

International scientific journal

MODERN SCIENCE AND RESEARCH

2023

ISSN: 2181-3906

Modernscience.uz

- **Exact Sciences**
- **Natural Sciences**
- **Medical Sciences**
- **Technical Science**
- **Pedagogical Sciences**
- **Social and Humanitarian Sciences**

www.modernscience.uz

«MODERN SCIENCE AND RESEARCH»

INTERNATIONAL SCIENTIFIC JOURNAL

VOLUME 2/ ISSUE 11

November

The journal publishes the results of research conducted by professors and teachers and independent researchers of the Republic of Uzbekistan and international higher education institutions in the form of scientific articles.



TOSHKENT-2023

«MODERN SCIENCE AND
RESEARCH»

TAHRIR HAY'ATI A'ZOLARI

**XALQARO ILMIY
JURNAL**

**МЕЖДУНАРОДНЫЙ
НАУЧНЫЙ ЖУРНАЛ**

**INTERNATIONAL
SCIENTIFIC JOURNAL**

**BOSH MUHARRIR:
G'.T.Boymurodov**

**MAS'UL MUHARRIR:
S.Ergashova**

**JURNAL BIR OYDA BIR
MARTA NASHR QILINADI.**

**O'ZBEKISTON
RESPUBLIKASI
PREZIDENTI
ADMINISTRATSIYASI
HUZURIDAGI AXBOROT
VA OMMAVIY
KOMMUNIKATSIYA
AGENTLIGI**

**TOMONIDAN BERILGAN
№ 042359 RAQAMLI
RUXSATNOMAGA EGA.**

ISSN: 2181-3906

Pardayev Qo'ldosh Uzoqovich

Filologiya fanlari doktori, dotsent. Alisher Navoiy nomidagi
Toshkent davlat o'zbek tili va adabiyoti universiteti O'zbek
adabiyoti tarixi kafedrasida professori v.b.

Hamrayeva Muhayyo Ahmadovna

Filologiya fanlari nomzodi, dotsent. Termiz davlat universiteti
O'zbek adabiyoti kafedrasida dotsenti. Turon fanlar akademiyasi
faxriy akademigi.

Khamdamov Ulugbek Abduvakhobovich

O'zbek tili, adabiyoti va folklor instituti "XX asr o'zbek adabiyoti
va hozirgi adabiy jarayon" bo'limi mudiri, prof., f.f.d.

Khaydarov Mamat Eshkulovich

Pedagogika fanlari doktori, professor. Nizomiy nomidagi
Toshkent Davlat pedagogika universiteti "Uzluksiz talim
pedagogika va menejment" kafedrasida professori.

Eshmuminov Askar Allamurodovich

Filologiya fanlari doktori, dotsent. Termiz davlat universiteti
o'zbek tili va adabiyoti kafedrasida mudiri.

Khodjaev Begzod Khudoyberdievich

Pedagogika fanlari doktori, professor. Toshkent davlat
pedagogika universiteti "Umumiy pedagogika" kafedrasida mudiri.

Yo'ldashov Murodjon Ravshanovich

Pedagogika fanlari bo'yicha falsafa doktori. O'zbekiston davlat
jismoniy tarbiya va sport universiteti futbol nazariyasi va
uslubiyati kafedrasida o'qituvchisi.

Artikov Askar Akbarovich

Pedagogika fanlari bo'yicha falsafa doktori O'zbekiston davlat
jismoniy tarbiya va sport universiteti "Futbol nazariyasi va
metodikasi" kafedrasida dotsenti.

Botirov Mirzokhid Ismonkhajayevich

*Jurnaldan maqola ko'chirib
bosilganda manba
ko'rsatilishi shart.*

Jurnal rasmiy sayti:

www.modernscience.uz

Qishloq xo'jaligi fanlari bo'yicha falsafa doktori, dotsent.

Abidov Shavkat Usmanovich

Pedagogika fanlari nomzodi, dotsent

Hamrokulov Mahmud Gofurjonovich

*Toshkent kimyo-texnologiya instituti sifat menejmenti va
mahsulotlar xavfsizligi kafedrasi dotsenti*

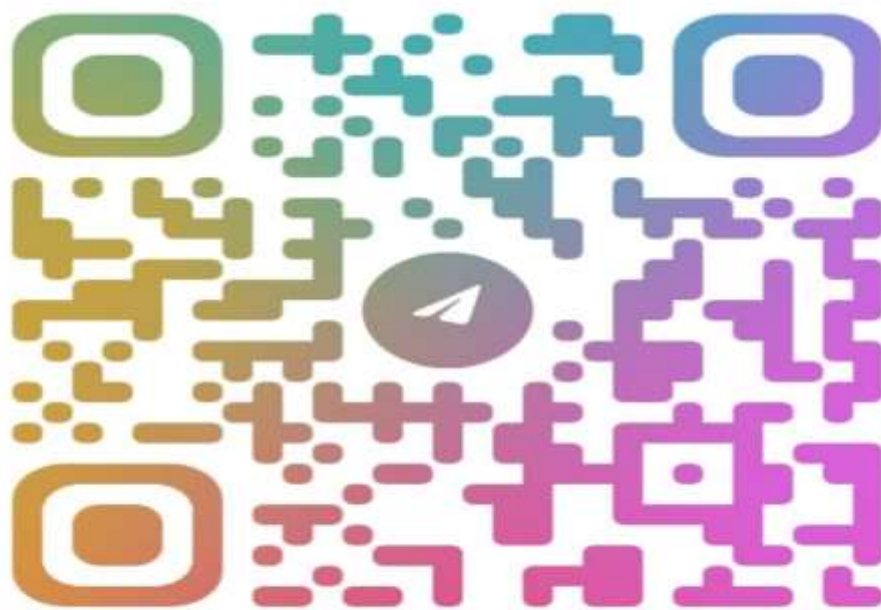

**@MODERNSCIEN
CE RESEARCH**

«Modern Science and Research» international scientific journal, 2023. 1040 pages.

© Modern Science and Research, 2023

© Authors, 2023

ZULFIYA SHE'RIYATIDA SINTAKTIK SINONIMIYA

Azizova Feruza Rejavaliyevna

Toshkent shahar Uchtepa tumani

107-maktabning O'zbek tili o'qituvchisi

tel: +998 (90) 169-72-29

<https://doi.org/10.5281/zenodo.10076286>

Annotatsiya. Ushbu maqolada konnotativ ma'noni o'zida saqlovchi sintaktik sinonimiyaning Zulfiya ijodida keltirilgan namunalardan parchalar tahlil qilinadi. Sinonimlar lirik qahramon holatini, ichki kechinmalarini yoritishga yordam bergan. Shuningdek, sinonimlar ta'sirchanlikni, ifodaviylikni oshirishda muhim ahamiyat kasb etishi aniqlangan.

Kalit so'zlar: Sintaktik sinonimiya, tushuncha, obyektiv borliq, sinonimlik.

SYNTACTIC SYNONYMY IN ZULFIYA'S POETRY

Abstract. In this article, excerpts from examples of syntactic synonymy containing connotative meaning are analyzed in Zulfiya's work. Synonyms helped to illuminate the situation and inner experiences of the lyrical hero. Also, it has been determined that synonyms are important in increasing expressiveness and expressiveness.

Key words: Syntactic synonymy, concept, objective existence, synonymy.

СИНТАКСИЧЕСКАЯ СИНОНИМИЯ В ПОЭЗИИ ЗУЛФИИ

Аннотация. В статье анализируются выдержки из примеров синтаксической синонимии, содержащей коннотативное значение, в творчестве Зулфии. Синонимы помогли осветить ситуацию и внутренние переживания лирического героя. Также установлено, что синонимы имеют важное значение в повышении экспрессивности и экспрессивности.

Ключевые слова: Синтаксическая синонимия, понятие, предметное существование, синонимия.

Fikrni to'g'ri va ta'sirchan ifodalanganda sintaktik sinonimiya imkoniyatidan keng foydalaniladi. Sintaktik sinonimiya nutq uslublarini farqlashda muhim uslubiy vositadir. Tushuncha yoki fikrning u yoki bu ifoda varianti nutq uslubining ma'lum turi uchun tipik bo'lsa, boshqasi uchun tipik bo'lmasligi mumkin. Sintaktik sinonimiya konnotativ, bir xil ma'noli sintaktik birliklardir. Bular tizmasiga ko'ra bir xil bo'lishi shart emas. Bunda sodda gap bilan qo'shma gap, bir xil sostavli gap bilan ikki sostavli gap bo'laklariga ajralmaydigan gaplar bilan ajraladigan gaplar va tipik konstruksiyalarnig sinonimiya hosil qilishi mumkinligi ko'zda tutiladi.

Stilistikada sinonim va variant tushunchalari farq qilinadi. Sinonimlarning eng muhim va o'ziga xos belgisi unda ma'no asosiy va yetakchi o'rin tutishidadir shuning uchun sinonimlar so'zlarning ma'no kategoriyalaridan biri hisoblanadi.

Tushuncha predmet, belgi, voqea, hodisa, harakat, jarayon va shu kabilar haqida kishilarning tasavvuri bo'lib, so'z shakllarining va so'z tushunchalarining ma'lum tovush kompleksi vositasida tilni reallashuvi demakdir. Tushunchaning boshqa tamoni va boshqa hususiyatlari boshqa so'zlar bilan ifodalaniadi. Shu sababli tilda ma'nodosh so'zlar yuzaga keladi.

Obyektiv borliq kishi ongida bir xilda aks etadi va yaxlit tushuncha hosil qiladi. Yaxlit tushunchani har tomonlama ifodalab berish uchun bir qancha so'z yoki so'zning turli ma'no ottenkalari bo'lshi mumkin.

Ma'nolari bir xil yoki o'zaro yaqin bo'lgan, tallaffuz va yozilishi har xil bo'lgan so'zlar sinonimlar deb ataladi.

Sinonimlik hodisasi badiiy matnlarda keng qo'llaniladi. Yuqorida ta'kidlab o'tganimizdek, sinonimlarning ma'nolari bir biriga yaqin bo'lsa ham, ular o'ziga xos ma'no nozikliklari farq qiladi. Badiiy matn tarkibida uchraydigan sinonim so'zlarni tahlil qilish jaroyonida bunga yan bir bor ishonch hosil qildik. Masalan:

Maktublar yozding sen, maktublar bitdim,
Goh ko'zga nam qalqib, gohida xushbaxt.
She'r bilan, so'z bilan qalbingga yetdim,
O'sha qalb men uchun eng sharaflı taxt. (Xalqimga aytar so'zlarim.)

Keltirilgan parchada yozding, bitdim kesimlari o'zaro sinonimlik hosil qilgan. Bu yerda bir so'zning takrorlanishi uslubiy g'alizlikni keltirib chiqarar edi. Solishtiring: maktublar yozding sen, maktublar yozdim. Shuning uchun shoira yozmoq fe'lining sinonimidan foydalangan. Shuningdek, mazkur badda yana bir gap bo'lagi-to'ldiruvchi sinonim so'zlar orqali ifodalangan: *she'r bilan, so'z bilan* qalbingga etdim. Ushbu o'rında qo'llangan sinonimlarni kontekstual sinonim deb atash o'rinli. Chunki she'r va so'z leksemalari alohida olinganda sinonim hisoblanmaydi. Shoira matn talabiga ko'ra bu leksemalarni sinonim sifatida qo'llab o'z mahoratini namoyon etgan.

Shu choqqacha ishqin qiz faqat,
Dildan so'rab aytgandi dilga.
Ilk, musaffo, katta muhabbat
Qiz dilidan kelmasdi tilga. (Muhabbat tongi kulganda.)

Yuqorida keltirilgan ikkinchi misolda aniqlovchilar sinonimlar bilan ifodalangan. Bu o'rında muhabbat so'ziga aniqlovchi sifatida ilk, musaffo, katta so'zlari keltirilgan. Mazkur so'zlar shu she'r tizimidagina ma'nodoshlik hosil qilgan.

Sinonimlik hodisasi fe'l so'z turkumi doirasida keng uchraydi. Zulfiya she'rlarida ham kesimlarning sinonimligini ko'plab uchratdik:

Mening sevganimni hali bilmasding,
Tanho o'rtanishdan men oldim lazzat.
Dilimni kemirgan muhabbat sirin,
O'zim ardoqladim, ham qildim izzat. (Sening maftuning.)

Mazkur badda kesimlar sinonimligini ko'rishimiz mumkin: ardoqladim-izzat qildim. Bu sinonimlarning ishlatilishi lirik qahramon tuyg'ularining asl holatini ochib berishga xizmat qilgan: lirik qahramon hisoblangan qiz qalbidagi muhabbatni sevganiga aytolmaydi, qalbidagi muhabbat dardi unga azob bersa-da, qiz bu shirin azobni ardoqladi, izzat qildi.

Uzoq men axtardim, ammo o'zimda
Bir kuch topolmadim sevgidan ustun!
Men seni sevaman, sehrigar yigit,
Butun borlig'im-la men senga maftun. (Sening maftuning.)

She'rning keying satrlarida ham muhabbatning go'zal tuyg'u ekanligi, uning qalblarga mehmon bo'lishi katta baxt ekanligiga urg'u beriladi. Keltirilgan so'ngingi badda esa lirik qahramon qalbidagi muhabbatni sevgilisiga ochiq aytadi. Bu holatda sinonim bo'lgan gaplardan foydalanadi: men seni sevaman-men senga maftun. Bir xil mazmunning ikki xil shakl orqali-

sinonim gaplar orqali bayon qilinishi qahramonning his-tuyg'ularining kuchliligini ifodalaydi.

Ko'rinadiki, shoira Zulfiya she'rlarida sintaktik sinonimlarda ham keng foydalangan. Sinonimlar lirik qahramon holatini, ichki kechinmalarini yoritishga yordam bergan. Shuningdek, sinonimlar ta'sirchanlikni, ifodaviylikni oshirishda muhim ahamiyat kasb etgan.

REFERENCES

1. Abdurahmonov G'. Shukurov Sh. O'zbek tilining tarixiriy grammatikasi. T.: O'qituvchi, 1973.
2. Abdurahmonov X., Mahmudov N. So'z estetikasi. T.: Fan, 1981.
3. Doniyorov X., Mirzayev S. So'z san'ati. T.: O'zadabiynashr, 1962.
4. Yo'ldashev M. Badiiy matn va uning lingvopoetik tahlili asoslari. T.: Fan, 2007.
5. Lapasov J. Badiiy matn va lisoniy tahlil. T.: Fan, 1995.
6. Mamajonov A. Tekst lingvistikasi.- T.: Fan, 1989.
7. Nurmonov A., Shahobiddinova Sh., Iskandarova Sh., Nabiyeva D.O'zbek tilining nazariy grammatikasi. Morfologiya.T.: Yangi asr avlodi, 1995.
8. Tursunov U., Muxtorov J., Rahmatullayev Sh. Hozirgi o'zbek adabiy tili. T.: O'qituvchi, 1975.

МУСУЛМОН ҲУҚУҚИДА ШАРТНОМАСИ ТУШУНЧАСИ, УНИНГ ЎЗИГА ХОСЛИКЛАРИ ВА ТУРЛАРИ ТЎҒРИСИДА

Қиличев Абдураим Ярашевич

Ўзбекистон Республикаси Фанлар академияси
Давлат ва ҳуқуқ институти мустақил тадқиқотчиси.

2441188guas@mail.ru.

<https://doi.org/10.5281/zenodo.10076301>

Аннотация. Мазкур мақолада исломда шартномага оид умумий тушунчалар, уларнинг турлари ва шартнома қонуни хусусида умумий маълумотлар берилиши билан бирга, шартномавий муносабатлардаги айрим талаблар ва шартлар батафсил ёртилади.

Калим сўзлар: Акд, лазим, фикҳ ал-уқуд, шартнома.

ABOUT THE CONCEPT OF CONTRACT IN MUSLIM LAW, ITS PECULIARITIES AND TYPES

Abstract. In this article, general concepts of the contract in Islam, their types and general information about the contract law are given, as well as some requirements and conditions in contractual relations are explained in detail.

Key words: Akd, lazim, fiqh al-uqud, contract.

О ПОНЯТИИ ДОГОВОРА В МУСУЛЬМАНСКОМ ПРАВЕ, ЕГО ОСОБЕННОСТЯХ И ВИДАХ

Аннотация. В данной статье даны общие понятия договора в исламе, их виды и общие сведения о договорном праве, а также подробно разъяснены некоторые требования и условия в договорных отношениях.

Ключевые слова: Акд, лазим, фикх аль-уқуд, договор.

Мақоладаги умумий тушунчалар:

Акд (арабчадан - шартнома) сўзма-сўз таржима қилинганда "боғлаш, боғлаш, тугун ёки қўшилиш" деган маънони англатади. Ислום ҳуқуқида унинг бошқа номлари - шартнома, келишувдир.¹

Лазим - тузилган шартномани икки томоннинг ўзаро розилигисиз бекор қилиш мумкин эмас.

Хайз – шартномани ҳар икки томон, баъзи ҳолларда эса маълум бир томон бекор қилиши мумкин.

Мудароба - бу маблағга эга бўлган шахс уни пулни айлантриш ва фойда олиш мақсадида бизнес ёки бизнес-режага эгалик қиладиган бошқа шахсга тақдим этадиган молиявий операция бўлиб, у пулни айирбошлаш ва фойда олиш мақсадида амалга ошириладиган келишувдир.

Ислום тижорат қонунчилиги шартноманинг умумий қонунидан (фикҳ ал уқуд) ташкил топган бўлиб, у адолат ва равшанликка эришиш, фирибгарлик, ноаниқлик ва тенгсизликка йўл қўймаслик ва битим тузган томонлар ўртасида ўзаро келишувни таъминлашга қаратилган тамойиллар (устунлар) ва шартларни ўз ичига олади.

Яъни, шартномалар ҳеч қандай мажбурлаш ва алдовсиз ихтиёрий равишда тузилиши керак. Иккала томон ҳам шартнома шартларини аниқ тушунишлари керак.

Шартнома - бу тақлиф ва қабул қилиш тўғрисидаги келишувдир. Ҳакамларнинг иши билан ривожланган инглиз қонунчилигидан фарқли ўлароқ, Ислום шартномаси Қуръон ва сунна асосида фугаҳа (ҳуқуқшунослар) фаолияти орқали ривожланган.

¹ Мансурий, Т. "Islamic law of contract", б. 20

Исломда шартнома, агар у шариат буюрган талаблар асосида бажарилган бўлсагина қонуний ҳисобланади.

Бунинг ҳуқуқий асосини қуйида келтирамиз. Аллоҳ Таоло айтади: "Ей иймон келтирганлар! Аҳдларингизни сақланглар" (Қуръон 5:1). Ва яна: "Ваъдага содиқ қолинг, чунки ваъда жавобни талаб қилади" (Қуръон, 17:34). Ва яна: «Агар берган бўлсангиз, Аллоҳ билан аҳдга содиқ бўлинг; Қасамларингизни муҳрлаганингиздан кейин бузманг, чунки сиз Аллоҳни ўзингизнинг кафилингиз деб билгансиз. Дарҳақиқат, Аллоҳ нима қилаётганингизни билади» (Қуръон, 16:91).

Қуръонда кўплаб шартномалар ва кенг қўлланиладиган аксиомалар мавжуд. Бундай шартномавий муносабатларга сотиш, ижарага бериш, кафолат, гаров ва депозит каби турли хил тижорат шартномалари киради.

Бу каби шартномалар Қуръон оятларида баён қилинган ва улар янги шартномалар қоидалари учун асос қилиб олинган бўлса, бошқалари Ислом пайдо бўлганида аллақачон мавжуд бўлган амалиётни тан олиш ва қонунийлаштириш орқали тасдиқланган.

Ислом шартномаси қонуни айрим ҳуқуқий тизимларда "шартнома" деб ҳисобланмайдиган баъзи йўналишларни ҳам ўз ичига олади. **Хайр-эҳсон**, бундай ўзига хосликнинг намунаси.

Шариятда ниятни эълон қилиш ва розилик бериш шартнома қонуни учун муҳим аҳамиятга эга. Розилик ислом шартнома қонунчилигида асосий ўринни эгаллайди, чунки розиликсиз шартнома мажбурий кучга эга бўлмайди.

Бундан ташқари, шартнома тузиш нияти аслида шариатда шартнома расмийлигига қараганда муҳимроқдир. Бу шариатнинг одамларнинг эҳтиёжларини қондириш қобилияти одамлар унинг қоидаларини тушуниш қобилиятлари билан чекланганлигини кўрсатади.

Шуни алоҳида таъкидлаш лозимки, мусулмон ҳуқуқи шартномани ўзбошимчалик билан бекор қилишга йўл қўймайди, унинг аниқ сабаби бўлиши керак. Шартнома маҳсулотнинг аниқ ёки яширин камчиликлари туфайли бекор қилиниши мумкин ёки бир тараф бошқасидан маълум бир миқдордаги товонни талаб қилиниши мумкин.²

Шартнома турлари:

Мажбурий ва факултатив (ёки рухсат этилган) шартномалар. Баъзи шартномалар мажбурийдир, **лазим**, бир марта тузилгач, икки томоннинг ўзаро розилигисиз уни бекор қилиш мумкин эмас. Мажбурий шартномаларга олди-сотди, ижарага бериш шартномалари ва ҳоказолар киради.

Баъзи шартномалар **хайз** каби факултатив бўлади. Яъни уни ҳар икки томон, баъзи ҳолларда эса маълум бир томон бекор қилиши мумкин. Рухсат этилган шартномаларга мисол сифатида агентлик, депозит ва мудараба киради. Иккала томон ҳам уларни исталган вақтда бекор қилиши мумкин. Гаров шартномаси (**рахн**) исталган вақтда бекор қилиниши мумкин бўлса-да, буни фақат кредитор амалга ошириши мумкин.

Баъзи шартномалар факультатив сифатида бошланади ва кейинчалик хайр-эҳсон каби мажбурий бўлиб қолади. Ҳайрия фақат етказиб берилгандан сўнг мажбурий бўлади. Мажбуриятни факултативдан фарқлаш муҳимдир.

Масалан, Ислом банкларида **мудароба** шартномаси факултатив эмас, балки шартнома муддати давомида мажбурий ҳисобланади. Замонавий ҳуқуқшуносларнинг фикрига кўра, Мудароба қадимги вақтларда факултатив томонидан мантиқан тўғри эди, чунки ўшанда вақт чегараси йўқ эди. Икки томон томонидан муддат келишилганидан сўнг, иккинчисининг розилигисиз исталган вақтни бекор қилиш ҳуқуқини бериш мантқиққа тўғри келмайди. Бундан ташқари, аксарият инвестиция имкониятлари вақтни талаб қилади, яъни

² А.Раҳманов, "Ислом ҳуқуқи" УФА, 2010

эски даврлардан фаркли ўларок, инвестиция активлари муддати тугамасдан тугатилиши мумкин эмас.

Шартноманинг бажарилиш тартибига кўра, **тўғри** ва **бузилган** шартномаларга турланади.

Шартнома ҳақиқий, самарали ва ижро этилганда **тўғри** (саҳих) ҳисобланади. Шартномада юқорида айтиб ўтилганлардан бири бўлмаса ва у **бузилган** (дуч келган) деб ҳисобланади. Баъзи шартномалар бузилганда тўғирланиши мумкин.

Масалан, агар бузилишнинг сабаби шартномадаги рухсат этилмаган шарт бўлса, ушбу шартни олиб ташлаш орқали шартнома тўғриланади. Масалан, мудараба шартномаси агентнинг "**рубб ул-мал**" учун капитални кафолатлаши шarti билан бузилган. Фақатгина ушбу шартни олиб ташлаш орқали у яна амал қилиши мумкин.

Шариатда Қуръон, Суннат ва Ижмодан олинган баъзи олдиндан тузилган шартномалар мавжуд. Булар сотиш учун ижарага бериш, агентлик, кафолат, хайрия, шериклик ва мудараба шартномаларидир.

Ислom шариати - ўзининг шартнома назариясига эга ва шунинг учун шартнома тузиш тан олинган номзод шартномалари тоифаларига кирмасликка имкон беради.³

Юқоридагиларга асосан хулоса қилиш мумкинки,

- шартномалар ислom молиясида муҳим аҳамиятга эга бўлиб, шартномаларнинг асл мақсади – инсонларнинг бир-бирларидаги ҳаққоний эҳтиёжларини амалдаги қонун доирасида қондирилишини енгиллатишдир;

- ислom шартнома ҳукуқи адолатни таъминлашга, фоиз (риба), чайқовчилик (ғарор) ва қимор (майсир) каби ман этилган унсурлардан сақланишга урғу беради;

- ислom шартномаси қонуни шартномада иштирок этувчи барча томонларнинг ўзаро розилигини талаб қилади;

- шартномалар мувозанатли ва барча иштирокчилар учун ўзаро манфаатли бўлиши керак, унда бир томоннинг заифлигидан фойдаланадиган адолатсиз шартлар бўлмаслиги керак.

³ <https://islamicmarkets.com>

USING INDUCTIVE AND DEDUCTIVE APPROACH IN TEACHING GRAMMAR.

Tursunova Marxabo Raxmonovna

Assistant teacher of Asia International University

Department of “History and Filology”.

<https://doi.org/10.5281/zenodo.10076310>

Abstract. *Teaching methods play a crucial role in facilitating effective learning experiences. Two prominent strategies utilized by educators are inductive and deductive teaching approaches. This article aims to delve into the characteristics, advantages, and applications of these two methods in educational settings.*

Key words: *Comprehension, efficiency, theoretical subjects, language learning, grammar rules, systematic learning.*

ИСПОЛЬЗОВАНИЕ ИНДУКТИВНОГО И ДЕДУКТИВНОГО ПОДХОДА В ОБУЧЕНИИ ГРАММАТИКЕ.

Аннотация. *Методы преподавания играют решающую роль в обеспечении эффективного обучения. Двумя известными стратегиями, используемыми педагогами, являются индуктивный и дедуктивный подходы к обучению. Цель этой статьи - углубиться в характеристики, преимущества и применение этих двух методов в образовательных учреждениях.*

Ключевые слова: *Понимание, эффективность, теоретические предметы, изучение языка, грамматические правила, систематическое обучение.*

Inductive Teaching:

Inductive teaching emphasizes deriving general principles from specific examples or observations. It follows a bottom-up approach, where students actively engage in analyzing data, detecting patterns, and formulating generalizations. This approach promotes critical thinking skills, stimulates curiosity, and allows learners to construct their knowledge through active participation.

Advantages of Inductive Teaching:

1. Engages students: Inductive teaching encourages learners to actively explore and make connections between various concepts or examples, fostering engagement and motivation in the learning process.
2. Promotes critical thinking: By analyzing specific examples and drawing conclusions, students enhance their analytical skills, problem-solving abilities, and higher-order thinking.
3. Encourages active learning: Inductive teaching necessitates students' active involvement, boosting their understanding and retention of information.
4. Facilitates real-world application: By using real-life examples, students can apply the derived principles to similar situations, making the learning experience more practical and relevant.

Applications of Inductive Teaching:

1. Science education: Inductive teaching is often applied in science classrooms to allow students to explore data, draw conclusions, and formulate scientific principles.

2. Problem-solving skills: Inductive teaching can be employed in subjects like mathematics or computer programming to help students develop problem-solving skills by analyzing specific problem scenarios.

Deductive Teaching:

Deductive teaching follows a top-down approach, where general principles or concepts are presented first, followed by specific applications or examples. This approach provides learners with a clear structure and framework for understanding new information, making it particularly useful in introducing complex concepts or theories.

Advantages of Deductive Teaching:

1. Provides structure: Deductive teaching offers a clear organization of information, which can help students grasp complex concepts more easily.

2. Efficient for large groups: This method works well when teaching large groups of students simultaneously, as it allows the instructor to present information in a concise and structured manner.

3. Systematic learning: By starting with general principles, students develop a comprehensive understanding of the foundation before examining specific applications.

Applications of Deductive Teaching:

1. Theoretical subjects: Deductive teaching is commonly employed in theoretical subjects such as philosophy or theoretical physics, where a clear understanding of foundational principles is necessary.

2. Language learning: Deductive teaching is often utilized in language classrooms to teach grammar rules and sentence structures.

Teaching Grammar Through Inductive and Deductive Approaches

Inductive Approach in Teaching Grammar:

1. Examples: Present specific sentences or phrases that demonstrate a grammatical concept.
2. Observations: Encourage students to analyze the examples and identify patterns or rules.
3. Exploration: Engage students in discussions or group activities to discover the underlying grammar rules themselves.

4. Generalizations: Guide students in formulating general grammar rules based on their observations.

5. Practice: Provide opportunities for students to apply the rules to new sentences and exercises for reinforcement.

Advantages of Inductive Approach in Grammar Teaching:

- Promotes active engagement and participation.
- Enhances critical thinking and analytical skills.
- Facilitates a deeper understanding of grammar concepts through discovery and exploration.
- Encourages students to take ownership of their learning.

Deductive Approach in Teaching Grammar:

1. Explanation: Provide a clear and concise explanation of the grammar rules or concepts.
2. Examples: Present sentences or phrases that illustrate the grammar rules.
3. Practice: Guide students in applying the rules through structured exercises or activities.

4. Reinforcement: Offer feedback and clarification as students practice and reinforce the grammar rules.

5. Application: Encourage students to use the grammar rules in their own writing or speaking tasks.

Advantages of Deductive Approach in Grammar Teaching:

- Provides a structured and systematic learning experience.
- Offers clear guidelines and explanations for grammar concepts.
- Enables efficient teaching to large groups of students.
- Facilitates a scaffolded approach to practice and application.

Importance of Blending Inductive and Deductive Approaches:

A combination of both approaches can be beneficial in teaching grammar. Inductive teaching allows students to actively discover grammar rules, fostering critical thinking and understanding. Deductive teaching provides clear explanations and guidance, ensuring comprehension and accuracy. By blending these approaches, educators can create a comprehensive and engaging learning environment that caters to different learning styles and needs.

Conclusion:

Both inductive and deductive teaching approaches have unique advantages and applications in various educational settings. Inductive teaching fosters critical thinking and active learning, while deductive teaching provides structure and facilitates systematic comprehension. Educators should consider the learning objectives, subject matter, and student characteristics when determining which approach to employ. A versatile teacher can apply a blend of both methods to ensure a well-rounded and engaging learning experience for students.

REFERENCES

1. Stephanie Smith Budhai, Laura McLaughlin Taddei. Teaching the 4Cs with Technology: How do I use 21st century tools to teach 21st century skills? (ASCD Arias) ASCD Arias ed. Edition, 2015
2. Nancy Frey, Douglas Fisher The Formative Assessment Action Plan: Practical Steps to More Successful Teaching and Learning (Professional Development) 1st Edition, 2011
3. Tursunova, M. (2023). ROLE OF THE 4C METHOD IN LANGUAGE TEACHING. *Science and innovation in the education system*, 2(11), 75-83.
4. Tursunova, M. R., & Karimov, R. A. (2023). PARALLEL KORPUSDA BADIY ASARALARNING ASLIYAT TARJIMASI TADQIQI. (O'. HOSHIMOVNING "DUNYONING ISHLARI" ASARI ASOSIDA).
5. Tursunova, M. (2023). BADIY TARJIMA ASARLARDA ASLIYAT MUAMMOSI TADQIQI. Interpretation and researches, 1(8).
6. Tursunova, M. (2023). BADIY TARJIMADA LINGVOKULTUROLOGIK XUSUSIYATLAR. Журнал: Союз Науки и Образования, 5(2), 12-15.
7. OXUNJONOVICH, Q. Z. (2022). CHANGES OF LYULI IDENTITY. *International Journal of Philosophical Studies and Social Sciences*, 2(3), 74-83.
8. Ollomurodov, A. (2023). MULTIDISCIPLINARY AND INTERDISCIPLINARY STUDY OF METAPHOR. *Modern Science and Research*, 2(9), 136-139.

9. Okhunjonovich, K. Z. (2021). Self-Awareness of Gypsies: Traditionality and Modernity. *American Journal of Social and Humanitarian Research*, 2(7), 33-42.
10. Adizovna, S. M. (2023). DEVELOPING SUMMARY WRITING SKILL IN ACADEMIC WRITING.
11. Xalilova, K., & Atoyeva, D. (2023). THE USAGE OF IDIOMS IN SPEAKING. *Modern Science and Research*, 2(9), 362-364.
12. Khalilova, K. (2023). ACADEMIC VOCABULARY: HOW TO TEACH AND STUDY IT. *Modern Science and Research*, 2(9), 79-83.
13. Khalilova, K. (2023). MASTERING READING COMPREHENSION: A VITAL SKILL FOR ACADEMIC SUCCESS. *Академические исследования в современной науке*, 2(23), 83-89.
14. Maftunabonu, S. (2023). THE DIFFERENCE BETWEEN TRADITIONAL AND MODERN TEACHING METHODS. *Modern Science and Research*, 2(10), 829-831.
15. Shodieva, M. (2023). MASTERING ENGLISH IN A MONTH: EFFECTIVE STRATEGIES FOR RAPID PROGRESS. In *Academic International Conference on Multi-Disciplinary Studies and Education* (Vol. 1, No. 19, pp. 83-87).
16. Shodieva, M. (2023). DEVELOPING SUMMARY WRITING SKILL IN ACADEMIC WRITING. *Modern Science and Research*, 2(9), 140-144.
17. Berdiyeva, S. (2023). THE IMPORTANCE OF ROLE PLAYING ACTIVITIES IN IMPROVING LEARNERS' LANGUAGE SKILLS. *Modern Science and Research*, 2(9), 75-78.
18. Jabborova Aziza Jobirovna. (2023). THE CATEGORY OF ASPECT IN ENGLISH GRAMMAR. *Academia Science Repository*, 4(05), 10–27. Retrieved from <http://academiascience.com/index.php/repo/article/view/443>
19. Orifjonovich, O. A. (2023). METAFORANING KOP TARMOQLI VA FANLARARO O'RGANILISHI. SCIENCE AND INNOVATION IN THE EDUCATION SYSTEM
20. Sulaymonovna, Q. N., Tashpulatovna, K. M., & Orifjonovich, O. A. (2023). COGNITIVE AND LINGUOCULTURAL CHARACTERISTICS OF METAPHORS. *Finland International Scientific Journal of Education, Social Science & Humanities*, 11(3), 849-854.
23. Zayniddinovna, T. N. (2021). The Image of the Eastern Ruler in the Works of Christopher Marlowe. *Central Asian Journal Of Social Sciences And History*, 2(10), 10-14.
24. Zayniddinovna, T. N. (2022). The Problem of “A Strong Personality” in Shakespeare'Dramas: Richard III and Macbeth. *Middle European Scientific Bulletin*, 20, 7-10.
25. Zayniddinovna, T. N. (2022). Lyrical Dialogue in Shakespeare's Poems as a Reflection of Renaissance Anthropocentrism and a Strong Personality. *Middle European Scientific Bulletin*, 21, 120-125.
26. Zayniddinovna, T. N. (2023). CHARACTERIZATION OF THE IMAGE OF AMIR TEMUR IN CHRISTOPHER MARLOWE'S DRAMA " TAMERLANE THE GREAT". *International Journal Of Literature And Languages*, 3(02), 36-43. SCIENCE AND INNOVATION IN THE EDUCATION SYSTEM International scientific-online conference 54

27. Tasheva, N. (2023). EXPRESSION OF LEXICAL-SEMANTIC AND SOCIOSPIRITUAL PARAMETERS IN THE CREATION OF GREAT HUMAN FIGURES SCIENCE AND INNOVATION IN THE EDUCATION SYSTEM IN ENGLISH RENAISSANCE DRAMA. Академические исследования в современной науке, 2(21), 50-57.
28. Tasheva, N. (2023). LINGUISTIC AND STYLISTIC FEATURES OF THE TRAGEDY "TAMERLANEE THE GREAT". Общественные науки в современном мире: теоретические и практические исследования, 2(8), 11-14.
29. Tasheva, N. (2023). "TAMERLANEE THE GREAT" AS A PHENOMENON OF THE WORLDVIEW OF RENAISSANCE HUMANISM. Педагогика и психология в современном мире: теоретические и практические исследования, 2(9), 24-27.
30. Ollomurodov, A. (2023). MULTIDISCIPLINARY AND INTERDISCIPLINARY STUDY OF METAPHOR. Modern Science and Research, 2(9), 136-139.
31. Jabborova, A. (2023). THE IMPACTS OF PHYSICAL CLASSROOM SPACES ON STUDENTS INVOLVEMENT HOW CAN STUDENTSENGAGEMENT BE PROMOTED BY PHYSICAL CLASSROOM SPACES?. Modern Science and Research, 2(3), 115-121.
32. Jabborova, A. J. (2023). HOW WOULD YOU MEASURE CREATIVITY AND INNOVATION? WHY?. GOLDEN BRAIN, 1(10), 20-24.
33. Jabborova, A. (2023). THE USE OF ASPECT IN "WOMEN IN LOVE" BY DAVID LAWRENCE. Modern Science and Research, 2(6), 345-356.
34. Bafoeva, R. (2023). INGLIZ VA O'ZBEK MAQOLLARINING KOGNITIV TAHLILI Ingliz va ozbek maqollari tizimlari haqida gap ketganda ularning mohiyati bir-biridan ajralib turishi aniq bo'ladi, chunki ular turli xil tarixiy, ijtimoiy va iqtisodiy sharoitlarda rivojlangan, va bu maqoll. World of Science, 6(6), 207-211.
35. Pirmanovna, N. G., & Bafoeva, R. (2023). LINGUISTIC AND CULTURAL ANALYSIS OF ENGLISH AND UZBEK PROVERBS. Finland International Scientific Journal of Education, Social Science & Humanities, 11(4), 227-230.
36. Fayzullayeva, N. S. qizi. (2023). Theoretical Views on the Use of the Term "Concept" in Cognitive Linguistics. EUROPEAN JOURNAL OF INNOVATION IN NONFORMAL EDUCATION, 3(5), 27-31. Retrieved from <https://www.inovatus.es/index.php/ejine/article/view/1685>
37. Fayzullayeva, N. (2023). USAGE OF THE FLORA IN THE EARLY MODERN ENGLISH POETRY. Modern Science and Research, 2(9), 36-39. Retrieved from <https://inlibrary.uz/index.php/science-research/article/view/24078>
38. Sadullayev, U. (2023). THE ROLE OF WOMEN IN NEIGHBORHOOD MANAGEMENT IN UZBEKISTAN. Modern Science and Research, 2(9), 132-135. SCIENCE AND INNOVATION IN THE EDUCATION SYSTEM Retrieved from <https://inlibrary.uz/index.php/scienceresearch/article/view/24060> XUSUSIYATLAR. Журнал: Союз Науки и Образования, 5(2), 12-15.
39. Utkirovna, B. S. (2023). Characteristics of the Works of Charles Dickens. European Science Methodical Journal, 1(3), 24-28.

40. Utkerovna, B. S. (2023). SHUM BOLA ASARINING TARJIMASIDA TARJIMON MAHORATI. DENMARK" THEORETICAL AND PRACTICAL FOUNDATIONS OF SCIENTIFIC PROGRESS IN MODERN SOCIETY", 14 (1).
41. Khamraeva, G. (2023). The Role of Information Gap Activities in Teaching Speaking in Esl Classes. ЦЕНТР НАУЧНЫХ ПУБЛИКАЦИЙ (buxdu. uz), 33(33).
42. Ismatovna, I. L. Goals and Techniques for Teaching Grammar. *International Journal of Scientific Research and Modern Education*, 4(2), 33-34.
43. Ismatovna, I. L. (2023). Improvement of Quality of Knowledge by Using Videos at Lessons. *JOURNAL OF SCIENCE, RESEARCH AND TEACHING*, 2(4), 100-102.
44. Ismatovna, I. L. (2023). USING VIDEOS AT ESL TEACHING AND IMPROVEMENT OF QUALITY OF SKILLS. *JOURNAL OF EDUCATION, ETHICS AND VALUE*, 2(5), 1-3.
45. Ismatovna, I. L. (2021). Typology of parts of speech and content of grammatical categories in two languages. *ACADEMICIA: An International Multidisciplinary Research Journal*, 11(8), 53-57.
46. Nosirova, D. (2023). TYPOLOGICAL CHARACTERISTICS OF THE PARTS OF SPEECH OF THE RUSSIAN, UZBEK, AND ENGLISH LANGUAGES AND THEIR TEACHING METHODS IN PRIMARY EDUCATION. *Modern Science and Research*, 2(4), 564–567. Retrieved from <https://inlibrary.uz/index.php/scienceresearch/article/view/19393>
47. Murodova, D. (2023). THE CONCEPT OF THE WORDS "GENEROSITY AND COWARDICE" IN THE LAK LANGUAGES. *Modern Science and Research*, 2(6), 1147–1149.
48. Bobojonova, D. (2023). ANALYSIS OF IDIOMS THAT PRESERVE BOTH FORM AND CONTENT IN MAHMUD KASHGARI'S" DEVONU LUGOTIT TURK". *Modern Science and Research*, 2(9), 64-67.
49. Bobojonova, D. (2023). MAHMOUD QOSHGARI'S" DEVONU LEXICOTIT TURK" AND ITS PLACE IN LINGUISTICS. *Modern Science and Research*, 2(10), 538-540.
50. Xasanova, S., & murodova, D. (2023). REPRESENTATION OF THE SYSTEMIC RELATIONS OF RUSSIAN VOCABULARY IN PROVERBS AND SAYINGS. *Modern Science and Research*, 2(10), 276–280. Retrieved from <https://inlibrary.uz/index.php/science-research/article/view/24346>
51. Hasanova, S. (2023). SYSTEM RELATIONS IN THE RUSSIAN LANGUAGE VOCABULARY. *Modern Science and Research*, 2(9), 72–74. Retrieved from <https://inlibrary.uz/index.php/science-research/article/view/23900>
52. Zayniddinova, T. N. (2022). STRONG PERSONALITY'S ARTISTIC AND POETIC REFLECTION IN THE RENAISSANCE EPOCH. *International Journal Of Literature And Languages*, 2(11), 43-51.
53. Корғидиев, З. О. (2016). ACTIVITIES OF AMUDARYA FLOTILLA AT THE END OF THE NINETEENTH CENTURY-BEGINNING OF THE TWENTIETH CENTURY HISTORY ("TURKESTAN COLLECTION" MATERIALS). *Ученый XXI века*, (12 (25)), 20-22.

54. Durova Shakhnoza Shokirovna. (2023). A PRACTICAL WAY OF STUDYING CONDITIONALS. *International Journal Of Literature And Languages*, 3(10), 39–43.
55. Durova, S. S. (2023). KEYS TO LEARN LANGUAGE EFFECTIVELY. *Educational Research in Universal Sciences*, 2(10), 4-6. N. Brooks, (1968), Culture in the classroom. In JM Valdes (ed) *Culture bound bridging the cultural gap in language teaching*. Cambridge: Cambridge University Press. Newmark, P., (1988), *A Textbook on Translation*, Prentice Hall, New York

HOW TO ENHANCE SPEAKING AND READING SKILLS: STRATEGIES FOR IMPROVING SPEAKING AND READING SKILLS

Karimova Go'zal Ikhtiyorovna

Teacher of Foreign languages faculty, Asia International University.

<https://doi.org/10.5281/zenodo.10076343>

Abstract. *Effective communication is a vital skill in today's fast-paced world. Whether it's delivering a presentation, participating in meetings, or engaging in everyday conversations, being a confident and articulate speaker can have a significant impact on personal and professional success. In this article, we will explore some valuable strategies to improve your speaking skills and become a more effective communicator.*

Key words: *speaking skills, recording tools, expand vocabulary, pronunciation, seek feedback, engage in conversation, study speeches and presentations.*

КАК УЛУЧШИТЬ НАВЫКИ ГОВОРИ И ЧТЕНИЯ: СТРАТЕГИИ ДЛЯ УЛУЧШЕНИЯ НАВЫКОВ ГОВОРИ И ЧТЕНИЯ

Аннотация. *Эффективное общение является жизненно важным навыком в современном быстро меняющемся мире. Будь то презентация, участие в собраниях или повседневные разговоры, умение уверенно и красноречиво говорить может оказать существенное влияние на личный и профессиональный успех. В этой статье мы рассмотрим некоторые ценные стратегии, которые помогут улучшить ваши разговорные навыки и стать более эффективным коммуникатором.*

Ключевые слова: *навыки говорения, средства записи, расширение словарного запаса, произношение, поиск обратной связи, участие в беседе, изучение выступлений и презентаций.*

To become a better speaker, regular practice is paramount. Set aside dedicated time each day to practice speaking, either by delivering impromptu speeches, rehearsing presentations, or engaging in role-playing scenarios. The more you practice, the more comfortable and fluent you will become in expressing your thoughts and ideas.

Recording yourself while speaking allows you to identify areas for improvement. Pay attention to the clarity of your speech, pace, voice modulation, and any filler words or speech patterns you want to eliminate. Reflect on your recordings and make necessary adjustments to enhance your speaking style.

Enhancing your vocabulary provides you with a wider range of words and phrases to convey your message effectively. Invest time in reading books, newspapers, articles, and blogs from various genres to expose yourself to new words and phrases. Additionally, make it a habit to use the Shazam app or online word generators to learn the definitions and synonyms of unfamiliar words you come across.

Clear pronunciation is crucial for effective communication. Focus on practicing problematic sounds or words in your native language or the language you are learning. You can find online resources, such as pronunciation guides or language learning apps, that offer exercises and drills to improve your pronunciation skills.

Feedback from others is a powerful tool for personal growth. Embrace opportunities to speak in front of others, such as Toastmasters meetings, public speaking workshops, or even informal gatherings. Encourage audience members to provide constructive feedback on areas you can improve upon, such as body language, vocal tone, or organization of ideas. Incorporate this feedback into future speaking engagements.

Engaging in conversations with different people allows you to practice articulating your thoughts and ideas in real-time. Actively listen to others, respond thoughtfully, and seek

opportunities to express your opinions in a clear and concise manner. Engaging in discussions not only improves your speaking skills but also enhances your critical thinking abilities.

Learn from the great speakers by studying famous speeches and presentations. Analyze their delivery style, use of gestures, and ability to captivate an audience. TED Talks and online platforms like YouTube provide a wealth of resources where you can observe and learn from successful speakers.

Consider enrolling in public speaking classes, workshops, or hiring a speaking coach. These professionals can provide tailored guidance, help you build confidence, and offer techniques specific to your needs. Investing in professional development can significantly accelerate your progress in improving speaking skills.

In conclusion, I want to say that, Improving your speaking skills is a continuous process that requires dedication and practice. By incorporating these strategies into your daily routine, you will gradually become a more confident, clear, and persuasive speaker. Remember, effective communication is an invaluable skill that will positively impact your personal relationships, professional opportunities, and overall self-confidence.

Reading is a fundamental skill that plays a crucial role in acquiring knowledge and understanding the world around us. However, many people struggle with reading comprehension, which can hinder their academic, professional, and personal growth. In this article, we will explore some effective reading strategies that can help enhance comprehension and make the reading experience more enjoyable and rewarding.

Before diving into a text, take a moment to preview it. Skim through the headings, subheadings, and highlighted text to get a general idea of the content. This helps activate prior knowledge and allows you to make connections with what you already know.

Identifying your purpose for reading can help you stay focused and engaged. Ask yourself what you hope to gain from the text – is it to gain information, analyze a concept, or simply enjoy a piece of literature? Having a clear objective in mind will help you stay motivated and make the reading experience more meaningful.

Connecting new information to what you already know can deepen your understanding and retention. When encountering unfamiliar concepts or terms, try relating them to experiences or prior knowledge. This enables you to make connections and better comprehend the material.

While reading, actively engage with the text by highlighting key points and jotting down annotations. This helps in identifying important information, summarizing ideas, and facilitating later review. Utilizing different colored highlighters or post-it notes can aid in organization and help you easily locate important sections.

Dividing longer texts into smaller sections or chunks can make them more manageable and easier to process. After each section, take a moment to review and summarize the main points before moving on. This prevents information overload and enhances comprehension.

When encountering difficult or dense texts, it can be helpful to use reading aids such as a dictionary, online resources, or annotations. Checking word definitions or researching unfamiliar ideas can assist in comprehension and provide a deeper understanding of the text.

After completing a reading passage or chapter, try summarizing the main ideas or concepts in your own words. This not only reinforces your understanding but also highlights any areas that may require further review. Additionally, summarizing helps to consolidate information and aids in long-term retention.

Approach reading as an active process rather than a passive activity. Engage with the text by asking questions, making predictions, and relating the material to real-life situations. Actively participating in the reading process increases comprehension and helps you stay focused and engaged.

In conclusion, I want to say that improving reading comprehension is essential for success in various areas of life. By implementing these effective reading strategies, you can enhance your understanding, retention, and enjoyment of texts. Remember, practice makes perfect, so make reading a regular habit and apply these strategies consistently to become a stronger and more confident reader.

REFERENCES

1. Ikhtiyorovna, K. G. Z. (2023). MASTERING THE ART OF EFFECTIVE SPEAKING AND READING: STRATEGIES FOR IMPROVING SPEAKING AND READING SKILLS. *International Journal of Literature And Languages*, 3(10), 32-38.
2. Karimova, G. (2023). SKIMMING AND SCANNING. *Modern Science and Research*, 2(9), 334-335.
3. Qurbonova, N. R., & Ikhtiyorovna, K. G. (2023). DEVELOPMENT OF FANTASY GENRE IN 20TH CENTURY. *Intent Research Scientific Journal*, 2(5), 1-5.
4. Ollomurodov, A. (2023). MULTIDISCIPLINARY AND INTERDISCIPLINARY STUDY OF METAPHOR. *Modern Science and Research*, 2(9), 136-139.
5. Gulamova, D. (2023). USE OF CREATIVE TASKS IN TEACHING THE NATIVE LANGUAGE AT SCHOOL. *Modern Science and Research*, 2(7), 322-327.
6. Maftunabonu, S. (2023). THE DIFFERENCE BETWEEN TRADITIONAL AND MODERN TEACHING METHODS. *Modern Science and Research*, 2(10), 829-831.
7. Shodieva, M. (2023). MASTERING ENGLISH IN A MONTH: EFFECTIVE STRATEGIES FOR RAPID PROGRESS. In *Academic International Conference on Multi-Disciplinary Studies and Education* (Vol. 1, No. 19, pp. 83-87).
8. Shodieva, M. (2023). DEVELOPING SUMMARY WRITING SKILL IN ACADEMIC WRITING. *Modern Science and Research*, 2(9), 140-144.
9. Tasheva, N. (2023). EXPLORING THE RICH TAPESTRY OF LINGUISTICS: A COMPREHENSIVE OVERVIEW. *Science and innovation in the education system*, 2(11), 51-57.
10. Tasheva, N. (2023). SEMANTIC ANALYSIS OF LEXEMES WITHIN THE CONCEPT OF THE IDEA OF THE GREAT MAN IN MARLOWE'S DRAMA "TAMERLANE THE GREAT". *Инновационные исследования в современном мире: теория и практика*, 2(18), 90-93.
11. Tasheva, N. (2023). EXPRESSION OF LEXICAL-SEMANTIC AND SOCIO-EDUCATIONAL PARAMETERS IN THE CREATION OF A GREAT HUMAN FIGURE IN ENGLISH RENAISSANCE DRAMA: A COMPREHENSIVE ANALYSIS. *Solution of social problems in management and economy*, 2(7), 11-14.
12. Tasheva, N. (2023). THE ROLE OF CHRISTOPHER MARLOWE IN THE DEVELOPMENT OF NATIONAL ENGLISH DURING THE RENAISSANCE. *Models and methods in modern science*, 2(7), 14-19.
13. Tasheva, N. (2023). THE IMAGE OF THE EAST IN THE PLAY "TAMERLANE THE GREAT" BY K. MARLOWE. *International Bulletin of Applied Science and Technology*, 3(3), 113-120.
14. Tasheva, N. (2023). THE GREAT TAMBURLLEN AS THE PSYCHOTYPE OF THE EASTERN RULER IN THE POETRY OF CHRISTOPHER MARLOWE. *Академические исследования в современной науке*, 2(4), 52-58.

15. Tasheva, N. (2022). INDIVIDUALISM OF THE PHENOMENON OF A STRONG PERSONALITY IN THE AGE OF THE RENAISSANCE. *Евразийский журнал академических исследований*, 2(13), 454-462.
16. OXUNJONOVICH, Q. Z. (2022). CHANGES OF LYULI IDENTITY. *International Journal of Philosophical Studies and Social Sciences*, 2(3), 74-83.
17. Okhunjonovich, K. Z. (2023). THE EDUCATIONAL VALUE OF NATIONAL CUSTOMS AND TRADITIONS IN THE ERA OF GLOBALIZATION. *American Journal of Interdisciplinary Research and Development*, 18, 64-66.
18. Okhunjonovich, K. Z. (2021). Self-Awareness of Gypsies: Traditionality and Modernity. *American Journal of Social and Humanitarian Research*, 2(7), 33-42.
19. Корёгдиев, З. О. (2016). ACTIVITIES OF AMUDARYA FLOTILLA AT THE END OF THE NINETEENTH CENTURY-BEGINNING OF THE TWENTIETH CENTURY HISTORY ("TURKESTAN COLLECTION" MATERIALS). *Ученый XXI века*, (12 (25)), 20-22.
20. Корёгдиев, З. О. (2016). GOLD EMBROIDERY OF BUKHARA. *Ученый XXI века*, (12).
21. Sadullayev, U. (2023). THE ROLE OF WOMEN IN NEIGHBORHOOD MANAGEMENT IN UZBEKISTAN. *Modern Science and Research*, 2(9), 132-135.
22. Shokir o'gli, U. S. (2023). MILLIY QADRIYATLARIMIZ ASROVCHISI. *Journal of new century innovations*, 35(1), 79-80.
23. Sadullayev, U. (2023). THE ROLE OF THE NEIGHBORHOOD IN THE SOCIAL DEVELOPMENT OF SOCIETY. *Modern Science and Research*, 2(10), 755-757.
24. Shokir O'g'li, S. U. (2023). THE IMPORTANCE OF THE MAHALLA SYSTEM'S REFORMATIONS IN NEW UZBEKISTAN. *International Journal Of History And Political Sciences*, 3(10), 25-30.
25. Sadullayev, U. (2023). O'zbekistonda xotin-qizlarga berilayotgan e'tibor: mahalla boshqaruvida xotin-qizlarning roli. In *Oriental Conferences* (Vol. 1, No. 1, pp. 551-556). OOO «SupportScience».
26. Tursunova, M. (2023). ROLE OF THE 4C METHOD IN LANGUAGE TEACHING. *Science and innovation in the education system*, 2(11), 75-83.
27. Tursunova, M. R., & Karimov, R. A. (2023). PARALLEL KORPUSDA BADIY ASARLARNING ASLIYAT TARJIMASI TADQIQI.(O'. HOSHIMOVNING "DUNYONING ISHLARI" ASARI ASOSIDA).
28. Tursunova, M. (2023). BADIY TARJIMA ASARLARDA ASLIYAT MUAMMOSI TADQIQI. Interpretation and researches, 1(8).
29. Tursunova, M. (2023). BADIY TARJIMADA LINGVOKULTUROLOGIK XUSUSIYATLAR. *Журнал: Союз Науки и Образования*, 5(2), 12-15.
30. Zayniddinovna, T. N. (2023). CHARACTERIZATION OF THE IMAGE OF AMIR TEMUR IN CHRISTOPHER MARLOWE'S DRAMA "TAMERLANE THE GREAT". *International Journal Of Literature And Languages*, 3(02), 36-43.
31. Zayniddinovna, T. N. (2023). CHARACTERIZATION OF THE IMAGE OF AMIR TEMUR IN CHRISTOPHER MARLOWE'S DRAMA "TAMERLANE THE GREAT". *International Journal Of Literature And Languages*, 3(02), 36-43.
32. Tasheva, N. (2023). EXPRESSION OF LEXICAL-SEMANTIC AND SOCIO-SPIRITUAL PARAMETERS IN THE CREATION OF GREAT HUMAN FIGURES IN ENGLISH RENAISSANCE DRAMA. *Академические исследования в современной науке*, 2(21), 50-57.

33. Tasheva, N. (2023). LINGUISTIC AND STYLISTIC FEATURES OF THE TRAGEDY "TAMERLANEE THE GREAT". *Общественные науки в современном мире: теоретические и практические исследования*, 2(8), 11-14.
34. Tasheva, N. (2023). "TAMERLANE THE GREAT" AS A PHENOMENON OF THE WORLDVIEW OF RENAISSANCE HUMANISM. *Педагогика и психология в современном мире: теоретические и практические исследования*, 2(9), 24-27.
35. Bobojonova, D. (2023). ANALYSIS OF IDIOMS THAT PRESERVE BOTH FORM AND CONTENT IN MAHMUD KASHGARI'S "DEVONU LUGOTIT TURK". *Modern Science and Research*, 2(9), 64-67.
36. Bobojonova, D. (2023). MAHMOUD QOSHGARI'S "DEVONU LEXICOTIT TURK" AND ITS PLACE IN LINGUISTICS. *Modern Science and Research*, 2(10), 538-540.
37. Okhunjonovna, B. D. (2023). Comparative Analysis of Proverbs in "Devonu Lug`Otit Turk" and Currently Available. *European Journal of Higher Education and Academic Advancement*, 1(2), 194–198. Retrieved from <http://e-science.net/index.php/EJHEAA/article/view/139>
38. ToshpoB`latova, S., & Ashurova, G. (2023). THE HISTORY AND DESCRIPTION OF THE WORK OF MS ANDREYEV-" ARK BUKHARI". *Modern Science and Research*, 2(9), 404-409.
39. ToshpoB`latova, S. S., & Naimov, I. N. (2023). MS ANDREYEVB–OB`RTA OSIYO XALQLA ETNOGRAFIYASINING YIRIK OLIMI. *Innovations in Technology and Science Education*, 2(8), 1214-1222.
40. Toshpo`latova, S. . (2023). A STUDY OF THE WEDDING CEREMONY OF THE TAJIKS OF AFGHANISTAN. *Modern Science and Research*, 2(9), 84B– 89. Retrieved from <https://inlibrary.uz/index.php/science-research/article/view/23903>
41. Xasanova, S., & murodova, D. (2023). REPRESENTATION OF THE SYSTEMIC RELATIONS OF RUSSIAN VOCABULARY IN PROVERBS AND SAYINGS. *Modern Science and Research*, 2(10), 276–280. Retrieved from <https://inlibrary.uz/index.php/science-research/article/view/24346>
42. Hasanova, S. (2023). SYSTEM RELATIONS IN THE RUSSIAN LANGUAGE VOCABULARY. *Modern Science and Research*, 2(9), 72–74. Retrieved from <https://inlibrary.uz/index.php/science-research/article/view/23900>
43. Nosirova, D. (2023). USING DIDACTICAL GAMES IN SPEAKING LESSONS. *MODERN SCIENCE AND RESEARCH*, 2(10), 706–709.
44. Nosirova, D. (2023). TYPOLOGICAL CHARACTERISTICS OF THE PARTS OF SPEECH OF THE RUSSIAN, UZBEK, AND ENGLISH LANGUAGES AND THEIR TEACHING METHODS IN PRIMARY EDUCATION. *Modern Science and Research*, 2(4), 564–567.
45. Nosirova, D. (2023). LEARNING GRAMMAR THROUGH CONTEXT: ENHANCING LANGUAGE PROFICIENCY. *Modern Science and Research*, 2(7), 349–351.
46. Fayzullayeva, N. S. qizi . (2023). Theoretical Views on the Use of the Term "Concept" in Cognitive Linguistics. *EUROPEAN JOURNAL OF INNOVATION IN NONFORMAL EDUCATION*, 3(5), 27–31. Retrieved from <https://www.inovatus.es/index.php/ejine/article/view/1685>

THE WAYS TO LEARN ENGLISH EFFECTIVELY

Aziza Jabborova Jobirovna

The lecturer of History and Philology Department
Asia International University
Bukhara, Uzbekistan

E-mail: jabborovaazizajobirovna@oxu.uz

<https://doi.org/10.5281/zenodo.10076352>

Abstract. This article discusses about the difficulties to learn English and the ways to make it easier to learn. It relies on some practical ways which helped most to master the language. Moreover, it recommends some platforms where people can get the knowledge of English free.

Key words: comprehension, skill, goal, motivation, You Tube, Tandem, podcasts, special notebook.

СПОСОБЫ ЭФФЕКТИВНОГО ИЗУЧЕНИЯ АНГЛИЙСКОГО ЯЗЫКА

Аннотация. В этой статье рассказывается о трудностях изучения английского языка и о том, как облегчить его изучение. Он опирается на некоторые практические способы, которые больше всего помогли освоить язык. Более того, он рекомендует несколько платформ, где люди могут бесплатно изучать английский язык.

Ключевые слова: понимание, умение, цель, мотивация, You Tube, Тандем, подкасты, специальный блокнот.

INTRODUCTION

It can be difficult for adults to start learning English from scratch, because you need to again feel like a student who does not yet know simple words and basic rules. However, there is nothing shameful in the fact that you start learning a language as an adult, quite the contrary: the thirst for knowledge always inspires respect. According to statistics from our school, people enroll in the first stage at 20, 50 and 80 years old. Moreover, they not only begin to master the language, but reach high levels.

Many people ask the question: “What is the best way to start learning English?” First, you should choose a learning method that is convenient for you: in a group, individually with a teacher, or on your own. You can read about the pros and cons of each of them in the article “4 best ways to learn English.”

The best option for those who are going to learn a language from scratch is classes with a teacher. You need a mentor who can explain how the language works and help you build a foundation of your knowledge. The teacher will help you:

- start speaking English;
- practice correct pronunciation;
- understand grammar;

Additional skill of listening comprehension of English speech.

If you don't have the opportunity to study with a teacher, try to learn English on your own. Next, we'll look at how to do this effectively.

General tips: how to learn English from scratch

Some tips on how to better organize your studies so that your efforts are not wasted:

Exercise at least 2-3 times a week for 1 hour

Ideally, you should devote at least 20-30 minutes to English every day. However, if you want to have a weekend, study every other day for 40-60 minutes.

Work on speech skills

Write short texts, read simple articles and news, listen to podcasts for beginners, and find someone to talk to practice your speaking skills. Immediately apply the acquired knowledge in practice

Simple cramming will not give the desired effect: knowledge will fly out of your head if you do not use it. If you have learned a dozen words, make up a short story using this vocabulary, and then say it out loud. We have studied the Past Simple - write a short text using this tense.

The main mistake beginners make is trying to take as many materials as possible and work with them all at the same time. As a result, language learning will turn out to be unsystematic, you will get confused in the abundance of information and will not see progress.

How to start learning English from scratch on your own

We have compiled a selection from which you will learn where to start learning English and how to do it correctly.

1. Learn the rules of reading English

This is a basic piece of knowledge that will help you learn to read English and pronounce sounds and words correctly.

How to understand English transcription?

2. Check how words are pronounced

Repeat what has been covered

Even if you think that you have memorized the words on the topic “Weather”, return to them in a month - repeating what you have covered is never superfluous. In our blog we have already written about how to repeat so as not to forget anything. Familiarize yourself with the techniques and try to put them into practice.

Even if you know the rules of reading, when learning new words, check how they are pronounced correctly. English words are not read the way they are written, and some of them refuse to follow any reading rules at all. We recommend checking the pronunciation of each new word in an online dictionary, such as Cambridge Dictionary or Dictionary.com.

3. Start building your vocabulary

Use visual dictionaries, for example, use the English picture dictionary resource. Bright pictures, voiced by native speakers and translation into Russian will make it easier for you to learn and memorize new vocabulary.

Listen to podcasts at your level

Accustom yourself to the sound of foreign speech, for example, start with short podcasts. You can find simple audio recordings with translation into Russian on the free British Council resource or the paid Podcast in English.

When learning a language on your own, there is another disadvantage - the lack of control: you will not notice your mistakes and correct them. Therefore, we recommend that you consider taking classes with a teacher at least at the beginning of your journey. The teacher will let you decide on the push and help you choose the right direction of movement - exactly what a beginner needs.

According to statistics, English today is the native language of more than 370 million people. English, along with Chinese and Spanish, is consistently in the top three in terms of the number of speakers. No matter what country in the world we go to, knowledge of spoken English will definitely not be superfluous. For employees of many facilities located in tourist areas, one of the main requirements when hiring is at least a minimum proficiency in English. It is for all of the above reasons that the question of how to learn English on your own has been relevant for many years. And what kind of programs and methods for teaching a foreign language have not been invented today.

Many methods promise to achieve simply scientific results in a short time. To begin with, there is a program that allows you to speak English for 3 months without being Queen Elizabeth.

Of course, there are no miracles when learning a foreign language, and you are unlikely to learn how to explain to an American how to get to the metro in the first lesson. There are people who speak English a little easier than those who are infected. But do your best to train everyone.

Whether you learn English on your own or with a tutor is, of course, up to you. Each person is individual. Some people find it difficult to force themselves to study at home. Such people, no matter whether it comes to sports or a foreign language, choose a mentor for themselves. Some students simply do not have the time or opportunity to attend English courses. But, thanks to the Internet, today foreign languages have become accessible to everyone.

I want to learn English language! Goals and motivation

Let's say you decide to learn English on your own. You should start by defining your goals and finding motivation.

Children at school are often reluctant to learn English words and are nervous when they are forced to memorize grammar, precisely because they do not understand why they need all this in the first place. But if schoolchildren can still be motivated by exams and grades, then with adults, unless, of course, we are talking about the Faculty of Linguistics, such a trick is unlikely to work. We need to understand why we are learning a language. Then the process will go much faster and easier.

So, as a rule, an adult enrolls in a foreign language course or decides to learn English on his own for the following reasons:

- trips;
- work in an international company;
- moving for permanent residence to an English-speaking country.

The choice of teaching aids and the duration of study depend on the purpose for which you study a foreign language. For those who are simply going on a trip to a Russian-speaking country, sometimes it is enough to take a phrasebook with them. If you have time before your trip, you can buy an English tutorial. In fact, few people master such manuals from cover to cover, but the most necessary conversational phrases in everyday life can be learned on your own.

Most of us find ourselves in typical situations when traveling: visiting museums and souvenir shops, buying food in a supermarket, walking along the streets, placing an order in a restaurant, traveling in a taxi and purchasing plane or train tickets. It is on all of the above topics that it is highly advisable to learn vocabulary before traveling abroad.

However, if you consider yourself an avid traveler and intend to travel halfway around the world, then you need to learn English at least to the B1 (Intermediate) level. This will help you

make more new friends while traveling and expand your horizons by communicating with foreigners.

Resources to learn English

If we had to choose five resources without which you will find it difficult to learn English, we would choose these five.

1. Individual lessons

The only way that really works for learning a language is to practice speaking. Spoken English is the hardest skill to develop on your own. This also seems to be the most nerve-wracking task, which is why many students leave it for last. This is a huge mistake! If you want to speak English confidently, speaking practice should be your top priority.

Individual lessons are the most effective way to get quality speaking practice. Work with a personal tutor and you'll have a safe place to practice speaking English. You can make mistakes and ask questions, and you won't have to worry if you feel confused. With no other classmates to worry about, the lesson will focus entirely on the skills that matter most to you. You will be amazed at how productive those few hours a week are!

Luckily, one-on-one training has never been more accessible. Preply has thousands of qualified English tutors you can choose from based on price, rating, availability, and specialty. Browse our list of English tutors to find the perfect teacher for your needs.

2. Special notebook

The Internet has revolutionized language education. Interactive apps and online exercises have great value, but don't forget the basic teaching methods we've relied on for hundreds of years.

Numerous experiments have shown that writing out new information by hand is an extremely powerful tool for transferring it into your long-term memory. A 2014 study from Princeton University found that students who took notes using paper and pen retained significantly more than students who typed. The handwriting group was particularly good at remembering large concepts.

Take some advice from scientists and write down at least some of your notes the old fashioned way. You might find it useful to keep a small notepad in your pocket to quickly jot down new words you learn on the go, whether it's for everyday English conversations or looking up words in a language learning app. Some students prefer to have one large notebook with all of their new language skills, from handwritten conjugation charts to example sentences and lesson notes. In any case, it's worth experimenting with notepads when learning English. Don't underestimate the powerful effect of writing new information by hand!

3. You Tube

Now that most cat videos have migrated to TikTok, it's becoming increasingly clear: YouTube is a great platform for learning. In many ways, it feels like the website was made for language learners! You can watch videos at reduced speed or with subtitles. These options are ideal for those who have difficulty communicating with native speakers who speak quickly. Plus, there is a wealth of content created specifically for ESL learners.

Some channels, like JenniferESL, offer a whole course of video lessons on YouTube. Others, like Canadian Bob, teach users about common situations in English that are too unusual to be mentioned in textbooks, such as "going to the hardware store." In short, there is a lot of extremely user-friendly and professional content available for free, and you would be upset if you

missed out on it. Many of the most popular English-speaking YouTubers even host regular live interactive lessons.

Here's a recent lesson on vocabulary building by veteran Preply teacher Mike P. The gap between the best ESL YouTube channels and online English courses is getting smaller all the time!

4. Language exchange websites

Tandem language exchange 2020

If you want to speak English as quickly as possible, speaking practice should be your priority from the very beginning. If you don't live near native English speakers and can't afford as many private lessons as you'd like, there are still ways to get those precious hours of conversation!

Try online language exchange. Make friends with a native English speaker who wants to learn your native language and exchange language skills. Spend some time chatting in English (to practice!), and some time chatting in your native language (so the other person can practice too). It may take some time to find the balance between the roles of student and teacher, but it is worth it and will help with discipline. A good language exchange can be a very effective and fun way to learn.

Language exchanges are another aspect of learning English that has become much easier with the advent of the Internet!

5. Podcasts

all ears english podcast

These days there are podcasts about almost everything, every topic and hobby. Like YouTube, there is a wide selection of free podcasts for learning English. Many of the best offer full transcripts so you can read what you hear and develop your ear for English pronunciation. The main benefit of studying with podcasts is that they fit into parts of your day that you might not use for studying.

CONCLUSION

People find the language learning process difficult when they start it to learn themselves. However, in this technology age several platforms, gadgets and recourses offer opportunities to master any language by providing the chance to talk to native speakers in person to put the learners' theoretical knowledge into practice.

REFERENCES

1. Bafoeva, R. (2023). INGLIZ VA O'ZBEK MAQOLLARINING KOGNITIV TAHLILI Ingliz va o'zbek maqollaritizimlari haqida gap ketgandaularning mohiyati bir-biridan ajralib turishaniqbo'ladi, chunkiular turlixil tarixiy, ijtimoiy va iqtisodiy sharoitlardarivojlangan, vabu maqoll. World of Science, 6(6), 207-211.
2. Bafoeva, R. (2023). THE IMPORTANCE OF INTERACTIVE GAMES IN LEARNING FOREIGN LANGUAGES PROCESS. ModernScienceandResearch, 2(10), 510-512.
3. Berdiyeva, S. (2023). THE IMPORTANCE OF ROLE PLAYING ACTIVITIES IN IMPROVING LEARNERS' LANGUAGE SKILLS. ModernScienceandResearch, 2(9), 75-78.
4. Durova Shakhnoza Shokirovna. (2023). A PRACTICAL WAY OF STUDYING CONDITIONALS. International Journal Of Literature And Languages, 3(10), 39-43.

5. Durova, S. S. (2023). KEYS TO LEARN LANGUAGE EFFECTIVELY. *Educational Research in Universal Sciences*, 2(10), 4-6.
6. Fayzullayeva, N. S. qizi . (2023). Theoretical Views on the Use of the Term "Concept" in Cognitive Linguistics. *EUROPEAN JOURNAL OF INNOVATION IN NONFORMAL EDUCATION*, 3(5), 27–31. Retrieved from <https://www.inovatus.es/index.php/ejine/article/view/1685>
7. Fayzullayeva, N. (2023). USAGE OF THE FLORA IN THE EARLY MODERN ENGLISH POETRY. *Modern Science and Research*, 2(9), 36–39. Retrieved from <https://inlibrary.uz/index.php/science-research/article/view/24078>
8. Gulamova, D. I. (2022). USE OF CREATIVE TASKS IN TEACHING THE NATIVE LANGUAGE AT SCHOOL. *GalaxyInternationalInterdisciplinaryResearchJournal*, 10(2), 841-846.
9. Ismatovna, I. L. Goals and Techniques for Teaching Grammar. *International Journal of Scientific Research and Modern Education*, 4(2), 33-34.
10. Gulamova, D. (2023). USE OF CREATIVE TASKS IN TEACHING THE NATIVE LANGUAGE AT SCHOOL. *ModernScienceandResearch*, 2(7), 322-327.
11. Jabborova, A. (2023). THE IMPACTS OF PHYSICAL CLASSROOM SPACES ON STUDENTSINVOLVEMENT HOW CAN STUDENTSENGAGEMENT BE PROMOTED BY PHYSICAL CLASSROOM SPACES?. *Modern Science and Research*, 2(3), 115-121.
12. Jabborova, A. J. (2023). HOW WOULD YOU MEASURE CREATIVITY AND INNOVATION? WHY?. *GOLDEN BRAIN*, 1(10), 20-24.
13. Jabborova, A. (2023). THE USE OF ASPECT IN “WOMEN IN LOVE” BY DAVID LAWRENCE. *Modern Science and Research*, 2(6), 345-356.
14. Jabborova, A. (2023). WHAT IS DESIGN THINKING?. *Talqin Va Tadqiqotlar*, 1(13). извлечено от <http://talqinvatadqiqotlar.uz/index.php/tvt/article/view/941>
15. Jabborova Aziza Jobirovna. (2023). THE CATEGORY OF ASPECT IN ENGLISH GRAMMAR. *Academia Science Repository*, 4(05), 10–27. Retrieved from <http://academiascience.com/index.php/repo/article/view/443>
16. Jabborova, A. (2023). THE CATEGORY OF VOICE IN ENGLISH GRAMMAR. *Modern Science and Research*, 2(7), 430–433. Retrieved from <https://inlibrary.uz/index.php/science-research/article/view/22266>
17. Jabborova, A. (2023). THE CATEGORY OF PERSON IN ENGLISH GRAMMAR. *Modern Science and Research*, 2(8), 367–375. Retrieved from <https://inlibrary.uz/index.php/science-research/article/view/23467>
18. Jabborova, A. (2023). THE CATEGORY OF PERSON IN ENGLISH GRAMMAR, THE ANALYSIS OF THEIR USE IN “LOVY OF LIFE” WRITTEN BY JACK LONDON. *Modern Science and Research*, 2(9), 97–108. Retrieved from <https://inlibrary.uz/index.php/science-research/article/view/24087>
19. Jabborova, A. . (2023). PROBLEMS TO LEARN LANGUAGES. *Modern Science and Research*, 2(10), 780–786. Retrieved from <https://inlibrary.uz/index.php/science-research/article/view/24706>

20. Karimova, G. (2023). SKIMMING AND SCANNING. *Modern Science and Research*, 2(9), 334-335.
21. Khalilova, K. (2023). ACADEMIC VOCABULARY: HOW TO TEACH AND STUDY IT. *Modern Science and Research*, 2(9), 79-83.
22. Khalilova, K. (2023). MASTERING READING COMPREHENSION: A VITAL SKILL FOR ACADEMIC SUCCESS. *Академические исследования в современной науке*, 2(23), 83-89.
23. Nosirova, D. (2023). LEARNING ENGLISH AS A SECOND LANGUAGE: CHALLENGES AND STRATEGIES. *Modern Science and Research*, 2(9), 165–170.
24. Nosirova, D. (2023). SECOND LANGUAGE ACQUISITION AND THE ROLE OF DIDACTIC GAMES IN SLA. *ModernScienceandResearch*, 2(5), 1143–1145.
25. Orifjonovich, O. A. (2023). COGNITIVE-DISCURSIVE APPROACH TO THE ANALYSIS OF FILM DISCOURSE. *International Journal Of Literature And Languages*, 3(10), 25-31.
26. Orifjonovich, O. A. (2023). KINODISKURS LINGVISTIK SISTEMANING BIR QISMI SIFATIDA. O'ZBEKISTONDA FANLARARO INNOVATSIYALAR VA ILMIY TADQIQOTLAR JURNALI, 2(23), 208-211.
27. Rakhimova, S. T. (2023). WRITING MATTERS IN EFL. *Educational Research in Universal Sciences*, 2(4), 124-127.
28. Shodieva, M. (2023). DEVELOPING SUMMARY WRITING SKILL IN ACADEMIC WRITING. *Modern Science and Research*, 2(9), 140-144.
29. Tolibovna, S. R. (2022). USE OF TECHNOLOGY IN MODERN CLASSROOM TEACHING. *Journal ofnewcenturyinnovations*, 14(1), 192-195.
30. Tursunova, M. (2023). ROLE OF THE 4C METHOD IN LANGUAGE TEACHING. *Scienceandinnovationintheeducationsystem*, 2(11), 75-83.
31. Tolibovna, S. R. (2022). NOTEWORTHINESS OF FILM STUDIES AND ADAPTATION IN LITERATURE. *Journal ofnewcenturyinnovations*, 14(2), 3-5.
32. Sadullayev, U. (2023). THE ROLE OF THE NEIGHBORHOOD IN THE SOCIAL DEVELOPMENT OF SOCIETY. *Modern Science and Research*, 2(10), 755-757.
33. Shokir O'g'li, S. U. (2023). THE IMPORTANCE OF THE MAHALLA SYSTEM'S REFORMATIONS IN NEW UZBEKISTAN. *International Journal Of History And Political Sciences*, 3(10), 25-30.
34. Tasheva, N. (2023). EXPLORING THE RICH TAPESTRY OF LINGUISTICS: A COMPREHENSIVE OVERVIEW. *Science and innovation in the education system*, 2(11), 51-57.
35. Tasheva, N. (2023). SEMANTIC ANALYSIS OF LEXEMES WITHIN THE CONCEPT OF THE IDEA OF THE GREAT MAN IN MARLOWE'S DRAMA "TAMERLANE THE GREAT". *Инновационные исследования в современном мире: теория и практика*, 2(18), 90-93.
36. Tasheva, N. (2023). EXPRESSION OF LEXICAL-SEMANTIC AND SOCIO-EDUCATIONAL PARAMETERS IN THE CREATION OF A GREAT HUMAN FIGURE IN ENGLISH RENAISSANCE DRAMA: A COMPREHENSIVE ANALYSIS. *Solution of social problems in management and economy*, 2(7), 11-14.

37. Tasheva, N. (2023). THE ROLE OF CHRISTOPHER MARLOWE IN THE DEVELOPMENT OF NATIONAL ENGLISH DURING THE RENAISSANCE. *Models and methods in modern science*, 2(7), 14-19.
38. Tasheva, N. (2023). THE IMAGE OF THE EAST IN THE PLAY "TAMERLANE THE GREAT" BY K. MARLOWE. *International Bulletin of Applied Science and Technology*, 3(3), 113-120.
39. Tasheva, N. (2023). THE GREAT TAMBURLEN AS THE PSYCHOTYPE OF THE EASTERN RULER IN THE POETRY OF CHRISTOPHER MARLOW. *Академические исследования в современной науке*, 2(4), 52-58.
40. Tasheva, N. (2022). INDIVIDUALISM OF THE PHENOMENON OF A STRONG PERSONALITY IN THE AGE OF THE RENAISSANCE. *Евразийский журнал академических исследований*, 2(13), 454-462.
41. Qoryog'diyev, Z. O. (2016). ACTIVITIES OF AMUDARYA FLOTILLA AT THE END OF THE NINETEENTH CENTURY-BEGINNING OF THE TWENTIETH CENTURY HISTORY ("TURKESTAN COLLECTION" MATERIALS). *Ученый XXI века*, (12), 20-22.
42. Корёгдиев, З. О. (2016). GOLD EMBROIDERY OF BUKHARA. *Ученый XXI века*, (12).
43. Okhunjonovich, K. Z. (2023). THE EDUCATIONAL VALUE OF NATIONAL CUSTOMS AND TRADITIONS IN THE ERA OF GLOBALIZATION. *American Journal of Interdisciplinary Research and Development*, 18, 64-66.
44. Okhunjonovich, K. Z. (2021). Self-Awareness of Gypsies: Traditionality and Modernity. *American Journal of Social and Humanitarian Research*, 2(7), 33-42.
45. Муродова, Д. А. (2022). ЦВЕТОВАЯ ГАММА В ЛИРИКЕ А. ПУШКИНА. *Oriental renaissance: Innovative, educational, natural and social sciences*, 2(2), 432-434.
46. Д.А. Муродова (2022). Колоризмы в лирике АС Пушкина: выпускная бакалаврская работа по направлению подготовки: 45.03. 01-Филология.

USING TECHNOLOGY IN ESL CLASSROOMS: HIGHLIGHTS AND CHALLENGES

Fozila Ochilzoda Abduraxmon qizi

The lecturer of History and Philology Department

Asia International University

Bukhara, Uzbekistan

E-mail: fozilaochilzoda@gmail.com

<https://doi.org/10.5281/zenodo.10077084>

Abstract. *All facets of life are already impacted by technology. The education sector in particular has prospered greatly due to widespread use of technology. Additionally, technology has demonstrated its usefulness in language instruction by serving as a source of inspiration and creating opportunities for real-world instruction. Nevertheless, there are still drawbacks in educating with technology. Learners could misuse technology and become easily distracted. Other than that, using technology frequently can restrict students' capacity for thought. Thus, this paper examines the highlights and difficulties in utilizing technology to teach languages. This paper might be a resource used by educators who want to incorporate technology into ESL instruction. Future studies can examine the impact of technology on students' attitudes.*

Key words: *ESL classrooms, motivation, distraction, potential thinking, authentic learning.*

ИСПОЛЬЗОВАНИЕ ТЕХНОЛОГИЙ В КЛАССАХ ESL: ОСНОВНЫЕ МОМЕНТЫ И ПРОБЛЕМЫ

Аннотация. *Все аспекты жизни уже затронуты технологиями. Сектор образования, в частности, значительно процветал благодаря широкому использованию технологий. Кроме того, технологии продемонстрировали свою полезность в обучении языку, служа источником вдохновения и создавая возможности для обучения в реальных условиях. Тем не менее, в обучении с использованием технологий все еще существуют недостатки. Учащиеся могут неправильно использовать технологии и легко отвлекаться. Помимо этого, частое использование технологий может ограничить мыслительные способности учащихся. Таким образом, в данной статье рассматриваются основные моменты и трудности использования технологий для обучения языкам. Этот документ может стать ресурсом для преподавателей, желающих внедрить технологии в обучение ESL. Будущие исследования смогут изучить влияние технологий на отношение студентов.*

Ключевые слова: *классы ESL, мотивация, отвлечение, потенциальное мышление, подлинное обучение.*

1. Introduction

Technology is no longer unfamiliar to the people of the world. Technology has played an important role in many spheres of work, particularly education. Over the last two decades, the use of Information and Communication Technology (ICT) in language instruction has become a hot topic (Ahmed & Naser, 2015). Technology has become increasingly important in the teaching and learning process both in and out of the classroom.

Language learning benefits from technological advancements. This demonstrates that there is a new period in which current teachers are given difficult obligations. With unprecedented access to technology, the traditional teaching style has been radically altered. The use of technology has

made it possible to have more fascinating and productive teaching and learning sessions, particularly in language acquisition. Technology, according to Shyamlee and Phil (2012), has been a crucial driver of both social and linguistic change.

With English being an international language and its global development, it is utilized as a second language in countries such as India and Malaysia. Some people consider English to be their first language. In many countries, English has become the language of instruction and curriculum. As the number of English learners grows, different teaching approaches are being tested to determine the efficacy of the teaching process (Shyamlee & Phil, 2012). Language is one of the most important aspects of communication.

Students use several aspects of English language skills such as listening, speaking, reading, and writing. There are, however, exceptions. According to Rosicka and Mayerova (2014), the goal of the new educational era is to use technology to engage the present and future generations as active members of society. According to Harwati (2018), the current generation is referred to as "digital natives" due to their high degree of computer literacy.

If technology is not used in education as a means of communication and idea exchange, it is absolutely inconceivable (Ahmed & Naser, 2015). When students are involved in knowledge building, collaboration, and reflection, using computers as learning tools can support effective learning (Rosicka & Mayerova, 2014). Using technology in the classroom can increase student engagement and motivation, especially for the younger, tech-savvy generation.

2. Technology in ESL classrooms

ICT is being used more and more in the realm of education (Rafiq & Hashim, 2018). According to Abunowara (2016), educational technology has the potential to permanently alter how teachers instruct and how students learn. With the advent of a new era in education and technology, the blank canvas of language teaching and learning has undergone significant inventiveness and changes during the past ten years. The field of teaching English as a second language (ESL) has been greatly impacted by the technological transformation of education, both in lower and higher education (Mansor & Rahim, 2017).

Teachings evolved along with time. In Malaysia, the shifts start in the classroom with the introduction of technologies like wireless internet, projectors, and laptops (Yunus, 2018). "The process of determining which electronic tools and which methods from implementing them are the most appropriate responses to give classroom situations and problems" is the definition of technology implementation (Roblyer & Doering, 2010, p. 8). The use of computer-assisted language learning (CALL) in the classroom is becoming commonplace (Bax, 2012). The ability of teachers to organize, create, and carry out successful educational activities is just as important to the effectiveness of using technology in the classroom as hardware or software (Abunowara, 2016).

Multimedia education is currently widely employed in English language instruction (Yunus, Hashim, Embi, & Lubis, 2010). Social media is another widely used component of technology in the digital age. Social media enhances the educational process by facilitating more creative and engaging connections and interactions between instructors and students (Khan, 2015). Social media platforms like Twitter, Facebook, e-mail, Instagram, and blogs offer a forum for people to communicate, share ideas, and work together to discover solutions (Mansor, 2016).

Students' perspectives on learning have changed as a result of technology (Daniels & Pethel, 2005). In addition to changing how students perceive learning, new and more sophisticated technologies are also changing how "educators think about education and literacy" (Pilgrim, Bledsoe, & Riley, 2012: p. 30).

3. Highlights

Many ESL teachers have adapted more engaging and entertaining teaching methods in response to the rapid advancements in technology, guaranteeing engaging lessons (Morat, Shaari, & Abidin, 2016). The secret is motivation, which has been identified as a factor influencing second language acquisition performance. Ng & Ng (2015) claim that motivation is recognized as a stimulant for reaching a particular goal.

There are two sorts of motivation: extrinsic and intrinsic. While extrinsic motivation originates from outside the individual, intrinsic motivation is present within the person and is linked to feelings of wellbeing (Ng & Ng, 2015). According to Porter (1991, as referenced in Morat, Shaari, & Abidin, 2016), there are three key components of motivation: the source of an individual's energy, the channel or direction of that activity, and the means by which that behavior is perpetuated. These days, educators use technology to improve student understanding and the quality of the course material (Hicks, Reid, & George, 2001).

Using a variety of technological tools gives ESL students the independence, inspiration, and support they require to succeed in their studies (Roy, 2019). Technology tools like videos, which allow for presentation in both auditory and visual formats (Canning-Wilson & Wallace, 2000), are likely the reason they are so well-liked because they can boost students' enthusiasm by making the material seem more exciting (Harmer, 2001).

The digital age of education has brought about the emergence of authentic learning. Educational researchers have hypothesized that the benefits of authentic teaching and learning activities can now be realized through the design of Web-based learning environments, rather than being limited to learning in real-life settings and practice (Lombardi, 2007). Ideas come to life through software visualizations, pictures, sounds, and tactile feedback (Lombardi, 2007). Numerous academics have also identified a number of significant traits that have contributed to the advancement and evolution of authentic learning.

According to Herrington and Kevin (2007), authentic learning is grounded in reality and offers an authentic experience and increase the students' motivation in the areas where they thought the instruction was fascinating (Harmer, 2001). Simultaneously, a lot of educators have worked hard to provide realistic learning experiences for their pupils by utilizing technology like computers and films (Herrington, Reeves, & Oliver, 2007). Many diverse teaching strategies have been used in response to the growing number of English language learners in order to evaluate the efficacy of the educational process. For a considerable amount of time, the education sector has employed authentic resources in the form of TV, radio, and films. These technologies have shown to be effective in language learning and teaching, eventually displacing the conventional approach (Shyamlee & Phil, 2012).

4. Challenges

It goes without saying that technology has demonstrated its value in language learning. Nevertheless, it still has drawbacks just like any other artificial teaching strategy. Although teachers may not always need to walk students through different procedures to demonstrate

language acquisition, questions and answers between teachers and students help to create a tense and structured environment (Shyamlee & Phil, 2012). In the prevalent conventional pedagogical approach, educators would typically pose an open-ended question and provide guidance to pupils on how to respond. But now that technology is being used, pupils would prefer to look up the solution online.

ICT in education is defined by Yunus, Nordin, Salehi, Hun, and Embi (2013) as technology that facilitates information gathering, management, manipulation, access, and communication in a variety of ways. This demonstrates how knowledge is always at our fingertips and doesn't require thought. It also downplays the significance and emphasis on instruction. It denigrates the way that kids think, encourages them to think, and considers addressing difficulties. Shyamlee and Phil (2012) go on to say that students ought to be free to think creatively and investigate issues and potential solutions without the need for an authoritative figure. Students shouldn't be forced to spend their thinking time on multimedia.

Simin and Heidari (2013) assert that the incorporation of technology may also have an adverse effect on other abilities, such verbal communication. While technology can be a terrific tool for online communication, it will lessen face-to-face interactions between students and teachers. The introduction of technology may involve textual, visual, and aural effects that completely satisfy the students' needs for sound and vision while also piquing their attention. But it also leads to inadequate teacher-student communication (Shyamlee & Phil, 2012).

People can use a plethora of resources when they are online. Particularly when it comes to entertainment, technology can easily divert students. For students who are minors, using the internet unsupervised by their parents might be hazardous. Digital native students typically spend the bulk of their time on social media. Social media platforms like Facebook and Instagram have the potential to divert pupils from their assigned tasks.

With all of the entertainment technology available on computers, students can quickly become distracted when they are online. Apart from that, technology makes online plagiarism simple.

According to Boudjadar (2015), pupils can use technology to get global information by copying and pasting it from the internet. According to Gerard (2012), teachers are reasonably concerned about the ease with which students can plagiarize, whether intentionally or not, even though there is no evidence that web-derived plagiarism is any more common than other varieties (Gerrard, 2012: p. 426).

5. Conclusion

Overall, technology has shown how important it is to the subject of education. Students can be inspired and become more engaged in their studies with the use of technology. Students are drawn in and the classroom is made more exciting by technology. Nevertheless, there are drawbacks to using technology in language instruction. The entertainment options provided by technology may cause students to become sidetracked.

Apart from that, they could utilize technology inappropriately. As a result, students should use technology sparingly and be closely supervised when utilizing computers. This document makes recommendations for all educators who want to use technology in their ESL classes.

I have intended to carry out future studies to examine the impact of technology on students' attitudes.

REFERENCES

1. Abunowara, A. M. (2016). Using Technology in EFL/ESL Classroom. *International Journal of Humanities and Cultural Studies*, 1, 7-23.
2. Berdiyeva, S. (2023). THE IMPORTANCE OF ROLE-PLAYING ACTIVITIES IN IMPROVING LEARNERS' LANGUAGE SKILLS. *Modern Science and Research*, 2(9), 75-78.
3. Jabborova, A. (2023). THE USE OF ASPECT IN "WOMEN IN LOVE" BY DAVID LAWRENCE. *Modern Science and Research*, 2(6), 345-356.
4. Jabborova, A. (2023). WHAT IS DESIGN THINKING?. *Talqin Va Tadqiqotlar*, 1(13). извлечено от <http://talqinvatadqiqotlar.uz/index.php/tvt/article/view/941>
5. Jabborova Aziza Jobirovna. (2023). THE CATEGORY OF ASPECT IN ENGLISH GRAMMAR. *Academia Science Repository*, 4(05), 10–27. Retrieved from <http://academiascience.com/index.php/repo/article/view/443>
6. Jabborova, A. (2023). THE CATEGORY OF VOICE IN ENGLISH GRAMMAR. *Modern Science and Research*, 2(7), 430–433. Retrieved from <https://inlibrary.uz/index.php/science-research/article/view/22266>
7. Jayanthi, N. S., & Kumar, R. V. (2016). Use of ICT in English Language Teaching and Learning. *Journal of English Language Teaching and Learning*, 3, 34-38.
8. Khan, A. (2015). Using Films in the ESL Classroom to Improve Communication Skills of Non-Native Learners. *ELT Voices*, 5, 46-52. Lombardi, M. M. (2007). Authentic Learning for the 21st Century: An Overview. *EDUCAUSE Learning Initiative*, 1, 1-12.
9. Mansor, N. (2016). Enhancing Communication via Social Media in ESL Classroom. In 6th International Conference on Language, Education, and Innovation.
10. Mansor, N., & Rahim, N. A. (2017). Instagram in ESL Classroom. *Man in India*, 97, 107-114.
11. Ng, C. F., & Ng, P. K. (2015). A Review of Intrinsic and Extrinsic Motivations of ESL Learners. *International Journal of Languages, Literature and Linguistics*, 1, 98-105. <https://doi.org/10.7763/IJLL.2015.V1.20>
12. Pilgrim, J., Bledsoe, C., & Reily, S. (2012). New Technologies in the Classroom. *Delta Kappa Gamma Bulletin*, 78, 16-22.
13. Rafiq, M. K. R., & Hashim, H. (2018). Augmented Reality Game (ARG), 21st Century Skills and ESL Classroom. *Journal of Educational and Learning Studies*, 1, 29-34 <https://doi.org/10.32698/0232>
14. Rosicka, Z., & Hošková-Mayerova, Š. (2014). Motivation to Study and Work with Talented Students. *Procedia—Social and Behavioral Sciences*, 114, 234-238. <https://doi.org/10.1016/j.sbspro.2013.12.69>
15. Utkirovna, B. S. (2023). Characteristics of the Works of Charles Dickens. *European Science Methodical Journal*, 1(3), 24-28.
16. Utkerovna, B. S. (2023). SHUM BOLA ASARINING TARJIMASIDA TARJIMON MAHORATI. "DENMARK" THEORETICAL AND PRACTICAL FOUNDATIONS OF SCIENTIFIC PROGRESS IN MODERN SOCIETY", 14(1).

17. Zayniddinovna, T. N. (2021). The Image of the Eastern Ruler in the Works of Christopher Marlowe. *Central Asian Journal Of Social Sciences And History*, 2(10), 10-14.
18. Zayniddinovna, T. N. (2022). The Problem of "A Strong Personality" in Shakespeare's Dramas: Richard III and Macbeth. *Middle European Scientific Bulletin*, 20, 7-10.
19. Zayniddinovna, T. N. (2022). Lyrical Dialogue in Shakespeare's Poems as a Reflection of Renaissance Anthropocentrism and a Strong Personality. *Middle European Scientific Bulletin*, 21, 120-125.
20. Ташева, Н. З. (2022). КРИСТОФЕР МАРЛОУ (ЛИТЕРАТУРНЫЙ АНАЛИЗ): ТАМЕРЛЕН ВЕЛИКИЙ КАК ТИП ЛИЧНОСТИ ВОСТОЧНОГО ПРАВИТЕЛЯ. *Eurasian Journal of Academic Research*, 2(2), 234-239.
21. Zayniddinovna, T. N. (2022). THE CHARACTER OF STRONG PERSONALITY ACCORDINGLY WITH EASTERN THEMATICS IN CHRISTOPHER MARLOWE'S PLAY "TAMBURLAINE THE GREAT". *International Journal Of Literature And Languages*, 2(08), 9-14.
22. Zayniddinovna, T. N. (2022). STRONG PERSONALITY'S ARTISTIC AND POETIC REFLECTION IN THE RENAISSANCE EPOCH. *International Journal Of Literature And Languages*, 2(11), 43-51.
23. nafisa Zayniddinovna, T. (2022). Lexico-Semantic Word Production as a Way of Forming Theater Terminology of the English Language. *American Journal of Social and Humanitarian Research*, 3(10), 144-150.
24. Zayniddinovna, T. N., & Sharofiddinovich, S. S. (2021). General cultural and educational values of ancient-classic latin language. *Central Asian Journal of Theoretical and Applied Science*, 2(5), 77-80.
25. Zayniddinovna, T. N. (2023). CHARACTERIZATION OF THE IMAGE OF AMIR TEMUR IN CHRISTOPHER MARLOWE'S DRAMA "TAMERLANE THE GREAT". *International Journal Of Literature And Languages*, 3(02), 36-43.
26. Zayniddinovna, T. N. (2023). CHARACTERIZATION OF THE IMAGE OF AMIR TEMUR IN CHRISTOPHER MARLOWE'S DRAMA "TAMERLANE THE GREAT". *International Journal Of Literature And Languages*, 3(02), 36-43.
27. Tasheva, N. (2023). EXPRESSION OF LEXICAL-SEMANTIC AND SOCIO-SPIRITUAL PARAMETERS IN THE CREATION OF GREAT HUMAN FIGURES IN ENGLISH RENAISSANCE DRAMA. *Академические исследования в современной науке*, 2(21), 50-57.
28. Tasheva, N. (2023). LINGUISTIC AND STYLISTIC FEATURES OF THE TRAGEDY "TAMERLANE THE GREAT". *Общественные науки в современном мире: теоретические и практические исследования*, 2(8), 11-14.
29. Tasheva, N. (2023). "TAMERLANE THE GREAT" AS A PHENOMENON OF THE WORLDVIEW OF RENAISSANCE HUMANISM. *Педагогика и психология в современном мире: теоретические и практические исследования*, 2(9), 24-27.
30. OXUNJONOVICH, Q. Z. (2022). CHANGES OF LYULI IDENTITY. *International Journal of Philosophical Studies and Social Sciences*, 2(3), 74-83.

31. Mavlanova Mehnbonu Obid qizi, & Koryogdiyev Zufar Okhunjonovich. (2023). THE ROLE OF NATIONAL VALUES AND SPIRITUAL AND EDUCATIONAL WORKS IN THE EDUCATION OF THE YOUNG GENERATION. *Spectrum Journal of Innovation, Reforms and Development*, 17, 81–84. Retrieved from <https://sjird.journalspark.org/index.php/sjird/article/view/753>
32. Okhunjonovich, K. Z. (2023). THE EDUCATIONAL VALUE OF NATIONAL CUSTOMS AND TRADITIONS IN THE ERA OF GLOBALIZATION. *American Journal of Interdisciplinary Research and Development*, 18, 64-66.
33. Okhunjonovich, K. Z. (2021). Self-Awareness of Gypsies: Traditionality and Modernity. *American Journal of Social and Humanitarian Research*, 2(7), 33-42.
34. Корёгдиев, З. О. (2016). ACTIVITIES OF AMUDARYA FLOTILLA AT THE END OF THE NINETEENTH CENTURY-BEGINNING OF THE TWENTIETH CENTURY HISTORY ("TURKESTAN COLLECTION" MATERIALS). *Ученый XXI века*, (12 (25)), 20-22.
35. Корёгдиев, З. О. (2016). GOLD EMBROIDERY OF BUKHARA. *Ученый XXI века*, (12).
36. Durova Shakhnoza Shokirovna. (2023). A PRACTICAL WAY OF STUDYING CONDITIONALS. *International Journal Of Literature And Languages*, 3(10), 39–43.
37. Durova, S. S. (2023). KEYS TO LEARN LANGUAGE EFFECTIVELY. *Educational Research in Universal Sciences*, 2(10), 4-6.
38. Fayzullayeva, N. S. qizi . (2023). Theoretical Views on the Use of the Term "Concept" in Cognitive Linguistics. *EUROPEAN JOURNAL OF INNOVATION IN NONFORMAL EDUCATION*, 3(5), 27–31. Retrieved from <https://www.inovatus.es/index.php/ejine/article/view/1685>
39. Fayzullayeva, N. (2023). USAGE OF THE FLORA IN THE EARLY MODERN ENGLISH POETRY. *Modern Science and Research*, 2(9), 36–39. Retrieved from <https://inlibrary.uz/index.php/science-research/article/view/24078>
40. Sur'at qizi Fayzullayeva, N., & Kilicheva, M. R. (2022). UOLT UILTMAN NASRIDA "AMERIKA ORZUSI" KONSEPTI. *INTERNATIONAL CONFERENCE ON LEARNING AND TEACHING*, 1(8), 574-576.
41. Fayzullayeva, N. (2023). THE CONCEPT OF THE AMERICAN DREAM AND WALT WHITMAN. *Solution of social problems in management and economy*, 2(11), 137-142.
42. Nosirova, D. (2023). LEARNING ENGLISH AS A SECOND LANGUAGE: CHALLENGES AND STRATEGIES. *Modern Science and Research*, 2(9), 165–170.
43. Nosirova, D. (2023). SECOND LANGUAGE ACQUISITION AND THE ROLE OF DIDACTIC GAMES IN SLA. *Modern Science and Research*, 2(5), 1143–1145.
44. Murodova, D. (2023). THE CONCEPT OF THE WORDS "GENEROSITY AND COWARDICE" IN THE LAK LANGUAGES. *Modern Science and Research*, 2(6), 1147–1149.
45. Sadullayev, U. (2023). THE ROLE OF THE NEIGHBORHOOD IN THE SOCIAL DEVELOPMENT OF SOCIETY. *Modern Science and Research*, 2(10), 755-757.

46. Shokir O'g'li, S. U. (2023). THE IMPORTANCE OF THE MAHALLA SYSTEM'S REFORMATIONS IN NEW UZBEKISTAN. *International Journal Of History And Political Sciences*, 3(10), 25-30.

HARNESSING DIGITAL TOOLS FOR ENGLISH LANGUAGE LEARNING

Nosirova Dilnoza Rizoqulovna

Lecturer at Asia International University

<https://doi.org/10.5281/zenodo.10076380>

Abstract. *In the digital age, the integration of technology in education has transformed the way we learn languages. This article explores how digital tools can enhance English language learning. Digital tools such as mobile apps, websites, online courses, virtual reality (VR), and augmented reality (AR) offer a wide range of resources and interactive features to make language learning engaging and effective. These tools provide accessibility, flexibility, and personalization, allowing learners to study at their own pace and receive targeted feedback. The interactivity and immersive experiences offered by VR and AR technologies create realistic language practice environments. The abundance of online resources caters to diverse learning preferences and goals. Digital tools also provide immediate feedback, progress tracking, and opportunities for collaboration and community engagement. By harnessing these digital tools, learners can enhance their language skills, boost motivation, and develop a solid foundation in English communication.*

Keywords: *digital tools, English language learning, technology in education, mobile apps, websites, online courses, virtual reality, augmented reality, artificial intelligence, accessibility, flexibility, personalization, interactivity, online resources, immediate feedback, progress tracking, collaboration, community engagement.*

ИСПОЛЬЗОВАНИЕ ЦИФРОВЫХ ИНСТРУМЕНТОВ ДЛЯ ИЗУЧЕНИЯ АНГЛИЙСКОГО ЯЗЫКА

Аннотация. *В эпоху цифровых технологий интеграция технологий в образование изменила способ изучения языков. В этой статье рассматривается то, как цифровые инструменты могут улучшить изучение английского языка. Цифровые инструменты, такие как мобильные приложения, веб-сайты, онлайн-курсы, виртуальная реальность (VR) и дополненная реальность (AR), предлагают широкий спектр ресурсов и интерактивных функций, которые делают изучение языка увлекательным и эффективным. Эти инструменты обеспечивают доступность, гибкость и персонализацию, позволяя учащимся учиться в удобном для них темпе и получать целевую обратную связь. Интерактивность и захватывающий опыт, предлагаемые технологиями VR и AR, создают реалистичную среду языковой практики. Обилие онлайн-ресурсов отвечает разнообразным предпочтениям и целям обучения. Цифровые инструменты также обеспечивают немедленную обратную связь, отслеживание прогресса и возможности для сотрудничества и взаимодействия с сообществом. Используя эти цифровые инструменты, учащиеся могут улучшить свои языковые навыки, повысить мотивацию и создать прочную основу для общения на английском языке.*

Ключевые слова: *цифровые инструменты, изучение английского языка, технологии в образовании, мобильные приложения, веб-сайты, онлайн-курсы, виртуальная реальность, дополненная реальность, искусственный интеллект, доступность, гибкость, персонализация, интерактивность, онлайн-ресурсы, немедленная обратная связь, отслеживание прогресса, сотрудничество, участие сообщества.*

INTRODUCTION

In today's technologically advanced world, the approach to education has evolved significantly. Digital tools have become increasingly integrated into the learning process, shaping how we acquire, retain, and apply knowledge. English language learning is no exception to this trend. With the innovative educational technologies available, both students and teachers can benefit from an array of dynamic resources that make the learning experience interactive, engaging, and effective. This article explores how digital tools can enhance English language learning.

Digital tools and English language learning

Digital tools refer to any software or application you can use on a computer, smartphone, or tablet. For English language learning, these tools can include mobile apps, websites, online courses, virtual reality (VR), and augmented reality (AR). They offer a plethora of resources, such as interactive exercises, language games, video lessons, live chats, and more.

1. Mobile Apps and Websites

Mobile language learning apps like Duolingo, Babbel, and Rosetta Stone provide learners with a flexible, on-the-go method to practice English. These apps offer lessons that range from vocabulary and grammar to pronunciation and conversation. They also incorporate gamified elements to make learning more engaging.

Websites like BBC Learning English and British Council offer a vast library of resources that include grammar exercises, listening activities, video content, and even the opportunity to interact with other learners.

2. Online Courses

Massive Open Online Courses (MOOCs) platforms, such as Coursera, Udemy, and FutureLearn, offer comprehensive English language courses. These courses, often designed by universities or established language schools, provide structured learning pathways and often include certificates upon completion. They also offer learners the chance to engage with instructors and peers, fostering an online community.

3. Virtual Reality and Augmented Reality

VR and AR can provide immersive language learning experiences. With VR, learners can simulate real-life situations that require English use, such as ordering food in a restaurant or attending a job interview. This can build learners' confidence and enhance their practical language skills. AR can create interactive learning environments by overlaying digital information in the real world, which can be particularly useful for visual learners.

Learning English with digital tools brings numerous benefits that contribute to a more effective and engaging language learning experience. Here are some key advantages:

1. **Accessibility and Flexibility:** Digital tools make learning English accessible to anyone with an internet connection. Learners can access materials and resources at their own convenience, fitting study sessions into their schedules. This flexibility allows individuals to learn at their own pace, whether they have a few minutes during a commute or dedicated study time at home.

2. **Personalization:** Digital tools often employ adaptive learning technologies that tailor content and activities to individual learners' needs. These tools assess learners' strengths and weaknesses, provide targeted exercises, and offer personalized feedback. This personalized approach enhances the learning process, allowing learners to focus on areas that require improvement and progress at their own speed.

3. **Interactive Learning:** Digital tools create interactive learning experiences through multimedia elements, gamification, and interactive exercises. This interactivity engages learners and can foster a deeper understanding of English language concepts. Interactive activities, such as quizzes, games, and simulations, make the learning process enjoyable, motivating learners to actively participate and retain knowledge more effectively.

4. **Immersive Language Practice:** Some digital tools leverage virtual reality (VR) or augmented reality (AR) technologies to create immersive language practice environments. Learners can virtually immerse themselves in real-life scenarios, such as ordering food in a restaurant or participating in a business meeting. These simulations provide practical language practice, build confidence, and bridge the gap between classroom learning and real-world application.

5. **Extensive Resources:** The digital landscape offers a wealth of resources for English language learning. Online courses, mobile apps, websites, and language learning platforms provide a wide range of content, including grammar explanations, vocabulary exercises, listening activities, speaking practice, and cultural insights. Learners can explore various resources to suit their learning preferences and goals, accessing a vast repository of materials to enhance their language skills.

6. **Immediate Feedback and Progress Tracking:** Digital tools often provide instant feedback on exercises, pronunciation, and grammar, allowing learners to correct errors and reinforce learning in real time. Progress tracking features enable learners to monitor their advancement, set goals, and track their performance over time. This feedback loop enhances self-awareness and helps learners identify areas for improvement.

7. **Community and Collaboration:** Many digital tools offer opportunities for learners to interact with peers, language coaches, and native speakers. Discussion forums, chat features, and online communities provide platforms for learners to practice their language skills, ask questions, and receive support. Collaborative activities encourage communication and cultural exchange, fostering a sense of belonging and motivation within the language-learning community.

Conclusion

The digital age presents a goldmine of resources for English language learners. While traditional classroom-based learning remains essential, digital tools can provide valuable complementary resources that offer flexibility, personalization, and engagement. As the landscape of education continues to evolve, harnessing these digital tools can empower learners to take charge of their own learning journey, making.

REFERENCES

1. Nosirova, D. (2023). USING DIDACTICAL GAMES IN SPEAKING LESSONS. MODERN SCIENCE AND RESEARCH, 2(10), 706–709.
2. Nosirova, D. (2023). TYPOLOGICAL CHARACTERISTICS OF THE PARTS OF SPEECH OF THE RUSSIAN, UZBEK, AND ENGLISH LANGUAGES AND THEIR TEACHING METHODS IN PRIMARY EDUCATION. Modern Science and Research, 2(4), 564–567.
3. Nosirova, D. (2023). LEARNING GRAMMAR THROUGH CONTEXT: ENHANCING LANGUAGE PROFICIENCY. Modern Science and Research, 2(7), 349–351.

4. Nosirova, D. (2023). LEARNING ENGLISH AS A SECOND LANGUAGE: CHALLENGES AND STRATEGIES. *Modern Science and Research*, 2(9), 165–170.
5. Nosirova, D. (2023). SECOND LANGUAGE ACQUISITION AND THE ROLE OF DIDACTIC GAMES IN SLA. *Modern Science and Research*, 2(5), 1143–1145.
6. Носирова, Д. Р. (2023). ТИПОЛОГИЧЕСКАЯ ХАРАКТЕРИСТИКА ЧАСТЕЙ РЕЧИ РУССКОГО, УЗБЕКСКОГО И АНГЛИЙСКОГО ЯЗЫКОВ И МЕТОДИКА ИХ ОБУЧЕНИЯ В НАЧАЛЬНЫХ КЛАССАХ. *PEDAGOGS jurnali*, 1(1), 87-87.
7. Носирова, Д. Р. (2022). ТВОРЧЕСКИЕ СПОСОБЫ ОБУЧЕНИЯ ЧАСТЯМ РЕЧИ НА УРОКАХ РУССКОГО ЯЗЫКА В НАЧАЛЬНЫХ КЛАССАХ. *PEDAGOGS jurnali*, 1(1), 66-68.
8. Носирова, Д. Р. (2023). ИЗУЧЕНИЕ ИНОСТРАННОГО ЯЗЫКА И РОЛЬ ДИДАКТИЧЕСКИХ ИГР В ИЗУЧЕНИИ ИНОСТРАННОГО ЯЗЫКА. *Educational Research in Universal Sciences*, 2(4), 256-260.
9. Rizoqulovna, N. D. (2023). LEARNING ENGLISH AS A SECOND LANGUAGE: CHALLENGES AND STRATEGIES.
10. Nosirova, D. (2023). TYPOLOGICAL CHARACTERISTICS OF THE PARTS OF SPEECH OF THE RUSSIAN, UZBEK, AND ENGLISH LANGUAGES AND THEIR TEACHING METHODS IN PRIMARY EDUCATION. *Modern Science and Research*, 2(4), 564-567.
11. Zayniddinovna, T. N. (2021). The Image of the Eastern Ruler in the Works of Christopher Marlowe. *Central Asian Journal Of Social Sciences And History*, 2(10), 10-14.
12. Zayniddinovna, T. N. (2022). The Problem of “A Strong Personality” in Shakespeare’s Dramas: Richard III and Macbeth. *Middle European Scientific Bulletin*, 20, 7-10.
13. Zaynitdinovna, T. N. (2022). Lyrical Dialogue in Shakespeare’s Poems as a Reflection of Renaissance Anthropocentrism and a Strong Personality. *Middle European Scientific Bulletin*, 21, 120-125.
14. Ташева, Н. З. (2022). КРИСТОФЕР МАРЛОУ (ЛИТЕРАТУРНЫЙ АНАЛИЗ): ТАМЕРЛЕН ВЕЛИКИЙ КАК ТИП ЛИЧНОСТИ ВОСТОЧНОГО ПРАВИТЕЛЯ. *Eurasian Journal of Academic Research*, 2(2), 234-239.
15. Zayniddinovna, T. N. (2022). THE CHARACTER OF STRONG PERSONALITY ACCORDINGLY WITH EASTERN THEMATICS IN CHRISTOPHER MARLOWE’S PLAY "TAMBURLAINE THE GREAT". *International Journal Of Literature And Languages*, 2(08), 9-14.
16. Zayniddinovna, T. N. (2022). STRONG PERSONALITY’S ARTISTIC AND POETIC REFLECTION IN THE RENAISSANCE EPOCH. *International Journal Of Literature And Languages*, 2(11), 43-51.
17. nafisa Zayniddinovna, T. (2022). Lexico-Semantic Word Production as a Way of Forming Theater Terminology of the English Language. *American Journal of Social and Humanitarian Research*, 3(10), 144-150.
18. Zayniddinovna, T. N., & Sharofiddinovich, S. S. (2021). General cultural and educational values of ancient-classic latin language. *Central Asian Journal of Theoretical and Applied Science*, 2(5), 77-80.

19. Zayniddinova, T. N. (2023). CHARACTERIZATION OF THE IMAGE OF AMIR TEMUR IN CHRISTOPHER MARLOWE'S DRAMA "TAMERLANE THE GREAT". *International Journal Of Literature And Languages*, 3(02), 36-43.
20. Zayniddinova, T. N. (2023). CHARACTERIZATION OF THE IMAGE OF AMIR TEMUR IN CHRISTOPHER MARLOWE'S DRAMA "TAMERLANE THE GREAT". *International Journal Of Literature And Languages*, 3(02), 36-43.
21. Tasheva, N. (2023). EXPRESSION OF LEXICAL-SEMANTIC AND SOCIO-SPIRITUAL PARAMETERS IN THE CREATION OF GREAT HUMAN FIGURES IN ENGLISH RENAISSANCE DRAMA. *Академические исследования в современной науке*, 2(21), 50-57.
22. Tasheva, N. (2023). LINGUISTIC AND STYLISTIC FEATURES OF THE TRAGEDY "TAMERLANE THE GREAT". *Общественные науки в современном мире: теоретические и практические исследования*, 2(8), 11-14.
23. Tasheva, N. (2023). "TAMERLANE THE GREAT" AS A PHENOMENON OF THE WORLDVIEW OF RENAISSANCE HUMANISM. *Педагогика и психология в современном мире: теоретические и практические исследования*, 2(9), 24-27.
24. Tasheva, N. (2023). EXPLORING THE RICH TAPESTRY OF LINGUISTICS: A COMPREHENSIVE OVERVIEW. *Science and innovation in the education system*, 2(11), 51-57.
25. Tasheva, N. (2023). SEMANTIC ANALYSIS OF LEXEMES WITHIN THE CONCEPT OF THE IDEA OF THE GREAT MAN IN MARLOWE'S DRAMA "TAMERLANE THE GREAT". *Инновационные исследования в современном мире: теория и практика*, 2(18), 90-93.
26. Tasheva, N. (2023). EXPRESSION OF LEXICAL-SEMANTIC AND SOCIO-EDUCATIONAL PARAMETERS IN THE CREATION OF A GREAT HUMAN FIGURE IN ENGLISH RENAISSANCE DRAMA: A COMPREHENSIVE ANALYSIS. *Solution of social problems in management and economy*, 2(7), 11-14.
27. Tasheva, N. (2023). THE ROLE OF CHRISTOPHER MARLOWE IN THE DEVELOPMENT OF NATIONAL ENGLISH DURING THE RENAISSANCE. *Models and methods in modern science*, 2(7), 14-19.
28. Tasheva, N. (2023). THE IMAGE OF THE EAST IN THE PLAY "TAMERLANE THE GREAT" BY K. MARLOWE. *International Bulletin of Applied Science and Technology*, 3(3), 113-120.
29. Tasheva, N. (2023). THE GREAT TAMBURLEN AS THE PSYCHOTYPE OF THE EASTERN RULER IN THE POETRY OF CHRISTOPHER MARLOW. *Академические исследования в современной науке*, 2(4), 52-58.
30. Tasheva, N. (2022). INDIVIDUALISM OF THE PHENOMENON OF A STRONG PERSONALITY IN THE AGE OF THE RENAISSANCE. *Евразийский журнал академических исследований*, 2(13), 454-462.
31. Zufar Oxunjonovich, [19.10.2023 17:46]
32. OXUNJONOVICH, Q. Z. (2022). CHANGES OF LYULI IDENTITY. *International Journal of Philosophical Studies and Social Sciences*, 2(3), 74-83.
33. Mavlanova Mehnbonu Obid qizi, & Koryogdiyev Zufar Okhunjonovich. (2023). THE ROLE OF NATIONAL VALUES AND SPIRITUAL AND EDUCATIONAL WORKS IN THE

- EDUCATION OF THE YOUNG GENERATION. *Spectrum Journal of Innovation, Reforms and Development*, 17, 81–84. Retrieved from <https://sjird.journalspark.org/index.php/sjird/article/view/753>
34. Okhunjonovich, K. Z. (2023). THE EDUCATIONAL VALUE OF NATIONAL CUSTOMS AND TRADITIONS IN THE ERA OF GLOBALIZATION. *American Journal of Interdisciplinary Research and Development*, 18, 64-66.
 35. Okhunjonovich, K. Z. (2021). Self-Awareness of Gypsies: Traditionality and Modernity. *American Journal of Social and Humanitarian Research*, 2(7), 33-42.
 36. Корёгдиев, З. О. (2016). ACTIVITIES OF AMUDARYA FLOTILLA AT THE END OF THE NINETEENTH CENTURY-BEGINNING OF THE TWENTIETH CENTURY HISTORY ("TURKESTAN COLLECTION" MATERIALS). *Ученый XXI века*, (12 (25)), 20-22.
 37. Ikhtiyorovna, K. G. Z. (2023). MASTERING THE ART OF EFFECTIVE SPEAKING AND READING: STRATEGIES FOR IMPROVING SPEAKING AND READING SKILLS. *International Journal Of Literature And Languages*, 3(10), 32-38.
 38. Karimova, G. (2023). SKIMMING AND SCANNING. *Modern Science and Research*, 2(9), 334-335.
 39. Qurbonova, N. R., & Ikhtiyorovna, K. G. (2023). DEVELOPMENT OF FANTASY GENRE IN 20TH CENTURY. *Intent Research Scientific Journal*, 2(5), 1-5.
 40. Sadullayev, U. (2023). THE ROLE OF THE NEIGHBORHOOD IN THE SOCIAL DEVELOPMENT OF SOCIETY. *Modern Science and Research*, 2(10), 755-757.
 41. Shokir O'g'li, S. U. (2023). THE IMPORTANCE OF THE MAHALLA SYSTEM'S REFORMATIONS IN NEW UZBEKISTAN. *International Journal Of History And Political Sciences*, 3(10), 25-30.
 42. Orifjonovich, O. A. (2023). COGNITIVE-DISCURSIVE APPROACH TO THE ANALYSIS OF FILM DISCOURSE. *International Journal Of Literature And Languages*, 3(10), 25-31.
 43. Orifjonovich, O. A. (2023). KINODISKURS LINGVISTIK SISTEMANING BIR QISMI SIFATIDA. *O'ZBEKISTONDA FANLARARO INNOVATSIYALAR VA ILMIY TADQIQOTLAR JURNALI*, 2(23), 208-211.
 44. Bobojonova, D. (2023). MAHMOUD QOSHGARI'S" DEVONU LEXICOTIT TURK" AND ITS PLACE IN LINGUISTICS. *Modern Science and Research*, 2(10), 538-540.
 45. Okhunjonovna, B. D. (2023). Comparative Analysis of Proverbs in "Devonu Lug`Otit Turk" and Currently Available. *European Journal of Higher Education and Academic Advancement*, 1(2), 194–198. Retrieved from <http://e-science.net/index.php/EJHEAA/article/view/139>

5-6-SINF ONA TILI DARSLARIDA EVFEMIZMLARDAN FOYDALANISH MADANIYATINI SHAKLLANTIRISH USULLARI

Dilobar Imamkulovna Gulamova

Osiyo xalqaro universiteti o'qituvchisi

<https://doi.org/10.5281/zenodo.10077169>

Annotatsiya. Raqobatga asoslangan bozor iqtisodiyoti tadbirkor, ijodiy tafakkuri yuksak, har qanday qiyin vaziyatdan o'z aql-idroki, mustaqil ijodiy tafakkuri bilan omon chiqa oladigan, shuurida milliy ruhi mustahkam bo'lgan shaxsni tarbiyalashni taqozo qiladi. Davlatimiz siyosati negizida shaxs farovonligi va baxt-saodatini ta'minlash yotar ekan, unda shaxs tarbiyasi yuqorida ko'rsatilgan maqsaddan boshqa mo'ljalda tashkil etilishi mumkin emas. Bu jarayonda: "Maktab bu – hayot-mamot masalasi, kelajak masalasi. Uni davlat, hukumat va hokimlarning o'zi hal qilolmaydi. Bu butun jamiyatning ishi burchiga aylanishi kerak".

Demak, bosh maqsadimiz "«ta'lim oluvchilarda mustaqil fikr yuritish ko'nikmalarini hosil qilishdan iborat" ekan, buning asosiy vositalaridan bo'lgan ona tili ta'limi masalasiga an'anadagidan farqli ravishda butunlay boshqacha ko'z bilan qarashimiz lozim.

Kalit so'zlar: maktabda ona tili ta'limi, ona tili ta'limi maqsadi, pragmatik qiymatli topshiriq, mustaqil fikrlash.

ЭВФЕМИЗМЫ КАК ФАКТОР РАЗВИТИЯ КУЛЬТУРЫ РЕЧИ УЧЕНИКОВ

Аннотация. Конкурентоспособная рыночная экономика требует воспитания предпринимателя, человека с высоким творческим потенциалом, человека, способного пережить любую сложную ситуацию собственным умом, независимым творческим мышлением, сильным национальным духом. Поскольку политика нашего государства основана на обеспечении благополучия и счастья личности, то воспитание личности не может быть организовано ни для какой другой цели, кроме указанной выше. «Школа – это вопрос жизни и смерти, вопрос будущего. Это не может решить только государство, правительство или губернаторы. Этот факт необходимо учитывать».

Таким образом, хотя наша главная цель состоит в том, чтобы «развить навыки самостоятельного мышления учащихся», нам необходимо взглянуть на обучение на родном языке, один из основных инструментов, с совершенно иной точки зрения, чем обычно.

Ключевые слова: обучение родному языку в школе, цель обучения родному языку, прагматическое ценностное присвоение, независимое мышление.

EUPHEMISM AS A FACTOR IN THE DEVELOPMENT OF STUDENTS' SPEECH CULTURE

Abstract. A competitive market economy requires the education of an entrepreneur, a person with high creative potential, a person who is able to survive any difficult situation with his own mind, independent creative thinking, and a strong national spirit. Since the policy of our state is based on ensuring the well-being and happiness of the individual, the education of the individual cannot be organized for any other purpose than the one indicated above. "School is a matter of life and death, a matter of the future. This cannot be decided only by the state, government or governors. This fact must be taken into account".

So, while our main goal is to "develop students' independent thinking skills", we need to look at native language learning, one of the main tools, from a completely different perspective than usual.

Key words: *mother tongue teaching at school, purpose of mother tongue teaching, pragmatic value appropriation, independent thinking.*

5-6-sinf ona tili darslarida evfemizmlardan foydalanish madaniyatini shakllantirish usullari

Ravon so'zlamoq va bexato yoza olmoq ziyolilikning ibtido belgisidir. Insonda tafakkur tili, odatda, ona tili bo'ladi. Kishi ona tilida o'ylaydi, ona tilida fikrlaydi, ona tilida dilidagini tiliga, nutqiga ko'chiradi. Ilk so'zi ham, so'nggi kalomi ham ona tili bilan bog'liq. Demak, til millat bilan vobasta. Millatning yaratuvchisi onalarimiz. Shuning uchun ham tilga nisbatan ona tili birligi ishlatilishi tabiiy hol. Ha, tilga ona tili darajasining berilishi unga xalq tomonidan, uning sohiblari tomonidan ko'rsatilgan yuksak ehtirom namunasidir.

Manbalarda millat~til~davlat bir-birini taqozo etuvchi, hech biri alohida faoliyat ko'rsata olmaydigan va biri-birisiz to'laqonli bo'la olmaydigan serqirra kategoriyalar sifatida e'tirof etiladi. Fikrimizcha, bu sirani ona ~ til ~ millat ~davlat~taraqqiyot sifatida to'ldirish zarur. Vaholanki, til ummon misoli. U shevalardan, boshqa tillardan kirib kelgan lisoniy birliklar – jilg'alar hisobiga to'lib mavjlanib turadi. Shuning uchun tilning lug'at tarkibi ochiq sistema sanaladi. Jamiyat taraqqiyotida yangi-yangi tushunchalarning dunyoga kelishi bilan tilda ularning nomlari ham paydo bo'ladi. Demak, ijtimoiy hayotda ro'y bergan jamiki o'zgarish, yangilanish, avvalo, onalarimizdek beminnat, haroratli tilimizda o'z aksini topadi.

Til millatning borligini, borlig'ini ko'rsatuvchi asosiy belgi ekan, demak, uning ta'limi masalasi hamisha jiddiy e'tiborga molik. Bugun maktabda ona tili o'quv predmeti ta'limi uchun dars soatlari taqsimoti sinflar kesimida quyidagicha ko'rsatilgan:

<i>sinflar</i>	<i>haftalik yuklama</i>	<i>yillik yuklama</i>	<i>fakultativ dars soati bilan</i>
5-sinf	3 soat	102 soat	136 soat
6- sinf	3 soat	102 soat	136 soat
7- sinf	2 soat	68 soat	102 soat
8- sinf	2 soat	68 soat	102 soat
9- sinf	2 soat	68 soat	–

Dars soatlarida 2020/2021-o'quv yilidan boshlab 45-50 foizgacha qisqarish bo'lishini yoqlamagan holda tahlillarimizni davom ettiramiz.

Ona tilining umummilliy dasturi⁴ga muvofiq o'rta umumta'limning 6-sinfida ona tili mashg'ulotlari uchun (fakultativ dars soatlari bilan birga) 136 soat vaqt berilgan bo'lib, shundan 10 soati 5-sinfda o'tilgan «Leksikologiya» sathini takrorlashga, 7 soati o'tilganlarni takrorlashga, qolgan soati «Morfologiya» sathini o'rganishga ajratilgan soatlardir.

Ona tilining yangilangan dasturi va DTS talablariga muvofiq **6-sinf o'quvchilarning o'zlashtirishi kerak bo'lgan zaruriy bilimlar** quyidagilar:

Leksikologiya. So'z va uning ma'nolari. *Sinonimik qator, sinonimik qatoridagi bosh so'z, frazeologik sinonimlar, leksik sinonimlar. Sinonimiya stilistikaning asosi ekanligi. Stilistik vosita.*

⁴ O'zbekiston Respublikasi umumiy o'rta ta'limning milliy o'quv dasturi. 1-11-sinflar. 2020-yil.–166 bet. <http://uzviylik.tdi.uz/>

Uslubiy chegaralangan soʻzlar. Atama. Shevaga xos soʻzlar. Kasb-hunarga oid soʻzlar. Tasviriy ifoda. Ishlatilish doirasi cheklangan soʻzlar. Yangi paydo boʻlgan soʻzlar. Oʻzlashgan soʻzlar. Eskirib qolgan soʻzlar. Faol soʻzlar. Faol soʻzlarning soʻzlashuv uslubiga xosligi. Passiv soʻzlarning kitoviy uslubga xosligi. Leksikografiya.

Morfologiya. Soʻz yasash yoʻllari. Yasama soʻzning tarkibi. Soʻzning asosi. Oʻzak. Oʻzakdosh soʻzlar. Sodda va qoʻshma soʻzlar. Juft soʻzlar. Qoʻshimchalar imlosi. Soʻz oʻzgartuvchi, shakl hosil qiluvchi qoʻshimchalar maʼnodoshligi va vazifadoshligi. Morfologik sinonimlar. Mustaqil soʻz turkumlari.

Ot, otning maʼno turlari, otlarning yasalishi. Inisiallar va ularning qoʻllanishi.

Feʼl. Toʻliqsiz feʼl.

Feʼl mayllari. Feʼl nisbatlari. Feʼl shakllari. Feʼlning yasalishi.

Sifat, uning lugʻaviy maʼnosi, morfologik belgilari va sintaktik vazifasi. Sifat darajalari. Sifatning yasalishi. Sifatning otlashuvi. Sifatlarning uslubiy qoʻllanishi.

Son, uning lugʻaviy maʼnosi, morfologik belgilari va sintaktik vazifasi. Sonning maʼno turlari. Sonning yasalishi. Sonning otlashuvi. Sonlarning uslubiy qoʻllanishi.

Ravish, uning lugʻaviy maʼnosi, morfologik belgilari va sintaktik vazifasi.

Ravishning maʼno turlari. Ravishlarda daraja. Ravishning yasalishi.

Ravishlarning uslubiy qoʻllanishi.

Ona tilining yangilangan dasturi va DTS talablariga muvofiq **6-sinf oʻquvchilarning egallashi zarur boʻlgan koʻnikma va malakalar** quyidagilar:

Fikrni yozma ravishda bayon eta olish (miqdoriy koʻrsatkich - 12-14 gap; sifat koʻrsatkichlari - gaplarning oʻzaro toʻgʻri bogʻlanganligi, mavzudan chetga chiqmaganligi, abzaslarning kichik mavzu doirasida toʻgʻri ajratilganligi, fikr izchilligi, 6-sinfda oʻrganilgan til hodisalarining oʻrinli qoʻllanganligi.

Rivoya-matn, tasvir-matn tuza olish. Tabriknoma, maʼlumotnoma yoza bilish.

Feʼlning maʼno turlarini, feʼlning mayl va nisbat turlarini, feʼl shakllarini (harakat nomi, sifatdosh, ravishdosh), sifatning maʼno turlarini, asliy sifat bilan nisbiy sifatni, soʻzning lugʻaviy maʼnosi bilan grammatik maʼnosini, sonning maʼno turlarini, ravishning maʼno turlarini farqlay olish. Feʼldagi oʻtimli – oʻtimsizlik, boʻlishli – boʻlishsizlik, shaxs – son va zamon shakllarini farqlash, toʻgʻri qoʻllay bilish.

Kelishik shaklidagi ot bilan ravishni, ot bilan kishilik olmoshini ajrata bilish.

Grammatik atamaga asoslanib, grammatik vositani, grammatik vositaga tayanib, grammatik atama va qoidani eslay olish.

Soʻz turkumlarining muhim belgilarini, soʻzlarning otlashuv hodisasini izohlay bilish. Sodda, qoʻshma, juft soʻzlarni oʻzaro farqlay olish.

Fonetik, lugʻaviy, morfologik, sintaktik, uslubiy tahlil qila olish.

Nutqda oʻzbek adabiy tili grammatikasining meʼyor va imkoniyatlariga rioya qila olish. Sinonimlar, omonimlar, antonimlar va paronimlardan foydalanish talablariga rioya etish.

Qisqartma otlarni toʻgʻri yozish va qoʻllay bilish. Gapda soʻz tartibiga amal qila olish.

Ona tili taʼlimi uchun ajratilgan oʻquv soatlari va mavzulari silsilasidan koʻrinib turibdiki, 6-sinf ona tili darslarida evfemizmlarni oʻqitish uchun maxsus soatlar ajratilmagan. Ammo soʻzshunoslik sathini takrorlaganda mohir oʻqituvchi hech qachon bu mavzuni chetlab oʻtmaydi.

Ayniqsa, sinonimlar, leksik sinonimlar, ularning qo‘llanilishi xususida gapirganda evfemizmlarga murojaat etish o‘rinli va foydalidir.

Shuningdek, o‘quvchilarga kundalik turmushlarida ishlatiladigan so‘zlar bilan bog‘liq qisqacha evfemik lug‘at tuzdirish ham mumkin. Faqat bir narsani hisobga olish zarurki, bunday lug‘atlar bir kunda yoki bir dars davomida tuzilmaydi. Qisqacha evfemik lug‘at tuzib borishni o‘quvchiga doimiy topshiriq sifatida berish, ularning faoliyatlarini vaqti-vaqti bilan nazorat qilib borish, nazoratni chorak oxirida yakunlash mumkin.

Demak, evfemik birliklar salbiy voqelikni atashdan qochish, shunday voqelikning salbiy ta‘sirini yumshatish uchun xizmat qilib, kishining izzat-nafsiga tegadigan, malol keladigan, hurmatsizlik ifodalaydigan, axloqiy me‘yorlarga zid keladigan holat yoki to‘g‘ridan-to‘g‘ri aytish mumkin bo‘lmagan maxfiy voqelikning salbiy ta‘sirini kamaytirish, ularni yashirish, berkitish; noxush xabarni beozorroq, yumshoqroq shaklda yetkazish, ifodalash uchun ishlatiladi (Qarang: 1-chizma):

1-chizma

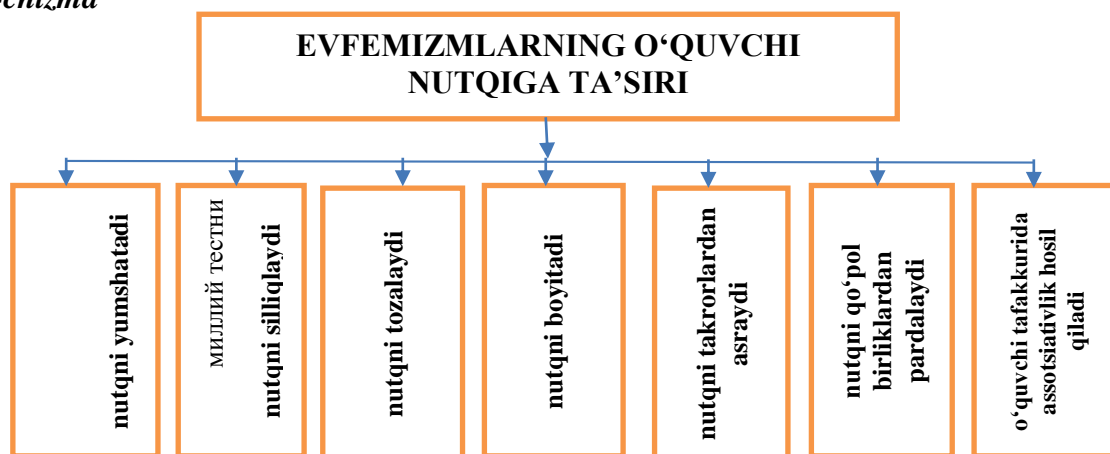

1-chizma. Evfemizmlarning o‘quvchi nutqiga ta‘siri beqiyos

Davr va jamiyat uchun evfemalashirishga muhtoj bo‘lgan ishlatilishi noma‘bul birlikni almashtira oladigan evfemiyalar maishiy evfemizmlar hisoblanadi. (B.A.Larin)

REFERENCES

1. Gulamova, D. I. (2023). NUTQ MADANIYATINI SHAKLLANTIRISH VA RIVOJLANTIRISHDA EVFEMIZMLARNING O‘RNI.
2. Gulamova, D. . (2023). ЭВФЕМИЗМЫ КАК ФАКТОР РАЗВИТИЯ КУЛЬТУРЫ РЕЧИ УЧЕНИКОВ. *Modern Science and Research*, 2(8), 231–236. Retrieved from <https://inlibrary.uz/index.php/science-research/article/view/22630>
3. Gulamova, D. I. (2022). USE OF CREATIVE TASKS IN TEACHING THE NATIVE LANGUAGE AT SCHOOL. *Galaxy International Interdisciplinary Research Journal*, 10(2), 841-846.
4. Gulamova, D. (2023). USE OF CREATIVE TASKS IN TEACHING THE NATIVE LANGUAGE AT SCHOOL. *Modern Science and Research*, 2(7), 322-327.
5. Gulamova, D. (2023). EUPHEMISM AS A FACTOR IN THE DEVELOPMENT OF STUDENTS’ SPEECH CULTURE. *Modern Science and Research*, 2(4), 175–181. Retrieved from <https://inlibrary.uz/index.php/science-research/article/view/19207>

6. Gulamova, D. (2023). EUPHEMISM AS A FACTOR IN THE DEVELOPMENT OF STUDENTS' SPEECH CULTURE. *Modern Science and Research*, 2(4), 175–181. Retrieved from <https://inlibrary.uz/index.php/science-research/article/view/19207>
7. OXUNJONOVICH, Q. Z. (2022). CHANGES OF LYULI IDENTITY. *International Journal of Philosophical Studies and Social Sciences*, 2(3), 74-83.
8. Mavlanova Mehnbonu Obid qizi, & Koryogdiyev Zufar Okhunjonovich. (2023). THE ROLE OF NATIONAL VALUES AND SPIRITUAL AND EDUCATIONAL WORKS IN THE EDUCATION OF THE YOUNG GENERATION. *Spectrum Journal of Innovation, Reforms and Development*, 17, 81–84. Retrieved from <https://sjird.journalspark.org/index.php/sjird/article/view/753>
9. Okhunjonovich, K. Z. (2023). THE EDUCATIONAL VALUE OF NATIONAL CUSTOMS AND TRADITIONS IN THE ERA OF GLOBALIZATION. *American Journal of Interdisciplinary Research and Development*, 18, 64-66.
10. Okhunjonovich, K. Z. (2021). Self-Awareness of Gypsies: Traditionality and Modernity. *American Journal of Social and Humanitarian Research*, 2(7), 33-42.
11. Корёгдиев, З. О. (2016). ACTIVITIES OF AMUDARYA FLOTILLA AT THE END OF THE NINETEENTH CENTURY-BEGINNING OF THE TWENTIETH CENTURY HISTORY ("TURKESTAN COLLECTION" MATERIALS). *Ученый XXI века*, (12 (25)), 20-22.
12. Корёгдиев, З. О. (2016). GOLD EMBROIDERY OF BUKHARA. *Ученый XXI века*, (12).
13. Корёгдиев, З. О. (2016). XIX АСР ОХИРИ–XX АСР БОШЛАРИДА АМУДАРЁ ФЛОТИЛИЯСИ ФАОЛИЯТИ ТАРИХИДАН (“ТУРКИСТОН ТЎПЛАМИ” МАТЕРИАЛЛАРИ АСОСИДА). *Ученый XXI века*, 20.
14. Zayniddinova, T. N. (2021). The Image of the Eastern Ruler in the Works of Christopher Marlowe. *Central Asian Journal Of Social Sciences And History*, 2(10), 10-14.
15. Zayniddinova, T. N. (2022). The Problem of “A Strong Personality” in Shakespeare’s Dramas: Richard III and Macbeth. *Middle European Scientific Bulletin*, 20, 7-10.
16. Zayniddinova, T. N. (2022). Lyrical Dialogue in Shakespeare's Poems as a Reflection of Renaissance Anthropocentrism and a Strong Personality. *Middle European Scientific Bulletin*, 21, 120-125.
17. Ташева, Н. З. (2022). КРИСТОФЕР МАРЛОУ (ЛИТЕРАТУРНЫЙ АНАЛИЗ): ТАМЕРЛЕН ВЕЛИКИЙ КАК ТИП ЛИЧНОСТИ ВОСТОЧНОГО ПРАВИТЕЛЯ. *Eurasian Journal of Academic Research*, 2(2), 234-239.
18. Zayniddinova, T. N. (2022). THE CHARACTER OF STRONG PERSONALITY ACCORDINGLY WITH EASTERN THEMATICS IN CHRISTOPHER MARLOWE’S PLAY "TAMBURLAINE THE GREAT". *International Journal Of Literature And Languages*, 2(08), 9-14.
19. Zayniddinova, T. N. (2022). STRONG PERSONALITY’S ARTISTIC AND POETIC REFLECTION IN THE RENAISSANCE EPOCH. *International Journal Of Literature And Languages*, 2(11), 43-51.

20. nafisa Zayniddinovna, T. (2022). Lexico-Semantic Word Production as a Way of Forming Theater Terminology of the English Language. *American Journal of Social and Humanitarian Research*, 3(10), 144-150.
21. Zayniddinovn, T. N., & Sharofiddinovich, S. S. (2021). General cultural and educational values of ancient-classic latin language. *Central Asian Journal of Theoretical and Applied Science*, 2(5), 77-80.
22. Zayniddinovna, T. N. (2023). CHARACTERIZATION OF THE IMAGE OF AMIR TEMUR IN CHRISTOPHER MARLOWE'S DRAMA " TAMERLANE THE GREAT". *International Journal Of Literature And Languages*, 3(02), 36-43.
23. Zayniddinovna, T. N. (2023). CHARACTERIZATION OF THE IMAGE OF AMIR TEMUR IN CHRISTOPHER MARLOWE'S DRAMA " TAMERLANE THE GREAT". *International Journal Of Literature And Languages*, 3(02), 36-43.
24. Tasheva, N. (2023). EXPRESSION OF LEXICAL-SEMANTIC AND SOCIO-SPIRITUAL PARAMETERS IN THE CREATION OF GREAT HUMAN FIGURES IN ENGLISH RENAISSANCE DRAMA. *Академические исследования в современной науке*, 2(21), 50-57.
25. Tasheva, N. (2023). LINGUISTIC AND STYLISTIC FEATURES OF THE TRAGEDY " TAMERLANEE THE GREAT". *Общественные науки в современном мире: теоретические и практические исследования*, 2(8), 11-14.
26. Tasheva, N. (2023). "TAMERLANE THE GREAT" AS A PHENOMENON OF THE WORLDVIEW OF RENAISSANCE HUMANISM. *Педагогика и психология в современном мире: теоретические и практические исследования*, 2(9), 24-27.
27. Муродова, Д. А. (2022). ЦВЕТОВАЯ ГАММА В ЛИРИКЕ А. ПУШКИНА. *Oriental renaissance: Innovative, educational, natural and social sciences*, 2(2), 432-434.
28. Murodova, D. (2023). THE CONCEPT OF THE WORDS "GENEROSITY AND COWARDICE" IN THE LAK LANGUAGES. *Modern Science and Research*, 2(6), 1147–1149.
29. Муродова Д. (2023). КОНЦЕПЦИЯ СЛОВ "ВЕЛИКОДУШИЕ И ТРУСОСТЬ" В ЛАКСКИХ ЯЗЫКАХ. *Современная наука и исследования*, 2(6), 1147-1149
30. Oxunjonovna, B. D. (2023). MAHMUD QOSHG'ARIYNING "DEVONU LUGOTIT TURK" DAGI SHAKLINI HAM, MAZMUNINI HAM SAQLAGAN IDIOMALAR TAHLILI.
31. Oxunjonovna, B. D. (2022). O'ZBEK TILSHUNOSLIGIDA LISSONIY INTERFERENSIYANING KO'RINISHLARI. *PEDAGOGS jurnali*, 14(1), 22-25.
32. Bobojonova, D. (2023). ANALYSIS OF IDIOMS THAT PRESERVE BOTH FORM AND CONTENT IN MAHMUD KASHGARI'S " DEVONU LUGOTIT TURK". *Modern Science and Research*, 2(9), 64-67
33. Orifjonovich, O. A. (2023). COGNITIVE-DISCURSIVE APPROACH TO THE ANALYSIS OF FILM DISCOURSE. *International Journal Of Literature And Languages*, 3(10), 25-31.
34. Orifjonovich, O. A. (2023). KINODISKURS LINGVISTIK SISTEMANING BIR QISMI SIFATIDA. *O'ZBEKISTONDA FANLARARO INNOVATSIYALAR VA ILMIY TADQIQOTLAR JURNALI*, 2(23), 208-211.

35. Ollomurodov, A. (2023). MULTIDISCIPLINARY AND INTERDISCIPLINARY STUDY OF METAPHOR. *Modern Science and Research*, 2(9), 136-139.
36. Orifjonovich, O. A. (2023). METAFORANING KOP TARMOQLI VA FANLARARO O'RGANILISHI.
37. Ikhtiyorovna, K. G. Z. (2023). MASTERING THE ART OF EFFECTIVE SPEAKING AND READING: STRATEGIES FOR IMPROVING SPEAKING AND READING SKILLS. *International Journal Of Literature And Languages*, 3(10), 32-38.
38. Karimova, G. (2023). SKIMMING AND SCANNING. *Modern Science and Research*, 2(9), 334-335.
39. Qurbonova, N. R., & Ikhtiyorovna, K. G. (2023). DEVELOPMENT OF FANTASY GENRE IN 20TH CENTURY. *Intent Research Scientific Journal*, 2(5), 1-5.
40. Durova Shakhnoza Shokirovna. (2023). A PRACTICAL WAY OF STUDYING CONDITIONALS. *International Journal Of Literature And Languages*, 3(10), 39-43.
41. Durova, S. S. (2023). KEYS TO LEARN LANGUAGE EFFECTIVELY. *Educational Research in Universal Sciences*, 2(10), 4-6.
42. Fayzullayeva, N. (2023). THE CONCEPT OF THE AMERICAN DREAM AND WALT WHITMAN. *Solution of social problems in management and economy*, 2(11), 137-142.
43. Носирова, Д. Р. (2023). ИЗУЧЕНИЕ ИНОСТРАННОГО ЯЗЫКА И РОЛЬ ДИДАКТИЧЕСКИХ ИГР В ИЗУЧЕНИИ ИНОСТРАННОГО ЯЗЫКА. *Educational Research in Universal Sciences*, 2(4), 256-260.
44. Sitora Utkerovna Berdiyeva. (2023). THE DIFFERENCE BETWEEN GAME-BASED LEARNING AND GAMIFICATION [Data set]. Zenodo. <https://doi.org/10.5281/zenodo.10033388>
45. Berdiyeva, S. (2023). BENEFITS OF TEACHING FOREIGN LANGUAGES THROUGH ROLE-PLAYING ACTIVITIES. *MODERN SCIENCE AND RESEARCH*, 2(10), 723-729. <https://doi.org/10.5281/zenodo.10034991>

CONTENT OF GRAMMATICAL CATEGORIES IN TWO LANGUAGES AND TYPOLOGY OF PARTS OF SPEECH.

Idiyeva Lola Ismatovna

Teacher of History and Philology Department,

Asia International University

idiyevalolaismatovna@oxu.uz

<https://doi.org/10.5281/zenodo.10077188>

Abstract. The article gives us information about some categories of Russian language and compare them with English ones. The case category, the number category and the gender category is described and compared. It is almost generally accepted that there is a class of nouns that have two case forms, the Nominative and the possessive, which are formed by the morpheme's. These are the class of animate nouns and nouns of the semantic field 'time'. So, for example, in Finnish, where the number of cases of nouns is 14, there are very few prepositions. In English, on the other hand, with its limited system of cases, the number of prepositions is considerable. The category of certainty - indefiniteness. In many western European languages and some oriental languages, the noun system is characterised by definiteness - indefiniteness. This noun category has its own morphological form. Most often it is expressed by an article, as in English, German and French.

Key words: The case category, the number category and the gender category, typology of parts of speech and content of grammatical categories, unity of the meaning, form of expression.

СОДЕРЖАНИЕ ГРАММАТИЧЕСКИХ КАТЕГОРИЙ В ДВУХ ЯЗЫКАХ И ТИПОЛОГИЯ ЧАСТЕЙ РЕЧИ.

Аннотация. В статье даются сведения о некоторых категориях русского языка и проводится сравнение их с английскими. Описаны и сопоставлены падежная категория, числовая категория и гендерная категория. Почти общепринято, что существует класс существительных, которые имеют две падежные формы: именительный и притяжательный падеж, образованные морфемой 's. Это класс одушевленных существительных и существительных семантического поля «время». Так, например, в финском языке, где число падежей существительных 14, предлогов очень мало. Напротив, в английском языке с его ограниченной системой падежей количество предлогов значительно. Категория определенности – неопределенность. Во многих западноевропейских языках и некоторых восточных языках именной системе свойственна определенность – неопределенность. Данная категория существительных имеет свою морфологическую форму. Чаще всего оно выражается артиклем, как в английском, немецком и французском языках.

Ключевое слово: Падежная категория, числительная категория и родовая категория, типология частей речи и содержание грамматических категорий, единство значения, форма выражения.

Introduction. The case category The category of case is understood as a grammatical category that represents the unity of the meaning of the relation of the indicated object to other objects, actions, features and the means of its material, linguistic expression. The real form of expression of this category is the case form, or form of case, which is a morpheme consisting of a certain sound row, which together with the root morpheme gives a certain content to a word. The

aggregate of the case forms, which form a definite system of change, constitutes the declension. Main part The number of declension varies in different languages, and this fact may be regarded as one of the criteria for the typological characterisation of the morphological system of a given language, as the presence or absence of declension is connected with the presence, absence or weak development of prepositions. So, for example, in Finnish, where the number of cases of nouns is 14, there are very few prepositions. In English, on the other hand, with its limited system of cases, the number of prepositions is considerable. There are languages where the case system in the noun does not exist at all, as in Bulgarian, Italian and French.

In the Russian language the case category is represented by six cases - *именительный, родительный, дательный, винительный, творительный и предложный*. (nominative, genitive, dative, accusative, vocative and prepositional.) When we consider the meaning of each individual case as a special grammatical category, we see that it has a complex character and consists of a number of smaller consciousnesses which, however, cannot be further decomposed. For instance, as one of these may be called objecthood, because the category of case is a characteristic of nouns denoting objects and phenomena. Another may be that the gender of a noun is assigned to a particular grammatical gender. The third inflection is the sense of number, singular or plural. The fourth signification is that it is animate or inanimate, and expresses itself in one form or another, etc. Following Professor E.I. Shendels, we call these conceptions *sema*. The term *sema* is thus understood as a minimal, further indivisible element of grammatical meaning. In Russian the category of case is characterised by the presence of the following *semes*: subjectness, gender, number, animate/inanimate. Apart from the stem of the case in general, each of the cases in The Russian language has a number of its own peculiar terms. So, for example, the Accusative Case is characterised by the *sema* 'direction of action'. The genitive case is characterised by a *sema* "belonging", etc.

The category of case in English has been a matter of debate to date. Depending on the author's approach to this problem, different numbers of cases have been assigned to the English language. M. Deitschbein, who understood case as a combination of a preposition and a noun in the initial form, thought there were four cases in English: nominative, genitive, dative and accusative. However, such an interpretation of the problem of case is fundamentally wrong, because a case is a word-form which has an appropriate case morpheme, in the case of English - 's. It is almost generally accepted that there is a class of nouns that have two case forms, the Nominative and the possessive, which are formed by the morpheme 's. These are the class of animate nouns and nouns of the semantic field 'time'. Thus, from the point of view of the typological characterisation of the case category in nouns, we can note that in English all nouns are divided into two classes: words denoting inanimate objects, which have no case category, and words denoting animate objects and time, which have two cases - general and possessive. The possessive case has the following: objectivity, animate, possessive, subjective and objective.

According to A. M. Mukhin's point of view, the case category no longer exists in the noun system of modern English. It ceased to exist as early as the Middle English period. The morpheme - es > 's preserved from the Old English period is nothing else but a possessive suffix, which is agglutinative by virtue of its unambiguity (possessive suffix) and its capacity to attach to the root morpheme without modifying it. If we accept this point of view as true, which corresponds to the present state of the noun system in English, then we should conclude that the case category in the

noun system does not actually exist. At the same time, a new grammatical category has emerged in the system of the name - the category of possessive, which has its material expression in the form of the agglutinative morpheme's. The case category is represented in the English pronoun system by two cases, the nominative and the object case, with the main semas of subject, number and direction. Category of number. In both English and Russian there is the grammatical category of number. This category expresses quantitative relations existing in reality, reflected in the minds of speakers of a given language and having morphological expression in the corresponding forms of language. The category of number is expressed differently in individual languages. For example, there are languages in which the category of number is expressed not only in plural, but also in dual and triple; such are some Papuan languages on the island of New Guinea. In the ancient Indo-European languages - Sanskrit, Ancient Greek, Ancient Germanic - the number category was represented by three numbers: singular, dual and plural. The category of number, as reflecting quantitative relations between real objects, is naturally attached to a noun.

In Russian and in English the category of number is represented by the semes of singularity and plurality, which are expressed in singular and plural forms. The gender category. The great majority of modern Indo-European languages are characterised by a peculiar lexical-grammatical category of gender. It is manifested in the ability of nouns to assimilate to themselves in the expression of grammatical meanings the forms of their dependent words - adjectives, pronouns, etc. The category of grammatical gender - masculine, feminine, neuter - was once peculiar to Old English nouns. However, historical development of the morphological structure of the English language led to the fact that the category of grammatical gender deprived of morphological means of expression ceased to exist. It is replaced by a new category, which Prof. V.N. Yartseva called the category of activity - passive. The essence of this new grammatical category consists in distinguishing two classes of words in the system of nouns: active nouns and passive nouns. The category of certainty - indefiniteness. In many western European languages and some oriental languages, the noun system is characterised by definiteness - indefiniteness. This noun category has its own morphological form. Most often it is expressed by an article, as in English, German and French. In other cases, it may be expressed in the form of affixes, so-called postpositional articles, morphemes added to the end of the noun word, as in Bulgarian, Romanian and Scandinavian languages.

REFERENCES

1. Arakin, V.D. Comparative Typology of Russian and English / V.D. Arakin. - Moscow: Fizmatlit, 2000. - P. 5-35, pp. 59-66.
2. Afanasyeva, O.V., Rezvetova, M.D., Samokhina, T.S. Comparative typology of English and Russian languages (workshop) / O.V. Afanasyeva [et al]. - Moscow: Fizmatlit, 2000. - C. 6- 18.
3. Big Encyclopaedic Dictionary. Linguistics. - M., 1998.
4. Mechkovskaya N.B. General Linguistics: Structural and Social Typology of Languages: Textbook for students of philological and linguistic specialities / N.B. Mechkovskaya. - Moscow: Flint: Nauka, 2001. - C. 25-32, 44-51.
5. Ismatovna, I. L. Goals and Techniques for Teaching Grammar. International Journal of Scientific Research and Modern Education, 4(2), 33-34.

6. Ismatovna, I. L. (2021). HUMOUR IN THE UPBRINGING AND EDUCATION OF THE MODERN TEENAGER. *Academicia Globe: Inderscience Research*, 2 (6), 98–101.
7. Ismatovna, I. L. (2017). Some peculiarities of using video in teaching ESL. *Достижения науки и образования*, (5 (18)), 67-68.
8. Lola, I., Madinabonu, N., & Ruslan, K. (2022). Using swot analysis in education. *Results of National Scientific Research International Journal*, 1(3), 126-131.
9. Bafoeva, R. (2023). INGLIZ VA O'ZBEK MAQOLLARINING SHAKLLANISH VA O'RGANILISH MASALALARI. *Научный Фокус*, 1(3), 29-31.
10. Bafoeva, R. (2023). INGLIZ VA O'ZBEK MAQOLLARINING KOGNITIV TAHLILI Ingliz va ozbek maqollari tizimlari haqida gap ketganda ularning mohiyati bir-biridan ajralib turishi aniq bo'ladi, chunki ular turli xil tarixiy, ijtimoiy va iqtisodiy sharoitlarda rivojlangan, va bu maqoll. *World of Science*, 6(6), 207-211.
11. Pirmanovna, N. G., & Bafoeva, R. (2023). LINGUISTIC AND CULTURAL ANALYSIS OF ENGLISH AND UZBEK PROVERBS. *Finland International Scientific Journal of Education, Social Science & Humanities*, 11(4), 227-230.
12. Bafoeva, R. (2023). THE IMPORTANCE OF INTERACTIVE GAMES IN LEARNING FOREIGN LANGUAGES PROCESS. *Modern Science and Research*, 2(10), 510-512.
13. Муродова, Д. А. (2022). ЦВЕТОВАЯ ГАММА В ЛИРИКЕ А. ПУШКИНА. *Oriental renaissance: Innovative, educational, natural and social sciences*, 2(2), 432-434.
14. Murodova, D. (2023). THE CONCEPT OF THE WORDS "GENEROSITY AND COWARDICE" IN THE LAK LANGUAGES. *Modern Science and Research*, 2(6), 1147–1149.
15. Муродова Д. (2023). КОНЦЕПЦИЯ СЛОВ "ВЕЛИКОДУШИЕ И ТРУСОСТЬ" В ЛАКСКИХ ЯЗЫКАХ. *Современная наука и исследования*, 2(6), 1147-1149
16. Муродова, Д. (2023, April). АРАБСКИЕ СЛОВА ИСПОЛЬЗУЕМЫЕ В СОВРЕМЕННОМ РУССКОМ ЯЗЫКЕ. In *Academic International Conference on Multi-Disciplinary Studies and Education* (Vol. 2, No. 2, pp. 156-158).
17. Sadullayev, U. (2023). THE ROLE OF WOMEN IN NEIGHBORHOOD MANAGEMENT IN UZBEKISTAN. *Modern Science and Research*, 2(9), 132-135.
18. Shokir o'gli, U. S. (2023). MILLIY QADRIYATLARIMIZ ASROVCHISI. *Journal of new century innovations*, 35(1), 79-80.
19. Sadullayev, U. (2023). THE ROLE OF THE NEIGHBORHOOD IN THE SOCIAL DEVELOPMENT OF SOCIETY. *Modern Science and Research*, 2(10), 755-757.
20. Shokir O'g'li, S. U. (2023). THE IMPORTANCE OF THE MAHALLA SYSTEM'S REFORMATIONS IN NEW UZBEKISTAN. *International Journal Of History And Political Sciences*, 3(10), 25-30.
21. Sadullayev, U. (2023). O'zbekistonda xotin-qizlarga berilayotgan e'tibor: mahalla boshqaruvida xotin-qizlarning roli. In *Oriental Conferences* (Vol. 1, No. 1, pp. 551-556). ООО «SupportScience».
22. Orifjonovich, O. A. (2023). COGNITIVE-DISCURSIVE APPROACH TO THE ANALYSIS OF FILM DISCOURSE. *International Journal Of Literature And Languages*, 3(10), 25-31.

23. Orifjonovich, O. A. (2023). KINODISKURS LINGVISTIK SISTEMANING BIR QISMI SIFATIDA. *O'ZBEKISTONDA FANLARARO INNOVATSIYALAR VA ILMIY TADQIQOTLAR JURNALI*, 2(23), 208-211.
24. Sulaymonovna, Q. N., & Orifjonovich, O. A. (2023, May). XOLID HUSAYNIYNING ASARLARI TARJIMALARIDA KONSEPTUAL METAFORALAR TALQINI VA TAHLILI. In *Integration Conference on Integration of Pragmalinguistics, Functional Translation Studies and Language Teaching Processes* (pp. 147-150).
25. Nosirova, D. (2023). USING DIDACTICAL GAMES IN SPEAKING LESSONS. *MODERN SCIENCE AND RESEARCH*, 2(10), 706–709.
26. Nosirova, D. (2023). TYPOLOGICAL CHARACTERISTICS OF THE PARTS OF SPEECH OF THE RUSSIAN, UZBEK, AND ENGLISH LANGUAGES AND THEIR TEACHING METHODS IN PRIMARY EDUCATION. *Modern Science and Research*, 2(4), 564–567.
27. Xalilova, K., & Atoyeva, D. (2023). THE USAGE OF IDIOMS IN SPEAKING. *Modern Science and Research*, 2(9), 362-364.
28. Khalilova, K. (2023). ACADEMIC VOCABULARY: HOW TO TEACH AND STUDY IT. *Modern Science and Research*, 2(9), 79-83.
29. Khalilova, K. (2023). MASTERING READING COMPREHENSION: A VITAL SKILL FOR ACADEMIC SUCCESS. *Академические исследования в современной науке*, 2(23), 83-89.
30. Jabborova Aziza Jobirovna. (2023). THE CATEGORY OF ASPECT IN ENGLISH GRAMMAR. *Academia Science Repository*, 4(05), 10–27. Retrieved from <http://academiascience.com/index.php/repo/article/view/443>
31. Jabborova, A. (2023). THE CATEGORY OF VOICE IN ENGLISH GRAMMAR. *Modern Science and Research*, 2(7), 430–433. Retrieved from <https://inlibrary.uz/index.php/science-research/article/view/22266>
32. Jabborova, A. (2023). THE CATEGORY OF PERSON IN ENGLISH GRAMMAR. *Modern Science and Research*, 2(8), 367–375. Retrieved from <https://inlibrary.uz/index.php/science-research/article/view/23467>
33. Jabborova, A. (2023). THE CATEGORY OF PERSON IN ENGLISH GRAMMAR, THE ANALYSIS OF THEIR USE IN “LOVY OF LIFE” WRITTEN BY JACK LONDON. *Modern Science and Research*, 2(9), 97–108. Retrieved from <https://inlibrary.uz/index.php/science-research/article/view/24087>
34. Maftunabonu, S. (2023). THE DIFFERENCE BETWEEN TRADITIONAL AND MODERN TEACHING METHODS. *Modern Science and Research*, 2(10), 829-831.
35. Shodieva, M. (2023). MASTERING ENGLISH IN A MONTH: EFFECTIVE STRATEGIES FOR RAPID PROGRESS. In *Academic International Conference on Multi-Disciplinary Studies and Education* (Vol. 1, No. 19, pp. 83-87)
36. Rakhimova, S. T. (2023). WRITING MATTERS IN EFL. *Educational Research in Universal Sciences*, 2(4), 124-127.
37. Tolibovna, S. R. (2022). USE OF TECHNOLOGY IN MODERN CLASSROOM TEACHING. *Journal of new century innovations*, 14(1), 192-195.

38. Tolibovna, S. R. (2022). NOTEWORTHINESS OF FILM STUDIES AND ADAPTATION IN LITERATURE. *Journal of new century innovations*, 14(2), 3-5.
39. Ikhtiyorovna, K. G. Z. (2023). MASTERING THE ART OF EFFECTIVE SPEAKING AND READING: STRATEGIES FOR IMPROVING SPEAKING AND READING SKILLS. *International Journal Of Literature And Languages*, 3(10), 32-38.
40. Karimova, G. (2023). SKIMMING AND SCANNING. *Modern Science and Research*, 2(9), 334-335.
41. Qurbonova, N. R., & Ikhtiyorovna, K. G. (2023). DEVELOPMENT OF FANTASY GENRE IN 20TH CENTURY. *Intent Research Scientific Journal*, 2(5), 1-5.
42. Tasheva, N. (2023). EXPLORING THE RICH TAPESTRY OF LINGUISTICS: A COMPREHENSIVE OVERVIEW. *Science and innovation in the education system*, 2(11), 51-57.
43. Tasheva, N. (2023). SEMANTIC ANALYSIS OF LEXEMES WITHIN THE CONCEPT OF THE IDEA OF THE GREAT MAN IN MARLOWE'S DRAMA "TAMERLANE THE GREAT". *Инновационные исследования в современном мире: теория и практика*, 2(18), 90-93.
44. Tasheva, N. (2023). EXPRESSION OF LEXICAL-SEMANTIC AND SOCIO-EDUCATIONAL PARAMETERS IN THE CREATION OF A GREAT HUMAN FIGURE IN ENGLISH RENAISSANCE DRAMA: A COMPREHENSIVE ANALYSIS. *Solution of social problems in management and economy*, 2(7), 11-14.
45. Tasheva, N. (2023). THE ROLE OF CHRISTOPHER MARLOWE IN THE DEVELOPMENT OF NATIONAL ENGLISH DURING THE RENAISSANCE. *Models and methods in modern science*, 2(7), 14-19.

XORIJIY TILLARNI O'QITISHNING YANGICHA USULLARI.

Rokhila Bafoeva

Osiyo xalqaro universiteti

Tarix va filologiya kafedrasida o'qituvchisi

bafoyevorokhila@oxu.uz

<https://doi.org/10.5281/zenodo.10077257>

Annotatsiya. Keyingi yillarda xorijiy tillarni o'rganish va o'qitish masalasiga e'tibor sezilarli darajada oshdi. Hozirgi kunda har qanday chet tilini mos va innovatsion uslublar, metodlar, interfaol mashg'ulotlar va o'yinlarsiz o'rgatish tilni o'rganuvchilar va o'qituvchilar uchun juda qiyin. Dars davomida bunday o'yinlarni o'tkazish o'quvchilarning boshqa tillarni o'rganishga qiziqishi va e'tiborini oshiradi. Ushbu maqolada muallif turli xil bilim daraja hamda yoshga ega bo'lgan talabalar uchun chet tillarini o'rgatish uchun mo'ljallangan bir nechta o'yinlarni muhokama qiladi.

Kalit so'zlar: O'yinlar, metodlar, chet tili, mashg'ulotlar, o'qituvchilar, o'quvchilar, sinf muhiti, taktika, rol o'ynash, taxta poygasi, obyekt.

NEW METHODS OF TEACHING FOREIGN LANGUAGES.

Abstract. In recent years, attention to the issue of learning and teaching foreign languages has increased significantly. Today, it is very difficult for language learners and teachers to teach any foreign language without appropriate and innovative methods, methods, interactive activities and games. Conducting such games during the lesson increases students' interest and attention in learning other languages. In this article, the author discusses several games designed to teach foreign languages to students of different knowledge levels and ages.

Keywords: Games, methods, foreign language, activities, teachers, students, classroom environment, tactics, role playing, board race, object.

НОВЫЕ МЕТОДЫ ПРЕПОДАВАНИЯ ИНОСТРАННЫХ ЯЗЫКОВ.

Аннотация. В последние годы внимание к вопросу изучения и преподавания иностранных языков значительно возросло. В настоящее время изучающим язык и преподавателям очень сложно преподавать какой-либо иностранный язык без соответствующих и инновационных методов, методов, интерактивных занятий и игр. Проведение таких игр во время урока повышает интерес и внимание учащихся к изучению других языков. В данной статье автор рассматривает несколько игр, предназначенных для обучения иностранным языкам учащихся разного уровня знаний и возрастов.

Ключевые слова: Игры, методы, иностранный язык, занятия, учителя, учащиеся, обстановка в классе, тактика, ролевая игра, гонка за доской, предмет.

Kirish. Dunyoning rivojlanish davrida chet tillarini o'rganish muhim o'rin tutadi. Bunda tillar nafaqat oliy o'quv yurtlarida, maktablarda, balki maktabgacha ta'lim muassasalarida ham o'qitiladi. Dars qiziqarli metod va mashg'ulotlar bilan emas, balki an'anaviy usullar bilan o'qitilsa, o'quvchilarni darsga jalb etish qiyin bo'ladi. Darsda o'ziga xos usullarni ishlatish nafaqat dars sifatini ta'minlaydi, balki shu bilan birga zerikishning oldini oladi va passiv o'quvchilarni darsga jalb qiladi.

Materiallar va usullar. Ingliz va rus tillarini o'rgatish jarayonida turli xil qiziqarli o'yinlar mavjud. Shuni ta'kidlash joizki, har qanday yosh toifasidagi o'quvchilarni o'qitishda bunday

o'yinlardan foydalanish kerak, ularda barcha o'quvchilar teng ishtirok etishlari va darsdan foydali narsalarni olishlari kerak (masalan, yangi lug'atni eslab qolish mumkin, agar bu jarayon har dars takrorlansa, talabaning so'z boyligi yuqori darajaga ko'tariladi). Talabalar uchun darsni grammatik tushunchalardan boshlash noo'rin, ayniqsa quyi sinf yoki boshlang'ich darajadagi o'quvchilar uchun. Bu o'quvchilarning tez zerikishni keltirib chiqaradi. Natijada ta'limga bo'lgan qiziqish susayishi mumkin. Hatto ular bilan salomlashish jarayonini ham g'ayrioddiy tarzda boshlash kerak, jumladan, o'qituvchi kirib kelganida sinfga salomlashishning bir turi haqida inglizcha qo'shiq aytish (asosan, boshlang'ich sinf o'quvchilari uchun motivatsion usul) usuli samarali usul hisoblanadi. Dars shu tarzda davom ettirilsa, o'quvchilarning e'tiborlari topshiriqni bajarishga bo'shshamaydi. Ular hatto keyingi ingliz tili darsini intiqlik bilan kutishadi. Albatta, bularning barchasini asosiy tashkilotchi bo'lgan o'qituvchi bajaradi va bu pedagogning mas'uliyatini talab qiladi. Chet tilini o'rganishni qiziqarli qilish uchun ba'zi o'yin turlarini aytib o'tish mumkin.

Natija va muhokama. "Rolli o'yin" faoliyati ingliz va rus tillari darslarining samaradorligini oshiradi. Ushbu o'yinning afzalligi shundaki, u o'ynaladigan vaziyatdan kelib chiqadi. Bu o'yin nafaqat fanni o'rganishda, balki intellektual qobiliyatlarni shakllantirishda ham yordam beradi. Bu o'yinda mavzular tanlanadi va o'quvchilar dialoglar tuzadilar. Masalan, taksini to'xtatgan yo'lovchining vaziyatli suhbat yoki kiyim-kechak do'konlarida, aeroportda va boshqalarda suhbatlar.

Talabalar o'zlarining vaziyatlariga qarab ingliz tilida harakat qiladilar va gapiradilar. Ushbu faoliyatda laynerlar guruh yoki sherik bilan ishlaydi. Shuningdek, bu talabalarga turli holatlarda hamkorlik qilishga yordam beradi. Bundan tashqari, talabalarni guruhlarga va turli mavzularga bo'lish orqali raqobatbardoshlik hissi paydo bo'ladi. Bunday holda, raqobat paydo bo'ladi. Raqobat - takomillashtirish mezon. Va nihoyat, o'qituvchilar ushbu tadbirda yaxshi ishtirok etgan talabalar yoki guruhlarni mukofotlashni unutmashliklari kerak. Mazmunli o'quv jarayoniga erishish uchun didaktik o'yinlardan foydalanish ham maqsadga muvofiqdir.

"Board Race" ESL o'yini - bu butun sinfni o'z joyidan ko'tarishning qiziqarli usuli. Bu mashg'ulot sinf hajmidan kelib chiqqan holda har qanday yoshdagi va darajadagi o'quvchilar, shuningdek, kattalar uchun ishlatilishi mumkin. Talabalar alifbo harflarini qanday talaffuz qilishni bilishlari kerak. O'qituvchi so'zning harflarini yozganda (masalan, s-m-a-l-l), ikkita o'quvchi o'z markerlari bilan o'qituvchi tomonidan aytilgan so'zni yozish uchun doskaga chiqishi kerak. Ushbu mashg'ulotdan uy vazifasi sifatida berilgan lug'atni qayta ko'rib chiqish yoki darsning boshida qizdirish mashqi sifatida foydalanish mumkin.

"Obyekt" ESL o'yini talabalar uchun so'z boyligini ta'minlashga xizmat qiladi. Ma'lumki, chet tilini o'rganishning eng muhim yo'nalishi yangi so'zlarni o'rganishdir. O'quvchilarning xarakterini kuzatadigan bo'lsak, har bir o'quvchining so'z boyligini o'rganish va yodlashning o'ziga xos usuli bor. O'yinlar orqali yangi so'zlarni o'rganish hamma uchun mos usul bo'lib, bu jarayonni osonlashtiradi. Sinfdagi stol ustiga bir nechta narsalar qo'yiladi va o'quvchilar kelib bu narsalarni tekshiradilar. Elementlar qoplanadi, so'ngra talabalar ko'rgan narsalarni yozadilar. Ko'p so'zlarni to'g'ri yoza olgan o'quvchi g'olib bo'ladi.

Xulosa. Umuman olganda, chet tillarini o'rganish asosida reproduktiv natijalarga erishish uchun interfaol o'yinlar va mashg'ulotlar yordamida o'tkazish kerak, o'qituvchilar dars davomida o'yinlardan foydalanishda ularni o'quvchilarning bilim darajasi va yoshiga qarab tanlashlari kerak. Ushbu o'yinlarni osonroq yoki murakkabroq qilish uchun o'zgartirish mumkin. Qayd etilgan

o‘yinlardan maqsad o‘quvchilarning xotirasini, aqliy salohiyatini, tezkorligini, zukkoligini mustahkamlash, darsni mazmunli tashkil etishdan iborat.

REFERENCES

1. Bafoeva, R. (2023). INGLIZ VA O‘ZBEK MAQOLLARINING SHAKLLANISH VA O‘RGANILISH MASALALARI. *Научный Фокус*, 1(3), 29-31.
2. Bafoeva, R. (2023). INGLIZ VA O‘ZBEK MAQOLLARINING KOGNITIV TAHLILI Ingliz va ozbek maqollari tizimlari haqida gap ketganda ularning mohiyati bir-biridan ajralib turishi aniq bo‘ladi, chunki ular turli xil tarixiy, ijtimoiy va iqtisodiy sharoitlarda rivojlangan, va bu maqoll. *World of Science*, 6(6), 207-211.
3. Pirmanovna, N. G., & Bafoeva, R. (2023). LINGUISTIC AND CULTURAL ANALYSIS OF ENGLISH AND UZBEK PROVERBS. *Finland International Scientific Journal of Education, Social Science & Humanities*, 11(4), 227-230.
4. Bafoeva, R. (2023). THE IMPORTANCE OF INTERACTIVE GAMES IN LEARNING FOREIGN LANGUAGES PROCESS. *Modern Science and Research*, 2(10), 510-512.
5. Orifjonovich, O. A. (2023). COGNITIVE-DISCURSIVE APPROACH TO THE ANALYSIS OF FILM DISCOURSE. *International Journal Of Literature And Languages*, 3(10), 25-31.
6. Orifjonovich, O. A. (2023). KINODISKURS LINGVISTIK SISTEMANING BIR QISMI SIFATIDA. *O‘ZBEKISTONDA FANLARARO INNOVATSIYALAR VA ILMIY TADQIQOTLAR JURNALI*, 2(23), 208-211.
7. Sulaymonovna, Q. N., & Orifjonovich, O. A. (2023, May). XOLID HUSAYNIYNING ASARLARI TARJIMALARIDA KONSEPTUAL METAFORALAR TALQINI VA TAHLILI. In *Integration Conference on Integration of Pragmalinguistics, Functional Translation Studies and Language Teaching Processes* (pp. 147-150).
8. Ollomurodov, A. (2023). MULTIDISCIPLINARY AND INTERDISCIPLINARY STUDY OF METAPHOR. *Modern Science and Research*, 2(9), 136-139.
9. Gadayeva Mohigul Muxamedovna. (2023). INNOVATSION TA‘LIM-BUYUK KELAJAK POYDEVORI. *World Scientific Research Journal*, 17(1), 74–76. Retrieved from <http://www.wsrjournal.com/index.php/wsrj/article/view/2767>
10. Muxamedovna, G. M. (2023). UCHINCHI RENESANS DAVRIDA AJDODLARIMIZ MEROSINI ORGANISH ORQALI INTEGRATSION TA‘LIMNI YANADA TAKOMILLASHTIRISH TAMOYILLARI. *ОБРАЗОВАНИЕ НАУКА И ИННОВАЦИОННЫЕ ИДЕИ В МИРЕ*, 22(1), 35-38.
11. Muxamedovna, G. M. (2023). KREATIV YONDASHUV ASOSIDA DIDAKTIK MATERIALLAR YARATISH MEKANIZMLARI. *ОБРАЗОВАНИЕ НАУКА И ИННОВАЦИОННЫЕ ИДЕИ В МИРЕ*, 21(3), 12-14.
12. Sadullayev, U. (2023). THE ROLE OF WOMEN IN NEIGHBORHOOD MANAGEMENT IN UZBEKISTAN. *Modern Science and Research*, 2(9), 132–135.
13. Shokir o'gli, U. S. (2023). MILLIY QADRIYATLARIMIZ ASROVCHISI. *Journal of new century innovations*, 35(1), 79-80.

14. Sadullayev, U. (2023). THE ROLE OF WOMEN IN NEIGHBORHOOD MANAGEMENT IN UZBEKISTAN. *Modern Science and Research*, 2(9), 132–135. Retrieved from <https://inlibrary.uz/index.php/science-research/article/view/24060>
15. Jabborova Aziza Jobirovna. (2023). THE CATEGORY OF ASPECT IN ENGLISH GRAMMAR. *Academia Science Repository*, 4(05), 10–27. Retrieved from <http://academiascience.com/index.php/repo/article/view/443>
16. Jabborova, A. (2023). THE CATEGORY OF VOICE IN ENGLISH GRAMMAR. *Modern Science and Research*, 2(7), 430–433. Retrieved from <https://inlibrary.uz/index.php/science-research/article/view/22266>
17. Jabborova, A. (2023). THE CATEGORY OF PERSON IN ENGLISH GRAMMAR. *Modern Science and Research*, 2(8), 367–375. Retrieved from <https://inlibrary.uz/index.php/science-research/article/view/23467>
18. Jabborova, A. (2023). THE CATEGORY OF PERSON IN ENGLISH GRAMMAR, THE ANALYSIS OF THEIR USE IN “LOVY OF LIFE” WRITTEN BY JACK LONDON. *Modern Science and Research*, 2(9), 97–108. Retrieved from <https://inlibrary.uz/index.php/science-research/article/view/24087>
19. Fayzullayeva, N. S. qizi . (2023). Theoretical Views on the Use of the Term "Concept" in Cognitive Linguistics. *EUROPEAN JOURNAL OF INNOVATION IN NONFORMAL EDUCATION*, 3(5), 27–31. Retrieved from <https://www.inovatus.es/index.php/ejine/article/view/1685>
20. Fayzullayeva, N. (2023). USAGE OF THE FLORA IN THE EARLY MODERN ENGLISH POETRY. *Modern Science and Research*, 2(9), 36–39. Retrieved from <https://inlibrary.uz/index.php/science-research/article/view/24078>
21. Sur'at qizi Fayzullayeva, N., & Kilicheva, M. R. (2022). UOLT UILTMAN NASRIDA “AMERIKA ORZUSI” KONSEPTI. *INTERNATIONAL CONFERENCE ON LEARNING AND TEACHING*, 1(8), 574-576.
22. Fayzullayeva, N. (2023). THE CONCEPT OF THE AMERICAN DREAM AND WALT WHITMAN. *Solution of social problems in management and economy*, 2(11), 137-142.
23. Shodieva, M. (2023, October). MASTERING ENGLISH IN A MONTH: EFFECTIVE STRATEGIES FOR RAPID PROGRESS. In *Academic International Conference on Multi-Disciplinary Studies and Education* (Vol. 1, No. 19, pp. 83-87).
24. Shodieva, M. (2023). DEVELOPING SUMMARY WRITING SKILL IN ACADEMIC WRITING. *Modern Science and Research*, 2(9), 140-144.
25. Tursunova, M. (2023). BADIY TARJIMA ASARLARDA ASLIYAT MUAMMOSI TADQIQI. *Interpretation and researches*, 1(8).
26. Tursunova, M. (2023). BADIY TARJIMADA LINGVOKULTUROLOGIK XUSUSIYATLAR. *Журнал: Союз Науки и Образования*, 5(2), 12-15.
27. Ismatovna, I. L. (2017). Listening at lessons of a foreign language. *Достижения науки и образования*, (5 (18)), 65-66.
28. Ismatovna, I. L. Goals and Techniques for Teaching Grammar. *International Journal of Scientific Research and Modern Education*, 4(2), 33-34.
29. Ismatovna, I. L. (2017). Some peculiarities of using video in teaching ESL. *Достижения науки и образования*, (5 (18)), 67-68.

30. Shuhrat kizi, R. S. . (2023). The Development of Spiritual and Cultural Reforms in the Development Strategy of New Uzbekistan. *International Journal of Culture and Modernity*, 32, 61–66.
31. Ikhtiyorovna, K. G. Z. (2023). MASTERING THE ART OF EFFECTIVE SPEAKING AND READING: STRATEGIES FOR IMPROVING SPEAKING AND READING SKILLS. *International Journal Of Literature And Languages*, 3(10), 32-38.
32. Karimova, G. (2023). SKIMMING AND SCANNING. *Modern Science and Research*, 2(9), 334-335.
33. Berdiyeva, S. (2023, October). ADVANTAGES AND DISADVANTAGES OF TEACHING THROUGH ROLE-PLAYING ACTIVITIES. In *Academic International Conference on Multi-Disciplinary Studies and Education* (Vol. 1, No. 19, pp. 88-92).
34. Sitora Utkerovna Berdiyeva. (2023). THE DIFFERENCE BETWEEN GAME-BASED LEARNING AND GAMIFICATION [Data set]. Zenodo. <https://doi.org/10.5281/zenodo.10033388>
35. Berdiyeva, S. (2023). BENEFITS OF TEACHING FOREIGN LANGUAGES THROUGH ROLE-PLAYING ACTIVITIES. MODERN SCIENCE AND RESEARCH, 2(10), 723–729. <https://doi.org/10.5281/zenodo.10034991>
36. Tasheva, N. (2023). EXPLORING THE RICH TAPESTRY OF LINGUISTICS: A COMPREHENSIVE OVERVIEW. *Science and innovation in the education system*, 2(11), 51-57.
37. Tasheva, N. (2023). SEMANTIC ANALYSIS OF LEXEMES WITHIN THE CONCEPT OF THE IDEA OF THE GREAT MAN IN MARLOWE'S DRAMA "TAMERLANE THE GREAT". *Инновационные исследования в современном мире: теория и практика*, 2(18), 90-93.
38. Tasheva, N. (2023). EXPRESSION OF LEXICAL-SEMANTIC AND SOCIO-EDUCATIONAL PARAMETERS IN THE CREATION OF A GREAT HUMAN FIGURE IN ENGLISH RENAISSANCE DRAMA: A COMPREHENSIVE ANALYSIS. *Solution of social problems in management and economy*, 2(7), 11-14.
39. Tasheva, N. (2023). THE ROLE OF CHRISTOPHER MARLOWE IN THE DEVELOPMENT OF NATIONAL ENGLISH DURING THE RENAISSANCE. *Models and methods in modern science*, 2(7), 14-19.
40. Tasheva, N. (2023). THE IMAGE OF THE EAST IN THE PLAY "TAMERLANE THE GREAT" BY K. MARLOWE. *International Bulletin of Applied Science and Technology*, 3(3), 113-120.
41. Tasheva, N. (2023). THE GREAT TAMBURLEN AS THE PSYCHOTYPE OF THE EASTERN RULER IN THE POETRY OF CHRISTOPHER MARLOW. *Академические исследования в современной науке*, 2(4), 52-58.
42. Tasheva, N. (2022). INDIVIDUALISM OF THE PHENOMENON OF A STRONG PERSONALITY IN THE AGE OF THE RENAISSANCE. *Евразийский журнал академических исследований*, 2(13), 454-462.
43. Okhunjonovich, K. Z. (2023). THE EDUCATIONAL VALUE OF NATIONAL CUSTOMS AND TRADITIONS IN THE ERA OF GLOBALIZATION. *American Journal of Interdisciplinary Research and Development*, 18, 64-66.

44. Okhunjonovich, K. Z. (2021). Self-Awareness of Gypsies: Traditionality and Modernity. American Journal of Social and Humanitarian Research, 2(7), 33-42.
45. Корёгдиев, З. О. (2016). ACTIVITIES OF AMUDARYA FLOTILLA AT THE END OF THE NINETEENTH CENTURY-BEGINNING OF THE TWENTIETH CENTURY HISTORY ("TURKESTAN COLLECTION" MATERIALS). Ученый XXI века, (12 (25)), 20-22.

UNDERSTANDING SOCIOLINGUISTIC APPROACH IN THE ENGLISH CLASSROOM

Shodieva Maftunabonu Adizovna

Asia International University, English chair.

Email: shodiyevamaftunabonuadizovna@oxu.uz

<https://doi.org/10.5281/zenodo.10077273>

Abstract. *The sociolinguistic approach in the English classroom focuses on how language is used in different social contexts, emphasizing the importance of understanding language variations, social norms, and identities. This article explores the significance of employing the sociolinguistic approach in the English classroom, highlighting its impact on developing students' communication skills, promoting language awareness, and cultivating cross-cultural understanding.*

Key words: *social context, awareness, culture, communication, identity, linguistics, analyzing.*

ПОНИМАНИЕ СОЦИОЛИНГВИСТИЧЕСКОГО ПОДХОДА В КЛАССЕ АНГЛИЙСКОГО ЯЗЫКА

Аннотация. *Социолингвистический подход на уроках английского языка фокусируется на том, как язык используется в различных социальных контекстах, подчеркивая важность понимания языковых вариаций, социальных норм и идентичностей. В этой статье исследуется значение использования социолингвистического подхода на уроках английского языка, подчеркивается его влияние на развитие коммуникативных навыков учащихся, повышение языковой осведомленности и развитие межкультурного понимания.*

Ключевые слова: *социальный контекст, сознание, культура, общение, идентичность, лингвистика, анализ.*

Introduction

Language is a powerful tool that not only facilitates communication but also reflects the diversity and complexity of human societies. In the English classroom, incorporating the sociolinguistic approach allows students to explore language in relation to social factors, enabling them to understand how language choices and behaviors impact communication in different contexts. By embracing this approach, educators empower students to become culturally sensitive and effective communicators.

In the context of an English classroom, the sociolinguistic approach helps students understand that language is not static but changes depending on the audience, purpose, and context of communication. It encourages students to critically analyze language use, such as dialects, slang, and non-standard forms, as well as the impact of power dynamics, identity, and social norms on communication. The sociolinguistic approach in the English classroom goes beyond teaching language skills; it aims to enhance students' awareness of the social implications of language use. Through this approach, students gain insights into the variations in language, such as dialects, slang, and non-standard forms, which are integral parts of social identity. By analyzing language in its social context, students learn to adjust their communication style according to the audience and purpose, ultimately becoming more flexible and adaptable speakers of English.

Importance of the Sociolinguistic Approach. Developing Communication Skills: The sociolinguistic approach equips students with the necessary tools to navigate different social interactions. By understanding language variations and social norms, students can effectively communicate in diverse settings, ensuring their messages are received and understood accurately. Fostering Language Awareness: Incorporating the sociolinguistic approach promotes language awareness, encouraging students to critically examine their own language use and recognize the linguistic diversity present within their communities. This awareness helps combat language biases, stereotypes, and prejudices, fostering a more inclusive and respectful language environment. Cultivating Cross-Cultural Understanding: Language is deeply intertwined with culture and society. By exploring the sociolinguistic aspects of English, students gain a deeper understanding of the cultural nuances embedded within different language varieties. This understanding fosters empathy, respect, and appreciation for diverse cultures and perspectives.

Conclusion

Incorporating the sociolinguistic approach in the English classroom is vital for preparing students to be proficient communicators in today's globalized world. By emphasizing language variations, social norms, and cultural contexts, students become empowered to navigate diverse social interactions, develop language awareness, and cultivate cross-cultural understanding. Educators play a crucial role in guiding students through this approach, facilitating their journey towards becoming linguistically and culturally competent individuals. By embracing the sociolinguistic approach, the English classroom becomes a space of rich linguistic exploration, fostering greater inclusivity, understanding, and effective communication.

REFERENCES

1. Fought, C. (2011). Language and ethnicity. In R. Mesthrie (Ed.), *The Cambridge handbook of sociolinguistics* (pp. 238-257). Cambridge University Press.
2. Mesthrie, R., Swann, J., Deumert, A., & Leap, W. L. (2009). *Introducing sociolinguistics*. Edinburgh University Press.
3. Salzman, S., Stanlaw, J. & Adachi, N. (2012). *Language, culture, and society: An introduction to Linguistic Anthropology*. 5th (Ed.) Boulder, CO: Westview Press.
4. Maftunabonu, S. (2023). THE DIFFERENCE BETWEEN TRADITIONAL AND MODERN TEACHING METHODS. *Modern Science and Research*, 2(10), 829-831.
5. Shodieva, M. (2023). MASTERING ENGLISH IN A MONTH: EFFECTIVE STRATEGIES FOR RAPID PROGRESS. In *Academic International Conference on Multi-Disciplinary Studies and Education* (Vol. 1, No. 19, pp. 83-87).
6. Ikhtiyorovna, K. G. Z. (2023). MASTERING THE ART OF EFFECTIVE SPEAKING AND READING: STRATEGIES FOR IMPROVING SPEAKING AND READING SKILLS. *International Journal Of Literature And Languages*, 3(10), 32-38.
7. Karimova, G. (2023). SKIMMING AND SCANNING. *Modern Science and Research*, 2(9), 334-335.
8. Qurbonova, N. R., & Ikhtiyorovna, K. G. (2023). DEVELOPMENT OF FANTASY GENRE IN 20TH CENTURY. *Intent Research Scientific Journal*, 2(5), 1-5.

9. Orifjonovich, O. A. (2023). COGNITIVE-DISCURSIVE APPROACH TO THE ANALYSIS OF FILM DISCOURSE. *International Journal Of Literature And Languages*, 3(10), 25-31.
10. Orifjonovich, O. A. (2023). KINODISKURS LINGVISTIK SISTEMANING BIR QISMI SIFATIDA. O'ZBEKISTONDA FANLARARO INNOVATSIYALAR VA ILMIY TADQIQOTLAR JURNALI, 2(23), 208-211.
11. Sulaymonovna, Q. N., & Orifjonovich, O. A. (2023, May). XOLID HUSAYNIYNING ASARLARI TARJIMALARIDA KONSEPTUAL METAFORALAR TALQINI VA TAHLILI. In *Integration Conference on Integration of Pragmalinguistics, Functional Translation Studies and Language Teaching Processes* (pp. 147-150).
12. Ollomurodov, A. (2023). MULTIDISCIPLINARY AND INTERDISCIPLINARY STUDY OF METAPHOR. *Modern Science and Research*, 2(9), 136-139.
13. Orifjonovich, O. A. (2023). METAFORANING KO'P TARMOQLI VA FANLARARO O'RGANILISHI.
14. Sulaymonovna, Q. N., Tashpulatovna, K. M., & Orifjonovich, O. A. (2023). COGNITIVE AND LINGUOCULTURAL CHARACTERISTICS OF METAPHORS. *Finland International Scientific Journal of Education, Social Science & Humanities*, 11(3), 849-854.
15. Xasanova, S., & murodova, D. (2023). REPRESENTATION OF THE SYSTEMIC RELATIONS OF RUSSIAN VOCABULARY IN PROVERBS AND SAYINGS. *Modern Science and Research*, 2(10), 276–280. Retrieved from <https://inlibrary.uz/index.php/science-research/article/view/24346>
16. Hasanova, S. (2023). SYSTEM RELATIONS IN THE RUSSIAN LANGUAGE VOCABULARY. *Modern Science and Research*, 2(9), 72–74. Retrieved from <https://inlibrary.uz/index.php/science-research/article/view/23900>
17. Хасанова, Ш. Б. (2023). РЕПРЕЗЕНТАЦИЯ СИСТЕМНЫХ ОТНОШЕНИЙ РУССКОЙ ЛЕКСИКИ В ПОСЛОВИЦАХ И ПОГОВОРКАХ. *Finland International Scientific Journal of Education, Social Science & Humanities*, 11(4), 1220-1226.
18. Nigmatova Gulnoz Khamidovna, & Khasanova Shakhnoza Bakhodirovna. (2022). System Relations in the Vocabulary of the Russian Language. *Global Scientific Review*, 3, 44–48. Retrieved from <https://www.scienticreview.com/index.php/gsr/article/view/22>
19. Sitora Utkerovna Berdiyeva. (2023). THE DIFFERENCE BETWEEN GAME-BASED LEARNING AND GAMIFICATION [Data set]. Zenodo. <https://doi.org/10.5281/zenodo.10033388>
20. Berdiyeva, S. (2023). BENEFITS OF TEACHING FOREIGN LANGUAGES THROUGH ROLE-PLAYING ACTIVITIES. *MODERN SCIENCE AND RESEARCH*, 2(10), 723–729. <https://doi.org/10.5281/zenodo.10034991>
21. Jabborova, A. (2023). THE IMPACTS OF PHYSICAL CLASSROOM SPACES ON STUDENTS INVOLVEMENT HOW CAN STUDENTS ENGAGEMENT BE PROMOTED BY PHYSICAL CLASSROOM SPACES?. *Modern Science and Research*, 2(3), 115-121.
22. Bafoeva, R. (2023). THE IMPORTANCE OF INTERACTIVE GAMES IN LEARNING FOREIGN LANGUAGES PROCESS. *Modern Science and Research*, 2(10), 510-512.

23. Xalilova, K., & Atoyeva, D. (2023). THE USAGE OF IDIOMS IN SPEAKING. *Modern Science and Research*, 2(9), 362-364.
24. Khalilova, K. (2023). ACADEMIC VOCABULARY: HOW TO TEACH AND STUDY IT. *Modern Science and Research*, 2(9), 79-83.
25. Khalilova, K. (2023). MASTERING READING COMPREHENSION: A VITAL SKILL FOR ACADEMIC SUCCESS. *Академические исследования в современной науке*, 2(23), 83-89.
26. Ismatovna, I. L. (2017). Listening at lessons of a foreign language. *Достижения науки и образования*, (5 (18)), 65-66.
27. Ismatovna, I. L. Goals and Techniques for Teaching Grammar. *International Journal of Scientific Research and Modern Education*, 4(2), 33-34.
28. Ismatovna, I. L. (2017). Some peculiarities of using video in teaching ESL. *Достижения науки и образования*, (5 (18)), 67-68.
29. Tursunova, M. (2023). BADIY TARJIMA ASARLARDA ASLIYAT MUAMMOSI TADQIQI. *Interpretation and researches*, 1(8).
30. Tursunova, M. (2023). BADIY TARJIMADA LINGVOKULTUROLOGIK XUSUSIYATLAR. *Журнал: Союз Науки и Образования*, 5(2), 12-15.
31. Nosirova, D. (2023). USING DIDACTICAL GAMES IN SPEAKING LESSONS. *MODERN SCIENCE AND RESEARCH*, 2(10), 706–709.
32. Nosirova, D. (2023). TYPOLOGICAL CHARACTERISTICS OF THE PARTS OF SPEECH OF THE RUSSIAN, UZBEK, AND ENGLISH LANGUAGES AND THEIR TEACHING METHODS IN PRIMARY EDUCATION. *Modern Science and Research*, 2(4), 564–567.
33. Durova Shakhnoza Shokirovna. (2023). A PRACTICAL WAY OF STUDYING CONDITIONALS. *International Journal Of Literature And Languages*, 3(10), 39–43.
34. Durova, S. S. (2023). KEYS TO LEARN LANGUAGE EFFECTIVELY. *Educational Research in Universal Sciences*, 2(10), 4-6.
35. Fayzullayeva, N. (2023). THE CONCEPT OF THE AMERICAN DREAM AND WALT WHITMAN. *Solution of social problems in management and economy*, 2(11), 137-142.
36. Fayzullayeva, N. (2023). THE ROLE OF THE AMERICAN DREAM IN WOLT WILTMAN’S POEMS. *Modern Science and Research*, 2(10), 714–718. Retrieved from <https://inlibrary.uz/index.php/science-research/article/view/24676>
37. Rakhimova, S. T. (2023). WRITING MATTERS IN EFL. *Educational Research in Universal Sciences*, 2(4), 124-127.
38. Tolibovna, S. R. (2022). USE OF TECHNOLOGY IN MODERN CLASSROOM TEACHING. *Journal of new century innovations*, 14(1), 192-195.
39. Zayniddinova, T. N. (2022). The Problem of “A Strong Personality” in Shakespeare’Dramas: Richard III and Macbeth. *Middle European Scientific Bulletin*, 20, 7-10.
40. Zaynitdinova, T. N. (2022). Lyrical Dialogue in Shakespeare's Poems as a Reflection of Renaissance Anthropocentrism and a Strong Personality. *Middle European Scientific Bulletin*, 21, 120-125.

41. Tasheva, N. (2023). THE ROLE OF CHRISTOPHER MARLOWE IN THE DEVELOPMENT OF NATIONAL ENGLISH DURING THE RENAISSANCE. *Models and methods in modern science*, 2(7), 14-19.
42. Tasheva, N. (2023). THE IMAGE OF THE EAST IN THE PLAY "TAMERLANE THE GREAT" BY K. MARLOWE. *International Bulletin of Applied Science and Technology*, 3(3), 113-120.
43. Tasheva, N. (2023). THE GREAT TAMBURLEN AS THE PSYCHOTYPE OF THE EASTERN RULER IN THE POETRY OF CHRISTOPHER MARLOW. *Академические исследования в современной науке*, 2(4), 52-58.
44. Tasheva, N. (2022). INDIVIDUALISM OF THE PHENOMENON OF A STRONG PERSONALITY IN THE AGE OF THE RENAISSANCE. *Евразийский журнал академических исследований*, 2(13), 454-462.
45. Tasheva, N. (2023). EXPRESSION OF LEXICAL-SEMANTIC AND SOCIO-EDUCATIONAL PARAMETERS IN THE CREATION OF A GREAT HUMAN FIGURE IN ENGLISH RENAISSANCE DRAMA: A COMPREHENSIVE ANALYSIS. *Solution of social problems in management and economy*, 2(7), 11-14.

GROUPING ACTIVITIES FOR ENGLISH LESSONS: FOSTERING COLLABORATION AND LANGUAGE DEVELOPMENT

Khalilova Kamola

Lecturer of “History and Philology Department”

At The Asia International University

<https://doi.org/10.5281/zenodo.10077298>

Abstract. Grouping activities in English lessons offer numerous benefits, including increased student engagement, enhanced communication skills, and the opportunity for collaborative learning. This article explores various grouping strategies that can be implemented in English classrooms to promote effective language development. From pair work to small group discussions and project-based learning, these activities encourage active participation, critical thinking, and a deeper understanding of the English language. By incorporating these strategies into lesson plans, teachers can create an inclusive and dynamic learning environment that fosters language acquisition and overall student success.

Keywords: grouping activities, English lessons, collaboration, language development, communication skills, student engagement, pair work, small group discussions, project-based learning, active participation, critical thinking, inclusive learning environment, language acquisition, student success.

ГРУППОВЫЕ ЗАНЯТИЯ НА УРОКАХ АНГЛИЙСКОГО ЯЗЫКА: СОДЕЙСТВИЕ СОТРУДНИЧЕСТВУ И РАЗВИТИЮ ЯЗЫКА.

Аннотация. Групповые занятия на уроках английского языка дают множество преимуществ, в том числе повышение вовлеченности учащихся, улучшение коммуникативных навыков и возможность совместного обучения. В этой статье рассматриваются различные стратегии группирования, которые можно реализовать в классах английского языка для содействия эффективному развитию языка. От парной работы до дискуссий в небольших группах и обучения на основе проектов — эти занятия способствуют активному участию, критическому мышлению и более глубокому пониманию английского языка. Включив эти стратегии в планы уроков, учителя могут создать инклюзивную и динамичную среду обучения, которая способствует овладению языком и общим успехам учащихся.

Ключевые слова: групповая деятельность, уроки английского языка, сотрудничество, развитие языка, коммуникативные навыки, вовлечение учащихся, работа в парах, обсуждения в малых группах, проектное обучение, активное участие, критическое мышление, инклюзивная учебная среда, овладение языком, успехи учащихся.

Introduction

Grouping activities are a valuable tool in English lessons as they provide students with opportunities to interact and practice their language skills in a collaborative setting. These activities not only promote effective language development but also foster critical thinking, problem-solving, and teamwork. By incorporating various grouping strategies into their lesson plans, teachers can create an engaging and inclusive learning environment that caters to the diverse needs of their students. English classes benefit greatly from grouping activities because they give students a chance to practice their language abilities in a collaborative environment and to engage

with one another. Along with encouraging efficient language development, these exercises also encourage cooperative learning, critical thinking, and problem-solving skills. Teachers can create an inclusive and engaging learning environment that meets the unique needs of their students by implementing different grouping tactics into their lesson plans.

1. **Pair Work:** Pair work activities involve students working in pairs to complete tasks or engage in conversations. This strategy allows students to practice their speaking and listening skills while receiving immediate feedback from their partner. Pair work also encourages active participation and builds confidence in using the English language.

2. **Small Group Discussions:** Small group discussions provide students with the opportunity to express their opinions, share ideas, and engage in meaningful conversations. By working collaboratively in a small group setting, students can develop their speaking and listening skills while learning from their peers. This activity encourages active participation and fosters critical thinking as students analyse different perspectives and form well-reasoned arguments.

3. **Project-Based Learning:** Project-based learning involves students working together in groups to complete a task or solve a real-world problem. This approach not only enhances language skills but also promotes creativity, critical thinking, and problem-solving abilities. Through project-based learning, students can apply their English language knowledge to authentic situations, fostering a deeper understanding of the language and its practical applications.

4. **Role-Playing:** Role-playing activities allow students to step into different roles and scenarios, practicing their language skills in a dynamic and interactive way. By assuming different personas, students can explore different perspectives, develop empathy, and enhance their communication skills. Role-playing activities provide a safe and supportive environment for students to experiment with language and build confidence in their abilities.

5. **Jigsaw Activities:** Jigsaw activities involve dividing students into small groups, with each group becoming experts on a specific topic or text. After researching and understanding their assigned content, students then regroup with members from other groups who have studied different topics. In these new groups, students share their knowledge and piece together the complete picture. Jigsaw activities promote collaboration, active listening, and information synthesis while developing language skills.

Conclusion: Incorporating grouping activities into English lessons is a powerful way to foster collaboration, enhance language development, and create an engaging learning environment. From pair work to small group discussions, project-based learning, role-playing, and jigsaw activities, these strategies encourage active participation, critical thinking, and effective communication. By implementing these grouping activities, teachers can facilitate language acquisition, promote student engagement, and ultimately contribute to the overall success of their students in mastering the English language. Group activities are a great approach to improve language development, promote teamwork, and create an engaging learning atmosphere in English classes. Engaging in activities such as role-playing, jigsaw puzzles, project-based learning, small group discussions, and pair work promotes critical thinking, effective communication, and active engagement. Teachers can support language acquisition, encourage student participation, and eventually help their students succeed in their overall English language proficiency by putting these group activities into practice.

REFERENCES

1. Xalilova, K., & Atoyeva, D. (2023). THE USAGE OF IDIOMS IN SPEAKING. *Modern Science and Research*, 2(9), 362-364.
2. Khalilova, K. (2023). ACADEMIC VOCABULARY: HOW TO TEACH AND STUDY IT. *Modern Science and Research*, 2(9), 79-83.
3. Khalilova, K. (2023). MASTERING READING COMPREHENSION: A VITAL SKILL FOR ACADEMIC SUCCESS. *Академические исследования в современной науке*, 2(23), 83-89.
4. Maftunabonu, S. (2023). THE DIFFERENCE BETWEEN TRADITIONAL AND MODERN TEACHING METHODS. *Modern Science and Research*, 2(10), 829-831.
5. Shodieva, M. (2023). MASTERING ENGLISH IN A MONTH: EFFECTIVE STRATEGIES FOR RAPID PROGRESS. In *Academic International Conference on Multi-Disciplinary Studies and Education (Vol. 1, No. 19, pp. 83-87)*.
6. Shodieva, M. (2023). DEVELOPING SUMMARY WRITING SKILL IN ACADEMIC WRITING. *Modern Science and Research*, 2(9), 140-144.
7. Ikhtiyorovna, K. G. Z. (2023). MASTERING THE ART OF EFFECTIVE SPEAKING AND READING: STRATEGIES FOR IMPROVING SPEAKING AND READING SKILLS. *International Journal Of Literature And Languages*, 3(10), 32-38.
8. Karimova, G. (2023). SKIMMING AND SCANNING. *Modern Science and Research*, 2(9), 334-335.
9. Qurbonova, N. R., & Ikhtiyorovna, K. G. (2023). DEVELOPMENT OF FANTASY GENRE IN 20TH CENTURY. *Intent Research Scientific Journal*, 2(5), 1-5.
10. Orifjonovich, O. A. (2023). COGNITIVE-DISCURSIVE APPROACH TO THE ANALYSIS OF FILM DISCOURSE. *International Journal Of Literature And Languages*, 3(10), 25-31.
11. Orifjonovich, O. A. (2023). KINODISKURS LINGVISTIK SISTEMANING BIR QISMI SIFATIDA. *O'ZBEKISTONDA FANLARARO INNOVATSIYALAR VA ILMIY TADQIQOTLAR JURNALI*, 2(23), 208-211.
12. Sulaymonovna, Q. N., & Orifjonovich, O. A. (2023, May). XOLID HUSAYNIYNING ASARLARI TARJIMALARIDA KONSEPTUAL METAFORALAR TALQINI VA TAHLILI. In *Integration Conference on Integration of Pragmalinguistics, Functional Translation Studies and Language Teaching Processes* (pp. 147-150).
13. Ollomurodov, A. (2023). MULTIDISCIPLINARY AND INTERDISCIPLINARY STUDY OF METAPHOR. *Modern Science and Research*, 2(9), 136-139.
14. Orifjonovich, O. A. (2023). METAFORANING KO'P TARMOQLI VA FANLARARO O'RGANILISHI.
15. Sulaymonovna, Q. N., Tashpulatovna, K. M., & Orifjonovich, O. A. (2023). COGNITIVE AND LINGUOCULTURAL CHARACTERISTICS OF METAPHORS. *Finland International Scientific Journal of Education, Social Science & Humanities*, 11(3), 849-854.
16. Xasanova, S., & murodova, D. (2023). REPRESENTATION OF THE SYSTEMIC RELATIONS OF RUSSIAN VOCABULARY IN PROVERBS AND SAYINGS.

- Modern Science and Research, 2(10), 276–280. Retrieved from <https://inlibrary.uz/index.php/science-research/article/view/24346>
17. Durova Shakhnoza Shokirovna. (2023). A PRACTICAL WAY OF STUDYING CONDITIONALS. *International Journal Of Literature And Languages*, 3(10), 39–43.
 18. Durova, S. S. (2023). KEYS TO LEARN LANGUAGE EFFECTIVELY. *Educational Research in Universal Sciences*, 2(10), 4-6.
 19. Jabborova, A. (2023). THE IMPACTS OF PHYSICAL CLASSROOM SPACES ON STUDENTS INVOLVEMENT HOW CAN STUDENTS ENGAGEMENT BE PROMOTED BY PHYSICAL CLASSROOM SPACES?. *Modern Science and Research*, 2(3), 115-121.
 20. Jabborova, A. J. (2023). HOW WOULD YOU MEASURE CREATIVITY AND INNOVATION? WHY?. *GOLDEN BRAIN*, 1(10), 20-24.
 21. Jabborova, A. (2023). THE USE OF ASPECT IN “WOMEN IN LOVE” BY DAVID LAWRENCE. *Modern Science and Research*, 2(6), 345-356.
 22. Rakhimova, S. T. (2023). WRITING MATTERS IN EFL. *Educational Research in Universal Sciences*, 2(4), 124-127.
 23. Tolibovna, S. R. (2022). USE OF TECHNOLOGY IN MODERN CLASSROOM TEACHING. *Journal of new century innovations*, 14(1), 192-195.
 24. Tolibovna, S. R. (2022). NOTEWORTHINESS OF FILM STUDIES AND ADAPTATION IN LITERATURE. *Journal of new century innovations*, 14(2), 3-5.
 25. Tolibovna, R. S. (2023). THE LECTURER OF HISTORY AND PHILOLOGY DEPARTMENT, ASIA INTERNATIONAL UNIVERSITY.
 26. Tolibovna, S. R. (2022, October). SIGNIFICANCE OF LEARNING ENGLISH IN CONTEMPORARY WORLD. In *Proceedings of International Conference on Scientific Research in Natural and Social Sciences* (Vol. 1, No. 1, pp. 63-67).
 27. Fayzullayeva, N. S. qizi . (2023). Theoretical Views on the Use of the Term "Concept" in Cognitive Linguistics. *EUROPEAN JOURNAL OF INNOVATION IN NONFORMAL EDUCATION*, 3(5), 27–31. Retrieved from <https://www.inovatus.es/index.php/ejine/article/view/1685>
 28. Fayzullayeva, N. (2023). USAGE OF THE FLORA IN THE EARLY MODERN ENGLISH POETRY. *Modern Science and Research*, 2(9), 36–39. Retrieved from <https://inlibrary.uz/index.php/science-research/article/view/24078>
 29. Sur’at qizi Fayzullayeva, N., & Kilicheva, M. R. (2022). UOLT UILTMAN NASRIDA “AMERIKA ORZUSI” KONSEPTI. *INTERNATIONAL CONFERENCE ON LEARNING AND TEACHING*, 1(8), 574-576.
 30. Tursunova, M. (2023). BADIY TARJIMA ASARLARDA ASLIYAT MUAMMOSI TADQIQI. *Interpretation and researches*, 1(8).
 31. Tursunova, M. (2023). BADIY TARJIMADA LINGVOKULTUROLOGIK XUSUSIYATLAR. *Журнал: Союз Науки и Образования*, 5(2), 12-15.
 32. Tursunova, M. R., & Karimov, R. A. (2023). PARALLEL KORPUSDA BADIY ASARALARNING ASLIYAT TARJIMASI TADQIQI.(O’. HOSHIMOVNING “DUNYONING ISHLARI” ASARI ASOSIDA).

33. Berdiyeva, S. (2023). THE IMPORTANCE OF ROLE PLAYING ACTIVITIES IN IMPROVING LEARNERS' LANGUAGE SKILLS. *Modern Science and Research*, 2(9), 75-78.
34. Utkirovna, B. S. (2023). Characteristics of the Works of Charles Dickens. *European Science Methodical Journal*, 1(3), 24-28.
35. Utkerovna, B. S. (2023). SHUM BOLA ASARINING TARJIMASIDA TARJIMON MAHORATI. DENMARK" THEORETICAL AND PRACTICAL FOUNDATIONS OF SCIENTIFIC PROGRESS IN MODERN SOCIETY", 14(1).
36. Berdiyeva, S. (2023, October). ADVANTAGES AND DISADVANTAGES OF TEACHING THROUGH ROLE-PLAYING ACTIVITIES. In *Academic International Conference on Multi-Disciplinary Studies and Education* (Vol. 1, No. 19, pp. 88-92). Sitora Utkerovna Berdiyeva. (2023). THE DIFFERENCE BETWEEN GAME-BASED LEARNING AND GAMIFICATION [Data set]. Zenodo.
37. Zayniddinovna, T. N. (2021). The Image of the Eastern Ruler in the Works of Christopher Marlowe. *Central Asian Journal Of Social Sciences And History*, 2(10), 10-14.
38. Zayniddinovna, T. N. (2022). The Problem of "A Strong Personality" in Shakespeare's Dramas: Richard III and Macbeth. *Middle European Scientific Bulletin*, 20, 7-10.
39. Zayniddinovna, T. N. (2022). Lyrical Dialogue in Shakespeare's Poems as a Reflection of Renaissance Anthropocentrism and a Strong Personality. *Middle European Scientific Bulletin*, 21, 120-125.
40. Ташева, Н. З. (2022). КРИСТОФЕР МАРЛОУ (ЛИТЕРАТУРНЫЙ АНАЛИЗ): ТАМЕРЛЕН ВЕЛИКИЙ КАК ТИП ЛИЧНОСТИ ВОСТОЧНОГО ПРАВИТЕЛЯ. *Eurasian Journal of Academic Research*, 2(2), 234-239.
41. Zayniddinovna, T. N. (2022). THE CHARACTER OF STRONG PERSONALITY ACCORDINGLY WITH EASTERN THEMATICS IN CHRISTOPHER MARLOWE'S PLAY "TAMBURLAINE THE GREAT". *International Journal Of Literature And Languages*, 2(08), 9-14.
42. Zayniddinovna, T. N. (2022). STRONG PERSONALITY'S ARTISTIC AND POETIC REFLECTION IN THE RENAISSANCE EPOCH. *International Journal Of Literature And Languages*, 2(11), 43-51.
43. nafisa Zayniddinovna, T. (2022). Lexico-Semantic Word Production as a Way of Forming Theater Terminology of the English Language. *American Journal of Social and Humanitarian Research*, 3(10), 144-150.
44. Zayniddinovna, T. N., & Sharofiddinovich, S. S. (2021). General cultural and educational values of ancient-classic latin language. *Central Asian Journal of Theoretical and Applied Science*, 2(5), 77-80.
45. Zayniddinovna, T. N. (2023). CHARACTERIZATION OF THE IMAGE OF AMIR TEMUR IN CHRISTOPHER MARLOWE'S DRAMA "TAMERLANE THE GREAT". *International Journal Of Literature And Languages*, 3(02), 36-43.

46. Zayniddinovna, T. N. (2023). CHARACTERIZATION OF THE IMAGE OF AMIR TEMUR IN CHRISTOPHER MARLOWE'S DRAMA " TAMERLANE THE GREAT". *International Journal Of Literature And Languages*, 3(02), 36-43.

ЛЕКСИКО-СЕМАНТИЧЕСКОЕ СЛОВОПРОИЗВЕДЕНИЕ КАК СПОСОБ ФОРМИРОВАНИЯ ТЕАТРАЛЬНОЙ ТЕРМИНОЛОГИИ АНГЛИЙСКОГО ЯЗЫКА

Ташева Нафиса Зайниддиновна

Азиатский международный университет

Кафедра истории и филологии

Email: tashevanafisazaynitdinovna@oxu.u

<https://doi.org/10.5281/zenodo.10077326>

Аннотация. В данной статье рассматривается вопрос о месте лексико-семантического словопроизводства в формировании театральной терминологии английского языка. В связи с этим изучаются семантические, морфологические и этимологические характеристики единиц, развивающих терминологические значения, а также их тематическая значимость. Описаны основные способы формирования театрального термина, выявлены внутренние и внешние факторы, определяющие продуктивность тех или иных методов.

Ключевые слова и фразы: лексико-семантическое словообразование; театральная терминология; терминология; лексико-семантический вариант; оригинальная лексика; заимствование; метонимия; метафора; сужение смысла.

LEXICO-SEMANTIC WORD WORK AS A WAY OF FORMING THE THEATRICAL TERMINOLOGY OF THE ENGLISH LANGUAGE

Abstract. This article examines the question of the place of lexical-semantic word production in the formation of theatrical terminology of the English language. In this regard, the semantic, morphological and etymological characteristics of units that develop terminological meanings, as well as their thematic significance, are studied. The main ways of forming a theatrical term are described, internal and external factors that determine the productivity of certain methods are identified.

Key words and phrases: lexical-semantic word formation; theatrical terminology; terminology; lexical-semantic variant; original vocabulary; borrowing; metonymy; metaphor; narrowing of meaning.

Лексико-семантическое словообразование как способ развития словарного запаса получило широкое распространение в английском языке [3, с. 65]. Он также используется в терминологии. Таким образом, образование новых лексико-семантических вариантов слов является одним из ведущих путей развития английской терминологии электронных вычислительных машин [8, с. 12]. Среди способов и средств формирования английской театральной терминологии лексико-семантическое словообразование занимает второе место по продуктивности - 18% единиц картотеки. Изучение особенностей этого способа терминообразования лингвисты обычно начинают с комплексного анализа лексики, участвующей в образовании терминов. Изучение семантических характеристик единиц, участвующих в лексико-семантическом словообразовании, показало, что терминологические значения развиваются у существительных трех категорий: 1) абстрактные или абстрактные существительные - 54% единиц, 2) имена лиц - 25% единиц, 3) предметные существительные - 21% единиц [4, с. 82].

Расчеты показывают, что терминологии подвергаются в первую очередь лексемы, не имеющие большой смысловой нагрузки. Так, 62% слов, развивающих терминологические значения, однозначны: «повествование – Театр. 1509 г. (здесь и далее цифры перед толкованием означают год появления слова в английском языке – Т.Н.). Повествовательный отрывок в драме» [14, с. 130]. Яма – Театр. 1640. Та часть зрительного зала театра, которая находится на полу дома» [Там же, с. 110] / «партер – 1640 Та часть зрительного зала в театре, которая расположена на этаже здания»; Трагед-театр. 1592. Трагический актер» [Там же, с. 130] / «трагик – 1592. Трагический актер» и т. д. Семантическая структура остальных слов включает от 2 до 7 лексико-семантических вариантов: «история – Театр. 1596. Драма, особенно историческая пьеса» [Там же, с. 78]. / «История – 1596 год. Драма, особенно историческая пьеса»; Форма-театр. 1603. Сценическое платье или костюм» [Там же, с. 99] / «сценическая одежда - 1603. Сценическое платье или костюм»; актер-театр. 1581. Сцена – игрок» [Там же, с. 65] / «актёр – 1581. Тот, кто играет на сцене» и т. д.

Дальнейший анализ лексики, участвующей в лексико-семантическом словопроизводстве, показал, что терминологические лексико-семантические варианты развиваются у 81% слов с простой морфологической структурой: «аплодисменты – Театр. 1567. Обычный призыв к аплодисментам, произносимый римскими актерами в конце пьесы» [Там же, с. 105] / «аплодисменты - 1567. Обычный призыв к аплодисментам римских актеров по окончании пьесы»; Комедийный театр. 1570. Та ветвь драмы, которая принимает юмористический или фамильярный стиль и изображает смехотворных персонажей и происшествия из реальной жизни» [Там же, с. 34].

Лишь 11% существительных являются производными единицами. Эти производные образуются по двум структурным моделям: «глагол + суффикс» и «существительное + суффикс». При этом первая структурная модель имеет две разновидности: «непереходный глагол + суффикс -ал» и «переходный глагол + суффикс -ер». Каждая разновидность представлена одним производным суффиксом: «репетиция – Театр. 1693. Разучивание пьесы или музыкального произведения перед его публичным исполнением» [Там же, с. 72] / «репетиция – 1693. Работа над пьесой или музыкальным произведением перед представлением ее публике»; Суфлер - Театр. 1604. Человек, стоящий вне поля зрения зрителей, чтобы подсказать любому актеру, что он затруднится вспомнить свою роль» [Там же, с. 111]. / "Суфлер - 1604. Человек, находящийся вне поля зрения зрителей, задача которого - подсказать актеру забытые им слова". Вторая структурная модель имеет одну разновидность: «заимствованное существительное + суффикс -er». По этой разновидности образуется одно слово: «сценарист – Театр. 1580. Артист» [Там же, с. 82] / «опытный актер – 1580. Опытный актер». Рассмотрение этимологических особенностей слов, участвующих в лексико-семантическом терминообразовании, позволяет сделать вывод, что переосмыслению в этой группе подлежит преимущественно заимствованная лексика. Так, терминологические значения появляются в 60% французских заимствований: «пролог МЕ. Предисловие или введение к беседе или выступлению / СРЕДНЕАНГЛИЙСКИЙ. Введение или предисловие к речи или презентации. - 1579. Театр. Кто говорит пролог к пьесе» [Там же, с. 88]. / «пролог - 1579. Тот, кто говорит пролог пьесы». Терминологические лексико-семантические варианты развиваются также в 40% латинизмов: «пасторальный МЭ/ пастораль СРЕДНЕАНГЛИЙСКИЙ. пастораль. - 1584. Театр. Стихотворение или пьеса, в

которой изображается жизнь пастухов, часто в условной манере" [Там же, с.87]. / "Сюжет - 1649. План или набросок пьесы, стихотворения". По признаку тематической значимости рассматриваемые единицы образуют следующие группировки: а) театральные понятия: «сый – Театр. 1553. Заключительное слово или слова речи в пьесе, служащие сигналом другому актеру вступить или начать свою речь» [Там же, с. 4] / «примечание – 1553. Последнее слово или слова одного актера в пьесе, служащие сигналом для выхода на сцену или произнесения речи другого актера»; «Интерлюдия – Театр. 1660. Интервал в исполнении пьесы: пауза между действиями» [Там же, с. 10] / "антракт - 1660. Перерыв во время исполнения пьесы: пауза между действиями"; б) литературные концепции: «Эпилог – Театр. 1659. Речь или короткое стихотворение, обращенное к зрителям одного из действующих лиц после окончания спектакля» [Там же, с. 6] / "эпилог - 1659. Речь или небольшое стихотворение, обращенное к зрителям одним из действующих лиц после окончания пьесы"; подсюжет-театр. 1668. Сюжет (драматический или литературный), подчиненный основному сюжету» [Там же, с. 114] / «второстепенный сюжет – 1668. (Драматический или литературный) сюжет, подчиненный основному сюжету»; в) имена лиц, работающих в театре: «трагикомик – Театр. 1579. Актер, играющий в трагикомедиях» [Там же, с. 111]. / «трагикомический актер - 1579. Актер, играющий в трагикомических пьесах»; Дрессер-Театр. 1670. Тот, кто помогает одевать актера или актрису [Там же, стр. 8] / «Костюмер – 1670. Тот, кто помогает актеру или актрисе одеться».

Знакомство со специальной литературой показывает, что науке известны такие виды семантических изменений, как сужение и расширение значения, метафорические и метонимические переносы, энантиосемия, синекдоха, изменение переходного значения глагола на непереходное, изменение значения места в значении времени, контаминация, смысловая ассимиляция и диссимиляция, колебание, ослабление интенсивности эмоции, катахрез, смещение, излучение и некоторые другие [1, с. 24; 2, с. 52; 5, с. 135; 6, с. восемнадцать; 10, с. 301; 11, с. 72; 12, с. 208; 13, с. 391; 15, с. 195; 16, с. 110; 17, с. 201; 18, р. 201; 19, с. 317].

С целью упорядочения выявленных семантических изменений различными лингвистами были разработаны классификации типов семантических изменений [8, с. 25; 15, с. 180; 18, р. 201; 19, с. 255]. Наиболее известной является классификация Г. Поля [10, с. 301-305], в основе которого лежат логические отношения, связывающие вновь возникшие ценности со старыми ценностями. В соответствии с этой классификацией выделяют четыре основных типа семантических изменений: 1) сужение (или специализация) значения; 2) расширение (или обобщение) значения; 3) сдвиг ценности по сходству; 4) сдвиг значения по смежности [Там же]. Подвергаясь постоянной критике за излишний логизм и противоречивость единого классификационного критерия, эта классификация, однако, воспроизводилась многократно и лишь с небольшими изменениями других исследователей в своих классификациях. В данной статье при рассмотрении актуального материала мы также используем классификацию типов семантических изменений Г. Поля.

Анализ показал, что формирование театральных терминов методом лексико-семантического словопроизводства происходит в результате: а) метафорического переноса, б) метонимического переноса, в) сужения значения. Театральные термины не создаются путем расширения значения слова, так как это противоречит самой сути терминологии.

Особенностью лексико-семантического словопроизводства применительно к терминам является то, что отдельные его виды в разных терминологиях характеризуются неодинаковой степенью продуктивности. Наиболее распространенным типом лексико-семантического терминопобразования, как показывают результаты многих исследований, является сужение значения [6, с. 67].

Вместе с тем, вслед за И. В. Арнольдом, мы признаем, что в данном случае под сужением значения следует понимать не само историческое сужение, а профессиональное сужение, специализацию значения общеупотребительного слова, ведущую к образованию термина [3, с. 79]. Анализ показал, что в нашем материале доминирующим типом лексико-семантического словопроизводства является метонимия - 58% театральных терминов. Выявленные метонимические переносы основаны на следующих видах смежности: а) действие – цель действия: «репетиция МЭ. Акт повторного слушания. - 1579. Театр. Разучивание пьесы или музыкального произведения перед его публичным исполнением» [14, с. 116] / «Репетиция - 1579. Театр. Работа над пьесой или музыкальной композицией перед ее представлением публике»; б) часть - целое: «драма 1515. Произведение в прозе или стихах, приспособленное к разыгрыванию на сцене, на которой рассказ связан средствами диалога и действия / драма 1515. Сочинение в прозе или стихах, предназначенное для исполнения на сцене, где сюжет передается через диалог и действие – Театр. Драматическая отрасль литературы, драматическое искусство» [Там же, с. 12] / «Драма – 1515. Театр. Драматическая часть литературы, драматургия»; в) качество является носителем качества: «беззаконие 1581. Отсутствие справедливости/несправедливость 1581. Отсутствие справедливости, несправедливость. – Театр. 1594. Имя комического персонажа в старых моральных пьесах, называемого также «Пороком»» [Там же, с. 129] / «Зло – 1594. Театр. Имя комического персонажа в старых моральных книгах, называемого также «Порок». 21% театральных терминов образованы метафорически на основе сходства: а) по форме: «повествование МЕ. действие пересказа или пересказа; то, что повествуется/СРЕДНЕАНГЛИЙСКОЕ повествование. Пересказ или пересказ; то, что пересказано или пересказано - Театр. 1596. Повествовательный отрывок в драме» [Там же, стр. 78] / «Театр. 1596. Повествовательная часть драмы»; б) по характеристике: «хам 1430. Земледелец, крестьянин/жлоб 1430. Крестьянин, крестьянин. – Театр. 1598. Деревенский; клоун» [Там же, с. 20] / «Театр. 1598. Невежда, клоун. Случаи сужения смысла в материале исследования составляют 21%: «носки – Театр. 1597. Легкие туфли, которые носил комический актер на древнем Греческая и римская сцена» [Там же, стр. 109] / «Сандалии – Театр. 1597. Легкие туфли, которые в Древней Греции и Древнем Риме носил на сцене комический актер.

Как видим, в отличие от многих терминологий, английской театральной терминологии на этапе своего формирования не так свойственно образование новых единиц путем сужения значения. Тематическая классификация театральных терминов, сформированная семантическим путем, включает следующие разделы: а) персонажи драматических произведений: «Арлекин – Театр. 1590. Персонаж итальянских и французских легких комедий» [Там же, с. 16] / «Арлекин – Театр. 1590. Персонаж итальянских и французских лёгких комедий»; «Панталон – Театр. 1590. Венецианский персонаж в итальянской комедии, представленный в виде худощавого и глупого старика, в

очках и туфлях» [Там же, с. 127] / «Панталоне – Театр. 1590. Венецианский персонаж в итальянской комедии: худой и глупый старик в очках и тапочках»; «Джек-пудинг — Театр. 1648. Скоморох, паяц или весельчак» [Там же, с. 41] / «Клоун – Театр. 1648. Бюффон, клоун или шут»; б) композиционные элементы драматического произведения: «немое зрелище - Театр. 1561. Раньше часть пьесы, представленная действием без речи» [Там же, с. 15] / «немое зрелище» – Театр. 1561. Бывшая часть пьесы, представленная только движением, без слов»; Выход-Театр. 1538. Уход театрального деятеля» [Там же, с. 16] / «Театр. 1538. Отъезд - (уход) со сцены театрального актера. С появлением в Англии в XVI веке профессионального драматического театра и появлением свойственных только ему предметов, требующих номинации, стала складываться английская театральная терминология. Пополнение театральной терминологии происходило как за счет иноязычного материала, так и на основе использования достаточно широкого спектра способов терминообразования самого английского языка, включая лексико-семантическое словообразование. Поскольку номинативные потребности этой терминологии во многом удовлетворялись за счет привлечения иностранной лексики [11, с. 74], тогда собственно английские механизмы терминообразования не получили широкого распространения. В частности, методом лексико-семантического словопроизводства образовано чуть более сотни театральных терминов. Лингвистическим фактором, определившим использование лексико-семантического способа образования театральных терминов, является неразвитость номинального аппарата английского языка и невозможность, как следствие, установления однозначного соответствия между означаемым и означающим. означающее [4, с. 9]. Еще одним языковым стимулом, способствующим относительной продуктивности лексико-семантического способа терминообразования, является способность существительных легко менять свое значение, что не так выражено в других частях речи [2, с. 20].

Участие лексико-семантического словопроизводства в развитии английской театральной терминологии имеет двойную экстралингвистическую обусловленность.

Во-первых, эволюция профессионального театра в Англии из любительского шла медленнее, чем в других европейских странах. Даже в период своего наибольшего подъёма он ещё сохранял некоторые черты, присущие театру средневекового города, которые проявлялись, в частности, в отношении устройства здания театра и вновь создаваемых драматических произведений [11, с. 71]. Поэтому некоторые элементы ареального театра, изменив свое содержание применительно к новым условиям театральной действительности, органично вошли в новую театральную культуру, а их обозначения получили терминологические лексико-семантические варианты.

Во-вторых, синтетический характер древнеанглийского театра способствовал появлению в нем понятий из ранее удаленных со сцены сфер человеческой деятельности. Будучи использованными в драматическом театре, они приобрели другое значение, а их названия приобрели терминологический смысл.

Многие из этих понятий были когда-то заимствованы в эти области человеческой практики, ранее далекие от театра, вместе с соответствующими обозначениями из Франции и Древнего Рима, что является экстралингвистическим фактором, вовлекающим в процессы

лексико-лексического развития преимущественно латинскую и французскую лексику, семантическое терминообразование источник.

Преобладание непроизводной однозначной лексики среди единиц, развивающих терминологические значения, предопределяется коммуникативными требованиями однозначности и простоты морфологической структуры, предъявляемыми к любому термину [6, с. 12]. Низкая продуктивность сужения как одного из видов лексико-семантического словопроизводства обусловлена экстралингвистической причиной - активным участием в переосмыслении театральные и литературные термины, то есть слов, уже имеющих терминологическое значение.

Неразвитость сужения должна была послужить языковым стимулом для распространения метафоры и метонимии. Однако применительно к метафоре это предположение не оправдалось. Как известно, метафора основана на сравнении, хотя и скрытом. Театральная культура Англии в рассматриваемый период была гораздо более развита, чем другие разновидности материальной и духовной культуры страны, поэтому оказалось затруднительным сопоставлять высокоорганизованные предметы, явления и процессы театральной сферы с продуктами других сфер человеческой деятельности.

Заключение

Таким образом, особенности формирования английской театральной терминологии обусловлены главным образом следующими внутрилингвистическими факторами: 1) наличием определенных путей и средств лексического развития в системе английского языка к XVI веку; 2) асимметрия языкового знака на уровне существительного. Экстралингвистическими факторами являются: 1) расцвет культуры Возрождения в Европе и Англии; 2) профессионализация английского театра; 3) многообразие форм существования и синтетический характер профессионального театра в стране; 4) требования к точности и простоте морфологической и семантической структуры, предъявляемые к термину формирующейся научной коммуникацией.

Соотношение внешних и внутренних факторов в формировании английской театральной терминологии на этапе ее формирования следует рассматривать как соотношение необходимости и возможности. Экстралингвистические факторы диктуют необходимость появления новых театральных терминов, а внутрилингвистические предоставляют лингвистические возможности для их формирования. При этом четко разграничить сферы влияния тех и других практически невозможно.

REFERENCES

1. Bowman W. P., Ball R. H. Theatre language. A dictionary of terms in English of the drama and stage from medieval to modern times. N. Y.: Theatre artbooks, 1961. 2428 p.
2. Bréal M. Essai de sémantique (Science des significations). P.: Hachette, 1883. 139 p.
3. Zayniddinovna, T. N. (2021). The Image of the Eastern Ruler in the Works of Christopher Marlowe. *Central Asian Journal Of Social Sciences And History*, 2(10), 10-14.
4. Zayniddinovna, T. N. (2022). The Problem of "A Strong Personality" in Shakespeare's Dramas: Richard III and Macbeth. *Middle European Scientific Bulletin*, 20, 7-10.

5. Zaynitdinovna, T. N. (2022). Lyrical Dialogue in Shakespeare's Poems as a Reflection of Renaissance Anthropocentrism and a Strong Personality. *Middle European Scientific Bulletin*, 21, 120-125.
6. Ташева, Н. З. (2022). КРИСТОФЕР МАРЛОУ (ЛИТЕРАТУРНЫЙ АНАЛИЗ): ТАМЕРЛЕН ВЕЛИКИЙ КАК ТИП ЛИЧНОСТИ ВОСТОЧНОГО ПРАВИТЕЛЯ. *Eurasian Journal of Academic Research*, 2(2), 234-239.
7. Zayniddinovna, T. N. (2022). THE CHARACTER OF STRONG PERSONALITY ACCORDINGLY WITH EASTERN THEMATICS IN CHRISTOPHER MARLOWE'S PLAY "TAMBURLAINE THE GREAT". *International Journal Of Literature And Languages*, 2(08), 9-14.
8. Zayniddinovna, T. N. (2022). STRONG PERSONALITY'S ARTISTIC AND POETIC REFLECTION IN THE RENAISSANCE EPOCH. *International Journal Of Literature And Languages*, 2(11), 43-51.
9. nafisa Zayniddinovna, T. (2022). Lexico-Semantic Word Production as a Way of Forming Theater Terminology of the English Language. *American Journal of Social and Humanitarian Research*, 3(10), 144-150.
10. Zayniddinovna, T. N., & Sharofiddinovich, S. S. (2021). General cultural and educational values of ancient-classic latin language. *Central Asian Journal of Theoretical and Applied Science*, 2(5), 77-80.
11. Zayniddinovna, T. N. (2023). CHARACTERIZATION OF THE IMAGE OF AMIR TEMUR IN CHRISTOPHER MARLOWE'S DRAMA "TAMERLANE THE GREAT". *International Journal Of Literature And Languages*, 3(02), 36-43.
12. Zayniddinovna, T. N. (2023). CHARACTERIZATION OF THE IMAGE OF AMIR TEMUR IN CHRISTOPHER MARLOWE'S DRAMA "TAMERLANE THE GREAT". *International Journal Of Literature And Languages*, 3(02), 36-43.
13. Tasheva, N. (2023). EXPRESSION OF LEXICAL-SEMANTIC AND SOCIO-SPIRITUAL PARAMETERS IN THE CREATION OF GREAT HUMAN FIGURES IN ENGLISH RENAISSANCE DRAMA. *Академические исследования в современной науке*, 2(21), 50-57.
14. Tasheva, N. (2023). LINGUISTIC AND STYLISTIC FEATURES OF THE TRAGEDY "TAMERLANE THE GREAT". *Общественные науки в современном мире: теоретические и практические исследования*, 2(8), 11-14.
15. Tasheva, N. (2023). "TAMERLANE THE GREAT" AS A PHENOMENON OF THE WORLDVIEW OF RENAISSANCE HUMANISM. *Педагогика и психология в современном мире: теоретические и практические исследования*, 2(9), 24-27.
16. Tasheva, N. (2023). EXPLORING THE RICH TAPESTRY OF LINGUISTICS: A COMPREHENSIVE OVERVIEW. *Science and innovation in the education system*, 2(11), 51-57.
17. Tasheva, N. (2023). SEMANTIC ANALYSIS OF LEXEMES WITHIN THE CONCEPT OF THE IDEA OF THE GREAT MAN IN MARLOWE'S DRAMA "TAMERLANE THE

- GREAT". *Инновационные исследования в современном мире: теория и практика*, 2(18), 90-93.
18. Tasheva, N. (2023). EXPRESSION OF LEXICAL-SEMANTIC AND SOCIO-EDUCATIONAL PARAMETERS IN THE CREATION OF A GREAT HUMAN FIGURE IN ENGLISH RENAISSANCE DRAMA: A COMPREHENSIVE ANALYSIS. *Solution of social problems in management and economy*, 2(7), 11-14.
 19. Tasheva, N. (2023). THE ROLE OF CHRISTOPHER MARLOWE IN THE DEVELOPMENT OF NATIONAL ENGLISH DURING THE RENAISSANCE. *Models and methods in modern science*, 2(7), 14-19.
 20. Tasheva, N. (2023). THE IMAGE OF THE EAST IN THE PLAY "TAMERLANE THE GREAT" BY K. MARLOWE. *International Bulletin of Applied Science and Technology*, 3(3), 113-120.
 21. Tasheva, N. (2023). THE GREAT TAMBURLAN AS THE PSYCHOTYPE OF THE EASTERN RULER IN THE POETRY OF CHRISTOPHER MARLOWE. *Академические исследования в современной науке*, 2(4), 52-58.
 22. Tasheva, N. (2022). INDIVIDUALISM OF THE PHENOMENON OF A STRONG PERSONALITY IN THE AGE OF THE RENAISSANCE. *Евразийский журнал академических исследований*, 2(13), 454-462.
 23. OXUNJONOVICH, Q. Z. (2022). CHANGES OF LYULI IDENTITY. *International Journal of Philosophical Studies and Social Sciences*, 2(3), 74-83.
 24. Mavlanova Mehnbonu Obid qizi, & Koryogdiyev Zufar Okhunjonovich. (2023). THE ROLE OF NATIONAL VALUES AND SPIRITUAL AND EDUCATIONAL WORKS IN THE EDUCATION OF THE YOUNG GENERATION. *Spectrum Journal of Innovation, Reforms and Development*, 17, 81–84. Retrieved from <https://sjird.journalspark.org/index.php/sjird/article/view/753>
 25. Okhunjonovich, K. Z. (2023). THE EDUCATIONAL VALUE OF NATIONAL CUSTOMS AND TRADITIONS IN THE ERA OF GLOBALIZATION. *American Journal of Interdisciplinary Research and Development*, 18, 64-66.
 26. Okhunjonovich, K. Z. (2021). Self-Awareness of Gypsies: Traditionality and Modernity. *American Journal of Social and Humanitarian Research*, 2(7), 33-42.
 27. Корёгдиев, З. О. (2016). ACTIVITIES OF AMUDARYA FLOTILLA AT THE END OF THE NINETEENTH CENTURY-BEGINNING OF THE TWENTIETH CENTURY HISTORY ("TURKESTAN COLLECTION" MATERIALS). *Ученый XXI века*, (12 (25)), 20-22.
 28. Корёгдиев, З. О. (2016). GOLD EMBROIDERY OF BUKHARA. *Ученый XXI века*, (12).
 29. Корёгдиев, З. О. (2016). XIX АСР ОХИРИ–XX АСР БОШЛАРИДА АМУДАРЁ ФЛОТИЛИЯСИ ФАОЛИЯТИ ТАРИХИДАН ("ТУРКИСТОН ТЎПЛАМИ" МАТЕРИАЛЛАРИ АСОСИДА). *Ученый XXI века*, 20.

30. Ikhtiyorovna, K. G. Z. (2023). MASTERING THE ART OF EFFECTIVE SPEAKING AND READING: STRATEGIES FOR IMPROVING SPEAKING AND READING SKILLS. *International Journal Of Literature And Languages*, 3(10), 32-38.
31. Karimova, G. (2023). SKIMMING AND SCANNING. *Modern Science and Research*, 2(9), 334-335.
32. Qurbonova, N. R., & Ikhtiyorovna, K. G. (2023). DEVELOPMENT OF FANTASY GENRE IN 20TH CENTURY. *Intent Research Scientific Journal*, 2(5), 1-5.
33. Sadullayev, U. (2023). THE ROLE OF WOMEN IN NEIGHBORHOOD MANAGEMENT IN UZBEKISTAN. *Modern Science and Research*, 2(9), 132-135.
34. Shokir o'gli, U. S. (2023). MILLIY QADRIYATLARIMIZ ASROVCHISI. *Journal of new century innovations*, 35(1), 79-80.
35. Sadullayev, U. (2023). THE ROLE OF THE NEIGHBORHOOD IN THE SOCIAL DEVELOPMENT OF SOCIETY. *Modern Science and Research*, 2(10), 755-757.
36. Shokir O'g'li, S. U. (2023). THE IMPORTANCE OF THE MAHALLA SYSTEM'S REFORMATIONS IN NEW UZBEKISTAN. *International Journal Of History And Political Sciences*, 3(10), 25-30.
37. Sadullayev, U. (2023). O'zbekistonda xotin-qizlarga berilayotgan e'tibor: mahalla boshqaruvida xotin-qizlarning roli. In *Oriental Conferences* (Vol. 1, No. 1, pp. 551-556). OOO «SupportScience».
38. Orifjonovich, O. A. (2023). COGNITIVE-DISCURSIVE APPROACH TO THE ANALYSIS OF FILM DISCOURSE. *International Journal Of Literature And Languages*, 3(10), 25-31.
39. Orifjonovich, O. A. (2023). KINODISKURS LINGVISTIK SISTEMANING BIR QISMI SIFATIDA. *O'ZBEKISTONDA FANLARARO INNOVATSIYALAR VA ILMIIY TADQIQOTLAR JURNALI*, 2(23), 208-211.
40. Sulaymonovna, Q. N., & Orifjonovich, O. A. (2023, May). XOLID HUSAYNIYNING ASARLARI TARJIMALARIDA KONSEPTUAL METAFORALAR TALQINI VA TAHLILI. In *Integration Conference on Integration of Pragmalinguistics, Functional Translation Studies and Language Teaching Processes* (pp. 147-150).
41. Ollomurodov, A. (2023). MULTIDISCIPLINARY AND INTERDISCIPLINARY STUDY OF METAPHOR. *Modern Science and Research*, 2(9), 136-139.
42. Orifjonovich, O. A. (2023). METAFORANING KO'P TARMOQLI VA FANLARARO O'RGANILISHI.
43. Sulaymonovna, Q. N., Tashpulatovna, K. M., & Orifjonovich, O. A. (2023). COGNITIVE AND LINGUOCULTURAL CHARACTERISTICS OF METAPHORS. *Finland International Scientific Journal of Education, Social Science & Humanities*, 11(3), 849-854.
44. Maftunabonu, S. (2023). THE DIFFERENCE BETWEEN TRADITIONAL AND MODERN TEACHING METHODS. *Modern Science and Research*, 2(10), 829-831.

45. Shodieva, M. (2023). MASTERING ENGLISH IN A MONTH: EFFECTIVE STRATEGIES FOR RAPID PROGRESS. In Academic International Conference on Multi-Disciplinary Studies and Education (Vol. 1, No. 19, pp. 83-87).

THE BENEFITS OF USING MODERN TECHNOLOGIES IN TEACHING AND LEARNING ENGLISH

Durova Shakhnoza Shokirovna

Asia International University

Department of history and philology

Email: shahnozdurova@gmail.com

<https://doi.org/10.5281/zenodo.10077352>

***Abstract.** This article discusses modern information and communication technologies (ICT) and the possibility of their use in teaching and learning foreign languages.*

***Key words:** computer, communication tools, platforms, online resources, websites, educational materials.*

ПРЕИМУЩЕСТВА ИСПОЛЬЗОВАНИЯ СОВРЕМЕННЫХ ТЕХНОЛОГИЙ В ПРЕПОДАВАНИИ И ИЗУЧЕНИИ АНГЛИЙСКОГО ЯЗЫКА

***Аннотация.** В данной статье рассматриваются современные информационно-коммуникационные технологии (ИКТ) и возможности их использования в преподавании и изучении иностранных языков.*

***Ключевые слова:** компьютер, средства коммуникации, платформы, онлайн-ресурсы, веб-сайты, учебные материалы.*

INTRODUCTION

With the rapid development of information and communication technologies, great attention is paid to effective use of ICT in learning and teaching foreign languages. For this reason, a different approach to the process of teaching the young generation is required. The role of the teacher in the lessons is also changing. The teacher now acts mainly as a guide. It is time for teachers who aim to keep pace with the times to be ready to enliven any part of the lesson through ICT.

THE ROLE OF ICT IN TEACHING ENGLISH

In fact, the role of modern pedagogical technologies and information and communication tools in improving the quality and effectiveness of education, in the purposeful organization of game-based lessons that are interesting to students, is very large. ICT is becoming an integral part of the educational process. In order to teach young people English through a computer a teacher must be able to use computer technologies at a professional level. It also includes the ability to organize new educational programs based on it. In order to become a pedagogue of this level, every foreign language teacher needs to work more on himself in the field of modern technologies. Computer-based English language teaching has several advantages compared to traditional teaching methods. First of all, a computer-based English language learner has four areas of language skills (speaking, listening, writing, and reading). will be able to test their skills. Currently, this is possible with the help of advanced programs. It is only necessary to be able to properly direct the student to this method of education.

Online resources, platforms and software increasingly, English as a Second Language (ESL) learners are now learning and they have access to many resources that facilitate practice. This article we various advantages of information technologies in learning English, to educational materials from improving access to enhancing communication and collaboration in language

learning we will discuss. Based on the advantages of IT in learning English to its students ability to provide access to a wide range of educational materials. Traditional methods of language learning, such as textbooks and classroom lectures, take time and limited due to cost constraints. However, with the development of IT platforms for language learning, students can practice their language skills. variety of authentic texts, audio and video recordings, as well as interactive exercises and they can use quizzes. Examples include Duolingo, Babbel, and Rosetta Stone websites provide students with everything from grammar exercises to online quizzes and language provides an opportunity to use a wide range of language resources up to games. Such resources for English language learners' reading, writing, speaking and listening skills are invaluable in teaching.

Another advantage of IT in language learning is that it is for English language learners using materials that match their personal needs and interests allows. Different people have different interests and learning styles and are traditional educational resources may not always meet these specific needs. However, online platforms that match individual students' interests and learning styles able to provide specially tailored resources. For example, to finance or medicine the interested English language learner more specialized vocabulary in their areas of interest magazines, articles and podcasts on such topics to help you create can use real sources like This customized approach facilitates more effective learning and keeps students motivated and engaged in the long run helps to be.

Another important advantage of IT in language learning is communication between students and is the ability to strengthen cooperation. Learning a language requires a lot of communication practice and IT helps facilitate this through online forums and chat rooms, here students can communicate with each other in a supportive community. Using social media platforms such as Facebook, Twitter and Instagram, as well as English learners with other learners around the world helps to connect and practice communication in English.

The use of ICT allows you to effectively solve subsequent didactic tasks in learning English:

- developing skills and abilities to read foreign texts;
- improving auditing skills;
- improving reading skills;
- improving the skills of constructing monologue and dialogic statements;
- improving writing skills when compiling various types of abstracts, retellings, reports;
- replenishment of vocabulary with modern vocabulary foreign language;
- formation of sustainable motivation for foreign language activities.

CONCLUSION

In conclusion, multimedia products can be a powerful motivational factor and attract people to learn. At the same time, the role of the teacher will not become less significant. No amount of the latest technology can replace a teacher in the classroom.

REFERENCES

1. <https://moluch.ru/archive/138/39051/>
2. <https://cyberleninka.ru/article/n/chet-tili-darslarida-axborot-texnologiyalaridan-foydalanish>
3. Durova Shakhnoza Shokirovna. (2023). A PRACTICAL WAY OF STUDYING CONDITIONALS. *International Journal Of Literature And Languages*, 3(10), 39–43.
4. Durova, S. S. (2023). KEYS TO LEARN LANGUAGE EFFECTIVELY. *Educational Research in Universal Sciences*, 2(10), 4-6.
5. OXUNJONOVICH, Q. Z. (2022). CHANGES OF LYULI IDENTITY. *International Journal of Philosophical Studies and Social Sciences*, 2(3), 74-83.
6. Okhunjonovich, K. Z. (2023). THE EDUCATIONAL VALUE OF NATIONAL CUSTOMS AND TRADITIONS IN THE ERA OF GLOBALIZATION. *American Journal of Interdisciplinary Research and Development*, 18, 64-66.
7. Okhunjonovich, K. Z. (2021). Self-Awareness of Gypsies: Traditionality and Modernity. *American Journal of Social and Humanitarian Research*, 2(7), 33-42.
8. Корёгдиев, З. О. (2016). ACTIVITIES OF AMUDARYA FLOTILLA AT THE END OF THE NINETEENTH CENTURY-BEGINNING OF THE TWENTIETH CENTURY HISTORY ("TURKESTAN COLLECTION" MATERIALS). *Ученый XXI века*, (12 (25)), 20-22.
9. Корёгдиев, З. О. (2016). GOLD EMBROIDERY OF BUKHARA. *Ученый XXI века*, (12).
10. Zayniddinova, T. N. (2021). The Image of the Eastern Ruler in the Works of Christopher Marlowe. *Central Asian Journal Of Social Sciences And History*, 2(10), 10-14.
11. Zayniddinova, T. N. (2022). The Problem of “A Strong Personality” in Shakespeare’s Dramas: Richard III and Macbeth. *Middle European Scientific Bulletin*, 20, 7-10.
12. Zayniddinova, T. N. (2022). Lyrical Dialogue in Shakespeare's Poems as a Reflection of Renaissance Anthropocentrism and a Strong Personality. *Middle European Scientific Bulletin*, 21, 120-125.
13. Ташева, Н. З. (2022). КРИСТОФЕР МАРЛОУ (ЛИТЕРАТУРНЫЙ АНАЛИЗ): ТАМЕРЛЕН ВЕЛИКИЙ КАК ТИП ЛИЧНОСТИ ВОСТОЧНОГО ПРАВИТЕЛЯ. *Eurasian Journal of Academic Research*, 2(2), 234-239.
14. Zayniddinova, T. N. (2022). THE CHARACTER OF STRONG PERSONALITY ACCORDINGLY WITH EASTERN THEMATICS IN CHRISTOPHER MARLOWE’S PLAY "TAMBURLAINE THE GREAT". *International Journal Of Literature And Languages*, 2(08), 9-14.
15. Zayniddinova, T. N. (2022). STRONG PERSONALITY’S ARTISTIC AND POETIC REFLECTION IN THE RENAISSANCE EPOCH. *International Journal Of Literature And Languages*, 2(11), 43-51.
16. nafisa Zayniddinova, T. (2022). Lexico-Semantic Word Production as a Way of Forming Theater Terminology of the English Language. *American Journal of Social and Humanitarian Research*, 3(10), 144-150.

17. Zayniddinovn, T. N., & Sharofiddinovich, S. S. (2021). General cultural and educational values of ancient-classic latin language. *Central Asian Journal of Theoretical and Applied Science*, 2(5), 77-80.
18. Zayniddinovna, T. N. (2023). CHARACTERIZATION OF THE IMAGE OF AMIR TEMUR IN CHRISTOPHER MARLOWE'S DRAMA" TAMERLANE THE GREAT". *International Journal Of Literature And Languages*, 3(02), 36-43.
19. Zayniddinovna, T. N. (2023). CHARACTERIZATION OF THE IMAGE OF AMIR TEMUR IN CHRISTOPHER MARLOWE'S DRAMA" TAMERLANE THE GREAT". *International Journal Of Literature And Languages*, 3(02), 36-43.
20. Tasheva, N. (2023). EXPRESSION OF LEXICAL-SEMANTIC AND SOCIO-SPIRITUAL PARAMETERS IN THE CREATION OF GREAT HUMAN FIGURES IN ENGLISH RENAISSANCE DRAMA. *Академические исследования в современной науке*, 2(21), 50-57.
21. Tasheva, N. (2023). LINGUISTIC AND STYLISTIC FEATURES OF THE TRAGEDY" TAMERLANEE THE GREAT". *Общественные науки в современном мире: теоретические и практические исследования*, 2(8), 11-14.
22. Tasheva, N. (2023). " TAMERLANE THE GREAT" AS A PHENOMENON OF THE WORLDVIEW OF RENAISSANCE HUMANISM. *Педагогика и психология в современном мире: теоретические и практические исследования*, 2(9), 24-27.
23. Tasheva, N. (2023). EXPLORING THE RICH TAPESTRY OF LINGUISTICS: A COMPREHENSIVE OVERVIEW. *Science and innovation in the education system*, 2(11), 51-57.
24. Tasheva, N. (2023). SEMANTIC ANALYSIS OF LEXEMES WITHIN THE CONCEPT OF THE IDEA OF THE GREAT MAN IN MARLOWE'S DRAMA" TAMERLANE THE GREAT". *Инновационные исследования в современном мире: теория и практика*, 2(18), 90-93.
25. Tasheva, N. (2023). EXPRESSION OF LEXICAL-SEMANTIC AND SOCIO-EDUCATIONAL PARAMETERS IN THE CREATION OF A GREAT HUMAN FIGURE IN ENGLISH RENAISSANCE DRAMA: A COMPREHENSIVE ANALYSIS. *Solution of social problems in management and economy*, 2(7), 11-14.
26. Tasheva, N. (2023). THE ROLE OF CHRISTOPHER MARLOWE IN THE DEVELOPMENT OF NATIONAL ENGLISH DURING THE RENAISSANCE. *Models and methods in modern science*, 2(7), 14-19.
27. Tasheva, N. (2023). THE IMAGE OF THE EAST IN THE PLAY" TAMERLANE THE GREAT" BY K. MARLOWE. *International Bulletin of Applied Science and Technology*, 3(3), 113-120.
28. Tasheva, N. (2023). THE GREAT TAMBURLEN AS THE PSYCHOTYPE OF THE EASTERN RULER IN THE POETRY OF CHRISTOPHER MARLOW. *Академические исследования в современной науке*, 2(4), 52-58.
29. Tasheva, N. (2022). INDIVIDUALISM OF THE PHENOMENON OF A STRONG PERSONALITY IN THE AGE OF THE RENAISSANCE. *Евразийский журнал академических исследований*, 2(13), 454-462.

30. Ismatovna, I. L. Goals and Techniques for Teaching Grammar. *International Journal of Scientific Research and Modern Education*, 4(2), 33-34.
31. Ismatovna, I. L. (2021). HUMOUR IN THE UPBRINGING AND EDUCATION OF THE MODERN TEENAGER. *Academicia Globe: Inderscience Research*, 2 (6), 98–101.
32. Ismatovna, I. L. (2017). Some peculiarities of using video in teaching ESL. *Достижения науки и образования*, (5 (18)), 67-68.
33. Nosirova, D. (2023). TYPOLOGICAL CHARACTERISTICS OF THE PARTS OF SPEECH OF THE RUSSIAN, UZBEK, AND ENGLISH LANGUAGES AND THEIR TEACHING METHODS IN PRIMARY EDUCATION. *Modern Science and Research*, 2(4), 564–567.
34. Nosirova, D. (2023). LEARNING GRAMMAR THROUGH CONTEXT: ENHANCING LANGUAGE PROFICIENCY. *Modern Science and Research*, 2(7), 349–351.
35. Nosirova, D. (2023). LEARNING ENGLISH AS A SECOND LANGUAGE: CHALLENGES AND STRATEGIES. *Modern Science and Research*, 2(9), 165–170.
36. Adizovna, S. M. (2023). DEVELOPING SUMMARY WRITING SKILL IN ACADEMIC WRITING.
37. Berdiyeva, S. (2023). THE IMPORTANCE OF ROLE PLAYING ACTIVITIES IN IMPROVING LEARNERS' LANGUAGE SKILLS. *Modern Science and Research*, 2(9), 75-78.
38. Jabborova Aziza Jobirovna. (2023). THE CATEGORY OF ASPECT IN ENGLISH GRAMMAR. *Academia Science Repository*, 4(05), 10–27. Retrieved from <http://academiascience.com/index.php/repo/article/view/443>
39. Orifjonovich, O. A. (2023). METAFORANING KO'P TARMOQLI VA FANLARARO ORGANILISHI. SCIENCE AND INNOVATION IN THE EDUCATION SYSTEM *International scientific-online conference* 80
40. Sulaymonovna, Q. N., Tashpulatovna, K. M., & Orifjonovich, O. A. (2023). COGNITIVE AND LINGUOCULTURAL CHARACTERISTICS OF METAPHORS. *Finland International Scientific Journal of Education, Social Science & Humanities*, 11(3), 849-854.
41. Ollomurodov, A. (2023). MULTIDISCIPLINARY AND INTERDISCIPLINARY STUDY OF METAPHOR. *Modern Science and Research*, 2(9), 136-139.
42. Jabborova, A. (2023). THE IMPACTS OF PHYSICAL CLASSROOM SPACES ON STUDENTS INVOLVEMENT HOW CAN STUDENTS ENGAGEMENT BE PROMOTED BY PHYSICAL CLASSROOM SPACES?. *Modern Science and Research*, 2(3), 115-121.
43. Jabborova, A. J. (2023). HOW WOULD YOU MEASURE CREATIVITY AND INNOVATION? WHY?. *GOLDEN BRAIN*, 1(10), 20-24.
44. Fayzullayeva, N. S. qizi . (2023). Theoretical Views on the Use of the Term "Concept" in Cognitive Linguistics. *EUROPEAN JOURNAL OF INNOVATION IN NONFORMAL EDUCATION*, 3(5), 27–31. Retrieved from <https://www.inovatus.es/index.php/ejine/article/view/1685>

45. Fayzullayeva, N. (2023). USAGE OF THE FLORA IN THE EARLY MODERN ENGLISH POETRY. *Modern Science and Research*, 2(9), 36–39. Retrieved from <https://inlibrary.uz/index.php/science-research/article/view/24078>
46. Sadullayev, U. (2023). THE ROLE OF WOMEN IN NEIGHBORHOOD MANAGEMENT IN UZBEKISTAN. *Modern Science and Research*, 2(9), 132–135.

ЭФФЕКТИВНОЕ ИСПОЛЬЗОВАНИЕ СОВРЕМЕННЫХ
ПЕДАГОГИЧЕСКИХ ТЕХНОЛОГИЙ И МЕТОДОВ В УЧЕБНО-
ВОСПИТАТЕЛЬНОМ ПРОЦЕССЕ

Шарофутдинова Марвар Рашидовна

<https://doi.org/10.5281/zenodo.10077408>

Аннотация. В настоящей статье рассмотрены методы повышения мотивации студентов 1 курса к познавательной деятельности на занятиях русского языка в группах с узбекским языком обучения.

Ключевые слова: мотив, проблема, инициатива, стимулирование, интерес, метод, педагог, деятельность.

EFFECTIVE USE OF MODERN PEDAGOGICAL TECHNOLOGIES AND
METHODS IN THE EDUCATIONAL PROCESS

Abstract. This article discusses methods of increasing the motivation of 1st year students to cognitive activity in Russian language classes in groups with the Uzbek language of instruction.

Keywords: motive, problem, initiative, stimulation, interest, method, teacher, activity.

Мотивация – это самая сложная проблема, с которой приходится работать всем педагогам. Высшей учебной мотивацией студента является интерес к предмету. Отечественные психологи подчеркивают, что интеллектуальная активность в целом направляется и подчеркивается интересом – именно он оказывает влияние на направленность внимания и мысли.

Обратимся к ключевому для нашего исследования понятию – понятию мотива. Мотив (от французского motif) – побудительная сила, причина; от латинского – приводить в движение, толкать. Мотивация – совокупность мотивов, побуждающих человека к основной деятельности, процесс действия мотива.

Важнейшая задача педагога состоит в том, чтобы обучить детей способам овладения разными видами деятельности, не дать угаснуть интересу к ним.

На сегодня государство требует от студента – выпускника, соответствующего критериям творческой, социально-ориентированной личности, которая имеет способности к самопознанию, самооценке, непрерывному личностному и профессиональному совершенствованию.

А для этого необходимо решать следующие задачи:

1. Формирование положительной мотивации к учебно-познавательной деятельности при изучении предметов гуманитарного цикла.
2. Формирование толерантности в учебных взаимодействиях.
3. Развитие коммуникативной компетенции у обучающихся.
4. Создание благоприятного психологического климата в учебном коллективе.

Чтобы реализовать поставленные задачи, необходимо создать условия для развития мотивации студентов на каждом уроке, в том числе и на уроках русского языка и литературы.

Этому способствует использование:

- Разнообразных форм и методов работы на уроках;

- Возможности каждому студенту выступить активным участником образовательного процесса;
- Дифференцированного и индивидуального подходов в обучении;
- Приемов развития коммуникабельных навыков, умения работать в сотрудничестве со сверстниками и самостоятельно.

Система повышения учебной мотивации может быть представлена на занятиях в виде схемы:

Разнообразные формы и методы

Дифференцированный подход

Мотивация

Индивидуальный подход

Благоприятный психологический климат

В Стратегии модернизации образования подчеркивается необходимость изменения методов и технологий обучения на всех ступенях, повышения веса тех из них, которые формируют практические навыки анализа информации, самообучения, стимулируют самостоятельную работу студентов, формируют опыт ответственного выбора и ответственной деятельности. Возникла необходимость в новой модели обучения, построенной на основе современных информационных технологий, реализующей принципы личностно ориентированного образования.

Информационные технологии, рассматриваемые как один из компонентов целостной системы обучения, не только облегчают доступ к информации, открывают возможности вариативности учебной деятельности, ее индивидуализации и дифференциации, но и позволяют по-новому организовать взаимодействие всех субъектов обучения, построить образовательную систему, в которой обучающийся был бы активным и равноправным участником образовательной деятельности.

Приемы и методы проектной технологии

С точки зрения студента проект – это возможность делать что-то интересное самостоятельно, в группе, самому. На уроках русского языка студенты выполняют разные проекты: история словарей, схем, сообщения по истории слов, фразеологизмов, сочинения на лингвистические темы, проекты на определенную тему. Использование кроссвордов, иллюстраций, рисунков, различных занимательных заданий, тестов, воспитывают интерес к уроку; делают урок более интересным.

Внедрение новых информационных технологий в учебный процесс позволяет активизировать процесс обучения, реализовать идеи развивающего обучения, повысить темп урока, увеличить объем самостоятельной работы учащихся. Век компьютерных технологий набирает обороты и уже, пожалуй, нет ни одной области человеческой деятельности, где она не нашла бы свое применение.

Включая эти приемы в образовательный процесс, педагог делает урок интересным, содержательным и увлекательным.

«Земные чувства все отдайте постиженью новизны» - эти слова великого Данте являются актуальными на пути освоения как мультимедийных технологий, так и педагогических:

- повышение эффективности обучения (развитие интеллекта студентов и навыков самостоятельной работы по поиску информации; разнообразие форм учебной деятельности на уроке);

Кроме различных форм и методов работы, создающих положительную мотивацию, важным является благоприятный психологический климат:

- осуществление индивидуального подхода в обучении (работать самостоятельно с оптимальной для себя скоростью);
- расширение объема предъявляемой учебной информации;
- обеспечение гибкости управления учебным процессом (отслеживание процесса и результата своей работы);
- улучшение организации урока (дидактический материал всегда имеется в достаточном количестве);
- повышение качества контроля знаний и разнообразие его формы;
- включение в коллективную деятельность в парах, в группах;
- повышение интереса к изучению предмета и к учению в целом, улучшение качества образования, активизация творческого потенциала;
- включение студентов и педагогов в современное пространство информационного общества, самореализация и саморазвитие личности.

Уроки литературы – это разговор особый. Они должны быть яркими, эмоциональными, с привлечением большого иллюстрированного материала, с использованием аудио - и видео- сопровождений. Всем этим может обеспечить компьютерная техника с ее мультимедийными возможностями, которые позволяют увидеть мир глазами живописцев, услышать актерское прочтение стихов, прозы и классическую музыку.

Кроме различных форм и методов работы, создающих положительную мотивацию, важным является благоприятный психологический климат.

Это обращение к обучающимся по имени, опора на похвалу, на одобрение, на добрый, ласковый тон.

Положительная мотивация является основой успешности урока, толчком к самореализации каждого студента на уроке, главной движущей силой, формирующей интерес к уроку.

Ощущение ситуации успеха позволяет детям поверить в свои силы, повысить мотивацию к обучению. Многие великие педагоги особое внимание уделяли методу игры. В.А. Сухомлинский (1918-1970) сказал: «Ребенок по своей природе – пытливым исследователем, открывателем мира. Так пусть перед ним открывается чудесный мир в живых красках. Ярких и трепетных звуках, в сказке и игре, в собственном творчестве...через сказку, фантазию, игру, через неповторимое детское творчество – верная дорога к сердцу ребенка...». Активное использование на уроке устных игровых приемов позволяет студенту неуспешному в письменных заданиях, проявить себя в устной работе.

Игровые задания положительно влияют на развитие смекалки, находчивости, сообразительности. Многие игры требуют не только умственных, но и волевых усилий: организованности, выдержки, умения соблюдать правила игры. Главное, чтобы игра

органически сочеталась с серьезным, напряженным трудом, чтобы она не отвлекала от учения, а, наоборот, способствовала интенсификации умственной работы.

Ощущение ситуации успеха позволяет поверить в свои силы, повысить мотивацию к обучению.

Игровая учебная деятельность.

1. Игра «Классификация». Можно соревноваться двум командам или играть просто так, не соперничая. Классифицировать можно самые разные множества: буквы алфавита, ошибки в диктанте, любой список слов, книги на полке, предметы в расписании, телепередачи, месяцы и дни недели, и многое другое. Очень интересно классифицировать литературных героев. Главное – чтобы множество было всем известно и четко ограничено.

2. Игра «Продолжить ряд». Нужно продолжить ряд, догадавшись, какая закономерность лежит в его основе. Ответ нужно пояснить.

Вот пример: ряд О, Д, Т... (?) Ответ: Ч (даны первые буквы числительных по порядку: один, два, три... четыре).

- Апельсин, банан, виноград... Ответ: груша (следующая буква алфавита)
- Паук, таракан, мышь... Ответ: птица или человек (в этом ряду – название животных в порядке уменьшения количества ног)
- Медведи, сестры, поросята... Ответ: например, богатыри (слово, которое вместе с числительным *три* образует название художественного произведения).
- Дорога, ремонт, милиция... Ответ: фары (это слово начинается с фа, продолжая музыкальный ряд дорога, ремонт, милиция, и одновременно относится к тематике ряда)

3. Игра «Четвертый лишний». В каждом ряду из четырех элементов нужно назвать лишний – тот, у которого нет качества, характерного для всех остальных. Участник должен пояснить ответ.

- крик, кричать, квакать, кукарекать (имя существительное)
- золото, ураган, молоко, болото (не содержит полногласных сочетаний)
- лебедь, воробей, ворона, попугай (остальные мужского рода)
- рыба, рак, угорь, скорпион (остальные слова дали названия созвездиям Зодиака)

4. Игра «Знаете ли вы, что...?» - эффективный прием, помогающий настроить учащихся на работу, заинтересовать изучаемой темой.

5. Прием «Закончи предложения». Цель: формирование умения оценивания изучаемого объекта, высказать свое собственное суждение и отношение. Например, «самым интересным на занятии для меня было...».

6. Игры-тренинги. Игры приходят на помощь в трудный момент – чтобы растворить скуку однообразия...

(Представьте, что вы редакторы газет, а в текст очередного номера вкрались ошибки - найдите их и исправьте)

Ученые по скелетам давно вымерших животных восстанавливают их облик, а можете ли вы по схеме предложения воссоздать его облик (т.е. сказать, простое оно или сложное, главное и придаточное)

7. Игры в случайность (игра «Что? Где? Когда?», «Ромашка»)
8. «Да-нетка»

Эта игра способна увлечь ребят, ставит их в активную позицию. “Да-нетка” учит:
– связывать разрозненные факты в единую картину;
– систематизировать уже имеющуюся информацию; – слушать и слышать соучеников.

9. “Автор”.

... Если бы вы были автором учебника, как бы вы объяснили ученикам эту тему?

... Если бы вы были автором учебника, как бы вы объяснили ученикам необходимость изучения этой темы?

... Если бы вы были художником-иллюстратором, как бы вы проиллюстрировали эту тему? И т.д.

10. “Фантазёр”. На доске записана тема урока.– Назовите 5 способов применения знаний, умений и навыков по этой теме в жизни.

11. «Игра с мячом».

Закрепление происходит быстрее (когда бросают мяч, возникает состояние конфузного транса, т.е. сознание занято контролем за движениями и ловлей мячика). Сразу понятно, кто как освоил тему.

Приемы педагогической техники на уроках русского языка и литературы

Повышение интереса к уроку можно достичь, используя следующие приемы:

1.Привлекательная цель

Удивляй! (Тема “Корень слова”. Существуют слова, которые не имеют корня, например, глагол *вынуть*)

2.Отсроченная отгадка

3.Фантастическая добавка (Представьте себе, что вы можете встретиться с Онегиным и Ленским за день до дуэли. Что бы вы сказали им? Попробуйте предсказать их реакцию на ваши аргументы. Можно разыграть беседу по ролям.)

4.Пресс – конференция (неполно раскрывается тема, предлагается задать студентам дораскрывающие ее вопросы)

5. Своя опора (составляется опорный конспект изученной темы либо отдельного параграфа)

6. Повторяем с контролем (разрабатываются списки контрольных вопросов по теме. Например, по теме “Имя существительное”.)

7. Пересечение тем (найдите несколько сложноподчиненных предложений в изучаемом на уроках литературы произведении; Отец Чичикова учил Павлушу беречь и копить копеечку. А чему учил отец Молчалина? А как напутствовал отец Гринева?)

8. Взаимоопрос – студенты опрашивают друг друга.

Коллективная учебная деятельность. Организация работы в группах:

1.Лови ошибку (ученики получают серию цитат со ссылкой на авторов. Определяют, в каком случае цитата не могла принадлежать данному автору. Доказывают свое мнение.)

2.Мозговой штурм (предложите идею оригинального памятника Мцыри. Обсуждение идей позволяет еще раз вспомнить и проанализировать характер героя, события его жизни).

3.Театрализация. Благодатный прием на уроках литературы, ведь, чтобы понять, как играть того или иного героя, необходимо “почувствовать” пьесу и всех героев.

“Да” и “Нет” говорите. (Героиня не отличалась щедростью, хоть и гостям рада была. Кто она? – Коробочка из “Мертвых душ”. Серьезные занятия наукой не мешали ему сочинять стихи. Кто он? – Ломоносов.)

7. Резюме- студенты письменно отвечают на серию вопросов, отражающих их отношение к уроку, учебному предмету, учителю. Резюме дается раз в неделю или в месяц, по итогам года. (Что нравится на уроках? Что не нравится на уроках? Что мешает учиться? и другие вопросы. Поставь себе оценку по 10 балльной системе. Обоснуй ее)

8. Создание ситуации успеха также позволяет замотивировать ребят на активную работу во время урока. Приучаю во время фронтального опроса отвечать, начиная словами: “Я знаю, что...”. Порой наблюдаю, как растёт на глазах уверенность учеников в своей лингвистической компетенции.

9. Безусловно, освобождение от домашнего задания, зачёта и других форм контроля – сильное мотивирующее средство. Заблаговременно вывешиваю на стенд информацию о критериях оценивания результатов изучения темы и оговариваю, что нужно сделать, чтобы освободить себя от тяжкого испытания. Некоторые стараются.

10. Оценка – не отметка.

Отмечаю вслух или жестом каждый успех ученика. Главная цель оценки – стимулировать познание. Детям нужен Успех. Степень успешности во многом определяет наше отношение к миру, самочувствие, желание работать, узнавать новое.

11. Кредит доверия.

В некоторых случаях ставлю отметку “в кредит”. Это шанс для студента проявить себя и доказать свою состоятельность. Для меня важно дать понять, что я верю в него, есть все возможности для достижения успеха, необходимо только что-то сделать по-другому, стараться чуть больше.

12. Очень важно не только записать на доске тему урока, но и вызвать у обучающихся эмоциональный отклик, отношение к этой теме. Я это делаю через признание личности, опираюсь на его жизненный опыт.

13. – Что вы уже знаете об этой теме?

– Подберите слова об этом или на эту тему.....

–Вот видите! В вашей памяти уже это хранится! Значит, это нужно!

(Не правда ли, звучит, как открытие!)

Вывод: таким образом, учение только тогда станет для радостным и привлекательным, когда они сами будут учиться проектировать, конструировать, исследовать, открывать, т.е. познавать мир в подлинном смысле этого слова. Познание через напряжение своих сил, умственных, физических, духовных. А это возможно только в процессе самостоятельной учебно-познавательной деятельности на основе современных педагогических технологий, методов в учебно-воспитательном процессе

REFERENCES

1. Божович, М.И. Изучение мотивации поведения детей и подростков М.И. Божович. - М., 2013.
2. Ильин, Е. П. Мотивация и мотивы/ Е. П. Ильин. -- СПб.: Питер, 2004.
3. Леонтьев, А.Н. Деятельность. Создание личности/ А.Н. Леонтьев. М., 2013.

4. Маркова, А.К. Формирование мотивации учения/ А.К. Маркова,
5. Т.А. Матис, А.Б. Орлов -- М., 2014.
6. Старикова М.Г. Современный урок: пособие для педагогов
7. Qoryog'diyev, Z. O. (2016). ACTIVITIES OF AMUDARYA FLOTILLA AT THE END OF THE NINETEENTH CENTURY-BEGINNING OF THE TWENTIETH CENTURY HISTORY (" TURKESTAN COLLECTION" MATERIALS). Ученый XXI века, (12), 20-22.
8. Корёгдиев, З. О. (2016). ACTIVITIES OF AMUDARYA FLOTILLA AT THE END OF THE NINETEENTH CENTURY-BEGINNING OF THE TWENTIETH CENTURY HISTORY (" TURKESTAN COLLECTION" MATERIALS). Ученый XXI века, (12 (25)), 20-22.
9. Sitora Utkerovna Berdiyeva. (2023). THE DIFFERENCE BETWEEN GAME-BASED LEARNING AND GAMIFICATION [Data set]. Zenodo.
<https://doi.org/10.5281/zenodo.10033388>
10. Berdiyeva, S. (2023). BENEFITS OF TEACHING FOREIGN LANGUAGES THROUGH ROLE-PLAYING ACTIVITIES. MODERN SCIENCE AND RESEARCH, 2(10), 723–729. <https://doi.org/10.5281/zenodo.10034991>
11. Ikhtiyorovna, K. G. Z. (2023). MASTERING THE ART OF EFFECTIVE SPEAKING AND READING: STRATEGIES FOR IMPROVING SPEAKING AND READING SKILLS. *International Journal Of Literature And Languages*, 3(10), 32-38.
12. Karimova, G. (2023). SKIMMING AND SCANNING. *Modern Science and Research*, 2(9), 334-335.
13. Qurbonova, N. R., & Ikhtiyorovna, K. G. (2023). DEVELOPMENT OF FANTASY GENRE IN 20TH CENTURY. *Intent Research Scientific Journal*, 2(5), 1-5.
14. Maftunabonu, S. (2023). THE DIFFERENCE BETWEEN TRADITIONAL AND MODERN TEACHING METHODS. *Modern Science and Research*, 2(10), 829-831.
15. Shodieva, M. (2023). MASTERING ENGLISH IN A MONTH: EFFECTIVE STRATEGIES FOR RAPID PROGRESS. In *Academic International Conference on Multi-Disciplinary Studies and Education* (Vol. 1, No. 19, pp. 83-87).
16. Shodieva, M. (2023). DEVELOPING SUMMARY WRITING SKILL IN ACADEMIC WRITING. *Modern Science and Research*, 2(9), 140-144.
17. Tursunova, M. (2023). ROLE OF THE 4C METHOD IN LANGUAGE TEACHING. *Science and innovation in the education system*, 2(11), 75-83.
18. Tursunova, M. (2023). BADIY TARJIMADA LINGVOKULTUROLOGIK XUSUSIYATLAR. Журнал: Союз Науки и Образования, 5(2), 12-15.
19. Sadullayev, U. (2023). THE ROLE OF WOMEN IN NEIGHBORHOOD MANAGEMENT IN UZBEKISTAN. *Modern Science and Research*, 2(9), 132-135.
20. Shokir o'gli, U. S. (2023). MILLIY QADRIYATLARIMIZ ASROVCHISI. *Journal of new century innovations*, 35(1), 79-80.
21. Sadullayev, U. (2023). THE ROLE OF THE NEIGHBORHOOD IN THE SOCIAL DEVELOPMENT OF SOCIETY. *Modern Science and Research*, 2(10), 755-757.

22. Корёгдиев, З. О. (2016). XIX АСР ОХИРИ–XX АСР БОШЛАРИДА АМУДАРЁ ФЛОТИЛИЯСИ ФАОЛИЯТИ ТАРИХИДАН (“ТУРКИСТОН ТЎПЛАМИ” МАТЕРИАЛЛАРИ АСОСИДА). Ученый XXI века, 20.
23. Orifjonovich, O. A. (2023). METAFORANING KO'P TARMOQLI VA FANLARARO O'RGANILISHI.
24. Ollomurodov, A. (2023). MULTIDISCIPLINARY AND INTERDISCIPLINARY STUDY OF METAPHOR. *Modern Science and Research*, 2(9), 136-139.
25. Sulaymonovna, Q. N., & Orifjonovich, O. A. (2022). KONSEPTUAL METAFORALARNING LINGVOMADANIY HAMDA KOGNITIV XUSUSIYATLARI VA TIL TARAQQIYOTIDA TUTGAN ORNI. *Scientific Impulse*, 1(3), 594-600.
26. Sulaymonovna, Q. N., & Orifjonovich, O. A. (2022). KONSEPTUAL METAFORALARNING LINGVOMADANIY HAMDA KOGNITIV XUSUSIYATLARI VA TIL TARAQQIYOTIDA TUTGAN ORNI. *Scientific Impulse*, 1(3), 594-600.
27. Хасанова, Ш. Б. (2023). РЕПРЕЗЕНТАЦИЯ СИСТЕМНЫХ ОТНОШЕНИЙ РУССКОЙ ЛЕКСИКИ В ПОСЛОВИЦАХ И ПОГОВОРКАХ. *Finland International Scientific Journal of Education, Social Science & Humanities*, 11(4), 1220-1226.
28. Nigmatova Gulnoz Khamidovna, & Khasanova Shakhnoza Bakhodirovna. (2022). System Relations in the Vocabulary of the Russian Language. *Global Scientific Review*, 3, 44–48. Retrieved from <https://www.scientificreview.com/index.php/gsr/article/view/22>
29. Д.А. Муродова (2022). Колоризмы в лирике АС Пушкина: выпускная бакалаврская работа по направлению подготовки: 45.03. 01-Филология.
30. Муродова, Д. А. (2022). ЦВЕТОВАЯ ГАММА В ЛИРИКЕ А. ПУШКИНА. *Oriental renaissance: Innovative, educational, natural and social sciences*, 2(2), 432-434.
31. Murodova, D. (2023). THE CONCEPT OF THE WORDS "GENEROSITY AND COWARDICE" IN THE LAK LANGUAGES. *Modern Science and Research*, 2(6), 1147–1149.
32. Муродова. Д. А. (2023). ОБРАЗ МАТЕРИ В ПРОЗЕ Ч.Т.АЙТМАТОВА. *GOLDEN BRAIN*, 1(5), 26–29. Retrieved from <https://researchedu.org/index.php/goldenbrain/article/view/1685>
33. Durova Shakhnoza Shokirovna. (2023). A PRACTICAL WAY OF STUDYING CONDITIONALS. *International Journal Of Literature And Languages*, 3(10), 39–43.
34. Durova, S. S. (2023). KEYS TO LEARN LANGUAGE EFFECTIVELY. *Educational Research in Universal Sciences*, 2(10), 4-6.
35. Tasheva, N. (2023). EXPLORING THE RICH TAPESTRY OF LINGUISTICS: A COMPREHENSIVE OVERVIEW. *Science and innovation in the education system*, 2(11), 51-57.
36. Tasheva, N. (2023). SEMANTIC ANALYSIS OF LEXEMES WITHIN THE CONCEPT OF THE IDEA OF THE GREAT MAN IN MARLOWE'S DRAMA "TAMERLANE THE GREAT". *Инновационные исследования в современном мире: теория и практика*, 2(18), 90-93.

37. Tasheva, N. (2023). EXPRESSION OF LEXICAL-SEMANTIC AND SOCIO-EDUCATIONAL PARAMETERS IN THE CREATION OF A GREAT HUMAN FIGURE IN ENGLISH RENAISSANCE DRAMA: A COMPREHENSIVE ANALYSIS. *Solution of social problems in management and economy*, 2(7), 11-14.
38. Tasheva, N. (2023). THE ROLE OF CHRISTOPHER MARLOWE IN THE DEVELOPMENT OF NATIONAL ENGLISH DURING THE RENAISSANCE. *Models and methods in modern science*, 2(7), 14-19.
39. Tasheva, N. (2023). THE IMAGE OF THE EAST IN THE PLAY "TAMERLANE THE GREAT" BY K. MARLOWE. *International Bulletin of Applied Science and Technology*, 3(3), 113-120.
40. Tasheva, N. (2023). THE GREAT TAMBURLEN AS THE PSYCHOTYPE OF THE EASTERN RULER IN THE POETRY OF CHRISTOPHER MARLOW. *Академические исследования в современной науке*, 2(4), 52-58.
41. Tasheva, N. (2022). INDIVIDUALISM OF THE PHENOMENON OF A STRONG PERSONALITY IN THE AGE OF THE RENAISSANCE. *Евразийский журнал академических исследований*, 2(13), 454-462.
42. Gulamova, D. . (2023). ЭВФЕМИЗМЫ КАК ФАКТОР РАЗВИТИЯ КУЛЬТУРЫ РЕЧИ УЧЕНИКОВ. *Modern Science and Research*, 2(8), 231–236. Retrieved from <https://inlibrary.uz/index.php/science-research/article/view/22630>
43. Gulamova, D. I. (2022). USE OF CREATIVE TASKS IN TEACHING THE NATIVE LANGUAGE AT SCHOOL. *Galaxy International Interdisciplinary Research Journal*, 10(2), 841-846.
44. Fayzullayeva, N. S. qizi . (2023). Theoretical Views on the Use of the Term "Concept" in Cognitive Linguistics. *EUROPEAN JOURNAL OF INNOVATION IN NONFORMAL EDUCATION*, 3(5), 27–31. Retrieved from <https://www.inovatus.es/index.php/ejine/article/view/1685>
45. Fayzullayeva, N. (2023). USAGE OF THE FLORA IN THE EARLY MODERN ENGLISH POETRY. *Modern Science and Research*, 2(9), 36–39. Retrieved from <https://inlibrary.uz/index.php/science-research/article/view/24078>

ПРОЕКТИРОВАНИЯ ГАЗОСНАБЖЕНИЕ ГОРОДОВ И ПРОМЫШЛЕННЫХ ПРЕДПРИЯТИЙ

Д.Г.Азизова

доцент кафедры Нефтегазовое дело

Л.Н.Орипова

старший преподаватель кафедры Нефтегазовое дело

Каршинский инженерно-экономический институт

<https://doi.org/10.5281/zenodo.10077449>

Аннотация. Проекты газоснабжения областей, районов, городов, поселков и других населенных пунктов разрабатываются на основе схем и проектов районной планировки, генеральных планов городов, поселков и сельских населенных пунктов с обязательным учетом их развития на перспективу.

Ключевые слова: газоснабжение, цистерн и баллонов, тупиковые, кольцевые, смешанные, газораспределительная станция, газораспределительный пункт, ПХГ – хранилище газа.

DESIGNING GAS SUPPLY OF CITIES AND INDUSTRIAL ENTERPRISES

Abstract. Gas supply projects for regions, districts, cities, towns and other populated areas are developed on the basis of regional planning schemes and projects, master plans for cities, towns and rural settlements, with mandatory consideration of their future development.

Key words: gas supply, tanks and cylinders, dead-end, ring, mixed, gas distribution station, gas distribution point, UGS - gas storage.

В топливно-энергетическом обеспечении городов продолжает возрастать доля газа. Газоснабжение городов определяется расходами на промышленные и жилищно-коммунальные нужды, причем последние все время растут, поскольку увеличивается количество газифицированных квартир. Проекты газоснабжения областей, районов, городов, поселков и других населенных мест разрабатываются на основе схем и проектов районной планировки, генеральных планов городов, поселков и сельских населенных пунктов с обязательным учетом их развития на перспективу. Системы газификации представляют собой комплекс магистральных газопроводов, подземных газохранилищ и кольцевых газопроводов, обеспечивающих надежное газоснабжение районов.

Газоснабжение – это организационная подача и распределение газового топлива для нужд народного хозяйства. Наиболее крупные потребители природного газа – тепловые электростанции, металлургия, химическая и цветная промышленность. В коммунальном хозяйстве газ используется для нужд предприятий коммунального и бытового обслуживания, для приготовления пищи, для нагрева воды для бытовых и санитарно-гигиенических целей, для отопления (котельных), а также для заправки автомобилей.

Газоснабжение или подача и распределение газового топлива разделяем на две группы: централизованное газоснабжение и местное газоснабжение

Централизованное газоснабжение имеет место при наличии городской газовой сети с разводкой по предприятиям, жилым домам.

Централизованное газоснабжение предусматривает разветвленную систему газопроводов подземной и надземной прокладки, другие инженерные сооружения, пункты учета расхода газа.

Местное газоснабжение от местных газогенерирующих установок или цистерн и баллонов, заполняемых сжатым или сжиженным газом, применяется в случаях, когда мелкие населенные пункты или другие объекты удалены от магистральных газопроводов.

Газопроводы, прокладываемые в городах и населенных пунктах, различаются по назначению и давлению в них.

По назначению:

1. Уличное – для транспортировки газа по проездам;
2. Ответвления и вводы – для подачи газа от уличных газопроводов к потребителям;
3. Внутри объективные – для подачи газа от отключающего устройства до а вводе к потребляющим аппаратам и устройствам.

По давлению:

1. Низкого давления $P = 0,02-0,03$ кгс/см²;
2. Среднего давления $P = 0,05-3$ кгс/см²;
3. Высокого давления $P = 3-6$ кгс/см².

Чем выше давление, тем больше газа можно перекачать через трубопровод небольшого сечения, но при этом повышается опасность, например возникновение утечек, свищей, разрывов труб и аппаратуры. Ниже давление – безопаснее, но нужны трубы большего сечения.

Существенной особенностью работы систем газоснабжения является то, что подача газа равномерна, а потребление неравномерно, переменное из-за колебания суточного потребления, погоды. Поэтому излишки газа в период меньшего потребления (летом) заканчивают в хранилище, а затем используют по мере надобности, когда потребление возрастает (зимой).

Для равномерного обеспечения газоснабжения сооружаются подземные хранилища. В общем подземные хранилища газа обеспечивают:

- покрытие сезонной неравномерности газопотребления;
- уменьшение капитальных вложений в магистральный газопровод;
- создание государственных запасов;
- создание запасов сырья и запасов готовой продукции;
- уменьшение мощностей заводов по очистке;
- выравнивание колебаний потребления электроэнергии;
- повышение надежности работы системы дальнейшего газоснабжения в целом.

Конфигурация схем зависит от размеров населенного пункта, насыщенности промышленными предприятиями, местных условий.

Схемы бывают:

- трехступенчатые;
- двухступенчатые;
- одноступенчатые.

Трехступенчатая схема наиболее гибкая и безопасная в эксплуатации.

Схемы бывают: тупиковые, кольцевые, смешанные.

Тупиковая – концы трубопроводов не соединяются между собой, поэтому у различных потребителей давление может быть различным. Эта схема для небольших населенных пунктов.

Кольцевая – схема дает более равномерный режим у всех потребителей, но дороже, так как требует больших труб.

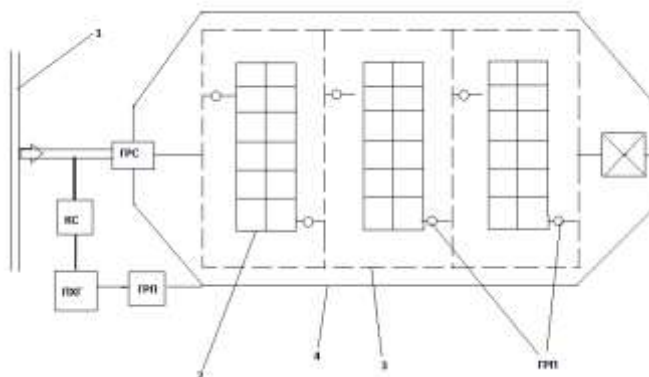

1-рисунок. Трехступенчатая схема газоснабжения населенного пункта:
1 – магистральный газопровод; 2 – газопровод низкого давления; 3 – газопровод среднего давления; 4 – газопровод высокого давления; ГРС – газораспределительная станция;

ГРП – газораспределительный пункт; ПХГ – хранилище газа.

Газоснабжение промышленных предприятий имеет свою специфику. Газ на территорию предприятия поступает через главную задвижку ГЗ. Затем, пройдя расходомерный пункт, распределяется по цехам. Если цех потребляет газ более низкого давления, то на входе устанавливают газораспределительный пункт ГРУ.

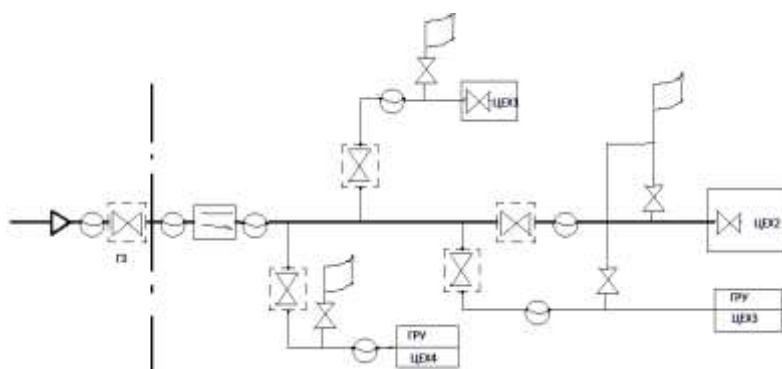

2-рисунок. Схема межцехового газопровода среднего давления

- отключающее устройство в колодце;
- сепаратор жидкости;
- расходомерное устройство;
- сброс газа на факел.

REFERENCES

1. Шур И.А. Газорегуляторные пункты и установки – Л.: изд.Недра, 1995
2. Ионин А. А. Газоснабжение. М., 2012. 2. Кязимов К. Г., Гусев В. Е. Основы газового хозяйства. М., 2009.
3. Колпакова Н.В., Колпаков А.С. Газоснабжение, Учебное пособие Издательство Уральского университета 2014

MAKTABLARDA MUMTOZ SHE'RLARIMIZNI O'QITISH AHAMIYATI.

Mamadaliyeva Nargizabonu Umurzaqaliyevna

Berdaq nomidagi Qoraqalpoq davlat universiteti
o'zbek filologiya fakulteti 4-bosqich talabasi.

nargizabonu1287@gmail.com

+998 88 349 45 45

<https://doi.org/10.5281/zenodo.10077487>

Annotatsiya. Bizning boy adabiyotimiz durdonalari sanalmish mumtoz she'riyatimizning o'qilishida maxsus qoidalar bo'lib, uni o'quvchilarga o'qishni o'rgatishda ustozdan yuquri malaka va bilim talab etiladi. Bu maqolada adabiyotshunos, Filologiya fanlari doktori, professor Anvar Hojiahmedovning "Maktabda aruz vaznini o'rganish" adabiyot ustozlar uchun o'quv qo'llanma tadqiq etiladi.

Kalit so'zlar: aruz, vazn, she'r, maktab, o'qituvchi, o'quvchi, bo'g'in, cho'ziq va qisqa bo'g'inlar, Navoiy.

THE IMPORTANCE OF TEACHING OUR CLASSICAL POEMS IN SCHOOLS.

Abstract. There are special rules for the reading of our classic poetry, which are masterpieces of our rich literature, and teaching students to read it requires high skill and knowledge from the teacher. In this article, the study guide for literature teachers "Learning Aruz weight at school" by literary critic, doctor of philological sciences, professor Anvar Hojiahmedov is researched.

Key words: aruz, weight, poem, school, teacher, pupil, syllable, long and short syllables, Navoi.

ВАЖНОСТЬ ПРЕПОДАВАНИЯ НАШЕЙ КЛАССИЧЕСКОЙ ПОЭЗИИ В ШКОЛАХ.

Аннотация. Для чтения нашей классической поэзии, являющейся шедевром нашей богатой литературы, существуют особые правила, и обучение ее чтению требует от учителя высокого мастерства и знаний. В данной статье исследуется учебное пособие для учителей литературы «Изучение веса Аруз в школе» литературоведа, доктора филологических наук, профессора Анвара Ходжихмедова.

Ключевые слова: аруз, вес, стихотворение, школа, учитель, ученик, слог, долгий и краткий слоги, Навои.

Hozirgi kunda O'zbekistonimizning o'rta maktablar uchun tuzilgan adabiyot dasturlarida mumtoz adabiyotimiz namunalariga tobora kengroq o'rin ajratilmoqda, o'quvchilarning ming yillik adabiy merosimiz bilan atroflicha tanishib, mutafakkir shoirlarimiz ijodi, ularning badiiy salohiyatlari, hayotiy muammolar, insonning turli-tuman kechinmalarini teran mazmunli, nafis va jozibador misralarda jilolantirishlagi san'atkorliklarini o'rganib borishlari uchun zarur imkoniyatlar yaratilmoqda. Lekin bundan bir necha asrlar muqaddam Sharq adabiyotining o'ziga xos uslublari asosida, turli-tuman majoziy timsollar, she'riy san'atlar vositasida, xususan, anchagina murakkab aruz vazni o'lchovlari zaminida yaratilgan g'azallaru ruboiylar, muxammaslaru musaddaslar, qit'alaru tuyuqlar, qasidalaru dostonlarni ifodali o'qish, sharhlash, tahlil qilish til va adabiyot o'qituvchilaridan yetuk bilim va malakani, barkamol ustozlik mahoratini talab qiladi.

She'r yodlash xotirani mustahkamlaydi, uni ifodali o'qish esa go'zal va chiroyli, ta'sirchan nutqqa ega bo'lishiga, she'rni yozish esa insonning barcha qobiliyatlarini ishga soladi.

Shunday insonlar borki, ular yosh bolalarning she'r yodlaganiga qarab, odobiga va kelajakda kim bo'lishini belgilaydi. Chunki she'r yodlagan insonlar eslab qolish qobiliyati kuchli bo'lib, o'ziga bo'lgan ishonchi ham yuqori bo'lib, bemalol o'z fikrini boshqalarga mustaqil tarzda yetkazib bera oladi.

Jarangdor o'qilgan she'rning ahamiyati shundaki, bu insonda boshqalarni boshqarish qobiliyati yuqori bo'lib, tasirli va ohanglari kuy kabi har qanday she'r turlarini o'qigan insonlarda ijodkorlik, bunyodkorlik qalbida jo'sh uradi.

Shuning uchun ham she'r yodlash va o'qish ahamiyati juda katta. Maktabning boshlang'ich sinflaridan tortib 8-sinfgacha barmoq va erkin vaznidagi she'rlar o'qilib yodlaniladi. Undan yuqori sinflardan ya'ni 9-sinflardan boshlab, mumtoz she'riyatimizga oid jozibador, o'qilishi murakkab she'rlarimizning qonun qoidalari tushuntirilib, latif va go'zal ohangda o'qilish tartibi o'rgatiladi.

“Mumtoz adabiyotimizning durdona asarlarini, ulardagi har bir bayt, misra, har qaysi so'zni o'z vazniga, shoir nazarda tutgan she'riy o'lchovga muvofiq o'qilmas ekan, ijodkorning g'oyaviy-badiiy niyatini anglab yetish ham, tanlangan ohang lazzatini his qilish ham amrimahol. Ifodali o'qilmagan she'riy asar, xususan, nodir she'riyatimiz javohirlari o'quvchi ko'zi oldida o'z latofatini yo'qotishi, uning qalbida, ongida bunday asarga qiziqish ham, muhabbat ham uyg'otmasligi aniq. Misol uchun, aruzdagi she'riy asarlarni badiiy o'qishga o'rgatib borish o'qituvchining muhim va mas'uliyatli vazifalaridan biridir. Buning uchun esa, avvalo, uning o'zi mumtoz she'riyatimiz namunalarini sa'atkorlarcha o'qiy olish mahoratini egallagan bo'lishi kerak”-deya o'zining ohangrabodek tortuvchi so'z san'tini qo'llagan aruzshunos olim Anvar Hojiahmedov o'zining “Maktabda aruz vaznini o'rganish” kitobining yozilishi haqida.

Vazn haqida qisqacha to'xtalib, quyidagicha bayon qilinadi: “Vazn—badiiy shaklning eng muhim qismlaridan biri. Asar mazmuni: tanlangan mavzu, ijodkor dilini to'lqinlantirayotgan muammolar, badiiy timsollarda mujassamlantirilayotgan umumbashariy g'oyalarni jozibali, ta'sirchan, o'qimishli kilib ifodalashda vazn alohida ahamiyatga egadir. Binobarin, shoir u yoki bu o'lchovni asossiz, tasodifan tanlamaydi, balki muayyan g'oyaviy-badiiy niyatdan kelib chiqib, eng maqbul vaznlarga murojaat qiladi. Ko'rinadiki, ijodkorning vazn tanlash, o'z asarining musiqiy ohangdorligini ta'minlash, xilma-xil she'riy o'lchovlar vositasida o'z qahramonlari qiyofasini jonli, hayotiy qilib tasvirlash mahoratini o'rganish asarni badiiy tahlil qilishning zaruriy shartlaridan biri hisoblanadi. Bu ham o'qituvchining mazkur sohada chuqur bilim va malakaga ega bo'lishini taqozo etadi.

Shu narsa ham sir emaski, o'quvchilarni aruz she'riy o'lchov tizimi nazariyasi bilan tanishtirish, mumtoz she'riyatimiz namunalarini ifodali o'qishga o'rgatib borish, asarni tahlil qilish davomida shoirning vazn ustida ishlash mahoratini kuzatish muayyan metodika asosidagina amalga oshirilishi mumkin. O'qituvchilarni shu xil metodika asoslari bilan qurollantirish esa maktabda aruz nazariyasi va amaliyotini zarur darajada o'rganib borish nuqtai nazaridan nihoyatda muhim. Ushbu kitobda yuqoridagi mulohazalarning barchasi hisobga olindi”. [4; 4-5]

Kitob quyidagi bo'limlardan iborat:

1. Kirish.
2. “Aruz” she'riy o'lchov tizimi yaratmasi asoslari.
3. Maktabda aruz ilmini o'rganish.

4. Aruz vazindagi asarlarni ifodali o'qish.

5. Xulosalar.

Qo'llanmaning kirish qismi 3 ga ajratilgan:

1-qismida Aruz vaznini qo'llash tarixi va undan foydalanib ijod etganlar, asarlari keltiriladi:

— "Aruz" she'riy o'lchov tizimiga asos solgan VIII asrda yashab ijod qilgan arab adabiyotshunos, musiqashunos olimi Xalil ibn Ahmad hisoblanishi;

— Mazkur o'lchov tizimi IX asr boshlaridanoq fors-tojik adabiyotida ham qo'llanila boshladi, hamda Rudakiy, Firdavsiy, Daqiqiy, keyin Umar Xayyom, Sa'diy, Hofiz Sheroziy, Jomiy kabi buyuk shoirlar ijodidan mustahkam o'rin egallashi;

— X asr o'zbek aruzi rivojida alohida bosqich sanaladi. Yusuf Xos Xojibning "Qutadg'u bilig" asari, Yugnakiyning "Hibatul haqoyiq" dostoni, yana boshqa asarlar: "Qissasi Rabg'uziy" kitobi, „Muhabbatnoma“, „Xisrav va Shirin“, „Guliston“ tarjimalari kabi o'lmas asarlarni bitishda mohirona foydalanilgan o'ttizdan ortiq vazn aruz o'lchovining adabiyotimizga tobora chuqurroq kirib borgani.

— Atoiy, Sakkokiy, Durbek, Gadoiy, Lutfiy singari turkigo'y ijodkorlar o'z asarlarini aruzning eng jozibali o'lchovlari asosida yaratib, ko'plab vaznlarni she'riyatimizga olib kirgan bo'lsalar, buyuk Alisher Navoiy o'zining lirik she'rlari, dostonlarini yaratish jarayonida aruz o'lchovining barcha imkoniyatlarini sinovdan o'tkazib, yuzga yaqin vazn qo'llab, bu sohada eng yaxshi muvaffaqiyatlarga erishishlari, hamda bu buyuk siymoning mazkur sohadagi an'alarini davom ettirgan Zahiriddin Muhammad Bobur o'zbek aruzini yangi taraqqiyot bosqichiga ko'tarishi;

— Bu ijodkorlardan ilhomlanib, izidan borib, aruz vaznini takkomillashiga hissalarini qo'shgan Mashrab va Nodira, Munis va Ogahiy, Muqimiy va Furqat, Hamza va Avloniylar;

— Aruz tizimidan 1917-yildan keyingi davrda ham foydalangan ijodkorlar: Cho'lpon, Habibiy, Sobir Abdulla, Chustiy;

— 60-80-yillardan boshlab Erkin Vohidov ("Yoshlik devoni"), Abdulla Oripov, Jamol Kamol, Oydin Hojiyeva, E'tibor Oxunova kabi ko'plab shoirlar o'z she'rlari bilan o'zbek aruzining go'zalligini, jozibali ohanglarga boyligini yana bir bor dalilladilar.

Ikkinchi qismida aruz tizimi bo'yicha nazariyalar, risolalar yaratgan olim va ijodkorlar keltirilgan:

Xalil ibn Ahmaddan so'ng Ibn Usmon Maziniy, Imom Ahmad ibn Abdurabbih, Ibn al-Xatib at-Tabriziy, Ziyovuddin Abul Jaysh al-Hazrajiy kabi arab olimlarining nomlari tilga olinadi.

Fors-tojik adabiyotshunosligida: Mavlono Yusuf Nishoburiy (X asr), Rashididdin Vatvot (XIII asr)ning "Hadoyiq us-sehr", Shams Qays (XIII asr)ning "Al-mu'jam fi meyor ash'or al-ajam", Nasriddin Tusiy (XIV asr)ning "Meyor-ul ash'or", Salmon Savojiy (XIV asr)ning "Kasidatun masnuot al-aruz", Abdurahmon Jomiy (XV asr)ning "Risolai aruz asarlari fors-tojik" aruzining nazariy va amaliy rivojida alohida ahamiyatga ega bo'ldi.

Aruz ilmi rivojiga turkiy xalqlar orasidan etishib chiqqan adabiyotshunos olimlar: mashhur faylasuf Abu Nasr Forobiy (X asr), Abu Ali ibn Sino (X-XI asrlar), Abul Qosim Zamaxshariy (XI — XII asrlar), Abu Ya'qub Yusuf ibn Abubakr Sakkokiy (XII-XIII asr)lar o'zlarining arab va forsiy tilda bitgan ilmiy asarlari bilan faqat arab va forsiy aruzlarga emas, ayni vaqtda turkiy aruz taraqqiyotiga ham sezilarli ta'sir ko'rsatdilar. Alisher Navoiyning ilk bor turkiy tilda yaratilgan

“Mezonul avzon” (“Vaznlar o‘lchovi”) asari va Zahiriddin Muhammad Boburning “Muxtasar” deb nomlangan yirik ilmiy asarining ahamiyati beqiyosdir.

XIX asr oxirlarida Zokirjon Furqat ham aruz ilmiga doir risola bitgan.[7;125-126]

1936-yil Fitrat qalamiga mansub “Aruz hakida” risolasi nashr etildi. 1948-yili adabiyotshunos olim Sodiq Mirzayev “Navoiy aruzi” mavzusidagi nomzodlik dissertatsiyani yozib tugatdi.

O‘zbek aruzining nazariy va amaliy masalalari bo‘yicha: Alibek Rustamov, S. Hasanov, Ummat To‘ychiyevlar o‘zlarining tadqiqot ishlari va risolalari bilan o‘z ulushlarini qo‘shishdi.

Uchinchi qismida aruz ilmi va amaliyotiga asos solgan Xalil ibn Ahmad she‘r turlaridagi bahr va vaznlar faqat arab tili va she‘riyatiga tushishi, boshqa xalqlar adabiyotlariga o‘tib borishi orqali o‘zgarishlarga uchrashi haqida ma‘lumot keltiriladi.

Masalan: fors-tojik she‘riyatiga kirib borgan aruz nazariy jihatdan ham, amaliy nuqtai nazaridan ham qator o‘zgarishlarga duch keladi: arab adabiyotiga muvofiq keluvchi qator bahr hamda vaznlar, xususan, tavil, madid, basit, muqtazab, qarib, mushokil, g‘arib bahrlari fors-tojik she‘riyatiga mos kelmaganligi tufayli tushib qoldi, boshqa bahrlarning vaznlarida ham ko‘pgina o‘zgarishlar - almashuvlar ro‘y berdi; bular oqibatida fors-tojik aruzi deb atalgan she‘riy o‘lchov tizimi shakllanib bordi.

Aruz turkiy adabiyotlarga ko‘chganida ham xuddi shu xil xolat yuz berdi, yuqorida zikr etilgan bahrlarning turkiy she‘riyatlarga ham mos tushmasligi ma‘lum bo‘ldi. Arab she‘riyatiga xos bo‘lgan vofir, tavil, madid, basit, qarib, mushokil, g‘arib, muqtazab bahrlari o‘zbek aruzida qo‘llanmaydi.

Turkiy tillarning arab va fors tillariga nisbatan o‘zgachaligi, xususan, unda cho‘ziq hijolarning nisbatan kamroq qo‘llanishi, qisqa hijolarning ketma-ket kelishi kabi xususiyatlar turkiy aruzning shakllanishiga sabab bo‘ldi.

“Aruz” she‘riy o‘lchov tizimi yaratmasi asoslari 1-bo‘limida aruz nazariyasi asoslariga bag‘ishlanadi. Bu bo‘lim aruz tizimining barcha nazariy masalalarini qamrab olmaydi, albatta; muallif unda adabiyot o‘qituvchilari uchun zarur bo‘lgan asosiy ma‘lumotlarnigina berishni lozim topgan.

Bu birinchi bo‘lim quyidagilar haqida ma‘lumot keltiriladi:

1. Aruz asoschisi, aruz va bayt deb aytilish sabablari, hamda aruz vazni bilan barmoq vazning farqlarihaqida qisqacha ma‘lumot.

2. Qisqa (V), cho‘ziq (—) va o‘ta cho‘ziq (~) bo‘g‘inlar.

3. Sabab, vata, fosila haqida

4. Rukn, uning tuzilish va turlari.

5. Bahrlar, ularning tuzilishi va turlari.

6. Zihoflar.

7. Mafoiylun ruknining tarmoqlari:

1) Bo‘g‘inlarning son jihatidan o‘zgarishi natijasida hosil bo‘lgan tarmoq ruknlar (Maf‘ulun, Faulun, Faal, Fa‘)

2) Bo‘g‘inlarning sifat jihatidan o‘zgarishi natijasida hosil bo‘lgan tarmoq ruknlar.

3) Bo‘g‘inlarning son va sifatli jihatidan o‘zgarishi natijasida hosil bo‘lgan tarmoq ruknlar

8. Ruboiy vaznlari haqida.

H. Olimjonning “O‘zbekiston” she‘ridan olingan 4 misrasini, Alisher Navoiyning “Kelmadi” radifli g‘azalining matla‘si va Furqatning “Sayding quya ber, sayyod” musaddasidan ikki misrasining bo‘g‘inlaridagi farqlar bo‘yicha misol keltiradi.[4;13]

Masalan, H. Olimjon: Bo‘g‘inlarining chizmasi quyidagicha:

Vodiylarni yayov kechganda, — — — — V — — — —
Bir ajoyib his bor edi menda, — V — — — — V — — — —
Daryolardan kuylab o‘tardim, — — — — — — V — — —
Qo‘shiqlarga quloq tutardim. V — — — — V — V — — —

Har qaysi misrada 9 tadan bo‘g‘in bo‘lib, ular 4-5 tarzida turoqlarga bo‘linib takrorlanadi. Lekin misralardagi cho‘ziq va qisqa bo‘g‘inlar soni ham har xil, o‘rni ham muayyan emas, ya‘ni ular istagan miqdorda va istalgan o‘rinda kela oladi. Aruz tizimida esa har qaysi misradagi qisqa va cho‘ziq bo‘g‘inlar soni ham bir xil, o‘rni ham muayyan bo‘ladi.

Navoiy:

Kecha kelgumdir debon ul sarvi gulro‘ kelmadi,
Ko‘zlarimga kecha tong otkuncha uyqu kelmadi.

Bu baytning chizmasi quyidagicha:

— V — — — — V — — — — — V — — — — V — —
— V — — — — V — — — — — V — — — — V — —

Har qaysi misrada 15 tadan bo‘g‘in bo‘lib, ularning 11 tasi cho‘ziq, 4 tasi qisqa ekanini, ana shu qisqa va cho‘ziq bo‘g‘inlar misralarda ma‘lum o‘rinlarda kelayotganini ko‘rish mumkin, ya‘ni birinchi misraning chizmasi 2-misraning chizmasi bilan bir xil. Cho‘ziq va qisqa bo‘g‘inlarning shu tarzidagi takrorlanishi mayin musiqiy ritm-ohangni ta‘minlaydi.

Yoki Furqatning “Sayding qo‘ya ber, sayyod” musaddasidan ikki misrani shu tarzda ko‘zdan kechiraylik:

Sayding qo‘ya ber, sayyod, sayyora ekan mendek,
Ol domini bo‘ynidin, bechora ekan mendek.

Bu misralarning chizmasini shunday ko‘rsatish mumkin:

— — V V — — — — — — V V — — — —
— — V V — — — — — — V V — — — —

Mazkur baytning har misrasida 14 tadan bo‘g‘in bo‘lib, ularning 10 tasi cho‘ziq, 4 tasi qisqa. Ana shu bo‘g‘inlar misralarda qat‘iy bir tartibda barqaror bo‘lib takrorlanadi. Aruz tizimiga mansub qaysi bir vazni olib qaramaylik, ularda ana shu qoidaning qat‘iy saqlanishini ko‘ramiz.

3- bo‘lmi “Maktabda aruz ilmini o‘rganish”

Qo‘llanmaning maktabda aruz ilmini o‘rganishga doir qismida asosiy diqqat mumtoz adabiyotimiz namunasi ifodali o‘qish muammosiga qaratiladi: har bir asarning vazni, rukni, o‘ta cho‘ziq bo‘g‘in hijolar, qo‘shib o‘qiladigan bo‘g‘inlarni to‘g‘ri o‘qish yo‘llari ko‘rsatiladi. Ayni vaqtda ijodkorlarning vazni ustida ishlash mexanizmlarini ishlab chiqishning maqbul usullari tavsiya etiladi.

4-bo‘lim “Aruz vazindagi asarlarni ifodali o‘qish”

Darsdan va sinfdan tashqarida aruz ilmi va amaliyotini o‘rganish tadbirlari bayon qilinadi.

Xulosa qismida aruz vaznidagi she‘rlar qoidalarini o‘rgatish yuqori sinflardan emas balki 5-sinfdan boshlanishi kerakligi yoritilgan. Hozirgi Zamonaviy texnologiyalar asrida barcha texnik

vositalardan foydalangan holda o‘quvchilarga eshittirib, tushuntirib, yetkazib berishi kerakligiga alohida to‘xtalangan.

Xulosa qilib aytganda, bu o‘qtuvchilarning she’riy tizimlarni o‘quvchilarga tushuntirish, o‘qilishi, aytilishini o‘rgatishga qaratilgan metodik qo‘llanma hisoblanadi. Bundan ko‘rinadiki barcha o‘qituvchi-muallimlar uchun aruz vazni bilan to‘liq holatda tanishib chiqib, o‘rganish va uni o‘quvchilarga sodda va tushunarli qilib, chiroyli tarzda yetkazib berish mahorati talab etiladi.

Har bir adabiyotchi ustozlar ushbu kitobdan foydalanib, amalga tadbiiq qilsa, dars samaradorligi oshadi.

REFERENCES

1. Алибек Рустамов. Аруз ҳақида суҳбатлар. “Фан” нашриёти, Тошкент, 1972.
2. А. Рустамов. Навоийнинг бадиий маҳорати, Тошкент, 1979
3. А. Рустамов. Ҳабибий шеърларининг вазни. Адабий мерос, 2-сон Тошкент, 1971;
4. Anvar Hojiahmedov. “Maktabda aruz vaznini o‘rganish” adabiyot ustozlar uchun o‘quv qo‘llanma. T. “O‘QITUVCHI”. 1995-y.
5. С. Ҳасанов. Бобурнинг “Аруз рисоласи” асари. “Фан” нашриёти, Тошкент 1981.
6. У. Гуйчиев. Ўзбек поэзиясида аруз системаси. “Фан” нашриёти, Тошкент, 1985.
7. Ғ. Каримов. Халк, тарих, адабиёт. Ғафур Ғулум номида ги Адабиёт ва санъат нашриёти. Тошкент, 1977

BOLALARDAGI IJODKORLIKNI RIVOJLANTIRISH USULLARI

Nigora Ro'ziqulova Alisher qizi

O'zbekiston davlat jahon tillar universitet talabasi

<https://doi.org/10.5281/zenodo.10077543>

Annotatsiya. Bu ilmiy maqolada biz bolalarda ijodkorlikni, ya'ni qobiliyatni turli xil yo'llarini o'rganamiz. Qanday qilib bolalarda ijodkorlikni uyg'otish lozimligini ushbu maqolada ko'rib chiqamiz.

Kalit so'zlar: bolalar, ijodkorlik, uyqu, hayajon, qobiliyat.

WAYS TO DEVELOP CREATIVITY IN CHILDREN

Abstract. In this scientific article, we will explore different ways of creativity, that is, ability, in children. In this article, we will consider how to awaken creativity in children.

Key words: children, creativity, sleep, excitement, ability.

МЕТОДЫ РАЗВИТИЯ ТВОРЧЕСТВА У ДЕТЕЙ

Аннотация. В этой научной статье мы исследуем различные способы развития творческих способностей, то есть способностей, у детей. О том, как пробудить в детях творческие способности, мы и поговорим в этой статье.

Ключевые слова: дети, творчество, сон, азарт, способности.

Kirish

Psixologiya sohasida ijodkorlik, bu tushunchalar noto'g'ri fikrlashni, hayotga ijodiy yondashishni anglatadi.

Fikrlashning ijodkorligi, ijodiy faoliyatning har qanday jarayonini juda hayajonli narsaga aylantirish imkonini beradi. Nostandard - shablonni fikrlashning to'liq qarama-qarshidir. Bu sizga kunlik vaziyatlarda yagona harakat qilish imkonini beradi, bu muqarrar ravishda yangi "naqshlar" ning paydo bo'lishiga olib keladi va insonning ijodini shakllantiradi.

Asosiy qism.

Ijodkorlikni qanday rivojlantirish mumkin?

Ijodiy shaxsni tarbiyalash uchun turli xil ijodiy faoliyatga kirish kerak, ya'ni ijod qilish uchun ba'zi mashqlarni bajarish kerak.

Kamera sotib olishning eng oddiy usuli yoki hatto sizning uyali telefoningiz atrofingizdagi g'ayritabiiy narsalarni olishi mumkin. Kundalik hayotda go'zallikni ko'rishga harakat qiling.

Uyquga ketishdan oldin, kelajakdagi mavjud va yuzaga kelishi mumkin bo'lgan muammolar haqida o'ylamang, tasavvurlaringizni qabul qiling, tushingizni o'ylang.

Shaxsiy badiiy qobiliyatlari bo'lmagan taqdirda ham, shaxsiy ijodkorlikni rivojlantirish juda chizilgan.

Agar uy bekasi bo'lsangiz, pishirish sizning ijodiy tabiatingizni ko'rsatishga yordam beradi. O'zingiz yaratgan allaqachon tayyorlangan retseptlardan foydalanmang, chunki siz o'zingizning oilangizning har bir a'zosini xushnud qilayotganingizdan ham ko'proq narsani bilasiz.

Hammaga qiziq. Olingan ma'lumotni madaniy boyitish, ijodingizning ufqlarini kengaytiradi. Barcha ko'rgazmalarga qatnashing, kino va teatrga boring.

San'at asarlarini o'qishda, kitobda bayon etilgan tarixning davomi bilan harakat qilib ko'ring.

Bolalarda ijodiy qobiliyatlarni rivojlantirishni bolalikdan boshlash tavsiya etiladi. Deyarli har doim (hatto ba'zan ongsiz ravishda) shaxs yaratishga intiladi, shuning uchun original echimlar va yangi g'oyalarni izlash shaxsiy o'sish va o'z-o'zini anglashning asosiy shartlaridan biridir. Har bir inson ajoyib ijodiy salohiyatga ega va agar erta bolalikda uning namoyishi uchun shart-sharoit yaratilsa, qobiliyatlar rivojlanishi ehtimoli ancha yuqori bo'ladi. Bu, albatta, kelajakdagi faoliyatga ijobiy ta'sir ko'rsatadi.

Ijod qobiliyatlari - insonning o'ziga xos xususiyatlari, unga qandaydir bir faoliyatni o'zlashtirishga imkon beradi. Ular bilim va ko'nikmalar bilan chambarchas bog'liq, lekin ular bilan bir xil emas. Qobiliyatlari, ularning rivojlanish tezligi, rivojlanish dinamikasi va h.k. kabi juda ko'p mahoratga ega emas. Bolaning muayyan harakatlarda ishtirok etishi u tegishli faoliyat bilan shug'ullana boshlaganidan keyin bo'ladi. Uning ijodiy qobiliyatlari tufayli, ilgari mavjud bo'lmagan yangi narsalarni yaratish mumkin bo'ladi. Ular turli sohalarda o'zlarini ko'rsatishlari mumkin: texnik, musiqiy, badiiy va boshqalar

Entsiklopedik lug'atda ijodkorlikning shunday ta'rifi berilgan - (lotin tilidan) yaratish - yaratish. Ijodiy, konstruktiv, innovatsion faoliyat.

Ijodkorlikning yana bir ta'rifi - bu an'anaviy yoki qabul qilingan fikrlash shakllaridan chetga chiqadigan va iqtidorlilik tarkibiga mustaqil omil sifatida kiritilgan tubdan yangi g'oyalarni yaratishga tayyorlik bilan tavsiflangan shaxsning ijodiy qobiliyatlari, shuningdek uni hal qilish qobiliyati. statik tizimlarda yuzaga keladigan muammolar. A.Maslouning fikricha, bu har bir kishiga tug'ma xos bo'lgan, lekin atrof-muhit ta'sirida ko'pchilik tomonidan yo'qolgan ijodiy yo'nalishdir.

E.Torrensning fikricha, ijodkorlik muammolarga nisbatan sezgirlikni oshirish, bilimlarning etishmasligi yoki nomuvofiqligi, bu muammolarni aniqlash, gipotezalarga asoslangan holda ularning yechimlarini topish, gipotezalarni sinab ko'rish va o'zgartirish, yechim natijasini shakllantirish bo'yicha harakatlarni o'z ichiga oladi. Ijodkorlikni baholash uchun turli xil fikrlash testlari, shaxsiyat anketalari va ishlash tahlili qo'llaniladi. Ijodiy fikrlashni rivojlantirish uchun to'liq bo'lmagan yoki yangi elementlarni birlashtirish uchun ochiq bo'lgan o'quv vaziyatlaridan foydalanish mumkin, bunda talabalar bir nechta savollarni shakllantirishga undaydi.

Tadqiqotchilar ijodkorlik uchun quyidagi mezonlarni aniqlaydilar:

Xulosa.

Ravonlik - vaqt birligida yuzaga keladigan g'oyalar soni;

O'ziga xoslik - bu umumiy qabul qilinganlardan farq qiladigan g'ayrioddiy g'oyalarni ishlab chiqarish qobiliyati. Ranko ta'kidlaganidek, bu parametrlarning ahamiyati ikki holatga bog'liq: birinchidan, bu parametr muammoni hal qilish jarayonida moslashuvchanlikni ko'rsatadigan shaxslarni, ularni hal qilishda qat'iylik ko'rsatadigan shaxslarni ajratishga imkon beradi, ikkinchidan, bu bizga imkon beradi. muammolarni hal qiladigan asl shaxslarni soxta o'ziga xoslikni ko'rsatadiganlardan farqlash.

Sezuvchanlik - g'ayrioddiy tafsilotlarga, qarama-qarshiliklarga va noaniqlikka sezgirlik, bir fikrdan ikkinchisiga tezda o'tishga tayyorlik;

Metaforik - mutlaqo g'ayrioddiy kontekstda ishlashga tayyorlik, ramziy, assotsiativ fikrlashga moyillik., Murakkabni oddiyda va oddiyini murakkabda ko'rish qobiliyati.

REFERENCES

1. <https://uz.unistica.com/ijodkorlikni-rivojlantirish/>
2. <https://uz.atomiyme.com/ijodkorlikni-rivojlantirish-bu-muvaffaqiyatga-erishish-yolidir/>
3. <https://eurodomik.ru/uz/materials/kreativnost-chno-eto-takoe-uprazhneniya-dlya-razvitiya-kreativnosti-chno-takoe.html>

BIR O'ZGARUVCHILI TENGLAMALAR BILAN YECHILADIGAN MURAKKAB MASALALARNI YECHISHGA O'RGATISH.

Erkinova Odinaxon Kozimjon qizi

Andijon davlat pedagogika instituti Matematika va informatika yonalishi talabasi

<https://doi.org/10.5281/zenodo.10077582>

Annotatsiya. Umumiy o'rta-talim jarayonining sifati va samaradorligini oshirish uchun, jumladan uzluksiz matematik talim tizimi jarayonida ilgor pedagogik tajribani organish va yoyish, zamonaviy pedagogik texnologiyalarning nazariy hamda amaliy asoslarini yaratish zarurdir.

Boshlang'ich sinf matematik darslarida ilgor pedagogik texnologiyadan foydalanib dars otilsa, tenglamalarni o'qitish jarayoni takomillashadi. Mavzuning asosiy shu bilan asoslanadi.

Kalit so'zlar: pedagogik texnologiyalar, boshlang'ich inf, tenglama, masala, bir o'zgaruvchili tenglamalar.

TEACHING TO SOLVE COMPLEX PROBLEMS THAT CAN BE SOLVED WITH SINGLE-VARIABLE EQUATIONS.

Abstract. In order to improve the quality and effectiveness of the general secondary education process, it is necessary to study and spread the advanced pedagogical experience in the process of the continuous mathematical education system, to create the theoretical and practical foundations of modern pedagogical technology.

The process of teaching equations will be improved if lessons are taught using advanced pedagogical technology in elementary math classes. The main theme is based on this.

Key words: pedagogical technologies, elementary information, equation, , problem, one-variable equations.

ОБУЧЕНИЕ РЕШЕНИЮ СЛОЖНЫХ ЗАДАЧ, РЕШАЕМЫХ УРАВНЕНИЯМИ С ОДНОЙ ПЕРЕМЕННОЙ.

Аннотация. В целях повышения качества и эффективности процесса общего среднего образования, в том числе изучения и распространения передового педагогического опыта в процессе непрерывного математического образования, необходимо создание теоретических и практических основ современных педагогических технологий.

Процесс обучения уравнениям улучшится, если уроки будут проводиться с использованием передовых педагогических технологий на уроках начальных классов математики. На этом основана основная тема.

Ключевые слова: педагогические технологии, элементарная информация, уравнение, задача, уравнения с одной переменной.

KIRISH

O'zbekiston Respublikasida shakllangan uzluksiz talim tizimi barkamol shaxs va malakali mutaxassisni tayyorlash jarayonining samarali tashkil etilishini taminlashga xizmat qiladi.

Uzluksiz talim tizimi doirasida faoliyat olib boruvchi talim muassasalari ilgor, demokratik hamda insonparvar goyalarga tayangan, hamda yangicha mazmunga ega bulgan talim jarayonini tashkil etishda muhim orin tutadi. Uzluksiz talim tizimini shakllantirish, shuningdek, taglim mazmunini yangilash talim sohasida olib borilayotgan islohotlarning bosh goyasi sanaladi.

O'zbekiston Respublikasining mustaqilligi sharoitida uzluksiz talim tizimining barcha bosqichlarida ta'lim jarayonining samaradorligini oshirishga xizmat qiluvchi omillarni izlab

topish, bu borada eng maqbul omil deb topilgan yangi pedagogik texnologiyalarni umumiy orta talim kasb-hunar kollejlari, akademik litseylari va oliy o'quv yurti faoliyatlariga tatbiq etish borasida amaliy harakatlarni olib borish maqsadga muvofiq deb hisoblanmoqda.

METODOLOGIYA

Masala qaraymiz: «Qafasda tustovuq va quyonlar bor. Ularning boshlari 19 ta, oyoqlari 62 ta. Qafasda nechta tustovuq va nechta quyon bor?» Bu masalani arifmetik yechish mumkin. Ammo eng sodda yechish usuli tenglama tuzib yechishdir. Tustovuqlar sonini x harfi bilan belgilay-miz. U holda tustovuqlar oyoqlari $2x$ ta. Quyonlar soni $19 - x$ ta, ularda oyoqlar soni $4(19 - x)$ ta. Masala sharti bo'yicha $2x + 4(19 - x) = 62$, ya'ni $76 - 2x = 62$. Tenglama bajarilishi kerak. Bu tenglamani yechamiz: $2x = 76 - 62 = 14$, shuning uchun $x = 7$. Demak, qafasda 7 ta tustovuq va 12 ta quyon bo'lgan.

Agar masala shartida quyon va tustovuqlarning oyoqlari soni 61 ta bo'lganda edi $2x + 4(19 - x) = 61$ tenglamani hosil qilgan bo'lar edik, bundan $x = 7$. Bu masala shartiga zid, chunki x – natural son. Biz masalani yechib, unda oyoqlar soni 80 ta ekanligini topish bilan ham ziddiyatga kelar edik. $2x + 4(19 - x) = 80$ tenglamaning ildizi $x = -2$, lekin tustovuqlar soni manfiy bo'la olmaydi. Umuman, x soni 18 dan katta bo'lmagan natural sonlardan iborat bo'lishi kerak (qafasda hech bo'lmaganda bitta quyon bor deb hisoblansa), ya'ni x soni $x = \{1; 2; 3; 4; 5; 6; 7; 8; 9; 10; 11; 12; 13; 14; 15; 16; 17; 18\}$ to'plamga tegishli bo'lishi kerak.

Tenglamalarni yechishda ba'zi shakl almashtirishlarni kiritamiz. Masalan, $76 - 2x = 62$ tenglamani yechishda tenglamaning ikkala qismiga $2x$ ni qo'shib, ikkala qismidan 62 ni ayirdik. Natijada $2x = 14$ tenglama hosil bo'ldi. Uni yechish uchun teng-lamaning ikkala qismini 2 ga bo'ldik. Bu o'zgarishlarning har biridan keyin yangi tenglama hosil bo'ldi, ammo hosil bo'lgan tenglamalar $76 - 2x = 62$ tenglama ham, $2x = 14$ tenglama ham, $x = 7$ tenglama ham (bu ham tenglama) bitta yechimga, aynan 7 soniga teng bo'ladi.

Endi nimaga asoslanib tenglamalarni bunday o'zgartirganimizni va nima uchun bunday o'zgarishlar kiritganimizda yechilayotgan tenglamaning ildizlari o'zgartirganimizni aniqlaymiz. Ba'zan bunday tushuntiriladi: tenglamaning yechimlaridan biri x bo'lsin. U holda x ning bu qiymatida tenglama to'g'ri sonli tenglikka aylanadi. Agar sonli tenglikning ikkala qismiga bir xil son qo'shilsa yoki ikkala qismidan bir xil son ayirilsa, sonli tenglik o'zgarishsizligi uchun yuqoridagi o'zgarishlarni kiritib, oxirida x soni nimaga tengligi topiladi. Bunday yondoshishda x ni son deb qabul qilinadi. Biroq yechimga ega bo'lmagan tenglamalar mavjud, masalan, $2x = 2x + 6$. Bundan yuqoridagi o'zgarishlarni bajarib $0 = 6$ yolg'on tenglikka kelamiz. Bu esa tenglamaning yechimi ni « x son tenglamaning yechimi bo'lsin» degan ibora bilan boshlash mumkin emasligini bildiradi.

MUHOKAMA

Undan tashqari, tenglamani bunday usulda yechish ortiqcha ildizlarga olib keldi, bu ildizlar o'zgartirishlar kiritilganda hosil boigan tenglamalarni qanoatlantiradi, ammo dastlab berilgan tenglamani qanoatlantirmaydi. Shunday qilib, tenglamalarni ko'rsatilgan usulda yechishda har bir topilgan ildizni tenglamaga qo'yib tekshirish kerak, buni har doim ham bajarib bo'lmaydi.

Shuning uchun tenglama va uning ildizlariga aniqroq ta'rif beramiz: x o'zgaruvchili $f_1(x)$ va $f_2(x)$ ikki ifoda berilgan bo'lsin, bunda x o'zgaruvchi birorta to'plamning qiymatlarini birin-ketin qabul qiladi. Bir o'rinli $f_1(x)$ va $f_2(x)$ X predikatni tenglama deymiz. Tenglamani yechish

x o'zgaruvchining qiymatlarini topish, ya'ni berilgan predikatning rostlik to'plamini topish demakdir, bu qiymatlarni tenglamaga qo'yganda tenglik hosil bo'ladi.

Kelgusida $f_1(x) = f_2(x)$, $x \in X$ predikatning rostlik to'plamini tenglamalar yechimining to'plami, bu to'plamga kiruvchi sonlarni tenglamalarning iildizlari deymiz.

Masalan, $(x - 1) - (x - 3) = 0$ tenglama ikkita ildizga ega: 1 va 3, demak, bu tenglamaning yechimlari to'plami $T = \{1; 3\}$ ko'rinishga ega. Cheksiz ko'p yechimga ega bo'lgan tenglamalar ham mavjud. Masalan, $x = \sqrt{x} \sqrt{v}$. Tenglamani har qanday nomanfiy son qanoatlantiradi. Bunda yechimlar to'plami barcha nomanfiy sonlardan iborat.

Shunday bo'lishi ham mumkinki, $f_1(x) = f_2(x)$ ifoda x to'plamdan olingan birorta a da qiymatga ega emas. U holda $f_1(x) = f_2(x)$ tenglik yolg'on hisoblanadi va shuning uchun a son $f_1(x) = f_2(x)$ tenglamaning ildizi bo'la olmaydi.

1- Rif. $F_1(x) = f_2(x)$ va $F_1(x) = F_2(x)$ ikki tenglamaning yechimlari to'plami teng bo'lsa, teng kuchli deyiladi, ular, ya'ni birinchi tenglamaning har bir yechimi ikkinchi tenglamaning yechimi bo'lsa va aksincha, ikkinchi tenglamaning har qanday yechimi birinchi tenglamani qanoatlantirsa, bu tenglamalar teng kuchlidir.

Bunda biz ikkala tenglama bitta X aniqlanish sohasiga ega deymiz. Boshqacha aytganda, agar $f_1(x) = f_2(x)$ va $F_1(x) = F_2(x)$ predikatlar ekvivalent bo'lsa, tenglamalar teng kuchli bo'ladi.

2-ta'rif. Agar $f_1(x) = f_2(x)$ tenglamaning yechimlar to'plami $F_1(x) = F_2(x)$ tenglamaning yechimlar to'plamining qism to'plami bo'lsa, $F_1(x) = F_2(x)$ tenglama $f_1(x) = f_2(x)$ tenglamaning natijasi deyiladi.

Boshqacha aytganda, agar $f_1(x) = f_2(x)$ tenglamaning har bir ildizi $F_1(x) = F_2(x)$ tenglamani qanoatlantirsa, $F_1(x) = F_2(x)$ tenglama $f_1(x) = f_2(x)$ tenglamaning natijasidir.

Masalan, $(x + 1)^2 = 16$ tenglama $x + 1 = 4$ tenglamaning natijasidir. Haqiqatan, $x + 1 = 4$ tenglama bitta $x = 3$ ildizga ega. Bu ildizni $(x + 1)^2 = 16$ tenglamaga qo'yib, $(x + 1)^2 = 16$ rost tenglikni hosil qilamiz. Bu tenglik 3 soni $(x + 1)^2 = 16$ tenglamani ham qanoatlantirishini ko'rsatadi.

NATIJA

Agar ikki tenglamaning har biri ikkinchisining natijasi bo'lsa, bu ikki tenglama teng kuchli deyiladi.

Ba'zan tenglama ikki yoki undan ortiq tenglamalar dizyunksiyasiga teng kuchli bo'ladi. Masalan, $(x - 1)(x - 3) = 0$ tenglamani va ikki tenglama dizyunksiyasi $(2x - 1 = 0) \cap (7x - 21) = 0$ ni olaylik. $(x - 1)(x - 3) = 0$ tenglamaning yechimlar to'plami $\{1; 3\}$. Agar ikki son ko'paytmasida ko'paytiruvchilardan aqalli bittasi nolga teng bo'lsa, ko'paytma nolga teng bo'ladi, u holda $(2x - 2 = 0) \cup (7x - 21) = 0$ tenglamaning dizyunksiyasi x ning barcha qiymatlarida rost mulohaza bo'ladi. X ning bu qiymatlari uchun $2x - 2 = 0$ yoki $7x - 21 = 0$ mulohazalardan aqalli bittasi rost bo'ladi. Agar $x = 1$ bo'lsa, $2x - 2 = 0$ rost, $x = 3$ bo'lsa, $7x - 21 = 0$ ham rost. Demak, $\{1; 3\}$ dizyunksiyasi rost to'plami bo'ladi. Bu esa $(x - 1)(x - 3) = 0$ tenglamaning $(2x - 2 = 0) \cup (7x - 21) = 0$ dizyunksiyaga teng kuchliligini bildiradi.

$X = a$ tenglamaning yechimini topish juda oson, uning yechimlari to'plami bitta a sonidan iborat, $T = \{a\}$. Shuning uchun tenglamalarni yechishda ular sodda ko'rinishga ega bo'lgan teng kuchli tenglamalar bilan almashtiriladi, bu almashtirish $x = a$ tenglamaga yoki shunday tenglamalar dizyunksiyasi $x = a \cup$

$X = a_2 U \dots Ux = a_n$ ga kelguncha davom ettiriladi. U holda berilgan tengla-maning yechimlari to'plami $T = \{a_1; a_2; \dots; a_n\}$ bo'ladi. Ba'zan berilgan tenglamadan unga teng kuchli tenglamaga emas, uning natijasiga o'tishga to'g'ri keladi. Bunda yechimlar to'plami kengayadi, shuning uchun oxirida topilgan hamma ildizlarni berilgan tenglamaga qo'yib, tekshiriladi.

2 – sinfdan o'quvchilarni tenglama yechishga o'rgatish murakkab jarayon hisoblanadi va o'qituvchidan katta mehnat talab etadi.

XULOSA

Boshlang'ich sinf o'quvchilariga tenglamalarni yechishga o'rgatishda, ulardagi tenglama haqidagi tushunchalarini shakllantirish; ularning tenglama yechish usullari haqidagi bilim va ko'nikmalarini rivojlantirish; matematika darslarini hayot bilan bog'lagan holda ularning o'qishdagi faolligini oshirish va fikrlash qobiliyatini charxlash.

Tenglama tushunchasi haqidagi bilimlarni qoidalarga tayanib, lahlil qilgan holda tenglama yechishga o'rgatish va misollar yorgamida mustahkamlashni amalga oshirish lozimdir.

REFERENCES

1. Jumoyeva M.E. , Tojiev Z.G'. "Boshlang'ich sinflarda matematik O'qitish metodikasi" Tosh. 2015
2. Bikbayeva N.U. ,Sidelniqova R.U. , Adambekova G.A. "Boshlang'ich Sinflarda matematik o'qitish metodikasi" Tosh. 2020
3. Levenberk L.Sh. , Ahmadjonov I.T., Nurmatov A. N. "Boshlang'ich Sinflarda matematik o'qitish metodikasi" Tosh. 2017
4. Bikbayeva N.U, Yangaboyeva E, Matematika 3-sinf u-n darslik "O'qituvchi"-Tosh. 2015

O'ZGARUVCHAN VA O'ZGARMAS XOTIRA QURILMALARI.

J.T.Metinqulov

Jizzakh Polytechnic Institute

F.B.Irisboyev

Jizzakh Polytechnic Institute

<https://doi.org/10.5281/zenodo.10081998>

***Annotatsiya.** Hozirgi kunda tez suratlar bilan rivojlanayotgan texnologiyalarning asosi xotira qurilmalari hisoblanadi. Xotira qurilmalarning ikki turini yani o'zgaruvchan va o'zgarmas turini ko'rib o'tamiz. Qaysi biridan foydalanish qulay.*

***Kalit so'zlar:** Registr fayli, protsessorga o'rnatilgan kichik xotiralar, yarimo'tkazgichli xotira qurilmalari.*

VOLATILE AND NON-VOLATILE MEMORY DEVICES.

***Abstract.** Memory devices are the basis of today's rapidly developing technologies. We will consider two types of memory devices: volatile and non-volatile. Which one is convenient to use.*

***Key words:** Register file, small memories embedded in the processor, semiconductor memory devices.*

ЭНЕРГОЗАВИСИМЫЕ И ЭНЕРГОНЕЗАВИСИМЫЕ ЗАПОМИНАЮЩИЕ УСТРОЙСТВА.

***Аннотация.** Устройства памяти являются основой современных быстро развивающихся технологий. Мы рассмотрим два типа запоминающих устройств: энергозависимые и энергонезависимые. Какой из них удобно использовать.*

***Ключевые слова:** Регистровый файл, малая память, встроенная в процессор, полупроводниковые запоминающие устройства.*

Kirish

Operativ xotira-protsessorga o'rnatilgan (odatda) nisbatan ichik xotira. U protsessor ishlayotgan qiymatlarni vaqtincha saqlash uchun skretchpad sifatida ishlatiladi - siz uni protsessorning qisqa muddatli xotirasi deb atashingiz mumkin.

RAM nomi qayerdan kelgan?

Tarixiy sabablarga ko'ra, o'zgaruvchan xotira odatda RAM deb ataladi - Tasodifiy kirish xotirasi. Albatta, tasodifiy qism xotiraga kirishda tasodif ishtirok etadi degani emas. Bu qisqartma kompyuterlar rivojlanishining dastlabki bosqichida yaratilgan. O'sha paytlarda o'zgaruvchan xotiraning har xil turlari mavjud edi: Biri istalgan manzilga to'g'ridan-to'g'ri kirish imkonini beradigan va faqat ketma-ket o'qilishi va yozilishi mumkin bo'lgan (shift registr xotirasi deb ataladigan). Muhandislar xotira nuqtai nazaridan har qanday "tasodifiy", ya'ni o'zboshimchalik bilan manzilga kirish mumkinligini aks ettirish uchun avvalgi turni "tasodifiy kirish xotirasi" deb atashga qaror qilishdi. Xotiraning oxirgi turi hozirda ko'p ishlatilmaydi lekin RAM atamasi saqlanib qoladi.[1]

Tashqi xotira-Uzoq muddatli saqlash uchun umumiy protsessorlar odatda registr faylidan ancha katta bo'lgan tashqi xotiradan foydalanadilar. U erda saqlanadigan ma'lumotlar qisqa muddatli bo'lishi mumkin, lekin protsessor ishlayotgan vaqt uchun ham amal qilishi mumkin. Albatta, tashqi xotirani protsessorga ulash uchun ma'lum apparatkuchlari talab qilinadi va shuning

uchun ma'lum xarajatlar talab etiladi. Shu sababli, mikrokontrollerlar odatda chipdagi ma'lumotlar xotirasiga ega.

Ma'lumotlar xotirasi kabi, buyruq xotirasi odatda nisbatan katta tashqi xotira (hech bo'lmaganda umumiy protsessorlar bilan). Aslida, von-Neumann-arxitekturalari bilan u hatto ma'lumotlar xotirasi qurilmasi bilan bir xil xotira qurilmasi bo'lishi mumkin. Mikrokontrollerlar bilan ko'rsatmalar xotirasi ham odatda MCU ga birlashtirilgan. [2]

Bular protsessorlarda yoki uning atrofida xotiradan eng ko'p foydalanishlari. Biroq protsessorlarda ko'rinadiganidan ko'ra ko'proq xotira mavjud. CPU turiga qarab, quvur liniyasi registrlari, keshlar, turli buferlar va boshqalar bo'lishi mumkin.

MCUga o'rnatilgan xotira haqida: Tabiiyki, bunday chipdagi xotira hajmi cheklangan. Bundan ham yomoni, ko'pincha xotirani tashqaridan kengaytirish mumkin emas (dizaynni oddiy saqlash uchun).

Biroq, MCU ko'pincha nisbatan oddiy vazifalar uchun qo'llanilganligi va shuning uchun ortiqcha xotira hajmini talab qilmasligi sababli, chipga oz miqdordagi ma'lumotlar va ko'rsatmalar xotirasini qo'shish oqilona. Shunday qilib, umumiy tizim narxi sezilarli darajada kamayadi va xotira kengaytirilmasa ham, siz unga yopishib qolishingiz shart emas: MCU oilasining turli a'zolari odatda har xil hajmdagi xotirani ta'minlaydi, shuning uchun siz ma'lum bir MCU ni tanlashingiz mumkin. tegishli xotira maydoni. [3]

Endi yuqorida aytilgan xotira turlarining funktsional farqi xotiradan foydalanish usuliga asoslanadi. Dasturchi nuqtai nazaridan bu mantiqiy. Biroq, apparat yoki chip dizaynerlari odatda xotirani boshqacha ko'rishadi: ular xotira yaratilgan elektron qismlarning fizik xususiyatlariga ko'ra farqlashni afzal ko'radilar. U erda eng asosiy farq uchuvchan va o'zgaruvchan xotira bo'ladi. Shu nuqtai nazardan, uchuvchanlik, tizimning quvvati o'chirilishi bilanoq xotira tarkibi yo'qolishini anglatadi.

Albatta, har ikkala turdagi xotirani amalga oshirishning turli usullari mavjud. Shuning uchun, jismoniy xususiyatlarga asoslangan farqni batafsilroq kiritish mumkin. O'zgaruvchan xotira statik yoki dinamik bo'lishi mumkin va juda ko'p turli xil o'zgaruvchan xotira turlari mavjud: ROM, PROM, EPROM, EEPROM, FLASH, NV-RAM. Keling, ularni batafsilroq ko'rib chiqaylik.

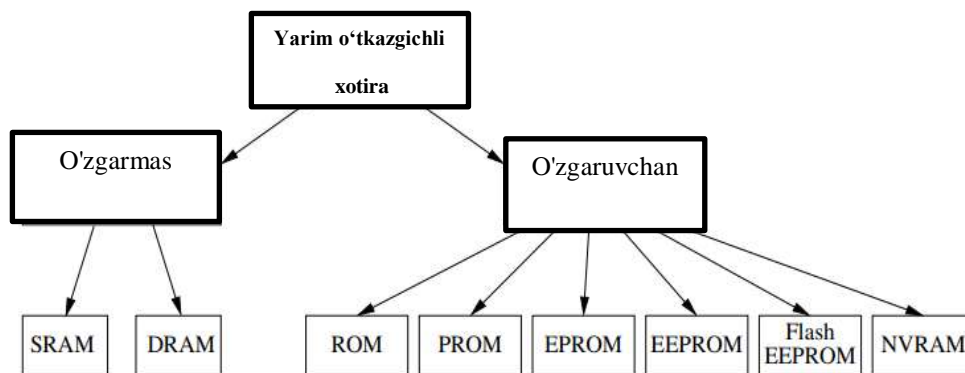

1-rasm. Yarimo'tkazgich xotirasining turlari.

O'zgaruvchan xotira: Yuqorida aytib o'tilganidek, o'zgaruvchan xotira faqat tizim

yoqilgan vaqtgacha o'z tarkibini saqlab qoladi. Unda nima uchun doimiy xotiradan foydalanish mumkin bo'lsa, unda doimiy xotira mavjud bo'lsa? Bu erda muammo shundaki, o'zgaruvchan xotira odatda ancha sekinroq, ishlashga ko'proq jalb qilinadi va ancha qimmatroq. Shaxsiy kompyuteringizdagi o'zgaruvchan xotira nanosekundlar oralig'ida kirish vaqtlariga ega bo'lsa-da, ba'zi o'zgaruvchan xotira turlari ularga bitta yomon bayt yozgandan so'ng millisekundlar davomidamavjud bo'ladi.[3.4]

SRAM xotira qurilmasi CS Ushbu kirish mantiqiy 0 bo'lsa, hujayra D_{in} da mavjud bo'lgan hech qanday ma'lumotni qabul qilmaydi va D_{out} chiqishini yuqori qarshilik deb ataladigan holatda saqlaydi, bu esa uni tizimning qolgan qismidan samarali ravishda uzib qo'yadi. Ko'tarilgan chekkada, hujayra saqlash uchun yangi bit sifatida D_{in} holatini qabul qiladi yoki D_{out} ni hozirda saqlangan qiymatga o'rnatadi.

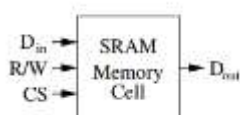

2-rasm. SRAM xotira qurilmasi.

Foydali xotirani olish uchun bunday kataklarning ko'pchiligi 3-rasmda ko'rsatilgandek matritsaga joylashtirilgan.

Ko'rib turganingizdek, barcha D_{out} chiziqlari bir-biriga bog'langan. Agar barcha hujayralar ko'rib chiqilmaganiga qaramay, o'z chiqishlarini boshqara olsa, GND va VCC o'rtasida qisqa tutashuv paydo bo'lishi mumkin, bu esa chipni yo'q qilishi mumkin. Shuning uchun CS chizig'i matritsadagi bitta katakni tanlash va boshqa barcha hujayralarni yuqori qarshilik holatiga qo'yish uchun ishlatiladi. Bitta katakka murojaat qilish va ma'lum bir bitga kirish uchun SRAMlar bunday manzillashni osonlashtirish uchun qo'shimcha mantiqqa muhtoj (biz, albatta, soddalashtirilgan diagrammadan foydalanamiz).

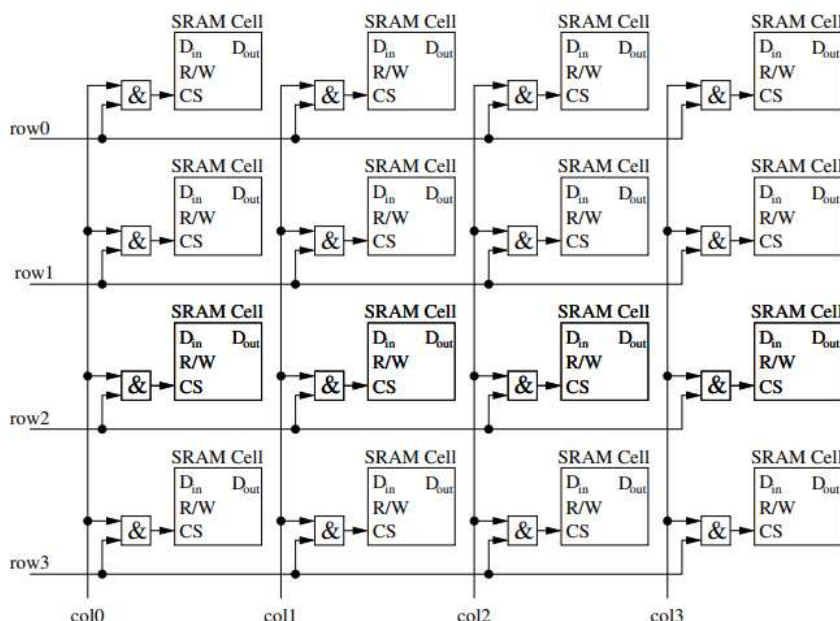

3-rasm. SRAMdagi xotira kataklari matritsasi.

O'zgarmas xotira: SRAM va DRAMlardan kabi, o'zgarmas xotiralar hatto quvvat

uzilganda ham o'z mazmunini saqlab qoladi. Ammo, yuqorida aytib o'tilganidek, bu afzallik qimmatga tushadi: doimiy xotira turlarini yozish odatda ancha sekin va nisbatan murakkab hisoblanadi.

ROM. Faqat o'qiladigan xotiralar (ROM) uchuvchan bo'lmagan yarimo'tkazgich xotiralarining birinchi turlari edi. Biz hozirgina yozish imkoniyati o'zgaruvchan xotiradan ko'ra o'zgaruvchan xotira bilan ko'proq bog'liqligini aytdikmi? Xo'sh, ROM holatida biz yolg'on gapirdik: Nomidan ko'rinib turibdiki, siz ROMga yoza olmaysiz. Agar siz ROM-lardan foydalanmoqchi bo'lsangiz, ma'lumotlarni chip ishlab chiqaruvchisiga topshirishingiz kerak, u yerda ma'lumotlaringizdan iborat ma'lum bir chip tayyorlanadi.

ROMning keng tarqalgan turi Mask-ROM (MROM) deb ataladi. MROM, har qanday IC chipi kabi, bir necha qatlamlardan iborat. Ushbu qatlamlarning geometrik joylashuvi chipning vazifasini belgilaydi. Xuddi RAM kabi, MROM ham xotira hujayralari matritsasiga ega. Shu bilan birga, ishlab chiqarish jarayonida bir qatlamda MROMda saqlanadigan ma'lumotlarni aks ettiruvchi qatorlar va ustunlar o'rtasida qattiq ulanishlar yaratiladi.[5]

REFERENCES

1. Paul Acarnley. Stepping Motors – a guide to theory and practice. IEE Control Engineering Series 63, 4th edition, 2002.
2. Stuart Ball. Analog Interfacing to Embedded Microprocessors. Newnes, 2001.
3. Arnold S. Berger. Embedded Systems Design. CMP Books, 2002.
4. Bart Broekman and Edwin Notenboom. Testing Embedded Software. Addison Wesley, 2003.
5. Frederick M. Cady. Microcontrollers and Microcomputers. Oxford University Press, 1997.
6. Islomov, M., & Irisboyev, F. (2023). IOT (INTERNET OF THINGS) TECHNOLOGIES OF INTERNET DEVICES. *Modern Science and Research*, 2(9), 220-223.
7. Irisboyev, F. (2022). ELEKTR SIGNALLAR KUCHAYTIRGICHLARI VA ULARNING ASOSIY PARAMETRLARI VA TAVSIFLARI. *Евразийский журнал академических исследований*, 2(11), 190-193.
8. Ирисбоев, Ф. Б., Эшонкулов, А. А. У., & Исломов, М. Х. У. (2022). ПОКАЗАТЕЛИ МНОГОКАСКАДНЫХ УСИЛИТЕЛЕЙ. *Universum: технические науки*, (11-3 (104)), 5-8.
9. Irisboyev, F. (2022). YARIMO 'TKAZGICHLI MODDALARDAN TAYYORLANADIGAN KUCHAYTIRGICHLARNING PARAMETRLARI VA XARAKTERISTIKALARI. *Science and innovation*, 1(A6), 374-377.
10. Irisboyev, F. B. (2022). ELEKTRON ZANJIRLAR VA MIKROSXEMOTEXNIKA QURILMALARINING ASOSLARI. *Academic research in educational sciences*, 3(10), 15-19.

THE INPUTS ARE ON INSERTED SILICON NON-BALANCED PROCESSES

Irisboyev Farkhod Boymirzayevich

Jizzakh Polytechnic Institute Faculty of Energetics and Radioelectronics Assistant of the
Department of Radioelectronics

<https://doi.org/10.5281/zenodo.10082036>

Abstract. *It is shown that it is possible to change the fundamental parameters of initial silicon samples by controlling the concentration of nanostructures of clusters of input atoms in the volume of silicon material, and on the basis of this, it is shown that there are opportunities to create new class of devices in nanoelectronics.*

Key words: *silicon, overcompensation, diffusion, nanocluster, introduction, sulfur, diffusion.*

ВХОДЫ НА ВСТАВЛЕННЫЕ КРЕМНИЕВЫЕ НЕСИММЕТРИЧНЫЕ ПРОЦЕССЫ

Аннотация. *Показано, что можно изменять фундаментальные параметры исходных образцов кремния, управляя концентрацией наноструктур кластеров входных атомов в объеме кремниевого материала, и на основе этого показано, что существуют возможности создания новый класс устройств в нанoeлектронике.*

Ключевые слова: *кремний, сверхкомпенсация, диффузия, нанокластер, внедрение, сера, диффузия.*

Semiconductor materials and devices and structures made on their basis are used more and more widely, especially the achievements in radio electronics, medical energy and computer technology cannot be imagined without semiconductors.

At present, control and control structures in the communication system and many similar electronic devices are based on integrated microcircuits made of semiconductor material.

At the basis of these are the main properties of semiconductor materials, that is, they are very sensitive to external influences, the devices manufactured on their basis weight and size, service life, at the same time, they differ in their resistance to various external influences. In all educational systems, great importance is attached to the teaching of semiconductor physics, but we believe that teaching them on the basis of interdisciplinarity is a guarantee of the effectiveness of the lesson It is shown that it is possible to change the fundamental parameters of the initial silicon samples by controlling the concentration of the nanostructures of clusters of lead atoms in the volume of the silicon material.

This new quantum-scale structure allows obtaining nanoscale clusters in silicon material.
Key words: silicon, overcompensation, diffusion, nanocluster, introduction, sulfur, diffusion.

A number of scientific researches are being conducted to obtain new nanocluster supercompensated materials. As a result of scientific research conducted in the world on the development of electronic devices on the basis of new materials, scientific results aimed at controlling the electrophysical parameters of semiconductor materials were obtained. We can cite the scientific works of the authors on the technology of introducing various input atoms into the crystal lattice by high-temperature diffusion method, the transition of silicon with input atoms into a ferromagnetic state at low temperatures, and the characteristics of compensated silicon-based structures.

In the world, research on compensated silicon and clusters based on them is being carried out in the following priority directions, including the development of diodes with improved parameters based on silicon with introduced atoms of rare earth elements, the development of processes for obtaining nanoscale structures in compensated silicon, the determination of electrophysical properties of supercompensated semiconductors and multifunctional devices based on them development of magnetic, temperature, pressure and photo sensors, identification and justification of quantum and nanoscale effects occurring in three-dimensional nanoclusters.

Today, in the world, attention is focused on determining the technological prerequisites for the emergence of non-equilibrium processes in supercompensated silicon, as well as the physical phenomena and effects of the structures created on the basis of the new material. On the basis of their functional capabilities, great importance is attached to the creation of a new class of electronic devices and sensors.

In this regard, it is one of the important tasks to carry out targeted scientific research, including the following scientific research: the necessary electrophysical parameters of the initial semiconductor material and the iron transition group and determination of the composition of isovalent input atoms, selection of alloying methods related to the nature of input atoms, creation of a new class of electronic devices and sensors based on new physical phenomena, effects and their functional capabilities in silicon material.

Based on the knowledge of the technological methods of forming clusters in silicon, the interaction of incoming atoms and the concentration of structures and complexes in the crystal lattice the rules of control were studied and analyzed. It was shown that the formation of volume clusters is formed due to the interaction of the input atoms with the silicon crystal lattice or residual input atoms. It has been revealed that the formation of volumetric nanoclusters can be controlled by knowing the favorable thermodynamic conditions for the interaction of intermolecular atoms.

REFERENCES

1. ПРИГОТОВЛЕНИЕ ПОЛУПРОВОДНИКОВЫХ МАТЕРИАЛОВ ОК Халилов, ДТ Бобонов.
2. The electric properties and current instability in silicon doped by selenium D T Bobonov.
3. КИМЁ ВА ФИЗИКА КУРСИНИ ЎҚИТИШДА ЛАБОРАТОРИЯ ИШЛАРИНИНГ МАҚСАД ВА ВАЗИФАЛАРИ ОК Халилов, ДТ Бобонов
4. Бахадырханов М.К., Зикриллаев Н.Ф., Аюпов К.С., Бобонов Д.Т. Патент IAP 20090298 «Твердотельный генератор звуковой частоты».
5. Ўзбекистон Республикаси Интеллектуал мулкагентлиги. Расмий ахборотномаси, 2011. №5. С.27-28.
6. Islomov, M., & Irisboyev, F. (2023). IOT (INTERNET OF THINGS) TECHNOLOGIES OF INTERNET DEVICES. *Modern Science and Research*, 2(9), 220-223.
7. Irisboyev, F. (2022). ELEKTR SIGNALLAR KUCHAYTIRGICHLARI VA ULARNING ASOSIY PARAMETRLARI VA TAVSIFLARI. *Евразийский журнал академических исследований*, 2(11), 190-193.

8. Ирисбоев, Ф. Б., Эшонкулов, А. А. У., & Ислотов, М. Х. У. (2022). ПОКАЗАТЕЛИ МНОГОКАСКАДНЫХ УСИЛИТЕЛЕЙ. *Universum: технические науки*, (11-3 (104)), 5-8.
9. Irisboyev, F. (2022). YARIMO ‘TKAZGICHLI MODDALARDAN TAYYORLANADIGAN KUCHAYTIRGICHLARNING PARAMETRLARI VA XARAKTERISTIKALARI. *Science and innovation*, 1(A6), 374-377.
10. Irisboyev, F. B. (2022). ELEKTRON ZANJIRLAR VA MIKROXEMOTEXNIKA QURILMALARINING ASOSLARI. *Academic research in educational sciences*, 3(10), 15-19.

THE ROLE OF EDUCATION TECHNOLOGIES IN ENGLISH TEACHING

Butunbayeva Aziza Sayfullo qizi

Tashkent State Institute of Stomatology,

Assistant teacher.

<https://doi.org/10.5281/zenodo.10082501>

Abstract. *Learning foreign languages has been a vital need and necessity for every nation since ancient times. Language is the messenger of all innovations, discoveries and cultures. Language is becoming one of the factors that contribute to development, one of the factors that bring scientific-technical and cultural achievements. Out of more than 5,000 languages in the world, English is the third most spoken language in the world (after Spanish and Mandarin Chinese). It is the main language of the European Union, and 900 million people use it as their L1.*

Key words: *English language, pedagogical technology, teaching methods, communication.*

РОЛЬ ОБРАЗОВАТЕЛЬНЫХ ТЕХНОЛОГИЙ В ПРЕПОДАВАНИИ АНГЛИЙСКОГО ЯЗЫКА

Аннотация. *Изучение иностранных языков было жизненной необходимостью и необходимостью для каждого народа с древних времен. Язык является посланником всех инноваций, открытий и культур. Язык становится одним из факторов, способствующих развитию, одним из факторов, приносящих научно-технические и культурные достижения. Из более чем 5000 языков мира английский является третьим по распространенности языком в мире (после испанского и китайского). Это основной язык Европейского Союза, и 900 миллионов человек используют его в качестве L1.*

Ключевые слова: *английский язык, педагогическая технология, методы обучения, общение.*

In world practice, the formation of speech competence in foreign languages in the development of the professional competence (ability) of students in foreign languages, the modernization of innovative activities related to the use of modern pedagogical technologies, the gradual formation of speech etiquette competencies with a differential approach to oral speech, education Issues such as improving the efficiency of education, creating electronic educational tools and textbooks for educational subjects, expanding the possibility of using modern information and communication technologies in education are of particular importance. This, in turn, is the main factor in the deep assimilation of the knowledge of students and young people in these subjects, and it increases the quality and efficiency of education. Thanks to the large-scale reforms implemented in the education system in our country, incomparable opportunities have been created for the modern generation to acquire modern knowledge and reach perfection. Today, due to the fact that Uzbekistan is steadily progressing on the path of building a democratic legal state and a just civil society, the personnel training system has been radically reformed, and the priority of individual interest and education has been decided in the state social policy.

In today's conditions, it is appropriate to train highly qualified personnel based on modern systems and modern pedagogical technologies. The positive feature of advanced, modern pedagogical technologies is that the educational process that guarantees the achievement of the set

goals is planned and implemented effectively. In fact, 80% of the successful organization of lessons depends on the correct design, organization and implementation of the educational process.

English is a very beautiful and versatile language, it has a wonderful literature. The English language was created by scientists, philosophers and lawyers. It is not a spoken language, but a written language, that is, a language that is read, not spoken. Its aesthetic effect is complex, not childishly simple. Concepts and expressions translated from Greek and Latin are very common and widely used in English. Ancient words are beautiful, they sound pleasant to the ear, they are in harmony with the music, and they easily fall into tune. Is English a difficult language to learn? The question arises. We can answer this question, yes, in the beginning. Because it is difficult to master the English language without mastering the basic information and basic concepts of the language and connecting them with each other. After the foundation is well built, it is easy to get oil. What is the easiest, fastest and best way to learn a language? The answer to the question has been sought for many years. Currently, many higher educational institutions in the world are busy clarifying this issue. There is no correct and precise answer to this question in general, but there is a quick and easy teaching method for a specific educational group. In this regard, famous figures of world science, researchers-scientists have been confused for several years and clarified the problem by expressing their opinions and recommendations in this regard. After that, the world's only organization for language learning, teaching and assessment was created.

“Recommendations of Pan-European cooperation on language learning, teaching and assessment” were created in accordance with the order of the European Union and are intended to be applied to the process of learning and teaching all languages. The recommendations serve as a basis for creating curricula, educational standards, training manuals, and organizing and conducting tests. This document provides instructions on what knowledge, skills and abilities should be acquired in order to be able to use language as a means of communication. English language education in educational institutions is intended for practical, general educational, educational and developmental purposes. The introduction of advanced pedagogical technologies in the educational system of the Republic of Uzbekistan further enriches the content of the personnel training process in our country's educational institutions, bringing it into harmony with world standards, and at the same time, the ideology of independence, Uzbek folk pedagogy and national an became the basis for the creation of a pedagogical technology specific and suitable for mothers. Learning foreign languages has become a necessity at the moment.

Changes in the socio-economic spheres of our country, rapid development require the application of new pedagogical technologies in the educational process, the demand for finding modern methods of language teaching and applying them to the educational process has increased. Modern pedagogical technologies, methods and methods of foreign language teaching were searched for by leading scientists and methodologists. Recently, the design method and other methods have entered the teaching of English, unlike the traditional teaching method.

The design method is the organization of teaching, and students get knowledge in the form of a project through the planning process and performing practical tasks.

Another modern technology used in English classes is **collaborative technology**. In this technology, based on the cooperative pedagogy, which represents the relationship between the teacher and the student, joint education of students is carried out.

Didactic game technologies are used in the educational process in the form of a didactic game lesson. Didactic game lessons are divided into plot-role games, creative games, businessmen's games, conferences and game exercises according to the content and essence of the students' learning. The didactic purpose of each didactic game lesson, its characteristics, its place in the educational process, its content can be developed and put into practice.

Pedagogical innovation means introducing innovations and positive changes to the educational process in order to achieve an effective result.

Pedagogical innovations are created in scientific schools, educational practice and as a result of creative activity of scientists and pedagogues. Innovation is a new educational practice that is *thoroughly planned, purposefully introduced into the educational process, that is, a new procedure, a new method, methodology, technology, etc.* The specific features of innovation are as follows:

- Innovation always includes a new solution to an actual problem.
- Their use allows obtaining new qualitative results.
- Implementation of innovations leads to qualitative changes of all components in the system.

There are a number of advantages of working with interactive methods, which can be explained as follows:

1. Learners study knowledge with interest and enthusiasm. This leads to their activation.
2. Activity in the course of the lesson helps to form creative skills aimed at solving problems arising in the activities related to learning.
3. Creates an individual approach to students.

It is known that such an approach creates an opportunity to choose effective methods and ways of organizing work in the audience and outside the audience, taking into account the unique qualities of a person's character (ability, interest, memory, level of knowledge).

4. The methods of working in pairs and groups are widely used in the educational process. This will help learners to develop skills such as responsibility, teamwork, and creativity.

5. Independent work skills are formed in learners. They do not receive their knowledge ready-made, but due to their activeness in the process of learning, they learn to master and think creatively through independent analysis of the acquired knowledge. Also, because they are taught to work with different literature, they develop independent reading and research skills.

6. Learners are strongly motivated to learn.

7. Creates a need to use the studied foreign language in speech communication and creates a desire for students to communicate.

8. Learners' confidence in their abilities increases, they are given the opportunity to overcome psychological obstacles such as fear of making mistakes and panic.

9. It helps to form skills and abilities to independently read and learn outside of class and to express critical opinions in relation to the opinions expressed, to be able to prove one's views in them.

The following conclusions can be drawn from the above-mentioned points. The use of modern pedagogical technologies in English language classes is undoubtedly effective in English language education and its popularization.

note the great efforts being made by the Uzbekistan's government to mitigate

REFERENCES

1. B. Kutlimuratova, "Uzbek students learning English as a foreign language: Error analysis using corpora," 2021.
2. D. Hasanova, "Teaching and learning English in Uzbekistan," *English Today*, vol. 23, no. 1, pp. 3–9, 2007.
3. R. A. Temurovna, "PRACTICAL APPROACH IN TEACHING ENGLISH 2022. IN UZBEKISTAN," *World Bulletin of Public Health*, vol. 9, pp. 225–229,
4. G.Rakhimova and E. Yuldashev, "RESEARCH OUTCOMES AND RECOMMENDATIONS ON CREATING ETYMOLOGICAL DICTIONARY," *The Scientific Heritage*, no. 69–3, pp. 44–50, 2021.
DICTIONARY," *The Scientific Heritage*, no. 69–3, pp. 44–50, 2021.

CALCULATION OF SIGNAL DISPERSION IN OPTICAL FIBER.

Islomov Muhammad Husniddin o'g'li.

Assistant of Jizzakh Polytechnic Institute.

muhammadjon040497@gmail.com

<https://doi.org/10.5281/zenodo.10082704>

Abstract. This article provides information on the calculation of signal dispersion in optical fiber.

Key words: Fiber optic cables, channels, communication lines, signal, transmitted signal.

РАСЧЕТ ДИСПЕРСИИ СИГНАЛА В ОПТИЧЕСКОМ ВОЛОКНЕ.

Аннотация. В этой статье представлена информация о расчете дисперсии сигнала в оптическом волокне.

Ключевые слова: Волоконно-оптические кабели, каналы, линии связи, сигнал, передаваемый сигнал.

Dispersion process. Fiber optic cables can transmit a large number of channels over long distances, but such transmissions are not without some limitations. From the point of view of using optical fibers in communication lines, one of the limitations in signal transmission is dispersion. Dispersion is the spreading of the time or mode components of the optical pulse at the receiver side of the transmitted pulse in the spectral medium, which leads to an increase in the width of its duration moving along the entire length of the optical fiber.

If the signal sent to the line reaches the receiving side in a modified and expanded state, the transmitted signal reaches the receiving side in the same expanded state (Fig. 1). Such a situation is called dispersion, and it is created due to the different speeds of the frequency components of the pulses moving along the optical fiber and the width of the spectrum of the light radiation source.

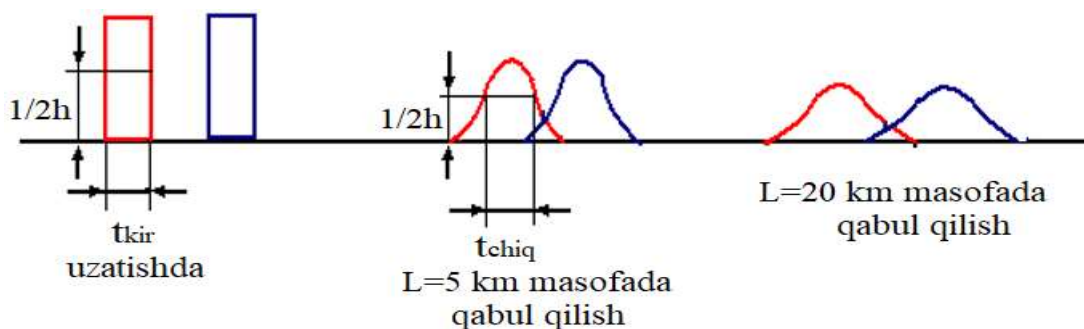

Fig. 1. Expansion of pulses due to dispersion.

Dispersion - τ means the expansion of the pulse moving along the optical cable. The dispersion value is determined by the difference of the square of the duration of the pulses coming out of the optical fibers in the optical cable and arriving at the receiver:

$$\tau = \sqrt{t_{chiq}^2 - t_{kir}^2}$$

sharp and sharp in this formula are the time or pulse width of the pulses coming out of the optical cable and entering the optical cable at the half-amplitude level.

Dispersion is when a sequence of right-angle pulses in a digital signal travels along a certain length of optical fiber, the pulses are spread, as a result, two adjacent pulses cannot be distinguished from each other, and eventually errors occur in the transmission of signals. Thus, dispersion is one of the main factors limiting the bandwidth or bandwidth of a fiber optic transmission system and the communication distance.

Types of dispersion. Optical fiber has three dispersion mechanisms:

- intermodal dispersion;
- chromatic dispersion;
- polarized – mode dispersion.

Chromatic dispersion consists of material dispersion, dispersion related to wave transmission and profile dispersion.

Dispersion compensation methods. According to statistics, the most laid cables consist of single-mode standard SF (Standard Fiber) fibers. Currently, the attenuation values of SF fibers have been reduced to 0.16-0.22 dB/km. However, the dispersion value of these fibers at a wavelength of 1550 nm is 17-20 ns/nm·km. Such a large value of dispersion limits the transmission of information at high speeds (above 10 Gbit/s) over long distances.

When single-mode standard SF fibers are used, the dispersion value should be reduced. In order to reduce the dispersion when using standard single-mode optical fibers in the fiber optic line tract, increase the length of the regeneration section, move from 2.5 Gbit/s speed to 10 Gbit/s speed, as well as apply the technology of wavelength densification. DCF (Dispersion Compensating Fiber) fibers or DCM (Dispersion Compensating Module) dispersion compensating modules are required.

DCF is a dispersion compensating fiber used mainly to reduce chromatic dispersion. In DCF fibers, the dispersion value is negative and has large values. As a result of connecting DCF fibers with a negative dispersion to a working fiber with a positive dispersion, the dispersion approaches zero, that is, it is compensated.

Dispersion compensation unit (DCU - dispersion compensation unit) DCU compensates for the dispersion of the transmission fiber We use a negative dispersion DCU to compensate for pulses that are "spread" (broadened) by the movement of the dispersion state in the transmission fiber (Fig. 2).

Figure 2. Dispersion Compensation Unit (DCU)

In the transmission fiber, the negative moving dispersion ("blue" light with a shorter wavelength propagates more slowly than the "red") is neutralized by the positive moving dispersion, that is, the lower and higher components of the frequency spectrum are transmitted at the same speed provides. We use DCU on a length of fiber where chromatic dispersion is of great importance, because DCU allows to significantly reduce the dispersion compared to the transmission fiber.

REFERENCES

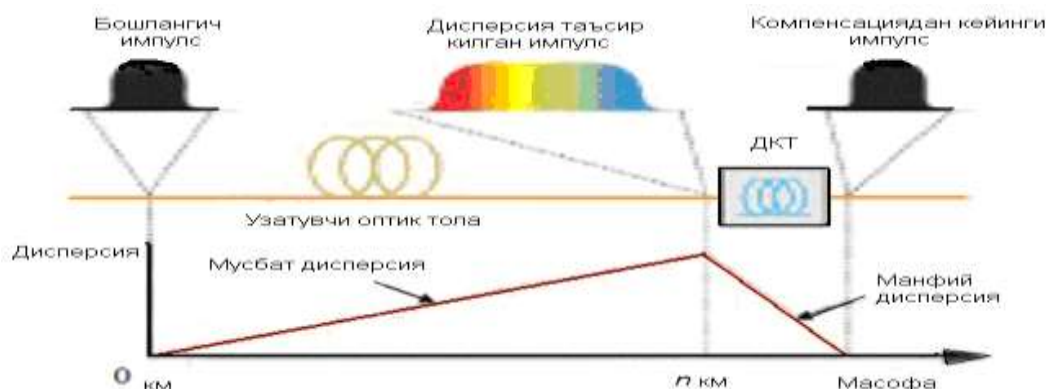

1. Yunusov N.Yu., Isayev R.I., Mirazimova G.X. Optik aloqa asoslari. O'zbekiston Respublikasi Oliy va o'rta maxsus ta'lim vazirligi – T.: Cho'lpon nomidagi NMIU, 2014 – y. – 368 bet.
2. Mirazimova G.X. Optik aloqa asoslari: O'quv qo'llanma., t.f.n., dosent Isaev R.I. mas'ul muharrirligi ostida.-Toshkent, TATU bosmaxonasi, 2006.- 136 b.
3. Иванов В.И., Гордиенко В.Н., Попов Г.Н., Исаев Р.И. и др. Цифровые и аналоговые системы передачи: Учебник для вузов/ Под ред. Иванова В.И.- 2-е изд. – М.: Горячая линия – Телеком, 2003.
4. Islomov, M., & Irisboyev, F. (2023). IOT (INTERNET OF THINGS) TECHNOLOGIES OF INTERNET DEVICES. *Modern Science and Research*, 2(9), 220-223.
5. Irisboyev, F. (2022). ELEKTR SIGNALLAR KUCHAYTIRGICHLARI VA ULARNING ASOSIY PARAMETRLARI VA TAVSIFLARI. *Евразийский журнал академических исследований*, 2(11), 190-193.
6. Ирисбоев, Ф. Б., Эшонкулов, А. А. У., & Исломов, М. Х. У. (2022). ПОКАЗАТЕЛИ МНОГОКАСКАДНЫХ УСИЛИТЕЛЕЙ. *Universum: технические науки*, (11-3 (104)), 5-8.
7. Irisboyev, F. (2022). YARIMO 'TKAZGICHLI MODDALARDAN TAYYORLANADIGAN KUCHAYTIRGICHLARNING PARAMETRLARI VA XARAKTERISTIKALARI. *Science and innovation*, 1(A6), 374-377.
8. Irisboyev, F. B. (2022). ELEKTRON ZANJIRLAR VA MIKROSHEMOTEXNIKA QURILMALARINING ASOSLARI. *Academic research in educational sciences*, 3(10), 15-19.

DISCOVER THE BEAUTY OF ADJECTIVES IN THE KOREAN LANGUAGE

Jaloliddinova Madina Sirojiddin kizi

Uzbekistan State World Languages University,

Assistant teacher

<https://doi.org/10.5281/zenodo.10083913>

Abstract. This article highlights the beauty and significance of adjectives in the Korean language. It delves into the structure, types, and usage of adjectives, emphasizing their role in providing vivid descriptions and precise meanings. The article also touches upon the importance of adjective endings and politeness levels in Korean communication. By exploring the richness of Korean adjectives, learners can enhance their language skills and effectively express their thoughts and emotions.

Keywords: Korean, adjective, structure, descriptive adjectives, predicate adjectives.

ОТКРОЙТЕ ДЛЯ СЕБЯ КРАСОТУ ПРИЛАГАТЕЛЬНЫХ В КОРЕЙСКОМ ЯЗЫКЕ

Аннотация. В этой статье подчеркивается красота и значение прилагательных в корейском языке. Он углубляется в структуру, типы и использование прилагательных, подчеркивая их роль в обеспечении ярких описаний и точных значений. В статье также затрагивается важность окончаний прилагательных и уровень вежливости в корейском общении. Изучая богатство корейских прилагательных, учащиеся могут улучшить свои языковые навыки и эффективно выразить свои мысли и эмоции.

Ключевые слова: корейский язык, прилагательное, структура, описательные прилагательные, прилагательные-сказуемые.

Introduction

The Korean language is known for its rich vocabulary and intricate grammar structure, which allows for the expression of diverse emotions and ideas. One of the essential components of Korean speech is adjectives. Adjectives play a crucial role in describing and modifying nouns, enabling speakers to convey precise meanings and evoke vivid imagery. In this article, we will explore the fascinating world of adjectives in the Korean language, understanding their structure, usage, and significance.

In Korean, adjectives are referred to as "형용사" (hyeong-yong-sa). They function similarly to their English counterparts by describing or qualifying nouns. Korean adjectives, however, differ in terms of their form and position within a sentence. While English adjectives are generally placed before the noun, Korean adjectives usually follow the noun they modify.

Types of Korean Adjectives:

a. Descriptive Adjectives:

Descriptive adjectives in Korean are used to provide characteristics, qualities, or attributes of a noun. They can express physical, emotional, or subjective states. For example, "예쁜" (ye-peun) means "pretty," "행복한" (haeng-bok-han) means "happy," and "맛있는" (mat-it-neun) means "delicious."

b. Predicate Adjectives:

Predicate adjectives, also known as stative adjectives, are used to describe the state or condition of the subject. They can be used without a noun and are often followed by the copula verb "이다" (i-da), which means "to be." For example, "멋있다" (meot-it-da) means "cool" or "awesome," and "지루하다" (ji-ru-ha-da) means "boring."

c. Demonstrative Adjectives:

Demonstrative adjectives in Korean are used to indicate the proximity or distance of a noun. They include words such as "이" (i) for "this" and "그" (geu) for "that." These adjectives are often used in combination with nouns to specify the location or point out particular objects.

Adjective Endings and Politeness Levels.

In Korean, adjectives undergo certain changes to reflect politeness levels and grammatical structures. There are different adjective endings used depending on the formality of the situation or the level of politeness required. The most commonly used polite adjective ending is "-습니다" (-seum-ni-da) in formal speech, while "-요" (-yo) is used in polite speech. For example, "예쁩니다" (ye-ppeum-ni-da) means "It's pretty" (formal) and "예뻐요" (ye-ppeo-yo) means "It's pretty" (polite).

Comparative and Superlative Forms:

Korean adjectives can be modified to express comparison and superlative degrees. To indicate the comparative form, the adjective ending "-보다" (-bo-da) is used, while the superlative form is constructed using the adjective ending "-(으)ㄴ" (-(eu)n) with the particle "제일" (je-il). For example, "더 예쁘다" (deo ye-ppeu-da) means "more pretty," and "제일 예쁩니다" (je-il ye-ppeum-ni-da) means "the prettiest."

In addition to their descriptive power, Korean adjectives also contribute to the overall rhythm and flow of the language. The placement of adjectives after the noun adds a distinctive musical quality to Korean sentences, creating a unique cadence that is both pleasing to the ear and aesthetically appealing.

Furthermore, adjectives in the Korean language possess the flexibility to express a wide range of emotions and sentiments. Whether it's conveying happiness, sadness, anger, or surprise, Korean adjectives offer a nuanced palette of words to accurately capture and convey one's feelings.

Moreover, mastering the correct usage of adjectives in Korean enables learners to express their thoughts and opinions more precisely. Whether you want to describe the beauty of nature, express your admiration for a person, or share your thoughts on a particular situation, adjectives empower you to do so with eloquence and clarity.

It's worth noting that adjectives in Korean can also be conjugated to reflect different tenses, aspects, and speech levels. This versatility allows for precise communication while adapting to the context and social dynamics of the conversation. Understanding and utilizing the appropriate adjective endings according to the desired level of formality and politeness is crucial for effective communication in Korean society.

As with any language, practice is key to mastering Korean adjectives. Actively incorporating adjectives into your vocabulary and engaging in conversations with native speakers will not only enhance your linguistic skills but also deepen your understanding of the culture and society that the language represents.

Conclusion.

Adjectives are an essential component of the Korean language, allowing speakers to add depth, nuance, and clarity to their expressions. By understanding the different types of adjectives, their usage, and the associated grammar rules, learners of Korean can enhance their ability to communicate effectively and precisely. So, immerse yourself in the beauty of Korean adjectives, and let their descriptive power bring life to your language skills. And adjectives form an integral part of the Korean language, enriching communication by adding depth, emotion, and precision. Exploring the various types of adjectives, their grammatical forms, and their usage in different contexts will open up a world of possibilities for expressing yourself effectively in Korean. So, embrace the beauty of Korean adjectives, and let their expressive power elevate your language skills to new heights.

REFERENCES

1. 김윤식. 한국현대문학사. -서울. 2008.
2. 안선재. 테제 공동체 수사. 시와 시문학 71. 가을호. 2008.
3. 최현식. 한국 근대시와 리듬의 문제. -서울: 인하대, 2013
4. Buring, D. 2003. On D-trees, beans and B-accent. *Linguistics and Philosophy*, 26, " 511–545.
5. Doherty, Monika. 1973. "Noch" and "schon" and their presuppositions. In F. Kiefer & N. Ruwet (eds.), *Generative Grammar in Europe*, Reidel, Dordrecht, 154-77.
6. Gazdar, Gerald. 1979. *Pragmatics: Implicature, Presupposition and Logical Form*. New York: Academic Press.
7. Groenendijk, J. and M. Stokhof. 1982. Semantic analysis of 'Wh'-complements. *Linguistics and Philosophy* 5(2), 175–233.
8. Groenendijk, J. and M. Stokhof. 1984. *Studies on the Semantics of Questions and the Pragmatics of Answers*. Joint Ph.D. thesis, University of Amsterdam, Department of Philosophy.

INNOVATIVE TECHNOLOGIES AND MODERN METHODS OF TEACHING FOREIGN LANGUAGE

Khusanova Solikha

Teacher of the Development of Private Legal Sciences of the Jizzakh Region Legal
Technical College

<https://doi.org/10.5281/zenodo.10083933>

Abstract. *In a rapidly globalizing world, the need to acquire proficiency in foreign languages has never been more pressing. The traditional methods of language instruction are being reshaped and enhanced by innovative technologies. This abstract explores the theme of innovative technologies in teaching foreign languages. From the transformative influence of artificial intelligence and virtual reality to the gamification of language learning, we delve into the array of tools and platforms that are revolutionizing language education. The use of mobile apps, podcasts, online communities online language exchange platforms have created dynamic and flexible learning opportunities. Furthermore, online language learning marketplaces have democratized language education, offering learners a wide spectrum of courses that cater to diverse linguistic interests. These technologies are redefining language instruction, offering learners more accessible, engaging, and effective paths to becoming proficient in foreign languages.*

Key words: *English language, innovative technologies, modern methods, conceptuality, interactive whiteboard, language learning apps and software, online language resources.*

ИННОВАЦИОННЫЕ ТЕХНОЛОГИИ И СОВРЕМЕННЫЕ МЕТОДЫ ОБУЧЕНИЯ ИНОСТРАННОМУ ЯЗЫКУ

Аннотация. *В быстро глобализирующемся мире необходимость владения иностранными языками никогда не была более острой. Традиционные методы обучения языку преобразуются и совершенствуются с помощью инновационных технологий. В данном реферате исследуется тема инновационных технологий в обучении иностранным языкам. От преобразующего влияния искусственного интеллекта и виртуальной реальности до геймификации изучения языка — мы изучаем множество инструментов и платформ, которые совершают революцию в языковом образовании. Использование мобильных приложений, подкастов, онлайн-сообществ, онлайн-платформ языкового обмена создало динамичные и гибкие возможности обучения. Кроме того, онлайн-рынки изучения языков демократизировали языковое образование, предлагая учащимся широкий спектр курсов, отвечающих разнообразным лингвистическим интересам. Эти технологии меняют определение языкового обучения, предлагая учащимся более доступные, увлекательные и эффективные пути к овладению иностранными языками.*

Ключевые слова: *английский язык, инновационные технологии, современные методы, концептуальность, интерактивная доска, приложения и программное обеспечение для изучения языка, языковые онлайн-ресурсы.*

Introduction

In the rapidly evolving landscape of education, the teaching and learning of foreign languages have not been left untouched by the profound impact of technology. The theme of "Modern Methods and Innovative Technologies of Teaching Foreign Languages" is a testament to

the ever-expanding array of tools and techniques that are revolutionizing language education. As the world grows more interconnected, multilingualism is no longer a luxury but a necessity, and educators are harnessing the power of modern technology to meet this demand. This theme is an exploration of the dynamic fusion between contemporary pedagogical methods and cutting-edge technologies, offering educators, learners, and language enthusiasts a glimpse into the exciting world of language acquisition in the digital age.

In this era of artificial intelligence and global communication, language learning has transcended traditional classroom boundaries. Innovative technologies have not only made foreign language acquisition more accessible but have also created an interactive, engaging, and personalized learning experience. From gamified language apps that transform rote memorization into fun challenges to immersive virtual reality environments that transport learners to foreign lands, the methods and technologies for teaching languages have diversified like never before.

In this journey through the realm of modern language education, we will explore how these innovations are reshaping the landscape of foreign language teaching, allowing for more effective, dynamic, and culturally rich language acquisition experiences. Join us in uncovering the wealth of possibilities that modern methods and innovative technologies bring to the teaching and learning of foreign languages.

It is the use of innovative technologies in English language lessons is the main sign of positive results of creative activity, which entails increased motivation of students. At the same time, every teacher who uses information, communication and computer technologies or project activities using the Power Point multimedia presentation in English language classes should know that any educational technology must meet the following methodological requirements:⁵

Conceptuality: The use of technology should be based on a well-defined educational concept, including a clear understanding of how it aligns with pedagogical goals and is supported by psychological and socio-pedagogical principles.

Systemic Approach: The integration of technology should follow a systemic approach, where the educational process is logical, interconnected, and holistic. Each component should complement and support the others to create a coherent learning experience.

Efficiency: Technological tools and methods must be chosen and used with the goal of achieving results that meet educational standards. They should enhance the learning process, making it more effective and engaging for students.

Flexibility: Educational technology should offer flexibility in content, allowing for adaptation to different teaching situations, student needs, and varying conditions within the educational environment. It should provide options for personalized learning experiences.

Dynamism: The technology used should be dynamic, allowing for adaptation, evolution, and transformation as educational needs change. This ensures that it remains relevant and effective over time.

Reproducibility: Educational technology should be easily transferable and reproducible, enabling other educators within the institution or beyond to use it effectively. Sharing successful

⁵ M. Kholdorova, N. Fayziyeva, F. Rikhsitilayeva. "USE OF HELPING TOOLS IN TEACHING A FOREIGN LANGUAGE". Tashkent: TDPU named after Nizomi, 2005

technology-based practices benefits the broader educational community. While these programs can empower students to learn at their own pace and follow their individual logic of cognition, it is essential to remember that technology should complement, not replace, the role of the teacher. The teacher's guidance, mentorship, and expertise remain invaluable in creating a supportive and enriching learning environment.

Ultimately, the goal of educational technology is to enhance the teaching and learning experience, and while it may allow students to learn independently to some extent, the role of a knowledgeable and skilled teacher remains central in providing context, guidance, and support in the learning process. Technology should be seen as a tool to assist educators in achieving their pedagogical goals and creating an enriched learning experience for students.

Indeed, in the context of the informatization of education, the role of the teacher is evolving, and they often take on the role of a director or facilitator in the learning process. The effective use of computer technology is pivotal in modern education, and teachers should view it not as a competitor but as a powerful tool to enhance the learning experience. In English language classes, various computer educational technologies are frequently employed to address different educational challenges. Here are some commonly used computer educational technologies in English classes:⁶

Interactive Whiteboards: Interactive whiteboards allow teachers to display digital content, such as interactive lessons, videos, and multimedia materials. These boards enable real-time annotation, fostering engagement and interaction in the classroom.

Language Learning Software: There is a multitude of language learning software and applications, like Duolingo, Rosetta Stone, and Babbel, which provide interactive language lessons, vocabulary exercises, and pronunciation practice. These programs offer a structured approach to language acquisition and allow students to progress at their own pace.

Language Learning Apps: Mobile apps for language learning are highly accessible and often include gamified elements to make learning fun. These apps provide students with language exercises, quizzes, and real-time feedback, making learning on the go easy and convenient.

Video Conferencing and Online Collaboration Tools: Tools like Zoom, Microsoft Teams, or Google Meet facilitate virtual English language classes. These platforms enable real-time communication, interactive lessons, and collaboration among students and teachers, regardless of their physical location.

Online Language Resources: Teachers can curate online resources, including websites, YouTube channels, and online forums dedicated to English language learning. These resources offer a wealth of authentic content, language exercises, and cultural insights.

Language Analysis and Correction Tools: Tools like Grammarly or language-specific proofreading software help students improve their writing by providing real-time grammar and spelling correction. These tools assist in honing students' writing skills.

⁶<http://creativecommons.org/licenses/by/3.0/>

Virtual Reality (VR): VR technology can immerse students in English-speaking environments, helping them develop language skills in context. Virtual field trips or scenarios allow students to practice language skills through realistic experiences.

Artificial Intelligence Chatbots: Language chatbots, such as AI-powered language conversation partners, help students practice conversational skills. These chatbots engage students in dialogues, answer questions, and provide feedback on their language use.

Language Learning Management Systems (LMS): LMS platforms, like Moodle or Canvas, offer a centralized hub for organizing course materials, assignments, and assessments. Teachers can use these systems to create structured online courses and track student progress.

Educational Games and Simulations: Language learning games and simulations make learning enjoyable. Games like crossword puzzles, word searches, and language-specific role-playing games provide an engaging way to reinforce vocabulary and grammar.

Digital Assessment Tools: Computer-based assessment platforms simplify the evaluation of language skills. Teachers can use these tools to create quizzes, tests, and speaking assessments, automating grading and providing immediate feedback to students.

Incorporating these computer educational technologies into English language classes can enhance the learning experience, providing a range of tools to cater to diverse learning styles and objectives. When utilized effectively, these technologies empower teachers to direct the flow of information in the most efficient and engaging manner, ultimately benefitting students' language acquisition.

The practical application of computer educational programs in English language lessons, as you've outlined, is essential for achieving specific learning goals and optimizing the learning process. Let's delve deeper into the practical application of these principles:⁷

Linear Programmed Learning: In English language lessons, linear programmed learning can be applied by breaking down the curriculum into sequential units or topics. Each unit begins with a presentation of new vocabulary, grammar rules, or language structures, followed by practice exercises. After each section, students complete exercises or quizzes to assess their comprehension. Correct answers allow them to proceed to the next section.

This approach ensures a structured progression through the material, ensuring that students build their language skills step by step.⁸

Branched Programmed Learning: Branched programming is particularly useful for English language learners because it allows for immediate correction and feedback.

When students make mistakes in exercises or quizzes, the program can provide explanations or additional practice to address their weaknesses. This adaptability tailors the learning experience to individual needs, helping students overcome specific language challenges.

Adaptive Programmed Learning: Adaptive programmed learning in English classes involves letting students choose the complexity of the material they want to study. Students can select different language levels or topics based on their proficiency and interests.

⁷ Bekmuratova U. B. Abstract on "Using innovative technologies in teaching English". Tashkent - 2012

⁸ Otaboeva, M. R. The use of modern innovative technologies in foreign language teaching and its effectiveness / M. R. Otaboeva. — Text: neposredstvennyy, elektronnyy // Molodoy uchenyy. — 2017.

For example, more advanced students can delve into complex grammar structures, while beginners can focus on basic vocabulary and communication.

Combined Programmed Learning: A combined approach to programmed learning can be advantageous in English language lessons. It may involve a mix of linear, branched, and adaptive elements to provide a well-rounded learning experience. This approach ensures that students receive a varied and comprehensive language education.

Block and Modular Training: Block and modular training can be particularly valuable for advanced language learners or those with specific language objectives. In block training, students engage in problem-solving, critical thinking, and creative tasks, applying their language skills to real-world scenarios. Modular training allows students to focus on particular language skills or domains, such as business English, academic English, or conversational skills.

Independent Research and Constructivist Learning: In programmed learning, students are encouraged to take an active role in their education. They independently seek out new knowledge in textbooks, online resources, and other reference materials.

Constructing mental models and problem-solving strategies is essential for language learners, as it enhances critical thinking and language application skills.

The practical application of programmed learning and computer educational programs in English language lessons aligns with the modern pedagogical approach that values learner autonomy, adaptability, and personalized learning. This approach empowers students to become active participants in their language acquisition journey, building a strong foundation in English language skills while addressing their specific needs and goals.

In conclusion, innovative technologies are reshaping the landscape of language education, providing learners with unprecedented flexibility and an array of tools to enhance their proficiency in foreign languages. The future of language education holds the promise of a world where effective, engaging, and accessible language acquisition is within the reach of learners from all walks of life. By embracing these technologies, educators and learners alike can unlock the full potential of language acquisition and build bridges across cultures and languages, fostering a more interconnected and understanding global community.

REFERENCES

1. Bekmuratova U. B. Abstract on "Using innovative technologies in teaching English". Tashkent - 2012
2. Chomsky, Noam (1965). *Aspects of the theory of syntax*. Cambridge: M.I. T. Press.
3. Hymes, Dell H. (1966). "Two types of linguistic relativity". In Bright, W. *Sociolinguistics*. The Hague: Mouton. pp. 114–158.
4. Hymes, Dell H. (1972). "On communicative competence". In Pride, J.B.; Holmes, J. *Sociolinguistics: selected readings*. Harmondsworth: Penguin. pp. 269–293.
5. M. Kholdorova, N. Fayziyeva, F. Rikhsitlayeva. "USE OF HELPING TOOLS IN TEACHING A FOREIGN LANGUAGE". Tashkent: TDPU named after Nizomi, 2005
6. Muminova, F. M. Use of modern innovative technologies in teaching English / F. M. Muminova. — Text: neposredstvennyy // Molodoy uchenyy. — 2020. — No. 18 (308). — S. 590-592. — URL: <https://moluch.ru/archive/308/69404/> (data obrascheniya: 29.10.2023).

7. Otaboeva, M. R. The use of modern innovative technologies in foreign language teaching and its effectiveness / M. R. Otaboeva. — Text: neposredstvennyy, elektronnyy // Molodoy uchenyy. — 2017. — No. 4.2 (138.2). — S. 36–37. — URL:
8. <https://moluch.ru/archive/138/39058/> (data processing: 04/27/2020)
9. <http://creativecommons.org/licenses/by/3.0/>

KORRUPSIYAGA QARSHI KURASHISHDA RIVOJLANGAN DAVLATLAR TAJRIBASI

Oripova Mexriniso Murodjonovna

Buxoro viloyati yuridik texnikumi

“Umumta’lim fanlar” kafedrası o’qituvchisi

<https://doi.org/10.5281/zenodo.10083953>

Annotatsiya. Ushbu maqolada korrupsiya, korrupsiyaga qarshi kurashish tushunchasi, korrupsiyaga oid jinoyatlar uchun rivojlangan xorijiy mamlakatlarda javobgarlik masalalari va korrupsiyani oldini olish bo’yicha ularning tajribasi tahlil qilingan. Xususan, xorijiy davlatlardan Singapur, Malayziya, Yangi Zelandiya, Xitoy, Janubiy Koreya, Germaniya, Buyuk Britaniya, AQSh, Gruzziya, Ispaniya va boshqa bir qator davlatlarning qonunchilik hujjatlari o’rganilib, tahlil qilindi.

Kalit so’zlar: korrupsiya, korrupsiyaviy jinoyatlar, korrupsiyaga qarshi kurashish, hokimiyatni suiiste’mol qilish, poraxo’rlik, mansabdorlik jinoyatlari.

ОПЫТ РАЗВИТЫХ СТРАН В БОРЬБЕ С КОРРУПЦИЕЙ

Аннотация. В данной статье анализируется коррупция, концепция противодействия коррупции, вопросы ответственности за коррупционные преступления в развитых зарубежных странах, их опыт предупреждения коррупции. В частности, были изучены и проанализированы законодательные документы Сингапура, Малайзии, Новой Зеландии, Китая, Южной Кореи, Германии, Великобритании, США, Грузии, Испании и ряда других стран.

Ключевые слова: коррупция, коррупционные преступления, борьба с коррупцией, злоупотребление служебным положением, взяточничество, должностные преступления.

EXPERIENCE OF DEVELOPED COUNTRIES IN FIGHTING AGAINST CORRUPTION

Abstract. This article analyzes corruption, the concept of combating corruption, issues of responsibility for corruption-related crimes in developed foreign countries, and their experience in preventing corruption. In particular, the legislative documents of Singapore, Malaysia, New Zealand, China, South Korea, Germany, Great Britain, USA, Georgia, Spain and a number of other countries were studied and analyzed.

Key words: corruption, corrupt crimes, fight against corruption, abuse of power, bribery, official crimes.

Bugungi kunda jamiyat va davlatning rivojlanishiga erishish bir tomondan sohalardagi muammolarni aniqlash hamda uni izchillik bilan bartaraf etish choralarini ko’rish bilan bog’liq bo’lsa, boshqa tomondan bu vazifalarning amalga oshirilishi kadrlar siyosati shaffofligini ta’minlash hamda uni korrupsiyadan holi qilish zaruriyatini taqozo etadi.

Davlat organlari yoki huquqni muhofaza qiluvchi idoralarning ish faoliyatida favoritizm, nepotizm, urug’-aymoqchilik, tanish-bilishchilik yoki hokimiyatni suiiste’mol qilish kabi korrupsiyaning bir necha shakllari ko’zga tashlanishi mumkin. Ko’pgina xorijiy mamlakatlarda boshqa tarmoqlardagi singari kadrlar bilan ishlash masalasida ham korrupsiyaga qarshi kurashishga oid mexanizmlar amaliyotga joriy etilgan. Xususan, ishga qabul qilishda ta’lim jarayonida olingan baholar (Germaniya) yoki ishga kirish imtihonlaridan a’lo darajada o’tishga

asosiy e'tibor qaratiladi (Janubiy Koreya);- korrupsiya jinoyatini sodir etgan shaxsning ushbu lavozimda qayta ishlashiga cheklov o'rnatilgan;- ish vaqtdan tashqari ishlash taqiqlanadi;- xususiy kompaniyalarga egalik qilish soni cheklangan;- korrupsiyaviy omillar haqida xabar berish (whistle blowing) va boshqalar.

Inson resurslarini boshqarishda mansabni suiiste'mol qilish alomatlariga barham berishda o'ziga xos tendensiyalarni amalga oshirgan davlatlardan biri AQSH bo'lib, ushbu davlatda korrupsiyaga qarshi qonunchilik anchayin murossasiz xarakterga ega. AQSHda davlat xizmatchilari orasida korrupsiya profilaktikasini ta'minlash maqsadida, "Ma'muriy axloq" qoidalari ishlab chiqilgan. Unga ko'ra, davlat xizmatchisi lavozim maoshi summasining 15 foizidan yuqori bo'lgan haq evaziga tashqi o'rindoshlik asosida boshqa joyda ishlashi taqiqlanadi. Bu cheklov AQSH senati a'zolaridan tashqari barcha mansabdor shaxslarga taalluqli hisoblanadi. AQSHning korrupsiyaga qarshi kurashish strategiyasining yana bir muhim qoidasi bu – mansabdor shaxsning sovg'a olishiga nisbatan taqiq qo'yilganligidir. Qoidaga muvofiq, barcha davlat idorasi xodimlarining bir kalendar ish yili mobaynida umumiy qiymati 100 AQSH dollardan oshadigan sovg'alarni qabul qilishi taqiqlanadi (AQSH Kongressi xodimlari 250 AQSH dollargacha). Bundan tashqari, Ma'muriy axloq qoidalari binoan, sayohat bileti shaklida sovg'a olishga ham cheklov bor. Bunda, mamlakat ichida sayohat qilishda 3 kun (ikki kecha), chet elga esa, 7 kungacha (olti kecha) chegara belgilangan. Bunday cheklov hattoki senatorning oila a'zolariga ham tatbiq qilinadi.

Buyuk Britaniyada xodimlar va ish beruvchilar o'rtasida korrupsiyaviy omillar urchishiga yo'l qo'ymaslik maqsadida "Davlat xizmati kodeksi" ishlab chiqilgan. Ushbu kodeks normalariga amal qilish barcha davlat xizmatchilari ish faoliyatining asosiy sharti hisoblanib, halollik, haqgoylik, obyektivlik va xolislik tamoyillariga asoslangan. Qoidalarga ko'ra, barcha vazirlik xodimlari o'z faoliyatida manfaatlar to'qnashuviga duch kelganligi yoxud sovg'a-salom olgan yoki olmaganligidan qat'iy nazar har 6 oyda elektron deklaratsiyani to'ldirishi lozim. O'z navbatida deklaratsiya to'ldirilishi bilanoq tashkilot rahbari avtomatik ravishda xabardor qilinadi va rahbarlar 5 ish kunida deklaratsiya ma'lumotlarini ko'rib chiqishi hamda tegishli choralarni ko'rishi joiz. Shuningdek, Buyuk Britaniyada xodimlarning tengligi va ish haqi to'lanishida shaffoflikka erishish maqsadida "Rahbar xodimlar ish haqini tekshirish organi (Review Body on Senior Salaries)" tashkil etilgan. Ushbu organ yuqori lavozimli davlat xizmatchilari, sud tizimi, harbiylar, politsiya xodimlari va Angliya sog'liqni saqlash xizmatining yuqori martabali xodimlari uchun mehnatga haq to'lash borasida maslahat beradi. Shu bilan birga, barcha vazirlik va idoralarda faoliyat yurituvchi xodimlarning qancha maosh olishi Hukumatning veb-saytida muntazam ochiq e'lon qilib borilishi qoida tariqasida amal qiladi. Aytish joizki, Buyuk Britaniyada ish samaradorligiga erishish va korrupsiyani oldini olishda shuningdek, tashkilotlarda ichki audit tomonidan xarajatlar auditi nazoratga olingan. Bunda har bir tashkilotda ish vaqtida amalga oshirilgan barcha xarajatlar jumladan, xodimlarning xizmat safarlaridagi xaridlarining cheklari ham 3 yilgacha saqlanishi talab etiladi. Ichki audit istalgan paytda korxonaning yoki xodimning xarajatlarini tekshirish huquqiga ega.

Ko'plab davlatlarda bo'lgani kabi Yaponiyada ham korrupsiyaga qarshi kurashning muhim yo'nalishi kadrlar siyosati bilan bog'liq. Yaponiyada kadr boshqaruvi siyosati meritokratiya (ta'limda erishilgan natijalarga ko'ra ishga yollash) va xizmatga yo'naltirilganlik tamoyili asosida qurilgan bo'lib, o'z navbatida munosib ish haqi ham kafolatlangan. Bundan tashqari, mamlakatda

korrupsiya yoki uyushgan jinoyatchilikda ayblangan shaxslar reyestri yuritilib, faktlar ommaviy axborot vositalari orqali jamoatchilik e'tiboriga havola etilishi shaxslarning o'z xatti-harakatlarini nazorat qilishiga imkon yaratadi.

Germaniyada mansabdor shaxslar uchinchi shaxslar manfaatini ko'zlashi natijasida ishdan bo'shatilganda 5 yilga qadar tadbirkorlik faoliyati bilan shug'ullanish taqiqlangan (AQSHda 2 yil). Xitoyda yuqori martabali rahbarlarning farzandlari yoki qarindoshlariga biznes ishi bilan shug'ullanish, bu sohada agent yoki maslahatchi bo'lish taqiqlanadi.

To'g'ri, korrupsiyaga qarshi kurashish turli mamlakatlarda turlicha namoyon bo'ladi. Ammo davlat xizmatida o'g'rilamaslik uchun dunyoda faqat ikkita retsept tan olinadi: 1. Shveysariya — vaqtni qisqartirish.

2. Xitoy — hayotni qisqartirish.

Albatta, mamlakatimizda ham bu illatga qarshi keskin kurashish choralari ko'rilmogda. Tadqiqotlar biror-bir illatga barham berishda eng samarali vosita illatning o'zi bilan emas, balki sababi bilan kurashish ekanini ko'rsatmogda.

Bizningcha, bu yaramas illatga qarshi kurashishni quyidagi muammolarning yechimidan boshlash tavsiya etiladi: agentlik tomonidan korrupsiya tarkibiy qismiga kiradigan qonun hujjatlari qayta ko'rib chiqilishi; davlat muassasalari ustidan jamoatchilik nazorati (ochiqlik indeksi) o'rnatilishi; hokimlar va vazirlar parlament hamda mahalliy Kengashlar tomonidan tasdiqlanishi; barcha davlat xizmatlari "Yagona oyna" markazlariga o'tkazilishi, sud tizimi mustaqilligi mustahkamlanishi; davlat xizmatchilarining ijtimoiy himoyasi, mansabdor shaxslarning ish haqini biznesdagiga o'xshash ish haqidan 2-3 baravar ko'p bo'lishiga erishilishi (Gruziya tajribasi) kerak.

Buning uchun mustaqil komissiya va markazlarni tuzish, haqiqiy ahvolni jiddiy o'rganish, barcha tadqiqotlar hamda axborotlarni muntazam yig'ib boradigan yagona markaz tezda ish boshlashi talab etiladi. Chunki qiladigan ish va vazifa o'n yillarga yetgulik.

Xulosa o'rnida aytish mumkinki, rivojlangan mamlakatlarning aksariyatida inson resurslarini boshqarish jarayonini korrupsiyadan jilovlashda avvalambor yuqori mansabdor shaxslarni korrupsiyadan tiyib turuvchi mexanizmlar yaratilishiga, shaffof ish haqi paketlari taqdim etilishiga, ochiqlik tamoyilining ilgari surilishiga asosiy e'tibor qaratilgan. Zero, har qanday soha faoliyatini rivojlantirilishiga bel bog'lash dastavval yuqori davlat boshqaruv organlari va uning quyi bo'g'inlarini korrupsiyaning tub ildizlaridan xalos etish zaruriyati bilan chambarchas bog'lab turadi.

Korrupsiya va milliy taraqqiyot masalasi — yurt taqdiri, mamlakat kelajagi uchun har qachongidan muhim va dolzarb ahamiyat kasb etadi. Sababi yurtimiz aholisi bir asrlik mustamlakachilik davrida yo'qotilgan moddiy hamda ma'naviy boyliklar o'rnini qayta tiklash, iqtisodiyotni rivojlantirish, milliy o'zlikni asrash yo'lida kechayu kunduz mehnat qiladigan davr keldi. Yaponlar ham, xitoyliklar ham, singapurliklar ham xalq ruhiyatini saqlab qolish, diniy qadriyatlarni mustahkamlash, vatanparvarlik mafkurasini ongga singdirish orqali milliy taraqqiyotga erishdi. Biz ham shu nurli yo'ldan yurishga munosib xalqmiz. Zero, ozodlik, erkinlik yaratgan boy imkoniyatdan to'laonli foydalanish O'zbekistonda korrupsiya muammosi yechilishiga, qolaversa, uchta hokimiyatning o'zaro tiyib turish tamoyiliga nechog'li amal qilishiga chambarchas bog'liq bo'ladi.

Muxtasar aytganda, korrupsiya — taraqqiyot kushandasi, xavfsizlikka tahdid tugʻdiruvchi xavfli jinoyat. Bu illatga qarshi kurashish tegishli organlarninggina emas, barchaning ishi boʻlishi zarur. Shundagina biz ushbu xavfni bartaraf etgan boʻlamiz.

REFERENCES

1. O'zbekiston Respublikasining "Korrupsiyaga qarshi kurashish to'g'risida"gi Qonuni. // <https://lex.uz/docs/-3088008> / (Law of the Republic of Uzbekistan on Combating Corruption);
2. O'zbekiston Respublikasi Prezidentining "O'zbekiston Respublikasida korrupsiyaga qarshi kurashish tizimini yanada takomillashtirish chora-tadbirlari to'g'risida"gi Farmoni. // <https://lex.uz/docs/-4355387> / Qonun hujjatlari ma'lumotlar milliy bazasi, 29.05.2019y., 5729-son. (Decree of the President of the Republic of Uzbekistan "On measures for further improvement of the Anti-Corruption System in the Republic of Uzbekistan");
3. [Elektron manba].URL: <https://kun.uz/30443880>
4. Birlashgan Millatlar Tashkilotining Korrupsiyaga qarshi Konvensiyasi. // [Elektron manba]. URL: <https://lex.uz/docs/-1461329> (United Nations Convention Against Corruption); URL:<https://www.transparency.org/en/cpi/2020/index/nzl>

МАТЕРИНСКИЙ ОБРАЗ В ЖЕНСКОЙ ПРОЗЕ КОНЦА XX ВЕКА

Муродова Дилдора Арабовна

Преподаватель русского языка и литературы
Кафедры «Истории и филологических дисциплин»
Азиатский Международный Университет
Бухара, Узбекистан

<https://doi.org/10.5281/zenodo.10086956>

Аннотация. Статья посвящается «материнскому образу» в русской литературе. Многие критики отмечают, что «материнский образ» почти всегда выступает в открытии новой классической литературы так же интертекстуальность образа матери выделяется исследованиями, которые ведут многие ученые и раскрыт не до конца.

Ключевые слова: мать и дочь, воспоминания, «женская проза», художественная проза, контраст, мысли.

THE MATERNAL IMAGE IN WOMEN'S PROSE OF THE LATE TWENTIETH CENTURY

Abstract. The article is dedicated to the “maternal image” in Russian literature. Many critics note that the “maternal image” almost always appears in the discovery of new classical literature, and the intertextuality of the image of the mother is highlighted by research conducted by many scientists and is not fully revealed.

Key words: mother and daughter, memories, “women's prose”, fiction, contrast, thoughts.

В русской литературе XX века мало произведений, детально раскрывающих отношения матери и дочери. Подробнее это объясняется тем, что литературный процесс у нас был большей частью «мужского рода», а отношения мать-дочь остаются вне поля зрения мужчины. Но так же образ матери занимает весьма значительное место в женской дневниковой прозе начала XIX века. Мать становится объектом воспоминаний, а порой и «слушателем» того, что осталось невысказанным.

Воспоминания женщин о своих матерях чаще болезненны. Исследователь И.Савкина отмечает, что «писательницы 1860-х годов строят свою новую женскую идентичность, в частности и через контраст с материнским образом, олицетворяющим стереотипную женственность: пассивность, подчиненность, безгласность и т.д.» [5, 201].

В дневнике Надежды Дуровой мы видим отношение матери к дочери также достаточно противоречиво. Ее мать, сознательно или нет, внушала ей отвращение к женскому миру. И это отвращение было вызвано не столько нелюбовью к дочери, сколько желанием предотвратить возможность повторения дочерью женской судьбы своей матери

В своей статье мы остановимся подробнее на образах матери в произведениях современных авторов: Светланы Василенко и Ирины Полянской.

Раскрытие взаимоотношений дочери и матери происходит позднее, когда дочь находится в подростковом возрасте. Мама Лиды Гарусовой («Как трудно оторваться от зеркал...») практически не разделяет интересов дочери. После встречи с Сашей Нигматовым, надолго занявшим мысли девушки, «поделиться с мамой своими переживаниями Лида не могла, заранее зная, что мама не одобрит ее выбора и даже, чего доброго, поделится Лидиной тайной с отцом, а тот станет донимать ее своими шуточками»

[3,98-101]. Мама учит Лиду, как вести себя в гостях (не озираясь по сторонам, не опираться на спинку стула), но это лишь внешняя культура поведения — мама не делится с дочерью чем-то более сокровенным, женским. И дочь не желает душевной близости с матерью, даже вытесняет ее из своего пространства (делает все возможное, чтобы мать не переселялась в ее комнату, хотя раньше не имела ничего против ее присутствия). Даже в финале романа мать и дочь не находят общего языка.

Образ матери в этом произведении является скорее одним из компонентов другого образа — образа родителей, который в женской прозе лишен даже намек на идеальность. Родители в изображении Полянской находятся в состоянии постоянной ссоры, которая зачастую служит причиной гибели их ребенка (рассказ «Куда ушел трамвай», роман «Горизонт событий»).

Затем большее неприятие матери мы встречаем в рассказе Василенко «Хрюша». Уже взрослая дочь приезжает к своей матери в небольшой военный городок. Мать ее бедна, она вынуждена завести дома поросенка, чтобы прокормить себя и своего внука. Образ матери раскрывается через восприятие дочери, дан ее глазами: «острый неприятный запах, заставивший меня поморщиться» [1; 180], «высокая, костлявая, некрасивые обожженные солнцем ключицы выпирают», «нескладная, с птичьими веками», «красное лицо», «платье от бега задралось выше колен и некрасиво втянулось между ног, загорелые колени выступали огромными коричневыми болячками, выше колен ноги безжизненно белели», «в нос мне ударил тот же резкий неприятный запах, ставший еще более острым от запаха пота и поэтому совсем непереносимый» [2: 33-34]. Дочке невыносима внешность матери, она стесняется ее, злится на мать – но в то же время ее стыд и злоба пронизаны острейшим чувством жалости к матери.

В рассказе говорится: «Она любила платья с большим вырезом, и сердце мое накрывало волной злости и жалости, когда я глядела на ее ключицы» [3, 193], «никому не позволю отворачиваться от мамы!» [4; 180]. «Жалость к ней, к моей маме, и обида на кого-то за нее, такую жалкую, окатили меня, и отчаяние, что ничего не могу изменить, никого не могу наказать за то, что она, моя красивая мама, стала вот такой» В тексте постоянны переключки с анималистическими образами: «как птица», «с птичьими веками», «воняет от тебя свиньей этой», «показалось, что за мной бежит собака» – как мы видим, постепенно нарастающее раздражение дочери делает из матери-птицы мать-собаку

Образ матери раскрывается не только через отношение дочери к ней, но и через отношение к природе. Мать не спешит убирать засохшую яблоню из сада, а к поросенку относится как к ребенку: «Наголодался, — услышала я мамин голос. — Потерпи, Васька, сейчас покормлю» [6; 315]. В то время как дочь совсем иначе воспринимает это животное, видя в свинье безобразного зверя: «Свинья ... погрузила по самые глаза свою длинную морду в помой, выдыхала с бульканьем воздух в воду, помой набухали, пузырились, свинья поднимала морду, с которой свисала бледно-зеленая, болтающаяся, как слюна, полоска вареного лука; криво жевала арбузные корки, будто беззубая, мокро чавкала; с шумом, плотноядно, будто это что-то съедобное» [7; 446].

В финале рассказа дочь обретает те же черты, которые так раздражали ее в матери: «Я стояла тяжело дыша, не смея приблизиться к нему <к сыну>».

Отметим, что сближение образов матери и дочери происходит тогда, когда вторая меньше всего всего хочет быть похожей на мать, и схожесть героинь заключает в себе негативную коннотацию, проявляясь в сфере телесного, а не в духовной, скажем, близости или каких-то привлекательных чертах образа.

Более трагично на судьбе героинь сказывается и ранняя потеря матери, и слишком затянувшаяся зависимость от нее. Нужно отметить, что образы матерей, созданные женщинами-писательницами, значительно отличаются от идеализированного образа матери в классической литературе, ведущего свое начало от образа святых. В современной женской прозе на первый план выходят как раз отрицательные качества: отталкивающая физиологичность, грубость. Писательницы приходят к выводу, что реализация женской сущности происходит лишь в случае отрицания в себе материнского начала, но в то же время ранняя потеря матери также приводит к трагедии в судьбе дочери. Следовательно формирование женского характера происходит в два этапа: уподобление матери и дальнейшее внутреннее отречение от нее.....

REFERENCES

1. Василенко С. Дурочка: Роман, повесть, рассказы. - М.: Вагриус, 2000. - 333 с.
2. Исмаиловна, И. Л. Goals and Techniques for Teaching Grammar. *International Journal of Scientific Research and Modern Education*, 4(2), 33-34.
3. Исмаиловна И.Л., (2021). HUMOUR IN THE UPBRINGING AND EDUCATION OF THE MODERN TEENAGER. *Academicia Globe: Inderscience Research*, 2 (6), 98–101.
4. Николчина М. Значение и матерубийство. Традиция матерей в свете Юлии Кристевой. - М.: Идея-Пресс, 2003. - 180 с.
5. Полянская И. Как трудно оторваться от зеркал... // *Новый мир*. - 2005. - № 8. Цит. по: http://magazines.russ.ru/novyi_mi/2005/8/pol4-pr.html
4. Полянская И. Между Бродвеем и Пятой авеню: Повести и рассказы. - М.: Дет.лит., 1998. - 315 с.
7. Полянская И. Прохождение тени: Роман, рассказы. - М.: Вагриус, 1999. - 446 с.
5. Муродова, Д. А. (2022). ЦВЕТОВАЯ ГАММА В ЛИРИКЕ А. ПУШКИНА. *Oriental renaissance: Innovative, educational, natural and social sciences*, 2(2), 432-434.
6. Murodova, D. (2023). THE CONCEPT OF THE WORDS "GENEROSITY AND COWARDICE" IN THE LAK LANGUAGES. *Modern Science and Research*, 2(6), 1147–1149.
7. Муродова Д. (2023). КОНЦЕПЦИЯ СЛОВ "ВЕЛИКОДУШИЕ И ТРУСОСТЬ" В ЛАКСКИХ ЯЗЫКАХ. *Современная наука и исследования*, 2(6), 1147-1149
8. Муродова, Д. (2023, April). АРАБСКИЕ СЛОВА ИСПОЛЬЗУЕМЫЕ В СОВРЕМЕННОМ РУССКОМ ЯЗЫКЕ. In *Academic International Conference on Multi-Disciplinary Studies and Education* (Vol. 2, No. 2, pp. 156-158).
9. Murodova, D. (2023). PROBLEMS OF RESEARCH OF VERBAL CONSTRUCTIONS WITH DEPENDENT OBJECT IN THE RUSSIAN AND UZBEK LANGUAGES. *Modern Science and Research*, 2(3), 232–235. Retrieved from <https://inlib>

10. Муродова, Д. А. (2023). ОБРАЗ МАТЕРИ В ПРОЗЕ Ч.Т.АЙТМАТОВА. *GOLDEN BRAIN*, 1(5), 26–29. Retrieved from <https://researchedu.org/index.php/goldenbrain/article/view/1685>
11. Муродова, Д. А. (2023). ЦВЕТОВАЯ ГАММА В ЛИРИКЕ А. ФЕТА. *GOLDEN BRAIN*, 1(2), 300–303. Retrieved from <https://researchedu.org/index.php/goldenbrain/article/view/1355>
12. Gulamova, D. (2023). USE OF CREATIVE TASKS IN TEACHING THE NATIVE LANGUAGE AT SCHOOL. *Modern Science and Research*, 2(7), 322-327.
13. Хасанова, Ш. Б. (2023). РЕПРЕЗЕНТАЦИЯ СИСТЕМНЫХ ОТНОШЕНИЙ РУССКОЙ ЛЕКСИКИ В ПОСЛОВИЦАХ И ПОГОВОРКАХ. *Finland International Scientific Journal of Education, Social Science & Humanities*, 11(4), 1220-1226.
14. OXUNJONOVICH, Q. Z. (2022). CHANGES OF LYULI IDENTITY. *International Journal of Philosophical Studies and Social Sciences*, 2(3), 74-83.
15. Корёгдиев, З. О. (2016). ACTIVITIES OF AMUDARYA FLOTILLA AT THE END OF THE NINETEENTH CENTURY-BEGINNING OF THE TWENTIETH CENTURY HISTORY (" TURKESTAN COLLECTION" MATERIALS). *Ученый XXI века*, (12 (25)), 20-22.
16. Zayniddinova, T. N. (2021). The Image of the Eastern Ruler in the Works of Christopher Marlowe. *Central Asian Journal Of Social Sciences And History*, 2(10), 10-14.
17. Zayniddinova, T. N. (2022). The Problem of “A Strong Personality” in Shakespeare’s Dramas: Richard III and Macbeth. *Middle European Scientific Bulletin*, 20, 7-10.
18. Zayniddinova, T. N. (2022). Lyrical Dialogue in Shakespeare's Poems as a Reflection of Renaissance Anthropocentrism and a Strong Personality. *Middle European Scientific Bulletin*, 21, 120-125.
19. Ташева, Н. З. (2022). КРИСТОФЕР МАРЛОУ (ЛИТЕРАТУРНЫЙ АНАЛИЗ): ТАМЕРЛЕН ВЕЛИКИЙ КАК ТИП ЛИЧНОСТИ ВОСТОЧНОГО ПРАВИТЕЛЯ. *Eurasian Journal of Academic Research*, 2(2), 234-239.
20. Zayniddinova, T. N. (2022). THE CHARACTER OF STRONG PERSONALITY ACCORDINGLY WITH EASTERN THEMATICS IN CHRISTOPHER MARLOWE’S PLAY "TAMBURLAINE THE GREAT". *International Journal Of Literature And Languages*, 2(08), 9-14.
21. Zayniddinova, T. N. (2022). STRONG PERSONALITY’S ARTISTIC AND POETIC REFLECTION IN THE RENAISSANCE EPOCH. *International Journal Of Literature And Languages*, 2(11), 43-51.
22. nafisa Zayniddinova, T. (2022). Lexico-Semantic Word Production as a Way of Forming Theater Terminology of the English Language. *American Journal of Social and Humanitarian Research*, 3(10), 144-150.

«DOIRA» CHOLG'USI TARIXI VA XALQ CHOLG'ULARI

Gulmanov Ibodulla Shukurllayevich

Uzbekiston Davlat Konservatoriyasi Nukus filiyali o'qituvchisi.

<https://doi.org/10.5281/zenodo.10084034>

Annotatsiya. Maqolada doira cholg'usining paydo bo'lishi va xalq cholg'ulari haqida sóz etilgan. Maqola davomida mavzu doirasidagi asosli fikr va mulohazalar keltirib o'tilgan.

Kalit so'zlar: doira cholg'usining paydo bo'lishi, xalq cholg'ulari, «Chirmanda».

HISTORY OF "DOIRA" INSTRUMENT AND FOLK INSTRUMENTS

Abstract. The article talks about the emergence of circle instruments and folk instruments. Reasonable opinions and comments within the scope of the topic are cited throughout the article.

Key words: emergence of circle instrument, folk instruments, "Chirmanda".

ИСТОРИЯ ИНСТРУМЕНТА «ДОЙРА» И НАРОДНЫХ ИНСТРУМЕНТОВ

Аннотация. В статье говорится о возникновении круговых инструментов и народных инструментов. Аргументированные мнения и комментарии в рамках темы приводятся на протяжении всей статьи.

Ключевые слова: возникновение кругового инструмента, народные инструменты, «Чирманда».

Musiqa sohasida, O'rta Osiyo va Sharq xalqlari qatori, o'zbek usullari, ya'ni ritmik yo'llari va ularning rivojlanish usullari alohida o'rin egallaydi. Chalish usullar qoida bo'yicha urib chalinadigan musiqa asboblari ijrosida qo'llaniladi. Eng ko'p tarqalgan urma zarbli musiqa asboblardan, O'zbekistonda, Tojikistonda va Uyg'ur xalqlarida va shu bilan bir qatorda, Sharqda o'zining shirali ovozigga ega bo'lgan, musiqa cholg'u asbobi doira hisoblanadi. Doira iborasi ba'zan «Dapp», «Childirma», «Chirmanda» deb ham yuritiladi. Xorazmda dapp, childirma ijrochini esa «Dappchi»- childirmachi deb aytadilar, Buxoroda doiradast, Farg'onada chirmandachi, Samarqanda esa doirachi deb yuritiladi. O'zbek xalqi qadimdan doira asbobini juda ardoqlab kelgan.

O'tmishda bu asboblarning sadolari ostida xalqni maydonlarga, to'y-tomoshalarga, musobaqa kurashlarga va har-xil sayillarga chaqirganlar. Jumladan: "Hosil bayrami", "Uzum sayli", "Qovun sayli" va shunga o'xshash kabi mavsumiy bayramlar keng tarqalgan. Bayramlarda, madaniy marosimlarda ayniqsa karnay, surnay va nog'ora, doira kabi urma zarbli musiqa cholg'ulari keng qo'llanilgan. Buyuk Shark mutafakkirlarining merosi, xalq cholg'ularini o'rganish sohasida ham tarixiy qimmatga ega. Abu Nasr Muhammad Farobiyning mashhur asari "Musiqa haqida katta kitob" ("Kitob al-musiqa, al-kabir") ulkan ahamiyatga ega hisoblanadi. O'rta asr olimi bu kitobdan ikki xil musiqa ijrochiligi: ohangni inson ovozi (qo'shiq san'ati) va cholg'ular vositalarida qayta tiklashga ajratadi. Darvish Ali o'z davri (XVII asr) da mavjud bo'lgan cholg'u ansambllari va ularning ijrochilari haqida ma'lumot bergan. Saroyda 60 cholg'uchidan iborat ansambl bo'lgan. «Nog'ora xona» deb atalgan 60 kishilik cholg'uchilar ansamblni nog'orachi boshqargan. Darvish Ali misol tariqasida shunday dalilni keltiradi: «Sulton Husayin saroyida ansamblning rahbar-mehtar vazifasini nog'orachi Sayid Ahmadbin mehtariy Miroqiy bajargan. «Nog'ora xona» nog'ora va damli musiqa cholg'ularida kuy chalayotgan paytda ijrochilar joylashgan xona ko'zda tutiladi. Bizning jumhuriyatimizda doyra ritmik usullarini

dunyoga mashhur qilishda o'z hissasini qo'shgan Usta Olim Komilovning boy merosi avlodlar uchun katta maktab vazifasini o'tamoqda.

Mashhur doyrachilar G'ofur Azimov, G'ofur Inog'omov, Rahim Isaxo'jayev, Evner Barayev, Qahramon Dadayev, Ravshan Akbarbekov, Odil Kamolxo'jayev, Dadaxo'ja Sottixo'jayev, To'ychi Inog'omovlar ustaning ananalarini davom ettirdilar. Shuningdek, Toshkent Davlat konservatoriyasi dosenti A.XLiviyev ham "Doira uchun etyudlar" to'plamini yaratgan edi. SamDU musiqa fakulteti dosenti Y.Haqqulov "Doira uchun pyesalar" to'plami yaratganlar. A.Rasulov nomidagi SamDSBY katta o'qituvchisi Asliddin Sirojev "Doyra uchun pyesalar" yaratdilar, A.Ashrafxo'jayev "Doira sinfi bo'yicha xrestomatiya" yozganlar. Doira ko'rinishidan oddiy aylanma shaklida bo'lib, diametri taxminan 400 mm bo'lgan, gardishi ilgari uzum zangidan qilingan, so'ngi vaqtlarda yog'ochni egib yoki kichik bo'laklarga bo'lib, ularni bir-biriga ulab yasaladi. Doyraning gardishiga buzoq yoki baliq, ba'zan toyning terisidan qoplangan. Gardish o'rtasiga qirqdan ortiq halqachalar taqiladi. Bu halqachalar doyrani chalganda ijroga qo'shimcha sado beradi. Bu halqachalarning nomi shing'iroq, shilshila deyiladi, shing'iroqlar mayda doiracha shaklida bo'lib, misdan va temir metallardan ishlab yasaladi. Doyrada 2 ta asosiy tovush bor. Biri past "bum" (Xorazmda "gup") ikkinchisi baland "bak" (xorazmda "toq") deb yuritiladi. Ketma-ket kelgan ikkita qisqa tovush "bakko" yoki «bakka» (tak-tak) yoki (bak-bak) "taka" deb yuritiladi. Ilgarilari Bum (gup) 1 ta chorak notaga teng bo'lgan. Bak (tak) ham 1 ta chorak nota hisoblangan. Bak-bak (tak-tak) 2 ta-choraktalik notaga teng. Bakka (taka) esa 2 ta 8 talik notaga teng. Agar taktlar o'rtasida pauza kelsa "Ist" so'zi qo'llanilgan.

Masalan: bakka bum bak ist baka bak. 30 yillardan so'ng doyra usullari, ya'ni "Bum" chiziq ostiga "Bak" esa chiziq ustiga yozilib, ijro etiladigan bo'ldi. Bu doira usullarini A.Eyxgorn, V.Leysoq, N.Mironov, V.Uspenskiylar bir nota chiziq oralig'ida nota yo'lida yozganlar. Doirani tovush balandligi noaniq, ya'ni uning terisi qanday tortilganiga qarab sado beradi, aniq bir nota, ya'ni tovush, ovoz bir xil chiqmaydi. Bum bilan bak oralig'i kvarta intervaliga yaqinroq. Ijro har xil usul bilan kelishi, barmoqlar harakatida tovushlarning o'zgarishiga olib keladi. Doira ijrosi, o'ng qo'l bilan chap qo'l harakatiga bog'liq, doirani qaysi yeriga, gardish o'rtasiga yo chetiga yoki bo'lmasa gardishdan ozgina o'rtasiga yaqinroq urib cholish, o'ziga xos tovush chiqaradi. Ba'zan barmoqlarga metaldan yasalgan noxun taqilib chalinadi. Mana shunaqa ijro etilgan bum bilan bumni, bak bilan bakni farqi juda katta bo'ladi. XX asrning 50-60-yillariga kelib, doirani chalish usullari A.I.Petrosyans tomonidan o'zgartirildi, Toshkent eksperimental laboratoriyasida tasdiqlanib, ko'pchilik musiqashunos olimlar tomonidan 4 qatorlik doira chalish usuli joriy etildi va hozirgacha qo'llanilib kelinmoqda. Har bir qo'lning, ya'ni o'ng va chap qo'llarning ovozlari tovushlari alohida yoziladi. Quyida doirachilikda dong taratgan mashhur va mohir doyrachilar xotirasini yodga olamiz: Usta Olim Komilov, To'ychi Inog'omov, G'ofur Azimov, Bolta Sharipov, Dadaxo'ja Sottixo'jayev, Rashid Nurmehammedov, Rahmon Otaboyev, Samarqandlik Baxtiyor Jobirov va boshqalar. Endilikda sitqi dildan xizmat qilib kelayotgan doirachilar: Rahim Isaxo'jayev, Qahramon Dadayev, Tal'at Sayfiddinov, Dilmurod, Elmurod, Xolmurod Islomovlar, Rahmatullo Samadov, Abbas Qosimov va boshqalar.

REFERENCES

1. Akbarov Il. Musiqa lug'ati T., San'at 1990 yil.
2. Vizgo T. O'rta Osiyo musiqa asboblari. Moskva., 1980 yil.

3. Karomatov F. O'zbek chlg'uchilik musiqasi. Moskva., Muzika 1980yil.
4. Esemuratov B. DEVELOPMENT OF CHILDREN'S CREATIVITY ON THE BASIS OF PEDAGOGICAL TECHNOLOGY AS AN EXAMPLE OF KARAKALPAK FOLK SONGS //Modern Science and Research. – 2023. – Т. 2. – №. 10. – С. 835-840.
5. Esemuratov B. EDUCATION OF YOUNG PEOPLE TO PATRIOTISM, COURAGE, AND FREEDOM THROUGH SPOONS PERFORMED BY OTHERS //Modern Science and Research. – 2023. – Т. 2. – №. 10. – С. 197-202.
6. Ospanova R. THE SITUATION OF USING THE CREATIONS OF COMPOSER MUKHTOR ASHRAFIY AND DONI ZOKIROV IN MUSIC LESSONS //Modern Science and Research. – 2023. – Т. 2. – №. 10. – С. 190-196.
7. Ospanova R. WAYS OF DEVELOPMENT AND IMPROVEMENT OF MUSIC EDUCATION PEDAGOGY //Modern Science and Research. – 2023. – Т. 2. – №. 10. – С. 822-828.
8. Jiyeibaevich M. I. The evolution of music pedagogy of the karakalpak people: Historical and theoretical aspects //Asian Journal of Research in Social Sciences and Humanities. – 2021. – Т. 11. – №. 10. – С. 27-32.
9. Jiyeibaevich M. I. Competence-based approach in higher musical and professional education //ACADEMICIA: An International Multidisciplinary Research Journal. – 2022. – Т. 12. – №. 4. – С. 42-47.
10. Moyanov I. TRAINING AND DEVELOPMENT OF ART PERSONNEL //Modern Science and Research. – 2023. – Т. 2. – №. 9. – С. 65-69.
11. Моянов Ы. Д. ҚОРАҚАЛПОҚ ХАЛҚИ МУСИҚИЙ ПЕДАГОГИКАСИНИНГ ТАРИХИЙ-НАЗАРИЙ ЖИҲАТЛАРИ //Образование и инновационные исследования международный научно-методический журнал. – 2021. – №. 5.
12. Моянов Ы. Д. ҚОРАҚАЛПОҚ ХАЛҚИ МУСИҚИЙ ПЕДАГОГИКАСИНИНГ ТАРИХИЙ-НАЗАРИЙ ЖИҲАТЛАРИ //Образование и инновационные исследования международный научно-методический журнал. – 2021. – №. 5.
13. Тажимуратова Ш. С. САНЪАТШУНОСЛИК ФАНЛАРИНИ ЎҚИТИШ ОРҚАЛИ ТАЛАБАЛАРНИНГ МУСТАҚИЛ ИШЛАШ КЎНИКМАЛАРИНИ ШАКЛЛАНТИРИШ. – 2023.
14. Saginbaevna T. S. FORMATION OF STUDENTS'SKILLS OF INDEPENDENT PERFORMANCE THROUGH THE TEACHING OF ART HISTORY //Spectrum Journal of Innovation, Reforms and Development. – 2022. – Т. 9. – С. 386-392.
15. Tajimuraova S. S. INFORMATION AND COMMUNICATIONS IN MANAGEMENT //Journal of Integrated Education and Research. – 2022. – Т. 1. – №. 5. – С. 509-511.
16. Tajimuratova Shakhnoza Saginbaevna. (2022). MANAGEMENT AND STUDY OF CULTURE AND ART. Web of Scientist: International Scientific Research Journal, 3(1), 758–762.
17. Sag'inbaevna, T. S. (2023). Cultural Life in Uzbekistan during the Years of Independence. Spanish Journal of Innovation and Integrity, 18, 39-41.
18. Ануаровна О. Р. ҚОРАҚАЛПОҚ ХАЛҚ КУЙЛАРИ ВОСИТАСИДА БОЛАЛАР ИЖОДҚОРЛИГИНИ РИВОЖЛАНТИРИШ. – 2023.

18. Anuarovna U. E. IMPROVING THE MECHANISMS OF EDUCATING STUDENTS IN THE SPIRIT OF INTER-ETHNIC HARMONY BASED ON NATIONAL MUSIC IN THE CONDITIONS OF ETHNO-CULTURAL RELATIONS //International Journal of Advance Scientific Research. – 2023. – Т. 3. – №. 09. – С. 329-333.
19. БОЛАЛАП Қ. Х. К. В., РИВОЖЛАНТИРИШ И. MODERN SCIENCE AND RESEARCH //MODERN SCIENCE. – 2023. – Т. 2181. – С. 3906.
20. Ospanova R. DEVELOPMENT OF CHILDREN'S CREATIVITY THROUGH BLACK FOLK SONGS //Modern Science and Research. – 2023. – Т. 2. – №. 9. – С. 70-73.
21. Nawrizbaeva A. A. THE PERFORMANCE SKILLS OF KARAKALPAK BAKSHIS //Modern Science and Research. – 2023. – Т. 2. – №. 10. – С. 906-910.
22. Muxammetdinova L. THE DEVELOPMENT OF THE ART OF GIVING IN NORTHERN PAKISTAN AS AN EXAMPLE OF THE YEARS OF INDEPENDENCE //Modern Science and Research. – 2023. – Т. 2. – №. 9. – С. 74-78.
23. Maxamatdinovna M. L. FOLKLORE AS A SPECIAL FORM OF CREATIVITY //International Journal of Advance Scientific Research. – 2023. – Т. 3. – №. 09. – С. 282-284.
24. Makhammatdinovna M. L. As a Means of Providing Aesthetic Education to the Students of the Art of Embroidery //Vital Annex: International Journal of Novel Research in Advanced Sciences. – 2023. – Т. 2. – №. 3. – С. 149-152.
25. Askarova Z., Maxamatdinova L. Ceremonies Solemnly Held in Connection with Public Holidays //Miasto Przyszłości. – 2022. – Т. 27. – С. 181-183.
26. Махамматдинова Л. ЎЗБЕК ВА ҚОРАҚАПОҚ МУСИҚА МАДАНИЯТИНИНГ РИВОЖЛАНИШИДА БАСТАКОРЛАРНИНГ ҚЎШГАН ҲИССАСИ //Oriental Art and Culture. – 2022. – Т. 3. – №. 2. – С. 782-786.

MEKTEP OQIWSHILARIN MUZIKA ARQALI KÁSIPKE BAĞDARLAW

Omarova Anar

Ájiniyaz atındaǵı Nókis mámleketlik pedagogikalıq institutı “Muzıkalıq tálım” kafedrası assistent oqıtıwshısı.

Shamurodova Madina Xolmurod qızı

Ájiniyaz atındaǵı Nókis mámleketlik pedagogikalıq institutı “Muzıkalıq tálım”, bakalavr tálım baǵdarı 1-kurs studentı.

<https://doi.org/10.5281/zenodo.10084196>

Annotatsiya. Maqalada, mektep oquwshıların kásipke baǵdarlawda xalqımızdıń muzikalıq, milliy qádiryatlardan, folklor dástúrlerinen paydalanıw usılları keń jaratılǵan.

Gilt sózler: muzika, insan salamatlıǵı, ásbaplar, kórkem-óner, muzikanıń shıpalı tásiiri, dástúriy, metod

SCHOOL CHEERS THROUGH MUSIC PROFESSIONAL DIRECTION

Abstract. In the article, methods of using musical, national values and folklore traditions of our people in guiding schoolchildren to the profession are widely covered.

Key words: music, human health, instruments, art, healing effect of music, traditional, method.

ШКОЛЬНОЕ ПОДДЕРЖАНИЕ ЧЕРЕЗ МУЗЫКУ ПРОФЕССИОНАЛЬНОЕ НАПРАВЛЕНИЕ

Аннотация. В статье Широко освещены методы использования музыкальных, национальных ценностей и фольклорных традиций нашего народа в направлении школьников к профессии.

Ключевые слова: Музыка, здоровье человека, инструменты, искусство, целебный эффект музыки, фольклор, метод.

Ásirler dawamında xalqımızǵa júdá úlken ruwxıy hám mánawiy quwat berip kiyatırǵan milliy qádiryatlarımızdı, folklorlıq dástúrlerimizdi jaslar sanasına tereń sıındırıw, hár tárepleme jetik barksamal áwladtı tárbiyalap kámalǵa keltiriwde úlken áhmiyetke iye.

Mámleketimiz gárezsizlikke eriskennen keyin, buǵan keń imkaniyatlar jaratıldı. Sebebi, mámleketimizde júz berip atırǵan milliy ózlikti ańlaw hám mánawiy jetiskenlikte seziniw mıtájligi ata-babalarımızdıń shın iqlası, aqılı, turmıs tájiriyesi tiykarında jaratılǵan mádeniy miyrasımızdı biliwdı hám sonıń tiykarında túrli dóretiwshilik hám jaratıwshılıq islerdi ámelge asırıwdı talap etpekte.

Bul bolsa xalqımız turmıs tárizin hám awızeki kórkem dóretiwshiligin úyreniw, en jaydırıw mıtájligin keltirip shıǵarmaqta. Usı mıtájlikten kelip shıǵıp, orta arnawlı hám joqarǵı oqıw orınlarınıń muzıkaǵa tiyisli baǵdarlarında oqıw rejesine “Folklor” “Dástúriy hám xalıq qosıqshılıǵı” pánleri kiritildi. Bul pán ózbek hám qaraqalpaq xalqınıń qaytalanbas mádeniy hám sotsiallıq turmıs tárzi, Ótmish tariyxı, mádeniyatı, kórkem dóretpeleri, miynet tájiriyebeleleri, eń jaqsı dástúrleri, úrpi-ádeti hám toy-máresimleri, ádeplilik hám iybelilik kóz-qarasların ózinde jámlegen menen jaslardı ádep-ikramlılıqqa, xalıq dástúrlerine sadıq etip tárbiyalawda zárúr áhmiyetke iye. [1]

Zamanagóy tálimdi shólkemlestiriw ushın qoyılǵan talaplardıń biri, artıqsha ruwxıy zorlıqtı hám dene kúshin kóp sarıplamay-aq qısqa waqıt ishinde joqarı nátiyjelerge erisiw, qısqa

waqıt ishinde rejlestirilgen teoriyalıq bilimlerde oqıwshıǵa jetkerip beriw, olarda belgili bir iskerlik penen kónlikpe hám tájiriyelerdi payda etiw, sonday-aq balalardıń belsendi qatnasıwın qadaǵalap barıw, olar tárepinen iyelengen bilim, kónlikpe hám tájiriyeler dárejesin bahalaw, oqıtıwshıdan joqarı pedagogikalıq sheberlikti hám sabaq barısına jańasha qatnasta bolıwdı talap etedi. Mısalı: «Aqlıy hújim» metodi.

Bul usıl belgili bir tema boyınsha berilgen mashqalanı (problemalardı) sheshiwde keń qollanılatusın metod bolıp, ol oqıwshılardı sol mashqala ústinde keń hám hár tárepleme pikir júrgiziw hám óziniń túsiniklerin unamlı paydalanıw jolında belgili bir kónlikpe hám tájiriyelerdi payda etiw ushın imkaniyat jaratadı.

«Aqlıy hújim» metodi tańlap alınǵan tema átirapında paydalı maǵlıwmatlardı anıqlaw hám sol maǵlıwmatqa alternatıv básekelese alatusın qarsı maǵlıwmatlardı tańlaw ushın sharayat jaratıladı.

1. Sabaqta oqıwshılardı tema boyınsha keń pikir júrgiziwge shaqırıw, olar tárepinen kútilmegen ústirtin pikirlerdiń bildiriliwine erisiw.

2. Hár bir oqıwshı tárepinen ayılıp atırǵan pikir yamasa usınıs muǵdarı xoshametlenip barıladı. Bul xoshametlew arqalı jańa pikirlerdiń tuwılıwına alıp keledi.

3. Hár oqıwshı óziniń jeke pikirine tiykarlanıwı hám olardı ózgeritiwi múmkin. Aldın bildirgen pikirlerin ulıwmalastırıw yamasa olardı ózgeritiw ilimiy tiykarlanǵan pikirlerdiń júzege keliwine sharayat jaratadı.

4. Sabaq barısında oqıwshılardıń hár qanday belsendi iskerligin standart talaplarına tiykarlanǵan xalda baqlap barıw, olar tárepinen bildirilip atırǵan pikirlerdi bahalawǵa jol qoyılmadı. Eger bahalansa oqıwshılar óz dıqqatın jeke óziniń pikirin jaqlawǵa qaratadı, nátiyjede olarda jańa pikirler tuwılmaydı.

Bunda tiykarǵı maqset oqıwshılardı tema boyınsha keń, tereń pikir júrgiziwge baǵdarlaw. bul usıldıń nátiyjeli bolıwı ushın tómendegi qaǵıydalarǵa ámel qılıw kerek.

1. Oqıwshılar ózlerin erkin seziwi ushın sharayat jaratıw.
2. Ayılǵan pikirlerdi jazıp barıw ushın por, taxta, yamasa qaǵaz tayarlap qoyıw.
3. Temanı (yamasa problemanı) anıqlaw.
4. Tómendegi shártlerdi belgilew.
 - a) Oqıwshılar tárepinen bildirilgen hár qanday pikir, ideya bahalanbaydı.
 - b) Erkin pikirlew ushın hám jeke pikirin ilgeri súriw ushın qolay ortalıq jaratıladı.
 - v) Ayılǵan pikir, bilim usınıslar túrlishe hám kóp muǵdarda bolıwına itibar beriledi.
 - g) Basqa oqıwshılar tárepinen ayılǵan pikirlerdi yadta saqlaw, olardıń pikirine tayanǵan xalda jańa pikirlerdi bildiriw, bildirilgen pikirler tiykarında belgili bir juwmaqqa keliw sıyaqlı háreketler bolıwına erisiw.
5. Bildirilgen pikirler olardıń avtorları tárepinen tastıyqlanıwına erisiw hám onı jazıp alıw.
6. Basqalar tárepinen bildirilgen pikir ústinen kúliw, olarǵa qarsı pikir aytıwǵa jol qoymaw.
7. Oqıwshılar tárepinen jańa pikirler bildiriliwi dawam etip atırǵanda mashqalanıń (problemanıń) temanıń durıs sheshimin járiyalaw ushın asıqpaw.

«Klaster» metodınan paydalanıw usılları. Klaster metodi pedagogikalıq, didaktikalıq jónelistiń belgili bir túri bolıp, ol oqıwshılardıqı ıqtıyarıy erkin tema túyini, (yamasa mashqala) haqqında erkin, ashıq oylaw hám pikirlerin biymálel bayanlaw ushın sharayat jaratıwǵa járdem

beredi. Bul metod hár qıylı pikirler Ortasındaǵı baylanıslar haqında pikirlew imkaniyatın beriwshi izbe-izlikti anıqlawdı talap etedi.

«Klaster» metodu anıq bir ob'ekte baǵdarlanbaǵan pikirlew túri bolıp esaplanadı. Onnan paydalanıw adam miyiniń islew protsessi menen baylanıslı túrde ámelge asırıladı. Bul metod temanın oqıwshı tárepinen tereń hám puxta ózlestirgenine shekem pikirlew iskerliginiń bir tegis bolıwın támiynlewge xızmet etedi.

«Klaster» metodınan oqıwshı menen jeke tártipte yamasa topar tiykarında shólkemlestiriletuǵın sabaq barısında paydalanıw múmkin.

Ol tómendegishe:

1. Qaysı kásipti oylaǵan bolsańız, sonı qaǵazǵa jazıń, pikirinińizdiń sıpatı tuwralı oylap otırmaı olardı sol turısında jazıp berin.

2. Jazıwınızdıń orfografiyası yamasa basqa mayda kemshiliklerine hám qátelerine itibar bermeń.

3. Belgilengen waqıt shegine jetpegenshe jazıwdan toqtamań. Eger bir waqıtlar birde-bir pikir oyınızǵa kelmese, onda qaǵazǵa qálegen nárseniń súwretin sızıp baslań.

Bul kórsetilgen metodlardan paydalanıwda hár bir sabaqtıń teması, maqset hám mazmunınan kelip shıǵıp, bul usıllardıń tuwrı keletuǵın usılın jergilikli jerge sáykeslendirip ótiw usınıladı. [2]

Muzıka sabaqlarınıń ishki dúzilisiniń tiykarǵı xarakteri usınnan ibarat, bir sabaqta muzıka biliminiń úsh bólimi yaǵnıy birgelikte qosıq aytıw, muzıka sawatı hám muzıka tınlaw hámmesi birgelikte ótkeriledi.

Muzıka oqıtıwshısı bul bólimlerdi muzıka sabaǵında bir-birine qarama-qarsı qoyıw múmkin emesligin, kerisinshe bir-biri menen tıǵız baylanıstırıp ótiw kerekligin jaqsı biliw kerek. Bul bólimlerdiń muzıka sabaǵındaǵı mazmunı birdey bolǵanlıǵı menen áhmiyeti úlken. Birgelikte qosıq aytıw barısında tiykarınan vokal-xor shınıǵıwları ayttırıladı hám hár qıylı qosıqlar úyretiledi.

Muzıka sabaǵınıń kólemi bir qansha úlken biraq, oqıw materialların jaqsı úyreniw ushın bul waqıttıń ózi de jetpeydi. Oqıwshılardıń sabaqtan alatuǵın bilimleri jaqsı ózlestirilgen hám este qalatuǵın bolıwı kerek. Sebebi, bulardıń barlıǵı bir hápte ishinde balalardıń esinen shıǵıp ketiwi múmkin. Sonıń ushın sabaqlıqtan ótilgen materiallardı úyde qaytalaw hám jáne de bekkemlew ushın imkaniyat tuwdıradı. Biraq muzıka sabaǵınıń ózine tán ózgesheligi sonnan ibarat, bunda oqıw materialları tiykarında sabaqtı ózlestirilwı talap etedi. Barlıq bilim hám kónlikpeler puxta ózlestirilmegenshe, keyingi materialǵa ótiw múmkin emes.

Oqıw jobası boyınsha muzıka sabaǵına ajratılǵan waqıt sabaqtıń dúzilisine tásir etip sabaqtıń barlıq bólimlerin bir-birine tıǵız baylanıstırıp alıp barıwdı talap etedi. Bulardıń barlıǵı oqıtıwshı aldına bir qatar qıyın wazıypalardı qoyadı, usıllardıń barlıǵın nátiyjeli etip orınlaw oqıtıwshınıń pedagogikalıq sheberligine, muzıka sabaǵın jaqsı, durıs jobalastırıwına, sabaqtıń hár bir minutınan tereń oylap, maqsetke muwapıq paydalana alıwına baylanıslı boladı.

Muzıka sabaǵınıń dúzilisi hár qıylı bolıwı múmkin. Bul nárese, oqıwshılardıń jasına, olardıń muzikalıq qábiyetine, sabaqtıń maqset hám mazmunına baylanıslı boladı. Hár qıylı klasslarda muzıka sabaǵınıń dúzilisi bir-birinen keskin ajralıp turadı. Bul nárese oqıwshılardıń jas ózgeshelikleri menen de baylanıslı boladı.

Klass oqıwshıları sabaqta bir túrdegi jumıs penen ózleriniń dıqqatların uzaq waqıt toqtatıp tura almaydı. Sonıń ushın oqıtıwshı sabaqta alıp baratuǵın hár qıylı usıllardı oylap, bólimlerdi

almastirip turıwı, balalardıń dıqqatın, bir tapsırmadan ekinshi tapsırmaǵa kóshirip, almastirip turıwı kerek. Máselen, sabaqtı qosıq aytıwdan baslawı múmkin. Sonnan keyin oqıtıwshı taza qosıq aytıp beredi hám onı úyretiwge kirisedi. Bul óz gezeginde oqıtıwshıǵa, onıń metodına, balalardı qızıqtıra alıwına, sonıń menen birge sabaqtıń mazmunına hám balalardıń jaǵdayına baylanıslı boladı.

Sabaqtıń rejesin dúzgende oqıtıwshı hár qıylı jumıslardıń qay tártipte izbe-iz keliwin jeńil hám quramalı materiallardıń qaysı birin aldın, qaysı biriniń keyin keliwin, soraytuǵın jerleri hám sabaqtıń hár bir bólimine qansha waqıt ketetuǵınlıǵın esapqa alıwı kerek. Qosıq ústinde jumıs alıp barıp atırǵan oqıtıwshı oyın elementlerinen, ritmikalıq háreketlerden, qıyın oyınlardan hám xor dawıslarınan paydalanıwı múmkin. Sebebi, balalar hár qıylı kásip túrlerine baǵıshlanǵan oyın háreketlerin jaqsı kóredi. [3]

Juwmaqlar. Qaraqalpaq xalıq dástúrlerinde balanı kishkene jasınan baslap miynetke úyretiledi. Bul olardı miynet súygishlikke, juwappershilikke isti óz waqtında orınlaw sezimlerine, shaqqanlıqqa, puxta isley biliwge, tárbiyalawǵa járdem beredi. Balalar paydalı isler menen qanshelli bánt bolsa, olar tártipsizlikti, ádepsizliktiń, jaramsız háreketlerden uzaq júredi.

Xalqımız mektep jasındaǵı balalardı bolsa jámiyetlik paydalı miynetke úyretip baradı, kásipke baǵdarlaydı. Álbette, muǵallimler balalarǵa miynet tárbiyasın beriwde xalıqlıq dástúr úrip-ádetlerden keńnen paydalanıp atır.

Máselen, jaslardı xalıq ónerine, baqsıshılıq, jırawshılıq, qosıqshılıq, qıssaxan jónelisleri, sonıń menen birge, keste toqıw jip iyiriw, gilem, palas toqıw, aǵashtan oyıp buyım islew, duwtar, qobız, shıqobız saz ásbapların, astaqtı, qantaqtı t.b. islewdi úyretilip atır.

Olarǵa ata-babalarımızdan miyras bolıp kiyatırǵan miyrasların tereńirek úyretip barılmaqta.

REFERENCES

1. Мудрик.А.В. Социализация и воспитание подрастающих поколений.-М.1990.
2. Yo'ldoshev J.G', Usmonov S. Ilg'or pedagogik texnologiyalar. – T.: O'qituvchi, 2004
3. Olimov Sh.Sh., Hasanova Z.D. Pedagogik texnologiyalarni o'quv – tarbiya jarayoniga qo'llash. –T.: «Fan va texnologiya», 2014.
4. Qıslawbayevna O. A. Umumiy ORta TaLim Maktablarida Sinfdan Tashqari Musıqa ToGaragining Maqsadi Va Vazifalari //Miasto Przystości. – 2023. – T. 40. – C. 105-107.
5. Qıslawbayevna O. A. et al. THE ROLE OF MUSIC IN THE EVOLUTION OF MANKIND //INNOVATIVE DEVELOPMENTS AND RESEARCH IN EDUCATION. – 2023. – T. 2. – №. 20. – C. 48-51.
6. Qıslawbayevna O. A. The Influence of Music on the Human Body //Vital Annex: International Journal of Novel Research in Advanced Sciences. – 2023. – T. 2. – №. 5. – C. 30-32.
27. Esemuratov B. DEVELOPMENT OF CHILDREN'S CREATIVITY ON THE BASIS OF PEDAGOGICAL TECHNOLOGY AS AN EXAMPLE OF KARAKALPAK FOLK SONGS //Modern Science and Research. – 2023. – T. 2. – №. 10. – C. 835-840.
28. Esemuratov B. EDUCATION OF YOUNG PEOPLE TO PATRIOTISM, COURAGE, AND FREEDOM THROUGH SPOONS PERFORMED BY OTHERS //Modern Science and Research. – 2023. – T. 2. – №. 10. – C. 197-202.

29. Ospanova R. THE SITUATION OF USING THE CREATIONS OF COMPOSER MUKHTOR ASHRAFIY AND DONI ZOKIROV IN MUSIC LESSONS //Modern Science and Research. – 2023. – Т. 2. – №. 10. – С. 190-196.
30. Ospanova R. WAYS OF DEVELOPMENT AND IMPROVEMENT OF MUSIC EDUCATION PEDAGOGY //Modern Science and Research. – 2023. – Т. 2. – №. 10. – С. 822-828.
31. Jiyenbaevich M. I. The evolution of music pedagogy of the karakalpak people: Historical and theoretical aspects //Asian Journal of Research in Social Sciences and Humanities. – 2021. – Т. 11. – №. 10. – С. 27-32.
32. Jiyenbaevich M. I. Competence-based approach in higher musical and professional education //ACADEMICIA: An International Multidisciplinary Research Journal. – 2022. – Т. 12. – №. 4. – С. 42-47.
33. Moyanov I. TRAINING AND DEVELOPMENT OF ART PERSONNEL //Modern Science and Research. – 2023. – Т. 2. – №. 9. – С. 65-69.
34. Jiyenbaevich M. I. COMPETENCE-BASED APPROACH IN HIGHER MUSICAL AND PROFESSIONAL EDUCATION //PROMINENCE OF INFORMATION BASES& MEDIA ASSESSMENTS IN THE POST CONFLICT MARKETING ENVIORNMENT.
35. Moyanov I. TRAINING AND DEVELOPMENT OF ART PERSONNEL //Modern Science and Research. – 2023. – Т. 2. – №. 9. – С. 65-69.
- Моянов Ы. Д. ҚОРАҚАЛПОҚ ХАЛҚИ МУСИҚИЙ ПЕДАГОГИКАСИННИНГ ТАРИХИЙ-НАЗАРИЙ ЖИХАТЛАРИ //Образование и инновационные исследования международный научно-методический журнал. – 2021. – №. 5.
36. Моянов Ы. Д. ҚОРАҚАЛПОҚ ХАЛҚИ МУСИҚИЙ ПЕДАГОГИКАСИННИНГ ТАРИХИЙ-НАЗАРИЙ ЖИХАТЛАРИ //Образование и инновационные исследования международный научно-методический журнал. – 2021. – №. 5.
37. Тажимуратова Ш. С. САНЪАТШУНОСЛИК ФАНЛАРИНИ ЎҚИТИШ ОРҚАЛИ ТАЛАБАЛАРНИНГ МУСТАҚИЛ ИШЛАШ КЎНИКМАЛАРИНИ ШАКЛЛАНТИРИШ. – 2023.
38. Saginbaevna T. S. FORMATION OF STUDENTS'SKILLS OF INDEPENDENT PERFORMANCE THROUGH THE TEACHING OF ART HISTORY //Spectrum Journal of Innovation, Reforms and Development. – 2022. – Т. 9. – С. 386-392.
39. Tajimuraova S. S. INFORMATION AND COMMUNICATIONS IN MANAGEMENT //Journal of Integrated Education and Research. – 2022. – Т. 1. – №. 5. – С. 509-511.
40. Tajimuratova Shakhnoza Saginbaevna. (2022). MANAGEMENT AND STUDY OF CULTURE AND ART. Web of Scientist: International Scientific Research Journal, 3(1), 758–762.
41. Sag'inbaevna, T. S. (2023). Cultural Life in Uzbekistan during the Years of Independence. Spanish Journal of Innovation and Integrity, 18, 39-41.
42. Ануаровна О. Р. ҚОРАҚАЛПОҚ ХАЛҚ КУЙЛАРИ ВОСИТАСИДА БОЛАЛАР ИЖОДҚОРЛИГИНИ РИВОЖЛАНТИРИШ. – 2023.
43. Anuarovna U. E. IMPROVING THE MECHANISMS OF EDUCATING STUDENTS IN THE SPIRIT OF INTER-ETHNIC HARMONY BASED ON NATIONAL MUSIC IN

- THE CONDITIONS OF ETHNO-CULTURAL RELATIONS //International Journal of Advance Scientific Research. – 2023. – Т. 3. – №. 09. – С. 329-333.
44. БОЛАЛАП Қ. Х. К. В., РИВОЖЛАНТИРИШ И. MODERN SCIENCE AND RESEARCH //MODERN SCIENCE. – 2023. – Т. 2181. – С. 3906.
45. Ospanova R. DEVELOPMENT OF CHILDREN'S CREATIVITY THROUGH BLACK FOLK SONGS //Modern Science and Research. – 2023. – Т. 2. – №. 9. – С. 70-73.
46. Nawrizbaeva A. A. THE PERFORMANCE SKILLS OF KARAKALPAK BAKSHIS //Modern Science and Research. – 2023. – Т. 2. – №. 10. – С. 906-910.
47. Muxammetdinova L. THE DEVELOPMENT OF THE ART OF GIVING IN NORTHERN PAKISTAN AS AN EXAMPLE OF THE YEARS OF INDEPENDENCE //Modern Science and Research. – 2023. – Т. 2. – №. 9. – С. 74-78.
48. Maxamatdinovna M. L. FOLKLORE AS A SPECIAL FORM OF CREATIVITY //International Journal of Advance Scientific Research. – 2023. – Т. 3. – №. 09. – С. 282-284.
49. Makhammatdinovna M. L. As a Means of Providing Aesthetic Education to the Students of the Art of Embroidery //Vital Annex: International Journal of Novel Research in Advanced Sciences. – 2023. – Т. 2. – №. 3. – С. 149-152.
50. Askarova Z., Maxamatdinova L. Ceremonies Solemnly Held in Connection with Public Holidays //Miasto Przyszłości. – 2022. – Т. 27. – С. 181-183.
51. Махамматдинова Л. ЎЗБЕК ВА ҚОРАҚАПОҚ МУСИҚА МАДАНИЯТИНИНГ РИВОЖЛАНИШИДА БАСТАКОРЛАРНИНГ ҚЎШГАН ҲИССАСИ //Oriental Art and Culture. – 2022. – Т. 3. – №. 2. – С. 782-786.

РОЛЬ КОМПОЗИТОРА АБДИРЕЙИМА СУЛТАНОВА В ФОРМИРОВАНИИ КАРАКАЛПАКСКОЙ ПРОФЕССИОНАЛЬНОЙ МУЗЫКАЛЬНОЙ КУЛЬТУРЫ.

Гайбуллаева Хурлиман Нурабыллаевна

Нукусский филиал государственной консерватории Узбекистан
студентка 3-го курса.

hurliman591@gmail.com

Абатбаева Рано

Научный руководитель.

<https://doi.org/10.5281/zenodo.10082503>

Аннотация. Предлагаемая работа посвящена жизни и творчеству Абдирейима Султанова: семье, местам его учебы, первому учителю. А также речь идёт о его невосмом вкладе в роли каракалпакской культуры. Организация оригинального каракалпакского народно-инструментального оркестра и плодотворная роль музыкальной стезе.

Ключевые слова: Наставник, дутар, Ажинияз, музыка, песня, композитор, оркестр, семья, знание, культура, учебные заведения, консерватория, Чимбай, гиджак, дирижёр, народное исполнительство, «Аманба», произведения, филармония.

THE ROLE OF COMPOSER ABDIREYIMA SULTANOVA IN THE FORMATION OF KARAKALPAK PROFESSIONAL MUSICAL CULTURE.

Abstract. Predlagaemaya rabota posvyashchena jizni i tvorchestvu Abdireyima Sultanova: seme, mestam ego ucheby, pervomu uchitelyu. A takje rech idyot o ego nevesomom vklade v roli Karakalpak culture. The organization of the original Karakalpak folk-instrumental orchestra and the fruitful role of the musical path.

Key words: Teacher, dutar, Ajiniyaz, music, song, composer, orchestra, semiya, znanie, culture, uchebnye zadevaniya, conservatory, Chimbay, gidjak, conductor, national performance, "Amanba", proizvedeniya, philharmonic.

Не будет преувеличением отметить, что нижеупомянутые проекты создали ряд возможностей и мотивировали студентов Республик Узбекистан и Каракалпакстан, а также молодёжь, увлеченную знаниями и наукой.

1. Утвердить разработанные в результате всестороннего изучения актуальных вопросов образования в области прав человека, анализа передового зарубежного опыта, широкого общественного обсуждения, международных и национальных консультаций:

Национальную программу образования в области прав человека в Республике Узбекистан (далее – Национальная программа образования) согласно приложению №1. «Дорожную карту» по реализации Национальной программы образования в области прав человека в Республике Узбекистан (далее – «Дорожная карта») согласно приложению № 2.

Указать на персональную ответственность первых руководителей министерств и ведомств за полное, качественное и своевременное выполнение задач, определенных в «Дорожной карте».

2. Ответственным исполнителям, определенным в «Дорожной карте», представлять до 5-го числа каждого месяца информацию о выполнении возложенных на них задач в

рабочий орган Национальной комиссии по реализации четвертого этапа Всемирной программы образования в области прав человека в Республике Узбекистан – Центр.

3. Внедрить начиная с 2023/2024 учебного года в системе профессионального и высшего образования соответственно учебные и специальные курсы «Права человека», «Права женщин», «Права ребенка».

Министерству высшего образования, науки и инноваций совместно с Центром до 1 июня 2023 года составить конкретный список профессиональных и высших учебных организаций, в которых будут внедрены учебные и специальные курсы «Права человека», «Права женщин», «Права ребенка», а также принять меры по совершенствованию соответствующих учебных программ.

4. Фонду «Эл-юрт умиди» при составлении целевых показателей программ обучения и повышения квалификации в бакалавриате, магистратуре и докторантуре за рубежом на основе открытых конкурсов стипендий учитывать кадровую потребность министерств и ведомств – заказчиков по вопросам прав человека.

Осуществление координации и контроля за деятельностью ведомств, ответственных за исполнение постановления, возложить на Премьерминистра Республики Узбекистан Арипова А.Н1.

Искусство – творческое отражение действительности в лице народа. Искусство – одна из бескрайних ценностей человечества, которая представляет собой историческое наследие каждого народа, его культурный уровень жизни, национальное многообразие передающаяся из поколения в поколение на протяжении многих тысячелетий. Эти ценности шаг за шагом переходят в повседневную жизнь каждого из нас. От яркости композиции, чистотой форм и выразительностью очертаний искусно вырезанного из дерева дверного порога нашей юности различные тканые узорные ленты: свисающие с купола уык бау, крепившие войлочные покрытия к уыкам туырлык бау, узик бау, баскур, скреплявший юрту в месте стыка кереге и уыков, чиевая циновка, оборачивавшая юрту между кереге и туырлыком, создавая общий фон. В интерьер юрты органично входили детали 1 «Об утверждении Национальной программы образования в области прав человека в Республике Узбекистан». 07.02.2023 Постановление Президента Республики Узбекистан Ш.Мирзиёев.

деревянного каркаса, украшенные резным орнаментом, инкрустированные костью, серебром. В пространстве босага на головках кереге хранились коржыны, аяк капы, кесе капы, без которых нельзя обойтись при откочевке на дальний отгон. Ворсовые ковры развешивались по обеим сторонам от почетного места, их красота сразу же бросалась в глаза входящему в юрту. Кроме ворсовых ковров, на кереге вывешивались тускиизы (настенные ковры на войлочной или тканевой основе), вышитые хлопчатобумажными и шелковыми нитями. Человек, вошедший в юрту, попадал в мир орнамента - здесь каждая вещь, имеющая свое утилитарное, функциональное значение, способствовала своими качествами, проявившимися в декоративноприкладном оформлении, духовности.

В своё время было много бахши-жирау, каждый раз всё чаще и чаще вдохновлённо исполнявшие свои произведения среди народа и ставшие для потомков золотой сокровищницей музыкально-исполнительского фонда. Благодаря им их бесценные произведения дошли до наших дней и передавались из поколения в поколение. Благодаря

нашим современникам Каражан Бахши, Айтжан Ходжалепесов, Есжан Косполатов, Жапак Шамуратов, Кияс Хайратдинов, Аббаз Дабылов и другие смогли увековечить историческое исполнение народных песен (дастанов), обновили и обогатили их, придав им новое содержание, соответствующее новому времени, сделали их популярными. Среди бахши-жирау были наставниками многих учеников, и глубоко пользовались уважением². К тому же в данной статье речь пойдет о зарождении и развитии оркестрового жанра.

Абдирейим Султанов – заслуженный деятель искусств Республики Узбекистан и Каракалпакстан, лауреат премии «Бердак», известный композитор, дирижёр-педагог, член Союза композиторов и бастакоров Узбекистана, родился в 1930 году в местности Канша куйи, улица Завода, Чимбайского района. В 1949 году вместе с талантливой молодежью его отправили учиться в Ташкентскую консерваторию. Сначала он учился на подготовительном отделении консерватории, затем на скрипичном факультете в классе профессора М. В. Рейсона и, наконец, перевелся на оркестровый факультет народной музыки и успешно окончил его в 1955 году. Во время учебы на этом факультете он параллельно поступил на композиторское отделение и учился в классе Б. Б. Надеждина. «Гозаллар», «Ярым бар», «Бир жанан», «Бир пари», «Аманба» и т.д мелодии и песни написанные на произведения Ажинияза наполняют каждого незаменимым

2 Қаллибек КАМАЛОВ «ЕЛ ХИЗМЕТИНДЕ» НӨКИС «БИЛИМ» 2018, Б.399.

чувством долга перед родиной и вызывают патриотические чувства³. За свой непосильный труд, А.Султанов будет награжден Республиканской премией Бердаха. Внук А.Абдиреймова, Алишер Абдиреймов, на сегодняшний день успешно окончил Государственную Консерваторию Узбекистана кафедры «Народного исполнительства» отделения «Баян-аккардеон». Сегодня он занимается творческой деятельностью и преподаёт в Специализированной музыкальной школе города Нукуса в отделении «Народного исполнительства», «Баян-аккардеон». Следующая внучка Гулбану Абдиреймова успешно окончила музыкальный факультет Нукусского педагогического института имени Ажинияза и продолжает свою творческую деятельность.

Почти 40 лет своей жизни Султанов посвятил развитию музыкальной культуры Каракалпакстана. В своё время он был главным дирижером Театра музыкальной драмы и комедии, художественным руководителем и главным дирижером филармонии имени Бердаха, художественным руководителем Оркестра народных песен Комитета телевидения и радиовещания, заместителем директора Нукусской музыкальной школы и хореографии, Работал директором Нукусской детской музыкальной №3 школы (1957/1967), председателем Союза композиторов и бастакоров Каракалпакстана.

Произведения:

«Бахыт», «Раушан» (в тандеме с Ф. Назаровым), «Кырлы сокпаklar» (вместе с композитором А. Халимов), «Арыулар» (в тандеме с Х. Турдыкуловым) вместе с драмой и комедией 32 музыки произведению Ажинияза. Большая часть его музыки «Каракалпакские народные песни», «Отрывки из Каракалпакских музыкальных драм», «Саудигим», «Айт сен Ажинияздын косыкаларынан» записана в фонетике грампластинок телерадиокомпании Нукуса.

Каракалпакский композитор Абдирейим Султанов, взявший на себя задачу организовать каракалпакский оркестр народной музыки, окончил Ташкентскую

государственную консерваторию по классу музыкального инструмента гиджак, а также брал уроки композиции. В 1957 году в городе Ташкенте проводилась декада (10 дней) «Литературы и культуры Каракалпакии». Необходимость исполнения оркестром каракалпакских народных песен на последние 10 дней была отложена. С осени 1957 года

3 АДАМБАЕВА.Т «ҚАРАҚАЛПАҚ СОВЕТ МУЗЫКАСЫНЫҢ ТАРИЙХЫНАН» НӨКИС «ҚАРАҚАЛПАҚСТАН» 1985. Б.108.

начинается идет подготовка к 10-му изданию «Литературы и культуры Каракалпакии» в городе Ташкент. Оркестр был поручен композитору А.Султанову. Государственная филармония, включая музыкальные школы были направлены к оркестру. В свободное время в оркестре находились гиджакисты Н.Карашаев, бахши К.Есжанов, Т.Кашкаров, директор музыкальной школы П.М.Антон, педагог М.Айтимов, преподаватели К.Айымбетов, Валерий и Евгений. Началась подготовка на 10-дневных гастролей в Ташкент. В гастроли с оркестром были исполнены произведения как «Каракалпакская рапсодия» и «Багбан кыз». С 25 октября 1957 года оркестр начинает творческую деятельность. В оркестре были даже музыканты, которые не умели читать ноты. К.Айымбетов, Ж.Нуржанов, А.Н.Когай помогали им в изучении нот. Среди солистов оркестра выступали: А.Атамуратова, Н.Дилимбетова, Р.Сулейманова, С.Алламуратова, О.Курбанбаев, К.Ниетуллаев, Д.Гайипов, И.Ибрагимова, Б.Отелбергена.

Оркестр вновь открылся в мае 1968 года рядом с радиокомитетом. Оркестром до сегодняшнего дня руководили К. Аскарлов, Н. Мухамеддинов, А. Султанов, М. Камалов, К. Абдуллаев, К. Алимов, П. Тныбаев4.

В 1969 году оркестр участвует на конкурсах «Зехн» и «Таланты Мархабо» в Ташкенте, в 1981 году на «Днях культуры» Татарстана. На сегодняшний день в состав оркестра входят 32 музыканта, художественным руководителем оркестра – Жаксылык Сайтов, дирижеры – Султанмурат Реймов и Мийрас Хабилов5.

В заключений, хотим отметить то, что мы глубоко ознакомились с жизнью и творчеством Абдирейма Султанова. Хотя композитор и покинул этот мир очень рано, его проникновенные творческие произведения и сейчас не теряют своей славы, которые всё ещё с любовью слушает наш народ, так как под каждым его произведением находится большой и глубокий смысл.

На сегодняшний день внуки Абдирейма Султанова Алишер Абдиреймов и Гульбану Абдиреймова продолжают творческий путь дедушки в сфере культуры и искусства, и мы надеемся что они станут прекрасными опытными педагогами, авторами многих музыкальных произведений. Мы уверены, что в дальнейшем внуки А.Султанова внесут свой весомый вклад в развитие каракалпакской культуры, как и их дед. 4 Ражабов. Ҳ «ҚОРАҚАЛПОҚ МУСИҚА САНЪАТИНИНГ РИВОЖЛАНИШИДА ХАЛҚ ЧОЛГУЛАРИ ОРКЕСТРИНИНГ ЎРНИ» Тошкент 2022. Б.17. 5 Ражабов. Ҳ «ҚОРАҚАЛПОҚ МУСИҚА САНЪАТИНИНГ РИВОЖЛАНИШИДА ХАЛҚ ЧОЛГУЛАРИ ОРКЕСТРИНИНГ ЎРНИ» Тошкент 2022. Б.18.

REFERENCES

1. «Об утверждении Национальной программы образования в области прав человека в Республике Узбекистан». 07.02.2023 Постановление Президента Республики Узбекистан Ш.Мирзиёев.
2. Қаллибек КАМАЛОВ «ЕЛ ХИЗМЕТИНДЕ» НӨКИС «БИЛИМ» 2018, Б.399.
3. АДАМБАЕВА.Т «ҚАРАҚАЛПАҚ СОВЕТ МУЗЫКАСЫНЫҢ ТАРИЙХЫНАН» НӨКИС «ҚАРАҚАЛПАҚСТАН» 1985. Б.108.
4. Ражабов. Ҳ «ҚОРАҚАЛПОҚ МУСИҚА САНЪФТИНИНГ РИВОЖЛАНИШИДА ХАЛҚ ЧОЛГУЛАРИ ОРКЕСТРИНИНГ ЎРНИ» Тошкент 2022. Б.17.
5. Gaybullaeva X. MUSIQA SAN'ATIDA IJROCHILIK MAHORATINI TAKOMILLASHTIRISHNING DOLZARB MASALALARI: AN'ANAVIYLIK VA ZAMONAVIYLIK Respublika ilmiy amaliy anjuman materiallari to'plami 10- may 2022-yil, "Duwtar saz asbabinin turleri ham atqariv metodlari". B.279.
6. Gaybullaeva.X "O'ZBEK VA QORAQALPOQ DUTORLARINING RIVOJ TOPISHI VA ULARNING O'ZIGA HOS XUSUSIYATLARI", "Modern Science and Research"
7. АБАТБАЕВА, Рано. "КОМПОЗИТОР НАЖИМАДДИН МУХАММЕДДИНОВ ИЖОДИДА ТАРИХИЙ СИЙМОЛАР." Journal of Culture and Art 1.1 (2023): 60-66.
8. Абатбаева, Рано Алламбергеновна. "ҚОРАҚАЛПОҒИСТОН МУСИҚА МАДАНИЯТИНИ РИВОЖЛАНИШИДА МАШХУР БАСТАТОР Н. МУҲАММЕДДИНОВНИНГ ЎРНИ." Oriental Art and Culture 3.1 (2022): 648653.
9. Allambergenovna, Abatbaeva Rano. "THE MANIFESTATION OF EUROPEAN AND NATIONAL TRADITIONS IN THE OPERA" GULAYIM"." International Journal of Philosophical Studies and Social Sciences 2.2 (2022): 185187.
10. Гайбуллаева Х. "Труды И Наставничество Педагога Сапарбаева Бахтыбая Базарбаевича". International Journal of Formal Education. In Vol. 2 No. 9 (2023).
11. Gaybullaeva.X. "QARAQALPAQ MUZİKASINDA KOMPOZITOR MARQABAY JEMURATOVNING TUTQAN ORNI" KOMPOZITOR
12. MARQABAY JEMURATOV TUWILGANININ 80 JILLIGINA BAGISHLANGAN "ZAMANAGOU MUZİKA KORKEM ONERININ AHMIYETLI MASELELERI" atamasındağı Respublikalıq ilimiy-ámeliy konferenciyası. NOKIS- 16.05.2023: 42-49.
13. Gaybullaeva.X. "BUXORO VILOYATINING ARDOQLI FARZANDI, DIRIJYOR, KOMPOZITOR VA PEDAGOG RAJABOV HIKMAT JUMAEVICH IJODIY FAOLIYATI, O'ZBEK VA QORAQALPOQ MADANIYATI RIVOJI YO'LIDAGI ISHLARI". "INTERDISCIPLINE INNOVATION AND SCIENTIFIC RESEARCH CONFERENCE" GREAT BRITAIN, LONDON. 15.09.23.
14. Esemuratov B. DEVELOPMENT OF CHILDREN'S CREATIVITY ON THE BASIS OF PEDAGOGICAL TECHNOLOGY AS AN EXAMPLE OF KARAKALPAK FOLK SONGS //Modern Science and Research. – 2023. – Т. 2. – №. 10. – С. 835-840.
15. Esemuratov B. EDUCATION OF YOUNG PEOPLE TO PATRIOTISM, COURAGE, AND FREEDOM THROUGH SPOONS PERFORMED BY OTHERS //Modern Science and Research. – 2023. – Т. 2. – №. 10. – С. 197-202.

16. Ospanova R. THE SITUATION OF USING THE CREATIONS OF COMPOSER MUKHTOR ASHRAFIY AND DONI ZOKIROV IN MUSIC LESSONS //Modern Science and Research. – 2023. – Т. 2. – №. 10. – С. 190-196.
17. Ospanova R. WAYS OF DEVELOPMENT AND IMPROVEMENT OF MUSIC EDUCATION PEDAGOGY //Modern Science and Research. – 2023. – Т. 2. – №. 10. – С. 822-828.
18. Ануаровна О. Р. ҚОРАҚАЛПОҚ ХАЛҚ КУЙЛАРИ ВОСИТАСИДА БОЛАЛАР ИЖОДҚОРЛИГИНИ РИВОЖЛАНТИРИШ. – 2023.
19. Anuarovna U. E. IMPROVING THE MECHANISMS OF EDUCATING STUDENTS IN THE SPIRIT OF INTER-ETHNIC HARMONY BASED ON NATIONAL MUSIC IN THE CONDITIONS OF ETHNO-CULTURAL RELATIONS //International Journal of Advance Scientific Research. – 2023. – Т. 3. – №. 09. – С. 329-333.
20. БОЛАЛАР Қ. Х. К. В., РИВОЖЛАНТИРИШ И. MODERN SCIENCE AND RESEARCH //MODERN SCIENCE. – 2023. – Т. 2181. – С. 3906.
21. Ospanova R. DEVELOPMENT OF CHILDREN'S CREATIVITY THROUGH BLACK FOLK SONGS //Modern Science and Research. – 2023. – Т. 2. – №. 9. – С. 70-73.
22. Nawrizbaeva A. A. THE PERFORMANCE SKILLS OF KARAKALPAK BAKSHIS //Modern Science and Research. – 2023. – Т. 2. – №. 10. – С. 906-910.
23. Muxammetdinova L. THE DEVELOPMENT OF THE ART OF GIVING IN NORTHERN PAKISTAN AS AN EXAMPLE OF THE YEARS OF INDEPENDENCE //Modern Science and Research. – 2023. – Т. 2. – №. 9. – С. 74-78.
24. Maxamatdinovna M. L. FOLKLORE AS A SPECIAL FORM OF CREATIVITY //International Journal of Advance Scientific Research. – 2023. – Т. 3. – №. 09. – С. 282-284.
25. Makhammatdinovna M. L. As a Means of Providing Aesthetic Education to the Students of the Art of Embroidery //Vital Annex: International Journal of Novel Research in Advanced Sciences. – 2023. – Т. 2. – №. 3. – С. 149-152.
26. Askarova Z., Maxamatdinova L. Ceremonies Solemnly Held in Connection with Public Holidays //Miasto Przyszłości. – 2022. – Т. 27. – С. 181-183.
27. Махамматдинова Л. ЎЗБЕК ВА ҚОРАҚАПОҚ МУСИҚА МАДАНИЯТИНИНГ РИВОЖЛАНИШИДА БАСТАКОРЛАРНИНГ ҚЎШГАН ҲИССАСИ //Oriental Art and Culture. – 2022. – Т. 3. – №. 2. – С. 782-786.

JAՆA ӨZBEKSTANDA JAՆA DՕRETIWSHI XALIQ SAZLARI ORKESTRINIՆ PAYDA BOLIWI HՁM RAWAJ TABIWI.

Gaybullaeva Xurliman Nurabillaevna

Ўzbekstan mՁmleketlik konservatoriyasi NՕkis filiali 3- kurs studeni

hurliman591@gmail.com

Abatbaeva Rano

Ilmiy basshi.

<https://doi.org/10.5281/zenodo.10083995>

Annotaciya: *Bul maqalada orkestr szine tsinik, dslep Rossiya mmleketinde keyin ala Өzbekstan hm Qaraqalpaqstan Respublikalarında ashılıwı hm rawaj tabıwı, orkestrlardıń ashılıwına sebepshi bolǵan insanlar hm olardıń miynetleri haqqında keńnen sz etiledi. Sonday-aq, Qaraqalpaq xalıq sazlarınıń ashılıw tariyxı, eń birinshi dirijyori Abdireyim Sultanov dretiwshiligi hm jemisli miynetleri aytıp ótiledi. Jaqında Өzbekstan mmleketlik konservatoriyası Nkis filiali xalıq sazları orkestriniń dreliwi hm bul orkestrdıń rawajlanıwına úles qosıp kiyatırǵan ustazlarımız, dslepki szendeleri, orkestrdıń repertuari hm olardıń jemisli miynetleri haqqında sz etiledi.*

Gilt szleri: *Orkestr, szende, muzıka, qosıq, dirijyor, concert, mdeniyat, oqıw drgay, konservatoriya, filarmoniya, repertuar, Ajiniyaz, “Makariya sulıw”, balet.*

ВОЗНИКНОВЕНИЕ И РАЗВИТИЕ НОВОГО ТВОРЧЕСКОГО ОРКЕСТРА НАРОДНОЙ ПЕСНИ В НОВОМ УЗБЕКИСТАНЕ

Аннотация. *В данной статье говорится об открытии и развитии оркестров в России, затем в Республиках Узбекистан и Каракалпакстан, а также люди, стоящие за открытием оркестров и их вклады. Среди них будет упомянута история открытия каракалпакского народного оркестра, творчество и плодотворная деятельность первого дирижера Абдирейима Султанова. А так же будет говорится о народном оркестре Нукусского филиала государственной консерватории, который недавно начали свою деятельность и будут обсуждаться педагоги, внесшие большой вклад в развитие этого оркестра, первые музыканты, репертуар оркестра и их плодотворные труды.*

Ключевые слова: *Оркестр, музыкант, музыка, песня, дирижер, концерт, культура, учебные заведения, консерватория, филармония, репертуар, Ажинияз, «Макарья красавица», балет.*

THE EMERGENCE AND DEVELOPMENT OF A NEW CREATIVE FOLK SONG ORCHESTRA IN NEW UZBEKISTAN

Abstract. *This article talks about the opening and development of orchestras in Russia, then in the Republics of Uzbekistan and Karakalpakstan, as well as the people behind the opening of orchestras and their contributions. Among them, the history of the opening of the Karakalpak folk orchestra, creativity and fruitful activity of the first conductor Abdireyim Sultanov will be mentioned. It will also talk about the folk orchestra of the Nukus branch of the State Conservatory, which has recently begun its activities and will discuss teachers who have made a great contribution to the development of this orchestra, the first musicians, the repertoire of the orchestra and their fruitful work.*

Keywords: *Orchestra, musician, music, song, conductor, concert, culture, educational institutions, conservatory, philharmonic society, repertoire, Ajiniyaz, “Makarya Beauty”, ballet.*

Soʻngi jillarda Oʻzbekstan Respublikasida milliy mádeniyatni jáne de rawajlandirish, jaʼna Oʻzbekstanin jaʼna tariyxin jaratish, materialliq materialliq emes miyraslar dúrdanalarin saqlaw hám dodalaw, xalq awızsha dóretiwshilikni hám háweskerlik kórkem ónerin jáne de galabalastirish, jurtimizdi jáhán materialliq mákanina aktiv integraciyanirishin támiyinlew, mádeniyat hám kórkem-óner salasin innovaciyalıq rawajlandirishga qaratilgan sistemalı ilajlar ámelge asiriladi. Atap aytqanda:

Oʻzbekstan Respublikasi Prezidentiniń 2018- jil 28- noyabr degi PQ-4038-sanlı qararı menen Oʻzbekstan Respublikasida milliy mádeniyatni jáne de rawajlandirish konsepciyasi (keyingi orınlarda — Konsepciya) jáne onı ámelge asirish boyınsha “jol kartasi” tastıyqlandi;

Belgilensin, 2021-jil 1-yanvardan baslap:

1. Konsert-tamasha iskerligin licenziyalaw, licenziatlarin mámleket rejesin júrgiziw, olardin iskerligi hám erisken nátiyjeleri haqqında informaciyalardi kiritip barish. Konsert-tamasha iskerligi qatnasirishilarinin birden-bir onlayn portali arqali ámelge asiriladi;

2. Mámleket shólkemleri hám shólkemleriniń tiykarǵı wazıypa hám funkciyanınan kelip shıǵıp, olardin ǵayratları menen ótkeriletuǵın galabalıq-materialliq hám konsert-tamasha ilajları hár jılı tastıyqlanatuǵın galabalıq-materialliq hám konsert-tamasha ilajlarinin kalendar jobaları (keyingi orınlarda — kalendar jobalar) tiykarında ótkeriledi;

3. Oʻzbekstan Respublikasi Prezidenti, Ministrler mákemesi hám de jergilikli Mámleket hákimiyatı shólkemleriniń kalendar jobalarda názerde taza mámleketlik ilajların ótkeriwdi názerde tutatuǵın qararlarında bul ilajlardı shólkemlestirish boyınsha kórsetiletuǵın xızmetler boyınsha buyırtpashılar hám de olardı finanslıq támiyinlew dárekleri kórsetiledi;

4. Oʻzbekstan Respublikasi Mádeniyat ministrligi (keyingi orınlarda — Mádeniyat ministrligi) hám basqa mámleket shólkemleri tárepinen mámleketlik ilajları hám basqa ilajlarǵa dóretiwshiler hám atqarırshılardin jámiyetshilik tiykarında tartılıwına jol qoyılmawı belgilensin.

5. Mádeniyat ministrligi, Finans ministrligi, Oʻzbekstan kompozitorları hám bastakarlari awqamı, Mektepke shekem bilimlendirish Ministrligi hám Xalq talimi ministrligi 2020/2021 oqıw jilınan baslap notalar jıynaqları hám arnawlı muzikalıq ádebiyatları Oʻzbekstan Respublikasinin Mámleket byudjeti qarjıları esabınan baspadan shıǵarılıwın hám olardin talim mákemelerine toliq jetkeziliwi támiyinlensin.

6. 2020- jil 1-sentyabrden baslap mámleket shólkemleri sistemasındaǵı konsert, mádeniyat sarayları hám basqa mákemelerde toliq janlı atqarish tiykarında ótkerilgen konsert programmaları ushin ijara toleminen 50 procent shegirme berish tartibi engizilsin.

7. Mádeniyat hám kórkem óner tarawı wákillerinin Artist, dóretiwshi hám atqarırshılardin avtorlıq huqıqların qorǵaw palatasın (keyingi orınlarda — Palata) shólkemlestirish tuwrısındaǵı isler qollap-quwatlansın.

Belgilensin, Palata múlkshilik huqıqlardi jámaátlik tiykarda basqaratuǵın shólkem esaplanadı. Oʻzbekstan Respublikasi Prezidenti Sh. MIRZIYOYEV Tashkent sh., 2020 -jil 26 - may, PF-6000-sanlı qararı

Kórkem-óner eldin kelbeti. Kórkem-óner hár bir xalqtın tariyxıy ótmishin, onin mádeniy turmıs dárejesin, milliy ózgesheligin kórsetetuǵın, neshe min jillardan berli áwladtan-áwladqa ótip kiyatırǵan insannın biybaha qádiriyatlarınan esaplanadı. Bul qádiriyatlar biziń hár birimizdin kúndelikli úy-ruwızigershiligimizde adim sayın geziledi. Biziń hámmemiz awnap ósken áshekoyli

aq otawdın oyma nağıs salıp bezelgen esik qaslı ergeneginen baslap qızıl, aq basqurlar aymalağan uwıqlardıń ushındağı pópek bawlı, shańaraǵına shekem kisige zawıq baǵıshlasa, úydegi arsha, sandıq, tekiymet, gilem, kórpeshe, hátte idis-tabaq sıyaqlı dáskelerdıń bárinde kórkem-ónerdın izlerin kórip, lázzet alamız. Xalıqtın altın ǵaziynesine aynalǵan usınday sazlar menen qosıqlardı el aralap júrip jazǵan yoshlı lapiz benen jańalatqan baqsı-jırawlar, qıssaxanlar kóp bolǵan. Solardıń arqasında bul biybaha dóretpeler áwladtan-áwladqa ótip, biziń ásirimizge shekem jetip kelgen. Biziń zamanlaslarımız Qarajan baqsı, Aytjan Xojalepesov, Esjan Qospolatov, Japaq Shamuratov, Qiyas Xayratdiynov, Abbas Dabılov hám basqalar bul xalıqlıq dóretpelerdın ómirin mángilestiriwge, jańa zamanǵa say jańa mazmun berip jańartıp, bayıtıp, xalıq arasında keń taratıp, kóp shákirtlerge ustazlıq etip, jurtsılıqtın tereń izzet-húrmetine miyasar boldı⁹. Sol qatarı elimizge jańasha orkestr janrınıń kirip keliwi hám rawajlanıwı haqqında sóz etemiz.

Orkestr- dirijyor basshılıǵındaǵı túrli saz ásbaplarda shertetin sázendeler toparı bolıp esaplanadı. Hár qaysı orkestr keminde bir orkestr toparınan ibarat bolıp, olar dúzilisinen uqsas hám bálentlikleri tárepinen parq qılıwshı sazlardıń birlesiwinen quraladı.

Vasiliy Vasilevich Andreev, tanıqlı kórkem-óner ǵayratkeri, balalayka, domra hám kóplegen rus xalıq sazlarınıń reformatorı, rus xalıq sazlarınıń birinshi milliy orkestrı (Ullı rus orkestrı) tiykarshısı, dirijyor, kompozitor hám sázende sıpatında Rus xalqında emes bálkim pútkil dúnyada keń tanılǵan. V.Andreevtın balalayka sazınıń sháydası bolǵan A.S.Pasxa menen tanıswı balalayka sazın elede rekonstrukciya qılıw kerekligin ańlap jetedi hám 1880- jılı Andreev sızbasına tiykarlanıp Peterburg saz ustası V.V.Ivanov birinshi qayta islengen (5 ladlı) balalayka, al 1886- jılı sońında sol balalayka menen koncertte shıǵısı bolıp, bul sazdı xalıq joqarı dárejede qabıllaydı. Tez arada saz ustası bolǵan F.S.Paserbskiy tárepinen 12 ladlı saz, keyin balalaykanıń túrlerin (diskant, pikkolo, prima, alt, bas hám kontrabas) sazlardıń islep shıǵadı. Bul Andreevke balalayka ansamblin ashıwǵa imkaniyat beredi. 1888- jılı 20- martta 7 háwesker sázendelerdın basın biriktirgen topardıń 1- koncertı bolıp ótedi. Usı sáne “Ullı rus xalıq sazları” orkestrin jaratıwdıń baslanıwı bolıp esaplanadı¹⁰.

Ózbekstanda birinshi xalıq sazları orkestrı 1937- jılında N.Mironov basshılıǵında “Nota orkestrı” ashıladı. Bul topardı Ózbek mámleketlik filarmoniyasınıń qosıq hám oyın úlken ansambli (basshısı T.Jalilov) sázendelerinen qarar tabadı. Bul orkestr quramı milliy sazlar, fortepiano, truba, trombonnan ibarat bolıp, repertuarı qayta islengen “Qari navo”, “Segoh” kibi ózbek mumtaz namaları hámde shet el kompozitorlarınıń dúnyaǵa tanılǵan dóretpeleri orın alǵan.

1938- jıldı Ózbek mámleketlik filarmoniyası qasında Ózbek xalıq sazları orkestrı ashıladı. Tiykarshısı – A.Petrosyanc (1966- j orkestrǵa T.Jalilov atı. 1980- jıl “Mámleketlik”, 1991- jılı “Akademik” atları berildi. 1976- jıldan baslap kórkemlik jaqtan basshısı hám dirijyori F.Sodiqov). Orkestr repertuarı M.Burxonov, S.Aliev, M.Bafoev, H.Rahimov, B.Gienko, F.Nazarov, S.Boboev hámde shet el kompozitorları shıǵarmalarınan ibarat bolǵan.

1957- jılı Ózbekstan radiosı qasında xalıq sazları orkestrı shólkemlestiriledi (1989- jıldan D.Zokirov atında). Tiykarshısı, birinshi kórkemlik jaqtan basshısı hám dirijyori D.Zokirov (1986-2000- jılları M.Bafoev, 2002- jıldan H.Rajabov). Orkestr sázendelerinen is kórsetken bastakarlar

⁹ Қаллибек КАМАЛОВ «ЕЛ ХИЗМЕТИНДЕ» НӨКИС «БИЛИМ» 2018, Б.399.

¹⁰ А.ПЕРЕСАДА «ОРКЕСТРЫ РУССКИХ НАРОДНЫХ ИНСТРУМЕНТОВ» МОСКВА «Советский композитор». Стр. 14.

(Ġ.Toshmatov, K.Jabbarov, S.Kolonov, H.Júraev hám tađı basqalar). Repertuarınan D.Zokirov, T.Jalilov, S.Yudakov, M.Bafoev, H.Rahimov hám ózbek kompozitorları shıǵarmalarınan tiykarǵı orındı alǵan.

1991- jılı “Suǵdiyona” ózbek xalıq sazları kamer orkestrı tiykar tabadı (tiykarshısı – Ózbekstanda xızmet kórsetken artist, professor F.Abduraximova). Repertuarıdan qayta islengen ózbek namaları hámde zamanagóy ózbek kompozitorları shıǵarmaları orın alǵan. Usı orkestr toparı shet el mámleketlerinde (AQSh, Ipaniya hám basqa) mámleketlerde gastrol saparları hám kórik tańlawlarǵa qatnasıp kelmekte¹¹. Sol qatarı Qaraqalpaq elimizde de xalıq sazları orkestrı óz aldına tiykar tabıp rawajlanıp kelmekte.

Qaraqalpaq xalıq sazları orkestrın dúziw máselesin alıp shıqqan insan, Tashkent mámleketlik konservatoriyasınıń girjek sazı boyınsha tamamlanǵan hámde kompozitorlıq sabaǵınan bilim alǵan qaraqalpaq kompozitorı Ábdireyim Sultanov edi. 1957- jılı Tashkent qalasında “Qaraqalpaq ádebiyatı hám mádeniyatı” 10 kúnligi ótkeriliwi kerek boladı. Sol 10 kúnlikke qaraqalpaq xalıq sazları orkestrın alıp barıw kerekligi ilgeri súriledi. 1957- jılı gúz aylarınan baslap Tashkent qalasında ótkeriletin “Qaraqalpaq ádebiyatı hám mádeniyatı” 10 kúnligine tayarlıqlar baslanadı. Usı 10 kúnlikke xalıq sazları orkestride baratın boladı. Orkestrdı tayarlawda kompozitor Á.Sultanovqa tapsırıladı. Mámleketlik filarmoniya, muzıka mektepleri oqıtıwshı hám oqıwshıları orkestrge qamtıladı. Sol waqıtları orkestrde girjekshi N.Qarashaev, baqsı Q.Esjanov, T.Qoshqarov, muzıka mektebiniń direktorı P.M.Anton, ustazı M.Aytimov, oqıtıwshılardan Q.Ayımbetov, Valeriy hám Evgeniyler sázende boladı. 10 kúnlikke “Qaraqalpaq rapsodiyası” hám “Baǵban qız” shıǵarmaları tayarlanı baslaydı. 1957- jılı 25- oktyabrdan baslap orkestr óz jumısın baslaydı. Orkestr toparında nota sawatın bilmeytin jaslar da bar bolǵan. Olarǵa nota sawatın úyretiwde Q.Ayımbetov, J.Nurjanov, A.N.Kogaylar járdem beredi. Orkestr solistlarından: A.Atamuratova, N.Dilimbetova, R.Súleymanova, S.Allamuratova, O.Qurbanbaev, Q.Niettullaev, D.Qayıpov, I.Ibragimova, B.Ótepbergenovalar xızmet qıladı.

Orkestr 1968- jılı may ayında radio komitet janında qayta ashıladı. Orkestrda K.Asqarov, N.Muhameddinov, A.Sultanov, M.Kamalov, K.Abdullaev, K.Alimov, P.Tınıbaevlar dirijyorlıq qıladı¹².

Á.Sultanov 1930- jılı Shımbay rayonında Zavod kóshesiniń Qansha quyı dep atalatuǵın jerde dúnyaga keledi. 1949- jılı bir qansha talantlı jaslar menen birge Tashkent konservatoriyasına oqıwǵa jiberiledi. Dáslep konservatoriyanıń tayarlıq bóliminde, sońınan skripka fakultetinde professor M.V.Reysonnıń klasında, eń aqırında xalıq sazları orkestrı fakultetine ótip, onı 1955- jılı tabıslı tamamladı. Usı fakultette oqıp júrip parallel kompoziciya bólimine de túsip, B.B.Nadejdinniń klasında sabaq aladı. Ájiniyaz qálemine tiyisli “Gózzallar”, “Yarım bar”, “Bir janan”, “Bir pari” hám tađı basqa qosıqlar dóretdi¹³. Á.Sultanovtıń Ájiniyaz qosıqlarına jazǵan ájayıp namaları kim-kimdi de toǵandıırıp, tatlı sezimler oyatadı. Bul namaları ushın oǵan Berdaq atındaǵı Respublikalıq sıylıq berildi¹⁴.

¹¹ Toshmatova.A “Ózbekiston Milliy Ensiklopediyasi” X harfi, B.40.

¹² Ражабов. Х «ҚОРАҚАЛПОҚ МУСИҚА САНЪФТИНИНГ РИВОЖЛАНИШИДА ХАЛҚ ЧОЛГУЛАРИ ОРКЕСТРИНИНГ ЎРНИ» Тошкент 2022. Б.17.

¹³ АДАМБАЕВА.Т «ҚАРАҚАЛПАҚ СОВЕТ МУЗЫКАСЫНЫҢ ТАРИЙХЫНАН» НӨКИС «ҚАРАҚАЛПАҚСТАН» 1985. Б.108.

¹⁴ Қәллибек КАМАЛОВ «ЕЛ ХИЗМЕТИНДЕ» НӨКИС «БИЛИМ» 2018, Б.411.

Orkestr “Zehn”, “Marhabo talantlar” tañlawlarında, 1969- jılı Tashkentte, 1981- jılı Tataristanda bolıp ótken mádeniyat kúnlerinde qatnasadı. Házirgi waqıtta orkestr 32 sázendeden ibarat bolıp, orkestrdın kórkemlik jaqtan basshısı Jaqsılıq Saytov, dirijyorları Sultanmurat Reymov hám Miyras Xabipovlar jumıs alıp barmaqta¹⁵.

Ózbekstan Respublikası Ministrler Kabinetiniń 2021- jıl 5- apreldegi “Ózbekstan mámleketlik konservatoriyasınıń Nókis filialın shólkemlestiriw haqqında” ǵı 186- sanlı qararına tiykarlanıp Ózbekstan mámleketlik konservatoriyası 2021- jılı óz jumısın baslaydı. Sol jılı sentyabr ayınan baslap filialımızdın studentlerinen quralǵan xalıq sazları orkestrı óz jumısın baslaydı. Orkestrdın bas dirijyori Nesipbay Alekeev boladı. Bul insannıń miynetleri júda kóp desek aljaspaǵan bolamız. Alekeev Nesipbay Tursinbaevich 1980- jılı 22- martta dúnyaǵa keledi. N.Alekeev Nókis qalasındaǵı 2- sanlı balalar muzıka mektebinde qashqar rubabında tálim aladı. Mektepti tamamlap 1995- jılı J.Shamuratov atındaǵı muzıka bilim jurtına qashqar rubabında M.Kamalov klasında tálim aladı. Tálim alıp júrgen waqtında Ózbekstan Respublikası kóleminde ótkerilgen “Yosh ijrochilar” tañlawında diplomant bolıwǵa miyasar boladı. Uchilisheni pitkerip Ózbekstan mámleketlik konservatoriyasına B.Mirfayozev klasında qashqar rubabında oqıwın dawam etedi. Konservatoriyanı tamamlap ana eline qayıp Mádeniyat hám kórkem óner kolledji házirgi Qániygelestirilgen mádeniyat mektebine jaslarǵa bilim beriwde dawam etedi. Filialımız ashılǵalı óziniń belsendiligi menen kóp qaraqalpaq qosıqların xalıq sazları orkestrimizǵa maslastırıwǵa miyasar bolǵan. N.Alekeev basshılıǵında orkestrimiz mámleketlik bayram keshelerde, filialımız koncertlerinde qalaberdi Qaraqalpaqstan televideniesinde tikkeley kórsetiwlerge joqarı dárejede qatnastı. Orkestrimiz repertuarın qaraqalpaq klassik kompozitorları bolǵan Á.Sultanov, X.Turdıqulov, Ǵ.Demesinov, N.Muhameddinov, M.Jiemuratov, Q.Zaretidinov, Sh.Paxratidinov, K.Abdullaev hámde shet el kompozitorları shıǵarmaların xalıq sazları orkestrimizǵa maslastırıp, baytıp xalıqqa inam etti. Táǵdir taqazası menen 2023- jılı 26- mart kúni N.Alekeev ustazımız bul dúnyadan kóz jumdı. N.Alekeev qaraqalpaq muzıkası, pedagoglik sırların hámde filialımız xalıq sazları orkestrimiz rawajına óziniń úlken úlesi hám islegen miynetlerin biz jaslarǵa qaldırıp ketti¹⁶.

2022- oqıw jılında filialımızǵa Ózbekstan mádeniyat instituti ustazı, D.Zokirov atındaǵı orkestrdın kórkemlik jaqtan basshısı hám bas dirijyori Hikmat Rajabov filialımızǵa jumısqa shaqırıladı. Filialımız xalıq sazları orkestrı menen birgelikte kóplegen jańalıqlar qıladı. 1 jil dawamında 27 koncert baǵdarlamasın xalqımızǵa usınıwǵa miyasar boladı. Jánede 2022- jılı 16- noyabr kúni Ózbekstan mámleketlik konservatoriyası úlken zalında, 17- noyabr kúni Yu.Rajabiy atındaǵı maqom institutında filialımız xalıq sazları orkestrı menen birgelikte “Jańa Ózbekstanda jańa dóretiwshi jámáat” atlı koncert baǵdarlaması menen qatnasıwǵa miyasar boldı. Jánede Qaraqalpaqstan televideniesinde birqansha tikkeley efirlerge qatnastı. M.Jiemuratov 80 jıllıq yubeley jasına filialımızda ilimiy konferenciyasında “Makarya sulıw” baletiniń “Jılan oynatıwshı qosıq” shıǵarmasın atqardı. Jánede orkestrimizdın qaraqalpaq koloritın kórsetiw maqsetinde orkestrimizǵa qaraqalpaq alamoynaq duwtarın qostı. Kóplegen qaraqalpaq xalıq namaların,

¹⁵ Ражабов. Х «ҚОРАҚАЛПОҚ МУСИҚА САНЪАТИНИНГ РИВОЖЛАНИШИДА ХАЛҚ ЧОЛҒУЛАРИ ОРКЕСТРИНИНГ ЎРНИ» Тошкент 2022. Б.18.

¹⁶ Yóldashev. «МАДАНИЯТ ВА САНЪАТ ЖУРНАЛИ» 1-ЖИЛД, 3-СОҢ “USTOZIM NESIPBAY ALEKEEV TURSINBAEVICHNING IJODIGA BIR NAZAR” Тошкент- 2023, Б.124.

qosıqların orkestrğa maslastırıp biz jaslarğa milliy miyras hám baylıqlarımızdı buzbağan halında úyretip, keleshek áwladqa miyras etip qaldırmaqta.

Hikmat Rajabov 1950- jılı 1- fevralda Buxara wálayatında diyxan shańarağında dúnyağa keledi. Dáslepki muzıka sawatın mádeniyat úyi oqıtıwshısı Shavkat Subhonovtan bilim aladı. 1966- jılı orta mektepti pitirip, Buxara mámleketlik muzıka bilim jurıtına oqıwğa kiredi. Bilim jurıtında H.Rajabov Ózbekstan kórkem-óner ğayratkeri ustazada Hojiev Mómín Muxsinovich qolında qashqar rubabı hám dirijyorlıqta bilim aladı. Shashmaqom sırların Ózbekstanğa xızmet kórsetken oqıtıwshı, maqomshınas M árufjon Toshpólatovtan úyrenedi. Ustazlar názerine túsken H.Rajabov bilim jurıtın tabıshı tamamlap, 1973- jılı Tashkent konservatoriyasınıń xalıq sazları fakultetine oqıwğa kiredi. Konservatoriyada qashqar rubabı boyınsha jetekshi ustazlardan biri bolğan professor Vasilev Feoktist Nikiforovich klasında, dirijyorlıq boyınsha tanıqlı kompozitor, professor Nazarov Fattoh Vahobovichdan tálim aladı. 1979- jılı Buxara wálayatındağı S.Ayniy atındağı muzikalı drama teatrında bas dirijyor bolıp isleydi. 1984-86- jılları wálayat filarmoniyasınıń direktorı bolıp isleydi. 1986- jıl 12- noyabrdan baslap 1997- jıl aralığında Buxara mádeniyat bilim jurıtında direktor, 1997- jıldı Buxara wálayatı hákimligi mádeniyat isleri boyınsha baqarma baslığı, 2000- jılı Ózbekstan teleradiokompaniyası D.Zokirov atındağı xalıq sazları orkestrı bas dirijyori bolıp isleydi. 2007- jılı Ózbekstan kompozitorlar hám bastakarlar jámaáti aǵzası bolıwğa miyasar boladı. H.Rajabovtıń 27 shıǵarması Ózbekstan radiosınıń “Oltin fondı” ğa jazıp alınğan¹⁷. Solardan “Mustaqıllıq maydonı”, “ Oh, oppoq kapalak”, “Soǵınchlarım bor”, “Hayrat”, “Qalb nidosi” hám tağı basqada shıǵarmaları bar. Házirgi waqıtta filialımızda óz iskerligin dawam etip keleshek jaslardın bilimli, aqıllı bolıwına óz úlesin qosıp kelmekte.

Juwmaq qılıp aytqanda orkestr jámaáti, qashan ashılğanı, birinshi dirijyorları, xızmet kórsetken sázendeler hám qosıqshılar haqqında tereń aytıp óttik. Konservatoriya filialınıń xalıq sazları orkestrı iskerligin, jánede onıń repertuari, dóretiwshilik isleri haqqında da aytıp ótildi. Biz oylaymız filialımız orkestrı ózbek, qaraqalpaq namaların jáhange tanıtadı dep. Joqarıda aytıp ótilgen ustazlarımızdan kóplegen dóretiwshilik jańalıqlar jaratadı degen úlken isenim bildirip qalamız.

REFERENCES

1. Қәллибек КАМАЛОВ «ЕЛ ХИЗМЕТИНДЕ» НӨКИС «БИЛИМ» 2018, Б.399.
2. А.ПЕРЕСАДА «ОРКЕСТРЫ РУССКИХ НАРОДНЫХ ИНСТРУМЕНТОВ» МОСКВА «Советский композитор». Стр. 14.
3. Ózbekiston Milliy Ensiklopediyasi X harfi Ozoda Toshmatova.
4. Ражабов. Ҳ «ҚОРАҚАЛПОҚ МУСИҚА САНЪФТИНИНГ РИВОЖЛАНИШИДА ХАЛҚ ЧОЛҒУЛАРИ ОРКЕСТРИНИНГ ЎРНИ» Тошкент 2022. Б.17.
5. АДАМБАЕВА.Т «ҚАРАҚАЛПАҚ СОВЕТ МУЗИКАСЫНЫҢ ТАРИЙХЫНАН» НӨКИС «ҚАРАҚАЛПАҚСТАН» 1985. Б.108.
6. Yoldashev. «МАДАНИЯТ ВА САНЪАТ ЖУРНАЛИ» 1-ЖИЛД, 3-СОҢ “USTOZIM NESIPBAY ALEKKEV TURSINBAEVICHNING IJODIGA BIR NAZAR” Тошкент-2023, Б.124.

¹⁷ BARNAEVA.N “BUXOROI SHARIFNING ARDOQLI FARZANDI” Toshkent, “Musıqa” 2020. B.64.

7. BARNAEVA.N "BUXOROI SHARIFNING ARDOQLI FARZANDI" Toshkent, "Musiqa" 2020. B.64.
8. Gaybullaeva X. MUSIQA SAN'ATIDA IJROCHILIK MAHORATINI TAKOMILLASHTIRISHNING DOLZARB MASALALARI: AN'ANAVIYLIK VA ZAMONAVIYLIK Respublika ilmiy amaliy anjuman materiallari to'plami 10- may 2022-yil, "Duwtar saz asbabinin turleri ham atqariv metodlari". B.279.
9. Gaybullaeva.X "O'ZBEK VA QORAQALPOQ DUTORLARINING RIVOJ TOPISHI VA ULARNING O'ZIGA HOS XUSUSIYATLARI", "Modern Science and Research"
10. АБАТБАЕВА, Рано. "КОМПОЗИТОР НАЖИМАДДИН МУХАММЕДДИНОВ ИЖОДИДА ТАРИХИЙ СИЙМОЛАР." Journal of Culture and Art 1.1 (2023): 60-66.
11. Абатбаева, Рано Алламбергеновна. "ҚОРАҚАЛПОҒИСТОН МУСИҚА МАДАНИЯТИНИ РИВОЖЛАНИШИДА МАШХУР БАСТАТОР Н. МУҲАММЕДДИНОВНИНГ ЎРНИ." Oriental Art and Culture 3.1 (2022): 648-653.
12. Allambergenovna, Abatbaeva Rano. "THE MANIFESTATION OF EUROPEAN AND NATIONAL TRADITIONS IN THE OPERA" GULAYIM"." International Journal of Philosophical Studies and Social Sciences 2.2 (2022): 185-187.
13. Esemuratov B. DEVELOPMENT OF CHILDREN'S CREATIVITY ON THE BASIS OF PEDAGOGICAL TECHNOLOGY AS AN EXAMPLE OF KARAKALPAK FOLK SONGS //Modern Science and Research. – 2023. – Т. 2. – №. 10. – С. 835-840.
14. Esemuratov B. EDUCATION OF YOUNG PEOPLE TO PATRIOTISM, COURAGE, AND FREEDOM THROUGH SPOONS PERFORMED BY OTHERS //Modern Science and Research. – 2023. – Т. 2. – №. 10. – С. 197-202.
15. Ospanova R. THE SITUATION OF USING THE CREATIONS OF COMPOSER MUKHTOR ASHRAFIY AND DONI ZOKIROV IN MUSIC LESSONS //Modern Science and Research. – 2023. – Т. 2. – №. 10. – С. 190-196.
16. Ospanova R. WAYS OF DEVELOPMENT AND IMPROVEMENT OF MUSIC EDUCATION PEDAGOGY //Modern Science and Research. – 2023. – Т. 2. – №. 10. – С. 822-828.
17. Ануаровна О. Р. ҚОРАҚАЛПОҚ ХАЛҚ КУЙЛАРИ ВОСИТАСИДА БОЛАЛАР ИЖОДҚОРЛИГИНИ РИВОЖЛАНТИРИШ. – 2023.
18. Anuarovna U. E. IMPROVING THE MECHANISMS OF EDUCATING STUDENTS IN THE SPIRIT OF INTER-ETHNIC HARMONY BASED ON NATIONAL MUSIC IN THE CONDITIONS OF ETHNO-CULTURAL RELATIONS //International Journal of Advance Scientific Research. – 2023. – Т. 3. – №. 09. – С. 329-333.
19. БОЛАЛАР Қ. Х. К. В., РИВОЖЛАНТИРИШ И. MODERN SCIENCE AND RESEARCH //MODERN SCIENCE. – 2023. – Т. 2181. – С. 3906.
20. Ospanova R. DEVELOPMENT OF CHILDREN'S CREATIVITY THROUGH BLACK FOLK SONGS //Modern Science and Research. – 2023. – Т. 2. – №. 9. – С. 70-73.
21. Nawrizbaeva A. A. THE PERFORMANCE SKILLS OF KARAKALPAK BAKSHIS //Modern Science and Research. – 2023. – Т. 2. – №. 10. – С. 906-910.
22. Muxammetdinova L. THE DEVELOPMENT OF THE ART OF GIVING IN NORTHERN PAKISTAN AS AN EXAMPLE OF THE YEARS OF INDEPENDENCE //Modern Science and Research. – 2023. – Т. 2. – №. 9. – С. 74-78.

23. Maxamatdinovna M. L. FOLKLORE AS A SPECIAL FORM OF CREATIVITY //International Journal of Advance Scientific Research. – 2023. – Т. 3. – №. 09. – С. 282-284.
24. Makhammatdinovna M. L. As a Means of Providing Aesthetic Education to the Students of the Art of Embroidery //Vital Annex: International Journal of Novel Research in Advanced Sciences. – 2023. – Т. 2. – №. 3. – С. 149-152.
25. Askarova Z., Maxamatdinova L. Ceremonies Solemnly Held in Connection with Public Holidays //Miasto Przyszłości. – 2022. – Т. 27. – С. 181-183.
26. Махамматдинова Л. ЎЗБЕК ВА ҚОРАҚАПОҚ МУСИҚА МАДАНИЯТИНИНГ РИВОЖЛАНИШИДА БАСТАКОРЛАРНИНГ ҚЎШГАН ҲИССАСИ //Oriental Art and Culture. – 2022. – Т. 3. – №. 2. – С. 782-786.

OQIWSHILARDI MUZIKA SAZ ASBAPLARINDA SHERTIP UYRETIW USILLARI

Allamberganova Gúlnara Yusupbaevna

Ózbekstan mámleketlik kórkem óner hám mádeniyat instituti Nókis filiali

«Folklor etnografiya» kafedrası professorı

<https://doi.org/10.5281/zenodo.10084360>

Annotaciya. *Bul maqalada oqıwshılardı muzıka saz áspbalarında shertip úyretiw usılları, oqıtıwshınıń oqıwshılar menen jeke islesiwı, hámde balalardıń dóretiwshilik qábiletin rawajlandırıw haqqında pikirler bildirilgen.*

Gilt sózler: *Muzıka, oqıtıwshı, oqıwshı, muzikalıq saz áspbalar, metod, qızıǵıwshılıq, qábilet, kónlikpe, slux, texnika.*

STYLES OF TEACHING STUDENTS TO PLAY MUSICAL INSTRUMENTS

Abstract. *This article presents ideas about methods of teaching students to play musical instruments, individual teacher work with students, as well as the development of children's creative abilities.*

Key words: *Music, teacher, student, musical instruments, method, interest, ability, skill, hearing, technique.*

СТИЛИ ОБУЧЕНИЯ СТУДЕНТОВ ИГРЕ НА МУЗЫКАЛЬНЫХ ИНСТРУМЕНТАХ

Аннотация. *В этой статье представлены идеи о методах обучения учащихся игре на музыкальных инструментах, индивидуальной работе учителя с учениками, а также о развитии творческих способностей детей.*

Ключевые слова: *Музыка, учитель, ученик, музыкальные инструменты, метод, интерес, способность, умение, слух, техника.*

Saz áspbalarında shertiwdi úyretiw dógerekleri (duwtar, rubap, fortepiano) keyingi waqıtları keń háwij aldı. Muǵallimniń oqıwshı menen jeke jumıs forması muzikalıq talǵamdı hám qızıǵıwshılıqtı tárbiyalawda, muzikalıq qábiletiniń rawajlanıwın aktivlestiriwde, saz áspbalarında oynaw kónlikpelerin iyelew ushın qolaylı sharayat jaratadı. Álbette muǵallım úyretiw processin dúziwde onıń qızıǵıwshılıǵına qaray jeke sapasına hám qatnasıwshınıń múmkinshiliklerine súyenedi. Biraq tilekke qarsı bunday jaǵday mektep oqıwshıların muzikalıq tárbiyalawdaǵı máselelerdi (wazıypalardı) sheshiw ushın bárqulla paydalanbaydı. Kópsılıq waqıtta sabaqtıń maqseti belgili bir repertuardıń texnikasın ózlestiriwge hám onı atqarıw ushın zárúrli bolǵan kónlikpelerdi toplawǵa jumsaladı. Sonıń menen birge dóretiwshılıq qıyalın rawajlandırıwshı, slux dıqqatın aktivlestiriwshı metodlarǵa jeterli dıqqat awdarılmaydı. onıń ornın muǵallım bergin atqarıw «úlgisi» iyeleydi. Nátiyjede balalarda bunday jumısqa qızıǵıwshılıq sónedi hám Olar ózlerine bunnanda qızıǵarlı jumıs penen shuǵıllanıwdı maqul kóredi.

Házirgi waqıtta uqıbına ǵáressiz halda hámme balalarǵa saz áspbında úyretiw qolaylı boldı, tek ǵana olardıń muzikalı-dóretiwshiliginiń rawajlanıwına ayırıqsha dıqqat awdarıw kerek, bunıń ushın hár túrli jumıs túrlerin únemli paydalanıw arqalı ǵana tabıslarǵa erisiwge boladı: notaǵa qarap oqıw, yadtan toqıwshılıq, slux arqalı shertiw. Mısalı, endi ǵana baslawshı oqıwshılarda ózine unaqan melodiylardı slux boyınsha oynawǵa tez-tez umtiliwı kórinedi.

Qağıyda boyınsha bul melodiylar jeñil muzikaladıń eń jaqsı úlgerinen uzaqta bolǵan qosıq-shlyagerler. Talǵamnıń qalıplesiwine kóplegen modadaǵı zamanagóy muzikalardıń unamsız tásin seze ótırıp, muǵallım, bir tárepten óziniń pikirinen qaytpay, al barlıq qurallar arsenalın paydalana otırıp, oqıwshıǵa unaǵan melodiyanıń shablonlı ekenligi hám qızıǵıwshılıq oyatpaytuǵınlıǵına oqıwshılardıń ózleriniń túsiniw jetiwine alıp keliw. Qatnasıwshılardıń tájiriyesiniń toplanıwı menen hár túrli fakturalardı paydalanıw arqalı uyǵınlı melodiylardıń eń jaqsı variantların izlewge dıqqatın tartıw.

Dóretiwshilik tapsırmalardı orınlay ótırıp, oqıwshıda dóretiwshilik uqıptı rawajlandırıwda eń dáslep shıǵarmalardı ózlestiriwde, ózbetinshelikti qalıplestiriw jolına túsiriw. Máselen, oqıwshıǵa melodiyaǵı túsip qaldırılǵan taktlerdi tolıqtırıwdı talap etiw, qıyın bolmaǵan pesanıń juwmaǵın tolıq aqırına jetkeriw, hár qıylı ózgeriwler menen oylanǵan pikirge ǵárezli berilgen motivti oynaw, usı yamasa basqa temaǵa variaciylar jaratıw. Sózsiz, birinshi kúnnen baslap-aq qatnasıwshılar tartınshaqlaw bolıp hám kópshilik jaǵdayda Olar tanıs bolǵan úlgerlerdi eliklewge talpınadı, biraq áhmiyetlisi, Olarda báhulla jetilistiriliwi kerek bolǵan dóretiwshiliginde ózinshe talapshanlıq hám qızıǵıwshılıq qalıplese.

Birinshi sabaqlardan baslap ansamblde oynawǵa tartıw kerek, bul sheber basshılıqta balalardıń iskerligin aktivlestiriwge járdemlesedi, Olarda qunıǵıw hám qızıǵıwshılıqtı shaqıradı. Muǵallım menen birgelikte shertiw zárúr hám paydalı bolsa da onıń menen sheklenip qalmaw kerek, al qatnasıwshılardan dúzilgen ansamblde oynawdı shólkemlestiriw kerek. Onda hár qıylı tayarlıqtaǵı hám hár túrli saz áspabında oynaytuǵın balalar bolıwı múmkin. ózlerin muzikalı jámáatıń (kollektiv) qatnasıwshıları ekenin sezip, Olar berilgen partiyalardı atqarıwǵa juwapkerli qatnasadı, al kórkem wazıypanı sheshiwge baǵdarlanǵan birgeliktegi iskerlik hár kimde dóretiwshilik baslamalı hám ózbetinshelikti sáwlelendiriwge oyatadı.

Muǵallım oqıwshılardıń koncertlerde shıǵıwın, olardıń mektep bayramlarında qatnasıwın qoshametlew, tematikalıq keshelerge hám kórkem háweskerler kórik-tañlawlarına shuǵıllanawı áhmiyetli. Usınday taqlette muzikalı-aǵartıwshılıq iskerliginiń qalıplesiwinde dógerekte shuǵıllanıwǵa qızıǵıwshılıǵın hám qatnasıwshılırdıń unamlı shaqs sapasın báhulla tárbiyalawǵa beyimlesedi.

Tilekke qarsı búgingi kúnde bunday jámáatler kóp emes, biraq tájiriye sonı kórsetedi, olar muzıka mádeniyatın keń jámiyetshilikke járiyalawda áhmiyetli rol` oynaydı. Solay etip xalıq saz áspablarınıń dúzilisiniń ózgesheligine bola, olardı tez ózlestiriw hám sonıń menen birge qatnasıwshılardıń muzikalıq qábiliyeti aktiv rawajlanıwı múmkin.

Zamanagóy professional xalıq sazları orkestri de hám háweskerler orkestri de kóbinese óziniń birdey saz áspablar quramına iye:duwtarlar áwladı, rubaplar, chańler, urıp shertetuǵın áspablar. Ayırım jaǵdaylarda bayan, akkardeon da kiritiledi. Usınday saz áspablar quramı keń tarqalǵan. Sonıń menen birge sońǵı waqıtları saz áspablardıń ózine tán dawıs xarakterin bayıtıw ushın, xalıq orkestrleriniń texnikalıq hám kórkemlik imkanyatların keńeytiwde simfoniyalıq orkestr saz áspablarınan gaboy, klarnet, fleyta h.t.b. áspablardı quramına kirgizedi.

Hár bir saz áspab óziniń ayqın dawıs ózgesheligine, ránbäreńligine, mazmunlı ırǵaǵına jáne kórkem hám texnikalıq múmkinshiligine iye. Olardı orkestr yamasa ansambl` basshısı, pesalǵa bezew beriwde, orkestr qatnasıwshılardıń oqıtıw ushın biliwi zárúr. Eger mektepte xalıq sazları orkestri, ansambl bar bolsa, onda endi baslap atırǵan qatnasıwshılar menen jeke shuǵıllanıw maqsetke muwapıq. Olardı oqıtıw, tayarlıq toparı dep atalatuǵın toparda alıp

bariladi. Saz áspablarğa bólistiriwde áwele basta hár bir oqıwshınıń fizikalıq hám muzikalıq uqıbin esapqa alıw zárúr. Mısalı: chań, girjek, akkardeon, bayan áspabların shertiwge tek ǵana fizikalıq kúsh emes, al jaqsı muzikalıq uqıpta talap etiledi. Álbette qatnasıwshınıń ózine kóbirek unañan áspabında shertiw tilegin de dıqqattan shette qaldırıwǵa bolmaydı. Biraq álbette bul qatnasıwshılardıń kópshiligi bayan yamasa akkardeonda oynawǵa talpınıwına alıp keledi. Bunıń menen esaplaspawǵa bolmaydı, biraq bir áspabtan basqa áspabqa qızıǵıwshılıǵın baǵdarlawǵa háreketetiw kerek, túsindiriw kerek, orkestr ushın ansambl ushın hár qanday áspabtıń partiyaları áhmietli ekenin uqtırıw kerek. Kópshilik qatnasıwshılar, saz áspablardıń áhmieti haqqında durıs túsiniq alıp úlken qanaatlanıw menen Olarda oynawǵa oqıydı. Eger de bul isenimde járdem bermese, álbette eki áspabta oynawdı usınıs etedi. Mısalı bayanda hám duwtarda, akkardeonda hám rubapta. Ele de sońǵı jaǵdayda qálegen saz áspabta shuǵıllanıwǵa múmkinshilik beriw kerek, al soń orkestrge zárúr bolǵan áspabtı ózlestiriwge kirisiw tiyis.

Xalıq saz áspabları orkestri yamasa ansambli ushın durıs repertuar tallaw ańsat is emes. Hámnesinen burın jámááttiń kórkemlik hám texnikalıq imkanyatınan kelip shıǵıw áhmietli. Shıǵarmalar orkestr qatnasıwshıları ushın qızıqlı hám jeterli dárejede qolaylı, túrli obrazda bolıwı kerek. Dáslepki etapta qıyın bolmaǵan pesalardı, melodiyalıq xalıq qosıqların qayta islengen ayaq oynlardı hám jáne de zamanagóy kompozitorlardıń qosıqların jeńil ózlestiredi. Biraq milliy klassikalıq shıǵarmalardı ózlestiriwde júdá qıyın bolǵan kórkem-atqarıwshılıq wazıypalar turıptı. Pesalardı úyreniwde muzıka tiliniń maǵızına, onıń ózine tán mazmunına dıqqattı awdarıw zárúr: kompozitorlar haqqında aytıp, olardıń dóretiwshiligi menen tanıstırıw kerek. Qızıqlı etip shólkemlestirilgen sabaq hám repertuar tallawdaǵı uqıplıq, qatnasıwshılarda muzikalıq kórkem-ónerge súyispenshiligin hám qızıǵıwshılıǵın tárbiyalawǵa ámel qıladı.

REFERENCES

1. Sharipova «Musiqa uqıtish metodikası» Bolalar cholǵu asboblarida jur bulish 22 bet. Toshkent 2003
2. Esemuratov B. DEVELOPMENT OF CHILDREN'S CREATIVITY ON THE BASIS OF PEDAGOGICAL TECHNOLOGY AS AN EXAMPLE OF KARAKALPAK FOLK SONGS //Modern Science and Research. – 2023. – T. 2. – №. 10. – C. 835-840.
3. Esemuratov B. EDUCATION OF YOUNG PEOPLE TO PATRIOTISM, COURAGE, AND FREEDOM THROUGH SPOONS PERFORMED BY OTHERS //Modern Science and Research. – 2023. – T. 2. – №. 10. – C. 197-202.
4. Ospanova R. THE SITUATION OF USING THE CREATIONS OF COMPOSER MUKHTOR ASHRAFIY AND DONI ZOKIROV IN MUSIC LESSONS //Modern Science and Research. – 2023. – T. 2. – №. 10. – C. 190-196.
5. Ospanova R. WAYS OF DEVELOPMENT AND IMPROVEMENT OF MUSIC EDUCATION PEDAGOGY //Modern Science and Research. – 2023. – T. 2. – №. 10. – C. 822-828.
6. Jiyenbaevich M. I. The evolution of music pedagogy of the karakalpak people: Historical and theoretical aspects //Asian Journal of Research in Social Sciences and Humanities. – 2021. – T. 11. – №. 10. – C. 27-32.

7. Jiyenbaevich M. I. Competence-based approach in higher musical and professional education //ACADEMICIA: An International Multidisciplinary Research Journal. – 2022. – Т. 12. – №. 4. – С. 42-47.
8. Moyanov I. TRAINING AND DEVELOPMENT OF ART PERSONNEL //Modern Science and Research. – 2023. – Т. 2. – №. 9. – С. 65-69.
9. Jiyenbaevich M. I. COMPETENCE-BASED APPROACH IN HIGHER MUSICAL AND PROFESSIONAL EDUCATION //PROMINENCE OF INFORMATION BASES& MEDIA ASSESSMENTS IN THE POST CONFLICT MARKETING ENVIORNMENT.
10. Moyanov I. TRAINING AND DEVELOPMENT OF ART PERSONNEL //Modern Science and Research. – 2023. – Т. 2. – №. 9. – С. 65-69.
11. Моянов Ы. Д. ҚОРАҚАЛПОҚ ХАЛҚИ МУСИҚИЙ ПЕДАГОГИКАСИНИНГ ТАРИХИЙ-НАЗАРИЙ ЖИҲАТЛАРИ //Образование и инновационные исследования международный научно-методический журнал. – 2021. – №. 5.
12. Моянов Ы. Д. ҚОРАҚАЛПОҚ ХАЛҚИ МУСИҚИЙ ПЕДАГОГИКАСИНИНГ ТАРИХИЙ-НАЗАРИЙ ЖИҲАТЛАРИ //Образование и инновационные исследования международный научно-методический журнал. – 2021. – №. 5.
13. Тажимуратова Ш. С. САНЪАТШУНОСЛИК ФАНЛАРИНИ ЎҚИТИШ ОРҚАЛИ ТАЛАБАЛАРНИНГ МУСТАҚИЛ ИШЛАШ КЎНИКМАЛАРИНИ ШАКЛЛАНТИРИШ. – 2023.
14. Saginbaevna T. S. FORMATION OF STUDENTS'SKILLS OF INDEPENDENT PERFORMANCE THROUGH THE TEACHING OF ART HISTORY //Spectrum Journal of Innovation, Reforms and Development. – 2022. – Т. 9. – С. 386-392.
15. Tajimuraova S. S. INFORMATION AND COMMUNICATIONS IN MANAGEMENT //Journal of Integrated Education and Research. – 2022. – Т. 1. – №. 5. – С. 509-511.
16. Tajimuratova Shakhnoza Saginbaevna. (2022). MANAGEMENT AND STUDY OF CULTURE AND ART. Web of Scientist: International Scientific Research Journal, 3(1), 758–762.
17. Sag'inbaevna, T. S. (2023). Cultural Life in Uzbekistan during the Years of Independence. Spanish Journal of Innovation and Integrity, 18, 39-41.
18. Ануаровна О. Р. ҚОРАҚАЛПОҚ ХАЛҚ КУЙЛАРИ ВОСИТАСИДА БОЛАЛАР ИЖОДКОРЛИГИНИ РИВОЖЛАНТИРИШ. – 2023.
19. Anuarovna U. E. IMPROVING THE MECHANISMS OF EDUCATING STUDENTS IN THE SPIRIT OF INTER-ETHNIC HARMONY BASED ON NATIONAL MUSIC IN THE CONDITIONS OF ETHNO-CULTURAL RELATIONS //International Journal of Advance Scientific Research. – 2023. – Т. 3. – №. 09. – С. 329-333.
20. БОЛАЛАР Қ. Х. К. В., РИВОЖЛАНТИРИШ И. MODERN SCIENCE AND RESEARCH //MODERN SCIENCE. – 2023. – Т. 2181. – С. 3906.
21. Ospanova R. DEVELOPMENT OF CHILDREN'S CREATIVITY THROUGH BLACK FOLK SONGS //Modern Science and Research. – 2023. – Т. 2. – №. 9. – С. 70-73.
22. Nawrizbaeva A. A. THE PERFORMANCE SKILLS OF KARAKALPAK BAKSHIS //Modern Science and Research. – 2023. – Т. 2. – №. 10. – С. 906-910.

23. Muxammetdinova L. THE DEVELOPMENT OF THE ART OF GIVING IN NORTHERN PAKISTAN AS AN EXAMPLE OF THE YEARS OF INDEPENDENCE //Modern Science and Research. – 2023. – Т. 2. – №. 9. – С. 74-78.
24. Maxamatdinovna M. L. FOLKLORE AS A SPECIAL FORM OF CREATIVITY //International Journal of Advance Scientific Research. – 2023. – Т. 3. – №. 09. – С. 282-284.
25. Makhammatdinovna M. L. As a Means of Providing Aesthetic Education to the Students of the Art of Embroidery //Vital Annex: International Journal of Novel Research in Advanced Sciences. – 2023. – Т. 2. – №. 3. – С. 149-152.
26. Askarova Z., Maxamatdinova L. Ceremonies Solemnly Held in Connection with Public Holidays //Miasto Przyszłości. – 2022. – Т. 27. – С. 181-183.
27. Махамматдинова Л. ЎЗБЕК ВА ҚОРАҚАПОҚ МУСИҚА МАДАНИЯТИНИНГ РИВОЖЛАНИШИДА БАСТАКОРЛАРНИНГ ҚЎШГАН ҲИССАСИ //Oriental Art and Culture. – 2022. – Т. 3. – №. 2. – С. 782-786.
28. Saginbaevna T. S. FORMATION OF STUDENTS'SKILLS OF INDEPENDENT PERFORMANCE THROUGH THE TEACHING OF ART HISTORY //Spectrum Journal of Innovation, Reforms and Development. – 2022. – Т. 9. – С. 386-392.
29. Tajimuraova S. S. INFORMATION AND COMMUNICATIONS IN MANAGEMENT //Journal of Integrated Education and Research. – 2022. – Т. 1. – №. 5. – С. 509-511.
30. АЛЛАМБЕРГЕНОВА Г. ҚАРАҚАЛПАҚ БАҚСЫСЫ СӘЛМЕНБАЙ САДЫҚОВТЫҢ ДӨРЕТИЎШИЛИК ЖОЛЫ //Евразийский журнал социальных наук, философии и культуры. – 2023. – Т. 3. – №. 10. – С. 112-117.

G.ESEMURATOVA SHIĞARMALARINDA FRAZEOLOGIZMLERDI ÁDEBIY QAHARMANLARDIŇ MINEZ-QULQIN SÚWRETLEWDE PAYDALANILIWI

Mirzabaev Saparbek

Xojeli rayoni Qánigelestirilgen mektebi
Qaraqalpaq tili hám ádebiyatı pání muğallimi, magistr.

<https://doi.org/10.5281/zenodo.10084576>

Annotaciya. Biz bul maqalamızda G.Esemuratova shıǵarmalarıdaǵı frazeologizmlerdiń ádebiy obrazlardıń xarakterin, minez-qulqın beriwdegi áhmiyeti haqqında sóz etpekshimiz. Bunday frazeologizmiń ańlatıp turǵan konteksttegi jaǵdaylardı kórip ótemiz.

Tayanısh sózler: Leksikologiya; frazeologizm; xarakter; paradigma; obraz; psixika h.t.b

THE USE OF PHRASEOLOGY IN THE WORKS OF G. ESEMURATOVA TO DESCRIBE THE BEHAVIOR OF LITERARY CHARACTERS

Abstract. In this article, we want to talk about the importance of phraseologisms in the works of G. Esemuratova in giving the character and behavior of literary images. We will consider the processes in the context of the interpretation of such phraseologism.

Keywords: Lexicology; phraseology; character; paradigm; image psyche and others.

ИСПОЛЬЗОВАНИЕ ФРАЗЕОЛОГИИ В ПРОИЗВЕДЕНИЯХ Г. ЕСЕМУРАТОВА ДЛЯ ОПИСАНИЯ ПОВЕДЕНИЯ ЛИТЕРАТУРНЫХ ПЕРСОНАЖЕЙ

Аннотация. В данной статье мы хотим поговорить о значении фразеологизмов в творчестве Г. Эсемуратова в передаче характера и поведения литературных образов. Мы рассмотрим процессы в контексте интерпретации такого фразеологизма.

Ключевые слова: лексикология; фразеология; характер; парадигма; изображение психика и другие.

Belgili frazeolog alım A.V.Kuninniń pikirinshe frazeologizmler nominativ, stilistikalıq, pragmatikalıq hám juwmaqlawshı xızmetlerdi atqaradı. Frazeologizmlerdiń bul funkciyaların: frazeologizmlerdiń stillik neytral funkciyaları neytral bolmaǵan stillik funkciyalar menen uzual funkciyalar bolsa, okkazional funkciyalar menen qarama-qarsı bolǵan halatlar dep esaplaydı.¹⁸ Ózbek tili frazeologiyası hám frazeografiyası boyınsha izertlewler alıp barǵan B.Yuldoshev A.V.Kuninniń bul pikirine qosıla otırıp Erkin Vaxidov poeziyasında qollanılǵan frazeologizmlerdiń xızmetin eki túrge ajratıp izertleydi: uzual hám okkazional funktsiyalar.¹⁹

Sońǵı dáwirde kórkem shıǵarmalar tilinde frazeologizmlerdiń stillik qollanıw ózgesheliklerine de arnawlı túrde itibar qaratılıp atır. Máselen, G.Allambergenova²⁰, A.Pirniyazovalardıń²¹ miynetleri frazeologizmlerdiń stillik ózgesheliklerine arnalǵan.

¹⁸ Кунин А.В. Курс фразеологии современного английского языка. – М: «Высшая школа», 1986. – С.96-100; Кунин А.В. Ассиметрия в сфере фразеологии// «Вопросы языкознания», 1988. №3- С. 98-107

¹⁹ Йулдошев Б. Ўзбек фразеологияси ва фразеографияси масалалари. Самарқанд, 2013, 261-279-бетлер.

²⁰ Алламбергенова Г.А. И. Юсупов асарларида фразеологизмларнинг услубий кулланиши. Филология фанлари буйича фалсафа доктори (PhD) диссертация автореферати. Нукус. 2019.

²¹ Пирниязова А. К. Қорақалпоқ тили фразеологик системаси ва унинг стилистик имкониятлари. Филология фанлари доктори (PSc) диссертация автореферати. Нукус. 2020.

Jazıwshılar, shayırlar, tilshi alımlar frazeologizmlerdi tilimizdiń biybaha baylıǵı, xalıq danalıǵınıń ǵáziynesini dep bahalaydı. Sebebi olar tildi ásiyese kórkem ádebiy tildi janlandıradı, onı obrazlı, emocional-ekspressivlik boyaw menen támiyinleydi, pikirdi qısqa, ıqsham etip beriw quralı xızmetin atqaradı. Biz jumısımızdıń bul babında ulıwma til biliminde, sonday-aq túrkiy tillerde alıp barılǵan ilimiy izertlewlerdi bassılıqqa ala otırıp G.Esemuratova shıǵarmalarında qollanılǵan frazeologizmlerdiń xızmetlerin úsh toparǵa ajratıp úyrenemiz:

1. Frazeologizmlerdi ádebiy qaharmanlardıń minez-qulqın súwretlewde paydalanılıwı.
2. Frazeologizmlerdi ádebiy qaharmanlardıń psixologiyalıq sezimin, halatın súwretlewde jumshalıwı.
3. Awızeki sóylew tiline tán frazeologizmlerdiń xızmeti.

Til – ádebiyattıń birinshi elementi, sebebi qálegen ádebiy shıǵarmanıń kórkemligi onıń tili arqalı kórinedi. Hárqanday jazıwshı yamasa shayır óz shıǵarmasında ulıwma xalıqlıq tilden kórkem obrazlardı payda etiw ushın sózlerdi, sóz formaların tańlap qollanadı. Kórkem shıǵarmanıń tilin izertlegende jazıwshı yamasa shayırdıń sol shıǵarmada tildiń kórkemlew quralların qalay qollanǵanlıǵı, kórkem obraz jasaw ushın sózlerden qalay paydalanǵanlıǵı, onıń sóz qollanıw sheberligi, stili anıqlanıwı kerek. Sol waqıtta ǵana jazıwshınıń til ózgeshelikleri, jeke stili, kórkem shıǵarma tiliniń ózgeshelikleri ashıp kórsetiledi.

Frazeologiyalıq sóz dizbekleri pikirdi keń, obrazlı, ótkir etip beriw ózgesheligi menen basqa til birliklerinen ayırqshalanıw turadı. Olar – nominativ hám qosımsha reńkleriniń ajıralmas birliginen ibarat bolǵan arnawlı sóylew figuraları.²²

Haqıyqatında da, tilimizdiń frazeologiyalıq quramına názer awdarsaq, olardıń belgili bir toparı tek tiykarǵı mánini bildirip keliw menen birgelikte oǵan qosımsha sóylewshiniń anaw ya minaw qatnasın bildirip keliwi de múmkin. Frazeologizmlerdiń kórkem shıǵarmada atqaratıwın xızmeti – obraz jasaw, qaharmanǵa sıpatlama beriwde hám t.b. xızmetlerde qollanıladı.

Frazeologizmler shıǵarma tiline ayırqsha kórik, mazmun, milliy kolorit beredi. Xalıq tiliniń bul baylıǵına kewil awdarıp, kerek jerinde orınlı paydalanıwı – jazıwshınıń sheberligine baylanıslı. Frazeologizmlerdiń kórkem shıǵarmada atqaratıwın xızmeti – obraz jasawda, ádebiy qaharmanlarǵa tillik minezleme beriwde, qaharmanlardıń minez-qulqın súwretlewde, házil-dálke k xızmetinde jumshaladı. Frazeologizmlerdiń bay hám hár túrli quramların G.Esemuratova ózinshelik stil dóretiw maqsetinde hár túrli jollar menen qollanǵan. Jazıwshı qaharmanlardıń sırtqı portreti menen qatar ishki dúnyasın – minez-qulqın, isenimin, dúnyaǵa kóz-qarasın súwretleydi. G.Esemuratova adamnıń sırtqı kelbetin, turpatın hám ishki dúnyasın súwretlew ushın atawıshlardan jasalǵan frazeologizmlerden paydalanǵan. *Arpa ishinde bir biydayım ;awzınan sarısı ketpegen; aytqanı aytqan, degeni degen; ákeden jas, aqıldan bos qalǵan; demine nan pisetuǵın; jerden piship alganday; júzimniń suwınday, kóziniń aǵı menen qarası; on barmaǵı oyılǵan; qashsa qutulǵanday, quwsa jetkendey; qumalaq túsken as* hám t.b. frazeologizmler arqalı sıpatlaydı. Mısallar:

- Óy be..ey “*Arpa ishinde bir biydayım*” áy, bul sheshimińniń izi *nasırǵa shawıp* ketpese bolar edi,-dep apam qáweterlenip, qorqıp, qaltırıp qoya berdi. (G.Esemuratova “Rayxangúldiń kestesini” 47-bet)

²² Абдуллаев А. Узбек тилида экспрессивликнинг ифодаланиши. Тошкент, 1983, 39-бет.

Eger V.K.Blyuxer xalıq dushpanı bolsa, sendey ele *awzınan sarısı ketpegen* palapanda ne ayıp bar?! (G.Esemuratova. Shıǵarmaları. I tom. 38-bet).

Qopal qopallıǵın kórsetip meni *aytqanı aytqan, degeni degen* dep ya loqıldatqanın kórdiń be?! (G.Esemuratova “Jańa jıl qarsańında” gúrrini, 177-bet).

- *Ákeden jas, aqıldan bos qalǵan* balam búginligi úyleniw dárejesine jetti. (G.Esemuratova. Shıǵarmaları” II tom, 33-bet).

Apa bizlerdiń *buwinımız qatqan* adamlarmız, bunsha nege shırlay bereseń? (G.Esemuratova. Shıǵarmaları” II tom, 186-бет).

Húkimettiń qollawı menen Seytmurat badıraqtıń «*demine nan pisip*» tur, meniń ne kúshim, ne qáterem bar! (G.Esemuratova. Shıǵarmaları. I tom. 37-bet).

Sulıw sózli, kelbeti *jerden piship alǵanday* nazlı erkeshiliginiń jarasımlısın qáyterseń! (G.Esemuratova. Shıǵarmaları. I tom. 337-bet).

Aysultan apam qız bolǵanda qanday, *júzimniń suwınday*. (G.Esemuratova. Shıǵarmaları. I tom. 128-bet).

Tar joldan tarıǵıp ótip, *kóziniń aǵı menen qarası* apasınıń bul isten sırta qalatuǵını denesine ayazday batıp ekilenedi. (G.Esemuratova. Shıǵarmaları. I tom. 238-bet).

Ózi de *on barmaǵı oyılǵan* sheber. (G.Esemuratova. Shıǵarmaları. I tom. 101-bet).

Mámleket qaznasına aq altın túsirip, jábdillesip miynet etseniń, *qazanıń gúmis, tabaǵıńız altınnan* boladı. (G.Esemuratova “Shıǵarmalar jıynaǵı” 2-tom, 21-bet).

Sın-sımbatı kelisken, *qashsa qutilǵanday, quwsa jetkendey* kúshi bar. (G.Esemuratova “Rayxangúldiń kestesi” 57-bet).

Men *qumalaq túsken as boldım* da qaldım. (G.Esemuratova “Rayxangúldiń kestesi” 52-bet)

Bul keltirilgen mısallardaǵı frazeologizmler oqıwshınıń unamlı hám unamsız qaharmanlarǵa bolǵan qatnasın, olarǵa bolǵan ıqlasın yamasa jek kóriwshiligin oyatıw maqsetinde emocional-ekspressivlik boyawları basım bolǵan frazeologizmlerdi tańlap alıp tiyisli jerinde qollanadı.

Juwmaqlap aytqanda, bul usıl arqalı avtor qaharmanǵa bergen sıpatlamanı jáne de ótkirlestiriwge erisedi. Bunday súwretlewler oqıwshıǵa emociyalıq tásir etedi. Kórkem shıǵarmanıń tilin janlandıradı.

REFERENCES

1. Молотков А.И. Фразеологический словарь русского языка. М., 1978.
2. Копыленко М.М., Попова З.Д. Очерки по общей фразеологии. Воронеж, 1972
3. Қәлендеров. М. Қарақалпақ тилиндеги синонимлердиң грамматикалық, структуралық хәм лексика-семантикалық өзгешеликleri. Н., 1989.
4. Пирниязова А. Қарақалпақ тили фразеологиялық системасы хәм оның стилистикалық имканиятлары. (Монография) -Нөкис: «Qaraqalpaqstan» баспасы. 2020-жыл.
5. Виноградов В.В. Об основных типах фразеологических единиц в русском языке. // В.В.Виноградов. Избранные труды. Лексикология и лексикография. Москва, 1977.
6. Есемуратова Г. Дәўирлер нәпеси. Нөкис, “Билим”, 2009.
7. G.Esemuratova. Shıǵarmaları. I tom. Nókis. ”Qaraqalpaqstan” baspası. 2013-jıl.

8. Тажимуратова Ш. С. САНЪАТШУНОСЛИК ФАНЛАРИНИ ЎҚИТИШ ОРҚАЛИ ТАЛАБАЛАРНИНГ МУСТАҚИЛ ИШЛАШ КЎНИКМАЛАРИНИ ШАКЛЛАНТИРИШ. – 2023.
9. Saginbaevna T. S. FORMATION OF STUDENTS'SKILLS OF INDEPENDENT PERFORMANCE THROUGH THE TEACHING OF ART HISTORY //Spectrum Journal of Innovation, Reforms and Development. – 2022. – Т. 9. – С. 386-392.
10. Tajimuraova S. S. INFORMATION AND COMMUNICATIONS IN MANAGEMENT //Journal of Integrated Education and Research. – 2022. – Т. 1. – №. 5. – С. 509-511.
11. Tajimuratova Shakhnoza Saginbaevna. (2022). MANAGEMENT AND STUDY OF CULTURE AND ART. Web of Scientist: International Scientific Research Journal, 3(1), 758–762.
12. Sag'inbaevna, T. S. (2023). Cultural Life in Uzbekistan during the Years of Independence. Spanish Journal of Innovation and Integrity, 18, 39-41.
13. Saginbaevna T. S. FORMATION OF STUDENTS'SKILLS OF INDEPENDENT PERFORMANCE THROUGH THE TEACHING OF ART HISTORY //Spectrum Journal of Innovation, Reforms and Development. – 2022. – Т. 9. – С. 386-392.
14. Tajimuraova S. S. INFORMATION AND COMMUNICATIONS IN MANAGEMENT //Journal of Integrated Education and Research. – 2022. – Т. 1. – №. 5. – С. 509-511.

ADVANCEMENTS IN VETERINARY MEDICINE: ENHANCING ANIMAL HEALTH AND WELFARE

Muratbaeva Biybimariyam Jalg'asbay qizi

Teacher of the Nukus branch of the State Veterinary Medicine University of Animal Husbandry and Biotechnology in Samarkand.

Omarova Zahida Marat qizi

Kurbashov Allayar Nietulla uli

Mirzakulov Dosbosin Ermek uli

students of Veterinary medicine.

<https://doi.org/10.5281/zenodo.10081576>

Abstract. *Veterinary medicine is an evolving field that plays a crucial role in safeguarding the health and well-being of animals, humans, and the environment. This article explores the recent advancements in veterinary medicine, from innovative diagnostic techniques to novel treatments, and their impact on improving animal care. It also highlights the importance of a One Health approach in addressing global health challenges and promoting the interconnectedness of animal, human, and environmental health.*

Key words: *Veterinary medicine, Diagnostic innovations, Telemedicine, Pharmacology, Treatment modalities, Biotechnology, Regenerative medicine, Preventive medicine.*

ДОСТИЖЕНИЯ В ВЕТЕРИНАРНОЙ МЕДИЦИНЕ: УЛУЧШЕНИЕ ЗДОРОВЬЯ И БЛАГОПОЛУЧИЯ ЖИВОТНЫХ

Аннотация. *Ветеринария — развивающаяся область, которая играет решающую роль в охране здоровья и благополучия животных, людей и окружающей среды. В этой статье рассматриваются последние достижения в ветеринарной медицине, от инновационных методов диагностики до новых методов лечения, а также их влияние на улучшение ухода за животными. В нем также подчеркивается важность подхода «Единое здоровье» для решения глобальных проблем здравоохранения и содействия взаимосвязи здоровья животных, человека и окружающей среды.*

Ключевые слова: *Ветеринария, Диагностические инновации, Телемедицина, Фармакология, Методы лечения. Биотехнология, Регенеративная медицина, Профилактическая медицина.*

Veterinary medicine is a dynamic and rapidly evolving field dedicated to the prevention, diagnosis, treatment, and management of diseases and injuries in animals. The discipline extends beyond domestic pets to encompass livestock, wildlife, and even exotic species. In recent years, there have been notable advancements in veterinary medicine that have broadened our understanding and improved our ability to care for animals.

Diagnostic Innovations: Advancements in diagnostic technologies have revolutionized veterinary medicine. Molecular diagnostic tools, such as polymerase chain reaction (PCR), have enabled precise identification of pathogens, genetic disorders, and the detection of zoonotic diseases, which are infectious diseases that can be transmitted between animals and humans.

Telemedicine: Telemedicine has gained momentum in veterinary practice. It allows veterinarians to remotely monitor and diagnose patients, provide consultations, and even offer

rehabilitation services. The convenience of telemedicine enhances animal welfare by reducing stress during transport to clinics and facilitating timely access to veterinary expertise. [1.72]

Pharmacology and Treatment Modalities: Innovative pharmaceuticals and treatment modalities have been developed to address a wide range of conditions in animals. These include novel antibiotics, antivirals, and pain management drugs. Additionally, advances in anesthesia and surgical techniques have improved the safety and outcomes of various procedures.

Biotechnology and Regenerative Medicine: Biotechnology and regenerative medicine offer exciting possibilities in veterinary care. Stem cell therapy, tissue engineering, and gene editing techniques are being explored to repair and regenerate damaged tissues. These approaches hold great potential in treating conditions such as osteoarthritis and neurological disorders in animals.

Preventive Medicine and Vaccination: Preventive medicine remains a cornerstone of veterinary practice. New vaccines and vaccination strategies are continually developed to protect animals from infectious diseases. Moreover, advancements in our understanding of immunology have led to more effective vaccine formulations.

One Health Approach: The One Health approach recognizes the interconnectedness of animal, human, and environmental health. Veterinary medicine plays a pivotal role in this approach, as it strives to prevent zoonotic diseases, reduce the misuse of antibiotics, and promote sustainable animal agriculture practices that benefit both animals and the environment.

Challenges and Ethical Considerations: Despite these advancements, veterinary medicine faces its own set of challenges. Ethical concerns, such as the welfare of laboratory animals and the growing demand for exotic pets, require ongoing attention. Furthermore, the emergence of antimicrobial resistance underscores the importance of prudent antibiotic use and stewardship. [2.103]

Advancements in veterinary medicine have transformed the way we care for animals, ensuring their health, well-being, and the safety of humans in close contact with them. As the field continues to evolve, it is essential to prioritize animal welfare, ethical practices, and the One Health approach in addressing global health challenges. The collaboration between veterinary professionals, researchers, and public health experts is crucial in furthering the progress of veterinary medicine and ultimately improving the lives of animals and humans alike.

The future of veterinary medicine is promising, as emerging technologies continue to push the boundaries of what is possible in animal healthcare. Artificial intelligence (AI) and machine learning are being utilized to analyze vast amounts of data, aiding in the early detection of diseases and the development of personalized treatment plans for animals. Additionally, telemedicine is expected to expand further, making veterinary care more accessible, especially in remote areas.

Veterinary medicine has an essential role in wildlife conservation and environmental health. Veterinarians specializing in wildlife medicine work to protect endangered species, study diseases that affect wildlife populations, and address the challenges of emerging infectious diseases. By safeguarding biodiversity and promoting ecosystem health, veterinary professionals contribute to the balance of our planet's ecosystems. [3.84]

To keep pace with the ever-evolving field of veterinary medicine, it is crucial to provide continuous education and training to veterinarians and support staff. Ongoing learning and

professional development ensure that practitioners are up-to-date with the latest advancements, best practices, and ethical considerations.

The field of veterinary medicine continues to evolve, with an unwavering commitment to improving the health and welfare of animals. Recent advancements in diagnostics, treatment modalities, and a One Health approach have enhanced our ability to address health challenges that transcend species boundaries. As we look to the future, emerging technologies, the importance of environmental health, and ongoing education and research will play a critical role in shaping the field and its contributions to society.

REFERENCES

1. Radostits, O. M., Gay, C. C., Hinchcliff, K. W., & Constable, P. D. (2006). *Veterinary Medicine: A Textbook of the Diseases of Cattle, Horses, Sheep, Pigs, and Goats*. Saunders.
2. Rosenthal, M. (2010). Telemedicine: A new avenue for patient care and the law. *Journal of Medical Ethics*, 36(4), 219-223.
3. Khodakaram-Tafti, A., & Najafzadeh, H. (2016). Stem cell therapy in veterinary dermatology: current state and future directions. *Stem Cells and Cloning: Advances and Applications*, 9, 81-94.

EXPLORING THE WONDERS OF ZOOLOGY: A JOURNEY INTO THE FASCINATING WORLD OF ANIMALS

Muratbaeva Biybimaryam Jalg'asbay qizi

Teacher of the Nukus branch of the State Veterinary Medicine University of Animal
Husbandry and Biotechnology in Samarkand

Mirzakulov Dosbosin Ermek uli

Xojambergenova Zuxra Maxsetbay qizi

Balgazieva Gulnar Erlan qizi

students of Veterinary medicine.

<https://doi.org/10.5281/zenodo.10081639>

Abstract. *Zoology, the scientific study of animals, has been a cornerstone of biological research for centuries. This article delves into the multifaceted world of zoology, highlighting its significance, history, and contemporary applications. We also explore the various subfields within zoology, from ethology to comparative anatomy, and their contributions to our understanding of the animal kingdom.*

Keywords: *Zoology, Animal kingdom, Taxonomy, Charles Darwin, Biodiversity conservation, Ethology, Comparative anatomy, Genetics, Molecular biology, Ecology.*

ИЗУЧЕНИЕ ЧУДЕС ЗООЛОГИИ: ПУТЕШЕСТВИЕ В УВЛЕКАТЕЛЬНЫЙ МИР ЖИВОТНЫХ

Аннотация. *Зоология, научное изучение животных, на протяжении веков была краеугольным камнем биологических исследований. Эта статья погружается в многогранный мир зоологии, подчеркивая его значение, историю и современное применение. Мы также исследуем различные области зоологии, от этологии до сравнительной анатомии, и их вклад в наше понимание животного мира.*

Ключевые слова: *Зоология, Животный мир, Систематика, Чарльз Дарвин, Сохранение биоразнообразия, Этология, Сравнительная анатомия, Генетика, Молекулярная биология, Экология.*

Zoology, a branch of biology dedicated to the study of animals, has played a pivotal role in unraveling the mysteries of the natural world. From the great taxonomists of the past to modern researchers using cutting-edge technology, zoologists have continually expanded our understanding of the incredible diversity of life on Earth.

Historical Significance: The history of zoology is rich and diverse. Ancient civilizations, such as the Egyptians and Greeks, made early observations of animals, which laid the foundation for future scientific exploration. The works of Aristotle, often regarded as one of the founding fathers of zoology, are still revered for their comprehensive descriptions of animals and biological classifications.

During the Age of Exploration, the discovery of previously unknown species and the development of natural history collections in the 18th and 19th centuries were instrumental in shaping modern zoology. The voyage of HMS Beagle, led by Charles Darwin, revolutionized our understanding of evolution and natural selection, marking a turning point in zoological research.

[1.18]

Contemporary Applications: Zoology continues to be relevant in the 21st century, contributing to various fields, including ecology, genetics, and conservation. Some of its contemporary applications include:

Biodiversity Conservation: Zoologists play a crucial role in monitoring and protecting endangered species and their habitats. Their research informs conservation strategies, helping to prevent the extinction of vulnerable animals.

Ethology: The study of animal behavior, ethology, sheds light on the evolutionary and ecological significance of behaviors such as mating, foraging, and communication. Insights from ethology have practical applications in animal husbandry and wildlife management.

Comparative Anatomy: Comparative anatomy allows researchers to understand the shared ancestry and evolutionary relationships among species. It has helped unravel the mysteries of human evolution and has applications in medical science, such as the development of surgical techniques. [2.74]

Genetics and Molecular Biology: Zoologists have been at the forefront of genetic and molecular studies in animals. These advancements have not only deepened our understanding of the genetic basis of traits but have also facilitated advancements in areas like biotechnology and forensic science.

Ecology: The study of animal interactions within ecosystems is fundamental to understanding the dynamics of natural environments. Zoological research is critical in assessing the impact of climate change, habitat destruction, and invasive species on ecosystems.

Prominent Zoological Subfields: Zoology encompasses a diverse array of subfields, each with its own unique focus and methods: **Entomology:** The study of insects, the most numerous group of animals on Earth. **Ornithology:** Focusing on the study of birds, their behavior, and their conservation. **Herpetology:** The branch dedicated to amphibians and reptiles. **Ichthyology:** The study of fish, from their physiology to their conservation. **Mammalogy:** The research of mammals, from tiny shrews to massive whales. [3.92]

Zoology continues to be a dynamic and essential field of scientific inquiry, unlocking the secrets of the animal kingdom. Its historical significance and contemporary applications demonstrate its enduring relevance in the ever-evolving world of biological research. From biodiversity conservation to molecular genetics, the contributions of zoologists enrich our knowledge of the natural world and pave the way for a deeper appreciation of the fascinating diversity of life on our planet.

With the increasing role of technology and genetic manipulation in zoology, ethical questions arise. Researchers and society at large must grapple with ethical concerns surrounding issues like cloning, genetic engineering, and animal welfare. As the field advances, it is crucial to maintain ethical standards and consider the impact of research on animal welfare and ecosystems.

The study of zoology has evolved significantly since its early beginnings, and its relevance remains undiminished. Zoologists continue to make vital contributions to our understanding of the animal kingdom, from fundamental research into animal behavior and genetics to applied research that directly impacts conservation and human well-being.

As we look to the future, the collaborative and interdisciplinary nature of zoological research promises to unlock even more of the mysteries of the natural world. With a deep appreciation for its rich history and a keen eye on the horizon of new discoveries, the field of

zoology remains a cornerstone of biological science, reminding us of the incredible beauty and complexity of the animal kingdom that surrounds us.

REFERENCES

1. Hickman, C. P., Jr., Roberts, L. S., Keen, S. L., Larson, A., & Eisenhour, D. J. (2017). *Animal Diversity*. McGraw-Hill Education.
2. Mayr, E. (1982). *The Growth of Biological Thought: Diversity, Evolution, and Inheritance*. Harvard University Press.
3. Darwin, C. (1859). *On the Origin of Species by Means of Natural Selection*. John Murray.

ТАСВИРИЙ САНЪАТ ЎҚИТИШ МЕТОДИКАСИ КУРСИНИНГ МАҚСАД ВА ВАЗИФАЛАРИ.

Абдираманов.П.

Тасвирий санъат ўқитиш методикаси курсининг мақсад ва вазифалари.

Бердақ номидаги Қорақалпоқ Давлат университети.

<https://doi.org/10.5281/zenodo.10084367>

Аннотация. Мақолада ўқитувчининг касбий хусусиятлари, ўз касбининг жонкуяри, уни дилдан севадиган, ўз ишига ижодий ва илмий ёндошадиган шахс бўлиши. Бу шахсда янги билимлар ва илгор тажрибаларига чанқоқлик, унда ташилотчилик, кузатувчанлик, қатъийлик ва инсонийлик хусусиятлари яққол сезилиб туриши. Ўқитувчи тасвирий санъатдан махсус билим ва малакалар билан қуролланиши албатта ижобий ўзгаришлар ясайдиган шарт – шароитлар ҳақида суз боради.

Калит сўз: Тасвирий санъат, таълим, санъат йўналиши, урф-одатларни, маънавият.

THE GOALS AND OBJECTIVES OF THE COURSE OF FINE ART TEACHING METHODOLOGY.

Abstract. In the article, the professional characteristics of the teacher, to be a person who is passionate about his profession, loves it from the heart, has a creative and scientific approach to his work. This person has a thirst for new knowledge and advanced experiences, organization, observation, determination and humanity characteristics are clearly noticeable. Arming the teacher with special knowledge and skills from visual arts will definitely make positive changes.

Key words: Fine art, education, art direction, traditions, spirituality.

ЦЕЛИ И ЗАДАЧИ КУРСА МЕТОДИКИ ПРЕПОДАВАНИЯ ИЗОБРАЗИТЕЛЬНОГО ИСКУССТВА.

Аннотация. В статье рассмотрена профессиональная характеристика педагога, как человека, увлеченного своей профессией, любящего ее всей душой, обладающего творческим и научным подходом к своей работе. В этом человеке присутствует жажда новых знаний и передового опыта, четко заметны организованность, наблюдательность, целеустремленность и человечность. Вооружение учителя специальными знаниями и навыками изобразительного искусства обязательно приведет к положительным изменениям.

Ключевые слова: Изобразительное искусство, образование, художественное направление, традиции, духовность.

Республикамизда рўй бераётган ўзгаришлар барча соҳалардаги каби бўлажак тасвирий санъат педагоглариининг зиммасига ҳам ўта маъсулиятли вазифаларни юклайди. Дарҳақиқат халқимиз ўз мустақиллигини қўлга киритиб халқаро миқёсида тўла ўзлигини намоён қилди.

Тасвирий санъат, яъни маънавият ўқитувчиси бошқа фанлар ўқувчилари каби биринчи галда энг юксак фазилатли, ахлоқий пок, иймон ва эътиқодли, ҳалол ва софдил, талабаларга, ўсмир ва ёшларга нисбатан ўта меҳрибон, ўта талабчан ва урф-одатларни, анъаналарини мукамал билладиган ва ҳурматини жойига қўядиган бўлиши керак.

Ўқитувчининг касбий хусусиятлари борасида тўхталганда шуни таъкидлаш

лозимки, у энг аввало ўз касбининг жонкуяри, уни дилдан севадиган, ўз ишига ижодий ва илмий ёндошадиган шахс бўлмоғи таълаб этилади. Бу шахсда янги билимлар ва илғор тажрибаларига чанқоқлик, муҳими унда ташкилотчилик, кузатувчанлик, қатъийлик ва инсонийлик хусусиятлари яққол сезилиб турсин. Ўқитувчи тасвирий санъатдан махсус билим ва малакалар билан қуролланмасдан туриб муаллимликни бажара олмайди ёки ўқувчи ёшларга табиат гўзаллигини, она Ватанимизнинг тарихини, миллий меросимизнинг тарихини таърифлаб бера олмайди, ҳамда ўз касбига қизиқтира олмайди.

Бугунги талаба, бўлажак педагог, ўзбек, қорақалпоқ халқларининг ҳамда ўтмиши бор бўлган Марказий Осиё халқларининг амалий ва тасвирий санъат борасидаги ноёб намуналарини ўзлаштирган бўлиши ва тўлалигича ўқувчи ёшларга улашмоғи айна давр талабидир. Шу сабабли бўлажак рассом-педагогларга қуйидаги талаблар юкланади:

-Ўзлари таълим бериши лозим бўлган ўсмир ва ёшларга санъат сирларини, маданий мерос намуналарини ҳар томонлама ўргатиш;

-Айни янгилашиш, ривожланиш даврида ёш авлодни билимдон, яратувчан, юксак маданиятли ва мустақил мамлакат тақдири учун маъсул шахслар қилиб тарбиялаш;

-Улуғвор бунёдкорлик ишида малакали, ғайратли ўқитувчилар ёшлар пешқадамлик қилмоқлари учун замон талабларига жавоб берадиган юқори малакали, онгли мутахасис кадрлар тайёрлаш;

-Талабаларни тасвирий санъат йўналиши буйича ижодкорликка етаклаш, лаёқат сезилганда эса астойдил ўргатиш учун махсус мактаб ёки тўғарақларга жалб этиш:

-Ўқувчи ва ёшларга нафис санъат сирларини ўргатиш борасида ўз устида доимо изланиш, талабалар фаолиятини ривожлантириб, тўғри ва асосли шакллантириш учун педагогик қоидалар асосида тажрибалар олиб бориш:

-Турли давр, турли халқларга мансуб тасвирий санъат асарларини мушоҳада қила олмоғи ва уни тушуниш сирларини ёшларга улашиш услубларига эга бўлиш:

- Тасвирий санъат инсонни шакллантиришдаги муҳим ва ишончли воситалардандир, бундай имкониятни ҳар бир машғулотда қўллаш учун янгича услуб ва мумкин бўлган усулларини ишга солиш ҳамда амалда қўллай олиш маҳоратини ўргатиш:

- Замон талаби билан дарс ва машғулотларни ноанъанавий дарс режалари билан ўтказиш:

- Жаҳон андозаларига хос янги технологияларини ўрганиб, дарсда қўллай олиш маҳоратини эгаллаши керак.

Юқорида зикр этилган талабларни ўзида мужассам этган ҳар қандай талабага келажак авлодимизни ишониб топширсак бўлади.

Тасвирий санъат муаллими–илмий изланувчан ижодкор. Рассом ўқитувчилар қаерда, қандай ўқув масканида таълим жараёнини олиб боришидан қатъий назар педагогик фаолияти ижодий изланишлар билан бойитиб борса, шундагина яхши шогирдлар, ҳақиқий рассомларни шакллантириш имкониятига эга бўлади.

Тасвирий ва амалий санъат ўқитувчисининг ўз соҳасидаги саводхонлиги етарли даражада бўлсагина ўқувчилар билан ёнма-ён ўтириб ўзлари амалий намуна кўрсата оладилар. Ўшандагина ўқувчилар ўз кўзлари билан мураббий рассомнинг эгаллаган маҳорат сирларини амалий ишларида кўриб руҳан ҳис қилади ҳамда санъатнинг нозик сирларини тушуниб етишишига имкониятлари кенгайди.

Тасвирий санъат машғулоти ҳар томонлама ривожланган инсоннинг тарбиялаши учун бой имкониятлар очиб беради. Тасвирий санъат билан шуғулланиш болаларнинг ақлий ва эстетик жиҳатдан ривожлантиради, атроф дунёни тушунишига кўмаклашади, буюмларни эътибор билан кузатишга, уларнинг шаклини таҳлил қилишга ўргатади. Тасвирий санъатдан саводни чиқармасдан туриб, киши санъатни тушуниши ҳам, кадрлаши ҳам, ундан ҳузур қилишни ҳам била олмайди. Болалар тарбиясида замондошларимиз меҳнатини гўзаллигини кўрсатишга, мустақил давлат тараққиёти ютуқларини ўрганиш алоҳида ўрин эгаллайди. Бу ўқувчиларнинг ижодий активлигини оширишга уларнинг кучини, маънавий қувватини янги ҳаёт қуриш учун курашга сафарбар этишга кўмаклашади.

Эстетик тарбия – бу ўқувчиларда ҳаётдаги, табиатдаги, санъатдаги, фан ва жамиятдаги гўзалликларни тўла-тўқис қабул қилиш қобилиятини тарбиялашдир. Ҳаётдаги гўзал нарсалар, ақл, руҳ, иродага таъсир қилиб, инсоннинг руҳий оламини бойитади.

Эстетик тарбия ўз ичига бадиий, мафкуравий, маънавий ҳамда ахлоқий тарбияни олади.

Эстетик тарбия жараёнида кишининг қарашлари, ҳиссиётлари, диди ҳамда идеаллари шаклланади: бу шаклланиш мафкуравий тарбия, ижодий фикрнинг ривожланиши билан мустаҳкам боғлангандир. Эстетик тарбия кишини олижаноб, гўзал ҳамда инсонпарварлик ҳаракатларига мойил қилади.

Бугунги кунда маданий ва маънавий тарбия ўз олдига инсонда мавжуд воқеликни ижодий ўзлаштириш қобилиятига эҳтиёжини яратишдан ташқари, балки унда гўзаллик қонунига асосан қайта қуриш эҳтиёжини ҳам тарбиялашга қаратилган. Касб хунар коллежлари лицейларнинг вазифаси эстетик тарбиянинг турли методлари ёрдамида боланинг ақл ва вужудига таъсир ўтказиб, унда эстетик ҳиссиётларини пайдо қилиш орқали уни гўзалликка, табиат кўринишларига яқинлаштириш, шунингдек боланинг ижодий имкониятларини, фикрий фаолиятини ривожлантириб, инсон фаолиятининг турли соҳаларида намоён бўлишига кўмаклашишдан иборатдир.

Физика – математика фанлари доктори, профессор А.И.Китайгородский, шундай ёзади: Турли-туман кўринишларга эга бўлган гўзалликни тушуниш ва севиш инсоннинг маънавий бойиши учунгина эмас, балки унинг яхши ишлаши учун ҳам керакдир. Инсон қайси соҳада ишламасин, у адабиётчи ва математик, географ ёки химикми, у нафосат ва гўзалликларни кўра олиши ва тушуна олиши керак.

Ҳар бир ўқувчини ҳаётда, давлатимизнинг моддий ва маънавий ривожланишида фаол иштирок этадиган қилиб тайёрлаш учун унга фақат билим бериб тарбиялашгина камлик қилади, унинг шахсий қобилиятини ривожлантириш, янгилик яратишни ўргатиш, гўзаллик қонуни бўйича яшаш ва ижод қилишни шакллантириш лозим. Ҳаёт гўзаллигини кўришга интилиш инсонни олижаноб қилиб тарбиялайди, унинг кундалик ишини эстетик роҳат-фароғат манбъаига айлантиради.

Болалар кўнглида гўзаллик ва юксак ғоялар ҳиссини уйғотишга даъват этишда тасвирий санъат ўқитувчисининг ўрни ғоят каттадир. Болалар маънавий дидини ривожлантириш учун ўқитувчи, аввало, уларнинг эътиборини ҳаётдаги гўзалликка қаратишга, гўзалликни пайқаш, ҳис этиш, қабул этиш, ҳузурланиш, қувонишга ўргатиш керак. Дид инсоннинг туғма хусусияти эмас. У ривожлантирилади, мактабда уни такомиллашувига ёрдам берувчи биринчи инсон тасвирий санъат ўқитувчисидир.

Ўқитувчи болаларга табиатнинг ранг-баранг оламини, ранг-биранг шакллари кўрсатади. Табиат гўзаллиги, очиқ ҳавода ўтказилган кунлар ҳақида хотиралар, улар ҳаётда кўриб бағри-дилларини очилган, тасвирлаш қийин бўлган гулзорларнинг ранглари - уларнинг кўнглини шодихондон этган, ҳаяжонлантирган нарсаларнинг хотираси узок вақтгача ўқувчи қалбида сақланиб қолади. Ўқувчилар натурадан манзара, дарахт шохлари, япроқлар, гулларнинг расмини чизар эканлар, уларнинг шакллари ўрганар эканлар, табиатга, унинг шакл ва ранглари нақадар бой ва турфалигига амин бўладилар, табиатдаги гўзалликка, воқеа-ҳодисаларга меҳр-муҳаббатлари оша боради. Мактабдаги расм дарслари туфайли киши дунёни ҳарёклама кўрадиган бўлади, уларнинг кузатувчанлиги ривожлантирилади, мантқий фикрлашга ўргатади, кўрган нарсани англаб етишга ўргатади.

Болалар тасвирий санъат дарсларида атрофларидаги яқин турган предметлар уларнинг шакли, ранги, ҳажми ва бошқа ўзига хос жиҳатлардаги хилма-хиллик билан танишадилар. Бу танишув улардаги кўз хотирасини кучайтиради, буюмлар ҳақидаги аниқ ва тўла тасаввурлари пайдо бўлишига ёрдамлашади. Тасвир жараёни ўқувчига илгари қисқагина назар солиб ўтган буюмларни энди чуқурроқ ўрганишга имкон беради.

Ўқувчи расм чизаётган вақтида буюмнинг формаси, уларнинг шаклий қурилиши, пропорцияси, бўшлиқдаги ҳолати, ранги, унинг оч-тўқлиги, материалнинг қандайлиги эътибор билан ўрганилади, шу билан уларни янада самаралироқ, кўп томонлама, теран ва аниқ хис этишга кўникиб боради.

Тасвир чизишга ўрганиш ўзаро боғлиқ бўлган икки масалани ҳал қилади: ўқувчининг кўриш қобилиятини ўстиради, ҳамда тасвирлаётган, кўраётган нарса ҳақидаги тасаввурини ошириб уни чуқурроқ англаб етишга ўргатади.

Ўқувчиларнинг кўриш қобилиятини ўстириш деганда биз улардаги бир мақсадга қаратиб йўналтирилган кузатишни тарбиялашни: буюм ва ходисаларини ўзаро таққослаш, ўхшашлик ва тафовутни аниқлаш, уларнинг шакл ва услубига қараб туркумлаштиришга ўргатишни тушунамиз. Тасвирий санъат машғулотларининг вазифаси жиддий эътибор билан қарашга, фикрлашга, буюмлар шаклини аниқ таҳлил қилишга ўргатишдан иборатдир. Ранг-баранг тасаввурларини мулоҳаза қилиш, кузатишлардан умумлашмалар чиқариш ва тўғри хулосаларга келиш натижасида ўқувчиларнинг малака ва кўникмалари ривожланади, уларда янги билимлар эгаллашга интилиш уйғонади.

Ўқувчиларнинг онгли кўриш, эътиборини такомиллаштириб бориш натижасида диққат –эътиборнинг бошқа шакллари, яъни мактаб ёшдаги болалар учун зарур бўлган турларни ривожлантиришга ёрдамлашади. Чунки бу ёшдаги болаларда одатда уюлмаган, беқарор эътибор мавжуд бўлади.

REFERENCES

1. Р.Ҳасанов. С.Бейсенов. Ўқитувчиларни тасвирий санъатдан билим ва малакаларини ўзлаштиришни назорати. Т. 2008 йил.
2. Б.Орипов. Тасвирий санъат ва уни ўқитиш методикаси. Т. 2005 йил.
3. Б.Орипов Тасвирий санъатни ўқитиш методикаси. Н. 2007 йил.
4. Б.Орипов. Тасвирий санъат таълимида дидактика. Н. 2008 йил.

5. Orinbaevich A. J., Muratbaevich I. A., Alimovich T. M. THE MEANING OF THE COLOR COMPOSITION IN THE VISUAL ARTS //Spectrum Journal of Innovation, Reforms and Development. – 2022. – Т. 3. – С. 67-69.
6. Orinbaevich A. J. An Integrative Approach to Teaching Students to Understand Fine Art Samples //Journal of Pedagogical Inventions and Practices. – 2023. – Т. 24. – С. 49-53.
7. Abatov, J. (2023). KNOWLEDGE OF HISTORY ORCALI METHODS OF TEACHING TO UNDERSTAND THE PATTERNS OF FINE ARTS. Modern Science and Research, 2(10), 193–198.
8. Abatov, J. (2023). TEACHING FINE ARTS AND FINE LITERATURE ON THE BASIS OF AN INTEGRATED APPROACH. Modern Science and Research, 2(9), 126–131.
9. Tleumuratova, A. (2023). HISTORICAL THEME IN WORLD ANIMATION ART, INTERPRETATION OF IMAGES AND ITS ROLE IN UZBEK ANIMATION ART. MODERN SCIENCE AND RESEARCH, 2(10), 1105–1111
10. Aziza T., Zakir A. The Role of Animated Films Based on the Works of Alisher Navoi in Shaping Children's Worldview //Zien Journal of Social Sciences and Humanities. – 2022. – Т. 6. – С. 100-103.
11. Aziza T. TARIXIY ASARLANING JAMIYAT TARAQQIYOTIDA TUTGAN O'RNINI:“YULDUZLI TUNLAR” ASARINING BOSH G'OYASI //Journal of Integrated Education and Research. – 2022. – Т. 1. – №. 4. – С. 42-46.
12. Saginbaevna T. S. FORMATION OF STUDENTS'SKILLS OF INDEPENDENT PERFORMANCE THROUGH THE TEACHING OF ART HISTORY //Spectrum Journal of Innovation, Reforms and Development. – 2022. – Т. 9. – С. 386-392.
13. Tajimuraova S. S. INFORMATION AND COMMUNICATIONS IN MANAGEMENT //Journal of Integrated Education and Research. – 2022. – Т. 1. – №. 5. – С. 509-511.
14. Тажимуратова Ш. С. САНЪАТШУНОСЛИК ФАНЛАРИНИ ЎҚИТИШ ОРҚАЛИ ТАЛАБАЛАРНИНГ МУСТАҚИЛ ИШЛАШ КЎНИКМАЛАРИНИ ШАКЛЛАНТИРИШ. – 2023.
15. Saginbaevna T. S. FORMATION OF STUDENTS'SKILLS OF INDEPENDENT PERFORMANCE THROUGH THE TEACHING OF ART HISTORY //Spectrum Journal of Innovation, Reforms and Development. – 2022. – Т. 9. – С. 386-392.
16. Tajimuraova S. S. INFORMATION AND COMMUNICATIONS IN MANAGEMENT //Journal of Integrated Education and Research. – 2022. – Т. 1. – №. 5. – С. 509-511.
17. Tajimuratova Shakhnoza Saginbaevna. (2022). MANAGEMENT AND STUDY OF CULTURE AND ART. Web of Scientist: International Scientific Research Journal, 3(1), 758–762.
18. Sag'inbaevna, T. S. (2023). Cultural Life in Uzbekistan during the Years of Independence. Spanish Journal of Innovation and Integrity, 18, 39-41.
19. Abdiramanov P. PERCEPTION OF THE BEAUTIFUL IN THE FIELD OF DIDACTICS IN THE TECHNOLOGY OF TEACHING FINE ARTS //Modern Science and Research. – 2023. – Т. 2. – №. 6. – С. 1272-1275.

ТВОРЧЕСКИЙ ПУТЬ АМЕТА ТАХИРОВА

Оразалиева Гульжайна Сабит кызы

Узбекская Государственная Консерватория, Нукусский филиал
«Кафедра общих профессии и социально- гуманитарных наук
Студентка 3 курса музыковедения.

Электронная почта: orazaliievaguljayna@gmail.com

<https://doi.org/10.5281/zenodo.10084406>

Аннотация. В этой статье дана подробное информация о жизни Бахсы Амета Тарихива и его творчестве.

Ключевые слова: Культура, музыкальный инструмент, песня, ученик, жанр, прошлое, народ.

THE CREATIVE PATH OF AMET TAKHIROV

Abstract. This article provides more information about the life of Bakhsa Amet Tarikhiv and his work.

Key words: Culture, musical instrument, song, student, genre, past, people.

Он родился возле Есима, в селе Саганай Куин Караозекского района Каракалпакстана. Он еще со школы был активным участником клуба любителей. Хотя у его предков не было бахши, он охотно слушал пения бахши, приезжавших в деревню на свадьбы. Он с уважением упоминает имена Изимбета Жирова (сказитель), Абдирасула Жирова, Эшжана Бахши и Торебая Бахши.

Детский период его жизни и период интереса к бахшивведению совпадает на 1930-1940 годы. Он прочитал много рассказов, книг и эпосов. Слушал песни Бердаха, Кунходжы и Ажинияза и рассказы о бахши Мусе, Акымбете, Ешбая, Суйеуе. Ему очень интересно было исполнять песни, которые он услышал от других людей, книг и других жителей деревни. Амет Тарихов был учеником Эшжана Косполатова с 1945 года и считался одним из самых известных бахши.

Затем он стал учеником Курбанияз Бахши. Амет учится у своего учителя многим народным песням, песням поэта, песням исполняемым на дуутар, эпосам «Кырмандали», «Гарип Ашык», «Саятхан-Хамра», «Юсуп-Ахмет», «Базирген».

Амету подарили дутар в то время, когда его наставник дал ему благославление в 1949 году. В 1951 году он переехал в Нукус и поступил на работу в Радиокomiteт. Здесь он работает со знаменитыми людьми как Эшжан, Джапак, Тыныбай, Койлы гиржекчи, Кутым.

В 1956 году поступил на работу в качестве бахши в Каракалпакскую государственную филармонию. Выступления на торжественных концертах, свадьбах, на республиканском радио широко знакомят бахши с народом.

Умелые песни Ахмета Бахши, звонкие колоколообразные звуки, исполненные им эпосы подняли его до уровня знаменитого Бахши. В 1957-1967 годах был участником дней Каракалпакского искусства и литературы в Ташкенте.

Эпосы и песни в его исполнении записывались на магнитную ленту известными артистами и ценителями литературы. Многолетний труд Бахши был высоко оценен нашим правительством, и в 1967 году ему было присвоено титул заслуженного артиста Каракалпакстана, в 1983 году Народного бахши Каракалпакстана. Своим прекрасным

голосом, богатыми каракалпакскими национальными тактами, он оставил незабываемый след среди слушателей республики Туркменистан, Казахстан и во всех сельских городах и соседних регионах нашей республики. Кайыпназар Реймов, Конырбай Жаксымуратов, Жумамурат Назаров, Калбай Калжанов – считаются учениками талантливого Амет бахшт. Амет Тарихов скончался 20 августа 1989 года. Работы бахши Амета Тарихова, спетые песни всегда в наших сердцах, они никогда не забудутся.

REFERENCES

1. Esemuratov B. DEVELOPMENT OF CHILDREN'S CREATIVITY ON THE BASIS OF PEDAGOGICAL TECHNOLOGY AS AN EXAMPLE OF KARAKALPAK FOLK SONGS //Modern Science and Research. – 2023. – Т. 2. – №. 10. – С. 835-840.
2. Esemuratov B. EDUCATION OF YOUNG PEOPLE TO PATRIOTISM, COURAGE, AND FREEDOM THROUGH SPOONS PERFORMED BY OTHERS //Modern Science and Research. – 2023. – Т. 2. – №. 10. – С. 197-202.
3. Ospanova R. THE SITUATION OF USING THE CREATIONS OF COMPOSER MUKHTOR ASHRAFIY AND DONI ZOKIROV IN MUSIC LESSONS //Modern Science and Research. – 2023. – Т. 2. – №. 10. – С. 190-196.
4. Ospanova R. WAYS OF DEVELOPMENT AND IMPROVEMENT OF MUSIC EDUCATION PEDAGOGY //Modern Science and Research. – 2023. – Т. 2. – №. 10. – С. 822-828.
5. Jiyenbaevich M. I. The evolution of music pedagogy of the karakalpak people: Historical and theoretical aspects //Asian Journal of Research in Social Sciences and Humanities. – 2021. – Т. 11. – №. 10. – С. 27-32.
6. Jiyenbaevich M. I. Competence-based approach in higher musical and professional education //ACADEMICIA: An International Multidisciplinary Research Journal. – 2022. – Т. 12. – №. 4. – С. 42-47.
7. Moyanov I. TRAINING AND DEVELOPMENT OF ART PERSONNEL //Modern Science and Research. – 2023. – Т. 2. – №. 9. – С. 65-69.
8. Jiyenbaevich M. I. COMPETENCE-BASED APPROACH IN HIGHER MUSICAL AND PROFESSIONAL EDUCATION //PROMINENCE OF INFORMATION BASES& MEDIA ASSESSMENTS IN THE POST CONFLICT MARKETING ENVIRONMENT.
9. Moyanov I. TRAINING AND DEVELOPMENT OF ART PERSONNEL //Modern Science and Research. – 2023. – Т. 2. – №. 9. – С. 65-69.
10. Моянов Ы. Д. ҚОРАҚАЛПОҚ ХАЛҚИ МУСИҚИЙ ПЕДАГОГИКАСИННИНГ ТАРИХИЙ-НАЗАРИЙ ЖИХАТЛАРИ //Образование и инновационные исследования международный научно-методический журнал. – 2021. – №. 5.
11. Моянов Ы. Д. ҚОРАҚАЛПОҚ ХАЛҚИ МУСИҚИЙ ПЕДАГОГИКАСИННИНГ ТАРИХИЙ-НАЗАРИЙ ЖИХАТЛАРИ //Образование и инновационные исследования международный научно-методический журнал. – 2021. – №. 5.
12. Тажимуратова Ш. С. САНЪАТШУНОСЛИК ФАНЛАРИНИ ЎҚИТИШ ОРҚАЛИ ТАЛАБАЛАРНИНГ МУСТАҚИЛ ИШЛАШ КЎНИКМАЛАРИНИ ШАКЛЛАНТИРИШ. – 2023.

13. Saginbaevna T. S. FORMATION OF STUDENTS'SKILLS OF INDEPENDENT PERFORMANCE THROUGH THE TEACHING OF ART HISTORY //Spectrum Journal of Innovation, Reforms and Development. – 2022. – Т. 9. – С. 386-392.
14. Tajimuraova S. S. INFORMATION AND COMMUNICATIONS IN MANAGEMENT //Journal of Integrated Education and Research. – 2022. – Т. 1. – №. 5. – С. 509-511.
15. Tajimuratova Shakhnoza Saginbaevna. (2022). MANAGEMENT AND STUDY OF CULTURE AND ART. Web of Scientist: International Scientific Research Journal, 3(1), 758–762.
16. Sag'inbaevna, T. S. (2023). Cultural Life in Uzbekistan during the Years of Independence. Spanish Journal of Innovation and Integrity, 18, 39-41.
17. Ануаровна О. Р. ҚОРАҚАЛПОҚ ХАЛҚ КУЙЛАРИ ВОСИТАСИДА БОЛАЛАР ИЖОДҚОРЛИГИНИ РИВОЖЛАНТИРИШ. – 2023.
18. Anuarovna U. E. IMPROVING THE MECHANISMS OF EDUCATING STUDENTS IN THE SPIRIT OF INTER-ETHNIC HARMONY BASED ON NATIONAL MUSIC IN THE CONDITIONS OF ETHNO-CULTURAL RELATIONS //International Journal of Advance Scientific Research. – 2023. – Т. 3. – №. 09. – С. 329-333.
19. БОЛАЛАР Қ. Х. К. В., РИВОЖЛАНТИРИШ И. MODERN SCIENCE AND RESEARCH //MODERN SCIENCE. – 2023. – Т. 2181. – С. 3906.
20. Ospanova R. DEVELOPMENT OF CHILDREN'S CREATIVITY THROUGH BLACK FOLK SONGS //Modern Science and Research. – 2023. – Т. 2. – №. 9. – С. 70-73.
21. Nawrizbaeva A. A. THE PERFORMANCE SKILLS OF KARAKALPAK BAKSHIS //Modern Science and Research. – 2023. – Т. 2. – №. 10. – С. 906-910.
22. Muxammetdinova L. THE DEVELOPMENT OF THE ART OF GIVING IN NORTHERN PAKISTAN AS AN EXAMPLE OF THE YEARS OF INDEPENDENCE //Modern Science and Research. – 2023. – Т. 2. – №. 9. – С. 74-78.
23. Maxamatdinovna M. L. FOLKLORE AS A SPECIAL FORM OF CREATIVITY //International Journal of Advance Scientific Research. – 2023. – Т. 3. – №. 09. – С. 282-284.
24. Makhammatdinovna M. L. As a Means of Providing Aesthetic Education to the Students of the Art of Embroidery //Vital Annex: International Journal of Novel Research in Advanced Sciences. – 2023. – Т. 2. – №. 3. – С. 149-152.
25. Askarova Z., Maxamatdinova L. Ceremonies Solemnly Held in Connection with Public Holidays //Miasto Przyszłości. – 2022. – Т. 27. – С. 181-183.
26. Махамматдинова Л. ЎЗБЕК ВА ҚОРАҚАПОҚ МУСИҚА МАДАНИЯТИНИНГ РИВОЖЛАНИШИДА БАСТАКОРЛАРИНИНГ ҚЎШГАН ҲИССАСИ //Oriental Art and Culture. – 2022. – Т. 3. – №. 2. – С. 782-786.
27. Saginbaevna T. S. FORMATION OF STUDENTS'SKILLS OF INDEPENDENT PERFORMANCE THROUGH THE TEACHING OF ART HISTORY //Spectrum Journal of Innovation, Reforms and Development. – 2022. – Т. 9. – С. 386-392.
28. Tajimuraova S. S. INFORMATION AND COMMUNICATIONS IN MANAGEMENT //Journal of Integrated Education and Research. – 2022. – Т. 1. – №. 5. – С. 509-511.

RAQAMLI IQTISODIYOTDA KRIPTOVALYUTALARNI RIVOJLANTIRISH

Raxmonqulova Nafisa Olimjon qizi

Osiyo xalqaro universiteti o'qituvchisi

<https://doi.org/10.5281/zenodo.10084515>

Annotatsiya. Ushbu maqolada raqamli iqtisodiyotga kriptovalyutalarning kirib kelishi, uning bugungi kundagi ahamiyati, istiqbollari muhokama etilgan.

Kalit so'zlar: Kriptovalyuta, raqamli iqtisodiyot, pandemiya, metod.

THE DEVELOPMENT OF CRYPTOCURRENCIES IN THE DIGITAL ECONOMY

Abstract. This article discusses the entry of cryptocurrencies into the digital economy, its importance today, and its prospects.

Keywords: Cryptocurrency, digital economy, pandemic, method.

РАЗВИТИЕ КРИПТОВАЛЮТ В ЦИФРОВОЙ ЭКОНОМИКЕ

Аннотация. В данной статье рассматривается вхождение криптовалют в цифровую экономику, ее значение сегодня и перспективы.

Ключевые слова: криптовалюта, цифровая экономика, пандемия, метод.

KIRISH

Insoniyat boshiga kelgan pandemiya sinovlari uning ijtimoiy, iqtisodiy, intellektual hayotida keskin o'zgarishlar sodir etdi. Xususan, ta'lim, savdo-iqtisodiy, ijtimoiy aloqlarni to'liq onlayin platformalarga ommaviy o'tilishiga olib keldi.

Dalvatimiz rahbari Shavkat Mirziyoev tomonidan barcha soha va tarmoqlarda ishlab chiqarish va xizmat ko'rsatishni raqamli texnologiyalar bilan qamrab olish, bu borada zamonaviy bilimlarni chuqur egallagan, intellektual salohiyatli kadrlarni yetishtirish, mamlakatda -axborotlashgan jamiyatni muhitini yaratish vazifasi ustuvor qilib qo'yildi.

Chunki, endi raqamli texnologiyalarning uzoq vaqt davomida taraqqiy etishi iqtisodiy rivojlanish tedensiyalarini belgilaydi va jamiyatni tub o'zgarishlarga, integratsion taraqqiy etishiga olib keladi.

Bugungi kunda raqamli iqtisodiyotni shakllantirish ko'pgina mamlakatlar uchun ustuvor yo'nalishlardan biri sifatida qaralib, masalan, AQSh, Buyuk Britaniya, Germaniya, Yaponiya kabi yetakchi mamlakatlar buning namunasidir [1].

TADQIQOT METODOLOGIYASI VA EMPIRIK TAHLIL

Texnologik taraqqiyot natijasida moliyaviy bozorlarning virtuallashuvi raqamli va kriptovalyuta bozorlariga yanada jon bag'ishladi. Bu jarayon koronavirus pandemiyasi ortidan o'zining yangi bosqichiga ko'tarildi.

Odatda, o'nlab yillar davom etadigan o'zgarishlar epidemiya ta'siritufayli bir yil ichida sodir bo'ldi. Masalan, yaqinda Shveysariya Markaziy banki «blokcheyn» texnologiyasiga ega elektron kronni bozorga olib chiqdi. Bagama Markaziy banki ayni shu dasturni 2020 yilning oktabr oyida joriy qilgandi. Shuningdek, dunyodagi eng yetakchi iqtisodiyotga ega davlatlardan biri bo'lgan Xitoy Markaziy banki moliya bozorlariga raqamli valyuta chiqarishga hozirlik ko'rmoqda. Mazkur jarayon 2035 yilgacha yakunlanishi kutilmoqda [2].

Bitcoin'ga asoslangan jonli bozor kriptovalyuta bozorlariga shubha bilan qarovchi ba'zi iqtisodchilar va institutlar fikrlarining ijobiy tarafga burilishiga olib keldi. Masalan, jarayon

boshida kriptovalyuta bozorlariga shubha bilan qaragan taniqli iqtisodchi Nuriel Rubini Yahoo Finans jurnalistlariga bergan intervyusida avvaliga o'zi «yomon pul» deb atagan Bitcoin'ni «qisman sarmoya» vositasi sifatida ko'rishini ma'lum qildi [3].

Xalqaro hisob-kitoblar banki (BIS) tomonidan o'tkazilgan so'rov ham butundunyo bo'ylab sodir bo'lgan ushbu o'zgarishni yaqqol tasdiqladi. So'rov natijalariga ko'ra, 2020 yil dunyo miqyosida markaziy banklarning raqamli pul tizimlariga qiziqishi oldingi yildagiga nisbatan 10 foizga oshgan. Ayni paytda yana bir ahamiyatli jihat shundaki, ushbu banklarning aksariyati rivojlanayotgan mamlakatlarning markaziy banklari hisoblanadi. Rivojlanayotgan mamlakatlar o'z yosh aholisining yangiliklarga moslashish tezligi, yangi texnologik o'zgarishlarda davlatning yetakchi rol o'ynashi kabi ba'zibir afzalliklardan foydalangan holda pullarning raqamlashuvi jarayonida karvonboshilik qilmoqda.

Bugungi kunda texnologiya va moliyaviy infratuzilmalar jadal rivojlanmoqda. Ammo pul o'tkazmalarida ishlatiladigan EFT va SWIFT kabi klassik usullar hamon sekin va qimmat bo'lib qolayotgani bor gap. Naqd pulsiz dunyo juda kam o'g'irlik hodisalari, moliyaviy xizmatlarning arzonligi, bank va boshqa majburiy qaramliklarsiz mobil telefoni orqali bank xizmatlari va operatsiyalarini kuzatish – budjet nazorati kabi ko'plab afzalliklarini taqdim etmoqda. Shuningdek, shaxsiy daromadlardan tashqari, jamoatchilikning moliyaviy operatsiyalarni tezroq amalga oshirish imkoniga ega bo'lishi va coin'lardan olingan daromadlarga soliq solinishi jamiyat va davlatning foydasiga ishlashi mumkinligi ta'kidlanmoqda.

Afzalliklar bilan bir qatorda raqamli valyutalarning kamchiliklari ham bor. Eng asosiy kamchiliklardan biri – dasturiy ta'minot xavfsizligi bilan bog'liq. So'nggi yillarda ommaviy axborot vositalarida e'lon qilinayotgan ma'lumotlar buzilishi bilan bog'liq xabarlarini hisobga olib aytish mumkinki, axborot xavfsizligi chindan ham jiddiy muammo bo'lib turibdi. Moliyaviy texnologlar yangi kriptografik tizimlarning va'dalariga qaramay, yangi tizimning shaffoflik, barqarorlik va ishonchlilik jihatidan mukammallikka erishishi uchun yana 5-10 yil vaqt ketishi mumkinligidan ogohlantirmoqda. Qolaversa, davlatlar yoki mustaqil auditorlik tashkilotlari nazorati ostida bo'lmagan kriptovalyutalarning noqonuniy faoliyatlarda qo'llanilishi ham juda muhim va xavfli masala bo'lib qolmoqda.

XULOSA VA MUNOZARA

Covid-19 vaksinasining kashf etilishi va ommaviy emlash jarayonlariga kirishilishi ortidan dunyo miqyosida iqtisodiy masalalarga e'tibor kuchaydi. Raqamli va kriptovalyutalar epidemiyaning chuqur iqtisodiy ta'sirini yo'qotish va pandemiyadan so'ng paydo bo'la boshlagan yangi moliyaviy imkoniyatlarga hozirlik ko'rgan dunyo iqtisodiyoti uchun xatarlardan qochish yo'lidagi jiddiy imkoniyatlaridan biri sifatida ko'rilmogda. Mana shunday vaziyatda markaziy banklarning o'z raqamli valyutalarini chiqarishi o'zgaruvchan texnologiyalar bilan hamnafas bo'lish va iste'molchilarni yuzaga kelishi mumkin bo'lgan xatarlardan himoya qilish nuqtayi nazaridan foydali bo'ladi.

REFERENCES

1. S. Gulyamov, R.H. Ayupov, O.M. Abdullaev, G.R. Baltabaeva. Raqamli iqtisodiyotda blokcheyn texnologiyalar. T.: TMI, -Iqtisod-Moliya nashriyoti, 2019, 447 bet.
2. Raqamli iqtisodiyot: O'zbekistonda rivojlantirish istiqbollari va jahon amaliyoti. Xalqaro ilmiy-amaliy onlayn konferensiya materiallari – Toshkent: Binzes va

tadbirkorlik oliy maktabi 2020. – 979 b.

3. Evgeniy Filippov. A dan Z gacha kriptovalyuta. STFORECH, 2017 yil
4. Najmiddinovich, R. D. (2023). Increase jobs for transport companies in uzbekistan by increasing the purchase of products manufactured by people with disabilities. *American Journal of Business Management, Economics and Banking*, 12, 128-130.
5. Рахманкулова, Н. (2023). РОЛЬ ИНВЕСТИЦИЙ В РЕГИОНАЛЬНОМ ЭКОНОМИЧЕСКОМ РАЗВИТИИ. *Gospodarka i Innowacje.*, 36, 168-170.
6. Явмутов, Д. Ш., & Рахманкулова, Н. О. (2021). КОНЦЕПТУАЛЬНЫЕ ВОПРОСЫ РАСЧЕТА ПРОДУКЦИИ В ЦИФРОВОЙ ЭКОНОМИКЕ. *ЎТИМОЙЎ FANLARDA INNOVASIYA ONLAYN ILMIY JURNALI*, 1(2), 12-17.
7. Junaydulloevich, A. A., Bakhridinova, A. N., & Olimovna, R. N. Business and Product Delivery in the Context of Covid-19. *JournalNX*, 1305-1307.
8. Khudoynazarovich, S. A. (2021). An Opportunity of Internet Marketing in Tourism Sphere. *International Journal on Economics, Finance and Sustainable Development*, 3(3), 356-361.
9. Mirzabek, T. (2023). MARKETING KOMMUNIKASIYALARI TIZIMIDA OG'R MULOQOTLAR XUSUSIYATLARI. *Innovations in Technology and Science Education*, 2(14), 388-391.
10. Sodiqova, N. (2023). DIGITAL LABOR IN THE NEW ECONOMY. *Modern Science and Research*, 2(10), 293–300. Retrieved from <https://inlibrary.uz/index.php/science-research/article/view/24349>
11. Khalilov Bakhromjon Bakhodirovich. (2023). CONCEPTUAL FOUNDATIONS OF IMPROVING ACCOUNTING IN SMALL BUSINESS AND PRIVATE ENTREPRENEURSHIP. *IMRAS*, 6(6), 161–165. Retrieved from <https://journal.imras.org/index.php/sps/article/view/323>
12. Bakhodirovich, K. B. (2023). International accounting models and their characteristics in the conditions of innovative economy. *Zien Journal of Social Sciences and Humanities*, 21, 56-60.
13. Шадиев, А. Х. (2020). Способы улучшения структуры управления в туризме. *Вопросы науки и образования*, (7 (91)), 29-31.
14. Khudoynazarovich, S. A. An Opportunity of Internet Marketing in Tourism Sphere. *International Journal on Economics, Finance and Sustainable Development*, 3(3), 356-361.

TALABALARNI OILAVIY HAYOTGA TAYYORLASHNING IJTIMOIIY PSIXOLOGIK OMILLARI

Gulamova Umida Karim qizi

Chirchiq davlat pedagogika universiteti,

Pedagogika va psixologiya yo'nalishi 1-bosqich magistranti.

<https://doi.org/10.5281/zenodo.10084607>

Annotatsiya. Ushbu maqolada talabalarni oilaviy hayotga tayyorlashning ijtimoiy-psixologik omillari haqidagi fikr va mulohazalar yuritiladi. Talabalarning oilaviy hayotni qanday qabul qilishiga ta'sir qiluvchi asosiy ijtimoiy-psixologik omillardan biri bu ularning madaniy kelib chiqishi. Turli madaniyatlarda oilaviy tuzilmalar va munosabatlarga oid alohida qadriyatlar, me'yorlar va taxminlar mavjud. Masalan, kollektivistik madaniyatlar o'zaro bog'liqlik va hamkorlikni qadrlaydigan oila birligini birinchi o'ringa qo'yadi, individualistik madaniyatlar esa shaxsiy yutuqlar va mustaqillikni ta'kidlaydi. O'qituvchilar ushbu madaniy farqlarga sezgir bo'lib, talabalarga an'ana va zamonaviylik o'rtasidagi muvozanatni boshqarishda yordam berishlari kerak.

Kalit so'zlar: ijtimoiy-psixologik omillar, oilaviy hayot ta'limi, nikohga tayyorgarlik, munosabatlar ko'nikmalari, muloqot qobiliyatlari, nizolarni hal qilish, hissiy intellekt, shaxslararo munosabatlar, juftliklar maslahati, ijtimoiylashuv, gender rollari, madaniy ta'sirlar, ota-ona ko'nikmalari.

SOCIAL PSYCHOLOGICAL FACTORS OF PREPARING STUDENTS FOR FAMILY LIFE

Abstract. This article contains thoughts and comments about the socio-psychological factors of preparing students for family life. One of the main socio-psychological factors influencing how students perceive family life is their cultural background. Different cultures have different values, norms and expectations about family structures and relationships. For example, collectivist cultures prioritize the family unit, which values interdependence and cooperation, while individualistic cultures emphasize individual achievement and independence. Teachers must be sensitive to these cultural differences and help students navigate the balance between tradition and modernity.

Key words: socio-psychological factors, family life education, marriage preparation, relationship skills, communication skills, conflict resolution, emotional intelligence, interpersonal relationships, couples counseling, socialization, gender roles, cultural influences, parenting skills.

СОЦИАЛЬНО-ПСИХОЛОГИЧЕСКИЕ ФАКТОРЫ ПОДГОТОВКИ СТУДЕНТОВ К СЕМЕЙНОЙ ЖИЗНИ

Аннотация. В данной статье собраны мысли и комментарии о социально-психологических факторах подготовки студентов к семейной жизни. Одним из основных социально-психологических факторов, влияющих на восприятие семейной жизни студентами, является их культурное происхождение. В разных культурах существуют разные ценности, нормы и ожидания относительно семейных структур и отношений. Например, коллективистские культуры отдают приоритет семейной ячейке, которая ценит взаимозависимость и сотрудничество, тогда как индивидуалистические культуры подчеркивают индивидуальные достижения и независимость. Учителя должны

учитывать эти культурные различия и помогать учащимся находить баланс между традициями и современностью.

Ключевые слова: *социально-психологические факторы, обучение семейной жизни, подготовка к браку, навыки взаимоотношений, коммуникативные навыки, разрешение конфликтов, эмоциональный интеллект, межличностные отношения, консультирование пар, социализация, гендерные роли, культурные влияния, родительские навыки.*

An'anaga ko'ra, jamiyat oilada erkaklar va ayollar o'ziga xos rollarga tayinlagan. Biroq, rivojlanayotgan ijtimoiy me'yorlar bilan bu rollar yanada chuqurlashdi. O'qituvchilar stereotiplarga qarshi chiqishlari va talabalarni an'anaviy gender me'yorlariga savol berishga undashlari kerak. Tenglik va tushunishni targ'ib qilish orqali talabalar kelajakda yanada adolatli va hurmatli oilaviy munosabatlarga tayyorlanishlari mumkin.

Samarali muloqot sog'lom oilaviy munosabatlar uchun juda muhimdir. Talabalar faol tinglash qobiliyatlari, hamdardlik va nizolarni hal qilish usullarini o'rganishlari kerak. Boshqalarning nuqtai nazarini hurmat qilgan holda, ularga o'z his-tuyg'ulari va tashvishlarini ochiq ifoda etishni o'rgatish ularning mustahkam, ijobiy oilaviy aloqalarni saqlash qobiliyatiga sezilarli ta'sir ko'rsatishi mumkin. O'qituvchilar talabalarining muloqot qobiliyatlarini oshirish, ularning kelajakdagi oilalaridagi muammolarni hal qilish uchun yaxshi jihozlanganligini ta'minlash uchun seminarlar va munozaralarni osonlashtirishi mumkin.

Empatiya va hissiy intellekt muvaffaqiyatli oilaviy hayotga hissa qo'shadigan asosiy ijtimoiy-psixologik omillardir. O'z his-tuyg'ularini tushunish va boshqalarning his-tuyg'ulariga hamdard bo'lish mazmunli aloqalarni o'rnatish uchun juda muhimdir. O'qituvchilar o'quv dasturiga hissiy intellekt bo'yicha treningni kiritishlari mumkin, bu talabalarining o'zlarining va boshqalarning his-tuyg'ularini tanib olish, tushunish va boshqarish qobiliyatini rivojlantiradi. Ushbu ko'nikmalar oilaviy muhitni qo'llab-quvvatlovchi va tarbiyalashda bebahodir.

Moliyaviy barqarorlik oilaviy hayotga sezilarli ta'sir qiladi. Talabalar moliyaviy rejalashtirish, byudjetlashtirish va mas'uliyatli xarajatlarning muhimligini tushunishlari kerak. Moliyaviy savodxonlik bo'yicha ta'lim ularga iqtisodiy kelajagi to'g'risida xabardor qarorlar qabul qilish imkoniyatini berishi mumkin, bu ko'pincha oilaviy munosabatlarni buzadigan moliyaviy stresslarni kamaytiradi. Talabalarga qarzni tejash, investitsiya qilish va boshqarish qiymatini o'rgatish orqali o'qituvchilar ularni kelajakda moliyaviy jihatdan xavfsiz oilalar qurishga tayyorlaydilar.

Ruhiy salomatlik muammolari odamlarga va ularning oilalariga chuqur ta'sir qilishi mumkin. O'qituvchilar ruhiy salomatlik muammolari haqida xabardorlikni oshirish, stigmani kamaytirish va kurashayotgan talabalarni qo'llab-quvvatlashda muhim rol o'ynaydi. English strategiyalarini, stressni boshqarish usullarini va kerak bo'lganda yordam so'rashning ahamiyatini o'rgatish talabalarga ruhiy salomatlik ustuvor bo'lgan oilaviy muhitni yaratishga imkon beradi.

Bugungi raqamli asrda texnologiya va ijtimoiy tarmoqlar oilaviy hayotda muhim rol o'ynaydi. Talabalar ko'pincha oilaviy dinamikaning haqiqiy bo'lmagan tasvirlariga duch kelishadi, bu esa haqiqiy bo'lmagan taxminlarni yaratishi mumkin. O'qituvchilar talabalarni mas'uliyatli texnologiyalardan foydalanishga yo'naltirishlari kerak, bu oilalar ichidagi haqiqiy, yuzma-yuz munosabatlarning muhimligini ta'kidlaydi. Raqamli odob-axloq qoidalari va chegaralarni o'rgatish talabalarga onlayn va oflayn rejimda sog'lom munosabatlarni saqlashga yordam beradi.

Talabalarni oilaviy hayotga tayyorlash ularning idroklari va xatti-harakatlarini shakllantiradigan ko'plab ijtimoiy-psixologik omillarni hal qilishni o'z ichiga oladi. Madaniy ta'sirlarni tushunish, an'anaviy gender me'yorlarini qiyinlashtirish, samarali muloqotni rivojlantirish, hissiy intellektni tarbiyalash, moliyaviy savodxonlik bo'yicha ta'lim berish, ruhiy salomatlik haqida xabardorlikni oshirish va mas'uliyatli texnologiyalardan foydalanishni o'rgatish orqali o'qituvchilar talabalarga kuchli, bardoshli va uyg'un oilalarni qurish imkoniyatini berishlari mumkin. Kelajak avlodni ushbu muhim ko'nikmalar bilan jihozlash orqali jamiyat sog'lom va baxtli oilaviy hayotga yo'l ochib, kelajak avlodlar uchun yanada rahmdil va tushunadigan dunyoni tarbiyalashi mumkin.

Oilaviy hayot jamiyatning asosi bo'lib, shaxslarni chuqur shakllantiradi. Talabalar voyaga etganida, ularni oilaviy hayotdagi qiyinchiliklar va murakkabliklarga psixologik jihatdan tayyorlash juda muhimdir.

Hissiy intellekt turli vaziyatlarda his-tuyg'ularni tanib olish, tushunish, boshqarish va samarali foydalanish qobiliyatini o'z ichiga oladi. Hissiy intellektni rivojlantirish kuchli, empatik oilaviy aloqalarni o'rnatish uchun juda muhimdir. Maktablar o'quv ichiga ta'lim integratsiya mumkin, ularning his-tuyg'ularini aniqlash uchun qanday talabalarga o'rgatish, boshqalar bilan hamdard, va orasi nizolarni harakat. Hissiy intellektni rivojlantirish orqali talabalar o'z oilalarida chuqur, mazmunli aloqalarni shakllantirish uchun zarur bo'lgan ko'nikmalarni rivojlantiradilar.

O'z-o'zini anglash, o'z his-tuyg'ularini va ularning ta'sirini tan olish qobiliyati hayotiy psixologik omil hisoblanadi. O'quvchilarni his-tuyg'ularini va tetiklarini o'rganishga undash orqali o'qituvchilar ularning xatti-harakatlari va fikrlash shakllari haqida tushuncha olishga yordam beradi. Bundan tashqari, zehnlilik va yengillik mashqlari kabi o'z-o'zini boshqarish usullarini o'rgatish talabalarni stress va hissiy g'alayonlarni boshqarish uchun engish strategiyalari bilan jihozlaydi. Ushbu ko'nikmalar qiyin oilaviy vaziyatlarda xotirjamlikni saqlashda bebahodir.

Chidamlilik, muvaffaqiyatsizliklardan qaytish qobiliyati talabalarni oilaviy hayotning ko'tarilish va pasayishlariga tayyorlaydigan asosiy psixologik xususiyatdir. O'qituvchilar o'sish tafakkurini rivojlantirish, ijobiy o'z-o'zini gapirishni rag'batlantirish va muammolarni hal qilish ko'nikmalarini o'rgatish orqali chidamlilikni uyg'otishi mumkin. Talabalar qiyinchiliklarni o'sish uchun imkoniyat sifatida ko'rishni o'rganganlarida, ular nizolar, yo'qotish yoki o'tish kabi oilaviy to'siqlarni boshqarish uchun aqliy chidamlilikni rivojlantiradilar. Bardoshli shaxslar barqarorlik va xavfsizlik tuyg'usini rivojlantirib, oilaviy birlikdagi qiyinchiliklarni engish uchun yaxshiroq jihozlangan.

Empatiya, boshqalarning his-tuyg'ularini tushunish va baham ko'rish qobiliyati sog'lom munosabatlarning asosidir. Talabalarni oila a'zolarining istiqbollari hamdard bo'lishga o'rgatish orqali o'qituvchilar oilaviy munosabatlarda tushunish va rahm-shafqatni targ'ib qiladilar. Rolli mashqlar, guruh muhokamalari va hayotiy stsenariylar o'quvchilarda empatiyani rivojlantirishga yordam beradi, bu ularga oila a'zolarining his-tuyg'ulari va ehtiyojlariga o'ychan javob berishga imkon beradi. Empatik shaxslar oila dinamikasiga ijobiy hissa qo'shadilar, ishonch va o'zaro qo'llab-quvvatlash muhitini yaratadilar.

Xulosa Talabalarni oilaviy hayotga tayyorlash ularning psixologik farovonligini tarbiyalashni, ularni oilaviy munosabatlarning murakkabliklarini boshqarish uchun zarur bo'lgan hissiy aql va chidamlilik bilan jihozlashni o'z ichiga oladi. Hissiy aql, o'z-o'zini anglash, chidamlilik, hamdardlik va samarali muloqot qobiliyatlarini rivojlantirish orqali o'qituvchilar

talabalarga kuchli, uyg'un oilaviy aloqalarni o'rnatish imkoniyatini beradi. Ushbu psixologik omillar talabalar oilaviy hayotning murakkab gobelenlarida muvaffaqiyatlarini ta'minlab, qo'llab-quvvatlovchi, mehribon oilaviy muhitni qurishlari uchun asos bo'lib xizmat qiladi. Maktablar ushbu psixologik jihatlarga e'tibor qaratar ekan, ular nafaqat akademik mahoratga ega, balki oilaviy hayotning qiynchiliklari va quvonchlariga hissiy jihatdan tayyor bo'lgan shaxslarni shakllantirishga katta hissa qo'shadilar.

REFERENCES

1. Alqarov, R.Mamatqulova, X.Norqulov. Shaxs va oila tarbiyasining pedagogikasi. -T.: «Fan va texnologiya», 2009, 224 bet.
2. Pedagogika. J. Hasanboyev, X.A. To'raqulov, I.Sh. Alqarov, N.O'. Usmanov. T.: "Noshir ", 2011.
3. Pedagogika. U.I. Inoyatov, N.A. Muslimov, D.I. Ro'ziyeva, M.H. Usmonboyeva. T.: 2016.
4. Islomda oila: muammo va yechimlar / M.Ahmad. T.: "Azon kitoblari" , 2022.
5. Ruhiiy tarbiya - 3-juz, Xulqlanish / Shayx Muhammad Sodik Muhammad Yusuf. T.: "Hilol-Nashr", 2021.
6. Shaxsiyat va harakter rivojlanishida farzand tarbiyalash siri / Adem Gunesh. T.: "Tasnim", 2022.
7. N. R. G'aybullayev va boshqa, Pedagogika, T., 1999.
8. XUDOYQULOVA, S., & SAYDALIYEVA, M. (2023). The Role of Parental Psychology in the Formation of a Particular Religious Beliefs in A Child. Eurasian Scientific Herald, 21, 54-58.
9. Saydaliyeva, M. (2023). PSYCHODIAGNOSTICS OF THE RELATIONSHIP BETWEEN AGGRESSIVENESS AND RELIGION IN ADOLESCENTS (IN MUSLIM AND CHRISTIAN TEENAGERS). Modern Science and Research, 2(7), 802-808.
10. XUDOYQULOVA, S., & SAYDALIYEVA, M. (2023). RELIGIOUS BELIEFS AS A FACTOR OF PERSONAL PSYCHOLOGICAL AND PHYSIOLOGICAL HEALTH. International Bulletin of Engineering and Technology, 3(10), 45-47.
11. Nurqulova, G., & Saydaliyeva, M. (2023). PSYCHOLOGICAL METHODS OF EDUCATION AND DEVELOPMENT ACCORDING TO THE CHILD'S TEMPERAMENT. International Bulletin of Engineering and Technology, 3(10), 92-95.
12. Muhiddinova, D., & Saydaliyeva, M. (2023). MANIFESTATION OF DESTRUCTIVE RELIGIOUS BEHAVIOR IN PERSONAL CHARACTERISTICS. Modern Science and Research, 2(6), 934-938.

QUYI ZARAFSHON VOHASI TURIZM IMKONIYATLARI

Srojeva Gulbahor Vahobovna

Tarix va filologiya kafedrası o'qituvchisi

Osiyo Xalqaro Universiteti

Buxoro, O'zbekiston.

<https://doi.org/10.5281/zenodo.10084703>

Annotatsiya. Mamlakatimizda hukm surayotgan tinchlik va osoyishtalik, tabiatning rang-barang go'zalligi, yurtimizning boy va qadimiy tarixi, xaqimizning bag'rikengligi, yuksak fazilatlariga egaligi hamda ularning xushmuomila va mehmonnavozlik xislatlari turizmni rivojlantirishda katta ahamiyatga egadir. Butun dunyodan yurtimizning barcha viloyatlariga tashrif buyurayotgan sayyohlar uzoq o'tmishdan hikoya qiluvchi qadimiy yodgorliklarga, xalqimizning betakror tabiati va milliy qadriyatlariga katta qiziqish bildirayotganligi sir emas.

Kalit so'zlar: Qadimiy yozma manbalar, Buxoro, Samarqand, Xorazm muzey qo'riqxonalar, Mir Sayyid Bahrom, Qosimshayx, Deggaron majmuasi.

LOWER ZARAFSHAN OASIS TOURISM OPPORTUNITIES

Abstract. The peace and tranquility that prevails in our country, the colorful beauty of nature, the rich and ancient history of our country, the tolerance and high qualities of our people, as well as their politeness and hospitality are of great importance in the development of tourism. It is no secret that tourists visiting all regions of our country from all over the world show great interest in the ancient monuments that tell the story of the distant past, the unique nature and national values of our people.

Key words: Ancient written sources, Bukhara, Samarkand, Khorezm museum reserves, Mir Sayyid Bahrom, Qasimshaikh, Deggaron complex.

НИЖНЕЗАРАФШАНСКИЙ ОАЗИС ТУРИСТИЧЕСКИЕ ВОЗМОЖНОСТИ

Аннотация. Мир и спокойствие, царящие в нашей стране, красочная красота природы, богатая и древняя история нашей страны, толерантность и высокие качества нашего народа, а также его вежливость и гостеприимство имеют большое значение в развитии туризма. Не секрет, что туристы со всего мира, посещающие все регионы нашей страны, с большим интересом относятся к древним памятникам, повествующим об истории далекого прошлого, уникальной природе и национальных ценностях нашего народа.

Ключевые слова: Древние письменные источники, Бухара, Самарканд, Хорезмские музеи-заповедники, Мир Сайид Бахром, Касимшейх, комплекс Деггарон.

KirishMustaqillik yillarida mamlakatimizda turizm sohasining bosqichma-bosqich rivojlanib borishi natijasida yurtimiz dunyo sayyohlarining nigohida eng go'zal maskanlardan biriga aylandi. Bugungi kunda Respublikamizning qaysi hududida muzey qo'riqxonalar tashkil etilgan bo'lsa, buning evaziga o'sha joylarda xorijiy sayyohlik ishlari (Buxoro, Samarqand va Xorazm muzey qo'riqxonalar misolida) tez sur'atlar bilan rivojlanib bormoqda. Bu sohani tartibga soluvchi zarur huquqiy-me'yoriy asoslar yaratilganligi bois, uning infratuzilmasini rivojlantirish yo'lida milliy qadriyatlarni ko'z qorachig'idek asrab-avaylash, madaniy meros ob'ektlarini tiklash yoki ta'mirlash, ularning atroflarini obodonlashtirish bo'yicha tizimli hamda keng miqyosli chora-tadbirlar amalga oshirilmoqda. Bugun yurtimiz sayyohlik ko'lami va

tarixiy qadamjolari ko'pligi bo'yicha dunyoda yetakchi 10 ta mamlakat safidan joy olganligi ham kishini quvontiradi, albatta.

O'zbekiston Respublikasi Prezidentining 2020-yil 5-yanvardagi "O'zbekiston respublikasida turizmni jadal rivojlantirishga oid qo'shimcha chora-tadbirlari to'g'risida"gi PF-5611-son, 2017-yil 7-fevraldagi "O'zbekiston Respublikasini yanada rivojlantirish bo'yicha Harakatlar strategiyasi to'g'risida"gi PF-4947-son Farmonlari, 2017-yil 24-maydagi "Qadimiy yozma manbalarni saqlash, tadqiq va targ'ib qilish tizimini yanada takomillashtirish chora-tadbirlari to'g'risidagi" PQ-2995-son Qarorida²³ belgilangan vazifalar ijrosini ta'minlashda, shuningdek ushbu yo'nalishga oid boshqa normativ-huquqiy hujjatlarda belgilangan ishlarni amalga oshirishda ko'plab amaliy tadbirlar amalga oshirilmogda.

Mamlakatimizda hukm surayotgan tinchlik va osoyishtalik, tabiatning rang-barang go'zalligi, yurtimizning boy va qadimiy tarixi, xaqimizning bag'rikengligi, yuksak fazilatlariga egaligi hamda ularning xushmuomila va mehmonnavozlik xislatlari turizmni rivojlantirishda katta ahamiyatga egadir. Butun dunyodan yurtimizning barcha viloyatlariga tashrif buyurayotgan sayyohlar uzoq o'tmishdan hikoya qiluvchi qadimiy yodgorliklarga, xalqimizning betakror tabiati va milliy qadriyatlariga katta qiziqish bildirayotganligi sir emas.

Bugungi kunda quyi Zarafshon vohasi hududining ham boy tarixi, bugungacha saqlanib kelinayotgan nodir madaniy-tarixiy merosi ochilmagan qo'riqdek o'z muxlislarini kutmogda. Xususan, birgina Navoiy viloyati hududida jami 232 ta madaniy meros ob'ektlari ro'yxatga olingan bo'lib, shundan me'morchilik ob'ektlari 63 ta, arxeologiyaga oid 121 ta, monumental yodgorliklar 48 tani tashkil etadi. Karmana tumanining o'zida esa Respublika miqyosidagi to'rtta, mahalliy hokimiyatlarga tegishli bo'lgan o'n beshta tarixiy yodgorliklar va tepalar bor. Bundan tashqari o'n beshta monumental san'at asarlari mavjud²⁴. Ular arxeologik yodgorliklar sanalmish madaniy me'ros ob'ektlari – tepaliklar, ziyoratgohlar va xushmanzara hamda diqqatga sazovor joylardir. Bunga dunyoga mashhur bo'lib borayotgan Sarmishsoy qoyatosh suratlari misol bo'la oladi.

Navoiy viloyatining Uchquduq shahrida Tosh o'rmon, hozirgi Navbahor tumani Uchtut, Ijand, Sangbursoy qishloqlarida o'tkazilgan arxeologik izlanishlarning natijasida bu yerlardan tosh asri ovchilarining mehnat qurollari va ibtidoiy qoyatosh suratlari topilgan hamda YUNESKONing tarixiy yodgorliklar ro'yhatiga kiritilgani bugungi kunda hech kimga sir emas²⁵. Shuningdek, Raboti Malik, Mir Sayid Bahrom, Qosim Shayx, Deggaron majmuasi, Toshmachit, Shohimardon kabi me'moriy obidalar, Burquttepa, Oqsochtepa kabi arxeologik va Oltinsoy, Nurota kabi dam olish maskanlari esa o'zining go'zal va xushmanzara tabiati bilan tashrif buyuruvchilarda ajoyib taasurotlar qoldiradi. Xususan, Karmana tumani hududida joylashgan me'moriy obidalardan **Mir Sayyid Bahrom** X-XI asrlarda yashagan yetuk alloma, din arbobi, taqvodor, karomatlar sohibi, komillikka erishgan avliyo bo'lib, silsilasi bo'yicha

²³ O'zbekiston Respublikasi Qonun xujjatlari ma'lumotlari milliy bazasi. <https://www.lex.uz/>

²⁴ Navoiy viloyat hokimligining "Viloyat madaniy meros ob'ektlarini asrash markazi" ning statistik ma'lumotlari.

²⁵ Qarang: S.Inoyatov, O.Hayitova. Karmana tarix ko'zglasida. T.: Sharq, 2006. –B.21-22.

payg'ambar Muhammad (s.a.v)ga borib taqaladi²⁶. Uning maqbarasi Karmana shahri markazida joylashgan. U X-XI asrlarga xos bo'lib, respublika hisobidagi obidalar qatoriga kiradi. Bino somoniylar davrida bunyod etilgan bo'lib, uning ichki qismi o'rtasida Mir Sayyid Bahrom dafn etilgan. Qabr yonida arabcha bitiklar yozilgan ikkita qabr toshi ham saqlanib qolgan. Maqbaraning g'arb tomonida tabiiy tepalik bo'lgan. Atrofi mozor bo'lib, uni Mir Sayyid Bahrom mozori deb atashgan. Hozirgi kunda tepalik, mozor va machit buzilib ketgan. Mir Sayyid Bahrom maqbarasi xususida o'tgan asrning 50-yillarida rus sharqshunoslaridan V.A.Nilsen va A.K.Pisarchiklar alohida tadqiqot olib borishgan. Ularning tadqiqotlarida asosan obidalarning me'morchiligiga oid ma'lumotlar keltiriladi²⁷.

XVI asr ma'naviy hayotida o'chmas iz qoldirgan **Qosim Shayx Azizonning** butun faoliyati ezgu va xayrli ishlarga qaratilgan. Buxoro hukmdori Abdullaxon II ning hazrat Qosim Shayxga bo'lgan ixlosi yuzasidan 1558 yilda Karmanada xonaqoh barpo etgan. Qosim Shayx bu xonaqohda karmanalikalarga tasavvuf ilmidan saboq bergan. Buni xonaqohdagi talabalarning dars qilishi va yotib-turishi uchun ko'plab xujralarning mavjudligi tasdiqlab turibdi. Bu xonaqoh tarixiga oid batafsil ma'lumotlar A.Pisarchik, A.Semyonov, Ye.Nekrasova, S.Inoyatov, H.To'raev, A.Hotamov, Sh.Xalilov, R.Qodirovlarning maqola va risolalarida uchraydi. Y.Nekrasova Qosim Shayx me'moriy majmuasini o'rganib, Abdulahadxon hazirasi va uning atrofida joylashgan binolarning qurilgan davri, o'lchami, vazifasi va me'moriy tuzilishiga alohida ahamiyat beradi. Xonaqoh gumbazli masjid hamda o'nta bir-biriga tutash bo'lgan hujralar va ayvondan iborat. Qosim Shayx masjidi va u kishining qabri atrofida hujralarda Karmana madrasalarining talabari o'z ustozlaridan saboq olganlari ham manbalarda aytib o'tiladi²⁸.

Deggaron majmuasi Karmana shahridan 30 km g'arbdagi Hazora qishlog'i yonida joylashgan Movarounnahrda eng qadimgi masjidlardan biri. Ma'lumotlarda keltirilishicha, masjid Buxoro shahridagi Ismoil Somoniy maqbarasidan ham qadimiyroqdir. Adabiyotshunos N.Mallaev Deggaron masjidini XI asr obidasi degan fikrni bildirib: "Qoraxoniylar va xorazmshoxlar hukmronligi davrida qurilgan binolardan birmuncha ko'proq yodgorliklar saqlanib qolgan. Bulardan biri Hazora qishlog'idagi XI asrda qurilgan masjiddir"²⁹, -deb aytib o'tadi.

Yodgorlik zardushtiylar davri me'morchiligi uslubida qurilgan. U tashqi ko'rinishi jihatidan unchalik mahobatli emas. To'rt devorli imorat ustida to'qqizta gumbaz joylashgan. Qator ustunlarga tayanadigan tosh yo'ylar ichkari qismini kichik-kichik hujralarga ajratadi. Tarixiy manbalarda keltirilishicha, bu yerda hunarmandlar, xususan, o'tga chidamli qozon tayorlovchilar yashagan.

Bu go'zal maskanlar yurtimizning milliy iftihori sifatida dunyo sayyohlariga ko'z tutib turganday go'yo. Mazkur hududlarni ilmiy o'rganish orqali keng jamoatchilikka targ'ib qilib borish sayyohlik ishlari bilan shug'ullanuvchi tashkilotlar va muzey xodimlari zimmasiga ulkan vazifalar yuklaydi. Shu bilan bir qatorda shuni ham alohida ta'kidlab o'tish lozimki, Navoiy viloyatida turizm sohasini yanada rivojlantirish maqsadida hukumatimiz tomonidan

²⁶ Qarang: Abu Tohirxoja. Samariya. Fors tilidan Sh.Vohidov, B.Aminov tarjimasi. T.: Yangi asr avlodi, 2009. – B.161.

²⁷ Kandaxarov A. Buxoro xonligi va unda Karmanalik shayxlar faoliyati. Toshkent. Tafakkur, 2018. – B.72

²⁸ Pisarchik A. Pamyatniki Karmine. Soobsheniya instituta istorii i teorii arxitektury. Vypusk 4. M.: 1945. – str.30.

²⁹ Kandaxarov A. Buxoro xonligi va unda Karmanalik shayxlar faoliyati. Toshkent. Tafakkur, 2018. – B.76.

qator ijobiy ishlar amalga oshirilmogda. Viloyat hududida bugungi kunda sayyohlarga xizmat ko'rsatuvchi 26 ta mehmonxona mavjud bo'lib, ularning 10 tasi Navoiy shahrida, 8 tasi Karmana tumanida, 3 tasi Nurota tumanida, 1 tadan Zarafshon va Uchquduq shaharlarida tashkil etilgan. Xususan, ular orasidan 23 ta mehmonxonada xorijiy sayyohlarga xizmat ko'rsatish huquqini beruvchi litsenziyalar mavjud. Ta'kidlash lozimki, bugungi kunda viloyatimizdagi mavjud mehmonxonalar bir vaqtning o'zida 1500 nafar sayyohga xizmat ko'rsatish quvvatiga ega.

Xorijiy sayyohlarning tashriflarini ko'paytirish va turizmni rivojlantirish uchun bu borada o'z yechimini kutib yotgan bir qator muammolar mavjud. Misol tariqasida, yuqorida sanab o'tilgan hududlar va tarixiy ob'ektlar bo'yicha aniq ma'lumotlar beruvchi sayyohlik yo'nalishlari (marshrutlari) ishlab chiqilmaganligini hamda tarixiy ob'ektlarning bir-biri bilan masofaning olisligini ko'rsatib o'tish mumkin. Buning oqibatida shahar hududlarida jahon andozalariga mos keluvchi mehmonxonalarning yetarli bo'lishiga qaramay mahalliy va xorijiy sayyohlarning soni kutilganidek darajada emas. Shu nuqtai nazardan kelib chiqib, viloyat hududidagi madaniy me'ros ob'ektlarini Respublikamiz turizm marshruti tarkibidagi alohida yangi tashkil etilishi lozim deb topilgan "Navoiy tarixiy va tabiiy muzeylari va ob'ektlari" marshrutiga kiritish lozim. Bu esa Respublikamizning ijtimoiy va iqtisodiy salohiyatiga o'zining quyidagicha ijobiy ta'sirini ko'rsatadi:

-Navoiy viloyatida tarixiy-tabiiy muzey qo'riqxonalarining tashkil etilishi viloyatda mahalliy va xorijiy sayyohlik tarmoqlarini va turizmni rivojlanishiga jiddiy ta'sir ko'rsatadi;

-viloyatda joylashgan madaniy me'ros ob'ektlarining muntazam joriy va mukammal ta'mirlashni yo'lga qo'yish imkoni paydo bo'ladi;

-tarixiy arxeologik yodgorliklar muhofaza hududlari qat'iy nazoratga olinadi, uning atroflari yanada obodonlashtiriladi. Uning qarovsizligi va egasizligiga barham beriladi;

-tarixiy hududlar va ziyoratgohlarga tashrif buyuruvchilarga qulayliklar yaratilishi natijasida xalqaro va mahalliy turizm keskin rivojlanadi hamda xorijlik olimlar bilan hamkorlikda viloyatimiz tarixini o'rganishning yangi yo'nalishlari paydo bo'ladi;

-qo'shimcha ish o'rinlari yaratilib, iqtisodiy faol aholining bandligini oshirishga va xalqimiz farovonligini yuksaltirishga, hududlarning ijtimoiy-iqtisodiy rivojlanishiga ko'maklashadi.

Shuningdek ushbu sohaning rivojlanishi madaniy meroslarimizdan bahramand bo'layotgan yoshlarda yurtimizning boy tarixiga hurmat va ehtirom, badiiy estetik didning shakllanishida ham ijobiy axamiyatga ega.

REFERENCES

1. O'zbekiston Respublikasi Qonun hujjatlari ma'lumotlari milliy bazasi. <https://www.lex.uz/>
2. Vahobovna, S. G. (2021). Khoja Abdulkhaliq Ghijduvani And Its Method. *European Journal of Humanities and Educational Advancements*, 2(10), 39-40.
3. Navoiy viloyat hokimligining "Viloyat madaniy meros ob'ektlarini asrash markazi" ning statistik ma'lumotlari.
4. S.Inoyatov, O.Hayitova. Karmana tarix ko'zgisida. T.: Sharq, 2006.
5. Abu Tohirxoja. Samariya. Fors tilidan Sh.Vohidov, B.Aminov tarjimai. T.: Yangi asr

- avlodi, 2009.
6. Писарчик А. Памятники Кармине. Сообщения института истории и теории архитектуры. Выпуск 4. М.: 1945.
 7. Kandaхарov A. Вухоро хонлиги va unda Karmanalik shayxlar faoliyati. Toshkent. Tafakkur, 2018.
 8. Sadullayev, U. (2023). THE ROLE OF WOMEN IN NEIGHBORHOOD MANAGEMENT IN UZBEKISTAN. *Modern Science and Research*, 2(9), 132-135.
 9. Shokir o'gli, U. S. (2023). MILLIY QADRIYATLARIMIZ ASROVCHISI. *Journal of new century innovations*, 35(1), 79-80.
 10. Sadullayev, U. (2023). THE ROLE OF THE NEIGHBORHOOD IN THE SOCIAL DEVELOPMENT OF SOCIETY. *Modern Science and Research*, 2(10), 755-757.
 11. Shokir O'g'li, S. U. (2023). THE IMPORTANCE OF THE MAHALLA SYSTEM'S REFORMATIONS IN NEW UZBEKISTAN. *International Journal Of History And Political Sciences*, 3(10), 25-30.
 12. Sadullayev, U. (2023). O'zbekistonda xotin-qizlarga berilayotgan e'tibor: mahalla boshqaruvida xotin-qizlarning roli. In *Oriental Conferences* (Vol. 1, No. 1, pp. 551-556). ООО «SupportScience».
 13. Shokir o'g'li, S. U. (2023). MAHALLANING JAMIYAT IJTIMOYIY TARAQQIYOTIDAGI O'RNI. *Научный Фокус*, 1(6), 369-371.
 14. Муродов, X. (2022). MUSTAQILLIKNING DASTLABKI YILLARIDA
 15. O'ZBEKISTONDA XALQARO TURIZMNING RIVOJLANISHI VA UNING ME'YORIY-HUQUQIY ASOSLARI. Ижтимоий-гуманитар
 16. Orifjonovich, O. A. (2023). COGNITIVE-DISCURSIVE APPROACH TO THE ANALYSIS OF FILM DISCOURSE. *International Journal Of Literature And Languages*, 3(10), 25-31.
 17. Orifjonovich, O. A. (2023). KINODISKURS LINGVISTIK SISTEMANING BIR QISMI SIFATIDA. *O'ZBEKISTONDA FANLARARO INNOVATSIYALAR VA ILMIY TADQIQOTLAR JURNALI*, 2(23), 208-211.
 18. Sulaymonovna, Q. N., & Orifjonovich, O. A. (2023, May). XOLID HUSAYNIYNING ASARLARI TARJIMALARIDA KONSEPTUAL METAFORALAR TALQINI VA TAHLILI. In *Integration Conference on Integration of Pragmalinguistics, Functional Translation Studies and Language Teaching Processes* (pp. 147-150).
 19. Ollomurodov, A. (2023). MULTIDISCIPLINARY AND INTERDISCIPLINARY STUDY OF METAPHOR. *Modern Science and Research*, 2(9), 136-139.
 20. Orifjonovich, O. A. (2023). METAFORANING KO'P TARMOQLI VA FANLARARO O'RGANILISHI.
 21. Sulaymonovna, Q. N., Tashpulatovna, K. M., & Orifjonovich, O. A. (2023). COGNITIVE AND LINGUOCULTURAL CHARACTERISTICS OF METAPHORS. *Finland International Scientific Journal of Education, Social Science & Humanities*, 11(3), 849-854.
 22. фанларнинг долзарб муаммолари/Актуальные проблемы социально-гуманитарных наук/Actual Problems of Humanities and Social Sciences., 1(4), 13-13.

23. Salimovich, M. H. (2022). Tourism Development in Bukhara During the 1990s and Its Problems. *International Journal on Integrated Education*, 5(6), 298-302.
24. Муродов, Х. (2022, April). СОСТОЯНИЕ ТУРИСТИЧЕСКОЙ ОТРАСЛИ УЗБЕКИСТАНА НАКАНУНЕ НЕЗАВИСИМОСТИ. In *International Conference on Research Identity, Value and Ethics* (pp. 140-143).
25. Murodov, H. S. (2023). MARKAZIY OSIYODA RIVOJLANISHNING YANGI TENDENTSIYALARI: QOZOG 'ISTONDA TURIZMNI RIVOJLANTIRISH VA NAMKORLIK MASALALARI. *Educational Research in Universal Sciences*, 2(4), 340-345.
26. Мурадов, Х. С. (2023). МАРКАЗИЙ ОСИЁДА ТУРИЗМ СОҲАСИНИНГ РИВОЖЛАНИШИ ТАРИХИ (ЎЗБЕКИСТОН МИСОЛИДА). *Educational Research in Universal Sciences*, 2(8), 84-98.
27. Toshpo'latova, S., & Ashurova, G. (2023). THE HISTORY AND DESCRIPTION OF THE WORK OF M. S. ANDREYEV - "ARK BUKHARI". *Modern Science and Research*, 2(9), 404– 409. Retrieved from <https://inlibrary.uz/index.php/science-research/article/view/24229>
28. Bobohusenov Akmal. (2023). BUXORO VOHASI QOYATOSH SURATLARINING DAVRIY TASNIFI. *ОБРАЗОВАНИЕ НАУКА И ИННОВАЦИОННЫЕ ИДЕИ В МИРЕ*, 29(1), 142–146. Retrieved from <https://www.newjournal.org/index.php/01/article/view/8667>
29. Bobohusenov Akmal, & Naimov Ismat. (2023). BAQTRIYANING BRONZA DAVRI ARXEOLOGIYA YODGORLIKLARINING JOYLASHUVI VA MODDIY MADANIYATI. *Innovations in Technology and Science Education*, 2(8), 73–80. Retrieved from <https://humoscience.com/index.php/itse/article/view/557>
30. Bafoeva, R. (2023). INGLIZ VA O'ZBEK MAQOLLARINING SHAKLLANISH VA O'RGANILISH MASALALARI. *Научный Фокус*, 1(3), 29-31.
31. Bafoeva, R. (2023). INGLIZ VA O'ZBEK MAQOLLARINING KOGNITIV TAHLILI Ingliz va ozbek maqollari tizimlari haqida gap ketganda ularning mohiyati bir-biridan ajralib turishi aniq bo'ladi, chunki ular turli xil tarixiy, ijtimoiy va iqtisodiy sharoitlarda rivojlangan, va bu maqoll. *World of Science*, 6(6), 207-211.
32. Jabborova, A. (2023). THE CATEGORY OF PERSON IN ENGLISH GRAMMAR. *Modern Science and Research*, 2(8), 367–375. Retrieved from <https://inlibrary.uz/index.php/science-research/article/view/23467>
33. Jabborova, A. (2023). THE CATEGORY OF PERSON IN ENGLISH GRAMMAR, THE ANALYSIS OF THEIR USE IN “LOVY OF LIFE” WRITTEN BY JACK LONDON. *Modern Science and Research*, 2(9), 97–108. Retrieved from <https://inlibrary.uz/index.php/science-research/article/view/24087>
34. Jabborova, A. . (2023). PROBLEMS TO LEARN LANGUAGES. *Modern Science and Research*, 2(10), 780–786. Retrieved from <https://inlibrary.uz/index.php/science-research/article/view/24706>

EXPLORING O. HENRY'S "THE FURNISHED ROOM": A TALE OF MYSTERY AND DESPAIR

Rakhimova Sarvinoz Tolibovna

The lecturer of History and Philology Department
Asia International University Bukhara, Uzbekistan

sarvinozrakhimova8@gmail.com

<https://doi.org/10.5281/zenodo.10084731>

Abstract. This article discusses the layers of O. Henry's "The Furnished Room" and explore its enduring impact on literature. "The Furnished Room" is a thought-provoking tale that invites readers to reflect on the universal struggles of loneliness, longing, and the fragility of human existence. O. Henry's masterful manipulation of atmosphere, character development, and plot progression make "The Furnished Room" a timeless piece of literature that continues to resonate with readers today.

Key words: City, condition, loneliness, isolation, illusion, reality, home, human desperation.

ИССЛЕДУЕМ «МЕБЛИРОВАННУЮ КОМНАТУ» О. ГЕНРИ: СКАЗКА ТАЙНЫ И ОТЧАЯНИЯ

Аннотация. В этой статье рассматриваются слои «Меблированной комнаты» О. Генри и исследуется ее непреходящее влияние на литературу. «Меблированная комната» — это заставляющая задуматься история, которая предлагает читателям задуматься о всеобщей борьбе одиночества, тоски и хрупкости человеческого существования. Мастерское манипулирование О. Генри атмосферой, развитием персонажей и развитием сюжета делает «Меблированную комнату» вечным произведением литературы, которое продолжает находить отклик у читателей и сегодня.

Ключевые слова: Город, состояние, одиночество, изоляция, иллюзия, реальность, дом, человеческое отчаяние.

INTRODUCTION

O. Henry, the master of the short story, is known for captivating readers with his exceptional storytelling and unexpected plot twists. One of his most renowned works is "The Furnished Room," a captivating narrative that delves into the depths of human emotions and the complexities of life. This intriguing story, set against the backdrop of a dingy boarding house, evokes themes of loneliness, desperation, and unrequited longing.

LITERATURE REVIEW

The central character in O. Henry's story remains nameless, enhancing the universality of his experiences. He arrives in the city with a firm belief that he will find his long-lost love, a woman he met years ago. Driven by an intense longing, he chooses to rent the furnished room in the hope that it might provide a clue regarding her whereabouts. As the story progresses, we encounter the other boarders residing in the same dilapidated building. Each character represents a unique aspect of the human condition, adding depth to the narrative. O. Henry masterfully crafts these secondary characters to reflect the pervasive loneliness and despair experienced by the main character.

DISCUSSION

Setting the Stage:

"The Furnished Room" takes place in a run-down boarding house in New York City during the early 1900s. The story begins with the arrival of a man who seeks a room to rent. He is immediately drawn to a room that has been vacant for several months. The room's shabby furniture, wallpaper peeling off the walls, and a faint lingering scent add an eerie ambience that contributes to the overall mystery of the story.

Characters and Their Desires:

Themes Explored:

Loneliness and Isolation: Loneliness permeates the lives of both the central character and the other boarders. The furnished room becomes a symbolic representation of the isolation and emotional detachment that these individuals experience in their lives.

Unrequited Longing: The central character's journey is driven by an unfulfilled desire for love and companionship. His relentless search for his lost love mirrors the universal human desire for connection and the lengths we go to achieve it.

Illusions and Reality: O. Henry expertly blurs the line between fantasy and reality throughout the story. The protagonist clings to false hope, constructing illusions that may or may not exist. This theme explores the fragile nature of reality and the power of the human mind to create meaning in the face of adversity.

Human Desperation: The boarding house tenants' sense of desperation is palpable as they struggle with poverty, unfulfilled dreams, and personal tragedies. O. Henry artfully portrays the complexities of the human psyche, highlighting the lengths to which people will go to find solace or escape from their circumstances.

The Twist:

One of O. Henry's trademarks is his ability to surprise readers with unexpected plot twists. As the story unfolds, the protagonist finds a clue that leads him to believe his lost love had indeed stayed in the same furnished room years ago. However, the twist lies in the revelation that his love had committed suicide during her time there, leaving behind only traces of her presence. This shocking discovery shatters the protagonist's illusions, leaving him heartbroken and disillusioned.

The Message and Legacy:

"The Furnished Room" serves as a cautionary tale, offering insights into the human condition and the consequences of clinging to past dreams and unattainable desires. O. Henry's skillful portrayal of the characters' emotions and his ability to build tension contribute to the impact of the story. O. Henry's "The Furnished Room" remains a literary gem, captivating readers with its exploration of themes such as loneliness, desperation, and the complexities of human longing. Through his expert storytelling and unexpected plot twists, O. Henry continues to leave a lasting impact on the world of literature, reminding us of the often fragile nature of our deepest desires and the importance of finding solace in the present moment. One of the notable elements of O. Henry's writing style is his ability to create vivid and atmospheric settings. In "The Furnished Room," he transports the reader to the dark and gloomy atmosphere of the boarding house, emphasizing the oppressive sense of despair that permeates the lives of its inhabitants. The decaying furniture, faded wallpaper, and dim lighting serve as visual metaphors for the characters' deteriorating spirits, fortifying the story's overall theme of despair and neglect. Furthermore, O. Henry's character development is truly exceptional in this story. While the unnamed protagonist

represents the universal longing for connection and love, the other boarders in the house represent various forms of loneliness and desperation. From the elderly woman living on memories of lost love to the aspiring actress plagued by dashed ambitions, each character provides a unique perspective on the human condition. O. Henry exhibits a deep understanding of human emotions and flawlessly captures the essence of each character, making them relatable and compelling. As the protagonist delves deeper into his search for his lost love, the suspense in the story gradually builds. O. Henry cleverly employs the plot structure to intensify the sense of anticipation, leading readers down a path of mystery and uncertainty. The revelation of his love's tragic fate is the climax of the story, leaving the protagonist and readers alike shocked and heartbroken. This unexpected twist showcases O. Henry's ability to subvert expectations, challenging readers' assumptions and provoking deep emotional responses. Moreover, the underlying message of "The Furnished Room" lies in its exploration of the consequences of living in the past and the importance of finding solace in the present. The protagonist's relentless pursuit of a long-lost love becomes a metaphor for the human tendency to cling to unfulfilled desires and memories, often at the expense of experiencing real connections and happiness. O. Henry implores readers to acknowledge the fleeting nature of life and to embrace the opportunities for connection and joy in the present moment.

CONCLUSION

In conclusion, "The Furnished Room" has left an indelible mark on the literary world since its publication. O. Henry's ability to capture the depths of human emotions within a relatively short narrative showcases his mastery of the short story genre. This enduring legacy is a testament to the timeless themes and thought-provoking messages conveyed throughout his work. O. Henry's "The Furnished Room" remains an enthralling tale that delves into the complexities of human longing, desperation, and the unfulfilled desires that haunt individuals. Through his skillful storytelling, atmospheric settings, and unexpected plot twists, O. Henry invites readers to reflect on their own yearnings, the consequences of clinging to the past, and the importance of finding solace in the present. "The Furnished Room" continues to captivate audiences, establishing O. Henry as a master of the short story genre and solidifying his place in literary history.

REFERENCES

1. Rakhimova, S. T. (2023). WRITING MATTERS IN EFL. *Educational Research in Universal Sciences*, 2(4), 124-127.
2. Tolibovna, S. R. (2022). USE OF TECHNOLOGY IN MODERN CLASSROOM TEACHING. *Journal of new century innovations*, 14(1), 192-195.
3. Tolibovna, S. R. (2022). NOTEWORTHINESS OF FILM STUDIES AND ADAPTATION IN LITERATURE. *Journal of new century innovations*, 14(2), 3-5.
4. Tolibovna, R. S. (2023). THE LECTURER OF HISTORY AND PHILOLOGY DEPARTMENT, ASIA INTERNATIONAL UNIVERSITY.
5. Tolibovna, S. R. (2022, October). SIGNIFICANCE OF LEARNING ENGLISH IN CONTEMPORARY WORLD. In *Proceedings of International Conference on Scientific Research in Natural and Social Sciences* (Vol. 1, No. 1, pp. 63-67).

6. Ikhtiyorovna, K. G. Z. (2023). MASTERING THE ART OF EFFECTIVE SPEAKING AND READING: STRATEGIES FOR IMPROVING SPEAKING AND READING SKILLS. *International Journal Of Literature And Languages*, 3(10), 32-38.
7. Karimova, G. (2023). SKIMMING AND SCANNING. *Modern Science and Research*, 2(9), 334-335.
8. Qurbonova, N. R., & Ikhtiyorovna, K. G. (2023). DEVELOPMENT OF FANTASY GENRE IN 20TH CENTURY. *Intent Research Scientific Journal*, 2(5), 1-5.
9. Maftunabonu, S. (2023). THE DIFFERENCE BETWEEN TRADITIONAL AND MODERN TEACHING METHODS. *Modern Science and Research*, 2(10), 829-831.
10. Shodieva, M. (2023). MASTERING ENGLISH IN A MONTH: EFFECTIVE STRATEGIES FOR RAPID PROGRESS. In *Academic International Conference on Multi-Disciplinary Studies and Education* (Vol. 1, No. 19, pp. 83-87).
11. Shodieva, M. (2023). DEVELOPING SUMMARY WRITING SKILL IN ACADEMIC WRITING. *Modern Science and Research*, 2(9), 140-144.
12. Berdiyeva, S. (2023). THE IMPORTANCE OF ROLE PLAYING ACTIVITIES IN IMPROVING LEARNERS' LANGUAGE SKILLS. *Modern Science and Research*, 2(9), 75-78.
13. Utkirovna, B. S. (2023). Characteristics of the Works of Charles Dickens. *European Science Methodical Journal*, 1(3), 24-28.
14. Utkerovna, B. S. (2023). SHUM BOLA ASARINING TARJIMASIDA TARJIMON MAHORATI. *DENMARK" THEORETICAL AND PRACTICAL FOUNDATIONS OF SCIENTIFIC PROGRESS IN MODERN SOCIETY"*, 14(1).
15. Berdiyeva, S. (2023, October). ADVANTAGES AND DISADVANTAGES OF TEACHING THROUGH ROLE-PLAYING ACTIVITIES. In *Academic International Conference on Multi-Disciplinary Studies and Education* (Vol. 1, No. 19, pp. 88-92).
16. Sitora Utkerovna Berdiyeva. (2023). THE DIFFERENCE BETWEEN GAME-BASED LEARNING AND GAMIFICATION [Data set]. Zenodo.
<https://doi.org/10.5281/zenodo.10033388>
17. Berdiyeva, S. (2023). BENEFITS OF TEACHING FOREIGN LANGUAGES THROUGH ROLE-PLAYING ACTIVITIES. *MODERN SCIENCE AND RESEARCH*, 2(10), 723–729. <https://doi.org/10.5281/zenodo.10034991>
18. Jabborova, A. (2023). THE IMPACTS OF PHYSICAL CLASSROOM SPACES ON STUDENTS INVOLVEMENT HOW CAN STUDENTS ENGAGEMENT BE PROMOTED BY PHYSICAL CLASSROOM SPACES?. *Modern Science and Research*, 2(3), 115-121.
19. Jabborova, A. J. (2023). HOW WOULD YOU MEASURE CREATIVITY AND INNOVATION? WHY?. *GOLDEN BRAIN*, 1(10), 20-24.
20. Jabborova, A. (2023). THE USE OF ASPECT IN “WOMEN IN LOVE” BY DAVID LAWRENCE. *Modern Science and Research*, 2(6), 345-356.
21. Jabborova, A. (2023). WHAT IS DESIGN THINKING?. *Talqin Va Tadqiqotlar*, 1(13).
извлечено от <http://talqinvatadqiqotlar.uz/index.php/tvt/article/view/941>

22. Jabborova Aziza Jobirovna. (2023). THE CATEGORY OF ASPECT IN ENGLISH GRAMMAR. *Academia Science Repository*, 4(05), 10–27. Retrieved from <http://academiascience.com/index.php/repo/article/view/443>
23. Tursunova, M. (2023). BADIY TARJIMA ASARLARDA ASLIYAT MUAMMOSI TADQIQI. Interpretation and researches, 1(8).
24. Tursunova, M. (2023). BADIY TARJIMADA LINGVOKULTUROLOGIK XUSUSIYATLAR. Журнал: Союз Науки и Образования, 5(2), 12-15.
25. Tursunova, M. R., & Karimov, R. A. (2023). PARALLEL KORPUSDA BADIY ASARALARNING ASLIYAT TARJIMASI TADQIQI.(O'. HOSHIMOVNING "DUNYONING ISHLARI" ASARI ASOSIDA).
26. Tursunova, M. (2023). ROLE OF THE 4C METHOD IN LANGUAGE TEACHING. *Science and innovation in the education system*, 2(11), 75-83.
27. Xalilova, K., & Atoyeva, D. (2023). THE USAGE OF IDIOMS IN SPEAKING. *Modern Science and Research*, 2(9), 362-364.
28. Khalilova, K. (2023). ACADEMIC VOCABULARY: HOW TO TEACH AND STUDY IT. *Modern Science and Research*, 2(9), 79-83.
29. Khalilova, K. (2023). MASTERING READING COMPREHENSION: A VITAL SKILL FOR ACADEMIC SUCCESS. *Академические исследования в современной науке*, 2(23), 83-89.
30. Orifjonovich, O. A. (2023). COGNITIVE-DISCURSIVE APPROACH TO THE ANALYSIS OF FILM DISCOURSE. *International Journal Of Literature And Languages*, 3(10), 25-31.
31. Orifjonovich, O. A. (2023). KINODISKURS LINGVISTIK SISTEMANING BIR QISMI SIFATIDA. *O'ZBEKISTONDA FANLARARO INNOVATSIYALAR VA ILMIIY TADQIQOTLAR JURNALI*, 2(23), 208-211.
32. Sulaymonovna, Q. N., & Orifjonovich, O. A. (2023, May). XOLID HUSAYNIYNING ASARLARI TARJIMALARIDA KONSEPTUAL METAFORALAR TALQINI VA TAHLILI. In *Integration Conference on Integration of Pragmalinguistics, Functional Translation Studies and Language Teaching Processes* (pp. 147-150).
33. Ollomurodov, A. (2023). MULTIDISCIPLINARY AND INTERDISCIPLINARY STUDY OF METAPHOR. *Modern Science and Research*, 2(9), 136-139.
34. Orifjonovich, O. A. (2023). METAFORANING KO'P TARMOQLI VA FANLARARO ORGANILISHI.
35. Sulaymonovna, Q. N., Tashpulatovna, K. M., & Orifjonovich, O. A. (2023). COGNITIVE AND LINGUOCULTURAL CHARACTERISTICS OF METAPHORS. *Finland International Scientific Journal of Education, Social Science & Humanities*, 11(3), 849-854.
36. Zayniddinova, T. N. (2021). The Image of the Eastern Ruler in the Works of Christopher Marlowe. *Central Asian Journal Of Social Sciences And History*, 2(10), 10-14.
37. Zayniddinova, T. N. (2022). The Problem of "A Strong Personality" in Shakespeare'Dramas: Richard III and Macbeth. *Middle European Scientific Bulletin*, 20, 7-10.

38. Zayniddinova, T. N. (2022). Lyrical Dialogue in Shakespeare's Poems as a Reflection of Renaissance Anthropocentrism and a Strong Personality. *Middle European Scientific Bulletin*, 21, 120-125.
39. Ташева, Н. З. (2022). КРИСТОФЕР МАРЛОУ (ЛИТЕРАТУРНЫЙ АНАЛИЗ): ТАМЕРЛЕН ВЕЛИКИЙ КАК ТИП ЛИЧНОСТИ ВОСТОЧНОГО ПРАВИТЕЛЯ. *Eurasian Journal of Academic Research*, 2(2), 234-239.
40. Zayniddinova, T. N. (2022). THE CHARACTER OF STRONG PERSONALITY ACCORDINGLY WITH EASTERN THEMATICS IN CHRISTOPHER MARLOWE'S PLAY "TAMBURLAINE THE GREAT". *International Journal Of Literature And Languages*, 2(08), 9-14.
41. Zayniddinova, T. N. (2022). STRONG PERSONALITY'S ARTISTIC AND POETIC REFLECTION IN THE RENAISSANCE EPOCH. *International Journal Of Literature And Languages*, 2(11), 43-51.
42. nafisa Zayniddinova, T. (2022). Lexico-Semantic Word Production as a Way of Forming Theater Terminology of the English Language. *American Journal of Social and Humanitarian Research*, 3(10), 144-150.
43. Zayniddinova, T. N., & Sharofiddinovich, S. S. (2021). General cultural and educational values of ancient-classic latin language. *Central Asian Journal of Theoretical and Applied Science*, 2(5), 77-80.
44. Nosirova, D. (2023). USING DIDACTICAL GAMES IN SPEAKING LESSONS. *MODERN SCIENCE AND RESEARCH*, 2(10), 706–709.
45. Nosirova, D. (2023). TYPOLOGICAL CHARACTERISTICS OF THE PARTS OF SPEECH OF THE RUSSIAN, UZBEK, AND ENGLISH LANGUAGES AND THEIR TEACHING METHODS IN PRIMARY EDUCATION. *Modern Science and Research*, 2(4), 564–567.
46. Nosirova, D. (2023). LEARNING GRAMMAR THROUGH CONTEXT: ENHANCING LANGUAGE PROFICIENCY. *Modern Science and Research*, 2(7), 349–351.
47. Sadullayev, U. (2023). THE ROLE OF WOMEN IN NEIGHBORHOOD MANAGEMENT IN UZBEKISTAN. *Modern Science and Research*, 2(9), 132-135.
48. Shokir o'gli, U. S. (2023). MILLIY QADRIYATLARIMIZ ASROVCHIS1. Shokir O'g'li, S. U. (2023). THE IMPORTANCE OF THE MAHALLA SYSTEM'S REFORMATIONS IN NEW UZBEKISTAN. *International Journal Of History And Political Sciences*, 3(10), 25-30.
49. Sadullayev, U. (2023). O'zbekistonda xotin-qizlarga berilayotgan e'tibor: mahalla boshqaruvida xotin-qizlarning roli. In *Oriental Conferences* (Vol. 1, No. 1, pp. 551-556). OOO «SupportScience».
50. Shokir o'g'li, S. U. (2023). MAHALLANING JAMIYAT IJTIMOIIY TARAQQIYOTIDAGI O'RNI. *Научный Фокус*, 1(6), 369-371. *Journal of new century innovations*, 35(1), 79-80.
51. Sadullayev, U. (2023). THE ROLE OF THE NEIGHBORHOOD IN THE SOCIAL DEVELOPMENT OF SOCIETY. *Modern Science and Research*, 2(10), 755-757.

52. Shokir O'g'li, S. U. (2023). THE IMPORTANCE OF THE MAHALLA SYSTEM'S REFORMATIONS IN NEW UZBEKISTAN. *International Journal Of History And Political Sciences*, 3(10), 25-30.
53. Sadullayev, U. (2023). O'zbekistonda xotin-qizlarga berilayotgan e'tibor: mahalla boshqaruvida xotin-qizlarning roli. In *Oriental Conferences* (Vol. 1, No. 1, pp. 551-556). OOO «SupportScience».
54. Shokir o'g'li, S. U. (2023). MAHALLANING JAMIYAT IJTIMOIIY TARAQQIYOTIDAGI O'RNI. *Научный Фокус*, 1(6), 369-371.

УСТНОЕ НАРОДНОЕ ТВОРЧЕСТВО РУССКОГО НАРОДА

Исчанова Дилбар Курбанбаевна

Преподаватель Ташкентского государственного педагогического университета

Зарипова Нилуфар Гайрат кизи

Студент 2 курса языкового факультета Ташкентского государственного педагогического университета группа русского языка на иностранных языках

<https://doi.org/10.5281/zenodo.10084875>

Аннотация. В этой статье рассказывается о устном народном творчестве русского народа. Устное народное творчество является неотъемлемым элементом учебной деятельности на уроке – помогает учащимся лучше усваивать новый материал, закреплять его, формировать умения и навыки, фольклор развивает инициативу учащихся, активизирует познавательную деятельность, тем самым развивая мышление.

Ключевые слова: устное творчество, развитие, русский народ, читатель, писатель.

ORAL FOLK ART OF THE RUSSIAN PEOPLE

Abstract. This article talks about the oral folk art of the Russian people. Oral folk art is an integral element of educational activities in the classroom - it helps students better assimilate new material, consolidate it, develop skills and abilities; folklore develops students' initiative, activates cognitive activity, thereby developing thinking.

Key words: oral creativity, development, Russian people, reader, writer.

Учет народной литературы дополнительно формирует чувство текста, применяя основные компоненты народной литературы. В формировании личности ребенка период начальных классов является важнейшим периодом. Ученики начальных классов становятся доверчивыми, восприимчивыми к внешнему влиянию. На учителя начальных классов ложится основная ответственность в формировании в них положительных эмоций, качеств, высоких моральных норм.

Но многие пословицы, спрятанные в основе устного народного творчества и его жанров, таких как сказки, былины, до сих пор не изучены в полной мере. То, что изучается, также требует повторного анализа и научных исследований в определенный период человеческого общества. Скороговорка, скороговорка и частая речь способствуют формированию и развитию правильной чистой речи учащихся, способствуют совершенствованию таких качеств, как правильное и беглое чтение. Скороговорки, скороговорки и частая работа со словарным запасом имеют свойство усваивать содержание и правильно произносить отдельные звуки или их сочетания. Их можно использовать при изучении звуков в период обучения чтению и письму. Пословицы и поговорки издавна выполняли важную дидактическую задачу. Они убедительно и просто учат людей жить и работать, знакомят с результатами длительных наблюдений за явлениями природы, дают рациональные советы, как действовать в той или иной ситуации. Произведения этого жанра, в которых четко сформулированы основные правила и морально-эстетические нормы трудовой деятельности, стали учебниками жизни.

Загадка стимулирует умственную деятельность ребенка, пробуждает интерес к умственному труду, способствует не только совершенствованию смекалки, но и

значительно расширяет понимание мира в целом. Загадка, являющаяся произведением словесного искусства, одновременно с расширением кругозора детей развивает художественное восприятие окружающего мира и раскрывает метафорическое богатство русского языка.

Устное народное творчество продолжает развиваться и сегодня. Таким образом, проблемы фольклористики заслуживают внимания, а использование малых фольклорных форм на уроках начальных классов является актуальным и перспективным.

Устное народное творчество русского народа многочисленно и имеет свои особенности. Русский язык представлен в ряде текстов и слов людьми, живущими в Узбекистане и живущими с разными народами. Поскольку слова и выражения из русского языка были перенесены на узбекский язык, некоторые люди понимают особенности, вытекающие из устного народного творчества русского народа. Такие слова и выражения широко используются в узбекской литературе, музыке, кинематографе, а также в других сферах. Вместе с тем русский народ является образцом и в творчестве в былинах, поэмах и романах. Писатели также используют анализ и исследования, основанные на популярных источниках, литературных творениях и творчестве, чтобы разрешить идеи, которые они освещают. Это связано с устным народным творчеством народа и его чувствами к узбекскому народу.

Устное народное творчество русского народа представляет собой смежность и дифференциацию. До зарождения русского языка существовало своеобразное устное творчество народа. Эти люди общаются между собой, состоят из узбеков, татар, казахов, башкир, украинцев и других этнических групп. Эти группы обычно характеризовались определенным языком, литературой, музыкой и обычаями.

По мере того, как советский период открывал дополнительный этап для обоснования русского языка, сила устного народного творчества среди русского народа обогащалась. На этом этапе русскому языку в принципе не придавалось значения какой-либо другой язык или этническая группа. Однако отдельные этнические группы продолжали свое устное творчество в самых разных сферах.

В начале 20 века усилилось создание письменности на узбекском языке и был сделан упор на устное творчество. До сих пор уделялось чрезмерное внимание современным произведениям, романам, рассказам, созданным в контексте узбекской литературы. Народ превратил устное творчество из настроения тщетного счета в взаимоотношения.

Однако в наши дни своеобразное творчество русского языка продолжается. Устное народное творчество у русских считается частью личной и общей жизни. Игры, фильмы, фольклорные разделы и социальные сети освещаются как темы деятельности, поддерживающей устное творчество.

Самобытность русского народа и его традиции давно передаются из поколения в поколение. Через устное народное творчество люди постигали знания и традиции далеких предков. Благодаря сказкам дети в очень раннем возрасте начали привязываться к корням своего вида. Мудрость веков, выраженная в волшебных и поучительных историях, помогла ребенку вырасти достойным человеком.

Детям больше не нужно ждать, пока взрослые расскажут им сказки - они могут самостоятельно читать русские народные сказки на нашем сайте. Знакомьтесь с ними, дети

углубляются в такие понятия, как интеллект, дружба, смелость, находчивость, ловкость, хитрость. Ведь ни одна история не будет полной без мудрого заключения, которое поможет ребенку лучше понять реалии окружающего мира. В 21 веке наследие наших предков представляет большую ценность для любителей народных традиций.

Русские народные сказки занимают важное место среди устного народного творчества и открывают юным читателям удивительный и волшебный мир. В народных сказках отражены быт и нравственные ценности русского народа, его доброта и сочувствие к слабым. Главные герои на первый взгляд кажутся простыми, но им удается преодолеть все препятствия и достичь своей цели. Каждая история завораживает незабываемыми приключениями, красочными образами жизни главных героев, фантастическими существами и волшебными событиями.

Сказки бывают разные: детские, взрослые, грустные и смешные, народные и литературные. В этой статье мы рассмотрим особенности жанра литературной сказки, написанной конкретным писателем, а не устного творчества, то есть народных сказок.

Литературная сказка-произведение автора, написанное в прозе или стихотворной форме. Его отличие от Народного текста в том, что его текст не меняется со временем. В то время как литературная сказка имеет одного или нескольких авторов, народная сказка является плодом коллективного народного творчества.

Такие сказки имеют свою магическую атмосферу и определенное содержание. В отличие от народных сказок, их цель не в том, чтобы рассказать о каких-то исторических событиях или народных традициях, а в том, чтобы вызвать интерес к какой-то удивительной истории.

В таких сказках на первом месте магия и чудо. Сказочные герои так же артистичны, как и в народных сказках. Главное сходство этих литературных жанров в том, что они учат формировать у детей полезные привычки, любить их и проявлять положительные качества, бороться за добро, верить в чудеса.

Различные сюжеты сказки помогают ребенку понять, что окружающий мир может быть противоречивым и довольно сложным. Услышав о приключениях героя, дети почти наверняка столкнутся с несправедливостью, лицемерием и страданиями. Но малыш учится ценить любовь, честность, дружбу и красоту. Сказки, которые всегда имеют счастливый конец, помогают ребенку сохранять оптимизм и противостоять любым жизненным невзгодам.

Также не стоит пренебрегать развлекательной составляющей сказок. Прослушивание интересных историй имеет много преимуществ по сравнению, например, с просмотром мультфильмов - зрению малыша ничего не угрожает. Кроме того, слушая детские сказки в исполнении родителей, малыш усваивает много новых слов и учится правильно выражать звуки. Важность этого трудно переоценить, поскольку учеными давно доказано, что ничто так не влияет на будущее всестороннее развитие ребенка, как раннее развитие речи.

Устное творчество занимает важное место в воспитании детей. Деление его на жанры позволяет в определенном возрасте обогатить духовный мир ребенка, воспитать патриотизм, уважение к прошлому своего народа, изучить его традиции, усвоить нравственно-воспитательные, поведенческие нормы в обществе.

Устное народное творчество развивает устную речь ребенка, влияет на его духовное развитие, воображение. Каждый жанр детского фольклора учит определенным нравственным нормам. Пословицы и поговорки учат детей народной мудрости, проверенной веками и не утратившей своей актуальности даже в наше время. Загадки помогают младшим школьникам развивать логическое мышление, воображение.

Быстрые высказывания позволяют учащимся устранять дефекты речи, развивать устную речь, строить логически правильные предложения.

С помощью малых форм народного устного творчества можно решить практически все проблемы методики развития речи, причем необходимо использовать богатейший материал этого народного устного творчества.

Таким образом, можно сделать вывод, что приобщение ребенка к народной культуре должно начинаться с детства, поскольку именно в это время закладываются основные понятия и модели поведения. Культурное наследие передается из поколения в поколение, развивая и обогащая мир ребенка.

REFERENCES

1. Mariwan H. R. The effectiveness of reading folk literature in improving english language learners' reading proficiency in elementary grades. 2021
2. Li, Y. Application of cloud computing data in northeast folk art education 2021
3. Akramova F.A. Bola shaxsi shakllanishiga boshlang'ich. Ta'lim o'qituvchisining psixologik ta'siri. zamonaviy ta'lim / sovremennoe obrazovanie 2015.
4. Информация, основанная на исследованиях из интернета.

JAMIYAT TARAQQIYOTIGA SUN'IY INTELLEKTNI TA'SIRI

Abdusaitova Munisa Sunnat qizi
Hasanova Qunduzoy Baxtiyor qizi

Samarqand Davlat Universiteti Kattaqo'qorg'on filiali

"Aniq va tabiiy fanlar" fakulteti

"Ijtimoiy ish" yonalishi talabalari

<https://doi.org/>

Annotatsiya. Ushbu maqolada sun'iy intellektning jamiyatning rivojlanishidagi ahamiyati, uning ijobiy va salbiy jihatlari hamda rivojlanish jarayonida SI ning tatbiq etilishi haqida batafsil yoritib o'tilgan.

Kalit so'zlar: sun'iy intellekt, yoshlar, ijtimoiy siyosat, sun'iy intellekt ma'lumotlar bazasi, inklyuziv ta'lim, ("Ijtimoiy reyestr" – "Temir daftar", "Ayollar daftari" va "Yoshlar daftari"), "Harambee" loyihasi.

IMPACT OF ARTIFICIAL INTELLIGENCE ON THE DEVELOPMENT OF SOCIETY

Abstract. This article describes in detail the importance of artificial intelligence in the development of society, its positive and negative aspects, and the implementation of AI in the process of development.

Key words: artificial intelligence, youth, social policy, artificial intelligence database, inclusive education ("Social register" - "Iron register", "Women's register" and "Youth register"), "Harambee" project.

ВЛИЯНИЕ ИСКУССТВЕННОГО ИНТЕЛЛЕКТА НА РАЗВИТИЕ ОБЩЕСТВА

Аннотация. В данной статье подробно описано значение искусственного интеллекта в развитии общества, его положительные и отрицательные стороны, а также внедрение ИИ в процесс развития.

Ключевые слова: искусственный интеллект, молодежь, социальная политика, база данных искусственного интеллекта, инклюзивное образование («Социальный регистр» - «Железный регистр», «Женский регистр» и «Молодежный регистр»), проект «Харамби».

KIRISH

Jamiyat taraqqiyoti qonunlari insoniyat tarixi davomida shakllanib kelmoqda. Shu narsa ayonki, har bir davrda inson o'z turmushi, faoliyati uchun qulayliklar izlaydi, ularni kashf etadi va yaratadi. Yangilanishlar, innovatsiyalar faqat texnika va texnologiyalardagina emas, ijtimoiy munosabatlarda ham o'z ta'sirini ko'rsatadi.

Inson tomonidan yaratilgan yangiliklar ba'zan zulm-istibdodga ba'zan esa inson hayotini tubdan ijobiy tomonga o'zgartirishga xizmat qilgan. Bu borada inson o'z oldiga qanday maqsadlar qo'yganligi katta ahamiyatga ega.

XX asrning so'ngida yaratilgan sun'iy intellekt ham inson tomonidan yaratilgan ko'plab vositalardan biri bo'lib, undan qanday foydalanish, qanday maqsadlarda qo'llash har bir jamiyat ijtimoiy-ma'naviy tafakkuriga bog'liqdir.

Ilm-fan va axborot-kommunikatsiya texnologiyalari jadal taraqqiy etib borayotgan bugungi sharoitda dunyoning rivojlangan mamlakatlarida davlat va jamiyat boshqaruvi,

iqtisodiyot, sanoat, ijtimoiy himoya, ta'lim, tibbiyot, bandlik, qishloq xo'jaligi, mudofaa, xavfsizlik, turizm va boshqa sohalarda zamonaviy axborot texnologiyalari va sun'iy intellekt imkoniyatlaridan keng foydalanish urfga kirmoqda. O'zbekistonda ham axborotlashtirish va raqamli iqtisodiyotni rivojlantirish orqali 2030 yilga qadar innovatsion taraqqiy etgan yetakchi davlatlar qatoridan o'rin egallash ustuvor vazifa sifatida belgilangan. Xususan, O'zbekiston Respublikasi Prezidentining "Raqamli iqtisodiyot va elektron hukumatni keng joriy etish chora-tadbirlari to'g'risida"gi hamda "Aholiga davlat ijtimoiy xizmatlari va yordam taqdim etish tartib-taomillarini avtomatlashtirish bo'yicha qo'shimcha chora-tadbirlar to'g'risida"gi qarorlari va boshqa normativ-huquqiy hujjatlar mamlakatimizda raqamlashtirishni jadallashtirish va ijtimoiy-iqtisodiy sohalarga zamonaviy texnologiyalarni joriy qilishga qaratilgan. Sun'iy intellektga asoslangan loyihalarni O'zbekiston sharoitida mavjud dasturlar va davlat idoralariidagi ma'lumotlar bazasini integratsiyalashtirish va kengaytirish orqali bir qator istiqbolli loyihalarni ko'rib chiqish mumkin. Masalan, mavjud ijtimoiy himoya dasturlarida ("Ijtimoiy reyestr" – "Temir daftar", "Ayollar daftari" va "Yoshlar daftari") bir martalik yoki muddatli moddiy yordam olish bo'yicha "onlayn ariza" berish tizimini yaratish. Bunda ariza beruvchi o'ziga tegishli ma'lumotlarni tizimga kiritib, mezonlarga moslikni tezkorlik bilan aniqlashi mumkin. Birinchi bosqichda tegishli xodim-mutaxassis tomonidan mezonlar baholanishi yo'lga qo'yilsa, tizim rivojlanishi bilan bu jarayon keyingi bosqichda avtomatik tarzda amalga oshirilib, inson omiliga o'rin qolmaydi. Shunga o'xshash "onlayn ariza" berish tajribasi imtiyozli ipoteka kreditlari va to'lovlari bo'yicha amalga oshirilayotgan davlat subsidiyalarini ajratishda qo'llanilmoqda.

Ta'kidlash lozimki, sun'iy intellekt asosini ma'lumotlar bazasi tashkil etib, ularning manbasi turlicha bo'lishi mumkin. Ma'lumotlar bazasini esa muntazam to'ldirish va kengaytirish sun'iy intellekt tahliliy imkoniyatlarini va samaradorligini oshiradi. Hoziri kunda "Temir daftar" ma'lumotlari elektron bazaga tegishli hokimliklar tomonidan kiritilmoqda. Bu jarayonga sun'iy intellekt texnologiyasining joriy qilinishi, ijtimoiy himoyaga muhtoj talabgorlarni turli mezonlar va talablar kesimida baholab, inson omilini keskin kamaytiradi hamda davriy ravishda muhtoj oila yoki fuqaroning ijtimoiy holati haqidagi ma'lumotlar avtonom yangilanib boriladi. Ehtiyojmand oilalarning "Temir daftar"ga kiritilishi va chiqarilishini sun'iy intellekt nazoratga olishi bilan, dasturning samaradorligi va shaffofligi ta'minlanadi.

O'zbekistonda hozirda mavjud ma'lumotlar manbalaridan sun'iy intellekt ma'lumotlar bazasini shakllantirish va ulardan samarali foydalanish mumkin. Jumladan:

- Identifikatsiyalash yagona tizimi – (id.gov.uz);
- O'zbekiston Respublikasi ochiq ma'lumotlar portali – (data.gov.uz);
- Elektron hukumat tizimi ma'lumotlar bazasi – (my.gov.uz);
- Davlat xizmatlari agentligi ma'lumotlar bazasi – (davxizmat.uz);
- Turli vazirlik va idoralarning ma'lumotlar bazasi.

Shuningdek, jahon tajribasida ijtimoiy sohaga yo'naltirilgan dasturlarda sun'iy intellekt ma'lumotlar bazasini shakllantirishda milliy ID tizimlari ma'lumotlari, aholini ro'yxatga olish va soliq to'lovchilar bazasi, tibbiyot, bank, sug'urta kompaniyalari, do'kon va bozorlar xaridorlari, mobil aloqa operatorlari ma'lumotlari hamda aholining kommunal to'lovlar va qarzdorlik, kredit tarixi, ijtimoiy tarmoqlardagi faolligi kabi manbalardan qonun doirasida foydalaniladi. Siyosiy jarayonlarda ham sun'iy intellekt o'z ahamiyatini kasb etmasdan qolmaydi. Xususan turli xil ijtimoiy himoya dasturlarida qo'llash imkoniyatlari va zarurati mavjud bo'lib, tegishli dasturlash

yo'nalishlaridagi yetakchi mahalliy mutaxassislar va xorijiy kompaniyalarni jalb qilgan holda sun'iy intellekt texnologiyalarini joriy qilish va qo'llash maqsadiga erishib kelmoqda. Ijtimoiy siyosat degan terminga toxtalib o'tamiz:

Ijtimoiy siyosat – davlat faoliyatidagi muhim yo'nalishlardan biri hisoblanib, maqsadi aholi salomatligi, daromadlarining barqarorligi, muayyan murakkab hayotiy vaziyatlarda ijtimoiy zaif toifalarni qo'llab-quvvatlash, umuman olganda jamiyatda ijobiy ijtimoiy muhitni yaratishdir.³⁰

Rivojlangan mamlakatlarda ijtimoiy sohada, xususan, sog'liqni saqlash, ta'lim, bandlik, ijtimoiy himoya va boshqa yo'nalishlarda sun'iy intellekt va zamonaviy axborot texnologiyalari imkoniyatlaridan foydalanish keng tus olmoqda. Aholini ijtimoiy himoya qilish sohalarida rivojlanayotgan davlatlarda amalga oshirilgan muvaffaqiyatli xorijiy tajribalardan quyidagi loyihalarini ko'rib chiqish mumkin. Masalan, Janubiy Afrika Respublikasida amalga oshirilgan "Harambee" loyihasi ijtimoiy yoshlar bandligini ta'minlashga ko'maklashishga yo'naltirilgan bo'lib, ushbu dastur sun'iy intellekt yordamida kasbiy-malakaviy moslikni aniqlab, ish izlovchilar bazasini shakllantiradi va ularga turli me'yorlarga asosan tegishli mos bo'sh ish o'rnini taklif qiladi. Aholining asosiy qismi hozirda yoshlar tashkil qiladigan bir davrda yoshlarga nisbatan olib borilayotgan davlat siyosati ham barqarordir. Davlatda aholisining ish bilan qamrab olingan qismining ko'pini ham yoshlar tashkil etada. Ko'plab yoshlarni sun'iy intellekt orqali ham ish bilan ta'minlashning yo'llari o'ylab topilmoqda.

Yoshlar – aholi yoshining katta ijtimoiy guruhini tashkil etadigan, ijtimoiy rivojlanish va shaxs sifatida shakllanishi jarayonida, ijtimoiy hayotda ma'lum bir chegaralanmagan xarakterlarga va imtiyozlarga ega bo'lgan qatlamdir. Yoshlar inson mamlakat rivojiga o'z hissasini qo'shadigan va uning rivojlanishiga ta'sir etadigan ijtimoiy hayotning to'laqonli subyekti hisoblanadi.³¹

XXI asr texno asr degan nom ostida ham jamiyatni rivojlanishiga zamonaviy texnologiyalar asosiy sabab deb bilamiz. O'z navbatida yoshlarning ijtimoiylashuviga yordam bermoqda, shu bilan bir qatorda insonlarni bir-biridan uzoqlashib, qarindoshlik rishtalarini buzilishiga olib kelmoqda desak mubolog'a bo'lmaydi. Har bir kunimiz sun'iy intelleksiz o'tmaydi albatta telefon, kompyuter, televizorlar, har xil sayt va platvormalar bularning hammasi intellekt hisoblanadi. Sun'iy intellekt yoshlarga ijtimoiy xizmatlar ham ko'rsatmoqda nogironligi bo'lgan yoshlarga bir qator masalan:

1. **Ko'zi ojizlar yoki zaif ko'ruvchilar uchun ovozli yordamchi.** Bunday qurilma harakatlanishni erkinlashtirishi, yo'llardagi to'siqlar, xavfli holatlar, vaziyatlar haqida oldindan ogohlantirishi, turli bosma nashrlar, elektron axborotlar, uyali aloqa vositalaridan foydalanishda yordam bera oladi. Masalan, inson kutubxonaga boradi, u yerda kutubxonachidan istagan kitobni oladi, shunchaki varaqlab turadi yordamchi esa kitobni ovoz chiqarib o'qib beradi;

2. **Karlar va eshitishda nuqsoni borlar uchun yordamchi.** Bu qurilma inson eshitishi va kerakli ta'sirlanishni amalga oshirishi lozim bo'lgan vaziyatlarda mexanik ta'sir ko'rsatish orqali egasiga belgi beradi va masalan yo'llardagi falokatlardan omon saqlaydi;

³⁰ Ijtimoiy siyosat//wikipediya. Havola: http://ru.wikipedia.org/wiki/социальная_политика (09.05.2023)

³¹ Ganiyeva M.X., Latipova N.M., Alekseyeva V.S., Ismailova B.X., Abduraxmanova M.M. "Bolalar va yoshlar ijtimoiy ta'minoti va himoyasi". O'quv qo'llanma. Toshkent: 2019 yil

3. ***Nogironlar va vaqtincha harakatlanishi cheklanganlar uchun yordamchi qurilma.*** Bunday yordamchi sun'iy tafakkur vositasida inson asab tizimiga ulanadi va harakatlanish uchun imkon yaratadi. Albatta, bugungi kunda turli shakldagi protezlar mavjud, ular anchagina qulayliklar yaratadi, lekin protezlar yordam bera olmaydigan holatlar ham talaygina bo'lib, bunday yordamchi ayni muddao bo'lar edi;

4. ***Nutqida nuqsoni bo'lgan insonlar uchun yordamchi.*** Bunday qurilma muayyan vaqt davomida o'z egasining ma'lum harakat bilan nimani ofodalamoqchi, qanday tovushlar hosil qilmoqchi ekanligini o'rganadi, ya'ni egasiga moslashadi. Keyingi foydalanishda ham inson qurilmadi o'ziga kerakli yo'nalishda o'qitishda davom etishi mumkin. Masalan, aytmoqchi bo'lgan so'z yoki tovushni qurilmaga yozuv, belgi, shakl yoki yozib olingan ovoz shaklida kiritish orqali. Birmuncha vaqtdan so'ng mashina va inson bir butunlik hosil qiladi va o'zini jamiyatda erkin his qila oladi.

Xalqimizda kasalni davolashdan ko'ra oldini olgan afzal degan naql bor albatta, bolaga ilk yoshidan e'tiborli bo'lish nafaqat mutaxassislarning balki ota-onalarning ham zimmasiga yuklanadi. Barvaqt aralashuv xizmatlari esa bu borada ularga malakali yordam ko'rsatishi bilan qimmatli bo'ladi. Bolalar, ota-onalar, mutaxassislar va fuqarolarga alohida ehtiyojli bolalar ikkinchi darajali emasligini va ular havfsiz ekanligini anglatmoqlikdir. Bolalarga berilayotgan Inklyuzif ta'limning asosiy maqsadi bolalar bilan alohida ishlash ularning bilim salohiyati yanada mukammallashtirish Shu bilan birga, inklyuzivlik tamoyili imkoniyatlari cheklangan bolalar ijobiy ruhiy va ijtimoiy rivojlanishga ega bo'lishlari uchun oilada yashashlari va o'z tengdoshlari bilan birga oddiy maktabda bilim olishlari lozimligini nazarda tutadi.

Inklyuziv ta'lim – alohida ehtiyojli bolalar uchun ta'lim sifatini takomillashtirish va ularni maktabgacha ta'lim muassasa hamda umumta'lim maktablariga integratsiya qilishni ta'minlash. Oqilona jamiyat, taraqqiyot yo'lida hech qanday, hattoki kichik omildan ham voz kechmaydi – aksincha, barcha omillardan oqilona foydalanishga harakat qiladi. Alohida ehtiyojli bolalar jamiyatimizning ma'lum bir qismini tashkil etar ekan, ulardagi iqtidor, salohiyatdan oqilona foydalanish, mamlakatimiz taraqqiyotiga sezilarli ta'sir ko'rsatishi mumkin. Bu degani alohida ehtiyojli bolalarga yangicha nigoh bilan qarab, ularni ijtimoiy faoliyatga jalb etish kerak!³²

Xulosa qilib aytish mumkinki, sun'iy intellektning hayotimizdagi o'rni kundan-kunga chuqurlashib bormoqda. Ular insoniyatning yutug'imi yoki mag'lubiyati, degan savol ustidagi bahslar hali uzoq davom etadi. Eng muhimi, fantastik yozuvchi Ishoq Azimov ta'biri bilan aytganda, “Robotlarni yaratishda odamlarga zarar yetkazmaslik lozimligi” shior qilib olinishi kerak. Shunday bo'lsa-da sun'iy tafakkur bugungi kunda inson hayotining barcha sohalariga asta sekin kirib kelmoqda. Jumladan, ijtimoiy ish (ijtimoiy soha)da ijtimoiy xizmatlar yoki ijtimoiy yordamga bo'lgan ehtiyojni bashorat (prognoz) qilishda samarali qo'llash mumkin.

Jamiyat rivojlanib borgani sari uning yangi qonunlari va tartibotlari ham o'zgarib, rivojlanib boradi. Bu o'zgarishlar xoh ijtimoiy bo'lsin, xoh siyosiy jamiyatdagi insonlar tomonidan o'zlashtirilib, moslashtirib boriladi. Biz yuqorida ko'rib o'tgan jamiyat va davlat hayotining

³² Ganiyeva M.X., Latipova N.M., Alekseyeva V.S., Ismailova B.X., Abduraxmanova M.M. “Bolalar va yoshlar ijtimoiy ta'minoti va himoyasi”. O'quv qo'llanma. Toshkent: 2019 yil.

barcha sohalarini, hattoki qishloq xo‘jaligini ham raqamlashtirish mumkinligini bir vaqtlar xayolimizga ham keltirmagan edik, ammo zamonaviy jamiyat shu darajada taraqqiy etib bormoqda.

REFERENCES

1. https://uz.wikipedia.org/wiki/Sun%CA%BCiy_intellekt
2. Ijtimoiy siyosat//wikipediya. Havola: http://ru.wikipedia.org/wiki/социальная_политика (09.05.2023)
3. Jahongir Toshniyozovich Ibragimov - Академия Google. https://scholar.google.com/citations?view_op=list_works&hl=ru&user=WtrCbdgAAAAJ
4. Ganiyeva M.X., Latipova N.M., Alekseyeva V.S., Ismailova B.X., Abduraxmanova M.M. “Bolalar va yoshlar ijtimoiy ta’minoti va himoyasi”.
5. O`quv qo`llanma. Toshkent: 2019 yil
6. <https://tuit.uz/specialnost-iskusstvenny-intellek>

**THE ROLE OF FAIRY TALES IN TEACHING ENGLISH AND THE
TECHNIQUES OF USING FAIRY TALES IN MIDDLE SCHOOL FOR MORE
EFFECTIVE ORGANIZATION OF THE LESSON AND MENTAL DEVELOPMENT
OF CHILDREN.**

Tolipova Ozoda Zokir qizi

Teacher of the Department of Private Legal Sciences of the Jizzakh
Region Legal Technical

College. Jizzakh State Pedagogical University, second-year master's student.

<https://doi.org/>

***Abstract.** In modern pedagogical practice, one of the challenges of modern school technology is to organize lessons more effectively and facilitate the learning process of children, while at the same time increasing the interest of the younger generation in learning. The main purpose of choosing middle class, children of this period remember better and faster and retain in their memory for a long time information, cases, incidents, faces, objects, facts, but not abstract definitions or descriptions. Younger schoolchildren memorize mechanically, without realizing the semantic connections in this material.*

***Key words:** English language, fairy tales, student, individual, group, skills, methods and efficiency, middle class students and methods.*

**РОЛЬ СКАЗОК В ОБУЧЕНИИ АНГЛИЙСКОМУ ЯЗЫКУ И ПРИЕМЫ
ИСПОЛЬЗОВАНИЯ СКАЗОК В СРЕДНЕЙ ШКОЛЕ ДЛЯ БОЛЕЕ ЭФФЕКТИВНОЙ
ОРГАНИЗАЦИИ УРОКА И УМСТВЕННОГО РАЗВИТИЯ ДЕТЕЙ.**

***Аннотация.** В современной педагогической практике одной из задач современной школьной технологии является более эффективная организация уроков и облегчение процесса обучения детей, одновременное повышение интереса подрастающего поколения к обучению. Основная цель выбора среднего класса - дети этого периода лучше и быстрее запоминают и надолго сохраняют в памяти информацию, случаи, происшествия, лица, предметы, факты, а не абстрактные определения или описания. Младшие школьники запоминают механически, не осознавая смысловых связей в этом материале.*

***Ключевые слова:** английский язык, сказки, ученик, личность, группа, навыки, методы и эффективность, ученики среднего класса и методы.*

Today, extensive work is being done to develop children's mental and physical abilities and organize lessons more effectively. When a child comes to school, the most important for him will be the following social motives: motives of self-improvement (which means to be developed, cultural) and self-determination motives (on completion of school, continue to study, and then work successfully). The child must be aware of the social significance of learning. The listed motives are the results of the influence of society (kindergarten, family). During the first school days, such an atmosphere sets children's positive attitude towards work and helps to recreate favorable conditions for learning. Younger schoolchildren most often live for today.

That is why it is of great importance in the educational process how competently short-term and long-term goals are set. The teacher must form a responsible attitude towards learning: it lies in the ability of the younger student to consciously subordinate his actions to relevant, important goals and objectives. There are also personal motives: for example, motives of well-

being (when a child wants to get a good grade at any cost, to earn praise). Younger schoolchildren experience a feeling of pride, an incredible surge when their teacher praises them. A teacher in a primary school has a huge educational impact. This is due to the fact that the teacher, from the very beginning of school, is a clear authority for children. The authority of the teacher is one of the most important prerequisites for teaching and education in primary school.

Educational activities in primary school, first of all, help in the development of mental processes of a child's cognition of the world around him through perceptions and sensations. Younger schoolchildren are distinguished by the fact that they see this world most acutely and freshly, and have a certain contemplative curiosity. One of the typical features of the perception of a junior schoolchild is low differentiation. Children of primary school age may make mistakes or not accurately differentiate similar objects in their perception. Another feature of the perception of students of this age is its close connection with what the child does.

At this level of mental development, perception correlates with actions in practice. If a child touches an object, takes it in its hands, makes some kind of manipulation, this means that it perceives it that way. Also, pronounced emotionality in the perception of children of primary school age is characteristic. Early days of universal education, primary school Chinese courses focused on the instrumental nature of language learning and emphasized the development of learning. Students' ability to read, write, listen, and speak; as for humanistic elements, such as literary education, teachers will adapt to the textbooks are selected and taught according to the text, and they are also supplemented by extracurricular reading.

Children's books are not new. From the perspective of teaching operations, although we did not necessarily use "children's books" in the past. This name, but Chinese teachers or library directors will also ask students to read children's books in school. Respectively, Those who teach often regard reading children's books as "extracurricular reading", that is, students read assigned books on their own outside of class or recommended book. Due to class time constraints, teachers or library directors usually do not specifically instruct students in reading. Extracurricular books, but students will be asked to do post-reading exercises in different forms, such as listing the basic information of reading materials. Materials (author, publisher, date of publication), excerpts, brief introduction, and feelings after reading, etc. This kind of children's book reading arrangement will not take up classroom time, and it can also monitor students' reading results.

Treating children's book reading as "extracurricular reading", due to students' lack of reading guidance, reading. Reading is very random, and a student's reading effectiveness often depends on the student's personal factors. Students who are interested in reading and have a high understanding of words, although they do not receive special guidance.

Fairy tales belong to a larger body of literature known as folktales. It is necessary to understand the importance of folktales in order to define "fairy tales." Arbuthnot (1976) described folktales as stories of anonymous origin that were handed down orally from generation to generation and contain various elements of a tribe or group of people such as superstitions, rituals and religious elements. Briggs and Wayne (1979) offer a similar definition. Folktales may be defined as stories of anonymous origin which form a part of the oral tradition of a tribe or people. Fairy stories are usually included within the larger category of folktales even though the authorship of modern fairy stories is known. Adults may classify the stories as folktales but children call them fairy tales because of the magic, enchantment and wonder therein, (p. 15) Social anthropologists

believe that folktales have acted to cement the belief systems and acceptable codes of behavior for a group of people.

This is the reason folk and fairy tales are found worldwide in children's fiction (Opie & Opie, 1974; Sutherland & Arbuthnot, 1977). In addition, striking similarities are found among the tales of different people. Opie and Opie (1974) hypothesized that people everywhere are faced with common human problems. It is difficult to arrive at a precise definition of "fairy tales." However, most experts in children's literature include the following elements in their definition: (1) fairy tales are more complex than folktales in theme or plot, (2) they contain magical elements, (3) the characters are usually witches, princes and princesses, fairies, etc., (4) they are unbelievable. In this study, the fairy tales that form the base of the curriculum meet the criteria listed above. All come 10 from the well known collection of Jacob and Wilhelm Grimm (Germany, 1815). The stories selected are listed as fairy tales in the work *The Classic Fairy Tales* by Opie and Opie (1974).

According to Favat (1977), in each fairy tale there is a hero or heroine who comes upon a person or animal of magical powers from whom he receives a magical device enabling him to attain his fortune or wishes as a reward for a good deed. The main character always struggles against the powers of evil or some deprivation, but comes out victorious in the end. The tales selected for this study contain this type of theme. Andre Favat (1977) studied children's interest in fairy tales. He was interested in cognitive development and found what he believed were similar characteristics in young children's thinking and fairy tales.

Favat studied the stories collected by Perrault and the Grimm brothers and integrated characteristics of these studies with the theory of intelligence proposed by Jean Piaget. Favat suggested the following characteristics were found in both child and tale: (1) Magic and the child. Children believe an object or place can magically be used to influence another object. This is related to Piaget's concept of "participation," in which beings or objects have a direct influence on one another even though there is no spatial contact or intelligible causal connection between them (p. 132). In fairy tales the characters often use thoughts and words to influence events. They wish for things and they occur.

Thus, summing up our research, we can note that the method of teaching English in primary school is acquiring a new round of development through the teaching methods we have described; the results and materials of this study are of practical value for practicing English language teachers in primary schools and can be used by literally each of them; and, as we believe, the fairy-tale method we propose can bring a large number of positive results and improve the quality of teaching a foreign language in primary school.

REFERENCES

- 1 Azarova S.I., Druzhinina E.N. Millie 2. Millie. English language, 2nd grade. Beginning coursebook "English language of the new millennium" / "New Millennium English" for grades 5 - 11. Textbook for general education institutions. M.: Title, 2011. 126 p.
- 2 Azarova S.I., Druzhinina E.N. Millie 3. Millie. English language, 3rd grade. Beginning coursebook "English language of the new millennium" / "New Millennium English" for grades 5 - 11. Textbook for general education institutions. M.: Title, 2007 U87

- 3 AlekseevaL. E. Methods of teaching a professionally oriented foreign language. Course of lectures: methodological manual. St. Petersburg: Faculty of Philology of St. Petersburg State University, 2007. 136 p.
- 4 Amonashvili Sh.A. Hello children! Teacher's manual. M.: Education, 1983. 208 p.
- 5 . Anikin V.P. Russian folk tale: A manual for teachers. M.: Education, 1977. 208 p.
- 6 . Artemova L.V. Theatrical games for preschoolers. Book for a kindergarten teacher. M.: Education, 1991. 127 p.
- 7 ArjokiK. Ways to activate younger students in English classes. //Early teaching of English: theory and practice. St. Petersburg: DetstvoPRESS, 2004. pp. 90-95.

MATN KOMMUNIKATIV-PRAGMATIK MAZMUNINI SHAKLLANTIRUVCHI KATEGORIYALAR

Abdurasulova Dilnoza Qodirjon qizi

Mustaqil izlanuvchi

<https://doi.org/10.5281/zenodo.10086972>

Annotatsiya. Ushbu maqolada matn birliklar, matn semantikasi haqida jahon va o'zbek tilshunoslarining o'xshash va farqli fikrlarini taqqoslagan holda tilshunoslikning dolzarb muammolariga munosabat va asarlardan olingan misollar yordamida tahlillar keltirilgan. Shuningdek, maqolada allyuziya, propozitsiya, presuppozitsiya, tagmano kabi qator tushunchalarning nutqda namoyon bo'lishiga misollar yordamida izoh berilgan.

Kalit so'zlar: referensiya, propozitsiya, presuppozitsiya, tagma'no, allyuziya, implikatura, referent.

CATEGORIES FORMING THE COMMUNICATIVE-PRAGMATIC CONTENT OF THE TEXT

Abstract. This article compares the similar and different opinions of world and Uzbek linguists about text units, text semantics, and analyzes with the help of examples taken from works and attitudes to the current problems of linguistics. Also, in the article, the expression of a number of concepts such as allusion, proposition, presupposition, tagmano is explained using examples.

Key words: reference, proposition, presupposition, implication, allusion, implicature, referent.

КАТЕГОРИИ, ФОРМИРУЮЩИЕ КОММУНИКАТИВНО- ПРАГМАТИЧЕСКОЕ СОДЕРЖАНИЕ ТЕКСТА

Аннотация. В данной статье сравниваются сходные и разные мнения мировых и узбекских лингвистов о текстовых единицах, семантике текста, анализируются на примерах из произведений и взгляды на современные проблемы языкознания. Также в статье на примерах поясняется выражение ряда понятий, таких как аллюзия, пропозиция, пресуппозиция, тагmano.

Ключевые слова: референция, суждение, пресуппозиция, импликация, аллюзия, импликатура, референт.

Tabiat va jamiyatda har bir hodisa, voqelik muayyan sabab asosida yuzaga keladi. Bu sababiy bog'lanish falsafiy jihatdan sabab va oqibat kategoriyalarini tashkil etadi. Til va nutqiy faoliyatda ham har bir lisoniy dalil muayyan sabab natijasidir. Bu sabab zarurat, maqsad, o'zaro munosabat, zidlanish, miqdor va sifat o'zgarishlari xarakterida bo'lishi mumkin. Har qanday muloqot markazida, albatta, shaxs turishi yuqorida ham ayildi. Nutqiy faoliyatda gapirish va tushunish, nutq hosil qilish va uni idrok qilish jarayonlari almashinib turadi³³. Mazkur jarayonlar davomida matn mazmuni shakllanadi, axborot etkazish va anglash bosqichlarida matn mazmunining yashirin hamda oshkora jihatlari uzatiladi, idrok etiladi.

Yuqorida ham ta'kidlaganimizdek, matn tilning barcha imkoniyatlari: leksik-semantik, uslubiy, grammatik, kommunikativ-pragmatik, diskursiv, antropotsentrik xususiyatlari reallashadigan, axborot uzatish va ta'sir etish vazifalari uyg'un tarzda amalga oshadigan tizim

³³ Nurmonov A., Mahmudov N., Ahmedov A., Solixoj'ajeva S. O'zbek tilining mazmuniy sintaksisi. – Toshkent: Fan, 1992. – B. 3.

hisoblanadi. E.Aznaurova ham ifodaning semantik-uslubiy va pragmatik mazmuni – kompleks tushuncha ekanligi, uni aniqlash jarayoni ko‘p bosqichlilikini qayd etib, bu jarayon o‘z ichiga quyidagilarni olishini ko‘rsatib o‘tadi: verbal kontekstda aks etgan birliklarning mazmuni va kombinatorikasi bilan belgilanadigan kontekstual ma‘noni ochib berish; bu bosqichda ifoda “yopiq” tizim sifatida ko‘riladi. Ifoda yaxlit matnning bir qismi sifatida ko‘riladigan matnli implikatsiyalar mazmunini anglash. Bunda retsipyentning lingvistik malakasi faol ishga tushadi. Pragmatik axborotning o‘zini aniqlash, ya’ni aniq bir KPV (kommunikativ-pragmatik vaziyat) va uning parametrlari etnik sotsium a‘zolarining qabul qilingan me‘yoriy pozitsiyalari nuqtai nazaridan jamiyatning institutsional va rolli strukturasi va ularning strukturaviy tarkibi haqidagi tasavvurlarning aniqlanishi va nihoyat, nutqiy muloqotning aniq bir ishtirokchisiga kommunikativ aktning aniq amalga oshirish joyi, vaqtida “ko‘rinadigan” pragmatik ma‘nolarni ajratib olish, boshqacha aytganda kommunikatsiya ishtirokchilari tomonidan dunyo, jamiyat va insonning talqin etilishini pragmatik mazmunini ochib berish³⁴. Demak, matnda uzatiladigan axborotning mazmuniy-pragmatik tuzilishini tahlil etish tadqiqotchidan semantik va pragmatik kategoriyalarni chuqur bilishni talab etadi.

Matn mazmunining shakllanishi, strukturasi tarkib topishida uni tashkil etuvchi har bir lisoniy birlikning semantikasi va pragmatikasi muhim o‘rin tutadi. Matn mazmunini shakllantiruvchi kategoriyalar haqida fikr yuritilganda *propozitsiya*, *referensiya*, *presuppozitsiya*, *implikatura*, *tagma’no* kabi terminlar kuzatiladi. Propozitsiya va referensiya nutqiy birlikning borliq bilan to‘g‘ridan-to‘g‘ri aloqador, denotativ qismini tashkil etsa, presuppozitsiya, implikatura, tagma’no kabilar bevosita ifodalanmagan, ammo umumiy bilish fondiga asoslangan holda anglanishi lozim bo‘lgan axborotni qamrab oladi. Tilshunoslikda bunday ifodalanish umumiy tarzda *implikatsiya*, *implikatura*, *yashirin ma’no* terminlari bilan yuritiladi.

Propozitsiya tushunchasi hozirgi tilshunoslikda keng qo‘llanib, muayyan sintaktik qurilma vositasida ifodalangan obyektiv voqelikni ifodalaydi.³⁵ O‘zaro munosabatda bo‘lgan predmet, hodisa, xususiyat, harakat va hokazo birligidan tashkil topgan ob‘ektiv borliqning alohida elementlari tilning asosiy birliklari – so‘zning, alohida elementlar ansambli esa gapning denotati hisoblanadi.³⁶ Propozitsiya termini o‘z mohiyatiga ko‘ra gap semantikasida o‘z ifodasini topgan obyektiv mazmunni bildiradi. Professor M.Hakimovning ta’kidlashicha, fikrlash faoliyati natijasida noma’lum voqelikning ma’lum voqelikka aylanishi uchun ifodada yashirin semantik komponent ishtirok etadi. Ifoda semantik tuzilishidagi hamma uchun ma’lum bo‘lgan axborot oshkora (eksplitsit) mazmun deb qaraladi. Buni mantiqiy atama bilan propozitsiya deb ataladi.³⁷ Ma’lumki, propozitsiya nutqiy aktning denotativ tomonini tashkil etadi. Professor Sh.Safarovning fikricha, gap ma’nosining asosini tashkil qiluvchi propozitsiya voqelikda yoki tasavvurda kechayotgan hodisa-faktning semantik ramzidir. Matn mazmuniy markazi yoki, boshqacha aytganda, uning semantik mohiyati – voqelik va uning nutqiy-tafakkur idroki jarayonida tug‘iladigan tushuncha hamda lisoniy tuzilma o‘rtasidagi signifikativ ramzidir. Bunday lisoniy va ruhiy-mantiqiy bog‘liqlik propozitsiya ko‘rinishini oladi hamda ushbu turdagi propozitsiya faqat

³⁴ Qarang: Qazaqova N. A. G‘afur G‘ulom asarlarining pragmaligvistik tadqiqi: Filol. fanlari bo‘yicha falsafa d-ri (Doctor of philosophy)...diss. – Namangan, 2019. – B.140 Aznaurova E. Pragmatika xudojestvennogo slova. – Tashkent: Fan, 1988. – B. 80.

³⁵ Usmonova H.O‘zbek tilida gap bo‘laklarining pozitsion strukturasi: filol. fanlari d-ri... diss. – Toshkent, 2010. – B. 67.

³⁶ Nurmonov A., Mahmudov N., Ahmedov A., Solixojeva S. O‘zbek tilining mazmuniy sintaksisi. – Toshkent: Fan, 1992. – B. 35.

³⁷ Hakimov M. O‘zbek pragmaligvistikasi asoslari. – Toshkent: Akadernashr, 2013. – B. 74.

kechayotgan voqea haqidagi xabargina bo‘lib qolmasdan, yetkazilayotgan xabarning tasdig‘i hamdir³⁸.

Matn semantikasi haqida so‘z borganda referensiya hodisasi ham qayd etiladi. Referensiya haqida tilshunoslikda turlicha qarashlar mavjud. Ayrim tadqiqotchilar referensiya va propozitsiya terminlarini ma‘nodosh tarzda qo‘llaydilar. Jumladan, G.Frege har qanday gapda fikr (mazmun) sathidan referensiya sathiga (ma‘noga) qadam qo‘yiladi, shu bilan birga, ayrim ma‘nolarning tasdiq yoki inkor qilish akti sodir bo‘ladi, deydi. Referent sath uchun propozitsiya terminini ishlatadi. Referensiya zamonaviy tilshunoslikda til belgisining tildan tashqaridagi real borliqdagi obyektlar va vaziyatlar bilan munosabati jarayoni sifatida aniqlanadi. Referensiya hodisasi ham denotativ semantika doirasida talqin qilinadi va an‘anaga binoan nomlovchi lisoniy birliklarning borliqdagi obyektga munosabati va u bilan bog‘liq tushunchalar sifatida tavsiflanib kelinmoqda. Aslida, lisoniy nomni voqelik bilan bog‘lashda so‘zlovchining (yoki lisonidan foydalanuvchi shaxsning) maqsadi, lisoniy faoliyat niyati muhim o‘rin egallaydi³⁹. Referent esa referensiya jarayonida til belgisi yo‘naltirilgan obyekt, voqelikdagi hodisani ifodalaydi. Referent termini tilshunoslikda denotat tushunchasiga ma‘nodosh sifatida ham qo‘llanadi. Ba‘zi tilshunoslar bu ikki tushunchaning farqli jihatlari borligini qayd etadilar. Referent, yana bir ta‘rifga ko‘ra, inson ongida atrofda voqelik obyektlari va hodisalarini aks ettiruvchi nutqni yo‘naltiruvchi mental qurilmadir.

Referensiya hodisasi matn mazmuni uchun muhim ahamiyatga ega bo‘lib, voqelik bayonining uzluksizligini va davomiyligini ta‘minlab, uning qismlari o‘rtasidagi anaforik va kataforik munosabatlarni hamda retrospektiv va prospektiv bog‘liqliklarni namoyon qiladi. Matn mavzusiga oid axborot bayoni jarayonida oldinroq ma‘lum qilingan yoki xabar qilinishi kutilayotgan axborot, ma‘lumotlarga murojaat qilishga majbur bo‘linadi. Bunday turdagi axborotlar vositasida predmet va hodisalarini o‘xshatish, ma‘lumotlarni aniqlashtirish, odingi yoki kutilayotgan ma‘lumotlarga murojaat, aytilgan fikrni rivojlantirish, asoslash kabi maqsadlar amalga oshiriladi. Matn referensiyasi axborotni umumlashtirish va qayta to‘plash, retrospektiv tahlil etish imkonini yaratib, yangi ma‘lumotlarni oldindan tahlil qilish, anglash sharoitini hosil qiladi.⁴⁰ Masalan, referensiya tushunchasi ayrim tadqiqotlarda propositiv mazmun asosida aniqlanadigan qo‘shimcha axborotlar sifatida talqin qilinadi.

Professor S. Boymirzayeva matn referensiyasining ikki ko‘rinishini qayd etadi:

1) matn elementlari tizimli munosabatga kirishib, tizimli strukturani tashkil qiladi va bu tizim asosida matnning ichki referensiyasi hosil bo‘ladi; 2) matnda tasvirlanayotgan voqelik ob‘ektiv borliqdagi predmet-hodisalar bilan taqqoslanadi va shu yo‘sinda tasavvurdagi “matn dunyosi”ga baho berish yo‘li bilan tashqi referensiya hosil bo‘ladi⁴¹. Ichki referensiya informativ mazmun yetakchilik qiladigan matnlarda kuzatilsa, tashqi referensiya badiiy va publitsistik matnlarda yetakchilik qiladi. Tashqi referensiya intertekstuallik, allyuziya kabi hodisalar orqali reallashadi.

Har qanday gap, shuningdek, yirik sintaktik birliklar semantikasi haqida so‘z borganda, uning mazmunida propositiv, modal va kommunikativ aspektlar ishtirok etishi ma‘lum. Modal va

³⁸ Boymirzaeva S. O‘zbek tilida matnning kommunikativ-pragmatik mazmunini shakllantiruvchi kategoriyalar: filol. fanlari d-ri ... diss. avtoref. – Toshkent, 2010. – B. 16.

³⁹ Safarov Sh. Pragmalingvistika. – Toshkent, 2008. – B. 118.

⁴⁰ Boymirzaeva S. O‘zbek tilida matnning kommunikativ-pragmatik mazmunini shakllantiruvchi kategoriyalar: Filol. fanlari d-ri... diss. avtoreferati. – Toshkent, 2010. – B.18.

⁴¹ Boymirzaeva S. O‘zbek tilida matnning kommunikativ-pragmatik mazmunini shakllantiruvchi kategoriyalar: Filol. fanlari d-ri... diss. avtoreferati. – Toshkent, 2010. – B 19.

kommunikativ jihatlar sintaktik birlikning pragmatik tomonini tashkil etadi. Tilshunoslar tomonidan e'tirof etilishicha, ayrim gaplar, nutqiy tuzilmalarda propozitsiya, ya'ni denotativ qism aniq mavjud bo'lmasa, gap semantikasi obyektiv borliqdagi muayyan predmet bilan bog'lanmasa-da, unda modal va kommunikativ jihatlar shakllangan bo'lishi mumkin. Chunki har qanday nutqiy tuzilma so'zlovchining ichki niyatini reallashtirish uchun yuzaga keladi.

Ma'lumki, muloqot jarayoni murakkab bo'lib, har qanday nutqiy tuzilmaning mohiyati aynan uni ifodalayotgan grammatik asoslarga, semantikaga, propozitsiyaga muvofiq kelmasligi, bu esa so'zlovchi yoki muallifning mo'ljali va kommunikativ strategiyasi asosida shakllanishi mumkin. Aynan shu holatda matn implikaturasi yuzaga keladi. Implikaturaning ikki turi kuzatiladi: grammatik implikatura (implikatsiya), semantik implikatura (implikatsiya). Grammatik implikatsiya nutqiy jarayonda keng kuzatiladigan hodisa bo'lib, tilning tejamkorlik tamoyili natijasidir.

Pragmalingvistika uchun semantik implikatsiyalashuv ahamiyatli bo'lib, referensial tagma'no, presuppozitsiya, allyuziya kabilar implikatsiyalashuv ko'rinishlari sifatida ko'rsatiladi.

Allyuziya (lat.allusio hazil) uslubiy figura sifatida tarixiy shaxslar, voqea-hodisalarga ishora qilish, mashhur shaxslarning nutqlaridan parcha keltirish san'ati bo'lib, tilshunoslik nuqtai nazaridan intertekstuallikning bir ko'rinishini ifodalaydi. Tarixiy shaxslar, diniy-mifologik qarashlar bilan bog'liq qahramonlar, asar personajlariga ishora qilish, ularning nutqidan vaziyatga mos parcha keltirish, shu orqali yashirin ma'no ifodalash allyuziyaning mohiyatini tashkil qiladi. Masalan: *Hay-hay-hay! Ismu nasablarindan aylanayin: ehtimol birlari – Dodaxo jamikinlar, yana birlari kimsan – Abonosirning shaxsan o'zlari deymenov.* (Tanlangan asarlar,8-jild, "Ikki afandi",79-bet). Muallif maqsadi, albatta, asar qahramonlarining tashqi qiyofasini bo'rttirib, ta'sirli ifodalash. O'quvchidan bu jarayonda esga olingan asar qahramoni haqida ham tasavvurga ega bo'lish talab qilinadi. O'quvchi yoki tinglovchi matndagi assotsiativ bog'lanishdan xabardor bo'lmasa, uning mazmun-mohiyatini yetarlicha anglay olmaydi. Masalan: *Ta'kid joizkim, mazkur "mo'ylab" atamoq otlig' tuklarga ikki mas'ul vazifa yuklang'ondir. Ya'nikim, erkak sanalmish ul zotg'a husn berib turmog'i va yanakim, sho'rpo ichular damda har biri Olovuddinning g'orini eslatg'uchi burun kataklarini ixota qilmoqluk* (Tanlangan asarlar,8-jild,"Ikki afandi",79-bet). Sharq ertaklaridagi Olovuddin va u bilan bog'liq voqealardan bexabar kitobxon bu allyuziv nomning qo'llanishini to'liq tushuna olmaydi.

Tohir Malik allyuziyani qo'llashda ham o'zining individual uslubidan kelib chiqqan holda yumoristik ruhni ifodalovchi kontekstdan foydalanadi. Masalan: *"Sizning ishqingizda shoir bo'lib ketdim", debdilar-a! She'rlari biram g'alatiki... bitta o'qishda yodlanib qolsa-ya!"Qani Layli bilan Shirin, ulardan noz o'rgangin, qani o'sha Farhod bilan majnun deganlari men ularga ishqni o'rgatib qo'yayin"* (Tanlangan asarlar,8-jild,239-bet).

Tilning pragmatik vazifasini ko'rsatuvchi hodisalardan yana biri presuppozitsiyadir. Bu hodisa gapning to'g'ri anglanishi uchun eng zarur komponentdir. Chunki presuppozitsiya gapning vaziyat, kontekst hamda so'zlovchi va tinglovchilarning oldindan ma'lum bo'lgan umumiy bilimlari kabi elementlarni o'z ichiga oluvchi hodisadir. Shuning uchun har qanday gap presuppozitsiya hodisasi asosida tahlil etilmasa, to'g'ri baholanmaydi ⁴².

⁴² Rahimov U. O'zbek tilida yuklamalar presuppozitsiyasi: filol. fanlari nomzodi ... diss. Samarqand, 1994. – B. 3.

Presuppozitsiya hodisasiga nisbatan tagbilim termini ham qoʻllanadi. Chunki presuppozitsiya fon bilimiga tayanadi. Presuppozitsiya koʻpincha lisoniy shakl bilan bogʻliq boʻlib, muayyan shakl presuppozitsiya signali vazifasini bajaradi. Oʻzbek tilshunosligida A. Nurmonov, N. Mahmudov, U. Rahimovlarning ilmiy tadqiqotlarida mazkur hodisaning mohiyati va turlari tahlil qilingan. Maʼlumki, presuppozitsiya hodisasi nutqiy tejamlilikni taʼminlovchi hodisalardandir. Professor N. Mahmudovning taʼkidlashicha, har qanday tekst presuppozitsiyaga koʻra formal jihatdan ixchamlashib, qisqarib boradi. Til taraqqiyotining etakchi tendensiyasi boʻlgan til vositalarining ekonomiyasi tendensiyasi presuppozitsiyalarini formal tasvirlanishi lozim boʻlsa, unda tekst hajman kattalashadi. Nutq temasi bilan tinglovchi (oʻquvchi) tanish boʻlmagan holatlarda zaruriy ravishda shunday qilinadi ham, yaʼni ayni nutq bilan bogʻliq presuppozitsiyalar birin-ketin eksplitsit tasvirlanadi ⁴³.

Professor A. Nurmonovning fikricha, faqat maʼlum tashqi signallar (grammatik koʻrsatkichlar) orqali anglashilgan presuppozitsiya lingvistik presuppozitsiya hisoblanishi kerak. Masalan, *Ahmad ham keldi* gapida ikki propozitsiya: birinchisi Ahmadning kelganligi, ikkinchisi yana boshqasining (Karim, Halim, Salim va boshqalar) kelganligi mavjud boʻlib, ikkinchisi lingvistik presuppozitsiyadir. Chunki bu propozitsiyaga ishora qiluvchi maxsus signal – ham yuklamasi ishtirok etyapti ⁴⁴.

Tadqiqotchi U. Rahimov presuppozitsiyaga ishora qiluvchi vositalarni morfologik, sintaktik, prosodik va ekstralingvistik vositalarga ajratadi. Morfologik vositalar qatoriga mustaqil va yordamchi soʻz turkumlari, mustaqil soʻz turkumlaridagi kategoriyalar, sintaktik vositalar sirasiga soʻroq gaplar, oʻxshatishli qurilmalar ishtirok etgan gaplar, soʻz tartibi kabilarni, ekstralingvistik vositalarga hayotda mavjud boʻlgan turli vaziyatlar, paralingvistik vositalar, sotsial vositalarni kiritadi ⁴⁵.

Presuppozitsiya tahliliga oid tadqiqotlardan maʼlumki, yordamchi soʻzlar presuppozitsiya ifodalashda eng sermahsul vositalardan hisoblanadi. Chunki yordamchi soʻzlar nutqning mazmun va formal jihatdan shakllanishida juda muhim vazifalar bajaradi. A. Pardayev yuklama qatnashgan jumlaning semantik strukturasi yuklama qatnashmagan jumlagi nisbatan murakkabligi bilan ajralib turishini, yuklamalarning jumla mazmuniy tuzilishini murakkablashtirishdagi taʼsiri presuppozitsiya orqali namoyon boʻlishini taʼkidlaydi ⁴⁶.

Koʻmakchilar ham presuppozitsiya ifodalashda yetakchi vositalardan boʻlib, oʻzbek tilida *boshqa, boʻlak, oʻzga, tashqari, koʻra, qaraganda, keyin, soʻng, burun, oldin, ilgari, bilan, binoan, asosan, kabi, singari, yangligʻ, buyon, beri, nari, qaramay, qaramasdan, sayin, sari, sababli, tufayli, orqali, chogʻli, osha, boʻyicha, boʻyi, chamasi, haqida, toʻgʻrisida, holda, yoʻsinda, tomon, qadar, qarshi, qarab, yarasha, loyiq, muvofiq, qarata, boshlab, tortib kabi* koʻmakchi va koʻmakchi vazifasidagi soʻzlar presuppozitsiya anglatish uchun vosita boʻla oladi ⁴⁷.

Soʻz turkumlari orasida eng murakkab kategoriya sanaluvchi feʼllarning presuppozitsiya ifodalashi masalasi ham tilshunoslar eʼtiborini jalb etgan. Jumladan, *yuvmoq, topmoq, qidirmoq, qutulmoq, ozod boʻlmoq, saqlab qolmoq, omon qolmoq, qaytarmoq, shoshmoq, eshitmoq, qurimoq* kabi feʼllarning fakultativ maʼno komponentlari asosida presuppozitsiyaga yoʻl ochiladi. Chunki

⁴³ Mahmudov N. Presuppozitsiya va gap // Oʻzbek tili va adabiyoti. – 1986. – №6. – B. 31.

⁴⁴ Nurmonov A. Koʻmakchili konstruksiyalar presuppozitsiyasi // Tanlangan asarlar. 3-jild. – Toshkent: Akademnashr, 2013. – B. 239.

⁴⁵ Rahimov U. Oʻzbek tilida yuklamalar presuppozitsiyasi: filol. fanlari nomzodi ... diss. – Samarqand, 1994. – B. 21.

⁴⁶ Pardaev A. Yuqorida koʻrsatilgan asar. – B. 145.

⁴⁷ Rahimov U. Yuqoridagi dissertatsiya. – B. 26.

fe'llarning nutqiy vaziyat talabi bilan presuppozitsiyani ifodalashi ularning semantik imkoniyati bilan bog'liq tarzda yuzaga keladi.

Ko'p hollarda so'zlovchi o'zi uchun muhim bo'lgan axborot ko'rinishlaridan birini oshkora bayon qilishni istamaganligi uchun yoki nutqning ta'sir kuchini yanada oshirish uchun uni matn ichiga tagma'no sifatida joylashtiradi. O.S.Axmanova tagma'noga "ichki, ko'zda tutilgan, so'z bilan ifodalanmagan fikr, matn" deb ta'rif beradi.⁴⁸ O'zbek tilshunosligida tagma'noning yuzaga kelishi, nutqdagi ahamiyati va turlari haqida turlicha qarashlar, xususan, tagma'no va presuppozitsiya terminlarini aralash holda qo'llash mavjud. Pragmatik lingvistika bo'yicha qator ilmiy izlanishlar muallifi M.Hakimov har ikki hodisa o'zaro umumiy jihatlariga ega, lekin farqli tushunchalar ekanligini ta'kidlaydi: "Jumladan, tagma'noning muhim xususiyatlari shundaki, bayon qilingan jami propozitsion axborotning umumiy yakuni so'zlovchi nazarda tutgan tagma'no hisoblanadi. So'zlovchi nazarda tutgan tagma'no ko'rinishi o'zida baho mazmunini ifodalaydi. So'zlovchi bu bilan tinglovchining xatti-harakatlariga va so'zlariga o'z munosabatini ifodalaydi"⁴⁹. Presuppozitsiya tagma'no bilan bir necha umumiy jihatlariga qaramay, "istalgan matn semantik tuzilishining mantiqiy tahlili yordamida aniqlanishi mumkin"⁵⁰.

Professor Sh.Safarov implikaturani umuman yashirin ma'no emas, maqsadli, nutqiy yashirin ma'no sifatida tushunib, bu hodisa presuppozitsiyaga yaqin tursa-da, o'zaro farq qilishini aytib o'tadi. Implikatura doimiy bo'lmagan, matnda tez o'zgarib turadigan, hatto yo'qolishi mumkin bo'lgan ma'no, mazmun elementidir. Presuppozitsiya esa, aksincha, matnda yo'qolmaydigan, doimiylik xususiyatiga ega bo'lgan mazmuniy hodisadir. Bu ikki hodisaning yana bir farqi shundaki, presuppozitsiya ko'pincha lisoniy shakl bilan bog'liqdir, implikatura butunlay ma'no doirasiga kiradi va lisoniy shaklning o'zgarishi unga qariyb ta'sir o'tkazmaydi, deb ikki hodisaning farqli tomonlariga izoh beradi⁵¹.

Badiiy matn mazmunini shakllantiradigan implitsit ifodaning yuzaga kelishida kamida uchta axborot mazmuni ishtirok etadi: bu birinchidan, matndagi lisoniy vositalar orqali ifodalangan axborot – propozitsiya, ikkinchidan, kitobxonga avvaldan ma'lum bo'lgan, matnni tushunishda yordam beradigan fon bilimlar, uchinchidan, ifoda mazmunidan va lisoniy usullardan kelib chiqadigan va idrok etilishi zarur bo'lgan yangi axborot. Shundan kelib chiqqan holda matn tilshunosligi bo'yicha yirik mutaxassis I.R.Galperin matndagi parallel, lekin ikki sathda ifodalangan axborotning eksplitsit shaklini tema, yashirin shaklini rema deb yuritadi⁵².

Matn pragmatik mazmunini shakllantirishda modallik kategoriyasi muhim o'ringa ega. Chunki "...modallik harakatdagi tilga, ya'ni nutqqa xos kategoriya va shu sababli u kommunikativ jarayonning asosidir"⁵³. Modallik matnning o'ziga xos mazmuniy xususiyatlaridan biri bo'lib, uning voqelanishi muloqot jarayonining muhim talablaridan biri sanaladi. Matn modalligi ayni matnning o'zida mavjud bo'ladigan ham ontologik, ham gnoseologik xarakterli mazmuniy hodisa va uning shakllanishi bilish faoliyati jarayonida predmet-hodisalarning ontologik xususiyatlarining e'tiborga olinishini taqozo etadi. Tilning kommunikativ va gnoseologik

⁴⁸ Qarang: Qazaqova N. A. G'afur G'ulom asarlarining pragmaligivistik tadqiqi: Filol. fanlari bo'yicha falsafa d-ri (Doctor of philosophy)...diss. – Namangan, 2019. –B. 140. Axmanova O. Slovar lingvisticheskix terminov. – Moskva, 1966. – S. 320.

⁴⁹ Hakimov M. O'zbek pragmaligivistikasi asoslari. – Toshkent: Akademiya, 2013. – B. 112.

⁵⁰ Hakimov M. Yuqoridagi asar. – B. 116.

⁵¹ Safarov Sh. Pragmaligivistika. – Toshkent, 2008. – B. 132.

⁵² Qarang: Qazaqova N. A. G'afur G'ulom asarlarining pragmaligivistik tadqiqi: Filol. fanlari bo'yicha falsafa d-ri (Doctor of philosophy)...diss. – Namangan, 2019. –B. 140. Galperin I. R. Tekst kak ob'ekt lingvisticheskogo issledovaniya.– Moskva, KomKniga, 2006. – S. 44.

⁵³ Galperin I. R. Yuqoridagi asar. – B. 113.

vazifalarining o'zaro munosabati asosida matnda modallik kategoriyasi shakllanadi...Subyektiv modallik mazmunining asosida muallif intenziyasi turadi, zero, matn yaratayotgan shaxs o'zgalar tafakkuriga, ularning his-tuyg'ulariga ta'sir o'tkazish maqsadini ko'zlaydi⁵⁴.

Modallik umumlisoniy kategoriya sanaladi va turli vositalar: grammatik shakllar, leksik, frazeologik, sintaktik, intonatsion, uslubiy vositalar orqali ifodalanadi.

Demak, matn mazmuniy tuzilishida propozitsiya, referensiya hodisalari informativ qismni, presuppozitsiya, tagma'no, allyuziya, modallik kabilar pragmatik qismni tashkil etadi.

REFERENCES

1. Abdurahmonov H., Mahmudov N. So'z estetikasi. –Toshkent: Fan, 1981. – 59 b.
2. Akbarova Z. O'zbek tilida murojaat shakllari. – Toshkent: Akademnashr, 2015. – 88 b.
3. Ahmedova N. O'zbek tili murojaat birliklari.–Toshkent, 2009.
4. Ibragimova E. O'zbek tili leksikasining aksiologik tadqiqi. – Farg'ona, 2018.
5. Yo'ldoshev M. Badiiy matn va uning lingvopoetik tahlili asoslari. – Toshkent, Fan, 2007. – 123 b.
6. Қазақова Н. А. Фафур Гулом асарларининг прагмалингвистик тадқиқи: Филол. фанлари бўйича фалсафа д-ри (Doctor of philosophy)...дисс. – Наманган, 2019. 140-б.
7. Mamajonov A., Abdupattoyev M. Matn nazariyasi. – Farg'ona, 2016. – 112 b.
8. Маслова А. Введение в прагмалингвистику. – Москва: Флинта, 2010.– 152 с.
9. Mirtojdiyev M. O'zbek tili semasiologiyasi.– Toshkent: Mumtoz so'z, 2010. – 288 b.
10. Rahmatullayev Sh. Til qurilishining asosiy birliklari. – Toshkent: Universitet, 2002. – 28 b.
11. Safarov Sh. Pragmalingvistika. –Toshkent, 2008. –318 b.
12. Xudoyberganova D. Matnning antropotsentrik tadqiqi. – Toshkent: Fan, 2013. – 133 b.
13. O'zbek tili grammatikasi. 2 tomlik. 2-tom. – Toshkent: Fan, 1975. – 560 b.
14. O'zbek tili leksikologiyasi. – Toshkent: Fan, 1981. – 304 b.
15. Lutfullayeva D., Boboxanov L. O'zbek tilining ayrim morfopragmatik vositalari tahlili // O'zbek tili va adabiyoti. 2010. – №3. –B. 63-66.
16. Hakimov M. O'zbek ilmiy matnning sintagmatik va pragmatik xususiyatlari: Filol. fanlari nomzodi ... diss. – Farg'ona, 1996. – 165 b.
17. Hakimov M. O'zbek tilida matnning pragmatik talqini: Filol.fanlari d-ri ... diss. –Toshkent, 2001. – 265 b.

⁵⁴ Boymirzaeva S. O'zbek tilida matnning kommunikativ–pragmatik mazmunini shakllantiruvchi kategoriyalar: Filol. fanlari d-ri... diss. avtoreferati. –Toshkent, 2010. – B. 17.

YURAK - QON TOMIRLAR TIZIMINING TUZILISHI HAMDA TUG'MA YURAK NUQSONLARINING TURLARI VA ULARNING KELIB CHIQISH SABABLARI.

Rasulova Sarvinoz Sanjar qizi

Toshkent Pediatriya tibbiyot instituti

2-bosqich talabasi

sarvinozsanjarovna17@gmail.com

<https://doi.org/10.5281/zenodo.10086980>

Annotatsiya. Biz mazkur maqola orqali yurak - qon tomirlarining tuzilishi hamda tug'ma yurak patologiyasi vaqtida boshqa organlarda jumladan o'pka va tomirlarda yuz beradigan anomaliyalar, bular oqibatida kechadigan belgilar haqidagi ma'lumotlar bilan tanishib olamiz.

Kalit so'zlar: Yurak, tomirlar, to'qimalar, miokard, yurak hujayralari, bo'lmacha, qorincha, fallo tetradas, koronar arteriya, ateroskleroz, xolesterin.

THE STRUCTURE OF THE CARDIOVASCULAR SYSTEM AND THE TYPES OF CONGENITAL HEART DEFECTS AND THEIR CAUSES.

Abstract. Through this article, we will get acquainted with information about the structure of the heart and blood vessels and anomalies that occur in other organs, including the lungs and veins, during congenital heart pathology, and the resulting symptoms.

Key Words: Heart, vessels, tissues, myocardium, heart cells, compartment, ventricle, tetrad of phallus, coronary artery, atherosclerosis, cholesterol.

СТРУКТУРА СЕРДЕЧНО-СОСУДИСТОЙ СИСТЕМЫ, ВИДЫ ВРОЖДЕННЫХ ПОРОКОВ СЕРДЦА И ИХ ПРИЧИНЫ.

Аннотация. Благодаря этой статье мы познакомимся с информацией о строении сердца и сосудов, и аномалиях, возникающих в других органах, в том числе легких и венах, при врожденной патологии сердца, и возникающих симптомах.

Ключевые слова: Сердце, сосуды, ткани, миокард, клетки сердца, компартмент, желудочек, тетрада фаллоса, коронарная артерия, атеросклероз, холестерин.

KIRISH:

“Asosiy vazifamiz – tibbiyot sohasini yuqori samara bilan ishlaydigan, chinakam xalqchil tizimga aylantirishdan iborat“.

SHAVKAT MIROMONOVICH MIRZIYOYEV.

ASOSIY QISM:

Yurak mushakli a'zo nasos vazifasini bajarib, qonni tomirlarga ritmik ravishda haydab beradi. Yurak uch qavat mushaklardan; endokard, miokard va epikarddan iborat. Yurak to'rt kamera ikkita bo'lmacha va qorinchaga bo'linadi. Yurak – qon tomiri tizimini funksional sinflash bosimlar farqiga qarab bo'lingan: yuqori bosimli va past bosimli. Uch xil qon tomiri mavjud; arteriya, vena va kapillyar.

Tug'ma yurak nuqsonlari – bu guruhli kasallik bo'lib, yurakning anatomik yetishmovchiligi (klapan, tomir), onaning qornida kechadigan, yurak ichi va gemodinamikaning buzilishi bilan xarakterlanadigan kasalliklardir. Tug'ma yurak nuqsonlari – bu yurak va yirik qon tomirlar kasalligi bo'lib, qon oqimi o'zgarishlari, yurak

yetishmovchiligiga olib keladi. Asosiy belgilari terining oqarishi, ko'karish belgilari, yurak shovqinlari, rivojlanishdan ortda qolish, nafas va yurak yetishmovchiligi belgilaridir.

Yurak nuqsonlari kelib chiqishining sabablari bu xromosomadagi o'zgarishlar, gen mutatsiyasi, tashqi muhit ta'sirlari va poligen faktoriyalarga moyillik. Homila rivojlanishining birinchi uch oyligida tug'ma yurak nuqsonlarining hosil bo'lish ehtimoli yuqori darajaga yetgan bo'ladi. Ona qornida qizilcha virusi bilan zararlanish, uchta kasallik glaukoma yoki katarakta, karlik va yurak nuqsonlari (Fallo tetradasi, magistral tomirlar transpozitsiyasi, klapan yetishmovchiligi va o'pka arteriyasi stenoz) ga olib kelishi mumkin.

Tug'ma yurak nuqsonlarining bir necha xil turlari mavjud.

1.O'pka orqali juda ko'p qon o'tishiga olib keladigan muammolar.

Bu nuqsonlar kislorodga boy qonni o'pka orqali aylanishiga yordam beradi, natijada esa o'pkada bosim va stressni keltirib chiqaradi. Quyidagi muammolar sabab:

* Patent arterioz kanali tug'ilishdan keyin arterioz kanali yopilmay qolishi. Bunda qo'shimcha qon aortadan o'pkaga o'tadi va o'pkaning "to'lib ketishi" tez nafas olish va yomon vazn ortishiga sabab bo'ladi. Bu nuqson ko'pincha erta tug'ilgan chaqaloqlarda kuzatiladi.

* Arterial septal nuqson bunday holatda yurakning ikki yuqori kamerasi – o'ng va chap bo'lmachalar o'rtasida teshik bo'ladi. Bu teshik yurak orqali normadan ortiq ko'p qon olib keladi. Ba'zi bolalarda alomatlar bo'lmasligi va sog'lom ko'rinishi mumkin.

* Ventrikulyar septal nuqson bunda esa chap va o'ng qorinchalar devorida teshik paydo bo'ladi. Ushbu teshik ochilishi tufayli chap qorinchadagi qon shu qorinchadagi yuqori bosim orqali o'ng qorinchaga qaytadi. Bu o'ng qorincha tomonidan o'pkaga qo'shimcha miqdorda qon quyilishiga olib keladi va shu paytda o'pkaga tiqilib qolishi mumkin.

2.O'pka orqali juda kam miqdorda qon o'tishiga olib keladigan muammolar.

Bu orqali tana yetarli kislorod olmaydi va chaqaloq siyanotik bo'lishi mumkin yoki ko'k ranga ega bo'lib qoladi. Bularning ham sabablari bor:

*Tricuspid atresia - bunday holatda uch tabaqali klapan hosil bo'lmaydi. Shuning uchun o'ng bo'lmachadan o'ng qorinchaga qon o'tmaydi. Va natijada o'pkaga yomon qon oqimi, kislorod yetishmasligidan kelib chiqqan teri va shilliq pardalarning ko'k rangi (sinoz) bunda o'pkaga qon oqimini oshirish va alohida qon aylanishini o'rnatish uchun ko'pincha bir qator jarrohlik muolajalari talab qilinadi.

*Fallo tetradasi yurak tug'ma anomaliyasi, sianoz bilan kechadi va quyidagi vaqtlarda kuzatiladi o'pka arteriyasining stenoz, o'ng qorincha gipertrofiyasi, aortaning o'nga siljishi, qorinchalararo to'siq nuqsoni. Sianozga sabab – qorinchalararo to'siq nuqsoni natijasida o'ng qorinchadagi venoz qon chap qorinchadagi arterial qon bilan aralashadi. "Tet spells" – chaqaloq terisida vaqtincha (1 minutdan kam) sianoz kuzatiladi. Bu holat chaqaloq yig'laganda va harakat qilganda kuzatiladi.

3.Tanaga juda kam qon ketishiga olib keladigan muammolar.

Ushbu nuqsonlar yurak kameralarining kam rivojlanganligi, qon tomirlarining tiqilib qolishi natijasida yuzaga keladi.

*Aorta koarktatsiyasi- bu holatda aorta toraygan. Bu tananing pastki qismidagi qon oqimiga to'sqinlik qiladi va siqilishdan yuqori qon bosimini oshiradi. Odatda bola tug'ilishida alomatlar yo'q, lekin ular hayotining birinchi haftasidayoq rivojlanishi mumkin.

4. Koronar yurak kaslligi, shuningdek koronar arteriya kasalligi sifatida tanilgan, yurakning asosiy tomirlari (koronar arteriyalar) tiqilib qoladigan va torayib oqimni cheklaydigan keng tarqalgan yurak kasalligi. Yog', xolesterin va boshqa moddalar to'planib, ateroskleroz deb ataladigan jarayon orqali arteriyalarda blyashka hosil qiladigan blokirovkalar paydo bo'lishi mumkin. Blyashka qon laxtalarini (tromboz) hosil qilishi mumkin, agar arteriya devoridan ajralib chiqsa, tanadagi qon oqimini to'xtatadi. Kislorod yetarli bo'lmasa, yurak to'g'ri ishlay olmaydi. Bu ko'krak og'rig'I (angina) ga olib kelishi mumkin. Agar qon ivishi yurakda qon oqimini to'sib qo'ysa yoki to'xtatsa, bu hayot uchun xavfli yurak xurujiga olib kelishi mumkin.

Koronar yurak kaslligining uch xil turi mavjud.

A. Obstruktiv koronar arteriya kasalligi.

Ateroskleroz deb ham ataladigan blyashka to'planishi tufayli koronar arteriyalar asta-sekin torayganida yuzaga keladi. Blyashka xolesterin konlaridan iborat.

B. Nonobstruktiv koronar arteriya kasalligi.

Koronar arteriyalar bilan bog'liq boshqa muammolar orqali kelib chiqadi. Bunga blyashka to'planishi sabab bo'lmaydi. Buning o'rniga quyidagilar sabab bo'lishi mumkin:

* Yurak mushaklaridan siqilish (miokard ko'prigi)

* Noto'g'ri siqilish (koronar vazospazm)

* Arteriya shilliq qavatining shikastlanishi (endotelial disfunktsiya)

* Kichik arteriya shoxlarida buzilishlar (mikrovaskulyar disfunktsiya)

D. Spontan koronar arteriya kasalligi.

O'z-o'zidan koronar arteriya parchalanishi, koronar arteriya devoridagi kuch bilan otiliyotgan qon oqimini qisman yoki to'liq to'sib qo'yganda sog'ir bo'ladi. Bu kabi yoki boshqa koronar arteriya kasalliklarining asosiy sababi bu aterosklerozdir. Ateroskleroz –bu bolalikdan boshlanishi mumkin bo'lgan asta sekin rivojlanib yomonlashadigan kasallik. Aniq sabab noma'lum. Bu arteriya ichki qatlamining shikastlanishi bilan boshlanishi mumkin.

XULOSA

Xulosa o'rnida aytib o'tadigan bo'lsam hozirgi kunda bolalar kardiologiyasining asosiy muammolaridan biri bu tug'ma yurak nuqsoni bo'lgan bolalarni, hayotining birinchi yilida operativ davolash usuli hisoblanadi. Har bir yurak tug'ma nuqsoni holatiga ko'ra davolanadi. Ko'plab operatsiyalar sianozli yurak tug'ma nuqsonlari uchun olib boriladi.

Bugungi kunda yurak- qon tomir xirurgiyasi sohasidagi ulkan yutuqlar tufayli yurak hamda yirik tomirlar tuzilishidagi tug'ma va turmushda orttirilgan turli nuqsonlar operatsiya yo'li bilan davolanadi. Operatsiyalarni oldini olish uchun yurak poroklariga sabab bo'ladigan kasalliklarni o'z vaqtida davolash lozim. Yuqorida aytganimdek bunday tug'ma nuqsonlar homila hayotining birinchi uch oyligida boshlanadi. Bu davrda ona hech qanday kasalliklarga chalinmasligi kerak. Sog'lom avlod dunyoga kelishi uchun avvalambor ona sog'lom bo'lishi darkor.

Men tibbiyot sohasining talabasi ekanman hozirda yurtboshim tomonidan yaratilyotgan tibbiyot sohasidagi qo'shimcha shart-sharoitlar, imkoniyatlardan unumli foydalib, mana shu sohaga munosib hissa qo'shish va Ibn Sino bobom kabi bemorlarga shifo ulashuvchi malakali kadr bo'lish asosiy maqsadimdir. Hozirgi yangilanayotgan O'zbekistonda tibbiyot sohasiga

katta e'tibor qaratilmoqda va eng so'ngi texnologiyali tibbiyot asboblari kirib kelmoqda. Va biz yosh avlod o'qib o'rganishimiz, ulrni amaliyotda tatbiq etishimiz lozim bo'lmoqda.

REFERENCES

1. *Sharopov O'.B., G'afforova F.K., Shodmonov U.I., Ichki kasalliklar , T., 2003. Mahmud Pirnazarov.
2. *Sulaymonov A.S. va boshqalar , Bolalar xirurgiyasi ,T ., 2000; Xaydarov G'.O., Ermatov Sh. X., Ichki kasalliklar, T ., 2002.
3. *Avitsenna. uz
4. *t.me\med_english_bsmi., Fatilloev Ogabek.
5. *Prezident Shavkat Mirziyoyevning tibbiyot xodimlari bilan o'tkazgan muloqotidagi nutqidan. 18.03.2022-yil.

СУРХОНДАРЁ ВИЛОЯТИ ИҚТИСОДИЁТИДА ЕНГИЛ САНОАТ КОРХОНАЛАРНИНГ ЎРНИ

Холманова Феруза Ураловна.

Термиз давлат Университети.

Жаҳон тарихи кафедраси

Катта ўқитувчиси (PhD)

<https://doi.org/10.5281/zenodo.10087010>

Аннотация. Мақолада вилоятимизнинг енгил саноатида хорижий камкорлар томонидан инвестицияларнинг киритилиши ва уларнинг самарадорлиги ҳақида тўхталиб ўтилган.

Калим сўзлар: “Сурхондарёсавдо”, инвестиция, ип-газлама, қўшма корхона.

THE ROLE OF LIGHT INDUSTRIAL ENTERPRISES IN THE ECONOMY OF SURKHANDARYA REGION

Abstract. The article focuses on the introduction of investments by foreign entrepreneurs in the light industry of our region and their effectiveness.

Key words: "Surkhondaryosavdo", investments, cutting, joint venture.

РОЛЬ ПРЕДПРИЯТИЙ ЛЕГКОЙ ПРОМЫШЛЕННОСТИ В ЭКОНОМИКЕ СУРХАНДАРЬИНСКОЙ ОБЛАСТИ

Аннотация. В статье основное внимание уделяется внедрению инвестиций иностранных предпринимателей в легкую промышленность нашего региона и их эффективности.

Ключевые слова: «Сурхондарёсавдо», инвестиции, нарезка, совместное предприятие.

Кириш: Ўзбекистонда экспорт салоҳиятини ошириш мақсадида, хорижий давлатлар билан ўзаро ҳамкорлик муносабатлари яхши йўлга қўйилган. Бу борада ҳукуратимиз томонидан бир қанча қарорлар қабул қилинган ва ушбу қарорлар асосида экспорт салоҳиятини ривожлантириш давлат дастури ишлаб чиқилган.

Ўзбекистоннинг савдо сотиқдаги асосий мижозлари: АҚШ, Буюк Британия, Нидерландия, Бельгия, Швейцария, Франция, Германия, Италия, Россия, Туркия, Хитой, Жанубий Корея ва бошқа мамлакатлар.

Ўзбекистон Республикасининг ташқи савдо айланмасида кейинги йилларда муҳим таркибий ўзгаришлар бўлмоқда. Дунёнинг 140 дан ортиқ мамлакати билан ташқи савдо қилинмоқда⁵⁵.

Саноатда амалга ошириладиган инвестиция лойиҳалари ишчи кучи қийматига сезувчан бўлади. Тўғридан-тўғри хорижий инвестицияларни киритишнинг асосий таҳдидлари мавжуддир. Буларга мамлакатдаги молиявий беқарорлик, ҳарбий ва сиёсий беқарорлик, инвестиция муҳитининг ўзгариши ва бошқа омиллар сабаб бўлиши мумкин. Энг муҳим таҳдидлар ичида биринчи ўринга ҳарбий ва сиёсий беқарорлик чиқади.

⁵⁵ Ўзбекистон Республикаси Энциклопедик маълумотнома. – Тошкент.: “Давлат илмий нашриёти”, 2002. – Б 333.

Инвесторлар жавобига Ироқ, Афғонистон ва дунёнинг бошқа хуудларидаги харбийларнинг режа ва ҳаракатлари таъсир қилади.

Инвестиция иқтисодийнинг ривожланишига таъсир этувчи омиллардан биридир. Инвестиция ёрдамида янги саноат корхоналари курилади, мавжудлари таъмирланади, янги машина ва ускуналар сотиб олинади. Мамлакатимизнинг импорт ва экспорт салоҳиятига назар ташлар эканмиз, 1991 йилларда вилоятимизда кичик, хусусий ва қўшма корхоналар ташкил этила бошланганлигига гувоҳ бўламиз. Жумладан, пахта толасини ип-газламага, газламани эса тайёр кийим-кечакка айлантириш, иқтисодийтимизга ўзининг ижобий ўзгаришларини кўрсатиши муҳим вазифа қилиб олинди.

Германия давлати билан ташқи иқтисодий алоқаларимиз 1997 йилда 6204,0 минг долларни ташкил этиб, бунга асосан экспорт таркибида пахта толаси ва озиқ-овқат маҳсулотлари кирди⁵⁶.

Жаркўрғондаги ип-газлама қўшма корхонаси 1997 йилда экспортга маҳсулот сотиш режасини 140 фоизга бажарди. Корхона томонидан Чехия, Польша ва Австрия мамлакатларига 312 минг долларлик ип-калава маҳсулотлари сотилди. 1800 нафардан зиёд ишчилар 1602 тонна калава ип, 8866 минг погонметр мато ишлаб чиқариб, бу борадаги режа топшириқларини ортиғи билан бажариб, корхонанинг 2000 йилдаги соф фойдаси 34,5 миллион сўмни ташкил қилди. Фабрика қошида “Ўзбекистон-Америка” қўшма корхонаси ташкил этилиб, унинг қуввати йилига 42 тонна калава ип ва 1920 минг погон. метр мато ишлаб чиқаришга мўлжалланган. Корхонанинг умумий лойиҳа қуввати 13 миллион 132 минг 036 евро бўлиб, хорижий таъсисчи Американинг улуши ҳисобига (53 %) ташкил этилди. Қўшма корхонада Германия ва Чехия давлатларининг замонавий йиғирув дастгоҳлари ўрнатилиб, жаҳон бозорлари талабларига жавоб берадиган юқори сифатли калава ип ва мато ишлаб чиқарадиган маҳсулотнинг 70 фоизи экспортга сотилди⁵⁷.

Бойсун туманида Ишонч ҳиссадорлик жамияти базасида йилига 600,0 тонна калава ип ишлаб чиқариш бўйича қўшма корхоналар ташкил этиш учун Россия Федерацияси ва Жанубий Корея давлатлари билан музокаралар олиб борилди ва келишув имзоланди⁵⁸.

Вилоятда 1998 йилда ташқи савдо айланмаси 124404 минг долларга тенг бўлди. 1997 йилнинг шу даврига нисбатан 108,5 фоиз, жами ташқи савдо айланмасининг 90,9 фоизи экспорт маҳсулотлари ва 9,1 фоизи импорт маҳсулотлари ҳиссасига тўғри келди⁵⁹.

Вилоят ташқи иқтисодий алоқалар, инвестициялар ва савдо бошқармаси Ўзбекистон Республикаси билан Украина ўртасида 1999-2008 йилларга мўлжалланган “Иқтисодий ҳамкорлик дастури” га мувофиқ Сурхондарё вилоятида қуйидаги ишларни амалга оширди. “Техно-Текс” Ўзбекистон-Украина қўшма корхонаси 2007 йилнинг 21 июнь куни Ўзбекистон Республикаси Адлия Вазирлиги, Сурхондарё вилояти Адлия бошқармасидан 33- рақамли реестр билан рўйхатдан ўтган. Жамият иштирокчиларининг низом жамғармасидаги улушлари қуйидагича тақсимланган: Украиналик иштирокчи “ООО ПФК Меркурий ЛТД” фирмаси 480,0 минг доллар (60 фоиз), Ўзбекистонлик иштирокчи “Пўлат Алп” ХИТФ 320,0 минг доллар (40 фоиз) ни ташкил этди. Корхонанинг асосий фаолият

⁵⁶ Сурхондарё вилоят давлат архиви, 1091- жамғарма, 1-рўйхат ,661- иш, 36- варак.

⁵⁷ Турсунов С., Тўхтаев А. Жаркўрғон. – Тошкент.: “Фан”, 2008. – Б. 142.

⁵⁸ Сурхондарё вилоят давлат архиви, 1091- жамғарма, 1-рўйхат , 293- иш, 78- варак.

⁵⁹ Сурхондарё вилоят давлат архиви, 698- жамғарма, 1- рўйхат ,101- иш, 21 - варак.

туридан бири гилам маҳсулотлари ишлаб чиқариш ва сотиш ҳисобланади. Хорижий ҳамкор томонидан қиймати 486,7 минг доллар миқдоригадаги замонавий асбоб-ускуна ва жиҳозлар келтирилди. 2007 йилда корхона томонидан 16,1 млн. сўмга, 2008 йилда эса 43,2 млн. сўмга тенг гилам маҳсулотлари ишлаб чиқарилди⁶⁰.

Ўзбекистон Республикаси Вазирлар Маҳкамасининг 2000 йил 11 октябрдаги “Қўшма корхоналар” ни ташкил этишда хорижий инвесторларни жалб этишга доир қўшимча чора-тадбирлар тўғрисида” ги 393- сон қарорининг 9-иловасига мувофиқ вилоятимизнинг туманларида 2001-2005 йилларда 19 та қўшма корхоналар ташкил этилиши, шу жумладан 2001 йилда 5 та қўшма корхоналар тузилиши режалаштирилган эди⁶¹.

Бинобарин, сўнгги ўн йилликда юртимизда енгил саноат тизими тараққиёт сари юз тутди. “Сурхонтекс” қўшма корхонасида ишлаб чиқарилаётган маҳсулотлар ҳажми ва турини кўпайтириш мақсадида 2010 йилда ишлаб чиқариш қуввати 2,0 минг тонна, умумий қиймати 2400 минг доллар қийматидаги лойиҳа амалга оширилди⁶².

“Сурхонтекс” Ўзбекистон Буюк Британия қўшма корхонаси собиқ “Сурхонтекстиль” корхонаси ўрнида 2013 йилда қайта ташкил этилди. Илгари корхонада 970 киши ишлаган, 2,5 минг тонна пахта хом ашёси қайта ишланган бўлса, бугунги кунда 240 нафар ишчи фаолият юритмоқда. 2018 йилда ишлаб чиқариш қуввати 5 минг тоннани ташкил этган. Бу кўрсаткич эса корхонанинг янги замонавий технологиялар билан жиҳозланганлигини кўрсатади. Ўртача иш ҳақи 550 мингдан ошган. 2017 йил корхонада 16 млрд. сўмлик маҳсулот ишлаб чиқарилган, шунинг 90 фоизи хорижга экспорт қилинди. Чет давлатларга экспорт қилинган маҳсулот таннархи қарийб 2 млн. долларни ташкил этди. Маҳсулот асосан Россия, Хитой, Туркия ва Болтиқбўйи мамлакатларига етказиб берилди. 2016 йилда 600 минг доллардан зиёд чет эл сармояси асосида корхонага келтирилган 2 та саваш линиялари учун 4 та дастгоҳ келтирилганлиги сифат ва самарадорликни янада оширди⁶³. Ислоҳотлар натижасида “Сурхонтекс” қўшма корхонаси томонидан 2588,9 долларлик тўқимачилик маҳсулотлари экспорт қилинди.

Пилла маҳсулотларини қайта ишлашда Термиз шаҳридаги “Inter Silk Pro” Ўзбекистон-Хитой қўшма корхонаси вилоят иқтисодий ҳаётида ўз ўрнига эга. Корхонада пилла хомашёсидан ишлаб чиқараётган ип-калава сифати ва дизайни билан жаҳон бозорида тобора мустаҳкам ўрин эгалламоқда. Пилла хом-ашёсидан харидоргир ип-калава ишлаб чиқараётган масъулияти чекланган жамияти шаклидаги “Inter Silk Pro” Ўзбекистон-Хитой қўшма корхонаси 1 миллион 170 минг доллар қийматидаги замонавий технологиялар билан жиҳозлангани рақобатбардош, жаҳон стандартларига мос тайёр маҳсулот ишлаб чиқаришда қўл келаётир. 2015 йил корхона Сурхондарё вилоятида етиштирилган 1 минг 550 тонна пиллани қабул қилган ва хомашё сифатли қайта ишланиб, тайёр маҳсулот хорижий давлатлардаги буюртмачиларига жўнатилди. Корхонада меҳнат қилаётган 80 дан зиёд ишчининг унумли меҳнат қилиши учун барча шароит яратилган. Бепул тиббий ва транспорт хизмати кўрсатиш йўлга қўйилган, узоқ қишлоқлардан қатнаб ишлайдиганлар учун

⁶⁰ Сурхондарё вилоят ҳокимлиги жорий архиви, 1091- жамғарма, 1- рўйхат, 33- иш, 95-варақ

⁶¹ Сурхондарё вилоят давлат архиви, М. 698 жамғарма, 1-рўйхат , 110- иш, 121- варақ.

⁶² Сурхондарё вилоят ҳокимлиги жорий архиви, М.1091- жамғарма, 1- рўйхат, 33 иш, 78-варақ

⁶³ Сурхон тонги, 2018 йил 3 (17403) - сон.

ётоқхоналар мавжуд. 2015 йил корхона 150 минг доллар қийматидаги ип-калавани экспорт қилди. Янги йилгача яна 350 минг доллар қийматидаги рақобатбардош маҳсулот чет эллик буюртмачиларига жўнатилади. Бу ерда хом ашё етиштиришдан тайёр маҳсулот ишлаб чиқаришгача бўлган жараён тўлиқ технологик занжир асосида ташкил этилган. Жумладан, ипак қурти боқиш, мато ва тайёр маҳсулотлар ишлаб чиқариш, гилам тўқиш йўлга қўйилган. Кластер усулида маҳсулот етиштириш учун Сурхондарё вилоятидаги бир нечта туманлар бириктириб берилган.

Корхона фаолияти икки сменили бўлиб, 300 дан ортиқ доимий, 250 дан зиёд мавсумий иш ўринлари яратилган. Бугунги кунда корхона маҳсулотлари Осиё ва Европа давлатларига сотилмоқда. 2017 йилда қарийб 2 миллион 140 минг доллар, 2018 йилда 2 миллион 873 минг доллардан зиёд миқдорда экспорт қилинган.

Хулоса ўрнида айтиш мумкинки, мазкур жараёнлар Сурхондарё вилоятида қишлоқ хўжалиги маҳсулоти, хусусан, пахта ва пилла етиштириш асосида тўқимачилик индустрияси шаклланишига хизмат қилмоқда. Унинг таркибини пахта тозалаш, ип ва ипак йигирув, тикувчилик саноати ташкил этади ва бу соҳаларни ривожлантириш эса вилоят иқтисодиётини ривожлантиришга хизмат қилади.

REFERENCES

1. Ўзбекистон Республикаси Энциклопедик маълумотнома. – Тошкент.: “Давлат илмий нашриёти”, 2002. – Б 333.
2. Турсунов С., Тўхтаев А. Жарқўрғон. – Тошкент.: “Фан”, 2008. – Б. 142.
3. Сурхондарё вилоят давлат архиви, 1091- жамғарма, 1-рўйхат , 293- иш, 78- варақ.
4. Сурхондарё вилоят давлат архиви, 698- жамғарма, 1- рўйхат ,101- иш, 21 - варақ.
5. Сурхондарё вилоят ҳокимлиги жорий архиви, 1091- жамғарма, 1- рўйхат, 33- иш, 95- варақ
6. Сурхондарё вилоят давлат архиви, М. 698 жамғарма, 1-рўйхат , 110- иш, 121- варақ.
7. Сурхондарё вилоят давлат архиви, 1091- жамғарма, 1-рўйхат ,661- иш, 36- варақ.
8. Сурхондарё вилоят ҳокимлиги жорий архиви, М.1091- жамғарма, 1- рўйхат, 33 иш, 78- варақ
9. “Сурхон тонги”, 2018 йил 3 (17403) - сон.
10. Ergasheva, S. A. (2020). CRAFT OF SURKHANOAKH FROM THE HISTORY OF DEVELOPMENT. *Theoretical & Applied Science*, (7), 56-59.
11. Ergasheva, S. A. (2021). History of baisun silk knitting factory. *ACADEMICIA: An International Multidisciplinary Research Journal*, 11(5), 581-585.
12. Ergasheva, S. A. (2020). The history of surkhan doppies (skullcups) and the characteristics of this folk craft. *American Journal of Social and Humanitarian Research*, 1(6), 7-13.
13. Abdusoatovna, E. S. (2023). SURXONDARYO VILOYATI IQTISODIY RIVOJLANISHIDA BOYSUN AN’ANAVIY HUNARMANDCHILIGINING O ‘RNI. *PEDAGOGS jurnali*, 31(1), 10-17.
14. Abdusoatovna, E. S. (2022). BOYSUN-UMUMBASHARIY QADRIYATLAR BESHIGI. *PEDAGOGS jurnali*, 12(2), 114-119.

15. Холманова, Ф. У. (2020). О роли предприятий легкой промышленности в экономике Сурхандарьи. *Бюллетень науки и практики*, 6(12), 483-486.
16. Rahmonov, M. (2023). TRADITIONAL LIFESTYLE OF THE TOKCHI PEOPLE OF SURKHAN OASIS. *Modern Science and Research*, 2(4), 720-722.
17. Rahmonov, M. (2023). Surxon vohasi toqchi qavmlari hududiy joylashuvining ilmiy tahlili. *Марказий Осиё тарихи ва маданияти*, 1(1), 341-344.
18. То‘Rayev, S. G. O. G. L., & Rahmonov, M. X. O. G. L. (2022). BX KARMISHEVA TADQIQOTLARIDA SURXON VOHASI YUZ URUG‘LARINING ETNIK TAVSIFI. *Oriental renaissance: Innovative, educational, natural and social sciences*, 2(1), 43-51.
19. Холманова, Ф. У. (2019). СОВРЕМЕННЫЕ МЕТОДЫ ОБУЧЕНИЯ ИСТОРИИ, КАК НАУКА И УЧЕБНЫЙ ПРЕДМЕТ. *Интернаука*, (3-1), 30-32.
20. Холманова, Ф. У. ОЗИҚ-ОВҚАТ САНОАТИНИНГ ҲУДУДИЙ ТАШКИЛ ЭТИЛИШИ. *ЎТМИШГА НАЗАР*, 436.
21. Habibullo o‘g‘li, R. M. (2023). SURXON VOHASI TOQCHI QAVMINING AN‘ANAVIY TURMUSH TARZI.

1950-1980 YILLARDA NOGIRONLAR HUNARMANDCHILIK ARTELLARINING SURXONDARYO VILOYATI IQTISODIYOTIDA TUTGAN O'RNI

Ergasheva Sayyora Abdusoatovna

Termiz davlat universiteti Jahon tarixi

kafedrasida katta o'qituvchisi,

sergasheva223@gmail.com

<https://doi.org/10.5281/zenodo.10087040>

Annotatsiya. Mazkur maqolada Ikkinchi jahon urushidan keyin O'zbekistonning janubiy hududlaridan ya'ni Surxondaryo viloyatida nogironlik kooperatsiyalarining tashkil topishi va uning respublika, jumladan viloyat iqtisodiyotida tutgan o'rni haqidagi fikrlar bayon etilgan. Shuningdek, 1950-1980 yillar davomida Termiz shahri hamda Sariosiyo va Sherobod tumanlarida tashkil etilgan nogironlar ishlab chiqarish korxonalarida faoliyat olib borgan mohir hunarmandlar haqidagi ma'lumotlar arxiv materiallari asosida keng yoritilgan.

Kalit so'zlar: kooperatsiya, nogironlik, hunarmand, tikuvchi, bordonchi, etikdo'z, sartarosh, artel turlari, Termiz, Sariosiyo, Sherobod.

THE ROLE OF CRAFTSMANSHIPS OF DISABLED PEOPLE IN THE ECONOMY OF SURKHANDARYA REGION IN 1950-1980

Abstract. This article describes the establishment of disability cooperatives in the southern regions of Uzbekistan, i.e. in the Surkhandarya region after the Second World War, and their role in the economy of the republic, including the region. The information about the artisans who worked in production enterprises for the disabled, established in the districts, is widely covered based on archive materials.

Key words: cooperation, disability, craftsman, tailor, shoemaker, shoemaker, hairdresser, types of artel, Termiz, Sariosiyo, Sherobod.

РОЛЬ РЕМЕСЛЕНСТВ ИНВАЛИДОВ В ЭКОНОМИКЕ СУРХАНДАРЬИНСКОЙ ОБЛАСТИ В 1950-1980 ГГ.

Аннотация. В данной статье описывается создание кооперативов инвалидов в южных регионах Узбекистана, т.е. в Сурхандарьинской области после Второй мировой войны, и их роль в экономике республики, в том числе региона. Сведения о ремесленниках, работавших в производственные предприятия для инвалидов, созданные в районах г.

Ключевые слова: кооперация, инвалидность, ремесленник, сапожник, парикмахер, виды артели, Термез, Сарисия, Шерабад.

Kirish. Kooperativlar faoliyatini tadqiq etish shuni ko'rsatdiki, Sovet davlati davrida yurtimiz tarixidagi ulkan o'zgarish va turli vaziyatlarga qaramay, kooperativlar har qanday sharoitda odamlarni moddiy va ma'naviy ehtiyojlarini qondirishda muhim rol o'ynadi. Bu o'rinda keng iste'mol mollari ishlab chiqarishda yetakchi tarmoqlardan biri bo'lgan hunarmandchilik kooperatsiyasi muhim rol o'ynadi. Mazkur kooperatsiya tizimdagi ishlab chiqarish hunarmandchilik artellarini o'zida birlashtirdi. Surxondaryo viloyati hunarmandchilik kooperatsiyasi va uning artellari faoliyatiga oid tadqiqot ishlari nihoyatda kam bo'lib, ayniqsa nogironlar kooperatsiyasi artellari faoliyati umuman tadqiq etilmagan.

1921-yil 8-dekabrda RSFSR Xalq Komissarlari Kengashi (SNK) va Mehnat va Mudofaa Kengashi (STO) raisining o'rinbosari A.D. Syurup RSFSR Xalq Komissarlari Sovetining o'sha

paytda ijtimoiy ta'minot shakllaridan biri sifatida qabul qilingan nogironlar uchun kooperatsiyani tashkil etish to'g'risidagi qarorini imzoladilar [14.B.67].

1922-yilda nogironlar kooperativlari ittifoqi tashkil etildi. Hunarmandchilik ustaxonalari artellarga birlashib, asosan yengil sanoat buyumlari ishlab chiqarardi. Ishlab chiqarishni tashkil etish va chakana savdoni kengaytirish bilan Vsekoopinsoyuz (Butunittifoq nogironlar kooperativ ittifoqi) shug'ullangan. Nogironlarning jamiyatga yanada muvaffaqiyatli integratsiyalashuvi uchun 1925-yil 13-martda ko'zi ko'rlar va 1926-yil 21-sentabrda (O'zbekistonda 1929-yil 21-mayda) [3.B.115] kar-soqovlarning jamiyatlari tashkil etildi. Ular birinchi navbatda ko'zi ko'r va zaif eshituvchilarni o'qitish va ishga joylashtirish bilan shug'ullangan.

Mavzuga oid adabiyotlar tahlili. 1950-1980 yillarda nogironlar hunarmandchilik artellarining Surxondaryo viloyati iqtisodiyotida tutgan o'rni

haqidagi ma'lumotlar Surxondaryo viloyat davlat arxivining 376 -фонд, Artel invalidov "Put Staxanova" Djarkurganskogo rayona, 553-fond, Surxondaryo ko'rlar markaziy jamiyati Surxondaryo viloyat pravleniyasi (ko'rlar jamiyati Termiz ishlab chiqarish muassasasi, 1967-1991 yy.). 457-fond, O'zbekiston Ko'rlar jamiyati Surxondaryo viloyat bo'limi (1941-1958 yy.) hujjatlarida yoritilgan.

Maqolani yozishda arxiv hujjatlaridan tashqari tadqiqot mavzusiga bag'ishlangan o'lkashunoslarning asarlari, statistik to'plamlar, davriy matbuot materiallari, shuningdek sovet va mustaqillik davri olimlarining tadqiqotlari muhim manba vazifasini o'tab, ulardagi ko'pgina ma'lumotlar birinchi marotaba ilmiy tadqiqot doirasiga kiritildi.

Tadqiqot metodologiyasi. Maqola umum qabul qilingan tarixiy metodlar - tarixiylik, qiyosiy-mantiqiy tahlil, ketma-ketlik, xolislik tamoyillari asosida yoritilgan bo'lib, Surxondaryo viloyati mahalliy sanoat korxonalarining iqtisodiy rivojlanishida nogironlar hunarmandchilik artellarining ahamiyati tadqiq etilgan

Tahlil va natijalar. Nogironlar jamiyati nogironlarni ijtimoiy rehabilitatsiya qilish, ularni moddiy qo'llab-quvvatlash, shuningdek, bozorni iste'mol tovarlari bilan to'ldirish va aholiga maishiy xizmat ko'rsatishni kengaytirishga hissa qo'shishi kerak edi. Nogironlar hamkorligining o'ziga xos jihati shundaki, harbiy yoki mehnat frontida jarohatlangan, sog'lig'ini Vatan ravnaqi uchun fido qilgan fuqarolar artellarga a'zo bo'lishdi. Ular turli yoshdagilar edi. Artel tarkibiga nafaqadagilar ham kirdi. Nogironning turmush darajasini oshirish nafaqat davlat ijtimoiy nafaqalari hisobidan, balki o'z mehnati hisobidan ham amalga oshirilishi kerak deb taxmin qilingan[9.B.12].

1948-yil 1-oktabr holatiga ko'ra nogironlar kooperatsiyasi tizimida 7981 kishi, shu jumladan, 5889 nafar artel a'zolari, 2092 nafar yollanma ishchilar bo'lib, ular a'zolar tarkibining 35,5 foizini tashkil etgan. Artel a'zolarining 1873 nafari Ikkinchi jahon urushi va 2883 nafari mehnat va baxtsiz hodisa nogironlari, 1046 nafarini vafot etgan jangchilar va harbiy xizmatchilar oilalaridan iborat bo'lgan[10.B.582].

Qayd etish kerakki, 1950-yillarda kooperativ sanoati ittifoq miqyosida keng iste'mol mollarinin choragidan yarmigacha bo'lgan qismini ishlab chiqargan bo'lib, xizmat ko'rsatishning asosiy qismi uning hissasiga to'g'ri kelgan[12,B.1]. Bu davrda respublika aholisi keng iste'mol mollariga bo'lgan talabining 15-18 foizi hunarmandchilik kooperatsiyasi hisobidan qondirilgan[15,B.144]. Yanada achinarlisi shundaki, SSSR Ministrlar Sovetining 1952-yil 29-oktabrdagi maxfiy qaroriga asosan, xo'jalik ob'ektlarini qo'riqlash Butunittifoq nogironlar

kooperatsiyasi uyushmasidan Ichki ishlar ministrligiga o'tkazilgan, oqibatda, 35 ming nafar nogironlar ishsiz qoldi[13.B.75].

Kooperativ birlashma birdamlik g'oyasiga asoslanib, muhtoj va aziyat chekkan insonga yordam ko'rsatib, o'z a'zolarining nafaqat moddiy ehtiyojlarini qondirish, balki ularning kasbiy o'sishi uchun ham g'amxo'rlik qildi[11.B.45]. Kooperativlar mablag'larning bir qismini kadrlar tayyorlash fondiga ajratdilar. Kooperativlarning madaniy-ma'rifiy ishlari tufayli aholining madaniy saviyasi ko'tarildi. Ba'zi artellarning ishi shu qadar olg'a bosdiki, ular hatto boshqa muhtoj nogironlarga yordam fondiga mablag' ajrata boshladilar. Chunonchi, 1955-yil Jarqo'rg'on tumanidagi urush nogironlarining "Put Staxanova" arteli urush nogironlari o'zaro yordam kassasiga har oyda 50 so'm o'tkazishga qaror qilishdi[25.B.45].

O'rganilayotgan davrda nogironlar kooperatsiyasi korxonalarini tomonidan urush nogironlarini ish bilan ta'minlash, ularning ijtimoiy himoyasini yanada ta'minlash borasida faol ishlar davom ettirildi. Shu bilan birga, kooperativ korxonalarini tugatish, ularning mol-mulkini davlat korxonalariga topshirish uchun zamin tayyorlandi[4.B.16]. 1953-yilgacha nogironlar artellari viloyat va respublika nogironlar kooperatsiyasi uyushmalari tomonidan birlashtirildi. 1953-yil 8-mayda Butunittifoq nogironlar kooperativ ittifoqi tugatildi va har bir ittifoq respublikasida savdo kooperatsiyasi Sovetlari va nogironlar kooperatsiyasi ittifoqlari bitta kengashga-Savdo kooperativlari kengashiga birlashtirildi.

1953-yilda artel korxonalarini milliyalashtirish va birlashtirish to'g'risida hukumat qarori chiqdi. Natijada ko'pchilik artellar zavod va ishlab chiqarish birlashmalariga aylantirildi. Tashkil etilgan davlat korxonalarida nogironlarni ijtimoiy qo'llab-quvvatlash yaxshilandi[5.B.53]. Biroq, mahsulotning xilma-xilligi iqtisodiyotni boshqarishning rejalashtirilgan tizimi ta'siri ostida pasaya boshladi. Shunga qaramay, XX asrning 50-80 yillarida mahsulot taqchilligi yuzaga kelgan do'konlarda yengil sanoat mahsulotlari aynan nogironlar artellari va nogironlarning ishlab chiqarishdagi ishtiroki tufayli mavjud edi.

Surxondaryoda ham 1950-1980 yillarda nogironlar jamiyatiga qarashli bir nechta ishlab chiqarish korxonalarini faoliyat ko'rsatgan edi. Ilmiy tadqiqot davomida arxiv ma'lumotlari asosida shu narsa aniqlandiki, "Progress", "Qizil askar", "Yangi kuch", "Kuybishev", "Staxanov", "Oxunbobev", "Stalin", "Qo'chqor Turdiyev", "Taraqqiyot", "Rodina", "Pogranichnik", "Yangi turmush", "Voroshilov", "Usmon Yusupov" va "Qizil tuyachi" hunarmandchilik artellarida ko'plab II-III guruh nogironlari mehnat qilishgan[21.B.34]. Jumladan, Qalandarov E., Boboyev M.[20.B.20], Umbarov B., Boboyev D.[18.B.10], Samadov I.[22.B.40]lar sartarosh, Qo'ziyev S., Eshonqulov N., Qorayev E., Xudoynazarov R., Kabordin A., Grigorev M.lar temirchi[23.B.9], Jumayev O, Raxmonov P.lar tikuvchi, Isayev H., Mirzayev B., Voroshilov S., Ishmuhammedov A., Shukurov B., Ahmedov M., Shukurov A., Normatov M.lar etikdo'z, Ashrapov duradgor, To'ychiyev X. Bordonchi[19.B.12] bo'lib o'z mehnat faoliyatlarini davom ettirishgan. Ularning aksariyat ko'pchiligi Ikkinchi jahon urushi nogironlari hisoblanishadi. Bundan tashqari nogironlik artellarida qo'l mehnati asosida ko'rpa tikish, gilam, xo'jalik shyotkalarini to'qish bilan shug'ullanganlar.

Surxondaryo viloyatida birinchi bor 1946-yili Denov shahridagi Said Otaliq madrasasi binosida nogironlar uchun kichik hajmdagi arqon sexi tashkil etildi[7.B.20]. Uning birinchi tashabbuskorlari Skachkov I.V. hamda Haydarov M. lar edi. 1950-yili korxonada Denovdan Termiz shahriga ko'chirilib, arqon va supurgi sexlari ishga tushdi. 1953-yilda esa poyandoz sexi tashkil

etildi [8.B.32]. Ko'rupa-to'shak tayyorlash ishlari 1964-yildan yo'lga qo'yildi. 1966-yili korxonada ish faoliyatini bo'shab qolgan nogironlar uyida davom ettirdi [17.B.63].

Skachkov I.V. 1946-1951 yillarda direktorlik lavozimida ishlagan bo'lsa, 1951-yildan 1952-yilgacha Qo'chqorov I., 1952-yildan 1953-yil avgustgacha yana Skachkov I.V., undan keyin esa Toshpo'latov A. korxonaga rahbarlik qildilar [27.B.76]. 1954-yil dekabr oyida 15 nafar ko'zi ko'rni jamlab Jarqo'rg'on tumanida korxonaning filiali tashkil etildi va Qilich Tilovov unga boshliq etib tayinlandi. Filialning dastlabki ish faoliyati chiy tayorlashdan iborat bo'lgan [24.B.27].

1958-yil 1-iyulda kooperativ savdo artellariga a'zo bo'lgan hamda kooperativ ishlab chiqarish artellarida ishlaydigan barcha nafaqa yoshiga yetgan shaxslar uchun imtiyozlar belgilandi. Umumiy ustaxonalarda ishlaydigan nogironlari uchun ishlab chiqarish normalari sog'lig'ining holati va nogironlik darajasi hisobga olindi [17.B.63].

Xonaliyev A.E. rahbarlik qilgan 1972-1978 yillarda Termiz ko'zi ko'rlar ishlab chiqarish korxonasi yig'och dastgohlar metall dastgohlarga almashtirildi. 1979-1982 yillarda korxonada ishchilari uchun 20 ta kvartirali turar joy binosi bunyod etildi hamda uzoq yillar mobaynida foydalanilgan tufayli yaroqsiz holga kelib qolgan transport vositalari yangisi bilan almashtirildi [3.B.112].

Ishchilarning mehnat sharoitlarini yaxshilash uchun ham birmuncha ishlar qilindi. Bo'yoq sexidagi quritish ishlari yaxshi yo'lga qo'yilmagan bo'lib, uni hal etish uchun quritish agregati sotib olindi va bo'yoq sexiga o'rnatildi. Biroq shu yillari ishlab chiqarishda katta yutuqlarga erishilmadi. Ayrim hollarda yillik rejalar bajarilmadi. 1975-yil yakunlariga ko'ra xalq iste'moli mollari ishlab chiqarish hajmi bo'yicha reja bajarilmagan hamda 58 ming so'mlik mahsulot yetkazib berilmadi [16.B.124]. Bunga asosiy sabab, ishchi kuchi va xom ashyoning yetishmasligi bo'ldi. 1979-yilgi viloyat statistika boshqarmasi ma'lumotida keltirilishicha Termiz shahar Ko'zi ko'rlar korxonasi besh oylik rejaga ko'ra mahsulotni realizatsiya qilish 105,2, yalpi mahsulot ishlab chiqarish 87,8, mehnat unumdorligi esa 98,3 foizni tashkil etgan bo'lsa, Sariosiyo korxonasi esa mahsulotni realizatsiya qilish 100,6, yalpi mahsulot ishlab chiqarish esa 97,7 va mehnat unumdorligi esa 114,3 foizni tashkil etdi [2.B.3].

Xulosa qiladigan bo'lsak, nogironlar kooperatsiyasi korxonalari tomonidan urush nogironlarini ish bilan ta'minlash, ularning ijtimoiy himoyasini yanada yaxshilash borasida ishlar amalga oshirilgan. Ushbu amalga oshirilgan ishlar bilan hukumat aslida kooperativ korxonalarini tugatish va mol-mulklarini davlatga o'tkazish uchun zamin tayyorlab kelgan. 1953-yil 8-mayda Butunittifoq nogironlar kooperativ ittifoqi tugatildi nogironlar kooperatsiyasi uyushmasi ham bitta kengashga-Savdo kooperativlari kengashiga birlashtirilgan. O'z faoliyatini davom ettirayotgan artellar zavod va ishlab chiqarish birlashmalariga aylantirildi. Davlat korxonalarida nogironlarni ijtimoiy qo'llab-quvvatlash yaxshilanganligi tufayli XX asrning 50-80 yillarida mahsulot taqchilligi yuzaga kelgan do'konlarda yengil sanoat mahsulotlari aynan nogironlarning ishlab chiqarishdagi ishtiroki tufayli mavjud bo'lganligi arxiv va davriy matbuot ma'lumotlari asosida o'rganildi. Shuningdek, viloyatda ilk bor nogironlar uchun Denovdagi Said Otaliq madrasasidagi arqon sexining tashkil etilishi viloyat nogironlari uchun ishlab chiqarish korxonalarining keyingi faoliyati uchun dastlabki qadam bo'lganligi alohida ta'kidlash o'tish joizdir.

REFERENCES

1. O'zbekiston Respublikasi Prezidentining 2021 yil 21 dekabrda "Nogironligi bo'lgan shaxslarni har tomonlama qo'llab-quvvatlash, ularning bandligiga ko'maklashish hamda ijtimoiy faolligini yanada oshirishga oid qo'shimcha chora-tadbirlar to'g'risida" PQ-57-son qarori. <https://lex.uz/docs/4535422>
2. "Lenin bayrog'i" gazetasi, 1979-yil 16-iyun.
3. Abdusoatovna, E. S. (2022). Boysun-umumbashariy qadriyatlar beshigi. *pedagogs jurnali*, 12(2), 114-119.
4. Abdusoatovna, Ergasheva Sayyora. "Surxondaryo viloyati iqtisodiy rivojlanishida Boysun an'anaviy hunarmandchiligining o'rni" *PEDAGOGS jurnali* 31.1 (2023): 10-17.
5. Abdusoatovna, Ergasheva Sayyora. "The Role of Crafts in the Economy of Surkhan Oakh (In the Example of Cosibility)." *American Journal of Social and Humanitarian Research* 3.6 (2022): 51-54.
6. Dadamirzayeva G.A. 1946-1960-yillarda Farg'ona vodiysida ishlab chiqarish kooperativlari faoliyati, Farg'ona, 2022. Tarix fanlari bo'yicha falsafa doktori (PhD) Diss. Avtoreferati, B.102.
7. Denov tumani davlat arxivi, 43-fond, 1-ro'yxat, 7-ish, 20-varaq.
8. Denov tumani davlat arxivi, 62-fond, 1-ro'yxat, 16-ish, 32-varaq.
9. Ergasheva S. A. The history of surkhan doppies (skullcups) and the characteristics of this folk craft // *American Journal of Social and Humanitarian Research*. – 2020. – T. 1. – №. 6. – C. 7-13.
10. Ergasheva, Sayyora Abdusoatovna. "History of baisun silk knitting factory." *ACADEMICIA: An International Multidisciplinary Research Journal* 11.5 (2021): 581-585.
11. Э.С. Абдусоатовна. The significance of traditional craftsmanships in the economic development of local industry enterprises of surkhondaryo region. *Journal of Educational Discoveries and Lifelong Learning (EJEDL)* 4 (4), 277-283.
12. Isaev, A., S. Ergasheva, and O. Isaev. "Termez culture in IX-XII centuries." *T: New Age Generation* (2001).
13. Nazarov P. N. Promislovaya kooperatsiya RSFSR i ekonomicheskaya politika... – S. 1.
14. Pass A. A. Trud invalidov v ekonomike 1950-x godov: obuza ili spetsificheskiiy resurs (na primere promislovix kooperativov Yujnogo Urala) // *Vestnik Chelyabinskogo gosudarstvennogo universiteta*. - 2014. №12 (341). – S. 75.
15. Pisarenko E.YE. Aleksandr Dmitriyevich Syurupa // *Voprosi istorii*. 1989. №5.
16. Sipkina M. A. Razvitiya promislovoy kooperatsii Uzbekistana... – C. 144.
17. Surxondaryo viloyat davlat arxivi 45-fond, 1-ro'yxat, 1830-ish, 124-varaq.
18. Surxondaryo viloyat davlat arxivi 526-fond, 1-ro'yxat, 34-ish, 63-varaq.
19. Surxondaryo viloyat davlat arxivi, 322-fond, 1-ro'yxat, 17-ish, 10-varaq.
20. Surxondaryo viloyat davlat arxivi, 322-fond, 1-ro'yxat, 17-ish, 12-varaq.
21. Surxondaryo viloyat davlat arxivi, 322-fond, 1-ro'yxat, 17-ish, 20-varaq.
22. Termiz shahar shaxsiy tarkib hujjatlari arxivi, 457-fond, 2-ro'yxat, 34-ish, 76-varaq.
23. Ergasheva, S. A. (2020). CRAFT OF SURKHANOAKH FROM THE HISTORY OF DEVELOPMENT. *Theoretical & Applied Science*, (7), 56-59.

24. Ergasheva, S. A. (2021). History of baisun silk knitting factory. *ACADEMICIA: An International Multidisciplinary Research Journal*, 11(5), 581-585.
25. Ergasheva, S. A. (2020). The history of surkhan doppies (skullcaps) and the characteristics of this folk craft. *American Journal of Social and Humanitarian Research*, 1(6), 7-13.
26. Abdusoatovna, E. S. (2023). SURXONDARYO VILOYATI IQTISODIY RIVOJLANISHIDA BOYSUN AN'ANAVIY HUNARMANDCHILIGINING O'RNII. *PEDAGOGS jurnali*, 31(1), 10-17.
27. Abdusoatovna, E. S. (2022). BOYSUN-UMUMBASHARIY QADRIYATLAR BESHIGI. *PEDAGOGS jurnali*, 12(2), 114-119.
28. Холманова, Ф. У. (2020). О роли предприятий легкой промышленности в экономике Сурхандарьи. *Бюллетень науки и практики*, 6(12), 483-486.
29. Rahmonov, M. (2023). TRADITIONAL LIFESTYLE OF THE TOKCHI PEOPLE OF SURKHAN OASIS. *Modern Science and Research*, 2(4), 720-722.
30. Rahmonov, M. (2023). Surxon vohasi toqchi qavmlari hududiy joylashuvining ilmiy tahlili. *Марказий Осиё тарихи ва маданияти*, 1(1), 341-344.
31. То'Rayev, S. G. O. G. L., & Raxmonov, M. X. O. G. L. (2022). BX KARMISHEVA TADQIQOTLARIDA SURXON VOHASI YUZ URUG'LARINING ETNIK TAVSIFI. *Oriental renaissance: Innovative, educational, natural and social sciences*, 2(1), 43-51.
32. Холманова, Ф. У. (2019). СОВРЕМЕННЫЕ МЕТОДЫ ОБУЧЕНИЯ ИСТОРИИ, КАК НАУКА И УЧЕБНЫЙ ПРЕДМЕТ. *Интернаука*, (3-1), 30-32.
33. Холманова, Ф. У. ОЗИҚ-ОВҚАТ САНОАТИНИНГ ҲУДУДИЙ ТАШКИЛ ЭТИЛИШИ. *ЎТМИШГА НАЗАР*, 436.
34. Habibullo o'g'li, R. M. (2023). SURXON VOHASI TOQCHI QAVMINING AN'ANAVIY TURMUSH TARZI.

SANOAT KORXONALARI ISH SAMARADORLIGINI OSHIRISH VA AGRAR TIZIMDAGI ISLOHOTLAR

Xolmanova Feruza Uralovna

Termiz Davlat Universiteti Jahon tarixi kafedrası
katta o'qituvchisi (PhD).

<https://doi.org/10.5281/zenodo.10087098>

Annotatsiya. O'zbekiston Respublikasida agrar sohaning rivojlanish tarixi mustaqillik yillaridan so'ng yangi bosqichga kirdi. Surxondaryo viloyati asosan paxta etishtirishga ixtisoslashganligi sababli ham vohada paxta tozalash sanoatining alohida o'rni bor. Mustaqillik yillarida Surxondaryoda yangi paxta tozalash zavodlari qurilib ishga tushirila boshlandi va engil sanoat sohasida katta o'zgarishlar bo'ldi.

Kalit so'zlar: Paxta, Uzun, Denov, Xayrobod, Sho'rchi, Qumqo'rg'on, xom ashyo, "Jarqo'rg'on tola", "Surxonpaxtasanoatsotish", Viloyat paxta tozalash zavodlari.

INCREASING THE EFFICIENCY OF INDUSTRIAL ENTERPRISES AND REFORMS IN THE AGRARIAN SYSTEM

Abstract. The history of the development of the agricultural sector in the Republic of Uzbekistan entered a new stage after the years of independence. Due to the fact that Surkhandarya region mainly specializes in cotton cultivation, cotton ginning industry has a special place in the oasis. During the years of independence, new cotton ginning factories were built and put into operation in Surkhandarya, and great changes took place in the field of light industry.

Keywords: Cotton, Uzun, Denov, Khairabad, Shorchi, Kumkurgan, raw materials, "Jharkurgan fiber", "Surkhanpakhtasanoatsotish", Regional cotton ginning factories.

ПОВЫШЕНИЕ ЭФФЕКТИВНОСТИ ПРОМЫШЛЕННЫХ ПРЕДПРИЯТИЙ И РЕФОРМЫ В АГРАРНОЙ СИСТЕМЕ

Аннотация. История развития агропромышленного комплекса Республики Узбекистан после лет независимости вступила в новый этап. В связи с тем, что Сурхандарьинская область в основном специализируется на выращивании хлопка, особое место в оазисе занимает хлопкоочистительная промышленность. За годы независимости в Сурхандарьинской области были построены и введены в эксплуатацию новые хлопкоочистительные заводы, произошли большие изменения в сфере легкой промышленности.

Ключевые слова: Хлопок, Уzun, Денов, Хайрабад, Шорчи, Кумкурган, сырье, «Джаркурганское волокно», «Сурханпахтасаноатсотиши», Областные хлопкоочистительные заводы.

Kirish. O'zbekiston jahonda paxta etishtirish bo'yicha etakchi hisoblansada 1991 yilga qadar xom-ashyoni yarim mahsulot va tayyor mahsulotga qayta ishlash ulushi 7-10 foizdan oshmas edi. Paxta tolasining qolgan qismi boshqa mamlakatlarga qayta ishlash uchun olib ketilar edi.⁶⁴

1996 yilga qadar paxta tolasini chetga oldib chiqib ketish strategiyasi va tendensiyasi davom etdi, chunki to'qimachilik korxonalarida uskunalari va qo'lanilayotgan texnologiyalarning

⁶⁴ Орлова Т. Легкая промышленность: новый этап- новые задачи. "Народное слово" 16 июля 2002 г.

eskiligi oqibatida jahon bozorida raqobatbardosh tayyor to'qimachilik mahsulotlari ishlab chiqarish imkoniyati yo'q, eksport qilinayotgan paxta tolasining bahosi ancha yuqori edi. Shu omillarning natijasida hamda sanoatdagi tarkibiy siljishlar oqibatida, ya'ni yoqilg'i energetika majmuasi va avtomobilsozlik mahsulotlari ishlab chiqarishning rivojlanishi sanoat ishlab chiqarishi umumiy hajmida to'qimachilik sanoati ulushining sezilarli kamayishiga olib keldi. 1991 yilda to'qimachilik sanoatining ulushi 29,7 foizni tashkil etgan bo'lsa, 2004 yilda 17,6 tashkil qildi.

1996 yildan boshlab paxta tolasining jahondagi bahosining pasayishi sababli, respublikada paxta tolasini qayta ishlash hajmi orta boshladi va 1996 yil 12 foizni tashkil qilgan bo'lsa, 2003-2004 yillarda 24-25 foizga etdi. Shu bilan birgalikda to'qimachilik ishlab chiqarish xajmi ham orta boshladi. 1996-2004 yillarda kalava ip ishlab chiqarish 18 martaga, ip gazlama ishlab chiqarish 10,5 foizga o'sdi, trikotaj mato 5-6 mln. tonna hajmda barqaror ishlab chiqarildi.⁶⁵

2000 yilda to'qimachilik sanoatining YAIM dagi ulushi 2,2 foizni tashkil qilgan bo'lsa, keyingi yillarda to'qimachilik mahsulotlari ishlab chiqarish hajmining bir muncha ko'payishi natijasida bu tarmoqning YAIM dagi ulushi 2,8 foizga etdi. Bu ko'rsatkich talab darajasidan ancha pastdir.

2004 yil yakunlariga ko'ra yigirish va to'quvchilik tarmog'ida asosiy vositalarning eskirish darajasi 45 foizni, tikuvchilik tarmog'ida esa 95 foizni tashkil qilgan. Tarmoqdagi 2000 yilga qadar tashkil etilgan barcha korxonalarni texnik qayta jihozlash va uskunalarni modernizatsiya qilish zarur. Korxonalardagi uskunalarning eskirish darajasining yuqoriligi natijasida jahoni andozalariga mos keluvchi mahsulot ishlab chiqarish mumkin emas va Shu bilan birgalikda ishlab chiqarilayotgan mahsulot bahosi past bo'ladi.

Surxondaryo viloyati asosan paxta etishtirishga ixtisoslashganligi sababli ham vohada paxta tozalash sanoatining alohida o'rni bor. Mustaqillik yillarida Surxondaryoda yangi paxta tozalash zavodlari qurilib ishga tushirila boshlandi. Jarqo'rg'on tumani paxta tozalash zavodi qoshida 1991 yilda "Jarqo'rg'on tola" hissadorlik jamiyati paxta tolasini Shveysariya, Buyuk Britaniya, Italiya va Koreya kabi davlatlar firmalariga sotishni yo'lga qo'ydi. Dastlab, hissadorlik jamiyatida 25 nafar ishchi mehnat qildi. Ularning o'rtacha ish haqlari 2001 yilda 15 ming so'mni tashkil qildi⁶⁶.

1990 yilda mavjud 11 ta paxta tozalash zavodida 143,5 ming tonna paxta tolasini ishlab chiqarilgan bo'lsa, 1991 yilda bu raqam 145,4 ming tonnani tashkil etdi. Viloyat engil sanoat korxonalarida 1992 yilda umumiy uzunligi 1247000 metr bo'lgan shoyi gazlama, 99,5 mln. dan ortiq so'mlik tikuvchilik buyumlari, 20,1 ming juft poyabzal, 19,2 ming dona trikotaj buyulari, 5,2 ming dona paypoq, 2,3 tonna yigirilgan ip tayyorlandi⁶⁷.

"Surxonpaxtasanoatsotish" XJ - 27260,7 ming AQSH dollari miqdorida paxta tolasini eksport qildi⁶⁸.

1994 yilda viloyat paxtakorlari 380098 tonna paxta etishtirib yillik rejani bajargan⁶⁹.

⁶⁵ "Ўзбекенгилсаноат" ДАК маълумотлари

⁶⁶ Турсунов С., Тўхтаев А. Жарқўрғон. Т., "Фан", 2008. – Б.138.

⁶⁷ Раҳимов Б. "Ўзбекистоннинг мустақиллик йилларида ижтимоий-иқтисодий ва маданий ҳаёти (Сурхондарё вилояти мисолида 1991-2005 йй)". Номзодлик диссертацияси автореферати. Т. 2008. – Б.11.

⁶⁸ Сурхондарё вилоят давлат архиви 1091 жамғарма, 1 рўйхат, 972 иш. 56- варақ.

⁶⁹ Сурхондарё вилоят давлат архиви 1091 жамғарма, 1 рўйхат, 316 иш. 27 - варақ.

1996 yilda “Surxonoziqovqatsanoati” viloyatda chigitni qayta ishlovchi yagona korxonasi hisoblanardi.

Ushbu korxonada 1988-89 yillarda 45 ming tonnaga qadar o‘simlik yog‘i ishlab chiqarilgan bo‘lsa, 1995 yilda esa 32 ming tonna o‘simlik yog‘i ishlab chiqarildi. 1996 yil 7 oyida jamoada, 1995 yildagiga nisbatan 76 foizga o‘shirishga erishildi. Buning asosiy sababi uyushma tomonidan texnik chigit bilan ta‘minlanmaganligidir⁷⁰.

1997 yilda Surxondaryo viloyatiga jami: 260 ta traktor va paxta terish mashinalari berilgan. Shundan: Traktor TTZ-100 “Kamminz” dvigatellari o‘rnatilgan 170 ta, paxta terish mashinasi 90 ta, keys apparati bilan 6tani tashkil etgan⁷¹.

1997 yilgi ma‘lumotlarga ko‘ra viloyatimizda jami bo‘lib. 12 ta paxta tozalash zavodi Uzun, Denov, Xayrobod, Sho‘rchi, Qumqo‘rg‘on, Surxon, Jarqo‘rg‘on, Termiz, Muzrabot, Sherobod, Qiziriq, Angor tumanlari bo‘lib ularning tola ishlab chiqarish quvvati bir yilda 230 ming tonna tola yoki 700-710 ming tonna paxta xom-ashyosini ishlash imkoniyatiga ega bo‘lgan..

Zavodlarni katta miqdorda paxta ishlay olish quvvati bilan qurilib qolishining asosiy sababi respublikada paxta etishtirishni 6 million, Shu jumladan viloyatimizda 550-600 ming tonnaga etkazish to‘g‘risida O‘zbekiston Respublikasi Markaziy xokimiyatining 1980-85 yillarda tuzgan 5yillik paxta etishtirishni rivojlantirish to‘g‘risidagi qaroriga asosan bo‘lgan.

Ammo keyingi yillardagi ya‘ni 1997 yilda paxta yakka xokimligiga barxam berish, qishloq xo‘jaligi ekinlarini boshqa turlarini etkazishini ham rivojlantirish maqsadida respublikada, Shu jumladan viloyatimizda etishtirilayotgan paxta xom-ashyosi miqdori rejasi bir muncha qisqarib, 380 ming tonna atrofida bo‘lib qoldi.

Jumladan Uzun paxta tozalash zavodida ishlab chiqarish quvvati 40 foizga, Jarqo‘rg‘on 30 foizga, Denov paxta tozalash zavodi 40 foizga, Termiz paxta tozalash zavodi 30 foizga qisqartirildi.

1997 yilda bo‘shab qolgan ishchi kuchini ish bilan ta‘minlash maqsadida barcha zavodlarda tikuv sexi, Uzun, Angor paxta tozalash zavodlarida noto‘qima mato ishlab chiqarish kichik korxonalari ishlamoqda⁷².

1997 yilda viloyatimizda paxta tolasini qayta ishlaydigan “O‘zbekengilsanoat” davlat uyushmasiga qarashli yagona “Surxontekstil” xissadorlik jamiyati faoliyat yuritgan.

Termiz Paxta tozalash korxonasi Respublika Vazirlar Mahkamasining 1998 yil 25 noyardagi № 491-sonli qarorining 2- bandi bilan Respublikada yagona ingichka tolali paxta urug‘ini etishtirib beradigan korxonasi hisoblanardi. Termiz tumanida joylashgan ingichka tolali paxta seleksiyasini etishtirib sinovdan o‘tkazadigan birdan-bir paxtachilik ilmiy sinov tajriba stansiyasi tomonidan etishtirilgan yangi seleksiyalarni ham Shu zavodda qayta ishlab chiqariladi.

Termiz paxta tozalash korxonasi urug‘lik chigit ishlashga moslashtirilgani uchun texnologik jaryon zamonaviy yangi texnikalar bilan jihozlangan, atrof-muhitni ifloslantirish tabiatni muhofaza qilish qo‘mitasi talablariga to‘la javob beradi. Korxonasi istiqbolli g‘o‘za seleksiyasi urug‘larini ishlab chiqarishga moslashgan⁷³.

⁷⁰ Surxondaryo viloyat davlat arxivida 1091 jamg‘arma, 1r‘uyxat ,444 ish. 40- varaq.

⁷¹ Surxondaryo viloyat davlat arxivida 1091 jamg‘arma, 1r‘uyxat ,522 ish. 4- varaq.

⁷² Surxondaryo viloyat davlat arxivida 1091 jamg‘arma, 1r‘uyxat ,515 ish. 10- varaq.

⁷³ Surxondaryo viloyat davlat arxivida 1091 jamg‘arma, 1r‘uyxat , 795 ish. 75- varaq.

Korxonada 1998 yilda o‘rtacha 809,0 mln, so‘mlik mahsulot ishlab chiqarilgan bo‘lib, Termiz shahrida sanoat mahsulotlari ishlab chiqarishning 75 foizini tashkil etadi, ishlab chiqarilgan mahsulotning 77 foizi chet malakatlarga eksport qilingan. Ushbu yilda korxonada 17768 ming so‘m foyda bilan yakunlagan va korxonada 500 kishidan ortiq ishchi xizmatchi va injener texnik xodimlar ishlashgan. 1999 yilda korxonada 282 ta xotin-qizlar ishlagan⁷⁴.

Bu korxonada 2000 ga yaqin ishchi va xizmatchilarni ish bilan ta‘minlab, yiliga 2000 tonna paxta tolasini qayta ishlagan va “Uzpaxtasanoatsotish” uyushmasiga qarashli Uzun hamda Angor tumani paxta tozalash zavodlari qoshidagi “Noto‘qimato” ishlab chiqarish sexlarini kalava ip bilan ta‘minlab kelgan⁷⁵.

O‘zbekiston Respublikasi Prezidentining 1998 yil 9 apreldagi “Xususiy tadbirkorlik, kichik va o‘rta biznesni rivojlantirishni yanada rag‘batlantirish chora tadbirlari to‘g‘risida” gi PF-1987 sonli farmonidan kelib chiqib, aholining sanoat mahsulotlariga bo‘lgan talabini qondirish va yangi o‘rinlarini yaratish maqsadida “CHUNG” xususiy sanoat savdo korxonasi tashkil etilgan.

Bu korxonada yiliga 850 tonna xo‘jalik paxta mahsulotlarini qayta ishlab, 255,0 mln so‘mlik tayyor mahsulot ishlab chiqarish quvvatiga ega⁷⁶.

Viloyat paxta tozalash zavodlari 2001 yilning 15 yanvarigacha bo‘lgan holatiga ko‘ra yog‘- moy korxonalariga chigit etkazib berish rejasini 1 ming tonnaga bajarmagan, natijada yog‘- moy mahsulotlari ishlab chiqarish keskin kamayib ketdi. Aholi o‘simlik yog‘i, chorvachilik ozuqa em bilan ta‘minlanmayapti⁷⁷.

2001 yilda “Xayrobodpaxta” AJ da kam ta‘minlangan oilalarga va ishchilarga dafn va to‘y marosimlarini o‘tkazish uchun moddiy yordamlar berilgan. Ushbu summa 10.000 mingdan 15.000 mingacha bo‘lgan hamda dam olish kunlari ishlaganliklari uchun qo‘shimcha haq to‘langan⁷⁸.

O‘zbekiston Respublikasi Prezidentining farmoyishiga asosan 1 avgust 2001 yildan ish haqqi, stendiyalar va ijtimoiy nafaqalarning 1,4 barobariga oshganligidan kelib chiqib, zavod mehnatkashlarining bozor iqtisodiyotiga o‘tish jarayonida ularning ijtimoiy va iqtisodiy manfaatlarini himoyalash maqsadida “Xayrobodpaxta” AJda bir qancha ishlar amalga oshirilgan. Korxonada 1 avgust 2001 yildan boshlab, eng kam ish haqqi 5000 so‘m, ishchilar ovqat puli 350 ming so‘m miqdorida belgilangan⁷⁹.

2002 yil “Qariyalarni qadrlash yili” Davlat dasturidan kelib chiqqan holda hamda “1-oktyabr Murabbiylar va Nuroniylar kuni” munosabati bilan “Hayrobodpaxta” AJ da ishlab nafaqaga chiqqan bir guruh nuroniylarga bayram dasturxonini tashkil etilgan hamda 25.000 ming, 15000 ming va 10.000 ming so‘m miqdorida mukofot pullari berilgan⁸⁰. 2002 yili korxonada har haftaning dushanba kuni “Sifat kuni” deb belgilangan⁸¹.

2003 yil hosilidan tayyorlangan jami 39837,9 tonna xom-ashyosini 9366,7 tonnasi Surxondaryo viloyat “Paxtasanoat” birlashmasining buyrug‘iga asosan Termiz paxta zavodiga

⁷⁴ Сурхондарё вилоят давлат архиви 1091 жамғарма, 1 рўйхат, 795 иш. 75-76- варақ.

⁷⁵ Сурхондарё вилоят давлат архиви 1091 жамғарма, 1 рўйхат, 522 иш. 204- варақ.

⁷⁶ Сурхондарё вилоят давлат архиви 1091 жамғарма, 1 рўйхат, 107 иш. 20 - варақ.

⁷⁷ Сурхондарё вилоят давлат архиви 1091 жамғарма, 1 рўйхат, 1156 иш. 9- варақ.

⁷⁸ Денов туман давлат архиви 711 жамғарма, 1 рўйхат, 5-иш. 4-варақ.

⁷⁹ Денов туман давлат архиви 711 жамғарма, 1 рўйхат, 5-иш. 20-варақ.

⁸⁰ Денов туман давлат архиви 711 жамғарма, 1 рўйхат, 4-иш. 29-варақ.

⁸¹ Денов туман давлат архиви 711 жамғарма, 1 рўйхат, 5-иш. 51-варақ.

2870,4 tonna, Jarqo‘rg‘on paxta zavodi 2003,9 tonna, Angor paxta zavodi 4468,0 tonna, Sherobod paxta zavodiga 34,4 tonna paxta xom-ashyosini qayta ishlash uchun berilgan⁸².

Xulosa o‘rnida aytish mumkinki 1991-2003 yillarda Surxandaryo viloyatida paxta sanoatida bir qancha iqtisodiy o‘zgarishlar yuz berganligini ko‘rishimiz mumkin.

REFERENCES

1. Orlova T. Legkaya promyshlennost: novyy etap- novye zadachi. “Narodnoe slovo” 16 iyulya 2002 g.
2. “O‘zbekengilsanoat” DAK ma’lumotlari
3. Tursunov S., To‘xtaev A. Jarqo‘rg‘on. T., “Fan”, 2008. – B.138.
4. Rahimov B. “O‘zbekistonning mustaqillik yillarida ijtimoiy-iqtisodiy va madaniy hayoti (Surxondaryo viloyati misolida 1991-2005 yy)”. Nomzodlik dissertatsiyasi avtoreferati. T. 2008. – B .11.
5. Surxondaryo viloyat davlat arxivi 1091 jamg‘arma, 1 ro‘yxat , 972 ish. 56- varaq.
6. Tursunov S., To‘xtaev A. Jarqo‘rg‘on. T., “Fan”, 2008. – B.138.
7. Rahimov B. “O‘zbekistonning mustaqillik yillarida ijtimoiy-iqtisodiy va madaniy hayoti (Surxondaryo viloyati misolida 1991-2005 yy)”. Nomzodlik dissertatsiyasi avtoreferati. T. 2008. – B .11.
8. Surxondaryo viloyat davlat arxivi 1091 jamg‘arma, 1 ro‘yxat , 972 ish. 56- varaq.
9. Surxondaryo viloyat davlat arxivi 1091 jamg‘arma, 1ro‘yxat ,795 ish. 75-76- varaq.
10. Surxondaryo viloyat davlat arxivi 1091 jamg‘arma, 1ro‘yxat ,522 ish. 204- varaq.
11. Surxondaryo viloyat davlat arxivi 1091 jamg‘arma, 1 ro‘yxat , 107 ish. 20 - varaq.
12. Surxondaryo viloyat davlat arxivi 1091 jamg‘arma, 1 ro‘yxat , 1156 ish. 9- varaq.
13. Denov tuman davlat arxivi 711 jamg‘arma, 1 ro‘yxat, 5-ish. 4-varaq.
14. Ergasheva, S. A. (2020). CRAFT OF SURKHANOAKH FROM THE HISTORY OF DEVELOPMENT. *Theoretical & Applied Science*, (7), 56-59.
15. Ergasheva, S. A. (2021). History of baisun silk knitting factory. *ACADEMICIA: An International Multidisciplinary Research Journal*, 11(5), 581-585.
16. Ergasheva, S. A. (2020). The history of surkhan doppies (skullcups) and the characteristics of this folk craft. *American Journal of Social and Humanitarian Research*, 1(6), 7-13.
17. Abdusoatovna, E. S. (2023). SURXONDARYO VILOYATI IQTISODIY RIVOJLANISHIDA BOYSUN AN‘ANAVIY HUNARMANDCHILIGINING O‘RNI. *PEDAGOGS jurnali*, 31(1), 10-17.
18. Abdusoatovna, E. S. (2022). BOYSUN-UMUMBASHARIY QADRIYATLAR BESHIGI. *PEDAGOGS jurnali*, 12(2), 114-119.
19. Холманова, Ф. У. (2020). О роли предприятий легкой промышленности в экономике Сурхандарьи. *Бюллетень науки и практики*, 6(12), 483-486.
20. Rahmonov, M. (2023). TRADITIONAL LIFESTYLE OF THE TOKCHI PEOPLE OF SURKHAN OASIS. *Modern Science and Research*, 2(4), 720-722.
21. Rahmonov, M. (2023). Surxon vohasi toqchi qavmlari hududiy joylashuvining ilmiy tahlili. *Марказий Осиё тарихи ва маданияти*, 1(1), 341-344.

⁸² Ўзбекистон Миллий архиви.8 жамғарма, 1 рўйхат, 693 иш .479- varaq.

22. To‘Rayev, S. G. O. G. L., & Raxmonov, M. X. O. G. L. (2022). BX KARMISHEVA TADQIQOTLARIDA SURXON VOHASI YUZ URUG‘LARINING ETNIK TAVSIFI. *Oriental renaissance: Innovative, educational, natural and social sciences*, 2(1), 43-51.
23. Холманова, Ф. У. (2019). СОВРЕМЕННЫЕ МЕТОДЫ ОБУЧЕНИЯ ИСТОРИИ, КАК НАУКА И УЧЕБНЫЙ ПРЕДМЕТ. *Интернаука*, (3-1), 30-32.
24. Холманова, Ф. У. ОЗИҚ-ОВҚАТ САНОАТИНИНГ ХУДУДИЙ ТАШКИЛ ЭТИЛИШИ. *ЎТМИШГА НАЗАР*, 436.
25. Habibullo o‘g‘li, R. M. (2023). SURXON VOHASI TOQCHI QAVMINING AN‘ANAVIY TURMUSH TARZI.

НЕОЛОГИЗМЫ В СОВРЕМЕННОМ РУССКОМ И АНГЛИЙСКОМ ЯЗЫКАХ

Юлдашева Шахризода Салимовна
Студентка 2 курса 222 группы филологического
Факультета русских и родственных языков
Термезского Государственного университета
Шадиева Д.К.
Научный руководитель

<https://doi.org/10.5281/zenodo.10087136>

Аннотация. В статье сравнивается неологизм в современном русском и английском языках по способу словообразования и сферам употребления.

Ключевые Слова: Английский язык, русский язык, неологизм, языковая система, способы словообразования.

NEOLOGISMS IN MODERN RUSSIAN AND ENGLISH LANGUAGES

Abstract. The article compares neologism in modern Russian and English according to the method of word formation and areas of use.

Key Words: English language, Russian language, neologism, language system, methods of word formation.

Лексика — наиболее подвижная часть языка, которая в свою очередь непрерывно совершенствуется, развивается, вместе с тем реагирует на изменения в окружающей нас действительности, то есть развивается параллельно с жизнью общества. Появление неологизмов, или новых слов, — это само собой является очевидным фактором жизнеспособности языка, его тенденцией раскрыть всю ценность знаний индивидуума и прогресса цивилизации. На сегодняшний день в мире существует большое разнообразие языков. Для лиц, являющимися представителями различной национальности а также имеющие разнообразные культуры и обычаи, процессы и этапы глобализации служат мощным стимулом для их же коммуникации. Непосредственная коммуникация между носителями различных лингвокультур требует выбора определённого языка общения. Согласно статистике, свыше 1 млрд. человек используют английский язык в качестве альтернативы к их родному языку за рубежом, который в свою очередь получил статус глобального. Сегодня учёные пишут о вступлении мира в эру билингвизма: для многих родной язык и английский язык сосуществуют. Само по себе изучение неологизмов способствует расширению словарного запаса и пониманию реалий современной жизни. А изучение новых слов в языке, носителем которого человек является, и в языке международного общения путём их сравнения способствует этому вдвойне. Далекое не все люди понимают значения неологизмов, и это для них является проблемой. Этим определяется актуальность исследования.

Теоретические аспекты неологии. Понятие неологизма.

В современном мире в связи с появлением все новых и новых вещей, предметов культуры, апгрейдов в сфере информационной технологии и представлений о бытие, в языке появляются новые слова или словосочетания. Их называют неологизмами (др. греч. νέος — новый + λόγος — слово). Неология — наука, которая занимается изучением неологизмов. Неология, как молодая и перспективная отрасль, языкознания переживает так называемый «неологический пик». Несмотря на это, ряд нерешённых проблем все таки присутствуют в этой новизне. К их числу относятся изъясн чёткой терминологической основы, в том числе и определения объекта неологии — неологизма. Согласно филологу Л. П. Катлинская, «Что такое неологизм в плане самой лингвистики, по прежнему не имеет точного и чёткого определения». Все это, по мнению другого лингвиста Е. В. Сенько, дает

нам основание делать вывод, что неология — «не сложившаяся», а пока лишь «формирующаяся и развивающаяся» наука в области языкознания. Это вполне естественный закономерный процесс. Любая наука не сразу становится полноценной, а проходит долгий, тернистый и сложный этап становления.

Виды неологизмов.

В современном русском языке существуют две группы неологизмов: языковые и авторские. Языковые неологизмы — это такого рода слова, существующие в качестве названия для новых предметов, явлений, понятий, у которых отсутствует конкретное определение в языке (терминологические неологизмы) или как новые названия для уже существующих предметов или понятий (стилистические неологизмы). Они могут пополнить список словарного запаса и словаря русского языка. В связи с развитием производства и различных отраслей человеческой деятельности, появляются все больше и больше терминологических неологизмов. В качестве примера, компьютер, принтер, сайт, сервер; Internet, digital — цифровой. Стилистические неологизмы — слова, словосочетания и выражения, которые используются в целях создания выразительности и самое главное для улучшения конкретности того или иного слова. Например, релакс — отдых; trigger-happy — воинственный. Авторские неологизмы (или окказионализмы (от лат. occasionalis — случайный) — это слово или значения слова, созданное писателем, поэтом, публицистом для обозначения новых или выдуманных явлений деятельности, предметов или понятий. Неологизмы этого типа «прикреплены» к контексту, имеют автора. Слова, словосочетания и выражения созданные советским поэтом В. В. Маяковским, являются явными примерами окказионализма. В качестве примера, выражения «темно свинцовоночие», «сливают губы с холода», типичные примеры авторского неологизма, имеют негативный смысл означающий ужасное состояние труда, однако не взирая на все минусы, рабочие строят «город -сад». Эпитеты «серпастый», «молоткастый» выражают гордость Маяковского за паспорт великой страны — СССР. Некоторые авторские неологизмы оказались настолько удачными, что стали общеупотребительными словами. Так, Н. В. Гоголь гордился ушедшим в народ «не вытанцовывается», Ф. М. Достоевский ввел в литературную речь слово «штушеваться», М. Е. Салтыков-Щедрин — «мягкотелость», «халатность», А. П. Чехов — «недотёпа». Рекламы, имеющие обширные просторы в сфере телевидения, часто используют окказионализмы в целях привлечения общественности к товарам и услугам например, «восхрустительный» (о сухариках), «аромагия» (о кофе), «фрумеладки» (о мармеладе). Способы образования неологизмов Учёные-лингвисты выделяют следующие способы образования неологизмов: фонологический, семантический, конверсия, аффиксация, словосложение, аббревиация, заимствования, словослияние. Фонологические неологизмы появляются благодаря сочетанию отдельных звуков. Они выглядят как уникальное сочетание звуков, часто используя звукоподражательные междометия. В литературе такие слова называют «искусственными» или «изобретёнными». Примеры: мимишный — милый (от звуков умиления); to whee — волноваться (от междометия, выражающего восторг), уеск, уиск — междометия, выражающие отвращение (американский сленг). Слова у которых уже смысл ясен но несмотря на это, имеющие ещё дополнительное значение, называются семантическими. Возможны следующие варианты: 1) «устаревшие» слова целиком изменяют свой смысл, лишаясь уже существовавшего; 2) слово сохраняет своё старое значение и приобретает новое, не теряя уже существовавшего. Своеобразие семантических неологизмов состоит в том, что как лексемы они давно известны в языке, но, обновив своё значение, перемещаются из одной сферы языкового пространства в другую, изменяя при этом лексическую сочетаемость, стилистическую закреплённость, экспрессивную окраску. Примеры: взломать — ломая, открыть, вскрыть что-либо запертое, новое значение — преодолеть систему защиты компьютера; whaling — охота на китов, новое значение — вид

кибермошенничества с целью похищения конфиденциальных данных высокопоставленных людей. Конверсия — морфолого-синтаксический способ словообразования, в этом случае наблюдается переход слова из одной части речи в другую. Примеры: прил. большой (человек) — сущ. большой; сущ. Google (поисковая система) — гл. to google («гуглить»), искать информацию по поисковой системе). Аффиксация — способ образования слов с помощью аффиксов, то есть присоединение аффиксов к корню или основе слова. Аффиксальные новообразования подразделяются на префиксальные и суффиксальные. Присоединение суффиксов к корням или основам называется суффиксацией или постфиксацией: газетчик, силач, жемчужина, варка. А добвка к слову приставок называется префиксацией. Например, неметаллы, контрпредложение, сварить, оседлать. Словосложение — способ, дающий возможность сделать из двух слов одно единое, со своим конкретным смыслом. Примеры: марсоход; friendzone — зона дружбы. Аббревиация — способ, образующий в настоящее время большое количество неологизмов, применяемых при общении в социальных сетях. Инициальный способ сокращения — для создания используются первые буквы слов. В свою очередь есть два отдельных вида инициальных аббревиатур: буквенные аббревиатуры (произносятся по буквам, например, НЛО, ФРГ) и звуковые (читаются как полноценные слова, например, НАТО, UFO). Комбинированный способ — инициальная аббревиатура соединяется с усечённым словом или несколькими усечёнными словами, например, СевГУ — Севастопольский государственный университет. Заимствование — это процесс усвоения одним языком слова, выражения или значения другого языка. Заимствованные слова имеют свою отдельную большую классификацию по способам заимствования. Примеры английских заимствований в русском языке: менеджер, триллер, дайвинг, чизбургер. Словослияние — это такой способ словообразования, при котором часть одного слова сливается, чтобы образовать единое целое с частью другого слова или с целым словом. Примеры: Минпромторг (Министерство промышленности и торговли); staycation (stay, vacation) — отпуск, проведённый у себя дома.

В русском языке неологизмы наиболее часто встречаются в сферах коммуникаций, искусства и моды, психологии и бизнеса. В английском языке — в области психологии и коммуникаций. В моем исследовании английские неологизмы в IT сфере занимают незначительное место, несмотря на то, что основная часть терминов в этой области имеет англоязычное происхождение. Это объясняется тем, что эти термины уже стали общеупотребительными словами. Не является новостью тот факт, что научные разработки, в том числе в области информационных технологий, опираются на англоязычные термины. Но то, что в сфере психологии и коммуникаций используется много неологизмов и в английском, и в русском языке.

Предложения по теме исследования Неологизмов — великое множество. Не все они нужны обычным людям. Но без некоторых не обойтись в бизнесе, общении или других сферах. Поэтому неологизмы нужно знать, понимать и правильно применять. Кроме того, русские неологизмы в большинстве своем являются англицизмами (английскими заимствованиями). Поэтому знание неологизмов может способствовать изучению английского языка, обладающего статусом глобального.

Заключение

Неологизмы используются во всех сферах человеческой жизни, особенно в области психологии и коммуникаций. Причём этот факт имеет место и в русском, и в английском языках. Это доказывает то, что появление неологизмов — неотъемлемый процесс развития языка. Не следует избегать использования новых слов: это невозможно и бессмысленно. Их надо изучать. Использование неологизмов способствует расширению словарного запаса, пониманию современной жизни. Как сказал австрийский философ Людвиг Витгенштейн: «Язык можно рассматривать как старинный город: лабиринт маленьких улочек и площадей,

старых и новых домов, домов с пристройками разных эпох; и все это окружено множеством новых районов с прямыми улицами регулярной планировки и стандартными домами»

REFERENCES

1. Катлинская. Л. П. Живые способы создания русских слов. М., 1995. С. 7.
2. Сенько. Е. В. Теоретические основы неологии. Владикавказ. 2001. С. 16.
3. Гак В. Г. О современной французской идеологии // Новые слова и словари новых слов. Л., 1978. С. 38.
4. Котелова, В. З. Первый опыт лексикографического описания русских неологизмов/ Новые слова и словари новых слов. — Л.: 1978, С.15–31.
5. Сырескина, С. В. Неологизмы в современном английском языке. 2017. С. 207–210.
6. Людвиг Витгенштейн. Философские исследования. 1953 г.
7. Котелова Н. З. Неологизмы // Лингвистический энциклопедический словарь. М., 1990. С. 331.
8. Елисеева В. В. Лексикология английского языка: учебник / СПб: СПбГУ, 2003. С. 44.
9. Котелова Н. З. Первый опыт лексикографического описания русских неологизмов. Л.: Наука ЛО, 1990. С. 8–90.
10. Курбанова Н. А. Основные модели словообразования неологизмов // Молодой ученый. 2014. № 17 (76). С. 602–603.

TIPIK BO‘Z TUPROQLAR SHAROITIDA G‘O‘ZADA ORGANIK KOMPOSTLARNI QO‘LLASH SAMARADORLIGINI O‘RGANISH

Amankulov Shaxzod Shodibek o‘g‘li

Toshkent davlat agrar universiteti talabasi

Ochilova Odinoxon Akmal qizi

Toshkent davlat agrar universiteti talabasi

Toshmurodova Fotima Xolboy qizi

Toshkent davlat agrar universiteti talabasi

Ergashev Urozali Maxmud o‘g‘li

Toshkent davlat agrar universiteti talabasi

<https://doi.org/10.5281/zenodo.10087399>

***Annotatsiya.** Mamlakatimiz qishloq xo‘jaligida organik o‘g‘itlarga bo‘lgan talab yuqori bo‘lib, ayrim hollarda ularning yetishmasligi kuzatiladi. Masalan O‘zbekiston sharoitida gumus balansini defitsitsiz holatda ushlab turish uchun har bir gektar sug‘oriladigan yerga har yili 17-18 tonna organik o‘g‘it qo‘llanilishi kerak aslida. Lekin, hozircha ushbu miqdordagi organik o‘g‘itlarni to‘plash imkoniyati yo‘q. Tuproqqa berish mumkin bo‘ladigan organik massa va oziq elementlarining qo‘shimcha manbalarini topish kerak, chuchuk suv loyqasi kuzda to‘kilgan daraxt barglari bakterial preparatlar bularning tarkibida ko‘p miqdorda ayrimlarida 50% gacha organik moddalar, makro va mikroelementlar va o‘simliklar o‘sishi uchun zarur bo‘lgan boshqa moddalar bo‘ladi. Organik o‘g‘itlar bilan tuproqqa o‘simlik uchun zarur bo‘lgan barcha oziq elementlar bilan bir vaqtda ancha miqdorda mikroorganizmlar ham tushadi. Ushbu mikroorganizmlar tuproq mikroflorasini boyitib, uning tarkibida kechadigan mikrobiologik jarayonlar (chirish, ammonifikatsiya) ni faollashtiriladi.*

***Kalit so‘zlar:** Bo‘z tuproqlar g‘o‘zada organik kompostlarni qo‘llash samaradorligi tuproq unumdorligi hosildorlikni oshirish.*

STUDY OF THE EFFICIENCY OF APPLICATION OF ORGANIC COMPOSTS IN COTTON UNDER TYPICAL GRAY SOIL CONDITIONS

***Abstract.** In the agriculture of our country, the demand for organic fertilizers is high, and in some cases there is a shortage of them. In fact, tons of organic fertilizer should be applied. However, it is not possible to collect this amount of organic fertilizers. It is necessary to find additional sources of organic mass and nutrients that can be given to the soil, fresh water mud, leaves of trees that have fallen in the fall, bacterial preparations, some of them contain large amounts of organic matter, macro- and microelements, and plants. There are other substances necessary for growth. With organic fertilizers, along with all the nutrients necessary for the plant, a large amount of microorganisms also fall into the soil. These microorganisms enrich the microflora of the soil and activate the microbiological processes (rotting, ammonification) taking place in it.*

***Keywords:** Effectiveness of applying organic composts to cotton on gray soils, increasing soil fertility and productivity.*

ИЗУЧЕНИЕ ЭФФЕКТИВНОСТИ ПРИМЕНЕНИЯ ОРГАНИЧЕСКИХ КОМПОСТОВ В ХЛОПКОВЕ В ТИПИЧНЫХ УСЛОВИЯХ СЕРОЙ ПОЧВЫ

Аннотация. В сельском хозяйстве нашей страны потребность в органических удобрениях высока, а в ряде случаев наблюдается их нехватка, ведь необходимо вносить тонны органических удобрений. Однако собрать такое количество органических удобрений невозможно. Необходимо найти дополнительные источники органической массы и питательных веществ, которые можно давать в почву, пресноводную грязь, опавшие осенью листья деревьев, бактериальные препараты, некоторые из них содержат большое количество органических веществ, макро- и микроэлементы и растения. Есть и другие вещества, необходимые для роста. С органическими удобрениями вместе со всеми необходимыми растению питательными веществами в почву попадает и большое количество микроорганизмов. Эти микроорганизмы обогащают микрофлору почвы и активизируют происходящие в ней микробиологические процессы (гниение, аммонификация).

Ключевые слова. Эффективность внесения органических компостов под хлопчатник на серых почвах, повышение плодородия и урожайности почв.

Kirish. Bugungi kunda tuproq unumdorligi va olinadigan qishloq xo'jalik mahsulotlari sifatini oshirishda organik o'g'itlar va kompostlar muhim o'rinni egallaydi. Keyingi yillarda butun dunyoda, shu jumladan, O'zbekistonda ham yer resurslaridan jadal sur'atda foydalanish natijasida tuproqlarda gumus va oziq elementlar miqdorining kamayishi kuzatilib, tuproqda ayrim elementlarning yetishmasligi sodir bo'lmoqda. Buning asosiy sababi tuproqlardan har yili hosil orqali oziq elementlari tashqariga ko'proq chiqib ketib, kamroq qaytib kelishi, ya'ni chiqim va kirim balansining buzilishidir. Ushbu holat bir qator salbiy ko'rinishlarga olib keladi, jumladan tuproqlarning antropogen ta'sirlariga qarshiligi kamayib, eroziya jarayonlari kuchayadi, fizik-kimyoviy xususiyatlari yomonlashib, agronomik qimmatli xisoblangan agrigatlik tarkibi buziladi. Bir so'z bilan aytganda, tuproqlarning degradatsiyasi sodir bo'ladi, shuning uchun tuproq unumdorligini oshirishda, ularning organik modda va oziq elementlar bilan boyitish va qishloq xo'jalik ekinlaridan yuqori hosil yetishtirish uchun dehqonchilikda o'g'it qo'llash, almashlab ekish va boshqa bir qator agrotexnik tadbirlarni keng joriy etish tavsiya etiladi.

Mamlakatimiz qishloq xo'jaligida organik o'g'itlarga bo'lgan talab yuqori bo'lib, ayrim hollarda ularning yetishmasligi kuzatiladi. Masalan O'zbekiston sharoitida gumus balansini defitsitsiz holatda ushlab turish uchun har bir gektar sug'oriladigan yerga har yili 17-18 tonna organik o'g'it qo'llanilishi kerak aslida. Lekin, hozircha ushbu miqdordagi organik o'g'itlarni to'plash imkoniyati yo'q.

Organik o'g'itlar bilan tuproqqa o'simlik uchun zarur bo'lgan barcha oziq elementlar bilan bir vaqtda ancha miqdorda mikroorganizmlar ham tushadi. Ushbu mikroorganizmlar tuproq mikroflorasini boyitib, uning tarkibida kechadigan mikrobiologik jarayonlar (chirish, minerilizatsiya, ammonifikatsiya) ni faollashtiriladi. Bunday o'g'itlardan oqilona foydalanish qishloq xo'jaligi uchun o'ta muhim ekanligi yaqqol ko'rinib turibdi. Shuning uchun bu borada ilmiy tadqiqotlar olib borish dolzarb masala hisoblanadi.

bo'z tuproq sharoitida organik o'g'itlardan, biogumusdan va kompostdan samarali foydalanish va shudgorda solinganda tuproqni gumus va azot, fosfor va kaliyni harakatchan shakllari xususiyatlariga hamda o'simlik tomonidan oziqa moddalarni (NPK) o'zlashtirilishiga, paxta hosiliga ta'siri aniqlanib, organik o'g'it, biogumus va kompostlarni chirishi natijasida

tuproqda organik modda ko'payishi evaziga, ekinlarga qo'llanilayotgan mineral o'g'itlar samaradorligi va ko'zlangan ekinlar hosildorligi oshib, sifati yaxshilanadi hamda tuproq unumdorligini saqlash va tiklanishi aniqlanadi. Go'ngni saqlashda sifatli tayyorlanishi uchun ustiga 10-15 santimetr qalinlikda tuproq tortilib, yozda uning ustiga ikki-uch mahal tonnasiga 60-100 litr hisobida suv sepib turiladi. Shu usulda saqlanganda go'ng tarkibidagi yo'qoladigan oziqa moddalar miqdori ancha kamayadi va bu miqdor 25-30 foizni tashkil etadi. Go'ng boshqa usullarda saqlanganda uni sifati pasayib, tarkibida oziq moddalar miqdori ko'proq kamayadi, ya'ni go'ng bir yil davomida o'ralarda shibbalab nam holda ustiga tuproq yopmasdan saqlanganda oziqa moddalar yo'qolishi 54 foizni, suv sepilmaganda 57 foizgachani tashkil etgan. Go'ngni shibbalamasdan kichik to'plarda saqlashda yo'qotiladigan oziq moddalar miqdori ba'zan 60-65 foizgacha yetgan.

Q.Mirzajonov, A.G'ofurov, Sh.Nurmatov [20;32-33-b] ma'lumotlariga ko'ra, deflyatsiyalangan o'tloqi-soz qumoq tuproqlarda gektariga 60 tonna lignin solinganda paxtadan olinadigan qo'shimcha hosil gektariga 5,4 sentnerni, uning ikkinchi va uchinchi yillardagi ta'siri natijasida esa mos holda 3,6 va 2,0 sentnerni tashkil etgan.

T.S.Zokirov, M.M.Toshko'ziev, N.M.Ibragimov, B.I.Niyozaliev (2000 T.S.Zokirov, M.M.Toshko'ziev, N.M.Ibragimov, B.I.Niyozaliev (2000) O'zbekiston bo'z tuproqlarida o'simlik qoldiqlari va qo'llanilgan o'g'itlarning parchalanishini, gumusning tarkib topishini o'rganish asosida bo'z tuproqlarning gumus holatini, o'simlik qoldiqlari hamda o'g'itlarning gumifikatsiyasi jarayonlarini yoritib berishgan.) O'zbekiston bo'z tuproqlarida o'simlik qoldiqlari va qo'llanilgan o'g'itlarning parchalanishini, gumusning tarkib topishini o'rganish asosida bo'z tuproqlarning gumus holatini, o'simlik qoldiqlari hamda o'g'itlarning gumifikatsiyasi jarayonlarini yoritib berishgan.

Natijalar. Kompost 20 t/ga va Biogumus 10t/ga qo'llanilgan 6 va 7 variantlarda harakatchan fosfor miqdori tuproqni haydov (0-30 sm) va ostki qatlamlarida (30-50 sm) kam darajada (30.0-31.0mg/kg va 26.0-28.0mg/kg) bo'ldi. N 150 kg/ga, P₂O₅ 100kg/ga, K₂O 75 kg/ga qo'llanilgan 8 variantda harakatchan fosfor miqdori asosan 0-30 va 30-50 sm qatlamlarda 29.5 va 27.0 mg/kg ni, pastki 50-70 sm va 70-100sm qatlamlarda kam darajada (24.0 va 22.0 mg/kg) bo'ldi.

Ushbu mineral o'g'it me'yorlariga qoramol go'ngi 10,20,30,40t/ga qo'llanilgan 9,10,11,12 variantlarda harakatchan fosfor miqdori 0-30 va 30-50 sm qatlamlarda 30.6;31.4 ;32.0; 32.6 mg/kg va 28,0; 28.6;29.0; 29.2 mg/kg ni, pastki 50-70 sm va 70-100sm qatlamlarda kam darajada (26.6;25.8;27.0;27.4 va 20.9;20.6;22.0; 22.2 mg/kg) bo'ldi. Sug'oriladigan tipik bo'z tuproqlar sharoitida N 150 kg/ga, P₂O₅ 100kg/ga, K₂O 75 kg/ga mineral o'g'it me'yorlariga kompost 20t/ga va biogumus 10 t/ga qo'llanilganda nisbatan yuqori ko'rsatkichlar gullash davrida olinib, bu turdagi o'g'it tuproqning 0-30 va 30-50 sm li qatlamlarida mutanosib ravishda 38,0 va 38,6 mg/kg ga teng bo'lib, nazoratdan 25,8-26,4 mg/kg ga va N 150 kg/ga, P₂O₅ 100kg/ga, K₂O 75 kg/ga mineral o'g'it qo'llanilgan 8-variantga nisbatan esa 2,4-3,0 mg/kg ga ortganligi aniqlangan. Demak, bu o'g'itlarni tuproqdagi harakatchan fosfor miqdorining o'zgarishiga ta'sirlari deyarli teng bo'lganligi aniqlandi. Qoramol go'ngi gektariga 10,20,30,40 tonna qo'llanilgan 2, 3, 4, 5 variantlarda almashinuvchi kaliy miqdori g'o'zani 2-4 chin barg davrida tuproqni 0-30 va 30-50 sm qatlamlarida kam darajada (200-214 mg/kg va 190-200 mg/kg) bo'lganligi aniqlandi. Kompost 20 t/ga va Biogumus 10t/ga qo'llanilgan 6 va 7 variantlarda almashinuvchi kaliy miqdori tuproqni

haydov (0-30 sm) va ostki qatlamlarida (30-50 sm) kam darajada (212-216mg/kg va 202-204mg/kg) bo'ldi. N 150 kg/ga, P₂O₅ 100kg/ga, K₂O 75 kg/ga qo'llanilgan 8 variantda almashinuvchi kaliy miqdori asosan 0-30 va 30-50 sm qatlamlarda 212 va 205 mg/kg ni, pastki 50-70 sm va 70-100sm qatlamlarda kam darajada (196 va 188 mg/kg) bo'ldi. Ushbu mineral o'g'it me'yorlariga qoramol go'ngi 10,20,30,40t/ga qo'llanilgan 9,10,11,12 variantlarda almashinuvchi kaliy miqdori 0-30 va 30-50 sm qatlamlarda 215-224 mg/kg va 207-210mg/kg ni, pastki 50-70 sm va 70-100sm qatlamlarda kam darajada (200-208 va 192-200 mg/kg) bo'ldi. N 150 kg/ga, P₂O₅ 100kg/ga, K₂O 75 kg/ga mineral o'g'it me'yorlariga kompost 20t/ga va biogumus 10t/ga qo'llanilgan 13 va 14 variantlarda almashinuvchi kaliy miqdori 0-30 va 30-50 sm qatlamlarda 226-228 mg/kg va 214 -216 mg/kgni, pastki 50-70 sm va 70-100 sm qatlamlarda kam darajada (210-212 va 204-206 mg/kg) bo'lganligi aniqlandi.

Tuproqda harakatchan fosfor dinamikasi, (mg/kg), 2022- yil

Vari ant tarti bi	Tajriba variantlari	2-3 chin bargda				Shonalashda				Gullashda				Amal davri oxirida			
		Tuproq qatlami, sm															
		0-30	30-50	50-70	70-100	0-30	30-50	50-70	70-100	0-30	30-50	50-70	70-100	0-30	30-50	50-70	70-100
1	nazorat	9,5	9,0	7,2	6,8	10,0	9,4	7,6	7,0	12,2	10,6	9,8	7,4	11,6	9,8	9,2	7,0
2	10t/ga qoramol go'ngi	24,0	20,2	13,2	9,4	26,6	22,4	14,0	10,0	24,0	22,0	15,0	13,6	20,0	19,0	13,6	11,4
3	20t/ga qoramol go'ngi	25,0	21,6	18,6	16,5	27,0	23,0	20,0	18,4	29,0	22,0	21,0	18,6	21,0	20,0	19,2	17,6
4	30t/ga qoramol go'ngi	26,4	24,0	22,0	17,4	28,4	26,0	24,0	19,0	30,6	28,0	24,0	22,0	27,2	24,8	22,4	19,0
5	40t/ga qoramol go'ngi	27,6	24,4	21,0	18,6	29,6	25,2	22,0	20,6	32,0	28,0	26,2	23,4	28,6	25,4	24,2	20,4
6	Kompost 20t/ga	28,2	25,0	22,0	19,4	30,0	26,0	23,6	21,0	34,0	30,0	27,0	24,0	30,6	28,2	24,6	21,0
7	Biogumus 10t/ga	29,6	26,4	23,0	20,6	31,0	28,0	24,0	22,0	35,0	32,0	28,4	25,0	31,4	30,8	28,0	21,6
8	N ₁₅₀ P ₁₀₀ K ₇₅ kg/ga	28,7	25,2	22,8	19,4	29,5	27,0	24,0	20,0	35,6	33,0	30,0	25,6	32,4	31,0	28,6	22,0
9	N ₁₅₀ P ₁₀₀ K ₇₅ kg/ga+10t/ga qoramol go'ngi	28,9	26,0	25,2	19,8	30,6	28,0	26,6	20,9	36,0	33,6	30,5	26,0	33,0	31,2	28,8	22,2
10	N ₁₅₀ P ₁₀₀ K ₇₅ kg/ga+20t/ga qoramol go'ngi	29,6	27,4	25,0	20,0	31,4	28,6	25,8	20,6	36,5	34,0	31,4	26,2	33,4	31,6	29,0	22,4
11	N ₁₅₀ P ₁₀₀ K ₇₅ kg/ga+30t/ga qoramol go'ngi	30,0	28,0	26,0	20,8	32,0	29,0	27,0	22,0	37,0	35,0	35,2	26,8	34,0	32,0	29,2	23,0
12	N ₁₅₀ P ₁₀₀ K ₇₅ kg/ga+40t/ga qoramol go'ngi	30,4	28,2	26,4	21,0	32,6	29,2	27,4	22,2	37,6	35,5	32,6	27,0	34,0	32,2	29,4	23,5
13	N ₁₅₀ P ₁₀₀ K ₇₅ kg/ga+kompost 20 t/ga	31,0	28,6	26,8	21,4	33,0	29,8	27,6	22,5	38,0	36,0	33,2	27,4	35,0	33,0	29,8	24,0
14	N ₁₅₀ P ₁₀₀ K ₇₅ kg/ga+biogumus 10t/ga	31,6	29,0	27,0	22,0	34,0	30,0	28,0	23,0	38,6	36,5	33,6	28,0	35,4	33,2	30,0	25,0

Xulosa.

G'ozaning o'sib, rivojlanishi, quruq massa to'plashi va oziq unsurlarni o'zlashtirishi uchun nisbatan maqbul sharoit N 150 kg/ga, P₂O₅ 100 kg/ga, K₂O 75 kg/ga bilan birgalikda kompost 20t/ga va biogumus 10t/ga qo'llanilganda yaratilishi kuzatilgan holda nazorat variantiga nisbatan (1var) g'oz tupining bo'yi 17,50-19,67 smga, hosil shoxi 4,37-4,85 donaga, ko'saklar soni 8,69-9,22 donaga, ochilgani 3,83-3,97 donaga ortanligi aniqlandi. Sug'oriladigan tipik bo'z tuproqlar sharoitida 3 qaytariqdan o'rtacha nisbatan yuqori paxta hosili (39,0 va 39,7 s/ga) N-150kg/ga P-100kg/ga K-75 kg/ga bilan birgalikda kompost (20t/ga) va biogumus (10t/ga) qo'llanilganda olinib, nazoratga nisbatan qo'shimcha paxta hosili 22,5-23,2 s/ga ni, N-150kg/ga P-100kg/ga K-75 kg/ga qo'llanilgan variantga nisbatan 10,5-11,2 s/ga ni, faqat go'ng (30 va 40t/ga) qo'llanilgan variantlarga nisbatan 10,5-11,8s/gani tashkil etgan.

REFERENCES

1. Mirzajonov K.M., Umbetayev U. Влияние сульфоаммолизированных продуктов на подвижность фосфора в карбонатных почвах. Tuproq unumdorligini oshirish muammolari. 1-qism. Toshkent-2007, 192-196 b.
2. Mirzajonov K.M., Mirzajonov V.K. Действие гумофоса на рост, развитие и урожайность хлопчатника. Tuproq unumdorligini oshirish muammolari. Toshkent-2007. 220-223 b.
3. Xoliqulov Sh., Ortiqov T., Bobobekov I. Sug'oriladigan bo'z tuproqlarning texnogen ifloslanishi va unga o'g'itlarning ta'siri. // O'zbekiston qishloq xo'jaligi ilmiy ilovasi AGRO-ILM 4 (16) son. 2010. 26-27bet.
4. Зокиров Т.С., Косимова И.К., Эргашев А.Э. Продукта переработки сельскому хозяйству тезисы докладов II Всесоюзной конференций. Андижан,1985, С.144-148.

A STORY-BASED APPROACH IN TEACHING FOREIGN LANGUAGE

Berdiyeva Sitora Utkerovna

Asia International University, English chair.

berdiyevasitorautkerovna@oxu.uz

<https://doi.org/10.5281/zenodo.10087523>

Abstract. *Language learning through different methods and approaches make this challenge easier and more interesting. There are several methods in language teaching can be highly effective in engaging learners and facilitating language acquisition. One of them is story-based approach, which can be employed to teach academic subjects by introducing concepts and ideas through narratives and this allows students to connect with the material on a personal level and understand its relevance and application in real-life situations. In this article the benefits of the usage of story-based approach in enhancing language learning are discussed.*

Key words: *story-based approach, communication skill, language acquisition, narrative, contextualization, storytelling, role-playing.*

СЮЖЕТНЫЙ ПОДХОД В ОБУЧЕНИИ ИНОСТРАННОМУ ЯЗЫКУ.

Аннотация. *Изучение языка с помощью различных методов и подходов делает эту задачу проще и интереснее. Существует несколько методов преподавания языка, которые могут быть очень эффективными для вовлечения учащихся и облегчения овладения языком. Одним из них является подход, основанный на рассказах, который можно использовать при преподавании академических предметов путем представления концепций и идей через повествования, что позволяет учащимся познакомиться с материалом на личном уровне и понять его актуальность и применение в реальных жизненных ситуациях. В этой статье обсуждаются преимущества использования сюжетного подхода для улучшения изучения языка.*

Ключевые слова: *сюжетный подход, коммуникативные навыки, овладение языком, повествование, контекстуализация, рассказывание историй, ролевая игра.*

INTRODUCTION.

As stated in their book "Story-based Language Teaching," Harmer & Puchta (2018) assert that stories inspire students and foster a unique learning environment that helps them relate more deeply to the material being covered in class and the new vocabulary. Stories likely have an effect on students' retention of the lesson because of this same emotional connection. A story-based approach, sometimes referred to as a narrative approach, is a framework or method that uses stories to communicate ideas in a variety of contexts, such as marketing, education, and counseling. A story-based approach uses storytelling components to engage and connect with the audience more deeply than straight or didactic information presentation. By presenting concepts and ideas through narratives, a story-based approach can be used in the educational setting to teach academic subjects. This makes it possible for pupils to relate to the information on a personal level and comprehend how applicable it is to real-world circumstances.

There have been several researchers, who have studied the story-based approach in various fields. Walter Fisher is a communication scholar who created the narrative paradigm, which holds that stories influence our thoughts and behaviors and that people are essentially storytellers. His contributions have had a significant impact on communication studies. The other scholar is Jerome

Bruner, who is a psychologist who has written extensively on the use of narrative and story in education and learning. He argues that storytelling is a fundamental part of human experience and can be used to enhance learning and understanding. While, James Geary argues that storytelling is a powerful tool for persuasion and communication.

METHODS. The use of a story-based approach in teaching language is a method that involves using stories to engage learners and facilitate language acquisition. Instead of focusing solely on grammar rules and vocabulary lists, this approach encourages learners to understand and use the language in a more meaningful and contextualized way.

Here are a few benefits of using a story-based approach in language teaching:

1. **Comprehension:** Stories help improve reading or listening comprehension skills. Learners can listen to or read stories that are at their level of proficiency, enabling them to understand and follow the narrative.

2. **Contextualization:** Stories provide a rich context for language learning. They offer real-life situations, characters, and settings, which help learners understand how language is used in different contexts.

3. **Acquiring vocabulary and grammar:** Learners are introduced to a variety of vocabulary words and grammatical structures in a context that makes sense to them through stories. This can improve their ability to retain and comprehend new information.

4. **Cultural understanding:** Stories often reflect the cultural aspects of the language being taught. By using stories, learners can gain insight into the customs, traditions, and values of the target language culture.

RESULTS. Thus, how may language instruction use a story-based approach? Here are some suggestions:

1. **Reading or listening comprehension:** Teachers can select or create stories suitable for the language level of the learners. After reading or listening to the story, various comprehension activities can be done to reinforce language skills.

2. **Storytelling:** Teachers can also tell stories to the learners, using gestures, props, and visuals to enhance understanding. Learners can then retell the story or even create their own versions.

3. **Role-playing:** Learners can act out scenes from a story, taking on the roles of the characters. This activity encourages speaking skills, creativity, and language confidence.

4. **Writing activities:** Learners can write their own stories, either as a continuation of an existing story or as an entirely new piece. This fosters imagination, writing skills, and language production.

In general, using a story-based approach in language instruction can greatly improve student engagement and speed up language learning. It provides a contextualized and relevant learning experience, which has several advantages.

DISCUSSION. A good narrative is loved by all, but especially by kids. Since stories are already familiar to them in their native tongue, using stories in the English classroom is a useful strategy for introducing new vocabulary in a context that will stick in their minds. Children benefit from stories by being exposed to more English and by developing their own vocabulary.

Stories work well as teaching aids because they are interesting, convincing, and remembered. Because stories deal with human-like experience, which we tend to view as a real and credible source of knowledge, they are believable.

The story-based approach in teaching foreign language involves using stories and narratives as the central component of language instruction. In order to apply this approach in teaching, first of all, age-appropriate stories should be selected, because they may be interesting and relevant to the students. The stories can be traditional folk tales, modern literature, or even original stories created by you or your students. The next step is pre-teaching vocabulary and language structures. This will help students understand the story better and reduce their reliance on translations. Then, reading and discussion of the story aloud, emphasizing pronunciation, intonation, and expression, visual aids, gestures, and facial expressions can be used to enhance comprehension. After that, language activities based on the story. These activities can include vocabulary exercises, grammar practice, role-plays, storytelling, and creative writing. The last steps are Extension of the story and using the language in context. Students can extend the story by creating alternate endings, writing sequels or prequels, or adapting the story into different formats (e.g., a play, a comic strip, or a video).

CONCLUSION.

In summary, the story-based approach in teaching foreign languages promotes language acquisition through meaningful and engaging contexts. It allows students to connect emotionally with the language and develop their language skills in a natural and holistic way, if the approach is used correctly.

REFERENCE

1. J. Harmer & Puchta, H., (2018) *Story-based Language Teaching: The Resourceful Teacher Series*, Helbling Verlag GmbH.
2. L. Forrest, *Story-based Language Teaching*, in *Modern English Teacher*.
3. Berdiyeva, S. (2023). THE IMPORTANCE OF ROLE PLAYING ACTIVITIES IN IMPROVING LEARNERS' LANGUAGE SKILLS. *Modern Science and Research*, 2(9), 75-78.
4. Utkirovna, B. S. (2023). Characteristics of the Works of Charles Dickens. *European Science Methodical Journal*, 1(3), 24-28.
5. Utkerovna, B. S. (2023). SHUM BOLA ASARINING TARJIMASIDA TARJIMON MAHORATI. DENMARK" *THEORETICAL AND PRACTICAL FOUNDATIONS OF SCIENTIFIC PROGRESS IN MODERN SOCIETY*", 14(1).
6. Berdiyeva, S. (2023, October). ADVANTAGES AND DISADVANTAGES OF TEACHING THROUGH ROLE-PLAYING ACTIVITIES. In *Academic International Conference on Multi-Disciplinary Studies and Education* (Vol. 1, No. 19, pp. 88-92).
7. Sitora Utkerovna Berdiyeva. (2023). THE DIFFERENCE BETWEEN GAME-BASED LEARNING AND GAMIFICATION [Data set]. Zenodo. <https://doi.org/10.5281/zenodo.10033388>
8. Berdiyeva, S. (2023). BENEFITS OF TEACHING FOREIGN LANGUAGES THROUGH ROLE-PLAYING ACTIVITIES. *MODERN SCIENCE AND RESEARCH*, 2(10), 723–729. <https://doi.org/10.5281/zenodo.10034991>

9. Khamraeva, G. (2023). The Role of Information Gap Activities in Teaching Speaking in Esl Classes. *ЦЕНТР НАУЧНЫХ ПУБЛИКАЦИЙ (buxdu.Uz)*, 33(33). извлечено от http://journal.buxdu.uz/index.php/journals_buxdu/article/view/9541
10. Ikhtiyorovna, K. G. Z. (2023). MASTERING THE ART OF EFFECTIVE SPEAKING AND READING: STRATEGIES FOR IMPROVING SPEAKING AND READING SKILLS. *International Journal Of Literature And Languages*, 3(10), 32-38.
11. Karimova, G. (2023). SKIMMING AND SCANNING. *Modern Science and Research*, 2(9), 334-335.
12. Qurbonova, N. R., & Ikhtiyorovna, K. G. (2023). DEVELOPMENT OF FANTASY GENRE IN 20TH CENTURY. *Intent Research Scientific Journal*, 2(5), 1-5.
13. Bafoeva, R. (2023). INGLIZ VA O'ZBEK MAQOLLARINING SHAKLLANISH VA O'RGANILISH MASALALARI. *Научный Фокус*, 1(3), 29-31.
14. Bafoeva, R. (2023). INGLIZ VA O'ZBEK MAQOLLARINING KOGNITIV TAHLILI Ingliz va ozbek maqollari tizimlari haqida gap ketganda ularning mohiyati bir-biridan ajralib turishi aniq bo'ladi, chunki ular turli xil tarixiy, ijtimoiy va iqtisodiy sharoitlarda rivojlangan, va bu maqoll. *World of Science*, 6(6), 207-211.
15. Nosirova, D. (2023). USING DIDACTICAL GAMES IN SPEAKING LESSONS. *MODERN SCIENCE AND RESEARCH*, 2(10), 706–709.
16. Nosirova, D. (2023). TYPOLOGICAL CHARACTERISTICS OF THE PARTS OF SPEECH OF THE RUSSIAN, UZBEK, AND ENGLISH LANGUAGES AND THEIR TEACHING METHODS IN PRIMARY EDUCATION. *Modern Science and Research*, 2(4), 564–567.
17. Tursunova, M. (2023). ROLE OF THE 4C METHOD IN LANGUAGE TEACHING. *Science and innovation in the education system*, 2(11), 75-83.
18. Okhunjonovich, K. Z. (2021). Self-Awareness of Gypsies: Traditionality and Modernity. *American Journal of Social and Humanitarian Research*, 2(7), 33-42.
19. Adizovna, S. M. (2023). DEVELOPING SUMMARY WRITING SKILL IN ACADEMIC WRITING.
20. Xalilova, K., & Atoyeva, D. (2023). THE USAGE OF IDIOMS IN SPEAKING. *Modern Science and Research*, 2(9), 362-364.
21. Jabborova Aziza Jobirovna. (2023). THE CATEGORY OF ASPECT IN ENGLISH GRAMMAR. *Academia Science Repository*, 4(05), 10–27. Retrieved from <http://academiascience.com/index.php/repo/article/view/443>
22. Ollomurodov, A. (2023). MULTIDISCIPLINARY AND INTERDISCIPLINARY STUDY OF METAPHOR. *Modern Science and Research*, 2(9), 136-139.
23. Fayzullayeva, N. (2023). USAGE OF THE FLORA IN THE EARLY MODERN ENGLISH POETRY. *Modern Science and Research*, 2(9), 36–39. Retrieved from <https://inlibrary.uz/index.php/science-research/article/view/24078>
24. Sadullayev, U.(2023). THE ROLE OF WOMEN IN NEIGHBORHOOD MANAGEMENT IN UZBEKISTAN. *Modern Science and Research*, 2(9), 132–135. SCIENCE AND INNOVATION IN THE EDUCATION SYSTEM Retrieved from

<https://inlibrary.uz/index.php/scienceresearch/article/view/24060XUSUSIYATLAR>.

Журнал: Союз Науки и Образования, 5(2), 12-15.

25. Ismatovna, I. L. Goals and Techniques for Teaching Grammar. *International Journal of Scientific Research and Modern Education*, 4(2), 33-34.

"MEDEYA" TRAGEDIYASIDA FRAZEMALAR TAHLILI

Norsafarova Nilufar

Shahrisabz davlat pedagogika instituti

O'zbek tili va adabiyoti yo'nalishi 2-bosqich talabasi

<https://doi.org/10.5281/zenodo.10087537>

Annotatsiya. Ushbu maqolada, avvalo, Yevripidning "Medeya" tragediyasi haqida, shu bilan birga asarda juda katta ahamiyat kasb etgan iboralar, maqollar haqida so'z yuritiladi. Hamda 100 ga yaqin iboralar, o'nlab maqollar tahlilga tortiladi.

Kalit so'zlar: Medeya, frazema, ibora, maqol, tragediya, mubolag'a, frazeologiya, maqol, o'xshatish.

ANALYSIS OF PHRASES IN THE TRAGEDY "MEDEA"

Abstract. This article, first of all, talks about the tragedy "Medea" by Euripides, and at the same time about the expressions and proverbs that are very important in the work. About 100 phrases and dozens of proverbs will be analyzed.

Key words: Medea, phrase, phrase, proverb, tragedy, exaggeration, phraseology, proverb, simile.

АНАЛИЗ ФРАЗИЙ В ТРАГЕДИИ «МЕДЕЯ»

Аннотация. В этой статье, прежде всего, говорится о трагедии Еврипида «Медея», а вместе с тем и о выражениях и пословицах, которые очень важны в произведении. Будет проанализировано около 100 фраз и десятки пословиц.

Ключевые слова: Медея, словосочетание, словосочетание, пословица, трагедия, преувеличение, фразеология, пословица, сравнение.

Avvalo, "Medeya" tragediyasining qisqacha mazmuniga to'xtalib o'tamiz. Asarni rus tilidan Asqar Qosimov tarjima qilgan. Asardagi qatnashuvchilar, ya'ni bosh obrazlar Medeya, Yason, Kreont, Yasonning o'g'illari, enaga, chopar hisoblanadi. Asar janri tragediya bo'lib, tragediya adabiyotning dramatik tur janrlaridan biri hisoblanib fojia bilan tugaydigan sahna asarlariga nisbatan ishlatiladi.

Asarda Medeyaning turmush o'rtog'i Yason Medeya va bolalaridan voz kechib, Kreont degan shohning qiziga uylanmoqchi bo'ladi. Kreont esa Medeya mening qizimning hayotiga xavf solmasin, deb uni saroydan bolalari bilan birga haydashga buyruq beradi. Ayol esa bir kun qolishga izn so'raydi. Medeya o'sha bir kun ichida hammadan qasos olish uchun payt poylaydi. Yason bilan suhbatlashganda, yangi nikoh senga xurramlik olib kelmasin, deb xayrlashadi, ammo asar voqealari rivoji jarayonida o'zini unga xayrixoh qilib, kelinni, ya'ni shoh Kreontning qizini o'ldirish rejasini tuzadi. Yasonni yoniga chaqirib shunday deydi:

*Bunda bo'lgan mashmashaga avvalo uzr,
Tazarruim qabul ayla, Yason, muhabbat –
Bilasanmi, oramizda uzoq yashadi.
Qiziqqonlik qilgan bo'lsam sen to'g'ri tushun.
Shoh malomat qilayotir deb o'ylabman men,
Men, betavfiq, nega endi shaddodlik qildim?
Aslida bu betginamga ursalar agar
U betimni tutib bersam bo'larkan, axir*

*Erim taxtga chiqmoqda-ya? Bordi-yu erim
Shoh qiziga uylansa ham, bolalarimga
Orttirsa ham uka-singil, uning bu ishi–
Bizlar uchun... Qiziqqonlik hali shungami?
Nima bo'ldi o'zi senga, Medeya bonu?
Bu hammasi yo yaxshilik sari emasmi?
Yo bizlarda bola yo'qmi? Bormi yurt, shahar?
Yo hammamiz birato'la quvg'indimizmi
Do'stu yordan chetda? Ana shularni o'ylab
Xomcho't qilib, angladimki, aqldan emas
Qahru itob qilganlarim. Men endi dildan
Seni olqab g'ururlandim. Burch va kamtarlik
Seni, Yason, shu ko'ylarga solgan aniq.
Sen qaytadan uylanmoqni ixtiyor etib
Reja tuzding. Xayolimga o'shanda mening
Senga loyiq yo'l-yo'riqlar berish kelmabdi,
Kelinchakning xizmatlarin qilsam bo'lar-ku!
Mag'rurlansam oliy nasab kundoshim bilan.
Bo'ladi-ku biz hammamiz xotinmiz asli–*

Sizlarga sal ozor berdik afu etgaysiz [Yevripid. Medeya. Fojia. Toshkent. G'afur G'ulom nomidagi Adabiyot va san'at nashriyoti. 64-65-betlar].

Shunday deya Medeya Yasonning ishonchiga kirib, uning xotiniga zaharlangan sarpo va tillaqosh sovg'a qiladi. Sovg'alarni bolalari orqali jo'natadi:

*Xotiningga bolalardin berib yuborgum,
Men bilaman jahonda yo'q bu kabi narsa.
To'xta... Hozir, joriyalar, bittangiz harir
Sarpo bilan tillaqoshni olib kelingiz.*

Bolalariga:

*Eng muhimi diqqat qiling bu kiyim-boshni
O'zi olsin, qani bo'ling, jadallang tezroq.
Javobini zor-intizor kutajakman men
Xayrli bo'lsin shak-shubhasiz, xudo yor bo'lsin.*

Bu voqeadan so'ng Medeya shoh qiziga zaharlangan sarpo va tillaqoshni berib yuboradi. Buni taqqan kelinchak rangi bo'zdek oqarib, yiqiladi. Qazo qiladi. Bundayin musibatga chidolmay shoh Kreont ham jon beradi. Medeya esa o'g'illarimni dushmanlarim o'ldirmasin, deya o'z qo'llari bilan o'ldiradi. Jasadni Yasonga ko'rsatishdan bosh tortib, aravaga o'tirib, ko'zdan g'oyib bo'ladi...

Qanchalar mudhish holat. O'z oilasiga xiyonat qilgan erkak va hamda buni ko'tara olmay kundoshi va bolalarini o'ldirgan ona (Yason ta'biri bilan aytganda, ilon, urg'ochi arslon) obrazi. Gunohkorlar qo'lida gunohsiz murg'ak ikkita o'g'ilning uvol ketishi...

Asarning mazmunini yana ham ochib berish uchun yozuvchi hozirgi kunda ham keng foydalanilayotgan maqollar, iboralardan unumli foydalangan. Har bir qahramon tilidan aytilgan

hikmatlar, iboralar asar g'oyasini kengroq ochib berishga xizmat qilgan. Tragediyada qo'llanilgan ayrim frazemalarni tahlil qilishdan oldin aslida frazemalarning nima ekanligi haqida bilib olamiz.

Frazeologiya tilshunoslikning bir bo'limi bo'lib, u tilning lug'at tarkibidagi frazemalar haqida ma'lumot beradi.

Frazema ko'chma ma'noli turg'un konstruksiyadir. Masalan, zo'raymoq (leksema) –avj olmoq (frazema), qiynalmoq (leksema) – azob chekmoq (frazema) kabi. Demak, frazema ham leksema kabi lug'aviy birlik sanaladi, ammo o'zining ifoda va mazmun planlaridagi qator belgilari bilan leksemadan farqlanadi [H.Jamolxonov. Hozirgi o'zbek adabiy tili. Toshkent "Talqin"–2005. 216-bet].

Frazeologiya o'z ichiga iboralar, aforizmlar, maqollarni qamrab oladi. Bunday birliklar til paydo bo'lganda vujudga kelib, u bilan birga rivojlanib, sayqallanib kelmoqda. "Medeya" tragediyasida ham ko'plab frazemalar mavjud. Ulardan ayrimlarini quyida keltirib o'tamiz:

• Ham telbaday ko'ngil qo'yib alp Yasonga (8-bet), ya'ni bu yerda **ko'ngil qo'ymoq** – yaxshi ko'rmoq iborasi mavjud.

• El ko'ziga ul boyaqish xush ko'rinsa-da

Xush ko'rinmoq– yoqmoq, yaxshi ko'rinmoq.

• **Bag'ri butun** kam topilur, ushbu dunyoda.

Bag'ri butun, ya'ni g'ami yo'q, kamchiliksiz inson.

• Yig'ishtirib qo'ymoqdalar bordi-keldini.

Yig'ishtirib qo'ymoq–butunlay to'xtatib qo'ymoq, to'xtatmoq.

• Barcha noxush ishlarni dildan o'tkazar

Dildan o'tkazmoq– qissa muddat, on ichida o'ylamoq, ko'ngildan o'tkazmoq.

• Erini deb boy bergandi o'z diyorini.

Boy bermoq– qo'ldan bermoq, ya'ni yo'qotmoq.

• **Sirtiga suv yuqtirmagan kishiday** bo'ldim, ya'ni asarda suvdan quruq chiqadi iborasi bilan sinonimlik yuzaga kelgan.

• Gar qolishi vojib ersa qozon yopig'liq, ya'niki bu mavzu haqida boshqa umuman so'z ochilmasin, **yopiq qozon yopiqligicha qolsin** mazmunida.

• **Ko'ngil tubida saqlamoq** – hech kimga aytmaslik, sir saqlamoq.

• **Dunyodan toq o'tmoq**– uylanmay yoki turmushga chiqmay hayotdan o'tish.

• **Ko'z ilg'amas**– kichkinagina, arang ko'rinadigan darajada mayda.

• Ko'rarga ko'zim yo'q tiriklikni

Ko'rishga ko'zi yo'q, ya'ni umuman ko'rgisi kelmaslik.

• Ko'z yoshingni selob aylama

Ko'z yoshi selob bo'lmoq– ko'p yig'lagani sababli ko'z yoshining selday oqishi.

• **Peshvoz chiqmoq** – kutib olmoq.

• **Bor san'atini ishga solmoq**– barcha usullardan foydalanib, jon-jahdi bilan harakat qilmoq.

• **Xush ko'rmaslik**–yomon ko'rish, kimningdir yoqmasligi.

• **Bir yostiqaqa bosh qo'ymoq**– Biror kishi bilan turmush qurmoq; er-xotin bo'lmoq [E.Begmatov, A.Madvaliyev, N.Mahkamov, N.Mahmudov, T.Mirzayev, N.To'xliyev, E.Umarov, D. Xudoyberganova, A.Hojiyev. O'zbek tilining izohli lug'ati. Ikkinchi jild. "O'zbekiston milliy

ensiklopediyasi". Davlat ilmiy nashriyoti Toshkent –2020. 49-bet]. Iboraning soʻzdagi muqobili sifatida yostiqdosh soʻzini keltirishimiz mumkin.

- Jonga tegsa oilasi erkakka ne gʻam

Jonga tegmoq – bezor boʻlmoq.

• **Boshqa yoqqa koʻz suzganча arqon uzarlar**–asarda boshqa ayolga uylanib Medeyadan kechmoq maʼnosida.

- Bizdan esa qoʻl siltabon qiyo boqmaslar

Qiyo boqmaslik– umuman qaramaslik, eʼtibor bermaslik.

- **Qorasini ham koʻrmaslik**– umuman koʻrmaslik.

- **Izn bermoq**–ruxsat bermoq.

- **Toʻrt muchasi sogʻ**–butun tanasi sogʻlom.

- **Nobud boʻlmoq** – yoʻqolmoq, oʻlmoq.

- **Kalaka boʻlmoq**–masxara qilib, ustidan kulmoq.

- Vale barcha mehnatlarim chippakka chiqdi

Chippakka chiqmoq– harakatlari besamar ketmoq.

- **Tirnoqqa zor**–farzandi yoʻq, befarzand.

- **Ixtiyori qoʻlida boʻlmoq** –oʻzi istaganday yashamoq.

- **Ogʻiz ochmaslik** – umuman gapirmaslik.

- **Ona boʻlmoq** – farzandli boʻlmoq.

Bundan tashqari asarda xalqimiz azal-azaldan qoʻllab keladigan maqollardan ham keng foydalanilgan:

✓ *Soʻnggi pushaymon oʻzingga dushman (26-b);*

✓ *El ogʻziga elak tutib boʻlmas (27-b);*

✓ *Quruq gap bilan ish bitmas;*

✓ *Osmon yiroq, zamin qattiq (67-b);*

✓ *Bolali uy – bozor (75-b);*

✓ *Bir tovuqqa ham suv, ham don (75-b).*

Bu asar hozirgi kunda ham kitobxonlar tomonidan sevib mutolaa qilinayotgan, ibratli soʻzlarga, maqollar va iboralarga eng boy tragediya namunasi hisoblanadi. Asarni oʻqish jarayonida oʻquvchida hech qanday tushunarsizlik kuzatilmaydi. Negaki bu asar barchaga tushunarli, sevib mutolaa qilinadigan, hayotda ham juda koʻp voqealarga nisbatan ishlatishimiz mumkin boʻlgan maqollarga boydir.

REFERENCES

1. E.Begmatov, A.Madvaliyev, N.Mahkamov, N.Mahmudov, T.Mirzayev, N.Toʻxliyev, E.Umarov, D. Xudoyberganova, A.Hojiyev. Oʻzbek tilining izohli lugʻati. Ikkinchi jild. "Oʻzbekiston milliy ensiklopediyasi". Davlat ilmiy nashriyoti Toshkent –2020.
2. H.Jamolxonov. Hozirgi oʻzbek adabiy tili. Toshkent "Talqin"–2005.
3. Yevripid. Medeya. Fojia. Toshkent. Gʻafur Gʻulom nomidagi Adabiyot va sanʼat nashriyoti.
4. Kutubxona.com
5. www.ziyouz.com kutubxonasi

THE IMPROVING OF LISTENING SKILL

Fayzullayeva Nigina Sur'at qizi

Teacher of Foreign languages faculty, Asia International University

<https://doi.org/10.5281/zenodo.10087658>

Abstract. *Effective communication is a vital skill in today's fast-paced world. Whether it's delivering a presentation, participating in meetings, or engaging in everyday conversations, being a confident and articulate listener can have a significant impact on personal and professional success. In this article, we will explore some valuable strategies to improve your listening skills and become a more effective communicator.*

Key words: *listening skills, recording tools, expand vocabulary, pronunciation, seek feedback, engage in conversation.*

УЛУЧШЕНИЕ УМЕНИЯ СЛУШАТЬ

Аннотация. *Эффективное общение является жизненно важным навыком в современном быстро меняющемся мире. Будь то презентация, участие в собраниях или повседневные разговоры, умение уверенно и ясно выражать свои мысли может оказать существенное влияние на личный и профессиональный успех. В этой статье мы рассмотрим некоторые ценные стратегии, которые помогут улучшить ваши навыки слушания и стать более эффективным коммуникатором.*

Ключевые слова: *навыки аудирования, средства записи, расширение словарного запаса, произношение, поиск обратной связи, участие в разговоре.*

Listening is a critical skill that plays a significant role in effective communication. Whether it's in personal relationships or professional settings, the ability to listen actively and attentively can enhance relationships, build trust, and contribute to overall understanding. However, improving listening skills is often overlooked or undervalued.

Here are some strategies to help you improve your listening skills and become a more effective listener:

Remove distractions: In today's digital era, distractions are everywhere. To improve your listening skills, eliminate any potential distractions that may hinder your focus. Put away your phone, turn off the TV, and find a quiet space where you can fully engage in the conversation.

Practice active listening: Active listening involves giving your full attention to the speaker, understanding their message, and providing verbal or non-verbal feedback to show your engagement. Maintain eye contact, nod your head to show understanding, and ask relevant questions to clarify anything you may not fully comprehend.

Avoid interrupting: Interrupting is a common mistake that many people make when they are eager to voice their own opinions or thoughts. However, interrupting can hinder effective communication and show a lack of respect for the speaker. Instead, let the speaker finish their thoughts before responding.

Show empathy: Empathy is a crucial aspect of effective listening. Try to put yourself in the speaker's shoes and understand their perspective. Acknowledge their emotions and express understanding or compassion when appropriate. This will create a safe and supportive environment for open communication.

Improve your concentration: Enhancing your concentration skills will help you stay focused during conversations. Practice mindfulness or meditation to train your mind to stay present and minimize drifting thoughts. Repeat important points in your head to reinforce understanding and retention.

Seek clarification: If you encounter any information or ideas that you do not fully understand, do not hesitate to ask for clarification. Instead of assuming or guessing, seek additional explanations from the speaker. This not only demonstrates your interest but also ensures accurate understanding.

Practice reflective listening: Reflective listening is a technique where you repeat or paraphrase what the speaker has said to confirm your understanding. This technique helps validate the speaker's message, promotes clarity, and avoids misinterpretations.

Develop patience: Listening requires patience, especially when dealing with complex or lengthy conversations. Avoid rushing the speaker or jumping to conclusions prematurely. Patience allows for thoughtful responses and prevents misunderstandings.

On conclusion, improving our listening skills is an ongoing process that requires consistent practice and self-awareness. By incorporating these strategies into your daily communication, you can enhance your ability to listen actively and effectively, fostering stronger connections and deeper understanding in all aspects of life.

REFERENCES

1. Fayzullayeva, N. S. qizi . (2023). Theoretical Views on the Use of the Term "Concept" in Cognitive Linguistics. *EUROPEAN JOURNAL OF INNOVATION IN NONFORMAL EDUCATION*, 3(5), 27–31. Retrieved from <https://www.inovatus.es/index.php/ejine/article/view/1685>
2. Fayzullayeva, N. (2023). USAGE OF THE FLORA IN THE EARLY MODERN ENGLISH POETRY. *Modern Science and Research*, 2(9), 36–39. Retrieved from <https://inlibrary.uz/index.php/science-research/article/view/24078>
3. Sur'at qizi Fayzullayeva, N., & Kilicheva, M. R. (2022). UOLT ULTMAN NASRIDA "AMERIKA ORZUSI" KONSEPTI. *INTERNATIONAL CONFERENCE ON LEARNING AND TEACHING*, 1(8), 574-576.
4. Fayzullayeva, N. (2023). THE CONCEPT OF THE AMERICAN DREAM AND WALT WHITMAN. *Solution of social problems in management and economy*, 2(11), 137-142.
5. Fayzullayeva, N. (2023). THE ROLE OF THE AMERICAN DREAM IN UOLT WILTMAN'S POEMS. *Modern Science and Research*, 2(10), 714–718. Retrieved from <https://inlibrary.uz/index.php/science-research/article/view/24676>
6. Xasanova, S., & murodova, D. (2023). REPRESENTATION OF THE SYSTEMIC RELATIONS OF RUSSIAN VOCABULARY IN PROVERBS AND SAYINGS. *Modern Science and Research*, 2(10), 276–280. Retrieved from <https://inlibrary.uz/index.php/science-research/article/view/24346>
7. Shodieva, M. (2023, October). MASTERING ENGLISH IN A MONTH: EFFECTIVE STRATEGIES FOR RAPID PROGRESS. In *Academic International Conference on Multi-Disciplinary Studies and Education* (Vol. 1, No. 19, pp. 83-87).

8. Shodieva, M. (2023). DEVELOPING SUMMARY WRITING SKILL IN ACADEMIC WRITING. *Modern Science and Research*, 2(9), 140-144.
9. Orifjonovich, O. A. (2023). COGNITIVE-DISCURSIVE APPROACH TO THE ANALYSIS OF FILM DISCOURSE. *International Journal Of Literature And Languages*, 3(10), 25-31.
10. Orifjonovich, O. A. (2023). KINODISKURS LINGVISTIK SISTEMANING BIR QISMI SIFATIDA. *O'ZBEKISTONDA FANLARARO INNOVATSIYALAR VA ILMIY TADQIQOTLAR JURNALI*, 2(23), 208-211.
11. Sulaymonovna, Q. N., & Orifjonovich, O. A. (2023, May). XOLID HUSAYNIYNING ASARLARI TARJIMALARIDA KONSEPTUAL METAFORALAR TALQINI VA TAHLILI. In *Integration Conference on Integration of Pragmalinguistics, Functional Translation Studies and Language Teaching Processes* (pp. 147-150).
12. Sadullayev, U. . (2023). THE ROLE OF WOMEN IN NEIGHBORHOOD MANAGEMENT IN UZBEKISTAN. *Modern Science and Research*, 2(9), 132–135.
13. Shokir o'gli, U. S. (2023). MILLIY QADRIYATLARIMIZ ASROVCHISI. *Journal of new century innovations*, 35(1), 79-80.
14. Sadullayev, U. . (2023). THE ROLE OF WOMEN IN NEIGHBORHOOD MANAGEMENT IN UZBEKISTAN. *Modern Science and Research*, 2(9), 132–135. Retrieved from <https://inlibrary.uz/index.php/science-research/article/view/24060>
15. Ikhtiyorovna, K. G. Z. (2023). MASTERING THE ART OF EFFECTIVE SPEAKING AND READING: STRATEGIES FOR IMPROVING SPEAKING AND READING SKILLS. *International Journal Of Literature And Languages*, 3(10), 32-38.
16. Karimova, G. (2023). SKIMMING AND SCANNING. *Modern Science and Research*, 2(9), 334-335.
17. Qurbonova, N. R., & Ikhtiyorovna, K. G. (2023). DEVELOPMENT OF FANTASY GENRE IN 20TH CENTURY. *Intent Research Scientific Journal*, 2(5), 1-5.
18. Durova Shakhnoza Shokirovna. (2023). A PRACTICAL WAY OF STUDYING CONDITIONALS. *International Journal Of Literature And Languages*, 3(10), 39–43.
19. Durova, S. S. (2023). KEYS TO LEARN LANGUAGE EFFECTIVELY. *Educational Research in Universal Sciences*, 2(10), 4-6.
20. Rakhimova, S. T. (2023). WRITING MATTERS IN EFL. *Educational Research in Universal Sciences*, 2(4), 124-127.
21. Tolibovna, S. R. (2022). USE OF TECHNOLOGY IN MODERN CLASSROOM TEACHING. *Journal of new century innovations*, 14(1), 192-195.
22. Tolibovna, S. R. (2022). NOTEWORTHINESS OF FILM STUDIES AND ADAPTATION IN LITERATURE. *Journal of new century innovations*, 14(2), 3-5.
23. Tolibovna, R. S. (2023). THE LECTURER OF HISTORY AND PHILOLOGY DEPARTMENT, ASIA INTERNATIONAL UNIVERSITY.
24. Tolibovna, S. R. (2022, October). SIGNIFICANCE OF LEARNING ENGLISH IN CONTEMPORARY WORLD. In *Proceedings of International Conference on Scientific Research in Natural and Social Sciences* (Vol. 1, No. 1, pp. 63-67).

25. Jabborova, A. (2023). THE CATEGORY OF PERSON IN ENGLISH GRAMMAR. *Modern Science and Research*, 2(8), 367–375. Retrieved from <https://inlibrary.uz/index.php/science-research/article/view/23467>
26. Jabborova, A. (2023). THE CATEGORY OF PERSON IN ENGLISH GRAMMAR, THE ANALYSIS OF THEIR USE IN “LOVY OF LIFE” WRITTEN BY JACK LONDON. *Modern Science and Research*, 2(9), 97–108. Retrieved from <https://inlibrary.uz/index.php/science-research/article/view/24087>
27. Jabborova, A. . (2023). PROBLEMS TO LEARN LANGUAGES. *Modern Science and Research*, 2(10), 780–786. Retrieved from <https://inlibrary.uz/index.php/science-research/article/view/24706>
28. Khalilova , K. (2023). ACADEMIC VOCABULARY: HOW TO TEACH AND STUDY IT. *Modern Science and Research*, 2(9), 79–83.
29. Xalilova , K., & Atoyeva, D. (2023). THE USAGE OF IDIOMS IN SPEAKING. *Modern Science and Research*, 2(9), 362–364.
30. Berdiyeva, S. (2023). THE IMPORTANCE OF ROLE PLAYING ACTIVITIES IN IMPROVING LEARNERS’ LANGUAGE SKILLS. *Modern Science and Research*, 2(9), 75-78.
31. Utkirovna, B. S. (2023). Characteristics of the Works of Charles Dickens. *European Science Methodical Journal*, 1(3), 24-28.
32. Utkerovna, B. S. (2023). SHUM BOLA ASARINING TARJIMASIDA TARJIMON MAHORATI. *DENMARK" THEORETICAL AND PRACTICAL FOUNDATIONS OF SCIENTIFIC PROGRESS IN MODERN SOCIETY"*, 14(1).
33. Tursunova, M. (2023). BADIY TARJIMA ASARLARDA ASLIYAT MUAMMOSI TADQIQI. *Interpretation and researches*, 1(8).
34. Tursunova, M. (2023). BADIY TARJIMADA LINGVOKULTUROLOGIK XUSUSIYATLAR. *Журнал: Союз Науки и Образования*, 5(2), 12-15.
35. Tursunova, M. R., & Karimov, R. A. (2023). PARALLEL KORPUSDA BADIY ASARALARNING ASLIYAT TARJIMASI TADQIQI.(O’. HOSHIMOVNING “DUNYONING ISHLARI” ASARI ASOSIDA).
36. Tursunova, M. (2023). ROLE OF THE 4C METHOD IN LANGUAGE TEACHING. *Science and innovation in the education system*, 2(11), 75-83.
37. Tasheva, N. (2023). EXPLORING THE RICH TAPESTRY OF LINGUISTICS: A COMPREHENSIVE OVERVIEW. *Science and innovation in the education system*, 2(11), 51-57.
38. Tasheva, N. (2023). SEMANTIC ANALYSIS OF LEXEMES WITHIN THE CONCEPT OF THE IDEA OF THE GREAT MAN IN MARLOWE'S DRAMA" TAMERLANE THE GREAT". *Инновационные исследования в современном мире: теория и практика*, 2(18), 90-93.
39. Tasheva, N. (2023). EXPRESSION OF LEXICAL-SEMANTIC AND SOCIO-EDUCATIONAL PARAMETERS IN THE CREATION OF A GREAT HUMAN FIGURE IN ENGLISH RENAISSANCE DRAMA: A COMPREHENSIVE ANALYSIS. *Solution of social problems in management and economy*, 2(7), 11-14.

40. Tasheva, N. (2023). THE ROLE OF CHRISTOPHER MARLOWE IN THE DEVELOPMENT OF NATIONAL ENGLISH DURING THE RENAISSANCE. *Models and methods in modern science*, 2(7), 14-19.
41. Tasheva, N. (2023). THE IMAGE OF THE EAST IN THE PLAY "TAMERLANE THE GREAT" BY K. MARLOWE. *International Bulletin of Applied Science and Technology*, 3(3), 113-120.
42. Tasheva, N. (2023). THE GREAT TAMBURLEN AS THE PSYCHOTYPE OF THE EASTERN RULER IN THE POETRY OF CHRISTOPHER MARLOWE. *Академические исследования в современной науке*, 2(4), 52-58.
43. Tasheva, N. (2022). INDIVIDUALISM OF THE PHENOMENON OF A STRONG PERSONALITY IN THE AGE OF THE RENAISSANCE. *Евразийский журнал академических исследований*, 2(13), 454-462.
44. Носирова, Д. Р. (2022). ТВОРЧЕСКИЕ СПОСОБЫ ОБУЧЕНИЯ ЧАСТЯМ РЕЧИ НА УРОКАХ РУССКОГО ЯЗЫКА В НАЧАЛЬНЫХ КЛАССАХ. *PEDAGOGS journali*, 1(1), 66-68.
45. Носирова, Д. Р. (2023). ИЗУЧЕНИЕ ИНОСТРАННОГО ЯЗЫКА И РОЛЬ ДИДАКТИЧЕСКИХ ИГР В ИЗУЧЕНИИ ИНОСТРАННОГО ЯЗЫКА. *Educational Research in Universal Sciences*, 2(4), 256-260.

УДК:616.71-007.234:616-0015:616-073.75

ВОЗМОЖНОСТИ ЦИФРОВОЙ РЕНТГЕНОГРАФИИ И ДВУХЭНЕРГЕТИЧЕСКОЙ РЕНТГЕНОВСКОЙ АБСОРБЦИОМЕТРИИ В ДИАГНОСТИКЕ ОСТЕОПОРОЗА В ВОЗРАСТНОМ АСПЕКТЕ

Юсупалиева Г.А.

Турдиев Ф.Э.

Умарова У.М.

Бежимбетов К.Н.

Ташкентский педиатрический медицинский институт, Узбекистан.

<https://doi.org/10.5281/zenodo.10087601>

Аннотация. Остеопороз является междисциплинарной проблемой, занимая по своим медицинским и социально-экономическим последствиям одно из ведущих мест среди неинфекционных заболеваний. Также остеопороз является возрастным заболеванием, характеризующимся снижением костной массы и нарушением микроструктуры костной ткани, что приводит к уменьшению прочности костей и увеличению риска переломов. В настоящее время для оценки остеопороза в практике применяют двухэнергетическую рентгеновскую абсорбциометрию, которая является золотым стандартом диагностики снижения минеральной плотности костей.

Ключевые слова: остеопороз, минеральная плотность кости, двухэнергетическая рентгеновская абсорбциометрия, T-показатель, риск перелома.

POSSIBILITIES OF DIGITAL RADIOGRAPHY AND DUAL-ENERGY X-RAY ABSORPTIOMETRY IN THE DIAGNOSIS OF OSTEOPOROSIS IN THE AGE ASPECT

Abstract. Osteoporosis is an interdisciplinary problem, occupying one of the leading places among non-communicable diseases in terms of its medical and socio-economic consequences. Osteoporosis is also an age-related disease characterized by a decrease in bone mass and a violation of the microstructure of bone tissue, which leads to a decrease in bone strength and an increase in the risk of fractures. Currently, two-energy X-ray absorptiometry is used in practice to assess osteoporosis, which is the gold standard for diagnosing a decrease in bone mineral density.

Keywords: osteoporosis, bone mineral density, dual-energy X-ray absorptiometry, T-index, fracture risk.

Актуальность. В настоящее время проблема остеопороза приобрел черты эпидемического характера. Основной характеристикой остеопении и остеопороза является снижение минеральной плотности кости (МПК), а уровень МПК, в свою очередь, коррелирует с риском остеопоротических переломов. Распространённость остеопороза в мире достигла грани, позволяющей говорить об эпидемическом характере данной патологии (Свешников А.А., 2015; Kanis J.A., 2016). Женщины в большей степени подвержены остеопоротическим изменениям в сравнении с мужчинами, при этом в структуре основное место занимает первичный остеопороз пострепродуктивного периода-постменопаузальный и сенильный. Снижение МПК в среднем после 45 лет является физиологическим процессом и находит отражение в изменении Z и T-критериев, причем

количество SD с возрастом изменяется незначительно и коэффициент вариации составляет 13-15%.

Инструментальные методы исследования минеральной плотности кости включают в себя изотопную и рентгеновскую денситометрию. Однако в большинстве случаев традиционная рентгенография остается одним из основных методов исследования, что связано с его доступностью в условиях практического использования. Однако метод также имеет ряд очевидных недостатков, которые обусловлены необходимостью использования специальной аппаратуры (денситометров). В тоже время визуальная рентгенологическая оценка, как правило, субъективная и в значительной мере зависит от квалификации и опыта врача. Как следствие, учитывая особенности работы человеческого зрительного анализатора, ошибка в диагностике остеопороза по рентгенограммам может достигать 30 - 40 %.

Учитывая, что рентгенологические методы обладают невысокой чувствительностью, в диагностике остеопороза наибольшее распространение получила рентгеновская денситометрия.

Цель. Оценка эффективности цифровой рентгенографии и рентгеновской остеоденситометрии в лучевой диагностике остеопороза в возрастном аспекте.

Материалы и методы. Денситометрические исследования были проведены на базе РСНПЦ травматологии и ортопедии у 95 больных в возрасте которых была от 18 до 90 лет. Средний возраст составил $55,4 \pm 1,8$ лет. Из них 36 мужчин (37,9%) и 59 (62,1%) женщин.

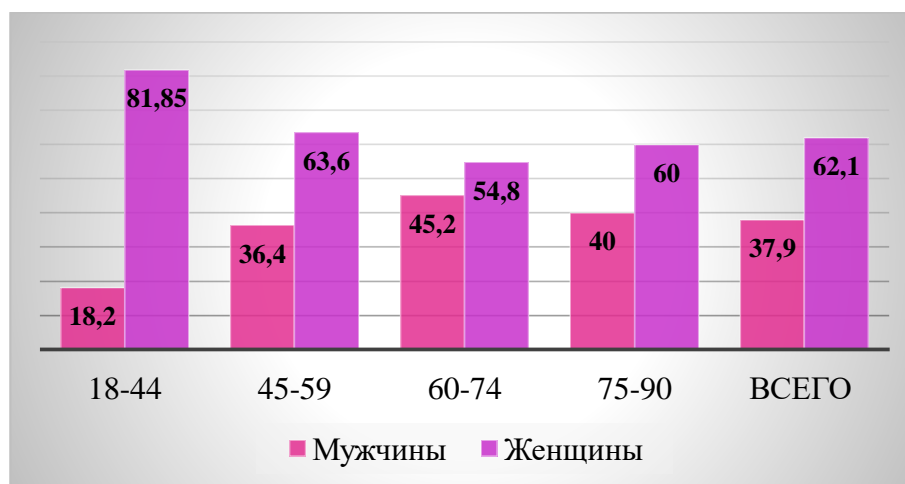

**Рис. 1. Распределение больных по возрасту и полу (n=95)
(Классификация ВОЗ, 2017 г.)**

Исследования проводились на аппарате Stratos (DMS, Франция) по программе “total body” и по стандартной программе в позициях: денситометрия костей поясничного отдела и проксимального отдела бедренной кости. Цифровая рентгенологическая диагностика на цифровом аппарате Flexavision, Япония.

Для оценки метода использовали автоматически вычисляемый T-критерий, то есть количество стандартных отклонений в разнице между средним показателем исследуемого участка у лиц, соответствующих пола и расы в возрасте от 40 до 80 лет и выше. В

соответствии с рекомендациями ВОЗ (1994) при Т-критерии; 2,5 и ниже делалось заключение об остеопорозе; при Т-критерии в пределах; 1,0-2,5 - об остеопении; нормой считался Т-критерий выше 1,0. Эти результаты не являются клиническим диагнозом и могут не совпадать. Важность выделения этих трех общедиagnostических категорий заключается в том, что на основании принадлежности получаемых результатов к одной из них принимается решение о необходимости дальнейшего наблюдения и назначении лечения.

Результаты исследования. Метод цифровой рентгенографии по спондилограммам выявляет различные деформационные изменения тел позвонков (табл.1).

Таблица 1

**Рентгеноморфометрические признаки деформационных изменений
позвоночников при остеопорозе (n=95)**

№	Рентгенологические признаки	Количество
1.	Снижение высота тела позвонков	78 (82,1%)
2.	Деформации тел позвонков:	49 (51,6%)
	Минимальная деформация	12 (24,5%)
	Клиновидная деформация тел позвонков	37 (75,5%)
3.	Деформация замыкательных позвонков позвонка	39 (41,1%)
4.	Дегенеративные изменения позвоночника	57 (60,0%)

У 17 (17,9%) пациентов не было выявлено снижение высоты тела исследуемых позвонков. Частота минимальных деформаций (М/Р 99-85%) выявлена в 12 (12,6%) случаях. В 49 (51,6%) случаев выявлены деформации тел позвонков, среди которых преобладает минимальная деформация ($p > 0,0038$) и I степень деформации ($p > 0,022$). У 37 (38,9%) преобладает 3 степень - передняя клиновидная деформация тел поясничных позвонков ($p < 0,001$). Деформации позвонков, возникающие на фоне дегенеративных изменений позвоночника, выявлены 57 (60,0%) случаях. Деформации замыкательных пластинок позвонка при рентгенографии у 39 (41,1%) ($p = 0,001$). Методы рентгеноморфометрии обладают высокой специфичностью (87,5%) и относительно низкой чувствительностью (73,9%) и могут не выявить минимальные остсопоротическне деформации там, где они есть по рентгенограммам.

Результаты денситометрии, проведенной методом двухэнергетической рентгеновской абсорбциометрии (ДЭРА) имели нормальное распределение, что позволило использовать параметрические статистики.

Для оценки МПК, определенных методом ДЭРА у пациентов до 50 лет, использовали значения Z-критерия. Данный критерий является количеством стандартных отклонений (SD) от показателей минеральной кости, соответствующих аналогичному возрасту. У пациентов с 50 лет применялся Т-критерий-количество стандартных отклонений от среднего показателя пика костной массы молодых пациентов. Распределение средних значений Z- и Т-критериев показано в табл.1.

При проведении ДЭРА позвоночника выявлены нормальные значения (Т-критерий $> -1SD$) при общем подсчете МПКТ у 25 (26,3%). В остальных 70 (73,7%) случаях

выявлено снижение МПКТ ниже нормы в 39 (55,7%) до уровня остеопении (Т-критерий $-1SD(-2,5)5D$). Т- критерий соответствует $-2,5SD$ и ниже у 31 (44,3%) пациентов основной группы.

При проведении ДЭРА проксимального отдела бедренной кости выявлено, что в целом данных за снижение МПКТ в 80 (84,2%) случаев не выявлено. Всего в 15 (15,8%) случаях выявлено снижение МПКТ на $1SD$. Случаи с Т-критерием ниже, чем на $2,5SD$, в шейке бедра не выявлено, тогда как в большом вертеле выявлено снижение МПКТ на $2,5SD$ в 17 (17,9%).

Заключение. В настоящее время ведущее место в диагностике остеопоротических изменений занимает денситометрия, проводимая методами двухэнергетической рентгеновской абсорбциометрии. Для повышения точности диагностики необходима разработка популяционных стандартов, учитывающих региональные особенности, на основании которых будет строиться шкала регрессии при оценке минеральной плотности кости.

В результате проведенного анализа данных МПКТ при ДЭРА у данной популяции выявлено, что переломы позвоночника в большей степени взаимосвязано с низкой МПКТ в позвонках, а также в структурах проксимального отдела бедренной кости, где преобладает трабекулярная ткань (большом вертеле бедренной кости).

REFERENCES

1. Баранова, О. В. (Водянова, О. В.) Частота и виды деформационных изменений тел позвонков у постменопаузальных женщин / О. В. Баранова (О. В. Водянова), Э. Е. Малевич, Н. А. Васильева // Мед. панорама. – 2010. – № 6. – С. 52–56.
2. Захаров И.С. Лучевая диагностика остеопороза-современное состояние проблемы / И.С. Захаров// Политравма. -2015.-№1.-С.-69-73.
3. Малевич, Э. Е. Методы лучевой диагностики в оценке переломов позвонков при остеопорозе / Э. Е. Малевич, О. В. Водянова // Мед. новости. –2017. – № 12. – С. 3–9.
4. Современные подходы к оценке геометрических параметров проксимального отдела бедра в клинической практике / О. В. Водянова, А. Н. Михайлов, А. П. Шепелькевич, Э. Е. Малевич // Лечеб. дело. – 2018. –№ 2. – С. 44–50.
5. Tran T, Bliuc D, Hansen L, Abrahamsen B, van den Bergh J, Eisman JA, et al. Persistence of Excess Mortality Following Individual Nonhip Fractures: A Relative Survival Analysis. *J Clin Endocrinol Metab.* 2018;103(9):3205–14.
6. Weaver J, Sajjan S, Lewiecki EM, Harris ST, Marvos P. Prevalence and Cost of Subsequent Fractures Among U.S. Patients with an Incident Fracture. *J Manag Care Spec Pharm.* 2017;23(4):461–71.
7. Sheehan KJ, Sobolev B, Chudyk A, Stephens T, Guy P. Patient and system factors of mortality after hip fracture: a scoping review. *BMC Musculoskelet Disord.* 2016;17(1):166.

HUQUQSHUNOSLIK FANLARINI O'QITISHDA ESSE METODIDAN FOYDALANISHNING AHAMIYATI

Meliboyeva Dilnoza Ergashevna

Farg'ona viloyati yuridik texnikumi

“Umumta’lim fanlar kafedrası” o‘qituvchisi

<https://doi.org/10.5281/zenodo.10088073>

Annotatsiya. Ushbu maqolada huquqshunoslik fanlarini o‘qitishda samaradorlikka erishish uchun ta’limning aniq faktlar bilan ishlashni o‘rgatuvchi, jamiyatdagi qonunlarni tahlil qilish ko‘nikmasini shakllantiruvchi, nutqiy fikrlash, asoslash malakasini shakllantiruvchi metodlarning o‘rni beqiyosdir. Ularning ichida dan “Esse yozish metodi”ni qo‘llashning samaradorligi haqida fikr yuritiladi.

Kalit so‘zlar: metod, esse, tahlil qilish, asoslash, nazariya, amaliyot, ilmiy nutq, yuridik til, musosabat, usul va vositalar, natijadorlik.

THE IMPORTANCE OF USING THE ESSAY METHOD IN TEACHING LEGAL SCIENCES

Abstract. In this article, in order to achieve efficiency in the teaching of jurisprudence, the role of educational methods that teach working with concrete facts, forming the ability to analyze laws in society, forming the skills of rhetorical thinking and reasoning is incomparable. Among them, there is an opinion about the effectiveness of using the "Essay writing method".

Key words: method, essay, analysis, justification, theory, practice, scientific discourse, legal language, accounting, methods and tools, efficiency.

ВАЖНОСТЬ ИСПОЛЬЗОВАНИЯ МЕТОДА ЭССЕ В ПРЕПОДАВАНИИ ПРАВОВЫХ НАУК

Аннотация. В данной статье для достижения эффективности преподавания юриспруденции несравненна роль образовательных методов, которые учат работать с конкретными фактами, формируют умение анализировать законы в обществе, формируют навыки риторического мышления и рассуждения. Среди них есть мнение об эффективности использования «Метода написания эссе».

Ключевые слова: метод, эссе, анализ, обоснование, теория, практика, научный дискурс, юридический язык, бухгалтерский учет, методы и инструменты, эффективность.

Ma'lumki, huquqshunoslik fanlari o'z sohalari kesimida nazariy ma'lumotlarni bayon etishda boshqa fanlardan aniq dalillarga asoslanishi va huquqiy normalarga asoslangan holda ilmiy nutqdan, dalillashdan keng foydalanishi bilan fanlar tizimida alohida o‘rin tutadi. Huquqshunoslik fanlarini o‘qitishda samarali usullardan foydalanish uchun, avvalo, uni o‘qitishning shunday samarali usullarini tanlash va qo‘llash maqsadga muvofiqdir. Natijadorlik ta’limdagi asosiy maqsaddir.

Bu borada huquqshunoslik fanlarini o‘qitish metodikasi alohida o‘rin tutadi va huquqiy ta’lim sohasidagi faoliyat usullarini o‘rganadi - bu usullar juda xilma-xil bo‘lishi mumkin, ammo ularning barchasi zamonaviy talabaga huquqni qanday o‘rgatish, uning qobiliyatlarini qanday rivojlantirish, umumiy ta’limni shakllantirishni tushunishga imkon beradi.

Huquqshunoslik fanlarini o'qitishda ayniqsa, "Esse yozish" metodi muhim ahamiyatga egadir. Undan foydalanish o'quvchi-talabani yuridik tilda fikrini aniq bayon etishga, dalillashga, har bir gapini asoslantirilgan holda ifodalashga o'rgatadi. Yurist uchun nutqning aniqligi, fikrining asoslantirilganligi muhim ahamiyatga egadir.

Esse – o'quvchining aniq mavzu yuzasidan shaxsiy fikr-mulohazalari asosida yoziladigan ixcham ijodiy ish hisoblanadi. Uning o'zgachaligi mavzuda ko'tarilayotgan muammoga fakt va dalillarni o'rinli keltirish orqali o'z munosabatini bildirish. Esse erkin kompozitsiya asosiga quriladigan, tuzilish jihatdan ixcham nasriy asar bo'lib, badiiy-publitsistik janrning bir turi. Esse muayyan bir reja asosida yozilmaydi. *Essening maqsadi* – o'quvchini faol fikrlashga o'rgatish, o'z mulohazalarini dalillashga yo'naltirish, til unsurlaridan o'rinli foydalanish orqali fikrni to'g'ri yetkazib berish ko'nikmalarini shakllantirish

Esse yozish o'quvchilarga o'z fikrini erkin bildirishga, mavzuga aloqador ma'lumotni ongli qabul qilishga va tushunishga, muammoning yechimini topishga aloqador dalillardan foydalanib, o'z xulosasini aniq va savodli bayon etishga imkon yaratadi. Muhimi, keltirilgan fakt va dalillarning o'rinli qo'llanishidir.

Esse fransuz tilidan tarjimada "tajriba, andaza" ma'nolarini anglatadi. Esse – prozaik etyud, qandaydir bir predmetga oid umumiy yoki dastlabki mulohazalar. Ko'pincha esse yozish mashg'ulotning boshida, yoki refleksiya sifatida, oxirida taklif etiladi. Esse yozish ko'pincha nazariy mashg'ulotlar, ma'ruzalar hamda mustaqil mashg'ulotlar tarkibida o'tkaziladi. Uning quyidagi turlari tegishli maqsadlarga muvofiq holda qo'llaniladi:

Esse – taklif etilgan mavzu yuzasidan 1000 dan 5000 gacha so'z hajmidagi insho.

Asoslangan esse – qo'yilgan savolga asosli javob keltirilgan yozma ishdur. Muallif ma'lum bir nuqtayi nazarni egallaydi va uni himoya qiladi, bunda o'zining nuqtai nazarini qo'llab-quvvatlash uchun bir qancha asoslangan isbotlarni keltiradi. Maqsad – muallif lozim topadigan qarashlarni boshqalarning ham qabul qilishiga ishontirish. Asoslangan samarali esse yozish uchun agar siz o'z esseingizni yozish jarayonida uni fikriy jihatdan kitobxonlarga (uni o'quvchilarga) "taqdim eta olsangiz" va ular bilan fikriy muloqot o'rnatolsangiz, uni yozishingiz yengil bo'ladi.

Asoslangan esse tarkibi:

1. Mavzu (savol)ga nisbatan muallif nuqtai nazarining bayon etilishi (1 xat boshi).
2. Bayon etilgan nuqtai nazarni asoslash – ushbu nuqtai nazarni qo'llab-quvvatlash bo'yicha muallifning ishonarli dalillari va ushbu nuqtai nazarni qabul qilishga ishontirish.
3. Xulosa – rezyume.

Bundan tashqari "Besh daqiqali esse" metodi ham mavjud bo'lib, ushbu usul – o'rganilayotgan mavzu bo'yicha olingan bilimlarni umumlashtirish, mushohada qilish maqsadida o'quv mashg'uloti oxirida 5 daqiqa oralig'ida qo'llaniladi. Yozma topshiriqning ushbu turi talabalarning mavzuga doir o'z mustaqil fikrlarini ifodalay olishga yordam berish va o'qituvchiga o'z talabalari o'quv materiali bilan tanishganda qaysi jihatlarga ko'proq e'tibor berishlari xususida fikrlash imkonini beradi.

Erkin yozish metodi – besh daqiqali essening boshqa ko'rinishi bo'lib, talabalarning muayyan mavzu bo'yicha o'z xayollariga kelgan barcha narsalarni to'xtamasdan yozish mashqlaridan iborat. Masalan, talabalarga besh daqiqa ichida "Huquqiy munosabatlar" mavzusi bo'yicha o'z xayollariga kelgan barcha narsalarni to'xtamasdan yozishni taklif qilish mumkin. Besh daqiqa tugaganida ularga o'z yozganlarini sheriklariga o'qib berishlarini taklif etish mumkin.

Mazkur bosqichda o'qituvchining ixtiyorida ko'p imkoniyatlar bo'ladi. Masalan, juftliklarga o'z fikrlarini butun guruh bilan o'rtoqlashishni taklif etish va guruhli aqliy hujum vaziyatini yaratish mumkin.

Huquqshunoslik fanlarini o'qitishda "Esse yozish" metodidan foydalanishning afzalliklaridan biri shundaki, bu orqali o'quvchilar jamiyat, davlatda amal qiluvchi yoki yaratilgan barcha normalarning jamiyatda amal qilish holatiga nisbatan munosabatini bildirib o'tadi. Bu orqali o'quvchilar tanqidiy fikrlashga, qonunlarga nisbatan huquqiy madaniyat jihatdan munosabatda bo'lishga o'rganishadi. Fikrini dadil, erkin, mushohada qilgan holda ifodalash ko'nikmalarini shakllantiradi.

REFERENCES

1. O.A.Karimova "Huquqiy tarbiya metodikasi" Toshkent TDPU 2001-'yil
2. O.A. Karimova "Huquqiy tarbiyaning asosiy yo'nalishlari" Toshkent "O'zbekiston" 1999-y
3. O.A.Karimova, M.Davletova, N.Akaeva "Huquqiy o'qitish metodikasi" (metodik qo'llanma) Toshkent 2001-yil
4. N.N.Azizxo'djaev "Pedagogika texnologiya va pedagogik mahorat" Toshkent 2003-yil
5. U.Tolipov, M.Usmonboyeva" Pedagogik texnologiya ,nazariya va amaliyot" T.2006-y
6. Kudaybergenova T. "Huquqshunoslik darslarini modulli o'qitishda innovatsion metodlardan foydalanish". O'quv – metodik qo'llanma . Nukus, 2017.

TALABA YOSHLARDA OILAVIY TARBIYA USTUVORLIGINI TA'MINLASH OMILLARI

Islomova Nilufar Baxtiyor qizi

Buxoro Innovatsiyalar Universiteti 2-kurs magistranti

<https://doi.org/10.5281/zenodo.10088323>

Annotatsiya. Mazkuz maqolada talaba yoshlarning ijtimoiy oilaviy hayotga tayyorlashning pedagogik va psixologik xususiyatlari hamda shu orqali oilalarda ma'naviy muhit, axloq-odob masalalariga ahamiyat berish bilan birgalikda, inson o'z millati an'analari va umumbashariy qadriyatlar asosida kamolotga erishish yo'llari hamda talaba yoshlarda oilaviy tarbiya ustuvorligini ta'minlash omillari haqida bayon etilgan.

Kalit so'zlar: Oila, mahalla, talaba yoshlar, jamiyat, ta'lim-tarbiya, innovatsion g'oyalar, milliy qadriyat, urf-odat, an'analar, pedagogik madaniyat.

FACTORS ENSURING THE PRIORITY OF FAMILY EDUCATION AMONG STUDENTS

Abstract. In this article, pedagogical and psychological features of preparing students for social family life, as well as giving importance to spiritual environment and moral issues in families, ways of reaching maturity based on the traditions of one's nation and universal values, and the factors of ensuring the priority of family education in student youth are described.

Key words: Family, neighborhood, students, youth, society, education, innovative ideas, national value, customs, traditions, pedagogical culture.

ФАКТОРЫ, ОБЕСПЕЧИВАЮЩИЕ ПРИОРИТЕТ СЕМЕЙНОГО ОБРАЗОВАНИЯ СРЕДИ СТУДЕНТОВ

Аннотация. В данной статье рассмотрены педагогико-психологические особенности подготовки учащихся к общественной семейной жизни, а также придание значения духовной среде и нравственным вопросам в семье, пути достижения зрелости, основанные на традициях своего народа и общечеловеческих ценностях, а также факторы описаны вопросы обеспечения приоритета семейного воспитания студенческой молодежи.

Ключевые слова: Семья, соседство, студенты, молодежь, общество, образование, инновационные идеи, национальные ценности, обычаи, традиции, педагогическая культура.

O'zbekistonda bugungi kunda barcha sohalarda inson, inson manfaatlari uchun xizmat qiladigan ulkan islohotlar olib borilmoqda. Xususan, ta'lim-tarbiya sohasida ham bir qancha islohotlar amalga oshirilmoqda.

O'zbekiston Respublikasi Prezidenti Shavkat Mirziyoyevning Oliy Majlisga Murojaatnomasida ilgari surilgan innovatsion g'oyalar mamlakatimizda barkamol avlodni tarbiyalashda oila, mahalla va ta'lim muassasalari hamkorligini takomillashtirishda muhim ahamiyatga ega bo'ldi. Yoshlarni hamkorlikda milliy va zamonaviy ruhda tarbiyalab, ularga innovatsion g'oyalarni singdirish bugungi kunning talabi hisoblanadi.

Yosh avlodni har tomonlama sog'lom va barkamol etib tarbiyalash borasidagi ishlarimizni yangi bosqichga ko'tarish maqsadida "Yoshlarga oid davlat siyosati to'g'risida"gi Qonun yangi

tahrirda qabul qilindi⁸³. Shu asnoda yangicha yondashuvlar hayotga faol joriy etilmoqda.

O‘zbekistonda bugungi kunda barkamol avlod tarbiyasi oila, mahalla va ta’lim muassasi ijtimoiy, ma’naviy-ma’rifiy hamkorligining bosh, ustuvor masalasi hisoblanadi.

Oila va jamiyat bir-biriga chambarchas bog‘liq tushuncha bo‘lib, jamiyatning o‘zi ham oilalardan tashkil topadi. Oila esa o‘z o‘rnida jamiyat bag‘rida vujudga keladi, rivojlanadi. Jamiyatda oilaning o‘z vazifalari mavjud bo‘lib uning mohiyati va vazifalari dunyodagi barcha xalqlar uchun bir xildir. Lekin uning tashkil topishi, taraqqiy etishi va oiladagi vazifalarni bajarish jarayonlari har bir xalqda alohida, o‘ziga xos xususiyatga egadir. Har bir xalq yaxlit dunyoning bir bo‘lagidir, inson-insonga, xalqlar-xalqlarga o‘xshamaydi, bir-birini aynan takrorlamaydi, Har bir millat va elatning o‘ziga xos jihatlari mavjud bo‘lib, har bir xalqning o‘z ma’naviyati, milliy qadriyatlari va boy tarixiga egadir.

Milliy qadriyatlar, har bir millatning o‘ziga xos xususiyatlari, xossalari, belgilari, alomatlarini ifodalovchi falsafiy tushuncha bo‘lib, o‘sha millat bosib o‘tgan ijtimoiy taraqqiyot jarayonida shakllangan milliy madaniy meros xazinasiga qo‘shgan hissasini, ulushini ifodalaydi. Huddi shu milliy o‘ziga xoslik, millat madaniyatida, urf-odatlarida, rasm – rusumlarida, tarixiy xotirasida, tilida, dinida, yashash va fikrlash tarzida o‘z ifodasini topadi. Milliy qadriyatlar milliy ma’naviy madaniyat ifodasi bo‘lib, har bir millatning insoniylik xazinasiga qo‘shgan munosib hissasining hosilasidir.

Ma’lumki, azaldan sharq mamlakat xalqlari ongida oilaning muqaddasligi, farzand tarbiyasida oilaning beqiyos roli asrlar davomida shakllanib kelgan. Oilaga nisbatan millatning urf odat va an’analarni saqlash va davom ettiruvchi dargoh sifatida qaralgan. Shunga ko‘ra oilani mustahkamlashga astoydil kirishgan va o‘z naslini pok saqlashga, ta’lim-tarbiya ishlariga jiddiy e’tibor qaratib kelingan.

Oiladagi ma’naviy muhit, axloq-odob masalalari katta ahamiyatga ega bo‘lib, inson o‘z millati an’analari va umumbashariy qadriyatlar asosidagina kamolotga erishadi. Xalqimizning axloq, andisha, sharm-hayo, halollik va pokizalik, inson qadr-qimmatini, yaxshilik bilan yomonlik o‘rtasidagi muammolar haqida bahs yuritib, insonlarning kamolotga erishish yo‘lini yoritib boradi. Har bir inson bir olam bo‘lgani kabi uning odob-axloqi ham juda murakkab olam desak yanglishmaymiz. Chunki, shaxsning ichki va tashqi olamini o‘rganish, bilish, tahlil qilish g‘oyatda murakkab, bu ruhiyat bilan bog‘liq holatdir. Axloqli, odobli komil insonda odamiylikning eng yaxshi fazilatlarini: mehr-muhabbat, rahm-shavqat, adolatu-diyonat, hayoyu-iffat, imon-e’tiqod kabilar mujassam bo‘ladi, ayni paytda shu xislatlarning aksi-beburd, axloqsiz kimsalar fe’lida ko‘rinadi. Har bir xalqning nufuzi va obro‘-shuhrati kishilarning axloq-odobi, yaxshi xislat fazilatlarini bilan belgilanadi.

Shaxs tarbiyasi haqida to‘xtalinar ekan, avvalo tarbiya oila o‘chog‘idan boshlanadi, shuning uchun bugungi kunda oila qurish arafasida turgan talaba yoshlarimizga oilaviy hayotga o‘z munosabatlarini adekvat tasavvurlarini shakllantirish, ularga Islom dinining muqaddas manbalari Qur’oni karim va hadisi shariflarda oila muqaddasligi to‘g‘risidagi chaqiruvlarga islom manbalarida oilani mustahkamlashga qanchalik chaqirilgan bo‘lsa, uni buzilishidan shunchalik qaytarilganligini uqdirilib borishilishi maqsadga muvofiqdir. Buning uchun talaba

⁸³ Qarang. O‘zbekiston Respublikasining 2016-yil 14-sentabrdagi “Yoshlarga oid davlat siyosati to‘g‘risida”gi O‘RQ-406-son Qonuni. Qonunchilik ma’lumotlari milliy bazasi, 26.01.2022-y., 03/22/747/0064-son.

yoshlarni oilaviy hayotga tayyorlash masalasiga alohida e'tibor qaratilish lozim.

Bugungi kunda talaba yoshlarning ijtimoiy oilaviy hayotga tayyorlashda pedagogik va psixologik xususiyatlarini o'rgatib borish va ularni oilaviy hayotga tayyorlash juda muhimdir. Chunki bola shaxsini shakllantirish uning tug'ilishidan boshlanadi. Shuning uchun ularni oila muqaddas ekanligi bola tarbiyasida ota-onaning o'rni va vazifalari haqidagi ma'lumotlar bilan boyitib borish zarur. Oliy ta'lim muassasalarida ta'lim olayotgan oila qurish yoshidagi talabalarga oilaviy munosabatlar xarakteri, ota-onaning namunasi, ulardagi umumta'lim darajasi, umummadaniy saviyasi, hamda ularning pedagogik madaniyati va oilaviy hayotning tashkil etilishi ahamiyat kasb etadi.

Darhaqiqat mahalla, tuman, shahar va viloyatlar, mamlakatlar ham oilalardan tashkil topadi. Demak, oilaning jamiyatdagi muhim o'rni, ma'naviy- axloqiy, tarbiyaviy ahamiyati, qadr-qimmatini anglash va shu ijtimoiy pedagogik vazifalarni amalga oshirish bugungi dolzarb masaladir.

O'zbekiston Respublikasi Konstitutsiyasining XIV bobi 76-moddasida shunday deyiladi: "Oila jamiyatning asosiy bo'g'inidir hamda u jamiyat va davlat muhofazasidir"⁸⁴.

Oila - mafkuraviy tarbiyaning eng muhim ijtimoiy omillaridan biridir. Chunki oila-jamiyat negizi bo'lib, ko'p asrlik mustahkam ma'naviy tayanchlarga ega.

Milliy mafkuramizga xos bo'lgan ilk tushunchalar, avvalo, oila muhitida singadi. Bu jarayon bobolar o'giti, ota ibrati, ona mehri orqali amalga oshadi.

Shu bilan birga:

- talaba yoshlarni oilaviy hayotga tayyorlashning davlat ahamiyatiga ega muammo ekanligi;

- talaba yoshlarni barkamol inson bo'lib etishishining oilada shakllanishi va milliy qadriyatlarga xos an'analar va urf-odatlar yoshlarga aynan oilada ta'sir etish imkoniyatlarining kuchliligi;

- oila va nikoh borasida hali ham salbiy hatti-harakatlar, oilaviy ziddiyatlarning mavjudligi;

- talaba yoshlarni oilaviy hayotga tayyorlash muammosining "milliy istiqlol g'oyasi: asosiy tushuncha va tamoyillar" fanining mazmunida yoritilishi;

- hozirgi davrda yoshlarning oilaviy hayotga tayyorlash talablarining milliy va umuminsoniy qadriyatlar bilan uyg'unligi va boshqa ko'p masalalar bu muammoni tadqiq etishga undamoqda.

Xulosa o'rnida shuni aytish joizki, oila ijtimoiy hayotning abadiylikini, avlodlarning davomiyligini, tarbiyaning uzluksizligini ta'minlaydigan, kelajak nasl qanday bo'lib etishishiga o'z ta'sirini ko'rsatadigan ijtimoiy makon va pedagogik omil vazifasini o'taydi. Inson oilada shakllanadi. Oila muhabbat, hurmat, birdamlik va mehribonlik manbai. Aynan shu qadriyatlarga har bir rivojlangan jamiyat suyanadi.

Oila qurishda yoshlar oldiga bir qator talablar qo'yilgan bo'lib, ulardan eng muhimlari ijtimoiy-maishiy, ma'naviy, ruhiy, jinsiy jihatdan tayyor bo'lishlaridir. Bu sohada sotsiolog, demograf, psixolog va pedagog, olimlarning barchasi yoshlarni oilaviy hayotga tayyorlashni

⁸⁴ Qarang. O'zbekiston Respublikasining 2023 yil 30 apreldagi Konstitutsiyasi. Qonunchilik ma'lumotlari milliy bazasi, 01.05.2023-y., 03/23/837/0241-son.

quyidagi yoʻnalishlarda olib borishga eʼtiborni qaratadilar:

- oila muvofiqligiga eʼtibor qaratish;
- maʼnaviy-axloqiy shakllanganlik yoki muomala meʼyorlariga rioya etish;
- nikoh toʻgʻrisidagi qonun asoslari bilan tanishtirish;
- oila qurishga psixologik jihatdan tayyor boʻlish;
- fiziologik-gigienik tayyorgarlik;
- pedagogik bilim bilan qurollanish;
- oilaviy hayotga estetik munosabatni shakllantirishni yoʻlga qoʻyishdan iboratdir.

Talaba-yoshlarni oilaviy hayotga tayyorlash oʻziga xos xususiyatga ega boʻlib, bular oila anʼanalari, iqtisodiy-maishiy imkoniyatlarni bilib olish, sogʻlom psixologik muhit yarata olish, oila masʼuliyati va vazifalarini jamiyat talablari bilan uygʻunlashtira olish, boʻlajak oilaning modelini yarata olish, uni boshqarish koʻnikma va malakalarini hosil qilish kerak. Talaba-yoshlarni oila anʼanalari, shajarasi, kasb-kori, maʼnaviy-axloqiy qadriyatlarini asosida tarbiyalash, ular ongida oilaga sadoqat, oʻzaro mehr-muhabbat, hurmat hissini shakllantirish orqali oilaviy hayotga tayyorlash samarali natija beradi.

REFERENCES

1. Oʻzbekiston Respublikasining 2023 yil 30 apreldagi Konstitutsiyasi. Qonunchilik maʼlumotlari milliy bazasi, 01.05.2023-y., 03/23/837/0241-son;
2. Oʻzbekiston Respublikasining 2016-yil 14-sentabrdagi “Yoshlarga oid davlat siyosati toʻgʻrisida”gi OʻRQ-406-son Qonuni. Qonunchilik maʼlumotlari milliy bazasi, 26.01.2022-y., 03/22/747/0064-son;
3. Oʻzbekiston Respublikasi Vazirlar Mahkamasining 2021-yil 18-yanvardagi “Oʻzbekistonda yoshlarga oid davlat siyosatini 2025-yilgacha rivojlantirish Konsepsiyasini tasdiqlash toʻgʻrisida”gi 23-son Qarori. Qonunchilik maʼlumotlari milliy bazasi, 04.10.2023-y., 09/23/524/0750-son;
4. Oʻzbekiston Respublikasi Prezidenti Shavkat Mirziyoyevning 2022 yil 12 dekabrdagi Oliy Majlis va Oʻzbekiston xalqiga Murojaatnomasi;
5. M.L.Umedjanova Talabalarni milliy qadriyatlar ruhida oilaviy hayotga tayyorlash. Monografiya. – Buxoro, 2022. – 102 bet.

Internet saytlari

6. www.lex.uz
7. www.pedagog.uz
8. www.ziyonet.uz

OLIV TA'LIMDA KOMPYUTER TEXNOLOGIYALARIDAN FOYDALANGAN HOLDA CHET TILINI O'QITISH XUXUSIYATLARI

Bo'riyeva Shaxnoza G'ofur qizi

Termiz iqtisodiyot va servis universiteti magistranti

shakhnozaburiyeva@gmail.com

<https://doi.org/10.5281/zenodo.10088335>

Annotatsiya. Bu maqolada kompyuter texnologiyalari, ularni xususiyatlari, turlari va eng ko'p foydalaniladigan vositalar haqida ma'lumotlar mavjud.

Kalit so'zlar: Virtual darslar, Interaktiv dasturlar va o'yinlar, chet tillarini qo'llashga oid resurslar, o'quv materiallari uchun onlayn manbalarni foydalanish kompyuter texnologiyalari.

USING COMPUTER TECHNOLOGIES IN HIGHER EDUCATION FEATURES OF FOREIGN LANGUAGE TEACHING

Abstract. This article contains information about computer technologies, their characteristics, types, and the most commonly used tools.

Keywords: virtual lessons, interactive programs and games, resources for the use of foreign languages, use of online resources for educational materials, computer technologies.

ОСОБЕННОСТИ ОБУЧЕНИЯ ИНОСТРАННОМУ ЯЗЫКУ С ИСПОЛЬЗОВАНИЕМ КОМПЬЮТЕРНЫХ ТЕХНОЛОГИЙ В ВЫСШЕМ ОБРАЗОВАНИИ

Аннотация. В этой статье содержится информация о компьютерных технологиях, их характеристиках, видах и наиболее часто используемых инструментах.

Ключевые слова: виртуальные уроки, интерактивные программы и игры, ресурсы по использованию иностранных языков, компьютерные технологии использования онлайн-ресурсов для учебных материалов.

Kompyuter texnologiyalari chet tillarini o'qitishda eng ko'p foydalaniladigan vositalardan biridir. Oliy ta'limda kompyuter texnologiyalaridan foydalanish, o'qitish jarayonini osonlashtirish va o'quvchilarga qulayliklar yaratish uchun muhimdir. Kompyuter texnologiyalari o'qituvchilar uchun interaktiv darslarni tuzishda katta imkoniyatlar yaratadi. Darslar chet tillarini o'rganayotgan talabalar uchun animatsion, audio va video materiallardan foydalanish orqali o'qitishni osonlashtiradi. Oliy ta'limda kompyuter texnologiyalardan foydalangan holda dars o'tishni biz bir nechta xususiyatlar mavjud, Bular interaktiv darslar, virtual darslar, interaktiv darslar va o'yinlar, Chet tillarini qo'llashga oid resurslar, o'quv materiallari uchun onlayn manbalarni foydalanish va boshqalar. Hozir ularni tahlil qilib chqamiz.

1. Virtual darslar o'qituvchilar uchun qiziqarli va o'rganishni oshiradigan bir vosita bo'lib, o'qitish jarayonini o'quvchilar uchun o'ylab-borib ko'rishga o'rsatadi. Bu, chet tillarini o'qitishda yaxshi bo'lishi mumkin.

2. Interaktiv dasturlar va o'yinlar: O'rganish o'yinlari va interaktiv dasturlar orqali o'qituvchilar o'qitish jarayonini o'qituvchilar uchun qiziqarli va jismoniy qilishlari mumkin. Bu, o'rganayotgan chet tillarini amaliy ravishda o'rganishga yordam bera olishi mumkin.

3. Chet tillarini qo'llashga oid resurslar: Kompyuter texnologiyalari orqali, chet tillarini o'qituvchilar uchun turli o'quv resurslariga kirishni osonlashtiradi, masalan, onlayn lug'atlar, grammatika qo'llanmalari va audio-darslar.

4. O'quv materiallari uchun onlayn manbalarni foydalanish: Kompyuter texnologiyalari orqali, o'qituvchilar va talabalar o'quv materiallariga onlayn manbalarni qo'shishlari mumkin. Bu, chet tillarini o'rganayotganlar uchun materiallarni yangilash va osonlashtirishga yordam beradi.

5. Distant o'qitish: Kompyuter texnologiyalari, chet tillarini o'qitishda distant o'qitishni osonlashtiradi. O'qituvchilar va talabalar o'zlarini tanlovlariga qarab, istalgan joyda va vaqtda chet tillarini o'rganishlari mumkin.

6. Tashqi dasturlar va onlayn sohalar: Kompyuter texnologiyalari orqali chet tillarini o'qitish jarayonini o'quvchilarni tashqi dasturlar va onlayn sohalar bilan bog'lay oladi. Bu, o'qitishni amaliy va qiziqarli qiladi.

7. Tahlil va monitoring: Kompyuter texnologiyalari o'qituvchilar uchun o'quv jarayonini tahlil qilish, talabalar o'rganish darajasini monitoring qilish va yaxshi natijalarni olish imkoniyatlarini beradi.

Hozirgi asrda kompyuter texnologiyalari o'qitishda chet tillarini o'rganishni osonlashtiradi va o'qitish jarayonini jismoniy va interaktiv qiladi. Bu, talabalar uchun chet tillarini o'rganishni qiziqarli va samarali hisoblanadi.

Kompyuter texnologiyalari chet tillarini o'qitishda eng ko'p foydalaniladigan vositalar quyidagilar:

Chet o'qitish dasturlari: Chet tillarini o'qitish uchun maxsus dasturlar, masalan, Rosetta Stone, Duolingo, Babbel va boshqalar keng qo'llaniladi. Bu dasturlar audiolug'atlar, gaplashma amaliyotlari, grammatika ta'limi va interaktiv darslar orqali chet tillarini o'rganishga yordam beradi.

Online o'qitish platformalari: Online o'qitish platformalari, o'qituvchilar va o'quvchilar uchun maktab darslari, o'zlashtirilgan darslar va onlayn muhit tashkil etish imkoniyatlarini taqdim etadi. Bu platformalarning misollariga VIPKID, italki, Preply, va boshqalar kiradi.

O'qitish videolar va YouTube kanallari: Internetda chet tillarini o'qitish videolari va YouTube kanallari keng jihatdan mashhur bo'lib, ularga kirishni osonlashtiradi. Bu videolar audiolug'atlar, gaplashma darslari, grammatika darslari va o'quv materiallarini o'z ichiga oladi.

Onlayn lug'atlar va tarjimon dasturlari: Onlayn lug'atlar, masalan, Google Translate, WordReference, Linguee va boshqalar, so'zlar va so'zlar tarjimasini qilishda yordam beradi. Bu tarjimonlar chet tillarini o'rganayotganlar uchun foydali vositalardir.

Audio darslar va podcastlar: Chet tillarini tinglash va ko'paytirish uchun audio darslar va podcastlar o'rganish jarayonini osonlashtiradi. Bu podcastlar chet tillarini tinglash, gaplashishni o'rganish, va o'zlashtirish uchun ideal bo'lishi mumkin.

Elektron kitoblar va matnlar: E-kitoblar va matnlar chet tillarini o'qitish uchun qulay manbalar bo'lib, chet tillarini o'rganayotganlar uchun o'qitish matnlarini o'z ichiga oladi.

Videokonferensiyalar va online kommunikatsiyalar: Zoom, Skype, Google Meet va boshqa online kommunikatsiya vositalari orqali, o'qituvchilar o'quvchilar bilan uzoq masofada ham o'qitish jarayonini tashkil etishlari mumkin.

Interaktiv dasturlar va o'yinlar: Chet tillarini o'qitishning qiziqarli va samarali usuli interaktiv dasturlar va o'yinlar orqali talabalar o'rnini olishi mumkin.

Bu vositalar chet tillarini o'qitishda foydali bo'lishi mumkin va o'rganayotganlar uchun qulaylik yaratadi. Har bir vosita o'rganayotganlar uchun ideal emas, shuning uchun, o'qituvchilar va talabalar o'zlariga eng qulay va foydali bo'lgan vositalarni tanlashlari kerak.

REFERENCES

1. Arutyunova N. D. Diskurs / N. D. Arutyunova // Katta ensiklopedik lugʻat. Tilshunoslik. - M., 1998. - S. 136-137.
2. Bogdanov VV Matn va matnli aloqa / VV Bogdanov. - Sankt-Peterburg . : Sankt - Peterburg nashriyoti. davlat unta, 1993. - 68 b.
3. Kibrik A. A. Diskurs va funksionalizmning paydo boʻlishi / A. A. Kibrik , V. A. Plungyan // Zamonaviy Amerika tilshunosligi: asosiy yoʻnalishlar. - M.: URSS tahririyati , 2002. -S. 307-309.
4. Chafe V. Diskurs, ong va vaqt. Nutq va yozishda ongli tajribaning oqimi va oʻzgarishi / Chafe V. - Chikago: Chikago universiteti. - Matbuot, 1994 yil.
5. Enkvist NE Matndan talqin qilinishiga: matn tilshunosligidagi asosiy atamalarni muhokama qilishga hissa. Bogʻlanish va uygʻunlik : matn va nutq tahlili / Enkvist NE - Nyu-York, 1989. - P. 369-382.

**M.S.ANDREYEV TADQIQOTLARIDA XUF VODIYSI TOJIKLARINING TAQVIM
HISOBI VA UZUNLIK O'LCHOVLARINING ETNOLOGIK TAHLILI.**

Toshpo'latova Shaxnoza Shuhratovna

Osiyo Xalqaro Universiteti

“Tarix va filologiya” kafedrası

tarix fani o'qituvchisi

toshpulatovashaxnozashuhratovna@oxu.uz

<https://doi.org/10.5281/zenodo.10088115>

Annotatsiya. Ushbu maqolada M.S.Andreyevning Afg'oniston va Tojikiston tojiklarining taqvim hisobi va uzunlik o'lchovlari vodiy aholisining yil hisobini yuritishda tabiiy sharoitlarning o'ziga xos jihatlari. Tojik aholisi orasida uzunlik, og'irlik o'lchov birliklari haqida ma'lumot olamiz. Shamsiy va qamariy yil hisobi haqida ma'lumotlar berilgan.

Kalit so'zlar: Shamsiya, qamariya, Muharram(ashuro), rajab, “vizid”, “angusht”, “firox”, “vajab”, “Viyov”, gaz, “chibgaz”, ambun, “tafsin”, “rastay”.

**ETHNOLOGICAL ANALYSIS OF CALENDRIAL CALCULATION AND
LENGTH MEASUREMENTS OF KHUF VALLEY TAJIKS IN THE RESEARCHES OF
M.S. ANDREYEV.**

Abstract. In this article, M.S. Andreyev's calendrical calculation and longitude measurements of the Tajiks of Afghanistan and Tajikistan are specific aspects of natural conditions in the annual calculation of the population of the valley. We get information about the units of measurement of length and weight among the Tajik population. Information about the calculation of the solar and lunar year is given.

Key words: Shamsiya, Qamariya, Muharram(Ashura), Rajab, "vizid", "angusht", "firokh", "vajab", "Viyov", gas, "chibgaz", ambun, "tafsin", "rastay".

**ЭТНОЛОГИЧЕСКИЙ АНАЛИЗ КАЛЕНДАРНОГО ИСЧИСЛЕНИЯ И
ИЗМЕРЕНИЯ ДЛИНЫ ТАДЖИКОВ ДОЛИНЫ ХУФ В ИССЛЕДОВАНИЯХ М. С.
АНДРЕЕВА.**

Аннотация. В данной статье календарный расчет М. С. Андреева и долготные измерения таджиков Афганистана и Таджикистана представляют конкретные аспекты природных условий при ежегодном учете населения долины. Получаем информацию о единицах измерения длины и веса среди населения Таджикистана. Даны сведения о расчете солнечного и лунного года.

Ключевые слова: Шамсия, Камария, Мухаррам(Ашура), Раджаб, «визид», «ангушт», «фирох», «ваджаб», «Вийов», газ, «чибгаз», амбун, «тафсин», «растай».

Badaxshonda vaqtni hisoblash ikki yo'l bilan amalga oshiriladi:¹

¹ Андреев М. С. Таджики долины Хуф. Вып.2. – Душанбе: “Ирфон”,1972. – С. 243

**Quyoshli
(shamsiya)**

Oy(qamariya)

Oy yili (qamariya) 12 ta oddiy musulmon yiliga bo'linadi:

• MUHARRAM (ASHURO) 30	• SAFAR 29
• RABI - UL – AVVAL 30	• RABI - UL –SONIY 29
• JUMADUL –AVVAL 30	• JUMADUL –SONIY 29
• RAJAB 30	• SHABON (BAR'OT) 29
• RAMAZON (RO'ZA) 30	• SHAVAL (HAYIT) 29
• ZULKA'DA (ORA) 30	• ZULXIJJA (QURBON) 29/30

Quyosh yili (Shamsiya) yili bo'yicha oylarning nomlari

• HAMAL 31	• SAVR 31
• JAVZO 31	• SARATON 31
• ASAD 31	• SUMBULA 31
• MEZON 30	• AQRAB 30
• QAVS 29	• JADDI 29
• DALV 30	• HUT 30

Oylar hammasi bo'lib 365/366 kundan iborat.

Xuf vodiysining uzunlik o'lchovlari. Xufda “vizid”² deb nomlangan uzunlik o'lchovi chorak masofani o'lchaydi. Bunda yoyilgan barmoqlar orasidagi masofani o'lchaydi, bosh barmog'idan kichik barmog'igacha, ya'ni taxminan 21-22 sm.

Bundan tashqari, barmoqlarda bu ikki baravar kichikroq o'lchov mavjud, Bitta hisob siljigan barmoqlar bilan amalga oshiriladi. “buklangan shaklda to'rt barmoq” Kengaytirilgan barmoqlardan o'lchovni ko'rsatish uchun kichikintoy o'rniga “firox”so'zlari qo'shiladi. “to'rt barmoq yoyilgan”. Xufada gaz ikki o'lchamda mavjud: biri savdo, chibgaz (yog'och gaz), u tekisliklarda ham o'lchanadi, ko'krakning o'rtasidan iyak bilan qo'lning oxirigacha cho'zilgan masofa.

Boshqa gaz, ehtimol eskiroq, "gilingaz", ya'ni "mato gazi", aniqrog'i "gilim" deb nomlangan xalat uchun³. Bundan xulosa qilishimiz mumkinki, dastlab u asosan junli uy matolarini xalatlarga o'lchash uchun ishlatilgan. Uning uzunligi 275 sm ga teng edi.

Ko'rinishidan, eski kundalik hayotda materiya ko'pincha ayirboshlash qiymati bo'lib xizmat qilganligi sababli, “gaz” nomi boshqa narsalarga ham o'tdi, ehtimol gazga teng bo'lgan mato almashtirilganda. Shunday qilib, masalan, 310sm hajmdagi yog' o'lchovi deyiladi. Tuz ham gazga tenglashtiriladi va uning miqdori Badaxshon birliklarida M.Is'hoqov Yordamchi tarixiy fanlar. O'quv qo'llanma. T.: TDSHI, — og'irligi bo'yicha xufklar tomonidan ko'rsatilgan.

Badaxshonda “Sang” tuzi qiymati bo'yicha to'rtta xufiy gaziga to'g'ri keladi. Oltita neft gazi bitta xuf “savray”(tafsin) deb nomlangan. Mahsulotlardagi ikkita pishmagan temir yoki bitta temir 6 gazga baholanadi⁴.

Og'irlik o'lchov birliklari

“Angusht”⁵— Barmoq ma'nosini bildirib, qatlangan o'rta barmoq bo'g'in kengligiga teng. XVIII asrda Buxoro va o'lchov birligi qat'iyon 6 dona bug'doy donining yonma-yon qo'yilgan holati uzunligiga teng bo'lgan (shuningdek, har bir don kengligi ishchi otining 6 dona yomiga teng bo'lgan). Angusht mustaqil birlik sifatida qo'llanilgan.

Angushtlar soni gaz o'lchovini aniqlagan. Ammo angushtning o'rta o'lchovi o'zgarib turgan. Sababi gaz amaliyotda musht bilan o'lchangan, bu esa 4 angusht va 3 angushtga teng keluvchi buklamaga bosh barmoqqa teng edi. Bu ikkilanishlarni keltirib chiqargan (2,18-2,28 sm).⁴⁴

² Андреев М. С. Таджики долины Хуф. Вып.2. – Душанбе: “Ирфон”,1972. – С. 243

³ M.Is'hoqov Yordamchi tarixiy fanlar. O'quv qo'llanma. T.: TDSHI, — 2013. -B 152

⁴ M.Is'hoqov Yordamchi tarixiy fanlar. O'quv qo'llanma. T.: TDSHI, — 2013. -B 152

⁵ Андреев М. С. Таджики долины Хуф. Вып.2. – Душанбе: “Ирфон”,1972. – С. 243

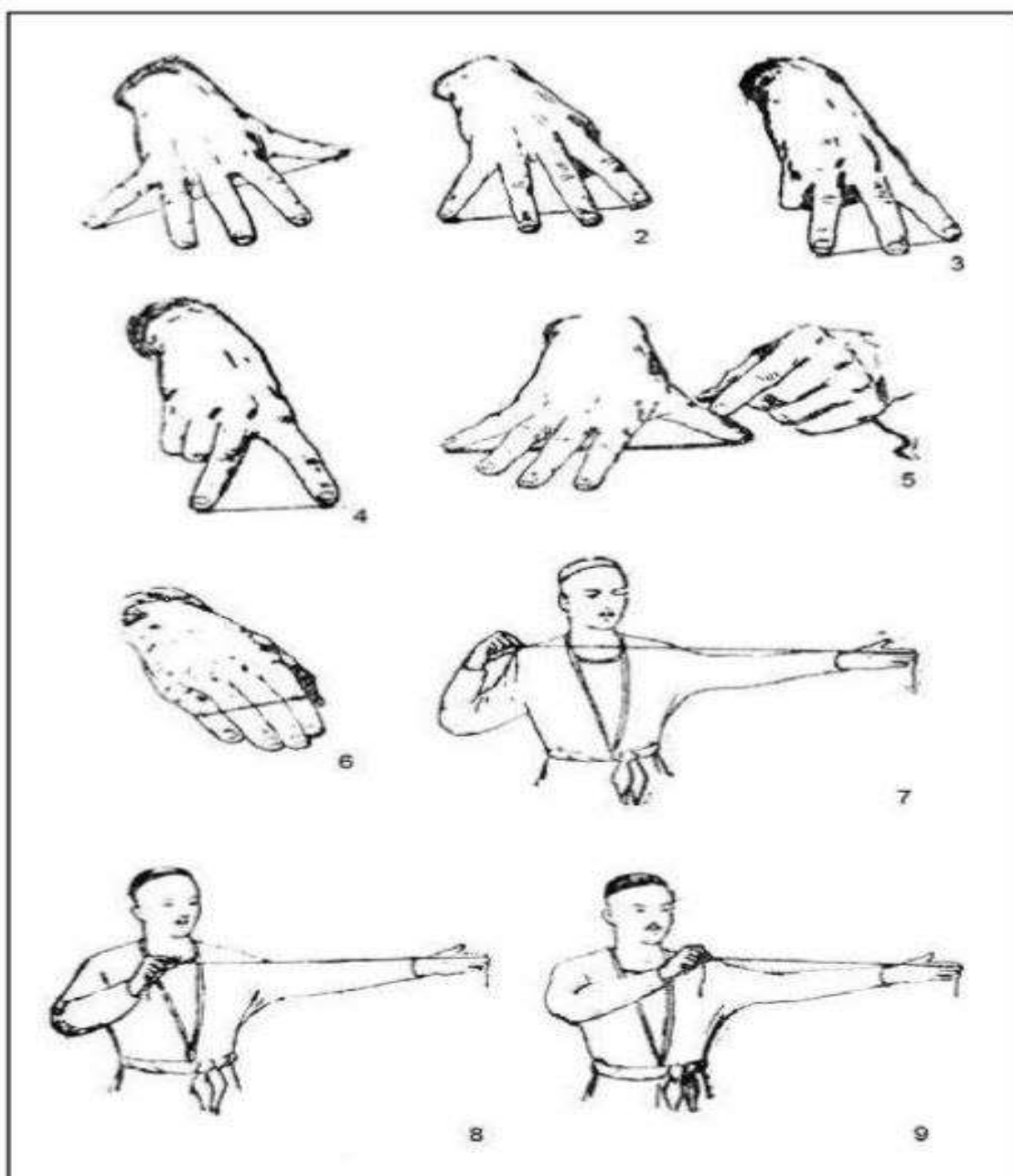

1 – “vizid”; 2 – “to’rtta barmoqni yoymoq”; 3 – “uchta barmoqni yoyamoq”; 4 – “ ikkita barmoqni yoylamoq”; 5 - "um vizid-at mum bandte"; 6 - "karap tsavur ingaxt"; 7 – “chibgaz”, 1 m ga teng; 8 83 sm ga teng bo'lgan chibgaz; 9 arshinga teng bo'lgan “chibgaz”⁶.

“Ambun” -Sochma mahsulot o’lchov birligi⁷. O’rta asrlar G’arbiy Pomir hududlarining huquqiy hujjatlarida tez-tez uchrab turgan. Etnografik ma’lumotlar asosida uning klomi belgilangan. Xufa va Rushanda “ambun” 24 “rastoy” ga teng bo’lgan. Rossiya bosqiniga “ambuna”⁷ 78- 79 kg atrofida, bosqindan so’ng esa 98.28 kkgga teng bo’lgan. Shug’nonda esa 144 kkgga teng bo’lgan.

❖ “Mut (fors.)” – Og’irlik o’lchovi, Xuf vodiysi (Pomir)da 500 grammga teng bo’lgan.

⁶ Андреев М. С. Таджики долины Хуф. Вып.2. – Душанбе: “Ирфон”,1972. – С. 243

⁷ M.Is’hoqov Yordamchi tarixiy fanlar. O’quv qo’llanma. T.: TDSHI, — 2013. -B 152

❖ **“Qafch (fors.)”** - o'lchov birligi. G'arbiy Pomirdagi Xuf vodiysida vazni 24,57 kilogramga teng bo'lgan.

❖ **“Rastay”**- Sochma mahsulot o'lchov birligi. Etnografik ma'lumotlarga ko'ra Xufada ruslargacha rastay 8 funtga teng bo'lgan. Keyinchalik uni sun'iy ravishda 10 funtga tenglashtirishgan. Bundan maqsad rus pudini 4 rastayga tenglashtirish bo'lgan. Bunday rastay 4kg 8mutda (mut ~ 500 g) sanalgan. Zulm- rastay soliqlarni oshirish maqsadida sun'iy ravishda 12 mutga ko'tarilgan birlik

❖ **“Tafsin”** — Shug'nonda suyuqlik o'lchov birligi bo'lib, taxminan 2 kg ga teng bo'lgan.

❖ **“Uyuq”, “viloq”** - Yuk tashidigan otning o'g'irligi. Xufada ambunga yoki 24 rastayoga tenglashtirilgan. Bundan kelib chiqadiki Rossiya bosqiniga qadar taxminan 76,8 kg, keyinroq esa 96 kg atrofida. Shug'nonda taxminan 64 kg atrofida bo'lgan⁸.

Hajm o'lchovi birliklari.

❖ **“Gaz”, “gazdon”**- Hajm o'lchovi birligi bo'lib, Xufada 310-325 kub. sm. ga teng bo'lgan yog' o'lchovida qo'llanilgan⁹. Sochma mahsulotlar o'lchovida ishlatilgan.

❖ **“G'iola”** — Hajm o'lchovi birligi bo'lib, Xufada yog' g'aziga teng o'lchov sifatida Markaziy Osiyoning boshqa hududlarida ham ishlatilgan. Odatda savdodan ko'ra kundalik turmushda juda keng qo'llanilgan.

❖ **“Savray”** - Hajm o'lchovi birligi bo'lib, XIX asrda Xufada 5 gazga (310-325 kub.sm.) teng bo'lgan (1,5 l ko'proq) 1550-1625 kub. sm. keyinroq esa 6 gazga, 2 l dan kamroq (1860-1950 kub.sm.).

Uzunlik o'lchov birliklari.

❖ **“Vajab”** - Uzunlik o'lchov birligi, kaftdai. barcha barmoqlarning keng yozilgan ravishda o'lchanadi. Kundalik turmushda, tog'li hududlardagi qurilish ishlarida qo'llanilgan.

❖ **“Viyov” (“qadam”)** - Uzunlik o'lchovi, Ro'shanda qadamga teng bo'lgan.

“Gaz” - Gaz va zar atamaları Markaziy Osiyo hududlarida tajnisli tarzda ishlatilgan. Sharqiy manbalarda (shuningdek yuridik hujjatlarda) ikkala termin ham qo'llanilgan. Gaz o'lchovini 3 tizimda aniqlangan:

❖ 1. Cho'zilgan qo'lning barmoq uchidan shu qo'l yelkasigacha, ko'krak o'rtasigacha, ikkinchi yelkagacha oraliq masofa

❖ 2. Barmoq o'lchoviga tayangan aniq tizim.

❖ 3. Musht o'lchoviga tayangan.

Xorazmda gaz 12 ingliz dyuymiga teng bo'lgan (30.48 sm.). Gaz uchun bu juda kichik o'lchov, bu yerda anglashilmovchilik bo'lishi ham mumkin Xorazmda XIX asrda gazning 2 turi mashhur bo'lgan: biri yer maydonalrini o'lchashda, ikkinchisi gazlama, matolarni o'lchashda qo'llanilgan. Manbalarda keltirilgan ma'lumotlarni jamlab aytish mumkinki yer o'lchovida Xorazmda gaz — 106,107 sm ga, mato o'lchovida 61 sm ga teng bo'lgan¹⁰.

XIX asrda “shox gazi” nomi ostidagi o'lchov birligi muomalada bo'lib, 15 arshinga teng bo'lgan (106,68 sm). XVI asrda Samarqandda gazi muqassar (qisqartirilgan gaz) mashhur bo'lgan. U bilan

⁸ M.Is'hoqov Yordamchi tarixiy fanlar. O'quv qo'llanma. T.: TDSHI, — 2013. -B 152

⁹ Андреев М. С. Таджики долины Хуф. Вып.2. – Душанбе: “Ирфон”,1972. – С. 243

¹⁰ M.Is'hoqov Yordamchi tarixiy fanlar. O'quv qo'llanma. T.: TDSHI, — 2013. -B 152

mato va boshqa mahsulotlar, shuningdek yer maydoni ham o'lchangan. Etnografik ma'lumotlarga ko'ra Sharqiy Buxoroda quyidagi gazlar ishlatilgan.

❖ **“Chub gaz”** – ko'krak oralig'idan barmoqqacha bo'lgan masofa, Xufada va Yozg'ulamda 83 sm, Shug'nonda – quyuch yarmi.

❖ **“Gilim gaz”**- Xufadagi asosiy gaz bo'lib 275-275 sm ga teng bo'lgan

❖ Yelka kengligida cho'zilgan qo'lning barmoq so'ngidan to ikkinchi yelkagacha bo'lgan oraliq. Odata Chub gaz deb atashadi, Ro'shanda qultada gaza (eng kata gaz) deb atashadi.

❖ Chap yelkadan cho'zilgan chap qo'l barmoqlari uchigacha bo'lgan masofa (69-71,5 sm) Xufada Nikolaev arshini deb nomlangan. Bundan kelib cbiqadiki, bu o'lchov ruslar istelosidan keyin kelgan.

❖ Xingou havzasidagi to'quvchilar gazi — ikki qulochga teng. To'quv- chilar tomonidan tayyor matolarni o'lchashda ishlatilgan.

❖ Shuvda gazak (kichik yoki mayda gaz) yoki nim chub gaz Ro'shonda foydalanilgan, ammo uning o'lchovi haqida manbalarda ma'lumot kel- tirilmagan¹¹.

Afg'onistondagi Pandsher vodiysining o'lchovlari.

❖ **Bir ser-** 7 kg teng

❖ **Bir chorak-** bir serning to'rtidan biri, ya'ni 1 kg 775 grammga teng

❖ **Bir povaki-** chorakning yarmisi, ya'ni 875 gramm

❖ **To'rt nimcha-** bir chorak

❖ **To'rt chorak-** bir ser

❖ **Bir botmon-** 32 ser. Ya'ni $32 \times 7 = 224$ kg. Bir botmon 224 kg.ga teng

❖ **Besh botmon-** bir tonna

❖ **Bir jirib yer-** 0,20 gektar (20sotix) ga teng.

❖ **Bir tegirmon suv-** chuqurligi bir metrdan tortib, ikki metrgacha, eni oltmish santimetrdan bir metrgacha bo'lgan ariq suvi.

❖ **Bir lak-** yuz ming¹².

REFERENCES

1. Андреев М. С. Таджики долины Хуф. Вып.2. – Душанбе: “Ирфон”,1972. – С. 243
2. M.Is'hoqov Yordamchi tarixiy fanlar. O'quv qo'llanma. T.: TDSHI, — 2013. -B 152
3. Насриддин Назаров Афғонистон узбеклари Тошкент, 201.
4. Toshpo'latova, S., & Ashurova, G. (2023). THE HISTORY AND DESCRIPTION OF THE WORK OF MS ANDREYEV-" ARK BUKHARI". *Modern Science and Research*, 2(9), 404-409.
5. Toshpo'latova, S. S., & Naimov, I. N. (2023). MS ANDREYEV–O'RTA OSIYO XALQLARI ETNOGRAFIYASINING YIRIK OLIMI. *Innovations in Technology and Science Education*, 2(8), 1214-1222.

¹¹ M.Is'hoqov Yordamchi tarixiy fanlar. O'quv qo'llanma. T.: TDSHI, — 2013. -B 152

¹² Насриддин Назаров Афғонистон узбеклари Тошкент, 2011

6. Toshpo'latova, S. S. (2023). TOJIKLAR MILLIY KIYIM-KECHAKLARI VA "BESHMORAK" MAROSIMINING ETNOLOGIK TAHLILI. *SCHOLAR*, 1(28), 395-401.
7. Toshpo'latova, S. (2023). A STUDY OF THE WEDDING CEREMONY OF THE TAJIKS OF AFGHANISTAN. *Modern Science and Research*, 2(9), 84-89.
8. Naimov, I., & Toshpo'latova, S. (2023). MARRIAGE CEREMONY OF TAJIKS IN THE WORK OF MIKHAIL STEPANOVICH ANDREYEV "TADJIKI DOLINI KHUF". *International Journal of Intellectual Cultural Heritage*, 3(1), 12-16.
9. Sadullayev, U. (2023). O'zbekistonda xotin-qizlarga berilayotgan e'tibor: mahalla boshqaruvida xotin-qizlarning roli. In *Oriental Conferences* (Vol. 1, No. 1, pp. 551-556). OOO «SupportScience».
10. Shokir o'g'li, S. U. (2023). MAHALLANING JAMIYAT IJTIMOYIY TARAQQIYOTIDAGI O'RNI. *Научный Фокус*, 1(6), 369-371.
11. OXUNJONOVICH, Q. Z. (2022). CHANGES OF LYULI IDENTITY. *International Journal of Philosophical Studies and Social Sciences*, 2(3), 74-83
12. Shuhrat kizi, R. S. . (2023). The Development of Spiritual and Cultural Reforms in the Development Strategy of New Uzbekistan. *International Journal of Culture and Modernity*, 32, 61–66.
13. Mavlanova Mehnbonu Obid qizi, & Koryogdiyev Zufar Okhunjonovich. (2023). THE ROLE OF NATIONAL VALUES AND SPIRITUAL AND EDUCATIONAL WORKS IN THE EDUCATION OF THE YOUNG GENERATION. *Spectrum Journal of Innovation, Reforms and Development*, 17, 81–84. Retrieved from
14. Okhunjonovich, K. Z. (2023). THE EDUCATIONAL VALUE OF NATIONAL CUSTOMS AND TRADITIONS IN THE ERA OF GLOBALIZATION. *American Journal of Interdisciplinary Research and Development*, 18, 64-66.
15. Muxamedovna, G. M. (2023). KREATIV YONDASHUV ASOSIDA DIDAKTIK MATERIALLAR YARATISH MEKANIZMLARI. ОБРАЗОВАНИЕ НАУКА И ИННОВАЦИОННЫЕ ИДЕИ В МИРЕ, 21(3), 12-14
16. Muxamedovna, G. M. (2023). UCHINCHI RENESANS DAVRIDA AJDODLARIMIZ MEROSINI ORGANISH ORQALI INTEGRATSION TA'LIMNI YANADA TAKOMILLASHTIRISH TAMOYILLARI. ОБРАЗОВАНИЕ НАУКА И ИННОВАЦИОННЫЕ ИДЕИ В МИРЕ, 22(1), 35-38.
17. Gadayeva Mohigul Muxamedovna. (2023). INNOVATION TA'LIM-BUYUK KELAJAK POYDEVORI . *World Scientific Research Journal*, 17(1), 74–76. Retrieved from
18. Муродов, X. (2022). MUSTAQILLIKNING DASTLABKI YILLARIDA O 'ZBEKISTONDA XALQARO TURIZMNING RIVOJLANISHI VA UNING ME'YORIY-HUQUQIY ASOSLARI. Ижтимоий-гуманитар фанларнинг долзарб муаммолари/Актуальные проблемы социально-гуманитарных наук/Actual Problems of Humanities and Social Sciences., 1(4), 13-13.
19. Salimovich, M. H. (2022). Tourism Development in Bukhara During the 1990s and Its Problems. *International Journal on Integrated Education*, 5(6), 298-302.

20. Sadullayev, U. (2023). THE ROLE OF WOMEN IN NEIGHBORHOOD MANAGEMENT IN UZBEKISTAN. *Modern Science and Research*, 2(9), 132-135.
21. Sadullayev, U. (2023). THE ROLE OF THE NEIGHBORHOOD IN THE SOCIAL DEVELOPMENT OF SOCIETY. *Modern Science and Research*, 2(10), 755-757.
22. Shokir O'g'li, S. U. (2023). THE IMPORTANCE OF THE MAHALLA SYSTEM'S REFORMATIONS IN NEW UZBEKISTAN. *International Journal Of History And Political Sciences*, 3(10), 25-30.
23. Oxunjonovna, B. D. (2023). MAHMUD QOSHG'ARIYNING "DEVONU LUGOTIT TURK" DAGI SHAKLINI HAM, MAZMUNINI HAM SAQLAGAN IDIOMALAR TAHLILI.
24. Oxunjonovna, B. D. (2022). O'ZBEK TILSHUNOSLIGIDA LISSONIY INTERFERENSIYANING KO'RINISHLARI. *PEDAGOGS jurnali*, 14(1), 22-25.
25. Bobojonova, D. (2023). ANALYSIS OF IDIOMS THAT PRESERVE BOTH FORM AND CONTENT IN MAHMUD KASHGARI'S "DEVONU LUGOTIT TURK". *Modern Science and Research*, 2(9), 64-67.
26. Jabborova, A. (2023). THE IMPACTS OF PHYSICAL CLASSROOM SPACES ON STUDENTS INVOLVEMENT HOW CAN STUDENTS ENGAGEMENT BE PROMOTED BY PHYSICAL CLASSROOM SPACES?. *Modern Science and Research*, 2(3), 115-121.
27. Jabborova, A. J. (2023). HOW WOULD YOU MEASURE CREATIVITY AND INNOVATION? WHY?. *GOLDEN BRAIN*, 1(10), 20-24.
28. Bafoeva, R. (2023). INGLIZ VA O'ZBEK MAQOLLARINING SHAKLLANISH VA O'RGANILISH MASALALARI. *Научный Фокус*, 1(3), 29-31.
29. Bafoeva, R. (2023). INGLIZ VA O'ZBEK MAQOLLARINING KOGNITIV TAHLILI Ingliz va ozbek maqollari tizimlari haqida gap ketganda ularning mohiyati bir-biridan ajralib turishi aniq bo'ladi, chunki ular turli xil tarixiy, ijtimoiy va iqtisodiy sharoitlarda rivojlangan, va bu maqoll. *World of Science*, 6(6), 207-211.
30. Bobohusenov Akmal. (2023). BUXORO VOHASI QOYATOSH SURATLARINING DAVRIY TASNIFI. *ОБРАЗОВАНИЕ НАУКА И ИННОВАЦИОННЫЕ ИДЕИ В МИРЕ*, 29(1), 142–146. Retrieved from
31. Bobohusenov Akmal, & Naimov Ismat. (2023). BAQTRIYANING BRONZA DAVRI ARXEOLOGIYA YODGORLIKLARINING JOYLASHUVI VA MODDIY MADANIYATI. *Innovations in Technology and Science Education*, 2(8), 73–80. Retrieved from
32. Gulamova, D. I. (2022). USE OF CREATIVE TASKS IN TEACHING THE NATIVE LANGUAGE AT SCHOOL. *Galaxy International Interdisciplinary Research Journal*, 10(2), 841-846.
33. Gulamova, D. (2023). USE OF CREATIVE TASKS IN TEACHING THE NATIVE LANGUAGE AT SCHOOL. *Modern Science and Research*, 2(7), 322-327.
34. Ilniyoz o'g'li, S. F. (2023). XX ASR 2-YARMI XXI ASR BOSHLARI ZARAFSHON VOHASIDA ETNOSLARARO MUNOSABATLAR. *TA'LIM VA RIVOJLANISH TAHLILI ONLAYN ILMIIY JURNALI*, 3(9), 1-5.

35. Sayfutdinov Feruz Ilniyoz o'g'li. (2023). XIX ASRDA XONLIKLARNING O'ZARO SAVDO MUNOSABATLARI. *JOURNAL OF SCIENCE, RESEARCH AND TEACHING*, 2(8), 111–114. Retrieved from <https://jsrt.innovascience.uz/index.php/jsrt/article/view/284>

12-14 YOSHLI FUTBOLCHILARNING TEXNIK TAKTIK TAYYORGARLIGINI RIVOJLANTIRISH

Xakimjonov.Z.A.

Toshkent Iqtisodiyot va Pedagogika Instituti “Ijtimoiy fanlar” fakulteti

Jismoniy madaniyat fani o’qituvchisi.

<https://doi.org/10.5281/zenodo.10087807>

Annotatsiya. Ushbu maqolada 12-14 yoshli futbolchilarning texnik taktik tayyorgarligini rivojlantirish haqida ma’lumot olamiz.

Kalit so‘zlar: tayyorgarlik davrlari, umumiy va maxsus jismoniy tayyorgarlik, texnik tayyorgarlik, taktik tayyorgarlik, psixologik tayyorgarlik.

DEVELOPMENT OF TECHNICAL AND TACTICAL TRAINING OF 12-14-YEAR-OLD PLAYERS

Abstract. In this article, we will learn about the development of technical and tactical training of 12-14-year-old players.

Key words: training periods, general and special physical training, technical training, tactical training, psychological training.

РАЗВИТИЕ ТЕХНИКО-ТАКТИЧЕСКОЙ ПОДГОТОВКИ ИГРОКОВ 12-14 ЛЕТ.

Аннотация. В этой статье мы узнаем о развитии технико-тактической подготовки игроков 12-14 лет.

Ключевые слова: тренировочные периоды, общая и специальная физическая подготовка, техническая подготовка, тактическая подготовка, психологическая подготовка.

Ilmiy tadqiqot ishining dolzarbligi shundaki, mamlakatimizda yoshlarni jismonan va ruhan tayyorgarlik darajalarini oshirishga qaratilgan mashg’ulot jarayonlarini takomillashtirishga qaratilgan sa’y-harakatlarini Prezidentimiz va Vazirlar Mahkamasi tomonidan chiqarilayotgan qaror, farmonlar asosida ko‘rishimiz mumkindir. Ammo yurtimiz futbolini dunyo miqyosiga ko‘tarishda uning ommaviylikini ta’minlash, yoshlar orasida texnik-taktik bilimlarni puxta egallashlari uchun zamin yaratish, shu qatorda zamonaviy mashg’ulot yuklamalarini ishlab chiqish ilmiy izlanishlar olib borishni taqozo etadi.

Mazkur keltirilgan fikrlardan kelib chiqib, biz oldimizga **tadqiqot maqsadini** – maktab o‘quvchilarining jismoniy tarbiya darslarida futbol texnikasini o‘rgatish va harakat malakalarini egallash usullarini o‘rgatish

O‘zbekiston Respublikasi Prezidentining 2018 yil 5 martdagi PF-5368-son “Jismoniy tarbiya va sport sohasida davlat boshqaruvi tizimini tubdan takomillashtirish chora- tadbirlari to‘g‘risida”gi Farmoni, 2018 yil 16 martdagi PQ-3610-son “Futbolni rivoj- lantirish choratadbirlari to‘g‘risida”gi Qarori, 2019 yil 4 dekabrda PF-5887-son “O‘zbekistonda futbolni rivojlantirishni mutlaqo yangi bosqichga olib chiqish chora- tadbirlari to‘g‘risida”gi Farmoni, 2020 yil 24 yanvardagi PF-5924-son “O‘zbekistonda jismoniy tarbiya va sportni yanada takomillashtirish va ommalashtirish chora-tadbirlari to‘g‘risida”gi Farmoni hamda mazkur sohaga tegishli boshqa me’yoriy-huquqiy hujjatlarda belgilangan vazifalarni amalga oshirishga muayyan darajada xizmat qiladi.

Maydon o'yinchisining texnikasi Maydon o'yinchisining texnikasi ikkita kichik bo'limdan iborat. Bulardan biri harakatlanish texnikasi bo'lsa, ikkinchisi to'pni boshqa- rish texnikasidir.

Maydon o'yinchilari harakatlanish texnikasining yuqorida tahlil qilingan xilma-xilusul va turlarining barchasidan foydalanadilar.

To'pni boshqarish texnikasiga quyidagi priyomlar guruhi kiradi: zarba berish, to'pni to'xtatish, to'pni olib yurish, aldash harakatlari (fintlar), to'pni olib qo'yish. Bundan tashqari, qo'lda bajariladigan spesifik usulyon chiziqning narigi tomonidan to'pni tashlab berish ham to'pni boshqarish texnikasiga kiradi.

O'yin vaqtida qaysi usul qancha miqdorda ijro etilishi futbolchilarning o'yindagi funksiyalariga bog'liq. Usullarning ijro etish sifati esa maydon o'yinchilarining hamma- sida yuksak darajada bo'lishi kerak.

To'pga zarba berish.

To'pga zarba berish futbol o'ynashning asosiy vositasi hisoblanadi. To'pga oyoq bilan va kalla bilan turli usullarda zarba beriladi. Zarba berishning klassifikatsiyasi berilgan.

Zarba berishning barcha usullari muayyan maqsadga qaratilgan bo'lib, bu to'pning kerakli traektoriya bo'ylab harakatlanishi va optimal (ko'pincha esa maksimal) tezligi bilan karakterlanadi. To'pning uchish tezligi zarba beruvchi bo'g'in (oyoq yoki bosh) bilan to'pning o'zaro to'qnashgan paytdagi boshlang'ich tezligiga, shuningdek ular massasining bir- biriga nisbatan bog'liq. O'zaro ta'sir etuvchi bo'g'inlarning massasi nisbatan muhim bo'lgani sababli to'pning uchish tezligini oshirish uchun, zarba beruvchi bo'g'in tezligini oshirish kerak bo'ladi.

To'pga oyoq bilan zarba berish

To'pga oyoq bilan zarba berish oyoq kaftining ichki tomoni bilan, oyoq yuzining ichki, ichki va tashqi qismlari bilan, oyoq uchi bilan, tovon bilan bajariladi. Zarbalar harakat- siz turgan to'pga, shuningdek turli yo'nalishlarda dumalab va uchib kelayotgan to'pga turgan joydan, harakat vaqtida sakrab turib, burilib, yiqila turib beriladi.

Oyoq bilan to'p juda xilma-xil bo'lishiga qaramay, ular texnikasini sistema-struk- tura jihatidan taxlil qilish ko'p usullar uchun umumiy bo'lgan asosiy harakat fazalariga ajratib ko'rsatish imkonini beradi.

Dastlabki faza – yugurib kelish. Yugurib kelishning uzun-qisqaligi, uning tezligi futbolchining individual xususiyatlari va taktik vazifalariga qarab belgilanadi. Biroq har gal yugurib kelayotganda, to'p oldindan o'ylab qo'yilgan oyoq bilan tepiladigan qilib mo'ljallanishi kerak. Bunga eng so'ngidan bitta oldingi qadamni qisqartirib yoki uzay- tirib erishsa bo'ladi. Yugurish qadamlarining o'rtacha uzunligi katta yoshli futbolchilarda 130-150 sm ga teng bo'ladi.

Yugurib kelish zarba beruvchi bo'g'inlar tezligini oldindan oshirib olishga yordam beradi.

Tayyorlov fazasi – zarba beruvchi oyoqni orqaga silkish va tayanch oyoqni yerga qo'yish. So'nggi yugurish qadami vaqtida ortki deysinishdan juda muhim kichik faza – zarba beruvchi oyoqni orqaga tortish fazasi ijro etiladi. Sonni anchagina, goho esa maksimal darajada orqaga tortib, tizzani bukish pirovardida kerakli kuch bilan tepish imkonini beradi, chunki bunda oyoqning to'pgacha yetib keladigan yo'li uzayadi va son oldingi yuzasining muskullari tarang tortiladi. Bundan tashqari, son anchagina orqaga tortilganda harakat- lantiruvchi muskullarning hammasi ham cho'ziladi va keyingi bukish harakatida ishtirok etadi. Bularning hammasi harakat oxirida katta tezlikga erishish imkonini beradi.

Zarba beruvchi oyoq orqaga tortilishini to'g'ri bajarish uchun yugurib kelishdagi so'nggi qadamni sal uzaytirish kerak. Bu qadam, odatda, boshqalaridan 35-45% uzun bo'lib, 200-250 sm.ni tashkil etadi. Tayanch oyoq To'pdan o'ng yoki so'l tomonga qo'yiladi.

Ishchi faza – zarba berish harakati va surib borish. Zarba berish harakati tayanch oyoqni yerga quyish paytida sonni olg'a tomon aktiv bukishdan boshlanadi. Bunda son bilan bukilgan boldir orasida hosil bo'lgan burchak saqlanib turadi. Boldir bilan oyoq kafti- ning son harakatidan orqaroqda qolishi butun oyoqning og'irlik markazini tos-son bo'g'imi tomon yaqinlashtiradi, bu esa oyoqning aylanish tezligini oshirishga olib keladi. Zarba berish oldidan son sal tormozlanadi ("Chxaidze paradoksi"). Bunga oyoqning massasi kichik- roq qismi (boldir va oyoq kafti qismi) tezligini oshirish uchun unga kattaroq massali bo'g'indagi harakat miqdorini (mv) asta-sekin o'tkazib berish kerakligi sabab. To'pga boldir bilan oyoq kaftini shiddatli qilichdek harakatlantirib zarba beriladi.

Zarba berish paytida oyoqning to'piq bilan tizza bo'g'imini qotirib tutish kerak. Zarba beruvchi oyoqning "qattiq richagga" aylanishi zarba beruvchi bo'g'im massasini ko'paytirish imkonini beradi.

Zarba paytidagi o'zaro ta'sir boshlanishida oyoqning to'pga tekkan joyi to'pning shaklini o'zgartiradi – deformatsiyalaydi. Oyoq bilan to'pning birgalikda surilish tezligi nolga tenglashguncha to'p qisila boradi. Keyin elastik kuchlar to'p shaklini tiklaydi-da, to'pning tezligi muayyan miqdorga qadar keskin ortadi. Bu tezlik zarba berayotgan oyoqning zarba boshidagi tezligidan sal kamroq bo'ladi. Energiyaning bir qismi sarflangandan qolgan deformatsiyaga va qizitishga ketadi.

Futbol to'pining elastik deformatsiyasi anchagina. Deformatsiya fazalari bilan shaklning tiklanishi 0,008-0,013 sekundga yaqin davom etadi. Oyoq to'pga tegib turgan vaqtni mumkin qadar uzoqroq davom ettirish kerak, chunki to'pning uchish tezligi berilgan kuch (F) bilan shu kuch ta'siri qancha vaqt (t) davom etganiga bog'liq. Shunday qilib ishchi fazasi surib borish degan faoliyat bilan tugaydi. Bunda zarba beruvchi oyoq to'p bilan birga harakat qilib boradi. Surib borish kattaroq kuch impulsi (Ft) hosil qilish imkonini beradi va o'z navbatida bu to'pning uchish tezligini oshiradi. Bundan tashqari to'pning harakat yo'nalishi ham ko'p jihatdan surib borish yo'nalishi bilan belgilanadi.

Yakunlovchi faza-keyingi harakatni boshlash dastlabki holatga o'tish. Zarba berilgan- dan keyin oyoq yuqorilab olg'a tomon harakatda davom etadi. Zarba paytida tayanch satxiustida bo'lgan gavda og'irlik markazi o'qi oyoq harakati tomonga ko'chadi.

Shu tariqa keyingi harakatlar uchun eng yaxshi sharoit vujudga keladi.

Oyoq bilan to'p tepishning ko'p usullariga bu singari harakat strukturasi xosdir. Yuqorida bayon etilgan talablarga qat'iy rioya qilish turli usullarda anchagina kuch bilan to'p tepish imkonini beradi. Biroq taktik mulohazalar ko'pincha harakat fazalarini bajarish vaqtini qisqartirish, amplituda va muskullar kuchayishini kamaytirishini taqozo etadi. Bundan tashqari, to'p tepishning bir qancha usullari texnikasida ba'zi spetsifik xususiyatlar ham bor. To'g'ri zarba berganda zarba impulsining yo'nalishi to'pning og'irlik markazi o'qidan yoki bevosita uning yaqinidan o'tadi. Burama zarba berish uchun esa zarbaning yo'nalishi to'p og'irlik markazi o'qida anchagina chetdan o'tishi kerak. Amalda yuqorida ko'rsatilgan hamma usullar to'g'ri zarba berish mumkin. Faqat oyoq yuzining tashqi

qismi bilan shunday zarba berish sal noqulayroq. Burama zarba berish oyoq kaftining

ichki tomoni bilan, oyoq yuzining ichki qismi va ayniqsa tashqi qismi bilan eng samarali bajariladi. To'g'ri zarba berilganda to'pning uchish traektoriyasi kuchning qo'yilish joyiga bog'liq. Zarbaning qo'yilish joyi gorizontal tekislik bo'ylab to'pning o'rta qismiga to'g'ri kelsa, to'p to'g'riga pastlab uchib boradi. Zarba joyi vertikal o'qqa nisbatan o'zgarsa, to'pning uchib chiqish amizuti o'zgaradi (gorizontal tekislikda o'ngga yoki chapga suriladi). Agar kuchning qo'yilish joyi gorizontal o'qdan pastroqqa to'g'ri kelsa, unda to'pning uchib chiqish burchagi o'zgaradi. Zarba sirtining vertikal va gorizontal o'q atrofida burilishi azimut- ning ham uchib chiqish burchagining ham (yuqorilab o'ngga, yuqorilab chapga) o'zgarishiga sabab bo'ladi. To'pning uchish traektoriyasi burama zarba berilganda anchagina o'zgaradi. Zarbaning yo'nalishi to'pning og'irlik markazi o'qidan o'tmaydi. Bu hol to'pni anchagina aylantirib yuboradi. To'p gorizontal o'q atrofida (tagidan tepilganda), vertikal o'q atrofida (pastiga burama tepganda) va qiya o'q atrofida (yuqorisiga burama tepganda) aylanishi mumkin.

Qattiq aylanib uchayotgan to'p havo qarshiligiga uchrab, boshlangich traektoriyasini o'zgartiradi (Magnus effekti). Masalan, to'p vertikal o'q atrofida aylanib borayotgan bo'lsa, uchish traektoriyasi aylanish tomoniga og'adi. Qattiq aylanayotgan to'p yerdan sapchib qaytganda uning keyingi uchish yo'nalishi o'zgaradi. Traektoriya to'p aylanayotgan tomonga qiyshayadi.

To'pning uchish xususiyatlarini bilish futbolchi harakatining ishonchliligini oshiradi. **Harakatsiz to'pni tepish.** Boshlang'ich, jarima va erkin to'p tepish, burchakdan to'p tepishda, shuningdek darvozadan to'p tepishda o'yinchi harakatsiz yotgan to'pni tepadi. Zarbaberishning barcha usullaridagi ijro texnikasining yuqorida zikr etilgan strukturaxususiyatlari harakatsiz yotgan to'pni tepishga ham to'lig'icha taalluqli bo'lib, faqat taktik vazifalar qandayligiga qarab tayyorlov fazasida yugurib kelishning uzoq-qisqaligi va

tezligi har xil bo'ladi.

Xulosa qilib shuni etish mumkinki futbol sport turi bilan shug'ullanish yoshlarni jismoniy sifatlari rivojlantirishda katta ahamiyat kasb etishi aniqlandi. Jamoa bo'lib harakatlanish shu qatorda qisqa masofaga yugurish kabi qobiliyatlarini charxlash ishlarida ko'makchi ekanligi isbotlandi. Futbol sport turi yoshlarni uzoq vaqt xar taraflarga yugurishi, yurishi, har xil tomonlarga to'pni aniq tepishi, uchib kelayotgan to'pni sakrab ilib olishini mashg'ularini bajarishlari va bu jarayon uzoq davom etishi hisobiga kuch chidamkorlik sifat darajasini ortishiga olib kelishi aniqlandi.

REFERENCES

1. Андреев С.Н. Футбол - твоя игра: Кн. для учащихся сред. и ст. классов. / С.Н. Андреев. - Москва: Академия, 2009. - 144 с.
2. Ахмеров Э.К. Футбол для начинающих: учебное пособие / Э.К.Ахмеров. - Минск: Польша, 2010. - 78 с.
3. Ашибоков М.Д. Футбол: учебное пособие /М.Д Ашибоков. - Майкоп: изд-во АГУ, 2012. - 28с.
4. Белич А. Футбол: Методика. / А.Белич. // Спорт в школе. - 2010. - № 13, - С. 3-48.
5. Беляев А.В. Футбол: Учеб. для ин-тов и академий физической культуры. / А.В. Беляев., М.В. Савин. - Москва: ФОН, 2009. - 320 с.
6. Бобкова Е.Н. Возрастная динамика скоростных способностей мальчиков 7-15 лет с учетом гармоничности их физического развития. / Е.Н.Бобкова // Физическая

- культура: воспитание, образование, тренировка. - 2012. - № 4. - С. 41.
7. Вайн Х. Как научиться играть в футбол: Школа технического мастерства для молодых. / пер. с итал. / Хорст Вайн. - Москва: Терра-Спорт, Олимпия Пресс, 2013. - 244с.
 8. Витковски З. Координатсионные способности в футболе: Диагностика, прогнозирование развития, тренировка. / З. Витковски. // Физическая культура: воспитание, образование, тренировка. - 2009. - № 4. - С. 28- 31

SHIMBAY RAYONINIŇ EGISLIKTE SHIĞIP QALĞAN JERLERINDE TARI ÓSIRIW JOLLARI

Mirzamuratova Gulshat Iqlasbay qizi

Biologiya fakultetiniŇ topıraqtanıw jónelisi magistrantı

<https://doi.org/10.5281/zenodo.10090387>

Annotatsiya. *Tari (Pennisetum glaucum) qurğaqlıqqa shıdamlı dánli egin bolıp, qurğaqshıl hám yarım qurğaqshıl aymaqlarğa jaqsı sáykes keledi. Biraq, ádetde diyxansılıq ushın uyqas bolmağan orınlarda, misalı, Shimbay rayonında tarını tabıshı jetilistiriw qıyınshılıq hám múmkinshiliklerdi usınıs etedi. Bul maqala Shimbay rayonındağı tari plantatsiyassınıŇ turmıshlıqlıǵın úyrenedi hám innovciyalıq awıl xojalıǵı ámeliyatlari, jerdi basqarıw usıllari hám shet landshaftlarda tari jetilistiriw turaqlılıǵın asırıwı múmkin bolǵan jámiyetshilik qatnasıwın talqılaymız.*

Gilt sózler: *Tari jetistiriw, Marginal landshaftlar, Turaqlılıq, Íqlımǵa shıdamlılıq, Topıraqtı jaqsılaw, Jawın suwın jıynaw, Zıyankesler hám keselliklerge qarsı gúres, Jámiyet qatnasıwı.*

METHODS OF GROWING RICE ON STATE LANDS OF SHIMBAY DISTRICT

Abstract. *Tari (Pennisetum glaucum) is dry, dry and semi-dry. However, where there are no nests for this type of farming, for example, in Shimbai region, the natural breeding and cultivation of millet is also possible. In this paper, we discuss wheat plantation management practices in Shimbai district, innovative agricultural operations, management practices, and social participation that can improve the sustainability of wheat production in rural landscapes.*

Key words: *Tari jetistiriw, Marginal landscapes, Sustainability, Climate resilience, Topiraktı jaqsılaw, Jawın suwın jıynaw, Zıyankesler hm gúres against diseases, Community participation.*

СПОСОБЫ ВЫРАЩИВАНИЯ РИСА НА ГОСУДАРСТВЕННЫХ ЗЕМЛЯХ ШИМБАЙСКОГО РАЙОНА

Аннотация. *Тари (Pennisetum glaucum) бывает сухая, сухая и полусухая. Однако там, где гнезд для данного вида земледелия нет, например, в Шимбайском районе, возможно и естественное разведение и выращивание проса. В этой статье мы обсуждаем методы управления пшеничными плантациями в районе Симбай, инновационные сельскохозяйственные операции, методы управления и социальное участие, которые могут улучшить устойчивость производства пшеницы в сельских ландшафтах.*

Ключевые слова: *Тари джетистирив, Маргинальные ландшафты, Устойчивое развитие, Устойчивость к изменению климата, Топиракти джаксилав, Джавин сувин джынау, Зиянкеслер хм против болезней, Участие сообщества.*

O'zbekistanda hám Qaraqalpaqstanda tarınıń 100 den ziyat sortları bar. Házirgi waqıtta Saratov 853, Saratovskaya-3, Barnaul-80, Mironovskaya-51, Kozon-596 sortları keń tarqalǵan. Bul sortlardıń vegetatsiya dáwiri 64-86 kun.

Orlov pakenesi, Xarkov-57 sortları boz topıraqqa egilgende, 55-60 künde pisedi, sonnan tek jalǵız Saratov 853 (1933) sortı [22,c.120] egiw ushın -Mámleketlik reestrden ótkerilgen hám ol diyxan-fermer xojalıqlarında tuwırından-tuwırı azıq-awqat ónimlerin jetistiriw ushın hámde

shor jerlerdi ózlestiriwshi meliorant ósimlik esabında judá kem maydanlarda tiykarǵı hám takrarlı egin sıpatında egiledi.

Ata- babalarımız áyemgi zamanlardan aq tarı dánin quwırıp, sók (quwırılǵan dánin) dep atalatuǵın taǵamdı hám basqada hár qıylı taqanlardı tayarlaǵan.

Sok hám taqanlardı olar kanallar hám ulken japlardı qazıw protsesslerinde (shembiliklerde) yamasa sol dáwirlerde tez-tez juz berip turatuǵın, uzaq dawam etken urıslar hám sawashlar dawamında yamasa alıs orınlardı sayaxatlarǵa jáne saparlarǵa shıqqanlarında (sawdagerler, sayaxatshılar, hám basqalar) jeterli kush- quwat beriwshi hám jeńil sińiwshi taǵam sıpatında suyıp jegen.

Kundelikli turmısta, hár qıylı toylarda, jas náresteler dunyaǵa kelgende, kelin tusırıw, qız uzatıw toylarında, áskeriy xızmetten saw-salamat qaytqanda hámde basqada turli kewilli keshelerde tarı dáninen quwırıp tayarlanǵan sókti sarımay menen qant yamasa pal aralastırıp (may sók dep atalatuǵın) mazalı taǵamlar tayarlaǵan jáne jew ushın mirat etilgen.

Tarılar (/mılıts/) — dúnya boylap masaqlı eginler yamasa jem-ǵawısh hám insan azıq-túlikleri ushın dán retinde keń tarqalǵan mayda urıwlı ottıń judá túrme-túr toparı. Ádetde tarılar dep atalatuǵın túrlerdiń kópshiligi Paniceae qáwimine tiyisli, biraq birpara tarılar basqa túrli taksonlarǵa da tiyisli. [1.61]

Tarı Aziya hám Afrikanıń yarım qurǵaqshıl tropiklerinde (ásirese, Indiya, Mali, Nigeriya hám Nigerde) zárúrli egin bolıp, tarı jetistiriwdiń 97% rawajlanıp atırǵan mámleketlerde tuwrı keledi[2.83]. Bul egin zúraátililigi hám qurǵaqshılıq, joqarı temperatura sharayatında qısqa vegetatsiya dáwirine iye bolǵanı ushın maqul.

Ádetde, tarılar otlar shańaraǵına tiyisli mayda dánler, bir jıllıq, ıssı ıqlımlı dánler bolıp tabıladı. Olar qurǵaqshılıqqa hám basqa ekstremal hawa rayı sharayatlarına joqarı dárejede taqat etedi hám basqa tiykarǵı dánli eginlerge uqsas azıqlıq quramǵa iye. [3.19]

Tuslik Aral boyı keskin hawa-rayı shá riyatında tarınıń jergilikli sortları, masaqlarınıń formasına qaray: shashaq tarıda masaǵınıń oraylıq oǵı uzın hám tuwrı, barlıq shaqaları oraylıq oqtan shetke qaray jayılǵan. Shaqalı tarıda da sonday, biraq shaqaları onshellı shetine shıqqaydı. Qısılǵan tarı iyilgen uzın masaqqa iye bolıp, barlıq shaqaları oraylıq jipke qısılǵan.

Yarım domalaq tarı da kelte tıǵız masaqqa iye, pá stegi shaqaları jayılǵan, joqarǵı shaqaları tiykarǵı oqqa qısılǵan. Domalaq tarı kelte tıǵız masaqqa iye, shaqaları kelte tiykarǵı oqqa tıǵız jaylasqan.

Tarınıń tuqımı ósiwi ushın awırılıǵına salıstırǵanda 25% suwdı talap qıladı, oǵan salıstırǵanda, arpa hám biyday tuqımı ushın eki mártebe kóp suw sarıplanadı. Tarınıń transpiratsiya koeffitsienti 250 mm ge teń, bul bolsa biydayǵa salıstırǵanda 1,5 mártebe kem. Sol sebepli tarınıń tamır dizimi topıraқтаǵı ıǵallıqtıń eń kem muǵdarın da ózlestiriw qásiyetine iye.

Tarı ósimligi Oraylıq Aziyanıń qurǵaq hám ıssı hawalı shá riyatında da joqarı ónim beredi. Tarı ǵá lle eginleri arasında qurǵaqshılıqqa, ıssıǵa eń shıdamlı, duzlı topıraqlarda jaqsı ósetuin hám hám mol ónim beretuin qsiyetlerine iye bolıwı menen ajıralıp turatuǵın qá siyetlerge iye bolıwı menen ajıralıp turatuǵın universal ósimlik.

Tarı hár qıylı keselliklerge hám turli zıyankes nasekomalarǵa da shıdamlı. Sonıń ushın da bul ósimlikti Tuslik Aralboyında jaylasqan Qaraqalpaqstan Respublikasınıń kem hám ortasha suw menen tá minlenetuǵın, degradatsiyaǵa ushıraǵan shor topıraqlı egislikten shıǵıp qalǵan

jerlerdegi xojalıqlarda zá rurli ahmiyetke iye tiykarǵı azıq-awqat eginleri sıpatında sanaat masshtabında ósiriwdi usınıs qılamız.

Tarıńnıń eki turi bar: ápiwayı tarı (*Panicum miliaceum* L.) hám qonaq tarı (*Setaria italica* L.). Ápiwayı tarıńnıń tópguli — shashaq (róvak), qonaqta masaqsha tárizli shashaq (róvak). Qonaqtıń Italiya tarısı (*S. italica*) túri eki genje túrge *S. italica maxima* Al — bálent boylı, vegetatsiya dáwiri uzaq, jaqsı rawajlangan hám *S. italica mocharium* Al. — boyı salıstırmalı pás, vegetatsiya dáwiri qısqa moǵorga bólinedi. Italiya tarısında yaǵnıy qonaqta shashaqlar (róvaklar) uzınlıǵı 15—30 sm ge jetedi. Bul, O'zbekistanda, Qazaqstanda, Kavkaz artında keńnen tarqalgan. Onıń dáni jáne jasıl massası uchın jetistiriledi. Moǵor tiykarınan dáni, geyde pisheni yamasa jashıl massası ushın jetistiriledi. Bulardan eń kóp tarqalgan túri ápiwayı tarı.

Tarı tuqımları +8-10 ° S temperaturada ónıp shıǵa baslaydı, sonıń menen birge olar massasınan shamamenen 25% suwdı ózlestiredi. Topıraq temperaturası kóterilgende, ónıp shıǵıw waqtı qısqaradı: 8°S - 10-15 kún, 15°S - 4-5 hám + 20-25°S - 3 kún.

Iǵal topıraqta tuyın tamirları júdá tez ósedi hám 15-20 kún ichinde 40-50 sm tereńlikke jetedi. Sonıń menen birge, qúrǵaq hawa-ıqlım sháriyatında olardıń qalıplesiwi toqtatıladı hám nálshele eki yamasa ush hápte dawamında germinal tamirlardan sırtta jasawı kerek.

Proso tarı (*Panicum miliaceum*) hám túlki quyırǵı (*Setaria italica*) Qıtaydıń dáslepki neolit dáwirinen baslangan zárúrli eginler edi. Kitayda tarı jetistiriwdiń eń áyyemgi dálilleri Cishan qalasında (arqada) tabılǵan bolıp, ol jerde shama menen 10, 300-8, 700 jıl aldın tarı qabıǵınıń fitolitleri hám biomolekulyar komponentleri, sonıń menen birge, tereń úyler, gúzeshilik hám tas qaldıqları menen birge saqlaw tereńlerinde anıqlangán.

Tarı jetistiriwge tiyisli ásbaplar. Cishandegi onıń tarısına tiyisli dáliller shama menen 8 700 jıl aldın bar.[12] Qıtayda onıń eń áyyemgi dálili Arqa Qıtaydaǵı Lajia arxeologik esteliginen tabılǵan jaqsı saqlangán jaǵdayda bolǵan 4000 jıllıq ılaydan islengen ıdııda bul eki qıylı tarıdan tayarlangán.

Paleoetnobotanikler Koreya yarım atawında Orta Jeulmun gúzeshilik dáwirine (shama menen eramızǵa shekemgi 3500-2000 jıllar) tiyisli tarı jetistirilgeni haqqında dálillerdi taptı.[4.103] Tarı Koreyadaǵı Mumun gúzeshilik dáwirinde (shama menen eramızǵa shekemgi 1500-300 jıllar) intensiv, kóp eginli awıl xojalıǵınıń zárúrli elementi bolıp kelgen.

Tarılar hám olardıń jabayı ájdadları, mısalı, hawli o'ti hám hawlıǵıw o'ti, Yaponiyada eramızdan aldınǵı 4000 jıldan keyin Jomon dáwirinde de jetistirilgen.

Shimbay rayonu sıyaqlı awıl xojalıǵı ushın ádetde uyqas bolmaǵan ayaqlarda tarı jetistiriw azıq-túlik qawipsizligi hám ekonomikalıq turaqlılıqqa perspektivalı sheshim usınıs etedi. Íqlım, topıraq sapası hám jergilikli bilimler sıyaqlı faktorlardı esapqa alǵan halda hám turaqlı dıyxansılıq texnikasın engizgen halda, tarı regionda tiykarǵı eginge aylanıwı múmkin.

Bunday ǵayratlardıń tabısı, jergilikli xalıqtıń azıq-túligin támiyinlew, usınıń menen birge shet landshaftlarda awıl xojalıǵı turaqlılıǵın támiyinlew ushın jámiyetshilik qatnasıwı zárúrli áhmiyetke iye.

REFERENCES

1. Hulse J.H., Laing E.M., Pearson O.E. (1980). Sorghum and Millets: Their Composition and Nutritive Value. Academic Press.

2. Rosenzweig, C., & Tubiello, F. N. (2007). Adaptation and Mitigation Strategies in Agriculture: An Analysis of Potential Synergies. *Mitigation and Adaptation Strategies for Global Change*, 12(5), 855-873.
3. Sivakumar, M. V. K., Manu, A., & Senzanje, A. (2008). Adapting dryland agriculture to climate change: Farm-level modelling for smallholders in Sub-Saharan Africa. *Agricultural Systems*, 98(2), 76-83.

KADRLAR TANLASH JARAYONLARIDA TASHKILOTDA ADOLAT TUSHUNCHASINING TA'SIRI

Sodiqova Nigora To'rayevna

“Iqtisodiyot” kafedrasi o'qituvchisi Osiyo xalqaro universiteti

<https://doi.org/10.5281/zenodo.10090583>

Annotatsiya. Bugungi kunda raqobatbardosh ustunlikka ega bo'lishning yo'li bilimlar iqtisodiyoti ehtiyojlariga javob beradigan malakali xodimlarni jalb qilish va ularning tashkiliy majburiyatlarini ta'minlashdir. Buning uchun tashkilotlarda nomzodlarda adolat to'g'risida ijobiy tasavvur hosil qiladigan kadrlarni tanlash va tanlash jarayoni yaxshi rejalashtirilgan va amalga oshirilishi kerak. Ushbu tadqiqot, jarayonning nomzodlar tomonidan adolatli deb qabul qilinishi uchun tashkilotlar tomonidan qanday tizim o'rnatilishi kerakligini o'rganadi. Kadrlarni ishga olish va tanlash jarayoni tashkilot va nomzod o'rtasidagi ikki tomonlama aloqaga asoslangan jarayon ekanligi yetarlicha hisobga olinmaydi, nomzodlarning fikr va qarashlari e'tibordan chetda qolmoqda. Jarayonni salbiy idrok bilan tark etgan nomzodlar tashkilotning brendiga, imidjiga va obro'siga jiddiy zarar etkazishi mumkin va ishga qabul qilinganlar adekvat ko'rsatkichlarni ko'rsatishni istamasligi mumkin. Ikkala holatda ham raqobatdosh ustunlikni yo'qotadigan tashkilot bo'ladi. Jarayonni qanday samarali boshqarish kerakligi haqida turli modellar ilgari surilgan va tadqiqotga ikkita model kiritilgan. Individual farqlar va madaniy xususiyatlarni hisobga olgan holda modellardagi tamoyillarni o'z ehtiyojlariga mos ravishda tartibga soluvchi tashkilotlar o'z obro'sini oshirish orqali bu ko'p vaqt talab qiladigan va qimmat jarayonni tark etishlari mumkin.

Kalit so'zlar: Kadrlarni ishga olish va tanlash, adolatni idrok etish, malakali odamlar, model, muloqot.

THE INFLUENCE OF THE CONCEPT OF JUSTICE IN THE ORGANIZATION IN PERSONNEL SELECTION PROCESSES

Abstract. Today, the way to gain a competitive advantage is to attract qualified employees who meet the needs of the knowledge economy and ensure their organizational commitment. For this, the process of selection and selection of personnel that creates a positive perception of justice in the organizations should be well planned and implemented. This research examines what systems should be put in place by organizations to ensure that the process is perceived as fair by candidates. The fact that the recruitment and selection process is a process based on two-way communication between the organization and the candidate is not sufficiently taken into account, and the opinions and views of the candidates are neglected. Candidates who leave the process with a negative perception can seriously damage an organization's brand, image and reputation, and recruits may be reluctant to perform adequately. In both cases, it is the organization that loses its competitive advantage. Different models have been put forward on how to effectively manage the process and two models were included in the study. Organizations that adapt the principles in the models to their needs, taking into account individual differences and cultural characteristics, can avoid this time-consuming and expensive process by improving their reputation.

Key words: Recruitment and selection of personnel, perception of justice, qualified people, model, communication.

ВЛИЯНИЕ ПОНЯТИЯ СПРАВЕДЛИВОСТИ В ОРГАНИЗАЦИИ НА ПРОЦЕССЫ ПОДБОРА ПЕРСОНАЛА

Аннотация. Сегодня способ получить конкурентное преимущество — это привлечение квалифицированных сотрудников, отвечающих потребностям экономики знаний и обеспечивающих их организационную приверженность. Для этого процесс подбора и подбора персонала, создающего положительное восприятие справедливости в организациях, должен быть хорошо спланирован и реализован. В этом исследовании изучается, какие системы должны быть внедрены организациями, чтобы гарантировать, что этот процесс воспринимается кандидатами как справедливый. Недостаточно учитывается тот факт, что процесс найма и отбора представляет собой процесс, основанный на двусторонней связи между организацией и кандидатом, мнением и взглядами кандидатов пренебрегают. Кандидаты, покидающие процесс с негативным восприятием, могут серьезно повредить бренду, имиджу и репутации организации, а новобранцы могут не захотеть работать адекватно. В обоих случаях именно организация теряет свое конкурентное преимущество. Были предложены различные модели эффективного управления этим процессом, и в исследование были включены две модели. Организации, которые адаптируют принципы моделей к своим потребностям с учетом индивидуальных различий и культурных особенностей, могут избежать этого трудоемкого и дорогостоящего процесса, улучшив свою репутацию.

Ключевые слова: Подбор и подбор персонала, восприятие справедливости, квалифицированные люди, модель, коммуникация.

Kirish

Inson resurslarini boshqarishning asosiy funktsiyalaridan biri bo'lgan xodimlarni yollash va tanlash, tashkilotlar ta'kidlaydigan ikkita muhim masaladir. Bu ko'p qirrali va strategik ahamiyatga ega jarayon. Tashkilotning boshqa qismlari, shuningdek, inson resurslarini boshqarish bilan chambarchas bog'liq bo'lgan qarorlar qabul qilish jarayoni bo'lgan xodimlarni tanlash va tanlash juda yaxshi rejalashtirilishi va amalga oshirilishi kerak, chunki u vaqt va vaqt jihatidan tashkilotga katta yuk yuklaydi. xarajat. Kadrlarni ishga olish va tanlash jarayoni, kadrlarga bo'lgan ehtiyojni aniqlash,

Ba'zida menejer to'g'ri kadrlarni tanlay olmagani yoki kerakli xodimlar bilan ishlay olmagani uchun muvaffaqiyatsizlikka uchraganligi kuzatiladi. Buning eng katta sababi shundaki, aksariyat tashkilotlarda to'g'ri tanlov qilish amaliyoti yo'q. Bugungi kunda ko'rinib turibdiki, ko'plab menejerlar hali ham xodimlarni tanlashni o'zlarining shaxsiy qobiliyatlari bilan engib o'tishlari mumkin bo'lgan muammo sifatida ko'rishadi. Noto'g'ri tanlov qilish nafaqat o'z martabalariga zarba berish, balki tashkilotning kelajagini qoralash va uni noaniqlikka mahkum etishni anglatadi. Tashkiliy adolat tushunchasi kadrlarni tanlash va tanlash jarayonida muhim ahamiyatga ega. Nomzodlarda butun jarayon bo'yicha paydo bo'ladigan adolatning ijobiy idroki tashkilotning kelajakda kerak bo'lishi mumkin bo'lgan nomzodlar pulini yaratishda muammolarga duch kelishini oldini oladi va qabul qilingan nomzodlarda tashkilotga ijobiy munosabatni yaratadi. ish.

Tashkilotga nomzodlarni jalb qilish usullari, tashkilot maqsadlariga eng mos nomzodni tanlashda qo'llaniladigan usullar va ushbu usullarning qanchalik adolatli ma'lumotlarga ega

ekanligi bo'yicha mamlakatimizda olib borilgan tadqiqotlar etarli darajada deb aytish qiyin. nomzodlarga taqdim etish ko'zda tutilgan. Saylov jarayonida adolatga salbiy munosabat; Ishga da'vogarlarining ish taklifini qabul qilish darajasining pasayishiga, tashkilotga nisbatan qonuniy choralar ko'rilishiga, xodimlarning ishga munosabatiga salbiy ta'sir ko'rsatishi va ish samaradorligining pasayishiga olib kelishi mumkin. Ushbu jarayon jamoatchilik bilan aloqalar faoliyati sifatida tashkilotning obro'si va brend qiymatini himoya qilish nuqtai nazaridan ham muhimdir. Tadqiqot kadrlarni tanlash va tanlash jarayonida nomzodlar va xodimlarda umuman e'tiborga olinmaydigan adolat to'g'risidagi ijobiy idrokni shakllantirish uchun nima qilish kerakligi haqida kadrlar bo'yicha mutaxassislar va menejerlarning e'tiborini jalb qilishga yordam berishi mumkin, deb hisoblanmoqda. va bu sohadagi tadqiqotlarga yordam berishi mumkin.

Malakali odamlarga bo'lgan ehtiyoj Malakali odamlarga ehtiyoj Malakali odamlarga ehtiyoj Sanoatlashtirish va iqtisodiy rivojlanishning jadallashuvi tovar va xizmatlarning ko'payib borayotgan navlar va brendlar ostida bozorga kirishini talab qiladi. Yangi bozorlarning shakllanishi, har kuni yangi kompaniyalarning paydo bo'lishi bilan bir qatorda, texnologik o'zgarishlar va kommunikatsiya texnologiyalaridagi innovatsiyalar raqobat tushunchasini butunlay yangi bosqichga olib chiqdi. Boshqa tomondan, raqobatbardosh tuzilmani o'zgartirishda iste'molchilarning xabardorligi, talab va umidlarining ortishi, o'z iqtisodiy tanlovlarini amalga oshirishda tovar yoki xizmatlar ortida turgan kompaniyaning imidji va ijtimoiy mas'uliyatidan ta'sirlanishi ham muhim rol o'ynaydi.

Dunyo global bozorga aylangan bizning asrimizda faqat texnologiya, tadqiqot va ishlanmalar va zamonaviy marketing usullariga sarmoya kiritishdan mamnun bo'lgan kompaniyalar o'zlari qidirayotgan narsalarini topa olmaydilar va bu sohalarda amalga oshirilgan o'zgarishlar amalga oshirish uchun etarli emas. farq. Chunki bu xususiyatlar raqib kompaniyalar tomonidan sotib olinishi yoki taqlid qilinishi orqali tezda amaliyotga tatbiq etiladi. Bugungi kunda bir necha kun ichida taqlid qilib bo'lmaydigan mahsulot, xizmat yoki texnologiya yo'q. Bunday raqobat muhitida ko'pgina kompaniyalar tashkiliy samaradorlikka nafaqat tuzilma, jarayon va texnologik o'zgarishlar bilan, balki muvaffaqiyatning asosiy manbai bo'lgan "Avval inson" falsafasi bilan ham erishish mumkinligini tushunib yetdi. Axborot asri yoki bilim iqtisodi keltirib chiqaradigan xususiyatlar hozirda bilim va insoniy ko'nikmalarga ko'proq bog'liq bo'lgan jarayondir.

Bugungi malakali odamlar u muassasa o'rniga o'ziga sodiq, moslashuvchan ish uslublari va moslashuvchan martaba modelini o'zlashtirgan, umrbod ta'lim ko'nikmalariga ega, yuqori harakatchanlik, ijodkorlik va tashabbuskorlik qobiliyatiga ega bo'lgan shaxs sifatida ta'riflanadi va bilim xodimi deb ataladi. Tashkiliy majburiyatlari past bo'lgan yangi turdagi xodimlar - bu o'z ish joyini pul topish vositasi deb biladigan va ketishni xayoliga ham keltirmaydigan xodimlarni almashtirgan mutaxassislar. Bu odamlar o'zlari xizmat qilayotgan muassasaga emas, balki o'z kasblariga sodiqdirlar va ularning tashkilotda bo'lishlari ularning xohish-istaklarini qondirish va qondirish bilan mutanosibdir. Ko'rsatilgan xususiyatlarga ega malakali odamlarga o'zgarishlar kiritmoqchi bo'lgan tashkilotlarning talablari ortib bormoqda.

Inson resurslarini boshqarish: Xodimlarni ishga olish va tanlash Inson resurslari boshqaruvi: Xodimlarni ishga olish va tanlash jarayoni va tashkiliy adolat va tashkiliy adolat. Aynan inson resurslarini boshqarish tashkilotga malakali ishchi kuchini olib kelishi va uni tashkilotda saqlashi kerak. Inson resurslarini boshqarish - har qanday tashkiliy va ekologik

muhitda inson resurslarini tashkilot, shaxs va atrof-muhit uchun foydali, qonun hujjatlariga muvofiq samarali boshqarishni ta'minlaydigan funktsiyalar va tadqiqotlar yig'indisi; U rejalashtirish, kadrlar bilan ta'minlash (ta'minlash, tanlash, joylashtirish), baholash, mukofotlash, o'qitish-rivojlantirish, himoya qilish va ishlab chiqarish munosabatlari funktsiyalarini amalga oshiradi. Ushbu funktsiyalar orasida xodimlarni ta'minlash yoki kadrlar bilan ta'minlash, ya'ni xodimlarni tadqiq qilish, tanlash va ishga yollash bo'yicha faoliyatni o'z ichiga oladi. tashkilot tomonidan zarur bo'lgan malakalar, Xodimlarni ishga olish va tanlash jarayoni deb ataladigan jarayon, tashkilotga malakali odamlarni olib keladigan inson resurslarini boshqarishning muhim funktsiyasini tashkil qiladi. Kadrlarni ishga olish va tanlash jarayoni yakunida qabul qilingan qarorlar to'g'ri va to'g'rilikka yaqin bo'lishi muhim. Muammo global miqyosda ko'rib chiqilsa; Ishga qabul qilingan xodimlarning deyarli yarmi o'z ishlarida atigi olti oy qolishi kuzatilmoqda. Ushbu natija tashkilotga, menejerga va yollangan xodimga salbiy ta'sir qiladi.

Ushbu jarayonda ishlaydiganlar haqiqiylikni birinchi o'ringa qo'yishdi, ya'ni xodimlarni tanlash va baholashda qo'llaniladigan vositalar haqiqatan ham ular o'lchamoqchi bo'lgan xususiyatlarni va ishonchlilikni o'lchaydi, ya'ni natijalar izchil va tadqiqot asoslilik va ishonchlilik qanday bo'lishi mumkinligiga e'tibor qaratgan. ortdi. Shu nuqtai nazardan qaraganda, tanlov jarayoni ikki tomonlama munosabatlar ekanligi hisobga olinmagan va potentsial xodimlarni tashkilotga jalb qilish va ularning tanlov jarayoniga munosabati etarli darajada o'rganilmagan.

Muammo global miqyosda ko'rib chiqilsa; Ishga qabul qilingan xodimlarning deyarli yarmi o'z ishlarida atigi olti oy qolishi kuzatilmoqda. Ushbu natija tashkilotga, menejerga va yollangan xodimga salbiy ta'sir ko'rsatadi. Ushbu jarayonda ishlaydiganlar haqiqiylikni birinchi o'ringa qo'yishadi, ya'ni xodimlarni tanlash va baholashda qo'llaniladigan vositalar haqiqatan ham ular o'lchashga qaratilgan xususiyatni va ishonchlilikni o'lchaydi, ya'ni natijalar izchil. ishonchlilikni qanday oshirish mumkinligiga e'tibor qaratadi. Shu nuqtai nazardan qaraganda, tanlov jarayoni ikki tomonlama munosabatlar ekanligi hisobga olinmagan va potentsial xodimlarni tashkilotga jalb qilish va ularning tanlov jarayoniga munosabati etarli darajada o'rganilmagan.

Tadqiqotlar shuni ko'rsatadiki, tashkilotning sadoqatini va tashkilot fuqaroligini xodimlarning nuqtai nazari va fikrlarini inson resurslari amaliyotiga kiritish orqali oshirish mumkin. Murojaatchilarning tanlov tizimini adolatli deb bilishi nafaqat zarur malakaga ega xodimlarni tashkilotga jalb qiladi, balki bu xodimlarning kadrlar tanlash jarayonida va undan keyin ham o'zlarini ishga ko'proq bag'ishlashlarini ta'minlaydi. Tanlov jarayoniga salbiy munosabat abituriyentlarning tanlov imtihonidagi muvaffaqiyatiga, saralash suhbatlarida qatnashish motivatsiyasiga va keyingi faoliyatiga ta'sir qilishi mumkin. Shu bilan birga, abituriyentlarning tasavvurlari savollarga to'g'ri javob berishga ta'sir qilish qobiliyatiga ega. Ayniqsa, yuqori malaka talab qiladigan va mehnat bozorida taklif yetishmasligi sababli lavozimni egallashda qiyinchiliklar yuzaga kelgan ishlarda ish beruvchining tanlov jarayoniga ijobiy munosabati abituriyentning tanlov jarayonidan voz kechishiga to'sqinlik qiladi.

Murojaatchilarning jarayonga oid g'oyalari va taxminlarini hisobga olish abituriyentlarning tanlov jarayonidan voz kechishi yoki mehnatga muhtoj korxonaning salbiy imidjini yaratishi kabi salbiy reaksiyalarni minimallashtirishi mumkin. Nomzodlarning tanlov usuli va saylov qaroriga qarshi munosabatini o'rganuvchi modellar. Abituriyentning test sinovi tartibi va tanlov qaroriga munosabati adabiyotda unchalik e'tiborni tortmaydigan masala bo'lsa-da, abituriyentlarning reaksiyalari; Ta'sir haqiqiyliqi, ijtimoiy haqiqiylik, tanlovning ijtimoiy jihati,

ariza beruvchining xodimlarni tanlash tizimlari modeliga bo'lgan munosabati kabi turli nomlar ostida ko'rib chiqildi. Bu modellar orasida Schuler tomonidan ishlab chiqilgan ijtimoiy haqiqiylik modeli tashkiliy adolatni idrok etish nuqtai nazaridan muhim ahamiyatga ega. Kadrlar tanlashda va tanlash jarayonini takomillashtirishda talabgorlar nuqtai nazaridan ko'rib chiqiladi. Modelda; tanlov jarayonlarining ijtimoiy asosliligi; Ariza beruvchining ish joyiga qo'yiladigan talablar va tashkilot, nazorat darajasi va darajasi yoki tanlov jarayoni yoki qaror qabul qilish jarayonida ishtirok etishi, tanlov jarayonining shaffofligi va ariza beruvchiga taqdim etilgan fikr-mulohazalar shakli to'g'risida oladigan ma'lumotlar. tanlov natijalari.

Modelda muhim elementlar shaffoflik va fikr-mulohazalardir, bu talabnoma beruvchi tanlov vaziyatining turli jihatlarining maqsadlarini ko'rish darajasidir. Saylov organining roli, niyati va vakolatlari, tanlov mezonlari va standartlarining aniqligi, tanlov qarorida muvaffaqiyatga oid ma'lumotlardan foydalanish va o'lchash jarayoni shaffoflikning muhim o'lchovidir. Teskari aloqa ikki elementdan iborat: mazmun va shakl. Uning mazmuni aniq va halol bo'lishi va uning shakli tushunarli, dolzarb, qo'llab-quvvatlovchi va shaxsga haqiqiy ma'lumotlarga asoslangan qarorlar qabul qilish imkonini beradigan bo'lishi kerak. Shuler tomonidan ilgari surilgan ushbu model bilan tanlov jarayonining abituriyentlarga ta'siri o'rganila boshlandi.

Xulosa

Garchi modellarda ko'rsatilgan o'lchovlar tanlov jarayonida muhim ahamiyatga ega bo'lsa-da, taqsimot adolatini belgilaydigan saylov natijasidir. 1993 yilda o'tkazilgan tadqiqotda tanlov jarayonining simulyatsiyasi tayyorlangan va tanlovda muvaffaqiyatsiz bo'lganlar. Simulyatsiya qilingan tanlov jarayoni testni kamroq qabul qildi va tashkilotga ko'proq salbiy munosabatda bo'ldi. Tanlov jarayonida adolatni idrok etishning ish taklifini qabul qilishga ta'sirini o'rganuvchi tadqiqotlar shuni ko'rsatadiki, salbiy idrok ishni rad etishga olib kelishi mumkin. Bir tadqiqotda, politsiya xodimi sifatida ishga kirish uchun ariza bergan nomzodlarning 12 foizi tanlov jarayonini adolatli deb hisoblamagani uchun uni tark etgani aniqlandi. Agar nomzod bir nechta ish arizalarini birgalikda baholasa, tanlov jarayonida tashkilot adolatli deb qabul qilinishi muhimroq bo'ladi. Agar zaruriy vakolatlarga ega bo'lgan nomzodlar etarli darajada muhim lavozimlarga ariza topshirmasa, mavjud nomzodlar adolatni salbiy qabul qilishlari sababli tanlov jarayonini tark etadilar, bu esa tashkilotni qiyin vaziyatlarga soladi. Xodimlarni ishga olish va tanlash jarayonida adolatni idrok etish nafaqat tashkilotga tashqaridan ariza topshirgan nomzodlar uchun, balki tashkilot ichidan murojaat qilganlar uchun ham e'tiborga olinishi kerak. Tashkilot

Ariza beruvchilar tomonidan tanlov jarayonining adolatligini idrok etish; Bu ishlash, tashkilot fuqaroligi, hissiy majburiyat, ichki aylanma va ketish niyati bilan bog'liq bo'lishi mumkinligini hisobga olish kerak. Inson resurslarini boshqarish va jamoatchilik bilan aloqalar bo'limi bilan hamkorlikda ilmiy usullardan foydalangan holda jarayonni rejalashtirish; Ishonchliligi va asosliligi isbotlangan tanlov usullaridan foydalanish, nomzodlarga tanlov usuli haqida ma'lumot berilishini ta'minlash, ularga saylovda o'zini ko'rsatish va kerak bo'lganda qayta baholanish imkoniyatini berish, uzluksizlik, izchillik, shaffoflik va axloqiy tamoyillarga e'tibor berish, Nomzodda ijobiy idrokni shakllantirishga yordam beradigan mazmun jihatidan qoniqarli va o'z vaqtida saylov o'tkazish. Mulohaza bildirishning o'lchovlarini o'z ichiga olgan holda, bu ko'p vaqt talab qiluvchi va qimmatli vazifani belgilangan maqsadga erishish imkonini beradi.

Aloqa va informatika sohasida erishilgan yutuqlar tufayli mehnat munosabatlari va yangi bandlik turlariga kiritilgan o'zgarishlar rejalashtirishda e'tibordan chetda qolmasligi kerak.

Aholining qarishi, aqliy kapitalga bo'lgan ehtiyojning ortishi, moslashuvchan kasbiy yondashuv, raqobat kuchayib borayotgani sababli tobora kamayib borayotgan bilim ishchilari yoki tilla ishchilar deb ataladigan malakali ishchi kuchini tashkil etish va kadrlar tanlash va tanlash jarayoniga tegishli e'tiborni jalb qilish; Bu ularni tashkilotga sodiq qilish uchun birinchi qadamdir. Bu farq qiladigan tashkilot bo'lish muhimdir.

REFERENCES

1. Cropanzano, R. & Wright, T.A. (2003). Procedural Justice and Organizational Staffing: A Tale of Two Paradigms. *Human Resource Management Review*. 13. (p.7-39)
2. Derous, E. & Witte, K.(1997). Looking at Selection from a Social Process Perspective: Towards a Social Process Model on Personnel Selection. *European Journal of Work and Organizational Psychology*,10(3) Dessler, G. (2008). *Human Resource Management*. New Jersey: Pearson-Prentice Hall
3. Hofstede, G. (1980) *Cultures Consequences: International Differences in Work Related Values*, Sage Publication, California.
4. Glad, B. and Blanton, R. (1997) De Klerk And Nelson Mandela: A Study In Cooperative Transformational Leadership, *Presidential Studies Quarterly*, Vol.27, No.3, 565-591.
5. Mohan, A. V. and Krishnaswamy, K.N. (2006) "Marketing Programmes Across Different Phases Of The Product Life Cycle, An Explorative Study In The Indian Machine Building Sector", *Asia Pacific Journal of Marketing and Logistics*,18-4, pp. 354-373.
6. Sodiqova, N. (2023). DIGITAL LABOR IN THE NEW ECONOMY. *Modern Science and Research*, 2(10), 293-300.
7. Shadiyev, A. (2022). FEATURES OF EVALUATING THE EFFECTIVENESS OF ACTIVITIES AT THE BUKHARA STATE UNIVERSITY. *ЦЕНТР НАУЧНЫХ ПУБЛИКАЦИЙ (buxdu. uz)*, 23(23).
8. Shadiyev, A. (2022). О 'QUV EKSKURSIYASI-TURIZMNI O 'QITISHNING INNOVATSION USULI SIFATIDA. *ЦЕНТР НАУЧНЫХ ПУБЛИКАЦИЙ (buxdu. uz)*, 13(13).
9. Shadiyev, A. K. (2021). Development and organization catering service in hospitality. *ACADEMICIA: An International Multidisciplinary Research Journal*, 11(5), 381-387.
10. Sh, Y. D., & Rakhmanqulova, N. O. (2021). Innovative approaches to the use of digital technologies in theeconomy. *BARQARORLIK VA YETAKCHI TADQIQOTLAR ONLAYN ILMIIY JURNALI*, 1(2), 77-80.
11. Рахманкулова, Н. (2023). РОЛЬ ИНВЕСТИЦИЙ В РЕГИОНАЛЬНОМ ЭКОНОМИЧЕСКОМ РАЗВИТИИ. *Gospodarka i Innowacje.*, 36, 168-170.
12. Mirzabek, T. (2023). MARKETING KOMMUNIKASIYALARI TIZIMIDA OG'R MULOQOTLAR XUSUSIYATLARI. *Innovations in Technology and Science Education*, 2(14), 388-391.
13. Халилов, Б. Б., & Курбанов, Ф. Г. (2020). Важность подготовки кадров в экономике. *Вопросы науки и образования*, (6 (90)), 12-14.
14. Bakhodirovich, K. B. (2023). International accounting models and their characteristics in the conditions of innovative economy. *Zien Journal of Social Sciences and Humanities*, 21, 56-60.

15. Jumaeva, Z. Q. "REGIONAL FEATURES OF INVESTMENT POLICY OF UZBEKISTAN." *Central Asian Problems of Modern Science and Education* 2020.1 (2020): 48-55.

O'ZBEK ERTAKLARI VA ULARNING FARZAND TARBIYASIDAGI
AHAMIYATI

Bo'riyeva Nilufar

O'zbekiston davlat jahon tillari universiteti 4-bosqich talabasi

<https://doi.org/10.5281/zenodo.10090727>

Annotatsiya. Farzand tarbiyasida ertaklar ahamiyatli ekanligini tushuntirish.

Kalit so'zlar: Ertaklar, Xalq og'zaki ijodi, Xudoyberdi To'xtaboyev, oynoma va asarlar.

UZBEK FAIRY TALES AND THEIR IMPORTANCE IN CHILD EDUCATION

Abstract. Explaining the importance of fairy tales in raising children

Key words: Fairy tales, Folk oral art, Khudoyberdi Tokhtaboyev, mirror and works.

УЗБЕКСКИЕ СКАЗКИ И ИХ ЗНАЧЕНИЕ В ВОСПИТАНИИ ДЕТЕЙ.

Аннотация. СОбъяснение значения сказок в воспитании детей.

Ключевые слова: Сказки, Народное устное творчество, Худойберди Тохтабоев, зеркало и произведения.

Inson bolasi tug'ilganidan boshlab uning onasi nutqi yaxshi rivojlanishi va tasavvuri kengayib borishi uchun ertaklar aytib beradi. Ertak xalq og'zaki ijodida og'izdan og'izga ko'chib o'tishi, yoki yozma holatda biror yozuvchi tomonidan yozilishi mumkin.

Ertaklarni dunyoning deyarli har qanday madaniyatida uchratish mumkin. Ajablanarlisi shundaki, masalan, Zolushka haqidagi hikoyalarni Misr va Islandiya kabi uzoq mamlakatlarda, shuningdek, Xitoy, Angliya, Koreya, Sibir, Frantsiya va Vetnamda topish mumkin. Ertaklar qanchalik ommalshsa, shunchalik uning obro'si ham yuksalaveradi.

O'zbek ertaklari haqida gapiradigan bo'lsak, o'zbek ertaklari asosan o'zbek milliy urf-odatlaridan, an'analarida kelib chiqqan holada, asosan, milliylikni namoyon etadi. O'zbek xalq ertaklarida "Zumrad va Qimmat", "Malikai Husnobod", "Kenja botir", "Ur to'qmoq" singari ko'plab ertaklar mashxurlikka erishib ulgurgan. O'zbek ertaklari yaxshilik qilish, ota-onaga hurmat, yolg'on gapirmaslik, do'stlikka vafodorlik singari mavzularni qamrab oladi. O'zbek xalq ertaklaridan tashqari, O'zbekiston xalq yozuvchisi va O'zbekistonda xizmat ko'rsatgan madaniyat xodimi Xudoyberdi To'xtaboyev ertakshunoslikka juda katta hissa qo'shdi va o'z asarlari bilan ertaklarni boyitdi.

Xudoyberdi To'xtaboyev 1932-yil, 17-dekabrda Farg'ona viloyatining O'zbekiston tumanida tavallud topgan. Uning bolalik yillari urush davriga to'g'ri kelgani uchun ota-onasida erta yetim qolgan. Hayoti davomida bir necha oliygohlarni bitirib, "Yosh kuch", "Sharq Yulduzi",

"Gulxan" singari mashxur oynomalarda faoliyat olib bordi. Xudoyberdi To'xtaboyev "Sariq devni minib" , "Sariq devning o'limi", "Yovvoyi Echkilar", "Omonboy va Davronboy sarguzashtlari", "Mungli ko'zlar" va yana ko'plab durdona asarlarni bizga meros qoldirdi. O'zbekiston xalq yozuvchisi, bolalarning sevimli adibi Xudoyberdi To'xtaboyevning asarlari nafaqat respublikamizda, balki chet ellarda ham ma'lum va mashhurdir.

“Sariq devni minib” sarguzasht romani esa bolalar hayotidan olib yozilgan bo‘lib, ularning sevimli kitoblaridandir. Bu asarda orzu-havasga eltadigan chinakam yo‘l halol mehnat, yaxshi xulq-odob va qunt bilan o‘qishda ekanligi ta’kidlanadi. Ushbu kitob dunyoning 30 dan ziyod mamlakatda rus, ingliz, fransuz va nemis tillarida nashr etilgan.

Mening fikrimcha, inson qancha ko'p ertak o'qisa uning xayoloti, tasavvuri shunchalik kengayib boradi. Afsuski, bugun aksariyat oilalarda ertak kitob o'rniga uyali aloqa vositalaridan musical tinglash va videolar tomosha qilish avj olmoqda. Farzand nimani ko'rsa, nima bilan ulg'aysa, shu bilan hayot kechiradi va o'zining sevimli qahramoniga o'xshagisi keladi. Shuni unutmashimiz kerakki, hech bir multfilm yoki kino kitob o'qish zavqini bera olmaydi.

XALQ PEDAGOGIKASIDA YOSHLARNING DUNYOQARASHINI SHAKLLANTIRISHDAGI TARBIYAVIY AN'ANALAR

Turemuratova Aziza Begibaevna

Qoraqolpoq davlat universiteti pedagogika va psixologiya kafedrasida assistenti

Kurbanova Rita Jarasovna

Qoraqolpoq davlat universiteti pedagogika va psixologiya kafedrasida stajyor o'qituvchi

Saidboyeva Barno Endirboy qizi

Qoraqolpoq davlat universiteti pedagogika va psixologiya kafedrasida stajyor o'qituvchi

<https://doi.org/10.5281/zenodo.10090843>

Annotatsiya. Ushbu ilmiy maqolada xalq pedagogikasi ta'sirida bo'lgan ta'lim an'analari, yoshlarning dunyoqarashini shakllantirish usullarini o'rganishga qaratilgan ushbu an'analarni yanada inklyuziv va keng qamrovli ta'lim tizimini yaratish mumkinligi haqida so'z borgan.

Kalit so'zlar: Xalq pedagogikasi, inklyuziv ta'lim, keng qamrovli ta'lim, tarbiyaviy an'ana, madaniy e'tiqod, o'qitish turlari.

EDUCATIONAL TRADITIONS IN SHAPING THE WORLDVIEW OF YOUNG PEOPLE IN FOLK PEDAGOGY

Abstract. This scientific article talks about the possibility of creating a more inclusive and comprehensive educational system of these traditions, aimed at studying the methods of education influenced by folk pedagogy, ways of forming the worldview of young people.

Key words: Folk pedagogy, inclusive education, comprehensive education, educational tradition, cultural belief, types of teaching.

ВОСПИТАТЕЛЬНЫЕ ТРАДИЦИИ В ФОРМИРОВАНИИ МИРОВОЗЗРЕНИЯ МОЛОДЕЖИ В НАРОДНОЙ ПЕДАГОГИКЕ

Аннотация. В данной научной статье говорится о возможности создания более инклюзивной и комплексной системы образования, направленной на изучение образовательных традиций под влиянием народной педагогики, способов формирования мировоззрения молодежи.

Ключевые слова: Народная педагогика, инклюзивное образование, всестороннее образование, образовательная традиция, культурные верования, типы обучения.

Kirish.

Ta'lim yoshlarning dunyoqarashini shakllantirishda hal qiluvchi rol o'ynaydi, chunki u ularga dunyoning murakkabliklarida harakat qilish uchun zarur bo'lgan bilim, ko'nikma va qadriyatlarni beradi. An'anaviy amaliyot va madaniy e'tiqodlarga asoslangan ta'lim usuli bo'lgan xalq pedagogikasi turli jamoalarning ta'lim an'alariga sezilarli ta'sir ko'rsatdi. Xalq pedagogikasidagi ta'lim an'analari avlodlarga o'tib kelgan bir qator amaliyot va e'tiqodlarni qamrab oladi. Bu an'alar yoshlarning dunyoqarashini shakllantirishda muhim rol o'ynaydi, chunki ular madaniy va ijtimoiy qadriyatlardan chuqur ildiz otgan. Xalq pedagogikasi jamoatchilik asosida o'qitish, og'zaki an'alar va amaliy ko'nikmalarni rivojlantirishga qaratilganligi bilan ajralib turadi. Kabi faoliyat bilan shug'ullanish orqali hikoyalar, shogirdlik va amaliy tajribalar, yoshlar o'zlarining madaniy merosi va mahalliy muhit bilan o'zaro bog'liq bo'lgan bilim va tushunchalarga ega bo'ladilar.

Asosiy qism: Xalq pedagogikasida tarbiyaviy an'analarning ta'rifi-yoshlarning dunyoqarashini shakllantirish muhimligining asosiy sabablaridan biri shundaki, bu ularning dunyoni idrok etishiga va undagi o'rniga katta ta'sir ko'rsatadi. Ta'lim an'analari va xalq pedagogikasi bu jarayonda muhim rol o'ynaydi, chunki ular yosh shaxslarga navigatsiya qilishlari uchun zarur bo'lgan bilimlar, qadriyatlar va istiqbollarni beradi va ularning atrofini his qilish. Asosiy e'tiqod va tamoyillarni singdirish orqali bunday an'analar ularning munosabatlari, xatti - harakatlari va qarorlarini shakllantirishga yordam beradi, natijada ma'lumotli, mas'uliyatli va har tomonlama rivojlangan shaxslarning rivojlanishiga hissa qo'shadi.

Yoshlarning dunyoqarashini shakllantirishning ahamiyati xalq pedagogikasiga chuqur singib ketgan ta'lim an'analari yosh shaxslarning dunyoqarashini shakllantirishga katta ta'sir ko'rsatadi. Madaniy bilimlar va qadriyatlarni etkazish orqali ushbu traditsions yoshlarning atrofida dunyoni talqin qilish va tushunish usullarini shakllantiradi ularni. Xalq pedagogikasi hikoya qilish orqali axloqiy saboqlarni o'rgatishdan tortib, shogirdlik orqali amaliy ko'nikma va donolikni berishga qadar yosh avlodning istiqbollarni shakllantiradigan, ularni o'ziga xoslik va o'z jamoalariga mansublik hissi bilan singdiradigan boy merosga ega.

Xalq pedagogikasining rivojlanishini tushunishda madaniy va tarixiy kontekst muhim rol o'ynaydi. Ko'pgina jamiyatlarda xalq pedagogikasi madaniy qadriyatlarni, e'tiqodlarni va amaliyotlarni o'rgatish va etkazish usuli sifatida avlodlarga o'tib kelgan. Ushbu ta'lim an'anasi jamiyatning madaniy va tarixiy tajribalarida chuqur ildiz otgan. Madaniy va tarixiy kontekstni o'rganib, tadqiqotchilar xalq pedagogikasida yoshlarning dunyoqarashini shakllantiruvchi asosiy omillar. Kontekstni tushunish o'qituvchilarga jamiyatning madaniy va tarixiy qadriyatlariga mos keladigan yanada samarali o'qitish strategiyasini ishlab chiqishga imkon beradi.

Xalq pedagogikasi avlodlarga o'tib kelgan an'anaviy ta'lim yondashuvi haqida umumiy ma'lumot beradi. Uning amaliy ko'nikmalarga, tajribaviy o'rganishga va jamoatchilikni jalb qilishga bo'lgan e'tibori uni ko'proq rasmiy ta'lim tizimlaridan ajratib turadi. Madaniy qadriyatlarni o'z ichiga olgan holda, an'analar va urf-odatlar, xalq pedagogikasi yoshlarning dunyoqarashini shakllantirish va o'ziga xoslik va mansublikni chuqur his qilishni targ'ib qilishga qaratilgan. Xalq pedagogikasi asosiy ta'limda keng tan olinmagan bo'lsa-da, an'anaviy jamiyatlar ichidagi shaxslarning ta'lim tajribalariga sezilarli ta'sir ko'rsatishda davom etmoqda.

Xalq pedagogikasiga umumiy nuqtai bundan tashqari, madaniy va tarixiy omillarning ta'lim an'alariga ta'sirini ortiqcha ko'rib bo'lmaydi. Ko'pgina jamiyatlarda ta'lim amaliyoti madaniy me'yorlar va tarixiy jihatdan juda shakllangan tadbirlar. Masalan, qadimgi tsivilizatsiyalarda ta'lim ko'pincha axloqiy va diniy ta'limotlar atrofida bo'lgan. Xuddi shunday, so'nggi paytlarda ta'lim tizimlariga sanoatlashtirish va globallashtirish olib kelgan ijtimoiy o'zgarishlar ta'sir ko'rsatmoqda. Ushbu madaniy va tarixiy omillar ta'lim an'alarini shakllantirishda muhim rol o'ynadi va pirovardida xalq pedagogikasida yoshlarning dunyoqarashiga ta'sir ko'rsatdi.

Madaniy va tarixiy omillarning ta'lim an'alariga ta'siri dunyoning ko'plab madaniyatlarida ta'lim amaliyoti juda katta farq qiladi turli jamiyatlarning turli e'tiqodlari va qadriyatlari. Masalan, Yaponiya va Xitoy kabi Sharqiy madaniyatlarida ta'limda intizom va yodlashga katta e'tibor beriladi. Boshqa tomondan, AQSh va Evropa kabi G'arb madaniyatlarida ko'pincha tanqidiy fikrlash va ijodkorlikka e'tibor qaratiladi. Ushbu misollarda madaniy

an'analarining tarbiyaviy yondashuvlarga ta'siri, yoshlarning dunyoqarashini turli yo'llar bilan shakllantirish ta'kidlangan.

Turli madaniyatlarda ta'lim amaliyotiga misollar xulosa qilib aytganda, ta'lim an'analari shakllantirishda muhim rol o'ynaydi xalq pedagogikasida yosh shaxslarning dunyoqarashi. Madaniy amaliyot va e'tiqodlarga asoslangan ushbu an'analar o'rganish va bilim olishga noyob istiqbolni taqdim etadi. Amaliy ko'nikmalarni axloqiy qadriyatlar va madaniy meros bilan birlashtirgan yaxlit yondashuvni qo'llash orqali xalq pedagogikasi nafaqat yoshlarni muhim hayotiy ko'nikmalar bilan jihozlabgina qolmay, balki o'ziga xoslik, jamoatchilik va inson tajribalarining xilma-xilligini qadrlash tuyg'usini rivojlantiradi. Shunday qilib, kelajakning har tomonlama rivojlanishini ta'minlash uchun ushbu ta'lim an'alarini tan olish va saqlash juda muhimdir.

Xalq pedagogikasi orqali tanqidiy fikrlash ko'nikmalarini rivojlantirish an'anaviy o'qitish usullarida talabalar o'rtasida so'roq va izlanishlarni rag'batlantirishga katta e'tibor berilmadi. Ushbu yondashuv qiziqish va intellektual faollik tuyg'usini tarbiyalashdan ko'ra, o'qituvchidan talabaga bilimlarni uzatishni birinchi o'ringa qo'yishga intiladi. Tanqidiy fikrlash va mustaqil so'rovni targ'ib qilmaslik orqali, an'anaviy o'qitish usullari talabalarning mavzuni chuqurroq tushunishlariga to'sqinlik qilishi va ularning intellektual o'sishini cheklashi mumkin. Shu sababli, o'qituvchilar uchun so'roq qilish va izlanishni faol ravishda rag'batlantiradigan ko'proq interaktiv va talabalarga yo'naltirilgan yondashuvlarni kiritish juda muhimdir.

An'anaviy o'qitish usullarida so'roq qilish va izlanishni rag'batlantirish bundan tashqari, xalq pedagogikasidagi ta'lim an'alarining muhim jihati kundalik hayotiy vaziyatlarda muammoli hal qilish faoliyatini birlashtirishdir. Yoshlarni amaliy ishlarga jalb qilish orqali stsenariylar, ular tanqidiy fikrlashga va hayotdagi muammolarga echim topishga da'vat etiladi. Bu ularga nafaqat muammolarni hal qilish ko'nikmalarini rivojlantirishga yordam beradi, balki atrofdagi dunyoning murakkabliklarini boshqarishga imkon beradi. Bundan tashqari, turli kontekstlarda muammolarni hal qilish faoliyatidan foydalangan holda, yoshlar o'zlarining bilim va ko'nikmalarining kundalik hayotlarida dolzarbligi va qo'llanilishini tushunishlari mumkin.

Muammolarni hal qilish faoliyatini kundalik hayotiy vaziyatlarda birlashtirish tanqidiy fikrlash qobiliyatlarini rivojlantirishdan tashqari, xalq pedagogikasi ham ijodkorlik va innovatsiyalarni targ'ib qiladi amaliy o'rganish tajribalari orqali. Tadqiqot va sobiq perimentatsiyani rag'batlantiradigan faoliyat bilan shug'ullanish orqali talabalar qutidan tashqarida o'ylashlari va muammolarga innovatsion echimlarni ishlab chiqishlari mumkin. Badiiy loyihalar, ilmiy tajribalar yoki hamkorlikdagi guruh loyihalari orqali amaliy o'rganish talabalarga o'z ijodlarini o'rganish va innovatsiyalar uchun potentsiallarini ochish imkoniyatini beradi. Ta'limga bunday yondashuv talabalarni dunyoni imkoniyatlarga to'la deb bilishga va doimiy ravishda fikrlash va muammolarni hal qilishning yangi va o'ziga xos usullarini izlashga undaydi. Amaliy o'rganish tajribalari orqali ijodkorlik va innovatsiyalarni targ'ib qilish xulosa qilib aytganda, ta'lim an'analari xalq pedagogikasi orqali yoshlarning dunyoqarashini shakllantirishda hal qiluvchi rol o'ynaydi. Ushbu an'analar avloddan-avlodga o'tadigan madaniy va ijtimoiy qadriyatlar, e'tiqodlar va amaliyotlarning keng doirasini o'z ichiga oladi. Hikoyalar, o'tish marosimlari va jamoatchilikni jalb qilish orqali yoshlar o'z merosini chuqur anglash va qadrlashni rivojlantiradilar. Bundan tashqari, ushbu an'analar muhim hayotni singdirib, tegishlilik va o'ziga xoslik hissini rivojlantiradi chidamlilik, hamdardlik va tanqidiy fikrlash kabi ko'nikmalar.

Umuman olganda, ta'lim an'analari ta'limga yaxlit yondashuvni ta'minlaydi, yosh ongning yaxlit rivojlanishini ta'minlaydi. Bundan tashqari, xalq pedagogikasi madaniy o'ziga xoslikni saqlashda muhim rol o'ynaydi. An'anaviy amaliyotlar, hikoyalar va qo'shiqlarni ta'limga kiritish orqali yoshlar o'zlarining madaniy merosiga duchor bo'ladilar va ularning ildizlarini chuqurroq tushunadilar.

Xulosa

Xulosa qilib aytganda, ta'lim an'alarining ahamiyatini tan olish juda muhimdir xalq pedagogikasi. Bu an'alar nafaqat bilim va ko'nikmalarni avloddan avlodga uzatadi, balki yosh shaxslarning dunyoqarashini ham shakllantiradi. Xalq pedagogikasi madaniy qadriyatlarni, e'tiqodlarni va amaliyotlarni ta'lim jarayoniga qo'shib, madaniy merosni saqlash va boyitishga hissa qo'shadi. Bundan tashqari, bu o'ziga xoslik va tegishlilik tuyg'usini rivojlantiradi, yoshlarga o'z ildizlari va urf-odatlarini chuqurroq tushunishga imkon beradi. Shuning uchun xalq pedagogikasida ta'lim an'alarini o'rganish va saqlash yaxlit rivojlanish uchun juda muhimdir. Bundan tashqari, ushbu tadqiqot mavzuni yanada tadqiq qilish va o'rganishni talab qiladi. Xalq pedagogikasida ta'lim an'alarining yoshlar dunyoqarashini shakllantirishga ta'siri bo'yicha mavjud tadqiqotlar qimmatli tushunchalarni bergan bo'lsa-da, hali ham o'rganish kerak bo'lgan ko'plab sohalar mavjud. Masalan, kelajakdagi tadqiqotlar ushbu an'alarining shaxslarning xatti - harakatlari, qadriyatlari va e'tiqodlariga uzoq muddatli ta'sirini o'rganishi kerak. Bundan tashqari, zamonaviy texnologik taraqqiyotning ushbu ta'lim an'alarini davom ettirish yoki o'zgartirishga ta'sirini o'rganish kerak bo'ladi.

REFERENCES

1. Асаматдинова Ж., Курбанова Р. ОЗНАКОМЛЕНИЕ СТУДЕНТОВ С ПОНЯТИЯМИ «Я». СТАНОВЛЕНИЯ И РАЗВИТИЯ СОБСТВЕННОГО «Я» //PEDAGOGS jurnali. – 2022. – Т. 19. – №. 2. – С. 29-36.
2. Begibaevna T. A. USE OF EDUCATIONAL TRADITIONS OF FOLK PEDAGOGY IN FORMING YOUTH WORLD VIEW //EPRA International Journal of Research and Development (IJRD). – 2023. – Т. 8. – №. 6. – С. 266-268.
3. Turemuratova A., Ostonakulov I. USING PROVERBS AS A WAY OF FOLK PEDAGOGY TO IMPROVE THE KNOWLEDGE OF YOUTH //International Journal of Intellectual Cultural Heritage. – 2023. – Т. 3. – №. 1. – С. 17-20.
4. Turemuratova A. USE OF EDUCATIONAL TRADITIONS OF FOLK PEDAGOGY IN FORMING YOUTH WORLD VIEW //EPRA International Journal of Research and Development (IJRD). – 2023.
5. Turemuratova, A. (2023). EDUCATIONAL TRADITIONS IN THE FORMATION OF YOUNG PEOPLE'S WORLD VIEW IN FOLK PEDAGOGY.
6. Turemuratova, A. . (2022). USING PROVERBS AS A WAY OF FOLK PEDAGOGY TO IMPROVE THE KNOWLEDGE OF YOUTH. International Journal of Intellectual Cultural Heritage, 2(6), 60–63. Retrieved from <http://ihm.iscience.uz/index.php/ijich/article/view/196>
7. Turemuratova, A., & Temirbekov, B. (2022). Mustahkam oilani shakllantirishda yoshlarda naql-maqollardan foydalanishning tarbiyaviy-psixologik ahamiyati.
8. Turemuratova, A. (2021). Har bir xalqning o'z qadriyati bor.

9. Turemuratova, A., & Asamatdinova, J. (2021). Talabalar qadiriyaatqa bag'darlang'anliqti rivajlantiruwda auditoriyadan tis shinig'iwlardin' roli.
10. Turemuratova A. TRADITIONS OF FORMING THE SPIRITUAL AND MORAL WORLDVIEW OF YOUNG PEOPLE IN PEDAGOGY //Евразийский журнал академических исследований. – 2023. – Т. 3. – №. 7. – С. 225-229.
11. Туремуратова А. Б. ИСПОЛЬЗОВАНИЕ ВОСПИТАТЕЛЬНЫХ ТРАДИЦИЙ НАРОДНОЙ ПЕДАГОГИКИ В ФОРМИРОВАНИИ МИРОВОЗЗРЕНИЯ МОЛОДЕЖИ //Мировая наука.–2023. – 2023. – Т. 6. – №. 75. – С. 125-129.
12. Turemuratova Aziza Begibaevna. (2023). Students' Thinking Skills and Outlook through Pedagogical Principles in the Higher Education System Formation . American Journal of Language, Literacy and Learning in STEM Education (2993-2769), 1(8), 358–361. Retrieved from <http://grnjournal.us/index.php/STEM/article/view/1031>
13. Turemuratova A., Sultanova E., Orazova B. THE ROLE OF PEDAGOGICAL SKILLS IN EDUCATION AND USE OF NEW METHODS IN TEACHING PRINCIPLES //Models and methods in modern science. – 2023. – Т. 2. – №. 11. – С. 134-140.
14. Turemuratova A., Turenliyazova N. THE PROGRAM OF USING MODERN PEDAGOGICAL METHODS IN THE HIGHER EDUCATION SYSTEM AND THE PROBLEMS OF IMPROVING PEDAGOGICAL SKILLS //Science and innovation. – 2023. – Т. 2. – №. B10. – С. 373-377.
15. Jumamuratov R. E., Kaipbergenov A. T. TEACHING CHEMISTRY IN HIGH SCHOOLS //Экономика и социум. – 2023. – №. 8 (111). – С. 101-107.
16. Jumamuratov R. E., Kaipbergenov A. T. STAGES OF PEDAGOGICAL ANALYSIS OF MODERN EDUCATIONAL MODELS IN THE REPUBLIC OF KARAKALPAKSTAN //Экономика и социум. – 2023. – №. 8 (111). – С. 96-100.
17. Jumamuratov R., Kaipbergenov A. APPLICATION OF INFORMATION AND COMPUTER TECHNOLOGIES IN TEACHING CHEMISTRY //Евразийский журнал академических исследований. – 2023. – Т. 3. – №. 7. – С. 21-26.

**BASLAWISH KLISS OQIW SAWATXANLIĞI SABAQLARINDA OQIWSHILARDIŃ
KRITIKALIQ PIKIRLEWIN RAWAJLANDIRIW MÀSELELERI –PEDAGOGIKALIQ-
PSIXOLOGIYALIQ MASHQALA SIPATINDA**

Ametova Aynura Pardabayevna

Tashkent gumanitar pánler Universiteti "Ámeliy gumanitar pánler kafedrası"
assistent oqıtıwshısı

<https://doi.org/10.5281/zenodo.10091029>

Annotatsiya. Bul maqalada baslawish klasslardıń oqıw sawatxanlıǵı, sabaqlarında kritikaliq pikirlewdi jetilistiriwdiń nátiyjeliligini asırıw múmkinshiliklerin anıqlaw hám sol tiykarda ámeliy usullar, qurallar kompleksi hám de kritikaliq usınısları haqqında sóz etilgen.

Gilt sózler: baqlaw, mektep hújjetlerin úyreniw, gúrriń, anketa-sorawnamaların ótkeriw, pedagogikalıq tájiriybeler ótkeriw.

**ISSUES OF DEVELOPMENT OF STUDENTS' CRITICAL THINKING IN
ELEMENTARY READING LITERACY CLASSES - PEDAGOGICAL-
PSYCHOLOGICAL PROBLEMS**

Abstract. In this article, it is written about the possibilities of increasing the effectiveness of the flow literacy of the elementary classes, the development of critical thinking in the lessons, and based on this, practical methods, a complex of tools and critical methods.

Key words: Supervision, study of school documents, story, passing questionnaires, conducting pedagogical experiments.

**ПРОБЛЕМЫ РАЗВИТИЯ КРИТИЧЕСКОГО МЫШЛЕНИЯ УЧАЩИХСЯ НА
НАЧАЛЬНЫХ УРОКАХ ГРАМОТНОСТИ ЧТЕНИЯ - КАК ПЕДАГОГИКО-
ПСИХОЛОГИЧЕСКИЕ ПРОБЛЕМЫ**

Аннотация. В данной статье написано о возможностях повышения эффективности потоковой грамотности начальных классов, развитию критического мышления на уроках, а также основе практических методов, комплексе средств и критических методов.

Ключевые слова: Наблюдение, изучение школьных документов, рассказ, прохождение анкет, проведение педагогических экспериментов.

Mámleketimiz óz gárezsizligine eriskennen keyin aldınıǵı dáwirge salıstırǵanda kritikaliq pikirlew máselelerine ayrıqsha itibar qaratıla basladı. Sebebi, kritikaliq pikir bar jerde rawajlanıw bolatuǵınlıǵın xalqımız, ásirese, pedagog xızmetkerler túsiniw jetti.

Shańaraqta balalardı kritikaliq pikirlewge úyretiw tek ata-ananıń jeke isi emes, al olardıń sociallıq wazıypasında bolıp esaplanadı. Sebebi, kóbinese shaxstıń qádir-qımbatı, onıń jámiyette tutqan ornı menen belgilenip, kóp tárepten onıń tárbiyasına baylanıslı boladı. Ata-analar balanıń dáslepki pikir júritiwine juwapker shaxs esaplanıp, balalardı shańaraq ortalıǵında pikir júritiwde olarǵa turmıs, jaqsı hám jaman qılıqlar, insanlardıń jámiyet aldındaǵı minnetleri, wazıypaları haqqındaǵı dáslepki túsiniqlerdi beriwi ushın at salıadı.

Hár bir insanda úy túsiniǵın, ol jasaytuǵın xana sıpatında emes, al, olardı ıntıǵıp kútetuǵın, jaqsı kóretuǵın, túsinetuǵın, qızǵıstay qorǵaytuǵın sezimler sıpatında qabıllawına eristiriwge háreket jasaydı. Shańaraqtı úy sharayatında tálim hám tárbiya beriwshi kishkene mektep dep túsingimizde maqsetke muwapıq keledi. Ol óziniń barlıq kórinislerinde insandı "óz ishine

aladı”. Baladağı dáslepki jeke pazıyletler, minez-qulqlarında shańaraqta qalıpleseı. Ósip atırǵan bala shaxsın erkin pikirge iye etip qalıplestiriwde onıń ayrıqsha ornı bar.

Shańaraq tárbiyası – bul belgili shańaraq shárayatında ata-analar hám shańaraq aǵzalarınń birgeliktegi is-háreketleri menen rawajlanatuǵın, ámelge asırılatsuǵın tárbiya hám tálim sisteması bolıpta sanaladı. Bala ushın shańaraq – bul hám jasaw ornı, hám tárbiya ortalıǵı esaplanadı. Perzent tárbiyasınan ata-analar hám pútkil jasap turǵan jámiyetimiz, adamlar arasındaǵı qarım-qatnasıqlar mápdar. Sebebi, ósip baratırǵan jas áwlad mámleketimizdiń keleshegi, III-Renessans dáwirinde jasawshı kamil insanlar jámiyetimizdiń bir bólimi. Sonlıqtan da, shańaraqlıq tárbiya jámiyetimizdegi, keleshekkegi erkin kritikalıq pikirlewshı kamil insannıń áhmiyetli bólegi. Shańaraq insańǵa pikir júritiw ushın tiykarǵı shart-shárayatlardı beredi. Sonday-aq, ol úzliksiz dawam etip, shaxstı hár tárepleme qalıplestirip hám rawajlandırıp baradı. Bul iste ol ata-analar hám balalar ortasındaǵı sezimlik múnásibetler hám baylanıslarǵa tiykarlanadı. Russ ilimpazlarınan N.V.Nikolaenko, G.M.Zalesov hám T.V.Andryushinalardıń pikirleri boyınsha shańaraq “balalar turmısınń dáslepki dáwirindegi tiykarǵı jasaw ortalıǵı hám turmıslıq aktivligi bolıp, ol óspirimlik dáwirde de bul ózgeshelikti saqlap qaladı.⁸⁵

Baslawısh klaslarda balalar kamalatında shańaraqtıń, shańaraqlıq tárbiyanıń, ata-ana hám jaqın insanlardıń Kritikalıq pikirlewge baǵdarlawshı rolinıń áhmiyetliliginiń keń jarıtıp beriliwi shıǵıs oyshıllarınń ideyalıq tárepten birlesiwine tiykar boldı. Abu Nasr Farabiy, Abu Rayxan Beruniy, Mahmud Qashǵariy, Yusup Has Hajib, Kaykawıs, Rizouddin ibn Faxriddin, Alisher Nawayı, Zahriddin Muhammed Babur, Maqtumqulı, Berdaq, Kúnxoja, Ájiniyaz, Abdulla Avloniy sıyaqlı kóplep Shıǵıs oyshıllarınń shıǵarmalarında shańaraqqa, shańaraqlıq úrp-ádet, dámtúrlerge, shańaraqlıq múnásibetlerge, balanıń ózine tán bolǵan ózgesheliklerine ayrıqsha itibar berip kelinggen. Olar hadallıq, páklik, mehriybanlıq, rasgóylik, mártlik, húrmet qılıw sıyaqlı bir qatar shańaraqtan rawajlanıwshı sıpatlardı basqa sıpatlardan joqarı qoyadı. Sonıń menen birge insanıyılıq múnásibetlerde kórinetuǵın joqarı pazıyletler dáslep ata-anadan balaǵa ótiwi hám olardıń jámiyet rawajlanıwına unamlı tásirini kibi qımbatlı pikirler, bul haqqındaǵı ámeliy kórsetpelerdi ózleriniń filosofiyalıq, ádep-ikramlılıq, sociologiyalıq hám psixologiyalıq kóz qarastarında túsindirip beredi.

Abu Ali Ibn Sınqa óziniń ilimiy-pedagogikalıq kóz-qarastarında shańaraqlıq tárbiya máselesine ayrıqsha toqtalıp ótedi. Bul kútilmegen jaǵday emes, sebebi shańaraq hám jámiyet bir-birinen ajıralmaydı. Ibn Sina “Tadbiri al-Manozil” shıǵarmasınıń úlken bir babın shańaraqlıq tárbiya máselelerine baǵıshlaydı. Ibn Sina shańaraqta bala tárbiyası bir qansha quramalı hám názik bolıp, onı balanıń nárestelik dáwirlerinen baslaw hám izbe-izlik penen alıp barıw lazımlıǵın aytadı. Háyyiwdiń tárbiyalıq áhmiyeti haqqında toqtalıp “Háyyiw” eki wazıypanı atqaradı, deydi. Birinshisi, onı terbetiw arqalı balaǵa fizikalıq dem alıs baǵıshlanadı, ekinshisi, besikti bir tegis terbetiwden ananıń mehri asadı. Perzentine bolǵan muhabbatınıń nátiyjesinde ananıń arızıw-armanları júrek tórinen shıǵadı. Háyyiw kishkene náresteniń qalıbine sińip baradı. Sol tárizde balada ózi ańlamaǵan jaǵday payda boladı, ol áste-aqırınlıq penen álemdi ańlap baslaydı. Áne sol ańlawdan úyreniw baslanadı. Bul úyreniw bolsa – Kritikalıq pikirlew. Kritikalıq

⁸⁵ Психология и педагогика: Учебное пособие/Николаенко В. М., Залесов Г. М., Андрюшина Т. В. и др.; Отв. ред. кан. философ. наук, доцент В. М. Николаенко. — М.: ИНФРА-М; Новосибирск: НГАЭиУ, 1999. — 175 с.

pikirlew bolsa seziwden kelip shıǵadı. Ibn Sina sol jaǵdayǵa itibarın qaratıp “Jas balanıń sezgirlik quwatı úlken adamǵa teń keledi” degen pikirini bildiredi⁸⁶

Ǵázzel mülkiniń sultanı Alisher Nawayı shańaraqta perzentlerdi tárbiyalawda ushıraytuǵın qáte-kemshilikler, olardıń túrleri haqqında aytıp ótedi. Ol óz shıǵarmalarında kámil insan obrazın jaratadı, olardaǵı ruwxıy ádep ikramlılıq pazıyletlerdi ulıǵlaydı, tálim hám ádep-ikramlılıq mashqalalardı jarıtıp beriwshi shıǵarmalarında kámil insandı qalıplestiriw procesiniń mazmunı, bul proceslerdiń ozine say jol, usıl hám formaları haqqında pikirlerin bildiredi.

Nawayı bala pikir júritiwi menen shańaraq hám mektepte shuǵıllanıw, bala tárbiyasın alıp barıw procesinde úlgi bolıw usılınan paydalanıw maqsetke muwapıq ekenligine ayrıqsha toqtalıp ótedi.

Farabiy tálim-tárbiyanıń tiykarǵı wazıypası jámiyet talaplarına juwap bere alatuǵın hám sol jámiyet ushın xızmet qılatuǵın jetik insandı tárbiyalawdan ibarat dep biledi⁸⁷. Haqıyqatında da, házirgi dáwir talabı bolǵan jas áwladtı múnásip har qanday pikirge qarsı pikir bildire alatuǵın etip tárbiyalaw, bilim beriw, bunda shańaraq-baqsha-mekteptiń birge islesiwiniń jolǵa qoyıw, zaman talabına say jetik-jas áwladtı tárbiyalaw mámleket siyasatınıń eń baslı wazıypası esaplanadı.

Aytıp ótiwimiz kerek, bul orında qaraqalpaq oyshıllarınıń ádeplilik haqqındaǵı miyrasların úyreniw teoriyalıq hám ámeliy áhmiyetke iye. Qaraqalpaq xalqınıń jıraw hám shayırlarınan Kúnxoja Ibrayım ulı, Berdaq Ǵarǵabay ulı, Ájiniyaz Qosıbay ulı, Jiyen Amanlıq ulı, Omar Súyirbek ulı, Gúlmurat shayır hám basqalardıń tárbiyalıq áhmiyetke iye bolǵan shıǵarmaların jańa áwladtı har tárepleme óz pikirine iye, birkamal etip tárbiyalawdaǵı ornı úlken.

XIX ásirde jasap dóretiliwshilik jumıslar menen shuǵıllanǵan ulla shayır Ájiniyazdıń geypara shıǵarmalarında shańaraqta bala tárbiyası haqqında ayılǵan qatarların kóriwimiz múmkin. Shayırdıń “Megzer” qosıǵındaǵı:

...Aqmaq bolsa tuwǵan balań,
Ómiriń zimistanǵa meger.

Degen qatarlarında tikkeley shańaraqta perzentler tárbiyasına itibarlılıq penen qarawdı, bolmasa unamsız aqıbetlerdi keltirip shıǵarıwı múmkinligi haqqında kórsetip ótedi. Onıń pikirinshe, bala tuwılǵanda arnawlı tárbiyaǵa mıtáj bolıp tuwıladı. Perzenttiń aqıllı, ónerli, erkin pikir júritiwshi yamasa uqıpsız, kritikalıq pikirlew qábiyetine iye emes bolıwın tárbiya ayqınlaydı. Bul pikirini bayanlaw maqsetinde shayır “Bárshe birdey bolǵan emes” atlı qosıǵın jazadı. Shayır tárbiya procesiniń adam táǵdirinde sheshiwshi xızmet atqaratuǵınlıǵına itibar berip balanı qalay tárbiyalasań, sol qalıpte ósetuǵınlıǵın eskertedi hám onı ázelden ádeplilikke úyretiw kerekliligin “... Áwelde ońbaǵan aqırda ońbas” qatarları menen xalıqqa jetkerip ber

Mámleketimizde de kóplep alımlarımız baslawısh klasslarda nutq, erkin piklew, sóz óneri, dóretiliwshilik pikirlew máseleleri haqqında pikirlerin bildirip ótken. Atap aytqanda, J.Bazarbaev, R.Nurjanova, A.Urınbaeva, Z.Qurbaniyazova, G.X.Jumasheva, G.Babasheva, A.Tilegenov hám basqalar tárepien joqarıda ayıtılıp ótilgen máselelerge keńirek toqtalıp ótiledi.

⁸⁶ Ўзбек педагогикаси антологияси – Т.: O'qituvchi, 2010 – 152-бет

⁸⁷ K.Hashimov, S.Nishonova Pedagogika tarixi – Т.: 2005 82-b

Uliwma aytqanda ótkendegi ullı oyshıllarımız, russ hám jergilikli ilimpazlardıń pikirlerinde shańaraq hám ondaǵı erkin pikirlewge tárbiyalıq tásirlerdiń bir-birine úylesimligi, ol tárbiyanıń áhmiyetli quralı ekenligi haqqındaǵı pikirleri dıqqatqa ılayıq sanaladı.

Úyrenilip atırǵan mashqala sheńberinen alıp barılǵan izertlew jumısımız dawamında baslawısh klass oqıwshılarınıń kritikalıq pikirlew uqıplılıǵın rawajlandırıw usılları hám qurallarına tásir etiwshi zárúrli faktorlardan biri oqıtıwshı -oqıwshılar baylanısı ayırıqsha dıqqat orayında tutıladı. Tálim procesi eki jaqlama xarakterge iye bolıp, oqıtıwshı hám oqıwshılardıń teń munasábetlerinen dúziledi. Bul processke bassılıq etiwshi oqıtıwshı tálim procesiniń durıs dúziliwi, tálim maqsetleriniń durıs ámelge asırılıwı hám tálim nátiyjeleri ushın juwapker shaxs esaplanadı. Biraq bul, tálim procesi oqıtıwshınıń tolıq húkimranlıǵı astında orınlanatuǵın process, degen nadurıs pikirdiń tuwılıwına tiykar bola almaydı.

Házirgi dáwir talabında bo'ysundırıw arqalı emes, bálki birge islesiw munasábeti járdeminde unamlı nátiyjege erisiw bolıp tabıladı Tálim processinde oqıwshılar aktivliginiń qáliplesiwi pán tiykarların ózlestiriwge tiyisli mexanizm ǵana bolıp qalmastan, bálki shaxstıń ulıwma social -materiiallıq qábiletlerin qáliplestiriwge de qaratılıwın esten shıǵarmaw kerek. Bizińshe, oqıw sharayatı tálim procesin quraytuǵın ózgeriwsheń sistema sanalip, ol tómendegishe eki bólekten ibarat:

oqıtıwshı menen oqıwshılar sherikligi;

oqıwshılardıń óz-ara bir-birleri menen sherikligi.

Oqıtıwshı menen oqıwshılardıń sherikligi oqıtıwshınıń oqıwshılardıǵa kórsetetuǵın járdeminen baslanadı. Ol az-azdan aktivlesip oqıw háreketlerine aylanadı. Nátiyjede, oqıtıwshı menen oqıwshılar munasábeti birge islesiw pozitsiyasına ótedi. Materiiallar analiziniń kórsetiwinshe, dóretiwshilik tapsırmalar birge islesiwte orınlanganda ǵana bilimlerdi ózlestiriw nátiyjeli boladı. Ilimiy dereklerde tálimniń sonday dúziliwin birge islesiwtegi nátiyjeli iskerlik jaǵdayı, dep ataw qabıl etilgen. Pedagogikalıq ádebiyatlar analizi hám dóretiwshilik tájiriybelerimiz nátiyjelerine kóre birge islesiwtegi nátiyjeli oqıw aktivligi jaǵdayın shólkemlestiriwdiń 2 tiykarǵı principin kórsetip ótiw maqsetke muwapıq bolıp tabıladı:

Tálim mazmunınıń izbe-izligi principini. Bul principke muwapıq shaxs óz aktivligin arnawlı bir maqset tiykarında shólkemlestiriwde usı aktivlikniń úzliksiz qáliplesiwi kózge taslanadı.

Oqıtıwshı -oqıwshılar sherikliginiń ǵárezsiz dóretiwshilik aktivlik penen baylanıslılıǵı principini Oqıw processinde oqıwshılar menen birge islesiw úlken áhmiyetke iye. Oqıwshılardıń oqıw procesine qanday dárejede ıqlas qoyıwıda, kóbinese oqıtıwshınıń oqıwshılar menen birge islesiw jarata biliw uqıplılıǵına baylanıslı boladı. Oqıtıwshı menen oqıwshılardıń oqıw aktivligindegi ortalıqtıń maqsetke muwapıq shólkemlestiriliwi, oqıwshılardıń óqıw sawatxanlıǵı pánine bolǵan qızıǵıwshılıqların asıradı, olardı pútkil kúsh hám ǵayratın jumsawǵa úgitleydi. Bul óz-ara baylanıstıń sonday bir forması bolıp, bunday sharayatlarda oqıwshı ózin pedagogikalıq bilim beriwdiń obyektini emes, al, tikkeley ǵárezsiz hám erkin háreket etiwshi shaxs dep biledi.

Oqıtıwshınıń úyrenilip atırǵan pán boyınsha qandayda bir maǵlıwmatqa anıqlıq kirgiziw waqtında oqıwshılardan járdem sorap atırǵanday shaqırıq etiw, birge islesiw aktivligin jáne de tereńlestiredi. Oqıwshılardı uyreniwshi hám tárbiyalanıwshıǵa aylandıırıw oqıw - oqıtıw procesin

tabisli aparawınıń ğana shárti bolıp qalmay, ál, olardı hár tárepleme rawajlanǵan barksamal insanlar etip tárbiyalawdıń da zárúrli shárti bolıp tabıladı.

Oqıwshı oqıtıw hám tárbiyalaw procesiniń ózinde-aq bilim hám tárbiya alıwshı shaxsqa aylanadı. Sh. A. Amonashvili bilimlendiriw processinde oqıwshı menen birge islesiwshi munasábetlerdi ornatiw kerekligin aytıp, bılay deydi: «Oqıwshınıń oqıw - bılıw aktivligi tek ğana qızıqlı oqıw materialı jáne onı túsindiriwdiń túrli metodları jardeminde emes, ál, pedagogdıń tálim processindegi mámile xarakterine kóre tártiplestiriledi.

Oqıwshılardıń miyirbanlıq, isenim, olar menen birge islesiw, olardı húrmet kórsetiw, nátiyjesinde oqıwshı oqıw tapsırmaların ańsat ózlestiredi. Jetiskenlikleri, ğárezsiz pikiri, dóretiwshilik izertlewleri joqarı bahalanıp atırǵanın kórgen oqıwshı jáne de quramalı bolǵan oqıw tapsırmaların ornawǵa intila baslaydı. Mashqala sheńberinen alıp barılǵan izertlewler oqıwshılardıń oqıw procesine bolǵan munasábetlerin úyrengende oqıtıwshı hám oqıwshılar arasındaǵı óz-ara bir-birewine tásir kórsetiw procesiniń maqsetke muwapıq dúziliske iye bolıwı, oqıw materialların tańlaw hám shólkemlestiriw, bilimlerdi ózlestiriw procesin jetilistiriw usıllarına, oqıw nátiyjelerine qoyılatuǵın baha sistemasına baylanıslılıǵın kórsetdi.

Dóretiwshilik hám óz-ara birge islesiw bir-birine bekkem baylanıslı process sanaladı. Tek ğana bunday taqılettegi jumıslardan dóretiwshilik tiykarında birge islesiwdiń sheńberi keńeyedi hám usı birge islesiwde dóretiwshilik penen kritikalıq pikir júritiw óz ańlatpasın tabadı. Pedagogikalıq dóretiwshilikte tek ğana jańalıqqa, tájiriybeler ótkeriwge umtılıw dep túsinebew kerek. Bul umtılıw qandayda bir jaqsı pikirlerdiń qaǵazpazlıq ústinen jeńisin de bildiredi.

Demokratiya, áshkaralıq bolmaǵan orında, administraciya hám oqıtıwshınıń shıdamlılıǵı menen sabaq processinde oqıwshılardıń kritikalıq pikirlew aktivligine shań salinsa dóretiwshilik penen birge islesiw sheńberi tarıladı. Baslawısh klasslardıń oqıw sawatxanlıǵı sabaqlarında oqıwshılardıń dóretiwshilik penen kritikalıq pikirlew qabiliyetin rawajlandırıwǵa xızmet etetuǵın tapsırmalar ústinde islewge jol qoyıladı. Oqıwshı ózi ushın qolay bolǵan sharayatta turmıslıq hám oqıw tájiriybesine súylene otirip awızsha yamasa jazba sóylewi arqalı kritikalıq pikirlew aktivligin ámelge asıradı. Ol jaǵdayda ana tiliniń ózi ushın belgisiz qırları jóninde oqıtıwshı menen aktiv birge islesiw ushın psixikalıq jaqtan tayarlıq payda boladı. Ol tema sheńberinen berilgen sorawlarǵa tiyisli juwaplardı qaytarıw ushın erkin, kritikalıq pikirlewlerge háreket etedi.

Oqıtıwshı bunday birge islesiw processinde oqıwshılardıń sóylewin ósiriw menen birge diagnostik wazıyanı da atqaradı, yaǵnıy oqıwshılardıń sóz baylıǵı, qızıǵıwshılıq sheńberin anıqlaydı, dóretiwshilik qabiliyetin shamalaydı. Dóretiwshilik tapsırmalar ústinde islew processinde bul oǵada zárúrli bolıp tabıladı. Oqıwshılar menen baylanısta olardıń qızıǵıwshılıǵın arnawlı bir maqsetke baǵdarlawda, olardıń oy-órislerin álbette inabatqa alıw kerek. Oqıtıwshı sabaq waqtında tek bir ózi sóylemesten oqıwshılardıń pikirlerin de esite biliwi kerek. Oqıtıwshınıń sorawları sonday formada beriliwi kerek, olar oqıwshını pikir bildiriwge, kritikalıq pikir júrgiziwge shaqırıwı tiyis.

Dialogdıń hár bir qatnasıwshısı onı dawam ettiriwden mápdar bolıwı kerek. Birinshiden, bunda pikirlerdiń hár túrliligi, ekinshiden, temaǵa at beriw hám túsiniwdegi hár túrlilik, úshinshiden, til qurallarınıń ulıwmalığı nátiyjeli tásir kórsetiwi múmkin. Hár túrli ushırasıwlar shólkemlestirilgen waqtında «bir tillilik» bolmasa bir pikirge keliw júdá qıyın boladı. Atap

aytqanda, ayırım jaǵdaylarda bayanatshı máseleni bayanlawda quramalı hám biytanıń atamalardan paydalanıwı nátiyjesinde oqıwshılar onıń pikirini túsineydi.

Eger tálım processinde dialog ámelge aspasa, oqıtıwshı materialdı oqıwshılardıǵa jetkiziwdiń zárúr formasın taba almaǵan esaplanadı. Sonday eken, baylanısqa kirisiwi qıyın bolǵan sóylemeytuǵın oqıwshılar da sáwbette qatnaspa, pútkil birge islesiw ámelge aspaydı. Baqlawlarǵa qaraǵanda, óz-ara birge islesiw natıyjeliligi oqıwshılardıń pánge salıstırǵanda qızıǵıwshılıq dárejesi arqalı anıqlanadı. Oqıwshı berilgen tapsırmalardı waqıtında atqarsa birge islesiw de ánsat keshedi

Sh. A. Amonashvili pikrine qaraǵanda, pedagog hám oqıwshılardıń ortasında adamgershilikli munasábetlerdi ornatiw ushın tómendegi talaplarǵa ámel qılıw kerek:

tálım procesi hám oqıwshılar aktivligin basqarıwda oqıwshılardıń qızıǵıwshılıqlarınan kelip shıǵıw kerek

hár bir oqıwshınıń múmkinshilikleri hám kelesheğine isenimdi kóre alıwı kerek.

oqıw tapsırmaların sheshiw processinde oqıtıwshı oqıwshılar menen kúsh-ǵayratı hám qızıǵıwshılıqların birlestirgen halda birge islesiw kerek.

oqıwshılar menen munasábette etika normalarına ámel qılıw, olardıń jetiskenliklerine itibar beriw hám qollap-quwatlawı kerek.

Bul oqıwshılar menen munasábetlerdi óz-ara isenim tiykarında ornatiw, dosları hám shańaraǵı sheńberinde hár bir oqıwshınıń abırayın kóteriwi, jámaáatte óz-ara húrmetti qalıplestiriw, mámile mádeniyatın qalıplestiriw, hár bir oqıwshınıń qızıǵıwshılıqlarına itibar beriw bolıp esaplanadı. Bunday sorawlarǵa juwap tabıw oqıwshılardan bilim pazlıqtı hám kritikalıq pikirlewdi talap etedi.

Tálım processinde sub'ekt menen sub'ekt munasábetini ornatiw máseleniń zárúrlı faktorlarınan sanalıp, oqıwshında biliw aktivligin shaxslıqqa aylandıruwǵa múmkinshilik tuwıladı. Sabaq processinde oqıwshılardıń logikalıq hám ǵárezsiz kritikalıq pikirlew sheberligin rawajlandırıwǵa baǵdarlanǵan shınıǵıwlar arqalı olardı tiyisli juwmaqlar shıǵarıwǵa tayarlaw oqıtıwshınıń zárúrlı wazıypalarınan bolıp tabıladı. Usı jaǵdayda oqıtıwshı diagnostik wazıypalardı orınlaw járdeminde oqıwshılardıń bilimlerdi sapalı ózlestiriwin hám de kritikalıq pikir júritiwinde qadaǵalaydı.

Baslawısh táliminde oqıtıwshı hám oqıwshılardıń teń munasábetleri tiykarında shólkemlestiriw jámiyette túpkilikli burılıslar júz berip atırǵan, ilim, texnika pát penen rawajlanıp atırǵan dáwirdiń zárúrlı talaplarınan biri bolıp tabıladı. Baslawısh klass oqıw sawatxanlıǵı sabaqlarında tálimniń aktiv metodlarınan paydalanıw oqıtıwshı hám oqıwshılar teń munasábetini qalıplestiriwge, atap aytqanda sol teń munasábetler tiykarında oqıwshılarda dóretiwshilik, jazba hám awızeki sóylew, erkin hám ǵárezsiz baqlaw júrgiziw, orfografiya hám sawatlılıq ilmiy tájriybelerin qalıplestiriw ushın múmkinshilikler bar bolıp tabıladı. Onıń ushın, eń dáslep, qatnasıwshılardıń jaylasıwına ayırıqsha itibar qaratiw kerek.

Psixolog alıma V. Karimova qatnasıwshılarda juwapkershilik sezimin oyatiw, erkin baylanıs aparıw hám pikirlerin erkin bayanlawǵa múmkinshilik beretuǵın oqıwshılardıń tómendegishe keńisliktegi jaylasıwın usınıs etedi.

Bul jaǵday «**Men-oyında**» dep ataladı. Sheńber formasındaǵı stol átirapında jaylasqan qatnasıwshılar mashqala sheńberinen erkin pikir almasadı hám tartısqa kirisedi hám de teń munasábet ornatiladı. Bunday jaǵday oynı formasında ámelge asatuǵın tartıs ushın da júdá qolay.

Sonin menen birge baslawish klass oqiw sawatxanligi sabaqlarında «Shinjir», «Boliwi mümkin emes», «Bul meniñ...», «Tez juwap», «Naduris gáp» oyinların ótkeriw ushın qolaylı boladı. Sebebi, bunday jaǵdayda «baslawshı» yamasa oqıtıwshısına barlıq oqıwshılar menen ushırasıwǵa hám barlıq oqıwshılardıń aktiv qatnasın támiyinlewge mümkinshilik beredi.

Doska «**Men**»-tartıwda dep atalıwshı jaǵday áyne tartıw tartıw ushın qolay. Ol jaǵdayda qatnasıwshılar óz pikirin erkin aytıw mümkinshiligine iye. Ádetde bunday tartıwlar tórtmúyush stol átirapında shólkemlestiriledi. Klass reti kelgendede oqıwshılardıń bunday jaylasıwı tartıw-tartıw ótkeriwde, «**Qonaq spikker**» metodınan paydalanıwda hám de «**Oqip ko'r**», «**Dawam ettir**», «**Sırlı sóz**», «**Oyin -tabısıw**», «**Pantamimo**» oyinların ótkeriw processinde barlıq oqıwshılardı aktiv qatnasadı.

«**Men**»-birge islesiw demen» dep atalǵan jaǵday kóp sanlı gruppalarda qóllaw ushın qolaylı esaplanadı. Tartıw qatnasıwshıları tórt-bes kisiden bolıp, bólek stollar átirapında o'tiradı hám hár bir gruppa óz sheshimin shıǵaradı. Bul jaǵday oqıwshılardı kishi gruppalarǵa ajratıp, bólek tapsırma beriletuǵın oyinlar («**Sóz oyını**», «**Janlı gúriń**», «**Krossword**», «**Rebus**») yamasa «**Klaster**», «**Sindikát**» metodların qóllaw ushın qolay esaplanadı. Baslawish klass ana tili sabaqlarında oqıtıwshı oqıwshılar menen birge islesiw munasábetin ornatiwda tálimniń tówendegi aktiv usıllarınan paydalanıwı maqsetke muwapıq bolıp tabıladı.

«**Intellectual hújim**». Bul usılda qandayda bir-bir mashqala sheńberinan hár bir qatnasıwshı pikir ańlatadı. Hár bir pikir jazıp alınadı hám inabatqa alınadı. Bul usıldıń tartıwlardan ayırmashılıǵı sonda, básekilesiwshiler sanalı, tıyanaqlı oy-órisler bildirseler, bunda qatnasıwshılar miyine qanday pikir kelse tiykarlamay aytadı hám pikirler, ásirese, sın pikir etilmeydi.

R. J. Ishmuhamedov «Intellectual hújim» usılınıń tówendegi tiykarǵı qaǵıydaların kórsetip ótedi:

Aytilǵan barlıq ideyalar bir-birine salıstırǵanda kereklikte teń bolıp tabıladı.

Kiritilip atırǵan ideyalarǵa salıstırǵanda sın pikirdiń ámeldegi ekenligi.

Ideyanı usınıs jetip atırǵan waqıtta sózlovchining gápin bolmaw.

Sóylewshige salıstırǵanda bahalaytuǵın komponent joq.

Bul qaǵıydalarǵa ámel etiliwi usıldıń natıyjeliligini asıradı. Baslawish klass ana tili sabaqlarında bul usıldan paydalanıw oqıwshılardıń sóylew baylıǵın asıradı, oqıtıwshı menen erkin baylaniske kirisiwine hám sol tiykarda gárezsiz kritikalıq pikirlewge úyretiwge járdem beredi. Mısalı, oqıtıwshı sonday soraw menen shaqırıq etedi: «Báhár mawsımında biz tábiyaatda qanday reńlerdi ushırasıwımız mümkin? » Juwaplar : kók, moviy reń, qızıl, aqshıl qızgılt reń hám taǵı basqa. Beriletuǵın juwaplar qısqa bolıwı kerek hám tiykarlanıwı shárt emes. Bul usıl dóretiwshilik kritikalıq pikirlewge, tolıq qatnasıwǵa hám awızbirshilikke úndeydi.

«**Klaster**». «**Klaster**»- sózi baylam degen mánisti ańlatadı. R. J. Ishmuhamedov bul usıldı pedagogikalıq strategiya retinde «oqıwshılardı qandayda bir temanı tereń úyreniwine járdem berip, oqıwshılardı temaǵa tiyisli túsinik yamasa anıq pikirdi erkin hám ashıq túrde izbe-izlik menen ajralmas baylanıstırǵan halda tarmaqlawǵa uyretadi» dep kórsetedi. Bul usıldan paydalanıwda oqıwshılar oqıtıwshı menen birge islesiwte yamasa oqıwshılar gárezsiz túrde berilgen oraylıq sózdi tarmaqlaydı. **Blits soraw metodı ótkeriw tártibi:** Bul usılda oqıwshılardı háreketler izbe-izligini tuwrı shólkemlestiriwge, logikalıq pikirlewge, úyrenip atırǵan predmeti tiykarında túrlishe pikirler, maǵlıwmatlar ishinen keregin tańlap alıwı. Usınıń menen bir qatarda, ózgeler pikirini húrmet qılıw hám olarǵa óz pikirini ótkera alıw hám de óz aktivligini, kúniń joybarlay alıwı

úyretiwge qaratılǵan. Berilgen tapsırmalar boyınsha oqıwshılardıǵa tema sheńberinan ulıwma sorawlar beriledi.

1. Suw háwizleri dep nege ayıladı?
2. Suw háwizleriniń túrleri?
3. Suw háwizleriniń paydalı qásiyetleri nede dep o'ylaysız?
4. Suw háwizleriniń dárekleri degende neni túsinesiz?
5. Siz haritadan suw háwizleri qanady suwretlanganligni kórsetiń?

Oqıwshılarda suw háwizleriniń ózgeshelikin biliw hám parıqlaw boyınsha “Taypalaw kestesı” trengi ótkeriledi.

Taypalaw túsindiriwın dúziw qaǵıydası: Tywpa - ózgeshelik hám munasábetlerdi zárúrligin kórsetetuǵın (ulıwma) belgi.

Ajratılǵan belgiler tiykarında alınǵan maǵlıwmatlardı birlestiriwdi támiyinleydi. Sistemalı túrde kritikalıq pikirlew, maǵlıwmatlardı strukturaǵa keltiriw, sistemalastırıw kónlikpelerin rawajlantıradı.

REFERENCES

1. K.Turǵunboev, M.Ortiqova “Pedagogik innovaciya asoslari” –Andijon. “Andijon nashriyot-matbaa”. 2011 yil.
2. Mavlonova R.A. Boshlangıch ta’limda innovaciya. -T.: 2007.
3. M.Umarova, X.Hamroqulova, R.Tojiboeva “3 sinf wqish” kitobi, “ózbekiston” nashriyoti, - Toshkent. 2012 yil.
4. Saidahmedov N. Pedagogik texnologiya asoslari. T., 2002.
5. Tajimuratov A. Qaraqalpaq xaliq pedagogikasi, Nókis, «Bilim» 1996 j.
6. Esemuratov B. DEVELOPMENT OF CHILDREN'S CREATIVITY ON THE BASIS OF PEDAGOGICAL TECHNOLOGY AS AN EXAMPLE OF KARAKALPAK FOLK SONGS //Modern Science and Research. – 2023. – T. 2. – №. 10. – C. 835-840.
7. Esemuratov B. EDUCATION OF YOUNG PEOPLE TO PATRIOTISM, COURAGE, AND FREEDOM THROUGH SPOONS PERFORMED BY OTHERS //Modern Science and Research. – 2023. – T. 2. – №. 10. – C. 197-202.
8. Ospanova R. THE SITUATION OF USING THE CREATIONS OF COMPOSER MUKHTOR ASHRAFIY AND DONI ZOKIROV IN MUSIC LESSONS //Modern Science and Research. – 2023. – T. 2. – №. 10. – C. 190-196.
9. Ospanova R. WAYS OF DEVELOPMENT AND IMPROVEMENT OF MUSIC EDUCATION PEDAGOGY //Modern Science and Research. – 2023. – T. 2. – №. 10. – C. 822-828.
10. Jiyenbaevich M. I. The evolution of music pedagogy of the karakalpak people: Historical and theoretical aspects //Asian Journal of Research in Social Sciences and Humanities. – 2021. – T. 11. – №. 10. – C. 27-32.
11. Jiyenbaevich M. I. Competence-based approach in higher musical and professional education //ACADEMICIA: An International Multidisciplinary Research Journal. – 2022. – T. 12. – №. 4. – C. 42-47.
12. Moyanov I. TRAINING AND DEVELOPMENT OF ART PERSONNEL //Modern Science and Research. – 2023. – T. 2. – №. 9. – C. 65-69.

13. Jiyenbaevich M. I. COMPETENCE-BASED APPROACH IN HIGHER MUSICAL AND PROFESSIONAL EDUCATION //PROMINENCE OF INFORMATION BASES& MEDIA ASSESSMENTS IN THE POST CONFLICT MARKETING ENVIORNMENT.
14. Moyanov I. TRAINING AND DEVELOPMENT OF ART PERSONNEL //Modern Science and Research. – 2023. – Т. 2. – №. 9. – С. 65-69.
15. Моянов Ы. Д. ҚОРАҚАЛПОҚ ХАЛҚИ МУСИҚИЙ ПЕДАГОГИКАСИНИНГ ТАРИХИЙ-НАЗАРИЙ ЖИҲАТЛАРИ //Образование и инновационные исследования международный научно-методический журнал. – 2021. – №. 5.
16. Моянов Ы. Д. ҚОРАҚАЛПОҚ ХАЛҚИ МУСИҚИЙ ПЕДАГОГИКАСИНИНГ ТАРИХИЙ-НАЗАРИЙ ЖИҲАТЛАРИ //Образование и инновационные исследования международный научно-методический журнал. – 2021. – №. 5.
16. Тажимуратова Ш. С. САНЪАТШУНОСЛИК ФАНЛАРИНИ ЎҚИТИШ ОРҚАЛИ ТАЛАБАЛАРНИНГ МУСТАҚИЛ ИШЛАШ КЎНИКМАЛАРИНИ ШАКЛЛАНТИРИШ. – 2023.
17. Saginbaevna T. S. FORMATION OF STUDENTS'SKILLS OF INDEPENDENT PERFORMANCE THROUGH THE TEACHING OF ART HISTORY //Spectrum Journal of Innovation, Reforms and Development. – 2022. – Т. 9. – С. 386-392.
18. Tajimuraova S. S. INFORMATION AND COMMUNICATIONS IN MANAGEMENT //Journal of Integrated Education and Research. – 2022. – Т. 1. – №. 5. – С. 509-511.
19. Tajimuratova Shakhnoza Saginbaevna. (2022). MANAGEMENT AND STUDY OF CULTURE AND ART. Web of Scientist: International Scientific Research Journal, 3(1), 758–762.
20. Sag'inbaevna, T. S. (2023). Cultural Life in Uzbekistan during the Years of Independence. Spanish Journal of Innovation and Integrity, 18, 39-41.
21. Ануаровна О. Р. ҚОРАҚАЛПОҚ ХАЛҚ КУЙЛАРИ ВОСИТАСИДА БОЛАЛАР ИЖОДҚОРЛИГИНИ РИВОЖЛАНТИРИШ. – 2023.
22. Anuarovna U. E. IMPROVING THE MECHANISMS OF EDUCATING STUDENTS IN THE SPIRIT OF INTER-ETHNIC HARMONY BASED ON NATIONAL MUSIC IN THE CONDITIONS OF ETHNO-CULTURAL RELATIONS //International Journal of Advance Scientific Research. – 2023. – Т. 3. – №. 09. – С. 329-333.
23. БОЛАЛАР Қ. Х. К. В., РИВОЖЛАНТИРИШ И. MODERN SCIENCE AND RESEARCH //MODERN SCIENCE. – 2023. – Т. 2181. – С. 3906.
24. Ospanova R. DEVELOPMENT OF CHILDREN'S CREATIVITY THROUGH BLACK FOLK SONGS //Modern Science and Research. – 2023. – Т. 2. – №. 9. – С. 70-73.
25. Nawrizbaeva A. A. THE PERFORMANCE SKILLS OF KARAKALPAK BAKSHIS //Modern Science and Research. – 2023. – Т. 2. – №. 10. – С. 906-910.
26. Muxammetdinova L. THE DEVELOPMENT OF THE ART OF GIVING IN NORTHERN PAKISTAN AS AN EXAMPLE OF THE YEARS OF INDEPENDENCE //Modern Science and Research. – 2023. – Т. 2. – №. 9. – С. 74-78.
27. Maxamatdinovna M. L. FOLKLORE AS A SPECIAL FORM OF CREATIVITY //International Journal of Advance Scientific Research. – 2023. – Т. 3. – №. 09. – С. 282-284.

28. Makhammatdinovna M. L. As a Means of Providing Aesthetic Education to the Students of the Art of Embroidery //Vital Annex: International Journal of Novel Research in Advanced Sciences. – 2023. – Т. 2. – №. 3. – С. 149-152.
29. Askarova Z., Maxamatdinova L. Ceremonies Solemnly Held in Connection with Public Holidays //Miasto Przyszłości. – 2022. – Т. 27. – С. 181-183.
30. Махамматдинова Л. ЎЗБЕК ВА ҚОРАҚАПОҚ МУСИҚА МАДАНИЯТИНИНГ РИВОЖЛАНИШИДА БАСТАКОРЛАРНИНГ ҚЎШГАН ҲИССАСИ //Oriental Art and Culture. – 2022. – Т. 3. – №. 2. – С. 782-786.
31. Saginbaevna T. S. FORMATION OF STUDENTS'SKILLS OF INDEPENDENT PERFORMANCE THROUGH THE TEACHING OF ART HISTORY //Spectrum Journal of Innovation, Reforms and Development. – 2022. – Т. 9. – С. 386-392.
32. Tajimuraova S. S. INFORMATION AND COMMUNICATIONS IN MANAGEMENT //Journal of Integrated Education and Research. – 2022. – Т. 1. – №. 5. – С. 509-511.

KISHIK BIZNESDA HISOB SIYOSATIN TASHKIL QILISH MASALALARI

Darhanov Bahadir Madenbaevich

“Kichik beznesda hisob siyosatini tashkil etish masalalari” fani o’qituvchisi

<https://doi.org/10.5281/zenodo.10091308>

Annotatsiya. Ushbu maqolada kichik biznesda hisob siyosati haqida so'z boradi, fikrlar bildirildi.

Tayanch so'zlar: Buxgalteriya hisobi, moliya, predmet, tamoyil, soliq, byudjet, korxonona, tashkilot, qaror.

FORMATION OF ACCOUNTING POLICY IN ENTERPRISES AND ORGANIZATIONS

Abstract. This article talks about accounting policy in personal business, opinions are expressed.

Key words: Accounting, finance, subject, principle, tax, budget, enterprise, organization, decision.

ВОПРОСЫ ОРГАНИЗАЦИИ УЧЕТНОЙ ПОЛИТИКИ В МАЛОМ БИЗНЕСЕ

Аннотация. В данной статье рассказывается об учетной политике в частном бизнесе, высказываются мнения.

Ключевые слова: Бухгалтерский учет, финансы, предмет, принцип, налог, бюджет, предприятие, организация, решение.

Korxonalar jamiyat ehtiyojlarini qondirish va foyda olish maqsadida mahsulot ishlab chiqarish, ishlarni bajarish va xizmatlar ko'rsatish maqsadida belgilangan qonunlar asosida tashkil etilgan mustaqil xo'jalik yurituvchi subyektlardir. "O'zbekiston Respublikasida korxonalar to'g'risida"gi qonun korxonalarining tashkiliy-huquqiy shakllarini belgilaydi. Ulardan asosiylari davlat, fermer xo'jaligi, xususiy, oilaviy, tuman, aksiyadorlik jamiyatlari, yopiq aksiyadorlik jamiyatlari, ochiq aksiyadorlik jamiyatlari, ijaraga olingan fermer xo'jaliklari va boshqalardir. Bozor iqtisodiyoti sharoitida byudjet tashkilotlarida hisob siyosatini to'g'ri tashkil etish nihoyatda muhimdir. Korxonona va tashkilotlarda buxgalteriya hisobi nafaqat amalga oshirilayotgan iqtisodiy jarayonlar va muammolarni kuzatib boradi va qayd etadi, balki ishlab chiqarish rejasining bajarilishini tekshiradi va iqtisodiyotni rejalashtirish, nazorat qilish va boshqarishda asosiy funktsiyani bajaradi.

Shu sababli buxgalteriya ishini tashkil etishga katta e'tibor berilmoqda. Hozirgi vaqtda buxgalteriya hisobini tashkil etishning eng asosiy talabi hisoblanadi. Gap shundaki, bu arzon va oson. Korxonada buxgalteriya hisobi qanday ishlaydi? faqat o'rnatilganda, bu yuqori samaradorlik va yaxshi natijalarni ta'minlaydi, erishish mumkin. Birinchidan, har bir kompaniya o'z tarmog'iga ega. Xususiyatlarini va boshqa jihatlarini chuqur o'rganish lozim. Har bir korxonada tashkil etilgan buxgalteriya hisobi xo'jalik faoliyati jarayonida sodir bo'layotgan xo'jalik muomalalarini uzluksiz kuzatish va uning natijalarini son ko'rsatkichlarida ifodalash, keyin ularni yoppasiga maxsus hujjatlarda aks ettirishni ta'minlash lozim.

Shu bilan birgalikda, korxonona biznes-rejasini va kelgusidagi strategik dasturlarini tuzishda kerakli ma'lumotlar bilan ta'minlashi va ularning bajarilishi ustidan amaliy ravishda nazorat olib borishi kerak. Mamlakatimizda buxgalteriya hisobi bo'yicha umumiy rahbarlik vazifasi O'zbekiston Respublikasi Moliya vazirligining buxgalteriya hisobi va auditi uslubiyati

boshqarmasi zimmasiga yuklatilgan. Bu boshqarma dastlabki hisob masalalari bo'yicha xalq xo'jaligi tarmoqlariga umumiy rahbarlik qilib, buxgalteriya hisobi bo'yicha kadrlar tayyorlash va ular malakasini oshirish bo'yicha ish olib boradi hamda dastlabki hisobning tipik shakllarini ishlab chiqib, nashr qildiradi, barcha xo'jalik yurituvchi subyektlar uchun majburiy bo'lgan hisob va hisobot masalalari bo'yicha yo'riqnoma, uslubiy ko'rsatmalar ishlab chiqadi.

Buxgalteriya hisobini to'g'ri tashkil qilish bo'yicha metodologik rahbarlik ham Moliya vazirligining buxgalteriya hisobi va auditi uslubiyati boshqarmasi tomonidan olib boriladi. O'zbekiston Respublikasi Moliya vazirligi Makroiqtisodiyot va statistika vazirligi bilan kelishilgan holda buxgalteriya hisobi schyotlar rejasini, buxgalteriya hisobi va hisobotning tipik shakllarini, ulardan foydalanishga oid yo'riqnomalarni tasdiqlaydi, buxgalteriya hisobini yaxshilash va takomillashtirishga doir takliflarni joriy qiladi².

Buxgalteriya hisobi kundalik va umumiy ma'lumotlar olish maqsadida ayrim korxonalar, hissadorlik jamiyati, muassasa, tashkilot va boshqalarning xo'jalik faoliyatini uzluksiz ravishda kuzatish va nazorat qilish tizimidan iboratdir. Buxgalteriya hisobining maqsadi foydalanuvchilarni to'liq, ishonarli, o'z vaqtida tuzilgan moliyaviy va buxgalteriya hisobining boshqa axborotlari bilan ta'minlashdan iborat.

Rejalashtirilayotgan ishlab chiqarish uchun pul va moddiy vositalar ehtiyojiga asosan hisoblash, taxmin qilinayotgan daromad va mahsulotlar tannarxini rejalashtirish, shuningdek, qo'yilgan maqsadga erishish yo'llarini izlash.

Ishlab chiqarish jarayoni va iqtisodiy ko'rsatkichlarning haqiqatda bajarilishi va biznes-rejalarda mo'ljallanganini kuzatish, ya'ni xatti-harakatlar mo'ljallangan rejaga qanchalik muvofiqligini belgilash. Ichki va tashqi foydalanuvchilar uchun korxonalar haqida to'liq va ishonchli axborot bilan ta'minlashni bildiradi. Bu funksiya qo'yilgan maqsadlarni amalga oshirish uchun byudjet tashkilotlarida buxgalteriya hisobining vazifalari korxonalar va tashkilot ishlab chiqarish xo'jalik faoliyati vazifalaridan kelib chiqqan holda quyidagilardan tashkil topadi:

1. Belgilangan reja topshiriqlari o'z vaqtida bajarilishini nazorat qilish;
2. Moddiy mehnat va moliya resurslaridan samarali va oqilona foydalanish;
3. Ichki ishlab chiqarish rezervlarini aniqlash va ishga solish;
4. Korxonalar rahbari va ma'muriyatini hamda yuqori tashkilotlarni zarur hisobot ma'lumotlari bilan o'z vaqtida ta'minlash;
5. Korxonalar mulkchiligining xavfsizligini ta'minlash;
6. Iqtisodiy tartibning amalga oshirilishi ustidan nazorat olib borish³.

Respublikamiz mustaqillikka erishgan vaqtdan boshlab bozor iqtisodiyoti talablari va moliyaviy hisobotning xalqaro andozalariga muvofiqlashtirish maqsadida buxgalteriya hisobi tizimi bosqichma-bosqich isloh qilib kelinmoqda, ushbu islohotni iqtisodiy, fuqarolik huquqiy sohada yuz berayotgan jarayonlar va buxgalteriya hisobini xalqaro miqyosda uyg'unlashtirish zaruriyati taqozo etdi. Bozor iqtisodiyoti buxgalteriya hisobi faqat hisob yuritish siyosati va statistika vazifasini bajarib qolmasdan, balki manfaatdor tomonlarga rahbari, tashqi investorlar va foydalanuvchilarga asosan moliyaviy axborotga asoslanadigan samarali axborot tizimi zarurligi natijasida kelib chiqadi. Tahlil korxonaning moliyaviy-iqtisodiy holatini yaxshilash maqsadida qaror qabul qilish uchun ilgari qabul qilingan strategiya va taktikasini baholash hamda tahlil qilish jarayonidir. Tahlil natijasida korxonada boy berilgan imkoniyatlar hisoblab chiqiladi, mavjud

rezervlar hajmi belgilanadi, uskunalar, mehnat va xomashyo resurslaridan foydalanish darajasi oshadi, shuningdek, moddiy resurslar bilan uzluksiz ta'minlash yo'lga qo'yiladi.

Xulasa qiladigan bo'lsak, har bir byudjet tashkilotlari hisobotda aks ettirilgan joriy davr uchun va har bir oldingi davr uchun moliyaviy hisobotning o'zgartirish va qo'shimchalar kiritilgan qismini har bir moddalar qatoriga kiritilgan tuzatishlar summasini amalda imkoni ochiq ko'rsatishi lozim. O'zbekiston Respublikasi Davlat byudjetida turuvchi tashkilotlarning byudjetdan ajratilgan mablag'lar bo'yicha xarajatlar smetasini va byudjetdan tashqari mablag'lar bo'yicha daromadlar va xarajatlar smetalarini tuzish, ko'rib chiqish, tasdiqlash va ro'yxatdan o'tkazish, shuningdek, shtatlar jadvalini tuzish va ro'yxatdan o'tkazish tartibi bilan belgilangan.kichik biznes buxgalteriya siyosatini tashkil etish muhimligini anglashi va samarali moliyaviy operatsiyalarni tashkil etish va qo'llab-quvvatlash uchun zarur resurslarni ajratishi kerak. Buxgalteriya siyosati bilan bog'liq muammolarni hal qilish uchunfaol choralar ko'rish uzoq muddatli foyda keltiradi va biznesni barqaror o'sishga yo'naltiradi

REFERENCES

1. I. Moliyaviy hisob. T.:-"Moliya" 2008-y.
2. Sotivoldiyev A.S. Zamonaviy buxgalteriya hisobi. T.: -2002-y.
3. Vahobov A., Ibragimov A., Ishonqulov N. Moliyaviy va boshqaruv tahlili. T.: "Sharq" NMAK, 2005-y.
4. Karimov A., Islomov F., Avloqulov A. Buxgalteriya hisobi. T.: -"Sharq" NMAK, 2004-y.
5. Norbekov D. Buxgalteriya hisobi nazariyasi. T.:-"Iqtisodmoliya", 2006 y.
6. Ostonaqulov, Budget hisobi. T.: 2008-y.
7. Esemuratov B. DEVELOPMENT OF CHILDREN'S CREATIVITY ON THE BASIS OF PEDAGOGICAL TECHNOLOGY AS AN EXAMPLE OF KARAKALPAK FOLK SONGS //Modern Science and Research. – 2023. – T. 2. – №. 10. – C. 835-840.
8. Esemuratov B. EDUCATION OF YOUNG PEOPLE TO PATRIOTISM, COURAGE, AND FREEDOM THROUGH SPOONS PERFORMED BY OTHERS //Modern Science and Research. – 2023. – T. 2. – №. 10. – C. 197-202.
9. Ospanova R. THE SITUATION OF USING THE CREATIONS OF COMPOSER MUKHTOR ASHRAFIY AND DONI ZOKIROV IN MUSIC LESSONS //Modern Science and Research. – 2023. – T. 2. – №. 10. – C. 190-196.
10. Ospanova R. WAYS OF DEVELOPMENT AND IMPROVEMENT OF MUSIC EDUCATION PEDAGOGY //Modern Science and Research. – 2023. – T. 2. – №. 10. – C. 822-828.
11. Jiyenbaevich M. I. The evolution of music pedagogy of the karakalpak people: Historical and theoretical aspects //Asian Journal of Research in Social Sciences and Humanities. – 2021. – T. 11. – №. 10. – C. 27-32.
12. Jiyenbaevich M. I. Competence-based approach in higher musical and professional education //ACADEMICIA: An International Multidisciplinary Research Journal. – 2022. – T. 12. – №. 4. – C. 42-47.
13. Moyanov I. TRAINING AND DEVELOPMENT OF ART PERSONNEL //Modern Science and Research. – 2023. – T. 2. – №. 9. – C. 65-69.

14. Jiyeubaevich M. I. COMPETENCE-BASED APPROACH IN HIGHER MUSICAL AND PROFESSIONAL EDUCATION //PROMINENCE OF INFORMATION BASES& MEDIA ASSESSMENTS IN THE POST CONFLICT MARKETING ENVIORNMENT.
15. Moyanov I. TRAINING AND DEVELOPMENT OF ART PERSONNEL //Modern Science and Research. – 2023. – Т. 2. – №. 9. – С. 65-69.
16. Моянов Ы. Д. ҚОРАҚАЛПОҚ ХАЛҚИ МУСИҚИЙ ПЕДАГОГИКАСИНИНГ ТАРИХИЙ-НАЗАРИЙ ЖИҲАТЛАРИ //Образование и инновационные исследования международный научно-методический журнал. – 2021. – №. 5.
17. Моянов Ы. Д. ҚОРАҚАЛПОҚ ХАЛҚИ МУСИҚИЙ ПЕДАГОГИКАСИНИНГ ТАРИХИЙ-НАЗАРИЙ ЖИҲАТЛАРИ //Образование и инновационные исследования международный научно-методический журнал. – 2021. – №. 5.
18. Тажимуратова Ш. С. САНЪАТШУНОСЛИК ФАНЛАРИНИ ЎҚИТИШ ОРҚАЛИ ТАЛАБАЛАРНИНГ МУСТАҚИЛ ИШЛАШ КЎНИКМАЛАРИНИ ШАКЛЛАНТИРИШ. – 2023.
19. Saginbaevna T. S. FORMATION OF STUDENTS'SKILLS OF INDEPENDENT PERFORMANCE THROUGH THE TEACHING OF ART HISTORY //Spectrum Journal of Innovation, Reforms and Development. – 2022. – Т. 9. – С. 386-392.
20. Tajimuraova S. S. INFORMATION AND COMMUNICATIONS IN MANAGEMENT //Journal of Integrated Education and Research. – 2022. – Т. 1. – №. 5. – С. 509-511.
21. Tajimuratova Shakhnoza Saginbaevna. (2022). MANAGEMENT AND STUDY OF CULTURE AND ART. Web of Scientist: International Scientific Research Journal, 3(1), 758–762.
22. Sag'inbaevna, T. S. (2023). Cultural Life in Uzbekistan during the Years of Independence. Spanish Journal of Innovation and Integrity, 18, 39-41.
23. Ануаровна О. Р. ҚОРАҚАЛПОҚ ХАЛҚ КУЙЛАРИ ВОСИТАСИДА БОЛАЛАР ИЖОДҚОРЛИГИНИ РИВОЖЛАНТИРИШ. – 2023.

PROFFESIONAL YURIDIK TA'LIM RIVOJLANISHINING ZAMONAVIY TENDENSIYALARI

Yuldashova Qunduz Bozorovna

Buxoro viloyati yuridik texnikumi

“Xususiy- huquqiy fanlar” kafedra mudiri

Телефон: +998(91)4160639

kunduzbazarovna85@gmail.com

<https://doi.org/10.5281/zenodo.10089537>

Annotatsiya. Mamlakatimizda amalga oshirilayotgan islohotlarning muhim bir yo'nalishi – ta'lim tizimini isloh qilish, uni zamonaviy talablarga moslashga qaratilgan. Ta'lim tizimida oliy ta'lim jumladan yuridik ta'limning o'rni va roli o'ziga xosdir. Zotan yuqori malakali yuridik kadrlarni tayyorlash vazifasining nechog'lik samarali amalga oshirilishidan mamlakatda qonuniylikning qaror topishi, aholining huquqiy ongi va madaniyati yuksalishi, jamiyatda adolatning qaror topishi va mustahkamlanishi ko'p jihatdan bog'liqdir.

Kalit so'zlar: Milliy yuridik ta'lim, innovatsiyon, texnologiyalar, yurisprudensiya, o'quv-tarbiya, veb-sayti, shaffoflik, ilmiy-pedagogik, Kredit-modul.

MODERN TRENDS IN THE DEVELOPMENT OF PROFESSIONAL LEGAL EDUCATION

Abstract. An important direction of the reforms implemented in our country is the reform of the education system, aimed at adapting it to modern requirements. The place and role of higher education, including legal education, in the education system is unique. The establishment of legality in the country, the rise of the legal consciousness and culture of the population, and the establishment and strengthening of justice in the society largely depend on how effectively the task of training highly qualified legal personnel is carried out.

Key words: National legal education, innovation, technologies, jurisprudence, education, website, transparency, scientific-pedagogical, Credit module.

СОВРЕМЕННЫЕ ТЕНДЕНЦИИ РАЗВИТИЯ ПРОФЕССИОНАЛЬНОГО ЮРИДИЧЕСКОГО ОБРАЗОВАНИЯ

Аннотация. Важным направлением реформ, реализуемых в нашей стране, является реформирование системы образования, направленное на адаптацию ее к современным требованиям. Место и роль высшего образования, в том числе юридического, в системе образования уникальны. От того, насколько эффективно будет решаться задача подготовки высококвалифицированных юридических кадров, во многом зависит установление законности в стране, подъем правосознания и культуры населения, установление и укрепление справедливости в обществе.

Ключевые слова: Национальное юридическое образование, инновации, технологии, юриспруденция, образование, веб-сайт, прозрачность, научно-педагогический, Кредитный модуль.

Prezidentimiz Sh.Mirziyoyev tomonidan "O'zbekiston Respublikasida yuridik ta'lim va fanni tubdan takomillashtirish bo'yicha qo'shimcha chora-tadbirlar to'g'risida"gi Farmonining ayni vaqtda imzolangani bejiz emas. Mazkur Farmon mamlakatimizda milliy yuridik ta'limning samaradorligini oshirishga, yuqori malakali mutaxassis-huquqshunoslarni tayyorlashga, yuridik

fanni rivojlantirishga to'sqinlik qilayotgan qator tizimli muammo va kamchiliklarni bartaraf etishga qaratilgan. Avvalo, milliy yuridik ta'lim samaradorligi xususida so'nggi yillarda bir qator amaliy ishlar amalga oshirilayotgani yurtdoshlarimizda huquqiy madaniyat yuksalayotganidan dalolat bermoqda.

Mazkur farmon bilan tanishib chiqarkanmiz maqsad yuridik ta'lim va fanni takomillashtirish negizida qonun ustuvorligiga erishish chinakam huquqiy davlat - yangi O'zbekistonni barpo etishdir. Bunday jamiyatni huquqiy madaniyatli har bir hatti-harakati huquqqa asoslangan shaxslargina tashkil etishi barchamizga ma'lumdir. Shu bilan birga yuridik ta'limning sifati va samaradorligi va tayyorlanayotgan kadrlarning malakasi ko'p jihatdan o'quv jarayonining tegishli o'quv adabiyotlari, innovatsiyon texnologiyalar bilan ta'minlanish darajasiga bog'liq holda shakllanadi. Shu boisdan ham mamlakatimizda ta'lim tizimini takomillashtirishda o'quv jarayonini sifatli zamonaviy o'quv adabiyotlari va pedagogik texnologiyalar bilan ta'minlash masalasiga ustuvor ahamiyat berilmoqda. Keyingi yillarda yuridik ta'limni rivojlantirishga qaratilgan qonunchilik hujjatlarida ham ushbu masalaga alohida urg'u berilishi bejis emas, albatta Yuridik institut universitetga aylantirilganidan so'ng, yillar davomida yuridik ta'lim sifatini oshirishga qaratilgan bir qancha islohotlar amalga oshirildi.

«O'zbekiston Respublikasida yuridik ta'lim va fanni tubdan takomillashtirish bo'yicha qo'shimcha chora-tadbirlar to'g'risida»gi Farmon bilan O'zbekiston Respublikasi Adliya vazirligi yuridik texnikumlari qayta tashkil etilishi, professional yuridik ta'lim faoliyatini yangi bosqichga ko'tardi. Mazkur qarorga ko'ra, 2021/2022 o'quv yilidan boshlab yuridik texnikumlarga hujjatlarni qabul qilish davlat xizmatlari markazlari, O'zbekiston Respublikasi Yagona interaktiv davlat xizmatlari portali yoki DTMning rasmiy veb-sayti orqali amalga oshirilishi boshlandi. Bu esa abituriyenlarga ortiqcha vaqti va harajatlarini tejash imkoniyatini berdi. Qolaversa, TDYU huzuridagi akademik litseyini tamomlagan o'zlashtirish ko'rsatkichlarining 56 va undan yuqori foizlik natijalariga ega bitiruvchilar hamda respublika OTMda "yurisprudensiya" ta'lim yo'nalishi bo'yicha test sinovlarida ishtirok etib, unda to'plash mumkin bo'lgan umumiy ballning 60 va undan yuqori foizini to'plab, o'qishga tavsiya etilmagan abituriyentlar yuridik texnikumlarga kirish imtihonlarisiz, to'lov-kontrakt asosida qabul parametrlaridan tashqari qabul qilinishi yo'lga qo'yildi. Yuridik texnikumlariga o'qishga qabul qilish tartibi to'g'risida Nizomga ko'ra O'zbekiston Respublikasi Adliya vazirligi tomonidan tasdiqlanadigan to'lov-kontrakt asosida qabul parametrlariga muvofiq kirish sinovlari natijalariga ko'ra to'plangan ballarning reyting tizimi bo'yicha amalga oshirilishi boshlandi.

Vazirlar Mahkamasining "O'zbekiston Respublikasi Adliya vazirligi tizimidagi ta'lim muassasalarida kredit-modul tizimini joriy etish chora-tadbirlari to'g'risida"gi 359-son qaroriga muvofiq, shuningdek, O'zbekiston Respublikasi Adliya vazirligi tizimidagi ta'lim muassasalarining o'quv jarayonini xalqaro standartlarga muvofiqlashtirish hamda yuridik texnikumlarning reytingini yuritish mexanizmini joriy etish orqali ularda ta'lim sifatini yanada oshirish maqsadida Vazirlar Mahkamasining "O'zbekiston Respublikasi adliya vazirligi tizimidagi ta'lim muassasalari faoliyatini yanada takomillashtirish chora-tadbirlari to'g'risida»gi Qarorining qabul qilinishi yuridik ta'limda katta o'zgarishlarning boshlanishiga huquqiy asos bo'ldi.

Qarorning asosiy maqsadi yuridik texnikumlar orasida sog'lom raqobat muhitini shakllantirish, ularning ilmiy-pedagogik faoliyati darajasi va sifatini oshirishni rag'batlantirish, pedagog xodimlarning ilmiy salohiyatidan samarali foydalanish, o'qitish sifati bo'yicha xalqaro

mezon va standartlarga muvofiq yuqori ko'rsatkichlarga erishishga hamda iqtisodiyotning real sektori tarmoqlari uchun yuqori malakali kadrlarni tayyorlashga zamin yaratish reytingni aniqlashdan iboratdir. Yuridik texnikumlar faoliyatini muntazam takomillashtirib borish asosida mehnat bozorida talab yuqori bo'lgan malakali kadrlarni tayyorlash, yuqori malakali kadrlar tayyorlash jarayoniga kadrlar buyurtmachilarini faol jalb etish, yuridik texnikumlarda ko'rsatilayotgan ta'lim xizmatlari sifati, ulardagi ilmiy va o'quv-tarbiya jarayonlari hamda imkoniyatlar haqida tegishli davlat organlari, kadrlar buyurtmachilari va keng jamoatchilikni xolis axborot bilan ta'minlash, yuridik texnikumlarning dunyodagi reytingi yuqori bo'lgan ta'lim muassasalari bilan hamkorligini ta'minlash hamda ularning xalqaro standartlarga muvofiq yuqori ko'rsatkichlarga erishishiga ko'maklashish texnikumlar reytingini aniqlashning asosiy vazifalari etib mazkur qarorda ko'rsatildi.

Qarorda Adliya vazirligi yuridik texnikumlari bitiruvchilarini "yurisprudensiya" mutaxassisligi bo'yicha yuridik kadrlarni tayyorlashni amalga oshiruvchi oliy ta'lim tashkilotlari bakalavriatiga o'qishga qabul qilish tartibi to'g'risidagi nizom chiqarilib unga asosan, hududiy adliya organlari tomonidan yuridik texnikumlar bitiruvchilariga yo'llanmalar berish, yo'llanma berilgan bitiruvchilar hujjatlarini OTMga qabul qilish, yakka tartibdagi suhbatni o'tkazish, OTMga qabul qilishni rasmiylashtirish, o'qish uchun to'lovni amalga oshirish, taqsimotga muvofiq OTM bitiruvchilarining uzluksiz ishlab berishini tashkil etish tartiblari belgilab berildi. Yuridik texnikumlarning o'zaro yillik reytingini aniqlash o'qituvchilarning nafaqat pedagogik, balki ilmiy faoliyat bilan shug'ullanishga undaydi. Texnikumda chet tilini bilish o'quvchilar balki o'qituvchi-xodimlarning ham chuqur o'rganib belgilangan sertifikatga ega bo'lish ishtiyoqini oshiradi.

Chunonchi, yuridik o'qitish tizimiga birinchilardan bo'lib "modul" tizimi joriy etildi va tizim yil sayin takomillashtirilib borilmoqda. Yangi tizimning talabalar uchun afzalliklari. Mazkur tizimning oliy ta'lim va proffesionalga joriy qilinishi o'qitish sifatini oshirish, shaffoflikni ta'minlash, korrupsiyaga barham berish, ta'lim oluvchining haqiqiy bilimini yuzaga chiqarish hamda talabaning mustaqil o'qib o'rganib, o'zi ustida ishlashiga zamin yaratadi.

Bugungi kunda Yevropa kredit tizimi qit'aning deyarli barcha oliy o'quv yurtida amalga qo'llab kelinmoqda. Kredit-modul tizimining joriy etilishi o'qituvchi va talabaning hamkorlikda ishlashida muhim rol o'ynaydi. Modulli ta'limda pedagog talabaning o'zlashtirish jarayonini tashkil etadi, boshqaradi, maslahat beradi, tekshiradi. Talaba esa yo'naltirilgan obyekt tomon mustaqil harakat qiladi. Eng katta urg'u ham talabalarning mustaqil ta'lim olishiga qaratiladi. Bu juda ham yaxshi va samarali usuldir. Chunki talaba darsliklardan, adabiyotlardan va internet saytlarida mavzuga oid materiallarni izlab topadi, o'z ustida ishlaydi va chiqargan xulosalarini o'qituvchi yetkazadi, mavzuni o'qituvchi tomonidan umumlashtirilish bilan uni mustahkamlab oladi.

Xulosa qilib aytganda, kredit-modul tizimi talabalarga ko'plab imkoniyatlar yaratadi. Kredit-modul tizimining ahamiyati ham talabalarning ta'lim olishlarida yuqori bo'ladi.

REFERENCES

1. Adliya vazirligi tizimidagi ta'lim muassasalarida kredit-modul tizimini joriy etishchora-tadbirlari to'g'risida" 2021-yil 10-iyundagi 359-son qarori.
2. O'zbekiston Respublikasi Prezidentining PF-4947 sonli "O'zbekiston Respublikasini yanada rivojlantirish bo'yicha harakatlar strategiyasi to'g'risida"gi

farmoni, 2017 yil 7-fevral.

3. O‘zbekiston Respublikasi Prezidentining 2019 yil 8-oktyabrdagi “O‘zbekiston Respublikasi oliy ta’lim tizimini 2030 yilgacha rivojlantirish konsepsiyasini tasdiqlash to‘g‘risida”gi farmoni.
4. <https://xs.uz/uz/post/toshkent-davlat-yuridik-universiteti-dunyoning-top-500-oliygohlari-royhatiga-kirdi>.

МАЛОМАТИЙЛИКНИНГ БОШҚА ТАРИҚАТЛАР БИЛАН АЛОҚАСИ

Саидова Райхон

Турон Зармед университети “Мактабгача таълим” кафедраси мудири, филология фанлари бўйича фалсафа доктори, PhD.

<https://doi.org/10.5281/zenodo.10090172>

Аннотация. Маломат алоҳида бир тариқат сифатида эътироф этилади. Бироқ барча тариқатларда маломат ҳоли мавжуд. Шу боис мақолада кўпгина нуфузли тариқатлар маломат маслаги таъсирида пайдо бўлганлиги хусусида баҳс юритилди.

Калим сўзлар: тасаввуф, тариқат, маломат, маслак, нафс, рух, пайғамбар.

THE RELATIONSHIP OF RELATIONSHIP TO OTHER SECTORS

Abstract. Malomat is recognized as a separate sect. However, in all sects there is a case of blame. Therefore, the article discussed the fact that many influential sects appeared under the influence of blame.

Key words: mysticism, tariqat, blame, maslak, nafs, spirit, prophet.

ВЗАИМОСВЯЗЬ С ДРУГИМИ СЕКТОРАМИ

Аннотация. Маломат признан отдельной сектой. Однако во всех сектах есть место вины. Поэтому в статье обсуждается тот факт, что многие влиятельные секты оказались под влиянием порицания.

Ключевые слова: мистика, тариқат, порицание, маслак, нафс, дух, пророк.

Маломат маслаги, маломат ҳоли хусусида сўз кетганда, албатта, ўтмишга назар ташлашга, бошқа тариқатлар билан унинг ўзаро муносабати тўғрисида ҳам баҳс юритишга тўғри келади. Аслида маломийлик эҳтиёжи Одам Ато тарихига бориб тақалади. Чунки одамизод яралибдики, унда маломат ҳисси мавжуддир. Бани башар раҳмоний ва шайтоний хусусиятларни жамлаган экан, унда ҳамиша маломатнинг овози баъзан баландроқ, гоҳ пастроқ бўлса-да, эшитилиб турган. Зеро, унинг саси тинган кун одам ўзлигини унутади, ўзининг амалларини тафтиш этиш озоридан тўхтайдди, нафсини ислоҳ этишдан бебахра қолади. Маълумки, тасаввуфшуносликда нафс етти турга ажратилган. Унинг биринчиси нафси аммора деб аталган бўлиб, ушбу нафс ҳайвонийликдан-да паст кўрилган. Маломатийларнинг диққат эътибори нафси амморага қаратилган ва “лавм”, яъни маломатнинг ҳам асосий қисми шу нафсга қаратилган. Иккинчи нафс нафси лаввомадир. Мазкур нафс инсон тақдирини ҳал қилишга катта роль ўйнайди. Чунки у тинимсиз равишда кишининг айби, камчилиги ва гуноҳларини тўхтовсиз хотирлайди. Таъкидлаш ўринлики, нафс тарбиясида нафси лаввомани енгмасдан нафси мулҳамага ўтиш асло мумкин бўлмаган. Шунинг учун маломат тушунчаси, маломатийлик тариқатини англаш учун нафси лаввома, яъни маломат қилинган нафсга оид билимларни ҳам жамлаш зарур. Маломатгўй нафс даражасига кўтарилиш Ҳақ йўлчиси учун муҳим бир мақомдир. Нафс ўзини таниш учун тафтиш бошлайди. Ўзидан шубҳаланади, ўзини танқид қилади, ўзини ҳою ҳаваслардан тияди. Риё, ҳасад, ғийбат, кибр, ғараз, шаҳват каби иллатлардан покланишга жаҳд этади. Хуллас, нафси маломат қила оладиган ҳолга кўтарилганда нафси лаввомага эришади. Ҳақ йўлчилигида, албатта, бу босқичдан ўтиш талаб қилинаддики, шундан сўнггина рози бўлган нафсга юксалиш бўлади. Демак, бошқа нафсларнинг комиллиги нафси лаввомага боғлиқдир. Тариқатларнинг ҳам нафсоний ва руҳоний, дея иккига

ажратилиши бежиз эмас. Бундоқ қаралганда нафсоний тариқатларнинг бош муаммоси маломат орқали нафс ҳаётини тўғри йўлга солишдир. Шу боис барча тариқатларда маломат ҳоли ва тажрибаси муҳим саналганлиги учун уни алоҳида бир оқим сифатида эътироф этмай, сайри сулукдаги бир марҳала сифатида изоҳлаганлар ҳам бўлган. Шу боис аслида бирор тариқатни маломатийлик ҳоли ва амалиётдан айри тасаввур этиб бўлмайди. Маломат маслагининг таъсирида бир неча тариқатлар дунёга келган. Бироқ қолган тариқатларда ҳам маломат ҳоли амалиёти заминидан шакллантирилган.

Турк тасаввуфшуноси Эмрах Бекчи тариқатларнинг пайдо бўлиши масаласи ҳақида ҳам мулоҳазаларини билдиради. Ахийлик билан алоқадор бўлган дея тахмин этилган маломатия ташкилоти ҳам мавжуд бўлганлигини таъкидлаб, бир тариқат ўлароқ фаолият кўрсатган ушбу муассаса ҳақида шундай дейди: “Маломатийлик қоида ва сирлари билан ахийлик қоида ва сирлари ўртасида жудаям яқин ўхшашлик бор. Бутун тариқатларнинг асоси Ахий ва Маломий ташкилоти бўлиш эҳтимоли ўта кучлидир”. Дарҳақиқат, кўплаб машҳур тариқатларнинг шаклланишида бевосита маломатийлик маслаги ғояларининг катта таъсири бўлган. Тариқатлар руҳий тарбияда ўзларининг усул-арконларини белгилашда маломатийларнинг фикр-қарашларига таянишган. Уларга хос жиҳатларни баъзан айнан қабул қилишса, баъзан такомиллаштиришган. “Футувват бир неча фазилат бирлигига берилган номдир, – дейди Шаҳобиддин Сухравардий. Бу фазилатларнинг аввали карам, жўмардлик, донолик ва жиҳоатдир. Футувват Ҳазрат Али ва оиласининг лақаби сифатида ҳам қўлланилган”⁸⁸. Дарҳақиқат, бошқа тариқатчиларнинг фикр-қарашларига кўра ҳам футувват ва маломат тарихи ва такомилли ўзаро ажралмас ҳодисадир. Профессор М.Демирчи “Тасаввуф ва тариқатлар” китобида зухд мактабларини учга, яъни Куфа, Басра ва Хуросон мактабларига ажратиб, Хуросон мактаби хусусида: “Бу ўлка ирфон жиҳатдан барокатли бир ер бўлиб, кўп оқим ва маслақлар дунёга келишига сабаб бўлган. Хуросон ўлкасида зухд ва фақрдан сўнг маломат ва футувват йўналиши қарашлари кенг ёйилди”⁸⁹, – дейди. Айниқса, маломат ва футувват тушунчалари тасаввуф тарихида ёнма-ён яшаган, бир-бирини фикрий ва амалий тўлдирган оқимлар сифатида қайд этилади. кўплаб валий зотлар тасаввуф йўлига кирмасдан олдин футувват ва маломат аҳлидан бўлишгани ҳам маълумдир. Боязид Бистомий, Яхё ибн Муоз ва Ҳамдун Қассорлар шу мактабнинг вакиллари сифатида кўрсатилади. Ва улардаги асосий фазилатлар айтилганда Боязид Бистомий сакр (маънавий сархушлик), Ҳамдун Қассор маломат, Абу Ҳафс Ҳаддод футувватни тамсил этган. Гулпинорли Ҳамдун Қассор силсиласининг Фузайл ибн Иёзга боғланишини асос қилиб, маломатийлик ғоялари зухд давридаги барча мутасаввифларда борлигидан баҳс юритади.

Маломатия оқимининг етакчи хусусиятлари сифатида илмий адабиётларда кўйидагилар саналади: “Маломатийларда камолот йўли суҳбат асосида кечган. Риё ва ошкораикдан йироқ бўлиш, нафс истакларини аксини қилиш, хатодан кўркиш, яхшиликларни яшириш, шунингдек, мутлақо бирор иш билан машғул бўлиш, бирор касбни бажариш орқали Аллоҳнинг Ҳақ йўлида давом этиш маломатийлар учун бир мезон бўлган. Шубҳасиз, бу хусусиятларнинг бари бошқа тасаввуф оқимларида ҳам бордир”. Булардан

⁸⁸ Suhravardiy Sh. Avoriful-Mearif. Semerkand yayinlari. Istanbul, 1999, – S. 149.

⁸⁹Demirci M. Sorularla Tasavvuf ve tarikatler. Damla yayinevi, Haziran, 2004, – S. 58.

кўз юмиб нафси поклаш мукмин эмас. Тариқатга доир асарларда маломат хусусида алоҳида боблар мавжудлигига сабаб ҳам шу. Бу жиҳатдан улуғ аллома Ҳаким Термизийнинг фикр-мулоҳазалари алоҳида диққатга молик. Тарих китобларида маломатийлар раҳбарлари ва Ҳаким Термизий ўртасидаги ёзишмалар сақланиб қолганлиги ва мазкур таълимотдаги нафси ислоҳ қилиш борасидаги камчилик ва нуқсонларни очиб, уларни ислоҳ этиш йўллари ҳам кўрсатиб берганлиги ҳақидаги маълумотлар ҳам маълумдир. Шунингдек, Ҳаким Термизий уларга тавсиялар ҳам бериб ўтади. “Хуросон ва Моварауннаҳр ҳудудида катта таъсир доирасига эга бўлган маломатийлик ҳаракати ва футувват ғоялари ўзаро уйғунлиги асарларда қайд этилган. ... Маломатийларнинг аксар ғояларига футувват таълимотлари намуна бўлиб хизмат қилган. Ҳатто айтиш мумкинки, футувват ташкилотларининг маломатийлар билан алоқалари аввалида сўфийлардан кўра кучлироқ бўлган. Суламий ҳам маломатийларни хос сифатлар билан тавсифлаганда айни “фато”ларга хос хусусиятлар билан мадҳ этган. Маломатиянинг илк асосчилари ҳам уни футувватнинг бир кўриниши сифатида тасаввур қилганлар ва ўзларига “фитён” исмини қўллаганлар”⁹⁰. Албатта, тариқатлар орасида маънавий катта бир чегара қўйиб бўлмайди. Чунки ғоя ва маслак уларнинг барида ўхшашдир. Шу боис сайри сулук соҳибларининг айримларини қайси тариқатга мансублигини белгилаш ҳам қийин бўлган. Ана шулардан бири Паҳлавон Маҳмуддир. Унинг айнан қайси тариқат вакили бўлгани ҳақида турли қарашлар мавжуд. У хилватийлик ва маломатийлик тариқатлари одобини ўзида мужассам этган. Манбаларда айтилишича, Паҳлавон Маҳмуднинг отаси ҳам футувват аҳлидан бўлиб, шайх Нажмиддин Кубродан иршод руҳсатини олган. Унинг рубоийларида нафсга маломат туйғуси ҳам яққол намоён бўлади. Мана шундай рубоийларидан бири:

*Ўзингдаги бу кибру адоватни йўқот,
Нафсинг бутига сизинма, синдир уни от.
Дунё хаёлию, бу хаёл занжиридан
Узганда киши кўнглини топқуси нажот*⁹¹.

Тасаввуф луғатларида бут истилоҳи маъшук, матлаб маъноларида келса, бутпараст ошиқ, ҳақиқий тавҳид аҳлига ишора қилган. Аммо кўпгина манбаларида бут – нафс, нафси амморани англатган. Ҳар одамнинг ўз бути – бу нафси, ўткинчи ҳоф ҳавасидир. С.Улудоғ шундай дейди: м “Бут ҳақиқатини идрок этиш учун ҳазрати Иброҳимнинг бутни синдириши каби нафс бутини ҳам синдириш лозим. Футувват аҳли Фатони “бутни синдирувчи” киши сифатида таъриф этадилар”⁹². Одамлар ҳаёти давомида билиб-билмай, ўз нафсларини бутга айлантириб, унга сиғинадилар. Унинг ҳою ҳаваслари ортидан эргашган сари дунё занжирига қаттиқроқ боғланадилар. Инсон нафс бутини синдирмагунча, қалби нажот топмаслигини маломат қила-қила англайди. Маломатийларда ботинбинлик барча тариқатлардагидан ҳам баландроқ кўринади. Зеро, улар сийратларидаги жамики эзгуликларни яширадилар. Ҳатто Яратганга бўлган ишқларини ҳам пинҳон тутадилар. Шу маънода маломат тиғи зоҳиран вужудга қаратилгандек туюлса-да, асл маломат нафсга тегишлидир. Маломатчилар айбдор қилиш, хорлаш орқали нафси поклашган. Уларда

⁹⁰Фахриддинов З. “Ҳаким Термизийнинг Марказий Осиё илмий-маънавий муҳитидаги ўрни ҳамда тафсир ва луғат илмига қўшган ҳиссаси”. The Light of Islam, 2019 йил 4-сон.

⁹¹ Донишмандлар тухфаси. Таржимон Эргаш Очил. – Тошкент: “O’zbekiston” НМИУ, 2009, – Б. 221.

⁹²

нафсни таъна қилиш, уни таҳқирлаш билан Яратганга унсият ҳосил қилиш мақсад қилинган. Уларнинг мужодаласи риё билан эди. Ва бу курашда ҳамиша сирга таянишган. Шу боис маломатийларни сир аҳли ҳам, дейиш мумкиндир.

Тасаввуф илмида маломатийлик таъсирида пайдо бўлган, дея куйидаги тариқатларни санаши: Аҳмад Номикийи Жомий (ваф: 536/1141) асос солган *жомийя*, шайх Нажмиддин Кубро (ваф: 666/1221)га мансуб бўлган *кубравийлик*, Қутбиддин Ҳайдар (ваф: 618/12..) издошлари – *ҳайдария*, Закарёи Мўлтоний(ваф: 666/1267)нинг муриди Саййид Жамол Бухорийга мансуб жамоа – *қаландария*, Ҳожи Бектош Вали (ваф: 669/1273) асос салган *бектошия*, Мавлоно Румий (ваф: 672/1273)га мансуб бўлган *мавлавия* ва ҳоказо. Шу ўринда маломатийларнинг нақшбандия тариқатига таъсирини алоҳида эътироф этиш жоиз. Чунки маломатийлардаги махфийлик нақшбандийларда асосий жиҳат ҳисобланган. Таъкидлаш жоизки, маломат 833 (1429-1430) йилда Анқарада вафот этган Ҳожи Байрами Вали тарафидан янгидан жонлантирилиб, маломатийлик “*маломийлик*” номини олган. Шунингдек, нақшбандиядан маломия деган бир тармоқ ажралган. Таккалар ҳам қурдирган Муҳаммад Нурул Арабий (ваф: 1305/1888) асос солган учинчи давра маломийлиги – *маломийяти Нурия* деб аталган. Бироқ бу тариқат байрами маломатийлар томонидан қабул қилинмаган ва улар “*мутамаломийя*”, яъни маломийлашганлар, дея ном олганлар⁹³. Аммо бу иккала тариқат ҳам кейинчалик ботил тариқатлар қаторидан ўрин олган.

Рух тарбиясида маломатнинг ўрни бекиёсдир. Гарчи у бутун оламнинг ошиққа маломати бўлсин, хоҳ ошиқнинг ўз-ўзига маломати бўлсин. Баъзи маҳалларда бу икки томонлама бўлган маломатнинг таъсири, самараси уйғоқ қалбларда айни бир хилдир. Ҳақ йўлчилигида эса ҳар бир риёзатнинг натижаси муҳим саналган.

Энг кўп маломат тошидан заҳмат чеккан, унинг балоларидан омон чиққан анбиёлардир. Маломат ҳолининг адабиётдаги ифодаси ҳамиша мана шу нуқтадан бошланган. Бундай тариқатларнинг ҳеч қандай аҳамияти йўқдир. Маломат масаласида тариқатларнинг ўртасидаги тафовут пардаси кўтарилади. Улар орасида тўсиқ қўйиб бўлмаслиги, мақсад ягоналиги на қадар бирлаштиририши яққол кўринади. Пайғамбарлар энг буюк ишқ соҳибларидир. Мана шу ишққа муносиб маломат ҳам уларда бўлган. Буни Абдураҳмон Жомий каби Фаридиддин Аттор “Уштурнома”да шундай изоҳлайди:

*Чекдилар заҳмат, машаққат анбиё,
Баски, маъшуқ йўлида жабру жафо.
...Боқ яна, ислом шиор айлаб Расул,
Неча бир жабру жафолар чекди ул.
Бул тамом роҳи маломатдир ҳама,
Токи гавгойи қиёматдир ҳама⁹⁴.*

Маломат назари ила пайғамбарлар ҳаётига назар солиб, маломат Одам а.с. ва шайтони лаин мажорасидан бошланганлигига урғу беради. Маломат тарихи Нуҳ а.с.да тўфон, Иброҳим а.с.да ўт, Юсуф а.с.да “бўри”, Мусо а.с.да Фиръавн, Исо а.с.да дор, Расуллуллоҳ с.а.в. ва кофирлар билан боғлиқлиги айтилади. Демак, анбиёлар ҳоли бўлган

⁹³ Бу ҳақда қаранг: Гулпинорли А. Тасаввуф. Истанбул: 2004.

⁹⁴ Аттор Ф. Уштурнома. – Тошкент: “Meriyus”, 2012, – Б.23-24.

маломат Аллоҳнинг валий бандаларига пайғамбарлардан мерос қолди. Аллоҳнинг хос бандалари камолотида маломатнинг роли беқиёс. Қиёматга қадар инсониятга мазкур маслак зарур олий ҳоллардан бири бўлиб қолади. Маломатия тариқатидаги риё ва зоҳирпарастликка қарши бўлган сир ва ихлос барча тариқатларга ўз таъсирини ўтказган. Нафс ўзини маломат этиб, Ҳақ йўлчисини мушоҳадага ундаган. Ҳар бир яхши ёмон ҳолини мушоҳада этиб, беаёв танқид қилган. Футувват, жавонмардлик, қаландария, кубравия, яссавия, мавлавия, нақшбандия каби тариқатларнинг пайдо бўлиши ва уларнинг усули арконини белгилашда маломатийлик маслагининг таъсири сезиларли бўлган. Ва бу ўз навбатида ирфоний адабиётда ҳам, сўфиёна шеърийатда ҳам ёрқин ифодасини топган. Маломат ҳол ўлароқ барча тариқатларда мавжуд. Зеро, маломатийлар жуда аҳамият берган нафс мақоми – бу нафси лаввомадир. Бу босқични босиб ўтмасдан нафс қалбга, қалб руҳга, руҳ сирга, сир ахфога айланиши имконсиз. Шу боис латоифи хамсага эришиш маломатгўй нафс билан боғлиқ.

EKOLOGIYA SOHASIDAGI JINOYATLARGA QARSHI KURASHISH DOLZARB MUAMMO

Ubaydullayev Ilxomjon Raxmatovich

Fargʻona viloyati yuridik texnikumi

“Mutaxassislik fanlari” kafedrası oʻqituvchisi 2-darajali yurist.

Telefon: +998911515452

ubayilxom@gmail.com

Shavkatova Shahzodabonu Shavkatjon qizi

Sud-huquqiy faoliyat yoʻnalishi, 2-bosqich oʻquvchisi.

<https://doi.org/10.5281/zenodo.10091399>

Annotatsiya. Maqolada muallif tomonidan atrof tabiiy muhitni muhofaza etish, ekologik xavfsizlikni taʼminlash muammosi koʻp yillardan beri, qolaversa bugungi kunda ham dolzarb muammolardai biri boʻlib qolayotganligi, hozirgi vaqtga kelib esa davlat siyosati darajasiga koʻtarilganligi, ekologiya sohasidagi jinoyatlar bilan kurashda, ularni oldini olishda kriminalistika fani zamon talablaridan kelib chiqib yangi, ilmiy asoslangan tavsiyalar ishlab chiqishi lozimligi haqida soʻz yuritiladi.

Kalit soʻzlar: Ekologik xavfsizlik, jinoyatchilikning sabab va sharoitlari, fan - texnika taraqqiyoti, xomashyo manbalarini yaratish, hayvonot va oʻsimlik dunyosi, radioaktiv va kimyoviy chiqindilar, ekologik inqiroz.

COMBATING CRIMES IN THE FIELD OF ECOLOGY IS AN URGENT PROBLEM

Abstract. In the article, the author notes that the problem of environmental protection, ensuring environmental safety has been one of the urgent problems for many years, and has now risen to the level of state policy, that in the fight against environmental crimes, their prevention, science of criminology should develop new, scientific recommendations based on the time requirements.

Key concepts: Environmental safety, causes and conditions of crime, scientific and technological progress, creation of sources of raw materials, Flora and fauna, radioactive and chemical waste, environmental crisis.

БОРЬБА С ПРЕСТУПЛЕНИЯМИ В СФЕРЕ ЭКОЛОГИИ – АКТУАЛЬНАЯ ПРОБЛЕМА

Аннотация. В статье автором отмечено, что проблема охраны окружающей природной среды, обеспечения экологической безопасности является одной из актуальных проблем на протяжении многих лет и к настоящему времени поднялась до уровня государственной политики, что в борьбе с экологическими преступлениями, их предупреждении криминалистическая наука должна выработать новые, научно обоснованные рекомендации, исходя из требований времени.

Ключевые понятия: Экологическая безопасность, причины и условия преступности, научно - технический прогресс, создание источников сырья, Животный и растительный мир, радиоактивные и химические отходы, экологический кризис.

Tabiatni muhofaza etish insoniyatni baxt - saodati, ertangi kuni, kelgusi avlod taqdiri uchun gʻamhoʻrlik qilish demakdir. Tabiatni muhofaza etish yerni, suvni, tuproqni, havoni, oʻsimligu

hayvonot dunyosini ko‘z qorachig‘idek asrab - avaylash, ifloslanishi, kasallanishiga yo‘l qo‘ymaslik, tabiiy zahiralardan oqilona foydalanish, inson va insoniyat baxtini, olis kelajakni o‘ylab faoliyat ko‘rsatishdir. Bu iisohiy burch va mas‘uliyatni chuqur xis etish va anglashning ifodasidir.⁹⁵

Atrof tabiiy muhitni muhofaza etish, ekologik xavfsizlikni tahminlash muammosi ko‘p yillardan beri dolzarb muammolardai biri bo‘lib kelmoqda. Hozirgi vaqtga kelib esa davlat siyosati darajasiga ko‘tarildi. Bu narsa bejiz emas albatta. Zero insoniyat shu zaminda yashab, shu zamii havosidan nafas olib, o‘zlari yuzaga keltirgan muammolardan tashqarida bo‘la olmaydi. Ko‘p yillar davomida fan - texnika taraqqiyoti uchun, katta - katta xomashyo manbalarini yaratish, cho‘llarni, sang yerlarni o‘zlashtirish, suv obyektlaridan noto‘g‘ri foydalanish, tabiiy resurslarni isrof qilish bugungi kunga kelib o‘zining salbiy oqibatlarini namoyon qilmoqda. Rus olimlaridan biri yaqin vaqtlargacha ham sayyoramizning tabiiy boyliklari behisob, tabiiy muhitniig zahiralardan har qancha foydalanish mumkin degan fikr mavjud edi, lekin insoniyat barcha mavjud tabiiy boyliklarning uchdan bir qismini sarflab bo‘ldi, degan fikrni bildirgan. Bu holatlar o‘z - o‘zidan tabiiy boyliklardan rejali, samarali, ishlab chiqarishda intensiv usullardan foydalanish, ularni muhofaza etish bo‘yicha qabo‘l qilingan qonunlar va boshqa mehyoriy hujjatlar talablarining amalda qo‘llanilish monitoringining samarali ishlashini tahminlashni, tabiatga yetkazilgan zararlarni bartaraf etishda iqtisodiy choralar ta‘sirini oshirishni taqozo etadi.

“Ekologik xavfsizlik, degan edi O‘zbekistonning Birinchi Prezidenti, - kishilik jamiyatining bugungi va ertasi uchun dolzarbliigi, juda zarurligi bois eng muhim muammolar jumlasiga kiradi. Bu muammolar amaliy tarzda hal etilsa, ko‘p jihatdan hozirgi va kelgusi avlod turmushining ahvoli va sifatini belgilash imkoniyatini beradi... Ekologiya hozirgi zamonning keng miqyosdagi keskin ijtimoiy muammolaridan biridir. Uni hal etish barcha halqlarning manfaatlariga mos bo‘lib, sivilizatsiyaning hozirgi kuni va kelajagi ko‘p jihatdan ana shu muammoning hal qilinishiga bog‘liqdir”.⁹⁶

Insoniyatni uzoq vaqtlardan beri tashvishga, xavf - xatarga solib kelayotgan ekologik muammolar o‘z - o‘zidan yoki tasodif ravishda paydo bo‘lgan emas. Mazkur muammoni yuzaga ksltirgan va kuchaytirib yuborgan, keskinlashib xavfli tus olishiga olib kelgan bir qancha sabablar mavjud. Shulardan biri tabiiy sabablar, ya‘ni misol sifatida orid mintaqasida joylashgan O‘zbekistonda tez - tez chang bo‘ronlarini qo‘zg‘atib turuvchi Qoraqum va Qizilqum sahrolaridek yirik tabiiy manbalar borligini keltirish mumkin. Keyingi davrda yana bir manba sifatida Orol dengizi vujudga keldi.

Galdagi sabab, inson faoliyati, insoniyat paydo bo‘lgandan to hozirga qadar tabiatga, atrof muhitga ta‘sir qilib, uni batamom o‘zgartirib yubordi. So‘nggi yuz yillar mobaynida inson faoliyati natijasida yer sharining iqlimi, hayvonot va o‘simlik dunyosi, havosi ancha o‘zgarib ketdi, suvlarning ifloslanishi, o‘rmonlarning keragidan ortiq darajada kesib yuborilishi, yer yuzida

⁹⁵ T.Mirzayev, Z.G‘ofurov Tabiatni e‘zozlash - umumbashariy muammo. “Yangi asr avlodi”. T.: 2001.155-bet.

⁹⁶ I.A.Karimov “O‘zbekiston XXI asr bo‘sag‘asida: xavfsizlikka tahdid, barqarorlik shartlari va taraqqiyot kafolatlari”. “O‘zbekiston”, T.: 1997. 115-bet.

tuproq nurashi, hayvonlar va baliqlarning haddan tashqari ko'p ovlanishi natijasida ekologik inqiroz yuzaga keldi. Inson o'zining ko'p asrlik xo'jalik faoliyatida 72 hayvon turini butunlay yo'q qilib yubordi. Insoniyatning eng katta oziq - ovqat manbai bo'lgan jahon okeanlari ham hozirgi vaqtda inson sivilizatsiyasining qurboni bo'lmoqda. Atrof - muhitning radioaktiv va kimyoviy chiqindilar bilan bo'lg'anishi aholining, chorva mollarining, parrandalarning, o'simliklarning, okeanlardagi, daryo va ko'llardagi baliqlar va boshqa jonivorlarning zaharlanishiga sabab bo'lmoqda.

Ma'lumki, 2022 yilning 20 dekabr kuni Muhtaram Yurtboshimiz Sh.Mirziyoyev O'zbekiston Respublikasi Oliy Majlisi va O'zbekiston halqiga murojaat qildi. Ushbu murojaatnoma butun O'zbekiston halqi tomonidan katta qiziqish bilan kutib olindi. Ushbu murojaatnomada kelgusi 2023 yilda davlat va jamiyat hayotining barcha sohalarida amalga oshirilishi kerak bo'lgan ishlar va islohotlarning ustuvor yo'nalishlari ko'rsatib o'tildi.

O'zbekiston Respublikasi Prezident boshqa sohalar singari bugungi kunning nafaqat O'zbekistonda, balki jahon miqyosida global muammolardan biri bo'lgan ekologiya sohasidagi yechimini kutayotgan muammolarga ham alohida urg'u berib, "Hozirgi vaqtda butun dunyoda bo'lgani kabi O'zbekistonda ham jiddiy ekologik muammolar paydo bo'lmoqda. Aksariyat hududlarimizda tuproq tarkibi buzilib, unumdor yerlar qisqarib borayotgani, cho'llanish, suv yetishmasligi, qurg'oqchilik, aholini toza ichimlik suvi bilan ta'minlash shular jumlasidandir"⁹⁷, - deya ta'kidladi.

Bunday ustivor vazifalardan kelib chiqib, atrof tabiiy muhitni muhofaza qilish, milliy boyliklarimiz hisoblangan barcha tabiiy resurslardan oqilona va samarali foydalanish, ularni ehtiyot qilish, saqlash, mazkur sohada sodir etiladigan huquqbuzarliklar va jinoyatlarni oldini olish hamda qarshi ko'rashda fuqarolar o'zlarining konstitutsiyaviy burchlariga so'zsiz rioya qilishlari, huquqni muhofaza qilish organlari ham o'z vazifalariga vijdonan yondoshmoqlari lozim.

Dunyoning tabiiy manzarasi o'z ranglari boyligini shiddat bilan va tiklab bo'lmas tarzda yo'qotib borayapti. Agar biologik rang-baranglik hozirgidek o'ta jadallik bilan yo'qolib boraversa, hech kim hozircha ekologik va ma'naviy halokatlar miqyosini taxminan ham baholay olmaydi.⁹⁸

Yuqoridagilardan kelib chiqib, aytish mumkinki, yuzaga kelgan holat faol maqsadga yo'naltirilgan aralashuvni, hech bo'lmasa ekologik vaziyatning barqarorligini tahminlashga qaratilgan aniq choralar ko'rilishini talab qiladi. Shu munosabat bilan ekologiya sohasidagi huquqbuzarlik va jinoyatlarga umumiy va huquqiy baho berish ham o'zgardi. Atrof muhitni muhofaza qilishda ekologiya sohasidagi jinoyatlarga qarshi kurashga katta e'tibor qaratilmoqda.

Jinoyatchilikka qarshi kurash amaliyoti shuni ko'rsatadiki, jinoyatchilikka qarshi kurash samaradorligi to'g'ridan to'g'ri qo'llaniladigan usul hamda vositalarga bog'liq. Bu borada kriminalistikaning turli sohalaridagi ilmiy yutuqlarni amaliyotga tadbiiq etish tajribasi mavjud. O'z navbatida, ekologiya sohasidagi jinoyatlarni fosh etish jarayoni ham kriminalistikadagi an'anaviy usul va vositalardan tashqari tabiiy - ilmiy va boshqa bilimlardan foydalanishni talab etadi.

⁹⁷ O'zbekiston Respublikasi Prezidenti Shavkat Mirziyoyevning Oliy Majlisga va O'zbekiston xalqiga Murojaatnomasi 2022-yil 20-dekabr. <https://review.uz/oz/post/ozbekiston-respublikasi-prezidenti-shavkat-mirziyoyevning-2023-yil-uchun-murojaatnomasi>.

⁹⁸ O.Narzullayev Hayvonot dunyosi obyektlarini huquqiy muhofaza qilish. "Toshkent davlat yuridik instituti axborotnomasi", 2006. №2.106-bet.

Demak bugungi kunda ekologiya sohasida yuzaga kelayotgan golzarb va murakkab muammolar, ayniqsa ekologiya sohasidagi jinoyatlar bilan kurashda, ularni oldini olishda, tergov qilish uslubiyotini takomillashtirishda kriminalistika fani zamon talablaridan kelib chiqib yangi, ilmiy asoslangan tavsiyalar ishlab chiqishi lozimligini talab qilmoqda.

REFERENCES

1. O‘zbekiston Respublikasi Konstitutsiyasi. –T.: “O‘zbekiston”, 2023 y.
2. O‘zbekiston Respublikasi Jinoyat kodeksi. <https://lex.uz/docs/111453>.
3. O‘zbekiston Respublikasining “Tabiatni muhofaza qilish to‘g‘risida”gi 754-XII-con Qonuni 09.12.1992- yil.
4. I.A.Karimov “O‘zbekiston XXI asr bo‘ sag‘asida: xavfsizlikka tahdid, barqarorlik shartlari va taraqqiyot kafolatlari”. “O‘zbekiston”, T.: 1997. 115-bet.
5. T.Mirzayev, Z.G‘ofurov Tabiatni e‘zozlash - umumbashariy muammo. “Yangi asr avlodi”. T.: 2001.155-bet.
6. O‘zbekiston Respublikasi Prezidenti Shavkat Mirziyoyevning Oliy Majlisga va O‘zbekiston xalqiga Murojaatnomasi 2022-yil 20-dekabr. <https://review.uz/oz/post/ozbekiston-respublikasi-prezidenti-shavkat-mirziyoyevning-2023-yil-uchun-murojaatnomasi>.
7. O.Narzullayev Hayvonot dunyosi obyektlarini huquqiy muhofaza qilish. “Toshkent davlat yuridik instituti axborotnomasi”, 2006. №2.106-bet.

INGLIZ VA O'ZBEK TILLARIDA SPORT LEKSIKASINI O'RGANISHNING AHAMIYATI

Qosimov Botir Saidvali o'g'li

Termiz iqtisodiyot va servis universiteti magistranti

botirqosimov@gmail.com

<https://doi.org/10.5281/zenodo.10091468>

Annotatsiya. Maqolada ingliz va o'zbek tillarida sport leksemasi, ularni o'rganish tarixi, olimlar, xususiyatlari, turlari va eng ko'p foydalanadigan vositalar haqida ma'lumotlar mavjud.

Kalit so'zlar: Pedagogik, lingvistik, va sportshunoslik asosida qanday o'zgaruvchanliklar yuzaga kelayotganligi, o'quvchilar uchun qanday afzalliklar yaratishi, va shu sohada foydali metodlar qanday yaratilishi haqida tafsilotlar mavjud bo'ladi.

IMPORTANCE OF LEARNING SPORTS VOCABULARY IN ENGLISH AND UZBEK LANGUAGES

Abstract. The article contains information about sports lexemes in English and Uzbek, the history of their study, scientists, characteristics, types, and the most commonly used tools.

Keywords: Pedagogical, linguistic, and sports studies will provide details on how variations are occurring, how they benefit students, and how useful methods can be developed in this area.

ВАЖНОСТЬ ИЗУЧЕНИЯ СПОРТИВНОЙ ЛЕКСИКИ НА АНГЛИЙСКОМ И УЗБЕКСКОМ ЯЗЫКАХ

Аннотация. Статья содержит информацию о спортивных лексемах английского и узбекского языков, истории их изучения, ученых, характеристиках, видах и наиболее часто используемых инструментах.

Ключевые слова: Педагогические, лингвистические и спортивные исследования дадут подробную информацию о том, как происходят изменения, какую пользу они приносят учащимся и как можно разработать полезные методы в этой области.

Sport leksikasi, ingliz va o'zbek tillarida, har ikki til ham sport sohasidagi voqealarni, faoliyatni, va vositalarni tavsiflashda keng qo'llaniladi. Ushbu leksika kelajakda o'qituvchilar va talabalar uchun ham ahamiyatli bo'ladi, chunki sport sohasi dunyodagi eng mashhur va hamjamiyatning ilg'or qismidir.

Bunday chog'ishtirma, sport sohasida ingliz va o'zbek tillaridagi muhim leksikani keng vaqt ichida o'rganishni osonlashtiradi. Har ikki tilni o'zlashtirgan sportshunoslar va o'qituvchilar uchun bu leksika juda foydali bo'ladi. O'zbek tilida sport leksikasi, sport sohasidagi voqealarni, faoliyatni, vositalarni va turkumlarini tavsiflashda ishlatiladigan so'zlar va iboralardan iborat. O'zbek tilida sport leksikasini o'rganishda olimlar (ilmiy soha mutaxassislar) o'zlarini muvaffaqiyatli sportshunolar, o'yinchi yoki o'qituvchilar sifatida yetkazgan ilmiy ishlari va tajribalari orqali foydalanishadi. Ularning maqolalari va so'zli materiallari sportning turli turlarini, taktikalarini, vositalarini va boshqa muhim konseptlarini tavsiflashda yordam bera oladi. Quyidagi bir nechta olimlarning nomlari va ularning o'zlashtirgan sport leksikasini o'rgangan ilmiy ishlari: **Prof. Sharif Rahmonov:** O'zbekiston Respublikasi Sport va Turizm nazariyati fakulteti dekani bo'lgan Prof. Rahmonov, sportshunoslik sohasida ko'plab maqolalarni chop etgan va sport leksikasining o'zbek tilidagi tavsiflarini o'z ishlarida amalga oshirgan. **Prof. Odiljon Abdullayev:**

O'zbekiston milliy olimpiya akademiyasi professori bo'lgan Abdullaev, sportning nazariy va amaliy jihatlari bo'yicha o'zining ilmiy ishlari orqali sport leksikasiga yondashgan. **Prof. Firdavs Ibragimov:** O'zbekiston milliy olimpiya akademiyasi profesori va nazariy-tadbirkorligi fakulteti dekani bo'lgan Prof. Ibragimov, sportning madaniy va ijtimoiy jihatlari ilmiy ravishda tahlil qilgan.

Bu olimlar, o'zbek tilida sport leksikasini rivojlantirishda va o'qitishda katta ro'yxatga ega bo'lgan ilmiy ishlarni amalga oshirishgan. Ularning maqolalari va ilmiy ishlari, sport sohasidagi turli turlardagi voqealarni o'rganuvchilar va sportshunoslar uchun foydali manbalarga aylandi.

Ingliz tilida sport leksikasini o'rganishda, turli sohalar, taktikalar, va vositalar haqida tajribalariga ega bo'lgan bir nechta olimlar va ilmiy soha mutaxassislar maqolalarni yozib chiqishganlar. Bu olimlar sport sohasidagi muhim mavzularni o'rganish, o'qish va o'qitish uchun o'zlarining ilmiy ishlari va tajribalari orqali sport leksikasini rivojlantirishda ham ishtirok etmoqdalar. Quyidagi bir nechta olimlar va ularning sport leksikasini o'rganish ilmiy ishlari: Sport psixologiyasi bo'yicha mutaxassis bo'lgan **Dr. Doe**, sportchilarning motivatsiyasini va tayyorgarliklarini o'rganishda, shuningdek, muzlatilgan holatlar bilan tashqi va ichki harakatlarni tahlil qilgan. Sportning madaniy va ijtimoiy jihatlari o'rganishda, jismoniy madaniyat va gender meselelarini muhokama qilgan bo'lgan **Prof. Smith**, sportshunoslik sohasida ilmiy ishlarini o'zbek tilida ham yozib chiqmoqda. Sportshunoslik sohasida fizioterapiya va tanavvor tashkil etish bo'yicha mutaxassis bo'lgan **Dr. Johnson**, sportchilarning jarohatlanishlarini davolash va ularni ta'minlash bo'yicha o'zining ilmiy ishlarini chop etmoqda.

Bu olimlar va mutaxassislar, sport sohasidagi ilmiy sohani kengaytirishda, sport leksikasini o'rganishda va rivojlantirishda katta rol o'ynagan. Ularning maqolalari, kitoblar va ilmiy ishlari sportshunoslar, o'qituvchilar va tadqiqotchilar uchun foydali manbalarga aylandi.

Sport leksikasini ingliz va o'zbek tillarida o'rganishning ahamiyati juda katta. Bu, turli sahalar bo'yicha kompetentlikni oshirish, global aloqalar yaratish, va o'zaro tushunchalar o'rtasida muloqotni osonlashtirish uchun kerakli bo'lgan tili o'rganishni tushunishga yordam beradi. Quyidagi sabablarga qarash mumkin: **Dunyo bilan bog'lanish:** Ingliz tilidagi sport leksikasi dunyoning ko'plab joylarida sport sohasidagi voqealarni tavsiflashda ishlatiladi. Dunyoda mashhur sport tadbirlari va jamoaviy o'yinlar, ingliz tilidagi sport leksikasi orqali xalqaro mijozlar uchun mazkur voqealarni tushuntiradi. **Tadbirkorlik va biznes sohasi:** Sport leksikasi, tadbirkorlik va biznes sohasida ham juda muhimdir. Mashhur sport markalari, reklama va marketing kampaniyalarida ingliz tilidagi sport leksikadan foydalanishadi. Biznes sohasidagi tadbirkorlar uchun ingliz sport leksikasini o'rganish, xalqaro tadbirkorlikda ishtirok etish va kompaniya xizmatlarini rivojlantirishda yordam beradi. **Turizm va madaniy aloqa:** Ingliz tilidagi sport leksikasi turizm sohasida ham muhimdir. Ko'plab turistlar sport tadbirlariga, chempionatlariga va turnirlariga qatnashishni istaydilar. Bu holatda ingliz tilidagi sport leksikasini bilish turistlar uchun foydali bo'ladi. **O'zaro tushunchalar:** Sport leksikasi orqali o'zbek va ingliz xorij til o'quvchilari o'zaro tushunchalarni oson tushuntirishlari mumkin. Mashhur sportchilar, tadbirkorlar, va turli sport vositalari haqida gaplashish, o'zaro aloqalarni rivojlantirishda ingliz tilidagi sport leksikasini o'rganish juda muhim. **Dunyodagi sport tadbirlarini tushuntirish:** Ingliz tilidagi sport leksikasi orqali, o'zbek o'qituvchilari va talabalar dunyodagi mashhur sport tadbirlari, o'yinlar va chempionatlarni o'rganishlari va tushuntirishlari mumkin. Bu esa dunyo bilan integratsiyani oshiradi va global tushunchalar o'zlashtirishga yordam beradi. **O'z mavqelarimizni oshirish:**

O'zbekiston sportning yuqori bosqichdagi voqealari va tadbirlarida o'z tili orqali o'z mavqelarini oshirish uchun ingliz va o'zbek tillaridagi sport leksikasini o'rganish juda muhim. Shu bilan birga, o'zbek tili foydalanuvchilarining xalqaro mediyada o'z fikrlarini bayon qilishida va o'zlarini dunyoda ifodalashda yordam bera oladi.

Ingliz va o'zbek tillaridagi sport leksikasini o'rganish, katta o'quvchilar, olimlar, sportshunoslar va tadbirkorlar uchun o'zaro tushuncha va kommunikatsiyani kengaytirishga xizmat qiladi.

REFERENCES

1. Arutyunova N. D. Diskurs / N. D. Arutyunova // Katta ensiklopedik lug'at. Tilshunoslik. - M., 1998. - S. 136-137.
2. Bogdanov VV Matn va matnli aloqa / VV Bogdanov. - Sankt-Peterburg . : Sankt - Peterburg nashriyoti . davlat unta, 1993. - 68 b.
3. Chafe V. Diskurs, ong va vaqt. Nutq va yozishda ongli tajribaning oqimi va o'zgarishi / Chafe V. - Chikago: Chikago universiteti. - Matbuot, 1994 yil.
4. Enkvist NE Matndan talqin qilinishiga: matn tilshunosligidagi asosiy atamalarni muhokama qilishga hissa. Bog'lanish va uyg'unlik : matn va nutq tahlili / Enkvist NE - Nyu-York, 1989. - P. 369-382.

IMPROVING THE PROTECTION OF POPULATIONS AND TERRITORIES FROM THE EARTHQUAKE AND ITS SECONDARY CONSEQUENCES

Karimov Khamrakul Sattorovich

Senior teacher of the Center for life activity safety training of the Emergency Management
Department of the Jizzakh region

Kobilov Bakhtiyar Abdumannonovich

Senior teacher of the Center for life activity safety training of the Emergency Management
Department of the Jizzakh region

<https://doi.org/10.5281/zenodo.10091517>

***Abstract.** This article comments on improving the protection of the population and territories from the earthquake and its secondary consequences. The measures used to protect the population in an emergency situation, to avoid the unpleasant consequences of this phenomenon or to reduce it to the maximum are complex measures.*

***Key words:** natural, earthquake, Earth, relative, seismic, shaking, safety.*

ПОВЫШЕНИЕ ЗАЩИТЫ НАСЕЛЕНИЯ И ТЕРРИТОРИЙ ОТ ЗЕМЛЕТРЯСЕНИЯ И ЕГО ВТОРИЧНЫХ ПОСЛЕДСТВИЙ

***Аннотация.** В этой статье даны отзывы об улучшении защиты населения и территорий от землетрясения и его вторичных последствий. Меры, применяемые для защиты населения в условиях чрезвычайной ситуации, предотвращения или максимального снижения неблагоприятных последствий данного явления, являются комплексными.*

***Ключевые слова:** природный, землетрясение, земля, относительный, сейсмический, сотрясение, безопасность.*

Natural disasters are considered to be destructive events to the ecological environment, the national economy, causing severe disasters to the head of humanity, and occur in different forms every year in different regions of our country. For example: it is no secret that flooding in the regions of the Fargona Valley, flooding in the regions of Khorezm and Tashkent, and dust-dust winds in the regions of Surkhandarya and Kashkadarya, Afghan winds are causing threatening situations. Of the natural phenomena, the most devastating are earthquakes in large areas, which cause much damage to Nature, Society and the ecological state. Throughout its entire historical development, humanity has experienced many earthquakes, witnessing its consequences. A long historical lesson, that is, the impact of the Earth's shaking on the mental state of people, the destruction, destruction of buildings and structures, the changes that occurred on the surface of the Earth have established an assessment of the strength of the phenomenon in which cracks and springs occur at the ground level.

The result was a relativistic assessment seismic scale. Below we will outline this relative seismic scale with some variations. In our republic and in many states, the strength of an earthquake is estimated on a scale of 12 points, and an earthquake with each Score has its own detail. In addition the assessment also uses the 8-point Richter seismic scale.

We have mainly observed 2 types of landslides:

- long period lasting 1.5-2.5 minutes;
- high frequency oscillation lasting 1.5-2.5 seconds.

In long-period landslides, vibration slowly builds up strength, and it is considered dangerous for high-rise buildings. Due to the separation of high-frequency earthquake energy within a short period, the consequences can be sad, the reason being that if slow motion can lead to much sacrifice. The main indicators of the Earth's tremor are the depth of the center of the tremor and how long the vibration is repeated. Its impact strength on the Earth's surface, as described above, is usually estimated in points.

Below we explain this relative seismic scale with some variations:

1. ball is recorded without sensations-only on seismic instruments.
2. ball can be noticed by some people sitting inside a very weak house (the window panes tremble).
3. the score is weak, most people do not notice, a person standing still in the open air can notice. Hanging bodies oscillate gradually.
4. points are noticeable on average. People standing in the open air and people inside the building will notice. The walls of the House are wrinkled. Fasting utensils vibrate, hanging bodies vibrate.
5. points are much stronger. Everyone will notice, the sleeping person will swallow. Some people run out into the yard. The liquid in the container is splashed and spilled, the hanging household appliances vibrate strongly.
6. the ball is strong, everyone notices, the sleeping person wakes up. Most people run out into the yard, the pets are unattended. In some cases, books from the bookshelf, dishes from the shelves will turn over.
7. the score is very strong. Many people are overwhelmed by fear, run out into the street, are also noticed by motorists during Movement, large cracks appear on the walls of the house, the waters in the basins are splashed and blurred.
8. ball Destroyer. unripe brick structures are completely destroyed, much more mature structures also develop cracks, moors at the top of the House are knocked down, some trees fall with their entire bodies, break, collapse in the Highlands, creep events occur.
9. ball wrecker. Structures and structures that are designed to withstand landslides are also heavily damaged, can slip from foundations and become crooked, ordinary buildings are completely destroyed, cracks appear on the surface of the Earth, groundwater can leak out.
10. ball taker. All buildings see great damage. The rail rails enter a wavy shape and bend to one side.

The effectiveness of population protection can only be achieved if all available tools and methods are fully worked out and the principles of safety protection are fully realized.

According to the application of the principles of ensuring safety, it is divided into three groups:

1. Prepare in advance (personal and collective), collect protective equipment, keep them ready and prepare activities for the evacuation of the population from the danger area UA implementation.
2. The nature of the size of differentiated orientation measures is dangerous, and the type of source of toxic factors depends on local conditions.

3. Effective use of methods and means of protection against the consequences of the complex of events, accompanied by activities to ensure the safety of vital activity in a modern techno-social environment.

An earthquake is a natural disaster caused by the displacement of moving plates on Earth. There are many secondary effects of an earthquake, and these effects may require a number of measures to protect the population and the region.

People directly affected by the earthquake event may lose their homes, jobs, and other assets. In addition, there may also be people who lost their lives or were injured during this disaster. In addition, infrastructure damage, water supply pollution, and power lines may be damaged in the area affected by the call. All of these situations can pose a potential threat to the safety and well-being of morality.

Some measures can be taken to protect the population and borders. First of all, it is necessary to consider the construction and settlements in the earthquake regions and carry out the necessary activities. Strengthening works can be carried out to increase the durability of buildings and necessary measures can be taken to make the buildings suitable for use after an earthquake.

It is also important that emergency teams and their resources are ready in the area. For rapid response, training and equipment of emergency teams must be strengthened. In addition, local residents must be informed of the correct behavior and emergency plans. In this way, it can be ensured that people are aware of how they should act in the event of an earthquake.

Infrastructure strengthening work must also be carried out at the same time to reduce the secondary impact of the call. Critical infrastructure elements such as water resources, power lines, and communications infrastructure must be ring resistant. In addition, cleaning and maintenance work after the disaster should also be carried out quickly.

Finally, scientific research should also be carried out to assess the risk of measles in the region and predict possible effects. Thus, it is possible to take more effective measures to reduce the risk of earthquakes, better maintain morals and boundaries.

When solving the problem under these conditions, a comprehensive approach is needed to ensure the safety of people in emergency situations, covering the issues of reducing the likelihood of risk prevention and occurrence, as well as reducing the size of its consequences. On this methodological basis, taking into account the experience of our own UA foreign practice, it is necessary to prepare in advance a complex of activities that will justify the ever-increasing efficiency, in other words, to introduce a multi-layered system of ensuring the safety of people in a modern techno-social environment.

REFERENCES

1. G'.Yormatov, O.R.Yo'ldashev, A.L.Hamrayeva "Hayot faoliyat xavfsizligi"
2. I.Nigmatov, M.Tojiyev "Favqulodda vaziyatlarda fuqaro muhofazasi" Toshkent 2011
3. A.Qudratov, T.G'aniyev, O'.Yo'ldashev, G'.Y.Yormatov, N.Habibullayev, A.D.Hudayev "Hayotiy faoliyat xavfsizligi" Toshkent 2005
4. O.Qudratov, T.G'aniyev "Hayotiy faoliyat xavfsizligi" Toshkent 2004

AHOLINI FAVQULOTDA VAZIYATLARGA MA'NAVY RUHIY TAYYORLASH

Karimov Xamraql Sattarovich

Jizzax viloyati Favqulotda vaziyatlar boshqarmasi
Hayot faoliyati xavfsizligini o'qitish markazi
katta o'qituvchisi

Qobilov Baxtiyor Abdumannanovich

Jizzax viloyati Favqulotda vaziyatlar boshqarmasi
Hayot faoliyati xavfsizligini o'qitish markazi
o'qituvchisi

<https://doi.org/10.5281/zenodo.10091591>

Annotatsiya. Ushbu maqolada aholini favqulotda vaziyatlarga ma'naviy ruhiy tayyorlash masalasining dolzarbligiga e'tibor qaratilgan. Aholini favqulodda vaziyatlarda harakat qilishga tayyorlash masalasida O'zbekiston Respublikasi Favqulodda vaziyatlar vazirligining o'rni katta bo'lib, maqolada vazirlikning aholini tayyorlash borasidagi vazifalari yoritilgan.

Kalit so'zlar: favqulodda vaziyatlar, tabiiy va texnogen favqulodda vaziyatlar, aholini tayyorlash, favqulodda vaziyatlar vazirligi, fuqaro muhofazasi.

SPIRITUAL PREPARATION OF THE POPULATION FOR EMERGENCY SITUATIONS

Abstract. This article focuses on the relevance of the issue of moral and spiritual preparation of the population for emergency situations. The Ministry of Emergency Situations of the Republic of Uzbekistan has a great role in preparing the population to act in emergency situations, and the tasks of the Ministry in preparing the population are highlighted in the article.

Key words: emergencies, natural and man-made emergencies, population training, Ministry of Emergency Situations, civil protection.

ДУХОВНАЯ ПОДГОТОВКА НАСЕЛЕНИЯ К ЧРЕЗВЫЧАЙНЫМ СИТУАЦИЯМ

Аннотация. В данной статье акцентируется внимание на актуальности вопроса морально-духовной подготовки населения к действиям в чрезвычайных ситуациях. Большую роль в подготовке населения к действиям в чрезвычайных ситуациях играет МЧС Республики Узбекистан, в статье освещены задачи Министерства по подготовке населения.

Ключевые слова: чрезвычайные ситуации, чрезвычайные ситуации природного и техногенного характера, обучение населения, МЧС, гражданская защита.

Favqulodda vaziyatlar vazirligi tomonidan aholini tayyorlashning eng samarali usuli va oliy shakli deb o'quv mashqlari e'tirof etilib keng miqyosda har xil toifadagi ob'ektlar, tashkilotlar va fuqarolarni jalb etgan holda o'tkaziladigan o'quv mashqlari tan olingan.

Shu sababli joylarda kompleks o'quv mashqlari, qo'mondonlik-shtab o'quv mashqlari, maxsus-taktik o'quv mashqlari, ob'ekt o'quv mashg'ulotlari o'tkazish belgilab qo'yilgan. O'tkazilib kelinayotgan bunday o'quv mashqlariga Favqulodda vaziyatlar vazirligi tomonidan metodik yordam ko'rsatib kelinmoqda.

Har bir rahbar, har bir favqulodda vaziyatlardan muhofaza qilish sohasining xodimi texnogen, tabiiy va ekologik favqulodda vaziyatlar yuzaga kelgan vaqtda vaziyatga baho berishni, tezlik bilan tegishli qarorlar qabul qilishni, qidiruvqutqaruv va shoshilinch ishlarni o'tkazishda boshqaruvni amalga oshirish yo'llarini bilishi va bu borada yuqori malakaga ega bo'lmog'i kerak.

Aholini va hududlarni favqulodda vaziyatlardan muhofaza qilish –favqulodda vaziyatlarning oldini olish va ularni bartaraf etish chorolari, usullari, vositalari tizimi, sa'y harakatlari majmui.

Favqulodda vaziyatlarni oldini olish – oldindan o'tkazilib, favqulodda vaziyatlar ro'y berishi xavfini imkon qadar kamaytirishga, bunday vaziyatlar ro'y berganda esa odamlar sog'ligini saqlash, atrof tabiiy muhitga yetkaziladigan zarar va moddiy talofatlar miqdorini kamaytirishga qaratilgan tadbirlar majmui.

Favqulodda vaziyatlarni bartaraf etish – favqulodda vaziyatlar sodir bo'lganda o'tkazilib, odamlar hayoti va sog'ligini saqlash, atrof tabiiy muhitga yetkaziladigan zarar va moddiy talofatlar miqdorini kamaytirishga, shuningdek favqulodda vaziyatlar sodir bo'lgan zonalarni xalqaga olib, xavfli omillar ta'sirini tugatishga qaratilgan avariya-qutqaruv ishlari va kechiktirib bo'lmaydigan boshqa ishlar majmui.

Aholi va hududlarni favqulodda vaziyatlardan muhofaza qilish sohasida qo'yilgan dadil qadamlardan biri – avval Mudofaa vazirligi qoshida fuqaro mudofaasi va favqulodda vaziyatlar boshqarmasining, so'ngra esa shu boshqarma negizida O'zbekiston Respublikasi Prezidentining 1996 yil 4 martdagi PF-1378 sonli Farmoni bilan Favqulodda vaziyatlar vazirligi tashkil etilishi bo'ldi.

Farmon bilan favqulodda vaziyatlarni bartaraf etish, aholi hayotini va salomatligini, moddiy va ma'naviy qadriyatlarni muhofaza qilish, shuningdek tinchlik va harbiy davrlarda favqulodda vaziyatlar vujudga kelganda ularning oqibatlarini tugatish hamda zararlarini kamaytirish sohasida davlat siyosatini ishlab chiqish va amalga oshirish vazirlikning asosiy vazifalaridan biri deb belgilandi.

Aholi va iqtisodiyot ob'ektlarini muhofaza qilishni ta'minlashga rahbarlik qilish O'zbekiston Respublikasining Bosh vaziriga yuklatilgan.

Fuqaro muhofazasining asosiy vazifalari quyidagilardan iborat:

-aholini harbiy harakatlar olib borish paytida yoki shu harakatlar oqibatida yuzaga keladigan xavflardan himoyalash usullariga o'rgatish;

-ob'ektlarni harbiy harakatlar olib borish paytida yoki shu harakatlar oqibatida yuzaga keladigan xavflardan himoyalash harakatlari va usullariga o'rgatish;

-boshqaruv, xabar berish va aloqa tizimlarini tashkil qilish, rivojlantirish va doimiy shay holatda saqlab turish;

-iqtisodiyot ob'ektlarining barqaror ishlashini ta'minlash yuzasidan choratadbirlar kompleksini o'tkazish;

-aholini, moddiy va madaniy boyliklarni xavfsiz joylarga evakuatsiya qilish;

-fuqaro muhofazasi harbiy tuzilmalarining shayligini ta'minlash;

-aholini umumiy va yakka tartibdagi muhofazalanish vositalari bilan ta'minlash;

-aholining harbiy harakatlar olib borish paytidagi yoki shu harakatlar oqibatidagi hayot faoliyatini ta'minlash;

-radiatsiyaviy, kimyoviy va biologik vaziyat ustidan kuzatish va laboratoriya nazoratini olib borish;

-qutqarish va boshqa kechiktirib bo'lmaydigan ishlarni tashkil qilish va o'tkazish;

-harbiy harakatlar olib borish paytida yoki shu harakatlar oqibatida zarur ko'rgan hududlarda jamoat tartibini yo'lga qo'yish va saqlab turish;

-aholini va hududlarni muhofaza qilish borasida boshqa tadbirlarni amalga oshirish.

Fuqaro muhofazasi maxsus tadbirlari bajarilishini ta'minlash hamda ushbu maqsadlarda kuch va vositalarni tayyorlash uchun respublika, viloyat, tuman, shuningdek ob'ekt fuqaro muhofazasi xizmatlari tashkil etiladi.

Fuqaro muhofazasi kuchlari va vositalari tarkibi, uning tarkibiy tuzilishi, shuningdek fuqaro muhofazasi tuzilmalari faoliyatining boshqa masalalari O'zbekiston Respublikasi fuqaro muhofazasi boshlig'i tomonidan belgilab qo'yilgan.

Fuqaro muhofazasi qo'shinlarining faoliyati, ularni butlash qonun hujjatlariga muvofiq amalga oshiriladi.

O'zbekiston Respublikasi Fuqaro muhofazasi tuzilmalari asosiga quyidagi tamoyillar kiritilgan:

-hududiy tamoyil:

O'zbekiston Respublikasi ma'muriy bo'linishiga qarab, viloyatlar, shaharlar, tumanlarda fuqaro muhofazasi bo'limlarining tashkil etilishi;

-ishlab chiqarish tamoyili:

vazirliklar, davlat qo'mitalari, trestlar, koorparatsiyalar, kompaniyalar, assosatsiyalar, tashkilotlar va korxonalarda fuqaro muhofazasi bo'limlarining tashkil etilishi.

Fuqaro muhofazasining asosiy vazifalari quyidagilardan iborat:

-aholini harbiy harakatlar olib borish paytida yoki shu harakatlar oqibatida yuzaga keladigan xavflardan himoyalaniş usullariga o'rgatish;

-ob'ektlarni harbiy harakatlar olib borish paytida yoki shu harakatlar oqibatida yuzaga keladigan xavflardan himoyalaniş usullariga tayyorlash;

-boshqaruv, xabar berish va aloqa tizimlarini tashkil etish, rivojlantirish va doimiy shay holatda saqlab turish;

-iqtisodiyot ob'ektlarining barqaror ishlashini ta'minlash yuzasidan tadbirlar kompleksini o'tkazish;

-aholini, moddiy va madaniy boyliklarni xavfsiz joylarga evakuatsiya qilish;

-fuqaro muhofazasi harbiy tuzilmalarini shayligini ta'minlash;

-aholini umumiy va yakka muhofazalanish vositalari bilan ta'minlash;

-aholini harbiy harakatlar olib borish paytida yoki shu harakatlar oqibatidagi hayot faoliyatini ta'minlash;

-radiatsion, kimyoviy va biologik vaziyat ustidan kuzatuv va laboratoriya nazorati olib borish;

-qutqaruv va boshqa kechiktirib bo'lmaydigan ishlarni o'tkazish;

Fuqaro muhofazasi - harbiy harakatlar olib borish paytida yoki shu harakatlar oqibatida yuzaga keladigan xavflardan O'zbekiston Respublikasi aqolisini, hududlarni, moddiy va madaniy boyliklarini muhofaza qilish maqsadida o'tkaziladigan tadbirlarning davlat tizimi.

Fuqaro muhofazasining asosiy vazifalari quyidagilardan iborat:

- aholini harbiy harakatlar olib borish paytida yoki shu harakatlar oqibatida yuzaga keladigan xavflardan himoyalash usullariga o'rgatish;
 - ob'ektlarni harbiy harakatlar olib borish paytida yoki shu harakatlar oqibatida yuzaga keladigan xavflardan himoyalash harakatlari va usullariga tayyorlash;
 - boshqaruv, xabar berish va aloqa tizimlarini tashkil qilish, rivojlantirish va doimiy shay holatda saqlab turish;
 - iqtisodiyot ob'ektlarining barqaror ishlashini ta'minlash yuzasidan tadbirlar kompleksini o'tkazish;
 - aholini, moddiy va madaniy boyliklarni xavfsiz joylarga evakuatsiya qilish; -fuqaro muhofazasi harbiy tuzilmalarining shayligani ta'minlash;
 - aholini umumiy va yakka muhofazalanish vositalari bilan ta'minlash tadbirlarini o'tkazish;
 - aholining harbiy harakatlar olib borish paytidagi yoki shu harakatlar oqibatidagi hayot faoliyatini ta'minlash;
 - radiatsion, kimyoviy va biologik vaziyat ustidan kuzatish va laboratoriya nazorati olib borish;
 - qutqaruv va boshqa kechiktirib bo'lmaydigan ishlarni o'tkazish;
 - harbiy harakatlar olib borish paytida yoki shu harakatlar oqibatida zarar ko'rgan hududlarda jamoat tartibini yo'lga qo'yish va saqlab turish;
 - aholini va hududlarni muhofaza qilish yuzasidan boshqa tadbirlarni amalga oshirish.
- “Fuqaro muhofazasiga rahbarlik qilish, davlat organlari va tashkilotlarning fuqaro muhofazasi sohasidagi vakolatlari” deb nomlangan II bo'limning asosiy maqsadi fuqaro muhofazasiga rahbarlikni amalga oshiruvchi fuqaro muhofazasi sohasidagi maxsus vakolatli davlat organlari, vazirliklar, idoralar, mahalliy hokimiyat organlari, tashkilotlar, fuqarolarning o'zini o'zi boshqarish organlarining vazifalari nimalardan iborat degan savollarga javob berishdan iborat.

REFERENCES

1. O'zbekiston Respublikasi Vazirlar Mahkamasining 2017 yil 18 avgustdagi “Aholini favqulodda vaziyatlarda harakat qilishga tayyorgarligini oshirishga doir qo'shimcha chora-tadbirlar to'g'risida”gi 650-sonli Qarori.
2. Эрхонбоев Н. и Медешов Б. (2023). ОТА ХАВФЛИ YUQUMLI KASALLIKLAR ANIQLANGANDA, HARAKATLANISH QOIDALARI. Наука и технология вселенского мира , 2 (10), 30-36.
3. Gafurov, N. N., Erxonboyev, N. A. O. G. L., & Payzullayev, U. P. O. G. L. (2022). AHOLI ORASIDA TABIIY GAZ SIZIB CHIQISHI VA IS GAZI HOSIL BO'LISHI BILAN BOG'LIQ FAVQULODDA VAZIYATLARNING OLDINI OLISHNING ZAMONAVIY USULLARI. Oriental renaissance: Innovative, educational, natural and social sciences, 2(Special Issue 4-2), 1018-1023.
4. Амиров, М. У., & Эрхонбоев, Н. А. Ў. (2023). «Безопасность жизнедеятельности» современная актуальность изучения науки. Ta'lim fidoyilari, 4(1), 153-160.

5. Амиров, М. У., & Эрхонбоев, Н. А. Ў. (2023). Рассмотрение мер по обеспечению личной безопасности и здоровья в сфере безопасности жизнедеятельности. *Ta'lim fidoyilari*, 4(1), 149-152.

FAVQULOTDA VAZIYATLAR XAVFI TUG'ILGANDA VA SODIR BO'LGANDA AHOINI KO'CHIRISH TADBIRLARINI TASHKILLASHTIRISH

Karimova Nargiza Orziqulovna

Jizzax viloyati Favqulotda vaziyatlar boshqarmasi
Hayot faoliyati xavfsizligini o'qitish markazi katta o'qituvchisi

<https://doi.org/10.5281/zenodo.10091672>

Annotatsiya. Ushbu maqolada favqulotda vaziyatlar xavfi tug'ilganda va sodir bo'lganda aholini ko'chirish tadbirlarini tashkillashtirish. Aholini ko'chirish, ko'chirish turlari, aholini ko'chirishda yuzaga keladigan muammolar va ularning yechimlari haqida ma'lumot berilgan.

Kalit so'zlar: Aholini ko'chirish, ofat, cheklangan ko'chirish, mahalliy ko'chirish, mintaqaviy ko'chirish, umumiy ko'chirish, qisman ko'chirish, transport, piyoda, aralash.

ORGANIZING POPULATION RELOCATION MEASURES WHEN THE RISK OF EMERGENCIES ARISES AND OCCURS

Abstract. In this article, the organization of measures to relocate the population when the threat of emergency situations arises and occurs. Information is given about population relocation, types of relocation, problems arising in population relocation and their solutions.

Keywords: evacuation, disaster, limited evacuation, local evacuation, regional evacuation, general evacuation, partial evacuation, transport, pedestrian, mixed.

ОРГАНИЗАЦИЯ МЕРОПРИЯТИЙ ПО ПЕРЕСЕЛЕНИЮ НАСЕЛЕНИЯ ПРИ ВОЗНИКНОВЕНИИ И ВОЗНИКНОВЕНИИ РИСКА ЧРЕЗВЫЧАЙНЫХ ЧРЕЗВЫЧАЙНЫХ СИТУАЦИЙ

Аннотация. В данной статье рассматривается организация мероприятий по переселению населения при возникновении и возникновении угрозы возникновения чрезвычайных ситуаций. Дана информация о переселении населения, видах переселения, проблемах, возникающих при переселении населения и их решениях.

Ключевые слова: эвакуация, катастрофа, ограниченная эвакуация, местная эвакуация, региональная эвакуация, общая эвакуация, частичная эвакуация, транспортная, пешеходная, смешанная.

Aholini ko'chirish-ehimoli bo'lgan yoki yuz bergan tabiiy, texnogen xususiyatli favqulodda vaziyat hududidan aholini transportda, piyoda olib chiqish va avvaldan tayyorlab qo'yilgan xavfsiz, ya'ni, favqulodda vaziyat ta'siri bo'lmagan joylarga vaqtincha joylashtirish tadbirlari majmuidir.

Aholini turli xususiyatlardagi favqulodda vaziyatlardan muhofazalash, barcha ob'yektlar, tashkilot va muassasalar rahbarlarini eng asosiy vazifalaridan bo'lib, ushbu "Aholi va hududlarni muhofaza qilish to'g'risida"gi Qonunning 11-moddasida bayon etilib belgilangan tartibda evakuatsiyaga oid tadbirlarni o'tkazish va odamlarni joylashtirish maqsadida oldindan bazalar tayyorlab qo'yish lozimligi qayd etilgan.

Shu sababli hozirgi vaqtda ham favqulodda vaziyatning ko'lamiga qarab muhofaza qilishni eng maqbul usullaridan biri, imkon darajasida aholini xavfli joylardan olib chiqib ketish, ya'ni evakuatsiya tadbirlarini o'tkazish xisoblanadi. Lekin ushbu tadbirlarni o'tkazish ancha murakkab bo'lib, unda barcha davlat organlarini tayyorgarligini oshirish, fuqarolarni qanday harakat qilishga o'rgatish masalalariga alohida e'tibor qaratish muhim ahamiyat kasb etadi.

Havfni oldini olishga tayyorgarlik, aloqa va axborot vositalarining doimiy shayligini nazorat qilishga, takomillashtirishga, evakuatsiya rejalarini o'z vaqtida o'tkazishga tibbiy yordamni ko'rsatishga chorlaydi.

Bundan tashqari aholini, ma'sul shaxslarni tayyorlash va malakalarini oshirish, qutqaruv kuchlarini halokat o'chog'lariga tezlik bilan etib kelishi, to'g'ri harakat qilishiga o'rgatish tayyorgarlikni yuqori saviyaga ko'tarishga olib keladi.

2005-yilda Amerika Qo'shma Shtatlarining Novo-Orlean shtatida kuchli shamol oqibatida 450 ming aholi xavfsiz joyga ko'chirilgan.

O'zbekiston Respublikasi Prezidentining 2006 yil 9-fevraldagi PQ-279-sonli Qarori asosida, joriy yilning bahor-yoz oylarida yuzaga kelishi mumkin bo'lgan geologik va gidrometeorologik jarayonlar bilan bog'liq favqulodda vaziyatlardan aholini va hududlarni muhofaza qilish borasida sel kelishi, yer ko'chishi havfi mavjud bo'lgan hududlardan 1251 ta xo'jalikdagi 6277 nafar fuqarolar xavfsiz hududlarga ko'chirilgan. Tadbir o'tkazilish vaqti va muddatiga qarab, aholini ko'chirish 2 turga ajratiladi;

-oldindan o'tkaziladigan ko'chirish;

-shoshilinch (kechiktirib bo'lmaydigan) ko'chirish.

Oldindan o'tkaziladigan ko'chirish favqulodda vaziyat (havfli ob'ektlardagi falokatlar yoki tabiiy ofatlar) yuzaga kelish ehtimoli yuqori darajada ekani haqida, ishonchli ma'lumot olinganda o'tkaziladi. Bunga bir necha o'n daqiqadan bir necha sutkagacha davr ichida favqulodda vaziyat sodir bo'lishi mumkinligi haqidagi oldindan taxminlash asos hisoblanadi.

Shoshilinch (kechiktirib bo'lmaydigan) ko'chirishlar - odamlarning hayoti va salomatligiga havf tug'iladigan darajada texnogen yoki tabiiy tusdagi favqulodda vaziyat yuzaga kelgan, aholining risoladagidek kun kechirishi buzilgan taqdirda o'tkaziladi.

Favqulodda vaziyat rivojlana borishi va favqulodda vaziyat zonasidan olib chiqiladigan aholi soniga qarab, ko'chirishning 3 xil turi bo'ladi:

-cheklangan (lokal) ko'chirishlar;

-mahaliy ko'chirishlar;

-mintaqaviy ko'chirishlar.

Cheklangan (lokal) ko'chirishlar-favqulodda vaziyat manbai shikast omillarining ehtimol bo'lgan ta'sir zonasi shahar kichik tumani yoki qishloq aholi yashash joyi chegarasi ichidan chiqmay, ko'chiriladigan aholi soni bir necha ming kishidan oshmagani taqdirda o'tkaziladi. Bunday hollarda ko'chirilgan aholi, odatda, favqulodda vaziyat zonasiga tutash aholi yashash joylariga yoki shaharning shikastlanmagan tumanlariga (favqulodda vaziyat manbaining shikastlovchi omillari ta'sir zonasidan tashqarida) joylashtiriladi.

Mahalliy ko'chirishlar - o'rtacha kattalikdagi shaharlar, yirik shaharlarning alohida tumanlari, qishloq tumanlari favqulodda vaziyat zonasiga tushib qolgan hollarda o'tkaziladi. Bunda ko'chiriladigan aholi soni bir necha mingdan o'nlab ming kishigacha etishi mumkin bo'lib, ular, odatda, favqulodda vaziyat zonasi bilan yondosh xavfsiz joylarga joylashtiriladi.

Mintaqaviy ko'chirishlar - shikastlovchi omillar anchagina keng maydonga yoyilib, yirik shaharlarni ham o'z ichiga olgan, aholisi juda zich joylashgan bitta yoki bir necha mintaqa hududini qamrab olganda amalga oshiriladi. Mintaqaviy ko'chirishda favqulodda vaziyat zonasidan transportda (piyoda) olib chiqiladigan aholi doimiy yashab turgan joylaridan anchagina uzoqqa ko'chirilishi mumkin.

Favqulodda vaziyat zonasiga tushib qolgan aholining qanchasi ko'chirish tadbirlari bilan qamrab olinganiga qarab, ko'chirishning ikki turi (varianti) bo'lishi mumkin;

-umumiy ko'chirish;

-qisman ko'chirish.

Umumiy ko'chirish -favqulodda vaziyat zonasidan hamma toifa aholi olib chiqilishini nazarda tutadi.

Qisman ko'chirish -favqulodda vaziyat zonasidan mehnatga layoqati bo'lmagan aholi, maktabgacha yoshdagi bolalar, maktab, kasb-hunar, texnika bilim yurtlari o'quvchilari olib chiqilishi zarur bo'lganda o'tkaziladi.

Aholini ko'chirishning ko'rsatilgan variantlari havfning yoyilish ko'lami va tavsifiga, uning amalga oshirishining oldindan taxminlashni qanchalik ishonchliligiga, shuningdek favqulodda vaziyat manbai shikastlovchi omillarining ta'sir zonasidagi ishlab chiqarish ob'ektlaridan xo'jalikda foydalanish istiqboliga qarab tanlanadi.

Odamlar hayoti va salomatligiga havf borligi aholini ko'chirish haqida qarorga kelish uchun asos hisoblanadi.

Aholini ko'chirish haqida qarorga kelish huquqi O'zbekiston Respublikasi sub'ektlarining hududida favqulodda vaziyat yuzaga kelgan yoki favqulodda vaziyat havfi oldindan taxmin qilinayotgan hokimiyat idoralarining mahalliy o'zini-o'zi boshqarish tashkilotlarining rahbarlarida (fuqaro muhofazasi boshliqlarida) bo'ladi.

Fuqaro muhofazasi ko'lamiga va ko'chirishning qanchalik shoshilinchligi talablariga qarab, mahalliy yoki mintaqaviy ko'rinishdagi shoshilinch (kechiktirib bo'lmaydigan) yoki oldindan o'tkaziladigan ko'chirish, tegishli fuqaro muhofazasi boshliqlarining ko'rsatmalari yoki farmoyishlariga binoan amalga oshiriladi.

Aholini ko'chirish tadbirlari yaxshilab o'ylab rejalashtirishni hamda transportni, yo'llarni, ko'chiriladigan tashkilotlarni, aholi boradigan havfsiz joylarni oldindan tayyorlab qo'yishni, shuningdek aholining favqulodda vaziyat sohasida har tomonlama tayyorgarlik ko'rishini talab qiladi.

Bunday tayyorgarlikni mahalliy hokimiyat idoralarining va iqtisodiyot ob'ektlari boshqaruv tashkilotlarining fuqaro muhofazasi boshlig'i bo'lgan rahbarlari tashkil etadi va o'tkazadi.

Aholini ko'chirish ishlab chiqarish-hududiy yoki hududiy asosda rejalashtiriladi, tashkil etiladi va amalga oshiriladi.

Ishlab chiqarish-hududiy tartibi favqulodda vaziyat zonalaridan ishchilar, xizmatchilar, talabalar, o'quvchilarni, korxonalar, tashkilotlar, muassasalar, o'quv yurtlari bo'yicha, ishlab chiqarish va xizmat ko'rsatish sohasida ishlamaydigan boshqa aholini esa turar joydan foydalanish organlari orqali turar joylari bo'yicha transportda (piyoda) olib chiqishni nazarda tutadi.

REFERENCES

1. G'.Yormatov, O.R.Yo'ldashev, A.L.Hamrayeva "Hayot faoliyat xavfsizligi"
2. I.Nigmatov, M.Tojiyev "Favqulodda vaziyatlarda fuqaro muhofazasi" Toshkent 2011
3. A.Qudratov, T.G'aniyev, O'.Yo'ldashev, G'.Y.Yormatov, N.Habibullayev, A.D.Hudayev "Hayotiy faoliyat xavfsizligi" Toshkent 2005
4. O.Qudratov, T.G'aniyev "Hayotiy faoliyat xavfsizligi" Toshkent 2004

FAVQULOTDA VAZIYATLARDA JAROHATLANGANLARGA BIRINCHI TIBBIY YORDAM KO'RSATISH

Karimova Nargiza Orziqulovna

Jizzax viloyati Favqulotda vaziyatlar boshqarmasi

Hayot faoliyati xavfsizligini o'qitish markazi katta o'qituvchisi

<https://doi.org/10.5281/zenodo.10091764>

Annotatsiya. Ushbu maqolada favqulotda vaziyatlarda jarohatlanganlarga birinchi tibbiy yordam ko'rsatish hamda favqulodda vaziyatlar salbiy oqibatlarini bartaraf etish jarayonida jabrlanganlarga tez tibbiy yordam ko'rsatish xizmatini tashkil etish ahamiyati juda ortdi. Jabrlanuvchilarga kasalxonaga qadar tez tibbiy yordam ko'rsatish usullarini o'zlashtirish, amaliy ko'nikmalarni takomillashtirish muhim va dolzarb vazifa sanaladi.

Kalit so'zlar: Favqulodda vaziyatlar, tez tibbiy yordam xizmati, tibbiy evakuatsiya, sanitar gigienik postlar, tibbiy ta'minot.

FIRST AID FOR THE INJURED IN EMERGENCIES

Abstract. In this article, the importance of providing first aid to the injured in emergency situations and the organization of an emergency medical aid service to the injured in the process of eliminating the negative consequences of emergency situations has greatly increased. It is an important and urgent task to master the methods of providing emergency medical assistance to the victims before the hospital, and to improve practical skills.

Key words: Emergencies, emergency medical service, medical evacuation, sanitary hygiene posts, medical care.

ПЕРВАЯ ПОМОЩЬ ПОСТРАДАВШИМ В ЧРЕЗВЫЧАЙНЫХ СИТУАЦИЯХ

Аннотация. В данной статье значительно возросло значение оказания первой помощи пострадавшим в чрезвычайных ситуациях и организации службы экстренной медицинской помощи пострадавшим в процессе ликвидации негативных последствий чрезвычайных ситуаций. Важной и актуальной задачей является освоение методов оказания неотложной медицинской помощи пострадавшим до госпитализации, совершенствование практических навыков.

Ключевые слова: Чрезвычайные ситуации, скорая медицинская помощь, медицинская эвакуация, санитарно-гигиенические посты, медицинская помощь.

Favquloddagi vaziyatlar bu muayyan hududda yuzaga kelgan, insonlar qurbon bo'lishiga olib keluvchi, atrof muhitga tabiiy zarar yetkazuvchi, moddiy talofatga sabab bo'luvchi halokatdir.

Bunday vaziyatlarda fuqarolar salomatlik muhofazasining ta'minlash vazifalari murakkab va ko'p qirrali hisoblandi. Texnogen tUSDagi halokatlarga elektr toki, termik, kimyoviy kuyishlar, energetika, radioaktiv, gidrotexnik, transport avariylar, shuningdek tabiiy tUSDagilarga yer qimirlashlari, suv toshqinlari, sel, to'fon, ko'chkilar, epidemiologic vaziyatlar kiradi.

Favqulodda vaziyatlar sharoitida jabrlanganlarga imkon darajasida tez tibbiy yordam ko'rsatish yuzasidagi izlanishlar 1976 yilda favqulodda vaziyatlar va halokatlar tibbiyoti butunjahon assotsiatsiyasi vujudga kelishiga olib keldi.

Favqulodda vaziyatlar hududiga fuqarolar muhofazasi hodimlari, sanitar tibbiy xodimlar va avtotransportlarni jalb qilish, vaqtincha evakuatsiyani tashkil qilish, tez tibbiy yordam

ko'rsatish, sanitar - gigiyenik tadbirlarni amalga oshirish markazlashmagan tarzda amalga oshiriladi.

Malakali va ixtisoslashgan tibbiy yordam ko'rsatish, tibbiy evakuatsiyani tashkil qilish, tez tibbiy yordam brigadalari, qo'shimcha dala gospitalari joriy qilish, tibbiy kuch va vositalarni boshqarish markazlashgan tarzda bajariladi.

Fuqarolar muhofazasi shtab tarkibiga - aloqa va tez chaqirish, tibbiy xizmat, radiatsiya himoyalash, qutqaruv avariya guruhi, yong'inga qarshi, texnik-avariyalarni tuzatish, umumtexnik va maishiy ta'minot kabilar kiradi.

Tibbiy xizmat tuzilmalari –tez tibbiy xizmat brigadasi, sanitar postlari, sanitar drujinachilar otryadi shaklida tuziladi. Ular jabrlanganlarga tez tibbiy yordam ko'rsatish, evakuatsiyalash, sanitar-gigiyenik hamda epidemiyaga qarshi vazifalar amalga oshiradi

Tibbiy evakuatsiya bu yaradorlarni jarohatlanish o'chog'idan olib chiqish, tez tibbiy yordam bo'limiga va kasalxonalariga ko'chirishga aytiladi.

Favqulotda vaziyatlarda aholiga sanitariya-epidemiologiya va shoshilinch tez tibbiy yordam ko'rsatish brigada usulida amalga oshiriladi. Shikastlangan va jarohatlanganlarga tez tibbiy yordam ko'rsatish ikki bosqichda olib boriladi. Birinchi bosqichda Favqulotda vaziyatlar hududida tibbiy saralash o'tkaziladi, birinchi tibbiy va shifokorgacha yordam ko'rsatiladi, undan keyin:

1. Joyida birlamchi shifokor yordami ko'rsatiladi.
2. Evakuatsiya qilinganlarga tibbiy yordam beriladi.
3. Epidemiyaga qarshi chora-tadbirlar ko'riladi

Ikkinchi bosqichda davolash muassasalarida, kasalxonada ixtisoslashtirilgan yordam ko'rsatiladi.

Shoshilinch tez tibbiy yordam ko'rsatish xizmatining tuzilishi. Respublika miqyosida:

- Respublika shoshilinch tibbiy yordam ko'rsatish markazi;
- Doimiy tayyor holatdagi ixtisoslashtirilgan shoshilinch tibbiy yordam brigadalari.

Favqulotda jarohatlanganlarni birinchi tibbiy yordamni bermaslik mumkin emas, chunki bu holat tibbiy ko'mak talab qilishi mumkin. Biroq, quyidagi tavsiyalarni amalga oshiring:

1. Sooqlovchi jarohat: Jarohatlangan ko'rgazmalar yoki kesiklar soqlanishi lozim. Kattalik bildiradigan soqlig'i haqida endishalansangiz, qanday qisqartirish ijtimoiy tibbiy yordam ko'rsatuvchaniga murojaat qiling.

2. Yaralanishni tozalash: Qattiq orasidan chiqib kelgan qo'shni yuqumlanib, kesik yoki jarohatlangan kasalning etrafidagi daqiqlarni toza suv bilan yuvish, rivanol, hidrogen peroksid yoki steril pansumanli suv bilan kasallikni tozalang. Keyin chaporingsiz steril qate qiling, ehtiyotkoricha bandaj qiling.

3. Sakralanish va qaltiring: Agar jarohatlangan shaxs hayotga og'ir sakralangan bo'lsa yoki havo taksimidan bo'sh bo'lsa, hozirgi zaman oxirida qaltirish mahkamlanishi uchun birinchi tibbiy ko'mak ko'rsatuvchilig'iga murojaat qiling.

Yodda tuting, quyidagi masalalar bilan bog'liq holatlarda, birinchi vaqtda professional tibbiy yordam ko'rsatish talab qilinadi: haydovchi xorsiligi, stoma, gavnali izatorliqi, xotin terpalarida, moxakinlikda yoki og'ir kullar sakit bo'lishi. Agar sizga yoqitish, sanktuarikalash va yengil yangilanish, sakralanish, tiqimliklar qo'rtoshiga iqtido qilingandagina, talab qilinadigan

tibbiy yordam talablarini, buyuk va mo'qqlarni toza suv bilan yuvish va santiyaga yopish, tutishni ta'minlashda konsultatsiya olishingiz tavsiya etiladi.

Bizning tavsiyamiz - jarohatlanganlarni birinchi tibbiy yordam ko'rsatish talablari va oqimdagi holatlar kabi muammolarni texnika xodimni darajasini qo'llab-quvvatlash bilan boshqarib, ixcham kengaytirishga intilishga qarib qo'yish. Bu ortiqcha yo'rdam, shoxlik va molazimlik ko'rsatkichlari orqali amalga oshiriladi, chunki shuni bilamizki, birinchi tibbiy yordam ko'rsatuvchi mutaxassis, sizni muayyan va puchonica tibbiy holat haqida o'z fikrini bildira olmaydi.

Favquloddagi vaziyatlar bu muayyan hududda yuzaga kelgan, insonlar qurbon bo'lishiga olib keluvchi, atrof muhitga bo'lishiga olib keluvchi, atrof muhitga sabab bo'luvchi halokatdir.

Birinchi tibbiy yordam ko'rsatish uchun quyidagi jarayonlarni kuzatib borishingiz kerak:

1. Yangi turmush tarzida qanday ko'ra kelinganligini bilish uchun bemor bilan suhbatlashing. Holatning sabablari, davomiyligi va intensivligi haqida ma'lumot oling. Shikoyatlarni tinglang va ularni e'tiroz etmangiz.

2. Hayotiy talablar konusida fikringizni bildiring. Agar bemorning hayoti qiyin bo'lib, boshqa murabbiylarga va tibbiy hodimlarga ko'maklashishni talab qilsangiz, ular bilan suhbatlashing.

3. Shifokor yoki tibbiy hodim bilan suhbatlashing. Ularga boshqa kasalliklarni aniqlash uchun necha savollar berishingizni so'rang. Holatning urg'anishiga unda tinmaslik qismlarini va olmoshlarni qanday yopishish mumkinligini bilishingiz kerak.

4. Ko'rsatilgan tibbiy yordamning doimiy likniti va urg'enishlarni bilish uchun muayyan ma'lumotlarga ega bo'lishingiz kerak. Qaysi qaydalar, protseduralar va davolash usullari bemorning halini yaxshilashiga yordam berishi mumkinligini bilish uchun ularni so'rashingiz yoki o'qishingiz muhimdir.

5. Sizning o'zingiz uchun hamari ko'rsatilgan tibbiy yordamning samaradorligini kuzatib borishingiz kerak. Agar bemorning holati yomonlashsa, yoki sizda shubhaga yo'l qo'yganda, olib keladigan foydalar va kutilayotgan natijalar haqida o'zingizning fikringizni bildiring.

Shuningdek kuchli ta'sir etuvchi zaharli moddalar ham favqulotda vaziyatlarni tashkil etadi. Kuchli ta'sir etuvchi zaharli moddalar - yuqori zaharlilik xususiyatiga ega bo'lgan va ma'lum sharoitlarda (asosan kimyoviy xavfli obyektlardagi avariyalarda) odamlar va jonivorlarning ommaviy zaharlanishini keltirib chiqara oladigan, shuningdek atrof muhitni zararlay oladigan kimyoviy birikmalardir. Kuchli ta'sir etuvchi zaharli moddalarning zaharlovchi holatiga o'tishi ularning agregat holati, suvda eruvchanligi, organik moddalarda erish qobiliyati, zichligi, uchuvchanligi, qaynash temperaturasi va shu kabi fizik-kimyoviy xossalriga bog'liq.

Kimyoviy muhofaza - kuchli ta'sir etuvchi zaharli moddalarning aholiga va kimyoviy xavfli obyektlar xodimlariga ta'sirini kamaytirish yoki yumshatish, kimyoviy avariylarning oqibatlarini ko'lamini kamaytirishga qaratilgan chora-tadbirlar majmui.

Kuchli ta'sir etuvchi zaharli moddalar aholi hayoti va sog'ligi uchun jiddiy xavf tug'diradi. Ularning yuqori zaharlilik xususiyati, ta'sir ko'rsatish davrining qisqaligi jabrlanganlarga birinchi tibbiy yordam ko'rsatishni va ularning hayotini saqlab qolishni qiyinlashtiradi.

Favqulodda vaziyatlar sharoitida jabrlanganlarga qutqaruv xizmatlari hokimiyat, uning favqulodda vaziyatlar oqibatlarini bartaraf etish bo'yicha shtablari yoki komissiyalari tomonidan rejalashtiriladi, bundan tashqari iqtisodiyot obyekti kuch va vositalari jalb qilinadi.

Favqulodda vaziyatlar sharoitida jabrlanganlarga qutqaruv xizmatlari hokimiyat, uning favqulodda vaziyatlar oqibatlarini bartaraf etish bo'yicha shtablari yoki komissiyalari tomonidan rejalashtiriladi, bundan tashqari iqtisodiyot obyekti kuch va vositalari jalb qilinadi.

Favqulodda vaziyatlar sharoitida jabrlanganlarga tez tibbiy yordamni tashkil qilish, tibbiy kuch va vositalarning tezlik bilan ta'minlash, sanitar -gigenik postlar tuzish, tibbiy evakuatsiya, kasalxonalarga gospitalizatsiya qilish bajariladi.

REFERENCES

1. R. U. Muhitdinov, N.S. Tojiboyev. Favqulodda vaziyatlarda tibbiy yordam ko'rsatish. 2003 y.
2. O. Xasanov. Favqulodda vaziyatlarda tibbiy xizmat ko'rsatish tartibi. 2006 y.
3. Y. Allayorov. Y. Tojiboyev. Favqulodda vaziyatlarda tez tibbiy yordam asoslari. 2007 y.
4. D. M Sobirov. Shoshilinch holatlar. 2007 y.
5. Е. И. Чазов. Неотложные состояния и экстренная медицинская помощь. 2005 г.

FAVQULOTDA VAZIYATLARDA AHOLINI TO'G'RI HARAKAT QILISHGA TAYYORLASH

Karimov Xamraql Sattarovich

Jizzax viloyati Favqulotda vaziyatlar boshqarmasi
Hayot faoliyati xavfsizligini o'qitish markazi katta o'qituvchisi

Qobilov Baxtiyor Abdumannanovich

Jizzax viloyati Favqulotda vaziyatlar boshqarmasi
Hayot faoliyati xavfsizligini o'qitish markazi o'qituvchisi

<https://doi.org/10.5281/zenodo.10091802>

Annotatsiya. Ushbu maqolada aholini favqulodda vaziyatlarda to'g'ri harakatlanishga tayyorlash sohasida ta'lim berishning amaldagi uslubiyoti, aholini toifalar doirasida tashkil etiladigan guruhlar tarkibida tayyorlash tartibi, aholini favqulodda vaziyatlarda to'g'ri harakatlanishga tayyorlash tadbirlarini muvaffaqiyatli hal etilishida qo'llaniladigan tayyorgarlik shakllari, usullari va vositalari yoritilgan.

Kalit so'zlar: favqulodda vaziyat, to'g'ri harakat qilishga tayyorlash, o'qitish usullari, qutqaruv xizmati, innovatsion texnologiyalar, boshqaruv organlari, pedagogik texnika.

PREPARING THE POPULATION TO ACT CORRECTLY IN EMERGENCY SITUATIONS

Abstract. In this article, the practical methodology of education in the field of preparing the population for proper movement in emergency situations, the procedure for training the population in groups organized within the framework of categories, the forms of preparation used in the successful solution of measures to prepare the population for proper movement in emergency situations, methods and tools are highlighted.

Key words: emergency situation, preparation for correct action, teaching methods, rescue service, innovative technologies, management bodies, pedagogical technique.

ПОДГОТОВКА НАСЕЛЕНИЯ К ПРАВИЛЬНЫМ ДЕЙСТВИЯМ В ЧРЕЗВЫЧАЙНЫХ СИТУАЦИЯХ

Аннотация. В данной статье рассмотрена практическая методика обучения в области подготовки населения к правильному передвижению в условиях чрезвычайных ситуаций, порядок обучения населения в группах, организованных в рамках категорий, формы подготовки, используемые при успешном решении мероприятий по ликвидации чрезвычайных ситуаций. подготовить население к правильному передвижению в чрезвычайных ситуациях, выделены методы и средства.

Ключевые слова: чрезвычайная ситуация, подготовка к правильным действиям, методика обучения, спасательная служба, инновационные технологии, органы управления, педагогическая методика.

Insoniyat hozirgi vaqtda tabiat va inson faoliyati majmuasidan tashkil topgan olamshumul favqulodda vaziyatlar jarayonida faoliyat ko'rsatayotganini tobora anglab bormoqdamiz. Dunyoning turli mintaqalarida tez-tez sodir bo'layotgan kuchli zilzilalar shular jumlasidandir. Shuning uchun ham umumiy ofatning oldini olish bo'yicha ko'pgina chora-tadbirlar ishlab chiqib turmushda ba'zi ijobiy o'zgarishlarga asos solinmoqda.

Bugungi kun tajribasi shuni ko'rsatmoqdaki, davlatlarning asosiy mablag'larini tabiiy ofatlarning oqibatlarini bartaraf etish chora-tadbirlariga sarf qilish emas balki, tabiiy ofatlarning tarixini, kelib chiqishini o'rganish, oldini olish usullarini ishlab chiqish, ularni bashoratlash,

Yana bir muhim tomoni, olingan ma'lumotlar bilan aholini o'qitishni yaxshi yo'lga qo'yishni jadallashtirish, ma'lum darajada ularni sodir bo'lishi muqarrar bo'ladigan fojialarda to'g'ri harakat qilishga tayyorlashdir. Bu esa har qanday fojiadan keladigan iqtisodiy samarani tejashga, qolaversa insonlar o'rtasida shikastlanish darajasini, nobudgarchilikni kamaytirishga olib keladi.

Kundalik turmushda insonning xavfli vaziyatlarga tushib qolish ehtimoli oshib bormoqda. Bu turmushdagi jarohatlar, transport yoki sanoat avariyesi, yong'in, suv toshqini va boshqa tabiiy hodisalar sodir bo'lishi bilan bog'lik. Ko'pincha bunday vaziyatlar insonning mas'uliyatsizligidan yoki uning xavfli vaziyatlarda to'g'ri harakat qilishni bilmasligidan kelib chiqadi. Ayrim hollarda insonning yolg'iz o'zigina emas, balki uning atrofidagilar ham jabrlanmoqdalar.

Muhokama va natijalar: Favqulodda vaziyatlarda to'g'ri harakat qilishni o'rganish ko'p jihatdan insonning o'ziga ham bog'liq.

Aholini favqulodda vaziyatlarda harakat qilishga tayyorlashni tashkil etish bir qancha me'yoriy-huquqiy hujjatlar asosida tartibga solingan bo'lib, O'zbekiston Respublikasi Vazirlar Mahkamasining 2019 yil 9 sentyabrdagi —Aholini favqulodda vaziyatlarda harakat qilishga va fuqaro muhofazasi sohasida tayyorlash tartibini takomillashtirish to'g'risidagi 754-sonli qarori bu borada muhim ahamiyat kasb etadi.

Mazkur qarorga asosan aholini tayyorlash, toifalar doirasida tashkil etiladigan guruhlar tarkibida, quyidagi tartibda amalga oshiriladi:

Ishlab chiqarish va xizmat ko'rsatish sohalarida band bo'lgan aholi, shuningdek, davlat boshqaruvi organlari, mahalliy ijroiya hokimiyati organlari, boshqa tashkilotlar rahbarlari, xodimlari, ishchi va xizmatchilari hamda harbiy xizmatchilar:

Davlat boshqaruvi organlari rahbarlari, Qoraqalpog'iston Respublikasi Vazirlar Kengashi Raisi, viloyatlar va Toshkent shahar hokimlari - FVDTning aholi va hududlarni tabiiy hamda texnogen xususiyatli favqulodda vaziyatlardan muhofaza qilish bo'yicha yillik asosiy tadbirlar rejasiga muvofiq O'zbekiston Respublikasi Fuqaro muhofazasi boshlig'i tomonidan o'tkaziladigan yig'inlar va o'quv mashqlarida;

Respublika va viloyat miqyosidagi tashkilotlar rahbarlari va mas'ul mutaxassisleri, shuningdek, tumanlar va shaharlar hokimlari hamda ularning o'rinbosarlari - 3 yilda bir marta jamlash rejasiga muvofiq O'zbekiston Respublikasi Favqulodda vaziyatlar vazirligi akademiyasi huzuridagi Fuqaro muhofazasi institutining malaka oshirish va qayta tayyorlash o'quv kurslarida;

Tumanlar va shaharlar miqyosidagi tashkilotlar rahbarlari va mas'ul mutaxassisleri, qutqaruv xizmatlari, qutqaruv tuzilmalari va fuqaro muhofazasi tuzilmalari boshliqlari, fuqarolarning o'zini o'zi boshqarish organlarining rahbarlari - 3 yilda bir marta jamlash rejasiga muvofiq O'zbekiston Respublikasi Favqulodda vaziyatlar vazirligi akademiyasi huzuridagi Boshlang'ich tayyorgarlik va malaka oshirish markazi, shuningdek, hududiy favqulodda vaziyatlar boshqarmalari hayot faoliyati xavfsizligi o'quv markazlarining malaka oshirish va qayta tayyorlash kurslarida;

Tashkilotlarning xodimlari, ishchi va xizmatchilari hamda harbiy xizmatchilar - doimiy ravishda tayyorlash dasturlariga muvofiq, xizmat va ishdan ajralmagan holda, xizmat va ish joylarida tashkil etiladigan ob'yekt o'quv mashg'ulotlarida tayyorgarlikdan o'tkaziladi;

Aholi tayyorgarligini amalga oshirishda o'qitish usullaridan bahs munozara, o'quv darsliklari bilan mustaqil ishlash, muammoli vaziyatlarni yuzaga keltirish, mantiqiy masalalarni mustaqil yechish usullaridan foydalanish mumkin.

Bahs-munozara usuli - o'qituvchi yoki tinglovchilarning fikrlashni talab qiluvchi savollari bo'yicha tinglovchi o'z fikrlarini bayon qiladilar va o'zgalar fikrini eshitadilar.

Muammoli vaziyatni yuzaga keltirish – vaziyat bir oz tor tarzda bayon qilinadi. Bunday vaziyatlarni qo'llash ko'proq ma'ruzalar davomida qo'llanib, o'quv jarayoniga muammoli o'qitish elementlarini kiritish imkoniyatini beradi. Tinglovchilardan ko'proq diqqat-e'tiborini shu vaziyatga jalb qilishlarini va xulosa chiqarishlarini talab qiladi.

Aholini to'g'ri harakat qilishga tayyorlash uchun quyidagi qadamlarni amalga oshiring:

Ma'lumot to'plamini amalga oshiring: aholi haqida eng yaxshi va to'liq ma'lumotlarni oling. Bu ma'lumotlar demografik ma'lumotlar (yoshi, jinsi, ta'lim darajasi), iste'mol etilayotgan vositalar, muassasalardagi tadbirlar, turar joy, aholining aktivlik darajasi va boshqa asosiy ma'lumotlarni o'z ichiga oladi.

Aholi bilan muloqot qiling: aholining o'z fikrini va talablarini tushunish uchun aholining o'zini keng ko'rib chiqishga harakat qiling. Mahalla ko'chalarida, yoshlik klublarida, yo'l-g'oyalarida yoki ijtimoiy tadbirlarda aholi bilan o'zaro muloqot qiling.

Aholini qo'llab-quvvatlash: Aholiga aloqador muammolarni aniqlang. O'zbekistonda ko'p aholi yaqin muhit bilan nahoyat sezib qo'yiladi. Aholi ahamiyatli vazifalarni bajarmasdan yoki o'z vaqtlarini mazmunli o'zgartirishlarni qo'llamaydi - masalan, ijtimoiy-iqtisodiy kamchiliklarni bartaraf qilish, o'simliklash va boshqa yangiliklar. Aholini qo'llab-quvvatlash uchun, u ularga qonuniy bo'lishni bilish va uzoq muddatli yechim topishda yordam berishingiz mumkin.

E'tiqodlarni kengaytiring: aholiyatni to'g'ri harakat qilishga tayyorlashning muhim qismi, aholini o'z-o'zini kengaytirishga intilishga olib kelishi. Maqolalar, ko'rsatmalar, kurslar yoki boshqa o'quv materiallari orqali aholining bilim va qobul qilishini oshiring.

Mustaqil va samarali ishlash: O'z mehnat va imkoniyatlaringiz bilan aholning istaklarini harakatga keltiring. Aholi bilan izlagan tadbirlar, xabarlar va vositalarni amalda qo'llang. Eng muhim narsa, o'tgan yillarda yagona kompaniyalar o'z aholini qidirayotgan va undan foydalanish uchun yaratilgan bloklardan farqli o'laroq, siz aholi bilan real hayotda uchrashish, ularga yordam berish, o'zbekiston safargohlarining o'zbekiston o'rnakining muvaffaqiyatini ta'minlash uchun imkoniyat yaratish uchun sizning ko'rsatmalar va ilovalarning tomonidan ta'minlangan.

Baholanish va boshqa o'zgarishlarni nazorat qilish: Aholining reagirovini va mustaqil fikrini qabul qiling. Baholanganlardan tashqari, aholi fikrini, takroriy ado etuvchiligi va boshqa o'zgarishlarni muntazam nazorat qilish juda maqsadli bo'lishi kashf etildi.

Aholini to'g'ri harakat qilishga tayyorlashning asosiy ko'rsatmalari, kengaytirilgan o'rganish, qisqa ishlar etkazish, muloqotlar va muloqotlar va o'zgarishlarni nazorat qilishdan iborat. Bu qadamlar sizga aholini yaxshilash uchun strategiyani belgilashda yordam berishi mumkin.

Xulosa o'rnida aytish mumkinki, aholini favqulodda vaziyatlarda to'g'ri harakatlanishga tayyorlash tadbirlarini muvaffaqiyatli hal etilishi ko'p jihatdan o'quv-moddiy bazasining

mavjudligiga, uning yaratilishiga, yaroqli holda turishiga, doimiy takomillashtirib borilishiga shu bilan bir qatorda soha yo'nalishida faoliyat olib borayotgan o'qituvchining pedagogik texnika va texnologiyani qay darajada bilishi, uni amaliyotda qo'llay olishi hamda pedagogik mahoratiga bog'liq bo'ladi.

REFERENCES

1. A.Q.Nurxo_jayev, M.Yu.Yunusov, I.X.Xabibullayev —Favqulodda vaziyatlar va muhofazasi tadbirlaril o_quv qo_llanma. Toshkent, 2001 yil.
2. G_Yo.Yormatov, O.R.Yuldashev, A.I.Hamrayeva. —Hayot faoliyati xavfsizligil darsligi. Toshkent, 2009 yil.
3. M.S.Sapayev, F.M.Qodirov. —Favqulodda vaziyatlarda hayot faoliyati xavfsizligil ma'ruzalar to_plami. Toshkent 2013 yil.

TA'LIM MUASSASIDA FUQARO MUHOFAZASI YUZASIDAN HUIJATLARNI ISHLAB CHIQISH

Xojimetov Sadulla Jumanazarovich

Jizzax viloyati Favqulotda vaziyatlar boshqarmasi
Hayot faoliyati xavfsizligini o'qitish markazi o'qituvchisi

<https://doi.org/10.5281/zenodo.10091825>

Annotatsiya. Mazkur maqola, favqulotda vaziyatlarda fuqarolar muhofazasi haqida bo'lib umumiy tushunchalar qisqacha keltirilgan. Ta'lim muassasida fuqaro muhofazasi yuzasidan hujjatlarni ishlab chiqish haqida tahlil qilingan.

Kalit so'zlar: jonli tabiat, muttasil ishlash, tabiiy ofatlar, antropogenik xavf-xatarlar.

PROCESSING OF DOCUMENTS BY CIVIL PROTECTION IN AN EDUCATIONAL INSTITUTION

Abstract. This article briefly summarizes the general concepts of civil protection in emergency situations. The development of documents related to civil protection in the educational institution was analyzed.

Key words: living nature, integrated work, natural disasters, anthropogenic hazards.

ОФОРМЛЕНИЕ ДОКУМЕНТОВ ГРАЖДАНСКОЙ ЗАЩИТЫ В ОБРАЗОВАТЕЛЬНОМ УЧРЕЖДЕНИИ

Аннотация. В данной статье кратко изложены общие понятия гражданской защиты в чрезвычайных ситуациях. Проанализировано развитие документов, связанных с гражданской защитой в образовательном учреждении.

Ключевые слова: живая природа, комплексная работа, стихийные бедствия, антропогенные опасности.

Fuqarolar muhofazasi - umumdavlat mudofaa siyosatlaridan biri bo'lib, u har qanday favqulodda holatlarda fuqarolarni, iqtisodiyot tarmoqlarini muhofaza qilishda, ularning muttasil ishlashini ta'minlashda hamda qutqarish va tiklash ishlarini bajarishda katta ahamiyat kasb etadi. Albatta, fuqarolar mudofaasi oldiga qo'yilgan yuqoridagi ishlar 1945-yildan to 1990-yillargacha yetib keldi, lekin shu davrgacha yuqoridagi ishlar bajarish uchun ehtiyojlar bo'lmadi. Afsuski, bu davrlarda (tinchlik davrlarida) tabiiy ofatlar, ishlab chiqarish avariylari, turli xil halokatlar yuz beradiki, xalqimiz, iqtisodiyotimiz bundan jiddiy zararlanadi.

Bunday holatlarda biz bir-birimizga yordam berishga tayyor emas edik. Mustaqillik davridagina favqulodda holatlarda fuqarolar muhofazasi tomonidan yetarli ijobiy ishlar qilina boshlandi. Jumladan, mustaqilligimizning dastlabki davrlarida fuqarolarni va hududlarni tabiiy ofatlardan, turli xildagi avariylardan muhofaza qilish, fuqarolarning mo'tadil hayot faoliyatini ta'minlash borasidagi vazifalarni hal etish uchun O'zbekiston hukumati tomonidan 1991-yilda fuqaro mudofaasi tizimi fuqaro muhofazasi tizimiga aylantirildi. Yangidan tashkil etilgan ushbu tizim O'zbekiston Respublikasi Mudofaa vazirligi tarkibiga kiruvchi fuqaro mudofaasi va favqulodda vaziyatlar boshqarmasi sifatida tinchlik davrlardagi tabiiy ofatlar, ishlab chiqarish falokatlari va halokatlarning oldini olish va ularning oqibatlarini tugatish vazifalarini bajaradi.

Fuqaro muhofazasi yuzasidan hujjatlarni ishlab chiqish ta'lim muassasalarida oldindan tayyorlanadigan vazifadadir. Bu, talabalar, o'qituvchilar va xizmat ko'rsatuvchilar uchun muhimdir. Quyidagi qadam-lar bu maqsad uchun muhim hisoblanadi:

Hujjatlarni tuzish: Fuqaro muhofazasini yaxshiroq ta'minlash uchun, fuqarolarga, o'qituvchilarga va talabalarga ajoyib turdagi hujjatlar tuzish zarur. Bu, bepulchilikni talab etadigan rasmaviy identifikatsiya, shaxsiy va huquqiy hujjatlar va tadbirkorlik hujjatlari, shu jumladan to'plam ma'lumot, protocoler va ko'rsatmalar, ro'yxatlarni o'z ichiga oladi.

Amaliy ko'rsatmalar: Fuqaro muhofazasiga oid yo'lidagi ziyoratlar va amaliy texnikalar haqida talabalar berish kerak bo'lgan, masalan, yangiliklar, kabi amaliy texnikalar bilan ishlov berish talimlari o'tkazish.

Xavfsizlik protsedurlarining tuzilishi: Fuqaro muhofazasi uchun xavfsizlik protseduralarini o'rgatishga e'tibor berish zarur. Bu, biror katta tashkilot tomonidan belgilangan va o'qituvchilar, o'quvchilar va boshqalar tomonidan qo'llanilishi kerak bo'lgan bossiz va xavfsizlik so'rovnomalarini va protokollarni o'z ichiga oladi. Bunaqa protseduralar quyidagi bosh haqidagi tafakkur va uslubni o'zi bilan o'z ichiga oluvchi, masalan turli monitor bo'lgan informatsiya tahlilining bo'lishi mumkin.

Xavfsizlik texnikasini o'rganish: Fuqaro muhofazasida xavfsizlik texnikasini o'rganish va uni ishlatish o'quvchilar uchun katta ahamiyatga ega. Bu, yangi xavfsizlik texnikasini, masalan xavfsizlik kamerasini, kirolashv stolyarni, ushbu ko'rsatkichlarni qo'llashni o'rganishga yordam beradi.

Yetarli bilim va tajribani ta'minlash: Fuqaro muhofazasini yaxshiroq tashkil etish uchun, fuqaro muhofazasi sohasi hokazo usullari va texnikalarini o'rganishda yetarli bilim va tajriba ta'minlash zarur. Bu, sohaga xizmat qilmoqchi bo'lgan o'qituvchilar, xodimlar va boshqalar uchun moljallangan tanlov va ta'lim rejadorliklarni tushunishni ta'minlaydi.

Vazifa bilan amalga oshirish: Hujjatlar ishlab chiqish va turli fuqaro muhofaza vositalarini o'rganishga ilhom bo'lgan talabalar uchun vazifalar tayyorlash lozim. Ushbu vazifalar shaxsiy yoki guruhdagi amaliyotga asoslangan bo'lishi mumkin, masalan, fuqaro muhofazasiga oid hujjat ishlab chiqish, fuqaro muhofazasiga oid masalalar haqida ma'lumot qidirish, yangi xavfsizlik texnikasini o'rganish kabi.

Tabrikotlar va sertifikatlar: Fuqaro muhofazi sohasida muvaffaqiyatli ajratilgan o'quvchilarni nachora qilish uchun, o'qituvchilar va xizmat ko'rsatuvchilarning ishlari bilan tabrikotlar va sertifikatlar takdim etish keng tarqalgan. Bu, talabalar uchun motivatsiya va ijodiy qobiliyatni oshirishning bir uslidir.

Boshqa hujjatlarni ishlab chiqish dasturlarining ham taklif etilishi mumkin, bu esa qobiliyat, hajvavo sohalarga qaraganda faollik va talabalarga o'zingizning hujjatlar va protseduralarni yaratish imkonini berish kerakligi bilan bog'liq.

Ta'lim muassasalarida fuqaro muhofazasi yuzasidan hujjatlarni ishlab chiqishning birdaniga dizaynlash, chop etish, ko'zdan kechirish va boshqalar kabi mavzularni o'z ichiga oladi. Bu hujjatlarni ishlab chiqish jarayoni turli manbalar va texnologiyalardan foydalanib amalga oshiriladi. Aynan shuncha, quyidagi jarayonlar tavsiflanishi mumkin:

Dizayn: Ta'lim muassasasida fuqaro muhofazasi uchun hujjatlarning dizayni juda muhimdir. Bularning o'lchami, shakli va rangi, fuqarolarni qilishlari uchun qulaylik va yengil qo'llanilishini ta'minlash maqsadida tayyorlanadi.

Matnlar tayyorlash: Bir necha muhandislar, dasturchilar va yozuvchilar, fuqarolarni ta'lim muassasasida muhofaza qilish uchun kerakli matnlar va tavsiflar tayyorlab chiqaradilar. Bu matnlar, hujjatlarning maqsadi va fuqarolar uchun xususiyatlarini tushuntiruvchi bo'lishi kerak.

Chop etish: Barcha fuqarolar uchun kerakli hujjatlarni chop etish ham muhimdir. Bu hujjatlarni qulayligi, arzonligi va har bir fuqaroga ishonch tashish imkonini beruvchi sifatda chop etish uchun mos xizmatlar va vositalardan foydalaniladi.

Ko'zdan kechirish: Ta'lim muassaslarida fuqaro muhofazasi muhim amallardan biri ham ko'zdan kechirishdir. Bu maqsadga mos keladigan ko'zda tutmoq, muntazam sinash va jadal qarash imkoniyatiga ega hujjatlarga e'tibor berilishi lozim.

Ma'lumotlar himoyasi: Hujjatlar talabalar, o'qituvchilar va boshqa xodimlar tomonidan foydalanildiklaridan, ularning ma'lumotlar himoyasiga muhokama bo'lish kerak. Bu maqsadga ma'lumotlar himoyasi usullari va tegishli xavfsizlik vositalari qo'llaniladi.

Biriktirish va yig'ilish: Fuqarolar uchun mo'ljallangan hujjatlarni to'plash va tasniflashning o'rganilishi kerak. Bu maqsadga doimiy arxivlar, boshqarish tizimlari va elektronik platformalar ishlatiladi. Fuqaro muhofazasini ta'minlash jarayoni bizning har bir ta'lim muassasasida kritik ahamiyat bilan muhokama qilinishi kerak. Bu, hujjatlarni ishlab chiqish, saqlash va tarqatish bo'yicha vaqt, resurs va intellektual kuchni talab etadi.

REFERENCES

1. O'zbekiston Respublikasi Vazirlar Mahkamasining 427-son Qarori: "O'zbekiston Respublikasida aholini favqulodda vaziyatlardan muhofaza qilishga tayyorlash tartibi to'g'risida", 1998. 7 10.
2. O'zbekiston Respublikasi Vazirlar Mahkamasining 558-son Qarori "O'zbekiston Respublikasi favqulodda vaziyatlarda ularni oldini olish va xarakat qilish davlat tizimi to'g'risida", 1997. 23.12.
3. O'zbekiston Respublikasi Vazirlar Mahkamasining 455-son Qarori: "Texnogen - tabiiy va ekologik tushdagi favqulodda vaziyatlarning tasnifi to'g'risida", 1998.
4. Internet ma'lumotlari asosida

FUQAROLIK HOLATI DALOLATNOMALARINI YOZISH TARTIBINI YANADA TAKOMILLASHTIRISH SOHASIDAGI MULOHAZALAR

M.R.Abdunazarova

Jizzax viloyati yuridik texnikumi

“Mutaxassislik fanlari” kafedrası o‘qituvchis.

<https://doi.org/10.5281/zenodo.10091890>

Annotatsiya. Ushbu maqola O‘zbekiston Respublikasida Fuqarolik holati dalolatnomalarini yozish tartiblarini yanada takomillashtirish sohasida amalga oshirilyotgan chora-tadbirlarga bag‘ishlanadi. Maqolada Fuqarolik holati dalolatnomalarini yozish tartiblaridagi o‘zgarishlar, xorijiy davlatlar tajribasi va sohani yanada takomillashtirish borasidagi takliflar yoritib berilgan.

Kalit so‘zlari: Fuqarolik holati dalolatnomalarini yozish organlari, tug‘ilganlik to‘g‘risidagi guvohnoma, o‘lim haqidagi guvohnoma, ularni berish tartibi.

СООБРАЖЕНИЯ В ОБЛАСТИ ДАЛЬНЕЙШЕГО СОВЕРШЕНСТВОВАНИЯ ПОРЯДКА НАПИСАНИЯ ДОКУМЕНТОВ ГРАЖДАНСКОГО СОСТОЯНИЯ

Аннотация. Данная статья посвящена мерам, реализуемым в сфере дальнейшего совершенствования порядка написания документов гражданского состояния в Республике Узбекистан. В статье описаны изменения в порядке написания документов гражданского состояния, опыт зарубежных стран и предложения по дальнейшему совершенствованию сферы.

Ключевые слова: Органы регистрации актов гражданского состояния, свидетельство о рождении, свидетельство о смерти, порядок их выдачи.

CONSIDERATIONS IN THE FIELD OF FURTHER IMPROVEMENT OF THE PROCEDURE FOR WRITING CIVIL STATUS DOCUMENTS

Abstract. This article is devoted to the measures implemented in the field of further improvement of the procedures for writing civil status documents in the Republic of Uzbekistan. The article describes the changes in the procedures for writing civil status documents, the experience of foreign countries and suggestions for further improvement of the field.

Key words: Civil status registration bodies, birth certificate, death certificate, procedure for issuing them.

Oilada farzand dunyoga keldi. Ota-onaning dastlabki vazifasi, dilbandiga chiroyli, ma’noli ism tanlamoq. Chunki bu nom bolaga bir umrga hamrohlik qiladi. O‘zbek xalqi mentaliteti bo‘yicha ismni tanlash oilaning yoshi ulug‘ insonlariga ishonib topshiriladi. Ular o‘z davomchilari uchun, albatta, eng chiroyli ismlarni tanlaydilar.

Ammo, Paqirov, Akulov, Baqayev, Mamat.... degan ism, familiyalar qayerdan kelib chiqayapti? Ismlaridan kelib chiqqan g‘alati ma’nolar sababli ular endi bir umr uyalib, tortinib yashashga majbur. Bu xatolik nafaqat o‘z umri davomida balki ularning avlodlarini ham ta’qib qiladi. Uni tuzatish mumkin, lekin bu yana ovaragarchilik, vaqt va mablag‘ talab qiladi. To‘g‘ri, bu jarayonda mustaqillikkacha bo‘lgan davrdagi xatoliklar ko‘pligini tan olishimiz lozim. Lekin, afsuski, bugun ham bunday holatga barham berildi, deb aytoilmaymiz.

Dunyoning Turli davlatlarida tug‘ilganlikni qayd etish turli organlar tomonidan amalga oshiriladi

Turkiyada tug'ilish va o'limni ro'yxatga olish tartiblari Aholi va fuqarolik ishlari Bosh boshqarmasi tomonidan amalga oshiriladi.

Rossiyada tug'ilishni ro'yxatga olish jarayonlari tug'ilish sodir bo'lgan joydagi ZAGS (ZAGS) idoralari tomonidan amalga oshiriladi. ZAGS idorasi kerakli hujjatlarni tekshiradi va tug'ilishni ro'yxatga olish jarayonini yakunlaydi.

Fransiyada tug'ilish va o'limni ro'yxatga olish tartib-qoidalari Meriya idoralari (Meri) tomonidan amalga oshiriladi. Tug'ilganlik haqidagi guvohnomani chaqaloq tug'ilgan shifoxonadan olinadi. Ushbu hujjatda tug'ilgan sana, tug'ilgan joy va ota-onalarning ismlari mavjud. Chaqaloqning shaxsini tasdiqlovchi hujjat (pasport yoki Fransiyada keng tarqalgan milliy ID karta) uchun ariza berish mumkin.

Germaniyada Kasalxonada bola tug'ilgandan so'ng, sertifikatlash bir necha kun ichida ro'yxatga olish idorasida o'tkaziladi. Tegishli shakllar shifoxonada to'ldirilishi va imzolanishi mumkin. Agar siz FHDYo bo'limiga borib, tug'ilganlik to'g'risidagi guvohnoma olish uchun ariza topshirmoqchi bo'lsangiz, siz bilan birga quyidagi hujjatlar bo'lishi kerak: ikkala ota-onaning tug'ilganlik to'g'risidagi guvohnomasi va nikoh to'g'risidagi guvohnoma (nikohsiz ota-onalar uchun: otalikni tan olish to'g'risidagi deklaratsiya va ehtimol otalikni tan olish to'g'risidagi deklaratsiya, vasiylik), shaxsiy guvohnomalar yoki pasportlar.

Bizga ma'lumki, O'zbekiston Respublikasi Vazirlar Mahkamasining 2022-yil 28-sentabrdagi "Fuqarolik holati dalolatnomalarini yozish tartiblarini yanada takomillashtirish chora-tadbirlari to'g'risida" 540-sonli Qaroriga asosan tug'ilganlik holati fuqarolik holati dalolatnomalarini yozish bo'limlarida qayd qilinganligi haqida tibbiyot muassasalari tomonidan QR-kod (matrik shtrixli kod) tasviri tushirilgan ma'lumotnoma berish va ushbu ma'lumotnoma tug'ilganlik haqidagi gerbli guvohnomaga tenglashtirilishi yo'lga qo'yildi.

Mazkur qarorga asosan tug'ilganlikni tibbiyot muassasalari orqali fuqarolik holati dalolatnomalarini yozish bo'limlarida qayd etish tartibi 2023-yil 1-yanvardan Toshkent shahrida, 2023-yil 1-iyundan esa butun respublika hududida joriy etildi.

Mazkur qaror qabul qilingandan so'ng Jizzax viloyatidagi FHDYo bo'limlari tomonidan bugungi kunga qadar jami 16 109 ta tug'ilganlik haqidagi dalolatnoma yozuvlari qayd etilgan bo'lib, shundan 15 587 tasi tibbiyot muassasalari tomonidan qayd etilgan.

Yuqori natijalarga erishish bilan bir qatorda, bugungi kunda tibbiyot muassasalari tomonidan tug'ilish va o'lim haqidagi dalolatnoma yozuvlarini qayd etishda tibbiyot muassasasining mas'ul xodimi tomonidan qonun hujjatlari rasmiylashtirish bo'yicha belgilangan talablarni yetarli darajada bilmasligi oqibatida, dalolatnoma yozuvlarini xato va kamchiliklar bilan qayd etish va yuborish holatlari ortib bormoqda. Misol uchun, qaror qabul qilingandan so'ng Jizzax viloyati misolida oladigan bo'lsak, 718 ta holatda tibbiyot muassasalari tomonidan xatoliklar bilan yuborilganlik oqibatida FHDY bo'limlari tomonidan qaytarilgan.

FHDY bo'limlari tomonidan bolaning ismi, familiyasi va ota ismini yozishda imloviy xatoliklarga yo'l qo'yilishining oqibatida fuqarolarning ortiqcha ovoragarchiligi hamda dalolatnoma yozuviga tuzatish kiritish uchun ortiqcha davlat boji to'lashiga olib kelmoqda.

Hozirda O'zbekiston Respublikasi Adliya vazirligi va Sog'liqni saqlash vazirligi bilan birgalikda "Tug'ilish va o'lim haqidagi tibbiy ma'lumotlarni rasmiylashtirishga mas'ul bo'lgan xodimni FHDY sohasida bilimini oshirish va tug'ilish va o'lim haqidagi dalolatnoma yozuvlarini qayd etishda qonunchilik talablarini amaliyot bilan birga o'rganish tartibi mavjud emas.

Men ushbu orqali orqali O‘zbekiston Respublikasi Adliya vazirligi va Sog‘liqni saqlash vazirligi va Oliy ta‘lim, fan va innovatsiyalar vazirligi bilan birgalikda “Tug‘ilish va o‘lim haqidagi tibbiy ma‘lumotlarni rasmiylashtirishga mas‘ul bo‘lgan xodimni FHDY bo‘limlarida stajirovka o‘tash tartibi va adabiy til me‘yorlari bo‘yicha qayta tayyorlov kursidan o‘tishi to‘g‘risida” qo‘shma buyruqni tasdiqlanishi lozimligini aytib o‘tmoqchiman. Stajirovka davomida yuridik fakt hisoblangan– tug‘ilganlikni qayd etishdan kelib chiqadigan oqibatlarni tushuntirish, ularni tilning imlo qoidalari asosida qayta o‘qitish zarur.

Xulosam shundan iboratki, agar yuqoridagi taklif inobatga olinsa, bu holatlar bilan bog‘liq ovaragarchiliklarning oldini olgan va insonlarning vaqti va mablag‘i tejalgan bo‘ladi. Natijada har kim o‘z ismi bilan faxrlana oladi.

REFERENCES

1. O‘zbekiston Respublikasi Oila Kodeksi -30.04.1998-yil.
2. O‘zbekiston Respublikasi Vazirlar Mahkamasining “Fuqarolik holati dalolatnomalarini yozish tartiblarini yanada takomillashtirish chora-tadbirlari to‘g‘risida” 540-sonli Qarori- 2022-yil 28-sentabr.
3. O‘zbekiston Respublikasi Adliya vazirining “Fuqarolik holati dalolatnomalarini yozish organlarida ish yuritish tartibi to‘g‘risidagi yo‘riqnomani tasdiqlash haqida” gi Buyruq-2013-yil 31-dekabr.

SIFATNI OSHIRISHDA YAPON TAJRIBASI

Y.Xakimova

TKTI M22-19 MSSguruh talabasi.

M.G'.Hamroqulov

dots.

M.M.Pulatov

TDTU mustaqil izalanuvchisi.

<https://doi.org/10.5281/zenodo.10092409>

Annotatsiya. Ushbu maqola sifatni oshirishda Yapon tajribasi va sohani yanada takomillashtirish borasidagi takliflar yoritib berilgan.

Kalit so'zlar: Yaponiyan, sanoatni standartlashtirish, standartlashtirish assosiatsiyasi, Sifatni boshqarish, raqobat, Kaydzen tizimi.

THE JAPANESE EXPERIENCE IN QUALITY IMPROVEMENT

Abstract. This article highlights the Japanese experience in quality improvement and offers suggestions for further improvement in the field.

Key words: Japan, Industry standardization, standardization association, Quality management, competition, Kaizen system.

ЯПОНСКИЙ ОПЫТ ПОВЫШЕНИЯ КАЧЕСТВА

Аннотация. В этой статье освещается японский опыт повышения качества и предлагаются предложения по дальнейшему совершенствованию в этой области.

Ключевые слова: Япония, отраслевая стандартизация, ассоциация по стандартизации, менеджмент качества, конкуренция, система Кайдзен.

Yaponiyaning rivojlangan mamlakat bo'lib erishishiga bir qancha omillar ta'sir qilgan. Asosiy omillardan biri bu sifatni boshqarishga bo'lgan intilishdir. II jahon urushi davrida va undan ham oldinroq yapon mahsulotlarining narxi arzon va sifati juda ham past bo'lgan. Bunga asosiy sabab fan va texnikaning rivojlanmaganligi, iqtisodiyotining yopiqligi va boshqa omillar keltiriladi. II jahon urushidan so'ng bir qator tarkibiy o'zgarishlar, iqtisodiy va siyosiy islohotlarning amalga oshirilishi natijasida Yaponiya iqtisodiyoti tubdan o'zgardi.

1947 yilda sifat bo'yicha mutaxassis E.Demingning va 1954 yilda Dj.Juranlarning Yaponiyaga tashrifi sifatni boshqarishning yapon modelining shakllanishiga va butun dunyoda shuhrat qozonishiga katta yordam berdi. [1]

1949 yilda "Sanoatni standartlashtirish" Qonuni joriy etiladi. O'sha yilning o'zida Yaponiya standartlashtirish assosiatsiyasi tomonidan sifatni boshqarish bo'yicha qisqa kurslar tashkil etildi.

Statistik metodlar orqali sifatni tartibga solish va nazorat qilishda professor Tagutining hissasi katta. Geniti Taguti sifatga erishishda quyidagi tamoyillarga e'tibor qaratishni taklif qiladi:

- korxonada sifatga erishishga harakat qilmasdan xarajatlarini kamaytira olmasligini;
- korxonada ortiqcha xarajat qilmasdan mahsulot sifatini oshirishi mumkinligini;
- korxonada sifatni oshirish orqali ishlab chiqarish xarajatlarini tushurishi mumkinligini.

1967 yilning dekabr oyida sifatni boshqarish bo'yicha 7-anjumanda yapon tizimining eng muhim 6 jihati shakllantirildi. Unda:

- 1) sifatni har tomonlama boshqarishni firmalar darajasida, hamda sifatni boshqarishda ularning barcha xodimlarining ishtiroki;
- 2) sifatni boshqarish sohasida kadrlarni qayta tayyorlash va malakasini oshirish;
- 3) sifat to'garaklari faoliyatini olib borish;
- 4) sifatni boshqarish bo'yicha faoliyatni baholash va inspektorlashtirish (korxonalar va boshqaruv faoliyatiga Deming mukofatini berish);
- 5) statistik metodlardan foydalanish;
- 6) sifat nazorati bo'yicha umummilliy dastur yaratish belgilab berildi.

1954 yilda Tayota korporatsiyasi tomonidan sifatni boshqarish bo'yicha **JIT** (ing. Just-in-Time) tizimi yaratildi. JIT – “Aniq muddatda” ishlab chiqarishni boshqarish konsepsiyasi bo'lib, zaxiralar miqdorini kamaytirishga yo'naltirilgan. Just in Time tizimi tashkilotlarni iste'molchilarga zarur va sifatli mahsulotlarni qisqa muddat ichida ko'proq va arzonroq narxlarda sotish orqali bozorda raqobatlashib, ustunlikka ega bo'lishiga imkon beradi. Ushbu tizimda tashkilot ishlab chiqaradi:

- nimani talab qilinsa;
- qachon talab qilinsa;
- mahsulot miqdori qancha talab qilinsa;
- qisqa muddat ichida.

JITning asosiy maqsadi:

- ishlab chiqarilayotgan mahsulot miqdorini buyurtmachining talabiga moslashtirish;
- qaysi resurslar (ishchi kuchi, xom ashyo,...) talab qilinsa, shu resurslardan foydalanish;
- zarur miqdorga erishganda ishlab chiqarishni to'xtatish;
- ishlab chiqarishning uzluksizligini ta'minlash uchun minimal xom ashyo miqdorini omborga joylashtirish;
- ishlab chiqarish jarayoniga sifatli boshqaruvni o'rnatish.

Sifatni boshqarishning yapon tizimida korxonaning asosiy maqsadi yo'l qo'yilgan xato va kamchiliklarni bartaraf etishga qaratilgan. Yapon korxonalarida “**5 nol**” dasturi keng qo'llanilib, unda har bir ishchi-xodim quyidagilarni qilmasligi lozim:

1. Defekt mahsulotlarni oldingi jarayonlardan qabul qilmasligi.
2. Defekt paydo bo'lishiga sharoit yaratmasligi.
3. Defekt mahsulotlarni keyingi jarayonga o'tkazmasligi.
4. Texnologiyaga o'zgartirish kiritmasligi.
5. Xatolarni qaytarmasligi lozim.

Hozirgi kunga kelib, Yaponiyada sifatni boshqarish bo'yicha turli xil tizimlar mavjud bo'lib, ushbu tizimlar nafaqat Yaponiyada balki dunyoning yetakchi mamlakatlarida ham keng qo'llaniladi.

Yaponiyada sifatni boshqarish bo'yicha vujudga kelgan tizimlardan yana biri Kaydzen tizimidir. **Kaydzen** (kaizen) uzluksiz ravishda sifatni, texnologiyalarni, jarayonlarni, jamoaviy madaniyatni, mehnat faoliyatini, ishonchlilikni, liderlikni va kompaniya faoliyatining boshqa tomonlarini yaxshilashga qaratilgan. Kaydzen tizimida asosiy diqqat e'tibor personalning sifatiga qaratilgan, chunki ishlab chiqarilayotgan mahsulotlar va xizmatlarning sifati personallarga bog'liq bo'ladi. Kaydzen tizimini amaliyotda joriy qilishda quyidagi asosiy tamoyillarga asoslaniladi:

- Ish o'rinlarini tashkil qilish;

- Behuda yo‘qotishlarni bartaraf etish;
- Standartlashtirish.

Ish o‘rinlarini to‘g‘ri tashkil qilish uchun boshqaruv vositasiga mos keladigan 5S uslubiyatidan foydalaniladi. 5S atamasi yapon so‘zlarining bosh harflari bo‘lib:

Seiri – (saralash) ishda kerak bo‘ladigan narsalarni saralash.

Seiton – (tartiblash) ishda saralangan narsalarni tartibga keltirish.

Seiso – (tozalash) ish joylari va jihozlarni tozalash.

Seiketsu – (standartlashtirish) birinchi 3 ta bosqichni standartlashtirish.

Shitsuke – (saqlash va yaxshilash) kuzatuv va monitoring qilish orqali tashkillashtirilgan va standartlashtirilgan ish joylarini saqlash va yaxshilash.

Kayden tizimida 7 xil yo‘qotish yoki 7 “muda” o‘rganiladi:



Sifatli mahsulot ishlab chiqarishga qaratilgan e‘tibor va sa‘yi-harakatlar Yaponiya iqtisodiyotini rivojlanishiga katta turtki bo‘ldi. Hozirgi kunda Yaponiya iqtisodiyoti dunyodagi eng

rivojlangan iqtisodiyotlar qatoriga kiradi. YAIM va sanoat ishlab chiqarish hajmi bo'yicha AQSH va Xitoydan keyin dunyoda 3-o'rinni egallaydi. Mamlakatda yuqori texnologiyaga asoslangan tayyor mahsulot ishlab chiqariladi. Yaponiyaning «Toyota Motors», «Matsushita Electric», «Soni korporeyshn», «Honda Motors», «Toshiba», «Fujitsu» , «Mitsubishi», «Nikon», «Panasonic», «Yamaha» kabi kompaniyalari jahon iqtisodiyotida yetakchilik qiladi.

Sifatni boshqarish orqali iqtisodiy samaradorlikka erishgan yaponiyaliklar tomonidan ishlab chiqilgan usullarga hamda tizimlarga bo'lgan qiziqish rivojlangan mamlakatlar tomonidan ushbu tizimlarni o'rganishga va amalda qo'llashga sabab bo'lmoqda.

O'zbekistonda sifatni boshqarish tizimlariga bo'lgan e'tibor tashqi iqtisodiy aloqalarni o'rnatgan korxonalar va tashkilotlar darajasida bo'lib, mahalliy ishlab chiqaruvchilar tomonidan uning tarqalishi (joriy etilishi) hali sust darajadadir.

O'zbekistonda faoliyat yuritayotgan korxonalar va tashkilotlarning sifatni boshqarishning yapon tajribasidan foydalanishlari, yoki sifatni boshqarish bo'yicha milliy tizimni yaratishlari barqaror faoliyat yuritishlariga, hamda mahalliy va jahon bozorlarida raqobatda ustunlikka ega bo'lishlariga katta yordam beradi. Sifatni boshqarishning yapon tizimidan foydalanish ortiqcha xarajatlarsiz hamda ortiqcha vaqt sarfisiz ISO 9000 seriyali xalqaro standartlarini joriy qilish imkonini beradi.

Shuni aytish mumkinki, sifatni boshqarish tizimlari nafaqat korxonalar ishlab chiqarish samaradorligining garovi balki, mamlakat iqtisodiyoti taraqqiyotining asosiy omilidir ham.

REFERENCES

1. Кане М. М., Иванов Б. В., Корешков В. Н., Схиртладзе А. Г. «Системы, методы и инструменты менеджмента качества», Учебное пособие, Питер-2019
2. <http://www.iso.org/iso/ru/home/standards/certification/iso-survey>

ABOUT COLLEGE TEACHING

Khusanova Solikha

Teacher of the Development of Private Legal Sciences of the Jizzakh Region Legal Technical College.

<https://doi.org/10.5281/zenodo.10101571>

Abstract. *The development of intellectual culture is very important for students of pedagogical colleges, since it provides them with the necessary skills and thinking to act in a constantly developing world. This article examines the mechanisms that can be used among students of pedagogical colleges to develop intellectual culture in innovative ways.*

Key words: *intellectual culture, innovative methods, pedagogical college, critical thinking, creativity, collaborative learning.*

О ПРЕПОДАВАНИИ В КОЛЛЕДЖЕ

Аннотация. *Развитие интеллектуальной культуры очень важно для студентов педагогических колледжей, поскольку оно обеспечивает их необходимыми навыками и мышлением для действий в постоянно развивающемся мире. В данной статье рассматриваются механизмы, которые могут быть использованы студентами педагогических колледжей для развития интеллектуальной культуры инновационными способами.*

Ключевые слова: *интеллектуальная культура, инновационные методы, педагогический колледж, критическое мышление, креативность, совместное обучение.*

Encouraging critical thinking: introducing students to activities and assignments that require data analysis, evaluation, and synthesis. Emphasize the importance of questioning assumptions, thinking independently, and considering multiple perspectives. Promoting creativity: give students the opportunity to solve creative problems and engage in the study of ideas. Assign projects that allow students to develop their own solutions or develop innovative teaching and teaching methods. Pedagogical mechanisms imply various strategies, approaches and techniques used in teaching and teaching processes to facilitate effective learning. These mechanisms aim to foster active participation, critical thinking, and meaningful learning experiences for students.

Here are some general pedagogical mechanisms:

- Active learning: this approach encourages students to actively participate in the learning process through discussions, group activities, problem-solving tasks, hands-on experiences and life programs. This increases student activity and deepens understanding.
- Inquiry-based learning: in this mechanism, students explore topics by asking questions, conducting investigations, and seeking solutions. It encourages critical thinking, problem solving, and the development of research skills.
- Cooperative education: this mechanism involves collaborative group work in which students work together to achieve a common goal. It promotes teamwork, communication skills and peer learning.
- Problem-based learning: students are presented with real problems or scenarios and tasked with finding solutions. It enhances critical thinking, problem-solving skills, and the application of knowledge in practical situations.

Teaching at the college represents a phase of the educational process in the Uzbek system. The college, as one of the medium-sized educational institutions, is another way in which one educational process that continues to receive higher education and increases the observation of higher educational institutions has come to the medium-sized educational institutions in Uzbekistan.

The colleges observe general education program, computer and electronics, economics, Lyceum and residential areas, chemistry, biology and other fields of study. In the educational process, one teacher, textbooks, laboratories and collective resources can be used for each subject.

The college is a more convenient way to offer students opportunities to attend higher education institutions. To propose these guidelines, it is necessary to contact the normalization Commission of colleges and board them with the documents of their students. Colleges receive an impressive passport and may require guides and exams to accept students.

Teaching at the college is an event-an airplane that aims to increase and prepare knowledge. The main tasks of teaching are to increase the scientific knowledge of students, develop excellent professional and skills, use new technologies and methodologies, introduce knowledge and skills of students, provide employment in the professional field and determine professional international cooperation.

The teaching environment at the college has expanded subject collections, which prepare students for a short period of time in the professional field. For example, there may be areas such as business, technology, culture, medicine, etc. The curricula offer students the opportunity to get the best education through apprenticeships, laboratory work, practices, research and projects.

The teaching system at the college is life-purpose, highly qualified, and the owner of an unappreciated experience is focused on training students as professional employees who are taking hours. Students struggle with their loved ones and family by gaining professional careers by improving their knowledge in a particular field, becoming members of a population of interest and interest in society, and fulfilling a parental role.

The success of teaching at the college should have a complete set of opportunities developed jointly by students, teachers, administrators and partners. Continuing education-ensuring performance, improving the quality of teaching, balancing scientific research, using new technologies and methods can be of great importance.

Extensive research supports the effectiveness of these mechanisms in promoting intellectual culture among students. Research has shown that developing critical thinking skills stimulates higher levels of cognitive processes and improves academic performance. Combining technology in an educational setting enhances activity, motivation, and access to information. Collaborative learning facilitates active student participation and improves problem-solving skills. Stimulating research and inquiry develops intellectual interest, deepens subject knowledge, and develops analytical thinking skills.

The development of intellectual culture among students of pedagogical colleges in innovative ways is very important for their personal and professional growth. Pedagogical colleges can create a favorable environment for intellectual growth by implementing mechanisms such as critical thinking, creativity, collaborative learning, technology integration, research and inquiry, mentoring, community engagement, and continuous professional development. Through these

mechanisms, students acquire the necessary skills and thinking to develop in a constantly changing world, contributing intellectually to lifelong learners and society.

REFERENCES

1. Ibragimova G.N. Interfaol o'qitish metodlari va texnologiyalari talabalarning kreativlik qobiliyatlarini rivojlantirish. I Monografiya. - T.: «Fan va texnologiyalar», 2016.
2. Mochalova N.M. Maktabning metodik ishini tashkil etishning innovatsion yondashuvlari: O'quv qo'llanma. - Ufa, 2002. - 86 bet Slastenin V.A., Podimova L.S. Pedagogika: innovatsion faoliyat. - M., 1997
3. Panfilova A.P. Innovatsion pedagogik texnologiyalar: Faol o'rganish: Oliy o'quv yurtlari talabalari uchun darslik / A.P. Panfilov. - M., Akademiya, 2009 y

MALOMATIYLIK MASLAGI TALQINLARI AHMAD YASSAVIY IJODIDA

Rayhon Saidova

Turon Zarmed universiteti “Maktabgacha ta’lim” kafedrasini mudiri,
filologiya fanlari bo’yicha falsafa doktori, PhD.

<https://doi.org/10.5281/zenodo.10101770>

Annotatsiya. Ahmad Yassaviy turkiy so’fiyona she’riyatning asoschisidir. Uning “Devoni hikmat” nomli to’plamida malomatiylik yetakchi g’oyalardan biri hisoblanadi. Zero, tariqatda muhim sanalgan ishq va irfon kabi tushunchalarning mazmun-mohiyatini ochishda ham malomat holining o’rni muhim. Yolg’on so’zlamalik, va’daga vafo qilish singari yuksak fazilatlar ham malomat maslagining asosi ekanligi haqida xulosalar bildirildi. Hikmatlarda tariqat ta’limida ko’p bor tilga olinadigan “Faqrlik mening faxrimdir”, “O’lmasdan burun o’ling” kabi qudsiy hadislar izohi ham malomatiylik maslagining maqsadlari asosida tushuntirildi.

Kalit so’zlar: tasavvuf, pir, maqom, nafs, ruh, malomat, so’fiyona, badiiyat, faqr, orif, oshiq, irfon, hikmat, tariqat, qalb, tasfiya, vahdat, fano.

INTERPRETATIONS OF THE ISSUE OF ACCOUNTABILITY IN THE CREATION OF AHMAD YASSAVI

Abstract. Ahmed Yassavi is the founder of Turkish Sufi poetry. Blame is one of the leading ideas in his collection "Devoni Hikmat". After all, the role of blame is important in revealing the essence of concepts such as love and irfan, which are considered important in tariqat. Conclusions were made that high qualities such as not telling lies and keeping promises are the basis of blame. The interpretation of holy hadiths such as "Poverty is my pride" and "Die without dying" which are often mentioned in the teachings of the Tariqat in Hikmat, were also explained based on the goals of the problem of blame.

Key words: Sufism, pir, maqam, nafs, soul, blame, mysticism, artistry, poverty, scholar, lover, gnosis, wisdom, tariqat, soul, forgiveness, unity, death.

ИНТЕРПРЕТАЦИИ ВОПРОСА ПОДОТЧЕТНОСТИ В ТВОРЧЕСТВЕ АХМАДА ЯСАВИ

Аннотация. Ахмед Яссави – основоположник турецкой суфийской поэзии. Обвинение — одна из ведущих идей его сборника «Девони Хикмат». Ведь роль вины важна в раскрытии сущности таких понятий, как любовь и ирфан, которые считаются важными в Тарикате. Сделаны выводы, что в основе вины лежат такие высокие качества, как неврять и выполнять обещания. Интерпретация таких священных хадисов, как «Бедность – моя гордость» и «Умри, не умирая», которые часто упоминаются в учении Тариката в Хикмате, также объяснялась исходя из целей проблемы вины.

Ключевые слова: Суфизм, пир, макам, нафс, душа, вина, мистика, артистизм, бедность, учёный, любовник, гнозис, мудрость, тарикат, душа, прощение, единство, смерть.

Piri Turkiston Xoja Ahmad Yassaviy turkiy so’fiyona she’riyatning asoschisi ekanligi ilmda ma’lumdir. “Devoni hikmat” yassaviya tariqati asoschisining ruhiy hol va maqomlarining badiiy talqini, xalqda Xoliq muhabbatini paydo qiluvchi ishq ifodasidir. Barcha tariqatlarda bo’lgani kabi yassaviyada ham malomatiylik maslagining alohida o’rni bor. Shu bois ham “Devoni hikmat”da malomatchi nafs talqinlariga alohida e’tibor qaratilgan. Bu xususida

yassaviyshunos ustoz I.Haqqulov: “Turk olimi Ahmad Yashar O‘choq Yassaviyning ilk ustozi Arslon bobning malomatiy bo‘lganligini yozadi. Agar bu fikr haqiqat bo‘lsa, Yassaviy yoshligidayoq malomatiylik sirlaridan xabar topgani va malomatiylikka qiziqish paydo qilganligiga shubha qolmaydi”⁹⁹, – deya ta’kidlagan.

Tariqat yo‘lini bosib o‘tmasdan nafsni tasfiya etish imkonsizligi tasavvuf haqidagi irfoniy-nazariy asarlarda asoslangan. Mana shu haqiqatni go‘zal va ta’sirli tarzda ifodalash Sharq mumtoz adabiyotning bosh maqsadiga aylandi. Natijada qiynash, ayblash, malomat qilish bilan nafsni bilish hamda Robbini tanish bosh mavqega ko‘tarildi, desak mubolag‘a emas. Hatto yassaviya tariqati vakillari ma’naviy yo‘lchilikning boshi – Malomat, deyishgan edi:

*Ul bozor kerak ersa bir irodat,
Piringdin tegar senga xush karomat,
Har oshiq tortsa kerak ming malomat,
Malomatsiz ushbu yo‘lga kirsa bo‘lmas*¹⁰⁰.

Haqqa oshiqqlarga ming turli malomat yog‘dirilgan. Ularning zamini esa ikki xil: avvalo, nafsning o‘zini-o‘zi malomat etishi, ayb-u nuqsonlariga iqror bo‘lib, o‘zini ozorlashidir. Ikkinchisi, botin sohiblarining suvrat ahli tomonidan malomat qilinishi. Malomat go‘yo taqdiri azalda bitilgan sinov va jazo kabidir. Alloh nafsni yo imtihon etib malomat qiladi. Yoxud biror xato-yu gunohi uchun malomat orqali tarbiyalaydi. Malomat tan olingan, qayta-qayta murojaat qilinib izohlangan eng baland maqomlardan biri Payg‘ambarimiz (s.a.v.)ning “*Al faqri faxri*”, ya’ni “*Faqirlik mening faxrimdir*” hadisi sharifining sharhida ham keltiriladi. Yassaviy ham ishq karvonida o‘tkinchi hoyu havaslarga qullikdan forig‘ bo‘lib qolish “Al faqri faxri” malomati bilan qo‘lga kiritilishini uqtiradi:

*Muhabbatning bozorida savdo qilsam,
“Faqru faxri” malomatin anda tortsam,
Ikki olam savdosini ko‘zdin solsam,
Diydor uchun o‘lmas burun o‘lmayinmu?*

Albatta, “Devoni hikmat”dagi malomatiylik maslagini faqat shaxsiy bir his, tushuncha ma’nosida izohlash mumkin emas. Uning malomati bani basharni sergaklantiruvchi, ogohlantiruvchi bir chorlovdur. Zero, hikmatlardagi asosiy maqsad-muddao ham insoniyatning ma’naviy islohiga qaratilgandir. U odamlarni g‘aflat uyqusidan uyg‘otadi. Nafsni malomat qilish harakati boshlanadi. Natijada har bir qalbdan zarra qadar bo‘lsin bedorlik bo‘ladi. Malomatning o‘tkir tig‘i hamisha nafsga qaratilganini unutmaslik lozim. Malomat o‘z-o‘zingga hisob berish, har bir amalingni iymon, vijdon tarozisida o‘lchash. Malomatchilar musohaba, muroqaba, mushohada kabi ulug‘ maqomlarga erishib, Yaratganday ayri tushmay, bu dunyoga nima uchun kelganlari to‘g‘risida izchil fikr yuritadilar. Malomat ahli insonni xaloyiqqa termultirib, Xoliqdan yiroqlashtiruvchi nafs ekanini chuqur bilishgan. Biroq xotirda tutish lozimki, malomat Ishq va irfondan tug‘ilmasa, u yo dushmanlik yo qahr-g‘azabning mahsuli bo‘lib, malomatga aloqasi bo‘lmaydi. Malomatning o‘qlariga bardosh berish va yo‘lda sobit davom etish uchun ham ishq zavqi, ma’rifati zarur. Qur’oni Karimdagi bir necha oyatlar (Ibrohim: 14/22, Isro:17/29, 39, Vas-Saffot: 37/42, Vaz-Zoriyot: 57/40, Qalam: 68/30, Maorij: 70/30)da malomat zikr etiladi.

⁹⁹ Haqqul I. Ahmad Yassaviy. – Toshkent: G‘afur G‘ulom nomidagi Adabiyot va san’at, 2001, – B.25.

¹⁰⁰ Ahmad Yassaviy. Devoni hikmat. Nashrga tayyorlovchilar: Ibrohim Haqqul va Nodirxon Hasan. Toshkent: “Navro‘z”, 2018, – B. 73.

Biroq mutasavviflar asosan Moida va Qiyomat oyatlarida marhamat qilingan malomatchi nafs mazmun-mohiyatini hayotlariga tadbiiq etishgan. Tasavvufiy tafsirlarda malomat va muhabbat orasida bir bog‘liqlik borligi aytilgan. Albatta, sulton ul orifin ham hikmatlarida malomatchilik g‘oyalarini mana shu qarashdan kelib chiqib, ilgari suradi. Biroq barcha hikmatlarni bog‘lab turuvchi bir oshiqlik zanjiri ham mavjud. Shuning uchun ko‘ngillarda ishqning tug‘ilishi Allohning inoyati, lutfu marhamati sifatida qaralgan:

*Ishq bobini Mavlim ochqoch, mango tegdi,
Tufroq qilib, hozir bo‘l deb bo‘ynum egdi,
Boron sifat malomatning o‘qi tegdi,
Paykon olib, yurak-bag‘rim teshtim mano¹⁰¹.*

Malomat o‘qlarining yomg‘ir kabi yog‘ilib, yurak-bag‘irni teshishi qalbda muhabbat urug‘ining unayotganidan bir nishonadir. Ahmad Yassaviy oshiqlikda malomatning o‘rin va mavqeini ko‘rsatib bergan edi. Kalomullohdagi “malomatchi nafs” iborasi tazkiya va tasfiya etilayotgan nafs ma’nosida kelgan. Mutasavviflar nazdida, nafs tarbiyasi “O‘lmasdan burun o‘ling” qudsiy hadisi orqali tushunilgan va amalga oshirilgan. Zero, o‘zining ayblaridan ko‘z yummay, xalq va Xoliq qarshisida har lahza o‘lib-tirilguvchi, shubhasiz, malomatchi nafsdur. Hikmatlarda bunga takror-takror e’tibor qaratilib, malomatchilik orzusi mazkur hadis orqali izohlab berilgan:

*Oshiq ishi osonidur jon bermaklik,
Malomatni boshga olib bosh bermaklik,
“Mutu qobla an tamutu” xok bo‘lmoqlik,
Oshiq qullar o‘lmas burun o‘lar emish¹⁰².*

Ma’lumki, Haq yo‘lchisining Mahbubiga tuhfasini qalbi, zakoti esa jonidir. Ishq ahli bundan ortiq munosib hadyani o‘ylashmagan. Jon bermoqlik sirri “Mutu qobla an tamutu” hadisining mohiyatini mushohada eta olish bilan anglashiladi.

Hikmatlarda “kamsitish, tahqirlash, xo‘rlash” kabi ma’nolarni anglatuvchi *ihonat* so‘zi ko‘pincha malomat bilan yonma-yon qo‘llanadi. Bu esa kitobxon shuurida, malomat holining ta’sirini kuchaytiradi.

Ahli zohir va ahli botin, suvrat va ma’ni sohiblari, qol va hol vakillari orasidagi ziddiyat va anglashilmovchilik hanuzgacha barham topmagan. Demak, Yassaviyning tanqidlari ogohlantiruvchi mazmunga ham egadir. Ayrim hikmatlarda Yassaviy malomat maylini nihoyatda kuchaytirib, o‘zi haqida eng keskin fikrlarni ilgari suradi:

*Havoyi nafsu jahlimdin Azozil doimo xurram,
Yo‘lum egri, o‘zum g‘ofil, yurushum hamma shaytonliq.
Qo‘lumda donai tasbeh, ko‘ngilda dom ila tazvir,
Namozu ro‘zani tashlab, tilimda to‘da yolg‘onliq.*

Demak, bandaning kofir nafs va shaytoni laindan kuchliroq dushmani yo‘q. Biri hoyu havasga berilib, xorlik, tubanlikka yuz tuttursa, iblisi lain esa hiylayu nayrangbozliklarni o‘rgatadi. Natijada ma’naviy nasiba unutilib, vujud talablari asosiy o‘ringa chiqadi, o‘zidan qoniqmaslik o‘rnini mamnunlik, ruhiy harakatsizlik, ruhiy harakatsizlik egallaydi. Vaholanki, malomatmashrab

¹⁰¹ Ahmad Yassaviy. Devoni hikmat. Toshkent: “Navro‘z”, 2018, – B. 25.

¹⁰² Ahmad Yassaviy. Devoni hikmat. Toshkent: “Navro‘z”, 2018, – B. 136.

kishi uchun ruh va ko'ngildagi o'zgarish, yangilanish, holdan holga ildamlash, nihoyatda muhimdir.

Malomat maslagining hikmatlardagi tadrijiga e'tibor qaratisla, "Devoni hikmat" muallifi yoshligida ham, oshiqlik va oriflik maqomiga yuksalganida ham nafs malomatini susaytirmagan. Hatto sunnat deya 63 yoshga yer ostiga kirganida ham noqis, g'ofil, johilligidan o'zini malomat qiladi. Tasavvuf va tariqat ta'limida musohiblik alohida ahamiyatga molik, chunki suhbat kimning kimga yaqinligi va nima uchun bog'lanishini ko'rsatadi. Yassaviy g'ofilik, johillik va kohilligini "yamon izlab yaxshilardan" qochish bilan izohlaydi:

*Oltmish uchga yoshim yetti, o'ttum g'ofil,
Haq amrini mahkam tutmay ko'nglum johil,
Ro'za, namoz qazo qilib, bo'ldum kohil,
Yamon izlab, yaxshilardin qochtim mano¹⁰³.*

Malomatchi o'tar dunyoga qo'l siltagan, baqobilloh tomon mardona ketayotgan Haq oshiqidir. Tarkidunyo, tarki uqbo, tarki hasti maqomlarini qo'lga kiritgan faqat Alloh taolo diydoriga talabgor faqirlardandir.

Malomatiylik tushunchalarining hikmatlardagi badiiy talqinlarida har turli timsol, ramz, istiloh bilan birga ifodasi o'ziga xosligi alohida mavzu. Chunki hikmatlarda *malomat toshi, malomat yomg'iri, malomat o'qi, malomat paykoni, malomat tig'i* kabi o'xshatishlarga ham duch kelinadi. Nafsdan kutilmagan harakat va orzuning dunyoga kelishi bilan qalbdan malomat hissi tug'iladi. Va odamni yangi bir fikr yo'lga yo'naltiradi. Buni ichki norozilik, ayb va nuqsonlarga iqrorlik, faqirlik, xoksorlik kabilar qo'llab-quvvatlaydi. Malomat yaxshilikni yomonlikdan, yuksaklikni tubanlikdan, mehru muhabbatni qahr g'azabdan, odamiylikni hayvoniylikdan, ilmni jaholat va nodonlikdan ajratish tajribasidir. Navoiy so'zlari bilan aytganda "o'zni yaxshi ko'rsatish" g'arazidan juda ko'p salbiy iddao, o'zaro anglashilmovchilik, tortishuv va olishuvlar paydo bo'ladi. Malomatgo'y nafs hakamlik qilganda inson botinidayoq bularning bari tugaydi. Malomatchining birinchi dushmani, ayblovchisi, haqiqatgo'yi, murosasiz hakami o'zi bo'lganligi uchun uni g'avg'okashlik, tovlamachilik, riyo, hasad va g'irromlikda qoralab bo'lmaydi. Hamma gap malomatdan rostlik, tabiiylik, ochiqlik, haqqoniyat ko'zgusi sifatida foydalana bilishdadir. Inson bir-birovi bilan olishib, urishib, zafar qozonishini ko'zlaganida hech vaqt tinchlik va ittifoqqa erisholmaydi. U o'zining nafsig qarshi jang e'lon qilib, hayvoniylik va shaytoniylikka nisbat berilgan dushmanlarini mag'lub etish yo'lini tanlasa, shundagina ko'ngli mehr, shafqat, himmat, ma'rifat qo'rg'oniga aylanadi. Malomatdan maqsad ham ranjni rohatga, noqislikni komillikka yetkazishdir.

¹⁰³ Ahmad Yassaviy. Devoni hikmat. Toshkent: "Navro'z", 2018, – B.25.

EFFECTIVE USE AND ENJOYMENT OF EDUCATION

Nurmatov Islombek Qizilbek o'g'li

Jizzax viloyati yuridik texnikumi o'qituvchisi

<https://doi.org/10.5281/zenodo.10101902>

Abstract. This article will talk about the effective use of the educational system, pleasure and the importance of education in the updated Uzbekistan, as well as about reforms in the educational system.

Key words: educational system, enjoyment, reforms, lesson processes, interests.

ЭФФЕКТИВНОЕ ИСПОЛЬЗОВАНИЕ ОБРАЗОВАНИЯ И НАСЛАЖДЕНИЕ

Аннотация. В этой статье рассказывается об эффективном использовании системы образования, получении удовольствия и важности образования в обновляющемся Узбекистане, а также о реформах в системе образования.

Ключевые слова: система образования, получение удовольствия, реформы, процессы урока, интересы.

From the first years of independence in our country, the development of the educational system has risen to the level of state policy, and great works are being carried out in order to ensure that our children acquire modern knowledge and professions in conditions corresponding to World templates, grow up to be physically and spiritually mature people, realize their abilities and talents, intellectual potential.

As you know, in order to further improve the educational system of our country, accelerate the development of the field of Science, a draft presidential decree was developed. This document regulation.gov.uz it was put on the portal and widely discussed in all regions, local councils and school communities with the participation of parents. The draft decree covers goals that will solve current problems in education, show the result in the next five years and determine the level of further progress.

In particular, solutions to such issues as raising the reputation and status of a teacher in society, a complete revision of curricula and methodology, inextricably linking the school with the later stages of education, creating conditions for teachers to work more on themselves, ridding them of excess paperwork and encouraging this, improving the school infrastructure and spiritual atmosphere in it are clearly defined. The main thing is to radically change the approach and focus of leaders on the site, as well as local councils on this important issue, introducing mechanisms of their responsibility, responsibility and accountability.

To enjoy education, make the following important recommendations:
Explore interesting topics: in the educational process, choose topics that are close to your own topic. It will be more interesting and amazing than the science you want. To do this, interest yourself in interests and lifestyle interests in what areas.

Refrain from practice: practice means that it is very important to realize your knowledge. Trust the information you have learned, current in practice on elected topics. It is not enough to know most of the time, make it a habit for yourself to use it to strengthen the data in practice.

Discussion: join different conversations in classes or books on the topics you are studying. Ask questions about your time in class or ask questions to the author at the end of the lesson. Share your thoughts, thoughts, advice and advice in a group, with loved ones, or on the internet.

Organize life on an educational basis: organize your life and organize your time on the basis of Education. You will think or record the necessary information and skills by creating the right plan and following it. This will put order in your learning process and you will feel that this content is easy to learn.

Create and develop: try to become a creator in the educational process and develop the information you have learned. Try to create your own thoughts on the topic, business ideas. This Will Make Your Education easy and fun.

Applying your disclosure in education: it is very important to help other students to participate in learning. Teaching your learning skills to other people, sharing thoughts with them, and connecting your own thoughts will expand your knowledge and enlightenment. Stick to it by learning how to help other people.

Be careful with knowledge: careful education is a must. There is no way to overtake learning too quickly. You will need time to achieve the highest results. Try to know more differently, in practice record the entries and bring notes, create for yourself the list of recorded and learned.

Setting: always set goals in the learning process. Light goals for yourself, tasks broken into your habits and work over past programs. Set a goal for each week, month or year and follow the result.

To enjoy education, take unborn courses, improve support skills and get interested in areas that are consumed in Uzbek and foreign formats, in which you can work in the future. Remember, enjoying education expands the tone and possibilities of life.

Find a love for the topic: to get a breakthrough in any topic of your own, find topics that will come to you well. This will make education more fun and motivating for you.

You mark your reading on the first part of a topic or two in your study, and then create an internal motivation to achieve the goals set for yourself in the learning process.

It is recommended that you put the information under study into practice: in order for theoretical education to have a better understanding, you put the information under study into practice. This will help you understand what you have learned through many activities and examples.

You can put your interests into practice: you can learn by including yourself in activities that are linked to your interests, motivate yourself and increase your enjoyment.

Group collaboration: group teacher or student interaction has a specific place of interaction in the learning process. Allows topics to be communicated, spoken, and explored with a group.

You can enter the data in different ways: you can use different activities and tools to help you give the data in the way you can start. This is one of the many ways that books, magazines, internet data, podcasts, videos, etc. can be used to store, understand, and share learned information with the public.

Set yourself goals that make you enjoy education: setting your own goals and paths in the educational process is the main condition for enjoying education in its legal physical aspect. With our goals, it should be parallel to local, national and international reforms.

Discussion and disciplined listening: think with the information you are learning, it would be necessary for some readers to respond or organize. This increases the inherent pleasure of

education in the face of the attentive and deservedly worked appearance of the educational material.

Being a manifestation of life: in order to increase pleasure in education, it is necessary to provide a connection with learning within the framework of life. This strengthens the adequacy, wonders and interests of the age you like about learning.

Try to be the same in educational work if you have a special significance of words older than yourself. This will help, firstly, discover your reading and achievement characteristics, and, secondly, define your learning criteria for yourself.

It was noted that it is important to introduce modern curricula, teaching methodologies in the world and introduce them in secondary schools of our country. To the Ministry of public education on the basis of this experience

In conclusion, all the conditions for reading, learning, learning are being created-now it is more than ever necessary for us to grow up as a child, a frame, an expert person, who will be confident in the next day, and determine the future of our people, our motherland, and work more on ourselves in response to these initiatives put forward by our president.

REFERENCES

1. Sh.M.Mirziyoyev “Kitob mahsulotlarini nashr etish va tarqatish tizimini rivojlantirish, kitob mutolasi va kitobxonlik madaniyatini oshirish hamda targ`ib qilish bo`yicha kompleks chora-tadbirlar to`g`risida”gi qarori. Xalq so`zi, 2017-yil 14-son-N184
2. Malla Ochilovning “Muallim qalb me`mori”. Toshkent “O`qituvchi” 2001.
3. U. Mahkamov, N. Tilabova, Sh.Tillaboyeva - “Pedagogik mahorat”. O`quv qo`llanma – Toshkent: TDTU. 2003.

SADRIDDIN AYNII ASARLARI TILINING IJTIMOYIY MOHIYATI

Axtamova Bibisora

Mustaqil tadqiqotchi

<https://doi.org/10.5281/zenodo.10102916>

Annotatsiya. O‘zbek va tojik nasri rivojida Sadridin Ayniyning o‘ziga xos o‘rni mavjud bo‘lib, yozuvchi tomonidan yaratilgan ijtimoiy mavzudagi badiiy asarlar o‘zbek romanchiligi taraqqiyotida muhim ahamiyat kasb etadi.

Kalit so‘z: sotiopragmatik, nutqning ijtimoiy xoslanishi, kompozitsiya, stilistik xususiyatlar.

THE SOCIAL ESSENCE OF THE LANGUAGE OF SADRIDDIN AINI'S WORKS

Abstract. Sadridin Ainiy has a special place in the development of Uzbek and Tajik prose, and the artistic works on social themes created by the writer play an important role in the development of Uzbek novelists.

Key word: sociopragmatic, social characteristic of speech, composition, stylistic features.

СОЦИАЛЬНАЯ СУЩНОСТЬ ЯЗЫКА ПРОИЗВЕДЕНИЙ САДРИДДИНА АЙНИ

Аннотация. Садриддин Айни занимает особое место в развитии узбекской и таджикской прозы, а созданные писателем художественные произведения на социальную тематику играют важную роль в развитии узбекских прозаиков.

Ключевые слова: социопрагматика, социальная характеристика речи, композиция, стилистические особенности.

Jamiyatning a‘zosi sifatida shaxsning hayoti u tug‘ilgan va tarbiyalangan oilada rol muomalasini, o‘zini qayerda qanday tutishni o‘rganishdan boshlanadi. Xuddi ana shu yerdan shaxsning ijtimoiylashuv jarayoni, ya’ni yashashi va harakat qilishi kutilayotgan jamiyatga kirishi yuzaga keladi. Ijtimoiy mohiyat asta-sekin o‘zi uchun yangi bo‘lgan guruhlariga kirishi va yangi rollarni o‘zlashtirish jarayonidir.

Ijtimoiy jarayonning muhim tarkibiy qismlaridan biri lisoniy ijtimoiylashuv bo‘lib, u muayyan jamiyatda qo‘llaniladigan tilni o‘zlashtirish va undan foydalanish qoidalarini u yoki bu ijtimoiy rolni ijrosiga muvofiq ishlatilishini ifodalaydi¹⁰⁴.

Sotsiopragmatikada nutqning ijtimoiy xoslanishida nutq tushunchasi lingvistikada tushuniladigan til (lison)ning bevosita voqelanishi, uning moddiy shaklda yuzaga chiqishi tushunchasidan farq qiladi. Ya’ni sotsiopragmatikada nutqning ijtimoiy xoslanishi deganda, umumijtimoiy imkoniyatning muayyan shaklda voqelanishi emas, balki qandaydir alohida bir guruh uchun me‘yor vazifasini o‘taydigan umumiylik bilan xususiylik oralig‘i nazarda tutiladi.

O‘zbek va tojik nasri rivojida Sadridin Ayniyning o‘ziga xos o‘rni mavjud bo‘lib, yozuvchi tomonidan yaratilgan ijtimoiy mavzudagi badiiy asarlar o‘zbek romanchiligi taraqqiyotida muhim ahamiyat kasb etadi.

Har qanday badiiy asarda zamon va makon o‘ziga xos betakror o‘ringa ega. Chunki bu kategoriyasiz asarning sujeti va kompozitsiyasini tasavvur qilish qiyin. Nafaqat o‘zbek adabiyotida, balki jahon adabiyotida Sadridin Ayniyning “Qullar” epopeyasida ham yuqorida qayd qilingan tamoyil va talablarga amal qilinganligining guvohi bo‘lamiz. Xususan, ijtimoiy davr

¹⁰⁴ Usmanova Sh., Bekmuxeamedova N., Iskandarova G. Sotsiolingvistik. – Toshkent: Universitet, 2014. 34-35-betlar.

va muhit, hayot va sharoitni yorqin ifodalash, hayot haqiqatiga mos voqelik tasvirini berish maqsadida asar matnini tarixiy soʻzlarga boy tarzda shakllantiradi, tarixiy soʻzlarni badiiy maqsadni amalga oshirishga xizmat qildiradi, ulardan unumli foydalanadi. “Qullar” romani matnlarida istorizm va arxaizm birliklar koʻpchilikni tashkil qilib, ular asar personajlari nutqini individuallashtirish va voqealar boʻlib oʻtgan davr, zamoni jonlantirish, uning yorqin tasavvurini hosil qilishda muhim omil boʻlib xizmat qiladi.

Sadriddin Ayniy asarlari tili birinchi navbatda estetik koʻlamdorlikni taʼminovchi vositalarga boyligi bilan ajralib turadi. “Qullar” epopeyasida obrazlar tilidan xalqning, insonlarning dunyoqarashi va psixologiyasini anglab olish mumkin. Asar tilining ijtimoiy ahamiyat kasb etishi haqida soʻz borar ekan, yuqorida aytilgan sifatli belgilar badiiy asar tilining ijtimoiylik xususiyatini oʻrganishga asos boʻladi. Asarda estetik taʼsirchanlikni oshiruvchi ifoda vositalar koʻplab boʻlib, muallif xalq maqollaridan oddiy soʻzlashuvga xos boʻlgan koʻpgina lugʻaviy birliklarda ulardan foydalangan. Asar tili doirasida mavjud boʻlgan tilning soddaligi, oddiy va tushunarligi, badiiy tilning ijtimoiy munosabatlardagi oʻrning muhimligidan dalolat beradi. Badiiy asar tilini tadqiq etishning muhimligi ham shundandir. “Qullar” epopeyasida asar tilining ijtimoiy sotsial maʼnodagi oʻrnini belgilovchi omillar ham talaygina. Asardagi til umumxalq tilining bir koʻrinishi boʻlib, unda soʻz xoh oʻz manosida, xoh koʻchma maʼnoda boʻlsin, ijtimoiy munosabatlarda oʻz taʼsirchanligini bildirib turadi. Shuning uchun ham Sadriddin Ayniy asarlarining tili oʻziga xos maʼno kasb etadi. Aytib oʻtish joizki, asarda barcha xalqlarda bir xil, lekin har bir xalqning urf-odati, yashash tarzi, shu xalqning ijtimoiy xususiyatlari har xil boʻladi, bu esa Sadriddin Ayniy asarlarida xalq tilining bir-biridan farqlovchi baʼzi muhim va muhim boʻlmagan belgilari mavjud ekanini koʻrsatadi.

Ijtimoiy soʻzlarning lisoniy va nutqiy, stilistik xususiyatlari, vazifaviy imkoniyatlari, ayniqsa, tarixiy-badiiy asar leksikasida yaqqol namoyon boʻladi. Tarixiy soʻzlarning maʼnoviy va stilistik xususiyatlari, vazifa va imkoniyatlari ilmiy adabiyotlarda¹⁰⁵ qayd qilingan boʻlib, shular asosida ularning tarixiy asar leksikasini shakllantirishdagi oʻziga xos oʻrni va ahamiyatini ham anglash mumkin. Ayniqsa, tarixiy soʻzlarning stilistik xususiyatlari, vazifa va imkoniyatlari keng boʻlib, ulardan maqsadga muvofiq va unumli foydalana olish ijodkorning mahorati, salohiyati va tajribasiga bevosita bogʻliq. Umuman, istorizm va arxaizmlarning badiiy nutq tarkibida tutgan oʻrni, vazifasi alohida ahamiyat kasb etadi. Ular, nafaqat, fikr ifodasi, tarixiy davrni jonlantirish vositasi, balki nutq egalarining ruhiyati, dunyoqarashi, salohiyati va madaniyati kabi xususiyatlarini ham namoyon qiluvchi muhim omildir. Bu oʻrinda “Qullar” epopeyasidagi matnlarning leksikasini ijtimoiy-lisoniy jihatdan tavsiflash jarayonida tarixiy soʻzlarga eʼtibor qaratishni lozim deb deb topdik.

I. “Qullar” epopeyasi leksikasidagi ijtimoiy ahamiyat kasb etuvchi istorizmlarni quyidagi guruhlariga ajratish mumkin:

1. Ijtimoiy-siyosiy nomlar: *xalifa, sardor, qul, mardikor, choʻri, qulbachcha, xonazod, qarol, chorakor, mardikor, sudxoʻr, jallob, hannot(olib sotar, foydaxoʻr)*.

2. Mansab, unvon, lavozim nomlari: *amin, rais, oqsoqol*.

¹⁰⁵ Oʻzbek tili leksikologiyasi. – Toshkent: Fan, 1981; Shoabdurahmonov Sh. va b. Hozirgi oʻzbek adabiy tili, 1-qism. – Toshkent: Oʻqituvchi, 1980. 124-126-betlar; Boymirzayeva S.U. Oybek prozasining lingvostilistik tadqiqi: filol. fanlari nomz. diss... – Samarqand, 2004. 40-bet; Qurbonov T. Tarixiy badiiy asar va davr tili masalalari. Pirmiqul Qodirovning “Yulduzli tunlar. Bobur” romani materiallari asosida. – Toshkent, 2006. 28-bet.

3. Kasb-hunarni ifodalovchi istorizmlar: *qorovul, samovarchi, sotuvchi, savdogar, maddoh, quljallob, nurakash, choxfurush, mashkob.*

4. Davlat va huquqqa oid istorizmlar: *qozi, amlakdor, saroybon.*

5. Harbiy tushunchalarni ifodalovchi istorizmlar: *mirshab, shabgard, didbon, chopqinchilar.*

6. Diniy tushunchalar bilan bog'liq istorizmlar: *imom, mulla, so'fi.*

Yuqorida lug'aviy ma'noviy guruhlarga ajratilgan istorizmlar asar personajlari nutqida faol qo'llangan:

Birinchi jahon urushi boshlandi, boshqa savdogarlar, hannotlar va sudxo'rlar qatorida Qori-Ishkambaning ishi ham o'ngidan keldi va pulining bozori qizib ketdi. (63-bet)

– *Mirza! – dedi ijarador, – darrov G'ijduvon, Shofirkom, Vobkent va Zandane tumanlarining katta quljallob va boylariga mening nomimdan xat yozib shunday chiroyli va qiziqarli qilib yozingki, o'qigan har bir odam qiziqib: “Qul ololmasam-da, shu qulbachcha va cho'rilarni bir borib ko'ray-chi“ deb shaharga qarab yugursin. (40-bet)*

Boshqa bir o'rinda:

“Buxoro shahrining Poyiostona nomli karvonsaroyida ko'p hozirliklar ko'rilmoqda edi. Saroybonlar saroyning yerto'lalarini, omborlarini va ayvonlarini supurmoqda, mashkoblar suv sepmoqda, nurakashlar yig'ilgan supurindi va axlatlarni tor qopchalarga solib, eshaklarga ortib, dalaga tashimoqda edilar”. (38-bet)

Sadriddin Ayniy asar qahramonlari nutqining ishonarli tarzda bo'lishini ta'minlash uchun aynan shunday so'zlardan foydalanadi. Qolaversa, o'sha davrda mazkur atamalarning umumiste'molda bo'lganligi va ular vositasida predmet, hodisalarning nomlanishi fikrlarning tabiiy, ishonarli chiqishini ta'minlashga xizmat qilgan. Eng muhimi, istorizmlar badiiy asar tilida ma'lum bir tushuncha ifodalovchi atama sifatidagina emas, balki personajlar nutqini individuallashtirish vositasi sifatida ham muhim stilistik vazifa bajargan.

Ijodkor asarlarida “xonazod” so'zi uchraydi. Ushbu leksema fors-tojik tiliga mansub bo'lib, qullardan tug'ilgan bolalarga nisbatan xonazod leksemasi ishlatilishi quyidagi parchada ham yaqqol namoyon bo'ladi:

– *Bilsanmi, polvon dedi, – besh qo'y juftlantirilsa, o'n yilda nechta bo'ladi?*

– *Agar o'lmay-netmay, so'yilmay, yaxshi qaralsa, mingtadan oshar, – dedi polvon.*

– *Besh juft odam-chi?*

– *Agar bular uylantirilsalar, o'ng yilda o'ttiz bosh bo'ladilar.*

– *Shariatning katta marhamatlaridan biri qul va cho'rilardan tug'ilgan bolalarning qul va cho'ri bo'lib dunyoga kelishi va o'z mirzasi uchun “xonazod” qul va cho'ri bo'lishidir. (86-bet)*

Yuqorida keltirilgan istorizmlar “Qullar” epopeyasida faol qo'llanilgan bo'lib, asar voqealari tasvirlangan davr va ijtimoiy hayotning haqqoniy ifodasini ko'rsatishni ta'minlashga xizmat qilgan. Adib o'sha davrda qo'llanilgan so'zlardan o'z o'rnida foydalana olgan, bu orqali tarixiy davr hayot haqiqatini ta'minlashga erishgan.

“Qullar” epopeyasi va “Sudxo'ring o'limi” qissasi leksikasida fors-tojik, arab, turkman tilidan o'zlashgan so'zlar ham ko'pchilikni tashkil qiladi: *“Suhbatning boshida chol biroz amri ma'ruf sotdi: dunyoning vafosizligidan, musulmon banda uchun oxiratning kerakligidan gapirdi”. (11-bet)*

Jumlada ishlatilgan amri ma'ruf so'zi arab tilidan olingan so'z bo'lib, diniy pand-nasihat ma'nosida ishlatilgan.

“Sudxo'ning o'limi” asarida ham ko'p o'rinlarda tojik tilidagi jumalarni uchratamiz: *“Uning ish haqi boshqa xonanda va sozandalarga ko'ra arzon bo'lgani uchun mullavachchalar o'z “ijtimoana”lariga ko'pincha uni olib borar edilar. Men u bilan shunaqa “ijtimoana”lardan birida tanishgan edim. (8-bet)*

“Ijtimoaana” so'zi aynan shu jumlada o'tirish, yig'ilish ma'nolarini ifodalagan.

– *Hali gap shumi, – dedi xushxon mullavachchalardan Amini Mush degan birovi do'q urib.*

– *Gap shu! – dedi Rahimi Qand qat'iyat bilan.*

– *Sheriklar, turinglar, “xar murd”, – dedi Amini mush majlis ahliga qarab va o'zi hammadan buruv turib, rahimi Qandni yerga yumalatib bosdi. (8-bet)*

“Sudxo'ning o'limi” asaridan olingan yuqoridagi parchaning o'zida uch o'rinda tojik tilidagi so'zlardan foydalanilgan. “Mush” - sichqon ma'nosini, “xar murd” esa “eshak o'ldi” ma'nosini anglatgan. Ayniy bunday tojik tilidagi so'zlardan foydalanish orqali Buxoro tumanlarining so'zlashuv nutqi, ijtimoiy holati, xalq va jamiyatni jonli aks ettiradi.

Adib o'z asarida tasvirlanayotgan tarixiy davr va ijtimoiy muhitdan kelib chiqqan holda, o'sha davr tiliga xos so'z va vositalardan unumli foydalangan. Sadridin Ayniy asarlarida boshqa turdagi ijtimoiy ixtisoslashuv xususiyatlarni, shakllarini, turlarini ham sanab o'tish mumkin. Bu turlar o'zaro birikuvlarda, ya'ni kombinatsiyalarda cheksiz ko'rinishlarda namoyon bo'lgan.

Sotsiopragsmatika tilning jamiyatga, jamiyatning tilga munosabati masalasini o'rganar ekan, ijtimoiy muhitni ham nazaridan chetda qoldirmaydi. Kommunikantlarning qaysi muhitda yashashi masalasini ham tahlil qiladi. “Muhit tushunchasi o'z ichiga oilani, jamiyatni, davr va tarixni, tabiatni qamrab oladi. Insonni qurshab turuvchi barcha narsa: turmush va uning jihozlari, tabiat, jamiyat va davlat, shaxs, tarix, ya'ni turli davr va xalqlarning madaniyatlari muhit tushunchasiga kiradi”¹⁰⁶. Demak, inson yashab turgan tabiat va jamiyat muhitni tashkil qiladi. Inson o'sha muhitda yashar ekan, bu uning fe'l-atvoriga, shuningdek, muloqot madaniyatiga ham o'z ta'sirini ko'rsatmay qolmaydi. “Insondagi o'zgarishlar, eng avvalo, uning xulqida, jumladan, muloqot xulqida namoyon bo'ladi. Demak, ekologiya ijtimoiy muhitga, ijtimoiy muhit esa muloqot xulqiga ta'sir ko'rsatadi”¹⁰⁷. Til jamiyat taraqqiyoti natijasida rivojlanar ekan, ijtimoiy muhitning til va uning namoyon bo'lish shakli nutqqa ta'siri juda katta. Inson mansub bo'lgan muhitning tabiati uning nutqida ham yorqin namoyon bo'ladi. Kishilarning yashash tarzi, ish faoliyati, o'qish tartibi, sharoiti, atrof-muhitning o'zgarishi uning nutqida ham o'z ifodasini topadi. Ijtimoiy muhitning tilga ta'siri masalasi sotsiolingvistik tadqiqotlarning diqqat markazida turadi. Tadqiqotchi S.Mo'minovning mazkur masala bilan bog'liq tadqiqot ishida ham ijtimoiy muhitning muloqot xulqiga ta'siri, ya'ni qishloqliklar va shaharliklar nutqining o'ziga xos farqli jihatlari asosan muhit bilan bog'liq ekanligi ta'kidlangan. Sotsiolog va psixologlar ham kommunikantlar nutqining o'ziga xos tarzda shakllanishida ijtimoiy muhitning alohida o'rin tutishini ta'kidlaydilar.

Umuman olganda, “Qullar” epopeyasi va “Sudxo'ning o'limi” qissasida asar tili faqat fikr ifodalovchi, obraz yaratuvchi vosita emas, ijtimoiy munosabatlarda bevosita ta'sir etuvchi vosita bo'lib xizmat qiladi. Xulosa sifatida aytganda, Sadridin Ayniy asarlarining tili yuksak mazmunga

¹⁰⁶ Nosirov A. Tarixiy haqiqat va uning badiiy talqini (“Yulduzli tunlar” romani misolida): filol.fanlari nomzodi. ... diss. – Toshkent, 1999. 11-bet.

ega bo'lgan til hisoblanib, bu mazmun ijtimoiy ma'no anglatganda yana-da oydinroq namoyon bo'ladi.

REFERENCES

1. S.Ayniy . Sudxo'ring o'limi. O'qituvchi.-Toshkent , 1982.7-8-bet
2. Sh. Rahmatullayev . O'zbek tilining frazeologik lug'ati .Qomuslar bosh tahririyati.- Toshkent,1992. 3-bet
3. M.Yo'ldoshev. Badiiy matn lingvopoetikasi. Toshkent-2008
4. Nosirov A. Tarixiy haqiqat va uning badiiy talqini ("Yulduzli tunlar" romani misolida): filol.fanlari nomzodi. ... diss. – Toshkent, 1999. 11-bet.
5. O'zbek tili leksikologiyasi. – Toshkent: Fan, 1981; Shoabdurahmonov Sh. va b. Hozirgi o'zbek adabiy tili 1-qism. – Toshkent: O'qituvchi, 1980. 124-126-betlar;

XARAKTERNI OCHISHDA BADIY DETALNING O'RNI

Rustamova Ibodatxon Ikromovna

FarDU, adabiyot kafedراسi dotsenti,
Filologiya fanlar nomzodi.

Azimova Nodirabonu Baxtiyorjon qizi

FarDU magistranti.

<https://doi.org/10.5281/zenodo.10106225>

Annotatsiya. Ushbu maqolada badiiy detalning asar qahramonlari xarakterlarining ochilishida asosiy vazifani bajarishi haqida fikr yuritiladi.

Kalit so'zlar: detal, xarakter, qahramon, hikoya, obraz.

THE ROLE OF ARTISTIC DETAIL IN CHARACTER OPENING

Abstract. This article discusses the main role of artistic detail in revealing the character of the characters of the work.

Keywords: detail, character, image, store.

РОЛЬ ХУДОЖЕСТВЕННОЙ ДЕТАЛИ В РАСКРЫТИИ ХАРАКТЕРА

Аннотация. В этой статье рассматривается, как художественная деталь выполняет основную функцию в раскрытии характеров героев произведения.

Ключевые слова: деталь, характер, герой, история, образ.

KIRISH

“Hayotni tipiklashtirishda, uni badiiy ifodalashda, qahramon xakteri qirralarini ochishda, asar g'oyasini ifodalashda, uning emotsional ta'sir kuchini oshirishda badiiy detallar katta rol o'ynaydi”¹⁰⁸. Badiiy asarda uchraydigan har qanday predmet yoki chizgilar ham detal bo'lib kelavermaydi. Detal, avvalo, “lo'nda, aniq, yorqin va obrazli bo'lib, asosan, tasvir obyektini sintezlashib ko'rsatishga xizmat qiladi. Detal badiiy asar kompozitsiyasida o'z o'rnini topgandagina vazifasini o'tay oladi. U yozuvchini ko'p so'zlikdan, “adabiy laqmalik” dan saqlaydi. Qisqa-yu sermazmunlikka erishish – badiiy detalning xarakterli xususiyatidir” (T.Boboev). Badiiy detal xakter qirralarini ochishda muhim ahamiyat kasb etadi. Badiiy detal biz asar qahramonlarining ichki va tashqi dunyosini anglab borishimiz uchun aniq bir vosita bo'lib xizmat qiladi. Masalan, Nazar Eshonqul “Momoqo'shiq” hikoyasidagi personajlaridan biri Shamsi Solohning ruhiyatida kechayotgan tushkunlikni “qarg'a” detali orqali ochib beradi. Qarg'a, bilamizki, qora rangda, bu rang zulmatni anglatadi. Demak, muallif ham Shamsi Salohning qalbi qanchalar zulmatga cho'kkanini, uning boshida “to'da-to'da bo'lib izg'ib yurgan” qarg'alar orqali ko'rsatishga harakat qiladi. Uning ustiga qarg'a hojatini chiqarib ketishi uning har qancha Muazzamni jaholat botqog'idan qutqarib, iste'dodini xalqqa ko'rsatishga urinishlari samarasiz yakun topganligini ko'rsatadi. Yuqoridagi badiiy detallar Shamsi Salohning xakterini ochishda ma'lum darajada rol o'ynaydi, ya'ni Shamsi Salohni jamiyat qoloqligi tufayli ne-ne iste'dodlar hali ochilmay turib, yo'q bo'lib ketayotgani, hali ham yurtdoshlarini qoloq hayot kechiryotgani, odamlar oila, bola-chaqa g'amida mehnatdan boshi chiqmay dunyoda yuz berayotgan o'zgarishlarda bexabar qolayotgani chuqur o'yg'a toldiradi. Muallif Shamsi Salohning qalbida

¹⁰⁸T.Boboev. Adabiyotshunoslik asoslari. -T: “O'zbekiston”. 2002. B 74.

jo'sh urayotgan bunday ziddiyatlar orqali uning ichki dunyosini (ruhiyatini) to'laqonli ochib berishda yuqoridagiday badiiy detallardan unumli foydalana olgan.

MUHOKAMA VA NATIJALAR

Badiiy asarga olib kirilayotgan hamma unsurlar birgalashib, aniq bir maqsadga, ya'ni xarakterni ochishga xizmat qiladi. Shular qatori badiiy asarda uchragan detallar ham xarakterni ochish uchun xizmat qiladi. Rus adabiyotshunosi S. Antonov detalga quyidagicha ta'rif beriladi: "Detal – san`at asari uchun misoli gavhar"¹⁰⁹. Albatta, bu ta'rif detal uchun juda mos topilgan, chunki detal badiiy asarda ko'plab funksiyalarni bajaradi. Masalan, badiiy asarda keltirilgan detal yozuvchini, yuqorida aytganimizdek, oshiqcha laqmalikdan saqlaydi, ya'ni muallif biror bir elementni yoritmoqchi ekan, unga oshiqcha tafsilotlar berib o'tirmasdan birgina detal bilan ifodalaydi. Misol qilib, Sobir O'narning "Bibisora" hikoyasini olaylik, hikoya qahramonlaridan biri Faxriddinning xarakterini ochish uchun "qora plash" detalidan foydalanadi. Bilamizki, ko'pchilik badiiy asarlarda yovuz odamlar qora plash kiygan holda tasvirlanadi. Ayni shu kabi Faxriddinni qora plash kiyib yurishi, uni bizga jirkanchli, yovuz niyatli, yomon kimsa sifatida ko'rsatadi. Demak, muallif bizga Faxriddinni yomon, qora niyatli, buzuq, hech kimni mensimaydigan, odamlarni qo'rquv ostida ushlab turadigan, yolg'onchi, muttaham kimsa deb, ta'riflab o'tirmasdan "Qora plash kiyib yurarmish" deyish bilan kifoyalanadi. O'quvchi yuqoridagi mazmunni shu gapdan anglab oladi. Detal badiiy asarning ta'sirchanligini oshiradi, yozuvchining badiiy mahoratini ko'rsatadi, eng asosiysi detal xarakterni ochishda eng ahamiyatli vositadir. Shunday ekan, biz quyida detalni xarakterni ochishdagi rolini hikoyalar asosida ko'rib chiqamiz.

Nazar Eshonqulning "Momoqo'shiq" hikoyasidagi xarakterlar qo'llanilgan detallar orqali ochib berilgan. Nazar Eshonqul Ismoil Alining xarakterini ochib berish uchun quyidagi detaldan foydalanadi. Ismoil Ali brigadir Otaqul bilan qilinaajak ishlar haqida gaplashib turar ekan, Ismoil Alining holati quyidagicha tasvirlanadi: "U yigitni nazariga unchalik ilmayotgani shunday ko'pchigan yuzidan ko'rinib turardi: u brigadirning gapini qoshini jiyirib tinglar va nomigagina bosh irg'ardi". Bu detal bizga Ismoil Alini manmansiraganligini, qishloqning sodda odamlarini nazariga ham olmasligini ko'rsatib turadi. Demak, muallif Ismoil Alining xarakteriga oshiqcha tafsilotlar berib o'tirmasdan birgina Otaqul bilan suhbat qurayotgan holatini chizib, shu orqali uning xarakterini ko'rsatib beradi. Hikoyada bundan tashqari ko'plab xarakterni ochuvchi ko'plab detallarni uchratishimiz mumkin. Hikoyada yoritilgan davr kishilarini xarakterini ochish uchun detallar o'z o'rnida qo'llangan. Qishloq bolalarining qishlog'iga hasharchilar kelgandagi holatini ko'raylik: "ular bu ajabtovur va o'zlarining ota-onalariga allaqayerlari o'xshab, allaqayerlari o'xshamaydigan odamlarni qiziqsinib tomosha qilib turishardi, - tomoshaga kelganlar ichida beton ariqda yoshgina toyxarchasini bog'lab qo'ygan qop-qora, to'qqiz yoshlardagi bola ham bor edi, u tinmay burnini tortar, toyxariga qop-qora tirsaklari bilan suyanib, hasharchilarga juda qiziqsinib qarab turardi". Bu detal orqali qishloq kishilarining umumlashgan ko'rinishini ko'rishimiz mumkin. Qishloq odamlari o'sha davrda qanchalar qoloq bir ahvolda ekanligi, ularni madaniyatdan, dunyodan uzilib qolganligi bolalarning odam ko'rmaganday ota-onalariga allaqayerlari o'xshab, allaqayerlari o'xshamaydigan hasharchilarga qiziqsinib qarab turishidan anglaymiz. Muallif bu holat orqali o'sha davr qishloq bolalarigagina xos emas, balki katta

¹⁰⁹ Adabiy turlar va janrlar. T: O'zbekiston Respublikasi Fanlar Akademiyasining "Fan" nashryoti. 1991-y. b. 76.

yoshdagi qishloq odamlari ham dunyodan uzilgan bir holatda ekanligini ko'rsatib o'tadi. Ular faqat qorni to'ysagina shunga xursand bo'lib yashayveradilar. Mehnat bilan ovara bo'lib, dunyodan uzilib qolganlar. Ularni shoir Abdulla Oripovning "Tilla baliqcha" she'ridagi tilla balliqchaga qiyoslashimiz mumkin. Tilla baliqcha dunyoni shu mittigina ko'lmakchadan iborat deb bilishi kabi bu odamlar ham shu qishloqdan tashqariga chiqmay mehnatda umrini qanday o'tib ketganini sezmay ham qoladilar. Bu omillar ularning xarakterini ko'rsatib turadi. Kuzatilgan maqsad detal orqali o'quvchiga darhol yetib borishi lozimligi nazariy adabiyotlarda aytib o'tilgan¹¹⁰. "Momoqo'shiq" hikoyasidagi detallar ham qahramonlar xarakterini ochishda muhim bir maqsad bo'lib xizmat qiladi. Hikoya qahramonlaridan biri Otaqul Shamsi Soloh bilan suhbatlashgani kelganida besonaqay gavdasidan hijolat tortishi, uning xarakterini ochish uchun xizmat qiladi. Bu detal orqali Otaqul xarakterida soddalik, uyatchanlik, oriyat kabi xislatlar uyg'unlashganligini ko'ramiz. Otaqul oddiygina qishloq odami, u qoloq bir muhitda yashasa ham boshqa qishloqdoshlaridan qaysidir xakteri bilan ajralib turadi. U shaharliklar tili bilan aytganda "yovvoyi" emas, balki tushungan, chuqur mulohazali odam. Uning ruhiyat tasviri shunchalar go'zal tasvirlanganki, buni asarni o'qiyotgan o'quvchi bemalol qiynalmasdan tushuna oladi. Badiiy asar markazida inson turar ekan, avvalo, uning xakteri ochilishi kerakligi hammaga ma'lum. Sobir O'nar hikoyalaridagi qahramonlar boshqa ijodkorlarimiz yaratgan qahramonlardan g'oya va maqsadi, xakteri jihatdan ajralib turadi. Yozuvchi hikoyalarining qahramonlari milliylikdan yiroqlashmaganligi bilan xakterlanadi. Masalan, yozuvchining "Chambilning oydalasi" hikoyasini olaylik, hikoyada Otaqulning tilidan aytilgan xalq og'zaki ijodi namunalarning yuksak ko'rinishi bo'lmish "Go'ro'g'li" dostonidan parchalarni ham uchratamiz. Bu narsa milliy qadryatlarimizni, ya'ni xalqimizning ming yillar davomida saqlanib kelayotgan ma'daniyatini o'quvchi ruhiga singdirishda katta ahamiyatga ega. "Chambilning oydalasi" hikoyasidagi qahramonlar xakterini ochishda badiiy detalning ahamiyati katta. Hikoya markazida turadigan qahramon Otaqulning odamlar tomonidan "Qirg'iy" deb atalishi uning xakterini ochishda muhim detal bo'lib xizmat qiladi. Otaqulning "Qirg'iy" laqabi orqali uning xakteri umumlashgan holda ko'rsatib turadi. Bilamizki, qirg'iy yirtqich qush. Unda shiddatkorlik, o'z o'ljasiga rahm qilmaydigan shavqatsizlik, ko'zini o'tkirligi kabi ko'plab xususiyatlar mujassamlashgan. Otaqul xakterida ham cho'rtkesarlik, ushlagan joyidan uzub olishlik, uzoqni ko'ra bilishlik, to'g'rilik, mehnatkashlik kabi xislatlarni ko'ramiz, shu kabi xislatlar uni odamlar tomonidan "Qirg'iy" deb nomlanishiga sabab bo'lgan. Otaqul milliy qadiryatlarni hurmat qiladigan ma'naviyatli shaxs. Uning xalq dostonlarini yig'lab eshitishi va ko'plab dostonlarni yoddan bilishidan ruhiyati pok inson ekanligiga va tafakkuri baland ekanligidan dalolat beradi. Hikoyada insoniylik tuyg'ulariga nisbatan xiyonatkorlik, tubanlik, manfaatparastlik kabi xislatlar o'zaro zid qo'yiladi. Qahramonlarning xakteri kishi ruhiyatiga chuqur ta'sir o'tkazadi. Tuban kimsalarning o'z manfaati yo'lida xiyonatga qo'l urishi jirkanchli bir holat ekanligi bir necha personajlar orqali ochib tashlanadi. Muallif bu kimsalarning xakteriga ko'rsatib berishda oshiqcha tafsilotlarga o'rin berib o'tirmaydi. Ammo biz ularning xakterini detallar orqali anglaymiz. Masalan, Abdumalikni olaylik, u o'z manfaati yo'lida hech qanday xiyonatdan qaytmaydi. Shuning uchun ham o'z manfaati yo'lida do'stini o'ldirish

¹¹⁰Qarang. Adabiy turlar va janrlar.T: O'zbekiston Respublikasi Fanlar Akademiyasining "Fan" nashryoti. 1991-y.

darajasigacha boradi. Uning xarakterini ochishda “tilxat” detail muhim ahmiyatga ega. Tibbiyot rivojlangan bir davrda shifoxonada joni uzilgan kimsani yorib koʻrish uchun oila azolaridan rozilik tilxati soʻrashi hammaga maʼlum. Bu narsa bizning millatimizda koʻpchilik tomonidan yaxshi qabul qilinmaydi. Abdumalik doʻstining vafot etganini oilasidagilar bexabarligidan foydalanib, murdani yorishga rozi ekanligi haqida tilxat yozib, operatsiyaga roziligi uchun tilxat deb qoʻl qoʻydirishga urinishi, uning ruhiyatida naqadar jirkanchli hislar joylanganligidan darak berib turadi. U doʻstini oʻldirib ham koʻngli tinchimasdan, balki uning murdasini ham xoʻrlashga urinadi. Bu uning insoniylikdan yiroqlashganligini belgilaydi. Uning shu kabi tubanlashgan kishi ekanligi shu birgina “tilxat” detali orqali koʻrsatib beriladi. Hikoya davomida Abdumalikning oila azolari ham yaxshi fazilatlariga ega emasligini koʻrishimiz mumkin. Masalan, uning turmush oʻrtogʻini olaylik. Hikoyada u deyarli qatnashmasa-da, uning xarakterini birgina chizilgan portreti orqali bilib olishimiz mumkin. “Doim qovoq-tumshugʻiga besh kilo tosh osilganday bir alpozda yuradi, gap-soʻzlariyam zardaliymi-ey, koʻzlari nuqul odamni taftish qiladi, oʻtirganingda koʻzi qadalgan joylarning ogʻriyotganday boʻlaverasan kishi. Turib ketging keladi”. Abdumalikning xotinini bu holati uning ruhiyatida ham yaxshi xislatlar joy olmaganligini koʻrsatadi. Bu esa Abdumalikning oʻzi emas, balki oilasidagilarning ham yomon xulqli kishilar ekanligini koʻrsatadi. Bu omillar Abdumalik va uning oilasi xarakterini oyna kabi aks ettiradi. Hikoyada yana bir personaj, yaʼni institutning direktori Sherali Vaqqosovichning xakteri belgilashda quyidagi detalni koʻrsatish mumkin. Ilmiy konferensiyada soʻzga chiqqan Sherali Vaqqosovich “ikki qoʻlini shimining choʻntagida turishi” uning olifta, boshqalarni nazarga ilmasligi, odob-ahloqdan yiroq ekanligini bildiradi. U garchan ilmiy institutning rahbari boʻlishiga qaramasdan maʼnaviyatdan yiroqlashgan, madaniyatsiz kishi sifatida koʻrsatiladi. Uning bu xarakterini yuqoridagi detal orqali umumlashgan holda koʻramiz.

Yozuvchi Sobir Oʻnarning “Inqilob kechasi” hikoyasidagi qahramonlar xarakterini bir ikki portretik detallar chizish bilanoq gʻoyat chuqur mazmunni loʻnda va yorqin qilib chizib bergan. Ustalik bilan topilgan detallar qahramonlarning ruhiyat tasvirini ochiq oydin koʻrsatib turadi va kitobxonda chuqur taassurot qoldiradi. Hikoyada sobiq shoʻro davridagi talabalarning paxta yigʻim-terimidagi hayoti koʻrsatiladi. Oʻsha davrlarda paxta yigʻim-terimiga chiqqan talabalarning hayoti qanchalar qiyin ahvolda boʻlganligini muallif shunday yorqinlik bilan chizganki, bu narsa hikoyaning badiiy saviyasini oshirib, estetik qiymatini koʻtaradi. Muallif qoʻllagan detallarning nihoyatda tabiiyligi va hayotni juda aniq ifodalaganligi kitobxon qalbini larzaga keltiradi. Masalan, paxta yigʻim-terimiga otryad rahbari boʻlib borgan domlaning xarakterini quyida keltirilgan portretik detallar orqali bilib olishimiz mumkin. “Asli ismini eslayolmayotibman, Qorin domla derdik, yettilardan oʻtib, uyqudan turardi, oʻgil bolalar hojatxonasini naqt qirq minut bant qilib turgach, har gal domlalariga moʻnjallangan qoʻl yuvgichda suv topolmay, samovarchiga baqira ketar, yuz chaydi-qoʻl chaydi irimini qilgach, bizlarni lineykaga chorlardi... Talabalar dalaga tarqalishgach, Qorin domla bir tovoqqina goʻshtni oshpazga qovurtirib nonushta qilib olib, tagʻin pichagina pinakka ketib olar”. Ushbu parchaning oʻzida domlaning xarakterini ochuvchi detallar qoʻllangan. Uning “qorin domla” deb atlishi, “yettidan oʻtib uyqudan turishi”, hojatxonani qirq minut band qilib oʻtirishi”, “samovarchiga baqirishi”, “bir tovoq goʻshtni quvurtirib nonushta qilishi”, “yana uyquga ketishi” kabi detallar birgalikda domlaning xarakterini konkret ravishda oʻquvchi koʻz oldida gavdalandiradi.

Hikoyadagi yana bir qahramon Jalolning xarakterini ham portretik detallar orqali ko'rishimiz mumkin. Uning hamma dalaga ketgandan so'ng uyqudan turib, dalaga borishini muallif quyidagicha chizadi: "na yuz-qo'lini yuvish bor, na bir piyola choy ichish bor, yog'li paxmoq sochlari tikkaygancha yelkasiga etakni tashlab, sudralib egat boshiga jo'naydi. Bu oliftaga na Qorin domlaning, na boshqasining gapi o'tadi. Domlalani shunchalik odam o'rnida ko'rib atay paxtaga kelganiga xursand bo'lishimiz kerak emish, komissarning aytishicha". Bu parchada Jalolning uyqudan turib "yuz-qo'lini yuvmasligi", "paxmoq sochlari", "unga hech kimning gapi o'tmasligi" kabi detallar uning xarakterini ko'rsatadi. Bu detallardan shuni bilishimiz mumkinki, Jalol odob doirasidan chetga chiqqan, tarbiyasi buzuvchi, ma'naviy saviyasi past bir bezori bola. Jalolning bezori va tarbiyasizligini uning ismiga "nashavand" so'zini qo'shib atashganidan ham bilsa bo'ladi, bu ham bo'lsa Jalolning xarakterini ko'rsatuvchi bir detal vazifasini o'taydi. Shunday qilib yuqorida keltirilgan detallar Jalol xarakterini to'laqonli va konkret ravishda jonli ochib beradi.

"Inqilob kechasi" hikoyasida keltirilgan "kuygan bayroq" detali ham qahramonlar xarakterini konkret ravishda ochib berish bilan bir qatorda hikoyaning g'oyaviy maqsadini ham belgilaydi. Bayram kuni bir uchi olovda kuydirib qo'yilgan bayroq hammani qo'rquv ostiga olib qo'yishi, individual umumlashma bo'lib, sho'ro hukumati odamlarni qanchalar qo'rquv ostiga ushlab turganligini bildiradi. Bayroqni bir uchigina kuyishi natijasida hamma sukutga cho'madi. Ularning sukutga cho'mishi shuni bildiradiki, ular mavjud hukumatni sevganligidan emas, balki mavjud hukumatdan qo'rqqanligidan ruhan ezilishadi. Bu narsa yuqoridagi fikrimizga yana bir bor isbot bo'ladi. Hikoyaning nomi ham bekorga "Inqilob kechasi" deb atalmagan, u ham shu bayroq kuygan bayram kechasini bildiradi. Muallif birgina detal orqali sho'ro hukumati davri odamlarining ruhiy holatini, ularning ichki dunyosiga kirib borib, ularning intellektual olamini kitobxon ko'z o'ngida gavdalanitirishga erishgan.

XULOSA

Xulosa qilib aytadigan bo'lsak, detal muayyan yuz berayotgan voqelikni umumlashtirish bilan birga badiiy asarda xarakterlarning ochilishida ham asosiy vazifani bajaradi. Detal orqali biz asarning mazmun - mohiyatini yana ham izchilroq tushunamiz, undan tashqari detal asarning estetik qiymatini oshirish bilan bir qatorda uning o'quvchi ongiga kirib borish ta'sirini kuchaytiradi. Badiiy asarning qurilishi mayda detallardan boshlanadi. Shu mayda detallsiz badiiy asarni qurib bo'lmaydi. Misol qilib aytadigan bo'lsak, katta imorat solish uchun har xil qurilish materiallaridan foydalaniladi, agar bu qurilish materiallari talabga javob bermasa, bu imoratning mustahkam chiqishi va uzoq umr ko'rishi amrimahol. Xuddi shu kabi badiiy asar ham mayda detallardan tashkil topadi, agar bu detallar mahorat bilan qo'llanilmas ekan, asar mazmun-mohiyati sayoz bir holatga kelib qoladi va bunday badiiy asarni uzoq umr ko'rishiga hech kim kafolat bermaydi. Shunday ekan, yozuvchidan xoh u moddiy detal, xoh ruhiy detal bo'lsin mahorat bilan qo'llash talab qilinadi.

REFERENCES

1. I. Sulton. Adabiyot nazaryasi. – T.: O'qituvchi nashriyot – Matbaa ijodiy uyi, 2005.
2. T. Boboev. Adabiyotshunoslik asoslari. – T.: O'zbekiston, 2002.
3. D. Quronov. Adabiyotshunoslikka kirish. – T.: A. Qodiriy nomidagi xalq merosi nashriyoti, 2004

4. Gafurovich, S. A. (2021). Analysis Of The Poem" Autumn Dreams" By Abdulla Oripov. *The American Journal of Social Science and Education Innovations*, 3(01), 556-559.
5. Sabirdinov, A. (2021). ASKAR KASIMOV IN THE UZBEK POETRY OF THE XX CENTURY THE ROLE AND IMPORTANCE OF CREATION. *Конференции*.
6. Guzalkhan, M. (2020). The image of a creative person in the poetry of Erkin Vohidov. *Academicia: An International Multidisciplinary Research Journal*. Volume: 10, Issue: 11, November.
7. Mukhammadjonova, G. (2020, December). Artistic interpretation of the creative concept in world literature. In *the Conference*.
8. Abdurashidovich, K. A. (2018). Motivation and National Character of Foolishness in Uzbek Literature. *ANGLISTICUM. Journal of the Association-Institute for English Language and American Studies*, 7(4), 47-51.

ИСПОЛЬЗОВАНИЕ ВЫРАЗИТЕЛЬНЫХ ВОЗМОЖНОСТЕЙ ЛЕКСИКИ В РУССКИХ ПОСЛОВИЦАХ

Хасанова Шахноза Баходировна

Преподаватель русского языка и литературы
Кафедры «Истории и филологических дисциплин»
Азиатский Международный Университет
Бухара, Узбекистан

shahnozaxasanova1994@gmail.com

<https://doi.org/10.5281/zenodo.10107320>

Аннотация. Статья посвящена описанию выразительных возможностей единиц пословичного фонда русского языка. Пословицы объединяют свойства языковых и речевых явлений, что определяет их уникальный статус и необходимость дальнейших исследований.

Ключевые слова: пословица, фольклор, стилистика пословиц, синонимия, антонимия, метонимия, сравнение, прямое высказывание.

USING EXPRESSIVE VOCABULARY IN RUSSIAN PROVERBS

Abstract. The article is devoted to the description of the expressive possibilities of the units of the proverbial fund of the Russian language. Proverbs combine the properties of language and speech phenomena, which determines their unique status and the need for further research.

Key words: proverb, folklore, proverb style, synonymy, antonymy, metonymy, comparison, direct statement.

Фольклор – это энциклопедия народной жизни. Первые словесные произведения появились очень давно. Народ накапливал художественный опыт постепенно и создавал новые жанры. Всё это переходило из уст в уста, из поколения в поколение. Пословицы и поговорки имеют самую тесную, непосредственную связь с языком, являясь образными речевыми выражениями, употребляемыми в устной и письменной речи. Особенно удобно было передавать свои жизненные наблюдения и представления в форме кратких и точных выражений. Под пословицей понимают меткое образное изречение назидательного характера, типизирующее самые различные явления жизни и имеющее форму законченного предложения. В пословицах много материала практического характера: житейские советы, пожелания в труде, приветы и др. Пословицы удовлетворяли многие духовные потребности трудового народа: познавательные, интеллектуальные, производственные, эстетические, нравственные. Русский народ уже в глубокой древности был внимателен к слову и использовал его богатые возможности. Яркой иллюстрацией этого являются изучаемые нами пословицы и поговорки.

Пословица выражает опыт народа, заключённый в небольших выражениях, утверждает проверенный на практике вывод. Она предостерегает от неправильных шагов, даёт советы, хвалит и поощряет, смешит и учит, одним словом – воспитывает.

Пословицы – не старина, не прошлое, а живой голос народа: народ сохраняет в своей памяти только то, что ему необходимо сегодня и потребуется завтра. Когда в пословице говорится о прошлом, оно оценивается с точки зрения настоящего и будущего – осуждается или одобряется в зависимости от того, в какой мере прошлое, отраженное в афоризме,

соответствует народным идеалам, ожиданиям и чаяниям. Пословица создается всем народом, поэтому выражает коллективное мнение народа. В ней заключена народная оценка жизни, наблюдения народного ума. Удачный афоризм, созданный индивидуальным умом, не становится народной пословицей, если он не выражает мнение большинства. Наиболее распространенная форма пословиц – наставления. Положительные и отрицательные черты личности по пословицам представляются как цели воспитания и перевоспитания, предполагающие всемерное улучшение поведения и характера людей. При этом примечательно, что все народы признают беспредельность человеческих совершенств. Любой человек, как бы он ни был совершенен, может подняться еще на одну ступеньку совершенства. Эта ступенька ведет не только человека, но и человечество к прогрессу. Многие пословицы являются призывами к самосовершенствованию.

В.И. Даль понимал пословицу как «суждение, приговор, поучение». В своем «Толковом словаре» он дал следующее определение: Пословица – «краткое изречение, поученье, более в виде притчи, иносказания, или в виде житейского приговора; пословица есть особь языка, народной речи, не сочиняется, а рождается сама; это ходячий ум народа; она переходит в поговорку или простой оборот речи...»¹¹¹. Пословицы представляют собой обобщенный в кратких образных изречениях жизненный опыт народа. Пословицы могут иметь не только прямое значение, но и переносное. Многозначные пословицы особенно богаты изобразительно-выразительными средствами. Их широкое использование является показателем талантливости их создателя.

Пословицы справедливо считают энциклопедией знаний и мудрости русского народа. Народ сам отразил особенности этих жанров в сложенных им пословицах о пословицах: *Пословицы не обойти, не объехать. Добрая пословица не в бровь, а прямо в глаз. Старая пословица, да про новое молвится. Пословица несудима.*

По композиции пословицы могут быть одночленными, дву-членными и многочленными. Особенно много в русском фольклоре двучленных пословиц. Поэтому В.И. Даль считал двучленность одним из основных признаков этого жанра. Например, в пословице *Хлеб да вода — крестьянская еда* вторая часть поясняет первую; в пословице *Червь точит дерево, печаль крушит сердце* использован прием параллелизма. Многие двучленные пословицы построены на сравнении или антитезе. Часто они имеют строгую, симметричную композицию обеих частей. В пословицах и поговорках используются очень многие худо-жественно-изобразительные средства и приемы фольклора.

Пословицы могут представлять собой прямое высказывание и иносказание. Примером первого может стать пословица *«Хоть есть нечего, да жить весело»*, примером иносказания – *«Яблочко от яблони недалеко падает»*. В русских пословицах для придания образности и выразительности используются разнообразные тропы.

Довольно часто употребляются в пословицах эпитеты. Это художественные определения, которые служат для обрисовки, пояснения, характеристики какого-либо свойства или признака предмета, в том числе и постоянные, характерные для народного творчества. С их помощью что-либо изображается или оценивается. Приведем примеры:

¹¹¹ Даль, В.И. Толковый словарь живого великорусского языка . В 4 т. - М., 1999. - 699 с.

Велика святорусская земля, а везде солнышко.

Матушка Москва белокаменная.

В основе метафоры лежит неназванное сравнение предмета, действия, явления с каким-либо другим предметом, действием, явлением.

Без хозяина дом сирота.

Совесть без зубов, а загрызет.

Как видим, особенно важна роль метафоры.

Метонимия – вид тропа; употребление названия одного предмета (явления) вместо названия другого предмета или явления на основании внешней или внутренней связи между ними.

Язык мой – враг мой, наперёд ума лепечет.

Язык без костей: скажет и обратно спрячется.

Во-вторых, назовем пословицы, в которых действие или его результаты заменены наименованием орудия этого действия:

Хлеба ни куска, так в горле тоска.

Деньги к деньгам идут.

В-третьих, в некоторых пословицах идет сравнение одних качеств объекта с другими:

Кровь людская не водица.

Капля такта дороже потоков острословия.

Синекдоха – это разновидность метонимии, в основе которой лежит отношение части к целому. Рассмотрим следующие примеры:

Копейка рубль бережет.

Сарафан за кафтаном бегаёт.

Олицетворения – разновидность метафоры – перенесение признаков и свойств живого существа на неодушевленные предметы. Приведем примеры:

Ветер горы разрушает, слово народы поднимает.

Авоська веревку вьет.

Труд всегда даёт, а лень только берёт.

Сравнения помогают живо, красочно сопоставлять один предмет с другим. Помогая увидеть предмет с новой, иногда неожиданной стороны, сравнения обогащают, углубляют наши впечатления. В пословицах нередко используются сравнения. Приведем примеры:

Язык – враг мой, прежде ума глаголет.

Неродная матка – как нетопленая хатка.

Чужая душа – что темный лес.

Итак, народ широко использовал в целях выразительности тропы. Пословицы и поговорки представляют собой сравнительные или иносказательные высказывания и содержат в себе житейскую мудрость народа. Из этих «росточков» и вырастает народная поэзия.

REFERENCES

1. Даль, В.И. Толковый словарь живого великорусского языка [Текст] /В.И. Даль. В 4 т. - М., 1999. - 699 с.

2. Ефремова, Т.Ф. Новый словарь русского языка. Толково-словообразовательный [Электронный ресурс] / Т.Ф. Ефремова. - М., 2000. <http://www.slovari.gramota.ru>
3. Золотова, Г.А. Синтаксический словарь: Репертуар элементарных единиц русского синтаксиса [Текст] / Г.А. Золотова. - М., 1988. — 440 с.).
4. Maftunabonu, S. (2023). THE DIFFERENCE BETWEEN TRADITIONAL AND MODERN TEACHING METHODS. *Modern Science and Research*, 2(10), 829-831.
5. Shodieva, M. (2023). MASTERING ENGLISH IN A MONTH: EFFECTIVE STRATEGIES FOR RAPID PROGRESS. In *Academic International Conference on Multi-Disciplinary Studies and Education* (Vol. 1, No. 19, pp. 83-87)
6. Shodieva, M. (2023). DEVELOPING SUMMARY WRITING SKILL IN ACADEMIC WRITING. *Modern Science and Research*, 2(9), 140-144.
7. Murodova, D. (2023). PROBLEMS OF RESEARCH OF VERBAL CONSTRUCTIONS WITH DEPENDENT OBJECT IN THE RUSSIAN AND UZBEK LANGUAGES. *Modern Science and Research*, 2(3), 232–235. Retrieved from <https://inlib>
8. Муродова, Д. А. (2023). ОБРАЗ МАТЕРИ В ПРОЗЕ Ч.Т.АЙТМАТОВА. *GOLDEN BRAIN*, 1(5), 26–29. Retrieved from <https://researchedu.org/index.php/goldenbrain/article/view/1685>
9. Муродова, Д. А. (2023). ЦВЕТОВАЯ ГАММА В ЛИРИКЕ А. ФЕТА. *GOLDEN BRAIN*, 1(2), 300–303. Retrieved from <https://researchedu.org/index.php/goldenbrain/article/view/1355>
10. Муродова, Д. А. (2023). ОБРАЗ МАТЕРИ В ПРОЗЕ Ч.Т.АЙТМАТОВА. *GOLDEN BRAIN*, 1(5), 26–29. Retrieved from <https://researchedu.org/index.php/goldenbrain/article/view/1685>
11. Rashidovna, M. F., & Arabovna, M. D. (2023). Psychology of Family Relations in the "Female Prose" of Russian and Uzbek Writers. *Web of Synergy: International Interdisciplinary Research Journal*, 2(2), 269-274.
12. Bobojonova, D. (2023). MAHMOUD QOSHGARI'S" DEVONU LEXICOTIT TURK" AND ITS PLACE IN LINGUISTICS. *Modern Science and Research*, 2(10), 538-540.
13. Okhunjonovna, B. D. (2023). Comparative Analysis of Proverbs in "Devonu Lug`Otit Turk" and Currently Available. *European Journal of Higher Education and Academic Advancement*, 1(2), 194–198. Retrieved from <http://e-science.net/index.php/EJHEAA/article/view/139>
14. Bobojonova, D. (2023). THE ROLE OF MAHMUD KASHGARI'S WORK "DEVONU LUG`OTIT TURK" IN THE DEVELOPMENT OF THE UZBEK LANGUAGE. *Modern Science and Research*, 2(4), 568–5672. Retrieved from <https://inlibrary.uz/index.php/science-research/article/view/19394>
15. Berdiyeva, S. (2023, October). ADVANTAGES AND DISADVANTAGES OF TEACHING THROUGH ROLE-PLAYING ACTIVITIES. In *Academic International Conference on Multi-Disciplinary Studies and Education* (Vol. 1, No. 19, pp. 88-92).
16. Sitara Utkerovna Berdiyeva. (2023). THE DIFFERENCE BETWEEN GAME-BASED LEARNING AND GAMIFICATION [Data set]. Zenodo. <https://doi.org/10.5281/zenodo.10033388>

17. Berdiyeva, S. (2023). BENEFITS OF TEACHING FOREIGN LANGUAGES THROUGH ROLE-PLAYING ACTIVITIES. MODERN SCIENCE AND RESEARCH, 2(10), 723–729. <https://doi.org/10.5281/zenodo.10034991>
18. Tasheva, N. (2023). EXPLORING THE RICH TAPESTRY OF LINGUISTICS: A COMPREHENSIVE OVERVIEW. *Science and innovation in the education system*, 2(11), 51-57.
19. Tasheva, N. (2023). SEMANTIC ANALYSIS OF LEXEMES WITHIN THE CONCEPT OF THE IDEA OF THE GREAT MAN IN MARLOWE'S DRAMA "TAMERLANE THE GREAT". *Инновационные исследования в современном мире: теория и практика*, 2(18), 90-93.
20. Tasheva, N. (2023). EXPRESSION OF LEXICAL-SEMANTIC AND SOCIO-EDUCATIONAL PARAMETERS IN THE CREATION OF A GREAT HUMAN FIGURE IN ENGLISH RENAISSANCE DRAMA: A COMPREHENSIVE ANALYSIS. *Solution of social problems in management and economy*, 2(7), 11-14.
21. Tasheva, N. (2023). THE ROLE OF CHRISTOPHER MARLOWE IN THE DEVELOPMENT OF NATIONAL ENGLISH DURING THE RENAISSANCE. *Models and methods in modern science*, 2(7), 14-19.
22. Tasheva, N. (2023). THE IMAGE OF THE EAST IN THE PLAY "TAMERLANE THE GREAT" BY K. MARLOWE. *International Bulletin of Applied Science and Technology*, 3(3), 113-120.
23. Tasheva, N. (2023). THE GREAT TAMBURLEN AS THE PSYCHOTYPE OF THE EASTERN RULER IN THE POETRY OF CHRISTOPHER MARLOW. *Академические исследования в современной науке*, 2(4), 52-58.
24. Tasheva, N. (2022). INDIVIDUALISM OF THE PHENOMENON OF A STRONG PERSONALITY IN THE AGE OF THE RENAISSANCE. *Евразийский журнал академических исследований*, 2(13), 454-462.
25. Ikhtiyorovna, K. G. Z. (2023). MASTERING THE ART OF EFFECTIVE SPEAKING AND READING: STRATEGIES FOR IMPROVING SPEAKING AND READING SKILLS. *International Journal Of Literature And Languages*, 3(10), 32-38.
26. Karimova, G. (2023). SKIMMING AND SCANNING. *Modern Science and Research*, 2(9), 334-335.
27. Qurbonova, N. R., & Ikhtiyorovna, K. G. (2023). DEVELOPMENT OF FANTASY GENRE IN 20TH CENTURY. *Intent Research Scientific Journal*, 2(5), 1-5.
28. Fayzullayeva, N. S. qizi . (2023). Theoretical Views on the Use of the Term "Concept" in Cognitive Linguistics. EUROPEAN JOURNAL OF INNOVATION IN NONFORMAL EDUCATION, 3(5), 27–31. Retrieved from <https://www.inovatus.es/index.php/ejine/article/view/1685>
29. Fayzullayeva, N. (2023). USAGE OF THE FLORA IN THE EARLY MODERN ENGLISH POETRY. *Modern Science and Research*, 2(9), 36–39. Retrieved from <https://inlibrary.uz/index.php/science-research/article/view/24078>
30. Xalilova, K., & Atoyeva, D. (2023). THE USAGE OF IDIOMS IN SPEAKING. *Modern Science and Research*, 2(9), 362-364.

31. Khalilova, K. (2023). ACADEMIC VOCABULARY: HOW TO TEACH AND STUDY IT. *Modern Science and Research*, 2(9), 79-83.
32. Khalilova, K. (2023). MASTERING READING COMPREHENSION: A VITAL SKILL FOR ACADEMIC SUCCESS. *Академические исследования в современной науке*, 2(23), 83-89.
33. Orifjonovich, O. A. (2023). COGNITIVE-DISCURSIVE APPROACH TO THE ANALYSIS OF FILM DISCOURSE. *International Journal Of Literature And Languages*, 3(10), 25-31.
34. Orifjonovich, O. A. (2023). KINODISKURS LINGVISTIK SISTEMANING BIR QISMI SIFATIDA. *O'ZBEKISTONDA FANLARARO INNOVATSIYALAR VA ILMIY TADQIQOTLAR JURNALI*, 2(23), 208-211.
35. Sulaymonovna, Q. N., & Orifjonovich, O. A. (2023, May). XOLID HUSAYNIYNING ASARLARI TARJIMALARIDA KONSEPTUAL METAFORALAR TALQINI VA TAHLILI. In *Integration Conference on Integration of Pragmalinguistics, Functional Translation Studies and Language Teaching Processes* (pp. 147-150).
36. Ollomurodov, A. (2023). MULTIDISCIPLINARY AND INTERDISCIPLINARY STUDY OF METAPHOR. *Modern Science and Research*, 2(9), 136-139.
37. Муродова, Д. А. (2022). ЦВЕТОВАЯ ГАММА В ЛИРИКЕ А. ПУШКИНА. *Oriental renaissance: Innovative, educational, natural and social sciences*, 2(2), 432-434.
38. Murodova, D. (2023). THE CONCEPT OF THE WORDS "GENEROSITY AND COWARDICE" IN THE LAK LANGUAGES. *Modern Science and Research*, 2(6), 1147–1149.
39. Муродова Д. (2023). КОНЦЕПЦИЯ СЛОВ "ВЕЛИКОДУШИЕ И ТРУСОСТЬ" В ЛАКСКИХ ЯЗЫКАХ. *Современная наука и исследования*, 2(6), 1147-1149
40. Муродова, Д. (2023, April). АРАБСКИЕ СЛОВА ИСПОЛЬЗУЕМЫЕ В СОВРЕМЕННОМ РУССКОМ ЯЗЫКЕ. In *Academic International Conference on Multi-Disciplinary Studies and Education* (Vol. 2, No. 2, pp. 156-158).
41. Bakhshullayevich, T. B., & Shaxina, S. (2022). Classification of Enzymes. *EUROPEAN JOURNAL OF BUSINESS STARTUPS AND OPEN SOCIETY*, 2(5), 37-39.
42. Toxirov, B. B., Tagaeva, M. B., & Shukurova, S. (2023). Obtaining stabilized enzymes and their application in the food industry. *Science and Education*, 4(4), 529–537. Retrieved from <https://openscience.uz/index.php/sciedu/article/view/5560>

НАЧАЛЬНОЕ ОБРАЗОВАНИЕ И ПСИХОЛОГИЯ УЧАЩИХСЯ

Шукируллаева Сарбиназ Аллияровна

<https://doi.org/10.5281/zenodo.10107599>

Аннотация. В этой статье рассматриваются основы начального образования, на что обращать внимание в начальном образовании, роль начального образования в системе образования.

Ключевые слова: школа, детская психология, детская физиология, развитие детского внимания, период обучения, стимуляция потоков.

PRIMARY EDUCATION AND PUPIL PSYCHOLOGY

Abstract. This article discusses the basics of primary education, what to pay attention to in primary education, the role of primary education in the education system.

Key words: school, child psychology, children's psychology, children's attentiveness development, basket-making period, streamers toggle ragbater.

Творчество любого великого будущего учителя, произведение учителя. Дети с закалённым, мудрым, современным педагогом обязательно будут иметь путь в будущее. В этом потоке времени они находят доказательства. Процесс обучения является непрерывным и сложным процессом, в котором мы говорим о том, что устраненный пробел станет для нас большой катастрофой. Одним из основных задач каждого человека в сфере образования и воспитания является оказание услуг в сфере образования и воспитания.

Учитель – для ребёнка впервые переступившего порог мира знаний, считается самой совершенной, самой сильной, идеальной личностью неизвестного мира. Дети с приходом в школу будут нуждаться в тёплом отношении и в добром человеке как их мать. Потому что школа для них является совсем другой, по сравнению с той средой, которую они знают и привыкать им будет нелегко. Педагоги, исходя из характера ребёнка и ситуации в семье, должны с ними быть в соответствующем отношении. Образование детских школ должно быть готово в психологическом духе, не ограничиваясь физиологическим развитием. Под психологической заинтересованностью ребенка в образовании понимается способность ребенка объективно и субъективно соответствовать требованиям школы.

Одним из важных требований является сосредоточенность и быть внимательным. Внимание является одним из важных условий в личном деле. Чем сложнее, труднее, долговечнее и ответственнее работа человека, тем выше вероятность спроса на внимание. Дело в том, что у детей начальных классов внимание бывает условно стабильным и краткосрочным. Это связано с тем, что у детей ещё нет и не хватает опыта в жизни. Всё для них считается новым и поэтому их внимание быстро отвлекается с чего-то первого на второе. И это всё зависит не только от среды в школе, но и от условий в семье. В связи с отсутствием контроля или чрезмерной избалованностью детей в семье, неспособность реагировать на свои действия, неумение сидеть на одном месте, трогать без разрешения вещи, это в свою очередь мешает сориентироваться, препятствует освоению уроков, а также отвлекает внимание других учеников. В таких случаях педагог должен быть с ребенком в индивидуальных отношениях. Особенности внимания ребёнка проявляется в ролевых и сюжетных играх, в рисовании, в конструировании, лепки из глины и пластилина, в прослушивании и понятий рассказов, в решении математических действий.

По внешнему виду кажется, что ученик внимательно слушает урок, а на самом деле его внимание бывает отвлечено на что-то другое. В этом случае учитель, не должен давать

волю рукам и действовать жёстко, а должен привлечь внимание всех учеников к себе, используя танцевальные аа большие условия, так как они ещё игривые дети, а если они не смогут выполнить порученное, то это может привести к исчезновению доверия к себе, заинтересованности к школе, образованию. Для того, чтобы дети хорошо освоили пройденное, уроки надо провести при помощи наглядных принципов и живой природы.

Известный педагог В. А. Сухомлинский отметил: что "Проведение множества уроков на природе, в открытом воздухе имеют отличительное значение для детей. Присоединяясь к вышесказанному мнению, если этим детям привить любовь к родной природе, вызвать интерес к уроку, быть в живых отношениях, то это поможет провести урок интересно и доступно. Из-за того, что у нас до сих пор это всё плохо развито, я хотела бы посоветовать по мере возможности организовать небольшие ботанические сады или создать удобства для занятий (парты и сиденья). Это приводит к тому, что в повседневных уроках можно избегать единообразия, поможет понять красоту сезона, пробудить интерес к творчеству и это всё приводит к тому, что дети будут ждать следующего урока с нетерпением.

Наряду с детьми, которые быстро осваивают материал, шустрые, заинтересованные, хорошо понимающие материал, свободно излагающие свои мысли, встречаются дети, замкнутые, невоспитанные, оказывающие давление на других детей, желающие быть всегда в центре внимания. В таких случаях, педагоги должны работать вместе незаметно наблюдать за ребёнком, при наблюдении учитель должен видеть недостатки не только своих учеников, но и свои недостатки тоже, как мне обучать детей? Что я должен сделать, чтобы дети заинтересовались предметом? Чтобы найти ответы на эти вопросы, учитель должен постоянно работать над собой. Если и это не даст результатов, то надо обратиться к психологу школы, чтобы он узнать какие психологические изменения происходят у ребёнка, выяснить что их интересует и дать им правильное направление. Учитель имеющие психологические знания в работе с детьми никогда не попадает в трудные ситуации. Во время обучения учителя должны сделать задания и упражнения обязательными, а себя должен показать строгим учителем.

Надо, чтобы дети запоминали игровые упражнения. Не должны пугать плохими оценками и сравнивать их с детьми-отличниками. Сравнение тоже влияет на психику ученика и это может привести к тому, что ребёнок будет недооценивать свои способности и привыкнет сравнивать себя с другими. Конечно, это плохо, не бывает неспособных детей, просто надо им дать правильное направление. В таких случаях будет целесообразным придумать всякие способы поощрения. Родители, для того чтобы их дети готовили свои задания дают разного рода обещания, в том числе и материального, и тем самым, сами не замечают того, что у их ребёнка исчезает интерес. В таких случаях дети будут учиться не для того чтобы получить знания, а для того чтобы получить поощрение. А некоторые родители иногда не могут сдержать своего слова исходя из семейных обстановок и это приводит к снижению интереса к занятиям, утраты доверия к родителям, даже появления злобы к родителям не сдержавшим своего обещания, что приводит к плохим последствиям. Чтобы предотвратить всё это родители не должны дарить детям различного рода дорогих вещей, а должны им подарить сказки, проявить интерес своих детей к созданию домашней библиотеки, во-первых; создадут условия к получению знания, во-вторых; пробудят любовь к книгам, в третьих; сэкономят семейный бюджет, в четвёртых; создадут условия для красивого детства и их интересного проведения. Вышесказанные ошибки и сейчас

допускают некоторые педагоги. Чтобы добиться хороших результатов педагоги должны проводить различного рода конкурсы, такие как «Лучший ученик месяца», «Лучший ученик недели», или же подсчитать сколько «пятёрок» получил за неделю и поощрять их. С одной стороны это приводит к тому, что хорошо отличившийся ученик пополняет запасы своих знаний, с другой стороны, это приводит к снижению веры и угасанию интереса других учеников. И это тоже негативно влияет на психику ребёнка.

Подытожив можно сказать, что каждый ребенок индивидуален, психология каждого – это отдельный мир или же вы принятые меры на протяжении всего обучения и воспитания в целях хорошего обучения одного ученика может не дать результата у другого ученика. Значит, это требует от педагогов постоянного усовершенствования и кропотливого труда. Это долг каждого педагога, потому что они строители будущего. найти путитак что вы можете не дать памяти другому ребенку, оставленному в целях хорошего обучения одного ребенка в процессе обучения и воспитания. Таким образом, из этих педгогов каждая тага исходит изнутри и безупречно трудится. Именно поэтому они строители будущего.

REFERENCES

1. З. Нишанова, Г. Олимова. Психология облаков и методика ее оправдания Т, 2006
2. Сухомлинский В.А. Избранные произведения в 5 т. Киев, 1980
3. Esemuratov B. DEVELOPMENT OF CHILDREN'S CREATIVITY ON THE BASIS OF PEDAGOGICAL TECHNOLOGY AS AN EXAMPLE OF KARAKALPAK FOLK SONGS //Modern Science and Research. – 2023. – Т. 2. – №. 10. – С. 835-840.
4. Esemuratov B. EDUCATION OF YOUNG PEOPLE TO PATRIOTISM, COURAGE, AND FREEDOM THROUGH SPOONS PERFORMED BY OTHERS //Modern Science and Research. – 2023. – Т. 2. – №. 10. – С. 197-202.
5. Ospanova R. THE SITUATION OF USING THE CREATIONS OF COMPOSER MUKHTOR ASHRAFIY AND DONI ZOKIROV IN MUSIC LESSONS //Modern Science and Research. – 2023. – Т. 2. – №. 10. – С. 190-196.
6. Ospanova R. WAYS OF DEVELOPMENT AND IMPROVEMENT OF MUSIC EDUCATION PEDAGOGY //Modern Science and Research. – 2023. – Т. 2. – №. 10. – С. 822-828.
7. Jiyenbaevich M. I. The evolution of music pedagogy of the karakalpak people: Historical and theoretical aspects //Asian Journal of Research in Social Sciences and Humanities. – 2021. – Т. 11. – №. 10. – С. 27-32.
8. Jiyenbaevich M. I. Competence-based approach in higher musical and professional education //ACADEMICIA: An International Multidisciplinary Research Journal. – 2022. – Т. 12. – №. 4. – С. 42-47.
9. Moyanov I. TRAINING AND DEVELOPMENT OF ART PERSONNEL //Modern Science and Research. – 2023. – Т. 2. – №. 9. – С. 65-69.
10. Jiyenbaevich M. I. COMPETENCE-BASED APPROACH IN HIGHER MUSICAL AND PROFESSIONAL EDUCATION //PROMINENCE OF INFORMATION BASES& MEDIA ASSESSMENTS IN THE POST CONFLICT MARKETING ENVIORNMENT.
11. Moyanov I. TRAINING AND DEVELOPMENT OF ART PERSONNEL //Modern Science and Research. – 2023. – Т. 2. – №. 9. – С. 65-69.

- Моянов Ы. Д. ҚОРАҚАЛПОҚ ХАЛҚИ МУСИҚИЙ ПЕДАГОГИКАСИННИНГ ТАРИХИЙ-НАЗАРИЙ ЖИҲАТЛАРИ //Образование и инновационные исследования международный научно-методический журнал. – 2021. – №. 5.
12. Моянов Ы. Д. ҚОРАҚАЛПОҚ ХАЛҚИ МУСИҚИЙ ПЕДАГОГИКАСИННИНГ ТАРИХИЙ-НАЗАРИЙ ЖИҲАТЛАРИ //Образование и инновационные исследования международный научно-методический журнал. – 2021. – №. 5.
13. Тажимуратова Ш. С. САНЪАТШУНОСЛИК ФАНЛАРИНИ ЎҚИТИШ ОРҚАЛИ ТАЛАБАЛАРНИНГ МУСТАҚИЛ ИШЛАШ КЎНИКМАЛАРИНИ ШАКЛЛАНТИРИШ. – 2023.
14. Saginbaevna T. S. FORMATION OF STUDENTS'SKILLS OF INDEPENDENT PERFORMANCE THROUGH THE TEACHING OF ART HISTORY //Spectrum Journal of Innovation, Reforms and Development. – 2022. – Т. 9. – С. 386-392.
15. Tajimuraova S. S. INFORMATION AND COMMUNICATIONS IN MANAGEMENT //Journal of Integrated Education and Research. – 2022. – Т. 1. – №. 5. – С. 509-511.
16. Tajimuratova Shakhnoza Saginbaevna. (2022). MANAGEMENT AND STUDY OF CULTURE AND ART. Web of Scientist: International Scientific Research Journal, 3(1), 758–762.
17. Sag'inbaevna, T. S. (2023). Cultural Life in Uzbekistan during the Years of Independence. Spanish Journal of Innovation and Integrity, 18, 39-41.
18. Ануаровна О. Р. ҚОРАҚАЛПОҚ ХАЛҚ КУЙЛАРИ ВОСИТАСИДА БОЛАЛАР ИЖОДҚОРЛИГИНИ РИВОЖЛАНТИРИШ. – 2023.
19. Anuarovna U. E. IMPROVING THE MECHANISMS OF EDUCATING STUDENTS IN THE SPIRIT OF INTER-ETHNIC HARMONY BASED ON NATIONAL MUSIC IN THE CONDITIONS OF ETHNO-CULTURAL RELATIONS //International Journal of Advance Scientific Research. – 2023. – Т. 3. – №. 09. – С. 329-333.
20. БОЛАЛАР Қ. Х. К. В., РИВОЖЛАНТИРИШ И. MODERN SCIENCE AND RESEARCH //MODERN SCIENCE. – 2023. – Т. 2181. – С. 3906.
21. Ospanova R. DEVELOPMENT OF CHILDREN'S CREATIVITY THROUGH BLACK FOLK SONGS //Modern Science and Research. – 2023. – Т. 2. – №. 9. – С. 70-73.
22. Nawrizbaeva A. A. THE PERFORMANCE SKILLS OF KARAKALPAK BAKSHIS //Modern Science and Research. – 2023. – Т. 2. – №. 10. – С. 906-910.
23. Muxammetdinova L. THE DEVELOPMENT OF THE ART OF GIVING IN NORTHERN PAKISTAN AS AN EXAMPLE OF THE YEARS OF INDEPENDENCE //Modern Science and Research. – 2023. – Т. 2. – №. 9. – С. 74-78.
24. Maxamatdinovna M. L. FOLKLORE AS A SPECIAL FORM OF CREATIVITY //International Journal of Advance Scientific Research. – 2023. – Т. 3. – №. 09. – С. 282-284.
25. Makhammatdinovna M. L. As a Means of Providing Aesthetic Education to the Students of the Art of Embroidery //Vital Annex: International Journal of Novel Research in Advanced Sciences. – 2023. – Т. 2. – №. 3. – С. 149-152.
26. Askarova Z., Maxamatdinova L. Ceremonies Solemnly Held in Connection with Public Holidays //Miasto Przyszłości. – 2022. – Т. 27. – С. 181-183.

27. Махамматдинова Л. ЎЗБЕК ВА ҚОРАҚАПОҚ МУСИҚА МАДАНИЯТИНИНГ РИВОЖЛАНИШИДА БАСТАКОРЛАРНИНГ ҚЎШГАН ҲИССАСИ //Oriental Art and Culture. – 2022. – Т. 3. – №. 2. – С. 782-786.
28. Saginbaevna T. S. FORMATION OF STUDENTS'SKILLS OF INDEPENDENT PERFORMANCE THROUGH THE TEACHING OF ART HISTORY //Spectrum Journal of Innovation, Reforms and Development. – 2022. – Т. 9. – С. 386-392.
29. Tajimuraova S. S. INFORMATION AND COMMUNICATIONS IN MANAGEMENT //Journal of Integrated Education and Research. – 2022. – Т. 1. – №. 5. – С. 509-511.

ONA TILIDAN SINFDAN TASHQARI ISHLARNI TASHKIL ETISH.

Ukibaeva Sanimxan Toymagambetovna

Toshkent Gumanitar Fanlar Universiteti

"Amaliy gumanitar fanlar kafedrası" assistent o'qituvchisi

<https://doi.org/10.5281/zenodo.10115208>

Annotatsiya. *Ona tilidan sinfdan tashqari ishlar, ona tili to'garagi va unga rahbarlik qilish, boshlang'ich sinflarda sinfdan tashqari ishlarni tashkil etish va uni o'tkazish usullari pedagogik muammo sifatida shakl va metodlari Boshlang'ich sinflarning tarbiyaviy ishlar tizimida sinf rahbarining faoliyatini tashkil etish metodikasi haqida sóz etilgan.*

Kalit sózler: *to'garag, rahbarlik qilish, murakkab vazifa, ta'lim berish, tashkil etish.*

ORGANIZATION OF EXTRACURRICULAR ACTIVITIES IN THE MOTHER TONGUE.

Abstract. *Extracurricular activities from mother tongue, mother tongue circle and herleading, organizing extracurricular activities in primary classes and its forms and methods as a pedagogical problem. The method of organizing the activity of the class leader in the system of educational work of primary classes is mentioned.*

Key words: *circle, leadership, complex task, education, organization.*

ОРГАНИЗАЦИЯ ВНЕКЛАССНОЙ РАБОТЫ НА РОДНОМ ЯЗЫКЕ.

Аннотация. *Внеурочная деятельность по родному языку, кружок родного языка и ее руководит, организовывать внеклассную работу в начальных классах и его формы и методы как педагогическая проблема Упоминается метод организации деятельности классного руководителя в системе воспитательной работы начальных классов.*

Ключевые слова: *кружок, лидерство, комплексная задача, образование, организация.*

O'zbekiston Respublikasi Qomusi sahifalarida har bir fuqaroning ilm olish, o'z ijodiy kuch va qobiliyatlarini har tomonlama rivojlantirish ta'kidlanadi. Hozirgi zamon maktabi tubdan yangilanmoqda.

Mamlakatimizda "Ta'lim to'g'risida"gi Qonunning qaytadan ko'rib chiqilganligi maktabning buguni va kelajagiga umid bilan qarashga undaydi. Yosh avlodga tarbiya berishdek murakkab vazifani hal etishda maktab juda katta ahamiyat kasb etadi.

Ayni shu joyda yoshlarimiz ijtimoiy jamiyat va ilmiy texnika taraqqiyoti talablariga javob bera oladigan mukammal ma'lumotlarni oladilar. Maktab yoshlarning dunyoqarashlariga poydevor hamda g'oyaviy etiqodlari uchun negiz yaratadi, ularning irodalarini shakllantiradi, xalqimiz baxt-saodati yo'lida sidqidildan mehnat qilishga tayyorlaydi.

O'quvchilarga tarbiya berish ularga ta'lim berish bilan mustahkam va yaxlit birlikda amalga oshiriladi. Ammo, tarbiyaning o'z vazifasi, mazmuni, shakl hamda uslublari bor. O'quv-tarbiyaviy jarayonning uzviyligi maktab oldiga qo'yilgan eng muhim pedagogik qoidalardan biri hisoblanadi, shuning uchun ham sinfdan va maktabdan tashqari tarbiyaviy ishlar bevosita o'quv jarayoni bilan bog'langandir.

Darsdan tashqari mashg'ulotlar o'quvchilarda asosiy vazifalari bo'lmish ilm olishga ishtiyoq uyg'otish, qobiliyati va iste'dodlarini ro'yobga chiqarishga imkoniyat yaratishdan, maktabni muvaffaqiyatli tugatish, kasb-korga intilish hissini tarbiyalashdan iboratdir. Yoshlarning

kundalik ehtiyojlari, intilish-lari, talab va qiziqishlarini faqat dars jarayoni bilan qondirib bo'lmaydi. Sinf dan va maktabdan tashqari mashg'ulotlar o'quv-chilar faoliyatining barcha qirralarini qamrab olmog'i lozim. Har bir o'quvchi bilan yakkama-yakka ishlash, uni ijtimoiy-ruhiy jihatdan o'rganish sinf faoliyatiga yangicha mazmun olib kiradi.

Yoshlarning g'oyaviy-siyosiy ongini shakllantirish, ularda atrof-muhitga, jamiyatga ongli munosabatda bo'lish, jonajon Vatanini cheksiz sadoqat bilan sevish, xalqimizning milliy qadriyatlarini e'zozlash hissini tarkib toptirish – vatanparvarlik tarbiyasining mag'zi bo'lmog'i lozim. Maktab va maktabdan tashqari muassasalarning tashkiliy shakllarini, mazmuni va maqsadini belgilash bugungi kunimizning barcha qirralarini hisobga olishini talab etmoqda. Sinf va maktabdan tashqari mazkur tarbiyaviy ishlar shaxs kamoloti bosqichlarini belgilab olishga qaratilganligi bilan tavsiflanadi. Mazkur muammoni ijobiy hal etish uchun sinfdan va maktabdan tashqari tarbiyaviy ishlar tizimida quyidagilar bo'lishi lozim: Maktab va maktabdan tashqari muassasalarning tashkiliy shakllarini, mazmuni va maqsadini belgilash bugungi kunimizning barcha qirralarini hisobga olishini talab etmoqda. Sinf va maktabdan tashqari mazkur tarbiyaviy ishlar shaxs kamoloti bosqichlarini belgilab olishga qaratilganligi bilan tavsiflanadi. Mazkur muammoni ijobiy hal etish uchun sinfdan va maktabdan tashqari tarbiyaviy ishlar tizimida quyidagilar bo'lishi lozim:

- Ulg'ayayotgan inson shaxsini tarbiyada oliy ijtimoiy qadriyat deb tan olish, har bir bola, o'smir va yosh yigitning betakror va o'ziga xosligini hurmatlash, ijtimoiy xuquqini e'tiborda tutish zarur.

- Milliylikning o'ziga xos an'ana vositalariga tayanish.

Pedagoglar o'rtasida o'zaro hurmat munosabatlarini shakllantirish.

Sinf dan va maktabdan tashqari ishlar o'quvchilarni darsdan bo'sh vaqtlardagi o'quv tarbiya jarayonini to'ldiradi va kengaytradi, o'quvchilarni mustaqil bilim olishlari, ijodiy qobiliyatlarini, tashabbuskorligini oshirishga imkoniyat yaratadi. Sinf dan tashqari tashkil etiladigan tadbirlarda fan o'qituvchilari o'z faniga qiziqqan o'quvchilar bilan mashg'ulot o'tqazib, o'quvchilarning qiziqishlarini o'stiradi.

Sinf dan tashqari ishlarni to'la qamrab olgan to'garaklar bir necha xilda bo'lishi mumkin: A) fan to'garaklari B) mohir qo'llar to'garaklari V) sport to'garaklari G) badiiy to'garak. O'rta umum ta'lim maktablarida bu ishlarni sinf rahbari va tarbiyaviy ishlar tashkilotchisi uyushtiradi. Sinf rahbari sinfdan tashqari ishlarni uyushtirishda to'garak rahbarlariga yaqindan yordam beradi. Qiziqishlari, intilishlari bir xil bo'lgan o'z o'quvchilarini biror to'garakka a'zo bo'lishga chorlaydi. Ularni qaysi to'garakda mashg'ul bo'lishlari hisboga olinadi.

Maktabdan tashqari tarbiyaviy ishlar bolalarni ijodkorlikka da'vat etuvchi tarbiyaviy maskandir. Pedagogik tajribalar shuni ko'rsatmoqdaki, hozirgi sharoitda maktabdan tashqari tarbiyaviy ishlarni olib boruvchi bolalar uylari, yoshlar saroylari, yosh texniklar saroylari, yosh texniklar uylari maktab tarbiyasining uzviy davomchisi bo'lib qolishi kerak. O'zbekiston Respublikasining «Sinf dan va maktabdan tashqari tarbiyaviy ishlar kontsepsiyasi», bu ishlarni rejalashtirish va amalga oshirishda asos bo'ladi. Sinf dan va maktabdan tashqari tarbiyaviy ishlar kontsepsiyasida tarbiyaviy tadbirlarni takomillashtirish zaruriyati, alohida ta'kidlangan: siyosiy tuzumiing o'zgarganligi, yangicha iqtisodiy munosabatlarning shakllanib borishi, tarbiyaviy ishni yaxshilashda davr talabiga javob beradigan yangicha tamoyillari g'oyalar, ish uslubiylarini ishlab chiqish hamda o'qituvchining ijodkorlik faoliyatinn qaytadan qurmoq lozimdir.

Tarbiyachining navbatdagi vazifasi bolalar jamoasini tashkil qilish, tarbiyalash va jipslashtirish borasidagi nazariy bilimlarni o'zlashtirib, ilg'or tajribalarga suyanib o'quvchilarni tarbiyaviy jarayonda o'rtoqlik-do'stlik, o'zaro hamkorlik, hamjihatlik, o'z-o'zini tarbiyalash va boshqarish kabi jamoatchilik sifatlarini tarbiyalash mahoratini o'zlashtirishdan iborat. Ular:

- sinfning boshlang'ich jamoasini tarbiyalash va ularda o'zaro munosabat aloqalarini yaratish.

- o'quvchilar kundalik faoliyatlarining hamma qirralarida jamoaga jipslashtirish.

- shaxsiy manfaatdan jamoa manfaatini yuqori qo'yishga o'rgatish.

- jamoada bir-biriga mehr-oqibatli, muruvvat va sahiylik, do'stona hamkorlik mavjud bo'lsa, u katta tarbiyaviy kuchga aylanadi. Kichik yoshdagi maktab o'quvchilar jamoalari tashkil qilishda o'qituvchidai turli-tuman usul va vositalardan mahorat bilan foydalanish talab qilinadi:

1.O'qituvchi jamoa a'zolarini yangi sharoitga (maktabning I sinfdan boshlab) moslashuv davrida ularga ishonch, xurmat, xushmuomalalik, talablarni to'g'ri qo'ya bilish shu bilan birga o'quvchini tushunish va eshita bilish mahoratiga ega bulish talab etiladi;

2.O'quvchilar jamoasidagi etaklovchi kuch tayanch o'zagini tanlash;

3.Jamoa a'zolarining har birining kuchiga, qobiliyatiga qarab topshiriqlar berish;

4.Jamoda yangi an'ana, qonun-qoidalarni dastlabki kurtagini yaratish va unga amal qilish;

5.Jamoa istiqbolini davr talabi bilan moslashgan holda belgilash talab qilinadi.

Sinfdan va maktabdan tashqari ishlarning tarbiyaviy ta'siri ko'p darajada o'quv jarayonini tashkil etish saviyasiga hamda o'quvchilar jamoasining xilma -xil ishlarni qanday yo'lga qo'yishlariga bog'liqdir. Sinfdan tashqari faoliyat majburiy dastur bilan chegaralanmaydi, balki yoshlar har xil o'quvchilarni ixtiyoriy ravishda birlashtiradi. Ularning tashabbusi asosida ishlarni amalga oshiradi, fanga qiziqtiradi, ularni xalqning madaniy hayoti muhitiga olib keladi. Sinfdan tashqari ishlar shaxsdagi ijtimoiy faollik, ijtimoiy ong hamda axloqiy odatlarni tarkib toptirishning eng muhim omilidir. Tarbiya jarayonining mazmuni bolalarga beriladigan ma'naviy axloqiy bilimlar tizimi, ishonch, e'tiqod, intizom, xulq-atvorni bir butun holatini tashkil etadi. Mustaqil O'zbekistonning, istiqbol va istiqboli uchun fidoiylik ko'rsatuvchi avlodni tarbiyalash mazmuni tamoman o'zgacha xarakter kasb etmoqda:

- fuqarolik demokratik jamiyatni barpo etish mohiyatini anglab oluvchi;
- vatanini har doim turli oqimlardan himoya etuvchi;
- diniy bag'rikenglik va mehr-muravvatli bo'lish;
- davlat siyosatini tushunish unga fidoiy bo'lish;
- o'zligini anglash, ajdodlar merosini qadrlash;
- yuqoridagi komil insonga xos sifatlarini tarbiyalashda;
- maqsadni aniqligi va uni to'g'ri yo'naltirish madaniyati;
- tarbiyachi-o'qituvchi va tarbiyalanuvchini hamkorlik faoliyati; - o'zini anglash, mustaqil fikrlovchi e'tiqodligi va ixtiyorlik.

REFERENCES

1. K.Turğunboev, M.Ortiqova “Pedagogik innovaciya asoslari” –Andijon. “Andijon nashriyot-matbaa”. 2011 yil.
2. Mavlonova R.A. Boshlangich ta’limda innovaciya. -T.: 2007.
3. M.Umarova, X.Hamroqulova, R.Tojiboeva “3 sinf wqish” kitobi, “ózbekiston” nashriyoti, - Toshkent. 2012 yil.
4. Esemuratov B. DEVELOPMENT OF CHILDREN'S CREATIVITY ON THE BASIS OF PEDAGOGICAL TECHNOLOGY AS AN EXAMPLE OF KARAKALPAK FOLK SONGS //Modern Science and Research. – 2023. – T. 2. – №. 10. – C. 835-840.
5. Esemuratov B. EDUCATION OF YOUNG PEOPLE TO PATRIOTISM, COURAGE, AND FREEDOM THROUGH SPOONS PERFORMED BY OTHERS //Modern Science and Research. – 2023. – T. 2. – №. 10. – C. 197-202.
6. Ospanova R. THE SITUATION OF USING THE CREATIONS OF COMPOSER MUKHTOR ASHRAFIY AND DONI ZOKIROV IN MUSIC LESSONS //Modern Science and Research. – 2023. – T. 2. – №. 10. – C. 190-196.
7. Ospanova R. WAYS OF DEVELOPMENT AND IMPROVEMENT OF MUSIC EDUCATION PEDAGOGY //Modern Science and Research. – 2023. – T. 2. – №. 10. – C. 822-828.
8. Jiyenbaevich M. I. The evolution of music pedagogy of the karakalpak people: Historical and theoretical aspects //Asian Journal of Research in Social Sciences and Humanities. – 2021. – T. 11. – №. 10. – C. 27-32.
9. Jiyenbaevich M. I. Competence-based approach in higher musical and professional education //ACADEMICIA: An International Multidisciplinary Research Journal. – 2022. – T. 12. – №. 4. – C. 42-47.
10. Moyanov I. TRAINING AND DEVELOPMENT OF ART PERSONNEL //Modern Science and Research. – 2023. – T. 2. – №. 9. – C. 65-69.
11. Jiyenbaevich M. I. COMPETENCE-BASED APPROACH IN HIGHER MUSICAL AND PROFESSIONAL EDUCATION //PROMINENCE OF INFORMATION BASES& MEDIA ASSESSMENTS IN THE POST CONFLICT MARKETING ENVIORNMENT.
12. Moyanov I. TRAINING AND DEVELOPMENT OF ART PERSONNEL //Modern Science and Research. – 2023. – T. 2. – №. 9. – C. 65-69.
13. Моянов Ы. Д. ҚОРАҚАЛПОҚ ХАЛҚИ МУСИҚИЙ ПЕДАГОГИКАСИНИНГ ТАРИХИЙ-НАЗАРИЙ ЖИХАТЛАРИ //Образование и инновационные исследования международный научно-методический журнал. – 2021. – №. 5.
14. Моянов Ы. Д. ҚОРАҚАЛПОҚ ХАЛҚИ МУСИҚИЙ ПЕДАГОГИКАСИНИНГ ТАРИХИЙ-НАЗАРИЙ ЖИХАТЛАРИ //Образование и инновационные исследования международный научно-методический журнал. – 2021. – №. 5.
15. Тажимуратова Ш. С. САНЪАТШУНОСЛИК ФАНЛАРИНИ ЎҚИТИШ ОРҚАЛИ ТАЛАБАЛАРНИНГ МУСТАҚИЛ ИШЛАШ КЎНИКМАЛАРИНИ ШАКЛЛАНТИРИШ. – 2023.

16. Saginbaevna T. S. FORMATION OF STUDENTS'SKILLS OF INDEPENDENT PERFORMANCE THROUGH THE TEACHING OF ART HISTORY //Spectrum Journal of Innovation, Reforms and Development. – 2022. – Т. 9. – С. 386-392.
17. Tajimuraova S. S. INFORMATION AND COMMUNICATIONS IN MANAGEMENT //Journal of Integrated Education and Research. – 2022. – Т. 1. – №. 5. – С. 509-511.
18. Tajimuratova Shakhnoza Saginbaevna. (2022). MANAGEMENT AND STUDY OF CULTURE AND ART. Web of Scientist: International Scientific Research Journal, 3(1), 758–762.
19. Sag'inbaevna, T. S. (2023). Cultural Life in Uzbekistan during the Years of Independence. Spanish Journal of Innovation and Integrity, 18, 39-41.
20. Ануаровна О. Р. ҚОРАҚАЛПОҚ ХАЛҚ КУЙЛАРИ ВОСИТАСИДА БОЛАЛАР ИЖОДҚОРЛИГИНИ РИВОЖЛАНТИРИШ. – 2023.
21. Anuarovna U. E. IMPROVING THE MECHANISMS OF EDUCATING STUDENTS IN THE SPIRIT OF INTER-ETHNIC HARMONY BASED ON NATIONAL MUSIC IN THE CONDITIONS OF ETHNO-CULTURAL RELATIONS //International Journal of Advance Scientific Research. – 2023. – Т. 3. – №. 09. – С. 329-333.
22. БОЛАЛАР Қ. Х. К. В., РИВОЖЛАНТИРИШ И. MODERN SCIENCE AND RESEARCH //MODERN SCIENCE. – 2023. – Т. 2181. – С. 3906.
23. Ospanova R. DEVELOPMENT OF CHILDREN'S CREATIVITY THROUGH BLACK FOLK SONGS //Modern Science and Research. – 2023. – Т. 2. – №. 9. – С. 70-73.
24. Nawrizbaeva A. A. THE PERFORMANCE SKILLS OF KARAKALPAK BAKSHIS //Modern Science and Research. – 2023. – Т. 2. – №. 10. – С. 906-910.
25. Muxammetdinova L. THE DEVELOPMENT OF THE ART OF GIVING IN NORTHERN PAKISTAN AS AN EXAMPLE OF THE YEARS OF INDEPENDENCE //Modern Science and Research. – 2023. – Т. 2. – №. 9. – С. 74-78.
26. Maxamatdinovna M. L. FOLKLORE AS A SPECIAL FORM OF CREATIVITY //International Journal of Advance Scientific Research. – 2023. – Т. 3. – №. 09. – С. 282-284.
27. Makhammatdinovna M. L. As a Means of Providing Aesthetic Education to the Students of the Art of Embroidery //Vital Annex: International Journal of Novel Research in Advanced Sciences. – 2023. – Т. 2. – №. 3. – С. 149-152.
28. Askarova Z., Maxamatdinova L. Ceremonies Solemnly Held in Connection with Public Holidays //Miasto Przyszłości. – 2022. – Т. 27. – С. 181-183.
29. Махамматдинова Л. ЎЗБЕК ВА ҚОРАҚАПОҚ МУСИҚА МАДАНИЯТИНИНГ РИВОЖЛАНИШИДА БАСТАКОРЛАРИНИНГ ҚЎШГАН ҲИССАСИ //Oriental Art and Culture. – 2022. – Т. 3. – №. 2. – С. 782-786.
30. Saginbaevna T. S. FORMATION OF STUDENTS'SKILLS OF INDEPENDENT PERFORMANCE THROUGH THE TEACHING OF ART HISTORY //Spectrum Journal of Innovation, Reforms and Development. – 2022. – Т. 9. – С. 386-392.
31. Tajimuraova S. S. INFORMATION AND COMMUNICATIONS IN MANAGEMENT //Journal of Integrated Education and Research. – 2022. – Т. 1. – №. 5. – С. 509-511.

32. Есанов М. ФОРМИРОВАНИЕ НРАВСТВЕННЫХ КАЧЕСТВ ЛИЧНОСТИ СРЕДСТВАМИ МУЗЫКИ //Oriental Art and Culture. – 2023. – Т. 4. – №. 1. – С. 719-725.
33. Ayarova K., Yesanov M. Organization of Music Lessons by the Teacher in Various Ways //Miasto Przyszłości. – 2022. – Т. 27. – С. 189-191.
34. Esanov M., Ametov A. DOIRA SAN'ATINING RIVOJLANISHI VA TARIXI //Oriental Art and Culture. – 2022. – Т. 3. – №. 2. – С. 729-733.
35. Есанов М. Знание особенностей воздействия музыкального искусства на человека //Science and Education. – 2022. – Т. 3. – №. 12. – С. 767-771.
36. Есанов М. О. ЎЗБЕК ХАЛҚ ЧОЛГУЛАРИДА ИЖРОЧИЛИК ТАРИХИ //Oriental Art and Culture. – 2022. – Т. 3. – №. 1. – С. 578-584.

YOSH DAVRLARDA O'SMIRLIK DAVRINING PSIXOLOGIK AHAMIYATI

Bozorova Ro'zigul

TerDU Ijtimoiy fanlar fakulteti

Amaliy psixologiya yo'nalishi 2 - bosqich talabasi

+998-99-704-96-15

<https://doi.org/10.5281/zenodo.10115221>

Annotatsiya. Mazkur maqolada o'smirlik davrining qay holda kechishi, bu davrda ro'y beradigan jarayonlar haqida so'z boradi. Xuddi shuningdek, maqolada bu davr boshqa davrlardan nimasi bilan ajralib turadi hamda nechi yoshni o'z ichiga olishi ham o'rganiladi.

Kalit so'zlar: Psixologik, ijtimoiy, ontogenez, evolutsiya, o'smirlik, yoshlik, fiziologik, tendensiya, tadqiqot.

PSYCHOLOGICAL SIGNIFICANCE OF ADOLESCENCE IN YOUNG TIMES

Abstract. This article talks about how the period of adolescence passes, the processes that take place during this period. The article also examines how this period differs from other periods and what ages it includes.

Key words: Psychological, social, ontogenesis, evolution, adolescence, youth, physiological, tendency, research.

ПСИХОЛОГИЧЕСКОЕ ЗНАЧЕНИЕ ПОДРОСТКОВОГО ВОЗРАСТА В ПОДРОСТКОВОМ ВОЗРАСТЕ

Аннотация. В данной статье рассказывается о том, как проходит период подросткового возраста, о процессах, происходящих в этот период. Также в статье рассматривается, чем этот период отличается от других периодов и какие эпохи он включает.

Ключевые слова: Психологическое, социальное, онтогенез, эволюция, подростковый возраст, юношество, физиологическое, тенденция, исследование.

Inson hayotida yosh psixologiyasi eng muhim hisoblanib, uning namoyon bo'lishi va rivojlanishining turli yoshlarda qanday kechishi, qonuniyatlari, xususiyatlari, strukturalarining o'rganilishi ham eng zarur hisoblanadi. Bu yosh bosqichlarida har bir davr bir-biridan farq qiladiki, ko'plab olimlar yosh davrlarini o'z qarashlari, nazariyalari va olib borgan tadqiqotlariga tayanib turlicha davrga ajratganlar. Ammo, umumiy yaxlit ko'rinishini quyidagicha ifodalash mumkin:

1. Chaqaloqlik davri
2. Ilk bolalik davri
3. Maktabgacha ta'lim davri
4. Kichik maktab davri
5. O'smirlik davri
6. O'spirinlik davri
7. Ilk yoshlik davri
8. Yoshlik davri
9. Yetuklik davri,
10. Keksalik davri.

Albatta, bu davrlar o'ziga xos alohida sifati va xususiyatlariga ega hisoblanadi. Shuni alohida aytib o'tish kerakki, bu davrlar nafaqat xronologik yosh jihatdan, balki ko'ngil

kechinmalari, ruhiyatida kechadigan hodisalar, ro'y beradigan o'zgarishlarga ko'ra ham farqlanadi. Ana shu davrlardan biri bo'lgan o'smirlik davri haqida to'xtalib o'tamiz. Davrlar ichida o'smirlik davri alohida ajralib turadi, ya'ni bu davr o'zgarish davri ham hisoblanadi. Negaki, bu davr bolalikdan yetuklikka qadam qo'yish ham hisoblanadi. Xuddi shu paytda keskin holatlar ro'y beradi, ham organizmdagi ma'lum o'zgarishlar tufayli bolalardagi xulq-atvorning ham o'zgarishi kuzatiladi. Shuningdek, ularda salbiy yoki ijobiy xususiyatlar orta boradi. Bu davr, asosan, kichik maktab yoshi tugab 5-sinf va 8-sinflar oralig'ida shakllanadi. Ya'ni 11-12yoshdan 14 15 yoshgacha bo'lgan davrga to'g'ri keladi. Bu ko'rsatkich deyarli barcha bolalarda uchraydi. Ammo, ma'lum bir bolalarda kech kuzatilishi ham mumkin. Shunda ham farq ko'p emas, balki 1 - 2 yilni tashkil qilishi mumkin. Bu davrga ko'plab ta'riflar ham berib o'tilgan. O'smirlik davriga ma'nodosh shaklda "o'tish davri", "og'ir davr", "qiyin davr", "inqiroz davri" kabi nomlar bilan ham ataladi. Xo'sh, biz yuqorida aytib o'tganimizdek qiyin, keskin, murakkab holatlar qaysilar degan savol tug'ilishi mumkin. Bu esa, o'z navbatida ko'plab psixologik, fiziologik, ijtimoiy omillarga bog'liq bo'lgan holatda namoyon bo'lishi mumkin.

Xuddi shuningdek, o'smirlik davrida ham psixologik ham fiziologik jihatdan o'zgarishlar ro'y bera boshlaydi. Psixologik o'zgarishlar - bu bolaning ruhiyatidagi o'zgarishlar hisoblanib, endi bolaning qiziqishlari, qarashlari, tajribalari, fikrlari kabi xususiyatlari ham o'zgarib boradi. Zero, endi o'zidagi ba'zi mulohazalar bilan boshqa, o'zidan katta yoshli insonlar bilan ham bemalol tahminlar orqali muloqotga kirisha boshlaydi. Ayni paytda, muloqot unda dastlabki tajribalarni vujudga keltiradi. Fiziologik o'zgarishlarda esa, psixologik o'zgarish ortgani sari uning ham ortishi kuzatilib boradi. Fiziologik o'zgarish organizmlarning o'zgarishi bilan bog'liq holda namoyon bo'ladi. Bu o'zgarishlar bolada endokrin sistemasining o'zgarishi bilan kechadi. Aniqroq aytmoqchi bo'lsak, gipofiz bezining faolligi ortadi. O'smirlik davrida bolaning ovozlarida ham o'zgarishlar bo'lib, bu belgilar ham o'smirlik davrida kuzatiladigan ko'p holatlardan biri hisoblanadi. Shu bilan birga jinsiy o'zgarishlar ham yuz bera boshlaydi. Qiz bolalar 9 - 10 yoshida, og'il bolalar esa, 11 - 12 yoshda balog'at yoshining dastlabki bosqichida bo'lishlari mumkin. Jinsiy balog'atga yetish va jismoniy rivojlanishdagi o'sish bu davrda o'zgacha psixologik tuzilmalarning paydo bo'lishida muhim hisoblanadi. O'smirlik davrining alohida xususiyatlaridan biri bu avtonomiyalarning ham rivojlanishidir.

Avtonomiya - bu bolaning tafakkurida kechadigan holatlar bilan bog'liq bo'lgan jarayonlar hisoblanadi. Avtonomiyalarning ham bir necha turi uchraydi: Emotsional avtonomiya, huquqiy avtonomiya, hududiy avtonomiya kabilar. Ular bir-biridan tubdan farq qiladi. Bilamizki, o'smirlikdan oldingi davrlarda bolalar ota-ona va yaqinlarining ko'magiga muhtoj bo'ladi va hattoki o'sha insonlar ta'sirida faoliyat olib boradi. Biroq, o'smirlik davrida bu mutlaqo o'zgara boshlaydi. Ular endi o'zlarining xatti-harakatlarini o'zlari idora qila boshlaydi hamda bu paytga kelib ular mustaqillikka erishadi. Bolaning boshqalar tomonidan qondirilayotgan ehtiyojining ayrimlari o'zi tomonidan qondirila boshlaydi. Biroq, bu davrda hali ham ota-ona qondirishi mumkin bo'lgan ehtiyojlar mavjud bo'ladi. Masalan, kiyim-kechakka, ovqatga, suhbatdoshga bo'lgan ehtiyojlar kabilar. Kiyim-kechakka bo'lgan ehtiyojini qondirishda bola kiyimini o'zi tanlashi mumkin. Vaholanki, mustaqil ravishda o'z moddiyatidan kelib chiqib xarid qila olmaydi. Suhbatdoshga va ovqatda bo'lgan ehtiyojlari ham ma'lum jihatlarda shunga o'xshash hisoblanadi.

Bu davrda bolalikdagi "men"i o'rniga boshqa bir "men" shakllanib boradi. Lekin, shuni ham unutmaslik kerakki, undagi "men"ning shakllanishida uch yoshgacha bo'lgan bolalik davri

eng muhim hisoblanadi. O‘smirlik davridagi "men" rivojlanar ekan, "men" tushunchasi, asosan, barcha narsalarni ochiq bayon etishida, yoqtirmagan narsalarni bajarishga qarshi turishida, ayrim tanbehnlarni xohlamasligi hamda o‘z xohish-irodasini boshqalarga o‘tkazishda ham namoyon bo‘la boshlaydi.

Bu davrga mos ravishda, fikrlarimizning yuqorisida, “qiyin davr”, “og‘ir davr”, “o‘zgarish davri” deb ham ma’nodoshlari keltirib o‘tgan edik. Bu qaysidir ma’noda haqiqatga yaqin hisoblanadi. Negaki, aynan shu davrda bola o‘z ”men” ni shakllantira boshlar ekan, endi boshqalar ta’siriga oson beriluvchan, turli oqimlarga anglamagan holda qo‘shilib qolishi yoki bo‘lmasa, jiddiy jinoyatlarni sodir etishi mumkin. Bunda bola nafaqat atrofdagilarning ta’sirini, ayni paytda, qilayotgan xato yoki kamchiliklarini o‘zi to‘g‘ri deb hisoblaydi. Ko‘pincha bunday holatlarga tushgan bolalarni yo‘lidan qaytarish qiyin hamda murakkab hisoblanadi. Shuning uchun ham bolalarda bunday hollarning oldini olish uchun ota-ona tegishli o‘quv muassasalari bilan hamkorlikda ish olib borishlari, shuningdek, mahalla bilan ham birga shug‘ullanib ish yuritishi orqali bolaning har qanday bajarib borayotgan faoliyatlaridan ogoh bo‘lishlari juda muhim hisoblanadi.

Agar yuqoridagi jamoalar birdamlikda ish olib borsalar ish yanada samarali va kutilgan natijani beradi hamda har qanday ko‘ngilsizliklarning oldi ham olinadi. O‘smirlik davridagi muhim sifatlardan yana biri tez ta’sirlanish hisoblanadiki, bunda jizzakilik, qo‘rslik, sal narsaga xafa bo‘lish kabi odatlar kuzatila boshlaydi hamda o‘smirlikdagi holat hissiyotlarining turg‘un emasligidan iborat bo‘lgan jarayondir. Bu davrdagi ushbu holatlar boladagi ham fiziologik ham psixologik o‘zgarishlardan darak beradi. Aynan, bu holat o‘smir harakterining ko‘rinishi emas, balki o‘zgarishlarning namoyon bo‘lishi hisoblanadi.

Bunda ota-ona farzandiga bo‘lgan munosabatini shu holatlarni hisobga olgan holda amalga oshirish kerakligi muhim sanaladi. Barcha davrlarning ham boshqa davrlardan farq qiladigan tomonlari va voqeliklar tizimi mavjud bo‘ladi. Biroq davrlarning bosqichlari biri ikkinchisiga hamohang tarzda kechadi, ya’ni bir bosqichni bosib o‘tmay turib, ikkinchi bosqichga o‘tib bo‘lmaydi. Ammo, aynan o‘smirlik davri bir holatning umuman boshqa holatga o‘tib qolishi bilan karakterlanadi va ayni paytda o‘z qiyinchiliklarida namoyon bo‘ladi.

Bunday paytda bolada jiddiy qiyinchiliklar ham yuzaga kelishi mumkin. Yosh davrlarni olimlar turli nazariyalar orqali o‘z qarashlaridan kelib chiqqan holda davrlashtirganlar. Masalan: Leontov o‘z tajribalarida faoliyat orqali ontogenez nazariyasini yaratgan bo‘lsa, Yelkonin esa, yetakchi faoliyat bilan bu bosqichlarni davrlashtirgan. Assiv ham ontogenez bosqichiga alohida to‘xtalib o‘tadi hamda har bir bosqichda motivatsiyaning o‘rnini ham ta’kidlaydiki, uning fikricha bu bosqichlar biri ikkinchisiga o‘tgani sayin undagi motivatsion sohaning ham o‘zgarishi ro‘y beradi. Ammo, bu nazariyalarning umumiy ko‘rinishi, aynan, bir-biriga yaqin mulohazalarda ekanligidir.

Zero, olimlar o‘smirlik davri bosqichi haqida fikr yuritar ekan, o‘z navbatida bu davrning boshqalaridan farq qilishini ko‘rsatib o‘tishadi hamda bu davrda inson yana bir marta qayta tug‘ilishini alohida ta’kidlaydilar. Demak, aynan mana shu davrda bola o‘z dunyoqarashidan kelib chiqqan holda mulohaza yuritadi, o‘z xohish-istaklaridan uzoqlashmagan holda olamga teran nigohlar bilan boqa boshlaydi. Shu ondan boshlab ularda o‘z tajriba hamda bilimlari ham orta boradi, bu esa ularning aynan keyingi bosqichlarga o‘tishi uchun zamin yaratadi. Shundagina o‘z malakalarini oshirib oldingidanda kengroq fikrlay boshlaydi. Insonlardagi bunday davrlar har bir

bo'layotgan voqea va hodisalarning asosini belgilab beradi. Har bir bosqichdagi shaxslar o'z bosqichlariga mos ravishda fikrlarni namoyon etib boradi.

Xulosa o'rnida shuni aytish kerakki, ota-ona bunday davrlar bosqichlaridan xabardor bo'lishi maqsadga muvofiq sanaladi. Ba'zi ota-onalar esa, o'smirlardagi bunday o'zgarishlarni tushunmagan holda ularni ayblaydilar va buning oqibatlarini salbiy holatlarga olib keladi. Demak, ota-onalarimiz hayot haqida ko'plab nazariyalardan, ma'lumotlardan xabardor bo'lishi talab etiladi. Ota - onaning oqilona mulohaza yuritishi orqali kelgusidagi salbiy holatlar oldi olinadi hamda bolalarni ijobiy tomonga yo'naltiradi.

REFERENCES

1. The Role of Parental Psychology in the Formation of a Particular Religious Beliefs in a child. Sh. Xudoyqulova, M. Saydaliyeva – Eurasian Scientific Herald, 2023
2. X. G. Sharafiddinova – Umumiy psixologiya, Toshkent 2022
3. Fazliddin Ikroruddin – Nikoh va oila risolasi, Toshkent 2004
4. Abdurauf Fitrat – Oila, Toshkent 2000
5. E. E. G'oziyev – Umumiy psixologiya, Toshkent 2002
6. XUDOYQULOVA, S., & SAYDALIYEVA, M. (2023). The Role of Parental Psychology in the Formation of a Particular Religious Beliefs in A Child. Eurasian Scientific Herald, 21, 54-58.
7. Saydaliyeva, M. (2023). PSYCHODIAGNOSTICS OF THE RELATIONSHIP BETWEEN AGGRESSIVENESS AND RELIGION IN ADOLESCENTS (IN MUSLIM AND CHRISTIAN TEENAGERS). Modern Science and Research, 2(7), 802-808.
8. XUDOYQULOVA, S., & SAYDALIYEVA, M. (2023). RELIGIOUS BELIEFS AS A FACTOR OF PERSONAL PSYCHOLOGICAL AND PHYSIOLOGICAL HEALTH. International Bulletin of Engineering and Technology, 3(10), 45-47.
9. Nurqulova, G., & Saydaliyeva, M. (2023). PSYCHOLOGICAL METHODS OF EDUCATION AND DEVELOPMENT ACCORDING TO THE CHILD'S TEMPERAMENT. International Bulletin of Engineering and Technology, 3(10), 92-95.
10. Muhiddinova, D., & Saydaliyeva, M. (2023). MANIFESTATION OF DESTRUCTIVE RELIGIOUS BEHAVIOR IN PERSONAL CHARACTERISTICS. Modern Science and Research, 2(6), 934-938.

LEARNING ENGLISH IN THE ORGANIZATION OF INDEPENDENT EDUCATIONAL SKILLS IN STUDENTS

Khamraeva Nargiza Lutfullayevna

Teacher of Tashkent State Pedagogical University

Mirzayeva Zebuniso Nurmukhammad kizi

2nd year student of Tashkent State Pedagogical University

<https://doi.org/10.5281/zenodo.10115229>

Abstract. This article will talk about independent learning, which is one of the best ways to raise the creative potential of students studying in the specialty English in higher education institutions. This article will consider as an example the problems that exist in this direction today and a number of proposals for creating new ways of organizing independent education and a number of methodological experiments carried out for this purpose, and the methods that can be applied in practice will be covered in detail.

Key words: Independent Education, independent thinking, active participant-reflector, topics of Independent Education.

ИЗУЧЕНИЕ АНГЛИЙСКОГО ЯЗЫКА ПРИ ОРГАНИЗАЦИИ САМОСТОЯТЕЛЬНЫХ ОБРАЗОВАТЕЛЬНЫХ НАВЫКОВ У СТУДЕНТОВ

Аннотация. В этой статье пойдет речь о самостоятельном обучении, которое является одним из лучших способов повысить творческий потенциал студентов, обучающихся по специальности английский язык в высших учебных заведениях. В этой статье в качестве примера будут рассмотрены проблемы, существующие сегодня в этом направлении, а также ряд предложений по созданию новых способов организации самостоятельного обучения и ряд методических экспериментов, проведенных с этой целью, и будут подробно рассмотрены методы, которые могут быть применены на практике.

Ключевые слова: независимое образование, независимое мышление, активный участник-рефлектор, темы независимого образования.

In today's educational institutions, in teaching using modern pedagogical Technologies, wide opportunities have been created for teaching foreign languages using advanced methods in the process of Independent Education, for training professionals who can speak these languages fluently. The application of international standards in the teaching of foreign languages in the world, modernization of the content of teaching, private issues of the use of modern technologies in professional education, further exacerbated the need for the use of advanced foreign experience in the development of professional competencies of the teacher. In Europe, it is important to carry out scientific research on the development of professional competencies in foreign languages, the integration of competencies, the formation of harmony among standard requirements and training programs, the Coordination of developed criteria for strategies used in the study of other foreign languages.

In independent education, student activity assumes the development of linguistic competencies of future Foreign Language teachers, the analysis of language learning and language acquisition, linguistic competencies of students in the educational process, as well as the

traditional teaching system and modern teaching technologies. The fact that the formation and development of linguistic competencies of students in English lessons is closely related to the ability to correctly choose methods and methods of Education assumes an increased interest in acquiring foreign languages and the correct Organization of Independent Education in language learning.

While the tasks performed by students in independent education are not very successful, the teacher cannot criticize them. And the teacher is the supervisor during the process. On the contrary, it is necessary that the creative thinking of students is encouraged. The lesson ends with the stimulation of quickly given answers, their replenishment, assessment of students. The Q & A (Discussion) method allows you to pass distance lessons more meaningfully and fun. The student should be able to freely say his opinion, not afraid to make mistakes. Such an environment should be formed in the lesson. The tasks of the student in the technology of training through a question answer are as follows:

1. Thinking of expected answers and objections.

2. The importance of believing in one's own knowledge is that there will be an opportunity to observe students from the teacher at a time when they are operating freely. As a result, it is possible to learn more about student activity, fantasies, creative abilities, workaholics, behavior in independent education. Teaching students with interest in teaching English and achieving complete mastery of knowledge is one of the main goals of modern pedagogical technologies.

Another method of teaching English is the modern interactive method. According to the content of the method, a new grammatical topic is published in the lesson, and the teacher must explain it in different ways, that is, draw different drawings on the Board, show them with movements, compare them with the previously mentioned topic, involve students in thinking with reinforcing questions. In phonetic practice, however, short conversations in a mostly audio text are listened to and, in a calm state, the text on paper, whose words are dropped, exactly corresponding to the conversation in this audio text, is filled and matured to the teacher through the internet. With the text given to the student, the conversation in the audio text will be the same. The student can successfully fulfill the condition only when the text is listened to independently with extreme elegance and keeps new phrases in mind. In this, through listening and understanding, oral speech, skills and qualifications are formed. Listening and understanding is closely related to the reading process.

Independent education is one of the forms of education aimed at the skills and competencies that must be formed in the student and knowledge that must be acquired by the student from a specific subject in the curriculum, and is carried out mainly outside the audience on the basis of teacher advice and recommendations. Independent education of the student is organized under the guidance of the teacher to master the course work, course project, thesis to conferences, preparation of articles and, without the guidance of the teacher, basically, the specified part of a particular course independently read by the student himself.

The main objectives of the Independent Education of students are:
the fact that the student has the skills to master new knowledge in a thorough independent way;

- having the skills to be able to track down the necessary information, identify convenient ways and means of learning;

- effective use of information sources and addresses;
- work with educational and scientific literature, regulatory documents;
- work with e-learning literature and data bank;
- effective use of the internet network;
- database analysis;
- defines a rational solution of given assignments;
- systematic and creative approach to completing tasks;

In the context of today's globalization, it is advisable to use advanced pedagogical technologies and active methods in the educational process, to implement the newly produced technical means, to encourage more students to work independently, to widely use different ways of teaching lessons from advanced experiments. Another aspect is important that in the system of higher education, it is necessary to ensure the effective organization of the training of special subjects so that those who receive education have a tendency to their chosen profession, develop their abilities, knowledge and skills, and form as specialists in their chosen areas.

In the process of successful independent education, the role of the teacher, as a cognitive specialist, goes to the role of a coach, which helps students master the strategies necessary for learning. The main type of activity is to help the teacher create his own ideas about the educational goals for students.

The concept of Independent Education is often associated with other approaches to education, such as personalization and student-oriented education. Discussion of self-education often occurs in the context of important issues such as the role and relationship between the student and the teacher, as well as the role of ICT in the learning process.

In conclusion, the methodology for the formation of learning English through basic competencies in the process of Independent Education in students, the use of pedagogical technologies in the process of independent learning, provides practical assistance to students to develop verbal speech, listening comprehension, writing, reading skills and communicate freely.

REFERENCES

1. Kh K. R., Shukurov R. S., Samadov S. S. The Inquiry On The Changes Of Relations Towards The Basics Of The Culture Of Healthy Life In The Students Of Elective Courses //International Journal of Progressive Sciences and Technologies. – 2021
2. Tolipova J.O., G'ofurov A.T. Educational technologies. - T.: Teacher, 2002.
3. Farberman B.L., Musina R.T., Jumaboyeva F.A. Modern methods of teaching in higher education. - T., 2002.
4. Yuldashev J.G. New pedagogical technologies: directions, problems, solutions. Journal of Public Education, 1999.

AVESTODA IJTIMOY AXLOQ MASALALARI

O'ng'arov Fayzullo To'lqin o'g'li

SamDU Kattaqo'rg'on filiali Ijtimoiy ish yo'nalishi 3-bosqich talabasi

e-mail: ongarovfayzullo@gmail.com

Jovbo'riyev Javohir Toshtemir o'g'li

SamDU Kattaqo'rg'on filiali Ijtimoiy ish yo'nalishi 3-bosqich talabasi

e-mail: javohirjovboriyev5@gmail.com

Jahongir Toshniyozovich Ibragimov

Ilmiy rahbar: SamDU Kattaqo'rg'on filiali

Raqamli texnologiyalar va iqtisodiyot kafedrasida assistenti

e-mail: Jahongir.5066@gmail.com

<https://doi.org/10.5281/zenodo.10115244>

***Annotatsiya.** Mazkur maqolada Markaziy Osiyo xalqlari, jumladan O'zbek xalqi tashkil qilgan jamiyat ko'pining yillik ijtimoiy munosabatlar tarixiga egaligi, Avestoda tarixiy shakllanish jarayonida insonlar va jamiyatlar o'rtasidagi ijtimoiy munosabatlarning o'ziga xos jihatlari haqida yuritilgan fikrlar zamonaviy nuqtai nazardan tahlil qilingan.*

***Kalit so'zlar:** Avesto, Zardusht, zardushtiylik, tarbiya, ezgu fikr, ezgu so'z, ezgu amal, yaxshilik va yomonlik.*

ISSUES OF SOCIAL ETHICS IN AVESTO

***Abstract.** In this article, The opinions of the peoples of Central Asia, including the Uzbek people, about the fact that the organized society has a history of many years of social relations, the peculiarities of social relations between people and societies in the process of historical formation in Avesto, are analyzed from a modern point of view.*

***Keywords:** Avesto, Zarathustra, Zarathustra, nurture, noble thought, noble word, noble deed, good and evil.*

ВОПРОСЫ СОЦИАЛЬНОЙ ЭТИКИ В АВЕСТЕ

***Аннотация.** В данной статье анализируются с современной точки зрения представления о том, что общество, созданное народами Центральной Азии, в том числе узбекским народом, имеет многовековую историю общественных отношений, об особенностях социальных отношений между людьми и обществами в процессе исторического формирования в Авесте.*

***Ключевые слова:** Авеста, зороастризм, зороастризм, воспитание, добрая мысль, доброе слово, доброе дело, добро и зло.*

Kirish

Xalqimizning ma'naviy merosi juda ham boy va teran bo'lib, bir necha ming yilliklarga borib taqaladi. xususan, xalq turmush tarzida aks etuvchi milliy an'ana va urf-odatlarimiz xalqimizning chinakam boyligidir. Bu milliy merosimizning asoslaridan biri – AVESTODir. Zardushtiylik e'tiqodining muqaddas kitobi hisoblanmish Avestoda o'sha davrda yashagan xalqlarning ijtimoiy-ma'naviy qiyofasi aks etgan. Jumladan, xalq turmush tarziga oid ma'lumotlar, jamiyatning boshqaruvchi qonun-qoidalar, xalqni ruhiy va siyosiy, hamda madaniy jihatdan nazorat qiluvchi qoidalar kitobda aks etgan. Dualism falsafasiga asoslangan bu e'tiqod shaklida

jamiyat a'zolari o'rtasidagi ijtimoiy munosabatlarning xarakteriga turli sharhlar va chizgilar berilgan.

Asosiy qism:

Avesto nafaqat diniy, balki o'sha davrda istiqomat qilgan xalqlarning ijtimoiy ahvoli, geografik, tarixini aks ettirgan muhim qo'lyozma ham hisoblashimiz mumkin. Unda bayon etilgan asosiy g'oya diniy e'tiqodning ilk sodda bilimlari Zardusht nomli payg'ambar nomi bilan bog'langan.

“Avesto” asarida inson shaxsining kamolotga erishishiga oid fikrlar ifoda etilgandir. Mazkur asar g'oyalari orqali qadimgi davrlarda mamlakatimiz hududida yashagan xalqlarning tabiiy, ilmiy, ma'rifiy hamda ijtimoiy qarashlari borasida muhim malumotlarga ega bo'lamiz. “Avesto” diniy xarakterga ega bo'lish bilan birga, o'zida falsafiy, siyosiy, filologik, va tarbiyaviy masalalarni ham qamrab olgan. Zardushtiylik dinining g'oyalari xususida so'z borganda, ularning to'g'rilik bilan yashash va axloqiy unsurlarga asoslanganligini alohida ta'kidlab o'tish lozim. Ushbu afsonada gunoh va uning jazosi, poklikning mohiyati ta'riflanib olov, suv, yer, chorva, daraxt hamda o'simliklar ulug'lanadi, kohin, harbiy, dehqon va chorvadorlar sharaflanadi. Hayvonlarga zulm o'tkazish eng katta gunoh sifatida qoralanadi. Mazkur bo'limda shaxsiy gigiyenaga amal qilishga oid qoidalar-tirnoq va sochni parvarishlash masalalari yuzasidan fikr bildiriladi.

Bildirilayotgan fikrlardan anglashiniladiki, zardushtiylik dinining g'oyalariga ko'ra, shaxsning ijtimoiy axloqiy xislatlarga ega bo'lishi adolat o'lkasini qaror toptirishda tayanch omil bo'lib xizmat qiladi. Zardushtning asosiy yo'riqlaridan biri ham Axuramazdaning ko'makchisi sanalgan inson sahovatli bo'lishi kerak, degan aqidadir. Garchi, zardushtiylikda diniy rasm-rusumlarga rioya etish, Zardusht tomonidan ilgari surilgan barcha axloqiy yo'l-yo'riqlarni bajarish har bir kishining muqaddas burchi ekanligi e'tirof etilishi bilan birga, dunyoviy ishlar va ularning mohiyati ham ochib beriladi.

“Yaxshi fikr” iborasining mazmuni o'zida ilohiy qonun ruhidagi g'oyalarga ega bo'lish, yaqin kishisiga nisbatan mehribonlik ko'rsatish, muhtojlarga ko'maklashish, yovuzlikka qarshi kurashga doimo tayyor turish, kishilarning baxt-saodati yo'lida harakat qilish, ahillik, qabiladoshlar bilan birga do'stlik va totuvlikda yashashga intilish ruhidagi niyat va fikrlar musaffoligini aks ettiradi. Inson fikran ham boshqalarga hasad qilmasligi lozim. Yaxshi niyatli kishi darg'azab bo'lmaydi, jaholatlarga berilmaydi. Zero, bunday ruhiy holatda inson yaxshilik haqida o'ylamaydi, burch va adolat haqida unutadi va nojo'ya harakatlar qiladi.

“Avesto” dagi uchlikning haqiqiy manbalariga yondashiladigan bo'lsa, ular qadimgi zamon kishilarining axloqiy tasavvurlariga batamom muvofiq bo'lib tushadi. Fikr, so'z va ishning birligi ibtidoiy insonning ham ajralmas xislati edi. Uning ong, axloq va boshqalar xususidagi tasavurlari o'zi mansub bo'lgan jamoa bilan uzviy bog'langan, Jamoaning fikri uning ham fikri, jamoaning so'zlari uning ham so'zlari, jamoaning ishlari uning ham ishlari bo'lgan. Ijtimoiy va shaxsiy manfaatlarining uyg'unligi-urug'chilik jamiyatining muhim belgisidir. Jamoaning har qanday topshirig'ini bajarish uning a'zolari uchun muqaddas qonun edi. Uning so'zi, fikri hamda ishi ezgu bo'lishi va ezgulikning tantanasi uchun xizmat qilishiga katta e'tibor beriladi. Ushbu axloqiy uchlik g'oyasi eng qadimgi davrlardan boshlab kishilik jamiyati taraqqiyotining keyingi bosqichlarida yaratilgan barcha ma'rifiy asarlar mazmunining shakllanishiga asos bo'lgan. Zero, unda insonning inson sifatida ma'naviy va moddiy jihatdan kamol topishi uchun zarur bo'lgan

muayyan talablar o'z ifodasini topib, hayot kodeksi sifatida nafaqat Sharq, balki G'arb xalqlarining ham muhim ma'naviy merosi bo'lib qoldi. Asarda ifoda etilayotgan masalalarning ijtimoiy hayotning barcha jabhalarini qamrab olganligi Zardusht g'oyalarining nazariy va amaliy ahamiyatini oshirib, uning qimmati bugungi kunda ham yuqori bo'lishiga olib kelgan.

Xulosa. Ushbu asar ijtimoiy jamoaviy birdamlikning shakllanishida poydevor vazifasini bajargan. Ijtimoiy jarayonlarning shakllanishida Zardushtiylik dini mafkuraviy bo'shliqqa barham bergan.

“Avesto” asarida insonning barkamol bo'lib etishishida uning so'zi, fikri hamda ishi ezgu bo'lishi va ezgulikning tantanasi uchun xizmat qilishiga katta e'tibor beriladi. Ushbu axloqiy uchlik g'oyasi eng qadimgi davrlardan boshlab kishilik jamiyati taraqqiyotining keyingi bosqichlarida yaratilgan barcha ma'rifiy asarlar mazmunining shakllanishiga asos bo'lgan. Zero, unda insonning inson sifatida ma'naviy va moddiy jihatdan kamol topishi uchun zarur bo'lgan muayyan talablar o'z ifodasini topib, hayot kodeksi sifatida nafaqat Sharq, balki G'arb xalqlarining ham muhim ma'naviy merosi bo'lib qoldi. Asarda ifoda etilayotgan masalalarning ijtimoiy hayotning barcha jabhalarini qamrab olganligi Zardusht g'oyalarining nazariy va amaliy ahamiyatini oshirib, uning qimmati bugungi kunda ham yuqori bolishiga olib kelgan.

REFERENCES

1. B.X.Xodjayev. Umumiy pedagogika nazariyasi va amaliyoti. Darslik.-T."Sano standandarf'nashiriyoti. 2017.
2. Avesto. O'zbekcha tarjima (Asqar Mahkam tarj.)-T.:2001.
3. «Avesto»dan (tarj. M. Ishoqov). O'zbek tili va adabiyoti jurnali, 1999, # 2-4
4. Abu Rayhon Beruniy. Al-osorul-boqiya an-al qarunul-holiya.-T.:1969
5. Abu Bahr Muhammad ibn Ja'far Narshaxiy. Buxoro tarixi. - T.: 1966A.
6. Qayumov. Qadimiyat obidalari. - T.: 1971

RESULTS OF AN EMPIRICAL STUDY OF PERSONAL PSYCHOLOGICAL DEFENSE IN EXTREME SITUATIONS

Sayfullaev Ezojjon son of Avazjan

Master's degree from Asian International University

<https://doi.org/10.5281/zenodo.10115259>

Abstract. *In this article, the level of awareness of the situation and the adequacy of behavior in the event of an unexpected life danger are largely determined by the innate characteristics of a person, his attitude, type of nervous system and a number of other psychobiological indicators. how to train and be ready.*

Key words: *emergency situation, extreme situation, extreme conditions, protection, reaction, mental changes, impact, voluntary action, resource, resistance.*

РЕЗУЛЬТАТЫ ЭМПИРИЧЕСКОГО ИССЛЕДОВАНИЯ ПСИХОЛОГИЧЕСКОЙ ЗАЩИТЫ ЛИЧНОСТИ В ЭКСТРЕМАЛЬНЫХ СИТУАЦИЯХ

Аннотация. *В данной статье уровень осознания ситуации и адекватность поведения при возникновении неожиданной жизненной опасности во многом определяются врожденными особенностями человека, его мироощущением, типом нервной системы и рядом других психобиологических показателей. как тренироваться и быть готовым.*

Ключевые слова: *чрезвычайная ситуация, экстремальная ситуация, экстремальные условия, защита, реакция, психические изменения, воздействие, произвольное действие, ресурс, сопротивление.*

Discussions about the problems of “psychological defense mechanisms” and coping behavior” in extreme situations arose a long time ago and continue to this day. This means that there are practical and theoretical difficulties in identifying defense mechanisms and coping thresholds. Often these processes manifest themselves purposefully. Also, the behavior of psychological defense occurs in external situations and performs the function of “resolving internal conflict” and participates as a mediator in the conflict between consciousness and the unconscious. In extreme situations, psychological defense reflects: denial, repression, rationalization, depression, identification, catharsis and many other forms.

Defense mechanisms work effectively due to their powerful criteria for stopping anxiety and overcoming fear. According to S. Freud, “human existence is characterized by the struggle with fears and anxieties that arise in various situations.” Each of the components of extreme living conditions has positive and negative consequences depending on its significance and subjective assessment by a person. At the same time, a person is characterized by a situational understanding of these components of extreme states, on the basis of which both personal (positive) changes and pathological changes in behavior can occur. When exposed to extreme stimuli, the mental processes and states of a person change (perception, perception, thinking, memory, emotions, etc.).

Possible pathological disorders may be depression, phobia, anxiety disorder. Extreme episodes change the value system (what was previously insignificant becomes important and valuable), but obsessions, manias, etc. may appear. Extreme situations help change the target behavior, but conflict, aggression and irritability are possible. The environment changes a person’s mental organization for the better (empathy, communication, help, etc.), but depression,

psychopathic deviations, and psychological trauma can develop. The environmental factor contributes to changes in the spiritual organization of a person (search for meaning, development of will, courage, heroism), however, the lack of spirituality can lead to the loss of moral principles. Mental protection can be divided into three types according to its functional function and complexity according to age stages. They consist of:

- sensory-psychological protection – protection occurs in the body through psychosensory control of behavior.
- perceptual psychological protection - as a result of the use of perceptual psychological control, the individual develops protection.
- psychological protection of the individual - protection arises in a person as a result of a person's behavior, activity and conscious actions.

Perceptual and sensory protection in humans are associated with the biological needs of a person (to continue to exist while maintaining individuality). Its goal is to preserve and protect conflicts during the psychological development of personality in a person and interpersonal relationships.

In these conflicts, a person participates not as an organism or a person, but as an individual. Thanks to pre-formed habitual strategies and the relative immutability of behavior in extreme situations, a person always reacts through a system of interpersonal relationships (asks for help, manipulates, shows aggression, helps others, etc.). It is as if he is involved in some kind of interpersonal game, the exit from which can be very difficult. For example, a victim game in which the roles are predetermined: Victim, Aggressor, Rescuer. Such relationships are built on the basis of a person's unhealthy reaction to the intrusion of an extreme event and often traumatize the individual. Thus, the assessment of an event in the conditions of a certain social system, the attitude towards it is influenced by cultural and historical conditions, specific characteristics of the situation (emergency, extreme), as well as the level of formation of a certain social system struggle. Strategies that allow you to talk about a person's individual history (biography). Nowadays, extreme conditions are woven into a person's biography, more permanent than situations, and it is important that they contribute to the development of a person's readiness or unpreparedness for extreme influences. In a person's psychological readiness for extreme influences O.S. Shiryayeva, S.V. Kondrashenkova, Yu.A. Surikova identifies five components:

- 1) a positive assessment of the limb, including its assessment as a challenge;
- 2) non-normative activity as a creative direction for processing traumatic experience, an active life position, etc.;
- 3) orientation towards mutual assistance as a focus on cooperation, altruism versus selfishness;
- 4) the strength of the "I", which means high neuropsychic stability, willingness to take risks, responsibility, independence;
- 5) the desire for subjective richness of life, variety and intensity of impressions as an assessment of the completeness and quality of life.

These resources increase a person's adaptive abilities, regardless of the nature of the extremes. Thus, from a psychological point of view, we can talk about two layers of personality development in extreme conditions:

11. contribute to the development, growth and development of a person under the influence of extreme stimuli, episodes, relationships, situations, environment;

12.) victimization, turning a person into a victim of extreme stimuli, episodes, relationships, situations, extreme environments.

When using all these components, a person may find himself in very difficult life situations. However, these conditions can become an impetus for him not only to pathological changes and sacrifice, but also to the possibility of transformation and positive high intrapersonal changes. Any pathological personality changes are often considered extreme cases. They are based on mental illness, dysfunction of the body, which becomes the main criterion for an extreme state. D.G. Tagdisi and Ya.D. Mamedov (1991) describe the body's reactions to extreme stimuli in the form of the dynamics of the development of extreme states: mobilization, resistance (stability, resistance), overexertion, fatigue (a type of unconditional inhibition, which in brain cells, corresponding cortical structures there is an excessive increase in the strength, duration or frequency of excitation) and fatigue again.

If at first extreme states represent adaptive reactions of the body, then (due to duration, extreme intensity, transcendence) they can be pathological in nature. The main pathological reactions of a person to extreme situations, their duration and the consequences of their experience are presented in the textbook "Psychology of Stress". It should be noted that today the human condition is considered in several aspects: it is an indicator of the dynamics of individual and holistic human reactions, caused by internal and external factors. Therefore, a person's reaction to extreme situations is closely related to his circumstances. In fact, the manifestation of an extreme situation associated with various factors has a direct negative impact on the psychological nature of a person. As a result, a person experiences a certain level of depression. To get out of this depressive state, it is necessary to provide a person with psychological help. To do this, first of all, it is necessary to know the psycho-emotional factors that cause an extreme situation. These factors include:

1. Manifestation of various emotional actions that cause dangerous situations.
2. Lack of necessary information at the moment and lack of information aimed at mitigating the situation.
3. Excessive mental, physical and emotional stress.
4. Adverse weather effects: extremely hot temperature, extremely cold temperature, lack of oxygen in the air, etc.
5. Famine, drought, etc.

It should also be noted that in extreme situations, the human body more often falls into a state of stress. To provide psychological services to people, it is very important to know the essence and causes of stress. Therefore, Hans Seele (1907-1982), Nobel Prize winner, is an outstanding physiologist. According to the scientist, patients under stress are more likely to experience loss of appetite, decreased mobility, increased blood pressure and depression. G. Seele defines these symptoms of stress as "a sign of a simple illness." Locus of control determines how effectively a person controls the environment and influences its changes.

There are external (external) and internal (internal) control centers. External people perceive events as random and as the influence of external forces beyond human control. Introverts believe that almost all events are within the sphere of human influence. In their opinion, even

catastrophic situations can be prevented by thoughtful human actions. They spend their energy obtaining information that will allow them to influence the course of events and develop specific plans of action. Internal organs know how to control themselves and successfully overcome extreme situations.

Psychological stability (endurance) shows how strongly a person can withstand the effects of stressful and extreme situations. It includes a number of factors, including locus of control, personal self-esteem, level of criticality, optimism, and the presence or absence of internal conflicts. The best psychological resilience is also achieved by beliefs and moral values that allow you to give personal meaning to an extreme situation. Personality is formed under the influence of the social environment. Therefore, the indicator of human safety or risk taking is not only an innate quality, but also the result of development. Inadequate formation of a person's individual characteristics manifests itself in extreme cases (and such cases usually precede and accompany accidents). A person's propensity to take risks significantly increases emotional balance, the inability to quickly divide attention and highlight the main object among a large number of other objects, insufficient endurance and excessive (too large or too small) appetite for risk.

Psychological analysis and research is one of the most subtle and unique arts, requiring deep knowledge and skill. If you connect personality to psychological study in an extreme situation, then the branches of psychology will expand and turn it into one of the necessary areas. At the same time, sensitivity in extreme situations and their types (such as panic, fear, escape), the dynamics of an extreme situation and the uniqueness of this situation are also fully studied, and psychological help can be provided to a person in such a situation. situation.

At this time, in the era of developed civilization, we can often encounter extreme situations. In such a situation, a person must first of all find help from himself. This help is psychological help. In case of fear, anxiety, crying, convulsions, confusion, feelings of guilt, the ability to control physical movements, nervous tremors, anger, rage, aggression and stressful situations, the formation of psychological abilities, skills and knowledge in a person is used to ensure that the situation is positive, they bully.

REFERENCES:

1. Karimova V.M., Kholygitova N.Kh. Psychology. Toolkit. – T.: “Economy”, 2014. – 175 p.
2. Medvedev V.I. Stability of physiological and psychological functions of a person under the influence of extreme factors / V.I. Medvedev. – L.: Nauka, 1982. – 104 p.
3. Nasinovskaya E.E. Psychological barrier as a protective mechanism, individuals in a conflict situation / E.E. Nasinovskaya, M.Ya. Yakubovskaya. – M.: Publishing house. Moscow University, 1984 - 33 VINITI No. 64, – 84 p.
4. Safayev N.S. Psychological features of national self-awareness of student youth: Dis. Dr. psycho. Sci. – T.: UzNU, 2005.–159 p.
5. XUDOYQULOVA, S., & SAYDALIYEVA, M. (2023). The Role of Parental Psychology in the Formation of a Particular Religious Beliefs in A Child. Eurasian Scientific Herald, 21, 54-58.

6. Saydaliyeva, M. (2023). PSYCHODIAGNOSTICS OF THE RELATIONSHIP BETWEEN AGRESSIVENESS AND RELIGION IN ADOLESCENTS (IN MUSLIM AND CHRISTIAN TEENAGERS). *Modern Science and Research*, 2(7), 802-808.
7. XUDOYQULOVA, S., & SAYDALIYEVA, M. (2023). RELIGIOUS BELIEFS AS A FACTOR OF PERSONAL PSYCHOLOGICAL AND PHYSIOLOGICAL HEALTH. *International Bulletin of Engineering and Technology*, 3(10), 45-47.
8. Nurqulova, G., & Saydaliyeva, M. (2023). PSYCHOLOGICAL METHODS OF EDUCATION AND DEVELOPMENT ACCORDING TO THE CHILD'S TEMPERAMENT. *International Bulletin of Engineering and Technology*, 3(10), 92-95.
9. Muhiddinova, D., & Saydaliyeva, M. (2023). MANIFESTATION OF DESTRUCTIVE RELIGIOUS BEHAVIOR IN PERSONAL CHARACTERISTICS. *Modern Science and Research*, 2(6), 934-938.

ATROF-MUHIT BO'YICHA MUTAXASSISLARNING MALAKASINI OSHIRISH TIZIMIDA SAMARALI MASOFADAN O'QITISHNING PEDAGOGIK SHARTLARI

Voxidov Dilshod Alikulovich

Samarqand davlat tibbiyot universiteti assistenti

Voxidov Alikul Melitoshevich

Samarqand davlat tibbiyot universiteti katta o'qituvchi

<https://doi.org/10.5281/zenodo.10115360>

Annotatsiya. Maqolada atrof - muhit bo'yicha mutaxassislarni masofadan turib samarali o'qitishning pedagogik shartlari muhokama qilinadi. "Masofaviy o'qitish" va "masofaviy ta'lim" tushunchalari zamonaviy didaktika nuqtai nazaridan ochib berilgan. Universitetda mutaxassislarning malakasini oshirish tizimida masofadan turib samarali o'qitish uchun zarur bo'lgan pedagogik sharoitlar majmui ochib berildi.

Kalit so'zlar: atrof - muhit bo'yicha mutaxassislarni masofadan o'qitish, masofaviy ta'lim, universitetda malaka oshirish tizimi, axborot - kommunikatsiya texnologiyalari, kasbiy kompetensiyalar, pedagogik innovatsiyalar, ta'lim tizimi va innovatsion texnologiyalar.

PEDAGOGICAL CONDITIONS FOR EFFECTIVE DISTANCE LEARNING IN THE SYSTEM OF TRAINING OF ENVIRONMENTAL SPECIALISTS

Abstract. The article discusses the pedagogical conditions for effective remote training of environmental specialists. The concepts of "distance learning" and "distance learning" are revealed from the point of view of modern didactics. The university has opened a set of pedagogical conditions necessary for effective teaching at a distance in the system of professional development.

Keywords: distance learning of environmental specialists, distance education, university qualification system, information and communication technologies, professional competencies, pedagogical innovation, educational system and innovative technologies.

ПЕДАГОГИЧЕСКИЕ УСЛОВИЯ ЭФФЕКТИВНОГО ДИСТАНЦИОННОГО ОБУЧЕНИЯ В СИСТЕМЕ ПОВЫШЕНИЯ КВАЛИФИКАЦИИ СПЕЦИАЛИСТОВ- ЭКОЛОГОВ

Аннотация. В статье рассматриваются педагогические условия эффективного дистанционного обучения специалистов-экологов. Понятия «дистанционное обучение» и «дистанционное образование» раскрываются с точки зрения современной дидактики. Выявлена совокупность педагогических условий, необходимых для эффективного дистанционного обучения в системе повышения квалификации в университете.

Ключевые слова: дистанционное образование специалистов-экологов, дистанционное образование, система вузовской подготовки, информационно-коммуникационные технологии, профессиональные компетенции, педагогические инновации, система образования и инновационные технологии.

KIRISH

Hozirgi vaqtda O'zbekiston jamiyati va ta'lim tizimi inson uchun muhim bo'lgan barcha sohalarda innovatsiyalarni talab qiladigan tub o'zgarishlar bosqichida. Axborot asri deb nomlangan insoniyat tarixidagi XXI asr innovatsion jarayonlarni, shu jumladan ta'lim sohasida faollashtirishni "talab qildi". Innovatsion texnologiyalarni yaratish va joriy etish, shuningdek, universitet o'qituvchilarini ushbu texnologiyalarni malaka oshirish tizimida qo'llashga o'rgatish vaqt talabidir [1,

2, 4, 6].

ADABIYOTLAR TAHLILI VA METODOLOGIYA

Falsafa va psixologiya nuqtai nazaridan shaxsni axborot jamiyati sharoitlariga moslashtirish juda qiyin masala bo'lib, uning echimi turli mutaxassislar va turli davlat institutlarining sa'y-harakatlarini birlashtirgan kompleks choralarni talab qiladi [2].

Bu universitetlarda malaka oshirish tizimiga ham tegishli bo'lib, uning oldida muhim vazifalar turibdi, shu jumladan kurs talabalarini masofadan o'qitishda axborot tizimlarini joriy etish sohasida.

Yuqorida aytilganlarning barchasi universitetlarda malaka oshirish tizimida mutaxassislarni tayyorlashda tub o'zgarishlarga olib keladi. Shu bilan birga, yangi mutaxassislarga, shu jumladan atrof - muhit bo'yicha mutaxassisga talab ortib bormoqda. Har yili ushbu mutaxassilik bo'yicha universitetda o'z malakasini vaqti-vaqti bilan oshirib boradigan mutaxassislarning "oqimi" ortib bormoqda.

E'tibor bering, pedagogika fanining hozirgi rivojlanish tendentsiyalari shundan iboratki, malaka oshirish tizimini uzluksiz ta'limning asosiy tarkibiy qismi sifatida ko'rib chiqish kerak.

Axborot jamiyatida atrof - muhit bo'yicha mutaxassislarning malakasini oshirish tizimining asosiy vazifasi nafaqat maxsus bilimlar yukiga, balki ekologik faoliyatning kasbiy jihatlarini takomillashtirishga imkon beradigan usullar va texnologiyalarga ega bo'lgan shaxsni rivojlantirishdir. Ko'p jihatdan, ushbu muammoni hal qilish universitetlarda malaka oshirish fakultetlarining innovatsion texnologiyalari, Internet texnologiyalari, axborot resurslaridan foydalanishga asoslangan masofaviy ta'limni osonlashtiradi. Shu bilan birga, Internet texnologiyalarini universitetlarning ta'lim faoliyatiga joriy etish masofaviy ta'limning dinamik, ammo rivojlanayotgan sohalaridan biridir. Ushbu faoliyat ikki yo'nalishda amalga oshiriladi. Birinchidan, ta'limning klassik shakllarini, ta'lim texnologiyalarini internetlashtirish. Ikkinchidan, pedagogik innovatsiya yo'nalishida yangi shakllar va texnologiyalar paydo bo'lishi juda muhimdir [1].

MUHOKAMA

Masofadan o'qitish muammolarini o'rganishga ko'plab tadqiqotlar bag'ishlangan (A.A. Anreyev, M.Yu. Buxarkina, A.V. Buxarova, V.A. Kalney, V. Kanavo, S.S. Kravsov, Ye.S. Polat, I.V. Robert, AV. Xutorskiy va boshqalar), unda rivojlanish tarixi masalalari, masofaviy o'qitishning asosiy turlari, mazmuni, shakllari, usullari va tamoyillari batafsil tahlil qilingan. Avvalo, "masofaviy ta'lim" va "masofaviy o'qitish" tushunchalarini aniqlashga murojaat qilaylik. Masofaviy ta'lim-bu masofaviy o'qitish jarayonini amalga oshiradigan va shaxs tomonidan amalga oshiriladigan tizim ta'lim malakasiga erishish va tasdiqlash [3]. Masofaviy o'qitish -bu bir-biri bilan va o'quv vositalari bilan o'qituvchilar va talabalarining o'zaro va o'zaro ta'sirining maqsadli jarayoni, ularning makon va vaqt ichida joylashishiga o'zgarmas (befarq); bu o'ziga xos didaktik tizimda amalga oshiriladi [3].

Masofaviy o'qitish shakllari maqsadli ilmiy asoslangan ta'limni tashkil qilishni talab qiladi. Masofaviy o'qitishning asosiy yaratuvchilari (Yu.V. Aksenov, M.Yu. Buxarkina, T.F. Gorbunkova, Ye.I. Dmitriyeva, M.V. Moiseyeva, A.Ye. Petrova, Ye.S. Polat va boshqalar) malaka oshirish tizimiga tegishli bo'lgan mutaxassislarni masofadan o'qitishning quyidagi kontseptual pedagogik qoidalarini ishlab chiqadilar [2].

1. O'quv jarayonining markazida talabaning mustaqil bilim faoliyati joylashgan. Shaxs mustaqil ravishda rivojlanib boradigan ta'limot katta zavq keltiradi va inson shaxsiga hal qiluvchi ta'sir ko'rsatadi. Mashhur psixolog K. Роджерсning so'zlariga ko'ra, bunday ta'lim shaxsiga o'z-o'zini anglashning to'liqligiga erishishga yordam berish uchun mo'ljallangan [5].

2. Masofaviy o'qitishning moslashuvchanligi, bu erda va qaerda va qachon talaba uchun qulay

bo'lgan bilimlarni olishga imkon beradi.

3. Masofaviy o'qitish har bir o'quvchining ichki zaxiralarini ochishga qaratilgan va shaxsning ijtimoiy va kasbiy fazilatlarini shakllantirishni ta'minlaydigan eng yangi ta'lim texnologiyalaridan foydalanishga imkon beradi.

4. Masofaviy o'qitish doirasida bilim va ko'nikma faoliyat jarayonida talaba sheriklari bilan aloqa qilish va hamkorlik qilish imkoniyatiga ega bo'ladi.

5. Bilimlarni o'zlashtirish darajasiga qarab tabaqalashtirilgan o'rganish.

6. Bilim va ko'nikma faoliyat usullarini o'zlashtirish, olingan bilimlarni turli muammoli vaziyatlarda qo'llash ko'nikmalarini shakllantirish bo'yicha tizimli nazorat.

Birinchidan, masofaviy o'qitishda, ishlatiladigan o'quv tizimlarini (portallar, dasturlar va boshqalar) yaratishda malaka oshirish tizimida o'qiyotgan tinglovchining boshlang'ich darajasini va uning axborot tizimi bilan aloqa qilishga motivatsion tayyorligini hisobga olish kerak;

Ikkinchidan, pedagogik ta'sir natijalarini bashorat qilish, qanday bilim, ko'nikma, ko'nikma va kasbiy kompetensiyalarni ta'minlash mumkin talabani tanlab oling, tizim bilan aloqa unga qanday ta'sir qiladi va bu ta'sirning maqsadga muvofiqligi qanday;

Uchinchidan, o'quv materialini taqdim etishda o'zgaruvchanlikni ta'minlash (vizual tushuntirish, muammoli va boshqalar);

To'rtinchidan, o'qitishga faol yondashuvni ta'minlash;

Beshinchidan, tinglovchining o'qitish darajasini bosqichma-bosqich kuzatib borish imkoniyatini ta'minlash [3].

NATIJA

Tadqiqotchi - o'qituvchi S.V. Panyukova axborot-kommunikatsiya texnologiyalaridan foydalanishda shaxsga yo'naltirilgan ta'limning quyidagi didaktik printsiplarini aniqladi:

Shaxsning o'z qadr-qimmatini; o'quvchini bilimning faol sub'ekti sifatida aniqlash; shaxsning o'zini-o'zi rivojlantirishga, o'zini-o'zi o'rganishga, o'zini-o'zi tarbiyalashga yo'naltirilganligi; talabani o'zlashtirishi; shaxsning sub'ektiv tajribasiga tayanish; talabani individual psixofiziologik xususiyatlarini hisobga olish; shaxsning kommunikativ qobiliyatlarini rivojlantirish printsiplari [3]. Maqola muallifining fikriga ko'ra, ushbu tamoyillar universitetda malaka oshirish tizimida o'quv jarayonini tashkil etish uchun ham muhimdir. Bundan kelib chiqadiki, atrof -muhit bo'yicha mutaxassislarni masofadan o'qitishning didaktik asoslarini ishlab chiqishda kompleks va vakolatli yondashuvlar zarur; masofaviy o'qitish kursi ekologik madaniy va qo'shma madaniy ma'lumotlar bilan to'yingan bo'lishi kerak, bu an'anaviy o'qitish bilan har doim ham mavjud emas, tinglovchilarning shaxsiy manfaatlarini hisobga olish, shaxsning madaniy va tarixiy subyekt sifatida har tomonlama rivojlanishi uchun sharoit yaratish, kasbiy vakolatlar.

Yuqorida aytilganlarning barchasi O'zbekiston jamiyatining iqtisodiy va ijtimoiy rivojlanish sohasining zamonaviy talablariga javob beradigan universitet ta'limi tizimidagi yangi paradigma (grekcha-namuna, andoza) vositachiligida bo'lib, u o'qituvchi-tadqiqotchilarning ilmiy asarlarida aks etgan A.M. Novikova, V.Yu. Pityukova, Shishova va boshqalar.

Atrof - muhit bo'yicha mutaxassislarning malakasini oshirish tizimidagi ba'zi tendentsiyalar maqola muallifi tomonidan texnik universitetlarning so'rovini o'tkazish bilan mini - eksperiment natijasida aniqlandi (g.Orel), masofaviy o'qitish tashkiloti masalalari bo'yicha tadqiqotda ekspert sifatida qatnashgan. Mutaxassis o'qituvchilar o'rtasida o'tkazilgan so'rov natijalariga ko'ra, ekologik jurnal mutaxassislarni tayyorlash sohasidagi ustuvor yo'nalishlar quyidagilar bo'lishi

mumkin:

✓ o'quv jarayonida zamonaviy didaktik, elektron texnologiyalardan (so'rovda qatnashgan mutaxassislarning 92% dan ortig'i), zamonaviy telekommunikatsiya tizimlaridan (96 %) foydalanishga yo'naltirish;

✓ qo'shimcha pedagogik qo'llab-quvvatlash tizimini tashkil etish (82 %);

✓ o'quv jarayonida innovatsion usullar, o'qitish shakllari va vositalarini qo'llash (94 %).

XULOSA

Shunday qilib, axborot-kommunikatsiya komponenti ekologik mutaxassislarni malaka oshirish tizimida o'qitishda ustuvor ahamiyatga ega degan xulosaga kelishimiz mumkin.

Binobarin, malaka oshirish tizimiga elektron va axborot - kommunikatsiya o'quv vositalarini joriy etish asosida universitetda zamonaviy ekologik mutaxassislarni tayyorlashni samarali amalga oshirishga imkon beradigan maxsus pedagogik sharoitlarni aniqlashning ilmiy asoslarini izlash talab etiladi.

Maqola muallifi nazariy tahlil va mini - eksperiment ma'lumotlari asosida atrof - muhit bo'yicha mutaxassislarning malakasini oshirish tizimida masofadan turib samarali o'qitish uchun zarur bo'lgan pedagogik sharoitlar majmuini ajratib ko'rsatishga harakat qildi:

✓ universitetning rivojlangan moddiy bazasi va infratuzilmasi;

✓ telekommunikatsiya tizimlaridan foydalanish sohasida malakali kadrlarning mavjudligi;

✓ mutaxassislarni tayyorlashda elektron texnologiyalardan foydalanish natijalarini monitoring qilish - masofaviy o'qitish jarayonida ekologlar;

✓ o'quv jarayonining uslubiy ta'minoti; malaka oshirish tizimida ekolog mutaxassislarni samarali tayyorlashni tashkil etish uchun zarur bo'lgan shaxsiy darajadagi me'yoriy hujjatlar va boshqaruv hujjatlarining mavjudligi;

✓ malaka oshirish kurslari talabalari bilan foydalanish uchun maxsus yaratilgan, malaka oshirish tizimida ekolog mutaxassislarni tayyorlashda yuqori natijalarga erishishga imkon beradigan bir qator tamoyillarga rioya qilishni talab qiladigan amaldagi Portal.

Masalan, ekologik mutaxassislarni uchun maxsus yaratilgan o'quv tizimining izchilligi, barqarorligi va moslashuvchanligi printsiplari. Umuman olganda, malaka oshirish tizimi sharoitida qo'llaniladigan elektron ta'lim tizimi ichki va tashqi omillarning ta'siridan qat'i nazar, asosiy didaktik funksiyalarni amalga oshirishi, "ishlashi", o'qitish sifatini yaxshilashga, uning modulilligini ta'minlashga, barcha didaktik va texnik tarkibiy qismlarni standartlashtirish talablariga javob berishi kerak.

Shunday qilib, masofaviy ta'lim, o'qituvchi va talabalarining o'zaro ta'sirida qurilgan, masofadan turib amalga oshiriladigan va telekommunikatsiya tizimlari yordamida amalga oshiriladigan ta'lim sifatida tushunilib, qo'shimcha ta'limni rivojlantirishning strategik omiliga aylanishi kerak.

REFERENCES

1. Кошелева А.О. Концептуальные подходы к подготовке личностно - зрелого специалиста в условиях вуза // Высшее образование сегодня. М.,2009. №3. С. 71-73.
2. Могилев А. В., Злотникова И.Я. Педагогические аспекты дистанционного обучения на основе Веб-технологий // Региональные проблемы информатизации образования: опыт, тенденции, перспективы: Материалы Всероссийской науч.-практич. конф. 17-20

- апреля 2003 г. Чебоксары, 2003.
3. Панюкова С.В. Концепция реализации личностно ориентированного обучения при использовании информационных и коммуникационных технологий. М.: Изд-во ИОСО РАО, 1998.
 4. Роберт И.В. Современные информационные технологии в образовании: дидактические проблемы, перспективы использования. М. : Школа-Пресс, 1994.
 5. Роджерс К.Р. Взгляд на психотерапию. Становление человека. М. : Прогресс, Универс, 1994.
 6. A. A. Abdukadirov, A. X. Pardaev; red. M. Sodikova. Masofali o'kitish nazariyasi va amaliyoti. Monografiya. - T.: Uzbekiston respublikasi fanlar Akademiyasi "FAN" nashriyoti, 2009. - 145 b.
 7. Voxidov A. M. и др. Разработка Графическим Пользовательским Интерфейсом Программ В Пакете Tkinter С Использованием Современных Педагогических Технологий В Области Медицины //Miasto Przyszłości. – 2022. – Т. 30. – С. 181-184.
 8. Vohidov D., Maxmudova Z., Sayfullayev R. TIBBIYOT YO'NALISHIDA ZAMONAVIY PEDAGOGIK TEXNOLOGIYALARINI QO 'LLAB TKINTER PAKETIDA GUI DASTURLARINI TUZISH //Eurasian Journal of Mathematical Theory and Computer Sciences. – 2022. – Т. 2. – №. 12. – С. 31-35.
 9. Voxidov A. M., Malikov M. R., Voxidov D. A. TIBBIYOTDA DIFFERENSIAL TENGLAMALARNI FARMATSIYA SANOATIDA QO'LANISHI //Academic research in educational sciences. – 2021. – Т. 2. – №. 12. – С. 1096-1102.
 10. Voxidov A. M. et al. TIBBIY-BIOLOGIK TADQIQOTLARDA STATISTIK TAHLIL JARAYONLARI //Academic research in educational sciences. – 2022. – Т. 3. – №. 3. – С. 287-293.
 11. Melitoshevich V. A., Alikulovich V. D. Main Issues of Statistical Analysis in Medical Research //Eurasian Research Bulletin. – 2022. – Т. 13. – С. 129-132.
 12. Voxidov A., Мисюряев А. Многофункциональные фторактивные нанопленки: актуальные проблемы //Наноиндустрия. – 2014. – №. 5. – С. 40-45.
 13. Vohidov A. Structural semantic characteristic of lexis in" Ghiyas-ul-lughot : дис. – Dissertation abstract of Cand. Sci. in Phil./A. Vohidov.-Dushanbe, 1975.-33.
 14. Abdullayeva S., Maxmudova Z., Xujakulov S. TIBBIY TA'LIMDA VR TEXNOLOGIYA //Eurasian Journal of Academic Research. – 2022. – Т. 2. – №. 11. – С. 1140-1144.
 15. Voxидова Д. А. и др. Роль HIF-1α в развитие патогенеза ишемического повреждения головного мозга //Проблемы биологии и медицины. – 2020. – №. 1. – С. 214-218.
 16. Тошмаматов Б. Н. и др. МАКРОСКОПИЧЕСКОЕ СТРОЕНИЕ ИЛЕОЦЕКАЛЬНОЙ ЗАСЛОНКИ У КРОЛИКОВ //International Scientific and Practical Conference World science. – ROST, 2017. – Т. 5. – №. 5. – С. 58-59.
 17. Nazarova F. S., Dzhumanova N. E. HAIR AND WOOL AS INDICATORS OF ENVIRONMENTAL POLLUTION BY MAN-MADE AND GEOCHEMICAL SOURCES //Thematics Journal of Microbiology. – 2022. – Т. 6. – №. 1.
 18. Dzhumanova N. E., Nazarova F. S. PROBABLE NEGATIVE IMPACT OF GENETICALLY MODIFIED PRODUCTS ON HUMAN HEALTH //Thematics Journal of Botany. – 2022. – Т. 6. – №. 1.

19. Sharipovna N. F. et al. BIOLOGICAL ROLE OF MICROELEMENTS AND THEIR CONTENT IN EPIDERMAL FORMATIONS //European Journal of Molecular and Clinical Medicine. – 2021. – T. 8. – №. 2. – C. 1675-1687.
20. Melitoshevich V. A., Alikulovich V. D. Development by a Graphic User Interface-Programs in the Tkinter Package Using Modern Pedagogical Technologies in the Field of Medicine //Miasto Przyszłości. – 2023. – T. 32. – C. 13-17.
21. Alikulovich V. D., Melitoshevich V. A. Use of Interactive and Modern Pedagogical Software in the Process of Freelancing Sites in Medicine //Eurasian Scientific Herald. – 2023. – T. 17. – C. 1-6.
22. Voxidov A. et al. TIBBIYOT UNIVERSITETI PEDIATRIYA FAKULTETI TALABALARI UCHUN TA'LIMDA ISHLAB CHIQISH AMALIYOTINING KONTEKST SIFATIDA TA'LIM //Eurasian Journal of Academic Research. – 2023. – T. 3. – №. 2 Part 4. – C. 150-154.
23. Nabiyeva, S. S., Rustamov, A. A., Malikov, M. R., & Ne'matov, N. I. (2020). Concept of medical information. *European Journal of Molecular and Clinical Medicine*, 7(7), 602-609.
24. Malikov, M. R., Rustamov, A. A., & Ne'matov, N. I. (2020). STRATEGIES FOR DEVELOPMENT OF MEDICAL INFORMATION SYSTEMS. *Theoretical & Applied Science*, (9), 388-392.
25. Berdiyevna, A. S., & Olimjonovna, T. F. (2022). INNOVATIVE APPROACHES IN THE EDUCATION SYSTEM TO INCREASE YOUTH PARTICIPATION. *Web of Scientist: International Scientific Research Journal*, 3(3), 674-677.
26. Esirgapovich, K. A. (2022). THE EASIEST RECOMMENDATIONS FOR CREATING A WEBSITE. *Galaxy International Interdisciplinary Research Journal*, 10(2), 758-761.
27. Toxirova, F. O., Malikov, M. R., Abdullayeva, S. B., Ne'matov, N. I., & Rustamov, A. A. (2021). Reflective Approach In Organization Of Pedagogical Processes. *European Journal of Molecular & Clinical Medicine*, 7(03), 2020.
28. Ne'matov, N., & Rustamov, T. (2022). SANATORIYLAR ISHINI AVTOMATLASHTIRISH: BRON XIZMATI VA UNING STRUKTURASI. *Eurasian Journal of Academic Research*, 2(11), 763-766.
29. Ne'matov, N., & Ne'matova, N. (2022). OLIY TA'LIM TIZIMI TALABALARIGA O'ZBEK TILINI O'QITISHDA AXBOROT TEXNOLOGIYALARINING O'RNI. *Академические исследования в современной науке*, 1(19), 37-38.
30. OB Akhmedov, AS Djalilov, NI Nematov, AA Rustamov // *Directions Of Standardization In Medical Informatics // Emergent: Journal of Educational Discoveries and Lifelong Learning (EJEDL)*, 2(2), 1-4 p. 2021
31. Ne'matov, N., & Isroilov, J. (2022). TIBBIY VEB SAYTLAR YARATISH YUTUQ VA KAMCHILIKLARI. *Zamonaviy dunyoda innovatsion tadqiqotlar: Nazariya va amaliyot*, 1(25), 162-164.
32. Ne'matov, NI. (2022). TIBBIY VEB SAYTLAR YARATISH SAMARADORLIGI. *Academic Research in Educational Sciences (ARES)* 3 (2), 118-124
33. Ismatullayevich, N. N. (2023). The role of educational websites in the development of student's higher education systems. *Eurasian Journal of Research, Development and Innovation*, 17, 17-20.

34. Ismatullayevich N. N., Ilxomovna M. Z. Automation of Sanatorium Work: Reservation Service and its Structure //Miasto Przyszłości. – 2022. – T. 29. – C. 65-67.

“DEVONU LUG‘AT AT – TURK” ASARIDAGI AYRIM QADIMGI TURKIY ATAMALARNING O‘RGANILISHI

Saidova Mahuzna Farhod qizi

Shahrisabz davlat pedagogika instituti

O‘zbek tili va adabiyoti yo‘nalishi 2 - bosqich talabasi

<https://doi.org/10.5281/zenodo.10115380>

Annotasiya. Ushbu maqolada qomusiy tilshunos olim Mahmud Koshg‘ariy qalamiga mansub bo‘lgan "Devonu lug‘at at - turk" asaridagi adabiy atamalar hamda ularning bugungi kundagi muqobillari ko‘rib chiqilgan. Ayrim qadimgi turkiy atamalar XI asrda qay ma‘noni anglatgani va hozirgi kunga kelib ularning qanchasi muqobil variantga ega, qanchasi iste‘molda bor, qanchasining ma‘nosi o‘zgargani haqida so‘z yuritilgan.

Kalit so‘zlar: atama, janr, xalq og‘zaki ijodi, muqobil, tilshunos, so‘z, adabiyotshunoslik, "Devonu lug‘at at - turk", til.

THE STUDY OF SOME ANCIENT TURKISH TERMS IN THE WORK "DEVONU LUGAT AT - TURK"

Abstract. In this article, the literary terms in the work "Devonu lug'at at-turk" written by Mahmud Koshgari, an encyclopedic linguist, and their alternatives today are considered. It has been discussed what some ancient Turkish terms meant in the 11th century, how many of them have alternative versions, how many are in use, and how many have changed their meaning.

Key words: term, genre, folklore, alternative, linguist, word, literary studies, "Devonu lug'at at - turkish", language.

ИЗУЧЕНИЕ НЕКОТОРЫХ ДРЕВНЕТУРЕЦКИХ ТЕРМИНОВ В РАБОТЕ «ДЕВОНУ ЛУГАТ АТ – ТЮРК»

Аннотация. В данной статье рассматриваются литературные термины в произведении «Девону лугат ат-тюрк» Махмуда Кошгари, лингвиста-энциклопедиста, и их альтернативы на сегодняшний день. Обсуждается, что значение некоторые древнетурецких терминов в XI веке и сколько из них имеют альтернативные версии, сколько используются и сколько изменили свое значение.

Ключевые слова: термин, жанр, фольклор, альтернатива, лингвист, слово, литературоведение, «Девону лугат – турецкий», язык.

Maqolani boshlashdan oldin atama so‘zining mazmuniy jihatiga qisqacha ta‘rif berib o‘tsak.

Atamalar ma‘lum fan yoki kasb - hunar sohasidagi muayyan bir tushunchani aniq ifodalash uchun ma‘nosi maxsuslashtirilgan so‘z yoki so‘z birikmalaridir.¹¹² Bugungi kunda atama so‘zining muqobillari sifatida *termin*, *istiloh* kabi so‘zlarni iste‘molda qo‘llashimiz mumkin. Turk tilining serqirra iste‘dod egasi va targ‘ibotchisi Mahmud Koshg‘ariy XI asrda yashab ijod etgan olim hisoblanib, u turkiy xalqlar madaniyati, adabiyoti hamda san‘ati rivojiga o‘zining munosib hissasini qo‘shgan. Mahmud Koshg‘ariy umri mobaynida qilgan mashaqqatli mehnati natijasida qomusiy olim va tolmas sayyoh nomlari bilan taniladi.

¹¹² [Nargiza Erkaboyeva O‘zbek tilidan ma‘ruzalar to‘plami - T.: “YOSH KUCH”, 2019. 130 - bet].

Uning "Devonu lug'at at - turk" asari turkiy xalqlarning bebaho gavhari hisoblanadi. Asar 1072 - 1074 - yillarda yozilgan. Lekin unga kiritilgan maqol, matal, hikmatli so'zlar, atamalar 15 - 20 yillar mobaynida jamlangan. Muallifning: "Men bu kitobni maxsus alifbo tartibida hikmatli so'zlar, sa'j (qofiyali nasr) lar, maqollar, rajaz (misralari nisbatan uzunroq bo'lgan she'r turi) va nasr deb atalgan adabiy parchalar bilan bezadim... Bu ishda misol tariqasida turklarning tilida qo'llanib kelgan shodlik va motam kunlarida qo'llanadigan hikmatli so'zlardan, maqollardan keltirdim ", - deyishi bejiz emas.¹¹³

Mahmud Koshg'ariyni qomusiy olim deyishimizga sabab u o'zining birgina "Devonu lug'at at - turk" asari orqali geografiya, botanika, tilshunoslik, adabiyotshunoslik, tarix, toponimika kabi bir qancha sohalarni yoritgan va shu sohalardan xabardor bo'lgan. Mahmud ibn al - Husayn qadimgi turkiy xalqlar folklori, ya'ni xalq og'zaki ijodining janr xususiyatlarini o'rganishda birinchi taqdiqotchi hisoblangan. XXI asrga kelib bu masala bilan akademik B. Valixo'jayev, professor B. To'xliyev, N. Rahmonovlar shug'ullanganlar va shu sohada bir qancha ilmiy ishlar olib borganlar.

Asarda "**Bilig**" atamasi "*bilim*", "*hikmat*", "*aql*" degan ma'nolarni izohlagan. Aslida bilig so'zi hikmat aytuvchi, oqil va olim kishiga nisbatan qo'llaniladi. Hozirgi kunda bilig so'zi iste'molda mavjud emas, bu so'zni faqat adabiy, badiiy, tarixiy asarlarda uchratishimiz mumkin. Bu so'zga muqobil sifatida biz bilimli, dono insonlarni, ya'ni olim terminini qo'llashimiz mumkin.

O'tluk so'zi Turkiy so'zlar devonida nasihat ma'nosini anglatgan. Nasihat ruhidagi she'rlar qadimda o'tluk nomi bilan yuritilgan. **O'vo't** so'zi ham qadimda shu ma'noni ifodalagan. Hozirda pand, nasihat, o'git so'zlari o'tluk so'zining variantdoshi sifatida qo'llaniladi. Biz pand - nasihat ruhidagi asarlarni didaktik asarlar deb yuritamiz.

Didaktika [yunoncha didaktikos - ibratli, o'rgatuvchi, ta'lim beruvchi].¹¹⁴ Ibrat bo'ladigan, o'git - nasihat beradigan asarlarni biz didaktik asarlar deb yuritamiz. Bunga yaqqol misol sifatida Alisher Navoiy asarlarini, jumladan "Hayrat ul - abror" asarini pand - nasihatga yo'g'rilgan didaktik asar deya olamiz. "Devonu lug'at at - turk" asarida uchraydigan **tabzug** termini turkiy adabiyotdagi qadimgi janrlardan biridir. O'sha davrda bu so'z topishmoq ma'nosini anglatgan. Hozirgi kunda tabzug so'zining top - top, jumboq, topmacha, matal kabi mumtoz adabiyotda esa chiston nomli variantdoshlari ham mavjud. "Devonu lug'at at - turk" dan tashqari topishmoqlarning eng go'zal namunalarini keltirilgan asar bu Yusuf Xos Hojibning "Qutadg'u bilig" dostonidir. Quyidagi dostonida Kuntug'di Oyto'ldini huzuriga chorlab, buyum nomlarining ma'nosini Oyto'ldidan so'rashi buyum topishmog'iga yaqqol misol bo'la oladi. **Sandush** so'zi asarda tortishuv ma'nosida qo'llangan. Hozirgi o'zbek adabiy tilida tortishuv so'ziga sinonim qilib bahs, munozara, nazorat so'zlarini keltirish mumkin. **Yig'i - Yo'qlov**. Turkiy xalqlarda biror kishining o'limi munosabati bilan odamlar to'planib ko'z yosh to'kishi, yaxshi sifatlarini aytib yig'lashi yig'i - yo'qlov deb yuritilgan. Asarda Alp Er To'nga, ya'ni Aftosiyobga bag'ishlangan yig'i - yo'qlov parchalari uchraydi. Aza, g'am - alam, og'riq, iztirob va shular tufayli yuzaga keladigan ruhiy holatlarni izohlaydigan so'zlarni muqobil variant sifatida iste'molda qo'llay olamiz. Alqish so'zi asarda olqish, madhiya aytmoq, tabriklamoq ma'nolarida kelgan. Bugungi

¹¹³ [Adabiyot. 11 - sinf: darslik - majmua. B. To'xliyev, B. Karimov, K. Usmonova, - T oshkent: " O'zbekiston milliy ensiklopediyasi " Davlat ilmiy nashriyoti, 2018. - 53 - bet.]

¹¹⁴ [Abduvahob Madaliyev tahriri ostida "O'zbek tilining izohli lug'ati" I jild . -T.: "O'zbekiston milliy ensiklopediyasi" Davlat ilmiy nashriyoti, 2020. 607-bet].

kunda olqish soʻzining maʼnodoshi sifatida duo qilmoq, maqtov, mamnunlik, tahsin bildiruvchi qarsak kabi soʻzlarni misol qilib keltirishimiz mumkin.

Qargʻaq atamasi asarda qargʻish maʼnosini ifodalagan. Hozirda biz bu soʻzning lanʼat, qargʻish kabi variantdoshlaridan foydalanamiz. Asardagi qoʻshugʻ termini sheʼr, qasida maʼnosini anglatgan. Hozirgi oʻzbek adabiy tilida biz qoʻshugʻ soʻziga nisbatan qoʻshiq, ashula, lapar, terma kabi birgancha sinonimlardan foydalana olamiz. **Sav** adabiy atamasi turkiy xalqlarda orasida janr nomini ifodalagan. Turkiy soʻzlar lugʻati asarida esa bu soʻz otalar soʻzi, qissa, hikoya maʼnolarini ifodalab kelgan. Bugungi kunda biz rivoyat, afsona, hikmatli soʻz kabi soʻzlarni sav soʻziga maʼnodosh sifatida qoʻllashimiz mumkin. "Devonu lugʻat at – turk" da uchraydigan **yir** soʻzi kuy maʼnosini anglatib, asosan, sheʼrga nisbatan qoʻllangan. Bugungi kunda bu soʻzning muqobili sifatida ohang, maqom, kuy soʻzlaridan foydalanamiz.

Tangrikla. Tangri – Allohdir. Qadimgi turkiy tilda bu soʻz Tangriga yolvor, Tangriga tavba qil maʼnolarini ifodalagan. Bu soʻzning hozirgi kunda Alloh (Olloh), Xudo, Parvardigor, Tangri Taolo kabi shakllari ham mavjud. Aytish joizki, hali hech bir til vakili oʻz lugʻat boyligini Mahmud Koshgʻariychalik har tomonlama mukammal oʻrganib chiqmagan.

"Devonu lugʻat at – turk" asaridagi quyidagi toʻrtlikni koʻrib chiqsak.

Qish yay bila toʻqushti,
Qingʻir koʻzun baqishti,
Tutashqali yaqishti,
Utgʻalimat oʻgʻrashur.

Mazmuni: Qish bahor bilan toʻqnashdi. Bir – birlariga yomon koʻz bilan qarashdi. Bir – birlarini tutish uchun yaqinlashdilar. Ularning har biri yengishni istar edi. Ushbu toʻrtlikdagi **qingʻir** atamasi bugungi kunda egri, qiyshiq, notoʻgʻri munosabatda boʻlmoq, yomon koʻz bilan qaramoq kabi maʼnolarni anglatadi.

Xulosa qilib shuni aytish mumkinki, "Devonu lugʻat at – turk" asarida qoʻllangan har bir atama, maqol, matal, hikmatli soʻzlar oʻsha davrda turk tili ravnaqi uchun beqiyos olmos hisoblangan. Asarda turkiy xalqlar urf – odatlari, marosimlari, eʼtiqodlari bilan bogʻlab ketadigan badiiy lavhalar nihoyatda koʻp uchraydi. Asarda qabila va urugʻ tillariga doir lingvistik maʼlumotlar batafsil yoritilib oʻtilgan. Bunda har bir soʻzning maʼnolari, polisemiyasi, omonimik, antonimik, sinonimik, etimologik xususiyatlari chuqur talil qilib oʻrganilgan. Asarda qoʻllanilgan har bir atama hozirgi kunda oʻz muqobil variantlariga ega ekan. Biz shu soʻzlarning muqobil variantlaridan yetarlicha foydalansak maqsadga muvofiq ish boʻlardi.

REFERENCES

1. Abduvahob Madaliyev tahriri ostida "Oʻzbek tilining izohli lugʻati" I jild . –T.: "Oʻzbekiston milliy ensiklopediyasi" Davlat ilmiy nashriyoti, 2020. 607-bet.
2. Adabiyot. 11 - sinf: darslik - majmua. B. Toʻxliyev, B. Karimov, K. Usmonova, - T oshkent: " Oʻzbekiston milliy ensiklopediyasi " Davlat ilmiy nashriyoti, 2018. – 53 - bet.
3. Boʻriboy Ahmedov . Oʻzbekiston milliy ensiklopediyasi. "Davla ilmiy nashriyoti", - T.: 2002. 230 – 231 – betlar.
4. Mahmud Koshgʻariy. Devonu lugʻat at – turk. Turkiy soʻzlar devoni. Uch tomlik. I tom. Tarjimon va nashrga tayyorlovchi S.M. Mutallibov. – T.: OʻzFA nashriyoti, 1960, 500 b.

5. Nargiza Erkaboyeva O‘zbek tilidan ma’ruzalar to‘plami - T.: “YOSH KUCH”, 2019. 130 - bet.
6. <https://kh-davron.uz>
7. www.arboblar.uz

ЁШЛАРНИ МЕҲНАТСЕВАРЛИК РУҲИДА ТАРБИЯЛАШ

Садоқат Ергашова

Алишер Навоий номидаги Тошкент давлат ўзбек тили ва адабиёти

2 босқич таянч докторанти

<https://doi.org/10.5281/zenodo.10115393>

Аннотация. Мазкур мақолада ёшларни меҳнацеварлик руҳида тарбиялаш ва ватанга бўлган муҳаббатни янада ривожлантириши масалалари ёритиб берилган. Мақола давомида асосли фикр ва мулоҳазалар бериб ўтилган. Мақола сўнгида хулоса ва таклифлар келтирилган.

Калим сўзлар: меҳнацеварлик руҳи, ватанга бўлган муҳаббат.

EDUCATING YOUNG PEOPLE IN THE SPIRIT OF HARD WORK

Abstract. This article highlights the issues of education of young people in the spirit of hard work and further development of love for the motherland. Reasonable opinions and comments are given throughout the article. At the end of the article there are conclusions and suggestions.

Key words: the spirit of hard work, love for the country.

ВОСПИТЫВАТЬ МОЛОДЕЖЬ В ДУХЕ ТРУДОЛЮБИЯ

Аннотация. В данной статье освещаются вопросы воспитания молодежи в духе трудолюбия и дальнейшего развития любви к Родине. На протяжении всей статьи даются обоснованные мнения и комментарии. В конце статьи приведены выводы и предложения.

Ключевые слова: дух трудолюбия, любовь к Родине.

Инсон яралибдики, унинг ҳаёти эзгулик ёки ёвузлик йўлини танлаш ва икки йўлни борар ери ҳамда уларнинг оқибати ҳақида тарбияланиб улғаяди. Шу маънода инсонни эзгуликка элтувчи фазилат меҳнатсеварлик бўлса, ёвузликка элтувчи иллат бу дангасалиқдир. Инсоннинг ақлий ва жисманий меҳнати эвазига мисли кўрилмас чўккилар забт этиб келинаётир. Бунга 21-аср ахборот технологиялари асрига айланганини ёки шу каби кўплаб мисолларни келтириш мумкин. Меҳнат инсонни жисмонан ва манан шакллантириш, чиниктириш, юксалтириш, курашувчан, иродали ва ҳар томонлама соғлом комил инсон этиб тарбиялаш каби умумий маънолар билан суғорилган тушунчадир.

Мохият. Инсон жисмоний ёки ақлий ҳаракатга киришдими, у меҳнатга қадам ташлаган ҳисобланади. Биз ёшлигимиздан меҳнат ва меҳнатсеварлик ҳақида эртақлар, хикоялар, мақоллар, кўшиқлар ва шу каби кўплаб унинг мазмун мохиятини ёритиб берувчи ҳамда шу туйғуни ўзимда шакллантиришга бўлган турли хилдаги тарбия усулларида дуч келганмиз.

Барчага аёнки, меҳнатсеварлик фазилатини акси бу - тангасалиқ иллатидир. Дангасалиқ - тарихда ҳам ҳозирги замонда ҳам инсонни жар ёқасига олиб борувчи йўл эканлиги билан ўз исботини топган. У йўлдан юрган инсон албатта, ўзи яшаб турган жамиятдан узилади, оқибатда хор-зор инсонга айланади. Сабаби, меҳнат қилмаса ҳаёти тўхтайдди. Биринчидан, меҳнат очликни бартараф этувчи бирламчи сабаб бўлса, иккинчидан, жисмоний ва ақлий қувватнинг ривожланиш воситаситаси ҳисобланади. Умумий маънода меҳнат тириклик манбаи.

Хулоса қилиб айтадиган бўлсак, қон - қонимизга синган меҳнатсеварлик каби инсонни улуғловчи, орзу истакларни рўёбга чиқарувчи, мард ва танги комил инсон қилиб

тарбияловчи эзгу фазилат йўлидир. Меҳнатсеварлик фазилатини ўзига шиор қилган инсон эса, ҳар қандай жамиятда юксалади ва келажакда оила, қолаверса, ватандошлари томонидан яхши ном остида тилга олинади.

Хулоса шуки, ўзбек халқ оғзаки ижоди материалларида меҳнат тарбияси ва касб хунар таълими ҳақида сўз юритар эканмиз, уни амалга оширишда халқимиз қадим замонлардан бери қўллаб келаётган ва синовдан ўтган, хозиргача ўз химматини йўқотмаган усул ва воситалар акс эттирилган. Буюк мутафаккирларнинг меҳнат тўғрисидаги халқ мақоллари ва хикматли сўзлари болалар онгига, дунё қарашига ижобий таъсир кўрсатади. Меҳнат тарбиясини вужудга келтиради.

Инсоннинг меҳнат жараёнида ҳосил қилган дастлабки малака ва кўникамалари авлодан-авлодга ўтиб келган. Меҳнат фаолияти мураккаблашиб, меҳнат соҳасида тажрибалар тўпланиб борган сари, кейинчалик атроф теваракдаги ҳаёт тўғрисидаги билимлар йиғилиб боргач, тарбиянинг мазмуни ҳам ўзгариб боради. Тарбия билан энг билимдон кишилар шуғуллана бошлайдилар. Болаларга чорвачилик, яъни хайвонларни боқиш, дехқончилик қилиш каби касб хунарлар ўргатила бошланади.

Шундай қилиб, меҳнат ва касб ўргатиш бола шахсининг ривожини учун зарур бўлган муҳим педагогик масала сифатида олдинга суриладики, бунда эртак қахрамонларининг ҳеч бири фақат меҳнатсевар ва маълум бир касбни эгаллабгина қолмасдан, балки билимли, бошланғич синфларда таълимни ташкил этишда замонавий ёндашув, замонавий тафаккур тахлилини талаб этмоқда. Узлуксиз педагогик таълимни ташкил этиш ривожлантиришда ушбу муаммонинг илмий жиҳатдан тўлиқ ўз ечимига эга бўлиши хозирги кун педагогикасининг энг муҳим ва долзарб вазифасига айланди.

Таълим технологияси бошланғич синфларда таълимни ҳар томонлама такомиллаштирилган даражада лойихалаштириш, мавзудан келиб чиққан ҳолда мақсадлар қўйиш ва уларга тулиқ эришиш имконини берувчи узвий боғланган таркибий қисмлар йиғиндиси деб ҳисоблаш мумкин.

Ушбу хулосадан келиб чиққан ҳолда бошланғич синфларда ҳар бир ўқитиладиган мавзуга кенг қамровли лойиха ишлаб чиқиш билан бир қаторда, коллеж ўқувчиларининг ёши ва индивидуал хусусиятга хос бўлган ўқув - методик мажмуа тайёрлаш йўлга қўйилди. Бундан ташқари лойихага қўшимча мавзуга дахлдор бўлган барча ахборотлар, тарқатма материаллар, маълумотномалар, манбалар, улардан фойдаланишга оид методик тавсиялар берилди.

Бу жараёнда қуйидаги тамоилларга амал қилинади:

- тарбия технологиясининг инсонпарварлик мақсадига йўналтирилганлиги;
- иқтисодий ва ижтимоий шарт шароитлар билан боғлиқлиги;
- тарбиявий ва касбий ўз-ўзини тарбиялашни изчиллиги;
- ҳар бир ёш даврига хос қонуниятларнинг ўзаро узвийлиги;
- тарбияланувчиларнинг ўзига хос хусусиятларини ҳисобга олиш;
- ташаббус, эркинлик ва ижодкорликнинг бирлиги;
- тарбия, таълим ва ривожланишнинг яхлитлиги;
- тарбия асосида таълим беришнинг устуворлиги.

Ўқувчиларни ўзлаштиришни ҳисобга олиш яъни аниқлаш янги материални мустахкамлаш вақтида ўтилган ўқув материалларини ўзлаштириш, меҳнат усулларини

эгаллаш ва мустақил меҳнат топшириқларини, график ишларини ва уй топшириқларини бажаришларини ҳамда ўқувчиларни билимлари текширилади ва унга баҳо қўйилади.

Ўқувчиларнинг ўқув – меҳнат фаолиятини мунтазам текшириб бориш ва унга баҳо қўйиш уларни берилган топшириқларни ўз вақтида ва пухта мустақил бажаришларини таъминлайди. Илмий амалий билимларини, меҳнат кўникмалари ва малакаларини астойдил эгаллашга ундайди. Шу билан бирга ўқитувчи ва ишлаб чиқариш таълими ўқитувчиларининг ўқувчиларга мавжуд бўлган камчиликларини аниқлаш билан бирга уни тузатиш чораларини излашга ундайди.

Меҳнат таълими ва йўналишлари мактаб, касб-хунар коллежи жойлашган иқтисодий худудда кенг тарқалган соҳалар, касбларга моффик танланади. Шунга кўра йўналиш танлангандан кейин жойларда меҳнат таълими ўқитувчилари ўзлари баҳолаш мезонларини ишлаб чиқишлари зарур. Қуйида анашу баҳолаш мезонларини ишлаб чиқиш бўйича умумий тавсиялар келтирилган:

- ўқувчиларнинг назарий, техника ва технологияга доир билимларни дастлабки кўникмалар бўйича баҳолаш мезонларини ишлаб чиқишда қуйидагиларни ҳисобга олиш керак;

- технологияга техникага, иқтисодиёт ва меҳнатни ҳамда ишлаб чиқаришни ташкил этишга доир назарий билимларни;

- асосий технологик операциялар ва технологик жараёнларни билишни;

- асосий асбоб ва мосламаларни, уларнинг вазифасини билишини;

- хавфсизлик техникаси ва шахсий гигиена қоидаларини билишни;

- асосий манбаларни, таълимни техник ва дедактик воситаларини ҳамда улардан фойдаланишни билишни;

- хар хил ўқув фанлари бўйича тегишли маълумотлардан фойдалана олиш кўникмасини;

- мустақил холда бажариш, ишлаш қайта тиклаш, танлаш ва ҳақозолардан;

- дарс мобайнида ижодий фикрлаш, янгилик яратиш кабилардир.

Ўқувчиларнинг билим ва кўникма малакаларига ўқитувчи беш балли тизимда баҳо қўяди. 5- аъло, 4- яхши, 3- қониқарли, 2- ёмон, 1- жуда ёмон балларда ифодаланади.

Ўзбекистонда баркамол авлоднинг тарбиялаш соҳасидаги жамиятнинг муҳим эҳтиёжини қондиришнинг энг зарур шартидир. Жамиятнинг юқори малакали рақобатдош кадрларга бўлган эҳтиёжини қондириш учун меҳнат дарсларида мутахассислар тайёрлаш йўллари тинимсиз изламоқдалар. Ушбу тадқиқотим асосида турган мақсад ҳам халқ мақоллари ва кўшиқлари асосида ўқувчиларни меҳнат интизомига ўргатиш ва касбга йўналиштиришдан иборатдир. Демак, ўқувчиларни таълим жараёнига бўлган қизиқиши ушбу муаммога ечим бўла олади.

REFERENCES

1. Davirova. G. "Creative style is the most necessary quality", Public education, 2001, pages #6-24-26
2. Davletshin M.G "Psychology of a modern school student" T; Uzbekistan 1999, page 29
3. Zaripov K "Stages of implementation of new pedagogical technology" J. Public Education, 1997, No. 4, pp. 4-12

4. "Advanced pedagogical technologies" April 8-9, 1999, scientific theoretical seminar T; 1999, page 84
5. Yoldoshev J "On the independent path of education" T; Sharq 1996, page 224
6. Saidakhmedov N "Pedagogical skills and pedagogical technology" T; UzMU 2003, page 66

БОЛАЛАР ТАЪЛИМ-ТАРБИЯСИНИНГ ЎЗИГА ХОС ТОМОНЛАРИ ВА АХАМИЯТИ

Садоқат Ергашова

Алишер Навоий номидаги Тошкент давлат ўзбек тили ва адабиёти
2 босқич таянч докторанти

<https://doi.org/10.5281/zenodo.10115779>

Аннотация. Мазкур мақолада болалар таълим-тарбиянинг ўзига хос томонлари ва тарбиявий ахамияти ёритиб берилган. Мақола давомида асосли фикр ва мулоҳазалар бериб ўтилган. Мақола сўнггида хулоса ва таклифлар келтирилган.

Калит сўзлар: меҳнацеварлик руҳи, ватанга бўлган муҳаббат.

SPECIAL ASPECTS AND IMPORTANCE OF CHILDREN'S EDUCATION

Abstract. This article highlights the unique aspects and educational significance of children's education. Reasonable opinions and comments are given throughout the article. At the end of the article there are conclusions and suggestions.

Key words: the spirit of hard work, love for the country.

ОСОБЕННОСТИ И ЗНАЧИМОСТЬ ОБРАЗОВАНИЯ ДЕТЕЙ

Аннотация. В данной статье освещаются уникальные аспекты и воспитательная значимость образования детей. На протяжении всей статьи даются обоснованные мнения и комментарии. В конце статьи приведены выводы и предложения.

Ключевые слова: дух трудолюбия, любовь к Родине.

Мамлакатимизда олиб бориладиган таълим-тарбия соҳасидаги юксак даражадаги ислохатлар жамиятнинг барча жабхаларидаги юксалишда ўзига хос ўрин эгалламоқда. Авваломбор, юртимизга бу соҳага муҳим эътибор қаратилиши замирида –ўз истиқболлини эл-юрт эртасида қурувчи баркамол авлод тарбияси ётгани, шубҳасиз.

Баркамол шахс ва малакали мутахасисларни тарбиялаш жараёнинг моффақияти учун замин яратувчи омиллар орасида маънавий ахлоқий сифатларга эга бўлган мутахасислик фанлари асосларини пухта ўзлаштирган, шунингдек, педагогик маҳоратга эга ўқитувчиларни тайёрлаш алоҳида ўрин тутади. Зеро, ёш авлодни ҳар жихатдан камол топтириш, улардан муайян касбий фаолиятини олиб бориш лаёқатини шакллантириш ҳамда унинг етук мутахасис бўлиб етишишида таълим муассасаларида фаолият олиб бораётган ўқитувчилар ўзига хос рол ўйнайди.

Меҳнат тарбияси унинг ахамияти тўғрисида қомусий мутафаккирларимиз Аҳмад Фаргоний, Абу Райхон Беруний, Алишер Навоий, Абу Али Ибн Сино, Фаробий, Нақшбандий, Кайковус, Термизий каби алломаларимиз ўз асарларида меҳнат тарбиясини улуғлаб, ёшларни меҳнат қилишга, меҳнатнинг инсон фаолиятида ўрни ҳақида ўзларини юксак фикрларини билдиришган. Мамлакатимиз мустақилликнинг илк даврлариданок бошланғич таълимнинг мазмун ва моҳиятини тубдан ўзгартирди. Халқимизнинг миллий ва маънавий қадриятларга мос тарзда янги дастурлар, дарсликлар, ўқув методик тавсиялар, илмий методик қўлланмалар яратилди. Бошланғич синф ўқувчиларини миллийлигимиз акс эттирилган замон талаблари асосида ўқитиш ва тарбиялашга эътибор қаратилди. Шу билан биргаликда бошланғич синф ўқувчиларини таълим ва тарбияни янада мустаҳкамлаш

мақсадида халқ мақоллари ёрдамида давлат таълим стандарти яъни бошланғич таълим концепцияси яратилди.

Буюк олим ва мутафаккирларимиз меҳнат тарбиясига жуда катта эътибор қаратишганлар. Улар ўзларининг яратган асарларида меҳнатсеварликни улуғлайдилар. Халқ мақоллари асирлар давомида шакл ва мазмун жихатидан беназирлиги билан буюк ва таниқли адиблар эътиборини жалб қилиб келди. Юсуф Хос Хожиб ҳам Муқумий ҳам Алишер Навоий хатто Абдулла Қаххоргача халқ мақолларидан самарали фойдаланганлар. Хатто халқ ўзи яратган мақолларидан дoston, эртақ, ривоят ва нақллардан унумли фойдаланган.

Халқ мақоллари билан бир қаторда халқ кўшиқлари айниқса маросим фольклор кўшиқларининг ҳам меҳнат таълимида қўллаш болаларни миллий, анъанавий кўшиқларимизга хурмат руҳи билан тарбилайди. Халқ кўшиқлари содда, оддий сўзлар билан куйлангани кўп йиллардан буён оғиздан-оғизга ўтиб келаётгани сир эмас албатта. Бу каби кўшиқлар бошланғич синф ўқувчиларининг хотирасини мустаҳкамлаш билан бир қаторда дарснинг қизиқарли, ўзига хос тарзда ўтишига ёрдам беради. Дарс давомида халқ оғзаки ижодининг бир қанча жанрлардан фойдаланиш уларнинг мазмун моҳиятини болалиқдан ўқувчиларга тушунтириш, мураккаблик туғдирмайди ва ўқувчи улар хақида ижобий таасурот олиб улғаяди.

Болалар меҳнатининг ўзига хос томонлари ва тарбиявий ахамияти хусусида гапирганимизда ёш авлодга меҳнат тарбиясини бериш масаласи ҳозирги даврда энг долзарб мавзу ҳисобланади. Меҳнат ҳар бир киши комолотида ва умуман жамият тараққиётида муҳим ахамият касб этади. Бошланғич синф ўқувчиларини жисмоний, ақлий, ахлоқий ва эстетик томондан тарбиялашда меҳнат тарбияси муҳим ахамиятга эгадир. Меҳнат унинг берадиган самараси фаолиятининг мажбурий, таркибий қисми ҳисобланади. Аммо болалар билан олиб бориладиган тарбиявий ишда меҳнат натижасига болаларда меҳнатга ҳавас ҳиссини тарбиялаш учун ёрдам берадиган педагогик омил деб қараш керак. Меҳнатда натижага эришиш меҳнат малакаларини шакллантиришда педагогнинг ва болаларнинг баҳоси ва ўзига ўзи баҳо бериши катта ахамиятга эга. Болалар ясаган буюмлар ўйин ва машғулотларда қўлланилса улар ўзлари ясаган буюмлар янада сифатли бўлишга интилади.

Бошланғич таълим йўналишида Р.Мавлонова, Х.Эгамов, Х.Санакулов, Г.Шмулевич, Х.Перевертен ва бошқаларнинг дарсликлар, қўлланмалар мавжуд лекин тажрибадан маълумки кўпгина ўқитувчилар айнан ўқувчиларни меҳнат интизомига ўргатиш тарбиясига оид кўрсатмалари кам. Жумладан: Р.Мавлоновнинг 1-4 –синфлар учун «Меҳнат» дарсликлари, Р.Хасановнинг “Бадий меҳнат”, Х.Эгамовнинг “Бадий меҳнат”, Х.Санакуловнинг “Меҳнат таълимидан методикаси», “Меҳнат таълимидан амалий ишлар” Г.Шмулевианинги “Қоғоз ва картондан нарсалар яшаш” номли қўлланмалари бизга яхши маълум. Лекин тажрибадан маълумки юқори синф ўқувчилари учун техник моделлаштириш бўйича олим Ш.Шариповнинг жуда кўп қўлланмалари мавжуд.

REFERENCES

1. "New pedagogical technologies in education: problems, solutions" Scientific-practical conference materials T; 1999, p. 212

2. Tolipov U. "Pedagogical technologies of development of general work and professional skills and qualifications in the system of higher pedagogical education" T;Fan 2004, page 167
3. Tolipov U. "Basic principles of pedagogical technologies" Journal of Public Education, 2001, No. 5, pp. 111-114
4. Farobi "The City of Virtuous People" T; People's heritage named after Abdulla Kodiri, 1993, page 223.

кўшиқлар матнида ўша меҳнат тури билан боғлиқ асбоб ускуналар ва уларга мурожат этиш мотивлари етакчилик қилади. Меҳнат кўшиқларининг ўзи қуйидаги турларга ажратилади:

а) деҳқончилик билан боғлиқ кўшиқлар: кўш кўшиқлари, ўрин кўшиқлари («Тўлмадингми, Қорадарё» ва бошқалар), янчиқ кўшиқлари («Хўп хайда», «Майдагул»), ёрғичоқ (кўл тегирмони) кўшиқлари.

мисол: Шохларим бор газ-газ қулоч,
Устида ўйнар қалдирғоч.
Хайдай десам, қорним оч,
Мен кўшга қандай яраин? («кўш кўшиги»дан)

б) Чорвачилик билан боғлиқ кўшиқлар: Хўш-хўш (Говмишим), турей-турей, чуриялар.

Мисол: Хўш-хўш дейман ола бош,
Кўзинг ўткир қаламқош.
Қаламқошинг сузилсин,
Сутинг ерга сизилсин. («Хўш-хўш»кўшиғидан)

д) Хунармандчилик билан боғлиқ кўшиқлар : чарх кўшиқлари, бўзчи кўшиқлари, ўрмак кўшиқлари, (ўзбек аёлларининг гилам, шолча тўқиш билан боғлиқ меҳнат кўшиқлари), кашта кўшиқлари (каштанинг турлари : санама, илма, жамалак, йўрма).

Мисол: Чарх йиғириб, чарх йиғириб,
Шул кўлгинам толадур.
Агар шуни йигирмасам,
Болалар оч қоладур. («Чарх кўшиқлари»дан)

3. Мавсумий маросим кўшиқлари. Бу турга мансуб кўшиқлар биронта мавсумий маросим билан боғлиқ бўлиб, уларнинг ўзига хос жихатлари мавжуддир. Бундай кўшиқларнинг асосийлари қуйидагилар:

а) Суст хотин (ёмғир чққириш кўшиғи). Суст хотин қадимги зардуштийлик (оташпарастлик) динида муқаддас саналган Тиштирийанинг халқ орасида номи ўзгариб кетган образидан иборат. Бунда баҳор ойларида ёмғир етарлича ёғмаса, қишлоқ аёллари йиғилишиб, полиз кўриқчисига ўхшаш кўғирчоққа кекса аёл кўйлагини кийдириб, қишлоқдаги барча хонадонларга киришиб, «Суст хотин» кўшиғини айтиб юрганлар. Хонадон эгалари уларни шодлик билан қарши олиб, кўғирчоқ устидан сув сепишиб, маросим иштирокчиларига хайр садақа улашишган. Маросим тугагач, йиғилган хайр садақа хисобига Суст хотинга атаб катта ис чиқарилган. Суст хотин зардуштийларда ёмғир тангриси (осмон сувлар худоси) хисобланган.

Мисол: Суст хотин, сузма хотин,
Кўланкаси майдон хотин!
Ёмғир ёгдир, хўл бўлсин,
Ер-у жаҳон кўл бўлсин,
Майсалар қулоч ёзсин,
Сут-у қатик мўл бўлсин. («Суст хотин» кўшиғидан)б

б) Чоймомо (шамол тўхтатиш кўшиғи). Бундай кўшиқларда илтижо қилинадиган Чоймомо тарихан Чуй момо, яъни «шамол момо» образидан иборат бўлиб, у зардуштийларнинг шамол тангриси хисобланган. Чоймомо маросим қуйидагича

ўтказилган: Икки кампир эски кийим ва чопон кийиб, юзларига қора куя суртишиб, қўлларига асо (хасса) ушлашиб олдинда «Чоймомо» қўшиғини айтиб юришган. Бўй етиб қолган бешта қиз бошларига шолча ёпиб, қапирлар ортидан эргашган ва қўшиққа жўр бўлиб юришган. 7-8 ёшлардаги бир ёки бир неча ўғил болалар хуржун осилган эшакларга минишиб, хонадонлардан хайр-садақаларни йиғиб юришган. Эшакка ўқлок, юмшоқ супурги ва кели сопи судратиб қўйилган. Маросим тугагач, йиғилган хайр-садақа хисобига шамол тангриси шарафига ис чиқарилган.

«Чоймомо» маросимлари хозир ҳам Қозоғистоннинг Туркистон, сайрам атрофларида яшовчи ўзбеклар орасида сақланиб қолган.

Мисол: ...Боса-боса беринглар,
 Босилиб қолсин қув шамол.
 Уча-уча беринглар,
 Училиб қолсин бу шамол. («Чоймомо» қўшиғидан)

д) Ё, Хайдар (шамол чақириш қўшиғи). Қўшиқда шамол хомийси сифатида Хайдар яъни Мухаммад алайхисаломнинг куёви, тўртинчи халифа Алига мурожат қилинади. Бу қўшиқнинг қуйидаги тўрт мисрасида сақланиб қолган:

Хайдар, ота-онанг ўлибдир,
Моли сенга қолибдир.
Боланг сувга оқибдир,
Шамолингни қўйворивор.

Юқордаги қўшиқ турларидан ташқари халқ орасида тўйларда ўлан айтишар, ёр-ёрлар, келин саломлар ханузгача сақланган келмоқда. Лапар (икки киши томонидан ёки икки тараф томонидан айтиладиган қўшиқ, «айтишув» деб ҳам юритилади), болаларга мўжалланган «Алла», овунчоқ қўшиқлар, уйин қўшиқлар («Оқ теракми, кўк терак», «Бойчечак» (бу қўшиқнинг тўрт, олти, саккиз қаторли кўринишлари бор)), «Рамазон» ва бошқалар) ҳам халқ қўшиқларининг гўзал намунаси.

«Ёр-ёр» қўшиқларидан намуналар:

Йиғлама қиз йиғлама,
Тўй сенники ёр-ёр.
Остонаси тиллодан,
Уй сенники ёр-ёр.⁷
Қудапошша, уйингизга келин келди, ёр-ёр,
Келинмас, бир умрга қизингиз келди, ёр-ёр.
Ўғлингизга вафодор хамрох келди, ёр-ёр,
Муҳаббатин ўзи-ла ола келди, ёр-ёр.⁸

Қуйида келтирилган мисоллар каби халқ оғзаки ижоди намуналаридан бўлган қўшиқлар таълим жараёнида ҳам ўз самарасини беради биринчидан, болалар халқ оғзаки ижодига хурмат руҳида тарбия топади ва миллийликни хурмат қилишни ўрганади. Иккинчидан, шу каби кадриятларимиз ёқолиб кетиши олди олинади.

Қадимда момларимиз ҳам гилам тўқиб, кашта тикиб, чарх йигириб қўшиқ хиргойи қилган. Эрақлар далада ишлаб, чорва боқиб, хунарманчилик қилиб қўшиқчилик санъатини ҳам бажарган. Агар бугун биз ҳам таълим жараёнида шу каби усуллардан фойдалансак дарс мазмунли ва самарали бўлади. Чунки бобо-ю момларимиз тикган, ясаган меҳнат махсули

бугунги кунга келиб ҳам ўз кадр-қимматини ёқотган эмас. Зеро уларнинг иш завқини туйиб меҳнат қилишларида халқ оғзаки ижодининг ўрни беқиёсдир.

Оханг қанчалик кадрли ва ёқимли бўлса унинг мазмун бойлиги ҳам ортиб бораверади. Хозир радио тўлқинлари ёки телевизор экранлари орқали эфирга узатилаётган айрим кўшиқлар, ҳар хил турдаги шовқинли мусиқалар инсонга хуш кайфият бағишлагандан кўра унинг асаб толаларига салбий таъсир кўрсатиш билан бирга инсон хотирасининг сусайишига, ўсмир болаларнинг қизиққон, сержахл бўлиб вояга етишишига замин хозирлайди. Бу ходиса бугунги кун олимлар томонидан ўз исботини топган. Бундан ташқари бошланғич синф ўқувчиси устида ўтказилган тажрибага кўра болага шовқинли рокк кўшиқларидан бирини эшиттирганда унинг хотирасида карра жадвалини унутиш ҳолати юзага келган. Тажрибалар шуни кўрсатадики, беъмани мусиқалар нафақат ўсимликлардаги ёки инсон танасидаги хужайраларга, балки сувда ҳосил бўладиган кристалл доначаларига ҳам салбий таъсир кўрсатади. Шундай экан, ўзбекона, халқона охангларимизни топиб уларни қунт билан ўргансак мақсадга моффик бўлади.

Халқ оғзаки ижоди фолклор кўшиқларни нафақат болалар балки катталар ҳам ўрганса, фарзандлари оила даврасида хиргойи қилиб, тинглаб ўз юмушлари билан машғул бўлса кадрли охангларимиз, дилтортар наволаримиз унутилмайди. Аксинча меҳнатсеварлик, бағрикенглик, меҳмондўстлик каби ўзбек халқининг ажойиб фазилатлари болалар қалбида ҳам ўз уруғларини сочади.

Зеро, унутилмас мақом кўшиқларимиз ҳам миллийлигимиздан нишона. Ўзбек халқи, ўзбек миллати каби бағри кенг болажон халқ дунёда йўқ. Ўзбек фарзанлари ҳам халқ оғзаки ижоди, миллий қадриятларини қадрига етадиган фарзандлар бўлмоғи керак. Албатта бунда оила, маҳалла ва мактаб ўзаро ҳамкор ва ҳамфикрлиги мақсадга мувоффиқдир. Шунда таълим тизимида қам бу ҳамкорлик ўз самарасини беради.

Бошланғич таълим мазмунининг такомиллаштириш билан бирга унинг шахс камолотидаги ахамиятини ривожлантириш, кичик ёшдаги ўқучиларни миллий ва умуминсоний қадриятлар асосида тарбиялаш, айниқса уларда меҳнатсеварликни шакллантириш баркамол авлодни вояга етказишнинг бош объекти ҳисобланади. Доно халқимиз «Оқ бўлмаса бўлмасин, пок бўлсин», «Яхши либос танга оройиш» каби мақол ва маталлари билан ёшларимизни табиат ва жамият гўзалликларини кўра билишга, уларни кадрлашга ўргатиб келишган.

М.Юсупов, З.Ибрагимова, Н.Тилибовлар ҳам ўз илмий тадқиқот ишларида бошланғич таълим мазмуни, мактабгача тарбия муассаларида болаларни эртақлар асосида тарбиялашни ва уларда меҳнатсеварликни ҳис туйғуларини шаклланиш масалаларини хал этишган.

Бугунги кунда халқ мақоллари ва кўшиқлари ёрдамида ўқувчиларда одамларга меҳр муҳаббат билан қараш, уларни ҳурмат қилиш, инсоннинг моддий фаровонлигини юксалтириш ва кишиларга юксак маънавий фазилатларини ривожлантиришда ғамхўрлик қилиш ҳақидаги билим кўникма ва малакаларини шакллантириш меҳнатсеварликнинг асосий негизини ташкил этади. Эстетик тарбия шахснинг баркамоллигининг бир кўриниши ҳисобланиб, табиат манзаралари, йилнинг турли фаслларида унда содир бўладиган ўзгаришларда номоён бўлади. Шахар ва кишлоқларнинг қиёфаси улардаги ноёб бинолар, боғ-роғлар, меъморилик ёдгорликлари, хиёбонлар, майдонлар, фавворалар, ҳар-хил

безаклар, хатто тозалик, саранжом-саришталик болаларнинг юксак дидли бўлишларига таъсир этади. Шу ўринда айниқса, музейлар, театр ва кинохоналарнинг ахамиятини алоҳида таъкидламоқ керак.

Ўзбекистонда дунёга машхур бўлган шаҳарлар, улардаги меъморчилик ёдгорликлари ва санъат музейлари кўплаб кишиларни хайратлантириб, ўзига махлиё қилиш имкониятига эга. Самарқанд, Бухоро, Хива, Тошкент, Қўқон, Шаҳризабз, Термиз ва бошқа жойларда гўзаллиги билан асрлар оша эстетик тарбия бериб келаётган иншоатлар бор.

Ўзбекистон қадимдан бадиий ижод ва санъатнинг марказларидан бири саналиб келинган. Шунинг учун ҳам унда Навоийдек шоирлар етишиб чиққан. Бобур, Машраб, Увайсий, Нодирабегим, Огахий, Муқумий, Фурқат, Завқийнинг ўзбек бадиий адабиётини янги чўққиларга кўтардилар.

А.Қаххор, С.Абдулла, Зулфия, Ғ.Ғулом, Ҳ.Олимжон, Ҳ.Ғулом, С.Аҳмад, М.Исмоилий, Ж.Шарипов ва бошқаларнинг асарлари халқимизнинг қалбидан муносиб ўрин эгаллаган.

Хозирги даврда ўзбек адабиётини жаҳонга танитаётган Э.Воҳидов, А.Орипов, О.Матжон, М.Али, Ў.Хошимов, Н.Нормуродов, О.Ёқубов, П.Қодирова ва яна кўплаб шоир ва ёзувчиларнинг асарлари ёшларга эстетик тарбияни беришнинг бебаҳо хазинасига айланмоқда.

Кўплаб олимлар томонидан ўқув машғулотлари ташкил этиш ва уларнинг эстетик тарбия бериш моҳиятини илмий асослаш амалга оширилган.

Р.Абдумаликов, А.Абдуллаев, Ф.Каримов, Р.Саломов, К.Махкамжонов, Т.Усмонхўжаев, Т.Юсупов ва бошқалар³ бевосита ўқув машғулотларини тадқиқ этганлар. Ёшларнинг мустақил ўқув машғулотлари машқлари билан шуғулланишларининг тизимини ўрганиш ҳам бугунги кунда долзарб муаммо ҳисобланади.

REFERENCES

1. "New pedagogical technologies in education: problems, solutions" Scientific-practical conference materials T; 1999, p. 212
2. Tolipov U. "Pedagogical technologies of development of general work and professional skills and qualifications in the system of higher pedagogical education" T; Fan 2004, page 167
3. Tolipov U. "Basic principles of pedagogical technologies" Journal of Public Education, 2001, No. 5, pp. 111-114
4. Farobi "The City of Virtuous People" T; People's heritage named after Abdulla Kodiri, 1993, page 223.

YANGI O'ZBEKISTON TARAQQIYOTI DAVRIDA IJTIMOY FANLARNI O'ZLASHTIRISHNING ÓZIGA XOS AHAMIYATI

Gadayeva Mohigul Muxamedovna

Osiyo xalqaro universiteti

“Tarix va filologiya” kafedrasida assistenti

<https://doi.org/10.5281/zenodo.10115848>

Annotatsiya. Ushbu maqolada oliy talim talabalarining yangi O'zbekiston taraqqiyoti davrida ijtimoiy fanlarni o'zlashtirishning o'ziga xos ahamiyati haqida so'z boradi

Kalit so'zlar: Yangi O'zbekiston, ijtimoiy, siyosatshunoslik, pedagogika, madaniyatshunoslik, geografiya, antropologiya, integratsiya.

THE UNIQUE SIGNIFICANCE OF MASTERING SOCIAL SCIENCES DURING THE DEVELOPMENT OF THE NEW UZBEKISTAN

Abstract. This article talks about the special importance of mastering social sciences for students of higher education during the development of the new Uzbekistan.

Key words: New Uzbekistan, social, political science, pedagogy, cultural studies, geography, anthropology, integration.

УНИКАЛЬНОЕ ЗНАЧЕНИЕ ОСВОЕНИЯ ОБЩЕСТВЕННЫХ НАУК В УСЛОВИЯХ РАЗВИТИЯ НОВОГО УЗБЕКИСТАНА

Аннотация. В данной статье говорится об особой важности освоения обществоведческих наук студентами высших учебных заведений в период развития нового Узбекистана.

Ключевые слова: Новый Узбекистан, обществознание, политология, педагогика, культурология, география, антропология, интеграция.

Ijtimoiy fanlar, yuqorida sanab o'tilgan gumanitar fanlardan tashqari, o'z ichiga oladi, ijtimoiy tadqiqotlar to'garagi—bu tarix, huquqshunoslik, tilshunoslik, ritorika, siyosatshunoslik, pedagogika, madaniyatshunoslik, geografiya, antropologiya. Imlarning bunday keng doirasi o'tmishning tarixiy bosqichlarini, shuningdek kelajak tarixida nima bo'lishi mumkinligini o'rganadi. Ijtimoiy jamiyatning asosiy teoremlarini yechadi. Ushbu fan odamlarning munosabatlari va munosabatlarini o'rganadi.

Yaqin o'tmishda ham ijtimoiy fanlar asosga ega emas edi va faqat ma'lum bir sohada zarurat nuqtai nazaridan ko'rib chiqilgan. Bugungi kunda ular jamiyatning barcha sohalar uchun dolzarbdir. Odamlar o'zlarini ijtimoiy statistika va tadqiqotlar orqali boshqarishlari mumkinligi haqidagi nazariya ommalashmoqda va ko'rib chiqilmoqda. Tarix, siyosatshunoslik va sotsiologiya kabi ba'zi fanlar ma'lum darajada kelajakka ishonuvchilar, ya'ni tarixiy o'tmish ko'nikmalari va jamiyatning ijtimoiy siyosiy kayfiyatini tahlil qilish asosida siyosatshunoslar va sotsiologlar kelajakda nima bo'lishi mumkinligini taxmin qilishlari mumkin.

Shunday qilib, sotsiologiya, tarix va siyosatshunoslik bir-biri bilan chambarchas bog'liqdir. Xarakterli farq shundaki, siyosatshunoslik nazariyalarni, sotsiologiya esa butun ijtimoiy korporatsiyalarni o'rganadi.

Falsafa, siyosatshunoslik va psixologiya umumiy xususiyatlarga ega. Bu barcha fanlar asosan ijtimoiy munosabatlarni va insonning muayyan vaziyatda harakat qilish usullarini o'rganadi. Falsafa tajribasi siyosatshunoslarga xalqlar o'rtasidagi munosabatlar va ijtimoiy

farovonlikni ta'minlashda davlatning roli bilan bog'liq ba'zi masalalarda maslahat beradi. Psixologiya ham gumanitar, ham ijtimoiyfan bo'lishi mumkin.

Inson nima uchun shunday yo'l tutishi va u nimani boshqarganligi haqidagi fikr juda o'rinli va ma'lum darajada to'g'ri istiqbolli cho'qqilarni ishlab chiqish uchun zarurdir.

Ijtimoiy-gumanitar fanlarga ehtiyojning ortishini Prezidentimiz Shavkat Mirziyoyevning quyidagi fikridan yaqqol anglashimiz mumkin:

—Bizda uzoq yillar davomida ijtimoiy fanlarga nisbatan birtomonlama texnokratik yondoshuv, bu boradagi masalalarga ajabtovur bir

—o'gayl qarash shakllanib qolgan.Ayni paytda, afsus bilan qayd etish mumkinki, haligacha uzluksiz ta'lim bosqichlarida, ayniqsa oliy ta'limda ijtimoiy fanlarni qancha hajmda va qanday yo'nalishlarda, qay bir shaklda va qanday mazmunda o'qitish va o'rgatish bo'yicha yaxlit kontseptsiya yo'q" O'zbekiston Prezidenti Shavkat Mirziyoyev tomonidan 2022 yilning "Inson qadrini ulug'lash va faol mahalla yili", deb nomlanishi ham bejiz emas, albatta.Asilda ham inson bu yorug' olamning eng oliy mavjudoti, eng oliy qadriyat ekanligi barcha dindarda ham, fanlarda ham bot-bot takrorlanib keladi. Biroq unga amal qilish masalasida bugun olimlar ham, odamlar ham o'zdek.Inson qadri nimada namoyon bo'ladi?, Inson qachon qadrlil mavjudot sifatida e'tirof etiladi?

Inson qadri avvalo uning ongli mavjudot ekanligi, ilm-tafakkuri, imon-e'tiqodi, go'allikni yarata olishi, ezgulik urug'ini sochishi, mehr-oqibatni namoyon eta olishi, qalblarni ka'ba deb bilishi kabilar bilan qadrlidir.

Agar masalaga yanada jiddiyroq yondoshadigan bo'lsak, insonni qadrlaydigan sifat va fazilatlar qanday shakllantiriladi, ularni kim va qachon, qanday usullarda o'rgatadi?

Bularning javobini biz bevosita ilm-fan,ta'lim tarbiyadan topamiz. Aynan insnning ma'naviy kamolini, insoniy qadr-qimmatini shakllantiradigan fanlar bu - ijtimoiy-gumanitar fanlardir. Ijtimoiy-gumanitar fanlarni o'qitishda yuzaga kelayotgan muammolar inson qadrini yo'qolishiga, jamiyatdagi beqarorliklarni yuzaga kelishiga, insonlardagi loqaydlik, sovuqqonlik, mas_uliysizlik kayfiyatini yuzaga kelishiga sabab bo'lmoqda.

Ma'lumki, O'zbekiston - ulkan tabiiy zahiralalar, iqtisodiy va insoniy salohiyatga boy mamlakat. Ammo yaratganni o_zi ato etgan yana bir beboho boyligimiz borki, u ham bo'lsa, xalqimizning beqiyos intellektual va ma_naviy salohiyotidir. Ilm-fan namoyondalarining, ta_bir joiz bo_lsa, igna bilan quduq qaziydigan zahmatkash olimlarimizning mashaqqatli ilmiy izlanishlari mamlakatimiz uning bugungi va kelgusi ravnaqi uchun juda katta ahamiyatga ega.

Bu fidoiy insonlar uchun har tomonlama qulay sharoitlar yaratish maqsadidabiz bor kuch va imkoniyatimizni safarbar etamiz deb ta'kidlagan O'zbekiston Respublikasi Prezidenti Sh.M.Mirziyoyev. Chindan ham so'nggi yillarda mamlakatimizda tub burilish davrini boshlab berib, amalga oshirilayotgan islohatlar orqaga qaytmas va to'xtatib bo'lmas suratlarda rivojlanayotganligini ko'rishimiz mumkin. Bugun yurtimizdagi o'zgarishlarga xalqaro keng jamoatchilik diqqat-e'tibor qaratib, katta qiziqish bildirmoqda. Bu esa shu jamiyatning a'zosi bo'lgan har bir fuqaroning zimmasiga mas'uliyat yuklaydi.

Mazkur tushunchaning mazmun-mohiyatini tushuntirib berish aholi ayniqsa, yoshlarning qalbi va ongiga singdirishda ijtimoiy-gumanitar soha mutaxassislarining o'rni va roli nihoyatda ahamiyatlidir. Jamiyatda millatlararo totuvlik, dinlararo bag'rikenglik,

insonparvarlik va hamjihatlik kabi tamoyillarni mustahkamlashda ijtimoiy-gumanitar fanlarning ta'siri yuqori sanaladi. Biroq hozirgi vaqtda ayrim muammolarning ko'lami va miqyosi kengayib borib, bir qator tizimli muommolar saqlanib qolmoqda. Jumladan, keskin kurash va raqobat avj olayotgan globallashuv sharoitida milliy o'zlikni anglash jarayonlariga turli yot g'oyalarni salbiy ta'siri ortib, odamlarning qalbi va ongini egallash uchun bo'layotgan muhosasizlik ijtimoiygumanitar sohadagi fundamental, amaliy va innovatsion ishlarni jonlashtirishni talab etmoqda. Shuningdek jahon sahnasida sodir bo'layotgan turli jarayonlarning mazmun-mohiyatini anglash darajasi pastligi, bu boradagi yaxlit tushuncha va tasavvurlarning yetarlicha shakllanmagani terrorizm, ekstremizm, aqidaparastlik, separatizm, odam savdosi, ommaviy madaniyat, narkobiznes va turli transchegaraviy tahdidlarga qarshi kurashishda samarali tizim va doimiy ishlaydigan mehanizm yaratish lozim.

Zamonaviy jamiyat juda murakkab va xilma-xil hodisa ekanligini hisobga olib, uni bitta fan doirasida o'rganish mumkin emas. Ushbu vaziyatni bugungi kunda jamiyatdagi munosabatlar va aloqalar soni juda katta ekanligi bilan izohlash mumkin. Barchamiz hayotimizda iqtisodiyot, siyosat, huquq, madaniyat, til, tarix va boshqa sohalarni uchramiz. Bu barcha xilma-xillik zamonaviy jamiyatning naqadar yorqin namoyonidir.

Talabalarning iqtidori, qiziqishi, o'zlashtirishiga ko'ra differensial tayyorgarlikni kuchaytirish va murakkablashtirish – zamonaviy maktabning global yo'nalishiga aylandi. Shuning uchun kamida o'nta ijtimoiy fanlarni sanab o'tish mumkin, ularning har biri jamiyatning tomonlaridan birini tavsiflaydi: sotsiologiya, siyosatshunoslik, tarix, iqtisodiyot, huquqshunoslik, pedagogika, madaniyatshunoslik, psixologiya, geografiya, antropologiya.

REFERENCES

1. Шавкат Мирзиёев. Янги Ўзбекистон стратегияси –Т, 2021. –Б.228.
2. Milliy tiklanishdan milliy yuksalish saril, Yoshlar nashriyot uyi Toshkent-2019, 118-bet.
3. Қонунчилик маълумотлари миллий базаси, 29.01.2022 й., 06/22/60/0082-сон)
4. 4.Лалихон Ашуралиевна Мухамеджанова. —Роль нравственности в общественном сознании.∥ Научный вестник Наманганского государственного университета 2019. № 9 С - 86-91
5. OXUNJONOVICH, Q. Z. (2022). CHANGES OF LYULI IDENTITY. *International Journal of Philosophical Studies and Social Sciences*, 2(3), 74-83.
6. Корёгдиев, З. О. (2016). GOLD EMBROIDERY OF BUKHARA. *Ученый XXI века*, (12).
7. Okhunjonovich, K. Z. (2023). THE EDUCATIONAL VALUE OF NATIONAL CUSTOMS AND TRADITIONS IN THE ERA OF GLOBALIZATION. *American Journal of Interdisciplinary Research and Development*, 18, 64-66.
8. Muxamedovna, G. M. (2023). INNOVATSION TALIM-BUYUK KELAJAK POYDEVORI. *World scientific research journal*, 17(1), 74-76.
9. Muxamedovna, G. M. (2023). UCHINCHI RENESANS DAVRIDA AJDODLARIMIZ MEROSINI ORGANISH ORQALI INTEGRATSION TA'LIMNI YANADA

- ТАКОМИЛЛАСHTIRISH ТАМОЙИЛЛАРИ. ОБРАЗОВАНИЕ НАУКА И ИННОВАЦИОННЫЕ ИДЕИ В МИРЕ, 22(1), 35-38.
10. Muxamedovna, G. M. (2023). KREATIV YONDASHUV ASOSIDA DIDAKTIK MATERIALLAR YARATISH MEKANIZMLARI. *ОБРАЗОВАНИЕ НАУКА И ИННОВАЦИОННЫЕ ИДЕИ В МИРЕ*, 21(3), 12-14.
 11. Bozorova, R. (2021, September). Methods and Means of Cultivating Kindness iIn the Family of the Uzbek People. In " ONLINE-CONFERENCES" PLATFORM (pp. 43-44).
 12. Бозорова, Р. Ш. (2022). “Меър” тушунчаси: фалсафий таҳлил. *Science and Education*, 3(4), 1312-1320
 13. Mavlanova Mehnbonu Obid qizi, & Koryogdiyev Zufar Okhunjonovich. (2023). THE ROLE OF NATIONAL VALUES AND SPIRITUAL AND EDUCATIONAL WORKS IN THE EDUCATION OF THE YOUNG GENERATION. *Spectrum Journal of Innovation, Reforms and Development*, 17, 81–84. Retrieved from
 14. Bafoeva, R. (2023). INGLIZ VA O’ZBEK MAQOLLARINING SHAKLLANISH VA O’RGANILISH MASALALARI. *Научный Фокус*, 1(3), 29-31.
 15. Bafoeva, R. (2023). INGLIZ VA O’ZBEK MAQOLLARINING KOGNITIV TAHLILI Ingliz va ozbek maqollari tizimlari haqida gap ketganda ularning mohiyati bir-biridan ajralib turishi aniq bo'ladi, chunki ular turli xil tarixiy, ijtimoiy va iqtisodiy sharoitlarda rivojlangan, va bu maqoll. *World of Science*, 6(6), 207-211.
 16. Bobohusenov, A. (2023). BUXORO VOHASINING ANTIK DAVRI YODGORLIKLARI. *SCHOLAR*, 1(28), 298-302.
 17. Akmal, B. (2023). QADIMGI BAQTRIYA MADANIYATI VA YODGORLIKLARI TIPOLOGIYASI. *TA'LIM VA RIVOJLANISH TAHLILI ONLAYN ILMIY JURNALI*, 3(7), 100-102.
 18. Akmal, B. (2023). BUXORO VOHASI QOYATOSH SURATLARINING DAVRIY TASNIFI. *ОБРАЗОВАНИЕ НАУКА И ИННОВАЦИОННЫЕ ИДЕИ В МИРЕ*, 29(1), 142-146.
 19. Bobohusenov, A. (2023). QADIMGI VARAXSHA DEVORIY GANCH VA LOY BEZAKLARI. *SCHOLAR*, 1(28), 303-308.
 20. Akmal, B., & Ismat, N. (2023). BAQTRIYANING BRONZA DAVRI ARXELOGIYA YODGORLIKLARINING JOYLASHUVI VA MODDIY MADANIYATI. *Innovations in Technology and Science Education*, 2(8), 73-80.
 21. Toshpo'latova, S. (2023). ETHNOLOGICAL ANALYSIS OF CALENDRIAL CALCULATION AND LENGTH MEASUREMENTS OF KHUF VALLEY TAJIKS IN THE RESEARCHES OF M.S. ANDREYEV. *MODERN SCIENCE AND RESEARCH*, 2(11), 291–299.
 22. Toshpo'latova, S., & Ashurova, G. (2023). THE HISTORY AND DESCRIPTION OF THE WORK OF MS ANDREYEV-" ARK BUKHARI". *Modern Science and Research*, 2(9), 404-409.
 23. Toshpo'latova, S. S., & Naimov, I. N. (2023). MS ANDREYEV–O’RTA OSIYO XALQLARI ETNOGRAFIYASINING YIRIK OLIMI. *Innovations in Technology and Science Education*, 2(8), 1214-1222.

24. Toshpo'latova, S. S. (2023). TOJIKLAR MILLIY KIYIM-KECHAKLARI VA "BESHMORAK" MAROSIMINING ETNOLOGIK TAHLILI. *SCHOLAR*, 1(28), 395-401.
25. Toshpo'latova, S. (2023). A STUDY OF THE WEDDING CEREMONY OF THE TAJIKS OF AFGHANISTAN. *Modern Science and Research*, 2(9), 84-89.
26. Naimov, I., & Toshpo'latova, S. (2023). MARRIAGE CEREMONY OF TAJIKS IN THE WORK OF MIKHAIL STEPANOVICH ANDREYEV "TADJIKI DOLINI KHUF". *International Journal of Intellectual Cultural Heritage*, 3(1), 12-16.
27. Муродов, Х. (2022). MUSTAQILLIKNING DASTLABKI YILLARIDA O'ZBEKISTONDA XALQARO TURIZMNING RIVOJLANISHI VA UNING ME'YORIY-HUQUQIY ASOSLARI. Ижтимоий-гуманитар фанларнинг долзарб муаммолари/Актуальные проблемы социально-гуманитарных наук/Actual Problems of Humanities and Social Sciences., 1(4), 13-13.
28. Murodov, H. S. (2023). MARKAZIY OSIYODA RIVOJLANISHNING YANGI TENDENTSIYALARI: QOZOG'ISTONDA TURIZMNI RIVOJLANTIRISH VA HAMKORLIK MASALALARI. *Educational Research in Universal Sciences*, 2(4), 340-345.
29. Муратов, Х. С. (2023). МАРКАЗИЙ ОСИЁДА ТУРИЗМ СОҲАСИНИНГ РИВОЖЛАНИШИ ТАРИХИ (ЎЗБЕКИСТОН МИСОЛИДА). *Educational Research in Universal Sciences*, 2(8), 84-98.
30. Салимович, М. Х. (2023). REVIEW OF THE HISTORY OF TOURISM DEVELOPMENT IN THE REGION OF UZBEKISTAN. *SAMARALI TA'LIM VA BARQAROR INNOVATSIYALAR*, 1(3), 70-78.
31. Ilniyoz o'g'li, S. F. (2023). XX ASR 2-YARMI XXI ASR BOSHLARI ZARAFSHON VOHASIDA ETNOSLARARO MUNOSABATLAR. *TA'LIM VA RIVOJLANISH TAHLILI ONLAYN ILMIY JURNALI*, 3(9), 1-5.
32. Sayfutdinov Feruz Ilniyoz o'g'li. (2023). XIX ASRDA XONLIKLARNING O'ZARO SAVDO MUNOSABATLARI. *JOURNAL OF SCIENCE, RESEARCH AND TEACHING*, 2(8), 111-114. Retrieved from <https://jsrt.innovascience.uz/index.php/jsrt/article/view/284>
33. Sadullayev, U. (2023). THE ROLE OF WOMEN IN NEIGHBORHOOD MANAGEMENT IN UZBEKISTAN. *Modern Science and Research*, 2(9), 132-135.
34. Shokir o'g'li, U. S. (2023). MILLIY QADRIYATLARIMIZ ASROVCHISI. *Journal of new century innovations*, 35(1), 79-80.
35. Sadullayev, U. (2023). THE ROLE OF THE NEIGHBORHOOD IN THE SOCIAL DEVELOPMENT OF SOCIETY. *Modern Science and Research*, 2(10), 755-757.
36. Shokir O'g'li, S. U. (2023). THE IMPORTANCE OF THE MAHALLA SYSTEM'S REFORMATIONS IN NEW UZBEKISTAN. *International Journal Of History And Political Sciences*, 3(10), 25-30.
37. Sadullayev, U. (2023). O'zbekistonda xotin-qizlarga berilayotgan e'tibor: mahalla boshqaruvida xotin-qizlarning roli. In *Oriental Conferences* (Vol. 1, No. 1, pp. 551-556). ООО «SupportScience».

38. Shokir o'g'li, S. U. (2023). MAHALLANING JAMIYAT IJTIMOIIY TARAQQIYOTIDAGI O'RNI. *Научный Фокус*, 1(6), 369-371.
39. Shuhrat kizi, R. S. . (2023). The Development of Spiritual and Cultural Reforms in the
40. Development 32.Strategy of New Uzbekistan. *International Journal of Culture and Modernity*, , 61–66

SAMARQAND VILOYATINING SUV VA SUV BOYLIKLARDAN FOYDALANISH BO'YICHA LOYIHALAR

Abduxoligova Ma'mura Abdusamad qizi

Termiz Davlat Pedagogika Instituti

<https://doi.org/10.5281/zenodo.10119013>

Annotatsiya. Ushbu tezis Samarqand viloyatining suv va suv boyliklardan foydalanish bo'yicha loyihalar. Suv hayot manbai. Suv resurslaridan mukammal foydalanish va muhofaza qilish.

Kalit so'zlar: Suv, Samarqand viloyatning suv va suv boyliklardan foydalanish bo'yicha loyihalar. Kattaqo'rg'on suv ombori.

WATER AND WATER RESOURCES PROJECTS OF SAMARKAND REGION

Abstract. This thesis is a study of water and water resource utilization projects of Samarkand region. Water is the source of life. Making the best use of water resources.

Key words: Water, Water and water of Samarkand region projects for the use of wealth. Kattakurgan reservoir.

ПРОЕКТЫ ПО ИСПОЛЬЗОВАНИЮ ВОДНЫХ И ВОДНЫХ РЕСУРСОВ САМАРКАНДСКОЙ ОБЛАСТИ

Аннотация. Данная дипломная работа представляет собой проект по использованию воды и водных ресурсов Самаркандской области. Вода - источник жизни. Безупречное использование и охрана водных ресурсов.

Ключевые слова: Вода, вода Самаркандской области и проекты по использованию водных ресурсов. Каттакурганское водохранилище.

KIRISH

Suv hayot manbai ekanligini faqat issiq va issiq, quruq iqlim sharoitidagina to'la tasavvur etish mumkin. Xalq iborasi bilan aytganda: qayrda suv paydo bo'lsa, o'sha yerda hayot boshlanadi, suv tugagan yerda esa hayot ham tugaydi. Shuning uchun ham qadim zamonlardan boshlab o'lkamizda suvga hurmat, uni e'zozlash isrofgarchiligiga va ifloslanishiga yo'l qo'ymaslik ruhi hukm surgan. Shu bilan birga < suvday serob bo'l >, < oldingdan oqqan suvning qadri yo'q > va shu kabi iboralar ma'lum sharoiy va davrda o'z < xizmatini > o'tagan.

Ma'lumki, XXI asrdan boshlab suv – oltin, uran, gaz, ko'mir va boshqa foydali qazilmalardan ko'ra qimmatbaho xomashyo hisoblanadi. Samarqand viloyatda suv resurslaridan mukammal foydalanish va muhofaza qilish maqsadida Kattaqo'rg'on suv ombori tashkil etilgan. Kattaqo'rg'on suv ombori – gidrotexnik inshooti, O'zbekistonda birinchi qurilgan suv ombori. Samarqand viloyatining Kattaqo'rg'on shahri yaqinida tabiiy chuqurlikda barpo etilgan.

Kattaqo'rg'on suv ombori Zarafshon vodiysidagi ekin maydonlarini suv bilan ta'minlash va Zarafshon (Qoradaryo) daryosi suv rejimini tartibga soldi, sel va toshqin suvlarini jamg'aradi. 1940-1951 yillar davomida qurilib, foydalanishga topshirildi. Kattaqo'rg'on suv omborining asosiy inshooti kompleksi suv chiqargichli to'g'on, suv keltiriladigan va suv oqib ketadigan kanallardan iborat. 1941-yilda uzunligi 4 km, balandligi 28 m tuproq to'g'on ko'tariladi (keyinchalik to'g'on balandligi 31,5 ga yetkazildi). Suv omborining hajmi yildan-yilga oshirib borildi va 1954-yilda loyihada ko'rsatilgan miqdor – 662 mln. m³ ga yetkazildi. Uzunligi 28 km, suv sarfi 45 m³ /s suv ketiruvchi kanal va uzunligi 15,2 km, suv sarfi 123 m³ /s suv

chiqaruvchi kanal qurildi. 1956-yil suv keltiruvch kanal rekonstruksiya qilinib, unung suv o'tkazish imkoniyati 100 m³ /s ga yetkazildi, o'zani to'g'rilanib, kengaytirildi va o'zanga beton to'shama yotqizildo. Natijada kanal uzunligi 21,2 km ga tetdi.

To'g'on (maksimal balandligi 28,62 m, uzunligi 3915 m) va quloqlarning rekonstruksiya qilinishi natijasida (1968-yilda) Kattaqo'rg'on suv omborining sig'imi 900 mln m³ ga yetkazildi, shundan foydali sig'imi 840 mln m³. Suv yuzasi maydoni 79,5 km². Uzunligi 15 km, maksimal eni 10 km, o'rtacha eni 5,3 km, maksimal chuqurligi 25 m, o'rtacha chuqurligi 11,3 m. Kattaqo'rg'on suv ombori suv bilan Samarqand, Buxoro viloyatlaridagi 94 ming ga yer sug'oriladi va 150 ming ga yerning suv ta'minoti yaxshilangan. Kattaqo'rg'on suv ombori suvi kanal bilan Qoradaryoga quyiladi. Suv omborida baliqchilik tez rivojlandi, yiliga o'rta hisobda 240-250 ta baliq ovlanadi. O'zbekiston Respublikasida qabul qilingan < Suv va suvdam foydalanish to'g'risida > gi qonun (1993-yil 6-may) da qabo'l qilingan.

Qonunga mo'fiq 106-moddada suvdan oqilona foydalanish va uni muhofaza qilishning iqtisodiy choralari 111 va 112- moddalarida aynan suv resurslaridan mukammal foydalanish va uni muhofaza qilish jadvallarini ishlab chiqish tartibi masalalariga bag'ishlangan. O'zbekistonning kelajak avlodi uchun yer-suv va boshqa tabiiy resurslaridan foydalanishni saqlash maqsadida oqilona samaraligini oshirmoq darkor.

Mamlakatda yashayotgan kishilar va kelajak avlod uchun tabiiy resurslar imkoniyatidan oqilona foydalanish va atrof-muhitni musaffo saqlash talablarini qondirish ijtimoiy – iqtisodiy hayotning barqaror rivojlanishiga asos yaratadi. Mintaqaning yana bir muammosi suvni muhofaza qilish va tejash tabdirlari majmuini amalga oshirish va tejash tadbirlari majmuini amalga oshirish zaruriyati bilan bog'liqdir. Bu tadbirlar suvning isrof bo'lishini eng kam darajaga keltirishni o'z ichiga oladi. Suv tabiiyatning insomyatga bergan eng qimmatbaho boyligi ekan biz un qadrig yetshimiz zarur.

REFERENCES

- 1.X.I. Valiyev, SH.O. Muradov. B.M. Xolbayev. Suv resuslaridan mukammal foydalanish va muhofaza qilish. Toshkent-2010
2. Wikipedia
3. millicha.uz

ФУҚОРОЛАР ЎРТАСИДА ҚАРЗ МУНОСАБАТЛАРИНИНГ ПАЙДО БЎЛИШИ

Ахмедова Дилфуза

Фуқаролик судини судьяси

<https://doi.org/10.5281/zenodo.10121735>

Аннотация. *Замонавий жамиятда фуқаролар ўртасидаги қарз муносабатлари тобора кенгайиб бормоқда. Ушбу мақолада уларнинг пайдо бўлишига ёрдам берувчи омиллар ўрганилиб, молия институтларининг роли, ижтимоий меъёрларнинг ўзгариши ва иқтисодий шароит кўрсатилган. Бундан ташқари, у қарз муносабатларининг жисмоний шахсларга таъсирини ўрганади ва қарзларни самарали бошқариш стратегиялари ҳақида тушунча беради.*

Калим сўзлар: қарз муносабатлари, муаммолар, ҳаёт-тарзи, келишувлар, йечимлар.

THE EMERGENCE OF DEBT RELATIONS BETWEEN CITIZENS

Abstract. *In modern society, debt relations between citizens are growing. This article examines the factors that contribute to their emergence, shows the role of financial institutions, changes in social norms and economic conditions. In addition, it studies the impact of debt relations on individuals and provides insights into effective debt management strategies.*

Key words: debt relations, problems, lifestyle, agreements, solutions.

ВОЗНИКНОВЕНИЕ ДОЛГОВЫХ ОТНОШЕНИЙ МЕЖДУ ГРАЖДАНАМИ

Аннотация. *В современном обществе долговые отношения между гражданами становятся все шире. В этой статье исследуются факторы, способствующие их возникновению, и указывается роль финансовых институтов, изменение социальных норм и экономических условий. Кроме того, он изучает влияние долговых отношений на людей и дает представление об эффективных стратегиях управления долгом.*

Ключевые слова: долговые отношения, проблемы, образ жизни, соглашения, решения.

Кириш

Фуқаролар ўртасида қарз муносабатларининг пайдо бўлиши ҳозирги жамиятда тобора кенг тарқалган. Истеъмолчиликнинг кучайиши ва кредит мавжудлиги билан кўп одамлар ўзларининг турмуш тарзини молиялаштириш ёки молиявий мажбуриятларини бажариш учун қарз йиғишмоқда.

Фуқаролар ўртасидаги қарз муносабатларининг кучайишига ёрдам берувчи асосий омиллардан бири бу кредит олишнинг қулайлигидир. Молиявий институтлар шахсий кредитлар, кредит карталари ва ипотека каби кредитларнинг турли шакллари таклиф қиладилар, бу еса жисмоний шахсларга пул олиш учун қулайлик яратади.

Бундан ташқари, онлайн кредитлаш платформаларининг тобора оммалашиб бораётгани одамлар учун бир неча марта босиш орқали кредит олиш имкониятини янада кенгайтди. Бундан ташқари, маълум турмуш даражасини сақлаб қолиш учун ижтимоий босим кўпинча одамларни ўз истакларини амалга ошириш учун кредитга таянишга ундайди. Янги машина сотиб олиш, уй сотиб олиш ёки енг сўнгги тенденцияларга риоя қилиш бўладими, кўп одамлар ўз имкониятларидан ташқарида пул сарфлашга мажбур бўлишади, бу еса қарзларнинг кўпайишига олиб келади.

Қарз муносабатларининг пайдо бўлишига ёрдам берувчи яна бир омил - бу иқтисодий беқарорлик ва меҳнат бозоридаги ноаниқлик. Иш билан таъминлаш имкониятлари камайиши ва иш ҳақининг турғунлашуви туфайли кўп одамлар омон қолиш воситаси сифатида кредитга ишонишга мажбур бўлмоқдалар. Тиббий факуллода вазиятлар ёки қутилмаган харажатлар каби қутилмаган ҳолатлар ҳам шахсларнинг ушбу харажатларни қоплаш учун қарз олишига олиб келиши мумкин.

Фуқаролар ўртасида қарздорлик муносабатларининг пайдо бўлишига молиявий таълим ва маърифатнинг пастлиги ҳам сабаб бўлди. Кўпгина одамлар қарзни тўплаш, ўз молиясини бошқариш ёки қарз олиш бўйича масъулиятли қарорлар қабул қилиш оқибатлари ҳақида етарли даражада маълумотга ега емаслар.

Бундай билим етишмаслиги кўпинча ёмон молиявий танловга ва кейинчалик қарзларнинг тўпланишига олиб келади. Фуқаролар ўртасидаги қарз муносабатларининг оқибатлари жуда кенг бўлиши мумкин. Қарзнинг юқори даражаси молиявий стрессга олиб келиши, муносабатларни кескинлаштириши ва шахснинг узоқ муддатли молиявий мақсадларга еришиш қобилиятига тўсқинлик қилиши мумкин, масалан, пенсия ёки бизнесни бошлаш учун жамғарма.

Ҳаддан ташқари ҳолатларда, ортиқча қарз ҳатто банкротлик ва активларнинг йўқолишига олиб келиши мумкин. Фуқаролар ўртасидаги қарз муносабатлари муаммосини ҳал қилиш учун молиявий таълим ва хабардорлик дастурларини ҳам индивидуал, ҳам жамият даражасида илгари суриш керак.

Жисмоний шахсларга бюджет тузиш, тежаш ва масъулиятли қарз олиш ҳақида ўргатиш қарз тўпланишининг олдини олиш ва молиявий жиҳатдан масъулиятли жамиятни ривожлантиришда узоқ йўл бўлиши мумкин. Молиявий институтлар ҳам масъулиятли кредитлаш амалиётини таъминлашда муҳим рол ўйнайди.

Жисмоний шахснинг кредитга лаёқатлилигини баҳолаш ва ортиқча қарз олишнинг олдини олиш учун қаттиқроқ қоидалар ва кўрсатмалар киритилиши мумкин. Бундан ташқари, қарз билан боғлиқ муаммоларга дуч келган шахсларга молиявий маслаҳат хизматларини таклиф қилиш қарзни бошқариш ва ҳал қилиш бўйича ёрдам ва кўрсатмалар бериши мумкин.

Фуқаролар ўртасидаги қарз муносабатлари баъзан нозик ва қийин масала бўлиши мумкин. Бироқ, бу вазиятларни тинч йўл билан бошқариш ва ҳал қилишга ёрдам берадиган бир нечта йечимлар мавжуд. Бу йерда бир неча тавсия етилган ёндашувлар келтирилган:

Очиқ мулоқот: иштирокчилар ўртасида очиқ ва ҳалол мулоқотни рағбатлантириш. Бу бир-бирининг ҳолатлари, ташвишлари ва умидларини тушунишга ёрдам беради. Ҳар икки томон ўзларининг молиявий аҳволини муҳокама қилишда ўзларини қулай ҳис қилишларини таъминлаш учун ҳурматли ва танқидий муҳитни яратиш муҳимдир.

Музокаралар ва воситачилик: Агар қарз бўйича келишмовчилик бўлса, музокаралар ва воситачилик ўзаро мақбул ечим топишда асосий рол ўйнаши мумкин. Бу тўлов режалари, қарзни қайта тузиш ёки ҳатто мумкин бўлган муросалар каби вариантларни муҳокама қилишни ўз ичига олади. Учинчи томон воситачилиги ҳис-туйғулар кучайганида ёки ўз-ўзидан йечим топишда қийинчилик туғилганда фойдали бўлиши мумкин.

Юридик ёрдам: Баъзи ҳолларда қарз билан боғлиқ масалалар ҳуқуқий аралашувни талаб қилиши мумкин. Юридик маслаҳат олиш шахсларга ўз ҳуқуқ ва мажбуриятларини

тушунишга ёрдам беради ва энг яхши ҳаракат йўналиши бўйича кўрсатмалар беради. Юридик мутахассислар, агар керак бўлса, шартномалар тузишда, суд ишларини юритишда ёки томонларни судда ҳимоя қилишда ёрдам беришлари мумкин.

Қарз бўйича маслаҳат ва молиявий бошқарув: Қарз билан курашаётганларни қарз бўйича маслаҳат хизматлари орқали профессионал йўл-йўриқ излашга ундаш. Ушбу ташкилотлар молиявий маслаҳатлар бериши, бошқариладиган бюджетларни яратишга ёрдам бериши ва қарзларни тўлаш режасини ишлаб чиқишда ёрдам бериши мумкин. Молиявий менежмент бўйича таълим ва ресурслар келажакдаги қарз муаммоларини олдини олишга ёрдам беради.

Низоларни тинч йўл билан ҳал қилиш: Соғлом муносабатларни сақлаб қолиш кўпинча қарзнинг ўзидан муҳимроқ эканини ёдда тутиш жуда муҳимдир. Низоларни ҳал қилишнинг дўстона йўллари изланг, асосий еътиборни умумий тил топишга ва адолатли йечимга еришиш учун муросага келтиринг. Туйғуларни назорат остида ушлаб туриш ва бир-бирингизга ҳурмат ва ҳамдард бўлиш узоқ муддатли муносабатларни сақлаб қолишга ёрдам беради.

Қарзни йенгиллаштириш вариантларини излаш: Қарзнинг оғирлигига қараб, қарзни йенгиллаштириш вариантларини ўрганиш зарур бўлиши мумкин. Бунга қарзни консолидация қилиш, қарзни тўлаш бўйича музокаралар ёки ўта оғир ҳолатларда банкротлик киради. Молиявий мутахассислар билан маслаҳатлашиш энг тўғри ҳаракат йўналишини аниқлашга ёрдам беради.

Бугунги шиддат билан ривожланаётган жамиятда соғлом ва барқарор турмуш тарзига устувор аҳамият бериш ва уни ривожлантириш зарур. Бунинг муҳим жиҳатларидан бири қарз юкидан қочиш, ҳаётингизни ривожлантиришдир. Молиявий мажбуриятларимиз билан интилишларимизни мувозанатлаш узоқ муддатли бахт ва барқарорликка еришишнинг калитидир.

Сизнинг турмуш тарзингизни ўстириш ва қарзлардан қочиш йўлидаги биринчи қадам ҳозирги молиявий аҳволингизни аниқ тушунишдир. Даромад ва харажатларингизни ҳисобга олинг ва омонат ва инвестициялар учун жой қолдириб, асосий еҳтиёжларингизни қондириш имконини берувчи реал бюджетни тузинг. Бу сизга сарф-харажатларингиз тўғрисида онгли қарорлар қабул қилиш ва имкониятларингиздан ташқарида яшамаслигингизни таъминлаш имконини беради.

Қарздан қочиш, турмуш тарзингизни ривожлантириш учун истаклар ва еҳтиёжларни фарқлаш муҳимдир. Уй-жой, озиқ-овқат ва соғлиқни сақлаш каби еҳтиёжларингизни биринчи ўринга қўйинг ва ресурсларингизни шунга мос равишда тақсимланг. Молиявий тангликка олиб келиши мумкин бўлган кераксиз нарсалар ёки тажрибалар учун импульсив харажатлардан сақланинг. Интизомли харид қилиш одатларига амал қилиш орқали сиз турмуш тарзингиз молиявий имкониятларингизга мос келишига ишонч ҳосил қилишингиз мумкин.

Қарз олмасдан турмуш тарзингизни ўстиришнинг яна бир муҳим жиҳати фавқулудда вазиятлар фондини яратишдир. Ҳаёт кутилмаган бурилишлар ва бурилишларга тўла ва молиявий хавфсизлик тармоғига ега бўлиш сизни хотиржамлик билан таъминлайди ва қийин пайтларда сизни қарз тўлашдан ҳимоя қилади.

Камида 3-6 ойлик яшаш харажатларини қопламагунигингизча, ҳар ой даромадингизнинг маълум фоизини тежашга интилинг.

Сизнинг турмуш тарзингизни молиялаштириш учун кредит карталари ва кредитларига ишониш жозибадор бўлиши мумкин бўлса-да, бу воситалардан масъулият билан фойдаланиш муҳимдир. Муҳим бўлмаган нарсалар учун қарз олишдан сақланинг ва агар кредитдан фойдаланиш керак бўлса, уни тезда тўлаш режангиз борлигига ишонч ҳосил қилинг.

Кечиктирилган қониқиш ҳиссини ривожлантириш ва ўзингиз хоҳлаган нарсалар учун тежаш нафақат қарзни олдини олади, балки сизга муваффақият ва молиявий ҳаётингизни назорат қилиш ҳиссини беради. Ниҳоят, бошқалар билан мустаҳкам муносабатлар ўрнатиш, қарз тўпламасдан турмуш тарзингизни ўстиришда ҳал қилувчи рол ўйнаши мумкин.

Ўзбекистон Республикасида судлар фаолият йўналишига кўра Конституциявий суд, Олий суд ва Олий ҳўжалик судига бўлинади. Ўзбекистон Республикаси Конституциявий суди қонун чиқарувчи ва ижро этувчи ҳокимиятларнинг ҳужжатлари Конституцияга қанчалик мослигига доир ишларни кўради.

Яъни давлат ҳокимияти идораларининг барча бўғинлари томонидан қабул қилинаётган норматив-ҳуқуқий ҳужжатларнинг мазмуни ва талабларининг Конституцияга мослигини назорат қилади. Ўзбекистон Республикаси Олий суди фуқаролик, жиноий ва маъмурий суд ишларини юритиш соҳасида суд ҳокимиятининг олий органи ҳисобланади.

Яъни фуқаролик, меҳнат, уй-жой ва оила муносабатларига оид низоларга, жиноий ва маъмурий ҳуқуқбузарликларга оид суд ишлари Олий суд ва унинг таркибига кирувчи қуйи судлар ваколатига тааллуқлидир. Ўзбекистон Республикасининг “Судлар тўғрисида” ги янги таҳрирдаги қонуни қабул қилиниши мамлакатимизда амалга оширилаётган суд-ҳуқуқ соҳасидаги ислохотларнинг энг аҳамиятли босқичларидан бири бўлиб, ушбу янги таҳрирдаги қонун билан одил судлов самарадорлиги ва сифатини ошириш мақсадида умумий юрисдикция судлари ихтисослаштирилиб, фуқаролик ва жиноят ишлари бўйича алоҳида судлар ташкил этилди.

Фуқаролик ишлари бўйича судлар ҳам ўз навбатида ишларни кўриш, суд қарорларининг қонуний ва асослилигини текшириш ваколатларига кўра тизимга ажратилган.

Фуқаролик ишлари бўйича судлар маъмурий-худудий тизимга кўра:

- туманлараро, туман (шаҳар) судлари;
- Қорақалпоғистон Республикаси фуқаролик ишлари бўйича Олий суди, фуқаролик ишлари бўйича вилоят, Тошкент шаҳар судлари;
- Ўзбекистон Республикаси Олий судидан иборат.

Ўзбекистон Республикаси “Судлар тўғрисида” ги қонунининг 37-моддаси 1-қисмига кўра, фуқаролик ишлари бўйича туманлараро, туман (шаҳар) суди қонун билан унинг ваколатлари доирасига берилган фуқаролик ишларини кўриб чиқади, шунингдек, суд буйруқлари чиқаради.

Айни пайтда одамлар ўртасида кўпроқ учрайдиган иккинчи ҳолат, яъни қарзга пул бериш оқибатида турли хил низо ва муаммолар келиб чиқаётгани ҳам бор гап. Баъзан еса,

афсуски, бундай зиддиятлар, ҳатто тузатиб бўлмас фожиалар келиб чиқишига ҳам сабаб бўлаётир.

Масалан, статистик маълумотларга қараганда, 2018 йилнинг биринчи ярмида жами пул ва бошқа қимматликларни фирибгарлик йўли билан қарз ниқоби остида олиб, қайтармагани сабабли 128 нафар шахсга нисбатан жиноят ишлар судда кўрилган. Уларнинг 108 нафари жиноий жавобгарликка тортилган.

Шундан 35 нафарига нисбатан озодликдан маҳрум қилиш жазоси, қолганларига нисбатан еса, озодликдан маҳрум қилиш билан боғлиқ бўлмаган жазо тайинланган. Худди шу даврда фуқаролик ишлари бўйича судларга қарзни ундириш тўғрисида 5 823 та даъво ариза берилган.

Шундан 4 515 та даъвони қаноатлантириш, жавобгарлардан жами 67 миллиард сўмликдан зиёд қарзларни даъвогарлар фойдасига ундириш ҳақида ҳал қилув қарорлари чиқарилган. Шунингдек, 503 та даъво талаби асосизлиги сабабли рад етилган, 412 та ҳолатда жавобгар тараф даъ-вони тан олиб, қарзни қайтарганлиги сабабли фуқаролик иши тугатилган.

Суд амалиёти таҳлилидан келиб чиқиб, қарз берувчиларни ҳам, қарз олувчиларни ҳам икки тоифага ажратиш мумкин. Қарз берувчи — биринчи ва кўпчиликни ташкил етувчи тоифа. Одатда, холисона ёр-дам бериш ниятида, бирон-бир фойдани кўзламасдан, демакки, одамгарчилик нуқтаи назаридан ёрдам кў-лини чўзиб, иккинчи тарафга қарз берганлар ушбу тоифани ташкил этади.

Аксарият ҳолатларда ўртадаги ишонч ва истиҳола сабаб қарз берувчи ва қарз олувчи ўртасидаги ушбу муносабат қонуний расмийлаштирилмайди. Оқибатда қарз олувчининг ноинсофлиги ёки тўлов имконияти бўлмаганлиги сабабли қарзни қай-тариш масаласида низо келиб чиқади. Шу ўринда қарз беришнинг қонуний асосларига тўх-талсак, ўйлаймизки, фойдадан холи бўлмайди. Фуқаролик кодексининг 41-бобида қарз ва кредит масалаларига доир нормалар белгиланган. Яъни фуқаролар ўртасидаги қарз шартномаси, агар бу қарзнинг суммаси енг кам иш ҳақининг ўн бараваридан ор-тиқ бўлса, оддий ёзма шаклда тузилиши шарт.

Мабодо шартномадаги тарафлардан бири юри-дик шахс бўлса, у ҳолда қарз миқдоридан қатъи назар ўртадаги шартнома ёзма шаклда тузилади. Қарз шартномасининг ёз-ма шаклига риоя қилмаслик Фуқаролик кодексининг 109-моддасида назарда тутилган оқибатларга олиб келади. Бош-қача айтганда, битимнинг оддий ёзма шаклига риоя қилмаслик унинг ҳақи-қий емаслигини аниқлатмайди, бироқ низо келиб чиққан тақдирда, тарафларни битимнинг тузилгани, мазмуни ёки бажарилганини гувоҳларнинг кўр-сатмалари билан тасдиқлаш ҳуқуқидан маҳрум қилади.

Суд амалиётида оддий ёз-ма битим тузилмаган хо-лат-ларда гувоҳлар кўрсатмаларига асосланган ҳолда қарз ундириш ҳақидаги талабни ёки айрим ҳолатларда қарзнинг қайтарилганини тасдиқлашга оид талаблар кўплаб учрайди. Ваҳоланки, юқорида келтирилган қонун нормасида, битим тузишнинг оддий ёзма шаклига риоя қилинмаган ҳолатларда, унинг тузилганлиги, мазмуни ёки бажарилганлигини гувоҳлар кўр-сатмалари билан тасдиқлаб бўлмаслиги аниқ белгиланган.

Сизнинг қадриятларингиз ва мақсадларингиз билан ўртоқлашадиган дўстларингиз ва оилангизни қўллаб-қувватловчи ҳамжамиятни ривожлантиринг. Умумий тажриба ва

ресурсларни бирлаштириш орқали сиз молиявий фаровонлигингизга путур етказмасдан ўсиш ва завқланиш учун имкониятлар яратишингиз мумкин.

Хулоса

Фуқаролар ўртасидаги қарз муносабатларининг пайдо бўлиши муҳим ижтимоий муаммога айланди, унинг тарқалишига турли омиллар сабаб бўлди. Гарчи бу қарзлар жисмоний шахслар ва уй хўжаликларига жиддий таъсир кўрсатиши мумкин бўлса-да, самарали бошқарув стратегиялари ва молиявий саводхонликни ошириш уларнинг салбий оқибатларини юмшатишга ёрдам беради. Масъулиятли қарз олиш ва барқарор молиявий одатларни ўрнатиш орқали одамлар ўз қарзлари устидан назоратни тиклашлари ва янада хавфсизроқ молиявий келажак сари ҳаракат қилишлари мумкин.

REFERENCES

1. Фатас, А. ва И. Миҳов, 2003, "Фискал сиёсатнинг ихтиёрийлигини чеклаш иши", Қуартерлй Журнал оф Есономисс, 118 (4), 1419–47-бетлар.
2. Ареллано, М. ва С. Бонд, 1991, "Панел маълумотлари учун спецификациянинг баъзи тестлари: Монте-Карло далиллари ва бандлик тенгламаларига қўлланилиши", Иқтисодий тадқиқотлар шарҳи, жилд. 58 (2), 277–97-бетлар, апрел.
3. Ареллано, М. ва О. Бовер, 1995, "Хато-компонентлар моделларининг инструментал ўзгарувчиларни баҳолашга яна бир қараш", Журнал оф Есонометрисс, Вол. 68, 29–51-бетлар.
4. Балдасси, Е., А. Ҳиллман ва Н. Кожо, 2004, "Кам даромадли мамлакатларда ўсиш, бошқарув ва фискал сиёсатни узатиш каналлари", Европа сиёсий иқтисод журнали, жилд. 20, 517–49-бетлар.
5. Балдасси, Е. ва М. Кумар, 2010, "Фискал дефицитлар, давлат қарзи ва суверен облигациялар даромадлари", ХВФ ишчи хужжати, келгусида (Вашингтон: Халқаро валюта жамғармаси).

**МАЛАКАЛИ БОКСЧИ АЁЛЛАРИНИНГ ЎҚУВ ТРЕНИРОВКА
ЮКЛАМАЛАРИНИНГ ШИДДАТ ЗОНАЛАРИ КЎРСАТКИЧЛАРИ ЎРТА ТОҒ
ШАРОИТИ БОҒЛИҚЛИГИНИ ТАҲЛИЛИ.**

Халмухамедов Рустам Дехканович
педагогика фанлари доктори, профессор

Алимова Дилором Абдуллаевна
п.ф.б.ф.д. (PhD),

Саидова Шахноз Джураваевна
доцент,

Казоқов Рўхилла Туропович

Махкамов Ихтиёр Азизжонович

Кадамов Сурож Худойшукур ўғли
УзДЖТСУ

<https://doi.org/10.5281/zenodo.10119294>

Аннотация. Мақолада текисликда ва ўрта тоғ шароитида малакали аёл-боксчилар тренировка юкламалари зоналари вақтлари, уларнинг ҳар бир зона бўйича ҳисобланган статистик характеристикаларини ўзаро солиштириши, спортчиларнинг юрак фаолияти кўрсаткичлари, юклама миқдори ва уни бажаришидаги энергия сарфлари ҳамда уларнинг текисликдаги ва ўрта тоғ шароитидаги ўртача характеристикалари фарқининг статистик ишончилигини баҳолаш бўйича натижалар келтирилган.

Калим сўзлар: малакали аёл-боксчилар, тренировка юкламалари зоналари, юракнинг максимал иш ҳолати, текислик ва ўрта тоғ шароити.

**ANALYSIS OF THE DEPENDENCE OF THE CONDITIONS OF THE MIDDLE
MOUNTAIN OF INDICATORS OF THE INTENSITY ZONES OF TRAINING
TRAINING LOADS OF QUALIFIED BOXER WOMEN.**

Abstract. The article presents results for comparing the Times of zones of training loads of qualified women-boxers on the plane and in the conditions of the Middle Mountain, their statistical characteristics calculated by each zone, assessing the statistical reliability of the indicators of the heart activity of athletes, the amount of load and energy expenditure in its performance, and the difference in their.

Key words: qualified woman-boxers, zones of training loads, maximum working condition of the heart, flatness and middle mountain conditions.

**АНАЛИЗ ЗАВИСИМОСТИ ПОКАЗАТЕЛЕЙ ЗОН ИНТЕНСИВНОСТИ
ТРЕНИРОВОЧНЫХ НАГРУЗОК КВАЛИФИЦИРОВАННЫХ БОКСЕРОК ОТ
СРЕДНЕГОРНЫХ УСЛОВИЙ.**

Аннотация. В статье представлены результаты по оценке статистической достоверности разницы во времени зон тренировочных нагрузок квалифицированных женщин-боксеров на равнинах и в среднегорных условиях, сопоставлению их статистических характеристик, рассчитанных по каждой из зон, показателям сердечной деятельности спортсменов, величине нагрузки и энергозатратам на ее выполнение, их средним характеристикам на равнинах и в среднегорных условиях.

Ключевые слова: квалифицированные женщины-боксеры, зоны тренировочных нагрузок, максимальное рабочее состояние сердца, равнинные и среднегорные условия.

Текислик ва ўрта тоғ шароитларида малакали боксчи-қизларнинг турли юклама зоналарида ишлаш, энергетик ва функционал характеристикаларини тадқиқ қилиш ва солиштириш мақсадларида тадқиқот давомида 10 нафар маҳоратли Халқаро тоифадаги спорт устаси ва спорт устаси унвони соҳибалари бўлган боксчи аёллардан ташкил топган синалувчилар билан денгиз сатҳи текислигида ва ўрта тоғ баландлиги шароитларида ўқув-

тренировка машғулотлари тадқиқ қилинди. Тренировка машғулотларида бир хил топшириқлар ва машқлар бажарилди. Улар қаторига “Жойида туриб узунликга сакраш”, “Арконда сакраш”, “Пресс”, “Пресс ва 45 градус бурчак остида қўл ва оёқларни бир вақтда кўтариш”, “Арчасимон югуриш”, “100 м. масофага югуриш”, “Мокисимон югуриш”, “Чалқанча ётган ҳолатда гавдани кўтариш”, “Штанга кўтариш”, “Жуфтликда ишлаш”, “Бокс қопи билан ишлаш” сингарилар киритилган.

Текисликда ва ўрта тоғ шароитида малакали аёл-боксчилар тренировка юкламалари зоналари вақтлари (умумий вақтга нисбатан % ларда), уларнинг ҳар бир зона бўйича ҳисобланган статистик характеристикаларни ўзаро солиштириш ҳамда статистик ишончилигини баҳолаш [1] натижалари 1-жадвалда ва 1-диаграммада келтирилган.

1-жадвал.

Малакали боксчи аёллар тренировка юкламалари зоналари вақти (умумий вақтга нисбатан % ларда) ўртача арифметик қийматини баландликка боғлиқлиги

	Текисликда (%)				Ўрта тоғ баландлигида (%)			
	1	2	3	4	1	2	3	4
1	31,6	14,55	39,8	14,05	29,9	20,7	45,2	4,2
2	47,4	14,9	28,9	8,8	53,1	15,2	28,8	2,9
3	44,3	13	28	14,7	48,3	15,3	27,9	8,5
4	30,8	14,9	31,4	22,9	39,3	19,3	29,9	11,5
5	26,5	10,7	26,4	36,4	52,4	15,9	21,2	10,5
6	47,8	12,9	24,2	15,1	39,5	20,1	28,8	11,6
7	30	15,3	25,63	29,07	27,8	22,7	45,2	4,3
8	20,4	14,7	40,6	24,3	31	16,93	22	30,07
9	27,9	17,6	23,4	31,1	21,4	13,97	39,6	25,03
10	26,1	16,07	35,8	22,03	29,1	13,07	36,8	21,03
	33,28	14,46	30,41	21,85	37,18	17,32	32,54	12,96
	9,68	1,89	6,30	8,72	11,12	3,20	8,72	9,35
t _{cr}					0,84	2,43	0,63	2,20
					>0,05	<0,05	>0,05	<0,05

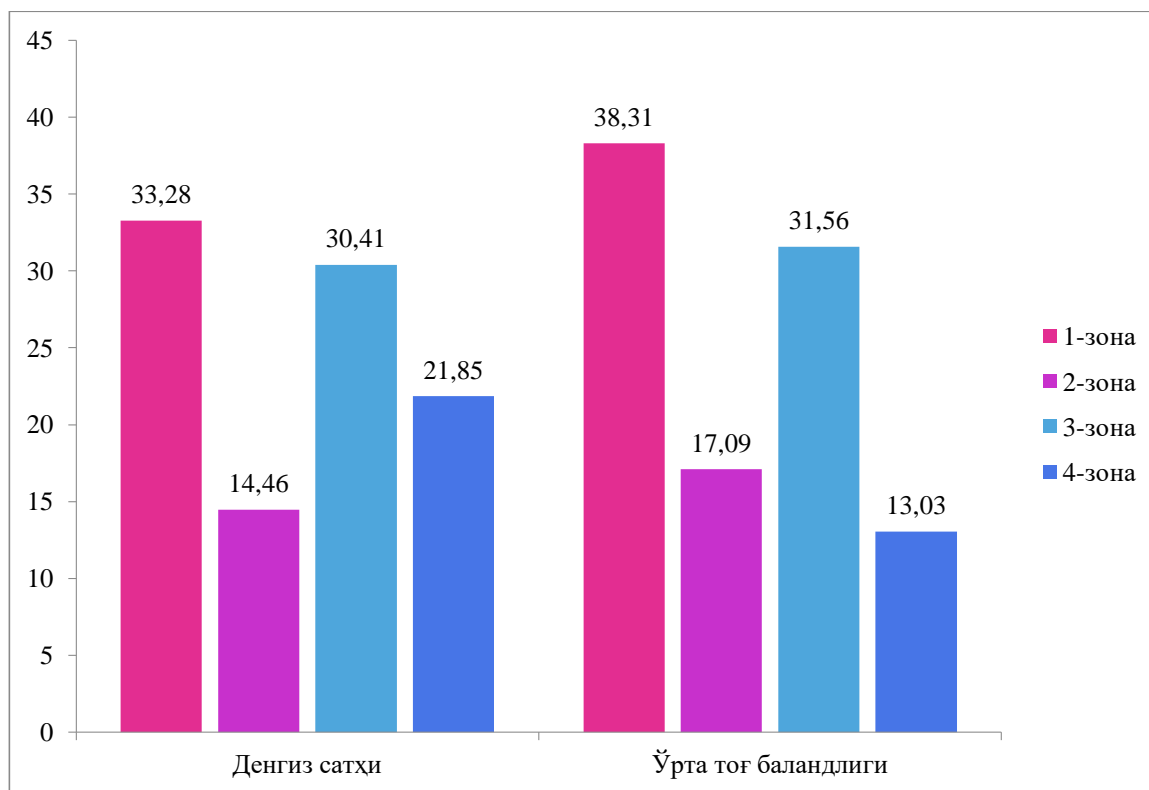

1-диаграмма. Малакали боксчи аёллар тренировка юклама вақтини зоналар бўйича тақсимоти (умумий вақтга нисбатан % ларда) ўртача арифметик қийматини баландликка боғлиқлиги

Келтирилган маълумотлар маҳоратли аёл-боксчилар тренировка юклама вақти зоналари бўйича умумий вақтнинг энг катта улушини ўртача арифметик қиймати (тахминан учдан бири ва ундан кўпроқ) 1-зонага тўғри келишини ва биринчи зонада спортчилар ўрта тоғ баландлиги шароитида текисликка нисбатан (тахминан 15 % га) кўпроқ ишлаганлигини аниқлаш имконини берди. 2- ва 3-зоналарда ҳам, шунга ўхшаш манзара, яъни спортчилар ўрта тоғ баландлиги шароитида ишлаган вақтларининг ўртача арифметик қиймати текисликка нисбатан кўпроқ эканлиги кузатилди. Чунончи, 2-зонада боксчи қизларнинг ишлаш вақтларининг ўртача арифметик қиймати ўрта тоғ баландлиги шароитида текисликка нисбатан 18,18 % ва 3-зонада эса бу кўрсаткич 1,3 % кўпроқ ишлаган. 4-зонада боксчи-қизлар ишлаган вақт ўртача арифметик қиймати бўйича текисликда ўрта тоғ баландлиги шароитига нисбатан 40,32 % га кўп вақт сарфлаган.

Шунинг билан бирга, жадвалда келтирилган текисликда ва ўрта тоғ шароитларида турли зоналарда ишлаш вақтлари ўртача арифметик қийматлари, ўртача квадратик (ёки стандарт) оғишлари ва спортчилар сони асосида назарий ҳисобланган. Стъюдент тақсимоти қийматларини эркинлик даражаси сонлари қийматига мос жадвал (Иловага қаранг) критик қийматлари билан солиштириб икки шароитдаги натижалар фарқининг статистик ишончлилиги баҳоланганда куйидаги манзара кузатилди:

- текислик ва ўрта тоғ шароитларида малакали аёл-боксчиларнинг 1- ва 3-зоналарда ишлаш вақтлари, бошқа барча ҳолларда ҳам фарқ қилиб ўзгарганлиги каби, фарқ қилади, бироқ бу фарқлар статистик ишончсиз $p > 0,05$ (мос равишда, $t_{cr} = 0,84$ ва $0,63$) эканлиги аниқланди. 2- ва 4-зоналарда бу икки шароитлардаги иш вақтлари ўртача арифметик қийматлари фарқи $p < 0,05$ ($t_{cr} = 2,43$ ва $t_{cr} = 2,20$) ўртача статистик ишончли даражада ўзгарган.

Педагогик тадқиқот давомида ўрта тоғ баландлиги ва текислик шароитларида ўрганилган малакали аёл-бокчиларнинг юрак фаолияти кўрсаткичларининг натижалари ва статистик характеристикалари 2-жадвалда, 2- ва 3-диаграммаларда келтирилган.

2-жадвал.

Ўрта тоғ баландлиги ва текислик шароитларида малакали аёл-бокчиларнинг юрак фаолияти кўрсаткичларининг статистик характеристикалари

Спортичи т/р	Текисликда (зарба/дак.)		Ўрта тоғ шароитида (зарба/дак.)		Юракни максимал иш ҳолати	
	юкламадан олдин	юкламадан кейин	юкламадан олдин	юкламадан кейин	Текислик	ўрта тоғ шароити
1	101	186	96	182	8,3	1,8
2	66	180	70	174	5	0,5
3	80	187	75	182	8,4	1,5
4	79	189	74	178	16,9	1,9
5	84	194	64	174	18,5	1,4
6	66	179	67	178	5,4	0,5
7	70	180	72	178	24,1	1,8
8	102	182	73	184	17,3	26,1
9	72	178	74	181	23	17,3
10	82	181	86	182	14	14
\bar{X}	80,20	183,60	75,10	179,30	15,19	6,68
σ	12,92	5,19	9,35	3,47	8,48	9,10
t			1,01	2,18		2,16
p			>0,05	<0,05		<0,05

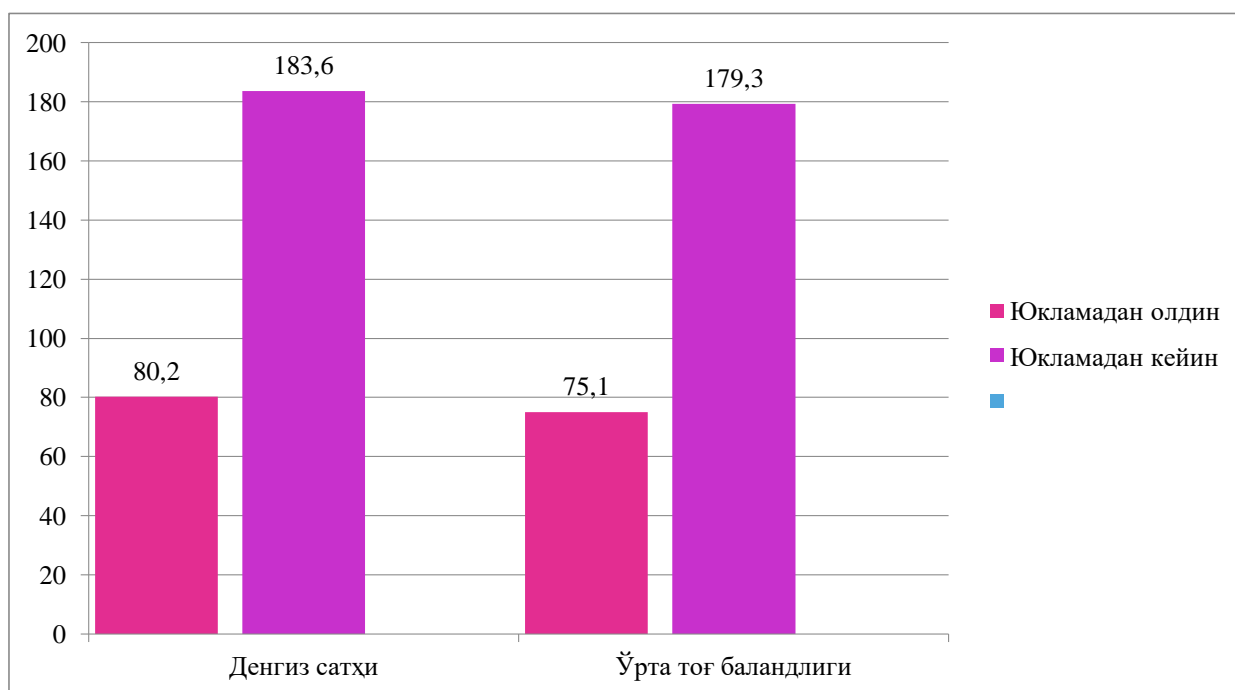

2-диаграмма. Ўрта тоғ баландлиги ва текислик шароитларида малакали аёл-боксчиларнинг юрак фаолияти кўрсаткичлари ўртача арифметик қиймати

Малакали аёл-боксчиларнинг текисликда тренировка юкласини бажариш олдидан ЮҚСлари ўртача арифметик қиймати 80,20 зарба/дақиқани, ўрта тоғ шароитида мазкур кўрсаткич 75,10 дақиқани ташкил этди, бироқ бу фарқ мазкур эркинлик даражаси сони учун статистик ишончсиз ($t_{ct}=1,01$) $p>0,05$; бироқ ЮҚСнинг юкламадан кейинги кўрсаткичлари ўртача арифметик қийматлари, мос равишда, 183,60 ва 179,30 зарба/дақиқага тенг бўлди ва бу фарқ ($t_{ct}=2,18$) статистик ишончли $p<0,05$ эканлиги аниқланди. Бу, ўз навбатида, ўрта тоғ шароитида қўлланган махсус машқлар комплексининг самарадорлигини кўрсатади.

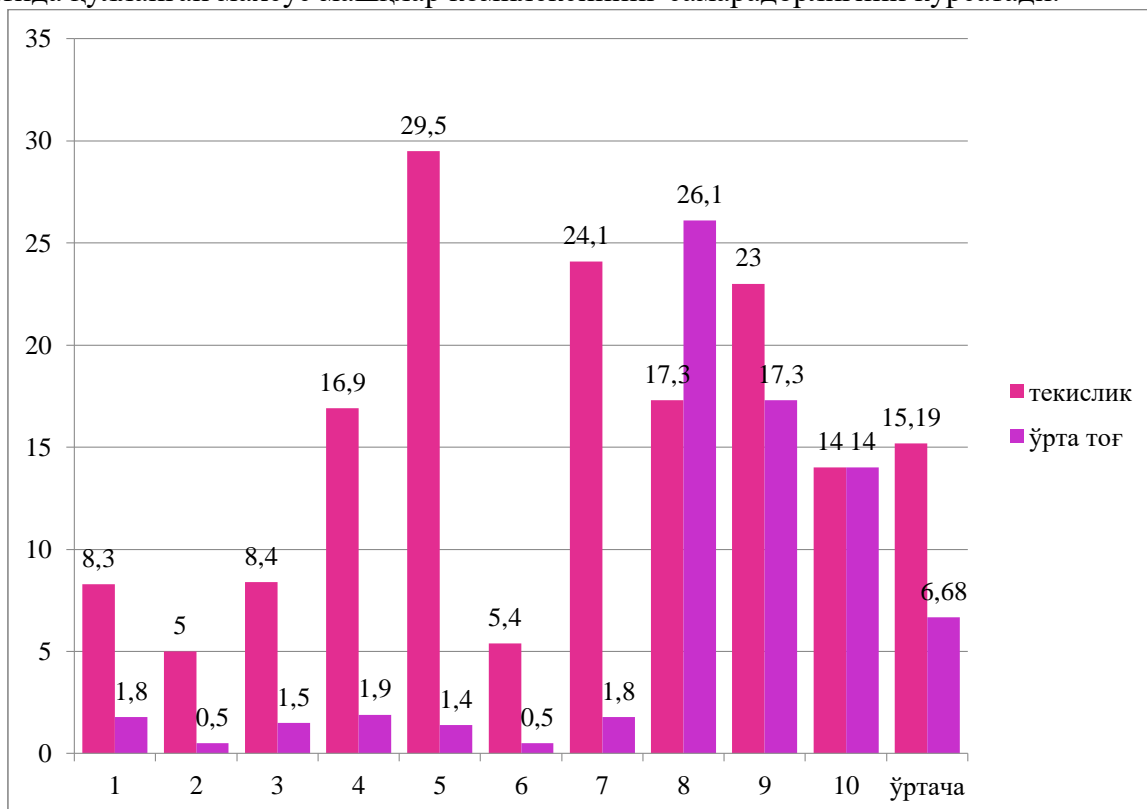

3-диаграмма. Ўрта тоғ баландлиги ва текислик шароитларида малакали аёл-боксчиларнинг юракни максимал иш ҳолати кўрсаткичлари.

Малакали аёл-боксчиларнинг текислик ва ўрта тоғ шароитларида юкламаларни бажаришида юракни максимал иш ҳолати кўрсаткичлари ўзгаришида қуйидаги манзара кузатилди. Текисликда синовларда иштирок этган 10 нафар маҳоратли боксчи-аёлларнинг юрак максимал иш ҳолатлари 5 ва 29,5 сингари катталиклар орасида тебранди ва уларнинг ўртача арифметик қиймати 15,19 ташкил этди. Ўрта тоғ шароитида спортчилар юрак максимал иш ҳолати кўрсаткичлари 0,5 ва 26,1 катталиклар оралиғида тебранди ва уларнинг ўртача арифметик қиймати 6,68 ни ташкил этди. Текислик ва ўрта тоғ шароитларида малакали боксчи-аёлларнинг юкламаларни бажаришида юракни максимал иш ҳолати кўрсаткичларининг ўртача арифметик қийматлари ўзаро ($t_{ct}=2,16$) $p<0,05$ аҳамиятлилик даражасида статистик ишончли фарқ қилди. Бу натижа ҳам ўрта тоғ шароитида қўлланган махсус машқлар комплексининг самарадорлигидан далолат беради.

3-жадвал, 4- ва 5-диаграммаларда маҳоратли боксчи-аёлларнинг текислик ва ўрта тоғ шароитларида бажарган юкламалари ва уни бажаришдаги энергия сарфлари натижалари, уларнинг статистик характеристикалари келтирилган.

3-жадвал.

Ўрта тоғ баландлиги ва текислик шароитларида малакали аёл-боксчилар бажарган юклама миқдори ва уни бажаришдаги энергия сарфларининг статистик характеристикалари.

	Текислик			Ўрта тоғ шароити		
	Юклама	Энергия сарфи, кКал	Самарадорлик коэффициенти	Юклама	Энергия сарфи, кКал	Самарадорлик коэффициенти
1	200	1208	6,04	173	1067	6,17
2	162	766	4,73	139	672	4,83
3	171	1180	6,90	130	1011	7,78
4	202	1179	5,84	136	1002	7,37
5	231	1059	4,58	156	659	4,22
6	142	756	5,32	144	662	4,60
7	225	1251	5,56	182	1067	5,86
8	228	1067	4,68	212	1073	5,06
9	213	1121	5,26	184	1067	5,80
10	214	1070	5,00	202	956	4,73
\bar{X}	198,80	1065,70	5,39	165,80	923,60	5,64
σ	30,50	172,99	0,72	28,96	182,76	1,19
V, %	15,34	16,23	13,40	17,47	19,79	21,14
t_{cr}				2,48	1,79	0,57
p				<0,05	>0,05	>0,05

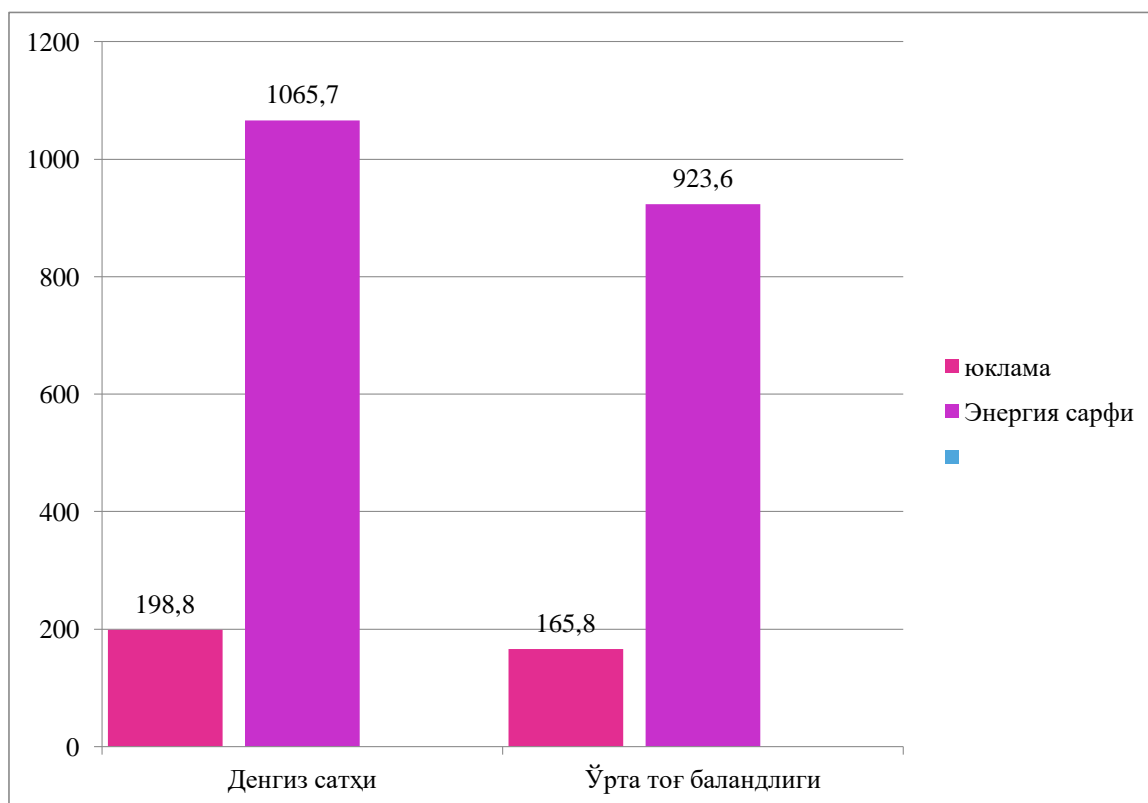

4-диаграмма. Ўрта тоғ баландлиги ва текислик шароитларида малакали аёл-боксчиларнинг бажарган юклама миқдори ва уни бажаришдаги энергия сарфларининг статистик характеристикалари.

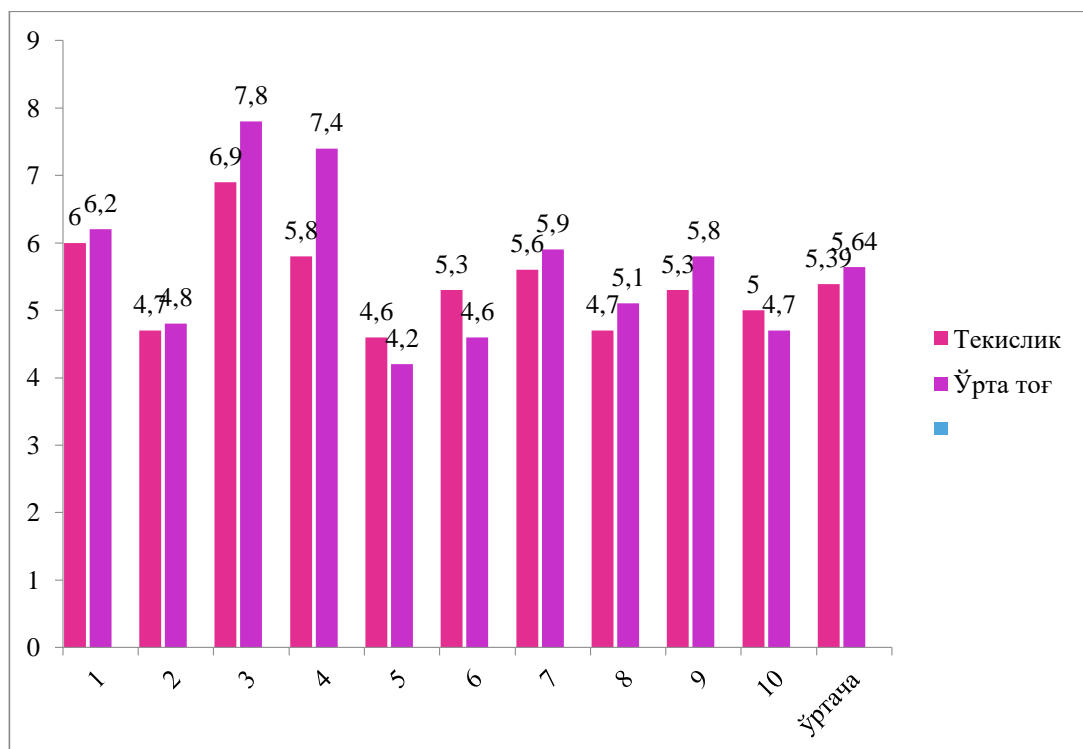

5-диаграмма. Ўрта тоғ баландлиги ва текислик шароитларида малакали аёл-боксчиларнинг самарадорлик коэффицентлари.

3-жадвал, 4- ва 5-диаграммадаги маълумотлар маҳоратли боксчи-қизларнинг текисликда бажарган юкламалари 162 ва 231 оралиғида тебранишини ва уларнинг ўртача арифметик қиймати 198,80 эканлигини аниқлаш имконини берди. Худди шу кўрсаткичнинг ўрта тоғ шароитидаги қийматлари 130 ва 212 оралиғида тебраниб, уларнинг ўртача арифметик қиймати 165,80 ни ташкил этди. Юкламалар ўртача арифметик қийматларининг фарқи улар ($t_{cr}=2,48$) $p<0,05$ аҳамиятлилиқ даражасида статистик ишончли эканлиги аниқланди.

Текисликда мос юкламаларни бажаришда спортчи-қизлар томонидан сарфланган энергия миқдорлари 756 ва 1251 оралиғида тебраниди ва уларнинг ўртача арифметик қиймати 1065,70 ни ташкил этди.

Ўрта тоғ шароитида боксчи қизлар томонидан юкламаларни бажаришга сарфланган энергия миқдори 659 ва 1073 кКал оралиғида тебранишини ва уларнинг ўртача арифметик қиймати 923,60 кКал эканлигини аниқланди.

Ўрта тоғ ва текислик шароитларида малакали боксчи қизлар юкламаларни бажариш сарфланган энергияларнинг ўртача арифметик қийматлари ўзаро бир-бирлари билан $p<0,05$ аҳамиятлилиқ даражасида ($t_{cr}=1,79$) статистик ишончсиз фарқни ташкил этди.

Спортчи қизларнинг текисликда ва ўрта тоғ шароитида юкламаларни бажариши учун килокалорияда ифодаланган энергетик сарфларини юклама миқдорига нисбати сифатида аниқланган самарадорлик коэффицентлари, уларнинг статистик характеристикалари солиштирилган. Бунда текисликда синовларда самарадорлик коэффицентининг қийматлари 4,58 ва 6,04 оралиғида тебраниб, уларнинг ўртача арифметик қиймати 5,39 га тенг бўлди. Ўрта тоғ шароитида эса энг кичик самарадорлик

коэффициенти 4,22 ва энг каттаси 7,78 га тенг бўлиб, уларнинг ўртача арифметик қиймати 5,64 га тенг бўлди. Мазкур коэффициентлар ўртача арифметик қийматлари фарқи ($t_{cr}=0,57$) $p>0,05$ статистик ишончсиз эканлиги аниқланди..

Шундай қилиб, текислик ва ўрта тоғ шароитида малакали аёл-спортчи синалувчиларнинг иштирокида ўтказилган педагогик тажриба давомида тадқиқ қилинган тренировка юкламалари зоналари вақтлари, юрак фаолияти кўрсаткичлари, юкламаларни бажаришида юракни максимал иш ҳолати кўрсаткичлари ва бажарган юклама миқдори, уни бажаришдаги энергия сарфларининг натижалари ва уларнинг статистик характеристикаларини таҳлили ўрта тоғ шароитида қўлланган махсус машқлар комплексининг самарадорлигини кўрсатди.

REFERENCES

1. Шукурова С. С., Алимова Д. А. Развитие тренировочных нагрузок высококвалифицированных боксеров в горных регионах //Молодой ученый. – 2020. – №. 4. – С. 454-456.
2. Халмухамедов Р. Д., Анашов В. Д., Алимова Д. А. Итоги выступления сборной команды Узбекистана по боксу на xxxii олимпийских играх в токио-2020 (ЯПОНИЯ) //Fan-Sportga. – 2021. – №. 6. – С. 5-7.
3. Шукурова С. С., Алимова Д. А. Некоторые биохимические исследования крови у гребцов в подготовительном и соревновательном периодах //Актуальные проблемы физической культуры и спорта. – 2019. – С. 294-298.
4. Шукурова С. С., Алимова Д. А. Влияние экологических факторов на работоспособность спортсменов //Молодой ученый. – 2019. – №. 5. – С. 301-303.
5. Kazakov R. T. et al. MULTIMEDIA SYSTEMS AND DISTANCE LEARNING TECHNIQUES IN SPORTS SOX //Modern Science and Research. – 2023. – Т. 2. – №. 9. – С. 99-105.
6. Kazakov R. T., Rasulov Q. Q. TRAINING IN INTERNATIONAL WRESTLING TECHNIQUES AND TACTICS //Modern Science and Research. – 2023. – Т. 2. – №. 9. – С. 180-186.
7. Yusupova N. R. SOCIO-GENDER ASPECTS OF MODERN WOMEN'S SPORTS //Modern Science and Research. – 2023. – Т. 2. – №. 9. – С. 118-124.
8. Kazakov R. T. THE MAIN PHYSICAL QUALITIES OF ATHLETES //Modern Science and Research. – 2023. – Т. 2. – №. 6. – С. 719-725.
9. Kazakov R. THE METHOD OF IMPROVING PHYSICAL AND SPECIAL PHYSICAL FITNESS INDICATORS OF SHORT-DISTANCE RUNNERS //Журнал иностранных языков и лингвистики. – 2023. – Т. 6. – №. 2.
10. Казоқов Р.Т., Абдиев Б.С., Джўрабаев А.М., Бўриев Б.Ў. Спортчилар тайёрлаш тизимини бошқарув асослари турлари. // "ОММАВИЙ СПОРТ ТАДБИРЛАРИНИ ТАШКИЛ ЭТИШ: МУАММОЛАР, ТЕНДЕНСИЯЛАР ВА ИСТИҚБОЛЛАР" ЎзДЖТСУ, 1, 530-538
11. Kazoqov R., Jo'raqo'ziev O., Eshpo'latov S. ҚИСҚА МАСОФАГА ЮГУРУВЧИ СПОРТЧИЛАРНИНГ МАШҒУЛОТ ДАВРЛАРИНИ ТУЗИЛИШИ //Modern Science and Research. – 2023. – Т. 2. – №. 4. – С. 5-11.
12. Qutlimurodov I. X., Kazoqov R. T., Vo'ronov A. B. FUTBOLDA INNOVATSION TEXNOLOGIYALARNI QO'LLASH //Академические исследования в современной науке. – 2023. – Т. 2. – №. 11. – С. 111-117.
13. Buriyev B. U., Qodirov R. R., Kazoqov R. T. Jismoniy tarbiya va sportda axborot kommunikatsiya texnologiyasining tuzilishi va tamoyillari //Ta'limda zamonaviy

- axborot texnologiyalaridan foydalanishning innovatsion usullari. – 2021. – Т. 5. – №. 5. – С. 555-559.
14. Р.Т Казоқов.,Талабаларга ахборот хавфсизлигини таъминлаш компонентлигини ривожлантиришнинг ҳуқуқий асослари.,Ўзбекистон давлат саънат ва маданият институти хабарлари 4 (12), 61-68
 15. Казоқов Р.Т.,Кейс стади технологияларидан фойдаланиб талабаларнинг масофавий таълим технологиялари асосида педагогик маҳоратини шакллантириш.,Замонавий футболни ривожлантириш тенденциялари:муаммо ва ечимлари 11 (1 ...
 16. Давурбаева М. Ж., Казоқов Р. Т., Мадаминов М. П. Интернет тармоқларида талаба ёшларнинг мустақил таълим олишдаги билим ва кўникмаларининг такомиллаштириш //SPORT MENEJMENTI VA MARKETINGI: MUAMMOLAR, TENDENSIYALAR VA ISTIQBOLLAR. – 2019. – Т. 1. – №. 5
 17. Казоқов Р. Т. Талабаларга ахборот хавфсизлигини таъминлаш компонентлигини ривожлантиришнинг ҳуқуқий асослари //Ўзбекистон давлат саънат ва маданият институти хабарлари. – 2019. – Т. 4. – №. 12. – С. 61-68.
 18. Р.Т Казоқов, Ш.Қ Бекназаров, Ибодов, А. И.Футболчиларнинг антропометрик ўлчамлари ва тезлик сифатлари орасидаги корреляциясини ўрганишда акт дан фойдаланиш.,Тиббиёт ва спорт 1 (10), 27-30.
 19. Казоқов, Р. Т., & Джўрабаев, А. М. Юлдашева К.А ЎЗБЕКИСТОНДА ЖИСМОНИЙ ТАРБИЯНИНГ РИВОЖЛАНИШИ. *SPORT MENEJMENTI VA MARKETINGI: MUAMMOLAR, TENDENSIYALAR VA ISTIQBOLLAR*, 1-237.
 20. Джўрабаев А. М., Казоқов Р. Т. Биомеханик таҳлиллар асосида энгил атлетикачиларнинг функционал тайёргарлигидаги корреляция алоқаларининг таҳлили //Yoshlarni qo ‘llab-quvvatlash va aholi salomatligini mustahkamlash yili” ga bag ‘ishlangan. – 2021. – Т. 4. – №. 4. – С. 198-208.
 21. Kazoqov R. T., Djurabaev A. M. Kredit modul tizimi nima //Ta’limni raqamlashtirish sharoitida pedagog kadrlarni qayta tayyorlash va malakasini oshirish. – 2021. – Т. 4. – №. 4. – С. 198-206.
 22. Казоқов Р. Т., Джўрабаев А. М. Юлдашева КА ЎЗБЕКИСТОНДА ЖИСМОНИЙ ТАРБИЯНИНГ РИВОЖЛАНИШИ //SPORT MENEJMENTI VA MARKETINGI: MUAMMOLAR, TENDENSIYALAR VA ISTIQBOLLAR. – С. 1,237-240.
 23. Казоқов Р. Т. и др. МАМЛАКАТИМИЗ ЯНАДА ЮКСАЛИШИДА БОЛАЛАР СПОРТИНИНГ ЎРНИ //Академические исследования в современной науке. – 2023. – Т. 2. – №. 9. – С. 5-11.
 24. Казоқов Р. Т. и др. ПЕДАГОГИКА ОЛИЙ ТАЪЛИМДА КЕЙС-СТАДИ ТАЪЛИМ ТЕХНОЛОГИЯСИ АСОСИДА ПЕДАГОГИК МАҲОРАТИНИ ШАКЛЛАНТИРИШ ЮЗАСИДАН ТАЖРИБА-СИНОВ ИШЛАРИНИНГ НАТИЖАЛАРИ //Академические исследования в современной науке. – 2023. – Т. 2. – №. 6. – С. 111-115.
 25. Казоқов Р. Т. Кейс стади технологияларидан фойдаланиб талабаларнинг масофавий таълим технологиялари асосида педагогик маҳоратини шакллантириш //Замонавий футболни ривожлантириш тенденциялари: муаммо ва ечимлари. – Т. 11. – №. 1.
 26. Казоқов, Р. Т., Джўрабаев, А. М., Бўриев, Б. Ў., & Ахматов, Ж. О. (2023). ПЕДАГОГИКА ОЛИЙ ТАЪЛИМДА КЕЙС-СТАДИ ТАЪЛИМ

- ТЕХНОЛОГИЯСИ АСОСИДА ПЕДАГОГИК МАҲОРАТИНИ ШАКЛЛАНТИРИШ ЮЗАСИДАН ТАЖРИБА-СИНОВ ИШЛАРИНИНГ НАТИЖАЛАРИ. *Академические исследования в современной науке*, 2(6), 111-
27. Казоқов Р. Т., Мирзабдиллаева А. И., Мирзабдиллаева Х. И. МАКТАБГАЧА ТАЪЛИМ МУАССАСАЛАРИДА ТАРБИЯВИЙ ТАДБИРЛАРДА МИЛЛИЙ-МАЪНАВИЙ ҚАДРИЯТЛАРДАН ФОЙДАЛАНИШ //Академические исследования в современной науке. – 2023. – Т. 2. – №. 8. – С. 29-34.
28. Казоқов Р. Т. и др. ПЕДАГОГИКА ОЛИЙ ТАЪЛИМДА КЕЙС-СТАДИ ТАЪЛИМ ТЕХНОЛОГИЯСИ АСОСИДА ПЕДАГОГИК МАҲОРАТИНИ ШАКЛЛАНТИРИШ ЮЗАСИДАН ТАЖРИБА-СИНОВ ИШЛАРИНИНГ НАТИЖАЛАРИ //Академические исследования в современной науке. – 2023. – Т. 2. – №. 6. – С. 111-115.
29. Kazoqov R. T., Djurabaev A. M. Kredit modul tizimi nima //Ta'limni raqamlashtirish sharoitida pedagog kadrlarni qayta tayyorlash va malakasini oshirish. – 2021. – Т. 4. – №. 4. – С. 198-206.
30. Давурбаева М. Ж., Казоқов Р. Т., Мадаминов М. П. ТАЛАБА ЁШЛАРНИНГ МУСТАҚИЛ ТАЪЛИМ ОЛИШДАГИ БИЛИМ ВА КЎНИКМАЛАРИНИНГ ТАКОМИЛЛАШТИРИШДА ИНТЕРНЕТ РЕСУРСЛАРИДАН ФОЙДАЛАНИШНИНГ АХАМИЯТИ //Академические исследования в современной науке. – 2023. – Т. 2. – №. 5. – С. 26-31.
31. Давурбаева М. Ж., Казоқов Р. Т., Мадаминов М. П. ТАЛАБА ЁШЛАРНИНГ МУСТАҚИЛ ТАЪЛИМ ОЛИШДАГИ БИЛИМ ВА КЎНИКМАЛАРИНИНГ ТАКОМИЛЛАШТИРИШДА ИНТЕРНЕТ РЕСУРСЛАРИДАН ФОЙДАЛАНИШНИНГ АХАМИЯТИ //Академические исследования в современной науке. – 2023. – Т. 2. – №. 5. – С. 26-31.
32. Давурбаева М.Ж.,Казоқов Р.Т., Мадаминов М.П.Ёшларнинг мустақил таълим олишдаги билим ва кўникмаларининг такомиллаштиришда интернет ресурсларидан фойдаланишнинг ахамияти//ACADEMIC RESEARCH IN MODERN SCIENCE. - 2023/2/14. – Т. 2. – №. 5. – С. 26-31.
33. Казоқов Р. Т., Жўрақўзиев О. О., Эшпўлатов С. С. СПОРТ МУАССАСАЛАРИДА ТАРБИЯВИЙ ТАДБИРЛАРДА МИЛЛИЙ-МАЪНАВИЙ ҚАДРИЯТЛАРДАН ФОЙДАЛАНИШ //Академические исследования в современной науке. – 2023. – Т. 2. – №. 13. – С. 238-248.
34. Казоқов Р.Т., Бўриев Б.Ў., Абдиев Б.Ш., Джўрабаев А.М., Туропов А.Р.КУРАШ МИЛЛИЙ СПОРТ ТУРИНИ РИВОЖЛАНТИРИШНИНГ АСОСИЙ ЙЎНАЛИШЛАРИ // МИЛЛИЙ КУРАШ ТУРЛАРИ ВА УЛАРНИНГ НАЗАРИЙ-АМАЛИЙ МУАММОЛАРИ. - 2023. – Т. 1. – №. 2. – С. 161-163.
35. Джўрабаев А. М., Казоқов Р. Т. Биомеханик таҳлиллар асосида энгил атлетикачиларнинг функционал тайёргарлигидаги корреляция алоқаларининг таҳлили //Yoshlarni qo 'llab-quvvatlash va aholi salomatligini mustahkamlash yili" ga bag 'ishlangan. – 2021. – Т. 4. – №. 4. – С. 198-208.
36. Казоқов Р. Т., Расулов А. Г., Бўронов А. Б. СПОРТ МАКТАБЛАРИ ЎҚУВ-МАШҒУЛОТ ГУРУҲЛАРИДА ЁШ ФУТБОЛЧИЛАРНИ ТАНЛОВ УСЛУБИЯТЛАРИНИ АСОСЛАШ //Академические исследования в современной науке. – 2023. – Т. 2. – №. 15. – С. 38-46.
37. Kazoqov R. T., Bo'ronov A. B. SPORTDAGI DOLZARB YANGILIKLAR //Академические исследования в современной науке. – 2023. – Т. 2. – №. 15. – С. 47-56.

38. Kazoqov R. T., Pirnazarov S. A., Shamsiddinov S. X. STUDENTS LEARN TO ORGANIZE PROFESSIONAL PHYSICAL TRAINING AND CONTROL PHYSICAL DEVELOPMENT //Modern Science and Research. – 2023. – T. 2. – №. 6. – C. 1195-1202.
39. Eshpo'latov S. S. METHODS AND PRINCIPLES OF IMPROVING TECHNICAL AND TACTICAL SKILLS AND PHYSICAL TRAINING OF YOUNG VOLLEYBALL PLAYERS //Modern Science and Research. – 2023. – T. 2. – №. 6. – C. 1296-1302.
40. Kazoqov R. T., Eshpo'latov S. S. YOUNG VOLLEYBALL PLAYERS ARE THE PROCESSES OF ORGANIZING TRAINING SESSIONS //Modern Science and Research. – 2023. – T. 2. – №. 6. – C. 1303-1310.
41. Pirmatov O. Z., Kazakov R. T. ROLE AND PLACE OF SPORTS AND ACTIVE GAMES IN THE GENERAL STRUCTURE OF EDUCATIONAL AND PRODUCTION PRACTICE //Modern Science and Research. – 2023. – T. 2. – №. 9. – C. 125-131.
42. Kazakov R. T., Rasulov Q. Q. TRAINING IN INTERNATIONAL WRESTLING TECHNIQUES AND TACTICS //Modern Science and Research. – 2023. – T. 2. – №. 9. – C. 180-186.
43. Kazoqov R., Akmuradov M. THE IMPORTANCE OF WORKING MEMORY IN MASTERING JUDO SPORTS TECHNIQUES IN ADOLESCENT ATHLETES //Modern Science and Research. – 2023. – T. 2. – №. 10. – C. 489-494.
44. Kazoqov, R., & Akmuradov, M. (2023). PSYCHOLOGICAL FOUNDATIONS OF JUDO. *Modern Science and Research*, 2(10), 481–488.
45. Kazoqov R. T., Umaraliyeva F. T. DRAW A KINESICYCLOGRAM OF SHORT-DISTANCE RUNNING AND BUILD A TIMELINE //Modern Science and Research. – 2023. – T. 2. – №. 10. – C. 1201-1208.
46. Kazoqov R. T. et al. IMPROVEMENT OF TECHNICAL TRAINING OF SHORT-DISTANCE ATHLETES //Modern Science and Research. – 2023. – T. 2. – №. 10. – C. 1077-1084.
47. Kazoqov R. T. et al. STARTING TECHNIQUE IN SHORT DISTANCE RUNNING //Modern Science and Research. – 2023. – T. 2. – №. 10. – C. 1070-1076.

O‘ZBEKISTONDANDA TADBIRKORLIK FAOLIYATINING HUQUQIY KAFOLATLARI

Usmonova Odina Habibovna

Farg‘ona viloyati yuridik texnikumi o‘qituvchisi, 3-darajali yurist

E-pochta: odinahonusmonova47@gmail.com

<https://doi.org/10.5281/zenodo.10119220>

Annotatsiya. Mazkur maqolada O‘zbekistondanda tadbirkorlik faoliyatining huquqiy kafolatlari keng yoritib berilgan.

Kalit so‘zlar: tadbirkorlik, iqtisodiyot, halol raqobat, bozor munosabatlari, iste‘molchilarning huquqlari, mulk shakllari.

LEGAL GUARANTEES OF ENTREPRENEURIAL ACTIVITY IN UZBEKISTAN

Abstract. In this article, the legal guarantees of entrepreneurial activity in Uzbekistan are widely covered.

Key words: entrepreneurship, economy, honest competition, market relations, consumer rights, forms of ownership.

ПРАВОВЫЕ ГАРАНТИИ ПРЕДПРИНИМАТЕЛЬСКОЙ ДЕЯТЕЛЬНОСТИ В УЗБЕКИСТАНЕ

Аннотация. В данной статье широко освещаются правовые гарантии предпринимательской деятельности в Узбекистане.

Ключевые слова: предпринимательство, экономика, честная конкуренция, рыночные отношения, права потребителей, формы собственности.

O‘zbekiston Respublikasi Konstitutsiyasining 65-moddasiga ko‘ra «Fuqarolar farovonligini oshirishga qaratilgan O‘zbekiston iqtisodiyotining negizini xilma-xil shakllardagi mulk tashkil etadi. Davlat bozor munosabatlarini rivojlantirish va halol raqobat uchun shart-sharoitlar yaratadi, iste‘molchilarning huquqlari ustuvorligini hisobga olgan holda iqtisodiy faoliyat, tadbirkorlik va mehnat qilish erkinligini kafolatlaydi.

O‘zbekiston Respublikasida barcha mulk shakllarining teng huquqliligi va huquqiy jihatdan himoya qilinishi ta‘minlanadi.

Xususiy mulk daxlsizdir. Mulkdor o‘z mol-mulkidan qonunda nazarda tutilgan hollardan va tartibdan tashqari hamda sudning qaroriga asoslanmagan holda mahrum etilishi mumkin emas.».

Bu norma har bir fuqaroning mulkdor bo‘lishi va tadbirkorlik faoliyati bilan shug‘ullanish huquqini kafolatlaydi.

Yuqoridagi konstitutsiyaviy norma O‘zbekiston Respublikasining 2012-yil 2-maydagi «Tadbirkorlik faoliyati erkinligining kafolatlari to‘g‘risida»gi (yangi tahriri) Qonun bilan ham belgilangan bo‘lib, ushbu qonunning asosiy vazifalari fuqarolarning tadbirkorlik faoliyatida erkin ishtirok etishi va manfaatdorligi uchun kafolatlar hamda sharoitlar yaratishdan, ularning ishchanlik faolligini oshirishdan, shuningdek tadbirkordik faoliyati subyektlarining huquqlari va qonuniy manfaatlarini himoya qilishdan iborat.

Qonunning 3-moddasida tadbirkorlik tushunchasiga ta‘rif berilgan bo‘lib, unga ko‘ra tadbirkorlik faoliyati (tadbirkorlik) — tadbirkorlik faoliyati (tadbirkorlik) tadbirkorlik faoliyati

subyektlari tomonidan qonunchilikka muvofiq amalga oshiriladigan, o‘zi tavakkal qilib va o‘z mulkiy javobgarligi ostida daromad (foyda) olishga qaratilgan tashabbuskorlik faoliyatidir.

Ushbu qonunda tadbirkorlik faoliyati subyektlarining huquqlari alohida belgilangan bo‘lib, ular quyidagi huquqlarga ega:

- qonunchilikda taqiqlanmagan har qanday faoliyatni amalga oshirishga;
- yuridik shaxs bo‘lgan boshqa tadbirkorlik subyektlarining muassislari (ishtirokchilari) bo‘lishga;
- mulk huquqi asosida o‘ziga tegishli bo‘lgan mol-mulkka egalik qilishga, undan foydalanish va uni tasarruf etishga;
- o‘z faoliyati yo‘nalishlarini, tovarlar (ishlar, xizmatlar) yetkazib beruvchilarni va o‘z tovarlarining (ishlarining, xizmatlarining) iste‘molchilarini mustaqil ravishda tanlashga;
- tadbirkorlikdan cheklanmagan miqdorda daromad (foyda) olishga, bundan tovarlar (ishlar, xizmatlar) bozorida ustun mavqeni egallab turgan tadbirkorlik faoliyati subyektlari mustasno;
- o‘z tovarlarini (ishlarini, xizmatlarini), ishlab chiqarish chiqindilarini bozor konyunkturasidan kelib chiqib, mustaqil ravishda belgilanadigan narxlar va tariflar bo‘yicha yoki shartnoma asosida realizatsiya qilishga, qonunchilikda nazarda tutilgan hollar bundan mustasno;
- barcha ishlab chiqarish xarajatlarining o‘rni qoplanib, soliqlar va boshqa majburiy to‘lovlar to‘langanidan keyin qolgan daromadni (foydani) erkin tasarruf etishga, sud tartibidagi majburiy undiruv hollari bundan mustasno;
- kreditlar olishga, boshqa yuridik va jismoniy shaxslarning pul mablag‘larini hamda o‘zga mol-mulkini shartnoma shartlari asosida jalb etishga, shu jumladan binolarni, inshootlarni, uskunalarni va o‘zga mol-mulkni olishga va (yoki) tekin, ijaraga (lizingga) olishga hamda ularni tadbirkorlik faoliyatini amalga oshirishga yo‘naltirishga;
- tashqi iqtisodiy faoliyatni amalga oshirishga haqli.

Tadbirkorlik faoliyati subyektlari qonunchilikka muvofiq boshqa huquqlarga ham ega bo‘lishi mumkin.

Shuningdek, ushbu qonunda “Tadbirkorlik faoliyati subyekti huquqlarining ustuvorligi” prinsipi kafolatlangan bo‘lib, unga ko‘ra tadbirkorlik faoliyati subyektlarining davlat organlari, shu jumladan huquqni muhofaza qiluvchi va nazorat qiluvchi organlar, shuningdek banklar bilan o‘zaro munosabatlarida tadbirkorlik faoliyati subyekti huquqlarining ustuvorligi prinsipi amal qilib, unga muvofiq qonunchilikda tadbirkorlik faoliyatini amalga oshirish bilan bog‘liq holda yuzaga keladigan barcha bartaraf etib bo‘lmaydigan ziddiyatlar va noaniqliklar tadbirkorlik faoliyati subyektlarining foydasiga talqin etiladi. Bu qonunda ham tadbirkorlik faoliyati davlat tomonidan kafolatlangan bo‘lib, 18-moddasida tadbirkorlik faoliyati erkinligining konstitutsiyaviy kafolatlari, ya‘ni, davlat iqtisodiy faoliyat, tadbirkorlik erkinligini, barcha mulk shakllarining teng huquqliligini va huquqiy jihatdan bab-baravar muhofaza qilishini kafolatlashi, xususiy mulk boshqa mulk shakllari kabi daxlsiz va davlat himoyasida ekanligi, mulkdor mulkiga o‘z xohishicha egalik qilishi, undan foydalanishi va uni tasarruf etishi, tadbirkorlarga o‘z huquq va erkinliklarini sud orqali himoya qilish, davlat organlari, jamoat birlashmalarining g‘ayriqonuniy qarorlari, ularning mansabdor shaxslarining harakatlari (harakatsizligi) ustidan sudga shikoyat qilish huquqi kafolatlanishi hamda tadbirkorlik faoliyati subyektlari qonun hujjatlari bilan taqiqlanmagan va

ta'sis hujjatlarida ko'rsatilmagan har qanday faoliyat turi bilan qonun hujjatlarida belgalangan tartibda shug'ullanishlari mumkinligi ko'rsatilgan. Xususan, ushbu qonunda tadbirkorlik faoliyati subyektlari huquqlarining quyidagi kafolatlari alohida belgilangan:

- Tadbirkorlik faoliyati subyektlari uchun noqulay bo'lgan qonunchilikdagi o'zgartishlardan kafolatlar;
- Tadbirkorlik subyektlarining qonunchilikda man etilmagan har qanday faoliyatni amalga oshirish erkinligi kafolatlari;
- Tadbirkorlik subyektlarining o'z tovarlari (ishlari, xizmatlari) va daromadlarini (foydasini) tasarruf etish erkinligi kafolatlari;
- Pul mablag'larini tasarruf etish kafolatlari;
- Tadbirkorlik faoliyati subyektlarining tashqi iqtisodiy faoliyat erkinligi kafolatlari;
- Tadbirkorlik faoliyati subyektlarining mulk huquqi va boshqa ashyoviy huquqlari kafolatlari;
- Fermer xo'jaliklari tomonidan yer uchastkalaridan foydalanish huquqi kafolatlari;
- Dehqon xo'jaliklari tomonidan yer uchastkalaridan foydalanish huquqi kafolatlari;
- Tadbirkorlik subyektlarining qimmatli qog'ozlar bozoriga, xomashyo, tovarlar va xizmatlar bozorlariga erkin kirish kafolatlari;
- Fermer va dehqon xo'jaliklarining moddiy-texnika resurslaridan, urug'lik materiallardan, ko'chatlardan va zotdor chorvadan erkin foydalanish kafolatlari;
- Fermer va dehqon xo'jaliklarining suv iste'molini amalga oshirish kafolatlari;
- Tadbirkorlik subyektlarining kredit resurslaridan foydalanish kafolatlari;
- Tadbirkorlik subyektlarining axborotdan foydalanish kafolatlari;
- Tadbirkorlik faoliyati subyektlariga berilgan imtiyozlar va preferensiyalarni qo'llashning kafolatlari;
- Tadbirkorlik faoliyati subyektlarining murojaatlarini ko'rib chiqish kafolatlari;
- Tadbirkorlik faoliyati subyektlari mol-mulki natsionalizatsiya, musodara va rekvizitsiya qilinmasligining kafolatlari;
- Firma nomidan, tovar belgisidan (xizmat ko'rsatish belgisidan) foydalanish kafolatlari;
- Tadbirkorlik faoliyatiga aralashmaslik kafolatlari.

Yuqoridagi kafolatlardan kelib chiqqan holda tadbirkorlar manfaatini himoya qilish, tadbirkorlik faoliyatini rivojlantirish va bu bo'yicha mansabdor shaxslarning ma'suliyatini oshirish maqsadida ba'zi rivojlanayotgan davlatlar singari amaldagi jinoyat kodeksiga qonuniy tadbirkorlik faoliyati olib borishga to'sqinlik qilish deb nomlangan yangi moddaning kiritilishi bu sohadagi katta qadam bo'di.

Xulosa qilib shuni aytish mumkinki, amaldagi jinoyat qonunchiligiga bu yangi moddaning kiritilishi tadbirkorlarning qonuniy huquq va manfaatlarini himoya qilishga va tadbirkorlikning rivojlanishiga yaqindan yordam beradi.

REFERENCES

1. O'zbekiston Respublikasi Konstitutsiyasi. 1992 y.
2. O'zbekiston Respublikasining "Tadbirkorlik faoliyatini erkinligining kafolatlari to'g'risida"gi (yangi tahriri) Qonuni. 2012 y.
3. <https://lex.uz/>

MA'NAVY BARKAMOL AVLODNI TARBİYALASHDA MAHALLANING O'RNI

Sadullayev Umidjon Shokir o'g'li

Osiyo xalqaro universiteti, Tarix va filologiya kafedrası o'qituvchisi.

sadullayevumidjonshokirugli@oxu.uz

<https://doi.org/10.5281/zenodo.10121884>

Annotatsiya. Yangi O'zbekistonda yosh avlodni tarbiyalash, ma'naviy jihatdan yetuk barkamol avlodni voyaga yetkazish jamiyat oldida turgan dolzarb masalalardan biri hisoblanadi.

Hozirgi globallashuv davrida yoshlar orasida turli xil salbiy illatlar keng tarqalayotgan bir davrda bu masala kun tartibidagi eng dolzarb masalalardan biri bo'lib turibdi. Bevosita bu yo'nalishlardagi ishlarda mahalla institutining roli beqiyos va ajralmasdir.

/Kalit so'zlar: yoshlar, mahalla, tarbiya, yoshlar siyosati.

THE ROLE OF THE NEIGHBORHOOD IN RAISING A SPIRITUALLY MATURE GENERATION

Abstract. Educating the young generation in the new Uzbekistan, raising a spiritually mature generation to adulthood is one of the urgent issues facing the society. In the current era of globalization, when various negative diseases are spreading among young people, this issue is one of the most pressing issues on the agenda. The role of the neighborhood institute is incomparable and indispensable in the work in these directions.

Key words: youth, neighborhood, education, youth policy.

РОЛЬ СОСЕДСТВА В ВОСПИТАНИИ ДУХОВНО ЗРЕЛОГО ПОКОЛЕНИЯ

Аннотация. Воспитание молодого поколения в новом Узбекистане, воспитание духовно зрелого поколения до взрослой жизни – одна из актуальных задач, стоящих перед обществом. В нынешнюю эпоху глобализации, когда среди молодежи распространяются различные негативные заболевания, этот вопрос является одним из самых актуальных на повестке дня. Роль института соседства бесподобна и незаменима в работе в этих направлениях.

Ключевые слова: молодежь, соседство, образование, молодежная политика.

Qadimdam mahalla tarbiya o'chog'i, urf-odat va an'analarni keyingi avlodga yetkazib beradigan ko'prik vazifasini bajargan. "Mamlakatimiz aholisining qariyb yarmini tashkil etadigan yoshlar bilan ishlash masalasi, bundan buyon ham eng asosiy vazifalarimizdan biri bo'lib qoladi¹¹⁵". Inson uchun jamoaning fikri muhim bo'lib kelgan. Inson yon atrofdagilarining fikriga quloq solgan, jamoaning nazorat qiluvchi roliga bo'ysungan.

O'zbekiston Respublikasining 2016-yil 14-sentyabrdagi "Yoshlarga oid davlat siyosati to'g'risida"gi Qonuni, O'zbekiston Respublikasi Prezidentining 2017-yil 7-fevraldagi PF-4947-sonli "O'zbekiston Respublikasini yanada rivojlantirish bo'yicha Harakatlar strategiyasi to'g'risida", 2017-yil 5-iyuldagi PF-5106-sonli "Yoshlarga oid davlat siyosati samaradorligini oshirish va O'zbekiston Yoshlar Ittifoqi faoliyatini qo'llab-quvvatlash to'g'risida", 2018-yil 27-iyundagi PF-5466-sonli "Yoshlar kelajagimiz" davlat dasturi to'g'risida", 2018-yil 25-

¹¹⁵ Ўзбекистон Республикаси Президенти Шавкат Мирзиёевнинг Олий Мажлисга Мурожаатномаси // Халқ сўзи. 2018 йил 29 декабрь.

sentabrda PF-5545-sonli “O‘zbekiston Respublikasi Vazirlar Mahkamasi huzuridagi mutaxassislarni xorijda tayyorlash va vatandoshlar bilan muloqot qilish bo‘yicha «El-yurt umidi» jamg‘armasi faoliyatini tashkil etish to‘g‘risida”gi farmonlari mamlaktimizda yoshlarga berilayotgan e‘tiborning huquqiy asoslari bo‘lib xizmat qiladi¹¹⁶.

Germaniyalik siyosatshunos Artur Faynberg “Mahalla-inson huquqlarini himoya qilgan holda yoshlarni tarbiyalashga, ularni kamol toptirishga ko‘mak beruvchi jamiyat instituti” -deb ta’kidlaganda naqadar haq edi. Mahalla institut ijtimoiy ko‘lamiga ko‘ra noyob tuzilmadir. Bu jahon tajribasida juda kam uchraydigan, amalda o‘zini oqlaydigan va faqat bugungi kunda O‘zbekiston ijtimoiy hayotida mavjud bo‘lgan hamda jahon katta qiziqish bilan qarayotgan institutdir. Shu sababli ham bugungi kunga kelib bu noyob ijtimoiy tuzilma Birlashgan Millatlar Tashkiloti va uning ixtisoslashtirilgan tuzilmalari, xalqaro tashkilotlar, ilmiy tadqiqot institutlari, xalqaro ekspertlar tomonidan keng ko‘lamda tadqiq qilinmoqda. Bugungi globallashuv jarayonida yoshlar tarbiyasi har qachongidan ham dolzarb ahamiyat kasb etmoqda. Yoshlar ma’naviyatiga, ichki olamiga terrorchilik, ekstrimizm, kiber jinoyatlar salbiy ta’sir ko‘rsatayotgan bir davrda mahallaning tarbiyalovchi funksiyasi muhim hisoblandi. Bu institut barkamol avlodni tarbiyalashda tayanch markaz vazifasini o‘tamoqda.

O‘zbekiston Respublikasi Prezidenti SH.Mirziyoyev 2017-yil 19-sentabrda BMT Bosh assambleyasida nutq so‘zlab “...yoshlarning ong-tafakkurini ma’rifat asosida shakllantirish va tarbiyalash eng muhim vazifadir. Ekstremistik faoliyat va zo‘ravonlik bilan bo‘g‘liq jinoyatlarning aksariyati 30 yoshga yetmagan yoshlar tomonidan sodir etilmoqda. Mamlakatimi aholisining 60 foizdan ortig‘ini yoshlar tashkil etishini inobatga olsak, yurtimizda olib borilayotgan islohotlar yoshlar uchun naqadar daxldor ekanligini anglaymiz. Har bir davlatning ertangi kuni, kelajagi, albatta, yoshlar qo‘lidadir. Shuni inobatga olib, har bir mamlakatning oldiga qo‘ygan vazifalaridan eng kattasi bu-ma’naviy barkamol avlodni voyaga yetkazish hisoblandi. Bunday yukasak, mas’uliyatli vazifani amalga oshirishda an’analar beshigi hisoblangan mahallaning o‘rni beqiyos, albatta. Jamiyatning faol ijtimoiy qatlami sifatida yoshlar turmush tarzi strukturasi – ularning kundalik faoliyati, an’anaviy mashg‘ulotlari va qiziqishlari, oilaviy munosabatlarning sub’yekti sifatidagi vazifalari, bo‘sh vaqtga munosabati va undan foydalanish madaniyati, milliy va umuminsoniy qadriyatlar tizimidagi o‘rni, etnomadaniy jarayonlarning ishtirokchisi sifatida modernizasiyalashuv sharoitidagi transformasiyalarga, globallashuv jarayonida jamiyatga ijtimoiy moslashuviga oid munosabatlar tizimi tashkil etadi. Yosh kategoriyalari tasnifi dunyo mamlakatlarida turlicha bo‘lib, jumladan, AQSHda 14–29 yoshli fuqarolar, Germaniyada 14–27 yoshli ijtimoiy qatlam, aksariyat Yevropa mamlakatlarida 15–29 yoshlardagi aholi, Buyuk Britaniya va Niderlandiyada alohida guruhga ajratilmasada, 25 yoshgacha bo‘lganlar, Ispaniya, Rossiyada esa 14–30 yoshgacha bo‘lgan demografik guruh a’zolari yoshlar ijtimoiy qatlamini tashkil etadi. “Yoshlarga oid davlat siyosati to‘g‘risida”gi O‘zbekiston Respublikasi Qonunining 3-moddasida “yoshlar (yosh fuqarolar) – o‘n to‘rt yoshga to‘lgan va o‘ttiz yoshdan oshmagan shaxslar” tarzida qayd qilingan Yangi O‘zbekistonda mahalla boshqaruvida yoshlar bilan ishlashning o‘ziga xos tizimi yaratilmoqda, unga ko‘ra yoshlar to‘g‘risidagi ma’lumotlar “Yoshlar daftari”, “Yoshlar portal” elektron platformalariga kiritilib, ular bilan samarali ishlash tashkil

¹¹⁶ Xaqnazarov.X.D. O‘zbekiston yoshlarining kundalik turmush tarzi:Tarix fanlari bo'yicha falsafa doktori (PhD)disseratsiyasi Avtoreferati.T.,2019

etilgan. Ma'lumotlarga qaraganda maktabni bitirib, uyda ishsiz qolayotgan yoshlar orasida ayollar salmog'i ancha yuqori 51 foizni tashkil etadi. 18 yoshga yetgan dan keyin ushbu k'rsatkich yanada yuqorilab 71 foizga yetmoqda¹. Joriy 2023-yilda Buxoro viloyatida 534 ta maktablarda 21 ming 944 ta yosh maktabni tugatib, katta yo'lga qadam qo'ymoqda. Bu yoshlar bilan manzilli ishlash yoshlar yetakchisi zimmasida bo'ladi. Yoshlar bo'sh vaqt deganda ishdan (mehnat faoliyatidan) tashqari vaqtini (34,1 %), dam olish vaqtini (19,1 %), o'qishdan ortgan vaqtini (17,3 %), uy ishlaridan ortgan vaqtini (16,4 %), bekorchilik vaqtini (7,3 %) va faqatgina 11,8 % i biror ishni bajarish uchun oldindan rejalashtirilgan vaqtini tushunadi. Demak, yoshlar orasida kundalik hayotni rejalashtirishda qator tushunmovchiliklar mavjudki, bu holat ular orasida vaqtini to'g'ri taqsimlash rejasi mavjud bo'lmagani bois, aksariyat holatlarda mazkur vaqtdan hech qanday samaraga erishilmasligi bilan tugaydi. Bunda mehnat faoliyatida ham ko'pincha ijro intizomiga rioya qilmaslik ham taqsimotdagi boshqa vazifalarning umuman rejalashtirilmay qolishi va amalga oshirilmasligiga olib keladi. Statistik ma'lumotlarga qaraganda, sotsiologlar tomonidan XX asr oxirlarida yoshlarning bo'sh vaqtdan samarali foydalanishning 500 dan ortiq turi hisoblab chiqilgan. Yoshlarning aksariyati bo'sh vaqtini uyda (79,4), ma'lum bir qismi esa uydan tashqarida (20,6 %) o'tkazadi. Tadqiqot natijalariga ko'ra, yoshlarning 74,4 % i bo'sh vaqtida bajaradigan ishlarni oldindan rejalashtiradi, 25,6 % i esa vaziyat va sharoitga qarab yo'l tutar ekan. Yoshlar bo'sh vaqtlarini kitob o'qishga (25,5 %), yosh oilalarda esa farzand tarbiyasi bilan shug'ullanishga (20,5 %), do'st va yaqinlar bilan o'tkazishga (18,6 %), shuningdek, ko'pchilik yoshlar o'z bo'sh vaqtini Internet tarmoqlarida (18,2 %) o'tkazsa, ayrimlari televizor ko'rish yoki radio tinglash (17,7 %) uchun sarflaydi¹. Aslida, bo'sh vaqtga munosabat va uni o'tkazish yuqoridagilar bilan bog'liq bo'lmasdan, yoshlar, shu jumladan, kattalar orasida ham berilgan javoblarning ko'pchiligidagi mashg'ulotlarni ular asosiy vaqtlarida ham amalga oshiradilar.

Xulosa sifatida shuni ta'kidlash joizki, dunyo bo'ylab globallashuv va axbarot texnologiyalarining rivojlanishi natijasida turli etnik jamoalar orasida o'zaro begonalashish hamda individualizmning kuchayishi holatlari kuzatilmoqda. Bu jarayonlar mahalla bilan bog'liq urf-odat va an'analarga o'z ta'sirini o'tkazmay qolmaydi. Xalqimizning tarix sinovlaridan o'tgan bayramlari marosimlari, urf-odatlari xalqimizning milliy xususiyatlari, qadriyatga aylangan xalqchilik ruhi bilan sug'orilgan jihatlarini, halollik, poklik, mehnatsevarlik xislatlarini namoyon etadi. Mahalla yosh avlod ma'nun barkamol qilib tarbiyalashda muhim rol o'ynaydi. Bunda yoshlar yetakchisi lavozimi mahallaning yoshlar qatlami bilan ishlaydi. Kam

ta'minlangan, nogironligi bor, ijtimoiy himoya muhtoj yoshlarga yordam ko'rsatadi. Iste'dodli yoshlarni aniqlab, ularning rivojlanishi uchun sharoit yaratadi. Yoshlar yetakchisi chinakam ma'noda yoshlarning tayanchi va suyanchiga aylanmoqda.

¹ <https://yuz.uz/uz/news/mahalladagi-yoshlar-etakchisi-hududlardagi-ogil-qizlarning-muammosini-hal-etishda-koprik-vazifasini-otaydi>

¹ ХАКНАЗАРОВ ХУДОЙБЕРДИ ДИЛМУРОДОВИЧ ЎЗБЕКИСТОН ЁШЛАРИНИНГ КУНДАЛИК ТУРМУШ ТАРЗИИ /Тарих фанлари бўйича фалсафа доктори (PhD) диссертацияси АВТОРЕФЕРАТИ Тошкент – 2019

REFERENCES

1. Xaqnazarov.X.D. O'zbekiston yoshlarining kundalik turmush tarzi:Tarix fanlari bo'yicha falsafa doktori (PhD)dissertatsiyasi Avtoreferati.T.,2019
2. Sadullayev, U. (2023). THE ROLE OF WOMEN IN NEIGHBORHOOD MANAGEMENT IN UZBEKISTAN. *Modern Science and Research*, 2(9), 132-135.
3. Shokir o'gli, U. S. (2023). MILLIY QADRIYATLARIMIZ ASROVCHISI. *Journal of new century innovations*, 35(1), 79-80.
4. Sadullayev, U. (2023). THE ROLE OF THE NEIGHBORHOOD IN THE SOCIAL DEVELOPMENT OF SOCIETY. *Modern Science and Research*, 2(10), 755-757.
5. Shokir O'g'li, S. U. (2023). THE IMPORTANCE OF THE MAHALLA SYSTEM'S REFORMATIONS IN NEW UZBEKISTAN. *International Journal Of History And Political Sciences*, 3(10), 25-30.
6. Sadullayev, U. (2023). O'zbekistonda xotin-qizlarga berilayotgan e'tibor: mahalla boshqaruvida xotin-qizlarning roli. In *Oriental Conferences* (Vol. 1, No. 1, pp. 551-556). OOO «SupportScience».
7. Shokir o'g'li, S. U. (2023). MAHALLANING JAMIYAT IJTIMOIIY TARAQQIYOTIDAGI O'RNI. *Научный Фокус*, 1(6), 369-371.
8. Orifjonovich, O. A. (2023). COGNITIVE-DISCURSIVE APPROACH TO THE ANALYSIS OF FILM DISCOURSE. *International Journal Of Literature And Languages*, 3(10), 25-31.
9. Orifjonovich, O. A. (2023). KINODISKURS LINGVISTIK SISTEMANING BIR QISMI SIFATIDA. *O'ZBEKISTONDA FANLARARO INNOVATSIYALAR VA ILMIY TADQIQOTLAR JURNALI*, 2(23), 208-211.
10. Sulaymonovna, Q. N., & Orifjonovich, O. A. (2023, May). XOLID HUSAYNIYNING ASARLARI TARJIMALARIDA KONSEPTUAL METAFORALAR TALQINI VA TAHLILI. In *Integration Conference on Integration of Pragmalinguistics, Functional Translation Studies and Language Teaching Processes* (pp. 147-150).
11. Ollomurodov, A. (2023). MULTIDISCIPLINARY AND INTERDISCIPLINARY STUDY OF METAPHOR. *Modern Science and Research*, 2(9), 136-139.
12. Orifjonovich, O. A. (2023). METAFORANING KO'P TARMOQLI VA FANLARARO O'RGANILISHI.
13. Sulaymonovna, Q. N., Tashpulatovna, K. M., & Orifjonovich, O. A. (2023). COGNITIVE AND LINGUOCULTURAL CHARACTERISTICS OF METAPHORS. *Finland International Scientific Journal of Education, Social Science & Humanities*, 11(3), 849-854.
14. Vahobovna, S. G. (2021). Khoja Abdulkhaliq Ghijduvani And Its Method. *European Journal of Humanities and Educational Advancements*, 2(10), 39-40.
15. OXUNJONOVICH, Q. Z. (2022). CHANGES OF LYULI IDENTITY. *International Journal of Philosophical Studies and Social Sciences*, 2(3), 74-83.

16. Okhunjonovich, K. Z. (2023). THE EDUCATIONAL VALUE OF NATIONAL CUSTOMS AND TRADITIONS IN THE ERA OF GLOBALIZATION. *American Journal of Interdisciplinary Research and Development*, 18, 64-66.
17. Muxamedovna, G. M. (2023). INNOVATION TALIM-BUYUK KELAJAK POYDEVORI. *World scientific research journal*, 17(1), 74-76.
18. Muxamedovna, G. M. (2023). UCHINCHI RENESANS DAVRIDA AJDODLARIMIZ MEROSINI ORGANISH ORQALI INTEGRATION TA'LIMNI YANADA TAKOMILLASHTIRISH TAMOYILLARI. *ОБРАЗОВАНИЕ НАУКА И ИННОВАЦИОННЫЕ ИДЕИ В МИРЕ*, 22(1), 35-38.
19. Muxamedovna, G. M. (2023). KREATIV YONDASHUV ASOSIDA DIDAKTIK MATERIALLAR YARATISH MEKANIZMLARI. *ОБРАЗОВАНИЕ НАУКА И ИННОВАЦИОННЫЕ ИДЕИ В МИРЕ*, 21(3), 12-14.
20. Gulamova, D. I. (2022). USE OF CREATIVE TASKS IN TEACHING THE NATIVE LANGUAGE AT SCHOOL. *Galaxy International Interdisciplinary Research Journal*, 10(2), 841-846.
21. Gulamova, D. (2023). USE OF CREATIVE TASKS IN TEACHING THE NATIVE LANGUAGE AT SCHOOL. *Modern Science and Research*, 2(7), 322-327.
22. Okhunjonovich, K. Z. (2023). THE EDUCATIONAL VALUE OF NATIONAL CUSTOMS AND TRADITIONS IN THE ERA OF GLOBALIZATION. *American Journal of Interdisciplinary Research and Development*, 18, 64-66.
23. Zayniddinova, T. N. (2021). The Image of the Eastern Ruler in the Works of Christopher Marlowe. *Central Asian Journal Of Social Sciences And History*, 2(10), 10-14.
24. Zayniddinova, T. N. (2022). The Problem of "A Strong Personality" in Shakespeare's Dramas: Richard III and Macbeth. *Middle European Scientific Bulletin*, 20, 7-10.
25. Zayniddinova, T. N. (2022). Lyrical Dialogue in Shakespeare's Poems as a Reflection of Renaissance Anthropocentrism and a Strong Personality. *Middle European Scientific Bulletin*, 21, 120-125.
26. Ismatovna, I. L. Goals and Techniques for Teaching Grammar. *International Journal of Scientific Research and Modern Education*, 4(2), 33-34.
27. Ismatovna, I. L. (2021). HUMOUR IN THE UPBRINGING AND EDUCATION OF THE MODERN TEENAGER. *Academicia Globe: Inderscience Research*, 2 (6), 98-101.
28. Ismatovna, I. L. (2017). Some peculiarities of using video in teaching ESL. *Достижения науки и образования*, (5 (18)), 67-68.
29. Utkirovna, B. S. (2023). Characteristics of the Works of Charles Dickens. *European Science Methodical Journal*, 1(3), 24-28.
30. Utkerovna, B. S. (2023). SHUM BOLA ASARINING TARJIMASIDA TARJIMON MAHORATI. *DENMARK" THEORETICAL AND PRACTICAL FOUNDATIONS OF SCIENTIFIC PROGRESS IN MODERN SOCIETY"*, 14(1).

31. Berdiyeva, S. (2023, October). ADVANTAGES AND DISADVANTAGES OF TEACHING THROUGH ROLE-PLAYING ACTIVITIES. In *Academic International Conference on Multi-Disciplinary Studies and Education* (Vol. 1, No. 19, pp. 88-92).
32. Ro'zigul, B. (2023). TA 'LIM TARBIYA JARAYONIDA INTERFAOL MEDOTLARDAN FOYDALANISH. ITALY" ACTUAL PROBLEMS OF SCIENCE AND EDUCATION IN THE FACE OF MODERN CHALLENGES"., 14(1).
33. Bozorova, R. Z., & Avezov, O. (2023). DINIY MASALALARDA TA'LIM-TARBIYANING AKS ETISHI. Theoretical aspects in the formation of pedagogical sciences, 2(11), 153-156.
34. SHarofovna, B. R. Z. (2023). ILM NARSALARNING ENG FOYDALISIDIR. Научный Фокус, 1(6), 372-375.
35. Ro'zigul, B. (2023). ROLE OF HUSBAND AND WIFE IN THE FAMILY AND CAUSES OF DIVORCE. *Modern Science and Research*, 2(10), 127-130.
36. Toshpo'latova, S., & Ashurova, G. (2023). THE HISTORY AND DESCRIPTION OF THE WORK OF MS ANDREYEV-" ARK BUKHARI". *Modern Science and Research*, 2(9), 404-409.
37. Toshpo'latova, S. S., & Naimov, I. N. (2023). MS ANDREYEV–O'RTA OSIYO XALQLARI ETNOGRAFIYASINING YIRIK OLIMI. *Innovations in Technology and Science Education*, 2(8), 1214-1222.
38. Toshpo'latova, S. S. (2023). TOJIKLAR MILLIY KIYIM-KECHAKLARI VA "BESHMORAK" MAROSIMINING ETNOLOGIK TAHLILI. *SCHOLAR*, 1(28), 395-401.
39. Toshpo'latova, S. (2023). A STUDY OF THE WEDDING CEREMONY OF THE TAJIKS OF AFGHANISTAN. *Modern Science and Research*, 2(9), 84-89.
40. Tursunova, M. (2023). ROLE OF THE 4C METHOD IN LANGUAGE TEACHING. *Science and innovation in the education system*, 2(11), 75-83.
41. Tursunova, M. R., & Karimov, R. A. (2023). PARALLEL KORPUSDA BADIY ASARALARNING ASLIYAT TARJIMASI TADQIQI.(O'. HOSHIMOVNING "DUNYONING ISHLARI" ASARI ASOSIDA).
42. Bobohusenov, A. (2023). BUXORO VOHASINING ANTIK DAVRI YODGORLIKLARI. *SCHOLAR*, 1(28), 298-302.
43. Akmal, B. (2023). QADIMGI BAQTRIYA MADANIYATI VA YODGORLIKLARI TIPOLOGIYASI. *TA'LIM VA RIVOJLANISH TAHLILI ONLAYN ILMIY JURNALI*, 3(7), 100-102.
44. Akmal, B. (2023). BUXORO VOHASI QOYATOSH SURATLARINING DAVRIY TASNIFI. *ОБРАЗОВАНИЕ НАУКА И ИННОВАЦИОННЫЕ ИДЕИ В МИРЕ*, 29(1), 142-146.
45. Bobohusenov, A. (2023). QADIMGI VARAXSHA DEVORIY GANCH VA LOY BEZAKLARI. *SCHOLAR*, 1(28), 303-308.

ОСНОВНЫЕ КРИТЕРИИ ХОРОШЕЙ РЕЧИ

Нарзуллаева Шоира Бахшилловна

Азиатский Международный Университет
Асистет Преподаватель Русского Языка Кафедры
" История И Филологии"

<https://doi.org/10.5281/zenodo.10122014>

Аннотация. В данной статье представлена информация об основных критериях хорошей речи.

Ключевые слова: Монолог, Письменная речь, знаков, букв, иероглифов.

BASIC CRITERIA FOR GOOD SPEECH

Abstract. This article provides information about the main criteria for good speech.

Key words: Monologue, Written speech, signs, letters, hieroglyphs.

«Речь - это канал развития интеллекта.
Чем раньше будет усвоен язык,
тем легче и полнее будут усваиваться знания».

Н.И. Жинкин.

Выделим основные виды речи человека. Это: устная и письменная речь, диалогическая и монологическая речь, внешняя (звучащая и осознаваемая) и внутренняя (не сопровождаемая звуками и не осознаваемая) речь. Устной называется речь, при помощи которой люди непосредственно общаются друг с другом, произнося определенные наборы звуков, ассоциируемые с теми или иными известными по опыту предметами или явлениями. Эти наборы звуков через соответствующие колебания давления воздуха передаются и воспринимаются другими людьми на слух.

Устная речь не предполагает использования знаков, изображаемых на каких-либо материальных носителях и воспринимаемых зрительно или на ощупь (как, например, знаки письма для слепых людей). Письменной называют речь, основанную на изображениях символов (знаков, букв, иероглифов) на каких-либо материальных носителях: на папирусе, пергаменте, бумаге, экране монитора, на любом другом зрительно воспринимаемом материале. Письменная речь имеет образную основу, в ней для передачи содержания высказывания используются какие-либо изображения. Диалогическая - это речь, в которой участвуют как минимум два человека.

Каждый из них произносит реплику, адресованную другому человеку или нескольким людям; их собственные речевые высказывания в свою очередь выступают как реакции на реплику данного человека. Монологическая - это речь, принадлежащая только одному человеку, произносимая с начала и до конца только им самим. Например, это может быть текст, написанный одним человеком, речь, произносимая одним человеком и не прерываемая репликами других людей. Устным монологом является выступление какого-либо человека перед публикой. Диалог предполагает многократное прерывание речи данного человека высказываниями других людей; при этом реплики каждого из участников диалога выступают как речевые реакции на высказывания других людей и без этого могут оказаться непонятными слушающим или читающим данный диалог.

Монолог, в свою очередь, не предполагает какой-либо речевой реакции со стороны воспринимающего его человека и должен быть понятным сам по себе. Как диалог, так и монолог могут быть, соответственно, устными или письменными. В устном диалоге, например, человек может произносить речь от имени двух или нескольких разных лиц, последовательно меняясь с ними ролями (если в таком обмене речевыми репликами участвуют более двух человек, то их совместный разговор называется полилогом). Так часто делают актеры. Различные формы письменного диалога нередко воспроизводят в

своих литературных произведениях писатели. Внешней (звучащей, осознаваемой) называют такую речь, которая осознается самим говорящим человеком и которая также воспринимается другими людьми. В повседневном деловом, бытовом и других видах общения мы постоянно пользуемся этой речью для обмена информацией друг с другом.

Внутренняя речь - это особая разновидность речи, которая участвует в управлении только внутренними, психологическими процессами, происходящими в голове человека. Эта речь имеет свои особенности и свои, специфические функции. Мы уже знаем, что на высших уровнях развития речи и мышления, когда имеется в виду словесно-логическое мышление человека, речь и мышление самым тесным образом связаны друг с другом. Однако не все виды мышления обязательно осуществляются на речевой основе. Существуют такие виды мышления, которые напрямую с речью не связаны. Это - наглядно-3 но-действенное и наглядно-образное мышление. Имеются также и разновидности речи, которые не связаны с мышлением. К ним относятся, например, все виды речи, которые используются человеком исключительно в коммуникативной функции.

Простейшим из таких видов речи является тот, который называется языком телодвижений и к которому относятся жесты, мимика, пантомимика. Более сложный, также почти исключительно коммуникативный вид речи, тот, который осваивают дети в раннем возрасте, от года до 3 лет. Это обычная, звучащая речь, активно используемая детьми в процессе общения с окружающими людьми, но дети раннего возраста, как правило, не употребляют ее для организации своего мышления. Следуя общей логике речевого развития, которая характерна как для филогенеза, так и для онтогенеза, дети поначалу осваивают речь в ее коммуникативной функции и только затем, спустя несколько лет и обычно не ранее 4-летнего возраста, обращаются к использованию речи в интеллектуальной функции. Из сказанного следует, что речь и м

Техника грамотной речи включает в себя несколько составляющих:

- Дикция, то есть правильное и четкое произношение всех звуков. Без этой составляющей вы будете просто «коверкать» слова.
- Дыхание. Если вы не научитесь правильно дышать во время разговора, то ваша речь не будет правильно построенной и достаточно убедительной. Кроме того, длинные предложения автоматически доставят дискомфорт.
- Точное, лаконичное и понятное изложение. Не стоит перенасыщать речь лишними словами: протяжными звуками, вводными фразами, междометиями и прочими не самыми важными, а порой и совсем не нужными элементами.
- Содержание – это тема разговора, то есть то, о чём вы говорите. Вы должны изначально определить суть и придерживаться её, чтобы ваша мысль была понятной и ясной.
- Логика – это правильно построенные фразы и предложения, а также уместно использованные отдельные слова. Грамотная речь обязательно должна быть логичной, чтобы говорящего поняли.
- Словарный запас – это слова, которые вы знаете и которыми умеете владеть. Если мысль сложная, то донести её с помощью ограниченного количества понятий вряд ли удастся.
- Ораторские способности – это то, что делает речь интересной, наполненной смыслом и эмоциями. Талантливые ораторы раньше ценились на вес золота, и в современной жизни такие навыки придутся весьма кстати во многих ситуациях. Занятия по психологии в моей практике почти всегда предполагают разговор, высказывание своей точки зрения, а в начальной школе нами часто используется метод работы, который заключается в сочинении сказок, историй, описании своих рисунков и во всех вышеперечисленных формах работы всегда обращается внимание на изложение мыслей

детей, логичность их речи, отрабатывается содержательная сторона и ораторские способности и конечно же пополняется словарный запас. Также в старших классах у нас проводятся отдельные тренинги и занятия по развитию ораторских способностей, умению представлять и отстаивать свою точку зрения. Все психологические игры предполагают развитие всех коммуникативных способностей, которые безусловно отражаются в речи учащегося. Так зачем же нужна правильная речь?

- Чтобы общаться и быть понятым. Если вы изъясняетесь чётко, то быстрее сможете донести свои мысли и получить ответы на вопросы.

- Чтобы учиться и развиваться. В настоящее время ценятся образованные люди, и чтобы стать именно таким человеком и добиться восприятия себя как состоявшейся личности, нужно научиться правильно говорить.

- Чтобы добиться успехов в профессиональной деятельности.

А вот умелый и талантливый оратор наверняка покажет себя с лучшей стороны и станет успешным.

- Чтобы воспитывать подрастающее поколение. Дети впитывают всё, словно губки, и если родители нецензурно выражаются или не владеют навыками грамотной речи, то и ребёнок наверняка не научится правильно говорить.

- Чтобы гордиться своим языком, ведь каждый красив по-своему.

Что значит хорошая речь?

Хорошая речь – целесообразная речь, успешная для адресанта и эффективная для адресата. Правильность речи – необходимое, но недостаточное качество для критерия хорошей речи.

Какой должен быть хорошая речь?

Целостность, связность, содержательность и осмысленность изречения. Хорошая речь должна быть логически связанной и последовательной. Идеи и аргументы должны быть объединены в единое сообщение, чтобы было легко следовать вашим рассуждениям и понимать информацию.

Какие бывают качества речи?

Коммуникативные качества речи

- логичность,
- точность,
- понятность,
- богатство,
- разнообразие речи,
- чистота,
- выразительность,
- уместность.

ПОМОЩЬ И СОВЕТЫ ИЗУЧАЮЩИМ РУССКИЙ ЯЗЫК.

Как развить разговорный русский язык?

8 способов развить навыки устной речи

1. Читать художественную литературу ...
2. Слушать аудиокниги ...
3. Следить за своей речью ...
4. Тренироваться ...
5. **Развивать** воображение ...
6. Подружиться с фразеологическим словарем ...
7. Играть в настольные игры ...
8. Украшать речь прилагательными

Как можно быстро научиться разговаривать на русском языке?

1. Первый и самый важный шаг - найти мотивацию. Вы должны чётко понимать для чего Вам нужен русский язык. ...

2. Слушайте радио, смотрите фильмы, комедийные шоу, концерты и видео уроки на русском языке. ...

3. Учите наизусть фразы, а не отдельные слова.

Семь эффективных способов подтянуть орфографию и научиться писать без ошибок

1. Читайте качественную литературу ...

2. Переписывайте тексты ...

3. Пишите диктанты ...

4. Повторяйте правила ...

5. Смотрите видеоуроки и лекции ...

6. Перечитывайте и редактируйте ...

7. Занимайтесь с репетитором или на онлайн-курсах

Что делать, чтобы разговаривать без акцента на русском языке

1. Вам следует смотреть телевидение на русском языке. ...

2. стоит смотреть лишь развлекательные программы. ...

3. Слушайте радио на русском языке. ...

4. Также стоит записаться на курсы русского языка. ...

5. Организуйте собственные занятия, на которых будете изучать русский язык.

Как начать нормально разговаривать?

Умение общаться – главный инструмент успешного человека

1. Обращайтесь к собеседнику по имени.

2. Меньше говорите, больше слушайте. ...

3. Слушайте глазами – очень важно, во время беседы акцентировать внимание на микровыражения. ...

4. Расширяйте свой кругозор. ...

5. Задавайте открытые вопросы. ...

6. Преодолейте свою субъективность.

REFERENCES

1. Видинеев Н.В. Природа интеллектуальных способностей человека. – М., 1989.
2. Выготский Л.С. Собрание сочинений – Т.2. – М., 2001. (Мышление и речь).
3. Введенская Л.А., Павлова Л.Г. Культура и искусство речи. Ростов-на-Дону, 1995
4. Головин Б.Н. Основы культуры речи. М., 1980.
5. Гроздев А.Н. Вопросы изучения детской речи. - М.: 1983.-231с.
6. Жинкин Н.И. Речь как проводник информации. – М., 1982.
7. Лурия А.Р. Язык и сознание. – М., 1999.
8. Немов Р.С. Психология. – Т.1. – М., ВЛАДОС, 2002.
9. Соколов А.Н. Психофизиологическое исследование внутренней речи // Хрестоматия по общей психологии: Психология мышления.– М.,1981.
10. Ушакова Т.Н. и др. Речь человека в общении. – М., 1999.
11. Sadullayev, U. (2023). THE ROLE OF WOMEN IN NEIGHBORHOOD MANAGEMENT IN UZBEKISTAN. *Modern Science and Research*, 2(9), 132-135.
12. Shokir o'gli, U. S. (2023). MILLIY QADRIYATLARIMIZ ASROVCHISI. *Journal of new century innovations*, 35(1), 79-80.
13. Sadullayev, U. (2023). THE ROLE OF THE NEIGHBORHOOD IN THE SOCIAL DEVELOPMENT OF SOCIETY. *Modern Science and Research*, 2(10), 755-757.

14. Shokir O'g'li, S. U. (2023). THE IMPORTANCE OF THE MAHALLA SYSTEM'S REFORMATIONS IN NEW UZBEKISTAN. *International Journal Of History And Political Sciences*, 3(10), 25-30.
15. Sadullayev, U. (2023). O'zbekistonda xotin-qizlarga berilayotgan e'tibor: mahalla boshqaruvida xotin-qizlarning roli. In *Oriental Conferences* (Vol. 1, No. 1, pp. 551-556). OOO «SupportScience».
16. Shokir o'g'li, S. U. (2023). MAHALLANING JAMIYAT IJTIMOYIY TARAQQIYOTIDAGI O'RNI. *Научный Фокус*, 1(6), 369-371.
17. Orifjonovich, O. A. (2023). COGNITIVE-DISCURSIVE APPROACH TO THE ANALYSIS OF FILM DISCOURSE. *International Journal Of Literature And Languages*, 3(10), 25-31.
18. Orifjonovich, O. A. (2023). KINODISKURS LINGVISTIK SISTEMANING BIR QISMI SIFATIDA. *O'ZBEKISTONDA FANLARARO INNOVATSIYALAR VA ILMIY TADQIQOTLAR JURNALI*, 2(23), 208-211.
19. Sulaymonovna, Q. N., & Orifjonovich, O. A. (2023, May). XOLID HUSAYNIYNING ASARLARI TARJIMALARIDA KONSEPTUAL METAFORALAR TALQINI VA TAHLILI. In *Integration Conference on Integration of Pragmalinguistics, Functional Translation Studies and Language Teaching Processes* (pp. 147-150).
20. Ollomurodov, A. (2023). MULTIDISCIPLINARY AND INTERDISCIPLINARY STUDY OF METAPHOR. *Modern Science and Research*, 2(9), 136-139.
21. Orifjonovich, O. A. (2023). METAFORANING KO'P TARMOQLI VA FANLARARO O'RGANILISHI.
22. Bobohusenov, A. (2023). BUXORO VOHASINING ANTIK DAVRI YODGORLIKLARI. *SCHOLAR*, 1(28), 298-302.
23. Akmal, B. (2023). QADIMGI BAQTRIYA MADANIYATI VA YODGORLIKLARI TIPOLOGIYASI. *TA'LIM VA RIVOJLANISH TAHLILI ONLAYN ILMIY JURNALI*, 3(7), 100-102.
24. Akmal, B. (2023). BUXORO VOHASI QOYATOSH SURATLARINING DAVRIY TASNIFI. *ОБРАЗОВАНИЕ НАУКА И ИННОВАЦИОННЫЕ ИДЕИ В МИРЕ*, 29(1), 142-146.
25. Bobohusenov, A. (2023). QADIMGI VARAXSHA DEVORIY GANCH VA LOY BEZAKLARI. *SCHOLAR*, 1(28), 303-308.
26. Ro'zigul, B. (2023). ROLE OF HUSBAND AND WIFE IN THE FAMILY AND CAUSES OF DIVORCE. *Modern Science and Research*, 2(10), 127-130.
27. Toshpo'latova, S., & Ashurova, G. (2023). THE HISTORY AND DESCRIPTION OF THE WORK OF MS ANDREYEV-" ARK BUKHARI". *Modern Science and Research*, 2(9), 404-409.
28. Toshpo'latova, S. S., & Naimov, I. N. (2023). MS ANDREYEV-O'RTA OSIYO XALQLARI ETNOGRAFIYASINING YIRIK OLIMI. *Innovations in Technology and Science Education*, 2(8), 1214-1222.
29. Toshpo'latova, S. S. (2023). TOJIKLAR MILLIY KIYIM-KECHAKLARI VA "BESHMORAK" MAROSIMINING ETNOLOGIK TAHLILI. *SCHOLAR*, 1(28), 395-401.
30. Toshpo'latova, S. (2023). A STUDY OF THE WEDDING CEREMONY OF THE TAJIKS OF AFGHANISTAN. *Modern Science and Research*, 2(9), 84-89.
31. Tursunova, M. (2023). ROLE OF THE 4C METHOD IN LANGUAGE TEACHING. *Science and innovation in the education system*, 2(11), 75-83.

32. Tursunova, M. R., & Karimov, R. A. (2023). PARALLEL KORPUSDA BADIY ASARALARNING ASLIYAT TARJIMASI TADQIQI.(O'. HOSHIMOVNING "DUNYONING ISHLARI" ASARI ASOSIDA).

TILSHUNOSLIKDA KINODISKURS TAHLILI VA NAZARIY ASOSLARI

Ollomurodov Arjunbek Orifjonovich

Osiyo xalqaro universiteti

Tarix va filologiya kafedrası ingliz tili fani o'qituvchisi

E-mail: ollomurodovarjunbekorifjonovich@oxu.uz

<https://doi.org/10.5281/zenodo.10122319>

Annotatsiya. Hozirgi kunga qadar kinodiskurs aniq ta'rifga ega emas va u semiotika, psixologiya, lingvokulturologiya, sotsiologiya, tarjimashunoslik fanlari nuqtai nazaridan tahlil qilinmoqda. Mazkur maqolada kinodiskursning verbal va vizual aspektlari o'rtasidagi bog'liqlik, turli xil belgilarning o'zaro ta'siri, shuningdek, kinodiskurs va boshqa diskurslar o'rtasidagi munosabatlar muhokama qilinadi.

Kalit so'zlar: diskurs, nutq, verbal, noverbal, vizual komponent, kognitiv-kommunikativ, semiotik belgi, muloqat usuli, kino tili.

CINEMA DISCOURSE ANALYSIS AND THEORETICAL FOUNDATIONS IN LINGUISTICS

Abstract. Until now, film discourse does not have a clear definition, and it is analyzed from the point of view of semiotics, psychology, linguistics, sociology, translation studies. This article discusses the relationship between the verbal and visual aspects of film discourse, the interaction of various symbols, as well as the relationship between film discourse and other discourses.

Key words: discourse, speech, verbal, non-verbal, visual component, cognitive-communicative, semiotic sign, method of communication, film language.

АНАЛИЗ КИНОДИСКУРСА И ТЕОРЕТИЧЕСКИЕ ОСНОВЫ ЛИНГВИСТИКИ

Аннотация. До сих пор кинодискурс не имеет четкого определения и анализируется с точки зрения семиотики, психологии, лингвистики, социологии, переводоведения. В данной статье рассматривается соотношение вербального и визуального аспектов кинодискурса, взаимодействие различных символов, а также соотношение кинодискурса с другими дискурсами.

Ключевые слова: дискурс, речь, вербальный, невербальный, визуальный компонент, когнитивно-коммуникативный, семиотический знак, способ общения, киноязык.

Zamonaviy tilshunoslikda bir qator yangi sohalarini tadqiq qilish ishlarining amalga oshirilishi, shuningdek, til taraqqiyotini izohlash jarayonida inson omilini chuqurroq o'rganish ushbu yo'nalishda turli tarmoqlarning paydo bo'lishiga olib keldi. Zero, til va tafakkur masalalari har bir til foydalanuvchisining milliy ruxini hamda lisoniy dunyo manzarasini aks ettiruvchi omillardan biri sanaladi. Tilshunoslikka kinodiskurs atamasining kirib kelishi diskurs tushunchasi haqidagi tasavvurlarimiz birmuncha kengayishiga sabab bo'ldi. Kundalik so'zlashuv diskursidan farqli ravishda kinodiskurs yozma nutq (ssenariy), og'zaki nutq (dialoglar) bilan bir qatorda qo'shimcha vizual komponentlarni ham o'z ichiga qamrab oladi.

Hozirgi tilshunoslikda yangi yo'nalishlar sifatida tan olingan pragmatik va kognitiv tilshunoslikning asosiy muammolaridan biri diskurs masalasidir. Diskurs lotincha discursus - muhokama so'zidan olingan bo'lib, hissiy, bevosita, intuitiv, ya'ni muhokamatalab bilimdan farqli o'laroq, muhokama orqali vosita bilan hosil qilinadigan mantiqiy dalil - isbotli bilim demakdir.

Diskurs tushunchasi lingvistik atama sifatida o'tgan asrning o'rtalarida tilshunoslikka kirib keldi. Tilshunoslikda u dastlab gap yoki nutqda bog'langan va kelishilgan oqibat sifatida tushunilgan bo'lsa, zamonaviy lingvistikada murakkab kommunikativ hodisa sifatida izohlanmoqda.

A.N.Zaretskaya kinodiskursni "noverbal komponentlar sirasiga kiruvchi audio-vizual ketma-ketlik bilan birgalikda boshqa ekstralingvistik omillarni qamrab oluvchi filmning verbal tarkibiy qismi bo'lgan izchil matn"¹¹⁷ sifatida tushunadi. Chunki kinodiskurs orqali tilning lingvislik hamda ekstralingvistik voqealanish jarayonini yaqqol kuzatish va his qilish mumkin. Filmni tomosha qilish jarayonida tomoshabin ekranga olib chiqilgan kino va kundalik so'zlashuv diskursi o'rtasidagi kichik farqlarga e'tibor qaratmasa-da, aynan shu kabi tafovutlar til tabiatini yanada chuqurroq anglab yetishimizda katta ahamiyat kasb etishi mumkin. Masalan, kundalik so'zlashuv diskursida so'zlarni noto'g'ri talaffuz qilish, suhbatdosh bilan bir vaqtning o'zida gapirib yuborish yoki o'z nutqini (aytilgan fikr) to'g'rilab ketish kabi holatlar ko'p uchrasa, kinodiskursda esa bu holatga kamdan-kam duch kelamiz.¹¹⁸ Ushbu yaqqol misollar orqali kinodiskursni kundalik diskursdan ajratib olish birmuncha osonlashadi.

Ye.A. Kolodina kinodiskursni "filmni tomosha qilish va idrok etish jarayonini aslida filmning tub mohiyati bir necha semiotik tizimlarning o'zaro ta'siri vositasida yuzaga chiqishi natijasidir. Kinodiskursni tadqiq qilish deganda, uning eng muhim komponentlari, ularning bir-biri bilan aloqasi, shuningdek, mahalliy va xorijiy kinotomoshabinlar mansub bo'lgan mentalitet va madaniyatni hisobga olgan holda kino matnini idrok etish jarayonining o'ziga xos xususiyatlarini o'rganish tushuniladi. Kinodiskurs nutq ishtirokchilari, ularning o'zaro muloqotga kirishish vaqti va makonini o'z ichiga oladi¹¹⁹ deb ta'riflaydi.

Shunday qilib, S.S.Kolodinaning kinodiskursga bergan ta'rifini atroflicha tahlil qilganimizdan so'ng, olimaning nuqtai nazari Ye.A.Zaychenkoning yondashuviga aynan o'xshash ekanligining guvohi bo'ldik. S.S.Kolodina qo'shimcha qilib, filmning tub mohiyati va kinotomoshabin tomon yo'naltirilayotgan "ma'lumot" ning asl maqsadi verbal va vizual semiotik belgilar yordamida yuzaga chiqishini qayd etgan. Shuni ta'kidlash kerakki, verbal va vizual komponentlar bir-biri bilan chambarchas bog'liq bo'lib, kinodiskursning umumiy tuzilishida bu komponentlarning hech birini bir-biridan ajratib bo'lmaydi.

Kino - bu tarqatish usuli (ommaviy axborot vositalaridan foydalangan holda) nuqtai nazaridan media matn hisoblanadi. Media matni axborotni o'z ichiga olgan va har qanday shakl va janrdagi ommaviy axborot vositalarida (gazeta maqolasi, teleko'rsatuv, videoklip, film va boshqalar) taqdim etiladigan xabardir, media (ommaviy axborot vositalari) esa "texnik" axborotni yaratish, qayd etish, nusxalash, takrorlash, saqlash, tarqatish, idrok etish va uning subyekt (kommunikator) va obyekt (kommunikator) o'rtasida almashinuvini bildiradi. Bundan tashqari, kinodiskursda muloqot maqsadi, muloqot usuli va kommunikativ vaziyat kabi parametrlarning mavjudligi ham muhim hisoblanadi. S.S.Kolodinaning fikriga qo'shilgan holda aytishimiz mumkinki, yuqorida sanab o'tilgan kinodiskurs uchun muhim bo'lgan komponentlarning

¹¹⁷ Зарецкая А.Н. Особенности реализации подтекста в кинодискурсе: дис. ... канд. филол. наук. – Челябинск, 2010. – С. 61-64.

¹¹⁸ Richardson K. Television Dramatic Dialogue. A Sociolinguistic Study. – New York: Oxford, 2010. – P. 63-105

¹¹⁹ Колодина Е.А. Статус кинодиалога в ряду соположенных понятий: кинодиалог, кинотекст, кинодискурс // Вестник Нижегородского университета им. Н.И.Лобачевского, №2. 2013. – С. 327-333.

ishtirokisiz har tomonlama qo'yilgan talablarga javob bera oladigan badiiy kino asar yaratish imkonsiz.

Kinodiskursni kognitiv-kommunikativ shakllanish, yaxlitlik, izchillik, tugallanganlik va maqsadlilik jihatlarini bilan ajralib turadigan turli semiotik birliklar majmuyi sifatida tushunish o'rinli bo'ladi. Kino nutqining ta'riflaridan biri S. S. Nazmutdinovaga tegishli bo'lib, u kino nutqini "muallif va kino oluvchi o'rtasidagi tillararo va madaniyatlararo makonda kino tili yordamida kechadigan semiotik jihatdan murakkab, dinamik o'zaro ta'sir jarayoni" deb ta'riflaydi. Kinodiskursda muallif o'z maqsadlariga qarab bir vaqtning o'zida bir yoki bir necha qush turlarining vizual variantlarini taklif qilib, olam haqidagi manzaramizni o'zgartirishga qodir. Boshqacha qilib aytganda, kinodiskurs va kundalik so'zlashuv diskursi vizual aspektlari o'rtasidagi asosiy farq shundaki, kinodiskursda tasvirlar tashqi omildan, ya'ni rejissyorning dunyoqarashi, olam haqidagi bilimi asosida vujudga kelsa, kundalik so'zlashuv diskursida esa ichkarida (miyamizda) hosil bo'ladi.

Kundalik so'zlashuv diskursi va kinodiskurs o'rtasidagi tafovut shundaki, birinchisi verbaldir, kinodiskurs esa ba'zan to'liq vizual yoki ko'pincha verbal va vizual komponentlar hamohangligida namoyon bo'ladi.

Kinodiskursni boshqa diskursdan ajratib turuvchi yana bir jihat unda ham akustik, ham vizual kanallarning mavjudligi bilan xarakterlanadi; kinodiskursni lingvokulturologiya doirasida tahlil qilish dolzarb hisoblanadi, chunki u milliy mentalitet, stereotiplar va qadriyatlar tizimini aks ettiruvchi milliy-madaniy koddir. Aynan shu jihati bilan ham tarjimada bir talay qiyinchiliklarga olib kelishi mumkin. Kinodiskurs esa diskursning eng yangi turlaridan biri hisoblanib, kinomatn, kinodialog, kinosyujet, kinoobraz, kinokontekst va boshqa zamonaviy tilshunoslik muhokama qilishi kerak bo'lgan yangi dolzarb muammolarni yuzaga keltirdi. Kinodiskursning turli kontekstlarida qo'llaniladigan nutq aktlarining lingvomadaniy nuqtai-nazardan shartlanishini tadqiq qilish esa tadqiqotning asosiy dolzarbligini belgilab beradi.

REFERENCES

1. Richardson K. Television Dramatic Dialogue. A Sociolinguistic Study. – New York: Oxford, 2010. – P. 63-105
2. Колодина Е.А. Статус кинодиалога в ряду соположенных понятий: кинодиалог, кинотекст, кинодискурс // Вестник Нижегородского университета им. Н.И.Лобачевского, №2. 2013. – С. 327-333.
3. Зарецкая А.Н. Особенности реализации подтекста в кинодискурсе: дис. ... канд. филол. наук. – Челябинск, 2010. – С. 61-64.
4. Orifjonovich, O. A. (2023). COGNITIVE-DISCURSIVE APPROACH TO THE ANALYSIS OF FILM DISCOURSE. International Journal Of Literature And Languages, 3(10), 25-31.
5. Orifjonovich, O. A. (2023). KINODISKURS LINGVISTIK SISTEMANING BIR QISMI SIFATIDA. O'ZBEKISTONDA FANLARARO INNOVATSIYALAR VA ILMIY TADQIQOTLAR JURNALI, 2(23), 208-211.
6. Sulaymonovna, Q. N., & Orifjonovich, O. A. (2023, May). XOLID HUSAYNIYNING ASARLARI TARJIMALARIDA KONSEPTUAL METAFORALAR TALQINI VA

- TAHLILI. In Integration Conference on Integration of Pragmalinguistics, Functional Translation Studies and Language Teaching Processes (pp. 147-150).
7. Ollomurodov, A. (2023). MULTIDISCIPLINARY AND INTERDISCIPLINARY STUDY OF METAPHOR. *Modern Science and Research*, 2(9), 136-139.
 8. Orifjonovich, O. A. (2023). METAFORANING KO'P TARMOQLI VA FANLARARO O'RGANILISHI.
 9. Sulaymonovna, Q. N., Tashpulatovna, K. M., & Orifjonovich, O. A. (2023). COGNITIVE AND LINGUOCULTURAL CHARACTERISTICS OF METAPHORS. *Finland International Scientific Journal of Education, Social Science & Humanities*, 11(3), 849-854.
 10. Sulaymonovna, Q. N., & Orifjonovich, O. A. (2022). KONSEPTUAL METAFORALARNING LINGVOMADANIY HAMDA KOGNITIV XUSUSIYATLARI VA TIL TARAQQIYOTIDA TUTGAN ORNI. *Scientific Impulse*, 1(3), 594-600.
 11. Sulaymonovna, Q. N., & Orifjonovich, O. A. (2022). KONSEPTUAL METAFORALARNING LINGVOMADANIY HAMDA KOGNITIV XUSUSIYATLARI VA TIL TARAQQIYOTIDA TUTGAN ORNI. *Scientific Impulse*, 1(3), 594-600.
 12. Sadullayev, U. (2023). THE ROLE OF WOMEN IN NEIGHBORHOOD MANAGEMENT IN UZBEKISTAN. *Modern Science and Research*, 2(9), 132-135.
 13. Shokir o'gli, U. S. (2023). MILLIY QADRIYATLARIMIZ ASROVCHISI. *Journal of new century innovations*, 35(1), 79-80.
 14. Sadullayev, U. (2023). THE ROLE OF THE NEIGHBORHOOD IN THE SOCIAL DEVELOPMENT OF SOCIETY. *Modern Science and Research*, 2(10), 755-757.
 15. Shokir O'g'li, S. U. (2023). THE IMPORTANCE OF THE MAHALLA SYSTEM'S REFORMATIONS IN NEW UZBEKISTAN. *International Journal Of History And Political Sciences*, 3(10), 25-30.
 16. Sadullayev, U. (2023). O'zbekistonda xotin-qizlarga berilayotgan e'tibor: mahalla boshqaruvida xotin-qizlarning roli. In *Oriental Conferences (Vol. 1, No. 1, pp. 551-556)*. OOO «SupportScience».
 17. Shokir o'g'li, S. U. (2023). MAHALLANING JAMIYAT IJTIMOYIY TARAQQIYOTIDAGI O'RNI. *Научный Фокус*, 1(6), 369-371.
 18. Ikhtiyorovna, K. G. Z. (2023). MASTERING THE ART OF EFFECTIVE SPEAKING AND READING: STRATEGIES FOR IMPROVING SPEAKING AND READING SKILLS. *International Journal Of Literature And Languages*, 3(10), 32-38.
 19. Karimova, G. (2023). SKIMMING AND SCANNING. *Modern Science and Research*, 2(9), 334-335.
 20. Qurbonova, N. R., & Ikhtiyorovna, K. G. (2023). DEVELOPMENT OF FANTASY GENRE IN 20TH CENTURY. *Intent Research Scientific Journal*, 2(5), 1-5.
 21. Maftunabonu, S. (2023). THE DIFFERENCE BETWEEN TRADITIONAL AND MODERN TEACHING METHODS. *Modern Science and Research*, 2(10), 829-831.

22. Shodieva, M. (2023). MASTERING ENGLISH IN A MONTH: EFFECTIVE STRATEGIES FOR RAPID PROGRESS. In Academic International Conference on Multi-Disciplinary Studies and Education (Vol. 1, No. 19, pp. 83-87).
23. Shodieva, M. (2023). DEVELOPING SUMMARY WRITING SKILL IN ACADEMIC WRITING. *Modern Science and Research*, 2(9), 140-144.
24. Xalilova, K., & Atojeva, D. (2023). THE USAGE OF IDIOMS IN SPEAKING. *Modern Science and Research*, 2(9), 362-364.
25. Khalilova, K. (2023). ACADEMIC VOCABULARY: HOW TO TEACH AND STUDY IT. *Modern Science and Research*, 2(9), 79-83.
26. Khalilova, K. (2023). MASTERING READING COMPREHENSION: A VITAL SKILL FOR ACADEMIC SUCCESS. *Академические исследования в современной науке*, 2(23), 83-89.
27. Berdiyeva, S. (2023). THE IMPORTANCE OF ROLE PLAYING ACTIVITIES IN IMPROVING LEARNERS' LANGUAGE SKILLS. *Modern Science and Research*, 2(9), 75-78.
28. Utkirovna, B. S. (2023). Characteristics of the Works of Charles Dickens. *European Science Methodical Journal*, 1(3), 24-28.
29. Utkerovna, B. S. (2023). SHUM BOLA ASARINING TARJIMASIDA TARJIMON MAHORATI. DENMARK" THEORETICAL AND PRACTICAL FOUNDATIONS OF SCIENTIFIC PROGRESS IN MODERN SOCIETY", 14(1).
30. Tursunova, M. (2023). BADIY TARJIMA ASARLARDA ASLIYAT MUAMMOSI TADQIQI. *Interpretation and researches*, 1(8).
31. Tursunova, M. (2023). BADIY TARJIMADA LINGVOKULTUROLOGIK XUSUSIYATLAR. *Журнал: Союз Науки и Образования*, 5(2), 12-15.
32. Tursunova, M. R., & Karimov, R. A. (2023). PARALLEL KORPUSDA BADIY ASARALARNING ASLIYAT TARJIMASI TADQIQI.(O'. HOSHIMOVNING "DUNYONING ISHLARI" ASARI ASOSIDA).
33. Fayzullayeva, N. S. qizi . (2023). Theoretical Views on the Use of the Term "Concept" in Cognitive Linguistics. *EUROPEAN JOURNAL OF INNOVATION IN NONFORMAL EDUCATION*, 3(5), 27–31. Retrieved from <https://www.inovatus.es/index.php/ejine/article/view/1685>
34. Fayzullayeva, N. (2023). USAGE OF THE FLORA IN THE EARLY MODERN ENGLISH POETRY. *Modern Science and Research*, 2(9), 36–39. Retrieved from <https://inlibrary.uz/index.php/science-research/article/view/24078>
35. Sur'at qizi Fayzullayeva, N., & Kilicheva, M. R. (2022). UOLT UILTMAN NASRIDA "AMERIKA ORZUSI" KONSEPTI. *INTERNATIONAL CONFERENCE ON LEARNING AND TEACHING*, 1(8), 574-576.
36. Durova Shakhnoza Shokirovna. (2023). A PRACTICAL WAY OF STUDYING CONDITIONALS. *International Journal Of Literature And Languages*, 3(10), 39–43.
37. Durova, S. S. (2023). KEYS TO LEARN LANGUAGE EFFECTIVELY. *Educational Research in Universal Sciences*, 2(10), 4-6.
38. Ismatovna, I. L. (2017). Listening at lessons of a foreign language. *Достижения науки и образования*, (5 (18)), 65-66.

39. Ismatovna, I. L. Goals and Techniques for Teaching Grammar. *International Journal of Scientific Research and Modern Education*, 4(2), 33-34.
40. Bafoeva, R. (2023). INGLIZ VA O'ZBEK MAQOLLARINING SHAKLLANISH VA O'RGANILISH MASALALARI. *Научный Фокус*, 1(3), 29-31.
41. Bafoeva, R. (2023). INGLIZ VA O'ZBEK MAQOLLARINING KOGNITIV TAHLILI Ingliz va ozbek maqollari tizimlari haqida gap ketganda ularning mohiyati bir-biridan ajralib turishi aniq bo'ladi, chunki ular turli xil tarixiy, ijtimoiy va iqtisodiy sharoitlarda rivojlangan, va bu maqoll. *World of Science*, 6(6), 207-211.
42. Bozorova, R. (2021, September). Methods and Means of Cultivating Kindness in the Family of the Uzbek People. In " ONLINE-CONFERENCES" PLATFORM (pp. 43-44).
43. Бозорова, Р. Ш. (2022). “Меър” тушунчаси: фалсафий таҳлил. *Science and Education*, 3(4), 1312-1320.
44. Bobohusenov, A. (2023). BUXORO VOHASINING ANTIK DAVRI YODGORLIKLARI. *SCHOLAR*, 1(28), 298-302.
45. Akmal, B. (2023). QADIMGI BAQTRIYA MADANIYATI VA YODGORLIKLARI TIPOLOGIYASI. TA'LIM VA RIVOJLANISH TAHLILI ONLAYN ILMIY JURNALI, 3(7), 100-102.

ОПТИМИЗАЦИЯ РАСПРЕДЕЛЕНИЯ МАРКЕТИНГОВОГО БЮДЖЕТА С ПОМОЩЬЮ ИИ

Жўрабова Дилшода Комолхон қизи

студентка университета Мировой экономики и дипломатии.

<https://doi.org/10.5281/zenodo.10122400>

Аннотация. В статье рассматриваются современные подходы к оптимальному распределению маркетингового бюджета компании с использованием искусственного интеллекта. Обосновывается необходимость применения алгоритмических методов прогнозирования для учета различных факторов, влияющих на эффективность трат. Предлагается методика определения наилучшего бюджетного разделения по каналам коммуникации, товарным группам и целевым аудиториям с учетом исторических данных и текущей рыночной конъюнктуры. Описывается разработанная на этой основе модель бюджетного планирования с применением нейросетевых алгоритмов.

Ключевые слова: маркетинговый бюджет, оптимизация распределения, искусственный интеллект, машинное обучение, нейросети, алгоритмическое прогнозирование.

OPTIMIZING MARKETING BUDGET ALLOCATION USING AI

Abstract. The article discusses modern approaches to the optimal distribution of a company's marketing budget using artificial intelligence. The necessity of using algorithmic forecasting methods to take into account various factors affecting the efficiency of spending is substantiated. A methodology is proposed for determining the best budget division by communication channels, product groups and target audiences, taking into account historical data and current market conditions. A budget planning model developed on this basis using neural network algorithms is described.

Keywords: marketing budget, distribution optimization, artificial intelligence, machine learning, neural networks, algorithmic forecasting.

Введение

На современном конкурентном рынке компании постоянно ищут способы оставаться впереди конкурентов и эффективно достигать своей целевой аудитории. Одним из основных факторов, способствующих успеху компании, является распределение маркетингового бюджета. С развитием технологий алгоритмы искусственного интеллекта изменили правила игры в оптимизации распределения маркетингового бюджета. Используя возможности искусственного интеллекта, компании могут принимать обоснованные решения и эффективно распределять свой маркетинговый бюджет, что приводит к увеличению рентабельности инвестиций и улучшению общей маркетинговой стратегии. В этом сообщении блога мы рассмотрим, как алгоритмы ИИ меняют способы распределения маркетингового бюджета компаниями, что приводит к лучшим результатам и конкурентному преимуществу.

Понимание концепции распределения маркетингового бюджета

Распределение маркетингового бюджета относится к процессу определения того, как распределить средства по различным маркетинговым каналам и инициативам, чтобы максимизировать отдачу от инвестиций (ROI) и достичь конкретных маркетинговых целей.

Он включает в себя анализ эффективности и потенциала различных маркетинговых каналов и стратегий, а затем соответствующее распределение бюджета для обеспечения наиболее эффективного использования ресурсов. Концепция распределения маркетингового бюджета имеет решающее значение для предприятий любого размера. Это помогает им принимать обоснованные решения о том, куда инвестировать свои маркетинговые средства, чтобы охватить целевую аудиторию, повысить узнаваемость бренда, привлечь клиентов и, в конечном итоге, получить доход. Стратегически распределяя бюджет, компании могут оптимизировать свои маркетинговые усилия и обеспечить наиболее эффективное и результативное использование ресурсов. Процесс распределения маркетингового бюджета включает в себя несколько ключевых этапов. Во-первых, предприятиям необходимо определить свои маркетинговые цели и задачи. Это включает в себя определение целевых рынков, определение ключевых показателей эффективности (KPI) и постановку конкретных целей по привлечению клиентов, коэффициентам конверсии, выручке и другим показателям. Имея четкие цели, предприятия могут затем анализировать свои текущие маркетинговые инициативы и их эффективность, а также оценивать рыночные тенденции и деятельность конкурентов. Этот анализ помогает им определить наиболее эффективные маркетинговые каналы и стратегии для охвата целевой аудитории и достижения своих целей.

После того как маркетинговые цели, анализ и рыночные тенденции определены, компании могут определить, какой бюджет выделить на каждый маркетинговый канал или инициативу. Это решение основано на ожидаемой рентабельности инвестиций и потенциальном влиянии на общую эффективность маркетинга. Например, если конкретный маркетинговый канал стабильно обеспечивает высокую рентабельность инвестиций и имеет потенциал для охвата большого сегмента целевой аудитории, он может потребовать выделения большего бюджета по сравнению с другими каналами. Помимо распределения бюджета на конкретные маркетинговые каналы, предприятиям также необходимо учитывать другие факторы, такие как время и продолжительность маркетинговых кампаний, выделение бюджета на тестирование и экспериментирование, а также интеграцию различных маркетинговых каналов для сплоченного и эффективного маркетинга. стратегия. В целом, понимание концепции распределения маркетингового бюджета необходимо предприятиям для оптимизации своих маркетинговых усилий и достижения своих маркетинговых целей. Тщательно анализируя производительность, рыночные тенденции и деятельность конкурентов, а также стратегически распределяя бюджет на наиболее эффективные маркетинговые каналы и стратегии, компании могут повысить рентабельность инвестиций, улучшить общие маркетинговые показатели и получить конкурентное преимущество на современном конкурентном рынке.

Сила искусственного интеллекта в маркетинге

Искусственный интеллект (ИИ) произвел революцию во многих отраслях, и маркетинг не является исключением. Сила ИИ в маркетинге заключается в его способности анализировать огромные объемы данных, выявлять закономерности и принимать решения на основе данных в режиме реального времени. Эта технология позволяет маркетологам оптимизировать распределение маркетингового бюджета и принимать более обоснованные инвестиционные решения. Одним из ключевых преимуществ ИИ в маркетинге является его

способность анализировать данные о клиентах и выявлять ценную информацию. Используя алгоритмы искусственного интеллекта, маркетологи могут получить глубокое понимание поведения, предпочтений и моделей покупок клиентов. Это позволяет им более эффективно сегментировать свою целевую аудиторию и соответствующим образом адаптировать свои маркетинговые усилия. С помощью искусственного интеллекта маркетологи могут персонализировать свои сообщения и кампании, чтобы доставлять своим клиентам более актуальный и привлекательный контент, повышая вероятность конверсии. Еще одним мощным аспектом ИИ в маркетинге является его способность прогнозировать поведение клиентов. Анализируя исторические данные и используя алгоритмы машинного обучения, ИИ может точно прогнозировать реакцию клиентов на различные маркетинговые инициативы. Это позволяет маркетологам оптимизировать распределение маркетингового бюджета, инвестируя в инициативы, которые с большей вероятностью принесут более высокую прибыль. ИИ может помочь определить наиболее эффективные маркетинговые каналы, идеальное время для кампаний и даже правильные сообщения, которые найдут отклик у клиентов.

Кроме того, ИИ может также автоматизировать и оптимизировать различные маркетинговые процессы, экономя время и ресурсы бизнеса. Инструменты на базе искусственного интеллекта могут автоматизировать такие задачи, как сбор данных, анализ и отчетность, позволяя маркетологам сосредоточиться на принятии стратегических решений и творческих аспектах своих кампаний. Эта автоматизация не только повышает эффективность, но также обеспечивает последовательность и точность маркетинговых усилий. Сила ИИ в маркетинге заключается в его способности обнаруживать идеи и закономерности, которые могут остаться незамеченными аналитиками. Он может выявлять скрытые корреляции, прогнозировать тенденции и оптимизировать распределение маркетингового бюджета для достижения максимального эффекта. Благодаря искусственному интеллекту компании могут принимать более обоснованные решения, эффективно распределять ресурсы и в конечном итоге достигать более высокой рентабельности своих маркетинговых инвестиций. В следующем разделе мы рассмотрим шаги, необходимые для оптимизации распределения маркетингового бюджета с помощью ИИ, и то, как компании могут использовать эту технологию, чтобы оставаться впереди конкурентов. ИИ изменил маркетинг, позволив компаниям анализировать огромные объемы данных, получать представление о поведении клиентов, персонализировать обмен сообщениями, прогнозировать реакцию клиентов и автоматизировать маркетинговые процессы. Эти возможности стали незаменимы в современной конкурентной среде, где компаниям необходимо принимать решения на основе данных и предоставлять своим клиентам индивидуальный подход.

Чтобы оптимизировать распределение маркетингового бюджета с помощью ИИ, компаниям необходимо следовать системному подходу. Во-первых, они должны определить свои маркетинговые цели и задачи. Это поможет им определить ключевые показатели эффективности (KPI), которые они хотят измерять и отслеживать. Далее предприятия должны собирать и консолидировать соответствующие данные из различных источников, таких как взаимодействие с клиентами, социальные сети и аналитика веб-сайтов. После сбора данных предприятия могут использовать алгоритмы искусственного интеллекта для

анализа и извлечения ценной информации из данных. Это включает в себя определение сегментов клиентов, прогнозирование поведения клиентов и определение наиболее эффективных каналов маркетинга и обмена сообщениями. Используя искусственный интеллект, компании могут принимать обоснованные решения о том, как распределить свой маркетинговый бюджет для достижения максимального эффекта. В следующем разделе мы углубимся в эти шаги и дадим практические советы предприятиям по успешной оптимизации распределения маркетингового бюджета с помощью ИИ. Оставайтесь с нами, чтобы узнать, как можно использовать возможности искусственного интеллекта в своих маркетинговых стратегиях.

Шаги по оптимизации распределения маркетингового бюджета с помощью ИИ

Чтобы оптимизировать распределение маркетингового бюджета с помощью ИИ, предприятиям необходимо выполнить ряд шагов, которые обеспечат наиболее эффективное и результативное использование ресурсов. Эти шаги включают в себя:

1. Сбор и анализ данных. Первым шагом в оптимизации распределения маркетингового бюджета с помощью ИИ является сбор и анализ соответствующих данных. Сюда входят данные о клиентах, рыночные тенденции и деятельность конкурентов. Анализируя эти данные, компании могут получить ценную информацию о поведении, предпочтениях и моделях покупок клиентов. Алгоритмы искусственного интеллекта могут затем обрабатывать эти данные, чтобы выявлять закономерности и давать основанные на данных рекомендации по распределению маркетингового бюджета.

2. Установите четкие цели и задачи. Предприятиям необходимо четко определить свои маркетинговые цели и задачи, чтобы эффективно распределять свой маркетинговый бюджет. Это включает в себя определение целевых рынков, определение ключевых показателей эффективности (KPI) и постановку конкретных целей по привлечению клиентов, коэффициентам конверсии, выручке и другим показателям. Устанавливая четкие цели, компании могут согласовать распределение своего маркетингового бюджета с желаемыми результатами.

3. Определите рентабельность инвестиций и потенциальное влияние. После того, как цели и задачи определены, предприятиям необходимо оценить ожидаемую рентабельность инвестиций (ROI) и потенциальное влияние различных маркетинговых инициатив. Алгоритмы искусственного интеллекта могут помочь анализировать исторические данные и прогнозировать влияние различных маркетинговых каналов и стратегий. Принимая во внимание рентабельность инвестиций и потенциальное влияние, компании могут расставить приоритеты в распределении маркетингового бюджета и инвестировать в инициативы, которые с большей вероятностью принесут более высокую прибыль.

4. Тестируйте и экспериментируйте. Чтобы оптимизировать распределение маркетингового бюджета, предприятиям следует выделять часть своего бюджета на тестирование и экспериментирование. Это позволяет им опробовать новые маркетинговые каналы и стратегии, собирать данные и анализировать результаты. Алгоритмы искусственного интеллекта могут помочь автоматизировать и оптимизировать процесс тестирования и экспериментирования, экономя время и ресурсы бизнеса.

5. Мониторинг и корректировка. После реализации маркетинговых инициатив компаниям необходимо постоянно отслеживать и оценивать их эффективность. Алгоритмы

искусственного интеллекта могут помочь отслеживать ключевые показатели и предоставлять в режиме реального времени информацию об эффективности различных маркетинговых каналов и стратегий. На основе этих данных компании могут вносить коррективы в распределение маркетингового бюджета и оптимизировать свои маркетинговые усилия.

Следуя этим шагам, компании смогут использовать возможности ИИ для оптимизации распределения своего маркетингового бюджета. Это не только увеличивает рентабельность инвестиций в маркетинг, но также повышает общую эффективность маркетинга и дает предприятиям конкурентное преимущество на рынке. Благодаря алгоритмам искусственного интеллекта компании могут принимать более обоснованные решения, эффективно распределять ресурсы и в конечном итоге достигать своих маркетинговых целей. Алгоритмы искусственного интеллекта могут анализировать большие объемы данных в режиме реального времени, позволяя предприятиям быстро выявлять тенденции и закономерности, которые в противном случае могли бы быть упущены. Это позволяет им соответствующим образом корректировать свои маркетинговые стратегии и распределение бюджета. Кроме того, ИИ может автоматизировать повторяющиеся задачи, позволяя маркетинговым командам сосредоточиться на более стратегических инициативах. Используя технологию искусственного интеллекта, компании могут оставаться впереди конкурентов и максимизировать эффективность своих маркетинговых усилий. В целом оптимизация распределения маркетингового бюджета с помощью ИИ не только повышает эффективность и результативность, но также приводит к более эффективному принятию решений и большему успеху в достижении маркетинговых целей.

Потенциальные проблемы и решения при внедрении ИИ для оптимизации маркетингового бюджета

Внедрение ИИ для оптимизации маркетингового бюджета сопряжено со своими проблемами. Одной из основных проблем, с которыми может столкнуться бизнес, является потребность в качественных данных. Алгоритмы искусственного интеллекта полагаются на большие объемы точных и надежных данных для выработки точной информации и рекомендаций. Однако предприятиям может быть сложно собирать и поддерживать высококачественные данные. Это может быть связано с разрозненностью данных, противоречивыми процессами сбора данных или ограниченным доступом к источникам данных. Чтобы преодолеть эту проблему, предприятиям следует инвестировать в инициативы по обеспечению качества данных. Это включает в себя внедрение практик управления данными, разработку стратегий интеграции данных и использование инструментов управления данными. Обеспечивая качество и доступность своих данных, компании могут максимизировать эффективность алгоритмов ИИ при оптимизации маркетингового бюджета.

Еще одна проблема — отсутствие опыта в области искусственного интеллекта у маркетинговой команды. Алгоритмы ИИ сложны и требуют технических знаний для реализации и интерпретации. Многие специалисты по маркетингу могут не обладать необходимыми навыками для полноценного использования алгоритмов ИИ для оптимизации маркетингового бюджета. Чтобы решить эту проблему, предприятиям следует

инвестировать в обучение и повышение квалификации своих маркетинговых команд. Это может включать проведение семинаров, курсов или сертификации в области искусственного интеллекта и анализа данных. Расширяя возможности своих маркетинговых команд знаниями в области искусственного интеллекта, компании могут раскрыть весь потенциал алгоритмов искусственного интеллекта для оптимизации маркетингового бюджета.

Кроме того, компании могут столкнуться с сопротивлением или скептицизмом со стороны заинтересованных сторон при внедрении ИИ для оптимизации маркетингового бюджета. Некоторые заинтересованные стороны могут испытывать обеспокоенность по поводу надежности и точности алгоритмов ИИ или опасаться, что ИИ заменит процесс принятия решений человеком. Чтобы преодолеть эту проблему, предприятиям следует сосредоточиться на образовании и коммуникации. Они должны предоставить заинтересованным сторонам четкие объяснения того, как работают алгоритмы ИИ и какие преимущества они приносят при распределении маркетингового бюджета. Важно подчеркнуть, что ИИ — это инструмент, который улучшает процесс принятия решений человеком, а не заменяет его. Способствуя открытому и прозрачному общению, компании могут получить поддержку заинтересованных сторон в оптимизации маркетингового бюджета на основе искусственного интеллекта.

Будущее распределения маркетингового бюджета с помощью ИИ

Будущее распределения маркетингового бюджета, несомненно, связано с мощью искусственного интеллекта (ИИ). Поскольку технологии продолжают развиваться быстрыми темпами, алгоритмы искусственного интеллекта будут играть еще большую роль в оптимизации маркетинговых стратегий и достижении лучших результатов. Одним из ключевых аспектов будущего распределения маркетингового бюджета с помощью ИИ является растущая способность персонализировать маркетинговые усилия. Алгоритмы искусственного интеллекта способны анализировать огромные объемы данных о клиентах и выявлять закономерности, которые могут помочь компаниям понять свою целевую аудиторию на более глубоком уровне. Это означает, что маркетологи могут адаптировать свои сообщения и кампании для предоставления более актуального и привлекательного контента отдельным клиентам. Поступая таким образом, компании могут повысить вовлеченность клиентов, коэффициент конверсии и, в конечном итоге, увеличить доход.

Кроме того, в будущем распределение маркетингового бюджета с помощью ИИ также будет уделять больше внимания прогнозной аналитике. Алгоритмы искусственного интеллекта могут анализировать исторические данные и использовать машинное обучение для прогнозирования поведения клиентов и реакции на различные маркетинговые инициативы. Это позволяет предприятиям принимать более обоснованные решения о том, куда распределять свой бюджет и инвестировать в инициативы, которые с большей вероятностью принесут более высокую прибыль. Используя прогнозную аналитику, компании могут оптимизировать свои маркетинговые усилия и обеспечить эффективное использование ресурсов.

Еще одно интересное развитие будущего распределения маркетингового бюджета с помощью ИИ — это интеграция различных маркетинговых каналов для создания целостной и эффективной стратегии. Алгоритмы искусственного интеллекта могут помочь компаниям

определить наиболее эффективные маркетинговые каналы для охвата своей целевой аудитории и соответствующим образом распределить бюджет. Сюда входят не только традиционные маркетинговые каналы, но и новые цифровые платформы и технологии. Используя возможности искусственного интеллекта, компании могут опережать конкурентов и достигать своей целевой аудитории наиболее эффективным и действенным способом.

В целом, будущее распределения маркетингового бюджета с помощью ИИ несет в себе огромный потенциал для бизнеса. Используя возможности алгоритмов искусственного интеллекта, компании могут принимать более обоснованные решения, персонализировать свои маркетинговые усилия, оптимизировать распределение бюджета и, в конечном итоге, достигать более высокой рентабельности инвестиций. Поскольку технологии продолжают развиваться, роль ИИ в маркетинге будет только расти, обеспечивая предприятиям конкурентное преимущество на быстро развивающемся рынке.

REFERENCES

1. Дорогов Д.Е. Искусственный интеллект в маркетинге. СПб: Питер, 2020.
2. Джонсон Т. Применение нейронных сетей в планировании маркетингового бюджета. М.: Альпина Паблишер, 2018.
3. Ши Ю., Као Т. Оптимизация распределения бюджета с использованием глубокого обучения. // Искусственный интеллект. 2019. No5.
4. Форман Э. Искусственный интеллект для бизнеса. М.: Эксмо, 2021.
5. Азари А., Хуан С. Машинное обучение в маркетинге. СПб: БХВ-Петербург, 2019.
6. Попов П.П. Прогнозирование в маркетинге. М.: Дашков и К°, 2014.
7. Шварц Е.С. Искусственный интеллект в digital-маркетинге. М.: ООО "ИД ФАРА", 2016.
8. Бреди С., Лав J. Нейронные сети в бизнес-приложениях. М.: Эксмо, 2019.

THE CONTENT AND MANIFESTATIONS OF PEDAGOGICAL INNOVATIVE ACTIVITY OF THE FUTURE TEACHER.

Khalikov Tolkin Khurramovich

TerSU, Department of Russian and World Literature

<https://doi.org/10.5281/zenodo.10122671>

Abstract. *The article describes the pedagogical and psychological problems of training future teachers for work in secondary schools. Manifestations of innovative activity of the future teacher are divided into groups (types) and their tasks and areas of knowledge are analyzed.*

Keywords: *Innovative words, time, space, pedagogical innovation, innovative forms of activity, teacher-innovator, systematization, areas of knowledge, innovative idea.*

СОДЕРЖАНИЕ И ПРОЯВЛЕНИЯ ПЕДАГОГИЧЕСКОЙ ИННОВАЦИОННОЙ ДЕЯТЕЛЬНОСТИ БУДУЩЕГО УЧИТЕЛЯ.

Аннотация. *Мақолада умумтаълим мактабларида ишлаш учун бўлажак педагогик кадрларлар тайёрлашнинг педагогик ва психологик муаммолари ёритилган. Бўлажак ўқитувчининг инновацион фаолияти қуринишлари гуруҳларга (типларга) бўлинган ва уларнинг вазифалари ҳамда билишлар соҳалари таҳлил қилинган.*

Калит сўзлар: *Инновацион сўзлар, вақт, макон, педагогик инноватика, инновацион фаолият кўринишлари, ўқитувчи-инноватор, тизимлаштириши, билимлар соҳалари, инновацион голя.*

In order to make reasonable proposals for improving the training of pedagogical staff for general secondary schools, it is necessary to have a clear idea of the content of innovative activities of these staff.

Since the scope of our research in the general system of working on the model is limited to the study of the content of innovative activities of the teacher, our main task is to highlight and scientifically substantiate the most important and typical forms of professional pedagogical activity.

Literature (V.A. Slastyonin, L.S. Podymova, E.P. Morozov, P.I. Pidkasisty, V.S. Lazerov, N.V. Konoplina. N.R. Yusufbekov, etc.) and independent photography the analysis of the map made it possible to compile a list of innovative activity views for the present day (46,36,29,30,58,59,60,61). More than 50 activity views were allocated. In developing a standard list for a more structured delivery of the materials obtained, we classified them into different levels according to certain characteristics.

The stages of performance analysis are determined by the size of its interpretation. An interpretation dimension is the number of classification bases that correspond to the number of dimensions of the object. These dimensions consist of several gradations, respectively.

Individual manifestations of innovative activity can be distinguished by one characteristic: methods of implementation, description of time and space, emotional tension, and so on. However, the most important thing in distinguishing one type of activity from another is the difference in their subject (object).

In general, teacher activities with general secondary school students take many forms. Each of the bucks will have its own special object.

The objects of various forms of innovative activity of the future teacher are students and pedagogical innovation (this is the difference between the activity of a teacher-innovator and the activity of a teacher who traditionally teaches).

However, any activity includes the goal, the engine, the outcome, and the process of the activity itself. Therefore, at the first level, we divided activities into classes on two bases: object of activity and purpose. As a result, five groups were formed, which we called types of activities (Table 1.1).

Table 1

Groups of views of innovative activity of the future teacher and their functions

Types of activities	Activity classes	Location	
		At the moment	Prophecy(10 years)
I. Transfer of innovative experience	1. Analysis of the content of the news and its evaluation 2. Analysis and evaluation of implementation experience 3. Development of a mechanism for the transfer of innovative proposals	1	3
II. Development of pedagogical innovations	4. Critical analysis of practice 5. Work out problem-solving ideas 6. Development of innovative projects 7. Evaluation of innovative projects	3	1
III. Conducting pedagogical tests	8. Goal setting 9. Planning 10. Implementation 11. Analysis and evaluation of results	4	2
IV. Transfer of innovative experience	12. Goal setting 13. Transfer planning 14. Transmission process 15. Analysis and evaluation	2	4

The purpose of the first type - "activities for the transfer of innovative experience" is to include pedagogical innovations in the content of the educational process. The object can be any - new, previously developed (existing) (except for students). The second type of activity - "development of pedagogical innovations" has a different, sufficiently complex object (educational, didactic, management, etc.) and a different purpose (discovery, invention, proposal, improvement of the stages of the educational process).

The basic tasks for classifying an activity into a secondary level are tasks that are given in a specific context. In our case, the conditions that make a clear overall goal a specific task are the time and place of the activity. Thus, at the second level, classification was performed on four bases (object, purpose, place, and time).

Let's look at the first type of activity - 'transferring an innovative experience'. It included three classes of activities that differed in the tasks that general secondary school teachers had to solve.

First class - "Analysis and evaluation of news content"; The task is to analyze and evaluate the level of novelty of pedagogical experience. The second class - "Analysis of the introduction of experience and its evaluation"; The task is to obtain information on the scope of its implementation. Third class - "Development of a mechanism for the transfer of innovative proposals"; The task is to develop a development plan for the acquisition of new movements.

The quality of the second type of activity "development of pedagogical innovations" includes four classes of activities. The first class is 'critical analysis of practice', whose task is to determine the level of elaboration of the problem in pedagogical theory and practice. The second class is "looking for problem-solving ideas," whose task is to identify existing conflicts and choose ways and means to resolve them. "Development of innovative projects" is the third class, whose task is to distinguish the stages of design, to determine the goals of each stage, the timing of their implementation. Finally, the fourth class is the "evaluation of innovative projects," whose task is to evaluate performance.

The third type of activity is 'pedagogical testing', which includes four classes of activities. First class - goal setting; task - to perform the main tasks of the test; the second class - planning - involves the development of a research program, raising the main question. The task of the third class is to obtain new scientific information that proves the hypothesis put forward using the necessary methods based on the research conducted. The task of the fourth grade, called "Analysis and Evaluation of Results," is to draw conclusions and make recommendations.

The fourth type of activity, called "transfer of innovative experience", also includes four classes of activities, each class having specific tasks. If the first class, ie "goal setting" implies the separation of the main tasks of the transmission of new pedagogical ideas, the second class - "task planning" is to determine the composition and sequence of actions for the transmission of news, the development of calendar plans.

The third grade, called the "transfer process," requires the implementation of an effective didactic process, that is, the organization of goal-oriented learning activities for students. The final fourth step - analysis and evaluation - monitors and evaluates the signal movement.

The analysis of the content of the future teacher-innovator work showed that, as expected, the transfer and transfer of innovative experience, that is, the educational process and a lot of time is spent on its preparation. (Types I and IV - 68.3%). However, the development of pedagogical innovations takes almost a third of the teacher's working time (type II - 30.9%).

A lot of time is spent on technical and methodological support and analysis of its results in conducting pedagogical testing (6.2%). That is a fact, of course. True, time can be significantly reduced (even if necessary) by pre-preparing the test class and reworking the research steps.

1. The research process can be expressed in two stages:

Break down a non-standardized list of knowledge;

Systematize selected knowledge, check them for completeness and representativeness.

The empirical material obtained using the methods developed and tested during the research was the basis for fragmenting the knowledge. As a result, we have identified the

knowledge used by the teacher in the implementation of innovative activities in general secondary schools. This knowledge was analyzed for completeness.

Systematization of the selected knowledge was carried out using generalization levels. The first and second of these levels are simplified for the selection of knowledge required by different subject teachers, while the third and fourth levels of generalization of knowledge in the field of innovation vary depending on the direction of teacher training.

At the first level of generalization of knowledge, a set of theories combined with a common feature, which gives a holistic idea of the laws and important connections in different areas of reality, was chosen. Thus, the sum of the total knowledge extracted at this level is expressed as follows:

a) the field of methodological knowledge, which includes theories that reveal the laws of innovation, methods of pedagogical research;

b) the field of psychological and pedagogical knowledge includes theories that reveal and explain the laws of innovative processes.

c) the field of methodological knowledge combines a set of theories that reveal the sequence of the introduction of pedagogical innovations in the teaching process and evaluate their effectiveness.

g) the field of special knowledge consists of a set of theories explaining the features of pedagogical innovation for a particular subject.

At the second level of generalization, theories were divided according to how reality revealed laws in a particular area. Consequently, the second level of knowledge is expressed by a clear (concrete) scope of knowledge in the areas previously identified.

Field of methodological knowledge:

- The scope of knowledge on theoretical methodology: methodology as a system of innovative knowledge and a system of innovative activities; methodological support of research activities in the field of pedagogical innovation; methodological analysis of the object and subject of innovative research.

- The scope of knowledge on the normative methodology: pedagogical innovation is a scientific justification of its difference from other forms, which is aimed at changing the objective reality; determination of the attitude of innovative work in the field of pedagogy to science (characteristics of the purpose, separation of special objects, application of special methods and means of understanding, uniformity of terminology); grouping innovative research; logic of pedagogical research.

The field of psychological and pedagogical knowledge - the scope of psychological knowledge combines a set of theories that reveal the laws of psychological processes of innovative activity, mental states and characteristics of the individual;

- The range of pedagogical knowledge represents a set of theories that explain the laws of innovative processes of teaching and educating the younger generation.

Field of methodical knowledge:

- scope of knowledge on the study and generalization of innovative experience;

- The scope of knowledge on the transfer of pedagogical innovations to new situations;

- The scope of knowledge on the introduction of innovation using effective teaching methods and tools.

Field of special knowledge:

- The scope of knowledge on the development of pedagogical innovations in order to improve the content of a particular subject;
- The scope of knowledge on the application of innovative ideas for specific disciplines;
- The scope of knowledge to determine the effectiveness of innovative processes for the study of a particular science.

Subsequent detailing of knowledge is related to the identification of the highlighted objects in each subject area using key concepts that describe the most important aspects of the innovation object.

Thus, the set of theoretical knowledge required for a future teacher to carry out innovative activities is a standard list, which is reflected in the three levels of generalization and represents the ultimate goal of developing a "knowledge" indicator.

The next stage in the development of the "Knowledge" indicator is to obtain predictive information to compile the final version of the standard list of knowledge. An expert evaluation method was used during the study to obtain predictive information.

Experts were asked to assess the extent to which the scope of knowledge required for teachers to implement innovative activities in school is fully expressed in the standard list (in points), as well as their importance for two time intervals:

- for today;
- for the future.

Assessment of each scope of knowledge by experts and analysis of this assessment allows to determine the correct distribution of workload, the allocation of time for the study of a particular subject in the development of curricula, as well as the direction and level of innovative training of future teachers. The results of the expert evaluation analysis are presented in the form of a diagram (Figure 1.3).

The Sum of expert evaluation positions

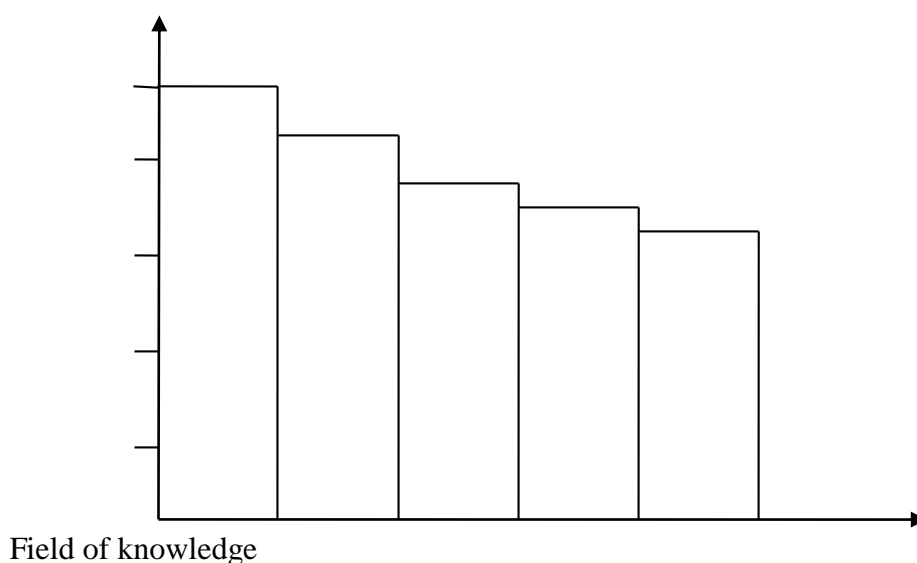

REFERENCES

1. Mirziyoev Sh.M. O'zbekiston Respublikasining 2016 yilda ijtimoiy-iqtisodiy rivojlantirishning asosiy yakunlari va 2017 yilga mo'ljallangan iqtisodiy dasturning eng

- muhim ustuvor yo‘nalishlariga bag‘ishlangan Vazirlar Mahkamasining kengaytirilgan majlisidagi ma‘ruzasi. – www.uza.uz
2. A. Abduqodirov, A. Pardaev. Masofali o‘qitish nazariyasi va amaliyoti - T.: Fan, 2009. - 146 b.
 3. Abduqodirov A. Teoriya i praktika intensivatsiya podgotovki uchiteley fiziko-matematicheskix dissiplin. – T.: Fan, 1991. – 120 b.
 4. Bekmuradov A. Sh. Proektirovanie i planirovanie pedagogicheskix texnologiy/ A.Sh. Bekmuradov, L.V. Golish, D.P. Xashimova; Min-vo Vyssh. i sred. Spes. obrazovaniya RUz; TGEU; Sentr innovatsionnykh obrazovatelnykh texnologiy. - T., 2010. - 26 s. - (Innovatsionnye texnologii v obrazovanii).
 5. Begimqulov U. Pedagogik ta‘lim jarayonlarini axborotlashtirishni tashkil etish va boshqarish nazariyasi va amaliyoti. Ped.f.n....diss. – T.: 2002. – 305 b.
 6. A.Sh. Bekmuradov, L. V. Golish, K.N. Xajieva. Texnologiya proektного obucheniya/ - T.: OwertPrint, 2010. - 60 s. - (Innovatsionnye texnologii v obrazovanii).
 7. Gimranova O.B. Obrazovatel'naya texnologiya po predmetu "Ekonomicheskaya texnologiya": [Metod, posob.]/ O.B. Gimranova; [Pod общ. red. B.Yu. Xodieva; Red. proekta: A.Sh. Bekmuradov, L.V. Golish]; Min-vo Vyssh. i sred. spes. obrazovaniya RUz; TGEU. - T.: TGEU, 2010. - 359 s.: il., tabl.. - (Innovatsionnye texnologii v obrazovanii). - Bibliogr.: s. 357-358
 8. Gireva L.D. Otechestvennye pedagogicheskie innovatsii 60-80-x g.g 20 v. Istoriya shkolы i pedagogiki. - №7. - 1998. 5 s.
 9. Metodicheskoe rukovodstvo po professionalnomu samoopredeleniyu i professionalnoy orientatsii molodyoji kak sostavlyayushie elementy razvitiya sistema srednego spetsialnogo professionalnogo obrazovaniya Respubliki Uzbekistan/ [Sost.: X.S. Lutfullaev, N.D. Goldman]; Min-vo Vyssh. i sred. spes. obrazovaniya RUz; Sentr razvitiya vyssh. i sred. spes. prof. obrazovaniya RUz.- T.: Tafakkur, 2009. - 160 s.: il., tabl.. - Bibliogr.: s. 103-104
 10. Metody sistemnogo pedagogicheskogo issledovaniya: (Uchebnoe posobie) / Pod red. N.V. Kuzminoy. M.; izd-vo LGU, 1980. – 172 s.
 11. Xodiev B.Yu. Sposoby i sredstva organizatsii samostoyatelnoy uchebnoy deyatel'nosti/ B.Yu. Xodiev, L.V. Golish, D.P. Xashimova; Minvo Vyssh. i sred. spes. obrazovaniya RUz; TGEU; Sentr innovatsionnykh obrazovatelnykh texnologiy. - [2-ye izd., dop. i ispr.]. - T.: TGEU, 2010. - 115 s: il..-(Innovatsionnye texnologii v obrazovanii). - (Innovatsiya)
 12. Yusufbekova N.R. Pedagogicheskaya innovatika kak novoe napravlenie fundamentalnykh issledovaniy. Aktualnye metodologicheskie problemy razvitiya pednauk v ChSSR i SSSR. - Praga,- 1989

HERPETIC STOMATITIS TREATMENT IN CHILDREN.

Mamedova N. Sh.

Department of Clinical Sciences, Asian Medical University, Bukhara, Uzbekistan.

<https://doi.org/10.5281/zenodo.10129764>

Abstract. Herpetic stomatitis is a viral infection of the mouth that causes sores and ulcers. These mouth ulcers are not the same as canker sores, which are not caused by a virus. Abnormally enlarged, bulging, protruding, or swollen gums are a possible indication of disease.

Key words: herpetic stomatitis, virus, mouth, sores, ulcers, infection, gums.

ЛЕЧЕНИЕ ГЕРПЕТИЧЕСКОГО СТОМАТИТА У ДЕТЕЙ.

Аннотация. Герпетический стоматит – это вирусная инфекция, которая вызывает язвы и воспаление во рту. Эти язвы полости рта отличаются от язв, которые не вызваны вирусом. Аномально увеличенные выпуклые и опухшие десны являются возможным признаком заболевания.

Ключевые слова: герпетический стоматит, язва, вирус, ротовая полость, инфекция, десны.

Herpes stomatitis is a viral infection which causes ulcers and inflammation in the mouth. These mouth ulcers are different from canker sores, which are not caused by a virus. Herpes stomatitis is caused by the HSV (Herpes Simplex Virus) and it is most common in young children, usually between the ages of six months to five years. It is a highly contagious disease. You child can become infected with herpes stomatitis if you or another adult in the family suffer from cold sores, which are fluid-filled sores occurring on or around the lips. However, most often the exact reason for herpes stomatitis is not known.

The causative agent is Herpes simplex virus type 1 (HSV-1), which belongs to the alphaherpesvirus group. The virus is enveloped and has a linear double-stranded DNA genome. HSV-1 is mostly responsible for oral, ocular, and facial infections as it has a tropism for oral epithelium. While most cases of herpetic gingivostomatitis are associated with HSV-1 infection, some adult cases have been reported where HSV-2 was isolated from the oral lesions. Oral infection with HSV-2 is probably transmitted through orogenital contact and has also been observed in HIV-positive patients and patients undergoing immunosuppressive therapy.[3]

Symptoms may include: blisters in the mouth, often on the tongue, cheeks, roof of the mouth, gums, and on the border between the inside of the lip and the skin next to it, after blisters pop, they form ulcers in the mouth, often on the tongue or cheeks, difficulty swallowing, drooling, fever, often as high as 104°F (40°C), which may occur 1 to 2 days before blisters and ulcers appear, irritability, mouth pain, swollen gums. Symptoms may be so uncomfortable that your child doesn't want to eat or drink. Your doctor will be able to offer a diagnoses based on the visual exam of the mouth sores. But for confirmation, your doctor may request special laboratory tests of the mouth sores.

Currently, eight types of herpes viruses were isolated, which are wide spread among the population worldwide [1]. Clinical signs of most herpetic infections may be polymorphous, which is associated with the impairment of various organs and systems [2]. Isolation of the DNA of most herpes viruses in the saliva is relevant both for epidemiology (saliva is a vector for the pathogen transmission) and dentistry [3]. One of the most common conditions in dentistry is herpetic

stomatitis, caused by the herpes simplex virus type 1. Therefore, application of the effective treatment methods is not only therapeutic measure, but an important link in the prevention of herpetic infection both in patients (reduction of the number of relapses and increase in remission duration) and in medical staff (reduction of viral burden in patient's saliva ensures low risk of disease transmission during dental procedures) [4].

Study purpose is the assessment of the therapeutic and preventive effect of the complex treatment of chronic herpetic stomatitis caused by herpes simplex virus type 1.

The study included 100 patients with chronic herpetic stomatitis with 3 or more relapses per year, men and women aged from 26 to 70 years. Depending on the conducted treatment, all patients were divided into two groups, matched by gender and age (table 1). Study duration: 2015–2018.

Each group was further divided into three subgroups depending on the severity of the clinical course of the disease:

- Subgroup I — mild degree;
- Subgroup II — moderate degree;
- Subgroup III — severe degree.

The etiology of the disease was determined by polymerase chain reaction studies of scrapes from the affected areas of the oral mucosa, as well as patients' blood. Herpes simplex virus type 1 was identified in all examined patients.

Before herpetic stomatitis treatment, hygienic measures were performed such as professional oral hygiene, treatment of teeth with decay, grinding of sharp tooth edges and fillings on teeth, correction of removable dentures in the oral cavity.

Treatment:

Acyclovir, a medicine your child takes that fights the virus causing the infection, numbing medicine (viscous lidocaine), which you can apply to your child's mouth to ease severe pain, use lidocaine with care, because it can numb all feeling in your child's mouth. This can make it hard for your child to swallow, and may lead to burns in the mouth or throat from eating hot foods, or cause choking.

There are several things you can do at home to help your child feel better: give your child cool, noncarbonated, nonacidic drinks, such as water, milk shakes, or diluted apple juice. Dehydration can occur quickly in children, so make sure your child is getting enough fluids. Offer cool, bland, easy-to-swallow foods such as frozen pops, ice cream, mashed potatoes, gelatin, or applesauce. Give your child acetaminophen or ibuprofen for pain. (Never give aspirin to a child under age 2. It can cause Reye syndrome, a rare, but serious illness.) Bad breath and a coated tongue are common side effects. Gently brush your child's teeth every day. Make sure your child gets plenty of sleep and rests as much as possible. Your child should recover completely within 10 days without treatment. Acyclovir may speed up your child's recovery. Your child will have the herpes virus for life. In most people, the virus stays inactive in their body. If the virus wakes up again, it most often causes a cold sore on the mouth. Sometimes, it can affect the inside of the mouth, but it won't be as severe as the first episode.

REFERENCES

1. Togaydullaeva, D. D. (2022). Erkaklarda yurak ishemik kasalligining kechishida metabolik sindrom komponentlarining ta'siri. *Fan, ta'lim, madaniyat va innovatsiya*, 1(4), 29-34.
2. Sh, M. N. (2023). CARIOUS INFLAMMATION OF MILK TEETH. *EUROPEAN JOURNAL OF MODERN MEDICINE AND PRACTICE*, 3(10), 1-5.
3. Tovu S, Parlatescu I, Tovu M, Cionca L. Primary herpetic gingivostomatitis in children and adults. *Quintessence Int.* 2009 Feb;40(2):119-24. [[PubMed](#)]
4. Tovu S, Parlatescu I, Tovu M, Cionca L. Primary herpetic gingivostomatitis in children and adults. *Quintessence Int.* 2009 Feb;40(2):119-24. [[PubMed](#)]
5. 2.Arduino PG, Porter SR. Herpes Simplex Virus Type 1 infection: overview on relevant clinico-pathological features. *J Oral Pathol Med.* 2008 Feb;37(2):107-21. [[PubMed](#)]
6. Togaydullaeva, D. D. (2022). ARTERIAL GIPERTONIYA BOR BEMORLARDA KOMORBIDLIK UCHRASHI. *TA'LIM VA RIVOJLANISH TAHLILI ONLAYN ILMIY JURNALI*, 2(11), 32-35.
7. Халимова, Ю. С., & Шокиров, Б. С. (2022). МОРФОФУНКЦИОНАЛЬНЫЕ ООБЕННОСТИ ВНУТРЕННИХ ОРГАНОВ ПРИ ХРОНИЧЕСКОМ АЛКОГОЛИЗМЕ. *Scientific progress*, 3(2), 782-789.
8. Халимова, Ю. С. (2022). МОРФОФУНКЦИОНАЛЬНЫЕ ОСОБЕННОСТИ ЯИЧНИКОВ КРЫС ПРИ ВОЗДЕЙСТВИИ КОФЕИН СОДЕРЖАЩИХ НАПИТОК. *Gospodarka i Innowacje.*, 23, 368-374.
9. Salokhiddinova, X. Y. (2023). INFLUENCE OF EXTERNAL FACTORS ON THE MALE REPRODUCTIVE SYSTEM. *EUROPEAN JOURNAL OF MODERN MEDICINE AND PRACTICE*, 3(10), 6-13.
10. Yu S, H., & BS, S. (2023). Morphological changes of internal organs in chronic alcoholism.
11. Djalilova, Z. O. (2021). Studies on gender linguistics in the field of Uzbek language. *Academic research in educational sciences*, 2(3), 391-397.
12. Obidovna, D. Z., & Denis, S. (2021). Formulas of speech etiquette in a gender-engineered communication strategy. *Central asian journal of theoretical & applied sciences*, 2(6), 5-11.
13. Obidovna, D. Z. (2021). Comparative Analysis Of Uzbek Men's And Women's Speech Through The Prism Of Gender Linguistics. *Central Asian journal of literature, philosophy and culture*, 2(2), 22-26.
14. Obidovna, D. Z. (2022). Speech Behavior and its Gender Specificity on the Basis of the Main English Language Variants. *Middle European Scientific Bulletin*, 22, 199-205.
15. Obidovna, D. Z. (2021). Gender issues in foreign theoretical linguistics: concerning the history of the issue. *Gender issues*, 7(6).
16. JALILOVA, Z. O. (2021, March). ON THE FORMATION OF THE LANGUAGE OF SCIENTIFIC LITERATURE IN THE HISTORY OF THE ENGLISH LANGUAGE. In *E-Conference Globe* (pp. 18-22).

17. Salokhiddinovna, H. Y. (2023). Morphological Features of the Human Body in Energy Drink Abuse. *EUROPEAN JOURNAL OF INNOVATION IN NONFORMAL EDUCATION*, 3(5), 51-53.
18. Halimova, Y. S., Shokirov, B. S., & Khasanova, D. A. (2023). Reproduction and Viability of Female Rat Offspring When Exposed To Ethanol. *Procedia of Engineering and Medical Sciences*, 32-35.

631.35.

**MIKROBIOLOGIK, VA BIOKIMYOVIY JARAYONLARGA, DON VA NON
SIFATIGA O'G'ITLARNI TA'SIRINI O'RGANISH.**

Kaypnazarov Jandos Jumambetovich

Toshkent davlat agrar universiteti daktaranti

jumambetovich@gmail.com

<https://doi.org/10.5281/zenodo.10129878>

Annotatsiya. Mamlakatimiz qishloq xo'jaligida yuqori hosil olishda tuproqni sog'lomlashtirish muhim ahamiyatga ega. Bu borada tuproqda sodir bo'ladigan mikrobiologik jarayonlarni tadqiq qilish o'ziga xos o'rin tutadi. Mazkur masalani hal qilishda tuproq sharoitida mikroorganizmlar tarkibini o'rganish va ular faoliyatini boshqarish hamda mikroorganizmlarning metabolitik reaksiyalarin qishloq xo'jaligi ekinlari hosildorligini oshirishga yo'naltiriladi. Buning asosiy sababi tuproqlardan har yili hosil orqali oziq elementlari tashqariga ko'proq chiqib ketib, kamroq qaytib kelishi, ya'ni chiqim va kiritim balansining buzilishidir.

Bo'z tuproq sharoitida organik o'g'itlardan, biogumusdan va kompostdan samarali foydalanish va shudgorda solinganda tuproqni gumus va azot, fosfor va kaliyni harakatchan shakllari xususiyatlariga hamda o'simlik tomonidan oziqa moddalarni (npk) o'zlashtirilishiga, paxta hosiliga ta'siri aniqlanib, organik o'g'it, biogumus va kompostlarni chirishi natijasida tuproqda organik modda ko'payishi evaziga, ekinlarga qo'llanilayotgan mineral o'g'itlar samaradorligi va ko'zlangan ekinlar hosildorligi oshib, sifati yaxshilanadi hamda tuproq unumdorligini saqlash va tiklash bilan birga yuqori hosilga erishishdir.

Kalit so'zlar. Bo'z tuproqlarda mikrobiologik, va biokimyoviy o'g'it don va non sifatiga o'g'itlarni ta'siri.

**STUDY OF THE EFFECT OF FERTILIZERS ON MICROBIOLOGICAL AND
BIOCHEMICAL PROCESSES, GRAIN AND BREAD QUALITY**

Abstract. Soil health is important for obtaining a high yield in the agriculture of our country. In this regard, the study of microbiological processes occurring in the soil has a special place. In order to solve this problem, the study of the composition of microorganisms in soil conditions and the management of their activity, as well as the metabolic reactions of microorganisms, are directed to increase the productivity of agricultural crops. The main reason for this is that nutrients leave the soil every year through crops, and less return, that is, the balance of output and input is disturbed.

Effect of effective use of organic fertilizers, biohumus and compost on gray soil conditions and the properties of soil humus and mobile forms of nitrogen, phosphorus and potassium, as well as plant uptake of nutrients (npk) and cotton yield when plowed due to the increase of organic matter in the soil as a result of the decomposition of organic fertilizers, biohumus and composts, the effectiveness of mineral fertilizers applied to crops and the yield and quality of the intended crops will increase, as well as the preservation and restoration of soil fertility together is to achieve a high yield.

Key words: Effect of microbiological and biochemical fertilizers on grain and bread quality in gray soils.

**ИЗУЧЕНИЕ ВЛИЯНИЯ УДОБРЕНИЙ НА МИКРОБИОЛОГИЧЕСКИЕ И
БИОХИМИЧЕСКИЕ ПРОЦЕССЫ, КАЧЕСТВО ЗЕРНА И ХЛЕБА**

Аннотация. Здоровье почвы имеет важное значение для получения высокого урожая в сельском хозяйстве нашей страны. В связи с этим особое место занимает изучение микробиологических процессов, происходящих в почве. Для решения этой

проблемы изучения состава микроорганизмов в почвенных условиях и управление их активностью, а также метаболическими реакциями микроорганизмов направлены на повышение продуктивности сельскохозяйственных культур. Основная причина этого заключается в том, что питательные вещества каждый год покидают почву при сборе урожая и меньше возвращаются, то есть нарушается баланс поступления и выхода.

Влияние эффективного использования органических удобрений, биогумуса и компоста на сероземные условия и свойства почвенного гумуса и подвижных форм азота, фосфора и калия, а также на усвоение питательных веществ растениями и урожайность хлопчатника при вспашке за счет увеличения органического вещества в почве в результате разложения органических удобрений, биогумуса и компостов повысится эффективность внесенных под посевы минеральных удобрений, а урожайность и качество намеченных культур повысится, а качество плодородия почвы будет сохранено и восстановлено в совокупности. добиться высокого урожая.

Ключевые слова. Влияние микробиологических и биохимических удобрений на качество зерна и хлеба в сероземах.

Kirish. Qishloq xo'jalik ekinlaridan yuqori hosil olishda tuproqni sog'lomlashtirish muhim ahamiyatga ega. Bu borada tuproqda sodir bo'ladigan mikrobiologik jarayonlarni tadqiq qilish o'ziga xos o'rin tutadi. Mazkur masalani hal qilishda tuproq sharoitida mikroorganizmlar tarkibini o'rganish va ular faoliyatini boshqarish hamda mikroorganizmlarning metabolitik reaksiyalarin qishloq xo'jaligi ekinlari hosildorligini oshirishga yo'naltiriladi. Shu jumladan tadqiqot o'tqaziladigan xudud Navoiy viloyatining sug'oriladigan sur tusli qo'ng'ir-o'tloqi va sug'oriladigan o'tloqi tuproqlarida mikrobiologik periparatlar tuproqqa solinishi, tuproqning barcha xossa-xususiyatlariga ta'sirini ko'rsatishi tadqiqotlarda aniqlangan. Bu har ikkala o'rganilayotgan tuproqlarda farq biri ikkinchisidan farq qilganligi ma'lum bo'lgan.

Har ikkala tuproq sharoitlarida ham kuzgi bug'doy ekishdan oldin o'tgan yilgi somoni qolgan ekin dalalarda kompost tayyorlashda qo'llanilgan.

"Mikrozim-1" periparti qo'lanilgan 3,4,5, vaiantlarda boshqa variantlarga nisbatan, kompostni yaxshi hosil bo'lishiga ta'siri ijobiy bo'lgan, ayniqsa 4 variantda kuzatilgan. Tuproqning fizikaviy xossalari yaxshilandi, singdirish xususiyatlari ortgan va tuproqning buferlik (g'ovaklik) xossalari yaxshilanganligi ma'lum bo'lgan. Tuproq tarkibidagi karbamid va boshqa organik kislotalar miqdori ortib mikroorganizmlarning oziqlanish protsesslari yaxshilanishiga olib kelgan.

Bundan tashqari organik o'g'itlar tuproq strukturasi ham ijobiy ta'sir ko'rsatgan. Bunda loyiha yozishda qo'yilgan muhim vazifalar amalga oshirilgan. Qo'yilgan vazifalar, Tuproqshunoslik va agrokimyoviy tadqiqotlar instituti bilan O'zbekiston Respublikasi Mikrobiologiya instituti xodimlari bilan birgalikda amalga oshirilgan. Loyihada barcha mikrobiologik jarayonlar laboratoriya sharoitida amalga oshirishda qo'yidagi adabiyotlardan (Gerxard, 1985. Методы общей бактериологии; Gabibov i Musaeov, 2015. Praktikum po mikrobiologii) foydalanilgan. Laboratoriya sharoitida-organik moddalarning va bionan'anaviy o'g'itlarning samarali transformatsiyalanishi uchun dastlabki substratning quyidagi parametrlari: ya'ni namlik, xavo va temperatura rejimlari, zarralarning razmeri, substratning rN ko'satkichi, uglerod va azotning (S:N) nisbatlari o'rganilgan.

Tajriba ishlari O'zRFA Mikrobiologiya instituti "Mikroorganizmlar fermentlari" laboratoriyasida olib borilgan. Tajriba namunalari sifatida belgilangan maydonlardan olib kelingan tuproq va turli go'nglar, ildiz-ang'izlar namunalari fermentativ faolliklari, mikrobiologik

holatlari analiz qilinib, to'liq tahlil qilingan. Tuproq namunalaridan ajratilgan turli taksonomik guruhlariga mansub mikroorganizmlar o'sganligi, hamda ularning tuproq kesmasi qatlamlarida sonining o'zgarib borishini kuzatdik. Bundan ko'rinadiki tuproqning ustki xosildor qismlarida mikroorganizmlar sonining ko'pligi, qanchalik chuqurlikka tushgani sari ular sonining kamayib borish holatlari kuzatilgan (1-jadval va 56-62 ilovalarda berilgan).

1-jadval

Qatlam chuqurligi, sm	Mikroorganizmlar nomi		
	Tuproq bakteriyalari Agrobacterium, Klebsiella, Bacillus, Enterobacter, Clostridium, Beijerinckia	Azotfeksatolar (Azotobacter, Azospirillum, Rhizobium)	Zamburug'lar Aspergillus, Paecilomyces Trichoderma, fitopatogenlar Fusarium
0-26	2170	10	57
26-51	1910	10	49
51-89	1670	0,4	37
89-128	990	0,2	29
128-165	810	0,1	18

sug'oriladigan sur tusli qo'ng'ir-o'tloqi tuproq kesmalarida bakteriyalar soninig o'zgarish dinamikasi ko'rsatilgan bo'lib unda qatlam chuqurligiga qarab bakteriyalar sonining o'zgarishini kuzatish mumkin. Jadvaldan ko'rinadiki, tuproqning ustki qismlarida mikroorganizmlar sonining ko'pligi, qanchalik chuqurlikka tushgani sari ular sonining kamayib borish holatlari kuzatildi, ayniqsa pastki qatlamlarda kamaygan

2-jadval

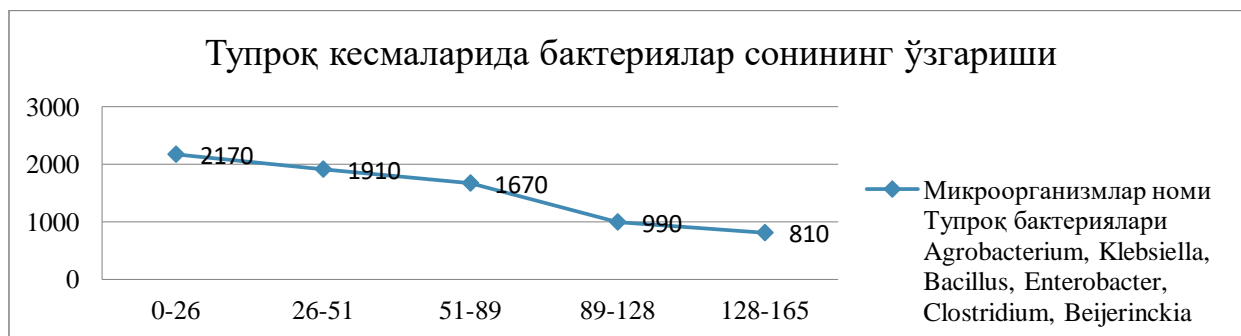

Tuproq kesmalarida bakteriyalar soninig o'zgarish dinamikasi

Sug'oriladigan sur tusli qo'ng'ir-o'tloqi tuproq kesmalarida azotfiksatorlar soninig o'zgarish dinamikasi ko'rsatilgan bo'lib, unda qatlam chuqurligiga qarab ular sonining o'zgarishini kuzatish mumkin bo'lgan. Jadvaldan ko'rinadiki, tuproqning ustki qismlarida azotfiksatorlar sonining ko'pligi, qanchalik chuqurlikka tushgani sari, ular sonining kamayib borish holatlari kuzatilgan.

3-jadval

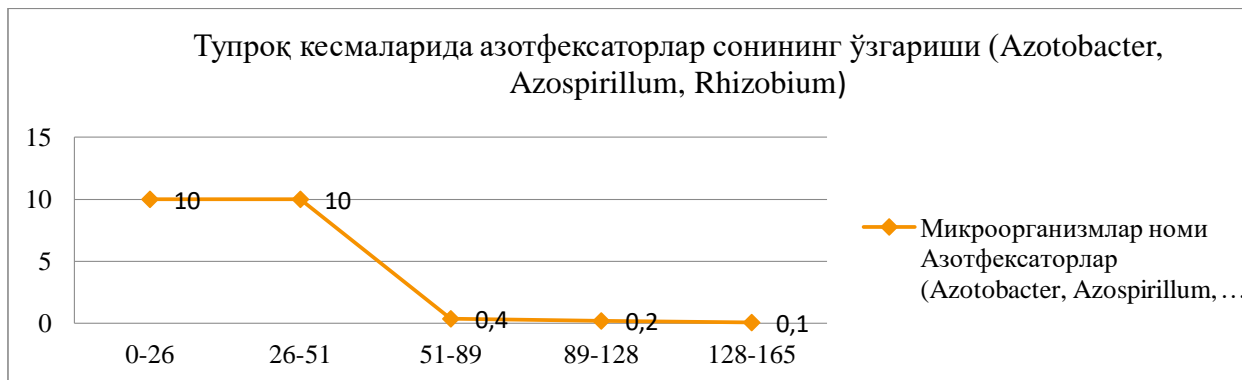

Ma'lumki, tabiiy sharoitda qishloq xo'jaligi ekinlarining xosildorligi bevosita o'simlik genotipiga, ozuqa moddalar bilan ta'minlanish holatiga va shuningdek, o'simlik o'suvchi tuproq muhitida foydali mikroorganizmlar, jumladan atmosfera azotini o'zlashtirish xususiyatiga ega bo'lgan bakteriyalar mavjulichiga bog'liq hisoblanadi. Azotofiksator mikroorganizmlar o'simliklarning o'sish va rivojlanishi jarayoniga ijobiy ta'sir ko'rsatgan.

Hozirgi kunda mikrobiologiya va biotexnologiyada azotning o'zlashtirilishi molekular mexanizmlarini oydinlashtirish, o'z navbatida qishloq xo'jaligi ekinlarining xosildorligini kimyoviy mineral o'g'itlardan foydalanmagan holatda oshirishga erishiga qaratilgan yangi, samarali azotofiksator mikroorganizm shtammlarini yaratish ustida genetik tadqiqotlar olib borish mumkin. Sug'oriladigan sur tusli qo'ng'ir-o'tloqi tuproq kesmalarida zamburug'lar sonining o'zgarish dinamikasi ko'rsatilgan bo'lib unda qatlam chuqurligiga qarab ular sonining o'zgarishini kuzatish mumkin. Zamburug'lar namunalarimizda juda ko'p aniqlanganligini aytish mumkin. Rasmdan ko'rinadiki tuproqning ustki qismlarida zamburug'larning ko'pligi, qanchalik chuqurlikka tushgani sari ular sonining kamayib borish holatlari kuzatilgan

Mamlakatimiz qishloq xo'jaligida organik o'g'itlarga bo'lgan talab yuqori bo'lib, ayrim hollarda ularning yetishmasligi kuzatiladi. Masalan O'zbekiston sharoitida gumus balansini defitsitsiz holatda ushlab turish uchun har bir gektar sug'oriladigan yerga har yili 17-18 tonna organik o'g'it qo'llanilishi kerak aslida. Lekin, hozircha ushbu miqdordagi organik o'g'itlarni to'plash imkoniyati yo'q.

Organik o'g'itlar bilan tuproqqa o'simlik uchun zarur bo'lgan barcha oziq elementlar bilan bir vaqtda ancha miqdorda mikroorganizmlar ham tushadi. Ushbu mikroorganizmlar tuproq mikroflorasini boyitib, uning tarkibida kechadigan mikrobiologik jarayonlar (chirish, minerilizatsiya, ammonifikatsiya) ni faollashtiriladi. Bunday o'g'itlardan oqilona foydalanish qishloq xo'jaligi uchun o'ta muhim ekanligi yaqqol ko'rinib turibdi. Shuning uchun bu borada ilmiy tadqiqotlar olib borish dolzarb masala hisoblanadi.

bo'z tuproq sharoitida organik o'g'itlardan, biogumusdan va kompostdan samarali foydalanish va shudgorda solinganda tuproqni gumus va azot, fosfor va kaliyni harakatchan shakllari xususiyatlariga hamda o'simlik tomonidan oziqa moddalarni (NPK) o'zlashtirilishiga, paxta hosiliga ta'siri aniqlanib, organik o'g'it, biogumus va kompostlarni chirishi natijasida tuproqda organik modda ko'payishi evaziga, ekinlarga qo'llanilayotgan mineral o'g'itlar samaradorligi va ko'zlangan ekinlar hosildorligi oshib, sifati yaxshilanadi hamda tuproq unumdorligini saqlash va tiklanishi aniqlanadi. Go'ngni saqlashda sifatli tayyorlanishi uchun ustiga 10-15 santimetr qalinlikda tuproq tortilib, yozda uning ustiga ikki-uch mahal tonnasiga 60-100 litr hisobida suv sepib turiladi. Shu usulda saqlanganda go'ng tarkibidagi yo'qoladigan oziqa

moddalar miqdori ancha kamayadi va bu miqdor 25-30 foizni tashkil etadi. Go'ng boshqa usullarda saqlanganda uni sifati pasayib, tarkibida oziq moddalar miqdori ko'proq kamayadi, ya'ni go'ng bir yil davomida o'ralarda shibbalab nam holda ustiga tuproq yopmasdan saqlanganda oziqa moddalar yo'qolishi 54 foizni, suv sepilmaganda 57 foizgachani tashkil etgan.

O'zbekiston bo'z tuproqlarida o'simlik qoldiqlari va qo'llanilgan o'g'itlarning parchalanishini, gumusning tarkib topishini o'rganish asosida bo'z tuproqlarning gumus holatini, o'simlik qoldiqlari hamda o'g'itlarning gumifikatsiyasi jarayonlarini yoritib berishgan.

Natijalar. Suғoriladigan tuproqlarda kuzgi buғdoyni ekishdan oldin mikroorganizmlar miqdori mikrobiologik, mikroskopik usullar ёrдамида таҳлил этилиб, натижалар жадвалга киритилган. Ўрганилаётган тажриба намуналарининг дастлабки ҳолатидаги кuzatuv натижалари биокomпост қўлланилишидан кейинги ҳолатлари билан таққослаш мақсадида ўрганилган. Кейинги тажрибаларимизда биокomпостнинг tupроқ агротехник ҳамда биологик ҳолатига таъсирини ўрганиш, ҳамда дастлабки ҳолат билан солиштирма таққослаш ўринли ҳисобланади. Tupроқнинг устки қисмида микроорганизмларнинг кўплиги, қанчалик чуқурликка тушгани сари улар сонининг камайиб бориш ҳолатлари кuzатилган. Суғориладиган ўтлоқи tupроқларда микроорганизмлар сонининг ўзгариши tupроқларимиз ҳолатига, ўсимлик ва хайвон қолдиқлари ҳисобига тўғри келиши, мкrooрганизмларимиз ўсиши учун субстратларнинг хилма хиллигига боғлиқ равишда ўзгариб борган.

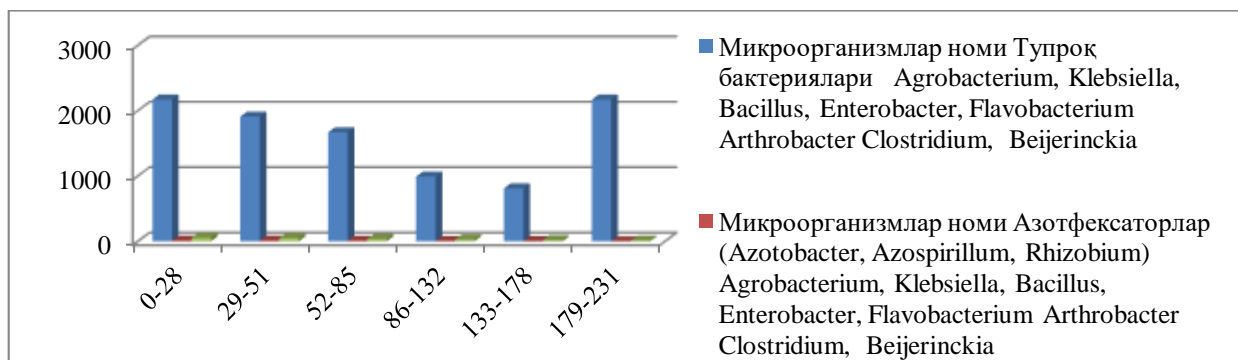

Suғoriladigan tuproqlarda kuzgi buғdoyni ekishdan oldin mikroorganizmlar miqdori mikrobiologik, mikroskopik usullar yordamida tahlil etilib, natijalar jadvalga kiritilgan. O'rganilayotgan tajriba namunalarining дастлабки holatidagi kuzatuv natijalari biokomпost qo'llanilishidan keyingi holatlari bilan taqqoslash maqsadida o'rganilgan. Keyingi tajribalarimizda biokomпostning tuproq агротехник hamda biologik holatiga ta'sirini o'rganish, hamda дастлабки holat bilan solishtirma taqqoslash o'rinli hisoblanadi.

Suғoriladigan tuproqlarda kuzgi buғdoyni ekishdan oldin mikroorganizmlar miqdori, % (2020 yil).

№	O'g'itlarning yillik me'yorlari	Tuproq qatlami, sm	Mikroorganizmlar nomi (1 g tuproqda ming dona hujayra hisobida)		
			Tuproq bakteriyalari Agrobacterium, Klebsiella, Bacillus, Enterobacter, Clostridium, Beijerinckia	Azotfeksatolar (Azotobacter, Azospirillum, Rhizobium)	Zamburug'lar Aspergillus, Paecilomyces Trichoderma, fitopatogenlar Fusarium
sug'oriladigan sur tusli qo'ng'ir-o'tloqi o'tloqi					
1	N-0 P-0 K-0	0-15	1052	37	76
		15-30	941	33	52
		30-50	668	17	21
2	2 t/ga go'nglar + N-220 P-160 K-50	0-15	2091	41	91
		15-30	1982	27	78
		30-50	1136	16	31
3	7 t/ga chiqindi va qoldiqlar + N-154 P-112 K-35	0-15	4174	56	95
		15-30	1994	42	84
		30-50	1784	21	36
4	10 t/ga chiqindi va qoldiqlar + N-154 P-112 K-35	0-15	7223	74	101
		15-30	4014	46	96
		30-50	2828	37	48
5	15 t/ga chiqindi va qoldiqlar	0-15	8192	61	96
		15-30	3971	53	84
		30-50	1774	27	41
	somon		2521	0	63
	loyqa		625	7	11
	go'ng		7616	18	106
sug'oriladigan o'tloqi					
1	N-0 P-0 K-0	0-15	1175	49	78
		15-30	947	37	57
		30-50	718	19	26
2	2 t/ga go'nglar + N-220 P-160 K-50	0-15	3091	43	98
		15-30	2682	31	81
		30-50	1836	18	36
3	7 t/ga chiqindi va qoldiqlar +N-154 P-112 K-35	0-15	4374	58	96
		15-30	2214	39	89
		30-50	2084	21	41
4	10 t/ga chiqindi va qoldiqlar +N-154 P-112 K-35	0-15	8193	79	116
		15-30	4914	51	98
		30-50	3118	39	52
5	15 t/ga chiqindi va qoldiqlar	0-15	9192	63	98
		15-30	3171	47	88
		30-50	2164	26	47
	somon		3725	0	66
	loyqa		673	8	18
	go'ng		7846	22	111

Sug'oriladigan tuproqlarda kuzgi bug'doyni *ekishdan keyin* mikroorganizmlar miqdori, % (2021 yil).

№	O'g'itlarning yillik me'irlari	Tuproq qatlami, sm	Mikroorganizmlar nomi (1 g tuproqda ming dona hujayra hisobida)		
			Tuproq bakteriyalari Agrobacterium, Klebsiella, Bacillus, Enterobacter, Clostridium, Beijerinckia	Azotfeksatolar (Azotobacter, Azospirillum, Rhizobium)	Zamburug'lar Aspergillus, Paecilomyces Trichoderma, fitopatogenlar Fusarium
sug'oriladigan sur tusli qo'ng'ir-o'tloqi o'tloqi					
1	N-0 P-0 K-0	0-15	1050	40	73
		15-30	940	31	50
		30-50	662	15	20
2	2 t/ga go'nglar + N-220 P-160 K-50	0-15	2099	45	93
		15-30	1985	29	80
		30-50	1139	18	33
3	7 t/ga chiqindi va qoldiqlar + N-154 P-112 K-35	0-15	4178	58	97
		15-30	1998	45	89
		30-50	1788	25	39
4	10 t/ga chiqindi va qoldiqlar + N-154 P-112 K-35	0-15	7226	76	108
		15-30	4020	50	100
		30-50	2830	38	50
5	15 t/ga chiqindi va qoldiqlar	0-15	8196	65	99
		15-30	3977	55	86
		30-50	1778	30	45
sug'oriladigan o'tloqi					
1	N-0 P-0 K-0	0-15	1173	48	78
		15-30	950	35	59
		30-50	718	18	28
2	2 t/ga go'nglar + N-220 P-160 K-50	0-15	3099	46	100
		15-30	2685	35	86
		30-50	1840	19	38
3	7 t/ga chiqindi va qoldiqlar + N-154 P-112 K-35	0-15	4377	60	99
		15-30	2218	41	92
		30-50	2088	26	45
4	10 t/ga chiqindi va qoldiqlar + N-154 P-112 K-35	0-15	8199	82	118
		15-30	4920	55	102
		30-50	3120	41	60
5	15 t/ga chiqindi va qoldiqlar	0-15	9192	63	98
		15-30	3171	47	88
		30-50	2164	26	47

Tuproqdagi fermentlar faolligi mikroorganizmlarning metabolit sharoitiga bog'liqligi bilan unda qatnashadigan fermentlarni sintez qilishiga bog'liq ekan. Fermentlardan proteaza va ureaza tuproqdagi organik azotning minerallanish jaraenlarini xarakterlaydi. Ya'ni tuproqdagi nitrifikasiya va ammonifikasiyalarning ish faoliyati natijasida o'simliklar uchun tez o'zlashtiriladigan azot birikmalarining paydo bo'lishiga olib keladi. Shu bilan birga katalaza fermenti undan ajralib chikadigan kislorod va boshqa elementlar bilan bog'liqligi, shuningdek

organik moddalarning tuproqda ko'p ěki kamligiga qarab bu fermentlarning ish funkciyasi doimo o'zgarib turadi.

Xulosa.

Xulosalarqilganda, sug'oriladigan sur tusli qo'ng'ir-o'tloqi tuproqlarda va sug'oriladigan o'tloqi tuproqlarida ham 10 tonna/ga chiqindi, qoldiqlar va (sof holda) $N_{154}P_{112}K_{35}$ kg/ga o'g'it me'yorlari qo'llanilganda tuproqlarda va kuzgi bug'doy o'simligida fermentlar faollashgan. Tadqiqotlar olib borilayotgan har ikkala tuproqlarida ham o'simlik ildiz-ang'iz qismida ham vegetatsiya davri boshidan oxiriga qadar fermentlar faolligi ko'rsatkichlari sug'oriladigan o'tloqi tuproqlar tarkibida fermentlar ustunligi aniqlangan. Lekin har ikkala tuproq sharoitida usgan kuzgi bug'doyning organi ildiz-ang'iz qismida, vegetatsiya davri boshi, unib-chiqishda fermentlar faolligi sustlashgan bo'lsa, sut-mum va to'la pishish davrlarida yanada sust, ammo tuplanish, naychalash va boshoqlash davrlarida faolligi ko'tarilib borganligi ma'lum bo'lgan.

REFERENCES

1. Герхард, 1985. Методы общей бактериологии;
2. Габибов и Мусаев, 2015. Практикум по микробиологии
3. Бояркин А.Н. Быстрый метод определения активности пероксидаз.// Биохимия. - 1951. - Т.16. – № 6.- С.352-355.
4. Хазиев Ф.Х. Ферментативная активность почв. Наука и техника, -Т.: 1983. -С. 179.
5. Мустакимов Г.Д. Ёсимликлар физиологияси ва микробиология асослари. –Т.: «Ўқитувчи», 1995. -Б. 124-165.
6. Хўжаев Ж. Ёсимликлар физиологияси.–Т.:«Меҳнат», 2004.-Б. 161.

O'QITISHDA ZAMONAVIY INNOVATSIYA METODLARI

Akramova Z.Sh.

Alfraganus Universiteti, Farmasevtika va kimyo kafedrası assistenti

<https://doi.org/10.5281/zenodo.10129986>

Annotatsiya. Ushbu maqolada ta'lim jarayonida zamonaviy innovatsion hamda pedagogik texnologiyalardan foydalanishning afzalliklari, metodologik asoslari hamda imkoniyatlari ko'rib chiqiladi.

Kalit so'zlar: Ta'lim, innovatsiya, pedagogik texnologiya, metod, o'qitish.

METHODS OF MODERN INNOVATION IN TEACHING

Abstract. This article examines the advantages, methodological bases and possibilities of using modern innovative and pedagogical technologies in the educational process.

Key words: Education, innovation, pedagogical technology, method, teaching.

МЕТОДЫ СОВРЕМЕННЫХ ИННОВАЦИЙ В ОБУЧЕНИИ

Аннотация. В данной статье рассматриваются преимущества, методические основы и возможности использования современных инновационных и педагогических технологий в образовательном процессе.

Ключевые слова: Образование, инновация, педагогическая технология, метод, обучение.

KIRISH

Hozirgi kunda ta'lim jarayoniga innovatsion texnologiyalar va interfaol usullarni qo'llashga qiziqish tobora keng tus olmoqda. Bunday qiziqishga asosiy sabab, shu vaqtgacha an'anaviy ta'limda talabalar faqat tayyor bilimlarni egallashga o'rgatilgan bo'lsa, zamonaviy texnologiyalarda esa, ularni bilimni o'zlari qidirib topishlariga, mustaqil o'rganib tahlil qilishlariga, hatto xulosalarni o'zlari chiqarishlariga o'rgatadi. Pedagog bu jarayonda o'quvchi shaxsining rivojlanishi, shakllanishi, bilim olish vatarbiyalanishiga sharoit yaratadi va shu bilan bir qatorda boshqaruvchilik, yo'naltiruvchilik funksiyasini ham bajaradi.

TADQIQOT METODOLOGIYASI VA EMPIRIK TAHLIL

Tajriba shuni ko'rsatadiki, asosiy ko'rsatkich: o'quvchi o'rinlari sonining normativga mosligi; texnik vositalarning mavjudligi, o'quv-ko'rgazmali qo'llanmalar, laboratoriya va amaliy mashg'ulotlarni bajarish uchun tarqatma materiallar tashkil etadi.

Pedagogik mahorat jarayoni tashkillashtirish metodlarga, maqsad va vazifalarni ifodalashga, maqsadga muvofiq metod va shakllarni tanlashga, o'quv-texnik vositalarni tanlay bilishga, rejalarning ilmiyligiga asoslanadi. Pedagogik mahoratning ayrim maqsad va vazifalarni aniqlaydigan metodlarni ko'ramiz. Bu metodlar faoliyatni tashkil etgani uchun tashkiliy va ilmiy nazariya bilan uzviy bog'liq.

Darsga qo'yilgan maqsadni amalga oshirish uchun o'qituvchi o'ziga kerakli ta'lim vositalarini tanlaydi. Ma'lumki, maqsadni amalga oshiradigan vositalar tarkibiga o'qitish mazmuni, o'qitish metodlari, o'qitishning tashkiliy shakllari, sinf jamoasi va o'qituvchiga ta'sir etish metodi, o'quv texnik vositalari kiradi. O'quv materialining asosini darslik va rejalashtirish tashkil etganligidan, o'qituvchi uning tarkibiga o'qitish shartlarini bilgan holda o'zgartirish va to'ldirish kiritadi.

Metod so'zi maqsadga erishishni bildiradi. O'qitishning muhim tomonlaridan biri bu –

o'quvchi va o'qituvchi faoliyatining o'zaro uzviyligidir. Bu jarayonning asosiy funksiyasi, jumladan, o'quvchilarni o'qitishda rivojlantirish va tarbiyalashda yagona metoddan iboratligi hisoblanadi. O'qitish metodlari – bu o'quv-tarbiyaviy masalalar yechimiga qaratilgan o'quvchi va o'qituvchi faoliyatining o'zaro bog'liqligini yo'lga qo'yish demakdir. O'qitish metodi ta'sirini oshirishda har bir holat uchun turkumlash turini tanlash muhim ahamiyat kasb etadi.

Hozirgi zamonda o'qitish metodlari turkumining turli-tumanligi bizga ma'lum. Bular: bilim manbalari bo'yicha, o'quv masalalari bo'yicha, o'quv jarayonining tarkibiy qismi bo'yicha, o'quvchining bilish faoliyati bo'yicha, binar turkumlash va boshqalar. Bular zarur bo'lganda o'qituvchi didaktik materiallardan foydalanishi mumkin.

Nuqtai nazarimizda o'qituvchi o'qitish metodlarini qancha ko'p bilsa, shuncha darslari qiziqarli o'tadi, chunki har bir metodning o'ziga xos ijobiy va salbiy tomonlari mavjud. Bunday ijobiy va salbiy tomonlar aniq shartlar bo'yicha katta yoki kichik darajali tomonlarni o'zida aks ettiradi [3].

O'qituvchi darsga tayyorgarlik ko'ra turib, suhbat yoki hikoya, yozma yoki og'zaki mashq bajarish metodlarini tanlaydi. Ammo bunday tanlov o'quvchining o'quv faoliyati haqida tushuncha bermaydi. Faraz etaylik o'qituvchi suhbat metodini tanladi. Suhbat metodi xuddi hikoya metodik, tayyor bilimlarni o'zlashtirishni aniqlaydi.

Bu nomlanishi bo'yicha o'qitish metodlari, bilim faoliyatiga imkon beradi. Shunday qilib, o'quvchidagi o'qishni o'rganishni rivojlantirish darajasi bilim manbalari bo'yicha tasniflash metodlari, o'qitish metodlarini tanlash uchun yetarli emas.

Bu yetishmovchilikni bartaraf etish uchun o'quvchilar bilish faoliyati tavsifi bo'yicha tavsiflashdan foydalanish mumkin.

Bunda metodlar ikki guruhga bo'linadi: reproduktiv va produktiv. Birinchi guruhga quyidagi metodlar kiradi: ko'rgazmali – tushuntirish (axborot-retseptiv) va reproduktiv. Ikkinchi guruhga qisman izlanish va tadqiqot. Muammoli bayon ikkala guruh orasidagiga kiradi, chunki, harakat usullari va izlanish hamda tayyor axborotni o'zlashtirishni afzal ko'radi.

Ta'limda innovatsion pedagogik texnologiyalarga asoslanish va innovatsiyaga intilish, o'quvchilarni faollashtirishga qaratilgan turli interfaol uslublardan foydalanish ta'lim maqsadini samarali amalga oshirishga yordam beradi [2].

Bugungi kunda ta'lim tizimida bilimlarni egallashning yangi konsepsiyasi — zamonaviy innovatsion ta'lim texnologiyalarning turli xil (interfaol metodlar, strategiyalar, grafik organeyzer, modulli kredit tizimi) ko'rinishlarini qo'llash juda yaxshi samara bermoqda.

Ta'lim tizimida intellektual faol shaxsni tarbiyalashga qaratilgan innovatsion usullardan biri Case study (keys stadi) metodi bo'lib, unda bayon qilingan va ta'lim oluvchilarni muammoni ifodalash hamda uning maqsadga muvofiq tarzidagi yechimi variantlarini izlashga yo'naltiradigan aniq real yoki sun'iy ravishda yaratilgan vaziyatning muammoli-vaziyatli tahlil etilishiga asoslanadigan ta'lim uslubidir [3,4].

Keys-stadi - ta'lim axborotlar kommunikatsiya va boshqaruvning qo'yilgan ta'lim maqsadini amalga oshirish va keysda bayon qilingan amaliy muammoli vaziyatni hal qilish jarayonida bashorat qilinadigan o'quv natijalariga kafolatli yetishishni vositali tarzda ta'minlaydigan bir tartibga keltirilgan optimal usullari va vositalari majmuidan iborat bo'lgan ta'lim texnologiyasidir.

An'anaviy metodlar va keys metodi asosida dars o'tishning farqlovchi xususiyatlari

Farqlovchi ko'rsatkichlar	O'qitish metodlari	
	An'anaviy metodlar asosida o'qilgan ma'ruza	Keys metodi asosida o'tilgan dars
Maqsad	Bilim berish	- fikrlash; - muammoni xal etish ko'nikmalarini hosil qilish; - kashfiyotlarga intilish hamkorlikka tayyor bo'lishsifatlarini rag'batlantirish;
O'qituvchining vazifasi	O'z fanining mazmunini bilish	-O'z fani mazmunini bilish; -Muhokama jarayonini boshqara bilishi
O'qituvchi – talaba munosabatlari	O'qituvchining o'quvchi –talaba ustidan hukmronligi	Sheriklik va hamkorlik
Talabalarning o'z – o'zini va bir – birini o'qitish jarayonida ishtiroki	Sust	Faol talabalar o'qituvchining vazifasi hisoblanuvchi muhokama rejasini tuzish asosiy maqsadni aniqlash mustaqil muhokama qilishga qodir bo'ladilar

XULOSA VA MUNOZARA

Berilgan topshiriqlarni bajarish jarayonida talabaning tegishli fan bo'yicha o'zlashtirgan bilimlari yanada kengayadi mustaqil fikrlash qobiliyati rivojlanadi hamda unda egallagan bilimlarini nostandart vaziyatlarda qo'llash ko'nikmalari shakllanadi.

Xulosa qilib aytganimizda, oliy ta'lim sohasining ta'lim jarayonida innavatsion ta'limtexnologiyalari bo'lmish pedagogik va axborot texnologiyalaridan optimal foydalanish ta'limsamaradorligini oshirishningmuxim omili bo'lib hisoblanadi.

REFERENCES

1. Sh.M.Mirziyoev. Oliy ta'lim muassasalarida ta'lim sifatini oshirish va ularning mamlakatda amalga oshirilayotgan keng qamrovli islohotlarda faol ishtirokini ta'minlash bo'yicha qo'shimcha chora-tadbirlar to'g'risida. № PQ-3775 05.06.2018 y.
2. Ahmadaliev A.M., Qosimov A.X. Innovatsion faoliyat va ilg'or pedagogik texnologiyalar. O'quv qo'llanma. Toshkent, 2016. -67 b.

3. Klarin M.V. O'qitishdagi innovatsiyalar: metafora va modellar: Xorijiy tajribani tahlil qilish. M., Nauka, 2017, 223 b.
4. Farberman L.B, Musina R.G. Jumaboeva F.A. Oliy o'quv yurtlarida o'qitishning zamonaviy usullari. T. 2012.
5. Ochilov M. Yangi pedagogik texnologiyalar. - Qarshi: Nasaf, 2010. -73 b.
6. Ganiyeva, M. (2023). INNOVATION TA'LIM TEXNOLOGIYALARI ASOSIDA, O'QUVCHILARNI MANTIQIY FIKRLASHGA O'RGATISHNING, SHAKL, METOD VA VOSITALARI. Scienceweb academic papers collection.
7. Ganiyeva, M. (2023). Mantiqiy tafakkurni rivojlantirishda TRIZ ning imkoniyatlari. Scienceweb academic papers collection.
8. Ganiyeva, M. (2023). BOSHLANG'ICH SINIF O'QUVCHILARINI MANTIQIY TAFAKKURINI RIVOJLANTIRISHDA DIDAKTIK O'YINLARDAN FOYDALANISHNING AHAMIYATI. TA'LIM FIDOYILARI.
9. Эргашева, С. (2022). ЭШҚОБИЛ ШУКУР ШЕЪРИЯТИДА БАДИИЙ ОБРАЗ ТАКОМИЛИ. Science and innovation, 1(B2), 478-484.
10. Ergashova S. THE SCOPE OF THE TOPIC IN THE POETRY OF ESHQABIL SHUKUR //Modern Science and Research. – 2023. – Т. 2. – №. 9. – С. 95-97.

MENEJMENTDA PERSONALNI BOSHQARISH VA ULARNI BAHOLASH

Toshov Mirzabek Hakimovich

Osiyo xalqaro universiteti

toshovmirzabekhakimovich@oxu.uz

<https://doi.org/10.5281/zenodo.10130147>

Annotatsiya. Maqolada xodimlarni taqqoslashda baholash usullari, ijobiy va salbiy tomonlari muhokama qilinadi va mehnat samaradorligini baholanadi.

Kalit so'zlar: attestatsiya, xodimlarni tanlash, sinov muddati, xodimlarni baholash, xodimlarni baholash usullari, xodimlarni boshqarish, xodimlarning kuchli va zaif tomonlari, ularning vakolatlari, natijalari, salohiyati.

PERSONNEL MANAGEMENT AND THEIR EVALUATION IN MANAGEMENT

Abstract. The article discusses the methods of evaluating employees, their positive and negative aspects, and assesses their work efficiency.

Key words: certification, selection of employees, trial period, evaluation of employees, methods of evaluation of employees, management of employees, strengths and weaknesses of employees, their powers, results, potential.

УПРАВЛЕНИЕ ПЕРСОНАЛОМ И ИХ ОЦЕНКА В УПРАВЛЕНИИ

Аннотация. В статье рассматриваются методы оценки сотрудников, их положительные и отрицательные стороны, оценивается эффективность их работы.

Ключевые слова: аттестация, отбор сотрудников, испытательный срок, оценка сотрудников, методы оценки сотрудников, управление сотрудниками, сильные и слабые стороны сотрудников, их полномочия, результаты, потенциал.

Sertifikatlash - bu turli baholashlarning butun majmuasidagi yakuniy protsedura bo'lib, ushbu kompleksning darajasi va sifatini aniqlash ko'p jihatdan baholovchi olishni istagan natijaga va xodimga qo'yiladigan o'ziga xos talablarga bog'liq. V.E.Xrutskiy va R.A.Tolmachev ta'kidlaganidek, xorijiy xodimlarni boshqarish nazariyasi va Rossiya amaliyotida "sertifikatlash" va "baholash" tushunchalari farqlanadi: mamlakatimizda sertifikatlash ko'pincha xorijiy kompaniyalarda kadrlarni baholash deb ataladigan narsani anglatadi."G'arbda, xodimlarni boshqarish nazariyasiga ko'ra, "sertifikatsiya" - bu xodimning mehnat shartnomasining amal qilish muddati tugagandan so'ng ishining yakuni, uning amal qilish muddati davomida uning ish natijalarini baholash. xodimning o'z lavozimiga qo'yiladigan talablarga, mehnat shartnomasining asosi bo'lgan ish tavsifi talablariga muvofiqlik darajasini belgilaydigan shartnoma [5]. Xodimning egallab turgan lavozimining talablariga muvofiqligini aniqlash har tomonlama, tizimli baholash (maqsad, vazifalar, mezonlar, usullar) o'tkazish orqali amalga oshirilishi mumkin [6]:- ishga qabul qilishda nomzodni baholash; - vakant lavozimga tanlashda nomzodni baholash; - kadrlar zaxirasini shakllantirishda nomzodlarni baholash; - 2-3 yil davomida davriy sertifikatlash.

Hozirgi vaqtda xodimlarni baholashga HR xodimlari va rahbariyat tomonidan ko'proq e'tibor qaratilmoqda. Xodimlarni baholash, attestatsiyadan o'tkazish va rahbarlik lavozimlarini egallashning samarali mexanizmlarini qayta ishlash, ish o'rinlarini attestatsiyadan o'tkazish va kadrlar bilan ta'minlash monitoringi bo'yicha bunday tadbirlarni amalga oshirish korxonada kadrlar siyosatini muvaffaqiyatli amalga oshirishga xizmat qilmoqda. Hozirgi vaqtda tadqiqotlar shuni ko'rsatadiki, xodimlarni baholash juda yuzaki va rasmiy ravishda amalga oshiriladi, buning

natijasida ishlash ko'rsatkichlari - sertifikatlashtirishning asosiy natijasi - boshqaruv xodimlarining ishbilarmonlik va shaxsiy fazilatlarini to'g'risida aniq, chuqur va har tomonlama tasavvurni ta'minlamaydi. Sertifikatlash attestatsiyadan o'tayotgan shaxsning faoliyati bilan bog'liq bir qator masalalar bo'yicha suhbat shaklida o'tkaziladi. Sertifikatlash natijalariga ko'ra xulosa chiqariladi va kerak bo'lganda har qanday tavsiyalar beriladi. Sertifikatlash natijalari asosida ishlab chiqilgan tavsiyalar ko'pincha noaniq, noto'g'ri, kam kiritilgan va shuning uchun foydasiz bo'lib chiqadi. Xodimlarni baholash tizimini joriy etishdagi noqulay vaziyatning sabablari quyidagilardan iborat:

- attestatsiya asosidagi nazariy, uslubiy, tashkiliy va ijtimoiy-psixologik bilimlarning etishmasligi;

- xodimlarni to'g'ri baholash uchun zarur bo'lgan ko'nikmalarning yetishmasligi;

- xodimlarni baholashni rag'batlantirish va tartibga solishning yetarli darajada yo'qligi.

Ushbu sabablarni bartaraf etish va Harakatlar dasturida belgilangan tadbirlarni amalga oshirish uchun xodimlarni baholash usullarini hisobga olish, shuningdek, ushbu usullarni solishtirishda ijobiy va salbiy tomonlarini hisobga olish kerak:

1. Anketa usuli Qulay. Tez. Arzon Bunday tadqiqot so'rovlari butun rasmni ko'rsatmaydi, chunki hamma ham Internetdan foydalanmaydi. Agar xodim chop etilgan so'rovnoma javob bersa, unda barcha xodimlar ochiq bo'lmaydi.

2. Tasviriy baholash usuli Ob'ekt butunlay tabiiy va o'zgaruvchan muhitda kuzatiladi. Tasviriy tadqiqot ko'pincha miqdoriy usulning oldingi qismi sifatida qo'llaniladi, bu umumiy ko'rinish qaysi o'zgaruvchilar miqdoriy jihatdan sinab ko'rishga arziydigan ba'zi qimmatli belgilarni beradi. Miqdoriy eksperimentlar ko'pincha qimmat va ko'p vaqt talab qiladi, shuning uchun har safar qaysi gipotezani sinab ko'rish kerakligini aniq bilish yaxshiroqdir. Nazorat qilinadigan o'zgaruvchilar mavjud emasligi sababli, natijalarni statistik tahlil qilishning hech qanday usuli yo'q. Ko'pgina olimlar bu turdagi tadqiqotlarni juda ishonchsiz va ilmiy asossiz deb hisoblashadi. Bundan tashqari, tavsifiy tadqiqotlar natijalarini takrorlash mumkin emas va shuning uchun natijalarni qayta tahlil qilish mumkin emas.

3. Tasniflash usuli (ierarxik) (faset) Bir xil va turli darajadagi ob'ektlar xususiyatlarining umumiyliigi va o'xshashligini ajratib ko'rsatish qobiliyati, yuqori axborot boyligi. Tizimning moslashuvchanligi, foydalanish qulayligi, ob'ektlarning etarlicha qamrovini yo'qotmasdan xususiyatlar sonini cheklash qobiliyati Katta chuqurlikda: haddan tashqari hajmlilik, yuqori xarajatlar, ba'zan asossiz, qo'llash qiyinligi. Sayoz chuqurlikda: ma'lumotlarning etishmasligi, ob'ektlar va xususiyatlarning to'liq yoritilmaganligi. Turli tasniflash guruhlaridagi ob'ektlar o'rtasidagi umumiylik va farqlarni aniqlashning mumkin emasligi

4. Juftlikda taqqoslash usuli Usul o'rganilayotgan ob'ekt yoki hodisaga nisbatan hozirgi va real vaziyatni aks ettirish imkonini beradi. Barcha ma'lumotlar statistik jihatdan tasdiqlangan. Tadqiqot jarayonida taqqoslanayotgan hodisalar yoki ob'ektlarga tuzatishlar kiritilishi mumkin. Ko'p ma'lumotni hisobga olgan holda, usulni amalga oshirish juda oson va ishonchli va haqiqiy natijalar beradi. Ma'lumotlar tadqiqot natijalarini sharhlash vaqtida eskirgan bo'lishi mumkin. Olingan ma'lumotlarning aniqligi o'rganilayotgan ob'ektning barqarorligiga bog'liq. Ishonchli va aniq ma'lumotlar katta hajmdagi ma'lumotlarni talab qiladi.

5. Baholash yoki taqqoslash usuli. Foydalanish oson. Yaxshi va yomon xodimlarni ajratishni osonlashtiring. Ular ma'muriy qarorlar qabul qilish uchun zarur bo'lgan ma'lumotlarni taqdim etadilar. Rahbar ishida qo'l ostidagilarning ishini baholash usullari katta ahamiyatga ega bo'lib, ular

ishchilarni faqat belgilangan standart yoki me'yor bilan emas, balki bir-biri bilan solishtirish imkonini beradi.

6. Belgilangan taqsimlash usuli Belgilangan taqsimlash usuli barcha baholash xatolarini mutlaqo yo'q qilishga qodir emas. U ham sozlashni talab qiladigan holatlar mavjud. Agar bo'linmada aniq rahbarlar va aniq ortda qolganlar bo'lmasa, kuchli o'rtacha daraja saqlanib qolsa, bunday sharoitlarda "yaxshi" va "yomon" ga bo'linish noxolis bo'ladi va noxush oqibatlariga olib keladi.

7. Hal qiluvchi vaziyatga asoslangan baholash usuli Baholovchilar odatdagi vaziyatlarda xodimlarning "to'g'ri" va "noto'g'ri" xatti-harakatlari tavsiflari ro'yxatini tayyorlaydilar - "hal qiluvchi vaziyatlar" Ushbu usul hamkasblar tomonidan emas, balki menejer tomonidan amalga oshiriladigan baholashda qo'llaniladi. va bo'ysunuvchilar

8. Xulq-atvor parametrlarini baholash usuli Xodimlar uchun ochiq va tushunarli. Qimmat va mehnat talab qiladigan usul.

9. Xulq-atvorni kuzatish shkalasi. Kuzatish usuli sizga xatti-harakatlarni to'g'ridan-to'g'ri qo'lga kiritish va qayd etish imkonini beradi. Kuzatish bir vaqtning o'zida bir nechta shaxslarning bir-biriga yoki muayyan vazifalarga, ob'ektlarga va boshqalarga nisbatan xatti-harakatlarini qo'lga kiritish imkonini beradi. Kuzatish ko'p o'lchovli qamrovga erishishga imkon beradi, ya'ni bir vaqtning o'zida bir nechta parametrlarda qayd etish - masalan, og'zaki va og'zaki bo'lmagan xatti-harakatlar. Ko'p sonli aralashuvchi omillar. Kuzatish natijalariga kuzatuvchining kayfiyati, kuzatilayotganga nisbatan kuzatuvchining ijtimoiy pozitsiyasi, kuzatuvchining tarafkashligi, kuzatilayotgan vaziyatlarning murakkabligi, birinchi taassurotlarning ta'siri, kuzatuvchining charchoqlari ta'sir qilishi mumkin. kuzatilganlar va baholashdagi xatolar. O'rtacha hisoblash xatosi (haddan tashqari hukmlardan qo'rqish). Kuzatilgan holatlarning bir marta sodir bo'lishi, bitta kuzatilgan faktlar asosida umumiy xulosa chiqarishning mumkin emasligiga olib keladi. Kuzatish natijalarini tasniflash zarurati. Katta resurs xarajatlariga ehtiyoj (vaqt, inson, material)

10. Anketalar va qiyosiy anketalar usuli. Anketalardan foydalanib, tadqiqotda yuqori darajadagi ommaviy ishtirokni olishingiz mumkin. U ko'p hollarda qisqa vaqt ichida ko'p sonli odamlardan ma'lumotlarni olish zarur bo'lgan holatlarda amalga oshiriladi. Kichik vaqt investitsiyalari. Axborotni kompyuterda qayta ishlash imkoniyati. Anonim so'rov yanada to'g'riroq va ochiqroq bayonotlar beradi. Tanlamaning reprezentativligi, bayonotlarning to'g'riliigi, umumiy tanlamadagi elementlarning tarqalishi va tanlama rejasiga bog'liq. Subyektiv omillar, masalan, ochiq javob berishni istamaslik, shoshilinch va o'ylamasdan javob berish. Anketa qanchalik batafsil bo'lmasin, u insonning to'liq va ob'ektiv tasavvurini yaratishga, uning qanday salohiyatga ega ekanligini tushunishga imkon bermaydi. Aqlli va ayyor odamlar odatda o'zlarining kuchli tomonlarini bezashga va kamchiliklarini yashirishga harakat qilishadi.

11. Suhbat. Har bir murojaat etuvchiga barcha kerakli savollar berilishini kafolatlaydi. Hamma intervyu oluvchilar, ayniqsa yosh mutaxassislar savollarni osongina va malakali tarzda tuza olmaydi va standart intervyu o'tkaza olmaydi va bunday vaziyatlar uchun tuzilgan shakl mos keladi. Suhbat rasmiy bo'lib, nomzodning haqiqiy qobiliyatlari haqida kam ob'ektiv ma'lumot beradi. Suhbat davomida nomzodning javoblarini yozib olish ham zarur, bu esa suhbatdoshning e'tiborini chalg'itishi mumkin.

12. "360 darajali baholash" usuli. Bitta xodim uchun har tomonlama baholashni olish (xodim o'z ishini bajarishda bevosita duch keladigan odamlardan baho oladi; boshqa usullardan farqli

o'laroq, baholovchilar doirasi sezilarli darajada kengayadi). Usul demokratikdir (nafaqat menejer o'z qo'l ostidagilarini baholaydi, balki uning qo'l ostidagilari ham uni baholashi mumkin, bu xodimlarning tashkilotga sodiqligini oshiradi, ular uchun bu ularning fikri tinglanadigan ko'rsatkichdir). Mijozlar bilan ishonchni yaratish va mustahkamlash (bu tashkilot mijozlarga xizmat ko'rsatishni yaxshilash ustida ishlayotganligini yana bir bor ko'rsatish imkoniyatidir). Korporativ standartlar talablariga javob berish uchun baholash mezonlarini modellashtirish (mezonlar ma'lum bir tashkilot uchun ishlab chiqilgan vakolatlar). Asosiy kadrlar qarorlari uchun bevosita foydalanilmaydi: boshqa lavozimga o'tish, ishdan bo'shatish, ish haqini oshirish. Xodimning yutuqlarini emas, balki faqat vakolatlarini baholaydi. Yuqori darajadagi maxfiylik talab qilinadi. Baholashda hamkasblardan samimiy fikr-mulohazalarni olish qiyin. Yuqori yoki past o'z-o'zini hurmat qilish natijalari umumiy baholash natijasiga ta'sir qiladi. Xodimga stress ta'siri. Natijalarni qayta ishlashda mehnat intensivligi.

13. Mustaqil hakamlar usuli. Tanlangan g'oyalarni har tomonlama o'rganish va ularni qabul qilish bu usulga yordam beradi. Kamchilik shundaki, hamma ham jiddiy natijalar uchun o'ynoqi tarzda ishlay olmaydi va bu jarayonda o'z vazifasini bajara olmaydi. Muvaffaqiyatli amalga oshirish uchun imkoniyatlar har doim ham mavjud bo'lmagan treningni talab qiladi. Shu bilan birga, ushbu usuldan foydalangan holda korxonada haqiqiy muammoni hal qilishga qaratilgan birinchi urinishlar muvaffaqiyatsiz yakunlanishi mumkin. Kompaniya muammolarini hal qilishning to'liq samarali usuli jamoa tomonidan yomon baholanishi va yaroqsiz deb bekor qilinishi mumkin.

14. Testdan o'tkazish Boshqaruv qarorlarini qabul qilishni osonlashtiradigan nomzod haqida to'liq ma'lumot. Ish sharoitida nomzodning xatti-harakatlarini ishonchli tarzda bashorat qilish qobiliyati. Shaxsiy xususiyatlari kompaniyaning korporativ madaniyatiga, menejer va jamoaning shaxsiyatiga aniq mos kelmaydigan nomzodni aniqlash qobiliyati. Yangi xodimlar uchun sinov muddatining samaradorligini oshirish. Kadrlar zaxirasiga nomzodlarni tanlash xarajatlarini qisqartirish Kadrlarda malakali xodimni saqlash xarajatlari. Jarayonning davomiyligi. Malakali nomzodlarning test topshirishdan bosh tortishi ehtimoli. Menejerlarning ushbu usulni qo'llashni istamasligi.

15. Ishbilarmonlik o'yinlari usuli. Sertifikatlash biznes o'yinlari, qoida tariqasida, natijalar uchun amalga oshiriladi, bu xodimlarning joriy va kelajakdagi muammolarni hal qilishga tayyorligini, shuningdek, o'yindagi har bir ishtirokchining shaxsiy hissasini baholash imkonini beradi. Ushbu baholash usuli faqat xodimlarning jamoaviy ishining samaradorligini aniqlash uchun ishlatilishi mumkin.

16. Maqsadlarga erishishni baholash usuli (maqsadni belgilash orqali boshqarish usuli) Oddiylik, ravshanlik va samaradorlik. Xodimning ishtiroki uning nazarida baholash jarayonining ob'ektivligini oshiradi, u baholanadigan mezonlarni tushunishni ta'minlaydi, shuningdek motivatsiyani oshiradi. Xodim bilan muloqot menejerni baholashning ob'ektivligini oshiradi, individual maqsadlarning tashkilot va bo'limning maqsadlari bilan bog'liqligini, shuningdek xodimning kasbiy faoliyatining maqsadli yo'nalishini mustahkamlaydi. Ushbu usulning asosiy kamchiligi shundaki, xodim ishining barcha jihatlarini emas, balki faqat uning asosiy vazifalarni bajarish darajasi baholanadi, bu baholashning ob'ektivligini va undan yangi lavozimga tayinlash to'g'risida qaror qabul qilishda foydalanish imkoniyatini cheklaydi. lavozim, kasbiy tayyorgarlik, ish haqini oshirish va boshqalar.

17. Vakolatlilik modellari asosida baholash usuli. Talab qilinadigan va mavjud bo'lgan malaka darajasi o'rtasidagi tafovut shaxsiy malaka oshirish rejalarini ishlab chiqish uchun asos bo'ladi. Kasbiy faoliyatning aniq natijalarida ifodalangan ushbu rejalarining bajarilishi baholash va o'z-o'zini baholash, shuningdek mustaqil ekspertiza predmeti hisoblanadi. Kompetentsiya tushunchalarining talqini. Qobiliyatlar xatti-harakatni tushuntirishdan ko'ra tavsiflaydi. Mehnat talab qiladigan va qimmat ishlab chiqish. "Odat" kompetentsiya modellari barcha ishlarga taalluqlidir, ammo hech biri aniq emas.

18. Sertifikatlash Sinab ko'rilgan va sinovdan o'tgan usul. Natijalar asosida qonuniy qarorlar qabul qilinadi. Qaror qabul qilishda kollegiallik Xodimlar tomonidan usulni salbiy qabul qilish, stress. Ishchilarning barcha toifalariga taalluqli emas. Katta mehnat va vaqt xarajatlari. Xodimlar bilan aloqa yo'q. O'tmishdagi natijalarni baholash Barcha baholash usullarini uchta asosiy guruhga birlashtirish mumkin [6]:

19. Bashoratli usul. Ushbu usulda shaxsiy ma'lumotlar, yozma yoki og'zaki xususiyatlar, menejer va ish hamkasblarining fikrlari va sharhlari, shaxsiy suhbatlar va psixologik testlardan keng foydalaniladi.

20. Amaliy usul. Xodimning xizmat vazifalarini bajarishga yaroqliligi uning amaliy faoliyati natijalari asosida aniqlanadi. Bu sinov harakatlarining texnikasi yordamida amalga oshiriladi.

21. Taqlid usuli. Ariza beruvchiga u hal qilishi kerak bo'lgan aniq vaziyat beriladi.

Shuningdek, turli toifadagi boshqaruv xodimlarining kasbiy mahorati va ishbilarmonlik fazilatlarini baholashda tabaqalashtirilgan yondashuv mavjud: [6]:

- texnik ijrochilar uchun - ishning o'z vaqtidaligi, samaradorligi va sifati, boshlang'ich va me'yoriy hujjatlar bilan professional tarzda ishlash qobiliyati.

- mutaxassislar uchun - mehnat vazifalarini bajarishdagi mustaqillik darajasi, sifati va samaradorligi, topshirilgan ish uchun mas'uliyat, yangi vaziyatga moslashish qobiliyati baholanadi.

- tashkilot rahbarlarini baholash - qo'l ostidagilarning ishini tashkil etish, ularning ishini samarali boshqarishni ta'minlash, bo'ysunuvchilar bilan muloqot uslubi; amalga oshirilgan ishlab chiqarish ko'lami. Shunday qilib, xodimlarni baholashning turli usullaridan samaraliroq foydalanish uchun ularni aniqlash va tashkilotning joriy ish sharoitlariga moslashtirish juda muhimdir. Har bir aniq tashkilot uchun xodimlarni baholash tizimi usullarini tanlashda, bu faqat tashkilot rahbariyati tomonidan hal qilinishi mumkin bo'lgan noyob vazifadir. Baholash tizimini tanlashda maksimal ijobiy samaraga erishish va nizolar va qarama-qarshiliklarning oldini olish uchun uning boshqa xodimlarni boshqarish tizimlari.

- kompensatsiya, martaba rejalashtirish, kasbiy tayyorgarlik bilan muvofiqligiga alohida e'tibor berish kerak. Usullar va shakllar ma'lum bir kompaniyaning aniq maqsadlariga qarab farq qilishi mumkin. Ammo baholashda asosiy narsa usullarning o'zi emas, balki ulardan foydalanish shakllari. Birinchi navbatda, samarali baholash tizimlarini ishlab chiqishda, usuldan ko'ra, baholashni amalga oshiruvchi shaxs muhimroqdir. Umuman olganda, xodimning mehnat faoliyatini baholash quyidagi tadbirlarni o'z ichiga olishi kerak: [4]:

- muayyan lavozim uchun talablar va standartlarni aniq shakllantirish;

- mehnat talablarini bajarishga qaratilgan xodimlarning malaka darajasini baholash mezonlari tizimini shakllantirish;

- xodimning ishini har tomonlama (miqdoriy va sifat jihatidan) baholash;

-xodimning qobiliyatlarini talablarga muvofiqligini baholash aniq pozitsiya (ish talablari va ijrochining malaka darajasi o'rtasidagi yaqinlik darajasini aniqlash);

- xodimlarning mehnatini baholash natijalarini mehnatga haq to'lash tizimi bilan, ya'ni ish haqini belgilash bilan bog'lovchi mexanizmni yaratish.to'lovlar, bonuslar miqdori, imtiyozlar va boshqalar;

-xodimning ish faoliyatini baholash natijalarini ma'lum bir kompaniyada martaba (mansab) va xodimlarni rivojlantirish tizimi bilan bog'laydigan mexanizmni yaratish;

-xodimlarni baholash natijalarini xodimlarning malakasini oshirish va qayta tayyorlash tizimi bilan bog'lovchi mexanizmni yaratish. Shunday qilib, xodimlarni baholash tizimini malakali va tizimli joriy etish yosh xodimlarni tashkilotda maksimal darajada moslashtirishga yordam beradi va uzoq vaqt davomida ishlayotganlarni yuqori natijalarga erishish uchun rag'batlantiradi. Bu tashkilot faoliyatini yanada barqaror qiladi.

REFERENCES

1. Базаров Т. Ю. Управления персоналом. Практикум. Изд-во «Юнити-Дана», 2012. – 239 с.
2. Кибанов А. Я. Федорова Н. В. Управление персоналом. М.: Изд. Финстатинформ, 2000. – 325 с.
3. Апенько С. Н. Оценка персонала: Эволюция подходов и технологии их использования. М., 2004. — 300
4. с. Петрова Ю. А. Спиридонова Е. Б. 10 критериев оценки персонала. — Ростов-на-Дону: Феникс, 2013. — 157 с.
5. Хруцкий В. Е., Толмачев Р. А. Оценка персонала: критика теории и практики применения сбалансированных показателей. М.: Финансы и статистика, 2007. С. 31–32.
6. Климович Л. К., Ермольчик Л. В. Методы оценки персонала. Вестник, 2003 г. С. 52–60.
7. Рудавина Е., Екимова В. Указ. Соч. С. 282–283.
8. Маслова Я. Ю. Совершенствование оценки персонала на основе ситуационного подхода. Вестник, 2012 г. С. 108–112.
9. Mirzabek, T. (2023). *MARKETING KOMMUNIKASIYALARI TIZIMIDA OG'R MULOQOTLAR XUSUSIYATLARI*. *Innovations in Technology and Science Education*, 2(14), 388-391.
10. Шадиёв, А. Х. (2020). Способы улучшения структуры управления в туризме. *Вопросы науки и образования*, (7 (91)), 29-31.
11. Шадиёв, А. Х. (2020). Факторы, влияющие на развитие экотуризма. *Достижения науки и образования*, (5 (59)), 31-32.
12. Shadiyev, A. (2022). *FEATURES OF EVALUATING THE EFFECTIVENESS OF ACTIVITIES AT THE BUKHARA STATE UNIVERSITY*. *ЦЕНТР НАУЧНЫХ ПУБЛИКАЦИЙ* (buxdu. uz), 23(23).
13. Рахманкулова, Н. (2023). РОЛЬ ИНВЕСТИЦИЙ В РЕГИОНАЛЬНОМ ЭКОНОМИЧЕСКОМ РАЗВИТИИ. *Gospodarka i Innowacje.*, 36, 168-170.

14. Явмутов, Д. Ш., & Рахманкулова, Н. О. (2021). КОНЦЕПТУАЛЬНЫЕ ВОПРОСЫ РАСЧЕТА ПРОДУКЦИИ В ЦИФРОВОЙ ЭКОНОМИКЕ. IJTIMOIY FANLARDA INNOVASIYA ONLAYN ILMIY JURNALI, 1(2), 12-17.
15. Явмутов, Д. Ш., & Рахманкулова, Н. О. (2021). Бухоро Вилоятида Кичик Саноат Зоналарининг Ривожланиши. BOSHQARUV VA ETIKA QOIDALARI ONLAYN ILMIY JURNALI, 1(2), 10-13.
16. Sodiqova, N. (2023). DIGITAL LABOR IN THE NEW ECONOMY. *Modern Science and Research*, 2(10), 293–300. Retrieved from <https://inlibrary.uz/index.php/science-research/article/view/24349>
17. Bakhodirovich, K. B. (2023). International accounting models and their characteristics in the conditions of innovative economy. *Zien Journal of Social Sciences and Humanities*, 21, 56-60.
18. Алимова Ш. А., Ниёзова И. Н. Бизнес-коммуникации в системе управления промышленных структур // *Academy*, (1 (64)). – 2021. – С. 55-57.
19. Базарова М. С., Пулатов Ш. Ш. ПРОБЛЕМЫ БАНКОВСКОЙ СИСТЕМЫ УЗБЕКИСТАНА И ПУТИ ИХ РЕШЕНИЯ // *СОВРЕМЕННЫЕ ПРОБЛЕМЫ СОЦИАЛЬНО-ЭКОНОМИЧЕСКИХ СИСТЕМ В УСЛОВИЯХ ГЛОБАЛИЗАЦИИ*. – 2019. – С. 131-133.
20. Supiyevna B. M. INNOVATSION IQTISODIYOTDA INSON KAPITALINI BOSHQARISH TIZIMINI TAKOMILLASHTIRISH // *Web of Scientist: International Scientific Research Journal*. – 2022. – Т. 3. – №. 7. – С. 168-171.
21. Alimova S. O. FEATURES OF THE STRATEGIC MANAGEMENT SYSTEM OF INDUSTRIAL ENTERPRISES.

PAREMIOLOGIK BIRLIKLARNING DIALEKTAL ASOSLARI

Boymurodova Lobar Raxim qizi

TerDU talabasi.

D.A.Ergasheva

Ilmiy rahbar.

<https://doi.org/10.5281/zenodo.10130346>

Annotatsiya. Ushbu maqolada frazeologiyaning bir bo'limi sanaladigan paremiologiya bo'limi haqida ma'lumotlar keltirilgan. Maqol, matal, aforizm kabi hikmatli iboralar—paremalarning dialektal asoslari ham bayon etilgan.

Kalit so'zlar: xalq og'zaki ijodi, paremiologiya, parema, maqol, matal, aforizm, hikmatli so'z.

DIALECTAL BASIS OF PAREMIOLOGICAL UNITS

Abstract. This article provides information on paremiology, a branch of phraseology. Wise expressions such as proverbs, matals, and aphorisms are also described.

Key words: folklore, paremiology, parema, proverb, matal, aphorism, wise word.

ДИАЛЕКТАЛЬНАЯ ОСНОВА ПАРЕМИОЛОГИЧЕСКИХ ЕДИНИЦ

Аннотация. В данной статье представлена информация о паремии, разделе фразеологии. Также описаны мудрые выражения, такие как пословицы, маталы и афоризмы.

Ключевые слова: фольклор, паремология, парема, пословица, матал, афоризм, мудрое слово.

Frazeologiya tilshunoslikning boshqa bo'limlariga nisbatan yangi bo'limdir. U leksikologiya bag'ridan XX asrning 50-yillaridan mustaqil bo'lim sifatida ajralib chiqdi. Sobiq sho'rolar davrida Imperiya hududidagi barcha tillarning frazeologiyasi V.V.Vinogradov ta'limoti asosida dunyoga keldi. Jumladan, o'zbek frazeologiyasi ham bundan mustasno emas. Har bir til o'zining so'zlariga, frazeologiyasiga, hamda paremiologiyasiga ega. Xususan, o'zbek tillarining paremiologiyasi haqida fikr yuritar ekanmiz, avvalo —paremiya, paremiologiya nima degan savolga javob topishimiz kerak. Paremiologiya (yunoncha: paroimia — hikmatli so'z, zarbulmasal va ... logiya) —

a) ma'lum bir tildagi avloddan avlodga og'zaki shaklda ko'chib yuruvchi, ixcham va sodda, qisqa va mazmundor, mantiqiy umumlashma sifatida paydo bo'lgan maqol, matal, aforizm kabi hikmatli iboralarni — paremalarni o'rganadigan fan sohasi;

b) muayyan tilda mavjud bo'lgan maqol, matal, aforizm kabi hikmatli iboralar — paremalar tizimi. Paremalar avloddan avlodga faqat og'zaki holdagina o'tib kelganligi, xalq og'zaki ijodining mahsuli bo'lganligi uchun adabiyotshunoslikning o'rganish ob'yekti hisoblanadi, chunki ularning aksariyati ko'pincha she'riy shaklga o'xshaydi va ularda o'xshatish, antiteza, anafora, alliteratsiya, kinoya, piching kabi bir qancha tasviriy vositalar qo'llanadi. Shu bilan birga paremalar so'zlardan tuzilib, ma'lum bir fikrni ifodalovchi gaplardan iborat bo'lgani uchun tilshunoslikning ham o'rganish ob'yektidir. Paremiologiya ana shu 2 jihatni o'zida birlashtiradi. Paremalarning kelib chiqishi, tarixan rivojlanishi va ma'no xususiyatlarini o'rganuvchi paremiologiya frazeologiya bilan chambarchas bog'liq. Paremiologiya tilda mavjud bo'lgan turli xil barcha iboralarni o'rganadi, frazeologiya esa uning bir qismi sifatida faqat

ko'chma ma'noli turg'un birikmalarni o'rganadi. Shu jihatdan ular o'zaro farqlanadi. O'rganish ob'yektining birligi, ya'ni bir necha so'zdan tashkil topgan turg'un, barqaror birikmalarni tekshirish paremiologiya bilan frazeologiyaning o'xshash, umumiy tomoni hisoblanadi. Paremalar to'plash, o'rganish Mahmud Koshg'ariy ("Devonu lug'otit turk") va Gulxaniy ("Zarbulmasal") zamonlaridan to hozirgi kunlarga davom etib kelmoqda. Paremiologiyada yaxlit fikrni ifodalovchi eng mayda birlik parema deb ataladi. H.Berdiyevning "O'zbek tilining paremiologik lug'ati"da keltirilishicha, paremiologiya tildagi maqol, matal, aforizm kabi iboralarni ikki planda o'rganadi:

1. Paremalar avloddan avlodga faqat og'zaki holdagina o'tib kelganligi, xalq og'zaki ijodining mahsuli bo'lganligi uchun adabiyotshunoslik fanining obyektidir, chunki, bu hikmatli iboralarning ko'pchiligi she'riy formaga o'xshaydi va ular o'xshatish (istiora, tashbeh, metafora), taqqoslash (anateza) parallesmanafora, qofiyalash, Evfonik vositalar (alliteratsiya, assonans) kinoya, piching, kesatiq kabi badiiy tasvir vositalari qo'langan bo'ladi.

2. Paremalar so'zlardan tuzilib, ma'lum bir fikrni ifodalovchi gaplardan iborat bo'lgani uchun tilshunoslikning ham o'rganish obyektidir, chunki ular so'zlardan hosil bo'lishiga ko'ra oddiy gaplarga o'xshasa ham, mazmuni, strukturasi, intonatsiyasi va boshqa grammatik xususiyatlari jihatidan o'ziga xosliklarga ega. Paremalar qachon paydo bo'lganligini aniqlash qiyin, lekin shuni ma'lumki, ularning ko'pchiligi juda qadim zamonlarda yaratilgan va ular o'zini ijod qilgan xalq bilan yashab kelmoqda. Har qanday hikmatli ibora ham ommalashib ketmaydi, faqat jamiyatdagi ko'pchilik insonlarning orzu-umidlari, istagini, hayoti va fikrini aks ettirgan hikmatli iboralarga ommalashadi, avloddan avlodga o'tadi, asrlar osha yashaydi – pema larga aylanadi.

Maqol — xalq og'zaki ijodi janri; qisqa va lo'nda, obrazli va obrasiz, grammatik va mantiqiy tugallangan ma'noli, chuqur mazmunli hikmatli ibora. Muayyan aniq shaklga ega. Maqollarda avlod-ajdodlarning hayotiy tajribalari, jamiyatga munosabati, tarixi, ruhiy holati, etik va estetik tuyg'ulari, ijobiy fazilatlarini mujassamlashgan. Asrlar mobaynida xalq orasida sayqallanib, ixcham va sodda poetik shaklga kelgan.

Maqollar mavzu jihatdan nihoyatda boy va xilma-xil. Vatan, mehnat, ilm-hunar, do'stlik, ahillik, donolik, hushyorlik, til va nutq madaniyati, sevgi va muhabbat kabi mavzularda, shuningdek, salbiy hislatlar xususida rangbarang maqollar yaratilgan. Maqol uchun mazmun va shaklning dialektik birligi, ko'p hollarda qofiyadoshlik, ba'zan ko'p ma'nolilik, majoziy ma'nolarga boylik kabi xususiyatlar xarakterli. Maqollarda antiteza hodisasi ko'p uchraydi ("Kattaga hurmatda bo'l, kichikka izzatda bo'l" va boshqalar). Turkiy xalqlarning maqollaridan namunalar dastlab maqol Koshg'ariyning "Devonu lug'otit turk" asarida keltirilgan.

Bu maqollarning bir qanchasi hozir ham o'zbek xalqi orasida turli vari-antlarda ishlatiladi. Shuningdek, maqol Koshg'ariy asarida "Kishi olasi ichtin, yilqi olasi tashtin"; "Odam olasi ichida, mol olasi tashida" kabi. Maqollar ba'zan matal, zarbulmasal, naql, hikmat, hikmatli so'z, tanbeh, mashoyixlar so'zi, hikmatli maqol, donishmandlar so'zi, otalar so'zi kabi nomlar bilan ham yuritiladi. Maqollarning ijtimoiy-siyosiy va tarbiyaviy ahamiyati juda, hattoki, g'oyat katta. Matalda narsa tasviri, uning xarakteristikasi beriladi, maqolda esa to'la tugallangan fikr-xulosa ifodalanadi.

Matal – [arabcha مآثل] so'zi, birinchi navbatda, tugal ma'no ifodalaymaydigan obrazli ibora, hikmatli so'z (mas., „qizil qor yog'anda“, „tuyaning dumi yerga tekkanda“), ikkinchidan, qissa,

masal ma'nolarini bildiradi. Matal muayyan hayotiy hodisani aniq va to'g'ri belgilab beradigan obrazli ifoda, ibora: maqollardan farqli ravishda ibratli maslahat tariqasidagi umumlashtiruvchi ma'nodan holi bo'ladi. Masalan, qozonni suvga tashladik, tuyaning dumi yerga tekkanda kabi. Matal — muayyan hayotiy hodisani aniq va to'g'ri belgilab beradigan obrazli ifoda, ibora. Matalda o'xshatish, taqqoslash, kinoya, qochiriq so'z kabi badiiy vositalardan foydalaniladi. Majoziy iboraning o'z asl ma'nosi bilan ko'chma ma'nosi o'rtasida yaqinlik, mantiqiy bog'lanish bo'lishi lozim. Matal bir yoki bir necha jumladan tuziladi, ular orasida qofiyalanish hamisha ham saqlanmaydi. Masalan, "Shamol bo'lmasa, daraxtning shoxi qimirlamas", "Qizim senga aytaman, kelinim sen eshit" va boshqa.

Aforizm atamasi yunoncha "Θωροφίε" dan keladi, bu degani aniqlang. Aforizm ilm-fan yoki san'atda qoida tariqasida taklif qilinadigan qisqacha va ta'limotli jumla. Aforizm - prinsipni ixcham, izchil va ko'rinishda yopiq tarzda ifodalashga qaratilgan ixcham bayon yoki jumla. Aforizm - bu she'riy g'oya, adabiy g'oya.

"Tovuq bo'lma — musicha bo'l". Ushbu maqolda halollik haqida so'z ketmoqda. Ya'ni bu maqolda musicha halollik ramzi bo'lib kelgan. Musicha o'zi bitta polapon ochib, uni asrab-avaylab, uni halollik bilan boqadi. Tovuuq esa bir qancha jo'ja ochib chiqib, unga to'g'ri kelgan, har qanday narsani beraveradi. Maqoldan shuni xulosa qilish mumkinki, tovuqdek o'n - o'n beshta jo'ja ochmasdan, musichadek bitta polapon ochib, uni halollik bilan katta qilgan afzal. Ya'ni bunda "Soni emas—salmog'i afzal".

"Duo olgan-omondir, qarg'ish olgan-yomondir". Darhaqiqat, duo bilan qarg'ish bir-biriga zid tushunchalar. Odamlarga ezgu ishlar qilib inson, albatta, duo oladi. Duo uni barcha yomonliklardan omon saqlab qoladi. Qarg'ishning oxiri yaxshilikka olib kelmasligi hammamizga ma'lum.

"O'ylamay chiqdim bu tog'ga—
Endi menga past qayda".

Bu maqol o'ylab, fikrlab ish yuritish haqida. Oxirini o'ylamay faqatgina shu vaziyatda yuradiganlar oxirida qilgan bu ishlari uchun, albatta, pand yeyishadi. Maqol mazmuniga to'xtaladigan bo'lsak maqolning kelib chiqishiga oid bitta rivoyatga ham duch kelishimiz mumkin. Qadim zamonda bir inson bo'ladi. U har doim oxirini o'ylamay ish ko'radi. O'z bilganidan qolmay ish qiladi. Bir kuni bir tanishiga jahl qilib, tog'ga qarab yo'l oladi.

Jahl ustida ketaveradi, ketaveradi. Shunchalik ko'p yo'l yurganidan adashib qoladi. Nima qilishini bilmay ortga qarasa, hamma narsa notanish. Qilgan ishidan afsuslanadi. Ortga qanday qaytishini o'ylab iztirob chekadi. Ayni shu vaziyatda "O'ylamay chiqdim bu tog'ga — Endi menga ort qayda" - , deb aytadi. Shu-shu mana shu maqol paydo bo'ladi. Bundan xulosa qilishimiz kerakki, hamisha nimadir ish qilmoqchi bo'lsak, uni yaxshilab o'ylab, oqibati haqida ham fikr yuritish kerak. Bekorga ota-bobolarimiz "Yeti o'lchab—bir kes" deyishmagan.

"Erinmagan—eshikchi". Xalqimizda bu maqol ham uchraydi. Bu maqol qadimiyroq bo'lgani uchun bugungi kunda yoshlarimiz tilida uncha ko'p ishlatilmaydi. Lekin nazar solid qarasa, bobo-buvilarimiz tilida bu maqol, albatta, ishlatilganini ko'rishimiz mumkin. Maqol hayotda erinmasdan ish ko'radiganlar haqida. Ya'ni nimadir ishni bajarishga erinmay shuni hammasini bajarib ko'radigan odamlar haqida. Erinmagan—eshikchi. Bunda erinmaydigan inson eshikchiga o'xshatilgan. Agar nimadir kerak bo'lib qoladigan bo'lsa, erinmasdan uyma-uy so'rab ish ko'radiganlar aynan mana shularning toifasidandir.

Matallarning paydo bo'lishi nutqda turg'un obrazli iboralarning yuzaga kelishi bilan bog'liqdir. Matallar so'zning ko'p ma'noliligiga tayanganligi uchun nutqli frazeologik iboralarga qarama-qarshi holda ifodadagi o'xshatish va qiyoslashlari kuchaytiradi. Shuning uchun ham ularda qiyoslanuvchi elementlarning tafovuti yaxshi saqlanadi. Matallar hamma vaqt tarkibi qanday bo'lishidan qat'iy nazar, grammatik jihatdan gapning bir bo'laki bo'lib keladi. "Qil uchida turibman", "Semizlikni qo'y ko'taradi", "Tuyaga yantoq kerak bo'lsa, bo'ynini cho'zar", "Bekorga mushuk oftobga chiqmaydi.

Matal - ko'chma ma'noda ishlatiluvchi xalq majoziy iboralarining bir turi. Matal o'z ma'nosidan boshqa ma'noga ko'chirilgan so'z birikmalaridan iborat bo'ladi, unda o'xshatish, kinoya, qochirma so'z va boshqa til vositalari qo'llaniladi. Matalda majoziy iboraning o'z asl ma'nosi bilan ko'chirilgan ma'nosi o'rtasida yaqin munosabat, mantiqiy bog'lanish bo'lishi shart. Masalan: o'rinsiz aytilgan gap ma'nosi "tomdan tarasha tushganday", har bir ishni ustasi qilsa yaxshi mazmuni "chumchuq so'ysa ham qassob so'ysin", har bir ishni o'z vaqtida bajarish afzalligi "temirni qizig'ida bos" iboralari orqali bayon etilgan. Ana shunday iboralar matallardir.

"Odamni boshi Allohning to'pi..."

Ushbu matal Xorazmda sun'iy sug'orish tarixi, qazuv, qochuv, damba qurish kabi dehqonchilik muammolari bilan bog'liq sarson- sargardonlik, uzoq manzillarga borib 12 kunlik majburiy qazuvlarda qatnashib kelgan avlod - ajdodlarimizning hayratlanib aytgan so'zining ifodalanishidir. Aslida matal "Odamning boshi Allohning to'pi, Toshsoqa degan joylarni ko'rdik" deyilgan. Toshsoqa - Amudaryoning Hazorasp tumani hududidagi tosh-tik yoqa qirg'oq sohilining nomi bo'lib u Olloquli xon davrida (1825-1842) tog' jinslarini o'yib bitkazilgan. Xonlikning uzoq chekkalaridan Toshsoqa qazuviga jalb etilgan minglab bechoralar bir necha oylarga cho'zilgan majburiy xizmatda bo'lganlar.

Omon qolganlar Toshsoqa kanalini "balo qazuv", odamning boshi- Allohning to'pi, Toshsoqa degan joylarni ko'rdik degan tarixiy iboralarni to'qib chiqarganlar. Xonlik davrlarida vohaning 100-200 km, uzoq tumanlarida yashovchi dehqonlarning Toshsoqa (suv taqsimlovchi) kanali qurilishida qatnashganligi ularda hayrat va iftixor tuyg'usini uyg'otganligi tufayli o'sha tarixiy matalning kelib chiqishiga sabab bo'lgan, deyish mumkin. 1939-1940 yillarda Toshsoqa kanali hashar yo'li bilan qaytadan qurildi. 1969-1979 yillarda Tuyamo'yin suv ombori, Pitnak (Do'stlik) shahri bunyod etildi. Endilikda Toshsoqa kanali, Tuyamo'yin suv inshooti qurilishi otabobolarimizning yaqin o'tmishi tarixi sifatida tilga olinadi, xolos.

Xulosa qilib aytganda, maqollarni o'rganish bola tarbiyasida muhim rol o'ynaydi. Asrlar davomida avlodlar avlodlarga o'tib kelayotgan buyuk ajdodlarimizning hikmatli so'zlari va xalqimizning hayotiy tajribasi asosida yaratilgan xalq og'zaki ijodiyotini, xususan maqollarni o'quvchilarga tushunarli qilib yoritib berishimiz lozim. Milliy qadriyatlarimizni yosh avlodlarga munosib tarzda yetkazish esa bizning muqaddas vazifalarimizdan biridir.

REFERENCES

1. Berdiyev H. , Rasulov R. O'zbek tilining paremiologik lug'ati, T. , 1984
2. Shomaqsudov Sh. , Shorahmedov Sh. , Ma'nolar manzanita, T. , 2001
3. Mirzayev T. O'zbek xalq maqollari. "Sharq" nashriyoti, 2005-yil
4. O'zME. Birinchi jild. T. , 2000
5. Muhammadjon Hakimov, Magol terminlari haqida, O'zbek tili va adabiyoti jurnali, 1965

6. www.ziyonet (internet sayti)
7. Эргашева, С. (2022). ЭШҚОБИЛ ШУКУР ШЕЪРИЯТИДА БАДИИЙ ОБРАЗ ТАКОМИЛИ. *Science and innovation*, 1(B2), 478-484.
8. Ergashova S. THE SCOPE OF THE TOPIC IN THE POETRY OF ESHQABIL SHUKUR //Modern Science and Research. – 2023. – Т. 2. – №. 9. – С. 95-97.

VOYAGA YETMAGANLARGA NISBATAN JINSIY ZO‘RAVONLIKKA QARSHI KURASHISH MASALALARI

Agzamova Barnoxon Axunovna

Farg‘ona viloyati yuridik texnikumi psixolog, 3-darajali yurist.

Telefon: +998911261471

agzamovabarnohon@gmail.com

Muhammadjonov Ahadjon A‘zamjon o‘g‘li

Farg‘ona viloyati yuridik texnikumi “Davlat huquqiy faoliyat” yo‘nalishi

2-bosqich 20-22-guruh o‘quvchisi

<https://doi.org/10.5281/zenodo.10130775>

Annotatsiya. Ushbu maqolada so‘nggi yillarda mamlakatimizda amalga oshirilayotgan islohotlarbevosita inson huquqlariva erkinliklarini ta‘minlash, uni turli tajovuzlardan himoya qilish, inson huquq va manfaatlarini amalga oshirish uchun sharoitlar yaratishga qaratilayotganligi, ayniqsa voyaga yetmaganlarga nisbatan jinsiy zo‘ravonlikka qarshi kurashish davlat siyosati darajasida bugungi kunning dolzarb masalalaridan biriga aylanganligi va unga qarshi kurash choralari haqida fikr yuritiladi.

Kalit so‘zlar: axloqiy normalar, voyaga etmaganlar, jinsiy zo‘ravonlik, jinsiy erkinlik va daxlsizlik, qashshoqlik, ishsizlik, bolalarning beparvoligi, og‘ir turmush sharoitlari, huquqni mufofaza qiluvchi organlar.

ISSUES OF COMBATING SEXUAL VIOLENCE AGAINST MINORS

Abstract. This article reflects on the fact that the reforms carried out in our country in recent years are aimed directly at ensuring human rights and freedoms, protecting it from various encroachments, creating conditions for the implementation of human rights and interests, especially the fight against sexual violence against minors has become one of the pressing issues of today at the level of Public Policy.

Key concepts: moral norms, minors, sexual violence, sexual freedom and immunity, poverty, unemployment, child neglect, harsh living conditions, law enforcement agencies.

ПРОБЛЕМЫ БОРЬБЫ С СЕКСУАЛЬНЫМ НАСИЛИЕМ В ОТНОШЕНИИ НЕСОВЕРШЕННОЛЕТНИХ

Аннотация. В данной статье рассматриваются проводимые в последние годы в нашей стране реформы, направленные на непосредственное обеспечение прав и свобод человека, защиту его от различного рода посягательств, создание условий для реализации прав и интересов человека. В частности, борьба с сексуальным насилием в отношении несовершеннолетних стала одним из актуальных вопросов сегодняшнего дня на уровне государственной политики.

Ключевые понятия: моральные нормы, несовершеннолетние, сексуальное насилие, сексуальная свобода и неприкосновенность, бедность, безработица, безнадзорность детей, суровые условия жизни, правоохранительные органы.

Ma‘lumki, so‘nggi yillarda mamlakatimizda amalga oshirilayotgan islohotlar bevosita inson huquqlari va erkinliklarini ta‘minlash, uni turli tajovuzlardan himoya qilish, inson huquq va manfaatlarini amalga oshirish uchun sharoitlar yaratishga qaratilmoqda.

Zero O‘zbekiston Respublikasining yangi tahrirda qabul qilingan Konstitutsiyasining 19-moddasida inson huquq va erkinliklari xususida norma belgilangan bo‘lib, unga ko‘ra O‘zbekiston Respublikasida insonning huquq va erkinliklari xalqaro huquqning umume‘tirof etilgan normalariga binoan hamda ushbu Konstitutsiyaga muvofiq e‘tirof etiladi va kafolatlanadi. Inson huquq va erkinliklari har kimga tug‘ilganidan boshlab tegishli bo‘ladi¹²⁰.

Tabiiyki, har qanday jamiyat va davlatning kelajagi bevosita aholining axloqiy tushunchalari va xatti-harakatlarini sog‘lomlashtirish, shuningdek ularning ma‘naviy barkamolligini oshirishga bog‘liqdir.

Umum e‘tirof etilgan axloq normalarini jinoiy-huquqiy himoya qilish Jinoyat kodeksining turli bo‘limlari va boblari normalari bilan himoyalangan. Ushbu me‘yorlarning asosiy vazifasi shaxsning manfaatlarini ifodalovchi va o‘sha mamlakatda yashovchi aholining ma‘naviy sog‘lomligi va daxlsizligini himoya qilishdan iboratdir.

O‘zbekiston Respublikasi Prezidentining “O‘zbekiston — 2030” strategiyasi to‘g‘risidagi 2023 yil 11 sentyabrdagi PF-158-son farmoniga 1-ilovasida ham Konstitutsiya va qonunlarning ustuvorligini ta‘minlash, inson huquq va erkinliklarining ishonchli himoya qilinishini ta‘minlashni sud-huquq islohotlarining bosh mezoniga aylantirish¹²¹ lozimligi ko‘rsatib qo‘yildi

Mamlakatimizda bu masalaga alohida e‘tibor qaratildi, va barcha yo‘nalishlarda jinoyatchilikka qarshi kurashish targ‘ib qilindi. Jamiyatda qonun ustuvorligini mustahkamlash va bu borada ichki ishlar organlari, sud, prokuratura, adliya va huquqni muhofaza qiluvchi organlarining mas‘uliyatini oshirish bo‘yicha olib borilayotgan ishlarni yanada rivojlantirish davlatimizning asosiy vazifalaridan biri desak mubolag‘a bo‘lmaydi.

Bugungi kunda eng xavfli jinoyatlardan biri jamiyat uchun muhim bo‘lgan va shaxsga qarshi qaratilgan harakatlar jinsiy erkinlik va daxlsizlikni, axloqiy normalarni buzishdir. Bu o‘z navbatida, ushbu jinoyat uchun jinoiy javobgarlikka tortish mexanizmini yanada takomillashtirish, samaradorligini oshirish zarurligini ko‘rsatadi.

Rasmiy statistik ma‘lumotlarga ko‘ra, yurtimizda 16 yoshga to‘lmagan bola bilan jinsiy aloqa qilganlikda aybdor deb topilganlar soni 2019-yilda 99 nafarni tashkil etgan bo‘lsa, bu ko‘rsatkich 2020-yilda 153 nafar, 2021-yilda 216 nafar, 2022-yilda 238 nafarni tashkil etgan.

14 yoshga to‘lmagan bola bilan zo‘rluk ishlatib, jinsiy aloqaga kirishganlikda aybdor deb topilganlar soni 2019-yilda 52 nafar, 2020-yilda 35 nafar, 2021-yilda 57 nafar, 2022-yilda esa 73 nafarni tashkil etgan.¹²²

Voyaga yetmaganlarning jinsiy daxlsizligi va erkinligiga qarshi jinoyatlarning oldini olish ularni bugungi kunda dolzarb muammolardan biri hisoblanadi.

Shuni ta‘kidlash kerakki, voyaga yetmaganlarga nisbatan jinsiy huquqbuzarliklarning oldini olish har qanday jinoyatning oldini olish kabi ilmiy asoslangan va qonuniy bo‘lishi kerak .

Voyaga yetmaganlarga nisbatan jinsiy zo‘ravonlik bilan bog‘liq jinoyatchiliklarning oldini olish masalasi uzoq vaqtdan beri olimlarni qiziqtirib keladi.

¹²⁰ O‘zbekiston Respublikasi Konstitutsiyasi. –T.: “O‘zbekiston”, 2023 y.

¹²¹ O‘zbekiston Respublikasi Prezidentining “O‘zbekiston — 2030” strategiyasi to‘g‘risidagi 2023 yil 11 sentyabrdagi PF-158-son farmoni.

¹²² <https://www.amerikaovozi.com/a/7046722.html>

Hozirgi kunda jinsiy tajovuz uchun qattiq jinoiy javobgarlikni belgilaydigan qonun katta tarbiyaviy ahamiyatga ega. Shuning uchun jinsiy zo‘ravonlikka qarshi kurashda jinoyat qonunchiligining rolini faqat jinoyatchilarni jazolash vositasiga tenglashtirish noto‘g‘ri bo‘lar edi. Jinoyat qonuni har qanday shaxsga, shu jumladan jinsiy zo‘ravonlik qilganlarga nisbatan ham bunday qilmishlar sodir etishlarini oldini olish vositasi sifatida fuqarolarda ushbu harakatlarga nisbatan salbiy munosabatni keltirib chiqaradi, ularni ushbu harakatlarga qarshi kurashga jalb qiladi. Shuning uchun qonunni targ‘ib qilish juda muhimdir. Xususan, jinsiy tajovuz uchun javobgarlikni belgilovchi qonunchilik nafaqat yoshlarga yetkazilishi, balki har tomonlama tushuntirilishi kerak.

Buning uchun albatta yoshlar va huquqni muhofaza qiluvchi organ vakillari bilan davra suhbatlari tashkil etish zarur. Bunday suhbatlarda nafaqat ushbu jinoyat uchun jazo choralari to‘g‘risida ma‘lumot berish, balki uning ijtimoiy xavfliligi, axloqsizligi, g‘ayriinsoniyligini fosh etish, yoshlarni tartibsiz jinsiy aloqa va umuman zo‘ravonlikning oqibatlarini va unga nisbatan jazo turlari haqida ma‘lumotlar berib borish zarur deb hisoblaymiz.

Bundan tashqari, voyaga yetmaganlarning jinsiy daxlsizligi va jinsiy erkinligiga qarshi jinoyatlarning oldini olish choralari belgilashda, birinchi navbatda, ushbu jinoyatlarning sabablari va shartlariga va jinoyat natijasida yuzaga keladigan ijtimoiy xavfli oqibatlarni bartaraf etishga alohida e‘tibor qaratish lozim.

Voyaga yetmaganlarga nisbatan jinsiy jinoyatlarning oldini olish choralari umumiy yoki ijtimoiy profilaktika choralari va maxsus (kriminologik) profilaktika choralari bo‘lish mumkin.

Ushbu turdagi jinoyatlarning umumiy profilaktikasi keng qamrovli bo‘lib, jamiyatning ijobiy rivojlanishi uchun sharoit yaratish, mavjud ijtimoiy, iqtisodiy, siyosiy va boshqa institutlarning rivojlanishi, voyaga yetmaganlarning jinsiy daxlsizligiga qarshi jinoyatlarga olib keladigan hodisalar va nomutanosibliklarni bartaraf etish, zararli ta‘sirlarni kamaytirish orqali amalga oshiriladi. Boshqacha qilib aytganda, jamiyatda umumiy farovonlikni ta‘minlash, jamiyatdagi barcha ijtimoiy munosabatlarni rivojlantirish, qashshoqlik, ishsizlik, bolalarning beparvoligi, og‘ir turmush sharoitlari, jamiyat erkinligini bartaraf etish, demokratiyadan foydalanayotgan shaxslar va guruhlar tomonidan uyushtirilayotgan axloqsiz jinoyatlarini bartaraf etish orqali jinoyatchilikning oldi olinadi.

Voyaga yetmaganlarga nisbatan jinsiy tajovuzlarning oldini olish bo‘yicha ijtimoiy chora-tadbirlar qatorida jamiyat a‘zolarining ma‘naviy yuksalishini, ularning ma‘naviy, madaniy, axloqiy va huquqiy ongini rivojlantirishni ta‘minlash muhimdir. Chunki jinsiy jinoyatlar sodir etish jinoyatchining axloqiy va madaniy darajasi, uning axloqsizlik darajasi, ongsizligi qanchalik pastligini ko‘rsatadi.

Voyaga yetmaganlarning jinsiy daxlsizligi va jinsiy erkinligi jinoyatlariga qarshi profilaktika chorasi sifatida “jinoyatchilikka moyil odamlar sonini kamaytirishdan tashqari, bunday jinoiy tajovuz qurbonlari sonini kamaytirishga ham alohida e‘tibor qaratish lozim” degan fikrni e‘tibordan chetda qoldirmaslik kerak. Buning uchun, birinchi navbatda, voyaga yetmaganlarni to‘g‘ri tarbiyalash muhimdir.

O‘rganishlar natijasi shuni ko‘rsatadiki, bu turdagi jinoyatlarning aksariyati (57% yopiq xonada (shu jumladan kvartirada yoki boshqa yashash xonasida), 12% zinapoyalarda, podvallarda, liftlarda, zinapoyalarda yoki zinapoyalarda uyga kirishda, mashinalarda); 20% ko‘chada,

xiyobonda yoki parkda; 6% jamoat joylarida sodir bo'lgan, 5% hollarda jinoyat joyini aniqlab bo'lmaydi.¹²³

Voyaga yetmaganlarning hayoti, sog'lig'i, jinsiy daxlsizligi va erkinligiga qarshi tajovuz qurbonlarining kriminogen xususiyatlarini o'rganish ularni yoshiga qarab tasniflashni talab qiladi va bu borada quyidagicha: 14 yoshgacha va 14 yoshdan 18 yoshgacha bo'lgan voyaga yetmagan qurbonlarning kriminologik tavsifiga ajratish mumkin.

Birinchi guruhdagi balog'atga yetmaganlar (yosh bolalar) zo'rvonlik va qiynoqqa solinganligini bilishadi. Lekin ular buni aniq tushuntira olmasliklari mumkin. Va agar qurbonlar maktab yoshidagi bolalar bo'lsa, ular ko'pincha kattalarga ularga qarshi qilingan yomon xatti-harakatlar haqida gapirishdan uyaladilar. 12 yoshdan 14 yoshgacha bo'lgan bolalar ularga qarshi qilingan jinsiy harakatlar ularning jismoniy va ma'naviy (axloqiy) pokligining ifloslanishi ekanligini bilishmaydi.

Ikkinchi guruh, 14 yoshdan 18 yoshgacha bo'lgan voyaga yetmaganlar, ba'zida fohishalikka moyil. Chunki bu ularda paydo bo'lgan jinsiy qiziqishni qondiradi. Ushbu guruh qurbonlarni yana ikkita toifada o'rganishni talab qiladi: 14 yoshdan 16 yoshgacha va 16 yoshdan 18 yoshgacha bo'lganlar.

Ushbu jinoyatlar qurbonlarini bunday toifalarga ajratishimizning sababi shundaki, voyaga yetmaganlarning jinsiy daxlsizligiga qarshi jinoyatlar 16 yoshga to'lmagan shaxslarga qarshi qaratilgan. Shu bilan birga, 16 yoshdan 18 yoshgacha bo'lgan voyaga yetmaganlar faqat zo'rlash, jinsiy ekspluatatsiya va fohishalik qurboni bo'lishlari mumkin.

Buning sababi shundaki, bunday shaxslar, 16 yoshgacha bo'lgan qurbonlardan farqli o'laroq, ularga qarshi amalga oshirilishi mumkin bo'lgan harakatlarning salbiy oqibatlarini tushunishadi.

Shunday qilib, voyaga yetmaganlarning sog'lig'i, jinsiy daxlsizligi va erkinligiga qarshi jinoyatlarning kechikishiga sabab bo'lgan omillar sifatida quyidagilarni keltirish mumkin:

1. Jabrlanuvchining hayotiy tajribasi va huquqiy ongining past darajasi;
2. Qo'rqoqlik, uyalmaslik, shuningdek, mahalladagi qo'shnilarning "nutqidan" qochish;
3. Voyaga yetmaganlarning kelajakdagi nikohi buzilishidan qo'rqing;
4. Hujumchi va uning yaqin qarindoshlari yoki do'stlari tomonidan qasos sifatida tahdidlar;
5. Huquqni muhofaza qilish organlarini o'z vaqtida xabardor qilmaslik va hokazo.

Shuni ta'kidlash kerakki, ba'zi hollarda voyaga yetmaganlar tomonidan sodir etilgan jinsiy huquqbuzarliklar doimiy monitoringni talab qiladi. Ayniqsa, yoshlarga bo'sh vaqtlarini to'g'ri tashkil etishda yordam berish va bu davrda ularni nazorat qilish juda muhimdir. Jinsiy jinoyatlarning oldini olishda ishchi kuchining imkoniyatlaridan samarali foydalanish ham muhimdir.

Jinoyatchilikning oldini olish sohasidagi eng muhim maxsus vakolatli organlar voyaga yetmaganlarning jinsiy daxlsizligiga qarshi jinoyatlarning oldini olishda muhim rol o'ynaydigan ichki ishlar organlari hisoblanadi. Chunki bunday organlar jinoyatlarning oldini olishda kengroq tajribaga va maxsus tizimlarga ega bo'lishi mumkin.

¹²³ [Http: S.S.Niyozova](http://S.S.Niyozova). Considerations for the prevention of crimes against the sexual integrity of minors.

Voyaga yetmaganlarning jinsiy daxlsizligi va erkinligini buzadigan jinoyatlarning oldini olishda prokuratura organlari ham markaziy rol o'ynaydi. Chunki prokuratura huquqni muhofaza qilish organlarining jinoyatchilikka qarshi kurashdagi faoliyatini muvofiqlashtiradi.

Voyaga yetmaganlarning jinsiy daxlsizligi va jinsiy erkinligiga qarshi jinoyatlarni bartaraf etishda sud tizimining roli ham katta.

O'zbekiston Respublikasining Jinoyat kodeksining 118-, 119-, 121-, 128-moddalarida fikr yuritilayotgan jinoiy qilmishlar va ular uchun jinoiy javobgarlik belgilangan.

Voyaga yetmaganlarning nisbatan jinsiy zo'ravonliklarni oldini olishda, Adliya tizimining o'rni ham takildab o'tish joiz. Hususan FHDYo idoralari norasmiy nikoh orqali sodir bo'lishi mumkin bo'lgan o'n olti yoshga to'lmagan shaxs bilan jinsiy huquqbuzarliklarning oldini olishlari mumkin. Shu maqsadda FHDYo organlari aholi o'rtasida oila va nikoh masalalari bo'yicha huquqiy targ'ibot ishlarini olib borishlari kerak, nafaqat nikoh tomonlaridan biri o'n olti yoshga to'lmaganida nikohni ro'yxatdan o'tkazishni rad etish orqali, qonun buzilishini va erta turmushni oldi olinadi.

Yuqorida qayd etilgan maxsus organlar ushbu turdagi jinoyatlarni oldini olish bo'yicha muntazam choralar ko'rishlari uchun: birinchidan, bunday choralar uyushgan holda ta'minlanishi kerak; ikkinchidan, u faqat vakolatli davlat organlari tomonidan qo'llanilishi kerak; uchinchidan, bunday organlar o'z vaqtida to'liq va ishonchli ma'lumotlarga ega bo'lishi kerak; to'rtinchidan, profilaktika choralari kuchga kirishi va huquqiy normalar orqali amalga oshirilishi kerak. Maxsus davlat idoralaridan tashqari, fuqarolar huquqni muhofaza qilish organlariga ular tayyorlanayotgan yoki sodir etilayotganligi to'g'risida xabar berish orqali jinsiy daxlsizlik va jinsiy erkinlikka qarshi jinoyatlarning oldini olishda faol ishtirok etishlari kerak.

Xulosa qilib aytganda, voyaga yetmaganlarning jinsiy daxlsizligi va erkinligiga qarshi jinoyatlarning samarali oldini olish uchun bir vaqtning o'zida jinoyatchining shaxsini, jabrlanuvchining xulq-atvorini, yoshini, oilasini hisobga olgan holda jinoyat uchun sharoit yaratadigan holatlarni aniqlash kerak.

Voyaga yetmaganlarning jinsiy daxlsizligi va jinsiy erkinligiga qarshi jinoyatlarning umumiy oldini olishda quyidagi chora-tadbirlar ham ijobiy rol o'ynaydi:

- jinsiy huquqbuzarliklarni sodir etishga qodir bo'lgan shaxslar ustidan ularning xatti-harakatlari va jamoatchilik tomonidan berilgan tavsifni hisobga olgan holda ijtimoiy nazoratni o'rnatish;

- ilgari zo'rlash yoki boshqa jinsiy huquqbuzarliklar uchun sudlangan shaxslar ustidan ma'muriy nazorat o'rnatish;

- zo'rlash jinoyati sodir etilishining oldini olish, shaxslarni xabardor qilish bilan bog'liq tezkor choralarni ko'rish.

REFERENCES

1. O'zbekiston Respublikasi Konstitutsiyasi. –T.: “O'zbekiston”, 2023 y.
2. O'zbekiston Respublikasi Jinoyat kodeksi. <https://lex.uz/docs/111453>.
3. O'zbekiston Respublikasi Prezidentining “O'zbekiston — 2030” strategiyasi to'g'risidagi 2023 yil 11 sentyabrdagi PF-158-son farmoni.
4. Http: S.S.Niyozova. Considerations for the prevention of crimes against the sexual integrity of minors.

5. https://uza.uz/oz/posts/adliya-vazirligi-ayollar-huquqlarini-kuchaytirishga-oid-jiddiy-takliflarni-ilgari-surdi_328563
6. <https://www.amerikaovozi.com/a/7046722.html>
7. O‘zbekiston Respublikasi Prezidentining “Huquqbuzarliklar profilaktikasi va jinoyatchilikka qarshi kurashish tizimini yanada takomillashtirish chora-tadbirlari to‘g‘risida”gi 14.03.2017 yildagi PQ-2833-son Qarori.

MEHNAT BOZORI EHTIYOJLARI ASOSIDA YUQORI MALAKALI VA IJODIY FIKRLAYDIGAN YURIDIK KADRLARNI TAYORLASHNING DOLZARBLIGI

Sharipova Feruza Hakim qizi

Buxoro viloyati yuridik texnikumi o'quvchisi

Телефон: +998(33) 770 04 05

<mailto:feruzasharipova12@gmail.com>

<https://doi.org/10.5281/zenodo.10131325>

Annotatsiya. Mazkur maqolada huquqshunos kadrlarning yurtimizda adolatli jamiyat barpo etish va mamlakatimizning xalqaro obro'si yuksalishidagi roli tahlil qilingan. Bundan tashqari huquqshunos kadrlarning bugungi kundagi salohiyati hamda ularga bo'lgan talabning oshishi hamda ularning kasb etikasiga rioya qilish ham tahlil qilingan. Shuningdek huquqshunos kadrlarning yurtimizda adolatli jamiyat barpo etish va mamlakatimizning xalqaro obro'si yuksalishidagi roli oid bir qancha xalqaro normativ-huquqiy xujjatlar ham tahlil qilingan.

Kalit so'zlar: mehnat bozori, yurist, yuridik ta'lim, farmon, qaror, davlat, raqotbardosh o'rta bo'g'in, professional ta'lim, dastur.

HIGHLY SKILLED AND CREATIVE BASED ON LABOR MARKET NEEDS RELEVANCE OF TRAINING LEGAL PERSONNEL WHO THINK.

Abstract. This article analyzes the role of legal personnel in building a fair society in our country and increasing the international reputation of our country. In addition, the current potential of legal personnel and the increase in demand for them, as well as their compliance with professional ethics, were also analyzed. Also, a number of international normative legal documents on the role of legal professionals in building a fair society in our country and increasing the international reputation of our country have been analyzed.

Key words: labor market, lawyer, legal education, decree, decision, state, competitive middle class, professional education, program.

ВЫСОКОКВАЛИФИЦИРОВАННЫЙ И ТВОРЧЕСКИЙ ПОДХОД, ОТВЕЧАЮЩИЙ ПОТРЕБНОСТЯМ РЫНКА ТРУДА АКТУАЛЬНОСТЬ ПОДГОТОВКИ МЫСЛЯЩИХ ЮРИДИЧЕСКИХ КАДРОВ.

Аннотация. В данной статье анализируется роль юридических кадров в построении справедливого общества в нашей стране и повышении международного авторитета нашей страны. Кроме того, также был проанализирован текущий потенциал юридических кадров и рост спроса на них, а также соблюдение ими профессиональной этики. Также проанализирован ряд международных нормативно-правовых документов о роли юристов в построении справедливого общества в нашей стране и повышении международного авторитета нашей страны.

Ключевые слова: рынок труда, юрист, юридическое образование, указ, решение, государство, конкурентоспособный средний класс, профессиональное образование, программа.

Mehnat bozori o'zi nima? Mehnat bozori bu ishchi kuchi oldi-sotdi qilinadigan bozor. Mehnat bozorining ishtirokchilari ishga yollovchilar, ishga yollanuvchilar va ular o'rtasidagi turli vositachilar hisoblanadi. Turli vositachi firmalar, tashkilotlar va agentliklar mehnat bozorining infratuzilmasini tashkil etadi. Bugungi kunda yuridik ta'lim olish, mehnat bozorida o'z o'rniga ega

bo'lgan, yuridik sohada samarali faoliyat olib boradigan yuridik kadrlarni tayyorlash borasida keng imkoniyatlar yaratilmoqda. O'zbekiston davlat mustaqilligiga erishgandan so'ng yurist kadrlarga bo'lgan ehtiyoj yanada ortib, zamonaviy yurist kadrlarga qo'yiladigan talab ham o'zgardi. Istiqolning dastlabki yillarida bozor iqtisodiyotiga asoslangan demokratik huquqiy davlat qurish va erkin fuqarolik jamiyati barpo etishdek murakkab jarayonlarning huquqiy jihatlarini ta'minlab berishga qodir bo'lgan mutaxassislar kerak edi.

Keyingi yillarda yurtimizda ilm-fanga munosabat tubdan o'zgardi. Ta'lim sohasini isloh etish, ilmiy va innovatsion faoliyatni har tomonlama qo'llab-quvvatlashga qaratilgan islohotlarga keng yo'l ochildi. Sifatli ta'lim xizmatlari ko'rsatish, mehnat bozorining zamonaviy ehtiyojlariga mos yuqori malakali kadrlar tayyorlash yangilanishlarning pirovard maqsadiga aylandi. Shu islohotlar jarayonida kasb-hunar ta'limi sohasiga ham zamonaviy tamoyillar olib kirildi. Xalqaro andozalarga mos professional ta'lim tizimi joriy etildi. Xususan, davlatimiz rahbarining 2019-yil 6-sentyabrdagi "Professional ta'lim tizimini yana-da takomillashtirishga doir qo'shimcha chora-tadbirlar to'g'risida"gi farmoni mazkur islohotlarning mustahkam poydevoriga aylandi. Sababi, unga muvofiq, 2020/2021 o'quv yilidan boshlab O'zbekistonda Ta'limning xalqaro standart tasniflagichi darajalari bilan uyg'unlashgan yangi boshlang'ich, o'rta va o'rta maxsus professional ta'lim darajalarini qamrab olgan professional o'qitish tizimi hamda tabaqalashtirilgan o'quv dasturlari joriy etiladigan ta'lim muassasalari tashkil qilindi.

Mazkur dasturlar asosida tegishli kadrlar tayyorlaydigan o'quv maskanlari ro'yxati tasdiqlandi. Shunga hamohang tarzda professional o'qitish tizimida tegishli ta'lim dasturlari joriy etilgan kasb-hunar maktablari, kollejlari va texnikumlardan iborat professional o'quv muassasalari tarmog'i yaratildi. Ayni paytda yurtimizda 339 ta kasb-hunar maktabi, 201 ta kollej, 185 ta texnikum faoliyat yurityapti. Harakatlar strategiyasidagi ijtimoiy sohani rivojlantirishning ustuvor yo'nalishlarida uzluksiz ta'lim tizimini yana-da takomillashtirish, sifatli ta'lim xizmatlari imkoniyatini oshirish, mehnat bozorining zamonaviy ehtiyojlariga mos yuqori malakali kadrlar tayyorlash siyosatini davom ettirish zarurligi qat'iy belgilab berilgan. Zotan, xalqaro mehnat bozori, integratsion jarayonlarning jadallashuvi, raqamlashtirish, sanoatdagi texnologik inqiloblar davri ham aynan shuni talab qilyapti. Zarur malaka va ko'nikmalarga ega, raqobatbardosh o'rta bo'g'in mutaxassislari xalqaro andozalarga mos, professional ta'lim tizimida tayyorlanadi. Shu ma'noda, Oliy va o'rta maxsus ta'lim vazirligining Kasb-hunar ta'limi tizimini innovatsion rivojlantirish, pedagog kadrlarning malakasini oshirish va ularni qayta tayyorlash instituti nafaqat ta'lim muassasalari, balki sohada innovatsion muhit, yangi makon yaratish ishlariga izchil kirishgan.

Jumladan, tizimdagi rahbar va pedagog xodimlar uchun yangicha mezonlarda o'quv kurslari tashkil etilyapti. Mazkur o'quv yilida malaka oshirishning yigirmaga yaqin yangi moduli joriy qilindi. Ikki yuzdan ortiq vizuallashtirilgan va raqamlashtirilgan yangi elektron ta'lim resurslari bazasi yaratildi. Institut ayni paytda kasb-hunar ta'limini innovatsion rivojlantirish hamda rahbar va pedagog kadrlarni qayta tayyorlash, malakasini oshirish yo'nalishlarida faoliyat olib bormoqda. Tizimni qisqa vaqt oralig'ida rivojlantirish va jahon standartlariga to'la moslashtirish maqsadida rivojlangan mamlakatlar hamda xalqaro tashkilotlarning ilg'or tajribalari o'rganilyapti. Jarayonda Germaniya, Shveysariya, Janubiy Koreya, Turkiya va Xitoy kabi davlatlar, YUNESKO, Britaniya kengashi, Germaniya xalqaro hamkorlik jamiyati, Osiyo taraqqiyot banki, Yevropa ta'lim fondi, Turkiya hamkorlik agentligi, Xitoyning Universitetlar

uyushmasi kabi tashkilotlardan ikki yuzdan ortiq nufuzli ekspertlar jalb etildi. Ulardan zarur tajriba va xulosalar olindi.

Belarus Respublikasining Professional ta'lim respublika instituti bilan professional ta'lim sifatini oshirish, milliy malaka tizimini joriy etish va WorldSkills standartlari asosida kadrlar tayyorlash yo'nalishlarini qamrab olgan hamkorlik memorandumini imzolandi. Davlatimiz rahbari tomonidan xorijiy migrantlarni tayyorlash tizimini takomillashtirish bo'yicha belgilab berilgan vazifalar doirasida Rossiya xalqlar do'stligi instituti bilan hamkorlik o'rnatilib, O'zbekistonda uning vakolatxonasi ochildi. Bu migrantlarga rus tilida muloqot qilish va rus tilida kasb o'rgatish imkonini kengaytiradi.

Professional ta'lim rivoji sohada mehnat qilayotgan rahbar va pedagog xodimlar malakasini oshirish qay darajada sifatli yo'lga qo'yilganiga ham bevosita bog'liq. Shu ma'noda Vazirlar Mahkamasining joriy yil 26-fevraldagi "Professional ta'lim muassasalarining boshqaruv hamda pedagog kadrlarini qayta tayyorlash va malakasini oshirish tizimini yana-da takomillashtirish chora-tadbirlari to'g'risida"gi qarori bu boradagi mavjud muammo va kamchiliklarni bosqichma-bosqich bartaraf etish, ko'zlangan maqsadga qisqa vaqt oralig'ida erishishga xizmat qiladi.

Qarorga muvofiq, rahbar va pedagog xodimlar, kasbiy faoliyat natijalari qayd etishning elektron portfoliosi (ta'lim platformasi) tizimi yo'lga qo'yildi. Shunga ko'ra, kasbiy faoliyat natijalari va erishgan yutuqlariga asosan rahbarlar hamda pedagog xodimlar muqobil, masofaviy, malaka oshirish ta'lim muassasalari va uyg'unlashgan holda malaka oshirishga jalb qilinadi. Shuningdek, qarorga asosan, boshqaruv va pedagog kadrlarning ilmiy-pedagogik salohiyatidan kelib chiqib, ularning kasbiy ehtiyojini qondirishga yo'naltirilgan uzluksiz malaka oshirish shakllarini mustaqil tanlash hamda o'zlashtirish imkoniyati yaratildi. Malaka oshirish o'quv rejalarga bugungi kun talablaridan kelib chiqqan holda boshqaruv kadrlarining faoliyatini amalga oshirish uchun zarur yangi modullar kiritilib, asosiy e'tibor amaliyotga qaratildi. O'quv rejalardagi umumiy soatning kamida yetmish foizi amaliy darslarga ajratilgani shundan dalolat beradi.

Advokatlik tizimi ham zamon talablarga javob beradigan huquqshunoslarga zarurat sezmoqda. Prezidentimiz O'zbekiston Respublikasi Konstitutsiyasi qabul qilinganining 27 yilligiga bag'ishlangan tantanali marosimdagi ma'ruzasida "Misol uchun, 33 milliondan ortiq O'zbekiston aholisiga faqatgina 4 mingta advokat xizmat ko'rsatayotganini ijobiy baholab bo'lmaydi. Hozirgi kunda mamlakatimizdagi advokatlarning 60 foizi 50 yoshdan oshgan shaxslardir. Ular orasida 30 yoshga to'lmagan yoshlar 70 nafarga ham etmasligini qanday izohlash mumkin?!" deb ta'kidlagani holatni yaqqol namoyon etmoqda.

Zero, xalqaro huquqiy maydonda vatanimiz manfaatlarini himoya qiladigan malakali huquqshunoslar tayyorlash ham nihoyatda dolzarb. Bundan tashqari, ma'muriy boshqaruv tizimi, moliya va bank, sog'liqni saqlash, ta'lim, qurilish, axborot texnologiyalari, sport va boshqa sohalardagi huquqshunoslarga mavjud ehtiyoj Prezidentimiz farmonida belgilangan vazifalarning nechog'lik muhimligini bildiradi.

REFERENCES

1. O'zbekiston Respublikasi Prezidentining PF-4947 sonli "O'zbekiston Respublikasini yanada rivojlantirish bo'yicha harakatlar strategiyasi to'g'risida"gi farmoni, 2017 yil 7-fevral; 2. O'zbekiston Respublikasi Prezidentining 2020 yil 29-apreldagi "O'zbekiston Respublikasida yuridik ta'lim va fanni tubdan takomillashtirish bo'yicha qo'shimcha chora-tadbirlar to'g'risida"gi PF-5987 sonli Farmoni;
2. Respublikasida yuridik ta'lim va fanni tubdan takomillashtirish bo'yicha qo'shimcha chora-tadbirlar to'g'risida"gi PF-5987 sonli Farmoni;
3. Prezidentning 2020 yil 19 maydagi "Davlat huquqiy siyosatini amalga oshirishda adliya organlari va muassasalari faoliyatini yanada takomillashtirish chora-tadbirlari to'g'risida"gi PF5997-sonli Farmoni;
4. Vazirlar Mahkamasining 2021-yil 22-noyabrdagi "O'zbekiston Respublikasi adliya vazirligi tizimidagi ta'lim muassasalari faoliyatini yanada takomillashtirish chora-tadbirlari to'g'risida" gi 705-sonli Qarori;
5. Vazirlar Mahkamasining 2021-yil 6-apreldagi "Yuridik kadrlarni xalqaro standartlar bo'yicha tayyorlash tizimini yanada takomillashtirishga doir qo'shimcha chora-tadbirlar to'g'risida" 189-son Qarori;
6. Vazirlar Mahkamasining "O'zbekiston Respublikasi Adliya vazirligi tizimidagi
7. ta'lim muassasalarida kredit-modul tizimini joriy etish chora-tadbirlari to'g'risida" 2021-yil 10-iyundagi 359-son qarori;
8. O'zbekiston Respublikasi Prezidenti Sh.Mirziyoyevning 2022-yil 28- yanvardagi "2022-2026-yillarga mo'ljallangan yangi O'zbekistonning taraqqiyot strategiyasi to'g'risida"gi PF-60-son Farmoni.
9. strategiyasi to'g'risida"gi PF-60-son Farmoni.
10. O'zbekiston Respublikasi Prezidentining PF-4947 sonli "O'zbekiston Respublikasini yanada rivojlantirish bo'yicha harakatlar strategiyasi to'g'risida"gi farmoni, 2017 yil 7-fevral.
11. farmoni, 2017 yil 7-fevral.
12. O'zbekiston Respublikasi Prezidentining 2019 yil 8-oktyabrdagi "O'zbekiston Respublikasi oliy ta'lim tizimini 2030 yilgacha rivojlantirish konsepsiyasini tasdiqlash to'g'risida"gi farmoni.
13. Respublikasi oliy ta'lim tizimini 2030 yilgacha rivojlantirish konsepsiyasini tasdiqlash to'g'risida"gi farmoni.
14. O'zbekiston Respublikasi Vazirlar Mahkamasining 2020-yil 30-oktabrdagi "O'zbekiston Respublikasi Adliya vazirligi yuridik texnikumlari faoliyatini takomillashtirishga doir qo'shimcha chora-tadbirlar to'g'risida"gi 677-sonli

YANGI O'ZBEKISTON KONSTITUTSIYASI-MENING KONSTITUTSIYAM

Sharipova Feruza Hakim qizi

Buxoro viloyati yuridik texnikumi o'quvchisi

Телефон: +998(33) 770 04 05

<mailto:feruzasharipova12@gmail.com>

<https://doi.org/10.5281/zenodo.10131861>

Annotatsiya. Ushbu maqolada yangi konstitutsiyaviyaning yartilishi, muhimligi va konstitutsiyaviy islohotlar haqida ma'lumot berilgan.

Kalit so'zlar: konstitutsiya, asosiy qonun, O'zbekiston Respublikasi, mustaqillik, xalq, komissiya, Oliy Kengash, sessiya, huquq, manfaat, modda, davlat, president.

THE NEW UZBEKISTAN CONSTITUTION— MY CONSTITUTION

Abstract. This article provides information about the development of the new constitutionalism, its importance and constitutional reforms.

Key words: constitution, basic law, Republic of Uzbekistan, independence, people, commission, Oliy Kengash, session, law, interest, article, state, president.

НОВАЯ КОНСТИТУЦИЯ УЗБЕКИСТАНА — МОЯ КОНСТИТУЦИЯ

Аннотация. В данной статье представлена информация о развитии нового конституционализма, его значении и конституционных реформах.

Ключевые слова: конституция, основной закон, Республика Узбекистан, независимость, народ, комиссия, Олий Кенгаш, сессия, закон, интерес, статья, государство, президент.

Albatta, o'tgan qisqa davrda jamiyatimizning siyosiy-huquqiy bilimi oshdi, qarashlari o'zgardi. Ular bugungi tizim, ijtimoiy-siyosiy hayot haqida bema'lol o'z munosabatlari bildira oladi. Haq-huquqlarini taniydi. Ayni shu jihatdan qaragan Prezidentning taklifi ham xalq manfaatlarini, huquqlarini ko'zlaydi. Bugun inson qadri ulug'langan davlatda har bir fuqaroning fikri, nuqtai nazari muhim. Davlat ularni eshitadi va qo'llab-quvvatlaydi.

Davlatning bosh qomusi -Konstitutsiya esa xalq huquqlari, manfaatlarini himoya qila olishi shart. Shu nuqtai nazardan bugun xalq fikriga, takliflariga quloq tutilayotir. Demak, har birimizdan mas'uliyat va shu davlat ijtimoiy-siyosiy hayotida daxldorlik hissi ila yondashish talab etiladi.

Fuqarolar va keng jamoatchilik vakillari takliflarini yig'ish, umumlashtirish, ularni Konstitutsiyaviy komissiyaga taqdim etish tizimini ishga tushirish maqsadida "O'zbekiston Respublikasining Konstitutsiyasiga o'zgartish va qo'shimchalar kiritish to'g'risida"gi qonun loyihasi ishlab chiqildi. Mutasaddilar tomonidan "Mening Konstitutsiyam" onlayn platformasi, call-markaz, pochta, jumladan, elektron pochta hamda telegram maxsus boti orqali taklif va mulohazalar yuborish uchun barcha imkoniyatlar yaratildi.

Konstitutsiyaviy komissiya esa o'z faoliyatini uch bosqichda amalga oshirdi. Birinchi bosqichda, Konstitutsiyani o'zgartirish bo'yicha takliflar qabul qilindi, jamlandi va tahlil qilindi. Qisqa muddatda fuqarolardan 60 mingdan ziyod taklif va g'oyalar kelib tushdi.

Ikkinchi bosqichda, parlament tomonidan ishlab chiqilgan, takomillashtirilayotgan Konstitutsiya loyihasi umumxalq muhokamasida ko'rib chiqildi.

Yakuniy bosqichda esa umumxalq muhokamasi natijasida maromiga yetkazilgan qonun loyihasi Prezidentimiz taklifiga asosan, referendum o'tkazish yo'li bilan qabul qilinishi ko'rsatib o'tildi.

Darhaqiqat, shu maqsadda insonning qadr-qimmatini, sha'ni va g'ururi ustuvor maqsad qilib olingan, izchil va puxta o'ylangan, bir necha bosqich davomida ishlab chiqilgan Bosh qomusimizning yangi tahrirdagi varianti ishlab chiqildi. Moddalar soni amaldagi 128 tadan 155 taga, normalar soni esa 275 tadan 434 taga ko'paydi. Shuningdek, 128 ta moddadan 91 tasiga konseptual o'zgarish kiritildi. Konstitutsiya matni 65 foizga yangilandi. Fursatdan foydalanib, bu boradagi eng muhim jihatlarga e'tiboringizni qaratmoqchiman.

Avvalambor, biz bir savolga aniq javob topishimiz kerak. Nima uchun aynan bugun konstitutsiyaviy islohotlar o'tkazish zarurati tug' ilmoqda? Ayrim yurtdoshlarimiz, hatto ba'zi olimlarimiz ham Konstitutsiyamiz zamonaviy demokratik talablarga javob beradi-ku, unga o'zgartirish kiritishga ehtiyoj bormi, degan savolni o'rta qo'y moqda.

To'g'ri, Konstitutsiyamiz xorijiy ilg'or tajriba hamda xalqaro standart va talablarga har tomonlama mos keladi. Bunga hech qanday shubha yo'q. 1992 yili amaldagi Asosiy qonunimizni qabul qilishda ishtirok etgan komissiya a'zolari fikricha: O'zbekiston Konstitutsiyasi mustaqillik yillarida erishgan barcha yutuqlarimizning mustahkam huquqiy poydevori bo'lib kelmoqda. Buni hammamiz yaxshi bilamiz va yuksak qadrlaymiz.

O'ttiz bir yil – tarix uchun bir lahza, xolos. Shu qisqa davrda jonajon O'zbekistonimiz mustaqil va suveren davlat sifatida shakllanib, jahon hamjamiyatidan munosib o'rin egalladi, tom ma'noda ulkan taraqqiyot yo'lini bosib o'tdi. Ana shu mashaqqatli va sharafli yo'lda erishgan barcha yutuqlarimizni, eng avvalo, Konstitutsiyamiz bilan bog'lashimiz, albatta, bejiz emas. Nega deganda, Asosiy qonunimiz xalqimiz uzoq yillar orzu qilgan milliy mustaqilligimiz va rivojlanish yo'limiz, inson huquq va erkinliklari kafolatlarini belgilab berdi.

To'la ishonch bilan aytish mumkinki, O'zbekiston Respublikasining Konstitutsiyasi xalqimiz siyosiy-huquqiy tafakkurining yuksak namunasidir. U hech kimga qaram bo'lmasdan, erkin va ozod, tinch va osoyishta, farovon yashashning qonuniy kafolati bo'lib kelmoqda. Bozor munosabatlariga asoslangan huquqiy demokratik davlat, kuchli fuqarolik jamiyati barpo etish borasida mustahkam poydevor bo'lib xizmat qilmoqda.

Konstitutsiyamiz asosida mamlakatimizda milliy qonunchilik tizimi, davlat organlari, fuqarolik jamiyati institutlari shakllandi. Bugungi kunda barcha jabhalarda keng ko'lamli islohotlar amalga oshirilm oqda. Ijtimoiy-iqtisodiy, siyosiy va harbiy salohiyatimiz yuksalib, fuqarolarimizning dunyoqarashi tobora o'sib bormoqda. Bularning barchasi, eng avvalo, Bosh qomusimizning hayotbaxsh kuch-qudrati natijasidir.

Parlament deputatlari tomonidan loyiha moddama-modda muhokama qilinib, unga yana bir qator o'zgartishlar kiritilgach, 1992 yil 8 dekabr kuni Bosh Qomusimiz qabul qilindi. Shu kundan e'tiboran, 8 dekabr – umumxalq bayrami deb e'lon qilindi.

Shunday qilib, O'zbekiston o'z mustaqilligini e'lon qilgan sanadan e'tiboran dunyo sahnida yangi, suveren davlat qaror topgan bo'lsa, birinchi Konstitutsiyamiz qabul qilingan kuni davlatimiz yangidan tug'ildi, haqiqiy mustaqilligimizga mustahkam huquqiy poydevor qo'yildi. Mustaqil O'zbekistonning birinchi Konstitutsiyasi yangi mustaqil jamiyatning ishonchli huquqiy kafolatlarini shakllantirdi va mustahkamladi.

Birinchi Prezidentimiz Islom Karimov ta'kidlaganidek, Konstitutsiyamiz – Asosiy Qonunimiz qabul qilinishi bilan biz O'zbekiston kelajagini, yangitdan barpo etilayotgan davlatimizning chuqur mazmuni, ma'no va mohiyatini, siyosiy-huquqiy, ijtimoiy, iqtisodiy, gumanitar va ma'naviy taraqqiyotning, yurtimiz qiyofasini, uning xalqaro hamjamiyatdagi o'rni va nufuzini tubdan o'zgartirib yuborgan mamlakatimizni isloh etish va modernizatsiya qilishning pirovard maqsadlarini aniq-ravshan belgilab oldik.

O'zbekiston Konstitutsiyasining g'oya va normalarida xalqimizning ko'p asrlik tajriba va ma'naviy qadriyatlari, boy tarixiy-huquqiy merosi aks ettirilgani uning hayotiyligining kafolatidir.

Shu bilan birga, Asosiy Qonunimiz ko'plab demokratik davlatlarda konstitutsiyaviy qurilish sohasidagi ilg'or tajribaning eng yaxshi jihatlarini, Inson huquqlari umumjahon deklaratsiyasining umume'tirof etilgan normalari hamda mazkur sohadagi boshqa xalqaro hujjatlarga asoslangan inson huquq va manfaatlari, erkinligini ta'minlash va himoya qilish mexanizmini o'zida mujassam etgan.

Konstitutsiyaning qabul qilinishi ijtimoiy va davlat qurilishining barcha jabhalaridagi munosabatlarni, milliy qonunchiligimizning barcha sohalarini tartibga soluvchi aniq huquqiy tizimni tashkil etdi. O'tgan davr mobaynida mamlakatimiz parlamenti Konstitutsiya normalariga muvofiq 8 ta konstitutsiyaviy qonun, 15 ta kodeks, 600 dan ziyod qonunni qabul qildi, 200 dan ortiq ko'p tomonlama xalqaro shartnomani ratifikatsiya qildi va shu tariqa Asosiy Qonunimizni amalga oshirishning yaxlit huquqiy mexanizmi yaratildi. Uning samaradorligini vaqt o'zi ko'rsatib turibdi va bu bugun jahon hamjamiyati tomonidan e'tirof etilmoqda. Asosiy Qonunimizga nisbatan bunday yuksak va xolis baholar berilishi bejiz emas. Buni, jumladan quyidagi sabablar bilan izohlash mumkin. Birinchidan, bizning Konstitutsiya haqiqatan ham demokratik Konstitutsiyadir. Tarixda sinalgan umuminsoniy, umumbashariy qadriyatlarni, xalqaro andozalarni o'zida mujassam etgan hujjatdir.

Ikkinchidan, bizning Konstitutsiya eng rivojlangan, taraqqiy topgan davlatlarning tarixiy tajribasiga tayangan holda yaratilgan. Bunda qaysidir davlatning tayyor Konstitutsiyasini ko'r-ko'rona ko'chirib olish yo'lidan bormay, balki eng ilg'or xorijiy konstitutsiyaviy tajribalarni o'rgandik va e'tiborga oldik. Natijada endilikda Bosh Qomusimiz dunyo miqyosida ham har qanday taraqqiy topgan davlat Konstitutsiyasi bilan bemalol kuch sinashmoqda.

Uchinchidan, Konstitutsiyaning g'oya va normalari o'zbek xalqining teran tarixiy ildizlariga asoslangan bo'lib, u ko'p asrlik tajriba va ma'naviy qadriyatlarni, ulug'ajdodlarimizning huquqiy merosini o'z ichiga olgan.

Bugungi kunga kelib Prezidentimiz Shavkat Mirziyoyev tomonidan xalqimiz uchun bir qancha shart-sharoitlar yaratib berildi. Jumladan har bir shaxs to'laqonli erkin so'zlash huquqiga ega bo'ldi. Jamiyatning asosi davlat emas, inson huquqi etib belgilandi. Yurtboshimiz ta'kidlaganlaridek: "INSON DAVLAT UCHUN EMAS, DAVLAT INSON UCHUN ISHLAYDI".

Ijtimoiy adolat insoniyat tarixida asrlar mobaynida shakllangan muhim ijtimoiy g'oya va xalqning doimiy orzusi bo'lib, jamiyatda ro'y berayotgan islohotlar davrida uning ahamiyati tobora ortib bormoqda. Jamiyatimizda ro'y berayotgan demokratik o'zgarishlar esa bu tamoyilning hayotga tatbiq qilinayotganining yorqin dalili sifatida ko'zga tashlanadi.

Ijtimoiy adolat davlat hokimiyati organlarining boshqaruv salohiyati va fuqarolik jamiyatining tarkibiy qismlari va imkoniyatlari o'rtasida hamjihatlik va adolatli ijtimoiy tartibotni

tashkil etish vositasi sifatida faoliyat yurituvchi huquqiy mexanizmlar orqali amalga oshiriladi. Ijtimoiy adolat erkinlik va tenglik tushunchalari bilan chambarchas bog'liq bo'lib, ularning uyg'unligida yaqqol namoyon bo'ladi. Erkinlik va tenglik tushunchalari esa qonuniylik tushunchasi bilan uzviy bog'liq holda ijtimoiy adolatni huquqiy jihatdan mustahkamlashga xizmat qiladi. Jamiyat a'zolarining qonun oldida tengligi, inson huquqlarini ta'minlash va himoya qilish ijtimoiy adolat tamoyilining bosh maqsadini tashkil qiladi.

Konstitutsiyamizning yangi tahririda shularga alohida e'tibor qaratilgan. Jumladan, ijtimoiy, demokratik-huquqiy va chinakam xalqparvar davlatchilik asoslarini yaratish, aholi farovonligini oshirish, inson huquq va manfaatlarini, qadr-qimmatini yanada yuksaltirish, hayotning barcha sohalarini liberallashtirishga muhim ahamiyat qaratilgan. Yangi Konstitutsiya Yangi O'zbekiston taraqqiyotida yangi davrni boshlab beradi. Yurtboshimiz ta'biri bilan aytganda, konstitutsiyaviy islohotni fuqarolarimiz fikri va qo'llab-quvvatlashi asosida, referendum orqali amalga oshirsak, bu tom ma'noda xalqimiz xohish irodasining ifodasi-haqiqiy xalq Konstitutsiyasi bo'ladi.

Xulosa qilib shuni aytish joizki, xozirgi kunda yer yuzida mavjud davlatlarning deyarli barchasi o'zlarining erkin siyosati, tili, davlat ramzlariga ega. Ammo ularning hammasi ham o'z konstitutsiyasiga ega emas. Milliy ramzlar qatorida tilga olinadigan konstitutsiyaga bizning mamlakatimiz ham ega ekanligi bizning baxtimiz albatta. Ulug' ajdodlarimizning asriy armonlari, erkin xayot, farovon jamiyat va adolatli davlat barpo etishdek eng ezgu tilaklar va ulug' orzularini o'zida mujassam etgan Davlatimiz Konstitutsiyasi barcha qabul qilinadigan qonunlar va meyoriy xujjatlar uchun mustahkam asos bo'lib xizmat qilmoqda.

REFERENCES

1. O'zbekiston Respublikasining Konstitutsiyasi //O'n ikkinchi chaqiriq O'zbekiston Respublikasi Oliy Kengashining o'n birinchi sessiyasida 1992 yil 8 dekabrda qabul qilingan.
2. O'zbekiston Respublikasi Prezidenti Shavkat Mirziyoyevning Oliy Majlisga Murojaatnomasi. // "Halq so'zi" gazetasi (<https://kompy.info/foydalanilgan-adabiyotlar-v8.html>), (<https://kompy.info/foydalanilgan-adabiyotlar-v8.html>) 22 dekabr 2017 yil.
3. Karimov I.A. Yuksak ma'naviyat-engilmas kuch. –T.: Ma'naviyat, 2008, 171 b
4. O'zbekiston Respublikasining "Ta'lim to'g'risida"gi Qonuni // Bola ma'naviyatini tarbiyalash /Tuzuvchilar: J.Fozilov, R.Sultonov, H.Saidov. – T.: "Ma'rifat-Madadkor"
5. Kadrlar tayyorlash Milliy dasturi //Bola ma'naviyatini tarbiyalash /Tuzuvchilar: J.Fozilov, R.Sultonov, H.Saidov. – T.: "Ma'rifat-Madadkor", 2000. – 20-55-b.
6. Milliy istiqlol g'oyasi: asosiy tushuncha va tamoyillar. – T.: O'zbekiston, 2000. – 80 b.
7. O'zbekiston Respublikasi Prezidenti Mirziyoyev Shavkat Miromonovichning O'zbekiston Respublikasi Konstitutsiyaning 25-yilligiga bag'ishlangan "Konstitutsiya - erkin va farovon hayotimiz(<https://kompy.info/soxibaxon-ped-texnologiya-doc.html>), (<https://kompy.info/soxibaxon-ped-texnologiya-doc.html>) mamlakatimizni yanada taraqqiy ettirishning mustahkam poydevoridir" nomli ma'ruzasidagi nutqidan.

INTELLEKTUAL MULK DAVLAT HIMOYASIDA VA BU SOHADAGI NIZOLARNI HAL ETISHDA XORIJIY TAJRIBALARNING O'RNI

Sharipova Feruza Hakim qizi

Buxoro viloyati yuridik texnikumi o'quvchisi

Telefon: +998(33) 770 04 05

<mailto:feruzasharipova12@gmail.com>

<https://doi.org/10.5281/zenodo.10132599>

***Annotatsiya.** Mazkur maqolada O'zbekiston Respublikasining intellektual mulk muhofazasi bo'yicha Butunjahon intellektual mulk tashkiloti bilan hamkorlik aloqalarining yo'lga qo'yilishi, uning rivojlanib borishi hamda o'zaro hamkorlikda amalga oshirilgan ishlar tahlil etilgan. Shuningdek, so'nggi yillarda O'zbekiston Respublikasi tomonidan intellektual mulk muhofazasini ta'minlashda Butunjahon intellektual mulk tashkiloti bilan hamkorlikni yanada kengaytirish bo'yicha aytib o'tilgan.*

***Kalit so'zlar:** intellektual mulk, ijodiy huquqlar, mutlaq huquqlar, mualliflik huquqi, xalqaro tashkilot, yevropa ittifoqi, ilodkor shaxs, xorijiy tajriba, intellektual mulkni himoya qilish*

INTELLECTUAL PROPERTY IS PROTECTED BY THE STATE AND DISPUTES IN THIS FIELD THE ROLE OF FOREIGN EXPERIENCES IN THE SOLUTION

***Abstract.** This article analyzes the establishment of cooperation relations with the World Intellectual Property Organization on the protection of intellectual property of the Republic of Uzbekistan, its development, and the work carried out in mutual cooperation. Also, in recent years, the Republic of Uzbekistan has mentioned further expansion of cooperation with the World Intellectual Property Organization in ensuring the protection of intellectual property.*

***Key words:** intellectual property, creative rights, absolute rights, copyright, international organization, European Union, creative person, foreign experience, protection of intellectual property.*

ИНТЕЛЛЕКТУАЛЬНАЯ СОБСТВЕННОСТЬ ЗАЩИТАЕТ ГОСУДАРСТВО И РОЛЬ ЗАРУБЕЖНОГО ОПЫТА В РАЗРЕШЕНИИ СПОРОВ В ЭТОЙ ОБЛАСТИ

***Аннотация.** В данной статье анализируется установление отношений сотрудничества со Всемирной организацией интеллектуальной собственности по защите интеллектуальной собственности Республики Узбекистан, ее развитие, а также работа, проводимая во взаимном сотрудничестве. Также в последние годы Республика Узбекистан отметила дальнейшее расширение сотрудничества со Всемирной организацией интеллектуальной собственности в обеспечении защиты интеллектуальной собственности.*

***Ключевые слова:** интеллектуальная собственность, творческие права, абсолютные права, авторское право, международная организация, Европейский Союз, творческая личность, зарубежный опыт, защита интеллектуальной собственности.*

Intellektual mulk huquqi — intellektual faoliyat natijasiga tegishli huquq. Mulk egasi ana shu intellektual mulk ob'yektlaridan o'z xohishiga ko'ra, har qanday shaklda va har qanday usulda

mutlaq qonuniy foydalanish huquqiga egadir. Ma'lumki, intellektual (ijodiy) faoliyatsiz intellektual mulk huquqi fuqarolik huquqining kichik sohasi sifatida ham, umuman, huquqning muayyan tuzilmasi sifatida ham mavjud bo'lishi mumkin emas. Inson ijodiy faoliyati juda ko'p o'ziga xosliklarga ega. Tibbiy olimlar, ruhshunoslar, fiziologlar tomonidan ushbu faoliyat unikal, noyob ekanligini har doim ta'kidlanadi. Ijodiy jarayon natijasida har doim yangi ob'ekt yaratiladi. Kishilar faoliyatining shunday sohalari borki, bunday faoliyatning asosida intellektual-ijodiy jarayon yotadi.

Masalan, ilm-fan, adabiyot, san'at. Biroq inson faoliyatining boshqa sohalarida ham ijodiy yondashuvni qo'llash imkoniyatlari behisob. Xar qanday inson o'z turmush tarzi, o'z qiziqishlari, kasbi-kori va boshqa sohalarda ijodiy yondashuv asosida juda muhim samarali natijalarga erisha oladi. Ijodkorlik ijodkor shaxs bilan uzviy bog'liq, undan ajralmas xususiyatdir. Ijodkorlik bu o'ziga xos salohiyat, qobiliyat layoqat xisoblanadi. Kishi o'z ijodiy qobiliyatlarini rivojlantirishi, uni qo'llay olishi, samarali natijalarga erishishi mumkin. Kishining ijodiy salohiyati eng avvalo uning faoliyati natijalarida yaqqol namoyon bo'ladi. Shu sababli ham huquq ijodkor insonga nisbatan, ijodiy faoliyatga nisbatan va ijodiy faoliyat natijalariga nisbatan ijtimoiy munosabatlarni tartibga solishda alohida o'ziga xos ob'ekt sifatida yondashadi. Bu quyidagilarda namoyon bo'ladi.

Birinchidan, ijodkor shaxslar uchun belgilangan tartibda maqom belgilab qo'yilgan. Bunda fan muallifi maqom iqtisodi ma'naviy qadriyatlar yordamida, yordam, yozuvchi shoir, rassom kabi professional kasb-korlarini nomlanishida ham, o'zini o'zi boshqarish maydonlarida fan doktori, nomzodi, dotsent, professor, akademik kabi o'ziga xos rutbalarda ham to'laqonli ko'rinadi.

Ijodkor shaxslar davlat tomonidan ham, jamiyat tomonidan ham rag'batlantiriladi, qo'llab-quvvatlanadi, ularga nisbatan alohida hurmat-e'tibor bilan qaraladi. Masalan, olimlarga xizmat ko'rsatgan fan arbobi; bastakor, xonanda va sozandalarga esa xizmat ko'rsatgan artist, xalq artisti; yozuvchilar, shoirlarga nisbatan xalq yozuvchisi kabi davlat unvonlari mavjud. Bunday rutbalarga ega bo'lgan shaxslar maoshlariga, pensiyalariga ustamalar to'lanadi, xizmat turar joylari berilganda qo'shimcha uy-joy maydoni olish imtiyoziga ega, va nixoyat, O'zbekiston davlat mukofotlari tizimi mavjud, xalqaro miqiyosda Nobel mukofoti laureatlari alohida qadrlanadi.

Ikkinchidan, ijodiy faoliyatni huquqiy tartibga solish mexanizmida ham o'ziga xosliklar mavjud. Aniqroq aytganda, huquq bunda ijodiy intellektual faoliyatni alohida tartibga solmaydi, balki ijodkor insonni o'zining muayyan faoliyatini amalga oshirishdagi ijodkorlik xususiyatlarini hisobga oladi.

Masalan, mehnat qonunchiligiga ko'ra ijodkor xodimga o'z ilmiy ishlanmasini ishxonada emas, balki o'zi uchun maqbul bo'lgan sharoitlarda amalga oshirish uchun ijodiy ta'til berilishi mumkin. Ish beruvchi xizmat tartibida yaratilgan ilmiy asarlar, badiiy va boshqa ijodiy asarlar uchun mutlaq huquqlarni ijodkor xodimga to'liq hajmda yoxud muayyan ulush hajmida berishi xam mumkin yoki bunday xizmat asarlariga nisbatan mutlaq huquqlar ish beruvchiga tegishli bo'lsa ham muayyan muddat o'tgach mutlaq huquqlar ijodkor xodimga o'tadi.

Fuqarolik huquqida pudrat shartnomalarining alohida turi sifatida ilmiy tadqiqot ishlari shartnomasiga oid normalar belgilab qo'yilgan. Bunday shartnomada ijodiy muvaffaqiyatsizlik, salbiy natija, ilmiy tadqiqot ishlari asosida yaratilgan ob'ektlarga nisbatan mutlaq huquqlarni rasmiylashtirish huquqlari, tavakkalchilik burchining taqsimlanish xususiyatlari o'z ifodasini

topgan. Ijodiy faoliyatni tashkil etish bo'yicha tanlovlar, konkurslar o'tkazish tizimi va tartibiga oid huquqiy normalar amaldagi qonunchilikda o'z ifodasini topgan.

Va nixoyat, uchinchidan, ilmiy-ijodiy faoliyat natijasida yaratilgan moddiy va nomoddiy ob'ektlar ham alohida huquqiy rejimga ega ekanligini ta'kidlash lozim. Mualliflik huquqida bular fan, adabiyot, san'at asarlari, patent huquqida ixtirolar, foydali modellar, sanoat namunalari, selektsiya yutuqlari kabi huquqiy rejimga ega.

Bunday alohida huquqiy rejimni belgilashdan maqsad ham ushbu ob'ektlarning yaratuvchisiga nisbatan muayyan shaxsiy va mulkiy huquqlarni taqdim etish, fuqarolik muomalasida ularga nisbatan muayyan maqomni ta'minlash, mutlaq huquqlar egasi huquqlari hajmini, ushbu ob'ektlardan foydalanish jarayoni bo'yicha ishtirokchilarning o'ziga xos huquq va majburiyatlarni belgilash hisoblanadi.

Intellektual mulk ximoyasi bo'yicha xalqaro tashkilotlar. Intellektual mulkni himoya qilishda xalqaro miqyosda ikkita asosiy xalqaro tashkilot hamda bir qator regional tashkilotlar faoliyat olib boradi. Ikkita asosiy xalqaro tashkilot sifatida Butunjaxon intellektual mulk agentligi (WIPO BIMT) hamda - Jaxon savdo tashkiloti (WTO JST) intellektual mulkni himoya - qilish va tartibga solish vazifasini amalga oshiradi. Regional tashkilotlardan eng muhimlaridan bu Yevropa Ittifoqi hisoblanadi. Ushbu tashkilotlar xalqaro intellektual mulkni muhofaza qilishda juda muhim funktsiyalarni bajarishadi.

BMT xamda JST intellektual mulk sohasidagi asosiy shartnomalarni tuzish, qabul qilish, qayta ko'rib chiqishni amalga oshirishadi. Ular nafaqat ushbu shartnomalarni ishlab chiqishadi, balki ba'zi holatlarda ularning ijrosini ta'minlashga ham undashadi, majburlov choralari ko'rishadi. Yevropa Ittifoqi doirasida Tovar belgilari bo'yicha regional byuro mavjud bo'lib, hozirgi kunda tovar belgilari bo'yicha regional normativ bazani yaratish va takomillashtirish bilan shug'ullanadi. Hozirgi kunda Yevropa Ittifoqi tarafidan Yevropa patent ittifoqini tuzish ustida ish olib borilyapti. Hozirgi kunda Agentlik BMT bilan birgalikda intellektual mulk bo'yicha milliy strategiyani ishlab chiqish bo'yicha harakatlarni boshlagan. Intellektual mulk bo'yicha milliy strategiya iqtisodiy nuqtai nazardan qadri bo'lgan intellektual mulkni yaratish bo'yicha mamlakatning imkoniyatlarini oshiradi.

Bundan tashqari, intellektual mulk sohasidagi strategiya mamlakatga muayyan reja doirasida hamda samardorlik va barqarorlik printsiplariga rioya holda barcha manbalarning salohiyatini ochib berish imkonini yaratadi. 2017 yilda BMT bilan Agentlik qoshidagi intellektual mulk sohasidagi kadrlarni tayyorlash va malakasini oshirish bo'yicha o'quv markazini qo'llab-quvvatlash to'g'risidagi kelishuvga erishildi. Ushbu ko'mak doirasida o'quv-uslubiy qo'llanmalar taqdim etiladi, o'quv auditoriyalari texnik jihatdan qo'llab-quvvatlanadi, o'qituvchilar qayta tayyorlanadi hamda markaz tashkil qilayotgan turli tadbirlarga chet ellik mutaxassislar jalb qilinadi

Yevropa Ittifoqi. Yevropa Ittifoqining intellektual mulk tizimi juda kuchli xisoblanadi, chunki uning tarkibiga ko'p yillar davomida intellektual mulk tizimida faoliyat ko'rsatib kelayotgan va katta tajribaga ega davlatlar kiradi. Yevropa Ittifoqi a'zo davlatlari va raxbariy organlari intellektual mulkni muhofaza qilish siyosatini ishlab chiqishda quyidagi asosiy vazifalarni oldiga qo'yishgan:

- 1) intellektual mulk muxofazasini kuchaytirish;

2) nohalol raqobat sharoitida intellektual mulkka bo'lgan huquqlardan foydalanishni oldini olish;

3) intellektual mulk qonunchiligini garmonizatsiyasi;

4) tovar belgilari bilan shug'ullanadigan patent xizmat tashkilotlarini xarakatlarini qaytarilishini darajasini kamaytirish.

Ushbu maqsadlarga erishish uchun Yevropa Ittifoqi bir qator mexanizmlardan foydalanadi:

1) majburiy direktivalar chiqarish;

2) xalqaro tashkilotlarning yig'ilishlari, konferentsiyalarida ishtirok etish, xalqaro shartnomalarni qabulga tayyorlashda va qabul qilishda ishtirok etish;

3) Yevropa Ittifoqining o'z shartnomalarini, ba'zilarida esa boshqa a'zo bo'lmagan davlatlar uchun ham ochiq shartnomalarni ishlab chiqish va qabul qilish;

4) Yevropa Ittifoqining o'z institutlarini yaratish

Intellektual ijod asarlari mualliflarining asosiy huquqlaridan biri (mualliflik yoki hammualliflik shaxsiy huquqlaridan tashqari) bu o'z asarini e'lon qilish, ularni ko'paytirish va tarqatishga bo'lgan huquqdir. Yangi texnika vositalarining yaratilishi ko'pgina adabiy, musiqiy, kino teleasarlarni ularning mualliflari va tayyorlovchilari roziligisiz va nazoratsiz ko'paytirish va tarqatish imkoniyatini kengaytirdi.

Hozirgi vaqtda ko'pgina firmalar, idoralar va ayrim shaxslar nusxa ko'chirish qurilmalari va mikrofotoapparatlar tarzidagi moslamalarga ega bo'lib, ular matnlar, chizmalar va suratlardan oson va arzon nusxa ko'chirish imkonini beradi. Original asarlarning mualliflari va tashkilotchi-tayyorlovchilar himoya qilish haqida qayg'uradigan huquqlar orasida mulkiy huquqlar birinchi o'rinda turadi. Mulkiy huquqlar ko'p karra nusxa ko'chiriladigan intellektual ijod asarlari mualliflarining shaxsiy huquqlari kabi milliy qonunchilik va xalqaro bitimlar bilan muhofaza qilinadi.

REFERENCES

1. O'zbekiston Respublikasi Konstitutsiyasi 08.12.1992 (qo'shimcha va o'zgartirishlar bilan)
2. O'zbekiston Respublikasining —Mulchilik to'g'risidagi Qonuni 31.10.1990 yil.
3. O'zbekiston Respublikasining —Baholash faoliyati to'g'risidagi Qonuni 19 avgust 1999 yil.
4. O'zbekiston Respublikasining —Davlat tasarrufidan chiqarish va xususiylashtirish to'g'risidagi Qonuni 19.11.1991yil
5. O'zbekiston Respublikasi —Fuqarolik kodeksi 30.08.1996y
6. O'zbekiston Respublikasi Prezidentining 2008 yil 24 apreldagi —Baholovchi tashkilotlar faoliyatini yanada takomillashtirish va ko'rsatilayotgan hizmatlar sifati uchun ularning mas'uliyatini oshirish to'g'risidagi PQ-843-son qarori.
7. O'zbekiston Respublikasi Vazirlar Maxkamasining 2003 yil 8 maydagi 210-sonli —Baholash faoliyatini litsenziyalash to'g'risidagi Qarori.
8. I.A.Karimov Ozbekiston iqtisodiy islohotlarni chuqurlashtirish yolida. T.«Ozbekiston» 1995 y.
9. I.A.Karimov.Ozbekiston XXI asr bosagasi: xavfsizlikka tahdid, barqarorlik shartlari va taraqqiyot kafolatlari. T. «Ozbekiston » 1997 y.
10. I.A.Karimov Ozbekiston XXI asrga intilmoqda. T. «O'zbekiston» 1999 y..

11. Karimov I.A. —Bosh maqsadimiz – mavjud qiyinchiliklarga qaramasdan, olib borayotgan islohotlarni, iqtisodiyotimizda tarkibiy o‘zgarishlarni izchil davom ettirish, xususiy mulkchilik, kichik biznes va tadbirkorlikka yanada keng yo‘l ochib berish hisobidan oldinga yurishdir! O‘zbekiston Prezidenti Islom Karimovning mamlakatimizni 2015 yilda ijtimoiy-iqtisodiy rivojlantirish yakunlari va 2016 yilga mo‘ljallangan iqtisodiy dasturning eng muhim ustuvor yo‘nalishlariga bag‘ishlangan Vazirlar Mahkamasining majlisidagi ma‘ruzasi.
12. Matmurodov F.M. Baholash ishi. O‘quv qo‘llanma. – T.: Fan va texnologiya,

Foydalanilgan internet manbalari

1. www.lex.uz
2. www.gazeta.uz
3. www.daryo.uz
4. www.kun.uz

THE SIGNIFICANCE OF COMPUTERIZED THERMOGRAPHY IN EVALUATING THE EFFICACY OF TREATING INFLAMMATORY BACK PAIN

Khodjaeva Zulfiya Amangeldievna

zulfiya.hodjayeva@mail.ru

PhD, Department of Neurology and Pediatric Neurology, Medical Genetics, TPMI.

Khodjaev Amangeldi

PhD, "Shahlo shifo" Medical Clinic.

<https://doi.org/10.5281/zenodo.10138379>

Abstract. *Medical thermography (thermal imaging): "...a method of recording the natural thermal radiation of the human body in the invisible infrared region of the electromagnetic spectrum of body temperature - one of the most important indicators of human health, based on the fact that any pathological condition locally or generally affects the processes of heat production and heat exchange in the body. Thus, during inflammation, the rate of biochemical processes decreases, but the process of uncoupling respiration and phosphorylation intensifies, as a result of which the temperature of the inflamed area will be higher than the temperature of the surrounding tissues" [1].*

Key words: *cervical dorsalgia, lumbosacral dorsalgia, quality of life.*

ЗНАЧЕНИЕ КОМПЬЮТЕРНОЙ ТЕРМОГРАФИИ В ОЦЕНКЕ ЭФФЕКТИВНОСТИ ЛЕЧЕНИЯ ВОСПАЛИТЕЛЬНЫХ БОЛЕЙ В СПИНЕ

Аннотация. *Медицинская термография (тепловизионное изображение): "...метод регистрации естественного теплового излучения человеческого тела в невидимой инфракрасной области электромагнитного спектра температуры тела - один из важнейших показателей здоровья человека, основанный на том факте, что любое патологическое состояние локально или в целом влияет на процессы теплопродукции и теплообмена в организме. Таким образом, во время воспаления скорость биохимических процессов снижается, но усиливается процесс разобщения дыхания и фосфорилирования, в результате чего температура воспаленного участка будет выше, чем температура окружающих тканей" [1].*

Ключевые слова: *шейная дорсалгия, пояснично-крестцовая дорсалгия, качество жизни.*

Thermography normally has a certain thermal body, and in a healthy individual it practically does not change, but pathology changes it. Thermography is absolutely safe for any duration and duration of use; it is used in pregnant women and children, since it has absolutely no radiation exposure - since it registers human electromagnetic radiation, unlike CT and X-ray studies [1, 2, 4, 6]. It is much cheaper than magnetic resonance imaging, it can be used for long-term monitoring of patients, it has a high speed of obtaining and processing information, easy storage and access to research results [5].

Thermography is a non-contact method that works at a distance, which is not unimportant from the point of view of the epidemiology of contact infectious pathologies [14], it allows "... to examine the entire body at once and within the framework of one patient visit, which is also a significant advantage in the thermography method" [5].

The basis of dorsalgia is severe pain caused by irritation of the nerve endings of the soft tissues around the spine: "... muscles, ligaments, fascia; facet joints, nerves and spinal ganglia; intervertebral disc, vertebrae, dura mater" [3].

The causes of back pain are varied. Typically, back pain is associated with pathology of the muscles, nerves, bones, joints or other structures of the spine [7].

Lumbar dorsalgia often occurs at the age of 20-50 years, the maximum pain syndrome occurs at 50-64 years; at 20-64 years old, 24% of men and 32% of women report back pain [8, 9]. The most interesting thing is that 12–26% of children and adolescents also report the presence of lower back pain [11, 12]. Up to 67% of women in the population felt pain in the lower back, and the peak of pain is observed at 35–45 years of age [10, 13].

Purpose of the study: to evaluate the role of computed thermography in assessing the effectiveness of treatment for back pain.

Material and methods. The study is based on examination data of 175 patients with dorsalgia with inflammatory origin of dorsalgia, of which 52 patients with CD and 123 patients with PCD, aged 21-66 years (36.2 ± 6.7 years).

We conducted a comprehensive clinical and neurological examination with active identification of complaints and medical history. Radiological research methods were also used - CT and MRI.

All patients received treatment in a physiotherapy private clinic for a minimum of 10 days.

Depending on the severity of the disease, duration of the disease, contraindications, a complex of treatment was prescribed: massage of the diseased area No. 10; traction of the cervical or lumbar region immediately after massage No. 10; ultrasound therapy No. 5-10 on the diseased area with indomethacin, laser therapy No. 5-10; electrophoresis No. 5-10, UVT 1-2 units No. 3-5.

In addition to shock wave therapy, all physiotherapeutic procedures were carried out regardless of inflammation, at least 4 different procedures per day of treatment.

In the presence of an inflammatory process, anti-inflammatory therapy was performed first:

For mild inflammation (CRP is 1.5-2 times higher): rheumoxicam 7.5 mg 1 tablet x 1 time in the evening after meals for 10 days, on days 3-4 - UVT

For moderate inflammation (CRP higher than 2-3 times, ESR-25-35): xefocam 8.0 mg + Phys. solution 100.0 = IV drip No. 5, (or Ketonal 2.0), then rheumoxicam 15 mg 1 tablet x 1 time in the evening after meals for 10-20 days; mydocalm 1.0 i/m No. 5; after 3-5 days - shockwave therapy, after 10 days of treatment, shockwave therapy was carried out once every 3-5 days, 3-5 times.

For severe inflammation (CRP is higher than 3 times, RF is increased by 2 times, ESR is higher than 35 mm/h): physical solution 100.0 + Dexamethasone 2.0-2.0-1.0-1.0- 0.5 + Analgin 50% -2.0 + No-spa 2.0 = intravenous drip No. 5; xefocam 8mg++Physical solution 100.0=IV drops No. 5 (or Ketonal 2.0), then rheumoxicam 15mg 1 tablet x 1 time in the evening after meals for 10-20 days; L-lysine 5.0-1.0 + Phys. solution 100.0 = IV drip No. 5; mydocalm 1.0 i/m No. 5; after 5 days, shock wave therapy is added; after 10 days of treatment, shock wave therapy was carried out once every 3-5 days, 3-5 times.

Determining the presence or absence of an active inflammatory component of dorsalgia allowed us to make a decision on treatment tactics and its components.

In turn, this group was divided into 3 subgroups using a blind sampling method:

Group 1A - differentiated therapy of dorsalgia of inflammatory origin with subsequent administration of shock wave therapy - 58 patients (16 - CD and 42 - PCD);

Group 1B - differentiated therapy of dorsalgia of inflammatory origin without the inclusion of shock wave therapy - 58 patients (17 - CD and 41 - PKD)

Group 1C – differentiated therapy of dorsalgia of inflammatory origin with subsequent administration of shockwave therapy and vitamin D in therapeutic and prophylactic doses – 59 patients (19 – CD and 40 – PCD);

Statistical data processing was carried out using Microsoft Office Excel-2019, including the use of built-in statistical processing functions.

The results of the study: the dynamics of pain in patients with CD group 1A are leveled out and persist throughout 12 months of observation. So, if initially among patients in this group the average scores were 8.4 ± 1.2 points, then after 14 days of observation they significantly decreased to 5.5 ± 1.2 points ($P < 0.05$), after 3 months to 4.9 ± 1.1 points ($P < 0.01$), and after 12 months to 2.8 ± 0.6 points ($P < 0.001$). The data obtained indicate that the use of shockwave therapy in the complex therapy of CD has a positive effect that lasts up to 12 months.

In group 1B, after 14 days of observation, positive dynamics were noted, there was a significant decrease in average scores on the VAS scale from 7.9 ± 1.1 to 5.5 ± 1.0 points ($P < 0.05$), however, in long-term periods (3 months and year) found an increase in average scores after 1 year to the initial ones, which demonstrates the short-term effectiveness of traditional treatment, the maximum of which occurs in the first 2 weeks and lasts up to 3 months.

In group 1C, a statistically significant reduction in pain was observed relative to groups 1A ($P < 0.05$) and 1B groups ($P < 0.01$), which confirms the long-term effectiveness of the combined use of shockwave therapy and vitamin D, the peak effectiveness of which occurs at 12 months ($P < 0.01$) in relation to group 1A (1.8 ± 0.5 versus 2.8 ± 0.6 points) and to group 1B (1.8 ± 0.5 versus 7.3 ± 1.5 points ($P < 0.001$)).

When analyzing the effectiveness of prescribing shockwave therapy and vitamin D in the complex treatment of patients with PCD, we also noted significant relief of pain. Thus, in group 1A, the initial average scores were 9.2 ± 1.3 points; we noted a significant decrease in VAS scores already on the 14th day of treatment; after 3 months and 12 months, the positive effect persisted, which was confirmed by a persistent decrease in average scores (4.3 ± 0.9 and 3.2 ± 0.5 points, respectively).

In group 1B, regression of the pain symptom was observed during the first 14 days of treatment (8.9 ± 1.4 versus 6.9 ± 1.2 points; $P < 0.01$), while in the long-term period after 3 months and 12 months there was an increase in average points on the VAS scale (7.3 ± 1.6 and 7.8 ± 1.5 points).

In group 1C of patients with PCD, after 14 days of treatment there was an almost 2-fold decrease in average VAS scores (9.1 ± 1.7 versus 4.2 ± 1.3 points; $P < 0.05$), in the long-term period after 3 and 12 months, pain relief was observed in all patients, with the average scores significantly decreasing compared to the initial data (2.8 ± 0.7 , 1.5 ± 0.4 points versus 9.1 ± 1.7 points; $P < 0.001$). A study of the long-term period showed persistent positive dynamics among patients with PCD when prescribed in combination therapy with UVT and vitamin D.

The degree of muscle disorders in the dynamics of observation among patients with CD and PCD also underwent changes and had a positive trend, so if before treatment the average score

on the IMS scale in the groups was on average 12.9 ± 0.18 points for CD, and 9 for PCD $.8 \pm 0.32$ points, then after treatment there was a decrease in the average score by an average of 3.5 times, a particularly pronounced decrease was observed in groups 1A and 1C (Table 1).

The most pronounced relief of muscular-tonic syndrome was observed in group 1C in patients with CD and PCD, i.e. in patients whose treatment complex was prescribed shockwave therapy and vitamin D. When analyzing the initial indicators of IMS in group 1A, both in CD and PCD corresponded to grade III severity, whereas after treatment it was grade I (mild).

Thus, the average scores on the IMS scale on day 14 in group 1A in patients with CD significantly decreased (12.2 ± 0.12 versus 8.5 ± 0.21 points). In the long-term period, symptom relief in this group reached 3.2 ± 0.11 points. With PCD in group 1A, the average IMS score after 14 days of treatment was 8.5 ± 1.5 points, which is significantly lower than the initial data. After 3 and 12 months, stable relief of muscular-tonic syndrome was observed (5.1 ± 1.3 and 3.9 ± 0.14 compared to 11.6 ± 1.3 points; $P < 0.05$).

In group 1B, in patients with CD, positive dynamics of IMS indicators were noted on day 14; in the long-term period, the average IMS indicators increased and in most patients they reached the initial data or higher. Among patients with PCD in group 1B, a similar picture is observed. The data obtained in group 1B indicate that the relief of muscular-tonic syndrome is unstable and in the long term, in most patients, repeated cases of the disease are observed.

In group 1C, the most pronounced positive dynamics of relief of muscular-tonic syndrome were recorded with a persistent effect maintained in the long-term period compared with the indicators of groups 1A and 1B. Thus, 14 days after treatment, there was an almost 2-fold decrease in average scores ($P < 0.05$) on the IMS, while after 3 months a decrease in average scores was noted by 2.5 times ($P < 0.05$), and after 12 months 4.3 times ($P < 0.01$) relative to the original data. A study of the long-term period showed persistent positive dynamics among patients with PCD when prescribed in combination therapy with UVT and vitamin D.

We also established the leveling of the inflammatory process during thermography. The most typical thermographic manifestation of spinal pain syndrome was the identification of zones with increased intensity of infrared (IR) radiation on the posterior surface of the body (Fig. 1).

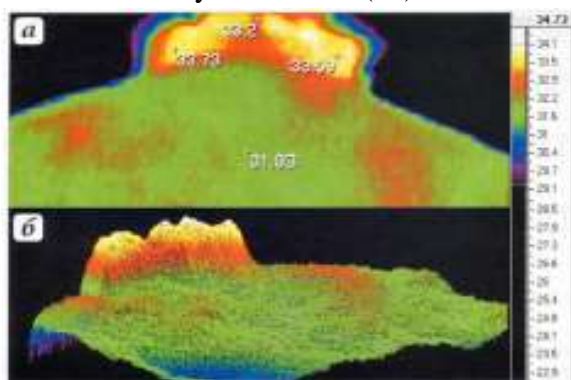

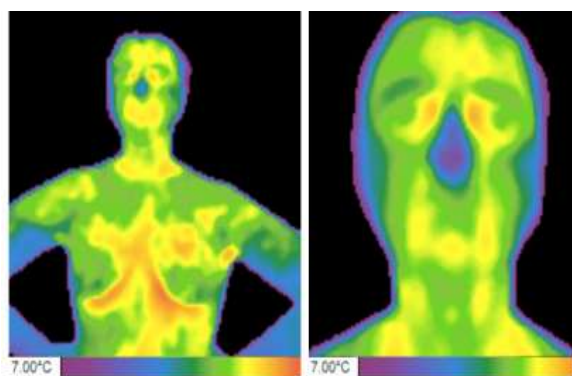

Before treatment

After treatment

Rice. 1. Pathological hyperthermia of the posterior surface of the neck in CD. Thermogram (a) and pseudo-three-dimensional image (b) of the posterior surface of the neck

Depending on the localization and severity of the pathological process, various variants of disruption of normal thermotonography of the posterior surface of the body were diagnosed: thermal asymmetry of the thermal pattern, zones of increased emission of infrared radiation in the area of the skin projection of the spinous processes of the vertebrae (individually several or throughout the entire spinal column), foci of confluent and spotted pathological hyperthermia in paravertebral zones.

Having analyzed the changes in thermal imaging data before and after treatment, we can say that after treatment, the values of absolute temperature in the neck area change unreliably in the treatment groups.

However, in groups 1A and 1C in the neck region there was a decrease in maximum temperature - on average by $1.8 \pm 0.01^\circ\text{C}$ and $2.3 \pm 0.01^\circ\text{C}$ ($35.4 \pm 1.2^\circ\text{C}$ and $35.8 \pm 1.1^\circ\text{C}$ before treatment and $33.6 \pm 1.3^\circ\text{C}$ and $33.5 \pm 1.2^\circ\text{C}$ after treatment, respectively) (Fig. 2).

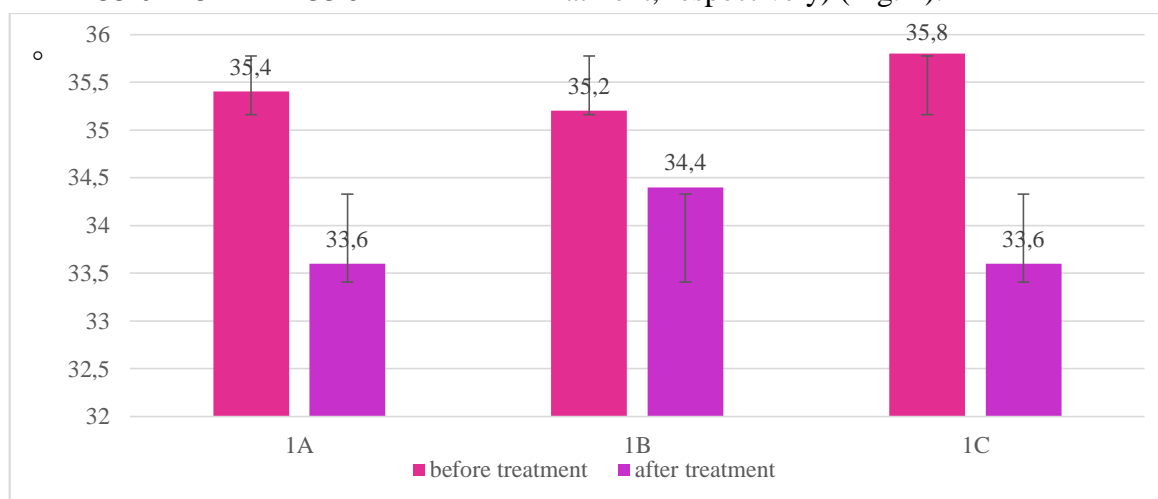

Fig. 2. Thermometry indicators for CD in treatment groups during follow-up

In group 1B, temperature indicators before and after treatment changed by $0.8 \pm 0.01^\circ\text{C}$, which is significantly lower in relation to groups 1A and 1C ($P < 0.01$).

When studying thermographic indicators in the dynamics of treatment in patients with PCD, we established the following temperature changes, so in patients of groups 1A and 1C we found a statistically significant decrease in thermal asymmetry in all studied regions ($p < 0.05$). In

the PCD region, the most pronounced decrease in thermal asymmetry was observed after treatment ($p < 0.05$).

Before treatment, the study groups did not differ in thermal asymmetry ($p > 0.05$). In group 1B there was also a change in thermal asymmetry after treatment, but not as strong as in groups 1A and 1C (Fig. 3).

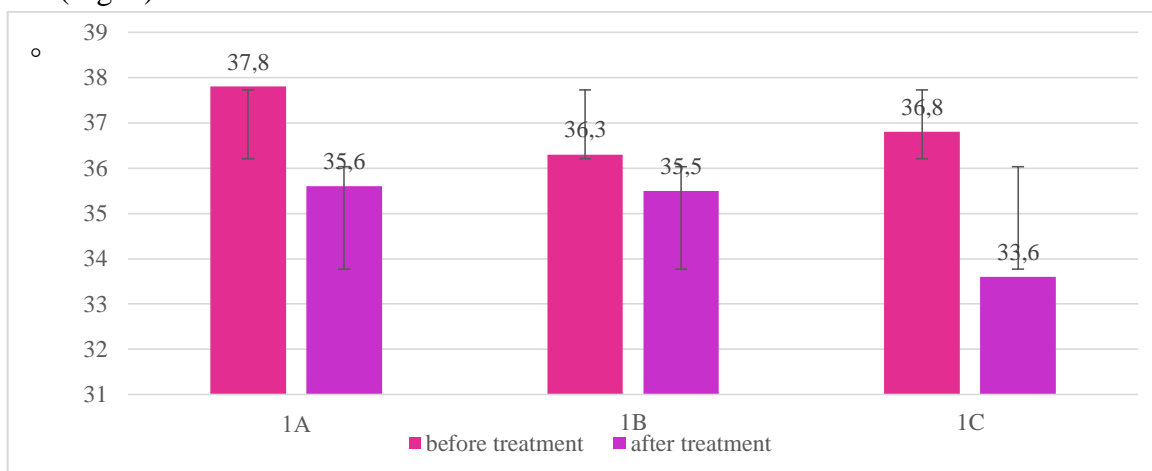

Fig.3. Thermometry indicators for CD in treatment groups during observation dynamics

As can be seen from the diagram, in patients of group 1A, a decrease in temperature was found on average by $2.2 \pm 0.05^\circ\text{C}$, while in group 1B it was only by an average of $0.8 \pm 0.01^\circ\text{C}$, which is significantly lower ($P < 0.05$). However, in group 1C, the average deviations in the dynamics of the study were $3.2 \pm 0.06^\circ\text{C}$, which was significantly higher in relation to groups 1A and 1B ($P < 0.01$) (Fig. 4).

Based on the results obtained, it can be argued that in case of dorsalgia, an informative indicator of the level of pain is the severity of thermal asymmetry in the neck and lumbosacral region. The criterion for improving the condition of patients can be not only a decrease in maximum temperature, but also a decrease in thermal asymmetry.

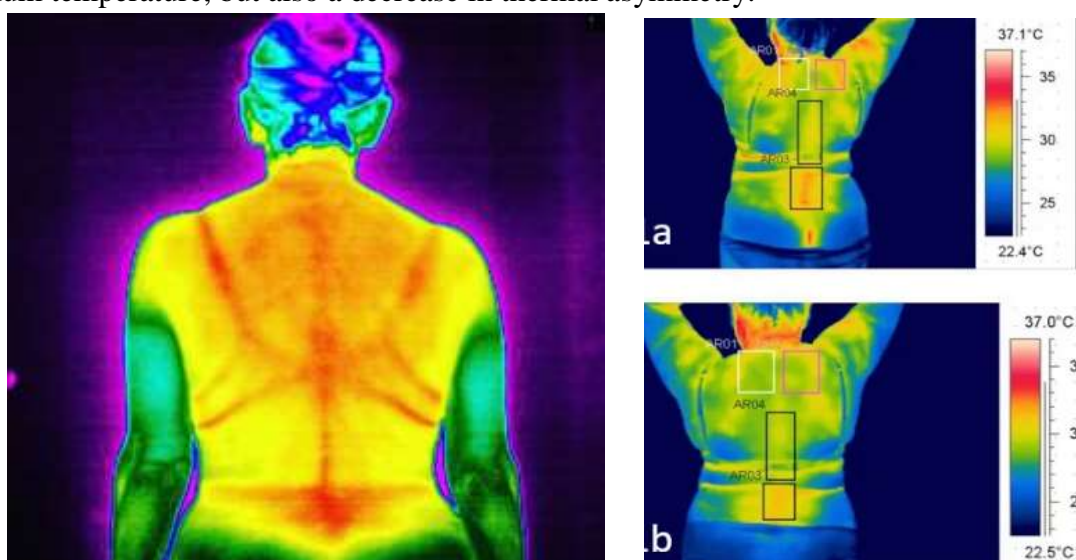

Fig.4. Pathological hyperthermia of the spine during PCD. Thermogram (a) and (b) after treatment; (c) before treatment

Based on this, we can talk about a decrease in inflammatory processes, irritation phenomena and venous stagnation in patients who received shockwave therapy and vitamin D.

Conclusion: thermographic monitoring of such patients during the process of rehabilitation treatment showed that in most cases, subjective normalization occurs earlier than the ICTG indicators return to normal. This makes it possible to very reliably diagnose residual effects of the inflammatory process and, if necessary, continue rehabilitation measures.

REFERENCES

1. Andreev R.S., Kalenov Yu.N., Yakushkin A.V. and etc. Возможности инфракрасной термографии по выявлению морфофункциональных характеристик человека (детей и взрослых). Вестн. московского ун-та. Серия 23: антропология. 2016; (3): p.49– 58.
2. Parshikova S.A., Parshikov V.V. Неинвазивные методы мониторинга раневого процесса (обзор литературы). Перспективы их применения в челюстно-лицевой хирургии у детей. Современ. пробл. науки и образования. 2012; (2): p.64.
3. Trukhan D.I., Davydov E.L. Дорсалгия: актуальные аспекты терапии на этапе оказания первичной медико-санитарной помощи. // Consilium Medicum. 2015 - №17(9). - p.82–87
4. Urakova N.A., Urakov A.L. Инфракрасная термография головы плода — новая методика диагностики в акушерстве. Вестн. рос. военно-мед. академии. 2014; (3); p.32–36.
5. Khizhnyak L.N., Khizhnyak E.P., Ivanitsky G.R. Диагностические возможности матричной инфракрасной термографии. Проблемы и перспективы. Вестн. новых мед. технол. 2012; 19 (4): p.170–176.
6. Sheiko E.A., Kozel Yu.Yu., Triandafilidi E.I., Shikhlyarova A.I. Дистанционная инфракрасная термография как вспомогательный метод в диагностике и лечении гемангиом у детей до года. Международн. ж. прикладных и фундаментал. исслед. 2015; (9-2): p.302–304.
7. Bonner SM. Getting to the root of your patient's back pain. // Nursing. 2009 Jul;39(7):36–41. doi: 10.1097/01.NURSE.0000357267.74087.ee. PMID: 19543039
8. Coskun Benlidayi I. I have back pain! // Rheumatol Int. 2018 Nov;38(11):2163–2164. doi: 10.1007/s00296-018-4162-6. Epub 2018 Oct 6. PMID: 30293154.
9. Gupta L, Zanwar A, Misra DP, Agarwal V. Approach to non-compressive back pain. Neurol India. 2019 May-Jun;67(3):671–678. doi: 10.4103/0028-3886.263183. PMID: 31347533.
10. Kiltz U, Baraliakos X, Regel A, Bühring B, Braun J. Causes of pain in patients with axial spondyloarthritis. Clin Exp Rheumatol. 2017 Sep-Oct;35 Suppl 107(5):102–107. Epub 2017 Sep 29. PMID: 28967358.
11. Lems WF, Netelenbos JC. The Dutch Institute for Health Care Improvement (CBO) guideline for the diagnosis and treatment of aspecific acute and chronic low back complaints. // Ned Tijdschr Geneeskd. 2014 Apr 24;148(17):858–9; author reply 859. PMID: 15141660,
12. Nahle IS, Hamam MS, Masrouha KZ, Afeiche NE, Abdelnoor J. Back pain: A puzzle in children. // J Paediatr Child Health. 2016 Aug;52(8):802–8. doi: 10.1111/jpc.13291. PMID: 27535879

13. Szulc P. Vertebral fracture: diagnostic difficulties of a major medical problem. // J Bone Miner Res. 2018 Apr;33(4):553-559. doi: 10.1002/jbmr.3404. Epub 2018 Mar 5. PMID: 29419882.
14. Zhuravlev A.S., Shustakova G.V., Karchinskyy A.A. The possibilities of using remote infrared thermography to diagnose and determine the effectiveness of the treatment of certain ent organs diseases. Folia Otorhinolaryngol. Pathol. Respirator. 2015; (1): 24–26

ИННОВАЦИОН САЛОҲИЯТНИНГ ИҚТИСОДИЙ МАЗМУНИ ВА ТАРКИБИЙ ҚИСМЛАРИ

Усманова Умидахон Илхомжон қизи

Гулистон давлат университети ўқитувчиси

<https://doi.org/10.5281/zenodo.10138565>

Аннотация. Мазкур илмий мақолада жаҳонда кейинги йилларда инновацион салоҳиятни, хусусан, илмий-техник, инвестицион, интеллектуал, инфратузилмавий ва малакали ишчи кучи салоҳиятини ошириши, улардан самарали фойдаланишга йўналтирилган илмий изланишлар бу борада интеллектуал салоҳиятни ностандарт ижтимоий-иқтисодий шарт-шароитларни эътиборга олган ҳолда ошириши, инфратузилмавий фаолиятни молиявий дастакларга кўра рағбатлантириши, миллий инновацион тизимнинг самарали амал қилиши механизмларини хусусий ва давлат тузилмалари интеграциясини самарали уйғунлаштириши ҳамда инновацион салоҳиятдан модернизациялашув ва диверсификация даражасини оширишида самарали фойдаланиши каби йўналишлари ёртилган.

Калим сўзлар: инновацион, интеграция, инфратузилма, ишчи кучи, интеллектуал, модернизация, диверсификация, миллий бойлик, бозор, иқтисодий ўсиш, рақобат, ресурс, моддий, капитал, меҳнат, компонент, макроиқтисодиёт, мезоиқтисодиёт, микроиқтисодиёт.

ECONOMIC CONTENT AND COMPONENTS OF INNOVATION POTENTIAL

Abstract. In this scientific article, scientific research aimed at increasing the potential of innovation in the next years in the world, as well as the potential of scientific and technical, investment, intellectual, infrastructural and skilled labor, their effective use in this regard, to increase intellectual potential with regard to non-standard socio-economic conditions, to stimulate infrastructure activities according to financial support, such areas as the effective harmonization of the mechanisms of effective functioning of the national innovation system with the integration of private and public structures and the effective use of innovation potential in increasing the level of modernization and diversification are highlighted.

Keywords: innovation, integration, infrastructure, labor, intellectual, modernization, diversification, national wealth, market, economic growth, competition, resource, material, capital, labor, component, Macroeconomics, mesoeconomics, microeconomics.

ЭКОНОМИЧЕСКОЕ СОДЕРЖАНИЕ И КОМПОНЕНТЫ ИННОВАЦИОННОГО ПОТЕНЦИАЛА

Аннотация. В данной научной статье рассматриваются научные исследования, направленные на повышение инновационного потенциала в мире в последующие годы, в частности, на наращивание научно-технического, инвестиционного, интеллектуального, инфраструктурного потенциала и квалифицированной рабочей силы, их эффективное использование, повышение интеллектуального потенциала с учетом нестандартных социально-экономических условий, стимулирование инфраструктурной деятельности в соответствии с финансовыми рычагами., наметились такие направления, как эффективное сочетание механизмов эффективной реализации национальной инновационной системы, интеграция частных и государственных структур и эффективное использование инновационного потенциала для повышения уровня модернизации и диверсификации.

Ключевые слова: инновации, интеграция, инфраструктура, рабочая сила, интеллектуальный, модернизация, диверсификация, национальное богатство, рынок, экономический рост, конкуренция, ресурс, материал, капитал, труд, компонент, макроэкономика, мезоэкономика, микроэкономика.

Жахоннинг ривожланган мамлакатларида инновацион салоҳият иқтисодий ривожланишнинг асосий манбаси сифатида қаралади ва миллий бойликнинг таркибий қисми ҳисобланади. Миллий иқтисодиётда инновацион салоҳиятни шакллантириш, қўллаш, унинг механизмларини жорий қилиш ва ундан самарали фойдаланиш муаммолари ҳозиргача ўз долзарблигини сақлаб қолмоқда. Шундай экан, инновацион салоҳиятдан самарасиз фойдаланиш рақобатбардош, ижтимоий йўналтирилган бозор иқтисодиётининг ривожланиш жараёнини секинлаштиради ва мамлакатнинг иқтисодий ўсиш суръатларини пасайтиради.

Инновацион салоҳият ресурсли ҳамда натижали компонентларни ўзида мужассам қилади. Ресурслиги инновацион салоҳият шакллантирилиши билан боғлиқ бўлиб, ўз ичига молиявий, моддий ва ходимлар билан боғлиқ таркибий қисмларни олади. Молиявий таркибий қисм илмий соҳага киритилган молиявий қўйилмаларнинг ҳажми билан таснифланади. Моддий таркибий қисм эса, илмий соҳадаги асосий ва айланма капитал ҳолатига қараб белгиланади. Ходимлар билан боғлиқлик меҳнат ресурсларининг сони ва сифати, илмий фаолият билан бандлиги ҳамда меҳнат унумдорлиги билан белгиланади.

Натижали компонент инновацион салоҳиятдан самарали фойдаланиш билан боғлиқ бўлиб, инновацияларнинг сони ҳамда миллий иқтисодиётнинг устувор тармоқларидаги инновацион фаоллик ва юқори иқтисодий самарадорлик даражасига қараб аниқланади. Мамлакат ижтимоий-иқтисодий тизимининг инновацион салоҳияти ҳудудлар, тармоқлар, соҳалар, корхоналар ва инсонларнинг инновацион салоҳиятлари жамланмасини ўзида мужассамлаштиради. (1-расм)



1- расм. Миллий инновацион салоҳият¹²⁴

Мамлакатнинг инновацион салоҳияти бир томондан, инновацион фаолиятни ташкил этиш учун муҳим бўлган мамлакатдаги мавжуд ялпи ресурсларни, иккинчи томондан - такрор ишлаб чиқариш жараёнида инновацион фаолиятни ташкил этиш, барча инновацион имкониятларни турли хўжалик субъектлари фаолиятида иқтисодий муносабатлар тизимини шаклланишидан иборат бўлади.

Худуднинг инновацион салоҳияти тармоқ ва корхона инновацион салоҳиятларининг бирлашиш йўли билан ҳосил бўлади. Худуднинг инновацион салоҳияти унинг ялпи инновацион имкониятлари, такрор ишлаб чиқариш жараёнида инновацион фаолиятини амалга ошириш бўйича иқтисодий муносабатлар тизими ва худуднинг ялпи инновацион ресурслари билан ифодаланади.

Тармоқнинг инновацион салоҳияти деганда иқтисодиётнинг етакчи тармоқларида инновацион маҳсулотларни ишлаб чиқариш ва тармоқлар инновацион имкониятининг шаклланиши бўйича турли хўжалик фаолиятидаги субъектларнинг такрор ишлаб чиқариш жараёнидаги инновацион фаолиятни амалга оширувчи иқтисодий муносабатлар тизими тушунилади.

Инновацион салоҳият корхоналар даражасида иқтисодий муносабатлар тизимини турли хўжалик фаолиятидаги субъектлар такрор ишлаб чиқариш жараёнида инновацион фаолиятни амалга ошириши учун корхонанинг инновацион имконияти шаклланиши ифодалайди. Ушбу имконият корхонанинг инновацион ресурслари жамланмаси билан таъминланади.

Чекланган ресурслар шароитида мавжуд салоҳиятдан самарали фойдаланиш ва янги товар ҳамда хизматлар ишлаб чиқаришга йўналтириш давр талаби бўлиб қолмоқда. Инновацион салоҳиятни турли даражаларда таҳлил қилиш мумкин: макродаражада (мамлакат миқёсида), мезодаражада (тармоқ ёки соҳа миқёсида) ва микродаражада (корхоналар миқёсида). Макро даражада инновацион салоҳият мамлакатдаги инновацион фаолият учун зарур бўлган барча моддий ва номоддий неъматларни йиғиндиси бўлиб қуйидаги элементлардан иборат: (2-расм).

- илмий-техникавий салоҳият;
- инвестицион салоҳият;
- ресурс салоҳияти;
- интеллектуал салоҳият;
- истеъмолчилик салоҳияти;
- инфратузилма салоҳияти



¹²⁴ Муаллиф ишланмаси.

2-расм. Иқтисодий тизимнинг инновацион салоҳиятини таркибий қисмлари¹²⁵

Расмдаги маълумотларга кўра, иқтисодиётда инновацион салоҳиятдан самарали фойдаланиш учун илмий-техникавий, инвестицион, яъни, инновацион фаолиятга йўналтирилган молиявий имкониятларни; интеллектуал ва истеъмолчилик салоҳиятни, ресурс салоҳиятини, яъни, технологиялар, ускуналар, асосий фондлар, меҳнат ресурслари, ахборот ресурсларни инновацион фаолиятга йўналтириш ва ривожлантириш зарур. Бу ерда интеллектуал салоҳият деганда, инновацияларни жорий этишга етарли бўлган инсонларнинг ақлий қобилиятлари тушунилади. Истеъмолчилик салоҳияти янги ва такомиллаштирилган маҳсулотларга нафақат эҳтиёж, балки пул билан қопланган талабнинг мавжудлигини англатади. Инфратузилма салоҳияти эса, инновацион жараён узлуксизлигини таъминлайди ва ўз ичига ишлаб чиқариш, ижтимоий, инновацион инфратузилма объектларини қамраб олади.

Инновацион салоҳиятни макродаражада таҳлил қиладиган бўлсак, миллий иқтисодиётнинг инновацион салоҳияти иш самарадорлигини янада сифатли, инновацион асосда амалга оширадиган миллий иқтисодий тизимнинг жами объектив шароитлари (имкониятлари)ни тўлалигича ўзида акс эттиради.

Унинг таркибий қисмлари қуйидагилар.

1. Иқтисодиёт тармоқларининг инновацион маҳсулотларини ишлаб чиқаришга йўналтирадиган илмий-техник салоҳият.

2. Миллий иқтисодиётда инновацион ривожланишнинг ресурс салоҳияти:

- замонавий ишлаб чиқариш машиналари ва ускуналари;
- мавжуд материаллар ва хомашё;
- инновацион ривожланишни таъминлайдиган ахборот ресурслари;
- инновацияда бевосита новацияни қамраб олувчи инсон ресурслари;

3. Иқтисодиётда инновацион жараёнларни молиялаштириш имконияти сифатида қараладиган инвестицион салоҳият .

4. Инновацион жараённинг эҳтиёжларини қондириш имконига эга бўлган индустриал, ижтимоий ва инновацион инфратузилмани ифодаловчи инфратузилмавий салоҳият.

5. Инсон ресурсларининг ташаббускорлик, инновацияларни амалиётга тадбиқ этиш, инновацион жараённи амалга ошириш ва инновацияларни тўғри қабул қилиш қобилиятларини ўзида мужассамлаштирувчи интеллектуал салоҳият.

6. Иқтисодий тизимнинг истеъмолчи салоҳияти истеъмолчиларнинг эҳтиёжларини қондириш даражаси ва имкониятларини яратиш имконияти, самарали талабнинг мавжудлиги сифатида намоён бўлади.

7. Тадбиркорлик салоҳияти инновацион жараёнда иштирок этувчилар томонидан инновацион ғояларни амалиётга тадбиқ этувчиси сифатида қаралади.

Тармоқ даражасидаги инновацион салоҳият улар фаолиятининг давомийлигидан ва ривожланган технологиялар таъсиридан келиб чиққан ҳолда тармоқларнинг мустақил равишда ривожланиш имкониятларини белгилаб беради. Ўз навбатида, тармоқларнинг

¹²⁵ Муаллиф ишланмаси.

илмий-техник салоҳияти, устувор тармоқларда амалиётга тадбиқ этиш учун инновацион ресурсларни ишлаб чиқиш билан тавсифланади.

Тармоқ даражасида ресурс салоҳияти корхоналар ва саноатнинг инновацион ривожланиш талабларига мос келадиган имконият сифатида қуйидаги таркибий қисмлар орқали амалга оширилади:

- саноатнинг умумий активлари (ишлаб чиқариш машиналари, ускуналар);
- мавжуд хомашё ва материаллар (айланма маблағлар);
- ахборот ресурслари,
- саноат корхоналаридаги жами бўш турган молиявий ресурслари;
- инновацион жараёни амалга ошириш имкониятига эга бўлган ишчи кучи ресурслари.

Тармоқлардаги ишчи кучи ресурсларининг ташаббускорлиги, тадбиркорлик лаёқати, янгиликларни амалиётга жорий этиши, инновацион жараёнларни амалга ошириш ва уни яхши қабул қила олиш имкониятлари интеллектуал салоҳият ҳисобланади.

Тармоқнинг истеъмол салоҳияти уларнинг маҳсулоти эгаллаган бозор сегментини сақлаб қолиш ва унинг ҳажмини ошириш имконияти ҳамда истеъмолчининг ушбу маҳсулотлардан юқори даражада нафлиликка эришиши сифатида қаралади.

Ҳозирги кунда илмий-техникавий соҳанинг, яъни, фан, таълим, техника тараққиёти, технология бозорининг ривожланиши иқтисодий ўсишнинг барқарор давом этиши учун асос яратиб, ижтимоий-иқтисодий муаммоларни ҳал қилишда муҳим омиллардан бири саналади. Инновацион салоҳият жамият ижтимоий-иқтисодий ривожланишида имкониятларни кенгайтиради, капитал ва табиий ресурсларни тежайди. Бошқа шароитлар ўзгармаган ҳолатда фан техника тараққиёти ҳамда ишчи кучи инновацион фаоллиги қанчалик юқори бўлса, жамиятда ҳам шунча катта инновацион салоҳият вужудга келади.

“Инновацион салоҳият” тушунчаси иқтисодий категория сифатида қаралади. Иқтисодий салоҳиятнинг ажралмас қисми сифатида инновацион салоҳият ишлаб чиқариш кучлари ва ишлаб чиқариш муносабатлари ўртасидаги мураккаб механизм билан белгиланади. Бундан келиб чиққан ҳолда инновацион салоҳият: бир томондан, инновацион фаолиятни амалга ошириш учун зарур бўлган турли хил ресурслар тўплами; иккинчидан, турли хўжалик юритувчи субъектларнинг иқтисодий муносабатлар тизимини такомиллаштириш жараёнида инновацион фаолиятни амалга ошириш учун умумий инновацион салоҳиятни шакллантиришга қаратилган мажмуа ҳисобланади.

Инновацион салоҳият - ҳар қандай тизимда жамият ривожланиши учун фойдаланилиши мумкин бўлган иқтисодий ресурсларнинг миқдори ҳисобланади. Ушбу иқтисодий ресурслар учта асосий сектор ўртасида тақсимланади: илмий-техник, таълим, инвестицион. Ушбу тақсимот натижасида илмий-техник салоҳият, таълим салоҳияти ва инвестицион салоҳият шакллантирилади. Ушбу сегментларнинг жамланмаси макроиқтисодий даражада инновацион салоҳиятини ташкил этади.

Инновацион салоҳиятнинг тузилишини учта таркибий қисм (ресурс, ички ва натижали) бир-бирининг ўрнини эгаллаши, тўлдириши ва бирлашиши билан ифодаланади ҳамда уларни қўллаш жараёнида ягона таркибий қисм сифатида намоён бўлади.

Бироқ, инновацион салоҳиятнинг таклиф этилаётган тузилмаси тўлиқ эмас, чунки у инновацион фаолиятни ташкил этишнинг замонавий шакллари ва инновацион фаолиятни

бошқаришнинг чекланган даражадалиги, илм-фан материаллари ёки интеллектуал маҳсулот, шунингдек, илмий муассасалар, лойиҳа ташкилотлари ва инновацион корхоналар тармоқларини (инновацион салоҳиятнинг ташкилий компонент) ўз ичига олмайди.

Бизнинг фикримизча, инновацион салоҳиятнинг асоси - ходимлар, ташкилий, моддий ва техник ахборот, бошқарув ва молиявий компонентлар, шунингдек, илмий-техник компонентлари ҳисобланади (1-жадвал).

1-жадвал

Инновацион имкониятларнинг компонентлари¹²⁶

№	Компонентлар	Мазмуни
1	Молиявий компонент	Минтақавий ва тармоқ дастурлари ҳамда махсус мақсадли дастур ва шартнома-буйруқлар, устувор тармоқларнинг буюртмалари доирасида молиялаштирилиши
2	Моддий ва техник компонент	Замонавий инновацион ва ахборот технологиялари, компьютер тизимлари, замонавий ускуналар; материаллар, лаборатория ва офис ускуналари
3	Ходимлар таркиби	ташкилотчи олимлар ва мутахассис олимлар: уларнинг сони, билим соҳалари бўйича тузилиши, малакаси
4	Ахборот компоненти	илмий ва техник адабиёт, патентлар, ихтиролар, янги юқори технологиялар, тизимлар ва жиҳозлар бўйича, мамлакатдаги, шу билан бир қатода, хорижий давлатлардаги инновациялар ва инновация фаолияти тўғрисида турли хил илмий ахборот ва маълумотлар тўплами; миллий ва халқаро ахборот тармоқларига киритилган компьютер тизимлари;
5	Ташкилий компонент	илмий муассасалар тармоғи, лойиҳалаштирувчи ташкилотлар ва инновацион корхоналар
6	Бошқарув компоненти	моддий ва интеллектуал маҳсулот ишлаб чиқариш қобилиятига эга бўлган инновацион фаолиятни ташкил этиш ва бошқаришнинг замонавий шакллари
7	Илмий-техник компонент	ихтиролар, товар белгилари ва хизмат кўрсатиш белгилари, саноат намуналари, моделлар, ноу-хау, инновацион дастурлар ва лойиҳалар

Инглиз олимлари П.Друккер ва С.Фриманлар¹²⁷ саноат ва илмий-техник ташкилотларнинг инновацион салоҳияти тўрт қисмдан иборат деб ҳисоблайдилар:

1. Ҳусусий ишланмалар ва ихтироларнинг илмий-техник жараённинг узлуксизлигини таъминлаш учун тайёрлаб қўйилган захираси;

2. Корхона ва ташкилотларнинг ўз инфратузилмасини таъминловчи инновацион имкониятлар.

¹²⁶ Муаллиф ишланмаси

¹²⁷ Drucker P. Innovation and Entrepreneurship. Practice and Principles. – London: Heinemann, 1984.; Freeman C. Technology and Economic Performance: Lessons from Japan. – London: Pinter Publishers, 1987.

3. Инновацион салоҳиятни саноат корхоналарида жамланган салоҳиятнинг бошқа қисмлари билан ҳамкорлигини акс эттирувчи ва инновацион цикл натижали бўлишини таъминлашга таъсир этадиган ташқи ва ички омиллар.

4. Инновацион маданият даражаси, корхона ва ташкилот ходимларининг янгиликларни қабул қилиш даражаси, унинг инновацияларни янгиликлар сифатида киритилишига тайёрлиги ва имкониятлари.

Б.Ландвалл, Р.Нелсон¹²⁸лар эса, инновацион салоҳиятнинг унсурлари сифатида куйидагиларни ажратиб кўрсатади:

1. Инновацияга мўлжалланган қисмлар;
2. Малакали кадрлар таркиби;
3. Молиявий ресурслар (бойликлар);
4. Моддий-техник таъминланиш;
5. Интеллектуал (ақлий) мулк;
6. Инновацион фаолият натижаларини юксалтиришнинг кўшимча манбалари.

Б.Санто¹²⁹ инновацион салоҳиятни шакллантириш ва кенгайтириш омилларига куйидагиларни киритади:

1. Инсоннинг тасаввур кучи ва ижодий имкониятлари (қобилиятлари);
2. Тадқиқотлар ва ишланмаларнинг фойдалилиги;
3. Ғоялар, ихтиролар, ишлаб чиқариш ва савдо сирларини ҳимоя қилиш;
4. Илк маблағ (капитал)ларнинг миқдори;
5. Зарур воситаларни сотиб олиш имкониятлари;
6. Ишчи кучининг сони ва таркиби;
7. Рақобат;

8. Иқтисодий шароитлар ва ҳукумат меъёрий-ҳуқуқий тизимининг бошқарилиши ва ривожланиш тенденцияларини олдиндан айтиб бериш имкониятлари.

Н.М.Расулов, Ф.Н.Шокирова, Д.Х.Шодиевалар инновацион салоҳиятни ресурсли, натижали ва ички тузилмаларнинг жамланмаси сифатида таърифлайди.

Юқорида инновацион салоҳият таркибий тузилишига оид ёндашувлардан келиб чиқиб хулоса қилиш мумкинки, фикримизча, муаллифлар инновацион салоҳият тузилиши ёритишда бир қатор унсурларни эътибордан четда қолдирган. Чунки, улар ишлаб чиқаришни ташкил қилишнинг замонавий шакллари, жараёнларни инновацион фаолият билан бошқаришнинг энг охирги, илмга бой, моддий ёки ақлий маҳсулотларни (инновацион салоҳият тузилишини бошқарадиган), шунингдек, илмий муассасалар, лойиҳа-конструкциялаш ташкилотлари ва инновацион корхоналар тармоғини (инновацион салоҳиятни тузилишини ташкил этадиган) эътибордан четда қолдиришган.

Бизнинг фикримизча, инновацион салоҳият асосини, малакали кадрлар, профессионал ташкилий тузилма, моддий-техник база, кучли ахборот манбалари, замонавий бошқарув усуллари, молиявий барқарорлик ва илмий-техник тузилмалар ташкил қилади.

Инновацион салоҳиятнинг моҳияти унинг куйидаги вазифаларида намоён бўлади:

¹²⁸ Lundvall B. (ed.). National Innovation Systems: Towards a Theory of Innovation and Interactive Learning. London: Pinter Publishers, 1992.; Nelson R. (ed.). National Innovation Systems. A Comparative Analysis. – New York/Oxford: Oxford University Press, 1993.

¹²⁹ Санто Б. Инновация и глобальный интеллектуализм. –М.: Инновации. 2006. №9. с.32

1. Илмий вазифа. Бунда инновацион салоҳият фаннинг ривожланишига, ижтимоий-иқтисодий ривожланишининг янги қонуният ва тамойиллари яратилишига ҳамда янги соҳаларга йўл очилишига кўмаклашади, шунингдек, ғоялар генератори сифатида ҳаракат қилади.

2. Техник вазифа. Бунда инновацион салоҳият янгиланган, мукаммаллашган маҳсулот яратиш воситаларини ишлаб чиқариш ва ўзлаштиришга имкон беради.

3. Ижтимоий вазифа. Бунда инновацион салоҳият меҳнат шароитларини яхшилаш, соғлиқни сақлаш, таълим, маданият соҳаларидаги мавжуд муаммоларни ҳал этишга йўналтирилади.

Бирлашган миллатлар ташкилотининг ЮНКТАД бўлинмаси инновацион салоҳиятнинг учта таркибий қисмларини алоҳида ажратиб берган:

а) инновацияларга бўлган сармоялар, яъни, инновацион фаолиятни рағбатлантириш учун қўлланилган чора-тадбирлар ва инвестициялар;

б) давлат томонидан амалга оширилган инновацион фаолият ва фундаментал тадқиқотлар натижалари;

в) хусусий сектор томонидан амалга оширилган илмий-технологик фаолиятнинг амалий натижалари.

Ривожланиш салоҳияти мамлакатнинг имитацион технологик ривожланиш имкониятини белгилайди. Унинг асосий таркибий қисмлари бўлиб, халқаро савдо учун миллий тизимнинг очиқлиги, тўғридан-тўғри хорижий инвестицияларни жалб қилиш, лицензиялаш ва ишчи кучи салоҳияти ҳисобланади.

Шуни таъкидлаш керакки, ушбу унсурлар нафақат инновацион ривожланиш, балки, мамлакат иқтисодиётининг жадал ривожланиши учун ҳам аҳамиятлидир.

Бундан ташқари, инновацион салоҳиятни оширишда макроиқтисодий барқарорлик, интеллектуал мулк ҳуқуқларини ҳимоя қилиш тизими ва иқтисодиётдаги рақобат муҳити ҳам муҳим рол ўйнайди. Интеллектуал мулк ҳуқуқларини ҳимоя қилиш инновацияларни рағбатлантиради ва уларнинг ижодий саъй-ҳаракатлари, энергетикаси ва молиявий капиталини инвестициялаш учун етарли даражада мукофотланганлигини таъминлайди.

Миллий иқтисодиётни ривожлантириш учун мамлакатимизнинг илмий-техник ва инновацион салоҳиятини барқарор сақлаш ҳамда ривожлантириш зарур. Бунинг учун қуйидаги йўналишлар бўйича чора-тадбирлар амалга оширилиши лозим бўлади:

- миллий иқтисодиётнинг турли соҳаларида тўпланган илмий-техник салоҳиятни реструктуризациялаштириш;

- амалдаги конунчиликка инновацион соҳадаги фаолликни янада жадаллаштириш учун қулай шарт-шароит яратиш берадиган янги ўзгартиришлар киритиш;

- илм-фанни ривожлантириш ва инновацияларни яратиш учун қаровсиз қолган, мақсадга мувофиқ равишда ишлатилмаётган мулк ҳисобидан алоҳида жамғарма яратиш;

- қиймати юқори бўлган асбоб-ускуналардан фойдаланиб, илм-фан ютуқларидан кенг кўламда фойдаланиш асосида маҳсулот ишлаб чиқарувчи субъектларини қўллаб-қувватлаш учун лизинг механизмларини жадал ривожлантириш;

- инновацион фаолият кўламларини кенгайтириш ҳамда республикада капитал бозорини шакллантириб, уни ривожлантириш учун банк кредитларини жалб этиш механизмларини янада такомиллаштириш;

- республика миқёсида яратиладиган инновацион лойиҳаларни рўёбга чиқариш билан боғлиқ бўлган барча ишларни мувофиқлаштириб, бошқариб турадиган махсус инновацион марказларни яратиш;

- республиканинг энг билимли, тажрибали, профессионал илмий-техник ходимлари, олимлари ва мутахассисларидан таркиб топадиган инновацион лойиҳаларни ишлаб чиқиб, уларни рўёбга чиқариш билан боғлиқ чора-тадбирларни режалаштирадиган, кейинчалик, ушбу фаолиятни бошқариб турадиган институтни яратиш мақсадга мувофиқдир.

REFERENCES

1. Ўзбекистон Республикасининг ЎРҚ-312-сон 2011 йил 26 декабрда қабул қилинган “Интеллектуал мулк тўғрисидаги қонун ҳужжатлари такомиллаштирилиши муносабати билан Ўзбекистон Республикасининг айрим қонунларига ўзгартиш ва қўшимчалар киритиш ҳақида”ги Қонуни. –Т.: 2011. -94 б.
2. Ўзбекистон Республикаси Президентининг 2022 йил 28 январдаги ПФ-60 сон “2022-2026 йилларга мўлжалланган Янги Ўзбекистоннинг тараққиёт стратегияси тўғрисида”ги Фармони.
3. Ўзбекистон Республикаси Президентининг ПҚ-3698-сонли 2018 йил 7 майдаги “Иқтисодиётнинг соҳа ва тармоқларига инновацияларни жорий қилиш механизмларини такомиллаштириш бўйича қўшимча чора-тадбирлари тўғрисида”ги Қарори. <https://lex.uz/docs/3723561>
4. Ўзбекистон Республикаси Президентининг ПФ-5544-сон 2018 йил 21 сентябрдаги “2019-2021 йилларда Ўзбекистон Республикасини инновацион ривожлантириш стратегиясини тасдиқлаш тўғрисида”ги Фармони // Халқ сўзи. 22.09.2018 й.
5. Ш.М.Мирзиёев Янги Ўзбекистон тараққиёт стратегияси // -Т.: “Ўзбекистон”. 2022. -412 б.
6. Абалкин Л.И. Современное состояние экономического мышления. -М. Институт экономики РАН. 2001. -287 с.
7. Алескерев Э.Г. НТР и интеллектуально-информационный потенциал. -М.: Предпринимательство. 2004. №1.

ИНВЕСТИЦИЯЛАРНИНГ МОҲИЯТИ, УЛАРНИНГ ТУРЛАРИ, АҲАМИЯТИ ВА ИҚТИСОДИЁТДА ТУТГАН ЎРНИ

Нурмухамидова Мухтабар Хасановна

Гулистон давлат университети катта ўқитувчиси

Матқурбанова Азиза Давронбек қизи

Гулистон давлат университети талабаси

<https://doi.org/10.5281/zenodo.10138747>

Аннотация. Мазкур илмий мақолада инвестицияларнинг моҳияти, уларнинг турлари, аҳамияти ва иқтисодиётда тутган ўрни, Ўзбекистон реал сектор тармоқларининг инвестицион эҳтиёжлари ва инвестицион муҳити жозибадорлиги ҳамда иқтисодиётда инвестиция манбалари ва уларни реал сектор тармоқларига жалб этиши асослари каби масалалар назарий-услубий жиҳатдан ёритилган.

Калит сўзлар: инвестиция, макроиқтисодиёт, пул, жамғарма, портфел, молия, моддий, номоддий, ресурс, фойда, маблағ, банк, депозит, ислоҳот, капитал, инновация, ижтимоий, даромад, модернизация, фоиз ставкаси.

THE ESSENCE OF INVESTMENTS, THEIR TYPES, IMPORTANCE AND ROLE IN THE ECONOMY

Abstract. In this scientific article, issues such as the nature of investments, their types, importance and role in the economy, the attractiveness of the investment needs and investment environment of the real sector sectors of Uzbekistan, as well as the sources of investment in the economy and the basics of their involvement in real sector sectors are theoretically and methodically highlighted.

Keywords: investment, Macroeconomics, money, savings, portfolio, finance, material, intangible, resource, profit, funds, bank, deposit, reform, Capital, Innovation, Social, income, modernization, interest rate.

СУЩНОСТЬ ИНВЕСТИЦИЙ, ИХ ВИДЫ, ЗНАЧЕНИЕ И МЕСТО В ЭКОНОМИКЕ

Аннотация. В данной научной статье теоретико-методологически освещены такие вопросы, как сущность инвестиций, их виды, значение и место в экономике, инвестиционные потребности и привлекательность инвестиционного климата отраслей реального сектора Узбекистана, источники инвестиций в экономике и основы их привлечения в отрасли реального сектора.

Ключевые слова: инвестиции, макроэкономика, деньги, сбережения, портфель, финансы, материальные, нематериальные, ресурсы, прибыль, средства, банковское дело, депозит, реформа, капитал, инновации, социальные, доход, модернизация, процентная ставка.

Бозор иқтисодиётига ўтиш шароитида инвестицияларни жалб қилиш ва уларни ҳаётга тадбиқ этиш муаммолари ҳамда иқтисодий ислоҳотларни амалга ошириш жараёни Ўзбекистон Республикасининг чуқур тизимли иқтисодиётини қайта ташкил этишни таъминлайди.

“Инвестиция” тушунчасини иқтисодчилар турлича талқин қилиб келади. Айрим иқтисодчилар уни “Тадбиркорлик фаолиятига даромад олиш мақсадида сафарбар этилган

барча турдаги бойлик” деб тушунсалар, айрим гуруҳлари “invest” сўзининг айнан таржимаси «солиш» деган маънони билдиришидан келиб чиққан ҳолда «капитал солиш» билан бирдай қилиб таърифлайдилар.

Ўзбекистонлик иқтисодчи олим Д.Ғозибеков "Инвестиция" тушунчасини қуйидагича таърифлайди: «**Инвестиция**» тушунчасининг мазмуни ва моҳиятини бир маънода таърифлаш жуда қийин. Инвестициялар асосий фондларни такрор ишлаб чиқаришга "**маблағ солиш**" деб таърифланади, бу унчалик тўғри эмас, чунки маблағлар айланма активларига ҳам, номоддий активларнинг айрим турларига ҳам, турли молиявий воситаларга ҳам солинади.

Макроиқтисодий даражада инвестициялар деганда - ишлаб чиқариш воситаларини такрор ишлаб чиқаришга, уй-жой фондини, товар захираларини ўстиришга, ва шу кабиларга қилинган чикимларнинг бир қисми, яъни ялпи ички маҳсулотнинг капитални ўстиришга қаратилган ва жорий даврда ишлатилмаган қисмини тушунадилар. Микродаражада ва ишлаб чиқариш назариясида инвестициялар деганда, янги капитални, шу жумладан, ишлаб чиқариш воситалари ва интеллектуал салоҳиятни такрор ишлаб чиқаришни ташкил этиш жараёни назарда тутилади.

У.Ф.Харпнинг «**Инвестиция**» дарслигида инвестициялар келгусида (эҳтимол, номуайян) қийматлик олиш мақсадида ҳозирги вақтда муайян қийматликдан воз кечишдир, деб таърифланади⁵. «Инвестициялаш» атамасининг маъносини: «Келажакда фойда олиш учун бугун пулдан ажралишдир» деб ҳисоблаб, маблағларни ё реал ёки молиявий активларга инвестициялаш мумкин⁶, яъни инвестицияларнинг мазмуни шундан иборатки, улар капиталнинг ҳаракати жараёнига тортилган, аниқроғи, капитал ҳаракати жараёнининг ўзи инвестициялар моҳиятини акс эттиради. Бу ҳаракат жараёнида капиталнинг ўсган қисми инвестор мавжуд маблағлардан ҳозирги вақтдаги истеъмол учун фойдаланишдан воз кечганлигини компенсациялашга, келгусидаги инфляциядан қўриладиган зарарни қоплаш хатари учун уни муқофотлашга етарли бўлиши керак.

Юқорида айтилганлардан шундай хулоса келиб чиқадики, инвестициялар «капитал қўйилмалар»га қараганда анча кенг маъноли тушунчадир. Инвестициялар капитал ҳаракати жараёнига жалб этилади. Улар муайян вақтга конкрет активлар билан боғланади. Уларнинг асосий **мақсади** - капитал қийматини сақлаб қолиш ёки уни кўпайтиришдир. Инвестицияларнинг капиталдан асосий фарқи эса, хатар уларга қараб прогнозланади ва фойда нормаси белгиланади.

«Инвестиция» тушунчасининг мазмуни Ўзбекистон Республикасининг «Инвестицион фаолият тўғрисида»ги қонунида - «Иқтисодий ва бошқа фаолият объектларига киритиладиган моддий ва номоддий неъматлар ҳамда уларга доир ҳуқуқлар»⁷, - сифатида таърифланади.

Бизнингча, инвестицион фаолият узоқ муддатли жараён бўлганлиги боис, унга қуйидагича таъриф беришни ўринли деб ҳисоблаймиз: “**Инвестициялар**” – бу бойликларни камайишидан сақлаш мақсадида, уларни келгусида ҳеч бўлмаганда қийматини сақлаб қолиш ёки фойда олиш имкониятини берувчи иқтисодий ва бошқа соҳаларга узоқ муддатга

⁵ У. Харп. Г. Александр. Дж. Бэйли. Инвестиции. Пер. с англ. - М.: **ИНФРА**. М. 1997, стр. 979.

⁶ У. Харп. Г. Александр. Дж. Бэйли. Инвестиции. Пер. с англ. - М.: **ИНФРА**. М. 1997, стр. 979.

⁷ Ўзбекистон Республикасининг 1998 йил 24 декабрдаги «Инвестиция фаолияти тўғрисида»ги қонуни.

жойлаштириш”. Бу бойликлар мулкый, молиявий, интеллектуал бойликлар бўлиши мумкин.

Инвестициялар пул жамғармалари, техника ва технологиялар, бино ва иншоотлар, ер ва моддий қийматликлар, молиявий маблағлар, шу жумладан, пайлар ва акциялар, интеллектуал бойликлар, шу жумладан ноу-хау, патент ва лицензиялар, ишлаб чиқариш тажрибаси, ишлаб чиқаришни ташкил этиш учун зарур бўлган билимлар, ер ва табиий ресурсларга, бино ва иншоотлар, ускуналарга эгалик қилиш ва улардан фойдаланиш ҳуқуқлари, тижоратга оид билимлар мажмуи, кредитлар, шунингдек хорижий кредитлар ва инвестициялар ҳисобланади.

Шундай қилиб, инвестициялар капиталнинг ҳақиқий қийматини сақлаб қолиш ёки келгусида кўпайтириш мақсадида капитални муайян вақтга муайян жараёнга боғлашдир. Инвестициялар аслида келажакдаги истеъмоллар ҳисобига ҳозирги истеъмолдан воз кечишдир.

Иқтисодчилар инвестицияларни:

- реал (капитал ҳосил қилувчи) бевосита; - портфел; - молиявий; - интеллектуал номоддий инвестицияларга ажратадилар⁸.

«Инвестицион фаолият тўғрисида»ги қонунда инвестициялар тайинланган объекти бўйича табақалаштирилган. Шунга мувофиқ инвестициялар қуйидаги турларга ажратилган:

– капитал инвестициялар (реал активларга);

– инновацион инвестициялар (техниканинг янги авлоди ва янги технологияларни ишлаб чиқиш ва ўзлаштириш).

– ижтимоий инвестициялар (инсон салоҳиятини, малакали ишлаб чиқариш тажрибасини ривожлантиришга, номоддий неъматларнинг бошқа шакллариغا).

Мавжуд таърифларга кўра, инвестициялар моддий ва номоддий ресурслар бўлиб, иқтисодий, ижтимоий ва бошқа фаолият объектларига киритилади. Бундан келиб чиққан ҳолда инвестициялар капитал, инновация ва ижтимоий турларига тақсимланади.

Капитал инвестициялар асосий фондларни яратиш ва қайта ишлаб чиқаришга, шунингдек, моддий ишлаб чиқаришнинг бошқа шакллариغا киритилади.

Инновацион инвестициялар янги авлод техника ва технологияларини ишлаб чиқиш ва ўзлаштиришга киритилувчи маблағлардир.

Ижтимоий инвестициялар сифатида инсон салоҳиятини, ишлаб чиқариш кўникмалари ва тажрибаларини, шунингдек номоддий неъматларни ривожлантиришнинг бошқа шакллари ривожлантиришга киритилувчи инвестициялар қабул қилинган.

Микродаражада қабул қилинадиган инвестицион қарорлар, одатда, нисбатан мустақилдир. Бу қарорлар ўз мотивлари, миқёслари ва мақсадларига кўра турличадир ва тегишли молиявий натижаларга олиб келади, булар, одатда, ҳисоблаб чиқилади, прогноз қилинади ва танлаш мезони бўлиб хизмат қилади. Фаолият соҳасини танлаш, унинг молиявий сиёсати нуқтаи назаридан молиячи ва инвестор учун муҳим нарса макроиқтисодий циклининг барқарор, циклик ва ўсаётган тармоқлардаги аҳволга таъсир даражаси ҳақидаги ахборотга эга бўлишдир.

⁸ Г.Золотогоров. Инвестиционное проекторование. // Учебное пособие. - Минск: И.П. «Экоперспектива». 1998.стр.13.

Ишлаб чиқаришга, қимматли қоғозларга ва шулар кабиларга маблағ солиш шунда мақсадга мувофиқ бўладики, агар:

–шу солинмадан келган соф фойда маблағлари, банк депозитига жойлаштиришдан келган соф фойдадан кўп бўлса;

–инвестицияларнинг рентабеллик даражаси инфляция даражасидан юқори бўлса;

–муайян лойиҳанинг рентабеллиги, пулнинг муваққат қийматини ҳисобга олганда, муқобил лойиҳаларнинг рентабеллигидан юқори бўлса;

–корхона активларининг рентабеллиги лойиҳалар амалга оширилгандан кейин кўпайса (ёки ҳеч бўлмаганда камаймаса) ва ҳар қандай ҳолда ҳам қарз маблағлар бўйича ўртача ҳисоб ставкасидан ортиқ бўлса;

–қараб чиқиётган лойиҳа ишлаб чиқаришнинг рационал ассортимент тузилмасининг шаклланиши, харажатларнинг қопланиш муддатлари чиқимлар қопланадиган молиявий манбалар мавжудлиги, барқарор, лекин оддий ёки, аксинча жамланган, бироқ вақт жиҳатдан ажратилган тушумларни таъминлаш ва шу кабилар нуқтаи назаридан корхонанинг бош стратегик линиясига мос келган тақдирда.

Юқоридаги фикрлардан келиб чиқиб инвестицияни қуйидагича тушуниш мумкин: **«Инвестиция бу – инвестицияловчи учун келгусида иқтисодий самарага эришиш мақсадида ўзининг ёки инвестицияланувчининг турли фаолият объектларига киритилган мулкӣ, молиявий ва интеллектуал маблағлари мажмуидир».**

Шу сабабли инвестиция сиёсати давлат иқтисодий сиёсатининг энг муҳим таркибий қисми бўлишдан ташқари, иқтисодиётни модернизациялашнинг ресурслар асоси бўлиши табиий бир ҳолдир. Мақсадли йўналтирилган ва самарали инвестиция сиёсати ишлаб чиқариш кучларини оқилона жойлаштириш, тармоқ ичидаги ва тармоқлараро номуносивбликларни йўқотиш, минтақалар иқтисодиётини тенглаштириш, барқарор иқтисодий ўсишни таъминлашга имкон беради.

Микроиқтисодиёт даражасида инвестиция сиёсати, аввало инвестицияларни ўзи туфайли ишлаб чиқаришга замонавий машина ва асбоб-ускуналарни, ресурс ва меҳнатни асраш технологияларини жорий қилиш, ишлаб чиқариш цехлари ва участкаларини қайта режалаштириш ва тузилмалаш, зарур бўлган ишлаб чиқариш ва ноишлаб чиқариш инфратузилмасини яратиш, ишлаб чиқариш эстетикасини яхшилаш ва бошқа вазифалар ҳал қилинади. Бошқача қилиб айтганда, ҳозирги шароитларда инвестиция сиёсати, инвестициялаш миқёси ва суръатлари кўп жиҳатдан ижтимоий-иқтисодий ўзгариш ва ислохотларнинг муваффақиятга эришуви, мамлакатнинг ишлаб чиқариш салоҳияти ва халқаро нуфузининг ўсишига замин яратади.

Бироқ инвестиция сиёсатининг ўзи, худди бозор иқтисодиётини қуриш каби, алоҳида мақсад бўлиши мумкин эмас. У маблағларни иқтисодиётнинг энг истиқболли ва ҳаёт учун муҳим йўналишлари – аграр сектор, ёқилғи-энергетика комплекси ва бошқа асосий тармоқларга ажратишни назарда тутувчи, фан-техника ва ижтимоий тараққиётни таъминловчи, кенг миқёсда оладиган бўлсак, республиканинг мустақиллигини мустаҳкамлашга хизмат қилувчи устуворликларга мувофиқ бўлиши лозим.

Ушбу устувор вазифаларни муваффақиятли равишда амалга ошириш учун биринчидан, тўғридан-тўғри инвестицияларни иқтисодиётга кенг жалб қилишни

таъминловчи ҳуқуқий, ижтимоий-иқтисодий ва бошқа шароитларни такомиллаштириш, иккинчидан, чет эллик инвесторлар билан ишбилармонлик алоқаларини ривожлантириш ҳамда республикага жаҳон талаблари даражасидаги технологияларни келтирувчи ва замонавий иқтисодиёт тузилмасини яратишга кўмаклашувчи чет эллик инвесторларга нисбатан «очик эшиклар» сиёсатини амалга ошириш, учинчидан, хорижий капитални жалб қилиш учун имтиёзли шароитлар яратиш, шунингдек, хорижий инвесторларнинг реал фойда ёки даромад олишлари учун мос келувчи кафолатлар тақдим этилиши зарур.

Давлат иқтисодий сиёсатининг муҳим турларидан бири – инвестицион сиёсатдир. Инвестицион сиёсат инвестицион фаолиятни ташкил этиш ва уни амалга оширишдаги ҳаракатлар йиғиндисини акс эттиради. Инвестицион сиёсат жамиятда моддий ва номоддий ишлаб чиқариш соҳаларига мақсадли ва илмий асосланган инвестициялар жалб этишни ўзида акс эттиради.

Иқтисодий адабиётларда ана шу йўналишларга мувофиқ равишда инвестициялар: асосий капиталга инвестиция; товар материал захираларига инвестиция; инсон капиталига инвестиция сифатида бир биридан фарқланади.

Капитал ресурсларига инвестициянинг ўзи икки турга бўлинади: соф инвестиция ва модернизация учун инвестиция.

Соф ёки янги инвестиция билан модернизация учун ёки эскирган асосий капитал ўрнини тўлдириш учун инвестициялар ялпи инвестиция деб аталади. Ялпи инвестиция – эски асосий капитални янгилаш (амортизация) + ишлаб чиқаришни кенгайтириш учун асосий капитални кўпайтиришга сарфланган инвестициядан иборат.

Соф инвестиция – ялпи инвестициядан асосий капитал амортизациясининг айримасига тенг. Агар соф инвестиция мусбат катталиқни ташкил этса, иқтисодиёт ривожланади. Инвестицияга маблағ сарфлаш ёки сарфламаслик масаласи инвестиция туфайли олинандиган меъёрий даромад билан меъёрий харажатлар нисбатини солиштириб, сўнгра ечилади. Меъёрий даромад, наф, фойда эса, бу фирмалар инвестиция сарфи эвазига олишни умид қилган соф фойдадир. Меъёрий харажатларни эса четдан жалб қилинган маблағларга тўланандиган фоиз ставкаси ташкил этади.

Агарда кутилаётган фойда нормаси юқори бўлса, у ҳолда инвестиция ўсади. Фоиз ставкаси – бу фирма олган пул қарзига тўлаш керак бўлган ҳақ, бошқача айтганда, қарзнинг баҳоси. Айтайлик, фойда нормаси 15%, фоиз ставкаси 9% бўлсин. У ҳолда, инвестициялаш фойдали бўлади. Агар фоиз ставкаси 15% бўлса, аксинча, инвестиция қилишдан воз кечадилар. Демак, инвестиция фоиз нормасига тескари пропорционал. Маълум миқдордаги инвестициялар ялпи даромад ёки ишлаб чиқариш ҳажми динамикасига боғлиқ бўлмайди. У автоном инвестиция (режалаштирилган) деб аталади.

Хулоса қилиб шуни айтиш жойизки, миллий иқтисодиётимизни ривож фан-техника тараққиёти, аҳоли бандлиги инвестициялар билан чамбарчас боғлиқ. Шу билан бирга ишлаб чиқаришнинг таркибий ўзгаришларини амалга ошириш кўп жиҳатдан инвестицияларга бориб тақалади. Макроиқтисодий мувозанатга эришишда ҳам инвестициянинг роли беқиёс. Шунинг учун ҳам мустақилликнинг дастлабки йилларидан бошлаб республикамизда инвестицияга алоҳида эътибор берилди.

REFERENCES

1. Ўзбекистон Республикасининг «Инвестиция фаолияти тўғрисида»ги Қонуни, 4.12.1998 й.;
2. “2017-2021 йилларда Ўзбекистон Республикасини ривожлантиришнинг бешта устувор йўналиши бўйича Ҳаракатлар стратегиясини "Фаол тадбиркорлик, инновацион ғоялар ва технологияларни қўллаб-қувватлаш йили"да амалга оширишга оид” давлат Дастури. // Ўзбекистон Миллий ахборот агентлиги (ЎЗА)нинг веб-сайти – www.uza.uz.
3. Мирзиёев Ш. Ўзбекистон Республикасининг 2017 йилда ижтимоий-иқтисодий ривожланиши яқунлари ва 2018 йилга белгиланган устувор вазифалар юзасидан Олий Мажлисга Мурожаатнома. // Халқ сўзи. 22.12.2017
4. Ўзбекистон Республикаси Президенти Ш.Мирзиёевнинг “Олий Мажлисга Мурожаатномасини ўрганиш ва кенг жамоатчилик ўртасида тарғиб этишга бағишланган” // Илмий-оммабоп қўлланма, Тошкент. “Маънавият”- 2019 йил.
5. Абдукаримов И.Т. ва бошқалар. Корхона иқтисодий салоҳияти таҳлили. – Т.: Иқтисодиёт ва ҳуқуқ дунёси, 2010, – 256 б.
6. Ваҳобов ва бошқ. Молиявий ва бошқарув таҳлили: Дарслик. – Т.: “Шарқ”, 2010. – 480 б.

ЕНГИЛ САНОАТ КОРХОНАЛАРИНИ РИВОЖЛАНТИРИШДА МАРКЕТИНГ ТАМОЙИЛЛАРИНИ ҚЎЛЛАШ ИСТИҚБОЛЛАРИ

Нурмухамидова Мухтабар Хасановна

Гулистон давлат университети катта ўқитувчиси

Матқурбанова Азиза Давронбек қизи

Гулистон давлат университети талабаси

<https://doi.org/10.5281/zenodo.10138935>

Аннотация. Мазкур илмий мақолада Ўзбекистон Республикаси корхоналарида маркетинг хизматларини ташкил этиши халқаро меҳнат тақсимоли афзалликларидан тўқимачилик саноати тараққиётини жадаллаштиришига, умумий ишлаб чиқариши самарадорлигини оширишига йўналтирилганлиги ва янги шароитда экспорт товарлари ишлаб чиқарувчилар ва импорт маҳсулотлари истеъмолчилари албатта, бугун халқаро бозорда маркетинг тамойиллари асосида ишни ташкил этиши истиқболлари ёртилган.

Калим сўзлар: рақоба, бозор, маркетинг, меҳнат тақсимоли, экспорт, импорт, товар, саноат, самарадорлиг, ресурс, ишчи кучи, маҳсулот, бозор конъюктураси.

PROSPECTS FOR THE APPLICATION OF MARKETING PRINCIPLES IN THE DEVELOPMENT OF LIGHT INDUSTRIAL ENTERPRISES

Abstract. In this scientific article, the organization of marketing services at enterprises of the Republic of Uzbekistan is aimed at accelerating the development of the textile industry from the advantages of the international division of Labor, increasing the efficiency of overall production, and in New conditions, manufacturers of export goods and consumers of imported products, of course, today the prospects for organizing work on the

Keywords: competitive, market, marketing, division of labor, export, import, commodity, industry, efficiency, resource, labor, product, market structure.

ПЕРСПЕКТИВЫ ПРИМЕНЕНИЯ ПРИНЦИПОВ МАРКЕТИНГА В РАЗВИТИИ ПРЕДПРИЯТИЙ ЛЕГКОЙ ПРОМЫШЛЕННОСТИ

Аннотация. В данной научной статье рассматриваются перспективы организации маркетинговых услуг на предприятиях Республики Узбекистан от преимуществ международного разделения труда до ускорения развития текстильной промышленности, повышения общей эффективности производства, а также перспективы организации работы на международном рынке на основе принципов маркетинга производителями экспортных товаров и потребителями импортной продукции в новых условиях.

Ключевые слова: конкуренция, рынок, маркетинг, разделение труда, экспорт, импорт, товар, промышленность, эффективность, ресурс, рабочая сила, продукт, рыночная конъюнктура.

Рақобат мухитида корхоналар бозор ўзгаришларига доимий муносабат билдиришга, инновацион ечимларни излашга ва шу тариқа, рақобатчилар олдида устунликка эришишга мажбур бўладилар. Агар, корхонани ташки ишбилармон ҳамкорлар билан ўзаро муносабати нуқтаи назаридан қаралганда, бу соҳада юз бераётган ўзгаришларни аниқловчи омил бўлиб, аввало, мижозлар ҳатти-ҳаракати, бозор таркиби ва рақобат динамикаси

ҳисобланади¹³⁰. Бу билан боғлиқ кўшимча бозор сегментацияси корхона томонидан таклиф қилинаётган маҳсулотлар ассортиментини кенгайтириш заруриятини туғдиради¹³¹. Шундай қилиб, рақобат муҳитининг ўзгариши фақатгина, корхонанинг бозордаги ўрнига эмас, балки унинг ички жараёнларига ҳам таъсир кўрсатади. Натижада, корхона фаолиятининг ташқи жиҳатларига (ишлаб чиқариш дастури, маҳсулот ва хизматлар сифати ҳамда миқдорларнинг қониқиши) эътиборни қаратилиши билан бирга, сўнгги йилларда, корхона ичида операцияларни самарали ва инновацион бажарилишига кўпроқ эътибор қаратилмоқда¹³².

Корхона тузилма жараёнларига асосланиш ғояси ўтган асрнинг 80-йиллари сўнггида бизнес-жараёнларни оптималлаштириш (Business Process Reengineering) ёки бизнес-жараёнларни бошқариш (Business Process Management) каби муҳим концепцияларга бўлган эътиборнинг ортиши натижасида юзага келди. 1930-йиллар бошида Нордсiek (Nordsieck) корхона тузилмасини жараёнлар тизимига йўналтириш лозимлигини таъкидлаган эди ва ушбу ғояни у 1972 йилга келиб ривожлантирган¹³³».

Замонавий корхоналарда рақобатбардошликни таъминлашда ички операцияларни оптималлаштириш ва бизнес жараёнларни самарали ташкил этишнинг муҳимдир. «Бизнес-жараён» тушунчаси бизнес ва жараён элементларидан ташкил топган. Бизнес-жараён тушунчасини турлича талқин қилиш мумкин. Масалан, А.Шеер бизнес-жараён тушунчасига қуйидагича таъриф берган: «аввалдан ўрнатилган қоидалар асосида яқиний маҳсулот (хизмат) бўйича бошланғич материални, ёки ахборотни ўзгартирувчи боғланган такрорланувчи ҳаракатлар жамланмаси¹³⁴». Ёки Ericsson Quality Institute (EQI) институти мутахассисларининг фикрига кўра «бизнес-жараён – бу ички ва ташқи истеъмолчилар эҳтиёжини қондириш учун маълум бир натижаларга, ёки маҳсулотларга эришиш мақсадида объектни (жисмоний ёки вертуал) қайта ишлаш учун мантиқий боғланган такрорланувчи ҳаракатлар занжиридир¹³⁵». Халқаро сифат ISO 9000 стандартида жараён «ўзаро боғланган ва таъсир кучига эга операциялар жамланмаси» сифатида қаралади.

Жараёнларга асосланган корхона асосида операцияларни узвийлигини назорат қилиш тамойили ётади. Корхонанинг ташкилий таркиби ўзида кичик тизимларга (масалан, бўлимлар, бўлинмалар, лавозимлар) бўлинишни ҳамда ҳар бир кичик тизимлар вазифалари борасидаги маълумотларни сақласа¹³⁶, жараёнларни ташкил қилиш – бу вазифаларни бажарилиши устидан назоратни амалга ошириш воситаси ҳамда вақт ва замон нуқтаи назардан уларнинг ижросини мувофиқлаштиришдир¹³⁷.

Бизнес-жараёнлар ўзига хос жараёнлар бўлиб, корхонанинг асосий мақсадларини (бизнес-мақсадлар) амалга оширишга ва унинг марказий фаолият соҳасини акс эттиради¹³⁸.

¹³⁰ Meffert, H.: Marketing. Grundlagen Marktorientierter Unternehmensführung. 9. Auflage, Wiesbaden 2000. 29-бет.

¹³¹ Adam, D.: Planung und Entscheidung. Modelle - Ziele - Methoden. 4. Auflage, Wiesbaden 1996. 25-бет.

¹³² Stalk, G.; Evans, P.; Shulman, L. E.: Competing on Capabilities. In: Harvard Business Review, 70, 1992, 3-4, 57-69 бетлар.

¹³³ Nordsieck, F.: Grundlagen der Organisationslehre, Stuttgart 1934; Nordsieck, F.: Betriebsorganisation. Lehre und Technik, Textband. 2. Auflage, Stuttgart, 1972.

¹³⁴ А.В. Шеер Бизнес-процессы. Основные понятия. Теория. Методы. – М.: Весть-МетаТехнология, 1999.

¹³⁵ Ericsson Quality Institute. Business Process Management. Ericsson, GothenburgSweden, 1993.

¹³⁶ H. Lehmann, In: Aufbauorganisation, E. Grochla, W. Wittmann: Handwörterbuch der Betriebswirtschaftslehre. 4. Auflage, Stuttgart 1974, Sp. 290-бет.

¹³⁷ M. Schweitzer, In: Aufbauorganisation, E. Grochla, W. Wittmann: Handwörterbuch der Betriebswirtschaftslehre. 4. Auflage, Stuttgart 1974, Sp. 1-бет; Esswein, W.: Das Rollenmodell der Organisation. In: Wirtschaftsinformatik, 35, 1993, 6, 551-бет.

¹³⁸ F. Nordsieck, Betriebsorganisation. Lehre und Technik, Textband. 2. Auflage, Stuttgart 1972. 8-бет.

Бизнес-жараённинг асосий хусусияти унинг корхона бизнес ҳамкорлари (масалан, харидорлари, мол етказиб берувчилар) кесишиш нуқтаси ҳисобланади. Бизнес-жараёнларга мисол тариқасида қуйидагиларни келтириш мумкин: ишлаб чиқариш корхонасида буюртмаларни ишлаш, тижорат корхонасидаги савдо битимлари, ёки банкдан кредитни берилиши.

Бугунги кунда, Ўзбекистонда ҳам кўплаб корхоналар ўзларининг бизнес-жараёнлар моделларини яратишга ёки амалда мавжуд моделлардан самарали фойдаланишга фаол ҳаракат қилмоқдалар. Фикримизча, бундай омилларнинг энг муҳимларидан бири бўлиб бизнес-жараёнлар сифат менежменти тизими учун зарур бўлган ISO 9000 халқаро стандарти талаблари ҳисобланади. Бугунги кунда, маълум бир бозорларга чиқиш учун зарур бўлган бундай сертификатни кўплаб корхона ва ташкилотлар олишга ҳаракат қилмоқда. Ишлаб чиқариш корхоналари маҳсулотлари ишлаб чиқаришни ривожлантириш стратегиясини белгилашда ишлаб чиқаришнинг қайси тармоғи кенгайди ва аксинча қайси тармоғида қисқариш бўлишини ҳисобга олиш муҳимдир (1-жадвал).

1–жадвал

Ишлаб чиқариш корхоналари тармоқлари таркиби¹³⁹

Ишлаб чиқариш корхоналари	Тармоқлар ичига кирувчи корхоналар ва ташкилотлар
Электрэнергетика	Иссиқлик ва гидроэлектростанциялар, электр ва иссиқлик тармоқлари, қозонхоналар
Ёқилғи	Нефт қазиб олиш, нефтни қайта ишлаш, газ, кўмир ишлаб чиқариш
Қора металлургия	Маъдан ва номадан хом ашёларни қазиб олиш ва бойитиш, қора металллар, қувурлар ишлаб чиқариш ва бошқалар.
Рангли металлургия	Алюмин, мис, қалай, цинк, никел, кобалт, қимматбаҳо металллар ва олмос ишлаб чиқариш ва бошқалар.
Кимё ва нефт кимё	Минерал ўғитлар ишлаб чиқариш, сода саноати, кимёвий тола ва ип, синтетик смола, лок–бўёқ, пластик қоришма ҳамда хўжалик кимё маҳсулотлари ишлаб чиқариш ва бошқалар.
Машинасозлик ва метални қайта ишлаш	Оғир, энергетик ва кўтарма–транспорт машинасозлиги, енгил автомобиллар, кабел, электр–лампа, аккумулятор ишлаб чиқариш. Насослар, ускуналар ишлаб чиқариш ва бошқалар.
Ўрмончилик, ёғочни қайта ишлаш ва қоғоз–целлюлоза ишлаб чиқариш	Ёғочни тайёрлаш, ёғочни қайта ишлаш, ўрмонкимё саноати. Пармалаш металлари, фанер, гугурт. Мебел, целлюлоза, қоғоз ишлаб чиқариш ва бошқалар.

¹³⁹ Ортиқов А. “Саноат иқтисодиёти”. (Дарслик). – Т.: ТДИУ. 2004. 29-бет

Курилиш материаллари	Цемент, темир бетон қурилмалари, асбестцемент буюмлари, енгил ва қоплама, норуца маҳсулотларини ишлаб чиқариш ва бошқалар.
Енгил саноат	Тўқимачилик(пахта тозалаш, пахта ипак, жун, трикотаж, маҳсулотларини ўз ичига олади), тери, мўйна ва пойабзал саноати ва бошқалар.
Озиқ–овқат	Консерва, нон ва нон маҳсулотлари, шакар, қандолатчилик, макарон, ёғ–мой, парфюмерия–косметика, спирт, вино–ароқ, пиво, мева-сабзавот, чой тамаки, гўшт ва сут саноати ва бошқалар.
Бошқа тармоқлар	Чинни–фаянс, шиша, микробиология, ун ва комбикорма, полиграфия ва бошқа саноат маҳсулотлари ишлаб чиқариш

Ишлаб чиқаришнинг иқтисодий самарадорлик даражасининг ортиши катта ижтимоий аҳамиятга эга бўлиб, ишлаб чиқариш фаолиятининг фойдали натижаси ишлаб чиқарувчиларнинг моддий манфаатдорлигининг ўсишини, ортиқча сарф–харажатларнинг тежалишини, шунингдек, жамиятнинг ижтимоий зарур маҳсулотларга бўлган талаби қондирилишини таъминлайди. Бу эса, ишлаб чиқариш натижалари билан ишлаб чиқарувчиларнинг турмуш даражалари ўртасидаги боғлиқликни ўзида акс эттиради.

Бозор муносабатларига асосланган иқтисодий муносабатлар тизимидаги кескин ўзгаришлар иқтисодиёт, унинг тармоқлари ривожланишини, шу жумладан енгил саноат маҳсулотларини ишлаб чиқаришни таҳлил қилиш ва истиқболни белгилаш услубларига янги талаблар қўйилмоқда. Жаҳон тажрибаси, шуни кўрсатадики, енгил саноат – истеъмол товарларини ишлаб чиқаришда барқарор ривожланишини, аҳоли турмуш тарзини кўтаришда асос бўлиб хизмат қилади. Енгил саноат маҳсулотларини ишлаб чиқаришни ривожлантиришнинг узоқ муддатли стратегиясини тайёрлаш ва асослашни қуйидаги кетма-кетликда ташкил этиш тавсия қилинади.

I – босқичда енгил саноат маҳсулотларининг мустақиллик йилларидаги ҳолати ва ривожланганлик даражасининг таҳлили, ижобий ва салбий томонлари, муаммолари, ишлатилмаган резерв ва имкониятлари, талаб ва таклиф мувозанатидаги номуносивбликларни аниқлаш;

II – босқичда, ресурс, фан-техника ва кадрлар имконияти ва енгил саноат ривожланишининг шарт-шароитларини баҳолаш, ички ва ташқи бозор конъюктураси, янги техника ва технологияларнинг асосий тавсифини мутахассис кадрлар тайёрлашга ва уларни ўз ҳудудимизда етиштириш имкониятларини аниқлаш;

III- босқичда енгил саноат ривожланишининг узоқ истиқболни белгилашда аниқ йўналишлар, мақсадлар, вазифаларни аниқлаш, керакли чораларни ишлаб чиқиш;

IV - босқичда енгил саноат амалга оширадиган ва унинг ижтимоий- иқтисодий ҳолатини аниқлайдиган керакли чора-тадбирларни ва механизмларни ишлаб чиқиш.

Енгил саноат замонавий ривожланишининг таҳлили, маҳсулотга бўлган талаб ва таклиф мувозанатини, асосий ғояларини, муҳим муаммоларини, ишлаб чиқаришни

ўстиришга ва унинг самарадорлигини оширишга йўналтирилган шарт-шароитларни, корхоналарнинг иш қобилиятини аниқлашга қаратилган.

Енгил саноатни ривожлантиришга қаратилган турли хил давлат дастурларининг бажарилиши таҳлил қилинади. Бу дастурлар мамлакатимиз енгил саноат маҳсулотларини ишлаб чиқаришни ривожлантириш, ҳудудларда экспорт салоҳиятини кенгайтириш, кичик ва хусусий тадбиркорликни ривожлантириш ва бошқаларга қаратилган.

Ҳудудий ва тармоқ даражасидаги енгил саноат таҳлили ҳудудлараро табақаларга бўлинишига асосан, соҳадаги силжишлар суръатини ва мутаносибликларни аниқлаш йўли билан амалга оширилади. Енгил саноатнинг техник ва технологик даражаси ишлаб чиқаришда замонавий машина ва ускуналар, янги технологиялар ва “ноу-хау”лар, маҳсулотларнинг ташқи бозорда рақобатбардошлиги билан характерланади. Асосий ишлаб чиқариш қувватининг фойдаланиш даражаси, меҳнатнинг фондлар ва энергия билан таъминланганлиги, ресурслардан фойдаланиш самарадорлиги даражаси ўрганилади.

Енгил саноатнинг молиявий аҳволи рентабеллик орқали, умумий ишлаб чиқаришда корхоналарнинг солиштирма нисбати орқали, давлат томонидан кўллаб қувватлаш ва назорат қилишнинг шакллари, солиққа тортиш, кредитлаш, импорт ва экспорт таклифлари орқали характерланади.

Ташқи иқтисодий фаолият, экспорт ва импорт тузилиши, маҳсулотнинг экспорт салоҳияти, корхоналарнинг хорижий инвестициялар билан фаолияти таҳлил қилинади.

Енгил саноатнинг иқтисодий самарадорлиги ва рақобатбардошлиги алоҳида ҳудудларнинг, тармоқларнинг нуқтаи назарида ва алоҳида олинган маҳсулотлар мисолида аниқланади. Таҳлил пайтида ечимини талаб этувчи муаммолар белгилаб олинади ва булар башорат қилишга асос бўлиб хизмат қилади.

Иккинчи босқичда ресурс салоҳияти ва ривожланиш омиллари аниқланади. Енгил саноатни башоратланаётган даврга табиий, моддий ва меҳнат ресурслари билан ҳудудлараро таъминланганлиги аниқланади.

Корхоналарнинг хом ашё, ёқилғи, энергия, тўлдирувчи маҳсулотлар билан таъминланганлиги баҳолашда истеъмол товарлари бозоридаги асосий маҳсулотга бўлган талаб ва таклиф балансларидан фойдаланилади. Маҳаллий ресурслардан фойдаланувчи ҳудудий истеъмол бозорлари аниқланади.

Енгил саноат корхоналарини ишчи кучлари билан таъминлаш имкониятларини аниқлашда минтақалардаги ишсизлик даражасига, миграцион жараёнларга, кадрларни тайёрлаш ва қайта тайёрлашга, қишлоқ жойларида хусусий сектор ва кичик бизнеснинг жадал ривожланганлик даражасига аҳамият бериш зарур бўлади.

Енгил саноатни ривожлантириш омилларига бозор конъюктурасининг ўзгариш динамикаси ҳам қиради. Енгил саноат истеъмол товарларининг асосий турлари бўйича ҳудудий натурал маҳсулот бозорларининг сиғими аниқланади. Бу эса башоратлаш мобайнида истеъмол таклифини алоҳида хил маҳсулотларга жойлаштиришда зарур бўлади.

Енгил саноат маҳсулотларига бўлган талабни қондириш имкониятини аниқлашда ишлаб чиқариш қувватлари, унинг рақобатбардошлиги, бошқа маҳсулотлар билан алмашувчанлик даражаси, турли хил технологияларда ишлаб чиқаришга кетувчи харажатлар ва хом ашёга бўлган нархлар, сифати, мустаҳкамлиги, фойдаланиш муддати, техник-экологик кўрсаткичлари, жаҳон бозоридаги ва МДҲ давлатлари бозорларидаги

рақобатбардошлиги инобатга олинади.

Минтақа бозорлари конъюктурасини асосий енгил саноат товарлари бўйича баҳолаш маркетинг методлари ёрдами билан бажарилади. Худудлар бозорлари конъюктурасини текшириш кетма-кет бажарилиши тавсия қилинади. Авваламбор ажратилган товар гуруҳлари асосида товар бозорлари ҳосил бўлади. Сўнг товар бозорларининг географик чегараларини аниқлаш маҳаллий худуд бозорларига келадиган маҳсулотлар таҳлили асосида амалга оширилади.

Бозор чегаралари енгил саноат маҳсулотларини худудлаштириш методидан фойдаланган ҳолда транспорт ривожланганлиги, юк ташиш тарифлари ва нархларидан келиб чиққан ҳолда шаклланади. Маҳаллий бозор чегаралари рақобатчилар – яъни, ишлаб чиқарувчилар ва бозор талаби белгиловчи чегараланган нархлар мавжудлигидан келиб чиқади.

Кейин эса худудий товар бозорининг ажратилган товар гуруҳлари бўйича истиқболли сифими баҳоланади.

Худудий товар бозорлари чегараларидаги бозор таклифининг ҳажми худди кўрсатилган товар ишлаб чиқариш суммаси ҳажмидагидек аниқланади. Бозор сифими ҳар бир товар гуруҳи бўйича натурал қийматли талаб ва таклиф балансларини ишлаб чиқиш ёрдами билан баҳоланади.

Худудий енгил саноат товарлари бозори конъюктураси функционал жиҳатдан шу худудга таъсир этувчи, унга худудий таъсир этувчи ва уни худудий номутаносибликдан ажратиб турувчи омилларга боғлиқ.

Товар бозорларининг таклифи омиллари қаторида қуйидагилар инобатга олинади: корхоналар ва аҳоли даромадлари, даромад гуруҳлари бўйича эҳтиёжлар тузилиши, ишлаб чиқариш чикимлари ва маҳсулот сифатига талаблар, маҳсулотнинг алмашина олувчанлиги, аҳолининг жойлашиш тизими (шаҳар ва қишлоқ), аҳолининг саводхонлик ва маданиятлилик даражаси.

Таҳлил қилишнинг III босқичи енгил саноатнинг ривожланишини башорат қилишни ўз ичига олади. Бу босқичнинг муҳимлиги қуйидаги ҳолатлардан келиб чиқади:

-мамлакатнинг ишлаб чиқариш хавфсизлигини таъминлайди, ҳамда ривожланган индустриал ва МДХ мамлакатларидан ортда қолмасликка йўл қўймаслик;

-истеъмол бозорини назорат қилишнинг самарадорлигини ошириш учун чораларни кўриш;

-иқтисодиётнинг бошқа соҳаларига компелекс башорат қилиш учун мўлжални аниқлаб олиш;

-хорижий инвестицияларни мақсадли жалб этиш;

-хом ашё базасини, меҳнат ресурсларини ва кадрлардан мақсадли фойдаланишнинг самарали йўналишларини ишлаб чиқиш;

-фан ва техникада эришилган ютуқларни тадбиқ этиш ва янги инновацион технологияларга ўтиш.

Енгил саноат ривожланишини башорат қилиш аниқ мақсад ва вазифаларга, уларни ечиш чоралари ва воситаларига асосланиши керак.

Енгил саноатнинг ривожланишини башорат қилишда турли хил мулк шаклларнинг мавжудлигига ва уларни хусусийлаштириш жараёнлари даврида тўлиқ ва самарали

ишлатишга аҳамият бериш, минтақавий тизимли силжишларни таъминлаш учун чоралар кўриш, жумладан: экспорт ва импортда, ҳудудлар оралиғида, товар гуруҳлари орасида башоратлашда маҳаллий ресурслар, ишлаб чиқариш потенциали ва молиявий маблағлардан фойдаланган ҳолда такомиллаштириш ҳисобига истеъмол қилинувчи маҳсулотга бўлган талабни қондиришда муҳим йўналишлар акс этади.

Таклифни ишлаб чиқиш жараёнида қуйидагилар асослаб берилади: ишлаб чиқаришни ривожлантириш ва жойлаштиришдаги структуравий силжишлар, маҳсулотлар бозори сифими ва баҳолар конъюктураси, инвестицион фаоллик, янги техника ва технологияларни жорий қилиш, табиат муҳофазаси, тартибга солиш механизмлари, ривожланишнинг турли хил сценарийлари ва вариантлари.

Ривожланиш сценарийларини ишлаб чиқишда қайта таъмирлаш ва техник жиҳатлари билан, инвестиция ҳажмлари ва хорижий капитални жалб қилиш билан, давлатнинг роли билан илмий-ишлаб чиқариш ва хом ашё потенциалидан фойдаланиш билан бир-биридан тубдан фарқ қилувчи ривожланиш вариантларини бериш тавсия қилинади.

Талабни қондириш ҳисоботларини қуйидаги кетма-кетликда амалга ошириш мумкин:

Авваламбор, аҳолининг энгил саноатга бўлган талаби башорат қилинаётган давр бўйича, ишлаб чиқарилган маҳсулот ва импорт ҳажми инобатга олинган ҳолда қондирилади.

Сўнг, товар ишлаб чиқаришда мавжуд бўлиши мумкин бўлган номутаносибликлар, яъни технологияларни жорий қилиш билан, шу маҳсулотни ҳудудлараро алмашилиш билан баргараф қилинади ва шу билан талаб ва таклиф орасидаги мувозанатга эришилади.

Энгил саноатнинг экспорт салоҳияти рақобатдош маҳсулот турлари орасидан энг муносибларини жаҳон бозорига чиқариш мумкин бўлганлари орасидан аниқланади. Бу ҳолда транспорт билан таъминлашга кетадиган харажатлар ҳам инобатга олинади.

Экспортни ривожлантириш ва ишлаб чиқаришни маҳаллийлаштириш бўйича таклифлар давлатнинг тизимли сиёсатини ҳисобга олган ҳолда, ташқи ва ички бозорлар конъюктурасини ривожлантириш тенденцияларини ҳисобга олган ҳолда ёзилади.

Республикада энгил саноат ривожланишининг истиқболи унинг ривожланиш таҳлилига, яқин истиқболдаги ижтимоий-иқтисодий ривожланишининг башоратларини умумийлаштиришга асосланади.

Иқтисодиётнинг ривожланиш босқичининг истиқболни белгилаш сценариялари яқин йилларда энгил саноат ривожланиш омиллари ва имкониятларини, мақсадли параметрларини аниқлаб беради.

Энгил саноат соҳасида яқин истиқболда унинг ривожланиш моделининг тузилиши энгил саноати ривожланиши қисм динамик ўсишини, аҳоли яшаш шароитининг янада яхшиланишини, мамлакат хавфсизлиги ва рақобатбардошлигини мустаҳкамлашни таъминлайдиган бўлиши керак. Бунинг учун ижтимоий, макроиқтисодий, инвестицион тузилмавий, институционал молиявий ва бошқа масалалар ечилиши лозим. Улар қуйидагилар:

1. Товарлар рақобатбардошлигини кўтариш учун шарт-шароитлар яратиш. Бунинг учун нарх тизимидаги номутаносибликларни баргараф қилиш, ишлаб чиқаришнинг энергия

сиғимини камайтириш ва ҳ.к.

2. Ички талабни ошириш учун қулай шароитлар яратиш. Бу биринчи навбатда камбағаллик даражасини пасайтиришни ва аҳоли турмуш даражасидаги номутаносибликларни қисқартириш, меҳнат унумдорлигини ошириш ҳисобига иш ҳақи тўловини ошириш, меҳнатга лаёқатли аҳолининг бандлиги даражасини самарали ташкил этиш.

3. Ички молиявий инвестиция манбаларини кенгайтириш, бу аҳолининг жамғармаларини жалб қилиш ва даромадини ошириш ҳисобига, ҳамда енгил саноат тармоғига хорижий инвестицияларни жалб қилиш ҳисобига амалга ошади.

4. Товарларнинг ва хизматларнинг рақобат бозорини ривожлантириш, енгил саноат соҳасида кичик ва ўрта бизнеснинг ролини ошириш киради.

Енгил саноат ривожланишининг асосий параметрларини ишлаб чиқиш бир нечта вариантлар орқали олиб борилади. Улардан қуйидаги иккитаси асосийлардир:

Биринчи вариант реалистик консерватив башорат нуқтаи назаридан келиб чиқиб, ўз ичига эҳтимолий, аммо тармоқ учун энг маъқул ички ва ташқи шартлар бирлашмаси киради.

Иккинчи вариант яқин йиллар ичида енгил саноат ривожланишига қулай ички ва ташқи шароитларнинг яратилиш сценариясидан келиб чиқади.

Ривожланишининг ташқи шартларига жаҳон иқтисодиётида жаҳон енгил саноати ривожланишининг башорати киради. Мамлакатнинг ўз товар маҳсулотлари билан жаҳон бозорига чиқиши учун ўз маҳсулотларини хорижий бозорларга экспорт қилиши, экспорт қилинадиган товарларнинг ассортименти ва турини кенгайтириш ва мукамаллаштириш зарур бўлади. Бунинг учун давлатнинг молиявий жиҳатдан қўллаб-қувватлаш (кредитлаш, экспорт шартномаларини кафолатлаш ва суғурталаш) и керак бўлади. Экспортни оширишда кўргазма - ярмаркаларнинг роли ҳам ошади.

Республикамизда сўнгги йилларда импорт ўрнини босувчи товарларни ишлаб чиқариш бўйича жараёнлар фаол олиб борилмоқда.

Ўзбекистон истеъмол товарларини ва енгил саноат товарларини ишлаб чиқариш учун бошқа давлатлардан капрон, лавсан ва вискоза толаларини, зиғир ва ҳажмли калаваларни, химикатларни, бўёқлар ва юздан ортиқ материал турларини пойабзал саноати учун импорт қилади. Шу муносабат билан Ўзбекистонда импорт қилинадиган маҳсулотлар ҳажмини қисқартириб, пахта толасининг шахсий истеъмолини ва қайта ишловини кучайтиришга урғу берилмоқда.

Енгил саноат ишлаб чиқаришини кўпайтиришни кимёлаштиришсиз тасаввур этиб бўлмайди. Мамлакатимизда ипак матолари ва аралаш матоларнинг ассортиментини кенгайтириш кўзда тутилмоқда. Бунинг учун сифатни кўтариш, кимёвий толалар ва иплар ишлаб чиқарилишини кенгайтириш ва корхоналарни модернизация қилиш зарурдир.

Ҳудудларнинг ривожланишида енгил саноат ишлаб чиқаришининг рационал тармоқ структурасини ишлаб чиқиш ва уларни ҳудудлар бўйлаб тўғри жойлаштириш сиёсати муҳим роль ўйнайди.

Ҳудудий сиёсатнинг истиқболдаги мақсади – барча ҳудудларнинг баравар ривожланишига кенг ташкилий-иқтисодий имкониятларини яратиш, уларнинг табиий-

иқтисодий имкониятларидан самарали фойдаланишларига шароит яратиш, иқтисодий ўсишларни таъминловчи, меҳнат тақсимотини рационал ташкил этувчи омилларни яратиш, колоқ минтақаларни, кичик шаҳарларни, қишлоқ жойларини давлат томонидан қўллаб-қувватлаш чораларини кўриш ҳисобланади. Истиқболда ҳудудий-тузилмавий ўзгаришлар давлатнинг умумий иқтисодиётидаги ташкилий ўзгаришлар босқичи ва ислохотларидан, уларнинг мақсад ва вазифаларидан келиб чиқади.

REFERENCES

1. Мирзиёев Ш. Ўзбекистон Республикасининг 2017 йилда ижтимоий-иқтисодий ривожланиши яқунлари ва 2018 йилга белгиланган устувор вазифалар юзасидан Олий Мажлисга Мурожаатнома. // Халқ сўзи. 22.12.2017
2. Мирзиёев Ш. “Танқидий таҳлил, қатъий тартиб-интизом ва шахсий жавобгарлик – ҳар бир раҳбар фаолиятининг кундалик қоидаси бўлиши керак”. // “Халқ сўзи”, 2017 йил 16 январь.
3. Ўзбекистон Республикаси Президенти Ш.Мирзиёевнинг Олий Мажлисга Мурожаатномаси (24.01.2020) // uza.uz // Ўзбекистон миллий ахборот агентлиги 25.01.2020 Чоп этиш версияси
4. Беляев В.И. Маркетинг: основы теории и практики: учебник. 4-е изд.. перераб. и доп.- М.:КНОРУС. 2010. –680 с.
5. Герасимов Б.И., Мозгов Н.Н. Маркетинговые исследования рынка. –М.:Изд.Форум. 2010. –327 с.
6. Ерёмин В.Н. Маркетинг: основы и маркетинг информации: учебник. -М.:КНОРУС. 2010. –680 с.
7. Абдукаримов И.Т. ва бошқалар. Корхона иқтисодий салоҳияти таҳлили. – Т.: Иқтисодиёт ва ҳуқуқ дунёси, 2010, – 256 б.

**НАЗЕМНЫЕ МОЛЛЮСКИ (GASTROPODA, PULMONATA,
STILLOMATOPHORA) РЕСПУБЛИКАНСКОГО ЛАНДШАФТНОГО
ПАРКА «ЗУЕВСКИЙ»**

Назаренко Даниил Дмитриевич

Республиканского Ландшафтного Парка «Зуевский»

Федорчук Анна Михайловна

руководитель

Муниципальное бюджетное учреждение дополнительного образования

«Станция юных натуралистов города Макеевки»

г. Макеевка, Донецкая Народная Республика;

mak-un@yandex.ru

<https://doi.org/10.5281/zenodo.10139047>

***Аннотация.** Статья посвящена изучению видовой разнообразия мелких почвенно-подстилочных наземных моллюсков на территории республиканского ландшафтного парка «Зуевский» (Донецкая Народная Республика)*

***Ключевые слова:** наземные моллюски; степные виды; видовое богатство; малакокомплекс.*

**TERRESTRIAL MOLLUSKS
(GASTROPODA, PULMONATA, STILLOMATOPHORA) OF
REPUBLICAN LANDSCAPE PARK "ZUEVSKY"**

***Abstract.** The article is devoted to the study of the species diversity of minute air-breathing soil-litter terrestrial mollusks on the territory of the republican landscape park "Zuevsky" (Donetsk People's Republic)*

***Keywords:** terrestrial molluscs; steppe species; species richness; malacocomplex.*

Введение

Изучение биоразнообразия, особенно в условиях прогрессирующего загрязнения среды и разрушения естественных экосистем, становится первым шагом для его сохранения. Наземные моллюски играют важную роль в экосистемах – в почвообразовании, в качестве важного звена в пищевой цепи.

В настоящее время основная часть степных пространств Донецкой Народной Республики преобразована под сельскохозяйственные культуры. Оставшиеся нераспаханными земли используются под выпасы и сенокосы [5].

Осталось немного мест, где можно встретить целинные степные участки и естественные леса. Одним из них является Республиканский ландшафтный парк «Зуевский». На территории парка соседствуют скальные выходы Донецкого кряжа, степные участки, байрачные леса, три водохранилища. Ландшафтный парк находится недалеко от городов с развитой тяжелой металлургической и угледобывающей промышленностью: Донецк, Макеевка, Харцызск. Его территория в настоящее время испытывает достаточно высокую рекреационную нагрузку, поскольку здесь находятся популярные места для массовых спортивных и экологических мероприятий, располагается уникальная база для тренировки туристов-альпинистов и

скалолазов «Скалодром». При этом в парке есть достаточное количество мест, где люди бывают редко и где воздействие человека на природу минимально [10]. Такое разнообразие местообитаний с разными микроклиматическими условиями и разным уровнем антропогенной нагрузки на относительно небольшой территории очень интересно с точки зрения изучения биоразнообразия.

Исследования фауны наземных моллюсков проводились для Донецкой возвышенности и прилегающих территорий в Шахтерском районе в каменистой степи, в окрестности городов Донецк, Ясиноватая, в заповеднике «Хомутовская степь». Данных об исследовании территорий РПЛ «Зуевский» нет.

По данным исследований, фауна наземных легочных моллюсков степной зоны, в которой находится Донецкая Народная Республика, представлена примерно 50 видами [3], из них около 80% - мелкие моллюски с размером раковины менее 10 мм. Таким образом, значительный вклад в видовое разнообразие наземных моллюсков вносят именно мелкие виды, обитающие преимущественно в почве, подстилке, листовом опаде.

Актуальность.

Изучение видового состава почвенных моллюсков территории РПЛ «Зуевский», рассмотрение их эколого-биологических особенностей, выявление редких видов необходимо для того, чтобы выяснить состав качественный и количественный малакокомплексов в естественных экосистемах, оценить степень их сохранности. Данные могут быть использованы для проведения биомониторинговых исследований, в качестве материала для сравнения при проведении исследований в других местах на территории ДНР.

Собранные экземпляры раковин моллюсков войдут в коллекцию Музея Природы МБУДО «Станция юных натуралистов», фонды которого формируются в данное время, с целью демонстрации посетителям видового разнообразия моллюсков родного края.

Цель: Исследовать видовое разнообразие почвенных моллюсков на территории Республиканского ландшафтного парка «Зуевский» с использованием количественных методов.

Материалы и методы

Сбор мелких наземных брюхоногих моллюсков-обитателей подстилки производили на территории ландшафтно-рекреационного парка «Зуевский» в июле 2021 г. в пяти точках, представляющих характерные особенности ландшафта данной территории: подножие скального выхода Донецкого кряжа – «Скалодром», опушка байрачного леса, дно оврага, опушка ветрозащитной полосы, берег ручья, протекающего по открытой местности. Сбор проводили в подстилке методом пробных площадок. в каждом отдельном месте сбора общая площадь учета составила 1 м², на площади ~ 500 м². Для выбора учетной площадки использовали рамку со стороной 10×10 см, площадью 0,10 м². Пробы подстилки и поверхностного слоя почвы упаковывали в пакеты и подписывали. Камеральную обработку проводили на базе МБУДО «СЮН», пробы разбирали вручную с использованием увеличительного

стекла, раковины из разных мест сбора хранили в отдельных ёмкостях на вате. В ходе исследования было собрано 513 экземпляров раковин мелких почвенных моллюсков, 43 экземпляра были представлены сильно разрушенными и ювенильными раковинами ранних возрастов, непригодных для определения по конхологическим признакам. Для дальнейшего исследования были отобраны 470 экземпляров.

Расчет индексов видовой разнообразия

Индексы «видового богатства» (Индекс Шеннона-Уивера, индексы разнообразия Симпсона, индекс Животовского; индексы «выровненности» (индекс Пиелу долю редких видов по Животовскому), вычисляли по формулам, предложенным в монографии «Методы экологических исследований. Основы статистической обработки данных» [2].

$$H = -\sum_N \ln \frac{n_i}{N}, \quad (2.4)$$

где n_i – общая численность вида или внутривидовой разновидости; N – общая численность отмеченных особей; H – индекс Шеннона-Уивера.

$$E = \frac{H}{\ln S}, \quad (2.5)$$

где H – индекс Шеннона-Уивера; S – число отмеченных в водном объекте видов; E – индекс выравненности Пиелу.

$$C = \sum p_i^2 = \frac{\sum n_i^2}{N^2}, \quad (2.6)$$

где C – концентрация доминирования (Мера доминирования Симпсона); p_i – относительная значимость (доля вида); n_i – общая численность особей вида или внутривидовой разновидности; N – общая численность отмеченных особей.

$$D = \frac{1}{C}, \quad (2.7)$$

где C – мера доминирования (индекс Симпсона); D – индекс разнообразия Симпсона.

$$\mu = \frac{1}{\sum \sqrt{p_i}}, \quad (2.8)$$

где p_i – относительная значимость (доля вида); μ – индекс Животовского.

$$h = 1 - \frac{\mu}{S}, \quad (2.9)$$

где μ – индекс Животовского; S – количество видов и внутривидовых таксонов; h – доля редких видов.

Определение видовой принадлежности

Определение видовой принадлежности проводили по морфологическим признакам раковины по [4]. Для определения и фотографирования использовали цифровой USB-микроскопа DigiMicro Prof (увеличение $\times 200$ и $\times 300$). Был произведен подсчет количества видов и составлен систематический список видов. Определение проводили по следующим признакам раковины: форма, количество и

характер оборотов. строение устья, размеры раковины, окраска и поверхностная скульптура.

Результаты исследования

При определении видовой принадлежности нами были выявлены 13 видов мелких почвенных брюхоногих моллюсков, принадлежащих к 10 родам, 9 семействам.

Качественный состав сборов представлен в Таблице 1, сигматический список приведен в Приложении 1.

Таблица 1. Видовой состав почвенно-подстилочных моллюсков на территории РЛП «Зуевский»

№ п/п	Вид	Место сбора				
		Скалодром	Опушка байрачного леса	Дно оврага	Опушка ветро- защитной	Берег ручья
1	<i>Cochlicopa lubricella</i>	+	+	-	-	+
2	<i>Cochlicopa lubrica</i>	-	+	-	-	+
3	<i>Vallonia pulchella</i>	+	+	+	+	+
4	<i>Vallonia costata</i>	+	+	+	+	+
5	<i>Vertigo pygmaea</i>	-	+	+	-	-
6	<i>Truncatellina costulata</i>	+	+	-	+	-
7	<i>Truncatellina cylindrica</i>	+	+	+	+	+
8	<i>Pupilla triplicata</i>	+	+	-	-	-
9	<i>Punctum pygmaetum</i>	-	-	+	-	-
10	<i>Zonitoides nitidus</i>	-	-	-	-	+
11	<i>Perpolita hammonis</i>	-	-	+	-	-
12	<i>Vitrina pellusida</i>	+	-	+	-	+
13	<i>Oxyloma sp</i>	-	+	-	-	-

По биотопической приуроченности найденные виды наземных моллюсков относятся преимущественно к эврибионтным видам (*Cochlicopa lubricella*, *Cochlicopa lubrica*, *Vallonia pulchella*, *Vallonia costata*, *Perpolita hammonis*, *Vitrina pellusida*); видам, предпочитающим подстилку в зарослях кустарников и на опушках сухих лесов (*Truncatellina cylindrica*, *Vertigo pygmaea*); степным видам (*Truncatellina costulata*, *Pupilla triplicata*); лесным видам (*Punctum pygmaetum*); околородным видам (*Zonitoides nitidus*, *Oxyloma sp.*). На долю эврибионтных приходится более половины всех найденных видов.

По отношению к влажности обнаруженные наземные почвенно-подстилочные моллюски принадлежат к экологическим группам ксерофильных, ксеромезофильных и мезофильных видов. Из исследованных видов к ксерофильным и

ксеромезофильным относится более 70 % и более 90% всех найденных особей моллюсков. Необходимо отметить, что даже из 6 эврибионтных видов 4 (*Cochlicopa lubricella*, *Vallonia pulchella*, *Vallonia costata* и, в меньшей степени, *Cochlicopa lubrica*) также предпочитают сухие местообитания: опушки, сухие леса, открытые пространства. Это проявляется и в строении их раковины. Светлоокрашенные, толстостенные раковины с многочисленными выростами и рёбрами на поверхности раковины, маленьким устьем – это характерные черты ксерофильных и мезоксерофильных наземных моллюсков [6].

Всё это свидетельствует о приспособленности местных малакокомплексов к засушливым условиям степи. А именно в таких, нетипичных для большинства наземных моллюсков условиях, обитают редкие и интересные виды. Например, на территории РЛП «Зуевский» зафиксированы представители 2 редких степных видов – *Pupilla triplicata* и *Truncatellina costulata*, найдено местообитание не слишком многочисленного вида *Vertigo pygmaea*, который предпочитает более влажные местообитания и характерен для естественных экосистем.

Pupilla triplicata – это редкий вид наземных моллюсков, степной средиземноморский реликт, занимающий небольшие площади в ограниченном числе естественных степных и скальных местообитаний. Этот вид занесен в некоторые региональные красные книги – например, Белгородской области. Это мелкий моллюск – высота раковины всего 2-3,3 мм, ширина – 1,3-1,6 мм, раковина вытянутая, от удлиненно-овальной до почти цилиндрической, умеренно блестящая, с закругленной слегка суженной вершиной. Окраска одноцветно-роговая, разных оттенков. Оборотов 5,5-6, сильно или умеренно выпуклых, или уплощенных [8].



Рис.1 Раковины улитки моховой трёхзубой *Pupilla triplicate*
(фотографии сделаны с помощью цифрового USB-микроскопа DigiMicro Prof)

Интересны и находки 2 ксерофильных видов рода *Truncatellina* – *Truncatellina cylindrica* – широко распространенного, часто фонового вида для всех типов сухих биотопов: от меловых степей до сухих нагорных дубрав [7]. Раковина цилиндрическая, относительно тонкостенная, несколько просвечивающая, светло-коричневого цвета. Губа устья очень тонкая или отсутствует. Зубов нет. Затылочное утолщение отсутствует. Края устья не отвернуты или лишь немного отвернуты. Размеры – высота раковины 1,5–1,9 мм, ширина 0,7–1 мм.

Сходный с ним по строению *Truncatellina costulata* отличается очень широкой губой устья, и наличием в устье зубов. По размеру немного больше предыдущего вида, высота раковины 1,6–2 мм; ширина 0,8–1 мм. Относится к европейской группе ксерофильных моллюсков. В основном встречается в подстилке сухих широколиственных лесов и реже в открытых степных биотопах, его распространение имеет прерывистый, разбросанный характер [7].



Рис.2 Раковины *Truncatellina costulata* (вверху), *Truncatellina cylindrica* (внизу) (фотографии сделаны с помощью цифрового USB-микроскопа DigiMicro Prof)
Vertigo rugmaea, или завиток карликовый, как и два предыдущих вида, очень маленький моллюск, высота раковины 1,4 – 2,2 мм, ширина 0,9-1,1 мм. В устье есть 5 зубов.



Рис.3 Раковины *Vertigo rugmaea* (фотографии сделаны с помощью цифрового USB-микроскопа DigiMicro Prof)

Для данной местности довольно обычен, но встречается только в естественных, ненарушенных биотопах.

Для мелких степных почвенных и подстилочных моллюсков, в том числе предпочитающим жить на выходах песчаника и других скальных пород, угрожающими факторами являются: уничтожение и трансформация местообитаний, распашка степей, лесоразведение в первично безлесных степных и скальных сообществах, добывание пород, перевыпас скота и кошение с последующим вывозом травы (не

образуется достаточно подстилки и дерна), степные пожары, фрагментация и сокращение площади биотопов грунтовыми дорогами, загрязнение, чрезмерная рекреация [1, 9].

Количественный анализ показал невысокую степень видового разнообразия, что характерно для степей. В целом анализ показал невысокое видовое разнообразие, что характерно для степных сообществ моллюсков. Индекс Шеннона – изменяется в пределах 0,93 – 1,94, в целом для территории 1,71 (относительно низкий показатель), индекс разнообразия Симпсона в целом для территории низкий - 3,41 его максимальное значение равно количеству видов (в нашем случае 13), по отдельным точкам изменяется от 1,94 до 5,78 (см. Таблицу 1 Приложения 2). Выравненность, то есть равномерность распределения количества видов внутри малакокомплекса, для разных точек была неодинакова. Индекс Пиелу, который ее характеризует, колебался в широких пределах – от 0,53 (низкий показатель, есть виды, которые резко преобладают над другими по численности) до 0,95 (количество особей каждого вида в сообществе примерно одинакова).



Рис. 4 Относительная численность видов в сообществах наземных почвенно-подстилочных моллюсков РЛП «Зуевский»

Условные обозначения: СКЛ – «Скалодром», ОБЛ – опушка байрачного леса, ДО – дно оврага, ОВП – опушка ветрозащитной полосы, БР – берег ручья

Как доминирующие виды, то есть составляющие более 10% от общего количества, во всех исследованных биотопах в достаточно больших количествах отмечены типичные фоновые виды *Vallonia costata* и *Vallonia pulchella*, а также приуроченные сухим местообитаниям *Cochlicopa lubricella* и *Truncatellina cylindrica*.

Локально доминировали такие виды, как *Vertigo pygmaea*, *Cochlicopa lubrica*, *Vitrina pellusida* (см. Таблицу 2 Приложения 2) Редким по встречаемости оказались виды, характерные для широколиственных лесов и более влажных мест обитания.

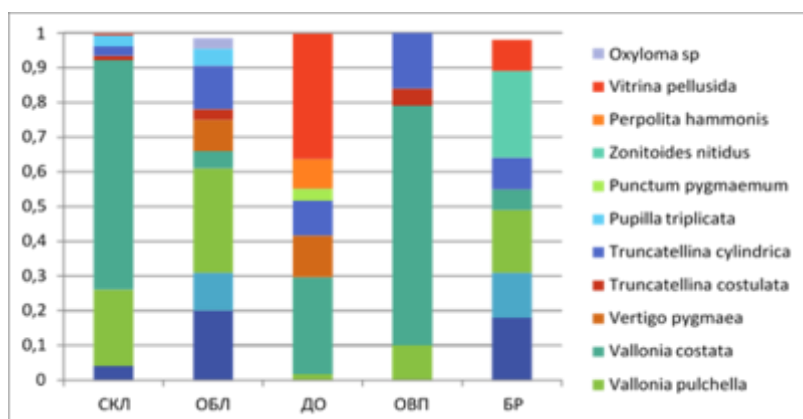
Биотопы, характеризующиеся наибольшей плотностью моллюсков, одновременно демонстрировали и очень низкое видовое разнообразие (см. Рис. 4, Таблицу Приложения). При этом именно в них отмечены редкие виды. Резкое доминирование всего двух массовых эврибионтных видов, которые склонны образовывать совместные популяции, на фоне низкой численности остальных, говорит о нарушении экосистемы [2]. Такую закономерность можно связать в высокой

рекреационно нагрузкой на данные местообитания – популярное туристическое место «Скалодром» и ветрозащитную полосу рядом со степным участком.

Степные моллюски на исследованных территориях могут быть использованы для биоиндикации, так как характеристики сообществ заметно различаются в биотопах с антропогенной нагрузкой и без нее, в биотопах с разной влажностью.

Заключение

Сообщества мелких степных моллюсков на территории РЛП «Зуевский» нуждаются в дальнейшем изучении. Особый интерес вызывают скальные выходы и растительные сообщества вокруг них, овраги, поскольку в них к, вероятно, концентрирует большое количество разнообразных видов моллюсков, а также байрачные леса, так как даже при поверхностном исследовании там обнаружены редкие виды.

REFERENCES

1. Балашов И. Охрана наземных моллюсков / И. Балашов. – Киев: Институт зоологии НАН, 2016.
2. Методы экологических исследований. Основы статистической обработки данных: учебно- методическое пособие/ [Р.М. Городничев и др.]. – Якутск, Издательский дом СВФУ ,2019.– 94 с.
3. Гураль-Сверлова Н.В., Мартынов В.В., Мартынов А.В. Наземные моллюски (Gastropoda, Pulmonata) Донецкой возвышенности и прилегающих территорий // Вестн. зоологии. – 2012. – Т. 46, № 4. – С. 319-326.
4. Лихарев, И. М. Наземные моллюски фауны СССР/ И. М. Лихарев, Е. С. Раммельмейер.- М.-- Л., 1952.
5. Остапко, В.М.Фитосозологическая оценка регионального ландшафтного парка «Зуевский» (Донецкая обл.) / В.М. Остапко, А.К, Поляков //Промышленная ботаника. 2003.- Вып. 3. - С. 44-51.
<https://elibrary.ru/contents.asp?id=37266591&ysclid=ld1fsmw2tx941924033>
6. Сачкова Ю. В. Исследование наземных моллюсков на Самарской Луке // Самарская Лука: проблемы региональной и глобальной экологии. 2009. №3. URL:<https://cyberleninka.ru/article/n/issledovanie-nazemnyh-mollyuskov-na-samarskoj-luke> (дата обращения: 20.01.2023).
7. Сычев А.А., Снегин Э.А. Новые сведения об охраняемых видах ксерофильных моллюсков Белгородской области // Региональные геосистемы. 2015. №9 (206).URL:<https://cyberleninka.ru/article/n/novye-svedeniya-ob-ohranyaemyh-vidah-kserofilnyh-mollyuskov-belgorodskoy-oblasti> (дата обращения: 19.01.2023).
8. Сычев А.А., Снегин Э.А. Наземные моллюски кальцефитных сообществ юга Среднерусской возвышенности // Вестник российских университетов. Математика. 2015. №2. URL: <https://cyberleninka.ru/article/n/nazemnye-mollyuski-kaltsefitnyh-soobschestv-yuga-srednerusskoy-vozvyshehnosti> (дата обращения: 24.03.2023).
9. Гаибназарова Ф. Географическая изменчивость конхологических признаков наземного моллюска *Pseudonapaeus aptechus*. //современная наука: тенденции

- развития. Материалы VIII Международной научно-практической конференции. - Краснодар, 2014. - С.128-130.
10. Гаибназарова Ф., Пазылов А. Конхологическая изменчивость наземного моллюска *Gibbulinopsis nanosignata* в Туркестанском и Зарафшанском хребтах // Зоологические исследования в регионах России и сопредельных территорий. Материалы III Международной конференции. - Нижний Новгород, 2014. - С. 35-37.
 11. Гаибназарова Ф. Характер изменчивости признаков полового аппарата *Pseudonapaeus albiplicata* с Чаткальского, Кураминского хребтов // Гулду ахборотномаси. - Тошкент, 2015. - № 1. - С. 36 – 41.
 12. Гаибназарова Ф., Пазылов А. Характерная особенность конхологических признаков наземного моллюска *Pupilla muscorum*. Республика илмий-амалий конференцияси материаллари. - Тошкент, 2016. - Б. 53-54.
 13. Пазылов А., Гаибназарова Ф. // Видовой состав и изменчивость наземных моллюсков рода *Cochlicopa* Узбекистана. Материалы 5-й международной конференции. Экологические особенности биологического разнообразия. - Ходжанд, 2013. - С 90-92.
 14. Пазылов А., Гаибназарова Ф., Каримкулов А. Мирзачўл қориноёкли моллюскалар - Ташкент: Фан, 2016. - 176 б.
 15. Пазылов А., Гаибназарова Ф., Саидов М. Закономерности вертикального распространения наземных моллюсков Узбекистана и сопредельных территорий //Ташкент. из.«Фан», АН РУз. – 2014. – Т. 191. – С. 4.
 16. Пазылов А., Гаибназарова Ф. Конхологическая изменчивость наземного моллюска *Gibbulinopsis signata* с хребтов Байсунтау, Кугитангтау и Бабатаг // Тернопольский национальный педагогический Университет им. Гнатко. Специальный выпуск: «Моллюски: результаты, проблемы и достижения» - Украина, 2012. - С 54-56.
 17. Пазылов А., Гаибназарова Ф. Биотопическая изменчивость конхологических признаков наземного моллюска *Pupilla muscorum* //Биохилма-хилликни сақлаш ва ривожлантириш муаммолари. Республика илмий амалий конференция. - Гулистан, 2012. - Б. 69-70.
 18. Пазылов А., Гаибназарова Ф. Конхологическая изменчивость наземного моллюска *Sphyradium doliolum* с Нуратинского, Зарафшанского и Туркестанского хребтов // «Экология,эволюция и систематика животных». Материалы международной научно-практической конференции. - Рязань, 2012. - С. 130.
 19. Пазылов А., Гоибназарова Ф. Популяционная изменчивость конхологических признаков наземного моллюска *Pseudonapaeus secalina* с Туркестанского хребта // Теория и практика актуальных исследований. Материалы VI Международной научно-практической конференции. - Краснодар, 2014. - С. 45-47.
 20. А Пазылов, Ф Гаибназарова Каримова х чужеродный вид *Monacha carthusiana* (Mollusca, Gastropoda, Pulmonata) как новый промежуточный хозяин нематоды *cystocaulus ocreatus* в Узбекистане. Науковий висник Ужгородського університету Серія Біологія, Випуск-40. 2016. –С.83-58.

21. Гаибназарова Ф. П. ЗООГЕОГРАФИЧЕСКАЯ СТРУКТУРА РОДА PSEUDONAPAEUS В УЗБЕКИСТАНЕ И СОПРЕДЕЛЬНЫХ ТЕРРИТОРИЯХ //ББК 72я431 Т 11 Редакционная коллегия. – С. 33.
22. Feruza G. Distribution of land snail on the vertical zones and biotope species Pseudonapaeus Fergana, Chatkal and Kurama mountain range //European Science Review. – 2016.
23. **F.Gaibnazarova.**
Faunistic spectrum of terraneous mollusks of Uzbekistan and bordering territorie.
E3S Web of Conferences. 6 July 2023, Vol. 392, DOI: 10.1051/e3sconf/202339202040 [Scopus].

Приложение 1.

Систематический список видов почвенно-подстилочных моллюсков на территории РЛП «Зуевский

Тип: Моллюски (Mollusca)

Класс: Брюхоногие
(Gastropoda) **Клада:** Лёгочные
(Pulmonata)

Отряд: Стебельчатоглазые (Stylommatophora Schmidt, 1855)

Семейство Cochlicopidae Pilsbry, 1900

Подсемейство Cochlicopinae Pilsbry, 1900 Род

Cochlicopa Férussac, 1821

1. *C. lubricella* (Porro, 1838)

2. *C. lubrica* (Müller, 1774)

Семейство Valloniidae Morse, 1864 Подсемейство Valloniinae Morse, 1864

Род *Vallonia* Risso, 1826 3. *V. pulchella* (Müller, 1774)

4. *V. costata* (Müller, 1774)

Семейство Vertiginidae Fitzinger, 1833 Род *Vertigo* Müller, 1773

5. *V. pugnax* (Draparnaud, 1801)

Семейство Truncatellinidae Steenberg, 1925

Род *Truncatellina* Lowe, 1852 6. *T. costulata* (Nilsson, 1823)

7. *T. cylindrica* (Férussac, 1807) **Семейство Pupillidae** Turton, 1831

8. *P. triplicata* (Studer, 1820)

Семейство Punctidae Morse, 1864

Род *Punctum* Morse, 1864

9. *P. pugnax* (Draparnaud, 1801) **Семейство Gastrodontiidae** Tryon, 1866

Род *Zonitoides* Lehmann, 1862 10. *Z. nitidus* (Müller, 1774)

Семейство Zonitidae Mörch, 1864 Род *Perpolita* Baker, 1928

11. *P. hammonis* (Strøm, 1765)

Семейство Vitrinidae Fitzinger, 1833 Род *Vitrina* Draparnaud, 1801

12. *V. pellucida*

Семейство Succineidae Beck, 1837

Род *Oxyloma* Westerlund, 1885

13. *Oxyloma. Sp*

Приложение 2

Таблица 1. Индексы видового разнообразия

почвенно-подстилочных моллюсков на территории РЛП «Зуевский»

Индексы биоразнообразия	«Скалодром»	Опушка байрачного леса,	Дно оврага,	Опушка ветрозащитной полосы	Берег ручья	В целом для территории
Количество видов и экземпляров раковины	7 видов, 216 экз.	9 видов, 64 экз.	7 видов 58 экз.	4 вида, 100 экз.	7 видов, 32 экз.	13 видов, 470 экз.
Индекс Шеннона, H	1,03	1,94	1,53	0,93	1,85	1,71
Индекс Пиелу, E	0,53	0,88	0,79	0,67	0,95	0,66
Мера доминирования по Симпсону, C	0,49	0,17	0,23	0,51	0,17	0,29
Индекс разнообразия Симпсона, D	2,04	5,78	4,27	1,94	5,89	3,41
Индекс Животовского, μ	4,07	7,85	5,95	3,13	6,68	8,24
Доля редких видов по Животовскому, h	0,42	0,13	0,15	0,22	0,05	0,37

Таблица 2.

Доминирующие виды сообществ почвенно-подстилочных моллюсков на территории РЛП «Зуевский»

Местообитание	Доминирующие виды (более 10%)	%	Доля от общего количества видов	Доля от общей численности

«Скалодром»	<i>Vallonia costata</i>	0,66	0,29	0,88
	<i>Vallonia pulchella</i>	0,22		
Опушка байрачно го леса	<i>Vallonia pulchella</i>	0,30	0,44	0,71
	<i>Cochlicopa lubricella</i>	0,20		
	<i>Truncatellina cylindrica</i>	0,125		
	<i>Cochlicopa lubrica</i>	0,11		
Дно оврага	<i>Vitrina pellusida</i>	0,36	0,57	0,716
	<i>Vallonia costata</i>	0,28		
	<i>Vertigo pygmaea</i>	0,12		
	<i>Truncatellina cylindrica</i>	0,10		
Опушка ветрозащитной полосы	<i>Vallonia costata</i>	0,69	0,29	0,79
	<i>Vallonia pulchella</i>	0,10		
Берег ручья	<i>Zonitoides nitidus</i>	0,25	0,57	0,75
	<i>Vallonia pulchella</i>	0,18		
	<i>Cochlicopa lubricella</i>	0,18		
	<i>Cochlicopa lubrica</i>	0,13		

SULTON MIR HAYDAR OTA MAQBARASI TARIXI

Oripov Shohjahon Furqat o'g'li

Qarshi Davlat Universiteti Tarix fakulteti
Tarix yunalishi, 2-bosqich talabasi

Tongatarov Mirjalol Shermurod o'g'li

Qarshi Davlat Universiteti Tarix fakulteti
Tarix yunalishi, 2-bosqich talabasi

<https://doi.org/10.5281/zenodo.10140862>

Annotatsiya. Ushbu maqolada Qashqadaryo viloyatida, joylashgan Sulton Mir Haydar ota maqbarasi kelib chiqish tarixi ochib berilgan va Sulton Mir Haydar ota tarixi ham yoritilgan. Jumladan u yerdagi sardobalar hamda maqbara, chillaxona, minora haqida ham ma'lumotlar berilgan.

Kalit so'zlar: Qashqadaryo, Kasbi, Sulton Mir Haydar, maqbara, masjid, chillaxona, Buyuk ipak yo'li, Qur'on, Balx, shajara, «Oli Imron», imom, fiqh, ijmo, hadis.

HISTORY OF THE MAUSOLEUM OF SULTAN MIR HAYDAR OTA

Abstract. In this article, the history of the origin of the mausoleum of Sultan Mir Haydar, located in Kashkadarya region, is revealed, and the history of Sultan Mir Haydar is also covered. In particular, information is provided about the cisterns there, as well as the mausoleum, the shrine, and the minaret.

Keywords: Kashkadarya, Kasbi, Sultan Mir Haydar, mausoleum, mosque, chillahona, Great Silk Road, Qur'an, Balkh, family tree, «Oli Imran», imam, fiqh, ijma, hadiths.

ИСТОРИЯ МАВЗОЛЕЯ СУЛТАНА МИР ХАЙДАРА

Аннотация. В данной статье раскрыта история происхождения мавзолея Султана Мир Хайдара, расположенного в Кашкадарьинской области, а также освещена история Султана Мир Хайдара. В частности, представлена информация о находящихся там цистернах, а также мавзолее, святыне и минарете.

Ключевое слово: Кашкадарья, Касби, Султан Мир Хайдар, мавзолей, мечеть, Чиллахона, Великий шелковый путь, Коран, Балх, родословная, «Оли Имран», имам, фикх, иджма, хадисы.

Qashqadaryo viloyati Kasbi tumanida joylashgan me'moriy yodgorlik (15—16-asrlar). Yodgorlik majmuasi Sulton Mir Haydar maqbarasi, uch gumbazli qilib qurilgan mavzoley, chillaxona, Said Mir Mo'min Samarqandiy maqbarasi, ayvon, minora, qishki va yozgi masjidlar hamda ikkita sardobadan tarkib topgan. Inshoat nomi aidlar avlodidan bo'lgan Mir Haydar ismli shaxs bilan bog'liq. Sulton Mir Haydar majmuasi Kasbi shahristoni xarobalarining g'arbiy qismida joylashgan. U janubdan shimolga qarab 100-120 metr uzunlikka cho'zilgan maydonni egallab olgan. Majmua ikki tomondan qabristonlar bilan o'ralgan. Shu sababli atrofi devor bilan o'rab olingan. Majmua ikki qismdan tarkib topgan. Sulton Mirhaydar majmuasi Kasbi shahristoni harobalarining g'arbiy qismida joylashgan. U janubdan shimolga qarab 100-120 metr uzunlikka cho'zilgan maydonni egallab olgan. Majmua ikki tomondan qabristonlar bilan o'ralgan. Shu sababli atrofi devor bilan o'rab olingan. Majmua ikki qismdan tarkib topgan. [1]

Sulton Mir Haydar maqbarasi Amir Temur tomonidan barpo etilgan. Majmua (maydoni 90 x 40 metr) yopiq va yarim ochiq binolar, 3 hovlidan iborat. Keng sahnli janubiy hovlidan qator



ustunli masjidga (16-asrda bunyod etilgan) kirib, undan o'rtadagi hovliga o'tiladi. Hovlining shimoliy va sharqiy tomonidan qadimiy maqbaralar, janubiy va g'arbiy tomonida ayvon (16-asr) joylashgan. Ayvon (maydoni 11,6 x 6,6 metr) ning g'arbiy devori yoqalab o'tgan yo'l shimoliy hovliga olib boradi. Hovlida 14—16-asrlarga oid marmar sag'analar mavjud. Maqbara jami 3 ta xonadan iborat. Xonalar chor qirrali taxmon va ravoqlarga ajratilgan. Devorlaridagi kichik mehrobi 3 tokcha oralig'ida chiroqlar uchun tutun yo'li ishlangan. Ravoqlarning burchak bag'allari mayda muqarnaslar bilan bezatilgan. Birinchi maqbara (maydoni 3,3 x 3,3 metr) da Said amir Shamsiddinbek alhoji Haydar sag'anasi saqlangan. Sag'ana to'q kulrang tusli marmardan ishlangan. Unda hijriy 897-yil (milodiy 1491-yil) sanasi qayd etilgan. Ikkinchi maqbara (maydoni 5 x 5 metr) da shaxsi noma'lum bo'lgan insonlarga tegishli 3 ta sag'ana bor.[2]

Bu sag'analardan birinchisi Amir Temur davrida, ikkinchisi Shayboniyxon avlodi Abdullaxon II davrida qo'yilgan. Maqbara gumbazli, burchaklariga 5 qirrali g'ishtin muqarnaslar terilgan. O'rtadagi hovlining sharqiy tomonida alohida qurilgan Axliboy maqbarasi (maydoni 4,4 x 4,4 metr) ham 14-asrga oid deb taxminan qilinadi. Masjidda namozgoh (maydoni 20 x 9,6 metr) janubdan maqbara bostirmasiga tutashgan. Undagi bezaklar 13—19-asrlarga oiddir. Masjidning o'rta qismi keng qator ustunli, bosh tarzi yassi peshtoqli, pastak gumbazli qalqonsimon bag'allarga tayangan. Devoridagi tokcha burchaklari ravoqli, qirrali qilib bezatilgan. Masjid oldidagi minora (balandligi 8,5 metr) eski binolari g'ishtidan qurilgan (19 asr oxiri — 20-asr boshlari), ko'rinishi pastdan yuqoriga qarab ingichkalashib borgan, tepasi mezanali qilib bunyod etilgan. [3]

Lekin unga ishlatilgan g'ishtlar 13-asrga tegishli bo'lib, Kasbi shahristonidagi boshqa inshootdan olingan. Pastki qismi bir necha bor ta'mirlangan. Sulton Mirhaydar majmuasi Qashqadaryo viloyati madniy meros boshqarmasi tasarrufiga olingan. Sulton Mir Haydar yodgorlik majmuasining yonidagi katta tepalikning o'rnida bo'lgan. Shahar hududidan Buyuk ipak yo'li o'tgan. Shuning uchun tarixning shahodat berishicha Kasbi shahri eng obod va boy shahar bo'lib "Shahri Misr" deb atalgan. Shaharda ilm-fan bilan birgalikda xalq milliy hunarmandchiligi rivojlangan va hozirgi kunga qadar bu an'ana saqlanib qolgan. Hozirgi kunda ham Kasbi

qishlog'ida kulollar, qandolatchilar, holvapazlar, chilangarlar, temirchilar, kashtado'z va zardo'zlar yashab mehnat qilib kelmoqdalar. [4]

Buyuk ipak yo'li ustida joylashgan shahar bo'lganligi uchun bu yerda o'nlab karvonsaroylar, sardobalar bo'lgan. Majmuada Sulton Mir Haydar hamda Said Mir Mo'min Samarqandiy maqbarasi, chillaxona, ayvon, minora, qishki va yozgi masjidlar hamda 2 ta sardoba bor. Bu yerdagi Temuriylar davriga xos, mohir sangtaroshlar tomonidan ishlov berilgan va mashhur xattotlarning jimjimador yozuvlari chekilgan, bo'yi 1 metr, eni 89 santimetr, sandiqqa o'xshash kulrang marmar qabrtoshi mutaxassislarni qiziqtirib kelgan. Qabrtoshning qimmatli ekanidan ushbu qabrning nufuzli odamga tegishli ekanini bilish qiyinmas. Asrlar davomida xokipoyi ziyorat qilinib kelinayotgan zot, ulug' avliyo Sulton Mir Haydar ota bo'lib, asl ismi Xoja Shamsiddin ibn Shayx Jamoliddindir. [5]

Akmal Saidovning «Amir Temur va Sulton Mirhaydar ota» risolasida yozilishicha, Sulton Mirhaydar otaga atab tarixda uchta qabrtosh qo'yilgan ekan. Birinchi qabrtoshni Amir Temur qo'ydirgan. Me'moriy majmuaning shimol tarafdagi qabr toshiga Qur'oni karimdagi "Oli Imron" surasining 18-oyati va quyidagi ta'riflar hamda shajara arab tilida bayon etilgan. Uning tarjimai quyidagicha:

«Bu qabr ulug', faxrli imom, shayx, Allohga ibodat qiluvchi, va'z mulking sultoni, nozik ilmlarni yechuvchi, haqiqat ilmini aytuvchi, notiq, ulug' zot, fiqh ilmining olimi, insonlarni hidoyatga boshlovchi, o'ta taqvodor, ahli sunna val-jamoa imomlaridan, dunyoga mashhur olim, shayxlar qutbi, avliyolar faxri, ulug' hoji, yer yuzidagi eng saodatmand insonlardan biriga mansub.



Paygʻambarimiz (s.a.v.)ning qizlari Bibi Fotima va kuyovlari Hazrat Ali (r.a.) avlodidan boʻlgan Sulton Mir Haydarning shajaralari quyidagicha: Amir Shamsiddin Haydar amirul kabirul karim ibn Jamoliddin ibn Shamsiddin amirul-kabir Haydar al-Husayn Nasafiy ibn amir Ahmad ibn Said amir Husayn ibn amir Abdulloh ibn amir Jaʻfar ibn Ibrohim Murtazo ibn amir Muso al-Qozim ibn amir Imom Jaʻfar Sodiq ibn Imom Boqir Imom Zaynul Obid Imom Husayn Hazrati Ali Murtazo raziallohu taolo (ramazon oyi, sana 766 hijriy)».[6]

Qabr toshidagi bitiklarning oʻziyoq Amir Temur Sulton Mirhaydar otaga nisbatan qanday munosabatda boʻlganini va uni qanday ulugʻlaganini koʻrsatib turibdi. «Manoqibi al xosa al xoja Mir Haydar Sulton» kitobida yozilishicha, Xoja Shamsiddinning dunyoga kelishi Hakim ota tomonidan bashorat qilingan. Yaʼni Sulaymon Boqirgʻoniy Shayx Jamoliddin xonadonida avliyo dunyoga kelishini ul zotning amakisi Hazrat Sayyid Muhammad Abdullohga aytgan. Sulton Mir Haydar ota 1275 yilda Xurosonning Qoyim shahrida dunyoga kelgan. Oilada toʻrtinchi farzand boʻlgan. Otasi Shayx Jamoliddin madrasada talabalarga dars bergan. Shu bois Mir Haydarni asosan amakisi Sayyid Muhammad Abdulloh tarbiya qilgan. 4 yoshida madrasaga borib, besh yoshida alifbo va yozuvni oʻrgangan, 6-7 yoshligida hadisni yod olib, qorilarga shogird tushgan.[7]

U Shayx Jaloliddin Koʻhakiy, Abdullo Zamaxshariy, ustoz Olovuddovla va Shayx Xurosoniydan Qurʻon, hadis, fiqh, masala, ijmo, qiroat ilmi va tavjid qoidasini oʻrganadi. Toʻqqiz yoshligida Qurʻoni karimni yetti xil qiroat qiladigan darajaga yetgan. Oʻn yoshida amakisi bilan hajga borgan. U yerdagi madrasada Makkai mukarrama amirining oʻgʻli Ramziddin bilan doʻstlashadi. Naql qilishlaricha, Xoja Shamsiddin duo bilan Ramziddinning dardiga shifo topilishiga sababchi boʻlib, amirning nazariga tushgan. Bundan xursand boʻlgan Makka amiri oʻgʻli va Sulton Mir Haydarni tahsil olish uchun Misrga joʻnatadi. Makkaga qaytgandan soʻng, amir saroyida yetuk shayxlar tomonidan imtihondan oʻtkaziladi. [8]

Sinovdan muvaffaqiyatli oʻtgan Xoja Shamsiddin 14 yoshida Makka va Madinaga imom hamda ikki Haram toliblariga ustoz deb eʼlon qilinadi. Balogʻatga yetganida shariat, tariqat, maʼrifat, haqiqatdan amru-maʼruf qilib, oʻz ilmi bilan yetuk olim sifatida tanilgan. Hattoki, Misr madrasa ahli, Bagʻdod va Istanbul toliblari yecha olmagan savollarga ahli sunna val-jamoʻa va Imom Buxoriy hadislaridan javob topib bergani yoziladi. Bu esa uning «Valiulloh Mir Haydar» deb ulugʻlanishiga sabab boʻladi. Maqomatlarda qayd etilganidek, «Ul azizning maqsadi oxir zamon paygʻambari (s.a.v.) ning sunnat va yoʻllarini hamda islom dinini elga yetkazib, shogirdlariga ustozlik qilib, ilm daryosidan bir qatra boʻlsa ham oʻrgatib, oʻzlaridan ibratli iz qoldirish edi». Albatta Sulton Mir Haydar oʻz maqsadi yoʻlida qatʼiy harakat qildi.[9]

Maqomatda yozilishicha, Xoja Shamsiddin yigirma toʻqqiz yoshida tush koʻradi. Tushida Hazrat Ali (r.a.), Ahmad Yassaviy, Hakim Ota va Oyxoja Valiy unga Xorazmga borib, ilm ahli hamda islom himoyachisi boʻlishni buyurishadi. Yaʼni bu bilan Xoja Shamsiddinning tariqatda pirlilik darajasiga va sulton maqomiga yetganligi haqida aziz-avliyolar gʻoyibdan xabar berishgani maʼlum boʻladi. Shunga koʻra, oʻttiz yoshida Balxdan Qunduzga, soʻng Chorjoʻyga kelgan. Hubbi Xoja, Hasan Xoja va Polvoni Ahmad uni kutib olib, Urganchga Hakim ota marqadiga olib borishgan. Xoja Shamsiddin marqadda qirq kun xatmi Qurʻon bilan mashgʻul boʻlgan. Oʻttiz ikki yoshida esa Qarshi choʻlining Kasbi qoʻrgʻoniga kelgan. Sulton Mir Haydar ota 1366 yilda 92 yoshida vafot etgan. [10] U qazo qilish oldidan soʻfiylik hirqasi va hassasini Abu Turob Naxshabiyga topshiradi va deydi: «Bu tariqat Ahmad Yassaviydan Hakim otaga, soʻngra Zangiotaga va keyin menga tegdi. Men ham ularning oʻgit va hikmatlariga amal qilib, yoʻlini

bekamu ko'st oxiriga yetkazdim, hech bir o'zgarishsiz o'rgatdim, kishining ushoq nonini yemadim, mehnatim ortidan o'z nonimni topdim. Alloh suvidan va rizqidan rizqlandim. Biror kishidan ta'ma yoki hadya olmadim. Topganlarimni elga, yetim-esirga berdim, ilm yo'liga sarf ayladim. Allohdan boshqaga sig'inmadim, bosh egmadim, shariat olimlari ilmini kamoliga yetkazdim. Muhammad alayhissalom yo'lidan chetga chiqmadim. Adab yo'lida sizga ibrat bo'ldim». Mir Haydar ota bu vasiyati bilan shogirdlarini uning yo'lini davom ettirishga da'vat etgan.

XULOSA

Xulosa shundan iboratki Bu ulug' zot haqidagi ba'zi rivoyatlarda yozilishicha, u G'o'zorda yashagan, uni o'zlariga amir etib saylagan janda kiyimli darveshlar Kasbiga tobut ko'tarib kelib, Mir Haydar ota jasadini olib ketgan va Mirijanda qadamjosiga dafn qilgan. Yana Ahmad Xorazmiy ham Sulton Mir Haydar ota xokini Xorazmga olib borib, Hakim Ota marqadiga dafn etgan. Biroq bu ulug' zotning avlodlari har gal mayitni Kasbiga qaytarib kelishgan. Shunday qilib, boshqa avliyolar singari uch yerda Sulton Mir Haydar ota maqbarasi paydo bo'lgan. Ulug' avliyo Sulton Mir Haydar ota maqbarasiga bugun mahalliy va xorijlik sayyohlar ko'p borishadi. Shunga monand tarixiy yodgorlik atrofi obodonlashtirilgan.

REFERENCES

1. O'zbekiston milliy ensiklopediyasi: 5-jild (Konimex – Mirzoqush). Toshkent: O'zbekiston milliy ensiklopediyasi» Davlat ilmiy nashriyoti, 2003 704 bet.
2. «Qashqadaryo viloyati» . uzbekistan.travel. Qaraldi: 08-2023.
3. «Республикадаги ислом дини билан боғлиқ зиёратгоҳ ва қадамжолар» . religious.uz. Qaraldi: 08-2023.
4. «Sulton Mir Haydar ota ziyoratgoh majmuasi». Qashqadaryo Madaniy meros (8-iyun 2022-yil). Qaraldi: 08-2023.
5. «Sulton Mirhaydar majmuasi» O'zME. S-harfi Birinchi jild. Toshkent, 2000-yil
6. «Sulton Mirhaydar ota ansambli». Uzheritage. Qaraldi: 08-2023.
7. эпонимом комплекса С. М. Х. Амир Шамс ад-дин Хайдар, сын «Благородного ал-Кабира» (ал-кабир ал-карим) умер в месяце рамадан 766/ июнь 1364 г. Здесь же похоронен ещё один потомок с именем саййид Амир Хайдар, сын саййида Барака. Судя по тексту памятника, он умер 20 шаввала 877 / 19 марта 1473 г.
8. Лит-ра: Махмуд б. Вали. Море тайн относительно Доблестей благородных (география) / Введ., пер., примеч., указатели Б.А.Ахмедова. Таш., 1977, 80; Хафиз-и Таныш. Шараф-нама-йи шахи, 143-145, 149-151;
9. В.В. Бартольд. Туркестан в эпоху монгольского нашествия // Бартольд. Соч., 1, 190; С.Б.Лунина. Города Южного Согда в VIII-XII вв. Таш., 1984, 23;
10. А.Муминов, В.Бабadzhanov. Amir Temur and Sayyid Baraka // Central Asiatic Journal. 2001, vol. 45, no. 1, 28-62.

THE CONTRIBUTION OF CHARLOTTE BRONTE TO ENGLISH LITERATURE

Qulliyeva Moxigul Maxmudovna

Termez State Pedagogical Institute

Faculty of Foreign language and literature (888089660).

3-course student e-mail: @MoxigulQulliyeva-fw1oc

<https://doi.org/10.5281/zenodo.10143842>

Abstract. This article provides more information about Charlotte Bronte and her classic novel “Jane Eyre”. The role of the characters involved in the novel and their significance in Jane Eyre’s life is explained.

Key words: English literature, novel, feminist, Currer Bell, Charlotte Bronte, Jane Eyre, Ms. Reed lady, Mr. Rochester, Blanche Ingram, Helen Burns, Mr. Lloyd.

ВКЛАД ШАРЛОТТЫ БРОНТЕ В АНГЛИЙСКУЮ ЛИТЕРАТУРУ

Аннотация. В этой статье представлена дополнительная информация о Шарлотте Бронте и ее классическом романе «Джейн Эйр». Объясняется роль героев романа и их значение в жизни Джейн Эйр.

Ключевые слова: английская литература, роман, феминистка, Каррер Белл, Шарлотта Бронте, Джейн Эйр, мисс Рид-леди, мистер Рочестер, Бланиш Ингрэм, Хелен Бернс, мистер Ллойд.

Introduction: There are many writers and poets world literature. And all of them has made a great deal of contribution to English literature and has maintained its own place are writers who have many readers. Also Charlotte Bronte became famous one of the writers all over the world with her work “Jane Eyre”. Jane Eyre is one of the most important works of English literature.

Main part: Jane Eyre is a classic novel written by Charlotte Bronte and was first published in 1847 under the pen name “Currer Bell“. The novel is set in the early 19th century and is largely based on Bronte’s own experiences and observations. It is considered a significant work of feminist literature, as it challenges the traditional gender roles and expectation of the time. The story follows Jane Eyre, an orphaned young woman who grows up in the household of her cruel aunt and cousins. Novel has been adapted into numerous films television series and stage productions.

The novel begins with Jane Eyre as a young orphan living with her cruel aunt and cousins. Her aunt and cousins mistreated her since she was poor, dependent and an outsider. One day, after Jane fights with her cousin, Mrs. Reed punishes her by having her locked up in the Reed room, where her uncle. Once she recovers, She was eventually sent to Lowood school, where she face harsh conditions run by the greedy, hypocritical Mr. Brocklehurst. The school had terrible living condition and harsh discipline and Brocklehurst used the school’s funds to improve his family’s rich lifestyle than for the student and the building. But the school can be also finds friendship and education point for Jane.

While at Lowood, Jane knows a person who teaches her about personal prejudice and Christian beliefs. After a consumption outbreak occurs at the school, Helen dies and arrangements are made at Lowood to improve the building and its conditons. After living school, Jane accepts a job and became a governess at Thorfield Hall, where she fell in love with employer that a man

named Rochester. When Rochester begins to have affection for a richer woman, Jane is despondent, but, he turns her away. She knew that Mr. Rochester had already married and their relationship was ended by this revelation [1]. At first, Jane and Rochester's relationship is that of employee and employer. However, as time goes on Jane and Rochester both develop feelings for each other. Nevertheless, Mr. Rochester believes he must use jealousy to find out for certain if Jane has feelings for him. When Rochester's secret is revealed, Jane flees from him.

Mr. Rochester is one of the main characters in Charlotte Bronte's novel *Jane Eyre*. He is described as roughly forty years old. He has long dark hair, dark eyes and a brooding nature. In *Jane Eyre*, Mr. Rochester is described as not a handsome man. Despite not physically being the most attractive man, he is described as moody, dark and intense. However, he is very desired in society and is a great host. Also, Rochester is considered a Byronic hero. A Byronic hero is one who has several characteristics of intense moodiness, arrogance and mysterious. Additionally, a Byronic hero can have a troubled past or dark secret. Initially, Jane does not reject Rochester until she learns that Mr. Rochester is already married to a living woman. Despite the fact that Rochester believes he was tricked into the marriage and that his wife is not mentally stable, Jane refuses to become Rochester's mistress on principle, knowing that is all she could be since he is already married. Rochester develops love for Jane Eyre in the novel. However, he believes that Jane will not flout the conventions of the time and has to trick her into admitting her feelings for him[2].

Meanwhile, Mr. Rochester, until he had his power changes by one, usually had more command over different women he had met over the years. Celine Varens and Blanche Ingram are examples in which Rochester first had an interest. They either did not return their affections or were already part of a higher social status, which meant they were not worthy of being with Rochester.

Both Jane and Mr. Rochester also have something in common, for they both had troubled pasts that had secrets that had been hidden until they were both discovered. In addition, another supernatural event happened when Jane heard Rochester's voices calling for her on the moors, and his cries for her for help urged her to return to him. As such, Bronte had written Gothic elements to evaluate the novel's analysis of the Gothic genre. *Jane Eyre* is sometimes seen as a Gothic novel because the narrative elements expose the reader to fear and mystery. By the novel's ending, most sympathetic characters have married as equals, while the minor characters could not fit in. This includes Bertha Mason while she is already mentally unstable, she can not let Rochester have complete control over her and she ends up succumbing to her shallowness of being unequal.

English novelist noted for *Jane Eyre* a strong narrative of a woman in conflict with her natural desires and social condition. The novel gave new truthfulness to Victorian fiction. She later wrote "*Shirley*" (1849) and "*Villette*" (1853). *Jane Eyre* was published during a time when gender roles were defined differently from one another, mainly to women who were mostly described as being less dependent and commanded by men as they were more solid and confident than their female counterparts.

Throughout her journey, Jane Eyre strives to be more independent and mature after she was neglected in her childhood. Mr. Brocklehurst and Mrs. Reed see her as wicked when she explains how the Psalms are not interesting. She also expresses her opinion on the different positions between men and women. She claims that women should be calmer and can show off their inner feelings and situations that they find themselves being put into by men[3].

In Jane Eyre novel, there are many other people besides Rochester who are important in Jane's life. They are Mrs. Reed lady and her children who are Jane's aunt and her cousins. From her youth and independence Jane made her journey with the morals of Christianity and spiritualism. As a child, she is shunned by the Reeds since she is seen as immoral and can not control her attitude and one servant even warns her of God's punishments the more she misbehaves. She even thought religion was not vital, especially when she stated that Psalms are not exciting and Brocklehurst and Reed lady think she is a wicked girl due to their hypocrisy in Christian belief.

It is not until Jane meets Helen Burns that she finally realizes how important religion is for growing up and being more moral in society. Helen often advises Jane to let God teach her stay true to her spiritualism, such as learning to love her enemies.

This is explained when Jane visits Mrs. Reed on her deathbed, she does not comfort her but instead forgives her for her actions and while her aunt never reconciled with her Jane believes she still at least did the right thing. Helen is also devoted to her religion even in death she hopes to find peace in Heaven. After her friend's help, Jane can also use her religious values with passion, such as someone she can share her commitment with but, not through marriage.

Critics often overlooked mid-19th-century novels written by woman as unimportant other than simply providing entertainment since most female novels were generally romance novels. It was also usually difficult for women to be novelist and have their books published, expect that publishers would likely take them seriously if they wrote under a male pen name. The three Bronte sisters used male pseudonyms when they became authors, mainly life that they used the pen names since they felt that their works would not be seen as feminine and would be looked down prejudice[4].

Conclusion: In conclusion, most of events in Jane Eyre were loosely based on Bronte's life. Jane has to live at her aunt's house after her parents's death. And because of her aunt and her cousins, her life is full of challenges. In spite of the fact that he met many good people. In the novel, per person is related to Jane's life.

REFERENCES

1. "Jane Eyre" IMDb ,www.imdb.com.
2. www.study.com Mr. Rochester in Jane Eyre
3. www.refseek.com Jane Eyre classic Liturature
4. www.Science.gov.

YOSHLAR O'RTASIDA SAYYOHLIK MADANIYATINI SHAKLLANTIRISH VA TURIZM AFZALLIKLARI

Abirova Durdona Muhammad qizi

Jizzax davlat pedagogika universiteti talabasi

E-mail: abirovadurdona262@gmail.com

Telefon: +998 (94) 510 23 09

<https://doi.org/10.5281/zenodo.10143893>

Annotatsiya. Turizm sohasini rivojlantirish, yoshlarning sayyohlik madaniyatini shakllantirish davlatimiz rivojining muhim poydevoridan biri hisoblanadi. Ushbu maqolada turizm tashkil qilishning afzalliklari va sayyohlik madaniyati haqida so'z borgan.

Kalit so'zlar: Sayohat, turizm rivoji, qonun hujjatlari, ekspeditsiya, zamonaviy boshqaruv, ta'lim, madaniy meros, sayr, ta'lim dasturi, yoshlar bilan ishlash, islohotlar, sog'lom turmush tarzi, turistik tashkilotlar.

FORMATION OF TOURISM CULTURE AMONG YOUTH AND ADVANTAGES OF TOURISM

Abstract. Development of the tourism sector, formation of the tourist culture of young people is one of the important foundations of the development of our country. This article talks about the benefits of tourism organization and tourism culture.

Key words: Travel, tourism development, legislation, expedition, modern management, education, cultural heritage, excursion, educational program, youth work, reforms, healthy lifestyle, tourism organizations.

ФОРМИРОВАНИЕ ТУРИСТИЧЕСКОЙ КУЛЬТУРЫ СРЕДИ МОЛОДЕЖИ И ПРЕИМУЩЕСТВА ТУРИЗМА

Аннотация. Развитие туристической сферы, формирование туристской культуры молодежи является одной из важных основ развития нашей страны. В данной статье говорится о преимуществах организации туризма и культуры туризма.

Ключевые слова: Путешествие, развитие туризма, законодательство, экспедиция, современный менеджмент, образование, культурное наследие, экскурсия, образовательная программа, молодежная работа, реформы, здоровый образ жизни, туристические организации.

"Yangi O'zbekiston" da hozirgi kunda o'quvchi-yoshlar o'rtasida sog'lom turmush tarzini rivojlantirish, ularni har tomonlama barkamol avlod etib tarbiyalashda jismoniy tarbiyaning o'rni hamda turizmni amalga oshirish ishlari tobora oshib bormoqda. Barchamizga ma'lumki, sayohat o'quvchilarda do'stlik, birodarlik, oliyanoblik, bir-birini qo'llab-quvvatlash, ularning tabiat bilan iliq munosabatda bo'lishi kabi fazilatlarini tarbiyalaydi va yoshlarning jismoniy faolligini ta'minlaydi.

Bu yo'lda bir qator qonun hujjatlari qabul qilingan bo'lib, ularda yoshlarimizning xavfsiz sayohati va erkin bilim olishlari uchun keng imkoniyatlar yaratilgan. Jumladan: "Ta'lim to'g'risida" gi (2020 y.), "Turizm to'g'risida" gi (1999 y.) qonunlar, "Sihat-salomatlik yili to'g'risida" gi (2004 y.), "Barkamol avlod yili to'g'risida" gi (2010 y.), "O'zbekiston Respublikasida turizmni jadal rivojlantirishga oid chora-tadbirlar to'g'risida" gi (2019 y.) qarorlar. Shu bilan bir qatorda, yoshlar o'rtasida turizm sohasini rivojlantirish, sayyohlik madaniyatini shakllantirish, sayohatlar

tashkillashtirish va o'tkazish masalalari bilan respublikamizda E.Sh.Ermatov, R.Abdumalikov, R.Qosimova, T.Xoldorov, X.Tulenova va boshqalar ilmiy tadqiqot ishlarini o'tkazishgan, tadqiqot natijalariga ko'ra amaliy tavsiya va o'quv qo'llanmalar chop etishgan.

Shuningdek, ular sayohatlarning yoshlarni sog'lom turmush tarzini kechirishdagi o'rniga ham e'tibor berib, "sayr-sayohatlar o'quvchi yoshlarni kun tartibiga rioya qilish, zararli odatlardan (chekish, spirtli ichimliklar ichish) saqlanish, jismoniy chiniqish, organizmni tashqi muhit ta'sirlariga (issiq, sovuq, shamol va b.) chidamliligini oshirib, ular salomatligini saqlash, mustahkamlash, unumli mehnat qilish hamda uzoq va sermazmun hayot kechirish uchun zamin yaratadi", - deb ta'kidlashgan. Qadimdan ma'lumki, sayr-sayohat faqatgina dam olish emas, balki bo'sh vaqtdan unumli foydalanish, ko'proq harakat orqali jamoa jismoniy salomatligini, shaxsning yuqori kayfiyatini ta'minlashdan iboratdir.

Shu bilan bir qatorda, turizmning yana bir afzalliklaridan biri boshqa davlatlarda yashaydigan xalqlarning madaniyatini o'rganish va ular bilan aloqalarni o'rnatishga ko'maklashadi, yoshlarimizga ma'naviy, ma'rifiy madaniyatimiz tarixini chuqur o'rganish, milliy qadriyatlarimizni, hozirgi davr mafkurasini mohiyatan anglab yetishlari uchun poydevor bo'ladi. Bu yo'lda mamlakatimizda O'zbekiston turizm kompaniyasi va turli xalqaro jamg'arma uyushmalarining faoliyati muhim ahamiyat kasb etmoqda. Turizm, turli xil sayohatlarning yoshlar jismonan va ma'nan barkamol bo'lib voyaga yetishlarida katta o'rni bor.

Ayniqsa, maktabgacha va maktab yoshidagi bolalarning tasavvur dunyosi ortishida sayohatlar katta ko'makchidirlar. So'nggi yillarda mamlakatimizda turizm va sport sohasini yanada rivojlantirishga qaratilayotgan katta e'tibor ham shular jumlasidandir. Ammo yaratilayotgan barcha imkoniyatlarga qaramasdan turizm, sport sohasini rivojlantirish borasidagi ishlar, raqamlashtirish, ta'lim sifatini oshirish borasidagi o'z yechimini topmagan masalalarni hal qilishga bo'lgan talab oshib bormoqda.

Turizm o'zining yo'nalishi va faoliyat xarakteriga ko'ra quyidagilarga bo'linadi: sayohat (ekskursiya), aylanish (progulka), sayr (poxod), ekspeditsiya. Aylanishlar - qisqa vaqtli bo'lib, hamma uchun qulay bo'lgan tur (piyoda aylanish, chang'ida aylanish, velosipedda aylanish) hisoblanadi. Sayohat - ekskursiyada qandaydir muzeylarga, tarixiy yodgorliklar va b. jamoa bo'lib boriladi. Sayr - piyoda, chang'ida, velosipedda, qayiqda o'tkazilishi mumkin. Bularning barchasi yoshlarning jismoniy tayyorgarligini oshirish, o'lkani o'rganish, ma'naviy olamni boyitish, dunyo qarashini kengaytirishga ham xizmat qiladi. Turizm o'zining osonligi va qiziqarliligi bilan xalq ommasini o'ziga jalb qiladi.

Bu soha nafaqat maktab yoshidagi bolalar, balki talaba yoshlarimiz hayotida ham muhim ahamiyat kasb etadi. Talabalarimizning 2+2 shaklda ta'lim olishlari ham turizmning bir ko'rinishi hisoblanadi. Ular ikki yil O'zbekiston oliy ta'lim muassasalarida bilimlarini oshirgan holda ikki yil chet el oliy ta'limini olishlari, ta'lim bilan birgalikda chet davlat madaniyatini o'rganishlari ham mumkin. Hozirgi kunda talaba yoshlarimizning aksariyati chet elda davlat granti asosida ta'lim olishayotganligining guvohi bo'lmoqdamiz. Ularning o'zga yurtda ham jismonan ham ma'nan barkamol, El koriga yaraydigan yoshlar bo'lib voyaga yetishlari uchun barcha imkoniyatlar yaratilmoqda. Bu borada Erasmus+ professional ta'limni rivojlantirish, yoshlarni kamolotga yetkazish va sportni rivojlantirish sohalari bo'yicha Yevropa Ittifoqining dasturini alohida ta'kidlab o'tish maqsadga muvofiqdir.

Dastur talabalar, ilmiy xodim va o'qituvchilar o'zaro almashinuvi hamda oliy ta'lim muassasalari uchun bir qator imkoniyatlarni taklif etadi. Tashkilotning maqsadi- milliy ehtiyojlar va intilishlarni hisobga olgan holda Lissabon konvensiyasi va Boloniya Deklaratsiyasi maqsadlarini alohida sohalarda ilgari surish va erishish uchun maxsuslashtirilgan bilimlar manbai sifatida faoliyat yuritishdir. Umuman olganda, sayohatlarning jismoniy va ma'naviy jihatdan o'ziga xos tarbiyaviy jihatlari mavjud. Ularni ilmiy pedagogik jihatdan o'rganish hozirgi kunning muhim tomonlaridan biri desak mubolag'a bo'lmaydi. Shuni ta'kidlashimiz lozimki, turizm tarixi, uning asosiy yo'nalishlari, umuman turizm ilmi bilan bog'liq barcha bilimlarni berish katta ahamiyatga ega. Demak, o'quvchi - yoshlarni turizmga qiziqtirish har bir pedagogning, ota - onaning vazifasidir.

REFERENCES

1. "Turizm to'g'risida" gi O'zbekiston Respublikasining 1999.
2. O'zbekiston Respublikasi " Ta'lim to'g'risida " gi qonuni // Turkiston. - 2020. - 1 oktabr.
3. O'zbekiston Respublikasi Turizmni rivojlantirish davlat qo'mitasi statistikasi ma'lumotlari. Toshkent. 2018.
4. PF - 5611- sonli O'zbekiston Respublikasida turizmni jadal rivojlantirishga oid qo'shimcha chora-tadbirlar to'g'risida. 05.01.2019y.
5. PQ - 3514- son. Ichki turizmni jadal rivojlantirishni ta'minlash chora-tadbirlari. 07.02.2018.
6. PF - 5987- son. Sport va turizmni rivojlantirish masalalari.
7. Aliyeva. M. T., Xo'jayev O'. X., Norchayev A. N. Turizm rivojlanishini prognozlash: O'quv qo'llanma. - T.: 2006. - 214b.
8. Irmatov M.M., Aliyeva M.T. va boshqalar. Turizmni rejalashtirish: O'quv qo'llanma. -T.: 2005. - 167b.

HOZIRGI KUNDA BIATLON SPORT TURINI RIVOJLANTIRISH UCHUN
AMALGA OSHIRILAYOTGAN ISLOHOTLAR



Saydinov Sardor Alisherovich

E-mail: sardorsaydinov4741@gmail.com

<https://doi.org/10.5281/zenodo.10143952>

Annotatsiya. Chang'i sporti va miltiqdan o'q otishning o'ziga xos kombinatsiyasi bo'lgan biatlon sporti so'nggi yillarda sezilarli islohotlarni boshidan kechirdi. Ushbu islohotlar sportning ommaviyligini oshirish, raqobatbardoshligini oshirish va har tomonlama rivojlantirishga qaratilgan. Ushbu maqolada hozirda biatlon dunyosida amalga oshirilgan turli xil islohotlar o'rganiladi.

Kalit so'zlar: ishlash, fiziologiya, tortishish, mashg'ulotlar, tezlik, yuqori ko'rsatkichlar.

**CURRENTLY IMPLEMENTED REFORMS FOR THE DEVELOPMENT OF
THE SPORT OF BIATLON**

Abstract. The sport of biathlon, which is a unique combination of skiing and rifle shooting, has undergone significant reforms in recent years. These reforms are aimed at increasing the popularity of sports, increasing its competitiveness and comprehensive development. This article explores the various reforms currently underway in the biathlon world.

Key words: performance, physiology, gravity, training, speed, high performance.

**РЕАЛИЗУЕМЫЕ В НАСТОЯЩЕЕ ВРЕМЯ РЕФОРМЫ ДЛЯ РАЗВИТИЯ
СПОРТА БИАТЛОН**

Аннотация. Биатлон, представляющий собой уникальное сочетание лыжного спорта и стрельбы из винтовки, за последние годы претерпел значительные реформы. Эти реформы направлены на повышение популярности спорта, повышение его конкурентоспособности и всестороннее развитие. В этой статье исследуются различные реформы, происходящие в настоящее время в мире биатлона.

Ключевые слова: работоспособность, физиология, сила тяжести, тренировка, скорость, высокая работоспособность.

Kirish: Konkida uchish va miltiqdan o'q otishni o'zida mujassam etgan biatlon 1960-yilda AQShning Skvo vodiysida bo'lib o'tgan Qishki o'yinlardan beri Olimpiya musobaqasi hisoblanadi. Tog'-chang'i yo'laklarini jihozlash va tayyorlash takomillashtirilib, samarali mashg'ulotlar o'tkazildi, biatlonda chang'i uchishning o'rtacha tezligi sezilarli darajada oshdi.

Bundan tashqari, mass-start, ta'qib va sprint poygalari joriy etildi. Haqiqatan ham, hozirgi to'rtta olimpiya biatlon musobaqalaridan ikkitasi ommaviy startlarni o'z ichiga oladi, bu yerda

taktika katta ro'l o'ynaydi va natija ko'pincha o'q otishning so'nggi raundida yoki final sprintida hal qilinadi. Biatlon - bu katta aerobik imkoniyatlarni talab qiladigan chidamlilik sporti.

Tezlik va qiyaliklarning keng diapazoni biatlonchidan poygalar davomida turli xil konkida uchish texnikasini doimiy ravishda almashtirishni va moslashtirishni talab qiladi, bu texnik murakkablik samaradorlikka ustunlik beradi. So'nggi o'ng yilliklarda turli darajadagi intensivlikdagi chidamlilik mashg'ulotlarining nisbiy ko'rsatkichlari deyarli doimiy bo'lib qolsada, bugungi biatlonchilar musobaqalarda ishlatiladiganga o'xshash yerlarda rolikli chang'ida ko'proq maxsus chidamlilik mashqlarini bajaradilar, bunda ko'proq e'tibor tananing yuqori qismiga, tizimli kuch va quvvat mashqlariga va boshqalarga qaratiladi va yuqori tezlikda chang'i uchishadi.

Biatlonda muvaffaqiyatga erishish uchun bir vaqtning o'zida yuqori intensiv chang'i sportidan tiklanish bilan birga aniq va tezkor otish kerak. Ko'p turli omillar, jumladan, tana tebranishi, harakatni qo'zg'atuvchi xatti-harakatlar va hatto psixologiya, tortishish samaradorligiga ta'sir qiladi. Shunday qilib, biatlonning murakkabligi poyga taktikasi, konkida uchish texnikasi yoki o'q otish jarayoni kabi sohalarga ko'proq e'tibor qaratishga loyiqdir.

Miltiqdan o'q otish va konkida uchish texnikasi bilan miltiqni ko'tarib yurishni birlashtirgan Olimpiya sport turi bo'lgan biatlon, raqobatbardosh XC chang'isi bilan bog'liq bo'lganlarga o'xshash jiddiy fiziologik talablarni o'z ichiga oladi (Hofman va Street, 1992; Holmber14g, Sand14g; , 2015), shuningdek, aqliy bosim ostida tez va aniq tortishish uchun nozik vosita nazoratini talab qiladi (Vickers va Uilyams, 2007). Bundan tashqari, ushbu qiyin chidamlilik sporti har xil yerlarda chang'ida uchish paytida tananing yuqori va / yoki pastki qismining nisbiy ishini talab qiladigan turli xil kichik texnikalar o'rtasida almashinishni o'z ichiga oladi.

Biatlon poygalarining davomiyligi 20 daqiqadan (sprint) 50 minutgacha (individual poyga) o'zgargan bo'lsa-da, 11 Olimpiada musobaqasining yettitasi (shu jumladan estafeta) mass-startlarni o'z ichiga oladi, bu esa taktikaning ahamiyatini oshiradi va natija ko'pincha qaror qabul qiladi. o'q otishning oxirgi bosqichi va/yoki yakuniy chang'i yugurish.

Biatlon bo'yicha umumiy ko'rsatkich murakkab bo'lib, chang'i uchish tezligi, masofa vaqti (o'q otishni o'rganish rampasiga sarflangan vaqt), o'q otish vaqti va otishning aniqligi kabi bir nechta komponentlar bilan belgilanadi. Odatda, elita biatlonchilari va turli musobaqalarda o'q otish masofasi va vaqtlari bir-biriga o'xshash va shuning uchun yakuniy natijaga ozgina ta'sir qiladi. Aksincha, chang'i uchish tezligi va o'q otishning aniqligi yakuniy natijani belgilovchi eng muhim omillardir (Skattebo va Losnegard, 2018).

Eng yaxshi biatlonchilar har yili 700-900 soat jismoniy tarbiya mashg'ulotlarini o'tkazadilar, shu jumladan 80% past, 4-5% o'rtacha va 5-6% yuqori intensivlikda, 10% kuch va tezlikda mashq qiladilar (2-jadval; shaxsiy aloqa shved biatlon murabbiylari bilan). Ushbu mashg'ulot hajmi XC chang'ichilari uchun ilgari aytilganidan bir oz kamroq (Sandbakk va Holmberg, 2014), ehtimol mashg'ulot o'q otishmasiga sarflangan vaqt bilan bog'liq. Kam intensivlikdagi mashg'ulotlar umumiy aerobik qobiliyat va mashqlar samaradorligini oshirish, shuningdek tiklanishni tezlashtirish orqali yuqori mashg'ulot yuklariga "tolerantlikni" yaxshilash uchun taklif qilingan (Tønnessen va boshq., 2014).

Ko'pchilik past intensivlikdagi mashg'ulotlar aerobik qobiliyat va/yoki o'ziga xos motor ko'nikmalarini rivojlantirish uchun mo'ljallangan bo'lsa-da, ba'zi yarim yoki nomaxsus

mashg'ulotlarni (masalan, o'zaro mashg'ulotlarni) kiritish umumiy mashqlarni bajarishga imkon beradi. O'rtacha intensivlikdagi mashg'ulotlar (masalan, to'g'ridan-to'g'ri anaerob chegaradan past) aerob energiyani yetarli darajada ta'minlagan holda uzaytirilishi mumkin. Bunday mashg'ulotlar odatda qisqa muddatli tiklanish davri yoki 30-60 daqiqa davomida uzluksiz mashqlar bilan o'ralgan uzoq mashqlar oralig'ini o'z ichiga oladi. Intensivlikni nazorat qilish uchun bunday mashg'ulotlar nisbatan barqaror yerlarda amalga oshiriladi.

O'rtacha intensivlikdagi mashg'ulotlar tayyorgarlik davrida haftasiga bir yoki ikki marta, musobaqa mavsumida esa kamroq o'tkaziladi. Garchi eng yaxshi sportchilar past intensivlikdagi keng qamrovli mashg'ulotlarga e'tibor qaratishsa-da, yuqori intensivlikdagi mashg'ulotlarning foydali ta'siri bir necha bor isbotlangan (Laursen va Jenkins, 2002).

Takomillashtirilgan musobaqa formati: So'nggi yillarda biatlon musobaqa formatiga o'zgartirishlar kiritib, uni yanada qiziqarli va tomoshabinlar uchun qulayroq qilish uchun kiritdi. Bunga sportga hayajon va rang-baranglik qo'shadigan ommaviy start poygalari, ta'qib poygalari va aralash estafeta tadbirlarini joriy etish kiradi.

Kengaytirilgan televideniya qamrovi: Biatlonning ko'rinishini oshirish uchun asosiy voqealarni televideniya yoritishni yaxshilashga harakat qilindi. Bunga bir nechta kamera burchaklaridan foydalanish, sportchi profillarini kiritish va poygalarni chuqur tahlil qilish kiradi. Yaxshilangan eshittirish ko'proq auditoriyani jalb qilishga yordam beradi va sportga ko'proq qiziqish uyg'otadi.

Texnologik yutuqlar: davom etayotgan texnologik o'zgarishlar biatlonga sezilarli ta'sir ko'rsatdi. Ilg'or miltiq dizaynlari, elektron nishonlar va kuzatuv tizimlari aniqlik, adolat va real vaqtda ma'lumotlarni tahlil qilishni yaxshiladi. Texnologiyani integratsiyasi ishtirokchilar va tomoshabinlar uchun umumiy tajribani oshiradi.

Yoshlarni rivojlantirish dasturlari: Biatlon kelajagini ta'minlash uchun yoshlar ishtirokini rag'batlantirish bo'yicha bir nechta tashabbuslar tashkil etilgan. Ushbu dasturlar intiluvchan sportchilarga o'qitish va rivojlanish imkoniyatlarini taklif qiladi, bu ularga turli darajalarni bosib o'tish va mahoratini oshirish imkonini beradi. Yoshlarning kuchli rivojlanishini ta'minlash sportning uzluksiz rivojlanishini ta'minlaydi.

Dopingga qarshi chora-tadbirlar: Biatlonning yaxlitligini saqlash uchun qat'iy antidoping choralari amalga oshirildi. Sportchilar samaradorligini oshiruvchi moddalardan foydalanishning oldini olish, adolatli o'yin va teng o'yin maydonini ta'minlash uchun muntazam ravishda sinovdan o'tkaziladi. Ushbu chora-tadbirlar sportning nufuzini saqlab qolish va sportchilar salomatligi va farovonligini himoya qilishga qaratilgan.

Barqarorlik tashabbuslari: Biatlon ham ekologik javobgarlikning muhimligini tan oldi. Chiqindilarni kamaytirish, ekologik toza infratuzilmani joriy etish va musobaqalar o'tkaziladigan joylarda barqaror amaliyotni targ'ib qilish kabi sportning ekologik ta'sirini minimallashtirish bo'yicha ishlar olib borilmoqda. Bu harakatlar global barqarorlik maqsadlariga mos keladi va sportning atrof-muhitni muhofaza qilishga sodiqligini namoyish etadi.

Xalqaro hamkorlikni kuchaytirish: turli mamlakatlarning biatlon assotsiatsiyalari va federatsiyalari o'rtasidagi hamkorlikdagi sa'y-harakatlar sportning rivojlanishida muhim ro'l o'ynadi. Ilg'or tajriba almashish, qo'shma o'quv-mashg'ulot yig'inlarini tashkil etish va xalqaro musobaqalarni o'tkazish do'stlikni mustahkamlashga, bilim va tajriba almashishga yordam beradi. Ushbu islohotlarni amalga oshirish orqali biatlon sporti o'z sifatini, global jozibadorligini va

barqaror o‘shini doimiy ravishda yaxshilashga intiladi. Ushbu sa’y-harakatlar sportning qiziqarli, adolatli va ishtirokchilar va muxlislar uchun ochiq bo‘lishini ta’minlaydi.

Xulosa

Biatlonni rivojlantirishda amalga oshirilayotgan joriy islohotlar sportga ijobiy ta’sir ko‘rsatdi. Imkoniyatlarni kengaytirish, sportchilarni rivojlantirish dasturlari, takomillashtirilgan musobaqa formatlari, tomoshabinlarni jalb qilish tashabbuslari va kuchli antidoping choralari orqali biatlon o‘shida davom etmoqda va butun dunyo bo‘ylab muxlislarning qiziqishini oshirmoqda. Doimiy rivojlanish va o‘zgaruvchan sport landshaftiga moslashish orqali biatlon kelgusi yillarda yanada jozibali, raqobatbardosh va inklyuziv bo‘ladi.

REFERENCES

1. Usmonxo‘jayev T.S., Rahimov M.M., Qudratov R.Q., Meliyev X.A.,
2. Rasulova T.R., Qurbonov S. Jismoniy tarbiya va sport mashg‘ulotlari.
3. Aripov Yu.Yu. Kichik o‘quvchilarda ulotirish shaxsiy texnikasini ta’minlashning zamonaviy uslub va sifatida. Ped.fan. nom. diss. avtoreferati. T., 2007. 35 b.
4. Super S., Verkooijen K., Koelen M. Hayotiy ko‘nikmalarni rivojlantirish va o‘tkazish uchun maqbul ijtimoiy sharoitlarni yaratishda jamoa sporti murabbiylarining ro‘li - salutogenik istiqbol. Sport ta’limi. Soc. 2018; 23:173–185.
5. Visek A., Achrati S.M., Manning X., McDonnell K., Xarris B.S., DiPietro L. Qiziqarli integratsiya nazariyasi: Bolalar va o‘smirlarning sport ishtirokini qo‘llab-quvvatlashga qaratilgan. J. Fizika. Qonun. Salomatlik. 2015;12:424–433. doi: 10.1123/jpah.2013-0180.
6. West G.S., Strand B. Yoshlar sportini tashlab ketishning oldini olish. Luiziana sog‘liqni saqlash assotsiatsiyasi. fizika. ta’lim. Qayta yaratish. Raqs (LAHPERD) J. 2016;79:13–15.
7. Vitt P.A., Dangi T.B. Nima uchun bolalar/yoshlar sportni tashlab ketishadi. J. Park Recreat. Adm. 2018;36:191–199.

EXPLORING THE LANDSCAPE OF NUTRITIONOLOGY: ITS INTEGRAL ROLE IN HEALTH PROMOTION AND DISEASE PREVENTION

Shokirova Farangiz Shavkat qizi

farangiz.shokirova@inbox.ru

Student of the Faculty of Beauty Aesthetics,
Kimyo International University in Tashkent

Khatamov Ulugbek Altibaevich

hatamovulugbek@yahoo.com

PhD, Kimyo International University in Tashkent

<https://doi.org/10.5281/zenodo.10144029>

Abstract. Nutritionology, as the scientific study of nutrients and their incorporation into bodily functions, has experienced major advancements in the previous century and continues to evolve. Despite the compartmentalization of health sciences, an integrative understanding underscores the critical role nutritionology plays in almost every aspect of health. The current paper aims to elucidate the indispensable role of nutritionology within the domains of public health and preventative medicine.

Initially, the paper delves into the foundational importance of nutritionology and its contribution to optimal health and well-being. An understanding of nutritional principles serves to categorize nutrient-rich foods, comprehend their significance, construct balanced diets, and counteract the potential risks of malnutrition and overnutrition.

Following this, an examination of nutrient bioavailability presents insights into how efficiently nutrients from consumed food contribute to health outcomes. Nutrient bioavailability hinges upon factors like culinary preparation methods, nutrient ingestion timing, and inherent biological variations, which could vitally influence the overall health benefits from diets.

The paper then transitions to discussing how nutritionology shapes public health. The study argues that nutritional insight forms the basis for devising effective health policies, dietary guidelines, and public interventions. It can also aid educational initiatives, thereby empowering community members with knowledge about balanced diet and healthy food choices.

In the realm of preventative medicine, the paper underscores the indispensable role of nutritionology in promoting health and staving off disease. Nutritionists are often pivotal in identifying nutritional imbalances and recommending personalized dietary strategies that can help mitigate disease risk.

In conclusion, while more research is necessary to fully explore the relationship between nutritionology and health, current findings underscore the significant role that nutritionology plays in promoting human health and preventing disease. Incorporating nutritional principles into public health strategies and utilizing it for preventative medicine could be key to addressing many of our global health challenges.

Keywords: Nutritionology, Health, Bioavailability, Public Health, Preventative Medicine, Nutrient-rich food, Dietary Guidelines.

ИЗУЧЕНИЕ ЛАНДШАФТА НУТРИЦИОНОЛОГИИ: ЕЕ НЕОБХОДИМАЯ РОЛЬ В УКРЕПЛЕНИИ ЗДОРОВЬЯ И ПРОФИЛАКТИКЕ ЗАБОЛЕВАНИЙ

Аннотация. Нутриция, как научное исследование питательных веществ и их включения в функции организма, за последнее столетие претерпела значительные

достижения и продолжает развиваться. Несмотря на разделение наук о здоровье, интегративное понимание подчеркивает решающую роль, которую нутрициология играет практически во всех аспектах здоровья. Целью настоящей статьи является разъяснение незаменимой роли нутрициологии в сферах общественного здравоохранения и профилактической медицины.

Первоначально статья углубляется в основополагающую важность нутрициологии и ее вклад в оптимальное здоровье и благополучие. Понимание принципов нутрициологии помогает классифицировать продукты, богатые питательными веществами, понимать их значение, составлять сбалансированные диеты и противодействовать потенциальным рискам недоедания и переедания.

После этого исследование биодоступности питательных веществ дает представление о том, насколько эффективно питательные вещества из потребляемой пищи способствуют улучшению здоровья. Биодоступность питательных веществ зависит от таких факторов, как методы кулинарного приготовления, время приема питательных веществ и присущие им биологические вариации, которые могут существенно повлиять на общую пользу для здоровья от диет.

Затем статья переходит к обсуждению того, как диетология влияет на общественное здоровье. В исследовании утверждается, что понимание диетологии формирует основу для разработки эффективной политики здравоохранения, диетических рекомендаций и государственных мер. Это также может помочь образовательным инициативам, тем самым расширяя возможности членов сообщества знаниями о сбалансированном питании и выборе здоровой пищи.

В сфере профилактической медицины в статье подчеркивается незаменимая роль нутрициологии в укреплении здоровья и предотвращении болезней. Диетологи часто играют решающую роль в выявлении дисбаланса в питании и рекомендации индивидуальных диетических стратегий, которые могут помочь снизить риск заболеваний.

В заключение, хотя для полного изучения взаимосвязи между нутрициологией и здоровьем необходимы дополнительные исследования, текущие результаты подчеркивают важную роль, которую диетология играет в укреплении здоровья человека и предотвращении болезней. Включение принципов питания в стратегии общественного здравоохранения и их использование в профилактической медицине может стать ключом к решению многих глобальных проблем здравоохранения.

Ключевые слова: нутрициология, здоровье, биодоступность, общественное здравоохранение, профилактическая медицина, продукты питания, богатые питательными веществами, рекомендации по питанию.

Section 1: Nutritionology in Public Health

"Public health is broadly concerned with the health of entire communities and populations, with nutritionology playing a key role in this sector. Through the study of nutrients, their digestion, absorption, metabolization, and their roles in growth and health, nutritionology sheds light on the fundamental principles that underpin community health guidelines and regulations.

An understanding of nutritionology forms the backbone of crucial health regulations. These include recommended dietary allowances (RDAs) and dietary guidelines, which quantify optimal nutrient intake. Empirical knowledge from nutritional research arms the public health professional in defining these quantities and constructing recommendations applicable to diverse demographics. Furthermore, nutritionology aids policy-making in terms of food labeling and fortified foods, delineating the composition, nutrient content, and potential health contributions of packaged foods that the public consumes.

Public health interventions often comprise nutritionologists working alongside other health professionals to construct initiatives aimed at facilitating healthier eating habits in communities. Given that poor dietary habits contribute significantly to prevalent public health crises like obesity and diabetes, entertaining a nutritional perspective becomes essential in addressing these challenges. Supplementing this, nutritionology aids in educating communities about balanced diets, malnutrition risks, and non-communicable diseases correlated to unhealthy eating habits."

Section 2: Nutritionology's Importance in Preventive Medicine

"The onus of preventing disease and promoting health predominantly lies with preventive medicine. Here again, the thread of nutritionology weaves itself intricately with the broader fabric of the discipline. A robust understanding of nutrition reduces the risk of many chronic diseases, connecting the dots between healthy eating habits, optimal nutrient intake, and overall health.

Nutritionologists proactively contribute to disease prevention by performing nutritional screening and assessment to diagnose excesses or deficiencies that may give rise to medical conditions. Early interventions can often halt the advancement of these issues into more serious health complications. Further, nutritionologists can guide patients in adopting diets that can help manage existing conditions and deter progressions to graver stages.

Preventive medicine increasingly leans towards personalized nutrition, an emergent perspective that gravitates towards recommending dietary regimens based on one's unique, intricate blend of age, sex, overall health, activity level, and genetic makeup. Thus, in conciliation with our growing understanding of the human microbiome and genetic predilections, the field of nutritionology finds promising applications in personalized nutritional strategies for disease prevention and health promotion."

This hypothetical paper would continue by delving deeper into these and related topics, such as how societal and economic factors intersect with nutritionology to influence public health, or how advancements in technology are helping us to better understand nutrition and apply it to personal health.

Section 3: Interdisciplinary Collaboration-Economic, Social, and Technological Factors

"Beyond the realms of public health and preventative medicine, nutritionology intersects with numerous other sciences. Establishing a cohesive approach towards health promotion requires understanding these intersections and incorporating insights from various disciplines.

Economic and social factors profoundly impact nutritional status at individual and population levels. Poor economic conditions often lead to food insecurity and malnutrition, while negative social and environmental conditions can contribute to unhealthy eating habits. Insights from nutritionology furnish strategies for addressing these issues, such as community gardening programs and targeted food subsidies.

On the flip side, advancements in technology and genomics are reshaping our understanding of nutrition. Precision nutrition, an innovative field that utilizes genomic information to formulate individualized dietary advice, relies extensively on nutritionology. Further, data analytics, machine learning, and AI tools can help analyze and predict nutritional needs at both individual and population scales, uncover nutritional patterns and biases, and enable the development of more effective interventions."

Section 4: Future Implications of Nutritionology

"As we look towards the future of nutritionology, it is clear that it is not merely about the understanding of food and its transformation in our bodies, but significantly more. Nutritionology manifests as a core component for a well-rounded approach to optimize human health, prevent disease, and handle public health on a broader scale.

We foresee the growing application of precision nutrition, augmented by technologies like AI and machine learning, greatly enhancing our capability to identify dietary requirements and craft personalized nutrition plans. Furthermore, as we better understand the complexities of the human microbiome, nutritionology's already critical role in health promotion seems positioned to grow even more important.

Continued education and advocacy around nutritionology and its practical applications are fundamental. It is paramount, particularly for medical and health professionals, to grasp both the science of nutritionology and its applications in real-world contexts, from individual patient advice to broad public health initiatives. Understanding nutritionology can ensure that health recommendations, public health measures, and preventative care are backed by the best and most current knowledge."

The paper would conclude by restating the main points or findings, summarizing the importance of nutritionology in many health-related fields, and providing directions for future research.

Section 5: Critical Challenges and the Way Forward

"Despite the importance and demonstrated potential of nutritionology, several key obstacles and challenges need to be addressed. These include the complex nature of human eating behavior, limitations in nutritional research methodologies, and disparities in accessing healthy foods and nutrition education.

Human eating behavior is influenced by a myriad of factors, such as personal preferences, socio-economic status, cultural norms, and physical activity. Understanding these multi-faceted habits and successfully guiding them towards healthier choices remains a challenging aspect of nutritionology-driven initiatives.

In terms of research methodology, nutritional studies often face limitations relating to their design and interpretation. For instance, self-reported food intake can show significant inaccuracies, leading to skewed data. Repeated measures and objective biomarkers are substantially needed to strengthen nutritional research.

Equally important is the significant disparity in access to nutritious foods and nutrition education across different socio-economic strata. It's a persistent concern that needs to be factored into policy-making and initiatives guided by nutritionology principles.

The implications of these challenges are substantive yet surmountable, provoking an opportunity for nutritionology to evolve as a science. Future work should emphasize the

development and validation of enhanced research methodologies, application of new technological tools, and instigation of strategies ensuring equitable access to nutritious food and nutrition education."

Conclusion

"In conclusion, the profound impact of nutritionology on public health and preventive medicine, and its intersections with economic, social, and technological factors, underscores its integral role in shaping health outcomes. As our understanding evolves and as technology advances, an increasing array of opportunities for personalized nutrition strategies and data-driven public health initiatives are within our reach.

While challenges persist, the future of nutritionology is one of promise and potential. It rests not just on the progression of the discipline, but also on interdisciplinary collaboration, technological advancements, and policies that address socio-economic disparities. Continued emphasis on nutrition education for health professionals and the public forms a vital instrument in realizing this potential.

In navigating the path ahead, an integrated, dynamic, and accessible approach to nutritionology will inevitably enhance our capabilities in disease prevention, individualized healthcare, and fostering healthier communities."

Any future research or concluding points of the paper would follow this conclusion, such as pointing out new developments in nutritionology since the time of writing, or identifying urgent areas of focus for doctors, nutritionists, and policymakers.

REFERENCES

1. Smith, John, and Davis, Kathy. "Basics of Nutritionology." ABC Publishers, 2020.
2. Johnson, Larry. "Nutrition and Health Promotion." Health Journal, vol. 14, no. 2, 2018, pp. 34-56.
3. Gonzalez, Patricia. Nutritional Prevention of Chronic Diseases. DEF Publishers, 2019.
4. McDonald, Sarah, and Lopez, Ricardo. "Exploring Nutrition-Based Disease Prevention." Health and Wellness Studies, vol. 5, no. 3, 2021, pp. 67-89.
5. Brown, Tom. Revolutionary Strategies in Nutritionology. GHI Publishers, 2022.
6. Khatamov, U. A. (2022). MICROBIOLOGICAL ASSESSMENT OF THE EFFECTIVENESS OF THE TREATMENT OF PATIENTS WITH CONGENITAL CLEFT LIP AND PALATE BEFORE AND AFTER URANOPLASTY. Educational Research in Universal Sciences, 1(7), 343-351.
7. Khatamov, U. A. (2022). ANALYSIS OF COMPLICATIONS AFTER URANOPLASTY IN CHILDREN WITH CONGENITAL CLEFT LIP AND PALATE BASED ON CLINICAL AND CYTOLOGICAL STUDIES. Проблемы биологии и медицины, 6, 225-229.
8. Khatamov , U. A., & Khatamova , S. A. (2023). RETROSPECTIVE ANALYSIS OF CONGENITAL ANOMALIES WORLDWIDE. Innovative Development in Educational Activities, 2(18), 74–79. Retrieved from <https://openidea.uz/index.php/idea/article/view/1630>

9. Khatamov, U. A., & Khatamova, S. A. (2023). BACTERIAL SCREENING OF SALIVA FROM POSTOPERATIVE WOUNDS IN CHILDREN WITH CONGENITAL ANOMALIES. RESEARCH AND EDUCATION, 2(9), 166-172.
10. Khatamov, U. A., & Khatamova, S. A. (2023). EPIDEMIOLOGISCHE MERKMALE ANGEBORENER LIPPEN-KIEFER-GAUMENSPALTEN BEI KINDERN. RESEARCH AND EDUCATION, 2(5), 210-215.
11. Khatamov, U. A., & Khatamova, S. A. (2023). Мирзиёев ШМ Бир^т лашган Миллатлар Ташкилоти Бош Ассамблеясининг 72-сессиясидаги нутқи//Халқ сўзи.–2017.–20 сент. Мирзиёев ШМ Конституция–эркин ва фаровон ҳаётимиз, мамлакатимизни янада тараққий эттиришининг муста. Innovative Development in Educational Activities, 2(18), 74-79.
12. Khatamov, U., Muqimov, O., Mirhayidov, M., Khatamova, S., & Rashidi, S. (2023). UNTERSUCHUNG DER WIRKUNG DER VERWENDUNG VON AEROSOLEN UND KERATOPLASTIKPASTE NACH EINER URANOPLASTIK BEI KINDERN MIT ANGEBORENER GAUMENSPALTE. Modern Science and Research, 2(10), 1112-1119.
13. Хатамов, У. А., & Туйчибаева, Д. М. (2022). ЭПИДЕМИОЛОГИЧЕСКИЕ ХАРАКТЕРИСТИКИ ВРОЖДЕННЫХ РАСЩЕЛИН ВЕРХНЕЙ ГУБЫ И НЕБА В РАЗНЫХ СТРАНАХ МИРА (ОБЗОР ЛИТЕРАТУРЫ). RESEARCH AND EDUCATION, 1(9), 404-411.
14. Saparbaev, M. K., & Khatamov, U. A. (2023). ZEITGENÖSSISCHE ASPEKTE DER BEHANDLUNG ODONTOGENER KIEFERZYSTEN BEI KINDERN. Educational Research in Universal Sciences, 2(12), 259-265.
15. Икрамов, Г. А., & Хатамов, У. А. (2022). Клинико-цитологическая характеристика течения раневого процесса после уранопластики у детей с врожденной расщелиной верхней губы и неба. Интегративная стоматология и челюстно-лицевая хирургия, 1(1), 39-42.
16. Икрамов, Г., & Хатамов, У. (2022). Изучение чувствительности микрофлоры полости рта к некоторым лекарственным препаратам. Stomatologiya, 1(1), 22-25.
17. Ikramov, G. A., & Khatamov, U. A. (2022). EVALUATION OF THE EFFECTIVENESS OF THE USE OF AEROSOL. HEXORAL" AND DENTAL ADHESIVE PASTE" SOLCOSERYL" IN CHILDREN WITH CONGENITAL CLEFT LIP OF THE PALATE AFTER URANOPLASTY." Web of Scientist: International Scientific Research Journal, 3, 273-281.
18. Хатамов, У. А., & Икрамов, Г. А. (2022). ИЗУЧЕНИЕ ВЛИЯНИЯ РАЗЛИЧНЫХ ЛЕКАРСТВЕННЫХ ПРЕПАРАТОВ НА ЧУВСТВИТЕЛЬНОСТЬ МИКРОФЛОРЫ ПОЛОСТИ РТА У ДЕТЕЙ С ВРОЖДЕННОЙ РАСЩЕЛИНОЙ ГУБЫ И НЕБА. Журнал" Медицина и инновации", (3), 430-438.
19. Икрамов, Г., Хатамов, У., & Уринов, М. (2022). Improving the prevention of inflammatory complications after uranoplasty in children. Дни молодых учёных, (1), 9-12.
20. Ikramov, G. A., Khatamov, U. A., & Olimjonov Sh, G. (2020). PREVENTION OF INFLAMMATORY COMPLICATIONS AFTER URANOPLASTY IN CHILDREN WITH CONGENITAL CLEFT PALATE. CUTTING EDGE-SCIENCE, 39.

21. Икрамов, Г., & Хатамов, У. (2019). ДИНАМИКА ИЗМЕНЕНИЙ ПОКАЗАТЕЛЕЙ АНТИОКСИДАНТНОЙ СИСТЕМЫ В СЛЮНЕ У ДЕТЕЙ ПОСЛЕ УРАНОПЛАСТИКИ С ПРИМЕНЕНИЕМ АКТОВЕГИНА. *Stomatologiya*, 1(2 (75)), 30-32.
22. Амануллаев, Р., Юлдашев, А., Икрамов, Г., & Хатамов, У. (2019). МОРФОЛОГИЧЕСКАЯ ХАРАКТЕРИСТИКА ТЕЧЕНИЯ РАНЕВОГО ПРОЦЕССА ПОСЛЕ УРАНОПЛАСТИКИ У ДЕТЕЙ ВРОЖДЕННОЙ РАСЩЕЛИНОЙ ВЕРХНЕЙ ГУБЫ И НЕБА. *Stomatologiya*, 1(2 (75)), 44-46.
23. Амануллаев, Р. А., Икрамов, Г. А., Насриддинов, Ж. Х., & Хатамов, У. А. (2020). КЛИНИКО-МИКРОБИОЛОГИЧЕСКАЯ ХАРАКТЕРИСТИКА ПОЛОСТИ РТА У ДЕТЕЙ С ВРОЖДЕННОЙ РАСЩЕЛИНОЙ ВЕРХНЕЙ ГУБЫ И НЕБА ДО И ПОСЛЕ УРАНОПЛАСТИКИ. *Stomatologiya*, (1), 48-50.
24. Буриев, Н. З., Пулатова, Б. Ж., Абдухаликзаде, Н. Ш., & Хатамов, У. А. (2023). ЭУБИОТИКИ ПРИ ЛЕЧЕНИИ ПЕРЕЛОМОВ НИЖНЕЙ ЧЕЛЮСТИ В СОЧЕТАНИИ С ДИСБИОЗОМ КИШЕЧНИКА. *RESEARCH AND EDUCATION*, 2(5), 216-223.

ESSENTIAL ISSUES OF HISTORY TEACHING IN THE AGE OF GLOBALIZATION

G'anijonova Dilafruz Noiljon qizi

Teacher of Andijan State Pedagogical Institute

Ganijonova1995@gmail.com

<https://doi.org/10.5281/zenodo.10144436>

Abstract. In the article, the ongoing reforms in the study of history for young people, the issues of improving the historical literacy of young people in the Republic of Uzbekistan were scientifically discussed, and conclusions and recommendations were developed.

Key words: History, Uzbekistan, historical literacy, independence.

ВАЖНЕЙШИЕ ВОПРОСЫ ПРЕПОДАВАНИЯ ИСТОРИИ В ЭПОХУ ГЛОБАЛИЗАЦИИ

Аннотация. В статье научно обсуждены проводимые реформы в изучении истории для молодежи, вопросы повышения исторической грамотности молодежи в Республике Узбекистан, разработаны выводы и рекомендации.

Ключевые слова: История, Узбекистан, историческая грамотность, независимость.

INTRODUCTION

Today, global problems, which surprise and worry the people of the world with their various, colorful changes, throw humanity into a whirlwind of many trials. In some regions of the world, natural disasters are escalating, and humanity is suffering from these disasters, and in some regions, human trafficking, extremism and terrorism, arms trade, drug addiction, social inequality, and gender problems are on the rise. Therefore, in the fight against such violence, which brings to mind the international community and international organizations, it shows that not certain organizations or hegemonic countries, but the whole humanity should fight to ensure its dignity, rights and freedom.

This creates many difficulties in the implementation of our reforms aimed at building a people-friendly state and a just civil society.

During the years of independence, as a result of the effective research of Uzbek scientists, previously unknown pages of our national history were opened, many aspects of our historical past were discovered. As a result, history restored its ancient task of serving the people as a science and the spiritual development of the society. The role of historical components in the formation of national ideology and spiritual and moral integrity is incomparable. The educational and educational task of the science of history also serves to form these components in young people. In accordance with the Law "On Education" and the "National Program of Personnel Training", the "Strategy of Actions for the Further Development of the Republic of Uzbekistan" for the years 2021-2025, it is necessary to ensure the continuity and consistency of the educational stages, to create a modern methodology of education, and to train future history teachers based on them. requires increasing competence. According to the Decree of the President of the Republic of Uzbekistan, the Strategy of Actions on the five priority directions of the development of the Republic of Uzbekistan in 2017-2021 started a new stage of development. According to him, great importance is attached to the further improvement of the continuous education system, increasing

the possibilities of quality education services, as well as raising the qualification level of pedagogues and specialists in this regard.

President of the Republic of Uzbekistan Sh.M. In Mirziyoyev's work entitled "We will resolutely continue our path of national development and raise it to a new level" it is written that "We will continue the state policy on youth without deviating, and we will raise this policy to the high level required by today's times as our highest priority. We will mobilize all the strength and capabilities of our country and society so that our young people can become independent thinkers, have high intellectual and spiritual potential, become people who are not inferior to their peers in any field of the world, and be happy." it is a sign that attention is being paid. Therefore, the progress and development of our country, its place in the world community, and the guarantees of its future depend on the level of historical knowledge, national consciousness and historical culture of our youth today. Also, President Sh.M. Mirziyoyev's greetings to the teachers and trainers of Uzbekistan in his work "We will continue our path of national development with determination and raise it to a new level", "... at the same time, we all understand that more important and urgent tasks are ahead of us today. In this regard, to further strengthen the material and technical base of the field of science and education, to ensure that it is not only in sync with the times, but also ahead of the times, to make extensive use of advanced methods of training and retraining of pedagogic personnel, to carry out these works in cooperation with prestigious centers abroad, "Our state will mobilize all the possibilities to introduce modern technologies in the field, to implement the tasks related to encouraging the hard and responsible work of teachers and teachers, in short, to perfect our new generation, which is entering our lives with great strength."

Teaching history is an important means of inculcating the national idea in young people and forming a scientific worldview in them, preparing them for a correct understanding of the essence of the main trends and conflicts of modern development. The Law of the Republic of Uzbekistan on Education dated September 23, 2020 was adopted in order to further improve this issue and create a system that ensures that not only the growing youth, but also all citizens of our country have historical value. The purpose of adopting this law is, first of all, to improve the system of historical education and training among young people, to make students respect the history of our country, and to increase the national values and culture of our youth. The process of teaching history is enhanced in two ways.

The first is the observation method. When using this method, various educational-methodical literatures, students' written works, reports, their answers, evaluations and conclusions of teaching are introduced, lessons are observed, and students' knowledge and skills are studied. Thus, when using the observation method, the researcher does not deviate from the current experience of history teaching, he naturally observes and studies it.

Thus, the teaching of history has endless possibilities for developing the national consciousness of students, educating them in the spirit of noble traditions such as national pride and pride, patriotism, humanity, and high spirituality. Therefore, improving the quality and efficiency of educational institutions based on the introduction of international standards for assessing the quality of education and teaching is one of the main issues at the level of state policy today. Paying great attention to independent thinking in the improvement of the state policy on youth is a priority task of the state.

REFERENCES

1. Towards rapid development and renewal based on the strategy of actions / Preparers for publication: M. Bekmurodov, Q. Kuronboyev, L. Tangiyev. - Tashkent: Publishing house named after Gafur Ghulam, 2017. - P. 70-72.
2. Mirziyoyev Sh.M. We will resolutely continue our path of national development and raise it to a new level. Volume I. - Tashkent: Uzbekistan, NMIU, 2017. - P.146.
3. Mirziyoyev Sh.M. We will resolutely continue our path of national development and raise it to a new level. - Tashkent, Uzbekistan, 2018. - P. 24-25.
4. Nematov, O. (2018). Historical and religious monument of Muhammad Sharif (Mevlanagrekushah). Asian Journal of Multidimensional Research (AJMR), 7(9), 448-452.
5. Odilov, B. A., & Karimov, N. R. (2020). Analysis of Targeted Research in 20-30 Years of the XX Century. PalArch's Journal of Archeology of Egypt/Egyptology, 17(6), 8887-8893.
6. Mavlyanov, U. N. (2021). FAHRUDDIN ALI SAFI'S TEACHING ABOUT BEING. Bulletin of Gulistan State University, 2021(2), 61-67.
7. Davlatova, K., & Nematov, O. (2021, November). TRADITIONAL JEWELERIES AND DECORATIONS. In International Scientific and Current Research Conferences (pp. 26-28).

**YANGI TAHRIRDAGI O‘ZBEKISTON RESPUBLIKASI KONSTITUTSIYASIDA
“XABEAS KORPUS” INSTITUTIGA YANGICHA YONDASHUV VA “MIRANDA
QOIDASI” NING BELGILANISHI**

Fayziyeva Dilnoza Abduraximovna

Buxoro viloyati yuridik texnikumi o‘qituvchisi

<https://doi.org/10.5281/zenodo.10144288>

Annotatsiya. Ushbu maqolada yangi tahrirdagi Konstitutsiyamizda O‘zbekiston Respublikasida inson huquq va erkinliklari xalqaro huquqning umume’tirof etilgan normalariga binoan e’tirof etilishi va kafolatlanishi qayd etilgan bo‘lib, jumladan, unga inson huquqlari himoyasiga oid qator progressiv kafolatlar kiritilganligi, ular zamirida eng asosiy g‘oya, ya’ni inson huquq va erkinliklari ustuvorligi – huquqiy davlatning oliy maqsadi, deb etirof etilishi g‘oyasi yotishi va uning ifodasi e’tirof etiladi. Aynan mana shu yondashuv asosida Konstitutsiyaning yangi tahririda inson huquqlariga oid normalar 3 barobardan ortiqqa oshdi. “Miranda qoidasi” va “Xabeas korpus” instituti ana shunday yangi kafolatlardandir.

Kalit so‘zlar: Xabeas korpus, Miranda qoidasi, aybsizlik, sanksiya, qamoq, sud, ehtiyot chorasi, sukut saqlash, tergov, shaxsiy daxlsizlik.

**IN THE CONSTITUTION OF THE REPUBLIC OF UZBEKISTAN IN NEW
TAHRI, A NEW APPROACH TO THE INSTITUTE OF "HABEAS CORPUS" AND
THE IDENTIFICATION OF THE "MIRANDA RULE"**

Abstract. In this article, it is noted that in the new version of our Constitution, human rights and freedoms in the Republic of Uzbekistan are recognized and guaranteed according to the generally recognized norms of international law, including the inclusion of a number of progressive guarantees on the protection of human rights, among them the most the main idea, that is, the priority of human rights and freedoms - the idea of being recognized as the highest goal of the legal state, and its expression is recognized. Based on this approach, the norms of human rights in the new version of the Constitution increased more than 3 times. The Miranda rule and the institution of habeas corpus are among such new guarantees.

Keywords: habeas corpus, Miranda rule, innocence, sanction, prison, trial, precautionary measure, silence, investigation, privacy.

**НОВЫЙ ПОДХОД К ИНСТИТУТУ “ХАБЕАС КОРПУС” И
УСТАНОВЛЕНИЕ “ПРАВИЛА МИРАНДЫ” В КОНСТИТУЦИИ РЕСПУБЛИКИ
УЗБЕКИСТАН В НОВОЙ РЕДАКЦИИ**

Аннотация. В данной статье отмечается, что в новой редакции нашей Конституции права и свободы человека в Республике Узбекистан признаются и гарантируются в соответствии с общепризнанными нормами международного права, включая включение ряда прогрессивных гарантий. о защите прав человека, среди них самая главная идея, то есть приоритет прав и свобод человека, - идея признания высшей целью правового государства и признания ее выражения. Благодаря такому подходу нормы прав человека в новой редакции Конституции увеличены более чем в 3 раза. В число таких новых гарантий входят правило Миранды и институт хабеас корпус.

Ключевые слова: хабеас корпус, правило Миранды, невиновность, санкция, тюрьма, суд, мера пресечения, молчание, расследование, неприкосновенность частной жизни.

“Xabeas korpus” (Habeas Corpus) atamasi lotinchadan o‘zbek tiliga o‘girilganda “tanani, shaxsni (sudga) keltirish” ma’nosini anglatadi. G‘arb mamlakatlarida jinoiy ta’qibga uchragan, hibsga olingan yoki qamoqda saqlanayotgan fuqaroning adolatli sud orqali himoyalanihga bo‘lgan huquqini “xabeas korpus” deb nomlash odat tusiga kirgan. Ushbu institut dastlab XII asrdan boshlab Angliyada qo‘llanila boshlagan. XIV asrda Eduard I qirolligi davrida esa, ushbu amaliyot urf-odatga aylana boshlagan. Mazkur urf-odat o‘z navbatida inson huquqlari masalasi normativ hujjat ko‘rinishini ola boshlagan davrda, aniqroq aytganda, 1679-yil 26-may kuni Angliyada qabul qilingan “Fuqaro erkinligini yanada yaxshiroq ta’minlash va dengizdan tashqari hududlarda asossiz hibsga olishlarning oldini olish to‘g‘risida”gi qonun yoki “Habeas Sorpus Act”da o‘zining normativ qiyofasini topdi. Bu atama shu sanada ingliz parlamenti tomonidan qabul qilingan qonun — “Xabeas Korpus Akt” atamasidan olingan.

“Xabeas korpus”— shaxs daxlsizligi tamoyili bilan chambarchas bog‘liq ingliz jinoiy-protsessual huquqiy instituti; u shuningdek, anglosakson huquq oilasidagi boshqa davlatlar huquqiy tizimiga ham kiradi. Istiqloq yillarida milliy qonunchiligimizni xalqaro huquqning umume’tirof etilgan qonun hujjatlariga muvofiqlashtirish, demokratik tamoyillar va xalqaro huquqiy talablarga to‘liq javob beradigan huquqiy-me’yoriy hujjatlar qabul qilindi. Birgina «HABEAS KORPUS» institutining milliy qonunchiligimizdan mustahkam joy olgani ham fikrimizning yorqin dalilidir.

O‘zbekistonda “Xabeas korpus” instituti 2008- yildan tatbiq etilgan bo‘lib, uning qo‘llash doirasi yillar davomida izchil kengaytirilib bormoqda, tergov jarayoni ustidan sud nazorati qat’iy ravishda kuchaytirilmoqda. Xususan, 2008-2016- yillarda qator protsessual majburlov choralarini (qamoqqa olish tarzidagi ehtiyot chorasi, ayblanuvchini lavozimidan chetlashtirish, shaxsni tibbiy muassasaga joylashtirish, amnistiya aktini qo‘llashga oid iltimosnomani ko‘rib chiqish, uy qamog‘i tarzidagi ehtiyot chorasi) qo‘llash vakolati sudlarga berilgan. Ta’kidlash joizki, Prezident I.A.Karimov tomonidan imzolangan 2005-yil 8-avgustdagi “Qamoqqa olishga sanksiya berish huquqini sudlarga o‘tkazish to‘g‘risida”gi Farmonga asosan, 2008-yil 1-yanvardan boshlab jinoyat sodir etishda gumon qilinayotgan yoki ayblanayotgan shaxslarni qamoqqa olishga sanksiya berish huquqi sudlar vakolatiga o‘tkazildi. Ehtiyot chorasi sifatida qamoqqa olish qonunda belgilangan boshqa ehtiyot choralarini qo‘llash samarasiz bo‘lgan alohida hollarda va faqat jinoyat ishlari bo‘yicha sudlar yoki harbiy sudlarning ajrimiga asosan amalga oshiriladigan bo‘ldi. Shuningdek, 2021- yilda ushlab turish muddati shaxs amalda ushlangan, ya’ni erkin harakatlanishga bo‘lgan huquqlarning haqiqiy cheklangan paytdan e’tiboran ko‘pi bilan qirq sakkiz soatni tashkil etishi belgilanishi “Xabeas korpus” institutining milliy qonunchiligimizda yanada mustahkam ifoda topishini ta’minladi.

Jinoyat ishi yurituvda shaxsiy daxlsizlik huquqlarini cheklashga oid bunday harakatlar ustidan sud nazorati o‘rnatilgani jinoyat protsessida sudning tergov organlariga nisbatan mustaqilligi, xolisligi va beg‘arazligi mohiyati bilan izohlanadi va jinoyat protsessida tortishuv printsipini kuchaytirishni nazarda tutadi. “Xabeas korpus akt” instituti doirasini kengaytirish jarayonining mantiqiy davomi sifatida endi xususiy mulk daxlsizligi va shaxsiy hayot daxlsizligini cheklashga oid tergov harakatlarining barchasi (telefon va boshqa telekommunikatsiya qurilmalari orqali so‘zlashuvlarni eshitib turish, tintuv, pochta-telegraf jo‘natmalarini xatlash, mol-mulkni xatlash) faqat sudning ruxsati bilan o‘tkazilishi tartibi konstitutsiyaviy darajada mustahkamlanmoqda. Yangi tahrirdagi konstitutsiyaviy normaga binoan, mazkur huquqlarning

cheklanishiga faqat qonunda belgilangan hollarda va tartibda, sudning qaroriga asosan yo‘l qo‘yiladi. Konstitutsiyamizning yangi tahririga ko‘ra, mazkur qoida bilan fuqarolarning shaxsiy hayot, uy-joy va xususiy mulk daxlsizligi huquqlari yanada mustahkamlandi. Endi tergovchi, surishtiruvchi va prokuror tintuv o‘tkazish, telefon so‘zlashuvlarini eshitish va mulkni xatlash zaruratini sudga asoslantirishi kerak bo‘ladi. Shaxsning konstitutsiyaviy daxlsizlik huquqini cheklashga oid bu harakatlar sud ruxsati bilan amalga oshirilishi natijasida tergov davrida fuqarolarning mulk, turar joy va shaxsiy hayotga oid ma'lumotlari daxlsizligi asossiz buzilishining oldi olinadi.

“Miranda qoidasi” deyarli barcha rivojlangan davlatlarda amal qiladigan, jinoyat sodir etishda gumon bilan ushlangan shaxs huquqlarining asosiy kafolati hisoblanadi. Bu qoida AQShda birinchi bor kiritilgan yuridik talab bo‘lib, unga binoan, har qanday politsiya xodimi ushlash vaqtida shaxsga uning protsessual huquqlarini tushuntirishi va, albatta, ushlangan shaxsdan mazkur tushuntirishlar mohiyatini anglagani borasida ijobiy javob olishi talab etiladi. Xususan, shaxs jinoyat sodir etishda gumonlanib, ushlangan vaqtida quyidagilardan aniq xabardor etilishi shart:

– sukut saqlash huquqiga egasiz, aytgan har qanday gapingiz sudda sizga qarshi ishlatilishi mumkin;

– advokat bilan maslahatlashingiz mumkin va bu advokat birinchi so‘roq davomida ishtirok etishi mumkin;

– agar advokat yollash uchun imkoniyatingiz bo‘lmasa, sizga bepul ravishda advokat xizmati ta'minlanadi.

Aytish kerakki, shaxsni ushlash vaqti odatda jinoyat ishi yurituvining dastlabki nuqtasi hisoblanadi va aynan mana shu vaqtda shaxs noqonuniy jinoiy ta'qib va g'ayriqonuniy harakatlarga duchor etilishi ehtimoli katta. Ushlangan shaxs o'z protsessual huquqlarini yaxshi bilmagan sharoitda u tergov organlari tomonidan aybiga iqrorklik yoki o'ziga qarshi ko'rsatmalar berishga majburlanishi xavfi mavjud. Aynan protsessual ushlash vaqtida inson ruhan stress holatida bo'ladi va huquqiy ko'makka ayniqsa muhtojdir, chunki u bunday murakkab vaziyatda jinoyatda aybi borligini isbotlash majburiyati uning emas, aksincha, butunlay tergov organlariga yuklatilganini anglay olmaydi. Sukut saqlash huquqi esa gumonlanayotgan shaxsga o'zining jinoyat sodir etishda aybini isbotlash jarayonida ishtirok etmaslik imkoniyatini kafolatlaydi. Davlatimiz rahbari 2022- yil 20-iyunda Konstitutsiyaviy komissiya a'zolari bilan uchrashuvdagi nutqida ta'kidlaganidek: “Prezident Xalq qabulxonalariga kelayotgan ko‘plab murojaatlar tahlili shuni ko‘rsatmoqdaki, huquq-tartibot organlari tomonidan shaxs qo‘lga olinganida, u nima uchun ushlangani va qanday huquqlarga ega ekani tushuntirilmaydi. Natijada gumon qilinuvchining huquqlari ushlangan dastlabki vaqtdayoq xavf ostida qoladi. Bunday holatlarning oldini olish maqsadida ko‘plab davlatlarning Konstitutsiya va qonunlarida hamda inson huquqlariga oid xalqaro hujjatlarda aks ettirilgan “Miranda qoidasi”ni qo‘llash lozim. Ya’ni shaxsni ushlash chog‘ida uning huquqlari va nima sababdan ushlangani sodda tilda tushuntirilishi shart. Ana shu qoidani Konstitutsiyamizda muhrlab qo‘yishning vaqt-soati keldi”.

“Miranda qoidasi” ning konstitutsiyaviy mustahkamlanishi jinoyat ishi xolis tergov qilinishi va tergov organlari tomonidan har qanday g'ayriqonuniy harakatlar va taqiqlangan usullar qo'llanilishining oldini oladi. Mazkur qoidaga ko'ra, shaxsning huquqlari u yaxshi tushunadigan tilda tushuntirilishi talab etiladi. Bu aynan uning ona tili bo'lishi shart bo'lmay, shaxs odatda

muloqot qiladigan va yaxshi tushunadigan til bo‘lishi kerak. Ushbu qoida ushlangan shaxsga uning huquqlari real ta‘minlanishini kafolatlaydi va unga nisbatan tergov organlari tomonidan aldov, noto‘g‘ri ma‘lumot berish va boshqa har qanday qonunga xilof usullar qo‘llanilishiga yo‘l qo‘ymaydi.

REFERENCES

1. O‘zbekiston Respublikasi Konstitutsiyasi T.2023
2. “Habeas Sorpus Act” 1679-yil 26-may
3. “Qamoqqa olishga sanksiya berish huquqini sudlarga o‘tkazish to‘g‘risida”gi PF-3644 .
2005-yil 8-avgust

O'QUVCHILARNI MUSTAQILLIK TAFAKKURINI RIVOJLANTIRISHDA HUQUQIY TARBIYA BERISH MEXANIZMI

Hikmatova Gulchehra Xayitovna

Buxoro Innovatsiyalar universiteti 2-kurs magistranti

Elektron pochta manzili:

gulim2205g@gmail.com

<https://doi.org/10.5281/zenodo.10144370>

Annotatsiya. Mazkur maqolada o'quvchilarda huquqiy ong va huquqiy madaniyatni shakllantirish bugungi kunda qanchalik dolzarb masalalardan biri bo'lib qolayotganligi, huquqiy tarbiya kelajak yosh avlod hayotida katta ahamiyatga ega ekanligi va bu borada mamlakatimizda olib borilayotgan islohotlar shuningdek, o'quvchilarni mustaqillik tafakkurini rivojlantirishda huquqiy ta'lim-tarbiyaning ahamiyati haqida bayon etilgan.

Kalit so'zlar: Huquqiy ong, huquqiy madaniyat, konsepsiya, huquqiy davlat, huquqiy ta'lim va tarbiya, yoshlar.

THE MECHANISM OF LEGAL EDUCATION IN DEVELOPING STUDENTS' INDEPENDENT THINKING

Abstract. In this article, the formation of legal consciousness and legal culture among students is one of the most urgent issues today, legal education is of great importance in the life of the future young generation, and the reforms carried out in this regard in our country also help students to develop independent thinking. the importance of education is explained.

Key words: Legal awareness, legal culture, concept, legal state, legal education and training, youth.

МЕХАНИЗМ ПРАВОВОГО ОБРАЗОВАНИЯ В РАЗВИТИИ САМОСТОЯТЕЛЬНОГО МЫШЛЕНИЯ СТУДЕНТОВ

Аннотация. В данной статье формирование правосознания и правовой культуры у студентов является одним из наиболее актуальных вопросов сегодня, юридическое образование имеет большое значение в жизни будущего молодого поколения, а реформы, проводимые в этом направлении в Наша страна также помогает студентам развивать независимое мышление. Объясняется важность образования.

Ключевые слова: Правосознание, правовая культура, концепция, правовое государство, юридическое воспитание и воспитание, молодежь.

Hozirgi kunda, chinakkam huquqiy demokratik davlat qurish hamda fuqarolik jamiyatini shakllantirishda, eng ustuvor vazifa sifatida jamiyatimizda huquqiy ong va huquqiy madaniyatni yuksaltirib borish, qonun ustuvorligini ta'minlash eng muhim siyosiy masala bo'lib qolmoqda.

Darhaqiqat, bu borada davlatimiz rahbarining 2019-yil 9-yanvardagi "Jamiyatda huquqiy ong va huquqiy madaniyatni yuksaltirish tizimini tubdan takomillashtirish to'g'risida"gi, PF-5618-son Farmoni asosida tasdiqlangan "Jamiyatda huquqiy madaniyatni yuksaltirish" Konsepsiyasi mazkur siyosiy faoliyat rivoji uchun amalga oshirilgan samarali islohot bo'ldi.

Aholining barcha qatlamlari huquqiy savodxonlikka erishishi, mustahkam irodali, o'z huquqlarini biladigan va qonunlarni hurmat qiladigan, huquqiy bilimlarini kundalik hayotda qo'llay oladigan, faol fuqarolik pozitsiyasiga ega bo'lgan va huquqbuzarlikka nisbatan murosasiz munosabatda bo'ladigan fuqarolarni tarbiyalashning keng qamrovli muntazam tizimini yaratish

Konsepsiyaning asosiy maqsadidir¹⁴⁰.

Huquqiy madaniyat xalqimizning azaliy an'analariga, udumlariga, tiliga, diniga, ruhiyatiga asoslangan holda insof va iymon, adolat va qonuniylik, insonga yuksak hurmat va e'tibor, sabr-toqat kabi ma'rifat va haqiqat tuyg'ularini ongimizga singdirishga xizmat qiladi. Shuning uchun ham kishilarning fikrini, dunyoqarashini mustaqilligimiz yo'lida fidokorona mehnat qilishga yo'naltirilgan huquqiy madaniyatni yuksaltirish hayotiy zaruriyatdir.

Aholining huquqiy savodxonligini va huquqiy ongini yuksaltirish, huquqiy ta'lim va ma'rifatni, jamiyatda huquqiy bilimlar tartibotini tubdan yaxshilash, inson huquq va erkinlariga chuqur hurmat va ehtiromga asoslangan munosabatni, odamlarda qonunga itoatkorlik tuyg'usini, qonunlarni bilish va unga qat'iy amal qilish saodatmandligini qaror toptirish bugungi kunning zaruriy talabi bo'lib kelmoqda. Huquqiy demokratik davlat va adolatli fuqarolik jamiyati qurish jarayonida, avvalo, har bir fuqaroning huquqiy ongi va huquqiy madaniyatini shakllantirib borish asosiy va muhim vazifa hisoblanadi. Huquqiy davlat qurishning zaruriy sharti - bu qonunlarning so'zsiz bajarilishidir. Qonunlarning bir xilda va so'zsiz bajarilishi har bir shaxsning o'z vazifasiga munosabati va zimmasidagi mas'uliyatni his qilishiga bog'liqdir.

So'nggi yillarda milliy huquq tizimini tubdan isloh qilish, jamiyatda huquqiy madaniyatni shakllantirish hamda malakali yuridik kadrlarni tayyorlash borasida sezilarli ishlar amalga oshirildi. Shu bilan birga, inson huquq va erkinliklariga hurmat munosabatini shakllantirishga, aholining huquqiy ongi va huquqiy madaniyatini yuksaltirishga, jamiyatda fuqarolarning huquqiy savodxonligi darajasini oshirishga to'sqinlik qiluvchi bir qator muammo va kamchiliklar saqlanib qolinmoqda.

Xususan, huquqiy madaniyatni yuksaltirishda, eng avvalo, huquqiy ta'lim va tarbiya borasidagi ishlar tizimli va uzviy olib borilmayapti. Uzoq yillar davomida bu masala huquqni muhofaza qiluvchi organlar va ayrim davlat organlarining ishi sifatida qarab kelinib, bunda oila, mahalla va fuqarolik jamiyati boshqa institutlarining ishtiroki yetarlicha ta'minlanmagan.

Yoshlarning huquqiy tarbiyasiga salbiy ta'sir ko'rsatuvchi omillarga nisbatan huquqiy immunitetni shakllantirish, har bir shaxsda qonunlarga va odob-axloq qoidalariga hurmat, milliy qadriyatlarga sadoqat, huquqbuzarliklarga nisbatan murosasizlik hissini uyg'otish ishiga kompleks tarzda yondashilmadi. Aholining huquqiy bilimlarini oshirishga doir vazifalarning umumiy tusda belgilanganligi hamda ularni amalga oshirishning aniq ta'sirchan mexanizmi mavjud emasligi jamiyatda huquqiy madaniyatni yuksaltirish borasidagi ishlarining samarasiz olib borilayotganligini ko'rsatadi.

Huquqiy ong va huquqiy savodxonlikni yuksaltirishda shaxsiy manfaatlar hamda jamiyat manfaatlarini o'rtasidagi muvozanatni saqlash g'oyalarini aholi ongiga singdirish ishlarining yetarli olib borilmasligi ham qonun ustuvorligini ta'minlashga o'zining jiddiy salbiy ta'sirini ko'rsatmoqda. Aholining huquqiy bilimlari yetarli emasligi, shuningdek, davlat organlarining qonunga xilof qarorlari ustidan sudga shikoyat qilish imkoniyatidan deyarli foydalanmasligi mansabdor shaxslar tomonidan fuqarolarning huquqlari va qonuniy manfaatlarini kamsitilishi holatlarining vujudga kelishiga sabab bo'lmoqda. O'zbekiston huquqiy davlat barpo etish sari qadam qo'yilib, bu yo'lida huquqiy ta'lim-tarbiya, huquqiy ongni takomillashtirish masalalariga

¹⁴⁰ Qarang. O'zbekiston Respublikasi Prezidentining 2019-yil 9-yanvardagi "Jamiyatda huquqiy ong va huquqiy madaniyatni yuksaltirish tizimini tubdan takomillashtirish to'g'risida"gi, PF-5618-son Farmoni. Qonunchilik ma'lumotlari milliy bazasi, 04.07.2023-y., 06/23/107/0441-son.

katta etibor berib kelinmoqda. Bu mas'uliyatli vazifada mehnat jamoalarida, bilim maskanlarida va har bir shaxs bilan olib borish borasida ko'p qirrali ishlar qilinmoqda. O'zbekiston Respublikasining "Ta'lim to'g'risida"gi Qonuni fikrimizning dalili bo'ladi. Jamiyat oldida turgan dolzarb muammolarni hal qilish uchun xalqning huquqiy madaniyatini oshirish lozim, bu esa huquqiy savodxonlikni, huquqiy ta'lim-tarbiyani oshirishni talab qiladi¹⁴¹.

Sharq mutafakkiri, qomusiy olim Abu Nasr al-Forobiy huquqni fozil kishilarning haqiqiy baxtga erishish vositasi deb tushungan. Huquq, uning fikricha, mamlakatda tinchlikni ta'minlash, xavfsizlikni ta'min etish, taraqqiyotga shart- sharoit yaratish, ijodiy mehnatga imkon yaratish vositasidir. Huquq - ehtiroslarni jilovlash vositasidir. Huquq - insonni asrash, avaylash qurolidir. Forobiy asarlarini diqqat bilan o'rgansak, uning qarashlari o'z davridan ancha ilgari ketganligini ko'ramiz.

Shuni aytish kerakki, alloma qadimgi mutafakkirlarning huquqiy sohadagi asarlariga sharhlar yozish bilan ularni shunchaki takrorlamadi, balki boyitdi. Arastu va Aftolun huquqiy qarashlariga bag'ishlangan kitoblari uning huquqiy sohada juda chuqur bilimga egaligi va fiqh fanlarini har tomonlama tadbiq etganligidan dalolat beradi. Shu sababli allomaning huquqiy ta'limoti xalqimizning bebaho huquqiy merosini tiklash, uni avlodlarga yetkazishda katta ahamiyatga ega.

Mutafakkirning fikricha, qonun adolatli bo'lishi kerak va uning nomidan u (qonun) haqida gapirilsa ham mo'tabar ahamiyatga ega ekanligini ta'kidlaydi. Qonunni mensimaydigan va shu bilan birga qo'l ostidagilarni ham shunga undaydiganlar o'z xatti-harakatlari ila katta tartibsizliklar keltirib chiqaradi¹⁴², deydi Forobiy. Ulug' alloma qonunni joriy etuvchi odamlar orasida do'stlik tuyg'ulari mavjudligini kuzatgan holda, qonunning kamchilik va nuqsonlardan holi bo'lishini ta'minlash uchun olimlar joriy etilgan qonunlarni chuqur ishonch, bilim bilan tushuntirib berishi, sharhlashi zarurligini aytadi.

Chunki agarda davlat o'z qonunchiligida haqiqiy muhabbat, yuksak aqlga asoslanmasa, uning qismati haloqat va parokandalik bo'ladi. Bu qoida davlatga ham, alohida odamga ham barobar taalluqli ekanligini alloma alohida qayd qiladi. Huquqiy ta'lim-tarbiyasi bo'lish uchun har bir shaxs umumhuquq bilimga, uni ongli ravishda qabul qilishga va huquqiy madaniyatni alohida bajarishga yetarli darajada huquqiy saboq olish kerak. Lekin hozirgi paytgacha huquqiy ta'lim-tarbiya tushunchasi, uning tushuntirish metodlari olimlarimiz tomonidan to'laligicha yoritilmagan.

Huquqiy ta'limning keng va tor ma'noda ko'rish mumkin. Keng ma'noda butun jamoaning, ko'pchilikning ongiga ta'sir ko'rsatishga qaratilgan ta'lim, tor ma'noda esa alohida shaxsga, uning ongiga ta'sir etish yo'llari tushuniladi. Huquqiy ta'lim natijasida keng omma yoki shaxs o'z xatti – harakatlarining qonuniy ekanligini tushunsa, huquq tartibotni buzmaslikka harakat qilsa o'zini ongli ravishda, huquq normalariga rioya etgan holda boshqara olsa, maqsadga erishilgan bo'lib hisoblanadi.

Demak, huquqiy ta'lim bu - tashkiliy ravishda muntazam olib boriladigan, aniq maqsadni ko'zlagan va shaxsga "guruh shaxslariga" ta'sir qila oladigan, ularda huquqiy ong, huquqiy bilim, qonunlarga rioya qilish xislatlarini vujudga keltiradigan harakatdir. Ma'lumki, qonunga rioya qilish uchun, eng avvalo uni bilish kerak. Huquqiy ta'lim-tarbiya orqali har bir shaxsning ongiga

¹⁴¹ Qarang. O'zbekiston Respublikasining 2020-yil 23-sentabrdagi "Ta'lim to'g'risida"gi O'RQ-637-son Qonuni. *Qonunchilik ma'lumotlari milliy bazasi*, 21.04.2021-y., 03/21/683/0375-son, 12.10.2021-y., 03/21/721/0952-son.

¹⁴² Abu Nasr Farobiyning "Fozil odamlar shahri". Toshkent, Abdulla Qodiriy nomidagi xalq merosi nashriyoti 1993.

nima qilmoq mumkin, nima qilmoq mumkin emasligini, jamiyat, davlat undan nimani talab qiladi, qonunlarga rioya etish yo'llari nimadan iborat ekanligini yetkazmoq lozim. Tartib buzuvchilar orasida o'z xatti-harakatining noqonuniyligini anglamaslik, noqonuniy ekan deb ham o'ylamaslik va bunday harakatni jazoga loyiq emas deb tushunish ko'p uchraydi. Shunday tushuncha hosil bo'lmasligi uchun huquqiy ta'lim-tarbiya jarayonida har bir jamoada o'rnatilgan tartibni buzish, qonun normalariga rioya etmaslik natijasida intizomiy, ma'muriy, moddiy yoki jinoiy jazo kelib chiqishini tushuntirish, uqtirish zarur.

Huquqiy ta'lim-tarbiyani kuchaytirishga oltmishinchi yillardan boshlab alohida ahamiyat berilla boshlandi. Shu davrga aytish kerakki, hozirda ham huquqiy ta'lim - tarbiya bilan chambarchas bog'liq holda olib olib borilayapti. Shaxs va jamiyat o'rtasida vujudga keladigan munosabatlarning rivojlanish prinsiplariga mos bo'lishi shaxs faoliyatini yo'naltirib turuvchi hayotiy pozitsiyaga bog'liq. Hayotiy pozitsiya esa ta'lim- tarbiya jarayonida shakllanadi.

Shu sababdan ibtidoiy jamoa tuzumi davridayoq shaxs tarbiyasini jamiyat o'z nazoratiga olgan va bu vazifani bajarishga eng dono kishilarga topshirgan. Shaxsni yashashga o'rgatish jamiyat faoliyatining muhim sohalaridan biri bo'lib kelgan. Ta'lim-tarbiyaning ijtimoiy vazifasi shaxsni biror – bir foydali ishga, faoliyatga o'rgatish demakdir. Masalan, yoshlarni biror hunarga, muomalaga, sanatga, yurish turishga va boshqalarga o'rgatish.

Huquqiy ta'lim-tarbiya tizimi uch tarkibiy qismdan tashkil topadi:

- davlat belgilangan qonun qoidalarini o'qitish;
- ularni jamiyat a'zolari o'rtasida tashviqot qilish;
- o'quvchi yoshlarni qonun qoidalar ijrosida bevosita ishtirok etishga o'rgatish.

Huquqiy ta'lim-tarbiyani jamoa o'rtasida yoki individual shaklda amalga oshirish mumkin. Yoshlarni huquqiy bilimga va huquqiy tarbiyaga jalb etishda huquqni himoya qiluvchi davlat organlari xodimlari bilan uchrashuv o'tkazilishi, savol-javob kechalari tashkil etilishi yoki huquqshunos uyushmalari tuzilishi ijobiy natija beradi.

Individual yakka tarzda huquqiy bilim berishda, huquqiy tarbiyalashda shaxsga maxsus adabiyotlarda tavsiya etilishi, unda qiziqish uyg'otish, tarbiyalanuvchining ruhiy holatini o'rganib, u qabul qila oladigan, tushuna biladigan tarzda suhbat olib borish maqsadga muvofiqdir.

Xulosa o'rnida shuni aytish joizki, huquqiy madaniyatga ega bo'lish uni o'rganish har bir fuqarolarining majburiyati sanaladi. Shu bilan bir qatorda buni farzandlarimizda o'rgatish har birimizning muqaddas burchimizdir. Jamiyatda huquqiy ong va huquqiy madaniyatni yuksaltirib borish qonun ustuvorligini ta'minlash va qonuniylikni mustahkamlanishida o'z hissamizni qo'shishimiz darkor.

Jamiyatda aholining huquqiy savodxonligini oshirib borishni aniq ko'rsatkichlar asosida o'rganishimiz lozim. Aholining huquqiy xabardorligini oshirish maqsadida "Huquqiy axborot" radio loyihalarini kuzatib borishimiz yurtimizdagi huquqiy jarayonlardan xabardor bo'lishimiz bizning fuqarolik burchimizdir.

REFERENCES

1. O'zbekiston Respublikasining 2023 yil 30 apreldagi Konstitutsiyasi. Qonunchilik ma'lumotlari milliy bazasi, 01.05.2023-y., 03/23/837/0241-son;
2. O'zbekiston Respublikasining 2020-yil 23-sentabrdagi "Ta'lim to'g'risida"gi O'RQ-637-

- son Qonuni. Qonunchilik ma'lumotlari milliy bazasi, 21.04.2021-y., 03/21/683/0375-son, 12.10.2021-y., 03/21/721/0952-son.
3. O'zbekiston Respublikasi Prezidentining 2019-yil 9-yanvardagi "Jamiyatda huquqiy ong va huquqiy madaniyatni yuksaltirish tizimini tubdan takomillashtirish to'g'risida"gi, PF-5618-son Farmoni. Qonunchilik ma'lumotlari milliy bazasi, 04.07.2023-y., 06/23/107/0441-son.
 4. Abu Nasr Farobiyning "Fozil odamlar shahri". Toshkent, Abdulla Qodiriy nomidagi xalq merosi nashriyoti 1993.

Internet saytlari

1. www.lex.uz
2. www.norma.uz
3. www.huquqiportal.uz

POCHTA ALOQASI XIZMATLARINI TASHKIL ETISHDA LOGISTIKA FAOLIYATI

Toyirov Hikmat Tal'at o'g'li

Muhammad al-Xorazmiy nomidagi

Toshkent Axborot Texnologiyalari Universiteti

<https://doi.org/10.5281/zenodo.10144804>

Annotatsiya. Pochta logistika markazlari pochta jo'natmalari va jo'natmalarni o'z vaqtida va samarali yetkazib berishda muhim rol o'ynaydi. Ushbu markazlarning ishlashi mijozlar ehtiyojini qondirish va pochta xizmatining umumiy samaradorligini ta'minlash uchun juda muhimdir. Ushbu maqolada biz pochta logistika markazlarida logistika samaradorligini ko'rib chiqamiz.

Kalit so'zlar: xizmatlar, tarmoqlar, yuk tashish, logistika markazlari, biznes strategiyasi.

LOGISTICS ACTIVITIES IN THE ORGANIZATION OF POSTAL SERVICES

Abstract. Postal logistics centers play an important role in the timely and efficient delivery of mails and dispatches. The operation of these centers is essential to meet customer needs and ensure the overall efficiency of the Postal Service. In this article, we will consider the effectiveness of logistics in postal logistics centers.

Keywords: services, networks, shipping, logistics centers, business strategy.

ЛОГИСТИЧЕСКАЯ ДЕЯТЕЛЬНОСТЬ В ОРГАНИЗАЦИИ УСЛУГ ПОЧТОВОЙ СВЯЗИ

Аннотация. Центры почтовой логистики играют важную роль в обеспечении своевременной и эффективной доставки почты и грузов. Работа этих центров имеет решающее значение для удовлетворенности клиентов и обеспечения общей эффективности почтовой службы. В этой статье мы рассмотрим эффективность логистики в почтовых логистических центрах.

Ключевые слова: услуги, сети, судоходство, логистические центры, бизнес-стратегия.

Kirish

Pochta xizmati jismoniy shaxslar, biznes va hukumat o'rtasidagi aloqani ta'minlovchi etakchi tijorat va moliyaviy mintaqa sifatida rivojlanishida muhim rol o'ynaydi. So'nggi yillarda pochta operatorlari jadal texnologik rivojlanish, bozorni liberallashtirish, segmentatsiyalash va raqobatning kuchayishi kabi muammolarga duch kelmoqda.

Bunday sharoitda sanoat an'anaviy pochta (paket va pochta jo'natmalari kabi), kuryerlik xizmatlari, yuk tashish xizmatlari va elektron xizmatlarni va Evropaning etakchi pochta operatorlarini (masalan: Deutsche Post DHL, La Poste i Royal Mail) o'z ichiga olgan holda rivojlandi. logistika sohasida o'z faoliyatini kengaytirdi. Pochta tarmog'ining bunday rivojlanishi elektron tijoratning jadal rivojlanishi bilan bog'liq bo'lib, u boshqa narsalar qatorida kuchli logistikani ham o'z ichiga oladi.

Pochta tarmog'ining tuzilishi va pochta aloqasidagi jarayonning xususiyatlari pochta tarmog'idan murakkab va dinamik tizimni tashkil qiladi. Pochta markazlari jo'natuvchi va qabul qiluvchi o'rtasida jo'natmalarni etkazib berishning bir bosqichini amalga oshirish vazifasi bilan tizimning muhim bo'g'inidir.

Pochta operatorlarining bozorga yo'naltirilgan va mijozlarga yo'naltirilgan rivojlanishiga ko'ra, ko'plab an'anaviy pochta markazlari xizmat ko'rsatish takliflarini kengaytirdi va pochta logistika markazlarida (PLC-s) o'sdi.

Logistika markazi¹⁴³ ma'lum bir hududning markazi bo'lib, u erda transport, logistika va tovarlarni taqsimlash bilan bog'liq barcha tadbirlar - milliy va xalqaro tranzit uchun - tijorat asosida turli operatorlar tomonidan amalga oshiriladi. PLC logistika jarayonlari turli xil pochta jo'natmalarida yuk birligi sifatida amalga oshiriladi.

Pochta operatorlarining global determinantlarini va pochta aloqasi texnologik jarayonining tuzilishi va xususiyatlarini hisobga olgan holda, logistika farqlash vositasi sifatida (logistika marketing vositasi sifatida) va ratsionalizatsiya (logistikani qisqartirish usuli sifatida) ekanligi aniq xarajatlar), kompaniya biznes strategiyasining ajralmas qismi hisoblanadi.

Pochta xizmatlarining asosiy xususiyatlari foydalanuvchilarning pochta jo'natmalarini o'tkazishga bo'lgan katta talabida namoyon bo'ladi va bu ta'sir ularni qabul qiluvchiga o'tkazish uchun jo'natmalarning jismoniy harakatini keltirib chiqaradigan texnologik jarayonlar orqali amalga oshiriladi.

Tashkiliy nuqtai nazardan, bozor talab qiladigan pochta xizmatlarini amalga oshirish uchun (milliy operatorlar ham universal xizmat ko'rsatishga majburdirlar) yagona pochta tarmog'ini (milliy va xalqaro miqyosda) tashkil etish, noyob texnologiyalar va uskunalarni standartlashtirish.

Pochta tarmog'i va uning jihozlari operatorlarning iqtisodiy imkoniyatlari, trafik hajmi bilan bog'liq bo'lib, milliy operator holatida davlatning investitsiya siyosati va pochta xizmatlarini rivojlantirishga ta'siri juda katta ta'sir ko'rsatadi. Serbiyada pochta tarmog'ining elementlari quyidagilardir: mijozlarga xizmat ko'rsatish uchun pochta bo'limlari, pochta-logistika markazlari va transport tizimlari.

Pochta tarmog'ining birligi sifatida, PLC ular qamrab olgan geografik hududda yuklarning konsentratsiyasi va tarqalishiga erishish uchun transport markazlarida joylashgan. PLClarda pochta tarmog'ining o'rnatilishi ularga jo'natmalarni konsentratsiyalash va qabul qilingan jo'natmalarni qayta ishlash va pochta jo'natmalarini jo'natishda muhim rol o'ynaydi.

PLC¹⁴⁴ ning asosiy vazifalari quyidagilardan iborat: pochta jo'natmalarini saralash, pochta qayta yuklash birliklarini saralash, transportni tashkil etish, pochta va logistika xizmatlari. Mas'uliyatga ko'ra, PLC xalqaro (almashinuv idorasi), mintaqaviy (asosiy pochta markazi) va mahalliy (pochta markazlari va yuk tashish punktlari) bo'lishi mumkin.

Gibrid pochta tizimini qo'llab-quvvatlash, pochta jo'natmalarini ishlab chiqish, flotni boshqarish va boshqalar kabi maxsus xizmatlarni taqdim etish uchun mo'ljallangan ixtisoslashtirilgan PLClar ham mavjud.

Yuk tashish vazifasi qabul qilingan narsalarni belgilangan pochta bo'limi yo'nalishi bo'yicha yoki belgilangan pochta bo'limi yo'nalishi bo'yicha transportga tayyorlashdan iborat. Mijozlarga xizmat ko'rsatish bo'yicha pochta bo'limlari ushbu bosqichda qabul qilingan jo'natmalarni yo'naltirilganligi yoki yo'qligiga qarab taqsimlaydi: qabul qiluvchi pochta bo'limlari,

¹⁴³ Bowersox, D.J., Closs, D.J., 1996. Logistik boshqaruv: integratsiyalashgan ta'minot zanjiri jarayoni, Nyu-York: McGraw Hill.

¹⁴⁴ Kristofer, M., 1998. Logistika va ta'minot zanjiri boshqaruvi - Xarajatlarni kamaytirish va xizmatlarni yaxshilash strategiyalari, Pearson Education Limited

qabul qiluvchi pochta bo'limiga tegishli PLCga tegishli bo'limlar, shtatdagi boshqa bo'linmalar yoki ular xalqaro quruqlik yoki xalqaro havo qatnovi uchun mo'ljallangan.

Pochta jo'natmalarini tashish PLC yoki etkazib berish pochta bo'limiga jo'natish va jo'natish o'rtasida amalga oshiriladi. Ushbu bosqichda to'g'ridan-to'g'ri yoki bilvosita bog'lanish barcha pochta tarmog'ining bo'linmalarini, qabul qilishdan tortib, keng turdagi transport vositalaridan foydalangan holda etkazib berishgacha amalga oshiriladi.

Transport aloqalarini tashkil etishda mavjud resurslardan maksimal darajada samarali foydalanishga erishish uchun transport zanjiridagi ob'ektlarni kontsentratsiyasi va tarqalishining tegishli shakllari qo'llaniladi.

Xulosa

Pochta logistika markazlarida logistika ko'rsatkichlari pochta va paketlarni muammosiz va samarali qayta ishlash va yetkazib berish uchun juda muhimdir. Infratuzilma, axborot tizimlari, ishchi kuchi va jarayonlar samaradorligi kabi omillarga e'tibor qaratgan holda, pochta logistika markazlari logistika samaradorligini oshirishi mumkin. Samaradorlik ko'rsatkichlaridan foydalanish, tegishli strategiyalarni amalga oshirish, texnologiya va hamkorlikni qamrab olish xizmat sifatini yaxshilash va mijozlar ehtiyojini qondirishni ta'minlaydi.

REFERENCES

1. Akyuz, G. A. va Erkan, T. E., 2010. Ta'minot zanjiri samaradorligini o'lchash: adabiyotlarni ko'rib chiqish, Xalqaro ishlab chiqarish tadqiqotlari jurnali, jild. 48, № 17, 2010 yil 1 sentyabr, 5137–5155
2. Bowersox, D.J., Closs, D.J., 1996. Logistik boshqaruv: integratsiyalashgan ta'minot zanjiri jarayoni, Nyu-York: McGraw Hill.
3. Chow, G., Heaver, T.D, Henriksson. L. E., 1994. Logistika samaradorligi: ta'rif va o'lchash, jismoniy tarqatish va logistika boshqaruvi xalqaro jurnali, jild. 24., №1, ko'cha. 17 – 28.
4. Kristofer, M., 1998. Logistika va ta'minot zanjiri boshqaruvi - Xarajatlarni kamaytirish va xizmatlarni yaxshilash strategiyalari, Pearson Education Limited.

KIMYO FANINI O'QITISHDA YANGI METODLARDAN FOYDALANISH

Ulug'berdiyeva Farzona Abdunazar qizi

Surxandaryo viloyati Sariosiyo tumani

Abu Ali Ibn Sino nomidagi Jamoat salomatligi texnikum kimyo fani o'qituvchisi

<https://doi.org/10.5281/zenodo.10148446>

Annotatsiya. Ushbu ilmiy maqolada Kimyo fanini o'qitish jarayonida qiziqarli mashqlar orqali o'rganamiz, yangi metodlardan foydalanib darslarni yaxshi o'tamiz.

Kalit so'zlar: kimyo, metodlar, jarayon, o'qituvchi, yozuv, rangsiz, eritma, o'quv topshiriqlar.

USING NEW TECHNIQUES IN TEACHING CHEMISTRY

Abstract. In this scientific article, we will learn chemistry through interesting exercises in the process of teaching, pass lessons well using new techniques.

Keywords: chemistry, methods, process, teacher, writing, colorless, solution, Study assignments.

ИСПОЛЬЗОВАНИЕ НОВЫХ МЕТОДОВ В ПРЕПОДАВАНИИ ХИМИИ

Аннотация. В этой научной статье мы изучим химию с помощью интересных упражнений в процессе обучения, хорошо проведем занятия, используя новые методы.

Ключевые слова: химия, методы, процесс, учитель, письмо, бесцветный, раствор, учебные задания.

KIRISH.

Bugungi kunda ta'lim tizimiga e'tibor yanada kuchaytirilmoqda. Muhtaram yurtboshimiz tomonidan bir qator fanlarni rivojlantirish bo'yicha ko'plab ishlar amalga oshirildi. Muhtaram yurtboshimiz Shavkat Mirziyoyev o'zlarining "1-oktabr - O'qituvchi va murabbiylar kuni" bayrami munosabati bilan o'tkazilgan tantanali marosimdagi nutqida shunday degan edilar.

"Matematika hamda kimyo-biologiya fanlarini rivojlantirish bo'yicha qarorlar qabul qildik. Ularga asosan har bir tuman va shaharlarda ana shu fanlarga ixtisoslashgan maktablar bosqichma-bosqich tashkil etiladi. Shu yilning o'zida kimyo-biologiya yo'nalishida 27 ta maktab tashkil etilgani bu ishlarning boshlanishidir"

Shunday ekan biz kimyo fani o'qituvchilari o'quvchilarga fanning sir asrorlarini o'zimizning mahoratimiz, iqtidorimizni ishga solib, yetkazib bera olishimiz kerak.

Ta'lim – pedagogik jarayonning muhim tarkibi bo'lib, o'quvchi-talaba bilan o'qituvchi (pedagog) ning shaxsga yo'naltirilgan o'zaro munosabatlari hisoblanadi. Ijtimoiy bilimga teng bo'lgan pedagogik texnologiyalarning tashkil topishida fanning roli ortib bormoqda.

Hozirda ko'plab olimlarimiz tomonidan turli metod, texnologiya va innovatsiyalar dars jarayoniga tadbiiq etilib kelinmoqda.

ASOSIY QISM.

Pedagogik texnologiyalardan majburan foydalanish mumkin emas. Aksincha, tajribali pedagoglar tomonidan asoslangan yoki ular tomonidan qo'llanilayotgan ilg'or texnologiyalardan maqsadga muvofiq foydalanish bilan birga, ularni ijodiy rivojlantirish maqsadga muvofiqdir.

Bugungi kunda bir qator rivojlangan mamlakatlarda o'quvchilarning o'quv va ijodiy faolliklarini oshiruvchi hamda ta'lim-tarbiya jarayonining samaradorligini kafolatlovchi pedagogik texnologiyalarni qo'llash borasida katta tajriba to'plangan.

Sehrli siyohlar" qiziqarli tajribaviy metodi.

Ta'rif: Bunda o'qituvchi mavzu nomini yoki biron-bir tushunchani oq qog'ozga fenolftalein eritmasidan foydalanib yoziladi. Yozuv bir oz ochiq havoda quritiladi. Qog'ozda hech qanday yozuv ko'rinmaydi. Chunki fenolftalein eritmasi rangsiz. Qog'ozni yozuv taxtasiga ilib qo'yish mumkin. Qog'ozga "Mavzu: Asoslarning olinishi va ishlatilishi" deb yozish mumkin.

Suv purkagich idishga natriy gidroksid eritmasi avvaldan quyib qo'yiladi. U ham rangsiz. Eritmani qog'ozga purkaladi. Oppoq qog'ozda to'q pushti rangli yozuv "Mavzu: Asoslarning olinishi va xossalari" paydo bo'ladi.

Qo'llanilishi: Bu metoddan barcha sinflarga kimyo darsini o'tishda, 7- 8-sinflarda asoslarga oid mavzularni o'tishda, indikatorlar haqida ma'lumot berilganda foydalanish mumkin.

Natijaviyligi: Bu metoddan foydalanib o'quvchilarni hayratini, fanga bo'lgan qiziqishini, intilishini oshirish, kimyoni mo'jizakor ekanini ko'rsatish, o'quvchilar fikrini darsga qarata olish, mavzuga doir amaliy bilim bera olish mumkin.

Bu esa mavzuni to'la tushunishlariga yordam beradi. Mas'uliyatni his qilib, ko'proq izlanishga, bilim, ko'nikma va malakalarni o'zlashtirishga intiladi.

Kichik guruhlarda hamkorlikda o'qitish (R.Slavin, 1986).

Bu yondashuvda kichik guruhlar 4 ta o'quvchidan tashkil topadi. O'qituvchi avval mavzuni tushuntiradi, so'ngra o'quvchilarning mustaqil ishlari tashkil etiladi.

XULOSA.

Pedagogika – psixologiya fanida hamkorlikning 8 ta shakli mavjud.

Ular quyidagilardan iboratdir:

faoliyatga kirish;

mustaqil harakatlar o'qituvchi bilan o'quvchi hamkorlikda bajaradilar;

o'qituvchi harakatni boshlab beradi va unga o'quvchini jalb etadi;

taqlid harakatlari (o'qituvchidan ibrat olgan o'quvchi anna shu namuna asosida harakat qiladi);

madad harakatlari (o'qituvchi o'quvchiga oraliq maqsadni va unga erish usullarini tanlashda yordam beradi va oxirgi natijani nazorat qiladi);

o'zini – o'zi boshqarish harakatlari (o'qituvchi umumiy maqsadni

ko'rsatishda oxirgi natijani baholashda ishtirok etadi);

o'zini – o'zi ko'rsatuvchi harakatlar;

o'zini – o'zi uyushtiruvchi harakatlar.

REFERENCES

1. I. R. Asqarov, N. X. To'xtaboyev, K. G'. G'opirov - Kimyo 7-sinf darsligi. : Toshkent-2013.
2. I. R. Asqarov, K. G. G'opirov, N. X. To'xtaboyev. -:Kimyo 9-sinf darsligi Toshkent-2019.
3. <https://cyberleninka.ru/article/n/kimyo-fanini-o-qitishda-yangi-usul-metodlardan-foydalanish>
4. O'zbekiston Respublikasi Prezidenti Sh. Mirziyoyevning "1-oktabr-O'qituvchi va murabbiylar kuni "bayramidagi nutqi.

5. <https://fayllar.org/kimyo-fanini-oqitishda-yangi-usul-metodlardan-foydalanish-sapa.html>

ҚОРАҚАЛПОҚЛАРНИНГ ЕР ЭГАЛИГИ ВА ЧОРВАЧИЛИК ХЎЖАЛИГИ ҲАҚИДАГИ МАЪЛУМОТЛАР ТАҲЛИЛИ.

Сайфутдинов Феруз Илнийёз ўғли

Осиё Халқаро Университети “Тарих ва филология” кафедраси
тарих фани ўқитувчиси

E-mail: sferuz1011@gmail.com

Tel: +998936857755

<https://doi.org/10.5281/zenodo.10148523>

Аннотация. Асрлар давомида Қорақалпоқлар яшаи шароити иқлими ва фойдаланадиган материалларнинг хусусиятларини мақола устида ишлаётганда этнограф ва археологларнинг бирламчи манба сифатида фойдаланилаётган асарлари тахлил қилинди.

Калит сўзлар: Қорақалпоқлар Ўзбеклар Туркий халқлар этногенез турар жой чорвачилик хўжалиги солиқ.

ANALYSIS OF DATA ON LAND OWNERSHIP AND LIVESTOCK FARMING OF KARAKALPAKS.

Abstract. The works of ethnographers and archaeologists used as primary sources while working on the article were analyzed.

Key words: Karakalpaks, Uzbeks, Turkic peoples, ethnogenesis, housing, livestock farming, tax.

АНАЛИЗ ДАННЫХ О ЗЕМЛЕВЛАДЕНИИ И ЖИВОТНОВОДСТВЕ КАРАКАЛПАКОВ.

Аннотация. Проанализированы работы этнографов и археологов, использованные в качестве первоисточников при работе над статьей.

Ключевые слова: каракалпаки, узбеки, тюркские народы, этногенез, жилище, животноводство, налог.

Олинган тарихий маълумотларга кўра XVI аср охири ва XVIII асрларда қорақалпоқларнинг асосий қисми Сирдарёнинг ўрта ва қуйи оқими худудида яшаганлар. Сирдарё қорақалпоқлари XVII асрда ҳамда XVIII асрнинг ярмигача қозоқлар қуршовида яшаганлар ва уларнинг сиёсий ва иқтисодий ахволи қозоқ хонларига боғлиқ бўлган. Лекин хўжалик юритиши бўйича қозоқлардан кучли фарқ қилади. Қозоқлар катта доирада кўчманчи чорвачилик билан шуғулланган бўлсалар, қорақалпоқлар ярим кўчманчи ҳаёт тарзига эга бўлиб чорвачилик, дехкончилик ҳамда балиқчилик билан шуғулланганлар.

Қорақалпоқлар яшаётган худудни табиий шароити ҳам инжиқ бўлиб бу шароитда яшаётган қорақалпоқлар қозоқлардан фарқли равишда фақат чорвачилик ёки фақат дехкончилик билан шуғулланиш имкониятига эга эмас эдилар. Уларнинг табиий геогарфик шароити бу ерларда комплекс тарзда дехкончилик-балиқчилик-чорвачиликни бир хилда ривожланиши учун имкон беради¹⁴⁵.¹ Қуйи Сирдарё, Кувондарё, ҳамда Жана-дарё водийсида яшаётган қорақалпоқлар дехкончилик билан

¹⁴⁵ Толстов С.П. Города гузов. СЭ. 1947. №3, с.100

шуғулланганлар. Қорақалпоқларда ғаллачилик яхши ривожланган бўлиб улар етиштирган ғалла нафақат ўз эҳтиёжларини қондирган, улар ғаллани қозоқлар билан чорвага айирбошлаганлар. Бошқа бир қорақалпоқлар гуруҳи чорвачилик билан шуғулланганлар. Уларнинг чорвачилиги билан қозоқларни чорвачилиги урасида ҳам фарк мавжуд эди. Қозоқларнинг чорвачилиги йилнинг тўрт фаслида ҳам кўчиб юришни тақозо қилади. Қорақалпоқлар эса фақат туёқли чорва билан шуғулланардилар. Улар ёзда ўтлоқларда боқилса қиш учун емхашак хозирланарди. Бу эса чорвачиликни деҳқончилик билан узвий боғлаб турарди. Ўз навбатида ерга ишлов беришда чорвадан фойдаланиларди.

Балиқчилик билан шуғулланувчи қорақалпоқлар деҳқончилик билан шуғулланадиган қорақалпоқлар билан балиқни ғаллага айирбошлаганлар. Уларнинг бундай комплекс хўжалик юритишлари халқ мақолларида ҳам акс этган: «Уш ай саун, уш ай каун, уш ай кабагым, уш ай шабагым айтеўир тиришилик етермиз». Қорақалпоқлар хаётида савдо ҳам асосий роль ўйнайди. Улар қозоқлар билан ғаллани чорвага алмаштирганлар. Қорақалпоқ савдогарлари Бухора билан қозоқ хонлари ўртасида даллоллик қилганлар Шунингдек орол ўзбеклари ва Хива билан савдо сотиқ ишларини амалга оширганлар шу билан бирга қорақалпоқ савдогарлари рус шаҳарларида ҳам бўлганлар. Русларнинг баъзи манбаларида ёзилишича XVIII асрнинг 30 йиллари ўзлари кўрғошин олиб ундан ўқ ясаганлар. Шунингдек қозоқларга сотиш учун порох таёрлаганлар.

Қорақалпоқ халқи Хоразм территориясига кўчиб келганидан кейин ҳам ўзи жойлашган ҳосилсиз қуруқ ва ботқоқлик ерларни қуришиб, суғориш каналлари ўтказиб, тўғонлар ва бошқа сув иншоатлари қуриб, деҳқончилик қорақалпоқ хўжалигининг асосий тормағи сифатида ривожланди^{146.1}

Юқорида айтганимиз сингари Қалликул, Қушқана тов ва Кегейлидан иборат учта воҳаси Амударёнинг чап қирғоғида лавзон, Чонлибосув, Шумоной, Қиётжорғон каналларидан куйида ташкил топган. Амударёнинг ўнг қирғоғида ҳозирги Чимбойнинг ғарбий-шимолида, собиқ ўзбек деҳқончилик тумани, Қорабойлининг атрофида Амударёнинг табиий тармағи бўлган Қорабойли суви билан суғориладиган Қушқанатов воҳаси вужудга келди. Унинг суви Чуртонбой, Эшон, Арзибой, Тиллабой, Бийжон, Элгелдижоб ва бошқа ариқлардан келган А.В. Каульбарсининг айтишича, Қушқанатов паст текислиги XIX асрнинг 30-50 йиллари шимолий Хоразмнинг қорақалпоқ, қангли, кипчоқларнинг тумани бўлиб ҳисобланган.

XIX асрнинг охирларида Кегайли воҳаси шимолий Хоразмдаги йирик деҳқончилик тумани бўлиб қолди.

Ўрта Осиёнинг энг йирик феодал давлатларидан ҳисобланган Хива хонлигига қорақалпоқларнинг қарам бўлиши, уларни хонликнинг иқтисодий- сиёсий системасига эргашишга мажбур этди. Улардаги аграр муносабатлар ўзгариб борди.

С.К. Камалов XIX асрнинг 20-60 йилларда қорақалпоқларнинг ижтимоий-иқтисодий тузумига, ирригация ишлари ва деҳқончилик хўжалигининг ривожланишида Хива хонлар томонидан ҳокимиятни марказлаштириш билан халқларнинг ўзаро

¹⁴⁶ Жданко Т.А. Очерки исторической этнографии каракалпаков. Ленинград. 1950, с.18-19

урушларига барҳом берди, айниқса, уларнинг (қорақалпоқларнинг) қадимдан деҳқончилик билан шуғулланган ўзбеклар - Хоразмликлар билан қўшничилиги ўша даврда ерларни зудлик билан ўзлаштиришга ва деҳқончиликнинг ривожланишига сабаб бўлди^{147.1}

Қорақалпоқларда феодал ер эгалиги Ўрта Осиё хонликлари, асосан, Хива хонлигида XIX аср ва XX аср бошларида ҳукум сурган феодал ер эгалиги билан мустаҳкам боғлиқдир. Хива хонлигидаги аграр мунособатлар ҳақида рус олим ва саёҳатчилари - Н.Н.Муравьев, М.И.Иванин, Г.И.Данилевский, Я.Килевейн, А.Л. Кун, Л.Ф. Костенко, Н.И.Веселовский, Гиршфельд ва М.Н.Галкин, О.Шкапский, В.Лобачевский, А.В.Каульбарс кабиларнинг асар ва хотираларида баъзи бир маълумотлар берилган.

Бироқ, у авторлар чор Россиясининг амалдорлари, буржуа синфининг вакиллари бўлгани учун уларнинг ёзганлари тенденциоз характерда бўлган. Хива хонлиги ижтимоий-иқтисодий ва сиёсий тарихий жумладан, феодал давлат тузилиши ва ер эгалиги каби муҳим масалалар тарихини ҳаққоний асосларда ўрганиш тарихчилар, шарқшунослари томонидан амалга оширилди. Таниқли шарқшунос тарихчи профессор П.П.Иванов, ЎзССР Фанлар академиясининг академиги М.Й. Йўлдашовлар Хива хонларининг архивини топиб, ундаги материаллар асосида юқаридаги масалаларни кенг ёритиб берган муҳим асарлар яратдилар.

Ҳақиқатдан, XIX асрда Хива хонлигида ер эгалиги, ер солиғи тўғрисида яқин кунларгача О.Шкапскийнинг «Амударё очерклари» номли китобигина мавжуд эди. Мазкур китоб бой фактик материалларга эгалиги билан характерланади. О.Шкапский Амударё бўлими, айниқса, Шўрохон участкасининг географик ўрни, табиий шароити деҳқончилик ишлари, деҳқончилик қуроллари, суғориш иншоотлари тўғрисида кенг маълумот берган^{148.1}. Шўрохон участкасидаги ер эгаликни, подшолик (давлат), хусусий мулк ва вақфдан иборат формаси бўлганлигини баён этади. Шу аснода бутун Хива хонлигидаги ерга эгалик ва солиқ системасини ёритиб берган. Шкапский Амударё бўлимидаги деҳқонларнинг оғир аҳволини қисқача баён этади. Бироқ, у асар муҳим аҳамиятга эга бўлишига қарамай, унда қўйилган масалалар бўйича камчиликлар мавжудлиги туфайли асарда Хива хонлигидаги ва қорақалпоқлардаги феодал ер эгалиги масаласи узил-кесил ҳал қилиб берилмаган. Шкапскийнинг китоби ҳақида М.Й.Йўлдошев ўз асарларини ўқиган ҳар бир бир тадқиқотчи ундаги камчиликларни кўриши мумкин. Жумладан, у Шўрохон участкасидаги ерга эгаликни учга ажратса-да лекин уларни тушунтиришда подшолик (давлат) ерларини мулк-ерлар билан аралаштириб юборади. Мулк ерни, солиқ олиниш олиномаслигига ёки қай тарзда олинишига қараб, уни отои ва ёрлиқли мулкка ажратади.

Ёрлиқли мулк - ерга хусусий эгалик ҳуқуқи учун давлат томонидан берилган ёрлиғи бўлган шахслар мулкидир.

Ёрлиқли мулк эгалари солиқ тўламас эди. Отом мулк хоннинг қориндошлари, йирик амалдорлари қўлида бўлган, улар аъло деб ҳисобланса - да, ерига нисбатан арзимаган солиқ тўлаган.

¹⁴⁷ Камалов С.К. Қарақалпаки в XVIII-XIX веках. Ташкент, 1968, с.132

¹⁴⁸ Жалилов О. XIX-XX аср бошларидаги қорақалпоқ тарихидан Фан. Т., 1985, 20 б.

Умуман, отои мулк эгаларидан олинган солиқ жуда оз эди, аммо баъзи жойларда улар солиқдан озод бўлиб қолган деб, таъкидлайди. Шкапскийнинг бу маълумотларидан мулкчи ер эгалари умуман солиқдан озод қилинган деган

хулоса келиб чиқади. Шкапский отои мулк деб ҳисоблаган ерларнинг ҳам галарида (хоннинг қориндошлари ёки амалдорларда) унга эгалиги ҳақида ёрлиғи бўлган. Солиқ тўламаган шахсларнинг отои мулки бу жиҳатдан ҳам ёрлиқли мулкка ўхшаб кетади. Демак, ёрлиқнинг бўлиш-бўлмаглиги мулк ерни Шкапский кўрсатганидай категорияларга бўлишга асос бўла олмайди.

Архив материалларининг кўрсатишича: хоннинг қариндошлари йирик амалдорлар, айрим руҳонийлар, хонликка хизмат кўрсатган навкарлар (отлик аскарлар баъзи шахслар) солиқлардан озод қилинган¹⁴⁹.

У ҳақида махсус ёрлиқлари бўлган. Ана шундай шахслар ёрлиқдорлар деб аталган. Уларнинг эгалигидаги ер ёрлиқли мулк эмас, ё хусусий мулк ери, ёки давлат ери, ё бўлмаса вақф ери ҳисобланган.

Хива хонлигидаги аграр муносабатлар тўғрисида П.П.Иванов берган маълумотлар аҳамиятлидир. У биринчи бўлиб Хива хонларининг ўзига тегишли хусусий мулк ерлари бўлган деган хулосага келади ва у фикрини Хива хонлари архиви Хужжатлари асосида исботлаб берди. П.П.Иванов мақоласида «Шундай қилиб бизнинг хужжатимиз, Амударё дельтасидаги ҳаммадан кўра муҳимроқ туманларнинг бирида қорақалпоқ аҳолиси ўртасида уруғжамоа ер эгалигини характерлаб беради» - деб ёзган бўлса, «Қорақалпоқлар ҳақида янги маълумотлар» номли мақоласида «Хива, бошқа Ўрта Осиё туманларидаги ўзбекларнинг аграр муносабатларини ўрганар эканмиз, қорақалпоқлар ўртасидаги сингари уруғ-жамоа формасининг бўлганини кўрамиз. Бироқ бу фарқ шундаки, ерга эгаликнинг бу формаси ўзбек туманларида XIX асрнинг бошларида деярли йўқолиб, ўз ўрнини амалдор, йирик ер эгалари ёки давлат эгалигига бўшатиб берди. Қорақалпоқ туманларида эса уруғ - жамоа ер эгалиги у ёки бу шаклда XIX асрнинг II ярми бошларигача сақланмоқда эди. XIX асрнинг ўрталарида қабила уруғ жамоасининг ерга ва яйловларга бўлган эгалик ҳуқуқи фақат қалбаки расмиятчиликдан иборат бўлиб, амалда барча экин мойдонларига феодал уруғ бошлиқлари эгалик қилар эди» деб ёзади¹⁵⁰.

Бу маълумотлар Хива хонлиги, жумладан қорақалпоқларда ер эгалигини характерлаб беришда қимматли маълумотлар ҳисобланади.

Хива хонлигида феодаллик зулмининг уч хил шакли мавжуд эди: моддий, табиий ва меҳнат. Моддий зулмга «солғит» деб номланувчи ер солиғи ва «закот» деб номланувчи мол-мулк ва чорва солиғи киради. Мол-мулк солиғи катта ва ўрта ер эгалари билан бир хилда оддий деҳқонларга ҳам жорий қилинган эди. Солғит тўловчилар уч хил котегорияга ажраларди: ўн танобдан ортиқ ер эгалари уч тилло тўлашлари керак бўлган, ўн танобгача ерга эга бўлганлар икки тилло, беш танобгача ерга эга бўлганлар бир тилло шу билан бирга ерга эга бўлмаганлар ҳам бир тилло солғит тўлардилар. Ҳудди шу даврда катта зодагонлар ва дин пешволари солиқдан озод этилган.

¹⁴⁹ Йўлдошев М.Ю. Материалы по истории каракалпаков// Общественные науки в Ўзбекистана 1965 №1, 62-65 б.

¹⁵⁰ Иванов П. Очерки истории каракалпаков//Материалы по истории каракалпаков. Москва-Ленинград, 1935, с.37

Қорақалпоқлар Амударё дельтасига келиб жойлашганларидан сўнг улар хали ерларини ўзлаштириб олмасларидан Мухаммад Рахим хон улардан худди туб аҳоли билан бир хилда солиқ тўлашларини талаб қилди. Бундай солиқ тўлаш учун қорақалпоқларни қурби етмасди. Натижада солиқ йиғувчилар билан қорақалпоқлар ўртасида тўқнашувлар вужудга кела бошлади. Мухаммад Рахим хон бу тўқнашувларга бархам бериш мақсадида қорақалпоқлар биргаликда ҳар йили 20 минг тилла тўлашларини талаб қилди. Солғитнинг бу тури «солғит-кесма», шунингдек келишувга асосан тўлов деб ҳам номланарди.

Қорақалпоқлар солғит кесмадан ташқари закот ҳам тўлардилар. Бу туя, от ва шохли моллардан қирқ бошига беш тилладан ва қирқ бош қўйга 10 аббос (бир аббос 25 кумуш тангага тенг) дан иборат бўлган. Катта чорва эгалари хар-хил йўллар билан айёрлик қилиб закотни қўп қисмини камбағаллар зиммасига ташлардилар. Хонлик ерларида деҳқончилик билан шуғулланаётган қорақалпоқлар ернинг хажмидан катъий назар йиғилган 4-5 ботмон ғалладан икки ботмонини солиқ учун тўлашган, бу табиий солиқ ҳисобланган. Юқоридаги солиқлардан ташқари қорақалпоқ ер эгалари жойлардаги дин пешволарига «усир» (хосилни ундан бир қисми), ўрмонлардан фойдаланганлик учун алоҳида солиқ «тутун пули» (утин учун тулов) йиғилган.

Солиқларнинг бутун оғирлиги меҳнаткаш қорақалпоқлар елкасига тушади, зодагонлар ва дин пешволари солиқдан озод эдилар¹⁵¹.

Қорақалпоқлар мажбурий меҳнатга ҳам жалб қилинган (хонликдаги ариқларни казиш, кўприкларни созлаш, Амударёдаги дамбаларни тўғрилаш ва созлаш ва хоказо). Хар бир уй эгаси бир йилда бир ишчи бошига 12 кундан ишлаб бериши керак бўлган. Кўприкларни созловчи ишчилар «кўпирчи», каналларни тозаловчилар «қазувчи» деб номланарди. Бу ишларга бир йилда 27079 одам жалб қилинган бўлса шундан 6000 киши қорақалпоқлардан бўлган.

Яна бир феодалона мажбуриятлардан бири қорақалпоқ аҳолиси хонлик қўшинида хизмат қилаётган 12000 навкарни боқиши керак бўлган. Бу эса уларга 1874 йилда 100-140 минг тиллага тушган. Урушларда қорақалпоқ харбий отрядларини бийлар, ботирлар ва юзбошилар бошқарган. Улар уруш даврида қорақалпоқ меҳнаткашларининг солиқларини ортиши ҳисобига тинчлик давридагидан 4 баробар қўп ҳақ олганлар. Солиқ йиғиш билан хон амалдорлари «қушбеги» ва «мехтар»лар шуғулланганлар. Чап қирғоқ қорақалпоқлардан қушбегилар, ўнг қирғоқликлардан мехтарлар солиқ йиғганлар. Улар бу хизмати учун Хива хони томонидан тақдирланмаган. Улар солиқ йиғиш давомида турли хил ёмонликлар билан ўзларига ҳақ қолдиришга ҳаракат қилганлар ва шулар ҳисобига яшаганлар. Солиқ йиғувчилар порахўрлик қилардилар. Оқсоқоллар бий ва оталиққа, бий ва оталиқлар бекларбеги, қушбеги ва мехтарларга пора бериш эвазига солиқ тўлашдан қутулардилар, бунинг эвазига улар тўлаши керак бўлган солиқ улуши ҳам меҳнаткаш аҳоли зиммасига тушарди.

Закотни «божмон» лар йиғишарди ва йиғилган солиқни 10% хон томонидан уларни ўзларига қолдириларди. Закот йиғишда қозилар ҳам иштирок этишарди. Ғалла солиғини «мушриф» лар йиғишарди. Улар йиғган ғалла қушбеги ва мехтарларга

¹⁵¹ Иванов П. Архив хивинских: ханов. Ленинград, 1940, с.142

берилади, улар эса хон саройига элтишарди. Мажбурий меҳнат солиғини кушбеги ва меҳтарлар назорат қилишарди айниқса каналларни тозалаш жуда оғир бўлади, бунинг оқибатида одамлар оғир касалликларга чалинардилар. Хонлик томонидан ўтказиладиган ҳар бир тадбир учун бий ва оталиқлар хонга пора беришарди. Бу эса оддий меҳнаткашлардан йиғиб олинарди. Шунча йиғилаётган солиқларнинг устига бундай йиғимларнинг кўшилиши меҳнаткашларнинг икки томонлама таланиши (Хива хонлари ҳамда ўзларининг феодаллари томонидан), уларни янада ғазабга келтирарди.

Хулоса: Хулоса қилиб айтганда қорақалпоқларнинг Ёер муносабатлари алоҳида ўзига хослик хусусиятлари жудаям кўпдир. Айниқса қорақалпоқлар яшайдиган географик ҳудуднинг ноёблиги аҳолини ёер муносабатларида минтақанинг бошқа ҳудудларидан ажралиб туришига сабаб бўлиб келмоқда.

REFERENCES

1. Sayfutdinov Feruz Ilniyoz o'g'li. (2023). XIX ASRDA XONLIKLARNING O'ZARO SAVDO MUNOSABATLARI. *JOURNAL OF SCIENCE, RESEARCH AND TEACHING*, 2(8), 111–114. Retrieved from <https://jsrt.innovascience.uz/index.php/jsrt/article/view/284>
2. Ilniyoz o'g'li, S. F. (2023). XX ASR 2-YARMI XXI ASR BOSHLARI ZARAFSHON VOHASIDA ETNOSLARARO MUNOSABATLAR. *TA'LIM VA RIVOJLANISH TAHLILI ONLAYN ILMIY JURNALI*, 3(9), 1-5.
3. Sayfutdinov, F. (2023). THE IMPORTANCE OF DIGITAL TECHNOLOGY IN TEACHING HISTORY. *Modern Science and Research*, 2(10), 719–723. Retrieved from <https://inlibrary.uz/index.php/science-research/article/view/24678>
4. Sayfutdinov Feruz Ilniyazovich. (2023). USING GIS SOFTWARE AND THE IMPORTANCE OF DIGITAL HISTORY IN THE STUDY OF HISTORY. *International Journal Of History And Political Sciences*, 3(10), 31–33. <https://doi.org/10.37547/ijhps/Volume03Issue10-06>
5. Sadullayev, U. (2023). THE ROLE OF WOMEN IN NEIGHBORHOOD MANAGEMENT IN UZBEKISTAN. *Modern Science and Research*, 2(9), 132-135.
6. Shokir o'g'li, U. S. (2023). MILLIY QADRIYATLARIMIZ ASROVCHISI. *Journal of new century innovations*, 35(1), 79-80.
7. Sadullayev, U. (2023). THE ROLE OF THE NEIGHBORHOOD IN THE SOCIAL DEVELOPMENT OF SOCIETY. *Modern Science and Research*, 2(10), 755-757.
8. Shokir O'g'li, S. U. (2023). THE IMPORTANCE OF THE MAHALLA SYSTEM'S REFORMATIONS IN NEW UZBEKISTAN. *International Journal Of History And Political Sciences*, 3(10), 25-30.
9. Sadullayev, U. (2023). O'zbekistonda xotin-qizlarga berilayotgan e'tibor: mahalla boshqaruvida xotin-qizlarning roli. In *Oriental Conferences* (Vol. 1, No. 1, pp. 551-556). ООО «SupportScience».
10. Shokir o'g'li, S. U. (2023). MAHALLANING JAMIYAT IJTIMOYIY TARAQQIYOTIDAGI O'RNI. *Научный Фокус*, 1(6), 369-371.
11. Rahmonova, S. (2023). DYNAMICS AND MAIN DIRECTIONS OF SPIRITUAL AND CULTURAL REFORMS IMPLEMENTED IN UZBEKISTAN. *Modern Science and*

- Research, 2(10), 850-854
12. Shuhrat kizi, R. S. (2023). The Development of Spiritual and Cultural Reforms in the Development Strategy of New Uzbekistan. *International Journal of Culture and Modernity*, 32, 61–66.
 13. Bobohusenov, A. (2023). BUXORO VOHASINING ANTIK DAVRI YODGORLIKLARI. *SCHOLAR*, 1(28), 298-302.
 14. Akmal, B. (2023). QADIMGI BAQTRIYA MADANIYATI VA YODGORLIKLARI TIPOLOGIYASI. *TA'LIM VA RIVOJLANISH TAHLILI ONLAYN ILMIY JURNALI*, 3(7), 100-102.
 15. Akmal, B. (2023). BUXORO VOHASI QOYATOSH SURATLARINING DAVRIY TASNIFI. *ОБРАЗОВАНИЕ НАУКА И ИННОВАЦИОННЫЕ ИДЕИ В МИРЕ*, 29(1), 142-146.
 16. Bobohusenov, A. (2023). QADIMGI VARAXSHA DEVORIY GANCH VA LOY BEZAKLARI. *SCHOLAR*, 1(28), 303-308.
 17. Akmal, B., & Ismat, N. (2023). BAQTRIYANING BRONZA DAVRI ARXEOLOGIYA YODGORLIKLARINING JOYLASHUVI VA MODDIY MADANIYATI. *Innovations in Technology and Science Education*, 2(8), 73-80.
 18. Bobohusenov Akmal. (2023). BUXORO VOHSINING ANTIK DAVRI SHISHA BUYUMLARI. *TADQIQOTLAR*, 25(2), 208–211. Retrieved from <http://tadqiqotlar.uz/index.php/new/article/view/307>
 19. Toshpo'latova, S. (2023). ETHNOLOGICAL ANALYSIS OF CALENDRIAL CALCULATION AND LENGTH MEASUREMENTS OF KHUF VALLEY TAJIKS IN THE RESEARCHES OF MS ANDREYEV. *Modern Science and Research*, 2(10), 291-299.
 20. Toshpo'latova, S. S. (2023). TOJIKLAR MILLIY KIYIM-KECHAKLARI VA "BESHMORAK" MAROSIMINING ETNOLOGIK TAHLILI. *SCHOLAR*, 1(28), 395-401.
 21. Toshpo'latova, S. (2023). A STUDY OF THE WEDDING CEREMONY OF THE TAJIKS OF AFGHANISTAN. *Modern Science and Research*, 2(9), 84-89.
 22. Toshpo'latova, S., & Ashurova, G. (2023). THE HISTORY AND DESCRIPTION OF THE WORK OF MS ANDREYEV-" ARK BUKHARI". *Modern Science and Research*, 2(9), 404-409.
 23. Toshpo'latova, S. S., & Naimov, I. N. (2023). MS ANDREYEV–O'RTA OSIYO XALQLARI ETNOGRAFIYASINING YIRIK OLIMI. *Innovations in Technology and Science Education*, 2(8), 1214-1222.
 24. Naimov, I., & Toshpo'latova, S. (2023). MARRIAGE CEREMONY OF TAJIKS IN THE WORK OF MIKHAIL STEPANOVICH ANDREYEV "TADJIKI DOLINI KHUF". *International Journal of Intellectual Cultural Heritage*, 3(1), 12-16.
 25. Muxamedovna, G. M. (2023). INNOVATION TALIM-BUYUK KELAJAK POYDEVORI. *World scientific research journal*, 17(1), 74-76.
 26. Muxamedovna, G. M. (2023). UCHINCHI RENESANS DAVRIDA AJDODLARIMIZ MEROSINI ORGANISH ORQALI INTEGRATION TA'LIMNI YANADA TAKOMILLASHTIRISH TAMOIYILLARI. *ОБРАЗОВАНИЕ НАУКА И*

- ИННОВАЦИОННЫЕ ИДЕИ В МИРЕ*, 22(1), 35-38.
27. Muxamedovna, G. M. (2023). KREATIV YONDASHUV ASOSIDA DIDAKTIK MATERIALLAR YARATISH MEKANIZMLARI. *ОБРАЗОВАНИЕ НАУКА И ИННОВАЦИОННЫЕ ИДЕИ В МИРЕ*, 21(3), 12-14.

TAURIN VA RUX KOMBINASIYASINING JIGAR FAOLIYATIGA TIKLOVCHI TA'SIRI.

Amonova Z.X.

Toshkent tibbiyot akademiyasi Termiz filiali
Farmakologiya va klinik farmakologiya kafedrasida assistenti

<https://doi.org/10.5281/zenodo.10150056>

Annotatsiya. Hozirgi vaqtda Aholining 50 foizida ortiqcha tana vazni, 46,3 foizida giperxolesterinemiya (qonda xolesterin darajasining me'erdan ortiq bo'lishi), har uchinchi kishida arterial gipertoniya, 9 foizida giperglikemiya (qonda qand miqdori me'erdan ortiq bo'lishi), 30,7 foizida kashandalik kuzatiladi. ushbu mavzu jamiyat salomatligini tiklash uchun xizmat qiladigan dori vositasining ahamiyatini ko'rsatib beradi.

Kalit so'zlar: taurin, rux, gepatit, gipertoniya.

RESTORATIVE EFFECT OF THE COMBINATION OF TAURINE AND ZINC ON LIVER FUNCTION.

Abstract. Currently, 50 percent of the population is overweight, 46.3 percent have hypercholesterolemia (high blood cholesterol levels), every third person has arterial hypertension, 9 percent have hyperglycemia (high blood sugar levels), 30 In 7 percent of cases, it is observed. this topic shows the importance of medicine that serves to restore the health of society.

Key words: taurine, zinc, hepatitis, hypertension.

ВОССТАНОВИТЕЛЬНОЕ ВЛИЯНИЕ КОМБИНАЦИИ ТАУРИНА И ЦИНКА НА ФУНКЦИЮ ПЕЧЕНИ.

Аннотация. В настоящее время 50 процентов населения имеет избыточную массу тела, 46,3 процента имеют гиперхолестеринемию (повышенный уровень холестерина в крови), у каждого третьего человека имеется артериальная гипертензия, у 9 процентов - гипергликемия (повышенный уровень сахара в крови), 30 В 7 процентах случаев она наблюдается. эта тема показывает важность медицины, которая служит восстановлению здоровья общества.

Ключевые слова: таурин, цинк, гепатит, гипертоническая болезнь.

Mavzuning maqsadi: mamlakat miqyosida aholi salomatligini saqlashga xizmat qiladigan va insonlarda jigar faoliyatini tiklaydigan preparatlar sonini oshirish

Mavzuning vazifasi: jamiyat salomatligini tiklash uchun xizmat qiladigan dori vositasining ahamiyatini ko'rsatib beradi.

Taurinning past darajalari bir nechta sharoitlarga (ko'z kasalliklari va yurak-qon tomir muammolari, shu jumladan) bog'liq bo'lsa-da, to'ralmalarining afzalliklari bo'yicha tadqiqotlar cheklangan.

Taraflar, taurin kognitiv funktsiyani yaxshilash, jismoniy ishlashni kuchaytirish, ko'rishni saqlab qolish, yurak sog'lig'ini oshirish, qon shakarini nazorat qilish va energiya darajasini oshirishga da'vo qiladi. Taurin shuningdek, antioksidant sifatida ham ma'lum.

Sog'liq ta'siri

Taurinning sog'lig'iga ta'siri haqida mavjud tadqiqotlar natijalaridan bir nechta muhim natijalarga qarang:

1) yurak kasalligi

Tajribali va Klinik Kardiologiyadan olingan tadqiqotlar natijalariga ko'ra, taurin yurak xastaligi bilan kurashish uchun dastlabki tadqiqotlar ko'rsatadi. Tadqiqot mualliflari shuni ta'kidladilarki, taurin bir qator yurak-qon tomir kasalliklarini (masalan, arteriyalarning sertlashuvidan himoya qilish) taklif qilishi mumkin, ammo har qanday yurakning oldini olish yoki davolash uchun taurin qo'shimchalari tavsiya etilishidan oldin ko'proq tadqiqot o'tkazish zarurligini e'tiborga oling.

Yana bir tadqiqotda taurin qo'shimchalari homosistein darajasini (yuqori darajalarda aniqlanganda yurak kasalligi xavfini ko'tarish uchun ko'rsatiladigan amino kislotalar) kamaytirishga yordam berishi mumkinligini aniqladi. 2009 yilda eksperimental tibbiyot va biologiya sohasidagi taraqqiyotga bag'ishlangan tadqiqotda 22 ta sog'lom o'rta yoshli ayol ishtirok etdi. To'rt haftadan keyin 3 gramm taurinni kundalik takviyalash shaklidan olib chiqib, ishtirokchilar homosistein darajasiga sezilarli darajada pasayganligini ko'rsatdilar

2. Yuqori qon bosimi

Gipertoniya e'lon qilingan 2016 yilgi tadqiqotga ko'ra, Taurin yuqori qon bosimini davolashda yordam berishi mumkin.

Tadqiqot davomida prefaster terapiya bilan og'riqan bemorlarga 12 hafta davomida taurin qo'shilishi yoki placebo yuborildi. Taurin qo'shilishi qon bosimini pasaytiradi, ayniqsa qon bosimi yuqori bo'lganlarda.

Energetik ichimliklardagi Taurin

Taurin energetik ichimliklardagi umumiy tarkibiy qismidir. Ba'zi dastlabki tadqiqotlar shuni ko'rsatadiki, to'yin aqliy qobiliyatini oshirishi va mashqlar chidamliligini oshirishi mumkin, to'rtning energiyani kuchaytiruvchi ta'siri haqida umumiy tadqiqotlar cheklangan. Bundan tashqari, The Physician va Sportsmedicine gazetalarida chop etilgan 2010 yil hisobotida energetik ichimliklardagi charchoq bilan kurashish ehtimoli ularning tos tarkibiga emas, balki ularning kofein tarkibiga bog'liqligini ko'rsatmoqda.

Jahon Sog'liqni Saqlash Tashkiloti ma'lumotiga ko'ra gepatit kasalligi bilan sayyoramizda 2 mlrd odam xastalangan. Ushbu xastalikni keltirib chiqaradigan sabablarni oladigan bo'lsak ular infeksiya va noinfeksiya. Jigar salomatligini tiklovchi preparatlarga bo'lgan talab yildan yilga oshib bormoqda. shulardan bittasi ta'sirli preparati xisoblanadi. Taurin qonda trigliseridlar va xolesterinni kamaytirish orqali qon bosimini normallashtiradi va jigarning dezintoksikasyon qobiliyatini oshiradi. Taurin yurak va miya faoliyatiga ijobiy ta'sir ko'rsatadi. Ruxning etishmovchiligida esa gepatitni davolash jarayonida dori vositalarining effekti to'liq yuzaga chiqmaydi, bundan tashqari jigar ensefalopatiyasi miya faoliyati buzilishidan kelib chiqadi.

Ruxning endogen etishmovchiligi jigarning virusli va noinfeksiya zararlanishidayam ro'y beradi. bundan kelib chiqadiki jigar ning dezintoksikasyon funksiyasi da ruxning roli katta. Rux konsentrasiyasining organizmda kamayishi moddalar almashinuviga (insulinorezistentlik va dislipidemiya) salbiy ta'sir kiladi va kasallikning kuchayishiga sabab bo'ladi (Demidova, Tinikov A, 2017). Ruxning uglevod va yog'lar almashinuvida, xususan giperlipidemiya jigar, ichak faoliyatiga ijobiy ta'sir etishi xamda tuqimalarda qabul qilishini kuchaytirishi bilan izohlash mumkin. Organizmni rux mikroelementi va taurin bilan xosil qilgan birikmasiga tuyintirish orqali jigar xujayralarining tiklanish jarayonini amalga osho'ishiga guvoh bo'lamiz.

Taurin o'z tarkibida oltingugurt saqlovchi aminokislotalar almashinuvida hosil bo'luvchi tabiiy mahsulot. deyarli barcha tirik mavjudotlar organizmida mavjud .o'simliklar tarkibida

uchramaydi. taurin sintezi insonlarda kam amalga oshadi ya'ni uning miqdori markaziy nerv sistemasi tomonidan nazorat qilib boriladi etishmaganini insonlar oziq ovqatda oladi. 20-asrning 2 chi yarmidan o'rganila boshlagan taurinning ahamiyatijuda katta. Alisgeymerni oldini oladi , retinopatiyani, qandli diabetni davolashda juda yaxshi effekt beradi. Taurin va rux kombinasiyasi jigarning ksenobiotiklarga chidamliligini oshirib beradi. bundan tashqari o't suyuqligini ichakka haydab trigliseridlar sekresiyasini kamaytiradi va o't tosh kasalligini oldini oladi. Taurin va rux kombinasiyasi giperbilirubinemiyaning bartaraf etadi. Jigarda qon aylanishi normallasib, uning xujayralari tiklanadi va protektorlik xususiyati oshadi.

REFERENCES

1. Zinc metabolism in alcoholic liver disease. / C. J. McClain, [et al.] // Alcohol. Clin. Exp. Res. — 1986. — Vol. 10. — P. 582-589. Demidova, Tinikov A,
2. Hu YH, Lin CL, Huang YW, et al. Dietary amino acid taurine ameliorates liver injury in chronic hepatitis patients. *Amino Acids* 2008;35 (2):469-73. Epub 2007 Aug 10.
3. Matsuoka T. *Nagasaki Med J* 1960;35(2):352.
4. Miyata K, Ikawa O, Izumi H, et al. Efficacy of the combined use of taurine for hyperbilirubinemia caused by UFT therapy after surgery for colonic cancer. *Gan To Kagaku Ryoho* 2006;33(5):671-73.
5. Oh M, Winn J, Poordad F. *Aliment Pharmacol Ther* 2008;28(5):503-22.
6. Spencer AU, Yu S, Tracy TF, et al. Parenteral nutrition-associated cholestasis in neonates: multivariate analysis of the potential protective effect of taurine. *JPEN J Parenter Enteral Nutr* 2005;29(5): 337-44.
7. Cave M, Chen T, Mc Clain CJ, et al. Betaine for nonalcoholic fatty liver disease: results of a randomized placebo-controlled trial. *Hepatology* 2009;50(6):1818-26.
8. Chen W, Matuda K, Nishimura N, et al. The effect of taurine on cholesterol degradation in mice fed a high-cholesterol diet. *Life Sci* 2004;74(15):1889-98.
9. Zvenigorodskaya L.A., Ovsyannikova O.N., Noskova K.K. i dr. Taurin v lechenii nealkogolinoy jirovoy bolezni pecheni // Eksperimentalnaya i klinicheskaya gastroenterologiya. 2010. № 7. S. 43-50.

TOPINAMBUR-QANDLI DIABETDA YORDAMCHI VOSITA.

Toshkent tibbiyot akademiyasi

Termiz filiali “Farmakologiya va klinik farmakologiya” kafedrası o‘qituvchilari

Negmatova Mohichexra Umarovna

Uzoqova Umida Eshmo‘minovna

Eshdavlatova Dilfuza Bekmurotovna

<https://doi.org/10.5281/zenodo.10150087>

Annototsiya. Qandli diabet kasalligiga Topinamburni dieta kiritish kerak - bu qondagi glyukoza darajasini kamaytirishga yordam beradi. Topinambur, yernoki va quyosh ildizi - sog'lom va mazali ildiz mevalari tufayli mashhur bo'lgan o'simliklar. Topinamburni o'tirish va yetishtirish hamda undan mazali taomlar tayyorlash oson. Mutaxassis, endokrinolog, dietolog, t.f.n. Olga Pyanykh va endokrinolog, ovqatlanish mutaxassisi Yekaterina Buzinova Topinamburning qandli diabet uchun qanday foydali ekanligini va uni qanday shaklda iste'mol qilish mumkinligini keltirib o'tishdi. Topinambur o'simligining foydali jihatlari tibbiyotda aniqlangan bo'lib ko'p asrlardan buyon tibbiyotda va tabobatda keng qo'llanilib kelmoqda. Maqolamizda Topinambur o'simligining foydali jihatlari haqida to'xtalib o'tamiz.

Kalit so'zlar: Topinambur, Qandli diabet, Inulin, og'riq, fruktoza, vitaminlar, immunitet, tibbiyot, uglevod, kasallik, yurak-qon tomir tizimi.

JERUSALEM ARTICHOKE IS AN AUXILIARY REMEDY FOR DIABETES MELLITUS.

Abstract. Diabetics should include Jerusalem artichoke in their diet - it helps reduce blood glucose levels. Jerusalem artichoke, Jerusalem artichoke and watercress are popular plants because of their healthy and tasty tubers. Jerusalem artichoke is easy to grow and can be used to make delicious dishes. Specialist, endocrinologist, nutritionist, Ph.D. Olga Pyanykh and endocrinologist and nutritionist Ekaterina Buzinova told how Jerusalem artichoke is useful for diabetes and in what form it can be consumed. The beneficial properties of Jerusalem artichoke have been identified medicinally and have been widely used in medicine and medicine for many centuries. In our article we will focus on the beneficial aspects of Jerusalem artichoke.

Key words: Jerusalem artichoke, diabetes mellitus, inulin, pain, fructose, vitamins, immunity, medicine, carbohydrates, diseases, cardiovascular system.

ТОПИНАМБУР – ВСПОМОГАТЕЛЬНОЕ СРЕДСТВО ПРИ САХАРНОМ ДИАБЕТЕ.

Аннотация. Диабетикам следует включать в рацион Топинамбур – он способствует снижению уровня глюкозы в крови. Топинамбур, топинамбур и кресс-салат — популярные растения из-за их полезных и вкусных клубней. Топинамбур легко выращивать, из него можно приготовить вкусные блюда. Специалист, эндокринолог, диетолог, к.м.н. Ольга Пьяных и врач-эндокринолог, диетолог Екатерина Бузинова рассказали, чем полезен топинамбур при диабете и в каком виде его можно употреблять. Полезные свойства топинамбура были выявлены в медицине и широко использовались в медицине и медицине на протяжении многих столетий. В нашей статье мы остановимся на полезных сторонах топинамбура.

Ключевые слова: топинамбур, сахарный диабет, инулин, боль, фруктоза, витамины, иммунитет, лекарство, углеводы, заболевания, сердечно-сосудистая система.

Tekshiruv usullari va metodiari: Mahsulotning glisemik indeksi (GI) tushunchasi diabet bilan og'riq odamlarga yaxshi ma'lum. Bu ko'rsatkich oziq-ovqat iste'mol qilgandan keyin qonda glyukoza miqdori qancha ko'tarilishini o'lchaydi. 10 kishida 5 kun davomida ovqat ratsioniga 3 mahal 100 gr dan topinambur kartoshkasi qo'shildi va har ovqatlanishdan 1 soatdan keyin qondagi glukoza Glukometr asbobi yordamida o'lchandi, bunda qand miqdori 4-6 mmol/l gacha kamayganini ko'ramiz. Topinambur 15 birlik past bo'lgan glisemik indeksga ega, shuning uchun uni 1-toifa va 2-toifa diabetga chalingan odamlar uchun tavsiya qilish mumkin. Qandli diabetda mahsulotning past glisemik indeksiga va past kaloriya tarkibiga qaramay, Topinamburni nazoratsiz iste'mol qilish mumkin emas. Shifokorlar va dietologlar nazorati bilan kuniga 100-150 grammdan iste'mol qilish kerak. Topinamburni foydali mahsulot deb hisoblash uchun barcha asoslar bor, chunki u kam kaloriya va ko'plab qimmatli biologik faol moddalarga ega.

1-tip Qandli diabet uchun

1-tip Qandli diabet bilan og'riq bemorlar inulinning kerakli dozasini to'g'ri hisoblash uchun iste'mol qilinadigan oziq-ovqat tarkibidagi uglevodlarni miqdorini bilishlari kerak. Vazifani osonlashtirish uchun hisoblashda yordam beradigan uglevod birliklari (XE) jadvallari mavjud. Ushbu ma'lumotlarga ko'ra, 100 g Topinambur 1 XE mavjud. Uglevod birligini (XE) ni hisoblamasdan, siz kuniga 100-150 g Topinambur yeyishingiz mumkin.

2-tip Qandli diabet uchun

2-tip Qandli diabet bilan og'riq odamlar qonnida shakar darajasini keskin oshiradigan yuqori kaloriyalik ovqatlarni iste'mol qilmasliklari kerak. Shunday holatda Topinamburni har kuni 150 g gacha bo'lgan miqdorda ovqat ratsioniga qo'shishimiz kerak. Eng foydalisi xom ildiz sabzavoti, lekin uni pishirish va qaynatish ham mumkin. Ammo Topinambur siropi qat'iyan man etiladi, chunki u yuqori kaloriyalik fruktozani o'z ichiga oladi. Topinamburda shuningdek, B, C vitaminlari va karotinga boy.

Inulin- Topinamburning eng qimmatli tarkibiy qismidir, ildiz hosilining taxminan 14-21% uning ulushiga to'g'ri keladi va tarkibidagi inulinni ajratib substrat sifatida farmasevtik sanoatida foydalanish mumkin. Bu insulin gormoni bilan hech qanday aloqasi yo'q. Inulin - bu fruktoza molekulalaridan tashkil topgan polisaxarid. U ovqat hazm qilish traktining fermentlari tomonidan parchalanmaydi. Prebiotik xususiyatiga ega, bu normal mikroflorani taminlaydi. Bu ovqat hazm qilishni yaxshilaydi va yallig'lanishni kamaytiradi, bu Qandli diabet bilan og'riq odamlar uchun juda muhimdir. Bir qator tadqiqotlar shuni ko'rsatdiki, inulin gipoglikemik xususiyatlarga ega, ya'ni qonda shakar darajasini pasaytiradi. B vitaminlari barcha turdagi metabolizmni tartibga soladi, asab va yurak-qon tomir tizimlarining normal ishlashini qo'llab-quvvatlaydi va gematopoez jarayonida ishtirok etadi.

B6 vitamini oshqozon osti bezi kasalliklari uchun kerak, bu Qandli diabet bilan og'riq barcha odamlar uchun muhimdir.

B2 vitamini ko'zning ko'rish funksiyasini yaxshilashga yordam beradi va ko'rish ko'pincha diabetes mellitus (DM)ga ta'sir qiladi.

C vitamini kuchli tabiiy antioksidant va immunomodulyator bo'lib, yoshlikni uzaytirishga va kasalliklarga qarshi kurashishga yordam beradi. S vitamini yuqori haroratlarda yo'q qilinadi, shuning uchun uning manbai sifatida faqat xom Topinamburdan foydalanish mumkin.

A *vitamini* va provitamin A immunitetni mustahkamlashga yordam beradi, qarish jarayonini sekinlashtiradi, kollagen va elastin ishlab chiqarishni taminlaydi.

E *vitamini* A vitaminini o'zlashtirishga yordam beradi va normal gormonal darajasini saqlab turadi. Ayniqsa, ayollar uchun zarurdir, chunki u reproduktiv tizimda ishtirok etadi.

Kimyoviy tarkibi: Kremniy, temir, rux, magniy va kaliy yurak, qon tomirlari va markaziy asab tizimining normal ishlashi, normal gematopoez, sog'lom tishlar va sochlar uchun tanamizga kerak bo'lgan makro va mikroelementlar mavjud. Bundan tashqari, topinamburda 3% gacha protein, eruvchan polisaxarid inulin, mineral tuzlar, fruktoza va azotli moddalar mavjud.

Topinamburning foydasi va zararlari:

Foydali xususiyatlari:

1. Qandli diabetni yaxshilashda.
2. Oshqozon osti bezi kasalliklarini davolashda
3. Ko'zning ko'rish funksiyasini yaxshilashda
4. Immunitetni mustahkamlashga
5. Normal gormonal darajasini saqlashda
6. Yoshlikni uzaytirishga
7. Kasalliklarga qarshi kurashishga yordam beradi.

Nojo'ya ta'sirlari:

1. Me'da-ichaklarda meteorizm, gaz hosil qiladi.
2. Agar insonda fruktozaga intoleransi bo'lsa tominaburni qabul qilishi cheklanadi.

Xulosa. Xulosa qilib aytganda Topinamburning foydalari haqida gapirganda, yana bir haqiqatni ta'kidlash kerak. Ildiz hosilining o'ziga xos xususiyati tuproqdan zararli moddalarni to'plamaydi. Shuning uchun kartoshka ildizlarida og'ir metallarning tuzlari, radioaktiv izotoplar, nitratlar mavjud emas. Yer ustki qismi qoramollar uchun semirtiradigan ozuqa. Topinamburning qo'shimcha ravishda siz undan tayyorlangan mahsulotlarni sotuvda topishingiz mumkin. Masalan, foydali xususiyatlarga ega bo'lgan siropini. Lekin Topinamburning siropi Qandli diabet, ortiqcha vaznli odamlar va yog'li jigar kasalliklari uchun qat'iy taqiqlanadi. Chunki sirop tarkibida juda ko'p fruktoza mavjud bo'lib, kaloriya miqdori shakarga deyarli teng. Shuning uchun siropdan foydalanish semirishni, insulin qarshiligini, lipid almashinuvining buzilishini keltirib chiqarishi mumkin.

REFERENCES

1. M.Maxsumov, X.Aliyev, S.Saidov, Sh. Maxsumov "Fitoterapiya" Toshkent-2013
2. Darslik .Klinik ko'rsatmalar "Kattalarda 1-toifa diabetes mellitus". 2019 yil.
3. <https://glutenfreemama.ru/uz/polza-i-vred-topinambura-dlya-zdorovya-cheloveka-dlya-limfaticeskoi/>
4. <https://brandclock.ru/uz/svoistva-topinambura-i-ego-primenenie-topinambur-rastenie/>

ИСТОРИЯ ВОЗНИКНОВЕНИЯ И РАЗВИТИЯ КЕРАМИКИ В СРЕДНЕЙ АЗИИ

Абдусаломов Бахтиёр

Старший преподаватель Национальный институт художеств
и дизайна имени Камолиддина Бехзода

<https://doi.org/10.5281/zenodo.10150243>

Аннотация. В данной статье рассматривается развития керамики в Средней Азии. В частности, речь шла о центре керамики в Узбекистане.

Ключевые слова: гончарство, традиционная, школа, круг, голубой, ремесл.

HISTORY OF THE APPEARANCE AND DEVELOPMENT OF CERAMICS IN CENTRAL ASIA

Abstract. This article examines the development of ceramics in Central Asia. In particular, they talked about the center of ceramics in Uzbekistan.

Key words: pottery, traditional, school, circle, blue, craft.

Среди множества ремесел, которыми владеют местное население Средней Азии, одним из самых древних и популярных видов является гончарное искусство. Народному прикладному искусству за все время искусствоведческой деятельности в Узбекистане посвящено огромное количество монографий, статей, альбомов и книг.

Зародившись на заре человеческой цивилизации, в первую очередь для удовлетворения потребности в домашней утвари, керамика стала важнейшей частью культурного наследия. В Узбекистане из глины делали не только посуду, но и строили дома, поэтому глине была отведена главная роль в жизни людей. До нашего времени сохранилась расписанные глазурью керамические чаши, множество глиняных фигурок местных божеств и фантастических животных, созданных руками мастеров легендарной Согдианы. Сегодня в орнаментах изделий керамистов Самарканда и Ташкента мы узнаем древние символы земли, воды, неба, солнца, звезд. А забавные фигурки драконов, лошадок и козчиков напоминают о терракотах Афрасиаба.

В Самарканде, по мнению В.Л.Вяткина, глазурованная посуда в готовом виде появилась в IV – VI вв. н. э., причем извине (Вяткин, 1927, с. 41). И.А.Сухарев датировал появление поливной керамики 20 ми годами VIII в (Сухарев, 1937, с. 15). А.И.Тереножкин, проводя археологические работы на Афрасиабе, пришел к выводу, что «...примерно к середине VIII в. следует отнести первые, робкие опыты применения глазури самаркандскими гончарами» (Тереножкин, 1947, с. 132 – 133).

В принципе само народное искусство – это искусство не единичных уникальных творений, а целых художественных комплексов, искусство типологическое. И в этом смысле отбор образцов очень труден. Каждый из них является инвариантом другой при всей, казалось бы, точной повторяемости основной декоративной схемы.

Исследователи отмечают, что в период второй пол. VIII - нач. XIII вв. Ахсикет - древняя столица Ферганы - был одним из крупнейших в Средней Азии центров производства глазурованной керамики. К XII в широкое распространение во всех керамических центрах Средней Азии получило производство посуды под зеленой и бирюзовой поливой в подражание китайским селадонам. С этим же периодом связывают

широкое применение кобальта для росписи посуды и окраски глазури. Многие исследователи поддерживают легенду о взаимосвязи образования риштанского промысла с ввозом на территорию Мавераннахра китайского фарфора эпохи Минг, расписанного кобальтом - "мусульманской синькой" и служившего ценным обменным товаром. Скорее всего, к этому периоду можно адресовать не появление самого керамического промысла, а факт сложения определенного стилевого направления в нем, изобретения силикатного черепка кашина - среднеазиатского фаянса, имеющего некоторые аналоги с китайским "кобальтом".

Конец VIII – начало IX в. – время возникновения поливной керамики, покрытой оловянно – свинцовой глазурью, под глазурной росписью (Шишкина, 1979). Для керамики этого периода характерно использование элементов декора до арабского периода, а также появление новых видов, отвечающих требованиям и вкусам эпохи. Ведущим в украшении изделий становится растительный и геометрический орнамент, активно вводятся арабские надписи, постепенно превращающиеся в нечитаемый узор.

В начале IX –X в. производилась керамика со свинцовой глазурью, декоративной эпиграфической и растительным орнаментом, пятнистой росписью. Роспись производилась разнообразными красками – черной (магиль) различными оттенков, от коричневого до темного цвета под прозрачной свинцовой поливной (один из основных цветов в росписи посуды); красной (джуша) и др. цвета. Помимо этих основных цветов были и промежуточные краски черной и красной краской, остальные цвета не имели полутонов.

Формы изделий глазурованной керамики Средней Азии на протяжении IX – XIII вв. делились в основном на два вида – открытый и закрытый (Шишкина, 1979). К открытым видам относились ляганы, тарелки, горшкообразные сосуды и пиалы. К закрытым видам – высоким и не большим, с шарообразным туловом, кувшины, вазы, кубкообразные сосуды, горшковидные чаши и подсвечники. В основном это растительный или геометрический орнамент, часто встречаются стилизованные изображения птиц.

Новый период расцвета искусства ремесел начинается со второй половине XIV в. и достиг своего пика в конце XIV – XV вв., в эпоху Амира Темура и Темуридов (Якубовский, 1953). Влияние китайского, иранского, индийского искусства. Восстанавливаются центры гончарного искусства, где изготавливались как бытовая, так и архитектурно - облицовочная керамика (резной и тисненой терракоты, расписной майолики и мозаичных глазурованных плиток).

В XVIII – XIX вв. мастера изготавливали в основном глазурованную (столовую) и неглазурованную посуду чаще хозяйственного назначения – крупные сосуды для хранения воды и продуктов, лохани, хумы. Приемами украшения поливных изделий являлись роспись кистью и техника гравировки по ангобу. Изделия украшались штампованным орнаментом, получаемым путем оттисков деревянных или глиняных штампов.

В творчестве мастеров прослеживается сохранность общего колорита изделий, но имеются нововведения в орнаментике и разрабатываются новые композиционные приемы.

Появление новых форм пластических искусств во второй половине XX века и изменение социальных условий бытования традиционных ремесел привело к определенным трансформациям орнамента изделий, к постепенному нивелированию традиций поливной керамики. В результате в процессе урбанизация и технической

революции исчезли из повседневного обихода многие бытовые предметы, в том числе и керамика.

REFERENCES

1. Брусенко Л. Г. Глазурованная керамика Чача IX – XII веков. – Ташкент: 1986.
2. Вяткин В. Л. Афрасиаб – городище былого Самарканда. - Ташкент: 1927. С. 41.
3. Сухарев И. А. Ранняя поливная керамика Самарканда. - Самарканд: 1937. С. 15.
4. Тереножкин А. И. Вопросы историко-археологической периодизации древнего Самарканда. ВДИ. 1947, - № 4. - С. 132 – 133.
5. Шишкина Г. А. Глазурованная керамика Согда (вторая половина VIII – XIII вв.) - Ташкент: 1979.
6. Якубовский А. Ю. Самарканд при Темуре и Тимуридах. – Ленинград: 1953.
7. Туйчибаев, Б. Б. (2022). ПЕТРОГЛИФЛАРНИ ҲУЖЖАТЛАШТИРИШДА РАҚАМЛИ ТЕХНОЛОГИЯЛАРНИНГ ЎРНИ. ВЗГЛЯД В ПРОШЛОЕ, (SI-2).
8. Туйчибоев, Б. (2022). Қоятош суратларини ўрганиш ва сақлашда рақамли технологияларнинг ўрни. Значение цифровых технологий в изучении истории Узбекистана, 1(01), 19-24.
9. Bosimovich, T. V., & Jonibek, R. (2022). FROM THE HISTORY OF EARLY MEDIEVAL POTTERY CRAFT. World Bulletin of Social Sciences, 16, 86-87.
10. Tuychiboev, B. V. (2023). ЎРТА ОСИЁ ҚОЯТОШ СУРАТЛАРИДА АРИДИЗАЦИЯ ЖАРАЁНИНИНГ АКС ЭТИШИ. Наука и инновация, 1(10), 89-92.
11. Tuychibaeв, B. (2023). OF PRESERVATION AND USE OF STONE MONUMENTS IN PARTICULAR ISSUES. Science and innovation, 2(C4), 70-75.
12. ВАКНОДИР, Т., & УЛУГБЕК, У. (2022). Сирдарё ўлкаси илк моддий маданияти излари. International Journal of Philosophical Studies and Social Sciences, 1(5), 31-39.
13. Bosimovich, T. V. (2022). ON METHODS OF DOCUMENTING ROCK PICTURES. Innovative Technologica: Methodical Research Journal, 3(11), 51-59.

SOG'LOM OVQATLANISH-SALOMATLIK GAROVI

Toshkent tibbiyot akademiyasi Termiz filiali

“Farmakologiya va klinik farmakologiya” kafedrası o‘qituvchilari.

Negmatova Mohichexra Umarovna

Eshdavlatova Dilfuza Bekmurotovna

Xayitov Azizxon Axmetovich

<https://doi.org/10.5281/zenodo.10150313>

Annotatsiya. Inson organizmi yillar davomida noto‘g‘ri ovqatlanishdan aziyat chekib keladi. Kunlik ratsionni vitaminli, oqsilli, uglevodlarga boy taomlar bilan boyitish orqali biz organizmimizga kerakli moddalar bilan ta‘minlashga erishamiz. Lekin bu taomlanish san‘atiga bog‘liq bo‘lib, bir- biriga mos kelmaydigan oziq-ovqat mahsulotlarini birga iste‘mol qilish organizmda turli salbiy holatlarga sabab bo‘ladi.

Kalit so‘zlar: Diabet, saraton, baliq sousi, soya sousi, yasmiq, cassava.

HEALTHY EATING IS A GUARANTEE OF HEALTH

Abstract. The human body has been suffering from poor nutrition for years. By enriching the daily diet with foods rich in vitamins, proteins, and carbohydrates, we can provide our body with the necessary substances. But it depends on the art of eating, and eating incompatible food together causes various negative conditions in the body.

Key words: diabetes, cancer, fish sauce, soy sauce, lentils, cassava.

ЗДОРОВОЕ ПИТАНИЕ – ЗАЛОГ ЗДОРОВЬЯ

Аннотация. Человеческий организм годами страдает от неправильного питания. Обогащая ежедневный рацион продуктами, богатыми витаминами, белками и углеводами, мы можем обеспечить свой организм необходимыми веществами. Но это зависит от искусства еды, а совместное употребление несовместимой пищи вызывает в организме различные негативные состояния.

Ключевые слова: сахарный диабет, рак, рыбный соус, соевый соус, чечевица, маниока.

Inson organizmi deyarli barcha kerakli moddalarni oziq-ovqat va suv orqali oladi. Oziq-ovqat mahsulotlarining tarkibi va ularning xususiyatlari salomatlik, jismoniy rivojlanganlik, mehnat qobiliyati, hissiy holat va umuman, umr ko‘rish davomiyligi va sifatiga bevosita ta‘sir qiladi. Inson organizmiga shu qadar ta‘sir qilishga qodir bo‘lgan yana boshqa bir omilni topish qiyin.

Sog‘lom ovqatlanish – bu inson organizmining uzoq xizmat qilishi uchun zarurdir. U sizni yurak kasalliklari, diabet va saraton kabi ko‘plab surunkali yuqumli bo‘lmagan kasalliklardan himoya qiladi. Turli xil tarkibli ovqatlarni iste‘mol qilish va me‘yordan ortiqcha tuz, shakar va to‘yingan va sanoatda ishlab chiqarilgan trans-yog‘larni iste‘mol qilish bu inson hayoti uchun zararlidir. Sog‘lom ovqatlanish turli xil ovqatlarning kombinatsiyasini o‘z ichiga oladi. Bularga quyidagilar kiradi:

- Yorma (bug‘doy, arpa, javdar, makkajo‘xori yoki guruch) yoki kraxmalli ildiz yoki ildiz (kartoshka, yam, taro yoki kassava) kabi asosiy mahsulotlar.

- Dukkaklilar (yasmiq va loviya).

- Meva va sabzavotlar.

• Hayvonlardan olingan oziq-ovqatlar (go'sht, baliq, tuxum va sut). Bu tezisimizda JSST tavsiyalariga asoslanib, sog'lom parhezga rioya qilish va buning foydalari haqida foydali ma'lumotlar keltirilgan. Chaqaloqlar va yosh bolalarni emizish:

• Sog'lom ovqatlanish hayotning boshidan boshlanadi - emizish sog'lom o'sishni rag'batlantiradi va sog'liq uchun uzoq muddatli foyda keltirishi mumkin, masalan, ortiqcha vazn yoki semirib ketish xavfini kamaytirish va hayotning keyingi davrida yuqumli bo'lmagan kasalliklarni rivojlanish xavfini kamaytirish.

• Sog'lom ovqatlanish uchun chaqaloqlarni faqat ona suti bilan tug'ilgandan to 6 oygacha boqish muhim ahamiyatga ega. Farzandingiz ikki yoshga to'lgunga qadar va undan keyin ham emizishni davom ettirgan holda, 6 oylikdan turli xil xavfsiz va to'yimli qo'shimcha oziq-ovqatlarni joriy qilish muhimdir.

Ko'p sabzavot va mevalarni iste'mol qiling:

• Ular vitaminlar, minerallar, xun tolasi, o'simlik oqsili va antioksidantlarning muhim manbalari hisoblanadi.

• Sabzavot va mevalarga boy parhezga ega bo'lgan odamlarda semirish, yurak xastaligi, insult, diabet va saratonning ayrim turlari xavfi sezilarli darajada kamayadi.

Kamroq yog' iste'mol qiling:

• Yog'lar va yog'lar va konsentrlangan energiya manbalari. Juda ko'p ovqatlanish, ayniqsa noto'g'ri yog'lar, masalan, to'yingan va sanoatda ishlab chiqarilgan trans-yog'lar, yurak xastaligi va insult xavfini oshirishi mumkin.

• Hayvon yog'lari yoki to'yingan yog'lar (sariyog', sariyog', cho'chqa yog'i, hindiston yong'og'i va palma yog'i) o'rniga to'yinmagan o'simlik moylarini (zaytun, soya, kungaboqar yoki makkajo'xori yog'i) ishlatish sog'lom yog'larni iste'mol qilishga yordam beradi.

• Nosog'lom vazn ortishiga yo'l qo'ymaslik uchun umumiy yog'ni iste'mol qilish insonning umumiy energiya iste'molining 30% dan oshmasligi kerak.

Qand iste'molini cheklash:

• Sog'lom ovqatlanish uchun shakar umumiy energiya iste'molining 10% dan kamrog'ini tashkil qilishi kerak. 5% gacha pasaytirish sog'liq uchun qo'shimcha foyda keltiradi.

• Pechene, keks va shokolad kabi shirin taomlar o'rniga yangi mevalarni tanlash shakar iste'molini kamaytirishga yordam beradi.

• Alkogolsiz ichimliklar, soda va shakar miqdori yuqori bo'lgan boshqa ichimliklar (meva sharbatlari, shirinliklar va siroplar, xushbo'y sut va yogurtli ichimliklar) iste'molini cheklash ham shakarni iste'mol qilishni kamaytirishga yordam beradi.

Tuz iste'molini kamaytiring:

• Tuzni kuniga 5 soatdan kam iste'mol qilish gipertenziyaning oldini olishga yordam beradi va kattalar populyatsiyasida yurak xastaligi va insult xavfini kamaytiradi.

• Ovqat pishirish va tayyorlashda tuz va yuqori natriyli ziravorlar (soya sousi va baliq sousi) miqdorini cheklash tuz iste'molini kamaytirishga yordam beradi.

• Iste'mol qilingan oqsilli oziq-ovqatlar bir hil turdagi oqsillarni birgalikda iste'mol qilishga e'tibor berish kerak. Masalan: Baliq mahsulotlari bilan hayvon oqsillarini birgalikda qo'shib iste'mol qilish ularning hazm bo'lish jarayonini buzadi.

SOG'LOM OVQATLANISH TAMOYILLARI:

Dastlab ishni to'g'ri ovqatlanish haqida qat'iy qaror qabul qilishdan boshlash kerak. Deyarli butun zamonaviy dietologiya tayanadigan va sog'lom ovqatlanish tamoyillarini tezda o'rganishga yordam beradigan bir nechta oddiy qoidalar quyidagilardir:

TAOMNOMA

• **1-qoida.** Fast-fuddan butunlay voz kechish va shirinliklarni suiste'mol qilmaslikka harakat qilish;

• **2-qoida.** Mavsumiy mahsulotlardan iloji boricha ko'proq iste'mol qilish — ularning tarkibida eng ko'p miqdorda ozuqaviy moddalar mavjud. Issiqxonalarda yetishtirilgan yoki uzoqdan olib kelingan qishki sabzavot va mevalar kimyoviy moddalarga boyligi va uzoq muddatli saqlash tufayli nafaqat o'zining barcha foydali xususiyatlarini yo'qotadi, balki nitratlar va boshqa zararli kimyoviy birikmalar akkumulyatoriga aylanadi;

• **3-qoida.** Aralashmalardan tozalangan mahsulotlar: shakar, o'simlik moyi, oq bug'doy uni, tozalangan oq guruchdan foydalanishni iloji boricha cheklash. Ularda kletchatka yo'q, bu ovqat hazm qilish tizimi, shuningdek ichaklarda yashovchi foydali bakteriyalarni oziqlanishiga salbiy ta'sir ko'rsatadi. Shuning uchun oq non o'rniga donli turini iste'mol qilish, tozalangan shakar o'rnini esa jigarrang yoki hatto asal bilan bosish yaxshiroqdir;

• **4-qoida.** Suv ichish. Choy, qahva yoki sharbatlar suv o'rnini bosa olmaydi. Bir sutkada inson har 1 kg vazn uchun kamida 30-35 ml suyuqlik qabul qilishi kerak. Shirin gazlangan ichimliklar — to'liq taqiqlanadi, ular tarkibida juda yuqori miqdorda shakar mavjud;

• **5-qoida.** Oqsilli taomlar haqida unutmashlik. Ular uzoq vaqt davomida to'qlik hissini saqlab turadi va aminokislotalarga boy sanaladi. Oqsillar tanaga mushak to'qimasini shakllantirish, eski hujayralarni yangilash uchun zarurdir. Oqsilga boy ovqatlarga turli xil go'sht, baliq, kalmar, qisqichbaqalar, yong'oqlar, qo'ziqorinlar, ba'zi dukkakli o'simliklar, tuxum va tvorog kiradi. Mutaxassislarning fikriga ko'ra, har qanday odat 21 kun ichida shakllanishi mumkin. Xuddi shu bayonot sog'lom ovqatlanish uchun ham o'rindir. Bunday odatni shakllantirish hech qiyin emas, asosiysi aniq maqsad qo'yish va undan ortga qaytmaslik.

Xulosa qilib aytganda, sog'lom ovqatlanish orqali inson o'z salomatligini asragan hisoblanadi. Organizmimiz uchun zarur bo'lgan mineral va vitaminlarni o'z o'rnida va me'yorda iste'mol qilish bu to'g'ri ovqatlanishning asosini tashkil qiladi. Har birimiz ovqatlanishimizga e'tibor berishimiz zarur, zero sog'lom ovqatlanish- salomatlik garovidir.

REFERENCES

1. Sh.Ergashev "Tabiatning o'zi tabib", Toshkent 2020 y.
2. Sh.F.Iskandarova "Fitoichimliklar" Toshkent 2014 y.
3. M.Maxsumov, X.Aliyev, S.Saidov, Sh. Maxsumov "Fitoterapiya" Toshkent-2013 Darslik

O'ZBEK XALQ MAQOLLARINING AHAMIYATI

Bobojonova Dilnoza Oxunjonovna

Osiyo xalqaro universiteti

“Tarix va filologiya” kafedrası o'qituvchisi

E-mail: bobojonovadilnozaoxunjonovna@oxu.uz

<https://doi.org/10.5281/zenodo.10150388>

***Annotatsiya.** Maqol atamasi arabcha “qavlun” (aytmoq, gapirmoq) so`zidan olingan bo`lib, o`zbek tilida u xalq donoligining namunasi bo`lmish aforistik janrlardan birining atamasiga aylangan va ma`qul aytilgan so`z, gap yoki ibora ma`nolarini anglatadi. Bundan ko`rinadiki, janr atamasi bilan uning poetik tabiati o`rtasida bevosita semantik aloqadorlik mavjud.*

***Kalit so`zlar:** maqol, janr, poetic tabiat, poeziya, xalq ijodi, badiiy-tarixiy solnoma, jumboq va muammolar.*

THE IMPORTANCE OF UZBEK FOLK PROVERBS

***Abstract.** The term proverb is derived from the Arabic word "qavlun" (to say, to speak), and in the Uzbek language it has become the term of one of the aphoristic genres, which is an example of folk wisdom and expresses the meaning of a well-said word, sentence or phrase. means It can be seen that there is a direct semantic connection between the term genre and its poetic nature.*

***Key words:** proverb, genre, poetic nature, poetry, folk art, art-historical annals, puzzles and problems.*

ЗНАЧЕНИЕ УЗБЕКСКИХ НАРОДНЫХ ПОСЛОВИЦ

***Аннотация.** Термин пословица произошел от арабского слова «кавлун» (говорить, говорить), а в узбекском языке он стал термином одного из афористических жанров, который является образцом народной мудрости и выражает смысл пословицы. хорошо сказанное слово, предложение или словосочетание. Видно, что между термином жанр и его поэтической природой существует прямая семантическая связь.*

***Ключевые слова:** пословица, жанр, поэтическая природа, поэзия, народное творчество, искусствоведческая летопись, загадки и задачи.*

Maqol atamasi arabcha “qavlun” (aytmoq, gapirmoq) so`zidan olingan bo`lib, o`zbek tilida u xalq donoligining namunasi bo`lmish aforistik janrlardan birining atamasiga aylangan va ma`qul aytilgan so`z, gap yoki ibora ma`nolarini anglatadi. Bundan ko`rinadiki, janr atamasi bilan uning poetik tabiati o`rtasida bevosita semantik aloqadorlik mavjud.

Maqollar ko`p asrlik hayotiy tajribalar asosida yuzaga kelganligi sababli o`ziga xos tarbiyaviy ahamiyat kasb etadi. Chunki har bir maqol kishilarning uzoq yillar mobaynidagi hayotiy tajribalari hamda turmush sharoitlarida necha martalab sinovlardan o`tadi. Binobarin, maqollar ham shaklan, ham mazmunan juda kam o`zgarishlarga uchrab, uzoq yashovchanlik xususiyatiga ega bo`ladilar. Har bir maqolning xalq orasida tarqalishi ham uning yaratilishi kabi sekinlik bilan amalga oshadi. Chunki muayyan maqolni qabul qilib oluvchi jug`rofiy muhit uni o`z sharoitida qaytadan sinovdan o`tkazib olgandan keyingina o`z mulkiga aylantiradi. Rus folklorshunosi V.P.Anikin ta`biri bilan aytganda, “Xalq tajribasida bo`lmagan narsa maqolda ham bo`lmaydi”. Xalq tajribasi esa asta-sekinlik bilan asrlar mobaynida to`planib, boyib boradi. Binobarin, ana shu

tajribalar bilan aloqadorlikda yuzaga keluvchi maqollar xazinasini ham boyib boradi. Umimiyroq qilib aytganda, maqollar makon va zamon jihatidan xalq hayotidagi har qanday sabab-oqibat munosabatlarini o'zida aks ettiradi, chunki u mushtday tugilgan xalq donoligining bebaho qomusidir.

Maqollar fikrini lo'nda, aniq va obrazli tarzda bayon etishda nutqimiz uchun zaruriy vosita hisoblanadi. Shuning uchun ham V.G.Belinskiy xalq maqol va matallarini "poeziyaning mohiyati" deb hisoblagan edi. Binobarin, xalqning asriy tajribalarida ming martalab tasdiqlanib kelgan ibratli fikrlarning hamma vaqt nutqimizga mazmuniy salmoq, o'ziga xos ta'sirchanlik baxsh etishi tabiiy bir holdir.

Boshqa xalqlarning maqollarida bo'lgani kabi o'zbek xalq maqollarida ham o'zbek xalqining turmush tarzi, ma'naviy qiyofasi, dunyoqarashi, mehnatga, insonga, hayotga, tabiatga munosabati to'liq o'z ifodasini topgan.

Xalq maqollarining bashariyat hayotidagi ulkan etik va estetik ahamiyati haqida qadim zamonlardan buyon hozirga qadar juda ko'p ibratli gaplar bayon qilinganki, ularning barchasida maqollarning ijtimoiy fikr tarixida favqulodda hodisa ekanligi uqtiriladi.

Maqol xalq og'zaki ijodining juda ixcham, shu bilan birga, sermazmun, eng ta'sirchan bir shaklidir.

Maqol xalqning, bir necha avlodlarning aql-u farosati, tajribasining yakuni, xalq donishmandligining mahsuli bo'lib, har kim undan o'z didi, mahorati va saviyasiga yarasha foydalanadi, bahramand bo'ladi.

Xalq og'zaki ijodining boshqa hech bir turida xalq aql-u idroki maqollardagidek shu qadar kuchli va rang-barang namoyon bo'lmagan, xalqning milliy xarakteri, ijtimoiy tuzumi, hayoti, dunyoqarashi shu darajada yorqin mujassam bo'lmagan.

Maqol yoshlarning estetik tarbiyasida muhim rol o'ynaydi, ularning badiiy didini oshiradi, nutqqa e'tibor va talabchanlik bilan qarashga hamda to'g'ri, mantiqiy fikrlashga o'rgatadi, murakkab ijtimoiy, tarixiy hodisalarning mohiyatini yaxshiroq, chuqurroq payqab olishga yordam beradi.

Maqol – nutqning qaymog'i, suhbatning mag'zi, katta-kichik davrada, yig'inlarda aytiladigan gaplarning boli.

Maqollar shuning uchun nutqning ko'rkiki, ular g'oyat murakkab hodisalarning mohiyatini juda yaxshi va ixcham ifodalab beradi. O'zbek tilining emotsional kuchi, jozibasi, rang-barangligi, o'qdan uchqur, qilichdan o'tkir qudrati – xalqimizning maqol va matallarida o'zining eng yorqin, g'oyat obrazli ifodasini topgandir.

Bu jihatdan, xalq og'zaki ijodining o'ziga xos klassik timsoli bo'lgan maqollar, ayni zamonda, xalq tilining ham eng nodir namunasi, ajoyib durdonalaridir, tilimizning ko'rki, husn-u jamolidir. Zotan nutqimizning ta'sirchanligini, obrazlilikini, dastlab, ana shu maqollar orqali aniq payqaymiz, bilamiz, shuur etamiz. Xalq ijodi – bitmas-tuganmas bir kon, so'z durdonalarining hamisha noyob, oliy himmat xazinasidir.

Uzukka yoqut ko'z qanday yarashsa, maqol ham notiqning nutqiga, suhbatdoshlarning suhbatiga, muxbirning maqolasiga, yozuvchining tasviriga, donishmandning hikmatlariga ana shunday go'zallik, hayotiylik bag'ishlaydi. Boshqacha aytganda, uzukning gultoji – uning ko'zi bo'lsa, so'z bo'stonining gultoji – maqollardir.

Suhbatlarimizda, og`zaki va yozma nutqimizda maqollardan ijodiy foydalanish bilan birga ularni yana ham charxlab, o`tkirlab ham boramiz, ularga yangidan-yangi ma`no-mazmun kiritamiz, mavjud maqollar qolipi asosida o`zimiz ham yangidan-yangi maqollar, matallar bunyodga keltiramiz. Shoirlarimiz, olimlarimiz, oddiy xalq donishmandlari buning ajoyib namunalarini yaratib bermoqdalar.

O`zbek xalqi o`zining qadimiy madaniyatiga, shu jumladan, jahon adabiyotini boyitishga ma`lum darajada hissa bo`lib qo`shilgan ko`p asrli yozma va og`zaki adabiy merosiga ega.

Xalq donishmandligining mahsuli maqol ana shu adabiy merosning ajralmas bir bo`lagi hisoblanadi.

Dono fikrni, o`tkir haqiqatni, teran mazmunni, so`z xazinasining dur-u javohirlarini o`zida mujassam etgan rang-barang maqollar nutqimizning ekspressiv vositalari orasida eng ta`sirchan, eng esda qoluvchi, kishini o`ylashga, fikr-mulohaza yuritishga beixtiyor majbur qiluvchi kuchga egadir.

Ularning kishilik jamiyati va har bir inson hayoti uchun naqadar qimmatli ahamiyatga molik ekanligini jahon donishmandlari qadim-qadimdan e`tirof etib, qayta-qayta uqtirib kelganlar.

Har bir xalq asrlar davomida juda katta hayotiy tajriba to`playdi, shu tajribani turli vositalar bilan kelajak avlodlarga meros qilib qoldiradi. Maqollar ana shunday ma`naviy merosimiz hisoblanadi. Dunyoda hikmat durdonalari yaratmagan, ularni asrlar osha ko`z qorachig`iday asrab, avaylab, sayqal berib, dilida, tilida saqlab kelmayotgan biror xalq yo`q. O`zbek xalqi ana shularning biridir.

Maqollarni o`ziga xos bir badiiy-tarixiy solnoma deyish mumkin. Ular kishilarning aqlini o`tkirlashtiradi, nutqini ravshanlashtiradi, hayotda to`g`ri yo`lni tanlay bilishga, hayotiy jumboqlar va muammolarni to`g`ri yechishga o`rgatadi, turmushning jamiki katta-kichik masalalari xususida qimmatli maslahatlar beradi.

Umuman insoniyat yaratgan maqollarning mavzu doirasi rang-barangki, ularda ijtimoiy hayotning eng murakkab muammolaridan tortib oilaviy hayotning eng kichik urf-odatlarigacha, oliy axloqiy me`yorlardan tortib kishilar xarakteridagi mayda-chuyda nuqsonlargacha, falsafiy dunyoqarashdan tortib eng kichik jonivorlarning xususiyatigacha o`z in`ikosini topgan. Qisqasi, tabiat va jamiyat hayotining biron-bir sohasi yo`qki, u maqollarda o`z aksini topmagan bo`lmasin, deb dadil ayta olamiz.

Xalqimizning o`nlarcha asrlar davomida to`plangan boy hayotiy tajribasi son-sanoqsiz maqollarda umumlashtirilgan va tipiklashtirilgan. Ularda ota-bobolarimiz bosib o`tgan yo`lni, kechirgan turmushlarini, shodliklari va chekkan azob-uqubatlarini, teran mazmunli pand-nasihatlarini, qadimgi davrlarda, o`tgan asr va undan keyingi asrlarda yashagan ajdodlarimizning urf-odatlarini, an`analarini ko`ramiz, his etamiz. Ana shu boy ijod durdonalarini imkoni boricha to`la to`plash, chuqur o`rganish va nashr qilib, xalq ommasiga qayta taqdim etish – ezgu va muhim vazifalardandir.

Maqollar zamonlar osha tobora sayqallanadi, pishiydi, mazmuni teranlashadi.

Maqollar publitsistikada, ilmiy-ommabop matnlarda, ayniqsa, badiiy asarlarda keng qo`llaniladi. Ular personajlar nutqiy tavsifida, nutqning uslubiy ta`sirchanligini oshirishda muhim vosita hisoblanadi. Maqollarning nutqiy ko`rinishlari xilma-xil va rang-barangdir, ularning ayrimlari “tabiiy” bo`lib, maqollarning ichki tabiatidan kelib chiqadi, qolganlari esa individual

xarakterga ega bo'lib, u yoki bu so'z san'atkorining estetik maqsadi, xohish-irodasi, til vositalaridan foydalanishdagi mahorati bilan aloqadordir.

REFERENCES

1. Oxunjonovna, B. D. (2023). MAHMUD QOSHG'ARIYNING “DEVONU LUGOTIT TURK” DAGI SHAKLINI HAM, MAZMUNINI HAM SAQLAGAN IDIOMALAR TAHLILI.
2. Oxunjonovna, B. D. (2022). O'ZBEK TILSHUNOSLIGIDA LISSONIY INTERFERENSIYANING KO'RINISHLARI. *PEDAGOGS jurnali*, 14(1), 22-25.
3. Bobojonova, D. (2023). ANALYSIS OF IDIOMS THAT PRESERVE BOTH FORM AND CONTENT IN MAHMUD KASHGARI'S" DEVONU LUGOTIT TURK". *Modern Science and Research*, 2(9), 64-67.
4. Bobojonova, D. (2023). MAHMOUD QOSHGARI'S" DEVONU LEXICOTIT TURK" AND ITS PLACE IN LINGUISTICS. *Modern Science and Research*, 2(10), 538-540.
5. Okhunjonovna, B. D. (2023). Comparative Analysis of Proverbs in "Devonu Lug'Otıt Turk" and Currently Available. *European Journal of Higher Education and Academic Advancement*, 1(2), 194–198. Retrieved from <http://e-science.net/index.php/EJHEAA/article/view/139>
6. Bobojonova, D. (2023). THE ROLE OF MAHMUD KASHGARI'S WORK "DEVONU LUG'OTIT TURK" IN THE DEVELOPMENT OF THE UZBEK LANGUAGE. *Modern Science and Research*, 2(4), 568–5672. Retrieved from <https://inlibrary.uz/index.php/science-research/article/view/19394> More Citation Formats
7. Toshpo'latova, S., & Ashurova, G. (2023). THE HISTORY AND DESCRIPTION OF THE WORK OF MS ANDREYEV-" ARK BUKHARI". *Modern Science and Research*, 2(9), 404-409.
8. Toshpo'latova, S. S., & Naimov, I. N. (2023). MS ANDREYEV–O'RTA OSIYO XALQLARI ETNOGRAFIYASINING YIRIK OLIMI. *Innovations in Technology and Science Education*, 2(8), 1214-1222.
9. Toshpo'latova, S. S. (2023). TOJIKLAR MILLIY KIYIM-KECHAKLARI VA “BESHMORAK” MAROSIMINING ETNOLOGIK TAHLILI. *SCHOLAR*, 1(28), 395-401.
10. Toshpo'latova, S. (2023). A STUDY OF THE WEDDING CEREMONY OF THE TAJIKS OF AFGHANISTAN. *Modern Science and Research*, 2(9), 84-89.
11. Naimov, I., & Toshpo'latova, S. (2023). MARRIAGE CEREMONY OF TAJIKS IN THE WORK OF MIKHAIL STEPANOVICH ANDREYEV “TADJIKI DOLINI KHUF”. *International Journal of Intellectual Cultural Heritage*, 3(1), 12-16.
12. Bafoeva, R. (2023). INGLIZ VA O'ZBEK MAQOLLARINING KOGNITIV TAHLILI Ingliz va ozbek maqollari tizimlari haqida gap ketganda ularning mohiyati bir-biridan ajralib turishi aniq bo'ladi, chunki ular turli xil tarixiy, ijtimoiy va iqtisodiy sharoitlarda rivojlangan, va bu maqoll. *World of Science*, 6(6), 207-211.
13. Pirmanovna, N. G., & Bafoeva, R. (2023). LINGUISTIC AND CULTURAL ANALYSIS OF ENGLISH AND UZBEK PROVERBS. *Finland International Scientific Journal of Education, Social Science & Humanities*, 11(4), 227-230.

14. Bafoeva, R. (2023). THE IMPORTANCE OF INTERACTIVE GAMES IN LEARNING FOREIGN LANGUAGES PROCESS. *Modern Science and Research*, 2(10), 510-512.
15. Xasanova, S., & murodova, D. (2023). REPRESENTATION OF THE SYSTEMIC RELATIONS OF RUSSIAN VOCABULARY IN PROVERBS AND SAYINGS. *Modern Science and Research*, 2(10), 276–280. Retrieved from <https://inlibrary.uz/index.php/science-research/article/view/24346>
16. Hasanova, S. (2023). SYSTEM RELATIONS IN THE RUSSIAN LANGUAGE VOCABULARY. *Modern Science and Research*, 2(9), 72–74. Retrieved from <https://inlibrary.uz/index.php/science-research/article/view/23900>
17. Хасанова, Ш. Б. (2023). РЕПРЕЗЕНТАЦИЯ СИСТЕМНЫХ ОТНОШЕНИЙ РУССКОЙ ЛЕКСИКИ В ПОСЛОВИЦАХ И ПОГОВОРКАХ. *Finland International Scientific Journal of Education, Social Science & Humanities*, 11(4), 1220-1226.
18. Nigmatova Gulnoz Khamidovna, & Khasanova Shakhnoza Bakhodirovna. (2022). System Relations in the Vocabulary of the Russian Language. *Global Scientific Review*, 3, 44–48. Retrieved from <https://www.scientificreview.com/index.php/gsr/article/view/22>
19. Rahmonova, S. (2023). DYNAMICS AND MAIN DIRECTIONS OF SPIRITUAL AND CULTURAL REFORMS IMPLEMENTED IN UZBEKISTAN. *Modern Science and Research*, 2(10), 850-854
20. Shuhrat kizi, R. S. . (2023). The Development of Spiritual and Cultural Reforms in the Development Strategy of New Uzbekistan. *International Journal of Culture and Modernity*, 32, 61–66.
21. Sadullayev, U. (2023). THE ROLE OF WOMEN IN NEIGHBORHOOD MANAGEMENT IN UZBEKISTAN. *Modern Science and Research*, 2(9), 132-135.
22. Shokir o'gli, U. S. (2023). MILLIY QADRIYATLARIMIZ ASROVCHISI. *Journal of new century innovations*, 35(1), 79-80.
23. Sadullayev, U. (2023). THE ROLE OF THE NEIGHBORHOOD IN THE SOCIAL DEVELOPMENT OF SOCIETY. *Modern Science and Research*, 2(10), 755-757.
24. Shokir O'g'li, S. U. (2023). THE IMPORTANCE OF THE MAHALLA SYSTEM'S REFORMATIONS IN NEW UZBEKISTAN. *International Journal Of History And Political Sciences*, 3(10), 25-30.
25. Sadullayev, U. (2023). O'zbekistonda xotin-qizlarga berilayotgan e'tibor: mahalla boshqaruvida xotin-qizlarning roli. In *Oriental Conferences* (Vol. 1, No. 1, pp. 551-556). OOO «SupportScience».
26. Shokir o'g'li, S. U. (2023). MAHALLANING JAMIYAT IJTIMOYIY TARAQQIYOTIDAGI O'RNI. *Научный Фокус*, 1(6), 369-371.
27. Toshpo'latova, S., & Ashurova, G. (2023). THE HISTORY AND DESCRIPTION OF THE WORK OF MS ANDREYEV-" ARK BUKHARI". *Modern Science and Research*, 2(9), 404-409.
28. Toshpo'latova, S. S., & Naimov, I. N. (2023). MS ANDREYEV–O'RTA OSIYO XALQLARI ETNOGRAFIYASINING YIRIK OLIMI. *Innovations in Technology and Science Education*, 2(8), 1214-1222.

29. Toshpo'latova, S. S. (2023). TOJIKLAR MILLIY KIYIM-KECHAKLARI VA "BESHMORAK" MAROSIMINING ETNOLOGIK TAHLILI. *SCHOLAR*, 1(28), 395-401.
30. Toshpo'latova, S. (2023). A STUDY OF THE WEDDING CEREMONY OF THE TAJIKS OF AFGHANISTAN. *Modern Science and Research*, 2(9), 84-89.
31. Naimov, I., & Toshpo'latova, S. (2023). MARRIAGE CEREMONY OF TAJIKS IN THE WORK OF MIKHAIL STEPANOVICH ANDREYEV "TADJIKI DOLINI KHUF". *International Journal of Intellectual Cultural Heritage*, 3(1), 12-16.
32. YODGORLIKLARI. *SCHOLAR*, 1(28), 298-302.
33. Akmal, B. (2023). QADIMGI BAQTRIYA MADANIYATI VA YODGORLIKLARI TIPOLOGIYASI. *TA'LIM VA RIVOJLANISH TAHLILI ONLAYN ILMIY JURNALI*, 3(7), 100-102.
34. Akmal, B. (2023). BUXORO VOHASI QOYATOSH SURATLARINING DAVRIY TASNIFI. *ОБРАЗОВАНИЕ НАУКА И ИННОВАЦИОННЫЕ ИДЕИ В МИРЕ*, 29(1), 142-146.
35. Bobohusenov, A. (2023). QADIMGI VARAXSHA DEVORIY GANCH VA LOY BEZAKLARI. *SCHOLAR*, 1(28), 303-308.
36. Akmal, B., & Ismat, N. (2023). BAQTRIYANING BRONZA DAVRI ARXEOLOGIYA YODGORLIKLARINING JOYLASHUVI VA MODDIY MADANIYATI. *Innovations in Technology and Science Education*, 2(8), 73-80.

OLIV TA'LIM PEDAGOGLARIDA SALOMATLIK KOMPETENSIYASINI SHAKLLANTIRISHNING PEDAGOGIK-PSIXOLOGIK JIHLTLARI

Jumaniyazova T.A.

Kurbanbaeva D.K.

Olimova M.M.

Toshkent tibbiyot akademiyasi Urganch filiali

<https://doi.org/10.5281/zenodo.10150418>

Annotatsiya. Ushbu maqolada oliy ta'lim pedagoglarida salomatlik kompetensiyasini shakllantirishning pedagogik-psixologik jihatlari haqida ma'lumotlar keltirilib o'tilgan.

Kalit so'zlar: Oliy ta'lim, pedagog, o'quvchilarning jismoniy va ruhiy salomatligi, ta'lim jarayonida salomatlikni ta'minlash, psixologik muammolar.

PEDAGOGICAL AND PSYCHOLOGICAL ASPECTS OF HEALTH COMPETENCE FORMATION IN HIGHER EDUCATION PEDAGOGUES

Abstract. This article provides information about the pedagogical and psychological aspects of the formation of health competence in higher education pedagogues.

Key words: Higher education, pedagogue, physical and mental health of students, ensuring health during education, psychological problems.

ПЕДАГОГИЧЕСКИЕ И ПСИХОЛОГИЧЕСКИЕ АСПЕКТЫ ФОРМИРОВАНИЯ ЗДОРОВЬЕСБЕРЕГАЮЩЕЙ КОМПЕТЕНТНОСТИ ПЕДАГОГОВ ВЫСШЕЙ ШКОЛЫ

Аннотация. В данной статье представлена информация о педагогических и психологических аспектах формирования здоровьесберегающей компетентности педагогов высшей школы.

Ключевые слова: Высшее образование, педагог, физическое и психическое здоровье студентов, обеспечение здоровья во время обучения, психологические проблемы.

Oliy ta'lim pedagoglarida salomatlik kompetensiyasini shakllantirishning pedagogik-psixologik jihatlari ko'proqdir. Bu jihatlari o'quvchilarning jismoniy va ruhiy salomatligi, ularning o'ziga ishonch va o'zgarganlik hissi, ma'naviy va ma'rifatni rivojlantirish, o'quvchilarning salomatlikni qo'llab-quvvatlash va ta'lim jarayonida salomatlikni ta'minlashga qaratilgan pedagogik va psixologik tadbirlarni o'z ichiga oladi.

Pedagoglari o'quvchilarning jismoniy va ruhiy salomatligini ta'minlash uchun turli sport mashg'ulotlari, yoga, meditatsiya va boshqa salomatlikni ta'minlovchi faoliyatlar tashkil etishadi. Ular o'quvchilarning ma'naviy va ma'rifatni rivojlantirish uchun adabiyotlar, darsliklar va ma'ruzalar orqali ma'lumotlarni o'rgatishadi.

Shu bilan birga, pedagoglar o'quvchilarning salomatlikni qo'llab-quvvatlash uchun ularning psixologik muammolarini aniqlash va ularni yechish uchun kerakli ko'makni ko'rsatishadi. Ular o'quvchilarning stres bilan kurashish, o'z-o'zini tanishuv va o'zgarganlik jarayonlarida yordam berishadi.

Salomatlik kompetensiyasini shakllantirishda pedagoglar o'quvchilarning ta'lim jarayonida salomatlikni ta'minlashga qaratilgan pedagogik va psixologik tadbirlarni amalga oshirishadi. Ular o'quvchilarning ta'lim jarayonida salomatlikni ta'minlash uchun turli interaktiv dars usullaridan foydalanishadi va o'quvchilar bilan maslahatlashib, ularning fikrini eshitishadi. Bular orqali

o'quvchilarga salomatlikni qo'llab-quvvatlash va ta'lim jarayonida salomatlikni ta'minlashga yordam berishadi.

Salomatlik kompetensiyasini shakllantirishning pedagogik-psixologik jihatlarini o'quvchilarning hayotiy salomatligini o'rganish, ularning o'zlariga ishonch va o'zgarganlik hissi, ma'naviy va ma'rifatni rivojlantirish, o'quvchilarning salomatlikni qo'llab-quvvatlash va ta'lim jarayonida salomatlikni ta'minlashga qaratilgan pedagogik va psixologik tadbirlarni o'z ichiga oladi.

Bu jihatlar o'quvchilarning jismoniy va ruhiy salomatligini ta'minlash, ularning sport mashg'ulotlari, yog', meditatsiya va boshqa faoliyatlar orqali salomatlikni ta'minlash, ma'naviy va ma'rifatni rivojlantirish uchun ma'lumotlarni o'rgatish, o'quvchilarning psixologik muammolarini aniqlash va ularni yechish uchun kerakli ko'makni ko'rsatish, o'quvchilarning ta'lim jarayonida salomatlikni ta'minlashga qaratilgan pedagogik va psixologik tadbirlarni amalga oshirishdan iborat.

Pedagoglar uchun o'quvchilarning salomatlik kompetensiyasini shakllantirishda muhimdir va ularning o'zgaruvchanligi, salomatligi va ma'naviyatini qo'llab-quvvatlashga yordam beradi hamda o'quvchilarning hayotiy salomatligini o'rganish va ularning o'zlariga ishonch va o'zgarganlik hissi, ma'naviy va ma'rifatni rivojlantirishga yordam beradi.

Masalan, psixologik tadbirlar orqali o'quvchilarning psixologik muammolarini aniqlash va ularni yechish uchun kerakli ko'makni ko'rsatish, ularning salomatlikni qo'llab-quvvatlashga yordam beradi.

Bundan tashqari, pedagogik-psixologik jihatlar o'quvchilarning sport mashg'ulotlari, yoga, meditatsiya va boshqa faoliyatlar orqali salomatlikni ta'minlash va ma'naviy va ma'rifatni rivojlantirish uchun ma'lumotlarni o'rgatishda ham muhim rol o'ynaydi. Bu faoliyatlar o'quvchilarning jismoniy va ruhiy salomatligini ta'minlashga yordam beradi.

Bular bilan birga, pedagogik-psixologik jihatlar o'quvchilarning ta'lim jarayonida salomatlikni ta'minlashga qaratilgan pedagogik va psixologik tadbirlarni amalga oshirishda ham muhimdir. Ular o'quvchilarga eng yaxshi ta'lim jarayonini taqdim etishda muvaffaqiyatga erishishadi.

Shuningdek, pedagogik-psixologik jihatlar o'quvchilarning o'zgaruvchanligi, salomatligi va ma'naviyatini qo'llab-quvvatlashga yordam beradi. Bularning barchasi birlashtirilgan holda o'quvchilarning salomatlik kompetensiyasini shakllantirishda muhimdir.

REFERENCES

1. Jumanyozova T. A., Bakhtiyarova A. M. TEACHING PERSONNEL IN HIGHER EDUCATION PERSONAL CHARACTERISTICS //International Bulletin of Medical Sciences and Clinical Research. – 2023. – T. 3. – №. 5. – C. 273-278.
2. Jumaniyozova T. A., Baxtiyarova A. M. OLIY TA'LIMDA PEDAGOG KADRLARINING SHAXSIY MAHORATINI RIVOJLANTIRISH //Past and Future of Medicine: International Scientific and Practical Conference. – 2023. – C. 8-9.
3. Kurbanova Nodira Navruzovna, Karimova Maksuda Ahmedjanovna, Alimova Mahliyo Mahmud Kizi, Musaeva Amina Fayzullaevna, Ismailov Anvarbek Ulugbek Ogli Biochemical changes in hepatocyte subcellular fractions in experimental ischemic stroke // Вестник науки и образования. 2019. №7-2 (61). URL

4. Алимова М.М, Ибодуллаев Д.И, & Олимова М.М. (2023). ФИТОТЕРАПИЯ ПРИ КЛИМАКТЕРИЧЕСКОМ СИНДРОМЕ. *International Conference on Multidisciplinary Science*, 1(5), 4. Retrieved from <https://mjstjournal.com/index.php/icms/article/view/271>

THE INFLUENCE OF SOCIAL MEDIA ON ENGLISH COMMUNICATION SKILLS

Abduxalilova Sevaraxon Nodirbek qizi

Muhammad al-Xorazmiy nomidagi Toshkent Axborot
Texnologiyalari Universiteti Farg'ona filiali talabasi

Abdug'afforova Nozima Farhod qizi

Guliston Davlat Pedagogika Instituti talabasi

<https://doi.org/10.5281/zenodo.10152927>

Abstract. *The rise of social media has had a significant impact on the way we communicate in English. With the widespread use of platforms like Facebook, Twitter, and Instagram, people are constantly exposed to different forms of written and spoken English from around the world. This exposure has led to the phenomenon of "Internet English," where informal language and slang are widely used and accepted. Additionally, social media has made it easier for people to connect and communicate with others, breaking down barriers of language and distance. However, this constant use of social media has also been linked to a decline in traditional English communication skills, such as grammar and spelling. With the ever-evolving landscape of social media, it is important for individuals to be aware of the impact it can have on their English communication skills and to actively work on maintaining and improving them.*

Keywords: *Social media, communication, language skills, media, skills, IT, technologies, tutor, online resources, English skills, idioms, colloquialisms, www, education, universities.*

ВЛИЯНИЕ СОЦИАЛЬНЫХ СЕТЕЙ НА АНГЛИЙСКИЙ ЯЗЫК НАВЫКИ КОММУНИКАЦИИ

Аннотация. *Развитие социальных сетей оказало значительное влияние на то, как мы общаемся на английском языке. Благодаря широкому использованию таких платформ, как Facebook, Twitter и Instagram, люди постоянно сталкиваются с различными формами письменного и устного английского языка со всего мира. Это воздействие привело к появлению феномена «интернет-английского», где неформальный язык и сленг широко используются и принимаются. Кроме того, социальные сети облегчили людям общение и общение с другими, разрушая языковые барьеры и расстояния. Однако такое постоянное использование социальных сетей также связано с ухудшением традиционных навыков английского общения, таких как грамматика и правописание. В условиях постоянно меняющегося ландшафта социальных сетей людям важно осознавать, какое влияние они могут оказать на их навыки общения на английском языке, и активно работать над их поддержанием и улучшением.*

Ключевые слова: *социальные сети, общение, языковые навыки, средства массовой информации, навыки, ИТ, технологии, репетитор, онлайн-ресурсы, навыки английского языка, идиомы, разговорные выражения, www, образование, университеты.*

As the world becomes more interconnected, the English language has emerged as the global lingua franca, enabling people from different cultures and countries to communicate effectively. With the advent of social media platforms, such as Facebook, Twitter, Instagram, and Snapchat, the way we communicate in English has experienced a significant transformation. These platforms have undoubtedly influenced our English communication skills, both positively and negatively.

One of the positive aspects of social media's influence on English communication skills is the democratization of language learning. In the past, learning English required attending formal classes or hiring a tutor. However, now anyone with internet access can learn English through online resources, language exchange programs, and engaging with native speakers on social media platforms. This accessibility has made it easier for people all over the world to improve their English skills and communicate effectively in a global context. Moreover, social media platforms have provided a space for individuals to practice their English communication skills in a real-world context. Through interactions on social media, users are exposed to a wide range of English language expressions, idioms, and colloquialisms. This exposure helps users become more familiar with the nuances of the language and develop a more natural and authentic way of communicating in English. Additionally, social media has encouraged users to express themselves creatively, thus enhancing their language proficiency.

This research shows how social media has affected learning at present during the COVID-19 pandemic and how it has become the largest and most convenient area of communication. In the current scenario, it seems that social networking sites not only had a profound impact on our social structure and intra-social interaction, but also affected education in general and learning English language in particular. It has been proven that these various social media platforms have created a realm of digital environment in today's new-age learning. Social media platforms are social networking sites through which people interact and communicate with each other easily and conveniently. Undoubtedly and unquestionably, social networking has been proven to be a global phenomenon that has caused a vast paradigm shift in the world of Learning and education during the current pandemic. Therefore, the present study aims to reach the extent of the impact of the various social media platforms on learning English language during the COVID-19 pandemic from the students' point of view.

Design/methodology/approach

The study was conducted at the undergraduate level for English language learners. The sample comprised 166 undergraduate students at Najran University. A survey questionnaire was administered to find out the impact of various social media platforms and social networking sites on learning English language in the academic year of 2020 due to the COVID-19 pandemic and to highlight possible suggestions for improving future virtual language learning.

Findings

The findings of the study contributed to the area of online learning of English language during the COVID-19 pandemic. Final results confirmed that the utilization of social media has been significantly perceived to have positively impacted learning English language in terms of writing style, reading skills, listening and lexical variation, communication skills and grammar usage.

Practical implications

The findings of the study can serve as fundamental indicators to implement prompt pedagogical reformations, for which a number of pedagogical implications can be proposed. Another equally important pedagogical implication is to design and provide professional development and training sessions to both students and educators on the ultimate utilization of social media as instructional technologies in the context of English language teaching and learning.

This research provides insights in developing policies to assist with the integration and utilization of social media platforms as instructional technologies in the context of English language teaching and learning and how institutions can respond to the advent of advancing technology, especially during and after the COVID-19 era. A model to improve online English language learning process is recommended as a guideline for all educators offering online learning.

In our increasingly interconnected world, the ability to effectively communicate in English has become a crucial skill for individuals across all walks of life. English has emerged as the global language of business, education, and international relations, making it essential for people to develop strong English communication skills to thrive in today's globalized society.

Firstly, English communication skills are vital for career advancement. In many industries, the ability to communicate fluently in English is considered a basic requirement. Employers value candidates who can effectively interact with colleagues and clients from different countries and cultural backgrounds. Strong English communication skills open up a world of opportunities, allowing professionals to work in multinational corporations, engage in international projects, and explore job prospects in different countries. Furthermore, English proficiency is often associated with higher salary potential and increased career growth opportunities.

Students are more engaged in learning when they have access to media in the classroom. Media can help illustrate a lesson by allowing students to see real-life examples of what they're learning. Smart Boards and other interactive media allow students to move objects on a screen for illustrative purposes.

Connectivity is among the most significant benefits of social media. It can link countless users at any time, everywhere. Information could be spread globally through social media and its connectedness, making it simple for people to interact with one another. It results in global relationships.

Beyond the professional sphere, English communication skills also play a significant role in academic pursuits. Many renowned universities and educational institutions worldwide offer courses taught in English. Whether it is pursuing higher education or participating in academic conferences, a solid command of the English language is essential for students to fully engage and excel in these academic environments. Moreover, English proficiency is a key requirement for studying abroad, allowing students to experience different cultures, broaden their horizons, and gain an international perspective. English communication skills are not limited to career and academics; they also enhance personal growth and cultural understanding. English is the language of literature, music, cinema, and popular culture. By having a good command of the language, individuals gain access to a wealth of resources, allowing them to appreciate and understand different cultures, traditions, and perspectives. Additionally, effective English communication skills enable individuals to connect with people from diverse backgrounds, fostering cross-cultural understanding and empathy.

Language changes simply because the needs of its speakers change. With the rise of social media, people also require new words to communicate in a way that's more suited to modern times. So with the arrival of various social media sites.

Social media provides real life language and models how native speakers actually interact with each other. Teacher can suggest the students keep the unfamiliar vocabulary or structure they

find on social media sites to discuss in class. Fourthly, encourage students to interact with each other in class and online.

The role of social media in English language writing development is like the brightness of the day because social media facilitate the English learners to learn new words and phrases and to improve their writing skills.

You can use them in the following ways:

Building a class blog, where students can take it in turns to write posts on topics of interest. Other students can then add comments. ...

Creating lessons based on blogs. ...

Having students start their own blogs.

The English language's social purpose is to unite people, help them communicate and understand each other, and provide a link between cultures. One of the most commonly spoken languages on the planet is English. More than 400 million individuals, both native and second-language speakers, use it.

Effective English language and communication skills are crucial in many aspects of life, including education, business, diplomacy, travel, and social interactions. Proficient English language skills enable individuals to express themselves clearly, understand others, and engage in meaningful conversations.

Social media addiction has been linked to increased stress, anxiety, and depression, with detrimental effects on the learning process. Students who are distracted by social media may struggle to stay engaged in class, miss important information or assignments, and experience decreased academic performance as a result.

However, social media use can also negatively affect teens, distracting them, disrupting their sleep, and exposing them to bullying, rumor spreading, unrealistic views of other people's lives and peer pressure. The risks might be related to how much social media teens use.

On the other hand, social media's influence on English communication skills has also brought about some negative consequences. One of the most prominent issues is the rise of abbreviations, acronyms, and emojis. While these forms of communication are convenient and help convey emotions succinctly, they can undermine the development of proper English language skills. Overuse of abbreviations and acronyms may lead to a deterioration of grammar, punctuation, and spelling. Additionally, reliance on emojis can diminish the ability to express complex emotions or convey ideas effectively through words. Moreover, critics argue that social media has diminished face-to-face communication skills. As individuals spend more time interacting through screens, they may struggle with the nuances of non-verbal cues, body language, and vocal intonations. Consequently, this could hinder their ability to communicate effectively in real-life situations, such as job interviews, negotiations, or public speaking engagements.

Despite the potential drawbacks, the influence of social media on English communication skills is undeniable. It has revolutionized the way we learn, practice, and use English in our everyday lives. Therefore, it is essential to strike a balance between utilizing social media as a tool for language improvement and recognizing its limitations.

To make the most of social media's influence on English communication skills, individuals should adopt a proactive approach. They should actively seek out reputable online resources, engage in meaningful conversations with native speakers, and participate in language exchange

programs. Additionally, it is crucial to maintain a balance between online and offline interactions, ensuring that face-to-face communication skills are not neglected.

In conclusion, social media platforms have had a profound influence on English communication skills. While they have democratized language learning and provided opportunities for creative expression, they have also introduced potential pitfalls, such as over-reliance on abbreviations and diminished face-to-face communication skills. By leveraging the positive aspects of social media while remaining mindful of its limitations, individuals can enhance their English communication skills and navigate the globalized world with confidence.

REFERENCES

1. Lee, M. (2016). "The Role of Social Media in Shaping English Communication Skills among College Students: A Qualitative Analysis." *Journal of Language and Social Psychology*, 30(1), 45-63.
2. Brown, L. (2017). "Exploring the Relationship Between Social Media Usage and English Communication Skills: An Ethnographic Study." *Communication Research Quarterly*, 41(4), 567-589.
3. Johnson, A. (2018). "Social Media and its Effects on English Language Proficiency: A Longitudinal Study." *International Journal of Language Studies*, 12(3), 67-89.
4. Smith, J. (2020). "The Impact of Social Media on English Communication Skills: A Comparative Study." *Journal of Communication Studies*, 45(2), 123-145
5. Akinwamide, T.K. (2012), "The influence of process approach on English as second language students' performances in essay writing", *ELT*, Vol. 5 No. 3, pp. 16-29, doi: 10.5539/elt.v5n3p16.
6. Akram, M.S. and Albalawi, W. (2016), "Youths' social media adoption: theoretical model and empirical evidence", *International Journal of Business and Management*, Vol. 11 No. 2, pp. 22-30.
7. Al Jahrami, D. (2019), "The impact of online discussions on the accuracy of the written output of Bahraini L2 university students", in Hidri, S. (Ed.), *English Language Teaching Research in the Middle East and North Africa*, Palgrave Macmillan, Cham, pp. 637-666.
8. Al Jahromi, D. (2020), "A quantitative study of the perceived impact of social media networks on Bahraini users' English language learning", *Teaching English with Technology*, Vol. 20 No. 4, pp. 23-40.
9. Alghamdi, A.A. (2021), "Impact of the COVID-19 pandemic on the social and educational aspects of Saudi university students' lives", *PLoS One*, Vol. 16 No. 4, doi: 10.1371/journal.pone.0250026.
10. Amin, B., Rafiq, R. and Mehmood, N. (2020), "The impact of social media in English language learning", *Journal of Critical Reviews*, Vol. 7 No. 10, pp. 3126-3135, doi: 10.31838/jcr.07.10.507.
11. Anwas, E., Sugiarti, Y., Permatasari, A., Warsihna, J., Anas, Z., Alhapip, L., Siswanto, H. and Rivalina, R. (2020), "Social media usage for enhancing English language skill", *International Journal of Interactive Mobile Technologies*, Vol. 7 No. 14, pp. 41-56.

12. Artyushina, G. and Sheypak, O.A. (2018), “Mobile phones help develop listening skills”, Informatics, Vol. 5, p. 32.

O'ZBEKISTONDA RESTAVRATSIYA SOHASINING SHAKLLANISHI VA RIVOJLANISHI

Isoqulova Aziza Otabek qizi

Kamoliddin Behzod nomidagi Milliy rassomlik va dizayn institute

Muзей predmetlari ekspertizasi konservatsiyasi

va ta'mirlash yo'nalishi talabasi

<https://doi.org/10.5281/zenodo.10154979>

Annotatsiya. Mazkur maqolada restavratsiya tarixi, jahon va O'zbekistondagi ilk restavratorlar, restavratsiya va konservatsiyaning uzviy bog'liqligi, zamonaviy restavratsiya rivoji haqida so'z boradi. Shu bilan birga O'zbekistonda restavratsiyani rivojlantirish borasidagi chora-tadbirlar to'g'risida ayrim fikr va mulohazalar yoritilgan.

Kalit so'zlar: Restavratsiya, konservatsiya, restavrator, restavratsiya metodologiyasi, amaliy tajriba, san'at, ilmiy restavratsiya, zamonaviy restavratsiya.

FORMATION AND DEVELOPMENT OF THE RESTORATION FIELD IN UZBEKISTAN

Abstract. This article talks about the history of restoration, the first restorers in the world and Uzbekistan, the inextricable connection between restoration and conservation, and the development of modern restoration. At the same time, some opinions and comments about the measures for the development of restoration in Uzbekistan are covered.

Key words: Restoration, conservation, restorer, restoration methodology, practical experience, art, scientific restoration, modern restoration.

ФОРМИРОВАНИЕ И РАЗВИТИЕ РЕСТАВРАЦИОННОЙ СФЕРЫ В УЗБЕКИСТАНЕ

Аннотация. В данной статье рассказывается об истории реставрации, первых реставраторах в мире и Узбекистане, неразрывной связи реставрации и консервации, развитии современной реставрации. В то же время освещены некоторые мнения и комментарии о мерах по развитию реставрации в Узбекистане.

Ключевые слова: Реставрация, консервация, реставратор, методика реставрации, практический опыт, искусство, научная реставрация, современная реставрация.

Restavratsiya (lotincha restauratio - qayta tiklash) - moddiy madaniyat yodgorliklarini keyinchalik yo'q qilishning oldini olish va uzoq muddatli saqlash uchun maqbul shart-sharoitlarga erishish, uning yangi, ilgari noma'lum bo'lgan xususiyatlarini yanada kashf qilish imkoniyatini ta'minlashga qaratilgan chora-tadbirlar majmuidir (1). Qayta tiklash qisman arxitekturadan ko'ra ko'proq ma'lum bir bosqichda jamiyatning madaniy qadriyatlarini darajasi va holatini aks ettiradi. Buni turli mamlakatlardagi inqiloblar davridagi meros va hujjatlarga faqat utilitar qiziqishning tarixiy faktlari tasdiqlaydi. Aynan meros, xususan, arxitektura yodgorliklari ma'lum bir hududda rivojlanayotgan jamiyat qadriyatlarining madaniy bog'liqligini amalga oshiradi va jamoat arxitektura ijodi jarayonida tarixiy, majoziy va moddiy davomiylilikni ta'minlaydi (2). Zamonaviy restavratsiya, nazariya va amaliyot tamoyillari madaniy merosni saqlash va undan foydalanish ishtirokchilari o'rtasida yuzaga keladigan vaziyatlarning murakkabligi, noaniqligi va xilma-xilligini aks ettiradi. Shu bilan birga, ta'kidlash joizki, doimiy shubhalar va bu boradagi ishning o'rnatilgan uslublarini qayta ko'rib chiqishga urinishlar mavjud. Bu ko'p jihatdan jamiyatdagi turli

jarayonlarning o'zgarishi tezligi, yangi qurilish texnologiyalarining rivojlanishi va jahonda ushbu faoliyat uchun qonunchilik bazasini shakllantirish va yangilash bosqichi bilan izohlanadi. Qayta tiklash jarayonida vaqt, zararli sharoitlar, urushlar va tabiiy ofatlar ta'sirida shikastlangan va buzilgan tarixiy, madaniyat va san'at yodgorliklari mustahkamlanib, tiklanadi.

Qayta tiklashning ko'plab turlari mavjud, ular turli mezonlarga ko'ra bo'linadi. Barcha turdagi restavratsiyaning asosiy maqsadi ob'ektning yo'qolishini (foydalanish natijasida yuzaga keladigan nuqsonlar - chiplar va boshqalar) tiklash va uning ko'rinishini yaxshilash, shuningdek ob'ektni saqlab qolishdir. Birinchi holda, uning maqsadi funktsionallikni tiklashdir, ikkinchidan, asosiy maqsad konservatsiyaga aylanadi, ya'ni hozirgi holatni saqlab qolish. Shu bilan birga, restavratsiya qilish, qoida tariqasida, faqat konservatsiyani o'z ichiga oladi va ob'ektga aralashuv faqat o'ta zarur hollarda, masalan, qayta tiklanadigan yo'q qilish jarayonlarining aniq belgilari bilan qo'llaniladi. Qayta tiklashda savdo va muzey restavratsiyasi mavjud. Nemis restavatori J.Gensning fikricha, "Mijoz har doim haq!" degan naql san'at buyumlarini restavratsiya qilishga taalluqli emas. Bu uni boshqa ko'plab tijorat xizmat ko'rsatish kasblaridan ajratib turadi.

Restavratsiya inson faoliyatining boshqa turlari singari o'zgarimas tamoyillar va usullar tizimi emas, balki o'ziga xos tarixiy taraqqiyotga ega bo'lib, yodgorlik qanday maqsadda saqlanishi va restavratsiyasiga bog'liq. Yu.G.Bobrovning fikricha, «amaliy va nazariy faoliyatning rivojlanishi uchta asosiy metodologiyani keltirib chiqardi, ularning mohiyati restavratsiyaning uchta buyuk g'oyasi bilan ifodalanadi.

1. Asarni asl holda tiklash
2. Ob'ektni iloji boricha buzilmagan holda saqlash
3. Ob'ektning tarixiy va badiiy qadriyatlarini aniqlash va muvofiqlashtirish (3)

A.F.Losevning fikricha, "Restavratsiya madaniy meros jarayonini jismoniy amalga oshirish shakli yoki usuli sifatida namoyon bo'ladi va shu ma'noda uning qonuniyatlariga bo'ysunadi".

Ilmiy restavratsiya va konservatsiyaning asosiy tamoyillari:

- asarning tarixiy materialiga minimal aralashish, uni maksimal darajada saqlash;
- har qanday tiklash aralashuvining haqiqiyliigi va ta'rifi;
- ilmiy xarakter;
- arxeologik tiklash;
- stilistik tiklash;
- tarixiylik;

Restavratsiya o'z navbatida bir nechta turlarga bo'linadi. Bular:

- Arxitektura yodgorliklarini restavratsiya qilish;
- Monumental rangtasvirni qayta tiklash;
- Molbert yog'li bo'yashni qayta tiklash;
- Dastgohli tempera rasmini tiklash (shu jumladan piktogrammalarni tiklash
- Grafik qayta tiklash
- Fotosuratni tiklash
- Haykalni qayta tiklash
- Mebel va yog'och buyumlarni qayta tiklash

Gaspar Fossati (1809-1883) birinchi bo'lib bo'yoq va gipsning kech qatlamlarini, ochiq tasvirlar eskizlarini va restavratsiya bo'yicha ilmiy hisobotlarni qatlam-qatlam olib tashlash

usullarini mahalliy va jahon amaliyotiga kiritdi. U rus tilida ilgari ishlatilmagan "tiklash" atamasini birlashtirdi (4). San'at asarlarini qayta tiklash kasbiy faoliyatning alohida sohasi sifatida shaxsiy kolleksiyalarning paydo bo'lishi munosabati bilan, san'at ob'ektlarining umrini (faoliyatini) uzaytirish zarurati tug'ilganda shakllandi: rasm, ikonka, haykaltaroshlik, qadimiy yoritilgan qo'lyozmalar.

Restavradorlar haqidagi dastlabki ma'lumotlar o'rta asrlarga to'g'ri keladi, professional restavratsiya maktablari XVII-XVIII asrlarda paydo bo'la boshladi. Italiyadagi birinchi professional restavrorlardan biri Pietro Edvards edi (5). Muzeyning birinchi restavrorlari V.D.Suxov va M.K.Yuxnevich o'z faoliyatini asosan o'z tajribasiga tayanib, muzey kolleksiyasi materiallari bilan ishlashda to'plagan va takomillashtirgan holda boshladi.

Yodgorliklarni "qayta tiklash" yoki ularga "muzey", antiqa ko'rinish berish tendentsiyalari bilan XIX asrning eski maktabidan farq qiladigan restavratsiya usullari va usullarini izlash kerak edi. XX asr boshidagi restavratsiyaning umumiy darajasi ularga cheklangan imkoniyatlar yaratdi. V.D.Suxov va M.K.Yuxnevich qila olgan narsa mahalliy restavratsiya amaliyotini rivojlantirishda aniq yutuq edi (6).

O'zbekiston hududida ham o'tgan asrning 70-80-yillarda akademik ta'lim asosida restavratsiya shakllana boshladi. Mazkur sohada A.Abdurazzoqov, M.Qambarov, I.Sharipov, V.Lunyov, A.Haqqulovlar salmoqli ishlarni amalga oshirdilar. Mustaqillik yillarida restavratsiya sohasida kadrlar tayyorlash masalasiga alohida e'tibor qaratildi. Kamoliddin Behzod nomidagi Milliy rassomlik va dizayn institutida "Me'moriy yodgorliklar bezagini ta'mirlash", "Amaliy san'at asarlarini ta'mirlash" ta'lim yo'nalishlari faoliyati yo'lga qo'yildi.

O'zbekiston Respublikasi Prezidenti Sh.Mirziyoyev huzurida 2017-yil 25-dekabr kuni Madaniyat vazirligi va Badiiy akademiya rahbarlarining hisobotlarini muhokama qilish yuzasidan o'tkazilgan majlis bayoni qarorining 7-bandida belgilangan topshiriqlar ijrosini ta'minlash maqsadida institutning Muzeyshunoslik kafedrasida "Muzeyshunoslik (muzey predmetlari ekspertizasi, konservatsiya va ta'mirlash)" ta'lim yo'nalishi tashkil etildi.

O'zbekiston Respublikasi Prezidentining 2022-yil 10-fevraldagi "Qadimiy yozma manbalarni saqlash va tadqiq etish tizimini takomillashtirishga doir qo'shimcha chora-tadbirlar to'g'risida"gi PQ 126-son qarori asosida mazkur kafedrada "Qadimiy yozma manbalar konservatsiyasi va restavratsiyasi" ta'lim yo'nalishi tashkil etildi.

Mazkur yo'nalishlarda talabalarga muzey ashyolarini restavratsiyasi, konservatsiyasi, ekspertizasi va atributsiyasi bo'yicha "ustoz-shogird" an'analari asosida ta'lim berilmoqda. Muzey ashyolari bilan ishlash hamda ularni saqlash bo'yicha mutaxassislar tomonidan xorijiy tajriba asosida darslar olib borilmoqda. Mazkur jarayonlarga Sh.Po'latov, A.O'lmasov, J.Axmedov, B.Xadjayeva kabi restavror mutaxassislar jalb qilingan.

Restavratsiya sohasini rivojlantirish bo'yicha mamlakatimizda qator tadbirlar amalga oshirilmoqda, xususan, Koreyaning Madaniy me'ros fondi tomonidan O'zbekiston madaniyati tarixi davlat muzeyida tashkil qilingan zamonaviy restavratsiya laboratoriyasi fikrimiz dalilidir.

REFERENCES

1. <https://ru.wikipedia.org/wiki>
2. Сайфуллина Л.Ш. Архитектура зданий и сооружений. Творческие концепции архитектурной деятельности. Известия КГАСУ, 2014, N2 (28).

3. Бобров Ю.Г. Теория реставрации памятников искусства: закономерности и противоречия // Российская Академия Художеств, Государственный Академический институт живописи, скульптуры и архитектуры им. И. Е. Репина. — СПб., 1997. —102 с.
4. Бобров Ю. Забытая роль России в открытии мозаик собора Святой Софии в Константинополе // Русское искусство. 2021. № 1 (69). С. 126—133
5. Storia del restauro e della conservazione delle opere d'arte. — Milano, 1988. — Pp. 154—187
6. <https://www.museumconservation.ru/publications/knorre/index.php?lang=ru>
8. Туйчибаев, Б. Б. (2022). ПЕТРОГЛИФЛАРНИ ҲУЖЖАТЛАШТИРИШДА РАҚАМЛИ ТЕХНОЛОГИЯЛАРНИНГ ЎРНИ. ВЗГЛЯД В ПРОШЛОЕ, (SI-2).
9. Туйчибоев, Б. (2022). Қоятош суратларини ўрганиш ва сақлашда рақамли технологияларнинг ўрни. Значение цифровых технологий в изучении истории Узбекистана, 1(01), 19-24.
10. Bosimovich, T. V., & Jonibek, R. (2022). FROM THE HISTORY OF EARLY MEDIEVAL POTTERY CRAFT. World Bulletin of Social Sciences, 16, 86-87.
11. Tuychiboev, V. V. (2023). ЎРТА ОСИЁ ҚОЯТОШ СУРАТЛАРИДА АРИДИЗАЦИЯ ЖАРАЁНИНИНГ АКС ЭТИШИ. Наука и инновация, 1(10), 89-92.
12. Tuychibaev, V. (2023). OF PRESERVATION AND USE OF STONE MONUMENTS IN PARTICULAR ISSUES. Science and innovation, 2(C4), 70-75.
13. ВАКХОДИР, Т., & УЛУГБЕК, Ҳ. (2022). Сирдарё ўлкаси илк моддий маданияти излари. International Journal of Philosophical Studies and Social Sciences, 1(5), 31-39.
14. Bosimovich, T. V. (2022). ON METHODS OF DOCUMENTING ROCK PICTURES. Innovative Technologica: Methodical Research Journal, 3(11), 51-59.
15. Эргашева, С. (2022). ЭШҚОБИЛ ШУКУР ШЕЪРИЯТИДА БАДИИЙ ОБРАЗ ТАКОМИЛИ. Science and innovation, 1(B2), 478-484.
16. Ergashova S. THE SCOPE OF THE TOPIC IN THE POETRY OF ESHQABIL SHUKUR //Modern Science and Research. – 2023. – Т. 2. – №. 9. – С. 95-97.

IQTISODIYOTDA AXBOROT TEXNOLOGIYALARI

Karabaev Sanjar Abdusamatovich

Samarqand davlat tibbiyot universiteti dotsenti

Toxirova Farida Olimjonovna

Samarqand davlat tibbiyot universiteti assistenti

<https://doi.org/10.5281/zenodo.10155035>

Annotatsiya. Ushbu maqolada milliy iqtisodiyotning turli sohalari va yo`nalishlarida ishlatiladigan axborot tizimlari va texnologiyalarini asosiy tarkibiy qismlariga bag`ishlangan. Asosiy e`tibor va axborot-kommunikatsiya texnologiyalarining tasniflanishiga, texnik vositalar va ularning rivojlanib borish tendensiyalariga, dasturiy ta`minotiga va turli operatsion tizimlargf, matn va jadval axborotlarini qayta ishlashga, taqdimotlarni tayyorlash texnologiyasiga, ma`lumotlarni tarmoqli qayta ishlashga, algoritm tushunchasiga, dasturlash tillari yordamida dasturlarni ishlab chiqishga, axborot tizimlari va uning tarkibiy qismlariga, menejment, statistika, soliq, buxgalteriya, banktizimi, kadrlarni boshqarishdagi axborot tizimlari tushunchasiga, iqtisodiy tizimlarida axborotlarni himoyalashga qaratilgan. Ushbu o`quv qo`llanmasi «Axborot-kommunikatsiya texnologiyalari va tizimlari» fanini o`qiyotgan oliy o`quv yurti talabalarigamo`ljallangan, hamda iqtisodiyotning turli sohalarida zamonaviy axborot texnologiyalarini va tizimlarini mustaqil o`iyotganlarga foydali bo`lishi mumkin.

Kalit so`zlar: axborot, resurslar, kommunikatsiya, tizimlar, texnik vositalar, dasturiy ta`minot, operatsion tizimlar, axborot texnologiya.

INFORMATION TECHNOLOGIES IN THE ECONOMY

Abstract. This article is devoted to the main components of information systems and technologies used in various sectors and directions of the national economy. The main attention and classification of information and communication technologies, technical tools and their development trends, software and various operating systems, text and table information processing, presentation preparation technology, network data processing, algorithm concept, programming aimed at developing programs with the help of languages, information systems and their components, the concept of information systems in management, statistics, tax, accounting, banking, personnel management, information protection in economic systems. This study guide is intended for students of the higher education institution studying "Information and communication technologies and systems", and it can be useful for those who independently study modern information technologies and systems in various fields of the economy.

Key words: information, resources, communication, systems, technical tools, software, operating systems, information technology.

ИНФОРМАЦИОННЫЕ ТЕХНОЛОГИИ В ЭКОНОМИКЕ

Аннотация. Данная статья посвящена основным компонентам информационных систем и технологий, используемых в различных отраслях и направлениях национальной экономики. Основное внимание уделено классификации информационно-коммуникационных технологий, технических средств и тенденций их развития, программного обеспечения и различных операционных систем, обработки текстовой и табличной информации, технологии подготовки презентаций, сетевой обработки данных, концепции алгоритмов, программирования, направленных на разработку программ с помощью языка, информационные системы и их компоненты, понятие информационных систем в

менеджменте, статистике, налогообложении, бухгалтерском учете, банковском деле, управлении персоналом, защите информации в экономических системах. Данное учебное пособие предназначено для студентов вуза, изучающих «Информационно-коммуникационные технологии и системы», и может быть полезно тем, кто самостоятельно изучает современные информационные технологии и системы в различных областях экономики.

Ключевые слова: информация, ресурсы, коммуникация, системы, технические средства, программное обеспечение, операционные системы, информационные технологии.

Axborotlashtirishning milliy tizimini shakllantirishda, iqtisodiyot va jamiyat hayotining barcha sohalarida zamonaviy axborot texnologiyalarini, kompyuter texnikasi va telekommunikatsiya vositalarini ommaviy ravishda joriy etishda hamda ulardan foydalanishda, fuqarolarning axborotga ortib borayotgan talab-extiyojlarini yanada to'liqroq qondirishda, jahon axborot hamjamiyatiga kirishda hamda jahon axborot resurslaridan bahramand bo'lishni kengaytirishda «Axborot-kommunikatsion texnologiyalar va tizimlar» fanini o'qitish katta ahamiyatga egadir. Axborot-kommunikatsiya texnologiyalari (AKT) inson jamiyatining barcha sohalariga kirib bormoqda. Boshqaruv masalalarini echishda zamonaviy axborot texnologiyalarining o'zni nihoyatda ahamiyatga ega. Ushbu fan talabalarga AKT sohasidan fundamental nazariy bilimlarni berishga qaratilgan bo'lib, asosiy qo'llaniladigan texnik va dasturiy vositalarini qamrab olgan. SHu bilan birga, fanni o'qitish maqsadi talabalarda kompyuter texnikasi va axborot texnologiyalarini qo'llash bo'yicha amaliy ko'nikmalarini shakllantirishga qaratilgan. «Iqtisodiyotda axborot-kommunikatsion texnologiyalar va tizimlar» fani talabalarda zamonaviy texnik vositalar, operatsion tizimlar va instrumental vositalardan foydalanish usullari, hisoblash jarayonlarini avtomatlashtirish tamoyil va uslublari bilan chuqur hamda har tomonlama tanishtirish, matnli va jadvalli axborotlarni qayta ishlash dasturlarining funktsional imkoniyatlari bilan ishlash, boshqaruv jarayonlarida shaxsiy komp'yuterlardan foydalanishning nazariy asoslari va ularni milliy iqtisodiyotning turli tarmoq va sohalariga tadbiq qilish usullarini o'rgatish, ma'lumotlar bazasini boshqarish tizimlari va obyektga mo'ljallangan dasturlash tillarini o'qitish, Internet tizimi va lokal hisoblash tarmoqlarida ishlash uchun amaliy ko'nikmalarni berish bilan qurollantiradi.

Respublikamiz milliy iqtisodiyoti tarmoq va sohalariga axborot-kommunikatsiya texnologiyalarini joriy etish borasida amaliy ishlar O'zbekiston Respublikasining «Axborotlashtirish to'g'risidagi» Qonuni asosida olib borilmoqda. Ushbu Qonunda quyidagilar asosiy vazifalardan qilib quyidagilar belgilab qo'yilgan:

- axborotlashtirish sohasidagi davlat siyosati axborot resurslari, axborot texnologiyalari va axborot tizimlarini rivojlantirish hamda takomillashtirishning zamonaviy jahon tamoyillarini hisobga olgan holda milliy axborot tizimini yaratish;
- har kimning axborotni erkin olish va tarqatishga doir konstitutsiyaviy huquqlarini amalga oshirish, axborot resurslaridan erkin foydalanilishini ta'minlash;

- davlat organlarining axborot tizimlari, tarmoq va hududiy axborot tizimlari, shuningdek, yuridik hamda jismoniy shaxslarning axborot tizimlari asosida O'zbekiston Respublikasining yagona axborot makonini yaratish;
- xalqaro axborot tarmoqlari va Internet jahon axborot tarmog'idan erkin foydalanish uchun sharoit yaratish;
- davlat axborot resurslarini shakllantirish, axborot tizimlarini yaratish hamda rivojlantirish, ularning bir-biriga mosligini va o'zaro aloqada ishlashini ta'minlash;
- axborot-kommunikatsiya texnologiyalarining zamonaviy vositalari ishlab chiqarilishini tashkil etish;
- axborot resurslari, xizmatlari va axborot-kommunikatsiya texnologiyalari bozorini shakllantirishga ko'maklashish;
- dasturiy mahsulotlar ishlab chiqarish rivojlantirilishini rag'batlantirish;
- tadbirkorlikni qo'llab-quvvatlash va rag'batlantirish, investitsiyalarni jalb etish uchun qulay sharoit yaratish;
- kadrlar tayyorlash va ularning malakasini oshirish, ilmiy tadqiqotlarni rag'batlantirish.«O'zbekiston Respublikasining «Elektron tijorat to'g'risida» Qonuni axborot-kommunikatsiya texnologiyalari asosida tadbirkorlik faoliyatini yo'lga qo'yish uchun katta turtki bo'ldi.

O'zbekiston Respublikasida dasturiy mahsulotlari bozorini shakllantirish borasida bir qator amaliy ishlar olib borilmoqda. Bizning tadbirkorlar ham dasturiy mahsulotlarni ishlab chiqish va eksport qilishi mumkin, buning uchun umumiy sharoitlar, intellektual potentsial ham etarlidir. Axborot faoliyatimilliy iqtisodiyot sohasi bo'lib, axborot mahsulotlari va xizmatlarini ishlab chiqish va qayta ishlab iste'molchilarning bu boradagi talabini qondirish bilan shug'ullanayotgan tadbirkorlikning bir shaklidir. Axborot-kommunikatsiya texnologiyalari bozorining mamlakat milliy iqtisodiyotida nufuzli o'rinni egallab borayotganligini inobatgan olib, O'zbekiston Respublikasi birinchi Prezidentining «Kompyuterlashtirishni yanada rivojlantirish va axborot-kommunikatsiya texnologiyalarini joriy etish to'g'risida»gifarmoni qabul qilingan edi.

REFERENCES

1. Вохидов А. М. и др. Разработка Графическим Пользовательским Интерфейсом Программ В Пакете Tkinter С Использованием Современных Педагогических Технологий В Области Медицины //Miasto Przyszłości. – 2022. – Т. 30. – С. 181-184.
2. Vohidov D., Maxmudova Z., Sayfullayev R. TIBBIYOT YO'NALISHIDA ZAMONAVIY PEDAGOGIK TEXNOLOGIYALARINI QO 'LLAB TKINTER PAKETIDA GUI DASTURLARINI TUZISH //Eurasian Journal of Mathematical Theory and Computer Sciences. – 2022. – Т. 2. – №. 12. – С. 31-35.
3. Voxidov A. M. et al. TIBBIY-BIOLOGIK TADQIQOTLARDA STATISTIK TAHLIL JARAYONLARI //Academic research in educational sciences. – 2022. – Т. 3. – №. 3. – С. 287-293.
4. Melitoshevich V. A., Alikulovich V. D. Main Issues of Statistical Analysis in Medical Research //Eurasian Research Bulletin. – 2022. – Т. 13. – С. 129-132.
5. Vohidov A. Structural semantic characteristic of lexis in" Ghiyas-ul-lughot : дис. – Dissertation abstract of Cand. Sci. in Phil./A. Vohidov.-Dushanbe, 1975.-33.

6. Melitoshevich V. A., Alikulovich V. D. Development by a Graphic User Interface-Programs in the Tkinter Package Using Modern Pedagogical Technologies in the Field of Medicine //Miasto Przyszłości. – 2023. – T. 32. – C. 13-17.
7. Alikulovich V. D., Melitoshevich V. A. Use of Interactive and Modern Pedagogical Software in the Process of Freelancing Sites in Medicine //Eurasian Scientific Herald. – 2023. – T. 17. – C. 1-6.
8. Voxidov A. et al. TIBBIYOT UNIVERSITETI PEDIATRIYA FAKULTETI TALABALARI UCHUN TA'LIMDA ISHLAB CHIQUISH AMALIYOTINING KONTEKST SIFATIDA TA'LIM //Eurasian Journal of Academic Research. – 2023. – T. 3. – №. 2 Part 4. – C. 150-154.
9. Abdullayeva S., Maxmudova Z., Xujakulov S. TIBBIY TA'LIMDA VR TEXNOLOGIYA //Eurasian Journal of Academic Research. – 2022. – T. 2. – №. 11. – C. 1140-1144.
10. Abdusamatovich K. S., Olimjonovna T. F. Application of web applications in medicine //Eurasian Research Bulletin. – 2022. – T. 14. – C. 46-50.
11. Nabiyeva, S. S., Rustamov, A. A., Malikov, M. R., & Ne'matov, N. I. (2020). Concept of medical information. *European Journal of Molecular and Clinical Medicine*, 7(7), 602-609.
12. Malikov, M. R., Rustamov, A. A., & Ne'matov, N. I. (2020). STRATEGIES FOR DEVELOPMENT OF MEDICAL INFORMATION SYSTEMS. *Theoretical & Applied Science*, (9), 388-392.
13. Berdiyevna, A. S., & Olimjonovna, T. F. (2022). INNOVATIVE APPROACHES IN THE EDUCATION SYSTEM TO INCREASE YOUTH PARTICIPATION. *Web of Scientist: International Scientific Research Journal*, 3(3), 674-677.
14. Esirgapovich, K. A. (2022). THE EASIEST RECOMMENDATIONS FOR CREATING A WEBSITE. *Galaxy International Interdisciplinary Research Journal*, 10(2), 758-761.
15. Toxirova, F. O., Malikov, M. R., Abdullayeva, S. B., Ne'matov, N. I., & Rustamov, A. A. (2021). Reflective Approach In Organization Of Pedagogical Processes. *European Journal of Molecular & Clinical Medicine*, 7(03), 2020.
16. Ne'matov, N., & Rustamov, T. (2022). SANATORIYLAR ISHINI AVTOMATLASHTIRISH: BRON XIZMATI VA UNING STRUKTURASI. *Eurasian Journal of Academic Research*, 2(11), 763-766.
17. Ne'matov, N., & Ne'matova, N. (2022). OLIY TA'LIM TIZIMI TALABALARIGA O'ZBEK TILINI O'QITISHDA AXBOROT TEXNOLOGIYALARINING O'RNİ. *Академические исследования в современной науке*, 1(19), 37-38.
18. OB Akhmedov, AS Djalilov, NI Nematov, AA Rustamov // *Directions Of Standardization In Medical Informatics // Emergent: Journal of Educational Discoveries and Lifelong Learning (EJEDL)*, 2(2), 1-4 p. 2021
19. Ne'matov, N., & Isroilov, J. (2022). TIBBIY VEB SAYTLAR YARATISH YUTUQ VA KAMCHILIKLARI. *Zamonaviy dunyoda innovatsion tadqiqotlar: Nazariya va amaliyot*, 1(25), 162-164.
20. Ne'matov, NI. (2022). TIBBIY VEB SAYTLAR YARATISH SAMARADORLIGI. *Academic Research in Educational Sciences (ARES)* 3 (2), 118-124

21. Berdiyevna, A. S., Fazliddinovich, S. R., & Uralovich, R. N. (2022). Use of Information Technology in Improving the Quality of Education. *Eurasian Research Bulletin*, 14, 134-138.
22. Abdullayeva, S. B., & Dosmurodova, S. S. (2022). THE ROLE OF THE FAMILY IN THE FORMATION OF VALUE DIRECTIONS IN YOUTH. *Procedia of Theoretical and Applied Sciences*, 1(1), 93-95.
23. Olimjonovna, T. F. (2023). SOCIO-HISTORICAL FOUNDATIONS OF FORMATION OF INTEREST IN THE PROFESSION AND DEVELOPMENT OF PROFESSIONAL THINKING THROUGH PEDAGOGICAL COMMUNICATION.
24. Berdiyevna, A. S., & Shokirovich, X. S. (2023). Prospective Directions of Implementation of Modern Information Technologies in Education. *Eurasian Journal of Research, Development and Innovation*, 17, 7-11.
25. Berdiyevna, A. S., Akramovna, M. M., & Olmasovna, R. P. (2023). Research in the Process of Education of Medical Students Shaping Their Abilities. *Eurasian Journal of Learning and Academic Teaching*, 17, 95-99.
26. Ismatullayevich, N. N. (2023). The role of educational websites in the development of student's higher education systems. *Eurasian Journal of Research, Development and Innovation*, 17, 17-20.
27. Ismatullayevich N. N., Ilxomovna M. Z. Automation of Sanatorium Work: Reservation Service and its Structure //Miasto Przyszłości. – 2022. – T. 29. – C. 65-67.
28. Olimjonovna T. F. Pedagogical Communication and its Role and Significance in Developing the Professional Thinking of Students //Eurasian Scientific Herald. – 2023. – T. 16. – C. 82-86.

UDK: 796.08:159.947.5

SPORT FAOLIYATI MOTIVLARINING NAMOYON BO‘LISHI TAHLILLARDA.

Qodirjon Arzibayev

O‘zbekiston milliy universiteti dotsenti

Sportsmen4959@mail.ru

Tel: (99) 435-49-59

Jismoniy tarbiya va sport bo‘yicha mutaxassislarni qayta tayyorlash va malakasini oshirish instituti p.f.n., dotsenti F.Turdiyev taqrizi ostida

<https://doi.org/10.5281/zenodo.10155110>

Annotatsiya. Ushbu maqolada sport faoliyati motivlari muammosi yuzasidan o‘tkazilgan tadqiqotlar, muammo yuzasidan ishlagan olimlar fikr va muloxazalari keltirib o‘tilgan.

Kalit so‘zlar: sport, faoliyat, motiv, motivatsiya, psixologik, faollik, tadqiqot, olim, fikr, sportchi, qoniniyat, mexanizm, manbalar, tahlil.

THE APPEARANCE OF MOTIVES FOR SPORTS ACTIVITY IN ANALYSIS.

Abstract. This article presents studies conducted on the problem of motivation for playing sports, opinions and comments of scientists dealing with this problem.

Key words: sport, activity, motive, motivation, psychological, activity, research, scientist, thought, athlete, validity, mechanism, resources, analysis.

ПОЯВЛЕНИЕ МОТИВОВ СПОРТИВНОЙ ДЕЯТЕЛЬНОСТИ В АНАЛИЗАХ.

Аннотация. В данной статье приводятся исследования, проведенные по проблеме мотивации занятий спортом, мнения и комментарии ученых, занимающихся данной проблемой.

Ключевые слова: спорт, деятельность, мотив, мотивация, психологическая, деятельность, исследование, ученый, мысль, спортсмен, обоснованность, механизм, ресурсы, анализ.

Ma'lumki, sport faoliyati sportchilar motivatsiyasiga ta'sir ko'rsatadi. Har bir sportchi sportdagi yutuq va mag'lubiyatni turlicha qabul qiladi. Ayrim sportchilarni g'alaba ruhlantirsa, boshqalariga aks ta'sirini ko'rishimiz mumkin. Mag'lubiyat ham sportchilarga bir xil ta'sir ko'rsatmaydi. Bu masalani oydinlashtirish maqsadida kurash sporti bo'yicha trener bilan bo'lgan suhbat jarayonida ma'lum bo'lishicha, ular oldida iqtidorli bolalarni ajratish muammosi emas balki ularda ushbu sport turiga nisbatan fidokorlik va muhabbat tuyg'usini singdirish vazifasi turganligini ko'rsatdi.

Aksariyat trenerlarning ta'kidlashicha, kurash sportiga nisbatan bolalarning qobiliyatini aniqlash uchun 3-4 haftaning o'zi yetarli bo'ladi., biroq ko'pincha aynan tengdoshlari orasida ajralib turuvchi birmuncha iqtidorlilar saralanadi. Trener o'smirlar bilan bo'lgan faoliyatida yana o'ziga xos paradokslarga duch keladi. Bu jarayonda sport natijalarining dinamikasi har doim ham oldindan bashorat qilinganidek bo'lmaydi.

Qobiliyatli umidli o'spirin birdaniga rivojlanishdan to'xtaydi, kechagi o'rta xol bola kutilmaganda oldingi qatorga o'tib oladi. Ko'pincha bu omillarni tushuntirishda atrofdagilarni ta'siri ham qiziqishlarning o'zgarishi bilan bog'lanadi. Ayniqsa, qadr-qiyamatini qayta baholash

sportchining bir yosh kategoriyasidan boshqa yosh davriga o'tish jarayonida sodir bo'ladi. Moskva sport psixologiyasi maktabi asoschisi P.L. Rudik fikricha, faoliyat (sport faoliyati) – bu insonning o'z ehtiyojlari va manfaatlarini qondirishga qaratilgan harakatlari majmui bo'lib, quyidagi sxemadan iborat: ehtiyojlar, motivlar, maqsad, harakatlar, faoliyat natijasi. Faoliyatning o'ziga xos xususiyatlari uning ijtimoiy xarakteri, maqsadliligi, rejalashtirish, tizimlilikidir.

Sport faoliyatining motivlari dinamik namoyon bo'lishi bilan tavsiflanadi. Darhaqiqat, uzoq muddatli sport jarayonida bitta sportchi muntazam ravishda motivlarni o'zgartiradi. Lenengrad sport psixologiyasi maktabi asoschisi A.S. Puni sport faoliyati motivlari bo'yicha olib borilgan ilmiy-amaliy tadqiqotlar asosida sportga rag'batlantiruvchi motivlar rivojlanishining dinamikasini belgilab berdi. Uning fikricha ular uch bosqichda namoyon bo'ladi:

Sport bilan shug'ullanishning dastlabki bosqichi. Bu davrda sport faoliyatiga kirishib ketishga bo'lgan dastlabki urinishlar amalga oshiriladi. A.S. Puni harakat qilishga undovchi motivlar – jismoniy mashqlarga anglanmagan qiziqish, tabiiy xarakterga ega bo'lishi, ushbu sport turi bilan shug'ullanish uchun qulay bo'lgan ekologik sharoitlar bilan bog'liq hamda ko'pincha burch elementlarini o'z ichiga olashi bilan tavsiflanadi deb xisoblaydi.

Tanlangan sport turi bo'yicha mutaxassislik bosqichi. Uning fikricha ushbu bosqichda motivlar - muayyan sport turiga qiziqishni rivojlantirish, muayyan sport turi bo'yicha kashf etilgan qobiliyatlarni rivojlantirish, muvaffaqiyatni mustahkamlashi hamda maxsus bilimlarni kengaytirish, yuqori darajadagi jismoniy tayyorgarlikni o'zlashtirish istaklarida namoyon bo'ladi. Bundan tashqari, sport faoliyati ehtiyojga aylanadi ya'ni jismoniy yuklamalarga ko'nikish fonida, ularni xis qilish odat tusiga kiradi.

Sport mahorati bosqichi. Bu erda asosiy motivlar intilishda ifodalanadi - sport mahoratini yuqori saviyada saqlab qolish va bundanda katta muvaffaqiyatlarga erishish, sport yutuqlari bilan Vatanga xizmat qilish, ushbu sport turini rivojlantirishga ko'maklashish, ularning tajribasini yosh sportchilarga o'tkazish zarurati kabilar bilan izoxlanadi. Sport faoliyatining motivlari aniq ijtimoiy yo'nalish va pedagogik intilishlar bilan tavsiflanadi.

Sportni rivojlantirishda motivatsiya fenomeni muhim ahamiyatga ega. Motivatsiya nafaqat sportchi shaxsining tavsifnomasi bo'lib qolmay balki uni qo'yilgan maqsad tomon olib boradi hamda sport faoliyatining turli jarayonlariga ta'sir qiladi. Motivatsiyaning o'ziga xos xususiyati uning ta'sir doirasi o'z navbatida sport faoliyatiga o'z ta'sirini ko'rsatadi. Raqobatdoshlik sharoitida o'zini to'laqonli namoyon qilib, o'z oldiga qo'ygan maqsadga erishishida aniq usullarga ega bo'lgan yuqori darajadagi motivatsiyasi shakllangan sportchidan kutish mumkin. Sportchi shaxsida aniq motivatsiya xususiyatini bilmasdan uni yuqori natijalarni erishishga tayorlab bo'lmaydi.

Bundan shunday xulosaga kelish mumkinki, sportchi shaxsining faoliyatida muvaffaqiyat va yutuqlari ko'p jihatdan ulardagi motivatsiyaga bog'liq. S.L. Rubinshteyn o'zining ishlarida "Motiv muayyan harakatga ongli undovchi sifatida shaxsning o'zida bo'lgan holatlarni hisobga olishi, baholashi, xolatni taroziga solishi, o'zi oldida turgan maqsadni amalga oshirishi natijasida shakllanadi; ularga bo'lgan munosabatdan motiv o'ziga xos mazmunida tug'iladi, bu real hayotiy harakat uchun zarurdir", – deb yozadi. O'z navbatida B.F. Lomov "Ijtimoiy sharoitlar va ijtimoiy muhit munosabatlaridan shaxsning motivatsion sohasida qaysi motivlar hal qiluvchi bo'lishiga bog'liq bo'ladi", – deb ta'kidlaydi.

Inson faoliyatining anglangan xolda qo'yilgan maqsadlarga erishishiga yo'naltirilgan bo'lib, ular nafaqat o'z ehtiyojlarini qondirish bilan balki jamiyat tomonidan qo'yilgan talablarni bajarish bilan bog'liqdir. Agar inson faoliyatining mavhum jihatlari xususida to'xtaladigan bo'lsak, uning tarkibiy qismlari sifatida harakat (erishilishi lozim bo'lgan natija haqidagi tasavvurga bo'ysunuvchi jarayon) atraksiyalar, harakatini amalga oshirish usullari psixofiziologik funksiyalar va ularning bloklaridan iborat. Biroq bu jarayonning aloxida olingan individ faoliyati nuqtai nazardan to'xtamadigan bo'lsak faoliyatning amalga oshiruvchi hamda o'zining tabiyatiga ko'ra ijtimoiy munosabatlar yig'indisi sifatida tafsiflanadi. Aynan shunday faollikni amalga oshiruvchi ijtimoiy munosabatlar yig'indisi ongli individ hisoblanadi. U jamiyatda aniq bir mavqiyini egallab o'ziga xos ijtimoiy rolni bajaradi. Shaxs tuzilishini o'rgangan V.S.Merlin individualliklikning uch iyerarxik darajasini ajratib ko'rsatadi: metrodinamik, psixodinamik va shaxsiy. Bunda u psixodinamik darajaga daxildor bo'lgan temperament xususiyatlarini shaxs tuzilishiga kiritmaydi. A.G.Kovalev shaxs tuzilishiga maqsad, qobiliyat, xarakter va boshqarish tuzulishni kiritadi. Shunga muvofik A.G.Kovalev tizimlashtirishga ko'ra sportchi shaxsining tuzulishini tarkibiy qismlari orasida yo'nalganlik, temperament, xarakter, qobiliyat va o'zini o'zi boshqarish tuzilmalarini ajratamiz.

Berilgan tarkibiy qismlar – shaxs yo'nalganligini yoki insonning vokelikka tanlama munosabatini hamda sportda shaxs yo'nalganligi bilan ko'proq yuqori yutuqlar motivatsiyasiga daxildordir. Sportchi eng oxirgi chegarasida jismoniy harakatni qisishga, kuchni psixik keskinlik harakatini kekchirishga, raqibini yengishga va eng aposiy – sportda yuqori natijalarni ko'rsatishga bo'lgan ehtiyojini sezadi. Sportdagi muvaffaqiyatga erishish ijtimoiy xususiyatga ega bo'lib, jamiyat tomonidan qo'yilgan vazifalarni bajarishi safatida anglanadi. Shuning uchun sportchining o'z ustida ishlashi, o'zini mukammallashtirishga bo'lgan ehtiyoja ham shundadir. Falsafiy nuqtaiy nazardan sport faoliyatining obekt va subektining birlashtirishi sodir bo'ladi. V.Goshek va Ye.A.Kalininlarning ko'rsatishicha muvaffaqiyatga erishishga extiyoji yuqori bo'lgan bokschi va kilichbozlar faoliyatining hujumkor usulini afzal deb biladilar.

Unga ko'ra xujumkor harakatlar soni ularda ancha yuqori ekanliklarini aniklashganlar. Bu fakatgina boks va kiliuchbozlik uchun xos emas. Sport o'yinlarida tez-tez, yaxshi tayyorgarlik ko'rgan lekin shuxratparas bo'lmagan kamandaning xujumining varyantlarini yaxshi o'rgangan bo'lishiga karamay hamma vaqt qarshi xujumni olib borishini ko'rish mumkin. Bir qator tadqiqotlarda muvaffaqiyatga erishish motivatsiyasi va sportchi shaxsining havotirlanishi kabi xususiyatlari o'rtasidagi aloqa borligi aniqlangan. Havotirlanish shaxsga xavf soluvchi vaziyatlarga yoki qo'rquvning emotsional xolatlariga nisbatan barqaror moyilligi tushuniladi. Ma'lumki faoliyatni samarali yakunlanishiga intilish tizimi havotirlanish xolatini bilan belgilanadi. Turli sharayitlarda mustahkamlanib, bunday xolat havotirlanishni rivojlanishiga yordam beradi. Motiv kuchi kuchliroq bo'lgani sari, sportchida havotirlanishni ortib borishiga yordam beradi. Yutuqni egallashga bo'lgan intilish motivatsiyaning ustunlik ko'prok kuchsiz ifodalangan havotirlanish xos bo'lgan sportchilarda, omadsizlik, oldindan qo'rquvning ustun kelishi havotirlanish holati kuchli namayon bo'lgan sportchilar uchun xosdir. Ameriqalik mashxur olim G.Olportning motivlar funksional avtonomiyasi nazariyasi alohida o'rin egallaydi.

Bu nazariyada motivlar transformatsiyasi, tizimli rivojlanishi jarayon sifatida talqin etiladi. G.Olport o'z konsepsiyasida tizimlarning umumiy nazariyasi g'oyalaridan, ayniqsa, ochiq tizimlar haqidagi g'oyadan keng foydalangan. Olimning fikricha, shunday motivlar borki, ular yarim yopiq

tizimlarning tabiatiga monand faoliyat ko'rsatadi va rivojlanadi, ya'ni funksional avtonomiyaga ega. Bir tizimga kiruvchi motivlarni G.Olport reaktiv, tashqi undovga muhtojlik qonunlariga bo'ysunuvchi motivlar, deb ataydi. Ammo G.Olportning ta'kidlashicha, shaxs ochiq tizimlar kabi o'zgaruvchi va rivojlanuvchi motivlar bilan tavsiflanadi, degan fikr haqiqatga yaqinroqdir. Agar avvalgi tizim motivlarning perseverativ funksional avtonomiyasi, deb atalgan bo'lsa, keyingi tizimni G.Olport propriativ funksional avtonomiyasi, deb ataydi. Ochiq, yopiq va yarim ochiq tizimlar haqida to'xtalar ekan u yopiq tizim modelini shaxs va uning motivatsiyasiga qo'llab bo'lmasligini ta'kidlagandi. Ochiq funksional tizim taraqqiyot uchun zamin hozirlaydi, uni esa undovchi muhtojlik doirasida tushuntirib bo'lmaydi. G.Olport tomonidan shaxs motivlarining ochiq tizimlar sifatida tahlil etilishi, shaxs va shaxs motivlari taraqqiyoti chegarasiz jarayon ekanligini ta'kidlash uchun imkoniyat beradi. Ongsizlik ta'limotining asoschisi Z.Freyd xulq motivlari va extiyojlari muammosini ishlab chiqayotib, motivatsiyaning manbai instinkt, u tur va individning saqlanish shartidir deb taqdirlaydi. Mazkur holatnn muallif individning energetik potentsiya sifatida talqin etadi.

Eng asosiy masala shuki, Z.Freyd motivatsiya regulyatori va motivatsiya energiyasining irsiy manbai sifatida "u" tushunchasiga qanday ma'no yuklamoqchi. Uningcha, "u" tushunchasining mazmuni tug'ma va o'zgarmasdir. Xuddi shu bois mantiq qonunlari va aql darajalari, ko'rsatkichlari unga hech qanday ahamiyat kasb etmaydi Z.Freyd affektiv, impulsiv shakldagi mutlaqlashgan qo'zg'ovchilarni nazarda tutgan bo'lsa ajab emas. Ushbu qo'zg'atuvchilar (turtkilar) ning impulsivlik, taxminiylikning effektiv mohiyati, notanqidiylik, ongli va irodaviy nazoratga itoat etishda qiyinchilik kabilarning dinamik xususiyatlarini mutlaqlashtirish bo'lib, ularning asosida quyi genetik va strukturaviy darajadagi qo'zg'atuvchilar yotadi. Z.Freyd takidlab o'tgan dinamik xususiyatlar va xossalari mohiyatida motivatsiyaning chukur asosiy manbasini ko'radi. Uning konsepsiyasida inson xulqi va harakatining dvigateli jinsiy instinkt hamda uning transformatsiyasi ustuvor o'rin egallaydi.

Taniqli russ psixolog S.L. Rubinshteyn o'zining asarlarida motivatsiyani irodaviy harakatlar bilan bog'lagangan xolda izohlashga harakat qiladi. U motivni yaqqol faoliyat nuqtai nazaridan turib talqin qilinadi. S.L. Rubinshteyn motivni insonning ijtimoiy-tarixiy rivojlanishi, uni faoliyatining ijtimoiy xususiyati bilan uzviy bog'liklikda deb xisoblagan. U motivga extiyoj nuqtai nazardan yondashadi. U ehtiyoj va instinktini o'zaro qarama-qarshi ko'yishlik, asosiy tushunchalar qatoriga kirib kelishi lozim deb xisoblagan. Shunda ehtiyej tushunchasi negizida inson xulq-atvor motivatsiyasi ta'limoti instinkt va mayl ta'limoti qiyosidan mutlaqo boshqacha talqinga ega bo'ladi.

Shunga ko'ra, muallif shaxs faoliyatining maqsadi va motivi nuqtasidan turib uni tahlil qiladi. Shaxsning yo'nalishi va motivi orasidagi moslikka katta ahamiyat beradi. Uning motivatsiya va motiv yuzasidan shaxsiy qarashlari motivatsiyaning rivoji va o'rganish uchun muhim ahamiyat kasb etgan. Polsha va rus olimi, huquqning psixologik nazariyasi muallifi L.I. Petrajitskiy motivatsiyaning ilmiy nazariyasini yaratish g'oyasini ilgari surgan. Uning fikricha, shaxsning xulq-atvorini eng to'g'ri baholashda motivatsiyani hisobga olmaslik xato bo'ladi. Shunga ko'ra, u xuquqshunoslar uchun motivlar masalasini o'rganish jiddiy zaruriyat ekanligini ta'kidlaydi. Biroq, L.I. Petrajitskiyning o'zi shaxs va uning motivatsiyasini faqat psixolog pozitsiyasidan turib taxlil kiladi. Tabiiy eksperiment metodining muallifi A.F. Lazurskiy psixik jarayonlarni hamda shaxsning xususiyatlarini tadqiq qilishda motivlar masalasiga ham

e'tibor qaratadi. Muallif o'zining tadqiqotlarida "mayllar va xohishlarning kuchi hamda zaifligi", "motivlar kurashiga moyilligi", "motivlarning muxokamasiga tortilganligi", "xoxishning qadriyatligi va aniqligi" kabi kontekstlar orqali o'z qarashlarini ifodalashga harakat qiladi. Shuning bilan birga A.F. Lazurskiy intilish natijadorligining darajasi ongli irodaviy zur berishga bog'liq degan xulosani ta'kidlaydi.

Shunga ko'ra, u shaxsning tadqiqoti dasturida munosabatlar tizimiga keng o'rin ajratgan. U o'z tadqiqotida shaxsga ijtimoiy yondashishga harakat qilgan. Shuni aloxida ta'kidlab o'tish joizki, rus fiziologi A.A. Uxtomskiy organizm funksional xolatlarining determinantlari muammosini o'rganishda o'zining dominant tamoyilini kashf qilgan. U kashtf etgan dominant tamoiili xulq-atvor harakati va uning vektori sifatida asoslashga urinadi. Motivlar masalasi uning uchun muhim ahamiyat kasb etgan xolda fiziologik, psixologik nuqtai nazaridan taxlil qilinadi. Xulq-atvor yaxlitligi tufayli organizm integral butunlik tariqasida tushuntiriladi. Bunda, psixologik va fiziologik xolatlarining biri ikkinchisidan ajralmas ekanligi ta'kidlanadi. Muallif motivni insonning zo'r berishi natijasida shakllanuvchi qo'zgatuvchi sifatida talqin etadi hamda uni xayot jarayonida o'zgaruvchanligini ta'kidlaydi.

V.M. Borovskiyning motiv haqidagi qarashlarida motivning extiyoj negizidan yuzaga kelishini ilmiy jixatdan tushuntirib berish maqsadida turlicha xususiyatlarni, masalalar yechimini topish kerak, degan xulosaga keladi. Uning fikricha, motiv inson xulqini oldindan aytib berishni uddasidan chiqish va uni zarur yo'nalishga yo'llash imkoniyatiga ega bo'lishdan iboratdir. Borovskiyning motivatsiyaga bunday yondashuvi uning yechimini qidiruvchi tadqiqotchilarga ilmiy jixatdan to'g'ri ko'rsatma berish imkonini beradi. Motiv muammosini o'rganish ustanovka nazariyasi muallifi gruziyalik olim D.N. Uznadze tomonidan ham amalga oshirilgan bo'lib, uni ustanovka nazariyasidan turib izoxlashga harakat qilgan.

U motivni shaxs extiyoji bilan bog'lab, subekt faolligining manbai deb baholaydi. Uning fikriga qo'ra, motivatsiya irodaviy harakatga olib keluvchi bosqich xisoblanadi. Muallif motivatsiya moxiyatiga, mazmuniga taalluqli nazariyani rivojlantirib, inson xayoti ustanovkasida mustaxkamlanuvchi, uning negiziga aylanuvchi harakatni qidirish va topishdan iborat deb xisoblaydi. D.N. Uznadze tomonidan extiyojni o'zga xos tarzda tushuntirish xolati, real xatti-harakatdagi motivning funksiyalari va ularning ustanovka bilan munosabati masalasining quyilishi motivatsiya nazariyasining boyishiga olib keldi. Biroq ustanovkani anglab bo'lmas ruhiy xolat deb izohlash, uni motivatsiyada bahsli hodisa sifatida qaralishiga olib keladi. V.M. Myasishev motivlar bilan shaxsning munosabati pozitsiyasidan turib shug'llanadi.

Shuning uchun motiv, uningcha, shaxsning munosabati tarzida yuzaga keladi. Muallif fikricha, motiv xarakat obektiga nisbatan munosabatning ifodalanishidan boshka narsa emas. V.I. Kovalev esa motivga shaxsning extiyeji bilan uyg'unlashuvi nuqtai nazaridan yondashadi.

P. M. Yakobson motiv muammosini keng ko'lamda tadqiq qilgan olimlar sarasiga kiradi. Muallif motivlar muammosining sobiq sovet psixologiyasida va uzoq xorijda o'rganilishi, undagi turli qarashlarga oid muloxazalarni o'zining monografiyasida umumlashtiradi. Shuning bilan birga u o'quv va mexnat faoliyati motivlari masalasini shaxsning asosiy xususiyatlari bilan motivatsion doirasidagi aloqa bo'yicha taxlil qiladi.

Ilmiy manbalarni faoliyat va shaxsga oid jabxalar bo'yicha taxlil qilish bu yo'nalishdagi tadqiqotlar ko'lami kengayishi uchun muxim axamiyat kasb etadi. Psixologik tadbikotlardagi motivlar muammosining talkiniga S.G. Moskvichev monografiyasi ham bagishlangan bulib,

motivatsiyaga nisbatan uzok xorijiy mamlakatlar psixologlarining karashlari talkin kilinadi, mexnat faoliyati motivlarining ayrim tomonlari taxlil etiladi. Chet ellardagi o'zini namoyon qilish (faollashtirish), Uzini karor toptirishi (tanitish, o'z nufuzi va mavkeini tiklash), "affektning noadekvatligi", talabgorlik darajasi konsepsiyalarini tankidiy ravishda taxlil qiladi.

Yuqoridagilardan kelib chiqib shuni ta'kidlab o'tish joiski, sport bilan shug'ullanish va umuman faoliyat motivlarini o'rganish doimo olimlarda katta qiziqish uyg'otib kelgan. Biz tomondan olib borilgan tadqiqot maqsadida ham o'smir sportchilarda sport faoliyatining psixologik xususiyatlarini o'rganish maqsad qilib olingan.

REFERENCES

1. Шукурова С. С., Сейдалиева Л. Д., Шарипова С. Н. Анализ гемодинамики игроков во время тренировочного процесса //Academic research in educational sciences. – 2021. – Т. 2. – №. Special Issue 1. – С. 335-342.
2. Шукурова С. С., Пулатова М. Д., Серебряков В. В. Изменения показателей макроэлементов в крови у футболистов после физической нагрузки //Academic research in educational sciences. – 2021. – Т. 2. – №. Special Issue 1. – С. 278-286.
3. Ольховская И. В., Шукурова С. С., Очилов К. Т. Криптовалюта-новый шаг в мировой экономике //Проблемы современной науки и образования. – 2020. – №. 2 (147). – С. 17-19.
4. Шукурова С. С., Алимова Д. А. Развитие тренировочных нагрузок высококвалифицированных боксеров в горных регионах //Молодой ученый. – 2020. – №. 4. – С. 454-456.
5. Адилбеков Т. Т. и др. Влияние физической нагрузки на систему" двигательное окончание-мышечное волокно" //Молодой ученый. – 2020. – №. 9. – С. 75-77.
6. Шукурова С. С., Маматова З. А., Юсупова У. Р. Исследование количественного содержания аминокислотного спектра мембран эритроцитов и роль генетических и средовых факторов в ее формировании //Интернаука. – 2020. – №. 19-1. – С. 21-22.
7. Эркинов Ш. Ш. У. и др. Анализ взаимосвязи параметров состава тела с параметрами скоростных качеств у футболистов на этапе углубленной специализации //Человек. Спорт. Медицина. – 2021. – Т. 21. – №. S1. – С. 38-44.
8. Шукурова С. С. и др. Ёш спортчиларни жисмоний юкламалардан кейинги биокимёвий мониторинги //Academic research in educational sciences. – 2021. – Т. 2. – №. 1. – С. 1116-1122.
9. Шукурова С. С., Алимова Д. А. Некоторые биохимические исследования крови у гребцов в подготовительном и соревновательном периодах //Актуальные проблемы физической культуры и спорта. – 2019. – С. 294-298.
10. Адилбеков Т. Т. и др. Влияние физической нагрузки на систему" двигательное окончание-мышечное волокно" //Молодой ученый. – 2020. – №. 9. – С. 75-77
11. Отабоев Х. А. и др. Минералогический состав мытого сушеного концентрата Кызылкумов и его переработка в простой суперфосфат //Российский химический журнал. – 2021. – Т. 65. – №. 2. – С. 102-115.
12. Шукурова С. С., Пулатова М. Д., Рахимова М. Ш. АЁЛЛАР САЛОМАТЛИГИНИ СОҒЛОМЛАШТИРУВЧИ ГИМНАСТИКА ЁРДАМИДА ТИКЛАШ //Academic

- research in educational sciences. – 2021. – Т. 2. – №. 1. – С. 362-369.
13. Пулатова М. Д., Шукурова С. С., Алламуратов М. МАКТАБ ЁШИДАГИ СКОЛИОЗИ МАВЖУД БЎЛГАН БОЛАЛАРНИ ТАЯНЧ-ҲАРАКАТ АППАРАТНИНГ ФУНКЦИОНАЛ ҲОЛАТИНИ ТИКЛАШ //Academic research in educational sciences. – 2021. – Т. 2. – №. 4. – С. 1834-1842.
 14. Шукурова С. С. и др. БОКСЧИЛАР ШКАСТЛАНИШНИ БИОМЕХАНИК ВА МАТЕМАТИК МОДЕЛЛАШ АСОСИДА ТАХЛИЛИ //Academic research in educational sciences. – 2021. – Т. 2. – №. 4. – С. 1795-1801.
 15. Pulatova M. D., Allamuratov M., Shukurova S. S. The Influence of Training Loads on the Functional State of the Cardiorespiratory System in Girls Doing Judo //Annals of the Romanian Society for Cell Biology. – 2021. – Т. 25. – №. 6. – С. 2769-2774.
 16. Шукурова С. С., Чутбоев Э. Т. СОВЕРШЕНСТВОВАНИЕ ТЕХНИКИ ПОВОРОТА ПРИ ПЛАВАНИИ СПОСОБОМ БРАСС С ИСПОЛЬЗОВАНИЕМ ОРИЕНТИРОВОЧНОЙ ОСНОВЫ ДЕЙСТВИЙ И ЦЕЛОСТНО-ОПЕРАЦИОННОГО МЕТОДА ОБУЧЕНИЯ //Актуальные проблемы физической культуры и спорта. – 2019. – С. 248-251.
 17. Шукурова С. С., Хасанова Н. Р. БОКСЧИЛАРНИ ЖИСМОНИЙ ТАЙЁРГАРЛИК ВА МУСОБОҚА ЖАРАЁНЛАРИДАГИ ЭНЕРГИЯ САРФИ ВА ТЎҒРИ ОВҚАТЛАНИШНИНГ ЎЗИГА ХОС ХУСУСИЯТЛАРИ //Academic research in educational sciences. – 2021. – Т. 2. – №. 1. – С. 1109-1115.
 18. Арзибаев К. О. Роль спорта в развитии этнической толерантности //Сборники конференций НИЦ Социосфера. – Vedecko vydavatelske centrum Sociosfera-CZ sro, 2014. – №. 34. – С. 121-122.
 19. Kazakov R. T. et al. MULTIMEDIA SYSTEMS AND DISTANCE LEARNING TECHNIQUES IN SPORTS SOX //Modern Science and Research. – 2023. – Т. 2. – №. 9. – С. 99-105.
 20. Kazakov R. T., Rasulov Q. Q. TRAINING IN INTERNATIONAL WRESTLING TECHNIQUES AND TACTICS //Modern Science and Research. – 2023. – Т. 2. – №. 9. – С. 180-186.
 21. Yusupova N. R. SOCIO-GENDER ASPECTS OF MODERN WOMEN'S SPORTS //Modern Science and Research. – 2023. – Т. 2. – №. 9. – С. 118-124.
 22. Kazakov R. T. THE MAIN PHYSICAL QUALITIES OF ATHLETES //Modern Science and Research. – 2023. – Т. 2. – №. 6. – С. 719-725.
 23. Kazakov R. THE METHOD OF IMPROVING PHYSICAL AND SPECIAL PHYSICAL FITNESS INDICATORS OF SHORT-DISTANCE RUNNERS //Журнал иностранных языков и лингвистики. – 2023. – Т. 6. – №. 2.
 24. Казоқов Р.Т., Абдиев Б.С., Джўрабаев А.М., Бўриев Б.Ў. Спортчилар тайёрлаш тизимини бошқарув асослари турлари. // "OMMAVIY SPORT TADBIRLARINI TASHKIL ETISH: MUAMMOLAR, TENDENSIYALAR VA ISTIQBOLLAR" ЎзДЖТСУ, 1, 530-538
 25. Kazoqov R., Jo'raqo'ziev O., Eshpo'latov S. ҚИСҚА МАСОФАГА ЮГУРУВЧИ СПОРТЧИЛАРНИНГ МАШҒУЛОТ ДАВРЛАРИНИ ТУЗИЛИШИ //Modern Science and Research. – 2023. – Т. 2. – №. 4. – С. 5-11.

26. Qutlimurodov I. X., Kazoqov R. T., Bo'ronov A. B. FUTBOLDA INNOVATSION TEXNOLOGIYALARNI QO'LLASH //Академические исследования в современной науке. – 2023. – Т. 2. – №. 11. – С. 111-117.
27. Buriyev B. U., Qodirov R. R., Kazoqov R. T. Jismoniy tarbiya va sportda axborot kommunikatsiya texnologiyasining tuzilishi va tamoyillari //Ta'limda zamonaviy axborot texnologiyalaridan foydalanishning innovatsion usullari. – 2021. – Т. 5. – №. 5. – С. 555-559.
28. P.T Казоқов.,Талабаларга ахборот хавфсизлигини таъминлаш компонентлигини ривожлантиришнинг ҳуқуқий асослари,Ўзбекистон давлат саънат ва маданият институти хабарлари 4 (12), 61-68
29. Казоқов P.T.,Кейс стади технологияларидан фойдаланиб талабаларнинг масофавий таълим технологиялари асосида педагогик маҳоратини шакллантириш.,Замонавий футболни ривожлантириш тенденциялари:муаммо ва ечимлари 11 (1 ...
30. Давурбаева М. Ж., Казоқов Р. Т., Мадаминов М. П. Интернет тармоқларида талаба ёшларнинг мустақил таълим олишдаги билим ва кўникмаларининг такомиллаштириш //SPORT MENEJMENTI VA MARKETINGI: MUAMMOLAR, TENDENSIYALAR VA ISTIQBOLLAR. – 2019. – Т. 1. – №. 5
31. Казоқов Р. Т. Талабаларга ахборот хавфсизлигини таъминлаш компонентлигини ривожлантиришнинг ҳуқуқий асослари //Ўзбекистон давлат саънат ва маданият институти хабарлари. – 2019. – Т. 4. – №. 12. – С. 61-68.
32. P.T Казоқов, Ш.Қ Бекназаров, Ибодов, А. И.Футболчиларнинг антропометрик ўлчамлари ва тезлик сифатлари орасидаги корреляциясини ўрганишда акт дан фойдаланиш.,Тиббиёт ва спорт 1 (10), 27-30.
33. Казоқов, Р. Т., & Джўрабаев, А. М. Юлдашева К.А ЎЗБЕКИСТОНДА ЖИСМОНИЙ ТАРБИЯНИНГ РИВОЖЛАНИШИ. *SPORT MENEJMENTI VA MARKETINGI: MUAMMOLAR, TENDENSIYALAR VA ISTIQBOLLAR*, 1-237.
34. Джўрабаев А. М., Казоқов Р. Т. Биомеханик таҳлиллар асосида енгил атлетикачиларнинг функционал тайёргарлигидаги корреляция алоқаларининг таҳлили //Yoshlarni qo 'llab-quvvatlash va aholi salomatligini mustahkamlash yili" ga bag'ishlangan. – 2021. – Т. 4. – №. 4. – С. 198-208.
35. Kazoqov R. T., Djurabaev A. M. Kredit modul tizimi nima //Ta'limni raqamlashtirish sharoitida pedagog kadrlarni qayta tayyorlash va malakasini oshirish. – 2021. – Т. 4. – №. 4. – С. 198-206.
36. Казоқов Р. Т., Джўрабаев А. М. Юлдашева КА ЎЗБЕКИСТОНДА ЖИСМОНИЙ ТАРБИЯНИНГ РИВОЖЛАНИШИ //SPORT MENEJMENTI VA MARKETINGI: MUAMMOLAR, TENDENSIYALAR VA ISTIQBOLLAR. – С. 1,237-240.
37. Казоқов Р. Т. и др. МАМЛАКАТИМИЗ ЯНАДА ЮКСАЛИШИДА БОЛАЛАР СПОРТИНИНГ ЎРНИ //Академические исследования в современной науке. – 2023. – Т. 2. – №. 9. – С. 5-11.
38. Казоқов Р. Т. и др. ПЕДАГОГИКА ОЛИЙ ТАЪЛИМДА КЕЙС-СТАДИ ТАЪЛИМ ТЕХНОЛОГИЯСИ АСОСИДА ПЕДАГОГИК МАҲОРАТИНИ ШАКЛЛАНТИРИШ ЮЗАСИДАН ТАЖРИБА-СИНОВ ИШЛАРИНИНГ НАТИЖАЛАРИ //Академические исследования в современной науке. – 2023. – Т. 2. – №. 6. – С. 111-

- 115.
39. Казоқов Р. Т. Кейс стади технологияларидан фойдаланиб талабаларнинг масофавий таълим технологиялари асосида педагогик маҳоратини шакллантириш //Замонавий футболни ривожлантириш тенденциялари: муаммо ва ечимлари. – Т. 11. – №. 1.
40. Казоқов, Р. Т., Джўрабаев, А. М., Бўриев, Б. Ў., & Ахматов, Ж. О. (2023). ПЕДАГОГИКА ОЛИЙ ТАЪЛИМДА КЕЙС-СТАДИ ТАЪЛИМ ТЕХНОЛОГИЯСИ АСОСИДА ПЕДАГОГИК МАҲОРАТИНИ ШАКЛЛАНТИРИШ ЮЗАСИДАН ТАЖРИБА-СИНОВ ИШЛАРИНИНГ НАТИЖАЛАРИ. *Академические исследования в современной науке*, 2(6), 111-
41. Казоқов Р. Т., Мирзабдиллаева А. И., Мирзабдиллаева Х. И. МАКТАБГАЧА ТАЪЛИМ МУАССАСАЛАРИДА ТАРБИЯВИЙ ТАДБИРЛАРДА МИЛЛИЙ-МАЪНАВИЙ ҚАДРИЯТЛАРДАН ФОЙДАЛАНИШ //Академические исследования в современной науке. – 2023. – Т. 2. – №. 8. – С. 29-34.
42. Казоқов Р. Т. и др. ПЕДАГОГИКА ОЛИЙ ТАЪЛИМДА КЕЙС-СТАДИ ТАЪЛИМ ТЕХНОЛОГИЯСИ АСОСИДА ПЕДАГОГИК МАҲОРАТИНИ ШАКЛЛАНТИРИШ ЮЗАСИДАН ТАЖРИБА-СИНОВ ИШЛАРИНИНГ НАТИЖАЛАРИ //Академические исследования в современной науке. – 2023. – Т. 2. – №. 6. – С. 111-115.
43. Kazoqov R. T., Djurabaev A. M. Kredit modul tizimi nima //Ta'limni raqamlashtirish sharoitida pedagog kadrlarni qayta tayyorlash va malakasini oshirish. – 2021. – Т. 4. – №. 4. – С. 198-206.
44. Давурбаева М. Ж., Казоқов Р. Т., Мадаминов М. П. ТАЛАБА ЁШЛАРНИНГ МУСТАҚИЛ ТАЪЛИМ ОЛИШДАГИ БИЛИМ ВА КЎНИКМАЛАРИНИНГ ТАКОМИЛЛАШТИРИШДА ИНТЕРНЕТ РЕСУРСЛАРИДАН ФОЙДАЛАНИШНИНГ АХАМИЯТИ //Академические исследования в современной науке. – 2023. – Т. 2. – №. 5. – С. 26-31.
45. Давурбаева М. Ж., Казоқов Р. Т., Мадаминов М. П. ТАЛАБА ЁШЛАРНИНГ МУСТАҚИЛ ТАЪЛИМ ОЛИШДАГИ БИЛИМ ВА КЎНИКМАЛАРИНИНГ ТАКОМИЛЛАШТИРИШДА ИНТЕРНЕТ РЕСУРСЛАРИДАН ФОЙДАЛАНИШНИНГ АХАМИЯТИ //Академические исследования в современной науке. – 2023. – Т. 2. – №. 5. – С. 26-31.
46. Давурбаева М.Ж.,Казоқов Р.Т., Мадаминов М.П.Ёшларнинг мустақил таълим олишдаги билим ва кўникмаларининг такомиллаштиришда интернет ресурсларидан фойдаланишнинг ахамияти//ACADEMIC RESEARCH IN MODERN SCIENCE. - 2023/2/14. – Т. 2. – №. 5. – С. 26-31.
47. Казоқов Р. Т., Жўрақўзиев О. О., Эшпўлатов С. С. СПОРТ МУАССАСАЛАРИДА ТАРБИЯВИЙ ТАДБИРЛАРДА МИЛЛИЙ-МАЪНАВИЙ ҚАДРИЯТЛАРДАН ФОЙДАЛАНИШ //Академические исследования в современной науке. – 2023. – Т. 2. – №. 13. – С. 238-248.
48. Казоқов Р.Т., Бўриев Б.Ў., Абдиев Б.Ш., Джўрабаев А.М., Туропов А.Р.КУРАШ МИЛЛИЙ СПОРТ ТУРИНИ РИВОЖЛАНТИРИШНИНГ АСОСИЙ ЙЎНАЛИШЛАРИ // МИЛЛИЙ КУРАШ ТУРЛАРИ ВА УЛАРНИНГ НАЗАРИЙ-АМАЛИЙ МУАММОЛАРИ. - 2023. – Т. 1. – №. 2. – С. 161-163.

49. Джўрабаев А. М., Казоқов Р. Т. Биомеханик таҳлиллар асосида енгил атлетикачиларнинг функционал тайёргарлигидаги корреляция алоқаларининг таҳлили //Yoshlarni qo‘llab-quvvatlash va aholi salomatligini mustahkamlash yili” ga bag‘ishlangan. – 2021. – Т. 4. – №. 4. – С. 198-208.
50. Казоқов Р. Т., Расулов А. Ғ., Бўронов А. Б. СПОРТ МАКТАБЛАРИ ЎҚУВ-МАШҒУЛОТ ГУРУҲЛАРИДА ЁШ ФУТБОЛЧИЛАРНИ ТАНЛОВ УСЛУБИЯТЛАРИНИ АСОСЛАШ //Академические исследования в современной науке. – 2023. – Т. 2. – №. 15. – С. 38-46.
51. Kazoqov R. T., Bo'ronov A. B. SPORTDAGI DOLZARB YANGILIKLAR //Академические исследования в современной науке. – 2023. – Т. 2. – №. 15. – С. 47-56.
52. Kazoqov R. T., Pirnazarov S. A., Shamsiddinov S. X. STUDENTS LEARN TO ORGANIZE PROFESSIONAL PHYSICAL TRAINING AND CONTROL PHYSICAL DEVELOPMENT //Modern Science and Research. – 2023. – Т. 2. – №. 6. – С. 1195-1202.
53. Eshpo'latov S. S. METHODS AND PRINCIPLES OF IMPROVING TECHNICAL AND TACTICAL SKILLS AND PHYSICAL TRAINING OF YOUNG VOLLEYBALL PLAYERS //Modern Science and Research. – 2023. – Т. 2. – №. 6. – С. 1296-1302.
54. Kazoqov R. T., Eshpo'latov S. S. YOUNG VOLLEYBALL PLAYERS ARE THE PROCESSES OF ORGANIZING TRAINING SESSIONS //Modern Science and Research. – 2023. – Т. 2. – №. 6. – С. 1303-1310.
55. Pirmatov O. Z., Kazakov R. T. ROLE AND PLACE OF SPORTS AND ACTIVE GAMES IN THE GENERAL STRUCTURE OF EDUCATIONAL AND PRODUCTION PRACTICE //Modern Science and Research. – 2023. – Т. 2. – №. 9. – С. 125-131.
56. Kazakov R. T., Rasulov Q. Q. TRAINING IN INTERNATIONAL WRESTLING TECHNIQUES AND TACTICS //Modern Science and Research. – 2023. – Т. 2. – №. 9. – С. 180-186.
57. Kazoqov R., Akmuradov M. THE IMPORTANCE OF WORKING MEMORY IN MASTERING JUDO SPORTS TECHNIQUES IN ADOLESCENT ATHLETES //Modern Science and Research. – 2023. – Т. 2. – №. 10. – С. 489-494.
58. Kazoqov, R., & Akmuradov, M. (2023). PSYCHOLOGICAL FOUNDATIONS OF JUDO. *Modern Science and Research*, 2(10), 481–488.
59. Kazoqov R. T., Umaraliyeva F. T. DRAW A KINESICYCLOGRAM OF SHORT-DISTANCE RUNNING AND BUILD A TIMELINE //Modern Science and Research. – 2023. – Т. 2. – №. 10. – С. 1201-1208.
60. Kazoqov R. T. et al. IMPROVEMENT OF TECHNICAL TRAINING OF SHORT-DISTANCE ATHLETES //Modern Science and Research. – 2023. – Т. 2. – №. 10. – С. 1077-1084.
61. Kazoqov R. T. et al. STARTING TECHNIQUE IN SHORT DISTANCE RUNNING //Modern Science and Research. – 2023. – Т. 2. – №. 10. – С. 1070-1076.

**ЖИСМОНИЙ ТАРБИЯ ВА СПОРТНИНГ ТАЪЛИМ-ТАРБИЯ ТИЗИМИДАГИ
АҲАМИЯТИ.**

Хамроев И.Ҳо

k.f.n.

Жо'раев Н.В.

Zayniiddinova D.Sh.

O'zbekiston davlat jismoniy tarbiya va sport universiteti

O'zbekiston, Chirchiq.

E-mail: xamroyevisroil38@gmail.com

juraevnabijon6@gmail.com.

<https://doi.org/10.5281/zenodo.10155171>

Аннотация. Мақолада жамиятда жисмоний тарбия ва спортнинг ижтимоий институт сифатидаги ўрни ҳақида илмий хулосалар баён қилинган бўлиб, шахс ижтимоийлашувида асосий воситалардан бири бўлиб шакллانганлиги ва ундан самарали фойдаланиш бугунги тараққиёт талабларидан бири эканлиги илмий асосланган.

Калим сўзлар: жисмоний тарбия, оммавий спорт, соғлом турмуш тарзи, таълим, ёшлар.

**THE IMPORTANCE OF PHYSICAL EDUCATION AND SPORTS IN THE
EDUCATIONAL SYSTEM**

Abstract. The article presents scientific conclusions about the role of physical education and sports as a social institution in society, and it is scientifically based that it is formed as one of the main means of socialization of the individual and that its effective use is one of the requirements of today's development.

Key words: physical education, mass sports, healthy lifestyle, education, youth.

**ЗНАЧЕНИЕ ФИЗИЧЕСКОГО ВОСПИТАНИЯ И СПОРТА В СИСТЕМЕ
ОБРАЗОВАНИЯ**

Аннотация. В статье представлены научные выводы о роли физического воспитания и спорта как социального института в обществе и научно обосновано, что они формируются как одно из основных средств социализации личности и что их эффективное использование является одним из требований. сегодняшнего развития.

Ключевые слова: физическое воспитание, массовый спорт, здоровый образ жизни, образование, молодежь.

Долзарблиги. Маълумки, жисмоний тарбия ва спорт билан шуғулланиш одам организмини ҳар томонлама жисмонан ривожланиши ва мустаҳкамланиши, физиологик функцияларнинг такомиллаштириши ва соғломлаштиришга олиб келади.

Шуғулланувчиларнинг ёши, жинси ва ўзига хос хусусиятларини ҳисобга олган ҳолда тўғри уюштирилган жисмоний тарбия машғулотлари юқори самара беради.

Акс ҳолда улар жисмоний тарбиянинг соғломлаштириш вазифасини ҳал қилиш борасидаги аҳамиятини йўқотади.

Юртимизда амалга оширилаётган кенг кўламли ислохотлар ижтимоийиқтисодий ва маданий тараққиёт истиқболини белгилаш ва жаҳон ҳамжамияти мамлакатлари сафидан муносиб ўрин эгаллашга имкон яратмоқда.

Жаҳоннинг ривожланган мамлакатлари тажрибаларини ўрганиш, маҳаллий шарт-шароит, иқтисодий ва интеллектуал ресурсларни инобатга олган ҳолда жамият ҳаётининг барча соҳаларида туб ислохотларнинг амалга оширилаётганлиги янгидан-янги ютуқларга эришишни таъминламоқда.

Турли соҳаларда йўлга қўйилаётган халқаро ҳамкорлик гарчи ўз самарасини бераётган бўлса-да, бироқ, миллий мустақилликни ҳар жиҳатдан мустаҳкамлаш, эришилган

ютукларни бойитиш, мавжуд камчиликларни тезкор бартараф этиш жамият аъзоларидан алоҳида фидокорлик, жонбозлик, шижоат ва қатъият кўрсатишни талаб этмоқда.

Ўзбекистон Республикаси Президентининг 2017 йил 7 февралдаги “Ўзбекистон Республикасини янада ривожлантириш бўйича Ҳаракатлар стратегияси тўғрисида”ги ПФ-4947-сонли Фармони, 2017 йил 20 апрелдаги “Олий таълим тизимини янада ривожлантириш чора-тадбирлари тўғрисида”ги ПҚ-2909-сон, 2017 йил 24 майдаги “Қишлоқ ва сув хўжалиги тармоқлари учун муҳандис-техник кадрлар тайёрлаш тизимини тубдан такомиллаштириш чоратадбирлари тўғрисида”ги ПҚ-3003-сонли, 2017 йил 30 июндаги “Республикада ахборот технологиялари соҳасини ривожлантириш учун шарт-шароитларни тубдан яхшилаш чора-тадбирлари тўғрисида”ги ПҚ-5099-сонли Қарорида белгиланган мақсад ва вазифалар таълим сифатини юксалтиришга қаратилган.

5 Ўзбекистон Республикаси Президентининг 2017 йил 3 июндаги “Жисмоний тарбия ва оммавий спортини янада ривожлантириш чоратадбирлари тўғрисида”ги Қарори, шунингдек Президентнинг 2017 йилнинг 31 октябрь кундаги “Жисмоний тарбия ва спорт соҳасида бошқариш тизимини такомиллаштириш, оммавий спортни ривожлантириш, иқтидорли спортчиларни танлаш ва тарбиялаш, соҳани малакали кадрлар билан мустаҳкамлаш ҳамда замонавий спорт иншоотларини барпо этиш” масалаларига бағишланган йиғилишида белгиланган чора-тадбирларда кўрсатиб ўтилган талаба-ёшларнинг дардан бўш вақтларини мазмунли ўтказиш бўйича ўртасида волейбол спорт турини янада ривожлантириш ва унинг оммавийлигини ошириш, улар ўртасида ўтказиладиган мусобақаларнинг мунтазамлигини таъминлаш каби вазифаларни белгилайди.

Ўзбекистон Республикаси Президентининг 2018 йил 5 мартдаги “Жисмоний тарбия ва спорт соҳасидаги давлат бошқаруви тизимини тубдан такомиллаштириш чора - тадбирлари тўғрисида”ги ПФ - 5368 - сонли Фармони ҳамда Ўзбекистон Республикаси Вазирлар Маҳкамасининг 2018 йил 6 апрелдаги “Давлат таълим муассасалари ҳузурида спорт клубларини ташкил этиш чора - тадбирлари тўғрисида”ги 542 - сон қарорида белгиланган вазифаларини ижросини таъминлаш ҳамда Ўзбекистон Республикаси Жисмоний тарбия ва спорт вазирининг 2018 йил 18 июльдаги 14 - сонли к/қ Ўзбекистон Республикаси Олий ва ўрта махсус таълим вазирининг 2018 йил 18 июльдаги 54 - сонли к/қ ижросини таъминлаш юзасидан қабул қилинган қарорлар оммавий спорт турларини ривожлантиришга хизмат қилади.

Ўзбекистон Республикаси Президентининг 2017 йил 3 июндаги “Жисмоний тарбия ва оммавий спортни янада ривожлантириш чора-тадбирлари тўғрисида”ги ПҚ-3031-сонли ва Ўзбекистон Республикаси Вазирлар Маҳкамасининг 2018 йил 25 октябрдаги “Ўқувчи ва талаба ёшлар ўртасида ўтказиладиган республика спорт мусобақалари тизимини янада такомиллаштириш тўғрисида”ги 864-сон қарори ва вазирликнинг 2018 йил 26 октябрдаги 886-сон буйруғида белгиланган вазифалар ижросини таъминлаш ҳамда Республика босқичларида фаол эштирок этиш бўйича муҳим вазифалар амалга оширилди.

Ўзбекистон Республикаси Президентининг 2017 йил 3 июндаги “Жисмоний тарбия ва оммавий спортни янада ривожлантириш чора-тадбирлари тўғрисида”ги Қарори, Ўзбекистон Республикаси Президентининг 2018 йил 16 мартдаги “Футболни янада ривожлантириш чора-тадбирлари тўғрисида”ги ПҚ-3610-сон қарори кенг миқёсда амалга оширилмоқда.

Илм-фан, техника, ишлаб чиқариш ва технология соҳаларининг мавжуд тараққиёти замонавий жамият қиёфасини белгилаб бермоқда.

Замонавий жамиятнинг энг муҳим характерли жиҳати унинг барча соҳаларида глобаллашувнинг кўзга ташланаётганлигидир.

Глобаллашув ўз-ўзидан тезкор ҳаракатланиш, зарур ахборотларни зудлик билан қўлга киритиш, уларни қайта ишлаш ва амалиётга самарали татбиқ қилишни тақозо этади.

Бу тарзда ҳаракатланиш имкониятига ўз соҳасининг билимдони бўлган, касбий малакаларни юқори даражада эгаллай олган, бой тажриба ва маҳоратга эга кадрларгина эга бўладилар.

Шундай экан, олий таълим муассасаларида кадрларни тайёрлаш жараёнида даврнинг мазкур талабини инобатга олиш мақсадга мувофиқдир.

Жисмоний баркамол авлод тарбияси ва унинг камолоти, барқарор турмуш тарзи маданияти орқали йўлга қўйилади.

Унга асосий мезони бўлиб индивиднинг соғломлиги, саломатлиги даражаси олинади. Соғломлик, саломатлик эса инсон жисмининг камолотига бориб тақалади ва унинг тамал тошини қўйиш биологик ёшининг илк давридан амалга оширилади. Соғлом турмуш, фаол оптимал ҳаракат фаоллиги ўзининг назарий асосларига эга, лекин бу муаммо ҳозирги кунгача тўлиқ ўрганилмаган.

Соғлом турмуш тарзи жисмоний маданияти таркибидаги соғломлаштириш тренировкаларининг назарий ва амалий асосларига оид билимлар, амалий малакалар жамият аъзосини соғлом турмуш тарзи жисмоний маданиятига эгаллигидан далолат бериши жисмоний маданиятга эгаликнинг белгиси эканлиги исботланган.

Мамлакатимизда иқтисодий, ижтимоий, сиёсий ва маънавий жиҳатдан асосланган ўзига хос, соғлом турмуш тарзи маданияти таркиб топмоқда.

Бу маданиятнинг таркибий қисми турли хилдаги машғулотлар билан боғлиқ.

Бундай тараққиётни белгиловчи муҳим омил соғлом маданий ҳаёт, унинг таркибидаги миллат саломатлигидир.

Хулоса қилиб айтганда, бойлик саналган саломатликни сақлашда соғломлаштириш машғулотларининг аҳамияти беқиёс.

REFERENCES

1. Kazakov R. T. et al. MULTIMEDIA SYSTEMS AND DISTANCE LEARNING TECHNIQUES IN SPORTS SOX //Modern Science and Research. – 2023. – Т. 2. – №. 9. – С. 99-105.
2. Kazakov R. T., Rasulov Q. Q. TRAINING IN INTERNATIONAL WRESTLING TECHNIQUES AND TACTICS //Modern Science and Research. – 2023. – Т. 2. – №. 9. – С. 180-186.
3. Yusupova N. R. SOCIO-GENDER ASPECTS OF MODERN WOMEN'S SPORTS //Modern Science and Research. – 2023. – Т. 2. – №. 9. – С. 118-124.
4. Kazakov R. T. THE MAIN PHYSICAL QUALITIES OF ATHLETES //Modern Science and Research. – 2023. – Т. 2. – №. 6. – С. 719-725.
5. Kazakov R. THE METHOD OF IMPROVING PHYSICAL AND SPECIAL PHYSICAL FITNESS INDICATORS OF SHORT-DISTANCE RUNNERS //Журнал иностранных языков и лингвистики. – 2023. – Т. 6. – №. 2.
6. Казоқов Р.Т., Абдиев Б.С., Джўрабаев А.М., Бўриев Б.Ў. Спортчилар тайёрлаш тизимини бошқарув асослари турлари. // "ОММАВИЙ СПОРТ ТАДБИРЛАРИНИ ТАШКИЛ ETISH: MUAMMOLAR, TENDENSIYALAR VA ISTIQBOLLAR" ЎзДЖТСУ, 1, 530-538
7. Kazoqov R., Jo'raqo'ziev O., Eshpo'latov S. ҚИСҚА МАСОФАГА ЮГУРУВЧИ СПОРТЧИЛАРНИНГ МАШҒУЛОТ ДАВРЛАРИНИ ТУЗИЛИШИ //Modern Science and Research. – 2023. – Т. 2. – №. 4. – С. 5-11.

8. Qutlimurodov I. X., Kazoqov R. T., Bo'ronov A. B. FUTBOLDA INNOVATSION TEXNOLOGIYALARNI QO'LLASH //Академические исследования в современной науке. – 2023. – Т. 2. – №. 11. – С. 111-117.
9. Buriyev B. U., Qodirov R. R., Kazoqov R. T. Jismoniy tarbiya va sportda axborot kommunikatsiya texnologiyasining tuzilishi va tamoyillari //Ta'limda zamonaviy axborot texnologiyalaridan foydalanishning innovatsion usullari. – 2021. – Т. 5. – №. 5. – С. 555-559.
10. P.T Казоқов.,Талабаларга ахборот хавфсизлигини таъминлаш компонентлигини ривожлантиришнинг ҳуқуқий асослари.,Ўзбекистон давлат саънат ва маданият институти хабарлари 4 (12), 61-68
11. Казоқов P.Т.,Кейс стади технологияларидан фойдаланиб талабаларнинг масофавий таълим технологиялари асосида педагогик маҳоратини шакллантириш.,Замонавий футболни ривожлантириш тенденциялари:муаммо ва ечимлари 11 (1 ...
12. Давурбаева М. Ж., Казоқов Р. Т., Мадаминов М. П. Интернет тармоқларида талаба ёшларнинг мустақил таълим олишдаги билим ва кўникмаларининг такомиллаштириш //SPORT MENEJMENTI VA MARKETINGI: MUAMMOLAR, TENDENSIYALAR VA ISTIQBOLLAR. – 2019. – Т. 1. – №. 5
13. Казоқов Р. Т. Талабаларга ахборот хавфсизлигини таъминлаш компонентлигини ривожлантиришнинг ҳуқуқий асослари //Ўзбекистон давлат саънат ва маданият институти хабарлари. – 2019. – Т. 4. – №. 12. – С. 61-68.
14. P.T Казоқов, Ш.Қ Бекназаров, Ибодов, А. И.Футболчиларнинг антропометрик ўлчамлари ва тезлик сифатлари орасидаги корреляциясини ўрганишда акт дан фойдаланиш.Тиббиёт ва спорт 1 (10), 27-30.
15. Казоқов, Р. Т., & Джўрабаев, А. М. Юлдашева К.А ЎЗБЕКИСТОНДА ЖИСМОНИЙ ТАРБИЯНИНГ РИВОЖЛАНИШИ. *SPORT MENEJMENTI VA MARKETINGI: MUAMMOLAR, TENDENSIYALAR VA ISTIQBOLLAR*, 1-237.
16. Джўрабаев А. М., Казоқов Р. Т. Биомеханик таҳлиллар асосида енгил атлетикачиларнинг функционал тайёргарлигидаги корреляция алоқаларининг таҳлили //Yoshlarni qo 'llab-quvvatlash va aholi salomatligini mustahkamlash yili" ga bag 'ishlangan. – 2021. – Т. 4. – №. 4. – С. 198-208.
17. Kazoqov R. T., Djurabaev A. M. Kredit modul tizimi nima //Ta'limni raqamlashtirish sharoitida pedagog kadrlarni qayta tayyorlash va malakasini oshirish. – 2021. – Т. 4. – №. 4. – С. 198-206.
18. Казоқов Р. Т., Джўрабаев А. М. Юлдашева КА ЎЗБЕКИСТОНДА ЖИСМОНИЙ ТАРБИЯНИНГ РИВОЖЛАНИШИ //SPORT MENEJMENTI VA MARKETINGI: MUAMMOLAR, TENDENSIYALAR VA ISTIQBOLLAR. – С. 1,237-240.
19. Казоқов Р. Т. и др. МАМЛАКАТИМИЗ ЯНАДА ЮКСАЛИШИДА БОЛАЛАР СПОРТИНИНГ ЎРНИ //Академические исследования в современной науке. – 2023. – Т. 2. – №. 9. – С. 5-11.
20. Казоқов Р. Т. и др. ПЕДАГОГИКА ОЛИЙ ТАЪЛИМДА КЕЙС-СТАДИ ТАЪЛИМ ТЕХНОЛОГИЯСИ АСОСИДА ПЕДАГОГИК МАҲОРАТИНИ ШАКЛЛАНТИРИШ ЮЗАСИДАН ТАЖРИБА-СИНОВ ИШЛАРИНИНГ НАТИЖАЛАРИ //Академические исследования в современной науке. – 2023. – Т. 2. – №. 6. – С. 111-115.
21. Казоқов Р. Т. Кейс стади технологияларидан фойдаланиб талабаларнинг масофавий таълим технологиялари асосида педагогик маҳоратини шакллантириш //Замонавий футболни ривожлантириш тенденциялари: муаммо ва ечимлари. – Т. 11. – №. 1.
22. Казоқов, Р. Т., Джўрабаев, А. М., Бўриев, Б. Ў., & Ахматов, Ж. О. (2023). ПЕДАГОГИКА ОЛИЙ ТАЪЛИМДА КЕЙС-СТАДИ ТАЪЛИМ ТЕХНОЛОГИЯСИ АСОСИДА ПЕДАГОГИК МАҲОРАТИНИ ШАКЛЛАНТИРИШ ЮЗАСИДАН

- ТАЖРИБА-СИНОВ ИШЛАРИНИНГ НАТИЖАЛАРИ. *Академические исследования в современной науке*, 2(6), 111-
23. Казоқов Р. Т., Мирзабдиллаева А. И., Мирзабдиллаева Х. И. МАКТАБГАЧА ТАЪЛИМ МУАССАСАЛАРИДА ТАРБИЯВИЙ ТАДБИРЛАРДА МИЛЛИЙ-МАЪНАВИЙ ҚАДРИЯТЛАРДАН ФОЙДАЛАНИШ //Академические исследования в современной науке. – 2023. – Т. 2. – №. 8. – С. 29-34.
 24. Казоқов Р. Т. и др. ПЕДАГОГИКА ОЛИЙ ТАЪЛИМДА КЕЙС-СТАДИ ТАЪЛИМ ТЕХНОЛОГИЯСИ АСОСИДА ПЕДАГОГИК МАҲОРАТИНИ ШАКЛЛАНТИРИШ ЮЗАСИДАН ТАЖРИБА-СИНОВ ИШЛАРИНИНГ НАТИЖАЛАРИ //Академические исследования в современной науке. – 2023. – Т. 2. – №. 6. – С. 111-115.
 25. Kazoqov R. T., Djurabaev A. M. Kredit modul tizimi nima //Ta'limni raqamlashtirish sharoitida pedagog kadrlarni qayta tayyorlash va malakasini oshirish. – 2021. – Т. 4. – №. 4. – С. 198-206.
 26. Давурбаева М. Ж., Казоқов Р. Т., Мадаминов М. П. ТАЛАБА ЁШЛАРИНИНГ МУСТАҚИЛ ТАЪЛИМ ОЛИЩАДАГИ БИЛИМ ВА КЎНИКМАЛАРИНИНГ ТАКОМИЛЛАШТИРИШДА ИНТЕРНЕТ РЕСУРСЛАРИДАН ФОЙДАЛАНИШНИНГ АХАМИЯТИ //Академические исследования в современной науке. – 2023. – Т. 2. – №. 5. – С. 26-31.
 27. Давурбаева М. Ж., Казоқов Р. Т., Мадаминов М. П. ТАЛАБА ЁШЛАРИНИНГ МУСТАҚИЛ ТАЪЛИМ ОЛИЩАДАГИ БИЛИМ ВА КЎНИКМАЛАРИНИНГ ТАКОМИЛЛАШТИРИШДА ИНТЕРНЕТ РЕСУРСЛАРИДАН ФОЙДАЛАНИШНИНГ АХАМИЯТИ //Академические исследования в современной науке. – 2023. – Т. 2. – №. 5. – С. 26-31.
 28. Давурбаева М.Ж.,Казоқов Р.Т., Мадаминов М.П.Ёшларнинг мустақил таълим олишдаги билим ва кўникмаларининг такомиллаштиришда интернет ресурсларидан фойдаланишнинг ахамияти//ACADEMIC RESEARCH IN MODERN SCIENCE. - 2023/2/14. – Т. 2. – №. 5. – С. 26-31.
 29. Казоқов Р. Т., Жўрақўзиев О. О., Эшпўлатов С. С. СПОРТ МУАССАСАЛАРИДА ТАРБИЯВИЙ ТАДБИРЛАРДА МИЛЛИЙ-МАЪНАВИЙ ҚАДРИЯТЛАРДАН ФОЙДАЛАНИШ //Академические исследования в современной науке. – 2023. – Т. 2. – №. 13. – С. 238-248.
 30. Казоқов Р.Т., Бўриев Б.Ў., Абдиев Б.Ш., Джўрабаев А.М., Туропов А.Р.КУРАШ МИЛЛИЙ СПОРТ ТУРИНИ РИВОЖЛАНТИРИШНИНГ АСОСИЙ ЙЎНАЛИШЛАРИ // МИЛЛИЙ КУРАШ ТУРЛАРИ ВА УЛАРИНИНГ НАЗАРИЙ-АМАЛИЙ МУАММОЛАРИ. - 2023. – Т. 1. – №. 2. – С. 161-163.
 31. Джўрабаев А. М., Казоқов Р. Т. Биомеханик таҳлиллар асосида енгил атлетикачиларнинг функционал тайёргарлигидаги корреляция алоқаларининг таҳлили //Yoshlarni qo 'llab-quvvatlash va aholi salomatligini mustahkamlash yili" ga bag 'ishlangan. – 2021. – Т. 4. – №. 4. – С. 198-208.
 32. Казоқов Р. Т., Расулов А. Ғ., Бўронов А. Б. СПОРТ МАКТАБЛАРИ ЎҚУВ-МАШҒУЛОТ ГУРУҲЛАРИДА ЁШ ФУТБОЛЧИЛАРНИ ТАНЛОВ УСЛУБИЯТЛАРИНИ АСОСЛАШ //Академические исследования в современной науке. – 2023. – Т. 2. – №. 15. – С. 38-46.
 33. Kazoqov R. T., Vo'ronov A. B. SPORTDAGI DOLZARB YANGILIKLAR //Академические исследования в современной науке. – 2023. – Т. 2. – №. 15. – С. 47-56.
 34. Kazoqov R. T., Pirnazarov S. A., Shamsiddinov S. X. STUDENTS LEARN TO ORGANIZE PROFESSIONAL PHYSICAL TRAINING AND CONTROL PHYSICAL DEVELOPMENT //Modern Science and Research. – 2023. – Т. 2. – №. 6. – С. 1195-1202.

35. Eshpo'latov S. S. METHODS AND PRINCIPLES OF IMPROVING TECHNICAL AND TACTICAL SKILLS AND PHYSICAL TRAINING OF YOUNG VOLLEYBALL PLAYERS //Modern Science and Research. – 2023. – Т. 2. – №. 6. – С. 1296-1302.
36. Kazoqov R. T., Eshpo'latov S. S. YOUNG VOLLEYBALL PLAYERS ARE THE PROCESSES OF ORGANIZING TRAINING SESSIONS //Modern Science and Research. – 2023. – Т. 2. – №. 6. – С. 1303-1310.
37. Pirmatov O. Z., Kazakov R. T. ROLE AND PLACE OF SPORTS AND ACTIVE GAMES IN THE GENERAL STRUCTURE OF EDUCATIONAL AND PRODUCTION PRACTICE //Modern Science and Research. – 2023. – Т. 2. – №. 9. – С. 125-131.
38. Kazakov R. T., Rasulov Q. Q. TRAINING IN INTERNATIONAL WRESTLING TECHNIQUES AND TACTICS //Modern Science and Research. – 2023. – Т. 2. – №. 9. – С. 180-186.
39. Kazoqov R., Akmuradov M. THE IMPORTANCE OF WORKING MEMORY IN MASTERING JUDO SPORTS TECHNIQUES IN ADOLESCENT ATHLETES //Modern Science and Research. – 2023. – Т. 2. – №. 10. – С. 489-494.
40. Kazoqov, R., & Akmuradov, M. (2023). PSYCHOLOGICAL FOUNDATIONS OF JUDO. *Modern Science and Research*, 2(10), 481–488.
41. Kazoqov R. T., Umaraliyeva F. T. DRAW A KINESICYCLOGRAM OF SHORT-DISTANCE RUNNING AND BUILD A TIMELINE //Modern Science and Research. – 2023. – Т. 2. – №. 10. – С. 1201-1208.
42. Kazoqov R. T. et al. IMPROVEMENT OF TECHNICAL TRAINING OF SHORT-DISTANCE ATHLETES //Modern Science and Research. – 2023. – Т. 2. – №. 10. – С. 1077-1084.
43. Kazoqov R. T. et al. STARTING TECHNIQUE IN SHORT DISTANCE RUNNING //Modern Science and Research. – 2023. – Т. 2. – №. 10. – С. 1070-1076.
44. Турдимуратов Я. А. КОЧЕВОЕ ХОЗЯЙСТВО УЗБЕКОВ ЮЖНОГО УЗБЕКИСТАНА В КОНЦЕ XIX–НАЧАЛО XX ВВ //Educational Research in Universal Sciences. – 2022. – Т. 1. – №. 7. – С. 546-557.
45. Turdimuratov Y. A. О 'ZBEKISTONDA BOLALAR SPORTINI RIVOJLANTIRISHGA OID DAVLAT SIYOSATI //Educational Research in Universal Sciences. – 2023. – Т. 2. – №. 2. – С. 144-152.
46. Турдимуратов Я. А. НАРОДНЫЕ ПОВЕРЬЯ В ТРАДИЦИОННОМ ХОЗЯЙСТВЕ УЗБЕКОВ, СВЯЗАННЫЕ С «КУЛЬТОМ СВЯТЫХ» //Oriental renaissance: Innovative, educational, natural and social sciences. – 2023. – Т. 3. – №. 2. – С. 188-198.
47. Turdimuratov Y. A. NATIONAL VETERINARY MEDICINE IN TRADITIONAL UZBEK LIVESTOCK BREEDING //Theoretical & Applied Science. – 2019. – №. 3. – С. 468-471.
48. Muxitdinovich, F. Y. "Synergetic effect-As an Innovative approach to the Development of the Way of Thinking of Physical Culture and Sports Specialists." *European Journal of Research and Reflections in Education Sciences* 8.12 (2020): 165-170.
49. Якубов, Фазлиддин Мухитдинович. "Бўлажак жисмоний тарбия ва спорт мутахассисларида спорт тафаккури ва унинг услубларини яратиш орқали тафаккур тарзини такомиллаштириш йўллари." *Фан-Спортга* 4 (2019): 17-22.
50. Xalmuxamedov R. et al. ANALYSIS OF THE DEPENDENCE OF THE CONDITIONS OF THE MIDDLE MOUNTAIN OF INDICATORS OF THE INTENSITY ZONES OF TRAINING TRAINING LOADS OF QUALIFIED BOXER WOMEN//Modern Science and Research. – 2023. – Т. 2. – №. 10. – С. 473-483.

HR MANAGEMENT AND COACHING IN THE INNOVATIVE ECONOMY AS A METHOD OF BUSINESS MANAGEMENT

Alimova Shamsiya Abidovna

Asian International University

Senior Lecturer, Department of Economics.

<https://doi.org/10.5281/zenodo.10158130>

Abstract. *In this article, the effectiveness of the company in the conditions of the innovative economy, the problems of the application of HR management by the business entities of our country in their activities, the recommendations regarding the effectiveness of the application of HR management and coaching in the entrepreneurial activities of the innovative economy are mentioned.*

Key words: *innovative economy, coaching, HR management, three-dimensional (3D) coaching process, GROW technique, ABC technique, business environment, human resources management.*

УПРАВЛЕНИЕ ПЕРСОНАЛОМ И КОУЧИНГ В ИННОВАЦИОННОЙ ЭКОНОМИКЕ КАК МЕТОД УПРАВЛЕНИЯ БИЗНЕСОМ

Аннотация. *В данной статье рассмотрены эффективность деятельности компании в условиях инновационной экономики, проблемы применения HR-менеджмента субъектами предпринимательства нашей страны в их деятельности, рекомендации по эффективности применения HR-менеджмента и коучинга в упоминается предпринимательская деятельность инновационной экономики.*

Ключевые слова: *инновационная экономика, коучинг, управление персоналом, трехмерный (3D) коучинговый процесс, методика GROW, методика ABC, бизнес-среда, управление человеческими ресурсами.*

In the innovative economy, many managers are faced with the problem of a low level of creative activity of employees, which reduces the efficiency of the company. Statistics show that 94% of the world's 500 most successful companies use coaching in their work. Our country is at the beginning of the development of coaching culture. Business entities of our country face a number of problems in the process of applying HR management in their activities. First, the most used organizational management methods in companies are inconsistent.

For example, planning the organization's activities based on the existing situation and resources does not allow an entrepreneur to act in conditions of extreme uncertainty and achieve high results. Secondly, the business entities of our country are faced with administrative tyranny and corruption in the implementation of contractual relations with various higher organizations.

But foreign experience shows that the use of coaching by leading Western business entities operating in countries with an established innovation economy is considered to be of particular importance. Coaching is a purposeful process of developing the potential of employees to maximize their personal effectiveness and the success of the organization as a whole.

The most common areas of application of coaching in a modern organization cover different levels of management: from personnel management, operational management to strategic management.

The company's competitive advantage lies in the formation of proactive and active employees with extremely high work efficiency, because even small investments in them multiply according to their desires, formed by coaching, and give high financial and economic results.

On the part of business entities, there are a number of stages in establishing a relationship between Coaching and the client.

1. Making a "contract" to jointly achieve a specific goal.
2. Determination of intermediate tasks.
3. Study of the current situation.
4. Identification of internal and external obstacles to achieving the goal.
5. Analysis of potential opportunities for overcoming obstacles.
6. An agreement between the coaching and the client on what exactly needs to be done for each of their meetings.
7. Implementation of employee development plan by using specific methods.
8. Evaluation of the results of the coaching process.

It is proposed to combine these stages into a three-dimensional (3D) model of the coaching process, the stages of which determine the effectiveness of the measures taken and the investments made. In the first stage of coaching, the process of interaction between the coachee and the client takes place, during which the necessary information is collected and the current situation is analyzed, as a result of which mutual understanding is established and cooperation begins.

The second stage is dedicated to planning the system of actions to achieve the set goals. At this stage, the client must take responsibility for the outcome and plan the coaching process.

In the third stage of coaching, the client's development plan is implemented using specific coaching techniques. The most popular coaching methods are 3D technique (three-dimensional technique), GROW technique and ABC technique. Finally, in the fourth stage, the results of achieving the client's development goals are evaluated, the results of the coaching process are summarized, and the effectiveness of the investments made in this process is determined.

The main goal of using coaching by business entities is to make coaching an integral part of the work of the HR department, to offer it to managers as one of the tools of the management style, and to make it a part of the corporate culture.

The procedure for implementing coaching includes four areas of work:

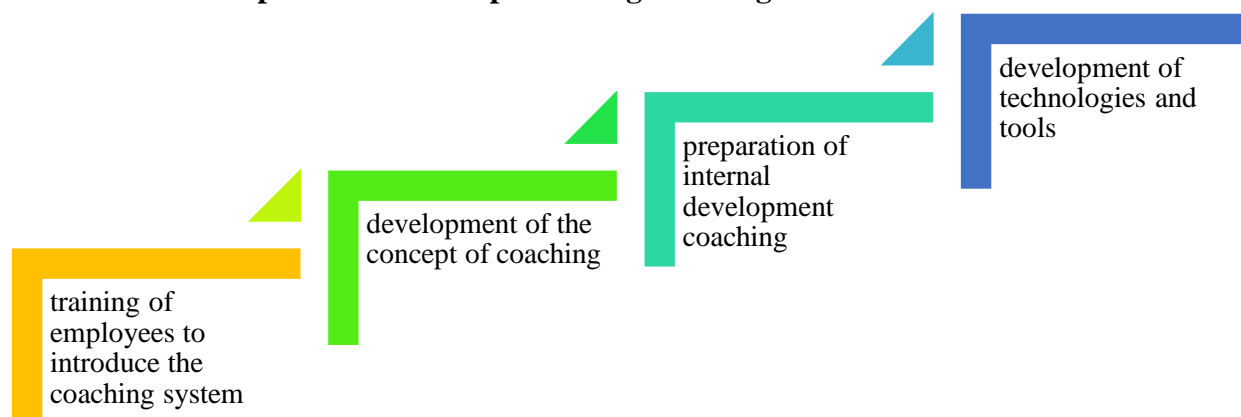

Thus, in the initiation and implementation of large projects in the field of human resources development, special attention should be paid to the description of procedures and the creation of tools for the implementation of the project. There are no well-defined rules that can prevent employees from accepting initiatives that are beneficial to the organization. Introducing coaching to the organization as an independent type of management allows turning all processes of the organization into innovative conditions of the new knowledge economy. At the same time, the costs of implementing this technology significantly exceed the results, because they are based on the achievement of personal goals of employees, which creates an additional intangible motivation system for work.

Thus, in the process of studying the existing methods of managing the organization in the innovative economy, their problems and prospects for their use were identified. In today's competitive business environment, business owners must constantly improve their skills, knowledge and performance to stay ahead of the competition. Coaching can help entrepreneurs achieve this goal by providing personal guidance, feedback, and support to develop leadership, management, and problem-solving skills.

Business coaching has a significant impact on the overall success and development of business entities. When businesses invest in coaching, they provide themselves and their employees with valuable tools and resources to improve performance and productivity.

There are four main areas where business coaching can have an impact:

1. Improved efficiency and productivity.
2. Advanced decision-making skills.
3. Increased employee attraction and retention.
4. Improved communication and collaboration.

Improved Efficiency and Productivity: One of the main benefits of business coaching is its ability to help individuals and teams improve their efficiency and productivity. Through guidance and support, business coaching helps businesses identify areas of difficulty and develop strategies to improve performance. This can lead to increased productivity and improved quality of work, ultimately improving the bottom line of the business.

Enhanced Decision-Making Skills: Business coaching can also help business owners and teams develop decision-making skills. By teaching entrepreneurs how to analyze situations, identify potential risks, and make informed decisions, coaching can help businesses make more effective decisions. This can lead to better results and improved business results.

Increased employee engagement and retention: Business coaching can also have a positive impact on employee engagement and retention. Engaged employees are more productive, innovative, and report greater job satisfaction. Through coaching, a business entity can learn how to delegate tasks to employees so that they become more empowered in their roles. This can lead to increased employee retention and a stronger company culture.

Improved communication and collaboration: Finally, business coaching can help improve communication and collaboration within a company. Coaching helps reduce misunderstandings and conflicts by teaching the business entity how to communicate effectively, leading to smoother and more effective teamwork. Improved collaboration can lead to better decision-making, greater innovation and improved business results.

Business coaching can have a significant impact on the success and development of a company. By investing in coaching, business owners can improve productivity, improve decision-making skills, increase and retain employee engagement, and improve communication and collaboration within the company.

Coaching can significantly impact business success by developing leadership skills, improving goal setting and strategic planning, increasing innovation and creativity, and improving financial performance.

Based on the above analytical data, we would like to give the following recommendations in order to increase the efficiency of the use of coaching in HR management by business entities.

1. The company's greater focus on HR goals

Human resource management bridges the gap by incorporating goal setting into their performance management processes, linking individual and team goals of employees with overall organizational goals. Goals are an important part of creating a culture of transparency and accountability where employees are united in helping the company achieve long-term success.

2. Increase employee activity

It's hard to overstate the power of employee engagement—and it's been a top priority for HR professionals for the past few years. Leadership coaching increases productivity, improves communication, employee loyalty, and reduces stress and tension levels within companies.

3. More efficient selection of employees

Effective HRM strategies include many processes that have been proven to improve performance:

Setting and tracking goals can motivate employees to work harder to achieve them.

When you invest in your employees, they invest their skills, energy and time in your company.

4. Increase customer loyalty

If your customers are invested in achieving their goals, feel a sense of belonging in the workplace, and identify with your company's values, they will generally be satisfied, productive employees—and customers will notice.

Coaching helps managers improve interpersonal relationships. Some common causes of interpersonal conflict include leaders who are too unreasonable, too controlling, and too isolated. So coaches work with people to explore these behaviors and to recognize and change their self-defeating beliefs, assumptions, and actions.

REFERENCES

1. Алимова Ш. А., Ниёзова И. Н. Бизнес-коммуникации в системе управления промышленных структур //Academy, (1 (64)). – 2021. – С. 55-57.
2. Alimova S. A., Shavkatovich P. S. THE ROLE OF FOREIGN INVESTMENT IN ENSURING THE FINANCIAL SUSTAINABILITY OF THE ECONOMY //Galaxy International Interdisciplinary Research Journal. – 2022. – Т. 10. – №. 3. – С. 359-364.
3. Alimova S. A., Nutfullaevna K. M. STATE MANAGEMENT OF FOREIGN ECONOMIC ACTIVITY OF ENTERPRISES //Galaxy International Interdisciplinary Research Journal. – 2022. – Т. 10. – №. 10. – С. 75-80.

4. Azimovna M. S., Ikhomovna U. D., Shokhrukhovich U. F. Innovative Strategies Of Tourism Development In Uzbekistan //European Journal Of Innovation In Nonformal Education. – 2022. – Т. 2. – №. 1. – С. 1-4.
5. Alimova S. O. FEATURES OF THE STRATEGIC MANAGEMENT SYSTEM OF INDUSTRIAL ENTERPRISES.
6. Базарова М. С., Пулатов Ш. Ш. ПРОБЛЕМЫ БАНКОВСКОЙ СИСТЕМЫ УЗБЕКИСТАНА И ПУТИ ИХ РЕШЕНИЯ //СОВРЕМЕННЫЕ ПРОБЛЕМЫ СОЦИАЛЬНО-ЭКОНОМИЧЕСКИХ СИСТЕМ В УСЛОВИЯХ ГЛОБАЛИЗАЦИИ. – 2019. – С. 131-133.
7. Хайитов Ш. Н., Базарова М. С. РОЛЬ ИНОСТРАННЫХ ИНВЕСТИЦИЙ В РАЗВИТИИ ЭКОНОМИКИ РЕСПУБЛИКИ УЗБЕКИСТАН //Современные проблемы социально-экономических систем в условиях глобализации. – 2020. – С. 284-287.
8. Бобоев А. Ч., Базарова М. С. ХОРИЖИЙ ИНВЕСТИЦИЯЛАРНИНГ ЖОЗИБАДОРЛИГИНИ ОШИРИШ //Интернаука. – 2019. – №. 22-3. – С. 88-90.
9. Bazarova M. S., Shahboz K. WAYS TO INCREASE THE EFFICIENCY OF AVAILABLE TOURIST FACILITIES IN UZBEKISTAN //SCIENTIFIC APPROACH TO THE MODERN EDUCATION SYSTEM. – 2022. – Т. 1. – №. 10. – С. 16-18.
10. Supiyevna B. M. INNOVATION IQTISODIYOTDA INSON KAPITALINI BOSHQARISH TIZIMINI TAKOMILLASHTIRISH //Web of Scientist: International Scientific Research Journal. – 2022. – Т. 3. – №. 7. – С. 168-171.
11. Khudoynazarovich, S. A. (2022). FEATURES OF EVALUATING THE EFFECTIVENESS OF ACTIVITIES AT THE BUKHARA STATE UNIVERSITY. *Galaxy International Interdisciplinary Research Journal*, 10(11), 153-159.
12. Shadiyev, A. K. (2023). FUNCTIONS, METHODS, MANAGEMENT DECISIONS AND SOCIAL FACTORS OF EDUCATIONAL MANAGEMENT. *American Journal of Public Diplomacy and International Studies* (2993-2157), 1(9), 87-93.
13. Raxmonqulova, N. . (2023). THE DEVELOPMENT OF CRYPTOCURRENCIES IN THE DIGITAL ECONOMY. *Modern Science and Research*, 2(10), 192–194.
14. Raxmonqulova Nafisa. (2023). XUSUSIY SHERIKCHILIK VA TURIZM KLASTERI ORQALI HUDUDLARDA TADBIRKORLIKNI RIVOJLANTIRISH. *Innovations in Technology and Science Education*, 2(8), 556–560.
15. Abdulloev, A. J., & Rakhmankulova, N. O. THEORETICAL ASPECTS OF THE INNOVATIVE ENTREPRENEURSHIP CONCEPT.
16. Khalilov Bakhromjon Bakhodirovich. (2023). CONCEPTUAL FOUNDATIONS OF IMPROVING ACCOUNTING IN SMALL BUSINESS AND PRIVATE ENTREPRENEURSHIP. *IMRAS*, 6(6), 161–165.
17. Bakhodirovich, K. B. (2023). International accounting models and their characteristics in the conditions of innovative economy. *Zien Journal of Social Sciences and Humanities*, 21, 56-60.
18. Hakimovich, T. M. (2023). IQTISODIYOTDA MENEJMENTNING AHAMIYATI. *Gospodarka i Innowacje.*, 41, 84-87.
19. To'rayevna, S. N. . (2023). Biznes Sohasida Xodimlarni Topish Va Tanlash Bosqichlari. *Miasto Przyszłości*, 41, 184–190.

20. Sodiqova, N. (2023). DIGITAL LABOR IN THE NEW ECONOMY. *Modern Science and Research*, 2(10), 293–300. Retrieved from <https://inlibrary.uz/index.php/science-research/article/view/24349>
21. Jumaeva, Zulfiya. "Modern trends in the economic development of the regions of Uzbekistan." *InterConf* (2021).
22. Jumaeva, Z. Q. "REGIONAL FEATURES OF INVESTMENT POLICY OF UZBEKISTAN." *Central Asian Problems of Modern Science and Education* 2020.1 (2020): 48-55.
23. Mirzabek, T. (2023). MARKETING KOMMUNIKASIYALARI TIZIMIDA OGR MULOQOTLAR XUSUSIYATLARI. *Innovations in Technology and Science Education*, 2(14), 388-391.
24. Shadiyev, A. (2022). O 'QUV EKSKURSIYASI-TURIZMNI O 'QITISHNING INNOVATSION USULI SIFATIDA. *ЦЕНТР НАУЧНЫХ ПУБЛИКАЦИЙ (buxdu. uz)*, 13(13).

PROBLEMS AND POSSIBILITIES OF ENSURING THE ATTRACTIVENESS OF INVESTMENT PROJECTS OF COMMERCIAL BANKS

Kamiljanov Berdakh

Assistant teacher of Nukus Innovation Institute
Department of Economics and Business

Mamutova Kamila

Assistant teacher of Karakalpak State University
Department of Finance

Jarilkapova Naubakhar

2nd year student of Karakalpak State University
Department of Finance

<https://doi.org/10.5281/zenodo.10158151>

Abstract. *In the strategy for reforming the banking system of the Republic of Uzbekistan for 2022-2025, a comprehensive transformation of commercial banks with a state share in the authorized capital is recognized as one of the priorities for reforming the banking system. This makes it necessary to ensure the investment attractiveness of these commercial banks.*

Key words: *commercial banks, investment attractiveness, assets, capital, profitability, credit, inflation, devaluation.*

ПРОБЛЕМЫ И ВОЗМОЖНОСТИ ОБЕСПЕЧЕНИЯ ПРИВЛЕКАТЕЛЬНОСТИ ИНВЕСТИЦИОННЫХ ПРОЕКТОВ КОММЕРЧЕСКИХ БАНКОВ.

Аннотация. *В стратегии реформирования банковской системы Республики Узбекистан на 2022-2025 годы комплексная трансформация коммерческих банков с долей государства в уставном капитале признана одним из приоритетов реформирования банковской системы. Это обуславливает необходимость обеспечения инвестиционной привлекательности данных коммерческих банков.*

Ключевые слова: *коммерческие банки, инвестиционная привлекательность, активы, капитал, доходность, кредит, инфляция, девальвация.*

Introduction

In the strategy of reforming the banking system of the Republic of Uzbekistan for 2022-2025, improvement of the credit portfolio of commercial banks and risk management practices in their activities, comprehensive transformation of commercial banks with a state share, sale of the package of state shares in banks to investors with the necessary experience and knowledge on the basis of competitive bidding, as well as , reducing the share of the state in the banking sector by simultaneously reforming commercial banks and enterprises with a state share was recognized as a priority for reforming the national banking system [1] . This creates the need to study the issue of increasing the attractiveness of investment projects of commercial banks as an object of scientific research.

Research methodology

The methods of induction and deduction, expert assessment, grouping and trend analysis were used in the research.

Statistical data of the Central Bank of the Republic of Uzbekistan and financial reports of Bank of America, National Bank of Foreign Economic Activity of the Republic of Uzbekistan, Ipotekabank and Sanoatkurilishbank were used as an information source of the research.

Analyzes and results

In the US, in order to ensure the attractiveness of investment projects of commercial banks, great attention is paid to ensuring the liquidity, financial stability and capital adequacy of banks.

Since the current liquidity of Bank of America is provided by liquid assets in the form of primary reserves, we evaluate the dynamics and level of its liquid assets (Table 1).

Table 1.

Dynamics and level of highly liquid assets of Bank of America in cash, percentage [2]

Indicators	2020 y.	2021 y.	2022 y.	Change in 2022 compared to 2020
Liquid assets, bln. dollar	157,4	161,6	380,4	2.4 times
The share of liquid assets in the volume of gross assets, %	6,9	6,6	13,5	6,6 %

From the data presented in Table 1, it can be seen that the amount of Bank of America's highly liquid assets in the form of money increased significantly in 2022 compared to 2020 and had a growing trend in 2020-2022. This is a significantly high growth rate, which is a positive situation from the point of view of ensuring the attractiveness of the bank's investment projects.

Table 1 shows that the share of highly liquid cash assets of Bank of America in gross assets increased by 6.6 percentage points in 2022 compared to 2020. This is a positive situation from the point of view of ensuring the investment attractiveness of this bank.

Capital adequacy of commercial banks is one of the necessary conditions for ensuring its investment attractiveness.

Table 2.

The weight of regulatory capital in the volume of liabilities in National Bank of Foreign Economic Activity of the Republic of Uzbekistan and Ipotekabank, in percent [3]

Banks	2020 y.	2021 y.	2022 y.
National Bank of Foreign Economic Activity	10,1	19,7	17,4
Ipotekabank	8,2	15,8	13,2

From the data of Table 2, it can be seen that the weight of regulatory capital in the volume of liabilities in the National Bank of Foreign Economic Activity increased in 2022 compared to 2021, but in 2022 it significantly decreased compared to 2020. This is a negative situation from the point of view of ensuring the investment attractiveness of the National Bank.

In Ipotekabank, the weight of regulatory capital in the volume of liabilities increased in 2022 compared to 2021, however, in 2022 it significantly decreased compared to 2020.

3-жадвал

**The level of indicators of profitability of assets and profitability of capital in JSC
"Uzsanoatkurilishbank", in percent [4]**

Indicators	2020 y.	2021 y.	2022 y.
Return on assets	0,4	0,8	2,0
Return on capital	3,8	8,3	11,3

From the data presented in Table 3, it can be seen that in 2020-2022, both the profitability indicator of assets and the profitability indicator of capital had an increasing trend in Uzsanoatkurilishbank. This is a positive situation from the point of view of ensuring the financial stability of the bank.

From the data presented in Table 3, it can be seen that the rate of return on capital in Uzsanoatkurilishbank grew at a higher rate (7.5 p.p.) in 2022 compared to 2021. This is explained by the fact that the growth rate of net profit in this period is higher than the growth rate of regulatory capital.

Current problems related to ensuring the attractiveness of investment projects of commercial banks of the Republic of Uzbekistan are following:

1. The profitability of assets in commercial banks is low.

The analysis carried out above showed that the level of profitability of assets in large commercial banks of our republic is low.

2. Problems related to improving the quality of the credit portfolio of commercial banks.

As of August 1, 2021, the share of problem loans of commercial banks of our republic in the volume of gross loans was 6.2 percent [5]. This is higher than the generally accepted threshold level (5%) in international banking practice.

3. Low level of investment attractiveness of shares of commercial banks.

The high rate of inflation and the high rate of devaluation of the national currency hinder the attractiveness of investment projects of the shares of the country's commercial banks.

In our opinion, the following measures should be implemented to ensure the investment attractiveness of commercial banks of our republic:

1. In order to ensure the attractiveness of investment projects of commercial banks at the expense of increasing the profitability of assets, first of all, it is necessary to ensure the normative level of the net interest spread indicator (1.25%); secondly, it is necessary to ensure the normative level of the net interest margin indicator; thirdly, it is necessary to ensure the proportionality between the rate of growth of net profit of commercial banks and the rate of growth of gross assets.

2. In order to eliminate the negative impact of problems related to the improvement of the quality of the credit portfolio of commercial banks on the attractiveness of their investment projects, first, it is necessary to ensure the normative level of reserve allocations intended to cover losses from loans (1.0%); secondly, it is necessary to increase the level of diversification of the credit portfolio of commercial banks by increasing the weight of retail loans in the volume of gross loans and improving the placement of loans according to the network characteristics of customers;

thirdly, it is necessary to remove the responsibility for the credit risk of the government programs and the preferential loans granted within the framework of the commercial banks.

3. In order to ensure the attractiveness of investment projects of shares of commercial banks, first, by reducing the rate of inflation and the rate of depreciation of the national currency, it is necessary to put an end to the decrease in the real value of investments made in the shares of banks; secondly, investors' income from investments in shares of commercial banks should not be taxed; thirdly, it is necessary to ensure the standard level (15%) of the indicator of the profitability of the commercial bank's regulatory capital.

REFERENCES

1. Decree of the President of the Republic of Uzbekistan dated May 12, 2022 No.PF-5992 "Strategy for reforming the banking system of the Republic of Uzbekistan"/National database of legal documents, 13.05.2022y., No. 06/20/5992/0581.
2. Bank of America Annual Reports. Concolidated Balance Sheet. <http://www.bankofamerica.com>.
3. Mamutova A., Ibragimov A. IMPROVING THE ANALYSIS OF FINANCIAL RESULTS IN BANKING INSTITUTIONS //Modern Science and Research. – 2023. – Т. 2. – №. 10. – С. 561-567.
4. Financial statements. www.nbu.uz; www.ipotekabank.uz.
5. UzSanoatkurilishbank. Financial statements. www.uzpsb.uz.
6. Problem loans of commercial banks //www.cbu.uz. (Central Bank of the Republic of Uzbekistan).
7. Esemuratov B. DEVELOPMENT OF CHILDREN'S CREATIVITY ON THE BASIS OF PEDAGOGICAL TECHNOLOGY AS AN EXAMPLE OF KARAKALPAK FOLK SONGS //Modern Science and Research. – 2023. – Т. 2. – №. 10. – С. 835-840.
8. Esemuratov B. EDUCATION OF YOUNG PEOPLE TO PATRIOTISM, COURAGE, AND FREEDOM THROUGH SPOONS PERFORMED BY OTHERS //Modern Science and Research. – 2023. – Т. 2. – №. 10. – С. 197-202.
9. Nawrizbaeva A. A. THE PERFORMANCE SKILLS OF KARAKALPAK BAKSHIS //Modern Science and Research. – 2023. – Т. 2. – №. 10. – С. 906-910.
10. Есанов М. ФОРМИРОВАНИЕ НРАВСТВЕННЫХ КАЧЕСТВ ЛИЧНОСТИ СРЕДСТВАМИ МУЗЫКИ //Oriental Art and Culture. – 2023. – Т. 4. – №. 1. – С. 719-725.
11. Ayapova K., Yesanov M. Organization of Music Lessons by the Teacher in Various Ways //Miasto Przyszłości. – 2022. – Т. 27. – С. 189-191.
12. Esanov M., Ametov A. DOIRA SAN'ATINING RIVOJLANISHI VA TARIXI //Oriental Art and Culture. – 2022. – Т. 3. – №. 2. – С. 729-733.
13. Есанов М. Знание особенностей воздействия музыкального искусства на человека //Science and Education. – 2022. – Т. 3. – №. 12. – С. 767-771
14. Тажимуратова Ш. С. САНЪАТШУНОСЛИК ФАНЛАРИНИ ЎЎҚИТИШ ОРҚАЛИ ТАЛАБАЛАРНИНГ МУСТАҚИЛ ИШЛАШ КЎНИКМАЛАРИНИ ШАКЛЛАНТИРИШ. – 2023.

15. Saginbaevna T. S. FORMATION OF STUDENTS'SKILLS OF INDEPENDENT PERFORMANCE THROUGH THE TEACHING OF ART HISTORY //Spectrum Journal of Innovation, Reforms and Development. – 2022. – T. 9. – C. 386-392.
16. Tajimuraova S. S. INFORMATION AND COMMUNICATIONS IN MANAGEMENT //Journal of Integrated Education and Research. – 2022. – T. 1. – №. 5. – C. 509-511.
17. Tajimuratova Shakhnoza Saginbaevna. (2022). MANAGEMENT AND STUDY OF CULTURE AND ART. Web of Scientist: International Scientific Research Journal, 3(1), 758–762.
18. Sag'inbaevna, T. S. (2023). Cultural Life in Uzbekistan during the Years of Independence. Spanish Journal of Innovation and Integrity, 18, 39-41.

MUZİKALÍQ BILIM BERIWDE BILIM HÁM TÁRBIYA BIRLIGINIŃ ÁHMIYETI

Zarimbetova Tursınay Berdibaevna

Ájiniyaz atındaǵı NMPI muzika tálimi hám kórkem-óner fakulteti
1-kurs magistrantı.

<https://doi.org/10.5281/zenodo.10158165>

Annotaciya. Bul teziste muzikalıq bilim beriwde bilim hám tárbiya birliginiń áhmiyeti haqqında hámde qaraqalpaq milliy qosıqları, ayaq oyunları jas áwladlardı haqıyqıy insan etip tárbiyalawda ayırqsha orınǵa iye ekenligi haqqında sóz etilgen.

Gilt sózi: Muzika, milliy qosıqlar, ayaq oyunlar, sana-sezimin, oy-óris, ilim, mádeniyat, kórkem-óner.

IMPORTANCE OF MUSIC EDUCATION AND EDUCATION UNIT

Abstract. This thesis spoke about the importance of unity of knowledge and education in music education, as well as the role of Karakalpak national songs, national dances in the education of the younger generation of people.

Key word: music, national songs, national dances, feelings, thoughts, science, culture, art.

ВАЖНОСТЬ МУЗЫКАЛЬНОГО ОБРАЗОВАНИЯ И ОБРАЗОВАНИЯ

Аннотация. В данном тезисе говорилось о важности единства знаний и воспитания в музыкальном образовании, а также о роли каракалпакских национальных песен, национальных танцев в воспитании молодого поколения людей.

Ключевое слово: музыка, национальные песни, национальные танцы, чувства, мысли, наука, культура, искусство.

Xalqımızdıń milliylikke bolǵan sana-sezimin, oy-órisin rawajlandırıw maqsetinde elimizde salt-dástúrler, tariyxıy ózgerisler, ilim mádeniyat hám kórkem-óner tarawları boyınsha úlken jetiskenliklerdiń kirgizilgenligi búgingi kúnde ayqın kózge taslanbaqta.

Milliy muzika mádeniyatımızdaǵı usı jetiskenliklerdi sabaqta úyreniw bul eń aktual máselelerdiń birinen esaplanadı.

Jámiiyette joqarı adamgershilik pazıyletlerin jetilistiriw, milliy ideologiyanı qalıplestiriw jaslarımızǵa tariyxıy dástúrimizge, ulıwma adamgershilik qádiriyatlarına húrmet, watanǵa muxabbat, ǵárezsizlik ideyalarına sadıqlıq ruwxında tárbiyalaw, xalıqlar doslıǵın hám tatıwlıǵın bekkemlew, elimizde júrgizilip atırǵan barlıq reformalardıń ózegi bolıp tabıladı-degen edi elimizdiń birinshi prezidenti İ.A.Karimov óziniń “Ruwxıylıq insannıń, mámlekettiń kúsh qúdireti” - atamasındaǵı miynetinde.

Shınında da Ózbekistan ǵárezsizlikke eriskennen soń jaslardı ádep-ikramlılıqqa tárbiyalawda ata-baba násiyatlarınan, bay miyraslardan paydalanıwǵa jol ashıldı. Solardıń biri xalıqtıń kórkem óneri dóretpeleri jaslardı ádep-ikramlı etip tárbiyalawda xalıq milliy qosıqlarınıń tutqan ornı oǵada ullı. Mısalı: balalardı muzikalıq jaqtan tárbiyalaǵanda olardı kompozitorlardıń dóretpeleri menen tanıstırıwdıń áhmiyeti óz aldına.

Milliy dástúrler tariyxıy dáwirlerde qalıpleskeni sebepli muzika sabaǵında milliy qosıqlarımız, oyunlarımız xalıqtıń mádeniyatı menen tıǵız baylanısta.

Hár qanday muzikalıq shıǵarma adamnıń ishki dúnyasına qozǵaw saladı, estetikalıq jaqtan tásir etiw menen birge, adamlardıń kewil xoshın ortaqlastırıp, olardıń qarım-qatnas quralı bolıp esaplanadı.

Qaraqalpaq milliy qosıqları, ayaq oynıları jas áwladlardı haqıyqıy insan etip tárbiyalawda ayırıqsha orınǵa iye. Muzıka arqalı hár tárepleme tárbiyalawda tálim-tárbiya birligin támiyinlew, kórgizbeli qurallardan paydalanıw awızeki dóretpeler hám milliy qosıqları, ayaq oynılar arqalı ádep-ikramlılıq, mehir - muxabbat, watanǵa sadıqlıq siyaqlı páziyletler qalıplesip baradı.

Muzıka tárbiyası tariyxıy xarakterge iye bolıp jámiyettiń rawajlanıwı menen tıǵız baylanıslı boladı. Mısalı qosıq arqalı balanıń ata-anaǵa, óz jaqınlarına, tuwılǵan jerine watanǵa mehir-muxabbat sezim tuyǵıların oyatıwshı qural sıpatında seziledi.

Muzıka baslawısh klass oqıwshılarınıń tárbiyasında úlken áhmiyetke iye. Sebebi bul waqıtta úyreniletuǵın qosıqlardıń tematıkası belgili bir maqsetke qaratılǵan boladı. olar: Watan haqqında, ana haqqında, jıl máwsimleri, bayramlar, úy háywanları hám taǵı basqalar haqqında bolıwı múmkin.

Házirgi kúnde bilimlendiriw xızmetkerleri aldında jas áwladta joqarı ilimiy kóz-qarastı qalıplestiriw zaman talapları menen teń qádem qoyatuǵın erkin pikirleytuǵın jas áwladtı tárbiyalaw wazıypaları tur. Prezidentimiz sózi menen aytqanda “májburıy kónlikpeler ornına sanalı tártip” bolıwı kerek. Oqıtıwshınıń bas wazıypası oqıwshılarda gárezsiz pikir júritiw kónlikpelerin payda etiwden ibarat. Gárezsiz pikirlew tiykarında insan dúnyanıń jańa kórinisin kóz aldına keltiredi, jańalıqlar dóretdi, dóretiwshilik qıladı, jámiyetimizde bolıp atırǵan processlerdi óz oy-pikirinen ótkizedi. Jaslardı erkin gárezsiz pikirlewge úyretter ekenbiz, olardı óz aqlı, pikiri menen gárezsiz turmıs keshiriwge tayarlaymız.

Jaslardı bunday ruwxta tárbiyalaw bilimlendiriwdiń tiykarǵı maqseti bolıp esaplanadı. “Jasında berilgen bilim-tasqa oyılǵan naǵıs” deydi dana xalqımız. Sonlıqtan birinshi gezekte baslawısh klass oqıwshılarınıń qızıǵıwshılıǵın, intasın arttırıw lazım. Bul orında mekteptiń tutqan ornı girewli. Sebebi mekteptiń tiykarǵı wazıypası keń maǵlıwmatlı, hár tárepleme rawajlanǵan insanlardı tárbiyalawdan, oqıwshılardı oqıw jobasındaǵı hár bir pánge baylanıslı tereń hám puxta bilimler menen qurallandıruwdan ibarat.

Baslawısh klassta oqıwshılardıń oqıwǵa bolǵan qızıǵıwshılıǵın oyatıwda oqıtıwshınıń kásiplik sheberligi, yaǵnıy sabaqtı qızıǵarlı etip óte alıwı, balanı ózine tarta biliwi úlken áhmiyetke iye. Belgili bolǵanıday muzıka óziniń sezımtallıǵı arqalı balalardıń iqlasın ózine tartıp, aqıl-oy pikirlew seziminiń qalıplesiwine bir qansha tásin tiygizedi. Muzıka sabaǵı tárbiya sabaǵı delinedi. Sonlıqtanda “Muzikalıq tárbiyasız balanıń sana-sezimin, aqıl-oyın rawajlandırıwǵa erise almaymız” degen edi ataqlı pedagog V.A.Suxomlinskiy. Demek muzıka sabaǵı baslawısh klass oqıwshılarınıń hár tárepleme rawajlanımında tiykar boladı desek qátelespeymiz. Muzıka biziń ómirimizde keń orındı ielegen, insan shaxsın hár tárepleme rawajlandırıwda hám kamal taptırıwda áhmiyetli orındı tutatuǵın kórkem óner túrleriniń birinen bolıp esaplanadı.

Al muzıka tárbiyası bolsa, gózzallıq tárbiyasınıń tiykarǵı hám quramalı sıpatlarınan biri, ol átirapimizdaǵı barlıq gózzallıqlardı tuwrı qabil etiwge hám onı qádirlawge úyretedi. Sonlıqtan da jas áwladqa gózzallıq haqqında tárbiya beriwde ulıwma bilim beretuǵın mekteplerdegi muzıka sabaqlarınıń ótiliwı úlken áhmiyetke ie. Sebebi jas óspirimler, jaslar gózzallıqtı seziniwdi, kórkem ónerdiń álwan túrli sırların túsiniwdi hám qádirlawdi, hám onnan ilhám alıwdı dáslep mektepten úyrenedi.

Qaraqalpaq muzıka mádeniyatı eski hám bay tariyxqa ie. Onıń mazmunında xalqımızdıń milliy ruwxıyatı, joqarı insaniy páziyiletleri gárezsizlik ushın gúresi hámde arzıw úmitleri bayan etiledi. Bul ullı mánawiyatımız jas áwladtıń mádeniyatı hám milliy ańımın payda bolıwına jaqsı qural bolıp esaplanadı.

Muzıka tálim-tárbiyasınıń maqseti jas áwladtı milliy muzıka mıyrasımızǵa iyelik ete alatuǵın hámde ulıwma muzıka baylıǵımızdı tıńlay alatuǵın mádeniyatlı insan dárejesinde ósiriwden ibarat. Bunda oqıwshılar muzıka kórkem ónerin barlıq gózzallıqları menen úyreniwleri, kópshilik bolıp qosıq aytıw, ayaq-oyın oynaw hám dóretiwshilik kónlikpelerin payda etiw hám rawajlandırıw tiykarǵı maqsetlerdin biri bolıp esaplanadı.

Bunıń ushın hár bir oqıwshınıń muzıkaǵa bolǵan qızıǵıwshılıǵın rawajlandırıw, muzıkaǵa bolǵan mehrin hám ıqlasın arttırıw, muzıkadan zárúr bilim hám ámeliy kónlikpeler shegarasın payda etiw, ziyrek oqıwshılardıń muzıkalı rawajlanıwı ushın zárúr jaǵdaylar jaratıp beriw menen olardıń talabın qanaatlandırıw muzıka tálim - tárbiyasınıń tiykarǵı wazıypası bolıwı lazım.

Muzıkalıq tárbiya bul-muzıkalıq óneri arqalı tásiri balanıń jeke basın yaǵnıy muzıkalıq intasın, estetikalıq kóz-qarasın qalıplestiriw degen sóz. Balalardı gózzallıqqa, ádep-ikramlılıqqa tárbiyalawda mekteptegi muzıka sabaǵınıń áhmiyeti úlken.

Muzıka sabaǵı balalarda sezgirlikti, shaqqanlıqtı, qosıqlardı durıs aytıwdı, muzıkaǵa degen qızıǵıwshılıqtı, súyispenshilikti tárbiyalaydı. Balalardı hár túrli muzıkalıq shıǵarmalar menen tanıstırıp, olardıń muzıkalıq tásirlerin bayıtadı. Baslawısh klasslarda muzıka sabaǵında balalardı qosıq aytıwdıń ápiwayı túrine hám usıǵan say háreketler islewge úyretiwimiz kerek.

REFERENCES

1. Esemuratov B. DEVELOPMENT OF CHILDREN'S CREATIVITY ON THE BASIS OF PEDAGOGICAL TECHNOLOGY AS AN EXAMPLE OF KARAKALPAK FOLK SONGS //Modern Science and Research. – 2023. – T. 2. – №. 10. – C. 835-840.
2. Esemuratov B. EDUCATION OF YOUNG PEOPLE TO PATRIOTISM, COURAGE, AND FREEDOM THROUGH SPOONS PERFORMED BY OTHERS //Modern Science and Research. – 2023. – T. 2. – №. 10. – C. 197-202.
3. Ospanova R. THE SITUATION OF USING THE CREATIONS OF COMPOSER MUKHTOR ASHRAFIY AND DONI ZOKIROV IN MUSIC LESSONS //Modern Science and Research. – 2023. – T. 2. – №. 10. – C. 190-196.
4. Ospanova R. WAYS OF DEVELOPMENT AND IMPROVEMENT OF MUSIC EDUCATION PEDAGOGY //Modern Science and Research. – 2023. – T. 2. – №. 10. – C. 822-828.
5. Jiyenbaevich M. I. The evolution of music pedagogy of the karakalpak people: Historical and theoretical aspects //Asian Journal of Research in Social Sciences and Humanities. – 2021. – T. 11. – №. 10. – C. 27-32.
6. Jiyenbaevich M. I. Competence-based approach in higher musical and professional education //ACADEMICIA: An International Multidisciplinary Research Journal. – 2022. – T. 12. – №. 4. – C. 42-47.
7. Moyanov I. TRAINING AND DEVELOPMENT OF ART PERSONNEL //Modern Science and Research. – 2023. – T. 2. – №. 9. – C. 65-69.

8. Jiyeubaevich M. I. COMPETENCE-BASED APPROACH IN HIGHER MUSICAL AND PROFESSIONAL EDUCATION //PROMINENCE OF INFORMATION BASES& MEDIA ASSESSMENTS IN THE POST CONFLICT MARKETING ENVIORNMENT.
9. Moyanov I. TRAINING AND DEVELOPMENT OF ART PERSONNEL //Modern Science and Research. – 2023. – Т. 2. – №. 9. – С. 65-69.
 - a. Моянов Ы. Д. ҚОРАҚАЛПОҚ ХАЛҚИ МУСИҚИЙ ПЕДАГОГИКАСИНИНГ ТАРИХИЙ-НАЗАРИЙ ЖИХАТЛАРИ //Образование и инновационные исследования международный научно-методический журнал. – 2021. – №. 5.
10. Моянов Ы. Д. ҚОРАҚАЛПОҚ ХАЛҚИ МУСИҚИЙ ПЕДАГОГИКАСИНИНГ ТАРИХИЙ-НАЗАРИЙ ЖИХАТЛАРИ //Образование и инновационные исследования международный научно-методический журнал. – 2021. – №. 5.
11. Тажимуратова Ш. С. САНЪАТШУНОСЛИК ФАНЛАРИНИ ЎҚИТИШ ОРҚАЛИ ТАЛАБАЛАРНИНГ МУСТАҚИЛ ИШЛАШ КЎНИКМАЛАРИНИ ШАКЛЛАНТИРИШ. – 2023.
12. Saginbaevna T. S. FORMATION OF STUDENTS'SKILLS OF INDEPENDENT PERFORMANCE THROUGH THE TEACHING OF ART HISTORY //Spectrum Journal of Innovation, Reforms and Development. – 2022. – Т. 9. – С. 386-392.
13. Tajimuraova S. S. INFORMATION AND COMMUNICATIONS IN MANAGEMENT //Journal of Integrated Education and Research. – 2022. – Т. 1. – №. 5. – С. 509-511.
14. Tajimuratova Shakhnoza Saginbaevna. (2022). MANAGEMENT AND STUDY OF CULTURE AND ART. Web of Scientist: International Scientific Research Journal, 3(1), 758–762.
15. Sag'inbaevna, T. S. (2023). Cultural Life in Uzbekistan during the Years of Independence. Spanish Journal of Innovation and Integrity, 18, 39-41.
16. Ануаровна О. Р. ҚОРАҚАЛПОҚ ХАЛҚ КУЙЛАРИ ВОСИТАСИДА БОЛАЛАР ИЖОДКОРЛИГИНИ РИВОЖЛАНТИРИШ. – 2023.
17. Anuarovna U. E. IMPROVING THE MECHANISMS OF EDUCATING STUDENTS IN THE SPIRIT OF INTER-ETHNIC HARMONY BASED ON NATIONAL MUSIC IN THE CONDITIONS OF ETHNO-CULTURAL RELATIONS //International Journal of Advance Scientific Research. – 2023. – Т. 3. – №. 09. – С. 329-333.
18. БОЛАЛАР Қ. Х. К. В., РИВОЖЛАНТИРИШ И. MODERN SCIENCE AND RESEARCH //MODERN SCIENCE. – 2023. – Т. 2181. – С. 3906.
19. Ospanova R. DEVELOPMENT OF CHILDREN'S CREATIVITY THROUGH BLACK FOLK SONGS //Modern Science and Research. – 2023. – Т. 2. – №. 9. – С. 70-73.
20. Nawrizbaeva A. A. THE PERFORMANCE SKILLS OF KARAKALPAK BAKSHIS //Modern Science and Research. – 2023. – Т. 2. – №. 10. – С. 906-910.
21. Muxammetdinova L. THE DEVELOPMENT OF THE ART OF GIVING IN NORTHERN PAKISTAN AS AN EXAMPLE OF THE YEARS OF INDEPENDENCE //Modern Science and Research. – 2023. – Т. 2. – №. 9. – С. 74-78.

22. Maxamatdinovna M. L. FOLKLORE AS A SPECIAL FORM OF CREATIVITY //International Journal of Advance Scientific Research. – 2023. – Т. 3. – №. 09. – С. 282-284.
23. Makhammatdinovna M. L. As a Means of Providing Aesthetic Education to the Students of the Art of Embroidery //Vital Annex: International Journal of Novel Research in Advanced Sciences. – 2023. – Т. 2. – №. 3. – С. 149-152.
24. Askarova Z., Maxamatdinova L. Ceremonies Solemnly Held in Connection with Public Holidays //Miasto Przyszłości. – 2022. – Т. 27. – С. 181-183.
25. Махамматдинова Л. ЎЗБЕК ВА ҚОРАҚАПОҚ МУСИҚА МАДАНИЯТИНИНГ РИВОЖЛАНИШИДА БАСТАКОРЛАРНИНГ ҚЎШГАН ҲИССАСИ //Oriental Art and Culture. – 2022. – Т. 3. – №. 2. – С. 782-786.
26. Saginbaevna T. S. FORMATION OF STUDENTS'SKILLS OF INDEPENDENT PERFORMANCE THROUGH THE TEACHING OF ART HISTORY //Spectrum Journal of Innovation, Reforms and Development. – 2022. – Т. 9. – С. 386-392.
27. Tajimuraova S. S. INFORMATION AND COMMUNICATIONS IN MANAGEMENT //Journal of Integrated Education and Research. – 2022. – Т. 1. – №. 5. – С. 509-511.
28. Есанов М. ФОРМИРОВАНИЕ НРАВСТВЕННЫХ КАЧЕСТВ ЛИЧНОСТИ СРЕДСТВАМИ МУЗЫКИ //Oriental Art and Culture. – 2023. – Т. 4. – №. 1. – С. 719-725.
29. Ayapova K., Yesanov M. Organization of Music Lessons by the Teacher in Various Ways //Miasto Przyszłości. – 2022. – Т. 27. – С. 189-191.
30. Esanov M., Ametov A. DOIRA SAN'ATINING RIVOJLANISHI VA TARIXI //Oriental Art and Culture. – 2022. – Т. 3. – №. 2. – С. 729-733.
31. Есанов М. Знание особенностей воздействия музыкального искусства на человека //Science and Education. – 2022. – Т. 3. – №. 12. – С. 767-771.
32. Есанов М. О. ЎЗБЕК ХАЛҚ ЧОЛҒУЛАРИДА ИЖРОЧИЛИК ТАРИХИ //Oriental Art and Culture. – 2022. – Т. 3. – №. 1. – С. 578-584.
33. Nawrizbaeva A. A. BAQSÍ, SÁZENDE GENJEBAY TILEWMURATOV TÍN ACTQARÍWSHÍLÍQ METHODS //Modern Science and Research. – 2023. – Т. 2. – №. 10. – С. 218-223.

ИНСОН КАПИТАЛИНИ ТАДҚИҚ ЭТИШНИНГ КОНЦЕПТУАЛ АСОСЛАРИ

Мамажанова Саида Воҳабжонова

Гулистон давлат университети катта ўқитувчиси

Бобоқулов Олмос Юсуп ўғли

Гулистон давлат университети талабаси

<https://doi.org/10.5281/zenodo.10164342>

Аннотация. Мазкур ушбу мақолада инсон капиталининг инновацион ривожланишига таъсирини баҳолаш ҳамда акс таъсирни таҳлил қилиш бўйича қўлланилган турли хил назарий ёндашувлар, усуллар ва маълумотлардан фойдаланилган тадқиқотларни хилма-хил натижалар ва ушбу ҳолатни келтириб чиқарувчи сабабларни атрофлича урганиб, уарни моҳиятини очиб беришга ҳаракат қилинган.

Калит сўзлар: Инновацион, инсон капиталининг, таркибий, миллий иқтисодиёт, глобал, барқарор, бизнес, институционал, университет, интеллектуал, трансформация, стратегик, рақобат.

A CONCEPTUAL FRAMEWORK FOR HUMAN CAPITAL RESEARCH

Abstract. In this article, we have tried to reveal the essence of the research, the results of the various researches used in the assessment of the influence of human capital on the innovative development and the analysis of the influence, and the results of the research and the problem that caused this situation.

Key words: Innovation, human capital, invention, national economy, global, development, business, institutional, university, intellectual, development, strategy, competition.

КОНЦЕПТУАЛЬНАЯ ОСНОВА ИССЛЕДОВАНИЯ ЧЕЛОВЕЧЕСКОГО КАПИТАЛА

Аннотация. В данной статье мы постарались раскрыть суть исследования, результаты различных исследований, использованных при оценке влияния человеческого капитала на инновационное развитие и анализе влияния, а также результаты исследования и проблема, которая вызвала эту ситуацию.

Ключевые слова: Инновации, человеческий капитал, изобретения, национальная экономика, глобальный, развитие, бизнес, институциональный, университет, интеллектуальный, развитие, стратегия, конкуренция.

Инновацион иқтисодиётни шакллантириш шароитида инсон капиталининг миллий иқтисодиётни барқарор тараққиётини таъминлашдаги ўрнини аниқлаш, ундан самарали фойдаланиш борасида тегишли шарт-шароитларни яратиш масалалари мамлакатларнинг халқаро ҳамжамиятдаги ўрни, аҳолининг муносиб ҳаёт кечириши ва барқарор ривожланишини таъминлаш жиҳатидан илмий изланишларнинг муҳим йўналишларидан бирини ташкил қилади. Бу борада илмий тадқиқотларда инсон капиталини такрор ҳосил қилиш, инсон капиталининг ривожланганлик даражасининг иқтисодий ўсишга таъсирини тадқиқ этиш, инсон капитали таркибий унсурларининг ўзаро муносабатини баҳолаш, инновацияларнинг жорий этилиши ва тарқалишига таъсирини аниқлаш, инсон капиталини ривожлантиришнинг самарали усулларини тадқиқ этиш муҳим аҳамият касб этмоқда.

Инновацион ривожланишга тўсқинлик қилаётган муаммолар қаторига миллий иқтисодиёт даражасида ҳар бир ҳудуднинг ўзгаришлари кўлами, тезлиги ва чуқурлигидаги фарқ ҳам киради. Турли зиддиятларнинг вужудга келиши сабабли номутаносибликларнинг ўсиши ҳудудларнинг инновацион тараққиётида турли фаарқларни келтириб чиқаради, бу эса ўз навбатида инновацион ривожланиш даражасини белгилаб берувчи омилларни ҳар жиҳатдан ўрганишни тақозо этади.

Юқоридагилардан келиб чиққан ҳолда, Ўзбекистон Республикаси Президентининг 2022 йил 28 январдаги ПФ-60 сонли “2022-2026 йилларга мўлжалланган Янги Ўзбекистоннинг тараққиёт стратегияси тўғрисида”ги Фармонида 52-мақсад сифатида: “Глобал инновацион индексида қайд этилган паст индикаторлар бўйича Ўзбекистон позициясини яхшилаш. Инновацион лойиҳаларни амалга ошириш учун барча йўналишларда кенг имкониятларни яратиш, тадқиқотларни ва инновацион ташаббусларни қўллаб-қувватлашнинг замонавий механизмларини жорий қилиш”¹⁵² - белгилаб берилишининг ўзиёқ, инновацион иқтисодиётни қарор топтириш масаласи миллий иқтисодиёт учун нақадар муҳимлигидан далолат беради.

Бугунги кунда ҳар қандай давлатда мамлакатнинг ўзига хос ва етарлича самарали бўлган миллий инновацион тизимини барпо қилиш муҳим вазифа ҳисобланади. Шуни алоҳида таъкидлаб ўтишимиз лозимки, инновацион тараққиётнинг янги моделига ўтиш бирданига тўпланиб қолган салбий жараёнларни енгиб ўтиш ва иқтисодий ўсишни тезлаштириш имконини бермайди. Иқтисодиётни барқарор ривожлантиришнинг янги инновацион моделини қарор топтиришда инновацион салоҳиятдан фойдаланишни жадаллаштириш, иқтисодиётни таркибий жиҳатдан қайта қуриш, инновацион хўжалик тизимларининг самарали фаолият кўрсатишига имкон берувчи янги институционал тузилмаларни яратишга алоҳида урғу бериш талаб қилинади.

Ҳозирда жаҳонда бизнес, фан ва давлатнинг ўзаро алоқаларига асосланган инновацион тараққиётнинг тўртта модели мавжуд бўлиб, мамлакатлар муайян шарт-шароит ва омилларни ҳисобга олган ҳолда, у ёки бу моделни танлашни маъқул кўрадилар. Мавжуд инновацион тараққиёт моделларининг афзалликларини таққослаш ва уларни ўрганиш асосида университет, саноат ва давлатнинг ўзаро муносабатларига асосланувчи, “учламчи спирал” модели катта қизиқиш уйғотади. Мазкур моделда инновацион иқтисодиёт асосларини шакллантиришда университетларга катта эътибор қаратилади.

1995 йилда Буюк Британияда Ньюкастл университети профессори Генри Ицковиц Амстердам университети профессори Лойет Лейдесдорфлар томонидан “учламчи спирал” модели таклиф қилинади¹⁵³.

Инновацион ривожланишнинг бошқа моделларидан фарқли ўларок, “учламчи спирал” моделида учта ташкил этувчи: университет, бизнес ва давлатнинг ўзаро таъсирлашуви муҳим аҳамият касб этади.

Иқтисодий ҳамкорлик ва тараққиёт ташкилоти, Жаҳон банки каби йирик халқаро иқтисодий ва молиявий ташкилотлар узоқ йиллардан буён “номоддий” инсон капитали ва ижтимоий капитални яхлит ҳодиса сифатида ўрганиш билан шуғулланиб келади. Қуйидаги

¹⁵² Ўзбекистон Республикаси Президентининг 2022 йил 28 январдаги ПФ-60 сонли “2022-2026 йилларга мўлжалланган Янги Ўзбекистоннинг тараққиёт стратегияси тўғрисида”ги Фармони

1.-жадвалдан кўриниб турибдики, “инсон капитали”ни таърифлаш борасида яхлит бир ёндашув мавжуд эмас.

1.-жадвал.

Инсон капитали ва ижтимоий капитал тушунчаларининг таърифи

Инсон капитали	Ижтимоий капитал
Иқтисодий ҳамкорлик ва тараққиёт ташкилоти	
Хўжалик фаолиятини амалга оширишда талаб қилинувчи ва муайян бир шахс томонидан эгалланган билим, малака, кўникма ва шу каби сифатларнинг йиғиндиси	Белгиланган мақсадларга эришиш борасида инсонларга ўз хатти-ҳаракатларини мувофиқлаштириш имконини берувчи ижтимоий тузилмаларда қарор топган меъёрлар ва ижтимоий муносабатлар
Жаҳон банки	
Инсон томонидан эгалланган ва унинг меҳнат самарадорлигини оширишга имкон берувчи билим, малака ва кўникмаларнинг яхлитлиги. Инсон капиталини таълим, соғлиқни сақлаш, касбий тайёргарлик каби-ларга сармоя киритиш орқали кўпайтириш ва сифатини яхшилаш мумкин	Жамоавий хатти-ҳаракатларни амалга ошириш имконини берувчи ўзаро алоқалар, урф-одатлар ва институтларни ўз ичига олади
Европа Иттифоқининг ижтимоий ўлчовлар ва бандлик бўйича олий даражадаги гуруҳи	
Шахсий, ижтимоий, иқтисодий фаровонликка имкон берувчи хахсга тегишли бўлган билим, кўникма ва компетенциялар	Умумий мақсадларга эришиш учун гуруҳ ичида ёки гуруҳлар ўртасида ўзаро ҳамкорликка замин яратувчи ўзга шахсларнинг қадриятлари, урф-одатлари, ахлоқий меъёрларини ҳурмат қилган ҳолда ижтимоий ҳаётда иштирок этиш (European Council,2003)
Қироллик технологик институти тадқиқотчилари КТН (Стокгольм)	
Ижтимоий капитал- ижтимоий тармоқлар орқали яратилувчи, тўпланувчи ва узатиувчи муносабатлар, меъёрлар ва қоидаларнинг жамланмаси (Westlund, Gawell,2012.P.104)	

Манба: <https://mgimo.ru/upload/iblock/19f/19fe6395e5a15150f715f072dd07a1fa.pdf>

Бир қатор тадқиқотчиларнинг изланишларида инсон капиталининг интеллектуал (билим, кўникма ва бошқалар) ва ижтимоий (ижтимоий алоқалар, ижтимоий тармоқлар ва уларга жалб қилинганлик ва шу кабилар) жиҳатлари ажратиб кўрсатилгани ҳолда, инсон капитали шунингдек, махсус ёки индивидуал (билим ва кўникмаларни узатиш имкониятисиз ва оддий (билим ва кўникмаларни узатиш имконияти) бўлиши мумкинлигини ҳам эътибордан четда қолдирмаслик лозим¹⁵⁴.

¹⁵⁴ Gestion des ressources humaines. 2020.28.10. www.forces-humaines.com/capital_humain.php.

Жамғарилган билимлар кўринишида шахснинг номоддий бойлиги сифатида инсон капиталини турли йўллар билан кўпайтириш мумкин: таълимни давом эттириш, янги билимлар яратиш ва ихтироларни патентлаш, бошқарув кўникмаларини такомиллаштириш. Бундан хулоса қилиш мумкинки, инсон капитали шахс эгалик қилувчи билим, кўникма ва тажрибаларнинг умумийлигини ифода этса, ижтимоий капитал эса ундан инсонларнинг биргаликдаги фаолиятида фойдаланишни акс эттиради (1-жадвал.). Шунинг таъкидлаш лозимки, кўшилган қиймат яратиш ёки ҳаёт сифатини яхшилаш жараёнида фойдаланилмайдиган юқори сифатли инсон ресурсларини инсон капитали сифатида баҳолаб бўлмайди.

Инсон капиталини нафақат муайян бир шахс, балки бугун бир жамиятнинг фаровонлиги ва рақобатбардошлигини ошириш воситаси сифатида баҳолаш лозим, чунончи мамлакатнинг тараққиёти биринчи навбатда интеллектуал салоҳиятга боғлиқ эканлиги бугун куннинг ҳаётий ҳақиқатига айланиб улгурди.

Бизга маълумки, инновацион ривожланишни белгилашда олимлар ушбу жараённинг куйидаги жиҳатларига эътибор беришади:

- миқдорий (техник ихтироларнинг сони) ва сифат ўлчамларини ҳисобга олган ҳолда (трансформацияларда ташкилий ва кадрлар салоҳиятидан фойдаланиш) - М.А.Батковский, В.П.Божко, С.С.Фуломов, Р.А.Убайдуллаева;

- трансформацияларнинг стратегик, кенг қамровли хусусияти (иқтисодий, ижтимоий ва бошқа соҳалардаги жараёнларни ҳисобга олиш зарурати; ҳаётнинг барча жабҳаларида янгилик ва ихтиролардан фойдаланишни турли йўллар билан қўллаб-қуватлаш) - В.Е.Рохчин¹⁵⁵, Г.В.Клименков¹⁵⁶, Д.М.Каримова¹⁵⁷, Ш.Г.Акрамова¹⁵⁸;

-ўзгаришларнинг йўналтирилганлиги, бошқарув иерархиясининг турли даражаларида тақсимланиши, инновацион фаолият субъектлари ўртасидаги ўзаро ҳамкорлик (Л.Г.Симкина¹⁵⁹, А.Е.Курило¹⁶⁰, Cohen D¹⁶¹, Denison E. F¹⁶²);

-трансформацияларда шахснинг фаоллиги (технологик ўзгаришларнинг узок муддатли суръатларини шакллантирувчи ва ўз ҳатти- ҳаракатларида атроф-муҳит омилларини, шунингдек, инновацион фаолиятни ривожлан-тиришга таъсир кўрсатувчи

¹⁵⁵ Базарова, Т.Ю. Управление персоналом [Электронный ресурс] / Т.Ю. Базарова. - Режим доступа: <http://www.mcprg.ru/cgi-bin/rus/tour/article.cgi?art=1010511>

¹⁵⁶ Клименков, Г.В. Инновационное социально-экономическое развитие региона: проблемы и возможности [Текст] / Г.В. Клименков // Журнал экономической теории. - 2006. - № 4. -С. 76-97.

¹⁵⁷ Каримова Д.М. Социальный капитал как элемент обеспечения конкурентоспособности национальной экономики. /Стратегия дальнейшего повышения конкурентоспособности национальной экономики. Т.: «Baktria Press» 2012. С.199-207.

¹⁵⁸ Акрамова Ш.Г. Ўзбекистонда инсон капиталини ривожлантиришнинг истиқбол йўналишлари / Илмий рисола. Ш.Г. Акрамова. – Т.:

¹⁵⁹ Симкина, Л.Г. Человеческий капитал и проблемы формирования инновационной экономики [Текст]: монография / Л.Г. Симкина. - СПб.: СПбГИЭА, 2007. - 227 с.

¹⁶⁰ Инновационный путь развития Республики Карелия [Текст]: монография / под ред. А.Е. Курило. – Петрозаводск: Карельский научный центр РАН, 2007. – 164 с.

¹⁶¹ Cohen D., de Soto M. Growth and human capital: Good data, good results // Journal of Economic Growth. 2007. Vol. 12. # 1.

¹⁶² Denison E. F. The sources of economic growth in the United States and the alternatives before us. N.Y. 1962.

шарт-шароитларни ҳисобга олувчи стратегик инноваторлар) – Г.Абдурахманова¹⁶³, Қ.Х.Абдурахмонов¹⁶⁴, С.Литовченко, О.А.Строева¹⁶⁵, Benhabib J.¹⁶⁶;

- хом-ашёга боғлиқликни камайтириш ва номоддий активлар таъсирини ошириш орқали рақобат курашида афзалликларнинг мавжудлиги (А.В.Вахобов, А.И.Шишкин ва бошқалар)¹⁶⁷;

- демографик жараёнларнинг қулай динамикаси, аҳолининг турмуш даражасининг ўсиши, атроф-муҳит ҳолатининг яхшиланишидан иборат бўлган ўзгаришларнинг ижобий натижалари (О.А.Аманов)¹⁶⁸.

Хулоса қилиб айтганда, инновацион ривожланишнинг ижтимоий йўналтирилганлиги бир томондан инсон ҳаётининг сифат жиҳатдан ўзгаришига таъсир кўрсатса, бошқа бир томондан эса, жамият аъзоларининг қобилият, касбий кўникма ва малакаларини ўзгартиришда ҳал қилувчи аҳамият касб этади.

Инновацион ривожланишни юқоридаги хусусиятлар ва ёндашувларни ҳисобга олган ҳолда, уни ижтимоий аҳамиятга эга бўлган ўзгаришлар ва ислоҳотларда инсонларнинг фаол иштироки, фаолият услуби ва воситаларини такомиллаштириш, мавжуд ресурслардан самарали фойдаланиш билан тавсифланувчи стратегик жараён сифатида талқин қилишимиз мумкин бўлади.

Инсон капиталининг инновацион ривожланишга таъсирини баҳолаш ҳамда акс таъсирни таҳлил қилиш бўйича қўлланилган турли хил назарий ёндашувлар, усуллар ва маълумотлардан фойдаланилган тадқиқотлар хилма-хил натижалар беради, бу эса ушбу ҳолатни келтириб чиқарувчи сабабларни атрофлича ўрганишни тақозо қилади.

Тадқиқот натижаларидаги фарқланишларнинг асосий сабабларидан бири - бу инсон капитали ва илмий-техник тараққиётнинг иқтисодий ўсишга таъсирини турлича изоҳлаб беришга хизмат қилувчи назарий қоидалардан фойдаланилганлигида намоён бўлишидир. Жамғариш назарияси нуқтаи назаридан ёндашилганда, инсон капитали меҳнат унумдорлиги ва иқтисодий ривожланишга ижобий таъсир кўрсатишини кўришимиз мумкин бўлади. Ассимиляция назариясига кўра, инсон капитали технологик тараққиётни жадаллаштиради, ўз навбатида технологик тараққиёт эса иқтисодий ўсишга туртки беради.

Дастлабки назарий шарт-шароитларнинг турли туманлиги туфайли тадқиқотларда қўлланиладиган моделлар ҳам бир-биридан фарқ қилади. Моделларнинг бир гуруҳида техник тараққиёт иқтисодий ўсишни рағбатлантиради ва ташқи таъсирлар бўлмаган тақдирда ишлаб чиқариш омиллари (шу жумладан, инсон капитали) рентабеллиги пасайиши туфайли иқтисодий ривожланишни секинлаштиради.

¹⁶³ Абдурахманова Г., РУСТАМОВ Д. Инсон капиталини рақамли иқтисодиёт асосида ривожлантириш йўналишлари // Архив научных исследований. – 2020. – №. 15.

¹⁶⁴ Абдурахмонов Қ.Х. Ўзбекистонда инсон тараққиёти: эришилган ютуқлар, мавжуд муаммолар ва уларни ҳал этиш йўллари. / Ўзбекистоннинг меҳнат салоҳияти: ҳозирги ҳолати ва ундан фойдаланиш истиқболлари. Республика илмий-амалий анжуман тезислари тўплами. Т.: 2011. 22-27 бет.

¹⁶⁵ Литовченко С. Инновационное развитие — основа ускоренного роста экономики Российской Федерации: Национальный доклад / С. Литовченко, М. Шеховцов, А. Дынин, С. Костров, В. Евсеев, А. Гришунин. — М.: Ассоциация менеджеров, 2006. — 76 с.

¹⁶⁶ Benhabib J., Spiegel M.M. The role of human capital in economic development: Evidence from aggregate cross-country data // Journal of Monetary Economics. 1994. Vol. 34. # 2.

¹⁶⁷ <http://www.m-economy.ru/art.php?nArtId=4220>

Иккинчи гуруҳда эса, инсон капиталига инвестициялар ишлаб чиқариш омилларининг рентабеллигини пасайтирмайди, аксинча янги билим ва технологияларни яратишни таъмин қилади, ўз навбатида ишлаб чиқариш омиллари ва кўрсаткичларидан бирининг доимий ўзгариши иқтисодий ўзгаришларнинг тезлигига таъсир қилиши мумкинлигини кузатишимиз мумкин.¹⁶⁹ Ушбу моделлар гуруҳида инсон капитали мамлакат ялпи ишлаб чиқариши ҳажмига ижобий таъсир кўрсатувчи омил сифатида кўрилади. Иқтисодий ривожланишга билим ва илмий салоҳият таъсирини ўрганиш борасидаги тадқиқотлар россиялик иқтисодчи олимлар В.В.Киселева, Т.Е.Кузнецова, В.Л.Макарова ва бошқаларнинг илмий ишларида ўз аксини топган. Бу борада маҳаллий мутахассислардан Ш.Г.Акрамова, А.Амановлар “ишлаб чиқариш кучи сифатида инсон ҳар қандай мамлакат иқтисодиётида муҳим ўрин эгаллайди, инсон тарбияси, таълим олиши унинг қийматини шакллантирувчи маълум бир харажатларни талаб қилади”¹⁷⁰-деб, таъкидлайдилар.

XX асрнинг дастлабки йилларидан бошлаб, инсон капиталини миллий иқтисодиётнинг инновацион ривожланишига таъсирини баҳолаш бўйича тадқиқотлар амалга ошира бошланган. Академик С.Г.Струмилини 1920-йилларда таълимнинг мамлакатлар иқтисодий ўсишига таъсирини таҳлил қилган¹⁷¹.

1960-1970 йилларда россиялик олимлар (А.И.Анчишкин, Т.С.Хачатуров, Ю.В.Яременко) иқтисодий ривожланиш концепциясини ишлаб чиқадилар ва бунда улар интенсив ўсиш ва унинг миқдорий жиҳатларига алоҳида урғу берадилар. 1980-йилларнинг бошларига келиб, иқтисодий ўсиш назарияси шаклланди, мазкур назарияда ишлаб чиқариш кучларидан самарали фойдаланиш ва ривожлантириш борасидаги қарашлар, шунингдек, ижтимоий-иқтисодий тараққиётни жадаллаштиришга хизмат қилувчи тармоқ ва соҳаларни ривожлантиришга катта эътибор қаратилади.¹⁷²

Ушбу масала макро ва микро даражаларда ўрганилган. Хусусан, О.Г.Голиченко макроиқтисодий воситаларнинг иқтисодий ўсишга, инновацияларга асосланган таъсирини ҳисобга оладиган ёндашувни таклиф қилган бўлса; Т.В.Теплова интеллектуал капиталнинг микро даражадаги иқтисодий ривожланишга таъсирини таҳлил қилган.¹⁷³ Инсон капиталининг жамият ижтимоий-иқтисодий тараққиётига таъсири борасида кенг кўламли тадқиқотлар амалга оширилган бўлиб, бундай тадқиқотлар сирасига: билимлар иқтисодиётига ўтиш даврида таълим хизматлари бозорларини шакллантириш (Макаров В.Л., 2005); илмий-техник ва инновацион соҳада кадрлар тайёрлаш тизимини ривожлантириш (Бартоломью Д., 1985; Варшавский Л. Е., 1999); илмий ходимларнинг

¹⁶⁹ James Foreman-Peck. Human Capital and Economic Growth: Pakistan, 1960-2003 [Text] / James Foreman-Peck // The Labore Journal of Economics. - 2008. - 13(1).

¹⁷⁰ Акрамова Ш.Г. Ўзбекистонда инсон капиталини ривожлантиришнинг истиқбол йўналишлари / Илмий рисола. Ш.Г. Акрамова. – Т.: 2020.

¹⁷¹ Струмилини С. Г. Хозяйственное значение народного образования. М.: Л., 1924.

¹⁷² Дубовик, М.В. Эволюция теорий экономического развития [Электронный ресурс] / М.В. Дубовик, З.А. Джигеров. - Режим доступа: <http://journal-aael.intelbi.ru/main/wp-content/uploads/2013/11.pdf>

¹⁷³ Вагапова, Я.Я. Моделирование экономического роста с учетом экологического и социального факторов [Текст] / Я.Я. Вагапова. - М.: МАКС Пресс, 2007. - 128 с.

маҳсулдорлиги (Терехов А.И., Мирабян Л.М., 1998)¹⁷⁴; билимларни узатиш механизмлари (Варшавский А.Е., 2005; Голиченко О. Г., 2006) кабиларни қўшишимиз мумкин.¹⁷⁵

Ғарб иқтисодчи олим ва мутахассислари томонидан ҳам инсон капиталининг инновацион тараққиётга ижобий ва салбий таъсири борасида кенг қўламли тадқиқотлар амалга оширилган. Инсон капитали борасидаги фундаментал назарий ғоялар таълимнинг ташқи самарасидан фойдаланган ҳолда ўсиш манбаларини изоҳлашга хизмат қилувчи иқтисодий ўсиш моделларида тушунтириб берилган. Бу борадаги тадқиқотлар сирасига “биринчи тўлқин” эндоген иқтисодий тадқиқотларни киритишимиз мумкин, бунда ишлаб чиқариш омилларининг чекланган маҳсулдорлиги камаймаслиги ёқланади. Кейинчалик техник тараққиёт қўламли, инновацияларни яратиш ва улардан амалда самарали фойдаланиш билан боғлиқ жиҳатлар илмий тадқиқотларда ўз аксини топа бошлади, бу эса навбатида иқтисодий ўсишда инновацияларнинг ўрни тўғрисида назарий қоидаларни шакллантириш учун асос бўлиб хизмат қилди. Эндоген иқтисодий ўсиш борасидаги тадқиқотларнинг “иккинчи тўлқини” сифатида Romer, 1990; Agion, Xovit 1990, 1992; Grossman, Helpman, 1991 каби тадқиқотчиларнинг асарларида ўз аксини топди.¹⁷⁶

Юқорида тилга олиб ўтилган тадқиқотлар куйидаги жиҳатлар билан бир-бирдан ажралиб туради:

- таҳлил жараёнида фойдаланилган моделнинг ўзига хос жиҳатлари;
- таълимни ўлчашдаги хатоларнинг ўзгарувчанлиги (таълимнинг ўртача давомийлигини ҳисоблашда бошланғич мактаб таълими ва докторлик даражасини олиш ҳисобга олинади, бу эса инсон капитали тузилиши бўйича ноаниқ хулосаларга олиб келиши мумкин);
- таҳлил кўрсаткичлари доирасини шакллантиришда ўрганишнинг сифат хусусиятларини эътибордан четда қолдириш;
- баҳолаш натижаларининг бир хиллиги ва мультиколлинарлиги (олинган натижаларга таъсир қилиши мумкин бўлган кўрсаткичлар ўртасида нафақат тўғридан-тўғри, балки тескари алоқанинг ҳам мавжудлиги) ва шу кабилар.¹⁷⁷

Жумладан мазкур соҳада тадқиқот олиб борган мамлакатимиз иқтисодчи олимларидан Ш.Г.Акрамова инсон капитали тўғрисидаги хорижий ва маҳаллий иқтисодий фикрларни тизимлаштириш натижасида инсон капитали назарияси ривожланишини куйидаги 1-расмда кўрсатилган босқичларга ажратишни тавсия қилади.

¹⁷⁴ Варшавский, Л.Е. Исследование влияния качества человеческого капитала на инновационную активность [Электронный ресурс] / Л.Е. Варшавский.

¹⁷⁵ Вагапова, Я.Я. Моделирование экономического роста с учетом эколого-гического и социального факторов [Текст] / Я.Я. Вагапова. - М.: МАКС Пресс, 2007. - 128 с.

¹⁷⁶ Шараев, Ю.В. Теория экономического роста [Текст] / Ю.В. Шараев. - М.: ГУ-ВШЭ, 2006. - 256 с.

¹⁷⁷ Carina Hirsch. Schooling, Production Structure and Growth: An Empirical Analysis on Italian Regions [Text] / Carina Hirsch, Giovanni Sulis. - Cagliari: Universita di Cagliari, 2007. - 25 p.

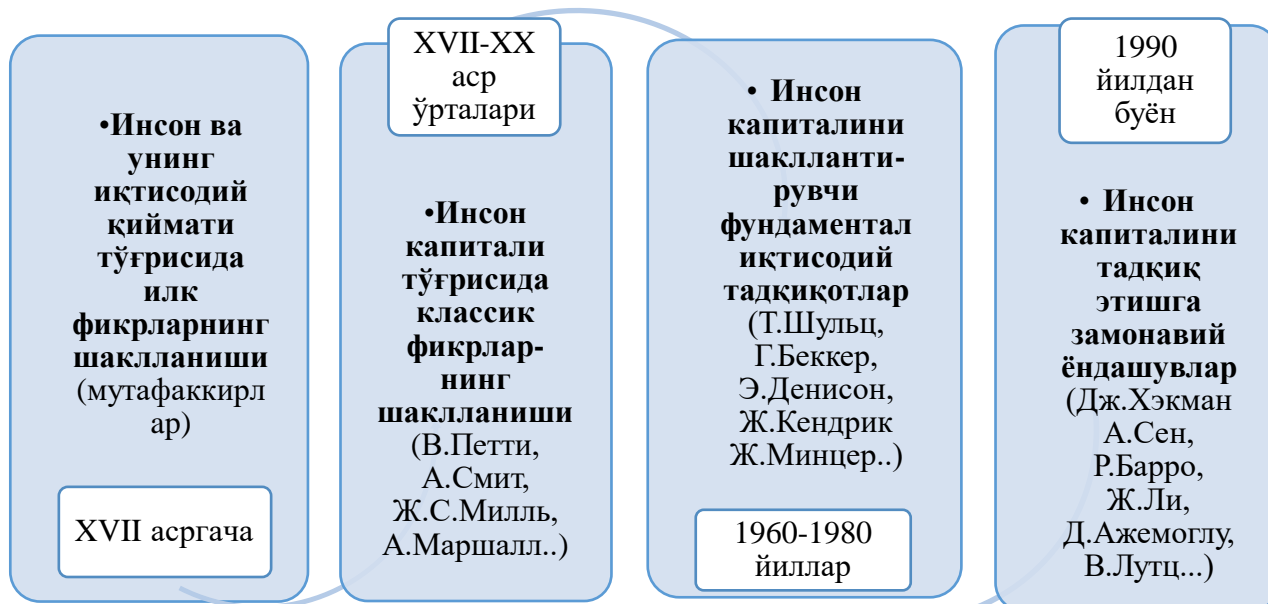

1-расм. Инсон капитали назариясининг ривожланиши.

Манба: Акрамова Ш.Г. Ўзбекистонда инновацион иқтисодиёт шаклланиши шароитида инсон капиталини ривожлантириш. Иқтисодиёт фанлари бўйича фалсафа доктори (PhD) диссертацияси автореферати. – Тошкент. 2019.

Инсон капитали бўйича олиб борилган тадқиқот натижаларининг ранг-баранглиги иқтисодиётни инновацион ривожлантиришда инсон капиталининг ўрнини баҳолаш борасида амалга оширилаётган тадқиқот ишлари сифати ва кўламига таъсир кўрсатади.

Инсон капиталининг жамият ижтимоий-иқтисодий тараққиётини таъминлашдаги ўрни борасида амалга оширилган тадқиқотларнинг **биринчи гуруҳига** инсон капиталининг ишлаб чиқариш ҳажмига таъсир кўрсатиш кўлами ва сифати асослаб берилган илмий изланишлар мансуб бўлиб, бундай тадқиқотлар сирасига Romer, 1990; Barro, 1991; Templ, 1999; Kruger ва Lindal, 2001; De la Fuente ва Dominik, 2005 каби олимларнинг асарларини киритишимиз мумкин¹⁷⁸. Бу ўринда аксарият тадқиқотларда инсон капитали ва иқтисодий ўсиш ўртасида муҳим ижобий боғлиқлик мавжудлиги тасдиқланганлиги яққол кўзга ташланади¹⁷⁹ (R. Solou 1992).

Иккинчи гуруҳ тадқиқотлари сирасига инсон капиталининг инновацион ривожланишга (чизиқли бўлмаган ва билвосита) тўғридан-тўғри статистик таъсирини очиб беришга хизмат қилган Barro, Kalaytzidakis ва Ходжо каби олимларнинг изланиш натижаларини киритишимиз мумкин.¹⁸⁰

Учинчи гуруҳга инсон капитали ва инновацион ривожланиш ўртасидаги статистик боғлиқликлар аниқлаштирилган Knovl, Ouen, Nonneman, Vanhaud, Xoeffler, Pritchett каби олимларнинг асарлари киритилган.¹⁸¹ Боулхолнинг таъкидлашича, узоқ муддатли

¹⁷⁸ Barro R., Sala-i-Martin X. Economic growth, 2nd edn. / R. Barro, X. Sala-i-Martin. – Cambridge, MA: MIT Press, 2003. – 608 p.

¹⁷⁹ Solow R. Technical change and the aggregate production function / R. Solow // The Review of Economics and Statistics. – 1957. – Vol. 39. – P. 312-320.

¹⁸⁰ Md. Rabiul Islam. Human Capital Composition, Proximity to Technology Frontier and Productivity Growth [Text] : discussion paper 23/10 / Md. Rabiul Islam.

¹⁸¹ Md. Rabiul Islam. Human Capital Composition, Proximity to Technology Frontier and Productivity Growth [Text] : discussion paper 23/10 / Md. Rabiul Islam.- Australia.: Monash University, Department of Economics, 2010. - 42 p.

истикболда инсон капиталининг худудларнинг инновацион тараққиётига таъсири масалалари ҳали етарлича тадқиқ қилинмаган.¹⁸²

Инсон капиталига инвестицияларнинг иқтисодий ўсишга таъсири таҳлили натижалари ҳам бир-бирига зид хулосалар беради. 2000 йилларнинг бошларида Европа мамлакатларида АҚШ билан таққослаганда олий таълимга инвестицияларнинг паст даражаси кузатилган, хусусан Европа Иттифоқида ЯИМнинг 1,4%и, АҚШда эса ЯИМнинг 3,0%и олий таълимга инвестиция сифатида йўналтирилганлиги, бугунги кунда Европа Иттифоқи-нинг орқада қолишининг сабабларидан бири бўлиб хизмат қилмоқда. Аммо, Иккинчи Жаҳон урушидан кейинги дастлабки йигирма йил ичида Европа давлатлари бошланғич ва ўрта таълимга инвестицияларнинг нисбатан паст бўлишига қарамасдан АҚШга нисбатан юқори иқтисодий ўсиш суръатларига эришганлиги Агийон тадқиқотларида тилга олиб ўтилган. Осиё йўлбарслари саналувчи Гонконг, Тайвань, Жанубий Корея ва Сингапур мамлакатлари бошланғич ва ўрта таълимга инвестицияларни йўналтириш эвазига ўзига хос мўъжиза яратганлари ҳолда, юксак иқтисодий натижаларган эришдилар.

Инсон капиталининг технология ва инновацияларнинг оммалашишига таъсирини назарий жиҳатдан асослашга хизмат қилувчи илмий изланишлар етарлича кўп эмас, бундай изланишлар сирасига Findlay, 1978; Vang va Blomstraom 1992; Das, 1987; Meyer-Folkis va Nunnenkamp, 2009 кабиларнинг асарларини киритиш мумкин.¹⁸³

Технологиялар борасида етакчи мамлакатлар билан фарқни бартараф этиш учун зарур бўлган инсон капиталининг минимал даражасини ҳисоблаб чиқиш борасида санокли тадқиқотлар мавжуд (Borenshtejn ва бошқ. 1998; Crespo ва бошқ. 2004; Benhabib ва Shpigel 2005; Kiruelos ва Vang 2005), технологиялар алмашиш йўлларини тадқиқ этувчилар (Findlay, 1978).¹⁸⁴ Тадқиқотчилар томонидан ишлаб чиқилган асосий илмий масала - бу технологияда мужассамлашган “капиталнинг тўлиб тошиши” ривожланаётган ва ривожланган мамлакатларни таққослаганда иқтисодий ўсиш суръатларидаги фарқни бартараф этиш учун зарур вақт оралиғини камайтира олиши мумкинми ёки йўқми деган саволга жавоб топишдан иборатдир.

Технологик жиҳатдан қоқликни бартараф қилиш ва шу аснода инновацион тараққиётни таъминлаш миллий хўжалиқда технологияларни яратиш ёки уларни технологик жиҳатдан тараққий этган мамлакатлардан қарзга олиш эвазига таъминланиши мумкин.

Технологияларни ишлаб чиқаришни йўлга қўйиш ёки технологик жиҳатдан тараққий этган мамлакатларга тақлид қилиш мамлакатлараро ва мамлакат даражасида, шунингдек микро даражада ҳам ўрганилади. Бу борада сўнгги йилларда эълон қилинган илмий изланишлар салмоғи озчиликни ташкил қилади.

Жон Вейли ва Хилианг Жао томонидан олиб борилган тадқиқотларни макро кўламдаги тадқиқотлар сирасига киритишимиз мумкин, мазкур олимларнинг илмий

¹⁸² Herve Boulhol. Technology differences, institutions and economic growth: a conditional convergence [Text] : 02/2004 / Herve Boulhol. - France: Paris I Pantheon-Sorbonne et CNRS, 2004. - 64 p.

¹⁸³ Avoiding the Trap: The Dynamic Interaction of North-South Capital Mobility and Technology Diffusion [Text]. - 2009.

¹⁸⁴ Avoiding the Trap: The Dynamic Interaction of North-South Capital Mobility and Technology Diffusion [Text]. - 2009.

изланишлари натижасида¹⁸⁵ 1978-2008 йиллар оралиғида Хитойнинг иқтисодий ўсишига инсон капиталининг қўшган улуши баҳоланган ва инсон капиталидан самарали фойдаланиш ҳисобига мамлакатдаги иқтисодий ўзгаришларнинг 38%и амалга оширилганлиги илмий жиҳатдан исботлаб берилган. Никола Геннайоли, Рафаэль ла Порте, Флоренсио Лопез де Силанес, Андрей Шлейфер¹⁸⁶ 110 та мамлакат доирасида иқтисодий тараққиёт кўрсаткичларини Р.Лукас ишланмаларига асосланган модел ёрдамида иқтисодий таҳлил қилиш асносида мамлакатларнинг иқтисодий тараққиётидаги тафовутлар бевосита инсон капитали сифати ва самарасига боғлиқ, деган хулосага келишган. Инсон капиталининг жамият ижтимоий-иқтисодий тараққиётига қўшган ҳиссасини микро даражада тадқиқ қилиш борасидаги тадқиқот натижалари ҳам тарқоқ тавсифга эга эканлиги билан ажралиб туради.

Инсон капиталининг корхоналарнинг инновацион ривожланишига таъсири атрофлича ўрганилган бир қатор илмий изланишлар маҳсули бўлган тадқиқот натижалари мавжудлигини ҳам эътибордан четда қолдирмаслик лозим. Бундай тадқиқотлар қаторида 1980-1990 йиллар давомида 42 та мамлакатда 37 та саноат тармоқлари маълумотларини таҳлил қилиш асосида инсон капиталининг инновацион ривожланишга ижобий таъсирини асослаб берган Карина Хитч ва Жованни Сулис¹⁸⁷ ва инсон капиталининг иқтисодий ўсишга таъсирини статистик жиҳатдан ўрганган Ди Либертонинг илмий изланишларини санаб ўтишимиз мумкин.

Юқорида баён қилинган фикрлардан келиб чиққан ҳолда қуйидагиларни таъкидлаб ўтамиз:

1. Миллий иқтисодиётда ҳудудларнинг ривожланишига инсон капиталининг таъсирининг табиати ҳар хил бўлиши табиийдир, чунки бу “таълим” ни ўлчашдаги хатолар, унинг сифати, эндоген хусусияти ва кўп қирралилигини ҳисобга олмаслик билан боғлиқ.

2. “Инновацион ривожланиш” концепциясини аниқлаш борасидаги ёндашувлар - омил, жараён - инновацион ривожланиш субъектлари фаолияти, ташқи ва ички муҳитни ўзгартириш имконияти нуқтаи назаридан очиб берилади. Инновацион ривожланишни ўрганиш мазкур жараённинг хусусиятларини, шу жумладан жамиятда юз бераётган ўзгаришлар шароитида шахснинг фаол ўрни ва ўзгаришларнинг ижтимоий йўналишини ҳисобга олишни назарда тутадиган тизимли ёндашувни қўллашга асосланиши лозимлигини кўрсатади.

3. Аҳолининг саводхонлик даражасини оширишга қаратилган сиёсат инсон капиталининг жамғарилиш даражаси, мамлакатдаги фан ва техника тараққиёти даражасига таъсир кўрсатади, технологияларни ишлаб чиқариш ва улардан самарали фойдаланиш учун зарур шарт-шароитларни яратиш мамлакатнинг инновацион тараққиётига бевосита таъсир кўрсатади.

4. Таълимга маблағ сарфлаш ва аҳолининг касбий савиясини ошириш аҳоли фаровонлиги ва инновацион фаоллигини оширишга хизмат қилиш бир қаторда, инсон

¹⁸⁵ John Whalley. The contribution of human capital to China's economic growth [Text] : NBER working paper № 16592 / John Whalley, Xiliang Zhao. - Cambridge: National bureau of economic research, 2010. - 33 p.

¹⁸⁶ Human capital and regional development [Text] : NBER working paper № 17158 / Nicola Gennaioli, Rafael La Porta, Florencio Lopez-de-Silanes, Andrei Shleifer. - Cambridge: National bureau of economic research, 2011. - 49 p.

¹⁸⁷ Carina Hirsch. Schooling, Production Structure and Growth: An Empirical Analysis on Italian Regions [Text] / Carina Hirsch, Giovanni Sulis. - Cagliari: Università di Cagliari, 2007. - 25 p.

капитали сифатининг яхшиланишига хизмат қилади. Инсон капитали инновацион ўзгаришларни тезлаштирувчи ва ёки аксинча секинлаштирувчи омиллардан бири ҳисобланади. Шу боис, инсон капиталининг иқтисодий ривожланишига таъсирининг ўзига хос жиҳатларини тадқиқ қилиш муҳим саналади.

Хулоса қилиб айтганда, инновацион ривожланишнинг ижтимоий йўналтирилганлиги бир томондан инсон ҳаётининг сифат жиҳатдан ўзгаришига таъсир кўрсатса, бошқа бир томондан эса, жамият аъзоларининг қобилият, касбий кўникма ва малакаларини ўзгартиришда ҳал қилувчи аҳамият касб этади.

Инновацион ривожланишни юқоридаги хусусиятлар ва ёндашувларни ҳисобга олган ҳолда, уни ижтимоий аҳамиятга эга бўлган ўзгаришлар ва ислохотларда инсонларнинг фаол иштироки, фаолият услуби ва воситаларини такомиллаштириш, мавжуд ресурслардан самарали фойдаланиш билан тавсифланувчи стратегик жараён сифатида талқин қилишимиз мумкин бўлади.

Инсон капиталининг инновацион ривожланишга таъсирини баҳолаш ҳамда акс таъсирни таҳлил қилиш бўйича қўлланилган турли хил назарий ёндашувлар, усуллар ва маълумотлардан фойдаланилган тадқиқотлар хилма-хил натижалар беради, бу эса ушбу ҳолатни келтириб чиқарувчи сабабларни атрофлича ўрганишни тақозо қилади.

REFERENCES

1. Ўзбекистон Республикаси Президентининг 2022 йил 28 январдаги ПФ-60 сонли “2022-2026 йилларга мўлжалланган Янги Ўзбекистоннинг тараққиёт стратегияси тўғрисида”ги Фармони
2. Базарова, Т.Ю. Управление персоналом [Электронный ресурс] / Т.Ю. Базарова. - Режим доступа: <http://www.mcpg.ru/cgi-bin/rus/tour/article.cgi?art=1010511>
3. Клименков, Г.В. Инновационное социально-экономическое развитие региона: проблемы и возможности [Текст] / Г.В. Клименков // Журнал экономической теории. - 2006. - № 4. - С. 76-97.
4. Каримова Д.М. Социальный капитал как элемент обеспечения конкурентоспособности национальной экономики. /Стратегия дальнейшего повышения конкурентоспособности национальной экономики. Т.: «Baktria Press” 2012. С.199-207.
5. Акрамова Ш.Г. Ўзбекистонда инсон капиталини ривожлантиришнинг истиқбол йўналишлари / Илмий рисола. Ш.Г. Акрамова. – Т.:
6. Абдурахмонов Қ.Х. Ўзбекистонда инсон тараққиёти: эришилган ютуқлар, мавжуд муаммолар ва уларни ҳал этиш йўллари. / Ўзбекистоннинг меҳнат салоҳияти: ҳозирги ҳолати ва ундан фойдаланиш истиқболлари. Республика илмий-амалий анжуман тезислари тўплами. Т.: 2011. 22-27 бет.
7. Симкина, Л.Г. Человеческий капитал и проблемы формирования инновационной экономики [Текст]: монография / Л.Г. Симкина. - СПб.: СПбГИЭА, 2007. - 227 с.

BOZOR MUVOZANATI, TALAB VA TAKLIF NAZARIYASI.

Jumayeva Zamira Bustonovna

Osiyo Xalqaro Universiteti katta o'qituvchisi

<https://doi.org/10.5281/zenodo.10164422>

Annotatsiya. Makro va mikroiqtisodiyotda talab, taklif hamda bozor muvozanati tushunchalari asosiy kriteriyalar hisoblanadi. Mazkur maqolada aytib o'tilgan yo'nalishlarning mohiyati, bir-biriga bog'liqligi muhokama etiladi.

Kalit so'zlar: Talab, taklif, bozor muvozanati, savdo, daromad, metod.

THEORY OF MARKET EQUILIBRIUM, SUPPLY AND DEMAND.

Abstract. Concepts of demand, supply and market balance are the main criteria in macro and microeconomics. This article discusses the essence and interdependence of the directions mentioned.

Key words: Demand, supply, market equilibrium, trade, income, method.

ТЕОРИЯ РЫНОЧНОГО РАВНОВЕСИЯ, СПРОСА И ПРЕДЛОЖЕНИЯ.

Аннотация. Концепции спроса, предложения и рыночного баланса являются основными критериями в макро- и микроэкономике. В данной статье рассматривается сущность и взаимозависимость упомянутых направлений.

Ключевые слова: Спрос, предложение, рыночное равновесие, торговля, доход, метод.

KIRISH

Mamlakatimizda mustaqillik yillarida olib borilgan to'g'ri va izchil iqtisodiy siyosat orqali ahamiyatli ijobiy natijalar qo'lga kiritildi. Jumladan, O'zbekistonda talab va taklifning o'zaro mutanosibligi negizida milliy xo'jaligimiz iqtisodiy jihatdan mustahkamlanib, ma'muriy-buyruqbozlik tizimdan meros bo'lib qolgan bir tomonlamalik va inqiroz holatidan chiqarildi; iqtisodiyotning barqaror o'sishi ta'minlandi, makroiqtisodiy va moliyaviy barqarorlik mustahkamlandi, iqtisodiyot va uning ayrim sohalaridagi mutanosiblik kuchaydi; bozor mexanizmining tarkibiy qismlari qaror topdi va uning infratuzilmalari vujudga keltirilib, rivojlantirildi.

TADQIQOT METODOLOGIYASI VA EMPIRIK TAHLIL

Ehtiyoj kishilarning hayotiy vositalariga bo'lgan zaruriyatini ifodalovchi ilmiy kategoriya sifatida taraqqiyotning hamma bosqichlari uchun umumiy va doimiydir. Uning bozor iqtisodiyoti sharoitidagi tarixiy ko'rinishi talab tushunchasidir. Talab ehtiyojdan farq qilib, mustaqil iqtisodiy kategoriya (ilmiy tushuncha) sifatida amal qiladi.

Ehtiyojning faqat pul bilan ta'minlangan qismi talabga aylanadi. Demak, talab – bu pul bilan ta'minlangan ehtiyojdir. Ehtiyoj zarur miqdordagi pul bilan ta'minlanmasa, u «xohish», «istak» bo'lib qolaveradi. Talabning bir qator muqobil variantlari mavjud bo'ladi, chunki narx o'zgarishi bilan tovarning sotibolinadigan miqdori ham o'zgaradi. Shu bog'liqlikdan kelib chiqib, talabga quyidagicha ta'rif berish mumkin: ma'lum vaqt oralig'ida, narxlarning mavjud darajasida iste'molchilarning tovar va xizmatlar ma'lum turlarini sotib olishga qodir bo'lgan ehtiyoji talab deyiladi.

Talablar turlicha bo'lib, odatda bir xil tovar yoki xizmatlarga bo'lgan talabning ikki turi farq qilinadi: yakka talab va bozor talabi. Har bir iste'molchining, ya'ni alohida shaxs, oila,

korxonada, firmaning tovarning shu turiga bo'lgan talabi yakka talab deyiladi. Bir qancha (ko'pchilik) iste'molchilarning shu turdagi tovar yoki xizmatga bo'lgan talablari yig'indisi bozor talabi deyiladi.

Narx va sotib olinadigan tovarlar miqdori o'rtasidagi bo'ladigan bog'liqlikni quyidagi 1-jadval ma'lumotlari asosida qarab chiqamiz.

Narx va sotib olinadigan tovar miqdori o'rtasidagi bog'liqlik.

1 - jadval

Bir kg un narxi (so'm)	1 oy davomida unga bo'lgan yakka talab miqdori (kg)	1 oy davomida unga bo'lgan bozor talabi miqdori (tn)
350	10	1,0
300	20	2,0
250	30	3,0
200	50	5,0
150	60	6,0

Jadval ma'lumotlari tovar narxining pasayishi sotib olinadigan tovar miqdorining o'sishiga va aksincha, narxning o'sishi talab miqdorining kamayishiga olib kelishini ko'rsatadi. Mahsulot narxi va sotib olinadigan tovar miqdori o'zgarishi o'rtasida bo'ladigan teskari yoki qarama-qarshi bog'liqlik talab qonuni deyiladi.

Tovar narxi va uning xarid qilinadigan miqdori (talabning) o'rtasidagi teskari bog'liqlikni oddiy ikki o'lchamli grafikda ham tasvirlash mumkin: yotiqchiziq talab miqdorini, tik chiziq narxni ko'rsatadi (1-chizma).

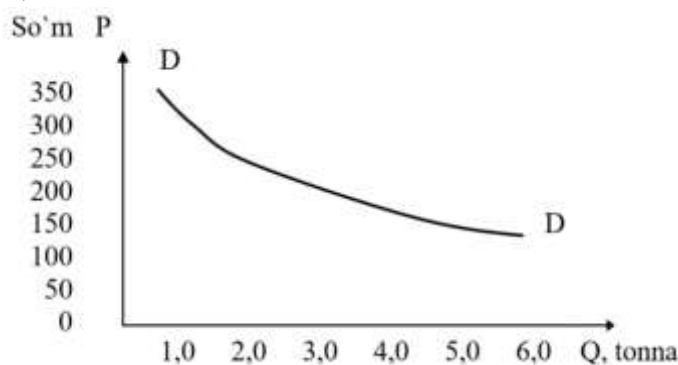

1-chizma. Talab egri chizig'i

Ma'lum vaqt oralig'idagi narxlarning muayyan darajasida ishlab chiqaruvchi yoki sotuvchilar tomonidan ma'lum turdagi tovar va xizmatlarning bozorga chiqarilgan miqdori taklif deyiladi. Narx o'zgarishi bilan sotishga chiqariladigan mahsulot miqdori ham o'zgarishi sababli talab kabi taklifning ham bir qator muqobil variantlari mavjud bo'ladi.

Taklif narxlarning turli darajasida qancha miqdordagi mahsulotning sotishga chiqarilishini ko'rsatadi.

Narxning oshishi bilan shunga mos ravishda sotishga chiqariladigan tovarlar taklifi miqdori ham ortadi, narxning tushishi bilan taklif hajmi qisqaradi. Narxning o'zgarishi bilan taklif etilayotgan tovar miqdorining to'g'ri bog'liqlikdagi o'zgarishi taklif qonuni deyiladi.

Narx va taklif miqdori o'rtasidagi bog'liqlik.

1 kg un narxi (so‘m)	1 oy davomida unning yakka taklifi miqdori (kg)	1 oy davomida unning bozor taklifi miqdori(tn)
350	60	6,0
300	50	5,0
250	30	3,0
200	20	2,0
150	10	1,0

Iste'molchi uchun narxning oshishi to'siq rolini o'ynasa, ishlab chiqaruvchi uchun rag'batlantirish vazifasini bajaradi.

Biz yuqorida turli omillar ta'sirida talab va taklif miqdorining o'zgarib turishini ko'rdik. Lekin talab bilan taklif miqdorlari bir-birlari bilan doimo ma'lum nisbatda bo'ladi, bu nisbatlar o'zgarib turadi. Ba'zantalab miqdori taklif miqdoridan oshib ketib, narx ko'tirilsa, ayrim paytda taklif miqdori talab miqdoridan oshib ketib, narx pasayib qoladi. Talabmiqdori bilan taklif miqdori o'rtasidagi nisbat bir-biriga teng bo'lgan holatbozor muvozanati deyiladi.

XULOSA VA MUNOZARA

Bozor muvozanati vujudga kelgan holda shakllangannarx bozor narxi deyiladi. Ba'zan uni muvozanatlashgan narx ham debyurituladi. Bozor muvozanati va muvozanatli narx har doim mavjud bo'lib turmaydi, ularga ta'sir qiluvchi ko'plab omillar muvozanatlikning buzilishigasabab bo'ladi. Ammo iqtisodiyotda ushbu muvozanatga doimo intilish mavjud bo'ladi.

REFERENCES

1. Shodmonov Sh., Alimov R. Iqtisodiyot nazariyasi. – T.: Moliya, 2013.
2. Sharifxujayev M. Bozor iqtisodiyoti nazariyasi va amaliyoti. T. "O'qituvchi", 2020.
3. J.Yo'ldoshev, S. Xasanov. Pedagogik texnologiyalar. Toshkent "Iqtisod-moliya" 2019.
4. Yo'ldoshev J., Hasanov S.. Pedagogik texnologiyalar. T. "Iqtisod-Moliya", 2019 y.
5. Tojiboeva D.. Iqtisodiy pedagogika. T. "Fan va texnologiya", 2018.
6. Рашидов Диловар Нажмиддинович, & Холбоев Йигитали Авганович (2022). Корхона ва ташкилотларда ижтимоий химояга мухтож шахслар учун иш ўринларини йўналишлар кесимида захиралашнинг самарадорлигини ошириш. Трансформация моделей корпоративного управления в условиях цифровой экономики, 1 (1), 73-78. doi: 10.24412/cl-36899-2022-1-73-78
7. Raxmonqulova, N. . (2023). THE DEVELOPMENT OF CRYPTOCURRENCIES IN THE DIGITAL ECONOMY. Modern Science and Research, 2(10), 192–194.
8. Явмутов, Д. Ш., & Рахманкулова, Н. О. (2021). РОЛЬ ОБРАЗОВАНИЯ В РАЗВИТИИ ПРЕДПРИНИМАТЕЛЬСТВА. ТА'LIM VA RIVOJLANISH TAHLILI ONLAYN ILMIY JURNALI, 1(2), 23-28.
9. Raxmonqulova Nafisa. (2023). XUSUSIY SHERIKCHILIK VA TURIZM KLASTERI ORQALI HUDUDLARDA TADBIRKORLIKNI RIVOJLANTIRISH. Innovations in Technology and Science Education, 2(8), 556–560.

10. Khudoynazarovich, S. A. (2022). FEATURES OF EVALUATING THE EFFECTIVENESS OF ACTIVITIES AT THE BUKHARA STATE UNIVERSITY. *Galaxy International Interdisciplinary Research Journal*, 10(11), 153-159.
11. Shadiyev, A. (2022). EXPERIENCE IN THE DEVELOPMENT OF SINGAPORE TOURISM IN UZBEKISTAN. *ЦЕНТР НАУЧНЫХ ПУБЛИКАЦИЙ (buxdu.Uz)*, 23(23).
12. Khudoynazarovich, S. A. (2021). An Opportunity of Internet Marketing in Tourism Sphere. *International Journal on Economics, Finance and Sustainable Development*, 3(3), 356-361.
13. Khalilov Bakhromjon Bakhodirovich. (2023). CONCEPTUAL FOUNDATIONS OF IMPROVING ACCOUNTING IN SMALL BUSINESS AND PRIVATE ENTREPRENEURSHIP. *IMRAS*, 6(6), 161–165.
14. Jumaeva, Z. Q. "REGIONAL FEATURES OF INVESTMENT POLICY OF UZBEKISTAN." *Central Asian Problems of Modern Science and Education 2020.1 (2020)*: 48-55.
15. Alimova S. A., Shavkatovich P. S. THE ROLE OF FOREIGN INVESTMENT IN ENSURING THE FINANCIAL SUSTAINABILITY OF THE ECONOMY // *Galaxy International Interdisciplinary Research Journal*. – 2022. – Т. 10. – №. 3. – С. 359-364.
16. Alimova S. A., Nutfullaevna K. M. STATE MANAGEMENT OF FOREIGN ECONOMIC ACTIVITY OF ENTERPRISES // *Galaxy International Interdisciplinary Research Journal*. – 2022. – Т. 10. – №. 10. – С. 75-80.
17. Bazarova M. S., Shahboz K. WAYS TO INCREASE THE EFFICIENCY OF AVAILABLE TOURIST FACILITIES IN UZBEKISTAN // *SCIENTIFIC APPROACH TO THE MODERN EDUCATION SYSTEM*. – 2022. – Т. 1. – №. 10. – С. 16-18.
18. Supiyevna B. M. INNOVATSION IQTISODIYOTDA INSON KAPITALINI BOSHQARISH TIZIMINI TAKOMILLASHTIRISH // *Web of Scientist: International Scientific Research Journal*. – 2022. – Т. 3. – №. 7. – С. 168-171.
19. Sodiqova, N. (2023). DIGITAL LABOR IN THE NEW ECONOMY. *Modern Science and Research*, 2(10), 293–300.
20. Mirzabek, T. (2023). MARKETING KOMMUNIKASIYALARI TIZIMIDA OGR' MULOQOTLAR XUSUSIYATLARI. *Innovations in Technology and Science Education*, 2(14), 388-391.
21. Hakimovich, T. M. (2023). IQTISODIYOTDA MENEJMENTNING AHAMIYATI. *Gospodarka i Innowacje.*, 41, 84-87.
22. To'rayevna, S. N. . (2023). Biznes Sohasida Xodimlarni Topish Va Tanlash Bosqichlari. *Miasto Przyszłości*, 41, 184–190.

BOSHLANG'ICH SINIF O'QUVCHILARINI O'QITISHDA INTERFAOL METODLARDAN FOYDALANISHNING O'RNI VA AHAMIYATI

Mamatqulova Gulnoza

Uzun tumani 20-maktab o'qituvchisi

<https://doi.org/10.5281/zenodo.10164398>

Annotatsiya. Mazkur maqolada Boshlang'ich sinf o'quvchilarini o'qitishda interfaol metodlardan foydalanishning o'rni va ahamiyati haqida so'z boradi. Maqola davomida asosli fikr va mulohazalardan foydalanilgan.

Kalit so'zlar: Boshlang'ich sinf o'quvchilarini o'qitish, o'qituvchi va o'quvchilarning hamkorlikdagi faoliyati.

THE ROLE AND IMPORTANCE OF USING INTERACTIVE METHODS IN TEACHING PRIMARY SCHOOL STUDENTS

Abstract. This article talks about the role and importance of using interactive methods in teaching primary school students. Reasonable opinions and comments are used throughout the article.

Key words: Education of primary school students, cooperative activity of teacher and students.

РОЛЬ И ЗНАЧЕНИЕ ИСПОЛЬЗОВАНИЯ ИНТЕРАКТИВНЫХ МЕТОДОВ В ОБУЧЕНИИ УЧАЩИХСЯ НАЧАЛЬНЫХ КЛАССОВ.

Аннотация. В данной статье говорится о роли и значении использования интерактивных методов в обучении учащихся начальных классов. На протяжении всей статьи используются обоснованные мнения и комментарии.

Ключевые слова: Обучение младших школьников, совместная деятельность учителя и учащихся.

Ta'lim o'qituvchi va o'quvchilarning hamkorlikdagi faoliyati bo'lib, shu jarayonda shaxsning taraqqiyoti, uning ma'lumoti va tarbiyasi ham amalga oshadi.

Darslarda o'qituvchi o'z bilimi, ko'nikma va malakalarini mashg'ulotlar vositasida o'quvchilarga yetkazadi, o'quvchilar esa uni o'zlashtirib borishi natijasida undan foydalanish qobiliyatiga ega bo'ladi.

O'rganish jarayonida o'quvchilar o'zlashtirishning turli ko'rinishlaridan foydalanishadi, ya'ni o'zlashtirilayotgan ma'lumotlarni qabul qilish, qayta ishlash hamda amaliyotga tatbiq etishda o'ziga xos tafovutlarga tayanadi.

Ta'lim jarayonida o'qituvchi va o'quvchilarning dars paytidagi hamkorligi, o'quvchilarning mustaqil ishlashi, sinfdan tashqari ishlar shaklida ta'lim va tarbiya masalalari hal etiladi.



Ta'limning maqsadi jamiyat ehtiyojiga mos ravishda shakllanadi. Shunday ekan, ta'lim-tarbiya maqsadi mos va mutanosib bo'lishi kerak. Ilmiy adabiyotlarda ta'limning maqsadi imkoniyatlaridan to'g'ri, aniq, o'rinli foydalanish ko'nikma va malakalarini hosil qilish, mantiqiy-ijodiy tafakkurni rivojlantirish, kommunikativ savodxonlikni oshirish, milliy g'oyani singdirish, sharqona tarbiyani shakllantirish, shaxsni ma'naviy boyitishdan iboratligi ta'kidlangan. Ta'limiy maqsad asosida o'quvchilarda mustaqil fikrlash, og'zaki va yozma savodxonlikni oshirish, mantiqiy tafakkurni rivojlantirish orqali ularning muloqot madaniyati takomillashtiriladi. Tarbiyaviy maqsad asosida esa ma'naviy, g'oyaviy, nafosat tarbiyasi beriladi. Til o'rganish jarayonida xalqning madaniy-axloqiy qadriyatlariga yaqinlashtirish imkoni paydo bo'ladi.

Ulug' donishmandlardan biri «... kelajak tashvishi bilan yashasang, farzandlaringga yaxshi bilim ber, o'qit», degan ekan. Yurtimizda ta'lim-tarbiya tizimida amalga oshirilayotgan islohotlar haqiqiy ma'noda bir-ikki yillik yoki qisqa davrda samaraga erishishga qaratilgan ish emas, balki chin ma'noda bir necha yuz yillarga tatiydigan o'zgarish bo'ldi, desak xato bo'lmaydi. Bu prezidentimizning kelajagimiz, kelajak avlodimiz haqida qayg'urib, yurtimizning barcha farzandlari – mening farzandlarim, ular bizlardan ko'ra kuchli, bilimli va albatta baxtli bo'lishlari kerak, degan g'oyasi zamirida donishmandlarcha siyosat yotganini ko'rsatadi. Ma'lumki, ta'limda ilg'or pedagogik va yangi axborotlar texnologiyalarini tatbiq etish o'quv mashg'ulotlarining samaradorligini oshiribgina qolmay, ilm-fan yutuqlarini amaliyotda qo'llash orqali mustaqil va mantiqiy fikrlaydigan, har tomonlama barkamol yuksak ma'naviyatli shaxsni tarbiyalashda muhim ahamiyat kasb etadi.

Hozirgi kunda ta'lim jarayonida interfaol metodlar va axborot texnologiyalarini o'quv jarayonida qo'llashga bo'lgan qiziqish kundan-kunga ortib bormoqda. Bunday bo'lishining sabablaridan biri, shu vaqtgacha an'anaviy ta'limda o'quvchilar faqat tayyor bilimlarni egallashga o'rgatilgan bo'lsa, zamonaviy texnologiyalardan foydalanish esa ularni egallayotgan bilimlarini o'zlari qidirib topish, mustaqil o'rganish va fikrlash, tahlil qilish, hatto yakuniy xulosalarni ham o'zlari keltirib chiqarishga o'rgatadi. O'qituvchi bu jarayonda shaxs rivojlanishi, shakllanishi,

bilim olishi va tarbiyalanishiga sharoit yaratadi va shu bilan bir qatorda boshqaruvchilik, yo'naltiruvchilik funksiyasini bajaradi. Bugungi kunda ta'limda «Aqliy hujum», «Fikrlar hujumi», «Tarmoqlar» metodi, «Sinkveyn», «BBB», «Beshinchisi ortiqcha», «6x6x6», «Bahs-munozara», «Rolli o'yin», FSMU, «Kichik guruhlarda ishlash», «Yumaloqlangan qor», «Zigzag», «Oxirgi so'zni men aytay» kabi zamonaviy texnologiyalar qo'llanmoqda.

Dars mashg'ulotlarida o'yin-topshiriqlarni takrorlash yoki mustahkamlash darslarida foydalanilsa ijobiy natija beradi. O'yin-topshiriqning qaysi bir turini tanlash darsning turiga, sinf o'quvchilarining o'yin-topshiriqlarni bajarishga o'rgatilganlik darajasi, ularning bilim saviyasi, mustaqil ijodiy ishlash imkoniyatlari, o'rganilganlarni xotirada tez tiklay olishi, ijodkorlikning qay darajada shakllanganiga ham bog'liq bo'lishi kerak.

Ta'limda o'quvchi shaxsini fikrlashga, o'zgarlar fikrini anglash va shu fikrni og'zaki hamda yozma shaklda savodli bayon eta olishga o'rgatish masalasiga e'tibor qaratilgan bo'lib, mustaqil fikrlaydigan, nutq madaniyati rivojlangan savodxon shaxsni kamol toptirish asosiy o'rin egallaydi.

Millatning turmush tarzi, madaniy yaratuvchanligi uning boy tarixiy merosi asosida o'rganiladi.

Bugungi kun o'qituvchidan ilg'or pedagogik va yangi axborotlar texnologiyalaridan o'quv jarayonida foydalanishni talab etmoqda. Yuqoridagilardan kelib chiqib, tajribalarimiz asosida dars mashg'ulotlarida interfaol metodlarni qo'llash orqali ta'lim-tarbiya berish yo'llariga doir fikrlarimizni bayon etamiz. O'ylaymizki, u o'quv mashg'ulotlari samaradorligini oshirishda hamkasblarimizga amaliy yordam beradi. Shuningdek, o'quvchilarni o'z yo'nalishini tanlash va mustaqil hayotga tayyorgarlik ko'nikmalarini shakllantirishdek mas'uliyatli vazifani bajarishda ularning yaqin ko'makchilardan biriga aylanadi. Quyida sinflar kesimida ayrim mavzular asosida o'qitishning zamonaviy usullarini tatbiq etish bo'yicha tavsiyalar beramiz. Siz undan ijodiy yondashgan holda foydalanasiz va birinchi prezidentimizning: **«Har qarichi muqaddas bo'lgan ona yerimizga nisbatan farzandlarimizda g'urur va iftixor, sadoqat tuyg'ularini uyg'otish uchun biz bugun nima qilyapmiz, degan savolga javob izlab ko'raylik»**[1], - degan fikrlariga javoban ta'lim va tarbiya berishning zamonaviy usullarini tatbiq etish orqali ko'zlangan maqsadga erishishga o'z hissangizni qo'shasiz degan umiddamiz.

«Beshinchisi (oltinchisi, yettinchisi ...) ortiqcha» metodi

O'quvchilar mantiqiy tafakkur yuritish ko'nikmalariga ega bo'lishlarida ushbu metod alohida ahamiyatga ega. Uni qo'llashda quyidagi harakatlar amalga oshiriladi:

- O'rganilayotgan mavzu mohiyatini ochib berishga xizmat qiluvchi tushunchalar tizimini shakllantirish;

- hosil bo'lgan tizimdan mavzuga taalluqli bo'lgan to'rtta (beshta, oltita, ...) va taalluqli bo'lmagan bitta tushunchaning o'rin olishiga erishish;

- o'quvchilarga mavzuga taalluqli bo'lmagan tushunchani aniqlash va uni tizimdan chiqarish vazifasini topshirish;

- o'quvchilarni o'z harakatlari mohiyatini sharhlashga undash (mavzuni mustahkamlash maqsadida o'quvchilardan tizimda saqlanib qolgan tushunchalarga ham izoh berib o'tishlari hamda ular o'rtasidagi mantiqiy bog'liqlikni asoslashlarini talab etish lozim).

Mazkur metod o'quvchilardan o'rganilayotgan mavzu (yoki bo'lim, bob) yuzasidan tahliliy mulohaza yuritish, shuningdek, eng muhim tayanch tushunchalarni ifodalay olishni talab etadi.

Metodni qo'llashda quyidagi harakatlar tashkil etiladi:

• o'qituvchi o'zaro teng nisbatda mavzuga (bo'lim, bob) oid va oid bo'lmagan asosiy tushunchalar tizimini yaratadi;

• o'quvchilar mavzuga (bo'lim, bob) oid va oid bo'lmagan asosiy tushunchalarni aniqlaydilar va daxldor bo'lmagan asosiy tushunchalarni tizimdan chiqaradilar;

• o'quvchilar o'z harakatlarining mohiyatini izohlaydilar.

Metoddan individual, guruhli va ommaviy shaklda o'quvchilar tomonidan mavzuning puxta o'zlashtirilishini ta'minlash hamda ularning bilimlarini aniqlash maqsadida foydalanish mumkin.

1-sinf darsligidagi «Oshxona jihozlari», «Qushlar», «Uy hayvonlari va parrandalar» kabi mavzularini o'rganishda yangi mavzuni mustahkamlash uchun mazkur metodni qo'llash ijobiy natija beradi. Bunda mavzuga oid to'rtta va taalluqli bo'lmagan (ortiqcha) bitta so'z (tushuncha, fikr) beriladi.

O'quvchilar ana shu so'zni (tushuncha, fikr) aniqlaydilar.

Masalan, 1-sinf darsligidagi 1-mashqda berilgan topshiriqni bajarishda quyidagicha qo'llash mumkin. Yozuv ekranda ko'rsatiladi. O'quvchilar ortiqcha so'zni aniqlashadi.

Uy hayvonlari: sigir, qo'y, toshbaqa, ot, it.

So'ng bu so'zlar ishtirokida gap tuzish topshirig'i beriladi va tuzilgan gaplar asosida axloqiy tarbiya beriladi.

Namuna: *Ot - insonning eng ishonchli do'sti.*

O'quvchilar tomonidan tuzilgan gaplar asosida o'quvchilar qalbida ona tabiatga muhabbat uyg'otiladi, uy hayvonlariga nisbatan ijobiy munosabatda bo'lishga o'rgatiladi.

«Videotopishmoq» metodi

Hozirgi kunda pedagogik faoliyatda turli axborot vositalari (kompyuter, televideniye, radio, nusxa ko'chiruvchi qurilma, slayd, video va audio magnitofonlar) yordamida ta'lim jarayoni tashkil etilishiga alohida e'tibor qaratilmoqda. O'qituvchilar oldida ta'lim jarayonida turli axborot vositalaridan o'rinli va maqsadga muvofiq foydalanish vazifasi turibdi.

Videotopishmoq metodidan foydalanishda quyidagi harakatlar amalga oshiriladi:

- o'quvchilar e'tiboriga o'rganilayotgan mavzu mohiyatini tasviriy yoritishga yordam beruvchi izohlarsiz bir nechta videolavha namoyish etiladi;
- o'quvchilar har bir lavhada qanday jarayon aks ettirilganini izohlashadi;
- jarayonlarning mohiyatini daftarlariga qayd etishadi;
- o'qituvchi tomonidan berilgan savollarga javob qaytarishadi.

Mazkur metod asosida mavzuga doir kompyuter orqali videolavha namoyish etiladi. O'quvchilar videolavha mavzusi, unda ifodalangan mavzu haqida o'z fikr-mulohazalarini bildirishadi.

Masalan, «Elektr jihozlari» (1-sinf), «Yil fasllari» (2-sinf) kabilar asosida o'quvchilarga milliy an'analarimiz, urf-odatlarimiz, iqtisodiy munosabatlar haqida tushunchalar beriladi.

Navro'z udumlari (foydalanish uchun matnlar)

Navro'z kuni odam ota-onasi, yaqin kishilari bilan diydorlashadi. Ginali odamlar Navro'z kuni yarashadi.

Navro'z arafasida keksalar maxsus idishlarga yetti xil don ekib, ularning unib chiqishiga qarab, kuzda olinadigan hosil cho'g'ini chamalashgan.

Ba'zi joylarda esa Navro'z kunlarida paydo bo'lgan kamalakka qarab yerga suv sepiladi. Shunday qilinsa, go'yo yil seryog'in va barakali bo'lar ekan.

Navro'z kunlari bog'dagi o'rik daraxtlariga arqon solib arg'imchoq yasaladi. Qiz-juvonlar yig'ilishib, navbatma-navbat arg'imchoq uchadilar. Navro'zda arg'imchoq uchsa bir yillik gunohi to'kiladi deyilgan.

Bu metodni 2-sinfda o'quvchilarning unli va undosh tovushlar haqidagi bilimlarini sinash, uni mustahkamlash maqsadida ham qo'llash mumkin. Masalan, ekran orqali unli tovushlar ko'rsatiladi. Galma-galdan shu tovush bilan boshlanadigan so'zlarni ifodalaydigan rasmlar ko'rsatiladi. O'quvchilar rasmlardagi narsa, buyum nomlarini daftarlariga yozadilar. Bunda o'quvchilarning xotiralari mustahkamlanadi, so'z boyligi oshadi.

Namuna:

Unlilar

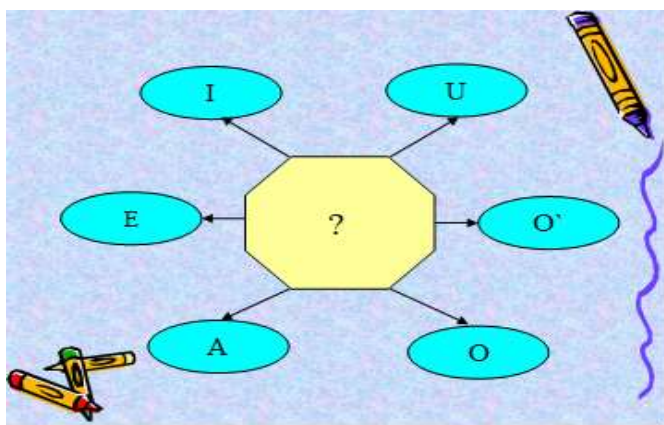

A - atirgul



O' - o'rik



Boshlang'ich sinflarda interfaol metodlar va ta'limiy o'yinlardan, zamonaviy axborot-kommunikatsiya texnologiyalaridan foydalanish o'quvchilarni mustaqil fikrlashga, ijodiy izlanish va mantiqiy fikrlash doiralarini kengaytirish bilan birga ularni darslarda o'rganganlarini hayot bilan bog'lashga, qiziqishlarini oshirishga yordam beradi. O'qituvchilarning bunday zamonaviy talablar asosida yaratilgan sharoitlardan samarali foydalanib, darslarni ilg'or pedagogik hamda axborot kommunikatsiya texnologiyalari asosida tashkil etilishi ta'lim-tarbiya jarayonini sifatini kafolatlaydi.

Bizningcha, ta'limiy o'yinlarga qo'yiladigan asosiy talablar quyidagilardan iborat:

1. Ta'limiy o'yinlar o'quvchilar yoshiga mos bo'lishi kerak;
2. O'yinlar o'tilayotgan mavzu mazmun-mohiyatiga mutanosib bo'lishi lozim;
3. Ta'limiy o'yinlarni o'tkazish vaqti aniq belgilanishi shart;
4. Ta'limiy o'yinlar ham ta'limiy, ham tarbiyaviy ahamiyatga ega bo'lishi kerak;
5. Ta'limiy o'yinlarning o'tkazilish maqsadi, ahamiyati belgilanishi lozim.

Yuqoridagi talablarga amal qilingandagina dars samaradorligi ortadi va zamonaviy texnologiyalar ta'lim samaradorligiga xizmat qiladi.

REFERENCES

1. O'zbekiston Respublikasi Prezidentining 2018 yil 5 sentyabrdagi "Xalq ta'limi tizimiga boshqaruvning yangi tamoyillarini joriy etish chora-tadbirlari.
2. O'zbekiston Respublikasi Prezidentining 2019-yil 29- apreldagi "O'zbekiston Respublikasi Xalq ta'limi tizimini 2030- yilgacha rivojlantirish konsepsiyasini tasdiqlash to'g'risida"gi Farmoni.
3. Tolipov U.K. Sharipov Sh.S.O'quvchi shaxsi ijodkorlik faoliyatini rivojlantirishning pedagogik asoslari. – T., Fan, 2012.
4. Yo'ldashev J. G., Usmonov S.A. Zamonaviy pedagogik texnologiyalarni amaliyotga joriy qilish. – T: Fan va texnologiya, 2008.

5. B.X.Xodjayev. “Umumiy pedagogika nazariyasi va amaliyoti”. “Sano-standart” nashriyoti.T:2017. 92-bet.

TECHNIQUES AND TECHNOLOGIES USED IN HARVESTING POTATO TUBERS

Xamrayeva Lola

Assistant of the department of General Engineering Sciences
Karshi Engineering-Economic Institute

<https://doi.org/10.5281/zenodo.10183508>

Abstract. The work provides an analysis of technologies for cultivating potatoes on ridges. The research was carried out to justify the choice of techniques and technical means that can be used to implement universal innovative technology.

Key words: soil, tillage, ridges, potatoes, cultivator, harvesting, planting, planters, soil moisture, equipment, potato harvester.

ПРИЕМЫ И ТЕХНОЛОГИИ, ИСПОЛЬЗУЕМЫЕ ПРИ УБОРКЕ КЛУБНЕЙ КАРТОФЕЛЯ

Аннотация. В работе представлен анализ технологий возделывания картофеля на грядках. Исследование было проведено с целью обоснования выбора методик и технических средств, которые могут быть использованы для внедрения универсальной инновационной технологии.

Ключевые слова: почва, обработка почвы, гряды, картофель, культиватор, уборка урожая, посадка, сеялки, влажность почвы, оборудование, картофелеуборочный комбайн.

INTRODUCTION

Global and local climate change is characterized by heavy rainfalls and droughts, which causes temperature and humidity stress of plants, erosion of ridges and difficulties in autumn harvesting due to waterlogging of the soil.

New approaches to the implementation of efficient land use schemes: the creation of industrial agrotechnoparks, agrobioclusters that implement the cultivation and deep processing of products, pose the task of improving field production technologies, primarily potatoes as the most energy-intensive crops.

MATERIALS AND METHODS

The tasks of modernizing technologies for growing 40-60 t/ha of potatoes are solved by selecting fields, maximizing the use of fertilizers, protective equipment, irrigation, high-precision technologies for the industrial cultivation of these crops.

Modern tractors and harvesting equipment, to reduce the specific pressure on the soil, have wheels with wide tires of 60-90 cm, which accordingly require wide row spacing of 90 cm or more. However, the optimal distance between plants is determined by biology: the size of tuber nests and plant habit [1].

RESULTS AND DISCUSSION

Numerous studies have proven that the total yield at the optimal distance between tubers during planting is determined by planting density, which for potatoes, for example, is 35-50 thousand plants/ha, or 160-240 thousand stems/ha, in depending on the purpose of the product [1]. Thus, a technical contradiction arises between the expansion of row spacing and the density of the stem stand.

This can be solved using ridge technologies with planting in 2-4 rows and arranging bushes in a checkerboard pattern [2], which are especially important for artichoke, since its tuberous nests are much larger than those of potatoes, and the distance between bushes should be correspondingly larger - depending on the variety and yield, 1.2-2.0 times. A serious problem when cultivating potatoes in ridges remains the harvesting of green mass, during which the ridges are compacted by the wheels of trucks transporting it, which complicates the subsequent digging of tubers.

For optimal development of tuberous plants, it is necessary to form and maintain certain technological parameters of the development zone of the tuberous nest and root system: optimal soil density, humidity, resistance to heavy rainfall and drought. Potatoes are "loose soil" crops. They react especially strongly to compaction, waterlogging and drought. The optimal volumetric mass for soddy-podzolic and slightly loamy soils is 1.0-1.2 g/cm³. In denser soil, the root system develops weaker, the tubers are smaller and more deformed [3].

It is advisable to carry out autumn tillage of the soil when cultivating potatoes with a reversible plow, which eliminates the formation of fall ridges and collapse furrows in the field. After plowing, the soil is treated with disc harrows. On clay soils, it is advisable to carry out disking in two tracks. Treatment should be carried out only when the soil reaches physical ripeness.

To create a fine-grained soil structure with sufficient pore volume and good contact with the lower water-retaining layers, it is necessary to carry out pre-planting tillage. It should be carried out only to the required depth, which should be 4-5 cm below the level of subsequent placement of tubers. This is done so that during harvesting, the digging plowshares of combines do not lift a layer of untreated soil onto the elevator, which is difficult, and under some conditions impossible, to separate from the tubers [1].

An effective technique is local deep loosening in the center of the ridge with local application of fertilizers and water-retaining biopolymers, destroying the submersible compaction, ensuring improvement of the water-air regime of the ridge [1]. Taking into account that the yield of potatoe is greatly influenced by moisture supply, all soil treatments should be aimed at increasing the retention of soil moisture, improving moisture-saving capacity and reducing evaporation.

Pre-planting soil treatment must be carried out in the direction of subsequent planting, which will subsequently ensure better operation of the equipment. On loamy soils, it can be carried out using vertical milling cultivators, followed by the formation of a ridge using a passive ridge former [1].

In our country, an innovative ridge technology for cultivating potatoes and potatoe has been developed [2, 4], according to which pre-planting soil cultivation is carried out to a depth of 8-12 cm with simultaneous strip subsoil cultivation at 16-25 cm for future rows plants.

The results of her test showed that the potato yield on the ridges is close to the value of this indicator obtained on the ridges. The higher content of impurities in the heap when cultivated on ridges, compared to ridges, is explained by increased soil compaction by machinery during inter-row cultivation and mechanized harvesting of stems.

To create a ridge machine technology for cultivating potatoe, it is advisable to consider the possibilities of converting existing machines.

The main operation in the spring before planting potato tubers and potatoes using ridge technology is cutting the ridges with machines with milling or passive working bodies, depending

on the mechanical composition of the soil. If milling machines were used during pre-planting treatment, and also on light soils, bed formers (bed formers) with passive working bodies can be used to form ridges. In terms of working width and bed formation parameters, these machines can be considered as basic for the development of a new technology machine complex.

Planting of potatoe tubers is carried out at the earliest possible times in the area where it is grown. To implement this technological process, a set of tools and devices similar to those used for potato ridge technology is suitable.

Planting is carried out with a distance between tubers of 35-50 cm in a checkerboard pattern according to the schemes 110+40, 70+40+40 or 100+40+40 cm. When growing potatoe, it is important to ensure the specified plant density. The planting rate depends on the mass of the tuber and planting density; it varies from 555 to 1850 kg/ha.

Table 1.

Norm for planting tubers with two planting lines on a ridge (180 cm)

Distance between plants in a row, cm	Number of bushes, thousand pcs./ha	Norm for planting tubers based on the weight of one tuber in grams, kg/ha			
		25	30	40	50
30	37,0	925	1110	1480	1850
40	27,8	695	834	1112	1390
50	22,2	555	666	888	1110

Depending on the purpose, conditions and time of sale of potatoe tubers, industrial harvesting technology provides three options: direct combining; harvesting with diggers, placing crops from several rows in windrows, followed by selection by combines; placing crops in unharvested rows by diggers, followed by harvesting with combines.

CONCLUSION

Thus, bed technologies are effective for growing potatoes.

The problems of technical equipment for the industrial cultivation of potatoe on ridges can be solved by converting equipment for growing potatoes.

The presented proposals and characteristics of the machines can form the basis for the development of technological maps for cultivating potatoes using ridge technology.

REFERENCES

1. Potatoes of Russia: monograph / edited by A.V. Korshunova. M.: LLC "Editorial staff of the journal "Achievements of science and technology of the agro-industrial complex", 2012. T.2. 321 p.
2. Starovoitov V.I., Starovoitova O.A., Chernikov D.V. Method of growing potatoes / Patent No. 2539635 RU. 05.12.2014. 5 s.
3. Zamotaev A.I., Korshunov A.V., Starovoitov V.I. and others. Agronomic notebook. Cultivation of potatoes using intensive technology. M.: Rosselkhozizdat, 2016. 104 p.
4. Korolev D.D., Simakov E.A. etc. Potatoes are products of the future. M.: Informagrotekh, 2017. 292 p.

AL-ADAB AL-MUFRAD ASARIDA AXLOQIY VA MA'NAVIY QARASHLAR

Musurmonova Dilso'z

O'ralova Mohidil

Samarqand davlat universiteti Kattaqo'rg'on filiali
Aniq va tabiiy fanlar fakulteti Ijtimoiy ish yo'nalishi
3-bosqich 21_16-guruh talabalari.

<https://doi.org/10.5281/zenodo.10183531>

Annotatsiya. Ushbu maqolada Imom Buxoriy tomonidan tuzilgan "Al-Adab al-Mufrad" nomli islomiy kitob bo'lib, axloqiy va ma'naviy ta'limotlarga qaratilgan. Ushbu maqola inson xarakterini shakllantirish va ularning ma'naviyatini yuksaltirishda ushbu ta'sirli asardan olinishi mumkin bo'lgan chuqur tushuncha va yo'l-yo'riqlarni o'rganadi. "Al-Adab al-Mufrad"da yoritilgan halollik, mehribonlik va o'z-o'zini aks ettirish kabi turli mavzularni o'rganish orqali kitobxonlar qanday qilib axloqiy to'g'ri va ma'naviy to'laqonli hayot kechirish haqida qimmatli tushunchalarga ega bo'lishlari mumkin.

Kalit so'zlar: hadis, odob, e'tiqod, ishonch, fazilatlari, axloqiy va ma'naviy qarashlar.

MORAL AND SPIRITUAL VIEWS IN THE WORK OF AL-ADAB AL-MUFRAD

Abstract. This article is an Islamic book, "Al-Adab al-Mufrad", compiled by Imam Bukhari, and focuses on moral and spiritual teachings. This article explores the deep understanding and guidance that can be derived from this influential work in the formation of human character and the uplifting of their spirituality. By exploring various themes such as honesty, kindness, and self-reflection covered in "Al-Adab al-Mufrad", readers can gain valuable insights into how to live a morally correct and spiritually fulfilling life.

Keywords: Hadith, decency, belief, trust, virtues, moral and spiritual views.

МОРАЛЬНЫЕ И ДУХОВНЫЕ ВЗГЛЯДЫ В ТВОРЧЕСТВЕ АЛЬ-АДАБА АЛЬ-МУФРАДА

Аннотация. Эта статья представляет собой исламскую книгу под названием "Аль-Адаб Аль-Муфрад", составленную имамом Бухари и посвященную моральным и духовным учениям. В этой статье исследуются глубокие идеи и рекомендации, которые можно извлечь из этой впечатляющей работы по формированию человеческого характера и повышению его духовности. Изучая различные темы, затронутые в "Аль-Адаб Аль-Муфрад", такие как честность, доброта и саморефлексия, читатели могут получить ценную информацию о том, как вести морально правильную и духовно полноценную жизнь.

Ключевые слова: хадис, этикет, вера, вера, добродетели, моральные и духовные взгляды.

Kirish

To'liq ismi Abu Abdulloh Muhammad ibn Ismoil ibn Ibrohim ibn al-Mug'iyra al-Jufi al-Buxoriy bo'lgan Imom al-Buxoriy hadis adabiyoti sohasidagi eng ko'zga ko'ringan va hurmatga sazovor allomalardan biridir. U milodiy 810 (hijriy 194) yili hozirgi O'zbekistonning Buxoro shahrida tug'ilgan. Imom al-Buxoriy umrini Muhammad payg'ambar (s.a.v.)ning sahih hadislarini saqlash va jamlashga bag'ishlagan.

Uning asosiy asari "Sahih al-Buxoriy" kitobi bo'lib, u Qur'ondan keyingi eng sahih va ishonchli hadislar to'plami hisoblanadi. Imom al-Buxoriy nufuzli ulamolar va ishonchli

roviylardan hadislar to'plash maqsadida ko'p sayohat qilgan. Uning har bir hadisning sahihligini sinchiklab o'rganishdagi puxta metodologiyasi unga "Imom al-Jomi' as-sahih", ya'ni "Sahih to'plam imomi" unvonini berdi.

Uning metodikasi har bir hadisda o'zining yaxlitligi va xotirasi bilan mashhur bo'lgan roviylarning to'liq, uzilmagan zanjiriga ega bo'lishini ta'minlashdan iborat edi. Shuningdek, u o'z to'plamiga kiritgan hadislarining to'g'ri va ishonchligini ta'minlash maqsadida har bir roviyning xarakteri va ishonchligini tahlil qilishda qat'iy mezonlarni qo'llagan. Imom al-Buxoriy to'plamida islomiy e'tiqod, odob va marosimlarning turli jihatlarini qamrab olgan turli boblarga ajratilgan taxminan 7275 hadis mavjud.

U Muhammad payg'ambardan kelgan sahih rivoyatlarning ishonchli manbasi sifatida olimlar tomonidan keng e'tirof etilgan. Imom al-Buxoriyning hadis ilmi sohasidagi xizmatlari beqiyos. Uning tinimsiz sa'y-harakatlari islom ta'limotini asrab-avaylashda, kelajak avlodlarga sahih bilimlarning mustahkam poydevorini berishda muhim rol o'ynadi. Uning ijodi islom fiqhi, ilohiyot va ma'naviyat rivojiga katta ta'sir ko'rsatdi. Imom al-Buxoriy 870 (hijriy 256) yili 62 yoshida vafot etdi. Uning merosi butun dunyo bo'ylab olimlar va bilim talabalari tomonidan o'rganish va tayanishda davom etayotgan monumental asari orqali yashaydi.

"Al-Adab al-Mufrad" nomli islomiy adabiyot bo'lib, inson xulq-atvori va fe'l-atvorining turli jihatlarini keng yoritadi. Imom Buxoriyning bu abadiy asari ham axloqiy, ham ma'naviy qadriyatlar haqida chuqur tushunchalar berib, insonlarni to'g'ri hayotga yo'naltiradi. "Al-Adab al-Mufrad"da keltirilgan axloqiy va ma'naviy qarashlarni o'rganish orqali o'quvchilar ezgu fazilatlarni qanday tarbiyalash va ilohiy bilan aloqalarini mustahkamlash haqida chuqurroq tushunchaga ega bo'lishlari mumkin.

Kitobda islom nuqtai nazaridan axloqiy va ma'naviy qarashlar haqida qimmatli tushunchalar berib, axloq, odob va yo'l-yo'riqlarga e'tibor qaratilgan. Imom al-Buxoriy "Al-adab al-mufrad" asarida yaxshi xulq va axloqiy xulq-atvor insonning ma'naviy sayohatining uzviy jihatlarini sifatida muhimligini ta'kidlaydi.

Buxoriyning boy ma'naviy merosini chuqur o'rganish va keng targ'ib qilish maqsadida O'zbekiston Respublikasi 1-Prezidenti Islom Karimovning tashabbusi bilan Imom al-Buxoriy xalqaro jamg'armasi tuzildi¹⁸⁸. Jamg'armaning asosiy vazifasi Qur'oni karim va Buxoriyning „al-Jome as-sahih“i tarjimalarining akademik nashrlarini tayyorlash, buyuk islomshunoslar ilmiy merosini tadqiq etish, diniy-falsafiy mavzularda ilmiy anjumanlar o'tkazish va shular yordamida yosh avlodni milliy an'analimizga sadoqat ruhida tarbiyalashdan iborat.

2000-yildan boshlab mazkur jamg'arma o'zining ma'naviy-ma'rifiy, ilmiy-adabiy „Imom al-Buxoriy saboqlari“ jurnalini nashr eta boshladi. Jurnal xalqimizni milliy-ma'naviy merosimizdan bahramand etish, milliy, diniy qadriyatlarning sog'lom idrok etilishiga yordam berishni o'z oldiga maqsad qilib qo'ygan.

O'zbekistonda Buxoriyning xotirasi munosib tarzda abadiylashtirilgan. Toshkent Islom institutiga Buxoriy nomi berilgan. Buxoriyning hayoti va ijodiga bag'ishlab bir necha tillarda kitob-albom, 2 qismli film (1995), „Hadis ilmining sultoni“ 4 qismli kinoqissa (1998) yaratilgan.

U hayotning barcha jabhalarida halollik, kamtarlik, sabr-toqat, saxovatpeshalik, mehr-oqibat kabi olijanob fazilatlarni tarbiyalash muhimligini ta'kidlaydi. Bu insonning ma'naviyati

¹⁸⁸ 1998-yil 4-noyabr; raisi Zohidillo Munavvarov

uning xulq-atvori va boshqalar bilan o'zaro munosabati bilan chambarchas bog'liq degan ishonchni aks ettiradi.

Kitobda taqvo tushunchasi ham ta'kidlangan bo'lib, u Xudoni anglash yoki Allohning amrlariga nisbatan o'z xatti-harakatlarini yodda tutish holatini bildiradi. Imom al-Buxoriy ma'naviy yuksalish va solihlikka erishish uchun taqvoni rivojlantirish zarurligini ta'kidlaydi. U ezgu tamoyillar va ta'limotlarga amal qilishning ahamiyatini ta'kidlaydigan ko'plab hadislar keltirgan.

Hadislardan namunalar:

22-bob¹⁸⁹. *Sevgi nasliydir, degan hadis haqida 43. Abu Bakir ibn Xazm (r.a.) bir sahobiydan rivoyat qildilar. U sahobiy Rasululloh (s.a.v.)ning: "Do'stlik albatta meros bo'lib (nasldan naslga) o'tadi", degan hadislarini rivoyat qilib bersam, senga etarli nasihat qilgan bo'laman", dedilar.*

25-bob. *Qarindoshlikni uzmaslik haqida 47. Kulayb ibn Manfaa bobosi Kulayb Hanafiy (r.a.)dan rivoyat qildi: U kishi Rasulullohdan (s.a.v.): "Yo Rasululloh, men yaxshiligimni kimga qilishim kerak?" - deb so'radilar. Rasululloh (s.a.v.): "Onangga, otangga, opa-singillaringga, aka-ukalaringga va yaqin bo'lgan kishilaringga. Bu ish zaruriy burch va uzilmasligi kerak bo'lgan qarindoshlikdir", dedilar.*

Ya'ni kim silai rahmni uzgan va kim uzmaganligini ochiq bayon qilish uchun Alloh unga til beradi va bu til kimlarningdir foydasiga yo zarariga da'voni isbot qiladi. 1 Hz. Oyisha (r.a.) Rasululloh (s.a.v.) dan keltirgan rivoyatlarida ham shu mazmun bor: bir kiish kekxa yoshli hamrohi bilan Rasululloh (s.a.v.)ning oldilariga keldi. Rasululloh: "Ey, falon! Yoningdagi kim?" - deb so'radilar. "Otam", deb javob berdi.

"U holda undan oldinda yurma! Undan yuqorida o'tirma, uning ismi bilan chaqirma, uni so'kishlariga yo'l quyma!" deb nasihat qildilar. Abu Hurayra (r.a.) shoyadki Rasululloh (s.a.v.)ning shu gaplarini eshitgan bo'lsalar, suhbatdoshlariga yuqorida keltirilgan nasihatini qildilar.

26-bob. *Silai rahm qilish haqida 49. Abu Ayyub Ansoriy (r.a.)dan rivoyat qilindi. Rasululloh (s.a.v.)ning safarlaridan birida bir a'robiiy u zotga kelib: "Meni jannatga yaqin va do'zaxdan uzoq qiladigan amallarni menga aytib bering!" - dedi. Rasululloh (s.a.v.): "Alloh taoloning Uzigagina ibodat qilasan, unga hech narsani ibodatda sherik qilmaysan, Alloh buyurgan namozlarni vaqtida ado qilasan, molingdan zakotni berasan va silai rahm qilasan", dedilar.*

Bundan tashqari, "Al-Adab al-Mufrad" shukronalik va qanoatning ahamiyatiga to'xtalib o'tadi. U insonlarni o'zlariga berilgan ne'matlarni qadrlashga undaydi, shukronalikni ma'naviy rohatlanish vositasi sifatida qaratadi. Kitobda ma'naviy taraqqiyotga to'sqinlik qiladigan hasad, hasad va baxillikdan saqlanish zarurligi ta'kidlangan.

Imom al-Buxoriy ham amalda ixlosning muhimligini ta'kidlaydi. Haqiqiy ma'naviyat, boshqalardan maqtov yoki maqtov izlashdan ko'ra, faqat Alloh roziligi uchun ibodat qilishda ekanligini ta'kidlaydi. Bu ruhiy o'sishning asosiy elementi sifatida sof niyatlarning ahamiyatini kuchaytiradi. Kitobda, shuningdek, ijtimoiy munosabatlarning turli jihatlari yoritib, mustahkam

¹⁸⁹ "Al-Adab al-Mufrad" to'liq sharhi bilan: Adil Salohiyning mukammal odob va axloq kodeksi (tarjimon)

oilaviy rishtalarni saqlash, ota-onaga hurmat va munosabatlarda axloqiy qadriyatlarni saqlash muhimligi ta'kidlangan.

Unda turmush qurish, yetim bolalarga g'amxo'rlik qilish, qo'ni-qo'shnilarga munosabatda bo'lish, boshqalarga nisbatan mehr va rahm-shafqatni rag'batlantirish kabi turli mavzularda yo'l-yo'riqlar berilgan.

"Al-Adab al-Mufrad" islomdagi axloqiy va ma'naviy qarashlarga oid qimmatli fikrlarni taqdim etuvchi muhim asardir. Insonning ma'naviy safarida go'zal xulq, taqvo, shukronalik, ixlos va axloqiy xulq-atvor muhimligini ta'kidlaydi.

Kitob hayotning turli jabhalari bo'yicha yo'l-yo'riqlar berib, ezgu qadriyatlarni singdirish va islom ta'limotlari asosida barkamol jamiyat qurishni maqsad qilgan.

Xulosa

Al-Adab Al-Mufrad axloqiy va ma'naviy yo'l-yo'riq izlayotgan shaxslar uchun muhim manba bo'lib xizmat qiladi. Halollik, mehribonlik va o'z-o'zini aks ettirish haqidagi ta'limotlari orqali u adolat va rahm-shafqat bilan to'la hayot kechirish uchun yo'l xaritasini taqdim etadi.

Ushbu ta'sirli asarda bayon etilgan tamoyillarga amal qilgan holda kitobxonlar o'z xarakterini tarbiyalashi, ma'naviyatini mustahkamlashi, jamiyatga ijobiy hissa qo'shishi mumkin. Shunday qilib, "Al-Adab al-Mufrad" axloqiy va ma'naviy yuksaklikka intilishda bebaho ilhom manbai bo'lib qolmoqda.

REFERENCES

1. Islomning axloqiy ta'limotlari: Imom al-Buxoriyning "al-Adab al-mufrad"dan bashoratli an'analari tanlangan va Abdul Ali Homidning muqaddimasi bilan tarjima qilingan.
2. Fanlararolik nigohida hadis va axloq/Brill/ 13-dekabr 2022-yil
3. "Al-Adab al-Mufrad" to'liq sharhi bilan: Adil Salohiyning mukammal odob va axloq kodeksi (tarjimon)
4. Al-Adab al-Mufrad: Payg'ambarlik axloq va odoblari, Dakwah Corner nashriyoti

BOSHLANG'ICH SINIF O'QUVCHILARIDA VATANPARVARLIKNI RIVOJLANTIRISH

Karimjonova Gulnora Saipovna

Toshkent shahar Shayxontohur tumani 320-maktabning boshlang'ich sinf o'qituvchisi

To'laboyeva Ziyoda

Toshkent shahar Shayxontohur tumani 320-maktabning o'quvchisi

<https://doi.org/10.5281/zenodo.10183564>

Annotatsiya. Ushbu maqolada boshlang'ich sinf o'quvchilarida vatanparvarlikni rivojlantirish, kichik maktab yoshidagi o'quvchilarni milliy ruhda tarbiyalash orqali ularda milliy tafakkur, milliy ong, milliy mafkura, o'zligimizga bo'lgan hurmatni oshirish haqida. Shuningdek Toshkent shahri Shayxontohur tumanidagi 320-maktabda tashkil etilgan tadbir haqida ham qisqacha to'xtalib o'tilgan.

Kalit so'zlar: boshlang'ich sinf, vatanparvarlik, o'quvchi, milliy tafakkur, faxrlanish, vatan, tarbiya.

DEVELOPMENT OF PATRIOTISM IN PRIMARY SCHOOL STUDENTS

Abstract. This article is about the development of patriotism in primary school students, raising respect for our self in them by educating young school-age students in the national spirit, National thinking, national consciousness, national ideology. There is also a brief mention of the event organized at school No. 320 in the Shaykhontohur District of the city of Tashkent.

Key words: primary class, patriotism, student, National thinking, pride, Homeland, upbringing.

РАЗВИТИЕ ПАТРИОТИЗМА У МЛАДШИХ ШКОЛЬНИКОВ

Аннотация. В данной статье речь пойдет о развитии патриотизма у младших школьников, воспитании у младших школьников национального духа, воспитании у них национального мышления, национального сознания, национальной идеологии, уважения к себе. Также было кратко рассказано о мероприятии, организованном в школе № 320 Шайхантахурского района города Ташкента.

Ключевые слова: начальный класс, патриотизм, ученик, национальное мышление, гордость, Отечество, воспитание.

Milliy g'urur, milliy qadriyat, birdamlik va hamjihatlik tuyg'usi zaminida shakllangan vatanparvarlikni ham o'z ichiga oladi. Yosh avlodlarda ona zaminga bo'lgan muhabbat, u bilan faxrlanish qanchalik kuchli bo'lsa, Vatanni sevish, yuksak darajada e'zozlash kuchaysa, har bir inson o'z vatani tarixi, milliy qadriyatlari, o'zining ona tilisi, madaniyati, milliy urf-odatlari, an'analarni mukammal bilsa, millat taqdiri va istiqboli haqida chuqur tasavvurga ega bo'lsa, mustaqillik shunchalik mustahkam va barqaror bo'ladi. Mustaqillik milliy g'urur, vatanga, yurtga muhabbat, fidoiylilik, mehr – shafqat, oqibat, ota – onaga hurmat tuyg'ularini kamol toptirishda cheksiz imkoniyatlar yaratdi.

Kichik maktab yoshiga munosib, tarbiyaviy ahamiyatga ega bo'lgan milliy urf-odatlar, boshlang'ich sinflarning darsliklarida berilgan mavzular o'quvchilarda milliy tarbiyaning shakllanishiga katta ta'sir ko'rsatadi. Boshlang'ich sinf o'quvchilarining milliy tarbiyasida

uning muomala odobi, etika qoidalariga rioya qilishi hamda boshqalarga nisbatan munosabatlarining barcha ko'rinishlarida namoyon bo'ladi.



Milliy tarbiyani tarkib toptirish jarayonida boshlang'ich sinf o'quvchilarining axloqiy ko'nikma va malakalari tarkib topadi va inson uchun zarur bo'lgan axloqiy sifatlar shakllantiriladi. Bular: odamiylik, jonkuyarlik, mehribonlik, oliyjanoblik, oliy himmatlilik, baynalminallik, g'oyaviy sodiqlik, kechirimlilik, to'g'rilik, mehnatsevarlik, andishalilik, yaxshi muomala. Mana shu sifatlarni boshlang'ich sinf o'quvchilarida shakllantirishda turli xil usul va vositalarni ishlab chiqib, ta'lim tarbiya jarayoni samaradorligini oshirish, unga mos ishlanmalar yaratish, milliy tarbiyalashda bolalarning yoshini hisobga olgan holda didaktik materiallar tanlash, boshlang'ich sinf o'quvchilariga mos holda pedagogik va psixologik ta'sir ko'rsatish usullarini tanlash bugungi kunning dolzarb vazifalaridan hisoblanadi.

Boshlang'ich sinf o'quvchilarini vatanparvarlik ruhida tarbiyalash uchun yanda ko'plab ishlar amalga oshirilmoqda. O'zbekiston Respublikasining davlat bayrog'i qabul qilingan kun munosabati bilan 2023-yilning 18-noyabr kuni Toshkent shahri Shayxontohur tumanidagi 320-maktabda bayram tashkil etildi.

Bayram yuqori kayfiyatda tashkil etildi. O'quvchilar o'z bilim va salohiyatlarini namoyish etib ishtirok etishdi. Bayram tabrigi, she'r va vatanni madh etuvchi qo'shiqlar ijro etishdi. **Karimjonova Gulnora** ustozining bergan bilimlarini mukammal o'zlashtirgan o'quvchisi **To'laboyeva Ziyoda** barcha ishtirokchilardan sezilarli darajada faol ishtirok etdi desak mublag'a bo'lmaydi.



Tadbir yakunida o'quvchilarni rag'batlantirish maqsadida estalik sovg'alari va faxriy yorliqlar taqdim etildi.

Hamda tadbirda barkamol shaxsni tarbiyalashda zamonaviy innovatsion pedagogik texnologiyalardan foydalanish, milliy urf-odat va an'analarimiz, boy ma'naviy merosimizga yo'g'rilgan o'zbekona milliy tarbiyamizni kelajak avlod ongiga singdirib borish ustuvor ahamiyat kasb etishi haqida ham so'z yuritildi.

Bugungi kunda quyidagi tarbiya metodlari zamonaviy talablarga javob berishi bilan muhim ahamiyatga egaligini takidlab o'tishni lozim deb o'ylaymiz:

- 1) ijtimoiy ongni shakllantirishga xizmat qiluvchi metodlar (hikoya, tushuntirish, o'qitish, ma'ruza, axloqiy suhbat, bahs);
- 2) obyektlantirish va mashq qilish metodlari (pedagogik talab, o'rgatish, mashq qilish, tarbiyalovchi vazifalar, musobaqa, jamoatchilik fikri, namuna ko'rsatish);
- 3) rag'batlantirish va jazolash metodlari (rag'batlantirish, ma'qullash, majburlash va h.k.).

Bu metodlar tahlilidan kelib chiqib, mamlakatimizda milliy tarbiyalashning maqbul va o'ziga xos metodlarini belgilab olish mumkin.

Diqqat qilinsa, milliy tarbiyalashning bu metodlarida jazolash va majburlash tendensiyasi yo'q. Milliy tarbiya xususiyati tarbiyada rag'batlantirishning ustuvor bo'lishini taqozo etadi. Zero, kichik maktab yoshidagi o'quvchilarni milliy tarbiyalash jarayoniga yangicha yondashuv metodologik samaradorlikni taqozo etadi. Biz esa milliy ruhda tarbiya berishning bugungi davr talabiga xos bo'lgan shakllarini kichik maktab yoshidagi o'quvchilarimiz ongiga singdirib borishimiz zarur.

Eng muhimi yurtimiz kelajagini mustahkamlash uchun kichik maktab

yoshidagi o‘quvchilarni milliy ruhda tarbiyalash orqali ularda milliy tafakkur, milliy ong, milliy mafkura, o‘zligimizga bo‘lgan hurmat, milliyligimizning bugungi ko‘rinishlarini saqlash va davom ettirish kabi ko‘plab jarayonlarni amalga oshiramiz. Milliy tarbiyaning tub mohiyatini yetkazib berish hamda bunyodkor g‘oyalarga undovchi milliy mafkuramizni rivojlantirish biz pedagog kadrlarni asosiy vazifasidir.

Boshlang‘ich sinflarda O‘zbekiston Respublikasi bayrog‘i o‘rganiladi. O‘zbekiston Respublikasi bayrog‘i O‘zbekistonning davlat simboli hisoblanadi va u yurtimizning mustaqilligi, mustaqil va e‘tiborli mamlakat sifatida dunyo davlatlari bilan hamkorlikni ifodalaydi.



Boshlang‘ich sinflarda O‘zbekiston Respublikasi bayrog‘i haqida talim berish bilan birlikda, o‘rganuvchilarga bayroqning tarixi, ma‘nosi va zaruriy muhimligi haqida ham ma‘lumot beriladi. Ular bayroq‘ilarning rivojlanishi, ulardan foydalanish tariqasini ham o‘rganishlari mumkin. Bayroqlar tarixi va tafakkuri bilan shug‘ullangan ijtimoiy, siyosiy va madaniyati ham egallagan davlatlarda ahamiyatli ob‘ekt bo‘lib kelgan.

REFERENCES

1. Qodirova F. Pedagogik kadrlarga ilg‘or pedagogik texnologiyalar haqida. Metodika. Til va adabiyot jurnali. 2001-y.
2. Azbarov Yu.T. Bolalarni sevish san‘ati. T.:O‘qituvchi.1991.
3. Madayev O. “O‘quvchilar bilimini baholashda vaqtdan samarali foydalanish usullari”. Toshkent 2007-y.

МЕТОД ПРОЕКТОВ НА УРОКАХ МАТЕМАТИКИ

Зарипова У.А.

Преподаватель математики академического лицея
Самаркандского института экономики и сервиса

<https://doi.org/10.5281/zenodo.10183634>

Аннотация. В этой статье рассматривается использование метода проектов на уроках математики и анализ различных проектов. дается представление о различных методах, чтобы дать учащимся эффективные знания.

Ключевые слова: социально, учебный проект, проектная деятельность, руководитель.

THE METHOD OF PROJECTS IN MATH LESSONS

Abstract. This article discusses the use of the project method in math lessons and the analysis of various projects. it gives an idea of various methods to give students effective knowledge.

Key words: social, educational project, project activity, manager.

Эффективность любого урока определяется не тем, что дает детям учитель, а тем, что они взяли в процессе обучения. Только в процессе деятельности активизируется мозг, память, приобретается и накапливается опыт. Идет социализация учащегося. Только в процессе деятельности могут появиться открытия и может ощущаться радость от них и создаваться мотивация к дальнейшей деятельности.

Информационно-коммуникативная компетентность: учащиеся овладевают умениями, необходимыми для работы с различными источниками информации, включая Интернет-ресурсы и другие электронные базы данных, справочники, энциклопедии, словари.

Социально – мировоззренческая компетентность: умение формулировать свои мировоззренческие взгляды, осознанно определять этнокультурную, социально – политическую, гражданской – государственную идентичность.

Основные принципы обучения на основе метода проектов

принцип системной организации педагогического процесса, предполагающий взаимодействие педагога, учащихся и социума в ходе выполнения проектов;

принцип обучения «обучение посредством делания» предполагающий активное включение учащихся в процессы разработки и реализации проектов, а также рефлексию проектировочной деятельности;

принцип интеграции содержания обучения и способов деятельности;

принцип соответствия организации учебного процесса логике общей структуры преобразовательной деятельности.

Основные условия применения метода проектов

Существование некой значимой проблемы, требующей решения путем исследовательского(творческого) поиска и применения интегрированного знания

Значимость предполагаемых результатов (практическая, теоретическая, познавательная)

Применение исследовательских (творческих) методов при проектировании

Структурирование и планирование этапов выполнения проекта

Самостоятельная деятельность учащихся в ситуации выбора

Основные понятия учебного проектирования

УЧЕБНОЕ ПРОЕКТИРОВАНИЕ - специфическая теоретико-практическая деятельность учащихся, реализуемая в процессе работы над проектом.

УЧЕБНЫЙ ПРОЕКТ - творческая, самостоятельная работа учащегося от выбора проблемы до ее практического разрешения, выполненная под руководством педагога.

ПРОЕКТНАЯ ДЕЯТЕЛЬНОСТЬ — форма учебной деятельности, структура которой совпадает со структурой учебного проекта.

РУКОВОДИТЕЛЬ проекта — педагог, непосредственно координирующий проектную деятельность группы или индивидуального исполнителя.

КОНСУЛЬТАНТ — педагог или специалист, выполняющий роль эксперта и организатора доступа к необходимым ресурсам.

КООРДИНАЦИЯ проекта — способ управления работой проектной группы учащихся; может быть открытой (явной) или скрытой.

Характеристики учебного проекта

ЦЕЛЬ проекта — модель желаемого конечного результата.

ЗАДАЧИ проекта — это выбор путей и средств для достижения цели.

ЭТАПЫ проекта — основные периоды работы проектной группы.

СТРУКТУРА проекта — последовательность этапов учебного проекта.

ПРОДУКТ проектной деятельности — разработанное участниками проектной группы реальное средство разрешения поставленной проблемы.

ПРЕЗЕНТАЦИЯ проекта — публичное предъявление результатов проекта.

ЗАЩИТА проекта — наиболее продолжительная и глубокая форма презентации проекта, включающая дискуссию.

РЕЗУЛЬТАТЫ проекта: 1) выход проекта; 2) портфолио проекта; 3) развитие личностных качеств учащегося, формирование у него определенных компетентностей.

ПОРТФОЛИО (ПАПКА) проекта — подборка всех рабочих материалов проекта.

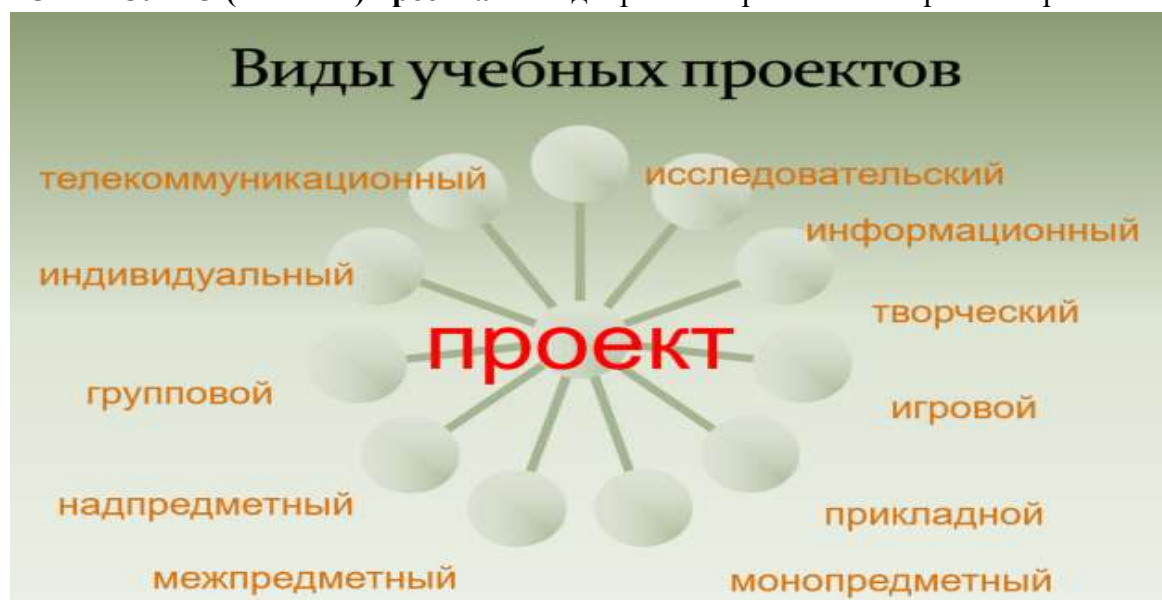

Исследовательский проект. Этот тип проектов предполагает: обоснование актуальности взятой для исследования темы, формулирование проблемы исследования, его

предмета и объекта, обозначение задач исследования, определение методов исследования, источников информации, выбор методологии исследования, выдвижение гипотез решения обозначенной проблемы, разработка путей ее решения, обсуждение полученных результатов, формулирование выводов, оформление результатов исследования, обозначение новых проблем для дальнейшего его развития.

Творческий проект Творческий проект предполагает свободную форму работы, вариативность представления результатов. Результатом может быть: совместная газета, видеофильм, спектакль, игра, праздник, выставка и т. п. однако оформление результатов проекта требует четко продуманной структуры в виде сценария видеофильма или спектакля, программы праздника, статьи, репортажа, оформления выставки и т. д., дизайна и рубрик газеты, альманаха, альбома.

Практико-ориентированный (прикладной) проект. Результат выполнения такого проекта может быть непосредственно использован в практике. Такие проекты нацелены на социальные интересы самих участников проекта или внешнего заказчика. Эти проекты отличает четко обозначенный с самого начала результат деятельности его участников. Причем этот результат обязательно ориентирован на социальные интересы самих участников и может быть использован в жизни класса, школы, села. Здесь особенно важна хорошая организация координационной работы в плане поэтапных обсуждений, корректировки совместных и индивидуальных усилий, в организации презентации полученных результатов и возможных способов их внедрения в практику, а также систематической внешней оценки проекта.

Ролевые (игровые) проекты. В таких проектах структура только намечается и остается открытой до завершения работы. Участники принимают на себя определенные роли, обусловленные характером и содержанием проекта. Это могут быть литературные персонажи или выдуманные герои, имитирующие социальные или деловые отношения, осложняемые ситуациями, придуманными участниками. Результаты этих проектов либо намечаются в начале их выполнения, либо вырисовываются лишь в самом конце. Степень творчества здесь очень высокая, но доминирующим видом деятельности все-таки является ролевая. Примерами таких проектов могут быть: деловая игра «Как рассчитать стоимость ремонта в комнате», «мозговой штурм» по теме «Объём вазы» и т. п.

Ознакомительно-ориентировочный (информационный) проект. Такой тип проектов направлен на выбор информации о каком-то объекте, явлении. Предполагается ознакомление участников проекта с этой информацией, ее анализ и обобщение фактов, предназначенных для широкой аудитории. Структура подобного проекта может быть обозначена следующим образом: цель проекта, его актуальность, источники информации, обработка информации (анализ, обобщение, сопоставление с известными фактами, выводы), результат (статья, сборник задач, реферат), презентация. Результатом проекта может быть и создание информационной среды класса или школы. Основой для проекта может быть любая тема курса стереометрии. Например, по темам «Пирамида», «Цилиндр», «Конус», где необходимо изучить информацию по теме, можно произвести ее анализ и систематизировать знания, показать применение теоретических знаний в практической деятельности.

Редакционно-издательский проект. Например, выпуск математической газеты, журнала, сборника и т. п. Данные проекты, как правило, выполняются после изучения темы.

Сценарный проект. Например, сценарий праздника «В математике есть своя красота, как в живописи и поэзии», «Симметрия».

Основные этапы организации проектной деятельности учащихся:

1. Подготовка к выполнению проекта (формирование групп, выдача заданий).
2. Планирование работы (распределение обязанностей, определение времени индивидуальной работы).
3. Исследование (учащиеся осуществляют поиск, отбор и анализ нужной информации; экспериментируют, находят пути решения возникающих проблем, открывают новые для себя знания по теме; учитель корректирует ход выполнения работы).
4. Обобщение результатов (учащиеся обобщают полученную информацию, формулируют выводы и оформляют материал для групповой презентации).
5. Презентация (итоговый отчет каждой группы осуществляется в конце учебного года, учащиеся представляют «портфолио»).
6. Оценка результатов проектной деятельности и подведение итогов (каждый ученик оценивает ход и результат собственной деятельности в группе, каждая рабочая группа оценивает деятельность своих участников, учитель оценивает деятельность каждого ученика, подводит итоги проведенной учащимися работы, отмечает успехи каждого).

REFERENCES

1. C. P. Murphy, Numerical methods for solving ordinary and partial differential equations, Ph. D. Thesis (Loughborough University, Loughborough, 194).
2. D. J. Evans and C. P. Murphy, An automatic procedure for the solution of fourth order differential equations by Chebyshev polynomials, *comput. Matn. Appl.* 6(197), in press.
3. Orszag S. A. numerical simulation of incompressible flows within simple boundaries I. Galerkin (spectral) representations // *stud. Appl. Math.* -1971

ZAMONAVIY LIBOSLAR VA QORAQALPOQ MILLIY NAQSHLARI UYGUNLIGI

Ismailova Ayjamal

o'qituvchi

Jóraeva Moxigul

o'qituvchi

Berdaq nomidagi QDU, Nukus shahri.

<https://doi.org/10.5281/zenodo.10183673>

Annotatsiya. Mazkur maqolada Qoraqalpoq xalqining milliy liboslari va naqshlari bugungi kunga kelib yangi uslublar bilan uyg'unlashuvi, zamonaviy moda olamidagi órni haqida yozilgan.

Kalit sózlar: Seluet, moda, transformatsiya, avangard, zoomorf.

HARMONY OF MODERN DRESSES AND BLACK NATIONAL PATTERNS

Abstract. This article describes the adaptation of the national costumes and patterns of the Karakalpak people to modern styles and their place in the world of modern fashion.

Key words: Silhouette, fashion, transformation, avant-garde, zoomorph.

ГАРМОНИЯ СОВРЕМЕННЫХ ПЛАТЬЕВ И ЧЕРНЫХ НАЦИОНАЛЬНЫХ УЗОРОВ

Аннотация. В данной статье описывается адаптация национальных костюмов и узоров каракалпакского народа к современным стилям и их место в мире современной моды.

Ключевые слова: Силуэт, мода, трансформация, авангард, зооморф.

Tarixdan bizga malumki, liboslar turli xil korinishda bugungi kungacha ózgarib, yangilanib kelgan. Har bir xalqning óz milliyliги, urf- odati, madaniyati óz kiyimlarida aks ettirilgan. Kiyimlar oldiniga faqat tanani yopish va yashirish maqsadida foydalanilgan bólsa, bugungi kunga kelib nafaqat tanani yopish balki, estetik gózállik va qulaylik uchun ham tanlanadi.

Qoraqalpoq milliy liboslari óziga xosligi, betakrorligi, gózal naqshlari bilan boshqa milliy liboslardan ajralib turadi. Misol qilib ayollar liboslarini oladigan bólsak, ranglari, selueti, rangbarang naqshlari óziga hos manoga ega. Yoshi va oilaviy axvoli, yosh qizbola ekanligi shu naqsh va libos rangiga, kiygan libos seluetiga qarab aniqlangan.

Ayollar liboslari erkaklar kiyimlariga nisbatan yorqin, bezakdor va naqshlarga boy, qulay bólgan. Ayollar liboslari rangbarang bólib, yoshi uluđ ayollar oq rangli kiyimlar kiyishgan.

Naqshlar- amaliy sanaatning eng qadimiy turi hisoblanadi. Undagi har bir chiziq tabiat bilan chanbarchas bog'liq. Milliy naqshlar- ósimlik tipi islmiy naqshlar, hayvonot zoomorf tipli naqshlar va geometrik naqshlarga bólinadi.

Erkaklar kiyimlarida asosan geometrik va zoomarf naqshlar ustunlik qilsa, ayollar va bolalar liboslarida islmiy va zoomorf tipli naqshlar foydalanilgan.

Geometrik naqshlarga- kvadrat, uchburchak, aylana, romb vkz. Zoomorf naqshlarga- tuyetaban, gárga tirnaq, qumirsqa bel, gáz moyin, qoshqar muyiz, tishqan izi vkz. Ósimlik tipi naqshlarga- gáwashagul, erik gul, qareli gul, aygabađar va boshqalar.



Qoraqalpoq kashtachiligida asosan 7 ta rang foydalanilgan. Bayramona liboslar va ayollar kiyimlarida qizil rang qóllanilgan. Yashil rang ósimlik dunyosi ramzi, bahor faslini, ósimliklar rangini anglatadi. Sariq rang issiqlik yorqinlik, oq rang muqaddaslik belgisi, jigar rang yer timsoli hisoblangan.

Bu naqshlarni zamonaviy liboslarda qóllanish natijasida ham zamonaviy liboslarda ham milliy liboslarda ózgarishlar sodir bóladi. Chunki moda termini yangilik bilan bogliq hisoblanadi. Bu yangilikka milliy naqshlarni uygunlashtirish milliy liboslarning transformatsiya bólishiga olib keladi.

Transformatsiya-qayta ózgarish, hosil bólish manosini beradi. Demak, biz milliy naqshlardan foydalanib yaratgan yangi liboslar transformatsiya qilingan yani qayta hosil bólган liboslar hisoblanadi. Bunda kiyim rangi, hajmi, libos kimlarga atalganligiga qarab naqsh turlari va ranglari tanlanadi. Transformatsiyalangan liboslar uslub jihatdan yangilangan bólib, ózida milliylikni aks ettirishi bilan boshqa uslublardan ajralib turadi.

Etno uslubini har qanday uslub bilan uygunlashtirish, boglash mumkin. Masalan sport, klassika, romantika, avangard vkz.

Libosga tanlanadigan gazlamalar zich tóqilgan, naqsh tikilish jarayonida yigilib qolmaydigan va naqshni tekis kórsatib turuvchi mato bólishi lozim. Shu bilan bir qatorda, mato tabiiyligi va havo ótqazuvchangligi yuqori bólsa libos yanada qulay va yengil bóladi. Chunki libos nafaqat chiroyli, bejirim bólishi balki, qulay ham bólishi zarur.

Libos selueti moda olamida takrorlanishi tabiiy xol hisoblanadi faqat ayrim detallar ósha zamonga mos qilib ózgargan holda. Hozirgi kunda libos selueti keng bichimga ega va milliylikni

ózada jamlagan bosiq rangli liboslar urfga kirgan. Liboslar milliy zargarlik buyumlari bilan tóldirilib milliy ruhdagi zamonaviy obrazni yaratib beradi.

Kiyim- insoniyat tarafidan yaratilgan sanat asari. Vaqt ótgani sari u ham rivojlanib, sayqallanib, óz zamoniga moslashib estetik gózalligini saqlagan holda ózgarib boradi. Rivojlanishning uzoq yólini bosib ótgan qoraqalpoq milliy kiyimlari XIX asrga kelib sanat durdonasiga aylanib jahon muzeylarining eksponati bóla oldi.

Bugungi kunga kelib tóy libosi sanalgan kók kóylak bayramlarda kiyilib qolmay, uzatiladigan qiz tóy kuni kiyishi urfga kirdi. Bundan tashqari kashtalangan qizil choponli oq kóylak ham har xil kórinishda tóy liboslari sifatida foydalanilmoqda. Aslida bunday choponli liboslar bayramlarda kiyilgan va naqshinkor bólgan. Asosan Navróz bayramida bunday liboslarning har xil turdagisini yoshga qarab kiyishadi.

Xulosa qilib aytganda qoraqalpoq ayollari boshqa millatlar singari zamonga qarab liboslar tikishgan va dunyo modasi bilan hamnafas yashagan. Vaqtlar ótib kiyim seluetlari ózgarib yangi uslublar moda olamiga kirib kelgani singari Markaziy Osiyo xalqlari ham óz milliyligidan, urf odatlaridan, yashash sharoitan kelib chiqib óz modalarini yaratishgan. Bu jarayon hali hamon davom etmoqda va bundan keyin ham davom etadi.

REFERENCES

1. G.K.Hasanboeva, V.A.Chursina. Kostyum tarixi Toshkent-«Ózbekiston»-2002
2. M.A.Qarlibaev, Z.I.Qurbanova. Qaraqalpaq kiyimi Nókis-2014-Nukus
3. F.Z.Ataxanova Zamonaviy ózbek libos dizaynida ananalar va innovatsiya.Monografiya «Lesson Press» Toshkent-2022.
4. A.Allamuratov Каракалпакская народная вышивка. Nukus 1977
5. Tajimuratova S. FORMATION OF STUDENTS'SKILLS OF INDEPENDENT PERFORMANCE THROUGH THE TEACHING OF ART HISTORY //Modern Science and Research. – 2023. – Т. 2. – №. 10. – С. 841-849.
6. Sag'inbaevna T. S. Cultural Life in Uzbekistan during the Years of Independence //Spanish Journal of Innovation and Integrity. – 2023. – Т. 18. – С. 39-41.
7. Tajimuratova S. FORMATION OF STUDENTS'SKILLS OF INDEPENDENT PERFORMANCE THROUGH THE TEACHING OF ART HISTORY //Modern Science and Research. – 2023. – Т. 2. – №. 10. – С. 841-849.
8. Тажимуратова Ш. С. САНЪАТШУНОСЛИК ФАНЛАРИНИ ЎҚИТИШ ОРҚАЛИ ТАЛАБАЛАРНИНГ МУСТАҚИЛ ИШЛАШ КЎНИКМАЛАРИНИ ШАКЛЛАНТИРИШ. – 2023.
9. Mohigul J. PEDAGOGICAL AND PSYCHOLOGICAL FOUNDATIONS OF DEVELOPMENT OF STUDENTS'SPATIAL IMAGINATION IN THE PROCESS OF TEACHING ENGINEERING GRAPHICS //Journal of Academic Research and Trends in Educational Sciences. – 2023. – Т. 2. – №. 2. – С. 330-339.
10. Maksetbaevich O. K. Ethnodemographic procesess at the headquarters of amudarya on the EVE of the 1916 uprising //Journal of Critical Reviews. – 2020. – Т. 7. – №. 11. – С. 391-395.

11. Отегенов Х. К оценке восстаний в Хивинском ханстве и Амударьинском отделе в 1916 г //Каспийский регион: политика, экономика, культура. – 2019. – №. 2 (59). – С. 31-36.
12. Esemuratov B. DEVELOPMENT OF CHILDREN'S CREATIVITY ON THE BASIS OF PEDAGOGICAL TECHNOLOGY AS AN EXAMPLE OF KARAKALPAK FOLK SONGS //Modern Science and Research. – 2023. – Т. 2. – №. 10. – С. 835-840.
13. Esemuratov B. EDUCATION OF YOUNG PEOPLE TO PATRIOTISM, COURAGE, AND FREEDOM THROUGH SPOONS PERFORMED BY OTHERS //Modern Science and Research. – 2023. – Т. 2. – №. 10. – С. 197-202.
14. Nawrizbaeva A. A. THE PERFORMANCE SKILLS OF KARAKALPAK BAKSHIS //Modern Science and Research. – 2023. – Т. 2. – №. 10. – С. 906-910.
15. Nawrizbaeva A. A. BAQSÍ, SÁZENDE GENJEBAY TILEWMURATOV TÍN ACTQARÍWSHÍLÍQ METHODS //Modern Science and Research. – 2023. – Т. 2. – №. 10. – С. 218-223.
16. Есанов М. ФОРМИРОВАНИЕ НРАВСТВЕННЫХ КАЧЕСТВ ЛИЧНОСТИ СРЕДСТВАМИ МУЗЫКИ //Oriental Art and Culture. – 2023. – Т. 4. – №. 1. – С. 719-725.
17. Ayapova K., Yesanov M. Organization of Music Lessons by the Teacher in Various Ways //Miasto Przyszłości. – 2022. – Т. 27. – С. 189-191.
18. Esanov M., Ametov A. DOIRA SAN'ATINING RIVOJLANISHI VA TARIXI //Oriental Art and Culture. – 2022. – Т. 3. – №. 2. – С. 729-733.
19. Есанов М. Знание особенностей воздействия музыкального искусства на человека //Science and Education. – 2022. – Т. 3. – №. 12. – С. 767-771.
20. Есанов М. О. ЎЗБЕК ХАЛҚ ЧОЛГУЛАРИДА ИЖРОЧИЛИК ТАРИХИ //Oriental Art and Culture. – 2022. – Т. 3. – №. 1. – С. 578-584.

QARAQALPAQSTANĠA EVAKUACIYA QILINĠAN XALIQLAR TURMISI TARIYXINIŇ ILIMIY IZERTLENIWI

Matjanov Aman Jarilkapovich

QMU Pedagogika hám psixologiya kafedrası docenti

<https://doi.org/10.5281/zenodo.10184662>

Annotaciya. Bul maqalada Qaraqalpaqstanġa evakuaciya qilingan xaliqlardıń sociyallıq, ekonomikalıq, madeniy turmısı tariyxınıń ilimiy izertleniwi sóz etiledi.

Gilt sózi: Evakuaciya, deportaciya, demografiya, Volga boyı, chechenler, qarachaylar, qrim-tatarlar.

SCIENTIFIC RESEARCH OF THE LIFESTYLE OF THE PEOPLE EVACUATED IN KARAKALPAKSTAN

Abstract. This article describes the scientific study of the history of the social, economic and cultural life of the peoples evacuated to Karakalpakstan.

Key word: Evacuation, deportation, demography, Volga River, Chechens, Karachais, Crimean Tatars.

НАУЧНОЕ ИССЛЕДОВАНИЕ ОБРАЗА ЖИЗНИ ЛЮДЕЙ, ЭВАКУИРОВАННЫХ В КАРАКАЛПАКСТАНЕ

Аннотация. В данной статье описывается научное изучение истории социальной, экономической и культурной жизни народов, эвакуированных в Каракалпакстан.

Ключевое слово: Эвакуация, депортация, демография, река Волга, чеченцы, карачаевцы, крымские татары.

Ózbekstan ġárezsizlikke erisken dáslepki kúnlerinen baslap-aq, ájdatlarımız tárepinen kóp ásirler dawamında jaratılǵan bay mánáwiý miyrastı qayta tiklew wazıypası tiykarǵı wazıypalar qatarına qoyıldı.

Prezident Sh.Mirziyoev «Milliy tariyxtı milliy ruwxta úyretiw múmkin. Bolmasa, tárbiyalıq nátiýje bolmaydı. Biz jaslardı tariyxtan sabaq alıp, juwmaq shıǵarıwǵa, olardı tariyx ilimi, tariyxıy rawajlanıw menen qurallanıwǵa úyretiwimiz kerek». Reformalar bolsa, Qaraqalpaqstan Respublikasında ilim-pándi rawajlandırıwǵa qaratılǵan gumanitar pánler wákillerinen tariyxıy waqıyalıqtı qalis analiz etiwdi talap etiw maqsetinde ótkerilmekte.

Keleshegi ullı mámleket qurıwda, aymaqlıq hám dúnya sivilizasiyasınıń kelip shıǵıwı, ájdatlarımızdıń biybaha miyrasın, ótmishtegi ruwxıy hám materiallıq esteliklerin úyreniw óz-ózin maqset emes, bálkim xalıqlardıń tariyxıy eslewin tiklew, tariyx sabaqlarınan ónimli paydalanıw zárúrligin bildiredi.

Usı múnásibet penen Ózbekstan Respublikası Prezidenti Sh.M.Mirziyoev «Búgin ómirdiń ózi hám onıń talapları tezlik penen ózgerip, aldımızǵa jańa wazıypalardı qoymaqta, tábiyǵıy jaǵday bunday qıyın jaǵdayda biz erisken jetiskenlikler menen sheklenip, eskishe isley almaymız»[1,101]. Joqarıda ayılǵanlar menen baylanıslı halda, birinshi ilimiy izertlewdiń aymaqtıń ilimiy salmaǵın rawajlandırıwdaǵı rolin analizlewge qaratılǵan ilimiy izertlewler aktual bolıp qalmaqta.

Búgingi kúnde respublikamızda júz berip atırǵan mánáwiý ózgeris processleri, ásirese, ótmishtegi adamlardı úyreniw máselelerin tereń túsiniw zárúrliklerin aktuallastırıp barmaqta. Bul ġárezsizlik jıllarında anıq kózge taslanǵan xalıqtıń etnik óz-ózin ańlawdıń jedel rawajlanıwı,

xalıqtıń qaliplesiw tamırları hám tariyxıy jolın túsiniwge bolǵan qızıǵıwınıń artıwı menen baylanıslı.

Tilekke qarsı, toplanǵan júdá úlken ilimiy maǵlıwmatlar elege shekem tolıq tariyxtanıwshılıq analizinen ótkerilmegen. Sonıń menen birge, bar ádebiyatlarımızda anıqlıq dárejesinde emes. Izertlewdiń nátiyjeliligi hám sıpatı sol dáwirdeń ózine tán belgileri, ilimiy rawajlanıwıń jaǵdayı, húkim súrip atırǵan teoriyalıq ideyalar menen belgilenedi. Nátiyjede, túrli jıllardaǵı baspalar kóbinshe metodologiyalıq jantasıwlar hám teoriyalıq juwmaqlardıń qarama-qarsılıǵı, pikirler hám berilgen bahalardıń jaramsızlıǵı menen ajralıp turadı.

Qaraqalpaqstanǵa evakuasiya etilgenlerdiń, deportaciyaǵa ushıraǵanlardıń taǵdirine arnalǵan dáslepki miynetlerden, 1964 jılda «Qaraqalpaq ASSR tariyxı ocherkleri»[2] niń ekinshi tomı baspadan shıǵarıldı. Bul waqıtqa kelip, ullı Watan urısı dáwirinde xalıqtıń qaharmanlıqları haqqında kóp nárese aytilmaǵan yamasa jazılmaǵan edi. Usı tema birinshi márte zamanlaslar ushın ashıp berildi hám urıs dáwirindegi hayallar hám jetim balalar qanday taǵdirge duwshar bolǵanlıǵı haqqında maǵlıwmat tabıw múmkin. Fronttı azıq-awqat penen támiynlew, sonday-aq, front artındaǵı jumısshılar, evakuaciya etilgenler hám olardıń shańaraq aǵzaları bunday quramalı dáwirde qalay aman qalǵanlıǵıda itibarsız qaldırılmaı. Ekinshi jáhán urısı dáwirinde úy-jay, medisinalıq járdem, radio hám gazetalar menen támiynlew, bul kóp milletli mámlekettiń erkinligi hám ǵárezsizligi ushın frontlarda tınımsız sawash bolıp atırǵan bir payıtta sheshiliwi kerek bolǵan máseleler edi.

Urıs dáwirde balalar, nágiranlar, áskeriy xızmetshilerdiń shańaraqların qollap-quwatlawǵa qaratilǵan kóplep xalıq usınıs-pikirleri payda boldı (shembilik hám ekshembilikler ótkeriw, arnawlı jamǵarmalardı dúziw hám t.b). Jumıstan tısqarı waqıtta islep tabılǵan hám xalıq tárepinen toplanǵan pullarǵa kiyim-kenshek hám ayaq kiyim, azıq-awqat hám janılıǵı satıp alındı. Frontqa járdem beriw ushın toplanǵan pullar áskeriy texnika qurıw, front sawashındaǵı áskerler ushın sawǵalar satıp alıw, sonday-aq, qorǵanıw jamǵarmasına baǵdarlandı. Mámleket járdemi hám qayırqomlıq jıyınları adamlardıń ruwxıy jaǵdayın bekkemlewge járdem berdi, mámlekettiń sawash etip atırǵan Qurallı kúshleriniń qarıwlıǵın asırǵan. Gúmánsiz, watansúyiwshilik hám ruwxıy faktor ekinshi jáhán urısınıń barlıq basqıshlarında xalıq hám armıyanı birlestiriwde áhmiyetli rol oynadı hám jeńistiń quramlıq bólegine aylandı.

Oray hám jergilikli mámleket organları hám keń jámáátshiliktiń birgeliktegi háreketleriniń eń áhmiyetli nátiyjeleri arasında júz mınlap balalardı evakuaciya etiw, olardı materiallıq qollap-quwatlaw; jańa balalar shólkemlerin shólkemlestiriw, jetim balalardı óz tárbiyasına alatuǵın shańaraqlarǵa jayǵastırıw; balalar hám óspirimlerdeń awqatlanıwın jaqsılaw boyınsha sharalar; balalar menen emlew-profilaktika hám epidemiyaǵa qarsı jumıslar; qarawsızlıq hám qadaǵalawsızlıq menen gúresiw, balalarǵa qawenderlik etiw hám asırıp alıw boldı. Sonıń menen birge, usı dúzimniń kemshilikleri de kórsetildi: erjetpegen puxaralar ortasında huqıqbuzarlıqtıń kóbeyiwi; urlıq; internat hám balalar úylerinde balalardıń antisanitariya jaǵdayı; «xalıq dushpanları» balalarınıń taǵdiri sáwlelendirilgen.

Kóp sanlı evakuaciya etilgen puxaralardıń respublikaǵa keliwi menen awırlasqan eń aktual mashqalalardan biri úy-jay mashqalası boldı. Belgili, urıstıń birinshi jıllarında áskeriy teatrdıń batis rayonlarında xalıqlardı deportaciya etiw baslandı. 1941 jıl 28 avgustta SSSR Joqarı Keńesi Prezidiumınıń 21-160-sanlı Volga boyı rayonlarında jasawshı nemislerdi kóshiriw haqqında Parmani járiya etildi. Kóp ótpey, júz mınlap qırım tatarları, qalmıqlar, ingushlar, chechenler,

mesxeti turklari hám basqa xalqlar «dushpanǵa sheriklik etiw» úydirmey ayıplawı menen májbúriy kóshirildi.[3] Ulıwma alǵanda, 1930-1940 jıllarda SSSR xalqınıń 60 tan artıq milliy toparları májbúriy deportaciyaǵa ushıraǵan, olardıń ulıwma sanı derlik 3,5 million adamdı quraǵan. Olardan 10 nan artıǵı Orta Aziya hám Qazaqstanǵa ǵalaba túrde evakuaciya etilgen .[4,61]

Ekinshi jáhan urısı jıllarında Respublikamızǵa evakuaciya qılınǵan xalıqlar táǵdiri haqqında, ilimiy maqalalar hám dissertasiyalar bar edi. Máselen, X.Azimov óz maqalasında bul dáwirde ózbek xalqınıń saqawatlı, insanıylıq, mártlik sıyaqlı eń jaqsı pazıyletleri júzege shıqqanlıǵın jazadı.[5,201] Ózbekstanǵa deportaciya etilgenlerge hár dayım turaqlı túrde járdem kórsetildi. Pútkil dúnya xalqı aldında ózbek xalqı óz kúshin, sınawlarǵa shıdamlılıǵın kórsetti. Ol faktlerge súyene otırıp, xalqımız ózleriniń shańaraqlıq qıynshılıqları, ǵam qayǵısın bir shetke súrip, xalqımızǵa tán insaniy pazıyletlerdi qalay sáwlelendirenligin kórsetiwge háreket etti.

T. Burxonovtıń maqalası Ekinshi jáhan urısı jıllarında túrli mámleketlerden kelgen jetim balalardı awır demlerde baǵıw, mehir-aqıbet penen tárbiyalaw juwapkershiligin óz moyınına alǵan ózbek xalqınıń shańaraqlarına, analarına hám akelerine baǵıshlanǵan. [6]

2000-jıllardıń baslarında kórip shıǵılıp atırılǵan dáwir tariyxına baǵıshlanǵan ilimiy jumıslar baspadan shıǵarıldı. Máselen, Ya.Abdullaevanıń ilimiy maqalasında Ekinshi jáhan urısı jıllarında Qaraqalpaqstanda hayallardıń tutqan ornı jáne bir márte analiz etildi.[7,72-73] Avtor aldınǵı tariyxtanıwshılıqta jarıtılmaǵan yamasa úzik-julıq jarıtılǵan bir neshshe máselelerdi kórsetedi. Máselen, Qaraqalpaqstan xalqınıń evakuaciya etilgen hám deportaciya etilgen xalıqların jıllı kútip alǵanlıǵı, olarǵa hár tárepleme járdem kórsetip baspana bergeni haqqında sóz júritedi.

Respublika tariyxındaǵı usı quramalı dáwirde hayallar ornına ayrıqsha itibar qaratıldı.[8] Olarda partiya shólkemleriniń hayal-qızlardı ideyalıq-siyasiy jaqtan tárbiyalaw, frontqa járdem kórsetiwdi shólkemlestiriwde hayal-qızlardıń miynet rezervlerinen paydalanıw boyınsha iskerligi jarıtılǵan. Sonday-aq, shıǵarmada hayal-qızlardıń sanaat, awıl-xojalıǵın rawajlandırıwdaǵı ornı, hayallardıń watanpárwarlıǵı, tiykarınan evakuaciya etilgen balalardı tárbiyalawda sáwleleniw de ulıwmalastırılǵan tárizde kórsetilgen. Avtorlar Qaraqalpaqstan hayal-qızlarınıń qaharmanlıqları haqqında qızıqlı maǵlıwmatlardı beredi.

Ózbekstan tariyxtanıwshılıǵınıń tiykarǵı ilimiy shıǵarması 3 tomlıq «Ózbekston Ullı Watan urısı jıllarında» shıǵarması esaplanadı[9,407]. Usı monografiya sol dáwir tariyxtanıwshılıǵınıń barlıq qolaylıqları hám kemshiliklerin ózinde sáwlelendiren. Onda Ózbekstannıń urısqa shekem bolǵan dáwirindegi ekonomikalıq hám siyasiy awhalı, ekonomikanıń áskeriy rejimge ótiwi, xalıq hám sanaattıń evakuaciya etiliwi, ózbekstanlıqlardıń áskeriy háreketlerdegi qatnası, 1941-1945 jıllardaǵı ilim-pán hám mádeniyat máseleleri hár tárepleme kórip shıǵıldı.

Ekinshi jáhan urısı, xalıqtıń miynet hám áskeriy qaharmanlıq mashqalaların sheshetuǵın hám kúndelikli turmısınıń tariyxıy-sosiallıq jaqtan ámelge asırılatuǵın zamanagóy shıǵarmalar arasında B.A.Kochanovtıń izertlewlerin ajratıp kórsetiwimiz múmkin. [10]Avtor shaqırıqqa shaqırıw ilajların ótkeriw, awıl xalqınıń materiallıq awhalı, demografiyalıq járayanlar, xalıqtı evakuaciya etiw, materiallıq hám kúndelikli turmıs shárayatları, den-sawlıqtı saqlaw, tálim hám mánáwiy ómirde úyreniw menen baylanıslı mashqalalardı analizleydi. 1941-1945 jıllar tariyxına baǵıshlanǵan shıǵarmalardıń kópshiligi arqalı qızıl jip bolıp Ullı Watan urısındaǵı jeńistiń faktori sıpatındaǵı Qaraqalpaqstannıń pidákar qaharmanlıǵı ideyası jatpaqta. Avtor urıstıń ekstremal sharayatlarında xalqtıń pidákarana miynet qaharmanlıǵı motivasiyasın úyreniwge ayrıqsha

áhmíyet beredi. Avtordín konsepsiyası sonnan ibarat, kúndelikli turmıs «ápiwayılıq» túsini arqalı analizlenetuğın ómir járayanı sıpatında sáwlenedi, onń formaları hár kúngi sharshatatuğın ırısqa-neseybeni tabıw menen sheklenbeydi.

Belgili mámleketlik árbap S.Kaniyazovtıń eslewlerinde aytılıwınsha arnawlı kóshirilgenler tiykarınan, Moynaq aymağında jaylasqan:«Urıs jıllarında Moynaqqa qalmaqlar, chechenler, qarachaylar, hátte qırım-tatarlar da evakuaciya etilgen»[11,8].

Repressiya jılları hám repressiyağa ushırağanlardın tağdiri hám olardıń tariyxı menen shuğıllanıwshı belgili ilimpaz Sh.Babashev miynetlerinde de Qaraqalpaqstandağı evakuaciya hám deportaciya máselelerine arnawlı toqtalsa, izertlewshı A.M.Djumashev miynetlerinde bul máseleler arnawlı túrde arxiv materialları sheńberinde úyreniledi.[12]

Solay etip, deportaciya máselesi menen shuğıllanğan alımlardıń izleniwleri nátiyjesinde sonday juwmaqqa keledi, Orta Aziyağa súrgin etilgen xalıqlardıń kóshiriliw sebepleriniń biri, bul usı aymaqlarda miynet resurslarınıń, yağnı jumısshı kúshleriniń jetispewshiliginde edi. Arxiv hújjetlerindegi mağlıwmatlar da usı pikirlerdi tastıqlaydı. Orta Aziyadağı miynet resurslarınıń kemeyiw bolsa, mámlekettegi galabalıq túrdegi repressiya menen de baylanıslı edi.

REFERENCES

1. Мирзиёев Ш. Критический анализ, жесткая дисциплина и персональная ответственность должны стать повседневной нормой в деятельности каждого руководителя. – Ташкент: Узбекистон, 2017. – с. 101.
2. Очерки истории Каракалпакской АССР. Том 2. 1917-1963 гг. – Ташкент: Наука, 1964. Глава восьмая. Каракалпакская АССР в годы Великой Отечественной войны Советского Союза (1941-1945 гг.).
3. Авторы главы А.В.Гудкова, К.Т.Авельбаева, А.Б.Бекимбетов, У.С.Суинов, Дж. Уббиниязов. Урушдан олдинги ва уруш давридаги мажбуран депортация қилинган халқлар тарихи ҳақида қўпроқ маълумотлар олиш учун қўйидаги нашрларга қаранг: Бугай Н.Ф. Сталин – Л.Берия: «Их надо депортировать ...». М.: 1992.; Ушбу муаллиф. Л.Берия – И. Сталину: «Согласно Вашему указанию...». М.: 1995.; ва х.к.
4. Ўзбекистон тарихи (1917-1991 йиллар). Иккинчи китоб. Т.: 2019. – 61-б
5. Азимов Х. Гуманизм узбекского народа в годы Второй мировой войны. Review of law sciences. 2020, pp.201-206.
6. Бурханов Т. Ўзбекистон халқининг инсонпарвалик фазилатлари (иккинчи жаҳон уриши йиллари мисолида). Жамият ва инновациялар – Общество и инновации – Society and Innovations Special Research – 1 (2021)
7. Абдуллаева Я. Қарақалпақстан ҳаял-қызлары екинши дүнья жүзлик урыс жылларында. // ЎЗР ФА ҚҚБ «Ахборотномаси». - Нукус, 2003, № 5, 72-73-бб
8. Калбаева Р.Ш. Женщины Советской Каракалпакии в коммунистическом строительстве. – Нукус: «Каракалпакия», 1972;
9. Узбекская ССР в годы Великой Отечественной войны. – Ташкент: Фан, 1981. Т. 1. – С. 407
10. Кошанов Б.А., Сайманов С. Вклад Каракалпастана в Великую Победу // Журнал исторических исследований, 2020. том 5, №3

11. Қаниязов С. Алтын жағыс. – Нөкис: 2006. – 8-б.
12. Матжанов А.Ж. Қорақалпоғистоннинг транспорт тарихи (1925-2020йй)- Нукус: «Илимпаз»,2023
13. Матжанов А. Ж. Транспортные проблемы Каракалпакстана в 1920-1930 годы //Бюллетень науки и практики. – 2021. – Т. 7. – №. 6. – С. 509-517.
14. Aman M. Traditional Transport among the Peoples of the Aral Region (1800-1873) //resmilitaris. – 2023. – Т. 13. – №. 1. – С. 2985-2988.
15. Matjanov A. J. WATER TRANSPORT IN KARAKALPAKSTAN: HISTORY AND MODERNITY //CURRENT RESEARCH JOURNAL OF HISTORY. – 2021. – Т. 2. – №. 05. – С. 47-53.
16. Aman M. Traditional Transport among the Peoples of the Aral Region (1800-1873) //resmilitaris. – 2023. – Т. 13. – №. 1. – С. 2985-2988.

MEKTEP OQIWSHILARINA EKOLOGIYALIQ TÁRBIYA BERIWDE XALI PEDAGOGIKASI DEREKLERINEN PAYDALANIW

Saparbaev Tajibay

ilimiy basshi.p.i.k, NMPI docenti

Allaberdiyev Dáwletiyar Nurlibay uli

NMPI Pedagogika fakulteti 2-kurs student

<https://doi.org/10.5281/zenodo.10184719>

Annotaciya. *Bul maqalada tálim hám tárbiya haqqında oniń hár túrli sabaqlardıń ústi menen berip bariliwi haqqında, klasstan hám sabaqtan tis jumislardıń ústi menen ekologiyaliq mádeniyatti qálipsesteriw tuwrali kóplegen pikirler aytilip, baspa sózde, metodikaliq qollnbalar haqqında sóz etilgen.*

Gilt sóz: *Mektep oqıwshıları, ekologiyaliq tárbiya, xaliq pedagogikasi derekleri, jumbaqlar, naqıl-maqallar, ana watan, oqıtıwshi.*

ENVIRONMENTAL EDUCATION OF SCHOOLCHILDREN USE OF FOLK PEDAGOGY RESOURCES IN TEACHING

Abstract. *In this article, many thoughts are expressed about education and upbringing, about its delivery through various lessons, about the formation of ecological culture through classroom and extracurricular activities, and about methodical manuals in print, Done.*

Keys word: *School students, environmental education, population pedagogy resources, riddles, proverbs, motherland, teacher.*

ЭКОЛОГИЧЕСКОЕ ВОСПИТАНИЕ ШКОЛЬНИКОВ ИСПОЛЬЗОВАНИЕ РЕСУРСОВ НАРОДНОЙ ПЕДАГОГИКИ В ОБУЧЕНИИ

Аннотация. *В данной статье высказано много мыслей об образовании и воспитании, о его проведении посредством различных уроков, о формировании экологической культуры посредством аудиторной и внеклассной деятельности, а также о методических пособиях в печатном виде.*

Ключевые слова: *Школьники, экологическое образование, ресурсы народной педагогики, загадки, пословицы, Родина, учитель.*

Al ulıwma bilim beretuǵın mekteplerde ekologiyaliq bilim hám tárbiya beriwdiń házirgi jaǵdaylari haqqında tómendegishe ilimiy kóz qarasar bildiriledi: “ Usi kúnge shekemgi tálim hám tárbiya haqqında oniń hár túrli sabaqlardıń ústi menen berip bariliwi haqqında, klasstan hám sabaqtan tis jumislardıń ústi menen ekologiyaliq mádeniyatti qálipsesteriw tuwrali kóplegen pikirler aytilip, baspa sózde, metodikaliq qollnbalarda járiyalanıp keldi. Orta mektepti pitkeriwshi jaslarimiz joqari hám orta arnawli oqıw orınlarında tek ǵana 40 saat dawamında ekologiyaliq tálim aliw múmkinshiligine iye “ dep kórsetedi.

Bizińshe ekologiyaliq túsiniqlerdi qálipsesteriw degende ásirese mektep oqıwshılarınıń jas ózgesheliklerin esapqa alıp qorshaǵan ortalıq penen tanıstırıp barıw, haywanatlar dúnyası yamasa ósimliklerdiń súwretin saldiriw, sabaqlarda súwretli qaǵazlar járdeminde túrlishe oyınları shólkemlestiriw, olardıń óz betinshe jumis islew qábiletin jaratiwdi túsiniwimiz kerek. Sonday – aq kishi jastaǵı oqıwshılardıǵa jer betindegi, topıraқтаǵı, tirishilik, jaqtılıq, igálliliq, temperatura, samal t. b. ekologiyaliq faktorlar hám olardıń tásirine tiri janatlarıdıń beyimlesiwi, haywanatlarıdıń awqatlanıwi yamasa qorǵanıwi olardıń bir – birine tásirin milliy oyınlar, qosıq

qatarlari, jañiltpashlar – ulıwma xaliq pedagogikasi úlgerijárdeminde úyretip bariw oğada qolayli. Eñ ásirese baslawish tálim basqishinda oqiwshilar tábiyatta hár bir tiri organizmniń óz orniniń áhmiyetiniń bar ekenligin adam ushin paydali tárepleri, insanniń olar menen tigiz baylanista ekenligin al tábiyattağı óz ara baylanisliliqti buziwdiń nadurisligi, adamniń, meyli ol úlken jasta bolsin, meyli kishi jasta, mektep oqiwshisi bolsin – hámme teńdey tábiyat aldında juwapker ekenligi haqqında ápiwayi qağıydalardi úyreniw lazim. Ekologiyaliq tálim hám tárbiya usilayinsha baslawish tálim basqishinan úzliksiz sińdirip barmasań mektep oqiwshilariniń joqari klasslarda yamasa orta oqiw orinlarin da bul túsiniqlerdi tereń ózlestiriwıqiyinshiliqlar duslastiradi dep esaplaymiz.

Xaliq pedagogikasi mektep oqiwshılarına oğada túsiniqli hám psixologiyasına jaqın, sebebi olar xalıqtıń ómiri, balalardıń óziniń tuwılıp ósken úlkesiniń ózlerine tanis bolğan tábiyat penen tikkeley baylanisli. Misali, mektepte sabaq paytında oqiwshılardı hár bir máwsimdegi tábiyat hádiyseleri boyınsha shiniğıwlar alip barğanda biz balalardı terekler, gúller, quslardı tağı basqada ápiwayi baqlawdi yamasa atamaların biliwdi ğana tapsirma etip bermey, al olardıń atamaları xizmetleri haqqında jumbaqlardı da berip, olardı jumap izletiw, diqqatin bir jerge jámlew, juwmaq shiğariwğa óz kóz – qaraslari menen analiz islewge de úyretip bariw lazim. Misali, balalardı: “Dalani appaq dastúrhan qaplap aldı” Ol ne ? – dep soraw bersek, asirese mektep oqiwshılarınan kishi jastağılar onıń qar ekenligin dárhál túsinedi.

Óz gezeginde múğallim:

“Balalardıń qar, jawın, burshaq, samal, muz haqqında jáne qanday jumbaqlar biletuğinligin, olar jıldıń qaysi máwsimlerinde jawatuğinligında sorap atırğan tábiyat hádiyseleri haqqında da jumbaqlar aytıtırıp jaristiriwğa boladi.

Jáne de múğallim tárepinen:

“Birewi jawadi,

Basqasi ishedı

Úshinshisi ósedi” – degen jumbaq beriliwi múmkin.

Sabaq paytında oqiwshilar onıń 1-si jawın, 2-si jer , 3-si ósimlik ekenligin tabiwğa qiziqsinadi. Oqiwshılardıń arasında ósimliklerdiń ósip, úlkeyiw barisin gúzetip, baqlap baratuğın balalar, bizińshe bul jumbaqtıń juwabin dárhál taba aladı.

Ekologiyaliq tárbiya beriwde mektep oqiwshılarına, sabaq waqıtlarda ásirese haywanatlar dúnyasi haqqında túsiniq beriwde múğallim haywanatlar dúnyasi haqqında jumbaqlardı ózide úyrenip shiğip, balalar menen tek klassta haywan atamaları, 1.Úy haywanlari 2.Jabayi haywanlar haqqındağı jumbaqlar aytıtırıp klasstağı 2 kishi topardı jaristirip, olardan jeñimpazların aniqlawğada boladi.

Xaliq pedagogikasiniń úlgerinen biri naqıl – maqallardan paydalanıp, ekologiyaliq tárbiya beriwde oğada áhmiyetli. Oni milliy ádebiyatlarda “ Pedagogikalıq meniyatyuralar “ dep te ataydi. Naqıl – maqallar oqiwshılardı ekologiyaliq tálim tárbiya beriw menen birge, tilin, aqilında rawajlandiradi. Misali: ” Sabaq paytında oqiwshılardı muğallim tárepinen quramında úy haywanlari hám jabayi haywanlardıń atlari bar naqıl maqallar aytıp jarisamiz “ – degen tapsirma beriledi, balalardı belgili waqıt ajratılıp, soń naqıl – maqal aytıp baslanadi. Bunda oqiwshilar tómendegishe naqıl – maqallardi aytiwi múmkin:

Misali:

Iyt joq jerde

Shoshqa úredi.

At – jigittiń qanati.

Shoshqa – shoshqani jarmaydi

Ǵarǵa – ǵarǵaniń kózin shoqimaydi.

Úsh ay qabaǵim

Úsh ay shabaǵim

Úsh ay qawinim

Úsh ay sawinim.

Jumbaqlar da, naqil – maqallar da xaliq pedagogikasiniń eń áyyemnen keń taraǵan tárbiyalıq usılları bolıp, olardan mektep oqıwshılarına ekologiyalıq tárbiya beriw barısında hár qiyli formalar, hár qiyli usıllar arqalı paydalanıp bariwimizǵa boladı.

Mekteplerde teoriyalıq túsinikleri tábiyat penen baylanisli pánlerden sabaqtan tisqari waqıtlarda jarislar, viktorina sorawları hám basqa da ótkergende pedagogtıń sheberligi menen hár qiyli oyınlar shólkemlestiriwge boladı. Jarista tábiyat haqqındaǵı sorawlar berilip, ulıwma tańlaw barisi tábiyatti qorǵaw máselelerine arnaliwi kerek boladı. Misali: jaris qatnasıwshıları, oqıwshılardı bir neshe toparlarǵa bólip olarǵa “ Jildiń máwsimlerin (gúz, qis, jaz, báhár) máwsiminiń belgilerin qaysi topar kóbirek tabadı ? degen soraw taslanıp, onıń juwabin hár topar oylasıp, óz waqıt ishinde qaǵazǵa izbe – iz jazıp kórsetiwi kerek. Bunday jarisiw tárizindegi ekologiyalıq baǵdarlarda tańlawlarda hár máwsim belgili boyınsha qansha kóp sóz tapqan topar (komanda) jeńimpaz dep esaplanadı.

Bizińshe ekologiyalıq tárbiya beriwde mekteplerde, klasslarda, sabaqta hám sabaqtan tisqari payıtlarda oqıwshılardı xaliq pedagogikasi úlgilerinen paydalanıp joqarıdaǵı siyaqlı jarislar shólkemlestirilse sabaq mazmunı balalar yadında tereń ornasıp qaladı, sonday – aq oqıwshılar ekologiyalıq mashqalalar menen qiziqsiniwi, olardıń sheshimin atbiwǵa ekologiyalıq túsinikleriniń jeke kóz qaras, pikirleriniń rawajlanıwına da tásir etedi degen pikirdemiz.

Mektep oqıwshılarına ekologiyalıq tárbiya beriwde ásirese tábiyiy sabaqlarda pedagoglar oqıwshılardı ekologiyalıq túsiniklerdi qurǵaq túsindirip ótpey, al sabaǵın hár qiyli didaktikalıq materiallar xaliq pedagogikasi úlgileri menen qurallanıp ótiwin usinis etemiz. Sabaq paytında teoriyalıq bilimler beriwde xaliq pedagogikasi úlgilerinen biri jańiltıwshılardan da tómendegi formada da paydalanıwǵa boladı dep oylaymız. Bunda oqıwshılardı ósimlikler yamasa haywanat dúniyasi haqqında túsinik bergen de muǵallım: “ Balalar bizlerdiń úyrenip atırǵan haywan yáki ósimligimiz haqqında minaday jańiltıwshılar bar, qáne oni bir neshewińiz aytıp jarisip kóriń “ dep tapsırma berip, ózi balalardıń qiziqiwshılıǵın háreketlerin baqlap bariwi, bahalawi tiyis. Bir tárepten balalardıń zerigiwine jol qoymasa, ekinshi tárepten sabaqtıń mazmunlı ótiwin támiyinleydi, úshinshiden oqıwshılardıń ekologiyani xaliq pedagogikasi menen biriktirip úyreniwine, sóylewiniń aqiliniń rawajlanıwına da sebepshi boladı.

Misali:

Qirda qırq qırǵawıl,

Qırq qırǵawıl ishinde,

Qırq jil qisir qılǵan

Qizil qil quyriqli qırǵawıl.

Bunda muǵallım “Qırǵawıl” qusiniń mámleketlik qizil kitapqa kirgizilgenligin, bahalı adamlar ushin paydalı qus ekenligin aytıp, balalardıń yadında qaliwi ushin onıń jansız kebin

yamasa, kórgizbe quraldan súwretin kórsetip, balalarga tanistiriwi bul qusqa azar bermew kerek ekenligin, ol tábiyattin janli bayligi ekenin, qirgawildi kóbeytiwge asirap saqlawga har biriniń úles qosiw kerekligin jeńil til menen túsindiririwi kerek.

Sonday – aq jańiltplashlardan:

Ayir atańdi júk qartaytar

Semiz qoydi may qartaytar,

Úy qartaytar, búy qartaytar.

Yamasa:

Esiktiń aldi qarabaraq

Qarabaraqtin arjagi

Qara qarabaraq

Hámme qara qasqa baspagin

Qara qarabaraqlandirmağa aparatir,

Men de qara qasqa baspagimdi

Qarabaraqlandirmağa aparatirman”

Bunda oqıwshılar sabaq paytında jańiltplash quramında sóz etilgen “atap”, “qoy” haywanları haqqında hám dala ósimlik “Qarabaraqtin” túrleri mallar ushin ot – shóp, adamlar ushin otın jańilgi zat ekenligin de túsiniş aladı. Olardıń tábiyattin bir bólimi ekenligin, paydalı táreplerin áhmiyetin túsiniş ekologiyalıq bilim hám tárbiya sheńberi keńeyip baradi.

Mektep oqıwshılarına ekologiyalıq tárbiya beriwde xalıq pedagogikası úlgileri bolgan terme tolgaw, ertekler, ańızlar, ráwiyatlar, dástanlardan da ónimli paydalanıwga, pedagoglar onı mektepte sabaq paytında, sabaqtan tisqari payitta da paydalanıwga boladi. Sabaqtan tisqari payitlarda muğallimler óz oqıwshıları menen

Sayaxatlarda

Kórgizbelerde

Gerbariy jiynawda

Ekskursiyalarda

Úlke taniw múzeylerine

Tábiyat qushagina seyillerge shólkemlestiriw arqalı da balalarga tiyanaqlı túrde ekologiyalıq tárbiya beriw múmkin dep esaplaymız.

REFERENCES

1. Мирзиёев Ш.М. Эркин ва фаровон, демократик Ўзбекистон давлатини биргаликда барпо этамиз. - Т.: “ Ўзбекистон”, 2016.
2. Мирзиёев Ш.М. Танқидий таҳлил, қатъий тартиб - интизом ва шахсий жавобгарлик – ҳар бир раҳбар фаолиятини кундалиқ қондаси бўлиши керак. - Т.:” Ўзбекистон”, 2017.
3. Vorob`ev A.I. Mehnat talimi va kasb tanlashga yo'llash metodikasi.– Т: “ Oqituvchi ”, 1980.
4. Ochilov Z. Sinfdan tashqari tarbiyaviy ishlarda kasbga yollashni shakllantirish. – “Oqituvchi”, 1996.
5. Mavlenova R. va boshqalar. Pedagogika. –Т, 2001.

6. Есанов М. ФОРМИРОВАНИЕ ПРАВСТВЕННЫХ КАЧЕСТВ ЛИЧНОСТИ СРЕДСТВАМИ МУЗЫКИ //Oriental Art and Culture. – 2023. – Т. 4. – №. 1. – С. 719-725.
7. Ayarova K., Yesanov M. Organization of Music Lessons by the Teacher in Various Ways //Miasto Przyszłości. – 2022. – Т. 27. – С. 189-191.
8. Esanov M., Ametov A. DOIRA SAN' ATINING RIVOJLANISHI VA TARIXI //Oriental Art and Culture. – 2022. – Т. 3. – №. 2. – С. 729-733.
9. Есанов М. Знание особенностей воздействия музыкального искусства на человека //Science and Education. – 2022. – Т. 3. – №. 12. – С. 767-771.
10. Есанов М. О. ЎЗБЕК ХАЛҚ ЧОЛГУЛАРИДА ИЖРОЧИЛИК ТАРИХИ //Oriental Art and Culture. – 2022. – Т. 3. – №. 1. – С. 578-584.
11. Nawrizbaeva A. A. THE PERFORMANCE SKILLS OF KARAKALPAK BAKSHIS //Modern Science and Research. – 2023. – Т. 2. – №. 10. – С. 906-910.
12. Nawrizbaeva A. A. BAQSÍ, SÁZENDE GENJEBAY TILEWMURATOV TÍN ACTQARÍWSHÍLÍQ METHODS //Modern Science and Research. – 2023. – Т. 2. – №. 10. – С. 218-223.
13. Esemuratov B. DEVELOPMENT OF CHILDREN'S CREATIVITY ON THE BASIS OF PEDAGOGICAL TECHNOLOGY AS AN EXAMPLE OF KARAKALPAK FOLK SONGS //Modern Science and Research. – 2023. – Т. 2. – №. 10. – С. 835-840.
14. Esemuratov B. EDUCATION OF YOUNG PEOPLE TO PATRIOTISM, COURAGE, AND FREEDOM THROUGH SPOONS PERFORMED BY OTHERS //Modern Science and Research. – 2023. – Т. 2. – №. 10. – С. 197-202.
15. Tajimuratova S. FORMATION OF STUDENTS'SKILLS OF INDEPENDENT PERFORMANCE THROUGH THE TEACHING OF ART HISTORY //Modern Science and Research. – 2023. – Т. 2. – №. 10. – С. 841-849.
16. Sag'inbaevna T. S. Cultural Life in Uzbekistan during the Years of Independence //Spanish Journal of Innovation and Integrity. – 2023. – Т. 18. – С. 39-41.
17. Tajimuratova S. FORMATION OF STUDENTS'SKILLS OF INDEPENDENT PERFORMANCE THROUGH THE TEACHING OF ART HISTORY //Modern Science and Research. – 2023. – Т. 2. – №. 10. – С. 841-849.
18. Тажимуратова Ш. С. САНЪАТШУНОСЛИК ФАНЛАРИНИ ЎҚИТИШ ОРҚАЛИ ТАЛАБАЛАРНИНГ МУСТАҚИЛ ИШЛАШ КЎНИКМАЛАРИНИ ШАКЛЛАНТИРИШ. – 2023.

O'ZBEKISTON RESPUBLIKASINING KONSTITUTSIYASIDA FUQAROLIK MASALASIGA OID YANGICHA YONDASHUV

Yo'ldosheva Mohinur Muzaffar qizi

Jizzax viloyati Yuridik texnikumi 2-kurs
Sud huquqiy faoliyati 12/22-guruh o'quvchisi
tel: +99894441112

<https://doi.org/10.5281/zenodo.10182316>

Annotatsiya. Maqolada shaxs huquqiy maqomini belgilashda fuqarolik masalasining ahamiyati, yangi tahrirdagi O'zbekiston Respublikasi Konstitutsiyasida fuqarolik holati bo'yicha huquq va majburiyatlarni aniq belgilashga e'tibor berilganligi, huquqiy asosini uni buzganlik uchun javobgarlikni oshirish orqali yanada mustahkamlash, chet eldagi O'zbekiston fuqarolarini himoya qilish bo'yicha yangi normalarni yaratish va ularni kengaytirish, fuqarolarning chet elga chiqish va qaytib O'zbekistonga kirish masalasida huquqlarini cheklash bo'yicha amaldagi kamchiliklarni bartaraf etish masalalari atroflicha tahlil etiladi.

Kalit so'zlar: fuqarolik, fuqarosizlik, chet el fuqarosi, fuqarolikni olish, fuqarolikdan chiqarish, "Vatandoshlar" jamoat fondi, fuqarolik jamiyati, fuqarolikni himoyalash.

A NEW APPROACH TO THE ISSUE OF CITIZENSHIP IN THE CONSTITUTION OF THE REPUBLIC OF UZBEKISTAN

Abstract. In the article, the importance of the issue of citizenship in determining the legal status of a person, the fact that the new version of the Constitution of the Republic of Uzbekistan pays attention to clearly defining the rights and obligations of citizenship, further strengthening the legal basis by increasing the responsibility for violating it, protecting citizens of Uzbekistan abroad creation of new norms and their expansion, issues of limiting the rights of citizens in the issue of going abroad and re-entering Uzbekistan are analyzed in detail.

Keywords: citizenship, statelessness, foreign citizen, acquisition of citizenship, removal of citizenship, public fund "Compatriots", civil society, protection of citizenship.

НОВЫЙ ПОДХОД К ВОПРОСУ ГРАЖДАНСТВА В КОНСТИТУЦИИ РЕСПУБЛИКИ УЗБЕКИСТАН

Аннотация. В статье подчеркивается значение вопроса гражданства в определении правового статуса человека, то, что в новой редакции Конституции Республики Узбекистан уделяется внимание четкому определению прав и обязанностей гражданства, дальнейшему укреплению правового статуса человека. на основе повышения ответственности за ее нарушение, защиты граждан Узбекистана за рубежом, создания новых норм и их расширения, подробно анализируются вопросы ограничения прав граждан в вопросе выезда за границу и повторного въезда в Узбекистан.

Ключевые слова: гражданство, безгражданство, иностранный гражданин, приобретение гражданства, выход из гражданства, общественный фонд «Соотечественники», гражданское общество, защита гражданства.

Fuqarolik ijtimoiy institut va amaliyot sifatida G'arb sivilizatsiyasiga egalik huquqini o'tkazishdir. Fuqarolikni oshkor qilish siyosiy hamjamiyat a'zolarining imtiyozlari bilan, ularning qamrab olish holatlarini maqomiga ko'ra - fuqarolarning biznes bilan shug'ullanishi, jamoat yig'ilishlarini qamrab olishi va ular ustidan mutlaq nazorat o'rnatishi orqali aniqlandi. Janubiy

Afrikaga yaqinlashish g'oyasi hayotni imtiyozli egalik maqomi va keng doiradagi odamlar bilan bog'lashdir. To'g'ri, keyinchalik yig'ilish g'oyasi bilan uzviy fuqarolik aloqasi g'oyasi zaiflasha boshladi va siyosiy hayotga va xalq boyligiga unchalik e'tibor qaratilmagan fuqarolikning boshqacha, yangi shakliga yo'l ochdi. Biroq, yondashuv paydo bo'lganda, ijtimoiy davlatning ishlab chiqaruvchisi, iste'molchisi yoki mijoz kabi maxsus ijtimoiy munosabatlar.

Fuqarolik munosabatlarining o'ziga xos turi sifatidagi nuqtai nazaridan fuqarolik institutlari odatda hayotning shaxsiy, ijtimoiy va madaniy sharoitlarini hisobga olgan holda umumiy siyosatni kuzatishda kuzatish amaliyoti bilan chambarchas bog'liqdir. Biroq, bir g'oya - bu fuqarolik jamiyatining davlat institutida ishtirok etishi. Uni uchta asosiy elementdan biri bilan ajratish mumkin: ommaviy siyosiy hamjamiyatga a'zolik; siyosiy hamjamiyatga a'zo bo'lish orqali erishilgan huquqlar va ularning moddiy ta'minoti, shuningdek, ushbu jamiyat hayotida kuzatilayotgan yuqumli kasalliklar, iqtisodiy va madaniy jarayonlarda ishtirok etish. Bu uch element faqat bir-biridan ajralmas emas; amalda ular tez-tez bir-biri bilan uchrashib, demokratik hayot va aholining katta qatlamlari farovonligi uchun zarur shart-sharoitlarni ta'minlaydi.

Fuqarolik — Konstitutsiyaviy institut. Uning asoslari yangi tahrirdagi Konstitutsiyamizning IV bobi 22-24-moddalarida belgilanib qo'yilgan. "O'zbekiston Respublikasining butun hududida yagona fuqarolik o'rnatiladi. O'zbekiston Respublikasining fuqaroligi, unga qanday asoslarda ega bo'lganlikdan qat'iy nazar, hamma uchun tengdir.

Qoraqalpog'iston Respublikasining fuqarosi ayni vaqtda O'zbekiston Respublikasining fuqarosi hisoblanadi"¹⁹⁰.

Shuningdek, yangi tahrirdagi Konstitutsiyamizning 23-moddasi "O'zbekiston Respublikasi fuqarosi O'zbekistondan tashqariga majburiy chiqarib yuborilishi yoki boshqa davlatga berib yuborilishi mumkin emas. Davlat xorijda yashayotgan vatandoshlar bilan aloqalarni saqlab qolish hamda rivojlantirish to'g'risida xalqaro huquq normalariga muvofiq g'amxo'rlik qiladi" deb belgilab bermoqda.

O'zbekiston Respublikasi Prezidentining 2018-yil 25-oktabrdagi "Xorijda istiqomat qilayotgan vatandoshlar bilan hamkorlik sohasida O'zbekiston Respublikasi davlat siyosatini yanada takomillashtirish chora-tadbirlar to'g'risida"gi PQ-3982-son Qaroriga muvofiq, quyidagilar vatandoshlar qatoriga kiritiladi: a) chet elda vaqtincha yurgan O'zbekiston fuqarolari; b) xorijga chiqib, chet el fuqaroligini olgan, O'zbekistonga ma'naviy va madaniy nutqai nazardan mansublikni his qilgan shaxslar; s) etnik, til va madaniy-tarixiy nuqtai nazardan o'zini o'zbeklar yoki qoraqalpoqlar sifatida identifikatsiya qilgan hamda O'zbekiston bilan aloqada bo'lish xohishida bo'lgan chet el fuqarolari va fuqaroligi bo'lmagan shaxslar¹⁹¹.

2021-yilda xorijda vatandoshlar bilan hamkorlikni rivojlantirish, ularning huquq va erkinliklarini himoya qilish maqsadida prezident qarori bilan "Vatandoshlar" jamoat fondi tashkil etilgan va Fondni Vasiylik kengashi boshqaradi.

¹⁹⁰ Qarang. O'zbekiston Respublikasining 2023-yil 30-apreldagi Konstitutsiyasi. Qonunchilik ma'lumotlari milliy bazasi, 01.05.2023-y., 03/23/837/0241-son.

¹⁹¹ Qarang. O'zbekiston Respublikasi Prezidentining 2018-yil 25-oktabrdagi "Xorijda istiqomat qilayotgan vatandoshlar bilan hamkorlik sohasida O'zbekiston Respublikasi davlat siyosatini yanada takomillashtirish chora-tadbirlar to'g'risida"gi PQ-3982-son Qarori. Qonunchilik ma'lumotlari milliy bazasi, 08.10.2021-y., 06/21/6320/0940-son.

Konstitutsiyaviy demokratik huquqning zamonaviy amaliyotchilarining batafsil tahlili shuni ko'rsatadiki, yangi amaliyotchilarni tan olish nafaqat jamiyatning bir qismini aniq yoki so'zsiz chetlab o'tishni, balki zamonaviy siyosatning "yozilmagan" qoidasining paydo bo'lishini ham talab qiladi.

Inson huquqlarining buyuk deklaratsiyasi, fransuz va fransuz, nikoh. Ushbu deklaratsiyalarda tasvirlangan inson huquqlarining ramziy ma'nosi shundaki, bu huquqlar boshqa barcha huquqlar - faqat ijtimoiy va madaniy huquqlar uchun emas, balki zamonaviy jamiyatning butun demokratik tuzilishining mohiyati va mohiyati uchun poydevor toshida joylashganligi bilan belgilanadi. Shunday ekan, eski va ortib borayotgan huquqlar, huquq-erkinlik va huquq-majburiyatlar o'rtasidagi ziddiyat zamonaviy demokratik davlat uchun halokatli xususiyatga ega emas.

Fuqarolik munosabatlari va xalqaro anneksiyaga bo'lgan hozirgi qiziqish, asosan, xalqaro dunyo boshdan kechirgan keng ko'lamli global o'zgarishlar bilan bog'liqligini eslatib o'tmaslik kerak. Bular "Janubiy" kambag'al aholisi bo'lgan xalqlarni boy "Shimol" mamlakatiga ko'chirishning yangi to'liqlari va Yevropa Ittifoqining kengayishi bilan bog'liq Yevropadagi umumiy jarayonlar va ko'plab ijobiy, noqonuniy immigrantlar, rivojlangan mamlakatlarga borishga intilayotgan, manfaatlar bilan shug'ullanuvchilar ham mavjud milliy fuqarolik institutlarining o'zgarishi haqida tashvish bildirishmoqda. Bu jarayonlarning barchasi, ham yo'qotishlar, ham jalb qilish, ham global jarayonlar fuqarolik va fuqarolik institutlarining sezilarli o'zgarishiga olib keladi va mavjudlik va jamiyatning favqulodda vaziyatlarga dosh berish qobiliyati bugungi kunda davlatning yuqori darajadagi yuqori to'lov qobiliyatidir va ilmiy muassasalar, jamoatlar sonining ko'payishi g'oyasi shundan iboratki, fuqarolarning umumiy jamoaviy o'ziga xosligini shakllantirish to'g'risida qaror qabul qilish qobiliyatini saqlab qolish fuqaroning maqomi va fuqarolik o'ziga xosligini shakllantirishga yangi yondashuvlarni talab qiladi.

Davlat organlarining vakolatlari "Fuqarolik to'g'risida"gi Qonunda belgilangan. Qonunga ko'ra, **fuqarolikka oid ishlarni ko'ruvchi idoralar** quyidagilar:

1. O'zbekiston Respublikasi Prezidenti.
2. O'zbekiston Respublikasi Ichki ishlar vazirligi.
3. O'zbekiston Respublikasi tashqi ishlar vazirligi.
4. Respublika diplomatik va konsullik muassasalari¹⁹².

Fuqarolikka qabul qilish, fuqarolikni tiklash, fuqarolikdan chiqarish, fuqarolikni yo'qotganligi haqida qaror O'zbekiston Prezidenti tomonidan qabul qilinadi. Ichki ishlar vazirligi va uning vakolatli idoralari O'zbekistonda doimiy yashovchi shaxslardan O'zbekiston fuqaroligiga o'tish haqida arizalar qabul qiladi. Fuqarolikka o'tish uchun keltirilgan dalil va hujjatlarni tekshiradi. Arizani zarur hujjatlar bilan Prezident huzuridagi fuqarolik masalalari bo'yicha komissiyaga yo'llaydi. O'zbekiston hududida yashovchi shaxslarning O'zbekiston fuqaroligiga mansubligini aniqlaydi. Respublikada yashovchi shaxslar O'zbekiston fuqaroligini yo'qotgan hollarni qayd etadi.

¹⁹² Qarang. "O'zbekiston Respublikasining Fuqaroligi to'g'risida"gi O'RQ-610-son Qonuni. *Qonunchilik ma'lumotlari milliy bazasi*, 14.03.2022-y., 03/22/759/0213-son.

Shaxs fuqaro bo'lgach, fuqaro va davlat o'rtasida ma'lum munosabatlar orqali uzviy bog'lanish vujudga keladi. Bu bog'liqlik o'zaro majburiyatlar orqali mustahkamlanadi. Fuqaroning davlat oldidagi majburiyatlari ularning Konstitutsiya va qonunlarda belgilangan burchlari orqali amalga oshirilsa, o'z navbatida, davlatning fuqaro oldidagi majburiyatlari Konstitutsiyada belgilangan majburiyati orqali amalga oshiriladi. Davlatning fuqaro oldidagi mas'ulligi Konstitutsiyaviy tuzum prinsiplari darajasiga ko'tarilganligi (**2-modda**) mamlakat ichkarisida ham, tashqarida ham davlat faoliyatini fuqarolar huquqlarini, manfaatini himoyalashga yo'naltirishga asos bo'ladi.

Yangi tahrirdagi Konstitutsiyaning **23-moddasida** bu masalaning qonuniy ifodasi o'z o'rnini topgan. Unga asosan, "O'zbekiston Respublikasi o'z hududida ham, uning tashqarisida ham o'z fuqarolarini huquqiy himoya qilish va ularga homiylik ko'rsatishni kafolatlaydi". Fuqarolarni mamlakat hududida himoya qilish turli vositalar orqali amalga oshiriladi.

Bular:

- fuqarolar huquq va erkinliklarining Konstitutsiya va qonunlarda belgilab qo'yilishi;
- fuqarolar huquqlari va erkinliklarini ta'minlovchi, buzilgan huquqlarni tiklovchi davlat organlari tizimining mavjudligi;
- fuqarolarning huquqlarini himoya qiluvchi nodavlat tuzilmalari faoliyatiga ko'maklashish.

Xulosa o'rnida shuni aytish joizki, fuqarolik shaxsning huquqiy holatini aniqlashda muhim shart hisoblanadi. Shaxs fuqaro bo'lsagina, u barcha huquqlardan to'la foydalana oladi va jamiyatning rivojlanishi, mamlakatning xavfsizligini ta'minlashga qaratilgan burchlarni bajaradi. Shaxsning fuqaroligi, uning dunyoning qayerida yashashidan qat'i nazar, huquq va manfaatlarini himoya qilishga asos bo'ladi. Ya'ni fuqarolarning fuqarosizlarga nisbatan himoyalanih imkoniyatlari kengroqdir.

REFERENCES

1. O'zbekiston Respublikasining 2023-yil 30-apreldagi Konstitutsiyasi. Qonunchilik ma'lumotlari milliy bazasi, 01.05.2023-y., 03/23/837/0241-son;
2. O'zbekiston Respublikasi Prezidentining 2018-yil 25-oktabrdagi "Xorijda istiqomat qilayotgan vatandoshlar bilan hamkorlik sohasida O'zbekiston Respublikasi davlat siyosatini yanada takomillashtirish chora-tadbirlar to'g'risida"gi PQ-3982-son Qarori. Qonunchilik ma'lumotlari milliy bazasi, 08.10.2021-y., 06/21/6320/0940-son.
3. O'zbekiston Respublikasi Prezidentining 2021-yil 11-avgustdagi "Vatandoshlar" jamoat fondini tashkil etish to'g'risida"gi PQ-5220-son Qarori. Qonunchilik ma'lumotlari milliy bazasi, 12.08.2021-y., 07/21/5220/0786-son.
4. "O'zbekiston Respublikasining Fuqaroligi to'g'risida"gi O'RQ-610-son Qonuni. Qonunchilik ma'lumotlari milliy bazasi, 14.03.2022-y., 03/22/759/0213-son.

Internet saytlari

5. www.lex.uz
6. www.norma.uz
7. www.huquqiportal.uz

EKOLOGIYA SOHASIDAGI JINOYATLARNING KRIMINALISTIK TAVSIFI

Ubaydullayev Iloxomjon Raxmatovich

Fargʻona viloyati yuridik texnikumi

“Mutaxassislik fanlari” kafedrası o‘qituvchisi 2-darajali yurist.

Telefon: +998911515452 ubayilxom@gmail.com

Pirxonov Samandar Yo‘lchiboy o‘g‘li

“Sud-huquqiy faoliyat” yo‘nalishi 1-bosqich 32-23-guruh o‘quvchisi.

<https://doi.org/10.5281/zenodo.10182352>

***Annotatsiya.** Sodir etiladigan barcha jinoyatlar ma‘lum bir ijtimoiy munosabatlarga tajovuz qiladi. Ekologiya sohasidagi jinoyatlarning ham sodir etilishiga qarshi kurash masalasi yangi asrning dolzarb muammolaridan biri hisoblanadi. Har bir jinoyat ishlari bo‘yicha tergov jarayonini samarali olib borish uchun tergovchi va surishtiruvchilarga, avvalo, tergov qilinayotgan turdagi jinoyatlarning batafsil kriminalistik tavsifini bilish talab qilinadi. Shundan kelib chiqib, ushbu maqolada ham ekologiya sohasidagi jinoyatlarning kriminalistik tavsifi xususida so‘z yuritiladi.*

***Kalit so‘zlar:** tergovni tashkil etish, tezkor – qidiruv, tergov harakatlarining taktik usullari, nosog‘lom ekologik sharoit, jinoiy tajovuz obyektı, jinoiy tajovuz obyektiv tomoni, jinoiy tajovuz subyektı, jinoiy tajovuz subyektiv tomoni belgilari.*

CRIMINALISTIC DESCRIPTION OF CRIMES IN THE FIELD OF ECOLOGY

***Abstract.** All crimes committed encroach on a certain social relationship. The issue of combating the occurrence of crimes in the field of ecology, too, is one of the pressing problems of the new century. In order to effectively conduct the investigative process in each criminal case, investigators and interrogators are required, first of all, to know the detailed criminalistic description of the crimes of the type being investigated. It follows that this article will also talk about the criminalistic description of crimes in the field of Ecology.*

***Key words:** Organization of Investigation, operational – search, tactical methods of investigative actions, unhealthy environmental conditions, the object of criminal aggression, the objective side of criminal aggression, the subject of criminal aggression, the subjective side of criminal aggression.*

КРИМИНАЛИСТИЧЕСКАЯ ХАРАКТЕРИСТИКА ПРЕСТУПЛЕНИЙ В ОБЛАСТИ ЭКОЛОГИИ

***Аннотация.** Все совершаемые преступления посягают на определенные общественные отношения. Вопрос противодействия совершению преступлений в сфере экологии также является одной из актуальных проблем нового века. Для эффективного проведения следственного процесса по каждому уголовному делу следователи и дознаватели обязаны, прежде всего, знать подробную криминалистическую характеристику расследуемого вида преступлений. Исходя из этого, в данной статье также будет рассмотрена криминалистическая характеристика преступлений в сфере экологии.*

***Ключевые слова:** организация расследования, оперативно – розыскные, тактические методы следственных действий, неблагоприятные экологические условия, признаки объекта преступного посягательства, объективной стороны преступного*

посягательства, субъекта преступного посягательства, субъективной стороны преступного посягательства.

Sodir etiladigan barcha jinoyatlar ma'lum bir ijtimoiy munosabatlarga tajovuz qiladi. Bugungi fan - texnika kundan kunga jadal sur'atda taraqqiy etib, jinoyatlarning ham yangicha ko'rinishlari paydo bo'layotgan davrda jinoyatlarni tez va to'liq ochish, ularning oldini olish uchun jinoyi ish yuzasidan tergovni tashkil etish, rejalashtirish, tezkor - qidiruv xodimlari bilan hamkorlik, o'tkaziladigan tergov harakatlarining taktik usullarini, umuman, jinoyatlarning tergov qilish uslubiyotlarini ham ilmiy - amaliy jihatdan takomillashtirib borish talab qilinadi.

Ma'lumki, ijtimoiy xavfli qilmishlar davlatning ijtimoiy - iqtisodiy taraqqiyotiga, barqarorligiga zarar yetkazadi, rahna soladi.

Bu borada O'zbekistonning Birinchi Prezidenti I.Karimov istiqloqloning dastlabki yillaridayoq, "Har bir davlat tarixida yangi ijtimoiy sifat holatiga o'tish, afsuski korrupsiya va jinoyatchilik kabi jirkanch hodisa bilan birga yuz bergan. Shu bilan birga, jinoyatchilikning o'sishi nafaqat islohotlar yo'liga jiddiy to'siq, balki o'tish davrida belgilangan maqsadlarga erishishga ham qarshi bevosita tahdid tug'diradi"¹⁹³, - degan fikrlarni aytgan edi.

Shu sabab ekologiya sohasidagi jinoyatlarning ham sodir etilishiga qarshi kurash masalasi yangi asrning dolzarb muammolaridan biri hisoblanadi. Yakin vaqtlargacha ham sayyoramizning tabiiy boyliklari behisob, tabiiy muhitning zahiralardan har qancha foydalanish mumkin degan fikr mavjud edi. Sanoat, qishloq xo'jaligi, fan - texnikamining jadal sur'atlarda rivoj topib borishi makon va zamonda tobora kuchayib borayotgan ifloslanish jarayoni va tabiatga bo'lgan antropogen salbiy ta'sirlar ushbu fikrning noto'g'riligini ko'rsatdi. Bugungi kunga kelib insoniyat barcha mavjud tabiiy boyliklarning uchdan bir qismini sarflab bo'ldi. Qisqa vaqt ichida atrof - muhitni himoya qilish muammosi bugungi va kelajak avlodning hayoti va sog'lig'iga aloqador bo'lgan umuminsoniy global muammolardan biriga aylandi.

Zero O'zbekiston Respublikasining Konstitutsiyasida aynan shu masalaga alohida modda ajratilib (50-modda), undafuqarolar atrof tabiiy muhitga ehtiyotkorona munosabatda bo'lishga majbur ekanliklari burch sifatida belgilab qo'yildi¹⁹⁴. Bundan tashqari, O'zbekiston Respublikasining "Tabiatni muhofaza qilish to'g'risida"gi Qonuning 12-moddasi insonning yashash uchun qulay atrof tabiiy muhitga ega bo'lish huquqi va bu muhitni saqlab qolish borasidagi burchi deb nomlanib, unda O'zbekiston Respublikasi aholisi o'z salomatligi va kelajak avlodning salomatligi uchun qulay tabiiy muhitda yashash, o'z salomatligini atrof muhitning zararli ta'siridan muhofaza qilish huquqiga ega ekanligi, ana shu maqsadda O'zbekiston Respublikasi aholisi tabiatni muhofaza qilish bo'yicha jamoat tashkilotlariga birlashish, atrof tabiiy muhitning ahvoli hamda uni muhofaza qilish yuzasidan ko'rilayotgan chora-tadbirlarga doir axborotlarni talab qilish va olish huquqiga ega ekanligi, shu sababli ham O'zbekiston Respublikasi aholisi tabiiy resurslardan oqilona foydalanishi, tabiat boyliklariga ehtiyotlik bilan munosabatda bo'lishi, ekologiya talablariga rioya etishi shart ekanligi qat'iy ko'rsatib qo'yilgan.¹⁹⁵

¹⁹³ I.A.Karimov "O'zbekiston XXI asr bo'sag'asida: xavsizlikka tahdid, barqarorlik shartlari va taraqqiyot kafolatlari", T.: "O'zbekiston".1997.85-bet.

¹⁹⁴ O'zbekiston Respublikasi Konstitutsiyasi. -T.: "O'zbekiston", 2023 y.

¹⁹⁵ O'zbekiston Respublikasining "Tabiatni muhofaza qilish to'g'risida"gi 754-XII-con Qonuni 09.12.1992- yil.

Ekologiya sohasidagi jinoyatlar ijtimoiy xavfli, fuqarolarning keng tarqalgan huquqqa xilof harakatlaridan biri bo'lib, ularni sodir etish yoki sodir etilishiga yo'l qo'yish insoniyat yashab to'rgan muhitning yomonlashuviga, kelajak hayot tarzining pasayishiga, o'limning, kasalliklarning ko'payishiga, aholi genofondining buzilishi, nosog'lom va nochor ekologik hududlarning paydo bo'lishi, tabiiy resurslarning tiklanmaydigan darajada tanazzulga uchrashi, yer usti va osti suvlari sifatining yomonlashuvi, radioaktiv ifloslanishning tarqalishi, atmosfera havosining ifloslanishi va iqlim o'zgarishi xavfini, oziq-ovqat mahsulotlari tarkibining buzilishini, umuman, nosog'lom ekologik sharoit - ijtimoiy tanglikning o'sishini keltirib chiqaradi.

Xorij olimlari tomonidan ham bu turdagi jinoyatlarning latentlik darajasi yuqori ekanligi ta'kidlanadi.¹⁹⁶ Ekologiya sohasidagi jinoyatlarga qarshi ko'rashning hozirgi ahvoli haqida so'z yuritganda, bu fikrlariga qo'shilish o'rinlidir.

Bundan tashqari, "...ekologik jinoyatlarni sodir ettan aybdorlarga nisbatan aksariyat hollarda mahmuriy jazo qo'llash bilan kifoyalanib qolinadi. Albatta masalaga bunday yondashish ekologik muammolarning yana-da keskinlashuviga, uning tirik mavjudotlar uchun xavfi yana-da oshishiga, ekologik jinoyatlarni sodir etishning yana-da ko'payishiga olib keladi"¹⁹⁷.

Har bir jinoyat ishlari bo'yicha tergov jarayonini samarali olib borish uchun tergovchi va surishtiruvchilarga, avvalo, tergov qilinayotgan turdagi jinoyatlarning batafsil kriminalistik tavsifini bilish talab qilinadi. Bu haqda prof. G.Abdumajidovning fikrlariga ehtibor qaratish o'rinlidir: "Jinoyatlarning kriminalistik tavsifi jinoyat va jazo to'g'risidagi qonunda belgilab qo'yilgan ijtimoiy jihatdan xavfli g'ayrihuquqiy qilmishlarning ko'rib chiqilayotgan turlari eng muhim tomonlari to'g'risidagi umumlashtirilgan daliliy ma'lumotlardan hamda ularga asoslangan ilmiy xulosalar va tavsiyalar tizimidan iborat bo'ladi. Kriminalistik tavsiflarni bilish jinoyat ishlarini tez, har tomonlama va holisona tergov qilishni tashkil etish uchun zarurdir"¹⁹⁸.

Ayni vaqtda jinoyatlarning kriminalistik tavsifi mazmuni tavsiflanayotgan jinoiy qilmishning mohiyatiga, tergov qilish xususiy uslubiyotining turi va ishlanganlik darajasiga, ilmiy tadqiqotning vazifa va usullariga hamda boshqa bir qator omillarga ham bog'liq bo'ladi.

Jinoyatlarning kriminalistik tavsifi xususida bir qator olimlar o'z fikrlarini bayon etishgan. Jumladan, L.L.Kanevskiy kriminalistik tavsifni quyidagicha izohlaydi: "jinoyatlarni aniqlash, tergov qilish va ochish uchun ahamiyatli bo'lgan jinoyatlarni sodir etish va uni yashirish sharoiti, usul va mexanizmi, jinoyatchi va jabrlanuvchi shaxsni tavsiflovchi alohida turdagi jinoyatlarning individual xususiyatlarining o'zaro bog'liq majmuidir"¹⁹⁹.

I.F.Panteleyevning ta'kidlashicha esa, "jinoyatlarning kriminalistik tavsifida kriminalistik ahamiyatga ega bo'lgan elementlar qancha ko'p va aniq bo'lsa, tergov amaliyoti uchun u shunchalik ahamiyatli va mazmunli bo'ladi"²⁰⁰.

O'z navbatida Kriminalistik tavsifning asosiy elementlariga aniqlik va qo'shimcha kiritish jinoyat haqidagi kriminalistik bilimlarga to'g'ridan-to'g'ri bog'liq bo'ladi. Alohida turdagi

¹⁹⁶ Internet: www.law.isv.ru

¹⁹⁷ M.B.Usmonov Ekologik jinoyatlarni baholash. "Hayot va qonun", 2001.№2-3.36-bet.

¹⁹⁸ Kriminalistika darslik 2-jild "Adolat", T.: 2003. 13-bet.

¹⁹⁹ Л.Л.Каневский Криминалистические проблемы расследования и профилактики преступлений несовершеннолетних. Красноярск, 1991. Стр.74.

²⁰⁰ И.Ф.Панталеев Методика расследования преступлений. М.: 1975.

jinoyatlar kriminalistik tavsifning har qanday elementining ahamiyati ularning ushbu jinoyatlarni tergov qilishdagi roli bilan belgilanadi.

R.S.Belkinning fikricha, “jinoyat kriminalistik tavsifi muhimligini aniqlash tergov qilish xususiy uslubiyoti elementlaridan isbot qilish lozim bo‘lgan holatlarni istisno qiladi. Kriminalistik tavsif mazmuni isbot qilish predmetining barcha elementlarini ma’lum kategoriya jinoyatlarni tergov qilishga xos xususiyatlari bilan birga o‘z ichiga olishi lozim. Mazmunan, isbot qilish lozim bo‘lgan holatlar kriminalistik tavsifning bir qismi hisoblanadi”²⁰¹

Bundan tashqari prof. G‘.Abdumajidov: “Azaldan, har qanday jinoyatni tergov qilishda haqiqatni aniqlash yetti hadli formula bilan, ya’ni nima, qayerda, qachon, qay tarzda, kim, kimning yordamida, nima uchun degan yettita savolga javob olish bilan bog‘langan. Lekin bu formulani universal deb bo‘lmaydi, chunki u juda qisqa bo‘lib, u har xil turdagi jinoyatlarni tergov qilish xususiyatlarini hisobga olish imkonini bermaydi. Jinoyat ishlarini tergov qilishda aniqlanishi lozim bo‘lgan savollar doirasini o‘n ikkitagacha ko‘paytirish to‘g‘risidagi taklif ham bu kamchiliklarni bartaraf etgani yo‘q”²⁰², - degan fikrni ilgari suradi.

Bugungi kunda jinoyatlarga kriminalistik tavsif berishda, dastlabki tergov jarayonida aniqlanishi lozim bo‘lgan, jinoyat tarkibining asosiy elementlari bo‘yicha muayyan tizimga solingan holatlar keltirilishini to‘g‘ri deb hisoblash mumkin. Ya’ni:

- jinoiy tajovuz obyekti - tajovuz nimaga qaratilgan, nimaga zarar yetkazilgan, zararining miqdori qancha va boshqalar;

- jinoiy tajovuzning obyektiv tomoni - qachon, qayerda, qay holatda, qanday usulda, bir yoki bir necha kishining harakati bilan sodir etilganmi, ularning har biri qanday harakatni bajarган, qilmish va yetkazilgan oqibat o‘rtasidagi sababiy bog‘lanish, jinoyatga ko‘maklashgan holatlar, sabab va sharoitlar, vaziyat kabilar;

- jinoiy tajovuz subyekti - kim tomonidan sodir etilgan, uning shaxsini tavsiflovchi ma’lumotlar;

- jinoiy tajovuzning subyektiv tomoni - ayb shakllari, maqsad va motivlar.

Jinoyatlarning kriminalistik tavsifi elementlari sifatida jinoyatlarni sodir etish hamda yashirish usullari bilan bog‘liq ma’lumotlar tizimi, ehtimol tutilgan jinoyatchining va jabrlanuvchining shaxsi to‘g‘risidagi ma’lumotlar, jinoyat ishini tergov qilishda aniqlanishi lozim bo‘lgan holatlar doirasini aytib o‘tish joizdir.

Kriminalistik tavsif tergov, ekspert, tezkor - qidiruv, sud amaliyoti tahliliga asoslanadi va tegishli turdagi jinoyatlarni tergov qilish uslubiyoti orqali ushbu amaliyotda qo‘llaniladi, tergov uslubiyoti uchun u asos hisoblanadi. Ushbu tavsifning tarkibiy qismlari “mazkur jinoyat turiga xos bo‘lgan qonuniy, sababiy-tergov bog‘liqlari majmui, jinoyat tarkibi aniqlangan elementlari o‘rtasida, shu jumladan, ushbu elementlarning turli kombinatsiyalari o‘rtasidagi o‘zaro bog‘liq aloqalarini o‘rnatish”²⁰³ hisoblanadi.

Ekologiya sohasidagi jinoyatlarni tavsiflovchi kriminalistik ahamiyatga ega axborot quyidagi ma’lumotlarni o‘z ichiga olishi kerak:

1. jinoiy qilmish joyi va predmeti haqidagi;

²⁰¹ Р.С.Белкин Курс криминалистики: в 3 т. М.: 1997.

²⁰² Kriminalistika. Prof.G‘.Abdumajidovning um.tahriri ostida. “Adolat” T.: 2003. 15-bet.

²⁰³ В.К.Гавло К вопросу о криминалистической характеристике преступлений// Вопросы повышения эффективности борьбы с преступностью. Томск.: 1980. Стр-43.

2. jinoyat sodir etish va yashirish usullari haqidagi;
3. jinoyat sodir etish vaqti va vaziyati haqidagi, jinoyat sodir etish natijasida kelib chiqadigan izlar haqidagi;
4. sodir etilgan jinoyat oqibatlari haqidagi;
5. ushbu jinoyatlarni sodir etayotgan shaxslar tavsifi haqidagi;
6. jinoyat sodir etishga ko'maklashgan holatlar haqidagi.

Jinoiy qilmish predmeti, usuli, holati va vaqti, oqibatlari kabi elementlar alohida ahamiyatga ega. Eng ko'p ma'lumot manbai sifatida ular tabiiy obyekt qanchalik zararlanganligini yoki ifloslanish darajasini belgilab beradi. Ular, shuningdek, ifloslanish manbaini aniqlashga imkon beradi va jinoyatchilar shaxsi, ularning harakat obrazini tavsiflaydi. Jinoiy qilmish predmetini o'rganish ushbu predmet va jinoyat kriminalistik tavsifining boshqa elementlariga taalluqli belgilar o'rtasida aloqani belgilashga samarali imkon beradi, shuningdek vujudga kelgan vaziyatdan kelib chiqib sodir etilgan jinoyat, uni sodir etish usullari va izlarni yashirish hamda jinoyatchi shaxsi haqida versiyalar ilgari surishga imkon beruvchi isbotlash predmeti sifatida muhim ahamiyatga ega bo'ladi.

Jinoiy qilmish tabiiy atrof muhitga yoki uning alohida komponentlariga qaratilishi mumkin. Shunga muvofiq, jinoyat obyektlarini integratsiyalashgan (tabiiy ekologik tizimlar, tabiiy komplekslar, tabiiy landshaftlar), differensiyalashgan (yer, tuproq, o'rmon, yer osti boyliklar, hayvonlar va o'simliklar), alohida muhofaza qilinadigan (qo'riqxonalar, milliy parklar, qizil kitobga kiritilgan hayvonlar va o'simliklar) kabi turlarga ajratish mumkin.

Jinoiy qilmish predmeti sifatida tabiiy atrof muhit va uning komponentlariga jinoyat sodir etilishi natijasida har doim zarar yetkaziladi yoki zarar yetkazish real xavfi paydo bo'ladi. Zarar alohida tabiiy obyektlarning ifloslanishi yoki ularning zararlanishi yoxud yo'q qilinishida namoyon bo'lishi mumkin. Alohida hollarda jinoiy qilmish predmeti bo'lgan tabiiy obyekt joyi ahamiyatga ega bo'ladi (Masalan: qo'riqxonada hududida ov qilish, alohida muhofaza qilinadigan hududlar rejimini buzish). Mazkur toifadagi ishlar bo'yicha tabiiy resurslarning ifloslanishi, ajratib olinishi, yo'q qilinishi yoki zarar yetkazilish joyini aniq belgilash talab qilinadi.

Jinoyatni sodir etish va yashirish usullari haqidagi ma'lumotlar - kriminalistik tavsifning markaziy qismidir. chunki aynan ushbu ma'lumotlar jinoiy faoliyatning funksional tomonni aks ettiradi. Ularni hamda ularning qo'llanilishini ko'rsatuvchi belgilarni bilmasdan jinoyatni tergov qilish imkonsizdir. Kriminalistikada prinsip mavjud: "Jinoyat sodir etish usulidan - uni aniqlash va ochish usuliga"²⁰⁴.

Kriminalistik adabiyotlarda belgilanganidek, kriminalistik tavsif elementi sifatida sodir etish usuli - qasd va maqsad birligini o'z ichiga oluvchi subyektning harakatlari tuzilishidir. Jinoyat maqsadi va motivini to'g'ri anglash jinoiy tajovuz predmeti va obyekt haqida, konkret shaxslar va qilmishga ularning ichki ruhiy munosabati haqida, jinoiy harakatlar va jinoyat izlarini yashirish usuli, ekologiya sohasidagi jinoyat sodir etishda qo'llanilgan usullar, qurollar va boshqa predmetlar haqida taxmin qurishga imkon beradi.

Ekologiya sohasidagi jinoyatlarni sodir etishda, qilmish, odatda, ekologiya qonunchiligida belgilangan, ya'ni atrof muhit muhofazasi va ekologik xavfsizlikni tahminlashga qaratilgan

²⁰⁴ Криминалистика /Под ред. Р.С.Белкина. стр-686.

maxsus normalar hamda qoidalarni buzish yoki ularda belgilangan talablarga rioya etmaslik bilan ifodalanadi.

Ekologiya sohasidagi jinoyatlar tozalash qurilmalarini ekspluatatsiya qilish, ekologik xavfli moddalar bilan muomala qilish qoida va yo'riqlarini bajarmaslik va boshqalarda namoyon bo'luvchi harakatsizlik yo'li bilan ham sodir etilishi mumkin.

Jinoyat sodir etish usulini bilish tergovchi va tezkor qidiruv xodimiga tergov yo'nalishini belgilash, vujudga kelgan vaziyatda tergov versiyalarini tuzish, samarali harakatlar va tezkor - qidiruv choralarini amalga oshirish imkonini beradi.

Ekologiya sohasidagi jinoyatlarga sodir etishning quyidagi usullari xosdir:

- Konkret qoidalarni buzish: turli obyektlarni loyihalash va qurish bo'yicha; ekologik xavfli moddalar va chikndilar bilan muomala qilish qoidalari; veterinar qoidalar; yer osti boyliklarini muhofaza qilish va foydalanish qoidalari; ov, baliq ovlash va boshqa qoidalar.

- Alohida tabiiy obyektlar va tabiiy atrof-muhit komponentlarining ifloslanishi. Bunday ifloslanish deganda atrof-muhitga joylashuvi yoki miqdori salbiy ta'sir ko'rsatadigan moddalar yoki energiyaning kirib kelishi tushuniladi. Ifloslantiruvchi modda jumlasiga kimyoviy radioaktiv, boshqa moddalar va mikroorganizmlar uchun belgilangan normativlardan ko'p bo'lgan miqdor yoki konsentratsiyada bo'lgan hamda atrof - muhitga salbiy ta'sir ko'rsatadigan moddalar yoki moddalarning aralashmasidir.

- Tabiiy, tabiiy-antropogen obyekt yoki tabiiy atrof- muhitning alohida komponentini noqonuniy ajratib olish, istehmol qilish, zarar yetkazish yoki yo'q qilish.

Noqonuniy ov qilish, suv hayvonlarini tutish va o'simliklarini olish, daraxt va butazorlarni chopish bilan bog'liq jinoyat sodir etish usulining shakllanishiga jinoyatchilarning amaliy tajribalari, bilimlari, kobiliyatlari, odatlari kabi omillar sezilarlita'sir ko'rsatadi. "Bilim va odatlar, inson faoliyatining ajralmas komponenti bo'lib, jinoyat sodir etishda namoyon bo'ladi. Boshqa dalillar bilan mujassamlikda ular jinoyat hodisasining ko'pgina muhim detallarini aniqlashga imkon beradi. Tergov jarayonida aniqlangan shaxsning bilim va odat harakatlari xususiyatlari mazkur jinoyat ishi bo'yicha aybdor shaxsni aniqlash bilan birga aybdor tomonidan sodir etilgan boshqa jinoyatlarni aniqlashda foydali bo'ladi va uning aybining muhim dalillaridan biri bo'lishi mumkin"²⁰⁵.

Ekologiya sohasidagi jinoyatlarni sodir etish vaziyati o'z ichiga ikki guruhdagi holatni oladi:

Birinchi, tabiiy muhitning alohida komponenti yoki umuman tabiatning ifloslanishiga aloqasi bo'lgan yoki bevosita sabab bo'lgan ishlab chiqarish - texnologik va boshqa jarayonlardir. Tegishli ma'lumotlarni tergovchi guvohlarning ko'rsatmalari va turli xildagi texnik hujjatlardan oladi.

Ikkinchi, jinoyatni sodir etish vaqti va uning oqibatlarini aniqlangan vaqtdagi atrof-muhitning moddiy holati - ifloslanish manbai, kollektorlar tizimi va boshqa holati. Ushbu holatlar guruhi, eng avvalo, voqea joyini ko'zdan kechirish bayonnomasida aks etadi va jinoiy hodisa rivojlanishi mexanizmi haqida ma'lumotga ega bo'ladi.

²⁰⁵ В.И.Чулахов Навыки и привычки человека как источник криминалистически значимой информации: Дис...канд.юрид.наук. М.: 1999. стр.78.

Ekologiya sohasidagi jinoyatlarni sodir etish vaziyati va vaqti tegishli ekologik mehyor va qoidalari qayerda va qachon buzilganligini hamda bunda kim aybdorligini belgilashga imkon beradi. Jumladan, masalan, zaharli ximikatlar bilan yerni zararlantirish agronom va zaharli ximikatlarni bevosita tuproqqa solgan shaxslar tomonidan agrotexnik qoidalarning buzilishini ko'rsatadi; atmosferaga ifloslantiruvchi moddalarning chiqarilishi korxonalar tozalash filtrlarining yo'qligi, nosozligi yoki noto'g'ri ekspluatatsiya qilinishi va natijada ularning sozligi va ishlatilishi uchun javobgar shaxslarning jinoyatga aloqadorligini ko'rsatadi.

Atrof-muhitning ifloslanishi xarakteri, zaharli moddalarning tarqalishi vaqti va yo'nalishi ifloslantiruvchi - obyekt joylashgan yerni, hatto agar u jinoyat oqibatlarini topilgan joydan ancha uzoq masofada joylashgan bo'lsa ham, aniqlash imkonini beradi.

Ekologiya sohasidagi jinoyatlar izlarini ikki guruhga ajratish mumkin:

- alohida tabiiy obyektlar va atrof-muhit komponentlarining ifloslanish izlari;
- tabiiy, tabiiy-antropogen obyekt yoki tabiiy atrof - muhitning alohida komponentini noqonuniy egallash, istehmol qilish, zarar yetkazish, yo'q qilish izlari.

Ko'pgina ekologiya sohasidagi jinoyatlar tarkibi o'z tuzilishi bo'yicha moddiy tarkibli hisoblanadi va oqibatlarini belgilash uchun yetkazilgan zararining xarakteri va o'lchamlarini belgilash. konkret shaxslar tomonidan tabiatni muhofaza qilish qoidalarning buzilish va kelib chikkan zarar o'rtasidagi sababiy bog'lanishni aniqlash ko'pgina qiyinchiliklarga sabab bo'ladi.

Bunda shuni inobatga olish kerakki, ekologiya sohasidagi jinoyatlar bo'yicha ishlarda oqibatlarining kelib chiqish ularga shamolning kuchi va yo'nalishi. yomg'ir yog'ishi, daryolarning to'lishi kabi tabiiy jarayonlarning sezilarli ta'siri bilan shartlanadi. Ularning mavjudligi, kuchi, davomiyligi ko'pgina hollarda ko'rilayotgan jinoyatlar oqibatlarini aniqlash imkonini belgilaydi.

Ekologiya sohasidagi jinoyatlar kriminalistik tavsifining tarkibiy elementi bo'lib, jinoyatchi shaxsi xususiyatlari haqidagi ma'lumotlar hisoblanadi.

Jinoyatchi shaxsi, eng avvalo, boshqa shaxslar bilan ko'p tomonlama va tizimli munosabatlar jarayonida shakllangan integratsiyalashgan ijtimoiy ahamiyatli xususiyatlar majmuidir.

Ekologiya sohasidagi jinoyatlarni sodir etuvchi shaxslardan N.A.Duxno²⁰⁶ uchta shartli guruhni ajratadi:

1) Turli korxonalar, muassasa va tashkilotlarning mas'hul xodimlari, ular o'z faoliyati bo'yicha tabiatni muhofaza qilish qoidalarga rioya etishlari yoki ularning boshqa shaxslar tomonidan bajarilishini nazorat qilib turishlari lozim bo'ladi;

2) O'z tashabbusi bilan yoki rahbarlari buyrug'i bilan jinoyat sodir etishi mumkin bo'lgan oddiy ishchilar;

3) xo'jalik faoliyati bilan bog'liq bo'lmagan ekologik jinoyatlarni sodir etuvchi shaxslar (masalan, noqonuniy ravishda ov qilish, baliq ovlash, o'rmon kesish va b.).

Ekologiya sohasidagi jinoyatlar sodir etilishiga sabab bo'ladigan holatlar tavsifi maxsus kriminalistik ahamiyatga ega bo'ladi.

²⁰⁶ Н.А.Духно, Ю.Г.Корухов Расследование экологических преступлений. Учеб. Пособие. М.:(МИИТа) 2002. Стр.4.

Bularga jinoyat-huquqiy normalarning yetarli darajada jiddiy sanksiyaga ega emasligi, xo‘jalik manfaatlarining ekologik manfaatlardan ustunligi, aholi ekologik madaniyatining past darajasi, u yoki bu modda va texnologiyalarning atrof-tabiiy muhitga ta‘sirining yetarli darajada o‘rganilmaganligi kabilarni kiritish mumkin.

Ekologiya sohasidagi jinoyatlarning kriminalistik tavsifi haqidagi ma‘lumotlar tergov harakatlari, tezkor qidiruv choralari natijalari hamda sud-biologik va sud-ekologik ekspertizasi, jinoyat sodir etish holati, uning tergov prognozi va modellashtirilishi, jinoyat sodir etish usuli va vositalari, izlar, jinoiy tajovuz predmetiga xos xususiyatlar, jinoyatchi shaxsi hamda aybdor shaxsning javobgarligini og‘irlashtiruvchi yoki yengillashtiruvchi holatlar haqidagi ma‘lumotlarning kriminalistik taxlili yo‘li bilan olinishi mumkin.

Kriminalistik tavsifni tadqiq qilish ma‘lum amaliy ahamiyatga ega bo‘ladi, bu uning “taxminiylik modeli sifatidagina qaralishi va tergovchi tomonidan faqat yo‘naltiruvchi ma‘lumot sifatida foydalanilishi mumkinligi”²⁰⁷ da namoyon bo‘ladi.

Ammo aniqlashtirilgan va detallashtirilgan kriminalistik tavsif uning elementlari o‘zaro qaramlikda bir-biriga bog‘langan taqdiridagina samarali foydalanilishi mumkin.

Ekologiya sohasidagi jinoyatlarning kriminalistik tavsifini tergov jarayonida qo‘llashdan tashqari tezkor qidiruv faoliyatida ham samarali qo‘llash mumkin, chunki u mazkur kategoriya jinoyatlarni sodir etish va aniqlashning tipik usullarini tavsiflaydi, tipik jinoyatchi shaxsi tavsifi haqidagi ma‘lumotni o‘z ichiga oladi va shu orqali tezkor qidiruv faoliyatini amalga oshirish uchun barcha zaruriy rejalarni o‘z ichiga oladi.

REFERENCES

1. O‘zbekiston Respublikasi Konstitutsiyasi. –T.: “O‘zbekiston”, 2023 y.
2. O‘zbekiston Respublikasi Jinoyat kodeksi. <https://lex.uz/docs/111453>.
3. O‘zbekiston Respublikasining “Tabiatni muhofaza qilish to‘g‘risida”gi 754-XII-con Qonuni 09.12.1992- yil.
4. I.A.Karimov "O‘zbekiston XXI asr bo‘lag‘asida: xavsizlikka tahdid, barqarorlik shartlari va taraqqiyot kafolatlari", - T.: “O‘zbekiston”.1997. 85-bet.
5. Kriminalistika. Prof.G‘. Abdumajidovning um.tahriri ostida. “Adolat” T.: 2003. 15-bet.
6. Kriminalistika darslik 2-jild “Adolat”, T.: 2003. 13-bet.
7. M.B.Usmonov Ekologik jinoyatlarni baholash "Hayot va qonun", 2001.№2-3.36-bet.
8. Л.Л.Каневский Криминалистические проблемы расследования и профилактики преступлений несовершеннолетних. Красноярск, 1991. Стр.74.
9. И.Ф.Панталеев Методика расследования преступлений. М.: 1975.
10. Р.С.Белкин Курс криминалистики: в 3 т. М.: 1997.
11. В.К.Гавло К вопросу о криминалистической характеристике преступлений// Вопросы повышения эффективности борьбы с преступностью. Томск.: 1980. Стр-43.
12. В.И.Чулахов Навыки и привычки человека как источник криминалистически значимой информации: Дис... канд.юрид.наук. М.: 1999. стр.78.

²⁰⁷ В.И.Шиканов Теоретические основы тактических операций в расследовании преступлений. Иркутск, 1983. Стр.24.

13. Криминалистика /Под ред. Р.С.Белкина. стр-686.
14. Н.А.Духно, Ю.Г.Корухов Расследование экологических преступлений. Учеб. Пособие. М.:(МИИТа) 2002. Стр.4.
15. В.И.Шиканов Теоретические основы тактических операций в расследовании преступлений. Иркутск, 1983. Стр.24.
16. Internet: www.law.isv.ru

MAHALLIY BUDJET DAROMADLARINI PROGNOZLASHTIRISHNI TAKOMILLASHTIRISHDAGI MUAMMOLAR.

Ikromov Elyor Ibodulloevich

Osiyo xalqaro universiteti "Iqtisodiyot" kafedrası o'qituvchisi

<https://doi.org/10.5281/zenodo.10192709>

Annotatsiya. Ushbu maqolada mahalliy budjet daromadlari vazifalarini bajarish, iqtisodiy barqarorlikni ta'minlash va aholi turmush farovonligini yaxshilash kabi bugungi kundagi asosiy maqsadlarni amalga oshirish muammolari muhokama qilinadi. Shuningdek ushbu maqolada ayrim jihatlarga e'tibor qaratilgan, ya'ni mahalliy budjetning barqarorligi mamlakat iqtisodiyoti va eng avvalo, uning ijtimoiy sohasi holatini xarakterlaydigan eng muhim ko'rsatkichlaridan biri bo'lib, aytish mumkinki bugungi kunda Davlat moliyasini sog'lomlashtirish mahalliy budjeti daromadlarining barqarorligini, ularni shakllantirish manbalari mukammal nisbatini va butligini ta'minlash maqsadida yurtimizda yangidan-yangi islohotlar amalga oshirilayotganligi to'g'risida to'xtalib o'tildi.

Kalit so'zlar: Budjet, Budjet tizimi, Budjetni rejalashtirish, Davlat moliyasi, Davlat budjeti, Mahalliy budjet, mahalliy budjet daromadi, mahalliy budjet xarajati.

PROBLEMS IN IMPROVING THE FORECASTING OF LOCAL BUDGET REVENUES.

Abstract. This article discusses the problems of today's main goals, such as fulfilling the tasks of local budget revenues, ensuring economic stability and improving the well-being of the population. This article also focuses on some aspects, that is, the stability of the local budget is one of the most important indicators characterizing the state of the country's economy and, above all, its social sphere. it was discussed that new reforms are being implemented in our country in order to ensure the perfect proportion and completeness of the sources of their formation.

Keywords: Budget, Budget system, Budget Planning, Public Finance, state budget, local budget, local budget income, local budget spending.

ПРОБЛЕМЫ СОВЕРШЕНСТВОВАНИЯ ПРОГНОЗИРОВАНИЯ ДОХОДОВ МЕСТНОГО БЮДЖЕТА.

Аннотация. В данной статье будут рассмотрены проблемы реализации основных на сегодняшний день целей, таких как выполнение функций по доходам местного бюджета, обеспечение экономической стабильности и улучшение благосостояния населения. Также в данной статье уделено внимание определенным аспектам, а именно устойчивость местного бюджета является одним из важнейших показателей, характеризующих состояние экономики страны и, прежде всего, ее социальной сферы, можно сказать, что сегодня оздоровление государственных финансов остановилось на том, что в целях обеспечения стабильности доходов местного бюджета, идеального соотношения и целостности источников их формирования в стране проводятся все новые и новые реформы.

Ключевые слова: бюджет, бюджетная система, бюджетное планирование, государственные финансы, государственный бюджет, местный бюджет, доходы местного бюджета, расходы местного бюджета.

O'zbekiston Respublikasi qonunlari, davlat hokimiyati mahalliy organlarining qarorlari bilan belgilangan, ular tomonidan o'z vakolatiga muvofiq ravishda mintaqani ijtimoiy-iqtisodiy rivojlantirish uchun ishlatiladigan soliqlar mahalliy soliqlar hisoblanadi.

Mahalliy soliq va yig'imglar — davlat hokimiyatining mahalliy organlari va idoralari daromadiga o'tkaziladigan soliq va yig'imglar.

Mahalliy soliqlar mahalliy budjetga o'tkaziladi. Yer solig'ining bir qismi qonunlarda belgilangan tartibda yerdan foydalanish ishlarini yaxshilash yuzasidan umumdavlat tadbirlarini amalga oshirish uchun respublika budjetida markazlashtirilishi mumkin.

Mahalliy yig'imglar – bu O'zbekiston Respublikasi qonunlariga, davlat hokimiyati mahalliy organlarining qaroriga muvofiq belgilangan, fuqarolar va tashkilotlardan ularga ko'rsatilgan madaniy-maishiy xizmatlar yoki davlat hokimiyatining mahalliy organlari nazorati ostida o'tkaziladigan boshqa tadbirlarning chiqimlari bilan bog'liq xarajatlarni qisman qoplash uchun undiriladigan to'lovlardir.

O'zbekiston Respublikasida Mahalliy soliq va yig'imglar tarkibiga quyidagilar kiradi:

mol-mulk solig'i;

yer solig'i;

reklama solig'i;

avtotransport vositalarini olib sotganlik uchun soliq;

ijtimoiy soliq;

savdo-sotiq qilish huquqi uchun yig'im,

shu jumladan, ayrim turlardagi tovarlarni sotish huquqini beruvchi litsenziya yig'imglari; yuridik shaxslarni, shuningdek tadbirkorlik faoliyati bilan shug'ullanuvchi jismoniy shaxslarni ro'yxatga olganlik uchun yig'im, avtotransport to'xtash joyidan foydalanganlik uchun yig'im va boshqa kiradi.

Mahalliy soliq va yig'imglar mahalliy byudjetga o'tkaziladi, ularning miqdori, stavkalari, undirish tartibi, soliqdan imtiyozlar berish Qoraqalpog'iston Respublikasi Jo'qorg'i Kengesi hamda viloyatlar va Toshkent shahri xalq deputatlari kengashlari tomonidan, amaldagi qonunlarga muvofiq belgilanadi. Mol-mulk va yer solig'i O'zbekiston Respublikasi qonun hujjatlari bilan joriy etiladi va respublikaning butun hududida undiriladi. Bu soliqlarning stavkalari O'zbekiston Respublikasi Vazirlar Mahkamasi tomonidan belgilanadi. Mahalliy soliq va yig'imglarga oid huquqiy munosabatlar O'zbekiston Respublikasining Soliq kodeksi bilan tartibga solinadi.

Mahalliy soliqlar va yig'imglarni o'z vaqtida va to'g'ri undirish ustidan nazorat qilish davlat soliq organlari zimmasiga yuklatiladi. Davlat soliq xizmati organlariga qo'yilgan prognoz ko'rsatkichlarini bajarish o'z-o'zidan bir qator quyidagi kamchiliklarni keltirib chiqaryapti:

1. Mahalliy soliq stavkalarini belgilash O'zbekiston Respublikasi Vazirlar Mahkamasi tomonidan emas balki shahar va tuman xalq deputatlari kengashlari tomonidan amaldagi qonunlarga muvofiq belgilash tartibi joriy etildi. Natijada bazi bir mahalliy soliq stavkalari bir necha barobarga oshib belgilab qo'yildi. Buning natijasi prognoz ko'rsatkichlarini bajarish qiyinlashyapti. Tadbirkorlarga bir qator qiyinchiliklar tug'diryapti.

2. Mahalliy budjet bo'yicha belgilangan prognoz ko'rsatkichlarni bajarish uchun tadbirkorlik sub'ektlaridan ortiqcha to'lov hisobiga bajarish holatlari kuzatilyapti. Bundan ko'rinadiki ta'sir qiluvchi omillar aniq hisoblanilmagan.

3. Yangi korxonalarni ochish va tadbirkorlik sub'etklari tashkil etish prognoz ko'rsatkichlarini oshishiga olib keladi bu yaxshi albatta. Bazi bir holatlar borki har oyda sun'iy ravishda yangi korxonalar tashkil qilinib hisobotlarda aks ettiriladi. Buning natijasida ham prognoz ko'rsatkichlari oshishiga olib kelmoqda bu esa nafaqat mahalliy budjetga , respublika budjetiga ham salbiy ta'sir ko'rsatmoqda.

Xulosa o'rnida aytishimiz kerakki mamlakatimizda mahalliy budjet mablag'larini prognozlashtirishni takomillashtirish va mahalliy budjet tushumlarini yig'ilishi vaqtida taminlashni moddiy asosini mustahkamlash zarur. Shuning uchun ham davlat budjetining daromadlari tushumini barqarorligi mamlakat iqtisodiyotini xarakterlaydigan eng muhim ko'rsatkichlardan biri hisoblanadi. Biz mahalliy budjeti daromadlarini tarkibida birgina soliqlarning mohiyati va soliq munosabatlarining ahamiyatini o'rganar ekanmiz soliqlar budjet daromadlarini shakllantirishda va iqtisodiyotni rivojlantirishda qanchalik muhim vazifalarni amalga oshirishini tushunib yetdik. Mahalliy budjetni daromadlarini rivojlantirish uchun eng avvalo ayrim soliqlar bo'yicha ko'zlangan prognozlar amalga oshirish muhim ahamiyat kasb etadi. budjetni daromadlarini rivojlantirish uchun birinchi navbatda soliqlarni rejalashtirishni to'g'ri yo'lga qo'yish zarur, ikkinchi tomondan tushumlarni o'z vaqtida va to'liq tushishini ta'minlash kerak.

REFERENCES

1. Khudoynazarovich, S. A. (2022). FEATURES OF EVALUATING THE EFFECTIVENESS OF ACTIVITIES AT THE BUKHARA STATE UNIVERSITY. *Galaxy International Interdisciplinary Research Journal*, 10(11), 153-159.
2. Khudoynazarovich, S. A. (2021). An Opportunity of Internet Marketing in Tourism Sphere. *International Journal on Economics, Finance and Sustainable Development*, 3(3), 356-361.
3. Shadiyev, A. (2022). FEATURES OF EVALUATING THE EFFECTIVENESS OF ACTIVITIES AT THE BUKHARA STATE UNIVERSITY. *ЦЕНТР НАУЧНЫХ ПУБЛИКАЦИЙ (buxdu.uz)*, 23(23).
4. Бозорова, М. С. (2021). ГЛАВА 10. СТРАТЕГИЯ ВНЕДРЕНИЯ ЦИФРОВЫХ ТЕХНОЛОГИЙ И СОВРЕМЕННЫХ МЕТОДОВ В ОБРАЗОВАТЕЛЬНЫЙ ПРОЦЕСС. In *Инновационное развитие науки и образования* (pp. 122-132).
5. Базарова, М. С. (2021). ЭКОНОМИКА РЕСПУБЛИКИ УЗБЕКИСТАН И РОЛЬ ИНОСТРАННЫХ ИНВЕСТИЦИЙ В ЕЁ РАЗВИТИИ. In *Современные проблемы социально-экономических систем в условиях глобализации* (pp. 350-354).
6. Bakhodirovich, K. B. (2023). CONCEPTUAL FOUNDATIONS OF IMPROVING ACCOUNTING IN SMALL BUSINESS AND PRIVATE ENTREPRENEURSHIP. *IMRAS*, 6(6), 161-165.
7. Bakhodirovich, K. B. (2023). International accounting models and their characteristics in the conditions of innovative economy. *Zien Journal of Social Sciences and Humanities*, 21, 56-60.
8. Mukhammedrizaevna, T. M., Bakhridinovna, A. N., & Olimovna, R. N. TOURIST LOGISTICS AND SUPPLY CHAIN MANAGEMENT: STRATEGIES FOR REDUCING COST AND IMPROVING SERVICE. *Zbiór artykułów naukowych recenzowanych.*, 90.

9. Raxmonqulova Nafisa. (2023). XUSUSIY SHERIKCHILIK VA TURIZM KLASTERI ORQALI HUDUDLARDA TADBIRKORLIKNI RIVOJLANTIRISH. *Innovations in Technology and Science Education*, 2(8), 556–560.
10. Junaydulloevich, A. A., Bakhriddinovna, A. N., & Olimovna, R. N. Business and Product Delivery in the Context of Covid-19. *JournalNX*, 1305-1307.
11. Toshov, M. (2023). PERSONNEL MANAGEMENT AND THEIR EVALUATION IN MANAGEMENT. *Modern Science and Research*, 2(10), 535–541.
12. Hakimovich, T. M. (2023). IQTISODIYOTDA MENEJMENTNING AHAMIYATI. *Gospodarka i Innowacje.*, 41, 84-87.
13. To'rayevna, S. N. . (2023). Biznes Sohasida Xodimlarni Topish Va Tanlash Bosqichlari. *Miasto Przyszłości*, 41, 184–190.
14. Sodiqova, N. (2023). DIGITAL LABOR IN THE NEW ECONOMY. *Modern Science and Research*, 2(10), 293–300.
15. Алимова, Ш. А., & Ниёзова, И. Н. (2021). Бизнес-коммуникации в системе управления промышленных структур. *Academy*,(1 (64)), 55-57.
16. Abidovna, A. S. (2023). Special directions of tourism development in Bukhara region: problems and solutions. *Zien Journal of Social Sciences and Humanities*, 21, 51-55.
17. Алимова, Ш. А. (2021). ЦИФРОВАЯ ЭКОНОМИКА КАК НОВЫЙ ЭТАП ГЛОБАЛИЗАЦИИ. In *АКТУАЛЬНЫЕ ПРОБЛЕМЫ РАЗВИТИЯ НАЦИОНАЛЬНОЙ И РЕГИОНАЛЬНОЙ ЭКОНОМИКИ* (pp. 234-238).
18. Bustonovna, J. Z. (2023). PECULIARITIES OF THE AGRICULTURAL ECONOMY IN THE COUNTRIES OF THE EUROPEAN UNION. *Finland International Scientific Journal of Education, Social Science & Humanities*, 11(5), 1256-1260.
19. Jumaeva, Z. Q. "REGIONAL FEATURES OF INVESTMENT POLICY OF UZBEKISTAN." *Central Asian Problems of Modern Science and Education* 2020.1 (2020): 48-55.

EFFECTIVENESS OF USING PR-ADVERTISING SERVICES IN THE PROCESS OF PRODUCT DELIVERY ON THE EXAMPLE OF BUKHARA REGION.

Bazarova Mamlakat Supievna

Asia International University

Senior Lecturer, Department of Economics

<https://doi.org/10.5281/zenodo.10193636>

Abstract. *This article describes the indicators of the effectiveness of using PR-advertising services in the process of product delivery, the advantages of consumer organizations, the specific characteristics of the methods of studying consumer preferences, recommendations for determining and developing the level of loyalty of residents and entrepreneurs of the Bukhara region.*

Key words: *market, economic system, consumer, producer, SMM agency, commercial activity, marketing research, NPS, behavioral motives, field research.*

ЭФФЕКТИВНОСТЬ ИСПОЛЬЗОВАНИЯ PR-РЕКЛАМНЫХ УСЛУГ В ПРОЦЕССЕ ДОСТАВКИ ТОВАРА НА ПРИМЕРЕ БУХАРСКОЙ ОБЛАСТИ.

Аннотация. *В данной статье описаны показатели эффективности использования PR-рекламных услуг в процессе доставки товара, преимущества организаций потребителей, специфические характеристики методов изучения потребительских предпочтений, рекомендации по определению и развитию уровня лояльности жителей и предпринимателей Бухарской области.*

Ключевые слова: *рынок, экономическая система, потребитель, производитель, SMM-агентство, коммерческая деятельность, маркетинговые исследования, NPS, поведенческие мотивы, полевые исследования.*

Market economic system is the main form of economic life of modern society. The concept of market is a basic concept in the theory of market economy.

The market is a consumer-oriented economic system. This explains the constant interest of economic science in how an ordinary consumer behaves, what motives and rules he follows when choosing a large assortment of goods, the existence of laws regulating his behavior in the market, and methods of stimulation. At present, the relationship between the consumer and the producer is built in such a way that the consumer is at the center of the producer's interests and is his main goal and the object of targeted influence. Therefore, it is important for the manufacturer to study the preferences of consumers from a psychological, economic, sociological and cultural point of view.

Studying the preferences of consumer organizations is the most important element of the commercial activity of any SMM agency.²⁰⁸ Customers are at the heart of any successful business, regardless of the size of the operation. Studying consumers, their wishes and preferences allows the SMM agency to offer them exactly what they need.

The main task in the study of consumer organizations is to determine the factors influencing their behavior. In order to successfully operate in the services market, the SMM agency needs to

²⁰⁸ <https://topagency.com/glossary/social-media-marketing-agency-definition/#:~:text=marketing%20agencies%20work-,Strategy,to%20reach%20their%20target%20markets.>

make timely changes to the product (service) itself, optimize advertising channels and advertising strategy, i.e. adapt all components of the marketing mix to changes in consumer preferences. should know in advance. .

Marketing research on consumer preferences focuses on understanding behavioral motivations and identifying consumer values. The main purpose of conducting such research is to reduce the level of uncertainty in making certain management decisions. The main tasks of marketing research of consumer preferences are to identify potential and current market opportunities, to identify competitors, to study the dynamics of the shares of the main participants in the market, to create and analyze a portrait of consumer organizations.

Table 1.

Peculiarities of methods of studying consumer preferences.

Method	Feature of the method
Lichnoe interview	Direct communication between the interviewer and the respondent. Allows you to get answers to questions of increased complexity. During a personal interview, the interviewer can interest the respondent, establish the best possible contact with him, and reduce the likelihood of refusal to answer.
Telephone interview	The most economical method of data collection (low cost). The survey can be completed fairly quickly. The data obtained from the respondent using this method is entered into the database during the conversation with him.
Electronic survey	Filling out the questionnaire takes less time, and respondents can think about and weigh the questions. Checking the entered values, monitoring the mandatory completion of questions. Demonstration of video and audio materials, as well as images of any format. Low costs.
Glubinnoe interview	Allows you to obtain non-formalized information of a qualitative nature. Study of hard-to-reach respondents (high-income individuals).
Focus group	The conversation is conducted in a relaxed atmosphere. Opportunity to express your opinion honestly and freely. It is possible to demonstrate the product, its taste, smell and other properties. During the discussion, advantages and disadvantages that were previously hidden can be discovered.

1. The level of loyalty of residents and entrepreneurs of the Bukhara region can be determined using one of the loyalty measurement methods. In this case, the traditional method is used. A survey to evaluate the NPS of Bukhara region entrepreneurs.

2. NPS (NetPromoterScore)²⁰⁹ is an index showing customer loyalty to a brand, product, or service.

3. Measuring the NPS loyalty index includes 3 steps:

²⁰⁹ [https://www.qualtrics.com/experience-management/customer/net-promoter-score/#:~:text=Net%20Promoter%20Score%20\(NPS\)%20definition,a%20higher%20score%20is%20desirable.](https://www.qualtrics.com/experience-management/customer/net-promoter-score/#:~:text=Net%20Promoter%20Score%20(NPS)%20definition,a%20higher%20score%20is%20desirable.)

4. The consumer answers the question "How likely are you to recommend the company/product/service to your acquaintances, friends, colleagues?" In this case, it is suggested that the rating be made on a 10-point scale, where 10 is "I definitely recommend", 0 is "I do not recommend under any circumstances."

5. According to the received ratings, consumers are divided into 3 groups: 10-9 points - brand/product supporters, 8-7 points - neutral consumers, 6-0 points - critics.

6. The calculation of the consumer loyalty index itself is determined using the NPS²¹⁰ formula= $\left(\frac{\text{Number of supporters}}{\text{Total number of respondents}}\right) - \left(\frac{\text{Number of critics}}{\text{Total number of respondents}}\right)$.

The respondent chooses a number from 0 to 10, thereby indicating which extreme point he belongs to. The sample includes 30 people. The results of the questionnaire are summarized in the table.

The primary data collection methods in field research are: observation, experiment (test), survey. Advantages of field research:

- provide more information than other research methods;
- to provide the researcher with more flexibility compared to other research methods;
- field research is more likely to reveal unexpected results than other methods.

A plan to study the preferences of consumers in the market of fast food restaurant services on the example of Bukhara region:

- 1) questionnaire;
- 2) observation;
- 3) targeted interview (focus group).

The questionnaire survey method was chosen because of its versatility, efficiency and cost. The target population of this study was selected based on the geographic segmentation of the market. A sample of 20 people was taken from all clients of the agency. Sample participants were given questionnaires consisting of a list of 18 multiple-choice control questions. For each question, you can choose the answer option that is most suitable for the respondent. Sample questionnaire used for this study.

The data obtained after the survey is presented below, including in graphical form.

Respondents indicated their annual income - for most it is more than 25 million soums.

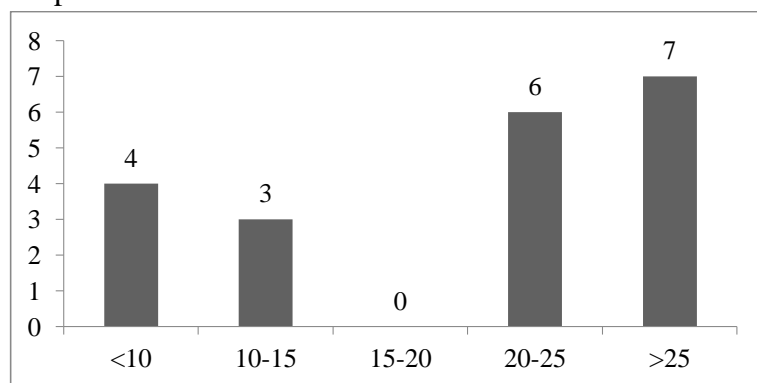

Annual income of respondents, million soums.

²¹⁰ [https://www.qualtrics.com/experience-management/customer/net-promoter-score/#:~:text=Net%20Promoter%20Score%20\(NPS\)%20definition,a%20higher%20score%20is%20desirable.](https://www.qualtrics.com/experience-management/customer/net-promoter-score/#:~:text=Net%20Promoter%20Score%20(NPS)%20definition,a%20higher%20score%20is%20desirable.)

When choosing an agency, the respondent is guided by the quality of the services offered. However, cost and methods do not have as much influence on consumer choice.

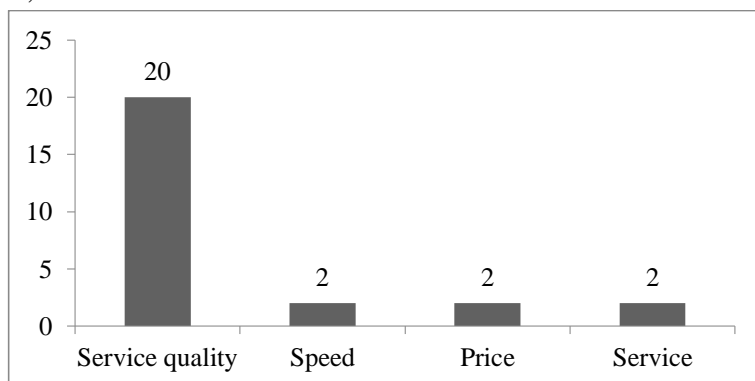

Factors affecting consumers' choice of products of entrepreneurs of Bukhara region

In conclusion, it can be said that we made the following comments.

1) Most of the respondents are neutral consumers.

Neutral consumers are consumers who are not loyal to a particular agency, but do not harm the company's reputation.

2) Supporters of the company make up 30% of the total number of supporters.

Company supporters/allies are a category of consumers who recommend the company to the environment. Such customers are the most valuable for the company. They often make purchases from this company, and the life cycle of such customers is of the utmost importance.

3) Critics occupy the smallest part of the total number of survey participants.

This is part of the customers who are not satisfied with our service and service delivery. They want to destroy your reputation by spreading negative reviews.

$$NPS = \left(\frac{\text{Number of supporters}}{\text{Total number of respondents}} \right) - \left(\frac{\text{Number of critics}}{\text{Total number of respondents}} \right)$$

$$NPS = \left(\frac{9}{30} \right) - \left(\frac{5}{30} \right) \times 100\% = 34\%.$$

Based on the above, we can conclude that the NPS loyalty index = 34%, which means a good result of loyalty programs.

Retail audit is monitoring changes in various product indicators (price, assortment, level of representation in retail outlets, variety of packaging, sales volume) in the changing market situation and taking into account the activities of competitors. Retail audit information includes obtaining a database of market operators (by manufacturers, product categories, brands), determining the market structure of the studied product, conducting a comparative analysis of pricing policy, assortment policy, advertising activities and distribution. allows to analyze the indicators. the main participants of the studied product market and others.

The main purpose of the observation within the framework of this project is to study the actions of enterprises when concluding an agreement with the agency. It was decided to monitor:

- range of services;
- prices;
- consumer behavior when choosing and ordering services.

The agency is working on customer loyalty, but it should work more and turn neutral customers into customers from which only entrepreneurs of the Bukhara region order services.

High customer loyalty to the agency is very necessary, because the growth of profits and the success of the company as a whole depends on it.

Recommendations aimed at increasing the loyalty of consumer organizations on the example of Bukhara region include:

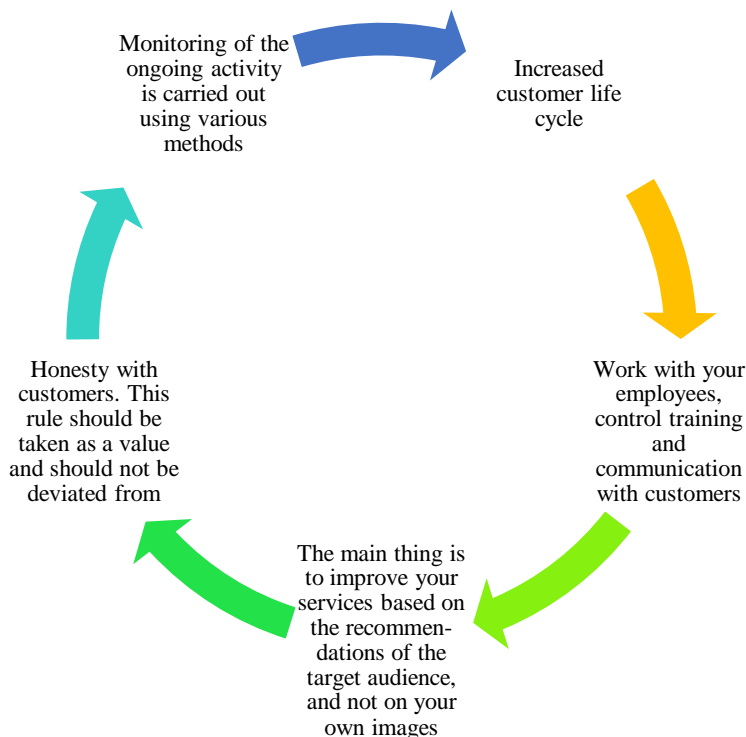

1. Increased customer life cycle.

Most of the clients are satisfied with the company's service. That is why it is very important to keep in constant contact with the clients and thereby increase the possibility of returning to the agency.

2. Work with your employees, control training and communication with customers.

Some employees may not finish working with the client, this should be prevented and constantly monitored. Equally important is developing loyalty among subordinates. A warm attitude in the team will never harm customers, but only encourage warm communication between these channels.

3. The main thing is to improve your services based on the recommendations of the target audience, and not on your own images.

4. Honesty with customers. This rule should be taken as a value and should not be deviated from. If something is promised, it must be fulfilled.

5. Monitoring of the ongoing activity is carried out using various methods. Thanks to services such as Yandex Metrica, which allows you to monitor website traffic in real time, you can adjust the ongoing activity during business hours, find the most effective means of communication, analyze demand and adapt to customer needs in time.

In addition to the above, we can conclude that this company has a growth trend. In order to maintain this pace, it is necessary to control the improvement of the quality of the provided services, increase the qualification of personnel and improve the technical base.

REFERENCES

1. Хлопенко О.В. Особенности потребительского поведения на рынке SMM услуг // Terra Economicus. 2011. №4. С. 104–108
2. Хлопенко О.В. Учет факторов потребительского поведения в разработке стратегии обеспечения конкурентоспособности SMM предприятий // Инженерный вестник Дона. 2011. №1. С. 379–386
3. Базарова М. С., Пулатов Ш. Ш. ПРОБЛЕМЫ БАНКОВСКОЙ СИСТЕМЫ УЗБЕКИСТАНА И ПУТИ ИХ РЕШЕНИЯ //СОВРЕМЕННЫЕ ПРОБЛЕМЫ СОЦИАЛЬНО-ЭКОНОМИЧЕСКИХ СИСТЕМ В УСЛОВИЯХ ГЛОБАЛИЗАЦИИ. – 2019. – С. 131-133.
4. Хайитов Ш. Н., Базарова М. С. РОЛЬ ИНОСТРАННЫХ ИНВЕСТИЦИЙ В РАЗВИТИИ ЭКОНОМИКИ РЕСПУБЛИКИ УЗБЕКИСТАН //Современные проблемы социально-экономических систем в условиях глобализации. – 2020. – С. 284-287.
5. Бобоев А. Ч., Базарова М. С. ХОРИЖИЙ ИНВЕСТИЦИЯЛАРНИНГ ЖОЗИБАДОРЛИГИНИ ОШИРИШ //Интернаука. – 2019. – №. 22-3. – С. 88-90.
6. Bazarova M. S., Shahboz K. WAYS TO INCREASE THE EFFICIENCY OF AVAILABLE TOURIST FACILITIES IN UZBEKISTAN //SCIENTIFIC APPROACH TO THE MODERN EDUCATION SYSTEM. – 2022. – Т. 1. – №. 10. – С. 16-18.
7. Supiyevna B. M. INNOVATION IQTISODIYOTDA INSON KAPITALINI BOSHQARISH TIZIMINI TAKOMILLASHTIRISH //Web of Scientist: International Scientific Research Journal. – 2022. – Т. 3. – №. 7. – С. 168-171.
8. Khudoynazarovich, S. A. (2022). FEATURES OF EVALUATING THE EFFECTIVENESS OF ACTIVITIES AT THE BUKHARA STATE UNIVERSITY. Galaxy International Interdisciplinary Research Journal, 10(11), 153-159.
9. Khudoynazarovich, S. A. (2021). An Opportunity of Internet Marketing in Tourism Sphere. International Journal on Economics, Finance and Sustainable Development, 3(3), 356-361.
10. Shadiyev, A. (2022). FEATURES OF EVALUATING THE EFFECTIVENESS OF ACTIVITIES AT THE BUKHARA STATE UNIVERSITY. ЦЕНТР НАУЧНЫХ ПУБЛИКАЦИЙ (buxdu. uz), 23(23).
11. Bakhodirovich, K. B. (2023). CONCEPTUAL FOUNDATIONS OF IMPROVING ACCOUNTING IN SMALL BUSINESS AND PRIVATE ENTREPRENEURSHIP. IMRAS, 6(6), 161-165.
12. Bakhodirovich, K. B. (2023). International accounting models and their characteristics in the conditions of innovative economy. Zien Journal of Social Sciences and Humanities, 21, 56-60.
13. Mukhammedrizaevna, T. M., Bakhridinovna, A. N., & Olimovna, R. N. TOURIST LOGISTICS AND SUPPLY CHAIN MANAGEMENT: STRATEGIES FOR

- REDUCING COST AND IMPROVING SERVICE. Zbiór artykułów naukowych recenzowanych., 90.
14. Raxmonqulova Nafisa. (2023). XUSUSIY SHERIKCHILIK VA TURIZM KLASTERI ORQALI HUDUDLARDA TADBIRKORLIKNI RIVOJLANTIRISH. *Innovations in Technology and Science Education*, 2(8), 556–560.
 15. Junaydulloevich, A. A., Bakhriddinova, A. N., & Olimova, R. N. Business and Product Delivery in the Context of Covid-19. *JournalNX*, 1305-1307.
 16. Toshov, M. (2023). PERSONNEL MANAGEMENT AND THEIR EVALUATION IN MANAGEMENT. *Modern Science and Research*, 2(10), 535–541.
 17. Hakimovich, T. M. (2023). IQTISODIYOTDA MENEJMENTNING AHAMIYATI. *Gospodarka i Innowacje.*, 41, 84-87.
 18. To'rayevna, S. N. (2023). Biznes Sohasida Xodimlarni Topish Va Tanlash Bosqichlari. *Miasto Przyszłości*, 41, 184–190.
 19. Sodiqova, N. (2023). DIGITAL LABOR IN THE NEW ECONOMY. *Modern Science and Research*, 2(10), 293–300.
 20. Алимova, Ш. А., & Ниёзова, И. Н. (2021). Бизнес-коммуникации в системе управления промышленных структур. *Academy*, (1 (64)), 55-57.
 21. Abidova, A. S. (2023). Special directions of tourism development in Bukhara region: problems and solutions. *Zien Journal of Social Sciences and Humanities*, 21, 51-55.
 22. Алимova, Ш. А. (2021). ЦИФРОВАЯ ЭКОНОМИКА КАК НОВЫЙ ЭТАП ГЛОБАЛИЗАЦИИ. In *АКТУАЛЬНЫЕ ПРОБЛЕМЫ РАЗВИТИЯ НАЦИОНАЛЬНОЙ И РЕГИОНАЛЬНОЙ ЭКОНОМИКИ* (pp. 234-238).
 23. Bustonova, J. Z. (2023). PECULIARITIES OF THE AGRICULTURAL ECONOMY IN THE COUNTRIES OF THE EUROPEAN UNION. *Finland International Scientific Journal of Education, Social Science & Humanities*, 11(5), 1256-1260.
 24. Jumaeva, Z. Q. "REGIONAL FEATURES OF INVESTMENT POLICY OF UZBEKISTAN." *Central Asian Problems of Modern Science and Education* 2020.1 (2020): 48-55.

AKSIYADORLIK JAMIYATLARIDA MOLIVAVIY HISOBOTNING XALQARO STANDARTLARI ASOSIDA MOLIVAVIY HISOBOTLARINI TUZISH TARTIBI

Xalilov Bahromjon Bahodirovich

Osiyo Xalqaro Universiteti, Buxoro.

“Iqtisodiyot” kafedrasida o'qituvchisi

Naimova Nargiza Akbarovna

Osiyo Xalqaro Universiteti, Buxoro.

“Iqtisodiyot” kafedrasida assistenti

<https://doi.org/10.5281/zenodo.10194296>

Annotatsiya. Ushbu maqolada O'zbekistonda moliyaviy hisobotlarning xalqaro standartlari asosida moliyaviy hisobotlarni tuzish tartibi, uning amaliyotda qo'llanilishi va moliyaviy hisobotlarning xalqaro standartlariga o'tishdagi muammolar va ularni bartaraf etish yo'llarining amaliy tahlili keltirilgan.

Kalit so'zlar: xalqaro moliyaviy hisobot, moliyaviy buxgalteriya hisobi va hisoboti, moliyaviy hisobotning xalqaro standartlari, buxgalteriya hisobining milliy standartlari, biznes, investitsiyalar.

THE PROCEDURE FOR DRAWING UP FINANCIAL STATEMENTS IN JOINT-STOCK COMPANIES ON THE BASIS OF INTERNATIONAL FINANCIAL REPORTING STANDARDS

Abstract. This article provides a practical analysis of the practical application of international financial reporting standards in Uzbekistan and the problems in the transition to international financial reporting standards and ways to overcome them.

Key words: international financial reporting, financial accounting and reporting, international financial reporting standards, national accounting standards, business, investment.

ПОРЯДОК СОСТАВЛЕНИЯ ФИНАНСОВОЙ ОТЧЕТНОСТИ В АКЦИОНЕРНЫХ ОБЩЕСТВАХ НА ОСНОВЕ МЕЖДУНАРОДНЫХ СТАНДАРТОВ ФИНАНСОВОЙ ОТЧЕТНОСТИ

Аннотация. В данной статье представлен практический анализ практического применения международных стандартов финансовой отчетности в Узбекистане и проблемы при переходе на международные стандарты финансовой отчетности и пути их преодоления.

Ключевые слова: международная финансовая отчетность, финансовый учет и отчетность, международные стандарты финансовой отчетности, национальные стандарты бухгалтерского учета, бизнес, инвестиции.

O'zbekiston iqtisodiyotiga investitsiyalar jalb qilish uchun muayyan sharoit yaratish, jumladan, vatanimiz iqtisodiy sub'ektlari faoliyatining shaffofligi va aniqligiga erishish zarur. Bu masalani amalga oshirish moliyaviy hisobotlarning umumqabul qilingan jahon standartlarini - moliyaviy hisobotning xalqaro standartlarini qo'llash bilan bog'liq. O'zbekiston mustaqillikka erishgach, bozor iqtisodiyoti tomon harakatiga tushdi. Bu jarayonda sovetlarning buxgalteriya uslublaridan voz kechildi va moliyaviy hisobotlar jahonda qabul qilingan tamoyillarga o'ta boshladi. Jumladan, qonun bilan quvvatlangan turli milliy buxgalteriya standartlari ishlab chiqildi, buxgalterlar uyushmalari qoshida xalqaro buxgalteriya amaliyotlarini o'rgatish va buxgalterlarni

sertifikatlash tizimlari shakllandi. O'zbekistonda yuritilgan qonunchilik, ta'lim va malaka oshirish amaliyotlarining yakuni MHXS bilan to'la uyg'unlashuvga olib kelishi kutilgan edi.

So'nggi yillarda respublikamizda faoliyat yuritayotgan iqtisodiy subyektlarning xorijlik hamkorlar bilan xalqaro aloqalar doirasi sezilarli darajada kengaymoqda, va o'z o'zidan buxgalteriya hisobotlaridan xorijiy foydalanuvchilar hajmi ham ortmoqda. Shu munosabat bilan BHMS bo'yicha tuzilgan moliyaviy hisobotlarni kompaniyalarning aksiyalari xalqaro fond bozorlarida kotirovka qilinadigan aksiyadorlik jamiyatlari uchun MHXSga muvofiq o'zgartirish masalasi dolzarb ahamiyat kasb etadi.

Respublikamiz moliyaviy hisobotlarni xalqaro standartlar bo'yicha o'zgartirish jarayoni sari birinchi qadam - buxgalteriya hisoboti tuzish jarayoniga ta'sir etadigan mahalliy buxgalteriya hisobi yuritishning ayrim usullari umume'tirof etilgan amaliyotga mos kelmasliklarini aniqlashdir. Bu usullar MHXS qo'yadigan talablarga muvofiq tuzatishlar kiritish uchun zarur.

O'zgartirish jarayonining mohiyati BHMS bo'yicha va MHXS bo'yicha hisobdagi mavjud nomuvofiqliklarni aniqlash hamda BHMS asosida tuzilgan hisobotlarga zarur tuzatishlar kiritishdan iborat. BHMS asosida tuzilgan hisobotlarni o'zgartirish aksiyadorlik jamiyatlarining o'z kuchlari bilan ham, chetdan taklif qilingan mutaxassislar yordamida ham amalga oshirilishi mumkin. Amaliyotda ko'pincha ikkinchi usul foydalaniladi, chunki o'zgarishlar jarayonlarini bajarish ham mahalliy, ham xalqaro hisob standartlari va hisobotlarni o'zgartirish texnikasini mukammal bilish zarurati bilan bog'liq. Korxonalar taklif qilladigan malakali mutaxassislar bu - auditorlik tashkilotlarining xodimlari sanaladi.

Milliy qonunchilik talablariga muvofiq hisob yuritish va hisobotlar tuzishga majbur bo'lgan respublikamiz aksiyadorlik jamiyatlari uchun MHXS bo'yicha moliyaviy hisobot tayyorlashning ikki xil texnologiyasi mavjud - parallel hisob va o'zgartirish (transformatsiya). Biroq parallel hisob yuritish mehnat resurslaridan nooqilona foydalanish va mehnat xarajatlarining ortishi tufayli samarasiz hisoblanadi. Hozirgi paytda parallel hisob yuritish yoki hisobotlarni o'zgartirishni qo'llash masalasi qonunchilik tomonidan tartibga solinmaydi va aksiyadorlik jamiyati rahbariyatining ixtiyoriga havola qilinadi, shu sababli ikkala texnologiyani ham taqqoslash mumkin.

Hisobotlarni o'zgartirishning asosiy mohiyati schetlar va operatsiyalarni qayta tasniflash va O'zbekiston hisob tizimi ma'lumotlariga MHXSga muvofiq tuzatishlar kiritish yo'li bilan BHMS bo'yicha hisobotlarni konversiyalash (o'zgartirish) va moslashtirishdan iborat. Parallel hisob yuritishning mohiyati esa shundan iboratki, korxonaning barcha operatsiyalari BHMS bo'yicha ham, MHXS bo'yicha ham hisobda aks ettiriladi. Ikkita bosh kitob: BHMS bo'yicha bosh kitob va MHXS bo'yicha bosh kitob parallel ravishda yuritiladi.

Agar ko'rsatilgan texnologiyalarni jarayonning mehnat sig'imi nuqtai nazaridan baholaydigan bo'lsak, hisobotni o'zgartirishda tuzatishlar kiritish tarkibi va mehnat sig'imi milliy va xalqaro standartlarni yaqinlashtirish doimiy jarayoni tufayli sezilarli darajada kamaytirilishi mumkin. Shu bilan bir paytda, parallel hisob yuritish butun buxgalteriya hisobi va hisobotlari jarayoniga ta'sir ko'rsatadi, buning oqibatida aksiyadorlik jamiyatining hisob siyosatini qayta k o'rib chiqish va unga mos keluvchi tuzatishlar kiritish muqarrar bo'ladi.

Bevosita inson resurslaridan foydalanishga keladigan bo'lsak, amaliyot shuni ko'rsatadiki, hisobotlarni o'zgartirish ishini ikkitadan oltitagacha malakali mutaxassis uddalay oladi. Parallel hisob yuritishda buxgalteriya va (yoki) moliya xizmatining har bir xodimi u yoki bu darajada

MHXS masalalaridan xabardor bo'lishi lozim, bu esa xodimlarni o'qitish va qo'shimcha tayyorlashni taqozo etadi. Bundan tashqari, ushbu holatda korxonada MHXS bo'yicha operatsiyalarni aks ettirish to'g'riligini nazorat qiladigan kamida bitta malakali mutaxassis bo'lishi lozim. Ikkala holatda ham, agar korxonada yetarli darajada malakali mutaxassislarga ega bo'lmasa, u mos keluvchi xizmatlar ko'rsatadigan firmalarga murojaat qilishga majbur bo'ladi. Tabiiyki, ikkala holatda ham xizmatlar qiymati farq qiladi va bu farq ko'pincha juda sezilarli bo'ladi.

Hisobot davrida tan olingan daromadlar va xarajatlar barcha moddalarini aksiyadorlik jamiyati yoki yalpi daromad haqida bitta hisobotda, yoki ikkita hisobotda: foyda yoki zarar tarkibiy qismlarini aks ettiradigan hisobot (moliyaviy natijalar to'g'risida hisobot) va foyda yoki zarardan boshlanadigan va boshqa yalpi daromadlar tarkibiy qismlarini aks ettiradigan hisobotda (yalpi daromad to'g'risida hisobot) taqdim etishi lozim. Quyidagi moddalar yalpi daromad haqida hisobotda davr uchun taqsimlangan moddalar sifatida ochib berilishi lozim:

quyidagilarga mansub sanalgan foyda yoki zarar:

- a) nazorat qilinmaydigan ulush,
- b) bosh korxonada mulkdorlari;

Korxonada yalpi daromad to'g'risida hisobot, moliyaviy natijalar to'g'risida hisobot, izohlarda (agar ko'rsatilgan hujjatlar taqdim etiladigan bo'lsa) daromadlar va xarajatlarning biron-bir moddasini favqulodda modda sifatida taqdim etmasligi lozim.

Agar MHXS talablariga muvofiq, o'zgacha holat talab qilinmasa yoki yo'l qo'yilmasa, korxonada foyda yoki zarar tarkibida davr uchun daromadlar va xarajatlar barcha moddalarini tan olishi lozim.

Korxonada boshqa umumiy daromadning har bitta tarkibiy qismiga nisbatan foyda solig'i summasini, jumladan, qayta tasniflashda tuzatish kiritishda yoki yalpi daromad to'g'risida hisobotda yoki izohlarda ochib berilishi lozim.

Boshqa umumiy daromad tarkibiy qismlari aksiyadorlik jamiyati tomonidan ushbu tarkibiy qismlarga nisbatan foyda solig'i umumiy summasidan bitta summani aks ettirgan holda mos keluvchi soliq samarasigacha yoki soliq samaralarini chiqarib tashlagan holda taqdim etilishi mumkin.

Aksiyadorlik jamiyati shuningdek, boshqa yalpi daromad tarkibiy qismlariga nisbatan qayta tasniflashda tuzatishlar kiritish haqida axborotni ham ochib berilishi lozim.

Agar daromadlar va xarajatlar moddalari muhim sanalsa, korxonada ularning xarakteri va summasini yalpi daromad haqida hisobotda yoki izohlarda ochib berilishi lozim.

Kapitaldagi o'zgarishlar haqida hisobot aksiyadorlik jamiyati tomonidan MHXS talablariga muvofiq taqdim etiladi va quyidagi axborotlarni o'z ichiga oladi:

davr uchun yalpi jami daromad, bunda nazorat qilinmaydigan ulushlarga va bosh aksiyadorlik jamiyati mulkdorlariga mansub sanalgan yakuniy summalar alohida ko'rsatiladi; kapitalning har bir tarkibiy qismi uchun MHXS 8 ga muvofiq tan olingan retrospektiv qo'llash yoki retrospektiv qayta hisob-kitob samarasi; kapitalning har bir tarkibiy qismi uchun davr boshi va oxirida balans qiymatini solishtirib chiqish, bunda quyidagilar bilan asoslanadigan o'zgarishlar alohida ochib beriladi:

- a) foyda yoki zarar moddalari.
- b) boshqa yalpi daromad moddalari,

v) bu sifatda ishtirok etayotgan mulkdorlar bilan operatsiyalar, bunda mulk egalari kiritgan badallar va mulk egalari foydasiga taqsimot, shuningdek, nazoratning yo'qotilishiga olib kelmaydigan sho'ba korxonalaridagi ishtirok bevosita ulushlaridagi o'zgarishlar alohida aks ettiriladi.

Aksiyadorlik jamiyati davr davomida mulk egalari foydasiga taqsimot sifatida tan olingan dividendlar summasi va bitta aksiyaga to'g'ri keladigan dividendlar mos keluvchi summasini yoki kapitalning o'zgarishi haqida hisobotda, yoki izohlarda taqdim etishi lozim.

Pul mablag'lari harakati haqida hisobotda moliyaviy axborotdan foydalanuvchilarni jamiyatning pul mablag'lari (va/yoki ularning ekvivalentlari) hosil qilish qobiliyatini, shuningdek, jamiyatning pul oqimlaridan foydalanish ehtiyojlarini baholash uchun asos sanalgan axborot ochib beriladi.

Pul mablag'lari harakati haqida axborotni ochib berish talablari MHXS 7 da belgilab qo'yilgan.

Moliyaviy hisobot bilan birgalikda taqdim etiladigan izohlar:

MHXS talablariga muvofiq foydalanilayotgan hisob siyosati va moliyaviy hisobot tayyorlashning asoslari haqida axborot taqdim etishi;

MHXS talab qiladigan, boshqa birona moliyaviy hisobotda taqdim etilmaydigan axborotni ochib berish; boshqa birona moliyaviy hisobotda taqdim etilmaydigan, lekin ko'rsatilgan hisobotlarning istalganini tushunish maqsadida o'rinli bo'lgan axborotni ta'minlashi lozim. Izohlarni taqdim etishning quyidagi tartibi tavsiya etiladi: MHXS ga muvofiq ariza; hisob siyosatining asosiy tamoyillari qisqacha sharhi; moliyaviy holat haqida hisobot, yalpi daromad to'g'risida hisobot, moliyaviy natijalar to'g'risida alohida hisobot (agar taqdim etiladigan bo'lsa), kapitaldagi o'zgarishlar haqida hisobot, pul mablag'lari harakati haqida hisobotda har bir hisobot va har bir modda taqdim etilgan tartib bilan bir xil tartibda moddalar bo'yicha taqdim etilgan ilova qilingan axborot; boshqa axborotlarni ochib berish, jumladan:

a) shartli majburiyatlar va tan olinmagan shartnoma majburiyatlarini,

b) nomoliyaviy axborotlar, masalan, risklarni boshqarish sohasida korxonalar siyosati va maqsadlarini ochib berish.

MHXS talablariga mos keladigan moliyaviy hisobot taqdim etishda nafaqat mos keluvchi standartga murojaat qilish, balki MHXS 1 da ularga havola bo'lgan boshqa MHXS talablariga ham alohida e'tibor qaratish hamda jamiyatning moliyaviy hisobotlarini shakllantirish va taqdim etishga nisbatan ularni qo'llash choralarini ham hisobga olish zarur.

Birimchi navbatda hisobotni o'zgartirishning maqsadini ifodalab olish, o'zgarish jarayonlarini amalga oshirish ko'zda tutilgan davrni va MHXSga o'tish sanasini, shuningdek, jamiyatning moliyaviy hisoboti shakllantiriladigan valyutani, hisobot tuziladigan tilni va o'zgartirish usulini belgilash lozim. Bu jarayonga auditorlar jamoasini jalb qilish va MHXSga muvofiq moliyaviy hisobotni o'zgartirish bo'yicha ishlar umumiy qiymatini hisoblab chiqish muhim ahamiyat kasb etadi.

Mazkur bosqichda o'zgartirish maqsadini to'g'ri ifodalash muhimdir. Masalan, konsolidatsiyalangan moliyaviy hisobotni bosh jamiyat uchun ham, uning sho'ba jamiyatlari uchun ham umumiy hisob siyosati asosida shakllantirish kerak. Bitta variant umumiy hisob siyosati ishlab chiqish va kelgusida qo'llashni ko'zda tutadi. Mos ravishda, barcha jamiyatlar hisob siyosatida belgilab qo'yilgan umumiy talablar bo'yicha individual moliyaviy hisobot tuzadi va

hisob yuritadi. Boshqa variant: sho'ba jamiyatlar o'zining hisob siyosati bo'yicha moliyaviy hisobot shakllantiradi, konsolidatsiyalangan moliyaviy hisobot tuzishda esa o'z hisobotini umumiy hisob siyosati talablariga muvofiq holga keltirish uchun bu hisobot ma'lumotlariga tuzatishlar kiritadi.

Yuqorida aytib o'tilganidek, MHXS bo'yicha malakali mutaxassislar haligacha yetarli emas. Agar aksiyadorlik jamiyati shtatida hisobotlarni xalqaro standartlar talablariga muvofiq o'zgartirish va MHXS bo'yicha yuqori malakali mutaxassis bo'lmasa, u chetdan tashkilotlarga murojaat qilishiga to'g'ri keladi. Qoidaga ko'ra, hisobotni o'zgartirish bo'yicha xizmatlarni auditorlik tashkilotlari ko'rsatadi.

Hisobotni o'zgartirishni amalga oshirishda yordam ko'rsatish bo'yicha auditorlik tashkiloti bilan shartnomada standart talablar to'plamidan tashqari quyidagi asosiy jihatlarni alohida kelishib olish zarur: hisobotni o'zgartirish bilan bog'liq ishlar aniq hajmi va muddati; muhimlik darajasi (o'zgarish jarayonlarini amalga oshirishda); aksiyadorlik jamiyati va auditorlik tashkiloti xodimlarining birgalikda ishlash tartibi (auditorlik tashkiloti xodimlariga zarur buxgalteriya axborotlari taqdim etish shakli va muddati hamda olingan natijalarni muvofiqlashtirish tartibi).

So'nggi shartni shartnomada belgilab qo'yish maqsadga muvofiq, chunki hisobotni o'zgartirish natijalari bo'yicha aksiyadorlik jamiyati xalqaro standartlarga muvofiq tuzilgan moliyaviy hisobot shakllari to'plaminigina olishi mumkin. Buyurtmachi-jamiyat moliyaviy hisobot elementlari bo'yicha tahliliy ma'lumotlar va o'zgarish (transformatsiya) provodkalarini olishi lozim, chunki bunday ma'lumotlar taqdim etilmaganda keyingi o'zgarishlar jarayoni, xuddi parallel hisob yuritish kabi, auditorlik tashkiloti - ijrochining ishtirokisiz amalga oshirib bo'lmaydi.

O'zgarishlar jarayonining maqsadi BHMS va MHXS bo'yicha hisobdagi tafovutlarni aniqlashdan iborat bo'lib, shu sababli 2-bosqich eng murakkab, sermashaqqat va uzoq muddatli bosqich sanaladi.

Birinchi navbatda, O'zbekiston standartlari bo'yicha tashkilotda butun hisob tizimini tahlil qilish zarur. Odatiy, ya'ni tez-tez uchraydigan operatsiyalarni aniqlash, tashkilot schetlari ishchi rejasi va hisob siyosatini o'rganish lozim. Buxgalteriya hisobini yuritishning o'ziga xosligi o'zgartirish provodkalari tarkibi va miqdoriga ham ta'sir etadi. Misol uchun, ijara bilan shug'ullanadigan tashkilotlarda ijara operatsiyalari haqida barcha mavjud axborotlarni to'plash va ularni buxgalteriya hisobida BHMSga muvofiq aks ettirish zarur. Ushbu ma'lumotlar MHXS 17 «Ijara» talablariga muvofiq keltiriladi. Operatsiyalar bunday tahlili BHMS bo'yicha va MHXS bo'yicha hisobdagi tafovutlarni aks ettiradigan ish hujjatlarini yetarli darajada tez yaratishga imkon beradi.

Muayyan aksiyadorlik jamiyatida qo'llaniladigan hisob siyosati tahlili ham BHMS bo'yicha va MHXS bo'yicha hisobda bir qator qarama-qarshiliklarni aniqlashga imkon beradi. MHXSga muvofiq hisob siyosati deyarli har doim MHXS O'zbekiston standartlarining analoglari asosida shakllantiriladi.

Shundan keyin o'zgartirish provodkalarini yaratish uchun baza bo'lib xizmat qiladigan ish hujjatlari hamda xalqaro standartlarga muvofiq keltirilgan ma'lumotlar va O'zbekiston qoidalari bo'yicha hisob ma'lumotlaridan iborat bo'lishi lozim bo'lgan o'zgarish jadvallari to'ldiriladi. Iqtisodiy axborotlar to'plash shunday yo'lga qo'yilishi kerakki, uning hajmi MHXSga muvofiq ochib beriladigan zarur ko'rsatkichlarni shakllantirish uchun yetarli bo'lsin.

REFERENCES

1. Kayumovich, K. O., Annamuradovna, F. S., Kamalovna, S. F., Bahodirovich, K. B., & Kudratovna, F. S. (2020). Directions for improvement digital tourism and tourism info structure in Uzbekistan. *Journal of Critical Reviews*, 7(5), 366-369.
2. Халилов, Б. Б., & Курбанов, Ф. Г. (2020). Важность подготовки кадров в экономике. *Вопросы науки и образования*, (6 (90)), 12-14.
3. Bakhodirovich, K. B. (2023). International accounting models and their characteristics in the conditions of innovative economy. *Zien Journal of Social Sciences and Humanities*, 21, 56-60.
4. Bakhodirovich, K. B. (2023). CONCEPTUAL FOUNDATIONS OF IMPROVING ACCOUNTING IN SMALL BUSINESS AND PRIVATE ENTREPRENEURSHIP. *IMRAS*, 6(6), 161-165.
5. Khudoynazarovich, S. A. (2022). FEATURES OF EVALUATING THE EFFECTIVENESS OF ACTIVITIES AT THE BUKHARA STATE UNIVERSITY. *Galaxy International Interdisciplinary Research Journal*, 10(11), 153-159.
6. Khudoynazarovich, S. A. (2021). An Opportunity of Internet Marketing in Tourism Sphere. *International Journal on Economics, Finance and Sustainable Development*, 3(3), 356-361.
7. Shadiyev, A. (2022). FEATURES OF EVALUATING THE EFFECTIVENESS OF ACTIVITIES AT THE BUKHARA STATE UNIVERSITY. *ЦЕНТР НАУЧНЫХ ПУБЛИКАЦИЙ (buxdu. uz)*, 23(23).
8. Бозорова, М. С. (2021). ГЛАВА 10. СТРАТЕГИЯ ВНЕДРЕНИЯ ЦИФРОВЫХ ТЕХНОЛОГИЙ И СОВРЕМЕННЫХ МЕТОДОВ В ОБРАЗОВАТЕЛЬНЫЙ ПРОЦЕСС. In *Инновационное развитие науки и образования* (pp. 122-132).
9. Базарова, М. С. (2021). ЭКОНОМИКА РЕСПУБЛИКИ УЗБЕКИСТАН И РОЛЬ ИНОСТРАННЫХ ИНВЕСТИЦИЙ В ЕЁ РАЗВИТИИ. In *Современные проблемы социально-экономических систем в условиях глобализации* (pp. 350-354).
10. Raxmonqulova, N. . (2023). THE DEVELOPMENT OF CRYPTOCURRENCIES IN THE DIGITAL ECONOMY. *Modern Science and Research*, 2(10), 192–194.
11. Raxmonqulova Nafisa. (2023). XUSUSIY SHERIKCHILIK VA TURIZM KLASTERI ORQALI HUDUDLARDA TADBIRKORLIKNI RIVOJLANTIRISH. *Innovations in Technology and Science Education*, 2(8), 556–560.
12. Junaydulloevich, A. A., Bakhridinovna, A. N., & Olimovna, R. N. Business and Product Delivery in the Context of Covid-19. *JournalNX*, 1305-1307.
13. Toshov, M. (2023). PERSONNEL MANAGEMENT AND THEIR EVALUATION IN MANAGEMENT. *Modern Science and Research*, 2(10), 535–541.
14. Hakimovich, T. M. (2023). IQTISODIYOTDA MENEJMENTNING AHAMIYATI. *Gospodarka i Innowacje.*, 41, 84-87.
15. To'rayevna, S. N. . (2023). Biznes Sohasida Xodimlarni Topish Va Tanlash Bosqichlari. *Miasto Przyszłości*, 41, 184–190.
16. Sodiqova, N. (2023). DIGITAL LABOR IN THE NEW ECONOMY. *Modern Science and Research*, 2(10), 293–300.
17. Алимова, Ш. А., & Ниёзова, И. Н. (2021). Бизнес-коммуникации в системе управления промышленных структур. *Academy*,(1 (64)), 55-57.

18. Abidovna, A. S. (2023). Special directions of tourism development in Bukhara region: problems and solutions. *Zien Journal of Social Sciences and Humanities*, 21, 51-55.
19. Алимова, Ш. А. (2021). ЦИФРОВАЯ ЭКОНОМИКА КАК НОВЫЙ ЭТАП ГЛОБАЛИЗАЦИИ. In *АКТУАЛЬНЫЕ ПРОБЛЕМЫ РАЗВИТИЯ НАЦИОНАЛЬНОЙ И РЕГИОНАЛЬНОЙ ЭКОНОМИКИ* (pp. 234-238).
20. Bustonovna, J. Z. (2023). PECULIARITIES OF THE AGRICULTURAL ECONOMY IN THE COUNTRIES OF THE EUROPEAN UNION. *Finland International Scientific Journal of Education, Social Science & Humanities*, 11(5), 1256-1260.
21. Jumaeva, Z. Q. "REGIONAL FEATURES OF INVESTMENT POLICY OF UZBEKISTAN." *Central Asian Problems of Modern Science and Education* 2020.1 (2020): 48-55.
22. Khalilov Bakhromjon Bakhodirovich. (2023). International accounting models and their characteristics in the conditions of innovative economy. *Zien Journal of Social Sciences and Humanities*, 21, 56–60.

ОБЕСПЕЧЕНИЕ ВЕРХОВЕНСТВА ЗАКОНА–ЦЕЛЬ ВСЕХ РЕФОРМ.

Охунова Зилола Хасановна

Преподаватель Ферганского юридического

техникума, юрист 3-степени

Телефон: 97-210-51-15

oxunovazilola145@gmail.com.

<https://doi.org/10.5281/zenodo.10196320>

Аннотация. В данной научной статье приведены понятие законности, указаны роль и место законности в спектре государственных реформ, правовые основы законности, меры, принятые для внедрения в жизнь реформ по усилению законности и обеспечения верховенства закона.

Кроме того, раскрыты роль правосознания и правовой культуры в укреплении законности, затронута история её становления. Указано значение законности при разработке стратегических государственных программ.

Ключевые слова: законность, верховенство закона, правосознание, правовая культура, коррупция, общественный контроль, законность, верховенство закона, юридическая помощь, малообеспеченные лица обязанность доказывания, активная роль суда.

ENSURING THE RULE OF LAW IS THE GOAL OF ALL REFORMS.

Abstract. This scientific article presents the concept of legality, the role and place of legality in the spectrum of state reforms, the legal foundations of legality, measures taken to implement reforms to strengthen and ensure the rule of law. In addition, in this article the role of legal awareness and legal culture in strengthening the rule of law is revealed, the history of its formation is touched upon, as well as the importance of legality in the development of strategic state programs is indicated.

Key words: legality, rule of law, legal awareness, legal culture, corruption, public control, legality, rule of law, legal aid, low-income persons, the obligation to prove, the active role of the court.

В результате реформ в последние года развития Узбекистана в стране созданы политико-правовые, социально-экономические и научно-просветительские основы, необходимые для построения Нового Узбекистана.

Последние приоритетные направления реформ, направленных на дальнейшее повышение благосостояния народа, трансформацию отраслей экономики, ускоренное развитие предпринимательства, безусловное обеспечение прав и интересов человека, формирование активного гражданского общества, определены в Стратегии развития нового Узбекистан на 2022-2026 годы.

Проведенные за годы независимости Республики Узбекистан широкомасштабные реформы заложили прочный фундамент национальной государственности и суверенитета, обеспечения безопасности и правопорядка, неприкосновенности государственных границ, верховенства закона, прав и свобод человека, межнационального согласия и религиозной толерантности в обществе, создали достойные условия жизни для населения и реализации созидательного потенциала граждан.

Уже в Стратегии действий по пяти приоритетным направлениям развития Республики Узбекистан в 2017 — 2021 годах большое внимание было уделено обеспечению верховенства закона и дальнейшему реформированию судебно-правовой системы, направленному на укрепление подлинной независимости судебной власти и гарантий надежной защиты прав и свобод граждан, совершенствованию административного, уголовного, гражданского и хозяйственного законодательства, повышению эффективности системы противодействия преступности и профилактики правонарушений, полной реализации принципа состязательности в судебном процессе, совершенствованию системы оказания юридической помощи и правовых услуг.

В рамках Стратегии действий по пяти приоритетным направлениям развития Республики Узбекистан в 2017 — 2021 годах за прошедший период принято около 300 законов, свыше 4 тысяч решений Президента Республики Узбекистан, направленных на кардинальное реформирование всех сфер жизни государства и общества.

Наряду с этим проведена системная работа по обеспечению прав человека, усилению подотчетности и открытости государственных органов, повышению роли институтов гражданского общества, средств массовой информации, политической активности населения и общественных объединений.

В Стратегии развития Нового Узбекистана на 2022-2026 годы одним из основных направлений установлено превращение принципов справедливости и верховенства закона в основополагающее и необходимое условие развития страны.

Актуальность темы верховенства закона заключена в том, что понимание сущности законности даёт возможность проникновения в понятие правовых основ функционирования гражданского общества и государства. Законность означает уровень развитости осуществления общественной справедливости через строгое соблюдение и исполнение законодательства.

В рамках задач по обеспечению справедливости и верховенства закона, определенных в Стратегии развития, в 2022 году, предусмотрено внедрение порядка оказания бесплатной юридической помощи за счет государства гражданам, нуждающимся в социальной защите, наряду с уголовными делами, также по гражданским и административным делам; обеспечение строгого соблюдения порядка, согласно которому обязанность доказывания в административном суде законности решения, действия (бездействия) возлагается на принявшее его должностное лицо; налаживание ведения единого электронного онлайн-реестра учета лиц, свобода передвижения которых ограничена.

Во исполнение этих приоритетных реформ был принят закон Республики Узбекистан от 16.06.2023 года «Об оказании юридической помощи за счет государства».

Согласно этому Закону, юридическая помощь за счет государства — это квалифицированная юридическая помощь, оказываемая полностью или частично за счет государства в соответствии с процедурами и условиями, установленными настоящим Законом, направленная на защиту прав, свобод и законных интересов физических лиц.

К субъектам, имеющим право на получение юридической помощи за счет государства, отнесены малообеспеченные лица по гражданским делам, при условии, если они являются сторонами гражданского судопроизводства, заявители по административным

делам; лица, совершившими административное правонарушение, за которое предусмотрено административное взыскание в виде административного ареста; подозреваемые, обвиняемые, подсудимые по уголовным делам, а также осужденные; физические лица, страдающие психическими расстройствами, физические лица, чьи права нарушены, обратившиеся в суд в связи с нарушением равноправия женщин и мужчин; подозреваемый, обвиняемый или подсудимый в случае, когда участие адвоката по уголовному делу является обязательным.

Таким образом, воплощение в жизнь реформ по обеспечению верховенства закона, преследует цель защиты социально уязвимых слоев населения, которым не доступна квалифицированная юридическая помощь, которым в соответствии со ст. 29 Конституции Республики Узбекистан гарантируется право на получение квалифицированной юридической помощи.

В целях реализации реформ по обеспечению строгого соблюдения порядка, согласно которому обязанность доказывания в административном суде законности решения, действия (бездействия) возлагается на принявшее его должностное лицо, был принят закон Республики Узбекистан от 26 апреля 2023 года. Данным Законом принцип состязательности и равноправия сторон был заменен на принцип активной роли суда. Сущность принципа активной роли суда заключается в том, что суд, не ограничиваясь объяснениями, заявлениями, ходатайствами лиц, участвующих в деле, представленными ими доказательствами и иными материалами дела, всесторонне, полно и объективно исследует все фактические обстоятельства, имеющие значение для правильного разрешения административного дела.

Законом на административные суды возложена по собственной инициативе или по ходатайству лиц, участвующих в деле, собирать дополнительные доказательства.

Основной целью обеспечения верховенства закона установлено усиление гарантий неприкосновенности и защиты частной собственности, неукоснительное обеспечение имущественных прав, в том числе прав на земельный участок, определение приоритета частной собственности в качестве основного принципа, в том числе внедрение системы защиты прав лица, которое приобрело недвижимость, опираясь на официальную информацию государственного органа.

Приоритеты прав собственника, предусмотренные законом Республики Узбекистан «О защите частной собственности и гарантиях прав собственников», в соответствии с которыми все неустранимые противоречия и неясности законодательства, возникающие в связи с осуществлением права частной собственности, толкуются в пользу собственника,

Кроме того, для достижения верховенства закона и предотвращения незаконного вмешательства государственных органов, в Конституцию Республики Узбекистан была введена норма, которой меры правового воздействия на человека, применяемые государственными органами, должны основываться на принципе соразмерности и быть достаточными для достижения целей, предусмотренных законами.

Все реформы и их воплощение в жизнь содержат цель обеспечение законности посредством установления справедливости во всех сферах жизни человека.

Актуальность темы верховенства закона заключена в том, что понимание сущности законности даёт возможность проникновения в понятие правовых основ

функционирования гражданского общества и государства. Законность означает уровень развитости осуществления общественной справедливости через строгое соблюдение и исполнение законодательства. Законность воплощается через правопорядок.

Фундаментом правового государства является соблюдение законности и правопорядка.

Законность — это строгое и неукоснительное соблюдение и исполнение предписаний правовых норм всеми субъектами права. Когда идет речь о верховенстве закона, надо иметь в виду, что это отношение общества, людей к законам.

Законность — «это требование правомерности, вытекающее из общезначимости права, объективной необходимости правопорядка, государственной гарантированности масштаба свободы, соответствующего потребности нормального функционирования общества и государства; правопорядок — реализация этого требования, «осуществленная законность». Бесспорно, законность и правопорядок являются взаимосвязанными понятиями. Законность есть многоплановое явление. Множественные определения раскрывают различные аспекты законности: принцип деятельности государственных органов, своеобразный политико-правовой режим общественной жизни, а также строгое требование соблюдения законов.²¹¹

Н. Колоколов считает, что «законность как политико-правовой режим демократического государства предполагает такой характер взаимоотношений органов государства с населением, при котором поведение строится на основе закона»²¹².

Римское право содержало требования о законности. В частности, все вопросы, касавшиеся брака и развода, завещаний и передачи имущества, прав детей требовали участия жреца так же, как теперь требуют участия юриста. Только жрецам были известны формулы, без которых никакое дело не могло считаться законным. Они являлись своеобразными первыми римскими юристами или советниками по правовым вопросам.²¹³

Успехи буржуазных революций показали слабую пригодность феодализованного римского права к требованиям более высокого состояния общества и товарного производства. Юристы Нового времени отстаивали идею равенства людей, достоинства и свободы личности, законности, а право, не отвечавшее этим условиям, отказывались признавать таковым.

Повышение правосознания и правовой культуры в обществе является одним из важных условий обеспечения верховенства закона и укрепления законности.

В Республике Узбекистан повышение правосознания и правовой культуры в обществе организуется системно и взаимосвязанно по принципу «личность — семья — махалля — образовательное учреждение — организация — общество».

Основными задачами повышения правового сознания являются глубокое утверждение в сознании молодого поколения понятий прав и обязанностей, честности и

²¹¹Н. Колоколов. Законность и правопорядок: в поисках новых парадигм / *Мировой судья*, 2017. — № 10 — С. 112

²¹²Н. Колоколов. Законность и правопорядок: в поисках новых парадигм / *Мировой судья*, 2017. — № 10 — С. 112

²¹³ А. И. Бортенев, О. А. Сергачева, Е. Н. Коваленко. Введение в римское право. Учебное пособие. Волгоград, -2017.- С.-6.

добросовестности, этических норм; повышение правосознания и правовой культуры государственных служащих, формирование у них нетерпимого отношения к коррупции и другим правонарушениям;

укрепление взаимодействия органов государственной власти и управления, в том числе правоохранительных органов, а также институтов гражданского общества.

Большую роль в обеспечении законности сыграло установление правовых основ установления общественного контроля, что было достигнуто принятием Закона Республики Узбекистан «Об общественном контроле».²¹⁴

Отсутствие правовых основ общественного контроля являлось пробелом в законодательстве.

После принятия данного закона, деятельность государственных органов и их должностных лиц по:

учету общественных интересов, общественного мнения в принимаемых нормативно-правовых актах, решениях, а также в государственных, отраслевых и территориальных программах развития;

обеспечению исполнения требований законодательства в сфере защиты прав и законных интересов граждан, юридических лиц, интересов общества;

выполнению возложенных на них задач и функций, затрагивающих социальные и общественные интересы;

оказанию государственных услуг;

реализации соглашений, договоров, проектов и программ, осуществляемых в рамках социального партнерства, стало объектом общественного контроля со стороны граждан Республики Узбекистан, органов самоуправления граждан, а также негосударственных некоммерческих организаций, средств массовой информации, зарегистрированных в установленном законодательством порядке.

Таким образом, законодательством ограничен круг субъектов общественного контроля.

Основным из условий верховенства закона является отсутствие коррупции во всех сферах деятельности государства и общества.

Именно поэтому повышение правового сознания и правовой культуры населения, формирование в обществе нетерпимого отношения к коррупции; реализация мер по предупреждению коррупции во всех сферах жизнедеятельности государства и общества; своевременное выявление, пресечение коррупционных правонарушений, устранение их последствий, причин и условий, им способствующих, обеспечение принципа неотвратимости ответственности за совершение коррупционных правонарушений являются основными направлениями государственной политики в области противодействия коррупции.

²¹⁴ Закон Республики Узбекистан от 12.04.2018 г. № ЗРУ-474 «Об общественном контроле».
<https://lex.uz/docs/3679099>

В истории развития законодательства были созданы правовые основы борьбы с коррупцией – был принят закон Республики Узбекистан «О противодействии коррупции»²¹⁵

Верховенство закона обеспечивается и посредством установления неотвратимости наказания за преступление.

В частности, юридическая ответственность за ее неисполнение следует неотвратимо, независимо от положения властвующего или подвластного субъекта.

Целесообразность применения видов наказаний, не связанных с лишением свободы возможна только в рамках самого закона, который предусматривает такую возможность. Например, назначения альтернативных мер наказания, условно-досрочного освобождения и т. д. Законность непосредственно и тесно связана с законодательством. В связи с тем, что законность заключается в требованиях реализации действующих законов, она является условием существования этих законов.

Законодательство — нормативная база законности при условии, если оно является правовым, отвечает потребностям общественного развития. Закон действует только тогда, когда он применяется и исполняется. Проблема законности имеет большое значение в любом государстве, она неразрывно связана с правом и его осуществлением в реальной жизни.

В последние годы в нашей республике повышение законности связано с непосредственным повышением уровня правосознания общества. Для чего создан Национальный правовой интернет-портал Республики Узбекистан, включающего в себя Национальную базу данных законодательства Республики Узбекистан и систему доступа к дополнительной правовой информации (юридический словарь, электронная платформа юридической литературы, онлайн-форум по обсуждению проектов актов законодательства и другие); создана правовая информационная система Advice.uz, включающей в себя портал бесплатных консультаций населению, главной целью которой является содействие развитию правосознания и правовой культуры в обществе и оказание бесплатной юридической помощи населению.

Таким образом, можно сделать вывод о том, что законность — это необходимость, проявляющаяся в совокупности определенных объективных требований, представляемых всем участникам общественной жизни, и урегулированная правом. Одна часть этих требований направлена гражданам, организациям, другая — к законодательной, исполнительной, судебной власти.

REFERENCES

1. Конституция Республики Узбекистан. <https://lex.uz/docs/6445145>
2. Указ Президента Республики Узбекистан, от 07.02.2017 г. № УП-4947 «О стратегии действий по пяти приоритетным направлениям развития Республики Узбекистан в 2017 — 2021 годах». <https://lex.uz/docs/3107042#3109623>

²¹⁵ Закон Республики Узбекистан, от 03.01.2017 г. № ЗРУ-419 «О противодействии коррупции». <https://lex.uz/docs/3088013>

3. Указ Президента Республики Узбекистан, от 09.01.2019 г. № УП-5618 «О коренном совершенствовании системы повышения правосознания и правовой культуры в обществе». <https://lex.uz/docs/4149770>
4. Указ Президента Республики Узбекистан от 28.01.2022 г. № УП-60 «Стратегии развития Нового Узбекистана на 2022-2026 годы». <https://lex.uz/docs/5841077>
5. Указ Президента Республики Узбекистан, от 29.06.2020 г. № УП-6013 «О дополнительных мерах по совершенствованию системы противодействия коррупции в Республике Узбекистан». <https://lex.uz/docs/4875786>
6. А. И. Бортенев, О. А. Сергачева, Е. Н. Коваленко. Введение в римское право. Учебное пособие. Волгоград, -2017. -64 с.
7. Козлихин И. Ю. Идея правового государства: История и современность. Монография. СПб., 2013. — С. 69.
8. Колоколов Н. Законность и правопорядок: в поисках новых парадигм / Мировой судья», 2017. — № 10 — С. 112.
9. Чомаев, А. А. Обеспечение законности на современном этапе / А. А. Чомаев. — Текст: непосредственный // Молодой ученый. — 2018. — № 26 (212). — С. 128-130. — URL: <https://moluch.ru/archive/212/51889>

CHALLENGES IN TEACHING ENGLISH TO YOUNG LEARNERS

Khamroeva Shoira Ibrokhimovna

English language teacher of Bukhara law collage

<https://doi.org/10.5281/zenodo.10196624>

Abstract. This article investigates global practices in teaching young learners. The aim in this article is to identify the challenges faced by teachers of primary English both globally, across the total number of countries involved in the study. Our aim is to portray overall trends but also to explore local variation and possible reasons for this variation.

Key words: teaching English, primary students, to communicate, learning, method, situation, teaching, primary, ability, development, teaching, motivation, challenges, problems, methods, suggests.

ПРОБЛЕМЫ ПРЕПОДАВАНИЯ АНГЛИЙСКОГО ЯЗЫКА ЮНЫМ УЧЕНИКАМ

Аннотация. В данной статье исследуется мировая практика обучения младших школьников. Целью данной статьи является определение проблем, с которыми сталкиваются учителя начального английского языка во всем мире и во всем количестве стран, участвовавших в исследовании. Наша цель — отобразить общие тенденции, а также изучить местные различия и возможные причины этих различий.

Ключевые слова: преподавание английского языка, учащиеся начальных классов, общение, обучение, метод, ситуация, обучение, начальное образование, способности, развитие, обучение, мотивация, задачи, проблемы, методы, подсказки.

In the last few centuries, English has become a lingua franca which makes it one of the most important languages and is learnt in all over the world. Today's globalization era also tends to force people to be able to understand English well since it is used in all sectors such as academic, business, politics, career, etc.

In that case, many people consider that an early start in learning English become a priority. An early start is strongly connected with age, it can be said that early start has the same meaning as the age of the child. According to some scientist, age is an important factor that plays an important role in learning process of a language. Many people believe that the sooner we learn a language is the better. As the result, children start to learn English at younger and younger ages nowadays. Primary students, who are commonly referred to as young learners, are now in the centre of education and are given much more attention.

Teaching English to young children is a rewarding but challenging task. It requires patience, organization, and full dedication to providing a fun and stimulating learning environment for your little students. This type of teaching can be especially effective if you are able to connect with and devote your undivided to each child.

While teaching can sometimes be demanding, the rewards that come from seeing children grow and learn are undeniable, and sometime exhilarating.

Teachers may therefore find themselves teaching English either without adequate training in teaching young learners in general or in teaching English to young learners in particular. The situation is especially acute in poor or rural areas.

Linked to policies about pedagogy is the issue of resources. In some countries such as South Korea (Butler, 2004) and Malaysia (Pandian, 2003) textbooks are prescribed. In other countries, teachers can choose from government-approved books, for example, in Singapore (Mee, 2003) and in China (G. Hu, 2005). Given the global prevalence of early English learning, it is a matter of concern that in many countries, appropriate books are either not available (Hoque, 2009; Y. Hu, 2007; Mathew & Pani, 2009) or are not used in the classroom.

In many parts of the world, large classes are a common challenge, causing teachers to believe it is difficult or impossible to introduce learner-centered teaching because, for example, they cannot closely monitor students' language use (Li, 1998) or use pair work and group work. A related issue is the problem of control and discipline Carless (2004) argues that the noise produced during speaking activities can be problematic when the local preference is for quiet and orderly classrooms.

Another problem in teaching younger schoolchildren a foreign language is motivation and understanding what a foreign language is needed for in later life. Students' lack of motivation may be caused by a lack of support from their parents. The following problem follows from it — this is inattention and restlessness in the classroom. Memory Songbatumis spoke in detail about her experience when she once caught a student who did not bring any books to school due to forgetfulness. In contrast, other students intentionally left their books on the classroom table. Memory Songbatumis believes that such things would not have happened if the parents of students controlled the education of their children at home. The students will be highly motivated once they know what they are expected to be able to do after learning certain materials as well as the things they could relate to the material are. According to L. A. Tsyban, primary school students are inattentive due to their period of development, so children are distracted, cannot concentrate on the educational material and stop listening to the teacher. At the same time, new, unexpected and vivid material is remembered faster and easier. Many teachers take advantage of this and use more visual material in their work. At the same time, it can be beautiful, colorful and interesting, and students may miss significant and serious details of the submitted material.

The next problem is shyness. The first obstacle to learning a foreign language is shyness. Students who are just starting to learn a foreign language will be afraid: "I won't be able to speak this language correctly; I won't be able to learn this language."

Additionally, one of the main obstacles to learning English is the lack of time. No matter how well organized and effective the lesson is, if the student does not apply what he has learned in practice, he will quickly forget what he learned during the lesson. Therefore, it is right to have enough time to develop the student's English language skills. According to A. O. Pirozhkova, younger schoolchildren perceive symbolic and schematic images worse and visual material is better. Many trainers in the field of education know that in the process of learning, children need a frequent change of events and activities; otherwise they get tired pretty quickly. Based on my experience, the best way to solve this problem is first to find out their own needs and weaknesses.

In conclusion, I would like to note that these problems arise for every foreign language teacher to a greater or lesser extent. There are many difficulties in learning English, which has become a world language. Nevertheless, any teacher who finds the key to these problems thinks about the best ways to learn a foreign language and can eliminate any obstacles using effective, advanced technologies. Liton, a scientist from Europe, noted in his research that both teachers and

students face problems in mastering English. Teaching a foreign language at school requires a high level of professional skill, love for children, as well as efforts and ability to present the material so that students successfully assimilate it and show interest in the subject. This, of course, can be achieved with some effort, and, as practice shows, success depends not so much on experience as on the enthusiasm, energy and interest of the teacher. In addition, the use of ICT in teaching foreign languages plays an important role. Shyness of the student, lack of time, textbooks with difficult tasks, etc. – it was found that such problems have a negative impact on the level of mastery of the English language of the student. In general, in order to overcome the obstacles that students face when teaching them English, the teacher must constantly improve their professional skills.

Most Uzbekistan schools choose English either as the first or the second compulsory foreign language. If students start learning English in primary school, they usually have the same specialist teacher from the 1st grade until they are in the 5th grade, when they finish secondary school first level. During primary and secondary school years, foreign language studies are allotted 2, maximum 3 hours a week for expanding or improving linguistic competencies.

There are many reasons for starting with the teaching of English at an early age. As the concept “teaching English to young learners” suggests, age plays a crucial role in what we teach and how we teach it, since a young learner class is different from an adult and/or a teenager class in terms of the learners’ language learning needs, the language 2 competences emphasized, and the cognitive skills addressed. Specialists have in mind and expect that gaining some additional years for the learning of English as the most important international language will take learners to higher levels of competence in its use. Language researchers and educationalists point out that the younger children are the less difficulty they have with the second language acquisition because of the greater plasticity of their neuronal circuits. Early learning of a second language is also hoped to pave the way for more intercultural understanding and facilitate the later learning of a third or fourth language. Studies have proved that learning English at an early age helps students grasp their mother tongue better, simultaneously enabling them to acquire remarkable proficiency in their second language. The implementation of English teaching in kindergarten may also become a useful means for the younger generation to understand a deeper knowledge of religions and cultures in the world.

REFERENCES

1. Tsyban L. A. Problemi prepodavaniya inostrannogo yazika v nachalnoy shkole // Molodoy ucheniy. — 2017;
2. Ahn, K., (2011) Learning to teach under curriculum reform: The practicum experience in South Korea. In K. E. Johnson, K.E. & P. Golombek (Eds), Research on second language teacher education (pp. 239 - 253). New York: Routledge;
3. Butler, Y. G. (2004). What level of English proficiency do elementary school teachers need to attain to teach EFL? Case studies from Korea, Taiwan, and Japan. TESOL Quarterly, 38(2), 245. <http://dx.doi.org/10.2307/3588380> Butler, Y. G. (2005);
4. Carless, D. (2004). Issues in Teachers’ Reinterpretation of a Task-Based Innovation in Primary Schools. TESOL Quarterly, 38(4), 639-662. <http://dx.doi.org/10.2307/3588283>;

5. Hoque, S. (2009). Teaching English in primary schools in Bangladesh: Competencies and achievements. In J. Enever, J. Moon & U. Raman (Eds), *Young learner English language policy and implementation: International perspectives* (pp. 61-69). Reading: Garnet Education;
6. Hu, G. (2002). Potential cultural resistance to pedagogical imports: The case of communicative language teaching in China. *Language Culture And Curriculum*, 15(2), 93-105. <http://dx.doi.org/10.1080/07908310208666636>;
7. Garton S., Copland F. & Burns A. (2011). *Investigating global practices in teaching English to young learners*. London, UK: British Council and Aston University.
8. https://publications.aston.ac.uk/id/eprint/24741/1/Teaching_English_to_young_learners.pdf
9. file:///C:/Users/user/Downloads/403pm_9.EPRA%20JOURNALS%2011834.pdf
10. <https://scientificpublication.ru/images/PDF/2017/7/teaching-english-language.pdf>

JAMIYATDA XOTIN-QIZLARINING GENDER TENGLIGI PARADIGMASIDA OILA VA NIKOHNING ROLI

Xushvaqtova E'zoza Mirobid qizi

Toshkent davlat yuridik universiteti 1-bosqich magistranti

<https://doi.org/10.5281/zenodo.10203406>

Annotatsiya. Mazkur maqolada jamiyatda gender tengligiga intilish sharoitida oila va nikohning roli muhokama etiladi. Shuningdek, oila institutiga nisbatan gender tenglashtirishni joriy etish muammolari va ularning an'anaviy muqobillari qiyosan o'rganildi.

Kalit so'zlar: gender tenglik, gender muvozanat, liberallashtirish, qadriyatlar transformatsiyasi, oila instituti, oila inqirozi.

РОЛЬ СЕМЬИ И БРАКА В ПАРАДИГМЕ ГЕНДЕРНОГО РАВЕНСТВА ЖЕНЩИН В ОБЩЕСТВЕ

Аннотация. В этой статье обсуждается роль семьи и брака в контексте стремления к гендерному равенству в обществе. Также сравнительно изучены проблемы внедрения гендерного равенства в отношении института семьи и их традиционные альтернативы.

Ключевые слова: гендерное равенство, гендерный баланс, либерализация, трансформация ценностей, институт семьи, семейный кризис.

THE ROLE OF FAMILY AND MARRIAGE IN THE PARADIGM OF GENDER EQUALITY OF WOMEN IN SOCIETY

Abstract. This article discusses the role of family and marriage in the context of striving for gender equality in society. Also, the problems of introducing gender equality in relation to the Family Institute and their traditional alternatives were studied in comparison.

Keywords: gender equality, gender balance, liberalization, value transformation, Family Institute, Family Crisis.

KIRISH

Ma'lumki, bugungi global taraqqiyot talablari (demokratlashtirish, liberallashtirish, gender tenglik, bozor munosabatlari) umumbashariy tamoyillar darajasiga ega bo'lib, ularga rioya qilish jahondagi barcha mamlakatlar uchun umummajburiy ahamiyat kasb etadi. Har birmamlakatning jahondagi o'rni mana shu talablarni bajarishni qanchalik uddalay olishiga bog'liq bo'lib qoldi. Ba'zida bunday talablar an'anaviy ijtimoiy munosabatlar va institutlarga asoslangan mamlakatlar oldiga shunday muammolarni ilgari suradiki, ularning an'anaviylik bazasida hal etish juda keskin va ziddiyatli muammolarni ham keltirib chiqaradi. Amalda modernizatsiya jarayoni ana shunday muammolarning oldini olishga va hal etishga qaratilsa-da, shu bilan birga, u jamiyat barqarorligini ta'minlash uchun ma'lum darajada an'anaviy munosabatlar va institutlarni saqlab qolishga intiladi.

ASOSIY QISM

Gender amaliyotining jahonda, xususan, G'arb dunyosida erishgan yutuq va kamchiliklaridan kelib chiqib, an'anaviy jamiyatlarda gender munosabatlarni shakllantirish borasida ba'zi yo'nalishlarni belgilab olish ham metodologik, ham nazariy-amaliy ahamiyatga ega [1].

Ijtimoiy hayotda gender munosabatlarni, xususan, gender tenglikni ta'minlash muhim prinsiplial mohiyat kasb etadi. Aynan gender tenglik demokratik taraqqiyotga erishganlikning

va fuqarolik jamiyati shakllanganligining muhim mezonlaridan biri bo‘lib qoldi. Shuning uchun “bugungi kunda postsovet makoni mamlakatlarida, shu qatori, Markaziy Osiyoda gender muammosi murakkab ijtimoiy-iqtisodiy va siyosiy muammoga aylandi. Uni hal etish ijtimoiy hayotning barcha sohalarini barqarorlashtiradi, ularni muvaffaqiyatli modernizatsiya qilishga yordam beradi”[2]. Biroq, modernizatsiya sharoitida yoki undan boshqa holatlarda genderga barcha ijtimoiy muammolarning “kaliti” sifatida qarash, bizning fikrimizcha, bir tomonlamalik va soddalikdir. Muammoning murakkablik jihati shundaki, jamiyat hayotida gender munosabatlarni amalda shakllantirish kun tartibiga og‘riqli savollarni qo‘ymoqda. Aytish mumkinki, bunday savollarning markazida gender tenglik masalasi turibdi.

Gender muvozanatni tashkil etish maqsadlarida inson hayotiy faoliyatining turli xil tomonlariga differensiyalashtirilgan yondashuv taklif qilinadi. Boshqacha aytganda, gap uyg‘un gender makonini shakllantirishga yo‘naltirilgan u yoki bu muammolarni hal etish maqsadiga erishishning turli xil metodlari (ixcham yondashuvlar), vositalari haqida ketmoqda” [3]. Misol uchun gender tadqiqotchilarining doimiy diqqat- markazida turuvchi oila ichidagi va uning tashqarisidagi munosabatlarga gender tenglikni joriy qilishda yuqoridagi konsepsiyaga asoslanilsa, masala yanada oydinlashadi. Chunki oila o‘ziga xos xususiyatlari, strukturasi, funksiyasi, oilaviy munosabatlarning ierarxik tuzilishga moyilligi va nisbatan barqarorligi bilan boshqa ijtimoiy munosabatlar va institutlardan jiddiy farq qiladi.

Gender muammolarini hal etishning eng og‘riqli tomoni ham oilaviy munosabatlar sohasiga tegishlidir. Chunki oila individ hayotining gender tenglik prinsipi to‘liq qamrab ololmaydigan, qat’iy ravishda o‘rnatilgan nisbiy ierarxik tizimli (ota-onalar va farzandlar, aka-ukalar, opa-singillar o‘rtasidagi munosabatlar) munosabatlari doirasini o‘z ichiga oladi. Odatda, bunday munosabatlar ijtimoiy munosabatlarning boshqa turlariga qaraganda qarindoshlik aloqalari bilan uzviy bog‘langan bo‘lib, uning zamirida ruhiy- emotsional yaqinlik, doimiy va barqaror bo‘lgan o‘zaro ishonch, o‘ta xudbinona qarashlar doirasidan chetga chiqib ketuvchi samimiy va umumiy manfaatlarni anglash yotadi. Aksincha, deyarli har lahza yuz beradigan hayot uchun kurash kundalik hayotni ziddiyatlar o‘pqqoniga to‘ldirib yuboradi. Jamiyatda o‘zaro aloqalar manfaatlarning darajasi va amal qilish muddatlariga bog‘liq tarzda tashkil etiladi. Natijada individ ruhiy jihatdan “begona” muhitda, o‘zaro aloqalarning nobarqaror va o‘zgaruvchan sharoitida o‘zini yolg‘iz his eta boshlaydi hamda oila deb atalmish “panohgoh”ga kuchli ehtiyoj sezadi. Faqat undagina ruhiy xotirjamlik, sokinlikka erishadi, o‘zining insoniy qadrini topadi. Misol uchun, Caucasus Barometer (CB) tomonidan 2013 yilda o‘tkazgan tadqiqotlarga ko‘ra, nikohi buzilgan ayollar va bevalar o‘zlarini baxtsiz his qilishlarini bildirganlar[4]. Shuningdek, boshqatadqiqotlar ham buni tasdiqlaydi. Masalan, CIGNA global sog‘liq xizmati kompaniyasi tomonidan 2018 yilda AQShda amerikaliklarda yolg‘izlikni keltirib chiqaruvchi sabablarni o‘rganish uchun o‘tkazilgan tadqiqot natijalaridan ma’lum bo‘lishicha, oilasi bilan kam muloqot qiladiganlar va yolg‘iz ona/otalar hattoki so‘qqaboshlardan ko‘ra o‘zini yolg‘iz his qilishar, yolg‘izlikdan ko‘proq aziyat chekar ekanlar.

Ayollarning huquqlarini himoya qilishda amalda haddan ortiq erkinlikka e’tibor qaratilishi va o‘zga madaniyatlar kontekstiga noto‘g‘ri tatbiq qilinishi oqibatida uoilaning zavol topishiga sezilarli darajada sabab bo‘lmoqda. Ularning oilaviy munosabatlar jabhasida gender tenglikni ta’minlash borasidagi maqsadlari qanchalik adolatli bo‘lmasin, amalda buning uddasidan chiqa olmayapti. Negaki, oilaning muqobili yo‘q, unga muqobil bo‘la oladigan biron-bir ijtimoiy variant

haligacha topilmagan. Hattoki, sotsial-utopistlarning amaliyotchilari ham bunga qo‘l urishganida inson tabiatidagi ota-onalik hissining naqadar yengib bo‘lmas kuchini, oilaning jamiyat va inson oldidagi beqiyos ahamiyatini hisobga olmadilar. Alal-oqibat tarixda shunchaki puch va xayoliy g‘oyalar sifatida qoldi va unutilib ketdi.

XULOSA VA MUNOZARA

Jahonda ikki xil tendensiya kuzatiladi: birinchisi, oilaviy munosabatlarda mutloq gender tenglikni targ‘ib qilishga qarshi G‘arb bo‘lmagan jamiyatlar uning G‘arb dunyosidagi ko‘rinishi va keltirib chiqargan salbiy oqibatlaridan qattiq hadiksirasalar, ikkinchi tomondan, feministlar oilaning ma‘naviy-axloqiy jihatlariga shubha bilan qaraydilar hamda gender tenglikka qarshi chiquvchi va bartaraf etilishi lozim bo‘lgan so‘nggi to‘siq, kuch (birgina radikal feminist Simone de Beovning “Onalik instinkti bekor qilinmaguncha, ayollar qulligicha qolaveradi” degan so‘zlarini yodga olish kifoya) deb baholaydilar. Mana shu nuqta gender qarashlar va o‘zga madaniyatlarning murosasiz bahs maydoniga aylandi. Ushbu bahs-munozaralarda mohiyatan konsensusga erishish imkoni yo‘q bo‘lsa-da, kompromisga erishish juda muhim.

REFERENCES

1. Shirmatova G. Gender tengligini shakllantirish jamiyatni modernizatsiyalash omili sifatida// Falsafa va huquq. 2018. No 1. -B. 84.
2. Mur S.M. Zamonaviy jamiyatda gender tadqiqotlari // Evroosiyo xavfsizligi.2011. -№ 1. -B. 192.
3. Timoti J. Uinter. XXI asrda islom. Postmodern dunyoda qiblani topish. –T.: Sharq, 2015. –B. 97-99.
4. Timoti J. Uinter. XXI asrda islom. Postmodern dunyoda qiblani topish. –T.: Sharq, 2015. –B. 95.
5. XUDOYQULOVA, S., & SAYDALIYEVA, M. (2023). The Role of Parental Psychology in the Formation of a Particular Religious Beliefs in A Child. Eurasian Scientific Herald, 21, 54-58.
6. Saydaliyeva, M. (2023). PSYCHODIAGNOSTICS OF THE RELATIONSHIP BETWEEN AGRESSIVENESS AND RELIGION IN ADOLESCENTS (IN MUSLIM AND CHRISTIAN TEENAGERS). Modern Science and Research, 2(7), 802-808.
7. XUDOYQULOVA, S., & SAYDALIYEVA, M. (2023). RELIGIOUS BELIEFS AS A FACTOR OF PERSONAL PSYCHOLOGICAL AND PHYSIOLOGICAL HEALTH. International Bulletin of Engineering and Technology, 3(10), 45-47.
8. Nurqulova, G., & Saydaliyeva, M. (2023). PSYCHOLOGICAL METHODS OF EDUCATION AND DEVELOPMENT ACCORDING TO THE CHILD'S TEMPERAMENT. International Bulletin of Engineering and Technology, 3(10), 92-95.
9. Muhiddinova, D., & Saydaliyeva, M. (2023). MANIFESTATION OF DESTRUCTIVE RELIGIOUS BEHAVIOR IN PERSONAL CHARACTERISTICS. Modern Science and Research, 2(6), 934-938.

OILA - FARZAND TARBIYASINING ASOSIY BO'G'INIDIR!

Mavlonova Nilufar Oybek qizi

Osiyo Xalqaro Universiteti

Tarix va filologiya kafedrası o'qituvchisi

<https://doi.org/10.5281/zenodo.10203779>

Annotatsiya. Mazkur maqolada farzand tarbiyasi borasida oilaning roli, ularning axloqiy jihatdan tarbiyalashda oiladagilarning o'rni haqida fikr yuritiladi.

Kalit so'zlar: tarbiya, oila, ota-ona, farzand, axloq, madaniyat.

FAMILY IS THE MAIN LINK IN THE UPBRINGING OF CHILDREN!

Abstract. This article discusses the role of the family in raising children, the role of family members in their moral education.

Key words: education, family, parents, child, morality, culture.

СЕМЬЯ-ГЛАВНОЕ ЗВЕНО В ВОСПИТАНИИ ДЕТЕЙ!

Аннотация. В данной статье рассматривается роль семьи в воспитании детей, роль членов семьи в их нравственном воспитании.

Ключевые слова: воспитание, семья, родители, ребенок, нравственность, культура.

Oila – jamiyatning tayanchi. Mamlakatning ertangi kuni, tinch va obod bo'lishi eng oldin mana shu kichik jamiyatda o'sib-unayotgan bolalarimizga bog'liq. Kishilik jamiyatining ijtimoiy-iqtisodiy taraqqiyoti tarixidan ma'lumki, bola shaxsining kamoloti oilada shakllanadi. Oila — jamiyat hayotining kichik bir debochasi bo'lib, har tomonlama sog'lom, barkamol avlodni voyaga yetkazish uchun ma'sul bo'lgan g'oyat muhim tarbiya o'chog'dir. Shunday ekan bola tarbiyasida oilaning tutgan o'rni katta ahamiyatga ega. Agar farzand yoshligidan to'g'ri tarbiyalansa, kelajakda jamiyat uchun munosib shaxs bo'lib yetishadi. Albatta bunga ota-onaning o'rni katta, o'z farzandiga bo'lgan munosabati, kattalarga bo'lgan hurmati, ota-onaning bir biriga bo'lgan hurmati alohida ahamiyatga ega. Agar yosh bolaning oldida yolg'on gapirsa, bilamizki, bolalar kichkinaligida juda ham qiziquvchan va ko'p savol beradigan bo'lishadi, agarda ular so'ragan narsalarda yolg'on ishlatsak ularda shu narsaga nisbatta boshqacha fikr paydo bo'lib qoladi. Bola shu narsaga asta sekinlik bilan ko'nikib boradi va unga siz o'rgatmasangiz ham ba'zida yolg'on gapiradi, aldaydi. Lekin bu narsaga hech qachon ota-ona o'zini ayblamaydi aksincha farzandini koyiydi.

Ingliz filasofi DJ.Lokkning fikriga ko'ra, “bolaning qalbi nimani xohlasa yozish mumkin bo'lgan oq qog'ozga o'xshaydi”, - bu oppoq qog'ozni yaxshi narsalar bilan ham yomon narsalar bilan ham to'ldirish ota-onaga bog'liq. Bola tarbiyasida ota-ona birdek mas'uliyatga ega bo'lishi lozim. “Qush uyasida ko'rganini qiladi”, deb bejiz aytmagan xalqimiz. Farzand tarbiyalayotgan ota-ona har bir harakati, yurish turishi, muomalasi, boshqalar bilan o'zaro munosabatida olijanob fazilatlarini namoyon eta bilishi kerak. Chunki, bola tabiatan nihoyatda taqlidchan va kuzatuvchan bo'ladi. Shuning uchun uning atrofdagilari o'z odatlari bilan ba'zan o'zlari sezmaganda ularga ta'sir qiladilar. Oiladagi qo'pol munosabatlar, ko'p yolg'on gapirish, yoqimsiz xatti-harakat bola tarbiyasiga salbiy ta'sir qiladigan nosog'lom muhitni keltirib chiqaradi. Farzand tarbiyasida ota-onaning muomalasi ham muhim o'rin tutadi. Bola ota-ona tomonidan qo'pol, dag'al so'zlar eshitib, kaltak yeb katta bo'lsa, bu uning tabiatiga salbiy ta'sir qiladi.

Oilada ota-onalar namunasi bolalar uchun hayot darsi hisoblanadi. Otaning onaga, ona mehnatiga, jamiyatga, jamiyat a'zolariga bo'lgan munosabati bola qalbiga yaxshilik yoki yomonlik, ma'qul va noma'qul ishlar haqidagi dastlabki tushunchalarini vujudga keltiradi. Oila muhiti - bu qandaydir tarbiya vositasi emas, balki ota-onalarning va katta yoshdagi kishilarning har taraflama olib boradigan tarbiyaviy ish natijalari, oila a'zolarining o'zaro yuksak axloqiy munosabatlarining yig'indisi va nihoyat, kattalarning bolalarga ijobiy ta'sir ko'rsatish namunasi natijasidir. Taniqli pedagog A.S.Makarenko aytganidek, besh yoshgacha bo'lgan bola tarbiyasida bolaning shaxsiyati shakllanishida o'ta muhim ahamiyatga ega ekanini qayd etib o'tgan. Bu haqida shunday deb yozgan: "Tarbiyaning bosh asosi besh yoshigacha nima qilgan bo'lsangiz, bu tarbiyaviy jarayonning 90 % ni tashkil etadi, keyingi tarbiya esa qayta tarbiyalash negizida davom etadi". Ayni shu davrda ota-onaning tarbiyasidagi e'tibori, oilaviy muhitning sog'lomligi farzand kamolotida katta ahamiyat kasb etadi.

Farzand tarbiyasining ilk saboqlari haqida atoqli o'zbek pedagogi Abdulla Avloniy o'zining "Turkiy guliston yoxud axloq" kitobida quyidagi ibratli o'g'itlarni bor: "Tarbiyani tug'ilgan kundan boshlamak, vujudimizni quvvatlantirmak, zehnimizni ravshanlashtirmak lozim". Oila tarbiyasi bolaning kelajakda kim bo'lib yetishishida muhim o'rin tutadi, bola dastlab oilada jamiyatning qiyofasini quradi, bo'lajak fuqaroning huquq va burchlari, dunyoqarashi va axloqiy qarashlari oilada shakllanadi, shu asosda jisman va ruhan kamol topib boradi. Bola uchun oiladagi sog'lom ijtimoiy-ruhiy muhit, madaniy-ma'naviy va axloqiy qadriyatlar, an'analar, ijtimoiy-hayotiy tajribalar, ko'nikma va malakalar manbaidir.

Bu oilaviy tarbiya jarayonida sayqallanib, rivojlanib boradi, tarbiyaning tub mohiyati kishini hayotga tayyorlashdan iborat bo'lib, tarbiyaning mazmuni, yo'nalishi, maqsadi va vazifasi kishilarning ijtimoiy munosabatlariga bog'liq. Farzandlarimizni intizomga o'rgatishimiz oilamizning mustahkamligiga asos bo'ladi. Islom dini ham shu ma'noda ota-onalarni o'z farzandlariga sog'lom tarbiya berishga targ'ib qiladi.

Payg'ambarimiz sollallohu alayhi vasallam o'z hadisi shariflarida "Farzandlaringizni hurmat qiling va ularni yaxshi xulq bilan xulqlantiring" deb ta'kidlaganlar. Yoshlarning qalbi va ongida sog'lom hayot tarzi, milliy va insoniy qadriyatlarga hurmat-ehtirom tuyg'usi shakllanishida, har tomonlama barkamol etib tarbiyalanishida buyuk mutafakkir ajdodlarimiz merosi katta ahamiyat kasb etadi. Zero, hayotning asl mazmun-mohiyatini anglab yetishga butun umrini bag'ishlagan allomalarimizning ilmiy meroslarida ham sog'lom avlod tarbiyasi bilan bog'liq masalalarga alohida o'rin berilgan. Jumladan, Imom Buxoriyning "Al-Adab al-mufrad" hadislar to'plami, Abu Lays Samarqandiyning "Tanbehul g'ofiliyn" asarlarida farzandlarga yuksak insoniy fazilatlarini kamol toptirish aytib o'tilgan.

Farzand tarbiyasi o'ta murakkab va mas'uliyatli jarayon hisoblanadi. Bu har bir ota-onadan o'z ustida muntazam ishlashni, bolalar tarbiyasiga oid barcha ma'lumotlardan boxabar bo'lib borishni talab etadi. "Garchi har bir inson beshikdan to qabrgacha ilm olish qobiliyatiga ega bo'lsa - da, lekin uni bolalikdan tarbiyalash ta'sirliroq va juda muhimdir", degan edi Abdurauf Fitrat. Har bir ota-ona ana shu fikrni hamisha yodda tutmog'i lozim. Farzand tarbiya qilganda odatda o'g'il bolalar tarbiyasi bilan ko'proq ota, qiz bola tarbiyasi bilan esa ona shug'ullanadi. Albatta bunda farzandning saviyasini inobatga olish lozim. Bolani biror-bir yutuqqa erishishida, natijani ko'rishga shoshmaslik kerak. Masalan, ikki yoshgacha faqat shirin so'z bilan, erkalash orqali tarbiya qilinadi. Besh yoshgacha bola atrofni o'rganadi, asosiy ma'lumotni shu yosh oralig'ida

egallaydi, deyiladi ko'p manbalarda. Bu davrda biz ko'proq amaliy jihatdan namuna bo'lishga urinishimiz, sog'lom oilaviy muhitni yaratishimiz zarur bo'ladi. Mehr-muhabbat berishda ham me'yorni saqlay bilish kerak. Bolaning barcha aytganlarini qilish, barcha to'g'ri-noto'g'ri xatti-harakatlarini ma'qullash yoki hatto indamaslik farzandning umuman tarbiyasiz bo'lib o'sishiga olib keladi, albatta. Ortiqcha taltaytirib erkalash bolani har jihatdan sustlashtirib qo'yadi, mehr ko'rsatish esa uni yanada faol bo'lishga undaydi va bu faollik umri davomida ko'p izlanishlariga sabab bo'ladi. Erka o'sgan bola faqatgina shaxsiy manfaatlarini ko'zlaydigan, ma'suliyatsiz bo'lib voyaga yetadi. Shuning uchun farzandning barkamol inson bo'lib yetishida onaning xizmati juda zarur va muhimdir.

Xulosa qilib aytganda oilada bola tarbiyasining milliy o'ziga xos qoidalari mavjud bo'lib, ota-onalar ulardan o'rinli foydalanishlari lozim. Oilada ma'naviy-ruhiy xotirjamlik, o'zaro totuvlik xukmron bo'lsa, oila a'zolari bir-birlariga g'amxo'r bo'lsalar, bola tarbiyasining tayanch nuqtasini topa olsalar, bunday muhit bola tarbiyasiga ijobiy ta'sir etadi va ular farzandlariga haqiqiy baxt hadya etadilar, bu bilan ishimizda rivojlanish, jamiyatimizda olg'a siljish bo'ladi.

REFERENCES

1. Karimov I.A. Yuksak ma'naviyat - yengilmas kuch. - Toshkent: Ma'naviyat, 2008.
2. Najmidinova Karimaxon Usmonovna. Oila tarbiyasida milliy va umuminsoniy axloqiy madaniyatning o'rni. - Toshkent: Adolat, 2016.
3. Imom Buxoriyning "Al-Adab al-mufrad" ("Odob durdonalari"). 1998.
4. Sadullayev, U. (2023). THE ROLE OF WOMEN IN NEIGHBORHOOD MANAGEMENT IN UZBEKISTAN. *Modern Science and Research*, 2(9), 132-135.
5. Shokir o'gli, U. S. (2023). MILLIY QADRIYATLARIMIZ ASROVCHISI. *Journal of new century innovations*, 35(1), 79-80.
6. Sadullayev, U. (2023). THE ROLE OF THE NEIGHBORHOOD IN THE SOCIAL DEVELOPMENT OF SOCIETY. *Modern Science and Research*, 2(10), 755-757.
7. Shokir O'g'li, S. U. (2023). THE IMPORTANCE OF THE MAHALLA SYSTEM'S REFORMATIONS IN NEW UZBEKISTAN. *International Journal Of History And Political Sciences*, 3(10), 25-30.
8. Sadullayev, U. (2023). O'zbekistonda xotin-qizlarga berilayotgan e'tibor: mahalla boshqaruvida xotin-qizlarning roli. In *Oriental Conferences* (Vol. 1, No. 1, pp. 551-556). OOO «SupportScience».
9. Shokir o'g'li, S. U. (2023). MAHALLANING JAMIYAT IJTIMOYIY TARAQQIYOTIDAGI O'RNI. *Научный Фокус*, 1(6), 369-371.
10. Shokir O'g'li, S. U. (2023). THE IMPORTANCE OF THE MAHALLA SYSTEM'S REFORMATIONS IN NEW UZBEKISTAN. *International Journal Of History And Political Sciences*, 3(10), 25-30.
11. Sadullayev, U. (2023). THE ROLE OF THE NEIGHBORHOOD IN RAISING A SPIRITUALLY MATURE GENERATION. *Modern Science and Research*, 2(10), 488-493.

12. Shokir o'g'li, S. U. (2023). MAHALLANING JAMIYAT IJTIMOYIY TARAQQIYOTIDAGI O'RNI. *Научный Фокус*, 1(6), 369-371.
13. Bobohusenov, A. (2023). BUXORO VOHASINING ANTIK DAVRI YODGORLIKLARI. *SCHOLAR*, 1(28), 298-302.
14. Akmal, B. (2023). QADIMGI BAQTRIYA MADANIYATI VA YODGORLIKLARI TIPOLOGIYASI. *TA'LIM VA RIVOJLANISH TAHLILI ONLAYN ILMIY JURNALI*, 3(7), 100-102.
15. Akmal, B. (2023). BUXORO VOHASI QOYATOSH SURATLARINING DAVRIY TASNIFI. *ОБРАЗОВАНИЕ НАУКА И ИННОВАЦИОННЫЕ ИДЕИ В МИРЕ*, 29(1), 142-146.
16. Bobohusenov, A. (2023). QADIMGI VARAXSHA DEVORIY GANCH VA LOY BEZAKLARI. *SCHOLAR*, 1(28), 303-308.
17. Akmal, B., & Ismat, N. (2023). BAQTRIYANING BRONZA DAVRI ARXEOLOGIYA YODGORLIKLARINING JOYLASHUVI VA MODDIY MADANIYATI. *Innovations in Technology and Science Education*, 2(8), 73-80.
18. Bobohusenov Akmal. (2023). BUXORO VOHSINING ANTIK DAVRI SHISHA BUYUMLARI. *TADQIQOTLAR*, 25(2), 208–211. Retrieved from <http://tadqiqotlar.uz/index.php/new/article/view/307>
19. Sayfutdinov Feruz Ilniyoz o'g'li. (2023). XIX ASRDA XONLIKLARNING O'ZARO SAVDO MUNOSABATLARI. *JOURNAL OF SCIENCE, RESEARCH AND TEACHING*, 2(8), 111–114. Retrieved from <https://jsrt.innovascience.uz/index.php/jsrt/article/view/284>
20. Ilniyoz o'g'li, S. F. (2023). XX ASR 2-YARMI XXI ASR BOSHLARI ZARAFSHON VOHASIDA ETNOSLARARO MUNOSABATLAR. *TA'LIM VA RIVOJLANISH TAHLILI ONLAYN ILMIY JURNALI*, 3(9), 1-5.
21. Sayfutdinov, F. (2023). THE IMPORTANCE OF DIGITAL TECHNOLOGY IN TEACHING HISTORY. *Modern Science and Research*, 2(10), 719–723. Retrieved from <https://inlibrary.uz/index.php/science-research/article/view/24678>
22. Sayfutdinov Feruz Ilniyazovich. (2023). USING GIS SOFTWARE AND THE IMPORTANCE OF DIGITAL HISTORY IN THE STUDY OF HISTORY. *International Journal Of History And Political Sciences*, 3(10), 31–33. <https://doi.org/10.37547/ijhps/Volume03Issue10-06>
23. Rahmonova, S. (2023). DYNAMICS AND MAIN DIRECTIONS OF SPIRITUAL AND CULTURAL REFORMS IMPLEMENTED IN UZBEKISTAN. *Modern Science and Research*, 2(10), 850-854
24. Shuhrat kizi, R. S. . (2023). The Development of Spiritual and Cultural Reforms in the Development Strategy of New Uzbekistan. *International Journal of Culture and Modernity*, 32, 61–66.
25. Toshpo'latova, S. (2023). ETHNOLOGICAL ANALYSIS OF CALENDRIAL CALCULATION AND LENGTH MEASUREMENTS OF KHUF VALLEY TAJIKS IN

- THE RESEARCHES OF MS ANDREYEV. *Modern Science and Research*, 2(10), 291-299.
26. Toshpo'latova, S. S. (2023). TOJIKLAR MILLIY KIYIM-KECHAKLARI VA "BESHMORAK" MAROSIMINING ETNOLOGIK TAHLILI. *SCHOLAR*, 1(28), 395-401.
27. Toshpo'latova, S. (2023). A STUDY OF THE WEDDING CEREMONY OF THE TAJIKS OF AFGHANISTAN. *Modern Science and Research*, 2(9), 84-89.
28. Toshpo'latova, S., & Ashurova, G. (2023). THE HISTORY AND DESCRIPTION OF THE WORK OF MS ANDREYEV-" ARK BUKHARI". *Modern Science and Research*, 2(9), 404-409.
29. Toshpo'latova, S. S., & Naimov, I. N. (2023). MS ANDREYEV-O'RTA OSIYO XALQLARI ETNOGRAFIYASINING YIRIK OLIMI. *Innovations in Technology and Science Education*, 2(8), 1214-1222.
30. Naimov, I., & Toshpo'latova, S. (2023). MARRIAGE CEREMONY OF TAJIKS IN THE WORK OF MIKHAIL STEPANOVICH ANDREYEV "TADJIKI DOLINI KHUF". *International Journal of Intellectual Cultural Heritage*, 3(1), 12-16.
31. Ollomurodov, A. (2023). MULTIDISCIPLINARY AND INTERDISCIPLINARY STUDY OF METAPHOR. *Modern Science and Research*, 2(9), 136-139.
32. Ollomurodov, A. (2023). CINEMA DISCOURSE ANALYSIS AND THEORETICAL FOUNDATIONS IN LINGUISTICS. *MODERN SCIENCE AND RESEARCH*, 2(11), 500-505.
33. Mavlanova Mehnbonu Obid qizi, & Koryogdiyev Zufar Okhunjonovich. (2023). THE ROLE OF NATIONAL VALUES AND SPIRITUAL AND EDUCATIONAL WORKS IN THE EDUCATION OF THE YOUNG GENERATION. *Spectrum Journal of Innovation, Reforms and Development*, 17, 81-84. Retrieved from <https://sjird.journalspark.org/index.php/sjird/article/view/753>
34. Корёгдиев, З. О. XIX АСР ОХИРИ–XX АСР БОШЛАРИДА АМУДАРЁ ФЛОТИЛИЯСИ ФАОЛИЯТИ ТАРИХИДАН ("ТУРКИСТОН ТЎПЛАМИ" МАТЕРИАЛЛАРИ АСОСИДА). *УЧЕНЫЙ XXI ВЕКА*, 20.
35. OXUNJONOVICH, Q. Z. (2022). CHANGES OF LYULI IDENTITY. *International Journal of Philosophical Studies and Social Sciences*, 2(3), 74-83.
36. Mavlanova Mehnbonu Obid qizi, & Koryogdiyev Zufar Okhunjonovich. (2023). THE ROLE OF NATIONAL VALUES AND SPIRITUAL AND EDUCATIONAL WORKS IN THE EDUCATION OF THE YOUNG GENERATION. *Spectrum Journal of Innovation, Reforms and Development*, 17, 81-84. Retrieved from <https://sjird.journalspark.org/index.php/sjird/article/view/753>
37. Okhunjonovich, K. Z. (2023). THE EDUCATIONAL VALUE OF NATIONAL CUSTOMS AND TRADITIONS IN THE ERA OF GLOBALIZATION. *American Journal of Interdisciplinary Research and Development*, 18, 64-66.
38. Okhunjonovich, K. Z. (2021). Self-Awareness of Gypsies: Traditionality and Modernity. *American Journal of Social and Humanitarian Research*, 2(7), 33-42.

39. Корёгдиев, З. О. (2016). ACTIVITIES OF AMUDARYA FLOTILLA AT THE END OF THE NINETEENTH CENTURY-BEGINNING OF THE TWENTIETH CENTURY HISTORY ("TURKESTAN COLLECTION" MATERIALS). *Ученый XXI века*, (12 (25)), 20-22.
40. Qoryog'diyev, Z. O. (2016). ACTIVITIES OF AMUDARYA FLOTILLA AT THE END OF THE NINETEENTH CENTURY-BEGINNING OF THE TWENTIETH CENTURY HISTORY ("TURKESTAN COLLECTION" MATERIALS). *Ученый XXI века*, (12), 20-22.
41. Корёгдиев, З. О. (2016). GOLD EMBROIDERY OF BUKHARA. *Ученый XXI века*, (12).
42. Корёгдиев, З. О. (2016). XIX АСР ОХИРИ–XX АСР БОШЛАРИДА АМУДАРЁ ФЛОТИЛИЯСИ ФАОЛИЯТИ ТАРИХИДАН (“ТУРКИСТОН ТЎПЛАМИ” МАТЕРИАЛЛАРИ АСОСИДА). *Ученый XXI века*, 20.
43. Муродова, Д. А. (2022). ЦВЕТОВАЯ ГАММА В ЛИРИКЕ А. ПУШКИНА. *Oriental renaissance: Innovative, educational, natural and social sciences*, 2(2), 432-434.
44. Murodova, D. (2023). THE CONCEPT OF THE WORDS "GENEROSITY AND COWARDICE" IN THE LAK LANGUAGES. *Modern Science and Research*, 2(6), 1147–1149.
45. Муродова Д. (2023). КОНЦЕПЦИЯ СЛОВ "ВЕЛИКОДУШИЕ И ТРУСОСТЬ" В ЛАКСКИХ ЯЗЫКАХ. *Современная наука и исследования*, 2(6), 1147-1149
46. Муродова, Д. (2023, April). АРАБСКИЕ СЛОВА ИСПОЛЬЗУЕМЫЕ В СОВРЕМЕННОМ РУССКОМ ЯЗЫКЕ. In *Academic International Conference on Multi-Disciplinary Studies and Education* (Vol. 2, No. 2, pp. 156-158).
47. Murodova, D. (2023). PROBLEMS OF RESEARCH OF VERBAL CONSTRUCTIONS WITH DEPENDENT OBJECT IN THE RUSSIAN AND UZBEK LANGUAGES. *Modern Science and Research*, 2(3), 232–235. Retrieved from <https://inlib>
48. Муродова. Д. А. (2023). ОБРАЗ МАТЕРИ В ПРОЗЕ Ч.Т.АЙТМАТОВА. *GOLDEN BRAIN*, 1(5), 26–29. Retrieved from <https://researchedu.org/index.php/goldenbrain/article/view/1685>
49. Муродова. Д. А. (2023). ЦВЕТОВАЯ ГАММА В ЛИРИКЕ А. ФЕТА. *GOLDEN BRAIN*, 1(2), 300–303. Retrieved from

**ABDULLA AVLONIY HAYOTI VA IJODINI O'RGANISH VA
HOZIRGI YOSHLARGA TADBIQ QILISH**

Saidova E'zoza Ravshan qizi

Nizomiy nomidagi Toshkent davlat Pedagogika Universiteti
Maxsus pedagogika va inklyuziv ta'lim fakulteti
Surdopedagogika yo'nalishi 201-guruh talabasi

Eshmetov Alibobo Yangiboy o'g'li

Nizomiy nomidagi Toshkent davlat Pedagogika Universiteti
Kechki bo'lim Tabiiy fanlar fakulteti
Geografiya va iqtisodiy bilim asoslari yo'nalishi 101-guruh talabasi

<https://doi.org/10.5281/zenodo.10203807>

Annotatsiya. Ushbu maqolada Abdulla Avloniy hayoti va ijodi hamda asarlarini qisqacha tahlili yoritib berilgan.

Kalit so'zlar: jadidchilik, "Birinchi Muallim", "Ikkinchi Muallim", "Turkiy guliston yoxud axloq" "Maktab gulistoni", "O'zbekiston maorifi zarbdori".

**STUDY OF THE LIFE AND WORK OF ABDULLAH AVLANI AND
INTRODUCTION TO CURRENT YOUTH**

Abstract. In this article, a brief analysis of the life and work of Abdulla Avloni and his works is presented.

Key words: competition, "First Teacher", "Second Teacher", "Turkish culture or morals", "School culture", "Education champion of Uzbekistan".

**ИЗУЧЕНИЕ И ПРИМЕНЕНИЕ ЖИЗНИ И ТВОРЧЕСТВА АБДУЛЛЫ
АВЛАНИ К СОВРЕМЕННОЙ МОЛОДЕЖИ**

Аннотация. В данной статье представлен краткий анализ жизни и творчества Абдуллы Авлони и его творчества.

Ключевые слова: борьба, «Первый учитель», «Второй учитель», «Турецкая культура или мораль», «Школьная культура», «Педагог Узбекистана».

Tug'ub tashlov ila bo'lmas bola, bo'lgay balo sizga,
Vujudi tarbiyat topsa, bo'lur ul rahnamo sizga.

(Abdulla Avloniy)

Shunday insonlar borki, ular inson hayotida juda ham kuchli taassurot qoldiradilar va inson qalbini amalga kirgan daraxtlarday uyg'otadilar, ko'ngil novdalariga ezgulik mujdalarini ila boshlaydilar. Shunday sevimli inson va ijodkorlardan biri mashhur o'zbek ma'rifatpari uyg'onish davri o'zbek adabiyotining taniqli vakili, shoir, yozuvchi va jamoat arbobi Abdulla Avloniy 1878-yil 12-iyulda Toshkentda Mergancha mahallasida hunarmand-to'quvchi oilasida dunyoga kelgan. Shoirning ota-onasi savodli kishilar bo'lgan va otasi – Miravlon aka, onasi – Fotima opa adibning shunday yetuk shaxs bo'lib yetishishiga juda katta hissa qo'shishgan. Abdulla Avloniy 7 yoshida O'qchi mahallasidagi eski maktabga borib Akromxon domladan savod chiqaradi. Eski maktabni tamomlagandan keyin 1890-yilda 12 yoshida shu mahalladagi madrasaga o'qishga kiradi. U yoz paytlari ishlar va ota-onasiga yordam qilar, boshqa vaqtlarda o'qir edi. Oiladagi moddiy qiyinchiliklar tufayli bolaligidan odamlar eshigida mehnat qilgan. Duradgorlik, binokorlik kabi kasblar bilan shug'ullanganligi uchun "Imoratchi usta" degan nom olgan. Ilmga bo'lgan mehri

tufayli keyinchalik u Shayxontohurdagi Abdumalikboy madrasasida Mulla Umar Oxundan tahsil oladi. Ammo tirikchilikning og'irlashuvi o'qishga imkon bermaydi: "1891-yildan boshlab faqat qish kunlarida o'qidim, boshqa fasllarda mardikor bo'lib ishladim"¹, - deb yozadi. Garchi adibning bolalik davri og'ir kechgan bo'lsada, u barcha mashaqqatlarni yengib, o'z maqsadi sari olg'a intiladi.

O'ta iqtidorli bo'lgan Avdulla Avloniy she'riyatga qiziqishi bolalik chog'laridanoq shakllangan bo'lsa-da ilk she'rlarini 1894-yildan boshlab 15-16 yoshlarida yoza boshlaydi. Afsuski adibning ushbu davrlarda yozgan she'rlari bizgacha saqlanmagan. Yosh adib Alisher Navoiy she'riyatiga, Fuzuliy g'azallariga mehr qo'ygan va so'ngra ishtiyoq bilan fors tilini o'rgangan. Adibning 1905-yildan boshlab yaratilgan asarlarigina bizga yetib kelgan. Dastlabki she'rlarida va "Hijron" degan maqolasida xalqni yangi usul maktablarida o'qib-o'rganishga targ'ib qilgan. 1904-yilda Avloniy Mirobodda usuli jaded maktabini ochadi. Toshkent davlat universitetida (hozirgi Nizomiy nomidagi Toshkent davlat pedagogika universiteti) uzoq yillar dars bergan taniqli pedagog, marhum Yusuf Tohiriy mazkur Maktab haqidagi xotiralarida shunday yozgan edi:

"Shaharning qarama-qarshi chekkasida, temiryo'l ishchilari istiqomat qiladigan Mirobodda yangi tipdagi maktabning fazilatlar haqida shov-shuvlar, uning muallimi Avloniyning dovrug'i butun shaharga tarqaldi. Hammaning tilida: "Miroboddagi maktab 6 oyda o'qish-yozishni o'rgatarmish, jug'rofiya, hisob, tabiatni o'rganish degan darslar o'qitilmish", - degan gap yurardi.

Abdulla Avloniy 1907-yilda "Shuhrat", "Osiyo" nomli yangi gazetalar chiqara boshlaydi, lekin chor amaldorlari tez orada gazetalarini yoptirib qo'yadi. Abdulla Avloniy keyinroq "Sadoyi Turkiston" (1914-1915), "Turon" (1917), "Ishtirokiyun" (1918) gazetalarida, "Kasabachilik harakati" (1921) jurnalida muharrir bo'lib ishlaydi.²¹⁶

Adibning 1909-1917-yillar davomida maxsus maktab bolalari uchun yozilgan 10 dan ortiq kitobi maydonga keldi. Uning "Birinchi muallim", "Ikkinchi muallim", "Turkiy guliston yoxud axloq", "Maktab gulistoni" singari darsliklari, "Adabiyot yoxud milliy she'rlar" to'plami inqilobga qadar bir necha bor qayta bosilib chiqdi va Turkistonning juda ko'p yangi usul maktablari uchun qo'llanma bo'lib xizmat qildi. "Muallim afandilar va adabiyot muhiblari banim bu asari nochiz onalarimni iltifotsiz qoldurmadilar. Turkistonning eng mashhur muallimlari dars jadvalina kiritub, maydoni ta'lima qo'ydilar", - deb yozgan edi Avloniy mamnuniyat bilan.

Abdulla Avloniy o'zbek ziyolilari ichida birinchilardan bo'lib, o'zbek xalq teatrini professional teatrga aylantirish uchun 1913-yilda "Turon" nomi bilan teatr truppasini tashkil qiladi. 1916-yili ozarbayjonlik mashhur aktyor Sidqiy Ruhillo Toshkentga kelib, "Turon" truppasi bilan birga "Layli va Majnun" spektaklini qo'yadi. Avloniy bu spektaklda Qaysning otasi rolini ijro etadi. Truppa a'zolari bilan Abdulla Avloniy 1914-1916-yillari Farg'ona vodiysida gastrollarda bo'ladi. Abdulla Avloniy 1917-yilgi to'ntarishga qadar Turkistonda juda katta ijtimoiy-ma'rifiy ishlarni amalga oshirgan jadidlar harakatining ko'zga ko'ringan namoyondalaridan edi. Abdulla Avloniy ilg'or ziyoli kishilar bilan hamkorlikda teatr tomoshalari va matbuotdan tushgan mablag'larga dunyoviy ilmlarni o'qitadigan "Usuli jadid", ya'ni yangicha ilg'or usuldagi maktablar ochdi va bu maktablarda xalq bolalarini o'qitadilar.

²¹⁶ A.Avloniy Toshkent tongi . T .. 1979. 373-bet

Abdulla Avloniy 1918-yildan boshlab respublikamizda o'qituvchilar uyushmasi, qorovullar, tunukachilar, konchilar, hunarmandlar va bosmaxona xodimlarining kasaba uyushmalarini tashkil qilib, ularga rahbarlik qiladi. 1919-1920-yillarda Avloniy Afg'onistonning Hirot shahrida Sovet elchixonasida bosh konsul bo'lib ishladi. Avloniy 1920-yildan boshlab Toshkentda tashkil qilingan o'lka bilim yurtida, so'ngra xotin-qizlar bilim yurtida mudirlik qildi. Ma'rifatchilik va ijtimoiy mavzu Abdulla Avloniy she'riyatida markaziy o'rin egallaydi. Shoir ilm-fanning fazilatlarini zavq bilan kuylaydi. "Maktab", "Maorif", "Ilm", "Fan", kabi tushunchalar shoir she'rlarida ezgulikning betimsol ramzi, obrazi darajasiga ko'tariladi, "Jaholat" va "Nodonlik" esa zulmat va yovuzlik timsoli sifatida talqin qilinadi. Uning pedagogik qarashlari bugungi kunda o'zbek milliy maktabini yaratishda muhim ahamiyat kasb etadi.

Abdulla Avloniyning mehnati yuksak taqdirlanib, unga o'zbek madaniyati va adabiyotini yuksaltirishda, xodimlar tayyorlashda, uzoq yillik halol mehnati uchun 1925-yilda "Mehnat qahramoni" unvoni, 1930-yilda mehnatsevarligi, ilmiy ishlari va asarlari uchun "O'zbekiston maorifi zarbdori" unvoni berildi. Abdulla Avloniy 1934-yilning 25-avgustida Toshkentda vafot etdi.²¹⁷

Xulosa qilib shuni aytishimiz mumkinki, Abdulla Avloniy - o'zbek farzandi va xalqi dardiga hamdard bo'libgina qolmay, xalqiga baxt va ozodlik yo'lini izlagan, muqaddas g'oyalar uchun kurashishga davat etgan millat o'g'loni.

Chin ma'noda o'zbek tamadduniga tamal toshini qo'ygan jaded. Abdulla Avloniy aytganidek har bir o'zbek fuqarosi o'z ona tilini mukammal bilishi, har bir so'zni o'z o'rnida ishlatishi, milliy adabiy tilining taraqqiysi uchun jonkuyarlik qilishi zarur. Hozirgi kunda biz Abdulla Avloniyning - "hozirgi zamonga muvofiq kishi bo'lmoq uchun ilm va ma'rifatni egallashimiz kerak" - degan shiori ila yashamog'imiz zarur. Abdulla Avloniyning hozirgi kelajak avlod uchun qoldirgan boy ma'naviy merosi, yoshlarning ilm-fan va tarbiyasi uchun juda katta tarbiyachi bo'lib xizmat qilmoqda. Biz shunday ajdodlarimiz borligidan har doim fahrlanamiz va Abdulla Avloniy hayoti ijodi hamda asarlarini yanada chuqurroq o'rganishimiz va kelajak avlod uchun tadbiiq qilishda davom etishimiz shart va zarur.

REFERENCES

1. Avloniy A. Toshkent tongi . T..1979. 373-bet
2. "Abdulla Avloniyning o'zbek tamaddunidagi o'rni xususida ba'zi mulohazalar"
3. "Bir- ikki so'z, 4-juz, 1-tab', Orifjonov litogr., T.,1916, 2-bet.
4. M 31 Xodjayev Begzod, Matkarimova Nilufar.
5. "Abdulla Avloniyning hayoti va ijodi"ni o'rganish bo'yicha uslubiy qo'llanma. "Ijod nashr" nashriyoti, 2021.-64 b

²¹⁷ Bir- ikki so'z, 4-juz, 1-tab', Orifjonov litogr., T.,1916, 2-bet.

FINANCIAL INDICATORS OF BUSINESS EFFICIENCY IN COMPANIES

Khalilov Bahromjon Bahodirovich
Asia International University, Bukhara
Lecturer of department of Economics

<https://doi.org/10.5281/zenodo.10203907>

Abstract. *This article provides information on business performance indicators of the enterprise. Recommendations are also given to achieve efficiency in business.*

Key words: *business, financial, investments, economic, companies.*

ФИНАНСОВЫЕ ПОКАЗАТЕЛИ ЭФФЕКТИВНОСТИ БИЗНЕСА В КОМПАНИЯХ

Аннотация. *В данной статье представлена информация о показателях эффективности бизнеса предприятия. Также даны рекомендации по достижению эффективности в бизнесе.*

Ключевые слова: *бизнес, финансовый, инвестиции, экономический, компании.*

Business organizations exist within the context of larger market economies where conditions are always changing. For an organization to survive in the face of this constant change, analytical scientists recommend an organizational strategy of flexibility. They advocate a strategic resilience, which is achievable when managers anticipate and adjust to changes that threaten a company's core competencies. However, their suggestions for developing strategic resilience contain little guidance for incorporating financial decisions in the organization's strategic deliberations.

An initial step for financial analysis is the quantitative evaluation of a firm's investment opportunities. But special care is required here. The traditional Net Present Value (NPV) computations, first made popular by Dean, assume that once an investment is made, a manager cannot revise the initial commitment of resources in order to change future cash flows. These methods are still taught today, but they ignore flexibility. Many investments are not passive investments that are unchangeable once committed.

Managers can and do act after initial investment commitments have been made to adjust the size and nature of cash flows when past assumptions about future conditions prove incorrect. To reflect the market value of such potential adjustments, Real Option Theory moves away from NPV's assumption of a passive manager who no longer acts once an investment decision is made, to that of active management that permits managers to enact changes in resource commitments after initial investment is made. In this new view, total NPV of an investment opportunity is seen as a sum of two components:

1. The NPV with no revisions, plus
2. The NPV that is associated with possible revisions in commitments. Real Option Theory offers financial assessment of the flexibility that facilitates a company's strategic resilience capabilities. It provides a method to quantify the value of managerial flexibility so that a manager's real options can become part of NPV analyses. This approach can be used for several different purposes. In any of its investment-decision applications, Real Option Theory reflects the reality that managers are not passive, but are able to actively adjust company operations as unforeseeable future conditions unfold. Real Options Theory is not always as simple to use as computation-guided approaches, such as traditional NPV.

It invites subjective judgments as to what could happen instead of focusing only on what is most likely to happen. Think, for example, of putting only enough gasoline in an automobile to safely make a scheduled trip of 100 miles. A traditional NPV approach buys the minimum amount of gasoline because less gasoline reduces investment cost without jeopardizing the scheduled trip. Conversely, Real Options Theory leads management to consider the value of putting an extra amount of gasoline in the automobile—based on the probability that an unanticipated but potentially profitable side trip should be taken during the originally scheduled 100-mile trip. In other words, investing for just the scheduled 100-mile trip does not allow the flexibility to seize an attractive—but unexpected—opportunity. The value of this flexibility involves managerial judgments. The same holds true in evaluating a threat, such as getting a flat tire—would you make this trip without a spare tire? A strictly profit-maximizing approach may seek to reduce costs by recommending against purchasing a spare tire. What is the value of having a spare tire? This is the kind of judgment decision overlooked by traditional NPV calculations.

A company might invest in a power plant that can switch between natural gas and wood fiber in generating electricity so that future power needs can be satisfied by whichever method is cheaper. The initial cost of this switching flexibility might be high and so traditional capital budgeting calculations might favor low-cost, less flexible alternatives. But, if the other side of low-cost is an inability to cope with volatile fuel prices, then traditional methods give the wrong answer. Real Option Theory is a better tool, one that values flexibility, and its proper application will serve managers who desire to make their organizations more resilient to economic stress.

Strategic resilience comes at a cost, and managers may quickly find that its development places constraints on profits. Much like with other core competencies or “competitive advantages” of a company, resilience requires an investment to develop and maintain. Core competencies lead to a company’s success in its markets, and benchmarking against the competencies of competitors may mandate larger investments just to remain competitive.

Even when financial analyses indicate that investments into certain core competencies are not fiscally prudent, managers may choose to make these investments because of strategic goals, such as staying at the forefront of some relevant technology. Every company needs to ask itself what level of financial resources should be held in reserve? Different levels will be appropriate for different companies, and resilience may affect profits in different ways. The costs of developing resilience may reduce profits; however, resilience contributes to continued company survival. Choosing a specific level of a company’s strategic resilience requires periodic judgments that balance its value against its costs. Such judgments are further complicated by situations where resilience may actually increase profits by allowing a company to seize unexpected opportunities.

When performing financial analyses, managers need to consider how all of the company’s competencies can assist in their efforts. For example, a company may have a “captive buyer” for whom the company is the only possible source for its vital inputs. This kind of company could potentially pass cost increases along to its customers, thereby using its “marketing competency” to maintain financial resilience. Alternatively, for a company that cannot pass its cost increases along to customers, hedging may be desirable. Hedging may reduce the future profits of a company, but it can allow this company to offer stable prices to customers at a profit for the long-term. Some companies have customers that expect stable prices, while others have customers that accept price fluctuations.

For example, a coffee shop may hedge its purchases of coffee because its patrons expect to pay customary prices for standard sized cups. Conversely, a gasoline station operator might not hedge gasoline purchases because customers are used to paying fluctuating gasoline prices. The key is to leverage your strengths against economic uncertainty. Each company will need to assess its core competencies and strategize as to how they can be best utilized in developing the ultimate core competency of resilience.

As a company selects investments, decisions regarding financing needs and capital structure can affect company resilience, and therefore require strategic consideration. For example, resilience will decrease as financial leverage increases, because large debts impose cash-flow burdens that reduce flexibility. This is especially troublesome for small businesses because of their tendency to rely on debt financing. There are other aspects of capital structuring that are often considered, but managers of firms large and small should always remember that companies can increase their resilience by reinvesting profits back into the firm. Such equity can be used to grow the firm or to pay back borrowed money. Internal financing of growth avoids the possibility of immense debt burdens arising when a new “star” product’s sales grow rapidly. Large debts can develop because a company must usually pay for its production and distribution costs before the product can be purchased by customers. Customers may make matters worse if they further delay payment for their credit purchases. Rather than acquire a huge debt burden for financing a high-potential product’s growth, a small company may make a strategic decision to sell the star product to a larger company that can more safely handle the financing.

In conclusion, any organization that possesses a core competency can succeed during times of economic prosperity. Only those that are resilient can survive economic change. Flexible organizations are able to adjust to economic fluctuations while keeping these core competencies intact. This flexibility must extend to the company’s capital investment policy. Managers who employ Real Option Theory can evaluate capital investment opportunities in terms of their flexibility, favoring capital commitments that do not put the future of the organization in jeopardy. This approach, followed by the aforementioned steps, will help optimize a company’s resilience through its financial decision-making processes. Traditional capital budgeting methods will not help managers to do this work.

REFERENCES

1. Kayumovich, K. O., Annamuradovna, F. S., Kamalovna, S. F., Bahodirovich, K. B., & Kudratovna, F. S. (2020). Directions for improvement digital tourism and tourism info structure in Uzbekistan. *Journal of Critical Reviews*, 7(5), 366-369.
2. Халилов, Б. Б., & Курбанов, Ф. Г. (2020). Важность подготовки кадров в экономике. *Вопросы науки и образования*, (6 (90)), 12-14.
3. Bakhodirovich, K. B. (2023). International accounting models and their characteristics in the conditions of innovative economy. *Zien Journal of Social Sciences and Humanities*, 21, 56-60.
4. Bakhodirovich, K. B. (2023). CONCEPTUAL FOUNDATIONS OF IMPROVING ACCOUNTING IN SMALL BUSINESS AND PRIVATE ENTREPRENEURSHIP. *IMRAS*, 6(6), 161-165.

5. Khudoynazarovich, S. A. (2022). FEATURES OF EVALUATING THE EFFECTIVENESS OF ACTIVITIES AT THE BUKHARA STATE UNIVERSITY. *Galaxy International Interdisciplinary Research Journal*, 10(11), 153-159.
6. Khudoynazarovich, S. A. (2021). An Opportunity of Internet Marketing in Tourism Sphere. *International Journal on Economics, Finance and Sustainable Development*, 3(3), 356-361.
7. Shadiyev, A. (2022). FEATURES OF EVALUATING THE EFFECTIVENESS OF ACTIVITIES AT THE BUKHARA STATE UNIVERSITY. *ЦЕНТР НАУЧНЫХ ПУБЛИКАЦИЙ (buxdu.uz)*, 23(23).
8. Бозорова, М. С. (2021). ГЛАВА 10. СТРАТЕГИЯ ВНЕДРЕНИЯ ЦИФРОВЫХ ТЕХНОЛОГИЙ И СОВРЕМЕННЫХ МЕТОДОВ В ОБРАЗОВАТЕЛЬНЫЙ ПРОЦЕСС. In *Инновационное развитие науки и образования* (pp. 122-132).
9. Базарова, М. С. (2021). ЭКОНОМИКА РЕСПУБЛИКИ УЗБЕКИСТАН И РОЛЬ ИНОСТРАННЫХ ИНВЕСТИЦИЙ В ЕЁ РАЗВИТИИ. In *Современные проблемы социально-экономических систем в условиях глобализации* (pp. 350-354).
10. Mukhammedrizaevna, T. M., Bakhridinovna, A. N., & Olimovna, R. N. TOURIST LOGISTICS AND SUPPLY CHAIN MANAGEMENT: STRATEGIES FOR REDUCING COST AND IMPROVING SERVICE. *Zbiór artykułów naukowych recenzowanych.*, 90.
11. Raxmonqulova Nafisa. (2023). XUSUSIY SHERIKCHILIK VA TURIZM KLASTERI ORQALI HUDUDLARDA TADBIRKORLIKNI RIVOJLANTIRISH. *Innovations in Technology and Science Education*, 2(8), 556–560.
12. Junayduloevich, A. A., Bakhridinovna, A. N., & Olimovna, R. N. Business and Product Delivery in the Context of Covid-19. *JournalNX*, 1305-1307.
13. Toshov, M. (2023). PERSONNEL MANAGEMENT AND THEIR EVALUATION IN MANAGEMENT. *Modern Science and Research*, 2(10), 535–541.
14. Hakimovich, T. M. (2023). IQTISODIYOTDA MENEJMENTNING AHAMIYATI. *Gospodarka i Innowacje.*, 41, 84-87.
15. To'rayevna, S. N. . (2023). Biznes Sohasida Xodimlarni Topish Va Tanlash Bosqichlari. *Miasto Przyszłości*, 41, 184–190.
16. Sodiqova, N. (2023). DIGITAL LABOR IN THE NEW ECONOMY. *Modern Science and Research*, 2(10), 293–300.
17. Алимова, Ш. А., & Ниёзова, И. Н. (2021). Бизнес-коммуникации в системе управления промышленных структур. *Academy*,(1 (64)), 55-57.
18. Abidovna, A. S. (2023). Special directions of tourism development in Bukhara region: problems and solutions. *Zien Journal of Social Sciences and Humanities*, 21, 51-55.
19. Алимова, Ш. А. (2021). ЦИФРОВАЯ ЭКОНОМИКА КАК НОВЫЙ ЭТАП ГЛОБАЛИЗАЦИИ. In *АКТУАЛЬНЫЕ ПРОБЛЕМЫ РАЗВИТИЯ НАЦИОНАЛЬНОЙ И РЕГИОНАЛЬНОЙ ЭКОНОМИКИ* (pp. 234-238).
20. Bustonovna, J. Z. (2023). PECULIARITIES OF THE AGRICULTURAL ECONOMY IN THE COUNTRIES OF THE EUROPEAN UNION. *Finland International Scientific Journal of Education, Social Science & Humanities*, 11(5), 1256-1260.

21. Jumaeva, Z. Q. "REGIONAL FEATURES OF INVESTMENT POLICY OF UZBEKISTAN." *Central Asian Problems of Modern Science and Education* 2020.1 (2020): 48-55.
22. Khalilov Bakhromjon Bakhodirovich. (2023). International accounting models and their characteristics in the conditions of innovative economy. *Zien Journal of Social Sciences and Humanities*, 21, 56–60.

AHOLI VA HUDUDLARNI TEXNOGEN XUSUSIYATLI FAVQULODDA VAZIYATLARDAN MUHOFAZA QILISH

Zoirova Xabiba Xamrokulovna

Samarqand viloyati Favqulodda Vaziyatlar

Boshqarmasi Hayot faoliyati xavfsizligi

o'quv markazi katta o'qituvchisi

<https://doi.org/10.5281/zenodo.10203943>

Annotatsiya. Ushbu maqolada aholi va hududlarni texnogen xususiyatli favqulodda vaziyatlardan muhofaza qilish, Favqulodda vaziyatlarning oldini olish va bunday vaziyatlarda harakat qilish davlat tizimi (FVDT)ni tashkil etilishi, maqsad va vazifalari, aholi va hududlarni favqulodda vaziyatlardan muhofaza qilish bo'yicha funksiyalari, favqulodda vaziyatlarning oldini olish va oqibatlarini bartaraf etishda samarali hamkorligini tashkillashtirish hamda muvofiqlashtirishda innovatsion texnologiyalarni joriy etish masalalari muhokama qilinadi.

Kalit so'zlar: Favqulodda vaziyat, Favqulodda vaziyatlarning oldini olish va bunday vaziyatlarda harakat qilish davlat tizimi, innovatsion texnologiyalar, boshqaruv organlari, samaradorlik, muvofiqlashtirish.

PROTECTION OF RESIDENTS AND TERRITORIES FROM EMERGENCY SITUATIONS OF MAN-MADE NATURE

Abstract. This article discusses the issues of protection of population and territories from emergencies of man-made nature, the establishment of the State System For Emergency Prevention and action in such situations (FVDT), its goals and objectives, functions for the protection of population and territories from emergencies, the organization of effective cooperation in preventing and eliminating the consequences of emergencies, and the introduction of innovative technologies.

Key words: Emergency, emergency prevention and action in such situations state system, innovative technologies, governing bodies, efficiency, coordination.

ЗАЩИТА НАСЕЛЕНИЯ И ТЕРРИТОРИЙ ОТ ЧС ТЕХНОГЕННОГО ХАРАКТЕРА

Аннотация. В настоящей статье рассматриваются вопросы защиты населения и территорий от чрезвычайных ситуаций техногенного характера, организация, цели и задачи государственной системы предупреждения и реагирования на чрезвычайные ситуации (ГСЧС), функции по защите населения и территорий от чрезвычайных ситуаций, внедрение инновационных технологий в организацию и координацию эффективного сотрудничества в предупреждении и ликвидации последствий чрезвычайных ситуаций. обсуждаются вопросы реализации.

Ключевые слова: чрезвычайная ситуация, предупреждение ЧС и действия в таких ситуациях государственная система, инновационные технологии, органы управления, эффективность, координация.

So'nggi yillarda FVV tomonidan Harakatlar strategiyasi asosida mamlakatimizda tabiiy va texnogen xususiyatli favqulodda vaziyatlarning oldini olish va ularni bartaraf etish, yong'in xavfsizligi, seysmik kuzatuvlar hamda suv ob'ektlarida fuqarolarning hayoti va

sog'lig'ini muhofaza qilish bo'yicha bir qator huquqiy, tashkiliy, ilmiy-texnik, iqtisodiy va ijtimoiy chora-tadbirlar amalga oshirildi. Biroq, amalga oshirilgan ijobiy ishlar bilan bir qatorda, favqulodda vaziyatlar davlat tizimini yanada takomillashtirish borasida qator muammoli masalalar ham mavjud.

Aholini favqulodda vaziyatlardan muhofaza qilish sohasida innovatsion yondashuv – yangi bilim va texnologiyalarning yuzaga kelayotgan havf xatarlarni barvaqt aniqlash va oqoxlantirish, eng yangi himoya va qutqaruv texnologiyalaridan foydalanish hamda favqulodda vaziyatlarda harakat qilishga tayyorlash tadbirlarida qo'llashni taqozo etadi. FVDTga zamonaviy innovatsion texnologiyalarni joriy etish - yangi bilimlarni to'plash, yangi axborot va tashkiliy texnologiyalarni ishlab chiqish, yaratish texnologik hamda moddiy-texnikaviy faoliyat tadbirlarga bo'linadi.

Moddiy-texnika sohasidagi innovatsion faoliyat yangi texnik himoya vositalarini ishlab chiqish va mavjudlarini takomillashtirish, avariya-qutqaruv ishlarini olib borish, FVDT faoliyatini boshqarishdan iborat. Yangi axborot texnologiyalarini qo'llash asosida favqulodda vaziyatlarni monitoring qilish, laboratoriya nazorati va prognozlash tizimi shakllantiriladi. Shaxsiy himoya vositalarining yangi avlodi, radiatsiyaviy, kimyoviy, biologik kuzatuv va nazorat vositalarini yetarli darajada faol rivojlanishiga erishiladi.

FVDT, uning quyi tizimlari va bo'g'inlari faoliyatida mavjud muammolarni hal etish borasida olib borilgan ilmiy tadqiqot va izlanishlar maxsuli natijasi sifatida quyidagilar tahlil qilinadi:

- favqulodda vaziyatlarni oldini olish va fuqaro muhofazasi bo'yicha ayrim funksiyalarni bajarishga xususiy sektor vakillarini jalb qilish, jamoatchilikning keng ishtirokini ta'minlash;

- zamonaviy axborot texnologiyalarini tadbiriq etish orqali uning quyi tizimlari va bo'g'inlari faoliyatini to'liq raqamlashtirishga erishish, ilmiy tadqiqotlar o'tkazish va innovatsion tashabbuslarni qo'llab-quvvatlashning zamonaviy mexanizmlarini joriy etish;

- favqulodda vaziyatlar monitoringi va prognozlash tadbirlarini takomillashtirish hamda tabiiy va texnogen xavfli jarayonlar holati tahlili asosida xavf manbai yuqori hududlar, shuningdek, ob'yektlarda profilaktik va boshqa kechiktirib bo'lmaydigan ishlarni innovatsion tashkil etish;

- favqulodda vaziyatlarni bartaraf etish kuch va vositalari shayligini oshirish maqsadida zamonaviy texnika hamda asbob-anjomlar bilan jihozlash, ularning tayyorgarligini xalqaro standartlarga muvofiqlashtirish;

- FVDT faoliyatini inson-jamiyat-davlat tamoyili asosida tartibga solish va takomillashtirish bo'yicha ilmiy-uslubiy tavsiyalar hamda boshqaruv organlari, kuch va vositalari faoliyatini muvofiqlashtirish metodologiyasini ishlab chiqish va joriy etish;

- aholi o'rtasida targ'ibot-tushuntirish ishlarini olib borishning ta'sirchan, kreativ va samarali uslublarini ishlab chiqish hamda ularni o'z vaqtida amaliyotga tadbiriq etish choralarini ko'rish.

Aholini favqulodda vaziyatlardan himoya qilish Qonun bilan belgilandi "Aholini va hududlarni tabiiy hamda texnogen xususiyatli favqulodda vaziyatlardan muhofaza qilish to'g'risida"gi Qonun (O'RQ-790-son, 17.08.2022-y.) Prezident tomonidan imzolandi. Qonunga ko'ra, favqulodda vaziyatlar ro'y berish manbaiga qarab quyidagilarga bo'linadi:

- tabiiy xususiyatli favqulodda vaziyatlar;
- texnogen xususiyatli favqulodda vaziyatlar.

Favqulodda vaziyatlar vazirligi favqulodda vaziyatlardan muhofaza qilish sohasidagi maxsus vakolatli davlat boshqaruvi organi hisoblanadi. Fuqarolarga favqulodda vaziyatlar zonalarida ishlaganligi uchun bepul tibbiy xizmat, kompensatsiyalar va boshqa imtiyozlar beriladi. Prognoz qilingan yoki ro'y bergan favqulodda vaziyatning ko'lami va holatiga qarab muayyan hududda Favqulodda vaziyatlar davlat tizimining quyidagi rejimlari o'rnatiladi:

- kundalik rejim – muayyan hududda, obyektida favqulodda vaziyatlar ro'y berishi xavfi mavjud bo'lmaganda;
- yuqori tayyorgarlik rejimi – favqulodda vaziyatlar ro'y berishi xavfi mavjud bo'lganda;
- favqulodda vaziyat rejimi – favqulodda vaziyatlar ro'y berganda va favqulodda vaziyatlar davrida.

Favqulodda vaziyatlardan muhofaza qilishga oid axborotni yashirish, o'z vaqtida taqdim etmaslik yoki bila turib yolg'on axborot taqdim etish taqiqlanadi. Davlat tomonidan favqulodda vaziyatlardan muhofaza qilish holati, aholining xavfsizligini ta'minlash bo'yicha ko'rilayotgan choralar, prognoz qilinayotgan yoki ro'y bergan favqulodda vaziyatlar, ulardan muhofazalanish usullari to'g'risida OAV orqali aholi o'z vaqtida va ishonchli xabardor qilinishi shart.

Favqulodda vaziyatlarni e'lon qilish:

- mahalliy miqyosdagi favqulodda vaziyatlarda – hokimlarning tegishli qarorlari;
- respublika miqyosidagi va transchegaraviy favqulodda vaziyatlarda – Hukumat qarori bilan amalga oshiriladi.

Qonun rasmiy e'lon qilingan kundan e'tiboran uch oy o'tgach kuchga kiradi. Ma'lumot uchun mamlakatda favqulodda holat e'lon qilish alohida "Favqulodda holat to'g'risida"gi Qonun bilan tartibga solingan.

Aholi va hududlarni tabiiy va texnogen tusdagi favqulodda vaziyatlarda muhofaza qilish:

1. Transport avariylari va halokatlari:

- ekipaj a'zolari va yo'lovchilarning o'limiga, havo kemalarining to'liq parchalanishiga yoki qattiq shikastlanishiga, hamda qidiruv va avariya-qidiruv ishlarini talab qiladigan avia halokatlar;

- yong'inga, portlashga, harakatlanuvchi tarkibining buzilishiga sabab bo'lgan va temir yo'l xodimlarining, halokat hududidagi temir yo'l platformalarida, vokzallar binolarida va shahar imoratlarida sodir bo'lgan, buning natijasida odamlar o'limiga, shuningdek tashilayotgan kuchli ta'sir etuvchi zaharli (KTZM) moddalar bilan halokat joyiga tutash hududning zaharlanishiga olib kelgan temir yo'l transportidagi halokatlar va avariylar;

Portlashlarga, yong'inlarga, transport vositalarining parchalanishiga, tashilayotgan KTZMlarning zararli xossalari namayon bo'lishiga va odamlar o'limi (jarohatlanishi, zaharlanishi)ga sabab bo'ladigan avtomobil transportining halokati va avariylari, shu jumladan yo'l transporti hodisalari;

Odamlarning o'limiga, shikastlanishiga va zaharlanishiga, metropoliten poezdlari parchalanishiga olib kelgan metropoliten bekatlaridagi va tunnillardagi halokatlar, avariylar, yong'inlar;

2. Kimyoviy xavfli ob'ektlardagi avariylar:

Atrof tabiiy muhitga kuchli ta'sir qiluvchi zaharli moddalarning (avariya holatida) otilib chiqishiga va shikastlovchi omillarning odamlar, hayvonlar va o'simliklarning ko'plab shikastlanishiga olib kelishi mumkin bo'lgan yoki olib kelgan darajada, yo'l qo'yilgan chegaraviy konsentrasiyalarida ancha ortiq miqdorda sanitariya-himoya hududidan chetga chiqib ketishiga olib kelgan kimyoviy xavfli ob'ektlardagi avariya, yong'inlar va portlashlar;

3. *Yong'in-portlash xavfi mavjud bo'lgan ob'ektlardagi avariya*:

-texnologik jarayonda portlaydigan, oson yonib ketadigan hamda boshqa yong'in uchun xavfli moddalar va materiallar ishlatadigan yoki saqlanadigan ob'ektlardagi, odamlarning mexanik va termik shikastlanishiga va o'limiga, ishlab chiqarish fondlarining nobud bo'lishiga, favqulodda vaziyatlar hududida ishlab chiqarish siklining va odamlar hayoti faoliyatining buzilishiga olib keladigan avariya, yong'inlar va portlashlar;

Odamlarning shikastlanishiga, zaharlanishiga va o'limiga olib keladigan hamda qidirish-qutqarish ishlarini o'tkazishni, nafas olish organlarining muhofaza qilishning maxsus anjomlarini va vositalarini qo'llashni talab qiluvchi ko'mir shaxtalaridagi va kon-ruda sanoatidagi gaz va chang portlashi bilan bog'liq avariya, yong'inlar va jinslarning qo'porilishi.

4. Energetika va kommunal tizimidagi avariya:

-sanoat va qishloq xo'jaligi mas'ul istemolchilarining avariya tufayli energiya ta'minotisiz qolishiga hamda aholi hayot faoliyatining buzilishiga olib kelgan GES, GRES, TESlardagi, tuman issiqlik markazlaridagi va boshqa energiya ta'minoti ob'ektlaridagi avariya va yong'inlar;

-aholi hayot faoliyatini buzilishiga va salomatligiga xavf tug'ilishiga olib kelgan gaz quvurlaridagi, suv chiqarish inshootlaridagi, suv quvurlaridagi, kanalizasiya va kommunal inshootlaridagi avariya;

-atmosfera, tuproq, yer osti va usti suvlarining odamlar salomatligiga xavf tug'diruvcha darajada konsentrasiyadagi zaharli moddalar bilan ifloslanishiga olib keladigan gaz tozalash quvurlaridagi, biologik va boshqa kommunal tizimlaridagi avariya.

5. Odamlar o'limi bilan bog'liq bo'lgan va zudlik bilan avariya-qutqaruv ishlari o'tkazishini hamda zarar ko'rganlarga shoshilinch tibbiy yordam ko'rsatilishini talab qiladigan maktab, kasalxonalar, kinoteatrlar va boshqa ijtimoiy ob'ektlar, shuningdek uy-joy sektori binolari konstruksiyalarning to'satdan buzilishi, yong'inlar, gaz portlashi va boshqa hodisalar.

6. Radioaktiv va boshqa xavfli hamda ekologik jihatdan zararli moddalardan foydalanish yoki ularni saqlash bilan bog'liq avariya;

-radioaktiv materiallarni tashish vaqtidagi avariya;

-biologik vositalarni va ulardan olinadigan preparatlarni tayyorlash, saqlash va tashishni amalga oshiruvchi ilmiy-tadqiqot va boshqa muassalarda biologik vositalarning atrof muhitga chiqib ketishi bilan bog'liq vaziyatlar.

7. Gidrotexnik halokatlar va avariya:

-suv omborlarida, daryo va kanallardagi buzilishlar, baland tog'lardagi ko'llardagi suv urib ketishi natijasida vujudga kelgan hamda suv bosgan hududlarda odamlar o'limiga, sanoat va iqtisodiyot ob'ektlari ishining, aholi hayot faoliyati buzilishiga olib kelgan avariya.

Avariya-qutqaruv va boshqa kechiktirib bo'lmaydigan ishlarning bajarilishi texnogen xususiyatdagi FV natijasida sodir bo'lgan avariya va halokatlarning ko'lamiga, turiga, fuqaro muhofazasi kuchlarining hajmiga hamda ularning tayyorgarlik darajasiga, sodir bo'lgan vaqtiga (yil davomida, kuni) ob-havoga va boshqa ko'pgina omillarga bog'liqdir. Texnogen xususiyatli

favqulodda vaziyatlar vaqtida bajariladigan ishlarga tayyorlikni tashkil etish, fuqaro muhofazasi tuzilmalarining hatti-harakatlari oldindan rejalashtirilgan asosida belgilanadi. Bu rejalar tuman, shahar va viloyat miqyosida oldindan tuzib chiqiladi. Rejani tayyorlashda sodir bo'lishi mumkin deb baShorat etilgan tabiiy ofatlar va ishlab chiqarishdagi avariya va halokatlarni asos bo'lib xizmat qiladi.

REFERENCES

1. Xabibullaev I. X va boshqalar. Favqulodda vaziyatlar va fuqaro muhofazasi tadbirlari.(T. 2001y).
2. Tojiev M. va boshqalar. Favqulodda vaziyatlar va fuqaro muhofazasi.(T. 2002 y).
3. O'zbekiston Respublikasi Prezidentining "FVV ini tashkil etish to'g'risida"gi 1996 yil 4 mart PF- 1378-son Farmoni.
4. Ochilov Qudratov. Tohir G'aniev Favqulodda vaziyatlarda fuqaro muhofazasi. T.2005 yil.
5. Qudratov A G'aniev.T va boshqalar "Hayotiy faoliyat xavfsizligi".

ОСНОВНЫЕ ПРОБЛЕМЫ ПРЕПОДАВАНИЯ РУССКОГО ЯЗЫКА КАК ИНОСТРАННОГО В НЕЯЗЫКОВОЙ СРЕДЕ

Шакирова Гулмира Рашидовна

Преподаватель русского языка и литературы
кафедры «Истории и филологии»
Азиатский Международный Университет
Бухара, Узбекистан

<https://doi.org/10.5281/zenodo.10203988>

Аннотация. В данной статье рассматриваются основные проблемы и аспекты преподавания русского языка как иностранного в неязыковой среде. Так же предлагаются наиболее эффективные методики преподавания русского языка в процессе обучения.

Ключевые слова: русский язык как иностранный, интерактивные методы обучения, технические средства обучения.

THE MAIN PROBLEMS OF TEACHING RUSSIAN AS A FOREIGN LANGUAGE IN A LANGUAGE ENVIRONMENT

Abstract. Russian as a foreign language in a non-linguistic environment is considered in this article. The most effective methods of teaching the Russian language in the learning process are also proposed.

Key words: Russian as a foreign language, interactive teaching methods, technical means of teaching.

Изучение иностранного языка – процесс многолетний и непрекращающийся, это учение в течение всей жизни. А сегодня владение хотя бы одним иностранным языком на достаточном уровне – это еще и залог успешной деятельности в любой профессиональной сфере, так как позволяет не только расширить свои профессиональные контакты, но и обучаться, повышать квалификацию, привнося в национальную профессиональную картину элементы и опыт другой страны. Несомненно, на выбор языка для изучения большую роль оказывает и геополитическая обстановка, уровень развития страны и распространения языка в мире. А потому закономерно, что в число наиболее востребованных языков для изучения как иностранного входит русский язык, что, соответственно, повышает спрос на специалистов в сфере обучения русскому языку как иностранному.

Как показывает анализ существующих методических работ, обучающие технологии зачастую рассматриваются в узко прагматическом аспекте (обучение орфографии, грамматике, лексике, развитие речи и др.). Однако современные технологии должны учитывать индивидуальные потребности и интересы учащихся, различные стратегии усвоения языка, дифференцировать способы предъявления учебного материала, предлагать индивидуальные формы работы, использовать широкий спектр стимулов для вовлечения учащихся в иноязычную речевую деятельность.

Методики, используемые в практике преподавания, должны соответствовать всем обязательным требованиям, вытекающим из специфики учебного предмета "иностраный язык":

–состоять из подсистем, учитывающих главных субъектов педагогического процесса – учителя и учащегося, а также содержание и цели обучения;

–создавать условия для овладения средствами языка и осуществления коммуникации на иностранном языке;

–выполнять мотивационные, обучающие и контролирующие функции;

–создавать многомерные стимулы для обеспечения иноязычной учебной (коммуникативной и познавательной) деятельности и др.

В условиях неязыковой среды предпочтительными являются следующие особенности организации учебного процесса:

- активное использование технических средств обучения (рисунков, схем, таблиц) для целей визуализации учебного материала, семантизации и др.;

- наличие большого количества языковых упражнений;

- наглядное представление элементов культуры России — видеофильмы, живопись, музыка, балет.

Особого внимания заслуживает игровой метод, который, на наш взгляд, имеет хорошие перспективы для обучения РКИ в неязыковой среде. Данный метод обладает следующими особенностями:

1)будучи одним из интерактивных методов обучения иностранным языкам, основывается игровом взаимодействии учащихся с изучаемым языком и друг с другом в процессе обучения;

2)предполагает сочетание речевой деятельности с другими видами деятельности (пением, театрализацией, рисованием и т.п.);

3)используя лингвистический феномен языковой игры в функции тренинга на материале изучаемого иностранного языка, помогает в развитии чувства языка и осознания норм его употребления в процессе обучения (например, игра с синонимами, антонимами и т.д.);

4)развивает память учащихся, логическое, художественное и ассоциативное мышление, когнитивные умения и творческие способности обучаемых;

5)предполагает добровольное участие и возможность выбора;

6)позволяет создать позитивную эмоциональную атмосферу, когда учащиеся чувствуют себя непринужденно, действуют свободно и получают определенную "дозу адреналина";

7)создает естественный коммуникативный контекст, в котором знания иностранного языка и умения им пользоваться становятся необходимыми;

8)основан на принципе информационного пробела (наличие элемента неизвестности) и предполагает поиск правильного решения;

9)отдает приоритет ритмической организации изучаемого языка (стихи, песни);

10)единственный метод, который совмещает учебные задачи и активный отдых в процессе обучения;

11)поддерживает и развивает мотивацию обучаемых в процессе обучения;

12)является высокоэффективным методом в обучении иностранным языкам;

13)отличается высокой степенью адаптации к конкретной аудитории и к целям обучения^[5].

В процессе обучения РКИ особое место среди игровых технологий занимают ситуативные (ролевая) игры и симуляция. Ситуативная игра способствует повышению мотивации к изучению русского языка и эффективности обучения. Пример ситуативной игры – "Планирование экскурсий". *Роли*: представитель туристической фирмы в стране пребывания, местный гид и русскоязычный турист. *Ситуация*: место – офис турфирмы. *Цель*: выбрать экскурсии, маршрут путешествия, время. Сотрудник фирмы предлагает разные варианты экскурсий, турист уточняет время, продолжительность экскурсии, гид подробно описывает маршруты, турист делает выбор.

От оптимального сочетания игрового метода с традиционными методами обучения РКИ во многом будет зависеть эффективность обучения в целом.

Сказанное позволяет сделать вывод, что перспективой развития современных технологий в обучении РКИ является их соответствие коммуникативным задачам обучения, учет и реализация индивидуализированного подхода, межкультурного взаимодействия.

Итак, рассмотренные в статье проблемы ждут своего решения. Методика преподавания русского языка как иностранного не стоит на месте. Главное, чтобы и преподаватель и учащийся шли вместе к конечной цели и добивались результата.

REFERENCES

1. Молчановский В. В. Состав и содержание профессионально-деятельностной компетенции преподавателя русского языка как иностранного: Дис. ... д-ра. педаг. наук. – М., 1999. – 412 с.
2. Krashen S. *Second Language Acquisition and Second Language Learning*. – Pergamon, 1981. – 151 p.
3. Выготский Л. С. Мышление и речь. – М.: Лабиринт, 1999. – 352 с.
4. Peregoy S. & Boyle O. *Reading, Writing and Learning in ESL*. – Boston: Pearson, 2005. – 100 p.
5. Соосар Н., Замковая Н. *Интерактивные методы преподавания*. – СПб.: Златоуст, 2004. – 188 с.
6. Муродова, Д. А. (2022). ЦВЕТОВАЯ ГАММА В ЛИРИКЕ А. ПУШКИНА. *Oriental renaissance: Innovative, educational, natural and social sciences*, 2(2), 432-434.
7. Murodova, D. (2023). THE CONCEPT OF THE WORDS "GENEROSITY AND COWARDICE" IN THE LAK LANGUAGES. *Modern Science and Research*, 2(6), 1147–1149.
8. Муродова Д. (2023). КОНЦЕПЦИЯ СЛОВ "ВЕЛИКОДУШИЕ И ТРУСОСТЬ" В ЛАКСКИХ ЯЗЫКАХ. *Современная наука и исследования*, 2(6), 1147-1149
9. Муродова, Д. (2023, April). АРАБСКИЕ СЛОВА ИСПОЛЬЗУЕМЫЕ В СОВРЕМЕННОМ РУССКОМ ЯЗЫКЕ. In *Academic International Conference on Multi-Disciplinary Studies and Education* (Vol. 2, No. 2, pp. 156-158).
10. Murodova, D. (2023). PROBLEMS OF RESEARCH OF VERBAL CONSTRUCTIONS WITH DEPENDENT OBJECT IN THE RUSSIAN AND UZBEK LANGUAGES. *Modern Science and Research*, 2(3), 232–235. Retrieved from <https://inlib>

11. Муродова. Д. А. (2023). ОБРАЗ МАТЕРИ В ПРОЗЕ Ч.Т.АЙТМАТОВА. *GOLDEN BRAIN*, 1(5), 26–29. Retrieved from <https://researchedu.org/index.php/goldenbrain/article/view/1685>
12. Муродова. Д. А. (2023). ЦВЕТОВАЯ ГАММА В ЛИРИКЕ А. ФЕТА. *GOLDEN BRAIN*, 1(2), 300–303. Retrieved from <https://researchedu.org/index.php/goldenbrain/article/view/1355>
13. Муродова , Д. А. (2023). ОБРАЗ МАТЕРИ В ПРОЗЕ Ч.Т.АЙТМАТОВА. *GOLDEN BRAIN*, 1(5), 26–29. Retrieved from <https://researchedu.org/index.php/goldenbrain/article/view/1685>
14. Rashidovna, M. F., & Arabovna, M. D. (2023). Psychology of Family Relations in the "Female Prose" of Russian and Uzbek Writers. *Web of Synergy: International Interdisciplinary Research Journal*, 2(2), 269-274.
15. Murodova, D. (2023). THE MATERNAL IMAGE IN WOMEN'S PROSE OF THE LATE TWENTIETH CENTURY. *Modern Science and Research*, 2(10), 143-146.

BASLAWISH KLASLARDA MUZÍKANÍ OQÍTÍWDÍN MAQSETI HÁM WAZIYPALRÍ

Allamberganova Gúlnara Yusupbaevna

ÓZMKÓMI NF “Folklor hám etnografiya” kafedrası professorı,
Qaraqalpaqstan xalıq baqsısı.

<https://doi.org/10.5281/zenodo.10204024>

Annotaciya. Bul maqalada baslawish klaslarda muzika sabağın oqıtıwdın maqseti hám wazıypaları boyınsha keńnen jarıtılıp ótilgen hámde oqıtıw metodıkası boyınsha misallar menen kórsetip ótilgen.

Gilt sózi: Mektep, muzika pání, metodika, usıl, oqıtıwshı, oqıwshı, muzika, qosıq, mádeniyat, gózzallıq, topar, xor.

GOALS AND OBJECTIVES OF MUSIC EDUCATION IN PRIMARY SCHOOL

Abstract. This article discusses in more detail the goals and objectives of teaching music in primary school, as well as examples of teaching methods.

Key word: school, music science, methodology, method, teacher, student, music, singing, culture, beauty, group, choir.

ЦЕЛИ И ЗАДАЧИ ОБУЧЕНИЯ МУЗЫКЕ В НАЧАЛЬНЫХ КЛАССАХ

Аннотация. В этой статье более подробно рассматриваются цели и задачи преподавания музыки в начальных классах, а также приведены примеры методики преподавания.

Ключевое слово: школа, музыкальная наука, методика, метод, учитель, ученик, музыка, пение, культура, красота, группа, Хор.

Jas áwladtı hár tárepleme jetik qılıp tárbiyalawda, mektepte oqıtılğan barlıq pánler qatarı, gozzalıq tárbiyasınıń bir bólegi bolğan, muzika mádeniyatı sabaqlarınıń áhmiyeti úlken. Muzika insannıń sezim tuygıların, arziw-umitlerime ózine tán ádebiy tilde túsindiredi hám balanıń sezimlerine aktiv tásir kórsetedi. Muzika pání mektepte basqa pánlerdi ózlestiriwge de tuwrıdan tuwrı tásir kórsetedi. Muzika janlı iskusstva túri sıpatında dáwir, turmıs, tábiyat hám insan sezim-tuygıların, júzege keltiredi. Onı quwandıradı, oylandıradı hám turmısta azıq alıwğa xızmet qıladı. Milliy mádeniyatımızdın atası bolğan Abu Nasir Al-Farabiy aytqanıday “Bul pán dene salamatlıǵı ushın paydalı”. Al Babamiz Shayx Sadiy “Muzika adam ruxınıń joldasıdır” – degen edi. Solay eken, biz muzika oqıtıwdı, Baslawish klass oqıwshılarının baslawımız lazım. Sebebi Baslawish klasta mektepte muzika táliminiń fundamenti qoyıladı.

Baslawish klasta muzikanı oqıtıwdın tiykarǵı maqseti-Baslawish klass oqıwshılarına muzika kórkem-óneri gozzalıq nızamları tiykarında úyreniw tájiriybesin sińdiriw hám olarǵa muzika mádeniyatın en jaydırıw bolıp tabıladı. Baslawish klaslarda muzika mádeniyatı sabaqları, ulıwma tálimniń ádep - ikramlılıq estetikalıq tárbiya sistemasınıń ajıralmas bir bolimi bolıp esaplanadı.

Sabaqtan tısqarı analiz qılınatuǵın túrli tárbiyalar, tárbiyalıq saatlar, Baslawish klass oqıwshıları, dunya qarasın qáliplestiriwinde de ahmiyeti ulken.

Baslawish klaslarda muzika oqıtıw tómenдеgi wazıypalardı amelge asırıwdı maqset etip qoyadı.

Oqıwshılarda muzıkağa ıqlas oyatıw hám olardıń muzıkalıq qábiletleriniń ritm tuyǵusın ósiriw, muzıkalıq uqıp, este saqlaw, dıqqat hám adebiy talantın qalıplestiriwinde.

Oqıwshılarga milliy muzıkalıq miyrasimizǵa hám ol arqalı Ana- Watanǵa muxabbat sezimin tárbiyalaw;

Oqıwshılarda kórkem dóretilshilik qábiletin ósiriw.

Oqıwshılarda gozzalıqtı kóre alıw hám turmıs gozzalıǵına alıp kiriw qábiletin rawajlandırıw.

Oqıwshılardıń muzıkalıq dóretilshiligindegi duńya qarasın bayıtıw, oylawların keńeyttiriw muzıkanı tıńlaw xızmetiniń ahmiyeti ulken. Muzıkanı tıńlaw sabaqtıń bastan aqırına shekem amelge asadı, sebebi muzıka madeniyatı sabaǵıǵınıń barlıq xızmet túrleri (qosıq aytıw, muzıkalıq ritimlik háreketlerdi orınlaw, muzıka tıńlaw) muzıkalıq dawıslarda júzege kelgen saz kórinislerinde sáwlelenedi. Muzıka mádeniyatı sabaqları Baslawısh klass oqıwshılardıń atıraptaǵı gozzal nárselerdi qabıl ete alıw hám ruwxıy dunya qarasın qalıplestiriwine xızmet qıladı.

“Baslawısh tálim ushın Mámleket Tálim standartları” tiykarında barlıq pánler qatarı muzıka páninen de dástur islep shıǵıldı. Jańa dástur mazmunında milliy muzıkamız miyrasınan tolıq tárizde paydalanıw, xalıq qosıqları, lapar, dastanlar hám bugingi zamanagóy qosıqlar óz kórinisin tapqan, Dásturdiń bas teması “Muzıka dasturmızdur” jıl, sherek, sabaq temalarǵı, ulıwma temaǵa boysınadı hám teren uziliksiz birlesip muzmunıń bir putinligin usınıs qıladı. Bul Baslawısh klass muzıka oqıtıwshısınan jumıs mazmunın jańalawın talap etedi. Jańa dástur mazmunında sabaq ótiw ushın, muzıka oqıtıwshısı óziniń muzıkalıq-teoriya bilimlerin bekkemlestiriwi lazım, sebebi oqıwshılardıń muzıka sabaǵına bolǵan qızıǵıwın ósiriwde jas áwladtı Watanǵa muxabbat ruwxında tárbiyalawda hám olardı mánáiyatlı, marifatlı qılıp kamalǵa jetkiziwde oqıtıwshı jetekshi bolıp hızmet etedi. Hámmmege málim, hár qanday qosıqshı yamasa sazende de mektepte muzıka sabaǵın alıp baralmaydı. Baslawısh klass muzıka oqıtıwshısı bolıw ushın óz kásibine hám balalarına mehir qoyǵan joqarı mádeniyatlı keń dunya qarasqa iye bolǵan shaxs bolıwı lazım. Ol pedagogika, psixologiya balalar fiziologiyasınıń ámeliy tarawlarında tereń bilimge iye bolıwı lazım. Baslawısh klaslarda muzıka oqıtıwshısınıń xızmet dárejesi keń. Muzıka mádeniyatı sabaqları menen birge ol klastan tısqarı muzıka tárbiyası túrlerin de shólkemlestiriwi hám basqarıwı lazım.

Mektepte klastan tısqarı ashıq tárbiyalıq saatlar ótkiziw, muzıka tárbiyasınıń jergilikli hám dógerek jumısların alıp barıw, Baslawısh klass oqıtıwshısınıń jumısı bolıp esplanadı. Buǵan “Garezsizlik bayramı”, “Bilimler kúni”, “Oqıtıwshılar kúni”, “Alıpbe bayramı”, “Jańa jıl”, “Nawrız bayramı”, balalar shayırları, kórkem-óner ğayratkerleri menen ushırasıwlar kiredi.

Búgingi garezsizlik sharayatında tálim mashqalaların sheshiwde Baslawısh klass muzıka oqıtıwshısı zaman menen birgelikte qádem taslap axborat texnologiyası hám tájiriyebeli pedagogikalıq texnologiya tájiriyebelerin tolıq ózlestiriw hám solar tiykarında tálim-tárbiya processin shólkemlestiriwi lazım.

Birinshi klasta muzıka oqıtıwdıń mazmunı hám metodikası. Baslawısh klass oqıwshılardıń hár tárepleme jetik qılıp tárbiyalawda mektepte oqıtılatuǵın barlıq pánler siyaqlı muzıka mádeniyatı sabaqlarınıń ahmiyeti ulken. Muzıka insan sezim- tuyǵuların, arziw- armanların ózine tán ádebiy tilde tusindiredi hám sezimlerine aktiv tásir kórsetedi.

Kishi jasta oqıwshılar muzıka kórkem-óneri menen balalar baqshalarında shańaraqta, radio televedineden beriletuǵın kórsetiwler arqalı tanıs boladı. Muzıka mádeniyatı sabaqlarında shoq muzıka hám qosıqlardı tınlaw, oyın elementlerin orınlaw, shapalaqlaw hámde balalar saz asbaplarında birgelikte atqarıw muzıkaǵa bolǵan mıtájliklerin jánege tez asırıp baradı. Sebebi bul jastaǵı balalar ele diqqat- itibari onsha tolıq bolmaydı, olar kóbirek háreketshen hám oyınǵa beyim boladı.

Sonday-aq birinshi klass oqıwshıları psixologiyalıq-fiziologiyalıq xarakterine qarap, málim dárejede este saqlawı, sóylewi. Diqqat- itibarı, dawıs aparatları tolıq rawajlanbaǵan, dawıs perdeleri názik kushiz boladı. Soǵan baylanıslı balardı muzıkaǵa qızıqtırıwda, barlıq sabaq dawamında olardıń keypiyatların saqlawda, oqıtıwshı ashıq kewilli, jaqsı sóylewleri hám jaǵımlı is háreketleri menen erisiwi lazım. Birinshi sabaqtan baslap muzıkaǵa qızıqtırıw jolı menen olardıń muzıkalıq talantların, qábilletlerin aytıw hámde dawıs sıpatlarına kóre, olardı úsh differentsional toparǵa bóliw lazım.

I - toparda- talantlı muzıkalıq uqıbı jaqsı rawajlangan balalar:

II – toparda- muzıkanı anıq esite alatuǵın, biraq sazǵa oqıtıwshı dawısınınıń járdemi menen tusetuǵın balalar:

III- toparda- sazǵa ulıwma túse almaytuǵın balalar kiritiledi.

Bunda muzıka mádeniyatı sabaqlarında oqıtıwshı oqıwshılardı tómendegishe otırǵızıw durıs boladı.

Birinshi topar balaların arqa qatarǵa. Ekinshi topar balaların aldınǵı qatarǵa. Úshinshi topar balaların bolsa orta qatarǵa otırǵızıw usınıs etiledi. Nátiyjede sabaq dawamında muzıkalıq qábileti tómén rawajlangan balardıń muzıkalıq uqıbı ósedi hám qalıplesedi. Sabaqta oqıwshılardıń qızıǵıwshılıǵın asırıw ushın, olardıń hár bir jetiskenligi ushın xoshametlew hámde bilimli balalar menen teń dárejede muzıkalıq xizmetin kórsete alıwǵa isenim payda etiw lazım. Muzıkalıq qábileti tómén bolǵan balalar menen sabaqtan keyin jeke tártipte islew de etiledi. Muzıka sabaǵındaǵı xizmet túrleri tez- tez almasıp turıwı, oqıwshılardı, zerikpewi, sharshamawı menen birge muzıka sabaǵındaǵı qızıǵıwın asıradı.

Birinshi klasta muzıka oqıtıwshısınıń tiykarǵı maqseti oqıwshılarda muzıkaǵa qızıǵıwın oyatıw hám muzıkalıq tásirlerin keńeytiw, muzıkanı kórkem-óner sıpatında sanalı qabil etiw.

Nátiyjede balalarda muzıka haqqında sáwbet qılıwdıń baslangısh tiykarları júzege keledi. Usı maqsetke erisiw ushın tómenedegi wazıypalar ámelge asırıladı.

1. Oqıwshılarda muzıkalıq qábiletin rawajlandırıw.
2. Muzıkanı tınlaw, qabil etiw tájiriybesin asırıw.
3. Qosıq aytıw tájiriybelerin rawajlandırıw.
4. Muzıkalıq adebiy mazmunında ádep – ikramlıq estetik tárbiyalaw.

Belgili bolǵanıday, muzıka- turmıs hám dáwir kórinisi boladı. Sonıń ushında baslawısh klaslarda muzıka sabaqları dástiriniń bas teması

“Muzıka hám turmıs” deydi. Sonıń ushın baslawısh klasta muzıka mádeniyatı sabaqları, balardıń turmıslıq tájiriybelerine tayanǵan halda, alıp barıw, adebiy tálim beriwshi zat sıpatında tiyjarǵı áhmiyetke iye. Sonday- aq dásturde qosıq aytıw hám tınlaw ushın usınıs etilgen qosıqlar hám muzıkalıq shıǵarmalar baxıtlı balalıq, insaniylyq, Watanǵa muxabbat,

Tábiyatqa muxabbat haqqında shıǵarmalardan ibarat. Muzıka dóretiwshi- “kompozitor” – “atqarıwshı” “tıńlawshı” haqqında ulıwma tusinikler menen tanıladı.

Birinshi klassta balalar muzıkanın xarakteri obrazları arqalı alınǵan bilimleri tegis bolıp kiyingi klaslarda anıq (absolyut) túsiniklerge aylanadı. Sonday-aq, birinshi klassta oqıw jılı basında jıllıq bir alınǵan bilimler notaǵa shekem bolǵan dáwir dep ataladı.

Muzikalıq xizmettiń birinshi túrlerine baylanıslı waziypalar, jumıs mazmunın usınıs etedi. Usı xizmetler qosıq aytıw, muzıka tıńlaw, muzıka sawatı, oyın elementlerin orınlaw muzikalıq oynlar, qádem taslaw muzıka mádeniyatınıń qurap taptırıw tiykarǵı rol oynaydı. Birinshi klassta xor bolıp qosıq aytıw-topar xızmeti sıpatında oqıwshılardıń tuwrıdan – tuwrı qatnası menen ámelge asırıladı. Qosıq aytıw quramalı psixologiyalıq hám fiziologiyalıq protsess bolıp esaplanadı. Bunda bas miydegi nerv kletkaları aktiv qatnasadı, oqıwshılarda jaqsı sezim-tuyǵılar qáliplesiwin támiyinleydi, kókirek bólimi dawıs payda etiwshi aǵzaları artikulatsiya hám dem alıw organların aktivlestiredi hámde oqıwshılardıń nátiyjeli islewge sharayat jaratadı.

REFERENCES

1. X.Nurmatov, N.Narxojaev, Ğ.Amaniyazov. «Muzıka mádeniyatı» 1-klass ushın sabaqlıq. «Ğafur Ğulom» nashryoti Tashkent-2013 yıl
2. Esemuratov B. DEVELOPMENT OF CHILDREN'S CREATIVITY ON THE BASIS OF PEDAGOGICAL TECHNOLOGY AS AN EXAMPLE OF KARAKALPAK FOLK SONGS //Modern Science and Research. – 2023. – T. 2. – №. 10. – C. 835-840.
3. Esemuratov B. EDUCATION OF YOUNG PEOPLE TO PATRIOTISM, COURAGE, AND FREEDOM THROUGH SPOONS PERFORMED BY OTHERS //Modern Science and Research. – 2023. – T. 2. – №. 10. – C. 197-202.
4. Ospanova R. THE SITUATION OF USING THE CREATIONS OF COMPOSER MUKHTOR ASHRAFIY AND DONI ZOKIROV IN MUSIC LESSONS //Modern Science and Research. – 2023. – T. 2. – №. 10. – C. 190-196.
5. Ospanova R. WAYS OF DEVELOPMENT AND IMPROVEMENT OF MUSIC EDUCATION PEDAGOGY //Modern Science and Research. – 2023. – T. 2. – №. 10. – C. 822-828.
6. Jiyenbaevich M. I. The evolution of music pedagogy of the karakalpak people: Historical and theoretical aspects //Asian Journal of Research in Social Sciences and Humanities. – 2021. – T. 11. – №. 10. – C. 27-32.
7. Jiyenbaevich M. I. Competence-based approach in higher musical and professional education //ACADEMICIA: An International Multidisciplinary Research Journal. – 2022. – T. 12. – №. 4. – C. 42-47.
8. Moyanov I. TRAINING AND DEVELOPMENT OF ART PERSONNEL //Modern Science and Research. – 2023. – T. 2. – №. 9. – C. 65-69.
9. Jiyenbaevich M. I. COMPETENCE-BASED APPROACH IN HIGHER MUSICAL AND PROFESSIONAL EDUCATION //PROMINENCE OF INFORMATION BASES& MEDIA ASSESSMENTS IN THE POST CONFLICT MARKETING ENVIORNMENT.

10. Moyanov I. TRAINING AND DEVELOPMENT OF ART PERSONNEL //Modern Science and Research. – 2023. – Т. 2. – №. 9. – С. 65-69.
11. Моянов Ы. Д. ҚОРАҚАЛПОҚ ХАЛҚИ МУСИҚИЙ ПЕДАГОГИКАСИННИНГ ТАРИХИЙ-НАЗАРИЙ ЖИХАТЛАРИ //Образование и инновационные исследования международный научно-методический журнал. – 2021. – №. 5.
12. Моянов Ы. Д. ҚОРАҚАЛПОҚ ХАЛҚИ МУСИҚИЙ ПЕДАГОГИКАСИННИНГ ТАРИХИЙ-НАЗАРИЙ ЖИХАТЛАРИ //Образование и инновационные исследования международный научно-методический журнал. – 2021. – №. 5.
13. Ануаровна О. Р. ҚОРАҚАЛПОҚ ХАЛҚ КУЙЛАРИ ВОСИТАСИДА БОЛАЛАР ИЖОДКОРЛИГИНИ РИВОЖЛАНТИРИШ. – 2023.
14. Anuarovna U. E. IMPROVING THE MECHANISMS OF EDUCATING STUDENTS IN THE SPIRIT OF INTER-ETHNIC HARMONY BASED ON NATIONAL MUSIC IN THE CONDITIONS OF ETHNO-CULTURAL RELATIONS //International Journal of Advance Scientific Research. – 2023. – Т. 3. – №. 09. – С. 329-333.
15. БОЛАЛАР Қ. Х. К. В., РИВОЖЛАНТИРИШ И. MODERN SCIENCE AND RESEARCH //MODERN SCIENCE. – 2023. – Т. 2181. – С. 3906.
16. Osanova R. DEVELOPMENT OF CHILDREN'S CREATIVITY THROUGH BLACK FOLK SONGS //Modern Science and Research. – 2023. – Т. 2. – №. 9. – С. 70-73.
17. Nawrizbaeva A. A. THE PERFORMANCE SKILLS OF KARAKALPAK BAKSHIS //Modern Science and Research. – 2023. – Т. 2. – №. 10. – С. 906-910.
18. Nawrizbaeva A. A. BAQSÍ, SÁZENDE GENJEBAY TILEWMURATOV TÍN ACTQARÍWSHÍLÍQ METHODS //Modern Science and Research. – 2023. – Т. 2. – №. 10. – С. 218-223.
19. Muxammetdinova L. THE DEVELOPMENT OF THE ART OF GIVING IN NORTHERN PAKISTAN AS AN EXAMPLE OF THE YEARS OF INDEPENDENCE //Modern Science and Research. – 2023. – Т. 2. – №. 9. – С. 74-78.
20. Maxamatdinovna M. L. FOLKLORE AS A SPECIAL FORM OF CREATIVITY //International Journal of Advance Scientific Research. – 2023. – Т. 3. – №. 09. – С. 282-284.
21. Makhmatdinovna M. L. As a Means of Providing Aesthetic Education to the Students of the Art of Embroidery //Vital Annex: International Journal of Novel Research in Advanced Sciences. – 2023. – Т. 2. – №. 3. – С. 149-152.
22. Askarova Z., Maxamatdinova L. Ceremonies Solemnly Held in Connection with Public Holidays //Miasto Przyszłości. – 2022. – Т. 27. – С. 181-183.
23. Махамматдинова Л. ЎЗБЕК ВА ҚОРАҚАПОҚ МУСИҚА МАДАНИЯТИНИНГ РИВОЖЛАНИШИДА БАСТАКОРЛАРИНИНГ ҚЎШГАН ҲИССАСИ //Oriental Art and Culture. – 2022. – Т. 3. – №. 2. – С. 782-786.
24. Есанов М. ФОРМИРОВАНИЕ НРАВСТВЕННЫХ КАЧЕСТВ ЛИЧНОСТИ СРЕДСТВАМИ МУЗЫКИ //Oriental Art and Culture. – 2023. – Т. 4. – №. 1. – С. 719-725.

25. Ayarova K., Yesanov M. Organization of Music Lessons by the Teacher in Various Ways //Miasto Przyszłości. – 2022. – Т. 27. – С. 189-191.
26. Esanov M., Ametov A. DOIRA SAN'ATINING RIVOJLANISHI VA TARIXI //Oriental Art and Culture. – 2022. – Т. 3. – №. 2. – С. 729-733.
27. Есанов М. Знание особенностей воздействия музыкального искусства на человека //Science and Education. – 2022. – Т. 3. – №. 12. – С. 767-771.
28. Есанов М. О. ЎЗБЕК ХАЛҚ ЧОЛҒУЛАРИДА ИЖРОЧИЛИК ТАРИХИ //Oriental Art and Culture. – 2022. – Т. 3. – №. 1. – С. 578-584.
29. АЛЛАМБЕРГЕНОВА Г. ҚАРАҚАЛПАҚ БАҚСЫСЫ СЭЛМЕНБАЙ САДЫҚОВТЫҢ
30. ДӨРЕТИЎШИЛИК ЖОЛЫ //Евразийский журнал социальных наук, философии и культуры. – 2023. – Т. 3. – №. 10. – С. 112-117.
31. Tajimuratova S. FORMATION OF STUDENTS'SKILLS OF INDEPENDENT PERFORMANCE THROUGH THE TEACHING OF ART HISTORY //Modern Science and Research. – 2023. – Т. 2. – №. 10. – С. 841-849.
32. Saginbaevna T. S. FORMATION OF STUDENTS'SKILLS OF INDEPENDENT PERFORMANCE THROUGH THE TEACHING OF ART HISTORY //Spectrum Journal of Innovation, Reforms and Development. – 2022. – Т. 9. – С. 386-392.
33. Sag'inbaevna T. S. Cultural Life in Uzbekistan during the Years of Independence //Spanish Journal of Innovation and Integrity. – 2023. – Т. 18. – С. 39-41.
34. Tajimuratova S. FORMATION OF STUDENTS'SKILLS OF INDEPENDENT PERFORMANCE THROUGH THE TEACHING OF ART HISTORY //Modern Science and Research. – 2023. – Т. 2. – №. 10. – С. 841-849.
35. Saginbaevna T. S. Management and study of culture and art. – 2022.
36. Тажимуратова Ш. С. САНЪАТШУНОСЛИК ФАНЛАРИНИ ЎҚИТИШ ОРҚАЛИ ТАЛАБАЛАРНИНГ МУСТАҚИЛ ИШЛАШ КЎНИКМАЛАРИНИ ШАКЛЛАНТИРИШ. – 2023.
37. Tajimuraova S. S. INFORMATION AND COMMUNICATIONS IN MANAGEMENT //Journal of Integrated Education and Research. – 2022. – Т. 1. – №. 5. – С. 509-511.
38. Qudenov R. QORAQALPOQ XALQ QO'SHIQLARI ASOSIDA YOSHLARNI TARBIYALASH //«ОБРАЗОВАНИЕ И НАУКА В XXI ВЕКЕ». – 2023.
39. Шыныбеков А. САМАРАЛИ НАТИЖАГА ЭРИШИШДА ЎҚУВЧИЛАР УЧУН ПЕДАГОГИК ВОСИТАЛАР //Евразийский журнал социальных наук, философии и культуры. – 2023. – Т. 3. – №. 11. – С. 76-79.
40. Shinibekov A. QORAQALPOQ MUSIQA MADANIYATIDA MILLIY OGZAKI IJODINING GAVDALANISHI //Miasto Przyszłości. – 2023. – Т. 39. – С. 204-206.
41. Shinibekov A. Historical and Social Events in Folklore Works from the Point of View of People's Relationships //Miasto Przyszłości. – 2022. – Т. 27. – С. 199-201.
42. Шыныбеков А. Қорақалпоқлар санъатининг сарчашмалари Шарқий Европа ва Осиё қадимий маданияти билан чамбарчас боғлиқлиги //Science and Education. – 2022. – Т. 3. – №. 12. – С. 910-915.

TÓRTINSHI KLASSTA MUZÍKA MÁDENIYATÍ SABAĞÍN OQÍTÍWDÍN METODIKASÍ

Kudenov Ruslan Asanovich

ÓZMKÓMI NF “Folklor hám etnografiya” kafedrası assistent oqıtıwshısı

<https://doi.org/10.5281/zenodo.10204096>

Annotaciya. Bul maqalada 4-klassta muzıka mádeniyatı sabağın oqıtıwdın usılları haqqında sóz etilgen.

Gilt sózi: Mektep, muzıka mádeniyatı, metodika, oqıtıwshı, oqıwshı, muzıka, qosıq.

METHODS OF CONDUCTING A MUSIC CULTURE LESSON IN THE FOURTH GRADE

Abstract. This article describes the methods of conducting a music culture lesson in the 4th grade.

Key word: school, musical culture, methodology, teacher, student, music, singing.

МЕТОДИКА ПРОВЕДЕНИЯ УРОКА МУЗЫКАЛЬНОЙ КУЛЬТУРЫ В ЧЕТВЕРТОМ КЛАССЕ

Аннотация. В этой статье рассказывается о способах проведения урока музыкальной культуры в 4 классе.

Ключевое слово: школа, музыкальная культура, методика, учитель, ученик, музыка, пение.

Tórtinshi klassta muzıka mádeniyatı sabağı hártesine 1-márte ótilip jıllıq 34 sabaq ótıledi. Tórtinshi klasstın tematikalıq dúzilisi, birinshi hám ekinshi yarım jıllıgına bólinedi. Birinshi yarım jıllıgının tiykargı teması: «Muzıka hám ádebiyat». Yarım jıllıq óz ishinede eki sherekke bólinedi. I-sherekte «Eger ádebiyat bolmasa, muzıkağa ne bolar edi» degen tema belgilengen, al II-sherekte «Egerde muzıka bolmasa, ádebiyat penen ne bolar edi?».

Ekinshi yarım jıllıgında «Muzıka hám súwretlew óneri» ulıwmalıq tema bolıp esaplanıp, onın III-shereginde «bizler muzıkanı kóre alamızba?», IV-shereginde «Bizler jivopis`tı esite alamızba?» degen temalargá tiykarlanıp oqıtıladı.

Keyingi klasslarda da bağdarlama dúzilisi usı tárizde dawam etedi: 5-klassta «Muzıkanın jańalandırıwshı kúshi» hám «Muzıkanın kúshi nede». 6-klassta «Muzıkalıq obraz» hám «Muzıkalıq dramaturgiya». 7-klassta «Muzıkada zamangóy túsiniği» hám «Iri kólemlı shıgarmalar» menen «Jeńil muzıka».[1]

Kabalevskiydın bul dóretken kitapları, muzıkalıq bilimlendiriw tarawında burılıs jasadı desek asıra aytqan bolmaymız. Sebebi bul metodtıń sapası hám ámeliy qolaylıgı búgingi kúnde de óz aktualıgın joğaltqanı joq.

Usı metodtıń tiykarında házirgi gárezsizlik jıllarında mekteplerde, muzıka sabaqları jańa ped.texnologiya boyınsha oqıtılıp barılmaqta hám sabaqlardıń is-rejesi dúzilmekte.

G.Sharipovanın dúzgen metodikalıq qollanbasında, usınday bağdarda hár jılğa temalar belgilengen:

I-klassta jıl teması “Biz muzıkanı súyemiz”

II- klassta “Muzıka neni súwretleydi”

III- klassta “Muzıkada forma hám mazmun”

IV- klassta “Xalıq muzıka dóretiwshiligi”

V- klassta “Kompozitorlıq muzıka janrı”

VI- klassta “Xalıq muzıkasınıń atqarıw usılları”

VII- klassta “Milliy muzıka”, “Maqomlar haqqında ulıwma túsinik”

Bul tematikalıq dástúrler tiykarında jil temasınıń mazmunı, sherek mazmunı hám sabaq mazmunları bir-biri menen óz-ara baylanıstırılıp oqıtıladı.

Hár qıylı mámleketlerde muzıkanınıń tárbiyalanıw dástúrinde háreketlerden keńinen paydalanıp kelmekte. Mısalı: Vengriyada nota boyınsha atqarıwda, basqıshlardı anıqlawda, óziniń mártli háreketlerinen paydalanıladı. Bolgariyada, notanı oqıp úyreniwde ses qatarlar járdeminde oqıtadı, yaǵnıy “teksheler” sisteması bolıp qalıplesip, onda qolar járdeminen de paydalanıladı. Shveytsariyalıq pedagog-muzıkant E.Jak Dal`kroz sozımlıqlardı durıs sanap uyretiw ushın tek qoldıń emes, al gewdeniń de háreketler sistemasın jaratadı. Bul háreketler hár qıylı muzıkalıq háreketlerge sáykes tiykarlangan mısalı-tempke, dinamikaǵa, ritmge, frazirovkaǵa, ulıwma muzıkanınıń xarakterine h.t.b.

Bul sistema ritmikalıq gimnastika yamasa ritmika sisteması dep atalıp, dúnya júzine taralıp, házirgi waqıtta da keńinen paydalanılmaqta.[2]

D.Omonullaevtıń sabaqlıǵında “baslangısh klasslarında ritmik háreketlerdi orınlaw, oqıwshılardıń fizikalıq rawajlanıwına tiykar jaratadı deydi. Sonday-aq, baslawısh klass oqıwshılarınıń dawıs aparatları názik bolıp, olardıń dıqqatı, tili, diktsiyası, yadı tolıq rawajlanbaǵanlıǵı sebepli, muzıka sabaqlarında iskerlik túrlerin tez-tez almastırıp turıw lazım” deydi.

Sabaq dawamında tómendegi háreket túrlerinen paydalanıw usınıs etiledi: marsh muzıkalarına qádem taslaw, juwırıw, oyın elementlerin orınlaw, óz betinshe oyınlar ótkeriw, muzıkanınıń xarakterine sáykes túrli qol hám dene háreketleri menen orınlaw.[3]

Balalardıń muzıkalıq qábiletleriniń lad tiykarında rawajlanıwı ushın, ámelge asırılıp atırǵan bir qansha metodlar úlken áhmiyetke iye.

Ladı hám ses birliklerin ajratıp, esitiw qábiletlerin rawajlandırıw maqsetinde, Gollandiyalıq muzıka pedagogı Per Fan Xauven, balalar dawısına qolay tessituranı saylandı. Ámelde bul turaqlı III hám I basqıshlar, bul basqıshlardı “sol” hám “mi” sesleri menen belgileydi “s”, “m” (III, I).

Usı eki basqısh járdeminde hár qıylı ritmikalıq almasıwın dúzedi.[4]

Balalardıń esitiw qábiletlerin rawajlandırıw maqsetinde usı metod házirgi dáwirde nátiyjeli qollanıp kelmekte.

Oqıwshılarga sabaqlardı elede tásirli hám qızıǵarlı etip ótiw ushın, balalar saz-áspablarınan paydalanıwı haqqında G.Sharapovanıń dúzgen oqıw qollanbasında jazılǵan «Ses biyikligine iye hám ses biyikligine iye emes» áspablar bolıp ekige bólinedi. Birinshisine: metallofon hám ksilofon kiredi. Ekinshisine: dáp, qasıqlar, barabanlar, shıńǵırlawıqlar hám rumbalar kiredi. Klasstı 2 toparǵa bólip 1-topar shapatlaw hám atqarıw, 2-topar bolsa dawıs beriw usılı (bum-baka-baka-bum) menen ámelge asırıwı múmkin. Sonday-aq, balalar saz-áspabında grafikte kórsetilgen sızılmalarǵa qarap, ritmi boyınsha atqarıw, oqıwshılardıń dóretiwshilik qatnasın asıradı hám de muzıkalıq qábiletlerin hár tárepleme rawajlandıradı.[5]

Biz bilemiz, muzıka óneri adamnıń ishki sezimlerine tásir jasay alatugın quralı bolıp esaplanadı.

Joqarida bayan etilgen barlıq metodikalıq miynetleriniń jáne bir áhmiyetli tamanı, muzıka sabagında, balalardı estetikalıq tárbiyalaw máselesine qaratılğanlıǵı.

Muzıka pedagogları balalardıń itibarın barqulla hár qanday intonatsıyanı taza hám sulıw etip atqarıwına qaratıwı tiyis. Bul oqıwshılardıń esitiw dıqqatın rawajlandırıp qoymastan, ulıwma atqarıp atırǵan qosıǵın tınlap biliwdi de tárbiyalaydı. Sebebi, ósip kiyatırǵan jas áwladtı muzıka arqalı dúnyaǵa degen kóz-qarasın qalıplestiriw hám olardıń hár tárepleme garmoniyalıq rawajlanıwı, muzikalıq tárbiyalanıwınıń baslı wazıypasına kiredi.

Búgin muzıka mádeniyatınıń tiykarların jaslarǵa úyretiw ulıwma orta tálim mekteplerindegi kórkem-óner xızmeti hám muzıka mádeniyatı sabaqarı barısında ámelge asırıladi. Oqıtıwshı jaslardı, muzıka mádeniyatı álemine alıp kiriw muzikalıq tárbiya arqalı ótedi. Balalardıń hám jas óspirimlerdeń muzikalıq tárbiyası pútkil xalıqtıń muzikalıq mádeniyatınıń tiykarın quraydı.

Shaxstıń muzikalıq talapları muzikalıq tárbiyadan, ásirese baslawısh klasslarda balalar ushın arnalǵan joqarı kórkemlikke iye namalardıń shertiliwinen, muǵallimniń sabaq barısında oqıwshıda muzıkaǵa bolǵan súyispenshilikti payda ete alıwınan gárezli. Bul bala tárepinen muzıkaǵı bolǵan ishki ruwxıy talaptıń, zárúrliktiń sanalı moyınlanıwına tán alınıwına alıp keledi. Solay eken, mekteptegi muzikalıq tárbiya wazıypaları júdá quramalı bolıp, olar:

- Joqarı dárejedege kórkemlikke iye muzıkaǵa qızıǵıwshılıq hám súyispenshilikti tárbiyalaw;
- Muzıkanı durıs túsiniw ushın zárúrli bolǵan saz óneri nızamlıqları haqqında bilimler menen qurallandıırıw;
- Muzikalıq qábilet hám talǵamdı rawajlandırıw;
- Aktiv tınlawshı hám atqarıwshı (ayırım jaǵdaylarda hátte dóretiwshı) bolıw imkaniyatın jaratıwshı uqıp hám kónlikpelerdi qalıplestiriwge qaratılıwı tiyis.

Biz bul wazıypalardı orınlay otırıp, oqıtıwdıń izbe-izligi, bir pútinligi, sistemalıǵı printsiplerinen kelip shıqsaq, oqıtıw, muzikalıq mádeniyatı qalıplestiriwge, shaxs tárbiyasına tásir etedi dep tastıyıqlaymız.

REFERENCES

1. D.Kabalevskiy. Programmi sr. obsheobrazovanniy shkoli. Muzika 4-7 klassi Moskva, «Prosveshenie» 1988.
2. M.Rumer Vvedenie «Metod-e ukazaniya k uchebnikam peniya» Moskva 1968
3. D.Omonullaev va boshqalar «1 sinf uchun musiqa darsligi» Toshken, 1997
4. O.Apraksina «Vospitanie v shkole» Vpusk №11 «Muzika» Moskva 1976
5. G.Sharapova «Musiqqa uqitish metodikasi» Bolalar cholg`u asboblarida jur bulish 22 bette. Toshkent 2003
6. Esemuratov B. DEVELOPMENT OF CHILDREN'S CREATIVITY ON THE BASIS OF PEDAGOGICAL TECHNOLOGY AS AN EXAMPLE OF KARAKALPAK FOLK SONGS //Modern Science and Research. – 2023. – T. 2. – №. 10. – C. 835-840.
7. Esemuratov B. EDUCATION OF YOUNG PEOPLE TO PATRIOTISM, COURAGE, AND FREEDOM THROUGH SPOONS PERFORMED BY OTHERS //Modern Science and Research. – 2023. – T. 2. – №. 10. – C. 197-202.

8. Ospanova R. THE SITUATION OF USING THE CREATIONS OF COMPOSER MUKHTOR ASHRAFIY AND DONI ZOKIROV IN MUSIC LESSONS //Modern Science and Research. – 2023. – Т. 2. – №. 10. – С. 190-196.
9. Ospanova R. WAYS OF DEVELOPMENT AND IMPROVEMENT OF MUSIC EDUCATION PEDAGOGY //Modern Science and Research. – 2023. – Т. 2. – №. 10. – С. 822-828.
10. Jiyenbaevich M. I. The evolution of music pedagogy of the karakalpak people: Historical and theoretical aspects //Asian Journal of Research in Social Sciences and Humanities. – 2021. – Т. 11. – №. 10. – С. 27-32.
11. Jiyenbaevich M. I. Competence-based approach in higher musical and professional education //ACADEMICIA: An International Multidisciplinary Research Journal. – 2022. – Т. 12. – №. 4. – С. 42-47.
12. Moyanov I. TRAINING AND DEVELOPMENT OF ART PERSONNEL //Modern Science and Research. – 2023. – Т. 2. – №. 9. – С. 65-69.
13. Jiyenbaevich M. I. COMPETENCE-BASED APPROACH IN HIGHER MUSICAL AND PROFESSIONAL EDUCATION //PROMINENCE OF INFORMATION BASES& MEDIA ASSESSMENTS IN THE POST CONFLICT MARKETING ENVIORNMENT.
14. Moyanov I. TRAINING AND DEVELOPMENT OF ART PERSONNEL //Modern Science and Research. – 2023. – Т. 2. – №. 9. – С. 65-69.
15. Моянов Ы. Д. ҚОРАҚАЛПОҚ ХАЛҚИ МУСИҚИЙ ПЕДАГОГИКАСИННИНГ ТАРИХИЙ-НАЗАРИЙ ЖИХАТЛАРИ //Образование и инновационные исследования международный научно-методический журнал. – 2021. – №. 5.
16. Моянов Ы. Д. ҚОРАҚАЛПОҚ ХАЛҚИ МУСИҚИЙ ПЕДАГОГИКАСИННИНГ ТАРИХИЙ-НАЗАРИЙ ЖИХАТЛАРИ //Образование и инновационные исследования международный научно-методический журнал. – 2021. – №. 5.
17. Ануаровна О. Р. ҚОРАҚАЛПОҚ ХАЛҚ КУЙЛАРИ ВОСИТАСИДА БОЛАЛАР ИЖОДКОРЛИГИНИ РИВОЖЛАНТИРИШ. – 2023.
18. Anuarovna U. E. IMPROVING THE MECHANISMS OF EDUCATING STUDENTS IN THE SPIRIT OF INTER-ETHNIC HARMONY BASED ON NATIONAL MUSIC IN THE CONDITIONS OF ETHNO-CULTURAL RELATIONS //International Journal of Advance Scientific Research. – 2023. – Т. 3. – №. 09. – С. 329-333.
19. БОЛАЛАР Қ. Х. К. В., РИВОЖЛАНТИРИШ И. MODERN SCIENCE AND RESEARCH //MODERN SCIENCE. – 2023. – Т. 2181. – С. 3906.
20. Ospanova R. DEVELOPMENT OF CHILDREN'S CREATIVITY THROUGH BLACK FOLK SONGS //Modern Science and Research. – 2023. – Т. 2. – №. 9. – С. 70-73.
21. Nawrizbaeva A. A. THE PERFORMANCE SKILLS OF KARAKALPAK BAKSHIS //Modern Science and Research. – 2023. – Т. 2. – №. 10. – С. 906-910.
22. Nawrizbaeva A. A. BAQSÍ, SÁZENDE GENJEBAY TILEWMURATOV TÍN ACTQARÍWSHÍLÍQ METHODS //Modern Science and Research. – 2023. – Т. 2. – №. 10. – С. 218-223.

23. Muxammetdinova L. THE DEVELOPMENT OF THE ART OF GIVING IN NORTHERN PAKISTAN AS AN EXAMPLE OF THE YEARS OF INDEPENDENCE //Modern Science and Research. – 2023. – Т. 2. – №. 9. – С. 74-78.
24. Maxamatdinovna M. L. FOLKLORE AS A SPECIAL FORM OF CREATIVITY //International Journal of Advance Scientific Research. – 2023. – Т. 3. – №. 09. – С. 282-284.
25. Makhammatdinovna M. L. As a Means of Providing Aesthetic Education to the Students of the Art of Embroidery //Vital Annex: International Journal of Novel Research in Advanced Sciences. – 2023. – Т. 2. – №. 3. – С. 149-152.
26. Askarova Z., Maxamatdinova L. Ceremonies Solemnly Held in Connection with Public Holidays //Miasto Przyszłości. – 2022. – Т. 27. – С. 181-183.
27. Махамматдинова Л. ЎЗБЕК ВА ҚОРАҚАПОҚ МУСИҚА МАДАНИЯТИНИНГ РИВОЖЛАНИШИДА БАСТАКОРЛАРИНИНГ ҚЎШГАН ҲИССАСИ //Oriental Art and Culture. – 2022. – Т. 3. – №. 2. – С. 782-786.
28. Есанов М. ФОРМИРОВАНИЕ НРАВСТВЕННЫХ КАЧЕСТВ ЛИЧНОСТИ СРЕДСТВАМИ МУЗЫКИ //Oriental Art and Culture. – 2023. – Т. 4. – №. 1. – С. 719-725.
29. Ayarova K., Yesanov M. Organization of Music Lessons by the Teacher in Various Ways //Miasto Przyszłości. – 2022. – Т. 27. – С. 189-191.
30. Esanov M., Ametov A. DOIRA SAN'ATINING RIVOJLANISHI VA TARIXI //Oriental Art and Culture. – 2022. – Т. 3. – №. 2. – С. 729-733.
31. Есанов М. Знание особенностей воздействия музыкального искусства на человека //Science and Education. – 2022. – Т. 3. – №. 12. – С. 767-771.
32. Есанов М. О. ЎЗБЕК ХАЛҚ ЧОЛҒУЛАРИДА ИЖРОЧИЛИК ТАРИХИ //Oriental Art and Culture. – 2022. – Т. 3. – №. 1. – С. 578-584.
33. АЛЛАМБЕРГЕНОВА Г. ҚАРАҚАЛПАҚ БАҚСЫСЫ СЭЛМЕНБАЙ САДЫҚОВТЫҢ
34. ДӨРЕТИЎШИЛИК ЖОЛЫ //Евразийский журнал социальных наук, философии и культуры. – 2023. – Т. 3. – №. 10. – С. 112-117.
35. Tajimuratova S. FORMATION OF STUDENTS'SKILLS OF INDEPENDENT PERFORMANCE THROUGH THE TEACHING OF ART HISTORY //Modern Science and Research. – 2023. – Т. 2. – №. 10. – С. 841-849.
36. Saginbaevna T. S. FORMATION OF STUDENTS'SKILLS OF INDEPENDENT PERFORMANCE THROUGH THE TEACHING OF ART HISTORY //Spectrum Journal of Innovation, Reforms and Development. – 2022. – Т. 9. – С. 386-392.
37. Sag'inbaevna T. S. Cultural Life in Uzbekistan during the Years of Independence //Spanish Journal of Innovation and Integrity. – 2023. – Т. 18. – С. 39-41.
38. Tajimuratova S. FORMATION OF STUDENTS'SKILLS OF INDEPENDENT PERFORMANCE THROUGH THE TEACHING OF ART HISTORY //Modern Science and Research. – 2023. – Т. 2. – №. 10. – С. 841-849.
39. Saginbaevna T. S. Management and study of culture and art. – 2022.

40. Тажимуратова Ш. С. САНЪАТШУНОСЛИК ФАНЛАРИНИ ЎҚИТИШ ОРҚАЛИ ТАЛАБАЛАРНИНГ МУСТАҚИЛ ИШЛАШ КЎНИКМАЛАРИНИ ШАКЛЛАНТИРИШ. – 2023.
41. Tajimuraova S. S. INFORMATION AND COMMUNICATIONS IN MANAGEMENT //Journal of Integrated Education and Research. – 2022. – Т. 1. – №. 5. – С. 509-511.
42. Qudenov R. QORAQALPOQ XALQ QO'SHIQLARI ASOSIDA YOSHLARNI TARBIYALASH //«ОБРАЗОВАНИЕ И НАУКА В XXI ВЕКЕ». – 2023.
43. Шыныбеков А. САМАРАЛИ НАТИЖАГА ЭРИШИШДА ЎҚУВЧИЛАР УЧУН ПЕДАГОГИК ВОСИТАЛАР //Евразийский журнал социальных наук, философии и культуры. – 2023. – Т. 3. – №. 11. – С. 76-79.
44. Shinibekov A. QORAQALPOQ MUSIQA MADANIYATIDA MILLIY OGZAKI IJODINING GAVDALANISHI //Miasto Przyszłości. – 2023. – Т. 39. – С. 204-206.
45. Shinibekov A. Historical and Social Events in Folklore Works from the Point of View of People's Relationships //Miasto Przyszłości. – 2022. – Т. 27. – С. 199-201.
46. Шыныбеков А. Қорақалпоқлар санъатининг сарчашмалари Шарқий Европа ва Осиё қадимий маданияти билан чамбарчас боғлиқлиги //Science and Education. – 2022. – Т. 3. – №. 12. – С. 910-915.

ПСИХИЧЕСКАЯ ДЕПРИВАЦИЯ В ДЕТСТВЕ

Турумбетова З.Ю.

Калжанова У.М.

Каракалпакский государственный университет имени Бердаха

<https://doi.org/10.5281/zenodo.10204426>

Аннотация. Психическая депривация в детстве является серьезной проблемой, которая может иметь глубокое воздействие на развитие детей. В данной статье рассматривается определение психической депривации, ее различные формы и факторы, влияющие на ее возникновение. Основное внимание уделяется воздействию психической депривации на развитие эмоциональной, когнитивной и социальной сферы детей.

Ключевые слова: Психическая депривация, Развитие детей, Эмоциональное развитие, Когнитивное развитие, Социальное развитие, Эмоциональная поддержка, Привязанность, Социальное взаимодействие.

MENTAL DEPRIVATION IN CHILDHOOD

Abstract. Mental deprivation in childhood is a serious problem that can have a profound impact on children's development. This article discusses the definition of mental deprivation, its various forms and factors influencing its occurrence. The main attention is paid to the impact of mental deprivation on the development of the emotional, cognitive and social spheres of children.

Keywords: Mental deprivation, Child development, Emotional development, Cognitive development, Social development, Emotional support, Attachment, Social interaction.

Психическая депривация в детстве является серьезной проблемой, которая оказывает глубокое воздействие на развитие детей. Она возникает, когда дети не получают необходимую эмоциональную и психическую поддержку, ограничены в социальном взаимодействии или лишены других важных стимулов, необходимых для их нормального развития. Психическая депривация может происходить в различных ситуациях, включая неблагоприятные семейные условия, институциональное воспитание или отсутствие социальной поддержки [3].

Целью данной статьи является рассмотрение воздействия и последствий психической депривации в детстве. Мы исследуем ее влияние на эмоциональное, когнитивное и социальное развитие детей, а также анализируем психологические и поведенческие последствия этого явления. Мы также обсудим долгосрочные эффекты психической депривации и ее влияние на взрослую жизнь.

Понимание важности проблемы психической депривации в детстве является ключевым для общества и профессионалов, занимающихся образованием, здравоохранением и защитой прав детей. Осознание последствий психической депривации может помочь разработать эффективные стратегии раннего выявления, предотвращения и поддержки детей, подверженных этому явлению.

В следующих разделах мы рассмотрим понятие и формы психической депривации в детстве, а также рассмотрим ее воздействие на различные сферы развития детей. Мы также обсудим психологические и поведенческие последствия психической депривации, а также ее влияние на долгосрочное развитие взрослых. Подведем итоги, подчеркивая важность

осознания проблемы и роли общества в поддержке и защите детей, подверженных психической депривации [2].

Психическая депривация в детстве означает недостаток или ограничение важных психических стимулов и поддержки, необходимых для нормального развития ребенка. Она может возникать в различных формах и ситуациях, и влияет на различные аспекты развития ребенка.

Эмоциональная депривация: Это форма психической депривации, связанная с отсутствием эмоциональной поддержки и связи с близкими взрослыми, такими как родители или опекуны. Дети, не получающие необходимую любовь, заботу и эмоциональную связь, могут испытывать чувства одиночества, беспомощности и низкой самооценки.

Социальная депривация: Это форма психической депривации, связанная с ограничением социального взаимодействия и контакта с другими людьми. Это может происходить в случае изоляции, отсутствия возможностей для игры и взаимодействия с другими детьми, а также в условиях институционального воспитания или длительных госпитализаций.

Когнитивная депривация: Это форма психической депривации, связанная с отсутствием стимуляции и возможностей для когнитивного развития. Дети, не получающие достаточного количества разнообразных и подходящих развивающих игр, образовательных возможностей и доступа к информации, могут испытывать задержки в умственном развитии и ограничения в усвоении новых знаний и навыков.

Экологическая депривация: Это форма психической депривации, связанная с неблагоприятными жизненными условиями, такими как нищета, насилие, хронический стресс или жизнь в опасной среде. Эти факторы могут препятствовать нормальному развитию ребенка и создавать неблагоприятную психическую среду.

Все эти формы психической депривации в детстве могут взаимодействовать и усиливать друг друга, оказывая негативное воздействие на различные аспекты развития ребенка. Понимание этих форм помогает осознать важность предоставления детям подходящей эмоциональной, социальной и когнитивной поддержки для их полноценного развития и благополучия [5].

Психическая депривация в детстве имеет значительное воздействие на различные аспекты развития ребенка. Вот некоторые аспекты развития, которые могут быть полезными:

1. Эмоциональное развитие: Дети, подверженные эмоциональной депривации, могут испытывать трудности в выражении и управлении своими эмоциями. Они могут страдать от чувства одиночества, тревоги, депрессии и низкой самооценки. Отсутствие поддержки и любви в раннем детстве может повлиять на формирование здоровой эмоциональной связи и способности устанавливать эмоциональные отношения с другими людьми.

2. Социальное развитие: Психическая депривация может привести к социальным трудностям у детей. Они могут испытывать затруднения в установлении и поддержании отношений с другими детьми и взрослыми. Ограниченные возможности социального взаимодействия могут повлиять на развитие навыков коммуникации, сотрудничества и эмпатии.

3. Когнитивное развитие: Отсутствие стимуляции и поддержки в раннем детстве может негативно сказаться на когнитивном развитии детей. Они могут испытывать задержки в усвоении языка, развитии познавательных навыков, внимания и памяти. Когнитивная депривация может сказаться на их способности к саморегуляции, проблемном решении и усвоении новых знаний.

4. Поведенческие проблемы: Дети, подверженные психической депривации, могут проявлять поведенческие проблемы. Это может включать агрессивное поведение, проблемы с самоконтролем, нарушения в поведении и трудности в адаптации к новым ситуациям. Они также могут иметь трудности в учебе и проявлять сниженную мотивацию к достижению успеха.

Воздействие психической депривации на развитие детей может быть долгосрочным и оказывать влияние на их жизнь во взрослом возрасте. Поэтому важно предоставлять детям подходящую поддержку, любовь и стимуляцию в раннем детстве, чтобы снизить риск психической депривации и способствовать их полноценному развитию[1].

Психическая депривация в детстве может иметь серьезные последствия для ребенка как в долгосрочной, так и в краткосрочной перспективе, несколько вероятных последствий, которых, приведены ниже:

- Эмоциональные проблемы: Дети, подверженные психической депривации, могут испытывать эмоциональные проблемы, такие как тревога, депрессия, чувство одиночества и низкая самооценка. Они могут иметь трудности в установлении и поддержании здоровых эмоциональных отношений и испытывать проблемы с регуляцией эмоций.

- Социальные трудности: Дети, страдающие от психической депривации, могут испытывать трудности в установлении и поддержании социальных отношений. Они могут быть изолированы, иметь проблемы в общении с другими детьми и взрослыми, и испытывать трудности в сотрудничестве и эмпатии.

- Когнитивные задержки: Психическая депривация может повлиять на когнитивное развитие ребенка. Дети могут испытывать задержки в развитии речи и языка, иметь трудности в обучении и усвоении новых знаний. Они также могут иметь проблемы с вниманием, концентрацией и памятью.

- Поведенческие проблемы: Психическая депривация может приводить к поведенческим проблемам у детей. Это может включать агрессивное поведение, проблемы с самоконтролем, нарушения поведения и трудности в адаптации к новым ситуациям. Дети могут также проявлять сниженную мотивацию, проблемы в школе и сложности в установлении здоровых отношений с педагогами и сверстниками.

- Психические расстройства: Длительная психическая депривация может увеличить риск развития психических расстройств впоследствии. Дети могут подвергаться повышенному риску развития депрессии, тревожных расстройств, посттравматического стрессового расстройства и других психических проблем.

Важно отметить, что последствия психической депривации могут быть изменчивыми и индивидуально разными для каждого ребенка. Некоторые дети могут проявлять большую устойчивость и адаптивность, в то время как другие могут испытывать более серьезные последствия. Раннее выявление и поддержка детей, подверженных

психической депривации, могут помочь снизить негативные последствия и способствовать их выздоровлению и развитию [5].

Психическая депривация в детстве имеет серьезные последствия для развития ребенка. Осознание этой проблемы является важным шагом в обеспечении благополучия детей. Важно понимать, что психическая депривация может происходить как из-за неблагоприятных семейных условий, так и из-за недостатка поддержки и стимуляции в социальной среде.

Раннее выявление и предотвращение психической депривации являются критически важными. Родители, педагоги, медицинские работники и другие профессионалы, работающие с детьми, должны быть обучены распознавать признаки психической депривации и предоставлять необходимую поддержку и помощь. Раннее вмешательство может помочь снизить негативные последствия и способствовать развитию здоровых эмоциональных, социальных и когнитивных навыков у детей[4].

Семья играет важную роль в предотвращении психической депривации. Родители должны быть осведомлены о важности эмоциональной поддержки и стимуляции для развития ребенка. Создание любящей, поддерживающей и стимулирующей семейной среды может помочь предотвратить психическую депривацию и способствовать здоровому развитию ребенка.

Общество также должно принимать на себя ответственность за поддержку детей, подверженных психической депривации. Создание доступных и качественных услуг для семей, находящихся в рискованных ситуациях, таких как программы раннего вмешательства, консультации и поддержка для родителей, может играть важную роль в предотвращении психической депривации и помочь создать благоприятные условия для здорового развития детей[6].

В целом, осознание проблемы психической депривации в детстве и предоставление поддержки и помощи детям, подверженным этой проблеме, являются важными задачами для общества в целом. Совместные усилия семьи, профессионалов и общества могут помочь создать безопасную, поддерживающую и стимулирующую среду для развития детей и снизить негативные последствия психической депривации.

REFERENCES

1. «Влияние ранних невзгод на нейроповеденческое развитие» под редакцией (Чарльза А. Нельсона и Моники Лусианы)-144стр
2. «Влияние травмы раннего возраста на здоровье и болезни: скрытая эпидемия» под редакцией (Рут А. Ланиус, Эрика Верметтена и Клэр Пейн)-78стр.
3. «Мальчик, которого воспитывали как собаку: и другие истории из записной книжки детского психиатра: чему нас могут научить травмированные дети о потере, любви и исцелении», (Брюс Д. Перри и Майя Салавиц)-142стр
4. «Прерванное детство: как ваша биография становится вашей биологией и как вы можете исцелиться», (Донна Джексон Наказава)-56стр
5. «Привязанность в психотерапии», (Дэвид Дж. Валлин)-182стр.
6. «Ребенок с целостным мозгом: 12 революционных стратегий для развития ума вашего ребенка», (Дэниел Дж. Сигел и Тина Пейн Брайсон)-47стр.

7. Yusupbayevna T. Z. PEDAGOGICAL AND PSYCHOLOGICAL FACTORS OF AN INTEGRATED APPROACH TO ADVANCED FOREIGN EXPERIENCE IN EDUCATION //EPRA International Journal of Multidisciplinary Research (IJMR). – 2022. – Т. 8. – №. 6. – С. 26-29.
8. Yusupbaevna T. Z. SCIENTIFIC AND PEDAGOGICAL BASES OF THE INTEGRATED APPROACH IN THE EDUCATIONAL SYSTEM OF FOREIGN COUNTRIES DEVELOPED IN THE GLOBAL ENVIRONMENT //American Journal of Interdisciplinary Research and Development. – 2022. – Т. 4. – С. 150-153.
9. Yusupbaevna Z. T. Integrative approach to the system of higher education of foreign countries, economically developed in the Republic of Uzbekistan //Eurasian Journal of Learning and Academic Teaching. – 2021. – Т. 1. – №. 1. – С. 82-87.
10. Yusupbayevna T. Z. FORMATION OF NEW PROFESSIONAL AND PEDAGOGICAL THINKING AMONG STUDENTS BASED ON AN INTEGRATED APPROACH //Berlin Studies Transnational Journal of Science and Humanities. – 2022. – Т. 2. – №. 1.5 Pedagogical sciences.
11. Tajimuratova S. FORMATION OF STUDENTS'SKILLS OF INDEPENDENT PERFORMANCE THROUGH THE TEACHING OF ART HISTORY //Modern Science and Research. – 2023. – Т. 2. – №. 10. – С. 841-849.
12. Saginbaevna T. S. FORMATION OF STUDENTS'SKILLS OF INDEPENDENT PERFORMANCE THROUGH THE TEACHING OF ART HISTORY //Spectrum Journal of Innovation, Reforms and Development. – 2022. – Т. 9. – С. 386-392.
13. Sag'inbaevna T. S. Cultural Life in Uzbekistan during the Years of Independence //Spanish Journal of Innovation and Integrity. – 2023. – Т. 18. – С. 39-41.
14. Tajimuratova S. FORMATION OF STUDENTS'SKILLS OF INDEPENDENT PERFORMANCE THROUGH THE TEACHING OF ART HISTORY //Modern Science and Research. – 2023. – Т. 2. – №. 10. – С. 841-849.
15. Saginbaevna T. S. Management and study of culture and art. – 2022.
16. Тажимуратова Ш. С. САНЪАТШУНОСЛИК ФАНЛАРИНИ ЎҚИТИШ ОРҚАЛИ ТАЛАБАЛАРНИНГ МУСТАҚИЛ ИШЛАШ КЎНИКМАЛАРИНИ ШАКЛЛАНТИРИШ. – 2023.
17. Tajimuraova S. S. INFORMATION AND COMMUNICATIONS IN MANAGEMENT //Journal of Integrated Education and Research. – 2022. – Т. 1. – №. 5. – С. 509-511.

BARKAMOL AVLODNI TARBİYALASHDA IJTIMOYIY FANLARNING AHAMIYATI

Axmedova Gulrux Olimovna

Osiyo Xalqaro Universiteti

Ijtimoiy va filologiya kafedrası o'qituvchisi

axmedovagulrox@gmail.com

<https://doi.org/10.5281/zenodo.10204199>

Annotatsiya. Mazkur maqola tarix darslarini o'tishda pedagogik yondashuv, XXI asrda erkin fikrlaydigan yosh avlodni tarbiyalashning asosiy vazifalari haqida ma'lumot beriladi. Tanqidiy va erkin fikrlashda tarix darslarining ijtimoiy fanlarda o'rni yoritib beriladi.

Kalit so'zlar: pedagogik, kompetensiya, sivilizatsiya, renesans, innovatsiya, globallashuv, texnologiya, meros, tanqidiy.

THE IMPORTANCE OF THE SOCIAL SCIENCES IN THE UPBRINGING OF A HARMONIOUS GENERATION

Abstract. This article will provide information about the pedagogical approach to taking history lessons, the main tasks of raising a free-minded young generation in the 21st century. In critical and free fiction, the role of history lessons in the Social Sciences is highlighted.

Keywords: pedagogical, competence, civilization, Renaissance, innovation, globalization, technology, heritage, critical.

ВАЖНОСТЬ СОЦИАЛЬНЫХ НАУК В ВОСПИТАНИИ ГАРМОНИЧНОГО ПОКОЛЕНИЯ

Аннотация. В данной статье дается информация о педагогическом подходе к проведению уроков истории, об основных задачах воспитания подрастающего поколения свободомыслящих в XXI веке. В критическом и свободомыслии освещается роль уроков истории в общественных науках.

Ключевые слова: педагогика, компетентность, цивилизация, возрождение, инновации, глобализация, технологии, наследие, критика.

Ta'lim jarayoni mamlakatning ertangi kuni uning kelajagini belgilab beruvchi bosh mezon bo'lib xizmat qiladi. Ta'lim jarayonini yanada sifatli va jahon andozalariga mos tarzda tashkil etish uchun har bir darsda yangi pedagogik texnologiyadan, turli ko'rgazmali qurol, innovatsion vositalardan qo'llanish zarur. Globallashuv jarayoni shiddat bilan rivojlanayotgan davrda axborot xurujlarining xavfi yosh avlod tarbiyasiga ta'siri bo'layotghani bejis emas. Biz muhandis pedagoglardan yoshlarning ilk bog'cha, maktab, keyinchalik akademik litsey va kasb-hunar kollejlari hamda oliy o'quv yurtlarida ta'lim olayotgan davrda milliy qadriyatlarimizning naqadar uzoq davrga borib taqalishi, yurtimiz jahon sivilizatsiyasiga o'zining katta hissa qo'shganligini ulug' bobolarimiz Abu Nasr Forobiy, Ahmad al Farg'oniy, Ibn Sino, Abu Rayhon Beruniy, Mahmud Az-Zamaxshariylarning boy ilmiy merosi, ular kashf etgan fan sohalari dunyo olimlari tomonidan hozirgi kungacha foydalanayotgani, har bir dars jarayonida aytib, o'quvchilarni milliy qadriyat va an'analarimizga hurmat, faxrlanish tuyg'ularini singdirishimiz lozim.

O'zbekiston "yangi renesans" davridan borayotgan paytda ustoz murabbiylardan katta mas'uliyat va zahmatli mehnat talab etadi. Prezidentimiz Shavkat Mirziyoyev tashabbuslari bilan tashkil etilgan Prezident va Ixtisoslashgan maktablarda ta'lim olayotgan yosh avlodni dunyo tajribalari asosida bilim olishi, erkin fikrlab, tanqidiy baho berishi bu ta'limga bo'lgan e'tiborning

yorqin dalilidir. Hozirgi kunda yurtimiz maktablarida ham Prezident maktab va ixtisoslashgan maktablar baholash tizimi qo'llanilyapti.

Ijtimoiy fanlarni o'tishda "kichik guruhlar" bilan ishlash usulining samaradorligi tarix darslarida yaqqol namoyon bo'ladi. Bunda talaba- yoshlar guruhlariga bo'linib mavzu yuzasidan oldin vazifalar beriladi. Dars davomida bo'lgan tarixiy voqea-hodisaga tanqidiy tahliliy baho berish vazifasi qo'yiladi. Hattoki mavzu davomida o'quvchi, talaba yoshlar mustaqil bilim olishga intiladi. Guruhlar o'rtasida fikrlar almashuvi ularda ko'p bilim va salohiyatni shakllantirishga yordam beradi.

Darslarda "sudya" metodini qo'llash ham yuz bergan voqeaning ijobiy va salbiy tomonlarini bayon etishadi. Masalan o'rta asrlardagi "Oq kiyimlilar" qo'zg'oloni mavzusida qo'zg'olondagi voqealarga tanqidiy va tahliliy fikr bildirashadi. Bu metod orqali yosh avlod o'z xatt-harakatini tahlil qiladigan. olgan tarixiy bilimlarini hayotda qo'llaydigan shaxs bo'lib voyaga yetishadi. Bu zamonaviy ta'limga bo'lgan talabning bir belgisi "kompetensiya" shakllanishida muhim rol o'ynaydi.

"Tasviriy ifoda" metodi orqali ijtimoiy fan o'qituvchilari tarixiy shaxs,voqea hodisa,davlatlar geografiyasi,qadriyatlar va urf-odatlarini tasvirini ko'rgazma sifatida foydalanish orqali ularning tasavvur va bilish qobiliyatini oshirishda xizmat qiladi. Tarix, falsafa, tarbiya darslarida turli innovatsion metodlar asosida milliy urf-odat va qadriyatlarimizni yoshlar ongiga singdirishimiz zarur. Shuning uchun ham yosh avlodga ta'lim- tarbiya berayotgan pedagoglarni birinchi navbatda vatan ravnaqi, yurt rivoji, xalq farovonligiga hissa qo'shadigan insonlar qilib tarbiyalash zarur.

Mamlakatimiz taraqqiyoti, uning dunyo mamlakatlari ichidagi o'rnini ma'naviy jihatdan yuksak salohiyatli insonlar belgilaydi. Shuning uchun har bir yosh avlodni ota-bobolarimiz pandi nasihatlari, o'gitlar, qadriyatlarimiz bilan tarbiyalashimiz lozim. Ana shu maqsadda o'qituvchilar tomonidan ta'lim jarayonida o'qitishning zamonaviy metodlarini keng qo'llash zarurati mavjuddir. O'qitishning zamonaviy metodlarini qo'llash o'qitish jarayonida yuqori samaradorlikka erishishga olib keladi. Ta'lim metodlarini tanlashda har bir darsning didaktik vazifasidan kelib chiqib tanlash maqsadga muvofiq sanaladi.

An'anaviy dars shaklini saqlab qolgan holda, unga turli-tuman ta'lim oluvchilar faoliyatini faollashtiradigan metodlar bilan boyitish ta'lim oluvchilarning o'zlashtirish darajasining ko'tarilishiga olib keladi. Buning uchun dars jarayoni oqilona tashkil qilinishi, ta'lim beruvchi tomonidan ta'lim oluvchilarning qiziqishini orttirib, ularning ta'lim jarayonida faolligi muttasil rag'batlantirilib turilishi muhim.

Birinchi Prezidentimiz Islom Karimov ta'biri bilan aytganda "Vatanimizning kelajagi, xalqimizning ertangi kuni, mamlakatimizning jahon hamjamiyatidagi obro'-e'tibori avvalambor farzandlarimizning unib-o'sib, ulg'ayib qanday inson bo'lib hayotga kirib borishiga bog'liqdir. Biz bunday o'tkir haqiqatni hech qachon unutmasligimiz kerak."

REFERENCES

1. Karimov.I. O'zbekiston XXI asr bo'sag'asida xavfsizlikka tahdid barqarorlik shartlari va kafolatlari T.,O'1997
2. Karimov.I. Yuksak ma'naviyat engilmas kuch.T., M 2008,18-29b

3. Yuldoshev J., Usmonov S. "Zamonaviy pedagogik texnologiyalarni amaliyotga joriy qilish" –T. 2008
4. O‘zbekiston xalqlari tarixi. 1—2 tom.. Akademik A.Asqarovtahriri ostida, 1992
5. O‘zbekistonning yangi tarixi. Birinchi kitob. Turkiston chor Rossiyasi mustamlakachiligi davrida. «Sharq» nashriyot matbaa kontserni Bosh tahririyati. Toshkent, 2000.
6. Vahobovna, S. G. (2021). Khoja Abdulkhaliq Ghijduvani And Its Method. *European Journal of Humanities and Educational Advancements*, 2(10), 39-40.
7. Муродова, Д. А. (2022). ЦВЕТОВАЯ ГАММА В ЛИРИКЕ А. ПУШКИНА. *Oriental renaissance: Innovative, educational, natural and social sciences*, 2(2), 432-434.
8. Murodova, D. (2023). THE CONCEPT OF THE WORDS "GENEROSITY AND COWARDICE" IN THE LAK LANGUAGES. *Modern Science and Research*, 2(6), 1147–1149.
9. Муродова Д. (2023). КОНЦЕПЦИЯ СЛОВ "ВЕЛИКОДУШИЕ И ТРУСОСТЬ" В ЛАКСКИХ ЯЗЫКАХ. *Современная наука и исследования*, 2(6), 1147-1149
10. Муродова, Д. (2023, April). АРАБСКИЕ СЛОВА ИСПОЛЬЗУЕМЫЕ В СОВРЕМЕННОМ РУССКОМ ЯЗЫКЕ. In *Academic International Conference on Multi-Disciplinary Studies and Education (Vol. 2, No. 2, pp. 156-158)*.
11. Murodova, D. (2023). PROBLEMS OF RESEARCH OF VERBAL CONSTRUCTIONS WITH DEPENDENT OBJECT IN THE RUSSIAN AND UZBEK LANGUAGES. *Modern Science and Research*, 2(3), 232–235. Retrieved from <https://inlib>
12. Муродова. Д. А. (2023). ОБРАЗ МАТЕРИ В ПРОЗЕ Ч.Т.АЙТМАТОВА. *GOLDEN BRAIN*, 1(5), 26–29. Retrieved from <https://researchedu.org/index.php/goldenbrain/article/view/1685>
13. Муродова. Д. А. (2023). ЦВЕТОВАЯ ГАММА В ЛИРИКЕ А. ФЕТА. *GOLDEN BRAIN*, 1(2), 300–303. Retrieved from <https://researchedu.org/index.php/goldenbrain/article/view/1355>
14. Муродова, Д. А. (2023). ОБРАЗ МАТЕРИ В ПРОЗЕ Ч.Т.АЙТМАТОВА. *GOLDEN BRAIN*, 1(5), 26–29. Retrieved from <https://researchedu.org/index.php/goldenbrain/article/view/1685>
15. Rashidovna, M. F., & Arabovna, M. D. (2023). Psychology of Family Relations in the "Female Prose" of Russian and Uzbek Writers. *Web of Synergy: International Interdisciplinary Research Journal*, 2(2), 269-274.
16. Murodova, D. (2023). THE MATERNAL IMAGE IN WOMEN'S PROSE OF THE LATE TWENTIETH CENTURY. *Modern Science and Research*, 2(10), 143-146.
17. Sadullayev, U. (2023). THE ROLE OF WOMEN IN NEIGHBORHOOD MANAGEMENT IN UZBEKISTAN. *Modern Science and Research*, 2(9), 132-135.
18. Shokir o'gli, U. S. (2023). MILLIY QADRIYATLARIMIZ ASROVCHISI. *Journal of new century innovations*, 35(1), 79-80.
19. Sadullayev, U. (2023). THE ROLE OF THE NEIGHBORHOOD IN THE SOCIAL DEVELOPMENT OF SOCIETY. *Modern Science and Research*, 2(10), 755-757.

20. Shokir O'g'li, S. U. (2023). THE IMPORTANCE OF THE MAHALLA SYSTEM'S REFORMATIONS IN NEW UZBEKISTAN. *International Journal Of History And Political Sciences*, 3(10), 25-30.
21. Sadullayev, U. (2023). O'zbekistonda xotin-qizlarga berilayotgan e'tibor: mahalla boshqaruvida xotin-qizlarning roli. In *Oriental Conferences* (Vol. 1, No. 1, pp. 551-556). OOO «SupportScience».
22. Shokir o'g'li, S. U. (2023). MAHALLANING JAMIYAT IJTIMOIIY TARAQQIYOTIDAGI O'RNI. *Научный Фокус*, 1(6), 369-371.
23. Shokir O'g'li, S. U. (2023). THE IMPORTANCE OF THE MAHALLA SYSTEM'S REFORMATIONS IN NEW UZBEKISTAN. *International Journal Of History And Political Sciences*, 3(10), 25-30.
24. Sadullayev, U. (2023). THE ROLE OF THE NEIGHBORHOOD IN RAISING A SPIRITUALLY MATURE GENERATION. *Modern Science and Research*, 2(10), 488-493.
25. Shokir o'g'li, S. U. (2023). MAHALLANING JAMIYAT IJTIMOIIY TARAQQIYOTIDAGI O'RNI. *Научный Фокус*, 1(6), 369-371.

ОЛИЙ ТАЪЛИМДАН КЕЙИНГИ ТАЪЛИМ СОҲАСИДАГИ ЎЗГАРИШЛАР ВА МУАММОЛАР (ФАРҒОНА ВОДИЙСИ ВИЛОЯТЛАРИ МИСОЛИДА)

Хошимов Уткиржон Кушмирзаевич

Тарих фанлари бўйича фалсафа доктори (PhD), доцент

uzshona17@mail.ru

<https://doi.org/10.5281/zenodo.10204296>

Аннотация. Мақолада мустақиллик йилларида Фарғона водийси вилоятлари мисолида олий таълимдан кейинги таълим соҳасидаги ўзгаришлар таҳлил қилинган. Ушбу соҳадаги мавжуд муаммолар очиб берилган, бундан ташқари олий таълимдан кейинги таълим тизимини янада такомиллаштиришга оид таклифлар киритилган.

Калим сўзлар: олий таълимдан кейинги таълим, олий таълим муассасалари, илмий салоҳият, аспирантура, докторантура, таянч докторантура, фалсафа доктори (PhD), фан доктори (Doctor of Science).

REFORMATION OF POSTGRADUATE EDUCATION AND THE PROBLEMS OF THIS SPHERE (FOREXAMPLE FERGHANA VALLEY)

Abstract. In this article analyzed results of postgraduate educational held reforms forexample Ferghana Valley in the years of independence. Undercovered available problems of this area and introduced offers for perfection of system of postgraduate education.

Key words: postgraduate education, high educational institution, PhD student, Doctor of Philosophy, Doctor of Science.

РЕФОРМИРОВАНИЕ ПОСЛЕВУЗОВСКОГО ОБРАЗОВАНИЯ И ИМЕЮЩИЕСЯ ПРОБЛЕМЫ В ДАННОЙ СФЕРЕ (НА ПРИМЕРЕ ФЕРГАНСКОЙ ДОЛИНЫ)

Аннотация. В данной статье проанализированы результаты проводимых в годы независимости реформ в послевузовском образовании на примере Ферганской долины. Раскрыты имеющиеся проблемы в этой области, а также внесены предложения по совершенствованию системы послевузовского образования.

Ключевые слова: послевузовское образование, высшее учебное заведение, аспирантура, докторантура, доктор философии (PhD), доктор наук (Doctor of Science).

Ёшларга сифатли таълим бериш, фаннинг илғор ютуқларини эгаллаш, республика ривожига катта хисса қўшадиган ихтироларни амалага ошириш, илм-фанни ривожлантириш, олий таълим тизимини тажрибали ва билимли мутахассис-педагоглар билан таъминлаш олий таълимдан кейинги таълим олдида турган асосий вазифалардан бири ҳисобланади.

Мустақилликнинг дастлабки йилларида республика ва водий вилоятларида олий таълимдан кейинги таълимга қаратилган эътибор натижасида бир қатор ютуқлар қўлга киритилди. Масалан, буни республикада мавжуд олий ўқув юртларида фаолият олиб бораётган профессор-ўқитувчиларнинг илмий салоҳиятидан ҳам кўришимиз мумкин. Хусусан, мустақилликка эришиш арафасида республика олий ўқув юртларида ишлаётган профессор-ўқитувчилар таркибига эътибор қаратсак, яъни 1990 йил якунлари бўйича республикада жами олий ўқув юртларида фаолият олиб борган 9,5 минг профессор-

Ўқитувчи таркибининг 44,5 фоизи фан докторлари ва фан номзодлар ташкил қилган бўлса²¹⁸, 1991 йилда олий ва ўрта махсус таълим вазирлиги тизимидаги олий ўқув юртлирининг жами профессор-ўқитувчилари 10818 кишини, шу жумладан 391 (3,6%) фан доктори ва 4706 (43,5%) фан номзодларини ташкил этаган²¹⁹. Юқоридаги рақамлардан шуни кўришимиз мумкинки, республика олий ўқув юртлирида фаолият олиб бораётган фан докторлари ва фан номзодлари 1990 йилга нисбатан 1991 йилда 2,6 фоизга ортган. Бундай ижобий натижаларни водий вилоятларида фаолият юритаётган ОТМлари мисолида ҳам кузатиш мумкин.

Хусусан, мустақилликнинг дастлабки йилларида институт мақомидан университет мақомига ўзгартирилган Фарғона давлат университетида ҳам илмий тадқиқот ва илмий-педагогик кадрлар тайёрлаш яхши йўлга қўйилган эди. Бунинг натижасида ФарДУда олимлар сони ва уларнинг умумий педагогларга нисбатан илмий салоҳияти тез ортиб борган. Масалан, 1991 йилда университет олимлари ичида 13 нафари фан докторлар бўлган бўлса, 1996 йилда уларнинг сони 39 тага етган²²⁰. Жумладан, 1991 йилда университетда 1 та докторлик диссертацияси ёқланган бўлса, 1992-1995 йиллар давомида 15 та докторлик ва 40 га яқин номзодлик диссертациялари ҳимоя қилинган²²¹. 1996 йилга келиб университетда профессор-ўқитувчилар таркиби 500 кишидан иборат бўлиб, улардан 39 фан доктори, профессорлар, 254 фан номзодларидан иборат бўлган. 1996 йилда университетда 2 йўналиш бўйича докторантура, 10 йўналиш бўйича аспирантура мавжуд бўлиб²²², жами 6 докторант, 48 аспирантлар²²³ ўз илмий изланишларини олиб борган эди. 1996 йили ФарДУда ўқитувчи ва ходимлардан 2 та докторлик, 4 та номзодлик диссертацияларини ҳимоя қилдилар²²⁴.

Бироқ шуни алоҳида таъкидлаш ўринлики, мустақилликнинг дастлабки ўн йиллигида олий таълимдан кейинги таълим соҳасида қўлга киритилган бир қатор ютуқлар сақлаб қолинмади. Натижада эса 2000 йилларда сўнг бу соҳада ривожланиш ўрнига аксинча пасайиш кузатилди. Буни республика ва Фарғона водийси вилоятлари ОТМларида илмий салоҳиятли профессор-ўқитувчиларнинг сонини қисқарганлигида кўриш мумкин. Қўйидаги жадвалда бу ҳақида тўлиқ маълумот келтирилган.

Республика ва Фарғона водийси вилоятларидаги ОЎЮларида фаолият олиб бораётган фан докторлари ва фан номзодлари қўшиб ҳисоблаганда умумий сони (бирлик) ва уларнинг умумий профессор-ўқитувчиларга нисбатан фоизи.

	2000/2001		2005/2006		2010/2011		2014/2015		2016/2017	
	сони	фоиз	сони	фоиз	сони	фоиз	сони	фоиз	сони	фоиз
Ўзбекистон Республикаси	8038	43,6	8598	37,3	9059	39,4	8143	33,2	7481	31,2
Андижон	518	39,8	593	38,4	552	38,7	710	34,8	466	28,1

²¹⁸ ЎзР МА Р-2653-фонд, 1-рўйхат, 6337-йиғма жилд, 37-варақ.

²¹⁹ ЎзР МА Р-2653-фонд, 1-рўйхат, 6460-йиғма жилд, 64-варақ.

²²⁰ ЎзР МА М-130-фонд, 1-рўйхат, 492-йиғма жилд, 69-варақ.

²²¹ <http://fdu.uz/frontend/web/index.php?r=site%2Fsaifa&id=1> 30.09.2018

²²² ЎзР МА М-130-фонд, 1-рўйхат, 492-йиғма жилд, 4-варақ.

²²³ ЎзР МА М-130-фонд, 1-рўйхат, 492-йиғма жилд, 73-варақ.

²²⁴ ЎзР МА М-130-фонд, 1-рўйхат, 492-йиғма жилд, 40-варақ.

Наманган	281	33,5	303	33,8	258	28,9	264	29,9	260	27,9
Фарғона	361	30,8	445	32,7	464	31,2	380	24,7	331	21,5

Манба: Ўзбекистон Республикаси давлат статистика қўмитасининг 30.08. 2018 йилдаги №01/4-01-19-991-сонли маълумотномаси муаллиф томонидан умумлаштирилди.

Юқоридаги жадвалдан кўришимиз мумкинки, фан докторлари ва фан номзодларининг умумий ҳисобда ОЎЮларида фаолият олиб бораётган профессор-ўқитувчилар таркибига нисбатан республикада илмий салоҳият 2000 йилда 43,6 фоизни ташкил қилган бўлса, 2016 йилга келиб бу кўрсаткич 31,2 фоизни ташкил қилди. Республикага нисбатан водий вилоятларидан Андижон вилоятининг кўрсаткичи нисбатан яхши бўлиб, бу вилоят баъзи йилларда ОЎЮларидаги илмий салоҳият республика кўрсаткичидан ҳам юқори бўлганлигини кўришимиз мумкин. Водий вилоятларида паст кўрсаткич бу Фарғона вилоятига тегишли бўлиб, сўнги йилларда республика кўрсаткичидан диярли 10 фоизга пастлаб кетганлигига гувоҳ бўламиз. Бу шундан далолат берадики, Фарғона вилоятнинг баъзи ОЎЮларида фан докторлари ва фан номзодлари тайёрлаш ишлари яхши йўлга қўйилмаган. Бундай дейишимизга сабаб, юқоридаги кўрсаткичлар бўйича вилоятдаги ОЎЮ кесимида олсак, хусусан, 2005/2006 йилларда республикада жами ОЎЮларида илмий ўнвонли профессор-ўқитувчилар 37,2 фоизни ташкил қилган ҳолда Фарғона вилояти бўйича бу кўрсаткич 32,7 фоизни ташкил қилиб, 4,5 фоизга орқада бўлганига қармай, шу кўрсаткич бўйича Фарғона Давлат Университетида илмий даража 38,3 фоизни ташкил қилди. Яъни бу республика кўрсаткичидан 1,1 фоизга, вилоят кўрсаткичида эса 5,6 фоизга юқоридир. Кейинги йилларга эътибор қаратсак, 2010/2011 йилда республикада илмий даража 39,4 фоиз, Фарғона вилоятида 31,2 фоиз, ФарДУда 37,1 фоизни²²⁵ ташкил қилган. Шу ҳолатдан кўриш мумкинки, ФарДУда илмий салоҳият нисбатан яхши бўлган, фақат вилоятлар кесимида ҳисобланганда вилоятдаги бошқа ОЎЮлар ҳисобига умумий илмий салоҳият тушиб кетган.

Республика ва Фарғона водийси вилоятлари илмий салоҳиятнинг мустақилликнинг дастлабки йилларига нисбатан тушиб кетишига бир қатор сабаблар мавжуд. Хусусан, ОЎЮидан кейинги таълим, хусусан аспирантура ва докторантурада илмий тадқиқот олиб бораётган талабгорларнинг ўқиш давомида ва ўқишдан кейинги йилларда ўз илмий ишларини ҳимоя қила олмаслиги бўлса, бошқа томондан қараганда олий таълимдан кейинги таълимга яъни аспирантура ва докторантурага қираётганларнинг малака даражасининг пастлиги бўлди²²⁶. Шу билан бирга республика ОТМларида илмий фаолият билан шуғулланаётган педагог ходимларнинг моддий аҳволи ва ижтимоий мақоми етарли даражада эмаслиги ҳам сабаб бўлди. 2000 йиллар ўрталаридаги таҳлиллар шуни кўрсатдики, таълим соҳасидаги ўқитувчиларнинг номинал иш ҳақи иқтисодиёт бўйича ўртача иш ҳақи даражасидан орқада қолган. Хусусан, олий таълимдаги ўқитувчиларнинг иш ҳақи иқтисодиёт бўйича ўртача иш ҳақини 83,7 фоизини ташкил этган. Ўзбекистонда

²²⁵ <http://fdu.uz/frontend/web/index.php?r=site%2FsaHifa&id=1> 30.09.2018 (Маълумотлари асосида муаллиф томонидан ҳисоблаб чиқилган.)

²²⁶ Инсон тараққиёти тўғрисида маъруза. Ўзбекистонда таълим: талаб ва тақлиф мутаносиблиги. Тошкент: БМТТД, 2008. Б.131

олий таълим тизмида профессор-ўқиувчиларнинг иш хақи миқдори иқтисодиётдаги ўртача иш хақидан паст даражада бўлган²²⁷.

Республикада олий таълим соҳасида илмий салоҳиятнинг пасайишига яна бир сабаб бу Ўзбекистон Республикаси Президентининг 2012 йил 24 июл “Олий малакали илмий ва илмий-педагог кадрлар тайёрлаш ва аттестациядан ўтказиш тизимини янада такомиллаштириш тўғрисида”ги ПФ-4456-сонли Фармонининг²²⁸ қабул қилиниши бўлди. Бу фармонга биноан диссертация ҳимоя қилиш ва фан доктори илмий даражасини бериш бўйича олий ўқув юртидан кейинги таълимнинг бир босқичли тизимини жорий қилиш белгиланди. Яъни олдин мавжуд бўлган стажёр-тадқиқотчи-изланувчилар ва катта илмий ходим-изланувчилар институтлари (фан номзоди ва фан доктори) ўрнига фақат бир босқичли магистрликдан сўнг фан докторлари тайёрлаш йўлга қўйилди. Шуни алоҳида таъкидлаш лозимки, бир босқичли тизимга ўтилгандан сўнг республикада диссертацияларни ҳимоя қилиш кескин камайди. Масалан, янги тизимга ўтилгандан сўнг (2014, 2015 йиллар назарда тутилмоқда) охириги икки йилда катта илмий ходим изланувчилик институтларини 600 нафардан ортиқ ходим туганган бўлсада, республика бўйича 2016 йилгача 103 нафар (17,1%) талабгор докторлик диссертациясини ҳимоя қилган. Уларнинг ҳам асосий қисми (80% дан ортиғи) мустақил изланувчилик асосида диссертацияни ёқлашган. Жами 103 нафар ҳимоя қилганларнинг 62 нафари олий таълим муассасаларига тўғри келган. Умуман олганда 2014-2015 йилларда Фарғона водийси вилоятларидаги олий ўқув юртларидан фақат НамМПИдан 1 киши докторлик диссертациясини ҳимоя қилган холос. Худди шу йиллар бўйича республикадаги бошқа ОЎЮларида ҳам шундай вазиятни кўришимиз мумкин. Масалан ТТА-10 та, ТТЕСИ -6 та, ЎЗМУ ва ТИМИларида 4 тадан бўлиб бу ОЎЮларнинг кўрсаткичларин бошқа олий ўқув юртларига нисбатан бироз яхши бўлсада, қолган ОЎЮлари, масалан, ТошФМИда 3 та, ТДТУ қошидаги “Фан ва тараққиёт” ДУК, ТКТИ, СамДУ, ТАТУ, ТДАУ, ТДТУ, ТПТИ, ТДСИ, СамДТИларида 2 тадан, ТДШИ, УрДУ, ТДЮУ, ҚарДУ, СамҚХИ, ТАТУ Самарқанд филиали, ТДПУларида 1 тадан ҳимоя бўлган холос²²⁹.

Бунинг натижасида эса олий таълим муассасаларининг илмий салоҳиятини пасайишига олиб келган. Хусусан, илмий салоҳият энг паст бўлган олий ўқув юртлари қаторига водий вилоятларидан КўқонДПИ-19,4%, АндМИ-20%, ТАТУ Фарғона филиали-22%, ФарПИ-25% кирган. Бу каби илмий салоҳият паст бўлган ОЎЮлар республиканинг бошқа минтақаларида ҳам мавжуд эди. Масалан, ТАТУ Урганч филиали-10%, ТДСИ Самарқанд филиали-11%, ТПТИ Нукус филиали-12,5%, ТДМРХОМ-17%, ТАТУ Нукус филиали-19%, НавДПИ-19%, ТерДУ-20%, ЖизДПИ-20%, ЎзДЖТИ-20,5%, ТАТУ Қарши филиали-21%, ЖизПИ-21,3%, ТАТУ Самарқанд филиали-22%, МРДИ-22%, ТДСИ Бухоро

²²⁷Эшбаев А.Х. Бозор муносабатларига ўтиш даврида таълим тизимининг миллий иқтисодиётни ривожлантиришга таъсири. Иқтисод фан.ном. дисс. Тош. 2008 йил. Б.61-62

²²⁸<http://www.lex.uz/docs/2035850> (ҳужжат кучини йўқотган 27.02.2017)

²²⁹ ЎзР Олий ва ўрта махсус таълим вазирлиги жорий архиви. ЎзР олий ва ўрта махсус таълим вазирлиги Ҳайъат қарори, 1/4-сон. 30.01.2016 й, Б-2.

филиали-23,2%, ГулДУ-26%, ТДСИ Нукус филиали-26%, СамДЧТИ-29% ни ташкил қилган²³⁰.

Сўнги йилларда республика ОТМлари илмий салоҳиятининг пасайиб кетишига яна бир сабаб, олий таълимдан кейинги таълим институтига қабул квоталарининг камайиши ҳам сабаб бўлди. Хусусан, 2011 йил учун стажёр-тадқиқотчи-изланувчилар институтига 437 нафар, катта илмий ходим-изланувчилар институтига 32 нафар тадқиқотчилар қабул қилинган²³¹. Республикада олий таълимдан кейинги таълим бир босқичли тизимга ўтиши муносабати билан катта илмий ходим-изланувчилар институтига қабул квоталари кескин камайган. Масалан, 2014 йилда Вазирлик тасаруфидаги олий таълим ва илмий тадқиқот муассасаларида мавжуд катта илмий ходимлар-изланувчилар институтларига қабул бўйича 288 та квота ажратилган бўлса²³², 2015 йилда катта илмий ходимлар-изланувчиларни давлат бюджет маблағлари ҳисобига ўқитиш учун қабул квотаси бўйича вазирликнинг таклифлари асосида 109 та ихтисосликлар бўйича 275 нафар катта илмий ходим-изланувчилар қабул қилинган²³³, Вазирлик тасаруфидаги олий таълим ва илмий-тадқиқот муассасалари талабига мувофиқ шакллантирилган қабул квотаси бўйича 2016 йилда 233 нафар катта илмий ходимлар-изланувчиларни ва 240 нафар мустақил изланувчилар қабул қилинган²³⁴. Республика олий ўқув юртларида илмий салоҳият тушиб, диссертациялар ҳимоялари камайган бир даврда катта илмий ходимлар-изланувчиларни қабул квоталарининг олдинги йилларга нисбатан камайиши, ўз навбатида олий ўқув юртлари илмий салоҳиятига ўз таъсирини кўрсатди.

ОТМларида 2014-2016 йиллар давомида 237 нафар ходим докторлик диссертацияларини ҳимоя қилди. Шундан жами 972 нафар катта илмий ходим изланувчи ва мустақил изланувчилардан фақат 48 нафари (4,9%) ўз муддатида ҳимоя қилган²³⁵. Бу ҳолатни биз юқорида келтирган мустақилликнинг дастлабки ўн йиллигига солиштирсак, анча орқада қолганлигимиз маълум бўлади.

Шундай бир вазиятда Ўзбекистон Республикаси Президенти Ш.Мирзиёевнинг 2017 йил 16 феврал «Олий ўқув юртидан кейинги таълим тизимини янада такомиллаштириш тўғрисида»ги ПФ-4958-сонли Фармонининг қабул қилиниши олий таълимдан кейинги таълим соҳасида янги ислохотларни бошлаб берди. Фармонга биноан олий малакали илмий ва илмий-педагог кадрлар тайёрлаш ва аттестациядан ўтказиш тизимининг сифати ва самарадорлигини тубдан ошириш, олий ўқув юртидан кейинги таълим соҳасини янада такомиллаштириш, илмий-тадқиқот фаолиятида ёшларнинг интеллектуал салоҳиятини ҳар томонлама намоён этиш имкониятларини кенгайтириш мақсадида, 2017 йилнинг 1 июлидан

²³⁰ ЎзР Олий ва ўрта махсус таълим вазирлиги жорий архиви. ЎзР олий ва ўрта махсус таълим вазирлиги Ҳайъат қарори, 1/4-сон. 30.01.2016 й, Б-2-3.

²³¹ ЎзР Олий ва ўрта махсус таълим вазирлиги жорий архиви. Б.2012. 2012 й январ, Олий ва ўрта махсус таълим вазирлиги Ҳайъат қарори. 2012 йил 28 январ №1/1-сон, Б.5

²³² ЎзР Олий ва ўрта махсус таълим вазирлиги жорий архиви. ЎзР олий ва ўрта махсус таълим вазирлиги Ҳайъат қарори, 1/1-сон. 31.01.2015 й, 5-Б.

²³³ ЎзР Олий ва ўрта махсус таълим вазирлиги жорий архиви. ЎзР олий ва ўрта махсус таълим вазирлиги Ҳайъат қарори. 23.10.2015 й, 6/1-сон, 3-Б.

²³⁴ ЎзР Олий ва ўрта махсус таълим вазирлиги жорий архиви. ЎзР олий ва ўрта махсус таълим вазирлиги Ҳайъат қарори. 09.04.2016 й, 3/1-сон, Б-6.

²³⁵ ЎзР Олий ва ўрта махсус таълим вазирлиги жорий архиви. ЎзР олий ва ўрта махсус таълим вазирлиги Ҳайъат қарори. 25.01.2017 й, 1/1-сон, Б-6.

бошлаб олий ўқув юртидан кейинги таълимнинг икки поғонали, диссертация ҳимоя қилиш ва тегишли фан тармоғи бўйича фалсафа доктори (PhD) илмий даражасини беришни назарда тутувчи таянч докторантура ҳамда диссертация ҳимоя қилиш ва тегишли фан тармоғи бўйича фан доктори (Doctor of Science) илмий даражасини беришни назарда тутувчи докторантура тизимини жорий қилинди²³⁶. Бу янги ислохотлар натижасида олий таълимдан кейинги таълимга ўқишга қабул қилиш квоталари ҳам ортди. Хусусан, 2018 йил учун таянч докторантура учун 706 та ва докторантурага 155 та квота ажратиш масаласи юзасидан маълумот Фан ва технологиялар агентлигига тақдим этилди²³⁷.

Бироқ шуни алоҳида таъкидлаш лозимки, Ўзбекистон Республикаси Президенти Ш. Мирзиёев 2018 йил 24 октябрь куни олий таълим соҳасини янада ривожлантириш, кадрлар тайёрлаш сифатини ошириш, илм-фан ва ишлаб чиқариш интеграциясини кенгайтириш масалаларига бағишланган йиғилишда соҳадаги бир қатор муаммоларга алоҳида тўхталиб, қуйидагиларни таъкидлади. “Жорий йилда илк бор халқаро тажрибалар асосида олий таълим муассасаларининг миллий рейтинги яратилди, таълим ва илмий-тадқиқот жараёнлари таҳлил қилинди. Мазкур таҳлил соҳада қатор муаммо ва камчиликлар борлигини кўрсатди. Йиғилишда олий таълим муассасаларининг нуфузи, профессор - ўқитувчиларнинг илмий салоҳияти халқаро илмий ҳамжамиятда муносиб ўринга эга эмаслиги қайд этилди. Илм-фанни ривожлантириш, тадқиқотларни ишлаб чиқариш билан интеграция қилиш, илмий фаолият натижадорлигини ошириш, иқтидорли талабалар илмий изланишлар олиб бориши учун зарур шароитлар яратилмаганлиги²³⁸ таъкидланди. Йиғилишда кўрсатиб ўтилган муаммо ва камчиликлардан тўғри хулоса чиқариб олий таълимдан кейинги таълим соҳасини ривожлантиришга алоҳида эътибор қаратилиши натижасида бу соҳада бир қатор ижобий ўзгаришлар юз бермоқда. Бундан ижобий ўзгаришларни докторлик диссертацияларни ҳимоя қилиш кўрсаткичи ошганлигида кўриш мумкин. Масалан, 2016 йилда республика ОТМларида 151 та докторлик диссертациялари ҳимоя қилинган бўлса, 2017 йилга келиб, 122 та (DSc), 221 та (PhD) диссертациялар ҳимоя қилинди. Худди шу ҳолат бўйича 2018 йилда диссертацияларни ҳимоя қилиш кескин ошиб, 169 (DSc), 630 та (PhD) диссертациялар ҳимоя қилинди. Шунга мос ҳолда республикада илмий салоҳият ҳам ошмоқда. Хусусан, 2016 йилда илмий салоҳият 31,6 фоиз, 2017 йилда 32,7 фоиз, 2018 йилда эса 34,2 фоизни ташкил қилди²³⁹. Диссертация ҳимоялари вилоят ОТМларида ҳам анча ўсди. Фарғона водийсидаги баъзи ОТМлари масалан, Фарғона давлат университетида 2018 йилда жами 20 та, шунда 2 та DSc илмий даражасини олиш учун қилинган ҳимоялар, 18 таси PhD илмий даражасини олиш учун қилинган ҳимоялар ташкил этди²⁴⁰. Андижон давлат университетида жами 25 та, шундан 4 та DSc илмий даражасини олиш учун, 21 та PhD илмий даражасини олиш учун қилинган ҳимоялар ташкил этди²⁴¹.

²³⁶ <http://www.lex.uz/docs/3119699> 16.10.2018

²³⁷ <http://edu.uz/uz/pages/2017-yil> 17.10.2018

²³⁸ Халқ сўзи газетаси 2018 йил 25 октябрь №221

²³⁹ ЎзР Олий ва ўрта махсус таълим вазирлиги жорий архиви. (Таълим, фан ва ишлаб чиқариш интеграцияси бўйича маълумотлар) Б.2.

²⁴⁰ ЎзР Олий ва ўрта махсус таълим вазирлиги жорий архиви. (Фарғона давлат университетининг илмий-тадқиқот фаолияти паспорти) электрон ресурс.

²⁴¹ ЎзР Олий ва ўрта махсус таълим вазирлиги жорий архиви. (Андижон давлат университетининг илмий-тадқиқот фаолияти паспорти) электрон ресурс.

Наманган мухандислик-қурилиш институтида 2018 йилда институтда фаолият олиб бораётган профессор-ўқитувчилардан жами 10 нафари жумладан, 2 нафари фан доктори (DSc) ҳамда 8 нафари фалсафа доктори (PhD) илмий даражасига эга бўлдилар²⁴².

Республикада ва Фарғона водийси вилоятлари ОТМларида илм-фан билан шуғулланишни хохловчи ёш олимларнинг сонининг кўпайиши, шунингдек, диссертациялар ҳимояларининг ортганлигига бу соҳада фаолият олиб бораётган олимларни моддий жиҳатда рағбатлантиришга ҳукумат томонидан алоҳида эътибор қаратилаётганлиги ҳам сабаб бўлмоқда. Масалан, ОТМларида меҳнат қилаётган профессор-ўқитувчилар ва ёш олимларни моддий кўллаб-қувватлар мақсадида 2018 йил 5 апрелдаги “Республика олий таълим ва илмий-тадқиқот муассасалари ходимларининг меҳнатига ҳақ тўлаш тизимини такомиллаштириш чора-тадбирлари тўғрисида”ги²⁴³, 2018 йил 20 июлдаги “Фан ва олий таълим соҳаси ходимларининг меҳнат ҳақи миқдорини янада ошириш, илмий ва илмий-техник фаолият натижалари жорий этилишини давлат томонида кўллаб-қувватлаш чора-тадбирлари тўғрисида”ги²⁴⁴ Ўзбекистон Республикаси Президентининг қарорларини қабул қилинишини келтиришимиз мумкин. Бу қарорларга асосан ОТМлари ва ИТИларида меҳнат қилаётган профессор-ўқитувчилар, олимлар, таянч докторант ва докторантларни ойлик маошлари босқичма-босқич ошириб борилмоқда.

Хулоса қилиб айтганда охириги йилларда Ўзбекистонда таълим соҳасининг барча бўғинларида катта ислохотлар амалга оширилмоқда. Бу ислохотлар олий таълимдан кейинги таълим соҳасида ҳам амалга оширилмоқда. Шу билан бирга бу соҳани тараққиётини янада жадаллаштириш учун қуйидаги таклифларни амалга ошириш мақсадга мувофиқ деб ўйлаймиз.

REFERENCES

1. ЎзР МА Р-2653-фонд, 1-рўйхат, 6337-йиғма жилд, 37-варақ.
2. ЎзР МА Р-2653-фонд, 1-рўйхат, 6460-йиғма жилд, 64-варақ.
3. ЎзР МА М-130-фонд, 1-рўйхат, 492-йиғма жилд, 69-варақ.
4. <http://fdu.uz/frontend/web/index.php?r=site%2Fsayifa&id=1> 30.09.2018
5. ЎзР МА М-130-фонд, 1-рўйхат, 492-йиғма жилд, 4-варақ.
6. ЎзР МА М-130-фонд, 1-рўйхат, 492-йиғма жилд, 73-варақ.
7. ЎзР МА М-130-фонд, 1-рўйхат, 492-йиғма жилд, 40-варақ.
8. <http://fdu.uz/frontend/web/index.php?r=site%2Fsayifa&id=1> 30.09.2018
9. Инсон тараққиёти тўғрисида маъруза. Ўзбекистонда таълим: талаб ва таклиф мутаносиблиги. Тошкент: БМТТД, 2008. Б.131
10. Эшбаев А.Х. Бозор муносабатларига ўтиш даврида таълим тизимининг миллий иқтисодий ривожлантиришга таъсири. Иқтисод фан.ном. дисс. Тош. 2008 йил. Б.61-62
11. <http://www.lex.uz/docs/2035850> (хужжат кучини йўқотган 27.02.2017)

²⁴²ЎзР Олий ва ўрта махсус таълим вазирлиги жорий архиви. (Наманган мухандислик-қурилиш институтининг илмий-тадқиқот ва илмий-педагогик кадрлар тайёрлаш фаолияти бўйича 2018 йил Ҳисоботи.) электрон ресурс.

²⁴³ <http://president.uz/uz/lists/view/1622> 7.04.2018

²⁴⁴ <http://www.uza.uz/oz/documents/fan-va-oliy-talim-so-asi-khodimlarining-me-nat-a-i-mi-dorini-20-07-2018>

12. ЎзР Олий ва ўрта махсус таълим вазирлиги жорий архиви. ЎзР олий ва ўрта махсус таълим вазирлиги Ҳайъат қарори, 1/4-сон. 30.01.2016 й, Б-2.
13. ЎзР Олий ва ўрта махсус таълим вазирлиги жорий архиви. Б.2012. 2012 й январ, Олий ва ўрта махсус таълим вазирлиги Ҳайъат қарори. 2012 йил 28 январ №1/1-сон, Б.5
14. ЎзР Олий ва ўрта махсус таълим вазирлиги жорий архиви. ЎзР олий ва ўрта махсус таълим вазирлиги Ҳайъат қарори, 1/1-сон. 31.01.2015 й, 5-Б.
15. ЎзР Олий ва ўрта махсус таълим вазирлиги жорий архиви. ЎзР олий ва ўрта махсус таълим вазирлиги Ҳайъат қарори. 23.10.2015 й, 6/1-сон, 3-Б.
16. ЎзР Олий ва ўрта махсус таълим вазирлиги жорий архиви. ЎзР олий ва ўрта махсус таълим вазирлиги Ҳайъат қарори. 09.04.2016 й, 3/1-сон, Б-6.
17. ЎзР Олий ва ўрта махсус таълим вазирлиги жорий архиви. ЎзР олий ва ўрта махсус таълим вазирлиги Ҳайъат қарори. 25.01.2017 й, 1/1-сон, Б-6.
18. <http://www.lex.uz/docs/3119699> 16.10.2018
19. <http://edu.uz/uz/pages/2017-yil> 17.10.2018
20. Халқ сўзи газетаси 2018 йил 25 октябрь №221
21. ЎзР Олий ва ўрта махсус таълим вазирлиги жорий архиви. (Таълим, фан ва ишлаб чиқариш интеграцияси бўйича маълумотлар) Б.2.
22. ЎзР Олий ва ўрта махсус таълим вазирлиги жорий архиви. (Фарғона давлат университетининг илмий-тадқиқот фаолияти паспорти) электрон ресурс.
23. ЎзР Олий ва ўрта махсус таълим вазирлиги жорий архиви. (Андижон давлат университетининг илмий-тадқиқот фаолияти паспорти) электрон ресурс.
24. ЎзР Олий ва ўрта махсус таълим вазирлиги жорий архиви. (Наманган муҳандислик-қурилиш институтининг илмий-тадқиқот ва илмий-педагогик кадрлар тайёрлаш фаолияти бўйича 2018 йил Ҳисоботи.) электрон ресурс.
25. <http://president.uz/uz/lists/view/1622> 7.04.2018
26. <http://www.uza.uz/oz/documents/fan-va-oliy-talim-so-asi-khodimlarining-me-nat-a-i-mi-dorini-20-07-2018>

ЯЗЫК ИНТЕРНЕТА КАК ОБЪЕКТ ЛИНГВИСТИЧЕСКИХ ИССЛЕДОВАНИЙ

Наимова Гулхаё Анвар кизи

Преподаватель русского языка и литературы кафедры
"Истории и филологических дисциплин"
Азиатского международного университета
Бухара, Узбекистан.

<https://doi.org/10.5281/zenodo.10205218>

Аннотация. Данная статья посвящена анализу лингвистических и лингво-культурологических особенностей текстов в Интернете. Рассматриваются и сравниваются особенности различных типов веб-ресурсов – компьютерных дискурсов, электронных СМИ и образовательных ресурсов, а также взаимоотношения различных типов текстов в структуре веб-ресурса.

Ключевые слова: Интернет, веб-ресурсы, электронные СМИ, компьютерный дискурс, веб-страница, Интернет-коммуникация.

INTERNET LANGUAGE AS AN OBJECT OF LINGUISTIC RESEARCH

Abstract. This article is devoted to the analysis of linguistic and linguoculturological features of texts on the Internet. The features of various types of web resources - computer discourses, electronic media and educational resources, as well as the relationship of various types of texts in the structure of a web resource are considered and compared.

Keywords: Internet, web resources, electronic media, computer discourse, web page, Internet communication.

Введение

Интернет – это уже не новое глобальное средство хранения информации и коммуникации, позволяющее людям независимо от их местонахождения получать необходимую информацию, вступать в переписку, выбирать товары для покупки, знакомиться с новостями, получать образование, изучать языки и др. Статистические исследования показывают, что Интернетом на русском языке пользуются более 116 миллионов человек. Сегодня Русский язык занимает второе место в интернете. 10 лет назад по числу владеющих русский занимал шестое место в мире, уступая английскому, китайскому (включая говорящих на диалектах, отличных от путунхуа), хинди, урду, испанскому и арабскому. Сейчас он пропустил вперед и французский с бенгали. Необходимо подчеркнуть, что информационные ресурсы Интернета практически удваиваются каждый год, а число пользователей каждый год увеличивается в полтора раза.

Среду Интернета рассматривают как совокупность технических, функциональных, информационных, социальных, экономических, юридических компонентов, обеспечивающих существование, функционирование и деятельность индивидуальных и групповых пользователей, составляющих аудиторию Интернета. Ученые говорят о значимости лингвистического аспекта Интернета и даже о возникновении таких понятий, как виртуальная языковая личность, виртуальное сообщество, виртуальное общение, виртуальная языковая среда.

Современный Интернет – это огромное количество текстов, которые связаны друг с другом различного рода связями – гипертекстовыми ссылками, темами, ключевыми словами, расположением в сети и др. Выделяются следующие основные особенности веб-технологий, которые определяют функционирование текста в Интернете: интерактивность, диалоговость, заложенная в самой структуре WWW; персональный подход, ориентированность текста на потребителя, позволяющие учесть потребности и интересы различных групп людей с помощью ссылок, систем поиска, разного рода меню; инфоцентричность, под которой понимается иерархичность информации, ее доступность с различной степенью детализации в зависимости от запроса; измеримость, предполагающая, что сеть обладает инструментами, которые дают возможность оценить количество обращений к тексту; взаимосвязанность, построенная на гипертекстовой технологии, которая позволяет связать один текст с другими и т.д. (тексты в Интернете, связаны между собой гиперссылками и в каком-то смысле образуют огромный текст, все части которого связаны разного рода гиперссылками).

Литературный обзор

Функционирование русского языка в Интернете вызывает значительный интерес исследователей. В научной литературе в последние годы появилось несколько монографий, десятки статей об особенностях русскоязычного Интернета (часто как синоним употребляется и слово Рунет), о новых речевых жанрах, появившихся в Интернете на русском языке, об особенностях компьютерной коммуникации на русском языке (см. работы О.В. Дедовой, Г.А. Трофимовой, А.А. Атабековой и др.). К сожалению, эти работы пока не позволяют более или менее объективно представить реальное функционирование разных текстов в Сети. Это, на наш взгляд, связано прежде всего с тем, что еще не был проведен более или менее подробный анализ особенностей функционирования текстов в зависимости от коммуникативных задач общения, выполняемых функций, способов создания того или иного текста. На наш взгляд, исследование русскоязычного Интернета должно опираться на ряд весьма сложных факторов, в частности: особенности самого Интернета как сложной многофункциональной иерархической информационной системы; социолингвистическую характеристику основных групп пользователей, их коммуникативных потребностей, языкового вкуса; учет значительного влияния на развитие русскоязычного Интернета английского языка и культуры и традиций общения на английском языке; тенденции развития и изменения современного русского языка, которые активизировались в конце XX начале XXI века; процессы формирования новых форм общения, в определенном смысле и новых речевых жанров, например, как следствие развития компьютерных технологий.

Результаты исследования и их обсуждение

В настоящее время отмечается значительный рост количества публикаций, посвященных русскому языку в Интернете. Можно выделить следующие направления исследований русскоязычного Интернета:

- 1) анализ языка Интернета с точки зрения соответствия нормам русского литературного языка, с точки зрения развития и изменения русского языка;
- 2) формирование и функционирование специального компьютерного

- дискурса в чатах, блогах, форумах;
- 3) анализ систем гипертекста и способов их реализации в русскоязычном Интернете;
 - 4) специфическая организация веб-страниц как особого вида текста;
 - 5) особенности функционирования средств массовой информации в Интернете;
 - 6) социолингвистические и психологические особенности пользователей Интернета;
 - 7) особенности функционирования сетевой художественной литературы, особенности языка и стиля сетевой художественной литературы;
 - 8) формирование компьютерной терминологии в русском языке и особенности профессионального компьютерного жаргона.

Следует подчеркнуть, что такая классификация исследования представляется достаточно условной. Так, многие авторы не ограничиваются только одним аспектом рассмотрения. Работы О.В. Дедовой, Г.А. Трофимовой, например, во многом ставят задачи комплексного рассмотрения функционирования русского языка в Интернете.

Лингвистические особенности веб-ресурсов обусловлены рядом факторов: вид компьютерных технологий (например, блоги, чаты, Интернет-СМИ), коммуникативные потребности пользователей (общение, развлечение, поиск информации, обучение), социолингвистическая характеристика пользователей и создателей текста. Нами выбраны для сравнения три группы текстов, функционирующих в Интернете. Им посвящено наибольшее количество исследований. В первую группу входят тексты, создаваемые самими пользователями (онлайн) – блоги, чаты, форумы, во вторую – образовательные ресурсы Интернета, в третью – средства массовой информации в Интернете. Конечно, такое деление достаточно условно, так как и образовательные, и информационные ресурсы Интернета включают форумы, блоги, гостевые книги и др.

Заметим также, что даже если печатный текст в абсолютно идентичном виде попадает в Интернет, то он все-таки приобретает особые характеристики, в частности, он включается, вводится в систему гипертекстовых связей, становясь тем самым частью какого-либо другого сообщения, текста, классифицируется в системах поиска, в нем выделяют какие-то ключевые слова, термины, текст может стать частью другого текста, соединяться с аудиовизуальной информацией и др. Все эти разнообразные действия, совершаемые с текстом в Интернете, придают ему новые признаки, качества, помещая тем самым текст в различные классификационные группы. Сам доступ к тексту, например, становится зависимым от гипертекстовых ссылок, от его отличительных признаков в системах поиска. Наконец, текст, помещаясь в текстовое окружение на той или иной веб-странице, выполняет тем самым функции главного, второстепенного, дополнительного текста.

С точки зрения содержания, тем все интернет-ресурсы можно разделить на несколько групп. В первую группу войдут тексты справочно-информационной направленности, связанные с покупками, продажей, рекламой; во вторую — электронные версии бумажных газет и журналов или электронные газеты и журналы; в третью — ресурсы образовательного характера рефераты, образовательные порталы, сетевые версии учебников; в четвертую — тексты, создающиеся в режиме реального времени и в форме

свободной дискуссии на форумах, телеконференциях или так называемых чатах, блогах (подобная классификация текстов Интернета была представлена в работах Г.А. Трофимовой). В научной литературе представлены и другие подходы к типологии интернет-ресурсов.

В Интернете, условно говоря, функционируют два вида текстов. Первые – это просто электронные версии печатных текстов. Вторая группа текстов – это тексты, которые предназначены для функционирования в данной электронной среде, в связи с чем они приобретают особые формы, выполняют специфические функции. Последние также можно разделить на две группы. Первая группа — это тексты, которые создаются в режиме реального времени, в определенном смысле являются письменной фиксацией устной речи. Наиболее ярким примером таких особых текстов являются чаты, блоги, форумы, электронная переписка, общение в социальных сетях. Задача этих текстов – обеспечение коммуникации между пользователями. Их особенности проявляются в том, что они сочетают устное непосредственное общение и письменную форму. Для соблюдения правил общения в Интернете создаются специальные правила, рекомендации по созданию таких текстов, например, электронных писем, блогов. Вторая группа — это тексты, с помощью которых создаются различные типы веб-страниц. Такие тексты достаточно стабильны, их языковые особенности в основном зависят от коммуникативных задач, которые ставит создатель веб-страницы (сообщить о чем либо, рекламировать что-либо, служить средством развлечения).

Каждый тип интернет-ресурса использует свои особые средства взаимодействия с пользователем. Рассмотрим, например, особенности языка электронных СМИ. Электронные СМИ делятся по различным критериям. Некоторые из них являются точной копией бумажных изданий. Другие издания ориентируются на новые возможности информационных технологий

(использование баз данных, гипертекста).

Выводы

Каждая из трех рассмотренных содержательных групп (электронные СМИ, образовательные сайты, компьютерное общение в блогах, чатах) имеет свои особые средства организации взаимодействия с пользователем. Для текстов СМИ важным моментом является регулярная и быстрая обновляемость, организация взаимодействия с читателем (опросы, письма читателей), активное использование гиперссылок. Для образовательных ресурсов важно прежде всего информационная составляющая, отсюда включение традиционных жанров научной и учебной литературы (статьи, рефераты), использование развернутых систем поиска необходимой информации, активное использование принципа баз данных для накопления и хранения информации. Электронная коммуникация в Интернете в режиме реального времени представляется сложной комбинацией разных дискурсов: межличностное общение (бытовой дискурс), официальный обмен и запрос информации (деловой дискурс), обсуждение научных вопросов в группах новостей или конференций (научный дискурс) и т.д.

REFERENCES

1. Атабекова А.А. Лингвистический дизайн WEB-страниц (сопоставительный анализ языкового оформления англо- и русскоязычных WEB-страниц). — М.: Изд-во РУДН, 2003.
2. Галичкина Е.Н. Специфика компьютерного дискурса на английском и русском языках (на материале жанра компьютерных конференций): Автореф. дисс. ... канд. филол. наук. — Волгоград, 2001.
3. Дедова О.В. Теория гипертекста и гипертекстовые практики в Рунете. — М.: Изд-во МГУ, 2008.
4. Какорина Е.В. СМИ и Интернет-коммуникация (области пересечения и взаимодействия) // Язык современной публицистики: сб. статей. — М.: Флинта, 2007а.
5. Какорина Е.В. Язык Интернет-коммуникации // Сб.: Язык массовой и межличностной коммуникации. — М.: Медиатека, 2007б.
6. Калмыков А.А., Коханова Л.А. Интернет-журналистика. — М.: Юнити, 2005.
7. Кронгауз М.А. Утомленные грамотой // Новый мир. — 2008. — № 5.
8. Лутовинова О.В. Лингвокультурологические характеристики виртуального дискурса: Автореф. дисс. ... докт. филол. наук. — Волгоград, 2009.
9. Морослин П.В. Есть ли речевой этикет в Интернете? // Русская речь. — 2009. — № 4.
10. Трофимова Г.Н. Языковой вкус Интернет-эпохи в России: Функционирование русского языка в Интернете: концептуально-сущностные доминанты — М.: Издво РУДН, 2004.
11. Фомичева И.Д. Социология интернет-СМИ: Учебное пособие. — М.: Факультет журналистики МГУ им. М.В. Ломоносова, 2005.
12. Bahronovna R. G. Epic Interpretations of the Image of Trees in Uzbek Folk Tales //European Journal of Life Safety and Stability (2660-9630). – 2021. – Т. 12. – С. 330334.
13. Рустамова Г. Б. HISTORICAL-MYTHOLOGICAL BASES OF IMAGES ASSOCIATED WITH TREES IN FOLKLORE.
14. Шербекоева Г. Я. АФСОНА ВА РИВОЯТЛАРДА “ҲАЁТ ДАРАХТИ” ОБРАЗИ ИФОДАЛАНИШИГА ОИД АЙРИМ МУЛОҲАЗАЛАР //Scientific progress. – 2022. – Т. 3. – №. 2. – С. 244-250.
15. Uraeva D., Kabulova Z. INFLUENCE OF UZBEK LITERATURE ON ARTISTIC DEVELOPMENT OF KARAKALPAK MODERN POETRY //КУЛЬТУРОЛОГИЯ,
16. ИСКУССТВОВЕДЕНИЕ И ФИЛОЛОГИЯ: СОВРЕМЕННЫЕ ВЗГЛЯДЫ И НАУЧНЫЕ ИССЛЕДОВАНИЯ. – 2019. – С. 94-98.
17. Ураева Д. С. и др. ВЫРАЖЕНИЕ ВЕРЫ В ОГОНЬ И ЗОЛУ В ВОЛШЕБНОЕ ИСЦЕЛЕНИЕ НА НАРОДНЫХ ПЕСНЯХ //European Scientific Conference. – 2020. – С. 360-363.
18. Муродова Д. (2023). КОНЦЕПЦИЯ СЛОВ "ВЕЛИКОДУШИЕ И ТРУСОСТЬ" В ЛАКСКИХ ЯЗЫКАХ. Современная наука и исследования, 2(6), 1147-1149

24. Муродова, Д. (2023, April). АРАБСКИЕ СЛОВА ИСПОЛЬЗУЕМЫЕ В СОВРЕМЕННОМ РУССКОМ ЯЗЫКЕ. In *Academic International Conference on Multi-Disciplinary Studies and Education* (Vol. 2, No. 2, pp. 156-158).
25. Murodova, D. (2023). PROBLEMS OF RESEARCH OF VERBAL CONSTRUCTIONS WITH DEPENDENT OBJECT IN THE RUSSIAN AND UZBEK LANGUAGES. *Modern Science and Research*, 2(3), 232–235. Retrieved from <https://inlib>
26. Oxunjonovna, B. D. (2022). O'ZBEK TILSHUNOSLIGIDA LISSONIY INTERFERENSIYANING KO'RINISHLARI. *PEDAGOGS jurnali*, 14(1), 22-25.

THE DIFFICULTIES OF TRANSLATION OF ENGLISH

Xudoyberdiyeva Nargiza Odil qizi

Termiz State University

Theory and practice of translation

+(998) 95-056-81-81

Rahmatullayeva Iroda Valijon qizi

Termiz State University

Theory and practice of translation

+(998) 99-203-8821

<https://doi.org/10.5281/zenodo.10205236>

Abstract. *This article deals with the problem of possible difficulties in translating from English into Russian. It is shown that understanding the text is a skill that requires hard work. The problems that may arise in the translation of texts are analyzed. Difficulties connected with translation are classified and the characteristic of the selected problems of translation is given.*

Some recommendations are given to help in translating English texts into Russian. The interpreter should know and see the problems he can meet and be able to avoid them.

Key words: *translation, foreign texts, homonyms, grammar, vocabulary.*

ТРУДНОСТИ ПЕРЕВОДА АНГЛИЙСКОГО ЯЗЫКА.

Аннотация. *В данной статье рассмотрена проблема возможных трудностей при переводе с английского языка на русский. Показано, что понимание текста - это навык, который требует упорного труда. Проанализированы проблемы, которые могут возникнуть при переводе текстов. Классифицированы трудности, связанные с переводом и дана характеристика выделенным проблемам перевода. Приведены некоторые рекомендации, которые помогут при переводе английских текстов на русский язык.*

Переводчик должен знать и видеть проблемы, с которыми он может встретиться и уметь их избегать.

Ключевые слова: *перевод, иноязычные тексты, омонимы, грамматика, лексика.*

Currently, many linguists note that an amazing thing is happening. A linguistic revolution associated primarily with the scientific and technological revolution. Each word has its own history, even those that appeared spontaneously [1, p. 11].

Words are the most vibrant part of language; they are connected with all spheres of human society, politics, sports, technology, science and art, this is the area in which they formed to provide the necessary connection for existence human activity. Understanding the origins of words is powerful source of technical development of terminology [2, p. 8].

Most words in English are ambiguous with different interpretations; words can mean different things in different contexts, especially concerning technical terms.

Translation is the communication of intentions, feelings and implicit messages without compromising subtleties, features and inherent beauty of language. Translation means simultaneous communication and poetry [2, p. 13].

Translators usually have to deal with six different problem areas in their work, be it the translation of technical documents or assurance. These include lexical-semantic problems, grammar, syntax, rhetoric, pragmatic and cultural issues.

1. Lexica-semantic problems can be solved by referring to dictionaries, glossaries, terminology banks and experts. These issues include terminological alternatives, neologisms, semantic gaps, contextual synonyms and antonyms (they affect polysemantic units: synonyms and antonyms are aimed only at acceptance, which depends on the context, to determine which meaning is correct), semantic contiguity (a matching procedure that works by defining semantic features common to two or more terms) and lexical networks.

2. Grammar problems include, for example, issues of tense, aspectuality (appearance shows how a process or state is represented, expressed by the verb in terms of its development, as opposed to the tense itself), pronouns and whether an explicit subject pronoun follows or not.

3. Syntactic problems may arise due to syntactic parallels, direction of the passive voice, focus (the point of view from which the history) or even rhetorical figures of speech such as hyperbaton (inversion natural order of speech) or anaphora (repetition of a word or segment at the beginning lines or phrases).

4. Rhetorical problems involve identifying and reconstructing figures. thoughts (comparison, metaphor, metonymy, synecdoche, oxymoron, paradox, etc.) and diction.

5. Pragmatic problems arise from differences in formal and informal ways of addressing using “you”, as well as idiomatic phrases, sayings, irony, humor and sarcasm.

6. Cultural problems can arise due to differences between cultural references such as food names, festivals and cultural connotations in general. The translator will use language localization to correctly adapt the translation to the target culture. A very simple example – financial translation that includes dates.

The table below shows some recommendations when translating English texts.

Table 1. Recommendations

№	Recommendations
1	Extensive reading aloud of English texts can help develop reading skills and at the same time reduce the number of errors
2	Acquiring encyclopedic knowledge can form deep basic knowledge to improve your translation abilities. Various genres such as novels, television series, documentaries, songs, comics and academic articles are recommended in order to expose their wide variety of linguistic usage, which in turn will allow you to correctly interpret the text.
3	The use of dictionaries helps in translating texts in English. But we should remember the different meanings that a word can have, and various parts of speech that can influence propositional meaning.
4	Reading and writing develop linguistic awareness, which forces you to constantly monitor your translation.

The exclusivity of text conversion from Russian to English lies in the tangible difference between the two languages. For good understanding the meaning of a foreign language text, it is necessary not only to study individual complex cases, but also to gain systemic knowledge.

Polysemy viewed diachronically, historical change semantic structure of the word, leading to new meanings, added to the already existing in the rearrangement of these meanings in its

semantic structure. Since semantic structure is never static, the relationship between diachronic and synchronic assessment of individual meanings of the same word may be different in different periods of the historical development of a language.

It is necessary to take into account the diversity of terminology when translating technical texts correctly. Undoubtedly, engineers of a specific industries that speak the language can translate technical texts better, because that they know the subject of translation. However, knowledge of polysemantic terms will help you cope with the translation task.

REFERENCES

1. Solijonov Juraali Kamoljnovich. (2022). Lingua-perspective Problems and Solutions of Translating the Plant and Food Names in the "Harry Potter" books from English into Uzbek. *ASEAN Journal on Science & Technology for Development*, Vol 39(No 4), 221–229. doi: 10.5281/zenodo.6607317 <https://doi.org/10.5281/zenodo.6607317>
2. Kamoljnovich, S. J. (2022). JK ROULINGNING FANTASTIK ASARLARIDAGI ANTROPONIMLARNING LINGVO-PERSPEKTIV MUAMMOLARI. *Central Asian Research Journal for Interdisciplinary Studies (CARJIS)*, 2(1), 334-343. <https://doi.org/10.24412/2181-2454-2022-1-334-343>
3. Kamoljonovich, S. J., & O'G, Y. N. U. B. (2022). BADIY TARJIMA UCHUN TARJIMA USULLARI TAHLILI (IAN TUHOVSKIY ASARLARI MISOLIDA). *Ta'lim fidoyilari*, 18(5), 32-37.
4. Jo'ramurodova, Z., & Solijonov, J. (2022, April). JK ROULINGNING "BIDL QISSANAVIS ERTAKLARI" ("THE TALES OF BEEDLE THE BARD") ASARIDAGI ANTROPONIMLARNING O'ZBEK TILIDAN INGLIZ TILIGA TARJIMA QILISHDAGI MUAMMOLARI. In *МЕЖДУНАРОДНАЯ НАУЧНАЯ КОНФЕРЕНЦИЯ: "СОВРЕМЕННЫЕ ФИЛОЛОГИЧЕСКИЕ ПАРАДИГМЫ: ВЗАИМОДЕЙСТВИЕ ТРАДИЦИЙ И ИННОВАЦИЙ II"* (Vol. 2, No. 18.03, pp. 554-560). <https://doi.org/10.47100/nuu.v2i18.03.115>
5. Arnold I.V. Stylistics. *Modern English* / I.V. Arnold. - M.:Flint; 5th edition, rev. and additional, 2002. - 384 p.
6. Bezkorovaynaya G.T. Methods of representing the semantic field gentleness / nobleness and correlation of component values: synchronic aspect (on Material of English fiction of the 19th century // *Lexicology and phraseology (Roman-Germanic cycle)*. St. Petersburg, 2011.- 231 p.
7. Vezhbitskaya A.P. *Understanding Cultures through Keywords* /Vezhbitskaya, Anna. M.: Languages of Slavic culture, 2001. - 288 p.
8. Vvedenskaya L.A. *Etymology: Textbook* / L.A. Vvedenskaya, N.P. Kolesnikov. M.: St. Petersburg: Peter, 2004. 221 p.

NORMAL JOYLASHGAN YO'LDOSHNING BARVAQT KO'CHISHI

Rjabova Dildora

Osiyo xalqaro universiteti,
klinik fanlar kafedrası anatomiya fan o'qituvchisi.

<https://doi.org/10.5281/zenodo.10207385>

Annotatsiya. Normal joylashgan yo'ldoshning barvaqt ko'chishi hozirgi davrda akusherlik amaliyotida tez-tez uchrab turuvchi patologik holatlaridan biridir. Bu patologik holatning sodir bo'lishi homilador ayol va homila hayoti uchun xavf tug'diradi. Yo'ldoshning barvaqt ko'chishi kuzatilganda homilador ayolda og'riq, qon ketishi, bachadon mushaklari taranglashishi, homilada kuzatiladigan ayrim o'zgarishlar yuzaga chiqadi.

Bunday patologiya aniqlanganda, homiladorlik va tug'ruqni olib borish taktikasida shifokorlardan hamda bemordan ehtiyotkorlik va ogohlikni talab qiladi.

Kalit so'zlar: yo'ldosh, patologiya, bachadon, tug'ruq, platsenta, abort, chilla, homila, barvaqt.

PREMATURE MIGRATION OF A NORMALLY LOCATED PLACENTA

Abstract. Premature migration of a normally located placenta is one of the most common pathological conditions in obstetric practice today. The occurrence of this pathological condition poses a threat to the life of the pregnant woman and the fetus. When early placental migration is observed, a pregnant woman experiences pain, bleeding, uterine muscle tension, and some changes observed in the fetus.

When such a pathology is detected, it requires caution and awareness from doctors and the patient in the tactics of pregnancy and childbirth.

Key words: placenta, pathology, uterus, childbirth, placenta, abortion, chill, fetus, premature.

ПРЕЖДЕВРЕМЕННАЯ МИГРАЦИЯ НОРМАЛЬНО РАСПОЛОЖЕННОЙ ПЛАЦЕНТЫ

Аннотация. Преждевременная миграция нормально расположенной плаценты на сегодняшний день является одним из наиболее частых патологических состояний в акушерской практике. Возникновение этого патологического состояния представляет угрозу для жизни беременной и плода. При ранней миграции плаценты у беременной возникают боли, кровотечения, напряжение мышц матки, наблюдаются некоторые изменения у плода.

При обнаружении такой патологии требуется осторожность и осведомленность врача и пациентки в тактике ведения беременности и родов.

Ключевые слова: плацента, патология, матка, роды, плацента, аборт, озноб, плод, недоношенность.

Kirish

Homiladorlik va tug'ruq normal kechganda yo'ldosh tug'ruqning uchinchi davrigacha bachadonning yuqori segmenti devoriga yopishgancha qolaveradi. Homila tug'ilgach, bachadon qisqarib, ichidagi bosim pasayishi munosabati bilan yo'ldosh ko'chadi. Ba'zan patologik jarayonlarda normal joylashgan yo'ldosh homila tug'ilgunga qadar tug'iladi. Yo'ldoshning barvaqt

ko'chishi homiladorlik va tug'ruqning bachadon bo'yni ochilish davrida ko'proq uchraydi, tug'ruqning ikkinchi davrida yo'ldoshning ko'chishi kam uchraydi.

Bu og'ir akusherlik asorati bo'lib, onalar va bolalar o'limiga olib keluvchi sabablar ichida asosiy o'rinni egallaydi. O'zbekistonda bu asorat iliq iqlim mintaqalariga nisbatan 10 marta ko'proq uchraydi. Normal joylashgan yo'ldoshning barvaqt ko'chishi 2-8 % hollarda o'limga olib keladi.

Sabablari:

Tomirlar tizimining o'zgarishi bilan davom etadigan kasalliklarda yo'ldosh ko'pincha barvaqt ko'chadi. Normal joylashgan yo'ldoshning barvaqt ko'chishi ko'pincha bachadon va yo'ldoshda degenerativ va yallig'lanish jarayonlari kuzatilganda yuzaga keladi. Platsentaning ko'chishiga bachadon platsentar tomirlarining devorlari yupqalashib, mo'rtlashib, o'tkazuvchanligi oshib, oson parchalanib qon quyilishiga olib keluvchi yoki moyillik tug'diruvchi omil bo'lib hisoblanadi. Homiladorlikning kech toksiozlari, buyrak kasalliklari, gipertoniya, yurak nuqsonlari, kamqonlik va boshqa kasalliklar oqibatida yo'ldosh tomirlarida o'zgarishlar ro'y berganligi yo'ldoshga qon quyilishiga sabab bo'ladi. Bachadon devori bilan yo'ldosh oralig'iga qon quyilishi sababli yo'ldosh yopishgan joyidan ko'chadi. Sun'iy abortdan keyin va chilla davrida bachadonning yallig'lanishi yo'ldoshning barvaqt ko'chishiga moyil qilib qo'yadi. Kindik kalta bo'lganda va homila pardasi kechikib yirtilganda yo'ldosh ko'chishi mumkin. Egizak homiladorlikda birinchi homila tug'ilgach, yo'ldosh ko'chishi kuzatilishi mumkin. Kamdan - kam sabablari: jarohatlar, asab-ruhiy omillar.

Normal joylashgan platsentaning vaqtidan ilgari ko'chishi patogenezi qon tomirlar yorilishi bilan tushuntiriladi, bu vorsinkalararo qon aylanishi buzilishiga olib keladi va qon ketib retroplatsentar gematoma shakllanadi. Ushbu asoratning uchrashi 1,0 dan 5% gacha.

Yo'ldosh barvaqt ko'chganda ro'y beradigan o'zgarishlar.

Yo'ldosh barvaqt ko'chganda ro'y beradigan belgilar nihoyatda xilma-xil bo'lib, yo'ldoshning qisman yoki to'liq ko'chganligiga bog'liq bo'ladi. Yo'ldosh to'liq ko'chganda yo'ldosh va bachadon devori oralig'iga qon to'planib, ba'zan qon bachadon devorlariga so'riladi. Bunda muskul va seroz qavatiga qon quyilishi natijasida bachadon yuzasi qoramtir-qizargan bo'ladi. Bunday o'zgarishni **kyuveler bachadoni** deb ataladi va bachadon tug'ruqdan keyingi dastlabki soatlarda qisqarish xususiyatini yo'qotadi, nihoyatda ko'p qon ketadi.

Normal joylashgan yo'ldoshning barvaqt ko'chishi og'irlik darajasiga ko'ra tasnifi: **yengil, o'rtacha og'irlikda, og'ir.**

Yo'ldoshning qisman yoki to'liq ko'chishiga qarab klinik manzarasi ham 3 xil darajada kechishi kuzatiladi.

Yengil darajada kechishi. 60% bemorlarda uchrab, bunday yo'ldoshning 15% yuzasi ko'chgan, ayolning umumiy ahvoli o'zgarmagan, tomir urishi, qon bosimi, homila yurak urishi normal bo'ladi. Jinsiy yo'llardan ozgina qon ketadi, ba'zan qon ketishi ham kuzatilmaydi.

O'rtacha og'irlikdagi darajasi 20% bemorlarda uchrab, yo'ldosh yuzasining 40% gacha qismi ko'chgan bo'ladi. Homilador ayol qornining doimiy og'rishidan, umumiy behollik, bosh aylanishi, ko'ngil aynishidan shikoyat qiladi. Bemorning rangi oqargan, sovuq ter bosgan, qon bosimi 10-15 mm simob ustunidan kamaygan, tomir urishi tezlashgan bo'ladi. Qorin devorlarini paypaslab ko'rilganda bachadon devorining taranglashgani, bachadonning yo'ldosh ko'chgan sohasi do'ppayib chiqqani kuzatiladi. Homila yurak urishi tezlashadi, ba'zan eshitilmay qoladi.

Yo'ldosh ko'chishining **og'ir darajasi** birdaniga ro'y berib, ayolning ahvoli nihoyatda og'irlashadi, qornining hamma sohasida qattiq og'riq sezadi, hushidan ketib, qon bosimi pasaygan, tomir urishi sustlashgan, sovuq ter bosib, ranglari oqargan bo'ladi. Bachadonni qorin orqali paypaslaganda bachadon taranglashib, qattiq og'riq natijasida homilaning qismlarini paypaslab aniqlash imkoni bo'lmaydi. Homila ona qornida nobud bo'ladi. Bachadon devori qon tomirlari orqali tromboplastin tanachalarining ko'p miqdorda o'tishi natijasida qonning ivish xususiyati pasaygan (gipofibrinogenemiya) yoki butunlay qon yo'qolganligi (afibrinogenetniya) ayolda yanada qon ketishiga olib keladi. Ayolning hayoti xavf ostida qoladi. Yo'ldoshning barvaqt ko'chishining og'ir darajasida buyrakning siydik chiqarish faoliyati buzilgan bo'ladi, ba'zan butunlay faoliyati to'xtaydi (O'BE), buni buyrak faoliyatining o'tkir yetishmasligi deb yuritiladi. Normal joylashgan yo'ldoshning barvaqt ko'chishini yo'ldoshning oldinda kelishi, bachadon yirtilishi, oshqozon yarasinig yorilishi, chalkashtirmaslik kerak.

Xavf guruhlari:

1. Homiladorlik asorati: gipertenziv sindrom, preyeklampsiya.
2. Yuran qon-tomir kasalliklari bor homiladorlar.
3. Buyrak kasalliklari va homiladorlik.
4. Qon kasalliklari: tug'ma va orttirilgan koagulopatiyalar.

Tug'ruq jarayoni davomida:

1. O'ta kuchli tug'ruq faoliyati.
2. Tug'ruq faoliyati diskoordinatsiyasi.
3. Asossiz tug'ruq faoliyatini kuchaytirish.
4. Kalta kindik tizimchasi
5. Bachadon ichi bosimining keskin pasayishi, ko'psuvlilikda.

Tashxisi.

1. Ayolning umumiy ahvolini baholash
2. Homila holatini baholash
3. UTT - platsentadagi o'zgarishlarni aniqlash asoratlarning oldini olishga imkon beradi

Olib borish taktikasi.

Ayol va homila holatiga va platsenta ko'chish darajasiga ham bog'liq. Klinik kechishga bog'liq bo'lmagan holda tez TTQI sindromi yoki qon yo'qotish natijasida gipovolemiya rivojlanishi mumkin.

Normal joylashgan yo'ldoshning barvaqt ko'chishida o'tkazish kerak bo'lgan chora-tadbirlarning ketma-ketligi.

1. Bemor shikoyatlarini baholash.
2. Umumiy ahvolini to'g'ri baholash.
3. Gemodinamika ko'rsatkichlarini to'g'ri aniqlash
4. Tashqi akusherlik tekshiruvi:
 - bachadon holatini baholash (tonus, tarangligi, bo'rtib chiqishi, og'riqlilik).
 - homilaning holatini baholash
5. Tezlik bilan stasionarga olib borish

Stasionarda qin orqali tekshirish:

- tug'ruq faoliyatini aniqlash

• xulosa chiqarish va olib borish taktikasini aniqlash: kesarcha kesish yoki bachadon og'zi ochiq bo'lsa, amniotomiya qilib tabiiy yo'l orqali tug'dirish.

Normal joylashgan yo'ldoshning barvaqt ko'chishini davolash uning klinik darajasi va tug'ruqda bachadon bo'yni ochilish darajasiga qarab olib boriladi. Agar yo'ldoshning ozgina qismi barvaqt ko'chgan bo'lib, ayol va homilaning ahvoli o'zgarmagan bo'lsa, ayolni darhol tug'ruqxonaga yotqizib, nihoyatda tinch sharoit yaratiladi, so'ngra koagulopatik qon ketishining oldini olish uchun chora-tadbirlar o'tkaziladi (kontrikal, disinon, ATF, vitamin E, kalsiy glyukanat va h.k.).

REFERENCES

1. Gilbert G.L. Infections in pregnant women. *Med J Aust* 2002; 176: 229– 236.
<https://www.mja.com.au/journal/2002/176/5/1-infections-pregnant-women>;
2. Palasanthiran P, Starr M, Jones C, Giles M; editors. *Management of perinatal infections*. Sydney: Australasian Society for Infectious Diseases, 2014.
3. Public Health Laboratory Network. *Laboratory case definitions for diagnosis of communicable diseases*. Canberra: Commonwealth of Australia, 2017.
4. LeBaron C.W., Forghani B, Beck C, et al. Persistence of mumps antibodies after 2 doses of measles-mumps-rubella vaccine. *J Infect Dis* 2009; 199: 552– 560.
5. Best J.M. Rubella. *Semin Fetal Neonatal Med* 2007; 12: 182– 192.
6. Cradock-Watson J.E., Ridehalgh MK, Anderson MJ, Pattison JR. Outcome of asymptomatic infection with rubella virus during pregnancy. *J Hyg (Lond)* 1981; 87: 147– 154.
7. Ahn K.H., Park YJ, Hong SC, et al. Congenital varicella syndrome: a systematic review. *J. Obstet. Gynaecol* 2016; 36: 563– 566.
8. Gilbert G.L. Parvovirus B19 infection and its significance in pregnancy. *Commun Dis. Intel.l* 2000; 24 (Suppl): 69– 71.
9. Bascietto F., Liberati M, Murgano D, et al. Outcome of fetuses with congenital parvovirus B19 infection: systematic review and meta-analysis. *Ultrasound Obstet Gynecol* 2018; 52: 569–
10. Tuksanova, D. I. (2019). Osobnosti sostoyanie parametrov gomeostaza i kardiogemodinamiki u zhenshchin s fiziologicheskimi techeniyami beremennosti. *Novyj den' v medicine-Tibbiyotda yangi kun-2019*, 1(25), 159-163.
11. Tuksanova, D. I. (2019). Features of the state of parameters of homeostasis and cardiodynamics in women with the physiological course of pregnancy. *Tibbiyotda yangi kun.-Tashkent*, (1), 25.
12. Zaripova D.Ya., Tuksanova D.I., Negmatullaeva M.N. Osobnosti techeniya perimenopauzal'nogo perekhoda zhenshchin s ozhireniem. *Novosti dermatovenerologii i reproduktivnogo zdorov'ya*. № 1-2.2020 Str.39-42.– 66.
13. Zaripova D.Ya. Sharipova R.G. Efficiency of hormone replacement therapy in prevention menopausal therapy. *Academicia an international multidisciplinary research journal*. Vol.10, issue 8. Page 422.
14. Zaripova D. and Sharipova R. Comparative evaluation of the use of aleandronic acid in menopausal women complicated by osteoporosis. *European journal of biomedical and pharmaceutical sciences*. Vol-7, issue-6.

15. Djalilova, Z. (2023). PEDAGOGICAL EDUCATIONAL TECHNOLOGY: ESSENCE, CHARACTERISTICS AND EFFICIENCY. *Академические исследования в современной науке*, 2(23), 29-38.
16. Djalilova, Z. (2023). THE SIGNIFICANCE AND POSITION OF TEACHING METHODS IN PROFESSIONAL TRAINING. *Solution of social problems in management and economy*, 2(10), 31-42.
17. Djalilova, Z. (2023). THE USE OF LATIN TERMINOLOGY IN MEDICAL CASE. *Академические исследования в современной науке*, 2(14), 9-15.
18. Obidovna, D. Z., & Sulaymonovich, D. S. (2022). Physical activity and its impact on human health and longevity. *Достижения науки и образования*, (2 (82)), 120-126.

LINGUISTIC AND METAPHORICAL VERBALIZATION OF THE CONCEPT OF "KNOWLEDGE" IN KARAKALPAK AND ENGLISH

Kamalova Mamura Xabibulla qizi

A Master's student of the Faculty of Foreign Languages.

<https://doi.org/10.5281/zenodo.10207398>

Abstract. This scientific article explores the linguistic and metaphorical dimensions of expressing the concept of "knowledge" in two distinct languages, Karakalpak and English. Language serves as a powerful tool for conveying cultural nuances and shaping the way individuals perceive and articulate abstract concepts such as knowledge. The study delves into the lexical, syntactic, and metaphorical aspects of the term "knowledge" in both languages, shedding light on the unique cultural perspectives that influence linguistic representation.

Keywords: Knowledge expression, Linguistic analysis, Metaphorical representations, Karakalpak language, English language, Cultural influences, Syntax, Globalization.

ЛИНГВИСТИЧЕСКАЯ И МЕТАФОРИЧЕСКАЯ ВЕРБАЛИЗАЦИЯ ПОНЯТИЯ "ЗНАНИЕ" В КАРАКАЛПАКСКОМ И АНГЛИЙСКОМ ЯЗЫКАХ

Аннотация. В этой научной статье исследуются лингвистические и метафорические аспекты выражения понятия "знание" на двух разных языках, каракалпакском и английском. Язык служит мощным инструментом для передачи культурных нюансов и формирования того, как люди воспринимают и формулируют абстрактные понятия, такие как знание. В исследовании рассматриваются лексические, синтаксические и метафорические аспекты термина "знание" в обоих языках, проливающие свет на уникальные культурные перспективы, влияющие на языковую репрезентацию.

Ключевые слова: Выражение знаний, лингвистический анализ, метафорические репрезентации, каракалпакский язык, английский язык, культурные влияния, синтаксис, глобализация.

Language not only reflects but also shapes the way individuals understand and conceptualize the world around them. The concept of "knowledge" is central to human cognition and culture, and its expression varies across languages. This article focuses on the linguistic and metaphorical dimensions of verbalizing "knowledge" in Karakalpak, a Turkic language spoken in Central Asia, and English, a Germanic language widely used globally.

Lexical Analysis: To understand the linguistic representation of "knowledge" in Karakalpak and English, a lexical analysis is essential. The article explores the core terms, synonyms, and related expressions in both languages, examining how linguistic structures convey nuances and shades of meaning. Differences in linguistic structure may reveal cultural priorities and perspectives on knowledge acquisition and dissemination.

Syntactic Structures: Syntax plays a crucial role in conveying relationships and hierarchies within a concept. The article investigates the syntactic structures associated with the concept of "knowledge" in Karakalpak and English. Analyzing sentence constructions and grammatical patterns provides insights into the ways in which these languages organize and prioritize information related to knowledge.

Metaphorical Representations: Metaphors are powerful linguistic tools that enable individuals to conceptualize abstract ideas through concrete, familiar imagery. The article explores metaphors associated with "knowledge" in Karakalpak and English, examining how cultural and historical contexts shape metaphorical expressions. The study aims to uncover the underlying cultural narratives embedded in these metaphorical representations.

Cultural Influences: Language is inseparable from culture, and the ways in which "knowledge" is linguistically and metaphorically expressed are deeply rooted in cultural beliefs and values. The article discusses the cultural influences that contribute to the linguistic diversity observed in the representation of "knowledge" in Karakalpak and English, emphasizing the importance of understanding these cultural nuances for effective communication.

This scientific exploration of the linguistic and metaphorical verbalization of the concept of "knowledge" in Karakalpak and English reveals the rich tapestry of cultural influences on language. By examining lexical choices, syntactic structures, and metaphorical expressions, this study contributes to a deeper understanding of how cultures conceptualize and communicate the fundamental concept of knowledge. The findings underscore the importance of cultural sensitivity in cross-linguistic communication and highlight the need for further research in the dynamic intersection of language and culture. [1.71]

Comparative Analysis: A comparative analysis of the linguistic and metaphorical representations of "knowledge" in Karakalpak and English allows for a nuanced understanding of the similarities and differences between the two languages. This section examines specific lexical choices, syntactic structures, and metaphorical expressions side by side, identifying points of convergence and divergence. By elucidating these linguistic variations, the study contributes to the broader field of comparative linguistics and cross-cultural communication.

Historical and Socio-Cultural Context: To comprehend the linguistic nuances surrounding the concept of "knowledge," it is imperative to consider the historical and socio-cultural context of Karakalpak and English-speaking communities. Historical events, societal structures, and educational systems shape the ways in which knowledge is valued, acquired, and transmitted. Investigating these contextual factors provides a comprehensive perspective on the intricacies of linguistic expression.

Practical Implications: Understanding how the concept of "knowledge" is linguistically and metaphorically embedded in Karakalpak and English has practical implications for communication, education, and cross-cultural interactions. This knowledge can inform language educators, translators, and communicators about the potential pitfalls and opportunities in conveying complex ideas across linguistic and cultural boundaries.

Future Directions: The exploration of the linguistic and metaphorical dimensions of "knowledge" in Karakalpak and English opens avenues for future research. Subsequent studies could delve deeper into the influence of technological advancements, globalization, and contemporary socio-political changes on the evolving expressions of knowledge in these languages. Additionally, investigating the impact of linguistic borrowing and intercultural exchanges on the conceptualization of knowledge provides a fertile ground for further inquiry. [2.107]

In conclusion, this scientific article delves into the intricate interplay between language, culture, and the conceptualization of "knowledge" in Karakalpak and English. By examining

lexical choices, syntactic structures, metaphors, and cultural influences, the study sheds light on the diverse ways in which these languages articulate a fundamental human concept. The insights gained from this research contribute not only to linguistic studies but also to the broader understanding of how cultural perspectives shape our conceptualization and communication of knowledge. As we navigate an increasingly interconnected world, such cross-cultural insights become indispensable for fostering effective communication and mutual understanding.

As we traverse the intricate terrain of linguistic and metaphorical expressions of "knowledge" in Karakalpak and English, this exploration unveils promising avenues for future research. The dynamic nature of language, coupled with the profound impact of technological advancements, globalization, and contemporary socio-political changes, invites scholars to delve deeper into understanding how these factors influence the evolving articulation of knowledge in these languages.

Technological Advancements: The advent of technology has revolutionized the way information is accessed, shared, and processed. Future research could investigate how technological advancements, such as the rise of the internet, artificial intelligence, and digital communication platforms, shape the linguistic landscape surrounding the concept of knowledge. Exploring how these technologies influence vocabulary, syntax, and metaphorical expressions can provide valuable insights into the intersection of language and the digital age. [3.82]

Globalization's Impact: In an era of unprecedented globalization, languages are increasingly interconnected. The impact of globalization on the expressions of "knowledge" in Karakalpak and English is a fertile area for exploration. Researchers may examine how cultural exchange, international collaborations, and the global dissemination of information contribute to the cross-pollination of linguistic elements. Understanding how globalization shapes the linguistic fabric of knowledge expression can uncover shared cultural values and the emergence of new linguistic constructs.

Socio-Political Dynamics: The socio-political landscape exerts a profound influence on language, reflecting the values and priorities of a society. Future studies could delve into the impact of contemporary socio-political changes on the conceptualization and verbalization of knowledge. Political ideologies, policy decisions, and societal shifts may introduce new terms, alter existing expressions, or emphasize particular aspects of knowledge, offering a dynamic lens through which to observe the evolving nature of language.

REFERENCES

1. Crystal, D. (1997). *English as a Global Language*. Cambridge: Cambridge University Press.
2. Lakoff, G., & Johnson, M. (1980). *Metaphors We Live By*. Chicago: University of Chicago Press.
3. Stiglitz, J. E. (2002). *Globalization and Its Discontents*. New York: W. W. Norton & Company.

YANGI O‘ZBEKISTON KONSTITUSIYASI – FUQAROLIK JAMIYATI TARAQQIYOTINING BOSH OMILI SIFATIDA.

To‘yev Bahodir Baxtiyorovich

Buxoro viloyati yuridik texnikumi o‘qituvchisi

Sobirova Qunduz Alijonovna

Buxoro viloyati yuridik texnikumi

II-bosqich “Yuridik xizmat” soha mutaxassisligi

YuX 1/22-guruh o‘quvchisi

<https://doi.org/10.5281/zenodo.10207410>

Annotatsiya. Mazkur maqolada O‘zbekiston Respublikasi Konstitutsiyasida Fuqarolik jamiyati institutlari faoliyati kafolatlarining mustahkamlanishi, mamlakatimizda fuqarolik jamiyati institutlari o‘rni va ahamiyatini oshirishga qaratilgan islohotlar shuningdek, 2022-2026 yillarga mo‘ljallangan Yangi O‘zbekistonning taraqqiyot strategiyasida ushbu sohaning joriy va istiqboldagi ustuvor maqsadlari hamda asosiy vazifalari belgilab berilganligi to‘g‘risida bayon etilgan.

Kalit so‘zlar: Konstitutsiya, davlat, jamiyat, fuqarolik jamiyati, jamoatchilik nazorati, Harakatlar strategiyasi, Taraqqiyot strategiyasi.

THE NEW UZBEKISTAN CONSTITUTION IS THE MAIN FACTOR OF CIVIL SOCIETY DEVELOPMENT

Abstract. In this article, the Constitution of the Republic of Uzbekistan strengthens the guarantees of civil society institutions, reforms aimed at increasing the role and importance of civil society institutions in our country, as well as the current and future priority goals of this sector in the development strategy of New Uzbekistan for 2022-2026. and it is stated that the main tasks have been defined.

Key words: Constitution, state, society, civil society, public control, Action strategy, Development strategy.

НОВАЯ КОНСТИТУЦИЯ УЗБЕКИСТАНА – ГЛАВНЫЙ ФАКТОР РАЗВИТИЯ ГРАЖДАНСКОГО ОБЩЕСТВА

Аннотация. В данной статье Конституция Республики Узбекистан усиливает гарантии институтов гражданского общества, реформы, направленные на повышение роли и значения институтов гражданского общества в нашей стране, а также текущие и будущие приоритетные цели этой сферы в нашей стране. стратегии развития Нового Узбекистана на 2022-2026 годы и заявлено, что основные задачи определены.

Ключевые слова: Конституция, государство, общество, гражданское общество, общественный контроль, Стратегия действий, Стратегия развития.

“Yangilangan Konstitutsiyamizda muhrlangan ustuvor maqsad va vazifalarni amalga oshirish kelgusi faoliyatimizning asosiy ma’no-mazmunini tashkil etadi”²⁴⁵.

Bu haqda so‘z yuritganda, yangi tahrirdagi O‘zbekiston Respublikasi Konstitutsiyasiga hayotimizning boshqa muhim sohalari va ustuvor yo‘nalishlari qatori faol fuqarolik jamiyatini

²⁴⁵ Qarang. <https://parliament.gov.uz> O‘zbekiston Respublikasi Prezidenti Shavkat Mirziyoyevning lavozimga kirishish tantanali marosimiga bag‘ishlangan Oliy Majlis palatalari qo‘shma majlisidagi nutqi.

shakllantirish, jamoatchilik nazorati institutini yanada rivojlantirishga oid normalar ham kiritilganini ta'kidlash lozim. Bundan ko'zlangan maqsad, shubhasiz, mamlakatimizda ochiqlik siyosatini davom ettirishdir.

Inson qadri ustuvor bo'lgan jamiyat va xalqparvar davlat quramiz, deb qayd etdi davlatimiz rahbari. Fuqarolik jamiyati institutlari faoliyati kafolatlarining konstitutsiyaviy negizda belgilanishi timsolida ana shu mas'uliyatli jarayonlarda jamiyatimizda ochiqlik, oshkoralik va qonuniylik muhitini, davlat va jamiyat o'rtasidagi muloqotni mustahkamlash hamda kuchli jamoatchilik nazoratini yo'lga qo'yish uchun mustahkam huquqiy zamin hozirlandi.

Avvalo, Konstitutsiyamizga ilk marotaba fuqarolik jamiyati institutlariga bag'ishlangan alohida bob kiritildi. Yangi tahrirdagi Konstitutsiyaning XIII bobi "Fuqarolik jamiyati institutlari", deb nomlandi.

Yangilangan Konstitutsiya timsolida milliy qonunchiligimizda birinchi marotaba fuqarolik jamiyati institutlarining tarkibi ochib berildi. Ushbu institutlar fuqarolik jamiyatining asosini tashkil etishi mustahkamlandi.

Asosiy qonunimizning 69-moddasiga ko'ra: "Fuqarolik jamiyati institutlari, shu jumladan jamoat birlashmalari va boshqa nodavlat notijorat tashkilotlari, fuqarolarning o'zini o'zi boshqarish organlari, ommaviy axborot vositalari fuqarolik jamiyatining asosini tashkil etadi. Fuqarolik jamiyati institutlarining faoliyati qonunga muvofiq amalga oshiriladi"²⁴⁶.

Konstitutsiyaning eski matnida "jamoat birlashmalari" tushunchasiga berilgan ta'rif yanada aniqlashtirildi. Bosh qomusimizning 70-moddasi jamoat birlashmalari faoliyatini kafolatlovchi norma bilan to'ldirildi.

Endilikda ushbu konstitutsiyaviy moddaga binoan: "O'zbekiston Respublikasida kasaba uyushmalari, siyosiy partiyalar, olimlarning jamiyatlari, xotin-qizlar tashkilotlari, faxriylar, yoshlar va nogironligi bo'lgan shaxslar tashkilotlari, ijodiy uyushmalar, ommaviy harakatlar hamda fuqarolarning boshqa birlashmalari jamoat birlashmalari sifatida e'tirof etiladi. Jamoat birlashmalarini tarqatib yuborish, ularning faoliyatini taqiqlab yoki cheklab qo'yish faqat sud qarori asosidagina amalga oshiriladi".

Davlat zimmasiga fuqarolik jamiyati institutlarining faoliyatini ta'minlash bilan bog'liq muayyan majburiyatlar yuklandi. Konstitutsiyaning 72-moddasi birinchi bandiga muvofiq: "Davlat nodavlat notijorat tashkilotlarining huquqlari va qonuniy manfaatlariga rioya etilishini ta'minlaydi, ularga jamiyat hayotida ishtirok etish uchun teng huquqiy imkoniyatlar yaratadi".

Shu bilan birga, davlat organlari va mansabdor shaxslarning nodavlat notijorat tashkilotlari faoliyatiga aralashmasligi, demakki davlat organlari va fuqarolik jamiyati institutlari bir-biridan mustaqil ravishda faoliyat olib borishi kafolatlab qo'yildi.

Yangi tahrirdagi Bosh qomusimizning 72-moddasi ikkinchi bandiga asosan: "Davlat organlari va mansabdor shaxslarning nodavlat notijorat tashkilotlari faoliyatiga aralashishiga, shuningdek nodavlat notijorat tashkilotlarining davlat organlari va mansabdor shaxslar faoliyatiga aralashishiga yo'l qo'yilmaydi".

Bundan tashqari, Asosiy qonunda fuqarolik jamiyati institutlarini qo'llab-quvvatlash masalasi Vazirlar Mahkamasining vakolatlari qatoridan joy oldi. Konstitutsiyaning 115-moddasi

²⁴⁶ O'zbekiston Respublikasining 2023-yil 30-apreldagi Konstitutsiyasi. Qonunchilik ma'lumotlari milliy bazasi, 01.05.2023-y., 03/23/837/0241-son.

oltinchi bandiga ko'ra, Vazirlar Mahkamasi: "fuqarolik jamiyati institutlarini qo'llab-quvvatlash chora-tadbirlarini amalga oshiradi, ijtimoiy-iqtisodiy rivojlantirish hamda ijtimoiy sheriklik dasturlarini ishlab chiqish va amalga oshirishda ularning ishtirok etishini ta'minlaydi".

Konstitutsiyaning 36-moddasida belgilanganidek, O'zbekiston Respublikasining fuqarolari jamiyat va davlat ishlarini boshqarishda bevosita hamda o'z vakillari orqali ishtirok etish huquqiga ega. Bunday ishtirok etish o'zini o'zi boshqarish, referendumlar o'tkazish va davlat organlarini demokratik tarzda shakllantirish, shuningdek davlat organlarining faoliyati ustidan jamoatchilik nazorati vositasida amalga oshiriladi.

Shuni ham qayd etish joizki, Konstitutsiyaning 115-moddasi o'ninchi bandida hukumatning asosiy vakolatlaridan biri sifatida: "ijro hokimiyati organlarining ishida ochiqlik va shaffoflikni, qonuniylik va samaradorlikni ta'minlash, ularning faoliyatida korrupsiya ko'rinishlariga qarshi kurashish" vazifasi belgilangan. Bu, o'z navbatida, ayni jarayonlarda fuqarolik jamiyati institutlari tomonidan jamoatchilik nazorati olib borilishini ham nazarda tutadi.

Bularning barchasi shu yil 13-15 mart kunlari rasmiy tashrif bilan mamlakatimizda bo'lgan Birlashgan Millatlar Tashkilotining Inson huquqlari bo'yicha Oliy komissari Folker Tyurkning: **"Islohotlar jarayonida fuqarolik jamiyatining to'laqonli ishtirokini ta'minlash uchun davlat muassasalari kerakli shart-sharoit yaratishi kerak"**, degan tavsiyasiga aynan o'rindir.

BMT Oliy komissari tashrifi davomida fuqarolik jamiyati faollari bilan muloqotlarga alohida e'tibor qaratgani bejiz emas. Chunki F.Tyurk ushbu yuksak lavozimga saylanishi bilan mazkur BMT Boshqarmasida taraqqiyotning yangi strategiyasi, ya'ni fuqarolik jamiyati bilan davlat o'rtasidagi sheriklikni kuchaytirish maqsadi belgilab olindi.

Bunday yondashuv O'zbekistonda fuqarolik jamiyatini rivojlantirish bo'yicha olib borilayotgan izchil siyosatga uyg'un va hamohang. Folker Tyurkning: **"kuchli fuqarolik jamiyati muhim murvat sifatida inson huquqlari g'ildiragining harakatini ta'minlaydi. Nodavlat tashkilotlar tashqi aralashuvsiz faoliyat yurita olishi suv bilan havodek zarur"**, degan fikrlari O'zbekistonda to'la qo'llab-quvvatlangani buni yaqqol tasdiqlaydi.

Biz uchun Vatan ramzi bo'lgan mahalla tizimini barcha islohotlarimizda markaziy va hal qiluvchi bo'g'inga aylantiramiz, dedi O'zbekiston Prezidenti o'zining inauguratsiya nutqida. Binobarin, mahallalar, ya'ni fuqarolarning o'zini o'zi boshqarish organlari ham fuqarolik jamiyati institutlari sirasiga mansub.

So'nggi yillarda el-yurtimiz hayotining barcha soha va yo'nalishlari bo'yicha "mahallabay" ishlash tizimi keng joriy etilib, mahalla raisi, hokim yordamchisi, xotin-qizlar faoli, yoshlar yetakchisi hamda profilaktika inspektoridan iborat ta'sirchan tuzilma faoliyati yo'lga qo'yildi.

Mamlakatimizda fuqarolik jamiyati institutlari o'rni va ahamiyatini oshirishga qaratilgan bu kabi ezgu amallar zamirida Prezident Shavkat Mirziyoyevning ushbu tizimni yanada taraqqiy ettirish, xususan, baxtli va osoyishta, obod va farovon, to'kis va munosib hayot kechirishimizga bog'liq barcha masalalar yechimini xalq ovozi bo'lgan mahalla darajasiga tushirishga oid tashabbusi mujassam. Davlatimiz rahbari ta'biri bilan aytganda, **"Yangi O'zbekistonni barpo etishda biz uchun eng muhim va asosiy poydevor bu – xalq ovozi, xalq fikri ustuvor bo'lgan mahalladir"**.

Shu ma'noda, yangilangan Konstitutsiyamizning 127-moddasi ikkinchi bandida: "Fuqarolarning o'zini o'zi boshqarish organlari davlat hokimiyati organlari tizimiga kirmaydi

hamda mahalliy ahamiyatga molik masalalarni fuqarolarning manfaatlaridan, rivojlanishning tarixiy o'ziga xos xususiyatlaridan, shuningdek milliy qadriyatlardan, mahalliy urf-odatlar va an'analardan kelib chiqqan holda, qonunga muvofiq mustaqil ravishda hal etishga haqli", degan normalar mustahkamlangani juda muhim.

Bunda, bir tomondan, mahalla tizimining davlat hokimiyati organlari tizimiga kirmasligi qat'iy belgilangan bo'lsa, ikkinchi tomondan, mahallalarning qonunga muvofiq va mustaqil faoliyat olib borishi kafolatlangan.

O'z navbatida, Asosiy qonunimizning 127-moddasi uchinchi bandida davlatning mahallalar faoliyati uchun mas'ul ekani ta'kidlangan. Ya'ni: "Davlat fuqarolarning o'zini o'zi boshqarish organlari faoliyatini amalga oshirishi uchun zarur shart-sharoitlar yaratadi, ularga qonunda belgilangan vakolatlarini amalga oshirishida ko'maklashadi".

Yangi tahrirdagi Konstitutsiyamizda bunday kafolatlarining belgilanishi mahallalarga:

birinchidan, o'z hududini mustaqil boshqarish;

ikkinchidan, aholi manfaatlaridan kelib chiqib davlat bilan sheriklik asosida muammolarni hal etib borish;

uchinchidan, hududni ijtimoiy-iqtisodiy jihatdan rivojlantirish;

to'rtinchidan, samarali jamoatchilik nazoratini amalga oshirish;

beshinchidan, aholi farovonligini ta'minlash borasida muhim imkoniyatlarni taqdim etadi.

Mazkur yangi konstitutsiyaviy normalar fuqarolik jamiyati institutlarining mamlakatimiz hayotidagi rolini yanada oshirish bundan buyon ham e'tibor markazida bo'lishidan dalolat beradi. Bu bejiz emas. Chunki mahallalar va fuqarolik jamiyatining boshqa institutlari mamlakatimiz hayotining barcha sohalaridagi qamrovdor islohotlar ustidan jamoatchilik nazorati samaradorligini, shuningdek, fuqarolarning demokratik o'zgartirishlardagi faolligini oshirishda beqiyos o'rin tutadi.

Bu haqda fikr yuritganda, xususan, fuqarolik jamiyati institutlari faoliyat ko'rsatadigan huquqiy makonni kengaytirish maqsadida, 2017-2021 yillarda O'zbekiston Respublikasini rivojlantirishning beshta ustuvor yo'nalishi bo'yicha Harakatlar strategiyasi talablaridan kelib chiqib, 2018 yil 12 aprelda "Jamoatchilik nazorati to'g'risida"gi qonun qabul qilinganini qayd etish lozim. Ayni yo'nalishda, shuningdek, bir qator qonunlar yangi davr talablari asosida takomillashtirildi, Prezident farmon va qarorlari qabul qilindi hamda ijroga qaratildi.

O'z navbatida, 2022-2026 yillarga mo'ljallangan Yangi O'zbekistonning taraqqiyot strategiyasida ushbu sohaning joriy va istiqboldagi ustuvor maqsadlari hamda asosiy vazifalari belgilab berildi. Bunda, avvalambor, Yangi O'zbekiston taraqqiyot strategiyasining 1-maqsadi "Mahalla instituti faoliyatining samaradorligini oshirish, uni jamoatchilik boshqaruvi va nazoratining tayanch bo'g'iniga aylantirish"²⁴⁷, deb nomlanganiga e'tibor qaratish zarur.

Taraqqiyot strategiyasining 4-maqsadi "Davlat boshqaruvi organlari faoliyatini «fuqarolarga xizmat qilishga yo'naltirish» tamoyili asosida transformatsiya qilish" deb nomlangan. Unda, xususan, davlat boshqaruvi organlari faoliyati ustidan davlat nazoratini amalga oshirishda manfaatlar to'qnashuvi vujudga kelishini bartaraf etish, mazkur jarayonga keng

²⁴⁷ O'zbekiston Respublikasi Prezidentining 2022 yil 28 yanvardagi "2022 — 2026-yillarga mo'ljallangan Yangi O'zbekistonning taraqqiyot strategiyasi to'g'risida"gi PF-60-son Farmoni. Qonunchilik ma'lumotlari milliy bazasi, 21.04.2022 y., 06/22/113/0330-son

jamoatchilikni jalb qilish; vazirlik va idoralar faoliyatining barcha yo‘nalishlarini “Davlat – xalq xizmatchisi” tamoyili asosida fuqarolarga xizmat qilishga yo‘naltirish vazifalari belgilangan.

Eng asosiysi, Taraqqiyot strategiyasining “Ta’sirchan jamoatchilik nazoratini amalga oshirishning tashkiliy-huquqiy asoslarini takomillashtirish” deb nomlangan 12-maqсадida bu boradagi bevosita muhim bir qator vazifalar nazarda tutilgan. Jumladan, jamoatchilik nazoratini amalga oshirishning zamonaviy shakllarini rivojlantirish uchun, xususan, Taraqqiyot strategiyasini amalga oshirishda hududiy, tarmoq va davlat dasturlari loyihalarini ochiq e’lon qilib, keng jamoatchilik fikri asosida ishlab chiqish amaliyoti yo‘lga qo‘yilayotgani ahamiyatlidir.

Bugungi kunda jamoatchilik nazoratining qonuniy asoslari yanada mustahkamlanmoqda. Shu asosda jamoatchilik nazoratining samarali va ta’sirchan shakllari, ularni amalga oshirish mexanizmlari izchil joriy etilayotgani juda muhim. Zero, O‘zbekiston Prezidenti ta’biri bilan aytganda, **“jamoatchilik nazorati bu — faqatgina davlat idoralari faoliyati ustidan nazorat emas, balki jamiyatning o‘zini o‘zi boshqarish usuli, boshqacha aytganda, fuqarolik jamiyatini taraqqiy toptirishning muhim omillaridan biridir”**.

Ommaviy axborot vositalarining roli va jurnalistlar kasbiy faoliyatining himoyasi ham izchil kuchaytirilmoqda. Bu maqsadga erish uchun, birinchi navbatda, fuqarolarni qiynayotgan muammolar hamda islohotlarning samaradorligini o‘rganishda ommaviy axborot vositalari bilan hamkorlik qilish tartibi joriy qilinayotgani e’tiborlidir.

Shu bilan birga, ommaviy axborot vositalarining faoliyatiga noqonuniy aralashganlik va to‘sqinlik qilganlik, jumladan, mansabdor shaxslar tomonidan senzura o‘rnatish, tahririyat xodimlariga bosim va tazyiq o‘tkazish, materiallar va texnik vositalarni ulardan g‘ayriqonuniy ravishda olib qo‘yish harakatlari sodir etilgani uchun javobgarlikni yanada kuchaytirilmoqda.

Shu nuqtai nazardan, Taraqqiyot strategiyasining 89-maqсadi “Fuqarolarning axborot olish va tarqatish erkinligi borasidagi huquqlarini yanada mustahkamlash” deb atalgani katta ahamiyatga ega. Ayni vaqtda Taraqqiyot strategiyasi ko‘zda tutilgan eng muhim vazifalar qatorida Axborot kodeksi loyahasini takomillashtirish ustida qizg‘in ish bormoqda.

Xulosa o‘rnida shuni aytish joizki, bularning barchasi, shubhasiz, fuqarolik jamiyati institutlarining mamlakatimizni sotsial-iqtisodiy va ijtimoiy-siyosiy rivojlantirish hamda jamiyat va davlat ishlarini boshqarishdagi ishtiroki va ta’sirchan rolini oshiradi. Binobarin, davlat organlari va tashkilotlari faoliyatining yanada ochiqqligini ta’minlash, boshqaruv qarorlari qabul qilinishini sifat jihatdan yangi darajaga ko‘tarishda aynan fuqarolik jamiyati institutlari beqiyos ahamiyat kasb etadi.

REFERENCES

1. O‘zbekiston Respublikasining 2023-yil 30-apreldagi Konstitutsiyasi. Qonunchilik ma’lumotlari milliy bazasi, 01.05.2023-y., 03/23/837/0241-son;
2. O‘zbekiston Respublikasining 1991-yil 15-fevraldagi “O‘zbekiston Respublikasi Jamoat birlashmalari to‘g‘risida”gi 223-XII-son Qonuni. Qonunchilik ma’lumotlari milliy bazasi, 18.05.2022-y., 03/22/770/0424-son;
3. O‘zbekiston Respublikasining 1996-yil 26-dekabrda “Siyosiy partiyalar to‘g‘risida”gi 337-I-son Qonuni. Qonunchilik ma’lumotlari milliy bazasi, 21.04.2021-y., 03/21/683/0375-son, 15.10.2021-y., 03/21/722/0960-son;

4. O‘zbekiston Respublikasining 2007-yil 15-yanvardagi “Ommaviy axborot vositalari to‘g‘risida”gi O‘RQ-78-son Qonuni. Qonunchilik ma‘lumotlari milliy bazasi, 21.04.2021-y., 03/21/683/0375-son;
5. O‘zbekiston Respublikasining 2018-yil 12-apreldagi “Jamoatchilik nazorati to‘g‘risida”gi O‘RQ-474-son Qonuni. Qonunchilik ma‘lumotlari milliy bazasi, 21.04.2021-y., 03/21/683/0375-son;
6. O‘zbekiston Respublikasining 2021-yil 5-iyuldagi “Vijdon erkinligi va diniy tashkilotlar to‘g‘risida”gi O‘RQ-699-son Qonuni. Qonunchilik ma‘lumotlari milliy bazasi, 06.07.2021-y., 03/21/699/0635-son;
7. O‘zbekiston Respublikasi Prezidentining 2022 yil 28 yanvardagi “2022 — 2026-yillarga mo‘ljallangan Yangi O‘zbekistonning taraqqiyot strategiyasi to‘g‘risida”gi PF-60-son Farmoni. Qonunchilik ma‘lumotlari milliy bazasi, 21.04.2022 y., 06/22/113/0330-son;

Internet saytlari

8. www.parliament.gov.uz
9. www.lex.uz
10. www.norma.uz
11. www.huquqiportal.uz

SPEAKING SKILL AND ITS IMPROVEMENT

Bo'riyeva Nilufar Anvar qizi

O'zbekiston davlat tillari universiteti 5-bosqich talabasi

Anvarova Maftuna Murodjon qizi

Guliston davlat universitetining 4-bosqich talabasi

<https://doi.org/10.5281/zenodo.10207429>

Abstract. *To provide pupils some methods to enhance their speaking skills.*

Key words: *Speaking success, small texts, new words and making sentences.*

РАЗГОВОРНЫЙ НАВЫК И ЕГО СОВЕРШЕНСТВОВАНИЕ

Аннотация. *Предоставить учащимся некоторые методы для улучшения их разговорных навыков.*

Ключевые слова: *успех в устной речи, небольшие тексты, новые слова и составление предложений.*

The field of education is very comprehensive, and the focus on teaching foreign languages is increasing year by year. Today, the requirement of a foreign language certificate when applying to universities has motivated students to study English, Uzbek, Turkish, German, French and other languages thoroughly.

When we talk about the English language, first of all, the teacher tries to use different methods to make it simple and understandable for young learners of this language. Unfortunately, the teaching method may not be suitable for all students.

While it is a good thing that our young students can quickly learn grammatical topics, we are saddened by the fact that their speech is very slow, and in some cases they cannot speak at all. In today's article, we will consider several methods for students to speak faster and more fluently.

Working with small texts.

We should never give new learners a large text and tell them to memorize it. The reason is that the reader finds it difficult and thinks that I can't do it. This in turn causes mental depression. Doesn't want to teach and most of the time comes to the conclusion that I should stop learning the language. In order to effectively deal with such situations, the teacher should give students an opportunity to memorize a small text in each lesson. For example, if the student's level is beginner, the following text will suit them:

My name is Nozima and I am 10 years old. I like to read books. My favorite pet is a cat. I play with it every day.

As you can see, the text is very simple and consists of only 4 or 5 sentences. It is in this way that we can keep students interested in the language.

Praise the learner.

Every person is individual and everyone's world is different. Some people learn faster, while others learn more slowly. In both cases, we should use the student and give him a compliment. It's important to say that instead of saying that you don't speak enough, say that word wrong, you didn't prepare well, I'm very happy, you're doing great, and I believe you can speak even better. Every student expects attention from the teacher. We must not forget that

Make sentences with new words.

Unfortunately, another mistake many teachers make is to tell students to memorize new words. A modern pedagogue explains how to use dictionaries and says that more attention should be paid to sentences than to words. It is wrong to give just words to learn, instead of it we should encourage pupils to make sentences. For example, if we have the word "BENEFICAL" we can say our people "Learning English is really beneficial" and then pupils will be aware of its meaning, structure.

AXBOROT TEXNOLOGIYALARI SOHASINING TERMINOLOGIYA TIZIMI: SHAKLLANISHI VA RIVOJLANISHINING O'ZIGA XOS XUSUSIYATLARI

Pardayeva Nasiba Boyqobulovna

Termiz iqtisodiyot va servis universiteti magistranti

<https://doi.org/10.5281/zenodo.10207469>

Annotatsiya. Maqola axborot texnologiyalari sohasidagi terminologiya tizimining shakllanishi va rivojlanishining o'ziga xos xususiyatlari haqidagi asosiy tushunchalarni takomillashtiradi. Ushbu maqola axborot texnologiyalari sohasidagi mutaxassislar, talabalarga, va soha bilan shug'ullanuvchi insonlarga axborot texnologiyalari sohasidagi terminologiya tizimining tushunchalarini oshirishda yordam bera oladi.

Kalit so'zlar: Terminologiya Tizimi, shakllanishi, so'zlar va tushunchalarning kelib chiqishini ifodalaydi, axborot texnologiyalari sohasidagi terminologiya tizimining so'nggi yillarda o'zgarishi va rivojlanishi.

TERMINOLOGY SYSTEM OF THE FIELD OF INFORMATION TECHNOLOGY: DISTINCTIVE FEATURES OF ITS FORMATION AND DEVELOPMENT

Abstract. The article synthesizes key concepts regarding the formation and development of the terminology system in the field of information technology. This article serves as a comprehensive resource for specialists, students, and individuals engaged in the information technology sector, providing insights into enhancing their understanding of the terminology system in the field of information technology.

Keywords: The terminology system articulates the formation, expressing the emergence of words and concepts, illustrating the evolution and development of the terminology system in the field of information technology in recent years.

СИСТЕМА ТЕРМИНОЛОГИИ ОТРАСЛИ ИНФОРМАЦИОННЫХ ТЕХНОЛОГИЙ: ОСОБЕННОСТИ СТАНОВЛЕНИЯ И РАЗВИТИЯ

Аннотация. В статье уточняются основные понятия об особенностях становления и развития системы терминологии в области информационных технологий. Эта статья может помочь профессионалам в области информационных технологий, студентам и людям, работающим в этой области, улучшить понимание терминологии системы в области информационных технологий.

Ключевые слова: система терминологии, формирование, представляет собой происхождение слов и понятий, изменение и развитие системы терминологии в области информационных технологий в последние годы.

Har qanday tilda lug'at darajasida ikki xil lug'at mavjud: umumiy va maxsus. Umumiy so'z boyligi odatda tushunish, takrorlash va boshqa tilga tarjima qilish oson bo'lgan so'zlarni o'z ichiga oladi. Biroq, maxsus lug'atning leksik birliklari juda o'ziga xos ma'noga ega bo'lib, maxsus bilim sohalaridan ma'lum tushunchalarni ifodalaydi. Bunday leksemashakllar qaysi sohaga tegishli ekanligini bilmaydigan o'quvchi uchun qiyin bo'lishi mumkin. Ko'p ishlatiladigan lug'atning leksik vositalari odatda "so'zlar", maxsuslari esa "terminlar" deb ataladi. Ayni paytda "so'z" va "termin" tushunchalari o'rtasidagi farq hali ham tilshunoslar tomonidan muhokama qilinmoqda. Atama va so'zning turli xil ta'riflari mavjud.

S.V. Grinev-Grinevich terminologik va ko'p ishlatiladigan lug'at o'rtasidagi chegara beqaror va tarixiy emas, balki funktsional xususiyatga ega ekanligini va atamalarni keng tarqalgan ishlatiladigan so'zlarga aylantirish jarayonini ham, tushunchalarni shakllantirishda kundalik lug'atdan foydalanishni ta'kidlaydi. g'oyalar asosida doimiy ravishda yuzaga keladi [57, Bilan. 23]. Tilshunos atamani keng tarqalgan so'zdan ajratib turadigan quyidagi xususiyatlarni aniqlaydi:

- foydalanishning o'ziga xosligi (professional foydalanish, maxsus foydalanish sohasi);
- tarkibning aniqligi (aniqlik, cheklangan ma'no muddat);
- ta'rif (ta'rifning mavjudligi);
- aloqadan mustaqillik;
- noaniqlik;
- stilistik betaraflik;
- an'anaviylik (tashqi ko'rinishning maqsadli tabiati);
- nominativlik.

V.P. Danilenko o'zining "Rus terminologiyasi: lingvistik tavsif tajribasi" asarida bu atamani "ilmiy yoki sanoat-texnologik tushunchaning nomi bo'lgan va ta'rifni talab qiladigan maxsus foydalanish sohasining so'zi (yoki iborasi)" deb tushunadi. , p. 15].

"Katta entsiklopedik lug'at" "so'z" tushunchasiga quyidagi ta'rifni beradi: "ob'ektlar va ularning xususiyatlarini, hodisalarini, voqelik munosabatlarini nomlash uchun ishlatiladigan, semantik, fonetik va grammatik ma'lumotlar to'plamiga ega bo'lgan tilning asosiy tarkibiy va semantik birligi. har bir tilga xos xususiyatlar". "So'z" ning xarakterli xususiyatlariga nutqning yaxlitligi, o'ziga xosligi va erkin takrorlanishi kiradi. Bu atamaning ta'rifini ham beradi: "(lotincha terminus - chegara, chegara) maxsus bilim yoki faoliyat sohasi tushunchasini bildiruvchi so'z yoki ibora." Termin tilning umumiy leksik tizimiga kiradi, lekin faqat ma'lum bir terminologik tizim (terminologiya) orqali. Termining quyidagi xususiyatlari ta'kidlangan:

- izchillik;
- ta'rifning mavjudligi (ko'p atamalar uchun);
- uning terminologik sohasi doirasida monosemiyaga moyillik, ya'ni. berilgan fan, fan yoki ilmiy maktab terminologiyasi;
- ifoda etishmasligi;
- stilistik betaraflik.

B.N. Golovin va R.Yu. Kobrin bu atamani kasbiy kontseptsiyani tashkil etuvchi va ifodalovchi va ijtimoiy ishlab chiqarishning kommunikativ jarayonlarida qo'llaniladigan so'z yoki bo'ysunuvchi ibora sifatida tushundi.

So'nggi bir necha o'n yilliklarda axborot texnologiyalari sohasi jadal rivojlandi va shuning uchun ushbu sohaning terminologik tizimi yangi atamalar bilan faol ravishda to'ldirildi.

Axborot texnologiyalarining shakllanishi va rivojlanishining boshlanishi 20- asrning 70-yillari deb hisoblanadi. Aynan shu paytdan boshlab elektron hisoblash mashinalarini faol ishlab chiqarish va fanga joriy etish boshlandi, Sovet respublikalari va SSEA (O'zaro Iqtisodiy Yordam Kengashi) mamlakatlari o'rtasidagi hamkorlik faol ravishda kengaydi. O'sha davr terminologiyasining asosiy muammosi atamalarning turlicha, ko'pincha qarama-qarshi talqin qilinishi va atamalarning takrorlanishi bo'lib, bu sinonimlarning paydo bo'lishiga olib keldi.

Terminologlar o'rtasida asosiy "axborot" atamaları bo'yicha munozaralar olib borildi, uning davomida atamaning talqini aniqlandi.

Xorijiy olimlar kompyuter terminologiyasining xususiyatlarini o'rganishmoqda. Shunday qilib, olim Maykl A. Kovington kompyuter terminologiyasiga oid kitob yozdi, unda ingliz tilidagi kompyuter terminlarining ishlashini o'rganadi

Tilshunos olim D.H. Qodirbekova ta'kidlaganidek, axborot texnologiyalari atamaları zamonaviy tilshunoslikning eng kam o'rganilgan muammolari qatoriga kiradi va "axborot texnologiyalari" atamasining o'zi ham aniq talqinga ega emas va tilshunoslarning asarlarida turlicha tushuniladi [65, s. 52].

D.H. Qodirbekova 500 ta zamonaviy tez-tez ishlatiladigan atamalarni ko'rib chiqib, IT terminologiyasi tizimining quyidagi xususiyatlarini aniqlaydi:

- IT sohasida fan va texnologiyaning o'sishi qarz olishning katta oqimini tushuntiradi va shu bilan turli tillarda qarz olish jarayonini kuchaytiradi;
- IT-texnologiyalarini rivojlantirishning universal xususiyati chet tilidagi atamalarni to'g'riroq ko'rsatishda namoyon bo'ladi;
- chet tillari bilan har tomonlama tanishish, shuningdek, IT sohasida tarjima qilingan ma'lumotlar oqimi aloqa tillari lug'atlari o'rtasidagi almashinuvni shakl va mazmun jihatidan yanada qizg'in va rang-barang qiladi.

Tilshunos olim A.A. Molnar o'zining "Axborot texnologiyalari terminologiya tizimini shakllantirish xususiyatlari" maqolasida [66, p. 90] IT terminologiyasi tizimi harakatchan va bu sohada atamalar ularda o'rnatilgan terminologiya fan va texnologiyaning eng so'nggi yutuqlariga mos kelishini ta'minlash uchun muntazam ravishda ko'rib chiqilishi va yangilanishi kerakligini ta'kidlaydi. Muallif, shuningdek, fan-texnika taraqqiyotining baynalmilallik hodisasi atamalarning bir tildan ikkinchi tilga faol o'zlashtirilishiga olib kelishini qayd etadi.

Silicon deb nomlangan mintaqadir Vodiy (Silikon vodiysi). Aynan o'sha erda, Kaliforniyaning janubi-g'arbiy qismida kompyuterlar, dasturiy ta'minot, mikroprotessorlar, mobil texnologiyalar va boshqalarni ishlab chiqaradigan yuqori texnologiyali kompaniyalar joylashgan. U yerda yangi va noyob mahsulotlar taklif etuvchi startaplar ham rivojlanadi.

Har qanday yangi ishlanmalar bitta mutaxassis yoki bir guruh olimlarning birgalikdagi loyiha ustida ishlayotgan faoliyati natijasidir. Har holda, yangi texnologiya Silicon tadqiqot markazlaridan tashqariga chiqadi Vodiy allaqachon tayyor va, albatta, uning o'z nomi bor. Yangi atama ko'pincha ixtiro ustida ishlash jarayonida tug'iladi va deyarli har doim unga tayinlanadi

REFERENCES

1. "Information Technology Terminology" (Mahmud Tokhirov, Sherali Ziyaev, Erkinbek Umarov)
2. "Information Technology: Principles, Practices, and Opportunities" (Harry J. Rosenblatt) -
3. "Introduction to Information Systems: Supporting and Transforming Business" (R. Kelly Rainer, Casey G. Cegielski) -
4. Arutyunova N. D. Diskurs / N. D. Arutyunova // Katta ensiklopedik lug'at. Tilshunoslik. - M., 1998. - S. 136-137.

5. Bogdanov VV Matn va matnli aloqa / VV Bogdanov. - Sankt-Peterburg . : Sankt - Peterburg nashriyoti . davlat unta, 1993. - 68 b.
6. Kibrik A. A. Diskurs va funksionalizmning paydo bo‘lishi / A. A. Kibrik , V. A. Plungyan // Zamonaviy Amerika tilshunosligi: asosiy yo‘nalishlar. - M.: URSS tahririyati , 2002. -S. 307-309.
7. Chafe V. Diskurs, ong va vaqt. Nutq va yozishda ongli tajribaning oqimi va o‘zgarishi / Chafe V. - Chikago: Chikago universiteti. - Matbuot, 1994 yil.
8. Enkvist NE Matndan talqin qilinishiga: matn tilshunosligidagi asosiy atamalarni muhokama qilishga hissa. Bog‘lanish va uyg‘unlik : matn va nutq tahlili / Enkvist NE - Nyu-York, 1989. - P. 369-382.

OILAVIY KORXONANING FUQAROLIK HUQUQI MAQOMINI TAKOMILLASHTIRISH MASALALARI

Esonov Xumoyun Abdurashitovich

Fuqarolik ishlari bo'yicha Mirzo Ulug'bek tumanlararo sudining sudyasi

<https://doi.org/10.5281/zenodo.10207546>

Annotatsiya. Mazkur maqolada oilaviy korxonaning fuqarolik huquqi maqomini takomillashtirish masalalari haqida so'z boradi. Maqola davomida mavzu doirasidagi asosli fikr va mulohazalar keltirib o'tilgan. Maqola so'ngida xulosa va takliflar keltirilgan.

Kalit so'zlar: oilaviy korxonaning fuqarolik huquqi, milliy iqtisodiy majmua, ishlab chiqarish jarayoni.

ISSUES OF IMPROVING THE CIVIL LAW STATUS OF THE FAMILY ENTERPRISE

Abstract. This article talks about the issues of improving the civil law status of the family enterprise. Reasonable opinions and comments within the scope of the topic are cited throughout the article. Conclusions and suggestions are given at the end of the article.

Key words: civil law of family enterprise, national economic complex, production process.

ВОПРОСЫ УЛУЧШЕНИЯ ГРАЖДАНСКО-ПРАВОВОГО СТАТУСА СЕМЕЙНОГО ПРЕДПРИЯТИЯ

Аннотация. В данной статье рассматриваются вопросы совершенствования гражданско-правового статуса семейных предприятий. Обоснованные мнения и комментарии в рамках темы цитируются на протяжении всей статьи. Выводы и предложения даны в конце статьи.

Ключевые слова: гражданское право семейного предприятия, народнохозяйственный комплекс, производственный процесс.

Har qanday mamlakatning milliy iqtisodiy majmuasida markaziy o'rinni korxonalar egallaydi, chunki aynan ular milliy daromadni yaratadi, bir vaqtning o'zida ishlab chiqaruvchi vazifasini bajaradi hamda o'zini o'zi ta'minlash va mustaqillikka asoslangan takror ishlab chiqarish jarayonini amalga oshiradi.

Ma'lumki, yaratilgan yalpi milliy mahsulot hajmi, jamiyatning ijtimoiy-iqtisodiy rivojlanishi, mamlakat aholisining moddiy va ma'naviy manfaatlarini qondirish darajasi mustaqil korxonalarining muvaffaqiyatlariga bog'liq.

Korxonaning foydalilik darajasi minimal ishlab chiqarish xarajatlari bilan fan va texnika yutuqlaridan foydalangan holda eng qulay sharoitlarni va shu bilan birga yuqori sifatli mahsulotlarni samarali ishlab chiqarishga imkon yaratishidir, boshqacha qilib aytganda, korxonalar bu – iqtisodiyotni tashkil qilishning shunday shakli bo'lib, u yerda yakka iste'molchi va ishlab chiqaruvchi uchta yirik iqtisodiy muammolarni hal qilish uchun bozor orqali o'zaro aloqada bo'ladi: nima, qanday va kim uchun ishlab chiqarish kerak?

Shu bilan birga, tadbirkorlarning va tashkilotlarning birortasi ongli ravishda ushbu iqtisodiy muammolarning uchligini hal qilish bilan shug'ullanmaydi (bozor elementida har kim ularni individual darajada hal qiladi).

Ma'lumki, bozor tizimida hamma narsa o'z narxiga ega. Bozor iqtisodiyoti insonlar va korxonalarini narxlar va bozorlar tizimi orqali ongsiz ravishda muvofiqlashtirishga xizmat qiladi.

Agar bozorlarning barcha xilma-xilligini oladigan bo'lsak, unda o'z-o'zidan narxlar va ishlab chiqarish muvozanatini sinov va xatolar orqali ta'minlaydigan keng tizimga ega bo'lamiz.

O'zbekistondagi korxonalar faoliyati O'zbekiston Respublikasining soliq, bojxona, valyuta, moliya, investitsiya va boshqa qonun hujjatlarini o'z ichiga olgan qonunchiligi bilan tartibga solinib, mamlakatimizdagi korxonalarining ayrim xususiyatlarini, jihatlari va faoliyatini tartibga soladi.

Oilaviy korxonaning ishtirokchilari tomonidan tovarlar ishlab chiqarish (ishlar bajarish, xizmatlar ko'rsatish) va realizatsiya qilishni amalga oshirish uchun ixtiyoriy asosda, oilaviy korxonaning ishtirokchilarining ulushli yoki birgalikdagi mulkida bo'lgan umumiy mol-mulk, shuningdek oilaviy korxonaning ishtirokchilaridan har birining mol-mulki negizida tashkil etiladigan kichik tadbirkorlik subyekti. Oilaviy korxonaning faoliyati uning ishtirokchilarining shaxsiy mehnatiga asoslanadi. Oilaviy korxonaning tadbirkorlik subyektlarining tashkiliy-huquqiy shakllaridan biridir.

Oilaviy korxonaning faoliyatini faqat yuridik shaxs tashkil etgan holda amalga oshirishi mumkin. Oilaviy korxonaning o'z mulkida alohida mol-mulkka ega bo'lishi, o'z nomidan mulkiy va shaxsiy nomulkiy huquqlarni olishi hamda amalga oshirishi, zimmasiga majburiyatlar olishi, sudda da'vogar va javobgar bo'lishi mumkin.

Oilaviy korxonaning o'z majburiyatlari bo'yicha qonunga muvofiq undiruv qaratilishi mumkin bo'lgan o'ziga tegishli barcha mol-mulk bilan javob beradi.

Oilaviy korxonaning ishtirokchilari korxonaning mol-mulki yetarli bo'lmaganda oilaviy korxonaning majburiyatlari bo'yicha o'ziga tegishli mol-mulk bilan qonunchilikka muvofiq subsidiar javobgar bo'ladi.

Oilaviy korxonaning qonunchilikka muvofiq xodimlarni yollashni amalga oshirishi mumkin.

Oilaviy korxonaning ishtirokchilarining va uning yollanma xodimlarining umumiy soni kichik tadbirkorlik subyektlari xodimlarining qonunchilikda belgilangan o'rtacha yillik sonidan ko'p bo'lishi mumkin emas. Bunda oilaviy korxonaning ishtirokchilarining eng kam soni ikki kishidan oz bo'lmasligi kerak.

Oilaviy korxonaning to'liq firma nomiga ega bo'lishi lozim va qisqartirilgan firma nomiga ega bo'lishga haqli. Oilaviy korxonaning to'liq firma nomi uning to'liq nomini va "oilaviy korxonaning" degan so'zlarni o'z ichiga olishi kerak. Oilaviy korxonaning qisqartirilgan firma nomi uning qisqartirilgan nomini va "oilaviy korxonaning" degan so'zlarni yoki "OK" abbreviaturasini o'z ichiga olishi kerak.

Yuridik va jismoniy shaxslar bilan o'zaro munosabatlarda oilaviy korxonaning nomidan uning boshlig'i ish ko'radi.

Oilaviy korxonaning ishtirokchilaridan biri uning boshlig'i bo'lishi mumkin, unga oilaviy korxonaning barcha ishtirokchilari bir ovozdan ish muomalasida o'z nomlaridan ishtirok etish huquqini beradi.

Oilaviy korxonaning boshlig'i vaqtinchalik mehnat qobiliyatini yo'qotgan yoki uzoq vaqt bo'lmagan taqdirda, u o'z vazifasini vaqtincha bajarib turish vakolatini oilaviy korxonaning qolgan ishtirokchilari bilan kelishgan holda ulardan biriga berishga haqli.

Oilaviy korxonaning quyidagi huquqlarga ega:

- mustaqil ravishda tovarlar ishlab chiqarishga (ishlar bajarishga, xizmatlar ko'rsatishga) doir faoliyatni tashkil etish, ishlab chiqarilgan tovarlarni (ishlarni, xizmatlarni) tasarruf etish va ularga narx belgilash;

- mustaqil ravishda o'z moliyaviy mablag'larini shakllantirish va qarz mablag'larini jalb etish, shu jumladan dastlabki (boshlang'ich) kapitalni shakllantirish uchun kreditlar olish;

- lizing va sug'urta xizmatlaridan foydalanish;

- shartnomalar tuzish, shu jumladan tovarlarni (ishlarni, xizmatlarni) xarid qilish va realizatsiya qilish uchun shartnomalar tuzish;

- tadbirkorlikdan cheklanmagan miqdorda daromad (foyda) olish;

- o'z firma nomi yozilgan muhrlardan, blankalardan va shtamlardan foydalanish hamda tovar belgisiga (xizmat ko'rsatish belgisiga) ega bo'lish;

- tashqi iqtisodiy faoliyatni amalga oshirish.

Oilaviy korxonalar boshlig'i quyidagi huquqlarga ega:

- ✓ oilaviy korxonalar nomidan ishonchnomasiz ish ko'rish;

- ✓ yuridik va jismoniy shaxslar bilan oilaviy korxonalar faoliyatiga bog'liq bo'lgan shartnomalar tuzish;

- ✓ mehnat shartnomalari (kontraktlar) tuzish va shtatlarni tasdiqlash;

- ✓ ishonchnomalar berish.

Oilaviy korxonalar ishtirokchilari quyidagi huquqlarga ega:

- oilaviy korxonalar boshqarishda, qarorlar qabul qilishda, moliya-xo'jalik faoliyatini nazorat qilishda ishtirok etish;

- oilaviy korxonalar ta'xis shartnomasining shartlariga bog'liq holda foydadan o'z ulushini olish;

- oilaviy korxonalar tarkibidan ixtiyoriy ravishda chiqish;

Xulosa o'rnida aytish mumkinki, oilaviy korxonalar fuqarolik huquqi maqomini takomillashtirish masalalari bugungi kunda ijobiy hal etilmoqda va shu bilan birga yaxshi natijalarga erishilimoqda. Mamlakatda oilaviy korxonalar qanchalik ko'p bo'lsa va faoliyati ijobiy baholangan holda huquqiy ko'mak berilsa, ko'zlangan natijaga erishish mumkin.

REFERENCES

1. Abduganiev A, Abduganiev A.A. Qishloq xo'jalik iqtisodiyoti. —T.: 2004. 304b
2. Abdullaev A. Muftaydinov K. Aybcshov X. Kichik biznesni boshqarish. -T.: Moliya. 2003. 192 b.
3. Akromov E. A. Korxonalar faoliyatini moliyaviy tahlil qilish, Toshkent, TDIU, 2000

O‘ZBEKISTON RESPUBLIKASINING YANGI KONSTITUTSIYASI KELAJAK RAVNAQI

Abbosova Maftuna Subxonovna

Raqamli texnologiyalar va iqtisodiyot kafedrasida o‘qituvchisi, P.H.D

e-mail: maftuna08011993@gmail.com

Jovbo‘riyev Javohir Toshtemir o‘g‘li

SamDU Kattaqo‘rg‘on filiali Ijtimoiy ish yo‘nalishi 3-bosqich talabasi

e-mail: javohirjovboriyev5@gmail.com

<https://doi.org/10.5281/zenodo.10222911>

Annatsiya. Ushbu maqolada yangi Konstitutsiya hamda uning ahamiyati, Konstitutsiyaga kiritilgan o‘zgarishlar haqida so‘z boradi. O‘zbekiston Respublikasining yangi Konstitutsiyasi mamlakatning siyosiy tizimini modernizatsiya qilish va demokratik boshqaruvni rivojlantirishga qaratilganligi, mazkur Konstitutsiya mamlakatning demokratik rivojlanishiga mo‘ljallangan bo‘lib, qonun ustuvorligini mustahkamlash, inson huquqlarini himoya qilish va iqtisodiy o‘rta sishga ko‘maklashishni nazarda tutishi yuzasidan fikr-mulohazalar bayon qilingan.

Kalit so‘zlar: Konstitutsiya. Demokratik, milliy qadriyat, davlatchilik, inson manfaatlarini, suveren, adolat. Liberal.

THE NEW CONSTITUTION OF THE REPUBLIC OF UZBEKISTAN IS THE FUTURE DIRECTION

Abstract. This article talks about the new Constitution and its importance, changes made to the Constitution. The new Constitution of the Republic of Uzbekistan is aimed at the modernization of the country's political system and the development of democratic governance. comments are made.

Key words: Constitution. Democratic, national value, statehood, human interests, sovereign, justice. Liberal.

НОВАЯ КОНСТИТУЦИЯ РЕСПУБЛИКИ УЗБЕКИСТАН – НАПРАВЛЕНИЕ БУДУЩЕГО

Аннотация. В данной статье говорится о новой Конституции и ее значении, изменениях, внесенных в Конституцию. Новая Конституция Республики Узбекистан направлена на модернизацию политической системы страны и развитие демократического управления.

Ключевые слова: Конституция. Демократия, национальная ценность, государственность, интересы человека, суверен, справедливость. Либеральный.

2023-yil 30-aprel kuni O‘zbekiston xalqi o‘z tarixida qat’iy burilish yasaydigan muhim hujjatni qabul qilish uchun ovoz berdi. Shu kuni mamlakatning yangi Konstitutsiyasini qabul qilish bo‘yicha umumxalq referendumini o‘tkazildi. Bu muhim tarixiy hujjat O‘zbekistonning siyosiy tizimini modernizatsiya qilish va demokratik boshqaruvni rivojlantirishni nazarda tutadi. Mazkur Konstitutsiya mamlakatning demokratik rivojlanishiga qaratilgan bo‘lib, qonun ustuvorligini mustahkamlash, inson huquqlarini himoya qilish va iqtisodiy o‘rta sishga ko‘maklashishga mo‘ljallangan.

Yurtimiz bo‘ylab soha mutaxassislari ishtirokida aholi, ayniqsa, yoshlarning yangi

tahrirdagi Konstitutsiyamiz qabul qilinishida faol ishtirok etishiga bag'ishlangan, mazkur siyosiy jarayonning mazmun-mohiyatini tushuntirishga qaratilgan turli targ'ibot tadbirlari, uchrashuvlar o'tkazildi.

Birinchi bosqichda, Konstitutsiyani o'zgartirish bo'yicha takliflar qabul qilindi, jamlandi va tahlil qilindi. Qisqa muddatda fuqarolardan 60 mingdan ziyod taklif va g'oyalar kelib tushdi.

Ikkinchi bosqichda, parlament tomonidan ishlab chiqilgan, takomillashtirilayotgan Konstitutsiya loyihasi umumxalq muhokamasida ko'rib chiqildi.

Yakuniy bosqichda esa umumxalq muhokamasi natijasida maromiga yetkazilgan qonun loyihasi Prezidentimiz taklifiga asosan, referendum o'tkazish yo'li bilan qabul qilinishi ko'rsatib o'tildi.

Davra suhbatida yangi tahrirdagi Konstitutsiya yurtimiz taraqqiyoti, xalqimiz farovonligi rivojiga xizmat qilishi, eng avvalo esa "Inson qadri uchun" g'oyasini ustuvor yo'nalish sifatida belgilashi qayd etildi. shu maqsadda insonning qadr-qimmatini, sha'ni va g'ururi ustuvor maqsad qilib olingan, izchil va puxta o'ylangan, bir necha bosqich davomida ishlab chiqilgan Bosh qomusimizning yangi tahrirdagi varianti ishlab chiqildi. Moddalar soni amaldagi 128 tadan 155 taga, normalar soni esa 275 tadan 434 taga ko'paymoqda. Shuningdek, 128 ta moddadan 91 tasiga konseptual o'zgarish kiritilyapti. Konstitutsiya matni 65 foizga yangilandi.

O'zbekiston Respublikasi Konstitutsiyasi mamlakatimizda eng yuqori huquqiy maqomga ega. Demak, u asosiy qonunchilik hujjati bo'lib, huquq- tartibot, davlatni tashkil etish asoslarini, fuqarolarning huquq va majburiyatlarini, shuningdek, davlat organlari faoliyatining tamoyillarini belgilaydi.

O'zbekiston Respublikasi Konstitutsiyasi o'z huquqiy maqomining bir qismi sifatida quyidagi xususiyatlarga ega:

1. Yuridik kuchi: Konstitutsiya bevosita ta'sir qiladi va O'zbekiston hududidagi barcha davlat hokimiyati organlari, fuqarolar va tashkilotlar tomonidan bajarilishi majburiydir.

2. Konstitutsiyaning ustunligi: barcha qonunlar va qoidalar Konstitutsiyaga muvofiq bo'lishi kerak. Agar normativ hujjat Konstitutsiyaga zid bo'lsa, u haqiqiy emas deb topilishi mumkin.

3. Konstitutsiyani himoya qilish: O'zbekiston Respublikasi Konstitutsiyasi uning qoidalarini himoya qilish mexanizmlarini kafolatlaydi. Konstitutsiyaviy huquqlar buzilgan taqdirda fuqarolar o'z huquq va manfaatlarini himoya qilish uchun sudga yoki boshqa vakolatli organlarga murojaat qilish huquqiga ega.

4. Konstitutsiyaga o'zgartirishlar kiritish: Konstitutsiyaga o'zgartirishlar kiritish tartibi maxsus tartib bilan belgilanadi, bu odatda Konstitutsiyaga o'zgartirishlar yoki qayta ko'rib chiqishning maxsus tartibini nazarda tutadi.

O'zbekiston Respublikasi Konstitutsiyasida bir qator asosiy tamoyillar va qadriyatlar belgilangan. Birinchidan, Konstitutsiyada O'zbekistonning mustaqilligi va suvereniteti prinsipi mustahkamlangan. U mamlakatni ichki va tashqi siyosatini belgilash huquqiga ega yuridik hujjat bo'lib, mamlakatning suveren davlat sifatidagi maqomini belgilaydi. Ikkinchidan, Konstitutsiya demokratik tamoyillarni tan oladi va hokimiyatlarning bo'linishi, davlat mas'uliyati, fuqarolarning huquq va erkinliklarini himoya qilish tamoyillariga asoslangan davlat tuzilmalarini o'rnatadi. Uchunchidan, Konstitutsiyada qonun ustuvorligi prinsipi alohida

ta'kidlangan, bunda qonun oliy norma hisoblanadi, davlat organlari va fuqarolar qonunga muvofiq harakat qilishga majburdirlar. U fuqarolarning huquq va erkinliklariga rioya etilishini, sud hokimiyatining mustaqilligini kafolatlaydi. To'rtinchidan, Konstitutsiya inson qadr-qimmatini hurmat qilish va himoya qilish tamoyilini belgilaydi. U barcha fuqarolarning qonun oldida tengligini e'tirof etadi va irqi, jinsi, millati, dini, tili, e'tiqodi va boshqa belgilariga ko'ra har qanday kamsitishlarni taqiqlaydi. Beshinchidan Konstitutsiya ijtimoiy adolat tamoyilini qo'llab-quvvatlab, ijtimoiy farovonlikni, teng imkoniyatlarni ta'minlash, fuqarolarning mehnat va ijtimoiy huquqlarini himoya qilish zarurligini e'tirof etadi. Oltinchidan, Konstitutsiya fuqarolik jamiyatini rivojlantirish, fuqarolik ongini shakllantirish va qarorlar qabul qilishda fuqarolar ishtirokida jamoat tashkilotlari va institutlarining rolini kuchaytirishni qo'llab-quvvatlaydi. Yettinchidan, Konstitutsiya xalqaro hamkorlik va xalqaro majburiyatlarga rioya qilish muhimligini tan oladi, boshqa davlatlar va xalqaro tashkilotlar bilan do'stona munosabatlarni rivojlantirish tamoyillarini belgilaydi.

O'zbekiston Respublikasi Konstitutsiyasining g'oyasi, maqsadi, ruhi - har bir qoidasi inson huquqlari umumjahon deklaratsiyasi, asrlar mobaynida shakllangan demokratik qadriyatlar, milliy davlatchilik, shuningdek, bir necha ming yillardan buyon avloddan avlodga meros bo'lib kelayotgan o'zbekona va sharqona davlatni idora etish hamda xalq bilan bamaslahat siyosat olib borish an'alarini o'zida to'la mujassamlashtirgan. Prezidentimizning "Hammamizni tarbiyalagan, voyaga yetkazgan - shu xalq. Barchamizga tuz-nasiba bergan ham - shu xalq. Bizga ishonch bildirgan, rahbar qilib saylagan ham aynan shu xalq. Shunday ekan, biz birinchi navbatda kim bilan muloqot qilishimiz kerak - odamlarimiz bilan. Kim bilan bamaslahat ish tutishimiz kerak - avvalo xalqimiz bilan. Shunda xalqimiz bizdan rozi bo'ladi. Xalq rozi bo'lsa, ishimizda unum va baraka bo'ladi. Xalq bizdan rozi bo'lsa, Yaratgan ham bizdan rozi bo'ladi" degan fikrlari xalq bilan bamaslahat siyosat olib borish an'alarini davom etayotganligining amaliy isbotidir. Yangi O'zbekiston Yangi Konstitutsiyasining qabul qilinishi milliy qadriyatlarimizni adolatli ijtimoiy jamiyat, inson qadir qimmatini va intellektual huquqlarini himoya qiladigan va qo'llab quvvatlaydigan jamiyat qurish yo'llarini belgilab beradi.

Yangilangan Konstitutsiya mamlakat, millat va xalq sifatida keyingi qadamlarimizni aniqlab olishimiz uchun g'oyat ahamiyatli masala, adolatli jamiyat qurish yo'lidagi ulkan qadamdir. Konstitutsiyada O'zbekiston – suveren, demokratik, huquqiy va ijtimoiy davlat ekani qat'iy belgilab qo'yildi.

Xulosa o'rnida shuni ayta olamizki, bugungi, har tamonlama rivojlanib borayotgan dunyoda, yetakchi va ilg'or mamlakatlar qatoridan o'z o'rniga ega bo'lish uchun zamon ruhi bilan hamnafas bo'lgan, har jabhada mukammal, ijtimoiy davlat qurishga asoslangan, oddiy xalq vakillarining muammolarini yechishga qodir bo'la oladigan qonun tizimi bo'lmog'i zarur. Xuddi mana shunday yuqorida ta'kidlaganlarimizni umumlashtirgan holda, bugungi zamon ruhiga mos bo'lgan O'zbekiston Respublikasi konstitutsiyasining yangilangan tahriri o'zbek xalqi tomonidan referendumda tasdiqlandi. Yangilangan konstitutsiyamizda xalqimiz uchun bir qancha yengilliklar yaratildi. Inson qadr-qimmatini yuqori o'ringa ko'tarildi. Shuningdek asrlar mobaynida sharafli kasb hisoblanib kelgan - o'qituvchilarning huquqlari yangilangan qomusimizda belgilab qo'yildi. Yillar mobaynida majburiy mehnatga jalb qilingan, o'z kasbi bo'lmish barkamol avlodni yetishtirish qolib dalada paxta tergan o'qituvchilarning

qadr - qimmatini adolatli tarzda o'z o'rniga qo'yildi. Shu jumladan yangilangan qomusimizda inson ilmiy salohiyatli, o'z aqliy mehnat mahsulini himoyalay olish huquqiga ham ega bo'ldi. Qisqa qilib shuni ayta olamiz-ki, yangilangan konstitutsiyamiz muhtaram prezidentimiz Sh. M. Mirziyoyev aytganlaridek "Xalq davlat idoralariga emas, davlat idoralari xalqqa xizmat qilishi kerak" degan tamoyilga asoslangan ijtimoiy davlat qurishning asosiy kalit bo'lib xizmat qiladi desak mubolag'a qilmagan bo'lamiz.

REFERENCES

1. Yangi O'zbekistonning Yangi Konstitutsiyasi xalqimiz muallifligida yaratiladi – <https://constitution.uz/>
2. Yangi O'zbekistonda yangi tahrirdagi Konstitutsiya – <https://iiiau.uz/oz/news/2092>
3. Yangi o'zbekistonning yangi Konstitutsiyasi <http://marifat-ziyo.uz/articles/constitution16>
4. Hasanov, A. (2022). Linguopoetics of Means of Imagination in Literary Text. EUROPEAN JOURNAL OF INNOVATION IN NONFORMAL EDUCATION, 2(6), 224-226.
5. Khasanov, A. (2018). Artistic Repetition and Artistic Meaning. Eastern European Scientific Journal, (6).

LIABILITY OF LEGAL ENTITIES IN INTELLECTUAL PROPERTY LAW

Khushvaktova Ezoza Mirobid kizi

Master's degree from Tashkent State Law University

<https://doi.org/10.5281/zenodo.10222968>

Abstract. *In this thesis, the application of pre-trial alternatives to the liability of legal entities in intellectual property law and to the judicial review of intellectual property disputes is very necessary in modern legal systems. In the legal system of Uzbekistan, special attention is paid to the problems that exist in the settlement of intellectual property disputes and what steps are needed to introduce alternative settlement of disputes.*

Keywords: *civil law, intellectual property, object, intellectual activity.*

ОТВЕТСТВЕННОСТЬ ЮРИДИЧЕСКИХ ЛИЦ В ПРАВЕ ИНТЕЛЛЕКТУАЛЬНОЙ СОБСТВЕННОСТИ

Аннотация. *В данной диссертации применение досудебных альтернатив ответственности юридических лиц в области интеллектуальной собственности и судебного рассмотрения споров в области интеллектуальной собственности является весьма необходимым в современных правовых системах. В правовой системе Узбекистана особое внимание уделяется проблемам, существующим при разрешении споров в области интеллектуальной собственности, и тем, какие шаги необходимы для внедрения альтернативного разрешения споров.*

Ключевые слова: *гражданское право, интеллектуальная собственность, объект, интеллектуальная деятельность.*

Intellectual property is considered a special specific object of civil law. Before talking about intellectual property, it is necessary to find out the lexical meaning of this word. "Intellect "is a Latin word meaning" mind". Hence, intellectual property arises through the mental potential of a person. Objects of intellectual property are other objects of civil law - objects, from securities to the following: firstly, objects of intellectual property are manifested not in material form, but in the form of ideas, knowledge, information.

An idea expressed in an objective form, knowledge is in the material Messenger. in material expression, for example, a drawing. it can be embodied in a layout, hardware, device, but in this the idea, knowledge is primary, its material embodiment is always secondary. Secondly, the idea is that the object of intellectual property in the form of knowledge cannot be owned as if it were the possession of a typical material object. Thirdly, such objects can be used simultaneously by persons of an infinite circle. In addition, intellectual property rights, the rule on the non-existence of property rights to its objects, the validity of intellectual property rights will be limited by the deadlines established in the laws.

Also, with the expiration of the deadlines established in the laws, the rights of the owner of intellectual property in relation to a particular object of intellectual property are revoked, and these objects become universal wealth, and everyone uses it freely and without permission under certain conditions. In addition, in cases where objects of intellectual property law are in the form of an idea, they cannot be possessed like objects, the possibility of applying a vindictive claim to the protection of property rights in relation to such objects does not exist in practice due to the fact that at the same time an unlimited range of individuals can use them. The rules regarding exclusive rights, rather than the

usual property rights, apply to the objects of intellectual property law. Another important aspect is that the validity of intellectual property rights, at the same time, will also be limited to a certain territory.

Results of intellectual activity. Intellectual activity is, by its nature, the highest manifestation of human activity - creative activity. Human creative activity is different from the usual, everyday activity of human conscious activity in terms of the features of methods-means of carrying out this activity, products of activity. The usual, daily activity is a constant, repetitive activity, in which both the activity itself and the results arising from it are known from the previous one. For this reason, normal, daily activities are considered reproductive activities, in which ready-made thoughts are reformed, repeated, based on formal logic or other rules of law. Creative activity is an intellectual activity, as a result of which a new, creative independent product is developed in the field of science, technology, literature or art.

The owner of property rights in relation to the result of intellectual activity or a means of reflecting private signs will be entitled to the exclusive legal use of this object of intellectual property at his discretion in any form, in any way. These exclusive rights are a property right according to their character and content. When it is said that the object of intellectual property is used at its discretion, it is understood that the owner of the right, by his own husband, by his will, without any coercion, without repression. The author may assume the obligation under the contract on the creation and use of the results of intellectual activity to create my future result of a work, invention or other intellectual activity and to give exclusive rights to the customer who does not have his own employer to use this result.

In intellectual property law, the methods of alternative resolution of their disputes are different. They are developing, including more and more new mechanisms in the category of tools, through which any dispute related to failure to fulfill its obligations or unfair performance can be resolved without going to court. In foreign countries, more than thirty methods are used in this regard. As the main alternative methods, we can cite mediation, arbitration and negotiations. One of these cases of the emergence of mediation can be noted, firstly, the abundance of excessive workload of state courts, and secondly, the possibility of quickly resolving a dispute with the help of an intermediary, while maintaining confidentiality.

Another innovation was made in the law, according to which the parties to the dispute were able to confirm an out-of-court mediation agreement with a notary. In this case, he will have the power of the execution sheet, and you can contact the bailiff directly with him. Notarization of mediation contracts is a voluntary procedure. It is carried out only with the consent of the two parties. And in the previous procedure, if the transaction was concluded in the course of proceedings and was approved by the court, then it had to be enforced. Currently, a mediation agreement approved by a notary will become an executive document and it will be possible to appeal to retired judges for reconciliation in court.

If the parties confirm the mediation agreement with a notary, then it will be possible not to bring a lawsuit to the court in case of non-execution. Such a mediation agreement automatically becomes an executive document that can be submitted to bailiffs. The acquisition of the power of the executive document with the notarization of the mediation agreement contributes to the development of the mediation Institute, which allows citizens and entrepreneurs to resolve disputes faster, in a cross-cultural order. At the same time the notarial approval of the mediation agreement increased public interest in the mediation procedure itself.

REFERENCES

1. O.Oqyulov. Intellektual mulk huquqi I.M.Mo‘minov nomidagi Falsafa va xuquq instituti. – Toshkent, 2005.
2. Intellektual mulk huquqining dolzarb muammolari xorijiy ekspertlar ishtirokida (videokonferentsiya shaklida) Respublika ilmiy-amaliy konferentsiya materiallari to‘plami. – T.: TDYUU, 2020.
3. Hakamlik muhokamasi O‘quv qo‘llanma. Mualliflar jamoasi. – Toshkent: TDYuU, 2016.
4. Ш.М.Масадиқов. Медиация-альтернативный способ разрешения гражданско-правовых споров. Учебное пособие. – Ташкент: ТДЮИ, 2010.

UZUNLIKKA SAKROVCHI SPORTCHILARNI TAYYORLASHDA MASHG'ULOT JARAYONINI MODELLASHTIRISH

Abduraxmonov A.E

O'ZDJTSU O'qituvchi

Xolbekova D.N

O'ZDJTSU O'qituvchi

Ismailova D.T

O'ZDJTSU O'qituvchi

<https://doi.org/10.5281/zenodo.10223033>

Annotatsiya. Maqolada Uzunlikka sakrovchilarning texnikasini modellashtirishning usullari va texnik tayyorgarligidagi nazorati, sportda mashg'ulotlar jarayonini boshqarishning yo'llari haqida va uzunlikka sakrovchi sportchilarda modellashtirish usullaridan foydalanilgan.

Kalit so'zlar: modul, qiymat, ideomotor, individual, Ideal, antropometriya, fazalari, optimal, matematik.

MODELING THE TRAINING PROCESS IN THE PREPARATION OF LONG JUMPING ATHLETES

Abstract. The article discusses methods for modeling the technique of long jumpers and monitoring their technical training, methods for managing the training process in sports and modeling methods for long jumper athletes.

Keywords: module, value, ideomotor, individual, ideal, anthropometry, phases, optimal, mathematical.

МОДЕЛИРОВАНИЕ ТРЕНИРОВОЧНОГО ПРОЦЕССА ПРИ ПОДГОТОВКЕ СПОРТСМЕНОВ В ДЛИНУ

Аннотация. В статье рассматриваются методы моделирования техники прыгунов в длину и контроля их технической подготовки, способы управления тренировочным процессом в спорте и методы моделирования у спортсменов-прыгунов в длину.

Ключевые слова: модуль, значение, идеомоторный, индивидуальный, идеал, антропометрия, фазы, оптимальный, математический.

Modellashtirish sportning ajralmas qismi va bu jarayonning samaradorligi uchun zarur shartdir. Ta'rif bo'yicha, modellashtirish - bu modellarni yaratish, o'rganish va ulardan foydalanish jarayoni. U amaliy ahamiyatga ega va ilmiy -amaliy uslub sifatida zamonaviy sport nazariyasi va amaliyotida keng qo'llaniladi. Modellashtirish - oqilona va istiqbolli harakat texnikasining optimal parametrlarini yaratishda ko'prikdir. Umumiy qabul qilingan ma'noda, model aniq yoki namuna sifatida tushuniladi. Sport sohasida bu boshqaruv jarayonining samaradorligi uchun zarur shartdir. Sport nazariyasi va amaliyoti bo'yicha maxsus adabiyotlarda ularni guruhlar, toifalar, turlar, xususiyatlar va navlar bo'yicha tizimlashtiradigan modellar turlarining har xil tasnifi mavjud. Texnik tayyorgarlikni boshqarish jarayonida ham boshlanuvchilar, ham malakali sportchilarda biomexanik modellardan foydalanish katta ahamiyatga ega. Ularning afzalligi shundaki, ularning yordami bilan model tomonidan ko'rsatilgan shartlarni qurish orqali harakat jarayonini optimallashtirish mumkin. Sportda kompyuter va matematik modellardan foydalanish o'rganilayotgan hodisalar haqidagi mavhum tasavvurlarning paydo bo'lishiga yordam beradi va shu bilan ularni boshqarish samaradorligini oshiradi. Bu yondashuv bilan bog'liq holda, ko'rib

chiqilgan vaziyatlarni tuzishda ishlatiladigan ruhiy qurilma sifatida ideomotor modellarni yaratishga e'tibor qaratish lozim. Sport mutaxassislarining ta'kidlashicha, har tomonlama sportchi modelini yaratish deyarli mumkin emas. Biz faqat model deb ataladigan xususiyatlar haqida gapirishimiz mumkin. Ular tayyorgarlik jarayonida ko'rsatma bo'lib, konservativ yoki konservativ bo'lmagan, kompensatsiyalangan yoki kompensatsiyalangan. Kuchli sportchilarning modellari nafaqat modelning eng muhim xususiyatlarini, balki ularning idealdan chetlanishining mumkin bo'lgan chegarasini ham aniqlashi, shuningdek, sport mahoratining kutilayotgan o'sishi bilan bog'liq ba'zi o'zgarishlarni nazarda tutishi kerak. Ideal modeldan individual sakrashlar ssni yaroqsiz holga keltirmaydi. Aksincha, ular umumiy qonunlar taqiqlamasligini, balki istisnolarni nazarda tutishini tasdiqlovchi vazifani bajaradi. Shunday qilib, modelni amalga oshirishga e'tibor qaratib, taniqli sportchilarning ilg'or fazilatlarini ifoda etish mumkin bo'lgan yakuniy natijalarni yaxshilash uchun individual zaxiralarni topish mumkinligini ham esdan chiqarmaslik kerak.

Biroq, parametrlarning optimal diapazonidan tashqariga chiqish harakatlarning ishonchliligi va samaradorligining pasayishiga olib keladi. Haqiqiy harakatlar tizimi, u rivojlanib borgan sari, model belgilagan holatga intiladi va ijrochining malakasi qanchalik baland bo'lsa, haqiqiy va berilgan holat shunchalik yaqin bo'ladi. Modeldagi indikatorlarning optimal og'ishlarini aniqlashda hamjihatlik yo'q. Bir qator mualliflar ma'lumotlarning absolyut qiymatlardagi tarqalishini ildiz-kvadratik og'ishning yarmi ichida normal deb hisoblashni taklif qilishadi, boshqalari esa bu qiymatning yarmidan bittasiga to'g'ri keladi. Muallif modelida abstrakt birliklarning o'rtacha foizining besh foizi ichida eng qulay xarakteristikalarining tarqalishini aniqlash niyati bor. Biroq, taklif qilingan barcha holatlarda, tarqalish diapazoni o'zgartirmaydigan qiymat emas, balki nisbatan sobit ko'rsatkichdir. Modellashtirish usuli harakatning biomexanik parametrlarini boshqarish mexanizmlarini ochilishini optimallashtirish uchun texnik takomillashtirish nazariyasi va amaliyotining markazidir. Modellashtirish sport mashg'ulotining dastlabki bosqichida ham, ayniqsa, sportni takomillashtirish bosqichida ham qo'llaniladi. Har bir bosqichning o'z maqsadi bor, lekin bu jarayon o'zaro bog'liq va uzluksiz. Dastlabki mashg'ulotlarda yoshlarning model xususiyatlariga yo'naltirish yosh sportchining barkamol rivojlanishini ta'minlashga, majburiy sport mashg'ulotlaridan qochishga imkon beradi. Sportni takomillashtirish bosqichida modellashtirish jarayonida eng muhim xususiyatlar tanlanadi. Yillik o'quv tsiklidagi davlatning bosqichli xarakteri va dinamikasi hisobga olinadi. Moslashuv mexanizmlarini o'rganish asosida sport mashg'ulotlarining optimal modellari ishlab chiqilgan. O'quv jarayonini to'g'rilash uchun model-diaagnostika kompleksi ko'rsatkichlari bilan individual xususiyatlar darajasini qiyosiy nazoratdan foydalaniladi. Maxsus adabiyotlarda sportchilar tayyorgarligini boshqarish jarayonida modellashtirish usullaridan foydalanishga katta o'rin berilgan. Yengil atletikaning deyarli barcha turlarida har xil mashg'ulotlar uchun namunaviy ko'rsatkichlar ishlab chiqilgan. Yengil atletika bo'limi yuqori darajali sportchilarning yutuqlarini mos yozuvlar nuqtasi sifatida ishlatib, mashg'ulotning asosiy parametrlari nuqtai nazaridan model xususiyatlarini ishlab chiqishning o'ziga xos xususiyatlari va ularni amalga oshirish mexanizmini tavsiflovchi ma'lumotlar bilan ochiladi. Bu yerda, yangi boshlanuvchilar bilan ishlashda, boshidanoq modellar tuzish va harakat texnikasi asoslarining oqilona dasturiga ehtiyoj katta ahamiyatga ega. Maxsus adabiyotlarda Uzunlikka sakrovchilarni tayyorlashda modellashtirishdan foydalanish bo'limi ham aks ettirilgan. Tasviriy, aniq raqamli hisob -kitoblarsiz, makon va vaqtning harakatining biomexanik qonunlari nuqtai nazaridan texnologiya modeli berilgan.

Sportchining tanasi va uloqtirish jarayonida paydo bo'ladigan inertial kuchlar o'rtasidagi sabab-oqibat aloqasi qayd etilgan. Model sportchining individual xususiyatlarini inobatga olgan holda texnikani takomillashtirish yo'llarini izlab topishga asos beradi. Yagona ritm modeli yo'q, degan fikr bildirilgan, lekin u yoki bu guruhda mavjud. sportchilar alohida -alohida. Uzunlikka sakrovchilarning namunaviy xususiyatlari jismoniy tayyorgarlik va antropometriyaning ayrim turlari uchun ishlab chiqilgan. Uloqtirishning vaqtinchalik fazalarining optimal matematik modellari mavjud.

Ushbu ilmiy maqolada olingan ma'lumotlarni umumlashtirib, shuni aytish kerakki, yengil atletika mashqlarining raqobatbardosh texnikasi, shu jumladan Uzunlikka uloqtirish, asosiy harakat parametrlarining optimal model ko'rsatkichlariga ham, uning rivojlanishini tavsiflovchi individual farqlarga ham ega bo'lishi kerak. treningda ishlatiladi.

REFERENCES

1. Ўзбекистон Республикаси Президентининг 2018 йил 5 мартдаги ПФ-5368-сонли фармони —Жисмоний тарбия ва спорт соҳасида давлат бошқаруви тизимини тубдан такомиллаштириш чора-тадбирлари тўғрисидаги Фармони. (Халқ Сўзи. 2018 йил 5- март.)
2. Ўзбекистон Республикаси Президентининг ПФ 5924-сонли фармони —Ўзбекистон Республикасида жисмоний тарбия ва спортни янада такомиллаштириш ва оммалаштириш чора-тадбирлари тўғрисидаги. Фармони (Халқ сўзи 2020 йил 24-январ).
3. Ўзбекистон Республикаси Президентининг ПҚ 3031-сон қарори —Жисмоний тарбия ва спортни янада ривожлантириш чора тадбирлари тўғрисидаги (Халқ сўзи 3 июн 2017 йил)
4. Soliev I.R, Khaydrov B.SH, Mirzatillayev I.I, Khujamkeldiyev G.S, Ziyayev F.CH. Functional training level of
5. runners student-athletes sprinters. // International Journal of Psychosocial Rehabilitation, Vol.24, Issue 05, 2020,
6. <http://www.psychosocial.com/article/PR201878/17061/> 46-50 бетлар.
7. Ziyayev F. C. et al. YENGIL ATLETIKA SPORT TURINI RIVOJLANTIRISHDA UMUMIY O'RTA T'ALIM MAKTABLARINING JISMONIY TARBIYA DARSLARIDA YENGIL ATLETIKA TURLARINI O 'RGATISH METODIKASINI TAKOMILLASHTIRISH SAMARADORLIGI //Central Asian Research Journal for Interdisciplinary Studies (CARJIS). – 2021. – Т. 1. – №. 3. – С. 348-355.
8. Xo'jamkeldiyev G. S. et al. KICHIK RAZRYADLI O'RTA MASOFALARGA YUGURUVCHILARNING MUSOBAQA OLDI TAYYORGARLIGI //Central Asian Research Journal For Interdisciplinary Studies (CARJIS). – 2021. – Т. 1. – №. 3. – С. 270-274.
9. Ziyayev F. C. et al. O 'RTA MASOFAGA YUGURUVCHI YENGIL ATLETIKACHILARNI MUSOBAQA OLDI TAYYORGARLIGI SAMRADORLIGINI OSHIRISH //Central Asian Research Journal for Interdisciplinary Studies (CARJIS). – 2021. – Т. 1. – №. 4. – С. 78-90.

10. Каримов Ф. М. и др. БОШЛАНҒИЧ ИХТИСОСЛИК ГУРУҲИДАГИ УЗУНЛИККА САКРОВЧИ ҚИЗЛАРНИНГ ДЕПСИНИШ КУЧИНИ РИВОЖЛАНТИРИШ //Central Asian Research Journal for Interdisciplinary Studies (CARJIS). – 2021. – Т. 1. – №. 4. – С. 119-125.

THE IMPORTANCE OF TOYS IN THE DEVELOPMENT OF A CHILD

Shodmonova Laylo O'ral qizi

f.f.n. Panjiyeva N.N

<https://doi.org/10.5281/zenodo.10230036>

Abstract. This paper shows the role of toys in children development. The paper focuses on its benefits which helps in child's development. The paper identifies the challenges in child's development. Toys plays an important role in child development. Toys helps in overall development of child, which may differ from person to person, culture to culture or generation to generation. The best experience of childhood which children enjoys is their playing time with toys. Different variety of toys help in different level of development of child for example educational toys helps children to play and learn simultaneously with one another in a fun way. It also helps in building their social interaction with other kids. It helps in child's physical mental social emotional and creative development also. Parents also encourage their child to choose appropriate toy.

Key words: Toys, Child Development, Specially Abled Children, Memory Games, Creative Development.

ЗНАЧЕНИЕ ИГРУШЕК В РАЗВИТИИ РЕБЕНКА

Аннотация. В статье показана роль игрушек в развитии детей. В статье основное внимание уделяется его преимуществам, которые помогают в развитии ребенка. В статье обозначены проблемы в развитии ребенка. Игрушки играют важную роль в развитии ребенка. Игрушки помогают в общем развитии ребенка, которое может отличаться от человека к человеку, от культуры к культуре или от поколения к поколению. Лучшие впечатления детства, которые доставляют детям радость, — это игры с игрушками. Различные игрушки помогают на разном уровне развития ребенка, например, развивающие игрушки помогают детям играть и учиться одновременно друг с другом в увлекательной игровой форме. Это также помогает в построении социального взаимодействия с другими детьми. Это также помогает в физическом, умственном, социальном, эмоциональном и творческом развитии ребенка. Родители также поощряют своего ребенка выбирать подходящую игрушку.

Ключевые слова: игрушки, развитие ребенка, дети с особыми способностями, игры на память, творческое развитие.

Toys play as an integral part in the learning process and child individual development also depends on the toy chosen. With the growth and development their need for a specific toy will change as their age their interest level and their abilities. The selection of toys depends on child behavior and their interest some may choose puzzle games memory games manipulative games and other board games which can be played indoors. These type of games can be played alone or with a volunteer or with a parent or with a small group of friends. Same way outdoor games like basketball badminton cricket etc requires physical strength and specific number of players. Following are the various developments inner child which is facilitated by playing with toys which are given below:

Emotional or Social Development

Many lessons for living in the society can be easily learnt by playing with the toys. Social development is very crucial element in child's development. Social development includes self-discipline, sharing, cooperation, togetherness and empathy. While playing they can share their thoughts without any restrictions in their group. Children learn to cooperate by playing with each other by sharing turns. It helps to realize their potential and give satisfaction of success. It ends in manage their emotions values and able to interpret the world around them.

Physical Development

Children love toys which involves physical movement such as coloring, cutting, dressing up their dolls and playing with color coordinated games. Toys which involves activities like coloring, matching cut outs, art and craft related toys, placing cut outs on the board etc. involves fine motor skills that helps in development of small muscle coordination and helps in development of hand-eye coordination. Playing with activity toys strengthens their physical development.

Cognitive Development

Cognitive skills involve conscious intellectual activity, thinking, reasoning or remembering that can be developed by playing with toys. It helps child to perceive to intuit in the process of gaining or acquiring knowledge with the help of toys. Toys like building blocks, pattern blocks, some connecting games which involve experiments to make designs, all these type of games make their thinking process stronger, they learn to invent, construct, use their creative thinking and develop problem solving skills. Many games help in developing mathematical skills such as counting matching patterns and classifications. It is a proven fact that by playing with more and more games, child can have better creative thinking and can become better problem solver.

Educational Development

Children are born with a desire to learn and playing with toys, encourage them do it. It helps in enhancement of knowledge of developing concepts, problem solving skills etc. at the initial stage of learning the child learns different shapes sizes colors numbers pictures textures with the help of toys. Toys gives a means to explore experiment with things and furnish with new information. It gives a pathway for future life to next level of schooling. Role playing with toys helps them to build creative imagination powers together with builds good communication skills. It helps to develop a sense of responsibility which is required for school and future life.

Moral Development

Toy plays a significant role for moral education of the child. While playing child get to know what is right and wrong. Child learns to play fairly, honestly and truthfully. They learn to play with the true sportsmanship. They learn to play for winning and face the failure with grace, which eventually help them learn to face the challenges but still be persistent to resolve it.

Creative Development

Children get excited to explore new world which gives new experience, toys give the best platform to imagine. Toys like blocks construction toys crayons etc. are the tools for creative growth. At the early age child has natural curiosity to explore to find many things. Kids love to enact like adults. They do small role plays enacting their parents for their profession, driving, cooking, grocery, shopping etc.

Communication Skill Development

Toys that involves interaction provides benefit of encouraging child's social development. In the learning process of child's social development, communication plays the vital role that

involves both listening and interacting with other people. There are toys and games that helps in building the communication skill from the early age. Playing Toys in small groups like neighbors or with parents encourages child to interact with each other in safe environment, without any inhibition.

Technological Development

Kids love doing different experiments at different stages of their growth. Toys that involve learning via experiment that includes telescopes, solar system sets, microscope, chemistry sets, physics sets, etc. all these helps them to strengthen thinking skills. At the initial stage kids start with basic model building toys to advanced assembling toys with their expanding knowledge and the level of interest.

Challenges in Child Development

Selection of correct toy for a child as per the age or as per any difficult situation or specialabilities which child is facing, is a tough decision for parents. There is different level of special abilities which a child can face during the learning process.

Visual Skills

Children with visual impairment enjoy more with the toys that they can feel textures, which can make sounds, which they feel with their vibrations, toys that can give some sensory stimulation. Child with reasonable visual weakness can enjoys toys that emit bright lights. Toys plays a vital role in learning process for the children facing visual challenges. At the early stage of learning these toys encourage them to have playful learning with minimal difficulties.

Hearing Skills

Children facing hearing disorder/discomfort should choose toys which has lights or some visuals in it, toy should include volume controls, can have some textures or some other unique features that is appropriate for them. Toys that nurture thinking abilities such as puzzles, board matching games etc. should also be considered for older kids

Motor Skills

Children who face challenges in motor skills struggle with lack of both gross motor skills which includes jumping, balancing or running. They may face problem in holding pencils or putting laces in the strings through holes etc. Children with motor impairments do face trouble in movement of hands or legs. There are various means which schools for especially abled kids use in their development process. Toys having suction cups or magnets gives stability in terms of holding it. Light weight toys requires less strength will be much easier for children to handle. Toys made up of unbreakable materials or soft foams rubber should be used.

Cognitive Skills

Cognitive development means how a child thinks, explore and figure out things. it is the development of knowledge, particular skill, problem solving which helps a child to think about and understand the world around them. Simple jigsaws puzzle and memory games, encourage stacking and telling jokes and riddles etc. can be used at early age. Child can frequently play games with simple rules.

To a certain level extend playing with certain toys can help them in building the cognitive skills.

Learning Skills

Learning is a neurological condition in which child face difficulties in understanding the meaning of words or sometimes they interchange the meaning with one another. Toys helps them to understand or enhance their thinking ability, they will be able understand the cause and effect of the problem educational toys can help them in dealing with these challenges. Educational toys like Puzzles, board games, number games etc can improve their logical reasoning ability.

Categories of Toys

Real-life and Nurturing

Doll family, doll house, baby bottle, variety of puppets, animal families, cars, money, cash, register, kitchen food, medical kit, phone, etc.

Acting-out, Aggressive, Scary Toys (or not?)

oBop bag, toy soldiers, guns (colored plastic-not real looking!), scary/aggressive puppets and animals (alligator, shark, etc), rubber knife, foam sword, handcuffs, etc.

Creative expression and emotional release:

Sand, water, paints, craft materials, clay, musical instruments, magic wand, dress-up clothes, etc

Conclusion

Parents always want to help their children to achieve their full potential, they generally like to ignore the special ability discussion. However, kids gain most of the knowledge when they are relaxed and enjoying in the safe environment of home or the area which their parents define best for them. A child can memorize lot of information but the retention or better understanding of the same will happen with hands on experience only, i.e. to know and understand how really things work. Hence, the selection of right toy for the right age, environment and encouragement to conquer the world is an utmost requirement for the child's development.

REFERENCES

1. Toy Industry Foundation, Inc., 1115 Broadway, Suite 400, New York, NY 10010, www.toytia.Org
2. De jong M. The power of imagination: The Role of Dress-Up Play in Child Development. Retrieved March 5, 2007, from Preschoolers Today Website: <http://preschoolerstoday.com/resources/articles/dressup.htm>.
3. Oxford Advanced Learner's Dictionary of Current English, A.S. Hornby. – London: Oxford University Press, 1998.
4. The Random Dictionary of the English Language: The Unabridged Edition. – New York: Random House, 1997.

THE DIFFERENCE BETWEEN CALLING AND APPEALING

Alibayeva N

f.f.f.d (Phd)

Toshtemirova Xosiyat

<https://doi.org/10.5281/zenodo.10230256>

Abstract. This article gives the difference between calling and appealing in texts. Let's define what each word means. Appeal is a verb that means to make a request for something. Call, on the other hand, can be used as a verb or a noun. As a verb, it means to shout or cry out. As a noun, it can refer to a phone call or a visit.

Keywords: calling, appealing, connotations, proper word, request.

РАЗНИЦА МЕЖДУ ПРИЗЫВОМ И АПЕЛЛЯЦИЕЙ

Аннотация. В данной статье рассмотрена разница между призывом и обращением в текстах. Давайте определимся, что означает каждое слово. Обращение — глагол, означающий обращение к чему-либо. Call, с другой стороны, может использоваться как глагол или существительное. Глагол означает кричать или кричать. Как существительное, оно может относиться к телефонному звонку или визиту.

Ключевые слова: призыв, обращение, коннотации, слово собственное, просьба.

Let's define what each word means. Appeal is a verb that means to make a request for something. Call, on the other hand, can be used as a verb or a noun. As a verb, it means to shout or cry out. As a noun, it can refer to a phone call or a visit.

When it comes to choosing between the words “appeal” and “call,” context plays a crucial role in determining which word is appropriate. Both words can be used to persuade or convince someone, but they have slightly different connotations that can impact their effectiveness depending on the situation. So, which of these words is the proper word to use? The answer is, it depends on the context. If you're making a request or plea for something, then appeal is the right word to use. On the other hand, if you're shouting or crying out, or referring to a phone call or visit, then call is the appropriate word.

In the following sections, we'll explore each of these words in more detail and provide examples of how to use them correctly.

Define Appeal

Appeal is a term used to describe the act of making a request or an appeal to someone in order to gain their support, approval, or agreement. It can also refer to the quality of something that makes it attractive or interesting to a particular audience or group of people.

Appeal can take many forms, including emotional, logical, and ethical appeals. Emotional appeals aim to evoke strong feelings in the reader or listener, while logical appeals rely on facts and evidence to support a particular argument. Ethical appeals appeal to the reader or listener's sense of morality or right and wrong. In marketing and advertising, appeal is often used to describe the way in which a product or service is marketed to consumers. Advertisers may use emotional appeals to create a sense of desire or urgency in the consumer, or they may use logical appeals to demonstrate the benefits or advantages of a particular product or service.

Define Call

Call is a term that can refer to a number of different things, depending on the context in which it is used. In general, however, call refers to the act of making a request or demand for something. In business, a call can refer to a sales call, in which a salesperson attempts to sell a product or service to a potential customer. It can also refer to a conference call, in which multiple people are connected via telephone or video conference to discuss a particular topic or issue

Let's define what each word means. Appeal is a verb that means to make a request or plea for something. Call, on the other hand, can be used as a verb or a noun. As a verb, it means to shout or cry out. As a noun, it can refer to a phone call or a visit.

So, which of these words is the proper word to use? The answer is, it depends on the context. If you're making a request or plea for something, then appeal is the right word to use. On the other hand, if you're shouting or crying out, or referring to a phone call or visit, then call is the appropriate word. In a more general sense, call can also refer to the act of making a request or demand for something, such as when a person calls for help in an emergency situation.

Call can also be used in a more abstract sense, such as when a person feels a calling to a particular profession or vocation. In this sense, call refers to a sense of purpose or direction that a person feels in their life

How To Properly Use The Words In A Sentence

Using the right words in a sentence is crucial to convey the intended message effectively. In this section, we will discuss how to use the words "appeal" and "call" in a sentence.

How To Use "Appeal" In A Sentence

The word "appeal" can be used in different contexts, but it generally means to attract or interest someone, or to make a request for help or support. Here are some examples of how to use "appeal" in a sentence:

- The new product design is expected to appeal to younger consumers.
- The charity is making an appeal for donations to help the homeless.
- The defendant plans to appeal the court's decision.

In these examples, "appeal" is used to describe the act of attracting or requesting support or help. It is important to note that "appeal" can also be used as a noun to describe the quality of being attractive or interesting, or the act of making a request for help or support

How To Use "Call" In A Sentence

The word "call" can also be used in different ways, but it generally means to communicate with someone or to make a request or demand. Here are some examples of how to use "call" in a sentence: I need to call my friend to confirm our plans for tonight.

- The boss called a meeting to discuss the new project.
- The customer called to complain about the service.

In these examples, "call" is used to describe the act of communicating or making a request or demand. It is important to note that "call" can also be used as a noun to describe the act of making a request or demand, or a decision made by an official or organization. In order to further understand the difference between "appeal" and "call", it is helpful to examine examples of how they are used in sentences. Here are some examples:

Sentence:

The advertisement for the new car model had a strong emotional appeal to young drivers.

The charity organization made an appeal for donations to help those affected by the natural disaster.

The lawyer made an appeal to the jury to consider the defendant's difficult upbringing in their decision.

The company's marketing campaign had a broad appeal to consumers of all ages.

The book's author used vivid descriptions to appeal to readers' senses and emotions.

The restaurant's menu had a wide appeal due to its diverse range of dishes.

The politician's speech had a strong appeal to voters who were concerned about economic issues.

The fashion designer's new collection had a strong appeal to those who appreciate bold and unconventional styles.

The movie's plot had a universal appeal that resonated with audiences around the world.

The salesperson's persuasive appeal convinced the customer to make a purchase.

Examples Of Using "Call" In A Sentence:

The coach called a timeout to discuss strategy with the team.

The teacher called on the student to answer the question.

The police officer called for backup when the situation became dangerous.

The company's CEO called a meeting to discuss the new merger.

The doctor called in a specialist to consult on the patient's condition.

The restaurant called to confirm the reservation for the large party.

Finally, some people use both words interchangeably, without realizing that they have different meanings. This can lead to confusion or miscommunication, especially in written communication where tone and context can be harder to convey. To avoid this mistake, it's important to understand the differences between the two words and to choose the one that best fits the tone and context of your message.

REFERENCES

1. Oxford Advanced Learner's Dictionary of Current English, A.S. Hornby. – London: Oxford University Press, 1998.
2. The Random Dictionary of the English Language: The Unabridged Edition. – New York: Random House, 1997.
3. [www.http:qomus.info>oz/encyclopedia/i/ibora/](http://qomus.info/oz/encyclopedia/i/ibora/)

I.YUSUPOVTIŇ DÚNYAQARASINIŇ QÁLIPLESIW SHARIYATLARI

Tursinmuratova Aysha Madreymovna

Qaraqalpaq Mámleketlik universiteti

Jámiiyetlik pánler kafedrası erkin izleniwshisi

<https://doi.org/10.5281/zenodo.10230444>

Annotaciya. Shayır I.YusupovtiŇ dúnyarasiniŇ qáliplesiw shıǵarmalarında orın alǵan etikalıq úgit-násiyatları, nızam-qaǵıydaları bahalawdı bassılıqqa ala otırıp, olardıń búgingi jaslarımızdı tárbiyalawda úlken áhimiyetke iye ekenin hám sonday-aq I.Yusupovtin búgingi kúnniŇ talabına say óziniŇ ádep-ikramlılıq kodeksleri haqqında sóz etiledi.

Gilt sózler: Ádebiyat, etika, estetika, siyasiy sana, ekologiyalıq sananı qáliplestiriw.

CONDITIONS OF FORMATION OF I. YUSUPOV'S OUTLOOK

Abstract. The formation of the worldview of the poet I. Yusupov, taking the lead in evaluating the moral propaganda and laws and regulations in his artistic works, and that they are of great importance in educating our youth today, including I. Yusupov's morals to the demands of today codes are mentioned.

Key words. Formation of literature, ethics, aesthetics, political consciousness, ecological consciousness.

УСЛОВИЯ ФОРМИРОВАНИЯ МИРОВОЗЗРЕНИЯ И. ЮСУПОВА

Аннотация. Формирование мировоззрения поэта И. Юсупова, возглавившего оценку нравственной пропаганды и законов и правил в его художественных произведениях, и что они имеют большое значение в воспитании нашей современной молодежи, в том числе и нравственности И. Юсупова к требованиям упоминаются сегодняшние коды.

Ключевые слова. Формирование литературы, этики, эстетики, политического сознания, экологического сознания.

Jáhán ádebiyatınıń, sonıń ishinde milliy ádebiyatlardıń da, qımbat baha durdanaların etikalıq mazmunı jaǵınan úyreniw olardıń hár tárepleme jetik barkamal insanlardı tarbiyalawda tutqan ornınıń júdá áhimiyetli ekenliginen kelip shıǵadı. Etika hámme dáwirlerde de jámiyette, adam ómirinde júdá úlken rol oynap kelgen, onıń áhimiyeti ásirese biziń dáwirimizge kelip burınǵıdan da beter artqanlıǵı moyınlanbaqta. Óytkeni ádep-ikramlılıqtıń tártip-qaǵıydaları, talapları uzaq tariyxqa iye bolıp, olarda adamzattıń neshshe mın jıllıq ádep-úripleri, tájiriýbeleri jámlengen boladı. Sonıń ushın da qádimgi ulıwma insanıyılıq qádiriyatlarımız, úrip-ádetlerimiz, dástúrlerimiz tek búgingi kúnniŇ paydasına jarap qalmaq, keleshek dáwirimizdiŇ de ádep-ikramlılıq qádiriyatların qáliplestiriwde de tiykar bolıp xızmet etedi. Etikalıq sananıń qáliplesiwiniŇ ózinshelik belgileriniŇ biri, ol jámiyietlik sananıń derlik hámme túrleri menen tıǵız baylanısta rawajlanadı. Bul onıń diniy, estetikalıq, huqıqıy, siyasiy, ekologiyalıq hám t.b sanalar menen baylanısında júdá ayqın kózge taslanadı. Mine usınıń ózi ádep-ikramlılıqtıń etikalıq ruwxıyılıqtıń quramında júdá salmaqlı orın iyeleytuǵınınan derek beredi.

I.YusupovtiŇ etikalıq kózqarasların úyreniwde etikanıń kórkem ádebiyat penen baylanısına toqtap ótemiz. Biz joqarıda olardıń arasındaǵı baylanıstıń júdá tıǵız ekenin aytıp óttik. Biraq olar bir-birine aralasıp júre tura hár biri ózine tán ózgesheliklerge iye. Aytayıq, eger etikalıq talaplar, normalar, qaǵıydalar biziń kúndelikli turmısımızda, is-háreketlerimizde belgili bir túsiniklerdiŇ, uǵımlardıń: jaqsı, jaman, mehribanlıq, jawızlıq, ádeplilik, kórgensizlik hám t.b

járdeminde júzege shıǵatuǵın bolsa, ol kórkem ádebiyatta kórkem obrazlardıń járdeminde kórinedi. Sebebi hár bir ádebiy shıǵarmalarda tiykarǵı másele sıpatında jaqsılıq penen jamanlıqtıń, hadallıq penen haramlıqtıń, tuwrılıq penen qıysıqlıqtıń, mehriybanlıq penen zulımlıqtıń arasındaǵı gúresi óz sáwlesin tabadı, muxabbat, watan súyiwshilik, ádalatlılıq qusaǵan paziyetler ardaqlanadı, insan ómiri mazmunı, onıń baxtı, táǵdiri, ólimi hám ólmeslik máseleleri ortaǵa taslanadı. Al ádep-ikramlılıq idealı hár bir haqıyqıy kórkem shıǵarmanıń ózegin quraydı. Máselen, I.Yusupovtıń gilemshi hayalı, Arıwxanı, Tumarisi, Allayar Dosnazarovları shayırdıń shıǵarmalarındaǵı ádep-ikramlılıq etikalıq idealları bolıp esaplanadı.

Kórkem ádebiyatta etikalıq ideal hátte birde unamlı qaharman ushıraspaytuǵın shıǵarmalarda da kóplep tabıladı. Bulardıń qatarına satiralıq baǵdarda jazılǵan dóretpeler kiredi. Kórkem shıǵarmanıń bunday úlgilerinen biz I.Yusupovtıń tvorchestvosın kóriwimiz múmkin. Bul shıǵarmalarda shayırdıń etikalıq idealı tikkeley emes, al janama túrde kózge túsedı. Ol ómirdegi unamsız halatlarǵa, illetlerge óziniń etikalıq idealı názerinen baha beredi. Onnan qala berse, belgili ahlaqshunas alım Abdulla Sher kórsetkenindey, kórkem ádebiyatta ádep-ikramlılıq ózinsheligine iye janrları bar. Olar xalıq awızeki ádebiyatında da, jazba ádebiyatta da ushırasadı. Bularǵa naqıl-maqallar, hikmetli sózler, tımsallar, násiyatnamalar hám t.b kiredi. Bul kórsetilgen kishi janrdáǵı shıǵarmalar óz-aldına da dóretpeler bolıp jasaw menen bir qatarda kólemli janlardıń da quramına kirip olardıń etikalıq mazmunın keńeytiwge, tereńlestiriwge xızmet etedi. Usılardıń bárin esapqa alsaq, ulıwma ádep-ikramlılıq máselesin kótermeytuǵın shıǵarmanıń ózi joq. Demek, ádep-ikramlılıq barlıq kórkem shıǵarmalardıń tiykarǵı ózegin quraydı.

Sonlıqtanda kórkem ádebiyat ádep-ikramlılıqtıń úgit-násiyatshısı, ádep-ikramlılıqqa tárbiyalawdıń eń qolay quralı sıpatında da úlken áhmiyetke iye.

Biz joqarıda keltirip ótken etika menen ádebiyattıń arasındaǵı baylanıslardıń kórinislerin, olardıń bir-birine tásirshenligin hár bir dóretywshiniń shıǵarmalarında kóriwimiz múmkin. Biraq olardıń mazmunı, kólemi hár dáwirde hár jazıwshınıń dóretpelerinde hár qıylı bolatuǵının umıtpawımız kerek. Óytkeni olar jámiyetlik organizmniń ajıralmas bólekleri sıpatında jámiyettiń sol waqıttaǵı qoyǵan talaplarına, belgilengen maqsetlerine, tańlaǵan jollarına say ózgerip baradı. Bul birinshiden. ekinshiden, usı jerde dóretywshiniń ózine tán dúnyaqarasınıń, individual tákirarlanbas talantınıń tási de kúshli.

Mine usınday biytákirar, zamanagóy kórkem shıǵarmalardıń úlgilerin biz I.Yusupovtıń dóretpelerinde kóremiz. Ol óz zamanınıń jırshısı bolıp, barlıq shıǵarmalarında insan, watansúyiwshilik. hadallıq, adamlar arasındaǵı mehr-muhabbat, insanılıqtay eń joqarı qádiriyatlardı jırladı.

Ol óziniń insanılıq, shayırlıq wazıypasın bılay bildiredi hám oǵan ómiriniń aqırına deyin sadıq bolıp qaldı:

Xalıq ushın mendáǵı bel buwaman,
Xújdan múlkin hadallıqqa juwaman.
Men de sizdey el mápi dep entelip,
On tolǵatıp, toǵız iret tuwaman.
Qánekey bar bolsa mende káramat,
Bolar edim el dártine dáramat,
Tońǵanlardı demim menen jılıtıp,
Sırqatlarǵa berer edim shápáát.

(«Men qorqpayman»)

I.Yusupov óz zamanlarning joqari pazyiletli insanlar bolıwǵa shaqırıwdan sharshamadı, olardıń boyındaǵı jaqsı pazyiletlerdi kórip quwandı, nuqsanların kórip irenıydi, ashmadı hám este qalarlıqtay qosıq qatarlarına síndirdi. Sonıń ushın da shayırdıń kóp ǵana dóretpelerin ádep-ikramlılıq kodeksi dep aytsaq aljasqan bolmaymız. Bular qurı abstrakt ulıwma úgit-násiyatlar, shaqırıqlar emes, al kúndelikli turmıstıń táshwishlerinen kelip shıqqan haqıyqıy ómir sabaqları.

Shayırdıń sózinde búgingi kúnniń mashqalaları, kewil keypiyatları obrazlı sáwlelengen. I.Yusupov óz zamanınıń hám zamanlaları menen sırlas hám táǵdirles shayır.

REFERENCES

1. Mirziyoyev Sh. M. Milliy taraqqiyot yo'limizni qatiyat bilan davom ettirib, yangi bosqichga ko'taramiz. -Toshkent. «O'zbekiston» 2017.
2. Мирзиёев Ш.М. Эркин ва фаровон, демократик Ўзбекистон давлатини мард ва олийжаноб халқимиз билан биргалиқда барпо этамиз. Ўзбекистон Республикаси Президенти лавозимиға киришиш тантанали маросимиға бағишланган Олий Мажлис палаталариниғ қушма мажлисидағи нутқ-Т. Ўзбекистон, 2016.
3. Мирзиёев Ш.М. Буюк келажегимизни мард ва олижаноб халқимиз билан қурамыз. - Т.“Ўзбекистон,, 2017.
4. Yusupov.I. Baxit lirikasi. KKMB,- Nókis, 1955.
5. Yusupov.I. Kúnshıǵıs jolawshısına. KKMB.- Nókis, 1959.
6. Yusupov.I. Oylar. -Nókis, 1960.
7. Yusupov.I. Jeti asırım. KKMB. -Nókis, 1962.
8. Yusupov.I. G`arrı tuttaǵı gúz. -Nókis, 1963.
9. Yusupov.I. Dala ármanları. -Nókis, 1966.
10. Yusupov.I. Zaman aǵımı. -Nókis, 1966.
11. Yusupov.I. Kewil kewilden suw isher. -Nókis, 1971.
12. Yusupov.I. Tumaris hám basqa poemalar.- Nókis, 1974.
13. Yusupov.I.Stixi.- Moskva, Xud.literaturı, 1976.
14. Yusupov.I. Yosh. -Nókis, 1977.
15. Yusupov.I. Shıǵarmalarınıń II tomlıǵı.- Nókis, 1979.
16. Yusupov. I. Raxmat senga zamonim. -Toshkent, 1979.
17. Yusupov.I. Dáwir samalları. -Nókis, 1982.
18. Yusupov. I. Stremlyus vseı dushoy. Stixi i poemı.- Nukus, «Karakalpakstan», 1986.
19. Yusupov.I. Alasatlı dúnya bul. -Nókis, 1987.
20. Yusupov.I. Duzlı samallar. -Nókis, 1988.
21. Yusupov.I. Kewildegı keń dúnya.- Nókis, 1989.

IMPORTANCE OF SELF-STUDY IN LEARNING ENGLISH

Najmiddinova Oliya

<https://doi.org/10.5281/zenodo.10230625>

Abstract. The article devoted to the relevance of self-study in education, and learning process for students of higher education as well as individual learners. In fact, self-study benefits not only in the process of learning certain information but also several skills may be enhanced through putting it into use.

Key words: self-study, encouragement, techniques, strategies, mindset, flexibility, time management, self-discipline, critical thinking, experience.

ЗНАЧЕНИЕ САМОСТОЯТЕЛЬНЫХ ЗАНЯТИЙ В ИЗУЧЕНИИ АНГЛИЙСКОГО ЯЗЫКА

Аннотация. Статья посвящена актуальности самостоятельной работы в образовании и учебном процессе для студентов высших учебных заведений, а также индивидуальных обучающихся. Фактически, самообучение приносит пользу не только в процессе изучения определенной информации, но также и в том, что применяя это на практике, можно приобрести необходимые навыки.

Ключевые слова: самообучение, поощрение, приемы, стратегии, мышление, гибкость, тайм-менеджмент, самодисциплина, критическое мышление, опыт.

Self-study has become increasingly important in recent years while learning a foreign language. The beneficial self-studies that are recommended by professors or instructors can help students grow or enhance their language abilities. Students who are learning English as a second language or as a foreign language typically need to be motivated with some exercises and games that encourage positive thinking and creative learning. Students frequently have questions regarding the new terms they learn in introductory English sessions. They also inquire about the many tenses they study each week. To encourage creativity and happiness in their pupils, teachers and instructors employ a variety of techniques and strategies.

Self-study is an important way for individuals to develop and maintain their knowledge and skills. It allows for a level of autonomy and control over one's own learning, which can be empowering and motivating. Additionally, self-study can be tailored to an individual's specific needs, interests, and learning style, making it a more effective way to acquire new information and skills. Moreover, self-study can also be a cost-effective way to learn, as it often does not require the expense of tuition or other fees. Finally, there is a certain set of skills that can be obtained through self-study.

1. Self-study promotes a mindset of lifelong learning. In today's rapidly changing world, knowledge and skills become outdated quickly. Engaging in self-study allows individuals to continuously update their knowledge base, adapt to new technologies, and stay relevant in their fields.

2. Self-study offers flexibility in terms of time and location. Learners can choose when and where they study, allowing them to fit learning into their existing schedules. This flexibility is particularly beneficial for individuals with busy lifestyles, work commitments, or other personal obligations.

3. Self-study enables learners to personalize their learning experience. They can choose the topics, resources, and materials that align with their specific interests and goals. This customization leads to a deeper level of engagement and motivation, as learners are more likely to be invested in subjects they are genuinely interested in.

4. Self-study cultivates self-discipline and time management skills. Since learners are responsible for their own progress and success, they must develop the ability to stay focused, set goals, manage their time effectively, and maintain a consistent study routine. These skills are valuable in various aspects of life beyond education.

5. Self-study promotes independence and empowers individuals to take control of their own learning journeys. It encourages critical thinking, problem-solving, and self-reflection, as learners must actively seek out information, evaluate resources, and assess their own progress. This autonomy fosters a sense of empowerment and self-confidence.

6. Self-study can complement formal education. It allows individuals to delve deeper into subjects of interest, explore additional resources beyond what is covered in formal courses, and broaden their knowledge beyond the curriculum. Self-study can fill gaps in knowledge, reinforce understanding, and enhance overall learning outcomes.

7. Self-study facilitates continuous improvement and personal growth. By regularly engaging in self-study, individuals can identify areas for improvement, set learning goals, and work towards self-improvement. It encourages a growth mindset and the pursuit of excellence.

Overall, self-study is a powerful tool for personal development, skill enhancement, and lifelong learning. It provides individuals with the opportunity to take ownership of their education, adapt to changing circumstances, and thrive in a knowledge-driven world.

REFERENCES

1. Deci, E. L., & Ryan, R. M. (1985). *Motivation and self-determination in human behavior*. NY: Plenum Publishing Co
2. Dürnyei, Z. (1998). Motivation in second and foreign language learning. *Language teaching*, 31(3), 117-135
3. Gardner, R. C., Lalonde, R. N., & Moorcroft, R. (1985). The role of attitudes and motivation in second language learning: Correlational and experimental considerations. *Language learning*, 35(2), 207-227.
4. Gardner, R. C., & Lambert, W. E. (1972). *Attitudes and motivation in second-language learning*.

АГРЕССИВНОЕ ПОВЕДЕНИЕ ДЕТЕЙ ДОШКОЛЬНОГО ВОЗРАСТА

Турумбетова З.Ю.

и.о.доцент кафедры «Педагогики и психологии»
Каракалпакского государственного университета

Исмаилова Х.Х

студентка 1В курса факультета «Искусствоведения»,
кафедры педагогики и психологии
Каракалпакского государственного университета
Каракалпакский государственный университет имени Бердаха

<https://doi.org/10.5281/zenodo.10230801>

Аннотация. Данная статья посвящена рассмотрению проблемы агрессивного поведения детей дошкольного возраста. В ней исследуется феномен агрессии, ее виды и источники возникновения.

Ключевые слова: агрессия, дошкольный возраст, игровой метод, стиль воспитания.

AGGRESSIVE BEHAVIOR OF PRESCHOOL CHILDREN

Abstract. The bottom article is devoted to the problem of aggressive behavior of preschool children. It explores the phenomenon of aggression, its types and sources of occurrence.

Keywords: aggression, preschool age, game method, parenting style.

В психологии термин «агрессия» трактуется по-разному. Он происходит от латинского слова *adgradī*, которое в буквальном смысле означает *gradus* – шаг, *ad* – на, то есть, получается «двигаться на», «наступать». В первоначальном смысле быть агрессивным означало «двигаться в направлении цели без промедления, без страха и сомнения». Р. Бэрон и Д. Ричардсон считают, что агрессия – это любая форма поведения, нацеленного на оскорбление или причинение вреда другому живому существу, не желающего подобного обращения [3]

У маленьких детей агрессивность соседствует с самоутверждением. Агрессивным поведением, истериками, отчаянием, плачем ребенок частенько испытывает родителей на прочность, проверяет, где та грань, через которую переступить ему уже не позволят. Это очень непростое время для семьи.

Истерика и агрессия у детей дошкольного возраста – это способ показать и выразить свое возмущение и негодование, метод борьбы с волей родителей. [7]

Агрессивное поведение детей – это своеобразный сигнал, крик о помощи, о внимании к его внутреннему миру, в котором накопилось много негативных эмоций, и справиться с ними самостоятельно ребенок не может. Агрессивные дети драчливы, упрямы, легко возбуждаются, обижаются, с ними сложно договориться, они враждебно настроены к окружающим. Их отношения с родными, друзьями, педагогами всегда амбивалентны и напряжены.

Мы всегда должны помнить, что когда дети 5 лет проявляют агрессию, мы должны пересилить себя, проявлять неагрессивную модель поведения. В моменты проявления детьми агрессивного поведения, выдерживать паузу, не спорить, не перебивать. Помнить, что иногда детям в моменты агрессии нужно провести немного времени в одиночестве, чтобы успокоиться. Давайте ребенку это время. И самое главное – жестами, мимикой,

голосом выражать спокойствие [4] По мнению А.А Реана, факторы, влияющие на появление агрессивности, это:

Стиль воспитания в семье;

Повсеместная демонстрация сцен насилия;

Нестабильна социально-экономическая обстановка;

Индивидуальная особенность человека (сниженная производительность, низкий уровень активного торможения).[1]

Как снять агрессию с помощью игровых методов. Речь идет о маленьком ребенке, основное занятие которого — игра. Именно в игровой форме нужно снимать агрессию, одними беседами и нравоучения тут не обойтись.[6]

Важно помнить о том, что чем больше агрессии со стороны взрослого, то тем больше враждебности зарождается в душе ребенка. Не имея возможности ответить своим обидчикам, ребенок начинает отыгрываться на младших или более слабых детях или на животных. Любое проявление агрессии, склонность к агрессивному поведению у дошкольника становится большой проблемой для семьи ребенка, его ближайшего окружения и всего общества. Почему надо обращать внимание на агрессию, изучать агрессивность, начинать корректировать такое поведение именно у детей дошкольного возраста? Черты характера находятся в стадии формирования примерно до 10 летнего возраста. Своевременное вмешательство грамотных специалистов, работающих рука об руку, могут существенно скорректировать поведение в лучшую сторону.[5]

Дошкольное детство, по мысли А.Н. Леонтьева, - это пора жизни, когда перед ребенком все более открывается окружающий его мир человеческой действительности. [2]В своей деятельности, и, прежде всего, в своих играх, которые теперь вышли за узкие пределы манипулирования с окружающими предметами и общения с непосредственно окружающими людьми, ребенок проникает в более широкий мир, осваивая его в действительной форме. Он овладевает предметным миром как миром человеческих предметов, воспроизводя человеческие действия с ними. Он управляет «автомобилем», целится из «ружья», хотя на его автомобиле нельзя еще реально уехать, а из ружья нельзя реально выстрелить. Но для ребенка в эту пору его развития это и не нужно, потому что основные его жизненные потребности удовлетворяются взрослыми безотносительно к объективной продуктивности его деятельности. В этот период жизни мир окружающих людей как бы распадается для ребенка на два круга. Одни – это близкие люди, отношения с которыми определяют его отношения со всем остальным миром: это мать, отец или те, кто заменяет их ребенку. Второй, более широкий круг представляют все другие люди, отношения к которым опосредованы отношениями, устанавливающимися в первом, малом круге. [8]

Дошкольный возраст – это период с момента осознания себя членом человеческого общества (примерно с 2-3 лет) до момента систематического обучения (6-7 лет). В данном случае решающую роль играют не календарные сроки развития, а социальные факторы формирования личности. В период дошкольного детства формируются основные индивидуально-психологические особенности ребенка, создаются предпосылки формирования социально-нравственных качеств личности. В дошкольном возрасте психическое развитие осуществляется двумя основными путями. С одной стороны,

продолжается развитие естественных форм психики, с другой — появляются и интенсивно формируются социальные формы психики при непосредственном взаимодействии ребенка с предметами, когда познание окружающего мира опосредуется общением со взрослыми. Стимулирующее влияние на развитие как естественных, так и социальных форм психики оказывают различные сложные виды деятельности (игра, продуктивные занятия, бытовой труд), где имеется возможность одновременного включения и активного функционирования многих психических образований. Наблюдается также развитие переходных форм психики с разной степенью социализированности в условиях многообразного и тесного взаимодействия познания и общения, продуктивных видов деятельности. В дошкольном возрасте игра становится ведущим видом деятельности. Еще в раннем возрасте возникают и начинают развиваться элементы ролевой игры. В ролевой игре дети удовлетворяют свое стремление к современной жизни со взрослыми и в особой, игровой форме воспроизводят взаимоотношения и трудовую деятельность взрослых людей.

В игровой деятельности дошкольник не только замещает предметы, но и берет на себя ту или иную роль и начинает действовать в соответствии с этой ролью. В игре ребенку впервые открываются отношения, существующие между людьми в процессе их трудовой деятельности, их права и обязанности. Для ребенка порой важно просто понимание, и даже одно доброе и ласковое слово способствует снятию агрессивности у ребенка. В других случаях только сочувствия или только принятия ребенку может быть недостаточно.[9]

Основная задача и воспитателей заключается в том, чтобы обучить дошкольника правильным образом направлять и проявлять собственные чувства, то есть обучить ребенка разряжаться – избавляться от негативных чувств и эмоций, но только социально приемлемыми способами.

Рассмотрев агрессивность дошкольников можно отметить, что у дошкольников, соотношение форм выраженности агрессии прямо противоположно: у мальчиков преобладает физическая агрессия, у девочек - вербальная. Позднее тенденции изменяются: у мальчиков вербальная агрессия становится доминирующей, также они часто прибегают к словесному способу выражения негативных эмоций, чем девочки.

REFERENCES

1. Rustamxojaevna K. K., Yusupbayevna T. Z. ELECTRONIC AND DISTANCE LEARNING TECHNOLOGIES IN HIGHER EDUCATION //International Journal of Pedagogics. – 2023. – Т. 3. – №. 01. – С. 14-18.
2. Yusupbayevna T. Z. PEDAGOGICAL AND PSYCHOLOGICAL FACTORS OF AN INTEGRATED APPROACH TO ADVANCED FOREIGN EXPERIENCE IN EDUCATION //EPRA International Journal of Multidisciplinary Research (IJMR). – 2022. – Т. 8. – №. 6. – С. 26-29.
3. Yusupbaevna T. Z. SCIENTIFIC AND PEDAGOGICAL BASES OF THE INTEGRATED APPROACH IN THE EDUCATIONAL SYSTEM OF FOREIGN COUNTRIES DEVELOPED IN THE GLOBAL ENVIRONMENT //American Journal of Interdisciplinary Research and Development. – 2022. – Т. 4. – С. 150-153.
4. Yusupbayevna T. Z. FORMATION OF NEW PROFESSIONAL AND PEDAGOGICAL THINKING AMONG STUDENTS BASED ON AN INTEGRATED APPROACH

- //Berlin Studies Transnational Journal of Science and Humanities. – 2022. – Т. 2. – №. 1.5
Pedagogical sciences.
5. Yusupbaevna Z. T. Integrative approach to the system of higher education of foreign countries, economically developed in the Republic of Uzbekistan //Eurasian Journal of Learning and Academic Teaching. – 2021. – Т. 1. – №. 1. – С. 82-87.
 6. Turumbetova Z. Integrative approach to the system of higher education of foreign countries, economically developed in the Republic of Uzbekistan.
 7. А.А.Реан Агрессия и агрессивность личности.// Психологический журнал. 1996. №5. С.3-18
 8. А.Н Леонтьев Вопросы психологии ребенка дошкольного возраста 1995. – 144с.
 9. Р. Бэрон Агрессия / Р. Бэрон, Д. Ричардсон – СПб: Издательство «Питер», 1997 – 336 с.
 10. Дмитриева, Л.В. Программа по профилактике и преодолению агрессивного поведения старших дошкольников [Электрон. ресурс]: Режим доступа: <https://www.maam.ru/detskijsad/programa-po-profilaktike-i-preodoleniyu-agresivnogo-povedeniya-starshih-doshkolnikov.html> – 03.11.2020.
 11. [Корниенко А. А. Детская агрессия. Простые способы коррекции нежелательного поведения ребенка. — Екатеринбург: Рама Паблишинг, 2017. — 200 с.
 12. Осипова А. А. Общая психокоррекция. — М.: ТЦ Сфера, 2002. — 512 с.Орел 2010.
 13. Б.-Агрессивное поведение у детей дошкольного возраста <https://studbooks.net/informatika/https://k8school.com/tips-to-encourage-development-in-children-through-games-and-play/#:~:text>
 14. <https://studfile.net/preview/3859462/page:2/>

ПРОБЛЕМЫ ВЫБОРА ПРОФЕССИИ В ПОДРОСТКОВОМ ВОЗРАСТЕ

Турумбетова З.Ю.

и.о.доцент кафедры «Педагогики и психологии»
Каракалпакского государственного университета

Толибаева З.Б.

студентка 1В курса факультета «Искусствоведения»,
кафедры педагогики и психологии

Каракалпакского государственного университета
Каракалпакский государственный университет имени Бердаха

<https://doi.org/10.5281/zenodo.10231038>

***Аннотация.** Проблемы выбора профессии у подростков встречается много. В этом контексте рассматриваются три основные причины этих проблем. А также способ при помощи которых подростки выбирают себе будущую профессию.*

***Ключевые слова:** проблемы выбора профессии, три причины проблем, способ выбора профессии.*

PROBLEMS OF CHOOSING A PROFESSION IN ADOLESCENCE

***Abstract.** Problems of career choice in adolescents occur a lot. In this context, three main reasons for these problems are discussed. And also the way in which adolescents choose their future profession.*

***Keywords:** career choice problems, three causes of problems, career choice method.*

Одни из существенных вопросов, с которым сталкиваются молодые люди является выбор профессии. Именно будущая профессия определяют всю траекторию дальнейшей жизни человека. Большинство молодых люди выбирают профессию не соответствующие их способностям и интересам, так как не имеют достаточно четкого представления о существующих видах профессиональной деятельности [2].

Как показывают социологические исследования до 50 % молодых людей при выборе «своей» профессии ориентируется на его «престижность», «популярность», «современность», «родительские предпочтения» и прочее [1]. Все это, в определенной мере свидетельствует об отсутствии у учащихся сформированного профессионального самоопределения и как следствие появляющегося разочарования в выбранном направлении, что становится причиной низкой академической успеваемости многих студентов.

Профессиональное самоопределение является одной из важнейших задач развития в старшем подростковом возрасте. Именно в этот период перед молодыми людьми общество ставит задачу выбора профессии, с которой будет связана их дальнейшая жизнь. Поэтому все жизненные планы, программы, цели и перспективы строятся старшеклассниками в контексте профессионального выбора: сознательно планируя свою жизнь, они стремятся сделать все возможное, чтобы их решения и поступки вели к достижению этих планов. В то же время, непрерывный процесс формирования и развития личности и реальные условия действительности ведут к корректировке этих планов и представлений о жизни, существенно сказываясь на выборе подростками своего профессионального пути. Вместе с тем, опросы старшеклассников показывают, что более 85% учащихся 9 х классов не знают,

кем они хотят стать, какую профессию выбрать; около 30% учащихся в начале 10 го класса еще не определились с выбором учебного заведения и, следовательно, своей будущей профессии или не уверены в правильности собственного выбора, а значит, не определились с тем, на изучение каких предметов следует обратить пристальное внимание [3].

Первая проблема это - неосознанная некомпетентность:

Старшеклассники относятся к работе как к обязанности. Раз ее нельзя избежать, то пусть она хотя бы не слишком тяготит. Современные школьники не считают карьеру той сферой, где они могут реализовать свои личностные качества. Такое бывает, когда рядом нет человека, который объяснит нюансы выбора профессии, поможет сформировать видение своего будущего. [4]

Вторая проблема это - вера в то, что в интернете можно заработать, не прилагая усилий:

Представители поколения детей, родившихся после 1995 года (условное поколение Z) часто хотят быть инфлюенсерами в социальных сетях, делая публикации о своей жизни и взглядах. Такое занятие позволяет зарабатывать рекламой в своих аккаунтах. Для такой работы, как правило, не нужны развитые профессиональные навыки и личное общение с командой единомышленников. Примером служит самый успешный на YouTube блогер PewDiePie (Феликс Чельберг), который из-за миллионного заработка в интернете бросил учебу. Многие люди следят за контентом инфлюенсеров.

Такое "общение" происходит регулярно, в удобной форме и соответствует взглядам на жизнь миллениалов и зумеров и сами эти люди были бы не против такой работы - с гибким рабочим графиком и возможностью рекламировать любимые товары за деньги. Более половины опрошенных сами покупают вещи, увидев их в социальных сетях. Тем более такая работа всегда подразумевает моментальную обратную связь: аудитория инфлюенсеров ценит их за честность и доверяет им больше, чем кинозвездам и телеведущим. [4]

Третья проблема это - необходимость выйти на работу или отсутствие денег для получения желаемой работы:

Многие уже в школе поняли, кем хотят работать. Но что делать, если получить специальность, о которой мечтаешь, невозможно в существующих обстоятельствах? Кому-то мешают недостаточно высокие оценки, кто-то вынужден работать уже после девятого класса. Не у всех есть возможность оплатить учебу. Такие выпускники стараются попасть в колледж, где можно совмещать работу и занятия.

Чтобы желание исполнилось, нужно как можно больше трудиться и узнавать. Профориентационные практики расширят кругозор и поменяют взгляд на вещи, которые раньше казались сами собой разумеющимися. Одни поймут, что путь к высшему образованию лежит не только через золотую медаль в одиннадцатом классе. Другие откажутся от этой идеи, потому что получить интересную работу можно и после колледжа.

Часто школьники рассматривают диплом как пропуск к жизненным благам. Сегодня это не так. Не все выпускники вузов могут самостоятельно найти место, а учреждения среднего профессионального образования, напротив, часто сотрудничают с предприятиями, помогая быстро найти работу. Кроме того, многие профессиональные области развиваются стремительно, и возможно, специальности мечты еще не существуют,

но через 3-5 лет она появится. Поэтому важно постоянно учиться, развиваться и следить за актуальной повесткой. Готовых рецептов профессионального успеха не существует, для каждого. [4]

В наше время рынок труда динамичен, и требования к ним меняются. Что усложняет и без того сложный вопрос подростков о выборе профессии. Выбранная профессия должна учитывать не только его способности и навыки, быть ему интересной, но и соответствовать запросам рынка, желательно на долгое время. Поэтому правильный выбор профессии для всех очень важна.

Нужно помнить, что профессия оно то, что помогает людям реализовать себя, свои мечты и планы и она не должна быть сложной или скучной. А для того что бы узнать с помощью какой профессии вы можете стать успешным вам необходимо обратиться к специалисту или попробовать себя в чем то, что связано с этой профессии или есть возможность то в той или иной профессии. Это поможет лучше узнать свои возможности.

А также молодому поколению нужно понять факт того что в интернете зарабатывать тоже сложно и оно не вечна. Сейчас мы живем в том мире где каждый день новые идеи или новые желания и что бы соответствовать и успевать за ними следить тоже сложно. Каждый раз пробывать что то новое тоже может причинять неудобства.

REFERENCES

1. Бесклубная А.В. Формирование готовности старшеклассников к выбору профессий: автореф. Дис канд.пед.наук: Нижний Новгород, 2013.21 с.
2. Бысторова Н.В. Введение в профессионально-педагогическую специальность//Хроники объединенного фонда электронных ресурсов Наука и образования. 2018 С. 71-76.
3. Макарова С.М. Наркозиев А.К.Методика исследования содержания профсоюзного образования //Вестник Минского университета . 2019 Т. 7. С.2
4. <https://tass.ru/obschestvo/7301843/amp>
5. Rustamxojaevna K. K., Yusupbayevna T. Z. ELECTRONIC AND DISTANCE LEARNING TECHNOLOGIES IN HIGHER EDUCATION //International Journal of Pedagogics. – 2023. – Т. 3. – №. 01. – С. 14-18.
6. Yusupbayevna T. Z. PEDAGOGICAL AND PSYCHOLOGICAL FACTORS OF AN INTEGRATED APPROACH TO ADVANCED FOREIGN EXPERIENCE IN EDUCATION //EPRA International Journal of Multidisciplinary Research (IJMR). – 2022. – Т. 8. – №. 6. – С. 26-29.
7. Yusupbaevna T. Z. SCIENTIFIC AND PEDAGOGICAL BASES OF THE INTEGRATED APPROACH IN THE EDUCATIONAL SYSTEM OF FOREIGN COUNTRIES DEVELOPED IN THE GLOBAL ENVIRONMENT //American Journal of Interdisciplinary Research and Development. – 2022. – Т. 4. – С. 150-153.
8. Yusupbayevna T. Z. FORMATION OF NEW PROFESSIONAL AND PEDAGOGICAL THINKING AMONG STUDENTS BASED ON AN INTEGRATED APPROACH //Berlin Studies Transnational Journal of Science and Humanities. – 2022. – Т. 2. – №. 1.5 Pedagogical sciences.

9. Yusupbaevna Z. T. Integrative approach to the system of higher education of foreign countries, economically developed in the Republic of Uzbekistan //Eurasian Journal of Learning and Academic Teaching. – 2021. – T. 1. – №. 1. – С. 82-87.
10. Turumbetova Z. Integrative approach to the system of higher education of foreign countries, economically developed in the Republic of Uzbekistan.

ПЕДАГОГИКО-ПСИХОЛОГИЧЕСКИЕ ОСОБЕННОСТИ ВОЗДЕЙСТВИЯ НА ПОВЕДЕНИЕ ДЕТЕЙ

Турумбетова З.Ю.

и.о.доцент кафедры «Педагогики и психологии»
Каракалпакского государственного университета

Срымбетова Ш.Э

студентка 1В курса факультета «Искусствоведения»,
кафедры педагогики и психологии

Каракалпакского государственного университета

<https://doi.org/10.5281/zenodo.10231356>

Аннотация. *Обозначены основные социально-психологические характеристики воспитательных воздействий. Представлена психологическая структура воспитательных воздействий. Выделены типы воспитательных воздействий в соответствии с представленной структурой.*

Ключевые слова: *воспитательное воздействие, структура, эмоциональные воздействия, когнитивные воздействия, поведенческие воздействия, комбинированный тип воздействия.*

PEDAGOGICAL AND PSYCHOLOGICAL FEATURES OF THE IMPACT ON CHILDREN'S BEHAVIOR

Abstract. *The main socio-psychological characteristics of educational influences are outlined. The psychological structure of educational influences is presented. The types of educational influences are identified in accordance with the presented structure.*

Key words: *educational impact, structure, emotional impact, cognitive impact, behavioral impact, combined type of impact.*

Педагогически на практике основная задача заключается в развитии субъектности детей посредством инструментов развивающей стратегии.

Психология педагогического воздействия должна концентрироваться на благе ребенка, то есть развитии его личности, психическом благополучии. Здесь важно исключить личные интересы преподавателей, включая их удобство.

Процессы воспитания и обучения – естественное и основополагающее стремление родителей, педагогов. Взрослые стараются дать детям самое лучшее, но критерием служит отнюдь не внутренняя гармония и целостность личности ребёнка, а объём усвоенных знаний. В то время как современная медицина настаивает, что от 30 до 40% хронических заболеваний имеют психогенную основу. Для того чтобы найти корень проблемы, следует проанализировать насколько среднестатистический современный ребёнок далёк от нормы.

Итак, основные показатели психологического здоровья личности:

- Всестороннее принятие самого себя, т.е. позитивный образ «Я»;
- Рефлексия – как одно из средств самопознания;
- Стремление к самоизменению, саморазвитию, самореализации.

Результаты современных исследований напрямую свидетельствуют о взаимосвязи нарушений психологического здоровья с успешностью детей в учёбе. Выраженное повышение тревожности является одним из таких нарушений психического здоровья,

способных в последствии привести к снижению произвольного внимания. Внутреннее напряжение, проявление которого обуславливает повышенную двигательную активность и защитную агрессию может привести к нарушению дисциплины. Страхи влекут за собой перманентное напряжение и, как результат, снижение работоспособности, повышенную утомляемость. Деструктивная агрессия и социальные страхи проявляются у дошкольников в виде так называемой «боязни сцены», т.е. трудности при необходимости публичных ответов у доски, выступлений и самого процесса общения. Демонстративная агрессия провоцирует стереотипизацию поведения, направленного на получение негативного внимания [3, 102с].

Учитывая крайнюю значимость психологического здоровья детей, важно грамотно организовывать образовательный процесс и процесс общения с данной возрастной группой.

Развитие, прежде всего, характеризуется качественными изменениями, появлением новообразований, новых механизмов, новых процессов, новых структур. Х. Вернер, Л. С. Выготский и другие психологи описали основные признаки развития. Наиболее важные среди них: дифференциация, расчленение ранее бывшего единым элемента; появление новых сторон, новых элементов в самом развитии; перестройка связей между сторонами объекта. В качестве психологических примеров можно упомянуть дифференциацию натурального условного рефлекса на положение под грудью и комплекса оживления; появление знаковой функции в младенческом возрасте; изменение на протяжении детства системного и смыслового строения сознания. Каждый из этих процессов соответствует перечисленным критериям развития. Как показал Л. С. Выготский, существует много различных типов развития. Поэтому важно правильно найти то место, которое среди них занимает психическое развитие ребенка, то есть определить специфику психического развития среди других процессов развития. Л. С. Выготский различал: реформированный и unreformированный типы развития. Преформированный тип -- это такой тип, когда в самом начале заданы, закреплены, зафиксированы как те стадии, которые явление (организм) пройдет, так и тот конечный результат, который явление достигнет. Здесь все дано с самого начала. Пример -- эмбриональное развитие. Несмотря на то, что эмбриогенез имеет свою историю (наблюдается тенденция к сокращению нижележащих стадий, самая новая стадия оказывает влияние на предшествующие стадии), но это не меняет типа развития. В психологии была попытка представить психическое развитие по принципу эмбрионального развития. Это концепция Ст. Холла. В ее основе лежит биогенетический закон Геккеля: онтогенез есть краткое повторение филогенеза. Психическое развитие рассматривалось Ст. Холлом как краткое повторение стадий психического развития животных и предков современного человека.[1, 15]

Итак, **проблемы с психологическим здоровьем дошкольников:** *повышенная тревожность, страхи, повышенная напряжённость, агрессивность, неуверенность, двигательная расторможенность, замкнутость, нарушения в общении и т. д.* Важно отличать патологический страх от нормального функционально значимого, чтобы не нарушить естественные адаптационные процессы в развитии ребёнка.

Основы психологического здоровья ребёнка безусловно закладываются в семье. Уникальный первичный социум даёт детям ощущение защищённости, «эмоционального тыла», поддержки, безоценочного восприятия. Изучением семейного института, или

института эмоциональных отношений, активно занимались: Т.А. Маркова, О.Л. Зверева, Е.П. Арнаутова, В.П. Дуброва, И.В. Лапицкая и др. Ожидания ребёнка-дошкольника, связанные с семьёй это, прежде всего, безусловная, безоговорочная любовь матери, отца, бабушки, дедушки, сестёр и братьев. Ребёнок любим не за хорошее поведение или отметки, не за внешность или качества характера, а таким каков он есть со всеми положительными и отрицательными проявлениями личности. [2]

Семья по определению является источником общественного опыта, здесь есть примеры для подражания, и собственное становление и социальное рождение ребёнка также происходит здесь. Отсюда следует, что основной целью педагогов дошкольного учреждения является профессиональная помощь семье в вопросах воспитания:

- развитие интересов и потребностей ребенка;
- распределение обязанностей и ответственности между родителями в постоянно меняющихся ситуациях воспитания детей;
- поддержка открытости во взаимоотношениях между разными поколениями в семье;
- выработка образа жизни семьи, формирование семейных традиций;
- понимание и принятие индивидуальности ребенка, доверие и уважение к нему как к уникальной личности [4, 59с].

Социальная ситуация развития детей дошкольного возраста сопряжена с постепенным отделением от родителей и расширением его круга общения. Ребёнок знакомится с нормами и правилами неведомого ему «взрослого» мира, посещает магазины, всевозможные развивающие центры, в том числе танцевальные студии. Мир взрослых людей становится так называемой идеальной формой, определяющей стремление и развитие. Согласно утверждениям Л.С. Выготского, идеальная форма – часть объективной действительности (более высокая, чем уровень, на котором находится ребенок), с которой он вступает в непосредственное взаимодействие; сфера, в которую ребенок пытается войти.

Изучением данного вопроса активно занимался Д.Б. Эльконин, согласно его утверждениям, взрослый человек для дошкольника является прежде всего носителем общественных функций, своего рода ориентиром в системе отношений. Главным противоречием этого периода Д.Б. Эльконин выделял опосредованное общение ребёнка с миром, то есть через взрослого, при наличии острой необходимости быть частью социума.

Объединяя вышеприведённые утверждения можно сделать вывод: ребёнок не способен полноправно участвовать в жизни социума. Однако, благодаря игре у детей есть возможность смоделировать мир взрослых, войти в него и примерить на себя интересующие роли, поэтому процесс обучения на данном этапе тесно сопряжён с игровой деятельностью.

Вывод. Цель самоприсутствия заключается в демонстрации профессиональной компетентности, включая власть удерживать предмет общения, регулирование и направление общения другого человека на решение его задач.

Важнейшим моментом, присутствующим в рождении высказываний, в говорении является тот, когда человек говорит и сталкивается с собственным сознанием. Педагог знает, как важно ученикам проговаривать (осознавать) переживаемое. При этом должно присутствовать проговаривание значимых, а не пустых слов. В последнем случае часто появляются фиксированные, навязчивые формы переживания.

REFERENCES

1. Обухова Л.Ф. Возрастная психология. –М.:Россия , 2011 , 15с.
2. Божович Л.И. Личность и ее развитие в детском возрасте. - М., 1968.
3. Эльконин Д.Б. Избранные психологические труды. - М., 1989. 102с.
4. Хрестоматия по детской психологии / Под ред. Г.В. Бурменской. - М., 2003. 59с.
5. Rustamhojaevna K. K., Yusupbayevna T. Z. ELECTRONIC AND DISTANCE LEARNING TECHNOLOGIES IN HIGHER EDUCATION //International Journal of Pedagogics. – 2023. – Т. 3. – №. 01. – С. 14-18.
6. Yusupbayevna T. Z. PEDAGOGICAL AND PSYCHOLOGICAL FACTORS OF AN INTEGRATED APPROACH TO ADVANCED FOREIGN EXPERIENCE IN EDUCATION //EPRA International Journal of Multidisciplinary Research (IJMR). – 2022. – Т. 8. – №. 6. – С. 26-29.
7. Yusupbaevna T. Z. SCIENTIFIC AND PEDAGOGICAL BASES OF THE INTEGRATED APPROACH IN THE EDUCATIONAL SYSTEM OF FOREIGN COUNTRIES DEVELOPED IN THE GLOBAL ENVIRONMENT //American Journal of Interdisciplinary Research and Development. – 2022. – Т. 4. – С. 150-153.
8. Yusupbayevna T. Z. FORMATION OF NEW PROFESSIONAL AND PEDAGOGICAL THINKING AMONG STUDENTS BASED ON AN INTEGRATED APPROACH //Berlin Studies Transnational Journal of Science and Humanities. – 2022. – Т. 2. – №. 1.5 Pedagogical sciences.
9. Yusupbaevna Z. T. Integrative approach to the system of higher education of foreign countries, economically developed in the Republic of Uzbekistan //Eurasian Journal of Learning and Academic Teaching. – 2021. – Т. 1. – №. 1. – С. 82-87.
10. Turumbetova Z. Integrative approach to the system of higher education of foreign countries, economically developed in the Republic of Uzbekistan.

MEN AND WOMEN SPEECH PECULARITIES AND EXCEPTIONS

Burxonov Baxodirjon Botirali o'g'li

teacher of Andizhan state university

<https://doi.org/10.5281/zenodo.10231560>

Abstract. This article examines and discusses gender differences in language using the author's recorded conversations. The dissertation will begin with a detailed explanation of the research context in this area. He then proceeds to analyze the data, looking at the comparisons that can be made between the study here and previous studies in the field. It will also include a discussion of relevant issues arising from the analysis of this research.

Key words: gender role, speech, conversation, intervention, comparison process.

ОСОБЕННОСТИ И ИСКЛЮЧЕНИЯ РЕЧИ МУЖЧИН И ЖЕНЩИН

Аннотация. В данной статье рассматриваются и обсуждаются гендерные различия в языке с использованием записей разговоров автора. Диссертация начнется с подробного объяснения контекста исследований в этой области. Затем он приступает к анализу данных, рассматривая сравнения, которые можно провести между данным исследованием и предыдущими исследованиями в этой области. Он также будет включать обсуждение актуальных вопросов, возникающих в результате анализа данного исследования.

Ключевые слова: гендерная роль, речь, беседа, вмешательство, процесс сравнения.

Introduction

For the study of gender and speech, conversations are recorded so that they can be translated and analyzed to provide data for discussing these issues. A key difference in the language of women and men is that men have shown to dominate conversation through the use of pauses and overlaps, and that the number of these irregularities of conversation increases significantly when men speak. There is clearly a difference in the amount of interventions men and women use, with men being more likely to intervene and less likely to do so. Considering the size of the study and the way in which one participant differs significantly from the other, it cannot be said that this is due to gender differences, and it was interfered with the fact that the participants differed only from each other, not men, reluctance to participate. The female part interrupts men, and men pick up women more often than men.

Research methodology

The traditional view of differences between men and women is the use of offensive words and ugly language. This is explained by the prevalence of expressions such as "feminine" behavior or "a gentleman's curse", which indicates the belief that cursing is a purely masculine habit. Many claims have been made about the speaking styles of women and men in this field. Jespersen argues that women are inherently flawed in their vulgar and vulgar expressions and prefer to express themselves secretly and indirectly. (in some areas) Flexner states that "more American dialects are made and used by men".

Discussion

Lakoff also argued that while men call each other names more loudly, women use more polite language such as "shit" and "oh god". Lakoff highlighted the use of the "question mark" as an illustration of this. It states that women use more marked questions than men. Fewer answers

to these questions will give you more confidence. Recent studies have shown that tag issues are more often associated with female language (Siegler and Siegler), which illustrates people's attitudes towards women and their insecurity.

However, the study for this test found very different results, with men using the labels more often than women. Interestingly, none of the problems classified, which were considered more common due to excessive use of pauses, were addressed. Perhaps this is important because the more aggressive speech style used can also make it more confident in its speech. However, it cannot be said to be gender related as he uses mostly group-tagged questions.

Another form of language that has been identified as questionable speech is the use of closures, such as gender, type, etc. Lakoff described them as an element of female language that makes their language less direct. In this study, it was found that the women who participated actually used fences more often than men.

Results

This study seeks to explore differences between women's and men's language. And although the overall picture from a small study group cannot be summarized, it indicates that speech patterns vary greatly in some areas. Determining whether it is similar or just a difference in speech style requires further research. But in this group: the two men were the most interrupted and the two women the most interrupted; a woman used the most active hearing aids and a man the least; a man spoke more and a woman spoke less; both women used different obstacles, which meant dubious speech; and the two men used more vulgar terms.

Conclusion

These basic facts show that there are and can be many factors influencing this investigation, such as nationality, length of relationship, length of tenure with the company, and at least the fact that the investigator is male. It seems that some research results from twenty to twenty years ago are still valid today. These results are remarkable considering how each actor grew up in a very different society twenty or thirty years ago. The concepts of gender equality and women's rights are not new, and the responses of the participants in this study demonstrate awareness and commitment to equality.

REFERENCE

1. Brown, P. (1980) "How and Why Are Women More Polite: Some Evidence from a Mayan Community." In Coates (ed.) (1998)
2. Cheshire, J. (1982) *Variation in an English Dialect: A Sociolinguistic Study*. Cambridge University Press.
3. Coates, J. (1986) *Women, Men and Language*. Longman.
4. Coates, J (ed.) (1998) *Language and Gender: A Reader*. Blackwell
5. Coates, J. & D. Cameron (eds.) (1989) *Women in Their Speech Communities*. Longman
6. Flexner, S. (1960) *Preface to the Dictionary of American Slang* Thomas Y.Cromwell: New York.
7. Goddard A. & L.M. Patterson (2000) *Language and Gender* The Eihosha LTD.
8. Holmes, J. (1992) *An Introduction to Sociolinguistics*. Longman.

AYRIM TURDAGI JINOYATLARDA GUVOH, GUMON QILINUVCHI VA AYBLANUVCHILARNI SO‘ROQ QILISH TAKTIKASI.

Usmonova Odina Habibovna

Farg‘ona viloyati yuridik texnikumi

o‘qituvchisi, 3-darajali yurist

E-pochta: odinahonusmonova47@gmail.com

<https://doi.org/10.5281/zenodo.10231720>

Annotatsiya. Mazkur maqolada ayrim turdagi jinoyatlarni tergov qilish va fosh etishda muhim tergov harakatlaridan biri guvoh, gumon qilinuvchi va ayblanuvchilarni so‘roq qilishning ahamiyati hamda taktik jihatlari xususida fikr yuritiladi.

Kalit so‘zlar: jinoyatlarni ochish, tergov qilishda, guvoh, gumon qilinuvchi, ayblanuvchi, so‘roq qilish, taktik uslublar, so‘roq qilish taktika.

TACTICS OF QUESTIONING WITNESSES, SUSPECTS AND ACCUSED IN CERTAIN TYPES OF CRIMES

Abstract. This article addresses the importance and tactical aspects of questioning witnesses, suspects and accused of investigating and solving certain types of crimes.

Key concepts: tactics of solving crimes, investigation, witness, suspect, accused, interrogation, tactical methods, interrogation.

ТАКТИКА ДОПРОСА СВИДЕТЕЛЕЙ, ПОДОЗРЕВАЕМЫХ И ОБВИНЯЕМЫХ ПО ОТДЕЛЬНЫМ ВИДАМ ПРЕСТУПЛЕНИЙ

Аннотация. В данной статье рассматривается вопрос о важности и тактических аспектах допроса свидетелей, подозреваемых и обвиняемых в расследовании и раскрытии отдельных видов преступлений.

Ключевые понятия: тактика раскрытия преступлений, расследования, свидетеля, подозреваемого, обвиняемого, допроса, тактических методов, допроса.

Ma’lumki, jinoyatlarni ochish va tergov qilishda muhim ahamiyatga ega bo‘lgan tergov harakatlaridan biri so‘roq tergov harakatidir.

So‘roq o‘tkazishning qonuniy asoslari O‘zbekiston Respublikasi Jinoyat Protsessual kodeksining 96-108-moddalarini²⁴⁸ orqali tartibga solindi. Ma’lumki, so‘roq qilinuvchi shaxslar ko‘rsatuvlarining shakllanishi murakkab jarayon bo‘lib, uning yuzaga kelishida his etish hamda mantiqiy fikrlashning turli shakllari ishtirok etadi. Shu bois so‘roq qilishda shaxsning ruhiy holatini va boshqa omillarni nazarda tutgan holda taktik uslublarni qo‘llab, jinoyatga oid tegishli ma’lumotlarni olish mumkin.

Tergovchining ko‘rsatuvlarni qanday hosil bo‘lishini, uning psixologik asoslarini bilishi taktik uslublarni to‘g‘ri qo‘llashga yordam beradi. Psixologik nuqtai nazardan, har qanday so‘roq protsessual qonun bilan tartibga solingan so‘roq qiluvchi va so‘roq qilinuvchi o‘rtasidagi o‘zaro axboriy ta’sir qilish shakli hisoblanadi.²⁴⁹ So‘roq jarayonida taktik uslublarni ishlab chiqish va qo‘llashda shaxslarning protsessual holatlarini e’tiborga olish talab qilinadi.

²⁴⁸ O‘zbekiston Respublikasi Jinoyat Protsessual kodeksi. <https://lex.uz/docs/111460>.

²⁴⁹ B.X.Po‘latov Davlat ayblovchisining sudda dalillarni tekshirishdagi ishtiroki. TDYUI. T.: 2004 yil.40-bet.

Tergovchi ishni o'z yurituviga olganda so'roq qilinuvchi shaxslar doirasini to'g'ri belgilab olishi maqsadga muvofiqdir.

Tabiiy muhit ifloslanishining guvohi bo'lgan guvohlardan yuz bergan hodisaning holatlari aniqlanadi. Tergovchi guvohdan ifloslanishni qachon, qaysi joyda, qanday holatlarda kuzatgan yoki uning belgilarini aniqlagan, ifloslangan joy nimadan iborat ekanligini, ifloslanishning xarakteri, darajasi, ko'lami qanday ekanligi xususidagi savollarga javob olishi kerak.

Sodir etilgan hodisa yuzasidan guvohning zararli moddalar qaysi yo'nalishda va qanday manbalardan tarqalganligi, aynan qaysi bir harakatlanuvchi manbadan tarqalganligi va ifloslantiruvchi moddalar kim tomonidan chiqarilganligi, ifloslanishga sabab bo'lgan korxonalar yoki tashkilot ishchi - xodimlari ifloslanishni to'xtatish, uning zararli oqibatlarining oldini olish yuzasidan qanday chora - tadbirlar ko'rgan yoki sodir etilgan jinoyat izlarini yashirishga uringanliklari to'g'risidagi ko'rsatuvlari muhim ahamiyatga ega.

Atrof muhit muhofazasi qoidalarini jinoiy buzilishini tergov qilishda guvoh sifatida asosan quyidagi shaxslar so'roq qilinishi mumkin; ifloslanishga shohid bo'lganlar; birinchi bo'lib ushbu faktni aniqlagan shaxslar; nazorat organlari ishchilari; korxonalar mansabdor shaxslari, oddiy ishchilari va boshqa shaxslar. Guvohlarni so'roq qilishdan asosiy maqsad quyidagi ma'lumotlarni yig'ish hisoblanadi: suv, havoning ifloslanish vaziyatlari va alomatlari haqida, shuningdek, tuproq va boshqalar; tabiiy obyektlar holatining yomonlashuvi (suv, havo sifatining pasayishi, foydalanishga yaroqsizlanishi); ifloslanish mexanizmi va sabablari haqida; sodir bo'lgan holat uchun javobgar shaxslar haqida; sodir bo'lgan vaziyatga sababchi bo'lgan ishlab chiqarish faoliyatidagi tashkiliy, texnik va boshqa xil kamchiliklar haqida.

Guvohlarni so'roq qilish taktikasi ular ega bo'lgan ma'lumotlarga bog'liq.

Ushbu sohada ish olib borgan olimlardan biri yu.f.d. T.Mirzayev o'zining "Ekologiyaga doir jinoyatlarni tergov qilish" nomli kitobida guvohlarni quyidagicha guruhlariga bo'lib ko'rsatadi:

1. Nazoratchi ishchilar, suv va baliq muhofazasi tashkilotlari, meteorologiya xizmati, gaz tozalagich va chang yutkich moslamalarini nazorat qiluvchi davlat inspeksiyasi.

2. Hokimlik, qishloq fuqarolar yig'inlari, tabiatni muhofaza qilish qo'mitasi, kasaba uyushma tashkilotlari.

3. Ifloslanish joyini yoki ifloslanishni sezib qolgani haqida ma'lumot bergan shaxslar.

4. Ifloslanish manbai hisoblangan obyekt yoki korxonalar ishchilari.

5. Ishlab chiqarish korxonalarining sanitariya - laboratoriya xodimlari.

6. Ifloslantiruvchi va tozalovchi inshootlarni loyihalashtirish va montaj qilish korxonalarini xodimlari.

7. Ifloslantirish manbai bo'lgan korxonalar ishini nazorat qiluvchi yuqori tashkilot xodimlari.²⁵⁰

Guvohlarni guruhlariga ajratib ko'rsatishda yuqorida aytilgan mazkur fikrga qo'shilish o'rinli bo'ladi deb o'ylaymiz.

Birinchi guruh guvohlarni so'roq qilishda tekshirilayotgan korxonalar vakillaridan kimlar ishtirok etganligi, mansabdor shaxslarga xulosalar haqida ma'lumot berilganda bu ularga qanday ta'sir qilganligi, ko'rsatilgan kamchiliklarni bartaraf qilish yuzasidan nima ishlar qilinganligini

²⁵⁰ Т.Р.Мирзаев Экологияга доир жиноятларни тергов қилиш. "Янги аср авлоди". Т.: 2001. 42-45-бет.

aniqlash zarur. So‘roq davomida tergovchi nazorat organlarining mansabdor shaxslari, mutaxassislaridan me‘yoriy hujjat ko‘rsatkichlarini aniqlashi zarur. Nazorat organlari ishchilarini so‘roq qilayotganda ularning boshqa nazorat organlari bilan hamkorligi qanday muvofiqlashtirilganligini va bu qanday amalga oshirilganligini aniqlashi lozim. Bu ko‘rsatkichlar nazorat organlarining ishi qay darajada ekanligi yuzasidan xulosa chiqarish imkonini beradi.

Ikkinchi guruh guvohlarni so‘roq qilish orqali tekshirilayotgan korxonalar yoki tashkilotlar tomonidan ifloslanishning oldini olish bo‘yicha qanday choralar ko‘rilgani, yig‘ilishlar o‘tkazilib, muhokama qilinaganmi, qachon va qaysi yig‘ilishda tavsiya va qarorlar qabul qilingani, bu holat qanday hujjatda aks ettirilgani, uning bajarilishi nazorat qilinganmi, korxonalar rahbarlari bu qarorga qanday munosabatda bo‘lganligi, qolaversa, ushbu korxonalar qurilishi va obyekt qabul qilinganda davlat qabuli haqidagi dalolatnomalar o‘rganilganmi, hokimlik faoliyatida o‘z aksini qanday topganligini tergovchi o‘rganishi kerak. Agar obyektida tozalovchi inshootlar qurilishi qay yo‘sinda qabul qilinganligi isbotlansa, tabiatni muhofaza qilish qonunlarining buzilish sabablarini aniqlash oson bo‘ladi.

Uchinchi guruh shaxs so‘roq qilinayotganda, ular ifloslanish jarayonini sezib qolgan yoki ko‘rib qolganligi sababli, ifloslanish vaqti hamda sharoitini, ular nimaga e‘tibor berishganligini, bundan oldin ham bunday ifloslanish holatlari bo‘lgan - bo‘lmaganligini, ushbu holat qachon ro‘y berganligini, bundan tashqari ob - havoning oqish tezligi, shamolning kuchi va yo‘nalishi, yog‘ingarchilik va boshqalarni aniqlash mumkin. Bu xususida biror tashkilotga xabar berilganmi - yo‘qmi aniqlanadi.

To‘rtinchi guruh shaxslar, ya‘ni ifloslanish manbai hisoblangan obyekt yoki korxonalar ishchilarini so‘roq qilish tergov qilinayotgan jinoyat ishini fosh etishda eng muhim ma‘lumotlarni olish uchun katta ahamiyat kasb etganligi, shu bilan birga sodir etilgan ishlarining natijasidan manfaatdor bo‘lganliklari tufayli so‘roq jarayonining bir muncha qiyinroq kechishini hisobga olib, so‘roqni maxsus tayyorgarlik ko‘rilgandan so‘ng o‘tkazish talab etiladi. Mazkur toifadagi guvohlarni so‘roq qilish ifloslanishga sabab bo‘luvchi mexanizmlar va shaxslar haqida kerakli ma‘lumotlarni olish imkonini beradi. Bunda tergovchi so‘roqqa qadar ushbu korxonaning texnik imkoniyatlari, texnik jarayoni, xodimlar o‘rtasida vazifalarning taqsimlanishi va bajarilishi kabilarni o‘rganib chiqishi lozim bo‘ladi.

Guvoh sifatida so‘roq qilishga jalb etilgan shaxslarni so‘roq qilishda ushbu shaxs vazifalarining xarakterini, ishni tashkil qilish uslublari, ish jarayonida u qanday sharoitlar va qay darajada mas‘uliyat bilan ishlashi, ish davomidagi kamchiliklari kabi holatlar xususida hamkasblaridan so‘rab, bilib olishi kerak.

Ishlab chiqarish korxonalarining sanitariya - laboratoriya xodimlarini so‘roq qilishda ulardan texnologik jarayonlarni nazorat qilish usullarini tashkil etishning to‘g‘ri yoki noto‘g‘riligini aniqlash lozim. Ularni so‘roq qilishda tergovchi tegishli hujjat bilan qurollangan bo‘lishi kerak. Bu esa unga o‘sha hujjatdagi talablarning bajarilishi qanchalik to‘g‘ri ekanligini solishtirish yo‘li bilan aniqlash imkonini beradi. So‘roq qilinayotgan shaxslardan ish jarayoni qanday tashkil etilganligini, bu jarayon loyihaga to‘g‘ri keladimi, obyektlar hamda ulardagi mexanizmlar to‘g‘ri montaj qilinganmi, tozalash inshootlari talabga javob beradimi, ularning ish rejalari buzilmaganmi singari masalalarga aniqlik kiritish lozim.

Qoidaga ko‘ra, guvohlarni so‘roq qilish bevosita yuqorida qayd etib o‘tilgan tashkilotlardagi hujjatni olishgacha, olinayotganda yoki olinganidan so‘ng amalga oshiriladi.

Gumon qilinuvchi va ayblanuvchilarni so'roq qilish taktikasi ekologiya sohasidagi jinoyatning o'zi va tergovning boshlang'ich vaziyatiga bog'liq bo'ladi.

Barcha jinoyat ishlarida bo'lgani kabi mazkur turdagi jinoyat ishlarini yuritishda ham gumon qilinuvchi hamda ayblanuvchilarni so'roq qilishda ularning protsessual holati va so'roq qilish taktikasining umumiy qoidalaridan kelib chiqish lozim.

Gumon qilinuvchi va ayblanuvchilarni so'roq qilish samaradorligini ta'minlash uchun sodir etilgan jinoyat ishi yuzasidan ishonchli dalillar yig'ilgan bo'lishi kerak. Ularni so'roq qilish taktikasi so'roq qilinuvchini o'z aybini inkor etish bema'nilik ekanligiga ishontiradigan ma'lumotlarning mantiqiy tahliliga asoslangan bo'lishi darkor. Aksariyat holatlarda, mazkur turdagi jinoyatlar bo'yicha ayblanuvchilar o'z ayblarini boshqa shaxslarga, ya'ni o'z bo'ysinuvdakilarga ag'darishga moyil bo'ladilar yoki tajribalari yetishmagani, me'yoriy hujjat talablarini buzish xavfliligini bilmaganliklarini bahona qilib ko'rsatadilar. Ba'zida ular o'z ayblarini tan olib uni yumshatishga urinadilar, zararli oqibatlarini inkor etadilar yoki arziyas deb hisoblaydilar, ba'zan ishlab chiqarish manfaatlari yoki ishni yuritish uchun shunday qilganliklarini, yuqori lavozimdagi shaxs ko'rsatmasi ekanligini ro'kach qiladilar.

Gumon qilinuvchi yoki ayblanuvchi qilmishi va kelib chiqqan ekologik zararli oqibat o'rtasidagi sababiy bog'lanishni belgilashga doir tergov ishi qiyinchilik tug'diradi, buning uchun quyidagi holatlarni aniqlamoq lozim: atrof-muhit ifloslanishi bilan bog'liq ishlarda: gumon qilinuvchi yoki ayblanuvchi kim bo'lib ishlashi; ishining xarakteri; ish staji; konkret tabiatni muhofaza qilish qoidalariga rioya qilish uning majburiyatlariga kiradimi; ifloslanish boshlanish vaqtida (sanasida) ish joyida bo'lganmi; uning yonida kim bo'lgan; uning fikriga ko'ra jinoyatni kim sodir etgan bo'lishi mumkin; uning o'zi bevosita bo'ysunuvchi va unga bo'ysunuvchi ishchilar doirasi; uni aybdor sifatida ko'rsatishdan kim manfaatdor bo'lishi mumkin, tabiiy obyektlarni qonunga xilof egallash, zarar yetkazish yoki nobud qilishga doir ishlarda gumon qilinuvchi yoki ayblanuvchining muayyan joyda muayyan vaqtda (noqonuniy ravishda daraxt kesish bo'layotgan uchastkada, qo'riqxonada hududida) bo'lganlik faktini belgilashga imkon beruvchi holatlarni aniqlash, jinoyat sodir etish vaqtida voqea joyida yoki gumon qilinuvchi yonida hozir bo'lgan ehtimoliy guvohlar (baliqchilar, o'rmon himoyasi ishchilari va boshqalar)ni aniqlash. Ular gumonlanuvchining alibisini tasdiqlashlari yoki rad etishlari mumkin. Gumon qilinuvchining jinoiy faoliyatini olib borish usullaridan dalolat beruvchi holatlar aniqlanadi (masalan, daraxtlarni sotish, baliq sotish, baliq uvildirig'ini sotish, hayvonlardan olingan terilarni sotish va boshqalar).

Tergovchi ayblanuvchini so'roq qilayotganda uning shaxsi, kasbiy staji, zararli chiqindilarni qayerga va qancha tashlashga oid ko'rsatma berishda nimalarga asoslanganligi to'g'risida ma'lumotlarga ega bo'lishi kerak. Ushbu ish bo'yicha ayblanuvchi ko'rsatuvini ekspertiza xulosasi va boshqa ma'lumotlar bilan solishtirib ko'rishi zarur.

Ayblanuvchini so'roq qilish jarayonida jinoiy qilmishni sodir etish sabablari va sharoitlarini belgilashga alohida ahamiyat berish kerak: bu ishlab chiqarishni tashkil etishda va faoliyat ko'rsatishidagi kamchiliklar, tabiiy resurslarni muhofaza qilish hamda ulardan oqilona foydalanishda ayrim mansabdor shaxslarning bee'tiborligi, tozalash inshootlari ishi yuzasidan nazoratning yo'qligi, texnik vositalar va transport bilan yomon ta'minlanganligi, ba'zi bir ishlab chiqarish jarayonlarida hisob ishlarini yuritish, chiqindilar saqlash, ularni hisobga olib borish va

boshqalar talabga javob bermaydi. Ushbu holatlar yuzasidan tergovchi mutaxassislar yordamida xuddi shunday jinoiy harakatlarning oldini olish choralari ko‘rishga majbur.

Fikrlarimiz yakunida aytish lozimki, aynan o‘tkazilgan so‘roq natijalariga ko‘ra boshqa tergov va tezkor-qidiruv harakatlari rejalashtiriladi hamda odil sudlovni ta‘minlash choralari ko‘riladi.

REFERENCES

1. O‘zbekiston Respublikasi Konstitutsiyasi. –T.: “O‘zbekiston”, 2023 y.
2. O‘zbekiston Respublikasi Jinoyat kodeksi. <https://lex.uz/docs/111453>.
3. O‘zbekiston Respublikasi Jinoyat Protsessual kodeksi. <https://lex.uz/docs/111460>
4. Mirzaev T. "Ekologiyaga doir jinoyat ishlarini tergov qilish". T, -"Yangi asr avlodi" 2001- y. 42-45-betlar.
5. B.X.Po‘latov Davlat ayblovcisining sudda dalillarni tekshirishdagi ishtiroki. TDYUI. T.: 2004 yil.40-bet.

KORRUPSIYAGA QARSHI KURASHISHDA FUQAROLIK JAMIYATI INSTITUTLARI ISHTIROKI

Kenjayev Umidjon Tavakkal o'g'li

Buxoro viloyati yuridik texnikumi

II-bosqich "Sud-huquqiy faoliyat" soha mutaxassisligi

SHF 1/22-guruh o'quvchisi

<https://doi.org/10.5281/zenodo.10232075>

Annotatsiya. Mazkur maqolada bugungi kunda mamlakatimizda nodavlat notijorat tashkilotlari va fuqarolik jamiyatining boshqa institutlari korrupsiyaga qarshi kurashishdagi ishtiroki shuningdek, fuqarolarning o'zini o'zi boshqarish organlarining, nodavlat notijorat tashkilotlarining korrupsiyaga qarshi kurashishda ishtirok etishining asosiy usullari haqida so'z yuritiladi.

Kalit so'zlar: Korrupsiya, nodavlat notijorat tashkilot, fuqarolik jamiyati, halollik vaksinasi, manfaatlar to'qnashuvi, huquqiy ong, huquqiy madaniyat, plyuralizm, deklaratsiya, jamoatchilik nazorati.

IN THE FIGHT AGAINST CORRUPTION PARTICIPATION OF CIVIL SOCIETY INSTITUTIONS

Abstract. This article talks about the participation of non-governmental non-profit organizations and other institutions of civil society in the fight against corruption in our country, as well as the main methods of participation of citizens' self-government bodies, non-governmental non-profit organizations in the fight against corruption.

Key words: Corruption, non-governmental non-profit organization, civil society, honesty vaccine, conflict of interests, legal consciousness, legal culture, pluralism, declaration, public control.

В БОРЬБЕ С КОРРУПЦИЕЙ УЧАСТИЕ ИНСТИТУТОВ ГРАЖДАНСКОГО ОБЩЕСТВА

Аннотация. В данной статье говорится об участии негосударственных некоммерческих организаций и иных институтов гражданского общества в борьбе с коррупцией в нашей стране, а также об основных способах участия органов самоуправления граждан, негосударственных некоммерческие организации в борьбе с коррупцией.

Ключевые слова: Коррупция, негосударственная некоммерческая организация, гражданское общество, вакцина честности, конфликт интересов, правосознание, правовая культура, плюрализм, декларация, общественный контроль.

Mustaqilligimizning ilk yillaridan boshlab, mamlakatimizda demokratik huquqiy davlat va kuchli fuqarolik jamiyati qurishning umumiy strategiyasini amalga oshirish doirasida qonun ustuvorligini ta'minlash, fuqarolarning huquq va erkinliklarini himoya qilish, sud-huquq tizimini isloh qilish yuzasidan tizimli chora-tadbirlar izchil amalga oshirib kelinmoqda.

Tarixan qisqa davr ichida mamlakatda qonuniylik va huquq-tartibotni ta'minlashning institutsional va huquqiy asoslari shakllantirildi, korrupsiyaga qarshi kurashning samarali tizimi yaratildi. Mazkur yo'nalishdagi islohotlarni amalga oshirishda milliy qonunlarga xalqaro huquqiy umume'tirof etilgan normalarni singdirish masalasiga alohida e'tibor berildi.

Shu bilan birgalikda, mamlakatimizdagi yuksalishlarga jiddiy to'siq bu korrupsiya balosi ekanligini qayd etish zarur. Davlat va jamiyat boshqaruvini yanada demokratlashtirish hamda modernizatsiya qilish, davlat boshqaruvi sohalarini liberallashtirish sharoitida davlat xizmatchilari tomonidan poraxo'rlik, mansab mavqeini suiiste'mol qilish bilan bog'liq jinoyatlarning sodir etilishi davlat hokimiyatining obro'sizlanishiga, davlatning siyosiy, iqtisodiy, huquqiy tizimiga putur etishiga, natijada, davlat hokimiyati faoliyati samaradorligining susayishiga sabab bo'ladi. Shu bois, ushbu illatga qarshi kurashish va barham berish siyosati davlat va jamiyat faoliyatining ustuvor yo'nalishlaridan biriga aylandi.

Korrupsiyaga qarshi kurashish davlat organlari tomonidan aholining huquqiy ongi va huquqiy madaniyatini yuksaltirish, davlat va jamiyat hayotining barcha sohalarida korrupsiyaning oldini olishga doir chora-tadbirlarni amalga oshirish, korrupsiyaga oid huquqbuzarliklarni o'z vaqtida aniqlash, ularga chek qo'yish, korrupsiyaga imkon beruvchi sabablar va shart-sharoitlarni bartaraf etish, huquqbuzarliklarni sodir etganlik uchun javobgarlikning muqarrarligi prinsipini ta'minlash kabi chora-tadbirlar orqali amalga oshiriladi.

Korrupsiyaga qarshi kurashish mamlakatimizda olib borilayotgan siyosiy-huquqiy islohotlarning asosiy yo'nalishlaridan biri bo'lib qolmoqda. O'zbekiston Respublikasi Prezidenti Shavkat Mirziyoyev: **“Korrupsiyaga qarshi kurashishda aholining barcha qatlamlari, eng yaxshi mutaxassislar jalb qilinmas ekan, jamiyatimizning barcha a'zolari, ta'bir joiz bo'lsa, “halollik vaksinasi” bilan emlanmas ekan, o'z oldimizga qo'ygan yuksak marralarga erisha olmaymiz. Biz korrupsiyaning oqibatlari bilan kurashishdan uning barvaqt oldini olishga o'tishimiz kerak”**, deb haqli ravishda ta'kidlaydi.

Ma'lumot o'rnida aytish joizki, korrupsiya muammosi so'nggi yillarda xalqaro miqyosda transmilliy jinoyat sifatida xalqaro tashkilotlar tomonidan keng muhokama qilinayotgan mavzu hisoblanadi. Ayrim siyosatchilar tomonidan korrupsiyaga global inqirozni keltirib chiqaruvchi omil sifatida ham ta'rif beriladi. Rivojlangan mamlakatlar tajribasiga e'tibor qaratadigan bo'lsak, ularning ayrimlari korrupsiya balosiga o'z vaqtida muvaffaqiyatli kurashib, ijobiy natijalarni qo'lga kiritishgan.

2022–2026 yillarga mo'ljallangan Yangi O'zbekistonning taraqqiyot strategiyasida ham korrupsiyaga qarshi kurashish ustuvor vazifa etib belgilandi. Xususan, Taraqqiyot strategiyasida davlat boshqaruvi organlari faoliyati ustidan davlat nazoratini amalga oshirishda manfaatlar to'qnashuvi vujudga kelishini bartaraf etish, mazkur jarayonga keng jamoatchilikni jalb qilish (4-maqсад), korrupsiyaga moyil soha va tarmoqlarni aniqlash, korrupsiyaviy omillarni bartaraf etish tizimining samaradorligini oshirish, jamiyatda korrupsiyaga nisbatan murosasiz munosabatni shakllantirish (84-maqсад) nazarda tutildi.

Shuningdek, Taraqqiyot strategiyasida davlat xizmatida halollik standartlarini joriy etish belgilangan bo'lib, unga ko'ra, davlat xizmatchilarining daromad va mol-mulklarini deklaratsiya qilish tizimi bosqichma-bosqich joriy etiladi. Shuningdek, davlat xizmatida manfaatlar to'qnashuvining oldini olish bo'yicha samarali mexanizmlarni yaratish, korrupsiyaga qarshi kurashish borasidagi faoliyatda ochiqlikni ta'minlash va jamoatchilik ishtirokini kengaytirish (83-maqсад) kabi chora-tadbirlar amalga oshiriladi²⁵¹.

²⁵¹ Qarang. O'zbekiston Respublikasi Prezidentining 2022 yil 28 yanvardagi “2022 — 2026-yillarga mo'ljallangan Yangi O'zbekistonning taraqqiyot strategiyasi to'g'risida”gi PF-60-son Farmoni. Qonunchilik ma'lumotlari milliy bazasi, 10.02.2023-y., 06/23/21/0085-son.

Qonunchilikda davlat organlari va boshqa tashkilotlar korrupsiyaga qarshi kurashish yoʻnalishida xodimlarining huquqiy savodxonligini oshirishga alohida eʼtibor qaratayotgani quvonarli hol. Bundan tashqari, davlat organlari va boshqa tashkilotlar oʻz mansabdor shaxslari va xodimlarining korrupsiyaga qarshi kurashish sohasidagi huquqiy savodxonligini oshirish yuzasidan zarur chora-tadbirlar koʻrishi majburiy etib belgilangan.

Jamiyat, jumladan, fuqarolik jamiyati murakkab turli tuzilmalar va fuqarolarning birikmasidan iborat. Unda davlat, uning organlari bilan birga, boshqa tuzilmalar ham faoliyat koʻrsatadi. Bu tuzilmalar oʻz xarakteri, vazifasiga qarab alohida yoʻnalishlar boʻyicha davlat huquqiy, konstitutsiyaviy, ijtimoiy-siyosiy masalalarda faoliyat koʻrsatadi. Ular huquqiy, ilmiy manbalarda “institutlar” deb ataladi.

Yuridik ensiklopediyada: institut – huquqiy yoki ijtimoiy siyosiy hodisa (borliq) va ularga qaratilgan huquqiy normalar va ular bilan bogʻliq ijtimoiy normalar yigʻindisidir, deya taʼrif berilgan.

Fuqarolik jamiyati institutlari ham davlat-huquqiy va ijtimoiy-siyosiy munosabatlarda ishtirok etadi, alohida tuzilma hisoblanadi va faoliyati huquqiy, ijtimoiy normalar bilan tartibga solinadi. Ular fuqarolik jamiyatining eng muhim xususiyatlari – siyosiy plyuralizm (turli fikrlik), koʻppartiyaviylik va boshqalarni roʻyobga chiqishini taʼminlaydi va jamiyat rivojlanib borgan sari, ularning jamiyat ishlaridagi ishtiroki kengayib boradi, ular oʻz zimmasiga yangi vazifalarni oladi.

Ana shunday vazifalardan biri – korrupsiyaga qarshi kurashdir. Korrupsiya har qanday jamiyat, tizimda uchraydigan eng jirkanch, oʻta makkor va xavf-xatardir. Unga faqat davlat organlari bilangina qarshi kurashib, muvaffaqiyatga erishib boʻlmaydi. Shu oʻrinda prezidentimizning quyidagi soʻzlari diqqatga sazovor: **“... korrupsiyaning har qanday koʻrinishiga murosasiz boʻlish kundalik hayot tarziga aylanishi shart. Bu illatga qarshi kurashishga barcha davlat organlari, siyosiy partiyalar, jamoat tashkilotlari, ommaviy axborot vositalari, umuman har bir fuqaro safarbar etilishi zarur”**.

Prezident Sh.Mirziyoyev oʻz prezidentlik faoliyatining dastlabki kunlaridayoq, **“Jamiyat rivojiga gʻov boʻlayotgan yana bir illat – bu korrupsiya balosidir”**, - deb eʼtirof etdi. Shuningdek, prezidentlik lavozimiga ikkinchi muddatga kirishishi munosabati bilan oʻtkazilgan marosimda soʻzlagan nutqida esa **“... soʻnggi besh yilda korrupsiyaga qarshi kurashni davlat siyosati darajasiga olib chiqdik”**, deb qayd qildi.

Korrupsiyaga qarshi kurashda davlat katta imkoniyatlarga ega, korrupsiyaga qarshi kurashuvchi, unga tegishli choralar koʻruvchi davlat organlari mavjud. Bu organlarning faoliyatini muvofiqlashtiruvchi va ularga uslubiy yordam koʻrsatuvchi korrupsiyaga qarshi kurashish Milliy kengashi, hududlarda hududiy kengashlar tashkil qilingan. Mamlakatimizda tashkil qilingan “Korrupsiyaga qarshi kurash agentligi”ga katta umid bilan qaralmoqda.

Tajriba shuni koʻrsatmoqdaki, korrupsiyaga faqat davlat organlari faoliyati orqali kurashish yetarli boʻlmayapti. Bunga keng jamoatchilikni jalb qilmasdan koʻzlangan maqsadga erishish mumkin boʻlmashligi ayon boʻlmoqda. Shuning uchun keyingi paytlarda korrupsiyaga qarshi kurashga fuqarolik jamiyati institutlarini jalb qilishga alohida ahamiyat berilmoqda. Chunki jamiyat illati boʻlmish korrupsiyaga jamiyatning barcha elementlari birdek urush eʼlon qilishi, kurashish zaruriyat boʻlib qolmoqda.

Bular avvalo jamoat birlashmalaridir. Jamoat birlashmalari konstitutsiyaviy tuzilma bo‘lib, bu Konstitutsiyaning XIII bobida belgilab qo‘yilgan. Uning 70-moddasida: “O‘zbekiston Respublikasida kasaba uyushmalari, siyosiy partiyalar, olimlarning jamiyatlari, xotin-qizlar tashkilotlari, faxriylar, yoshlar va nogironligi bo‘lgan shaxslar tashkilotlari, ijodiy uyushmalar, ommaviy harakatlar hamda fuqarolarning boshqa uyushmalari jamoat birlashmalari sifatida e‘tirof etiladi”, deb mustahkamlangan²⁵².

Bundan keyingi yo‘l – fuqarolik jamiyati institutlarini faoliyatini yanada rivojlantirishga qaratilishi belgilanib, ularning o‘rni va maqomini konstitutsiyaviy jihatdan mustahkamlashga alohida e‘tibor berish zarurligi belgilangan.

Fuqarolik institutlari nimaga asosan korrupsiyaga qarshi kurashadi? – degan savol kelib chiqishi mumkin. Qonunlarda bu masala turlicha tarzda o‘z o‘rnini topgan. Lekin barcha fuqarolik jamiyati institutlari uchun bu masalada umumiy vazifalar mavjud, ya‘ni qonunlarga asosan, fuqarolik jamiyati institutlari – fuqarolarning huquqlarini ro‘yobga chiqarish va himoya qilish; fuqarolarning davlat va jamiyat ishlarida ishtirokini rivojlantirish; jamoatchilik nazoratini amalga oshirishda ishtirok etishi kerak.

Fuqarolar bilan ochiq muloqotni yo‘lga qo‘yishning samarali usul va mexanizmlarini tatbiq qilish, jumladan, barcha darajadagi hokimlar, prokuratura va ichki ishlar organlari rahbarlarining aholi oldida hisobot berish tizimini mukammallashtirishga erishish, joylarga chiqib, mavjud ahvolni shaxsan o‘rganish asosida aholini qiynayotgan eng muhim ehtiyojlarni hal etishda amaliy yordam ko‘rsatish nafaqat davlat organlari, balki nodavlat notijorat tashkilotlarning ham muhim vazifasidir. Shubhasiz, mavjud muammolarni hal qilishga birgina davlatning kuchi yetmaydi. Bunda nodavlat tashkilotlarning yordami zarur. Bejiz nodavlat notijorat tashkilotlar xalq va davlat o‘rtasidagi ko‘prikka qiyoslanmaydi.

O‘zbekistonda fuqarolik jamiyati institutlari rivojlanishini qo‘llab-quvvatlash, jamiyat va davlat ishlari boshqarilishida ularning o‘rni hamda ahamiyatini kuchaytirish, aholining ijtimoiy, ijtimoiy-iqtisodiy faolligini oshirish va huquqiy madaniyatini yuksaltirish, insonlarning huquqlari, erkinliklari hamda qonuniy manfaatlarini muhofaza etish sohalarida “uchinchi sektor” faolligini oshirishni hayotning o‘zi taqozo etmoqda. Dunyo tobora jadal rivojlanmoqda. Hozir bir joyda deysinib turib bo‘lmaydi. Faqat harakat, intilish, tashabbuskorlikni hayotning o‘zi taqozo etmoqda.

Vaholanki, “Davlat hokimiyati va boshqaruvi organlari faoliyatining ochiqligi to‘g‘risida”gi, “Ekologik nazorat to‘g‘risida”gi, “Ijtimoiy sheriklik to‘g‘risida”gi qonunlar hamda boshqa qonunchilik hujjatlarining qabul qilinishi aholining, fuqarolar o‘zini o‘zi boshqarish organlarining, nodavlat notijorat tashkilotlar va boshqa fuqarolik institutlarining jamiyat hamda davlat ishlari boshqaruvidagi ishtirokining huquqiy kafolatlarini sezilarli darajada mustahkamladi.

O‘zbekistonda nodavlat notijorat tashkilotlar hamda fuqarolik jamiyati boshqa institutlarining davlat organlari qarorlarini ishlab chiqishda, qonun loyihalarini tayyorlash va muhokama qilishda, ijtimoiy-iqtisodiy rivojlanish dasturlari hamda normativ-huquqiy hujjatlar ijrosi ustidan jamoatchilik nazoratini amalga oshirishda qatnashish huquqi mustahkamlangan.

²⁵² Qarang. O‘zbekiston Respublikasining 2023 yil 30 apreldagi Konstitutsiyasi. Qonunchilik ma‘lumotlari milliy bazasi, 01.05.2023-y., 03/23/837/0241-son.

Buning barobarida, 1991 yilda atigi 95 tani tashkil etgan NNTlar soni bugungi kunga kelib, o'n mingga yaqinlashdi.

Korrupsiya esa, to'g'ridan to'g'ri fuqarolarning huquq va erkinliklariga salbiy ta'sir qiladi, moddiy boyliklarni adolatli taqsimlashga to'sqinlik qiladi, har bir fuqaroning ijtimoiy hayotda teng ishtirokini chegaralaydi. Bundan quyidagicha xulosa qilish mumkin: a) jamoat birlashmalari fuqarolarning ixtiyoriylik asosida tuziladigan uyushma, ular qonunda belgilangan tartibda ro'yxatdan o'tkazilishi kerak; b) fuqarolarning birlashmalari yuqorida sanab o'tilganlar bilan cheklanmaydi, ya'ni boshqa uyushmalar ham tuzish mumkin.

Konstitutsiyada ko'zda tutilgan jamoat birlashmalari tizimida ikki jamoat birlashmasining fuqarolar, jamiyat va davlat hayotidagi muhim roli hisobga olinib, alohida qayd qilingan. 73-moddada: "Kasaba uyushmalari" ning vazifasi, 74-moddada "Siyosiy partiyalar"ning vazifasi belgilab qo'yilgan.

Fuqarolik jamiyati tizimida nodavlat va notijorat tashkilotlari alohida o'rin tutadi. Nodavlat notijorat tashkilotlari – jismoniy va (yoki) yuridik shaxslar tomonidan ixtiyoriylik asosida tashkil etilgan, daromad (foйда) olishni o'z faoliyatining asosiy maqsadi qilib olmagan hamda olingan daromadlar (foйда)ni o'z qatnashchilari (a'zolari) o'rtasida taqsimlaydigan o'zini o'zi boshqarish tashkilotlaridir.

Demak, NTT – bu o'zini o'zi boshqarish tashkiloti. U jismoniy shaxslar yoki yuridik shaxslar tomonidan ixtiyoriylik asosida tuziladi. Asosiy maqsadi daromad (foйда) olish emas. Faoliyati davomida daromad (foйда) vujudga kelsa a'zolari o'rtasida taqsimlaydi. Lekin bu belgilar NTTning barcha vazifasini qamrab olmagan. Ular, yuqoridagilardan tashqari, o'z a'zolarini qonuniy manfaatlarini, ijtimoiy hayotdagi zarur demokratik qadriyatlarni himoya qilish; a'zolari ma'naviy va turli nomoddiy ehtiyojlarni qondirish; eng muhimi, xayriya faoliyatini amalga oshirish maqsadini ko'zlaydi. Korrupsiya esa, shu qayd qilingan masalalarga to'sqinlik qiladi, shuning uchun ham NTT korrupsiyaga qarshi kurashda davlat organlarining eng yaqin hamkoridir.

O'zbekiston Respublikasining "Korrupsiyaga qarshi kurashish to'g'risida"gi Qonunida korrupsiyaga qarshi kurashishning asosiy prinsiplari qatorida davlat va fuqarolik jamiyatining hamkorligi alohida prinsip sifatida ko'rsatilgan²⁵³. Bu prinsip fuqarolik jamiyati institutlari faoliyati orqali ta'minlanadi.

Korrupsiyaga qarshi kurash sohasidagi davlat siyosatining yo'nalishlari qonunda belgilangan bo'lib, ularning orasida, aholining huquqiy ongi va huquqiy madaniyatini yuksaltirish, jamiyatda korrupsiyaga nisbatan murosasiz munosabatni shakllantirish qayd qilingan.

Mana shu vazifani ro'yobga chiqarishda fuqarolik jamiyati institutlari faol ishtirok etishi zarur va ularda etarli imkoniyatlar mavjud. Bu ularning asosiy vazifalaridan kelib chiqadi. Masalan, O'zbekiston Respublikasining "Siyosiy partiyalar to'g'risida"gi Qonunida, ularni tuzishdan maqsadlardan biri – ular o'z vakillari orqali jamiyat va davlat ishlarida ishtirok etishidir. Bunday ishtirok etish turli usullar bilan birga, jamoatchilik nazorati orqali ham amalga oshiriladi²⁵⁴. Boshqa fuqarolik institutlari hujjatlarida ham shunday vazifalar mavjud. Qonunda "Fuqarolarning o'zini

²⁵³ Qarang. O'zbekiston Respublikasining 2017 yil 3 yanvardagi "Korrupsiyaga qarshi kurashish to'g'risida"gi O'RQ-419-son Qonuni. Qonunchilik ma'lumotlari milliy bazasi, 9.11.2021-y., 03/21/729/1064-son.

²⁵⁴ Qarang. O'zbekiston Respublikasining 1996 yil 26 dekabrda "Siyosiy partiyalar to'g'risida"gi O'RQ-337-I-son Qonuni. Qonunchilik ma'lumotlari milliy bazasi, 15.10.2021-y., 03/21/722/0960-son.

o'zi boshqarish organlarining, NTTning korrupsiyaga qarshi kurashishda ishtirok etishining asosiy usullari belgilab qo'yilgan.

Bular:

- korrupsiyaga qarshi kurashish sohasidagi davlat dasturlari va boshqa dasturlarni ishlab chiqish va amalga oshirishda ishtirok etish;

- aholining huquqiy ongi va huquqiy madaniyatini yuksaltirishda, jamiyatda korrupsiyaga nisbatan muhosasiz munosabatni shakllantirishda ishtirok etish;

- korrupsiyaga qarshi kurash to'g'risidagi qonun hujjatlarining ijro etilishi ustidan jamoatchilik nazoratini amalga oshirish;

- korrupsiyaga qarshi kurashish to'g'risidagi qonun hujjatlarini takomillashtirish yuzasidan takliflar kiritish;

- korrupsiyaga qarshi kurashish sohasida davlat organlari va tashkilotlar bilan hamkorlik qilish hisoblanadi.

Fuqarolik jamiyati institutlari faqat korrupsiyaga qarshi kurashishga oid davlat dasturlari ishlab chiqishda ishtirok etmasdan boshqa dasturlarni ishlab chiqishda ham ishtirok etadi.

Yuqoridagilardan kelib chiqib xulosa qilish mumkinki, korrupsiyaga qarshi kurashishda aholining huquqiy ongi va huquqiy madaniyatining yuksak bo'lishi muhim omildir. Ana shu masalalarning yuksakligiga erishishda fuqarolik jamiyati institutlarining ishtiroki muhimdir. Ularning ishtirokisiz aholining huquqiy ongi va huquqiy madaniyatini yuksaltirish qiyin masala. Huquqiy ong va madaniyat yuksak bo'lmasa korrupsiyaga qarshi kurashish samara bermaydi. Avvalo korrupsiya buzg'unchi illat ekanligini fuqarolik institutlarining har biri o'z a'zolari ongiga singdirishi, korrupsiyaga nisbatan nafrat uyg'otishi zarur. Huquqiy ong, bilimga ega bo'lish masalaning bir tomoni, faqat u bilan qo'yilgan maqsadga erishib bo'lmaydi. Ongni, bilimni hayotda qo'llash kerak. Buning uchun esa huquqiy madaniyat kerak. Yuksak huquqiy madaniyatga erishish onga erishishga qaraganda murakkab masala. Buning uchun fuqarolik jamiyati institutlari tashviqot-targ'ibot ishlaridan tashqari, shaxsiy o'rnak, namuna bo'lish orqali fuqarolarning huquqiy madaniyatiga ta'sir qilishi kerak. Qisqasi, qonunlarni bilish emas, uni bajarish shartligi fuqarolar ongiga kiritilib, qonunga itoat etish, unga hurmat qilish hissini shakllantirish zarur.

Fuqarolik institutlarining korrupsiyaga qarshi kurashida, korrupsiyani keltirib chiqaruvchi sabablarga qarshi kurashi ustuvor faoliyat bo'lish kerak. Bunda, ayniqsa, NNT a'zolari o'rtasida qonunga hurmat ruhini shakllantirish, korrupsiyaning har qanday ko'rinishlari va uni keltirib chiqaruvchi sabablarga muhosasizlik kayfiyatini yaratish, korrupsiya jinoyatlariga nafratni vujudga keltirish muhimdir. Korrupsiyani vujudga keltiruvchi sabablar: xushomadgo'ylik, ikkiyuzlamachilik, kamchiliklarni ko'rib turib, uni ko'rmaslikka olish, tanqidga chidamsizlik, jur'atsizlik, beparvolik, beg'amlik ham hisoblanadi. NNT bor imkoniyatlardan foydalanib, shu illatlarga qarshi kurashishi zarur.

REFERENCES

1. O'zbekiston Respublikasining 2023 yil 30 apreldagi Konstitutsiyasi. Qonunchilik ma'lumotlari milliy bazasi, 01.05.2023-y., 03/23/837/0241-son;

2. O‘zbekiston Respublikasining 2017 yil 3 yanvardagi “Korrupsiyaga qarshi kurashish to‘g‘risida”gi O‘RQ-419-son Qonuni. Qonunchilik ma’lumotlari milliy bazasi, 9.11.2021-y., 03/21/729/1064-son;
3. O‘zbekiston Respublikasining 1996 yil 26 dekabrda “Siyosiy partiyalar to‘g‘risida”gi O‘RQ-337-I-son Qonuni. Qonunchilik ma’lumotlari milliy bazasi, 15.10.2021-y., 03/21/722/0960-son;
4. O‘zbekiston Respublikasining 2019 yil 6 dekabrda “Kasaba uyushmalari to‘g‘risida”gi O‘RQ-588-son Qonuni. Qonunchilik ma’lumotlari milliy bazasi, 8.05.2022-y., 03/22/770/0424-son;
5. O‘zbekiston Respublikasining 2014 yil 5 mayda “Davlat hokimiyati va boshqaruvi organlari faoliyatining ochiqligi to‘g‘risida”gi O‘RQ-369-son Qonuni. Qonunchilik ma’lumotlari milliy bazasi, 21.04.2021-y., 03/21/683/0375-son;
6. O‘zbekiston Respublikasining 2013 yil 27 dekabrda “Ekologik nazorat to‘g‘risida”gi O‘RQ-369-son Qonuni. Qonunchilik ma’lumotlari milliy bazasi, 25.05.2022-y., 03/22/771/0448-son;
7. O‘zbekiston Respublikasining 2014 yil 25 sentabrda “Ijtimoiy sheriklik to‘g‘risida”gi O‘RQ-376-son Qonuni. Qonunchilik ma’lumotlari milliy bazasi, 21.04.2021-y., 03/21/683/0375-son;
8. O‘zbekiston Respublikasi Prezidentining 2022 yil 28 yanvarda “2022 — 2026-yillarga mo‘ljallangan Yangi O‘zbekistonning taraqqiyot strategiyasi to‘g‘risida”gi PF-60-son Farmoni. Qonunchilik ma’lumotlari milliy bazasi, 10.02.2023-y., 06/23/21/0085-son.

Internet saytlari

9. www.lex.uz
10. www.norma.uz
11. www.huquqiportal.uz

INSON O'Z MIYASINING QANCHA QISMIDAN FOYDALANISHINI KO'RSATUVCHI ILMIY TADQIQOTLAR

Maxmudova Zarina Ilxomovna

Samarqand Davlat tibbiyot universiteti assistenti

Mehmonov Alisher Zafarovich

Samarqand Davlat tibbiyot universiteti talabasi

Maxsiddinova Ozoda Odiljonovna

Samarqand Davlat tibbiyot universiteti talabasi

Tirkashev Adxam Uktamjonovich

Samarqand Davlat tibbiyot universiteti talabasi

<https://doi.org/10.5281/zenodo.10224383>

Annotatsiya. Bizning miyamiz — tabiatning eng g'aroyib mo'jizalaridan biri. Inson miyasi odatda ularning xamma qismi orqali foydalanadi. Miyaning barcha qismlari turli vazifalarni bajarish uchun ishlatiladi, ammo har bir qism o'z vazifasini bajaradi. Bir qismi sezgirlik va hissiyotlarni boshqaradi, boshqa qismlari esa fikr, xotira va boshqa intellektual vazifalarni bajaradi. Bu jarayonlar birgalikda miyaning ishlatishga olib keladi. Bu esa miyaning barcha qismlarining bajariladigan vazifasi bir biriga chambarchas bog'liqligini dalilidir.

Kalit so'zi: Miya, neyron, iste'mol, E vitamini, nogironlik, miya hujayralar, losos, kislotalar, xotira, alfa va beta, yog'lar.

SCIENTIFIC STUDIES SHOWING HOW MUCH PART OF THE BRAIN A PERSON USES

Abstract. Our brain is one of the most amazing wonders of nature. The human brain usually uses all of its parts. All parts of the brain are used for different tasks, but each part has its own function. One part controls sensitivity and emotions, while other parts handle thought, memory, and other intellectual functions. These processes together lead to the use of the brain. This is evidence that the functions of all parts of the brain are closely related to each other.

Key words: Brain, neuron, consumption, vitamin E, disability, brain cells, salmon, acids, memory, alpha and beta, fats.

НАУЧНЫЕ ИССЛЕДОВАНИЯ ПОКАЗЫВАЮТ, КАКУЮ ЧАСТЬ МОЗГА ИСПОЛЬЗУЕТ ЧЕЛОВЕК

Аннотация. Наш мозг — одно из самых удивительных чудес природы. Человеческий мозг обычно использует все свои части. Все части мозга используются для разных задач, но каждая часть выполняет свою функцию. Одна часть контролирует чувствительность и эмоции, а другая отвечает за мышление, память и другие интеллектуальные функции. Эти процессы вместе приводят к использованию мозга. Это свидетельство того, что функции всех отделов мозга тесно связаны друг с другом.

Ключевые слова: Мозг, нейрон, потребление, витамин E, инвалидность, клетки головного мозга, лосось, кислоты, память, альфа и бета, жиры.

Tadqiqotlar natijasi: Inson miyasining sirlari va imkoniyatlari uzoq vaqtdan beri tadqiqotchilar uchun og'riqli nuqta bo'lib kelgan. Yaqin vaqtgacha ular faqat uning ishi haqida nazariyalarni qurishlari mumkin edi va organning o'zini faqat otopsiya paytida kuzatish mumkin edi. Birinchi katta yutuq shifokorlar elektrodni to'g'ridan-to'g'ri miyaga joylashtirishga

muvaffaq bo'lganlarida yuz berdi. Taxminan bir vaqtning o'zida neyron qanday ishlashi va u nervlar bo'ylab va bir neyrondan ikkinchisiga qanday sodir bo'lishi aniq bo'ldi. Miya umumiy tana vaznining taxminan 2 foizini tashkil etishiga qaramay, u kislorodning deyarli 20 foizini va organizm tomonidan iste'mol qilinadigan bir xil miqdordagi kaloriyalarni ishlatadi. 1945 yilda olimlar miyaning taxminan 73% suv ekanligini hisoblab chiqdilar. Uning atigi 2% suvsizlanishi zaiflik, e'tibor, xotira va inson qobiliyatlarining yomonlashishiga olib keladi. Ko'pchilik xolesterin salomatlikning asosiy dushmani ekanligiga ishonishadi. Albatta, siz xolesteringa boy oziq-ovqat bilan o'zingizni bezovta qilmasligingiz kerak, ammo odam bu moddasiz umuman yashay olmaydi. Tanadagi barcha xolesterinning taxminan 25% miya hujayralarida to'plangan bo'lib, ularsiz nobud bo'ladi. Uzoq muddatli spirtli ichimliklarni iste'mol qilish bir qator sog'liq muammolariga, jumladan miya shikastlanishiga olib kelishi mumkin. Biroq, spirtli ichimliklarning miya hujayralarining bir qismini o'ldiradi, deb aytish mumkin emas - bu aniq fakt emas. Shikastlanish jarayoni juda murakkab. Misol uchun, agar ayol homiladorlik paytida spirtli ichimliklarni iste'mol qilsa, bolaning xomilalik alkogol sindromi bilan tug'ilish xavfi yuqori ekanligi isbotlangan. Ushbu kasallikka chalingan odamlarda miya odatdagidan kichikroq hajmga ega va kamroq hujayralardan iborat. Bunday bolalar kelajakda o'rganishda qiyinchiliklarga duch kelishadi va boshqa nogironliklarga ega bo'lishi mumkin. Miya sog'lig'ingizni yaxshilash uchun dietangizga quyidagi ovqatlarni kiriting: to'q rangli o'simlik ovqatlari (masalan, ko'k, brokkoli, ismaloq), chunki ular juda ko'p E vitamini o'z ichiga oladi, qizil qalampir va shirin kartoshka beta-karotinga boy - bu ikkala modda ham miya uchun juda foydali; yog'li baliq (losos, orkinos, skumbriya) – kognitiv funksiyalarni yaxshilaydigan omega-3 yog kislotalarining ajoyib manbalari; yong'oq, pecans (yong'oq tarkibidagi antioksidantlar ham miya holatiga foydali ta'sir ko'rsatadi). Neyrojarrohlarning narkozsiz miya operatsiyasini bajarishini bilasizmi? Faqat miyada og'riq sezgisi yo'q. Shuning uchun, biz bosh og'rig'ini boshdan kechirganda, miyaning o'zi emas, balki atrofdagi to'qimalari og'riydi. Biz uyqu vaqtida miya o'chadi deb o'ylashimiz mumkin, lekin aslida kundan ko'ra u tunda faolroq ishlaydi. Tetik vaqtda, miya alfa va beta to'lqinlarni va uyqu paytida, ayniqsa dastlabki bosqichlarida, teta-to'lqinlarini ishlab chiqaradi. Ularning amplitudasi boshqa to'lqinlardan kattaroqdir. Bizning neyronlarimiz kun davomida elektr lampochkasini yoritish uchun yetarli energiya ishlab chiqaradi. Bundan tashqari, miya eng aqlli kompyuterlarga qaraganda tezroq ishlaydi. Miya o'z ichiga eng ko'p yog' olgan organdir. Shuning uchun uning salomatligi uchun foydali yog'larga boy bo'lgan (omega-3 va omega-6) parhez juda zarur. Ular miya hujayralarining devorlarini kuchaytiradi, shuningdek yog'lar eriydigan vitaminlarni almashtiradi va saqlaydi. Bundan tashqari, yog'lar yallig'lanishni kamaytiradi va immunitet tizimining to'g'ri ishlashiga yordam beradi. Miya ko'p mashqlarni va harakatlarni bajaruvchidir. Shuning uchun kerak bo'lgan vaqtda resursning bir qismi mashqga e'tibor bersa, bir vaqtda miya boshqa muammolarni va harakatlarni hal qilishi mumkin, ular ko'rinmas (fonoviy) rejimda bajariladi, masalan, qo'l-oyoq yoki bosh harakatlanishi. Statistik ma'lumotlarga qaraganda 75% odam inson miyasi 100% ga ishlamaydi deb o'ylaydi. Miyaning 100 foiz ishlashi haqida fikir bildirish va ijtimoiy tarmoqlarimizda so'rovnomaga o'tqazganda ham ko'pchilik miya 100 foiz emas, balki 3,5 va eng yuqorisi 10% ishlashi haqida bahs qilishdilar. Albert Eynshteyning miyasi ham 3 foizga ishlagan, fikringiz noto'g'ri inson miyasi 100 foizga ishlashi mumkin emas degan xulosalarga kelishdi. Endi o'zimning shaxsiy fikrimga keladigan bo'lsak, inson miyasi 100 foizga ishlasa odam uchib ketadi degan gaplar juda ham ko'p. Bunga sabab esa kinofilmlar bu fikrni juda

omallashtirib yuborgan zeroki u film ilmiy fantastik bo'lsa ham, lekin insonlar buni kinoligini unutib qo'yishgan. Inson miyasi neyroegiluvchanlik xususiyatiga ega. Agar biz miyamizning qaysidir qismini ishlatmay qo'ysak, aynan o'sha qismi atrofiyaga uchrab, yo'q bo'lib ketishi mumkin. Bu degani inson miyasi 5% ishlaganda 95% neyronlari atrofiyaga uchrab kichrayib, yo'q bo'lib ketishi ham mumkin edi. Miyani 3-5% ishlashi haqidagi afsona Louel Tomas ismli yozuvchiga borib taqaladi. Louel Tomas 1936-yilda Deyl Karnegi ismli mashhur yozuvchining kitobidabiz faqatgina miyamizning 10% ini ishlatamiz" degan gapni aytib o'tgan. Bu ma'lumotni jurnalistlar ommalashtirib targ'ib qilib yuborishgan. Shu sababli ko'pchilik bu ma'lumotga ishonishni boshlagan. Jeyms Kaled ismli olimning aytishicha "1930-yillarda inson miyasi haqida ko'p ma'lumotga ega bo'lmaganimiz va miyaning qanday vazifani bajarishini bilmaganmiz" deb aytib o'tgan, shu sababli o'sha davrdagi neyrobiologlar inson miyasining ko'p bo'limlari ishlamas ekan, shu bo'limlarni biz ishlatmas ekanmiz, 3 foizdan 10 foizgacha ishlatar ekanmiz, agarda qolgan foizlarni ishlatolsak, kanday hodisa ro'y berar ekan?", degan savolni qo'yishgan. Bu ma'lumotlar jurnalistlarning qulog'iga yetib borgan va ular turli xil afsonalarni yaratishni boshlashgan. Hozirgi kunga kelib, har qanday neyrofiziologdan so'rashingiz mumkin, inson miyasi aynan 100 foizga ishlaydi. Lekin 100 foizli imkoniyatdan biz faqatgina ma'lum qismini ishlatamiz. Barri Gorden ismli neyrofiziologning tahliliga ko'ra, inson miyasi 100 foizga ishlaydi, agar 100 foiz ishlamaganda, bunchalik energiya sarf qilmas edi. Inson miyasi 2 foiz vaznimizni tashkil qiladi, lekin organizmimizdagi 20-25 foiz energiyani, tanadagi taxminan 50 foiz kislorodni sarflashi mumkin. Undan tashqari, inson miyasini MRT orqali o'rganishganda, miyaning deyarli barcha xujayrasi ishlashi kuzatilgan.

Xulosa: Inson miyasi odatda ularning xamma qismi orqali foydalanadi. Miyaning barcha qismlari turli vazifalarni bajarish uchun ishlatiladi, ammo har bir qism o'z vazifasini bajaradi. Misol uchun, bir qismi sezgirlik va hissiyotlarni boshqaradi, boshqa qismlari esa fikr, xotira va boshqa intellektual vazifalarni bajaradi. Bu jarayonlar birgalikda miyaning ishlatishga olib keladi. Bu esa miyaning barcha qismlarining bajariladigan vazifasi bir biriga chambarchas bog'liqligini dalildir 75% odam inson miyasi 100% ga ishlamaydi deb o'ylaydi. Miyaning 100 foiz ishlashi haqida fikr bildirish va ijtimoiy tarmoqlarimizda so'rovnomaga o'tqazganda ham ko'pchilik miya 100 foiz emas, balki 3,5 va eng yuqorisi 10% ishlashi haqida bahs qilishdilar. Albert Eynshteyning miyasi ham 3 foizga ishlagan, fikringiz noto'g'ri inson miyasi 100 foizga ishlashi mumkin emas degan xulosalarga kelishdi. Endi o'zimning shaxsiy fikrimga keladigan bo'lsak, inson miyasi 100 foizga ishlasa odam uchib ketadi degan gaplar juda ham ko'p. Bunga sabab esa kinofilmlar bu fikrni juda omallashtirib yuborgan zeroki u film ilmiy fantastik bo'lsa ham, lekin insonlar buni kinoligini unutib qo'yishgan.

REFERENCES

29. Вохидов А. М. и др. Разработка Графическим Пользовательским Интерфейсом- Программ В Пакете Tkinter С Исползованием Современных Педагогических Технологий В Области Медицины //Miasto Przyszłości. – 2022. – Т. 30. – С. 181-184.
30. Vohidov D., Maxmudova Z., Sayfullayev R. TIBBIYOT YO'NALISHIDA ZAMONAVIY PEDAGOGIK TEXNOLOGIYALARINI QO 'LLAB TKINTER PAKETIDA GUI DASTURLARINI TUZISH //Eurasian Journal of Mathematical Theory and Computer Sciences. – 2022. – Т. 2. – №. 12. – С. 31-35.

31. Voxidov A. M. et al. TIBBIY-BIOLOGIK TADQIQOTLARDA STATISTIK TAHLIL JARAYONLARI //Academic research in educational sciences. – 2022. – T. 3. – №. 3. – C. 287-293.
32. Melitoshevich V. A., Alikulovich V. D. Main Issues of Statistical Analysis in Medical Research //Eurasian Research Bulletin. – 2022. – T. 13. – C. 129-132.
33. Vohidov A. Structural semantic characteristic of lexis in" Ghiyas-ul-lughot : дис. – Dissertation abstract of Cand. Sci. in Phil./A. Vohidov.-Dushanbe, 1975.-33.
34. Melitoshevich V. A., Alikulovich V. D. Development by a Graphic User Interface-Programs in the Tkinter Package Using Modern Pedagogical Technologies in the Field of Medicine //Miasto Przyszłości. – 2023. – T. 32. – C. 13-17.
35. Alikulovich V. D., Melitoshevich V. A. Use of Interactive and Modern Pedagogical Software in the Process of Freelancing Sites in Medicine //Eurasian Scientific Herald. – 2023. – T. 17. – C. 1-6.
36. Voxidov A. et al. TIBBIYOT UNIVERSITETI PEDIATRIYA FAKULTETI TALABALARI UCHUN TA'LIMDA ISHLAB CHIQISH AMALIYOTINING KONTEKST SIFATIDA TA'LIM //Eurasian Journal of Academic Research. – 2023. – T. 3. – №. 2 Part 4. – C. 150-154.
37. Abdullayeva S., Maxmudova Z., Xujakulov S. TIBBIY TA'LIMDA VR TEXNOLOGIYA //Eurasian Journal of Academic Research. – 2022. – T. 2. – №. 11. – C. 1140-1144.
38. Abdusamatovich K. S., Olimjonovna T. F. Application of web applications in medicine //Eurasian Research Bulletin. – 2022. – T. 14. – C. 46-50.
39. Nabiyeva, S. S., Rustamov, A. A., Malikov, M. R., & Ne'matov, N. I. (2020). Concept of medical information. *European Journal of Molecular and Clinical Medicine*, 7(7), 602-609.
40. Malikov, M. R., Rustamov, A. A., & Ne'matov, N. I. (2020). STRATEGIES FOR DEVELOPMENT OF MEDICAL INFORMATION SYSTEMS. *Theoretical & Applied Science*, (9), 388-392.
41. Berdiyevna, A. S., & Olimjonovna, T. F. (2022). INNOVATIVE APPROACHES IN THE EDUCATION SYSTEM TO INCREASE YOUTH PARTICIPATION. *Web of Scientist: International Scientific Research Journal*, 3(3), 674-677.
42. Esirgapovich, K. A. (2022). THE EASIEST RECOMMENDATIONS FOR CREATING A WEBSITE. *Galaxy International Interdisciplinary Research Journal*, 10(2), 758-761.
43. Toxirova, F. O., Malikov, M. R., Abdullayeva, S. B., Ne'matov, N. I., & Rustamov, A. A. (2021). Reflective Approach In Organization Of Pedagogical Processes. *European Journal of Molecular & Clinical Medicine*, 7(03), 2020.
44. Ne'matov, N., & Rustamov, T. (2022). SANATORIYLAR ISHINI AVTOMATLASHTIRISH: BRON XIZMATI VA UNING STRUKTURASI. *Eurasian Journal of Academic Research*, 2(11), 763-766.
45. Ne'matov, N., & Ne'matova, N. (2022). OLIY TA'LIM TIZIMI TALABALARIGA O'ZBEK TILINI O'QITISHDA AXBOROT TEXNOLOGIYALARINING O'RNI. *Академические исследования в современной науке*, 1(19), 37-38.
46. OB Akhmedov, AS Djalilov, NI Nematov, AA Rustamov // Directions Of Standardization In Medical Informatics // Emergent: Journal of Educational Discoveries and Lifelong Learning (EJEDL), 2(2), 1-4 p. 2021

47. Ne'matov, N., & Isroilov, J. (2022). TIBBIY VEB SAYTLAR YARATISH YUTUQ VA KAMCHILIKLARI. Zamonaviy dunyoda innovatsion tadqiqotlar: Nazariya va amaliyot, 1(25), 162-164.
48. Ne'matov, NI. (2022). TIBBIY VEB SAYTLAR YARATISH SAMARADORLIGI. Academic Research in Educational Sciences (ARES) 3 (2), 118-124
49. Berdiyevna, A. S., Fazliddinovich, S. R., & Uralovich, R. N. (2022). Use of Information Technology in Improving the Quality of Education. Eurasian Research Bulletin, 14, 134-138.
50. Abdullayeva, S. B., & Dosmurodova, S. S. (2022). THE ROLE OF THE FAMILY IN THE FORMATION OF VALUE DIRECTIONS IN YOUTH. Procedia of Theoretical and Applied Sciences, 1(1), 93-95.
51. Olimjonovna, T. F. (2023). SOCIO-HISTORICAL FOUNDATIONS OF FORMATION OF INTEREST IN THE PROFESSION AND DEVELOPMENT OF PROFESSIONAL THINKING THROUGH PEDAGOGICAL COMMUNICATION.
52. Berdiyevna, A. S., & Shokirovich, X. S. (2023). Prospective Directions of Implementation of Modern Information Technologies in Education. Eurasian Journal of Research, Development and Innovation, 17, 7-11.
53. Berdiyevna, A. S., Akramovna, M. M., & Olmasovna, R. P. (2023). Research in the Process of Education of Medical Students Shaping Their Abilities. Eurasian Journal of Learning and Academic Teaching, 17, 95-99.
54. Ismatullayevich, N. N. (2023). The role of educational websites in the development of student's higher education systems. Eurasian Journal of Research, Development and Innovation, 17, 17-20.
55. Ismatullayevich N. N., Ilxomovna M. Z. Automation of Sanatorium Work: Reservation Service and its Structure //Miasto Przyszłości. – 2022. – T. 29. – C. 65-67.
56. Olimjonovna T. F. Pedagogical Communication and its Role and Significance in Developing the Professional Thinking of Students //Eurasian Scientific Herald. – 2023. – T. 16. – C. 82-86.

LOR ENDOSKOPIK AMALIYATLARDA ANESTETIK YARDAMNING OPTIMAL TURINI TANLASH

Tojiboev Murod Obidovich

Valiyev A.N

Madaminov M.M

Farg'ona viloyati Ko'p tarmoqli tibbiyot markazi anesteziologlari

<https://doi.org/10.5281/zenodo.10232293>

Annotatsiya. Mazkur maqolada Farg'ona viloyati ko'p tarmoqli tibbiyot markazida LOR endoskopik jarrohlik polipotomiya amaliyotida bemorlarni anesteziya davridagi gemodinamik ko'rsatkichlari ko'rsatilgan.

Kalit so'zlar: anesteziya davridagi gemodinamik ko'rsatkichlar, ko'p tarmoqli tibbiyot markazi, LOR.

CHOOSING THE OPTIMUM TYPE OF ANESTHETIC SUPPORT IN ENT ENDOSCOPIC OPERATIONS

Abstract. This article shows the hemodynamic indicators of patients during anesthesia during ENT endoscopic surgery polypotomy at the multidisciplinary medical center of Fergana region.

Key words: hemodynamic indicators during anesthesia, multidisciplinary medical center, ENT.

ВЫБОР ОПТИМАЛЬНОГО ТИПА АНЕСТЕЗИОЛОГИЧЕСКОЙ ПОДДЕРЖКИ ПРИ ЛОР-ЭНДОСКОПИЧЕСКИХ ОПЕРАЦИЯХ

Аннотация. В статье показаны гемодинамические показатели больных во время анестезии при ЛОР-эндоскопической операции полипотомии в многопрофильном медицинском центре Ферганской области.

Ключевые слова: гемодинамические показатели во время анестезии, многопрофильный медицинский центр, ЛОР.

Mavzuning dolzarbligi: Maqolada LOR endoskopik jarrohlikda qo'llaniladigan anesteziya turlari va bemorning anesteziya davridagi gemodinamik ko'rsatkichlari keltirilgan. LOR endoskopik jarrohlik paytida arterial bosimni me'yorda ushlab turish va biroz gipotoniya qilish jarrohlikning sifati oshirish va vaqtini tejashni samarali omilidir. Maqolada Farg'ona viloyati ko'p tarmoqli tibbiyot markazida LOR endoskopik jarrohlik polipotomiya amaliyotida bemorlarni anesteziya davridagi gemodinamik ko'rsatkichlari ko'rsatilgan. Standart sinov usullaridan tashqari (biokimyoviy qon tahlili, umumiy qon tahlili, umumiy siydik tahlili va EKG) qon koagulyatsiya tizimining holati tekshiriladi. Bu ma'lumot juda muhim va jarrohlik yarasining yuzasi kichik bo'lsa ham, oz miqdorda qon ketishi operatsiya joyini ko'rishni qiyinlashtiradi va jarrohning ishini murakkablashtiradi. Jaroxat sohasida kamroq qon ketishiga erishish va yetarli gemostazni ta'minlash juda muhimdir.

So'nggi paytlarda LOR sohasidagi operatsiyalarda mikroendoskoplardan foydalanish operatsiyalar sifatini oshiradi va shu sababli umumiy anesteziyaga talab ortib bormoqda. LOR jarrohligida adekvat anesteziologik yordam bemor uchun ham, shifokorlar uchun ham psixologik stressni kamaytirish, psixoemotsional qulaylikka erishish va davolanish muddatini qisqartirishning asosiy omilidir. Ba'zi LOR kasalliklarini faqat jarrohlik yo'li bilan davolash hali ham dolzarb

masala bo'lib qolmoqda. Jaroxat sohasida kamroq qon ketishiga erishish va yetarli gemostazni ta'minlash juda muhimdir. So'nggi paytlarda LOR sohasi operatsiyalarida mikroendoskoplardan foydalanish yaxshilandi.

Operatsiyalar sifatini oshirish uchun umumiy anesteziyaga talab ortib bormoqda. Mikroendoskopik operatsiyalarda rinoplastika, burun bo'shliqlari, adenoid va tonzillektomiya, pastki burun konka plastiklari, sinusotomiya, frontotomiya qo'llaniladi va bu operatsiyalar soni va davomiyligini oshiradi. Bu anesteziologlar uchun yangi muammolar paydo bo'ladi, chunki u to'liq ko'p komponentli umumiy anesteziyani talab qiladi. Ammo lokal anesteziya uning faqat bir qismidir.

Maqsad: LOR operatsiyalarida optimal anesteziya usulini tanlash.

LOR operatsiyalariga tayyorgarlikning muhim xususiyatlari:

Standart sinov usullaridan tashqari (biokimyoviy qon tahlili, umumiy qon tahlili, umumiy siydik tahlili va EKG) qon koagulyatsiya tizimining holati tekshiriladi. Bu ma'lumot juda muhim va jarrohlik yarasining yuzasi kichik bo'lsa ham, oz miqdorda qon ketishi operatsiya joyini ko'rishni qiyinlashtiradi va jarrohning ishini murakkablashtiradi. Shuni hisobga olib, asosiy e'tibor trombotsitlar, qon ivish vaqti, protrombin, fibrinogen, antirombin III, ACHTV, PTI ko'rsatkichlariga beriladi.

Bunday hollarda bemorning anamnezi chuqur o'rganiladi va diqqat markazida bo'ladi (terida qon ketish, tishlarni yuvishda qon ketish, hayz paytida ko'p qon ketish, antikoagulyantlar va antiagregant vositalarni qabul qilish). Har qanday patologik holatga shubha tug'lsa, gematolog bilan maslahatlashish buyuriladi. Qon ketish xavfi yuqori bo'lsa, eritrotsitlarning yagona guruhi tayyorlanadi. Bemorga operatsiyadan 3 kun oldin gemostatik terapiya (etamzilat, vikalol, askorbutin) buyurilgan.

Usul va yondashuvlar: tadqiqot Farg'ona viloyat ko'p tarmoqli tibbiyot markazi LOR bo'limida 2022-2023 yillar davomida o'tkazildi. Umumiy behushlik uchun anesteziya qurilma: Drager FABIUS PLUS (Dragerwerk AG, Germaniya) izafluran bug'latgichli (Drager-Vapor 2014). Drager FABIUS PLUS da o'pka ventilyatsiyasi parametrlari kuzatildi. CO₂, O₂ qisman bosimi ABL800 FLEX qurilmasida kuzatildi. Exo KG SAMSUNG qurilmasidagi gemodinamik parametrlar. Tadqiqot uchun 40 nafar bemor 2 guruhga bo'lingan. Har bir guruhda 20 nafar bemor bor, ulardan 10 nafari (50%) ayollar va 10 nafari (50%) erkaklar. Ikkinchi guruhda 8 (40%) ayol va 12 (60%) erkak edi.

Jarrohlik behushligi ostidagi ikkala guruhdagi bemorlarda ASA modifikatsiyasi xavfi - I-II. Barcha bemorlarga endoskopik polipotomiya operatsiyasi o'tkazildi.

Birinchi guruhga: premidikatsiya: benzodiazepam seriyali midazolam 0,2-0,3 mg / kg mushak ichiga. Umumiy anesteziya uchun ketamin 2-3 mg / kg tomir ichiga yuboriladi. analgeziya fentanil 1-2mg/kg vena ichiga, traxeya intubatsiya arduan (tsisatkuroniy) 0,1mg/kg vena ichiga. Anesteziyani ushlab turish uchun: Propofol 8-10 mg/kg/soat vena ichiga, analgeziya fentanil har 25-30 minut davomida vena ichiga.

birinchi guruh AB, YuQS, SpO₂% va Exo KG ning markaziy gemodinamik parametrlari quyidagi jad valda keltirilgan.

Ko'rsatkichlar	Premidikatsiya I bosqich	Narkozga kirish II bosqich	Xirurgik bosqich III bosqich	Uyg'onish IV bosqich

Bir daqiqalik yurak urishi	78± 6	92± 10	100± 8*	106± 10
ABsist(mmHg)	120 ± 5	130± 10*	130± 10	120± 10
ABdiast(mmHg)	70± 2,87	80± 5	80± 5	80± 10
SpO2 %	98± 1	98± 1	98± 1	98± 5*
Yurak urishi indeksi, ml/m ²	41,19±2,14	41,19±2,14	41,19±2,14	41,19±2,14
O'rtacha qon bosimi, mmHg	92,3±1,93	92,3±1,93	92,3±1,93	92,3±1,93
Yurak indeksi, l/min xm ²	115,44±5,87*	115,44±5,87	115,44±5,8	115,44±5,87
Yurak urish tezligi indeksi, ml/m ²	5,0±0,5	5,0±0,5	5,0±0,5	5,0±0,5
Umumiy periferik qon tomir qarshiligi, din/s xu sm ⁻⁵	1100	1300	1300	1200

Olingan natijalar: Birinchi guruh AB ning markaziy gemodinamik ko'rsatkichlari, Yurak qisqaruvchanligi, SpO2% va Exo KG quyidagi jadvalda ko'rsatilgan. Bemorning anesteziya o'tqizilganidan keyin asosiy jarrohlik amaliyoti o'tkaziladigan davrlar bu anesteziyani 2 va 3-davrlari hisoblanadi.

Bu vaqtda bemorlarda Sist AB, YuQS va umumiy periferik qon tomir qarshiligining oshishi kuzatildi. Biz buni ketaminning simpatik asab tizimini faollashtirishi bilan bog'laymiz

Ikkinchi guruhga: Premedikasiya.benzodiazepam seriyali midazolam 0,2-0,3 mg/kg mushak ichiga

Induksiya. (propofol 2,5-3 mg / kg). Miyorelaksant (arduan 0,06-0,08 mg / kg vena ichiga) vena ichiga fentanil (2-3 mkg / kg) va orotraxeal entübasyon.

Birinchi burun shilliq qavatini anesteziyasi.

Anesteziyani ushlab turish uchun: Past bosimli anestetik izofluran 1.5 x % + kislorod aralashmasi (0,5-1,0 l / min). Analgetik komponent fentanil har 20- 30 daqiqada operatsiya oxirigacha.

Ikkinchi guruh AB, YuQS, SpO2% va Exo KG ning markaziy gemodinamik parametrlari quyidagi jad valda keltirilgan.

Ko'rsatkichlar	Premidikatsiya I bosqich	Narkozga kirish II bosqich	Xirurgik bosqich III bosqich	Uyg'onish IV bosqich
Bir daqiqalik yurak qisqarishi	68± 10	58± 10	55± 8	68± 10*
ABsist(mmHg)	120 ± 10	100± 10	90± 10	110± 10
ABdiast(mmHg)	70± 5	70± 5	70± 10	80± 10
SpO2 %	98± 1	98± 1	98± 1	98± 2*
Yurak urishi indeksi, ml/m ²	41,19±2,14	41,19±2,14	41,19±2,14	41,19±2,14

O'rtacha qon bosimi, mmHg	92,3±1,93	92,3±1,93	92,3±1,93	92,3±1,93
Yurak indeksi, l/min xm 2	115,44±5,87*	115,44±5,87	115,44±5,8	115,44±5,87
Umumiy periferik qon tomir qarshiligi, din/s xu sm ⁻⁵	1100	900	900	1200

Olingan natijalar: Ikkinchi guruh AB ning markaziy gemodinamik ko'rsatkichlari, Yurak qisqaruvchanligi, SpO₂% va Exo KG quyidagi jadvalda ko'rsatilgan. Bemorning anesteziya o'tqizilganidan keyin asosiy jarrohlik amaliyoti o'tkaziladigan davrlar bu anesteziyani 2 va 3-davrlari hisoblanadi.

Bu vaqtda bemorlarda Sist AB, YuQS va umumiy periferik qon tomir qarshiligining pasayishi kuzatildi. Biz buni ingalasion anestetik isofluranni simpatik nerv sistemasini tonusini kamaytirib, Umumiy periferik qon tomir qarshiligi pasayishi bilan bog'laymiz

XULOSA

1. LOR jarrohlidida qo'llaniladigan kombinatsiyalangan (vena ichi va ingalyatsion) anesteziyaning gemodinamik ko'rsatkichlarning boshqarilishi bilan an'anaviy vena ichi anesteziyasidan ustunligini ko'rsatdi.

2. Jarrohlik amaliyotida gemodinamik ko'rsatkichlarning nazorat qilinishi. AB normatoniyasi yoki engil gipotenziya holatini saqlab turish. Jarrohlik jarohati yuzasidan qon ketishini kamaytirish orqali LOR endoskopik jarrohlik amaliyotini nisbatan muddatidan oldin yakunlash imkoniyatini beradi.

3. Bemorning gemodinamik ko'rsatkichlari an'anaviy usul ketamin bilan umumiy vena ichi anesteziyasidan ko'ra ko'proq ekanligini ko'rsatdi. Birlashtirilgan umumiy vena ichiga va ingalatsiyali anesteziyada AB ning gemodinamik ko'rsatkichlarining pasayishi va umumiy periferik tomir qarshiligi pasayishi kuzatildi. Bu anesteziyani etarli ekanligini ko'rsatadi.

REFERENCES

1. Меркулов О.А., Горбунова Т.В., Поляков В.Г. Метод трансназального эндоскопического удаления опухоли в комплексном лечении с эстезионейробластомой // *Онкопедиатрия*. — 2017. — Т.4. — №1 — С. 31–42. [Merkulov OA, Gorbunova TV, Polyakov VG. Transnasal endoscopic surgery in complex treatment of esthesioneuroblastoma. *Oncopediatrics*. 2017;4(1):31–42. (In Russ).] doi: 10.15690/onco.v4i1.168
2. Ivan ME, Iorgulescu JB, El-Sayed I, et al. Risk factors for postoperative cerebrospinal fluid leak and meningitis after expanded endoscopic endonasal surgery. *J Clin Neurosci*. 2015;22(1):48–54. doi: 10.1016/j.jocn.2014.08.009.
3. Виганд М.Э., Иро Х. *Эндоскопическая хирургия околоносовых пазух и переднего отдела основания черепа*. Пер. с англ. Кочкин Р.В., Кузьменко Е.В., Кутько А.П., и др. — М.: Медицинская литература; 2014. — 296 с. [Vigand ME, Iro H. *Endoscopic surgery of the paranasal sinuses and anterior skull base*. Translated from English by Kochkin

- R.V.,Kuz'menko E.V., Kut'ko A.P., et al. Moscow: Meditsinskayaliteratura; 2014. 296 p. (InRuss).]
4. Stapleton AL, Tyler-Kabara EC, Gardner PA, et al. Risk factorsfor cerebrospinal fluid leak in pediatric patients undergoingendoscopic endonasal skull base surgery. *Int J PediatrOtorhinolaryngol.* 2017;93:163–166. doi: 10.1016/j.ijporl.2016.12.019..
 5. Неттер Ф. *Атлас анатомии человека* / Под ред.Бартоша Н.О., Колесникова Л.Л. — М.: ГЭОТАР-Медиа;2007. — 624 с. [NetterF. *Atlasanatomyicheloveka.* Edby Bartosh N.O., Kolesnikov L.L. Moscow: GEOTAR-Media; 2007. 624 p. (In Russ).]
 6. Kozek-Langenecker SA, Afshari A, Albaladejo P, et al.Management of severe perioperative bleeding Guidelines fromthe European Society of Anaesthesiology. *Eur J Anaesthesiol.*2013;30(6):270-382. doi: 10.1097/EJA.0b013e32835f4d5b.
 7. Aldecoa C, Bettelli G, Bilotta F, et al. European Societyof Anaesthesiology evidence-based and consensusbasedguideline on postoperative delirium. *Eur JAnaesthesiol.* 2017;34(4):192–214. doi: 10.1097/Eja.0000000000000594.
 8. Smith HS. Perioperative intravenous acetaminophenand NSAIDs. *Pain Med.* 2011;12(6):961–981. doi:10.1111/j.1526-4637.2011.01141.x.
 9. Stokken J, Recinos PF, Woodard T, Sindwani R. The utilityof lumbar drains in modern endoscopic skull base surgery. *Curr Opin Otolaryngol Head Neck Surg.* 2015;23(1):78–82.doi: 10.1097/Moo.0000000000000119.
 10. Juraevna, G. D. (2022). Psychological views on the role of parents in raising children in the family. *ACADEMICIA: An International Multidisciplinary Research Journal*, 12(10), 143-147.
 11. Juraevna, D. G. (2022). Preparing young boys and girls for family life. *Web of Scientist: International Scientific Research Journal*, 3(6), 1513-1517.
 12. Juraevna, G. D. (2021). Prevention of divorce by preparing young people for family life. *ACADEMICIA: An International Multidisciplinary Research Journal*, 11(12), 398-401.
 14. GAFFOROVA, D. (2023). Provoking factors of family breakdown in modern society. *Transnational Journal of Medicine & Health*, 2(10), 3-5.
 15. GAFFOROVA, D. (2023). Psychoprophylaxis of monthly conflict generating disagreements in modern society. *Young Scholar's Academic Journal*, 2(7), 5-7.

VOYAGA YETMAGANLARNING JINOYAT ISHLARINI YURITISHDA E'TIBOR QARATILISHI LOZIM BO'LGAN JIHATLAR

Ubaydullayev Ilxomjon Raxmatovich

Farg'ona viloyati yuridik texnikumi
"Mutaxassislik fanlari" kafedrası o'qituvchisi
Telefon: +998911515452
ubayilxom@gmail.com

Ortiqaliyeva Zilolaxon Bahodirjon qizi

Farg'ona viloyati yuridik texnikumi
"Yuridik xizmat" yo'nalishi, 2-bosqich "22-22"-guruh o'quvchisi
<https://doi.org/10.5281/zenodo.10233204>

Annotatsiya. Ushbu maqolada voyaga yetmaganlarning jinoyat sodir etishi, ularning oldini olish masalalari, voyaga yetmaganlarning ishlari bo'yicha isbot qilinishi lozim bo'lgan holatlar, voyaga yetmaganlarning jinoyat islarini yuritish chog'ida va jazo tayinlashda sudlar e'tibor qaratishlari lozim bo'lgan masalalar haqida fikr yuritilgan.

Kalit so'zlar: voyaga yetmagan, biologik, fiziologik, va ijtimoiy omillar, huquqiy yordam, jinoyatchilikka qarshi kurashish, jabrlanuvchi, isbotlash predmeti, qonun ustuvorligi.

ASPECTS THAT SHOULD BE CONSIDERED IN THE CONDUCT OF CRIMINAL CASES OF MINORS

Abstract. This article discussed issues of committing crimes by minors, their warnings, circumstances that should be proven in juvenile cases, issues that the courts should pay attention to when conducting criminal cases of minors and sentencing.

Keywords: juvenile, biological, physiological and social factors, legal assistance, crime control, victim, subject of proof, rule of law.

АСПЕКТЫ, НА КОТОРЫЕ СЛЕДУЕТ ОБРАТИТЬ ВНИМАНИЕ ПРИ РАССМОТРЕНИИ УГОЛОВНЫХ ДЕЛ О НЕСОВЕРШЕННОЛЕТНИХ

Аннотация. В данной статье обсуждались вопросы совершения преступлений несовершеннолетними, их предупреждения, обстоятельства, которые должны быть доказаны по делам несовершеннолетних, вопросы, на которые судам следует обратить внимание при производстве уголовных дел несовершеннолетних и назначении наказания.

Ключевые слова: несовершеннолетний, биологические, физиологические и социальные факторы, правовая помощь, борьба с преступностью, потерпевший, предмет доказывания, верховенство закона.

Jinoyatchilikka qarshi kurashish barcha davrlarda davlatning jiddiy va muhim masalasi bo'lib kelgan. Bugungi rivojlangan jamiyatda inson, uning qadr - qimmat, huquq va erkinliklari oliy qadriyat sifatida tan olingan. Demokratik huquqiy davlat, kuchli fuqarolik jamiyati qurish yo'lini tanlagan mamlakatimizda inson huquq va erkinliklarini himoya qilish masalasi milliy qonunchiligimizda mustahkamlab qo'yilgan. Qonun ustuvorligini ta'minlash, aholining huquqiy madaniyatini yuksaltirish, yosh avlod huquq va manfaatlarini himoya qilish sohasida amalga oshirilayotgan keng ko'lamli ishlar ana shu maqsadga xizmat qiladi. Bu borada o'sib kelayotgan yosh avlodning jismoniy, aqliy va ma'naviy jihatdan rivojlanishi uchun qulay sharoitlar yaratilishi, voyaga yetmaganlar tomonidan sodir etiladigan jinoyatlarning oldini olish va unga qarshi

kurashish mamlakatimizda amalga oshirilayotgan kuchli ijtimoiy siyosatning asosiy yo'nalishlaridan biri. Bugungi kunda davlatimiz tomonidan yoshlar uchun yaratib berilayotgan bir qator imkoniyatlarga qaramay, ular o'rtasida sodir etilayotgan jinoyatchilik masalasi keng jamoatchilikni tashvishga solmoqda.

Yoshlarning odob-axloqi, yurish-turishi va ma'naviy tarbiyasi masalasida gap ketar ekan, yurtboshimizning quyidagi so'zlarini eslatib o'tsak maqsadga muvofiq bo'lar edi:

“Bugun sizlar bilan jamoatchilikni bezovta qilayotgan ayrim muammolar yechimi bo'yicha ham fikrlashib olishimiz zarur. Yoshlar o'rtasida jinoyatchilik, giyohvandlik, ichkilikbozlik, oilaviy ajrashishlar, buzg'unchi va radikal oqimlar ta'siriga tushish holati davom etayotgani davlat rahbari sifatida meni jiddiy tashvishga solmoqda. Yaqinda ijtimoiy tarmoqlarda ko'rsatilgan xunuk voqealar, ya'ni joylardagi Alisher Navoiy, Amir Temur, Motamsaro ona haykallari yonida ayrim tarbiyasiz yoshlar tomonidan sodir etilgan nomaqbul ishlar meni nihoyatda ranjitdi. Bu bolalarning ota-onasi, bobo-momolari, o'qituvchi ba muallimlari, qolaversa, mahalla-ko'y, yoshlar bilan ishlaydigan mas'ul mutasaddilar qayerga qarayapti? Vatanimiz yoshlariga mutlaqo yarashmaydigan, barchamizga isnod keltiradigan bunday salbiy ko'rinishlarga, jamiyatimizda mutlaqo o'rin bo'lmasligi zarur. Kerak bo'lsa, biz xalqimizning muqaddas qadriyatlarini, timsollari va tabarruk qadamjolariga bepisand munosabatda bo'ladigan kimsalarga nisbatan, jazo choralari yanada kuchaytiramiz. Bunday buzg'unchi ishlarning oldini olmasak, ertaga kech bo'ladi. Bu borada meni bir narsa chuqur o'ylantiradi. Nima uchun yoshlar tarbiyasiga bevosita mas'ul va javobgar bo'lgan tashkilotlar, ota-onalar, pedagogik jamoalar bu masala bo'yicha tezkor va prinsipial munosabat bildirmayaptimi? Hozirgi g'oyat murakkab davrning keskin talabi shundayki, har qanday imkoniyat va minbardan foydalanib, islohotlarimizga halaqit berayotgan barcha muammo va kamchiliklarni birgalikda, ochiq va oshkora muhokama qilishimiz lozim. Chunki bu ishlarni biz qilmasak, chetdan kelib hech kim biz uchun qilib bermaydi”²⁵⁵ – dedi Prezident.

Voyaga etmaganlar tomonidan sodir etilgan jinoyatchilikka qarshi kurash masalasida Oliy sud Plenumi qarorida ham “Jinoyat sodir etilishiga imkon bergan sabab va shart-sharoitlarni lozim darajada aniqlashga har doim tegishli e'tibor berilmayapti va ularni bartaraf etish yuzasidan qonunda nazarda tutilgan choralar ko'rilmayotganligi”²⁵⁶ haqida aytib o'tilganligini ko'rish mumkin.

O'zbekiston Respublikasi qonunchilik amaliyotida ilk bor Jinoyat Kodeksining umumiy qismida voyaga yetmaganlarning javobgarligiga xos xususiyatlarni aks ettiruvchi qoidalarni tartibga solishga bag'ishlangan maxsus oltinchi bo'lim ajratildi. Bunday qoidalarning o'rnatilishi voyaga yetmagan shaxslarning shakllanishidagi biologik, fiziologik, va ijtimoiy omillar bilan bog'liq bo'lib, ushbu shaxslar toifasiga xos bo'lgan xususiyatlardan kelib chiqadi. Amaldagi Jinoyat Kodeksida voyaga yetmaganlarning jinoiy javobgarligi borasida muayyan qoidalar mustahkamlangan bo'lsa-da, u eng avvalo, jinoyat sodir etgan voyaga yetmaganlarni qonun tomonidan insonparvarlik, odillik, qonuniylik tamoyillari orqali himoya qilishni nazarda tutadi. Voyaga yetmaganlarning javobgarligi borasida ularga nisbatan jazo tayinlash, javobgarlikdan va

²⁵⁵ <http://uza.uz/uz/pots/prezident>.

²⁵⁶ O'zbekiston Respublikasi Oliy sudi plenumining 2000 yil 15 sentyabr 21-son “Voyaga yetmaganlarning jinoyatlari haqidagi ishlar bo'yicha sud amaliyoti to'g'risida” Qarori. <https://lex.uz/docs/-1449720>.

jazodan ozod etish borasidagi qoidalarni qo'llashda ushbu kodeksning umumiy qism qoidalariga amal qilinadi.

Ma'lumki, voyaga yetmaganlarning jinoyatlari haqidagi ishlarini yuritish Jinoyat protsessual kodeksida alohida bob bilan tartibga solinadi. Jinoyat protsessual kodeksida voyaga yetmaganlarning jinoyatlari haqidagi ishlarini yuritishning alohida berilishi 1985-yilda BMT tomonidan qabul qilingan voyaga yetmaganlar jinoyatchiligini olishga qaratilgan Minimal standart qoidalari, 1989-yildagi BMTning bola huquqlari to'g'risidagi Konvensiyasi²⁵⁷ asosida ishlab chiqilgan. Bu toifadagi shaxslarga nisbatan jinoyat ishlari yuritishni alohida bobda ko'rsatilishi qonunlarning ularga nisbatan alohida qoidalar asosida qo'llanishi bilan bog'liqdir.

Voyaga yetmaganlarni jinoyatlari haqidagi ishlarni yuritishda ish bo'yicha isbotlanishi lozim bo'lgan holatlarni sinchkovlik bilan, har tomonlama, to'liq va xolisona tekshirib chiqilishi, qilmishning ijtimoiy xavflilik darajasini hamda voyaga yetmagan sudlanuvchining shaxsini e'tiborga olgan holda aniqlangan haqiqiy holatlar va dalillar majmuasiga to'g'ri baho berilishi, odillik va insonparvarlik tamoyillariga amal qilgan holda qonunda ko'rsatilgan imtiyozlardan to'la foydalanishga imkoniyat yaratilishi lozim.

Voyaga yetmaganlar jinoyatlari to'g'risidagi ishlarni sudda ko'rishda O'zbekiston Respublikasi JPKning 82-84-moddalarida ko'zda tutilgan jinoyat tarkibini aks ettiruvchi va voyaga yetmaganlarning javobgarligi darajasiga ta'sir qiluvchi holatlar e'tiborga olinishi kerak. Ya'ni, surishtiruv, dastlabki tergov harakatlari va sud muhokamasi davrida voyaga yetmaganlarning jinoyat ishlari bo'yicha ushbu Kodeksning 82-84-moddalarida ko'rsatilgan hollardan tashqari, quyidagilar isbotlanishi lozim:

- voyaga yetmagan ayblanuvchining aniq yoshi (tug'ilgan yili, oyi, kuni);
- voyaga yetmaganning shaxsiga xos xususiyatlar va uning salomatligi holati;

uning turmush va tarbiyalanish sharoitlari;

- katta yoshli dalolatchilar va boshqa ishtirokchilarning bor yoki yo'qligi.²⁵⁸

Hozirgi vaqtda voyaga yetmaganlarning ishlari bo'yicha isbotlash predmetini sharhlash yuzasidan umum e'tirof etilgan nuqtai nazar mavjud emas. Bu esa, muhim nazariy va amaliy ahamiyatga ega bo'lgan ushbu masalani tadqiq qilish zaruriyatini vujudga keltiradi. Isbotlash predmetining tarkibi quyidagi ko'rinishda bo'ladi: umumiy; barcha turdagi jinoyat ishlari bo'yicha "yagona" isbotlash predmeti; maxsus; voyaga yetmaganlar ishlari bo'yicha ixtisoslashgan isbotlash predmeti; alohida; voyaga yetmaganlarnin ayrim jinoyatlari bo'yicha juz'iy isbotlash predmeti.

Voyaga yetmaganlarning jinoyat ishlari bo'yicha isbotlash predmetining taklif etilgan bu ko'rinishi o'ziga xosligi jihatidan ikki darajada – maxsus va alohida darajalarda namoyon bo'ladi. Maxsus darajada isbotlash predmetini tahlil qilish odatda cheklangan tarzda bo'ladi va asosan faqat voyaga yetmaganlarning jinoyat ishlari bo'yicha ish yuritishga tegishli qonunda ajratib ko'rsatilgan maxsus jihatlarnigina o'z ichiga oladi. Alohida daraja esa, bu yerda isbotlash predmetining xususiyatlarini tadqiq qilish amaliy ahamiyatga ega bo'ladi. Shu munosabat bilan dastlabki tergovdagi va sud muhokamasidagi isbotlash predmetining aynanligini ta'kidlash shart, sudda aniqlanishi lozim bo'lgan holatlar dastlabki tergovda ham aniqlanishi lozim. Shunga ko'ra,

²⁵⁷ BMTning bola huquqlari to'g'risidagi Konvensiyasi. <https://lex.uz/docs/-4427813>

²⁵⁸ O'zbekiston Respublikasining Jinoyat Protsessual kodeksi. <https://lex.uz/docs/111460>

adabiyotda uchraydigan tavsiyalar – sud majlisida dastlabki tergovda voyaga yetmaganing shaxsini, uning tarbiyasi sharoitlarini o‘rganish bo‘yicha yo‘l qo‘yilgan kamchiliklarni to‘ldirish - qo‘shimcha shart bilan berilishi lozim.

Voyaga yetmagan shaxsning hayot va tarbiya sharoitlari, ijtimoiy kamol topishining mazmuni va sur‘ati oilada hal bo‘ladi. Ularni aniqlash sud protsessida uch maqsadni ko‘zlaydi:

- profilaktik ahamiyatga ega bo‘lib, aniqlangan salbiy holatlarni bartaraf etishga qaratilgan tadbirlarni ishlab chiqish va amalga oshirish uchun zarur bo‘lgan axborotni olishda ifodalanadi;

- voyaga yetmagan shaxsga nisbatan tegishli protsessual majburlov choralarini qo‘llash to‘g‘risidagi masalani to‘g‘ri hal qilishga qaratilgan;

- jinoyat – huquqiy mazmunga ega bo‘lib, jazo chorasini yengillashtiruvchi holatlarni hisobga olishda ifodalanadi. Shunga ko‘ra jinoyat qonunida voyaga yetmaganlarning javobgarligini yengillashtiruvchi holatlarni batafsil ro‘yxatini maxsus belgilash zarur.

Yuqoridagilardan kelib chiqib, e‘tirof etish lozimki, sud voyaga yetmaganlarga jazo tayinlash masalasini hal etayotganda, birinchi navbatda, sodir etilgan jinoyatning xususiyati va ijtimoiy xavflilik darajasini, ana shu shaxslarga oid ma‘lumotlarni hamda jazoni yengillashtiruvchi va og‘irlashtiruvchi holatlarni nazarda tutib, ozodlikdan mahrum qilish bilan bog‘liq bo‘lmagan jazoni qo‘llash imkoniyatini muhokama qilishi lozim. Sud aybdorni jamiyatdan ajratmasdan turib qayta tarbiyalashning imkoniyati bo‘lmagan hollardagina ozodlikdan mahrum qilish tarzidagi jazoni tayinlashi mumkin. Qolaversa, sudlar voyaga yetmaganlar tomonidan sodir qilingan jinoyat ishlari sudda ko‘rilayotganda jinoyatni keltirib chiqargan sabablarni aniqlab, ularni bartaraf qilish uchun xususiy ajrim chiqarishlari shartligi ham maqsadga muvofiqdir.²⁵⁹

Voyaga yetmagan shaxsning har tomonlama barkamol rivojlanishi uchun zarur qonunchilik bazasini yaratish, ularning huquqlari himoya qilinishini ta‘minlash davlat siyosatining ustuvor yo‘nalishlaridan biri hisoblanadi. Ushbu faoliyatga bevosita aloqador BMTning “Bola huquqlari to‘g‘risida”gi konvensiyasiga O‘zbekiston 1992-yilda qo‘shildi va ushbu hujjat qoidalaridan kelib chiqadigan majburiyatlarini izchillik bilan bajarib kelmoqda.

Xulosa o‘rnida shuni ta‘kidlash lozimki, huquqni muhofaza qiluvchi organlar, oila, ta‘lim muassasalari va keng jamoatchilik zimmasiga voyaga yetmaganlar huquqbuzarligi va jinoyatchiligining oldini olish, hududlarda voyaga yetmaganlarning ma‘naviy, axloqiy, huquqiy, estetik, jismoniy, mehnat tarbiyasida ishtirok etish, ularda sog‘lom turmush tarzini shakllantirishga ko‘maklashish, jazoni ijro etish muassasalaridan qaytib kelgan voyaga yetmaganlarning ijtimoiy – pedagogik rehabilitatsiya qilinishi va moslashuviga yordam berish vazifalari yuklatildi. Voyaga yetmaganlar o‘rtasidagi nazoratsizlik va huquqbuzarliklarning oldini olishni amalga oshiruvchi organlar va muassasalarning yaqin o‘zaro hamkorligi bilan bunday muammolarni hal etish mumkin. Mamlakatimizda huquqbuzarliklarning oldini olish bo‘yicha olib borilayotgan tizimli islohotlar xalqimizning tinch va osoyishtaligini ta‘minlashga xizmat qilib kelmoqda.

REFERENCES

1. O‘zbekiston Respublikasi Konstitutsiyasi. –T.: “O‘zbekiston”, 2023 y.

²⁵⁹ O‘zbekiston Respublikasi Oliy sudi plenumining 2000 yil 15 sentyabr 21-son “Voyaga yetmaganlarning jinoyatlari haqidagi ishlar bo‘yicha sud amaliyoti to‘g‘risida” Qarori. <https://lex.uz/docs/-1449720>.

2. BMTning bola huquqlari to‘g‘risidagi Konvensiyasi. <https://lex.uz/docs/-4427813>.
3. O‘zbekiston Respublikasi Jinoyat kodeksi. <https://lex.uz/docs/111453>.
4. O‘zbekiston Respublikasining Jinoyat Protsessual kodeksi. <https://lex.uz/docs/111460>.
5. O‘zbekiston Respublikasining “Bola huquqlarining kafolatlari to‘g‘risida”gi 2008 yil 7 yanvardagi O‘QR-139-son qonuni.
6. O‘zbekiston Respublikasi Oliy Sudi Plenumining 2006-yil 3-fevraldagi 1-sonli “Sudlar tomonidan jinoyat uchun jazo tayinlash amaliyoti to‘g‘risida”gi qarori.
7. Jinoyat huquqi. (Umumiy qism) Yuridik texnikum o‘quvchilari uchun darslik. Mas’ul muharrir: yu.f.f.d (PhD) X.Ochilov – T.: Adolat nashriyoti, 2020. 264 b.
8. O‘zbekiston Respublikasi Oliy sudi plenumining 2000 yil 15 sentyabr 21-son “Voyaga yetmaganlarning jinoyatlari haqidagi ishlar bo‘yicha sud amaliyoti to‘g‘risida” Qarori. <https://lex.uz/docs/-1449720>.

AGE CHARACTERISTICS OF THE DIGESTIVE SYSTEM

Bakhrieva Gulkhayo

TMC Institute in Tashkent

<https://doi.org/10.5281/zenodo.10250320>

Abstract. This topic discusses the physiological changes that the digestive system undergoes at different stages of human development - such as the transition from infancy to childhood, adolescence to adulthood, and into old age. Emphasis is placed on the digestive system's changing requirements and its adaptations to support the body's nutritional needs across various life stages. Considerations include the changing size and capacity of digestive organs, the production of digestive enzymes, potential digestive disorders, and how dietary habits and lifestyles can significantly impact digestive health.

Key words: Digestive System, Developmental Stages, Physiological Changes, Infancy, Childhood, Adolescence, Adulthood, Old Age, Nutritional Requirements, Digestive Disorders, Diet, Lifestyle, Digestive Enzymes, Digestive Organs.

ВОЗРАСТНЫЕ ОСОБЕННОСТИ ПИЩЕВАРИТЕЛЬНОЙ СИСТЕМЫ

Аннотация. В данной теме рассматриваются физиологические изменения, которые претерпевает пищеварительная система на разных этапах развития человека - таких как переход от младенчества к детству, от подросткового возраста к взрослой жизни и к старости. Особое внимание уделяется меняющимся потребностям пищеварительной системы и ее адаптации для удовлетворения потребностей организма в питательных веществах на различных этапах жизни. Соображения включают изменение размера и емкости органов пищеварения, выработку пищеварительных ферментов, потенциальные расстройства пищеварения, а также то, как пищевые привычки и образ жизни могут существенно повлиять на здоровье пищеварительной системы.

Ключевые слова: пищеварительная система, стадии развития, физиологические изменения, младенчество, детство, подростковый возраст, взрослая жизнь, старость, потребности в питании, расстройства пищеварения, диета, образ жизни, пищеварительные ферменты, органы пищеварения.

The human digestive system is an intricate network of organs that performs the vital task of turning food into the energy necessary for the body to function. It converts food into small, nutritional, non-toxic materials to be absorbed into the bloodstream and transported throughout the entire body. The digestive system begins to develop from the moment of birth and continues to evolve and change throughout various life stages. These age-related changes, ranging from infancy to elderhood, significantly affect how our body processes and absorbs food.

Infancy is a significant period in the development of the digestive system. In this stage, the newborn's variations in food intake, digestive ability, and metabolism provide interesting insights into the developmental process.

Baby's digestion during infancy



Initially, babies have an underdeveloped digestive system that progressively improves over the first few years of life. The stomach and intestines are weak and are not yet producing most of the enzymes necessary to break down some types of nutrients. For example, newborns produce very little lactase enzyme, which breaks down lactose in milk. Supplemental lactase may be needed to prevent problems such as gas, bloating, or diarrhea.

Breast milk or formula is the primary food for infants during the first few months, providing the necessary nutrients for growth and development. They are easily digestible and contain essential nutrients like lactose, proteins, and fats needed for growth and development. The proteins in breast milk are more easily digested than those in cow's milk or soy formulas, reducing the likelihood of allergies or intestinal issues.

The baby's gut is sterile at birth but is quickly colonized by gut flora, which facilitates the digestion process and provides defense against pathogenic bacteria. The type and diversity of the gut bacteria can be influenced by several factors including the method of delivery, diet, and use of antibiotics.

Despite the simplicity of the diet, newborns and infants are often susceptible to digestive problems. These issues include colic, acid reflux, and constipation. Over time, symptoms of these conditions generally improve as the infant's digestive system matures.

In the first year of life, a baby's digestive system grows rapidly, nearly tripling in size. As the baby grows, the intestines lengthen, increasing the capacity to digest and absorb more complex food substances. Around the age of six months, infants typically start consuming semi-solid food, marking the beginning of a transition period known as weaning.

During weaning, the digestive system develops the ability to handle a varied diet. This is a crucial transition period as it is during this time that the process of chewing and swallowing food is developed. This period also challenges the immune system, as the introduction of new foods exposes the child to new antigens. The weaning phase is also a crucial period for the maturation of gut microbiota, further aiding digestion.

During infancy, the digestive abilities improve gradually. By their first birthday, most babies can eat a considerable variety of foods and their digestion is similar to that of adults, although the digestive tract is still developing and maturing. The pancreas does not develop its full

capacity to produce enzymes until after this time, thus the digestion of sugars and starches is not as efficient as in adults.

Crucial to note is that every baby is unique and develops at their own pace. Some babies may be able to tolerate new foods and textures earlier than others. However, parents should watch out for signs of digestive trouble in their babies, such as persistent diarrhea or vomiting, indications of dehydration, bloody stool, or drastic changes in appetite.

Caring for an infant's digestive health is essential to their overall development and well-being. There are several considerations to take into account.

1. **Feeding Intervals:** Newborns need to eat every 2-3 hours, including overnight, as their stomachs can only hold small amounts of milk. Over time, the feeding intervals become longer as the baby's stomach grows.

2. **Breast Milk vs. Formula:** Breast milk is the optimal form of nutrition for most newborns, as it contains all the nutrients a baby needs in the first six months of life. It also contains antibodies that help the baby fight off viruses and bacteria. However, if breastfeeding is not possible, formula is an efficient alternative. Always talk to your healthcare provider if you're concerned about which method to use.

3. **Transition to Solid Food:** Around six months of age, infants can start to transition to consuming semi-solid food. This should be done progressively and with close observation. Starting with purees of a single ingredient can help parents and caregivers identify any potential food allergies or intolerances.

4. **Look for Signs of Food Allergies or Intolerance:** Signs of this can include hives, a rash, difficulty breathing, vomiting, or blood or mucus in the baby's stools. If you notice any of these signs after introducing a new food, consult a healthcare provider.

5. **Grasp Reflex and Swallowing:** Once a baby is able to hold its head up, sit with some support, and have lost the tongue-thrust reflex (pushing food out of the mouth), it might be ready to start with solid foods.

6. **Monitor Bowel Movements:** Infants typically have frequent bowel movements. Changes in diet will affect the color and consistency of the stool. However, if an infant is not passing stools as often as usual and appears to be in distress, they could be constipated, and you should consult with a healthcare provider.

7. **Hydration:** Infants get most of their hydration from milk. However, once they start taking in solids, they may require additional fluids, like water, to aid with digestion.

8. **Spitting Up and Reflux:** While it's common for babies to spit up during or after feeding, if it's accompanied by other symptoms like refusing food, weight loss, gagging, coughing, or irritability, it may be a sign of gastroesophageal reflux disease (GERD).

9. **Growth and Weight Gain:** Regular growth and weight gain are good indicators that an infant is digesting and metabolizing nutrients properly. However, poor weight gain might indicate a problem.

By paying attention to these aspects of a baby's digestion during infancy, parents can ensure their child is on the right track towards proper digestion and absorption of nutrients. Always discuss any concerns regarding your baby's digestion with a pediatrician or health care provider.

In conclusion, the digestive system of a baby during infancy undergoes significant development. Understanding and respecting the unique timetable of each infant's digestive system can ensure optimal nutritional support and the least discomfort for the baby.

Digestive system in adolescence



Adolescence is a period of rapid growth and physical changes, including significant changes in the digestive system. During this period, the adolescent's body requires more nutrients to support growth, hormonal changes, and increased physical activity. The digestive system has to adapt to these changing needs.

The organs of the digestive system including the stomach, liver, pancreas, and intestines undergo considerable growth during adolescence, proportionate to the growth of the overall body. This increase in organ size also increases their functional capacity.

The stomach's capacity increases, allowing the adolescent to consume and digest larger quantities of food. The liver and pancreas also grow and play an essential role in digestion by secreting enzymes and bile necessary for digestion and absorption of nutrients.

During adolescence, the production of digestive enzymes also increases to effectively break down a diverse array of foods and absorb the needed nutrients. An increase in stomach acid production also occurs, aiding in the breakdown of food and killing harmful bacteria that might be ingested.

The gastrointestinal tract's motility changes during adolescence as well. The rate at which food passes through the digestive system increases, meaning adolescents are likely to experience quicker digestion compared to children.

Adolescence is often the stage of life when more varied and complex diets are introduced. The digestive system adapts to this by improving its capacity to digest and absorb a large variety of nutrients. However, poor dietary choices such as the overconsumption of fast foods, high sugar intake and lack of fiber in the diet can adversely affect the normal functioning of the digestive system.

Poor diet, combined with the hormonal change and increased stress often associated with adolescence, can contribute to various gastrointestinal disorders. These may include irritable bowel syndrome (IBS), gastroesophageal reflux disease (GERD), and eating disorders which might affect the digestive system drastically.

Due to the growth spurts and rapid physiological changes, teenagers often have increased appetites. This could sometimes lead to overeating and consequent obesity if not managed properly with a balanced diet and physical activity.

Also, some unhealthy dietary behaviors often start during adolescence. These include skipping meals, especially breakfast, which can cause disruptions in the digestive system leading to conditions like gastroparesis, resulting in feelings of fullness, bloating, and overall discomfort.

Adolescence is a critical period of physical and mental development, and optimal nutrition is essential for healthy growth. Here are some important aspects to pay attention to when it comes to digestion during this stage:

1. **Balanced Diet:** Adolescents often have increased appetites due to growth spurts and higher energy expenditure. It's crucial that they consume a balanced diet rich in fruits, vegetables, lean proteins, and whole grains to provide necessary nutrients and aid digestion.

2. **Hydration:** Adequate hydration plays a key role in digestion. It helps to break down food, absorb nutrients, and ease the passage of waste through the digestive system. Adolescents should be encouraged to drink plenty of fluids, mainly water.

3. **Meal Schedule:** Regular eating habits are crucial for maintaining a healthy digestion. Skipping meals, especially breakfast, can disrupt the digestive rhythm and lead to problems like acid reflux or constipation.

4. **Eating Disorders:** Anorexia, bulimia, and binge-eating are serious eating disorders that may emerge during adolescence, triggering severe digestive problems and nutrient deficiencies. It's crucial to be aware of sudden changes in eating patterns.

5. **Portion Control:** Overeating can strain the digestive system and lead to obesity. Gradual increases in portion sizes and the frequency of meals can better align with the adolescent's growing appetite and metabolic needs.

6. **Processed Foods:** In a phase characterized by increased independence and socializing, adolescents might be drawn to fast foods and processed snacks. These foods can be difficult to digest and lead to issues like constipation, obesity, and other health problems.

7. **Alcohol and Drug Use:** Adolescence is a vulnerable period when some individuals may experiment with alcohol and drugs. These substances can damage the digestive system, interfere with nutrient absorption, and lead to health problems.

8. **Physical Activity:** Regular physical activity helps maintain a healthy digestive system by promoting regular bowel movements and reducing the time food spends in the large intestine, minimizing the absorption of water and preventing constipation.

9. **Stress:** Adolescence can be a period of high stress due to academic pressures and social changes. Chronic stress can affect digestion, leading to symptoms such as heartburn, stomach aches, or changes in bowel habits.

Above all, fostering a supportive environment where adolescents feel comfortable discussing any digestion-related concerns can aid in identifying potential issues early and seeking

appropriate care. It's crucial to involve a medical professional if there are persistent digestive problems or significant changes in eating behaviors.

In conclusion, while the human digestive system is fully formed by adolescence, it still undergoes considerable changes to accommodate the specific needs of this life stage. Favoring healthy eating practices and an active lifestyle during this phase can ensure the optimal functioning of the digestive system and establish an excellent foundation for long-term health in adulthood. It is crucial for parents, caregivers, and adolescents themselves to understand these changes to navigate this critical period effectively. In adulthood, the digestive system is fully formed and capable of digesting a variety of foods and absorbing nutrients effectively. However, unhealthy lifestyle habits, stress, and certain medications can compromise its optimal functioning and cause various digestive disorders. Adult bodies also start losing muscle in the digestive tract which can lead to slower transit of food in the digestive system, resulting in constipation.

Upon reaching the elderly stage, the body starts showing signs of wear and tear. Age-related changes in the aging digestive system include reduced production of digestive juices, a decrease in liver size, and a decrease in the rate at which the digestive system operates. People of advanced age may also develop poor dentition which could affect mastication and hence digestion and absorption of nutrients. Aging may cause loss of strength and tone of the muscular walls of the gut leading to conditions like gastroesophageal reflux disease and constipation. Moreover, the metabolism slows down, leading to less nutrient absorption and changes in bowel habits.

The alterations in the gut microbiota composition, commonly observed in the elderly, have been associated with decreased overall health and well-being, including decreased immune system functioning, increased susceptibility to infection and chronic inflammation. All these factors contribute to the increased prevalence of gastrointestinal diseases among the elderly population.

In conclusion, the age characteristics of the digestive system highlight that it is constantly evolving, and maintaining a healthy lifestyle becomes increasingly crucial as we age. Knowledge and awareness of these changes can help in maintaining and improving gut health at all stages of life, from infancy to old age. It's crucial to support the digestive system with a balanced diet, regular physical activity, sufficient hydration, and proper stress management. It is also essential to monitor any unusual or persistent digestive symptoms and seek prompt medical attention, as changes in the digestive organs could serve as an indicator of underlying health issues.

REFERENCES

1. Feldman, M., Friedman, L.S., & Brandt, L.J. (2010). *Sleisenger and Fordtran's Gastrointestinal and Liver Disease: Pathophysiology/Diagnosis/Management*. 9th Edition. Saunders/Elsevier.
2. Gillen, C.D., Walmsley, R.S., Prior, P., Andrews, H.A., Allan, R.N. (1999). Ulcerative colitis and Crohn's disease: a comparison of the colorectal cancer risk in extensive colitis. *Gut*, 45: 881–885.
3. McColl, K.E.L. (1997). Effect of ageing on the gastrointestinal tract and the pancreas. *Proceedings of the Nutrition Society*, 56: 63–71.
4. Morley, J.E., & Silver, A.J. (1988). Anorexia in the elderly. *Neurobiol Aging*, 9: 9–16.
5. Roberts, C.G.P., & Humble, R.V. (1987). Ageing and the gut. *Postgrad Med J*, 63: 213–220.

6. Tandon, R.K., & Gershwin, M.E. (1990). The ageing gut: nutrition, disease and the immune response. *Geriatrics*, 45: 51–55.
7. Trier, J.S., & Browning, T.H. (1966). Morphologic response of the mucosa of human small intestine to x-ray exposure. *Journal of Clinical Investigation*, 45: 194–204.
8. Holliday, M. A. (1990). *Body composition and energy needs during growth. Human growth: a comprehensive treatise*. New York, NY: Plenum Press.

UMUMIY O‘RTA TA‘LIM MAKTABI ONA TILI DARSLIKLARIDA
“ORFOEPIYA VA IMLO ME‘YORLARINI” O‘QITISHDA QO‘LANILADIGAN
SAMARALI METODLAR.

O‘rinboyeva Nafisa G‘oziboy qizi

O‘rinboyeva Dilfuza Ilhom qizi

SamDU Kattaqo‘rg‘on filiali Pedagogika va tillarni o‘qitish fakulteti

Filologiya va tillarni o‘qitish: o‘zbek tili yo‘nalishi talabalari

<https://doi.org/10.5281/zenodo.10250352>

Annotatsiya. Mazkur maqolada umumiy o‘rta ta‘lim maktablarida ona tili darsliklarini o‘qitishda zamonaviy texnologiyalar asosida qo‘llaniladigan metodlar va o‘quvchilarga mavzuni qulay va oson tushunishlari uchun qo‘llaniladigan uslublar va tavsiyalar keltirilgan. Jumladan ushbu metodlar, usullar va tavsiyalar bakalavr bosqichida o‘qiyotgan talabalarning mustaqil ta‘limlar va o‘quv amaliyot jarayonlarida shakllangan tajribalariga asoslanib “Orfoepiya va imlo qoidalari me‘yorlari” mavzusida yoritib berilgan.

Kalit so‘zlar: Darslik, orfoepiya, imlo, metod, texnologiya, til, me‘yor, ta‘lim, kompetensiya, tafakkur, amaliyot, sheva.

EFFECTIVE METHODS USED IN TEACHING "STANDARDS OF
ORTHOGRAPHY AND SPELLING" IN MOTHER TONGUE TEXTBOOKS OF
GENERAL SECONDARY EDUCATION.

Abstract. This article presents the methods used in teaching mother tongue textbooks in general secondary schools based on modern technologies, and the methods and recommendations used for students to understand the subject comfortably and easily. In particular, these methods, methods and recommendations are based on the experiences of students studying at the bachelor's level, formed during independent studies and educational practice processes. It is explained in the topic "Standards of orthography and spelling rules".

Key words: Textbook, orthography, spelling, method, technology, language, standard, education, competence, thinking, practice, dialect.

ЭФФЕКТИВНЫЕ МЕТОДЫ, ИСПОЛЬЗУЕМЫЕ ПРИ ПРЕПОДАВАНИИ
«ОРФОГРАФИИ И ОРФОГРАФИИ» В УЧЕБНИКАХ РОДНОГО ЯЗЫКА ОБЩЕГО
СРЕДНЕГО ОБРАЗОВАНИЯ.

Аннотация. В данной статье представлены методы, используемые при обучении по учебникам родного языка в общеобразовательных школах на основе современных технологий, а также методы и рекомендации, используемые для комфортного и легкого понимания учащимися предмета. В частности, данные методы, методы и рекомендации основаны на опыте студентов, обучающихся на уровне бакалавриата, сформированном в процессе самостоятельного обучения и учебной практики. Это объяснено в теме «Стандарты орфографии и правила правописания».

Ключевые слова: Учебник, орфография, правописание, метод, технология, язык, стандарт, образование, компетентность, мышление, практика, диалект.

Yangi zamonaviy texnologiyalarga asoslanib tuzilgan, ta‘limning jahon andozlariga mos keladigan dastur va darsliklar yaratish – davr talabi. Aynan shu nuqtai-nazradan olganda, hozirgi o‘zbek adabiy tili qurilishining ilmiy talqinlari ham, lug‘aviy grammatik munosabatlar

sistema ham yanglandi va rivojlantirildi. Shu sababli pedagogika institutlari hamda universitetlarini bitirib chiqayotgan yoshlar maxsus tayyorgarliksiz ona tili mashg'ulotlarini talab darajasida o'tkazishga qiynaladilar. Ushbu qiynchiliklarni oldini olish maqsadida Oliy ta'limda bo'lajak pedagoglar uchun maktab darsliklarini o'qitishga asoslangan bir qancha fanlar qo'shildi va o'quv amaliyotlari, mustaqil ta'lim darsliklari, uzliksiz amaliyot ta'lim mashg'ulotlari tashkil qilindi. Ushbu o'zgarishlarga asoslanib, quyida tajribalar asosida yig'ilgan ma'lumotlarni bir mavzu doirasida qisman tahlil jarayonida ochib bersak.

O'zbek adabiy tilining asosiy orfoepik qoidalari unli va undosh fonemalarning talaffuzi, morfologik birliklarning aytilishi, so'z birikmalarining talaffuz qilinishi kabilarni o'z ichiga oladi. Shunga ko'ra umumiy orfoepik me'yorlar belgilanadi. Orfoepik me'yorlar, odatda transkripsion belgilar vositasi bilan ifodalanadi. Biroq so'zning yoki so'z shakllarining jonli talaffuzi hamma vaqt ham ularning yozuvdagi ifodasiga teng bo'lavermaydi. Jumladan, yozuvda bor ba'zi tovushlar talaffuzda sezilmaydi: biroq, bilan, tuhmachchi, adabiyochchi kabi; yozuvda berilgan tovushlar talaffuzda tushib qoladi: badbax, ayol-man, abstrak, Samarqan kabi; yozuvda ifodalangan tovush talaffuzda bosh-qasi bilan almashtiriladi: obod-obot, kitob-kitop, peshvoz-peshvos kabi. Talaffuzdagi ana shu murakkab to-monlarni hisobga olgan holda yago-na orfoepik qoidalar yaratish lozim bo'ladi.

Imlo (arabcha) — to'g'ri yozish), orfografiya — so'z va gaplarning so'z qismlarining grafika vositalari yordamida to'g'ri yozilishi; muayyan tildagi to'g'ri yozish qoidalari majmui. Bu qoidalar so'zlarning tovush tarkibi hamda so'z va uning morfologik tarkibining yozilishi, so'zlarni qo'shib yoki alohida yozish, bosh harflarni to'g'ri qo'llash, bo'g'in ko'chirish va boshqa bevosita yozuv bilan bog'liq bo'ladi. Shu bois Imlo qoidalari vaziyatga ko'ra o'zgarib ham turadi. Krill yozuvidagi o'zbek adabiy tilining Imlo qoidalari 1940-yildan shakllana boshlagan bo'lsa, 1956-yilda O'zbek adabiy tilida fonetik, morfologik, tarixiy-etimologik Imlo qoidalari amal qiladi. Fonetik yozuv Imlo qoidalariga muvofiq ayrim so'zlarning o'zak va qo'shimchalaridagi o'zgarishlar hisobga olinib, talaffuzga muvofiq yoziladi (ko'k+ga=ko'kka, bog'+ga=boqqa, buloq + ga=buloqqa va boshqalar).

Imlo va talaffuz me'yorlari. Hozirgi o'zbek tilida 31 ta tovush - fonema mavjud bolib, ularni ifodalashga xizmat qiladigan rus grafikasiga asoslangan belgilar soni 35 ta. Ana shu tovushlar tizimi va ularning harfiy ifodasiga ega bo'lgan o'zbek tili bugungi kunga qadar 1956-yil 4-aprelda tasdiqlangan va kuchga kiritilgan «O'zbek orfografiyasining asosiy qoidalari»ga binoan ish korib kelmoqda. Binobarin, o'zbek tilining imloviy me'yorlari hozirgacha ana shu qoidalariga muvofiq amal qilmoqda va bu jarayon O'zbekiston Respublikasi Oliy Majlisining «O'zbekiston Respublikasining «Davlat tili haqida»gi qonunining yangi tahririni amalga kiritish tartibi tog'risida» 1995 yil 21 dekabrda qaroriga asosan 2005-yilgacha davom etdi.

Undan keyin esa O'zbekiston Respublikasining 1993-yil 2-sentyabrda qabul qilingan «Lotin yozuviga asoslangan o'zbek alifbosini hayotga joriy qilish tog'risida»gi hamda 1995-yil 6-maydagi «Lotin yozuviga asoslangan o'zbek alifbosiga qo'shimchalar kiritish to'g'risida»gi qonunlariga asosan ish ko'rilmogda.

Respublikamizda ta'limning barcha tizimlarida O'zbekiston Respublikasi Vazirlar Mahkamasining 1995-yil 24-avgustdagi «O'zbek tilining asosiy imlo qoidalarini tasdiqlash haqida» qabul qilgan qarori asosida faoliyat yuritilmogda.

An'anaviy imlo me'yorlarini saqlab qolgan holda, lotin grafikasi asosidagi yangi o'zbek alifbosi bilan ish koradigan imlo ham o'z me'yoriy qoidalariga ega va bu me'yorlar yuqorida tilga olingan hujjatda o'z ifodasini topgan. Undagi qoidalariga amal qilish tilimizdan foydalanuvchilar uchun bundan keyin majburiy sanaladi va shu tarzda bosqichma-bosqich amalga oshiriladigan tadbirlar natijasida o'zbek tilining orfografik me'yorlari yo'lga qo'yiladi.

A.Mamatov quyidagi mulohazalarni bayon qiladi: «Yoshlarning adabiy til normalariga amal qilgan holda sozlashishi, nafaqat ularning o'qimishlilikidan darak beradi, balki ayni vaqtda aqlli va madaniyatlilikini ham ko'rsatadi. Shuning uchun yoshlar hamma vaqt nutq madaniyati va nutq odobiga qat'iy rioya qilgan holda so'zlashga harakat qilishlari lozim. Talaffuz etilgan har bir tovush, so'z, ibora, aniq va ravon jaranglashi kerak. Yoshlarning notiq bo'lishi shart emasdir (balki), lekin faqat fikrini, tushunchalarini to'g'ri, aniq iboralar bilan ifoda qilishlari zarur, chunki ona tilimizning sofligini saqlash har bir yosh avlodning sharafli burchidir.

Ona tilimizga davlat tili maqomining berilishi uning hayotiylik, yashash shart-sharoitlarini belgilab berdi. Rivojlanishi va istiqboli qonun yo'li bilan kafolatlandi.

Ma'lum bo'ladiki, og'zaki nutqning to'laligicha adabiy holatga keltirilishini ta'minlash talaffuz jarayonini me'yorlashtirish bilan bog'liq. Og'zaki nutq ishlatiladigan qaysi soha va yonalish bo'lmasin, turli uslublardagi vazifasini belgilash bo'lmasin, barcha o'rinlarda ham til birliklarini bir me'yorga keltirib qo'llash masalasi birinchi o'rinda turadi.

Orfoepik me'yorlarga rioya qilmaslik nutqimiz madaniyatida jiddiy nuqsonlardan biri bo'lib qolmoqda. Tilshunoslarimiz zahmatlari tufayli o'zbek tilidagi birliklarining deyarlik barchasidagi me'yoriy ko'rinishlar ommaga turli qo'llanmalar, lug'atlar shaklida tavsiya etildi. Yangi imlo qoidalariga o'tishimiz munosabati bilan bunday ishlar davom ettirilmoqda. Nafaqat filolog olimlar, balki maorifimiz jonkuyarlari, o'z ona tiliga chuqur hurmat bilan qaraydigan barcha ziyolilarimiz bu me'yorlarning buzilishiga e'tiroz, tuzatish va tavsiyalar tarzida chiqishlar qilib turishibdi. Shunday bo'lishiga qaramasdan, talaffuz me'yorlarini buzish, til madaniyatiga e'tiborsizlik hamon davom etmoqda. Bu kamchiliklar hatto radio, ayniqsa, televideniye eshittirishlarida ham seziladi.

Xalqimiz shevachilikdan batamom qutula olgan emas. Garchi ko'pchiligimiz adabiy til me'yorlari talablari asosida savodli yozsak-da, talaffuzda e'tiborsizlik, loqaydlik, mas'uliyatsizlik davom etmoqda.

Hozirgi o'zbek adabiy tilidagi til sathlari orasida leksik birliklar alohida o'rin tutadi va ularning o'ziga xos me'yoriy xususiyatlari mavjud.

Jumladan, Umumiy o'rta ta'lim maktablari 5-sinf ona tili darsligida 32 dars Orfoepiya va Imlo me'yorlariga ajratilgan. Ushbu darslarda unli va undosh harflarning talaffuzi va imlosi, qo'sh va qator undoshlar talaffuzi va imlosi, asos va qo'shimchalar talaffuzi va imlosi, qo'shib yozish, ajratib yozish, bosh harflar imlosi, chiziqcha bilan yozish, ko'chirish qoidalari to'g'risida ma'lumotlar, matnlar, mashq va topshiriqlar keltirilgan. Shu o'rinda 1 soatlik, ya'ni 45 daqiqalik darsni qiziqarli va zamonaviy metodlar asosida tashkil qilishni "A va O unlilarining talaffuzi va imlosi" mavzusi doirasida ko'rib chiqamiz.

Topshiriq. Quyidagi so'zlardan foydalanib, "Vatanni himoya qilish eng oliy burch" mavzusida og'zaki matn tuzing.

Qo'llash uchun so'zlar: sadoqat, zamon, bilan, tezkor, qalban, his (hissiyot), ziyo, fidoyi, xizmat qilmoq, darkor, farzand, kamarbasta.

METOD: "Tezkor miya"

Ushbu metod zamonaviy texnologiyalarga (televizor, kompyuter, proektor) asoslangan holatda amalga oshiriladi. Ya'ni ekranda o'qituvchi tomonidan yuqoridagi so'zlar aks etgan ovozsiz video qo'yib beriladi. O'quvchilar tezlik bilan og'zaki ravishda videodagi voqealar asosida "Vatanni himoya qilish eng oliy burch" mavzusida so'zlarni qatnashtirib matn tuzib borishadi.

Bunda o'quvchini shakllantirishga qaratilgan to'rt kompetensiyalardan, nutq kompetensiyasini shakllantirish va o'quvchilarni tezkor fikrlash va tafakkur qilish qobiliyati oshiriladi.

131-mashq. Talaffuzi yozilishidan farq qiladigan a va o unilari ishtirok etgan so'zlardan 10 ta topib daftaringizga ko'chiring.

METOD: "Shevamdagi so'zlarning adabiy tildagi muqobilini bilaman"

Navbatdagi metodda o'qituvchi tomonidan shevaga oid a va o unilari qatnashgan 30 ta so'z plakatga yozib kelinadi va doskaga ilinadi. Bundan o'quvchilar 5 daqiqa davomida shevadagi so'zlarni adabiy tildagi muqobilini to'g'ri qilib daftarlariga yozishi kerak bo'ladi.

Namuna: Aqa – u yoqqa

Shag'da – shu yerda

Tonimoq – tanimoq

Tuy – to'y

Unam – onam

Ushbu metod orqali o'quvchilarning o'z shevalaridan tashqari adabiy tildagi so'zlarni va ularning to'g'ri yozilish usullarini o'rganadi. Bu orqali esa o'quvchilar to'g'ri yozish kompetensiyasini o'rganadi.

132-mashq ham aynan yuqoridagi metodga asoslangan holatda bajariladi. Mashq mazmunidan kelib chiqqan holatda.

133-mashq. Uyga vazifa. "Vatan ostonadan boshlanadi" mavzusida 10-12 ta gapdan iborat matn yozing. Matningizdagi "a" va "o" harflari qo'llangan so'zlarning tagiga chizing.

Uyga vazifa tariqasida qo'shimcha o'quvchilarga "Oilamning fikri men uchun muhim" metodi asosida topshiriq beriladi. Bunda tinglab tushunish kompetensiyasi asosiy ahamiyat kasb etadi. O'quvchilar uyga vazifa uchun berilgan mavzuda nafaqat o'z fikrlari asosida matn yozib keladi, balki oila a'zolarining ushbu mavzudagi fikrlarini ham tinglab, xulosasini maxsus konvertchaga yozib keladi. Bu orqali o'quvchilarning darslarga ko'proq vaqt ajratishi va oila davrasidagi muhokama asosida vazifalarni bajarishi va o'qishga bo'lgan qiziqishini yanada o'sishiga erishish mumkin.

Xulosa o'rnida shuni ta'kidlash joizki, 5-sinf o'quvchilari yosh jihatdan kattalar yordamida dars tayyorlashga ko'proq muhtoj va ularda ilmiy ma'lumotlarni esda saqlab qolish qiyinchilik tug'diradi. Aynan yuqorida keltirilgan metodlar bilan birgalikda esa bu muammolarni qulay usulda yechish mumkin. Bundan tashqari ota-onalarning farzandlari bilan birgalikda vazifalarni bajarishi ham o'quvchidagi ijobiy natijalarga sabab bo'ladi.

REFERENCES

1. A.G'afurov "Ona tilini o'qitish prinsiplari va metodlari" T.O'qituvchi. 1992
2. B.Mengliyev, O'.Xolyorov "O'zbek tilida universal qo'llanma". T- 2013
3. Sh.Rahmatullayev, A.Xojiyev" O'zbek tilining imlo lug'ati" 1995-yil
4. Edu.uz
5. Arxiv.uz

STUDY OF THE PROBLEM OF INTELLIGENCE AND THINKING IN PSYCHOLOGY.

Narkulov Xusan Ismoilovich

Teacher of the psychology department of TerDU

<https://doi.org/10.5281/zenodo.10250426>

Abstract. *Although the problem of psychological diagnosis of intelligence in continuing education is one of the important tasks of psychological research in our republic, the selection and implementation of important methodologies for researching problems in this direction is a long way for the researcher. it is natural to impose complex tasks. The world experience in psychodiagnostics of mental abilities and intelligence has its high and significant results.*

Key words: *Intellect, thinking, mind, mind, mental ability, S.I. Ojegov, ability, continuous education, A.Bine, diagnostics, mental tests, natural, special abilities.*

ИССЛЕДОВАНИЕ ПРОБЛЕМЫ ИНТЕЛЛЕКТА И МЫШЛЕНИЯ В ПСИХОЛОГИИ.

Аннотация. *Хотя проблема психологической диагностики интеллекта в непрерывном образовании является одной из важных задач психологических исследований в нашей республике, выбор и реализация важных методологий исследования проблем в этом направлении представляют собой долгий путь для исследователя. естественно ставить сложные задачи. Мировой опыт психодиагностики психических способностей и интеллекта имеет свои высокие и значительные результаты.*

Ключевые слова: *Интеллект, мышление, разум, ум, умственные способности, С.И. Ожегов, способности, непрерывное образование, А.Байн, диагностика, умственные тесты, природные, специальные способности.*

Introduction: According to the philosophical definition, intellect is the mind (from the Latin intellectus - mind, mind) - it is the general mental potential of a person, the level of realization of his abilities that he uses appropriately to adapt to life.

The explanatory dictionary of S. I. Ojegov gives the following definition: "mind (consciousness) is the ability to think, the intellectual beginning in a person" [Ojegov 1999: 249]. It follows that the concept of "intellect" itself is closely related to the concept of "ability". In a general sense, abilities are individual personal characteristics that are subjective conditions for the successful implementation of a certain type of activity. Although the problem of psychological diagnosis of intelligence in continuing education is one of the important tasks of psychological research in our republic, the selection and implementation of important methodologies for researching problems in this direction is a long way for the researcher. it is natural to impose complex tasks. The world experience in psychodiagnostics of mental abilities and intelligence has its high and significant results.

The study of intelligence in world psychology was carried out by the French psychologist A. Binet at the end of the 19th century. Initially, A. Bine, in cooperation with his students, developed a set of psychological mental tests to determine the level of development of children's intelligence. A. Bine's research was based on the functional psychological theory, which had a dominant position at that time, and the idea that mental development is the result of the development of several natural innate functions prevailed. Based on this concept, A.Bine chose

such questions for the test assignments, which significantly reduced the child's ability to use his previous knowledge and skills. A. Bine's success was that he reasonably proved that it is necessary to create a set of tests, specific for each age period, designed to measure the mental capabilities of different age periods. He expressed his opinion that the test should be independent of school knowledge, only then it is possible to check the level of mental development (intellect) of the child.

At the beginning of the 20th century, research on the study of intelligence was further developed. After the tests of A. Bine-Simon, a number of tests with a different form and appearance, their specific systems and new modifications of the tests of these authors appeared. As a result of the emergence of a system of tests in various forms and forms and the development of a large number of modifications of a number of tests, new researches began to be carried out. Therefore, in the 1920s, test research spread throughout the world and standardized tests appeared.

In 1921, the "Psychological Education" magazine published a debate organized by leading American psychologists on the subject of the test. When researchers were asked about the best way to explain and study intelligence, although their conceptions of intelligence were mutually exclusive, almost all of them rated test research as the most appropriate, most effective method. For example, L. Termen "Intelligence is the ability to think abstractly", E. Thorndike "intelligence is the correlation of knowledge and their support in adapting to the environment", H. Woodriss "Intelligence is the ability to acquire knowledge" they say.

Intelligence tests of foreign scientists such as Cattell, Segen, A. Bine and Simon, Stern, Thermen, Thurstone, J. Piaget, Wechsler are widely used in psychology in the diagnosis of intelligence, but nationally adapted tests of intelligence tests have not yet been created. Because of this, it is of urgent importance to develop nationalized versions of intellectual tests by studying the above mentioned intelligence tests and their psychodiagnostic possibilities.

Intelligence is one of the least studied areas of the cognitive sphere of personality. How can we explain the differences in people's ability to be creative, think logically, learn new things, etc.? Why are some people "great" and others condemned to bear the stigma of mental retardation? These questions have not yet been fully resolved, but methods of measuring intelligence are actively being developed. Currently, the diagnosis of intellectual abilities is represented by a large number of tests that allow us to determine the level of intelligence of a person, to determine the intelligence quotient (IQ).

Each of the tests is based on psychological theories and models of mind structure developed by the authors over many years. But how much information can these methods provide about the human mind, and how reliable is this information? These questions determined the relevance of studying existing methods of diagnosing the structure of human intelligence.

In psychology, there are generally two views on the nature of the mind. First, there is a single (general) factor of intellectual abilities, according to which intelligence can be evaluated as a whole. In this case, the object of research is the mental mechanisms that determine the intellectual behavior of a person, his adaptation to the surrounding reality, as well as the interaction of his inner and outer world (K. Spearman, E. Hunt, R. Sternberg, G. Yu. Eysenck). An example of the theory of the integrity of intellectual abilities is the theory of calculating the coefficient of mental development ("intellectual index" - IQ).

The second point of view about the nature of intellectual abilities assumes the existence of many independent components of intelligence (J. Gilford, M.A. Kholodnaya, L. Thurson, G. Gardner). Researchers give different classifications based on different principles.

Thinking or reasoning is considered to be the highest form of the student's creative activity, intelligence, etiquette, and conscious behavior. Creative thinking is a tool for knowing the environment, social environment and reality, as well as the main condition for the rational and effective implementation of a large-scale creative activity of the student. In the realization of creative thinking, thoughts, opinions, ideas, hypotheses, goals, etc. are formed in the student, and they are expressed in the mind of a person as concepts, judgments, conclusions. Creative thinking is closely related to language and speech, and they mutually require each other. For the same reason, the student is fundamentally different from other beings due to his creative thinking (communication), speech, and conscious behavior.

The problem of creative thinking and talent was widely studied by the Russian psychologist N.S. Leytes, whose research was conducted on the study of individual characteristics of students' talent. According to N.S. Leytes, the ability to give creative effort to work is the main factor of talent. N.S. Leytes evaluated thinking as a psychological characteristic of a person that creates conditions for successful performance of a specified type of activity. The ability to perform the activity and the level of success will depend on it. This definition was proven in the researches of N.S. Leytes, who concluded that: "Thinking is a characteristic of a person that is a guarantee of the possibility and level of success of an activity." N.S. Leites researched the question of the natural foundations of general creative thinking and put forward the idea that they consist of activity and self-control. Activity is a general universal internal ability to perform any activity, which is manifested depending on age. Activity and self-control are formal dynamic characteristics of an individual.

The relationship between knowledge, skills and creative development is widely studied in the work of N.S. describes the rapid and efficient accumulation of knowledge that can help solve problems. Such students are somewhat ahead of their peers in creative development. Research by A.S. Leytes emphasized the need for an individual approach in identifying and developing creative thinking. V.A. Krutestkii talks about mathematical thinking, which is a characteristic of creative activity, and first of all, he touches on a somewhat common misconception among teachers. First, mathematical thinking is considered to consist primarily of quick and accurate calculation thinking. In fact, computational thinking does not always equate to truly mathematical thinking. Second, mathematically minded students are thought to have excellent memories for remembering formulas, numbers, and numbers. However, in mathematics, quick and solid memorization of a large number of numbers, facts, numbers, and formulas is much less based on thinking. V. A. Krutestkii says that thinking about mathematics affects the character of perception of mathematical problems. Thinking students, while perceiving the problem, can immediately distinguish the indicators that are important for a certain type of the problem and the quantities that are not important for a certain type, and are not important for a specific option, but are important for this specific option.

Thinking students' thinking in the process of mathematical activity:

- a) with quick and broad generalization; b) with a tendency to make complete conclusions;
- c) mobility of thinking processes, variety of points of view in solving problems, with easy and free

transition from one creative activity to another; g) is characterized by a desire for accuracy, simplicity and rationality in solving the problem.

The memory of students with high mathematical thinking is manifested differently in relation to various elements of mathematical systems, their memory has a generalized character. Types of problems and methods of solving them, schemes of ideas, arguments and proofs are quickly remembered and firmly stored in memory. When it comes to memorizing specific information, numbers, numbers, it should be said that it is neutral in relation to mathematical thinking. Such students differ in their well-developed spatial imagination, but they may not rely on visual images when solving a number of problems. For them, logic in some sense replaces "figurativeness", they do not face difficulties when dealing with abstract schemes.

The Russian psychologist N.A. Menchinskaya researched the psychological issues of students' failure to learn in the educational process, and in her research, teaching students who do not learn in experimental groups on the basis of a special program, their thinking processes (analysis, synthesis, generalization, etc.) focused on the issue of teaching to think through and thereby improving the knowledge of students. He described his research work in this regard in his work entitled "Psychological problems of students' failure to learn". According to the author, in order to determine the reason for the lack of mastery related to the characteristics of the student's personality, it is necessary to determine the set of characteristics of the student's personality that the failure in the educational activity is related to. Despite the diversity of such characteristics, it is possible to show some of their typical aspects that can serve as a basis for dividing students into groups. In particular, when analyzing the issue of psychological characteristics of students who do not master, it is necessary to take into account how their creative activity is realized when mastering various educational subjects.

Uzbek scientists M.G. Davletshin, E. Goziev, B.R. Kadirov, Z. Nishonova, E. Usmonova, R. Sunnatova and others conducted research on the problem of creative thinking. For example, psychologist M.G. Davletshin analyzed the manifestation of technical thinking in students: "The technical thinking of students is mainly manifested in technical creativity. Research on the technical thinking of students has shown that there are different levels of technical thinking. First of all, they are reproductive and creative levels. Also, M.G. Davletshin conducted research on the structure of technical thinking and distinguished some aspects of the structure of technical talent. The author says that one of them is technical observability, and success in performing technical tasks depends on the quality of perception and the level of technical observability.

B.R. Kadirov researched the psychophysiological aspects of the professional ability of teenagers and found that many factors influence the choice of a profession: social requirements, fashion, position of the profession, family profession traditions, as well as individual thinking, interests, desires, and the individual's involvement in this or that activity. It is emphasized separately that the desire to be, as well as the level of creative thinking have an effect. The basis of B.R. Kadirov's research is the study of individual abilities that encourage teenagers to engage in certain activities. Research shows that different levels and forms of brain activity encourage an individual to engage in one or another type of activity.

E.Z.Usmonova studied the problem of emotional-motivational management of thinking in different situations and analyzed how thinking takes place in a unique way in the process of cooperation in relation to the individual situation. E.Z.Usmonova believed that one of the

important aspects of studying thinking is to identify the factors affecting the effective solution of intellectual issues in the process of interpersonal interaction.

On the basis of the above, we have defined the problem of creative thinking according to the opinions of scientists and the analysis of literature as follows: creative thinking is a gift of nature, it needs education, it has the character of continuous development, and it is the general development of a person. it is considered a multifaceted individual psychological characteristic that determines the level of development and the way of thinking.

As a conclusion, the analysis of the problem allows us to justify that creative thinking is, first of all, an individual psychological characteristic, that the individual characteristics of a person cannot create sufficient conditions for his general mental development, therefore, it is necessary to use all mental capabilities to realize mental abilities.

REFERENCES

1. Sharafutdinova X.G. Aqliy qobiliyatlarning qisqa tanlov testi // Amir Temur tavalludining 660 yilligi: Respublika ilmiy-nazariy konferensiya materiallari. - Termiz: TerDU, 1996. - 178 b.
2. Sharafutdinova X.G. Aqliy qobiliyat psixokorreksiyasi //Sog'lom avlod uchun. - Toshkent, 2007. - №3. - B. 12-14.
3. Sharafutdinova X.G. Aqliy qobiliyatning qisqa tanlov testi // Maktab va hayot. - Toshkent, 2006. - №8. - B. 26-28.
4. Abdullayeva, Z. (2023). THE ROLE OF TALENT IN THE DEVELOPMENT OF A PERSON'S COMMUNICATION STYLE. *Modern Science and Research*, 2(10), 179-182.
5. Ismoilovna, A. Z. (2023, February). MAKTABGACHA YOSHDAGI BOLLARDA BILISH JARAYONLARINING RIVOJLANISHI. In *Proceedings of International Conference on Modern Science and Scientific Studies* (Vol. 2, No. 2, pp. 204-210).
6. Juraevna, G. D. (2022). Psychological views on the role of parents in raising children in the family. *ACADEMICIA: An International Multidisciplinary Research Journal*, 12(10), 143-147.
7. Juraevna, D. G. (2022). Preparing young boys and girls for family life. *Web of Scientist: International Scientific Research Journal*, 3(6), 1513-1517.
8. Juraevna, G. D. (2021). Prevention of divorce by preparing young people for family life. *ACADEMICIA: An International Multidisciplinary Research Journal*, 11(12), 398-401.
10. GAFFOROVA, D. (2023). Provoking factors of family breakdown in modern society. *Transnational Journal of Medicine & Health*, 2(10), 3-5.
11. GAFFOROVA, D. (2023). Psychoprophylaxis of monthly conflict generating disagreements in modern society. *Young Scholar's Academic Journal*, 2(7), 5-7.

PEDOFILIYA MUAMMOSINI BARTARAF ETISH ZARURIYATI

Abdukarimov Mashhurbek

Farg'ona viloyati Yuridik texnikumi

Davlat huquqiy faoliyat yo'nalishi 1-bosqich talabasi

<https://doi.org/10.5281/zenodo.10250436>

Annotatsiya. Ushbu maqolada voyaga yetmaganlarga nisbatan jinsiy zo'ravonlikka moyil pedofil shaxslarning ayrim jihatlari hamda ushbu muammoni bartaraf etishning huquqiy, ijtimoiy jihatlari muhokama etiladi.

Kalit so'zlar: pedofil, jinsiy zo'ravonlik, voyaga yetmaganlar, viktimologiya, profilaktika.

THE NEED TO ELIMINATE THE PROBLEM OF PEDOPHILIA

Abstract. This article discusses some aspects of pedophiles prone to sexual violence against minors, as well as legal and social aspects of solving this problem.

Key words: pedophile, sexual violence, minors, victimology, prevention.

НЕОБХОДИМОСТЬ ЛИКВИДАЦИИ ПРОБЛЕМЫ ПЕДОФИЛИИ

Аннотация. В данной статье рассматриваются некоторые аспекты склонности педофилов к сексуальному насилию в отношении несовершеннолетних, а также правовые и социальные аспекты решения этой проблемы.

Ключевые слова: педофил, сексуальное насилие, несовершеннолетние, виктимология, профилактика.

KIRISH

Bugungi kunda huquqbuzarliklar sodir etishga moyil shaxslar tomonidan voyaga yetmagan shaxslarga nisbatan ahloqqa qarshi huquqbuzarliklar sodir etayotgan shaxslarni ko'p kuzatish mumkin. Mazkur toifalar zamonaviy tilda "pedofil" deb atalmoqda. "Pedofil" aslida kim, ularning g'ayriijtimoiy qilmishlari (xarakat yoki harakatsizlik) nimalarda namoyon bo'lmoqda.

"Pedofellar"ning g'ayriijtimoiy qilmishlari, O'zbekiston Respublikasining Jinoyat kodeksi 119-moddasida nazarda tutilgan bo'lib, ushbu moddaning uchinchi qismi a) bandida jabrlanuvchining o'n sakkiz yoshga to'lmaganligi aybdorga ayon bo'lgan holda va b) bandi yaqin qarindoshiga nisbatan ya'ni jinsiy ehtiyojni zo'rlik ishlatib g'ayritabiiy usulda qondirish ya'ni zo'rlik ishlatib, qo'rqitib yoki jabrlanuvchining ojizligidan foydalanib, jinsiy ehtiyojni g'ayritabiiy usulda qondirish, o'n olti yoshga to'lmagan va boshqa shaxslar zo'rlik ishlatish yo'li bilan jinsiy aloqa qilish va ayollar nomusini bulg'ash (JK 118-128-m.); ayolni jinsiy aloqaga kirishishga majburlash (JK 121-m); odam o'g'irlash (JK137-m) kabi huquqiy oqibatlar ko'rsatilib o'tilgan. Shuningdek, ahloqqa qarshi huquqbuzarliklar sodir etishga moyil shaxslarning bunday jinoyatlari uchun huquqiy javobgarlik o'n turt yoshga to'lgan aqli raso shaxs xisoblanadi.

ADABIYOTLAR SHARHI

Mamlakatimizda mustaqillik yillarida amalga oshirilgan keng ko'lamli islohotlar milliy davlatchilik va suverenitetni mustahkamlash, xavfsizlik va huquq- tartibotni, davlatimiz chegaralari daxlsizligini, jamiyatda qonun ustuvorligini, inson huquq va erkinliklarini, millatlararo totuvlik va diniy bag'rikenglik muhitini ta'minlash uchun muhim poydevor bo'ldi, xalqimizning munosib hayot kechirishi, fuqarolarimizning bunyodkorlik salohiyatini ro'yobga chiqarish uchun zarur shart-sharoitlar yaratdi [2].

Mamlakatimiz Prezidenti Sh.M.Mirziyoev 2019 yil 10 yanvar kuni Toshkent shahri Yunusobod tumanidagi 7-Ichki ishlar bo'limiga tashrif buyurganlarida "Profilaktikaishlari tahlilga asoslanishi kerak. Har bir huquqni muhofaza qilish organida jinoyatchilikning joyi va turi bo'yicha chuqur ma'lumot bo'lishi, buning uchun davlat idoralari, jamoat tashkilotlari muntazam birga ishlashi zarur. Ichki ishlar vazirligi, Mudofaa vazirligi, Davlat xavfsizlik xizmati, Milliy gvardiya, prokuratura-hammasi xalqqa xizmat qilishi kerak. Shu bilan birga, jamiyatda ham jaholatga qarshi ma'rifat kuchli bo'lishi lozim. Muhit shunday bo'lishi kerakki, hech kim jinoyatga qo'l ura olmasin"[3] deb bejizga aytib o'tmaganliklarini, shu sababli ichki ishlar organlari tomonidan huquqbuzarliklarning yakka profilaktikasini takomillashtirish yuzasidan bir talay ishlar amalga oshirilishi belgilab qo'yildi.

TADQIQOT METODOLOGIYASI VA EMPIRIK TAHLIL

O'zbekiston Respublikasining 2023 yil 11 apreldagi "Xotin-qizlar va bolalar huquqlari, erkinliklari hamda qonuniy manfaatlarini ishonchli himoya qilish tizimi yanada takomillashtirilishi munosabati bilan o'zbekiston respublikasining ayrim qonun hujjatlariga o'zgartish va qo'shimchalar kiritish to'g'risida"gi O'RQ-829- son Qonuni bilan nomusga tegish yoxud jinsiy ehtiyojni g'ayritabiiy usulda qondirish, shaxsni jinsiy aloqa qilishga majburlash, o'n olti yoshga to'lmagan shaxs bilan jinsiy aloqa qilish, ularga nisbatan uyatsiz buzuq harakatlarni sodir etish, voyaga yetmagan shaxs ishtirokidagi pornografik mahsulotni tayyorlash va tarqatish bilan bog'liq jinoiy hatti-harakatlar uchun jazo choralari og'irlashtirildi. Mazkur jinoyatlarni sodir etgan shaxslar uchun jazo tayinlashni yengillashtiruvchi holatlar, shu jumladan, jazoni o'tashdan muddatidan ilgari shartli ozod qilishni qo'llash taqiqlandi.

Bundan tashqari, ushbu Qonun bilan ilgari voyaga yetmaganlarga nisbatan jinsiy jinoyatlarni sodir etgan shaxslarning bolalarga ta'lim, tarbiya berish, ularni sog'lomlashtirish, bolalar sport, ijodiy tashkilotlarda ishlashni taqiqlandi.

Mazkur qonun 2023 yil 12 aprel kundan rasman kuchga kirdi.

"Xotin-qizlar va bolalar huquqlari, erkinliklari hamda qonuniy manfaatlarini ishonchli himoya qilish tizimi yanada takomillashtirilishi munosabati bilan O'zbekiston Respublikasining ayrim qonun hujjatlariga o'zgartish va qo'shimchalar kiritish to'g'risida"gi Qonuni bilan O'zbekiston Respublikasining "Prokuratura to'g'risida"gi Qonuniga, "Fuqarolarning o'zini o'zi boshqarish organlari to'g'risida"gi Qonuniga, Jinoyat kodeksiga, Jinoyat-protsessual kodeksiga, Ma'muriy javobgarlik to'g'risidagi kodeksiga, Oila kodeksiga, "Bola huquqlarining kafolatlari to'g'risida"gi Qonuniga, "Voyaga yetmaganlar o'rtasida nazoratsizlik va huquqbuzarliklarning profilaktikasi to'g'risida"gi Qonuniga, "Vasiylik va homiylik to'g'risida"gi Qonuniga, "Huquqbuzarliklar profilaktikasi to'g'risida"gi Qonuniga, "Bolalarni ularning sog'lig'iga zarar yetkazuvchi axborotdan himoya qilish to'g'risida"gi Qonuniga, "Xotin-qizlarni tazyiq va zo'ravonlikdan himoya qilish to'g'risida"gi Qonuniga, "Xotin-qizlar va erkaklar uchun teng"huquq hamda imkoniyatlar kafolatlari to'g'risida"gi Qonuniga, "Davlat boji to'g'risida"gi Qonuniga hamda Mehnat kodeksiga o'zgartirishlar kiritildi [5].

XULOSA VA MUNOZARA

Xulosa o'rnida shuni aytib o'tishlikni lozim deb topdikki, davlatimiz raxbarining e'tiborlari voyaga yetmaganlarga nisbatan sodir etilayotgan jinoiy zo'ravonliklarga qarshi kurashishga qaratilganligi sababli, ushbu yo'nalishda samaradorlikka erishish uchun voyaga yetmaganlarni jinoiy zo'ravonliklardan asrash maqsadida, jinoiy zo'ravonlik holatlari sodir etilishi mumkin

bo‘lgan voyaga yetmaganlarga nisbatan himoya orderi berishlikni yo‘lga qo‘yishlikni qonunchilikka kiritishni taklifini berishlikni maqsadga muvofiq deb bildik.

REFERENCES

1. O‘zbekiston Respublikasi Prezidentining 2017 yil 7 fevraldagi “O‘zbekiston Respublikasini yanada rivojlantirish bo‘yicha Harakatlar strategiyasi to‘g‘risida“gi PF-4947-son Farmoni // O‘zbekiston Respublikasi qonun hujjatlari to‘plami, 2017y., № 6., 70-modda.
2. <https://lex.uz/acts/3107036>. O‘zbekiston Respublikasi Prezidentining 2017 yil 07 fevraldagi “O‘zbekiston Respublikasini yanada rivojlantirish bo‘yicha harakatlar strategiyasi to‘g‘risida” PF-4947-sonli Farmoni.
3. <https://uznews.uz/posts/21933>. Toshkent-2019 yil 10 yanvar. Shavkat Mirziyoev“Ichki ishlar organlari faoliyati” bilan tanishdi. Havola ko‘rildi. 23.06.2023 yil.
4. <https://lex.uz/docs/6445145>. O‘zbekiston Respublikasi Konstitutsiyasi. Havola ko‘rildi. 23.06.2023 yil.
5. <https://.surxondaryo.sud.uz/xotin-qizlar-va-bolalar-huquqlarini-himoya-qilish>. O.Karimov. Jinoyat ishlari bo‘yicha Qiziriq tuman sudi raisi. Havola ko‘rildi. 23.06.2023 yil.
6. Juraevna, G. D. (2022). Psychological views on the role of parents in raising children in the family. *ACADEMICIA: An International Multidisciplinary Research Journal*, 12(10), 143-147.
7. Juraevna, D. G. (2022). Preparing young boys and girls for family life. *Web of Scientist: International Scientific Research Journal*, 3(6), 1513-1517.
8. Juraevna, G. D. (2021). Prevention of divorce by preparing young people for family life. *ACADEMICIA: An International Multidisciplinary Research Journal*, 11(12), 398-401.
9. GAFFOROVA, D. (2023). Provoking factors of family breakdown in modern society. *Transnational Journal of Medicine & Health*, 2(10), 3-5.
10. GAFFOROVA, D. (2023). Psychoprophylaxis of monthly conflict generating disagreements in modern society. *Young Scholar’s Academic Journal*, 2(7), 5-7.

ABU ALI IBN SINONING FALSAFIY QARASHLARIDA AXLOQ MASALASI

Yusupov Shuhrat Abdimo‘minovich

Sariosiyo Abu Ali Ibn Sino jamoat salomatlik texnikum direktori

<https://doi.org/10.5281/zenodo.10250454>

Annotatsiya. Ushbu ilmiy maqolada Ibn Sinoning falsafiy qarashlarining ahamiyati bugungi kunda beqiyos ahamiyatga egadir. Shuningdek, Ibn Sino o'zining baxt-saodat haqidagi falsafiy qarashlarini ilgari surar ekan, unda haqiqiy baxtning timsoli nimada namoyon bo'lishini tushuntirib beradi. Faylasuf o'zining ko'p tarmoqli mahsuldor ijodi, boy merosi bilan jahon madaniyati taraqqiyotida katta rol o'ynadi. Ibn Sinoning axloqiy qarashlari bilan birgalikda fanlar tasnifiga munosabati ham yoritilgan.

Kalit so'zlar: Falsafiy qarashlar, ta'lim tarbiya, fazilat, odatlar, tabiat, zaif mavjudot aql, nazariya.

THE PROBLEM OF MORALITY IN THE PHILOSOPHICAL VIEWS OF ABU ALI IBN SINA

Abstract. The importance of Ibn Sina's philosophical views in this scientific article is of inestimable importance today. Also, Ibn Sina, advancing his philosophical views on happiness, explains what the symbol of true happiness is. The philosopher played a major role in the development of world culture with his multifaceted productive work and rich heritage. Along with Ibn Sina's moral views, his attitude towards the classification of sciences is also covered.

Keywords: Philosophical views, education, upbringing, virtue, habits, nature, the weak mind, theory.

ПРОБЛЕМА НРАВСТВЕННОСТИ В ФИЛОСОФСКИХ ВОЗЗРЕНИЯХ АБУ АЛИ ИБН СИНА

Аннотация. Значение философских взглядов Ибн Сины в этой научной статье сегодня имеет неоценимое значение. Также Ибн Сина, развивая свои философские взгляды на счастье, объясняет, что является символом истинного счастья. Философ своим многогранным продуктивным творчеством и богатым наследием сыграл большую роль в развитии мировой культуры. Наряду с нравственными взглядами Ибн Сины освещается и его отношение к классификации наук.

Ключевые слова: Философские взгляды, образование, добродетель, привычки, природа, слабый ум, теория.

KIRISH

Ibn Sino Aristotelning insonga berilgan "inson - aqlli hayvon" degan ta'rifini qo'llab, inson - "hayvoni notiqa" deb ta'riflaydi. "Inson - gapiruvchi, so'zlovchi hayvon" deb yozadi. Ibn Sino "Insonni hayvonot olamining shohi,-deb biladi, chunki unda nutq bor." Aynan mana shu nutqi tufayli inson boshqa tirik mavjudotlardan farq qiladi. Hozirgi zamon antropologiya fani ham allomaning bu boradagi fikrlarini tasdiqladi. Haqiqatdan ham insondagi 1560 belgi hayvonot olami vakillari belgisi kabi muvofiqdir. Masalan, shimpanze va insonning 396 xossalarini bir-biriga mos kelsa, gorilla va inson orasidagi bu moslik belgilari - 305 tani tashkil etadi. Ammo 312 ta shunday xossa mavjudki, bu xossalar faqatgina insonga xos. Inson va yuqori hayvon orasidagi umumiylik quyidagilarda kuzatiladi:

- Ozuqqa aynanligi;

- Qon guruhlarining o'xshashligi;
- Deyarli bir xil umr kechirish davomiyligi;
- Embrional hayot davomiyligini bir xildagi davomliligi.

Insonni hayvondan ajratib turuvchi belgi insondagi tafakkur, aql, fahm-farosat va beqiyos kamolot uchun intilishidir. Insonning o'z-o'zidan ko'ngli to'ladimi, "men" menni tushuna oladimi? "Men" menni qiynamaydimi? Inson o'zi o'ylagan inson sifatlariga mosmi? Unda nega jamiyatda ma'naviy qashshoq insonlar, o'g'rilar, qalloblar, tekinxo'rlar, engiltaklar, dilozorlar mavjud?

Haqiqatdan ham inson ikki olam - moddiy va ma'naviy-ruhiy olam yagonaligi mahsuli, bir butunligidir.

ASOSIY QISM

Ibn Sinoning boshqa allomalarda farqi shundaki, bu ikki olam sarvari bo'lgan insonni jismoniy, moddiy tomondan salomat; ikkinchi ma'naviy-ruhiy tomondan kamolotga erishish orqali dunyoni saqlab qolishni, olamni yashnatishni o'z vaqtidayoq anglab, bu uchun kurashishni o'z asridayoq boshlab berganidir.

Alloma qarashlarining bunday yo'nalganligi ko'plab tadqiqotchilarga, jumladan, E. Renanga, M. Tyurkerga, A. Sayiliga va boshqalarga tanish bo'lgan. Chunonchi, M. Tyurker faylasuf-donishmandlar, jumladan, Ibn Sino Yaratuvchining vazifasi erkin iroda va mustaqil xohish bo'yicha yaratishda mujassamlashmaganligini tamomila e'tirof etadilar, deb yozadi4.

Ibn Sinoning farazicha, inson Xudo tomonidan zaif mavjudot sifatida yaratilgan. Shunga qaramay, u barcha mavjudotlardan o'zining mukammalligi, tana tuzilishi va tashqi ko'rinish tabiatiga ko'ra ajralib turmasin, unga barcha tirik mavjudotlar orasida eng markaziy o'rin taalluqlidir.

Mutafakkimning asarlarida, jumladan, "Tadbir-e manzil" da inson tabiati avval boshdan fazilatli yoki axloqsiz bo'lishi mumkin emasligi haqidagi muhim fikr ta'kidlanadi. Odamlar avvaldan tayyor shaxsiy sifatlar, odatlar va ko'nikmalar bilan tug'ilmaydilar, balki ularni shaxsiy tajriba, o'ziga o'xshashlarning tajribasi, ilgari avlodlarning an'analari, ta'lim va tarbiya jarayonida zaminiy shiddatli hayot mobaynida shakllantiradilar. Ta'lim-tarbiya yo'li bilan boshqa odamlar ta'siri ostida odam yoki maqtaluvchi axloqiy fazilatlarini orttiradi, yoki "yaramas do'stlar", ya'ni salbiy odat, fe'l-atvor va his-tuyg'ularning sub'ektiga aylanib qoladi. Bu o'rinda qaysidir ma'noda qonun kuchiga ega bo'lgan odatning ahamiyati ham kam emas. Bu shunday holatki, odam o'zida maqtaluvchi ijobiy fazilatlarini shakllantirishi qanchalik qiyin bo'lsa, shakllanib bo'lgan yomon salbiy sifat va odatlardan qutulish shunchalik mushkul.

Ibn Sinoning ilmiy merosida boshqa muammolar bilan bir qatorda ilm va axloqiylik birligi alohida o'rin egallaydi. U tomonidan "Risala fi-l-ahd" ("Burch

Abu Ali ibn Sinoning asosiy falsafiy asari. Aslida 22 kitobdan iborat bo'lgan, bizgacha 18 ta kitobi yetib kelgan.

XULOSA

Xulosa qilib aytganda, Ibn Sinoning falsafiy qarashlari uch katta bo'lim - metafizika, fizika, logika-mantiqdan tashkil topgan, metafizika - ilohiyot, vujud va mavjudot, dunyoning boshlanishi, tuzilishi, tarkibi haqidagi masalalarni talqin etadi; fizika-tabiatshunoslik masalalari, jism, moddani o'rganish bilan bog'liq bo'lgan barcha masalalarni o'z ichiga oladi; mantiq to'g'ri fikrlash san'ati, aqliy bilish shakllarini o'rganadi. Umumiy falsafiy masalalar nazariy va amaliyga bo'linib, o'z navbatida, ularning har biri qator ilmlarni o'z ichiga oladi.

REFERENCES

1. Fehrist kitab ash-shayx ar-ra'is. Rkp. IV AN UzSSR, inv. № 2385/ XI; Irisov A. Abu Ali ibn Sino. T., 1963.
2. Ibn Sino va "Tadbir-e manzil" / Tarjimai va negaroshi Muhammad Najmi Zenjoni. Tehron, 1319 h.sh., 4-bet.
3. Ibn Sino va "Tadbir-e manzil" / Tarjimai va negaroshi Muhammad Najmi Zenjoni. Tehron, 1319 h.sh., 51-bet
4. Po'latov, Sh.N., Hindistonda pedagogik ta'limning rivojlanish bosqichlari. // "SCIENCE AND EDUCATION" Scientific journal Volume 1, Special issue 2020 21-27 P.
5. Po'latov, Sh.N., Rabindranat Tagorning Hindiston ilm-ma'rifatga qo'shgan xissasi. // "SCIENCE AND EDUCATION" Scientific journal Volume 1, Special issue 2020 136-144 P.
6. Sulaymonov, J.Karimov N. Contribution of Abu Isa Tirmidhi to the Science of Hadith // International Journal of Innovative Technology and Exploring Engineering (IJITEE) ISSN: 2278-3075, Volume-9 Issue-1, November, 2019. P. 593-599.

JAHON SAVDO TASHKILOTIGA A'ZOLIKNING O'ZBEKISTON UCHUN AFZALLIK VA KAMCHILIKLARI

Xolmirzayeva Shoxista Arziqul qizi

Jahon iqtisodiyoti va diplomatiya universiteti

“Xalqaro huquq” fakulteti magistranti

E-mail: @xolmirzayeva.shoxista@mail.ru

Telefon: +99890-443-84-40.

<https://doi.org/10.5281/zenodo.10250461>

Annotatsiya. Ushbu maqolada O'zbekiston Respublikasining Jahon savdo tashkilotiga a'zo bo'lishi bilan bog'liq holda kutilayotgan natijalar va yuzaga kelishi mumkin bo'lgan iqtisodiy muammolar tahlili bayon qilingan.

Kalit so'zlar: Jahon savdo tashkiloti, a'zolik, iqtisodiy o'sish, proteksionizm, o'zini -o'zini himoya qilish.

ADVANTAGES AND DISADVANTAGES OF MEMBERSHIP IN THE WORLD TRADE ORGANIZATION

Abstract. This article describes the analysis of expected results and possible economic problems related to the membership of the Republic of Uzbekistan in the World Trade Organization.

Key words: World Trade Organization, membership, economic growth, protectionism, self-defense.

ПРЕИМУЩЕСТВА И НЕДОСТАТКИ ЧЛЕНСТВА ВО ВСЕМИРНОЙ ТОРГОВОЙ ОРГАНИЗАЦИИ

Аннотация. В данной статье описан анализ ожидаемых результатов и возможных экономических проблем, связанных с членством Республики Узбекистан во Всемирной торговой организации.

Ключевые слова: Всемирная торговая организация, членство, экономический рост, протекционизм, самооборона.

Aytish joizki, bugungi global dunyoda barcha davlatlar bir- birlari bilan savdo aloqalari sabab uzviy bog'liq. Bu esa o'z navbatida mazkur munosabatlar asnosida yuzaga keladigan munosabatlarni tartibga soluvchi samarali xalqaro mexanizmni talab etadi. Negaki, savdo aloqalari davomida davlatlar o'rtasida muayyan holatlar yuzasidan turli xil kelishmovchiliklar va nizolar yuzaga kelishi tabiiy, albatta. Ushbu zarurat natijasi o'laroq Jahon savdo Tashkiloti xalqaro doirada savdo munosabatlari sohasidagi munosabatlarni muvofiqlashtiruvchi tashkilot sifatida yuzaga keldi.

Ma'lumki, Jahon savdo tashkilotining asosiy vazifasi xalqaro savdoni leberallashtirish, savdo bitimlarining odilligini ta'minlash, davlatlarning iqtisodiy o'sishi va xalq faravonligini oshirishdir. Xususan, Jahon savdo tashkiloti a'zo davlatlarga xalqaro tijorat uchun cheksiz imkoniyatlar eshigi hisoblanib, o'z navbatida u a'zo davlatlar oldiga muayyan talablar qo'yadi. Bundan ko'zlangan maqsad esa jahon bozorida muvafaqqiyatli faoliyat yuritish, tovarlar va xizmatlarni ishlab chiquvchilar, eksportyor va importyorlarga adolatli savdo tizimini ta'minlashdir. Mazkur talablardan eng asosiysi a'zo bo'lgan mamlakatlar ichki bozorini

erkinlashtirishning qat'iy talabidir. O'z navbatida mazkur vazifani bajarish ham davlatlar uchun oson bo'lmasdan aksincha aksariyat hollarda milliy sanoatning tanazzuli bilan yakun topadi.

Bilamizki, mamlakatimiz iqtisodiyoti erkin bozor tamoyillariga asoslangan davlat qurish yo'lidan bormoqda. Bunda esa asosiy vazifa iqtisodiyotni leberallashtirish erkin raqobatni qaror toptirishdir. Ammo, aytish joizki, yillar davomida iqtisodiyotning ba'zi tarmoqlarida xususan transport, avtomobil sanoatida hali hanuzgacha monopoliya saqlanib kelinayotganligi oddiy xalqning noroziligiga sabab bo'lib kelmoqda. Ayniqsa, hozirgi globallashuv asrida bu kabi noroziliklarni vaqtida oldi olinmasa bu o'zining salbiy natijasini ko'rsatishi muqarrar. Shu va boshqa omillarni inobatga olgan holda mamlakatimizning Jahon savdo tashkilotiga qo'shilishi monopoliyaga barham berish barobarida bir qator o'zining ijobiy jihatlarini namoyon etadi. Mazkur manfaatlarning eng dastlabkisi bu iqtisodiy manfaat bo'lib, davlatlararo munosabatlarda hech bir to'siqlarsiz tovar ayrboshlashga erishiladi. Ikkinchidan, xalqimizning turmush sharoitlarini yaxshilashga imkon beriladi va ularga sifatli mahsulot este'mol qilish imkoni beriladi. Uchinchidan, mamlakat hududiga olib kirilgan chet el tovarlari hisobiga milliy mahsulotlar tannarxi pasayishiga va o'z o'rnida arzon mahsulot istemol qilishga erishiladi. To'rtinchidan, chet el investetsiyalarining kirib kelishi ortadi va investetsiya jozibadorligiga erishiladi. Beshinchidan, eng asosiysi ishlab chiqarishning ortishi hisobiga yangi ish o'rinlari yaratiladi va aholining bandligi ta'minlanadi. Xususan, ayni sharoitda mamlakatimiz hududida ish bilan band bo'lmagan minglab yurtdoshlarimiz xorijiy davlatlarda mehnat migranti sifatida faoliyat yuritmoqda. Va agar ularning mehnat kapitali mamlakat hududidagi ishlab chiqarishga sarflanishiga erishilsa bu iqtisodiyotimiz uchun ulkan o'sish bo'ladi.

Shu o'rinda aytish kerakki, Jahon savdo tashkilotiga a'zolik mamlakatimiz iqtisodiyotiga ijobiy ta'sir qilish barobarida muayyan cheklovlarni ham joriy etadi. Xususan, mazkur to'siqlar sirasiga bojxona ta'riflarini pasaytirish bilan bog'liq holda davlat byudjetini zarar ko'rishi shuningdek, mahalliy ishlab chiqaruvchilarning mahsulotlarini raqobat qila olmaslik va ularning sinish xavfi va eng asosiysi bozor erkinligiga davlat aralashuvini butunlay tugatish bilan bog'liq ijrosi va yakuni bosiq va vazmin siyosat yuritish talab etadigan murakkab yo'ldir. O'zbekiston esa ayni shu yo'lni tanladi va yangi O'zbekistonning Jahon savdo tashkiloti a'ziligiga qabul qilinishi mamlakat oldida turgan eng asosiy vazifa sifatida belgilab berildi. Xususan, "O'zbekiston- 2030" strategiyasi to'g'risida"gi O'zbekiston Respublikasi Prezidentning farmonida ham mamlakatimizning jahon savdo tashkilotiga to'laqonli a'zo bo'lishi mamlakatimiz oldida turgan ustuvor vazifa sifatida belgilab berilgan. Mazkur farmonga muvofiq, milliy qonunchilikni va huquqni qo'llash amaliyotini jahon savdo tashkilotining qoida, mayor va bitimlariga moslashtirish, yiliga kamida 10 ta xorijiy davlat bilan bozorga kirish muzokaralarini yakunlash, jahon savdo tashkilotiga a'zo davlatlar bilan bozorga kirish bo'yicha muzokaralarni tizimli olib borish va a'zo bo'lish jarayonini samarali yakuniga yetkazish vazifalari qo'yilgan.

Xususan, Jahon savdo tashkilotiga a'zo davlatlar Xitoy, qo'shni Qozog'iston va Qirg'iziston davlatlarining tashkilotga a'zo bo'lishi bilan bo'g'liq holda ularning iqtisodiyotida ro'y bergan o'zgarishlar tahlili shuni ko'rsatadiki, tashkilotga a'zolik davlatlar uchun agar ular tashkilot norma va kelishuvlaridan to'g'ri foydalana olishsa faqatgina manfaatli bo'lishi shubhasiz. Misol tariqasida birgina Xitoy xalq Respublikasini oladigan bo'lsak, u 2001 yilda tashkilot a'ziligiga qabul qilinganidan beri uning mahsulotlari butun jahon bozorini egalladi va shu orqali u iqtisodiyoti ulkan darajada yuksaltirishga erishdi. Shu o'rinda aytish kerakki, agar

mamlakatimiz ham Jahon savdo tashkilotiga a'zo bo'lish bo'g'liq muzokaralardan unumli foydalanib, o'ziga maqbul va manfaatli shartlar asosida tashkilot azoligiga qabul qilinishga erishsa iqtisodiyoti va kelgusi faoliyati uchun manfaatli bo'ladi.

Xulosa o'rnida aytish joizki, O'zbekistonning jahon savdo tashkilotiga a'zo bo'lishi mamlakatimiz iqtisodiyotida keskin o'zgarishlarni amalga oshirishni hamda mazkur o'zgarishlar zamirida yuzaga keladigan o'ta murakkab iqtisodiy vazifalarning oqilona yechimini topishni talab etadi. Shunga qaramay, tashkilotga a'zo bo'lish iqtisodiyotda monopolist boshqaruvga chek qo'yib, erkin raqobatga yo'l ochadi. Bunday dadil qadam esa yurtimiz kelajagi uchun istiqbolli bo'lishi shubxasiz, albatta.

REFERENCES

1. Ponkratova L.A., Chjao Xing. Xitoyning tashqi savdosi: tarkibiy o'zgarishlar dinamikasi va baholash xususiyatlari. Milliy manfaatlar: ustuvor yo'nalishlar, 2001 yil.2(95) , bet. 44-53;
2. O'zbekiston – 2030" strategiyasi to'g'risidagi O'zbekiston Respublikasi Prezidentining farmoni. [https:// lex.uz/docs/-6600413](https://lex.uz/docs/-6600413).

KASBIY NUTQ ODOBI. PEDAGOG NUTQINING O'ZIGA XOSLIKLARI

Shodmonqulova Sevara Rahmonqul qizi

Toshkent amaliy fanlar universiteti

“Boshlang'ich ta'lim nazariyasi va metodikasi”

kafedrasida o'qituvchisi

Musurmonova Zarina Sherali qizi

1-kurs talabasi

<https://doi.org/10.5281/zenodo.10250479>

Annotatsiya. Nutq inson aqliy faoliyatining eng oliy va asosiy vositasidir. Inson aqliy faoliyatining eng oliy mahsullari tafakkur mevalari til va nutq orqali ro'yobga chiqadi. Til tr mahsullarining hayotga tadbiq etilishiga vosita bo'luvchi qudratli quroldir. Ushbu maqolada kasbiy nutq odobi, pedagogning nutqining o'ziga xos xususiyatlari haqida bayon qilinadi va pedagog nutqining samarali bo'lishini ta'minlash uchun kerakli tavsiyalar beriladi.

Kalit so'zlar: Kasbiy nutq odobi, nutq, texnika, notiqlik, mahorat, muloqot, talaffuz, ichki va tashqi nutq.

PROFESSIONAL SPEECH ETIQUETTE. PECULIARITIES OF THE TEACHER'S SPEECH

Abstract. Speech is the supreme and basic means of human mental activity. The highest products of human mental activity are the fruits of contemplation through language and speech. Language is a powerful weapon that mediates the realization of the fruits of thought. This article describes the professional speech etiquette, the specific features of the educator's speech, and provides the necessary recommendations to ensure that the pedagogical speech is effective.

Key words: Professional speech etiquette, speech, technique, skill, communication, pronunciation, internal and external speech.

ПРОФЕССИОНАЛЬНЫЙ РЕЧЕВОЙ ЭТИКЕТ. ОСОБЕННОСТИ РЕЧИ УЧИТЕЛЯ.

Аннотация. Речь – высший и главный инструмент мыслительной деятельности человека. Высшие продукты мыслительной деятельности человека, плоды мышления реализуются посредством языка и речи. Язык — мощный инструмент применения продуктов искусства в жизни. В данной статье описаны профессиональный речевой этикет, особенности речи педагога, а также даны необходимые рекомендации для обеспечения эффективности речи педагога.

Ключевые слова: Профессиональный речевой этикет, речь, техника, красноречие, мастерство, общение, произношение, внутренняя и внешняя речь.

O'zbek millatining ko'pining yillik tarixida keyingi o'n yillikda erishgan yutuqlarimiz alohida o'rin tutadi. Mustaqillik necha asrlar davomida yaratilgan boy ma'naviy-ma'rifiy merosimizni nafaqat o'rganish, balki uni davr talablari asosida qaytadan idrok etish va milliy manfaatimizga xizmat qildirish vazifasini oldimizga qo'ydi. Boy tajribalarimiz negizida milliy istiqol mafkurasining yangicha tamoyillari yaratildi. Davr barcha ziyolilar qatori tilshunoslar oldiga ham yangi va ulkan vazifalarni qo'ydi. Bu vazifalarni lo'nda qilib, bir tomondan, tilshunoslikning nazariy masalalarini jahon andozalari darajasida tadqiq etish, ikkinchi tomondan, uning amaliy jihatlari, aniqrog'i, nutqiy madaniyat masalalari bilan shug'ullanish

tarzida tushunish to'g'ri bo'ladi. Darhaqiqat, tilining barcha qatlamlaridagi birliklarni tartibga keltirish, ya'ni adabiy tilimizning qat'iy me'yorlarini belgilash, ularni imlo va talaffuz qoidalari asosida yozish va so'zlashni xalqimiz orasida ommalashtirish, bu qoidalarni lug'atlar shaklida mustahkamlash bugunning dolzarb vazifalaridan hisoblanadi. Bular orasida xalqimizning nutq madaniyatini yuksaltirish muhim bo'lib qoladi. Chunki milliy istiqlol g'oyasi yurtdoshlarimizni ma'naviy yangilanish va islohotlar jarayonining faol ishtirokchisiga aylantirish, yoshlarimizni esa erkin, shu bilan birga, odatdagi, an'anaviy usullardan voz kechib, yangicha fikrlashga o'rgatishni maqsad qilib qo'yar ekan, bunga til madaniyatisiz erishib bo'lmaydi. To'g'ri, nutq madaniyati muammosi insoniyat sivilizatsiyasining barcha bosqichlarida o'rta qo'yib kelinganligi ham sir emas.

O'qituvchi nutq madaniyati kasbiy pedagogik faoliyatning sharti

Nutq inson aqliy faoliyatining eng oliy va asosiy vositasidir. Chunki insonni boshqa jonzotlardan ajratib turadigan ham nutq emasmi? Shunday ekan, inson aqliy faoliyatining eng oliy maxsullari tafakkur mevalari til va nutq orqali ro'yobga chiqadi. Til tafakkur mahsullarining hayotga tadbiq etilishiga vosita bo'luvchi qudratli quroldir.

Qadimgi Sharq pedagogikasining ajoyib asarlaridan biri "Qobusnoma" da ham til va nutqqa alohida etibor berilganki, ular hozir ham o'z ahamiyatini yo'qotmaganini ko'ramiz. Qaykovus hamma hunarlar ichida so'z hunali-notiqlikni a'lo deb biladi: Bilginki, hamma hunardan so'z hunari yaxshi" shuning uchun ham kishi suhandon va notiq bo'lishini ta'kidlaydi. Muallif notiqlikni egallashning yo'lini tinimsiz mehnat va o'rganish deb uqtiradi. Qadimgi Sharq pedagogikasining ajoyib asarlaridan biri "Qobusnoma" da ham til va nutqqa alohida etibor berilganki, ular hozir ham o'z ahamiyatini yo'qotmaganini ko'ramiz. Qaykovus hamma hunarlar ichida so'z hunali-notiqlikni a'lo deb biladi: Bilginki, hamma hunardan so'z hunari yaxshi" shuning uchun ham kishi suhandon va notiq bo'lishini ta'kidlaydi. Muallif notiqlikni egallashning yo'lini tinimsiz mehnat va o'rganish deb uqtiradi.

Navoiy til va nutq munosabatlarini shunday izohlaydi: « Til shuncha sharafi bilan nutqning qurolidir ». Demak, til har qancha qudrati zo'r bo'lmasin, u nutq uchun qurol sifatida xizmat qilarkan. Uning kuch-qudrati nutq jarayonida namoyon bo'lar ekan. Navoiy til va nutq munosabatlarini shunday izohlaydi: « Til shuncha sharafi bilan nutqning qurolidir ». Demak, til har qancha qudrati zo'r bo'lmasin, u nutq uchun qurol sifatida xizmat qilarkan. Uning kuch-qudrati nutq jarayonida namoyon bo'lar ekan. Agar til o'q bo'lsa, nutq kamondir. O'qning qudrati kamonning qobiliyatiga ham bog'liq. Nutq madaniyati o'qituvchilarda ijodiylik, mustaqil fikrlash, ijodiy fikr mahsulini nutq sharoitiga mos ravishda og'zaki, yozma shakllarda to'g'ri, ravon ifodalash ko'ninikmalarini shakllantirish va rivojlantirish, til sezgilarini tarbiyalashga xizmat qilmog'i lozim. Nutq madaniyati o'qituvchilarda ijodiylik, mustaqil fikrlash, ijodiy fikr mahsulini nutq sharoitiga mos ravishda og'zaki, yozma shakllarda to'g'ri, ravon ifodalash ko'ninikmalarini shakllantirish va rivojlantirish, til sezgilarini tarbiyalashga xizmat qilmog'i lozim.

O'qituvchining nutq texnikasi

Nutq madaniyati juda katta va keng soha bo'lib, u insonning kundalik oddiy salomaligidan tortibkimga nimani, qachon, qayerda va qanday so'zlashigacha bo'lgan barcha nutqiy jarayonlarni o'z ichiga oladi. Nutq madaniyati faqat nutqni egallash yo'llarini emas, balki undan foydalanish madaniyatini ham tarbiyalaydi. Sharoitga qarab nutq turli xilda namoyon bo'ladi. U ba'zan istaktilak, ba'zan chaqiriq-murojaat, ba'zan esa inson quvonchi yoki ruhiy iztirobi shaklida

ifodalanadi. Nutq ichki va tashqi ko'rinishlarga ega. Ichki nutq odamning o'z ichida gapiradigan passiv nutqi bo'lib, u ikkinchi kishining ishtirokini talab etmaydi. Shuning uchun ham bu nutq o'z-o'ziga qaratilgan nutq sanaladi va uni nazorat qilib bo'lmaydi.

Sharoitga qarab nutq turli xilda namoyon bo'ladi. U ba'zan istak-tilak, ba'zan chaqiriq-murojaat, ba'zan esa inson quvonchi yoki ruhiy iztirobi shaklida ifodalanadi. Nutq ichki va tashqi ko'rinishlarga ega. Ichki nutq odamning o'z ichida gapiradigan passiv nutqi bo'lib, u ikkinchi kishining ishtirokini talab etmaydi. Shuning uchun ham bu nutq o'z-o'ziga qaratilgan nutq sanaladi va uni nazorat qilib bo'lmaydi.

Pedagogik muloqot turlari. O'qituvchining notiqlik mahorati

O'qituvchi ovozining xususiyatlari nimadan iborat: 1. Bu ovozning kuchi. Ovoz kuchi tovush organlarini ishiga, ularning faoliyatiga hamda nafas chiqarishiga bog'liqdir. Tovushning qancha masofaga yetkazilishi. Bu bilan mutahassislar o'qituvchi ovozini qay masofaga yetkaza olish va uni qay yo'l bilan sozlashini aniqlab oladilar. O'qituvchi nutqida ovozning harakati va o'zgaruvchanligi muhim ahamiyatga ega. O'qituvchi ovozi ravon, jarangdor, aniq va o'ziga jalb etadigan bo'lishi kerak. O'quv materialini qiyin joylarini o'qituvchi ovozini sekinlatgan holda tushuntirib, qolgan vaqtda tezroq vaqtda gapirishi kerak.

O'qituvchi ovozi ravon, jarangdor, aniq va o'ziga jalb etadigan bo'lishi kerak. O'quv materialini qiyin joylarini o'qituvchi ovozini sekinlatgan holda tushuntirib, qolgan vaqtda tezroq vaqtda gapirishi kerak. Hozirga zamon pedagogika fani o'qituvchining pedagogik mahorati tizimida pedagogik texnikaning roli beqiyos deb biladi.

Chunki u o'qituvchiga o'z gavdasini tuta bilish (mimika, pantomimika) xis tuyg'ularni (emotsiyasini boshqara olish, ishtiyoq qobiliyatlar, nutq texnikasini egallash jarayonida qo'llash yo'llarini tushuntiradi. Pedagogik texnika ma'lum kasbiy va shaxsiy malakalar yig'indisidirki, u o'qituvchining pedagogik faoliyatiga ta'sir ko'rsatish, tashkil qilish va boshqarish ishlarida asosiy yo'l ko'rsatuvchi bo'lib xizmat qiladi.

Pedagogik texnika ma'lum kasbiy va shaxsiy malakalar yig'indisidirki, u o'qituvchining pedagogik faoliyatiga ta'sir ko'rsatish, tashkil qilish va boshqarish ishlarida asosiy yo'l ko'rsatuvchi bo'lib xizmat qiladi. Xo'sh! O'qituvchining pedagogik texnikasi qanday malakalardan iborat? U o'qituvchining o'quv ishlarni tashkil qilish, amalga oshirishi va tarbiyaviy ta'sir ko'rsatishda qanday rol o'ynaydi?

Ilg'or va novator pedagoglarning ish tajribalarini kuzatish, mimikasini, ovozini idora qilaolish xususiyatlari kuzatiladi. Bu shunday dalolat beradiki, bunday o'qituvchilar pedagogik texnikani yaxshi egallagan. Uning malakalarini o'zlarida aniq shakllantirganlar vabu malakalarni turli vaziyatlarda qo'llay olish qobiliyatlariga ega bo'lganlar.

Xulosa. Pedagogik texnika ma'lum kasbiy va shaxsiy malakalar yig'indisidirki, u o'qituvchining pedagogik faoliyatiga ta'sir ko'rsatish, tashkil qilish va boshqarish ishlarida asosiy yo'l ko'rsatuvchi bo'lib xizmat qiladi. Pedagogning nutqi ta'sirli, jozibali, ovozi ravon, jarangdor, aniq va o'ziga jalb etadigan bo'lishi kerak. Buning uchun pedagog o'z ustida tinimsiz ishlashi kerak bo'ladi.

REFERENCES

1. Mirziyoyev SH.M. Insonparvarlik, ezgulik va bunyodkorlik-milliy g'oyamizning asosiy poydevoridir.- Toshkent., 2021

2. Mardonov SH.Q. Pedagogika fanidan elektron-modulli didaktik ta'minotini ishlab chiqish texnologiyasi.-T.: "Ishonchli hamkor".2021,54-60b.
3. Abdujalilova Sh. "The Concept of Pedagogical Education in the Family in the Work of Abdurauf Fitrat". p-ISSN: 26153785 I Volume 5, Issue 1, Jan 2022.
4. O'qituvchining shaxsiyati pedagogik aloqa samaradorligining omili sifatida. O'zbekistonda fanlararo innovatsiyalar va ilmiy tadqiqotlar jurnali 9-son 20.06.2022173-177 b.
5. Juraevna, G. D. (2022). Psychological views on the role of parents in raising children in the family. *ACADEMICIA: An International Multidisciplinary Research Journal*, 12(10), 143-147.
6. Juraevna, D. G. (2022). Preparing young boys and girls for family life. *Web of Scientist: International Scientific Research Journal*, 3(6), 1513-1517.
7. Juraevna, G. D. (2021). Prevention of divorce by preparing young people for family life. *ACADEMICIA: An International Multidisciplinary Research Journal*, 11(12), 398-401.
8. GAFFOROVA, D. (2023). Provoking factors of family breakdown in modern society. *Transnational Journal of Medicine & Health*, 2(10), 3-5.
9. GAFFOROVA, D. (2023). Psychoprophylaxis of monthly conflict generating disagreements in modern society. *Young Scholar's Academic Journal*, 2(7), 5-7.

BINOLARNING ENERGIYA TEJAMKOR MUHANDISLIK KOMMUNIKACIYALARI

Isakova Dinora Mirasovna

Berdaq nomidagi Qoraqalpoq davlat universiteti “Qurilish” fakulteti “Muhandislik kommunikacyalar qurilishi” kafedrasida stajyor o‘qituvchisi

Nawrizbaev Atabek Jabbarbergen uli

Berdaq nomidagi Qoraqalpoq davlat universiteti “Qurilish” fakulteti “Muhandislik kommunikatsiyalar qurilishi va montaji” yo‘nalishi bakalavr talabasi

<https://doi.org/10.5281/zenodo.10251637>

Annotaciya. Maqolada bugungi kunda qayta tiklanadigan muqobil energiyalardan foydalanish va binoni isitishda foydalaniladigan quyosh kollektoridan to‘g‘ri foydalanish, energiya sarfini kamaytirish kabi tizimni yanada takomillashtirish masalariga to‘g‘talib o‘tilgan.

Kalit so‘zlar: Quyosh kollektorlari, Muqobil energiya manbai, Energiya tejamkorlik.

ENERGY EFFICIENT ENGINEERING OF BUILDINGS COMMUNICATIONS

Abstract. The article focuses on the use of renewable alternative energies and the correct use of the solar collector used for heating the building, reducing energy consumption, and further improvement of the system.

Key words: Solar collectors, Alternative energy source, Energy saving.

ЭНЕРГОЭФФЕКТИВНОЕ ПРОЕКТИРОВАНИЕ ЗДАНИЙ КОММУНИКАЦИИ

Аннотация. В статье основное внимание уделяется использованию возобновляемых альтернативных источников энергии и правильному использованию солнечного коллектора, используемого для отопления здания, снижению энергопотребления и дальнейшему совершенствованию системы.

Ключевые слова: Солнечные коллекторы, Альтернативный источник энергии, Энергосбережение.

KIRISH

O‘zbekiston Respublikasi Prezidentining 23.08.2019 yildagi iqtisodiyot tarmoqlari va ijtimoiy sohaning energiya samaradorligini oshirish, energiya tejavchi texnologiyalarni joriy etish va qayta tiklanuvchi energiya manbalarini rivojlantirishning tezkor chora-tadbirlari to‘g‘risidagi PQ 4422-sonli qarorida keltirilgan masalalar bo‘yicha Respublikamizning barcha hududlarida qurilayotgan kóp qavatli turar-joy binolari, savdo komplekslari, sanoat ishlab-chiqarish karxonalari va qishloq xo‘jaligiga moslashgan bino va inshootlarda energiya tejamkor muhandislik tizimlarini qóllash ishlari samarali olib borish, bugungi kunda qurilayotgan zamonaviy turar joy binolarining energiya samaradorligini oshirish zamon talabiga aylanib bormoqda [1].

Jahonda birinchilardan bo‘lib qayta tiklanuvchi energiyadan Yaponiya, Germaniya va boshqa davlatlarda keng foydalanila boshlandi. Buning asosiy sabablaridan biri bu davlatlarda yoqilgi qazilma boyliklari deyarli yo‘q.

O‘zbekistonda qayta tiklanuvchi energiyadan foydalanishni birinchilardan bólib, akademiklar Ubay Oripov, Sodiq Azimovlar 1950-yillardan boshlab uylarni isitish, issiq suv bilan taminlash uchun quyosh kollektorlarini ishlab chiqdi va bir necha uylar qurilib tajriba sinovlari o‘tkazilgan.

Jahonda qayta tiklanuvchi energiyadan foydalanishda quyidagi mamlakatlar etakchilik qilmoqda:

Dunyoning 37 mamlakatida qayta tiklanuvchi energiya manbalariga oid qonun qabul qilingan, 70 ga yaqin mamlakat qayta tiklanuvchi energiya manbalari bilan ishlash hajmini kópaytirishga harakat qilmoqda. Hozirgi kunda qayta tiklanuvchi 5 energiyadan foydalanish bóyicha Germaniya, Yaponiya, Xitoy, Ispaniya va AQSH davlatlari etakchilik qilmoqda [4].

ASOSIY QISM

O'zbekiston Respublikasida qurilayotgan turar joy binolarining ko'p qismi yakka tartibdagi individual loyihalar asosida qurib bitirilgan uylarni tashkil etadi. Bunday uy-joylarni qurishda Ózbekiston iqlimi issiq va keskin kontinental hisoblanadi. Bunday kontinental iqlim sharoitida qurilgan binolar xonalari yoz paytida harorat 40-45 °C bólgan paytlarda xona 45 °C darajadan oshib ketadi. Xonaning bunday harorati diskomfort mikro-ilqimni keltirib chiqaradi. Yurtimizning har xil hududlarida iqlimning farqli bólishiga qaramay, uy-joylar qurilishda bir xil 1,5 gísht qilib qurilgan. Demak bu shuni ko'rsatadiki, bazi sovuqroq iqlimli hududlarimizda energiya sarfi juda ham ortib ketgan [2.161.b]. Bu muommoni hal etish yóllaridan biri quyosh kollektorlari yordamida binoni isitish. Bu usul ancha energiya tejamkor usul hisoblanadi. Bu usul bilan 1983-yilda Sobiq ittifoqda birinchi bólib tomda joylashtirilgan quyosh suv isitgishlari yordamida isitish tizimiga ega bólgan eksperimental tajribalar o'tkazilgan va energiya sarfini yiliga 40-50% qisqartirishga erishilgan. Yurtimizda qayta tiklanuvchi energiya manbalarini rivojlantirish katta salohiyatga ega. Negaki, ulkamizda yilning 300 ga yaqin kuni quyoshli hisoblanadi. Bu esa quyosh energiyasi ishlab chiqarish uchun yaxshi imkoniyatdir. Quyosh energiyasidan binolarni isitish yoki sovitish uchun ham ham foydalansa bóladi.

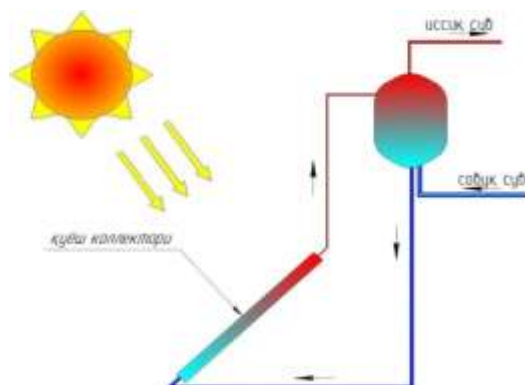

1-rasm. Quyosh kollektorli tabiiy sirkulyatsiyali bir konturli sxema

Chunki, binoga qóyilgan quyosh kollektorlari orqali ham elektr energiyasini, ham issiqlik energiyasini olish mumkin. Binolarni isitish va issiq suv bilan taminlashda havoli quyosh kollektorlaridan foydalanish bir qancha yuqori samaradorlikka ega:

- Havo kollektorlari qishda ham muzlamaydi;
- Yozda qattiq qizib ketgan sharoitta issiqlik tashuvchiga xavf tu'g'dirmaydi;
- korroziya bilan bog'liq muammolar sezilarli darajada kam;
- havo kollektorlari kóp material talab qilmaydi va narxi arzoniroq;
- kollektorlarda isitiladigan havodan tógridan-tógri foydalanish bilan issiqlik almashtirgichlarda issiqlik yóqotilishi bólmaydi;
- shunday xususiyatlari bilan ular individual qurilish uchun juda mos, ularni foydalanish órnining ózida yig'ish oson, bu unga sarflanadigan xarajatlarning kamayishiga imkon yaratadi.

Ular tuzilishi byicha quyidagi elementlardan iborat: absorber, oynali izolyaciya, issiqlik izolyaciyasi, korpus. Quyida havo kollektorlaridan paydalanıwfoydalanish maqsadga muvofiq blgan misollar keltirilgan:

- Havoli mesitish tizimiga ega binolar, jumladan, sport zallari, cexlar, kp miqdorda tashqi havoni talab qiluvchi xonalar hamda turar joy binolari;

- Havoli quyosh kollektorlarining quritish potentsiali 1 m² kollektor maydoniga soatiga 0,2-0,7 kg suvni tashkil qiladigan don, tuxum, dorilik simliklar, yooch va boshqa qurilish materiallari yoki qishloq xjaligi va sanoat buyumlarini quritish xonalari.

Havoli quyosh kollektorlari quyoshli issiqlik qurilmalarining asosiy komponentlaridan biri hisoblanadi. Bul komponentda quyosh nurlarini qabul qilish, uning issiqlik energiyasiga aylanishi va issiqlik energiyasining issiqlik tashuvchisiga uzatilishi ry beradi.

2-rasmda havoli quyosh kollektorlari ishlash printsipi sxematik tarzda ko'rsatilgan.



2-rasm. Havoli quyosh kollektori ishlash prinsipi sxemasi

Issiqlik va sovuqlik bilan taminlash tizimlarida quyosh energiyasidan foydalanish yordamida quydagilarni:

- quyoshli kunlarda issiqlik yig'ish va undan bulutli kunlarda va tunda foydalanish hisobiga yoqilgi va elektr energiyasini tejash;

- yoz oylarida quyosh issiqligini va har xil ishlab chiqarish uskunalari chiqarib tashlayotgan issiqlikni mavsumiy akkumulyatorlarda yig'ish va undan tish davri va sovuq mavsumda foydalanish hisobiga yoqilgi energiyasini tejash;

- mavsumiy akkumulyatorlardan foydalanish hisobiga issiqlik va sovuqlik generatorlari, nasos qurilmalarining quvvatini pasaytirishga erishiladi. Bu esa jihozlarning kapital, energetik va ishlatish sarflarini kamaytirish imkonini beradi [3].

Hozirgi kunda dunyo byicha kishi boshiga yiliga rtacha hisobda 2 kVt soat energiya tgri keladi. Bu krsatgich normal hayot sharoiti uchun yiliga 10 kVt soatni tashkil etishi kerak.

XULOSA

Xulosa qilib aytsak, respublikamizda energiya tejamkorlik va samaradorlikka erishishda qayta tiklanuvchi energiya resurslarini tadqiqot qilish va joriy qilish ishlarini yanada yuksaltirish, amaldagi masalalarni byicha huquqiy, ilmiy va innovacion yechimlar qabul qilish yurtimizning rivojlanishi, el-yurt faravonligini ktarish, xalq salomatligi, atrof-muhit tozaligini yanada samarali taminlashda aktual hisoblanadi.

zbekistonda quyosh energiyasidan foydalanish imkoniyati kengligi tufayli, binolar muhandislik kommunikacyalarini loyihalashda quyosh kollektoridan foydalanadigan blsak, ancha energiya tejamkorligiga va samaradorligiga erishishimiz shubhasiz.

REFERENCES

1. O'zbekiston Respublikasi Prezidentining 23.08.2019 yildagi PQ 4422-sonli qarori
2. Energiya tejamkorlik asoslari. Professor Q.R.Allayev tahriri ostida TOSHKENT «VORIS-NASHRIYOT» 2014.
3. Majidov N.N. Issiq suv ta'minoti tizimlarida quyosh energiyasidan foydalanish ФерПИ, 2020, Т.24, спец.вып. №2
4. Т. Toshpolatov, D. B. Qodirov Qayta tiklanuvchi energiya manbalari o'quv qo'llanma, Toshkent 2020.
5. Ходжаев С.А., Богданов Н.Й., Райвич Р.М. ва Кодиров р.р. "Система сертификации зданий по энергоэффективности (особенности, структура, методология)". "Архитектура и строительство Узбекистана" журнал № 02-03 2014.
6. Tajimuratova S. FORMATION OF STUDENTS'SKILLS OF INDEPENDENT PERFORMANCE THROUGH THE TEACHING OF ART HISTORY //Modern Science and Research. – 2023. – Т. 2. – №. 10. – С. 841-849.
7. Saginbaevna T. S. FORMATION OF STUDENTS'SKILLS OF INDEPENDENT PERFORMANCE THROUGH THE TEACHING OF ART HISTORY //Spectrum Journal of Innovation, Reforms and Development. – 2022. – Т. 9. – С. 386-392.
8. Sag'inbaevna T. S. Cultural Life in Uzbekistan during the Years of Independence //Spanish Journal of Innovation and Integrity. – 2023. – Т. 18. – С. 39-41.
9. Tajimuratova S. FORMATION OF STUDENTS'SKILLS OF INDEPENDENT PERFORMANCE THROUGH THE TEACHING OF ART HISTORY //Modern Science and Research. – 2023. – Т. 2. – №. 10. – С. 841-849.
10. Saginbaevna T. S. Management and study of culture and art. – 2022.
11. Тажимуратова Ш. С. САНЪАТШУНОСЛИК ФАНЛАРИНИ ЎҚИТИШ ОРҚАЛИ ТАЛАБАЛАРНИНГ МУСТАҚИЛ ИШЛАШ КЎНИКМАЛАРИНИ ШАКЛЛАНТИРИШ. – 2023.
12. Tajimuraova S. S. INFORMATION AND COMMUNICATIONS IN MANAGEMENT //Journal of Integrated Education and Research. – 2022. – Т. 1. – №. 5. – С. 509-511.
13. Maksetbaevich, Otegenov Khakimbay. "Ethnodemographic processes at the headquarters of amudarya on the EVE of the 1916 uprising." Journal of Critical Reviews 7.11 (2020): 391-395.
14. Отегенов, Хакимбай. "К оценке восстаний в Хивинском ханстве и Амударьинском отделе в 1916 г." Каспийский регион: политика, экономика, культура 2 (59) (2019): 31-36.
15. Отегенов, Хакимбай Максетбаевич. "Восстание 1916 года в Каракалпакстане: общее и особенное." Перекрестки истории. Актуальные проблемы исторической науки: материалы XV Международ (2019): 131.
16. Rametullaevich, Kudiyarov Alisher, and Utegenov Khakim Makhsetbaevich. "The Struggle of the Working People of Karakalpakstan against Social and Colonial Oppression in 1916 in Chimbay." resmilitaris 13.1 (2023): 2980-2984.
17. Aitmuratov, J., et al. "THE ARAL SEA PROBLEM IN THE VIEWS OF OUR POETS." 湖南大学学报 (自然科学版) 48.12 (2021)

18. Отегенов, Х., & Ҳақимниязов, К. (2015). НАРОДНОЕ ВОССТАНИЕ 1916 ГОДА В ХИВИНСКОМ ХАНСТВЕ И АМУДАРЬИНСКОМ ОТДЕЛЕ ТУРКЕСТАНСКОГО КРАЯ. ВЕСТНИК КАРАКАЛПАКСКОГО ГОСУДАРСТВЕННОГО УНИВЕРСИТЕТА ИМЕНИ БЕРДАХА, 27(2), 50–55.
19. Maksetbaevich, Otegenov Khakimbay. "Ethnodemographic processes at the headquarters of amudarya on the EVE of the 1916 uprising." *Journal of Critical Reviews* 7.11 (2020): 391-395.
20. Отегенов, Хақимбай. "К оценке восстаний в Хивинском ханстве и Амударьинском отделе в 1916 г." *Каспийский регион: политика, экономика, культура* 2 (59) (2019): 31-36.
21. [www. Ziyonet.uz](http://www.Ziyonet.uz)

EHTIMOLLIKNI HISOBLASHDA KAMBINATORIKA FORMULARIDAN FOYDALANISH

Raxmatova Feruza Hikmatullo qizi

O‘zbekiston Milliy Universiteti

Mexanika va matematik modellashtirish yo‘nalishi

Matematika fakulteti

<https://doi.org/10.5281/zenodo.10251688>

Annotatsiya. Ushbu maqolada ehtimollikni hisoblashda kombinatorika formulalaridan foydalanish haqida fikr yuritilgan. Ma’lumki, oxirgi yillarda “Ehtimolliklar nazariyasi va matematik statistika” fanining asosiy tushunchalari davlat standartlari asosida akademik litseylar va kollejlarda dasturiga kiritildi. Shuning uchun ham bu fanni Pedagogika oily o‘quv yurtlarida o‘qitishni yaxshilash muammolari yuzaga keldi. Maqolada qisqacha yechim izlangan.

Kalit so‘zlar: Ehtimollar nazariyasi, ko‘p sonli, radioaktiv, sxema, shartlar majmui, formula.

USING COMBINATORICAL FORMULAS IN CALCULATING PROBABILITY

Abstract. This article discusses the use of combinatorics formulas in probability calculations. It is known that in recent years, the main concepts of "Probability Theory and Mathematical Statistics" have been included in the curriculum of academic lyceums and colleges based on state standards. That is why the problems of improving the teaching of this subject in Pedagogical educational institutions have arisen. The article seeks a brief solution.

Key words: Probability theory, large number, radioactive, scheme, set of conditions, formula.

ИСПОЛЬЗОВАНИЕ КОМБИНАТОРНЫХ ФОРМУЛ ПРИ РАСЧЕТЕ ВЕРОЯТНОСТИ

Аннотация. В этой статье обсуждается использование формул комбинаторики в расчетах вероятностей. Известно, что в последние годы основные понятия «Теория вероятностей и математическая статистика» включены в учебные программы академических лицеев и колледжей на основе государственных стандартов. Именно поэтому возникли проблемы совершенствования преподавания этого предмета в педагогических учебных заведениях. В статье предлагается краткое решение.

Ключевые слова: Теория вероятностей, большое число, радиоактивность, схема, набор условий, формула.

Ehtimollar nazariyasi — biron bir tasodifiy hodisalarning ro‘y berish ehtimoliga ko‘ra ular bilan qandaydir tarzda bog‘langan boshqa tasodifiy hodisalarning ro‘y berishi ehtimollarini topish bilan shug‘ullanadigan matematika sohasi. Biror hodisani ro‘y berish ehtimoli, masalan, teng ekanligi uncha ahamiyatli emas, chunki odam ishonchli natijaga erishishni xohlaydi. Shu nuqtai nazardan biron bir A hodisa ro‘y berish ehtimoli 1 ga ancha yaqinligi (yoki ro‘y bermaslik ehtimoli 0 ga yaqinligi) haqidagi xulosalar katta ahamiyatga ega. Bunday hodisa amalda muqarrar ro‘y berishi ishonchli bo‘lgan hodisa deb hisoblanadi. Ham ilmiy, ham amaliy ahamiyatga ega bo‘lgan bunday hodisalar, odatda A hodisa ko‘p sonli tasodifiy, bir-biri bilan sust bog‘liq bo‘lgan omillar ta’sirida ro‘y beradi yoki bermaydi, degan farazga asoslanadi. Shuning uchun Ehtimollar nazariyasini ko‘p sonli tasodifiy omillarning o‘zaro ta’siridan paydo bo‘ladigan qonuniyatlarni

aniqlaydigan va o'rganadigan matematika bo'limi deyish mumkin. Tabiatshunoslikda muayyan shartlar majmui 5 bilan shu shartlar bajarilganda ro'y berganini yoki ro'y bermaganini aniq aytilish mumkin bo'lgan A hodisa orasidagi bog'lanish qonuniyatini bayon etishda quyidagi 2 sxema ishlatiladi:

1) shartlar majmui 5 bajarilgan har bir holda A hodisa ro'y beradi. Masalan, klassik mexanikaning qonunlari boshlang'ich shartlar va jismga ta'sir etuvchi kuchlar berilganda jism harakati bir qiymatli aniqlanishini tasdiqlaydi;

2) shartlar majmui 5 bajarilganda A hodisa ma'lum $R(A/5)=r$ ehtimol bilan ro'y beradi. Masalan, radioaktiv nurlanish qonunlari har bir radioaktiv modda uchun berilgan vaqt oralig'ida bu modda N ta atomi emirilishining ma'lum ehtimoli borligini tasdiqlaydi. Ikkinchi sxema bilan ifodalanuvchi qonuniyatlar statistik qonuniyatlar deyiladi.

Kombinatorika matematika fanidan biri bo'lib, kombinatsiya, permutatsiya, kombinatsion to'plamlar va boshqa bog'liqliklarni o'rganadi. Kombinatorika, obyektlarning tartibli, tartibsiz yoki qaytariladigan kombinatsiyalarini hisoblashni ilojiy yollarini o'rganishga yordam beradi. Bu, jadval, grafik, sinovshir va boshqa tasvirlar orqali misollarni yechishga tegishli bo'lgan matematik usullarni o'z ichiga oladi.

Kombinatorika formulalaridan foydalanish orqali ehtimollikni hisoblash mumkin. Kombinatorika, obyektlarning tartib, tanlash, va bir-biriga kompaniyalik va boshqa tushunchalarni hisoblashda foydalaniladigan matematik metodlar to'plamidir.

Kombinatorika formulalari orqali ehtimollikni hisoblash uchun asosiy formulalar quyidagilardir:

1. Tartib bilan tanlash uchun formula: $n!/(n-r)!$

Bu formula n ta obyektning r ta obyektini tartib bilan tanlashining ehtimollik qiymatini ifodalaydi. $n!$ n faktorialini ifodalaydi va $n! = n(n-1)(n-2)...(1)$ formula orqali hisoblanadi.

2. Tartibsiz tanlash uchun formula: $n!/((n-r)! * r!)$

Bu formulaga asosan, n ta obyektidan r ta tanlashning tartibsiz ehtimollik qiymatini hisoblash uchun foydalaniladi. Bu formulada $n!$ faktoriali, $(n-r)!$ va $r!$ larda ifodalangan.

Bu formulalarni kombinatsiyalar, permutatsiyalar, va boshqalar kabi kombinatorik amallarda foydalanish mumkin. Eslatib o'tish kerakki, to'g'ridan-to'g'ri ehtimollikni hisoblash uchun belgilangan kontekst va maqsadlar asosida boshqa formulalar va metodlar ham mavjud bo'lishi mumkin.

Kombinatorika-bu kombinatsiyalar, almashtirishlar, o'zgarishlar kabi ob'ektlarni o'rganadigan matematikaning bir bo'limi. Kombinatorial muammolar odatda ob'ektlarni tartibga solish yoki tanlashni o'z ichiga oladi. Ushbu muammolar ko'pincha ehtimollik, ehtimollik nazariyasi, statistika va informatika fanlarida qo'llaniladi.

Kombinatsiyalar-bu ma'lum bir tartibga bog'liq bo'lmagan holda ob'ektlar guruhini tanlash yoki tartibga solish usuli. Masalan, A, B va C harflaridan iborat 3 ta harfning barcha mumkin bo'lgan kombinatsiyalarini ko'rib chiqamiz: ABC, ACB, BAC, BCA, CAB, CBA 6 xil kombinatsiyadan iborat.

Boshqa tomondan, permutatsiyalar ob'ektlarning ma'lum bir tartibga qarab joylashishini o'rganadi. Masalan, A, B va C harflaridan iborat 3 ta harf bilan barcha mumkin bo'lgan almashtirishlarni ko'rib chiqamiz: ABC, ACB, BAC, BCA, CAB, CBA 6 xil almashtirishdan iborat.

Variatsiyalar-bu ob'ektlar to'plamidagi elementlarni ma'lum tartibda tanlash yoki tartibga solish usuli. Permutatsiyalar singari, o'zgarishlar ham ma'lum tartibda joylashtirilgan. ABC, ACB, BAC, BCA, CAB, CBA, 3 turli tafovutlar bor: misol uchun, uning harflar a, B va C iborat 6 harflar bilan barcha mumkin farqlarni ko'rib chiqaylik.

Ushbu asosiy kombinatorial tushunchalar ko'plab matematik va hayotiy muammolarni hal qilishda keng qo'llaniladi. Kombinatorika matematik modellashtirish, ehtimollik tahlili, ma'lumotlarni tahlil qilish va informatika kabi ko'plab sohalarda qo'llanilishi mumkin.

REFERENCES

1. Otarov A.A. – «Ehtimollar nazariyasi va matematikalik statistika» fani buyicha ma`ruza matnlari – Nukus, 2006y.
2. В.П. Гмурман. Теория вероятностей и математическая статистика. М.: Изд. «Высшая школа».1999 г.
3. С.Х.Сирожиддинов, М.М.Маматов. Эҳтимоллар назарияси ва математик статистика. Т. —Ўқитувчи|| 1980 й.

O'QUVCHI YOSHLARNI TARBIYALASHDA IJTIMOY INSTITUTLAR VA
TA'LIM MUASSASALARI HAMKORLIGINING TAKOMILLASHTIRISH
YO'LLARINI SHAKLLANTIRISH

Kurbanova Umida Kamolovna

Osiyo Xalqaro Universiteti

Padagogika psixologiya magistranti,

Buxoro shahar 7-IDUMning MMIBDO'.

<https://doi.org/10.5281/zenodo.10251747>

Annotatsiya. Maqolada yosh avlodni tarbiyalashda "Oila, mahalla, maktab hamkorligi" konsepsiyasida belgilangan vazifalarni amalda tatbiq etish orqali ijtimoiy institutlar va ta'lim muassasalarining takomillashtirish yo'llarini shakllantirishga qaratilgan, jamiyat taraqqiyotining ma'naviy - axloqiy negizi bo'lgan milliy va umum insoniy qadriyatlar, tarbiyaning o'zaro aloqasi hamda muhim yo'nalishlariga oid nazariyalar tahlil qilingan.

Kalit sozlar: Oila, ma'naviy kamolot, Yoshlar tarbiyasi, sog'lom muhit, mafkuraviy tarbiya, aqliy imkoniyat. O'smir xulq-atvori.

FORMING WAYS TO IMPROVE THE COOPERATION OF SOCIAL
INSTITUTIONS AND EDUCATIONAL INSTITUTIONS IN EDUCATING YOUNG
STUDENTS

Abstract. The article focuses on the formation of ways to improve social institutions and educational institutions through the practical implementation of the tasks defined in the concept of "Family, Neighborhood, School Cooperation" in the education of the young generation, national and general human, which is the spiritual and moral basis of the development of society. The theories related to values, interrelationship and important directions of education were analyzed.

Key words: Family, spiritual maturity, youth education, healthy environment, ideological education, mental capacity. Adolescent behavior.

ФОРМИРОВАНИЕ ПУТЕЙ СОВЕРШЕНСТВОВАНИЯ СОТРУДНИЧЕСТВА
СОЦИАЛЬНЫХ УЧРЕЖДЕНИЙ И ОБРАЗОВАТЕЛЬНЫХ УЧРЕЖДЕНИЙ В
ВОСПИТАНИИ УЧАЩЕЙСЯ МОЛОДЕЖИ

Аннотация. В статье речь идет о формировании путей совершенствования социальных институтов и образовательных учреждений через практическую реализацию задач, определенных в концепции «Семья, соседство, школьное сотрудничество», в воспитании молодого поколения, национального и общечеловеческого, что является духовно-нравственной основой развития общества. Проанализированы теории, связанные с ценностями, взаимосвязью и важными направлениями образования.

Ключевые слова: Семья, духовная зрелость, воспитание молодежи, здоровая окружающая среда, идеологическое воспитание, умственные способности. Подростковое поведение.

Hozirgi kunda "Oila, mahalla, ta'lim muassasalari" hamkorligi oilalardagi axloqiy muhitni yaxshilab, ularda tarbiyalanayotgan farzandlarni zamon talablari asosida hamda milliy qadriyatlar ruhida tarbiyalashda muhim rol sanalmoqda. Inson bolasi uchun oila asosiy go'sha, hayotga tayyor bo'lib chiqadigan qutlug' va mo'tabar dargoh. Uning xosiyati fazilatlarini, odam jismonan va

ruhan quvvat-u tarbiya olishini oila bilan bog'lasak, turmush kechirishdagi hissasi juda ham ulug' ekanini his qilamiz. Oila -jamiyatning bir bo'lagi hisoblanib, u qancha mustahkam va har tomonlama barkamol bo'lar ekan jamiya ham tez rivojlanadi.

Yana bir narsani unutmasligimiz kerak tarbiyada har bir bolaning xulqiga, temperamentiga qarab munosabat, muomala qilishimiz lozim. Albatta, bunda bolaning yoshi, jinsi, aqli, farosati, xullas, hammasini hisobga olish darkor. U hali bola degan fikrni unutib, bola boshidan degan fikr bilan tarbiyalanib borishi kerak. Tarbiya jarayonida mayda detal degan narsa bo'lmasligi kerak, chunki u o'z o'rnida g'oyat muhim bo'lishi mumkin."Bolani faqat u bilan gaplashganda, nasihat qilganda yoki unga biror narsa buyurgandagina tarbiyalayman deb o'ylamang. Siz bolani turmushingizning har bir lahzasida, hattoki o'zingiz uyda yo'qligingizda ham tarbiyalaysiz. Sizning qanday kiyinishingizni, boshqalar bilan va boshqalar haqida qanday gaplashishingizni, xursand bo'lishingiz yoki tashvishlanishingiz, do'st va dushmaningiz bilan qanday muomala qilishingiz gazeta o'qishingiz bularning hammasi bola uchun katta ahamiyatga ega" degan edi tarbiyashunos olim.

Haqiqatdan ham inson farzandida shunday bir narsa borki, u oilada olgan tarbiyasini bir umr unutmaydi va doim o'sha ishga taqlid qilib yashaydi. Dono xalqimizda bir maqol bor "Qush uyasida ko'rganini qiladi". Shunday ekan farzandlarimizga yoshligidan katta e'tibor berishimiz lozim. Agar oilada muhit yaxshi bo'lmasa ya'ni ota -ona farzandlariga befarq bo'lib va har doim janjallar sodir bo'laversa bu bolaning tarbiyasiga, rivojlanishiga qattiq ta'sir ko'rsatadi. Chunki oila farzandning dastlabki tarbiya maktabidir.

Afsuski, oramizda shunday ota-onalar ham uchraydiki, bolaning hamma talab - ehtiyojlariga haddan tashqari e'tiborli bo'lib, barcha o'jarliklarini ko'taradilar. Natijada bola kelajakda yomon xulqli, jamiyatga zarari tegadigan inson bo'lib qoladi. Ana shunday muammolar kelib chiqmaslikning oldini olish uchun biz bo'lajak yosh avlodga to'g'ri tarbiya berib, ularga adolatlilik, to'g'ri so'zlilik, haqqoniylik va hurmat-izzatni o'rgatishimiz lozim. Xulosa qilib aytganda, yosh avlodni tarbiyalashda asosiy ta'lim-tarbiya o'chog'i bu maktabdir. Maktabga har xil oiladan turli xil xulq-atvordagi o'g'il -qizlar kelishadi. Bularda maktabning qonun va qoidalariga ko'nikma hosil qilish, jamoa bilan birga bo'lish odatini shakllantirish juda qiyin hisoblanadi. Ana shu narsa oila bilan maktab hamkorlikda o'tkazsa bolalar xulqidagi salbiy xususiyatlarni bamaslahat hal qilishsa, tarbiyasi yomon o'quvchi bo'lmaydi. Biz bilamizki hamma narsa mahalladan boshlanadi.

Yoshlar tarbiyasi ular ma'naviy kamolotining samarali yo'llaridan biri davlat huquq-targ'ibot organlari, xalq ta'lim tizimi hamda mahallalarning jamoat tashkilotlarining yaqin hamkorligidir. Bo'lg'usi kelajakda, jamiyatimizda komil insonni tarbiyalashga har bir oila, mahallaning ahamiyati katta. Yoshlarni avlodni yaxshi xulqli, davlat ramzlariga sadoqatli qilib tarbiyalashda ularning yosh jihatlariga, xarakteriga alohida ahamiyat berish kerak, chunki bularsiz tarbiyada maqsadga erishib bo'lmaydi. Yosh avlodni tarbiyalashda "Oila, mahalla, maktab hamkorligi" konsepsiyasi jarayonida ularning har birining vazifalari bor. Masalan:

- avvalambor oilada sog'lom muhitni rivojlantirish , bir -birlariga g'amxo'r bo'lish;
- farzandlarga dunyoviy bilimlar berish, ma'naviyatli inson bo'lib yetishish;
- bolalarni mustaqil fikrlashga o'rgatish va vatanga muhabbat tuyg'usini shakllantirish;
- bolalarning bo'sh vaqtlarida qo'shimcha ta'lim berish;-mahalla faollari bilan bolalarning

ta'lim-tarbiyasiga oid majlislar o'tkazib, muammolarni hal etish;

-mahalla tomonidan o'quvchilarga ko'rik-tanlovlar, bayram, sport musobaqalarini o'tkazish.

A. Avloniyning: "Tarbiya biz uchun yo hayot, yo mamot, yo najot, yo halokat, yo saodat, yo falokat masalasidir" iborasi oila, maktab, mahalla tamoyiliga aylanishiga erishildi.²⁶⁰ Hozirgi kunda bolalarning tarbiyasiga mahalla, jamoatchilik juda katta yordam ko'rsatmoqda. Jamoatchilikda yosh bolalarni tadbiiq etish, sinfdan tashqari ishlar, tashkilotchilik bilan shug'ullantirish maqsadga muvofiq. Mahallaning yana foydali tomoni bu o'quvchilarni darsdan tashqari vaqtlarida tarbiyasi qiyin bo'lgan o'smirlarni tarbiyalash va bolalar bilan yashash joylarida sport va madaniy ishlar olib borishdir.

Ta'lim bo'lmasa agar kelajagimiz boy beriladi. Shuni aytishim mumkinki, kelajak yoshlarimiz har tomonlama yetuk, barkamol bo'lishi uchun tarbiyaga e'tibor qaratishimiz lozim. Tarbiya jarayonini raqamlar orqali ifodalasak, tarbiyani 1 chi o'ringa qo'yib uni 1 raqami qilib tanlab olaylik, endi uni ortiga qancha ko'p nol qo'ysak u son shunchalik kattalashadi ya'ni insonning yaxshi hislatlari ortib boradi, lekin birgina bir raqamini olib tashlash bu sonning qiymatini butunlay o'zgartirib 0 qilib ma'no anglatmay qo'yadi. Bundan ko'rinib turibdiki tarbiyasiz inson hech kimga aylanib qolgandik go'yo. Demak, insonni inson qilib turadigan, uning libosi bu tarbiyadir. Prezidentimiz amalga oshirilayotgan hech kimdan kam bo'lmagan, yuksak ma'naviyatli avlodni voyaga yetkazish yo'lidagi keng ko'lamli ishlarda oila, mahalla va ta'lim muassasalari hamkorligining ahamiyati kattadir. Ta'lim va tarbiyaning uyg'unlikda olib borilishi mustaqil fikrli, barkamol yoshlarni ulg'aytirishda asosiy omil bo'lib xizmat qiladi.

Huquqiy davlat va fuqarolik jamiyati qurish yo'lini [tanlagan mamlakatimizda oila](#), mahalla va ta'lim muassasasi hamkorligi va unda shaxs tarbiyasiga katta ta'sir ko'rsatuvchi milliy qadriyatlar yil sayin qadr topib, nufuzi oshib bormoqda. Buning asosiy sababi davlatimiz tomonidan ijtimoiy institutlarga har tomonlama e'tibor qaratilayotgan bo'lsa, ikkinchi tomondan mustaqillik bergan imkoniyat tufayli qo'lga kiritilgan milliy qadriyatlarning qayta tiklanayotganligidir. Shu ma'noda olib qaralganda, ijtimoiy inositutlar va uning muammolari bo'yicha ilmiy asoslangan tadqiqotlarning yuzaga kelishi dolzarb ahamiyatga molik bo'lib qolaveradi.

Tarbiya jarayoni ishtirokchilari sa'yi harakatlarini birlashtirish maqsadida 1993 yilda ishlab chiqilgan "Oila, mahalla va ta'lim muassasasi hamkorligi" Kontseptsiyasi yoshlarni istiqloq g'oyalariga sadoqatli, ma'naviy barkamol, vatanparvar qilib tarbiyalashda keng jamoatchilik faoliyatini muvofiqlashtirish borasida dasturulamal bo'ldi. "Oila, mahalla, ta'lim muassasasi hamkorligi" Kontseptsiyasining asosiy maqsadi yosh avlodni ma'naviy-axloqiy tarbiyalashda o'zbek xalqining boy milliy, madaniy, tarixiy an'analari, urf-odatlar va umumbashariy qadriyatlarga asoslangan samarali, zamonaviy pedagogik texnologiyaning [ishlab chiqilib](#), amaliyotga joriy etish, shaxsni tarbiyalash va uni har tomonlama kamol toptirishning ustuvorligini ta'minlash, ota-onalar, pedagoglar va mahalla faollarining umumiy hamda milliy pedagogik madaniyatni oshirish, respublika fuqarolari orasida milliy mafkuraviy tarbiya ishlarini takomillashtirishdan iboratdir.

²⁶⁰ Abdulla Avloniy. Tanlangan asarlar. 1-jild. Toshkent: "Ma'naviyat" 2006y. 14-bet

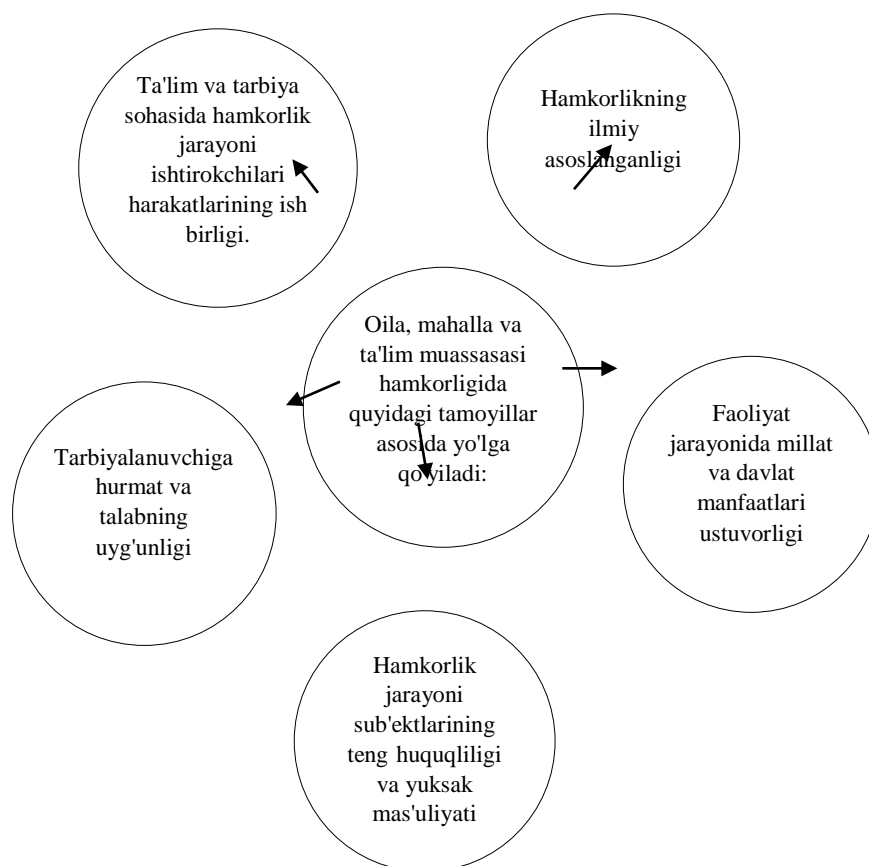

Kontseptsiyada jamiyat taraqqiyotining ma'naviy-axloqiy negizi bo'lgan milliy va umuman insoniy qadriyatlar, milliy va umuminsoniy tarbiyaning o'zaro aloqasi hamda muhim yo'nalishlari belgilab olingan. Chunonchi, mahalla, oila va ta'lim muassasasi hamkorligida milliy tarbiya yo'nalishda yoshlarning o'zlikni anglash, vatanparvarlik, milliy g'urur, millatlararo [muloqot madaniyati](#), milliy mafkuraviy onglik, milliy odob, fidoyilik kabi fazilatlarni o'zlashtira olishlari zarurligi ko'rsatilgan bo'lsa, umuminsoniy yo'nalishda hamkorlikdagi pedagogik faoliyatning huquq, iqtisodiy, jismoniy, aqliy, estetik, ekologik, gigienik va boshqa tarbiya sohalarini qamrab olishi muhim ekanligiga e'tibor qaratilgan.

Kontseptsiyada [yoshlarni tarbiyalashda oila](#), mahalla va ta'lim muassasasi hamkorligiga erishish muayyan bosqichlarda amalga oshirilishi ko'rsatilgan. Ular quyidagilardir:

1.bosqich. Yosh ota-onalarga farzand va uning tarbiyasi haqida falsafiy, tibbiy tushunchalarni berish va bu masalalarga tibbiyot xodimlari, obro'li xotin-qizlarni, ota- onalarni jalb qilib, "Yosh onalar va otalar maktablari" faoliyatini yo'lga qo'yish muhim ahamiyat kasb etadi.

2.bosqich. Farzandning maktabgacha bo'lgan davridagi jismoniy, aqliy va ma'naviy rivojlanishini ta'minlash [borasida ularga rasm chizish](#), voqealarni bayon qilish, o'ziga o'zi xizmat qilish, harf tanish, qo'shiq aytish va raqs tushish, turli o'yinlarda ongli qatnashish tushunchalarini

singdirish va mustaqil ravishda bilim olish ko'nikmalarini shakllantirish yuzasidan maktabga tayyorlash guruhlari, "Yakshanbalik maktablar" ishini tashkil qilish.

3-bosqich. Kichik yoshdagi (6-11 yosh) maktab davrida bolalarning jismoniy, ma'naviy va ijtimoiy shakllanishini ta'minlash, [uning ilk iqtidori](#), qiziqishi va aqliy imkoniyatlarini aniqlash, o'z xatgi-harakatlariga javobgarlik hissini tarbiyalash, bo'sh vaqtini to'g'ri tashkil qilishni o'rgatish, atrof-muhitga ongli munosabatda bo'lib, do'stlik, baynalmilallik, vatanparvarlik xislatlarini shakllantirish.

4-bosqich. O'smirlarning (11-16 yosh) qiziqishini, bilimga chanqoqlik va akl zakovatini hisobga olgan holda ijtimoiy faoliyatga tortish, jismonan baquvvat bo'lishini ta'minlash, maishiy mehnat faoliyati orqali turli kasblarga yo'naltirish, o'smirlar guruhlari va jamoatchilik orasida o'z o'rnini topa olishiga ko'maklashish, o'z xatti-harakatlari uchun jamiyat, qonun va ota-onalari oldida javobgarlik tuyg'usini [shakllantirish](#), ijtimoiy faolligi va mustaqil dunyoqarashini yuzaga keltirish.

5-bosqich. Yoshlarni (16 yosh va undan yuqori) dunyo andozalariga mos bilim olishlari, kasb tanlashlari, mustaqil hayotga tayyorgarliklarini ta'minlash. Ularning imkoniyatlari darajasida ta'lim olishlariga, tanlagan kasblari bo'yicha ish bilan ta'minlanishlariga, iqtisodiy mustaqil bo'lishlariga shart-sharoit yaratish. Vatan, Davlat va jamiyat oldidagi fuqarolik burchlarini ado etishga javobgarlik hissini to'la shakllantirish, mustaqil oila qurishga tayyorlash.

Xulosa qilib aytadigan bo'lsak, Yoshlar tarbiyasi ular ma'naviy kamolotining samarali yo'llaridan biri davlat huquq-targ'ibot organlari, xalq ta'lim tizimi hamda mahallalarning jamoat tashkilotlarining yaqin hamkorligidir. Bo'lg'usi kelajakda, jamiyatimizda komil insonni tarbiyalashga har bir oila, mahallaning ahamiyati katta. Yoshlarni avlodni yaxshi xulqli, davlat ramzlariga sadoqatli qilib tarbiyalashda ularning yosh jihatlariga, xarakteriga alohida ahamiyat berish kerak, chunki bularsiz tarbiyada maqsadga erishib bo'lmaydi.

MAKTABGACHA TA'LIM TIZIMI DAVLAT SIYOSATINING USTUVOR YO'NALISHI

Xasanova Nilufar Tuymurodovna

Buxoro shahar 22-DMTT ning tayyorlov guruh tarbiyachisi

<https://doi.org/10.5281/zenodo.10251753>

Annotatsiya. Mazkur maqolada maktabgacha ta'lim sohasining dolzarb vazifasi va "2017-2021 yillarda maktabgacha ta'lim tizimini yanada takomillashtirish chora-tadbirlari to'g'risida"gi PQ-2707-sonli Qaror mazmun-mohiyati ilmiy va nazariy tomondan o'rganilgan. Maqola davomida asosli fikr va mulohazalar berib o'tilgan.

Kalit so'zlar: maktabgacha ta'lim, maktabgacha ta'lim tizimini yanada takomillashtirish.

THE PRESCHOOL EDUCATION SYSTEM IS A PRIORITY OF STATE POLICY

Abstract. In this article, the current task of preschool education and the essence of Decision PQ-2707 "On measures to further improve the preschool education system in 2017-2021" are studied from a scientific and theoretical point of view. Reasonable opinions and comments are given throughout the article.

Key words: preschool education, further improvement of the preschool education system.

СИСТЕМА ДОШКОЛЬНОГО ОБРАЗОВАНИЯ – ПРИОРИТЕТ ГОСУДАРСТВЕННОЙ ПОЛИТИКИ

Аннотация. В данной статье с научной и теоретической точки зрения исследованы современная задача дошкольного образования и суть Постановления PQ-2707 «О мерах по дальнейшему совершенствованию системы дошкольного образования в 2017-2021 годах». На протяжении всей статьи даются обоснованные мнения и комментарии.

Ключевые слова: дошкольное образование, дальнейшее совершенствование системы дошкольного образования.

Maktabgacha yoshdagi bolalarning kelgusida maktab bilimni yaxshi o'zlashtirishi, maktabga moslashuvning yengil o'tishi, bola shaxsida yuzaga kelishi mumkin bo'lgan muammolarning oldini olish, qiyinchiliklarni bartaraf etishni amalga oshirishda bolalarning maktabgacha ta'lim muassasasiga jalb etilganligi, ta'limga qamralganligi alohida ahamiyatga egadir.

Shuni aytish joizki, shahar va qishloq muassasalari o'rtasida tafovut mavjud bo'lib, uning asosiy sabablari sirasiga quyidagilarni kiritish mumkin:

- olis tuman va qishloqlarida ijtimoiy infrastrukturaning talab darajasida emasligi;
- qishloq hududlaridagi maktabgacha ta'lim muassasalari binolarning eskirganligi;
- maktabgacha ta'lim muassasalariga oylik to'lovlarni amalga oshirishdagi qiyinchiliklar;
- joylardagi maktabgacha ta'lim muassasalarida moddiy-texnik bazaning nochorligi;
- malakali kadrlar yetishmasligi;
- sifatli oziq-ovqat ta'minotining pastligi;
- malakali kadrlarning yetishmasligi oqibatida maktabgacha ta'lim muassasalarida nisbatan ota-onalar ishonchining yo'qolishi.

Ushbu holatlarni bartaraf etish va bolalar qamrovini oshirish maqsadida O'zbekiston Respublikasi Prezidenti 2016 yil 29 dekabr kuni "2017-2021 yillarda maktabgacha ta'lim tizimini yanada takomillashtirish chora-tadbirlari to'g'risida"gi PQ-2707-sonli qaror tasdiqlandi.

"2017-2021 yillarda maktabgacha ta'lim tizimini yanada takomillashtirish chora-tadbirlari to'g'risida"gi PQ-2707-sonli Qaror mazmun-mohiyati.

Ilmiy kuzatish va tadqiqotlarda inson o'z hayoti davomida oladigan barcha ma'lumotning yetmish foizini besh yoshgacha bo'lgan davrda olib ulgurishi keltirilgan. Darhaqiqat, bu davrda inson bolasi dunyoni anglaydi, o'z ona tilini o'zlashtiradi, ota-ona, oila, mahalla, Vatanga mehri uyg'onadi, umr davomida oladigan bilimlarga zamin hozirlaydi. Bunda eng avvalo oila asosiy rol o'ynasa, maktabgacha ta'lim muassasasining hissasi ham bu borada muhim ahamiyat kasb etadi. Shu bois mamlakatimizda aynan maktabgacha ta'lim uzluksiz ta'lim tizimining ajralmas bo'lagiga, ta'bir joiz bo'lsa, uning debochasiga aylangan.

Shu ma'noda O'zbekiston Respublikasi Prezidentining 2016 yil 30 dekabr kuni matbuotda e'lon qilingan **"2017-2021 yillarda maktabgacha ta'lim tizimini yanada takomillashtirish chora-tadbirlari to'g'risida"**gi qarori ushbu tizim faoliyatini yangi bosqichga ko'tarish, sohani bugungi kun talablari darajasida modernizatsiya qilishga xizmat qilishi shubhasiz.

Albatta, mazkur masalaga e'tibor kecha yoki bugun paydo bo'lib qolgani yo'q. Ortga nazar tashlaydigan bo'lsak, o'tgan 25 yillik mustaqillik davrida Birinchi Prezidentimiz Islom Karimov rahnamoligida mamlakatimizda ta'limni tubdan isloh qilishning muhim bosqichlari amalga oshirilib, mohiyatan hech qaysi bir davlatda mavjud bo'lmagan uzluksiz ta'lim tizimi shakllantirildi. YA'ni, yosh avlodning maktabgacha ta'lim muassasalaridan to'liq ta'limgacha bo'lgan uzluksiz bilim olishlari, kasb o'rganishi uchun shartsharoitlar yaratish davlat siyosatining ustuvor yo'nalishiga aylandi.

Bu borada, ayniqsa, maktabgacha ta'lim muassasalari tizimini rivojlantirish, bolalarni maktabgacha ta'lim muassasalariga jalb etish, maktabga tayyorlash masalalari ta'lim sohasidagi davlat siyosatining ustuvor vazifalaridan biri deb qaraldi. Mamlakatimizda barkamol avlodni tarbiyalash uchun, eng avvalo, qulay tashkiliy-huquqiy sharoitlar yaratildi.

Prezidentimiz Sh.Mirziyoyev tomonidan mazkur sohadagi islohotlar izchil davom ettirilib, maktabgacha ta'lim muassasalari tarmog'ini hozirgi zamon talablari va standartlari asosida rivojlantirish, ularni rekonstruksiya va modernizatsiya qilishga qaratilayotgan e'tibor zamirida ham kelajagimiz egalarining hech kimdan kam bo'lmay ulg'ayishlari hamda buyuk ajdodlarga munosib voris bo'lib voyaga yetishlarini ta'minlashdek ezgu maqsad mujassam.

Jumladan, davlatimiz rahbarining qarori bilan tasdiqlangan Maktabgacha ta'lim tizimini yanada takomillashtirish bo'yicha 2017-2021 yillarga mo'ljallangan dasturda keng ko'lamli strategik maqsadlar, muhim vazifalar belgilangani bilan ahamiyatlidir.

Xususan, hujjatda bugungi kundagi hayotiy talab va ehtiyojlar, sohada yechimini kutayotgan masalalar hamda hali ishga solinmagan imkoniyatlar hisobga olinganligi barchamizni quvontiradi.

Ayniqsa, kelgusi besh yillikda 2200 ta maktabgacha ta'lim muassasasining moddiy-texnika bazasini mustahkamlash, jumladan, qishloq aholi punktlarida yangi maktabgacha ta'lim muassasalarini qurish, ularni zamonaviy talablarga javob beradigan inventar, uskunalar, o'quv-metodik qo'llanmalar, multimedia resurslari bilan ta'minlash hamda ushbu maqsadlar uchun jami

2,2 trillion so‘m mablag‘ ajratilishi ko‘zda tutilayotgani ushbu qaror o‘z ichiga nechog‘lik keng ko‘lamli vazifalarni qamraganligini ko‘rsatadi.

Haqiqatdan ham, bugungi kunda qishloq joylarida maktabgacha ta‘lim muassasalari sonini keskin oshirish zarurati ko‘rinmoqda. Ayrim qishloq sharoitida yashaydigan yosh onalar uchun bolalar bog‘chasi masalasi hayotiy ehtiyojga aylangan.

Albatta, bu ehtiyoj bejiz emas. Maktabgacha ta‘lim muassasalari, birinchidan, maktab yoshiga qadar bo‘lgan bolalarning umumiy savodini chiqarish, bolalarda Vatanni sevish, u bilan g‘ururlanish hissini uyg‘otish, Konstitutsiyani o‘rgatish, dunyoqarashini kengaytirish imkonini berayotgan bo‘lsa, ikkinchidan, yosh bolali onalarning mehnat qilishga oid konstitutsiyaviy huquqini ro‘yobga chiqarishga ham xizmat qiladi.

Qolaversa, hududlarda namunaviy loyihalar asosida barpo etilayotgan yangi uy-joy massivlarida yosh oilalar farzandlari uchun bolalar bog‘chalari sonini ko‘paytirish zarurati paydo bo‘lmoqda. Qarorga muvofiq, ayni shu maqsadda joylarda xorijiy tajribadan va mamlakatimizning iqlim sharoitlaridan kelib chiqqan holda, namunaviy loyiha asosida 70 va 120 o‘rinli 50 ta zamonaviy maktabgacha ta‘lim muassasalarining bunyod etish hamda mavjud muassasalarning 1167 tasini rekonstruksiya qilish, 983 tasini mukammal ta‘mirlash orqali kengaytirish nazarda tutilmoqda. Bu orqali bolalarning maktabgacha ta‘limga qamrovini 1,5 barobar oshirishga erishiladi.

Shu bilan birga, qarorga ko‘ra qishloq joylardagi maktabgacha ta‘lim muassasalarida ota-onalar badal to‘lovini 30 foizgacha kamaytirish nazarda tutilayotgani kam ta‘minlangan va ko‘p bolali oilalar uchun yengillik yaratadi.

Albatta, bu boradagi islohotlar samarasini soha talablariga to‘liq javob bera oladigan kadrlarsiz tasavvur etish qiyin. Shu sababli tizimdagi pedagog xodimlar mahoratini ilg‘or usullar orqali muntazam oshirib borish mexanizmini yaratish, axborot-kommunikatsiya texnologiyalarini ta‘lim-tarbiya jarayoniga keng tatbiq etgan holda, uzluksiz metodik xizmat ko‘rsatish ishlarini takomillashtirish masalasi ham dolzarb sanaladi.

Ayni shu omillarni inobatga olgan holda qarorda maktabgacha ta‘lim muassasalari uchun pedagog kadrlarni tayyorlash va malakasini oshirish o‘quv reja va dasturlarini zamonaviy pedagogik texnologiya va metodlarni inobatga olgan holda takomillashtirish vazifasi belgilangani ayni muddaodir. Chunki, biz o‘z oldimizga farzandlarimizning har tomonlama intellektual, axloqiy, estetik va jismoniy rivojlanishi uchun zarur shart-sharoitlar yaratish maqsadini qo‘ygan ekanmiz, shubhasiz, pedagog-tarbiyachilarning malakasini oshirish borasidagi mavjud tajribalarni zamonaviy talablar darajasida takomillashtirishimiz zarur. Shu bilan birga, maktabgacha ta‘lim muassasalarini psixolog, defektolog kabi mutaxassislar bilan ta‘minlash ham bugungi kun talabidir.

Shuning barobarida maktabgacha ta‘lim muassasalariga qamrab olinmagan bolalarni maktabga tayyorlashda qisqa muddatli tayyorlov guruhlarining roli muhim sanaladi. Ayni shu sababli kelgusida bolalarni maktabga tayyorlashning muqobil shakli bo‘lgan 6100 ta qisqa muddatli guruhni tashkil etish ko‘zda tutilmoqda.

Qolaversa, maktabgacha ta‘lim muassasalariga jalb qilinmagan bolalarni maktab ta‘limiga tayyorlashda ota-onalarning pedagogik-psixologik bilimlarini oshirish ham maqsadga muvofiq sanaladi. Davlatimiz rahbarining mazkur qarorida 3-6 yoshdagi maktabgacha ta‘lim muassasalariga qamrab olinmagan bolalarni ularning ota-onalarini metodik qo‘llanmalar bilan

ta'minlash orqali maktab ta'limiga tayyorlashni tashkil etishga alohida e'tibor qaratilgani bolalarni ta'limning keyingi bosqichiga tayyorlash darajasini yuksaltiradi.

Shu o'rinda maktabgacha ta'lim muassasalarida tarbiyalanuvchilarni intellektual, jismoniy, axloqiy jihatdan tarbiyalash, umuminsoniy qadriyatlar bilan tanishtirish, bolalarni maktabga sifatli tayyorlash maqsadida turli to'garaklar, ma'naviyat va ekologiya xonalari, kichik muzey, kutubxonalar tashkil etish borasidagi an'analarni izchil davom ettirish maqsadga muvofiq. Chunki kitobga, san'atga, ilmga, umuman, kelajakda muayyan kasbni egallashga bo'lgan qiziqish bolalarda ayni shu davrda shakllanadi.

Muxtasar aytganda, maktabgacha ta'lim uzluksiz ta'limning boshlang'ich qismi hisoblanadi. U bolaning sog'lom va rivojlangan shaxs bo'lib shakllanishini ta'minlab, o'qishga bo'lgan ishtiyoqini uyg'otadi, tizimli o'qitishga tayyorlab boradi. Shunday ekan, bu tizim faoliyatini yanada kuchaytirish, maktabgacha ta'lim muassasalarida har tomonlama qulay shartsharoitlar yaratish, ularga maktabgacha yoshdagi bolalarni keng jalb etish farzandlarimizning barkamol va yetuk shaxs bo'lib shakllanishida muhim o'rin tutadi.

REFERENCES

1. "Maktabgacha ta'lim tizimi boshqaruvini tubdan takomillashtirish chora-tadbirlari to'g'risida". O'zbekiston Respublikasi Prezidentining 2017 yil 30 sentabrdagi PF-5198-sonli Farmoni.
2. "Maktabgacha ta'lim tizimini tubdan takomillashtirish choratadbirlari to'g'risida". O'zbekiston Respublikasi Prezidentining 2017 yil 9 sentabrdagi PQ-3261-sonli Qarori.
3. "Nodavlat ta'lim xizmatlari ko'rsatish faoliyatini yanada rivojlantirish chora-tadbirlari to'g'risida". O'zbekiston Respublikasi Prezidentining 2017 yil 15 sentabrdagi PQ-3276-sonli Qarori.
4. "O'zbekiston Respublikasi Maktabgacha ta'lim vazirligi faoliyatini tashkil etish to'g'risida". O'zbekiston Respublikasi Prezidentining 2017 yil 30 sentabrdagi PQ-3305-sonli Qarori.

ВОДОРОД КАК АЛЬТЕРНАТИВНОЕ ЭКОЛОГИЧЕСКОЕ ТОПЛИВО В УЗБЕКИСТАНЕ

Курбанова Севара Бахтиёровна
Шарафутдинова Нозима Пулатовна
Набиева Малика Абдукодировна

Филиал РГУ нефти и газа имени И.М.Губкина в г.Ташкент.

<https://doi.org/10.5281/zenodo.10252402>

Аннотация. В данной статье определяется возможность применения водородного топлива как альтернативного экологического топлива с помощью методов исследования таких как сравнительный анализ, синтез. Проводится сравнительный анализ водородного топлива и других горючих (бензина, дизельного топлива), а также отражается информация о преимуществах и недостатках топлива на водороде. Также в научной работе подробно был проведен анализ проектов и соглашений о производстве и реализации водородного топлива в Узбекистане.

Ключевые слова: Водородное топливо, водородная энергетика, водород, топливо, энергия.

HYDROGEN AS AN ALTERNATIVE ENVIRONMENTAL FUEL IN UZBEKISTAN

Abstract. This thesis provides a comparative analysis of hydrogen fuel and other combustibles (gasoline, diesel fuel) in Uzbekistan, and also reflects information about the advantages and disadvantages of hydrogen fuel. A detailed analysis was made of projects and agreements on the production and sale of hydrogen fuel in Uzbekistan. The purpose of the study: to determine the possibility of using hydrogen fuel as an alternative environmental fuel; research methods: comparative analysis, synthesis.

Keywords: Hydrogen fuel, hydrogen energy, hydrogen, fuel, energy.

В условиях необходимости сокращения зависимости от традиционных источников энергии и их истощаемости, развитие альтернативных методов получения топлива, в частности водородного топлива, является актуальной задачей, которая способствует укреплению экономической и экологической безопасности государства, в связи с этим в Узбекистане для обеспечения развития и применения данных методов получения топлива, в особенности водорода, было принято Постановление Президента Республики Узбекистан от 09.04.2021 г. № ПП -5063 «О мерах по развитию возобновляемой и водородной энергетике Республики Узбекистан». По проведенным в Республике Узбекистан исследованиям с учетом местных условий водород – практически единственное экологически чистое топливо не только для автотранспорта, но и других энергообъектов [1].

Методы исследования: сравнительный анализ, синтез. В данной работе были изучены свойства водорода, был проведен анализ экономических и экологических аспектов использования водородного топлива, таких как сравнение стоимости производства и оценка экологических выгод.

Водородное топливо является объектом повышенного интереса в связи с его потенциалом как экологически чистого и эффективного источника энергии. Одним из

особенных свойств водорода является его высокая энергетическая эффективность. Водород сжигается с высокой степенью полноты, что означает, что практически вся энергия, выделяемая при его сгорании, может быть использована для преобразования в механическую или электрическую энергию. В сравнении с традиционными видами топлива, такими как бензин или дизель, водород обладает более высоким теплотворным эффективным значением. Водородные топливные элементы могут быть эффективной альтернативой для автомобилей с внутренним сгоранием, поскольку они не только обеспечивают более чистые выбросы, но и имеют большую энергетическую плотность, что означает, что они могут обеспечить больший запас хода по сравнению с традиционными аккумуляторами.

Водород является практически идеальным источником энергии и экологически приемлемым топливом, с удельной теплотой сгорания в три раза выше, чем у нефти, однако основной причиной увеличения внимания в мире на водородную энергетику является меньшее количество выбросов парниковых газов в атмосферу по сравнению с традиционными источниками энергии. С точки зрения экологии, водородное топливо выгодно, поскольку при его сгорании не выделяются парниковые газы и другие вредные выбросы, что снижает негативное воздействие на окружающую среду.

Анализ экологического фактора влияния водородного топлива основывается на нескольких ключевых аспектах, включая выбросы загрязняющих веществ, эффективность использования энергии и устойчивость производства. Водородное топливо, когда оно сгорает, производит только водяной пар и тепло. Поэтому, водородное топливо не создает выбросов углекислого газа, метана или любых других вредных веществ, которые обычно ассоциируются с традиционными источниками энергии, такими как бензин и дизельное топливо. Также стоит отметить, что производство водородного топлива может быть сделано с использованием возобновляемых ресурсов, таких как солнечная и ветровая энергия. Это означает, что водородное топливо может быть произведено без эмиссий парниковых газов, что делает его более экологически устойчивым, чем традиционные источники энергии. Статистические данные показывают, что внедрение водородного топлива может значительно снизить выбросы парниковых газов и других загрязняющих веществ.

Таблица 1. Локальные выбросы автомобиля при использовании водородной установки и двигателя внутреннего сгорания

Установки	Выбросы CO, г/милю	Выбросы NO _x , г/милю
Бензиновый двигатель внутреннего сгорания	7,553	0,704
Водородная энергетическая установка	0,003	0,001

Источник: таблица сделана автором на основе анализа данных [3].

Исходя из таблицы 1, в которой представлена информация о локальных выбросах одного автомобиля на водородной энергетической установке и на бензиновом двигателе

внутреннего сгорания, можно заметить значительное меньшее количество выбросов парниковых газов в атмосферу при водородной установке 0,03 г/миллю и 0,01 г/миллю выброса окиси углерода и NO_x соответственно. Высокая удельная теплота сгорания также является значительным преимуществом водородного топлива, в таблице 2 представлены значения данного показателя у некоторых топлив.

Таблица 2 – Удельная теплота сгорания некоторых топлив, Дж/кг

Топливо	Удельная теплота сгорания, Дж/кг
Природный газ	$4,4 \cdot 10^7$
Бензин	$4,6 \cdot 10^7$
Керосин	$4,6 \cdot 10^7$
Водород	$12,0 \cdot 10^7$

Источник: таблица сделана автором в MS Excel на основе [2]

Исходя из таблицы 2, удельная теплота сгорания у водородного топлива ($12,0 \cdot 10^7$ Дж/кг) выше примерно в 2,5 раза по сравнению с остальными традиционными топливами, например с природным газом и бензином, у которых удельная теплота сгорания равна $4,4 \cdot 10^7$ Дж/кг и $4,6 \cdot 10^7$ Дж/кг соответственно.

Однако, несмотря на эти преимущества, есть и некоторые проблемы, связанные с использованием водорода, такие как сложность его хранения и перевозки, высокая стоимость производства и инфраструктуры, а также энергозатратность процессов получения водорода. В отличие от традиционных источников топлив у водородного топлива отсутствует природный источник из-за этого требуется большее количество затрат на получение данного горючего.

Следующим недостатком является не совершенствование хранения водородного топлива и его взрывоопасность. В экономическом аспекте использование водородного топлива может быть довольно затратным из-за инфраструктурных изменений, необходимых для производства, хранения и распределения водорода, а также из-за высокой стоимости технологий, используемых для его получения.

Следует иметь в виду, что водородное топливо имеет потенциал стать более экономически выгодным в долгосрочной перспективе, так как его производство может быть связано с возобновляемыми источниками энергии, такими как солнечная или ветровая энергия. Кроме того, исследования демонстрируют рост интереса к водородным технологиям в различных отраслях, что может привести к увеличению производства и использования водородного топлива в будущем. С учетом статистических данных, анализ экономических аспектов также указывает на устойчивое снижение в последние годы стоимости производства водородного топлива, что делает его более конкурентоспособным по сравнению с традиционными источниками энергии. В долгосрочной перспективе это

может привести к снижению стоимости производства и использования водородного топлива в различных отраслях экономики. Водородное топливо имеет потенциал стать важным энергетическим ресурсом, и его влияние на экономику может быть значительным. Вот несколько экономических аспектов влияния водородного топлива:

1. Внедрение водородной экономики потребует значительных инвестиций в производство водорода, топливные станции, транспортное оборудование и другую инфраструктуру. Это может создать рабочие места и стимулировать инвестиции в различные сектора экономики.

2. Использование водородного топлива может уменьшить зависимость от нефтепродуктов, что может сократить воздействие колебаний цен на нефть на экономику.

3. Водородные топливные элементы могут быть использованы в автомобилях с нулевыми выбросами, что способствует развитию этого рынка и поддерживает экологическую устойчивость.

4. Производство водорода и связанных технологий может стимулировать развитие новых отраслей, как например технологии хранения и транспортировки водорода, разработка топливных элементов и другие инновационные технологии.

5. Водородная экономика может привести к изменению геополитических отношений и торговых связей в связи с новыми источниками и спросом на водород.

Учитывая новые методы получения топлива на водороде на основе электролиза с солнечной энергией и подписанные соглашения с зарубежными компаниями «Air Products», «Acwa Power» и «Siemens Energy» по реализации проектов в Республике Узбекистан, данный вид топлива может стать альтернативой другим видам традиционного горючего. Стоит отметить, что в Узбекистане открыт Научно-исследовательский центр и лаборатория для испытания технологий водородной энергетики, кроме этого, открылось новое направление в Ташкентском государственном техническом университете «Водородная энергетика и технологии», что также поможет в совершенствовании технологий в области водородной энергетики.

Таким образом, изучив преимущества и недостатки водорода, было определено, что данное топливо обладает значительно большей удельной теплотой сгорания по сравнению с другими традиционными горючими ($12,0 \cdot 10^7$ Дж/кг) и меньшим выбросом парниковых газов, однако имеет недостатки в большей стоимости производства и является взрывоопасным, тем самым приводит к трудностям в хранении водорода, суммируя вышесказанное для использования водорода как альтернативы традиционным топливам в Узбекистане нужно дальнейшее совершенствование и разработка технологий по производству и хранению водорода.

REFERENCES

1. Постановление Президента Республики Узбекистан от 09.04.2021 г. № ПП -5063 «О мерах по развитию возобновляемой и водородной энергетики Республики Узбекистан» //Собрание законодательство РУЗ URL
2. "Водородное топливо: производство, транспортировка и хранение" Рам Б. Гупта и Айхан Демирбаш
3. "Справочник по водородной энергетике" под редакцией С.А. Шерифа

4. Кузнецов, Д. Плюсы и минусы водородного топлива Monster Auto, 2015. [Электронный ресурс]. - URL: <http://www.monsterauto.ru/techno/plyusy-i-mi-nusy-vodorodnogo-topliva/> (дата обращения: 17.11.2017).
5. Тарасов Б. П. Водородное аккумулирование электроэнергии из возобновляемых источников // Сб. трудов шестой всероссийской конференции с международным участием «Топливные элементы и энергоустановки на их основе». - Черноголовка, 2019. С 43-45.

ТЕХНОЛОГИЯ ОРГАНИЗАЦИИ ФИЗИЧЕСКОГО ОБРАЗОВАНИЯ СТУДЕНТОВ В ОБРАЗОВАТЕЛЬНЫХ УЧРЕЖДЕНИЯХ

Арислонов Илхом Тоштемирович

ilhom_4444@mail.ru

Каршинский инженерно-экономический институт Карши, Узбекистан.

<https://doi.org/10.5281/zenodo.10252756>

Аннотация. Физкультурное движение, система физического воспитания призваны всемерно способствовать укреплению здоровья людей, повышению их работоспособности, готовности к защите Родины, формированию высоких нравственных качеств, бодрости духа, силы и выносливости, воспитанию здорового и жизнерадостного молодого поколения.

Ключевые слова: Здоровье, физическое воспитание, деятельность, качественная образования; факторы, система физического воспитания, реформирование.

TECHNOLOGY FOR ORGANIZING PHYSICAL EDUCATION OF STUDENTS IN EDUCATIONAL INSTITUTIONS

Abstract. The physical education movement and the physical education system are designed to contribute in every possible way to strengthening people's health, increasing their performance, readiness to defend the Motherland, the formation of high moral qualities, good spirits, strength and endurance, and raising a healthy and cheerful young generation.

Key words: Health, physical education, activity, quality education; factors, physical education system, reform.

Актуальность: Реформирование народного образования в стране поставила перед высшей школой задачу коренного и всестороннего улучшения профессиональной подготовки и воспитания будущих специалистов. Этой цели должно быть подчинено всё, что делается в вузе, лекции, семинары, индивидуальные занятия, любые планы, воспитательные воздействия, режим жизни, быта, отдыха.

Цель исследования: Физическая культура и спорт в учебно-воспитательном процессе вуза выступают как средство социального становления будущих специалистов, активного развития их индивидуальных и профессионально значимых качеств, как средство достижения ими физического совершенства.

Методы и организация исследований: Современному человеку трудно успевать за требованиями, предъявляемыми научно-техническим прогрессом, справиться с потоком информации даже в узкой области своей профессиональной деятельности, что в значительной степени относится и к выпускникам высших учебных заведений. Для большинства из них работа по специальности связана сознательным снижением физической нагрузки и возрастанием роли внимания, точности движений, быстроты реакции. Сочетание слабой физической подготовленности организма и повышения нервно-эмоционального напряжения в условиях интенсификации производства и ускоряющегося ритма жизни приводит к преждевременной утомляемости, ошибкам в производственной деятельности, которые тем серьезнее, чем более сложной техникой управляет человек, а также к различным заболеваниям и ранней потере трудоспособности.

Результаты исследований: Однако фатальной неизбежности таких негативных последствий для специалистов, работающих в условиях современного производства, нет. Чтобы избежать их, необходимо постоянно работать над собой, изучать особенности своего организма, и учиться пользоваться своими скрытыми до времени способностями, вести здоровый образ жизни, систематически пользоваться средствами физической культуры в широком смысле этого понятия. Все это позволит сохранить на долгие годы крепкое здоровье и продлить период творческой активности.

Целью вводного периода: Перед высшей школой ставится задача придать физкультурному движению студенчества массовый характер, создать научно обоснованную систему физического воспитания учащейся молодежи.

При решении любых специальных задач физического воспитания (спортивная тренировка, производственная гимнастика, профессионально-прикладная физическая подготовка, активный отдых и т.д.) обязательным должно оставаться достижение оздоровительного эффекта. Выбирать средства физического воспитания и регулировать физические нагрузки, формы массовых оздоровительных, физкультурных и спортивных мероприятий следует в соответствии с принципом оздоровительной направленности, поэтому одним из обязательных условий при занятиях физической культурой и спортом является тщательный контроль за состоянием здоровья занимающихся со стороны преподавателя, тренера, инструктора и др. и врача (врачебно-педагогический контроль).

Знаниями студенты овладевают на лекциях и беседах, проводимых в рамках учебных занятий, семинарах по подготовке общественных физкультурных кадров, на занятиях урока физического воспитания. Практические умения и навыки формируются и закрепляются на практических учебных занятиях, на занятиях спортивных секций и различных оздоровительных групп, в процессе участия в массовых оздоровительных, физкультурных и спортивных мероприятиях и спортивных соревнованиях.

Эстетическое воспитание является неотделимым компонентом разностороннего гармонического развития студентов. Физическая культура и спорт представляют для эстетики широкий круг возможностей. Эстетические восприятия человека проходят как бы сквозь призму его физического благополучия и включают в себя оценку жизненной важности его собственных физических достоинств. Это позволяет удовлетворять потребности в физическом совершенстве и гармоническом развитии.

Спорт во всем мире стал неотъемлемой частью жизни, он проник в социум, как изобразительное искусство, театр, музыка. Миллионы людей приходят на соревнования (или наблюдают по телевидению), чтобы увидеть красоту движений, остроту спортивной борьбы, мастерство и силу, быстроту и легкость, своеобразие индивидуального стиля, грациозность и выразительность, совершенное владение телом, испытывая эстетические чувства, удовлетворяя потребность в эмоциональном сопереживании.

Создание на базе вузов танцевальный коллектив принесет интерес к физическим занятиям. Тренировочный процесс включит 3-х разовые занятия в неделю, продолжительностью по 1,5-2 ч. Во время тренировок оттачивается танцевальное мастерство. А во время выступления уже на новом витке приобретаются навыки общения с публикой с помощью ми-мики, жестов и непременно улыбки, как эталона женской

привлекательности. Выступление девушек, несомненно, вносит определенный вклад в создание праздничной и доброжелательной атмосферы спортивного действия.

Целью заключительного периода: По нашим наблюдениям, занятия и выступления в группе поддержки, благодаря внешней эффектности и высокой степени эмоциональности способны увлечь девушек, стремящихся улучшить свои физические кондиции, ярко проявить себя перед зрительской аудиторией. В процессе регулярных занятий улучшается качественная сторона выполняемых элементов, появляется уверенность в себе, стремление к самовыражению, творческой реализации в танце. Танец, по сути, это мир воображения, искусства, творческой свободы, несущий удовольствие и исполнителю, и зрителю.

REFERENCES

1. Арислонов И. Т. Роль Физической Культуры Студентов В Учебно-Тренировочном Процессе Вузе //International Journal of Formal Education. – 2023. – Т. 2. – №. 5. – С. 274-280.
2. Арислонов И. Т. Повышения физической подготовки мини-футболистов высокого класса //Central Asian Academic Journal of Scientific Research. – 2022. – Т. 2. – №. 10. – С. 100-103.
3. Арислонов И. Т. Значение физической культуры студентов в образовательном процессе вуза //Central Asian Academic Journal of Scientific Research. – 2022. – Т. 2. – №. 10. – С. 87-90.
4. Арислонов И. Т. Методы развития физической подготовки и скоростной мощности на соревнованиях по гандболу //Вестник науки. – 2022. – Т. 1. – №. 4 (49). – С. 243-247.
5. Арислонов И. Т. Взаимодействие физической природы и спорта в развитии физических и духовных качеств человека //Вестник науки. – 2022. – Т. 1. – №. 4 (49). – С. 238-242.
6. Арислонов И. Т. Мини футбол билан шуғулланувчи спортчиларни жисмоний тайёргарлигини назорат қилиш //Academic research in educational sciences. – 2021. – Т. 2. – №. 12. – С. 302-306.
7. Арислонов И. Т. Мини футболда чидамликни намоён этишнинг ўзига хос хусусиятлари //Academic research in educational sciences. – 2021. – Т. 2. – №. 1. – С. 681-686.
8. Бобомуродов Н. Ш. Физическая реабилитация борцов с нарушениями в позвоночнике у квалифицированных борцов //Academic research in educational sciences. – 2021. – Т. 2. – №. 2. – С. 874-879.
9. Бобомуродов Н. Ш. Technique of Recording Technical and Tactical Actions in Fight Turon //Eastern European Scientific Journal. – 2018. – №. 4. – С. 16-19.
10. Бобомуродов Н. Ш. Юкори малакали курашчиларнинг техник-тактик харакатларини ривожлантириш методикаси //Педагогик таълим" Илмий-назарий журнал. Тошкент. – 2011.
11. Бобомуродов Н. Ш. Контроль и анализ действий в борьбе турон //Фан-спорта" илмий-назарий журнали. Тошкент. – 2011.

12. Бобомуродов Н. Ш. Физиологический подход в прогнозировании перспективности борцов-туронистов //МуРаллим х, ем узликсиз билимлендириу" илмий-методикалык журнал. Нукус.-2019. – 2019.
13. Арисланов И. Т. Тактическая подготовка квалифицированных спортсменов по мини-футболу на основе специальных упражнений: состояние проблемы и перспективы ее решения //Fan-Sportga. – 2020. – №. 2. – С. 17-20.
14. Эрдонов О. Л., Махмудов В. В., Арисланов И. Т. Соревнования по мини-футболу как эффективное средство физического воспитания студентов технического вуза //Молодой ученый. – 2015. – №. 3. – С. 886.
15. Курбонов И. К. Факторы, влияющие на подготовку к гандбольной тренировке: развитие скорости и подвижности спортсменов на соревнованиях //Вестник науки. – 2021. – Т. 1. – №. 6-1 (39). – С. 305-310.
16. Курбонов И. К. Юқори малакали гандболчиларнинг рақабатдошлик фаолиятида самарали ҳаракатларни қўллаш //Academic research in educational sciences. – 2021. – Т. 2. – №. 2. – С. 533-538.

REQUIREMENTS FOR WELL DESIGNS AT THE UMID FIELD

Avlayarova N.M.

Karshi Engineering and Economic Institute, Karshi, Uzbekistan.

<https://doi.org/10.5281/zenodo.10252773>

Abstract. *The design of a well depends on the objectives, geological conditions, depth, drilling technique, field development method and other factors. In the process of drilling wells at the Umid field, complications are possible, such as the presence of a thick chemogenic strata of the Kimmeridgian Titon, which creates certain difficulties when drilling wells (coagulation of the drilling fluid, fluidity of salts, and in some cases, mineral deposits). This article discusses possible complications during the drilling process and requirements for well designs at the Umid field.*

Key words: *Field, massive, gas deposit, oil rim, gas cap, well, structure, brine-bearing zone, brine-safe zone.*

ТРЕБОВАНИЯ К ПРОЕКТАМ СКВАЖИН НА МЕСТОРОЖДЕНИИ УМИД

Аннотация. *Конструкция скважины зависит от целей, геологических условий, глубины, техники бурения, способа разработки месторождения и других факторов. В процессе бурения скважин на месторождении Умид возможны осложнения, такие как наличие мощной хемогенной толщи кимериджского титона, что создает определенные трудности при бурении скважин (коагуляция бурового раствора, текучесть солей и в некоторых случаях, месторождения полезных ископаемых). В данной статье рассматриваются возможные осложнения в процессе бурения и требования к конструкциям скважин на месторождении Умид.*

Ключевые слова: *Месторождение, массив, газовая залежь, нефтяная оторочка, газовая шапка, скважина, строение, рапоносная зона, рапобезопасная зона.*

Disturbances in the continuity of the technological process of construction (drilling for testing) of a well, subject to compliance with the technical design and rules of work, caused by phenomena of a mining and geological nature, such as absorption, oil and gas shows, emissions, landslides, jelly-like workings, bore curvatures, open flowing, as well as the consequences of natural disasters are complications. Most of them are the result of a violation of technological discipline (technology), some are explained by insufficient knowledge of geological and physical conditions, especially in exploratory drilling, and a lack of understanding of the root causes of the phenomena that precede the complication.

During the process of drilling wells at the Umid field, the following complications are possible:

- screes and collapses of borehole walls in Paleogene deposits;
- absorption of washing liquid with loss of circulation in the Bukhara layers of the Paleocene;
- partial absorption of flushing fluid, screes and collapses of well walls, cavern formation, trenching in chalk deposits;
- the presence of a thick chemogenic strata of the Kimmeridgian Titon, which creates certain difficulties when drilling wells (coagulation of drilling fluid, fluidity of salts, in some cases, mineralization);

- absorption of washing liquid with loss of circulation in the callovian-oxfordian deposits of the Upper Jurassic;

- oil and gas water shows in the callovian-oxfordian productive horizons.

The design of wells must meet the following requirements:

- ensure mechanical stability of the wellbore walls and reliable separation of all (oil, gas, water) layers from each other, free access to the bottom of the wells for lowering equipment, and prevention of rock collapse in the wellbore;

- effective and reliable connection of the well bottom with the productive (oil or gas) formation;

- the possibility of sealing the wellhead and ensuring the direction of the extracted product into the system for collecting, preparing and transporting oil and gas or injecting an impact agent into the formation;

- the possibility of carrying out research work in wells, as well as various geological, technical and maintenance work.

Administratively, the Umid field is located within the Mirishkor district of the Kashkadarya region of the Republic of Uzbekistan. There are no populated areas on the territory of the deposit. The nearest settlements are: the city of Karaul-Bazar (65 km to the north), the city of Bukhara - the regional center (125 km to the east) and the city of Mubarek (55 km to the northeast). The BGO – Tashkent-Bishkek – Almaty gas pipeline runs 37 km to the north. The North Urtabulak oil field is located 10 km to the south.

The Umid deposit is located within the southeastern part of the Chardzhou tectonic stage. The main tectonic elements of the region under consideration are the Dengizkul and Ispanly-Chandyr uplifts. These two uplifts are separated by the eastern end of the Karakul (Kushab) trough. The Umid deposit is located in the junction zone of the Dengizkul uplift with the Kushab trough.

The Umid field is a massive gas reservoir with an underlying oil rim confined to the upper part of the reef massif. The total thickness of the oil rim is 10 m – 12 m, the gas cap – 110 m – 125 m. The initial positions of the GNK and VNK are, respectively, minus 2322 m and minus 2333 m.

In the sulfate-halogen deposits of the Umid field there are brine-hazardous areas, the presence of brine-bearing deposits is confirmed by the results of drilling wells No. 7, No. 81. In protocol No. 6 dated July 17, 1996, it was stated that the boundaries of the zones of brine-hazardous areas were established on the basis of CDP seismic surveys.

One of the severe types of complications when drilling wells in oil and gas provinces in the presence of thick salt-bearing strata are brine manifestations, accompanied by the outflow of natural brines in a wide range of flow rates. As a rule, mineral accumulation zones have abnormally high reservoir pressures, reaching reservoir pressure gradients of up to 0.020 MPa/m or more.

Manifestations of highly mineralized waters from salt-bearing strata were encountered when drilling wells in the regions of the Dnieper-Donets Depression (DDV) in Ukraine and Central Asia. In Russia, this type of complication is widely represented in the Caspian basin (North Caucasus, Astrakhan, Volgograd, Saratov, Orenburg regions), as well as in a number of regions of Eastern Siberia. Abroad, this type of complication has been widely noted when drilling wells in the Mississippi Basin of the USA and a number of other regions.

Thermobaric conditions of mineralization zones are associated with the depths of their occurrence and temperature gradients in the regions.

In Central Asia, at depths of chemogenic deposits up to 3000 m, brine temperatures at the well exit reach 80 - 110°C with reservoir pressure gradients reaching 0.0235 MPa/m and flow rates from several tens to several thousand cubic meters per day, which additionally led to the precipitation of salts in the wellbores and significantly complicated the work to eliminate complications.

The appearance of brine is a very unpleasant phenomenon, which is one of the serious complications when drilling wells in oil and gas provinces in the presence of powerful salts. Rapa is a very saturated salt solution with a gel-like consistency. It is found not only in surface reservoirs, but also deep in the bowels of the earth, when layers of rock salt are in direct contact with layers of water-saturated rocks. Mineral manifestations greatly complicate the drilling process, since the drilling tool slips and goes off the trajectory.

A distinctive feature of the geological structure of the Umid field is the presence of poorly developed ore-bearing zones in the chemogenic sequence of the Kimmeridgian Tithonian of the Upper Jurassic. This circumstance dictates a differentiated approach to the choice of well design. The presence of brine zones predetermines the use of well designs that allow separate penetration of chalk deposits and chemogenic strata, while in wells without brine, drilling of salt-anhydrite strata is possible without prior covering of chalk deposits.

Tables 1 – 2 show well designs for both drilling zones with a design depth of 2650 m.

REFERENCES

1. V.I. Kudinov “Fundamentals of oil and gas production.” M.: Izhevsk. 2005.
2. Clarification of the geological model of the Umid field with recalculation of oil reserves: Research report / UzbekNIPIneftegaz Responsible executor Dmitriev Yu.P. etc. - Tashkent, 1996.
3. Umid field development project. Research report/JSC UzLITIneftgaz; Responsible executive Posevich A.G. etc. – Tashkent, 2010.
4. Avlayarova N. M., Makhmudova Sh. Requirements for well designs, technologies and drilling operations at the Umid oil and gas condensate field // Science and Technology. World Research. – 2020. – C. 13-16.

Table 1 – Design of production wells for fire-safe areas

Column name	Column running interval, m	Diameter columns, mm	Diameter of the bit for drilling under the column, mm	Regulatory document on pipes	Threaded type connections	Strength group mm	HCV from mouth, mm	Purpose of casing columns and depth of running columns
Mine direction	0- 10	530	-	-	-	-	buto-concrete	Preventing erosion of the wellhead and creating circulation of drilling fluid
Conductor	0- 455	323,9	444,5	GOST 632-80	OTTM	D	0	Overlap of the Bukhara Paleogene layers, prone to absorption of washing liquid.
Intermediate column	0-2540	244,5	295,3	GOST 632-80 API 5CT	OTTM Buttress	D P-110	0	Overlap of permeable horizons of Cretaceous sediments and the Kimmeridgian-Tithonian salt-anhydrite sequence
Production column	0-2650	168,3	212,7	API 5CT	NEW-VAM	L-80	0	To exploit the productive horizon.

Таблица 2 – Конструкция эксплуатационных скважин для рапоносных зон

Column name	Column running interval, m	Diameter columns, mm	Diameter of the bit for drilling under the column, mm	Regulatory document on pipes	Threaded type connections	Strength group mm	HCV from mouth, mm	Purpose of casing columns and depth of running columns
Mine direction	0-10	530	-	-	-	-	buto-concrete	Preventing erosion of the wellhead and creating circulation of drilling fluid
Conductor	0-455	323,9	444,5	GOST 632-80	OTTM	D	0	Overlap of the Bukhara Paleogene layers, prone to absorption of washing liquid.
Intermediate column	0-2180	244,5	295,3	GOST 632-80	OTTM	D	0	Covering permeable horizons of chalk deposits and the possibility of using heavy drilling fluid when drilling salt-anhydrite strata to eliminate possible mineralization and salt flow.
Shank	2080-2540	193,7	215,9	API 5CT	VAM-FJL	P-110	2080	Overlap of salt-bearing deposits of the Kimmeridgian-Tithonian, without overlapping of which it is impossible to excavate productive deposits
Production column	0-2030 2030-2650	168,3 139,7	165,1	API 5CT API 5CT	NEW-VAM VAM-FJL	L-80	0	To exploit the productive horizon

ИССЛЕДОВАНИЕ МЕХАНИЗМА ДЕЙСТВИЯ 14-БЕНЗОИЛКАРАКОЛИНА НА СОКРАЩЕНИЕ ГЛАДКОМЫШЕЧНЫХ МЫШЦ АОРТЫ КРЫСЫ

Мирзаева Ю.Т.

Усманов П.Б.

Ахмадалиев Н.Н.

E-mail: Ymirzayeva@mail.ru

Институт биофизики и биохимии при Национальном университете Узбекистана,
Университет Alfraganus

Ташкентский государственный стоматологический институт.

<https://doi.org/10.5281/zenodo.10253641>

Аннотация. В статье представлены результаты исследования влияния 14-бензоилкараколина на сократительную активность гладкомышечных клеток аорты крысы. На основании полученных результатов установлено, что 14-бензоилкараколин оказывает дозозависимое расслабляющее действие на сократительную активность гладкомышечных клеток аорты крыс, влияет на сократительную активность рецептор-управляемых Ca^{2+} -каналов.

Ключевые слова: гладкая мышца, саркоплазматическая сеть, аорта, фенилэфрин, Ca^{2+} -канал, 14-бензоилкараколин, кофеин.

THE MECHANISMS OF ACTION OF 14-BENZOYLKARAKOLINE IN THE CONTRACTION OF THE RAT AORTA SMOOTH MUSCLES

Abstract. In this study, we looked at how 14-benzoylkarakoline affected the contractile activity of smooth muscle cells in the rat aorta. Based on the findings, 14-benzoylkarakoline has a dose-dependent relaxing effect on the contractile activity of rat aortic smooth muscle cells, as well as the dependency and contractile activity of receptor-gated Ca^{2+} channels.

Key words: smooth muscle, sarkoplasmic reticulum, aorta, phenylephrine, Ca^{2+} channel, 14-benzoylkarakoline, caffeine.

Актуальность. Известно, что в настоящее время в развитых странах мира сердечно-сосудистые заболевания как наиболее распространенные заболевания, являются одними из основных причин смертности и инвалидности [Roth G.A., et al.]. Согласно современным представлениям возникновение сердечно-сосудистых заболеваний (ССЗ) есть результат нарушения функции гладкомышечных клеток (ГМК), транспорта Ca^{2+} -ионов и регуляции сосудистого тонуса [Wright P., et al.]. Поэтому на сегодняшний день одной из важнейших задач современной фармакологии и кардиологии является выяснение механизмов регуляции сосудистого тонуса, которые обеспечивают поддержание нормального уровня артериального давления. Исследования по изучению механизмов регуляции тонуса кровеносных сосудов привлекают особое внимание и имеют особую значимость во многих научных центрах мира. В патогенезе артериальной гипертензии в качестве одного из основных механизмов, приводящих к повышению тонуса сосудов, были выявлены дисфункции мембранных рецепторов, систем транспорта кальция гладкомышечных клеток и эндотелия сосудов [Touyz R., et al.]. Более того, этот дефект был идентифицирован как основная мишень системы транспорта Ca^{2+} -ионов в сосудистом эндотелии и ГМК, и он напрямую связан с патогенезом артериальной гипертензии.

Настоящие исследования позволят определить наиболее эффективные методы коррекции нарушения функции системы транспорта Ca^{2+} -ионов в ГМК и сосудистом эндотелии, что в свою очередь, будет способствовать разработке новых методов адекватного лечения артериальной гипертензии.

Методы и материалы исследования. В исследовании использовали изолированные препараты из сегментов гладких мышц аорты белых беспородных крыс (масса крыс 200-250 г). Умерщвляли крыс смещением шейных позвонков, вскрывали грудную клетку, удаляли аорту и помещали в физиологический раствор Кребса состава (мМ): NaCl-120,4; KCl-5; NaHCO_3 -15,5; NaH_2PO_4 -1,2; MgCl_2 -1,2; CaCl_2 -2,5; $\text{C}_6\text{H}_{12}\text{O}_6$ -11,5, pH=7,4. Аорту очищали от жира и соединительной ткани, разрезали на сегменты в виде колец шириной 3-4 мм. Подготовленный сегмент аорты помещали в специальную камеру объемом 5 мл, которую фиксировали серебряной проволокой между ножкой электромеханического преобразователя (FT.03, Grass, США) и дном камеры. Экспериментальная камера перфузировалась кислородсодержащим карбогеном (95% O_2 , 5% CO_2) раствором Кребса при постоянной температуре 37°C. Перед экспериментом сегмент аорты предварительно растягивали нагрузкой 1 г, для достижения равновесия промывали физиологическим раствором в течение 60 мин. Сокращение препаратов аорты вызывали добавлением фенилэфрина (ФЭ) (1мкМ) или раствора с высоким содержанием калия (KCl, 50 мМ). В экспериментах использовались и растворы, не содержащие кальция, в которых Ca^{2+} -ионы были исключены из раствора Кребса добавлением 1 мМ этиленгликоль-бис(β-аминоэтилового эфира)-N,N,N',N'-тетрауксусной кислоты (ЭГТА). Сократительную активность препаратов аорты регистрировали с помощью усилителя РИТ («Grass», США) и регистратора Endim 621.02 (Германия). Статистическую обработку данных проводили с помощью программы OriginPro 7.5 (OriginLab Corporation; США). Амплитуда сокращения при этом выражалась в процентах от максимального сокращения (принимаемого за 100%), индуцированного ФЭ или раствором с высоким содержанием калия, и рассчитывалась как среднее арифметическое из 4-5 различных экспериментов. Статистическую значимость различий между контрольными и опытными значениями определяли для ряда данных, используя парный t-тест. Значения $p < 0,05$ указывают на статистически значимые различия.

Результаты и их обсуждение. Ранее в наших исследованиях было обнаружено, что дитерпеноидный алкалоид 14-бензоилкараколин (14-БК) эффективно расслабляет препараты аорты крысы, предсокращенные норадреналином и гиперкалиевыми растворами [Mirzayeva Yu.T., Usmanov P. B.]. Целью данной работы было дальнейшее изучение характеристик механизма вазорелаксантного действия 14-бензоилкараколина.

Для дальнейшей характеристики механизма релаксантного действия 14-БК было изучено его действие на сокращения препаратов аорты крысы, индуцируемые селективным агонистом α-адренорецепторов ФЭ, в развитии которых участвует Ca^{2+} -ионы, поступающие в ГМК не только через потенциал-зависимые, но и через рецептор-управляемые Ca^{2+} -каналы, а также высвобождаемыми из саркоплазматического ретикулула (СР) [Sanders K.M.].

В ходе исследования было обнаружено, что 14-БК в условиях ФЭ-индуцированной контрактуры эффективно расслабляет препараты аорты крысы. При этом релаксантный

эффект 14-БК имел дозозависимый характер, при концентрации 15 мкМ он вызывал расслабление препарата аорты на $10,2 \pm 3,8\%$, а максимальное расслабление до $90,1 \pm 4\%$ наблюдалось при его концентрации 100 мкМ. Величина (концентрация воз. 50% максимального эффекта) EC_{50} 14-БК в этих условиях составляла $42,2 \pm 3,9\%$ мкМ. Вместе с тем в условиях ФЭ-индуцированной контрактуры релаксантное действие 14-БК, развитие которого в основном обеспечивают высвобождаемые из СР Ca^{2+} -ионы, наблюдалось и в бескальциевых растворах. В этих условиях ФЭ вызывает сокращение препарата аорты крысы, которое на $70,4 \pm 4,1\%$ меньше сокращения, индуцируемого ФЭ в присутствии Ca^{2+} -ионов. Добавление в этих условиях 14-БК приводило к дополнительному снижению амплитуды сокращения на $18,2 \pm 4,3\%$ (рис.1).

Результаты указанных экспериментов свидетельствуют о том, что релаксантное действие 14-БК в условиях ФЭ-индуцированной контрактуры, в основном, обусловлено его влиянием на поступление Ca^{2+} -ионов в ГМК через рецептор-управляемые Ca^{2+} -каналы плазмалеммы и на высвобождение из СР. Следует отметить, что релаксантный эффект 14-БК в условиях ФЭ-индуцированной контрактуры, как и в условиях КСI-индуцированной контрактуры, был менее выражен по сравнению с эффектом 14-БК.



Рис.1. Влияние 14-бензоилкараколина на сокращения препаратов аорты крысы, индуцируемые фенилэфрином. По оси ординат сила сокращения аорты, выраженная в процентах от контроля, полученного при действии 1 мкМ фенилэфрина и принятого за 100%. (* $p < 0,05$, ** $p < 0,01$; $n = 5$).

Результаты исследования являются свидетельством того, что релаксантное действие алкалоида 14-БК реализуется, в основном, в результате его влиянием на Ca^{2+} -транспортирующие системы ГМК, контролируемые α -адренорецепторами и связанными с ними внутриклеточными сигнальными каскадами.

Известно, что стимуляция α -адренорецепторов, инозитол-1,4,5-трифосфата (IP_3R) сопровождается активацией Ca^{2+} -каналов плазмалеммы и СР [Sanders К.М.]. При этом высвобождение Ca^{2+} -ионов из СР через IP_3R вносит основной вклад увеличение $[Ca^{2+}]_i$ и

активацию сокращения ГМК. Учитывая это, было изучено действие исследуемого алкалоида на эффекты кофеина, который влияет на сократительную активность ГМК, специфически модифицируя $[Ca^{2+}]_i$ [Leung F. P., et al.]. Так, кофеин активируя RyR, может увеличивать высвобождение Ca^{2+} -ионов из СР и стимулирует сокращение ГМК [Fleming I. and Busse R.]. Кофеин может так же взаимодействовать и с IP_3R , ингибируя его, подавляет высвобождение Ca^{2+} -ионов из СР и вызывает расслабление гладкой мускулатуры [Missiaen L. et al.]. Принимая во внимания эти особенности действия кофеина, было изучено влияние 14-БК на сокращения препаратов аорты, индуцируемые кофеином в условиях отсутствия Ca^{2+} -ионов в среде инкубации (рис.2).

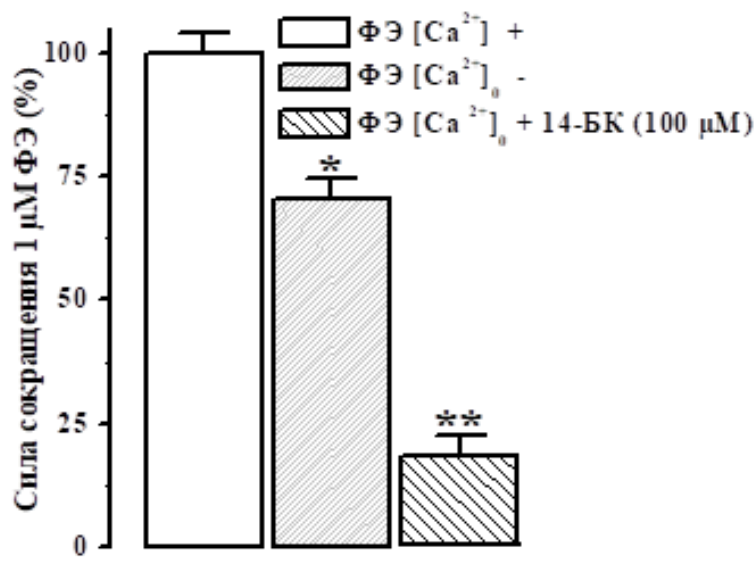

Рис.2. Влияние 14-бензоилкараколина на сокращения препаратов аорты крысы, индуцируемые кофеином. По оси ординат сила сокращения аорты, выраженная в процентах от контроля, полученного при действии 1 мкМ фенилэфрина и принятого за 100%, (* $p < 0,05$, ** $p < 0,01$; $n = 4$).

Из рис.2. видно, что добавление кофеина в растворы, содержащие Ca^{2+} -ионы, вызывает сокращение препаратов аорты, которое составляет $67,5 \pm 4,1\%$ от сокращения, вызываемого ФЭ. При исключении из среды инкубации Ca^{2+} -ионов кофеин-индуцированное сокращение препаратов аорты снижается до $33,3 \pm 3,4\%$ от контроля, полученного в присутствии Ca^{2+} -ионов. При добавлении в этих условиях алкалоида 14-БК (100 мкМ) наблюдалось дополнительное снижение кофеин-индуцированных сокращений до $19,2 \pm 4\%$ от контроля.

Таким образом, результаты исследования свидетельствуют о том, что 14-БК подавляет сокращения препаратов аорты, индуцируемые кофеином. Учитывая то, что этот эффект исследуемого алкалоида был обнаружен в условиях отсутствия Ca^{2+} -ионов в среде инкубации, в которых исключается поступление их в ГМК из внеклеточной среды, можно предположить, что он обусловлен влиянием алкалоида на высвобождение Ca^{2+} -ионов из СР через RyR или IP_3R .

Заключения. Полученные результаты экспериментов показывают, что алкалоид 14-бензоилкараколин эффективно расслабляет препараты аорты крысы, предварительно сокращенные агонистом α -адренорецепторов фенилэфрином. Учитывая, что сокращения, индуцируемые этим антагонистом, в основном, обусловлены активацией высвобождения Ca^{2+} -ионов из СР через IP_3R , можно заключить, что релаксантное действие исследуемого алкалоида обусловлено подавлением транспорта Ca^{2+} -ионов на уровне СР.

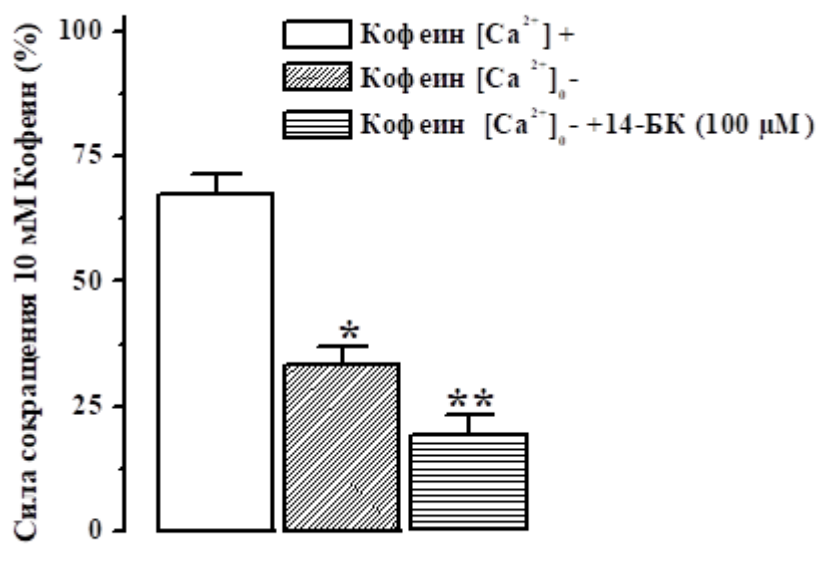
REFERENCES

1. Fleming I. and Busse R., "Signal transduction of eNOS activation," // Cardiovascular Research, vol. 43, no. 3, pp. 532–541, 1999.
2. Leung F. P., Yung L. M., Yao X., Laher I., and Huang Y., "Store-operated calcium entry in vascular smooth muscle," // British Journal of Pharmacology, vol. 153, no. 5, pp. 846–857, 2008
3. Mirzayeva Yu.T., Usmanov P B., Abrayeva Z. Ch. Vasodilator Effects of 14-Benzoilkarakoline in Isolated Rat Aorta //Journal of Natural and Medical Education.-2023.-P.7-11.
4. Missiaen L., Parys J. B., Smedt H. De, Himpens B., and Casteels R., "Inhibition of inositol trisphosphate-induced calcium release by caffeine is prevented by ATP, // Biochemical Journal, vol. 300, no. 1, pp. 81–84, 1994.
5. Roth G.A., Johnson C., Abajobir A., et al. Global, regional and national burden of cardiovascular diseases for 10 causes, 1990 to 2015. // J. Am. Coll. Cardiol. – 2017. – V.70. – P.1-25.
6. Sanders K.M. Signal Transduction in Smooth Muscle. Invited Review: Mechanisms of calcium handling in smooth muscles // J. Appl. Physiol. 2001., Vol. 91, pp. 1438-1449.
7. Touyz R., Alves-Lopes R., Rios F., Camargo L., Anagnostopoulou A., Amer A., Vascular smooth muscle contraction in hypertension // Cardiovasc. Res. – 2018. – V.15 (4). – P.529-539.
8. Wright P., Thomas M. Pathophysiology and management of heart failure // Clinical Pharmacist. – 2018. – V.10 (12). – P.261-269.

YOSHLARNING ILMIY SALOHIYATINI OSHIRISHGA QARATILGAN HARAKATLAR.

Boltayeva Ruxshona

Buxoro Davlat Pedagogika institutining 1-bosqich talabasi

<https://doi.org/10.5281/zenodo.10253879>

Annotatsiya. Ushbu maqolada so'ngi yillarda yoshlar ilmiy salohiyatini oshirishga qaratilgan harakatlar to'g'risida so'z boradi.

Kalit so'zlar: Yoshlar, innovatsiya, intellektual, tadbirkorlik, samaradorlik, olimlar, texnologiya, ilm-fan, kadr.

ACTIONS AIMED AT INCREASING THE SCIENTIFIC POTENTIAL OF YOUNG PEOPLE.

Abstract. This article talks about actions aimed at increasing the scientific potential of young people in recent years.

Key words: Youth, innovation, intellectual, entrepreneurship, efficiency, scientists, technology, science, personnel.

ДЕЙСТВИЯ, НАПРАВЛЕННЫЕ НА ПОВЫШЕНИЕ НАУЧНОГО ПОТЕНЦИАЛА МОЛОДЕЖИ.

Аннотация. В данной статье говорится о действиях, направленных на повышение научного потенциала молодежи в последние годы.

Ключевые слова: Молодежь, инновации, интеллектуальность, предпринимательство, эффективность, ученые, технологии, наука, кадры.

So'nggi yillarda respublikada ilmiy va innovatsion faoliyatni qo'llab-quvvatlash, kadrlar tayyorlash tizimini isloh qilish bo'yicha amaliy ishlar olib borilmoqda, iqtidorli yoshlarni nufuzli milliy hamda xalqaro olimpiadalar, musobaqalar va tanlovlarda salmoqli natijalarga erishishlari uchun zarur shart-sharoitlarni yaratishga alohida e'tibor qaratilmoqda. Yoshlarning ijodiy, intellektual va tadbirkorlik salohiyatini ro'yobga chiqarish, innovatsion g'oyalar, loyihalar va texnologiyalarni ishlab chiqarishga joriy qilish, iqtidorli talabalar, yosh olimlar va tadbirkorlarning innovatsion faoliyatini rag'batlantirish, ilm-fan, ta'lim va ishlab chiqarish integratsiyasini kuchaytirish uchun zarur shart-sharoitlar yaratilmoqda. Shu bilan birga, yosh iqtidor sohiblarini innovatsion tadbirkorlik sohasiga tizimli jalb qilish bo'yicha olib borilayotgan ishlar samaradorligini oshirish, shu jumladan:

- iqtidorli yoshlarni ishbilarmonlar va yetakchi olimlar bilan hamkorlikda ish yuritishi uchun yagona tizim yaratish va shu asosda ilm-fan sohasida yosh kadrlar yetishtirish tizimining uzviylikini ta'minlash;

- ishlab chiqarish sohasiga yuqori texnologiyalarni tatbiq etish va ilmiy tadqiqotlarga yoshlarni jalb etish hamda ilmiy-texnik va innovatsion loyihalarni amalga oshirish uchun platformalar yaratish talab etilmoqda.

Iqtidorli yoshlarning tashabbuslarini qo'llab-quvvatlash borasida amalga oshirilayotgan ishlarni yanada jonlantirish, mamlakat ilm-fanining xalqaro miqyosdagi raqobatbardoshligini ta'minlash, mavjud ilmiy maktablar salohiyatini yanada mustahkamlash hamda ularning innovatsion salohiyatini rivojlantirish maqsadida ko'plab ishlar qilindi.

2017-2021 yillarda O'zbekiston Respublikasini rivojlantirishning beshta ustuvor yo'nalishi bo'yicha Harakatlar strategiyasi demokratik davlat qurish va fuqarolik jamiyatini rivojlantirish borasidagi islohotlarda yoshlar faolligini oshirish bilan bog'liq bir qator yangi va muhim vazifalarni belgilab berganligini alohida qayd etish joiz. O'zbekiston Respublikasi Prezidenti Sh.M.Mirziyoevning O'zbekiston yoshlariga bayram tabrigida: - —...Biz yoshlarga doir davlat siyosatini hech og'ishmasdan, kat'iyat bilan davom ettiramiz. Nafaqat davom ettiramiz, balki bu siyosatni ustuvor vazifa sifatida bugungi davr talab qilayotgan yuksak darajaga ko'taramiz. Sizlarning zamonaviy bilim va kasb-hunarlarini egallab, hayotda o'z mustahkam o'ringizni topishingiz, baxtli bo'lishimiz uchun davlatimiz va jamiyatimizning bor kuch va imkoniyatlarini safarbar etamiz degan fikrlarni bildirgan. Bugungi kun yoshlari nafaqat faol, ma'naviy tahdidlarga qarshi tura oladigan bilimdon, yuksak ma'naviyatli bo'lishlari kerak. Buning uchun yoshlarning qalbiga quloq solish, dardini bilish, muammolarini yechishda amaliy yordam ko'rsatishimiz, ayniqsa, uyushmagan yoshlar bilan ishlashga alohida e'tibor qaratishimiz zarur. Bu vazifani samarali amalga oshirishda biz asrlar mobaynida shakllangan milliy an'analarimizga, ajdodlarimizning boy merosiga tayanmog'imiz lozim. Shuni alohida ta'kidlashimiz joizki, yoshlarning zamonaviy bilim va kasbhunarlarini, xorijiy tillarni egallashlari, har tomonlama sog'lom va barkamol bo'lib, hayotdan munosib o'rin egallashlari uchun barcha kuch va imkoniyatlarni safarbar etishimiz kerak. Bir so'z bilan aytganda, yoshlar – yuksak ma'naviyatli, mustaqil fikrlaydigan, har qanday vaziyatda ham mas'uliyatni o'z zimmasiga olishga qodir bo'lgan, g'ayratshijoatli, vatanparvar, zamonaviy, kreativ, barkamol shaxs bo'lmog'i lozim. Yoshlarning har tomonlama barkamol va ma'naviy salohiyatli hamda huquqiy ong va madaniyatini yuksaltirish uchun quyidagilarga alohida e'tibor qaratish lozim deb xisoblaymiz.

1. Yoshlarning ma'naviy salohiyatini yanada takomillashtirish;
2. Mamlakatimizda amalga oshirilayotgan islohotlarda yoshlarning ishtirokini oshirish;
3. Yoshlarda milliy va umuminsoniy qadriyatlarga hurmat ruhini yanada mustahkamlash;
4. Yoshlarning ongi va qalbida mustaqillik g'oyalariga sodiqlik, milliy o'zlikni anglash, Vatanga muhabbat va uning taqdiriga daxldorlik hissini yanada mustahkamlash;
5. Xalq manfaatlariga sadoqat bilan xizmat qiladigan bilimli, tashabbuskor, ishbilarmon, halol va fidoyi yoshlarni qo'llab-quvvatlash.

Bugun dunyoda aholining eng katta qismi bo'lgan yoshlarni qo'llab quvvatlash, ularni yod g'oyalar va tahdidlardan asrash kun tartibidagi dolzarb masala hisoblanadi. Kelajak avlodni ilmfan va innovatsiyalarga yanada kengroq jalb etish zamonaviy taraqqiyotining muhim tendensiyalaridan biridir. Shu bois yoshlar masalalari davlat siyosati darajasiga ko'tarilganligi ayni haqiqat. O'zining yangi tarixiy taraqqiyoti davrida yuqori bosqichiga intilayotgan O'zbekiston zaminida IXXII asrlarda Birinchi Renessans, XIV-XV asrlarda Ikkinchi Renessans, ya'ni umumbashariy sivilizatsiyasiga o'zining beqiyos hissalarini qo'shgan ulug' ajdodlarimizning davomchisi sifatida Uchinchi Renessans- yoshlar nigohidadir. Bugungi fan-texnika rivojlangan bir davrda ham ilm qilish igna bilan quduq qazishdek mashaqqatli ish bo'lib qolmoqda. Binobarin raqobat kuchaygan, ilmiy yangiliklarga talablar oshgan globallashtirish davrida mamlakatimizda ilmiyinnovatsion faoliyatni qo'llab quvvatlash, iqtidorli yoshlarni nufuzli, milliy va xalqaro olimpiadalar, musobaqalar, tanlovlarda salmoqli natijalar qo'lga kiritishi uchun zarur sharoit va imkoniyatlar yaratilishiga alohida e'tibor qaratilmoqda. Bu borada yoshlarni an'anaviy fikrlashdan

kreativ-tahlil qilishga o'rgatish, ilm-fan va innovatsiyalarga bo'lgan munosabatini o'zgartirish, zamon talablariga moslashtirish hamda yosh olimlarni qo'llab quvvatlash yangilanayotgan O'zbekiston taraqqiyotining eng muhim asosiy yo'nalishlaridan shartidir.

Yoshlarni ilm-fan va innovatsiyalarga qiziqtirishning noan'anaviy usullarini jamiyat hayoti va ta'lim tizimiga tadbiiq etish lozim. Masalan ilm-fan va ishlab chiqarish o'rtasidagi integratsiyani ta'minlash, nazariyani amaliyot bilan uyg'unligini anglatsa, barcha ta'lim muassasalarida fanlarni o'qitishda zamonaviy texnologiyalarni joriy qilish, yoshlarning startap loyihalarini qo'llab quvvatlashga qaratilgan platformalarni yaratish, kelajak egalari ishtiyoqini yanada oshirib, ilmfanga bo'lgan qiziqishini yuksaltiradi. Ilmiy muassasa va tashkilotlarning ilmiy salohiyatini oshirish, xorijiy nufuzli ilmiy tashkilotlar bilan hamkorlik qilish, yosh olimlar va ilmiy tadqiqotchilar almashinuvini yanada kengroq amalga oshirish Uchinchi Renessans sari dadillik bilan qarab borayotganimizni ko'rsatadi. Bir ko'rinishdan qilinayotgan harakatlar salmoqli, biroq natijalar xususida bunday deyishga hali erta. Qonun bilan belgilangan imtiyozlar o'z manziliga yetib borishi, yoshlar uchun yaratilayotgan imkoniyatlardan oqilona foydalanishda ham ba'zi oqsoqliklar bor. Demak muammolar hali yetarlicha topiladi. Masalaning yechimini topish mamlakatda ilm-fanni yanada rivojlantirishda yoshlarning o'rni beqiyos.

Qariyb 20 million yoshlari bor O'zbekiston bunday katta va yangi avlod bilan yangi uyg'onish davrining tamal toshini qo'yish arafasidadir.

So'nggi yillarda O'zbekistonda bir necha o'nlab yangi oliy ta'lim muassasalari tashkil etildi. Shuningdek 2020-2021 o'quv yilidan yana bir yangi tizim joriy etildi: kam ta'minlangan oilalarda ulg'ayayotgan qizlarimizning bilim olish imkoniyatini kengaytirish maqsadida Oliy ta'lim dargohlarida ular uchun davlat granti asosida

940 ta qo'shimcha o'rin ajratildi. Joriy o'quv yilida esa bu raqamlar 2 barobar oshishi kutilmoqda. Bu o'zgarishlar iste'dodlarning intilishlarini ro'yobga chiqarish, ijtimoiy faolligini oshirish, hayotda munosib o'rin egallashlari uchun muhim poydevordir! Bugungi kunda dunyoda innovatsion g'oyasiz, ilm-fan yutuqlarisiz bironta sohaning rivojlanishi mumkin emas. Shu ma'noda, zaxmatkash, fidoyi olimlarimizni Xudo bergan odam ,desak, mubolag'a bo'lmaydi. Ularni boshqalar bilan teng qilish mumkin emas. Bunday insonlar mingtadan bitta, milliontadan bitta tug'iladi, ularni asrabavaylashimiz, har tomonlama qo'llab quvvatlashimiz lozim. Bugun biz davlat va jamiyat hayotining barcha sohalarini tubdan yangilashga qaratilgan innovatsion rivojlanish yo'liga o'tmoqdamiz. Bu bejiz emas, albatta. 1 Milliy taraqqiyotimizning yangi davrida xalqmizda yangicha dunyoqarashni shakllantirish, ayniqsa, yoshlarni milliy yuksalish g'oyasi atrofida birlashtirish, ularni ilm-fan yutuqlari hamda raqamli texnologiyalar bilan qurollantirish orqali kuchli fuqarolik jamiyatini shakllantirishda dastur-ul amal bo'lib xizmat qiladi.

Haqiqatan ham, uzoqni ko'zlagan har qanday rejaning asosini sifatli ta'lim tashkil etadi. Ko'hna Xitoy mutafakkiri Konfutsiy: "Agar rejangiz bir yillik bo'lsa, sholi eking, o'n yillik bo'lsa, daraxt eking, yuz yillik bo'lsa – bolalaringizga ta'lim bering", deya bejiz ta'kidlamagan. Kelajakda kutilgan "hosil"ni yig'ish uchun O'zbekistonimizda hozirdan keng imkoniyatlar yaratilyapti, yoshlarni ilm-u ma'rifatga rag'batlantirish, ilm egalarini qadrlashga qaratilgan tizim shakllantirilyapti. O'z navbatida, yoshlar ham shaxsiy rivojlanishi uchun motivatsiya manbalarini o'zlari topa bilishi kerak – u kitob yoki kinoasar, sport va sayohat bo'lsin. Imkoniyat yaratilsa o'qiyman, deydigan emas, har qanday vaziyatda ham bilim olish va rivojlanishga harakat qilaman deydigan yigit-qizlarimiz safi kengayishi uchun butun bir boshli millat mas'ul bo'lishi lozim.

REFERENCES

1. S.E. Axmedov. Ta'lim, fan va ishlab chiqarish integratsiyasida intellektual salohiyatli yoshlar – mamlakat taraqqiyotining kafolati “ ta'lim, fan va ishlab chiqarish integratsiyasida intellektual salohiyatli yoshlar – mamlakat taraqqiyotining muhim omili”.// XIII respublika ilmiy-amaliy konferensiyasi materiallari. –Samarqand: SamDAQI, 2016. –b. 3-4.
2. O'zbekiston Respublikasi Prezidenti Sh. Mirziyoyev. O'zbekiston Respublikasi Prezidentining farmoni. “Ilmiy va innovatsion faoliyatni rivojlantirish bo'yicha davlat boshqaruvi tizimini takomillashtirish to'g'risida”.// Toshkent shahri, 2021- yil 1-aprel.
3. M. Xodjiyev. Fidoyi va vatanparvar yoshlarni tarbiyalash, uchinchi renessans poydevorining tamal toshi.// “Xalq so'zi” gazetasi. Toshkent. –b. 4.
4. R.I. Xalmuradov. Kasbga yo'naltirilgan ta'lim haqida.// Ta'limda innovatsiyalar: strategiya, nazariya va amaliyot. Xalqaro ilmiy maqolalar to'plami. 1-qism. – Samarqand: SamDU, 2018. –b. 3-5.
5. E.A. Ruziyev, J.E. Ruziyev. Amaliy–laboratoriya ta'limida innovatsion jarayonlar.// Ta'limda innovatsiyalar: strategiya, nazariya va amaliyot.

**O'ZBEKNING YANA BIR CHINORI QULATILDI
(YOXUD USMON NOSIR TUHMATGA UCHRADI)**

Xalilova Mardona Hasanjon qizi

Namangan davlat chet tillar instituti Jahon tillar fakulteti talabasi

Tel. +998 (97) 466 13 03

E-mail: xalilovamardona024@gmail.com

<https://doi.org/10.5281/zenodo.10254107>

***Annotatsiya.** Bugungi maqolada juda yosh bo'lishiga qaramay, adabiyotga bo'ronday kirib kelib, qisqa vaqt ichida o'z muxlislari mehriга sazovor bo'lgan, uncha muncha she'riy uslub va ijodni to's - to's qilib yuborgan shoir Usmon Nosirning ijodi va ayanchli qismati haqida so'z yuritamiz.*

***Kalit so'zlar:** iste'dod, adabiyot, she'riyat, shoir, qatag'on, ilmiy maqola.*

**ANOTHER MAP OF UZBEK HAS BEEN FALLEN
(OR USMAN NASIR IS LIBELED)**

***Abstract.** Today's article is about the work and sad fate of the poet Usman Nasir, who, despite being very young, stormed into literature and won the love of his fans in a short period of time. we talk.*

***Key words:** talent, literature, poetry, poet, repression, scientific article.*

**УПАЛА ЕЩЕ ОДНА КАРТА УЗБЕКА
(ИЛИ УСМАНА НАСИРА ОКЛЕВАЮТ)**

***Аннотация.** В сегодняшней статье поэт Усман Насир, который, несмотря на свою молодость, вошел в литературу как буря и за короткий промежуток времени завоевал любовь своих поклонников, речь идет о судьбе.*

***Ключевые слова:** талант, литература, поэзия, поэт, репрессии, научная статья.*

Bilamizki, qatag'on davrida birgina ozodlikni yoqlab yozgan she'ri yoki millatni birlikka chorlagan nutqi uchun ham qamoqqa olingan, uzoq o'lkalarga surgun qilingan, og'ir mehnatlarga majbur qilingan. Qanchadan qancha shoh asarlar bosmaxonaga yetib bormagan. Nechtadan nechta iste'dodlar qatl etilgan. O'zbekistonda Iosif Stalin va uning dumlari tomonidan "qizil qirg'in" amalga oshirilayotgan, o'lim tegirmoni qanchadan qancha begunoh insonlar qismatini yamlamay yutayotgan damlar.....

Davrning shafqatsiz "o'lim shamoli" endigina 24 yoshni qarshilagan O'zbekning Lermontovini, sharqdagi yosh Pushkinini ham chetlab o'tmadi. Bugungi maqolada juda yosh boishiga qaramay, adabiyotga bo'ronday kirib kelib, uncha - muncha she'riy uslub va ijodni to's - to's qilib yuborgan shoir Usmon Nosirning ijodi va ayanchli qismati haqida bilib olamiz.

1912-yilga Namangan viloyatida tug'ilgan Usmon Nosir juda erta ota mehridan bebahra qoladi. Uning onasi Xolambibi zamona zayli bilan Qo'qonga turmushga chiqishga majbur bo'ladi. U haqiqiy ota mehrini Nosir xoji xonadonidan topadi. Bir kun bolakay ko'chada o'ynab yurganini ko'rgan amakisi Nosirxojiga uni internatga berish kerakligini, unda o'zgacha qobilyat, jo'shqin kayfiyat borligini aytadi. Shunday qilib Usmonjon qo'shni qishloqdagi internatda o'qishni boshlaydi. Hamma kitoblarda Usmon Nosir bolalar uyiga berib yuborilgan deyiladi, ammo unday bo'lmagan. U qatnaydigan maktab internatda ko'p miqdordagi yetim bolalar o'qirdi va ular yotib o'qishardi. Nosir xoji har hafta oldiga qizlarini olib Usmonni ko'rishga borardi. Bir kun undan

xabar olishga borgan Nosirxoji uni sovuq va qorong'u xonada yolg'iz dars qilib o'tirganini ko'radi va bolaga rahmi kelib uyiga olib ketadi. Usmon o'qishini Qo'qonda davom ettiradi va 1930-1933 yillarda Samarqand Davlat Universitetida tahsil oladi. Ilk she'riyatga qiziqishi ham aynan Samarqanddalik davrida uyg'onadi. Bo'lajak shoirning ilk she'ri Haqiqat qalami bo'lib, 1927-yilda Yangi yo'l gazetasida bosib chiqiladi. 1931-yilda fuqarolar urushi mavzuyiga bag'ishlangan Norbo'ta nomli dostonini yaratadi. Doston Yangi Farg'ona gazetasida e'lon qilinadi. Shoirning ilk she'riy to'plamlari "Quyosh bilan suhbat" va "Safarbar satrlar" 1932-yilda nashr etiladi. Shundan so'ng «Naxshon», «Nil va Rim» dostonlarini, 1934-yilda «Traktorobod», 1935-yil «Yurak» va 1936-yilda «Mehrim» nomli she'riy kitoblari nashr etiladi.

1936 yilning bahori. Usmon Toshkentdan Qo'qonga kelib Nosir otaga o'zining do'sti Nuriddin O'lmasboevga katta singlisi Ravzaxonni turmushga berish niyati borligini aytadi. Ota rozilik beradi. To'yni o'tkazib Usmon Ravzaxonni Toshkentga ko'chirib keladi. Bir oz vaqt o'tgach, Usmon Qo'qondan butun oilasini Toshkentga ko'chirib kelish niyatida yana Qo'qonga borib: «Endi hammamiz bir joyda bo'laylik», deb otasini ko'ndiradi. 1937 yilning bahorida Usmon oila a'zolarini Toshkentga, Chaqar mahallasida yashay boshlashdi. Shu kezlarda Usmon bir kuni uyga mast bo'lib qaytdi. Uni o'rtoqlari □ artist Muhsin Hamidov bilan shoir Yusufjon Hamdam olib kelishgan edi. Usmon onasiga: "Bugun meni yozuvchilikdan o'chirishdi, - deb aytdi. - Nimagaligini o'zim ham bilmayman».

1937 yil 27-yanvar kuni Usmon Nosir adabiy faoliyatining 10-yillik yubileyi keng nishonlanadi. Biroq bayramdan yarim yil o'tib Yozuvchilar uyushmasida yosh shoirning "xulq-atvori" muhokama qilingan majlis bo'lib o'tadi. Yig'ilishdan ikki kun o'tib, 14-iyul kuni Yozuvchilar uyushmasidan chiqarilgan edi. Shunday qilib 24 yoshli Usmon Nosirning hibsga olinishi haqida buyruq ham allaqachon tayyorlab qo'yilgandi. Ona sho'rlik o'g'li millatchilikda ayblanib, Yozuvchilar soyuzida "ishi" muhokama bo'lganini bilmasdi. Usmonga rahbarlaridan biri: "Aybingni bo'yningga ol, keyin gunohing yengillashadi. Men sening tarafingni olib, oqlab chiqaman. Egilgan boshni qilich kesmaydi, axir!" deb turli gaplar bilan avraydi. Usmon Nosir unga ishondi. O'sha majlisda Usmonni rosa talaydilar.....

Shunday qilib, endi 24 bahorni qarshilagan shoirning qanotini sindiradilar. Darvoqe, majlis oxirida «ayblanuvchi»ning o'ziga, shoir Usmon Nosirga so'z beriladi. U haligi rahbar «aytganini» qilib, aybini bo'yniga oladi. Lekin qaysi aybini?! O'zi ham bilmasdi... O'sha «maslahatchi» dik etib o'rnidan turadiyu: «Ana, ko'rdingizmi, u aybini bo'yniga olyapti! Unga oramizda o'rin yo'q. Soyuzdan o'chirilsin deganlar qo'l ko'tarsin!» deydi... Bu ertakka o'xshaydi. O'shanda Usmon zog'lar orasida qolgan bulbulga o'xshardi.

Bir necha kundan so'ng Usmon Nosirning xonadoniga NKVD xodimlari kirib keldi va butun uyni tintuv qildi. Usmonga xonadan chiqishga ruxsat berilmadi. Bir necha soat davom etgan tintuv tugagach, Mansurov degan NKVD xodimi Usmonni oldiga solib tashqariga chiqadi. Butun uyda dod faryod boshlanadi. Singillari Usmonning yelkasiga osilib yig'laydi. Usmon ko'cha eshik tomon yura boshlaydi. Izidan: "Usmonjon, bolam, ayang o'lsin!.." deb faryod qilayotgan onasi tomon qayrilib : "O'lsang o'laver!.." deb chiqib ketadi. Onaning faryodi bo'g'zida qoladi... Shunchalar" bemehr" o'g'lining ketidan chiqish yo chiqmasligini bilmay joyida taxta qotadi. Birov shu zum uning yuragini muzday suvga botirib olganday bo'ladi. 1936-yil iyul oyining jazirama kuni ona yuragi roppa - rosa 20yil kuydirdi. "O'lsang o'laver!.." degan so'zlar o'sha damda ona yuragiga nishtardek sanchilgan edi. Usmon bu dahshatli so'zlarni onasining qalbini asrab qolish uchun

ataylab aytganini hech kim bilmadi, albatta. Ona buni ko'p yillar o'tgandan so'ng ich - ichidan his etdi.

"Usmonning izi o'chdi... U bilan birga oila hayotidan shodligu baxtiyorlik, tinchlik ketdi. Faqatgina bir narsa qoldi □ o'zaro ahillik, o'zaro totuvlik.

Oila nihoyatda og'ir ahvolda yashay boshladi. Nosir otaga «xalq dushmani»ning otasi bo'lgani uchun hech qaerda ish yo'q, qizlari Rohatxon, Inobatxonlarga hatto maktablarning eshiklari berk, Ravzaxon yana ota-onasi xonadoniga qaytgan. Uning turmush o'rtog'i Nuriddin O'lmasboev Akmal Ikromovning safdoshi sifatida qamalgan. Nosir otaga: «Usmon sizga o'gay o'g'il, undan ariza orqali voz keching. Siz inqilob uchun ko'p xizmat qilgan odamsiz. Hukumat sizni qo'llab-quvvatlaydi, ish beradi», deb maslahat beruvchilar ko'p bo'ldi. Lekin Nosir ota o'g'lining nomini sotmadi, uning begunohligiga umrining oxirigacha ishondi. Shunday qilib bu oila bisotidagi bor narsalarini sotib bo'lsa ham qamoqxonaga har hafta qatnab turdi. Oradan uch - to'rt oycha o'tib Usmon Nosir qamoqxonadan xat yozadi: "Men bu yerda uzoq turmaydiganga o'xshayman. Ibrohim Nazir va Madamin Davronlarda palto bilan etik bor shuni olib kelib bersanglar" degan ma'noda. Xolambibi qizini dugonasi bilan Ibrohim Nazirning uyiga jo'natadi. Qizlar eshikni taqillatganda Ibrohim eshikni qiya ochib turib: "Men xalq dushmanining singlisi bilan gaplashmayman!" deb paltoni irg'itib, eshikni shoshib berkitib oladi. Keyin ma'lum bo'lishicha o'sha tunda Ibrohim Nazirni ham olib ketishadi.

Yillar o'tib 1944-yilning mart oyida Farrux Ahmadiy ismli kishi Usmonning Sibirdagi yozgan xatini singlisi Rohatxonga yetkazadi. Xatda: "Singlim Rohatxon! Eshitdim, O'tkir Rashid bilan oila quribsan. Juda xursand bo'ldim. Baxtli bo'linglar. Toshkentga, Yozuvchilar soyuziga" V. I. Lenin", "Shahlo" degan poemalariimni yubordim. Nahotki, butun O'zbekistonda meni bu yerlardan olib ketadigan bironta do'st, yoru birodar topilmasa?.. Toshkentga borsam, umrim qamoqda o'tsa ham mayli edi... Soyuzga ayam iltimos bilan borsin. Mening gunohim yo'q. Jonim singlim, xatni o'qigach yoqib yubor! "deyilgan edi. Bu xatni o'qigach Xolambibi deyarli har kuni Yozuvchilar soyuziga boradi. O'g'li Usmon Nosirni Toshkentga keltirilishi uchun yordam berishlarni iltimos qiladi, o'g'lining o'z qo'li bilan yozgan poemalarini ko'rmoqchi bo'ladi. Onaga o'g'lidan kelgan xatu qo'lyozmalarni ko'rsatish u yoqda tursin, "Xalq dushmanining onasi bilan gaplashiladigan gap yo'q!" deb kabinetdan chiqarib yuborishadi. Bu ishlardan ona dili vayron bo'ldi. Chunki Qo'qonda ham, Toshkentda ham Xolambibining dargohi Usmonning do'stlariga hamisha ochiq edi. Lekin yaqin do'stlarining hech biri endilikda Usmonni tanimas ahvolga kelgandi.

"1956 yil sentyabr oyining oxirlarida Masodiqova Xolambibi nomiga xat keldi.

«Grajdanka Masodiqova Xolambibiga!

Sizga shuni ma'lum qilamanki, o'g'lingiz Nosirov Usmonning ishi tekshirib chiqildi.

O'g'lingiz asossiz hukm qilinganligi aniqlandi. Arizangiz hamda Nosirov Usmonning jinoyat ishi, 1956 yil 3 sentyabr kuni o'tkazilgan tekshiruv materiallari asosida avvalgi hukmni bekor qilish va o'g'lingizni batamom oqlash uchun Bosh Harbiy Prokuror nomiga (Moskva shahriga) jo'natildi."

Xolambibining ko'p yillar zardobga to'lib yotgan yuragida umid uchquni paydo bo'ldi: «U tirik!» Bu uchqunni oktyabr oyining boshida Moskvadan kelgan boshqa bir xat yana alangalatdi.

Sizga ma'lum qilamanki, arizangiz Bosh Harbiy Prokuratura tomonidan hal qilindi. O'g'lingiz Nosirov Usmonga tegishli jinoiy ish qayta ko'rib chiqish uchun Oliy Sudga jo'natildi. Natija Sud tomonidan Sizga ma'lum qilinadi.

«Demak, Usmonxon tirik. Bironta xatda uning vafoti haqida hech qanday gap-so'z yo'q, axir! Xolambibi bu gaplarni tovush chiqarib aytishga qo'rqqar, go'yo bu so'zlar aytilsa, umidi barbod bo'lishi mumkindek, shu umid onaning hayotiga bir oz bo'lsa-da, nur olib kirgandek edi.

Biroq, 1957 yilning aprel oyida kelgan xat... uni qulatdi.

Hibsga olingunga qadar yozuvchi-shoir bo'lgan Nosirov Usmonning ayblanish to'g'risidagi jinoiy ishi SSSR Oliy Sudining Harbiy kollegiyasi tomonidan 1957 yil 21 martda qayta ko'rib chiqildi.

1938 yilning 5 oktyabrida Harbiy Kollegiya tomonidan Nosirov Usmonga tegishli ish yuzasidai chiqarilgan hukm vujudga kelgan yangi vaziyatlarga ko'ra, bekor qilindi va jinoyat sostavi yo'qligi tufayli jinoiy ishning ko'rilishi to'xtatildi. Nosirov U. vafotidan so'ng oqlandi. «Vafotidan so'ng». Oppoq qog'ozga qora siyohda yozilgan bu sovuq so'zlar onaning qalbini bir zumda chil-chil qildirdi.

Xolambibi yotib qoldi. O'sha yili yoz oylarida bir kuni hovliga ozg'indan kelgan, novcha odam kirib keldi. Ona uni darrov tanidi: bu Usmonning do'stlaridan biri Ibrohim Nazir edi. U Xolambibi bilan ancha suhbatlashdi. Mehmon ketganidan so'ng ona o'rtanib qoldi.

«Usmon og'ir dardga muhtalo bo'ldi; uning sovuq urgan qo'l-oyoqlarini kesib tashlashdi, tsinga kasalidan tishlari to'kilib ketdi... bir burda non yeyishga zor bo'lib, Magadanda 1952 yili vafot etdi...» deb aytdi Ibrohim Nazir.

Ona uchun umidning oxirgi uchquni ham so'ndi. «Usmon yo'q!» Bu xayol uni chayondek chaqardi. O'sha suhbatlardan so'ng rangi yanada siniqqan ona ko'rpa-to'shak qilib yotib qoldi. Shu bilan onaning vujudida farzandi tirikligiga bo'lgan umid batamom so'ndi.

"1940-yilning 20-avgustida Usmon Nosir Magadandan Stalinning nomiga ariza yozishga jur'at qilib, unda o'z ishini «ko'rib chiqishlarini» so'raydi. «Xalq otasi»ga qamoqda o'tirib ham, «she'riy roman», uchta sahna asari va bir qator she'rlar yozgani haqida xabar beradi: «Men hali yoshman va g'ayratga to'lamani! Men xalqning farovonligi uchun ijod qilishim kerak! Men aybsizman!», deya qayd etgan shoir.

Ushbu arizani Stalin ko'rib chiqqan. O'zbekiston hukumatiga Usmon Nosirning arizasini ko'rib chiqishni buyuradi. 1944-yilning oxirlariga kelib, hay'at guruhi tuzilib, unda professor Borovkov, shoir Maqsud Shayhzoda va o'sha vaqtda «Qizil O'zbekiston» gazetasining bosh muharriri Siddiq Rajabovlar bo'lgan. Hay'at Usmon Nosirni aybsiz bilib, uni oqlashadi. Afsuski, shoir bu vaqtga kelib olamdan ko'z yumgandi. U 1944-yilning 9-mart kuni vafot etadi, 15-mart kuni Suslov qishlog'idagi (hozirgi «Pervomayskiy») qabristonga dafn etiladi.

Usmon Nosir o'zidan keyin kichik bo'lsa-da, juda boy meros qoldirgan va xalqning yuragida yashashda davom etmoqda.

Kemerovsk viloyatida Usmon Nosirning xoki saqlanadi. U yerda shoirning xokini yerga ko'mgan shaxs - Anatoliy Mitrofanovich Sirota istiqomat qiladi. Siyosiy mahkum qilinganlarning sobiq qabristoni o'rnidagi keng dalada g'arbga yuzlanayotgan yagona haykal qad rostlab turibdi.

2003-yil O'zbekistonda o'zbek shoiri Usmon Nosir tavalludining 90-yilligi keng nishonlangan."

USMON NOSIR XOKI USTIDA

Sukut quchgan qabriston uzra
To'kiladi barglar besado.
Ilk bor qabring ustiga bo'zlab
Kelib, mana, turibman tanho.
Buncha pinhon tutding sirlaring,
Buncha suyding sovuq ellarni.
Uyg'onmading, hatto she'rlaring
Uyg'otganda bizning dillarni.
Seni sotgan odamlar tirik,
Hamon ular sotib yurarlar.
Balki ular yashirin, pinhon
Mozoringga kelib turarlar.
Men ularni taniyman □ Garchi
Xoinlarni qilishmas oshkor.
Chunki ular endi bizlarni
O'ldirmoqqa, sotmoqqa darkor.
Yaqinlashib kelayotir tun,
Yoding kabi iztirobli dam,
Yuragimni eritmoq uchun
Yondiraman qabring uzra sham.
1988

REFERENCES

13. Abdurahmanova, M., & Malikova, Z. (2022). O 'ZBEK TILIDA SOTSIOLEKT. FAN, TA'LIM, MADANIYAT VA INNOVATSIYA, 1(2), 104-107.
14. Atadjanova, M. A. (2016). Animatic mythology and its functional nature in the current Uzbek prose. Молодий вчений, (1), 290-294.
15. Bilveren, T. (2015). BABÜRNÂMEDEKİ BAZI KELİMELERİN TARİHİ VE ETİMOLOJİK TAHLİLİ . Kilis 7 Aralık Üniversitesi Sosyal Bilimler Dergisi , 5 (9) , 114-118 . Retrieved from <https://dergipark.org.tr/en/pub/kilissbd/issue/45249/566814>
16. Otajanova, M. (2022). ANALYSIS OF MYTHOLOGYSMS IN MODERN UZBEK PROSE. ANGLISTICUM. Journal of the Association-Institute for English Language and American Studies, 11(5), 16-27.
17. Ruzimovna, K. G., & Xolmanova, Z. Formation and Development of Axiolinguistics. International Journal on Integrated Education, 3(9), 128-131.
18. Sabirova Nasiba Ergashevna. (2023). THE GENESIS OF BAKHSH PERFORMANCE IN THE KHOREZM REGION. Spectrum Journal of

- Innovation, Reforms and Development, 14, 134-138. Retrieved from <https://sjird.journalspark.org/index.php/sjird/article/view/616>
19. Turdievna, K. Z., & Tursunaliyeva, A. M. (2023). Problems of Understanding and Translating Homonyms in the Artificial Intelligence System. *INTERNATIONAL JOURNAL OF LANGUAGE LEARNING AND APPLIED LINGUISTICS*, 2(5), 63-67.
 20. Рузимбаев, С. Р., & Сабирова, Н. Э. (2019). Эпические певцы-сказительницы. In Сборники конференций НИЦ Социосфера (No. 32, pp. 22-24). Vedecko vydavatelske centrum Sociosfera-CZ sro.
 21. SEMPO, Y. E., & KITABI, B. ULUSLARARASI TÜRK DÜNYASI.
 22. Israilova, S. (2023). TARIXIY MANBALARDA RANGLAR TALQINI. O 'ZBEKISTON MILLIY UNIVERSITETI XABARLARI.
 23. Saodat, I., & Ma'suda, E. (2023, April). BILINGVIZM TURLARI VA IKKINCHI TIL LEKSIK BAZASI. In *INTERNATIONAL SCIENTIFIC CONFERENCES WITH HIGHER EDUCATIONAL INSTITUTIONS* (Vol. 1, No. 14.04, pp. 185-188).
 24. Turapovna, I. S. (2023, April). TIL BIRLIKLARNING SEMANTIK XUSUSIYATLARI. In *INTERNATIONAL SCIENTIFIC CONFERENCES WITH HIGHER EDUCATIONAL INSTITUTIONS* (Vol. 1, No. 14.04, pp. 238-241).
 25. Turdievna, X. Z. (2021). ROLE OF ALISHER NAVOI IN THE DEVELOPMENT OF MODERN LINGUISTICS. *국제언어문학*, (49), 85-106.
 26. Холманова, З. Т. (2021). АЛИШЕР НАВОЙНИНГ ЗАМОНАВИЙ ТИЛШУНОСЛИК ТАРАҚҚИЁТИДАГИ ЎРНИ. *ALISHER NAVOIY XALQARO JURNALI*, 1(2).
 27. Juraevna, G. D. (2021). Prevention of divorce by preparing young people for family life.
 28. Juraevna, G. D. (2021). Prevention of divorce by preparing young people for family life. *ACADEMICIA: An International Multidisciplinary Research Journal*, 11(12), 398-401.
 29. GAFFOROVA, D. (2023). Provoking factors of family breakdown in modern society. *Transnational Journal of Medicine & Health*, 2(10), 3-5.
 30. GAFFOROVA, D. (2023). Psychoprophylaxis of monthly conflict generating disagreements in modern society. *Young Scholar's Academic Journal*, 2(7), 5-7.

MUNDARIJA/ TABLE OF CONTENTS/ СОДЕРЖАНИЕ

1.	ZULFIYA SHE'RIYATIDA SINTAKTIK SINONIMIYA <i>Azizova Feruza Rejavalievna</i>	5
2.	МУСУЛМОН ҲУҚУҚИДА ШАРТНОМАСИ ТУШУНЧАСИ, УНИНГ ЎЗИГА ХОСЛИКЛАРИ ВА ТУРЛАРИ ТЎҒРИСИДА <i>Қиличев Абдураим Ярашев</i>	8
3.	USING INDUCTIVE AND DEDUCTIVE APPROACH IN TEACHING GRAMMAR. <i>Tursunova Marxabo Raxmonovna</i>	11
4.	HOW TO ENHANCE SPEAKING AND READING SKILLS: STRATEGIES FOR IMPROVING SPEAKING AND READING SKILLS <i>Karimova Go'zal Ikhtiyorovna</i>	18
5.	THE WAYS TO LEARN ENGLISH EFFECTIVELY <i>Aziza Jabborova Jobirovna</i>	23
6.	USING TECHNOLOGY IN ESL CLASSROOMS: HIGHLIGHTS AND CHALLENGES <i>Fozila Ochilzoda Abduraxmon qizi</i>	31
7.	HARNESSING DIGITAL TOOLS FOR ENGLISH LANGUAGE LEARNING <i>Nosirova Dilnoza Rizoqulovna</i>	39
8.	5-6-SINF ONA TILI DARSLARIDA EVFEMIZMLARDAN FOYDALANISH MADANIYATINI SHAKLLANTIRISH USULLARI <i>Dilobar Imamkulovna Gulamova</i>	45
9.	CONTENT OF GRAMMATICAL CATEGORIES IN TWO LANGUAGES AND TYPOLOGY OF PARTS OF SPEECH. <i>Idiyeva Lola Ismatovna</i>	52
10.	XORIJIY TILLARNI O'QITISHNING YANGICHA USULLARI. <i>Rokhila Bafoeva</i>	58
11.	UNDERSTANDING SOCIOLINGUISTIC APPROACH IN THE ENGLISH CLASSROOM <i>Shodieva Maftunabonu Adizovna</i>	64
12.	GROUPING ACTIVITIES FOR ENGLISH LESSONS: FOSTERING COLLABORATION AND LANGUAGE DEVELOPMENT <i>Khalilova Kamola</i>	69
13.	ЛЕКСИКО-СЕМАНТИЧЕСКОЕ СЛОВОПРОИЗВЕДЕНИЕ КАК СПОСОБ ФОРМИРОВАНИЯ ТЕАТРАЛЬНОЙ ТЕРМИНОЛОГИИ АНГЛИЙСКОГО ЯЗЫКА <i>Ташева Нафиса Зайниддиновна</i>	75
14.	THE BENEFITS OF USING MODERN TECHNOLOGIES IN TEACHING AND LEARNING ENGLISH <i>Durova Shakhnoza Shokirovna</i>	85

15.	ЭФФЕКТИВНОЕ ИСПОЛЬЗОВАНИЕ СОВРЕМЕННЫХ ПЕДАГОГИЧЕСКИХ ТЕХНОЛОГИЙ И МЕТОДОВ В УЧЕБНО-ВОСПИТАТЕЛЬНОМ ПРОЦЕССЕ <i>Шарофутдинова Марвар Рашидовна</i>	91
16.	ПРОЕКТИРОВАНИЯ ГАЗОСНАБЖЕНИЕ ГОРОДОВ И ПРОМЫШЛЕННЫХ ПРЕДПРИЯТИЙ <i>Д.Г.Азизова Л.Н.Орипова</i>	100
17.	MAKTABLARDA MUMTOZ SHE'RLARIMIZNI O'QITISH AHAMIYATI. <i>Mamadaliyeva Nargizabonu Umurzaqaliyevna</i>	104
18.	BOLALARDAGI IJODKORLIKNI RIVOJLANTIRISH USULLARI <i>Nigora Ro'ziqulova Alisher qizi</i>	110
19.	BIR O'ZGARUVCHILI TENGLAMALAR BILAN YECHILADIGAN MURAKKAB MASALALARNI YECHISHGA O'RGATISH. <i>Erkinova Odinoxon Kozimjon qizi</i>	113
20.	O'ZGARUVCHAN VA O'ZGARMAS XOTIRA QURILMALARI. <i>J.T.Metinulov F.B.Irisboyev</i>	117
21.	THE INPUTS ARE ON INSERTED SILICON NON-BALANCED PROCESSES <i>Irisboyev Farkhod Boymirzayevich</i>	121
22.	THE ROLE OF EDUCATION TECHNOLOGIES IN ENGLISH TEACHING <i>Butunbayeva Aziza Sayfullo qizi</i>	124
23.	CALCULATION OF SIGNAL DISPERSION IN OPTICAL FIBER. <i>Islomov Muhammad Husniddin o'g'li.</i>	128
24.	DISCOVER THE BEAUTY OF ADJECTIVES IN THE KOREAN LANGUAGE <i>Jaloliddinova Madina Sirojiddin kizi</i>	131
25.	INNOVATIVE TECHNOLOGIES AND MODERN METHODS OF TEACHING FOREIGN LANGUAGE <i>Khusanova Solikha</i>	134
26.	KORRUPSIYAGA QARSHI KURASHISHDA RIVOJLANGAN DAVLATLAR TAJRIBASI <i>Oripova Mexriniso Murodjonovna</i>	140
27.	МАТЕРИНСКИЙ ОБРАЗ В ЖЕНСКОЙ ПРОЗЕ КОНЦА XX ВЕКА <i>Муродова Дилдора Арабовна</i>	144
28.	«DOIRA» CHOLG'USI TARIXI VA XALQ CHOLG'ULARI <i>Gulmanov Ibodulla Shukurllayevich</i>	148
29.	МЕКТЕП ОҚИВШИЛАРИН МУЗИКА АРҚАЛИ КАСИПКЕ БАЎДАРЛАВ <i>Omarova Anar</i> <i>Shamurodova Madina Xolmurod qizi</i>	152

30.	<i>РОЛЬ КОМПОЗИТОРА АБДИРЕЙИМА СУЛТАНОВА В ФОРМИРОВАНИИ КАРАКАЛПАКСКОЙ ПРОФЕССИОНАЛЬНОЙ МУЗЫКАЛЬНОЙ КУЛЬТУРЫ. Гайбуллаева Хурлиман Нурабыллаевна Абатбаева Рано</i>	158
31.	<i>JAŃA ÓZBEKSTANDA JAŃA DÓRETIWSHI XALIQ SAZLARI ORKESTRINIŃ PAYDA BOLIWI HÁM RAWAJ TABIWI. Gaybullaeva Xurliman Nurabillaevna Abatbaeva Rano</i>	164
32.	<i>OQÍWSHÍLARDÍ MUZÍKA SAZ ÁSBAPLARÍNDÁ SHERTIP ÚYRETIW USÍLLARÍ Allambergenova Gúlnara Yusupbaevna</i>	172
33.	<i>G.ESEMURATOVA SHIGÁRMALARINDA FRAZELOGIZMLERDI ÁDEBIY QAĤARMANLARDIŃ MINEZ-QULQIN SÚWRETLEWDE PAYDALANILIWI Mirzabaev Saparbek</i>	177
34.	<i>ADVANCEMENTS IN VETERINARY MEDICINE: ENHANCING ANIMAL HEALTH AND WELFARE Muratbaeva Biybimaryam Jalg'asbay qizi Omarova Zahida Marat qizi Kurbashov Allayar Nietulla uli Mirzakulov Dosbosin Ermek uli</i>	181
35.	<i>EXPLORING THE WONDERS OF ZOOLOGY: A JOURNEY INTO THE FASCINATING WORLD OF ANIMALS Muratbaeva Biybimaryam Jalg'asbay qizi Mirzakulov Dosbosin Ermek uli Xojambergenova Zuxra Maxsetbay qizi Balgazieva Gulnar Erlan qizi</i>	184
36.	<i>ТАСВИРИЙ САНЪАТ ЎиИТИШ МЕТОДИКАСИ КУРСИНИНГ МАиСАД ВА ВАЗИФАЛАРИ. Абдираманов.П.</i>	187
37.	<i>ТВОРЧЕСКИЙ ПУТЬ АМЕТА ТАХИРОВА Оразалиева Гульжайна Сабит кызы</i>	192
38.	<i>RAQAMLI IQTISODIYOTDA KRIPTOVALYUTALARNI RIVOJLANTIRISH Raxmonqulova Nafisa Olimjon qizi</i>	195
39.	<i>TALABALARNI OILAVIY HAYOTGA TAYYORLASHNING IJTIMOIIY PSIXOLOGIK OMILLARI Gulamova Umida Karim qizi</i>	198
40.	<i>QUYI ZARAFSHON VOHASI TURIZM IMKONIYATLARI Srojeva Gulbahor Vahobovna</i>	202
41.	<i>EXPLORING O. HENRY'S "THE FURNISHED ROOM": A TALE OF</i>	208

	MYSTERY AND DESPAIR <i>Rakhimova Sarvinoz Tolibovna</i>	
42.	УСТНОЕ НАРОДНОЕ ТВОРЧЕСТВО РУССКОГО НАРОДА <i>Исчанова Дилбар Курбанбаевна</i> <i>Зарипова Нулуфар Гайрат кизи</i>	215
43.	JAMIYAT TARAQQIYOTIGA SUN'IIY INTELLEKTNI TA'SIRI <i>Abdusaitova Munisa Sunnat qizi</i> <i>Hasanova Qunduzoy Baxtiyor qizi</i>	219
44.	THE ROLE OF FAIRY TALES IN TEACHING ENGLISH AND THE TECHNIQUES OF USING FAIRY TALES IN MIDDLE SCHOOL FOR MORE EFFECTIVE ORGANIZATION OF THE LESSON AND MENTAL DEVELOPMENT OF CHILDREN. <i>Tolipova Ozoda Zokir qizi</i>	224
45.	MATN KOMMUNIKATIV-PRAGMATIK MAZMUNINI SHAKLLANTIRUVCHI KATEGORIYALAR <i>Abdurasulova Dilnoza Qodirjon qizi</i>	228
46.	YURAK - QON TOMIRLAR TIZIMINING TUZILISHI HAMDA TUG'MA YURAK NUQSONLARINING TURLARI VA ULARNING KELIB CHIQISH SABABLARI. <i>Rasulova Sarvinoz Sanjar qizi</i>	235
47.	СУРХОНДАРЁ ВИЛОЯТИ ИҚТИСОДИЁТИДА ЕНГИЛ САНОАТ КОРХОНАЛАРИНИНГ ЎРНИ <i>Холманова Феруза Ураловна.</i>	239
48.	1950-1980 YILLARDA NOGIRONLAR HUNARMANDCHILIK ARTELLARINING SURXONDARYO VILOYATI IQTISODIYOTIDA TUTGAN O'RNI <i>Ergasheva Sayyora Abdusoatovna</i>	244
49.	SANOAT KORXONALARI ISH SAMARADORLIGINI OSHIRISH VA AGRAR TIZIMDAGI ISLOHOTLAR <i>Xolmanova Feruza Uralovna</i>	250
50.	НЕОЛОГИЗМЫ В СОВРЕМЕННОМ РУССКОМ И АНГЛИЙСКОМ ЯЗЫКАХ <i>Юлдашева Шахризода Салимовна</i>	256
51.	TIPIK BO'Z TUPROQLAR SHAROITIDA G'O'ZADA ORGANIK KOMPOSTLARNI QO'LLASH SAMARADORLIGINI O'RGANISH <i>Amankulov Shaxzod Shodibek o'g'li</i> <i>Ochilova Odinoxon Akmal qizi</i> <i>Toshmurodova Fotima Xolboy qizi</i> <i>Ergashev Urozali Maxmud o'g'li</i>	260
52.	A STORY-BASED APPROACH IN TEACHING FOREIGN LANGUAGE <i>Berdiyeva Sitara Utkerovna</i>	265

53.	<i>"MEDEYA" TRAGEDIYASIDA FRAZEMALAR TAHLILI</i> <i>Norsafarova Nilufar</i>	270
54.	<i>THE IMPROVING OF LISTENING SKILL</i> <i>Fayzullayeva Nigina Sur'at qizi</i>	274
55.	<i>ВОЗМОЖНОСТИ ЦИФРОВОЙ РЕНТГЕНОГРАФИИ И ДВУХЭНЕРГЕТИЧЕСКОЙ РЕНТГЕНОВСКОЙ АБСОРБЦИОМЕТРИИ В ДИАГНОСТИКЕ ОСТЕПОРОЗА В ВОЗРАСТНОМ АСПЕКТЕ</i> <i>Юсупалиева Г.А. Турдиев Ф.Э. Умарова У.М. Бекимбетов К.Н.</i>	279
56.	<i>HUQUQSHUNOSLIK FANLARINI O'QITISHDA ESSE METODIDAN FOYDALANISHNING AHAMIYATI</i> <i>Meliboyeva Dilnoza Ergashevna</i>	283
57.	<i>TALABA YOSHLARDA OILAVIY TARBIYA USTUVORLIGINI TA'MINLASH OMILLARI</i> <i>Islomova Nilufar Baxtiyor qizi</i>	286
58.	<i>OLIY TA'LIMDA KOMPYUTER TEXNOLOGIYALARIDAN FOYDALANGAN HOLDA CHET TILINI O'QITISH XUXUSIYATLARI</i> <i>Bo'riyeva Shaxnoza G'ofur qizi</i>	290
59.	<i>M.S.ANDREYEV TADQIQOTLARIDA XUF VODIYSI TOJKLARINING TAQVIM HISOBI VA UZUNLIK O'LCHOVLARINING ETNOLOGIK TAHLILI.</i> <i>Toshpo'latova Shaxnoza Shuhratovna</i>	293
60.	<i>12-14 YOSHLI FUTBOLCHILARNING TEXNIK TAKTIK TAYYORGARLIGINI RIVOJLANTIRISH</i> <i>Xakimjonov.Z.A.</i>	302
61.	<i>SHIMBAY RAYONINING EGISLIK TEN SHIGIP QALGAN JERLERINDE TARI OSIRIW JOLLARI</i> <i>Mirzamuratova Gulshat Iqlasbay qizi</i>	307
62.	<i>KADRLAR TANLASH JARAYONLARIDA TASHKILOTDA ADOLAT TUSHUNCHASINING TA'SIRI</i> <i>Sodiqova Nigora To'rayevna</i>	311
63.	<i>O'ZBEK ERTAKLARI VA ULARNING FARZAND TARBIYASIDAGI AHAMIYATI</i> <i>Bo'riyeva Nilufar</i>	318
64.	<i>XALQ PEDAGOGIKASIDA YOSHLARNING DUNYOQARASHINI SHAKLLANTIRISHDAGI TARBIYAVIY AN'ANALAR</i> <i>Turemuratova Aziza Begibaevna Kurbanova Rita Jarasovna</i>	320

	<i>Saidboyeva Barno Endirboy qizi</i>	
65.	<i>BASLAWISH KLASS OQIW SAWATXANLIGI SABAQLARINDA OQIWSHILARDIÑ KRITIKALIQ PIKIRLEWIN RAWAJLANDIRIW MASELELERI –PEDAGOGIKALIQ-PSIXOLOGIYALIQ MASHQALA SIPATINDA</i> <i>Ametova Aynura Pardabayevna</i>	325
66.	<i>KISHIK BIZNESDA HISOB SIYOSATIN TASHKIL QILISH MASALALARI</i> <i>Darhanov Bahadir Madenbaevich</i>	335
67.	<i>PROFFESIONAL YURIDIK TA'LIM RIVOJLANISHINING ZAMONAVIY TENDENSIYALARI</i> <i>Yuldashova Qunduz Bozorovna</i>	339
68.	<i>МАЛОМАТИЙЛИКНИНГ БОШҚА ТАРИҚАТЛАР БИЛАН АЛОҚАСИ</i> <i>Саудова Райхон</i>	343
69.	<i>EKOLOGIYA SOHASIDAGI JINOYATLARGA QARSHI KURASHISH DOLZARB MUAMMO</i> <i>Ubaydullayev Ilxomjon Raxmatovich</i> <i>Shavkatova Shahzodabonu Shavkatjon qizi</i>	348
70.	<i>INGLIZ VA O'ZBEK TILLARIDA SPORT LEKSIKASINI O'RGANISHNING AHAMIYATI</i> <i>Qosimov Botir Saidvali o'g'li</i>	352
71.	<i>IMPROVING THE PROTECTION OF POPULATIONS AND TERRITORIES FROM THE EARTHQUAKE AND ITS SECONDARY CONSEQUENCES</i> <i>Karimov Khamrakul Sattorovich</i> <i>Kobilov Bakhtiyar Abdumannonovich</i>	355
72.	<i>AHOLINI FAVQULOTDA VAZIYATLARGA MA'NAVY RUHIY TAYYORLASH</i> <i>Karimov Xamraqul Sattarovich</i> <i>Qobilov Baxtiyor Abdumannanovich</i>	358
73.	<i>FAVQULOTDA VAZIYATLAR XAVFI TUG'ILGANDA VA SODIR BO'LGANDA AHOLINI KO'CHIRISH TADBIRLARINI TASHKILLASHTIRISH</i> <i>Karimova Nargiza Orziqulovna</i>	363
74.	<i>FAVQULOTDA VAZIYATLARGA JAROHATLANGANLARGA BIRINCHI TIBBIY YORDAM KO'RSATISH</i> <i>Karimova Nargiza Orziqulovna</i>	366
75.	<i>FAVQULOTDA VAZIYATLARGA AHOLINI TO'G'RI HARAKAT QILISHGA TAYYORLASH</i> <i>Karimov Xamraqul Sattarovich</i> <i>Qobilov Baxtiyor Abdumannanovich</i>	370
76.	<i>TA'LIM MUASSASIDA FUQARO MUHOFAZASI YUZASIDAN</i>	374

	HUJJATLARNI ISHLAB CHIQISH <i>Xojimetov Sadulla Jumanazarovich</i>	
77.	FUQAROLIK HOLATI DALOLATNOMALARINI YOZISH TARTIBINI YANADA TAKOMILLASHTIRISH SOHASIDAGI MULOHAZALAR <i>M.R.Abdunazarova</i>	377
78.	SIFATNI OSHIRISHDA YAPON TAJRIBASI <i>Y.Xakimova</i> <i>M.G'.Hamroqulov</i> <i>M.M.Pulatov</i>	380
79.	ABOUT COLLEGE TEACHING <i>Khusanova Solikha</i>	384
80.	MALOMATIYLIK MASLAGI TALQINLARI AHMAD YASSAVIY IJODIDA <i>Rayhon Saidova</i>	387
81.	EFFECTIVE USE AND ENJOYMENT OF EDUCATION <i>Nurmatov Islombek Qizilbek o'g'li</i>	391
82.	SADRIDDIN AYNIY ASARLARI TILINING IJTIMOIIY MOHIYATI <i>Axtamova Bibisora</i>	394
83.	XARAKTERNI OCHISHDA BADIYIY DETALNING O'RNI <i>Rustamova Ibodatxon Ikromovna</i> <i>Azimova Nodirabonu Baxtiyorjon qizi</i>	399
84.	ИСПОЛЬЗОВАНИЕ ВЫРАЗИТЕЛЬНЫХ ВОЗМОЖНОСТЕЙ ЛЕКСИКИ В РУССКИХ ПОСЛОВИЦАХ <i>Хасанова Шахноза Баходировна</i>	405
85.	НАЧАЛЬНОЕ ОБРАЗОВАНИЕ И ПСИХОЛОГИЯ УЧАЩИХСЯ <i>Шукуруллаева Сарбиназ Аллияровна</i>	411
86.	ONA TILIDAN SINFDAN TASHQARI ISHLARNI TASHKIL ETISH. <i>Ukibaeva Sanimxan Toymagambetovna</i>	416
87.	YOSH DAVRLARDA O'SMIRLIK DAVRINING PSIXOLOGIK AHAMIYATI <i>Bozorova Ro'zigul</i>	422
88.	LEARNING ENGLISH IN THE ORGANIZATION OF INDEPENDENT EDUCATIONAL SKILLS IN STUDENTS <i>Khamraeva Nargiza Lutfullayevna</i> <i>Mirzayeva Zebuniso Nurmukhammad kizi</i>	426
89.	AVESTODA IJTIMOIIY AXLOQ MASALALARI <i>O'ng'arov Fayzullo To'lqin o'g'li</i> <i>Jovbo'riyev Javohir Toshtemir o'g'li</i> <i>Jahongir Toshniyozovich Ibragimov</i>	429

90.	RESULTS OF AN EMPIRICAL STUDY OF PERSONAL PSYCHOLOGICAL DEFENSE IN EXTREME SITUATIONS <i>Sayfullaev Ezojjon son of Avazjan</i>	432
91.	ATROF-MUHIT BO'YICHA MUTAXASSISLARNING MALAKASINI OSHIRISH TIZIMIDA SAMARALI MASOFADAN O'QITISHNING PEDAGOGIK SHARTLARI <i>Voxidov Dilshod Alikulovich</i> <i>Voxidov Alikul Melitoshevich</i>	437
92.	"DEVONU LUG'AT AT – TURK" ASARIDAGI AYRIM QADIMGI TURKIY ATAMALARNING O'RGANILISHI <i>Saidova Mahuzna Farhod qizi</i>	444
93.	ЁШЛАРНИ МЕҲНАТСЕВАРЛИК РУҲИДА ТАРБИЯЛАШ <i>Садоқат Ергаишова</i>	448
94.	БОЛАЛАР ТАЪЛИМ-ТАРБИЯСИНИНГ ЎЗИГА ХОС ТОМОНЛАРИ ВА АҲАМИЯТИ <i>Садоқат Ергаишова</i>	452
95.	ХАЛҚ ҚЎШИҚЛАРНИ ВА УЛАРНИНГ ЎЗИГА ХОС ХУСУСИЯТЛАРИ <i>Садоқат Ергаишова</i>	455
96.	YANGI O'ZBEKISTON TARAQQIYOTI DAVRIDA IJTIMOIIY FANLARNI O'ZLASHTIRISHNING O'ZIGA XOS AHAMIYATI <i>Gadayeva Mohigul Muxamedovna</i>	460
97.	SAMARQAND VILOYATINING SUV VA SUV BOYLIKLARDAN FOYDALANISH BO'YICHA LOYIHALAR <i>Abduxoliqova Ma'mura Abdusamad qizi</i>	466
98.	ФУҚОРОЛАР ЎРТАСИДА ҚАРЗ МУНОСАБАТЛАРИНИНГ ПАЙДО БЎЛИШИ <i>Ахмедова Дилфуза</i>	468
99.	МАЛАКАЛИ БОКСЧИ АЁЛЛАРНИНГ ЎҚУВ ТРЕНИРОВКА ЮКЛАМАЛАРИНИНГ ШИДДАТ ЗОНАЛАРИ КЎРСАТКИЧЛАРИ ЎРТА ТОҒ ШАРОИТИ БОҒЛИҚЛИГИНИ ТАҲЛИЛИ. <i>Халмухамедов Рустам Дехканович</i> <i>Алимова Дилором Абдуллаевна</i> <i>Саидова Шахноз Джураваевна</i> <i>Казоқов Рўхилла Туропович</i> <i>Махкамов Ихтиёр Азизжонович</i> <i>Кадамов Суроғе Худойшуккур ўғли</i>	474
100.	O'ZBEKISTONDANDA TADBIRKORLIK FAOLIYATINING HUQUQIY KAFOLATLARI <i>Usmonova Odina Habibovna</i>	485
101.	MA'NAVIY BARKAMOL AVLODNI TARBIYALASHDA MAHALLANING O'RNI <i>Sadullayev Umidjon Shokir o'g'li</i>	489

102.	ОСНОВНЫЕ КРИТЕРИИ ХОРОШЕЙ РЕЧИ <i>Нарзуллаева Шоира Бахшиллоевна</i>	495
103.	TILSHUNOSLIKDA KINODISKURS TAHLILI VA NAZARIY ASOSLARI <i>Ollomurodov Arjunbek Orifjonovich</i>	501
104.	ОПТИМИЗАЦИЯ РАСПРЕДЕЛЕНИЯ МАРКЕТИНГОВОГО БЮДЖЕТА С ПОМОЩЬЮ ИИ <i>Жўрабова Дилиода Комолхон қизи</i>	507
105.	THE CONTENT AND MANIFESTATIONS OF PEDAGOGICAL INNOVATIVE ACTIVITY OF THE FUTURE TEACHER. <i>Khalikov Tolkin Khurramovich</i>	514
106.	HERPETIC STOMATITIS TREATMENT IN CHILDREN. <i>Mamedova N. Sh.</i>	520
107.	MIKROBIOLOGIK, VA BIOKIMYOVIY JARAYONLARGA, DON VA NON SIFATIGA O'G'ITLARNI TA'SIRINI O'RGANISH. <i>Kaypnazarov Jandos Jumambetovich</i>	524
108.	O'QITISHDA ZAMONAVIY INNOVATSIYA METODLARI <i>Akramova Z.Sh.</i>	532
109.	MENEJMENTDA PERSONALNI BOSHQARISH VA ULARNI BAHOLASH <i>Toshov Mirzabek Hakimovich</i>	536
110.	PAREMIOLOGIK BIRLIKLARNING DIALEKTAL ASOSLARI <i>Boymurodova Lobar Raxim qizi</i> <i>D.A.Ergasheva</i>	543
111.	VOYAGA YETMAGANLARGA NISBATAN JINSIY ZO'RAVONLIKKA QARSHI KURASHISH MASALALARI <i>Agzamova Barnoxon Axunovna</i> <i>Muhammadjonov Ahadjon A'zamjon o'g'li</i>	548
112.	MEHNAT BOZORI EHTIYOJLARI ASOSIDA YUQORI MALAKALI VA IJODIY FIKRLAYDIGAN YURIDIK KADRLARNI TAYORLASHNING DOLZARBLIGI <i>Sharipova Feruza Hakim qizi</i>	554
113.	YANGI O'ZBEKISTON KONSTITUTSIYASI-MENING KONSTITUTSIYAM <i>Sharipova Feruza Hakim qizi</i>	558
114.	INTELLEKTUAL MULK DAVLAT HIMOYASIDA VA BU SOHADAGI NIZOLARNI HAL ETISHDA XORIJIY TAJRIBALARNING O'RNI <i>Sharipova Feruza Hakim qizi</i>	562
115.	THE SIGNIFICANCE OF COMPUTERIZED THERMOGRAPHY IN EVALUATING THE EFFICACY OF TREATING INFLAMMATORY BACK PAIN <i>Khodjaeva Zulfiya Amangeldievna</i>	567

	<i>Khodjaev Amangeldi</i>	
116.	<i>ИННОВАЦИОН САЛОҲИЯТНИНГ ИҚТИСОДИЙ МАЗМУНИ ВА ТАРКИБИЙ ҚИСМЛАРИ</i> <i>Усманова Умидахон Илхомжон қизи</i>	575
117.	<i>ИНВЕСТИЦИЯЛАРНИНГ МОҲИЯТИ, УЛАРНИНГ ТУРЛАРИ, АҲАМИЯТИ ВА ИҚТИСОДИЁТДА ТУТГАН ҶРНИ</i> <i>Нурмухамидова Мухтабар Хасановна</i> <i>Матқурбанова Азиза Давронбек қизи</i>	584
118.	<i>ЕНГИЛ САНОАТ КОРХОНАЛАРИНИ РИВОЖЛАНТИРИШДА МАРКЕТИНГ ТАМОЙИЛЛАРИНИ ҚЎЛЛАШ ИСТИҚБОЛЛАРИ</i> <i>Нурмухамидова Мухтабар Хасановна</i> <i>Матқурбанова Азиза Давронбек қизи</i>	590
119.	<i>НАЗЕМНЫЕ МОЛЛЮСКИ (GASTROPODA, PULMONATA, STILLOMATORHORA) РЕСПУБЛИКАНСКОГО ЛАНДШАФТНОГО ПАРКА «ЗУЕВСКИЙ»</i> <i>Назаренко Даниил Дмитриевич</i> <i>Федорчук Анна Михайловна</i>	599
120.	<i>SULTON MIR HAYDAR OТА MAQBARASI TARIXI</i> <i>Oripov Shohjahon Furqat o‘g‘li</i> <i>Tongatarov Mirjalol Shermurod o‘g‘li</i>	611
121.	<i>THE CONTRIBUTION OF CHARLOTTE BRONTE TO ENGLISH LITERATURE</i> <i>Qulliyeva Moxigul Maxmudovna</i>	616
122.	<i>YOSHLAR O‘RTASIDA SAYYOHLIK MADANIYATINI SHAKLLANTIRISH VA TURIZM AFZALLIKLARI</i> <i>Abirova Durdona Muhammad qizi</i>	619
123.	<i>HOZIRGI KUNDA BIATLON SPORT TURINI RIVOJLANTIRISH UCHUN AMALGA OSHIRILAYOTGAN ISLOHOTLAR</i> <i>Saydinov Sardor Alisherovich</i>	622
124.	<i>EXPLORING THE LANDSCAPE OF NUTRITIONOLOGY: ITS INTEGRAL ROLE IN HEALTH PROMOTION AND DISEASE PREVENTION</i> <i>Shokirova Farangiz Shavkat qizi</i> <i>Khatamov Ulugbek Altibaevich</i>	626
125.	<i>ESSENTIAL ISSUES OF HISTORY TEACHING IN THE AGE OF GLOBALIZATION</i> <i>G‘anijonova Dilafruz Noiljon qizi</i>	633
126.	<i>YANGI TAHRIRDAGI O‘ZBEKISTON RESPUBLIKASI KONSTITUTSIYASIDA “XABEAS KORPUS” INSTITUTIGA YANGICHA YONDASHUV VA “MIRANDA QOIDASI” NING BELGILANISHI</i> <i>Fayziyeva Dilnoza Abduraximovna</i>	636

127.	O'QUVCHILARNI MUSTAQILLIK TAFAKKURINI RIVOJLANTIRISHDA HUQUQIY TARBIYA BERISH MEKANIZMI <i>Hikmatova Gulchehra Xayitovna</i>	640
128.	POCHTA ALOQASI XIZMATLARINI TASHKIL ETISHDA LOGISTIKA FAOLIYATI <i>Toyirov Hikmat Tal'at o'g'li</i>	645
129.	KIMYO FANINI O'QITISHDA YANGI METODLARDAN FOYDALANISH <i>Ulug'berdiyeva Farzona Abdunazar qizi</i>	648
130.	ҚОРАҚАЛПОҚЛАРНИНГ ЕР ЭГАЛИГИ ВА ЧОРВАЧИЛИК ХЎЖАЛИГИ ҲАҚИДАГИ МАЪЛУМОТЛАР ТАҲЛИЛИ. <i>Сайфутдинов Феруз Илнӣз ўғли</i>	651
131.	TAURIN VA RUX KOMBINASIYASINING JIGAR FAOLIYATIGA TIKLOVCHI TA'SIRI. <i>Amonova Z.X.</i>	659
132.	TOPINAMBUR-QANDLI DIABETDA YORDAMCHI VOSITA. <i>Negmatova Mohichexra Umarovna</i> <i>Uzoqova Umida Eshmo'minovna</i> <i>Eshdavlatova Dilfuza Bekmurotovna</i>	662
133.	ИСТОРИЯ ВОЗНИКНОВЕНИЯ И РАЗВИТИЯ КЕРАМИКИ В СРЕДНЕЙ АЗИИ <i>Абдусаломов Бахтиёр</i>	665
134.	SOG'LOM OVQATLANISH-SALOMATLIK GAROVI <i>Negmatova Mohichexra Umarovna</i> <i>Eshdavlatova Dilfuza Bekmurotovna</i> <i>Xayitov Azizxon Axmetovich</i>	668
135.	O'ZBEK XALQ MAQOLLARINING AHAMIYATI <i>Bobojonova Dilnoza Oxunjonovna</i>	671
136.	OLIIY TA'LIM PEDAGOGLARIDA SALOMATLIK KOMPETENSIYASINI SHAKLLANTIRISHNING PEDAGOGIK-PSIXOLOGIK JIHLTLARI <i>Jumaniyazova T.A.</i> <i>Kurbanbaeva D.K.</i> <i>Olimova M.M.</i>	677
137.	THE INFLUENCE OF SOCIAL MEDIA ON ENGLISH COMMUNICATION SKILLS <i>Abduxalilova Sevaraxon Nodirbek qizi</i> <i>Abdug'afforova Nozima Farhod qizi</i>	680
138.	O'ZBEKISTONDA RESTAVRATSIYA SOHASINING SHAKLLANISHI VA RIVOJLANISHI <i>Isoqulova Aziza Otabek qizi</i>	686
139.	IQTISODIYOTDA AXBOROT TEXNOLOGIYALARI <i>Karabaev Sanjar Abdusamatovich</i>	690

	<i>Toxirova Farida Olimjonovna</i>	
140.	<i>SPORT FAOLIYATI MOTIVLARINING NAMOYON BO‘LISHI TAHLILLARDA. Qodirjon Arzibayev</i>	695
141.	<i>ЖИСМОНИЙ ТАРБИЯ ВА СПОРТНИНГ ТАЪЛИМ-ТАРБИЯ ТИЗИМИДАГИ АҲАМИЯТИ. Хамроев I.Yo Jo‘raev N.B. Zayniiddinova D.Sh.</i>	705
142.	<i>HR MANAGEMENT AND COACHING IN THE INNOVATIVE ECONOMY AS A METHOD OF BUSINESS MANAGEMENT Alimova Shamsiya Abidovna</i>	711
143.	<i>PROBLEMS AND POSSIBILITIES OF ENSURING THE ATTRACTIVENESS OF INVESTMENT PROJECTS OF COMMERCIAL BANKS Kamiljanov Berdakh Mamutova Kamila Jarilkapova Naubakhar</i>	717
144.	<i>MUZÍKALÍQ BILIM BERIWDE BILIM HÁM TÁRBIYA BIRLIGINÍŇ ÁHMIYETI Zarumbetova Tursinay Berdibaevna</i>	722
145.	<i>ИНСОН КАПИТАЛИНИ ТАДҚИҚ ЭТИШНИНГ КОНЦЕПТУАЛ АСОСЛАРИ Мамажанова Саида Воҳабжоновна Бобоқулов Олмос Юсуп ўғли</i>	727
146.	<i>BOZOR MUVOZANATI, TALAB VA TAKLIF NAZARIYASI. Jumayeva Zamira Bustonovna</i>	738
147.	<i>BOSHLANG‘ICH SINIF O‘QUVCHILARINI O‘QITISHDA INTERFAOL METODLARDAN FOYDALANISHNING O‘RNI VA AHAMIYATI Mamatqulova Gulnoza</i>	742
148.	<i>TECHNIQUES AND TECHNOLOGIES USED IN HARVESTING POTATO TUBERS Xamrayeva Lola</i>	749
149.	<i>AL-ADAB AL-MUFRAD ASARIDA AXLOQIY VA MA‘NAVIY QARASHLAR Musurmonova Dilso‘z O‘ralova Mohidil</i>	752
150.	<i>BOSHLANG‘ICH SINIF O‘QUVCHILARIDA VATANPARVARLIKNI RIVOJLANTIRISH Karimjonova Gulnora Saipovna To‘laboyeva Ziyoda</i>	756
151.	<i>МЕТОД ПРОЕКТОВ НА УРОКАХ МАТЕМАТИКИ Зарипова У.А.</i>	760

152.	ZAMONAVIY LIBOSLAR VA QORAQALPOQ MILLIY NAQSHLARI UYGUNLIGI <i>Ismailova Ayjamal</i> <i>Jóraeva Moxigul</i>	764
153.	QARAQALPAQSTANGA EVAKUACIYA QILINGAN XALIQLAR TURMISI TARIYXINI ILIMYI IZERTLENIWI <i>Matjanov Aman Jarilkapovich</i>	768
154.	MEKTEP OQIWSHILARINA EKOLOGIYALIQ TÁRBIYA BERIWDE XALI PEDAGOGIKASI DEREKLERINEN PAYDALANIW <i>Saparbaev Tajibay</i> <i>Allaberdiyev Dáwletiyar Nurlibay uli</i>	773
155.	O‘ZBEKISTON RESPUBLIKASINING KONSTITUTSIYASIDA FUQAROLIK MASALASIGA OID YANGICHA YONDASHUV <i>Yo‘ldosheva Mohinur Muzaffar qizi</i>	778
156.	EKOLOGIYA SOHASIDAGI JINOYATLARNING KRIMINALISTIK TAVSIFI <i>Ubaydullayev Ilxomjon Raxmatovich</i> <i>Pirxonov Samandar Yo‘lchiboy o‘g‘li</i>	782
157.	MAHALLIY BUDJET DAROMADLARINI PROGNOZLASHTIRISHNI TAKOMILLASHTIRISHDAGI MUAMMOLAR. <i>Ikromov Elyor Ibodulloyevich</i>	791
158.	EFFECTIVENESS OF USING PR-ADVERTISING SERVICES IN THE PROCESS OF PRODUCT DELIVERY ON THE EXAMPLE OF BUKHARA REGION. <i>Bazarova Mamlakat Supievna</i>	795
159.	AKSIYADORLIK JAMIYATLARIDA MOLIVAVIY HISOBOTNING XALQARO STANDARTLARI ASOSIDA MOLIVAVIY HISOBOTLARINI TUZISH TARTIBI <i>Xalilov Bahromjon Bahodirovich</i> <i>Naimova Nargiza Akbarovna</i>	802
160.	ОБЕСПЕЧЕНИЕ ВЕРХОВЕНСТВА ЗАКОНА—ЦЕЛЬ ВСЕХ РЕФОРМ. <i>Охунова Зилола Хасановна</i>	809
161.	CHALLENGES IN TEACHING ENGLISH TO YOUNG LEARNERS <i>Khamroeva Shoirra Ibrokhimovna</i>	816
162.	JAMIYATDA XOTIN-QIZLARINING GENDER TENGLIGI PARADIGMASIDA OILA VA NIKOHNING ROLI <i>Xushvaqtova E'zoza Mirobid qizi</i>	820
163.	OILA - FARZAND TARBIYASINING ASOSIY BO'G'INIDIR! <i>Mavlonova Nilufar Oybek qizi</i>	823
164.	ABDULLA AVLONIY HAYOTI VA IJODINI O'RGANISH VA HOZIRGI YOSHLARGA TADBIQ QILISH <i>Saidova E'zoza Ravshan qizi</i>	829

	<i>Eshmetov Alibobo Yangiboy o'g'li</i>	
165.	<i>FINANCIAL INDICATORS OF BUSINESS EFFICIENCY IN COMPANIES</i> <i>Khalilov Bahromjon Bahodirovich</i>	832
166.	<i>AHOLI VA HUDUDLARNI TEXNOGEN XUSUSIYATLI FAVQULODDA VAZIYATLARDAN MUHOFAZA QILISH</i> <i>Zoirova Xabiba Hamrokulovna</i>	837
167.	<i>ОСНОВНЫЕ ПРОБЛЕМЫ ПРЕПОДАВАНИЯ РУССКОГО ЯЗЫКА КАК ИНОСТРАННОГО В НЕЯЗЫКОВОЙ СРЕДЕ</i> <i>Шакирова Гулмира Рашидовна</i>	842
168.	<i>BASLAWISH KLASLARDA MUZIKANÍ OQITÍWDÍÑ MAQSETI HÁM WAZIYPALRÍ</i> <i>Allambergenova Gúlnara Yusupbaevna</i>	846
169.	<i>TÓRTINSHI KLASSTA MUZÍKA MÁDENIYATÍ SABAĜÍN OQITÍWDÍÑ METODIKASÍ</i> <i>Kudenov Ruslan Asanovich</i>	852
170.	<i>ПСИХИЧЕСКАЯ ДЕПРИВАЦИЯ В ДЕТСТВЕ</i> <i>Турумбетова З.Ю.</i> <i>Калжанова У.М.</i>	858
171.	<i>BARKAMOL AVLODNI TARBIYALASHDA IJTIMOIIY FANLARNING ANAMIYATI</i> <i>Axmedova Gulrux Olimovna</i>	863
172.	<i>ОЛИЙ ТАЪЛИМДАН КЕЙИНГИ ТАЪЛИМ СОҲАСИДАГИ ЎЗГАРИШЛАР ВА МУАММОЛАР (ФАРҒОНА ВОДИЙСИ ВИЛОЯТЛАРИ МИСОЛИДА)</i> <i>Хошимов Уткиржон Кушмирзаевич</i>	867
173.	<i>ЯЗЫК ИНТЕРНЕТА КАК ОБЪЕКТ ЛИНГВИСТИЧЕСКИХ ИССЛЕДОВАНИЙ</i> <i>Наимова Гулхаё Анвар кизи</i>	875
174.	<i>THE DIFFICULTIES OF TRANSLATION OF ENGLISH</i> <i>Xudoyberdiyeva Nargiza Odil qizi</i> <i>Rahmatullayeva Iroda Valijon qizi</i>	881
175.	<i>NORMAL JOYLASHGAN YO'LDOSHNING BARVAQT KO'CHISHI</i> <i>Rajabova Dildora</i>	884
176.	<i>LINGUISTIC AND METAPHORICAL VERBALIZATION OF THE CONCEPT OF "KNOWLEDGE" IN KARAKALPAK AND ENGLISH</i> <i>Kamalova Mamura Xabibulla qizi</i>	889
177.	<i>YANGI O'ZBEKISTON KONSTITUTSIYASI – FUQAROLIK JAMIYATI TARAQQIYOTINING BOSH OMILI SIFATIDA.</i> <i>To'yev Bahodir Baxtiyorovich</i> <i>Sobirova Qunduz Alijonovna</i>	892
178.	<i>SPEAKING SKILL AND ITS IMPROVEMENT</i>	898

	<i>Bo'riyeva Nilufar Anvar qizi</i> <i>Anvarova Maftuna Murodjon qizi</i>	
179.	<i>AXBOROT TEXNOLOGIYALARI SOHASINING TERMINOLOGIYA TIZIMI: SHAKLLANISHI VA RIVOJLANISHINING O'ZIGA XOS XUSUSIYATLARI</i> <i>Pardayeva Nasiba Boyqobulovna</i>	900
180.	<i>OILAVIY KORXONANING FUQAROLIK HUQUQI MAQOMINI TAKOMILLASHTIRISH MASALALARI</i> <i>Esonov Xumoyun Abdurashitovich</i>	904
181.	<i>O'ZBEKISTON RESPUBLIKASINING YANGI KONSTITUTSIYASI KELAJAK RAVNAQI</i> <i>Abbosova Maftuna Subxonovna</i> <i>Jovbo'riyev Javohir Toshtemir o'g'li</i>	907
182.	<i>LIABILITY OF LEGAL ENTITIES IN INTELLECTUAL PROPERTY LAW</i> <i>Khushvaktova Ezoza Mirobid kizi</i>	911
183.	<i>UZUNLIKKA SAKROVCHI SPORTCHILARNI TAYYORLASHDA MASHG'ULOT JARAYONINI MODELLASHTIRISH</i> <i>Abduraxmonov A.E</i> <i>Xolbekova D.N</i> <i>Ismailova D.T</i>	914
184.	<i>THE IMPORTANCE OF TOYS IN THE DEVELOPMENT OF A CHILD</i> <i>Shodmonova Laylo O'ral qizi</i>	918
185.	<i>THE DIFFERENCE BETWEEN CALLING AND APPEALING</i> <i>Alibayeva N</i> <i>Toshtemirova Xosiyat</i>	922
186.	<i>I.YUSUPOVTIŃ DÚNYAQARASINIŃ QÁLIPLESIW SHARIYATLARI</i> <i>Tursinmuratova Aysha Madreymovna</i>	925
187.	<i>IMPORTANCE OF SELF-STUDY IN LEARNING ENGLISH</i> <i>Najmiddinova Oliya</i>	928
188.	<i>АГРЕССИВНОЕ ПОВЕДЕНИЕ ДЕТЕЙ ДОШКОЛЬНОГО ВОЗРАСТА</i> <i>Турумбетова З.Ю.</i> <i>Исмаилова Х.Х</i>	930
189.	<i>ПРОБЛЕМЫ ВЫБОРА ПРОФЕССИИ В ПОДРОСТКОВОМ ВОЗРАСТЕ</i> <i>Турумбетова З.Ю.</i> <i>Толибаева З.Б.</i>	934
190.	<i>ПЕДАГОГИКО-ПСИХОЛОГИЧЕСКИЕ ОСОБЕННОСТИ ВОЗДЕЙСТВИЯ НА ПОВЕДЕНИЕ ДЕТЕЙ</i> <i>Турумбетова З.Ю.</i> <i>Срымбетова Ш.Э</i>	938
191.	<i>MEN AND WOMEN SPEECH PECULARITIES AND EXCEPTIONS</i>	942

	<i>Burxonov Baxodirjon Botirali o'g'li</i>	
192.	<i>AYRIM TURDAGI JINOYATLARDA GUVOH, GUMON QILINUVCHI VA AYBLANUVCHILARNI SO'ROQ QILISH TAKTIKASI. Usmonova Odina Habibovna</i>	944
193.	<i>KORRUPSIYAGA QARSHI KURASHISHDA FUQAROLIK JAMIYATI INSTITUTLARI ISHTIROKI Kenjayev Umidjon Tavakkal o'g'li</i>	949
194.	<i>INSON O'Z MIYASINING QANCHA QISMIDAN FOYDALANISHINI KO'RSATUVCHI ILMIY TADQIQOTLAR Maxmudova Zarina Ilxomovna Mehmonov Alisher Zafarovich Maxsiddinova Ozoda Odiljonovna Tirkashev Adxam Uktamjonovich</i>	956
195.	<i>LOR ENDOSKOPIK AMALIYATLARDA ANESTETIK YARDAMNING OPTIMAL TURINI TANLASH Tojiboev Murod Obidovich Valiyev A.N Madaminov M.M</i>	961
196.	<i>VOYAGA YETMAGANLARNING JINOYAT ISHLARINI YURITISHDA E'TIBOR QARATILISHI LOZIM BO'LGAN JIHATLAR Ubaydullayev Ilxomjon Raxmatovich Ortiqaliyeva Zilolaxon Bahodirjon qizi</i>	966
197.	<i>AGE CHARACTERISTICS OF THE DIGESTIVE SYSTEM Bakhrieva Gulkhayo</i>	971
198.	<i>UMUMIY O'RTA TA'LIM MAKTABI ONA TILI DARSLIKLARIDA "ORFOEPIYA VA IMLO ME'YORLARINI" O'QITISHDA QO'LANILADIGAN SAMARALI METODLAR. O'rinboyeva Nafisa G'oziboy qizi O'rinboyeva Dilfuza Ilhom qizi</i>	978
199.	<i>STUDY OF THE PROBLEM OF INTELLIGENCE AND THINKING IN PSYCHOLOGY. Narkulov Xusan Ismoilovich</i>	983
200.	<i>PEDOFILIYA MUAMMOSINI BARTARAF ETISH ZARURIYATI Abdukarimov Mashhurbek</i>	988
201.	<i>ABU ALI IBN SINONING FALSAFIY QARASHLARIDA AXLOQ MASALASI Yusupov Shuhrat Abdimo'minovich</i>	991
202.	<i>JAHON SAVDO TASHKILOTIGA A'ZOLIKNING O'ZBEKISTON UCHUN AFZALLIK VA KAMCHILIKLARI Xolmirzayeva Shoxista Arziqul qizi</i>	994
203.	<i>KASBIY NUTQ ODOBI. PEDAGOG NUTQINING O'ZIGA XOSLIKLARI</i>	997

	<i>Shodmonqulova Sevara Rahmonqul qizi</i> <i>Musurmonova Zarina Sherali qizi</i>	
204.	BINOLARNING ENERGIYA TEJAMKOR MUHANDISLIK KOMMUNIKACIYALARI <i>Isakova Dinora Mirasovna</i> <i>Nawrizbaev Atabek Jabbarbergen uli</i>	1001
205.	EHTIMOLLIKNI HISOBLASHDA KAMBINATORIKA FORMULALARIDAN FOYDALANISH <i>Raxmatova Feruza Hikmatullo qizi</i>	1006
206.	O'QUVCHI YOSHLARNI TARBIYALASHDA IJTIMOY INSTITUTLAR VA TA'LIM MUASSASALARI HAMKORLIGINING TAKOMILLASHTIRISH YO'LLARINI SHAKLLANTIRISH <i>Kurbanova Umida Kamolovna</i>	1010
207.	MAKTABGACHA TA'LIM TIZIMI DAVLAT SIYOSATINING USTUVOR YO'NALISHI <i>Xasanova Nilufar Tuymurodovna</i>	1014
208.	ВОДОРОД КАК АЛЬТЕРНАТИВНОЕ ЭКОЛОГИЧЕСКОЕ ТОПЛИВО В УЗБЕКИСТАНЕ <i>Курбанова Севара Бахтиёровна</i> <i>Шарафутдинова Нозима Пулатовна</i> <i>Набиева Малика Абдукодировна</i>	1018
209.	ТЕХНОЛОГИЯ ОРГАНИЗАЦИИ ФИЗИЧЕСКОГО ОБРАЗОВАНИЯ СТУДЕНТОВ В ОБРАЗОВАТЕЛЬНЫХ УЧРЕЖДЕНИЯХ <i>Арислонов Илхом Тоштемирович</i>	1023
210.	REQUIREMENTS FOR WELL DESIGNS AT THE UMID FIELD <i>Avlayarova N.M.</i>	1027
211.	ИССЛЕДОВАНИЕ МЕХАНИЗМА ДЕЙСТВИЯ 14- БЕНЗОИЛКАРАКОЛИНА НА СОКРАЩЕНИЕ ГЛАДКОМЫШЕЧНЫХ МЫШЦ АОРТЫ КРЫСЫ <i>Мирзаева Ю.Т.</i> <i>Усманов П.Б.</i> <i>Ахмадалиев Н.Н.</i>	1032
212.	YOSHLARNING ILMIY SALOHİYATINI OSHIRISHGA QARATILGAN HARAKATLAR. <i>Boltayeva Ruxshona</i>	1037
213.	O'ZBEKNING YANA BIR CHINORI QULATILDI (YOXUD USMON NOSIR TUHMATGA UCHRADI) <i>Xalilova Mardona Hasanjon qizi</i>	1041

Eslatma!!! “Modern science and Research” jurnaliga kiritilgan maqolalardagi raqamlar, ma'lumotlar to'g'ri ekanligiga va maqola mazmuniga mualliflar shaxsan javobgardirlar.

«MODERN SCIENCE AND RESEARCH»

INTERNATIONAL SCIENTIFIC JOURNAL

VOLUME 2/ ISSUE 11

Issn: 2181-3906

“Modern Science and Research” MCHJ

Litsenziya № 042359/10.10.2022

Manzil: 100115, Toshkent shahri “Yangi hayot” tumani, “Humo” MFY 7a, 8/41

Tel: +99891-982-31-31