

International scientific journal

# MODERN SCIENCE AND RESEARCH

**2023**

ISSN: 2181-3906

**Modernscience.uz**

---

- **Exact Sciences**
- **Natural Sciences**
- **Medical Sciences**
- **Technical Science**
- **Pedagogical Sciences**
- **Social and Humanitarian Sciences**

[www.modernscience.uz](http://www.modernscience.uz)

# «MODERN SCIENCE AND RESEARCH»

**INTERNATIONAL SCIENTIFIC JOURNAL**

**VOLUME 2/ ISSUE 10**

**October**

The journal publishes the results of research conducted by professors and teachers and independent researchers of the Republic of Uzbekistan and international higher education institutions in the form of scientific articles.



**TOSHKENT-2023**

«MODERN SCIENCE  
AND RESEARCH»

TAHRIR HAY'ATI A'ZOLARI

**XALQARO ILMIY  
JURNAL**

**МЕЖДУНАРОДНЫЙ  
НАУЧНЫЙ ЖУРНАЛ**

**INTERNATIONAL  
SCIENTIFIC JOURNAL**

**BOSH MUHARRIR:  
G'.T.Boymurodov**

**MAS'UL MUHARRIR:  
S.Ergashova**

**JURNAL BIR OYDA BIR  
MARTA NASHR QILINADI.**

**O'ZBEKISTON  
RESPUBLIKASI  
PREZIDENTI  
ADMINISTRATSIYASI  
HUZURIDAGI AXBOROT  
VA OMMAVIY  
KOMMUNIKATSIYA  
AGENTLIGI**

**TOMONIDAN BERILGAN  
№ 042359 RAQAMLI  
RUXSATNOMAGA EGA.**

**Pardayev Qo'ldosh Uzoqovich**

Filologiya fanlari doktori, dotsent. Alisher Navoiy nomidagi Tashkent davlat o'zbek tili va adabiyoti universiteti O'zbek adabiyoti tarixi kafedrasida professori v.b.

**Hamrayeva Muhayyo Ahmadovna**

Filologiya fanlari nomzodi, dotsent. Termiz davlat universiteti O'zbek adabiyoti kafedrasida dotsenti. Turon fanlar akademiyasi faxriy akademigi.

**Khamdamov Ulugbek Abduvakhobovich**

O'zbek tili, adabiyoti va folklor instituti "XX asr o'zbek adabiyoti va hozirgi adabiy jarayon" bo'limi mudiri, prof., f.f.d.

**Khaydarov Mamat Eshkulovich**

Pedagogika fanlari doktori, professor. Nizomiy nomidagi Tashkent Davlat pedagogika universiteti "Uzluksiz talim pedagogika va menejment" kafedrasida professori.

**Eshmuminov Askar Allamurodovich**

Filologiya fanlari doktori, dotsent. Termiz davlat universiteti o'zbek tili va adabiyoti kafedrasida mudiri.

**Khodjaev Begzod Khudoyberdievich**

Pedagogika fanlari doktori, professor. Tashkent davlat pedagogika universiteti "Umumiy pedagogika" kafedrasida mudiri.

**Yo'ldashov Murodjon Ravshanovich**

Pedagogika fanlari bo'yicha falsafa doktori. O'zbekiston davlat jismoniy tarbiya va sport universiteti futbol nazariyasi va uslubiyati kafedrasida o'qituvchisi.

**Artikov Askar Akbarovich**

Pedagogika fanlari bo'yicha falsafa doktori O'zbekiston davlat jismoniy tarbiya va sport universiteti "Futbol nazariyasi va metodikasi" kafedrasida dotsenti.

ISSN: 2181-3906

*Jurnaldan maqola ko'chirib  
bosilganda manba  
ko'rsatilishi shart.*

*Jurnal rasmiy sayti:*

[www.modernscience.uz](http://www.modernscience.uz)

**Botirov Mirzokhid Ismonkhojayevich**

*Qishloq xo'jaligi fanlari bo'yicha falsafa doktori, dotsent.*

**Abidov Shavkat Usmanovich**

*Pedagogika fanlari nomzodi, dotsent*

**Hamrokulov Mahmud G'ofurjonovich**

*Toshkent kimyo-texnologiya instituti sifat menejmenti va  
mahsulotlar xavfsizligi kafedrasi dotsenti*

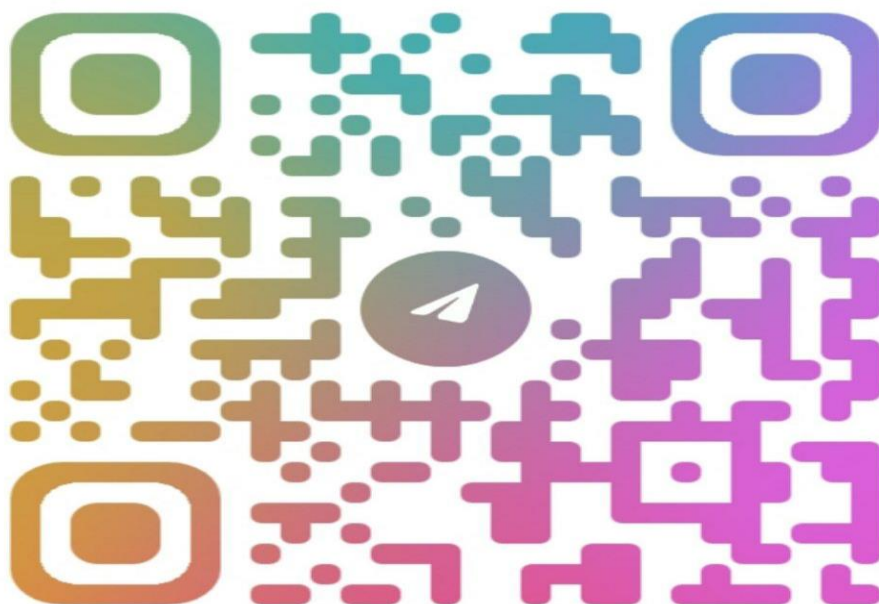

**@MODERNSCIEN  
CE RESEARCH**

«Modern Science and Research» international scientific journal, 2023. 1230 pages.

© Modern Science and Research, 2023

© Authors, 2023



## “GUNOH” UMUMIY MA’NOLI LEKSEMALARNING SEMANTIK XUSUSIYATLARI

**Sayfullayeva Fotima Baxodir qizi**

Navoiy davlat pedagogika instituti O‘zbek  
tili va adabiyoti fakultet 3-bosqich talabasi

Telefon raqam: +998919205260

[fotimasayfullayeva004@gmail.com](mailto:fotimasayfullayeva004@gmail.com)

**F.H Yuldashev**

Ilmiy rahbar: f.f.d. (DSc)

<https://doi.org/10.5281/zenodo.8402871>

**Annotatsiya.** Ushbu maqolada “Ma’naviyat” leksik kategoriyasining semantik xususiyatlari, xususan, “gunoh”, “ayb”, “jinoiyat” sinonimik qatoridagi leksemalarning birlashtiruvchi va farqlovchi xususiyatlari haqida mulohaza yuritigan.

**Kalit so‘zlar:** ma’naviyat, jinoiyat, ayb, gunoh, axloq, lingvoma’naviyatshunoslik, sema, O‘TIL.

## SEMANTIC CHARACTERISTICS OF LEXEMAS WITH GENERAL MEANING "SIN".

**Abstract.** In this article, the semantic features of the lexical category "Spirituality", in particular, the unifying and differentiating features of lexemes in the synonymous line of "sin", "guilt", "crime" are discussed.

**Key words:** spirituality, crime, guilt, sin, morality, linguo-spirituality, sema, OTIL.

## СЕМАНТИЧЕСКАЯ ХАРАКТЕРИСТИКА ЛЕКСЕМ С ОБЩИМ ЗНАЧЕНИЕМ «ГРЕХ».

**Аннотация.** В данной статье рассматриваются семантические особенности лексической категории «Духовность», в частности, объединяющие и дифференцирующие признаки лексем синонимического ряда «грех», «вина», «преступление».

**Ключевые слова:** духовность, преступление, вина, грех, мораль, лингводуховность, sema, OTIL.

## KIRISH.

Bugungi shiddat bilan rivojlanib borayotgan zamonda shaxs ma’naviyati va uning taraqqiyoti hamma tobora narsadan ustun bo‘lib bormoqda. Zero, moddiyat ma’naviy qadriyatlardan ustun bo‘lmasligi uchun hammamiz mas’ulmiz. Xususan, ziyolilar oldida turgan dolzarb muammolardan biri shaxs ma’naviyatini takomillashtirish va asrashdan iborat. Biroq ushbu muammoni hal qilish uchun barcha soha vakillari birgalikda harakat qilsalar maqsadga oson erishamiz. Zero, ma’naviyati yuksalsa, barcha sohadagi harakatlarimiz ham jadal rivojlanadi.

Ma’naviyat insonning ijtimoiy-madaniy mavjudot sifatidagi mohiyati, ya’ni mehr-muruvvat, adolat, to‘g‘rilik, sofdillik, vijdon, or-nomus, vatanparvarlik, go‘zallikni sevish, undan zavqlanish, “yovuzlikka nafrat, iroda, matonat va shu kabi ko‘plab asl insoniy xislatlari va fazilatlarining uzviy birlik, mushtaraklik kasb etgan majmuidir”. [1, 13]

Milliy ma’naviyatni asrash va keyingi avlodga sof yetkazish har kunlik iqtisodiy ehtiyojlarimiz kabi muhim va majburiy bo‘lishi fuqaroviy jamiyat qurishning muhim omillaridan biri. Mustaqillikning ilk kunlaridan Birinchi Prezidentimiz ma’naviyatga e’tibor qaratib: “Kelajagi

buyuk davlat, eng birinchi navbatda, bo'lajak fuqarolarining madaniyati, ma'lumoti va ma'naviyati haqida g'amxo'rlik qilmog'i zarur. Shu sababli, men barcha vatandoshlarimizga murojaat qilib aytaman: bugun hayot qanchalik og'ir bo'lmasin, ma'naviyatimiz va madaniyatimizni unutmaylik!" – deya ma'naviyatimizga va o'z milliy e'tiqodimizga sodiq qolishga chaqirganlar.[2, 224]

Ma'naviyat masalasiga hamma zamon va makonda katta e'tibor qaratilgan. Bu, albatta, bejiz emas. Chunki ma'naviyat har bir soha bilan hamohangdir. Ayniqsa, tilshunoslik ma'naviyat uchun eng yaqin soha hisoblanadi. Bugungi kunda bu ikki sohani birlashtirib turuvchi yangi bir yo'nalish – lingvoma'naviyatshunoslik.

#### **ADABIYOTLAR TAHLILI VA METODLAR.**

Lingvoma'naviyatshunoslik yo'nalishiga e'tibor va uning tadqiqi kundan kunga ijtimoiy, siyosiy va ma'naviy jihatdan amaliy ahamiyatga ega bo'la boshlayapti. "Ma'naviyat" sistemasining mohiyati uning tarkibiy qismlarini aniqlash hamda ularning sistemaviy munosabatlarini aniqlashtirish yo'li bilan ochiladi. Xususan, "O'zbekiston Milliy ensiklopediyasi"dagi tavsif asosida "ma'naviyat" sistemasini tashkil etuvchi unsurlar sifatida taxminan quyidagilarni ajratish mumkin:

- axloq;
- vijdon;
- e'tiqod;
- ma'rifat;
- munosabat;
- shaxsiy takomillashuv".[3, 6]

"Ma'naviyat" sistemasidagi "axloq" kategoriyasi ham o'z ichida yana guruhchalarga bo'linadi. Ushbu birliklarning semantik munosabatlari bir-biridan butunlay uzilgan hodisa emas. Tarix fanlari nomzodi, dotsent Saodat Suleymanova haqli ravishda ta'kidlaganidek, "ma'naviyat" so'zining ma'nosini to'g'ri uqqan kishi hayotda adashmaydi. Bu esa zimmamizga "ma'naviyat" kategoriyasini turli aspektlarda chuqur o'rganish va natijalarni ma'naviy-ma'rifiy tarbiya jarayoniga tatbiq etish vazifasini yuklaydi. [3, 7]

"Ma'naviyat" leksik-semantik paradigmasining sinonimik qatorida o'ziga xos semantik bog'lanish mavjud. Bu orqali "ma'naviyat" kategoriyasining sistemaviy munosabatini aniqlash muhim vazifalardan. Chunki har bir leksemani o'z o'rnida qo'llay olish davr talabi, qolaversa, o'quvchilarning so'z tanlay olish mahoratini shakllantirish muhim vazifalardan. "Ma'naviyat" sistemasidagi "axloq" umumiy semasiga kiruvchi *jinoyat*, *gunoh* va *ayb* sinonimlari orqali ushbu vazifalarni ko'rib o'tamiz.

#### **NATIJALAR VA MUHOKAMALAR.**

Azim Hojiyevning "O'zbek tili sinonimlarining izohli lug'ati"da "ayb" leksemasining sinonimlari: AYB, GUNOH, JINOYAT, YOZIQ. Rasm-odat normalariga, qonun-qoidaga qarama-qarshi xatti-harakat. [4, 17]

Ushbu birliklarning semalarini aniqlash uchun "O'zbek tilining izohli lug'ati" va boshqa qo'shimcha lug'atlarga murojaat qilamiz.

GUNOH [f – ayb] 1 din Shariat qonuniga, diniy aqidalarga xilof ish, xatti- harakat. *Sizning hamma qilmishingiz gunoh.*

2. Odob-axloq doirasiga sig'maydigan ish, nojo'ya xatti-harakat; jinoyat; ayb". [5, 199]

AYB [ a – nuqson] 1 Tartib-qoidaga yoki odob-axloq normalariga xilof ish xatti-harakat, gunoh. *O‘z aybiga iqror bo‘lmoq*

2 Kishi uyaladigan, xijolat tortadigan xatti-harakat; uyatli ish, uyat; *So‘raganning aybi yo‘q*

3 Kamchilik, nuqson, qusur, illat”. Har to‘kisda bir ayb [5, 31]

JINOYAT [ a – ayb, gunoh; jinoiy ish] 1. *huq.* Davlat qonunlari bilan belgilangan tartibga xilof va shu qonunlarga asosan javobgarlikka tortishni talab qiladigan ish; jamoat uchun xavfli xatti-harakat.

2 *ko‘chma* Yomon oqibatlariga olib boradigan zararli xatti-harakat, ish; gunoh” [5, 281]

2004-yilda nashr qilingan, “Falsafa qomusiy lug‘ati”da esa quyidagicha ta’rif beriladi:

JINOYAT – axloqiylik tamoyillari asosida tarkib topgan hukuqiy talablar, qonun-qoidalar ustuvor bo‘lgan fuqarolik jamiyatida ushbu me’yorlarga mensimasdan munosabatda bo‘lish oqibatida shaxsiy manfaatlar ustunligi hamda o‘zgarlar haq-huquqlarini buzish natijasida sodir etilgan hodisa. [6, 127]

Yuqoridagi leksemalarda bir-birini to‘ldiruvchi va bir-biridan farqlanuvchi belgilar mavjud. ”Gunoh” leksemaning har ikkala ma’nosi ham “diniy va dunyoviy axloq” ma’nosi bilan “ma’naviyat” leksik kategoriyasining yadro ma’nolariga birlashadi. Biroq qolgan ikki leksema ushbu kategoriyaga turlicha yondashadi.

“Ayb” leksema tarkibidagi 1-3-ma’no kategoriyaning markaziy tushunchalaridan joy olsa, 2-ma’no *huquq* pometa bo‘lganligi bois “huquqshunoslik” termini va 4-ma’nosi esa narsa va texnikalarga (ko‘chma ma’noda insonga) qo‘llanganligi bois (masalan, mol sotsang aybini aytib sotgin) “ma’naviyat” kategoriyasining chekka qismidan joy oladi.

“Jinoyat” leksemasining O‘TIL dagi 1-ma’nosi “huquqshunoslik” termini va 2-ma’nosi “ayb” hamda “gunoh” leksemalari bilan *birlashtiruvchi* semaga ega.

“Gunoh” leksemasida *diniy* sema mavjud. Uning sinonimlari bo‘lgan “ayb” va “jinoyat” leksemalarida ushbu sema mavjud emas. “Ayb” va “jinoyat” leksemalarida *huquq* pometa bor. Har uchchala leksemani birlashtiruvchi semasi *Odob-axloq qoidalariga zid harakat* semasining mavjudligi.

“Ayb” leksemasi uchchala birlik orasida leksik ma’no hajmi va mundarijasiga ko‘ra eng kattasi hisoblanadi.

#### **XULOSA.**

“Ma’naviyat” leksik kategoriyasi ko‘plab tarkibiy qismlarga ega qism va guruhchalar o‘z navbatida leksema, semema va semalardan iborat va bulingvoma’naviyatshunoslikni oson usulda o‘rganish imkonini beradi. “Ma’naviyat” leksik kategoriyasidagi har bir ma’noviy guruhlarni shunday tahlil qilsak, kelgusida mukammal bir lug‘at yarata olamiz.

#### **REFERENCES**

1. Mirziyoyev Sh. Erkin va farovon, demokratik O‘zbekiston davlatini birgalikda barpo etamiz. – Toshkent: O‘zbekiston, 2016. – B. 56
2. Karimov I. Bizdan ozod va obod vatan qolsin. J.2. – Toshkent: O‘zbekiston, 1996. – B. 224.
3. Mengliyev B. Taraqqiyot va ma’naviyat // “Ma’rifat” gazetasi, 2018 yil, 8 yanvar
4. Yuldashev F.H. “Ma’naviyat” leksik-semantik kategoriyasining iyerarxik manzarasi. // Xorazm Ma’mun akademiyasi axborotnomasi. – Urganch, 2022. 12-4-son. – B. 188-193

5. Ҳожиёв А. 1974. Ўзбек тили синонимларининг изоҳли луғати / Ўқитувчи, Тошкент, – Б. 308
6. Ўзбек тилининг изоҳли луғати. 2 томли. 2-том. – М.: Русский язык, 1981. – Б. 632
7. Фалсафа қомусий луғат. – Тошкент: “Шарқ” НМАК, 2004. – Б. 491.



## OZIQ-OVQAT KORXONALARIDA SIFAT BOSHQARUV TIZIMINI JORIY QILISH ORQALI RAQOBATBARDOSH TOVAR ISHLAB CHIQRISH VA ULARNI SERTIFIKATLASHTIRISH

Jo'rayev Firdavs Muhiddin o'g'li

TKTI 1-bosqich tayanch doktoranti

Hamroqulov Mahmud G'ofurjonovich

Toshkent kimyo-texnologiya instituti Sifat menejmenti va mahsulotlar xavfsizligi kafedrasida dotsenti

<https://doi.org/10.5281/zenodo.10004305>

*Annotasiya.* Maqolada Oziq-ovqat korxonalarida sifat boshqaruv tizimini joriy qilish orqali raqobatbardosh tovar ishlab chiqarish va ularni sertifikatlashtirish bo'yicha tadqiqot ishlari, shuningdek O'zbekistonda sifat menejmentining joriy etilish holati, sanoat mahsulotlari raqobatbardoshligiga ta'sir qiluvchi omillarni aniqlash va baholash, sifat menejmenti tizimini takomillashtirish orqali bozorda sog'lom raqobatni yuzaga keltirishga doir xulosalar, ilmiy taklif va amaliy tavsiyalar keltirilgan.

*Kalit so'zlar:* sifat menejmenti, sifat menejmenti tizimi, sifat menejmenti tamoyillari, ISO standartlari, umumiy sifat menejmenti.

## PRODUCTION OF COMPETITIVE GOODS AND THEIR CERTIFICATION BY INTRODUCING A QUALITY MANAGEMENT SYSTEM IN FOOD ENTERPRISES

*Abstract.* In the article, the research work on the production of competitive goods and their certification through the introduction of a quality management system in food enterprises, as well as the status of the implementation of quality management in Uzbekistan, the identification and assessment of factors affecting the competitiveness of industrial products, the creation of healthy competition in the market by improving the quality management system conclusions, scientific proposals and practical recommendations are presented.

*Key words:* quality management, quality management system, principles of quality management, ISO standards, general quality management.

## ПРОИЗВОДСТВО КОНКУРЕНТОСПОСОБНОЙ ПРОДУКЦИИ И ЕЕ СЕРТИФИКАЦИЯ ПУТЕМ ВНЕДРЕНИЯ СИСТЕМЫ МЕНЕДЖМЕНТА КАЧЕСТВА НА ПРЕДПРИЯТИЯХ ПИЩЕВОЙ ПРОМЫШЛЕННОСТИ

*Аннотация.* В статье проведены исследовательские работы по производству конкурентоспособной продукции и ее сертификации путем внедрения системы менеджмента качества на предприятиях пищевой промышленности, а также состояние внедрения менеджмента качества в Узбекистане, выявление и оценка факторов, влияющие на конкурентоспособность промышленной продукции, а также на совершенствование системы управления качеством на рынке. Сделаны выводы, научные предложения и практические рекомендации по созданию конкуренции.

*Ключевые слова:* менеджмент качества, система менеджмента качества, принципы менеджмента качества, стандарты ISO, общий менеджмент качества.

Jahon iqtisodiyotining globallashuvi iste'molchilarning maxsulot va xizmatlarga bo'lgan talablarini ortib borishiga sabab bo'lmoqda. Shu sababli maxsulot sifatining pastligi sababli uni bartaraf etishga sarflanadigan katta xarajatlar jahon mamlakatlari iqtisodiyoti uchun jiddiy

muammolarni keltirib chiqarmoqda. Sifat tushunchasini anglab yetish va undan iste'molchi yoki ishlab chiqaruvchi sifatida samarali foydalanish uchun sifatga berilgan ta'riflarni diqqat bilan o'rganishni talab qiladi. Chunki, sifatga berilgan ta'riflar turlicha bo'lib, vaqt o'tishi bilan ular o'zgarib borish tendensiyasiga ega. Sifat tushunchasi birinchi marotaba eramizdan avvalgi III asrlarda Aristotel tomonidan o'rganilgan [1]. Ayniqsa, sifatga bo'lgan iste'molchilarning dunyoqarashi maxsulotlar takomillashib borgan sari o'zgarishda davom etmoqda. Hozirga vaqtga qadar, maxsulot sifatini boshqarish tizimini takomillashtirish masalalari yuzasidan ko'plab xorijlik olimlar tomonidan tadqiqot ishlari olib borilgan. Shu jumladan, V.I.Siskov o'z tadqiqotlarida quyidagicha ta'rif beradi "sifat- ishlab chiqarish va iste'molning sifat bilan bog'liq tomonlarini hisobga oladi va shunday ta'kidlaydi: "Muammoning ikki tomonini bir-biridan farklash lozim: maxsulot xususiyatlarining bir guruhi uning texnik shartlar talablariga muvofiq ishlab chiqarilish jarayonida shakllanadi. Bu maxsulotning ishlab chiqarish sifati. Ikkinchi guruh xususiyatlar esa maxsulot iste'moli jarayonida namoyon bo'ladi. Bu maxsulotning iste'mollilik sifati hisoblanadi" [2]. Hozirgi vaqtda maxsulotlar sifatini yaxshilash strategik muammo bo'lib, mamlakatimiz iqtisodiyotining stabillashuvi bu muammolarning hal etilishiga bog'liqdir. Sifatni yaxshilash jarayoni maxsulotni sotish yoki maxsulot ishlab chiqarishda faqatgina ko'proq foyda olish uchungina emas, balki jamiyat uchun, uning ravnaqi uchun ham zarurdir. ISO standartlari turkumining universalligi shundaki, ularda maxsulotning har bir turiga bo'lgan mutloq o'Ichovli mezonlar qo'yilmaydi. ISO 9000 standartlari turkumi faqat sifat tizimining ishlashi metodologiyasini aniqlab beradi, tizim esa o'z navbatida korxonada tomonidan ko'rsatilayotgan maxsulotning yuqori sifatini, boshqacha qilib aytganda – iste'molchilarning talabini yuqori darajada qanoatlantirishini ta'minlaydi [4]. Standartlar to'plami 4 ta asosiy standartdan iborat:

1. ISO 9000:2000 "Sifat menejmenti tizimlari. Asosiy qoidalar va lug'at" – sifat menejmenti tizimlarining asosiy qoidalari va sifat menejmenti tizimi atamalarini izohlaydi.

2. ISO 9001:2000 "Sifat menejmenti tizimlari. Talablar" – sifat tizimlari uchun minimal zarur bo'lgan talablar majmuini joriy qilib, sertifikatlash va audit maqsadlarida qo'llaniladi.

3. ISO 9004:2000 "Sifat menejmenti tizimlari. Faoliyatni yaxshilash bo'yicha tavsiyalar" - korxonalarining samaradorligini oshirishga qaratilgan sifat menejmenti tizimlarini yaratish bo'yicha uslubiy ko'rsatmalardan iborat.

4. ISO 19011 "Sifat menejmenti tizimini tekshirish va atrof-muhitni himoyalash bo'yicha yo'riqnomalar"[4]. Tuzilishi va mazmuni bo'yicha o'zaro to'liq uyg'unlashtirilgan ISO 9001 va ISO 9004 standartlari asosiy hisoblanib, ular ham birga, ham alohida qo'llanishi mumkin. Bundan tashqari, qo'shimcha 10000 seriyali ISO yordamchi standartlari guruhi ham mavjud bo'lib, bularga Sifat menejment tizimiga taalluqli hujjatlarni ishlab chiqish, sifatning iqtisodiy masalalari, xodimlarni o'qitish, statistik usullarni qo'llash va hokozalar bo'yicha turli qo'llanmalar kiradi[8]. O'zbekiston Respublikasida sifat menejment tizimlarini joriy etish sohasida amalga oshirilgan ishlar tahlil qilinganda 2022-yilda 645 ta korxonada 1065 ta sifat menejment tizimlari bo'yicha sertifikatlar rasmiylashtirilgan bo'lib, sifat menejment tizimlari bo'yicha sertifikatlashtirish 16 ta akkreditlangan organlari tomonidan amalga oshirilmoqda. Shuningdek, yengil sanoat maxsulotlarini ishlab chiqaruvchi 72 ta korxonaga Oeko Tex, 6 ta korxonaga Sedex, 2 ta korxonaga BCSI xalqaro standart talablari asosida maxsulot ishlab chiqarish yo'lga qo'yildi.

Bugungi kunda aholining talab va ehtiyojlarini keskin o'sib borishi, shuningdek, jahon bozorida global raqobat kuchayib borayotgan bir sharoitda mamlakatimizda ishlab chiqarilayotgan

maxsulotlarning sifatini oshirish orqali ularning ichki va tashki bozorlardagi raqobatbardoshligini ta'minlash muxim ahamiyat kasb etmoqda. O'zbekistonda ishlab chiqarilayotgan maxsulotlarni eksport qilish va xorijiy bozorlarda yuqori mavqega ega bulishda sifat menejmenti va standartlashtirish masalalarini sohaning rivojlangan davlatlarning tizimiga moslashtirishga undamoqda. Xalqapo standartlarga javob beradigan sifat tizimini joriy etish "sifat-narx" nisbatida jiddiy ijobiy natijalarga olib keladi, shuningdek, biznes jarayonlarni optimallashtirish, boshqaruv tizimini xavfsizligi va ishonchliligini ta'minlash orqali xavfsiz mexnat sharoitlarini yaratish lozim.

Oziq-ovqat korxonalarida sifat boshqaruv tizimini joriy qilish orqali raqobatbardosh tovar ishlab chiqarish va ularni sertifikatlashtirish, quyidagi qadamlarni amalga oshirish talab qilinadi:

1. Standartlarni qo'yish: Oziq-ovqat korxonalarining raqobatbardosh tovarlarni ishlab chiqaradigan jarayonlarda qoidalar va standartlar qo'yishlari talab qilinadi. Bu standartlar, tovarlarni sifatli va to'g'ridan to'g'ri o'rnatilgan ekanligini ta'minlashga yordam beradi.

2. Tovar namunalari uchun imtihonlar: Sifat boshqaruv tizimini joriy qilishga oziq-ovqat korxonalarida sifat boshqaruv bo'limi ta'mindor bo'ladi. Ushbu bo'limda tovarlarning imtihon qilinishiga, to'g'ri sertifikatlarni olishiga va sifat boshqaruv soholalarini o'zida jalb qilishga javob beradigan xodimlar ishlaydi.

3. Sertifikatlashtirish va sifat: Sifat boshqaruv va ishlab chiqarish jarayonida, tovarlar sertifikatlandirilishi talab qilinadi. To'g'ri sertifikatlarni qabul qilish uchun raqobatbardosh organlar bilan ishlash, sertifikatlarni olish va ularga bo'lgan talablarga rioya qilish shart. Sifat boshqaruv tizimi to'g'risida haqiqiy ma'lumotlarning olishi va ularni sifat boshqaruv kaydiga jalb qilish talab qilinadi.

4. Sifat boshqaruvning takomillashtirilishi: Sifat boshqaruvning takomillashtirish uchun tadbir va tilovalarni amalga oshirish talab qilinadi. Bu tadbirlar kafolatlangan tovarlarni ishlab chiqarish jarayonida qiyinchiliklarni identifikatsiya qilish, ustama xatolarni kamaytirish va sifatlantirish bilan bog'liq bo'lish shart. Sifat boshqaruv tizimini joriy qilishning foydasi, oziq-ovqat korxonalarida tovarlarining sifatlilik va tovarlarining raqobatbardoshligini ta'minlashda o'ziga xos ahamiyatga ega bo'lishdir. Bu tizimlar sifat boshqaruvini avtomatlashtiradi va sertifikatlandirish jarayonlarini yengillik bilan amalga oshiradi, shuningdek, to'g'ri sertifikatlarni qabul qilish va xodimlarning sifat boshqaruv qo'llab-quvvatlashiga yo'naltirilgan ishlarini osonlashtiradi.

## REFERENCES

1. O'zbekiston Respublikasi Prezidenti Shavkat Mirziyoevning Oliy Majlisga Murojaatnomasi. «Xalq so'zi» gazetasi, 2018 yil 29 dekabr № 271-272 (7229-7230) soni.
2. Азгалдов, Г. Г. (1969). Проблемы измерения и оценки качества продукции.
3. Рахимова, Д. Н., & Касимова, Н. (2016). Принципы управления персоналом в Японии. Потенциал современной науки, (4), 111-117.
4. Saidmuradova, T. S. (2021). Yengil sanoat mahsuloti raqobatbardoshligini oshirishda sifat menejmenti mexanizmini rivojlantirish yo'llari. Oriental renaissance: Innovative, educational, natural and social sciences, 1(5), 87-93.

## TUPROQLAR GEOGRAFIYASI RIVOJLANISH BOSQICHLARI

**Turdiyev Madiyor Najmiddinzoda**

TerDu Tabiiy fanlar fakulteti geografiya ta'lim yo'nalishi 3-kurs talabasi

**Berdiqulova Barno Nodir qizi**

TerDu Tabiiy fanlar fakulteti tuproqshunoslik ta'lim yo'nalishi 3-kurs talabasi

**Ziyodova Dilfuza Mahmud qizi**

TerDu Tabiiy fanlar fakulteti tuproqshunoslik ta'lim yo'nalishi 3-kurs talabasi

**Xudoyberdiyeva Marjon Boborahmat qizi**

TerDu Tabiiy fanlar fakulteti tuproqshunoslik ta'lim yo'nalishi 3-kurs talabasi

<https://doi.org/10.5281/zenodo.8403639>

*Annotatsiya.* Tuproqlar geografiyasi tarmog'i va uning asoslari haqida. Fanning rivojlanish tarixi va bosqichlari.

*Kalit so'zlar:* Tuproqlar geografiyasi, tuproq, quruqlik, zonallik, yer.

## STAGES OF SOIL GEOGRAPHY DEVELOPMENT

*Abstract.* About the network of soil geography and its foundations. The history and stages of the development of the science.

*Key words:* Soil geography, soil, land, zonation, land.

## ЭТАПЫ РАЗВИТИЯ ГЕОГРАФИИ ПОЧВ

*Аннотация.* О сети географии почв и ее основах. История и этапы развития науки.

*Ключевые слова:* География почв, почвы, земли, районирование, земельные участки.

Bundan bir necha milliard yillar ilgari yer qattiq tosh va qoyalardan iborat bo'lgan. Unga suv, shamol, issiq va sovuq havo harorati ta'sir etib yemirgan va tuproqqa aylantirgan. Hosil bo'lgan yerda o'simliklar, hayvonlar paydo bo'lgan. Chunki o'simliklar yerdan erigan mineral tuzlarni ildizi orqali surish xususiyatiga ega. Tuproqlarning tabiatdagi va jamiyat hayotidagi roli g'oyat beqiyosdir. Tuproq organizmlar uchun hayot muhiti, ozuqa manbai hisoblanadi. Demak, tuproq deb, unumdorlik xususiyatiga ega bo'lgan er yuzasining ustki, g'ovak qatlamiga aytiladi. Tuproq tugaydigan va tiklanadigan resurslarga kiradi.

Tuzilishiga ko'ra 3 asosiy qatlamga ajratiladi: A- eng ustki gumus (chirindil) qatlam; V- mineral va organik birikmalar to'planadigan gorizont; S –tuproq vujudga keladigan ona jinsi. Tuproqning har bir gorizonti organik va mineral birikmalar aralashmasidan iborat. Tuproq tarixiy tarkib topgan murakkab, mustaqil tabiiy jism bo'lib o'zgaruvchidir. 1 gramm tuproqda 1 mln. dan ortiq sodda hayvonlar va tuban o'simliklar uchraydi. Ma'lumki, sog'lom unumdor 1 gektar erdagi tuproqda 3-3,5 milliard tonna mikro va mikroorganizmlar bo'lib, ular 8-12 tonnani tashkil etadi. Bularga dala sichqonlari, tuproqda yashovchi xilma-xil hasharotlar, yomg'ir chuvalchanglari kabilar kiradi. Ayniqsa, yomg'ir chuvalchangining tuproq strukturasi yaxshilashdagi roli juda kattadir. Yomg'ir chuvalchangi erda 1 metrqa qadar chuqurlikda —kanalchalar qazib, ular orqali o'simlik ildizi tashqaridan nafas olishi va suv, oziq moddalar so'rishi imkonini beradi. Ular yilida ovqat hazm qilish organlari orqali 300-400 tonna tuproqni o'tkazib, tuproq unumdorligini oshiradi. Yomg'ir chuvalchangining er unumdorligini oshirishdagi ahamiyatini hisobga olib AQSh va ba'zan G'arbiy Yevropa mamlakatlarida uni ko'paytirib sotuvchi maxsus fermalar ishlab turibdi.



Bunday ishlar respublikamiz va viloyatimizda ham tashkil etilmoqda. Inson paydo bo'libdiki, uning hayoti er bilan bog'liq. Chunki u erni yashash makoni, tirikchilik manbai va ishlab chiqarish vositasi sifatida qabul qilgan. Yer yuzida turli qobiqlar o'rtasidagi aloqadorlik tuproq orqali amalga oshadi, tabiiy landshaftlarning asosi hisoblanadi, litosfera bilan atmosfera o'rtasida moddalarning o'zaro aloqasini sodir etadi. 16 Tuproq xalqning bebaho tabiiy boyligi va insonning yashashi uchun zarur bo'lgan hayot manbaidir. Chunki inson yashashi uchun kerak bo'lgan oziq-ovqat energiyasining 88% ini tuproqdan, 10% ini o'rmon va o'tloqlardan, 2% ini okeandan olmoqda. Tuproqning kishilik jamiyati uchun ahamiyati shundaki, o'z-o'zidan tozalash xususiyatiga ega bo'lib, tabiatdagi iflos moddalarni biologik yo'l bilan tozalaydi va neytrallashtiradi. Yer yuzasining 2/3 (361 mln. km<sup>2</sup>) qismini suvliq, 1/3 (149 mln. km<sup>2</sup>) qismini tashkil etadi. Quruqlikning 13% i (1,9 mlrd. ga) haydab ekin ekiladi, 14% ini sug'oriladigan ekin maydonidagi yerlar tashkil etadi. Tuproq resurslarining ifloslanishi.

Insonning tuproqqa ijobiy va salbiy ta'siri ajratiladi. Ijobiy ta'siriga tuproq hosildorligini oshirish, yerlarning holatini yaxshilash, yashil o'simliklar ekish, ixotazorlar tashkil etish, tabiiy o'g'itlar berish va hokazolar kiradi. Salbiy ta'siriga, shaharlar qurilishi, atrof-muhitning ifloslanishi, agrotexnik tadbirlarning talabga javob bermasligi, gidrotexnika tadbirlarining noto'g'ri yo'ga qo'yilishi, kimyoviy moddalardan me'yordan ortiq ishlatilishi, yaylovlarga chorva mollarini boqish, o'rmon va to'qaylarni qirqib yuborish va hokazolar ta'siri oqibatida erlar yaroqsiz holga keladi. Yer inson uchun bebaho boyliklar, ammo inson bu boylikni saqlashni, undan oqilona foydalanishni hozirga qadar mukammal egallagan emas. Yerga nisbatan noto'g'ri munosabatda bo'lish tufayli hozirgacha 20 mln. kv.km unumdor yerning strukturasi buzilib, yaroqsiz holga kelib qoldi. Bu hozir foydalanib kelinayotgan yerdan qariyb ikki baravar ko'p. M: Sobiq Ittifoqda turg'unlik yillarida qurilgan irrigatsiya inshootlar (suv ombori, kanallar) ta'sirida 12 mln. gektar unumdor yerning miliotariiv holati buzilib sho'rlandib va zaxlanib ketdi va natijada tarkibi buzildi.

Yuksak taraqqiy yetgan Yaponiya va G'arbiy Yevropa davlatlarida har bir metr yerni dengizga shag'al, tuproq to'kib o'zlashtirib olayotgan bo'lsalar, bizda esa har yili minglab gektar unumdor yer sho'rlandirib yaroqsiz holga keltirmoqdamiz. Yerning sho'rlandishi, eroziyasi, cho'llashish jarayoni hamda uning salbiy oqibatlari. Tabiatda shamol va suv ta'sirida tuproqning emirilishi yoki eroziyasi kuzatiladi. Lekin bugungi kunda kishilarning tuproqqa noto'g'ri munosabatda bo'lishi tufayli, ya'ni tik yerlarni noto'g'ri haydash, bostirib sug'orish, o'simliklarga noto'g'ri munosabatda bo'lishi, qayta sho'rlandish, zaxarli kimyoviy moddalar solish va boshqalar tuproq eroziyasini vujudga keltirib chiqaradi. Antropogen eroziya tuproq resurslaridan noto'g'ri foydalanishining oqibati bo'lib, uning asosiy sabablari o'rmon va to'qaylarni qirqib yuborish, yaylovlarda chorva mollarini boqish normasiga amal qilmaslik, dehqonchilik yuritishning noto'g'ri usullaridan foydalanish va boshqalardir.

Ma'lumotlarga ko'ra, har kuni Yer yuzida eroziya natijasida 3500 gektar unumdor tuproqli yerlar ishdan chiqadi. Suv eroziyasi ko'proq tog' oldi va tog'li rayonlarda, shamol eroziyasi kuzatiladi. Eroziya jarayonlarining oldini olish uchun o'simlik qoplamini tiklash, agrotexnik tadbirlarni to'g'ri olib borish, yashil himoya qalqonlarini bunyod qilish, gidrotexnik tadbirlarni rejali o'tkazish va boshqalar kiradi. 60 yillarda almashlab ekish usuli tanqid qilinib, ancha yillar davomida ta'qiqlab qo'yildi. Keyinchalik ko'p mintaqalarda monokultura tufayli almashlab ekishni keng joriy etish imkoni bo'lmay qoldi. Natijada yerning unumdorligi borgan sari kamaya bordi. Tuproqlarning hosil bo'lish jarayoniga yana iqlim sharoiti (issiqlik, namlik), relyef va tog'

jinslarining xususiyatlari ham katta ta'sir ko'rsatadi. Shuning uchun ham turli xil tog' jinslari ustida va har xil iqlim sharoitida turli xil tuproqlar tarkib topadi.

Tuproqlarning ona jinsi (noorganik tarkibi — mayda tog' jinslari) katta-kichikligi turlicha bo'lgan zarralardan iborat bo'ladi. Bularning hammasi birgalikda tuproqning mexanik tarkibi deyiladi. Tuproqlar mexanik tarkibiga ko'ra gilli tuproq, qumoq tuproq, qumli tuproq, shag'alli, chag'ir toshli tuproqlarga bo'linadi. Tuproq tarkibidagi gil va chirindilar bir-biriga yopishib, mayda kesakchalar hosil qiladi. Shunday kesakchalar bor tuproqlar donador bo'lib, unumdorligi oshadi. Kesakchasiz tuproqlar mayda zarrali bo'lib, havo va suvni yaxshi o'tkazmaydi, chirindilarning minerallarga aylanishi qiyin bo'ladi. Tuproqlarga organik va mineral o'g'itlar solish, o'z vaqtida ishlov berish, sug'orib turish bilan ularning unumdorligini oshirish mumkin. Shunday yo'llar bilan unumdorligi oshirilgan tuproqlar madaniy tuproqlar deyiladi. O'rta Osiyo vohalarining tuproqlari asrlar davomida haydalib, turli o'g'itlar solinib, sug'orilib, vaqtida sho'ri yuvilib, ishlov berilib, madaniy tuproqlarga aylantirilgan.

Lekin tuproqlar suv yuvib ketishi dan, shamol uchirishidan, sho'r bosib ketishdan, ifloslanishdan saqlanmasa, ularning tarkibi buzilib, unumdorligi yo'qoladi. Turli tabiat zonalarining o'ziga xos iqlim sharoitida tarkib topgan tuproqlar bir-biridan farq qiladi. Yer yuzida arktika tuproqlari, tundra tuproqlari, kulrang, sur, qora, kashtan, qo'ng'ir, bo'z, sariq, jigarrang, qizil tuproqlar mavjud. Tog'li o'lkalarda tekislikdan tog'larga ko'tarilgan sari, tabiiy sharoitning o'zgarishi bilan birga, tuproqlar ham o'zgaradi.

#### **REFERENCES**

1. I.R.Soliev (Tuproqlar geografiyasi)2022
2. Arxiv.uz
3. Geografiya.uz

## ВИДЫ УЧЕБНОЙ ДЕЯТЕЛЬНОСТИ В КРЕДИТНО-МОДУЛЬНОЙ СИСТЕМЕ ОБУЧЕНИЯ

Г.А. Альджанова

доцент, доктор философии (PhD) по педагогическим наукам  
кафедра «Педагогика и психологии»  
Каракалпакский государственный университет имени Бердаха

<https://doi.org/10.5281/zenodo.8403674>

*Аннотация.* Данная статья выделяет особенности видов учебной деятельности в кредитно-модульной системе обучения в высшей школе. Подчеркивается, что необходимо изменить не только содержание подготовки, но и технологии организации учебного процесса в высшей школе.

*Ключевые слова:* модуль, кредитно-модульная система, инновация, высшая школа, методы преподавания, образование.

## TYPES OF LEARNING ACTIVITIES IN THE CREDIT-MODULAR TRAINING SYSTEM

*Abstract.* This article highlights the features of types of educational activities in the credit-module system of education in higher education. It is emphasized that it is necessary to change not only the content of training, but also the technology for organizing the educational process in higher education.

*Key words:* module, credit-module system, innovation, higher school, teaching methods, education.

В "Концепции развития системы высшего образования Республики Узбекистан до 2030 года", определены конкретные задачи по внедрению цифровых технологий и современных методов обучения в процессы высшего образования, привлечению молодежи к научной деятельности, борьбе с коррупцией, увеличению доли студентов, обучающихся в инженерно-техническом образовании [ 1] . Произошедшие изменения в политической и социально-экономической жизни Республики Узбекистан сформировали новые требования к системе образования. Общепринятым фактом стало признание образования и обучения важными составляющими процесса модернизации переходной экономики, а также того, что современные формы организации труда требуют высокого уровня подготовки кадров и повышения гибкости. Образование является ключевым инструментом для обеспечения стабильности и общественного единства, содействия экономическому росту и повышению уровня жизни. Известно, что экономике, основанной на знаниях, необходимы высококвалифицированные кадры.

Высшее образование может внести свой вклад в снижение уровня безработицы, социального напряжения и способствовать экономической интеграции. Высшие учебные заведения с высоким качеством обучения готовят высококвалифицированных специалистов, знания и навыки которых отвечают всем требованиям происходящих политических и экономических реформ, а также способствуют повышению уровня жизни. Высшее образование находится под сильным давлением необходимости подготовки специалистов, востребованных в современных экономических условиях.

Зачастую учебный процесс до сих пор характеризуется тем, что в центре его находится преподаватель; в расписании преобладают лекции, факты заучиваются, самостоятельной работе отведен небольшой объем, вследствие чего студенты становятся пассивными получателями знаний. Руководство высших учебных заведений и преподаватели осознают, что ещё многое предстоит сделать для того, чтобы научить студентов активному процессу познания, гибкости и способности к самостоятельному обучению, что поможет им при трудоустройстве в условиях жесткой конкуренции на рынке труда.

Слово “модуль” (от лат. *modulus* – “мера”) имеет различные значения в области математики, точных наук и архитектуры, но, в общем и целом, он означает единицу меры, величину или коэффициент. В педагогике и методике модуль рассматривается как важная часть всей системы, без знания которой дидактическая система “не срабатывает”

Модульное обучение предполагает жесткое структурирование учебной информации, содержания обучения и организацию работы учащихся с полными, логически завершенными учебными блоками (модулями). Модуль совпадает с темой учебного предмета. Однако, в отличие от темы в модуле, все измеряется, все оценивается: задание, работа, посещение занятий, стартовый, промежуточный и итоговый уровень учащихся. В модуле четко определены цели обучения, задачи и уровни изучения данного модуля, названы навыки и умения. В модульном обучении все заранее запрограммировано: не только последовательность изучения учебного материала, но и уровень его усвоения и контроль качества усвоения [3 с.16].

Учебный курс, как правило, включает не менее трех модулей. При этом отдельным модулем может быть и теоретический блок, и практические работы, и итоговые проекты.

При разработке модуля учитывается то, что каждый модуль должен дать совершенно определенную самостоятельную порцию знаний, сформировать необходимые умения. После изучения каждого модуля учащиеся получают рекомендации преподавателя по их дальнейшей работе. По количеству баллов, набранных учащимися из возможных, учащийся сам может судить о степени своей “продвинутости” [ 5].

Роль профессоров и преподавателей также существенно изменится в новых условиях внедрения кредитной системы обучения.

В системе кредитного образования преподаватель (педагог) может выступать в качестве следующих субъектов образовательного процесса:

- лектор;
- репетитор;
- советник;
- член специальной комиссии.

Преподавателями назначаются квалифицированные преподаватели из числа старших академических профессоров или доцентов. Они проводят лекции на высоком научно-методическом уровне.

Лекции читаются в академических потоках, то есть в нескольких группах, чья специализация близка. Количество студентов в аудитории определяется квалификацией лектора и техническими возможностями аудитории.



Профессора и доценты могут читать лекции по нескольким дисциплинам в рамках одной специальности, в зависимости от их академического уровня, областей исследований и педагогических навыков.

По решению Ученого совета университета право читать лекции имеют не только ученые степени, но и наиболее опытные и высококвалифицированные преподаватели.

Лектор на каждой своей лекции может выделить 0,5-1 час самостоятельную работу студента (СРС), которое проводится без руководства преподавателем. Тьютор - как преподаватель проводит практические и лабораторные занятия, консультирует, организует и внедряет, руководит курсовой работой, организует стажировки.

Тьютор наблюдает за изучением предмета каждым студентом, оценивает выполнение ими индивидуальных заданий и действий на практических занятиях, и при необходимости, оказывает помощь. Следовательно, тьютор также может провести общий анализ успеваемости учащегося по определенному предмету.

Тьюторы должны обладать следующими качествами:

- Преподавание: проведение практических занятий на необходимом уровне, помощь студентам в профессиональном самосознании, обеспечение правильного и эффективного использования учебных материалов по предмету;

- Консультирование: координация учебного процесса студентов, групповое консультирование и коммуникативные занятия, индивидуальное консультирование студентов по различным вопросам науки;

- Управление: сбор и формирование студенческих групп, управление групповыми уроками, контроль усвоения студентами предмета.

В функции тьютера входят:

- сделать учебу студента максимально эффективной;
- регулярный мониторинг обучения студентов;
- обеспечивать общение со студентом по выполненным заданиям;
- групповое и индивидуальное консультирование;
- обеспечение интереса к чтению на протяжении всего периода обучения.

Рекомендуется, чтобы тьютор выделял 0,5–1 час на каждое занятие. Для выбора и реализации индивидуальной образовательной траектории, а также для обеспечения мобильности и гибкости учебных программ в контексте кредитной системы обучения в высших учебных заведениях будет создана консультационная служба - эдвайзеры - научные кураторы или консультанты. Их количество определяется количеством студентов на факультете.

Эдвайзеры защищают академические интересы студентов и участвуют в подготовке всех необходимых информационных материалов по организации учебного процесса, предоставляют их студентам в электронном виде и помогают в разработке и корректировке их индивидуальных учебных программ, своевременной подготовке и доступности обучения материалы по всем дисциплинам. Контролировать выполнение правил промежуточных и итоговых проверок.

Эдвайзер - это преподаватель, который помогает выбрать индивидуальную траекторию обучения на период обучения и освоить учебный план. Кроме того, эдвайзер

может оказать студенту консультационную помощь в решении вопросов, связанных с его будущей карьерой, выбором темы диссертации и определением основ профессиональной практики.

В обязанности эдвайзера входит:

- помощь студентам в определении индивидуальных траекторий обучения и усвоении учебной программы;
- выявить потребности, интересы и желания студентов при выборе траектории обучения;
- консультируют студентов по выбору предметов;
- при необходимости помогать студентам в разработке и корректировке индивидуальных учебных программ;
- участвовать в работе экспертных комиссий по вопросам развития и академического статуса студентов.

Эдвайзеры назначаются приказом ректора ВУЗа по согласованию с заведующими кафедрами.

Эдвайзер знакомит студентов со спецификой вуза, содержанием рабочего учебного плана, требованиями для получения диплома, возможностями выбранного направления и помогает выбрать индивидуальные образовательные траектории в соответствии с предпочтениями, возможностями, интересами и целями студентов.

Эдвайзер участвует в регистрационных мероприятиях. Каждому эдвайзеру ПС назначает определенное количество студентов. После того, как студенты будут прикреплены, эдвайзер будет работать с ними на индивидуальной основе.

Эдвайзер участвует в организационно-методической работе и дает консультации по выбору и зачислению предметов, знакомит с каталогами факультативных предметов направления и рабочими учебными планами.

В течение учебного года эдвайзер будет работать в соответствии с графиками консультаций, утвержденными деканом факультета. В дополнение к графику работы эдвайзера, эдвайзер может также назначить индивидуальные встречи для решения срочных академических проблем студентов.

Консультационная деятельность эдвайзера включает:

- знакомить студентов с правилами учебного процесса;
- определять взгляды, ценности, склонности и возможности студентов;
- Ознакомление со стандартным учебным планом и каталогом факультативных предметов (с требованиями к составлению списка обязательных, факультативных предметов, обязательными условиями предметов);
- объяснять сумму кредитов и их выдачу.

Кредитно-модульная система также может предусматривать такие виды деятельности, как надзор, модерация, фасилитация, которые широко распространены за рубежом.

Фасилитатор - (фасилитатор на англ., Лат. Facilis - легко, удобно) - выполняет такие функции, как эффективная оценка результатов групповой работы, ориентация на поиск научного решения проблемы, развитие группового общения.

Модератор - проверяет соблюдение принятых правил, помогает развить у слушателей способность мыслить и работать самостоятельно, активизировать познавательную деятельность. Управляет информацией, семинарами, тренингами и круглыми столами, обобщает идеи.

Супервайзер - выполняет четыре функции: учит как преподаватель, фасилитатор, советник, эксперт.

В нашем образовании все эти действия выполняются профессорами и учителями. Разделение педагогической деятельности на такие виды еще больше повышает эффективность этого вида деятельности.

## REFERENCES

1. «Концепция развития системы высшего образования Республики Узбекистан до 2030 года» от 08.X. 2019 года Указ президента Республики Узбекистан, ПФ-5847, от 08.X. 2019 года
2. Баубекова Г.Д., Халикова Г.М. Образование: опыт, проблему, перспективу. Т., 2001.
3. Бершадский М.Е., В каких значениях используется понятие «технология» в педагогической литературе? // Школьные технологии. 2002. № 1.С.3-18.
4. Боголюбов В.И. Эволюция педагогических технологий // Школьные технологии. 2004. № 4.С.12-21.
5. Голиш Л.В. Технологии обучения на лекциях и семинарах/Учебное пособие// Под общей редакцией академика С.С.Гулямова. - Т.:ТГЭУ, 2015.
6. Умарова М. Теория и история педагогики. Учебное пособие. - Т.: «Издательско-полиграфический дом имени Чулпана», 2018, -348 с.
7. Альджанова, Г. А. (2017). ЭФФЕКТИВНЫЕ ВОЗМОЖНОСТИ ПСИХОДИАГНОСТИКИ В ПОДГОТОВКЕ БУДУЩЕГО УЧИТЕЛЯ. *Путь науки*, (4), 66-67.
8. АЛЬДЖАНОВА, Г. (2017). Рефлексивная компетентность в процессе подготовки будущих педагогов к профессиональной компетентности. In *Психология и педагогика образования будущего* (pp. 25-28).
9. Альджанова, Г. А. (2018). ЭФФЕКТИВНОСТЬ ЗНАКОВО-КОНТЕКСТНОЙ ТЕХНОЛОГИИ В ПОДГОТОВКЕ БУДУЩЕГО УЧИТЕЛЯ В ВЫСШИХ ОБРАЗОВАТЕЛЬНЫХ УЧРЕЖДЕНИЯХ. *Актуальные проблемы гуманитарных и естественных наук*, (11), 89-92.
10. Альджанова, Г. (2018). ПСИХОЛОГИЯЛЫҚ МӘДЕНИЯТ КОНЦЕПЦИЯСЫ НЕГИЗЛЕРИ. *ВЕСТНИК КАРАКАЛПАКСКОГО ГОСУДАРСТВЕННОГО УНИВЕРСИТЕТА ИМЕНИ БЕРДАХА*, 38(1), 53-56.
11. Альджанова, Г. А. (2019). МОДЕЛЬ ФОРМИРОВАНИЯ ПРОФЕССИОНАЛЬНЫХ КОМПЕТЕНЦИЙ БУДУЩИХ УЧИТЕЛЕЙ В УСЛОВИЯХ ПРОЕКТНО-КОНТЕКСТНОГО ОБУЧЕНИЯ. In *ПАРАДИГМА АГРАРНОГО ОБРАЗОВАНИЯ В УСЛОВИЯХ ЦИФРОВОЙ ЭКОНОМИКИ* (pp. 56-61).
12. Пирниязова, Н. В. (2015). Самообразование как составляющая профессионального саморазвития педагога высшей школы./Материалы Республиканской научно-теоретической конференции. *Нукус. КГУ*.

13. Бекимбетова, А. А., Пирниязова, Н. В., & Ильясова, З. У. (2014). Профессиональная компетентность педагога дошкольного образовательного учреждения. *The Way of Science*, 65.
14. Байгабылов, Р., & Пирниязова, Н. (2021). На пути к профессиональной деятельности психолога. *Теория и практика современной науки*, (6 (72)), 44-46.
15. Bekimbetova, A. A., Pirniyazova, N. V., & Pyasova, Z. U. (2014). PROFESSIONAL COMPETENCE OF A TEACHER OF PRESCHOOL EDUCATIONAL INSTITUTION. *The Way of Science*, 66.
16. Пирниязова, Н. В. (2023). ПРОЕКТИРОВАНИЕ И МОДЕЛИРОВАНИЕ УЧЕБНОГО ПРОЦЕССА-ФАКТОР РАЗВИТИЯ ТВОРЧЕСКОГО ПРОФЕССИОНАЛИЗМА УЧИТЕЛЯ НАЧАЛЬНЫХ КЛАССОВ. *QUALITY OF TEACHER EDUCATION UNDER MODERN CHALLENGES*, 1(1), 182-186.
17. Пирниязов, И. К., & Пирниязова, Н. В. (2023). АНАЛИЗ ПРОБЛЕМ РЕПРОДУКТИВНОГО ЗДОРОВЬЯ МОЛОДЕЖИ КАРАКАЛПАКСТАНА. *QUALITY OF TEACHER EDUCATION UNDER MODERN CHALLENGES*, 1(1), 98-102.
18. Кокленова, И., & Пирниязова, Н. В. (2022). К ВОПРОСУ ПЕДАГОГИЧЕСКОГО РУКОВОДСТВА ФОРМИРОВАНИЕМ ПОЗНАВАТЕЛЬНЫХ ПРОЦЕССОВ У ДЕТЕЙ ДОШКОЛЬНОГО ВОЗРАСТА. *Форум молодых ученых*, (6 (70)), 171-175.
19. Пирниязова, Н. В., & Кокленова, И. (2022). ВОЛОНТЕРСТВО КАК СПОСОБ ФОРМИРОВАНИЯ ПРОФЕССИОНАЛЬНО-ЛИЧНОСТНЫХ ЦЕННОСТЕЙ ПРАКТИЧЕСКОГО ПСИХОЛОГА В КАРАКАЛПАКСКОМ ГОСУДАРСТВЕННОМУНИВЕРСИТЕТЕ. *Экономика и социум*, (6-1 (97)), 793-797.
20. Пирниязов, И. К., & Пирниязова, Н. В. (2021). ЦЕЛОСТНЫЙ ОБРАЗОВАТЕЛЬНЫЙ ПРОЦЕСС И ПРОФЕССИОНАЛЬНЫЕ КОМПЕТЕНЦИИ УЧИТЕЛЯ ШКОЛЫ. *Мировая наука*, (6 (51)), 283-287.
21. Пирниязова, Н. В. (2021). ПРОФЕССИОНАЛЬНОЕ РАЗВИТИЕ НАУЧНО-ПЕДАГОГИЧЕСКИХ КАДРОВ ВУЗА. *Abdazimov Sh. Kh., Ph. D. Mekhmonboev U. student Yakhshiqulova M. student*, 2021240.4
22. Пирниязова, Н. В., Бекимбетова, А. А., & Ергалиева, Ж. А. (2020). ПРАКТИЧЕСКОЕ ИЗУЧЕНИЕ РЕЧЕВОЙ ГОТОВНОСТИ ДОШКОЛЬНИКОВ К ШКОЛЕ. In *ПЕДАГОГИКА. ПРОБЛЕМЫ, ПЕРСПЕКТИВЫ, ИННОВАЦИИ* (pp. 95-99).
23. Пирниязова, Н. В., & Шарипов, Р. В. (2019). ИННОВАЦИОННАЯ ОБРАЗОВАТЕЛЬНАЯ СРЕДА КАК УСЛОВИЕ РАЗВИТИЯ ПЕДАГОГИЧЕСКОЙ КУЛЬТУРЫ У СТУДЕНТА. In *ПАРАДИГМА АГРАРНОГО ОБРАЗОВАНИЯ В УСЛОВИЯХ ЦИФРОВОЙ ЭКОНОМИКИ* (pp. 112-119).
24. Пирниязова, Н. В., Бекимбетова, А. А., & Даулетова, З. А. (2019). К ВОПРОСУ ФОРМИРОВАНИЯ ПРОФЕССИОНАЛЬНЫХ КОМПЕТЕНЦИЙ БУДУЩИХ УЧИТЕЛЕЙ В УСЛОВИЯХ ПРОЕКТНО-КОНТЕКСТНОГО ОБУЧЕНИЯ. *Экономика и социум*, (9 (64)), 236-239.
25. Разин, А. С., & Пирниязова, Н. В. (2017). САМООБУЧАЮЩАЯСЯ ОРГАНИЗАЦИЯ КАК УСЛОВИЕ ПОДГОТОВКИ ПРЕПОДАВАТЕЛЕЙ ВУЗА К ИННОВАЦИОННОЙ ДЕЯТЕЛЬНОСТИ. In *Развитие научного и художественного мышления как фактор воспитания личности* (pp. 409-414).



26. Пирниязова, Н. (2016). СОЦИАЛЬНО-ПСИХОЛОГИЧЕСКИЕ АСПЕКТЫ ИЗУЧЕНИЯ СОВРЕМЕННОЙ СТУДЕНЧЕСКОЙ МОЛОДЕЖИ. *ВЕСТНИК КАРАКАЛПАКСКОГО ГОСУДАРСТВЕННОГО УНИВЕРСИТЕТА ИМЕНИ БЕРДАХА*, 31(2), 39-41.
27. Разин, А. С., Бекимбетова, А. А., & Пирниязова, Н. В. (2014). ВНУТРЕННИЙ СМЫСЛ ЭКОНОМИКИ В ХОЗЯЙСТВЕННОЙ ЭТИКЕ АРТУРА РИХА. In *НАУЧНЫЕ ОСНОВЫ СТРАТЕГИИ РАЗВИТИЯ АПК И СЕЛЬСКИХ ТЕРРИТОРИЙ В УСЛОВИЯХ ВТО* (pp. 223-227).
28. Бекимбетова, А. А., Пирниязова, Н. В., & Разин, А. С. (2014). АНАЛИЗ ЭТНИЧЕСКИХ ОСОБЕННОСТЕЙ В ИССЛЕДОВАНИЯХ УЗБЕКСКИХ И ЗАРУБЕЖНЫХ УЧЕНЫХ. In *НАУЧНЫЕ ОСНОВЫ СТРАТЕГИИ РАЗВИТИЯ АПК И СЕЛЬСКИХ ТЕРРИТОРИЙ В УСЛОВИЯХ ВТО* (pp. 181-186).
29. Пирниязова, Н. (2011). ИННОВАЦИОННЫЕ ТЕХНОЛОГИИ И МЕТОДЫ ОБУЧЕНИЯ В ВЫСШЕМ ОБРАЗОВАНИИ. *ВЕСТНИК КАРАКАЛПАКСКОГО ГОСУДАРСТВЕННОГО УНИВЕРСИТЕТА ИМЕНИ БЕРДАХА*, 13(3-4), 50-53.

## ФОРМИРОВАНИЯ У СЛУШАТЕЛЕЙ КУРСОВ ПОВЫШЕНИЯ КВАЛИФИКАЦИИ НОВОГО ПОДХОДА К ПРОЦЕССУ ОБУЧЕНИЯ

И.К. Пирниязов

доцент, кандидат педагогических наук

Национальный Центр обучения педагогов новым методикам

Республики Каракалпакстан.

<https://doi.org/10.5281/zenodo.8403690>

*Аннотация.* Статья посвящена вопросам формирования у учителя нового подхода к процессу обучения. Описываются условия организации образовательного процесса взрослых обучающихся, способствующие развитию субъектной позиции слушателей курсов повышения квалификации.

*Ключевые слова:* повышение квалификации, субъектная позиция слушателей курсов повышения квалификации, преподаватель - андрагог, образовательная среда, эффективность учебного занятия, активные формы и методы обучения.

### FORMING A NEW APPROACH TO THE TRAINING PROCESS IN ADVANCED PROFESSIONAL COURSES PARTICIPANTS

*Abstract.* The article is devoted to the issues of forming a new approach to the learning process for teachers. The conditions for organizing the educational process of adult students are described, contributing to the development of the subjective position of students of advanced training courses.

*Key words:* advanced training, subjective position of students of advanced training courses, andragogist teacher, educational environment, effectiveness of training sessions, active forms and methods of teaching.

В нашей стране образованию уделяется большое внимание. Цель образования – воспитание гармонично развитого человека, личность.

Цель системы образования — обеспечить право человека на образование. Критерием эффективности деятельности такой системы является уровень образованности граждан — воспитанности и обученности [1].

Право на образование — основное и естественное право человека — реализуется им всю жизнь. С помощью образования возможно максимальное развитие огромного интеллектуального потенциала человека.

Управление системой образования в Узбекистане осуществляется государственным регулированием структурных изменений и динамики развития государственных и негосударственных образовательных учреждений системы непрерывного образования и подготовки кадров. Определена сфера компетенции органов управления образованием всех уровней в соответствии с Законом «Об образовании». Развивается нормативно-правовая база образования. Обеспечивается расширение прав и самостоятельности учебных заведений в финансово-хозяйственной деятельности и организации образовательного процесса. В соответствии с порядком, установленным Кабинетом Министров Республики Узбекистан, проводится аттестация и аккредитация образовательных учреждений. По итогам аккредитации предоставляется право на осуществление образовательной деятельности.

За последние годы существенно трансформировались образовательные ценности у граждан Республики Узбекистан. Значительно повысился интерес молодежи к учению и продолжению образования, что тесно связано с происходящими в стране социально-экономическими и общественно-политическими процессами. В этих условиях не может оставаться прежней и образовательная инфраструктура.

Все это потребовало формирования творческой, профессионально-мобильной личности педагога, а также быстрого реагирования со стороны системы повышения квалификации, пересмотра традиционных взглядов на место и роль образовательных технологий в системе непрерывного образования. Важнейшей функцией нашего Центра обучения педагогов новым методикам Республики Каракалпакстан становится обеспечение оперативной и опережающей подготовки педагогических кадров к работе в новых условиях. Для современного преподавателя повышение квалификации является необходимым условием выполнения профессиональных и жизненных задач. Именно поэтому педагоги предъявляют к нашей системе повышения и переподготовки педагогических кадров особые требования. Это подтверждают и результаты анкетирования слушателей курсов, и материалы социологических опросов, проведенных Каракалпакским государственным университетом. Можно сделать вывод о том, что у современного педагога, формируется потребность к деятельности в условиях постоянно изменяющейся социальной среды. В настоящее время преподаватели отдают предпочтение таким формам проведения занятий, которые формируют способность к саморазвитию, умение анализировать и прогнозировать результаты своей деятельности. Это новые формы проведения занятий: моделирование, лекции-конференции, деловые игры обмен опытом работы, демонстрация лучшего опыта педагога, формирование навыков анализа и самоанализа деятельности, практические занятия, использование и анализ видеозаписей работы педагогов.

По-прежнему педагоги продолжают испытывать потребность в дополнительных знаниях по современным технологиям обучения, особенно информационно-коммуникативным. Это позволит стиранию границы провинциальности за счет доступа к информации и сотрудничеству вне зависимости от местоположения и ранга учебного заведения. Предоставит доступ в лучшие библиотеки. Даст возможность слушать лекции и задавать вопросы по электронной почте ведущим ученым и специалистам Республики Узбекистан. Расширит возможности дистанционного образования и тестирования, а также возможность обмена опытом между преподавателями.

Информационные и образовательные технологии позволяют сделать широкий выбор средств, форм и темпов изучения различных образовательных областей. Поэтому изучению этих курсов Центр уделяет большое внимание. Формируется повышение интереса слушателей к изучаемым предметам за счет наглядности, занимательности, интерактивности формы представления учебного материала, усиления межпредметных связей. Повышение мотивации самостоятельного обучения и исследования, развитие критического мышления. Развитие методов взаимного обучения (обсуждение изучаемых предметов средствами интернет-конференций, оперативное получение подсказок).

Развитие субъектной позиции учителя как одного из участников образовательного процесса становится важной задачей повышения квалификации педагогических

работников, потому что только специалист, проявляющий активную профессиональную позицию, интерес к процессу и результатам своего труда, нацеленный на самореализацию и саморазвитие в профессии, может выстраивать субъект-субъектное взаимодействие с другими участниками образовательного процесса. А это в свою очередь поможет раскрыть способности и интересы у учащихся средних профессиональных учебных заведений. Развитию инициативы у учащихся, подготовки их к жизни в условиях информационного общества с установкой на непрерывное образование в течение всей жизни.

Под субъектной позицией педагога в процессе повышения квалификации будем понимать интегративную личностную характеристику, отражающую систему доминирующих отношений педагога к процессу повышения квалификации, проявляющуюся в избирательной образовательной активности, самостоятельном целеполагании, способности к самоопределению, построению и реализации собственной траектории образования, способности к рефлексии, к партнерскому взаимодействию с коллегами и преподавателями-андрагогами [2, с. 11].

Субъектная позиция учителя-слушателя курсов повышения квалификации проявляется в его образовательной активности, ответственности за результаты своего обучения, самостоятельности и инициативности в процессе повышения квалификации.

Задача преподавателей, работающих со взрослыми обучающимися на курсах повышения квалификации, – создать условия для развития их субъектной позиции, сделать так, чтобы процесс обучения был не формальным, при котором обучающиеся пассивно принимают информацию, а личностно ориентированным, учитывающим индивидуальные потребности и возможности слушателей.

Учителя, обучающиеся на курсах повышения квалификации, как правило, хотят получить ответы на вопросы, вызывающие профессиональные затруднения, разрешить проблемные ситуации, с которыми они сталкиваются в процессе педагогической деятельности. Стоит отметить, что, если учитель, пришедший на курсы повышения квалификации, имеет ряд вопросов или ситуаций, которые он не может разрешить самостоятельно, опираясь только на собственные знания и опыт, и хочет обсудить их с коллегами, преподавателями-андрагогами, он уже демонстрирует проявление профессионального интереса, а значит, мотивацию к обучению, профессиональному и личностному росту. Такой слушатель готов к профессиональному взаимодействию в процессе повышения квалификации, настроен на положительный результат процесса обучения, проявляет потребность в рефлексии результатов собственной педагогической деятельности. Однако для развития и проявления субъектной позиции слушателей необходимо создать творческо-развивающую образовательную среду – особое пространство взаимодействия слушателей и преподавателей. Создание развивающей, ориентированной на субъект-субъектные отношения образовательной среды в учреждении дополнительного профессионального образования позволит решить одну из проблем, связанных с повышением уровня профессиональной подготовки педагогических работников, а именно

проблему безадресного и неперсонифицированного характера программ повышения квалификации.

Изменились формы и методы обучения слушателей. В учебном процессе широко используются современные компьютерные технологии, сайт института, ресурсы Интернета, видео- и С -материалы, программы спутникового телевидения. Это позволяет решить одну из важных задач системы повышения квалификации — помочь преподавателю спроектировать собственную образовательную практику в режиме развивающего образования. В целом можно, сказать, что Центр по повышению и переподготовки педагогических кадров при Каракалпакском государственном университете, создает достаточно динамичную и дифференцированную систему повышения квалификации, способную удовлетворить возросшие потребности педагогов в повышении профессионального уровня. Формирование новых образовательных практик потребовало дальнейшей модернизации системы повышения квалификации и структурно-содержательной перестройки института.

Результатом проводимой структурно-содержательной работы должна стать обновленная система повышения квалификации педагогов, создание гибкой и мобильной системы, удовлетворяющей постоянно возрастающие потребности специалистов образования в развитии, совершенствовании и обновлении своей профессиональной компетентности.

#### **REFERENCES**

1. Указ Президента №УП-4947 от 7 февраля 2017 года «О Стратегии действий по дальнейшему развитию Республики Узбекистан»
2. Азизходжаева Н.Н. « Педагогические технологии и педагогическое мастерство» Т. 2006
3. Климов, Е. А. Пути в профессионализм (Психологический взгляд) : учеб. Пособие [Текст] / Е. А. Климов. – М. : Флинта, 2003. – 320 с.
4. Митина, Л. М. Психология труда и профессионального развития учителя : учеб. Пособие для студ. высш. пед. учеб. заведений [Текст] / Л. М. Митина. – М. : Изд. центр «Академия», 2004. – 320 с.
5. Альджанова, Г. А. (2017). ЭФФЕКТИВНЫЕ ВОЗМОЖНОСТИ ПСИХОДИАГНОСТИКИ В ПОДГОТОВКЕ БУДУЩЕГО УЧИТЕЛЯ. *Путь науки*, (4), 66-67.
6. АЛЬДЖАНОВА, Г. (2017). Рефлексивная компетентность в процессе подготовки будущих педагогов к профессиональной компетентности. In *Психология и педагогика образования будущего* (pp. 25-28).
7. Альджанова, Г. А. (2018). ЭФФЕКТИВНОСТЬ ЗНАКОВО-КОНТЕКСТНОЙ ТЕХНОЛОГИИ В ПОДГОТОВКЕ БУДУЩЕГО УЧИТЕЛЯ В ВЫСШИХ ОБРАЗОВАТЕЛЬНЫХ УЧРЕЖДЕНИЯХ. *Актуальные проблемы гуманитарных и естественных наук*, (11), 89-92.
8. Альджанова, Г. (2018). ПСИХОЛОГИЯЛЫҚ МӘДЕНИЯТ КОНЦЕПЦИЯСЫ НЕГИЗЛЕРИ. *ВЕСТНИК КАРАКАЛПАКСКОГО ГОСУДАРСТВЕННОГО УНИВЕРСИТЕТА ИМЕНИ БЕРДАХА*, 38(1), 53-56.
9. Альджанова, Г. А. (2019). МОДЕЛЬ ФОРМИРОВАНИЯ ПРОФЕССИОНАЛЬНЫХ КОМПЕТЕНЦИЙ БУДУЩИХ УЧИТЕЛЕЙ В УСЛОВИЯХ ПРОЕКТНО-



- КОНТЕКСТНОГО ОБУЧЕНИЯ. In *ПАРАДИГМА АГРАРНОГО ОБРАЗОВАНИЯ В УСЛОВИЯХ ЦИФРОВОЙ ЭКОНОМИКИ* (pp. 56-61).
10. Пирниязова, Н. В. (2015). Самообразование как составляющая профессионального саморазвития педагога высшей школы./Материалы Республиканской научно-теоретической конференции. *Нукус. КГУ*.
  11. Бекимбетова, А. А., Пирниязова, Н. В., & Ильясова, З. У. (2014). Профессиональная компетентность педагога дошкольного образовательного учреждения. *The Way of Science*, 65.
  12. Байгабылов, Р., & Пирниязова, Н. (2021). На пути к профессиональной деятельности психолога. *Теория и практика современной науки*, (6 (72)), 44-46.
  13. Bekimbetova, A. A., Pirniyazova, N. V., & Ilyasova, Z. U. (2014). PROFESSIONAL COMPETENCE OF A TEACHER OF PRESCHOOL EDUCATIONAL INSTITUTION. *The Way of Science*, 66.
  14. Пирниязова, Н. В. (2023). ПРОЕКТИРОВАНИЕ И МОДЕЛИРОВАНИЕ УЧЕБНОГО ПРОЦЕССА-ФАКТОР РАЗВИТИЯ ТВОРЧЕСКОГО ПРОФЕССИОНАЛИЗМА УЧИТЕЛЯ НАЧАЛЬНЫХ КЛАССОВ. *QUALITY OF TEACHER EDUCATION UNDER MODERN CHALLENGES*, 1(1), 182-186.
  15. Пирниязов, И. К., & Пирниязова, Н. В. (2023). АНАЛИЗ ПРОБЛЕМ РЕПРОДУКТИВНОГО ЗДОРОВЬЯ МОЛОДЕЖИ КАРАКАЛПАКСТАНА. *QUALITY OF TEACHER EDUCATION UNDER MODERN CHALLENGES*, 1(1), 98-102.
  16. Кокленова, И., & Пирниязова, Н. В. (2022). К ВОПРОСУ ПЕДАГОГИЧЕСКОГО РУКОВОДСТВА ФОРМИРОВАНИЕМ ПОЗНАВАТЕЛЬНЫХ ПРОЦЕССОВ У ДЕТЕЙ ДОШКОЛЬНОГО ВОЗРАСТА. *Форум молодых ученых*, (6 (70)), 171-175.
  17. Пирниязова, Н. В., & Кокленова, И. (2022). ВОЛОНТЕРСТВО КАК СПОСОБ ФОРМИРОВАНИЯ ПРОФЕССИОНАЛЬНО-ЛИЧНОСТНЫХ ЦЕННОСТЕЙ ПРАКТИЧЕСКОГО ПСИХОЛОГА В КАРАКАЛПАКСКОМ ГОСУДАРСТВЕННОМУНИВЕРСИТЕТЕ. *Экономика и социум*, (6-1 (97)), 793-797.
  18. Пирниязов, И. К., & Пирниязова, Н. В. (2021). ЦЕЛОСТНЫЙ ОБРАЗОВАТЕЛЬНЫЙ ПРОЦЕСС И ПРОФЕССИОНАЛЬНЫЕ КОМПЕТЕНЦИИ УЧИТЕЛЯ ШКОЛЫ. *Мировая наука*, (6 (51)), 283-287.
  19. Пирниязова, Н. В. (2021). ПРОФЕССИОНАЛЬНОЕ РАЗВИТИЕ НАУЧНО-ПЕДАГОГИЧЕСКИХ КАДРОВ ВУЗА. *Abdazimov Sh. Kh., Ph. D. Mekhmonboev U. student Yakhshiqulova M. student*, 2021240.4
  20. Пирниязова, Н. В., Бекимбетова, А. А., & Ергалиева, Ж. А. (2020). ПРАКТИЧЕСКОЕ ИЗУЧЕНИЕ РЕЧЕВОЙ ГОТОВНОСТИ ДОШКОЛЬНИКОВ К ШКОЛЕ. In *ПЕДАГОГИКА. ПРОБЛЕМЫ, ПЕРСПЕКТИВЫ, ИННОВАЦИИ* (pp. 95-99).
  21. Пирниязова, Н. В., & Шарипов, Р. В. (2019). ИННОВАЦИОННАЯ ОБРАЗОВАТЕЛЬНАЯ СРЕДА КАК УСЛОВИЕ РАЗВИТИЯ ПЕДАГОГИЧЕСКОЙ КУЛЬТУРЫ У СТУДЕНТА. In *ПАРАДИГМА АГРАРНОГО ОБРАЗОВАНИЯ В УСЛОВИЯХ ЦИФРОВОЙ ЭКОНОМИКИ* (pp. 112-119).
  22. Пирниязова, Н. В., Бекимбетова, А. А., & Даулетова, З. А. (2019). К ВОПРОСУ ФОРМИРОВАНИЯ ПРОФЕССИОНАЛЬНЫХ КОМПЕТЕНЦИЙ БУДУЩИХ

- УЧИТЕЛЕЙ В УСЛОВИЯХ ПРОЕКТНО-КОНТЕКСТНОГО ОБУЧЕНИЯ. *Экономика и социум*, (9 (64)), 236-239.
23. Разин, А. С., & Пирниязова, Н. В. (2017). САМООБУЧАЮЩАЯСЯ ОРГАНИЗАЦИЯ КАК УСЛОВИЕ ПОДГОТОВКИ ПРЕПОДАВАТЕЛЕЙ ВУЗА К ИННОВАЦИОННОЙ ДЕЯТЕЛЬНОСТИ. In *Развитие научного и художественного мышления как фактор воспитания личности* (pp. 409-414).
24. Пирниязова, Н. (2016). СОЦИАЛЬНО-ПСИХОЛОГИЧЕСКИЕ АСПЕКТЫ ИЗУЧЕНИЯ СОВРЕМЕННОЙ СТУДЕНЧЕСКОЙ МОЛОДЕЖИ. *ВЕСТНИК КАРАКАЛПАКСКОГО ГОСУДАРСТВЕННОГО УНИВЕРСИТЕТА ИМЕНИ БЕРДАХА*, 31(2), 39-41.
25. Разин, А. С., Бекиббетова, А. А., & Пирниязова, Н. В. (2014). ВНУТРЕННИЙ СМЫСЛ ЭКОНОМИКИ В ХОЗЯЙСТВЕННОЙ ЭТИКЕ АРТУРА РИХА. In *НАУЧНЫЕ ОСНОВЫ СТРАТЕГИИ РАЗВИТИЯ АПК И СЕЛЬСКИХ ТЕРРИТОРИЙ В УСЛОВИЯХ ВТО* (pp. 223-227).
26. Бекиббетова, А. А., Пирниязова, Н. В., & Разин, А. С. (2014). АНАЛИЗ ЭТНИЧЕСКИХ ОСОБЕННОСТЕЙ В ИССЛЕДОВАНИЯХ УЗБЕКСКИХ И ЗАРУБЕЖНЫХ УЧЕНЫХ. In *НАУЧНЫЕ ОСНОВЫ СТРАТЕГИИ РАЗВИТИЯ АПК И СЕЛЬСКИХ ТЕРРИТОРИЙ В УСЛОВИЯХ ВТО* (pp. 181-186).
27. Пирниязова, Н. (2011). ИННОВАЦИОННЫЕ ТЕХНОЛОГИИ И МЕТОДЫ ОБУЧЕНИЯ В ВЫСШЕМ ОБРАЗОВАНИИ. *ВЕСТНИК КАРАКАЛПАКСКОГО ГОСУДАРСТВЕННОГО УНИВЕРСИТЕТА ИМЕНИ БЕРДАХА*, 13(3-4), 50-53.

## О ПРОФЕССИОНАЛЬНОЙ КОМПЕТЕНТНОСТИ УЧИТЕЛЯ НАЧАЛЬНЫХ КЛАССОВ В УСЛОВИЯХ РЕАЛИЗАЦИИ ГОСУДАРСТВЕННОГО СТАНДАРТА ОБРАЗОВАНИЯ РЕСПУБЛИКИ УЗБЕКИСТАН

Н.В. Пирниязова

и.о. доцента кафедры «Педагогика и психологии»  
Каракалпакский государственный университет имени Бердаха.

<https://doi.org/10.5281/zenodo.8403724>

**Аннотация.** В статье дается результат исследования профессиональной компетентности учителя начальных классов в условиях реализации государственного стандарта образования республики Узбекистан. Дается вывод, что в развитии профессиональной компетентности учителя школы первой ступени ведущую роль играют его субъективный опыт и готовность к обучению.

**Ключевые слова:** Компетентность, становление, развитие, начальные классы, учитель, реформы, субъективный фактор, объективный фактор.

### ON THE PROFESSIONAL COMPETENCE OF PRIMARY SCHOOL TEACHERS IN THE CONDITIONS OF IMPLEMENTATION OF THE STATE STANDARD OF EDUCATION OF THE REPUBLIC OF UZBEKISTAN

**Abstract.** The article gives the result of a study of the professional competence of a primary school teacher in the context of the implementation of the state education standard of the Republic of Uzbekistan. It is concluded that in the development of the professional competence of a first-level school teacher, the leading role is played by his subjective experience and readiness to learn.

**Key words:** Competence, formation, development, primary classes, teacher, reforms, subjective factor, objective factor.

Модернизация системы образования в Узбекистане выдвигает вопросы формирования профессиональной компетентности педагога на одно из ведущих мест. Возникла необходимость в качественно иной подготовке педагога, позволяющей сочетать фундаментальность профессиональных базовых знаний с инновационностью мышления и практико-ориентированным исследовательским подходом к разрешению конкретных педагогических проблем, необходимость формирования личности, умеющей жить в условиях неопределенности, личности творческой, ответственной, стрессоустойчивой, способной предпринимать конструктивные и компетентные действия в различных видах жизнедеятельности. А для того, чтобы управлять процессом развития личности, нужно быть компетентным. Понятие профессиональной компетентности педагога поэтому выражает единство его теоретической и практической готовности в целостной структуре личности и характеризует его профессионализм.

Изучение роли деятельности и ее ведущего вида на каждом этапе развития человека (Л.С. Выготский, А.Н. Леонтьев, Д.Б. Эльконин) дает понимание важности формирования в начальной школе учебной деятельности. Как отмечалось ранее, именно в этот период она наиболее интенсивно ведет за собой развитие ребенка и способствует формированию личности. Исходя из этих позиций, учитель, организуя учебный процесс, должен владеть знаниями о содержании и структуре учебной деятельности. Актуальность приобретает вопрос профессиональной компетентности учителя в формировании учебной деятельности

младшего школьника, т.к. вся последующая успешность ученика в существенной мере определяется профессионализмом его учителя [10].

Чтобы составить портрет массового учителя начальной школы, который обладает определенным профессиональным стажем и должен работать в новых условиях, обратимся к периоду формирования и наращивания его педагогического опыта. Можно согласиться с мнением ряда ученых, отмечающих, что до 90-х годов прошлого столетия советская система образования была ориентирована на воспроизводство исполнителей:

поддерживало знаниевую парадигму, преимущественно формирующую эмпирический тип мышления. Модели развивающего образования массовой школой поддержаны не были [7]. Профессионально-педагогическое образование готовило кадры только для реализации «зуновской» (традиционной) модели. Вся последующая профессионализация «учителя-традиционника», накапливавшего свой педагогический опыт в знаниевой парадигме, характеризуется:

- субъектной позицией в учебном процессе (он активен весь урок, ответственен за процесс и результат, определяет учебные цели и учебные действия младших школьников);
- преобладанием «дидактических» монологов и фронтальной работы на уроках (взаимодействует, как правило, со всем классом);
- готовностью к организации преимущественно репродуктивной деятельности учеников и только с предметным содержанием;
- единоличным правом контроля и оценивания знаний, умений и навыков; отметку использует только для констатации результата освоения предметного содержания;
- владением предмета преподавания и знанием методик передачи предметного содержания [8, с.18].

Перечисленные особенности профессиональной компетентности учителя начальных классов, становятся объективными причинами формального восприятия многих требований нового образовательного стандарта в период его введения.

В традиционной модели организации учебного процесса младший школьник остается пассивной фигурой (объектом), не управляет своей учебной деятельностью, не осознает ответственность за собственные результаты, не рефлексировать, его главная задача - получить знания (умения и навыки при этом второстепенны и используются для закрепления знаний). В этой связи существенно замечание В.Г. Вершловского: «...для включения человека в систему непрерывного образования особое значение приобретает не число лет, проведенных в школе, а результат обучения, определяющий, дает ли полученное образование адекватную основу для полноценного развития и служит ли фундаментом для получения знаний на протяжении всей жизни» [5, с.46]. Поддерживая мнение о том, что «...методика и технология традиционного обучения не могут внести существенного вклада в становление учебной деятельности младшего школьника.» [30, с.21], дополним его: не владея иным методическим опытом, учителя начальных классов реализовывали новые требования «зуновскими» методическими приемами [9, с. 1].

Система повышения квалификации стоит в одном ряду с подготовкой квалифицированных специалистов в мировой системе образования и является основным фактором, обеспечивающим устойчивое развитие профессиональных компетенций на

основе растущих социальных запросов общества. Особую роль здесь играет организация процесса повышения квалификации на основе передового зарубежного опыта повышения уровня инновационной деятельности и методической подготовки учителей начальных классов, использование технологий, направленных на развитие их творческого-педагогического мышления, все это расширяет возможности обеспечения усовершенствованного образовательного процесса системы повышения квалификации педагогических кадров.

В условиях информатизации системы образования в мире, есть необходимость обновления инновационной деятельности педагогических кадров на основе международных требований, повышения мотивации учителей начальных классов к освоению учебных материалов в процессе переподготовки и повышения квалификации, а значит, имеется необходимость проведения исследований, направленных на создание и совершенствование научно-методической базы подготовки учителей начальных классов к инновационной деятельности. В решении задач, вытекающих из этой необходимости, актуальными для науки педагогики являются: создание учебно-методических ресурсов курсов и их совершенствование на основе инновационного подхода; создание педагогических условий; разработка научно-методических основ использования передовых технологий для создания педагогических условий в повышении качества и эффективности обучения, а также их совершенствование в соответствии с потребностями общества.

В республике Узбекистан проведено реформирование системы повышения квалификации начального образования за счет широкого внедрения техник и технологий, предусматривающих совершенствование образовательных программ подготовки учителей начальных классов к инновационной деятельности, за счет расширения использования современных педагогических и информационно-технических средств. коммуникационные технологии, в системе подготовки работников народного образования. В Стратегии действий по дальнейшему развитию Республики Узбекистан в качестве приоритетных направлений определены следующие задачи: «дальнейшее совершенствование системы непрерывного образования; повышение возможностей услуг качественного образования; принятия адресных мер по укреплению материально-технической базы образовательных учреждений путем оснащения их компьютерной техникой и учебно-методическими пособиями»[1]. В соответствии с этими задачами актуальными задачами являются подготовка кадров, повышение уровня качества педагогической профессиональной компетентности учителей, обеспечение их конкурентоспособности, повышение социальной роли системы повышения квалификации в процессе обеспечения качества образования. Большое значение здесь имеет создание, а также совершенствование учебно-методического обеспечения системы повышения педагогической квалификации учителей начальных классов, основанного на зарубежном опыте.

Практика современного образования требует от педагога высоких профессиональных компетенций. Для этого необходимо, прежде всего, быть готовым к использованию инновационных подходов в образовательных процессах, осуществляемых на курсах повышения квалификации педагогов. Все более важным становится не только дать слушателям курсов начального образования в территориальных центрах повышения квалификации кадров народного образования знания, которые пригодятся при



прохождении занятий по методике преподавания блока специальности, но и оказывать методическую поддержку, направленную на самостоятельные исследования.

Через внедрение в практику прямых и косвенных форм повышения квалификации на принципах взаимодополняемости, обеспечивается стимулирование заинтересованности управленческих и педагогических кадров в самостоятельном саморазвитии образовательных учреждений, обеспечение педагогами организации учебного процесса на высоком научно-методическом уровне. Одним из важных компонентов образовательного процесса, организованного на высоком научно-методическом уровне, является инновационная деятельность учителя, и регулярное совершенствование его деятельности в этом направлении является одной из актуальных задач педагогики.

В начальном образовании средней общеобразовательной школы учебный процесс должен быть организован по объектно-субъектному принципу. Ведь у младших школьников есть потребность в постоянном общении. Поэтому педагог должен быть готов к такой деятельности. Однако практика показывает, что большинство педагогов не могут строить свою педагогическую деятельность в соответствии с новым стандартом. Конечно, сущность инновационной деятельности педагога зависит от педагога и уровня его личностной готовности к этой деятельности, но важно и наличие педагогических условий для ее развития. Педагог, готовый заниматься инновационной деятельностью, должен быть обеспечен учебными и материальными средствами, обеспечен условиями для развития его педагогического творчества и мастерства, а также должен создавать возможность реорганизации различных методов и форм обучения и воспитания в учебном заведении.

Инновационный потенциал учителя определяется следующими показателями:

- наличие творческой способности к формированию новых идей;
- открытость учителя к новостям и готовность внедрять их в учебную деятельность;
- готовность учителя к совершенствованию и развитию педагогической деятельности;
- понимать важность инноваций в сравнении традиционного образования и современной системы образования, знать основные преимущества инноваций.

Высокий уровень профессионализма учителя обеспечивается только тогда, когда сформированы все его составляющие.

Приведенные выше обоснования могут показаться не связанными с инновационной деятельностью учителя. Однако готовность педагога к инновационной деятельности зависит, прежде всего, от уровня его профессионального мастерства.

Для начальных классов средних общеобразовательных школ Республики Каракалпакстан подготовлены учебники нового поколения "Родной язык и Читательская грамотность". В результате были созданы интерактивные методы, направленные на формирование жизненных и научных компетенций, отвечающие современным требованиям, созданные на основе национальной учебной программы, технические средства информационных технологий для прослушивания заданной темы, методические пособия с методическими рекомендациями по проведению уроков с использованием электронных ресурсов образования, которые использовались в процессе курсов повышения квалификации учителей начальных классов.

Учебники и методические пособия, созданные для 1 и 2 классов, дали возможность

внедрения в практику национальную учебную программу, разработанную на основании Постановления Президента Республики Узбекистана [2] и Министерства народного образования Республики Каракалпакстан [3].

Развитие профессиональной компетентности - процесс и результат совершенствования способности эффективно решать профессиональные задачи в изменяющемся контексте, гарантируя заданный результат. Важным элементом профессионального развития становится его индивидуальный темп [4, с.7].

В развитии профессиональной компетентности учителя школы первой ступени ведущую роль играют его субъективный опыт и готовность к обучению. В нашем случае обучение должно касаться умений целеполагания, использования таких форм организации учебного процесса, которые формируют учебную деятельность, делегирование младшим школьникам полномочий по контролю и оцениванию учебных достижений, а также умений использовать на уроке диагностический инструментарий для формирования УУД.

### REFERENCES

1. Указ Президента №УП-4947 от 7 февраля 2017 года «О Стратегии действий по дальнейшему развитию Республики Узбекистан» //
2. 2.Постановление Президента Республики Узбекистан «О дополнительных мерах по дальнейшему совершенствованию системы образования и воспитания» от 6 ноября 2020 года № ПП-4884
3. 3.Акт № 01-01/5-2787 Министерства народного образования Республики Каракалпакстан от 13 сентября 2022 года).
4. 4.Анализ диагностики профессиональных дефицитов учителей [Электронный ресурс] / ГБУ ДПО «Адыгейский республиканский институт повышения квалификации».
5. Вершловский, С.Г. Непрерывное образование: историко-теоретический анализ феномена. Монография / С.Г. Вершловский. — СПб.: СПб АППО, 2007. — 147 с.
6. Виноградова, Н.Ф. Концепция начального образования: «Начальная школа XXI века» / Н.Ф. Виноградова. — М.: Вентана-Граф, 2017. — 64 с.
7. Кузнецова, О.В. Формирование регулятивных универсальных учебных действий младших школьников в процессе обучения : дисс. ... канд. пед. наук: 13.00.01 / Кузнецова Ольга Владимировна. — Ярославль, 2015. — 282 с.
8. Содержание образования в начальной школе: система ценностей: сборник научных трудов / под. ред. Н.Ф. Виноградовой. — М.; СПб: Нестор-История, 2011. — 136 с.
9. 9.Серебрякова, Л.А. Системно-деятельностный подход как условие формирования ключевых компетенций школьников / Л.А. Серебрякова // Методист. — 2011. — №2. — С. 14-17.
10. 10. Шадриков, В.Д. Идеологические и методологические проблемы изучения профессиональных способностей [Электронный ресурс] / В.Д. Шадриков // Методология современной психологии. — 2017. — №7. — С. 404-414.
11. Альджанова, Г. А. (2017). ЭФФЕКТИВНЫЕ ВОЗМОЖНОСТИ ПСИХОДИАГНОСТИКИ В ПОДГОТОВКЕ БУДУЩЕГО УЧИТЕЛЯ. *Путь науки*, (4), 66-67.

12. АЛЬДЖАНОВА, Г. (2017). Рефлексивная компетентность в процессе подготовки будущих педагогов к профессиональной компетентности. In *Психология и педагогика образования будущего* (pp. 25-28).
13. Альджанова, Г. А. (2018). ЭФФЕКТИВНОСТЬ ЗНАКОВО-КОНТЕКСТНОЙ ТЕХНОЛОГИИ В ПОДГОТОВКЕ БУДУЩЕГО УЧИТЕЛЯ В ВЫСШИХ ОБРАЗОВАТЕЛЬНЫХ УЧРЕЖДЕНИЯХ. *Актуальные проблемы гуманитарных и естественных наук*, (11), 89-92.
14. Альджанова, Г. (2018). ПСИХОЛОГИЯЛЫҚ МӘДЕНИЯТ КОНЦЕПЦИЯСЫ НЕГИЗЛЕРИ. *ВЕСТНИК КАРАКАЛПАКСКОГО ГОСУДАРСТВЕННОГО УНИВЕРСИТЕТА ИМЕНИ БЕРДАХА*, 38(1), 53-56.
15. Альджанова, Г. А. (2019). МОДЕЛЬ ФОРМИРОВАНИЯ ПРОФЕССИОНАЛЬНЫХ КОМПЕТЕНЦИЙ БУДУЩИХ УЧИТЕЛЕЙ В УСЛОВИЯХ ПРОЕКТНО-КОНТЕКСТНОГО ОБУЧЕНИЯ. In *ПАРАДИГМА АГРАРНОГО ОБРАЗОВАНИЯ В УСЛОВИЯХ ЦИФРОВОЙ ЭКОНОМИКИ* (pp. 56-61).
16. Пирниязова, Н. В. (2015). Самообразование как составляющая профессионального саморазвития педагога высшей школы./Материалы Республиканской научно-теоретической конференции. *Нукус. КГУ*.
17. Бекимбетова, А. А., Пирниязова, Н. В., & Ильясова, З. У. (2014). Профессиональная компетентность педагога дошкольного образовательного учреждения. *The Way of Science*, 65.
18. Байгабылов, Р., & Пирниязова, Н. (2021). На пути к профессиональной деятельности психолога. *Теория и практика современной науки*, (6 (72)), 44-46.
19. Bekimbetova, A. A., Pirniyazova, N. V., & Ilyasova, Z. U. (2014). PROFESSIONAL COMPETENCE OF A TEACHER OF PRESCHOOL EDUCATIONAL INSTITUTION. *The Way of Science*, 66.
20. Пирниязова, Н. В. (2023). ПРОЕКТИРОВАНИЕ И МОДЕЛИРОВАНИЕ УЧЕБНОГО ПРОЦЕССА-ФАКТОР РАЗВИТИЯ ТВОРЧЕСКОГО ПРОФЕССИОНАЛИЗМА УЧИТЕЛЯ НАЧАЛЬНЫХ КЛАССОВ. *QUALITY OF TEACHER EDUCATION UNDER MODERN CHALLENGES*, 1(1), 182-186.
21. Пирниязов, И. К., & Пирниязова, Н. В. (2023). АНАЛИЗ ПРОБЛЕМ РЕПРОДУКТИВНОГО ЗДОРОВЬЯ МОЛОДЕЖИ КАРАКАЛПАКСТАНА. *QUALITY OF TEACHER EDUCATION UNDER MODERN CHALLENGES*, 1(1), 98-102.
22. Кокленова, И., & Пирниязова, Н. В. (2022). К ВОПРОСУ ПЕДАГОГИЧЕСКОГО РУКОВОДСТВА ФОРМИРОВАНИЕМ ПОЗНАВАТЕЛЬНЫХ ПРОЦЕССОВ У ДЕТЕЙ ДОШКОЛЬНОГО ВОЗРАСТА. *Форум молодых ученых*, (6 (70)), 171-175.
23. Пирниязова, Н. В., & Кокленова, И. (2022). ВОЛОНТЕРСТВО КАК СПОСОБ ФОРМИРОВАНИЯ ПРОФЕССИОНАЛЬНО-ЛИЧНОСТНЫХ ЦЕННОСТЕЙ ПРАКТИЧЕСКОГО ПСИХОЛОГА В КАРАКАЛПАКСКОМ ГОСУДАРСТВЕННОМУНИВЕРСИТЕТЕ. *Экономика и социум*, (6-1 (97)), 793-797.
24. Пирниязов, И. К., & Пирниязова, Н. В. (2021). ЦЕЛОСТНЫЙ ОБРАЗОВАТЕЛЬНЫЙ ПРОЦЕСС И ПРОФЕССИОНАЛЬНЫЕ КОМПЕТЕНЦИИ УЧИТЕЛЯ ШКОЛЫ. *Мировая наука*, (6 (51)), 283-287.

25. Пирниязова, Н. В. (2021). ПРОФЕССИОНАЛЬНОЕ РАЗВИТИЕ НАУЧНО-ПЕДАГОГИЧЕСКИХ КАДРОВ ВУЗА. *Abdazimov Sh. Kh., Ph. D. Mekhmonboev U. student Yakhshiqulova M. student*, 2021240.4
26. Пирниязова, Н. В., Бекимбетова, А. А., & Ергалиева, Ж. А. (2020). ПРАКТИЧЕСКОЕ ИЗУЧЕНИЕ РЕЧЕВОЙ ГОТОВНОСТИ ДОШКОЛЬНИКОВ К ШКОЛЕ. In *ПЕДАГОГИКА. ПРОБЛЕМЫ, ПЕРСПЕКТИВЫ, ИННОВАЦИИ* (pp. 95-99).
27. Пирниязова, Н. В., & Шарипов, Р. В. (2019). ИННОВАЦИОННАЯ ОБРАЗОВАТЕЛЬНАЯ СРЕДА КАК УСЛОВИЕ РАЗВИТИЯ ПЕДАГОГИЧЕСКОЙ КУЛЬТУРЫ У СТУДЕНТА. In *ПАРАДИГМА АГРАРНОГО ОБРАЗОВАНИЯ В УСЛОВИЯХ ЦИФРОВОЙ ЭКОНОМИКИ* (pp. 112-119).
28. Пирниязова, Н. В., Бекимбетова, А. А., & Даулетова, З. А. (2019). К ВОПРОСУ ФОРМИРОВАНИЯ ПРОФЕССИОНАЛЬНЫХ КОМПЕТЕНЦИЙ БУДУЩИХ УЧИТЕЛЕЙ В УСЛОВИЯХ ПРОЕКТНО-КОНТЕКСТНОГО ОБУЧЕНИЯ. *Экономика и социум*, (9 (64)), 236-239.
29. Разин, А. С., & Пирниязова, Н. В. (2017). САМООБУЧАЮЩАЯСЯ ОРГАНИЗАЦИЯ КАК УСЛОВИЕ ПОДГОТОВКИ ПРЕПОДАВАТЕЛЕЙ ВУЗА К ИННОВАЦИОННОЙ ДЕЯТЕЛЬНОСТИ. In *Развитие научного и художественного мышления как фактор воспитания личности* (pp. 409-414).
30. Пирниязова, Н. (2016). СОЦИАЛЬНО-ПСИХОЛОГИЧЕСКИЕ АСПЕКТЫ ИЗУЧЕНИЯ СОВРЕМЕННОЙ СТУДЕНЧЕСКОЙ МОЛОДЕЖИ. *ВЕСТНИК КАРАКАЛПАКСКОГО ГОСУДАРСТВЕННОГО УНИВЕРСИТЕТА ИМЕНИ БЕРДАХА*, 31(2), 39-41.
31. Разин, А. С., Бекимбетова, А. А., & Пирниязова, Н. В. (2014). ВНУТРЕННИЙ СМЫСЛ ЭКОНОМИКИ В ХОЗЯЙСТВЕННОЙ ЭТИКЕ АРТУРА РИХА. In *НАУЧНЫЕ ОСНОВЫ СТРАТЕГИИ РАЗВИТИЯ АПК И СЕЛЬСКИХ ТЕРРИТОРИЙ В УСЛОВИЯХ ВТО* (pp. 223-227).
32. Бекимбетова, А. А., Пирниязова, Н. В., & Разин, А. С. (2014). АНАЛИЗ ЭТНИЧЕСКИХ ОСОБЕННОСТЕЙ В ИССЛЕДОВАНИЯХ УЗБЕКСКИХ И ЗАРУБЕЖНЫХ УЧЕНЫХ. In *НАУЧНЫЕ ОСНОВЫ СТРАТЕГИИ РАЗВИТИЯ АПК И СЕЛЬСКИХ ТЕРРИТОРИЙ В УСЛОВИЯХ ВТО* (pp. 181-186).
33. Пирниязова, Н. (2011). ИННОВАЦИОННЫЕ ТЕХНОЛОГИИ И МЕТОДЫ ОБУЧЕНИЯ В ВЫСШЕМ ОБРАЗОВАНИИ. *ВЕСТНИК КАРАКАЛПАКСКОГО ГОСУДАРСТВЕННОГО УНИВЕРСИТЕТА ИМЕНИ БЕРДАХА*, 13(3-4), 50-53.

## FUNCTION AND ROLE OF BUILDING LINES (RED LINES) AND BUILDING REGULATION LINES IN URBAN PLANNING

**Toreev Azat**

Associate Professor of Karakalpak State University

**Kosbergenova Nargiza**

Teacher-trainee of Karakalpak State University

<https://doi.org/10.5281/zenodo.8403775>

**Abstract.** This article considers the problem of observing the boundaries of a land plot and private housing construction during its construction. In particular, compliance with red lines and other lines of urban planning regulation when placing residential and other buildings on the site. The article discusses the composition of the documents of the project of detailed planning of the city, compiled by the scale: 1:2000 project of red lines defining the boundaries between built-up neighborhoods and driveways with sidewalks and lawns. As a result of comparing the coordinates, design and executive, a conclusion is made about the accuracy of the transfer.

**Keywords:** red lines, control line, vertical layout.

### ФУНКЦИЯ И РОЛЬ ЛИНИЙ ЗАСТРОЙКИ (КРАСНЫХ ЛИНИЙ) И ЛИНИЙ РЕГУЛИРОВАНИЯ ЗАСТРОЙКИ В ГОРОДСКОМ ПЛАНИРОВАНИИ

**Аннотация.** В данной статье рассматривается проблема соблюдения границ земельного участка и частного жилищного строительства при его возведении. В частности, соблюдение красных линий и других линий градостроительного регламента при размещении жилых и иных зданий на участке. В статье рассматривается состав документов проекта детальной планировки города, составленного по проекту красных линий масштаба 1:2000, определяющих границы между застроенными микрорайонами и проездами с тротуарами и газонами. В результате сравнения координат, проектных и исполнительных, делается вывод о точности переноса.

**Ключевые слова:** красные линии, контрольная линия, вертикальная компоновка.

**Building lines (red lines)** mark the boundaries of communal areas; they are subject to the stating, change, or cancellation in the documentation on territory planning [2].

The boundary between the street and the block is called the building (red) line. This concept is of great importance from the point of view of geodetic services since in the process of realizing a planning project (of streets, squares, blocks, etc.), it is precisely these boundaries that are stacked out on the locality.

The building regulation line is located parallel to the red line at a distance from the latter of at least 6 m for main streets and 3 m for residential streets. Protrusions of structures beyond the building regulation lines are not allowed.

Thus, spaces from the red line to the control line are set, which are then planted with trees. They are arranged for hygienic purposes and for the placement of underground engineering networks (water supply, heat and gas supply networks, cables, etc.).

In cramped conditions, red lines and regulation lines can be combined.

The documents of the project of a detailed plan of the city, drawn up on a scale of 1: 2000, shows a project of red lines that define the boundaries between built-up blocks and driveways with sidewalks and lawns.





The starting points for analytical preparation are the coordinates of the corners of the basic buildings, determined at the site from field traverse points.

To obtain the coordinates of the corners of the blocks along the red lines between the corners of the basic buildings, theodolite-type passages or passage systems are outlined. The lengths of the lines and the angles of rotation in such passages are chosen according to the dimensions of the blocks, the width of the passages and the values between the axes of passages indicated on the red lines project.

On the site of future construction works, the corners of the blocks of red lines or the points of intersection of the axes of passages along the calculated coordinates are transferred to the site from the signs of field traverse. In those places where it is impossible or difficult to transfer the signs to the site of the red lines project directly from field traverse points, special theodolite passages are laid, from which the points of the red lines project are transferred to the site [3].

After the completion of the geodetic survey and transferring the project to the site, control theodolite passages or systems of passages forming the nodal points are laid on all design points of the locality. The discrepancy between the actual coordinates of the points obtained after adjusting the theodolite traverses for a built-up area should not exceed 20 cm and for an undeveloped area - 30 cm. If the design point is put and controlled from the same line of geodetic control, then the deviation of the coordinates of the control passage from the design ones should not exceed 5 cm in a high-rise building zone, 8 cm in a low-rise building zone, and 10 cm in a village building zone.

The corners of the red lines in the site are fixed in the same way as the points of surveying theodolite traverses. In large cities, work on transferring red lines into the site is conducted by the geodetic services of the city. Set points located on the site are transferred to construction organizations according to the act.

In large cities, with a large scale of construction, the surveying of the main axes of buildings and structures is also performed by the city's geodetic services.

In large cities, under construction management, special geodetic services are organized, which draw up projects for the production of geodetic works both at the construction site and during the construction of the building. This project provides for the places and methods for fixing the main and auxiliary axes of buildings, and the placement of the elevated datum points on the construction site, and methods for determining their marks. Methods are also provided for transferring the geodetic base to the tiers of construction works and openings in the floors, which must be made for geodetic stakeouts.

Vertical planning, that is, the arrangement and change in the relief of the territory being developed, is a section of each stage of the design of populated areas, their individual parts, sections, and the street road network. The defining document of the city vertical planning project is the vertical planning scheme, which provides for design solutions along the axes of the designed passages in the form of design marks of the intersection points of the axes and bends of the longitudinal profile. The scheme shows the distances between the points of the profile bend and between the points of intersection of the axes, indicating the slopes in thousandths and the direction of water run-off. Projects of transverse profiles of streets are attached to the scheme.

The working draft of the vertical layout is based on the vertical layout scheme. It includes longitudinal profiles along the axes of streets and chutes, transverse profiles at pickets and in

characteristic places, as well as a cartogram of earthworks and a ground motion scheme. On the vertical planning project, the marks of the finished floor elevation of the first floor, the design, and the existing marks of the corners of buildings and structures are indicated.

Stakeout for vertical planning is carried out from the red lines. Red lines define the boundaries between micro-districts, blocks, industrial zone, technical zone and water basin zone; they define the directions of streets and driveways and, in turn, depend on their direction.

The red lines project is drawn up on a topographic plan on a scale of 1: 2000 - 1: 500. The defining elements of the project are the length of the red lines between the corners of blocks or the boundaries of micro-districts, the width of streets and driveways, the values of the angles between the red lines, the radii and elements of the curves along the red lines, dimensions that define the shape of squares and parks. In the course of preparing the project for transfer to the site, the coordinates of the corners of blocks and the boundaries of micro-districts are calculated along red lines, break points of red lines and alignment points on long straight lines, points of intersection of the axes of streets and driveways, directional angles of straight lines, as well as the coordinates of the main points of circular curves along red lines in a single urban coordinate system.

Coordinates are calculated from the points of previously approved or existing red lines and from the corners of basic buildings and structures. The coordinates of the corners of the basic buildings and structures are calculated after field measurements from the points of the urban geodetic control. The numbers of the turning and alignment points of the red lines, the values of their coordinates, directional angles and lengths of the straight lines, curve elements, the width and numbers of the projected passages, the names of the projected zones and other building elements are indicated on the plan of the red lines.

The red lines and axes of streets and driveways are transferred to the site from the points of an existing or specially created geodetic control point. Immediately prior to the placement in the site, the position of the red lines is checked and clarified in accordance with the approved planning project. The presence and condition of geodetic control points are checked on the locality. If there are no geodetic control points in the area of the forthcoming work or there are not enough of them, traverse or theodolite passages are laid, which are necessary for staking out.

The errors in placing the red lines points and the axes of the passages in relation to the points of geodetic control should not be more than [25]: 5 cm - in areas of high-rise buildings; 8 cm - in areas of low-rise buildings; 10 cm - in an undeveloped area.

In accordance with the specific conditions, a geodetic project is drawn up for a detailed stacking of the red lines and axes of passages. The main staking method is the polar coordinate method, although the cross bearing (intersection) and perpendicular methods are sometimes used.

From the solution of the inverse geodesic problem, using the coordinates of the geodetic control point and the coordinates of the axis point of the red line  $x_2, y_2$  the directional angle  $\alpha_{1-2}$  and the length of the line  $d_{1-2}$  are determined:

$$\operatorname{tg}\alpha_{1-2} = \frac{y_2 - y_1}{x_2 - x_1} \quad \text{and} \quad d_{1-2} = \frac{y_2 - y_1}{\sin \alpha_{1-2}} = \frac{x_2 - x_1}{\cos \alpha_{1-2}}.$$

This data is used to find stacking elements and draw up a stacking draft. Tracing on the site is performed using a theodolite and a steel tape measure. Angles are built in one step with an angle

to the right and an angle to the left. When plotting design distances on the site, corrections for calibration, temperature, and slope of the terrain are taken into account.

In some cases, it is convenient to first stack the axes of the streets on the terrain, and then, from them mark the red lines. If ground or underground structures (tramlines, sewerage, etc.) are located along the axis of the street, then for the convenience, an offset axis is indicated instead of the true axis. The offset axis is built parallel to the true axis in a place convenient to use and fix.

The points of the red line and the axis of the passage are fixed in the site with temporary signs (tubes, pins, crutches, stakes). In the built-up area, the axis of the passage and the red lines are painted on the walls of buildings and other structures with which the lines intersect. Linear measurements tie signs of fastening to local objects. An outline is drawn up with the results of stacking; in an undeveloped area, fixing signs are dug around. The control of the breakdown of red lines and axes of streets is realized according to the results of the executive passage, laid according to the signs of fixing. As a result of comparing design and executive coordinates, a conclusion is drawn about the accuracy of the transfer. After laying the executive passage, an executive drawing is plotted for transferring the axes of passages and red lines to the site. The drawing indicates the points of geodetic control, the position of the points of the axes and red lines, the distances between them, and the data of fixing to local objects.

#### **REFERENCES**

1. Urban Planning Code of the Republic of Uzbekistan. Effective date is 23.05.2021.
2. Clause 11 of Article 1 of the Urban Planning Code of the Russian Federation, December 29, 2004 N 190-FZ (as amended on December 27, 2019).
3. A.G. Paramonov. Geodetic works with vertical planning. Moscow, "Nedra", 1984.
4. N. N. Lebedev., V. E. Novak., G.P. Levchuk et al. Workshop on the course of geodesy. Moscow. "Nedra", 1977.
5. B. I. Gerzhula. Geodesy in industrial and civil construction. Moscow 1963.

## СОВЕТ ДАВРИДА ХОТИН-ҚИЗЛАР КИЙИМЛАРИ КЎРГАЗМАЛАРИ ВА МОДА НАМОЙИШЛАРИ

Ю.Гайбуллаева

Тошкент шаҳрида Вебстер университети

<https://doi.org/10.5281/zenodo.8409149>

**Аннотация.** *Мода уйлари ва тикув фабрикалари ўз маҳсулотларини тарғиб қилиш учун харидорлар ўртасида сўровномалар ҳам ўтказиб турган. Республика Кийим Моделлари Уйи савдо ташкилотлари билан уларга қарашли магазинларда ушбу сўровномаларни ўтказган. Бу орқали муассаса улар ишлаб чиқарган қайси маҳсулотлар харидоргир ёки харидорлар қандай кийим маҳсулотларини хошлаётганлигини билиб олган. Шу орқали эса тикув фабрикалари маҳсулотлар ишлаб чиқаришини режаслаштириган<sup>1</sup>. Тикув фабрикалари турли мода рекламаси ва тарғиботига оид ярмаркаларда иштирок этган<sup>2</sup>.*

**Калим сўзлар:** мода, совет, кийим, хотин-қизлар.

### WOMEN'S CLOTHING EXHIBITIONS AND FASHION SHOWS IN SOVIET TIMES

**Abstract.** *Fashion houses and sewing factories also conducted surveys among buyers to promote their products. The Republican House of clothing models conducted these surveys with trade organizations in magazines affiliated with them. Through this, the institution has learned which products they produce are shopper or what clothing products buyers want. And through this, sewing factories planned to produce products. Sewing factories have participated in various fashion advertising and promotion fairs.*

**Key words:** *fashion, Soviet, clothing, women's.*

### ВЫСТАВКИ И ПОКАЗЫ ЖЕНСКОЙ ОДЕЖДЫ В СОВЕТСКОЕ ВРЕМЯ

**Аннотация.** *Модные дома и швейные фабрики также проводили опросы покупателей для продвижения своей продукции. Республиканский Дом моделей одежды провел эти опросы с торговыми организациями в принадлежащих им магазинах. Благодаря этому учреждение узнало, какие продукты они производят, какие товары покупают или какие предметы одежды хотят покупатели. Таким образом, швейные фабрики планировали производить продукцию. Швейные фабрики участвовали в различных ярмарках, связанных с рекламой и продвижением моды.*

**Ключевые слова:** мода, советский, одежда, женщины.

Тошкент Модалар уйи СССРдаги ва Ўзбекистон ССРдаги турли модалар намоийишида иштирок этган. Мазкур модалар намоийишида Тошкент Модалар Уйи вакиллари ҳар доим фахрли ўринларни олган ва дипломлар билан қайтган. Ушбу модалар намоийишида айниқса шифон материали ташриф буюрувчиларнинг эътиборини тортган. Чунки ушбу мато жуда майин бўлган бўлиб, ундан “европа услубида” аёллар кийимлари тикилган. Бундан ташқари, Тошкент Модалар уйининг Туркменистон ССР билан алоқалари бўлган. У ердан турли тилла тақинчоқлар олиб келинган. Хусусан, турли бжютериялар,

<sup>1</sup> ЎзМА, Р.2872-фонд, 1-рўйхат, 770-иш, 138-варак.

<sup>2</sup> ЎзМА, Р.2872-фонд, 1-рўйхат, 770-иш, 141-варак.



тиллақошлар ҳамда туморлар келтирилган. Ушбу тақинчоқлар шипон матосидан ясалган кийимлар билан тақилган ҳамда бу анча жозибали кўринган. Шунингдек, модалар намоёйишида атлас, шифон ва вилюр матоларидан фойдаланган ҳолда тикилган кийимлар тақдим этилган<sup>3</sup>.

Айрим вақтларда модалар уйлари совет модаси бўйича “услубий йиғилиш”ларда буюртма асосида маълум турдаги кийим моделларини намоёйиш қилган. Масалан, 1950 йилда Москва шаҳрида мода бўйича услубий йиғилиш бўлиб ўтган. Ўзбекистон ССР Енгил Саноат вазирлиги ва “Узшвейтрест” ташкилотининг топшириғи бўйича Тошкент Модалар Уйи унда қатнашган. Модалар уйдан ўзбек халқи кийимлари бўйича янги фасонлар яратиш ва уларни йиғилишда намоёйиш қилиш сўралган. Хусусан, ушбу муассаса ўзбекча кўйлақлар, камзул, халат, жилет, костюм ва бошқа кийим турларини намоёйиш қилган<sup>4</sup>.

1950 йил 1 августдан бошлаб Тошкент Модалар Уйида намоёйиш (демонстрация) зали ишга тушган. Ушбу залда кийимлар намоёйиши ҳамда кийимлар кўرғазмасини ўтказиш мумкин бўлган. Айрим даврларда кийимлар намоёйиши ҳамда кўрғазмаси бир вақтнинг ўзиде ўтказилган. Зал ташкил топган биринчи ойда бу ерда кийимлар кўрғазмаси ташкил этилган. Бу кўрғазмада кийимлар манекенлар ёрдамида эмас, балки модельер қизлар иштирокида бўлиб ўтган. Бошқача айтганда, кўрғазма “жонли” тарзда бўлиб ўтган. Намоёйиш зали ҳажми жуда кичкина бўлган бўлиб, унда ҳам кийимлар намоёйишини ўтказиш ва ҳам кийимлар кўрғазмасини ўтказиш ноқулай бўлган. Ташриф буюрувчилар ҳисобига бу зал янада тор бўлиб қолган. Шу сабабли, Тошкент Модалар Уйи раҳбарияти бу масалани Тошкент шаҳар ижроия кўмитасига бир неча бор чиқарган, бироқ шаҳар кўмитаси бу муаммони ечмаган. Бундан ташқари, модалар уйининг ишлаб чиқариш биноси 1-сонли тикувчилик заводи ҳудудида жойлашган бўлган ҳамда бу завод намоёйиш залидан 2,5 километр узоқликда жойлашган. Бу ҳолат эса модельерлар ва дизайнерларга намоёйиш залига ташриф буюрган аҳолининг талаб ва истакларини ўрганишга ноқулайлик туғдирган<sup>5</sup>. Республика Кийим Моделлари уйи айрим ҳолатларда кўрғазма ёки ярмаркаларда муваффақиятли иштирок этганда ўз ходимларини мукофатлаган. Масалан, 1984 йилда Солоники шаҳрида ўтказилган халқаро ярмаркада модалар уйи янги кийим моделлари тўплами билан иштирок этган ҳамда улар ярмаркага ташриф буюрувчиларда катта таъсуротлар қолдирган. Шу сабабли, бу ярмаркага тайёргарлик кўрган дизайнерлар, модельерлар, санъатшунослар ва конструкторларга 200 рублдан 100 рублгача пул мукофати берилган<sup>6</sup>.

Республика Кийим Моделлари Уйи айрим ҳолатларда “навбатчилик” деб аталган тадқиқот ўтказган. Мазкур сўровнома-тадқиқот кўрғазмларда ва савдо марказларида олиб борилган. Мазкур тадқиқотнинг мақсади янги турдаги маҳсулотларга бўлган муносабатларни кузатиш ва уларни таҳлил қилиш бўлган. Таҳлил натижалари кейинчалик “Узшвейпром” ва Ўзбекистон ССР Енгил саноат вазирлига тақдим қилинган. 1987 йилда Республика Кийим Моделлари Уйи жами 86 та “навбатчилик” тадқиқотини ўтказган<sup>7</sup>.

<sup>3</sup> Оғзаки сўров маълумотлари.

<sup>4</sup> ЎзМА, Р.2872-фонд, 1-рўйхат, 5-иш, 82-варақ.

<sup>5</sup> ЎзМА, Р.2872-фонд, 1-рўйхат, 5-иш, л. 87

<sup>6</sup> ЎзМА, Р.2872-фонд, 1-рўйхат, 419-иш, 48-варақ.

<sup>7</sup> ЎзМА, Р.2872-фонд, 1-рўйхат, 770-иш, 138-варақ.

Ҳар бир кўргазма, семинар ёки ярмаркаларда мода соҳасидаги ҳар бир гуруҳ мутахасислари иштирок этган ва улар ўз йўналишлари бўйича жавобгар бўлган. Масалан, буни 1989 йил 26 декабрда Республика Кийим Моделлари уйида бўлиб ўтган III Республика Услубий семинари мисолида кўриб чиқиш мумкин. Бош технолог, санъатшунос ва модельер-рассомлар мода йўналиши бўйича стенд тайёрлаш, технологияларнинг тадрижий ривожланишини кўрсатиш ҳамда дизайнерларнинг эскизларини намойиш қилиш керак бўлган. Санъатшунос лавозимида хизмат қилувчи шахс эса мода бўйича маъруза тайёрлари керак бўлган. Бундан ташқари, модалар уйи услубчиси модага оид усулбуй адабиётларни тўплаш ва семинар аъзоларига намойиш қилиши лозим бўлган<sup>8</sup>.

Республика тикувчилик саноати ассортимент ва мода маркази ишлаб чиқариш ҳажмини ошириш учун бир қанча конкурслар уюштириб турган. Ушбу конкурслар бир томондан ишлаб чиқаришни оширишга хизмат қилиш керак бўлса, иккинчи томондан энгил саноат тармоғидаги янги мақсадларни соҳа вакиллари орасида ёйишга хизмат қилиши керак эди. Хусусан, Республика тикувчилик саноати ассортимент ва мода маркази томонидан 1991 йил июнь ойида кийим-кечак ишлаб чиқариш ҳажмини ошириш ва бу жараёнда хом-ашёларни тежаш бўйича конкурс эълон қилинган. Шунингдек, ушбу конкурс қатнашчилари ишлаб чиқаришда механизациялаш ишларига ҳам эътибор бериши лозим эди. Бу конкурсда модалар уйи ишчи-ходимлар иштирок этган. Мазкур конкурсда 1-ўринни эгаллаганга 70 рубль, 2-ўринни эгаллаганга 50 рубль ва 3-ўринни эгаллаганга 30 рубль берилган<sup>9</sup>.

Хулоса қилиб айтганда, 1950-1990 йилларда Ўзбекистонда хотин-қизлар либослари бўйича кўргазмалар ва модалар намойиши бўлиб турган. Ушбу кўргазма ва мода намойишлари аоссан модалар уйлари томонидан яратилган. Бу тадбирларда модалар уйлари ўзлари яратган янги либос моделларини мутахасислар, тикувчилик фабрикалари вакиллари ҳамда аҳолига кўрсатган. Бундан ташқари, Ўзбекистондаги модалар уйлари собиқ иттифоқ республикалари ва бошқа чет эл давлатларида бўлиб ўтган модалар намойишларида ўзлари яратган кийим моделлари билан иштирок этган.

## REFERENCES

1. Содиёва Н. // Ўзбек аёлларининг миллий кийимлари. 2007, Б. 98
2. Зуфарова З. Чевар. // Ўзбекистон хотин-қизлари. 1957, № 1. Б. 10
3. Кийина билиш ҳам санъат. // Ўзбекистон хотин-қизлари. 1966, № 1. Б. 26.
4. Комилова М. Ярашганини кияйлик. // Ўзбекистон хотин-қизлари. 1954, № 9. Б. 23.
5. Ашрафий М. Ўрта Осиёда ўрта асрлардаги либослар: тараққиёт босқичлари (VII – XVII асрлар) // San'at. 2001. № 3. – 18-бет;

<sup>8</sup> ЎзМА, Р.2872-фонд, 1-рўйхат, 838-иш, 26-варақ.

<sup>9</sup> ЎзМА, Р.2872-фонд, 1-рўйхат, 924-иш, 122-варақ.

## DEFEKTOLOG KASBINING NAZARIY VA AMALIY XUSUSIYATLARI

Shermatova Dilfuzaxon Qodirovna.

Respublika bolalar ijtimoiy moslashuv markazi, Farg'ona mintaqaviy filialining defektolog mutaxassisi.

<https://doi.org/10.5281/zenodo.8409168>

**Annotatsiya.** Ushbu maqolad, defektolog mutaxassislarining bolalar yoki ayrim yordamga muhtoj bolalar bilan qanday ishlashlari haqida so'z boradi. Shu o'rinda, ilmiy maqolada defektologiya kasbi bir necha asosiy yo'nalishlarni o'z ichiga olishi, ularning mohiyati haqida fikr yuritilgan. Defektolog bolalar bilan ishlashda qanday ko'nikmalarga ega bo'lishlari lozimligi, ularning ota-onalari bilan izchil ishlar olib borishda nimalarga e'tibor berish kerakligi yoritilgan.

**Kalit so'zlar:** Defektolog, bola psixologiyasi, psixofizik, maxsus ta'lim va tarbiya, nutq, surdopedagogika, tiflopedagogika, oligofrenopedagogika, logopediya, rivojlanish, integratsiya, ijtimoiylashuv.

## THEORETICAL AND PRACTICAL FEATURES OF THE DEFECTOLOGIST PROFESSION

**Abstract.** This article discusses how speech pathologists work with children or children with special needs. At this point, the scientific article discusses the fact that the profession of defectology includes several main directions and their essence. What skills a defectologist should have when working with children, and what to pay attention to when working with their parents are explained.

**Key words:** defectologist, child psychology, psychophysicist, special education and training, speech, deaf pedagogy, typhlopedagogy, oligophrenopedagogy, speech therapy, development, integration, socialization.

## ТЕОРЕТИЧЕСКИЕ И ПРАКТИЧЕСКИЕ ОСОБЕННОСТИ ПРОФЕССИИ ДЕФЕКТОЛОГА.

**Аннотация.** В данной статье рассматривается, как логопеды работают с детьми или детьми с особыми потребностями. На данном этапе в научной статье рассматривается тот факт, что профессия дефектолога включает в себя несколько основных направлений и их суть. Объясняется, какими навыками должен обладать дефектолог при работе с детьми и на что следует обращать внимание при работе с их родителями.

**Ключевые слова:** дефектолог, детская психология, психофизик, специальное образование и обучение, речь, педагогика глухих, тифлопедагогика, олигофренопедагогика, логопедия, развитие, интеграция, социализация.

"Muhabbat va bardosh bolalar uchun eng yaxshi terapiya".

Ron Xabbart.

### Kirish

Dunyodagi deyarli barcha bolalarda qoliliyat va iqtidor topiladi. Hatto ayrim bolalar maxsus yordamga muhtoj bo'lsalarda. Ularning ham o'z "olamlari" bor. Bunday bolalarning, integratsiya bo'lishlari va ijtimoiylashuvlari jamiyatimiz uchun ham juda muhimdir. Yordamga muhtoj bolalar bilan ishlashda, mutaxassis va ota-ona birligi talab etiladi. Shunday mutaxassislar safiga "defektolog" kasb egalarini ham kiritishimiz mumkin bo'ladi.

1920-yildan qadar bizning diyorda ya'ni O'rta Osiyo mintaqasida, defektolog sohasida deyarli ko'zga ko'rinadigan ishlar qilinmagan. Shu bois bu sohani o'rganishda ma'lum yutuqlarga erishgan chet el va rus defektologlarini maxsus qilingan ishlaridan foydalanishga ehtiyoj sezamiz. Respublikmizda maxsus maktablar uchun oliy ma'lumotli defektologlar tayyorlash ishi 1967- yilda O'rta Osiyoda birinchi bo'lib boshlangan va bugungi kungacha davom etmoqda. Bolalarda turli xil ijtimoiy - aqliy kechikishlarda, yordam berish usullarini tanlashda ishonish mumkun bo'lgan asosiy mutaxassislardab biri bu defektologlar bo'lishadi. Defektolog tibbiyot va pedagogika chorrahasida joylashgan kasb hisoblanadi. Defektolog (lot. defektus-kamchilik) jismoniy va aqli nuqsonlari bo'lgan bolalarning rivojlanish qonuniyatlari, xususiyatlari, ularni o'qitish va tarbiyalash masalalarini o'rganadigan soha sanaladi. Bu kasb egalari sog'lom maktab o'quvchilarining nutqini tuzatish bilan shug'ullanadigan nutq terapevtlaridan, faoliyatlari bo'yicha ajralib turadilar. Defektologiya nutq rivojlanishining kechikishi, markaziy asab tizimining kasalliklari bilan og'rigan bolalar bilan ishlashni o'z ichiga oladi. Bunday faoliyat bilan shug'ullanuvchi mutaxassislar, o'zlari bilan ishlayitgan bolalar bilan do'stona muhitda bo'lishlari, ularni tushunishlari shart bo'ladi. Aks holda samaraga erishib bo'lmaydi. Aytib o'tilganidek har bir yordamga muhtoj bolaning o'z qiziqishlari, ustun tomonlari bor. Shularni inobatga olgan holda defektolog o'z ishida doimiy ravishda zamonaviy usullardan foydalanishi va ilmiy faoliyat bilan shug'ullanishlari zarur. Bir so'z bilan aytganda, defektologning asosiy vazifasi yordamga muhtoj bolalarni aniqlash tashxis usullarini ishlab chiqishi, ular uchun maxsus va mujassamlashtirilgan ta'lim-tarbiyani tashkil etish, aqliy va jismoniy kamchiliklarni yo'qotish vositalarini izlab topish, amalda qo'llash, ularni hayotga tayyorlash va ularni ijtimoiy foydali insonlar qilib yetishtirishdan iborat.

**Asosiy qism:** Defektologiya kasbining nazariy asoslari haqida quydagi fikrlarni keltirish mumkun. Defektolog - anomal bolalar bilan defferensial va integratsiyalangan ta'limni tashkil etish uchun zarur bo'lgan shart-sharoitlarni o'rganishi, ulardagi kamchiliklarni bartaraft etish va nuqsonlarni iloji boricha ko'zga ko'rinmaydigan darajaga keltirishni, o'z zimmasiga oladi. Defektologiya fani rivojlanishi natijasida, undan mustaqil fan sifatida quydagi fanlar ajirab chiqdi:

- surdopedagogika (lot. surdos. "kar", "gung" so'zidan olingan), eshitishda nuqsoni bo'lgan bolalar;
- tiflopedagogika (yunoncha. tiflos. "ko'r", "so'qir" so'zidan olingan), ko'rishda nuqsoni bo'lgan bolalar;
- oligofrenopedagogika (yunoncha. oligos-kam, fren-aql so'zlaridan olingan) aqliy tomonlama zaif bolalar;
- logopediya (yunoncha logos-so'z, pedeo-tarbiyalash so'zlaridan olingan) nutqida nuqsoni bor bolalar bilan ishlashni nazarda tutadi.

Bolalar - hayot gullari! Har bir ota-onaning eng ezgu orzulari farzandlari bilan bog'liq. Ota-onalar bolani ta'minlashi kerak bo'lgan birlamchi holat bu, bolani to'g'ri o'sish va rivojlanishiga e'tibor berish sanaladi. Shuning uchun ham bolalarda eng kichik og'ishlar aniqlansa, darhol mutaxassislardan yordam so'rashlari zarur. Shuni aytib o'tish joyiz, tibbiyot va pedagogikani birlashtirga kasb egalari ya'ni defektolog mutaxassislari, yordamga muhtoj bolalar va ularning ota-onalari uchun eng yaxshi do'st va maslahatchi bo'lishlari kerak. Defektolog bu avvalambor, tegishli ta'lim olgan shaxs. Mutaxassis bolalarda mavjud bo'lgan, og'ishlarni tashxislash va ularni qoplash yo'llarini izlash, shuningdek muammoliy bolalarni rivojlantirishga qaratilgan ma'lum bir

darslarni o'tkazishlari kerak. Bola va defektolog o'rtasida yosh to'siq bo'lmasligi kerak. Defektolog quydagi shaxsiy fazilatlariga ega bo'lishlari kerak.

- Aqlning yuqori darajasi, nutqni savodli va aniq yetkazish kerak, va defektolog yaxshi xotiraga ham ega bo'lishi zarur;

- Induktiv qobiliyat, muayyan holatga mos keladigan texnikani aniqlash uchun sezgiga ega bo'lishi kerak;

- Kuzatish va ehtiyotkorlik, bu fazilat bola bilan aloqa o'rnatishga, uning xulq-atvorini o'ziga xos xususiyatlarini aniqlashga yordam beradi;

- Hamjihatlik, mutaxassis bola bilan umumiy tilni topa olishi va ular bilan muloyim bo'lishi, har doim bolani gaplashishga va ikki tomonlama muloqotni qo'zg'atishga qodir bo'lishi kerak;

- Hissiy barqarorlik va sabr-toqat, kuchli asab tizimi defektologning jismoniy yoki aqliy qobiliyati cheklangan bolalar bilan, o'tkaziladigan mashg'ulotlarning samaradorligini ta'minlaydi;

- Odob, yordamga muhtoj bolalar va ularning ota-onalari bilan suhbat jarayonlarida ehtiyotkor bo'lish lozim.

Tushunarsiz sabablarga ko'ra, odamlar defektolog faqat aqliy va jismoniy funksiyalarida sezilarli og'ishlarga ega bolalar bilan ishlashga ixtisoslashgan degan fikrda bo'lishagi. Bu to'g'ri emas. Defektolog akademik muammolari bo'lgan bar qanday bolaga yordam berishi mumkin. Defektolog bu ma'lum bir bolaga to'g'ri o'qitish usulini tanlashni biladigan, keng profilli kasb egasi sanaladi. Alohida yordamga muhtoj bolalar bilan ishlash jarayonida, korreksion ishlarning ahamiyati katta. Bu jarayon qanchalik sifatli amalgam oshirilsa, bolaning bilim, ko'nikma va malakalarni o'zlashtirishi shunchalik oson kechadi. Bola rivojlanishidagi kamchiliklar qancha erta aniqlansa uni hal qilish shunchalik tez kechadi. Maxsus yordamga muhtoj bolalarga 3 yoshgacha, bo'lgan erta tashxis va aralashuv juda zarur hisoblanadi. Bolalar rivojlanishidagi kamchiliklar har-xil bo'ladi. Ularning ba'zilarini batamom bartaraft etsa bo'ladi, ba'zilarini bir qator tuzatiladi, korreksiyalanadi, boshqalari esa kompensatsiyalanadi. Defektologiya amaliyotida yana shunday nuqsonlar uchraydiki, ularni tuzatib ham korreksiyalab ham bo'lmaydi. Masalan, tug'ma ko'rlik yoki karlikning ayrim turlari shular jumlasidan. Bunday hollarda ko'rish analizatorining vazifasini sezgi organlariga, eshitish analizatorining vazifasini esa ko'rish analizatoriga yuklash ya'ni kompensatsiyalash o'rnini bosish mumkin. Bolalarning yoshlari bir xil bo'lsa-da, ular bir-biridan farq qiladi. Ba'zi bolalar injiq, ba'zilar esa aksincha quvnoq, ba'zilar yaxshi kuylaydi, ba'zilar esa aksincha. Bu ro'yhatini davom ettirish mumkin. Bola dunyoga kelgan kundan boshlab ko'radi, eshitadi, biror narsa tekkanida og'riq, issiq, hid va ta'mni his etadi. Diqqat, xotira, intilish, qiziqish, sezgi va boshqa shu singari ruhiy jarayonlar bolaning aqliy rivojlanishi uchun katta ahamiyatga ega. Defektolog alohida yordamga muhtoj bolalarning turli xil toifalari ustidan ish olib boradi. Ular quydagilar:

- 1) eshitish kamchiliklariga ega bo'lgan bolalar, (kar, zaif eshituvchi bolalar, kech kar bo'lib qolgan bolalar);

- 2) ko'rish qobiliyati zaif bolalar;

- 3) aqliy rivojlanishda nuqsoni bo'lgan bolalar;

- 4) nutqiy nuqsonlari bor bolalar;

- 5) harakat-tayanch a'zolarida kamchiliklari bo'lgan bolalar;

- 6) ruhiy rivojlanishi sust bolalar;



- 7) mujassam kompleks nuqsonli ko'r, kar, soqov bolalar;
- 8) rivojlanishida murakkab ko'p nuqsonli bolalar;
- 9) autizim sindromiga chalingan bolalar;
- 10) daun sindromli bolalar bilan, ishlashni qamrab oladi.

Har qanday alohida yordamga muhtoj bolalarda, kuzatiladigan nuqson markaziy yoki periferik nerv sistemasidagi organik yoki funksional o'zgarishlarga aloqador bo'lishi mumkin.

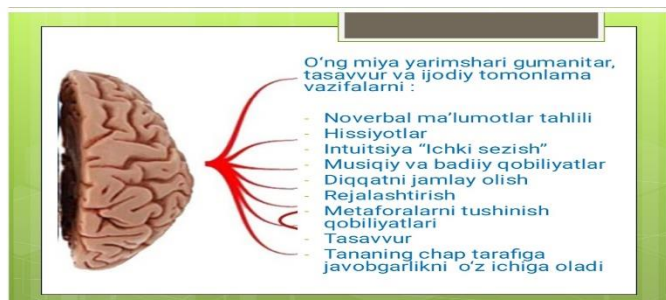
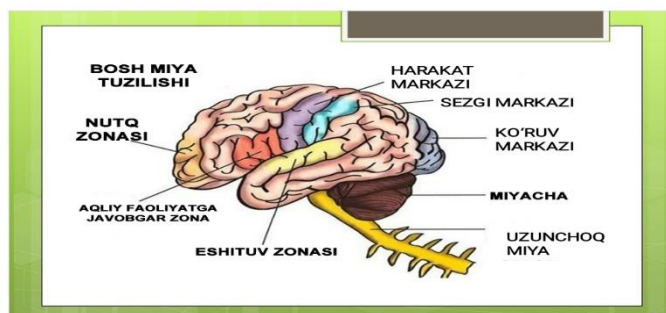

Alohida yordamga muhtoj bolalarda yuqorida keltirib, o'tilgan funktsionallik vazifalar buzilgan bo'lishi yoki ishlamayotgan bo'ladi. Bunday bolalarda quyidagi muammolar uchraydi.

1. Nutqiy malakadagi muammolar;
2. O'qishdagi muammolar;
3. Diktovkada yozishdagi qiyinchiliklar, matnni ko'chirishdagi qiyinchiliklar;
4. Hikoya mantiqini tushunmaslik;
5. Harakatlarning nomutanosibligi;
6. Sust xotira, agressiya;
7. Ongli motivatsiya yo'qligi.

Takidlanganidek mutaxassis, bolalarning yoshi va xususiyatlariga qarab, ta'lim va o'rganish mashg'ulotlarini tanlaydi. Defektolog boshqa mutaxassislar bilan ham maslahatlashgandan so'ng muayyan tibbiy va dam olish tartiblarini belgilaydi. Shu asnoda defektolog alohida yordamga ega bo'lgan bolalarning ijtimoiylashuvi va integratsiyalanishida o'z mohirligini ko'rsatishi darkor bo'ladi. Defektolog bolalarning ota-onalari bilan ham doimo birga

ishlashlari lozim bo'ladi. Ular bir - birlari bilan fikr almashib turushlari, boladagi muammoliy vaziyatlarda uni qo'llay olishlari kerak bo'ladi. Bu jarayon bolada ijobiy moslashuvga, erishish uchun zamin ochadi. Mufassalikka defektolog, quydagi metodlardan foydalandik. O'yin, kuzatish, tinglash va eng keraklisi bu suhbat. Mutaxassis o'zining asosiy tatqiqotlarini ikkita muhim, bo'limga yo'naltiradi.

1. Anomal bolalar kamol topib borishining qonuniyatlari va xususiyatlarini psixik-pedagogik va klinik - fiziologik jihatdan o'rganish.

2. Anomal bolaning har biri turi uchun maxsus ta'lim va tarbiya sistemasini ilmiy asoslab berish.

Umumiy qilib aytganda, aqliy va jismoniy rivojlanishda buzulishlar yuz bergan bolalarni o'rganish, o'qitish, tarbiyalash va mehnatga tayyorlash haqidagi fan bo'lgan defektologiyaning maqsadi, alohida yordamga muhtoj bolalarning kamol topish xususiyatlarini hisobga olgan holda, ularning psixik va tayanch rivojlanishidagi kamchiliklarni bartaraf etishga, maksimal darajada yordam beradigan deferensiyalashtirilgan ta'lim va shart-sharoitni belgilab berish bilan izohlanadi.

**Xulosa:** Bugungi kunda O'zbekiston, ko'p asrlik juda boy pedagogik tajribaga ega. Hamda ta'lim-tarbiya jarayonida ma'lum an'analar shakillangan. Yurtimizdagi ta'lim, "shaxsga yo'naltirilgan ta'lim" ga asoslangan ilg'or yo'nalishlardan biri sifatida ta'sniflanadi.

O'zbekiston Respublikasining "Ta'lim to'g'risidagi Qonun" ning 5-moddasida Jinsi, irqi, millati, tili, dini, ijtimoiy kelib chiqishi, e'tiqodi, shaxsiy va ijtimoiy mavqeyidan qat'i nazar har kimga ta'lim olish uchun teng huquqlar kafolatlanadi. Deb bayon etilgan. Shu asnodan alohida yordamga muhtoj bolalarning, ta'lim - tarbiya ishlarida o'z tengdoshlari qatorida ta'lim olishlari, ta'lim va tarbiyaviy ishlarda, imtiyozlardan foydalanish huquqlariga ega ekanliklarini, alohida takidlash lozim. Defektolog mutaxassis tomonidan, o'z vaqtida ko'rsatilgan yordam bolaga ijobiy ta'sir qilishi shubhasiz. Bu jarayonlar bolalarni jamiyatga kirib borishlariga yordam bera oladi. Shuni aslo unutmasligimiz lozimki huddi sog'lom bolalar qatorida, yordamga muhtoj bolalarning ham o'z ichki olamlari, orzulari bo'ladi. Eng asosiysi erta tushunish, ota-ona va mutaxassis bir bo'lib, bolaga yordam qo'lini cho'za olishlaridir. Defektolog kasbi egalari esa bu yo'lda, sabrli bo'lishlari va bolalarni yaxshi ko'rishlari shart bo'ladi. Bir so'z bilan aytganda, bolalar bilan natijaga erishishni istaga defektolog har doim, oldinga intilish lozim bo'ladi.

#### REFERENCES

1. O'zbekiston Respublikasining "Ta'lim to'g'risidagi Qonun" [www.lex.uz](http://www.lex.uz). 2020yil.
2. O'zbekiston Respublikasi "Umumiy o'rta ta'lim muassasasi qoshidagi logopediya shoxobchasi to'g'risida" gi Nizom. [www.lex.uz](http://www.lex.uz).2015 yil.
3. G. Umarova. "Defektologiya asoslari" 2017 yil.
4. M. R. Po'latxo'jaeva. "Defektologiyaning klinik asoslari" 2013 yil.
5. M. Y. Yusopov. "Logopediya". 2007 yil.

## EXPLORING THE CULTURAL AND LINGUISTIC SIGNIFICANCE OF IDIOMS AND LIMERICKS IN THE ENGLISH LANGUAGE

Djadigerova Dilnaz

Faculty of foreign languages

<https://doi.org/10.5281/zenodo.8408237>

**Abstract.** *Language is a dynamic and multifaceted communication tool that evolves to suit the ever-changing needs of its speakers. Idioms and limericks are two intriguing linguistic phenomena that adorn the English language, contributing to its richness and complexity. This article delves into the origins, cultural significance, and cognitive processing of idioms and limericks, shedding light on how these expressions enhance communication and reflect the cultural intricacies of the English-speaking world.*

**Key Words:** *Idioms, Limericks, English language, Linguistic expressions, Cultural significance, Cognitive processing, Language evolution, Humor, Communication, Cultural diversity, Globalization.*

## ИЗУЧЕНИЕ КУЛЬТУРНОГО И ЛИНГВИСТИЧЕСКОГО ЗНАЧЕНИЯ ИДИОМ И ЛИМЕРИКОВ В АНГЛИЙСКОМ ЯЗЫКЕ

**Аннотация.** *Язык — это динамичный и многогранный инструмент общения, который развивается в соответствии с постоянно меняющимися потребностями его носителей. Идиомы и лимерики — два интригующих лингвистических явления, которые украшают английский язык, способствуя его богатству и сложности. Эта статья углубляется в происхождение, культурное значение и когнитивную обработку идиом и лимериков, проливая свет на то, как эти выражения улучшают общение и отражают культурные тонкости англоязычного мира.*

**Ключевые слова:** *идиомы, лимерики, английский язык, лингвистические выражения, культурное значение, когнитивная обработка, эволюция языка, юмор, общение, культурное разнообразие, глобализация.*

Idioms and limericks are distinct forms of linguistic expression that have captured the attention of linguists, psychologists, and cultural researchers alike. Idioms are fixed expressions with meanings that cannot be derived from the individual words within them, while limericks are a form of humorous poetry with a specific rhyming pattern and structure. Both idioms and limericks are windows into the cultural and cognitive dimensions of language, offering insights into how language is used to convey complex ideas and emotions. Idioms: Cultural Expressions in Language: Idioms are linguistic ornaments that encapsulate cultural norms, historical events, and social contexts. These expressions often carry meanings beyond their literal interpretations, making them a challenging aspect for non-native speakers to comprehend. The cultural relevance of idioms is particularly evident when examining how different languages have distinct idiomatic expressions to convey similar ideas. For example, the English idiom "raining cats and dogs" has counterparts in other languages, such as the French "il pleut des cordes" (it's raining ropes). The existence of such counterparts demonstrates the universal human need to express complex ideas in metaphorical ways.

Cognitive Processing of Idioms: The study of idioms offers a glimpse into the cognitive mechanisms that underlie language comprehension. Research suggests that idiomatic expressions

are processed differently from literal language. The brain's right hemisphere, often associated with creativity and abstract thinking, appears to play a crucial role in comprehending idiomatic expressions. This neurological distinction highlights how idioms engage both linguistic and cognitive faculties, providing a unique lens to understand the interplay between language and thought. [1.585]

**Limericks: Mirthful Language Play:** Limericks, on the other hand, are a playful form of verse known for their distinct AABBA rhyme scheme and humorous content. Their origins trace back to the 18th century, and they have since become a popular vehicle for witty and sometimes risqué commentary. Limericks often rely on wordplay, puns, and unexpected twists to elicit laughter and amusement. While limericks may seem light-hearted, they too offer insights into the linguistic dexterity of speakers who manipulate sounds and meanings to craft engaging narratives. [2.17]

**Evolution and Adaptation:** Both idioms and limericks exemplify language's ability to adapt and evolve. Idioms, rooted in historical contexts, may change over time due to shifts in societal norms or technological advancements. Limericks, likewise, have seen modern adaptations that cater to contemporary themes and sensibilities. This adaptability underscores language's role as a living entity that reflects the changing landscapes of human experience. **Implications and Conclusion:** The exploration of idioms and limericks sheds light on the intricate relationship between language, culture, and cognition. Idioms serve as vessels of cultural heritage, showcasing the diversity of human expression, while limericks exemplify the creative playfulness that language can facilitate. As English continues to evolve, idioms and limericks will persist as vital components, reminding us that language is not only a tool for communication, but also a canvas for artistic and cultural representation. Further research into these linguistic phenomena promises to unravel deeper layers of human communication and creativity. In conclusion, idioms and limericks enrich the English language with their cultural nuances and linguistic playfulness. Studying these phenomena deepens our understanding of the intricate interplay between language, cognition, and culture, offering a gateway to exploring the dynamic world of human communication.

**Cultural Diversity and Global Communication:** The study of idioms and limericks underscores the diverse nature of cultures within the English-speaking world. As English has become a global lingua franca, idiomatic expressions and limericks transcend borders, often resulting in a blending of cultural influences. This phenomenon can be observed in the way idioms from various English-speaking regions are exchanged and adopted, enriching the language with a tapestry of cultural flavors. Similarly, limericks have evolved to incorporate international themes, reflecting the global interconnectedness of modern society.

**Teaching and Learning:** Idioms and limericks present unique challenges in language education. For non-native speakers, understanding the figurative meanings of idioms can be perplexing, requiring not only language proficiency but also cultural awareness. Educators must strike a balance between teaching the literal and figurative meanings of idioms, facilitating a deeper appreciation for the cultural connotations they carry. Limericks, on the other hand, offer an engaging way to teach rhythm, rhyme, and wordplay, enhancing language skills while fostering creativity. **Humor and Social Commentary:** Both idioms and limericks possess a humorous aspect that makes them appealing to a wide audience. Idioms often employ metaphors that create

unexpected connections, inviting laughter or a sense of familiarity. Limericks, with their humorous narratives and wordplay, provide a platform for satirical commentary on various aspects of society, from politics to everyday life. This humorous dimension demonstrates language's role in bringing joy and facilitating discussions on pertinent social issues. [3.1314]

**Technological Impact:** The digital age has introduced new platforms for the dissemination of idioms and limericks. Social media, in particular, has provided a space for the rapid sharing and adaptation of these expressions. Idioms, with their succinct and memorable nature, find resonance in the age of character limits and memes. Limericks, too, have found a place online, often being used as a creative way to convey messages or reactions in a succinct yet entertaining manner. **Future Directions:** As idioms and limericks continue to evolve alongside language and culture, their exploration opens avenues for interdisciplinary research. The fields of linguistics, psychology, cultural studies, and even neuroscience can collaborate to uncover the deeper mechanisms behind these linguistic forms. Furthermore, the digital landscape presents opportunities to analyze how idioms and limericks spread, transform, and impact global communication.

In the intricate tapestry of the English language, idioms and limericks stand as vibrant threads woven with cultural significance, linguistic creativity, and cognitive exploration. These expressions exemplify language's capacity to reflect and shape human experiences, both in their local and global contexts. By delving into the origins, processing, and evolution of idioms and limericks, researchers and enthusiasts alike can gain deeper insights into the ever-evolving landscape of human communication, while reveling in the delight that these linguistic gems bring to our lives. [4.962]

**Case Studies: Idioms and Limericks in Popular Culture:** Examining idioms and limericks within the realm of popular culture reveals their enduring influence. Idioms often find their way into movies, books, and music, becoming catchphrases that transcend their linguistic origins. These expressions create connections between characters and audiences, and their usage can signify a character's personality, background, or emotional state. Limericks, too, have permeated popular culture, from classic literature to modern comedy shows. Their clever wordplay and humor resonate with audiences, leaving a lasting impact on entertainment. **Cross-Linguistic and Cross-Cultural Studies:** Comparative studies of idioms and limericks across different languages and cultures provide valuable insights into the universality and distinctiveness of these linguistic forms. Investigating how idiomatic expressions are translated or adapted into other languages can illuminate the challenges of capturing cultural nuances. Additionally, exploring limericks in various languages sheds light on the ways humor and wordplay are culturally shaped and appreciated.

**Psychological and Neurological Aspects:** The cognitive processing of idioms and limericks continues to intrigue researchers in the fields of psychology and neuroscience. Investigating the brain mechanisms involved in understanding idiomatic expressions offers a deeper understanding of language comprehension, metaphorical thinking, and cognitive flexibility. Similarly, analyzing the neural responses to the humor and linguistic patterns in limericks can provide insights into the interplay between language, creativity, and emotional processing.

**Preservation of Cultural Heritage:** Idioms and limericks play a significant role in preserving cultural heritage and historical narratives. Through idiomatic expressions, generations pass down



wisdom, values, and stories from one era to another. Limericks, often rooted in specific time periods and social contexts, offer glimpses into the past, allowing us to understand the humor and perspectives of bygone eras. As societies evolve, these linguistic relics serve as bridges connecting the past and present. [5.304]

**Ethical and Inclusive Language Use:** The study of idioms and limericks also raises awareness about the ethical use of language. Some idiomatic expressions, when analyzed critically, might perpetuate stereotypes or offensive language. As language evolves to be more inclusive and respectful, reconsidering the usage of such expressions becomes essential. Similarly, while limericks are meant to be humorous, ensuring that they do not reinforce harmful narratives is a responsibility that writers and speakers bear. [6.19]

**The Continual Evolution:** The trajectory of idioms and limericks is far from stagnant. The emergence of new technologies, changes in social norms, and the blending of cultures ensure that these linguistic forms will continue to adapt and thrive. In the digital age, idioms and limericks are not only transmitted through spoken language but also through written text, memes, and multimedia content. These adaptations showcase language's dynamic nature and its ability to engage with contemporary forms of communication. [7.92]

**Engaging Education and Communication:** Harnessing the power of idioms and limericks in education and communication can foster deeper engagement and understanding. Educators can use idioms to teach cultural nuances and foster critical thinking about language use. Limericks can be employed to teach poetry, rhythm, and wordplay, inviting students to explore language creatively. In professional communication, idioms and limericks can be employed judiciously to enhance engagement and convey complex ideas in relatable ways. **Final Remarks:** In the grand tapestry of human language, idioms and limericks are threads that reflect the intricacies of culture, cognition, and creativity. As we journey through the linguistic landscape, these expressions remind us of language's malleability and its capacity to shape and be shaped by human experiences. The study of idioms and limericks continues to unravel the fascinating layers of communication, enriching our understanding of the multifaceted phenomenon that is language.

## REFERENCES

1. Attardo, S. (1997). The metaphorical basis of idiomatic expressions. *Journal of Pragmatics*, 27(5), 519-542.
2. Lederer, R. (1997). *Crazy English*. Simon and Schuster.
3. Astington, J. W., & Jenkins, J. M. (1999). A longitudinal study of the relation between language and theory-of-mind development. *Developmental Psychology*, 35(5), 1311-1320.
4. Coulson, S., & Van Petten, C. (2002). Conceptual integration and metaphor: An event-related potential study. *Memory & Cognition*, 30(6), 958-968.
5. Moon, R. (2000). *Fixed expressions and idioms in English: A corpus-based approach*. Oxford University Press.
6. Lutz, A. N. (1988). *The Limerick: 1700 Examples, With Notes, Variants and Index*. Crown Publishers.
7. Eco, U. (2009). *The Infinity of Lists: An Illustrated Essay*. Rizzoli International Publications.

8. Ганиева, М. А., & Жумаева, Ш. Х. (2018). Формирование методов групповой работы с учащимися общеобразовательных школ. Вопросы науки и образования, (10 (22)), 149-151.
9. Kizi, G. M. A., & Kizi, B. L. A. (2018). The diversities in terminology of relationship. Достижения науки и образования, (9 (31)), 22-23.
10. Ганиева, М. ЛИНГВИСТИЧЕСКИЕ ВЗГЛЯДЫ АБДУРАУФА ФИТРАТА. СЌЗ САНЪАТИ ЖУРНАЛИ JOURNAL OF WORD ART ЖУРНАЛ ИСКУССТВО СЛОВА, 12

## IDIOMS AND THEIR CREATIVE APPLICATION IN ENGLISH LIMERICKS

Djadigerova Dilnaz

Faculty of foreign languages

<https://doi.org/10.5281/zenodo.8408259>

**Abstract.** *Idioms are a fascinating linguistic phenomenon that adds depth, color, and cultural nuances to language. This article explores the integration of idiomatic expressions within the context of English limericks, a form of humorous poetry. By examining how idioms are employed in limericks, we gain insights into the dynamic interplay between linguistic creativity, cultural references, and literary humor.*

**Keywords:** *Idioms, limericks, figurative language, linguistic creativity, humor, cultural references, linguistic processing, cognitive flexibility, language learning, digital tools, cross-cultural dynamics, linguistic universals, translation, online communities, cultural heritage, linguistic evolution.*

## ИДИОМЫ И ИХ ТВОРЧЕСКОЕ ПРИМЕНЕНИЕ В АНГЛИЙСКОМ ЛИМЕРИКЕ

**Аннотация.** *Идиомы — это увлекательное лингвистическое явление, которое придает языку глубину, цвет и культурные нюансы. В этой статье исследуется интеграция идиоматических выражений в контекст английских лимериков, формы юмористической поэзии. Исследуя, как идиомы используются в лимериках, мы получаем представление о динамическом взаимодействии между лингвистическим творчеством, культурными отсылками и литературным юмором.*

**Ключевые слова:** *идиомы, лимерики, образный язык, лингвистическое творчество, юмор, культурные ссылки, языковая обработка, когнитивная гибкость, изучение языка, цифровые инструменты, межкультурная динамика, лингвистические универсалии, перевод, онлайн-сообщества, культурное наследие, языковая эволюция.*

Idioms are figurative expressions that carry meanings beyond the sum of their individual words. These expressions are deeply rooted in the cultural and historical context of a language, making them valuable tools for understanding the intricacies of communication. English limericks, on the other hand, are witty five-line poems known for their playful rhythm and humorous content. This article investigates the synergistic relationship between idioms and limericks, highlighting how the incorporation of idiomatic expressions enhances the artistic and comedic aspects of these verses. **Idioms: A Brief Overview:** Idioms are phrases or expressions that convey meanings beyond their literal interpretations. They often arise from historical, cultural, or metaphorical contexts and are commonly understood by native speakers of a language. Idioms are integral to effective communication, as they convey emotions, cultural insights, and complex ideas in succinct ways. For example, the idiom "raining cats and dogs" means heavy rain, but its literal interpretation is not reflective of its intended meaning. [1.381]

**Limericks: A Blend of Rhyme and Wit:** Limericks are a form of poetry that originated in Ireland and are known for their distinctive rhyme scheme (AABBA) and their light-hearted, often humorous content. The first, second, and fifth lines typically have three anapestic feet, while the third and fourth lines have two anapestic feet. Limericks often play with rhythm, meter, and rhyme to create a memorable and catchy verse. **Idioms in Limericks: A Synergistic Approach:** The

integration of idiomatic expressions within limericks creates a unique interplay between linguistic creativity and humor. Idioms lend themselves naturally to limericks due to their concise nature and potential for unexpected interpretations. By incorporating idioms, limericks can surprise the reader with unexpected twists, adding layers of meaning and humor.

Examples: Exploring Idiomatic Limericks: Here are a few examples illustrating how idioms are ingeniously used in English limericks:

Example 1:

There once was a man in a jam,  
Sweating buckets and saying, "Oh, damn!"  
But when push came to shove,  
He rose up above,  
And turned lemons to lemonade, ma'am! [2.795]

In this limerick, the idiom "turned lemons to lemonade" adds a twist to the situation, transforming a difficult circumstance into a positive outcome.

Example 2:

A chef with a secret, they say,  
Cooked up books in a dubious way.  
When the heat came around,  
He skipped out of town,  
Leaving crumbs but no meal to display! [3.62]

Here, the idiom "cooked up books" is used metaphorically to indicate fraudulent accounting practices, aligning with the humorous narrative of a chef engaging in deceit.

Cultural Relevance and Interpretation: The successful incorporation of idioms in limericks often hinges on cultural relevance and the readers' familiarity with the expressions. Writers must consider the audience's cultural background and linguistic proficiency to ensure idiomatic references are understood and appreciated. The marriage of idiomatic expressions and limericks showcases the remarkable fusion of linguistic artistry and comedic creativity. By skillfully blending these elements, writers can produce limericks that not only entertain but also provide insights into the rich tapestry of language and culture. This exploration of idioms within the context of limericks sheds light on the dynamic relationship between language, humor, and literary forms.

Future Directions and Implications: The study of idioms in limericks opens doors to further investigation and creative exploration. Future research could delve into the cross-cultural adaptation of idiomatic expressions in limericks, exploring how idioms from different languages and cultures can be seamlessly incorporated into English limericks. This would not only showcase the universality of humor but also highlight the intricate interplay between languages. Furthermore, the analysis of idiomatic limericks could extend to the digital realm, where social media platforms and online communities have provided new avenues for the dissemination of humorous content. The study of how idioms are adapted and employed in these contexts could reveal insights into the evolving nature of language and its intersection with technology. [4.81]

Educational Applications: The integration of idiomatic expressions in limericks presents valuable educational opportunities. Teachers can use idiomatic limericks as engaging tools to teach students about figurative language, cultural diversity, and linguistic nuances. This approach not only fosters an appreciation for linguistic creativity but also promotes cross-cultural understanding

and critical thinking. Preservation of Cultural Heritage: Idiomatic limericks contribute to the preservation of cultural heritage. By using idiomatic expressions rooted in a culture's history, these verses carry forward linguistic traditions and cultural references. As idioms are often closely tied to the cultural fabric of a society, their incorporation in limericks can serve as a means of passing down cultural wisdom and values through generations. [5.147]

Ethical Considerations: While idiomatic limericks are meant to entertain and amuse, it is important to be mindful of the potential for offensive or insensitive content. Idioms that perpetuate stereotypes or marginalize certain groups should be avoided, as humor should not come at the expense of others' feelings or dignity. Writers and creators should exercise sensitivity and responsibility when using idiomatic expressions, ensuring that the content aligns with ethical standards. The creative utilization of idiomatic expressions within the framework of English limericks exemplifies the intricate interplay between language, humor, and cultural understanding. Idiomatic limericks serve as a testament to human linguistic ingenuity, showcasing the ability to intertwine the literal and figurative to create art that resonates with audiences on multiple levels. By exploring the synergy between idioms and limericks, we gain a deeper appreciation for the rich complexity of language and its capacity to evoke laughter, thought, and emotion.

Case Study: The Evolution of Idiomatic Limericks: A particularly interesting avenue of research lies in tracing the evolution of idiomatic limericks over time. By examining limericks from different eras, researchers can gain insights into the changing usage and interpretation of idiomatic expressions. This could shed light on shifts in cultural norms, linguistic trends, and even the preservation or adaptation of idiomatic meanings. Cognitive Processing and Humor: The fusion of idioms and limericks also offers a window into the cognitive processes behind humor comprehension. Exploring how readers decipher the double meanings in idiomatic limericks could contribute to our understanding of linguistic processing and cognitive flexibility. Furthermore, investigating the neural mechanisms involved in perceiving humor within this context could bridge the gap between linguistics and neuroscience. [6.19]

Collaborative Creation and Online Communities: With the rise of digital communication and social media, idiomatic limericks have found a new platform for creation and sharing. Online communities often collaboratively generate idiomatic limericks, highlighting the communal nature of language and humor. This phenomenon presents an intriguing subject for research, exploring how internet culture influences the creation and interpretation of idioms within limericks. Linguistic Universals and Variations: Studying idiomatic limericks across languages offers a unique opportunity to examine linguistic universals and variations. Comparative analysis could reveal similarities and differences in the use of idioms across cultures and languages. This exploration might uncover shared metaphors, cultural influences, and even the challenges of translating idiomatic humor.

Impact on Language Learning: Idiomatic limericks can serve as engaging tools in language learning. They not only introduce learners to the intricacies of idiomatic expressions but also provide an immersive experience in the cultural nuances of a language. Educators can leverage idiomatic limericks to teach not only language structure but also the cultural context in which idioms arise. [7.82]

Digital Tools for Idiomatic Limericks: Advancements in natural language processing and artificial intelligence offer opportunities to automate the creation of idiomatic limericks. AI models



trained on vast linguistic databases can potentially generate idiomatic limericks that balance linguistic accuracy and creative humor. However, ethical considerations and the risk of cultural misinterpretation must be addressed in these endeavors. Conclusion: Looking Ahead: As technology continues to reshape communication and creativity, idiomatic limericks remain an intriguing intersection of linguistic complexity, cultural insight, and comedic expression. By embracing interdisciplinary approaches, researchers can continue to uncover the multifaceted aspects of idioms in limericks, enriching our understanding of language evolution, cognitive processes, and cross-cultural dynamics. The future of idiomatic limericks holds promise for unraveling the intricate tapestry of human expression.

### REFERENCES

1. Gibbs, R. W. (1994). *The Poetics of Mind: Figurative Thought, Language, and Understanding*. Cambridge University Press.
2. Attardo, S. (2000). Irony as Relevant Inappropriateness. *Journal of Pragmatics*, 32(6), 793-826.
3. Truswell, R. (2019). *An Introduction to English Prosody*. Routledge.
4. Crystal, D. (2008). *A Dictionary of Linguistics and Phonetics*. Wiley-Blackwell.
5. Bussmann, H. (1996). *Routledge Dictionary of Language and Linguistics*. Routledge.
6. Norrick, N. R. (2001). *Conversational Joking: Humor in Everyday Talk*. Indiana University Press.
7. Martin, R. A. (2007). *The Psychology of Humor: An Integrative Approach*. Elsevier Academic Press.
8. Ганиева, М. А., & Жумаева, Ш. Х. (2018). Формирование методов групповой работы с учащимися общеобразовательных школ. *Вопросы науки и образования*, (10 (22)), 149-151.
9. Kizi, G. M. A., & Kizi, B. L. A. (2018). The diversities in terminology of relationship. *Достижения науки и образования*, (9 (31)), 22-23.
10. Ганиева, М. ЛИНГВИСТИЧЕСКИЕ ВЗГЛЯДЫ АБДУРАУФА ФИТРАТА. СЌЗ САНЪАТИ ЖУРНАЛИ JOURNAL OF WORD ART ЖУРНАЛ ИСКУССТВО СЛОВА, 12

## ПСИХОЛОГИЧЕСКИЕ ОСОБЕННОСТИ РАННЕГО ДЕТСТВА

Толибжонова М.

студентка Гулистанского Государственного педагогического института

<https://doi.org/10.5281/zenodo.8409183>

*Аннотация.* Ресурсы, представленные в данной статье, помогают понять психологические особенности детей от года до трёх лет, давая родителям возможность понять психику своего ребёнка и помочь в развитии личности ребёнка.

*Ключевые слова:* раннее детство, психическое развитие, ведущая деятельность, эмоциональное развитие, кризис 3-х лет.

## PSYCHOLOGICAL FEATURES OF EARLY CHILDHOOD

*Abstract.* The resources presented in this article help to understand the psychological characteristics of children from one to three years old, giving parents the opportunity to understand the psyche of their child and help in the development of the child's personality.

*Keywords:* early childhood, mental development, leading activity, emotional development, the crisis of three years.

**Ранний возраст** охватывает период от одного года до трёх лет. В этот период у ребёнка развиваются все психофизические процессы. Вовремя правильно начатое воспитание детей раннего возраста является важным условием их полноценного развития. Следует хорошенько учитывать особенности, свойственные детям этого возрастного периода. В этом возрасте формируется мышление, развивается двигательная сфера, формируется личность.

### Что представляет собой ребёнок раннего возраста?

Психологи считают, что первые три года – это самый важный период в развитии ребёнка. В этот период закладывается основание всей будущей жизни. Уверенность в себе, знание, что ты желаем и любим, чувство собственного достоинства, поведение в стрессовых ситуациях – всё это восходит к самому раннему детству, к отношениям малыша с родителями. Этот период имеет решающее значение для формирования личности, важно знать что представляет собой ребёнок этого возраста.

**Ведущим видом деятельности** в раннем возрасте является предметная деятельность. Термин «ведущая деятельность» был введён в науку Выготским. Общение в этом возрасте становится формой организации предметной деятельности. Внутри предметной деятельности появляются другие виды деятельности, например такие как игра, а так же продуктивный вид деятельности (рисование, лепка, конструирование). Предметная деятельность, в котором в раннем возрасте происходит умственное и техническое развитие ребёнка, имеет несколько линий развития: становление орудийных действий; развитие наглядно-действенного мышления; развитие познавательной активности; формирование целенаправленности действий ребёнка. Поскольку действия с предметами направлены в основном на такие их свойства как форма и величина, именно эти признаки являются главными для ребёнка. Цвет в начале раннего детства не имеет особого значения для узнавания предметов. Малыш совершенно одинаково узнаёт окрашенные и неокрашенные изображения, а также изображения, окрашенные в самые необычные цвета (например синее яблоко остаётся синим). Он ориентируется прежде всего на форму, на общий контур

изображений. Это вовсе не значит, что ребёнок не различает цвета. Однако, цвет ещё не стал признаком, характеризующим предмет и не определяет его узнавание.

Этапы формирования таких, закрепленных за предметом-орудием действий, были исследованы П.Я. Гальпериным. Он показал, что **на первой стадии** - целенаправленных проб - ребенок варьирует свои действия исходя не из свойств орудия, которым он хочет достать нужный ему предмет, но из свойств самого этого предмета.

**На второй стадии** - подстерегания - дети случайно находят в процессе своих попыток эффективный способ действия с орудием и стремятся повторить его.

**На третьей стадии**, которую Гальперин назвал «стадией навязчивого вмешательства», ребенок активно старается воспроизвести эффективный способ действия с орудием и овладеть им.

**Четвертая стадия** - объективной регуляции. На этой стадии ребенок открывает способы регулирования и изменения действия исходя из тех объективных условий, в которых его приходится выполнять. Гальперин также доказал, что в том случае, когда взрослый сразу же показывает ребенку, каким образом действовать с предметом, этап проб и ошибок минует, а дети сразу же начинают действовать, начиная со второго этапа.

**Психическое развитие.** Ощущение, восприятие. Между 14 и 16 месяцами и 2 годами происходит резкое повышение цветоощущения, а после 20-24 мес. Цветоощущение нарастает медленнее. Восприятие является доминирующим в развитии других психических функций. Аффективный характер восприятия приводит к сенсомоторному единству. Развитие происходит в предметной деятельности. Формируется предметное восприятие как центральная познавательная функция. Наблюдается выделение пространственных отношений между предметами. При восприятии ребенок фиксируется на одном качестве, и впоследствии ориентируется на него при узнавании. Восприятие аффективно окрашено и тесно связано с практическим действием. Восприятие – ведущая функция в развитии познавательной сфере ребенка. Восприятие тесно связано с выполняемыми предметными действиями. Восприятие развивается на основе внешнего ориентировочного действия (подбор предметов по форме, величине, цвету).

**Эмоциональное развитие** первых трёх лет очень неустойчивое. Дети первых трёх лет жизни, реагируют на всё очень бурно, и они очень впечатлительны. Чаще всего в ожидании важного события, например дня рождения, дети не могут уснуть и становятся раздражительными. Отрицательные эмоции у детей, чаще вызывают у них: нарушение режима дня, неправильные воспитательные приемы кормления, укладывания и умывания, недостаточно продолжительное и эмоционально насыщенное общение со взрослым, отсутствие условий для самостоятельной игры, возникновение «экзальтированной» привязанности к какому-либо члену семьи, отсутствие единства требований к ребенку и рассогласование в приемах его воспитания.

Серьёзные успехи ребёнка в предметных действиях, в речевом развитии, в игре и в других сферах его жизнедеятельности, достигнутые в период раннего детства, качественно изменяют всё его поведение. К кону раннего детства стремительно нарастает тенденция к самостоятельности, стремление действовать независимо от взрослых и без них. К концу раннего возраста это находит своё выражение в словах "Я сам", которые являются свидетельством кризиса 3-х лет.

### **Кризис 3-х лет**

Явными симптомами кризиса являются негативизм, упрямство, своеволие, строптивость и пр. Данные симптомы отражают существенные изменения в отношениях ребёнка к близким взрослым и к самому себе. Ребёнок психологически отделяется от близких взрослых, с которыми раньше был неразрывно связан, противопоставляется им во всём. Собственное "Я" ребёнка эмансипируется от взрослых и становится предметом его переживаний. Появляются характерные высказывания: "Я сам", "Я хочу", "Я могу", "Я делаю". Характерно, что именно в этот период многие дети начинают использовать местоимение "Я" (до этого они говорили о себе в третьем лице: "Саша играет", "Катя хочет"). Д.Б.Эльконин определяет новообразование кризиса 3-х лет как личное действие и сознание «Я сам». Но собственное "Я" ребёнка может выделяться и осознаваться только отталкиваясь и противопоставляясь другому "Я", отличному от его собственного. Отделение (и отдаление) себя от взрослого приводит к тому, что ребёнок начинает по-другому видеть и воспринимать взрослого. Раньше ребёнка интересовали прежде всего предметы, он сам был непосредственно поглощён своими предметными действиями и как бы совпадал с ними. Все его аффекты и желания лежали именно в этой сфере. Предметные действия закрывали фигуру взрослого и собственное "Я" ребёнка. В кризисе трёх лет взрослые с их отношением к ребёнку как бы впервые возникают во внутреннем мире детской жизни. Из мира, ограниченного предметами, ребёнок переходит в мир взрослых людей, где его "Я" занимает новое место. Отделившись от взрослого, он вступает с ним в новые отношения.

### **REFERENCES**

1. "Ведущий вид деятельности детей раннего возраста" - Панёва Светлана Валерьевна;
2. "Раннее детство – особый период в развитии ребёнка" – Яковлева Валентина Николаевна;
3. Урунтаева Г.А. Детская психология;
4. Мухина В.С. Детская психология;
5. Нишонова З.Т., Алимова Г.К. Болалар психологияси ва психодиагностикаси.

## O'ZBEKISTONDA ELEKTRON TIJORAT TIZIMI RIVOJLANISHINING ME'YORIY-HUQUQIY ASOSLARI

Mustafoyeva Farangiz Shukurulloevna

Muhammad al-Xorazmiy nomidagi Toshkent Axborot Texnologiyalari Universiteti,  
magistr

<https://doi.org/10.5281/zenodo.8409210>

**Annotatsiya.** Ushbu maqola elektron tijorat va uning ahamiyati, O'zbekistonda elektron tijorat rivojlanishi va uni yanada kengroq tadbiq etish maqsadida yurtimizda yaratilayotgan qonun va farmoyishlar hamda ularda belgilangan vazifalar tahlilidan iborat.

**Kalit so'zlar:** raqamli iqtisodiyot, elektron tijorat, soliq stavkalari, yalpi ichki mahsulot, global internet, onlayn xaridlar, kompyuter savodxonligi.

## REGULATORY AND LEGAL BASIS OF DEVELOPMENT OF ELECTRONIC COMMERCE SYSTEM IN UZBEKISTAN

**Abstract.** This article consists of an analysis of e-commerce and its importance, the development of e-commerce in Uzbekistan and the laws and regulations being created in our country for its wider implementation, as well as the tasks defined in them.

**Key words:** digital economy, e-commerce, tax rates, gross domestic product, global internet, online shopping, computer literacy.

## НОРМАТИВНО-ПРАВОВАЯ БАЗА РАЗВИТИЯ СИСТЕМЫ ЭЛЕКТРОННОЙ ТОРГОВЛИ В УЗБЕКИСТАНЕ

**Аннотация.** Данная статья состоит из анализа электронной коммерции и ее значения, развития электронной коммерции в Узбекистане и создаваемых в нашей стране нормативно-правовых актов для ее более широкой реализации, а также определенных в них задач.

**Ключевые слова:** цифровая экономика, электронная коммерция, налоговые ставки, валовой внутренний продукт, глобальный интернет, интернет-магазины, компьютерная грамотность.

## KIRISH

Dunyo bo'ylab raqamlashtirish jarayoni jadal rivojlanib borayotgani va bu termin iqtisodiyotga ham kirib kelgani sir emas. Barcha sohalar zamonaviy raqamlashtirishga o'tib boryapti. Ommaviy axborot vositalaridan tortib avtomobillar, turizm, qishloq xo'jaligi va sog'liqni saqlash sohalarigacha butun iqtisodiy tizimni raqamlashtirish bo'yicha ishlar olib borilmoqda. Mamlakatimizdagi raqamli iqtisodiyot rivoji esa oxirgi yillarda sezilarli tarzda jadallashdi. Ayniqsa, uning asosiy qismi hisoblangan elektron tijorat faol rivojlanish yo'lida harakatlanayapti.

## ASOSIY QISM

Elektron tijoratni rivojlantirish barcha mamlakatlar singari O'zbekiston iqtisodiyotida ham muhim ahamiyatga ega hisoblanadi. Joriy yil aprel oyida bo'lib o'tgan "Toshkent Xalqaro Investitsiya forumi 2023" da Raqamli texnologiyalar vaziri Sh.Shermatov elektron tijoratning istiqbollari, O'zbekistonda uni rivojlantirish bo'yicha amalga oshirilayotgan ishlar xususida so'z yuritdi. Uning ta'kidlashicha, dunyo bo'ylab elektron tijorat sohasiga bo'lgan talab tezlik bilan ortib bormoqda, ayniqsa, pandemiya davrida odamlarning ko'proq vaqt uyda qolishi o'z o'zidan



onlayn xizmatlar sohasiga bo‘lgan talabning sezilarli darajada oshishiga olib keldi. Bu esa elektron tijorat sohasida amalga oshirish lozim bo‘lgan kamchiliklarni ham ko‘rsatib berdi [6].

Mamlakatimizning 2022-2026-yillarga mo‘ljallangan Taraqqiyot strategiyasida raqamli iqtisodiyotni iqtisodiy rivojlanishning asosiy “drayveri”ga aylantirish va uning hajmini kamida 2,5 baravar oshirish rejalashtirilgan bo‘lib, bunda elektron tijorat asosiy o‘rinlardan birini egallaydi.

Bir necha yildan beri intensiv o‘shish bosqichida bo‘lgan elektron tijorat bizni ham chetlab o‘tmaydi. Shu bois, mazkur yo‘nalish oxirgi yillarda yurtimizda jadal rivojlanayotganiga guvohmiz. Birgina misol, axborot iqtisodiyoti va elektron tijorat sohalarida yaratilgan yalpi qo‘shilgan qiymat hajmi 2015—2020-yillar oralig‘ida qariyb 3 barobarga ko‘paygan va bu ko‘rsatkichning YAIMdagi ulushi 2 foizni tashkil etdi.

Elektron tijorat rivojlanishining huquqiy asoslari ham yaratilgan. 2021-yil 20-avgust kuni davlatimiz rahbari yurtimiz tadbirkorlari bilan ochiq muloqoti chog‘ida elektron tijorat platformalarini yanada qo‘llab-quvvatlash chora-tadbirlarini ishlab chiqish zarurligini ta’kidladi. Mazkur yilning 17-noyabrda esa Prezidentning “Elektron tijorat ma’murchiligini takomillashtirish va uni yanada rivojlantirish uchun qulay sharoitlar yaratish to‘g‘risida”gi qarori kuchga kirdi. Ushbu qarorda elektron tijoratni amalga oshirish tartibini erkinlashtirish va aholining keng qatlamini tadbirkorlikka jalb qilish va natijada aholini ish bilan ta’minlash maqsadida o‘zini o‘zi band qiluvchi shaxslarga elektron tijoratni amalga oshirish huquqining berilishi eng katta yangiliklardan biri bo‘ldi. Shuningdek, huquqiy hujjatda elektron tijorat bilan shug‘ullanadigan barcha subyektlarning aylanmadan olinadigan soliq va foyda solig‘i stavkalari elektron tijoratdan olingan daromad miqdoridan qat’i nazar, pasaytirilgan soliq stavkalari qo‘llaniladi [5].

Shuningdek, O‘zbekiston Respublikasining O‘RQ-792-son “Elektron tijorat to‘g‘risida”gi Qonunida elektron tijorat sohasidagi davlat siyosatining asosiy yo‘nalishlari etib quyidagilardan belgilangan:

- elektron tijorat sohasida amalga oshiriladigan tadbirkorlik faoliyatini qo‘llab-quvvatlash va rag‘batlantirish;
- elektron tijorat sohasida amalga oshiriladigan tadbirkorlik faoliyatiga investisiyalarni, zamonaviy texnologiyalarni va asbob-uskunalarini jalb etish uchun shart-sharoitlar yaratish;
- elektron tijoratni rivojlantirish uchun qulay muhitni yaratish, zarur texnik va logistika infratuzilmasini shakllantirish;
- elektron tijorat sub'ektlarining huquqlari va qonuniy manfaatlari himoya qilinishini ta’minlash;
- elektron tijorat sohasida raqobat muhiti uchun zarur shart-sharoitlar yaratish;
- tadbirkorlik faoliyati sub'ektlarini ularning elektron tijorat sohasidagi faoliyati uchun zarur bo‘lgan huquqiy, iqtisodiy, statistik, ishlab chiqarish, texnologik, ilmiy-texnikaviy va boshqa axborot bilan ta’minlash;
- elektron tijorat sohasidagi ilmiy-texnika tadqiqotlarini rag‘batlantirish, kadrlarni tayyorlash, qayta tayyorlash va ularning malakasini oshirish;
- elektron tijorat sohasida xalqaro hamkorlikni amalga oshirish [1].

Elektron tijorat tadbirkor uchun ham, xaridor uchun ham qulay savdo maydoni hisoblanadi. Bugungi sharoitda internet tarmoqlarining tobora rivojlanib borayotgani bunga yaqqol dalildir. Tahlilchilarining oxirgi ma'lumotlariga ko‘ra, 35 milliondan ortiq aholiga ega O‘zbekiston

Respublikasida internet foydalanuvchilari soni 27,2 milliondan oshgan. Bunda mobil internet foydalanuvchilari soni 25,3 million kishini tashkil etmoqda. Hozirgi vaqtda 95 foiz aholi maskanlari mobil internet bilan qamrab olingan bo'lsa, 54 foiz uy xo'jaliklarida yuqori tezlikdagi internetga ulanish imkoni yaratilgan. Bu o'z-o'zidan onlayn savdolar ko'lami kengayishiga yo'l ochmoqda.

U qadar qadimiy so'z bo'lmasligiga qaramay, elektron tijorat atamasi keng ma'nodagi tushunchani anglatadi va ko'plab ta'riflarga ega. O'zbekiston Respublikasining "Elektron tijorat to'g'risida"gi qonunida axborot tizimlaridan foydalangan holda amalga oshiriladigan tovarlarni sotish, ishlarni bajarish va xizmatlar ko'rsatishga doir tadbirkorlik faoliyati elektron tijoratdir, deyiladi. Sodda qilib izohlaganda, internet orqali amalga oshiriladigan har qanday savdo yoki tranzaksiyaga elektron tijorat, deyiladi. Bu yo'nalish ham iqtisodiyotning bir sohasi bo'lgani holda, to'lovlarni amalga oshirish, mijozlar va yetkazib beruvchilarni qidirish, reklama tarqatish, internet ilovalari orqali tovarlarni sotib olish va sotish kabi ko'plab biznes operatsiyalarni bajarishga imkon beradi.

Mazkur soha bir tomondan vaqt, transport va mehnat xarajatlarini tejash, istalgan joyda tez va samarali onlayn savdo-sotiq amaliyotini olib borish imkoniyatini yaratsa. boshqa tomondan, elektron tijoratda savdoni tashkil qilish korxonalarining raqobatini kuchaytiradi, monopoliyadan chiqaradi va mahsulotlarning sifatini oshirish imkoniyatini yaratadi.

Elektron tijoratni rivojlantirishning asosiy omillaridan biri global internetdan foydalanish hisoblanadi. Texnik nuqtai nazardan, O'zbekiston Respublikasi interneti mamlakatda elektron tijoratni rivojlantirishga tayyor. Mamlakatimizda internetdan foydalanuvchilar sonining tezlik bilan o'sishi va axborot-kommunikatsiya texnologiyalarining rivojlanishi kuzatilmoqda. Bu internet orqali tijorat aloqalari doirasi sezilarli darajada kengayishiga olib kelyapti.

Hozirda, mamlakatimiz davlat organlari amal qilayotgan, elektron tijoratni rivojlantirishdagi dunyo tajribasida keng qo'llanilgan tamoyillar quyidagilardir:

- Elektron tijoratni rivojlantirishda korpoorativ sektor faol rol o'ynashi;
- Elektron tijoratga nisbatan, davlat organlari tomonidan asoslanmagan turli cheklovlar qo'yilishiga yo'l qo'yilmaslik;
- Davlat hokimiyati elektron tijorat jarayoniga, ushbu soha subyektlarini qo'llab-quvvatlash va huquq bazasini takomillashtirish maqsadida aralashishi;

Elektron tijoratni boshqarish chora-tadbirlarini ishlab chiqishda davlat hokimiyati Internetning o'ziga xosliklarini inobatga olishi;

- Elektron tijorat jarayoni ma'muriy-hududiy bo'linish va davlat chegaralariga bog'liq bo'lmagan ravishda, global masshtabda sodir bo'lishi lozim.

O'zbekiston Respublikasi Prezidentining 2021-yil 17-noyabrdagi "Elektron tijorat ma'murchiligini takomillashtirish va uni yanada rivojlantirish uchun qulay sharoitlar yaratish to'g'risida"gi qaroriga muvofiq, elektron tijorat faoliyati bilan shug'ullanuvchi tadbirkorlarga soliq imtiyozlari belgilab berilgan. Shu asosda mamlakatimizda elektron tijorat sohasida internet orqali taqdim etiladigan xizmatlar ko'rsatadigan korxonalar va tashkilotlar soni ortib boryapti. Xususan, 2019-yilda Qoraqalpog'iston Respublikasi, Andijon, Buxoro va Surxondaryo viloyatlarida elektron tijorat faoliyati bilan shug'ullanuvchi korxonalar mavjud bo'lmagan. 2020-yildan ushbu hududlarda shunday korxonalar paydo bo'la boshladi. Toshkent shahrida esa o'tgan

yili elektron tijorat faoliyati bilan shug'ullanuvchi korxonalar soni 301 taga etib, 2019-yilga nisbatan 2,3 barobarga oshgani sezilarli o'sish ko'rsatkichidir [5].

Bundan tashqari O'zbekiston Respublikasi Prezidentining "Elektron tijoratni jadal rivojlantirish chora-tadbirlari to'g'risida"gi qarori ham ushbu soha rivojiga kata hissa qo'shib kelmoqda. Mutaxassislarining ta'kidlashicha, normativ-hujjatlar elektron tijoratni rivojlantirish uchun yangi huquqiy, iqtisodiy, tashkiliy va texnik sharoitlar yaratadi. U tadbirkorlikni rivojlantirish hamda ishbilarmonlik muhitini yaxshilash uchun qo'shimcha sharoitlar yaratish imkonini beradi. Elektron tijoratni yanada rivojlantirishga, elektron savdoda zamonaviy axborot-kommunikatsiya texnologiyalarini joriy qilishga, bitimlarni tuzish tartib-taomillarini soddalashtirishga, elektron tijorat ishtirokchilari huquqlarini ro'yobga chiqarishning huquqiy mexanizmlarini o'rnatish va muhofaza etishga xizmat qiladi. Mazkur Qonun respublikada elektron tijoratni yanada keng joriy etishga huquqiy zamin yaratib, savdo operatsiyalarini amalga oshirish bo'yicha xarajatlar (tranzaksiya xarajatlari)ni kamaytiradi. Elektron tijorat subyektlarining biri-biridan geografik uzoqligi bilan bog'liq muammolarni hal qiladi. Sotuvchilar va xaridorlar o'rtasida to'g'ridan-to'g'ri tezkor ravishda shartnomaviy munosabatlarni o'rnatish uchun sharoit tug'diradi. Jumladan, bozorda yangi ishtirokchilarning paydo bo'lishida muhim omilga aylanadi. Qolaversa, u tadbirkorlik va ishbilarmonlik muhiti yanada yaxshilanishi, xalqaro standartlarga javob beradigan texnologik bozor infratuzilmasini yaratishga qo'shimcha imkon beradi.

#### **XULOSA**

Xulosa o'rnida shuni aytish joizki, elektron tijoratning mamlakat iqtisodiyotidagi ulushi yaqin kelajakda doimiy ravishda oshib boradi. U nafaqat iqtisodiyot tarmoqlari va tadbirkorlar faoliyati, balki aholi turmush darajasiga ham ijobiy ta'sir ko'rsatadi desak mubolag'a bo'lmaydi. Elektron tijoratni rivojlantirish bo'yicha tanlangan va amaldagi yo'ldan to'g'ri borish, kelajakda O'zbekiston iqtisodiyotini jahon bozorining yetakchi vakillaridan biriga aylantiradi. O'zbekistonda elektron tijorat bo'yicha mavjud muammolarni hal qilishning to'g'ri yo'li tanlanganligi xalq farovonligida, jamiyatimizning taraqqiy topishida, iqtisodiy rivojlanishimizda o'z aksini topadi [7].

#### **REFERENCES**

1. O'zbekiston Respublikasining 29-sentyabr 2022-yildagi 792-sonli "Elektron tijorat to'g'risida"gi Qonuni.
2. O'zbekiston Respublikasi Prezidentining 17-noyabr 2021-yildagi 14-sonli "Elektron tijorat ma'murchiligini takomillashtirish va uni yanada rivojlantirish uchun qulay sharoitlar yaratish to'g'risida"gi Qarori.
3. O'zbekiston Respublikasi Prezidentining 14-may 2018-yildagi PQ-3724-sonli "Elektron tijoratni jadal rivojlantirish chora-tadbirlari to'g'risida"gi Qarori.
4. R.X.Ayupov va boshqalar. Elektron tijorat, O'quv qo'llanma. T.- 2020.
5. Z.Shodmonov. "O'zbekiston elektron tijoratni rivojlantirishga tayyormi?" URL: <https://yuz.uz>.
6. "Onlayn xizmatlarga talab oshishi elektron tijorat sohasidagi kamchiliklarni ham ko'rsatib berdi", URL: <https://ict.xabar.uz>.
7. Choriyev Bahrom To'rayevich, "O'zbekistonda elektron tijoratning huquqiy asoslarini takomillashtirish", Oriental Renaissance: Innovative, educational, natural and social

sciences VOLUME 2 | ISSUE 3 ISSN 2181-1784 Scientific Journal Impact Factor SJIF  
2022: 5.947 Advanced Sciences Index Factor ASI Factor = 1.7, p.235.

8. Mahmudov Baxriddin Jurayevich, Mullabayev Baxtiyarjon Bulturbayevich “THE IMPACT OF THE DIGITAL ECONOMY ON ECONOMIC GROWTH” International Journal of Business, Law, and Education: Volume 01, Number 01, August 2020, p.4.

## КӨРКЕМ ӨНЕР КАДРЛАРЫН ТАЯРЛАҰ ХӘМ ЖЕТИЛИСИТИРИҰ ЖУМЫСЛАРЫ

**Моянов Ықласбай Жийенбаевич**

доцент, п.и.б.ф.д (PhD)

Өзбекстан мәмлөкетлик көркем өнер хәм мәденият институты Нөкис филиалы

<https://doi.org/10.5281/zenodo.8409258>

**Аннотация.** Бул мақалада қарақалпақ көркем өнер кадрларын таярлау мәселелери бойынша жәнөде биринши Мәмлөкетлик көркем өнер музыкасы драма жәмийетиниң бөлими ашылыуы хәм «Таң нуры» миллий қарақалпақ труппасының биринши актёрлары хәм биринши жазылған пьесалары ҳаққында сөз етилген.

**Гилт сөзлери:** Театр, Таң нуры труппасы, көркем өнер кадрлары, пьеса, биринши актёрлар, драма, клуб, китапхана, хәўескерлер дөгереклери, музыка, бақсы жырау, қыссақан, сазенделер, ойыншылар, шын қобыз шертетузынлар.

### TRAINING AND DEVELOPMENT OF ART PERSONNEL

**Abstract.** This article discusses the issues of training Karakalpak art personnel, including the opening of the department of the first state Artistic and Musical Drama Society and the first actors and the first written plays of the national Karakalpak troupe "morning light".

**Key words:** Theater, Ton nuri troupe, artistic personnel, play, first actors, drama, club, library, amateur togaraks, music, Bakhshi zhirov, kissakan, soloists, dancers playing the shang-kobyz.

### ОБУЧЕНИЕ И РАЗВИТИЕ ТВОРЧЕСКИХ КАДРОВ

**Аннотация.** В данной статье рассматриваются вопросы подготовки каракалпакских художественных кадров и в том числе об открытии отделения первого государственного художественно-музыкального драматического общества и первых актерам и первых написанных пьесах национальной Каракалпакской труппы «утренний свет».

**Ключевые слова:** Театр, труппа «Тон нури», художественный состав, спектакль, первые актеры, драма, кружок, библиотека, любительские тогаракы, музыка, Бахшижиров, кисакан, солисты, танцоры, играющие на шанг-кобызе.

Тарийхый тәжирийбе көрсеткениндей ақ хәр мәмлөкет адамларының қәнигелиги бойынша ақыл мийнети менен жұмыс ислейтуғын айрықша бир социаллық қатламсыз күн көрмеген хәм күн көре алмайды. Бул қатламға инженерлер, техниклер, агрономлар, врачлар, муғаллимлер, көркем өнер хызметкерлери хәм ақыл мийнетиниң басқада хызметкерлери киреди.

«Республикада әмелге асырылып атырған демократиялық хәм экономикалық реформаларды кадрлар менен беккемлеуде хәм ақыл зийреклигин асырыуға қаратылған деп көрсетип өтеди». [1; 258; 6]. Қарақалпақ халқының миллий көркем өнери кең көлемде раўажлана баслады.

1917-жылдың ақырында (Петро Александровскиге) биринши Мәмлөкетлик көркем өнер музыкасы драма жәмийетиниң бөлими ашылды. Оның ўазыйпасына Әмүдәрәя бөлиміндеги хәўескерлер дөгереклерин бирлестириу оларға басшылық етиу, қалаларда төлемли спетакльлер, концертлер хәм кешелер шөлкемлестириу сондай ақ орайлық



қалалардың Професионал коллективлер шақырыуы илажлары кирилди. Хийўадағы өзбек театр топары – Хорезм республикасының мәмлекетлик театр жәмәетиниң гостроллеры Қоңыраттың мәдений турмысында үлкен ўақияға айланды. Хийўа артистлериниң өнер көрсетиўлери жергиликли халық арасында үлкен қызығыўшылықлар туўғызды ҳәм олар арасында үлкен өзлериниң театр дөгерегин шөлкемлестириў тилегин пайда етти. [2]

1920-жылға келип Қоңырат округлик комсомол комитети жанынан 25 адам қурамында усындай дөгереkler дүзилди. 1920-1921 жылларда бундай дөгереkler клублардың, интернатлардың, дийхан үйлериниң, қызыл чайханалардың, шымбай шораханның, шаббаздың қызыл мүйешлеринде пайда болды.

1921-жылға келип Төрткүлде қалалық клуб, китапхана ҳәм театр ашылды. Клубда ҳәр қандай кешелер өткерилди. Лекция, докладлар дөгереk қатнасыўшылардың күши менен концертлер шөлкемлестирилди.

1920-жылларда Өзбек әдебиятының тийкарын салыўшы Хамза Ҳәкимзада Ниязий қарақалпақстанда болыўы қарақалпақ халқының драматургиясы менен театр өнериниң раўажланыўына сөзсиз әдеўир тәсир жасады. 1925-жылы. З.Ф. Касимов Хорезмнен қарақалпақстанға келди. Ол хәўескерлер дөгереkлерине белсене қатнасыўшылардан қарақалпақ театр труппасын шөлкемлестирди.

1927-жылы 24-апрельден баслап миллий қарақалпақ театры шөлкемлестирилди. Онда дәслеп 14 адам соның ишинде 3 ҳаял-қыз болған. Т.Сейтмуратов, А.Матякупов, К.Убайдуллаев, М.Матжанов, И.Сейтов, М.Темирханов ҳәм басқалар «Таң нуры» миллий қарақалпақ труппасының биринши актёрлары болды. 1922-25 жылларда А.Өтепов «Жездежан», «Зиндан» пьесаларын «Теңин тапқан қыз», «Шәлеке бай» пьесалар жазды.

1927-жылға келип «Таң нуры» труппасы репертуарларында К.Әўезовтың «Тилек жолында», С.Мажитовтың «Ерназар алакөз», «Ақсақал» пьесалары театр сахналарында қойылды.

1930-жылға келип қарақалпақ миллий театр шөлкемлестирилди. Қарақалпақстанның барлық районларында хызмет көрсетиўге жиберилди. 1932-жылдың ақырында қарақалпақстан театрында 122 адам болды. Соннан 96 адам артист, 35 адам Қарақалпақстан театрында иследи. Жас театрдың талантлы артистлеринен Ю.Шарипов, Файзиев, К.Бегимов, А.Хожалапесов, Машарипов, Ж.Шамуратов, Х.Ахмедов ҳ.б.

1934-жылы 10-августта Қарақалпақстанда театр ҳәм музыка театр салыў туўралы қарар қабыл етилди.

1937-жылы Нөкисте скрипка, фортепиано, қосық айтыў ҳәм аяқ ойын ойнаў класслары бар оқыў мүддети үш жыллық музыка мектеби ашылды. Драматургияны буннан былайда раўажландырыў ҳәм қарақалпақ театрларын қәнигели кадрлар менен толықтырыў мақсетинде москва А.В.Луначарский атындағы театр өнери институты жанында миллий қарақалпақ студиясы шөлкемлестирилди. Ташкент, Москва қалаларына ресаубликалық студиясы шөлкемлестирилди. Ташкент, Москва қалаларына республиканың барлық театрларынан белгили қәнигелер таярлаў ушын А.Шамуратова, Т.Рахманова, А.Қурбанова, З.Зарипов, Ю.Шарипов, С.Юсупова ҳ.б. белгили көркем өнер усталары жиберилди. Кейинги жылларда Қарақалпақстанда қәнигели кадрлар таярлаў бойынша Ташкенттен Моннан Уйғыр театр көркем институтын питкерип келген режиссёр, актёр ҳәм актриссалар театрдың талантлы жаслары жасы үлкен артистлерден тәжрийбесинен ҳәм

дәстүрлеринен үйренди. Олардың Бердақ атындағы республикалық сыйлықтың лауриаты К.Абдиреймов, Н.Аңсатбаев, қарақалпақстан халық артисти Д.Ранов, Р.Сапарова, З.Сайпова, Ж.Султабаев х.б. көплеген артисттер көзге түсті. Хәзирги күнде усы аты аталған жолдаслар Қарақалпақстанда театр тараўын раўажландырыўда бир қанша кадрлар таярлаўда өзлериниң хызметлерин аямай ислеп келмекте. [3]

Қарақалпақстанда музыка қәнигелерин таярлаўда Қарақалпақстан областьли жумысларды жолға қойыў бойынша «Әдебият бар жерде, нама саз болады» қарары бойынша мине соны ең жайдырыў бойынша бақсыларды, шайырларды қурылыс жумысларына тартыў жолға қойыла баслады. Музыка тараўы бир қанша жумысларды алып барыў ушын оларды оқытыў, көркем өнер хәўескерлер дөгерегине тартыў солай етип аўылдағы бай хожалықлардан, ийшан моллалардан жат қылмысларын саз намалар менен ашкаралаў менен бирликте сол дәўирдеги турмыс ўақияларын сәўлелендиретуғын музыкалар жүзеге шыға баслады.

1936-жылы халық талантыларын кеңнен прапагандалаў мақсетинде олардың даўсын грам пластинкаға алыў мәлелеси қойылды. Соған байланыслы Төрткүлде өнерпазлардың үлкен жарысын өткерип узақ таярлықлар көре баслады. Солардан сазенделер Ж.Шамуратов, Е.Қосполатов, И.Нийетуллаев, К.Ахмедовлардан музыкалар таңлап алынды.

1939-жылы Төрткүлде өткерилген Пүткил Республикалық көркем өнер олимпиядасында республиканың барлық түпкирлеринен жыйналған талантлылардың саны 360 тан асып кетти. Бул олимпиядадағы буннан ел арасында аты шығып атырған бақсы жыраўлар менен бирге қыссақан, сазенделер, ойыншылар, шын қобыз шертетуғынлар, улыўма халық музыкасының талантлылары қалмай қатнасты.

1934-жылы 21-ноябрде ККАССР халық комиссарлар совети мәмлекетлик миллий театрдың жумысын қайта қурыў ҳаққында қабыл етилди. Соның менен қатар искусствоның хәр қандай тараўы бойынша хәр қыйлы қәнигелер шақырыў мәселеси қойылды.

1934-жылы Москвадағы Луначарский атындағы театр институтына 34 талантлы оқыўшылар оқыўға жиберилди. Қарақалпақстанда кадрлар таярлаў бир қанша қәнигеликлер өсип шығыўына байланыслы Ленинград консерваториясына 5 адам, Ташкенттеги музыка техникумына 11 адам, театр техникумына 20 адам хәм балет мектебине 5 адам жиберилди. Булардың көпшилиги питкерип келип Республикамыздың театрларында, музыка мектеплеринде, ансамблдеринде ислей баслады. [4; 15: 6]

1938-жылы Обласлық комитети халық комиссарлар совети «Қарақалпақстанда искусстваны буннан былайда раўажландырыў бойынша илажлар ҳаққында» деген арнаўлы қарар қабыл етилди. Бул Қарақалпақстанда музыка тараўын раўажландырыў бойынша кадрлар таярлаў бойынша Ташкент қаласынан белгили композиторлар Д.Туманиян, В.Г.Шафранников, А.Халимовлар шақыртылып Қарақалпақстанда музыка көркем өнерин раўажландырыўда өзлериниң үлеслерин қоса баслады. Қарақалпақстанда мәдений мәкемелер хәм көркем хәўескер жәмәәтлери ушын кадрлар таярлаў бойынша көркем өнерде буннан былайда раўажландырыў хәм оған басшылық етиў ушын ККАССР Халық Комиссарлар Кеңесиниң жанында театр хәм музыка хәм көркем хәўескерлер бөлимлери бар көркем өнер ислери бойынша басқарма шөлкемлестирилди.

1938-жылы 27-ноябрде ККАССР Халык Комиссарлар Кеңесиниң ӨзКП Областлык Обкомының Қарақалпақстанда көркем өнерди хәм көркем хәўескерлер жәмәәтлериниң буннан былайда раўажландырыў илажлары хаққында қарар қабыл етилди.

1940-жылы Республикада мәмлекетлик филармония 10 районлық хәм колхоз театры онлаған, онлаған көркем өнер хәўескерлер жәмәәтлери ислеп турды. Колхоз театрларында көркем өнер хәўескерлер дөгереклеринде тәжирийбели маман басшылар болмады. Бул әлбетте театрлардың хәм дөгереклердиң жумыс санасына тәсир жасады. Көркем хәўескерлик дөгереклериниң басшылары ушын 50 адамлық қысқа мүддетли курслар шөлкемлестирилди. Солай етип Қарақалпақстанда бир қанша талантлы жаслар елимиздиң музыка училищелеринде хәм Консерваторияларға оқыўға жиберилди. Соның ишинде Ташкенттеги музыка техникумы, Төрткүлдеги музыка техникумына Ленинград консерваториясына белгили талант ийелери Қутлымуратов, Төребаев, Мендитаевлар оқыўға жибериле баслады.

Бул жаслар оқыўларды табыслы питкерип район хәм қалаларда өз жумысларын даўам еттире баслады.

1958-жылға келип Қарақалпақстанда музыкалы училище, 1967-жылы мәдений ағартыў техникумы ашылып бул оқыў орынлары халқымызға мәденият хызметкерлерин таярлаўда үлкен хызметлер исленип келмекте.

Солай етип қарақалпақ халқы мәдениятының улыўма көтерилиўи, халық билимлендириўиниң раўажланыўи, мәдений мекемелери тараўының өсиўи, баспа сөздиң, көркем әдебияттың, театр көркем өнериниң раўажланыўи миллий кадрлардың өсиўи Қарақалпақстанның хәр тәрәплеме раўажланыўының тийкары болды.

## REFERENCES

1. Өзбекстан Республикасы Биринши Президенти И.Каримов өзиниң «Өзбекстан XXI – әсир босағасында»: қәўипсизликке қәўип турақлылық шәртлери хәм раўажланыў кепилликлери» атлы китабы.
2. Қарақалпақстан тарийхы том 2. Н-1972 ж.
3. П.Муратова. «Қарақалпақстанда интелентция кадрлар таярлаў» Н-1992 ж.
4. Т.Адамбаева «Қарақалпақстан музыкасының тарийхы», «Қарақалпақстан» баспасы Нөкис-1985 ж. 15-бет.
5. Jiyeabaevich M. I. Competence-based approach in higher musical and professional education //ACADEMICIA: An International Multidisciplinary Research Journal. – 2022. – Т. 12. – №. 4. – С. 42-47.
6. Jiyeabaevich M. I. The evolution of music pedagogy of the karakalpak people: Historical and theoretical aspects //Asian Journal of Research in Social Sciences and Humanities. – 2021. – Т. 11. – №. 10. – С. 27-32.
7. Тажимуратова Ш. С. САНЪАТШУНОСЛИК ФАНЛАРИНИ ЎҚИТИШ ОРҚАЛИ ТАЛАБАЛАРНИНГ МУСТАҚИЛ ИШЛАШ КЎНИКМАЛАРИНИ ШАКЛЛАНТИРИШ. – 2023.
8. Tajimuratova S. FORMATION OF STUDENTS'SKILLS OF INDEPENDENT PERFORMANCE THROUGH THE TEACHING OF ART HISTORY //Modern Science and Research. – 2023. – Т. 2. – №. 5. – С. 196-203.

9. Saginbaevna T. S. FORMATION OF STUDENTS'SKILLS OF INDEPENDENT PERFORMANCE THROUGH THE TEACHING OF ART HISTORY //Spectrum Journal of Innovation, Reforms and Development. – 2022. – T. 9. – C. 386-392.
10. Tajimuraova S. S. INFORMATION AND COMMUNICATIONS IN MANAGEMENT //Journal of Integrated Education and Research. – 2022. – T. 1. – №. 5. – C. 509-511.

## ҚОРАҚАЛПОҚ ХАЛҚ КУЙЛАРИ ВОСИТАСИДА БОЛАЛАР ИЖОДКОРЛИГИНИ РИВОЖЛАНТИРИШ

Оспанова Рано Ануаровна

Ўзбекистон давлат санъат ва маданият институти Нукус филиали  
«Халқ ижодиёти» кафедраси ассистент ўқитувчиси

<https://doi.org/10.5281/zenodo.8409324>

**Аннотация.** Мазкур мақолада Қорақалпоқ халқ куйлари воситасида болалар ижодкорлигини ривожлантириши ва умумтаълим мактаблари бадиий-ҳаваскорлик тўғаракларида қорақалпоқ халқ куйлари билан ишлаш учун аввало тўғарак иштирокчиларининг, мусиқа-ашула ўқитувчиларининг ҳамда тўғаракларнинг–бадиий раҳбарлари ишини ташкил қилиш ҳақида фикрлар билдирилган.

**Калим сўзлар:** Санъат, мусиқа, қўшиқ, оҳанг, тўғараклар, товушлар, усуллар, мусиқий асбоблар, маънавий, эстетик, дид.

### DEVELOPMENT OF CHILDREN'S CREATIVITY THROUGH BLACK FOLK SONGS

**Abstract.** In this article, ideas are expressed about the development of children's creativity through the Karakalpak folk songs and the organization of the work of the participants, music-singing teachers, and the artistic leaders of the clubs in order to work with the Karakalpak folk songs in the art-amateur clubs of general education schools.

**Key words:** Art, music, song, melody, circles, sounds, methods, musical instruments, spiritual, aesthetic, taste.

### РАЗВИТИЕ ДЕТСКОГО ТВОРЧЕСТВА ЧЕРЕЗ ЧЕРНЫЕ НАРОДНЫЕ ПЕСНИ

**Аннотация.** В данной статье высказываются идеи о развитии детского творчества через каракалпакские народные песни и организации работы участников, педагогов-музыковедов, художественных руководителей клубов по работе с каракалпакскими народными песнями. песни в художественно - любительских кружках общеобразовательных школ.

**Ключевые слова:** Искусство, музыка, песня, мелодия, кружки, звуки, методы, музыкальные инструменты, духовность, эстетика, вкус.

«Қорақалпоқ халқ куйлари воситасида болалар ижодкорлигини ривожлантиришда кўлланиладиган бадиий асарлар намуналарини саралаш мезонлари нималар орқали ва қандай талабларга асосланган ҳолда ишлаб чиқилди. Ҳаммага маълумки халқимизнинг бадиий-мусиқий меросида яхши кўшиқлар кўп. Улар кўп асрлардан бери йиллар давомида синовидан ўтиб, турли авлод вакилларига муносиб хизмат қилиб келаяпти. Бундай кўшиқлар кўплаб ёш авлод томонидан куйланилиб, бугунги кунда ҳам халқимизга завқ-шавқ бағишламоқда». [1, 273 б].

Бундай жараён қуйдаги дидактик тамойилларга боғлиқ: биринчидан: кўшиқ санъати ҳақида фикр юритилганда унинг таркибий тўзилишини яхши ўрганиш жуда муҳимдир сабаби куй эстетик таъсир кучи ва характери бадиий асарнинг қисмларнинг ҳар бирида, айти вақтда уларнинг ўзаро боғлиқлиги ва яхлит ҳолдаги таъсири билан белгиланади. Шу маънода мусиқий оҳанги унинг энг муҳим жиҳати ҳисобланади. «Оҳангда



ғоявий кўшиқчини бадий мазмуни ўзига хос усулда, мусиқий товушлар шаклида ифодаланади. Оҳанг кўшиқ мазмунига мос бўлиши лозим. Оҳанг бетакрор, унда ранг-баранг нозик товушлар, усуллар, ифодалаш воситалари уйғунлашган бўлади. Оҳанг фақат лирик, завқли туйғулар уйғотмайди, у ғамгин, аччиқ, изтиробли, мунгли кайфият уйғотиши ҳам мумкин. масалан севги ҳақидаги кўплаб кўшиқларда севгисига етишолмаган ошиқ-мошиқларнинг оху-нолалари, орзу-армонлари, гўзал ихтирослари акс этиши фикримизнинг далили бўла олади. Демак, оҳанг ҳаётнинг шодлиги-ю, ғам-алами, айролигини ифодаловчи кўшиқ мазмунига боғлиқ бўлади. Шундан келиб чиқиб кўшиқ матни билан унинг оҳангини муносиб, мувофиқлигини бош мезон сифатида эътироф этиш мумкин». [2, 48-50 б].

Иккинчидан: куйни мусиқа билан таъминлаш ҳам маънавий, эстетик аҳамият касб этиб, у кўшиқ санъати кудратида катта ўрин тутди. Кўшиқ куйини қайси мусиқа асбоблари билан ижро этилиши ҳам юқоридаги жиҳатлардан биридир, кўшиқни юқори бадий савияда ижро этилиши унинг маънавий-ахлоқий эстетик таъсирини оширувчи муҳим омилдир. Ифодалилик, яхши овоз, кўшиқнинг матни ва унинг ғоявий мазмуни тарбиявий таъсир учун кучли воситадир. Кўшиқ санъати таркибидаги яна бир муҳим жиҳати бу хонандаларнинг ижрочилик маҳоратидир. «Асарни мазмун моҳиятини эшитувчига етказиб беришга ижрочилик санъати талаб этилади. Бунинг учун ўқитувчи дарс жараёнида кўшиқни ижро этишда биринчи галда оҳанг жозибдорлигига, овознинг мусиқийлигига эришиш керак. Ижрочи шу оҳангдор мусиқийликдан моҳирона фойдаланип, юксак ижрочилик маҳоратига эга бўлиши, кўшиқ оҳангидан сирни фарқлай олиши керак. Хонанданинг дилдан жушиб куйлаши эстетик тарбияда кўшиқ санъатига ўқувчиларни қизиқтиришнинг зарур шартларидан биридир». [3, 216 б]. Демак, кўшиқчиликда бу санъатнинг барча таркибий жиҳатлари уйғунлашгандагина болаларнинг эстетик тарбиялашнинг муҳим воситасига айланади. Куриб ўтилган жиҳатларнинг биронтасида бузилиш содир бўлса унинг маънавий-ахлоқий эстетик қиймати йўқолиб, таъсири камаяди. Шу боис қорақалпоқ халқ куйларини танлаб олишда юқорида таъкидлаб утилган жиҳатларга жавоб берувчи омиллар, мезонлар инобатга олиниши шарт.

Умумтаълим мактаблари бадий-ҳаваскорлик тўғаракларида қорақалпоқ халқ куйлари билан ишлаш учун аввало тўғарак иштирокчиларининг, мусиқа-ашула ўқитувчиларининг ҳамда тўғаракларнинг–бадий раҳбарлари ишини шундай ташкил қилиш лозимки, унда ўқувчилар бадий ҳаваскорлик тўғаракларида қорақалпоқ кўшиқлари билан танишиб, уларни ўрганиши, тинглаши, айрим кўшиқларга бағишланган суҳбат, таниқли хонандалар билан учрашув кечаларида қатнашишлари жараёнида ўзини кўшиқда ифодаланган бадий образлар, ҳис-туйғулар оғушида сезишини таъминлаш лозим. Ушбу жараён болаларда маънавий фазилатларнинг юксалтиришини ҳал қилишқа ёрдам беради.

Юқорида санаб ўтилган тамойилларни шакллантиришининг шарт-шароитлари болаларни мусиқий тарбиялашнинг босқичлилиги, улардаги ўзига хос хусусиятларни ҳисобга олиш, болаларнинг ижодий фаолиятини авж олдириш, дарсда ўқитувчи билан ўқувчи алоқасининг шакли бўлган мулоқат (диалог), этнопсихологик хусусиятлар ва халқ педагогикаси усулларини ҳисобга олишни назарда тутди ҳамда болаларнинг мусиқий-эстетик дидини шакллантириш жараёни самарадорлигини оширади.

Энг самарали педагогик усулларни аниқлаш жараёнида шу томонини ҳисобга олиш муҳимки, мусиқий идрокнинг таркибий қисмларини ривожлантириш мусиқага бўлган

ҳиссият, онгли ва таъсирчан-амалий муносабатни шакллантириш вазифасини ҳал этишга қаратилади. Мазкур жараён яққол ифодаланган ҳиссий, аниқ-оброзли идрок этишдан янада кўпроқ англаб етилган идрок этиш босқичларига ўтишни ўз ичига олади.

Албатта, мусиқий-эстетик дидни шакллантириш жараёни мусиқий идрок этишнинг умумий қонуниятлари билан боғлиқдир, лекин фақат унинг ўзигагина ҳос бўлган хусусиятларга ҳам эгадир. Мусиқий-эстетик дидни ривожландириш жараёни онгли, фаол муносабат мавжуд бўлишини назарда тутди. Бу муносабат идрок этиш жараёнини алоҳида (индивидуал) маънавий эстетик баҳо бериш даражасига кўтариши лозим. Шунинг учун ҳам айниқса кичик ёшдаги болаларнинг мусиқий-эстетик дидини ривожландиришга доир мусиқа машғулотларида болаларнинг билиш-ҳис қилиш фаолиятини кучайтириш керакки, у умумий ва маҳсус қобилиятларни ривожлантиришига ёрдам беради.

Биз мусиқий маънавий эстетик дидни «баҳо бериш-танлаш муносабати» сифатида таърифладик, бундай муносабот юзага келиши учун фақат муайян мусиқий билим ва таъсуротларгина эмас, балки мусиқани идрок этиш чоғидаги қизиқувчанлик, мойиллик ва фаоллик талаб этилади.

Мусиқий маънавий эстетик дидни ривожландириш ва тарбиялаш хусусиятлари бу жараённинг таркибий қисмларида ўз ифодасини топади. Бу таркибий қисмларга қуйидагилар киради: мусиқий тасуратлар ва мусиқа ҳақидаги билимларнинг тупланиши; ёрқин ҳиссий тасаввурларнинг ҳосил бўлиши; ҳиссий ва англаган тасуратлар бирлигининг таъминланиши; мусиқий идрок яхлитлигининг таъминланиши; миллий турмуш ва анъаналар билан алоқадорлик; фаол ва ҳилма-ҳил ижодий фаолиятга жалб этилиши.

«Мусиқий маънавий эстетик дидни шакллантиришнинг босқичлилиги икки турга-идрокни ривожлантириш босқичлари ва педагогик таъсир кўрсатишини ташкил этиш босқичларига бўлинади. Педагогик таъсир кўрсатишни ташкил этиш босқичларига мусиқий таассуратларнинг тўпланиши; ўқувчиларга турли ҳиссият ҳолатларни бошдан кечириш имконининг берилиши; ҳиссий-мусиқий тасаввурларга тўзатиш киритилиши; материалнинг такрорланиши, ўтилган нарсаларга қайтилиши; «тинглаш-тушуниш» ёки ижро этиш-тушуниш» тажрибасини бошқа асарларга ҳам татбиқ этиш жараёнини рағбатлантириш киради». [4, 136 б].

Дарс утиш жараёнида мулоқат тамойили мусиқий маънавий эстетик тасаввурларни ривожландиришдан иборат тулақонли ва самарали жараённинг шarti эканлиги устида бироз тўхталиб ўтиш жоиздир. “Бир қатор олимлар (В.Давыдов, И.Лернер, В.А.Сластенин, И.Ф.Исаев, Е.Н.Шиянов) таълим жараёнида ўқитувчи ва ўқувчи мулоқати усуллари ўрганишни педагогика фанининг истиқболи йуналиши сифатида илгари сўрганлар”. [5, 544 с] [6, 7-11с] [7, 256 с].

Мулоқат болаларнинг ҳаётий тажрибалари ва тасаввурларини ҳисобга олишни назарда тутди, чунки у санъатни образли-ҳиссий идрок этишга нисбатан устун рол уйнайди. Мусиқани ўқитиш жараёнида мулоқат айниқса муҳимдир. У мактабда ўқитиладиган бошқа бир қатор фанлардан фарқли улароқ фақат ахборот, маълумот беришдан иборат бўлиб қолмасдан, балки таассуратлар, ҳис-туйғулар, кечинмалар билан ўртоқлашишдан, уларни айирбошлашдан ҳам иборат бўлади.

Мусиқий маънавий эстетик тарбиянинг ривожландириш жараёнида мулоқатнинг юксак самарали эканлиги шундан иборатки, бу ҳилдаги муомала шакли таҳлилий ва баҳо

бериш тафаккўрини ривожлантиришни рағбатлантиради, шунингдек шахсий фикрни ажратиб кўрсатиш орқали ўқувчиларнинг санъатга бўлган маънавий эстетик-қадриятли муносабатини вужудга келтиради.

#### REFERENCES

1. Қарақалпақ фольклори, көп томлық, бесинши том. «Қарақалпақстан» баспасы, 1980жыл 273-бет.
2. Қудратов.И «Талабаларни халқ кўшиқлари воситасида эстетик тарбиялаш». Пед.Фан.ном. Дисс. Тошкент-2006 й. 48-50 бетлар.
3. Халилов.Ф.Н. Дидактическое основы инструментально-исполнительной подготовки будущих учителя музыки; Дисс-докт пед наук-Т 2006-216с.
4. Маҳкамов.У. Ахлоқ-одоб сабоқлари.-Т.: «Фан», 1994 й -136 б.
5. Давыдов.В Теория развивающего обучения-М:МНТОР 1996-544 с.
6. Лернер.И. Развивающее обучение с дидактических позиций // педагогика-1996-№2-с7-11.
7. Слостенин.В.А, Исаев.И.Ф, Шиянова.Е.Н. Общая педагогика-М:Владос, 2003 №2 - 256с.
8. Jiyeubaevich M. I. Competence-based approach in higher musical and professional education //ACADEMICIA: An International Multidisciplinary Research Journal. – 2022. – Т. 12. – №. 4. – С. 42-47.
9. Jiyeubaevich M. I. The evolution of music pedagogy of the karakalpak people: Historical and theoretical aspects //Asian Journal of Research in Social Sciences and Humanities. – 2021. – Т. 11. – №. 10. – С. 27-32.
10. Тажимуратова Ш. С. САНЪАТШУНОСЛИК ФАНЛАРИНИ ЎҚИТИШ ОРҚАЛИ ТАЛАБАЛАРНИНГ МУСТАҚИЛ ИШЛАШ КЎНИКМАЛАРИНИ ШАКЛЛАНТИРИШ. – 2023.
11. Tajimuratova S. FORMATION OF STUDENTS'SKILLS OF INDEPENDENT PERFORMANCE THROUGH THE TEACHING OF ART HISTORY //Modern Science and Research. – 2023. – Т. 2. – №. 5. – С. 196-203.
12. Saginbaevna T. S. FORMATION OF STUDENTS'SKILLS OF INDEPENDENT PERFORMANCE THROUGH THE TEACHING OF ART HISTORY //Spectrum Journal of Innovation, Reforms and Development. – 2022. – Т. 9. – С. 386-392.
13. Tajimuraova S. S. INFORMATION AND COMMUNICATIONS IN MANAGEMENT //Journal of Integrated Education and Research. – 2022. – Т. 1. – №. 5. – С. 509-511.

## ҚОРАҚАЛПОҒИСТОНДА БАХШИЧИЛИК САНЪАТИНИНГ РИВОЖЛАНИШИ МУСТАҚИЛЛИК ЙИЛЛАРИ МИСОЛИДА

Мухамметдинова Лола Мухамметдиновна

ЎзДСМИ Нукус филиали ўқитувчиси

<https://doi.org/10.5281/zenodo.8409358>

**Аннотация.** Мақолада мустақиллик йилларида қорақалпоғистонда бахшичилик санъатининг ривожланиши, оммавий тус олган жуда кўркам, гўзал товушли муסיқий асбобларнинг бири – дутор ва бахшичилик санъати, миллий қадриятларни такомиллаштириш йўллари ҳақида маълумотлар берилган.

**Калим сўзлар:** Бахши ҳаёти, халқ муסיқаси, чолғу асбоби, бахшилар, дostonлар, дутор, кўшиқ, санъат, бадиий асар.

## THE DEVELOPMENT OF THE ART OF GIVING IN NORTHERN PAKISTAN AS AN EXAMPLE OF THE YEARS OF INDEPENDENCE

**Abstract.** The development of BARD ART in Karakalpakistan and its spiritual and educational effect on young learners. The article deals with the information about musical instruments of Karakalpak people. It informs about one of the most beautiful instruments which have irresistible sound – a lute. And provides suggestions for developing factors of national traditions.

**Key words:** Folk music, string instrument, narrator, legend, dutar (stringed musical instrument with two strings) song, art, work of art.

## РАЗВИТИЕ ИСКУССТВА ДАРЕНИЯ В СЕВЕРНОМ ПАКИСТАНЕ КАК ПРИМЕР ГОД НЕЗАВИСИМОСТИ

**Аннотация.** В статье даны сведения об истории музыкальных инструментов каракалпакского народа, о широко распространенном среди народа, очень красивом, имеющим звонкое звучание инструменте — дутаре, путях развития искусства бахши, обогащении национальных ценностей.

**Ключевые слова:** Народные музыка, струнные инструменты, бакси, легенды, дутар, песня, искусства, художественное произведения.

Мамлакатимизда баркамол авлодни шакллантириш, ёшларни маънавий-ахлоқий ва жисмонан соғлом этиб тарбиялаш, уларни олиб борилаётган ислохотларнинг фаол иштирокчисига айлантиришга қаратилган чора-тадбирлар изчил амалга оширилмоқда.[1]

Айни вақтда миллий ўзлигимизни англаш, маданиятимизни ҳар томонлама ривожлантириш, халқимиз, аввало, ёш авлодимизни юксак инсоний туйғулар руҳида тарбиялаш, унинг эстетик диди ва тафаккурини шакллантиришда мақом санъатининг кенг имкониятларидан етарлича фойдаланилмаяпти.[2]

Малумки, халқ муסיқа мероси жуда бой, мазмунан теранг ва юксак инсоний ғояларни ўзида мужассам этиши билан халқ ҳаётининг ўзига хос кўзгуси ҳисобланади. Шунинг учун ҳам халқ муסיқа меросида таълим ва тарбиявий мақсадларда фойдаланиш ҳамма даврларда ҳам олимлар, муттафаккир-файласуфлар, шоирлар, педагог-мураббийларнинг диққат марказида бўлиб келган.

Қорақалпоқ халқининг бахшичилик ижодиёти жуда бой ва сер тармоқ бўлиб, улар орасидаги меҳнат ва маросим, мавсумий қаҳрамонлик ва дostonчилик кўшиқлардан тортиб,

оғзаки анъанадаги касбий мусиқа йўналишига мансуб мумтоз ашулалари асрлар оша шаклланиб, авлодлар томонидан сайқалланиб, мукамаллашиб, кишиларга маънавий ҳамда эстетик озуқа бериб келади.

Халқ мусиқаси таркибан ва табиатан синкретик (қоришма) санъатдир. Бунда сўз, куй ва ўйин (рақс ва куйга монанд ҳаракатлар) унсурларнинг ўзаро бирикиб келиши кузатилади. Чунки, оғзаки фольклор мусиқа намуналари келиб чиқиш манбаларига кўра халқ ҳаёти билан боғлиқ турли кўринишларни, хусусан, меҳнат жараёни, оилавий маросим ва урф-одатлар, ижтимоий муносабатларни акс эттирувчи анъаналар, халқ сайллари ва оммавий байрамларни ўзида ифода этиши билан ажралиб туради. Шунинг учун ҳам халқимизнинг тарихи, тилини, миллий қадриятлари, миллий ўзлигини англашда халқ мусиқа мероси жуда катта аҳамият касб этадики, республикамиз мустақилликка эришган дастлабки кунлардан барча ижтимоий-маънавий соҳаларда бўлгани каби, мусиқа таълими ва тарбиясини ҳам миллий негизда ривожлантириш, ўсиб келаётган ёш авлодни маънавий-ахлоқий, бадиий-эстетик тарбиялашда халқ мусиқа ижодиётидан кенг фойдаланиш, тобора унутилиб бораётган халқ мусиқа меросининг бебаҳо бойлиги бўлган фольклор, мумтоз ва мақом мусиқаларини тиклаш, асраб-авайлаш, таълим-тарбия жараёнига тадбиқ этишга устувор эътибор қаратилиб келинмоқда. Таълимнинг барча бўғинларида мусиқа ўқув дастури ва дарсликлари шу асосда янгидан яратилди.

Мустақиллик йилларида Қорақалпоғистонда бахшичилик санъатининг ривожланишига ҳисса қўшган бахшиларнинг маънавий-ахлоқий тарбиясига таъсирин таҳлил қилдик.

Тинибаев Каримбай чинжирма-чинжир келаётган бахшилар авлодидан. Болалик чоғидан-оқ бахши куйлари билан жуда яқиндан танишиб борган Каримбай 10-13 ёшларидан бошлаб анча-мунча куйларни яхшилаб куйлай олган. Отасига эргашиб юриб бахшилар ижро этган куйларнинг оҳангларига, қочиримларига, моҳир ижро этилишига эътибор бериб, кўпгина куйларни отасидан ўрганиб боради. У Убайхан Садиковга шогирдликка тушади, кўпгина куй-созларни ўрганади. Бахшичилик билан бирга гижжак соз асбобини ҳам ўрганади, устози куйласа у гижжак чалган. [3]

Кўп йиллардан буён шогирдлар тайёрлайди ва кўпчилик шогирдлари давлатимиз томонидан мукофотланади. Улардан Қорақалпоғистон халқ артисти бахши Турғанбай Қурбанов, Қорақалпоғистонда хизмат кўрсатган артист Гулбахар Раметова, Ўзбекистон халқ бахшилари Файрат Утемуратов ва Тенел Қаллиев, Қорақалпоғистон халқ бахшилари Зиёда Шерипова ва Гулнара Алламберганова, Қорақалпоғистонда хизмат кўрсатган маданият ходими Инжигул Сабурова, Қорақалпоғистонда хизмат кўрсатган артист бахшилар Тилепбой Қўчқаров ва Узақбай Шамурадов, гижжакчи ва бахшилар Насир Нураддинов ва Генжебай Султамуратов ва ҳ.

Қурбанов Турғанбай Миллий қорақалпоқ бахшичилигининг 1980 ва 2005 йиллардаги ривожланиш тарихида Қорақалпоғистон халқ бахшиси Турғанбай Қурбановнинг катта ҳиссаси бор. Шунини таъкидлаш керакки, Т.Қурбановнинг 1980 йилдан бошлаб таниқли бахши Генжебай Тилеумуратовга шогирд бўлиши унинг ҳаётида катта бурилиш ясади. Устозининг изига етти йил (1980-1987) эргашиб, ундан оқ фотиҳа олган. Т.Қурбанов Қорақалпоғистоннинг Доғистондаги, Тошкент шаҳридаги, Хоразм вилоятидаги, Қозоғистоннинг Қизил Ўрда вилоятидаги маданият ва адабиёт кунларига қатнашди ва



миллий бахшичилик санъатимизни республикамиздан ташқари жойларда ҳам тарғиб қилиб, унинг шуҳратин ёйишга ҳисса қўшди.

Айниқса, Қозоғистондаги дунё олимлари иштирок этган халқаро симпозиумга қатнашиб, унда жаҳонга машҳур олимлар ва санъат намоянадалари олдида миллий бахшичилигимизнинг қудратини кўрсата олиши бутун қорақалпоқ миллий ижод ҳунаримизнинг юксак баҳоланишига хизмат қилди. У тожикистонлик Султанали Худойберганов, эронлик Ҳожи Қурбон Сулайманийлар билан бирга Францияга бир ҳафталик ижодий сафарга 1996 йилнинг апрел ойида бориб, миллий ижрочилик санъатимизнинг гўзаллиги, одам жонига роҳат бағишловчи сеҳрли кучин дунёнинг турли бурчидан келган олимлар, санъат тадқиқотчилари, умуман санъат ихлосмандлари олдида кўрсатишга муяссар бўлди. Яна Т.Қурбановнинг бошчилигида 2005-йили шогирдлари Т.Қаллиев, Г.Алламбергенова, Б.Сиримбетов, С.Қайпназаровлар билан биргаликда Голландия Белгия Давлатларида ижодий сафарда булди. Бу ҳолат қорақалпоқ миллий маърифат ҳунарининг, шу жумладан миллий бахшичилигимиз шуҳратининг оламга тарқалишига имконият яратди.

Бахшининг бу хизматлари ўз вақтида ва муносиб тарзда баҳоланди. Мустақиллик даврига келиб унга 1994 йилда «Қорақалпоғистон Республикасида хизмат кўрсатган артист», 1995 йилда «Қорақалпоғистон халқ артисти» ҳурматли унвонлари берилди.

Т.Қурбановнинг бундай юқори мартабага эришиши тўсатдан бўлгани йўқ. Биринчидан, унинг ота-онасининг соз чалиб, дутор билан қўшиқ куйлашга, умуман миллий санъатимизга бўлган қизиқиши бўлажак бахшининг қизиқиш оламининг йўналишини белгилаб берган бўлиши керак. Масалан, отаси Қурбанов Атабай деҳқон бўлиб юриб дутор чалиб, қўшиқ куйлайдиган бўлган, онаси Гулзада Реймова чанқобиз чалишнинг устаси ва қўшиқчи бўлган, тоғаси Ережеп эса Чимбой элати «Ор ёб» бўйида ўзининг созандалиги билан кўпчиликга танилган инсон. Иккинчидан, юқорида таъкидлаганимиздек, 1980-1987 йилларда биз гап қилаётган қаҳрамонимизнинг таниқли қорақалпоқ бахшиси Г.Тилеумуратовга шогирдликга тушиши катта таъсирин кўрсатди. Учинчидан, Т.Қурбановнинг ўзидан олдинги ва ўз давридаги бахшилардан асосий фарқи шундан иборатки, у бахшичиликнинг Суйеў ҳамда Муса йўлларин чуқур эгаллаган, уларнинг ўзига хос хусусиятларин кўпчиликга еткази олган бахшидир.

Шу боис у кўпчиликнинг олдида Суйеў бахши йўлига «Ола қайиш», «Ешбай», «Кўр қиз», «Азизим», «Гелалайлим», «Қошим полвон», «Хошаддес» куйларин, Муса йўлига «Муса сен ёри», «Сен ёр қол энди», «Сен ёр гедали», «Адингнан», «Санали гелди», «Беглар», «Бормикан», «Мухаллес», «Якка бошли», «Ғубаддин» ва Г.Тилеумуратовдан ўрганган «Лайлай», «Қизлар уйга кир» куйларин, шунингдек, «Арухон», «Беш парда», «Не фойда», «Кенесли тон», «Нолиш», «Калта нолиш», «Хўжа боғмон», «Дағлари», «Саудигим», «Нойларман», «Ғулпак», «Ёмон чиғанақ», «Илғол» ва бошқа эллиқдан ортик халқ куйларин маромига етказиб куйлай олиши миллий бахшичилик санъатимизнинг ривожланишига қўшган салмоқли ҳиссаси бўлди. Тўртинчидан, Т.Қурбановнинг яна бир хусусияти – у шогирд тайёрлашга ҳам катта эътибор берди. Қораўзакли Умрзак Қудайбергенов, Шўманайли Қувончбай Хўжаниёзов, Кегейличи Зарип Абдуллаев, Нукуслик Тенелбай Қаллиев, Ортиқбой Ережепов, Гулнара Алламбергенова, Иқласбай Моянов ва бошқа ҳозирги кунда келажагидан умид куттирадиган бахшилар Турғанбай

Курбановни ўзларига устоз деб ҳисоблайди. Бешинчидан, у ўзига замондаш бахшилар ва созандалар бўлган Хўжайлилик Менглибай Пирназаров, Нукуслик Каримбай Тинибаевлар сингари қорақалпоқ миллий бахшичилик ҳунари тўғрисида катта билимга эга, қатиқулок одам бўлиб, у ижрочилик санъатимизнинг тарихида ўчмас из қолдирган вакиллари ҳақида баҳоли маълумотларни, уларни олимларга айтиб бериши орқали бахшичилик ҳунаримизнинг тадқиқ қилинишига ҳам маълум даражада ҳиссасин қўшди. Унинг фикрича, чинакам бахшичилик санъатини ўрганиш учун қўйидагиларни беками-кўст бажариш зарур: тўғри йўлдан юриш, номаъқул ишларга қўл урмаслик, ёмон хулқ-атвордан жирканиш, бошқаларни ҳам шунга даъват қилиш, маҳорат ҳунарин узлуксиз такомиллаштириб бориш, инсонийлик фазилатларни жирлаш, одамийликга ёт ҳаракатларни очкор қилиш. Демак, буларга суянган ҳолда айтиш мумкинки, миллий ижрочилик санъатимизда, шу жумладан бахшичиликда асрдан-асрга устоз билан шогирд ўртасидаги ўзаро муносабатнинг мораллик кодекси шаклланган, бу ўз навбатида шу соҳада шогирд тайёрлашда, маҳорат анъаналарининг узвийлигида ўзига хос қонун йиғиндиси сифатида ўрнашиб улгурган, шу боис миллий бахшичилигимизнинг ўзига хос беткарор фалсафасин пайдо қилган. Шундай экан, илоҳий иқтидорга, чидамга ва ўз устида тинимсиз ишлашга интилган ҳар бир бахши бунга илоҳий нарса сифатида бўйсунган.[4]

Мана шундай халқимиз орасида кўзга ташланиб келаётган бахшилардан: Ўзбекситон халқ бахшилари Ғайрат Утемуратов ва Тенел Қаллиев, Қорақалпоғистон Республикасига хизмат курсатган маданият ходими Инжигул Сабурова, Қорақалпоғистон халқ бахшилари Зиёда Шерипова, Гулнара Алламберганова, Гулбаҳор Ақимбетова, Зулфия номидаги давлат мукофоти совриндори Улбосин Ўринбоеваларнинг меҳнатларига қизиқиб, ёшларимиз мен ҳам шулар каби келажакда машҳур бахши бўламан деб, ўзининг маънавий маданиятини бойитишига таъсир қилиши шубҳасиз.

Шунинг билан бирга ўсиб келаётган ёш авлодни миллий мусиқа маданиятимиз, хусусан, таъкидлаб ўтилган фольклор ҳамда мумтоз санъати билан ҳар томонлама ва пухта таништириб бориш, шу орқали уларда миллий ғоя, миллий нафосат, миллий маданиятни қарор топтиришда муҳим аҳамият касб этиши шубҳасиз. Халқ қўшиқлари, мумтоз асарлари фақатгина эстетик завқ олиш манбаи бўлиб қолмай, ўзига хос қудратли таълим-тарбия воситаси ҳамдир.

Шунга кўра, ўсиб келаётган ёш авлод маънавиятига аجدодларимизнинг асрлар давомида мисқоллаб орттирилган, даврлар синовидан муваффақиятли ўтиб келаётган мусиқий бойликларни сингдириб бориш орқали уларда замонавий мусиқага онгли муносабатни шакллантириш ҳақиқий мусиқа маданиятини қарор топтириш мумкин. Зотан, халқ мусиқасини ҳис этмасдан замонавий мусиқани идрок этиш мумкин эмаслигини тўғри англаш ва шунга кўра иш тутиш, мусиқа таълими ва тарбияси билан шуғулланувчи педагог-мураббийлар ва соҳа мутахассисларининг энг муқаддас бурчидир.

## REFERENCES

1. Ўзбекистон Республикаси Президентининг 2018 йил 14 августдаги «Ёшларни маънавий-ахлоқий ва жисмоний баркамол этиб тарбиялаш, уларга таълим-тарбия бериш тизимини сифат жиҳатидан янги босқичга кўтариш чора-тадбирлари тўғрисида»ги ПҚ-3907-сон қарори.

2. Ўзбекистон Республикаси Президентининг 2017-йил 17-ноябрдаги “Ўзбек миллий мақом санъатини янада ривожлантириш чора-тадбирлари тўғрисида”ги ПҚ-3391 сонли қарори;
3. Моянов Ықласбай «Музыка сырлы дунья», «ЕРКИН ҚАРАҚАЛПАҚСТАН» газетасы 2022-жыл 27-октябрь №129 (20839).
4. Нуржанов. П. «Бақсышылық мектебиниң белгили ўэкили», «ЕРКИН ҚАРАҚАЛПАҚСТАН» газетасы 2006-жыл 5-декабрь №146.
5. Jiyeubaevich M. I. Competence-based approach in higher musical and professional education //ACADEMICIA: An International Multidisciplinary Research Journal. – 2022. – Т. 12. – №. 4. – С. 42-47.
6. Jiyeubaevich M. I. The evolution of music pedagogy of the karakalpak people: Historical and theoretical aspects //Asian Journal of Research in Social Sciences and Humanities. – 2021. – Т. 11. – №. 10. – С. 27-32.
7. Тажимуратова Ш. С. САНЪАТШУНОСЛИК ФАНЛАРИНИ ЎҚИТИШ ОРҚАЛИ ТАЛАБАЛАРНИНГ МУСТАҚИЛ ИШЛАШ КЎНИКМАЛАРИНИ ШАКЛЛАНТИРИШ. – 2023.
8. Tajimuratova S. FORMATION OF STUDENTS'SKILLS OF INDEPENDENT PERFORMANCE THROUGH THE TEACHING OF ART HISTORY //Modern Science and Research. – 2023. – Т. 2. – №. 5. – С. 196-203.
9. Saginbaevna T. S. FORMATION OF STUDENTS'SKILLS OF INDEPENDENT PERFORMANCE THROUGH THE TEACHING OF ART HISTORY //Spectrum Journal of Innovation, Reforms and Development. – 2022. – Т. 9. – С. 386-392.
10. Tajimuraova S. S. INFORMATION AND COMMUNICATIONS IN MANAGEMENT //Journal of Integrated Education and Research. – 2022. – Т. 1. – №. 5. – С. 509-511.

## O'QUVCHILARDA VOKAL-XOR MALAKALARINI RIVOJLANTIRISHNING AHAMIYAT

**Kalliev Abatbay Nagmetullaevich**

Ózbekstan mámleketlik konservatoriyası Nókis filiali, Ulıwma kásiplik hám social-gumanitar pánler kafedrası professor.

<https://doi.org/10.5281/zenodo.8409417>

*Annotatsiya. O'quvchilarda vokal-xor malakalarini rivojlantirishning ahamiyati, Vokal-xor malakalarini shakllantirishning maqsadi, boshlang'ich sinflarda qo'shiq kuylash malakalarini shakllantirish, boshlang'ich sinflarda kuylash malakalarini shakllantirish orqali ularni kasbga yo'naltirish.*

**Kalit sózlar:** vokal, xor, musiqa, qoshiq kuylash, kompozitsiya, musiqa san'ati, xissiyotlar.

### THE IMPORTANCE OF DEVELOPING VOCAL AND CHORAL SKILLS IN STUDENTS

*Abstract. The importance of developing vocal and choral skills in students, the purpose of forming vocal and choral skills, forming singing skills in primary grades, directing them to the profession through the formation of singing skills in primary grades.*

**Key words:** vocal, chorus, music, spoon singing, composition, music art, emotions.

### ВАЖНОСТЬ РАЗВИТИЯ ВОКАЛЬНО-ХОРОВЫХ НАВЫКОВ У УЧАЩИХСЯ

*Аннотация. Значение развития вокально-хоровых навыков у учащихся, цель формирования вокально-хоровых навыков, формирования певческих навыков в начальных классах, направление их в профессию через формирование певческих навыков в начальных классах.*

**Ключевые слова:** вокал, хор, музыка, пение на ложках, композиция, музыкальное искусство, эмоции.

Musiqa ta'limining katta e'tibor bergan O'rta Osiyolik mashhur musiqachilar orasidagi olim Al-Farobiy yosh avlodni tarbiyalash o'qitish masalalariga ko'plab ilmiy va amaliy g'oyalar bildiradi. U shuningdek, musiqa nazariyasining asoschisi hamdir. Taniqli olim, faylasuf, musiqashunos Jomiyning "Risolai dar ilmi musiqa" nomli kitobida kompozitsiya, lad, ritm nisbatlari haqida yozilgan. O'zbek shoiri Alisher Navoiy ham musiqa san'ati sohasida nixoyatda katta bilimga ega bo'lgan edi. Uning musiqaviy estetik qarashlari "Sabbai-Sayyor", "Maxbub-ul qulub", "Xamsa" kabi asarlarida aks etgan.

Barcha xalqlar qatori o'zbek xalqi ham qadimdan o'zining boy milliy ma'naviy qadriyatlari, urf-odatlar va an'alariga ega bo'lib kelgan tarixan juda o'tmishga borib taqaladigan boy musiqiy merosga ega. O'zbek xalqining turmush tarzi, ruhiyati va salohiyatini belgilovchi xususiyatlarini belgilovchi uning musiqasi, kuy va qo'shiqlaridir. Bu milliy musiqiy merosi nihoyatda boy va ko'p janrlidir.

Musiqiy xisni barcha yoshlarda rivojlantirish mumkin. Iste'dodni ma'lum sharoitda ustirish mumkin. Inson nerv sistemasi atrof muhit talabiga ko'ra doimiy o'sish va o'zgaruvchanlikda. Musiqani xis eta olishning, ya'ni musiqiy tilni tushinishning, uning ma'nosini idrok etishning - agar bu vazifaga to'g'ri yondoshsa barcha insonlar uchun u yoki bu darajada imkoni bor. Tovush balandligini xis etish, ritm xissi, ladlar xissi, garmonik eshitish va boshqa musiqiy elementlarni

xis etishni rivojlantirish mumkin. Jonli ijro vaqtida musiqiy til orqali borliqni, uning mahnosini tushinishni o'rganish mumkin.

O'quvchini musiqaning ma'nosini ochishga o'rgatish o'qituvchining asosiy vazifalaridan, bu protsessni u musiqiy texnikani o'zlashtirishi bilan bir vaqtda olib borishi shart.

Musiqqa inson uchun istiroblar, xissiyotlar va obrazlar xaqida so'zlovchi til bo'la olishi kerak. Bu urinda repertuarni to'g'ri tanlash lozim. Repertuarni tanlashdan avval oson tushiniladigan, keyinroq, sekin asta kiyinroq asarlarni tanlash maqsadga muvoffiq.

Xonandani tarbiyalashda ikki vazifani xal etmoq lozim, bular: ijro aparatini ko'rmoq, ya'ni professional kuylovchi ovozni xonandaning "sozini" va unda ijro etmoq, bular bir biri bilan chambarchas bog'liqdir. Aynan shu narsa xonandaning musiqiy tarbiyasida muhim va mushkul tomondiki, musiqiy sozlarda ijro etuvchilarni tarbiyalashdan tubdan farq qiladi. Shuning uchun bu etapda o'qituvchi xonandaning sozini yaratadi, - ya'ni "ovozni tarbiyalash" vazifasini bajaradi.

Tarbiyaning boshida ovozni to'g'ri xosil qilishning elementar bilimlari uchun ishlatiladigan mashqlar beriladi va xatto shu ma'nosiz (tekstsiz) mashqlarni xam musiqiy xis bilan ijro etishga axamiyat beriladi. Xar bir xato eng oddiy bilimlar xam elementar ijrochilik vazifalari bilan bog'li bo'lishi lozim. Musiqiy mashqlarni oddiy notalar ketma-ketligi shaklida kuylash mumkin, yoki aksincha rivojlangan musiqiy fikr sifatida kuylash xam mumkin.

Vokalizlarni ijro etayotganda xam, asar ijrosi vaqtida xam, musiqiy obraz birinchi urinda bo'lmog'i lozim. Shunday qilib xonandaning vokal texnikasi birinchi mashqlardan to mukammal ijroga qadar musiqiy tasavvur bilan bog'liklikda bo'lishi kerak.

Quyidagi 3 etap musiqiy bilimni o'zlashtirishda eng muximlaridandir. Ovoz apparati ustida ishlashning to'g'ri yulini tanlash, ikkinchisi shu yo'lni mustaxkamlash jarayonini aniqlash, uchinchisini rivojlantirib, saqlash. Bu uch etapni doim yodda tutish o'qituvchidan talab etiladi, kuylash bilimining ko'pqirrali tomonlarini o'zlashtirish, asarga ijodkorona yondoshishga va ijro erkinligiga erishishga yordam beradi.

O'quvchilar ovoznini to'g'ri tarbiyalash va saklash uchun ular bilan muntazam suhbatlar va tushuntirish ishlari o'tkazib turish lozim. O'quvchilarda musiqani idrok etish malakalarini shakllantirish uchun, avvalambor ularda musiqiy eshitish qobiliyatini shakllantirish kerak. Musiqiy asarni tinglab, idrok etish uchun asarning kuy yo'nalishi, lad-garmonik tuzilishi, janri va hokazolarni bilishi lozim. Buning uchun nafaqat musiqqa qonunlari, prinsiplari, musiqaning tuzilishi shakida bilish, balki musiqaga nisbatan muhabbat va qiziqish bo'lmog'i darkor. Gohida musiqaning hamma koidalarini biluvchi mutaxassis musiqachini uchratamiz, lekin u musiqaga nisbatan emotsional lokayd bo'ladi. Gohida musiqqa qonun-koidalaridan mutlako behabar, ammo musiqani jonu dili bilan sevuvchi insonlarni ko'ramiz. Shuning uchun musiqiy tarbiyaning yeng asosiy vazifasi o'quvchilarga musiqiy qo'shiq o'rgatish, musiqqa savodi, nota yozuvini o'rgatish emas, balki ularda emotsional ko'tarinqilikni, badiiy-estetik dunyoqarashni, estetik didni shakllantirishdir. Darsda belgilangan asosiy pedagogik maqsadlar, musiqani idrok etish musiqiy faoliyatlar uzviy yaxlitlikda olib borilganda o'quvchilarda musiqiy malakalarni shakllantirish jarayoni samarali kechadi.

Chunonchi:

- musiqiy qobiliyatlarni rivojlantirish;
- musiqani idrok etish malakalarini o'stirish;
- kuylash malakalarini o'stirish;



-musiqa nazariyasi asoslarini o'rgatish;  
-musiqaga ritmik jo'r bo'lish, unga muvofiqharakatlar qilish bilan ijrochilik qobiliyatlarini rivojlantirish;

-musiqiy-nazariy bilimlarni o'zlashtirish jarayonida o'quvchi shaxsida ijodiy tafakkurni shakllantirish va boshqalarga erishadi. Natijada o'quvchilarda musiqa haqida mushoxada yurgizishning boshlang'ich asoslari vujudga keladi.

Musiqiy tarbiya tushunchasini keng va tor ma'nolarda tushunish mumkin. Keng ma'noda-insonning ruhiy ehtiyojlarini, axloqiy tasavvurlarini, g'oyaviy emotsional tafakkurlarini va hayotiy voqealarni estetik baholash xissini shakllantiradi. Tor ma'noda-bu musiqani idrok etish qobiliyatini shakllantirish tushuniladi. Idrok etish qobiliyati musiqaning turli xil jarayonlarida amalga oshiriladi. Musiqani emotsional xis etish, uning mazmun mohiyatini anglash musiqiy madaniyatga ega bo'lgan shaxsga xos fazilatdir. Zero, musiqa o'quvchilarni estetik jixatdan tarbiyalaydi, ularda dunyoga nisbatan o'ziga xos «shaxsiy nuqtai nazar» tarkib topadi, unga (dunyoga) faol va ijodiy ko'z bilan qarash xissi shakllana boradi. Musiqa alohida shaxsga va keng jamoaga ham birdek ta'sir qiladi (emotsional, ijodiy, estetik, g'oyaviy, pedagogik, fiziologik va hokazo). Bu haqida musiqa madaniyati o'qituvchisi doim unutmay, bir xususiyatni shakllantirish hisobiga, boshqasini chegaralab o'tmagan holda dars o'tmog'i lozim.

Biz kurs ishimizda musiqa madaniyati darsi orqali olib borilayotgan musiqiy ta'lim-tarbiya jarayonini o'rganib, shunday xulosaga keldikki, bu borada hali anchagina muammolar mavjud. Jumladan, o'quvchilarning bilim doirasini o'zbek va yevropa estrada va vokal asarlarining klassik va zamonaviy uslubiy yo'nalishlarining manyorali ijrosi, yakka va turli guruxlar bilan mustaqil ijodiy ishlash va konsert faoliyatini yurgizish, mikrofonni erkin ishlatish qoidalarin bilish va unga rioya qilish, xonanda ovozining registrari va badiiy texnik imkoniyatlarini, ovozni ishlatish va qo'yish mashqlarini, o'quvchi bilan asar stida ishlab, sahnaga chiqishga tayyorlash kabi ko'nikmalarni egallashi talab etiladi.

Xullas qo'shiq tinglash har bir bolaning o'ziga jalb qiluvchi har tomonlama foydali va samarali natija beruvchi jarayondir. Bolalarda kuylash malakalari bir vaqtning o'zida va bir –biriga bog'liq holda shakllanishi maktab o'quvchilariga musiqa fanlari o'qitishdagi ba'zi uslublarini qayta ko'rish maqsadga muvofiq ekanligini dalolat ko'pincha musiqa o'qituvchilari kuylash malakalari hosil bo'lish jarayonini tarbiyalashda bu malakalarni bir – biriga chambarchas bog'liqligini hisobga olmaydilar, hamda bu malakalarning bir sistemada shakllanishiga e'tibor bermaydilar. Birorta malaka bir –biridan ajratilgan holda rivojlanmaydi.

Bolalarga qo'shiq kuylashni o'rganish jarayonida o'qituvchi o'z bilimini ular ongiga etkazish uchun shunday qulay vaziyat vujudga keladi, bunda eng muhimi o'qituvchi bolalarning musiqani to'g'ri idrok qilishga tayyorlashi yuksak darajada bo'lishi kerak. Bu jarayonning amalga oshirilishida xotari, diqqat va emotsional ko'tarinki ruh yordamga keladi. Pedagogika va psixologiya fanlari shuni ta'kidlaydiki, ijodiyotni rivojlantirishning barcha turlariga bu narsalar bevosita aloqadordir, qolaversa butun o'qish jarayonida bo'larsiz tasavvur qilib bo'lmaydi.

Musiqa darslarida xotirani kuchaytirish va rivojlantirishning asosiy uslublaridan biri o'qituvchilarning kichik va qisqa quylash mashqlarini tez – tez takrorlashi va keyinchalik ushbu mashqlarni kengaytirib va kuchaytirib borishidir. Kulash malakalarining shakllantirishida musiqa o'qituvchisiga qo'yiladigan talablardan bir bolalarni ushbu mashqlarga qiziqtirish, bolalarning musiqa olamiga shunday olib kirish kerakki bunda ular o'qituvchining har doimgi

talablaridan zerikmasinlar, agar o'qituvchi o'z xotirasini fahmlay ola bilsa, kuylash malakalarining shakllanishi jarayonining samaradorligi osha boshlaydi. Bu natijaga erishish uchun o'qituvchidan jiddiy mas'uliyat talab qilinadi. Bolalar tetik ko'tarinki ruh kayfiyatida bo'lsalar, ularning fikrlash qobiliyati faollashadi. Shu bilan bolaning musiqani idrok qilishida ham chuqur, emotsional his – tuyg'u holati paydo bo'ladi. Bu holat kuylash jarayonida ijobiy natijalar hosil bo'lishiga olib keladi.

#### REFERENCES

1. Камалова Д.Э. Баспасөзде новелланың жанрлық өзгешелиги (Жанровые особенности новеллы в прессе) [Genre features of the novel in print] // Материалы республиканскоенаучно-практической конференции. – Нукус. Наука. 2019
2. Камалова Д. Э. Баспасөзде новелланың жанрлық өзгешелиги (Жанровые особенности новеллы в прессе) [Genre features of the novel in print] / Д. Э. Камалова //Материалы республиканское научно-практической конференции. – Нукус. Наука. 2019. – С. 18-21.
3. Камалова,Д. Э.Роль художественной детали в каракалпакских новеллах[The Role of Artistic Detail in Karakalpak Novels]. // Донецкие чтения 2021: образование, наука, инновации, культура и образы современности: Материалы VI Международной научной конференции. –Донецк: Изд-во ДонНУ. 2021. –с. 139-142.
4. Тажимуратова Ш. С. САНЪАТШУНОСЛИК ФАНЛАРИНИ ЎҚИТИШ ОРҚАЛИ ТАЛАБАЛАРНИНГ МУСТАҚИЛ ИШЛАШ КЎНИКМАЛАРИНИ ШАКЛЛАНТИРИШ. – 2023.
5. Tajimuratova S. FORMATION OF STUDENTS'SKILLS OF INDEPENDENT PERFORMANCE THROUGH THE TEACHING OF ART HISTORY //Modern Science and Research. – 2023. – Т. 2. – №. 5. – С. 196-203.
6. Saginbaevna T. S. FORMATION OF STUDENTS'SKILLS OF INDEPENDENT PERFORMANCE THROUGH THE TEACHING OF ART HISTORY //Spectrum Journal of Innovation, Reforms and Development. – 2022. – Т. 9. – С. 386-392.
7. Tajimuraova S. S. INFORMATION AND COMMUNICATIONS IN MANAGEMENT //Journal of Integrated Education and Research. – 2022. – Т. 1. – №. 5. – С. 509-511.

УДК 616.314-76, 612.314.2, 612.313.31.

## ЧЕКУВЧИЛАРНИНГ ОРГАНИЗМИДА НИКОТИН ТАЪСИРИДА ЮЗАГА КЕЛАДИГАН КЛИНИК-СТОМАТОЛОГИК ЎЗГАРИШЛАР

Казакова Н.Н.

Каршиева Д.Р.

DSc.

Абу Али ибн Сино номидаги Бухоро давлат тиббиёт институти, Ўзбекистон.

<https://doi.org/10.5281/zenodo.8411498>

*Аннотация.* Ушбу мақолада тамаки таркибидаги никотиннинг инсон организмига зарарли таъсири, клиник-стоматологик ўзгаришлари тўғрисида маълумот берилган.

*Калит сўзлар:* никотин, карбоксигемоглабин, репродуктив тизим.

## CLINICAL-DENTAL CHANGES CAUSED BY NICOTINE EXPOSURE IN THE BODY OF SMOKERS

*Abstract.* This article provides information about the harmful effects of nicotine contained in tobacco on the human body, clinical and dental changes.

*Key words:* nicotine, carboxyhemoglobin, reproductive system.

## КЛИНИКО-СТОМАТОЛОГИЧЕСКИЕ ИЗМЕНЕНИЯ, ВЫЗВАННЫЕ ВОЗДЕЙСТВИЕМ НИКОТИНА В ОРГАНИЗМЕ КУРИЛЬЩИКОВ

*Аннотация.* В данной статье представлена информация о вредном влиянии никотина, содержащегося в табаке, на организм человека, клинических и стоматологических изменениях.

*Ключевые слова:* никотин, карбоксигемоглобин, репродуктивная система.

Президент томонидан 24.05.2023 йилдаги **ЎРҚ-844**-сон “Алкоголь ва тамаки маҳсулотларининг тарқатилишини ҳамда истеъмол қилинишини чеклаш тўғрисида”ги Қонун имзоланди.

Тамаки маҳсулотларини истеъмол қилиш инсон саломатлиги учун зарардир. Ҳозирги кунга келиб, дунё миқёсида чекувчилар сони тобора ортиб бормоқда. Ёшлар ва хотин-қизлар орасида кашандаликнинг тарқалиши эса жуда аянчли ҳолдир.

Замонавий тиббиёт натижаларига суянган ҳолда шуни аниқ айтишимиз мумкинки, тамаки таркибида йигирмадан ортиқ захарли моддалар мавжуд бўлиб, улар ичида энг захарлиси никотиндир. Инсон сигарета чекканда, никотин тутун орқали ўпкага, кейин эса қонга сўрилиб, юрак-қон томир системасига салбий таъсир этади. Қон томирлари торайиб, босим ошади. Юрак уриши тезлашади. Бу ҳолат юрак мускулларини ишдан чиқишига сабаб бўлади. Бу ҳол тез-тез такрорланавергач, бориб-бориб юрак инфаркти, стенокардия каби касалликлар бошланиши мумкин.

Маълумотларга қараганда, чекувчиларда чекмайдиганларга нисбатан ўн икки марта кўпроқ юрак-қон томир хасталиклари учрайди. Тамаки бош мия хужайраларига ҳам таъсир этмай қолмайди. Чекувчида уйқусизлик, бош оғриғи бошланади. Оқибатда эса марказий нерв системаси фаолияти бузилади. Кўп чекадиган киши тез-тез балғам ташлайди. Тез юрса, жисмоний меҳнат қилса, ҳансирайдиган бўлиб қолади. Айрим ҳолларда кўп тамаки истеъмол қилиш чекувчини руҳий хасталикларга дучор қилиши мумкин.

Тамаки чекиш нафас олиш системасига ҳам зарарли таъсир қилади. Тамаки тутуни таркибидаги захарли моддалар турли хил ўпка хасталиклари – бронхит, сил, ҳаттоки саратон (рак) касалликларига олиб келиши кузатилган.

Тамаки овқат-ҳазм органларига таъсир қилиши натижасида кишида иштаҳа йўқолади, оғизда бемаза таъм пайдо бўлади, сўлак безлари фаолияти бузилади. Сўлак билан ошқозонга тушган никотин кислотаси унинг деворларини зарарлайди. Жигилдон қайнайди. Меъда керагидан ортиқ шира ишлаб чиқаради. Бу эса меъда ўн икки бармоқли ичак яраси каби касалликларнинг келиб чиқишига сабаб бўлади.

Тиббиётда кашанда отадан ёки онадан бўлган бола туғилмай нобуд бўлиши, туғилганда эса нимжон, касалманд бўлиб туғилиши маълум. Кашандалик тамаки чекишга муккасидан кетишлик, ҳаттоки инсонни кўр бўлиб қолишига олиб келаркан. Тамаки чекувчи томонидан ташқарига чиқарилган тутун таркибида захарли моддалар концентрацияси кўп бўлади. Бундай ҳолатда чекмайдиган одамлар ҳам мажбурий равишда чекишга ўрганиб қолишлари мумкин. Кўпчилик танишларимиз, дўстларимиз билан чекиш тўғрисида баҳслашганимизда, улар сикилганда чекишларини айтиб, ўзларини оклашга уринишади. Гўёки тамаки инсон ғамини аритадигандек. Ахир бу ҳолат «бургага аччик килиб кўрпа ёқиш» каби эмасмикан.

Бугунда сигаретнинг турлари кўпайди. Уларнинг хилма-хиллигига барчамиз гувоҳимиз. Тамаки чекишнинг зарарли оқибатлари ҳақида, деярли, барча оммавий ахборот воситалари ёрдамида ёритилиб борилаётган бир пайтда, тамаки маҳсулотлари реклама қилиниб, реклама роликларига чиқиши ниҳоятда хунук ҳолдир. Ранг-баранг қутилар қанчалик жилоли бўлмасин, унинг ичидаги оғу эканлигини унутмаслик керак. Тамаки қутисидаги бир энлик «чекиш соғлиқ учун хавфли» дейилган ёзувга эса кашандалар, деярли, ҳеч қачон эътибор беришмайди.

Алкоголь ва тамаки маҳсулотларининг тарқатилишини ҳамда истеъмол қилинишини чеклаш фаолиятини амалга оширувчи органлар рўйхати кенгайтирилмоқда (илгари, Вазирлар Маҳкамаси, Соғлиқни сақлаш вазирлиги, маҳаллий давлат ҳокимияти органлари):

- Вазирлар Маҳкамаси;
- Соғлиқни сақлаш вазирлиги;
- алкоголь ва тамаки маҳсулотларини тартибга солиш соҳасидаги давлат органи;
- солиқ органлари;
- божхона органлари;
- истеъмолчилар ҳуқуқларини ҳимоя қилиш бўйича ваколатли давлат органи;
- Бош прокуратура ҳузуридаги Иқтисодий жинойтларга қарши курашиш департаменти;
- Ўзбекистон техник жиҳатдан тартибга солиш агентлиги;
- маҳаллий давлат ҳокимияти органлари.

Эндиликда таълим, спорт ва диний ташкилотлар ҳудудидан тўғри чизик бўйлаб 100 метрдан кўп масофада жойлашган савдо объектларида алкоголь ва тамаки маҳсулотларини сотишга руҳсат этилади (*илгари 200 метр*). Алкоголь ва тамаки маҳсулотини сотиб олиш мумкин бўлган ёш бир йилга оширилмоқда (21 ёшдан). Сотувчилар ушбу ёшдан ёшроқ кўринган шахсларда шахсини ва ёшини тасдиқловчи ҳужжатни тақдим этишни талаб қилишлари шарт.

Алкоголь ва тамаки маҳсулотларини сотиш мумкин бўлмаган ҳолатлар рўйхати кенгаймоқда:

- 21 ёшга тўлмаган шахслар томонидан;
- савдо автоматлари орқали;
- болалар маҳсулотларини сотишга ихтисослашган жойларда;

Қонун билан алкоголь маҳсулотларини иш жойларида, кўчаларда, стадионларда, хиёбонларда, боғларда, барча турдаги жамоат транспортида ва бошқа жамоат жойларида истеъмол қилиш тақиқланади. Мазкур қоида савдо ва хизмат кўрсатиш объектларига, шу жумладан алкоголь маҳсулотларини қуйиб реализация қилиш рухсат берилган умумий овқатлашиш корхоналарига, шунингдек тўй, юбилей ва бошқа тантаналар ҳамда маросимлар ўтказиладиган жойларга татбиқ этилмайди.

Шунингдек, тамаки маҳсулотларининг истеъмоли ва тамаки ҳамда никотин истеъмол қилиш мосламаларидан фойдаланиш тақиқланган жойлар рўйхати тасдиқланмоқда.

Чилим чекиш учун алоҳида ихтисосланган жойлар учун талаблар белгиланмоқда: бундай жойлар вентиляция тизими мавжуд бўлган ва фақатгина чилим тақдим этиш хизматига ихтисослашган алоҳида бино, иншоот ва объектларда бўлиши лозим. Тамаки маҳсулотлари ва тамаки ҳамда никотинни истеъмол қилиш учун мўлжалланган воситаларни қутиларида акс эттирилиши мумкин бўлмаган сўзлар рўйхати тасдиқланмоқда; жумладан, тамаки маҳсулотларининг зарарлиги борасида истеъмолчини бевосита ёки билвосита чалғитадиган ахборотни, шу жумладан “катрон микдори кам”, “енгил”, “жуда енгил”, “юмшоқ”, “экстра”, “ультра”, “ингичка” каби сўзларни ёхуд бундай сўзлар билан бир ўзакли сўзларни, бундай сўзларнинг чет тиллардаги аналогларини, шунингдек бундай сўзларнинг чет тиллардан таржима қилинадиган аналогларини жойлаштириш тақиқланади.

Чилим сувдонида унинг юзасининг камида 65% эгаллайдиган, тамаки маҳсулотини истеъмол қилиш туфайли юзага келган касаллик оқибатларини кўрсатувчи тасвир ва тегишли мазмундаги матн тарзида тиббий огоҳлантириш бўлиши керак.

Қуйидагиларни Ўзбекистон Республикасига (шу жумладан халқаро почта ва курьерлик жўнатмалари орқали) олиб кириш тақиқланади:

- чекилмайди тамаки маҳсулотларини, шу жумладан таркибида никотин мавжуд бўлган чекилмайди тамаки маҳсулотларни;
- таркибида маҳсулотнинг жозибдорлигини оширишга қаратилган моддалар ёки никотинга қарамликни оширадиган қўшимчалар мавжуд бўлган никотинли ёки никотинсиз суюқликларни, никотинли ва никотинсиз суюқликлари бўлган тамакини ҳамда никотинни истеъмол қилиш мосламаларини, шунингдек электрон сигареталарни.

## REFERENCES

1. Karshiyeva D.R., Atmospheric dust and its effects on human health//ACADEMICIA: An International Multidisciplinary Research Journal. Volume: 11 Issue: 03I May 2021 ISSN: 2249-7137. Page 1168-1172
2. Karshiyeva D.R., The Importance of Water Quality and Quantity in Strengthening the Health and Living Conditions of the Population//CENTRAL ASIAN JOURNAL OF



- MEDICAL AND NATURAL SCIENCES. Volume: 02 Issue: 05I Oct 28 2021 Page 399-402
3. Karshiyeva D.R., The Role Of Human Healthy And Safe Lifestyle In The Period Of Global Pandemic-Covid 19//The American Journal of Applied Sciences. Volume: 02 Issue: 11-15I November 28, 2020 ISSN: 2689-0992. Page 78-81
  4. Karshieva Dilovar Rustamovna. THE EFFECT OF TOBACCO SMOKING ON THE ORGANS AND TISSUES OF THE ORAL CAVITY // World Bulletin of Public Health (WBPH) Volume-19, February 2023 ISSN: 2749-3644
  5. Karshieva Dilovar Rustamovna. Changes in the Oral Cavity, the State of Periodontal Tissues in Smokers// Eurasian Medical Research Periodical. ISSN: 2795-7624 Volume 18 | March 2023
  6. Karshieva Dilovar Rustamovna. SPECIFIC ASPECTS OF ORAL FLUID COMPOSITION OF SMOKERS// TIBBIYOT AKADEMIYASI. 2023-IYUN
  7. Karshieva Dilovar Rustamovna. RESEARCH METHODS USED TO INVESTIGATE CHANGES IN THE ORAL CAVITY IN SMOKERS// *Тиббиётда янги кун* 5 (55) 2023 ISSN 2181-712X. EISSN 2181-2187
  8. Karshiyeva Dilovar Rustamovna. EFFECTS OF SMOKING ON THE HUMAN BODY// ACADEMIC INTERNATIONAL CONFERENCE ON MULTI-DISCIPLINARY STUDIES AND EDUCATION .Hosted from Pittsburgh, USA
  9. Karshiyeva Dilovar Rustamovna. Results of a Clinical Study on the Dental Status of Tobacco Smokers, Clinical and Dental Examination Results// American Journal of Medicine and Medical Sciences 2023, 13(6): 801-805. DOI: 10.5923/j.ajmms.20231306.06
  10. Sharipova G. I. The effect of dental treatment-profilactics on the condition of oral cavity organs in children with traumatic stomatitis // *Тиббиётда янги кун*. Бухара. – 2022. – № 5 (43). – С. 103-106. (14.00.00; № 22)
  11. Шарипова Г. И. Эрта ёшдаги болалар травматик стоматитлар билан оғриганда оғиз бўшлиғи микрофлорасининг иммуно-микробиологик жихатлари // *Биология ва тиббиёт муаммолари*. Самарқанд. – 2022. – № 2 (136). – С. 296-298. (14.00.00; № 19)
  12. Sharipova G. I. Light and laser radiation in medicine // *European journal of modern medicine and practice*. Belgium. – 2022. – Т. 2. – №. 1. – С. 36-41. (Impact factor: 5.71)
  13. Sharipova G. I. The use of flavonoid based medications in the treatment of inflammatory diseases in oral mucus // *Asian journal of Pharmaceutical and biological research*. India. – 2022. – Т. 11. – №. 1. – С. 2231-2218. (Impact factor: 4.465)
  14. Sharipova G. I. Changes in the content of trace elements in the saliva of patients in the treatment of patients with traumatic stomatitis with flavonoid-based drugs // *Journal of research in health science*. Iran. – 2022. – Т. 6. – № 1-2. – С. 23-26. (Scopus)
  15. Sharipova G. I., Nuraliyev N. A. General description and research methods used in children with traumatic stomatitis // *European Journal of Research*. Austria. – 2022. – Т. 7. – № 1. – С. 51-56. (Impact factor: 4.981)
  16. Sharipova G. I. Paediatric Lazer Dentistry // *International Journal of Culture and Modernity*. Spain. – 2022. – Т. 12. – С. 33-37.

18. Sharipova G. I. The effectiveness of the use of magnetic-infrared-laser therapy in traumatic injuries of oral tissues in preschool children //Journal of Academic Leadership. India. – 2022. – Т. 21. – №. 1.
19. Sharipova G. I. Discussion of results of personal studies in the use of mil therapy in the treatment of trauma to the oral mucosa //European journal of molecular medicine. Germany. – 2022. – Т. 2. – №. 2. – С. 17-21.
20. Sharipova G. I. Peculiarities of the morphological structure of the oral mucosa in young children // International journal of conference series on education and social sciences. (Online) May. Turkey. – 2022. – С. 36-37.
21. Sharipova G. I. Dynamics of cytological changes in the state of periodontal tissue under the influence of dental treatment prophylactic complex in young children with traumatic stomatitis // Multidiscipline Proceedings of digital fashion conference April. Korea. – 2022. – С. 103-105.
22. Шарипова Г.И. Травматик стоматит билан оғриган болаларда стоматологик касалликларни комплекс стоматологик даволаш ва уларнинг олдини олишни баҳолаш // Ўзбекистонда миллий тадқиқотлар: даврий анжуманлар: 18-қисм. Тошкент. –2021. – С. 14-15.
23. Шарипова Г.И. Мактабгача ёшдаги болаларда оғиз бўшлиғи юмшоқ тўқималарининг шикастланишларини комплекс даволашда магнит-инфрақизил-лазер терапиясини қўллаш самарадорлиги // Услубий тавсиянома. Бухоро. – 2022. – 21 б.

## HUQUQIY NIGILIZM: MAFKURAVIY ASOSLAR

Norbekov Ahmadjon Norbekovich

Chirchiq davlat pedagogika universiteti magistranti

<https://doi.org/10.5281/zenodo.8411542>

**Annotatsiya.** Huquqiy nigilizm jamiyat huquqiy taraqqiyotining tizimli hamda maqsadga muvofiq rivojlanishiga jiddiy xavf tug'diruvchi hamda huquqiy ong va huquqiy madaniyatning yuksalishiga to'siq bo'luvchi salbiy hodisalardan biri ekanligini ochib berilgan. Maqolada huquqiy nigilizmning shakllari, uning payda bo'lishi va u haqidagi qarashlar bayon etilgan.

**Kalit so'zlar:** Huquqiy nigilizm, qadiriya, vatanparvarlik, itoatsizlikrad etish, huquqiy ong.

## LEGAL NIHILISM: IDEOLOGICAL FOUNDATIONS

**Abstract.** It has been revealed that legal nihilism is one of the negative phenomena that poses a serious threat to the systematic and purposeful development of the legal development of society and hinders the rise of legal consciousness and legal culture. The article describes the forms of legal nihilism, its emergence and views on it.

**Key words:** Legal nihilism, ability, patriotism, disobedience, legal consciousness.

## ПРАВОВОЙ НИГИЛИЗМ: ИДЕОЛОГИЧЕСКИЕ ОСНОВЫ

**Аннотация.** Выявлено, что правовой нигилизм является одним из негативных явлений, представляющих серьезную угрозу планомерному и целенаправленному развитию правового развития общества и препятствующих подъему правосознания и правовой культуры. В статье описываются формы правового нигилизма, его возникновение и взгляды на него.

**Ключевые слова:** Правовой нигилизм, способность, патриотизм, непослушание, правосознание.

Huquqiy nigilizm jamiyat huquqiy taraqqiyotining tizimli hamda maqsadga muvofiq rivojlanishiga jiddiy xavf tug'diruvchi hamda huquqiy ong va huquqiy madaniyatning yuksalishiga to'siq bo'luvchi salbiy hodisalardan biridir.

**Nigilizm**<sup>10</sup> (lotincha – “nihil” so'zidan kelib chiqqan bo'lib, -hech narsa, -inkor degan ma'noni anglatadi). Huquqiy nigilizm shaxslarning, ijtimoiy guruhlarining muayyan huquqiy qadriyatlarga, normalarga, belgilangan tartib - qoidalarga salbiy munosabatini, mensimaslik va har qanday normalar, prinsiplar va qonunlarni rad etish degan ma'noni bildiradi va sub'ektning muayyan qadriyatlar, normalar, qarashlar, ideallar, inson turmushining ayrim tomonlariga, ba'zida esa hamma tomonlariga nisbatan salbiy munosabatini ifoda etadi. Bu - dunyoni his qilish va ijtimoiy xulq-atvor shakllaridan biri. Nigilizm qanday qadriyatlarni rad etilishiga, bilim va ijtimoiy amaliyotning qaysi sohasi - madaniyat, huquq, axloq haqida gap borayotganligiga qarab, axloqiy, huquqiy, siyosiy, mafkuraviy nigilizm va shu kabi boshqa ko'rinishlarga ega bo'lishi mumkin. Umuman, nigilizmga an'anaviy va eng umumiy tarzda destruktiv, ijtimoiy zararli hodisa sifatida qaraladi. Nigilizm ko'pincha vayron qiluvchi shaklga ega bo'ladi. Nigilizm eng yuqori cho'qqiga chiqqan vaqtda anarxizm, ekstremizm bilan uyg'unlashib ketadi. Bu o'rinda muayyan qadriyatlar

<sup>10</sup> Vikipediya.

va prinsiplarga nisbatan e'tiborsiz shubhada namoyon bo'ladi. Bunday hollarda odatda, uning jamiyatga qarshi xulq-atvor, jinoiy harakatlar, axloqiy va huquqiy normalarni buzishga yaqin eng nobop usullari tanlanadi. Huquqiy nigilizm huquq va qadriyatlarga nisbatan faol qarshilik ko'rsatishi bilan ajralib turadi. Huquqiy nigilizm - huquqni, uning qadriyatlarini, umuman, huquq va uning ayrim institutlarini faol rad etishdir.

Huquqiy nigilizmning ikki asosiy<sup>11</sup> sababini ko'rsatish mumkin. Birinchi sababi shundan iboratki, bizning mamlakatda uzoq yillar nodemokratik rejim hukmron bo'lgan, ya'ni davlat faoliyati huquqqa asoslanmagan. Ikkinchi sababi ko'p yillar huquqni norma sifatida tushunish hukmronlik qilganligi bois bunda huquq davlatning xohish-irodasi bilan bog'liq qilib qo'yilgan. Boshqacha aytganda, huquq davlat xohish-irodasining hukmron ifodasi bo'lib, har qanday normativ hujjat davlatning amriga hamohang bo'lgan, shu tufayli huquqqa nisbatan salbiy munosabat kelib chiqqan va huquq faol inkor etilgan. Huquqiy nigilizmni ifoda etishning turli shakllari mavjud. **Birinchi shakli** – amaldagi qonunlar va boshqa huquqiy hujjatlarni to'g'ridan-to'g'ri buzish. Bu huquqiy nigilizm namoyon bo'lishining yaqqol shakli. Bunga, eng avvalo, jinoiy jazolanadigan qilmishlarni, shuningdek fuqaroviy, ma'muriy va intizomiy jihatdan nojo'ya xatti-harakatlarni kiritish mumkin.

Huquqiy nigilizmning **ikkinchi shakli** barcha joylarda va ommaviy tarzda yuridik ko'rsatmalarni bajarmaslik hamda ularga rioya qilmaslik. Bunda sub'ektlar (fuqarolar, mansabdor shaxslar, davlat organlari, jamoat tashkilotlari) o'z xulq-atvorida huquqiy normalarning talablariga ochiqdan-ochiq rioya qilmaydilar, balki aksincha, "o'z qoidalari" bo'yicha yashash va harakat qilishga intiladilar. Qonunlarga bo'ysunmaslik jamiyatga katta ziyon keltiradi. Qonunlar osonlikcha chetlab o'tiladi. Ularga bo'ysunilmaydi, "qonun bor-ku" deb o'ylab ham ko'rilmaydi. Bunda qonun juda ko'pchilik uchun "menga ma'qul bo'lsa, bo'ysunaman, ma'qul bo'lmasa, inkor qilaman" degan shartli tushunchaga aylanib qoldi. Bunday itoatsizlik - huquqiy ongning o'ta past darajada ekanligi va buzilganligi, lozim darajadagi huquqiy madaniyatning yo'qligi hamda umumiy tartibsizlik va mas'uliyatsizlikning oqibatidir.

Huquqiy nigilizm namoyon bo'lishining **uchinchi shakli** bir- biriga zid, bir-birini takrorlovchi yoki bir-birini istisno etuvchi hujjatlarni nashr etishdan iborat bo'lib, bunday hujjatlar bir-birini neytral, beqaror holatga keltirib qo'yadi. Ko'pincha, qonun osti hujjatlari qonundan "yuqori" bo'lib qoladi. Joriy etilayotgan katta miqdordagi yuridik normalarning biri boshqasiga mos kelmaydi, biri ikkinchisini to'ldirish o'rniga o'zaro zid kelib qoladi. Ayni vaqtda ijtimoiy munosabatlarning huquq yo'li bilan tartibga solinishga muhtoj qatlamlari mavjud bo'lsa-da, ammo bu borada hech bir ish qilinmaydi. Natijada huquqiy bo'shliqlar, nuqsonlar yuzaga keladi. Bularning barchasini birgalikda olganda huquqiy shov-shuvlarga, chalkashliklarga sabab bo'ladi.

Inson huquqlari va erkinliklarining buzilishi hamda ularga rioya etilmasligi huquqiy nigilizmning **to'rtinchi shaklidir**. Inson huquqlarining, yashash, hurmat qilish, qadrd-qimmat, mol-mulk, xavfsizlikka bo'lgan huquqlarini buzish yoki ularga rioya etmaslik, shaxsning huquqiy jihatdan yaxshi himoya qilinmaganligiga, qonunga davlatning jamiyatdagi tartibni ta'minlashga, kishilarning jinoiy tajovuzlardan himoya qilishga qodir ekanligiga bo'lgan ishonchga putur etkazadi. Qonun timsolida o'zining kafolati va tayanchini ko'rmas ekan, inson uni qadrlash, hurmat qilish va e'zozlashdan yiroqlashadi. O'z huquqini amalga oshirishdagi

---

11 Fedorenko K.G., Shavinskiy B. V. Huquq metodologiyasi

ilojsizlik esa shaxsni o'z huquqidan begonalashtiradi. Uning huquqdan ixlosi qaytadi, ishonchsizlik paydo bo'ladi. Vaholanki, inson huquqlari g'oyasi kuchli davlat g'oyasiga zid emasligi azaldan ma'lum.

Shunday qilib, huquqiy nigilizm – huquqiy ongning salbiy, buzilgan tarafidir<sup>12</sup>. Uning huquqiy ongning huquqqa hurmat bilan munosabatda bo'lish va unga rioya etish talablariga nisbatan keskin tanqidiy, inkor etish munosabatida bo'lgan mafkuraviy va psixologik qismidir. Agar huquqiy nigilizm huquq va uning qadriyatlariga salbiy munosabatda bo'lish, huquqning kuchiga ishonmaslik bilan tavsiflansa, huquqiy idealizm buning aksi, ya'ni huquqning kuchiga ortiqcha baho berib yuboradi. Mazkur har ikkala hodisaning ildizi bir va u yuridik johillik, huquqiy ongning rivojlanmaganligi va buzilganligi, siyosiy-huquqiy madaniyatning etishmasligida namoyon bo'ladi. Yuqorida so'z yuritilgan ko'rinishlar o'zaro teskari yo'nalishga ega bo'lib tuyulsada, pirovad natijada bir-biri bilan uyg'unlashib, jamiyatga zarar keltiradi.

### REFERENCES

1. Fedorenko K.G., Shavinskiy B. V. Huquq metodologiyasi // Huquq falsafasi. 2002.
2. M.N.Marchenko. Qonuniy xulq-atvor // Davlat va huquq nazariyasi. 2008. 2-nashr.
3. A.A.Yevgenyevich. Huquqiy nigilizm// Yosh olim. 2018.
4. Toshpo'latov, M. (2023). CHARACTERISTICS OF CIVIL SOCIETY IN THE MODERN ERA. *Modern Science and Research*, 2(9), 13-19.
5. Zayniddin o'g, T. L. M. (2023). FUQAROLIK JAMIYATINING MILLATLARARO MUNOSABATLAR BARQARORLIGINI TA'MINLASHDAGI O'RNI. *MODERN EDUCATIONAL SYSTEM AND INNOVATIVE TEACHING SOLUTIONS*, 5(5), 1417.
6. Toshpo'latov, M. (2023). HISTORY OF CIVIL SOCIETY CONSTRUCTION: CHANGES AND PROSPECTS. *Modern Science and Research*, 2(9), 9-13.
7. Zayniddin o'g, T. L. M. (2023). ZAMONAVIY FUQAROLIK JAMIYATININI YARATISH-DAVR TALABI. *MODERN EDUCATIONAL SYSTEM AND INNOVATIVE TEACHING SOLUTIONS*, 5(5), 18-20.

---

<sup>12</sup> A.A.Yevgenyevich. Huquqiy nigilizm



## DETERMINATION OF FIELD BOUNDARY PARAMETERS IN DRILLING AND BLASTING PROCESSES IN OPEN PIT MINES

O'telbayev Azizbek Alisher o'g'li

Scientific researcher at the Nukus Mining Institute of the Navoi State University  
of Mining and Technologies.

<https://doi.org/10.5281/zenodo.8411562>

**Abstract.** This article is from examples adapted to geological and geotechnological modeling in mining enterprises operating and drilling costs and the results of using several methods to increase productivity in some mining operations and drilling-blasting processes. The main goals and objectives of this article will be to reduce the number of drilling and blasting holes in mines and increase the blasting area. The cost of these objectives from an economic point of view is, firstly, directly proportional to the number of boreholes, and secondly, the associated increase in the extent of the blasting area. In the mines indicates an indirect effect on the recovery efficiency of the target material associated with excavation and blast damage. Therefore, drill strings, detonators, and detonators in the mine will be more about the problem of the boundary of the blasting area and create conditions for less drilling. During blasting and drilling processes in mining enterprises the main problem in creating an accurate surface model is that the mass of the cover rock is usually relative to the mass of the blasted area will be widely spaced. Coarse samples are obtained by drilling blast holes. So interpolation sufficiently exceed local variations in the underlying geology. Created in a mine borehole measurement reliable determination of geological boundaries in the field in real time data, we posed a local model estimation problem in an adaptive sampling system. The selection strategy based on the proposed information will consist of two stages. First, blast holes in mines are selected in a way that is adapted to the geology of the drilling and to obtain the maximum benefit in terms of their location. Mine blasting processes will consist of a step-by-step improvement of the spatial model. The second stage drilling-blasting processes in the mine depend on the forecast conducts expert-guided drilling at predetermined distances from geology and geology and in order to optimize the explosion, it is necessary to reduce its limit in order to reduce its damage.

**Keywords:** Open pit blasting processes, geological and geotechnical requirements, boreholes, charging of explosives in the mine, explosion limit, detonators in mines, field explosion limit, drilling area, field explosion sequence, mine technical parameters.

## ОПРЕДЕЛЕНИЕ ГРАНИЧНЫХ ПАРАМЕТРОВ МЕСТОРОЖДЕНИЯ ПРИ ПРОВЕДЕНИИ БУРОВЗРЫВНЫХ РАБОТ В КАРЬЕРАХ ОТКРЫТЫМ СПОСОБОМ

**Аннотация.** Эта статья основана на примерах, адаптированных к геологическому и геотехнологическому моделированию эксплуатационных расходов горнодобывающих предприятий и затрат на бурение, а также результатах использования нескольких методов для повышения производительности некоторых горных работ и буровзрывных процессов. Основными целями и задачами этой статьи будут сокращение количества буровых и взрывных скважин в шахтах и увеличение площади взрывных работ. Стоимость этих задач с экономической точки зрения, во-первых, прямо пропорциональна количеству скважин, а во-вторых, связанному с этим увеличению площади взрывных работ. В шахтах указывает на косвенное влияние на эффективность извлечения целевого материала,

связанное с выемкой грунта и повреждениями от взрыва. Таким образом, бурильные колонны, детонаторы и взрыватели-детонаторы в шахте будут в большей степени решать проблему границы зоны взрывных работ и создавать условия для меньшего объема бурения. Во время процессов взрывных работ и бурения на горнодобывающих предприятиях основная проблема при создании точной модели поверхности заключается в том, что масса покровной породы обычно относительно массы взрываемого участка будет сильно разнесена. Крупнозернистые образцы получают путем бурения взрывных скважин. Таким образом, интерполяция в достаточной степени превосходит локальные вариации в лежащей в основе геологии. Создав при измерении в шахтной скважине надежное определение геологических границ на месторождении по данным в режиме реального времени, мы поставили задачу оценки локальной модели в адаптивной системе отбора проб. Стратегия отбора, основанная на предложенной информации, будет состоять из двух этапов. Во-первых, взрывные скважины в шахтах выбираются таким образом, чтобы адаптироваться к геологии бурения и получить максимальную выгоду с точки зрения их расположения. Процессы взрывных работ на шахтах будут заключаться в поэтапном совершенствовании пространственной модели. Вторая стадия буровзрывных процессов в шахте зависит от прогноза проведения бурения под руководством эксперта на заданных расстояниях от геологических объектов, и для оптимизации взрыва необходимо снизить его предел, чтобы уменьшить его ущерб.

**Ключевые слова:** процессы взрывных работ открытым способом, геологические и геотехнические требования, скважины, загрузка взрывчатых веществ в шахту, предел взрываемости, детонаторы в шахтах, предел взрываемости на месторождении, площадь бурения, последовательность взрывов на месторождении, технические параметры шахты.

### **Introduction**

The use of the most common processing operations in drilling-blasting processes in mines is gaining importance. Some countries have drilling processes accounts for nearly 40% of all blasting and drilling operations. Nevertheless, drilling processes and blasting in mining enterprises process management capabilities are of great importance in the mine. In the mine which may have a positive effect on the performance of the drilling process differs in overall processing quality, productivity and price. An examination of the drilling shows that the drilling depth increases. Breakage of the tool during drilling processes in mines leads to production and processing costs.

All these consequences are, of course, very undesirable from any production point of view. Mining drilling and blasting processes engineering components, various metal cutting operations such as milling and drilling are widely used. To carry out drilling and blasting processes in the mine to understand the behavior of the process, different answers are needed measured and controlled. In mining enterprises, blasting refers to the drilling of technological wells by means of drilling equipment refers to rock and small pieces of rock formed by the impact of drilling bring up The efficiency of drilling wells depends on many factors, the main of which is is the drilling ability and fracture of the rocks rock drilling - the property of deformation under the influence of a tool. With the drilling ability of the rocks, the technological parameters of the drilling rigs are selected accordingly.

Mining is the process of preparing ore for extraction by changing the natural state of the rock includes a focused process to ensure its effectiveness. Hard rock in preparation for rock blasting, and rocks of moderate hardness are mechanically broken. grinding by mechanical method for crushing by blast method is more useful due to its high productivity, low cost and practical safety are high. In mining enterprises, until recently, open pits were mainly filled with flat shafts. In blasting processes in such a structure, there is a large formation on top of the rock mass where the detonators are charged. Detonator stage during blasting with excessive crushing of mined rock near the charge problems were observed. In this case, when the charge explodes, there is a very large volume next to it fine crushed rocks are formed. Such unevenness of the open pit after the explosion, the rocks cause problems in working with them.

Detonators in the mine the density of the explosion pressure is significantly reduced, preventing the processes of extreme fragmentation of the rock around the charge and due to overcrushing rocks, the time of the explosion actively affecting the mine rock massif the charge of voltage waves created by the explosion of the expanded, lower and upper parts interference is observed. In this case, the air gap acts as the beginning of the explosion and a compensator that reduces the pressure generated during the charging chamber due to such a change the indicators of the explosion pulse are extremes of the surrounding rocks decreases, that is, the energy released in the explosion has the same effect on the ore mass of the mine.

This conclusion is based on experiments carried out in various con-geological conditions approved. Thus, when the detonator charges explode, the air is divided into a space, as a result intersection of voltage waves generated by the top and bottom of the charge, field of mine in the array, the drilling-blasting level can be good and uniform. In this case, in mining enterprises, the area to be blasted is prepared by the drilling area before starting the block, and the border of the blasting area after calculations are made, detonator charging operations and detonation area limits are ordered then the charging sequence is performed. An engineer-technical worker carries out blasting works in the area of the blasting limit area in the mines. The beginning of each shift is prepared by drilling workers and drivers of charging machines.

The limit of the blasting area is in the mines, depending on the parameters of the mine a number of generated wells in the block and prepare them for blasting and introduce all blasting instructions documents are reviewed for safe implementation. Explosives detonation block brought under the supervision of the charging machine by the mine engineer or blasting officer and charging is done. The route of movement of the loader is mine engineer or shall be shown by the blasting officer. After the charger is transferred to the charger technical parameters of the mine, the boundary of the mine field prepares it for charging. In this case, the blasting officer is a charging machine and when lowering the hoses into the well, it reports that the drive of the mixing chamber has been activated. In the mine the mass of the explosive is controlled to determine the dimensions of the blast area.

After the wells are charged to a certain height, they during blasting operations, the worker lowers the explosive into the well. After the charging machine runs out of explosives the charging unit of the warhead detonator allows it to leave.

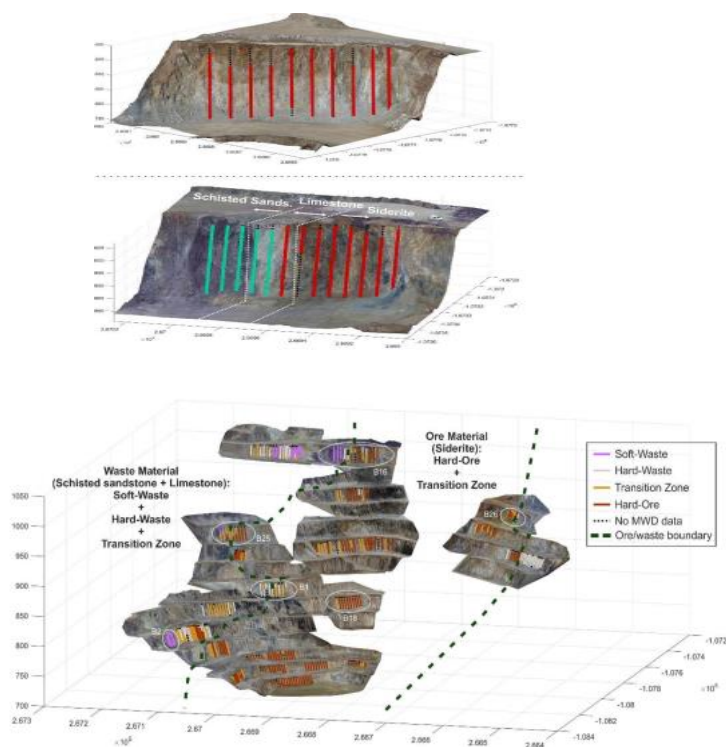

Picture1. Determining the layout of detonators in the mine field in accordance with the parameters of the technical indicators of the open mine during the drilling and blasting processes in the open mine.

Drilling and blasting operations in mining exploration widely used in the process of soldering, rarely explosive materials are used in mountainous terrain, in the construction of overland transport routes, in drilling for drilling operations, or for the extraction of underground minerals. it is also used in the construction of production sites. Do these things the main purpose of increasing the rocks of medium and above medium strength is to erode the rocks. The main purpose of drilling and blasting extraction and crushing of rocky rocks from the massif. Drilling and blasting work is the erosion and crushing of rocky rocks during the passage of mine shafts a set of interrelated technological processes carried out for the purpose. Drilling and blasting consists of several sequential processes: spur Drilling (wells), placing explosive charges, (charging) and detonating charges, spurs and wells for placing explosives are designed artificially drilled cavities. The spur is up to 75 mm in diameter and an artificial cylindrical cavity in a rock mass up to 5 m deep, into a pit it is said. A well is a cylindrical well of any diameter, 5 m deep artificial, exceeding or exceeding 75 mm in diameter at any depth a cylindrical cavity, called a groove. Blasting is an explosive placing charges and detonating explosive charges is said to increase. Charging is the process of placing charges in the charging chamber called charging. Now it's spinning, spinning, spinning, spinning percussive, flame, rotary and mixed drilling methods are widely used. Circulation drill - rotary drill with a spindle up to 50 mm in diameter and 5 meters, it is used when the hardness of the rock is up to 7. Rotary drilling mainly used in coal, slanes and salt mines. Percussion drilling – percussive drilling is mainly carried out with drill hammers (perforators).

### Conclusions

Based on the results, it was shown that mining enterprises should have each pre-separated blast hole and blast zone. The mine must be placed on a confined surface before drilling blast holes

in the confined area. We think the conclusion is that the explosives were fired along with the blast holes that were pre-blasted and it was not doing well. The cracks in the mine are also mine the row found outside is placed along the pre-allocated line. The distance between the ratio of the mine blasting area to the drilled surface from the parameters of the pre-allocated mine boundary area section holes are set at average values of 1.5-1.8 m, optimal for a drilling diameter of 70 mm for a bench height of 15 m and 25 m. based mountain the results of the drilling process according to the results before the necessary division according to the formation of rocks a detonation vibration study confirmed that the reduction in vibration level was up to 20% due to presplit. These results also confirmed that the pre-separation works as a filter and that we can observe causing the vibration to decrease. An explosion in the border area of the mine detonating wires, cords, and a pre-separated detonation signal transmission will be required to open the holes. Pre-drilled holes gave better results than those worked with detonating cord. The pre-split blast results also confirmed the mouth of the pre-split holes. Rock blasting distances in a mine vary length and depth. Mine explosions are detonated by the electronic delay mass of rock detonators, as it helped to achieve the desired detonation results in the formation of geological cracks and the drilling-blasting process. better control over the delay intervals and the distance between the blasting round holes is created. The fractured rock mass near the cracks, the longer the cutting wire will be reinforced with bolts. This is planned design the fire of high benches in such a way that the minimum throw of the blasted area is carried out.

#### REFERENCES

1. O'g'li R. Z. Y., Abdaaliyevna E. Z. 3D Technological System of Management of Geological Exploration Processes of Mining Enterprises. – 2022.
2. Mustapaevich D. K. et al. Underground mine mining systems and technological parameters of mine development //INTERNATIONAL JOURNAL OF SOCIAL SCIENCE & INTERDISCIPLINARY RESEARCH ISSN: 2277-3630 Impact factor: 7.429. – 2022. – T. 11. – №. 10. – C. 110-117.
3. Mustapaevich D. K. O'telbayev Azizbek Alisher o'g'li, O'razmatov Jonibek Ikromboy o'g'li, & Mnajatdinov Dastan Mnajatdin o'g'li.(2021). PROPERTIES OF COAL, PROCESSES IN COAL MINING COMPANIES, METHODS OF COAL MINING IN THE WORLD. JournalNX-A Multidisciplinary Peer Reviewed Journal, 7 (10), 231–236.
4. Umirzoqov A. Justification of rational parameters of transshipment points from automobile conveyor to railway transport //Scienceweb academic papers collection. – 2020.
5. Djaksimuratov K. Comprehensive monitoring of surface deformation in underground mining, prevention of mining damage. Modern technologies and their role in mining //Scienceweb academic papers collection. – 2021.
6. Alisher o'g' O. A. et al. Conveyor belt structure and mode of operation in mines //Eurasian Journal of Engineering and Technology. – 2022. – T. 11. – C. 72-80.
7. Khayitov O. et al. Calculation and development of a model of the blasting area in mining enterprises //International Bulletin of Engineering and Technology. – 2023. – T. 3. – №. 5. – C. 5-12.



8. Ravshanov Z. 3D Technological System of Management of Geological Exploration Processes of Mining Enterprises //Scienceweb academic papers collection. – 2022.
9. Bekbawlievich S. B. et al. PROSPECTS FOR THE RATIONAL USE OF IRON ORE OF SULTAN UVAYS AT THE TEBINBULAK DEPOSIT //Galaxy International Interdisciplinary Research Journal. – 2021. – Т. 9. – №. 12. – С. 609-613.
10. Ravshanov Z. Mining processes of drilling machines //Information about the technological alarm system of drilling machines. – 2022.
11. Ravshanov Z. et al. Evaluation of the strength of rocks in open mining processes in mining enterprises //Science and innovation. – 2023. – Т. 2. – №. A4. – С. 96-100.
12. Ravshanov Z. et al. Methods of determining the safety and environmental impact of dust and explosion processes in mining enterprises //International Bulletin of Applied Science and Technology. – 2023. – Т. 3. – №. 4. – С. 415-423.
13. Mustapaevich D. K. et al. Underground mine mining systems and technological parameters of mine development //INTERNATIONAL JOURNAL OF SOCIAL SCIENCE & INTERDISCIPLINARY RESEARCH ISSN: 2277-3630 Impact factor: 7.429. – 2022. – Т. 11. – №. 10. – С. 110-117.
14. Axmet o'g'li M. A. et al. IN GEOLOGICAL AND GEOTECHNICAL PROCESSES IN THE MINE USE OF TECHNOLOGICAL SCANNING EQUIPMENT IN THE UNDERGROUND MINING METHOD //Intent Research Scientific Journal. – 2023. – Т. 2. – №. 1. – С. 20-27.
15. Alisher o'g' O. A. et al. MINING TECHNOLOGICAL EQUIPMENT THAT DETERMINES THE SLOPE ANGLES OF THE MINE BY MEANS OF LASER BEAMS. – 2023.
16. Ravshanov Z. Determination of mineral location coordinates in geotechnology and mining enterprises //Scienceweb academic papers collection. – 2023.
17. Djaksimuratov K. Comprehensive monitoring of surface deformation in underground mining, prevention of mining damage. Modern technologies and their role in mining //Scienceweb academic papers collection. – 2021.
18. Хайитов О. Г. и др. Особенности разработки пластового месторождения фосфоритов //Глобус. – 2020. – №. 5 (51). – С. 19-21.
19. Хайитов О., Умирзоков А., Равшанов З. Анализ текущего состояния и пути повышения эффективности разработки нефтегазовых месторождений юго-восточной части бухаро-хивинского региона //Материали конференцій МЦНД. – 2020. – С. 8-11.
20. G'ofurovich K. O. et al. Justification of rational parameters of transshipment points from automobile conveyor to railway transport //World Economics and Finance Bulletin. – 2021. – Т. 1. – №. 1. – С. 20-25.
21. O'g'li R. Z. Y., Abdaaliyevna E. Z. 3D Technological System of Management of Geological Exploration Processes of Mining Enterprises. – 2022.
22. Ravshanov, Z. (2022). MINING PROCESSES OF DRILLING MACHINES. INFORMATION ABOUT THE TECHNOLOGICAL ALARM SYSTEM OF DRILLING MACHINES.
23. Ravshanov, Z. (2023). Coal Mine Design and Explosion Prevention Studies.

24. Ravshanov Z. RESEARCH ON SELECTION AND PERFORMANCE IMPROVEMENT OF BLAST HOLE DRILLING EQUIPMENT //International scientific journal «MODERN SCIENCE AND RESEARCH». – 2023.
25. Ravshanov, Z. (2023). INSTRUCTIONS FOR CREATING A STEP-BY-STEP PIT DESIGN IN MINING ENTERPRISES.
26. Yahyo o'g'li R. Z. et al. INSTRUCTIONS FOR CREATING A STEP-BY-STEP PIT DESIGN IN MINING ENTERPRISES //Open Access Repository. – 2023. – Т. 10. – №. 6. – С. 1-6.
27. Ravshanov Z. Y., Ergasheva Z. A., Sailau A. M. KARYERLARNING PASTKI GORIZONTLARIDAGI KON MASSASINI AVTOMOBIL TRANSPORTLARIDA TASHISH USULLARINI TANLASH //Инновационные исследования в современном мире: теория и практика. – 2023. – Т. 2. – №. 20. – С. 4-6.
28. Ravshanov Z., Ergasheva Z., Sailau A. MEASURES OF RECULTIVATION OF MINING AREA IN QUARRIES //International Conference on Management, Economics & Social Science. – 2023. – Т. 1. – №. 3. – С. 54-56.
29. Abdaaliyevna E. Z. et al. Coal Mine Design and Explosion Prevention Studies //Nexus: Journal of Advances Studies of Engineering Science. – 2023. – Т. 2. – №. 5. – С. 255-259.
30. Ravshanov Z. Расчет устойчивости нижнего участка борта карьера «Мурунтау» с учетом программной комплекс «Ustoi» //Scienceweb academic papers collection. – 2021.
31. Ravshanov Z. Technological Stages of determining the Distance to the Location of Rocks in the Development of a 3D Model of Mining Enterprises //Scienceweb academic papers collection. – 2022.
32. Ravshanov Z. Анализ текущего состояния и пути повышения эффективности разработки нефтегазовых месторождений юговосточной части бухаро-хивинского региона //Scienceweb academic papers collection. – 2020.
33. Yeshmuratova A. MINE BLASTING PROCESSES OPTIMIZATION STAGES OF DIGITAL TECHNOLOGY OF DETONATORS //Scienceweb academic papers collection. – 2023.
34. Jaqsilikovna J. G. et al. STAGES OF OPEN PIT MINING. MINING METHODS AND THEIR PROCESSES //Science and Innovation. – 2023. – Т. 2. – №. 1. – С. 236-240.
35. Allanazarov B. GEODETIC DIMENSIONING STUDIES AND POINT-DIMENSION LOCATION COORDINATE SCHEME CREATION PROCESSES //Евразийский журнал академических исследований. – 2023. – Т. 3. – №. 4 Part 2. – С. 21-25.
36. Джаксымуратов К. М. и др. ИСПОЛЬЗОВАНИЕ ПРЕСНЫХ ПОДЗЕМНЫХ ВОД МЕСТОРОЖДЕНИЯ КЕГЕЙЛИ //Экономика и социум. – 2021. – №. 12-1 (91). – С. 975-980.
37. Отепов Р. GEOTECHNICAL REQUIREMENTS AND ADVANCED RESEARCH IN THE FIELD OF CONSTRUCTION IN THE CONSTRUCTION OF MULTI-STOREY BUILDINGS IN THE REPUBLIC OF UZBEKISTAN //Евразийский журнал академических исследований. – 2023. – Т. 3. – №. 6 Part 3. – С. 189-195.

38. Karamov A. IN MINING ENTERPRISES RESEARCH ON THE STUDY OF GEOTECHNOLOGICAL PROCESSES //INTERNATIONAL BULLETIN OF ENGINEERING AND TECHNOLOGY. – 2023.
39. Abatbayevich D. K. et al. Research on methods of automatic control of constant pressure compressors //Texas Journal of Engineering and Technology. – 2023. – T. 20. – C. 17-22.
40. Dauletov, K., & Kulmuratova, A. (2023). Research Studies on the Creation of an Automated System for Saving Electricity.

## СПОРТ СОХАСИДА МУЛЬТИМЕДИА ТИЗИМЛАРИ ВА МАСОФАВИЙ ЎҚИТИШ МЕТОДЛАРИ.

**Казоқов Р.Т.**

ЎзДЖТСУ., Ўқитувчи.

**Абдураззоқов А.А.**

ЎзДЖТСУ., Ўқитувчи.

**Қурбонова Н.Т.**

ЎзДЖТСУ., Ўқитувчи.

**Джўрабаев А.М.**

ЎзДЖТСУ., Ўқитувчи.

<https://doi.org/10.5281/zenodo.8415986>

**Аннотация.** Талабаларни масофавий ўқитиш технологиялари, масофавий таълим моделлари ва масофавий таълимни Ўзбекистонда қўлланилиши билан таништириши.

**Калим сўзлар:** Масофавий таълим, масофавий таълим модели, масофавий таълимнинг ютуқлари ва камчиликлари.

## MULTIMEDIA SYSTEMS AND DISTANCE LEARNING TECHNIQUES IN SPORTS SOX.

**Abstract.** Introducing students to the use of distance learning technologies, distance learning models and distance learning in Uzbekistan.

**Keywords:** Distance Education, distance learning model, achievements and disadvantages of distance learning.

## МУЛЬТИМЕДИЙНЫЕ СИСТЕМЫ И МЕТОДЫ ДИСТАНЦИОННОГО ОБУЧЕНИЯ В ОБЛАСТИ СПОРТА.

**Аннотация.** Ознакомление студентов с технологиями дистанционного обучения, моделями дистанционного обучения и применением дистанционного обучения в Узбекистане.

**Ключевые слова:** дистанционное обучение, модель дистанционного обучения, достижения и недостатки дистанционного обучения.

**Масофавий ўқитиш технологиялари.** Кимки эскича ишласа, фан-техника янгиликларидан, Интернет имкониятлари ва юксак технологиялардан ортда қолса, унинг келажаги ҳам бўлмайди. Республикамизда бугунги кунда компьютер технологиялари ва Интернет тармоғини ривожлантиришга катта аҳамият берилляпти. Шунга кўра, таълим тизимидаги ўқув юртларида информатика ва янги ахборот технологиялари фанларининг ўқилитиши - давр талаби бўлиб қолмоқда.

Шак-шубҳасиз, сўнги йилларда мутахасислар яқдил тасдиқлаётганларидек, мамлакатимизда бу йўналишда сезиларли қадамлар қўйилди. Лекин шу соҳадаги фаолият хозирча талаблар даражасида эмас. Масалан, 2003 йилда ЭХМлар учун дастурларга патент олиш учун фақатгина 140 ариза руйхатга олинган. Шу билан бирга, 2002-2003 йидаги маълумотларга кўра мамлакатдаги 531 академик лицей ва касб-хунар колледжининг фақат 22 таси, республикадаги 62 олий ўқув юртнинг 40 таси Интернет тармоқларига уланган холос. Республикамиздаги кўпгина ўқув юртлари эски авлод компьютерлар билан жихозланган ёки умуман компьютерлаштирилмаган. Олий таълим муассасаларнинг ҳар бир

100 талабасига ўртача ҳисобда 3,3 компьютер мос келади (маълумотлар Тошкент ахборот технологиялари университетида ўтказилган илмий амалий конференция материалларидан олинган).

Кадрлар тайёрлаш сифатини янада яхшилаш, таълим тўғрисидаги қонунни тўла амалга ошириш учун таълимнинг турли шаклларида фойдаланиш зарур бўлиб келяпти.

Бу борада ҳукуматимиз томонидан кўп ишлар олиб борилмоқда. Шуларга Республикасизда янги ривожланган, "масофавий таълим" деб номланган, таълим тури мисол қилишимиз мумкин. Таълимнинг бу тури шу пайтгача мавжуд бўлган таълим турларидан ўзининг айрим ижобий томонлари билан ажралиб туради.

Бу таълим турини пайдо бўлишига асосий сабаб деб информацион ва коммуникатив технологияларнинг тезкор ривожланиши ва улар асосида принципаал янгитаълим технологиялар (интернет технологиялар)

яратилишини ҳисоблаш мумкин. Интернет технологиялардан фойдаланиш бизга ўқув материалларни чексиз ва жуда арзон тарқатиш ва кўпайтириш, ҳамда уни ўқувчиларга тезкор ва аниқ етказиш имкониятларини яратиб берди. Шу билан бирга таълим интерактив бўлганлиги сабабли, ўқувчининг ўз устидан мустақил ишлашнинг ўрни жуда катта аҳамиятга эга бўлади.

## **2.Масофавий таълим моделлари.**

Масофавий таълим (МТ) - бу ўқитувчи ва ўқувчи бир бири билан масофа ёки вақт орқали ажратилган сабабли, ахборот технологиялардан фойдаланилган таълим тури.

Бу таълим турини бир неча моделлари мавжуд, улар масофавий таълим ташкил қилинишига сабаб бўлган вазиятлари билан фарқланади: географик сабаблар (мамлакат майдони, марказлардан географик узоқлашган регионлар мавжудлиги), мамлакатни компьютерлаштириш ва информациялаштириш даражаси, транспорт ва коммуникациялар ривожланиш даражаси, масофавий таълим учун мутахасислар мавжудлиги, таълим соҳасида информацион ва коммуникацион технологиялардан фойдаланиш даражаси, мамлакатнинг таълим соҳасидаги одатлари.

1) Бирламчи модел. Ушбу модел фақат масофавий ўқувчилар билан ишлаш учун яратилади. Уларнинг ҳар биттаси виртуал ўқитувчига бириктирилган бўлишади. Консултациялар ва якуний назоратларни топшириш учун эса регионал бўлимлар бўлиши шарт. Шундай ўқув курсларда ўқитувчи ва ўқувчиларга ўқув шаклини ва формасини танлашда катта имкониятлар ва озодликлар берилади.

Бу моделга мисол қилиб Буюк Британиянинг Очиқ Университетидаги (<http://www.ou.uk>) таълимни олиш мумкин.

2) Иккиламчи модел. Ушбу модел масофавий ва кундузги таълим ўқувчилар билан ишлаш учун яратилади. Иккала гуруҳда бир хил ўқув дастури ва дарслар жадвали, имтихонлар ва уларни баҳолаш мезонлари мавжуд. Шундай ўқув муассасаларда кундузги курсларнинг сони масофавийларга қараганда кўп. Ушбу масофавий курслар педагогика ва услубиётдаги янги йўналишларни изланишларида қўлланилади.

Бу моделга мисол қилиб Янги Англия ва Австралия Университетидаги (<http://www.une.edu.au>) таълимни олиш мумкин.

3) Аралашган модел. Ушбу модел масофавий ва кундузги таълим турларини интеграциялаштириш учун яратилади. Ўқувчилар ўқув курснинг бир қисмини кундузги,



бошқа қисмини эса масофадан ўқийди. Шу билан бирга бу таълим турига виртуал семинар, презентациялар ва лекциялар ўтказиш ҳам киради.

Бу моделга мисол қилиб Янги Зеландиядаги Массей Университетидаги (<http://www.massey.ac.nz>) таълимни олиш мумкин.

4) Консорциум. Ушбу модел иккита университетларни бир бири билан бирлашишини талаб қилади. Ушбу муассасалардан бири ўқув курсларни ташкил қилиб ишини таъминласа, икинчиси эса уларни тасдиқлаб, курсларга ўқувчиларни таъминлайди. Шу билан бирга бу жараёнда бутун университет эмас балки битта кафедра ёки маркази ёки университет ўрнида таълим

соҳасида ишлайдиган корхоналар ҳам қатнашиши мумкин. Ушбу моделда ўқув курсларни доимий равишда назорат қилиш ва муаллиф ҳуқуқларини текшириш зарур бўлади.

Бу моделга мисол қилиб Канададаги Очиқ Ўқув Агентлигидаги (<http://www.ola.bc.ca>) таълимни олиш мумкин.

5) Франчайзинг. Ушбу модел иккита университетлар бир бири билан ўзлари яратган ўқув курслар билан алмашишади. Масофавий таълим соҳасида етакчи бўлган ўқув муассаса бу соҳада илк қадам қўядиган муассасага ўзининг ўқув курсларни тақдим қилади. Ушбу моделда иккала муассаса ўқувчилари бир хил таълим ва дипломлар олишади.

Бу моделга мисол қилиб Очиқ Университет Бизнес мактаби ва Шаркий Европа Университетлари билан бўлган ҳамкорлиги бўлиши мумкин.

6) Валидация. Ушбу модел университет ва унинг филиаллари билан бўлган муносабатларига ўхшаш. Бу моделда битта университет ўқув курс дипломларларни қафолатласа, қолган бир нечта университетлар ўқувчиларни таъминлайди.

7) Узоқлашган аудиториялар. Ушбу моделда информацион ва коммуникацион имкониятлар кенг фойдаланилади. Битта ўқув муассасада бўлиб ўтган ўқув курслар видеоконференциялар, радиотрансляциялар ва телекоммунакацион каналлар орқали синхрон телекўрсатувлар кўринишида бошқа аудиторияларга узатилади. Аралашган модел билан фарқи шундаки, бу моделда ўқувчилар кундузги таълимда қатнашмайди.

Бу моделга мисол қилиб АҚШнинг Висконсинг Университетидаги ва Хитойнинг марказий радио ва телевидение Университетидаги таълимни олиш мумкин.

8) Проектлар. Ушбу модел давлат ёки илмий изланиш мақсадидаги дастурларни бажариш учун яратилади. Асосий иш масофавий таълим мутахассислари ва педагоглар тўпланган илмий-методик марказга тушади. Ушбу моделда яратилган курслар аҳолининг қатта қисмига намоёниш қилиниб ўз вазифасини бажаргандан кейин тўхтатилади.

Бу моделга мисол қилиб Африка, Осиё ва Лотин Америкадаги ривожланмаган мамлакатларида ўтказилган қишлоқ хўжалиги, солиқлар ва экология ҳақидаги ўтказилган ҳар хил курслар бўлиши мумкин.

## REFERENCES

1. Kazakov R. T. THE MAIN PHYSICAL QUALITIES OF ATHLETES //Modern Science and Research. – 2023. – Т. 2. – №. 6. – С. 719-725.

2. Kazakov R. THE METHOD OF IMPROVING PHYSICAL AND SPECIAL PHYSICAL FITNESS INDICATORS OF SHORT-DISTANCE RUNNERS //Журнал иностранных языков и лингвистики. – 2023. – Т. 6. – №. 2.
3. Казоқов Р.Т., Абдиев Б.С., Джўрабаев А.М., Бўриев Б.Ў. Спортчилар тайёрлаш тизимини бошқарув асослари турлари. // "OMMAVIY SPORT TADBIRLARINI TASHKIL ETISH: MUAMMOLAR, TENDENSIYALAR VA ISTIQBOLLAR" ЎзДЖТСУ, 1, 530-538
4. Kazoqov R., Jo'raqo'ziev O., Eshpo'latov S. ҚИСҚА МАСОФАГА ЮГУРУВЧИ СПОРТЧИЛАРНИНГ МАШҒУЛОТ ДАВРЛАРИНИ ТУЗИЛИШИ //Modern Science and Research. – 2023. – Т. 2. – №. 4. – С. 5-11.
5. Qutlimurodov I. X., Kazoqov R. T., Vo'ronov A. B. FUTBOLDA INNOVATSION TECHNOLOGIYALARNI QO'LLASH //Академические исследования в современной науке. – 2023. – Т. 2. – №. 11. – С. 111-117.
6. Buriyev B. U., Qodirov R. R., Kazoqov R. T. Jismoniy tarbiya va sportda axborot kommunikatsiya texnologiyasining tuzilishi va tamoyillari //Ta'limda zamonaviy axborot texnologiyalaridan foydalanishning innovatsion usullari. – 2021. – Т. 5. – №. 5. – С. 555-559.
7. Р.Т Казоқов., Талабаларга ахборот хавфсизлигини таъминлаш компонентлигини ривожлантиришнинг ҳуқуқий асослари., Ўзбекистон давлат саънат ва маданият институти хабарлари 4 (12), 61-68
8. Казоқов Р.Т., Кейс стади технологияларидан фойдаланиб талабаларнинг масофавий таълим технологиялари асосида педагогик маҳоратини шакллантириш., Замонавий футболни ривожлантириш тенденциялари: муаммо ва ечимлари 11 (1 ...
9. Давурбаева М. Ж., Казоқов Р. Т., Мадаминов М. П. Интернет тармоқларида талаба ёшларнинг мустақил таълим олишдаги билим ва кўникмаларининг такомиллаштириш //SPORT MENEJMENTI VA MARKETINGI: MUAMMOLAR, TENDENSIYALAR VA ISTIQBOLLAR. – 2019. – Т. 1. – №. 5
10. Казоқов Р. Т. Талабаларга ахборот хавфсизлигини таъминлаш компонентлигини ривожлантиришнинг ҳуқуқий асослари //Ўзбекистон давлат саънат ва маданият институти хабарлари. – 2019. – Т. 4. – №. 12. – С. 61-68.
11. Р.Т Казоқов, Ш.Қ Бекназаров, Ибодов, А. И. Футболчиларнинг антропометрик ўлчамлари ва тезлик сифатлари орасидаги корреляциясини ўрганишда акт дан фойдаланиш., Тиббиёт ва спорт 1 (10), 27-30.
12. Казоқов, Р. Т., & Джўрабаев, А. М. Юлдашева К.А ЎЗБЕКИСТОНДА ЖИСМОНИЙ ТАРБИЯНИНГ РИВОЖЛАНИШИ. *SPORT MENEJMENTI VA MARKETINGI: MUAMMOLAR, TENDENSIYALAR VA ISTIQBOLLAR*, 1-237.
13. Джўрабаев А. М., Казоқов Р. Т. Биомеханик таҳлиллар асосида енгил атлетикачиларнинг функционал тайёргарлигидаги корреляция алоқаларининг таҳлили //Yoshlarni qo'lib-quvvatlash va aholi salomatligini mustahkamlash yili" ga bag'ishlangan. – 2021. – Т. 4. – №. 4. – С. 198-208.
14. Kazoqov R. T., Djurabaev A. M. Kredit modul tizimi nima //Ta'limni raqamlashtirish sharoitida pedagog kadrlarni qayta tayyorlash va malakasini oshirish. – 2021. – Т. 4. – №. 4. – С. 198-206.

15. Казоқов Р. Т., Джўрабаев А. М. Юлдашева КА ЎЗБЕКИСТОНДА ЖИСМОНИЙ ТАРБИЯНИНГ РИВОЖЛАНИШИ //SPORT MENEJMENTI VA MARKETINGI: MUAMMOLAR, TENDENSIYALAR VA ISTIQBOLLAR. – С. 1,237-240.
16. Казоқов Р. Т. и др. МАМЛАКАТИМИЗ ЯНАДА ЮКСАЛИШИДА БОЛАЛАР СПОРТИНИНГ ЎРНИ //Академические исследования в современной науке. – 2023. – Т. 2. – №. 9. – С. 5-11.
17. Казоқов Р. Т. и др. ПЕДАГОГИКА ОЛИЙ ТАЪЛИМДА КЕЙС-СТАДИ ТАЪЛИМ ТЕХНОЛОГИЯСИ АСОСИДА ПЕДАГОГИК МАҲОРАТИНИ ШАКЛЛАНТИРИШ ЮЗАСИДАН ТАЖРИБА-СИНОВ ИШЛАРИНИНГ НАТИЖАЛАРИ //Академические исследования в современной науке. – 2023. – Т. 2. – №. 6. – С. 111-115.
18. Казоқов Р. Т. Кейс стади технологияларидан фойдаланиб талабаларнинг масофавий таълим технологиялари асосида педагогик маҳоратини шакллантириш //Замонавий футболни ривожлантириш тенденциялари: муаммо ва ечимлари. – Т. 11. – №. 1.
19. Казоқов, Р. Т., Джўрабаев, А. М., Бўриев, Б. Ў., & Ахматов, Ж. О. (2023). ПЕДАГОГИКА ОЛИЙ ТАЪЛИМДА КЕЙС-СТАДИ ТАЪЛИМ ТЕХНОЛОГИЯСИ АСОСИДА ПЕДАГОГИК МАҲОРАТИНИ ШАКЛЛАНТИРИШ ЮЗАСИДАН ТАЖРИБА-СИНОВ ИШЛАРИНИНГ НАТИЖАЛАРИ. *Академические исследования в современной науке*, 2(6), 111-
20. Казоқов Р. Т., Мирзабдиллаева А. И., Мирзабдиллаева Х. И. МАКТАБГАЧА ТАЪЛИМ МУАССАСАЛАРИДА ТАРБИЯВИЙ ТАДБИРЛАРДА МИЛЛИЙ-МАЪНАВИЙ ҚАДРИЯТЛАРДАН ФОЙДАЛАНИШ //Академические исследования в современной науке. – 2023. – Т. 2. – №. 8. – С. 29-34.
21. Казоқов Р. Т. и др. ПЕДАГОГИКА ОЛИЙ ТАЪЛИМДА КЕЙС-СТАДИ ТАЪЛИМ ТЕХНОЛОГИЯСИ АСОСИДА ПЕДАГОГИК МАҲОРАТИНИ ШАКЛЛАНТИРИШ ЮЗАСИДАН ТАЖРИБА-СИНОВ ИШЛАРИНИНГ НАТИЖАЛАРИ //Академические исследования в современной науке. – 2023. – Т. 2. – №. 6. – С. 111-115.
22. Kazoqov R. T., Djurabaev A. M. Kredit modul tizimi nima //Ta'limni raqamlashtirish sharoitida pedagog kadrlarni qayta tayyorlash va malakasini oshirish. – 2021. – Т. 4. – №. 4. – С. 198-206.
23. Давурбаева М. Ж., Казоқов Р. Т., Мадаминов М. П. ТАЛАБА ЁШЛАРНИНГ МУСТАҚИЛ ТАЪЛИМ ОЛИШДАГИ БИЛИМ ВА КўНИКМАЛАРИНИНГ ТАКОМИЛЛАШТИРИШДА ИНТЕРНЕТ РЕСУРСЛАРИДАН ФОЙДАЛАНИШНИНГ АХАМИЯТИ //Академические исследования в современной науке. – 2023. – Т. 2. – №. 5. – С. 26-31.
24. Давурбаева М. Ж., Казоқов Р. Т., Мадаминов М. П. ТАЛАБА ЁШЛАРНИНГ МУСТАҚИЛ ТАЪЛИМ ОЛИШДАГИ БИЛИМ ВА КўНИКМАЛАРИНИНГ ТАКОМИЛЛАШТИРИШДА ИНТЕРНЕТ РЕСУРСЛАРИДАН ФОЙДАЛАНИШНИНГ АХАМИЯТИ //Академические исследования в современной науке. – 2023. – Т. 2. – №. 5. – С. 26-31.
25. Давурбаева М.Ж.,Казоқов Р.Т., Мадаминов М.П.Ёшларнинг мустақил таълим олишдаги билим ва кўникмаларининг такомиллаштиришда интернет ресурсларидан фойдаланишнинг ахамияти//ACADEMIC RESEARCH IN MODERN SCIENCE. - 2023/2/14. – Т. 2. – №. 5. – С. 26-31.

26. Казоқов Р. Т., Жўрақўзиев О. О., Эшпўлатов С. С. СПОРТ МУАССАСАЛАРИДА ТАРБИЯВИЙ ТАДБИРЛАРДА МИЛЛИЙ-МАЪНАВИЙ ҚАДРИЯТЛАРДАН ФОЙДАЛАНИШ //Академические исследования в современной науке. – 2023. – Т. 2. – №. 13. – С. 238-248.
27. Казоқов Р.Т., Бўриев Б.Ў., Абдиев Б.Ш., Джўрабаев А.М., Туропов А.Р.КУРАШ МИЛЛИЙ СПОРТ ТУРИНИ РИВОЖЛАНТИРИШНИНГ АСОСИЙ ЙЎНАЛИШЛАРИ // МИЛЛИЙ КУРАШ ТУРЛАРИ ВА УЛАРНИНГ НАЗАРИЙ-АМАЛИЙ МУАММОЛАРИ. - 2023. – Т. 1. – №. 2. – С. 161-163.
28. Джўрабаев А. М., Казоқов Р. Т. Биомеханик таҳлиллар асосида энгил атлетикачиларнинг функционал тайёргарлигидаги корреляция алоқаларининг таҳлили //Yoshlarni qo‘llab-quvvatlash va aholi salomatligini mustahkamlash yili” ga bag‘ishlangan. – 2021. – Т. 4. – №. 4. – С. 198-208.
29. Казоқов Р. Т., Расулов А. Ғ., Бўронов А. Б. СПОРТ МАКТАБЛАРИ ЎҚУВ-МАШҒУЛОТ ГУРУҲЛАРИДА ЁШ ФУТБОЛЧИЛАРНИ ТАНЛОВ УСЛУБИЯТЛАРИНИ АСОСЛАШ //Академические исследования в современной науке. – 2023. – Т. 2. – №. 15. – С. 38-46.
30. Kazoqov R. T., Vo'ronov A. B. SPORTDAGI DOLZARB YANGILIKLAR //Академические исследования в современной науке. – 2023. – Т. 2. – №. 15. – С. 47-56.
31. Kazoqov R. T., Pirnazarov S. A., Shamsiddinov S. X. STUDENTS LEARN TO ORGANIZE PROFESSIONAL PHYSICAL TRAINING AND CONTROL PHYSICAL DEVELOPMENT //Modern Science and Research. – 2023. – Т. 2. – №. 6. – С. 1195-1202.
32. Eshpo'latov S. S. METHODS AND PRINCIPLES OF IMPROVING TECHNICAL AND TACTICAL SKILLS AND PHYSICAL TRAINING OF YOUNG VOLLEYBALL PLAYERS //Modern Science and Research. – 2023. – Т. 2. – №. 6. – С. 1296-1302.
33. Kazoqov R. T., Eshpo'latov S. S. YOUNG VOLLEYBALL PLAYERS ARE THE PROCESSES OF ORGANIZING TRAINING SESSIONS //Modern Science and Research. – 2023. – Т. 2. – №. 6. – С. 1303-1310.
34. Ismoiljonovich, Bobomurodov Feruz, Parmonov Rustam Mizamovich, and Rasulov Qushimboy Xo'janiyozov Boboxon Ixtiyorovich. "In Wrestling Speciality, In Developing Technical Actions Of Wrestlers Is To Consider Morphological Peculiarities." *Journal of Pharmaceutical Negative Results* (2022): 4065-4070.
35. Pirmatov O. Z., Kazakov R. T. ROLE AND PLACE OF SPORTS AND ACTIVE GAMES IN THE GENERAL STRUCTURE OF EDUCATIONAL AND PRODUCTION PRACTICE //Modern Science and Research. – 2023. – Т. 2. – №. 9. – С. 125-131.
36. Yusupova N. R. SOCIO-GENDER ASPECTS OF MODERN WOMEN'S SPORTS //Modern Science and Research. – 2023. – Т. 2. – №. 9. – С. 118-124.
37. Kazakov R. T., Rasulov Q. Q. TRAINING IN INTERNATIONAL WRESTLING TECHNIQUES AND TACTICS //Modern Science and Research. – 2023. – Т. 2. – №. 9. – С. 180-186.
38. Туробов Ҳ. Национальная система массового вовлечения всех слоев населения в спортивно-оздоровительную деятельность //Academic research in educational sciences. – 2021. – Т. 2. – №. Special Issue 1. – С. 254-261.

39. Turobov X. X., Soliyev S. S. Zamonaviy O'zbekistonda ommaviy sportni rivojlantirishning tashkiliy asoslari //Uzluksiz ta'lim. – 2022. – С. 33-39.
40. Turobov X. X., Siddiqova F. ВОЛЕЙБОЛЧИЛАРДА САКРОВЧАНЛИК СИФАТИНИ МАХСУС ҲАРАКАТЛИ ЎЙИНЛАР ЁРДАМИДА ШАКЛЛАНТИРИШ //Journal of new century innovations. – 2022. – Т. 11. – №. 4. – С. 17-21.



## YOSH KARATECHI QIZLARNING UMUMIY JISMONIY TAYYORGARLIGINI RIVOJLANTIRUVCHI VOSITALARNING AHAMIYATI

Yo'ldosheva Dilnoza Obid qizi

O'zbekiston davlat jismoniy tarbiya va sport universiteti

O'zbekiston, Chirchiq shaxri.

[dilnoza@gmail.com](mailto:dilnoza@gmail.com)

<https://doi.org/10.5281/zenodo.8416022>

*Annotatsiya.* Ushbu ishda yosh karatechi qizlarning umumiy jismoniy tayyorgarligini oshiruvchi vositalar va ularni qo'llash samaradorligi haqida fikr yuritilgan.

*Kalit so'zlar:* Umumiy jismoniy tayyorgarlik vositasi, texnik tayyorgarlik, yuklamaning hajm va shiddati, sport natijasi.

## THE IMPORTANCE OF TOOLS THAT PROMOTE THE GENERAL PHYSICAL FITNESS OF YOUNG KARATE GIRLS

*Abstract.* This work focused on the tools that enhance the overall physical fitness of young Karate Girls and the effectiveness of their application.

*Key words:* general physical training tool, technical training, volume and intensity of loading, Sports result.

## ЗНАЧЕНИЕ СРЕДСТВ, РАЗВИВАЮЩИХ ОБЩУЮ ФИЗИЧЕСКУЮ ПОДГОТОВЛЕННОСТЬ ЮНЫХ КАРАТИСТОВ

*Аннотация.* В данной работе рассматриваются средства, повышающие общую физическую форму юных девушек-каратисток, и эффективность их применения.

*Ключевые слова:* средство общей физической подготовки, техническая подготовка, объем и интенсивность нагрузки, спортивный результат.

Yosh sportchilar tayyorgarlik tizimining dastlabki holatlaridan biri – yuqori natijalarga erishishning optimal yoshga ko'rsatmasi, yosh sportchilarni beqaror tezkor muvoffaqiyatli natijalarini emas, balki hatto optimal yosh davrigacha ularning sport takomillashuvini bir tekis rivojlanishini ta'minlovchi tayyorgarlik shakllari, vositalari va uslublarini izlab topishni talab qiladi. Sport natijalarining o'sishi ko'p jihatdan mashg'ulot vosita va yuklamalarining qanchalik to'g'ri tanlanganligiga va rivojlantirilganligiga bog'liq bo'ladi.

F.A.Kerimovning fikricha zamonaviy sport mashg'ulotlariga ko'p yillik jarayon sifatida qaraladi. Amalda esa u shunday bo'lishi kerakki, qachonki uning boshlang'ich bosqichida maksimal darajada mumkin qadar funksional, harakat, texnik imkoniyatlarni yaratishga,

qolganlarini esa ularni yuqori sport natijasi ko‘rinishida amalga oshirishga bag‘ishlansa, tabiiyki o‘sha holda tayyorgarlikni jadallashtirish istiqboli uchun ishlashga, ya‘ni sport mashg‘ulotining ikkinchi bosqichiga o‘rin bo‘shatadi.

Ma‘lumki, mashg‘ulot jarayonidagi asosiy vositalar umum qabul qilingan toifalanishga muvofiq umumiy jismoniy va maxsus tayyorgarlik vositalarga bo‘linadigan jismoniy mashqlar hisoblanadi va ko‘p yillik tayyorgarlikning dastlabki bosqichida qo‘llaniladigan umumiy jismoniy tayyorgarlik vosita va usullari salmog‘i yuqori hisoblanadi.

Umumiy jismoniy tayyorgarlikni rivojlantirish uchun yengil atletikaning turgan joydan uzunlikka sakrash - mashg‘ulot jarayonida sakrash ishlarini bajarishda yuklamaning katta qismi oyoq mushaklariga tushadi, shuning uchun umumiy jismoniy tayyorgarlik vositalaridan biri hisoblangan bu mashqni bajarilishi “sakrash” tavsifidagi, ya‘ni bajarilish tartibidan kelib chiqib, yoki kuch, yoki tezkor chidamkorlikka urg‘u berish bilan umumiy tezkor-kuch chidamkorligini yaxshilashga yordam beradi, yugurib kelib balandlikdan hatlab o‘tish, 1kg og‘irlikdagi to‘ldirma to‘pni bosh ortida uloqtirish mashqlari shug‘ullanuvchi qizlarni kuch sifatlarini rivojlantiradi.

U.V.Verxoshanskiyning ta‘kidlashicha mashg‘ulotning boshlang‘ich bosqichlarida qo‘llaniladigan yuklamalar katta va kichik bo‘lishidan qat‘iy nazar kuch sifati nisbati bir xil o‘sadi. Maksimumdan 20, 40, 60, 80% ga teng og‘irliklar bilan ishlaganda, kuchning taxminan bir xil o‘sganligi aniqlangan.

Shug‘ullanuvchi qanchalik kam tayyorgarlik ko‘rsa ham kuchning shuncha shiddatli o‘sishi isbotlangan. Lekin mahorat oshgan sari kuchning o‘sish surati kamayadi va tegishli maxsus vositalar yordamida ta‘minlanishi mumkin. 30 metrga tezlik bilan yugurish, 1000 metrga yugurish mashqlari tezkorlik va chidamlilik sifatlarini rivojlantiradi.

Sport o‘yinlar -Sport turlarida, shuningdik karate bilan shug‘ullanuvchi qizlarning mashg‘ulotlarida ularning harakat faoliyati va maqsadiga qaratilgan texnik-taktik tayyorgarlik ko‘rsatkichlarni karate elementlaridan iborat harakatli o‘yinlar orqali shakllantirilgan mashg‘ulot jarayonida shug‘ullanuvchi qizlarda ruhiy-ma‘naviy va amaliy faoliyatlarni qiziqib, puxta va aniq bajarishga yetaklaydi.

Aniqlanganki yosh karatechi qizlarning o‘quv- mashg‘ulotlarida karatega xos pedagogik prinsipni qo‘llash, karate elementlaridan iborat turdosh yoki unga moslashtirilgan, musoboqa tarzida o‘tkaziladigan harakatli o‘yinlardan muntazam foydalanish motivatsiyani kuchaytirishi, toliqish alomatlarini vujudga kelishiga to‘sqinlik qilishi va maqsadli natijalarni yuzaga keltirishi ko‘plab isbotlangan. Tabiiyki, mashg‘ulotlarda harakatli o‘yinlardan foydalanish o‘z samarasini berishi aniq.

Ayniqsa, mashg'ulotlarni musoboqa shaklida o'tkazish karate mashqlari jumladan harakat ko'nikmalari va jismoniy sifatlarni samarali shakllanishiga imkon yaratadi. Yosh karatechi qizlarning mashg'ulot jarayonida harakatli o'yinlar tanlash yo'nalishiga ko'ra jismoniy sifatlarni tarbiyalash va karatega xos bo'lgan tehnikani shakllantirish xususiyatlarini hisobga olgan holda amalga oshirilsa erishilgan natijalar samarali bo'ladi.

#### **REFERENCES**

1. Funakoshi Gichin "Karate-do: mening hayot uslubim" Tokio 1975 yil
2. Shuhrat Arslonov "Karate-do dunyosini o'rganing" Toshkent 2005yil
3. Masao Kagawa " Best Karate" Japan 2007
4. Masatoshi Nakayama "Dinamika karate" Moskva 2003 y
5. [www.ziyonet.uz](http://www.ziyonet.uz)

## INNOVATSIYA VA IJODKORLIK IJTIMOYIY-PSIXOLOGIK FENOMEN SIFATIDA

Beknazarova Lola Sadinovna

Qarshi davlat universiteti psixologiya fanlari nomzodi, dotsent

<https://doi.org/10.5281/zenodo.8416052>

**Annotatsiya.** Ushb maqolada innovatsiya va ijodkorlikning ijtimoiy-psixologik fenomen sifatida o'rganilishi hamda oliy ta'lim tizimida muammoning yechimini aniqlash va talabalarni yetuk mutaxassislar sifatida shakllantirishning muhim ijtimoiy -psixologik va pedagogik jihatlari tahlil qilingan. Shuningdek, oliy o'quv yurtlarida ta'lim samaradorligini oshirishga qaratilgan pedagog va talabalarning ijodiy – innovatsion rivojlanishi ga xos amaliy natijalar tahlili keltirilgan.

**Kalit so'zlar:** Oliy ta'lim, muammo, ijodkorlik, innovatsiya, qobiliyat, ijodkor shaxs, iste'dodi, yaratuvchanlik, xususiyat, ijodiy fikrlash, ijodiy faoliyat, ijodkorlik fenomeni, kompetensiya, tadqiqotchi, pedagog, talaba, omil, muammo, yetuklik, tafakkur, psixologik xususiyat.

## INNOVATION AND CREATIVITY AS A SOCIO-PSYCHOLOGICAL PHENOMENON

**Abstract.** The article analyzes the study of innovation and creativity as a socio-psychological phenomenon and the important socio-psychological and pedagogical aspects of identifying a solution to the problem in the higher education system and shaping students as mature professionals. Also presented is an analysis of practical results specific to the creative and innovative development of educators and students, aimed at improving the effectiveness of education in higher educational institutions.

**Keywords:** higher education, problem, creativity, innovation, ability, creative personality, talent, creativity, character, creative thinking, creative activity, phenomenon of creativity, competence, researcher, educator, student, factor, problem, maturity, thinking, psychological feature.

## ИННОВАЦИИ И ТВОРЧЕСТВО КАК СОЦИАЛЬНО-ПСИХОЛОГИЧЕСКИЕ ЯВЛЕНИЯ

**Аннотация.** В данной статье рассматривается изучение инноваций и творчества как социально-психологических феноменов, а также анализ важных социально-психологических и педагогических аспектов определения решения проблемы в системе высшего образования и становления студентов зрелыми специалистами. Также представлен анализ практических результатов, присущих творческо – инновационному развитию педагога и учащихся, направленных на повышение эффективности обучения в высших учебных заведениях.

**Ключевые слова:** высшее образование, проблема, творчество, инновации, способности, творческая личность, талант, креативность, особенность, творческое мышление, творческая деятельность, феномен творчества, компетентность, исследователь, педагог, ученик, фактор, проблема, зрелость, мышление, психологическая характеристика.

**Kirish.** Hozirgi kunda zamonaviy mutaxassislarni tayyorlash muammosini o'rganish, psixologiya sohasining dolzarb muammolaridan biriga aylandi, mazkur muammoning yechimi

ta'lim tizimida ko'plab yangi g'oyalarni yuzaga keltirishga hamda iqtidorli shaxslarni yetishtirishga keng xizmat qiladi. Oliy ta'lim muassasalaridagi muammolarni aniqlash va ularni yangi islohotlar darajasiga ko'tarish, nostandart vazifalar va ularning yechimlarni hal qilish va bu borada yangi takliflar ishlab chiqish, ob'ektlardan, imkoniyatlardan o'z vaqtida foydalanish, kelajakda soha egalarini yetuk mutaxassislar sifatida shakllantirish muhim masala bo'lib hisoblanadi. Mohiyatan, innovatorlik, ijodkorlik bu – yaratish, ixtiro qilish demakdir.

Aqlli, iqtidorli, ijodkor insonning ijodi yuksak samaralar berishini qator ijtimoiy fan sohalari isbotlagan. Ijodkorlik, innovatsion qobiliyat va ijodkor shaxsning iste'dodi, yaratuvchanlik xususiyatlari, ijodiy fikrlash kabi masalalar D. Makkinon, Dj.Gilford, E.P.Torrens, K.L.Taylor, A.Olax, Dj.Renzulli, R.Sternberg, N.Rodjers, Ya.A.Ponomaryov, V.N.Drujinin, A.M. Matyushkin, B.C.Yurkevich, A.A.Joldasbekov, I.Ya.Lerner, A.N.Luk, A.V.Brushlinskiy, B.M.Teplov, D.B.Bogoyavlenskaya, M.A.Xolodnaya, Yu.D.Babaeva, D.V.Ushakov, A.I.Savenkov va boshqa xorij tadqiqotchilarning ishlarida, o'ziga xos tarzda tadqiq etilgan [4]

**Asosiy qism.** Tadqiqotchilardan D.V.Ushakovning yozishicha, “ijodkorlik takrorlanib bo'lmaydigan, tarixiy-ijtimoiy, sifatli innovatsion faoliyatdir” [14]. Boshqa bir muallif M.G.Selyuchning so'zlariga ko'ra, “ijodiy faoliyat – yuqori ijtimoiy ahamiyatga ega bo'lgan yangi mahsulotlarni ishlab chiqaradigan faoliyatdir”[12]. Ushbu ikki yondashuvdan shu narsa ma'lum bo'ladiki, ijodkorlik nafaqat yangi narsalarni va vaziyatlarni hal etish balki, ijtimoiy-tarixiy ahamiyatga ega bo'lgan ijtimoiy-psixologik xususiyat hisoblanadi.

Biroq, ayrim tadqiqotchilar guruhi ijodkorlikni “ijtimoiy dadillik” tushunchasiga yaqin ta'rif bilan tavsiflaydilar. Misol uchun, A.N.Lukning fikricha, ijodkor shaxs tavakkalchi, u ko'p g'oyalarga ega va ularni ommaga oshkor etishdan qo'rqmaydi. Muallif ijodkor shaxsga tegishli quyidagi qobiliyatlar turlarini ajratib o'tadi:[8]

-motivatsiya bilan bog'liq qobiliyatlar (ko'proq qiziqish va moslashuvchanlik);

-temperament bilan bog'liq qobiliyatlar (yaxshi kayfiyat, samarali ijod);

-fikrlash qobiliyatlari (fikrlash orqali rejalashtirish va keyin vazifa amalga oshiriladi.

I.Ya.Lerner esa, ijodkorlikni bilim, ko'nikma, malakalarni yangi vaziyatga o'tkazish, yangi yechim topish qobiliyatini ijodiy faoliyat sifatida tushuntiradi.

Demak, ushbu ta'rifga muvofiq muallif ijodkorlikni faoliyatni oldindan ko'ra bilish, muammolarni hal qilishda hushyorlik, g'oyalarning amalga oshirilishini bashorat qilish qobiliyati (hosil qilish qobiliyati) kabi xususiyatlar bilan bog'laydi.

Shuni alohida ta'kidlash o'tish joizki, ba'zan fanda ijodkorlik innovatsion o'zgarishlar va ilg'or taraqqiyot darajasini belgilovchi, sifatli yangiliklarni ochib beruvchi, noyob tarixiy va ijtimoiy ahamiyatga ega faoliyat sifatida ham tavsiflanadi.

D.V.Chernilevskiyning fikricha, “Ijodiy faoliyat yuqori ijtimoiy ahamiyatga ega yangi mahsulot ishlab chiqaradigan faoliyatdir”[15]. S.L.Rubinshteyn ijodkorlikni - muammoni hal qilishdagi mahsuldor faoliyat, masalani oldindan ko'ra bilish, g'oyani amalga oshirish deb hisoblaydi. Shu bilan birga, muallif insondagi bashorat qilish qobiliyatini “avlodga” tegishli qobiliyat sifatida e'tirof etadi[13].

Darhaqiqat, hozirgi kunda zamonaviy jamiyat rivojlanishining asosiy shartlaridan biri bu, oliy o'quv yurti talabalarida ijodiy-innovatsion qobiliyatlarini tarbiyalashdir. Chunki ijodiy faoliyat insonda yuksak his-tuyg'ularva kasbiy, shaxsiy muhim sifatlarni rivojlantiradi. Boshqa



tadqiqotchilar ham ijodkorlik xususiyati to'g'risida, o'ziga xos fikr-mulohazalar bildirgan bo'lib, uni fikrlashning yuqori bosqichi sifatida ta'riflaydilar. Misol uchun, V.V.Korobkovaning yozishicha, ijodiy faoliyat jarayonida shaxs o'sadi, rivojlanadi va fikrlashning yuqori darajasiga ko'tariladi. Shuningdek, ijodkorlik inson faoliyatining eng oliy shaklidir. Hayotdagi yangi o'zgarishlar ijodiy faoliyat mahsulidir [6].

Muallif o'z tadqiqotida, ijodkorlikni inson tafakkurining, mustaqil faoliyatining oliy shakli sifatida ham e'tirof etadi. Mazkur yondashuvlardan farqli o'laroq, intellekt masalasida yetakchi bo'lgan tadqiqotchilar, ijodiy qobiliyat va intellektual qobiliyatlarni o'zaro aloqado psixologik hodisa sifatida o'rganishgan.

Xuddi shunday qarashlar tadqiqotchilardan L.Tyorstoun va Dj.Gilfordlarning izlanishlarida o'z aksini topgan. Mualliflar ijodiy fikrlash va ijodiy qobiliyatlar o'rtasida qandaydir aloqa mavjud deb xulosa qilishib, uni shaxsning muammolarga bo'lgan sezgirlik qobiliyati, ma'lumotlarni qayta aniqlash malakasi kabi kompetensiyalar bilan ta'riflashga harakat qilishgan. Psixolog Ye.P.Torrens shaxsning ijodkorlik, yaratuvchanlik sifatlarini baholovchi testlarni yaratishga muvaffaq bo'ldi va unda ijodkorlikni begilovchi quyidagi sifatlarni baholash maqsad qilindi:

- muammolar va qarama-qarshiliklarni tushunish qobiliyati;
- stereotipik fikrlash usullaridan rad qilish;
- yangi g'oyalarni yaratish va muammolarni hal qilishning noan'anaviy usullarini topish qobiliyati ( I.Yu.Matvieveva 2008) [9];
- vaziyatning yetishmayotgan elementlari bo'yicha, alohida farazlarni shakllantirish qobiliyati.

Ushbu tasnifga muvofiq, insonning ijodiy harakat qilish modeli namoyon bo'lib, unda muammoni idrok etish, farazlarni shakllantirish, yechimlarni izlash, farazlarni tekshirish va o'zgartirish kabilar ham o'rin oladi.

Ayrim tadqiqotchilar guruhining yozishicha, ijodkorlik jarayoni murakkab vaziyatlar va ularni hal etish bosqichi kabi masalalar bilan ham xarakterlanadi.

A.I.Sannikovaning ta'kidlashicha, ijodkorlik quyidagilarni o'z ichiga oladi: qiyinchiliklar, muammolar, ma'lumotlardagi bo'shliqlar, yetishmayotgan elementlar, ushbu yetishmayotgan elementlar haqida farazlarni taklif qilish, ularni takroran sinab ko'rish va baholash [11]. Bunday holatda insonning umumiy intellekti va maxsus qobiliyatlari o'rta darajadan ancha yuqori bo'lishi, shuningdek, topshiriqni bajarish uchun avvalambor, shaxsda ishtiyoq bo'lishi lozim.

Zamonaviy psixologiyada ijodkorlik fenomeniga nafaqat aqliy harakat, balki oliy insoniy sifat, yuqori darajadagi obraz yoki turmush tarzi, dunyoga yangicha munosabat sifatida qaralmoqda. Shaxs kamolotidagi ijodiy taqdir, shaxsning madaniyat bilan munosabati va muloqot malakalari bilan belgilanadi.

Psixolog G.Olport o'zining "Shaxs" nomli birinchi fundamental kitobida shunday deydi: "har bir rassom, bastakor, o'qituvchi, o'quvchi, pianinochi, haykaltarosh, raqqosa, shoir, dramaturg, rassom, notiq, fotograf, akrobat, uy bekasi va oddiy haydovchining o'ziga xos harakatlar uslubi bor. Shu bois ham, uslub ijodiy qobiliyatning yuqori darajasi hisoblanib, u yaxshi integratsiyalashgan va shaxsning muvaffaqiyatli xatti-harakati ishtirok yetganda yuzaga chiqadi" deb ta'kidlaydi.

Mazkur yondashuvga ko'ra, ijodkorlik bu – faqat ilm egasida emas, balki barcha kasb egalari faoliyatiga ham xos psixologik unsurdir. Ya'ni u cheklangan amaliyot sohalarida shaxs individualligini aks ettirish yoki yaxshi rasm chizishni anglatmaydi, balki u kundalik va oddiy ko'rinadigan narsalarda, masalan, kechki ovqat tayyorlash, mashinani ta'mirlash va hatto uy yumushlarida ham ifodalanishi mumkin.

Masalan, ko'pchilik yaxshi asar va ijod namunalarini dunyodagi eng yaxshisi deb baholashadi, bu yangiliklarni yaratishga bo'lgan ijodiy yondashuvni aks ettiradi va muhabbat bilan uyg'unlashadi. Demak, ijodiy kompetensiya insonning o'ziga xos sifatlari va maxsus qobiliyatlari majmui bo'lib, yangi va ilg'or g'oyalarni yaratishga xizmat qiladi. L.A.Adreevaning tadqiqotlari shuni ko'rsatadiki, har bir yoshning o'ziga xos qobiliyatlari bor va u ijodkorlik uchun juda muhimdir. Shuning uchun, bolani yoshligidan maktabni tugatguniga qadar, ijodga doimiy jalb etish, aql-zakovat va moslashuvchanlik kabi sifatlarni rivojlantirish o'ta muhim ish sanaladi [1]. Shunday tadqiqotlar mavjudki, ularda "ijodkorlik" fenomeni tafakkurning yetukligi va o'zini o'zi tarbiyalay olish ko'nikmalari bilan tavsiflanadi.

T.A.Kasilo o'zining "Ijodiy faoliyat mezonlari muammosi" mavzusidagi ilmiy maqolasida, ijodkor shaxslarni shunday ta'riflaydi: "Ijodkor kishilar ko'pincha chuqur bilimga, turli qobiliyat, ko'nikma va qobiliyatlarga ega, shuningdek, atrof-muhitdagi voqelik, xatti-harakatlar haqida o'zlarining muqobil fikrlash tarziga ega shaxslardir. Bundan tashqari, bunday shaxslarda tafakkurning yetukligi ustun bo'lib, ular yangiliklarni aniqshga doir ko'plab sifatlarni o'zida mujassamlashtira olgan shaxslardir" [5].

Demak, mazkur yondoshuvga muvofiq, ijodiy faoliyatning o'ziga xos xususiyati shundaki, ijodiy qobiliyatli shaxslar avvalambor, o'z g'oyalarini amalga oshirishning yangi usullarini izlay oladilar qolaversa, yangi texnologiyalarni amaliyotda qo'llay oladilar, muammolarni yangicha usulda yecha oladilar, o'quv faoliyati davomida o'z-o'zini tarbiyalashga va rivojlantirishga katta e'tibor qaratadilar. Shu bilan birga bilish, tushunish, qo'llash, tahlil qilish, umumlashtirish, vaziyatlarni baholash, nazorat qilish kabi kompetensiyalarga ham ega bo'lishadi.

Ba'zi tadqiqotchilar, "ijodkorlik" fenomenini o'qituvchilarning kasbiy faoliyati orqali tushuntirishga harakat qilishadilar. Va asosiy omillar sifatida, muhim ijtimoiy-pedagogik muammolarni tushuna olish, mashg'ulotlarda muqobil yechimlarni topa bilish, o'z imkoniyatlarini rivojlantirishning pedagogik jihatlarni yaxshi bilish va uni takomillashtirishning amaliy, nazariy yo'llarini yaxshi bilishi kabilar e'tirof etiladi.

Ta'kidlash joizki, ijodkorlik yoki ijodiy sifatlarning rivojlanganligi, maxsus qobiliyatlar bilan o'zaro aloqador bo'lib, ushbu mazmundagi tadqiqotlar ham, "ijodkordik" fenomenini tushuntirishda, alohida ahamiyatga ega ishlar turkumidan biri hisoblanadi.

Ijodkorlik, novatorlik kabi tushunchalar faqatgina psixologiya sohasining predmeti bo'lib qolmay balki u fanlararo tadqiqotlarning o'rganish predmeti hisoblanadi. Shuning uchun ham unga berilgan ta'rif va tavsiflar ham umumpsixologik, ham ijtimoiy-psixologik mazmundagi qarashlar hisoblanadi.

**Natija:** Oliy o'quv yurtlari ijodiy-innovatsion ta'lim samaradorligini takomillashtirishning amaliy jihatlarni aniqlash maqsadida tadqiqot uchun tanlangan metodikalar asosida natijalarini tahlil qilishga harakat qildik.

**N.Vishniyakovanning Kreativlikning psixologik xususiyatlarini aniqlash so'rovnomasi natijalari**

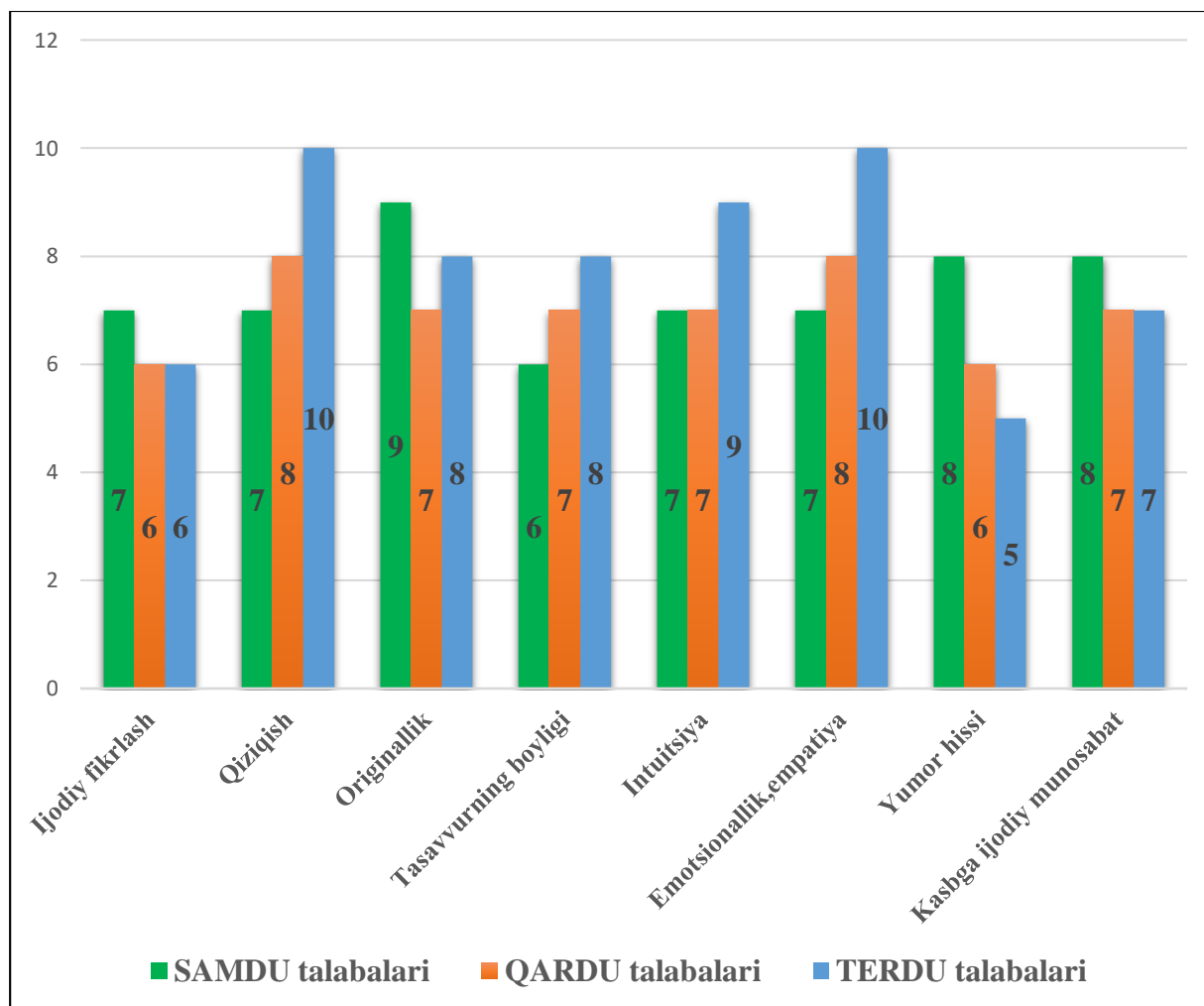

1-rasm

Tadqiqotlar shuni ko'rsatdiki, ijodiy-innovatsion ta'lim samaradorligiga erishish-innovatsion faoliyat mazmunida yetakchi shaxsiga xos o'zini o'zi rivojlantirish, tolerantlik, mas'uliyatlilik, ijtimoiy faollik, kommunikativlik, yuqori darajadagi sotsial intellekt hamda ishbilarmonlik kabi sifatlar innovatsion faoliyatni tashkil etishning zaruriy unsurlaridan biri hisoblanadi.

Kreativlikning psixologik xususiyatlarini aniqlash so'rovnomasi natijalariga ko'ra, mazkur so'rovnomaga bo'yicha Termiz davlat universitetida tahsil oluvchi talabalarda ikki oliygoch talabalariga qaraganda yuqoriroq natijalar kuzatilgan.

Xorijlik tadqiqotchilarning maxsus tadqiqotlarida garchand kreativlik qobiliyati sohasida yaqqol gender tafovutlar kuzatilmasligi aniqlangan bo'lsa ham, ammo ba'zi tadqiqotlarning natijalariga ko'ra o'z ijodiy salohiyatini talaba yigitlar quyi kurslarda, talaba qizlar esa yuqori kurslarda namoyon etadilar.

Keyingi keltirilgan jadvalda sinalluvchilardan shaxs ijodkorligining to'rt yo'nalishi xususiyatlari darajasi so'rovnomasi bo'yicha olingan natijalari taqdim qilingan (2-rasm).

#### **E.Tunikning Shaxs ijodkorligining to'rt yo'nalishi xususiyatlarini aniqlash so'rovnomasi natijalari**

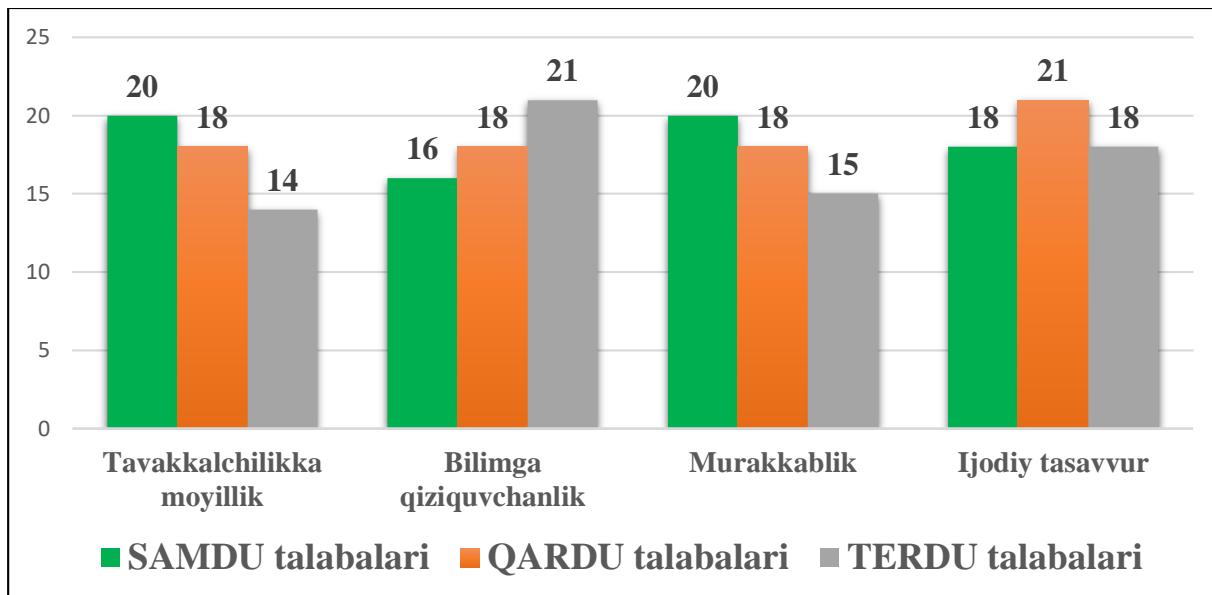

2-rasm

Shaxs ijodkorligining to'rt yo'nalishi xususiyatlarini aniqlashga qaratilgan so'rovnoma bo'yicha Samarqand davlat universiteti talabalarida Qarshi va Termiz davlat universitetlarida tahsil oluvchi talabalarga qaraganda natijalar ijobiy va yuqoriroq kuzatilganligi ma'lum bo'lgan. Hozirgi davrda talabalar qanday kasblar kelajakda rivojlanishini bilishi va o'ziga ma'qul bo'lgan kasb uchun zarur bilimlarni egallashi, buning uchun, avvalo, shaxsiy qaror qabul qilishi lozim.

Shuningdek, bu turdagi dolzarb masalalarni tadqiq yetish uchun uzoq xorij va qo'shma shtatlar psixologiyasida ko'plab tajriba sinovlardan o'tgan test va so'rovnomalarni tanlash va ularni amaliyotga tatbiq yetish, tadqiqotni amalga oshiruvchi izlanuvchilarni oldiga murakkab vazifalarni qo'yadi.

#### Shaxs kreativlik xususiyatlarini aniqlash so'rovnomasi natijalari

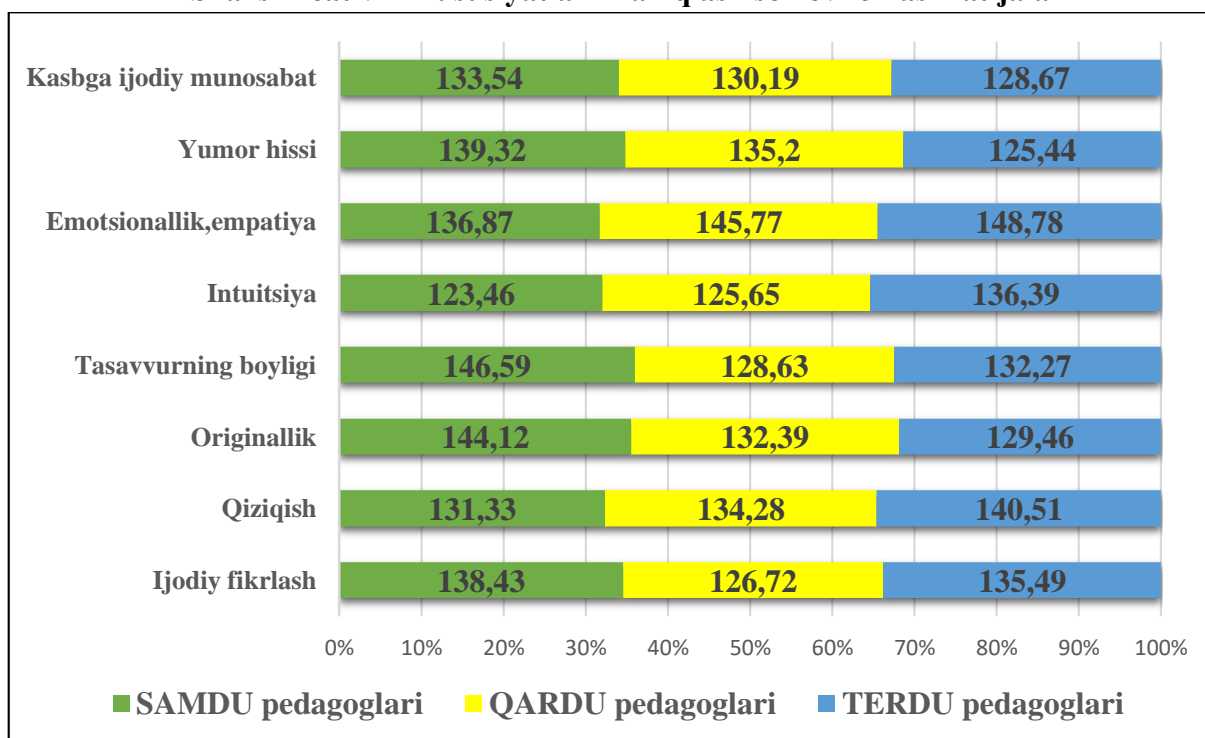

3-rasm

**Shaxs kreativlik xususiyatlarini aniqlash so'rovnoma natijalari**

Shaxs kreativlik darajasi xususiyatlarini aniqlashga mo'ljallangan so'rovnoma bo'yicha birinchi shkala ijodiy fikrlash shkalasi bo'yicha 138,43 natijani Samarqand davlat universiteti, 126,72 ko'rsatkichni Qarshi davlat universiteti hamda 135,49 natijani Termiz davlat universitetida faoliyat yurituvchi pedagoglar tashkil etgan. Qiziqish shkala bo'yicha 131,33 natijani Samarqand davlat universiteti, 134,28 ko'rsatkichni Qarshi davlat universiteti hamda 140,51 natijani Termiz davlat universitetida faoliyat yurituvchi pedagoglar xarakterlangan.

Originallik shkalasi bo'yicha 144,12 natijani Samarqand davlat universiteti, 132,39 ko'rsatkichni Qarshi davlat universiteti hamda 129,46 natijani Termiz davlat universitetida faoliyat yurituvchi pedagoglar namoyon bo'lgan. Tasavvurning boyligi shkalaga ko'ra, 146,59 natijani Samarqand davlat universiteti, 128,63 ko'rsatkichni Qarshi davlat universiteti hamda 132,27 natijani Termiz davlat universitetida faoliyat yurituvchi pedagoglar tashkil etgan.

Intuitsiya shkalaga ko'ra, 123,46 natijani Samarqand davlat universiteti, 125,65 ko'rsatkichni Qarshi davlat universiteti hamda 136,39 natijani Termiz davlat universitetida faoliyat yurituvchi pedagoglar tashkil qilgan. Emotsionallik, empatiya shkalaga ko'ra, 136,87 natijani Samarqand davlat universiteti, 145,77 ko'rsatkichni Qarshi davlat universiteti hamda 148,78 natijani Termiz davlat universitetida faoliyat yurituvchi pedagoglar tashkil qilgan.

Navbatdagi yumor hissi shkalaga ko'ra, 139,32 natijani Samarqand davlat universiteti, 135,2 ko'rsatkichni Qarshi davlat universiteti hamda 125,44 natijani Termiz davlat universitetida faoliyat yurituvchi pedagoglar farqlangan. Kasbga ijodiy munosabat shkalaga ko'ra, 133,54 natijani Samarqand davlat universiteti, 130,19 ko'rsatkichni Qarshi davlat universiteti hamda 128,67 natijani Termiz davlat universitetida faoliyat yurituvchi pedagoglar namoyon qilgan.

Keyingi keltirilgan jadvalda sinaluvchilardan shaxs ijodkorligining to'rt yo'nalish xususiyatlari darajasi so'rovnoma bo'yicha olingan natijalari taqdim qilingan (4-rasm).

**Shaxs ijodkorligi xususiyatlarini aniqlash so'rovnoma natijalari**

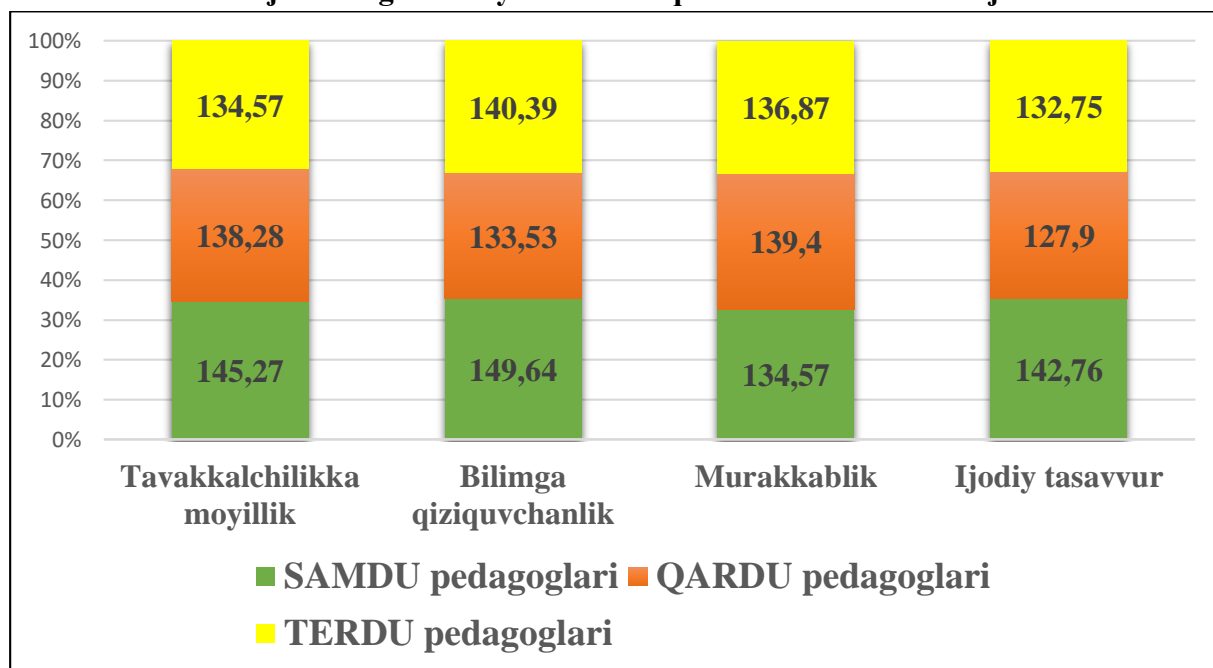

4-rasm



Pedagoglardan olingan natijalar shaxs ijodkorligi xususiyatlarini aniqlash metodikasi bo'yicha ularning bergan mulohazalari ijodkorlikdan qay darajada foydalana olish bilim ko'nikmalarning shakllanganligidan dalolat beradi. Metodikadan olingan natijalar pedagoglarning subyektiv munosabatini aks ettirishga xizmat qiladi va kundalik turmushga qay darajada kirib borganligini belgilashga xizmat qiladi.

Innovatsiyalar jamiyat ijtimoiy va madaniy taraqqiyotining muhim xususiyati sifatida uning to'la qaytadan qurilishiga olib kelmoqda. Bularning natijasida innovatsion ong, innovatsion yoki kreativ (ijodiy) yondashuv, innovatsion faoliyat va ularga asoslangan innovatsion jamiyat shakllanmoqda. Jamiyatda modernizatsiya va innovatsiya jarayonlarining ildizlari aslida insoniyat tarixining ilk davrlariga borib taqaladi.

Chunki modernizatsiya va uning natijasida innovatsiyalarning tarqalishi tarixiy jarayonning barcha bosqichlarida ham mavjud, aks holda progressiv taraqqiyotning o'zi amalga oshmagan bo'lur edi. Faqat o'tmishda bu jarayonlarning sur'ati ancha past bo'lgan. Albatta, bugungi kunga kelib modernizatsiyaning ham, uning natijasida amalga oshayotgan innovatsiyalarning ham va ularga bog'liq holda ijtimoiy taraqqiyot sur'atlari ham o'ta tezlashib ketgan. Modernizatsiya tarixiy taraqqiyotni ta'minlovchi va tarixni tashkillashtiruvchi asosiy omil bo'lsa, innovatsiyalar ana shu omilning natijasi sifatida e'tirof etilishi mumkin.

Darhaqiqat, o'quv mashg'ulotlarida muammoli vaziyat va savollar bilan talabalar faolligini oshirish, ularni ijodiy yondashuv talab qilinadigan aqliy faollikka undash o'z samarasini bermasligi mumkin emas. Biroq ayni vaqtda amaliyotda bunday shakldagi mashg'ulotlarda odatda o'zining ijodiy faolligi bilan avvaldan ajralib turgan pedagoglarning dominantligi hamda nafaol pedagoglarning yana ikkinchi qatorda qolib ketishiga ko'pincha guvoh bo'lish mumkin.

**Xulosa:** Yuqorida keltirilgan olimlarning fikriga ko'ra, ijodiy – innovatsion sifatlarining poydevori erta yoshdan boshlab qo'yilsa, xayoliy harakatlar shunchalik muhim va samarali bo'ladi. Har bir davrda innovatsion g'oyalarni targ'ib qiluvchi sifatli, sog'lom, ongli avlodni tarbiyalash har bir pedagogning asosiy vazifasi hisoblanadi. Innovatsiya va ijodkorlik sifatleri, metapsixologik mazmundagi kompetensiya bo'lib, uni ushbu ikki tushuncha uyg'unligida ko'rib chiqish, ko'plab psixologik yondoshuvlar va konespsiyalarning integratsiyasi yuz berishiga keng imkon beradi.

#### REFERENCES

1. Андреев А. Л. Знания или компетенции? // Высш. образование в России : науч.-пед. журн. - 2005. - № 2. - С. 3-11
2. Alport D. Psychology of the power: theory of subjection; translated by Zaven Babloyan. - Kharkov : HTsGI; SPb. :Aleteya. - 2002. - 168 pages - (Gender Researches series).
3. Белова Е. С. Выявление творческого потенциала дошкольников с помощью теста Е. П. Торренса. // Психологическая диагностика -2004. -№1.- С.21-41.
4. Калошина И.П. Большая теорема Ферма и психология творчества: Монография / И.П. Калошина. - М.: Юнити, 2011. – 319 с.
5. Красило Т.А. К проблеме критериев творческой деятельности // Актуальные проблемы психологического знания. – 2010. – №3. – С. 3-13.

6. Коробкова В. В. Формирование у подростков готовности к развитию своего творческого потенциала в процессе учебно-познавательной деятельности : дис. ... канд. пед. наук : 13.00.01 /
7. Коробкова В. В. ; Перм. гос. пед. ун-т. - Пермь, 2000. – С.65.
8. Лук А.Н. Очерки эвристической психологии. – М.: БИНОМ. Лаборатория знаний, 2011. – С.64.
9. Матвеева И. Ю. Творчество как мотив профессиональной деятельности молодых специалистов / И. Ю. Матвеева // Молодые в библиотечном деле. -2008.-№7. –С.16 -18.
10. Пономарев Я.А. Психология творчества / Я. А. Пономарев. - М.: МПСИ; Воронеж: НПО «МОДЭК», 1999. – С.112.
11. Санникова А. И. Развитие творческого потенциала школьников в образовательном процессе : автореф. дис. ...д-ра пед. наук : 13.00.01 / Санникова А. И.; Оренбург, гос. ун-т. - Пермь, 2002. – С.19.
12. Селюч М.Г. Рабочая книга по психологии творчества / М.Г. Селюч. - Благовещенск: БГПУ, 2006. – С.45.
13. Рубинштейн С.Л. Основы общей психологии. – СПб.: Питер, 2000. – С.321.
14. Ушаков Д.В. Современные исследования творчества / Д.В. Ушаков // Психология. Журнал Высшей школы экономики. – 2005. – Т. 2. - №4.- С.53 - 56.
15. Чернилевский Д.В. Креативные аспекты становления образовательной системы. – М., 2003. – С.163.

## ИЗУЧЕНИЕ ОККАЗИОНАЛИЗМОВ В СОВРЕМЕННОМ РУССКОМ ЯЗЫКЕ. ТИПЫ ОККАЗИОНАЛИЗМОВ.

Сайымбетова Патма Зинатдиновна

Учитель русского языка и литературы №36 среднеобразовательной школы города  
Нукус Республики Каракалпакстан

<https://doi.org/10.5281/zenodo.8416082>

*Аннотация.* Данная статья посвящается изучению окказиональных слов, которые составляют особую группу языковых единиц и являются популярным арсеналом публицистической речи современности. Приведены яркие примеры авторских образований. Окказионализмы, отобранные нами для анализа из языка СМИ, рекламы и социальных сетей, охарактеризованы с разных аспектов: частеречной принадлежности, деривационных особенностей и семантики.

**Ключевые слова:** публицистический текст, окказионализмы, способ образования, особенности, частеречная принадлежность, тенденция.

## THE STUDY OF OCCASIONALISMS IN MODERN RUSSIAN. TYPES OF OCCASIONALISMS.

*Abstract.* This article is devoted to the study of occasional words, which constitute a special group of linguistic units and are a popular arsenal of journalistic speech of our time. Vivid examples of author's formations are given. Occasional words selected by us for analysis from the language of the media, advertising and social networks, are characterized from different aspects: part-of-speech, derivational features and semantics.

**Key words:** journalistic text, occasionalism, type of derivation, features, part-of-speech affiliation, tendency.

В лингвистике вопросам окказиональности как особой теме стали уделять внимание сравнительно недавно, очевидно в силу аномальности, противоречивости этого явления, хотя различные авторские новообразования всегда привлекали внимание исследователей. В настоящее время индивидуальное авторское словотворчество все больше привлекает исследователей.

Окказиональное слово исследуется как разноплановое явление, которое, во-первых связано с взаимодействием языка и речи. С одной стороны, окказиональное слово является продуктом речевой деятельности, с другой, именно языковая система позволяет создавать окказионализмы по определенным моделям и является тем контрастирующим фоном, на котором выделяется окказиональность. Во-вторых, окказиональное слово представляет собой важное стилеобразующее средство в системе языка.

Для теории перевода окказионализмы представляют особый интерес, т.к. относятся к области непереводаемого или труднопереводаемого.

Существует большое число исследований посвящённых изучению различных сторон синонимии в русском языке. Стилистическое использование окказиональных синонимов остаётся на сегодняшний день мало исследованным с точки зрения словообразовательных процессов. Проблема активности и продуктивности моделей новообразований в различных стилях до сих пор практически не уделялось особого внимания в лингвистике.

Большинство учёных сходятся во мнении, что синонимия окказиональных слов характеризуется своими собственными отношениями и тем, что входит в качестве интересного и познавательного явления в языкознании, который обладает своими специфическими преимуществами, так как производятся авторами тех или иных произведений.

В языкознании окказионализмы являлись предметом изучения многих учёных, таких как Лыков А.Г., Лопатин Н.М., Наумов С.Ж., Зубова.А.И., Поздеева Е.В., Земская Е.А., Александрова О.И., Бабенко Н.Г. и др. Однако установка критериев образования окказиональных синонимов до сих пор не до конца изучены.

Интерес к проблеме создания и функционирования окказиональных единиц, их роли в контексте художественных произведений возник в лингвистике в конце 50-х годов и связан с именем Н.И.Фельдман, определившей сущность контекстных новообразований. Теории окказиональных слов были посвящены работы О. И. Александровой, Г.О.Винокура, О.А.Габинской, Е.А.Земской, В.В.Лопатина, А.Г.Лыкова, М.С.Малеевой, Р.Ю.Намитокковой, А.И.Смирницкого, И.С.Улуканова, Н.М.Шанского и др. Исследователи изучали вопросы, связанные с терминологическим аппаратом данной темы, выявляли причины возникновения окказиональных образований в языке, определяли признаки окказионализмов, делали предположения об их дальнейшей судьбе.

Следует подробнее остановиться на вопросе, касающемся терминологического аппарата проблемы окказиональности. Он до сих пор остается дискуссионным из-за множества дефиниций и неоднозначности их трактовки. В лингвистической литературе существует более тридцати обозначений авторских новообразований: авторские неологизмы (В.А.Звегинцев, Р.Ю.Намитоккова), стилистические неологизмы (В.Н.Тамахин), индивидуальные неологизмы (Р.Ю.Намитоккова), поэтические новообразования (М.А.Бакина, Т.В.Пименова, О.М.Чумакова), речевые новообразования (Н.А.Богданов, М.А.Петриченко), контекстуальные образования (М.С.Малеева), индивидуально-авторские образования (О.А.Габинская, В.М.Костюков), слова-самodelки (Н.И.Фельдман), потенциализмы (Э.В.Кузнецова), потенциальные слова (А.И.Смирницкий), лексические инновации (О.А.Габинская), неузальные образования (Е.И.Орлова), окказионализмы (Э.И.Ханпира), окказиональные слова (А.Г.Лыков), словообразовательные аномалии (Т.Б.Радбиль), креатемы (Л.А.Новиков, В.П.Григорьев) и т.д. В определениях учитываются такие признаки новообразований, как индивидуальная принадлежность, творимость, определенная сфера применения.

Слово является основным объектом особого раздела науки о языке-лексикологии (греч. Lexicos-словесный, словарный от греч. Lexis-слово+logos-учение). В лексикологии слово изучается не только само по себе, но и в определенной связи с другими словами, образующими систему лексических единиц.

Словарный состав – наиболее подвижный уровень языка, изменения и пополнения которого особенно заметны. Они непосредственно связаны с производственной деятельностью человека, с экономическим, социальным, политическим и культурным развитием жизни народа. В лексике отражаются все процессы исторического развития общества. Одни предметы, реалии быта, понятия, качества, явления существуют издавна, и слова, их называющие, активно используются носителями языка, другие отмирают - с ними

уходят их наименования, третьи появляются вновь, для их наименования создаются новые слова или переосмысливаются старые. Следовательно, в нашем словаре условно можно выделить две большие группы: слова активного употребления и слова редко употребляемые, существующие как бы в пассивном словаре. В активный состав лексики входят те повседневно используемые слова, значение которых понятно всем говорящим на русском языке, и которые не имеют четкой устарелости или новизны. К пассивному запасу относятся такие, которые либо являются устаревающими и устаревшими, либо в силу своей новизны еще не стали достаточно известными, и не всегда понятны носителям языка. Следовательно, слова пассивного словаря образуют три основные группы: устаревающие, устаревшие и новые.

Следовательно: неологизмы относятся к словам как активного, так и пассивного употребления.

**Неологизмы** (от греч. *нео* — «новый», *logos* — «слово») — это новые слова в языке, которые являются абсолютно новыми лексическими единицами для данного исторического периода. Основной причиной появления новых слов является общественная потребность в них, возникающая в связи с развитием производства, техники, общественных отношений, с развитием идеологии, науки, литературы, в связи с преобразованием и развитием культуры. Такие слова ещё не успели войти в активный словарный запас, поэтому могут быть неизвестными определенной части населения, например: *референдум, мобильник, имиджмейкер, маркер, брейкер, дайвинг*.

В основе появления неологизмов лежат те же самые причины, следствием которых является устаревание некоторых слов, т.е. развитие общественных отношений, экономики, культуры, науки и техники. Только устаревшие слова отражают одну сторону этого процесса - уход из жизни определенных категорий, а неологизмы - его основное содержание: рождение новых компонентов материального и духовного мира людей, словесными знаками которых и служат неологизмы.

Следует отметить, что зафиксированные слова мы называем объединяющим термином «новообразования». Дело в том, что в лингвистике до сих пор нет общепринятого понимания терминов «неологизм», «окказионализм», «потенциальное слово».

При широком толковании к неологизмам относят новые факты языка, различные индивидуально – авторские образования, новые фразеологические обороты.

При узком понимании термина к неологизмам относят те «новые единицы лексической системы языка, которые возникли в силу общественной потребности дать имя новому предмету или выразить новое понятие и которые функционируют в речи в качестве готовых, воспроизводимых единиц».

Отсутствие единого определения базового понятия «неологизм» объясняется различием выдвигаемых критериев. Так, В.Г. Гак, считая главным временной критерий, определяет неологизмы как «новые слова, возникающие на памяти применяющего их поколения».

Л.В. Сахарный, опираясь на критерий вхождения/не вхождения новообразований в язык, подчеркивает, что «они до тех пор лишь остаются неологизмами пока окончательно не освоятся с языком...».



На наш взгляд, одним из основных критериев определения неологизма является ощущение новизны при восприятии нового слова. И все-таки, как отличает О.А. Габинская, «нельзя не констатировать неопределенности, расплывчатости признаков, на которых базируется определение неологизмов». Это отличается и другими исследованиями. Л.В.Сахарный ставит проблемный вопрос о том, что же такое «новые» слова в языке: «те, что ещё не появились? – тогда «слово» ли это? Те, что уже «появились», но еще не вошли в обиход? – тогда это еще не слова языка; те, что уже вошли в язык? – но тогда где это «новые» слова в плане образовательном отличаются от «старых»? А.И.Горшков энциклопедии «Русский язык» представил широкое понимание термина «неологизм». Под неологизмами понимаются «слова, значения слов или сочетания слов, появившихся в определенный период в каком – либо языке или использованные один раз («окказиональные» слова) в каком – либо тексте или акте речи». Здесь же оговаривается, что определение неологизмов по денотативному или стилистическому признаку не охватывают всех новых слов, а определение неологизмов как слов, отсутствующих в словарях, не опирается на присутствующие новообразования особенности. Термин «неологизм» рассматривается в Словаре как объединяющий для языковых и речевых новообразований.

Наиболее полным представляется нам определение Н.З.Котеловой, которая под новыми словами понимает «как собственно новые впервые образованные или заимствованные из других языков слова, так и слова, известные в русском языке и ранее, но или употреблявшиеся ограниченно, за пределами литературного языка или ушедшие на какое то время из активного употребления, а сейчас ставшие широко употребительными», а такие «те производные слова, которые как бы существовали в языке потенциально и были образованы от давно образовавшихся слов по известным моделям лишь в последние годы (их регистрируют письменные источники только последних лет)».]

В связи с неоднозначностью самого понятия «неологизм» имеется разноречивость в классификации новых слов.

Активно пополняются новыми словами современные научно-технические терминологические системы. Подобные слова образуют группу *собственно-лексических неологизмов*. Одним из способов пополнения состава лексических неологизмов является возникновение новых наименований для тех понятий, которые уже имели в языке название. В данном случае происходит вытеснение одних слов за счет активизации других, синонимичных первым. А затем переход их в пассивные слои лексики, т.е. архаизация: различие – разнота - разность.

К *лексическим неологизмам* относятся те слова, которые вновь образованы по имеющимся в языке моделям или заимствованы из других языков. Образуются путем словообразовательной деривации – образования новых слов из существующих в языке морфем по известным (обычно продуктивным) моделям; наиболее распространены такие способы образования неологизмов, как суффиксация (заземленн-ый – заземленн-ость, накрут-ить – накрут-к-а, дразни-ть – дразни-льщик, геолог – геолог-ин-я), префиксация (пост-ельцинский, супервыгодный), префиксально-суффиксальный способ (бытов-ой – о-бытов-и-ть, звук – о-звуч-ива-ть), сложение основ, часто – в сочетании с суффиксацией (токсикомания, малокартинье, чужестранство), усечение основ, особенно характерное для

образования неологизмов в разговорной речи (шиз – из шизофреник, бук – из букинистический магазин).

Образование неологизмов не всегда связано с появлением слова, ранее в словаре не существовавшего, в роли неологизма может выступить слово, которое уже было в словаре, но с другим значением. После того как за этим словом закрепилось совершенно новое значение, возникает неологизм, который сосуществует со словом старого значения и является, следовательно, омонимом. Неологизм, образованный таким способом, можно назвать семантическим.

**Семантические неологизмы** – это ранее известные слова, которые в свете последних языковых изменений приобрели новые значения. Вторичное значение образуется на основе сходства с вновь обозначаемым явлением уже известным: теневой – связанный с незаконными способами обогащения (теневой бизнес, теневая экономика); паралич – полное бездействие власти, экономических, социальных и политических механизмов в государстве (паралич власти, экономика – на грани паралича), гастролёр – преступник, совершающий преступления в разных местах за пределами своего постоянного проживания.

От указанных выше неологизмов следует отличать **индивидуально-стилистические** неологизмы, являющиеся результатом индивидуального словотворчества писателей и поэтов и не выходящие за пределы их личного словаря, например: *Бродвей сдурел. Бегня и гулево*.

**Авторские, индивидуально-стилистические** неологизмы создаются писателями, поэтами для придания образности художественному тексту// Брагина А.А. Указ. соч. С. 31. Неологизмы этого типа "прикреплены" к контексту, имеют автора. По самим целям их создания они призваны сохранять необычность, свежесть. Авторские неологизмы, образованные по продуктивным моделям, называются потенциальными словами. Пример из А.С. Пушкина: «Полумилорд, полукупец...».

**Среди новообразований русского языка мы выделяем две категории: неологизмы и окказионализм** (последние на словообразовательном уровне дифференцируются на потенциальные и окказиональные слова).

Термин «окказионализм» широко используется в лингвистической литературе, но общепризнанного определения окказионального слова нет. Очевидно, это связано с неоднородностью классификационных признаков, положенных в основу определения термина.

В современной теории окказиональности дискуссионным является вопрос о соотношении окказиональных и потенциальных новообразований, имеющий два возможных варианта решения: 1) все речевые образования являются окказиональными независимо от того, созданы они по деривационным законам языка или с нарушением этих законов. При таком решении потенциальные слова являются разновидностью окказиональных; 2) среди речевых новообразований следует различать потенциальные слова как соответствующие языковой норме и окказиональные образования как противоречащие норме в той или иной степени. Представляется приемлемым первое решение вопроса, так как эстетически значимое авторское речевое новообразование является достойным словообразовательного, семасиологического, лексикографического,

стилистического описания вне зависимости от того, насколько близко оно к узусу, норме. В теории окказиональности принято выделять следующие типы окказионализмов:

**Фонетические окказионализмы** рождаются в том случае, когда автор предлагает в качестве новообразования какой-либо звуковой комплекс, считая, что этот комплекс передает, содержит некую семантику, обусловленную фонетическими значениями звуков, его составляющих. Классические примеры фонетических окказионализмов находим в экспериментальном стихотворении В. Хлебникова: *Бобэоби* пелись губы, *Вээоми* пелись взоры, *Пиээо* пелись брови.

**Лексические окказионализмы** создаются в большинстве случаев комбинацией различных узуальных основ и аффиксов в соответствии со словообразовательной нормой или в некотором противоречии с ней. Менее частотно образование лексических окказионализмов лексико-синтаксическим и морфолого-синтаксическим способами. При образовании лексических окказионализмов действует исторически сложившийся механизм словопроизводства. Новообразование komponуется из морфем, уже существующих в языке, при этом "...истинно новым ... в слове, которое только что создано, является скрещение координат, а не координаты как таковые". В качестве иллюстрации сказанного приведем строфу из стихотворения О. Мандельштама "Чернозем", содержащую лексический окказионализм: Как на лемех приятен жирный пласт, Как степь лежит в апрельском провороте! Ну, здравствуй, чернозем: будь мужествен, глаза ст... *Черноречивое* молчание в работе. Лексический окказионализм *черноречивое* (молчание), созданный сложно-суффиксальным способом по образцу прилагательного "красноречивое", то есть "перен. Выразительно передающее какое-либо чувство или настроение; перен. Ясно о чем-либо свидетельствующее, убедительное" (МАС. Т. С.160), семантически ориентирован на оба переносные лексико-семантические варианта и на сему "черного цвета", которая контекстуально связана с такими семантическими комплексами, как "здоровье", "щедрость", "труд". Как видим, лексический окказионализм ведет себя так, как это свойственно слову поэтического языка: не моносемантизируется, а реализует сразу несколько сложно переплетающихся значений, почерпнутых из внутренней формы, значения лексемы-образца, порождающего контекста. О. Мандельштам писал: "Любое слово является пучком, и смысл торчит из него в разные стороны... Поэзия тем и отличается от автоматической речи, что будит нас и встряхивает на середине слова. Тогда оно оказывается гораздо длиннее, чем мы думали...". Сказанное поэтом может быть в полной мере отнесено к окказионализмам, прежде всего - к лексическим.

**Грамматические (морфологические) окказионализмы** представляют собой образования, в которых, с точки зрения узуса, в конфликте находятся лексическая семантика и грамматическая форма. Невозможное в системе языка оказывается возможным в авторском контексте благодаря творческому развитию лексического значения слова. Например, в стихотворении В. Брюсова окказиональный плюраль *злы* органичен, так как является номинацией не отвлеченного понятия, а конкретных его проявлений: общественных пороков, изъянов. К великой цели двигались народы. Век философии расцвел, отцвел; Он разум обострил, вскрыл глубины *зол*, И людям вспыхнул маяком свободы.

**Семантические окказионализмы** являются результатом появления семантических приращений (иначе говоря "обертонов смысла", "контекстуальных значений",

“эстетических значений”), которые существенно преобразуют семантику исходной узуальной лексемы, употребленной в художественном контексте. Заметим, что круг семантических окказионализмов очертить значительно труднее, чем лексических или грамматических, поскольку практически каждое эстетически нагруженное слово образного текста характеризуется смысловыми приращениями, но работать с ними необходимо, так как они - “неотъемлемая часть идиолекта писателя, текстов художественных произведений...”. Примером семантического окказионализма может служить прилагательное *лазоров* в стихотворении И. Северянина “Нерон”: Мучают бездарные люди, опозорив Облик императора общим сходством с ним. Чужды люди кесарю: Клавдий так *лазоров*, Люди ж озабочены пошлым и земным. В семантическом окказионализме *лазоров* актуализированы смыслы, традиционно входящие в импликационал\* узуального прилагательного “лазоровый”. Коннотацией саркастичности окрашен весь текст стихотворения, соответственно и семантический окказионализм *лазоров* характеризуется адгерентной\* отрицательной экспрессией.

**Окказиональные (необычные) сочетания слов** представляют собой стечение лексем, сочетаемость которых в узусе невозможна, поскольку противоречит закону семантического согласования вследствие отсутствия общих сем в их лексических значениях. Благодаря возникновению контекстуально обусловленных семантических сдвигов в зависимом компоненте словосочетания общие семы появляются. Так, окказиональным является словосочетание *давнопрошедшие позы* в стихотворении С. Кирсанова “В Лондоне”: ... Он - город часовых в *давнопрошедших позах*, подстриженной травы, живых головок Греза, ораторов в садах, сидящих спортсменов и стрелок, что всегда дрожат на “переменно”... Опорный компонент словосочетания - существительное “поза”, денотат которого может быть охарактеризован с точки зрения пластики, комфортности, но не может иметь временной характеристики. В контексте стихотворения “давнопрошедшие” означает “традиционные, оставшиеся неизменными в течение веков, свойственные старинным временам, несовременные, архаичные”. Семы “архаичности” и “традиционности” доминируют в контексте стихотворения и делают приемлемым сочетание слов “позы” и “давнопрошедшие”.

**Фразеологическими окказионализмами.** К таким необычным словосочетаниям относятся, например, окказионализмы: “*Жизнь спустя*, горячо приветствую такое умолчание матери” (М. Цветаева) - ср. “спустя годы”; “*Поживем - услышим*” (Л. Ленч) - ср. “Поживем - увидим”. На базе фразеологизма “тоска зеленая” (“о томительной, невыносимой скуке” - МАС. Т. Т. Толстая создает окказионализм “*серая тоска*”, в котором сема “неограниченной длительности” состояния тоски, сема “монотонности” настроения подчеркнуты цветовым прилагательным (“*трезвой краской*” называет серую И. Бродский); В. Набоков в повести “Машенька” характеризует состояние героя словосочетанием “*бесцветная тоска*”. В этом состоянии эмоционального застоя Ганин - жертва его - не в силах ни длить, ни прервать *тусклый роман* (опять-таки окказиональное словосочетание) с нелюбимой женщиной.

## REFERENCES

1. Александра О.И. Неологизмы и окказионализмы// Вопросы русского современного словообразования, лексика и стилистика. Нуачн. тр. Куйбышевского Государственного пединститута. Куйбышев, 1974.
2. В. И. Андриянова, Учебное пособие «Обучение русскому языку в школах Узбекистана на современном этапе», Ташкент, 1996, стр 10.
3. Апресян, Ю. Д. Языковая аномалия и логическое противоречие // Апресян Ю. Д. Избранные труды: в 2-х т. М.: Языки русской культуры, 1995. Т. II. Интегральное описание языка и системная лексикография. - С. 598-621.
4. Шанский Н.В. Очерки по русскому словообразованию. –М.: МГУ, 1968.
5. Горбунова Н. Языкотворчество Дж. Джойса. Авторские аномалии: окказионализм или неологизм? [Электронный ресурс]. [URL:http://www.james-joyce.ru/articles/yazikotvorchestvo-joysa\\_slovoobrazovatelny-aspekt10.htm](http://www.james-joyce.ru/articles/yazikotvorchestvo-joysa_slovoobrazovatelny-aspekt10.htm)
6. Тажимуратова Ш. С. САНЪАТШУНОСЛИК ФАНЛАРИНИ ЎҚИТИШ ОРҚАЛИ ТАЛАБАЛАРНИНГ МУСТАҚИЛ ИШЛАШ КЎНИКМАЛАРИНИ ШАКЛЛАНТИРИШ. – 2023.
7. Tajimuratova S. FORMATION OF STUDENTS'SKILLS OF INDEPENDENT PERFORMANCE THROUGH THE TEACHING OF ART HISTORY //Modern Science and Research. – 2023. – Т. 2. – №. 5. – С. 196-203.
8. Saginbaevna T. S. FORMATION OF STUDENTS'SKILLS OF INDEPENDENT PERFORMANCE THROUGH THE TEACHING OF ART HISTORY //Spectrum Journal of Innovation, Reforms and Development. – 2022. – Т. 9. – С. 386-392.
9. Tajimuraova S. S. INFORMATION AND COMMUNICATIONS IN MANAGEMENT //Journal of Integrated Education and Research. – 2022. – Т. 1. – №. 5. – С. 509-511.



## ИНТЕГРАЦИОН ЁНДАШУВ АСОСИДА ТАСВИРИЙ САНЪАТ ДАРСЛАРИНИ ЎҚИТИШ

Абатов Жалғасбай Орынбаевич

Бердах номидаги Қорақалпоқ давлат университети ўқитувчиси

e-mail: [jabatov@gmail.com](mailto:jabatov@gmail.com)

<https://doi.org/10.5281/zenodo.8416152>

**Аннотация.** Мақолада тасвирий санъат намуналарини талабаларга бадиий адабиёт материаллари асосида тушунтириши, уларга ҳар қандай санъат асарини тушунишига ўргатиши усуллари ҳақида фикр юритилади. Ҳар бир ҳодиса вақтга алоқадор бўлгани боис тасвирий санъат намуналари ҳам муайян даврни, тарихий ёки ижтимоий воқеани ифода этади, шу маънода бадиий-тарихий суратлар, минатюралар, ноёб расмларни тушунишида муайян санъат асари боғлиқ бўлган тарихни ёки умуман тарихий силсилани билиши ҳам талаб қилинади. Мақолада тасвирий санъат намуналарини тушунишида интеграцион ёндашувларни қўллаш масаласи таҳлил қилинган.

**Калит сўзлар:** тасвирий санъат, адабиёт, интеграция, дарс, алоқадорлик, санъат асари, тарихий макон, замон ва тасвир алоқадорлиги, пейзаж, портрет, асар қаҳрамони.

## ПРЕПОДАВАНИЕ ИЗОБРАЗИТЕЛЬНОГО ИСКУССТВА И ХУДОЖЕСТВЕННОЙ ЛИТЕРАТУРЫ НА ОСНОВЕ ИНТЕГРАТИВНОГО ПОДХОДА

**Аннотация.** В статье размышляется о том, как объяснить студентам примеры изобразительного искусства, научить их понимать любое произведение искусства. Поскольку каждое явление связано со временем, образцы изобразительного искусства также представляют определенный период, историческое или социальное событие, в этом смысле при понимании исторических картин, миниатюр, уникальных полотен также требуется знать историю, с которой связано конкретное произведение искусства, или исторический диапазон в целом. В статье анализируется проблема применения интегративных подходов к пониманию образцов изобразительного искусства.

**Ключевые слова:** Изобразительное искусство, литература, история, интеграция, урок, вовлечение, художественное произведение, историческое пространство, время и вовлечение образа.

## TEACHING FINE ARTS AND FINE LITERATURE ON THE BASIS OF AN INTEGRATED APPROACH

**Abstract.** The article reflects on how to explain examples of fine art to students, teach them to understand any work of art. Since each phenomenon is associated with time, samples of fine art also represent a certain period, historical or social event, in this sense, when understanding historical paintings, miniatures, unique canvases, it is also necessary to know the history with which a particular work of art is associated, or the historical range as a whole.. The article analyzes the problem of the application of integrative approaches to the understanding of samples of fine art.

**Keywords:** Fine art, literature, history, integration, lesson, involvement, artwork, historical space, time and image involvement.

**Кириш.** Санъат асарларини ўрганиш ва ўргатиш тасвирий санъатнинг бош вазифаларидан ҳисобланади. Адабиёт фани адабий-бадий асарларни ўқиб тушунишни ўргатганидек, тасвирий санъат ўқув предмети ҳам санъат асарини кўриш ва уни тушуниш, таҳлил қилишни талабага, мактаб ўқувчисига ўргатади. Уларда ҳар иккаласида ҳам мавзу, сюжет, ғоя, бадий услуб, образлар, персонажлардан иборат бўлиб, асардаги воқеанинг даври, воқеаси ўз ифодасини топган бўлади.

Адабиёт ўқитишида ҳам кўргазмалилик принциpidан фойдаланилганда, асосан, тасвирий санъат намуналарига мурожаат қилинади. Зеро, “юз маротаба эшитгандан бир маротаба курган афзалдир” – деган мақол ҳам бежиз эмас. Шу боисдан К.Д.Ушинский, – “расмни кўрганда соқов ҳам тилга киради”, – деган эди.<sup>13</sup> Тасвирий санъатни ўқитишда кўргазмалилик аҳамияти шунчалик юксакки, бу ўқув фанни ўқитишда бирор дарс кўргазмасиз ўтмайди. Бу фанда кўргазмасиз ўтилган дарс – дарс ҳисобланмайди.

Ўзбекистон Республикаси Президенти “Тасвирий ва амалий санъат соҳаларида миллий меросимизни тиклаш, Камолиддин Беҳзоднинг бой ижодий меросини халқимизга тўла етказиш, соҳа ривожига катта ҳисса қўшган атоқли rassom ва халқ усталари хотирасини абадийлаштириш, ижодий йўналишда олий ўқув юртидан кейинги таълимни ташкил этиш, кадрларни қайта тайёрлаш ва малакасини ошириш ҳамда мамлакатимизда тасвирий ва амалий санъат ҳамда дизайн соҳаси самарадорлигини янада ошириш”<sup>14</sup>га доир муҳим қарорни имзолаши тасвирий санъат соҳасининг долзарблигини, унинг инсон руҳияти, маънавияти, тафаккури учун зарур эканини англатади.

Тасвирий санъатнинг муҳим хусусиятларидан бири – инсон учун фақат борлиқни, табиат ва жамиятдаги воқеа-ҳодисалар ва нарсаларни билдирибгина қолмай, одамларга янги билим, тасаввур ва тушунчалар бериб, маънавий бойитувчи, ижодий юксалишга бошловчи кудратли фактор бўлиб, хизмат қилади. Ёки бир сўз билан айтганда, «Санъат, - В.Г.Белинский таърифича, – образли тафаккурдир»..<sup>15</sup>

Б. Орипов тасвирий санъат намуналарини тушуниш бўйича кузатувлар олиб борганда куйидаги ҳолат кузатилган. Ана шу образлар тасвирий санъатда ўзининг яққоллиги, ишонарлилиги, объективлиги, реаллиги билан одамларнинг ақлий фаолиятига тез ва аниқ таъсир кўрсатувчи восита бўлиб хизмат қилади. Аммо тасвирий санъат асарларини ҳамма ҳам тўғри тушунавермайди. Унинг бадий жиҳатларини тўғри баҳолай олмайди. Бундай кишилар кўргазма залларига, музейларга кириб қолишса тезгина зерикиб қоладилар, Чунки бундай томошабин асарни мароқ билан тушуниб, кўролмайди, ҳис-ҳаяжон ва кучли эҳтирос билан таҳлил этолмайди<sup>16</sup>.

Барча ўқув фанлари тасвирий санъат асарларидан фойдаланади. Аммо биронта фан ўқитувчиси санъат асарини яратилиши, ундаги мавзу, сюжет, ғоя, бадийлик ҳақида тўлиқ маълумот бера олмайдилар. Шу боисдан бу расмларни нечта дарсда ўтилишидан қатъий назар, бу асарларни тасвирий санъат ўқитувчисини ўзи қайтадан таҳлил қилиб боради. Олий таълим муассасалардаги тасвирий санъат дарсларида санъат жанрларини таҳлили

<sup>13</sup>К.Д.Ушинский. Танланганпед.асарлар. Т. 1959. 56-б.

<sup>14</sup>Ўзбекистон Республикаси Президентининг 2020 йил 4 апрелдаги “Тасвирий ва амалий санъат соҳаси самарадорлигини янада оширишга доир чора-тадбирлар тўғрисида”ги ПҚ-4688-сон Қарори

<sup>15</sup>Н.Г.Белинский. Танланганасарлар. 3-том. М. 1948 й. 67-бет

<sup>16</sup>Орипов Б. Тасвирий санъат ва уни ўқитиш методикаси. – Тошкент. 2004. 176 б.

даврида ўқитувчи асосий эътиборни асарни ғоясига, рассомни бадиий услубига беради. Аммо санъат асарларини таҳлил қилишда, албатта, маълум система ва тартиб бўлиши керак. Рангларнинг рамзий маънолари ҳақида ҳам муайян тушунчаларга эга бўлиш лозим. Шунга кўра санъат асарларини таҳлил этишда:

1. Асарни муаллифи ҳақида маълумот берилади.
2. Асарни мавзуси бўйича суҳбат, асар мавзуга, унинг сюжети ва ғоясига жавоб бера оладими?
3. Асарни ғояси–асарда рассом ўзи тасвирлаган сюжет асосида қандай масалани, муаммони кўтариб чиққанлиги;
4. Асарни сюжети–бу асарда тасаввур этилган объект, воқеа ундаги нарсалар, манзара, одамлар ва ҳайвонот дунёси ёки бошқалар ҳақида тўғри, илмий маълумот берилади;
5. Асар яратилишидаги бадиийлик, бадиий услуб, ижодкорни санъат бўйича илми ва истеъдоди, малакаси ҳақида тушунча берилади;
6. Асарни яратилишидаги рассомни тадқиқот ишлари, материал тўплаши, умумлаштириши, қоралама, этюд эскизлар ҳақида маълумот берилади;
7. Асар тақдири– яъни асарни бугунги кундаги аҳволи, сақлаётган ўрни, унинг қайси кўргазмаларда намойиш этилгани ҳақида суҳбат боради.

Санъат асарини бундай таҳлили учун бўлажак тасвирий санъат ўқитувчиси расм ишлашни, асарни яхши тушуниши ва уни бошқаларга тушунтира олишни билиши зарур. Бизнинг таълим муассасаларимизда малакали рассом-педагогларнинг етишмаслиги оқибатида санъат асарларини таҳлил этилмайди. Таҳлил этилса ҳам нотўғри, тўла бўлмаган ҳолда таҳлил этилади. Хуллас, санъат асарини яхши ўргатилмаслиги санъатимизни халқимиз орасига олиб киришда қийинчиликлар туғдирмоқда. Ҳали ҳозиргача ўзбек хонадонидида санъат асарлари жуда кам кўринади. Улар санъат асарини олмайдилар ҳам. Бунинг асосий сабаби бизнинг мактабларимизда санъат асарларни яхши ўргатилмаслигидир. Шунга кўра таълим муассасасидаги тасвирий санъат хоналарига санъат асарлари репродукциялари қўйилади ва улардан кўргазмалари ташкил этилди<sup>17</sup>.

Талабалар томонидан ўқиш учун тасвирий санъат асарларини мақсадли танлаш қуйидаги принциплар билан белгиланади:

- тасвирий санъат асарларининг бадиий-эстетик қиммати;
- тасвирий санъат турлари ва жанрларининг хилма-хиллиги,
- халқ амалий санъатининг анъанавий турлари, халқ ижодиётида материалларга бадиий ишлов бериш технологиялари;
- эстетик идрок ва бадиий амалиётнинг бирлиги;
- ҳар бир гуруҳ учун ўқув мақсадларига мувофиқ, ўқитувчи<sup>18</sup>

<sup>17</sup>Орипов Б. Тасвирий санъат ва уни ўқитиш методикаси. – Тошкент. 2004. 176 б.

<sup>18</sup>Сокольникова Н.М. С597 Методика преподавания изобразительного искусства: учебник для студ. учреждений высш. проф. образования / Н. М. Сокольникова. — 5-е изд., перераб. и доп. — М.: Издательский центр «Академия», 2012. — 256 с.,

Тасвирий санъат дарсларида бадий адабиёт намуналарида фойдаланган ҳолда талабага ўқув топшириқлари бериш мумкин. Бу икки муҳим фанни бир-бирига боғлайди. Масалан,

**1-топшириқ. Абдулла Қодирийнинг “Ўткан кунлар” романида муаллиф Кумуш ва Отабек образларини сўз билан чизади. Сиз уни мўйқалам асосида таърифдан ҳосил бўлган тасаввурларингизга таяниб чизинг.**

Кумушбибини қуйидагича таърифлайди: “...куюқ жинггила кипрак остидаги тимқора кўзлари бир нуқтага тикилганда, нимадир бир нарсани кўрган каби... қоп-қора камон, ўтиб кеткан нафис, қийғ қошлари чимирилганда, нимадир бир нарсдан чўчиган каби... тўлган ойдек ғуборсиз оқ юзи бир оз қизилликга айланганда, кимдандир уялган каби... Шу вақт кўрпани қайириб ушлаган оқ нозик кўллари билан латиф бурнининг ўнг томонида, табиатнинг ниҳоятда уста қўли билан кўндирилган қора холини қашиди ва бошини ёстикдан олиб ўлтурди”<sup>19</sup>.

Бугун сунъий интеллект ҳам инсон портретини сўз билан фойдаланган таъриф асосида чизиб бермоқда, аммо кўлда ранг билан чизилган расм унга қараганда қиммат баҳоланади. Бунинг сабабини тушуниш учун тасвирий санъат намуналарини тушуна олиш кўникмаси шаклланиши керак.

**2-топшириқ. Отабек образини асардан келтирилган бадий портрет асосида чизишга уруниб кўринг.**

Асарда Отабек қуйидагича тасвирланади: «Оғир табиатлик, улуғ гавдалик, кўркам ва оқ юзлик, келишган, қора кўзлик, мутаносиб қора қошлиқ ва эндигина мурти сабз урган бир йигит».

Бадий адабиётда муаллифлар пейзаж санъатидан ҳам унумли фойдаланади. Масалан, Заҳириддин Муҳаммад Бобурнинг мемуар асарида жуда кўп учрайди.

**3-топшириқ. Асарда Фарғона вилоятига берилган таърифдан фойдаланиб, унинг суратини чизинг.**

“Бобурнома”да Фарғонага шундай таъриф берилган: “Фарғона кичик вилоятдир, ғалла ва меваси фаровон. Теварак-атрофи тоғлар билан ўралган, ғарбий тарафида, яъни Самарқанд ва Хўжанд томонида тоғ йўқ. Ушбу ёқдан бошқа ҳеч бир томондан қишда душман кела олмас”<sup>20</sup>.

**4-топшириқ. “Бобурнома”да Сайхун дарёсига берилган таърифдан фойдаланиб, унинг расмини мўйқалам асосида чизиб кўринг.**

“Сайхун дарёси Хўжанд суви номида машҳур, у шарку шимол тарафдан келиб, вилоятнинг ичи билан ўтиб, ғарб сари оқади; Хўжанднинг шимоли ва Фанокатнинг (ҳозир Шохрухия сифатида машҳур) жанубий тарафидан ўтиб, яна шимолга бурилиб, Туркистон сари боради. Туркистондан анча қуйироқда бу дарё бутунлай кумга сингиб кетади, биронта дарбга қўшилмайди”.

**5-топшириқ. “Бобурнома”да Андижон сойиҳақида берилган таърифдан фойдаланиб, унинг расмини мўйқалам асосида чизиб кўринг.**

<sup>19</sup>Абдулла Қодирий. Ўткан кунлар. Роман. –Тошкент. 2020.

<sup>20</sup>Заҳириддин Муҳаммад Бобур Бобурнома. Мемуар. –Тошкент, 2021. 193-б.

Андижон сойига берилган таъриф эса қуйидагича: “Андижон сойи Ўш маҳаллалари ичидан ўтиб, Андижонга кириб боради. Бу сойнинг иккала томони ҳам боғлар билан обод. Боғлар шундайгина сойга туташиб кетган. Бинафшаси беҳад нафис бўлади. Оқар сувлари бор, баҳори жуда яхши бўлади. Кўп лола ва чечаклар очилади”.

**6-топшириқ. Асарда Марғилонга берилган таърифдан фойдаланиб, унинг суратини чизинг.**

Марғилоннинг таъриф эса шундай: “Яна бири Марғилондир. Андижоннинг ғарбида. Андижондан етти йиғочлик йўлда. Яхши шаҳарча, неъматларга бой: анори ва ўриги жуда кўп ва яхши”.

Хулоса ўрнида шуни айтиш мумкинки, тасвирий санъат ва сўз санъати(адабиёт) бири-бирдан ажралмайдиган, бири-иккинчисига илҳом берадиган, тўлдирадиган соҳалар, ўқув предметларидир. Уларни ўқитишда ҳам интеграцион ёндашиш энг тўғри ёндашув бўлди. Мўйқалам соҳибларига ёзувчи, шоирлар ва аксинча, шеър ва бошқа бадиий асарлар рассомларга бирор асар яратишга туртки бўлган ҳолатлар тарихда кўплаб учрайди. Шоирларнинг шеърий китобларига рассомлар махсус суратлар чизиб беради, шунда тасвирий санъат шеърни тўлдиради, тушунишга ёрдам беради.

Тасвирий санъат дарсларида бадиий адабиёт намуналаридан фойдаланиш бўлажак рассомларга илҳом беради. Янги асарларнинг бунёд бўлишига сабабчи бўлади. Машғулотларда бадиий асарлардаги тарихий шахслар, жойлар, нарсалар, ўсимликларга ёзувчи, шоирлар томонидан берилган таърифлар асосида расм чизиш бўйича ўқув топшириқлари ишлаб чиқилиб, синов машғулотларида ҳам фойдаланилса, бўлажак мутахассисларнинг кўникма ва малакаларини, иқтидорини, фантазиясини, тафаккур тарзини баҳолашга эришиш мумкин.

## REFERENCES

1. Ўзбекистон Республикаси Президентининг 2020 йил 4 апрелдаги “Тасвирий ва амалий санъат соҳаси самарадорлигини янада оширишга доир чора-тадбирлар тўғрисида”ги ПҚ-4688-сон Қарори
2. Ушинский К.Д. Танланган пед. асарлар. Т. 1959. 56-б.
3. Белинский Н.Г. Танланган асарлар. 3-том. М. 1948 й. 67-бет
4. Орипов Б. Тасвирий санъат ва уни ўқитиш методикаси. – Тошкент. 2004. 176 б.
5. Сокольникова Н.М. С597 Методика преподавания изобразительного искусства: учебник для студ. учреждений высш. проф. образования / Н. М. Сокольникова. — 5-е изд., перераб. и доп. — М.: Издательский центр «Академия», 2012. — 256 с.,
6. Абдулла Қодирий. Ўткан кунлар. Роман. –Тошкент. 2020.
7. Захириддин Муҳаммад Бобур Бобурнома. Мемуар. –Тошкент, 2021.
8. Orinbaevich A. J., Muratbaevich I. A., Alimovich T. M. THE MEANING OF THE COLOR COMPOSITION IN THE VISUAL ARTS //Spectrum Journal of Innovation, Reforms and Development. – 2022. – Т. 3. – С. 67-69.
9. Jiyenbaevich M. I. Competence-based approach in higher musical and professional education //ACADEMICIA: An International Multidisciplinary Research Journal. – 2022. – Т. 12. – №. 4. – С. 42-47.



10. Jiyenbaevich M. I. The evolution of music pedagogy of the karakalpak people: Historical and theoretical aspects //Asian Journal of Research in Social Sciences and Humanities. – 2021. – Т. 11. – №. 10. – С. 27-32.
11. Тажимуратова Ш. С. САЊЪАТШУНОСЛИК ФАНЛАРИНИ ЎЎҚИТИШ ОРҚАЛИ ТАЛАБАЛАРНИНГ МУСТАҚИЛ ИШЛАШ КЎНИКМАЛАРИНИ ШАКЛЛАНТИРИШ. – 2023.
12. Tajimuratova S. FORMATION OF STUDENTS'SKILLS OF INDEPENDENT PERFORMANCE THROUGH THE TEACHING OF ART HISTORY //Modern Science and Research. – 2023. – Т. 2. – №. 5. – С. 196-203.
13. Saginbaevna T. S. FORMATION OF STUDENTS'SKILLS OF INDEPENDENT PERFORMANCE THROUGH THE TEACHING OF ART HISTORY //Spectrum Journal of Innovation, Reforms and Development. – 2022. – Т. 9. – С. 386-392.
14. Tajimuraova S. S. INFORMATION AND COMMUNICATIONS IN MANAGEMENT //Journal of Integrated Education and Research. – 2022. – Т. 1. – №. 5. – С. 509-511.

## NATIONAL ACTION GAMES OF THE UZBEK PEOPLE THEIR PEDAGOGICAL AND PHYSIOLOGICAL CHARACTERISTICS.

Iroda Oralbaeva

Nukus branch of Uzbekistan State University of Physical Education and Sports 2nd year student

Yunus Xojabaev

Nukus branch of Uzbekistan State University of Physical Education and Sports 2nd year student

<https://doi.org/10.5281/zenodo.8416178>

**Abstract.** *The article discusses about the features of the Uzbek national games, the role of these games in the education of children and students, their history, in-depth analysis of scientific views on the widespread application of theoretical psychological knowledge in practice. training of students is carried out. The origins of the games, the work of great scientists in this field, the physical, pedagogical and physiological features of the national outdoor sports games.*

**Keywords:** *Sports, history, national open games, mental development of children, charisma, physiology, physiological processes of development, direction, strategy, plan.*

### НАЦИОНАЛЬНЫЕ ПОДВИЖНЫЕ ИГРЫ УЗБЕКСКОГО НАРОДА, ИХ ПЕДАГОГИЧЕСКИЕ И ФИЗИОЛОГИЧЕСКИЕ ОСОБЕННОСТИ.

**Аннотация.** *В статье рассказывается об особенностях узбекских национальных игр, роли этих игр в воспитании детей и студентов, их истории, углубленном анализе научных взглядов на широкое применение теоретических психологических знаний на практике. проводится обучение студентов. Истоки игр, работы великих ученых в этой области, физические, педагогические и физиологические особенности национальных спортивных игр на открытом воздухе.*

**Ключевые слова:** *спорт, история, национальные открытые игры, умственное развитие детей, харизма, физиология, физиологические процессы развития, направление, стратегия, план.*

From the day the Republic of Uzbekistan gained independence, sports and Great attention is paid to the development of national characteristics of physical education. Development of sports and sports culture in the republic, series for sports education laws and presidential decrees were adopted. This is of historical importance decisions have the power of charisma, inspiration - more precisely, they open the door to great achievements.

The goal of the national open games of the Uzbek people is to make the young generation strong and brave is to educate as ancestors, by mastering the external games of the people can be achieved, in addition to this, national games in children, youth can develop and awaken. history, culture of Uzbek national games, a sense of interest and respect for their traditions. Sport creates a healthy environment, every in raising a well-rounded generation and developing spiritual height is the decisive force. We are still developing, we are still important education we have to solve the problems. The emergence of mobile national Uzbek games if we pay attention to its existence and formation, then its roots go back to the distant past, has a long history. The main manifestations of national physical culture are: personal games, scandals, myths, legends, heroic epics, his own expressions are created in dance and music. Material and spiritual left by our ancestors heritage indicates the history of the emergence of folk games. Folk games The history of emergence is the first stage in the development of the historical-archaeological society and the emergence of folk

games in ethnographic sources and we are open to national Uzbek we also find interesting information about the development of sports games.

The description and appearance of these games in the scientific works of our great ancestors a lot of historical information can be given about it. We Uzbek national games a lot of interesting and useful information about it can be found in Mahmud Koshgari's book "Devonu lugatit turk", Abu Ali ibn Sina's "Medical Canon", Kaikovus'

We can find it in "Kabusnama" books. , Amar Khayyam "Navroznama", Yusuf Khos Khajib "Kutat-u bilig", Husaina Vaiz Koshifiy "Fituvvatnomayi Sultani yahud Tariqat of youth", Alisher Navoi "Khamasa", Pirmkul Kodirova "Star nights", Mirmuksina "Timur Malik Such historical, scientific and artistic works, people The history of the game is presented in interesting facts. History of sports games learning, young people, of course, read the books of our great ancestors, with this he not only with the history of the development and emergence of these games, but also with historical, they also get acquainted with scientific and fiction literature. I think it's ours has a great influence on the spiritual and religious development of our youth. Games while studying the history, he gets acquainted with the works of our great ancestors. One in raising a healthy and intelligent generation, as illustrated by several national open games considering the impact of games on physical development and their pedagogical features can exit. Currently, physical education in secondary general education schools in the lessons "Goat and seven children", "Pulling the rope", "Rabbit without a hole", "Quick and national open games such as "clear" are often used. "Goat and seven kids" national open games.

The course of the game: 7-10 students, a goat and seven children participate in the game. Goat stands in the middle of the circle formed by the children. Children holding hands, goat they circle around, one kid runs up and asks for food, the mother goat is patient requires you to be, it's not ready yet. Then another comes running, a goat he says the food is ready and wash the dishes and go to prepare the food.

The boy breaks all the dishes and all the children run away. The goat starts catching the children, he catches the goat first, so the game continues. Pedagogical feature of the game: the game draws the attention of students, develops sensitivity skills. The game improves students' agility, dexterity, develops endurance and coordination of movements. Physiological of the game feature: in children, several muscle groups work at the same time, it is active provides blood circulation, blood flow improves and it works, so that the mother does not catch a goat, makes plans. And the tactics of quickly catching baby goats learns The vitality of the lungs, active attention develops.

"Pull the rope". The game is also a group game. The teacher of each team hangs the ball behind him, the teams line up facing each other; a rope is thrown between them. He was the first to reach the ball with his head the team is considered the winner. The last member of the team pulls behind the team must touch the head of the ball.

Pedagogical feature of the game: the game increases students' attention, teamwork, mutual support, friendship.

Physiological features of the game: the muscular system of the limbs, strength, develops activity, increases the movement of respiratory movements, breathing normalizes the frequency.

A rabbit without a hole. "An active, physical game played with basketball. The game can be held both on the street and in the debate hall. There are several for this students are chosen as

"rabbits" by the teacher with a basketball must comply with the given sports norms, in the second half of the field or the gym has "holes" that can be hoops, hoops, or a balloon from the car.

**Students must meet the following standards:**

1. Alternately drives the ball to the right or left;
2. Bending and changing direction to drive the ball with a strong shot;
3. Instead, drive the ball around;
4. Driving the ball in a circle along a line;
5. Change direction to drive the ball over the pins in a row.

During the performance of the standard, the teacher shines and with the correct running with the ball orders to reach the ball and take possession of the mink. Did not run straight and hole Anyone who fails to take possession will receive a penalty point. Minimum score who collects is the winner.

Pedagogical feature of the game: the game helps to train attention, courage, intelligence will give. To develop strength, speed, endurance, coordination of movements will help. Physiological feature of the game: develops all muscle groups, active attention, hearing, endurance, coordination of movements, circulation active movements develop the activity of the vestibular apparatus.

Muscles contractions, ankle stiffness, arch support muscles, sports activities improves the speed of tactics.

"Fast and accurate". This active sports game is both basketball and volleyball will be held in the sports hall. The teacher is a circle with a diameter of 2 m draws, one team is formed in the second half of the second group. Ring in the middle there will be two participants, one from both teams. One ball per team given, the participants in turn circle the participant of the opposing team must knock down. Whoever hits him with the ball gets a point, whichever team has more points there is and he wins. Pedagogical feature of the game: the game is dexterity, speed, helps to develop sensitivity, courage, endurance. The game itself feature in movement, running, accuracy, precision. Physiological of the game feature: all muscle groups, tactics, muscle contraction speed, sensation of fingers, blood circulation, active attention, direction, conditional movement develops reflexes. To raise a healthy, moderate, talented generation has both pedagogical and physical and physiological significance, attributes and such national open games without attribution can be counted in great numbers.

**REFERENCES**

1. Т.С.Усмонхўжаев., А.А.Пулатов., Ш.А.Пулатов., Д.Х.Абдуллаев. «Теория и практика национальных подвижных игр». Ташкент 2014.
2. Каримжон Рахимкулов. «Национальные подвижные игры».изд. «Тафаккур Бустони». Ташкент 2012.
3. Энциклопедический словарь по физической культуре и спорту. Том 3 Гл. ред.- Г. И. Кукушкин. М., Физкультура и спорт.

## TECHNICAL AND PHYSICAL PREPARATION OF STUDENT GIRLS DEVELOPMENT THROUGH NATIONAL AND ACTION GAMES

Iroda Oralbaeva

Yunus Xojabaev

Nukus branch of Uzbekistan State University of Physical Education and Sports  
2nd year students

<https://doi.org/10.5281/zenodo.8416200>

**Abstract.** This article reflects the fact that the use of national and movement games to improve the technical and physical fitness of female students has led to a positive change in their level of technical and physical fitness in sports.

**Key words:** games, national, competition, intensity, load, competition, performance, endurance, technique, optimum, globalization, jump.

### РАЗВИТИЕ ТЕХНИЧЕСКОЙ И ФИЗИЧЕСКОЙ ПОДГОТОВКИ ДЕВОЧЕК-СТУДЕНТОК С ПОМОЩЬЮ НАЦИОНАЛЬНЫХ ИГР И ЭКШН-ИГР

**Аннотация.** В этой статье отражен тот факт, что использование национальных игр и подвижных игр для улучшения технической и физической подготовленности студенток привело к положительному изменению их уровня технической и физической подготовленности в спорте.

**Ключевые слова:** игры, национальные, соревнование, интенсивность, нагрузка, соревнование, производительность, выносливость, техника, оптимум, глобализация, прыжок.

#### Introduction.

To create a healthy lifestyle in our country, to create conditions for the population, especially women and girls, to regularly engage in physical education and sports, to instill confidence in women and girls in their will, strength and capabilities through sports competitions. Strengthening, courage and patriotism, developing feelings of loyalty to the Motherland, as well as systematic organization of selection of talented athletes from among women and girls, as well as large-scale work aimed at further development of physical education and sports are being carried out. Countries of the world paying great attention to the field of physical education and sports, at the level of state policy, systematic work is being carried out on the issues of forming a healthy lifestyle and health protection among the population, increasing the prestige of the country in sports and increasing the fame of the country in international sports events.

Currently, as a result of the rapid development of science, in the training of qualified athletes, sports experts and scientists are required to apply new advanced technologies to the training process and to constantly monitor it. In order to further develop physical education and sports in the territories of the Republic of Uzbekistan, to attract all layers of the population, especially women, to regularly engage in physical education and sports, and to increase the effectiveness of the effective use of the conditions created in this regard in our country, a number of laws, decrees and decisions have been adopted. I was done.

For example, in the Decree of the President of the Republic of Uzbekistan Sh.M. Mirziyoyev dated January 24, 2020 No. PF5924 "On measures to improve and popularize physical education and sports in the Republic of Uzbekistan", March 14, 2022 "Gymnastics "On measures



to establish the Oksana Chusovitina school of sports skills" No. great attention is paid to the issues of conducting activities.

National and action games have a great role in strengthening the health of female students through physical education and sports, increasing the level of physical fitness and improving their ability to work. Various national and active games are important for the development of young people, becoming mature and healthy in all aspects and developing their physical qualities.

It determines a certain level of movement speed in the development of technical and physical fitness of female students, and this process is also of great importance in competitions and competitions that require speed and agility. To improve the speed and agility of students, we tried to improve the technical and physical fitness of female students using national and action games inherited from our ancestors.

#### **LITERATURE ANALYSIS AND METHODOLOGY**

Human civilization, which is the absolute chain of the historical development of the distant past, has such pillars and cornerstones that preserve the harmony, development and continuity of the past, present and future, and are passed down from generation to generation as a legacy. reaches the level of taste and values. Such arguments are proved by historical works such as "Avesta", "Alpomish", "Gorogli", "Tomaris", "Qirq Kyz" and the heroes of folklore. Continuing these values, we tried to increase the technical and physical fitness of our female students, using national and action games in the training process.

The problems of the use of national and movement games by the scientists of our country in the course of physical education classes of students of educational institutions in the scientific research of T.S. Usmonkhodzhayev, A.A.Pulatov, Sh.A.Pulatov, D.Kh. reflected.

As a result of studying the scientific and methodological literature of famous scientists, it became clear that a number of researches were conducted to improve the technical and physical fitness of female students. In particular, it is reflected in the scientific and methodological works of F.A. Kerimov, R.S. Salomov, Yu.M. Yunusova.

It is to improve the technical and physical fitness of female students.

Based on the goals and tasks of our research, we used the following national and action games to improve the technical and tactical preparation and physical qualities of female students in physical education classes and sports training:

- Pushing out of the circle;
- Team of agile feet;
- Running with filler balls;
- Three options ball;
- Ball passing by volleyball players;
- Planting potatoes;
- Geese are swans.

Through these national and action games, students improve their agility, quickness, quick strength, as well as develop their focus and accuracy.

The development of the main or special muscle groups formed in students as a result of national and mobile games depends on their comprehensive preparation. In physical education classes, students include the muscles that perform the main work in performing movements, as a result, special importance is also attached to the development of physical fitness.

As a result of the search for more effective means of developing individual muscle groups of female students, special exercises were used. Thus, our opinion that it is possible to train athletes with optimal sports form in all aspects by developing physical fitness of students was confirmed. The stamina and agility of female students is measured by the time they have continued to compete at a high level and the condition they have maintained throughout the competition.

### **CONCLUSION**

Our research and literature analysis showed that physical fitness of female students is the main factor. It will be possible to develop and evaluate physical fitness indicators with the help of special tests. It is possible to note the existence of differences in terms of physical fitness indicators when female students compete in competitions. Based on the obtained results, it was determined that the development of physical fitness of students determines the speed of movement to a certain extent, and this process is also of great importance in competitions and competitions that require speed and agility. Based on our experience, it is possible to educate female athletes who have an optimal sports form in all aspects by developing technical and physical training of female students, if active games are used during regular training and in their free time. our opinion is confirmed. It is also possible to prevent injuries and injuries if the national and action games are used correctly during training.

### **REFERENCES**

1. O‘zbekiston Respublikasi Prezidentining “O‘zbekiston Respublikasida jismoniy tarbiya va sportni yanada takomillashtirish chora-tadbirlari to‘g‘risida”gi PF-5924- sonli Farmoni. 2020 yil 24 yanvar.
2. O‘zbekiston Respublikasi Prezidentining “Gimnastika bo‘yicha Oksana Chusovitina sport mahorati maktabini tashkil etish chora-tadbirlari to‘g‘risida”gi PQ163-son Qarori. 2022 yil 14 mart.
3. F.A.Kerimov “Sportda ilmiy tadqiqotlar” Darslik. T. 2020.-263 b.
4. P.C.Саламов. Jismoniy tarbiya va uslubiyati. 1,2 jild.T.ITA-press. 2018 yil.
5. Юнусова Ю.М. “Теория и методики физической культуры.” Учебник Т. 2007 год.
6. T.S.Usmonxo‘jayev, A.A.Pulatov, Sh.A.Pulatov, D.X.Abdullayev. “Xalq xarakatli o‘yinlari nazariyasi va amaliyoti”. Darslik. T., 2014 yil.
7. T.S. Usmanxodjayev, Sh.X. Isroilov, A.A. Pulatov, Sh.A. Pulatov. Milliy va harakatli o‘yinlar. Darslik. T.: «Iqtisod-Moliya», 2015. yil.
8. M.A.Qurbonova, M.U.Qosimova. Milliy va harakatli o‘yinlar: O‘quv-uslubiy qo‘llanma. T., 2009. – 66 b.
9. Berdiyev F. O. ERKIN KURASHCHILARNING MUSOBAQA OLDI TAYYORGARLIK BOSQICHIDA TEZKOR-KUCH SIFATLARINI TAKOMILLASHTIRISH //Central Asian Research Journal for Interdisciplinary Studies (CARJIS). – 2022. – T. 2. – №. 3. – C. 61-67.
10. Yusupova M.Y. Sport takomillashuv guruhlarida dzyudochilarning kuch va tezkor kuch qobiliyatlarini rivojlantirish. //Central Asian Research Journal for Interdisciplinary Studies (CARJIS). – 2022. – T. 2. – №. 3. – C. 78-82.

11. Yuldashevich T. J. Methodological Features of The Application of Unconventional Means of General Physical Training in The Teaching and Training Process of Young Greco-Risk Style Wrestlers //Texas Journal of Multidisciplinary Studies. – 2022. – T. 4. – C. 58-62.

## MEKTEPTE TÁRBIYA SAATLARIN ÓTIWDE XALIQ PEDAGOGIKASI DEREKLERINEN PAYDALANIW

Dúysenbaev Jolmırza Temirbek ulı

NMPI Pedagogika fakulteti 2-kurs talabası

<https://doi.org/10.5281/zenodo.8416254>

**Annotatsiya.** *Bul maqalada mektep oqıwshıların klastan tis tárbiyalıq islerde oqıw barısında pedagogikalıq tárbiya úlgileriniń biri naqıllar arqalı tárbiyalaganımızda álbette olardıń jas ózgesheligi diqqat orayında bolıwı kerekligi, jas áwladtı kámil insan sıpatında tárbiyalawda mektep, shańaraq hám jámiyeshiliktiń birge islewi úlken áhimiyetke iye, sebebi bala shańaraqta tuwılıp ósip, mektepte, keń jámiyetlik ortalıǵında tárbiyası haqqında ayılǵan.*

**Gilt sóz:** *Mektep tárbiya saati, xalıq pedagogikası, ertekler, naqıl- maqallar, jumbaqlar, ańızlar-dástanlar, tolgawlar, xalıq qosıqları.*

## USE OF POPULATION PEDAGOGY RESOURCES DURING EDUCATIONAL LESSONS AT SCHOOL

**Abstract.** *In this article, one of the examples of pedagogic education regarding the study of school children in educational activities outside the classroom is that when we educate them through proverbs, their youth should be in the center of attention, the cooperation of school, family and society is of great importance in raising the young generation as a perfect person. , the reason is that a child is born and raised in a family, and is raised in a school and in a wide community environment.*

**Key words:** *school lesson, folk pedagogy, fairy tales, proverbs, riddles, legends, epics, folk songs.*

## ИСПОЛЬЗОВАНИЕ РЕСУРСОВ НАРОДНОЙ ПЕДАГОГИКИ НА ОБРАЗОВАТЕЛЬНЫХ УРОКАХ В ШКОЛЕ

**Аннотация.** *В данной статье одним из примеров педагогического воспитания в части изучения школьниками учебной деятельности вне класса является то, что когда мы воспитываем их посредством пословиц, в центре внимания должна быть их молодость, сотрудничество школы, семьи. и общество имеет большое значение в воспитании молодого поколения как совершенной личности., причина в том, что ребенок рождается и воспитывается в семье, а воспитывается в школе и в широкой общественной сред.*

**Ключевые слова:** *школьный урок, народная педагогика, сказки, пословицы, загадки, легенды, былины, народные песни.*

Mekteplerde klass tárbiyalıq saati –bul mektep oqıwshılarına milliy tárbiya beriwde áhimiyeti oǵada ullı. Mektep oqıwshıları kóbirek waqtın mektepte ótkeretúǵınlıǵı sebepli bilim hám tárbiyanı óz oqıtıwshılarının, klass basshılarının alıwı tábiyiy nárese bolıp esaplanadı. Klass basshsı klass tárbiyalıq saatları arqalı jaslarǵa insaniy sıpatlardıń barlıq túrlerin sanalarına síndiriwge háreket etedi, ásirese olardı doslıq, awızbirshilik, kishiyeplik, adamgershilik sıyaqlı páziyletlerge tárbiyalaydı. Al bul tárbiya tiykarınan mektep oqıwshılarında qalıplestirip bariwda klass tárbiyalıq saatın da xalıq pedagogikası dereklerinен paydalanıwdıń tárbiyalıq áhimiyeti oǵada ullı. Mektep haqqında belgili aǵartıwshı ilimpazlar «Mektep dúnya imaratlarınıń eń muqaddesi hám qádirlisi dep kórsetedi.

Ózbekstan Respublikası óz milliy gárezsizligin alğan dáslepki jıllardan baslap-aq bizde tálim-tárbiya sistemasında túpkillikli ózgerisler boldı. Ásirese oqıwshı jaslar tárbiyasına jaqsı kewil bólindi. Xalıq bilimlendiriw tarawındaǵı tálim-tárbiya mámleketimizdiń talap dárejesinde alıp barıw ushın mekteplerde alıp barılatuǵın tárbiyalıq islerdiń áhmiyeti oǵada ullı. Bul istin kópshiligi derlik klass basshıları tárepinen ámelge asırıladi. Klasstan tıs tárbiyalıq islerdi alıp tarıwda ulıwma bilim beretuǵın orta mektepler klass basshılarınıń ishinde baslawısh klasslardıń basshılarınıń ornı, xızmeti salmaqılı dárejede.

Sebebi klass basshıları mektepke oqıwshılardıń eń birinshi kelgen dáwirinen baslap-aq balalardı jámáát etip shólkemlestiredi, mekteptin ishki tártip qaǵıydaların úyretedi hám onı basshılıqqa alıp háreket etiwde ámelge asıradi. Klass basshılarınıń oqıwshılarga tálim-tárbiya beriw islerin shólkemlestiriwde milliy tárbiyalıq, xalıq pedagogikası úlgileriniń áhmiyetliliği ayırıqsha.

Bul haqqında belgili pedagog ilimpaz Ó.Álewov tómendegishe bahalı pikirlerin bildiredi: «Balalardı tárbiyalap er jetkeriw, sapalı tárbiyalap shıǵıwında kóp ǵana tárbiyalıq dástúrler, tárbiyalıq islerdiń turatuǵınlığı óziniń mazmunınıń basımlığı menen ǵana emes, al parızlı is sıpatında dástúrge engiziliwi menen de dawam etip kiyatırǵan qubılıslar. Al kópshilik klass basshılarınıń tájriybeleriniń is usılların gúzetkenimizde tárbiyalıq is-ilajlarda da jańa texnologiyadan ónimli paydalanıp atırǵanlıǵınıń gúwasi bolamiz. Bul haqqında ilimiy pedagogikalıq ádebiyatlarda «Kámil insandı qalıplestiriw mashqalalarınıń jámiyetlik zárúryat spatında kósetip atırǵanın názerde tutatuǵın bolsaq, tárbiya procesiniń shólkemlestiriliwine jańasha qatnasta bolıw, bul procesti texnologiyalastırıwǵa erisiw zárúrli pedagogikalıq wazıypalardan biri»\*.

Haqıyqatında da tárbiyalıq sabaqlardı da jańa pedagogikalıq texnologiyalarda ótiw, tárbiya haqqında tartıslı sorawlardı ortaq qoyıw, onı oqıwshılar óz aqıl tárezisine salıwı hám jeke pikirlerin bildiriwi sabaqta janlı keypiyattı payda etiw. Bul kún klass basshıları dástúriy tárbiyalıq is usıllar menen birge házirgi pedagogikalıq texnologiyalardan ónimli paydalansa bul sabaqtın oqıwshılar yadına bekkem ornalasıwına tiykar boladı. Klass basshıları tárbiya islerdi shólkemlestiriwde hám keń jámiyetlik penen birge islewde onıń óz isine puxtalı hám iskerligin kórsetedi.

Jas áwladtı kámil insan spatında tárbiyalwda mektep, shańaraq hám jámiyechiliktiń birge islewi úlken áhimiyetke iye, sebebi bala shańaraqta tuwılıp ósip, mektepte, keń jámiyetlik ortalıǵında tárbiya aladı. Tárbiya máselelerinde olar bir-biri menen tıǵız baylanıladı. Bul haqqında pedagogikalıq ádebiyatlarda: «Jaslar tárbiyasında mektep, shańaraq hám jámiyechiliktiń iskerligi pedagogikalıq mashqala. Búgingi künde kámil jaslardı qalıplestiriwde kóp ǵana tárbiyalıq derekler: mektep, shańaraq hám jámiyechiliktiń óz-ara kelisilgen birge islewi mıtájlik barǵan sayın kúsheymekte. Sebebi mektep tárbiyalıq tásir kórsetiwdiń pedagogikalıq táreplerin maqsetke muwapıq usılda hám de keń imkaniyatlarına iye». Demek bul ilimiy pikirlerdi basshılıqqa alatuǵın bolsaq mektep oqıwshılarına klass tárbiyalıq saatların ótiwde shańaraq aǵzaları keń kompleksli sabaqlardı ata- analar menen birlikte oqıwshı jasap atırǵan máhalle belsendileri qatnaspawın táminlew, tárbiyalıq saatlarda xalıq pedagogikası dereklerin orınlı túrde paydalanıwda durıs dep esaplaymız.

Qaraqalpaq xalqına tán milliy ózgeshelikleri, onıń milliy mádeniyatı hám de turmıs tárizi ulıwma ósip kiyatırǵan áwladtı adamgershilik qádiriyatlardı boyına jámlestirgen shaxs sıpatında



tárbiyalawda kóp ǵana ásirler dawamında qollanılıp kiyatırǵan úrp-ádetler, tárbiya haqqında kóz-qarasların xalıq pedagogikasınıń bay nusqalarınan dep esaplawımızǵa boladı.

Xalıq pedagogikasınıń áhmiyetiniń bahalılıǵı boyınsha pedagog ilimpaz A. Alımov óz kóz-qarasların bildiredi. «Qaraqalpaq xalqınıń uzaq jıllar bala tárbiyası tarawındaǵı tájriybesi kóshli qúdiretke iye ekenligin hám xalıqshılıǵın bilgen ótmishtegi áwladlardan keleshektiń danıshpan áwladları ushın úlgi boladı degen juwmaqqa keledi hám olardı ámelge asıradı».

Xalıq pedagogikası bul jámiyet aǵzalarınıń ámeliy xızmeti, turmıslıq tájriybesi tiykarında maydanǵa keldi. Xalıq ruwxıy ómiriniń miywesi sıpatında qánigelesti. Sonlıqtan da xalıq pedagogikasında milliylik belgiler rawajlandı. Usı kóz-qarastan qaraytuǵın bolsaq, xalıq pedagogikası – bul uzaq ótmishke, tariyxqa iye derek. Onda tárbiyanıń terli kórinisleri ásirler dawamında qalıplesip kelgenligin ayrıqsha atap ótiwge boladı.

Hár bir xalıq pedagogikası basqa xalıqlardıń ruwxıy mádeniyatı menen óz-ara baylanıslı, qarım-qatnasıǵı menen rawajlanıp baradı. Basqa da xalıqlardıń ruwxıy turmısındaǵı úrp-ádet hám salt-dástúrlerdegi uqsaslıqlar olar jaratqan esteliklerde saqlanǵan. Biraq bunnan tısqarı hár bir estelik onı jaratqan, dóretken xalıqqa say tárizde onıń milliy miyrası bolıp esaplanadı.

Sonıń ushın da xalıq dóretpelerinde onıń milliylik ózgesheligi kózge taslanadı. Erteklerde, naqıl-maqal, jumbaqlardan xalıqtıń tárbiya haqqındaǵı pikiri, ásirese erteklerde pedagogıalıq mádeniyatlılıǵı da sáwlelenedi. Sonıń ushın ertekler shańaraqta mektepte baslı tárbiya quralı retinde paydalanıladı. Mekteplerde klasstan tıs tárbiyalıq jumıslardıń sapalı, mazmunlı ótiwinde de usı sıyaqlı xalıq pedagogikası úlgilerinen sheber paydalana biliw kerek dep esaplaymız.

Mektep oqıwshıların klasstan tıs tárbiyalıq islerde oqıw barısında pedagogıalıq tárbiya úlgileriniń biri naqıllar arqalı tárbiyalanımızda álbette olardıń jas ózgesheligi dıqqat orayında bolıwı kerek. Sebebi kópshilik oqıwshılar quramalı, mazmunlı naqıllardıń mańızın túsiniwge qıynaladı. Sonlıqtan naqıl-maqal sózlerdi tek paydalanıp, aytıp ǵana qoymastan, jeńil til menen ápiwayı tárizde túsindirip barıw da aqılǵa muwapıq is dep oylaymız.

Naqıl-maqallarda miynet ete biliwi, turmısta qıyınshılıqlardı jeńiwge hám jaqsı jasawǵa násiyatlaydı. Oqıwshılarǵa klasstan tıs tárbiya beriw dáwirinde «Miynet túbi – ráhát», «Ne ekseń sonı orasań», dep miynet etiwdi, miynet etkende de jaqsı, iygilikli islerdi etiwge shaqıradı.

Xalıq pedagogikası úgileri arqalı mektep oqıwshıların adamgershilikke, tártip-intizamlıq, watan súyiwshilikke, tábiyatqa ǵamxorlıq miynetke húrmet sezimlerin qalıplestiriwge boladı. Oqıwshılardıń kúndelikli ámeliy islerin olardıń miynet etiwge ádetleniwi, kónlikpeleri, miynettiń kerek ekenligin túsiniwi qalıplesip baradı.

Mısalı baslawısh klass oqıwshılarına miynet tárbiyasın beriw wazıypasın miynetke bolǵan qatnasınıń qalıplesiw dáwiri dep atasaq boladı.

Birinshiden: adamlardıń turmısında miynettiń roli haqqındaǵı bilimlerde tereńlestiriw, miynettiń zárúrlilin túsiniwi;

Ekinshiden: miynetke haq kewillilik penen qatnasıw;

Úshinshiden: juwappershilikti seziniw, miynetke dóretywshilik penen qatnas jasaw;

Tórtinshiden: jámaátte jumıs isley alıw, joldaslıq óz-ara járdem beriw, jámaát isleriniń nátiyjeliligin qorǵaw;

Besinshiden: óz jumısların durıs jobalastıra alıw;

Altınshıdan: ulıwma miynetke bolǵan ádet hám kónlikpelerin qalıplestiriw, texnikaǵa bolǵan qızıǵıwshılıǵın rawajlandırıw;

Jetinshiden: ádalatlıqqa unamsız qatnasta bolıw, erinsheklikti joq etiw.

Xalıq pedagogikası úlgilerinen naqıl-maqallıq sózlerde olardıń mazmunı boyınsha el-xalıqtıń birligi, miynet etiw hám ómir súriw, sóz úyreniw, bilim alıw, haqıyqatlıq, rasgóy bolıw, qayırqom hám miyrimli bolıw, adamgershilikli, qásiyetli bolıw, den-sawlıqtı saqlaw, bir-biri menen óz-ara tatıw, kishiyeıil qatnasta bolıw, márt, batır bolıw, tárbiya, tazalıq, tábiyat qubılısları hám basqa da turmıs tirishilikleri haqqında adamlardıń ásirler dawamında tájriybelerinen jıynalğan hikmetli násiyatları bar. Ayırım naqıllarda oqıwshılardı úlkenlerdi húrmet ete biliwge shaqırılса, ekinshiden balalıq etip, ata-anasın húrmetlemese, «Atańa ne qılсаń aldıńa sol keledi» dep olardı tikkeley, ádil túrde eskertedi.

Klasstan tıs tárbiyalıq islerde de naqıl-maqallıq sózlerdi paydalanıp, olardı bilim alıwǵa, óner úyreniwge de baǵdarlaw múmkin. Mısalı:

«Bilim aqıldıń shıraǵı».

«Kóp úyrengen kóp bileđi».

Klasstan tıs tárbiyalıq isler óz mazmunı boyınsha ushırasıwlar, qızıqlı kesheler, jarıslar, kórgizbeler, sayaxatlar, seyiller formasında bolıwı menen áhmiyetli. Usı sıyaqlı klasstan tıs tárbiyalıq islerdiń sapalı túrde ótkeriliwine klass basshısı baslı juwapker bolıp esaplanadı.

Klass basshısı klasstan tıs tárbiyalıq isleri arqalı oqıwshılardı kúndelikli turmısqa, jámiyetlik miynetke jaqsı qatnasıwǵa baǵdarlaydı. Klass basshısı oqıwshılardı óz betinshe jasawǵa hám miynet etiwge úyretiwı lazım. Mine usınday ádiwli wazıypanı atqarıwı ushın ol oqıwshılardıń shólkemlestiriwshisi hám basshısı bolıwı, klass jámiyet hám ayırım oqıwshılardıń turmısına hár tárepleme kirisip kete alıwı lazım. Mısalı:

«Qızıqlı kesheler» shólkemlestiriwde onıń tematikası túrlishe bolıwı múmkin;

- hár qıylı miynet adamları menen ushırasıw;
- jazıwshı-shayırlar menen ushırasıw;
- ilimpazlar menen ushırasıw;
- Ózbekstan qaharmanları menen ushırasıw;
- túrli kásip iyeleri menen hám basqa.

Bunda klasstan tıs islerde álbette sol ushırasıw ótkeriletuǵın klass oqıwshıları klass basshısının basshılıǵı menen túrli mazmunlı, hár túrli formada tayarlıq jumısların kóredi.

Ushırasıw kesheniń mazmunlı, este qalarlıq, tárbiyalıq mazmunǵa bay bolıp ótiwinde xalıq pedagogikası úlgilerinen paydalanıw úlken áhmiyetke iye. Mısalı: Eger miynet aldıńǵıları menen ushırasıw mazmunında bolsa;

- kásip tańlaw haqqındaǵı ráwiyat, ańızlardan saxnalıq kórinisler tayarlaw;
- usı mazmunǵa naqıl-maqallar aytısıp jarısıw;
- qısqa qatarlı hikmetli sózlerdi kórkemlep oqıw h.t.b.

Klasstan tıs islerdi alıp barıwda ásirese klass basshıları tárbiya sayaxatında sáwbetlesiw tiykarında ótkeriwde olardıń jas ózgesheliklerin esapqa alıwı kerek. Mısalı:

1-klasslar ushın «Ata-analarımızdıń kásipleri».

2-3 klasslarda «Barlıq kásipler kerek» temasında.

4-5 klasslarda «Meniń mekteptegi oqıwım hám kásip tańlawım».

6-7 klasslarda «Súyikli kásibim haqqında men neni bilemen».

8-9 klasslarda «On jildan soʻn men oʻzimdi qalay kóz aldima keltiremen».<sup>21</sup>

Klasstan tís tárbiyaliq jumislarda oqıwshılarga tek tárbiyaliq bilim berip qoymastan, onıń aqılıy, fizikalıq rawajlanıwına, oqıwshılardıń kópshilik penen aralasıwı, ózin ańlawı ózine juwıpkershilikti tereń seziniwi, ádep-ikramlı, sanalı insanlar sıpatında qalıplestiriw bolıp tabıladı.

#### REFERENCES

1. Mirzaev A. «Ózbekistonda demokratik jamiyat qurush nazariyasi va amaliyoti». T. 2008
2. Juraev A.J. «Tarbiyaviy darislarni útish». T. «Óqıtuvchi», 1994
3. Temurova S. Tashpwlatova T. Sinf raxbari faoliyati “óqıtuvchi” .T, 1985
4. Tolipov U.I Usmanbaeva M. «Pedagogik texnologiyalarining tatbiqiy asoslari». T. “Fan” 2006-yil, 236-bet.
5. Safo Oshil «Mustaqillik va tarbiya masalalari». T. “Ózbekistan”, 1995
6. «Qaraqalpaq tolǵawları» . N. “Bilim”, 1995
7. Тажимуратова Ш. С. САНЪАТШУНОСЛИК ФАНЛАРИНИ ЎҚИТИШ ОРҚАЛИ ТАЛАБАЛАРНИНГ МУСТАҚИЛ ИШЛАШ КЎНИКМАЛАРИНИ ШАКЛЛАНТИРИШ. – 2023.
8. Tajimuratova S. FORMATION OF STUDENTS'SKILLS OF INDEPENDENT PERFORMANCE THROUGH THE TEACHING OF ART HISTORY //Modern Science and Research. – 2023. – Т. 2. – №. 5. – С. 196-203.
9. Saginbaevna T. S. FORMATION OF STUDENTS'SKILLS OF INDEPENDENT PERFORMANCE THROUGH THE TEACHING OF ART HISTORY //Spectrum Journal of Innovation, Reforms and Development. – 2022. – Т. 9. – С. 386-392.
10. Tajimuraova S. S. INFORMATION AND COMMUNICATIONS IN MANAGEMENT //Journal of Integrated Education and Research. – 2022. – Т. 1. – №. 5. – С. 509-511.
11. Tursinbekova K. CONCEPT AND STRUCTURE OF ENVIRONMENTAL EDUCATION TRAINING OF UNDERGRADUATE STUDENTS //Modern Science and Research. – 2023. – Т. 2. – №. 9. – С. 335-339.
12. Асаматдинова Ж., Турсынбекова К. САМОВОСПИТАНИЕ И САМОРЕАЛИЗАЦИЯ ЛИЧНОСТИ СТУДЕНТОВ //Евразийский журнал социальных наук, философии и культуры. – 2022. – Т. 2. – №. 12. – С. 255-260.
13. Альджанова, Г. А. (2017). ЭФФЕКТИВНЫЕ ВОЗМОЖНОСТИ ПСИХОДИАГНОСТИКИ В ПОДГОТОВКЕ БУДУЩЕГО УЧИТЕЛЯ. *Путь науки*, (4), 66-67.
14. АЛЬДЖАНОВА, Г. (2017). Рефлексивная компетентность в процессе подготовки будущих педагогов к профессиональной компетентности. In *Психология и педагогика образования будущего* (pp. 25-28).
15. Альджанова, Г. А. (2018). ЭФФЕКТИВНОСТЬ ЗНАКОВО-КОНТЕКСТНОЙ ТЕХНОЛОГИИ В ПОДГОТОВКЕ БУДУЩЕГО УЧИТЕЛЯ В ВЫСШИХ ОБРАЗОВАТЕЛЬНЫХ УЧРЕЖДЕНИЯХ. *Актуальные проблемы гуманитарных и естественных наук*, (11), 89-92.

16. Альджанова, Г. (2018). ПСИХОЛОГИЯЛЫҚ МӘДЕНИЯТ КОНЦЕПЦИЯСЫ НЕГИЗЛЕРИ. *ВЕСТНИК КАРАКАЛПАКСКОГО ГОСУДАРСТВЕННОГО УНИВЕРСИТЕТА ИМЕНИ БЕРДАХА*, 38(1), 53-56.
17. Альджанова, Г. А. (2019). МОДЕЛЬ ФОРМИРОВАНИЯ ПРОФЕССИОНАЛЬНЫХ КОМПЕТЕНЦИЙ БУДУЩИХ УЧИТЕЛЕЙ В УСЛОВИЯХ ПРОЕКТНО-КОНТЕКСТНОГО ОБУЧЕНИЯ. In *ПАРАДИГМА АГРАРНОГО ОБРАЗОВАНИЯ В УСЛОВИЯХ ЦИФРОВОЙ ЭКОНОМИКИ* (pp. 56-61).
18. Пирниязова, Н. В. (2015). Самообразование как составляющая профессионального саморазвития педагога высшей школы./Материалы Республиканской научно-теоретической конференции. *Нукус. КГУ*.
19. Бекимбетова, А. А., Пирниязова, Н. В., & Ильясова, З. У. (2014). Профессиональная компетентность педагога дошкольного образовательного учреждения. *The Way of Science*, 65.
20. Байгабылов, Р., & Пирниязова, Н. (2021). На пути к профессиональной деятельности психолога. *Теория и практика современной науки*, (6 (72)), 44-46.
21. Bekimbetova, A. A., Pirniyazova, N. V., & Ilyasova, Z. U. (2014). PROFESSIONAL COMPETENCE OF A TEACHER OF PRESCHOOL EDUCATIONAL INSTITUTION. *The Way of Science*, 66.
22. Пирниязова, Н. В. (2023). ПРОЕКТИРОВАНИЕ И МОДЕЛИРОВАНИЕ УЧЕБНОГО ПРОЦЕССА-ФАКТОР РАЗВИТИЯ ТВОРЧЕСКОГО ПРОФЕССИОНАЛИЗМА УЧИТЕЛЯ НАЧАЛЬНЫХ КЛАССОВ. *QUALITY OF TEACHER EDUCATION UNDER MODERN CHALLENGES*, 1(1), 182-186.
23. Пирниязов, И. К., & Пирниязова, Н. В. (2023). АНАЛИЗ ПРОБЛЕМ РЕПРОДУКТИВНОГО ЗДОРОВЬЯ МОЛОДЕЖИ КАРАКАЛПАКСТАНА. *QUALITY OF TEACHER EDUCATION UNDER MODERN CHALLENGES*, 1(1), 98-102.
24. Кокленова, И., & Пирниязова, Н. В. (2022). К ВОПРОСУ ПЕДАГОГИЧЕСКОГО РУКОВОДСТВА ФОРМИРОВАНИЕМ ПОЗНАВАТЕЛЬНЫХ ПРОЦЕССОВ У ДЕТЕЙ ДОШКОЛЬНОГО ВОЗРАСТА. *Форум молодых ученых*, (6 (70)), 171-175.
25. Пирниязова, Н. В., & Кокленова, И. (2022). ВОЛОНТЕРСТВО КАК СПОСОБ ФОРМИРОВАНИЯ ПРОФЕССИОНАЛЬНО-ЛИЧНОСТНЫХ ЦЕННОСТЕЙ ПРАКТИЧЕСКОГО ПСИХОЛОГА В КАРАКАЛПАКСКОМ ГОСУДАРСТВЕННОМУНИВЕРСИТЕТЕ. *Экономика и социум*, (6-1 (97)), 793-797.
26. Пирниязов, И. К., & Пирниязова, Н. В. (2021). ЦЕЛОСТНЫЙ ОБРАЗОВАТЕЛЬНЫЙ ПРОЦЕСС И ПРОФЕССИОНАЛЬНЫЕ КОМПЕТЕНЦИИ УЧИТЕЛЯ ШКОЛЫ. *Мировая наука*, (6 (51)), 283-287.
27. Пирниязова, Н. В. (2021). ПРОФЕССИОНАЛЬНОЕ РАЗВИТИЕ НАУЧНО-ПЕДАГОГИЧЕСКИХ КАДРОВ ВУЗА. *Abdazimov Sh. Kh., Ph. D. Mekhmonboev U. student Yakhshiqulova M. student*, 2021240.4
28. Пирниязова, Н. В., Бекимбетова, А. А., & Ергалиева, Ж. А. (2020). ПРАКТИЧЕСКОЕ ИЗУЧЕНИЕ РЕЧЕВОЙ ГОТОВНОСТИ ДОШКОЛЬНИКОВ К ШКОЛЕ. In *ПЕДАГОГИКА. ПРОБЛЕМЫ, ПЕРСПЕКТИВЫ, ИННОВАЦИИ* (pp. 95-99).
29. Пирниязова, Н. В., & Шарипов, Р. В. (2019). ИННОВАЦИОННАЯ ОБРАЗОВАТЕЛЬНАЯ СРЕДА КАК УСЛОВИЕ РАЗВИТИЯ ПЕДАГОГИЧЕСКОЙ

- КУЛЬТУРЫ У СТУДЕНТА. In *ПАРАДИГМА АГРАРНОГО ОБРАЗОВАНИЯ В УСЛОВИЯХ ЦИФРОВОЙ ЭКОНОМИКИ* (pp. 112-119).
30. Пирниязова, Н. В., Бекимбетова, А. А., & Даулетова, З. А. (2019). К ВОПРОСУ ФОРМИРОВАНИЯ ПРОФЕССИОНАЛЬНЫХ КОМПЕТЕНЦИЙ БУДУЩИХ УЧИТЕЛЕЙ В УСЛОВИЯХ ПРОЕКТНО-КОНТЕКСТНОГО ОБУЧЕНИЯ. *Экономика и социум*, (9 (64)), 236-239.
31. Разин, А. С., & Пирниязова, Н. В. (2017). САМООБУЧАЮЩАЯСЯ ОРГАНИЗАЦИЯ КАК УСЛОВИЕ ПОДГОТОВКИ ПРЕПОДАВАТЕЛЕЙ ВУЗА К ИННОВАЦИОННОЙ ДЕЯТЕЛЬНОСТИ. In *Развитие научного и художественного мышления как фактор воспитания личности* (pp. 409-414).
32. Пирниязова, Н. (2016). СОЦИАЛЬНО-ПСИХОЛОГИЧЕСКИЕ АСПЕКТЫ ИЗУЧЕНИЯ СОВРЕМЕННОЙ СТУДЕНЧЕСКОЙ МОЛОДЕЖИ. *ВЕСТНИК КАРАКАЛПАКСКОГО ГОСУДАРСТВЕННОГО УНИВЕРСИТЕТА ИМЕНИ БЕРДАХА*, 31(2), 39-41.
33. Разин, А. С., Бекимбетова, А. А., & Пирниязова, Н. В. (2014). ВНУТРЕННИЙ СМЫСЛ ЭКОНОМИКИ В ХОЗЯЙСТВЕННОЙ ЭТИКЕ АРТУРА РИХА. In *НАУЧНЫЕ ОСНОВЫ СТРАТЕГИИ РАЗВИТИЯ АПК И СЕЛЬСКИХ ТЕРРИТОРИЙ В УСЛОВИЯХ ВТО* (pp. 223-227).
34. Бекимбетова, А. А., Пирниязова, Н. В., & Разин, А. С. (2014). АНАЛИЗ ЭТНИЧЕСКИХ ОСОБЕННОСТЕЙ В ИССЛЕДОВАНИЯХ УЗБЕКСКИХ И ЗАРУБЕЖНЫХ УЧЕНЫХ. In *НАУЧНЫЕ ОСНОВЫ СТРАТЕГИИ РАЗВИТИЯ АПК И СЕЛЬСКИХ ТЕРРИТОРИЙ В УСЛОВИЯХ ВТО* (pp. 181-186).
35. Пирниязова, Н. (2011). ИННОВАЦИОННЫЕ ТЕХНОЛОГИИ И МЕТОДЫ ОБУЧЕНИЯ В ВЫСШЕМ ОБРАЗОВАНИИ. *ВЕСТНИК КАРАКАЛПАКСКОГО ГОСУДАРСТВЕННОГО УНИВЕРСИТЕТА ИМЕНИ БЕРДАХА*, 13(3-4), 50-53.

**Internet saytlari:**

1. [www.tdpu.uz](http://www.tdpu.uz)
2. [www.pedagog.uz](http://www.pedagog.uz)
3. [www.Ziyonet.uz](http://www.Ziyonet.uz)
4. [www.edu.uz](http://www.edu.uz)



## TERMIZ TARIXINI O'RGANISHDA YANGI DAVR

Raimov Mamasoat Safar o'g'li

Termiz davlat universiteti Jahon tarixi kafedrası o'qituvchisi

[mamasoatr@gmail.com](mailto:mamasoatr@gmail.com) +998 90 522 44 74

<https://doi.org/10.5281/zenodo.8416278>

**Annotatsiya.** Tarixiy tadqiqotlar shuni ko'rsatadiki, Markaziy Osiyoda qadim zamonlardan beri o'troq holda yashab kelayotgan insonlarni o'zida jamlagan navqiron Termiz shahri haqida qadimda juda ko'plab olimlar o'z asarlarida to'xtalib o'tgan. Markaziy Osiyo tarixi va mintaqa xalqlarining madaniy taraqqiyotini Termiz shahri tarixisiz hamda osori-atiqalarisiz tasavvur qilish nihoyatda qiyin. Jahon tarixiga munosib hissasini qo'shgan va qo'shib kelayotgan bu qadimiy shahar o'zining taraqqiyot bosqichida ko'pdan-ko'p hayajonli davrlarni boshidan o'tkazdi, necha ming yillar davomida tashqi dushmanlarning hujumlariga munosib qarshilik ko'rsatib "Madinat ul-rijol" (Mardlar shahri) unvoniga ega bo'ldi. Balki shu sababdan Termiz shahri azal-azaldan jahon tarixchilari va olimlari, ulug' allomalarning diqqat-e'tiborini o'ziga tortib kelgan.

**Kalit so'zlar:** Markaziy Osiyo, Eski Termiz, Chig'atoy ulusi, "Madinat ul-rijol" (Mardlar shahri), Termiz masjidlari, Termizlik sayyidlar, Fosih Havofiy, Kebekxon, Xudovandzoda Alo ul-Mulk.

## A NEW ERA IN THE STUDY OF TERM HISTORY

**Abstract.** Historical studies show that many scientists have written about the ancient city of Termiz, which has been inhabited since ancient times in Central Asia. It is extremely difficult to imagine the history of Central Asia and the cultural development of the peoples of the region without the history and monuments of the city of Termiz. This ancient city, which has made a worthy contribution to the history of the world and continues to add to it, has experienced many exciting periods in its development stage, and for several thousands of years it has successfully resisted the attacks of foreign enemies and became "Madinat ul- got the title "Rijol" (City of Heroes). Perhaps for this reason, the city of Termiz has always attracted the attention of world historians and scientists, great scholars.

**Key words:** Central Asia, Old Termiz, TAKE, "Madinat ul-Rijol" (City of Heroes), Termiz mosques, Fosih Havofiy, Kebekxon, Xudovandzoda Alo ul-Mulk, Abulfazl Muhammad Bayhaqi.

## НОВАЯ ЭРА В ИЗУЧЕНИИ ИСТОРИИ ТЕРМЕЗОВ

**Аннотация.** Исторические исследования показывают, что многие ученые писали о древнем городе Термезе, который издревле был заселен в Средней Азии. Крайне сложно представить историю Средней Азии и культурное развитие народов региона без истории и памятников города Термеза. Этот древний город, внесший достойный вклад в мировую историю и продолжающий вносить в нее свой вклад, пережил немало захватывающих периодов в своем развитии и на протяжении нескольких тысячелетий успешно противостоял нападениям иноземных врагов и стал «Мадинат ул» получила название «Рижол» (Город Героев). Возможно, по этой причине город Термез всегда привлекал внимание мировых историков и ученых, великих ученых.

**Ключевые слова:** Средняя Азия, Старый Термез, TAKE, «Мадинат уль-Рижол» (Город Героев), термезские мечети, З. Фосих Хавафий, Кебекхон, Худовандзода Ало ул-Мулк, Абулфазл Мухаммад Байхақий.



Termizni o'rganish, shu jumladan arxeologik tadqiq qilish bobidagi yangi yuksalish XX asrning 60-yillari o'rtalariga to'g'ri keladi. Qoratepani tadqiq qilishga Ermitajning Sharq Bo'limi va Sharq xalqlari san'ati muzeyining qo'shma ekspeditsiyasi 1961-yildan kirishildi. Bu ekspeditsiya O'zR FA Tarix va arxeologiya instituti ko'magida tashkil qilindi. B.Y. Staviskiy muttasil rahbarlik qildi. Ushbu ekspeditsiya ishi 1994-yilga qadar davom etdi. Uning natijalari oltita maxsus to'plamlarda hamda jahonning qator mamlakatlarida e'lon qilingan ko'plab maqolalarida aks ettirildi.

Ushbu tadqiqotlarning ilmiy ahamiyati juda katta. Jumladan, Qoratepaning buddaga taalluqliligi isbotlandi va O'rta Osiyoda yagona bo'lgan mazkur g'oya monastrining Termizda va umuman Baqtriyada buddizmning qaror topishi va rivojlanishidagi buyuk roli ko'rsatildi; u barpo etilgan va ish olib borilgan sana, budda san'atining o'ziga xosligi hamda alohida xususiyatlari topilgan haykaltaroshlik va rassomlik ashyolari, ayniqsa, arxitekturani tahlil qilish misolida aniqlandi.

Ko'plab moddiy va badiiy madaniyat ob'ektlari, tanga topilmalar puxta tahlil qilindi. Shuning uchun mazkur ekspeditsiya ish olib borgach, Termizning Kushonlar davridagi qiyofasi va mohiyati ilk bor yaqqol namoyon bo'ldi, deb aytish mumkin.

Qoratepani tadqiq qilishda epigrafik topilmalar- sopol parchalardagi yozuvlar hamda g'or ibodatxonalar va xujralar devoridagi graffitilar-tirnab yozilgan lavhalar alohida o'rin tutadi. Ular turli yozuvlar va turli tillarda- baqtr, braxmi, kxaroshtxi, o'rta forsdan bo'lib, V.A. Livshin, V.G. Lukonin, T.V. Grek, V.V. Vertogradova, M.I. Vorobeva-Desyatovskaya, X.Xumbax, Y. Xarmatga singari buyuk tadqiqotchilar tomonidan o'rganilgan. Ularni o'qish natijasida budda ruhoniylarining hamda monastr keluvchilarning ismlarini aniqlash, uning nomi "kxadevaka vixara"- "hukmdor monastri" ekanligini topish, Qoratepa buddaviylarining muayyan budda maktabiga mansubligini aniqlash, u yoki bu yozuv turning rivojlanish xususiyatlarini o'rganish imkoni yaratildi.

XX asrning 60-yillari oxirida L.I. Albaum tomonida Qoratepadan shimoli-g'arbda 1 kilometr masofada joylashgan va u bilan yagona majmuani tashkil qiluvchi Fayoztepadagi yer yuzi monastrini qazish ishlari boshlandi. Fayoztepa va boshqa ob'ektlarda olib borilgan budda xaykaltaroshligi va rassomligi bo'yicha ajoyib topilmalarni qo'lga kiritish imkonini bergan tadqiqotlar natijalari, L.I. Albaumning bir necha maqolasidan tashqari, e'lon qilinmay qolib ketdi.

XX asrning 60-70-yillarida Termiz memoriy obidalarida ularning sanasini aniqlash, arxitekturasi va memoriy bezagi xususiyatini belgilashdan iborat bo'lgan katta tadqiqotlar olib borildi. Yodgorliklar mutaxassislar tomonidan ilk bor arxeologik tadqiqotlar qilindi. E.G. Nekrasovning Qirqqizda olib brogan, XIV-XV asrlarga oid bu obidaning chinakam sanasini asoslab bergan ishlarni alohida takidlash lozim.

O'rta asrlardagi Termiz arxitekturasi G.A. Pugachenkova, T.Pribitkova, V.L. Voronina, Z.A. Arshavskaya, Z.A. Hakimov. E.V. Rtvelad, Y.Z. Shvat, Nilsonning umumlashtiruvchi tadqiqotlarida tavsiflandi. Bunda Termiz arxitekturasi O'rta Osiyo arxitekturasi o'rni aniqlab berildi. Shu yillarning o'zida arxitektor V.A. Filimonov tomonidan Hakim at-Termiziy memoriy majmuasida katta ko'lamda tamirlash ishlari olib borildi.

Mahalliy o'lkashunoslar va olimlarning faoliyati ham jonlanib ketdi. Surxondaryo viloyati o'lkashunoslik muzeyi tomonidan Eski Termiz shahrida material to'plash hamda uni hisobga olish bo'yicha katta ishlar olib borilmoqda. Bu muassasa ilgari ham kichikroq arxeologik tadqiqotlar

olib borgandi. Ular orasida Eski Termiz qal`asida o`tkazilgan, Yunon-Baqtriya davridan to kech o`rta asrlargacha bo`lgan madaniy qatlamlarni aniqlab, olamga mashhur qilgan birinchi stratigrafik shurf (qatlamlarno o`rganish sinov quduqlari) qazilganini (V.A. Kozlovskiy, K.A. Shayko, G. Maydinova) alohida qayd etish zarur. 80-yillar oxirida muzey hodimlari N.Skugarova va K.Sheyko Termizshohlar saroyini qazish ishlarini yangidan boshladi va o`rta asrlar rassomligi bo`yicha ilk parchalarni qo`lga kiritishdi.

Termiz o`lkashunoslari hamda olimlari chop etgan maqola va kitoblar yuzaga kela boshladi. V.A. Kozlovskiy 1959-yildayoq Termiz shahrining qadimgi davrlardan XX asrning 50-yillari oxirlarigacha bo`lgan davrini tavsiflagan risola chop ettirdi. 1969-yilda S.M. Zaxarovning qisman Termiz tarixiga bag`ishlangan kitobi dunyoga keldi. "O`zbekiston shaharlari" jamoa asarida shahar tarixi bo`yicha ayrim ma`lumotlar uchraydi. Bu kitob ma`lumotnoma xarakteriga ega bo`lib, O`zbekiston tarixi bo`yicha umumlashtiruvchi tadqiqotlarni o`z ichiga olgan.

Shaharning Ikkincha Jahon urushidan keying tarixi M. Aliqulovning asarlarida yoritilgan. U Sovet tarixnavisligining shaharlar tarixi muammolari ni o`rganish tajribasiga tayangan.

E.V. Rtveladze 1969-yil Amir Temur va Xalil Sulton tangalarining Termizdan topilgan xazinasiga bag`ishlangan maqola chop ettirdi. Keyinchalik mazkur muallif Shimoliy Baqtriya-Toxariston arxeologiyasi, tarixi bo`yicha ko`plab asarlarni e`lon qildi. A.Valiyev Termizning suv bilan taminlanish masalalarini tadqiq qilgan.

Zulkifr me`moriy majmui ilmiy adabiyotda E.V Rtveladze va Z.A. Arshavskayalar 1978-yilda birgalikda e`lon qilgan maqolada eng to`la o`rganilgan. Mualliflar mujassamot alomatlari hamda bezak unsurlarini tahlil qilish asosida u XI asrga oid degan xulosaga keldilar. Ularning fikricha, Zulkifr arxitekturasi uslubiy xususiyatlari hamda bezagida Xurosonning ta`siri seziladi (85). D. Mirzayev fikricha, Zulkifr XI asrda G`aznaviyalar davrida qurilgan. Amudaryo ustidan payg`ambarorol orqali o`tkazilgan ko`prik aynan shu davrda ishlab turgan.

XX asrning 70-yillari oxiridan Eski Termiz shaxrida Sh.R. Pidayev rahbarligidagi Termiz arxeologik otryadining ishi boshlandi, bu otryad Termiz tarixini o`rganishga katta hissa qo`shdi. Jumladan, TAB olimlari tomonidan Eski Termiz qal`asida ikki stratigrafik quduq qazildi, natijada madaniy qatlamlarning izchil stratigrafiya almashinuvi to`g`risida ma`lumotga ega bo`lindi, shahriston va raboddagi ayrim binolarda qazish ishlari amalga oshirildi, shuningdek Eski Termizning mudofaa tizimi tadqiq qilindi. Natijada shaharning rivojlanish dinamikasini aniqlash imkoniga ega bo`lindi (Sh.R. Pidayev, Sh.R. Rahmonov, T.A. Annayev).

Ushbu ishlar natijalari bo`yicha maqolalar e`lon qilindi, nomzodlik dissertatsiyalar yozildi (Sh. Rahmonov, S. Mustafokulov). Ular orasida Sh.R. Pidayevning maqolalari alohida ahamiyatga ega. Bu olim tarix fanida eng dastlabki manzilgohning yuzaga kelishini ilk bor ko`rsatdi. Yunon-Baqtriya davri manzilgohlarining tuzilishi va rivojlanishini tavsifladi, Termiz rivojlanishining eng dastlabki bosqichidagi turli-tuman buyumlar, ayniqsa, keramikani e`lon qildi. Termiz o`rnidagi Oks Iskandariyasining joyini arxeologik materiallarga tayanib aniq asoslashga urindi. Ungacha bu ishni V.Tari yozma ma`lumotlar asosida qilgandi.

Shunday qilib, Sh.R. Pidayevning ushbu tadqiqoti Termiz tarixida ilgari ilmiy asarlarda ko`rilmagan butkul yangi faktlarni ochib berdi. Ulat Termiz tarixini o`rganishga qo`shilgan muhim hissa bo`lib, natijada Termiz tarixi yangicha davrlashtirildi. Bu: 1) qadimgi Baqtriya; 2) yunon-baqtriya; 3) kushon; 4) ilk o`rta asrlar davri va 5) rivojlangan o`rta asrlar davrini o`z ichiga oladi.

TABning boshqa olimlari- K.A. Abdullayev, Sh. Rahmonov, T. Annayev, S. Mustafouqulovlarning tadqiqotlari ham Termiz tarixi uchun muhim ahamiyat kasb etadi.

XX asrning 80-yillarida Eski Termiz shahridagi Toshkentdago Oybek nomli tarix muzeyining L.I Albaum rahbarligidagi ekspeditsiyasi ish olib bordi. Ekspeditsiya Eski Termiz rabodidagi xristianlar ibodatxonasi deb hisoblangan binoni, shuningdek alohida ob`ektlarni, jumladan, Qoratepadan janubda joylashgan novuslarni o`rgandi.

O`zbekiston mustaqillikni qo`lga kiritgach, Termiz tarixini o`rganishda yangi bosqich boshlandi. Termizlik tarixchi olimlar, adiblar va o`lkashunoslarning ko`plab xilma-xil asarlari paydo bo`lgani bu davrning o`ziga xos xususiyatidir. Ayni mahalda shuni ham takidlash, viloyat muzeyi xodimlari Toshkent va Samarqand olimlari bilan olimlari bilan hamkorlikda tayyorlagan "Surxondaryo o`lkashunosligi" ("Kraevedenie Surxandaryi") birinchi maxsus kitobi 1989-yildayoq chop etilgandi.

Sh. Kamoliddinovning arab tarixchilarining Termiz to`g`risidagi ma`lumotlari keltirilib, taxlil etilgan kitobi bu davrning katta yutug`i bo`ldi. Sh.rahmonov Eski Termiz mudofaa tizimini tadqiq qildi, S. Mustafouqlov qadimgi Termiz antropologiyasini, Z.A Xoliqov esa Termizning XVI-XIX asrlardagi tarixi va arxeologiyasini o`rganishdi. Musulmon ma`naviy va badiiy madaniyatining turli jihatlariga bag`ishlangan xalqaro konferensiya ilk bor o`tkazilmoqda.

Turli mamlakatlar olimlari bilan hamkorlikda arxeologik ekspeditsiyalar tashkil etilishi ushbu bosqichning yana boshqa xarakterli xususiyatidir.

Chunonchi, Eski Termiz shahrida 1994-yildan buyon P. Lyarish va Sh. Pidayev raxbarligida o`zbek-fransuz qo`shma ekspeditsiyasi ish olib bormoqda. 1999-yildan boshlab o`zbek-yapon qo`shma ekspeditsiyasi (K. Kato, Sh. Pidayev) tomonidan Qoratepani tadqiq qilish ishi yangidan boshlandi, uning ayrim natijalari yapon tilida maxsus risolada e`lon qilindi. Rossiya olimlari Qoratepaga katta ahamiyat berayotganini ham takidlab o`tish zarur.

Chunonchi, V.V. Vertogradova tomonidan Qoratepadagi lavxalar tahliliga bag`ishlangan kitob, B.V Staviskiy tomonidan esa O`rta Osiyoda buddizmning taqdiriga bag`ishlangan monografiya e`lon qilindi. Bu monografiyada Termizdagi budda yodgorliklariga katta o`rin ajratilgan. T.K. Mkrtichev Qoratepa budda haykaltaroshligi va rassomligini tahlil etishga bag`ishlangan ancha-muncha maqola, shu jumladan ingliz tilida ham chop ettirdi.

Termiz to`g`risidagi numizmatik tadqiqotlarni, ayniqsa, E.A. Davidovich, B.I. Vaynderg, E.V. Rtveladze, B.D. Kochnev, A.X. Otaxo`jayev, M.N. Fedorov, Sh.R. Pidayev asarlarini takidlab o`tish zarur. Ularda qadimgi davr va o`rta asrlarda Termizdagi pul munosabatlari tasvirlangan. O`rta asrlarda bu shaharda yangi zarb qilingan pullar aniqlandi, tangalar asosida ushbu shahar tarixi bo`yicha yangi ma`lumotlar olindi. A.A. Semyonov, V.V. Bartold, M.E. Masson tomonidan Termiz ma`muriy yodgorliklarini epigrafik o`rganish bo`yicha boshlangan ish B.D. Kochev tomonidan davom ettirildi.

Natijada ularning ayrimlarining qaysi tarixiy shaxsga mansubligi to`g`risida fanda qoida tusiga kirib qolgan fikrlar qayta ko`rib chiqildi. Azamat Ziyoning o`zbek davlatchiligi tarixiga bag`ishlangan umulashma asarida Termiz tarixiga ancha joy ajratilgan.

Termizda tug`ilib o`sgan Abu Abdulloh Hakim at-Termiziy va Abu Iso at-Termiziy singari buyuk shaxslar va ularning ma`naviy merosi olilarning e`tiborini qattiq tortmoqda.

Ushbu asar Termiz tarixini o`rganish bo`yicha barcha muammolarni qamrab olmasligini yana bir bor takidlashni istardik. Bu muammolar ancha keng vaxar tomonlama monografik

tadqiqot o`tkazishni taqozo etadi. Termiz o`rganish darajasiga ko`ra O`rta Osiyoning Samarqand va Marv singari buyuk shaharlari bilan bir qatorda turadi, ayrim masalalar bo`yicha esa ulardan ustunroq hamdir.

Yuqorida bayon etilganlar Termizning tarixiy madaniy o`tmishini o`rganishda bir necha avlodlar tomonidan uch yuz yildan ham ziyodroq vaqt davomida olib borilgan tadqiqot ishlari naqadar uzoq davom etgani va serunum bo`lganini ko`rsatadi.

## REFERENCES

1. Ibrohimov N. Ibn Battuta va uning O`rta Osiyoga sayohati. Toshkent, 1993, 76-77 betlar.
2. Masson M.E. Gorodi Starogo Termeza i ix izuchenie. Trudy Uzbekistanskogo filiala AN SSSR. Seriya 1. Istoriya, arxeologiya. Termezskaaya arxeologicheskaya kompleksnaya ekspeditsiya 1936. Tashkent, 1940, str. 10.
3. Nekrasova Ye. G., Filimonov V. M. Xonako v ansamble Sultan-Saodat. Kraevedenie Surxandari. — Tashkent, 1989, str. 86-92.
4. Temir Darvozaning mo`g`ulcha nomlanishi. Hozirgi Boysun tumanida, Darband va Sho`rob qishloqlari oraliq`ida joylashgan (Qarang: *S.Tursunov, I.Umarov va boshqalar. O`zbekistonda toponimik nomlar va ularning tarixi, Termiz, 2017, 82-89 betlar*).
5. Rahmonov, M. (2023). TRADITIONAL LIFESTYLE OF THE TOKCHI PEOPLE OF SURKHAN OASIS. *Modern Science and Research*, 2(4), 720-722.
6. Rahmonov, M. (2023). Surxon vohasi toqchi qavmlari hududiy joylashuvining ilmiy tahlili. *Марказий Осиё тарихи ва маданияти*, 1(1), 341-344.
7. To`Rayev, S. G. O. G. L., & Raxmonov, M. X. O. G. L. (2022). BX KARMISHEVA TADQIQOTLARIDA SURXON VOHASI YUZ URUG`LARINING ETNIK TAVSIFI. *Oriental renaissance: Innovative, educational, natural and social sciences*, 2(1), 43-51.
8. Raimov M. BOUT THE HISTORY OF THE INDEPENDENCE OF TERMIZ FROM THE CHIGATOY SHARE //Modern Science and Research. – 2023. – T. 2. – №. 5. – C. 1150-1154.
9. Bobirovna, Radjabova Sabohat. "XOTIN-QIZLARNI QO`LLAB-QUVVATLASHGA OID DAVLAT SIYOSATI (ILK ODIMLAR)." (2023).
10. Bobirovna, Radjabova Sabohat. "AYOLLAR SALOMATLIGINI MUHOFAZASI DAVLAT DASTURLARIDA." (2023).
11. Bobirovna, Radjabova Sabohat. "AYOLLAR SALOMATLIGINI MUHOFAZASI DAVLAT DASTURLARIDA." (2023).
12. Radjabova, Sabohat. "WOMEN'S HEALTH PROTECTION IN STATE PROGRAMS." *Modern Science and Research* 2.5 (2023): 285-289.
13. Radjabova, Sabohat. "ACTIVITIES OF WOMEN IN THE CULTURAL LIFE OF SURKHANDARYA REGION." *Modern Science and Research* 2.6 (2023): 53-55.
14. Radjabova, Sabohat. "STATE POLICY TO SUPPORT WOMEN (FIRST STEPS)." *Modern Science and Research* 2.6 (2023): 49-52.
15. Раджабова, Сабохат Бобировна. "SURXON VOHASI XOTIN-QIZLARNING XALQ TA`LIMI SOHASIDA TUTGAN O`RNI (MUSTAQILLIK YILLARI MISOLIDA)." *ВЗГЛЯД В ПРОШЛОЕ* 4.6 (2021).

16. Раджабова, Сабохат Бобировна. "SURXON VOHASI XOTIN-QIZLARNING XALQ TA'LIMI SOHASIDA TUTGAN O'RNI (MUSTAQILLIK YILLARI MISOLIDA)." ВЗГЛЯД В ПРОШЛОЕ 4.6 (2021).



## BANKLARDA SAMARALI RISK MENEJMENTI

Zufar Abdullayev Ziyodilloevich

O'zbekiston Respublikasi Markaziy banki  
Kredit tashkilotlari prudensial nazorati departamenti  
boshqarma boshlig'i.

<https://doi.org/10.5281/zenodo.8416294>

*Annotatsiya.* Ushbu maqolada, banklarda samarali risk menejmenti haqida fikr va mulohazalar yuritiladi. Risklarni boshqarish bank sektoridagi barqarorlik va o'sishning asosidir. Banklar mablag'larni jamg'armalardan qarz oluvchilarga yo'naltirish, iqtisodiy faoliyatni osonlashtirish va moliyaviy rivojlanishga ko'maklashish orqali iqtisodiyotda hal qiluvchi rol o'ynaydi.

**Kalit so'zlar:** Banklar, samarali risk, bank menejmenti, jamg'armalar, bank mablag'lari, risklarni boshqarish, moliyaviy rivojlanish.

## EFFECTIVE RISK MANAGEMENT IN BANKS

**Abstract.** In this article, opinions and reflections on effective risk management are kept in banks. Risk management is the basis of stability and growth in the banking sector. Banks play a decisive role in the economy by directing funds from savings to borrowers, facilitating economic activity and promoting financial development.

**Key words:** banks, effective risk, bank management, savings, bank funds, risk management, financial development.

## ЭФФЕКТИВНОЕ УПРАВЛЕНИЕ РИСКАМИ В БАНКАХ

**Аннотация.** В этой статье будут рассмотрены мнения и соображения об эффективном управлении рисками в банках. Управление рисками-основа стабильности и роста банковского сектора. Банки играют решающую роль в экономике, направляя средства от сбережений заемщикам, облегчая экономическую деятельность и способствуя финансовому развитию.

**Ключевые слова:** банки, эффективный риск, управление банком, сбережения, банковские фонды, управление рисками, финансовое развитие.

Bank faoliyatining o'ziga xos xususiyati kredit va operatsion risklardan tortib bozor va tartibga solish risklarigacha bo'lgan turli xil risklarni o'z ichiga oladi. Ularning barqarorligini ta'minlash va manfaatdor tomonlarning manfaatlarini himoya qilish uchun banklar risklarni boshqarish bo'yicha samarali amaliyotlarni joriy etishlari kerak:

• Kredit xavfi: Banklar qarz oluvchilarning kreditlarni to'lamasliklari xavfiga duch kelishadi. Kredit tavakkalchiligini samarali boshqarish qarz oluvchilarning kreditga layoqatligini jiddiy baholashni, kredit portfelini diversifikatsiya qilishni va potentsial defoltlarning erta ogohlantirish belgilarini aniqlash uchun kreditlarning doimiy monitoringini o'z ichiga oladi.

• Operatsion xavf: Operatsion xavflar ichki jarayonlar, odamlar, tizimlar yoki tashqi hodisalardan kelib chiqadi. Banklar mustahkam ichki nazoratni, xodimlarni o'qitish dasturlarini amalga oshirishi va operatsion risklarni kamaytirish uchun ilg'or texnologiyalarga sarmoya kiritishi kerak. Muntazam audit va stsenariy tahlili ham operatsion zaifliklarni aniqlash va bartaraf etishga yordam beradi.

•Bozor tavakkalchiligi: bozor tavakkalchiligi foiz stavkalari, valyuta kurslari va tovar narxlari kabi bozor sharoitlarining o'zgarishi natijasida yuzaga keladi. Banklar investitsiya portfellarini diversifikatsiya qilish, xedjlash uchun lotin vositalardan foydalanish va potentsial tebranishlarni oldindan bilish uchun bozor tendentsiyalarini yaqindan kuzatib borish orqali bozor riskini boshqaradi.

•Likvidlik xavfi: Likvidlik xavfi qisqa muddatli moliyaviy majburiyatlarni bajara olmaslikni anglatadi. Banklar pul mablag'larini olish va boshqa majburiyatlarni qoplash uchun likvidli aktivlarning adekvat darajasini saqlab turishlari kerak. Noqulay likvidlik hodisalariga dosh bera olishlarini ta'minlash uchun ular likvidlik stress testi va favqulodda moliyalashtirish rejalaridan foydalanadilar.

Banklar yuqori darajada tartibga solinadigan muhitda ishlaydi. Normativ talablarga rioya qilmaslik jiddiy jarimalar va bank obro'siga putur etkazishi mumkin. Banklar muvofiqlik dasturlariga sarmoya kiritadilar, amaldagi me'yoriy hujjatlarni to'liq tushunadilar va tartibga solish landshaftidagi o'zgarishlardan xabardor bo'lish uchun nazorat qiluvchi organlar bilan yaqindan hamkorlik qiladilar.

Banklar turli risklarni aniqlash, o'lchash, monitoring qilish va nazorat qilish uchun muntazam ravishda xavflarni baholashni amalga oshiradilar. Xatarlarning tabiati va hajmini tushunish banklarga risklarni boshqarish strategiyalarini ishlab chiqish imkonini beradi.

Kuchli boshqaruv tuzilmalari, jumladan, malakali direktorlar kengashi va samarali risklarni boshqarish qo'mitalari muhim ahamiyatga ega. Bundan tashqari, xodimlar o'rtasida xavf-xatardan xabardor madaniyatni rivojlantirish tashkilotning barcha darajalarida proaktiv risklarni boshqarishga yordam beradi.

Banklar xavflarni modellashtirish, anomaliyalarni aniqlash va potentsial xavflarni bashorat qilish uchun sun'iy intellekt, mashina o'rganish va katta ma'lumotlar tahlili kabi ilg'or texnologiyalardan foydalanadi. Ushbu texnologiyalar banklarga ma'lumotlarga asoslangan qarorlar qabul qilish va paydo bo'ladigan tahdidlarga tezda javob berish imkonini beradi.

Diversifikatsiya va stress testlari kredit va investitsiya portfellarini diversifikatsiya qilish konsentratsiya xavfini kamaytiradi. Banklar, shuningdek, salbiy stsenariylarga chidamliligini baholash, zaifliklarni aniqlash va oldini olish choralarini ko'rishga yordam berish uchun stress testlarini o'tkazadilar.

Muntazam o'qitish va ko'nikmalarni rivojlantirish. Xodimlar ko'plab xavflardan himoyalashning birinchi chizig'idir. Banklar xodimlarning xavf-xatarlardan xabardorligini oshirish va ularni potentsial tahdidlarni aniqlash, hisobot berish va yumshatish uchun zarur ko'nikmalar bilan jihozlash uchun o'quv dasturlariga sarmoya kiritadi.

Nazorat qiluvchi organlar bilan hamkorlik qilish. Banklar nazorat qiluvchi organlar bilan ochiq aloqa liniyalarini saqlab turadi. Hamkorlik munosabatlari banklarning bo'lajak me'yoriy hujjatlardan xabardor bo'lishini ta'minlaydi, tushuntirishlarni izlashi va tartibga solish talablariga rioya qilish uchun zarur o'zgarishlarni tezda amalga oshirishi mumkin.

Tavakkalchiliklarni samarali boshqarish banklar uchun moliyaviy barqarorlikni saqlash, manfaatdor tomonlar manfaatlarini himoya qilish va iqtisodiy o'sishni qo'llab-quvvatlash uchun zarurdir. O'zlari duch keladigan turli xavflarni tushunish va risklarni boshqarish bo'yicha proaktiv strategiyalarni amalga oshirish orqali banklar o'zlari va ular xizmat qilayotgan jamoalar uchun

xavfsiz va farovon kelajakni ta'minlab, murakkab moliyaviy landshaftni ishonch bilan aylanib chiqishlari mumkin.

Risk madaniyatini shakllantirish va rivojlantirishning asosiy masalalari, kredit, operatsion, bozor, ekologik va ijtimoiy risklarning tushunchalari va asosiy xususiyatlari, shuningdek, bankning barcha darajadagi xodimlariga risklarni boshqarish sohasida tushuncha va bilim zarur. Bankning bosh ofisi va filiallari tuzilmalaridagi risk koordinatorlar barcha turdagi operatsion risklarni aniqlash va monitoring qilish.

**Xulosa.** Bugungi jadal rivojlanish davrida yuqorida ko'rsatilgan yo'nalishlar bo'yicha banklarni takomillashtirish borasidagi sa'y-harakatlar mantiqan to'g'ri hisoblash kerak. Shuni unutmaslik kerakki, texnologik jihatdan yaxshi jihozlangan va zamonaviy bank yaratilishi juda katta miqdordagi investitsiyalar evaziga barpo etiladi va ertami-kechmi ushbu yirik loyihalarni moliyalashtirishga bankning o'z mablag'laridan yo'naltirilgan investitsiyalar o'zini oqlashi zarur. Aks holda bu kabi yirik xarajatlar bank daromadlarining pasayishiga va o'z navbatida investitsiyaviy jozibadorligi hamda bozor qiymatining kamayishiga olib kelishi mumkin.

#### REFERENCES

1. Abdullaeva Sh. Bank risklari va ularni kreditlash. – T.: Moliya, 2012.
2. Toymuxamedov I.R. Bank ishi. O'UM. 2017 y.
3. Abdullaev, T. Qoraliev va boshqalar. "Bank ishi". O'quv qo'llanma. T: Iqtisod moliya. 2010. 405 b
4. P. Saidxodjaev, I. Ismatullaev "Bank operatsiyalarini sug'urtalash". Ma'ruza matnlari. T:2012. TDIU.
5. F. Nasriddinov "Tijorat banklarida risk-menejment tizimini takomillashtirish yo'nalishlari". "Birja-Ekspert". -2022. №1-2.22-27 b.
6. [www.president.uz](http://www.president.uz)
7. [www.cbu.uz](http://www.cbu.uz).

РАСШИРЕНИЕ ДИАПАЗОНА СПОРТИВНОГО МАСТЕРСТВА  
ВОЛЕЙБОЛИСТОВ ПРИ ИСПОЛЬЗОВАНИИ МЕТОДИКИ СИММЕТРИЧНОЙ  
ОТРАБОТКИ ТОЧНОСТИ НАПАДАЮЩИХ УДАРОВ ПРАВОЙ И ЛЕВОЙ РУКОЙ

Ашуркова С.Ф

профессор кафедры «Теории и методики волейбола, баскетбола» Узбекского государственного университета физической культуры и спорта, Узбекистан, Чирчик,  
[svetlana\\_ashurkova@mail.ru](mailto:svetlana_ashurkova@mail.ru)

<https://doi.org/10.5281/zenodo.8416335>

**Аннотация.** В статье на основании анализа результатов экспериментального исследования раскрывается приоритетность симметричной отработки точности нападающих ударов правой и левой рукой в современном волейболе. Предполагается, что путем систематического использования специально направленных упражнений может быть достигнуто определённая симметризация точности атакующих действий правой и левой рукой, и такая процедура, по мнению авторов, приведет к расширению диапазона спортивного мастерства.

**Ключевые слова:** волейбол, симметризация, отработка, точность, нападающий удар, правая и левая рука, обучение, совершенствование.

EXPANDING THE RANGE OF SPORTSMANSHIP OF VOLLEYBALL PLAYERS  
USING THE TECHNIQUE OF SYMMETRICAL TESTING OF THE ACCURACY OF  
ATTACKING STRIKES WITH THE RIGHT AND LEFT HAND

**Abstract.** In the article, based on the analysis of the results of an experimental study, the priority of symmetrical testing of the accuracy of attacking right and left hand strikes in modern volleyball is revealed. It is assumed that through the systematic use of specially directed exercises, a certain symmetry of the accuracy of attacking actions with the right and left hand can be achieved, and such a procedure, according to the authors, will lead to an expansion of the range of sportsmanship.

**Keywords:** volleyball, symmetrization, practice, accuracy, forward kick, right and left hand, training, improvement.

**Актуальность.** В практике подготовки волейболистов существует ярко выраженная негативная тенденция, согласно которой процесс обучения и совершенствования атакующих ударов для праворуких игроков осуществляется правой рукой, а для леворуких – левой. В учебниках и учебно-методических пособиях почти отсутствуют указания относительно последовательного симметричного обучения, совершенствования или отработки нападающих ударов как правой, так и левой рукой [1,4,8].

И даже в нормативных требованиях не выделяются тесты, по результатам которых можно было бы оценивать объём (число) точных нападающих ударов производимой правой и левой рукой из различных зон в разные зоны площадки команды соперника [2,3,6,9]. Более того, не разработаны модельные показатели, отражающие фактические образцы результатов количественных и качественных параметров нападения правой и левой рукой, на что можно было бы ориентироваться при обучении или совершенствовании таких игровых действий [2,3,5,7]. Нет и не может быть сомнения в том, что такое положение и такой односторонний подход к обучению и совершенствованию нападающих ударов, во-

первых, значительно ограничивает диапазон разносторонности спортивного мастерства, что отмечено и в исследовании специалистов [8].

Во-вторых, постоянная и продолжительная тренировка атакующих действий только ведущей рукой как локальная физическая нагрузка, рано или поздно может привести к неблагоприятным последствиям в структуре мышечных тканей и суставных связок данной руки. Подобные факты подтверждаются тем, что многие опытные игроки до начала тренировок и соревновательных игр прибегают к растиранию мышц и суставов ведущей руки для временного устранения болевых ощущений [4,6,10].

**Целью настоящего исследования** являлось изучение эффектов отработки точности нападающих ударов правой и левой рукой у волейболистов в ходе педагогического эксперимента.

**В качестве объекта** исследования привлекались волейболисты сборной команды спортивного клуба Узбекского государственного университета физической культуры и спорта (г.Чирчик, Узбекистан). А в эксперименте, проведенном в период с сентября 2022 года по июнь 2023 года, участвовали юные волейболисты 15-16 лет, занимающиеся в СШ-№ 2 Миробадского района города Ташкент.

Волейболисты спортивного клуба УзГУФКС в исследованиях участвовали в качестве сравнительного фона (16 чел.), у которых тренировки проводились по традиционной программе, а у юных волейболистов (16 чел.), которые участвовали в эксперименте, утром, перед тренировкой в ходе разминки и после тренировки систематически проводились разработанные нами упражнения.

Упражнения, применяемые утром во время “зарядки”:

1. Иммитация нападающих ударов с резиновой лентой не ведущей рукой на месте – утром- самостоятельно – 20 раз x 5 повторов;
2. Имитация нападающих ударов не ведущей рукой стоя на месте – утром – самостоятельно – 5 мин.;
3. Имитация нападающих ударов не ведущей рукой в прыжке с места – утром – самостоятельно – 9 мин.;
4. Имитация нападающих ударов не ведущей рукой в прыжке с разбега – утром – самостоятельно – 10 мин.;
5. Отработка нападающих ударов не ведущей рукой в прыжке с разбега с использованием теннисного мяча – утром самостоятельно – 5 мин

Упражнения, применяемые в зале в ходе разминки и после тренировки:

1. Стоя у стенки отработка нападающих ударов не ведущей рукой без ловли мяча – 100 раз 2 подхода;
2. В парах отработка нападающих ударов не ведущей рукой от пола без прыжка без ловли мяча – 100 раз по 2 подхода;
3. В парах отработка нападающих ударов не ведущей рукой от пола в прыжке с места без ловли мяча – 50 раз по 2 подхода;
4. В парах отработка нападающих ударов не ведущей рукой от пола в прыжке с разбега – 50 раз по 2 подхода;
5. Отработка нападающих ударов не ведущей рукой с 4 зоны – по 10 ударов в зоны 1,5;
6. То же, с 3 зоны – по 10 ударов в зоны 1,5;



7. То же, со 2 зоны – по 10 ударов в зоны 1,5;  
8. То же, из задних зон - по 10 ударов в зоны 1,5;  
9. Каждая суббота учебная игра из 3 партий с применением атакующих ударов, только не ведущей рукой и обычная игровая тренировка из 5 партий. Для оценки эффективности упражнений применялись следующие методические приёмы:

- определение точности нападающих ударов, с высокой широкой передачи (на антенну) от связующего игрока, правой и левой рукой из зоны 4 в заднюю часть зоны 1 и 5 по пять раз в каждую зону;

- определение разницы числа точных ударов правой и левой рукой.

**Результаты и их обсуждение.** Результаты текущих исследований показали, что точность нападающих ударов правой и левой рукой, зарегистрированная у волейболистов спортивного клуба УзГУФКС, характеризовалась ярко выраженной асимметрией их проявления. Так, например, среднее число точных нападающих ударов правой рукой из зоны 4 в заднюю часть зон 1 и 5 из пяти попыток составило соответственно  $3,14 \pm 0,73$  и  $4,07 \pm 0,03$  раз (табл.1). А при выполнении этого же тестового задания левой рукой точность нападающих ударов составила в среднем  $0,87 \pm 0,06$  раз в 1 зону и  $0,63 \pm 0,03$  раз в зону 5. Асимметрическая разница между точностью ударов правой и левой рукой в зону 1 составила  $2,27 \pm 0,67$  раз, а разница ударов в зону 5 достигла до  $3,44 \pm 0,01$  раз.

Таблица 1

**Показатели точности нападающих ударов правой и левой рукой у волейболистов спортивного клуба УзГУФКС, n=16**  
( $\bar{X} \pm \delta$ )

Нападающие удары	В зону 1	В зону 5	Разница показателей
Правой рукой из зоны 4 в зоны 1 и 5 по пять ударов (кол-во)	$3,14 \pm 0,73$	$4,07 \pm 0,03$	0,93
Левой рукой из зоны 4 в зоны 1 и 5 по пять ударов (кол-во)	$0,87 \pm 0,06$	$0,63 \pm 0,04$	0,24
Асимметрическая разница	$2,27 \pm 0,67$	$3,44 \pm 0,01$	1,17

Видно, что разница асимметрии прослеживается не только между нападающими ударами правой и левой рукой в зону 1 или 5, но и подобная разница была обнаружена и при ударах по этим зонам, которая по данным ударов правой рукой (в зоны 1 и 5) составила 0,93 раза с преобладанием ударов в 5 зону, а по ударам левой рукой (в зоны 1 и 5) она была равна 0,24 раза с преобладанием ударов в 1 зону. Установленные у волейболистов команды УзГУФКС асимметричные показатели между нападающими ударами правой и левой рукой являются ярко выраженным и достоверным аргументом для утверждения, что у данных студентов изначально, когда они ещё занимались в спортивных школах, не применялась практика методического подхода к симметричному обучению и совершенствованию атакующих действий правой и левой рукой.

Возможность симметризации асимметрично проявляемых точно-целевых двигательных актов при выполнении нападающих ударов правой и левой рукой изучалась на основе проведения 9-месячного эксперимента с привлечением, как уже выше было отмечено, группы юных волейболистов 15-16 лет, которые ежедневно утром (дома, самостоятельно) и в условиях тренировочных занятий выполняли разработанные нами комплекс упражнений по симметричному совершенствованию атакующих действий правой и левой рукой. Результаты эксперимента показали, что у обследованных юных волейболистов точность нападающих ударов из зоны 3 в 1 зону из пяти возможных до начала эксперимента составила в среднем  $2,49 \pm 0,35$  раз, а в зону 5 –  $3,12 \pm 0,41$  раза (табл.2).

Таблица 2

**Показатели симметризации точности нападающих ударов правой и левой рукой у юных волейболистов 15-16 лет под влиянием специальных упражнений, n=16 ( $\bar{X} \pm \delta$ )**

Нападающие удары	До эксперимента		После эксперимента		Разница показателей	
	В зону 1	В зону 5	В зону 1	В зону 5	В зону 1	В зону 5
Правой рукой из зоны 4 в зоны 1 и 5 по пять ударов (кол-во)	$2,49 \pm 0,35$	$3,12 \pm 0,41$	$3,83 \pm 0,52$	$4,05 \pm 0,55$	+1,34	+0,93
Левой рукой из зоны 4 в зоны 1 и 5 по пять ударов (кол-во)	$0,53 \pm 0,05$	$0,45 \pm 0,03$	$3,02 \pm 0,32$	$3,77 \pm 0,49$	+2,49	+3,32
Асимметрическая разница	$1,96 \pm 0,3$	$2,67 \pm 0,38$	$0,81 \pm 0,2$	$0,28 \pm 0,06$	+1,15	+2,39

Точность ударов левой рукой в зону 1 в среднем была равна  $0,53 \pm 0,05$  раз, а в зону 5 –  $0,45 \pm 0,03$  раза. Видно, что до начала эксперимента разница асимметрии между точностью нападающих ударов правой и левой рукой в зону 1 составила  $1,96 \pm 0,3$  раза, а при ударах в зону 5 она достигла в среднем до  $2,67 \pm 0,38$  раз. Разница точности ударов правой рукой в зоны 1 и 5 равнялась – 0,63 раза в пользу ударов в 5 зону, а левой рукой эта величина составила 0,08 раза в пользу удара в 1 зону. Согласно констатируемым данным можно отметить, что тренировочные занятия, проводимые по традиционной программе, не могут оказать позитивное влияние на симметризацию процесса формирования координационно-технических, скоростно-силовых параметров точности нападающих ударов правой и левой рукой. Исследования, проведённые после завершения педагогического эксперимента у тех же юных волейболистов, которые регулярно выполняли предложенные нами упражнения по симметричному совершенствованию точности нападающих ударов правой и левой рукой, позволили выявить, что точность ударов правой рукой в зону 1 после эксперимента возросла на 1,34 раза и составила  $3,83 \pm 0,52$  раза, а при ударах в зону 5 – она увеличилась

до 0,93 раза и составила  $4,05 \pm 0,55$  раза. Разница точности ударов правой рукой в зоны 1 и 5 равнялась – 0,22 раза в пользу ударов в 5 зону.

Точность нападающих ударов левой рукой в зону 1 после эксперимента составила  $3,02 \pm 0,32$  раза, а в зону 5 –  $3,77 \pm 0,49$  раза, что, по отношению к исходным данным, разница точности ударов левой рукой составила соответственно 2,49 и 3,32 раза. А разница точности ударов левой рукой в зоны 1 и 5 после эксперимента 0,75 раза в пользу ударов в 5 зону.

**Заключение.** Из приведённых результатов эксперимента видно, что показатели точности нападающих ударов правой и левой рукой, полученные у юных волейболистов до начала эксперимента, характеризовались ярко выраженной асимметрией, величина разницы которой достигает от 78,7% (удары в зону 1), до 85,6% (удары в 5 зону). Всё это свидетельствует о том, что в процессе тренировочных занятий, проводимых с юными волейболистами, занимающихся в спортивных школах, тренеры почти не уделяют должного внимания на симметричное обучение и совершенствование нападающих ударов правой и левой рукой. Результатами эксперимента, проведенного с привлечением юных волейболистов 15-16 лет, установлено, что путём систематического использования специализированных упражнений для симметричного совершенствования точности нападающих ударов правой и левой рукой может быть достигнута значительная симметризация не только их точностно-целевые параметры, но и могут быть “оттенированы” их такие, не менее важные показатели как технико-кинематические и скоростно-силовые компоненты.

С большой вероятностью следует полагать и тот факт, что симметризация точности нападающих ударов правой и левой рукой по всем их составным параметрам может произойти и у волейболистов более старшего возраста, и даже у “профессионалов”, если соотношение объёма упражнений для отработки нападающих ударов правой и левой рукой будет равнозначным и если эти упражнения будут использованы систематически.

## REFERENCES

1. Акулич Л.И., Пулатов А.А., Ашуркова С.Ф., Спортивные и подвижные игры (волейбол), 2021 - [elib.sportedu.by](http://elib.sportedu.by)
2. Акбаров, Ахматжон, Акрам Ахмедович Умматов, and Оятхон Мирзохидовна Ёкубова. "Сравнительный анализ эффективности нападающих действий команд волейболисток высшей лиги в играх 1-и 2-туров XXVIII чемпионата Республики Узбекистан." *Спортивні ігри* 2 (24) (2022): 4-11.
3. Ашуркова С.Ф., Дифференцированный анализ результатов исследования профессиональной компетентности тренера на соответствие его ..., Актуальные проблемы правового ..., 2021 - [elibrary.ru](http://elibrary.ru)
4. Ашуркова С.Ф. Установочно-профилактическая значимость предсоревновательной разминки у волейболистов разной квалификации - Фан-Спортга, 2019 - [elibrary.ru](http://elibrary.ru)
5. Ашуркова С.Ф., Шодмонов М.М. Методика развития прыгучести у высококвалифицированных волейболистов на примере атакующих действий, Фан-спортга, 2022, №6,14-17с

6. Норбоев К.Д., Умматов А.А., Умаров К.М. Эффективность волейбольных игр подростков, использующих активные игры, Ученые записки университета им. ПФ Лесгафта. – 2021. – №. 9 (199). – С. 177-183.
7. Пулатов А.А., Ашуркова С.Ф., Возможности устранения случаев неточной реализации стандартных действий в игровых видах спорта (на примере ..., Фан-Спортга, 2020 - elibrary.ru
8. Pulatov F.A. Sport o‘yinlarida o‘naqay-charaqaq harakat funksiyalarini simmetrik tartibda shakllantirish afzalligi T.: “Ilmiy texnika Axboroti-Press nashriyoti” 2021, - 109 b.
9. 15-16 Ёшли волейболчиларнинг куч сифатини анъанавий машқлар ёрдамида ошириш услубияти А.А Умматов - Фан-Спортга, 2021 - elibrary.ru
10. Ёш волейболчиларни сакровчанлик ва сакраш чидамкорлиги хусусиятларини педагогик ўрганиш А.А. Уиатов - Фан- Спортга, 2023, №340-43 б.

## SURXON VOHASIDA ISTIQOMAT QILUVCHI YUZ (JUZ) LARNING DEHQONCHILIK TURLARI.

**Dulanov Otabek Yuldashevich**

Termiz davlat universiteti

Jahon tarixi kafedrasida katta o'qituvchisi (PhD)

<https://doi.org/10.5281/zenodo.8417914>

**Annotatsiya.** Qadimdan Surxon vohasi hududi tabiiy-geografik sharoitiga qarab, o'troq sug'orma dehqonchilik madaniyati rivojlangan hudud hisoblangan. Ushbu hududda qadimgi dehqonchilik madaniyatining paydo bo'lishi va taraqqiy etishi uchun qulay sharoit yuzaga kelgan. Vohada tabiiy-geografik muhit, iqlim, aholining joylashuvi, ayniqsa, Surxon-Sherobod vodiysi dehqonchilik bilan mashg'ul bo'lishi uchun keng tekis maydonlardan iborat bo'lib, ziroatchilikni rivojlantirish uchun qulay imkoniyatlar mavjud bo'lgan.

**Kalit so'zlar:** qayir, qoq, cho'ntaq, qo'ltiq (motiga), melioratsiya, qumloq, loyqa, bug'doy, arpa, tariq, o'rik, olma, nok, qovun, qovoq, suvli er, tiramoi, obikor, obi, lalmi, Ulanbuloksoy, Sopollitepada, sun'iy sug'orish inshooti, yorg'uchoqlar, hovoncha, motiga.

### TYPES OF FARMING OF HUNDREDS (JUZ) INHABITING THE SURKHAN OASIS.

**Abstract.** Due to its natural and geographical conditions, the territory of Surkhan oasis has long been considered a region with a developed culture of settled irrigation farming. Favorable conditions for the emergence and development of the ancient farming culture were created in this area. The natural-geographic environment, climate, population location of the oasis, especially the Surkhan-Sherabad valley consists of wide flat areas for farming, and there were favorable opportunities for the development of agriculture.

**Keywords:** wheat, barley, millet, apricot, apple, pear, melon, pumpkin, watery land, tiramoi, obikor, obi, lalmi, Ulanbuloksoy, Sopollitepada, artificial irrigation facility, beds, mortar, motiga.

### ВИДЫ ЗЕМЛЕДЕЛИЯ ЖУЗА (ДЖУЗА), НАСЕЛЯЮЩЕГО СУРХАНДАРЬИНСКИЙ ОАЗИС.

**Аннотация.** Издавна территория сурханского оазиса, в зависимости от природно-географических условий, считалась территорией, где развивалась оседлая культура ирригационного земледелия. На этой территории сложились благоприятные условия для возникновения и развития древней земледельческой культуры. Природно-географическая среда, климат, местонахождение населения, особенно долина Сурхан-Шерабад, представляли собой обширные равнинные территории, на которых можно было заниматься земледелием, с благоприятными возможностями для развития ремесел.

**Ключевые слова:** Каир, пень, карман, подмышка (мотига), мелиорация земель, песок, грязь, пшеница, ячмень, просо, абрикосы, яблоки, груши, дыни, тыквы, сочная земля, тирамой, обикор, Оби, лалми, Уланбулоксай, Сополлитепада, искусственная ирригационная установка, огни, овонча, мотига.

Insoniyatning yashash sharoiti davrlar o'tishi bilan o'troq dehqonchilik madaniyatining shakllanishiga va bu to'g'risida ilmiy adabiyotlarda nomlari turlicha atalgan qayir, qoq, cho'ntaq, qo'ltiq (motiga) dehqonchiligidan iborat bo'lgan. Ayniqsa, daryolar va tog' soylarining quyi



havzalarida uzoq vaqt mobaynida oqizib kelgan chirindi aralash loyqa hisobiga keng va tekis maydonlarda ilk dehqonchilik madaniyatining paydo bo'lishi uchun shart-sharoit bo'lgan.

Vohada yashovchi aholi tomonidan tuproq unumdorligini tiklash va agrotexnika tadbirlari ishlab chiqilgan: melioratsiya, qumloq, loyqa bilan o'g'itlash, vayron qilingan gil konstruksiyali tuproqlar, sug'orish va tuproqning sho'rini yuvish usullariga e'tibor berilgan<sup>22</sup>.

Tarixdan ma'lumki, Surxondaryo hududi dehqonlari miloddan avvalgi VI-IV ming yillikdayoq donli ekinlardan bug'doy, arpa, tariq, mevali daraxtlardan o'rik, olma, nok, poliz ekinlaridan qovun, qovoq va boshqalarni madaniylashtirishgan<sup>23</sup>.

Vohada dehqonchilik turlari ekinlarga qarab, sug'oriladigan maydonlar suvli er, tiramoi yoki tojikcha-forscha obikor yoki obi atamasi bilan, sug'orilmaydigan erlar lalmi yoki bahori deb atalib kelingan. Shuningdek, suvli erlarda ekinlar ikki marotaba ekilganligi sababli, bahorgi va kuzgi ekinlarga bo'lingan. O'zbekistonning boshqa hududlarida ham bu nomlanishida farq qilib, masalan Zarafshon havzasining mahalliy aholisi sug'oriladigan erlarni tiramoi yoki to'qay er, Farg'ona qipchoqlari esa kuzgi ekin (qish) va tojikcha obi atamasi bilan nomlashgan. Farg'ona vodiysida esa tramo ekinlari ham erta hosil tushunchasiga to'g'ri keladigan oq (oq) va yashil (yashil) - kech hosilga –bo'linganini kuzatish mumkin. Bu qipchoqlarda obi<sup>24</sup> atamasi bilan qo'llanilgan. Vohada tabiiy-iqlim sharoitlarining xilma-xilligi, suv resurslarining tabiati va hajmi, aholining yashashi, yirik sanoat va savdo markazlarining joylashuvi qishloq xo'jaligiga ham o'z ta'sirini o'tkazgan<sup>25</sup>.

Surxondaryo vohasida dehqonchilik manzilgohlarini o'rgangan akademik A.A. Asqarovning ta'kidlashicha, Ulanbuloqsoy o'zanlari miloddan avvalgi 1700-1500 yilliklarda Sopollitepada istiqomat qilgan aholi tomonidan o'zlashtirilgan bo'lib, uning atrofida kengligi 5-6 metr va chuqurligi 1-1,5 metrni tashkil etgan sun'iy sug'orish inshootining hozirgacha saqlanib qolingani buning isbotidir<sup>26</sup>. Shuningdek, ushbu Sopollitepa dehqonchilik madaniyatida mehnat qurollaridan toshdan yasalgan yorg'uchoqlar, hovoncha, o'g'ir dastasi va uchli motigalarni aytib o'tish mumkin<sup>27</sup>. Mamlakatimizning boshqa hududlari hisoblangan, Xorazm, Toshkent va Farg'ona vodiysida ilk sug'orma dehqonchilik jarayonlari so'nggi bronza va ilk temir davri bilan bog'liqdir<sup>28</sup>.

Dehqonchilikda er xaydash (shudgorlash), erga don sepish, g'alla o'rish va xirmon ko'tarish ("chosh qilish") bilan bog'liq bo'lgan tadbirlar va an'analar uzoq o'tmishga, ya'ni Navro'z bayrami paydo bo'lishidan ham avvalroq shakllangan. Dehqonlar bahorning ilk kunlaridan, omoch – bo'yinturiqlarni, molalarni sozlab, ko'klamgi ekish mavsumiga tayyorlab, og'ilxonalarda ho'kizlarni yaxshi parvarishlash, erni xaydashga olib chiqishga alohida e'tibor berilgan. Dehqonlar o'z ustozlaridan, tabarruk otaxonlardan "oq fotiha" duo olishgan<sup>29</sup>. Yerni

<sup>22</sup> Очерки по истории хозяйства народов Средней Азии и Казахстана. - Л.: "Наука", 1973. -С. 9-10.

<sup>23</sup> Материалы к историко-этнографическому атласу Средней Азии и Казахстана. - М-Л.: АН СССР, 1961. -С. 138.

<sup>24</sup> Шаниязов К.Ш. К этнической истории узбекского народа. – Т., "Фан", 1974. - С.166-167.

<sup>25</sup> Андронов Б.В. К вопросу о классификации форм орошаемого земледелия в Средней Азии, В сб.: Очерки по истории хозяйства народов Средней Азии и Казахстана. - Л.: "Наука", 1973.

<sup>26</sup> Аскарлов А.А. Древнеземледельческая культура эпохи бронзы уга Узбекистана. Т., 1977.

<sup>27</sup> O'sha asar. –B. 118-bet.

<sup>28</sup> Qudratov S. O'zbekiston hududida ilk davlatlar paydo bo'lishining ba'zi masalalari // O'zbekisto tarixi, 1999. 2-son. –B.11.

<sup>29</sup> Dala yozuvlari. Oltinsoy tumani Jobu, To'xtamish, Bodihavo qishloqlari. 2021 yil.

shudgor qilishdan oldin “is chiqarish” marosimi o‘tkazilib, ayollar bo‘g‘irsoq, cho‘zma pishirishgan<sup>30</sup>. Ushbu odat “is” deb atalgan. Vohaning yuz (juz) lar joylashgan Jobu, To‘xtamish hamda Bodihavo qishloqlarida dehqonchilik bilan shug‘ullangan aholi “ho‘kizlar kuchli bo‘lsin”, deb ularning shoxini va ho‘kiz charchamasligi uchun bo‘yinturiqini ham “is” yog‘i bilan moylashgan va “Ho‘kizlarni yomon ko‘zdan asrasin”, deb tumorlar taqilgan. Keksa kishilar, odatda yoshi ulug‘ hurmatli oqsoqollar dastlabki egat olish yoki urug‘ sepishni boshlashgan. “Shoxmoylar marosimi dehqonchilik bilan bog‘liq urf-odatlardan bo‘lib, bu udum dehqonchilik marosimlarini o‘tkazishda muhim hisoblangan.<sup>31</sup> Dehqonlar tuproqni kaftlarida qisib ko‘rib, erga qo‘sh chiqarish mumkin yoki mumkin emasligini bilishganlar. Hut oyida er tayyor bo‘lsa, kaftdagi tuproq sepib yuborilganda titilib ketgan, aksi bo‘lsa, bir joyga tushgan. Qishloq oqsoqollari er etilganini aniqlashsa, dehqonchilik bilan bog‘liq udumlardan yana biri “shoxmoylar” o‘tkazilgan.<sup>32</sup>

Shuningdek, donni saqlashning ham turli xil usullari mavjud bo‘lgan. Masalan, dehqon donni “sholdan tayyorlangan qop” larda, uying bir burchagida loydan qilinib, somonli loy bilan qayta suvalgan maxsus don saqlagich – homma (homp) larda asrashgan. Tog‘ qishloqlarida kunjut, zig‘ir va boshqa oq ekinlarning donlarini xum idishda saqlagan bo‘lsa, no‘xat, mosh, guruchlarni esa kadi idishlarda saqlashib, zarurat tug‘ilganda ovqatga ham masalliq sifatida foydalanishgan<sup>33</sup>

Ota-bobolarimizning kuzatishlari taxminiy bo‘lsa-da, kunlik, haftalik ish rejalariga mos kelgan. Ob-havoni bilishi natijasida kunlar, haftalar, oylar va fasllar iqlimini oldindan bilish, chamalash bilan bog‘liq qator irim va odatlarni ham tuzganlar. Masalan, tabiatda daraxtlar kech barg yozsa, yoz uzoq davom etishini, yozda daraxtlarda sarg‘ish barglar paydo bo‘lsa, kuz barvaqt boshlanishini, mevalar tez etilsa, qish erta kelishini, agar terak barglari kuzda uchidan sarg‘aya boshlasa, bahor erta kelishini anglagan, qishning issiq yoki sovuq bo‘lishini esa kuzda qushlarning issiq o‘lkalarga qay tartibda uchib ketishiga qarab kuzatganlar. Ajdodlarimizning har bir hikmati, har bir naql va urf-odatida ezgulikka bo‘lgan intilish o‘z ifodasini topganligini ko‘rishimiz mumkin.

XIX asr oxiri – XX asrda o‘rganilayotgan hududda suvning qadri bahor oylarida yog‘ingarchilik yaxshi bo‘lib, daryo suvi mo‘l bo‘lsa, dehqonchilik risoladagidek rivojlangan va me‘yordagi hosilni bersa, maboda yil qurg‘oq kelib, tog‘da qor kam bo‘lsa va daryo suvi kamayib, jildirab qolsa, buning ustiga yog‘ingarchilik miqdori ham me‘yor darajasida bo‘lmasa, dehqonlarda hosilning kam bo‘lishi oilaning iqtisodiy ahvoriga salbiy ta‘sir qilgan.

Xulosa qilib ta‘kidlash kerakki, Ushbu tadqiqot ishida, mintaqada XVIII asr oxiri – XX asrda mehnat qurollarining oddiy bo‘lganligidan odamlar tabiat kuchlariga qarshi birgalikda jamoa bo‘lib kurashganlar. Shuning uchun ham ularning dehqonchilikdagi faoliyatlari ham oddiy hamkorlikka asoslanganki, bu ularning mashaqqatli mehnatini oz bo‘lsa-da, engillashtirishga xizmat qilgan. Mana shu mehnat jarayonida shakllangan urf-odatlar dehqonlarning hayotiga moslashib borishi ham ularning ijtimoiy hayotidan muhim o‘rin olgan.

<sup>30</sup> Tursunov N.N. Janubiy Surxon vohasi etnografiyasi.-Toshkent: “Yangi nashr”, 2015.B.46 -47.

<sup>31</sup> Sarimsoqov B. O‘zbek marosim folklori. -T., 1986. -B. 50.

<sup>32</sup> Dala yozuvlari. Oltinsoy tumani Xo‘jasoat, Sayrak qishloqlari. 2021 yil.

<sup>33</sup> Dala yozuvlari. Oltinsoy tumani To‘xtamish qishlog‘i. 2019 yil.

## REFERENCES

1. Очерки по истории хозяйства народов Средней Азии и Казахстана. - Л.: "Наука", 1973. -С. 9-10.
2. Материалы к историко-этнографическому атласу Средней Азии и Казахстана. - М-Л.: АН СССР, 1961. -С. 138.
3. Tursunov N.N. Janubiy Surxon vohasi etnografiyasi.-Toshkent: "Yangi nashr", 2015.B.46 -47.
4. Sarimsoqov B. O'zbek marosim folklori. -T., 1986. -B. 50.
5. Dala yozuvlari. Oltinsoy tumani Xo'jasoat, Sayrak qishloqlari. 2021 yil.
6. Bobirovna, Radjabova Sabohat. "XOTIN-QIZLARNI QO'LLAB-QUVVATLASHGA OID DAVLAT SIYOSATI (ILK ODIMLAR)." (2023).
7. Radjabova, Sabohat. "STATE POLICY TO SUPPORT WOMEN (FIRST STEPS)." *Modern Science and Research* 2.6 (2023): 49-52.
8. Раджабова, Сабохат Бобировна. "SURXON VOHASI XOTIN-QIZLARNING XALQ TA'LIMI SOHASIDA TUTGAN O'RNINI (MUSTAQILLIK YILLARI MISOLIDA)." *ВЗГЛЯД В ПРОШЛОЕ* 4.6 (2021).
9. Раджабова, Сабохат Бобировна. "SURXON VOHASI XOTIN-QIZLARNING XALQ TA'LIMI SOHASIDA TUTGAN O'RNINI (MUSTAQILLIK YILLARI MISOLIDA)." *ВЗГЛЯД В ПРОШЛОЕ* 4.6 (2021).
10. Rahmonov, M. (2023). TRADITIONAL LIFESTYLE OF THE TOKCHI PEOPLE OF SURKHAN OASIS. *Modern Science and Research*, 2(4), 720-722.
11. Rahmonov, M. (2023). Surxon vohasi toqchi qavmlari hududiy joylashuvining ilmiy tahlili. *Марказий Осиё тарихи ва маданияти*, 1(1), 341-344.
12. To'rayev, S. G. O. G. L., & Raxmonov, M. X. O. G. L. (2022). BX KARMISHEVA TADQIQOTLARIDA SURXON VOHASI YUZ URUG'LARINING ETNIK TAVSIFI. *Oriental renaissance: Innovative, educational, natural and social sciences*, 2(1), 43-51.
13. Habibullo o'g'li, R. M. (2023). SURXON VOHASI TOQCHI QAVMINING AN'ANAVIY TURMUSH TARZI.
14. Yuldashevich, D. O. (2023). YUZ (JUZ) LAR HUNARMANDCHILIGINING AN'ANAVIY VA ZAMONAVIY JIHATLARI. *Conferencea*, 60-64.
15. Yuldashevich, D. O. (2023). SURXON VOHASIDA YASHOVCHI YUZ (JUZ) LARNING AN'ANAVIY CHORVACHILIGIDA QO'YCHILIKNING AHAMIYATI. *Conferencea*, 65-69.
16. Dulanov, O. Y. (2021). Ethnic history of the area where hundreds (zhuzes) are located in the surkhandarya oasis. *ASIAN JOURNAL OF MULTIDIMENSIONAL RESEARCH*, 10(4), 910-913.
17. Дуланов, О. Ю. (2021). СУРХОН ВОҲАСИ ЖУЗЛАРИНИНГ АНЪАНАВИЙ ТАОМЛАРИ. *ВЗГЛЯД В ПРОШЛОЕ*, (SI-3).
18. Дуланов, О. Ю. (2021). СУРХОН ВОҲАСИ ЖУЗЛАРИНИНГ АНЪАНАВИЙ ТАОМЛАРИ. *ВЗГЛЯД В ПРОШЛОЕ*, (SI-3).

19. Чориев, С. (2023). Сурхон воҳасида мискарлик ва заргарлик санъати ҳақида айрим мулоҳазалар. *Марказий Осиё тарихи ва маданияти*, 1(1), 339-341.
20. Choriyev, S. H. (2023). CULTURAL LIFE IN SURKHANDARYA IN THE YEARS AFTER THE SECOND WORLD WAR. *Modern Science and Research*, 2(9), 283-286.
21. Safar o'g'li, R. M. (2023). TERMIZNING CHIG 'ATOY ULUSI TARKIBIDAN MUSTAQILIKKA CHIQISH TARIXI HAQIDA.
22. Raimov, M. (2023). BOUT THE HISTORY OF THE INDEPENDENCE OF TERMIZ FROM THE CHIGATOY SHARE. *Modern Science and Research*, 2(5), 1150-1154.

UDC 665.5: 733

## IMPROVING THE ENVIRONMENTAL AND OPERATIONAL PROPERTIES OF LOW-OCTANE GASOLINE

**Mengliyev Sherzod Shoimovich**

Toshkent kimyo texnologiya instituti

Gazni qayta ishlash kimyoviy texnologiyasi kafedra mudiri

**Abdubannopov Raxmatillo Madolim o`g`li**

Andijon xududiy ishlab chiqarish korxonasi Kimyoviy taxlil labotanti

<https://doi.org/10.5281/zenodo.8417926>

*Abstract.* This article reflects on improving the environmental and operational properties of low-octane gasoline.

*Key words:* fuel oil, motor gasoline, petroleum product.

## УЛУЧШЕНИЕ ЭКОЛОГИЧЕСКИХ И ЭКСПЛУАТАЦИОННЫХ СВОЙСТВ НИЗКООКТАНОВОГО БЕНЗИНА

*Аннотация.* В этой статье рассматриваются вопросы улучшения экологических и эксплуатационных свойств низкооктанового бензина.

*Ключевые слова:* мазут, автомобильный бензин, нефтепродукты.

Currently, motor gasoline is the most widely known and widespread petroleum product. One third of the oil produced worldwide is processed into motor gasoline. In the near future, the value of motor gasoline will remain.

One of the main problems of environmental safety of the population is the negative impact of motor vehicles on the environment and public health.

Reducing the negative impact of cars on the environment is achieved primarily by improving engines and tightening standards for emissions with exhaust gases.

The concept of "environmentally friendly motor fuels" covers a wide range of fuel characteristics: reducing the sulfur content, introducing oxygenates, reducing the content of benzene and other aromatic and olefin hydrocarbons, increasing the octane numbers of gasoline and the use of an additive package.

Recently, in order to save oil fuels, fusel oil (CM) has been added to them - a by-product of rectification of ethyl alcohol, which is a mixture of low molecular weight alcohols and a small amount of other organic compounds [1].

Analysis of existing methods of utilization of fusel oil, which accumulates in large quantities at alcohol industry enterprises, has shown that fusel oil can be used to produce industrial alcohols, as a catalyst in the microbiological industry in the production of feed yeast, in some chemical technologies (during graphite flotation, to obtain classifiers, etc.)

There is information in the literature [2] about the use of fusel oil as an additive to diesel fuel and fuel oil for heating systems. The advantages of its use are low cost and utilization of waste from the alcohol industry.

Studies conducted at the ANC ITMO NASB [2] have shown that fusel oil, according to its characteristics, can be attributed to a fuel that does not pollute the environment (Table 1).

Table 1

### Characteristics of hydrocarbon fuels

Parameters	Fuel		
	Fuel oil	Diesel fuel	Fusel oil
Density, kg/m <sup>3</sup>	960-1030	930-970	830-840
Viscosity, sSt	59-118	3,5-6,0	5,5-5,8
Flash point, °C	90-140	40-60	37-40
Ignition temperature, °C	385	240-370	400
Combustion temperature, kcal/kg	9500-9700	9500-10200	8000-8200

It should be noted that according to its parameters, this fusel oil is heavy and closest to diesel fuel. The tests of thermal engineering and environmental indicators of the boiler of heating systems carried out by the same authors when working on 100% fusel oil and 100% diesel fuel gave almost the same result. It has been established that fusel oil is equivalent to diesel fuel in its thermophysical, technological and thermomechanical characteristics, but much cheaper than the latter: when fusel oil is burned, the ecology of the environment improves due to the fact that the exhaust gas consists only of CO<sub>2</sub>, H<sub>2</sub>O and oxidized nitrogen of the air.

In this paper, the possibility of increasing the concentration of fusel oil to 35% is considered when it is added to AI-80 gasoline [3,4].

The qualitative and quantitative composition of fusel oil was established by gas-liquid chromatography [5] and the following composition was identified in it (Table 2).

Table 2

**Qualitative and quantitative composition of fusel oil**

Alcohols	Composition, % mass
N- propyl	3,69
Iso – propyl	5,90
Butyl	7,50
Iso – butyl	8,76
Mixture of isoamyl alcohols	68,48
Impurity	5,67

Mixtures of gasoline with fusel oil with concentrations of 5,10,15,20,25,30 and 35% by weight were prepared and octane numbers were determined for them on a single-cylinder universal unit UIT-85.

The following results were obtained (Table 3).

Table 3

**Changing the anti-knock properties of low-octane gasoline AI-80 with the addition of fusel oil**

Gasoline mixture + CM	octane number	Octane number increase	Δ octane number	% Increase in octane number
Gasoline + 5 % CM	82,6	2,6	2,3	3,25
Gasoline + 10 % CM	84,9	4,9	2,3	6,15
Gasoline + 15 % CM	87,2	7,2	1,8	9,0



Gasoline + 20 % CM	89,0	9,0	1,4	11,25
Gasoline + 25 % CM	90,4	10,4	1,7	13,00
Gasoline + 30 % CM	92,1	12,1	1,8	15,75
Gasoline + 35 % CM	93,9	13,9	-	17,35

As can be seen from the above data, the improvement of anti-knock indicators of mixed fuel takes place in the entire range of fusel oil concentrations. However, if we consider the data obtained from the standpoint of the value of the increments of octane number ( $\Delta$  octane number), it can be seen that at first the highest values of  $\Delta$  octane number occur, which then decrease somewhat in the area of the addition of large concentrations of fusel oil, especially a noticeable drop in  $\Delta$  octane number with 25% addition of fusel oil to gasoline.

From the data obtained, it follows that to improve the anti-knock properties and increase the resource of gasoline, it is possible to add up to 25% fusel oil to AI-80 gasoline.

### REFERENCES

1. Azamatov I.N., Khakimova G.A., Imankulova N.A., Mengliyev Sh.Sh. Oxygenates capable of effectively increasing the octane number of gasoline fractions. // International Conference "Actual problems of innovative technologies in the development of chemical, oil and gas and food industries". April 2022. Tashkent. pp. 133-135.
2. Fedorovich N.V., Chizhik K.G., Syskova M.G. Prospects of using fusel oil as a liquid fuel. APK "Institute of Heat and Mass Exchange named after A.V. Lykov NASB.
3. Mengliyev Sh.Sh., Narmetova G.R. Oxygenates as high-octane additives to automotive gasoline. Uzb Chemical. zh, 2012. No. 2. pp. 42-45.
4. Mengliyev Sh.Sh., Narmetova G.R. Identification of qualitative and quantitative composition of fusel oils by gas-liquid chromatography. Uzbek Journal. Oil and Gas, 2012, No.3, pp. 31-32.
5. Mengliyev Sh.Sh., Igamkulova N.A., Turaev T.B. Alternative oxygenate fuels // Lambert Academic Publishing. // Germany 2021. 113 p.

## КОЛЛИЗИОННОЕ РЕГУЛИРОВАНИЕ БРАЧНОГО ДОГОВОРА В РЕСПУБЛИКЕ УЗБЕКИСТАН

Салимова Диёрахон Бахтиёржон кизи

Юридический техникум Ферганской области.

Учительница кафедры «Специальные предметы».

Тел.: +99899 841 00 96, e-mail: [salimovadiera146@gmail.com](mailto:salimovadiera146@gmail.com)

<https://doi.org/10.5281/zenodo.8422873>

***Аннотация.** Настоящая статья посвящена рассмотрению проблемы коллизионного регулирования брачного договора по международному частному праву Республики Узбекистан. По мнению автора, актуальность темы исследования в статье определяется тем, что именно брачный договор с иностранным элементом (в частности, между гражданами Республики Узбекистан и иностранцами) вызывает наиболее сложные и неурегулированные в праве вопросы. На основе анализа международных и региональных договоров, а также практики зарубежных стран, где данный институт наиболее развит, сформулированы предложения по совершенствованию законодательства Республики Узбекистан брачного договора, осложненного иностранным элементом.*

***Ключевые слова:** брачный договор, имущественные отношения, коллизионное регулирование, применимое право.*

## THE CONFLICT REGULATION OF THE MARRIAGE CONTRACT IN UZBEKISTAN

***Abstract.** The present article is devoted to the problems of collision regulation of the marriage contract under the international private law of the Republic of Uzbekistan. According to the author, the relevance of the topic of research in the article is determined by the fact that it is the marriage contract with a foreign element (in particular, between the citizens of the Republic of Uzbekistan and foreigners) causes the most complex and unregulated in the law issues. On the basis of the analysis of international and regional treaties, as well as the practice of foreign countries, where this institution is most developed, proposals for improving the legislation of the Republic of Uzbekistan marriage contract complicated by a foreign element are formulated.*

***Key words:** marriage contract, property relations, collision regulation, applicable law.*

Увеличение объема браков с иностранным элементом, а также приобретение ими имущества за границей приводят к умножению коллизий в законодательствах, особенно в сфере имущественных отношений между супругами. В таких случаях наличие или отсутствие брачного контракта, заключенного между супругами, играет важную роль при решении вопроса применимого права. Не смотря на тот факт, что брачный договор детально урегулирован в семейном кодексе Республики Узбекистан, коллизионная регламентация его не предусмотрено.

Целью данной работы состоит в выявлении оптимальных подходов коллизионного регулирования имущественных отношений супругов на основе глубокого анализа опыта зарубежных стран, где наиболее развито роль международного частного права, анализа международных и региональных конвенций по данной проблеме, определении необходимости присоединения Республики Узбекистан к таким конвенциям, и также разработки предложений по формулировании национальных коллизионных норм, регулирующих имущественных отношений супругов.

Впервые брачный договор был закреплен в 1804 г. в Кодексе Наполеона (фр. Code Napoléon), в гражданском законодательстве Франции [16]. Возможность заключения брачного контракта (или брачного договора) в национальном праве появилась в 1998 г. с принятием нового семейного кодекса [4]. Несмотря на 25 летнюю историю данный институт считается молодым для нашего общества из-за редкости практического его применения (Например, в Германии имеет 100 летний опыт). При этом участились разводы не только между супругами с разным гражданством, но и между национальными супругами.

В сфере имущественных отношений между супругами в Англии и во Франции в первую очередь ставится вопрос о брачном контракте, в отношении которого могут возникать коллизионные проблемы, аналогичные любым договорным обязательствам. При отсутствии брачного договора (что является очень редким исключением) во Франции применяется закон общего места жительства супругов, в Англии — закон домицилия мужа [7]. Однако, в разных правовых системах вопрос о заключении подобных соглашений регулируется по-разному:

а) в Аргентине, Боливии, Кубе, Румынии и др. устанавливается явный запрет на изменение законного режима имущества супругов путем заключения брачного договора;

б) в Бразилии, Колумбии, Венесуэле, Франции (см.: ст. 1395 ФГК), Португалии, Японии и др. заключение брачного договора возможно только до регистрации брака [10].

Согласно Семейному Кодексу Республики Узбекистан (далее СК РУз) брачным договором признается соглашение лиц, вступающих в брак, или соглашение супругов, определяющее имущественные права и обязанности супругов в браке и (или) в случае его расторжения (статья 29 СК РУз). Он может быть заключен как до государственной регистрации заключения брака, так и в период брака. Брачный договор, заключенный до государственной регистрации заключения брака, вступает в силу со дня государственной регистрации заключения брака (статья 30 СК РУз).

Целью заключения такого договора является приспособление установленного законом режима имущества супругов по особенностям их отношений и в будущем поиска ответа на вопрос, касающегося материального имущества обеих сторон.

Исходя из вышеизложенного, брачный договор важен для того чтобы наиболее выгодным и мирным образом установить и упорядочить имущественные отношения супругов, точнее изменить установленный законодателем режим совместной собственности и установить режим совместной, долевой или раздельной собственности на все имущество супругов, на его отдельные виды или на имущество каждого из супругов. Кроме того, супруги вправе определить в брачном договоре свои права и обязанности по взаимному содержанию, несению семейных расходов, участию в доходах друг друга, заключению с другими лицами имущественных договоров, совместному занятию предпринимательской деятельностью, определить имущество, которое будет передано каждому из супругов в случае расторжения брака, а также включить в брачный договор иные положения, касающиеся имущественных отношений супругов (статья 31 СК РУз).

Наиболее широкие возможности относительно предмета брачного договора предоставляет законодательство стран англо-американской системы права. Яркий пример — законодательство США. Предмет брачного договора могут составлять не только имущественные, но и любые другие отношения между супругами [9]. Законодательство Республики Беларусь

тоже разрешает включение в такой договор вопросы, касательно личных неимущественных отношений.

Так, в мировой практике правового регулирования института брачного договора можно выделить следующие виды, в зависимости от условий, касающихся предмета регулирования:

1) брачный договор, посредством которого регулируются только имущественные отношения (Россия, Германия);

2) брачный договор, посредством которого регулируются имущественные отношения и личные неимущественные отношения (Франция, США) [14].

Значит, принадлежность к одному из этих типов напрямую зависит от специфики правовой системы страны.

Заключение подобного контракта между супругами разных гражданств и национальностей особо важно, так как на сегодня увеличивается объем браков, осложненных иностранным элементом в узбекской правовой практике.

Наличие иностранного элемента в брачном контракте выражается в субъектном составе (различная национальная принадлежность супругов), или объекте (нахождение за границей имущества, которое является предметом договора), или месте осуществления юридического факта (заключение брачного договора за границей) [6]. По мнению Е.Леановича [11], поскольку понятие «брак с иностранным элементом» может включать самые разные ситуации (в зависимости от национальности супругов и места совершения брака), то и брачный договор может сопровождаться связью с иностранным правом порядком различными способами. К брачным договорам с иностранным элементом отнесем договоры, заключенные:

- между супругами разной национальности,
- за границей по иностранному праву,
- между иностранцами.

В последние годы с популяризацией интеграции стран, участились случаи вступления в брак между гражданками Узбекистана и гражданами иностранного государства, особенно с гражданами Турции и Республики Корея. Увы, впоследствии, множество таких браков терпит неудачу и распадается по каким-то причинам, в результате чего женщины остаются ни с чем. Строго рекомендуется девушкам, выходящим замуж за иностранцев немедленное заключение брачного контракта для преодоления подобных моментов.

В нашем законодательстве седьмой раздел Семейного кодекса посвящен регулированию брачного договора (Глава 6. Договорный режим имущества супругов). Однако в нем не нашло свое отражение коллизионное регулирование данного института. Ни раздел 6 ГК РУз, ни раздел 8 СК РУз не содержит коллизионных норм, регулирующих брачный договор. Поэтому, предполагается, что к брачному контракту с иностранным элементом применяются общие положения коллизионных норм, регулирующих договорные отношения. Хотя применение указанных норм для регулирования института брачного договора считается некорректным, поскольку в нем наличествует морально-правовой характер.

Подобные пробелы в законодательстве составляют актуальность рассматриваемой нами темы, что может решаться путем глубокого изучения сути международных договоров и анализа нормативно-правовых актов стран, где институт брачного договора с иностранным элементом удачно применяется.

Республика Узбекистан является членом региональных конвенций о правовой помощи в рамках СНГ. Это Минская Конвенция [1] о правовой помощи и правовых отношениях по гражданским, семейным и уголовным делам 1993 г., Кишинёвская Конвенция [2] о правовой помощи и правовых отношениях по гражданским, семейным и уголовным делам 2002 г. к сожалению, в них не предусмотрено коллизионное регулирование брачного контракта. Такое положение не упомянуто ни в двусторонних договорах с Узбекистаном. В то время, когда возникает коллизия норм в сфере имущественных отношений супругов среди стран СНГ, применению подлежат соответствующие нормы вышеуказанных конвенций, поскольку Гражданский кодекс РУз [3] не предусматривает такие коллизионные нормы.

По статье 30 Кишиневской Конвенции, личные и имущественные правоотношения супругов определяются по законодательству страны, на территории которой они имеют совместное местожительство. В том случае если супруги, имеют общее гражданство, но проживают на территории разных государств, применению подлежит право страны гражданства (*lex nationalis*); если супруги не имеют общего гражданства, то имущественные отношения определяются по праву страны последнего места жительства. Если супруги не имели совместного места жительства, то применяется законодательство государства, учреждение которого рассматривает дело. Правоотношения супругов, касающиеся их недвижимого имущества, определяются по законодательству государства, на территории которого находится это имущество.

Важно отметить, что на сегодняшний день Гражданский кодекс нашей страны находится на пороге обновления, базируясь на Концепцию совершенствования гражданского законодательства, одобренной распоряжением Президента РУз от 5 апреля 2019 г. № Р-5464. Естественно, данный процесс не оставит без внимания вопросы, касающиеся международного частного права. По этому пути 4 марта 2020 года Узбекистан ратифицировал Устав Гаагской конференции. В рамках этой конференции возможно присоединения к конвенциям, регламентирующих брачное соглашение. Ярким примером может послужить Гаагская конвенция о праве, применимом к режиму имущества супругов 1978 г. Полагается совершенствование национального международного частного права основываясь на такие документы.

Коллизионное регулирование брачного договора закреплено во многих странах, в том числе на Украине, Польше, странах СНГ. Однако такая норма не существует в Республике Узбекистан (также Республика Казахстан, Республика Беларусь). Открыт вопрос применимого права к имущественным отношениям между супругами, осложненного иностранным элементом. Выбор права – это сложный процесс, он должен быть урегулирован максимально подробно и детально, но одновременно гибко, чтобы суд мог учитывать конкретные обстоятельства конкретного дела [8].

Следующая проблема заключается в признании действительным брачного договора, заключенного за пределами Узбекистана, по форме и по содержанию.

Было бы целесообразно разработать и ввести в Гражданский кодекс РУз норму, посвященную регулированию брачного договора, осложненного иностранным элементом.

Нельзя забывать об одном из важнейших требований рассматриваемого договора - о форме. При возникновении проблемы по форме брачного договора возможно применение статьи 1181 ГК РУз - принцип места совершения сделки. Так, согласно статье 12 Гаагской конвенции о праве, применимом к имущественным отношениям супругов, брачный договор является



действительным, если его форма отвечает внутреннему праву, применяемому к режиму имущества супругов, либо внутреннему праву места заключения контракта. Но в любом случае брачный договор должен быть составлен в письменной форме, датирован и подписан обоими супругами [13]. Очевидно, в этой норме установлено минимальное требование формы договора. Такое положение имеется и в статье 42 Кишиневской Конвенции о правовой помощи.

Государствами могут быть установлены различные условия действительности брачного договора (например, соблюдение супругами определенных сроков его заключения и т.п.) или необходимость судебного удостоверения такой сделки. Так, для придания брачному договору законной силы, в соответствии со ст.ст. 1300–1303 ГПК Франции, требуется его утверждение судом большей инстанции по месту жительства супругов. В Германии, в силу § 1558 и § 1561 ГГУ, брачные договоры должны быть зарегистрированы в реестре имущественных прав супругов при участковом суде по месту жительства одного из супругов. А в случае изменения места жительства супругов регистрация должна быть повторно произведена в реестре округа, в котором супруги предполагают проживать (см.: § 1559 ГГУ). В законодательстве обеих государств (см.: ст. 1397 ГК Франции и § 1562 ГГУ) установлено требование о необходимости публиковать информацию об утверждении брачного договора или внесении в него изменений. Однако в праве большинства государств (Венгрия, Италия, Испания, Люксембург, Польша, Швейцария, страны СНГ и общего права (*common law*) и скандинавские страны и др.) не содержится таких строгих правил, однако почти повсеместно установлено обязательное требование нотариального удостоверения таких соглашений [10]. Соответственно, исходя из статьи 30 СК РУз, брачный договор в Республике Узбекистан заключается в письменной форме и подлежит нотариальному удостоверению. Без этого заключенный договор считается недействительным.

Резюмируя вышеизложенное, брачный договор нацелен, в первую очередь, для сохранения мира и справедливости между супругами в конфликтных обстоятельствах, даже и в случае развода. Эта процедура очень важна для смешанных браков, поскольку этот договор наиболее полно учитывает интересы каждой стороны. Следует согласиться с мнением А.Н. Левушкина [12], утверждающего, что «брачный договор предназначен для укрепления института семьи, позволяя более полно учитывать интересы каждого из супругов, уменьшить количество споров и конфликтов между ними, а на случай развода и раздела имущества — решить это цивилизованным способом. Брачный договор существует для брака, а не наоборот». Анализируя правовую систему некоторых стран, где институт брачного договора развит и имеет коллизионные нормы, выявлены следующие пробелы и предложения в законодательство Республики Узбекистан. Во-первых, в седьмом разделе семейного кодекса отсутствуют двусторонние коллизионные нормы, которые должны заменить императивные односторонние формулы прикрепления. Во-вторых, нужно разработать и ввести в Гражданский кодекс РУз норму, посвященную регулированию брачного договора с иностранным элементом. Как напоминает национальный ученый Н.Рахманкулова [15], большинство отношений, которые являются частью международных семейных отношений (...имущественные и личные неимущественные отношения между супругами, брачный договор... и т.д.) остались вне внимания законодателя. Также законодателю необходимо раскрыть суть понятия «иностраный элемент» и дать ответ на вопрос применимого права к имущественным отношениям между супругами, осложненного иностранным элементом. Еще одним из первоочередных задач



правоведов является повышение правовой грамотности населения по поводу применения брачного договора в целом.

#### REFERENCES

1. Конвенция о правовой помощи и правовых отношениях по гражданским, семейным и уголовным делам [Электронный ресурс] // Официальный сайт Исполнительного комитета Содружества Независимых Государств . Режим доступа : <http://www.cis.minsk.by/main.aspx?uid=614>. Дата доступа: 21.12.2022.
2. Конвенция о правовой помощи и правовых отношениях по гражданским, семейным и уголовным делам: [заключена в г. Кишиневе 07.10.2002 г.] [Электронный ресурс] // Там же.
3. Гражданский кодекс Республики Узбекистан (2 часть) // <https://lex.uz/docs/111181/>  
<https://lex.uz/docs/180550#187109>
4. Семейный кодекс Республики Узбекистан от 30 апр. 1998 г. // <https://lex.uz/docs/104723#160533>
5. Германское гражданское уложение от 18 августа 1896 г. URL: <http://constitutions.ru> (дата обращения: 23.12.2022).
6. Басалыга И. Коллизионное регулирование брачного договора // Журнал международного права и международных отношений № 2 - 2015. С.18-25.  
[file:///C:/Users/user/Downloads/Telegram%20Desktop/basalyga\\_Journal2015\\_2.pdf](file:///C:/Users/user/Downloads/Telegram%20Desktop/basalyga_Journal2015_2.pdf)
7. Гетьман-Павлова И.В. Международное частное право: Учебник. - М.: Изд-во Эксмо, 2005. – С. 752.
8. Гетьман-Павлова И.В., Рустамбеков И.Р. Реформа Международного частного права в Республике Узбекистан Журнал Государство и право // №7 – 2022. С.132-145.
9. Звенигородская А.Ф. Смешанные договоры в семейном праве // Нотариус. 2011. № 4. С. 42.
10. Иловайский И.Б. Правовое регулирование брачно-семейных отношений с иностранным элементом: учебное пособие // – Волгоград: Изд-во Волгоградского института управления – филиала РАНХиГС, 2021. С.94.
11. Леанович, Е. Б. Брачный договор в международном частном праве / Е. Б. Леанович // Журн. междунар. права и междунар. отношений. — 2006. — № 1. — С. 27—30.
12. Левушкин А.Н. Проблемы применения и пути совершенствования законодательного регулирования институт брачного договора // Нотариус. 2011. №4. С.31.
13. Низамиева О.Н. Положения Гаагской конвенции о праве, применимом к материальному режиму, и российское семейное законодательство: сравнительный анализ // Актуальные проблемы частноправового регулирования. Материалы международной V научной конференции молодых ученых (г. Самара, 22-23 апреля 2005 г.). - Самара: Изд-во "Универс-групп", 2005. - С. 388-393.
14. Пискунова Н.И. Правовое регулирование брачного договора в международном частном праве // Вестник Саратовской государственной юридической академии. 2015. № 6. С. 110-114.

15. Раҳманкулова Н.Х. Ўзбекистон Республикасининг халқаро хусусий ҳуқуқ тўғрисидаги қонунчилигини кодификациялаштиришни такомиллаштириш: Автореферат дисс. ... юрид. фан.ном. – 2016 й.
16. Смирнова Е.В. Брачный договор с участием иностранного элемента по российскому и иностранному законодательству.  
<https://cyberleninka.ru/article/n/brachnyy-dogovor-s-uchastiem-inostrannogo-elementa-po-rossiyskomu-i-zarubezhnomu-zakonodatelstvu/viewer>

## QORAQALPOQ ADABIYOTIDA BERDAQNING TUTGAN O'RNI

Kaypnazarova Ayxan

Qoraqalpog'iston Respublikasi Xo'jayli tumani 8-sonli umumta'lim maktabining  
Qoraqalpoq tili va adabiyoti fani o'qituvchisi

<https://doi.org/10.5281/zenodo.8417955>

*Annotatsiya.* Mazkur maqolada o'zbek va qoraqalpoq iftixori, buyuk shoir, adib Berdaq hayotining ayrim jihatlari hamda ijodining o'ziga xosligi tahlil etiladi.

*Kalit so'zlar:* adib, shoir, baxshi, qoraqalpoq kuychisi, haqiqat, ozodlik, , mutafakkir, insonparvarlik, xalqparvarlik.

## THE PLACE OF BERDAQ IN KARAKALPAK LITERATURE

*Abstract.* This article analyzes some aspects of the life and uniqueness of the work of Berdaq, the great poet and writer of Uzbek and Karakalpak pride.

*Keywords:* writer, poet, Bakhshi, Karakalpak singer, truth, freedom, thinker, humanitarianism, philanthropy.

## МЕСТО БЕРДАКА В КАРАКАЛПАКСКОЙ ЛИТЕРАТУРЕ

*Аннотация.* В данной статье анализируются некоторые аспекты жизни и уникальность творчества Бердака, великого поэта и писателя узбекской и каракалпакской гордости.

*Ключевые слова:* писатель, поэт, Бахши, каракалпакский певец, правда, свобода, мыслитель, гуманизм, человеколюбие.

Berdaq bu ijodkorning taxallusi hisoblanib, uning asl ismi Berdimurod Qarg'aboy o'g'li. U nafaqat shoir, balki qoraqalpoq adabiyoti asoschisi ham. Mutafakkir to'g'risida ma'lumotlar kam saqlanib qolgan. Uning tarjimai holi va ijodiga oid ma'lumotlarni, asosan, o'zining asarlarida uchratish mumkin. Adib 1827- yilda Orol dengizining janubida joylashgan Mo'ynoq tumanining Oqqal'a degan joyida dunyoga kelgan. Berdaq o'n yoshligidayoq otasi Qarg'aboy Bo'ronboy o'g'li va onasidan ayrilgach, amakisi Qo'chqorboyning qo'lida tarbiya ko'ra boshlaydi. 'Berdaq o'n yoshidan ovul maktabiga, maktabni bitirgandan so'ng o'z bilimni yanada chuqurlashtirish maqsadida o'sha davrda yirik ilm maskani hisoblangan Qoraqum eshon madrasasida tahsil oldi. U yoshligidan boshlab she'r yozishni mashq qila boshladi. Xalq qo'shiqlari, turli afsonalar, ertaklar, maqol va matallar, dostonlar bilan tanishish, mashhur shoirlarning she'rlaridan bahramand bo'lish mutafakkir badiiy ijodini kamolga yetib shakllanishida muhim ahamiyat kasb etdi. Shunday qilib, Berdaq asta-sekin mashhur shoir va xalqqa tanilgan baxshiga aylana bordi. Eng muhimi, she'rlariga o'zi kuy bastalab kuylay boshladi[1,2].

## TADQIQOT METODOLOGIYASI VA EMPIRIK TAHLIL

Berdaq ko'p shaharlarga sayohat qildi. Markaziy Osiyoning yirik shaharlarida bo'ldi. Urganch va Buxoroni ziyorat qilib, qadimiy yodgorliklar bilan tanishdi. Alisher Navoiy, Fuzuliy, Maxtumquli va qoraqalpoq shoiri Kunxo'ja asarlarini chukur mutolaa qilgan, hamda ulardan o'rgangan. U tarixni va xalk, ogzaki ijodini juda ham yaxshi bilgan.

Zamondosh shoirlar bilan musohib bo'ldi. Berdaqshe'rlarining aksariyati kambag'al, beva-bechoralarning ayanchli hayoti, ularning og'ir mehnati, boy-zodagonlarning ularga nisbatan qilgan shafqatsizligi, zo'rovonligi va adolatsizligiga bag'ishlangan. Uning she'rlarida insonparvarlik, tenglik, saxiylik, adolat, vatanparvarlik, mehr-shafqat, qahramonlik va mardlik, mustaqillik, milliy

ozodlik va haqiqat uchun kurash, mehr-muhabbat kabi umuminsoniy va milliy qadriyatlar o'z aksini topgan. Berdaqning she'r va dostonlari xalq ommasining turmushini xolisona va haqqoniy tasvirlab berish bilan ajralib turadi. ayniqsa, Xiva xonligi va Chor Rusiyasi hukmronligi davrida oddiy xalqqa nisbatan o'tkazilgan zulm-zo'rliklar shoirning bir qator she'rlarida ochiq tasvirlab berilgan. Shuning uchun u o'z zamonasidagi adolatsizlikdan, xon gumashtalaridan, soliq yig'uvchilardan, miroblarning o'zboshimchaligidan, zolimligidan noliydi, inson qancha mexnat qilmasin, muhtojlikdan chiqaolmasligidan zorlanadi:

Chaqqon odim tashlab, mehnat qilmasang,  
Kun ko'rmoqlik qiyin bo'ldi bu zamon.  
Maqsadingga o'ylab-o'ylab yetmasang,  
Qiyin bo'ldi kun ko'rmoqdik bu zamon.

Berdaq o'zining ijtimoiy-siyosiy masalalarga bag'ishlangan asarlarida, Sharqning boshqa mutafakkirlari kabi jamiyatni odil va ma'rifatli podshoh boshqarishi lozim, degan fikrga keladi. U o'z davridagi adolatsiz va zolim xon davlatni boshqarishga yaroqsiz, deb hisoblaydi. Berdaq inson o'z faoliyatida, xatti-harakatida, maqsadiga erishishida erkin ekanligini yozadi. Masalan; u "Axmoq podsho" dostonida ayrim boylar va amaldorlarning jabr-zulmi oxirgi nuqtasiga borib taqalgandan so'ng sabr-toqati tugagan xalq o'z ixtiyori bilan ularga qarshi boshko'taradi, deydi.

Iste'dodli shoir, mashhur baxshi, o'sha davrning boylari va boshqa amaldorlari tomonidan taqib ostiga olinar edi. Uning ajdodlari va o'zi ham kambag'al bo'lganligi uchun ular shoirni yo'q qilmoqchi bo'lardilar. Shoir kambag'al oilada tug'ilganini o'zining "Bilgaysiz" degan asarida yozgan.

Og'a beklar, yoshim o'rta,  
Aytmagayman so'zni jo'rtta,  
Baxt izladim o'la-yo'rta,  
O'ylab farqni bilgaysiz.  
Og'a beklar, shoir bo'ldim,  
Gul edim, sarg'aydim, so'ldim,  
Dunyoga kelib ne ko'rdim,  
Ohu-zorimni bilgaysiz.

Berdaq o'z xalqining ziyolisi, bilimdon insoni bo'lishiga qaramasdan, o'sha davrda hech kim uni taqdirlamadi, ulug'lamadi, hattoki hurmatga ham ega bo'lmadi. Bu haqda u o'zining yuqorida keltirilgan "Bo'lgan emas" asarida yozgan. Xullas buyuk shoirning taqdiri boylar, oxunlar, mullalar bilan qaramaqarshilikda o'tgan. Shoirning "Ahmoq poshsho" degan dostonining bosh qismida ham o'z taqdiri haqida so'zlab bergan. Berdaq ijodiy merosida axloq, xulq-odob, nafosat va go'zallik masalalari muhimo'rinni egallaydi. Uning she'rlarida milliy va umuminsoniy qadriyatlar, vatanparvarlik, xalqlar do'stligi, oddiy axloq qoidalari to'g'risida qimmatli fikrlar uchraydi. Shoirning aytishiga qaraganda, ba'zi mulla va eshonlar xalq oldida o'zlarinihalol va pok, adolatparvar etib ko'rsatadilar. Amalda esa buning aksini ko'ramiz. Shoir ularning munofiqligini fosh etib tashlaydi.

Berdaq o'zining axloqiy qarashlarida Sharqning eng yaxshi an'analarini davom ettirdi. U "Izladim", "Xalq uchun", "Yaxshiroq", "Menga kerak" kabi she'rlarida kishilarning halol mehnatini ulug'laydi.

Berdaq lirik she'rlarida, dostonlarida qoraqalpoq xalqining XVIII-XIX asrlardagi ijtimoiy

hayoti o'z ifodasini topgan. U o'z davri voqealariga, ijtimoiy munosabatlarga zukko shoir sifatida baho beradi. Asarlarida tenglik, insonparvarlik, adolat va vatanparvarlik g'oyalari ilgari suriladi. Berdaqning ijodida mehnatkash xalqning ahvoli asosiy mavzudir ("Bo'lgan emas", "Soliq", "Bu yil", "Umrin" va boshqalar).

Shoir haqiqat uchun, mehnatkash ommaning baxti va kelajagi uchuyfidokor kurashchilarni orzu qiladi ("Xalq uchun", "Menga kerak" va boshqalar). Tarixni mavzudagi "Avlodlar", "Omongeldi", "Azadosbiy", "Ernazarbiy" asarlarida shoir xalq qaxramonlarini faxr bilan kuylaydi. Berdaqning "Avlodlar" asari tarixiy voqealar solnomasi bo'lib, qoraqalpoq xalqi bilan boshqa turkiy xalqlar hayotidagi mushtarak voqealar qalamga olinadi, qabila va xalqlarning kelib chiqishi haqidagi firoqlari bayon qilinadi. Berdaq ba'zi ta'magir ruhoniylarning kirdikorlarini foshetadi ("Yaxshiroq", "Shekilli" va boshqalar), ayollar huquqini himoya qiladi, yoshlarni vatanni sevishga, ma'rifat cho'qqilarini egallashga chaqiradi ("O'g'limga", "Ahmoq bo'lma" va boshqalar) shular jumlasidandir.

#### **XULOSA VA MUNOZARA**

Har yili mamlakatimizda 27 noyabr kuni qoraqalpoq elining buyuk shoiri Berdimurot Qarg'aboy o'g'li Berdaqning tavallud ayyomi keng nishonlanadi. Xususan Qoraqalpog'istonning shahar va tumanlarida, ma'naviyat va ma'rifat maskanlarida berdaqxonlik tadbirlari o'tkaziladi. Uning she'r va dostonlaridan namunalar o'qiladi. Berdaq simosi hqiqiy ma'nod nainki qoraqalpoq, balki butun turkiy xalqlarning g'urur va iftixori timsoliga aylangan.

#### **REFERENCES**

1. O'zbekiston Milliy Ensiklopediyasi. Birinchi jild. Toshkent-2000-yil
2. Tanglauli shig'armalari, Nokis 1956-yil
3. Tanlangan she'rlar 1958-yil T;1976
4. Qurboboyev B, Berdaq va o'zbek adabiyoti T;1986-y
5. Ma'naviyat yulduzlari-Abdulla Qodiriy nomidagi xalq nashriyoti. Toshkent-1999-yil
6. Тажимуратова Ш. С. САНЪАТШУНОСЛИК ФАНЛАРИНИ ЎҚИТИШ ОРҚАЛИ ТАЛАБАЛАРНИНГ МУСТАҚИЛ ИШЛАШ КЎНИКМАЛАРИНИ ШАКЛЛАНТИРИШ. – 2023.
7. Tajimuratova S. FORMATION OF STUDENTS'SKILLS OF INDEPENDENT PERFORMANCE THROUGH THE TEACHING OF ART HISTORY //Modern Science and Research. – 2023. – Т. 2. – №. 5. – С. 196-203.
8. Saginbaevna T. S. FORMATION OF STUDENTS'SKILLS OF INDEPENDENT PERFORMANCE THROUGH THE TEACHING OF ART HISTORY //Spectrum Journal of Innovation, Reforms and Development. – 2022. – Т. 9. – С. 386-392.
9. Tajimuraova S.S. INFORMATION AND COMMUNICATIONS IN MANAGEMENT //Journal of Integrated Education and Research. – 2022. – Т. 1. – №. 5. – С. 509-511.
10. Saginbaevna T. S. FORMATION OF STUDENTS'SKILLS OF INDEPENDENT PERFORMANCE THROUGH THE TEACHING OF ART HISTORY //Spectrum Journal of Innovation, Reforms and Development. – 2022. – Т. 9. – С. 386-392.

## THE ROLE OF TALENT IN THE DEVELOPMENT OF A PERSON'S COMMUNICATION STYLE

Abdullayeva Zuhro Ismailovna

Teacher of the psychology department of TerDU

<https://doi.org/10.5281/zenodo.8418388>

**Abstract.** *In this article, the role of talent in the development of a person's communication style and the culture of communication is the most necessary factor for a person. The main reason why a person is called a product of social relations means that he is always in the circle of people, in the framework of interaction with them. This indicates that one of the most leading and influential activities of a person is communication. It is an important task for teachers and psychologists to identify gifted children in time and direct their talents to a specific field.*

**Key words:** *Personality, communication, talent, talent, perception, memory, thinking, ability, natural, special, pedagogical abilities: a) didactic abilities; b) academic skills; c) perceptive abilities.*

### РОЛЬ ТАЛАНТА В ФОРМИРОВАНИИ СТИЛЯ ОБЩЕНИЯ ЧЕЛОВЕКА

**Аннотация.** *В этой статье рассматривается роль таланта в развитии стиля общения человека, а культура общения является наиболее необходимым фактором для человека. Основная причина, по которой человека называют продуктом социальных отношений, означает, что он всегда находится в кругу людей, в рамках взаимодействия с ними. Это указывает на то, что одним из наиболее ведущих и влиятельных видов деятельности человека является общение. Для педагогов и психологов важной задачей является своевременное выявление одаренных детей и направление их талантов в определенную область.*

**Ключевые слова:** *Личность, коммуникация, талант, одаренность, восприятие, память, мышление, способности, природные, специальные, педагогические способности: а) дидактические способности; б) академические навыки; в) перцептивные способности.*

**Communication** is one of the primary activities manifested in the process of individual development of a person, and it is one of the strong needs of a person - to be a person, to speak like people, to understand them, to love them, to coordinate mutual relations. originates. A person starts his development by mastering this type of activity and creates the ground for perfect mastery of other types of activity through speech (verbal) and non-verbal means (non-verbal). Any activity requires people to get along with each other, transfer various information to each other, and exchange ideas. Therefore, the position of each person in society, the success of his work, and his reputation are directly related to his ability to communicate.

Communication is an important condition of human life and activity. It is through communication that people are able to master their nature and work together to meet their individual needs. In the process of communication, certain images and models of human behavior are formed, and then they enter into a person. The ability to analyze and evaluate a person's thinking, world and self-image is formed in the process of communication.

The main goal of the psychology of communication is, first of all, the formation of speech culture in young people. Also, during the training process, it is necessary to inculcate



communication culture and manners in the future specialists, to improve mutual relations in groups and teams by forming communication.

The main tasks of communication psychology are expressed in the following:

1) studying the laws of interpersonal interaction and communication in the process of cooperative activity;

2) to analyze the views of Eastern scholars about communication;

1. emphasizing the availability of communication opportunities encouraging the student to be active;

2. formation of communication aimed at activating the professional ability of students;

3. gain the role of communication in coordinating interpersonal relations;

4. consideration of some consequences of interaction.

5. In addition, communication is performed in human social life

There are also tasks (function). Communication functions are diverse, and according to the most common classification, they are as follows: (classification proposed by BF Lomov):

1. Informational-communicative function — the task of providing information exchange. Information exchange is carried out through various symbols and systems. Usually, verbal (in which speech is used as a sign system) and non-verbal (in which a non-verbal sign system is used) communication is distinguished. Nonverbal communication consists of several forms:

— kinetics (gesture, mime, pantomime);

— paralinguistics (sound localizations, pauses);

— proxemics (measures of distance and time);

— visual communication (communication through the eyes);

— such physical contact).

Sometimes the smells of individuals in communication are also evaluated as a unique system of signs.

2. Regulatory-communicative function - the task of ensuring the regulation (management) of the interlocutors' behavior. In the process of communication, people influence each other's motives, goals, decision-making in verbal, physical, non-verbal ways, encourage and control their actions, stimulate and correct each other's behavior. can show.

3. Affective-communicative function is the task of ensuring the regulation (management) of the human emotional sphere. Communication is the most important determinant of human emotional states. Because different emotional states appear and change in the process of communication.

Communication forms a person as a person, gives him the opportunity to acquire his own characteristics, interests, habits, inclinations, to learn the norms and forms of moral behavior, to determine the goals of life and to choose the right and inexpensive ways to achieve them. Communication is one of the first forms of activity that is genetically manifested in a child. Therefore, the uniqueness of a person's social existence is manifested in communication. It includes many different relationships with people: parents, teachers, acquaintances, strangers, peers, juniors, friends. The child chooses friends, he seeks to communicate with a certain circle of people, influences others. He works as an organizer and executor in the most diverse team.

Communication activity helps to form important aspects of a person, such as humanity, sensitivity, care, sense of responsibility for oneself, and one's behavior in front of the surrounding people.

Communication mostly starts with the family. If communication is formed in children from a small age, they will grow receptive to the relationship. Since they are small, you need to talk to them more. Children are curious. If children are supported by their parents, they will be able to express their opinion and be able to communicate quickly. If he is teased by his parents, he grows shy. More trainings and activities should be organized for children. As a result of this, children will develop a high level of communication.

The main reason for the inability to communicate is the wrong attitude towards oneself and the people around one due to excessive or low self-esteem. There are ways to prevent this, and mainly, giving importance to the following has a positive effect: 1) organization of humanitarian relations between all members of the communication process through the communication system, creation of an opportunity to compare the emotional environment;

2) implementation of activities aimed at ensuring a comfortable position of each member in the system of internal relations in communication; 3) to organize special trainings for the acquisition of information about the features, manners, methods and forms of human communication. 4) it is necessary to create a system of business games, psychodrama, and training aimed at interpersonal relations and communication methods.

A gifted child is a person who has more mental abilities than his peers, mentally, spiritually, physically, and has priority characteristics compared to other children [8]. Gifted children have their own characteristics, we will list them one by one below:

- He starts speaking early from a young age, his vocabulary is formed early;
- quickly remembers information and has the ability to sort them;
- will have the technique of using existing knowledge;
- looks at the environment with curiosity;
- learns topics easily;
- strong imagination, etc.[7].

There are a number of methods for mentally correct communication skills in gifted children, in particular:

- formation of self-confidence in the child;
- ensuring that the child communicates with people;
- forming a view of the environment in relation to analysis;
- to give the child an understanding of the positive and negative points in the relationship,

etc.

• As a conclusion, we can say that the role of talent in the development of a person's communication style parents, teachers and psychologists are of great importance in their identification and correct psychocorrection.

## REFERENCES

1. M. Maxsudova Muloqot psixologiyasi *o'quv qo'llanma* Toshkent «Turon-Iqbol» 2006
2. E.G'oziyev Umumiy psixologiya darslik. Toshkent -2010.

3. Jo'rayeva S.N, Sharafutdinova X.G, Mamarajobova B.A "Umumiy psixologiya" o'quv qo'llanma Toshkent "Innovatsiya-Ziyo" 2022.
4. Абдуллаева, З. И. (2021). ИЗУЧЕНИЕ КОММУНИКАТИВНО-ОРГАНИЗАЦИОННЫХ ОСОБЕННОСТЕЙ ОДАРЕННЫХ ДЕТЕЙ. Вестник науки и образования, (8-2 (111)), 90-94.
5. Каракулович Ю. А., Исмоиловна А. З. (2021). ПСИХОЛОГИЧЕСКОЕ ИССЛЕДОВАНИЕ ЭМОЦИЙ И ЭМОЦИЙ В МИРОВОЙ ПСИХОЛОГИИ. Galaxy International Interdisciplinary Research Journal, 9(10), 419-421.
6. Исмоиловна А. З., Нарзуллаевна К. Г. (2022). В процессе формирования личности, преодоления эмоционального состояния в семейном окружении. Евразийский журнал гуманитарных и социальных наук, 6, 31-33.
7. Ismoilovna, A. Z. (2021). Methodology of organizational capacity development in gifted children. ACADEMICIA: An International Multidisciplinary Research Journal, 11(10), 1957-1961.
8. Ismoilovna, A. Z. (2022). Prerequisites for identifying gifted children and shaping their abilities. ACADEMICIA: An International Multidisciplinary Research Journal, 12(6), 308-311.
9. Ismoilovna, A. Z. (2023, February). МАКТАБГАЧА YOSHDAGI BOLLARDA BILISH JARAYONLARINING RIVOJLANISHI. In Proceedings of International Conference on Modern Science and Scientific Studies (Vol. 2, No. 2, pp. 204-210).
10. Ismoilovna, A. Z. (2023). OSMIRLARDA AGRESSIV XULQ-ATVOR. "GERMANY" MODERN SCIENTIFIC RESEARCH: ACHIEVEMENTS, INNOVATIONS AND DEVELOPMENT PROSPECTS, 9(1).

**Tuymurodov Alisher Azamatovich**  
**Rashidova Gulasalkhon Nodirovna**  
Bukhara engineering technology institute  
<https://doi.org/10.5281/zenodo.8418415>

*Abstract.* Rational use of solar energy, availability of alternative energy sources.

*Key words:* Alternative energy sources; Solar collectors; Flat solar collectors; Vacuum solar collectors; Concentrated solar collectors; Absorber; Biconvex lens.

### **СОЛНЕЧНЫЕ ЭЛЕКТРОСТАНЦИИ РЕШАЮТ ПРОБЛЕМЫ С ЭЛЕКТРИЧЕСТВОМ.**

*Аннотация.* Рациональное использование солнечной энергии, доступность альтернативных источников энергии.

*Ключевые слова:* Альтернативные источники энергии; Солнечные коллекторы; Плоские солнечные коллекторы; Вакуумные солнечные коллекторы; Концентрированные солнечные коллекторы; Поглотитель; Двояковыпуклая линза.

At the beginning of the 21st century, problems related to the depletion of traditional energy sources and the deterioration of the earth's ecological condition began to appear in front of humanity. These problems have become extremely urgent and cause global concerns in the world community.

It is known that currently, energy is produced all over the world using mineral sources: oil, natural gas, coal, and nuclear fuel. At the same time, it is no secret that the demand for energy cannot be met only through the use of fossil sources, and that reserves of traditional sources of energy are gradually running out. Most experts believe that due to the global increase in energy demand, the supply of conventional sources will be exhausted by the middle of this century.

The opening of new mines as a result of technical development can only slightly delay the process of depletion of resources. It is clear that even if traditional energy reserves are not completely exhausted, due to the sharp increase in demand for them, a significant increase in prices will be observed.

The most attractive and promising among renewable energy sources is photovoltaics, that is, the direct conversion of solar energy into electricity. The sun can meet the growing energy demands of humans for many centuries, and this is now well known to the world community.

The amount of solar energy reaching the earth in an hour is more than the amount of energy consumed by mankind in a year, for this reason and in addition, the limited natural energy reserves and environmental problems increase the need to use solar energy.

Solar energy is the only source of energy that is technically convenient and does not pollute the environment. In the last decade, the use of solar energy has been increasing all over the world. Data from 2021 show that almost 5% of the world's electricity will be provided by photovoltaic solar plants. At first glance, it seems like a very small amount, but this share is growing very quickly. Decades ago, this indicator was only 1 percent, and it was mostly accounted for by developed countries. Currently, not only developed countries, but also developing countries are paying great attention to the use of solar energy.

According to the report prepared by the World Bank for 2020, in order to not only fully meet its demand for electricity, but also to produce more of it using solar power plants, almost all

countries of the world have geographical conditions and weather conditions. there is enough air and sunlight.

If we look at the history, in 1954 a unique invention was brought to life by the laboratories of Bell Telephone Company in New York. It had the ability to convert solar energy directly into electricity. It soon became economically viable not only for spaceflight, but also for everyday life purposes.

The energy crisis of the 1970s revived interest in solar power for businesses and homes. The UNESCO conference held in Paris in July 1973 was held under the motto "The Sun at the Service of Man" and gave clear information about the state of solar energy in the world. Until 1973, solar energy was only a research object for scientists, now it has become a new industry, but at that time, solar cells were not mass-produced due to the high cost of this technology. The cost of solar energy has fallen dramatically, in particular by more than 59 percent in the last ten years, opening up a wide path for businesses, organizations, and private homes to use solar energy.

Today, the People's Republic of China is leading the world in the use of solar energy. According to statistics in 2021, Australia is the world leader in the share of solar energy in the total electricity generation with 15.5 percent.

In our country, attention has been paid to the energy sector as a strategic direction, and new energy capacities have been built in recent years. Nevertheless, the increase of the population and the increase of industrial enterprises lead to an increase in the demand for electricity from year to year. It is estimated that the demand for electricity in our country will increase from the current 74 billion kWh to 110 billion kWh by 2030. Naturally, in such a situation, the use of renewable energy sources plays an important role in solving the problems.

Due to this, the use of solar energy is becoming one of the urgent issues in our country, and important practical work is being done in this regard. For example, the "Tutli" photoelectric power plant, fully developed by the French company Total Eren, is one of the large solar power plants built in Uzbekistan in 2022. Its power is 131 mW. It produces 270,000 kWh of electricity per year and supplies 140,000 households with electricity.

The construction of many such solar power plants will lead to the qualitative improvement of Uzbek solar energy to a new level. If large organizations and enterprises switch to mass use of renewable energy sources, reserves of natural resources will be preserved and the amount of damage to nature will be significantly reduced. At the same time, the use of photoelectric plants that directly convert sunlight into electricity, which is one of the sources of renewable energy, contributes greatly to the development of the economy without harming the environment.

## REFERENCES

1. James Gwartney the university of Michigan Solar panels 2021
2. Dadaboyev, Q. Q. (2022). ISSIQLIK ELEKTR STANSIYALARIDA TEXNIK SUV ISROFINI BARATARAF ETISH. "CENTRAL ASIAN RESEARCH JOURNAL FOR INTERDISCIPLINARY STUDIES", 2(1), 41-47. <https://doi.org/10.24412/2181-2454-2022-1-41-47>
3. Bakhtiyorovna, D. M., Shukhratovna, S. D., & Nodirovna, R. G. (2023). Quality of Service and its Provision, Definition and Principles of SLA. Web of Synergy: International Interdisciplinary Research Journal, 2(5), 650-653.

4. Davlyatova, M., & Rashidova, G. (2022). ПОЛУЧЕНИЕ ЦЕЛЕБНЫХ НАЦИОНАЛЬНЫХ ХЛЕБОБУЛОЧНЫХ ИЗДЕЛИЙ С ДОБАВКАМИ ПО СТАНДАРТУ. *Science and innovation*, 1(A5), 135-149.
5. Baxtiyorovna, D. M. (2022). Food safety management. *Texas Journal of Multidisciplinary Studies*, 8, 64-67.
6. Bakhtiyarovna, D. M., Shakhidovich, S. S., Khalilovich, M. K., Mukimovna, A. Z., & Karimovna, Y. N. (2020). Investigation Of The Effect Of Plant Extracts On The Rheological Properties Of Wheat Dough. *The American Journal of Agriculture and Biomedical Engineering*, 2(09), 41-47.
7. Davlyatova, M. B., Shernazarova, D. S., & Rashidova, G. N. (2022). Studying the effect of plant extracts on the rheological properties of wheat flour. *Science and Education*, 3(12), 398- 405.
8. Davlyatova, m., & Rashidova, g. (2022). получение целебных национальных хлебобулочных изделий с добавками по стандарту. *science and innovation*, 1(a5), 135-149.
9. Davlyatova, M., & Rashidova, G. (2022). OBTAINING HEALING NATIONAL BAKERY PRODUCTS WITH ADDITIVES ACCORDING TO THE STANDARD. *Science and Innovation*, 1(5), 135-149.



## СКРИНИНГ НОВЫХ РЕГУЛЯТОРОВ РОСТА ХЛОПЧАТНИКА

Ахмаджонова Гулноза Анваржоновна

стажер-исследователь,

Институт общей и неорганической химии АН РУз

<https://doi.org/10.5281/zenodo.8418426>

**Аннотация.** Изучение и создание новых физиологически активных веществ – регуляторов роста и развития растений имеет исключительное значение. Известно, что микроэлементы принимают самое активное участие во многих жизненных процессах, происходящих в растениях на молекулярном уровне, поэтому в синтезе координационных соединений, предназначенных для стимуляции роста растений, были использованы такие микроэлементы, как металлы кобальт и никель. Исследования по установлению оптимальной концентрации растворов исследуемых препаратов для предпосевной обработки семян, изучение воздействия их на всхожесть семян и интенсивность прорастания проводили в лаборатории агрохимии ИОНХ АН Руз.

Проведенные лабораторные исследования по изучению влияния препаратов на прорастание и всхожесть семян хлопчатника позволили выявить наиболее перспективные соединения с набором свойств, регулирующих рост и развитие растений хлопковых семян. Проведены две серии опытов: испытания никелевых соединений, а во второй – кобальтовых. Получены данные по сравнительной характеристике показателей при определении влияния координационных никелевых и кобальтовых соединений на всхожесть и прорастание семян хлопчатника, в также данные, характеризующие действие испытуемых соединений на среднюю длину и вес проростков. На основании проведенных лабораторных опытов отобраны следующие соединения:

$\text{Co}(\text{HCOO})_2 \cdot \text{CH}_3\text{CONH}_2 \cdot \text{CO}(\text{NH}_2)_2$ ;  $\text{Co}(\text{HCOO})_2 \cdot \text{HCONH}_2 \cdot \text{CO}(\text{NH}_2)_2$ ;

$\text{Ni}(\text{HCOO})_2 \cdot \text{CH}_3\text{CONH}_2 \cdot \text{CS}(\text{NH}_2)_2$ ;  $\text{Ni}(\text{HCOO})_2 \cdot \text{HCONH}_2 \cdot \text{CO}(\text{NH}_2)_2$  для проведения дальнейших агрохимических исследований.

**Ключевые слова:** хлопковые семена, координационные соединения, регуляторы роста, прорастание, всхожесть, никель, кобальт.

## SCREENING FOR NEW COTTON GROWTH REGULATORS

**Abstract.** The study and creation of new physiologically active substances – regulators of plant growth and development is of exceptional importance. It is known that trace elements take an active part in many vital processes occurring in plants at the molecular level, therefore, trace elements such as the metals cobalt and nickel were used in the synthesis of coordination compounds designed to stimulate plant growth. Studies on the establishment of the optimal concentration of solutions of the studied preparations for pre-sowing seed treatment, the study of their effect on seed germination and germination intensity were carried out in the Laboratory of Agrochemistry of the Institute of Agricultural Sciences of the Academy of Sciences of the Republic of Uzbekistan.

Laboratory studies conducted to study the effect of drugs on the germination and germination of cotton seeds have revealed the most promising compounds with a set of properties that regulate the growth and development of cotton seed plants. Two series of experiments were carried out: tests of nickel compounds, and in the second – cobalt. Data were obtained on the comparative characteristics of indicators in determining the effect of coordination nickel and

*cobalt compounds on the germination and germination of cotton seeds, as well as data characterizing the effect of the tested compounds on the average length and weight of seedlings. Based on laboratory experiments, the following compounds were selected:*

*Co(HCOO)<sub>2</sub>·CH<sub>3</sub>CONH<sub>2</sub>·CO(NH<sub>2</sub>)<sub>2</sub>; Co(HCOO)<sub>2</sub>·HCONH<sub>2</sub>·CO(NH<sub>2</sub>)<sub>2</sub>;*

*Ni(HCOO)<sub>2</sub>·CH<sub>3</sub>CONH<sub>2</sub>·CS(NH<sub>2</sub>)<sub>2</sub>; Ni(HCOO)<sub>2</sub>·HCONH<sub>2</sub>·CO(NH<sub>2</sub>)<sub>2</sub> for determining long distances.*

**Keywords:** *cotton seeds, coordination compounds, growth regulators, germination, germination, nickel, cobalt.*

**Введение.** Существенное влияние на ростовые, физиологические и формообразовательные процессы, происходящие в растениях, оказывают регуляторы роста растений. Их применение обеспечивает решение таких проблем, как ускорение созревания, улучшение завязываемости плодов, облегчение механизированной уборки урожая, повышение засухо- и морозоустойчивости, улучшение вегетативного размножения, повышение неспецифического иммунитета (иммунокоррекция) растений, увеличение урожая и качества выращиваемой продукции, заключающееся в снижении в полученной продукции содержания нитратов, радионуклидов, а также в повышении сохранности продукции [1].

В Узбекистане объемы применения стимуляторов роста пока невелики, и не в последнюю очередь это связано с тем, что эффективность регуляторов роста зависит от своевременности всех агротехнических мероприятий, включая применение удобрений и пестицидов, точное соблюдение норм расхода, сроков и технологий их применения.

Изучение и создание новых физиологически активных веществ – регуляторов роста и развития растений имеет исключительное значение для сельского хозяйства [2, 3].

Известно, что микроэлементы принимают самое активное участие во многих жизненных процессах, происходящих в растениях на молекулярном уровне. Путем воздействия на ферментную систему либо в непосредственной связи с биополимерами растений они стимулируют или ингибируют протекание физиологических процессов в тканях, поэтому в наших исследованиях в синтезе координационных соединений были использованы такие микроэлементы, как металлы кобальт и никель. Эти координационные соединения полифункционального действия, представляющие научный интерес благодаря своей химической композиции и биологическим свойствам, разработаны (под руководством Азизова Т.А.). [4, 5, 6]. Исследования по установлению оптимальной концентрации растворов исследуемых препаратов для предпосевной обработки семян, изучение воздействия их на всхожесть семян и интенсивность прорастания проводили в лаборатории агрохимии ИОНХ АН Рuz. Скрининг представленных препаратов при проведении агрохимических исследований по изучению влияния отобранных соединений на культуре хлопчатник позволил выбрать лучшие соединения с набором свойств, регулирующих рост и развитие растений.

**Методы и материалы.** Объектами настоящих исследований явились новые координационные соединения, синтезированные с применением металлов Ni и Co:

Опыт закладывали по следующей схеме: -Контроль – семена замачивали в дистиллированной воде; - Опытные варианты и Т-86 – семена замачивали в растворах

препаратов в концентрации  $2 \cdot 10^{-3}$  % на одни сутки. В качестве критериев рассматривались: энергия прорастания семян — число семян, проросших за первые 3-е суток, выраженное, в % от общего количества семян, взятых для проращивания, а также всхожесть семян — число проросших семян на 6-е сутки эксперимента, выраженное в % от общего количества семян, взятых для проращивания. Экспозиция обработки семян - 24 часа. Семена проращивали в чашках Петри на фильтровальной бумаге в термостате при температуре, равной 25°C. В каждую чашку раскладывали по 10 штук семян. Повторность опыта – 3-х кратная. Проросшие семена ежедневно контролировали на всхожесть и скорость прорастания, на шестой день определяли длину проростков. Проводили два учета прорастания семян: при первом учете (на 3-е сутки) определяли энергию прорастания, на 6-е сутки (второй учет) определяли всхожесть семян. К числу всхожих семян относят те, которые дают росток и нормальное развитие корешка. При этом главный корешок по длине должен быть не меньше семени. Таким образом, **цель** представленной работы: установление оптимальной концентрации растворов исследуемых препаратов для предпосевной обработки семян, изучение воздействия их на всхожесть семян и интенсивность прорастания, т.е. выявление наиболее перспективных биологически активных препаратов.

**Результаты и обсуждение.** Проведение лабораторных исследований по изучению влияния препаратов на прорастание и всхожесть семян хлопчатника позволит выявить наиболее перспективные соединения. В первой серии опытов были проведены испытания никелевых соединений, а во второй – кобальтовых.

#### 1 серия.

В этой серии опыта во всех опытных вариантах выявлен очень высокий уровень энергии прорастания от 63.33 до 76.66% (таб.1, рис.1). Другая картина происходит при дальнейшем наблюдении при проведении эксперимента. На 6-й день наблюдений выявлено, что под действием некоторых препаратов, таких как  $\text{Ni}(\text{HCOO})_2 \cdot \text{CH}_3\text{CONH}_2 \cdot \text{NC}_5\text{H}_4\text{CONH}_2$ ,  $\text{NiФ} \cdot 2\text{К}$  и  $\text{NiФ} \cdot \text{К} \cdot \text{ТК}$  происходит незначительное торможение развития семян хлопка, т.е. всхожесть семян остается на более низком уровне, чем в контрольном варианте (90.0%) и в варианте с применением препарата Т-86 (83.33%) – эталон, и достигает значений, равных лишь 73.33; 66.66 и 76.66%, соответственно.



Рис.1 - Влияние комплексных никелевых координационных соединений на всхожесть и прорастание семян хлопчатника

В таблице 1 зафиксированы данные, основанные на оценке изменения процесса роста проростков. Наряду с длиной корня регистрировался также и средний вес проростков.

Результаты наблюдений показали, что средняя длина проростков во всех вариантах эксперимента составляла от 3.8 до 5.75см. Проростки в контрольном варианте (вода), в варианте с применением препарата Т-86 (эталон) достигали длины, равной 5.4 и 5.75см, а средний вес этих проростков составил 0.066 и 0.067г, соответственно.

В вариантах, в которых были испытаны соединения  $Ni(HCOO)_2 \cdot CH_3CONH_2 \cdot CS(NH_2)_2$  и  $Ni(HCOO)_2 \cdot HCONH_2 \cdot CO(NH_2)_2$ , наблюдалась следующая картина: средняя длина проростков в этих вариантах была максимальной среди всех опытных групп и варьировала на уровне контрольных проростков, составляя 5.65 и 5.05см, соответственно, причем в весовом отношении они были самыми крупными, достигая в среднем даже 0.08г.

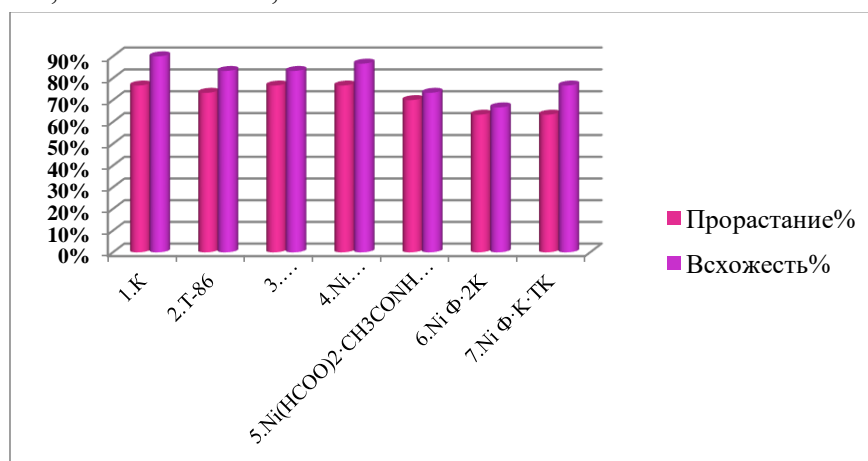
Таким образом, в этой серии опытов, где была использована группа никелевых координационных соединений, нами отобраны два препарата:  $Ni(HCOO)_2 \cdot CH_3CONH_2 \cdot CS(NH_2)_2$  и  $Ni(HCOO)_2 \cdot HCONH_2 \cdot CO(NH_2)_2$  с максимальной биологической активностью и лучшими показателями прорастания.

#### 2.Серия опытов с использованием соединений, содержащих кобальт.

Все исследования с этими соединениями проводились аналогично предыдущей серии. В таблице 1 и рисунке 2 представлены данные по определению влияния этой серии соединений с определением биологической активности их.

В этой серии опыта отмечено, что самый высокий процент прорастания произошел в контрольном варианте (вода), равный 70%, и в опытном варианте №6, под действием  $Co(HCOO)_2 \cdot HCONH_2 \cdot CO(NH_2)_2$  был зафиксирован максимальный уровень прорастания, равный 60%, среди всех опытных вариантов.



Рис.2 - Влияние комплексных кобальтовых координационных соединений на всхожесть и прорастание семян хлопчатника

На 6-е сутки проращивания семян хлопка картина несколько сместилась, несмотря на высокий процент прорастания в контрольном варианте, процент всхожести достиг 83.33%. В опытном варианте №3 под действием соединения  $\text{Co}(\text{HCOO})_2 \cdot \text{CH}_3\text{CONH}_2 \cdot \text{CO}(\text{NH}_2)_2$ , где зафиксирован самый низкий процент прорастания, равный 33.33%, на 6-й день эксперимента всхожесть семян достигла 96.66%, больше, чем в контроле и под влиянием эталона Т-86 (76.66%).

Следует отметить также высокий уровень всхожести семян в варианте №6 под действием соединения  $\text{Co}(\text{HCOO})_2 \cdot \text{HCONH}_2 \cdot \text{CO}(\text{NH}_2)_2$ , равный 86.66%.

Эта серия в конце эксперимента характеризовалась, к сожалению, большим количеством гнилых и не проросших семян во всех опытных вариантах, кроме варианта с применением соединения  $\text{Co}(\text{HCOO})_2 \cdot \text{CH}_3\text{CONH}_2 \cdot \text{CO}(\text{NH}_2)_2$ , где наблюдалось лишь одно сгнившее семечко, и в варианте, где использовался препарат  $\text{Co}(\text{HCOO})_2 \cdot \text{HCONH}_2 \cdot \text{CO}(\text{NH}_2)_2$  – 3 сгнивших семечка.

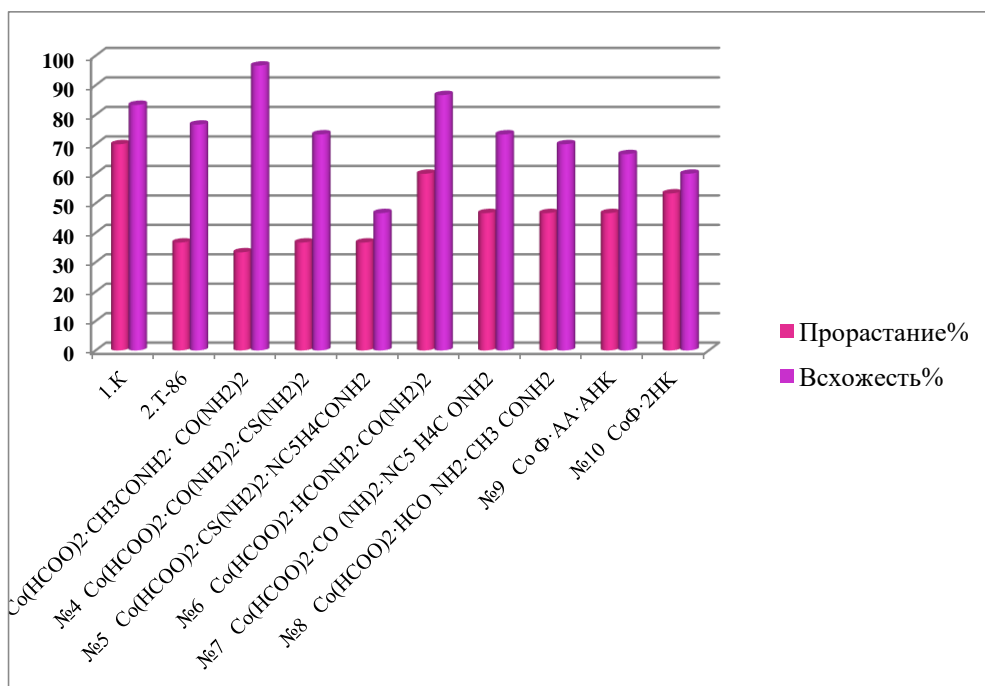
Средняя длина проростков под влиянием этих препаратов оказалась максимальной по отношению средней длины проростков в остальных вариантах, достигая длины, равной 6.83 и 5.38 см, соответственно. Средний вес в этих вариантах ожидаемо также был больше в сравнении с остальными опытными вариантами, составляя 0.122 и 0.115 грамм.

В таблице 1 представлены данные по сравнительной характеристике показателей при определении влияния координационных никелевых и кобальтовых соединений на всхожесть и прорастание семян хлопчатника, в также данные, характеризующие действие испытуемых соединений на среднюю длину и вес проростков.

Таблица 1. Сравнительная характеристика показателей влияния координационных соединений на всхожесть и прорастание семян хлопчатника

№ объекта	Кол-во семян	Энергия прорастания, в %	Процент полной всхожести	Сред. длина проростков, см	Сред. вес проростков, г
<b>Координационные соединения с Ni</b>					
1. контроль	10	76.66	90.0	5.40	0.066
2. Т-86	10	73.33	83.33	5.75	0.067
3. $\text{Ni}(\text{HCOO})_2 \cdot \text{CH}_3\text{CONH}_2 \cdot \text{CS}(\text{NH}_2)_2$	10	76,66	100	5.63	0.066
4. $\text{Ni}(\text{HCOO})_2 \cdot \text{HCONH}_2 \cdot \text{CO}(\text{NH}_2)_2$	10	90	95	5.05	0.080
5. $\text{Ni}(\text{HCOO})_2 \cdot \text{CH}_3\text{CONH}_2 \cdot \text{NC}_5\text{H}_4\text{CONH}_2$	10	70	73.33	3.8	0.057
6. Ni Ф·2К	10	63.33	66.66	3.91	0.058
7. Ni Ф·К·ТК	10	63.33	76.66	3.88	0.066
<b>Координационные соединения с Co</b>					
1.К	10	70.0	83.33	7.10	0.131

2.Т-86	10	36.66	76.66	6.10	0.130
<b>№3</b> <b>Co(HCOO)<sub>2</sub>·CH<sub>3</sub>CONH<sub>2</sub>·CO(NH<sub>2</sub>)<sub>2</sub></b>	<b>10</b>	33.33	96.66	<b>6.83</b>	<b>0.122</b>
№4 Co(HCOO) <sub>2</sub> ·CO(NH <sub>2</sub> ) <sub>2</sub> ·CS(NH <sub>2</sub> ) <sub>2</sub>	10	36.66	73.33	2.76	0.087
№5 Co(HCOO) <sub>2</sub> ·CS(NH <sub>2</sub> ) <sub>2</sub> ·NC <sub>5</sub> H <sub>4</sub> CO NH <sub>2</sub>	10	36.66	46.66	1.88	0.048
<b>№6</b> <b>Co(HCOO)<sub>2</sub>·HCONH<sub>2</sub>·CO(NH<sub>2</sub>)<sub>2</sub></b>	10	60.0	86.66	<b>5.38</b>	<b>0.115</b>
№7 Co(HCOO) <sub>2</sub> ·CO(NH <sub>2</sub> ) <sub>2</sub> ·NC <sub>5</sub> H <sub>4</sub> CONH <sub>2</sub>	10	46.66	73.33	4.65	0.126
№8 Co(HCOO) <sub>2</sub> ·HCO NH <sub>2</sub> ·CH <sub>3</sub> CONH <sub>2</sub>	10	46.66	70.0	3.30	0.105
№9 Со Ф·АА·АНК	10	46.66	66.66	3.46	0.116
№10 Со Ф·2НК	10	53.33	60.0	3.51	0.103

Таким образом, на основании проведенных лабораторных опытов нами для проведения дальнейших агрохимических исследований отобраны следующие соединения: **Co(HCOO)<sub>2</sub>·CH<sub>3</sub>CONH<sub>2</sub>·CO(NH<sub>2</sub>)<sub>2</sub>**, **Co(HCOO)<sub>2</sub>·HCONH<sub>2</sub>·CO(NH<sub>2</sub>)<sub>2</sub>**,

**Ni (HCOO)<sub>2</sub>·CH<sub>3</sub>CONH<sub>2</sub>·CS(NH<sub>2</sub>)<sub>2</sub>**, **Ni (HCOO)<sub>2</sub>·HCONH<sub>2</sub>·CO(NH<sub>2</sub>)<sub>2</sub>**.

В связи с этим, необходима точная постановка вегетационного опыта на территории экспериментальной базы ИОНХ АН РУз по классической методике Уз НИИХ, что является основным условием для получения надежных результатов.

#### REFERENCES

1. Sinyashin, O.G., Shapoval, O.A., M.M. Shulaeva, M.M. Innovatsionnye regulatory rosta rastenii v sel'skokhozyaistvennom proizvodstve [Innovative regulators of plant growth in agricultural production].// Plodorodie [Fertility]. -2016.-№ 5. -Pp. 38-42.
2. Шаповал О.А. Влияние регуляторов роста растений нового поколения на рост и продуктивность растений сои / О.А. Шаповал, И.П. Можарова М.Т Мухина //Плодородие. -2015.-№ 5.-С.32-34, 148
3. Колесников С.И., Казеев К.Ш., Вальков В.Ф. Экологическое состояние и функции почв в условиях химического загрязнения. -Ростов на Дону: Ростиздат, 2006. - 385с.
4. Sharipova L. A., Azizov T. A., Ibragimova M. R. Acetamide and nicotinic acid of monotype ligand coordination compounds of zinc nitrate.//Universum: химия и биология.-Москва.-2021.-№5(83).-С.45-49.URL: <http://7university.ru/nature/archive/item/11672>.



5. Пат.UZИАР06488ХРК. Дистеаратодитиокарбамидмагнийдигидрат - проявляющий свойства стимулятора роста хлопчатника/ Д.С. Холматов, Т.А.Азизов, О.В. Мячина, О.Т. Азизов.-IAP 20180099. Приоритет12.03.2018.
6. Пат.UZИАР06505ХРК.Стимулятор роста хлопчатника/ Ибадуллаева Т.А.,Т.А. Азизов, О.В. Мячина

## ТАРИХНИ БИЛИШ ОРКАЛИ ТАСВИРИЙ САНЪАТ НАМУНАЛАРИНИ ТУШУНИШГА ЎРГАТИШ УСУЛЛАРИ

Абатов Жалғасбай Орынбаевич

Қорақалпоқ давлат университети

<https://doi.org/10.5281/zenodo.8418533>

**Аннотация.** Мақолада тасвирий санъат намуналарини тарихга боғлаб ўқитиш, уларга ҳар қандай санъат асарини тушунишга ўргатиш усуллари ҳақида, шу маънода тарихий суратлар, миниатюралар, ноёб расмларни тушунишда муайян санъат асари билан боғлиқ бўлган тарихни билиш ҳақида фикр юритилади.

**Калим сўзлар:** фанлараро боғланиш, тасвирий санъат, тарих, интеграция, дарс, алоқадорлик, санъат асари, тарихий макон, замон ва тасвир алоқадорлиги, янги педагогик технологиялар, сатҳлараро боғланиш.

## KNOWLEDGE OF HISTORY ORCALI METHODS OF TEACHING TO UNDERSTAND THE PATTERNS OF FINE ARTS

**Abstract.** The article discusses the methods of teaching visual art examples in relation to history, teaching them to understand any work of art, in this sense, to understand the history associated with a particular work of art in the understanding of historical pictures, miniatures, rare pictures.

**Keywords:** fine art, history, integration, lesson, relation to a work of art, historical space, relation of time and image, pedagogical technologie.

## МЕТОДЫ ОБУЧЕНИЯ ПОНИМАНИЮ ОБРАЗЦОВ ИЗОБРАЗИТЕЛЬНОГО ИСКУССТВА ЧЕРЕЗ ЗНАНИЕ ИСТОРИИ

**Аннотация.** В статье рассматриваются методы обучения примерам изобразительного искусства применительно к истории, научая их понимать любое художественное произведение, в этом смысле понимать историю, связанную с конкретным произведением искусства в понимании исторических картин, миниатюр, редких картин.

**Ключевые слова:** изобразительное искусство, история, интеграция, урок, отношение к произведению искусства, историческое пространство, отношение времени и образа, новые педагогические технологии.

Тасвирий санъат ўқитувчисининг касбий фаолияти агар унинг педагогик иши доимий бўлса, самарали бўлиши мумкин, уни расм чизиш амалиётидаги шахсий тажрибаси қўллаб-қувватлайди, графика, ҳайкалтарошлик, дизайн, декоратив ва амалий санъат, унинг ўқувчиларга бадиий мужассамлаш жараёнини кўрсата олиш турли хил материаллардан фойдаланган ҳолда маълум бир материалдаги расм визуал методлар анъанавий ва замонавий метод асосида шакллантирилади.

Ҳозирги кунда тасвирий санъат ўқитувчиларини тайёрлаш педагогика университетларида амалга оширилади. Бўлажак ўқитувчилар тасвирий санъат дарсларида асосий эътиборни расм чизишга қаратадилар. Аслида, аввал санъат асарини тушунишни ўргатиш лозим бўлади. Бугун тасвирий санъат дарсларини қизиқарли ташкил этиш уни бошқа фанлар билан алоқасини таъминлашга боғлиқ, масалан, тасвирий санъат

намуналарини тушунтириш учун уларни тарих фанига интеграция қилиш лозим. Бунинг учун дарс жараёнида қуйидагилар амалга оширилиши лозим:

- тасвирий санъатни ўрганишга қизиқишни ривожлантириш;
- мактаб ўқувчиларининг тасвирий фаолиятини тизимли назорат қилиш;
- талабаларнинг ўз кучига, ижодкорлигига бўлган ишончини ошириш;
- тасвирий фаолиятнинг изчилмураккаблашувини тушунтириш;
- тасвирий, халқ, безак санъати ва дизайн тилини ўргатиш, бадиий воситаларни ўзлаштириш, пластик санъат ифодаси ўргатиш;
- санъат тарихини ўргатишда ҳикоялар ёки суҳбатлардан мақсадли, тизимли фойдаланиш;
- боланингдиққатини, фикрларининг ишини, ҳиссий ва эстетик таъсирчанлигини;
- ўқиш учун тасвирий санъат асарларини мақсадли танлаш;
- синфда ўқитишнинг лойиҳавий усулини қўллаш;
- "Тасвирий санъат" фанини тарих фани бўлимлари ўртасида педагогик жиҳатдан мос муносабатларни тизимли ривожлантириш кабилар.

Таълим самарадорлигини оширишда тасвирий санъат дарслари бўйича назорат ўтказишда болаларнинг ўзлари иштироқ этганда, ўзаро элементлари бўлганида тарихий маълумотларни билиши уларнинг бадиий ва ижодий фаоллигини оширади. Бунга болаларни назорат қилиш ҳам киради. Бу уларга ўз фаолияти ва ўртоқларининг натижаларини кўриш, ютуқ ва камчиликларни кўриш, йўлларини топиш имкониятини беради. Баъзи ўқитувчилар тасвирий санъат дарсларини фақат ўйин-кулгига асосланган, айниқса болани безовта қилмайдиган шаклда ташкил қиладилар.

Тасвирий санъат намуналарини тушуниш учун санъат тарихи, унинг ўзига хос белгилари, рамзларини ҳам билиш лозим, шунингдек, ҳар қандай тасвирий санъат намунасининг ўз тарихи бўлади. Ёки айрим ноёб тарихий расмларни тушуниш учун бутун бўшли тарихни ёхуд расм яратилган даврни яхши билишга тўғри келади. Шу маънода тасвирий санъат намуналари, уларнинг ноёб эканлигини теран англаш учун ҳам мазкур фанни тарих фани билан боғлаб ўқитиш лозим.

Ўзбек халқи ўзининг қадимги тасвирий, амалий, меъморчилик санъатлари ва маданияти билан фахрланса арзийди. Чунки, Ўзбекистон худудида эрамиздан аввал ҳам тасвирий санъатнинг рангтасвир, ҳайкалторошлик, меъморчилик турлари ниҳоятда ривожланган бўлиб, уларнинг намуналари Варахша, Афросиоб, Қалчаён, Тупроқ қалъа, Болалик тепа, Айртом, Далварзин тепа, Фаёз тепа, Қўйқирилган қалъа, Ажина тепа, Тешик қалъа ва бошқа бир қатор жойлардан топилган. Яна шуни ҳам қайд қилиш лозимки, бу асарлар эрамиздан аввалги 4-1- асрларда яратилган бўлиб уларнинг ёши 5-6 минг йилга тўғри келади.

Бу асарларнинг бадиийлиги ҳозирги замон рассомлари ва ҳайкалтарошларининг асарларидан қолишмайди десак муболаға бўлмайди. Бундай юксак бадиий савиядаги асарларни ўша даврда тўпланган илғор тажриба, тасвирий санъат мактабларисиз яратиш мумкин эмас. Маълумки, санъат бир неча авлоднинг кўп йиллар давомида шаклланган анъаналари, устанинг шогирга ўтказган билимлари асосидагина тараққий топади. Бу эса сўзсиз умумий бадиий таълим йўналишида бўлмаса ҳам, касбий бадиий таълим шаклида ривожланганлигидан далолат беради.

Маълум даврларда Ўзбекистон худудидаги санъат тараққиётида узилишлар рўй берганлигининг сабаблари, Исканадар Зулқайнар, мўғиллар, араб, рус истилолларига бориб тақалади. Амир Темур мустақил давлат тузган даврда тасвирий санъатнинг миниатюра турини гуллаб- яшнагани ҳам бунинг яққол далилидир. Амир Темур даврида миниатюра ва китоб графикаси шунчалик тез ривожландики, у на фақат Шарқ, ҳаттоки Европа мамалакатлари санъатига ҳам ўз таъсирини кўрсатди. Натижада, Самарқанд, Бухоро, Хирот миниатюра мактаблари 80 билан бир қаторда Бағдод, Табриз, Шероз, Озарбайжон, Хинд, Исфохон, Турк миниатюра мактаблари ҳам шаклланди ва ривожланди. [1,68.]

Шуни эсда тутиш керакки, ўқитиш, авваламбор, ўқувчининг онгини ривожлантирадиган, уни уюшган иш билан таништирадиган иш тасвирий санъатдир. Бироқ, буёш талабанинг ҳиссиётини эътиборсиз қолдириш хато бўлади ва у манфаатдор емас, нима учун доимий эътибор талаб. Тажриба ўқув жараёнини аста-секин ва изчил мураккаблаштириш зарурлигини кўрсатади.

Шу билан бирга тарбиялаш керак. Мактаб ўқувчиларининг ижодий қобилиятлари намоён бўлади ва жадал объектив эҳтиёж бўлганда шаклланади, имкониятлар яратилади бунинг учун, бу эҳтиёж ва имконият бола томонидан амалга оширилганда ва у томонидан эҳтиёж сифатида қабул қилинганда.

Яна бир бадиий ифода воситасини кузатиш керак. Мактаб ўқувчилари билан оддийгина кўчириш усулидан фойдаланиш. Бунинг учун кўплаб мисолларда таниқли рассомларнинг ишларидан кўрганларини кўчириб олиш мумкин.

Санъат тарихига доир ҳикоялари ёки суҳбатларидан мақсадли, мунтазам фойдаланиш боланинг эътиборини, фикрлашини, ҳиссий ва эстетик таъсирчанлигини фаоллаштиради.

Мактаб ўқувчилари томонидан ўқиш учун тасвирий санъат асарларини мақсадли танлаш қуйидаги принциплар билан белгиланади:

- тасвирий санъат асарларининг бадиий-эстетик қиммати;
- тасвирий санъат турлари ва жанрларининг хилма-хиллиги,
- халқ амалий санъатининг анъанавий турлари, халқ ижодиётида материалларга бадиий ишлов бериш технологиялари;
- мактаб ўқувчиларининг эстетик идрок ва бадиий амалиётнинг бирлигининг ҳар бир синф учун ўқув мақсадларига мувофиқ бўлиши. [4,94.]

Жамиятдаги замонавий ўзгаришларнинг ўзига хос хусусияти одамлар ўртасидаги ишбилармонлик муносабатларининг жадал ривожланиши, ишлаб чиқаришни ташкил этишнинг турли шакллари ва усуллари, иқтисодий алоқаларва уларнинг географиясини кенгайтириш, оммавий ахборот воситаларини такомиллаштириш, реклама, умумий компьютерлаштириш ва бошқалар билан тавсифланади.

Замонавий дунё тезлашиб бораётган ривожланишда визуализация қилинишини ҳисобга олсак, инсон дунё ҳақидаги маълумотларнинг 85% кўриш орқали олади (Ж. Гибсоннинг тадқиқотларига кўра), мактабда болаларни санъат дарсларида ўргатиш керак. Мактаб ўқувчиларининг бадиий маданияти. Бадиий педагогика нуктаи назаридан бадиий маданиятни шакллантириш жараёни қуйидагиларни ўз ичига олади: томошабиннинг эстетик дидини тарбиялаш; умумин соний маданий қадриятлар ва анъанавий санъатни ривожлантириш; дунёни барча хилма-хиллиги билан кўриш қобилиятини ривожлантириш:

табиат, санъат ва атроф-муҳитдаги гўзалликни қадрлаш ва тушуниш қобилиятини тарбиялаш; маданий қадриятлардан, бадий билимлардан ўзхаётларида фойдаланиш ва санъатнинг ҳақиқий қадриятларини мўл-кўлликдан онгли равишда ажратиш қобилиятини шакллантириш атрофдаги объектлар. [2,34.]

Биобарин, мактабда санъатни, шу жумладан тасвирий санъатни ўқитишнинг бутун жараёни маълум бир фаолият турида ишлашнинг индивидуал график кўникмалари ва амалий кўникмаларини шакллантиришга емас, балки ҳиссий ва ҳиссий соҳани ривожлантиришга қаратилган бўлиши керак, болалар, уларнинг санъатда фаол ижодий намоён бўлишига ички тайёргарлигини очиб бериш, ўз-ўзини ривожлантириш, ўзини такомиллаштириш ва ўз халқининг маданиятини яхшилаш жараёнида мумкин бўлган иштирок этиш керак. Бу умумтаълим мактаблари амалиётига интеграциялашган гуманитар технологияларнинг фаол жорий этилишига сабаб бўлмоқда. [7,224.]

Тасвирий санъатни тарих фанига интеграция қилган ҳолда ўқитиш – бу қуйидаги фаолиятни ўз ичига олган мураккаб таркибий жараён:

болаларни ҳар қандай ҳодисаларни турли нуқтаи назардан кўриб чиқишга ўргатиш; маълум бир ижодий вазифани ҳал қилишда турли соҳалардаги билимларни қўллаш қобилиятини ривожлантириш;

талабаларнинг мустақил равишда ижодий изланишлар олиб бориш қобилиятини шакллантириш;

ижодкорлик;

ҳар қандай вазиятда ўзларини фаол ифода этиш истагини ривожлантириш;

Лотин тилидан таржима қилинган луғатларда интеграциянинг таърифи “бутунни тиклаш, тўлдириш, ҳар қандай қисмларни, элементларни бирлаштириш” деб талқин қилинади, бу тузилмалар ва функцияларни тартибли мувофиқлаштириш ва яхлит организмга бирлаштиришга ёрдам беради. Фанда “интеграция” атамаси ижтимоий соҳада, санъатда, жамиятда, шу жумладан, фанларнинг дифференциация жараёни билан бирга яқинлашиши ва алоқаси маъносида ишлатилади. Интеграциялашган тамойиллар, диалектик алоқалар, сиклизация, фанни амалиёт билан бирлаштириш қурилган; ва уларнинг эҳтиёжлар ва фаолиятнинг кўтарилиши қонуни сифатида намоён бўлади. [3,89.]

Мактаб ўқувчиларини предмет-фазовий фаолият ва мактаб ўқувчиларининг эстетик тарбияси билан ҳақиқий муҳитда таништириш муаммоси бўйича замонавий илмий-педагогик тадқиқотларнинг назарий таҳлили шуни кўрсатдики, болаларнинг бадий таълими соҳасида ушбу йўналишнинг педагогик шароитларини аниқлаш учун махсус тадқиқотлар ўтказилмаган. Кўриб чиқиладиган соҳадаги иш турлари ва шакллари олимлар ва ўқитувчиларнинг тадқиқотларида, асосан ишнинг амалий табиати ва аниқ фаолиятга эътибор бериш билан боғлиқ эди. Улар орасида қуйидаги йўналишларни ажратиш мумкин: декоратив-амалий санъат ва муҳитни ўрганиш жараёнида болаларни эстетик тарбиялаш. [5,206.]

Замонавий бадий таълим ва тарбия назарияси ва амалиётини ўрганиш, умуман олганда, санъатнинг яхлит ўрганиш ва предмет-фазовий ривожланиши муаммосини ишлаб чиқиш асосида, хусусан, тадқиқотининг танланган йўналишининг ҳақиқий сабаблари ва аҳамияти асосланади.

Асарни тушунишнинг минимал миқдори мактабда санъат учун ажратилган ўқиш вақти (хафтасига 1 соат) тасвирий санъат дарсларини ташкил этиш ва ўтказиш жараёнини тубдан қайта кўриб чиқишни талаб қилади;

- минтақа ва умуминсоний кадриятларга асосланган маданият ва санъатни ўзлаштириш зарурати ушбу муаммоларни ҳал қилишга қаратилган тасвирий санъат дастурларининг янги авлодини ишлаб чиқишни талаб қилади;

- бадиий-эстетик цикл мавзуларини реал ҳаётдан ажратиш ўқув дастурларини амалий жиҳатдан қайта кўриб чиқишни талаб қилади. Санъатнинг ҳақиқий ҳаёт учун аҳамияти ва олинган билимларни ҳар қандай амалий фаолиятда қўллаш бўйича ўқувчиларнинг ғоялари ва кўникмаларини шакллантириш;

- ижодий фаол шахсларни тарбиялашда вақт талаби тасвирий санъат дарсларини ташкил этиш ва ўтказиш ва махсус фан-фазовий ўқув муҳитини яратиш учун педагогик гуманитар технологияларни такомиллаштириш зарурлигини тақозо этади;

- санъатни тушунишда уни тарихга боғлай олиш ҳар қандай тасвирий санъат асарини англай олиш кўникмасини ривожлантириш воситаси бўла олади. [6,67.]

Хуллас, бугунги умумтаълим мактаблари, олий таълим муассасаларида тасвирий санъатни комплекс ривожлантиришнинг инсонпарвар технологиялари салоҳиятини очиб бериш бу фанлар аро интеграция орқали амалга ошади. Айниқса, ҳар бир ҳодиса вақт билан боғлиқ экан унинг ўз тарихи бўлади, шу маънода тасвирий санъат намуналарини тушуниш, чиндан таъсирланиш, уларга шунчаки, ранглар, бўялган портрет деб, эмас инсон ёки замон, қисмат ва руҳият, борлиқнинг иникоси деб қараш тўғри бўлади. Бундай шароитда тарих тасвирий санъат асарининг кадр қимматини жозибаси, шунингдек аҳамиятини оширади. Ўқувчиталаб кўрган санъат асарининг ноёб эканлигини ҳис этишига эришиш лозим, бунинг учун унинг тарихини билиш лозим бўлади.

## REFERENCES

1. Абдирасилов С., Толипов Н. Рангасвир. -Т.: Билим, УМКХТМ. 2005.
2. Абдуллаев Н.А. Санъат тарихи. I том. –Т.: Ўқитувчи,1987.
3. Абдурахмонов Ғ.М. Композиция асослари – Т.: “ТДПУ”, 2008.
4. Байметов Б.Тасвирий санъат фанларининг инновацион тараққиёти ва стратегиялари – Тошкент, 2019. 159 б.
5. Маҳмудов И.И. Бошқарув психологияси. – Т.: 2006. – 230 б.
6. Самаров Р. Ахборотнинг психологик хавфсизлигини таъминлаш механизми (услубийқўлланма). – Тошкент: Университет, 2015. -95 б.
7. Сокольникова Н.М. С597 Методика преподавания изобразительного искусства: учебник для студ. учреждений высш. проф. образования / Н. М. Сокольникова. — 5-е изд., перераб. и доп. — М.: Издательский центр «Академия», 2012. — 256 с.,
8. Тажимуратова Ш. С. САНЪАТШУНОСЛИК ФАНЛАРИНИ ЎҚИТИШ ОРҚАЛИ ТАЛАБАЛАРНИНГ МУСТАҚИЛ ИШЛАШ КЎНИКМАЛАРИНИ ШАКЛЛАНТИРИШ. – 2023.
9. Tajimuratova S. FORMATION OF STUDENTS'SKILLS OF INDEPENDENT PERFORMANCE THROUGH THE TEACHING OF ART HISTORY //Modern Science and Research. – 2023. – Т. 2. – №. 5. – С. 196-203.



10. Saginbaevna T. S. FORMATION OF STUDENTS'SKILLS OF INDEPENDENT PERFORMANCE THROUGH THE TEACHING OF ART HISTORY //Spectrum Journal of Innovation, Reforms and Development. – 2022. – T. 9. – C. 386-392.
11. Tajimuraova S.S. INFORMATION AND COMMUNICATIONS IN MANAGEMENT //Journal of Integrated Education and Research. – 2022. – T. 1. – №. 5. – C. 509-511.
12. Saginbaevna T. S. FORMATION OF STUDENTS'SKILLS OF INDEPENDENT PERFORMANCE THROUGH THE TEACHING OF ART HISTORY //Spectrum Journal of Innovation, Reforms and Development. – 2022. – T. 9. – C. 386-392

## GYMNASTICS FOR CHILDREN OF PRESCHOOL AGE

Iroda Oralbaeva

Yunus Xojabaev

Nukus branch of Uzbekistan State University of Physical  
Education and Sports 2nd year students

<https://doi.org/10.5281/zenodo.8418549>

**Abstract.** Physical activity has the best effect on a child's health, and it is a proven fact that they tire the body, train willpower and strengthen character. But how to determine the limit of feasibility, how to determine what kind of sport is useful for a child and, conversely, what is inappropriate for a child. Recently, gymnastics for children has become popular, especially among parents and teachers, who began to engage in it almost from the cradle. Gymnastics classes are held in kindergartens, schools and child development centers, but is it as cool as the teachers say? What is good and bad in this sport, and at what age can and should do it? The answers are in the article.

**Key words:** gymnastics, artistic gymnastics, sports, flexibility, finesse.

### ГИМНАСТИКА ДЛЯ ДЕТЕЙ ДОШКОЛЬНОГО ВОЗРАСТА

**Аннотация.** Физические нагрузки наилучшим образом сказываются на здоровье ребенка, и это доказанный факт, что они утомляют организм, тренируют силу воли и укрепляют характер. Но как определить предел осуществимости, как определить, какой вид спорта полезен для ребенка и, наоборот, какой ему не подходит? В последнее время гимнастика для детей стала популярной, особенно среди родителей и педагогов, которые начали заниматься ею чуть ли не с пеленок. Занятия гимнастикой проводятся в детских садах, школах и центрах развития детей, но так ли это круто, как говорят учителя? Что хорошо и что плохо в этом виде спорта, и в каком возрасте можно и нужно этим заниматься? Ответы приведены в статье.

**Ключевые слова:** гимнастика, художественная гимнастика, спорт, гибкость, фитнес.

If it is not possible to study the child's abilities, then it is necessary to rely on the opinion of coaches and leaders of sports schools for children and teenagers. Experienced professionals see their future trainees from the beginning, even during acquaintances they can predict the future success of the athlete.

Before recruiting to groups, coaches evaluate candidates, they do not take everyone to their department. They organize such weddings for children. Gymnastics is a special type of sport. It is divided into artistic and sports. The first, as a rule, is done by girls because of its aesthetics. Girls also go to gymnastics, but there are still many boys.

To practice this sport, you need to apply in several ways:

- having a thin body;
- strong hands;
- narrow pelvis;
- have sufficient flexibility and plasticity;
- performing basic gymnastic exercises - somersaults, hanging on a stick or pulling.

It is believed that gymnastics for children is the best start in the future, even if the child does not stay in gymnastics. From what age can a child be sent to the sports department? The first physical education classes are given to children in kindergarten. Gymnastics for children aged 3-4 is included in the compulsory program of preschool educational institutions. However, you should understand that training there is selected taking into account the age characteristics of children. In different development groups, children are involved from the youngest kindergarten age. Such events are far from professional sports, which have strict age restrictions set by Soviet standards. According to them, children of at least five years of age are admitted to CYSS. Gymnastics is a sport where you can get as many shredders as you want. In team sections, such as football, basketball or volleyball, children are accepted at school age - after 8-9 years old, and serious sports are allowed only from 10-12 years old. These rules are made for a reason, they have several explanations at once:

- children are able to adequately perceive and listen to the coach's instructions and recommendations only after the age of 6;
- babies are overexcited in training and competitions, and their musculoskeletal system is not yet fully formed, so strong physical effort does not benefit their body, but harms it.

According to traumatologists and orthopedists, the most suitable sports for children of primary school age are athletics, swimming, fitness and dance. This list does not include gymnastics for a reason. Exercise is full of sprains and other injuries that start to haunt a child at a young age. Gymnastics is an ideal sport for a child's all-round development.

At the same time, if you approach training wisely, do not believe in the sports of achievements, then gymnastics can bring undeniable benefits to the growing body. With its help, children learn to coordinate movements, develop not only physically, but also mentally.

Reserve exercises have a beneficial effect on the tone of the body. A child who does not sit in one place, but regularly performs various gymnastic exercises, improves appetite, mood and normalizes sleep.

We are not talking about power loads, but about high-quality physical activity. Gymnastics for 4-year-old children (plus or minus a year) should include the following exercises:

- Walk;
- Light jogging;
- Drowning;
- Jumping;
- Twists and turns of the body;
- Shake your hands (to the sides, forward and up);
- Kicks and punches.

Sports equipment helps to diversify classes - balls, dumbbells, rings, jump ropes, sticks, fitballs. Rhythmic gymnastics: what it is and who can do it, as opposed to rhythmic.

Gymnastics sticks with small clubs, ribbons, balls and hoops are used as the main "working" equipment of artistic gymnasts. During the show, the girls not only perform various exercises to demonstrate their stretch and exercise physical strength, but also it is necessary to show how dexterous and artistic they are in managing props while coordinating their many actions.

## REFERENCES

1. <https://babylaguna.ru/uz/produkty/gimnastika-dlya-detei-ee-znachenie-vpravilnom-razvitii.html>
2. Jismoniy tarbiya va ommaviy sportni rivojlantirish Konsepsiyasi 13-fevral 2019.42 bet

## YENGIL ATLETIKADA O'RTA MASOFAGA YUGURUVCHI SPORTCHILARNING MASHG'ULOT JARAYONINI TASHKIL ETISH PRINSIPI

**J.O.Axmatov**

JTSITI magistranti

**D.M.Kabilova**

O'zDJTSU talabasi

<https://doi.org/10.5281/zenodo.8418571>

*Annotatsiya.* Ushbu maqolada yengil atletikada o'rta masofaga yuguruvchi sportchilarning mashg'ulot jarayonini tashkil etish prinsipi haqida fikr yuritilgan.

*Kalit so'zlar:* jismoniy tarbiya va sport, texnik tayyorgarlik darajasi, yengil atletika, o'rta masofaga yuguruvchilar.

### THE PRINCIPLE OF ORGANIZING THE TRAINING PROCESS OF MIDDLE-DISTANCE ATHLETES IN ATHLETICS

*Abstract.* This article reflects on the principle of organizing the training process of middle-distance athletes in athletics.

*Keywords:* physical education and sports, level of technical training, athletics, middle distance runners.

### ПРИНЦИП ОРГАНИЗАЦИИ ТРЕНИРОВОЧНОГО ПРОЦЕССА БЕГУНОВ НА СРЕДНИЕ ДИСТАНЦИИ В ЛЕГКОЙ АТЛЕТИКЕ

*Аннотация.* В данной статье рассмотрен принцип организации тренировочного процесса бегунов на средние дистанции в легкой атлетике.

*Ключевые слова:* физкультура и спорт, уровень технической подготовки, легкая атлетика, бегуны на средние дистанции.

Yurtimizda jismoniy tarbiya va sport sohasiga e'tibor qaratilayotganligi yosh umidli sportchilar tayyorlash masalalarini hal etishda dasturi amal bo'lib xizmat qilmoqda. Jumladan «O'zbekistonda sportni rivojlantirish to'g'risida»gi O'zbekiston Respublikasi Prezidentining 24.01.2020 yildagi PF-5924- son Farmoni, va qarorlari bolalarga bo'lgan e'tiborning nihoyatda muhimligini ko'rsatadi.

Yuguruvchilarning texnik tayyorgarlik darajasi uning harakatlarining samaradorligi va tejankorligi bilan aniqlanadi. Yugurish texnikasini tahlil qilish asosida, harakatlanish birligi sifatida ikki qadam qo'yish yoki stikl qabul qilinadi. Har bir stikl ikkita tayanch (chap va o'ng oyoq yordamida) davri va ikkita uchish fazalaridan tashkil topadi. Yugurish davomida ichki va tashqi kuchlarning (tashqi kuchlarga muhitning qarshiligi, og'irlik kuchi va tayanch reakstiyasi kiritiladi) o'zaro ta'sirlashishlari natijasida yuguruvchining tanasi doimiy ravishda vertikal va gorizontal yo'nalishdagi tebranishlarni his qiladi.

Bundan tashqari, yuguruvchining vazifalaridan biri – harakatlarning to'g'ri chiziqiliginu ta'minlashga qaratiladi, bunda tananing yonga va gorizontal yo'nalishda haddan ziyod tebranishlaridan qochish talab qilinadi. Yaxshi yugurish texnikasi sifatida shunday yugurishni ko'rsatish mumkinki, ya'ni bunda barcha harakatlanishlar samarali ko'rinishga ega bo'lishi, silliq va hotirjam holatda bo'lishi, oldinga intilishning hech qanday keskin tarzidagi shiddatli zo'riqishlarsiz, to'g'ri chiziq bo'ylab amalga oshirilishi qayd qilinadi.

Bu holatga sezilarli darajada tizzadan bukilgan oyoqda o'tirish orqali erishiladi.

Bunda oyoq kafti oyoq barmoqlarining asosi oldingi qismiga bosiladi va navbatdagi holatda butun oyoq kafti va barmoqlar birgalikda pasaytiriladi. Oyoq kaftlari iloji boricha to'g'ri chiziq bo'ylab qo'yilib, ular tashqariga aylanishlarsiz holatda joylashtiriladi, bunda yonlama tebranishlar sezilarli darajada kamaytirilishi mumkin. Oldinga samarali tarzda harakatlanish uchun itarilish vaqtida barcha bo'g'imlar bo'yicha oqning to'liq rostlanishi muhim ahamiyatga ega bo'lib, bu holat erkin holatda oyoqning oldinga – yuqoriga siltanishi bilan amalga oshiriladi. Bu holatda son ushbu yugurish turi uchun chegaraviy darajadagi balandlikkacha ko'tariladi. Yugurish masofasi qanchlik uzoq bo'lsa, sonning ko'tarilishi balandligi qiymati shunchalik darajada pastroq bo'lishi talab qilinadi.

Boldir sohasi bo'shshagan holatda bo'lishi ta'minlanadi. Yurish mashg'ulot vositasi sifatida ishlatilmaydi. Bir me'yorda yurish ham (tayyorlov davrida) yangi boshlanganlardagiga nisbatan kamroq bo'ladi. Malakali yuguruvchilar buning o'rniga o'zgaruvchan tezlikda yugurishni ma'qul ko'radilar. Haftalik sikllarni rejalashtirishda maxsus chidamlilikni o'stiradigan va tezlikni oshiradigan mashqlarni bir kunga qo'yish har doim ham yaxshi natija bermaydi. Mashg'ulot sharoitlari xilma-xil bo'lishiga alohida e'tibor berish kerak, chunki mashg'ulot yuklamalari va mashg'ulot joyi har doim bir hil bo'laversa, yuguruvchi tezroq charchab qoladi.

Yuguruvchining mashg'ulot yuklamasi asta-sekin orta borishi lozim. M.Olimov, F.P.Suslov, N.T.To'xtaboyev, N.Ozolin goh katta yuklamali mashg'ulot o'tkazilib, goho kichik yoki o'rta yuklamali mashg'ulot o'tkazilib turishning foydasi ko'proq bo'ladi. 2-3 hafta zo'r berib mashg'ulot qilgandan keyin, bir hafta kamroq yuklama bilan shug'ullanish yomon bo'lmaydi. Yuqori razryadli yuguruvchilar mashg'uloti o'tkaziladigan yer yumshoq bo'lishi, sport massaji, xilma-xil gigiyena tadbirlarining alohida ahamiyati bor. N.G.Ozolin fikriga ko'ra mashg'ulotlarni yakka tartibda ham, guruh bo'lib ham o'tkazsa bo'laveradi.

Lekin guruh bo'lib shug'ullanish afzalroq hisoblaydi. Yuguruvchilarning musobaqalarda ishtirok etishining alohida ahamiyati bor. N.G.Ozolin fikricha o'rta masofaga yuguruvchilar necha marta startga chiqishilari lozim ekanligini ko'rsatgan:

a) 800-1500 m ga yuguruvchilar qishda - 3-4 marta, yozda – 15-20 marta; b) undan qisqaroq masofalarga yuguruvchilar qishda – 2, yozda -10-12 marta.

Yuguruvchi mashg'ulotning barchi davrlarida 30-50 daq. davom etadigan ixtisoslashgan mashqlarni qo'llab turishi kerak. Mashqlardan sekin yugurish, o'zgaruvchan tezlik bilan yugurish, umumiy rivojlantiruvchi mashqlar va maxsus mashqlardan foydalanishni tavsiya etadi. Tayyorgarlik darajasini aniqlash uchun quyidagi nazorat mashqlar natijasi ham hisobga olinadi: 1. Turgan joyidan uzunlikka yoki yuqoriga sakrash. 2. Turgan joyidan oyoqdan oyoqqa xatlab o'n marta sakrash. 3. Shtangani siltab ko'tarish.

Bu mashqlarni qanday bajarganiga qarab, yuguruvchining kuch jihatdan tayyorgarlik darajasi bilinadi. Yuguruvchining tezlik sifatini quyidagi mashqlardan foydalansa bo'ladi: 1. Startdan va start oldidan 100 m ga yugurish. 2. 400 m ga yugurish.

Maxsus chidamlilik to'g'risida quyidagi masofalarni qanday yugurib o'tganiga qarab fikr yuritish mumkin: 1. 600 m (800 m ga yuguruvchilar uchun). 2. 1200 m (1500 m ga yuguruvchilar uchun) nazorat mashqi hisoblanadi.

Musobaqalashuv davrining ikkinchi yarmida keskin va mas'uliyatli musobaqalar o'tkaziladi. Shuning uchun bu vaqtda haftalik mashg'ulot rejasi bir necha xilga o'zgarishi mumkin. Haftalik mashg'ulotlarning soni 3-4 martagacha kamaytiriladi. Tehnika takomillashtirish uchun



yugurish deyarli o'tkazilmaydi. Maxsus yugurish mashqlari faqat URM vaqtida bajariladi. Bir haftadagi mashg'ulot kunlari sonini kamaytirmasdan sportchining mashg'ulot yuklamasini pasaytirish mumkin. Buning uchun mashg'ulot hajmi kamaytiriladi.

Lekin mashg'ulot jadalligi aslicha qoladi. Yuklamani pasaytirish yuguruvchining kuchini to'liq tiklash va markaziy asab tizimining ish qobiliyatini oshirish uchun zarur. Bunda yuguruvchida yana ham "tetik tortib", musobaqaga qatnashish istagi paydo bo'lishi kerak. Mas'uliyatli musobaqalar davrida o'rta masofaga yuguruvchilar mashg'ulotining namunaviy rejasi (haftalik siklda). (8,45)Tayyorgarlik darajasi yuqori bo'lgan o'rta masofaga yuguruvchilarning umumiy chidamliligini oshirish uchun yugurish masofalari 20-30 km gacha yetishi mumkin.

Bunda tezlik katta bo'lmasligi kerak, albatta. Bunday mashg'ulotlar haftada 3 marta, eng kuchli stayerlarda esa tayyorlov davrining 3- 5 oyi davomida haftada 6-7 marta o'tkaziladi (Har kuni 20-30 km masofaga sekin va o'rta tezlikda yugurib, yugurish davomiyligini esa sekin asta oshira borish natijasida, o'rta masofalarga yuguradigan malakali yuguruvchilar uchun, umumiy chidamlilikni rivojlantirish tayyorlov davrining ikkinchi oyiga yaqin.

Maxsus bazaviy tayyorgarlikka o'tish kerak. Yugurishni umumiy hajmi – haftasiga 130-160 km ni tashkil etadi. Bunday yugurish 3-4 davomida o'tkaziladi, undan ortiq bo'lgan mashg'ulotga o'tiladi). Umumiy yaidamlilik asosan tayyorlov davrida rivojlantiriladi, musobaqa davrida esa faqat saqlab boriladi. Umumiy chidamlilik o'rta masofaga yuguruvchilarning umumiy ish qobiliyati va ularning sog'lik darajasini belglash bilan xizmat qiladi. (49, 56)

O'rta masofaga yuguruvchilarning umumiy va maxsus chidamliligini rivojlantirish bo'yicha o'ziga xos farq metodikada qo'llaniladi. U avvalo organlardagi, tizimlardagi va butun organizmdagi yugurish jadalligi va yugurish qancha davom etishiga bog'liq fiziologik xususiyatlar bilan belgilanadi. Bunda kislorodga bo'lgan talabning uni iste'mol qilinishiga nisbatini hisobga olish ayniqsa muhimdir. Ma'lumki, organizmning va ayniqsa bosh miya asab to'qimalarining ish qobiliyatini kislorod bilan ta'minlanishga bog'liq. Kislorod yetishmasa (ayniqsa uzoq davom etadigan ish paytida), ish qobiliyati kamayib ketadi. Shuning uchun ham organizmni kislorod bilan ta'minlaydigan nafas olish va yurak-qontomir tizimlarining faoliyati bilan ifodalanadi. Mashg'ulot metodikasi ko'p jihatdan mana shu tizimlarni takomillashtirishga qaratilgandir. Fiziologlarning fikricha, tez yuruvchilar bilan o'rta masofalarga yuguruvchilarning maxsus chidamliligi ko'p jihatdan organizmning uzoq vaqtgacha kislorodga bo'lgan talab va uni iste'mol qilishda muvozanat saqlay olish imkoniyati ("turg'unlik holati") bilan belgilanadi.

Bu yurish, o'rta masofalarga yugurish vaqtida kislorod iste'mol qilish, tomir urish tezligi, qonning minutlik hajmi uzoq vaqt davomida bir hil darajada saqlanishida ham ko'rinadi. Mana shunday "turg'unlik holati"ga qaramasdan, charchoq asta-sekin orta borib, sportchi masofani qattiq charchoq alomatlari bilan tugallaydi. Buning sabablari ko'p, lekin asosiy sabab bosh miyadagi yurish va yugurishni belgilab beradigan asab to'qimalari faoliyatining vaqtincha susayishidir. Tabiiyki, sportchi yugurishni o'z imkoniyatidan ortiq tezlik bilan boshlasa, charchash tez sodir bo'lib. U tezlikni kamaytirishga yoki yugurishni to'xtatishga majbur bo'ladi. Bunda kislorodga bo'lgan talab iste'mol qilinayotganidan ortib ketadi- da, muskullargina emas, balki bosh miyaning asab to'qimalari ham kislorod bilan yetarli ta'minlanmaydi.

Bu esa sportchining ish qobiliyatini susayishiga olib keladi. O'rta masofalarni yaxshi natijalar bilan yugurib o'tish uchun, sportchi nafas olish va yurak-qon tomir tizimlarining

funksional imkoniyatini oshirish kerak. Buning uchun mashg'ulot paytida organizmga ko'proq talab qo'yish va harakat tezligini oshirish natijasida kislorodga bo'lgan talab ortiqroq bo'lganda nisbatan "turg'un holat"ni qolishga erishish zarur. Bunday mashg'ulotga avvalo sportchi ayni vaqtda butun masofa oxirigacha hech kamaytirmay yeta oladigan tezlikka nisbatan 3-4 % ortiqroq tezlikda yugurishni kiritish kerak. Albatta, sportchi bunday tezlik bilan musobaqada yugurib o'tiladigan masofaning xammasini emas, balki bir qismini o'ta oladi.

Shuning uchun mashg'ulotda tegishli organ va tizimlarga kuchliroq ta'sir ko'rsatish uchun, jadalligi ko'proq, lekin davom etadigan vaqti kamroq bo'lgan vositalarni takrorlamoq kerak. Bunday jadalroq ishning takror ta'sir ettirish metodlari har-xil bo'lishi mumkin. Tayyorgarligi yaxshi o'rta masofaga yuguruvchilar uchun o'zgaruvchan metod foydaliroq. Bunda katta tezlikda qilishni takrorlash aktiv dam olish bilan (atlet kichik tezlikda harakat qilishni davom ettiradi) galma-gal almashtirilib turiladi (o'zgaruvchan metod chet ellarda interval metod sifatida ma'lum). Boshlang'ich davrda aktiv dam olish 1,5-2 daqiqa bo'lishi mumkin.

Keyinchalik bu intervalni kamaytirish va unga aniq rioya qilish muhimdir. Bunday yugurishda kuch kelish to'liqsimon harakterda ekani jami bo'lib, katta hajmdagi ishni yuqori jadallik bilan bajarishga imkon beradi (shiddati oshirilgan yugurishning oxirida pul'sning urish tezligi 3 marta ortadi) va ayni vaqtda yurak-qon tomir, nafas olish tizimlarining va sportchi ish qobiliyatini va harakterini belgilab beradigan asab to'qimalarining ish qobiliyatini ancha oshiradi.

Chunki qisqa vaqt nisbiy dam olish paytida yurak-qon tomir va nafas olish tizimlarining ish darajasi oz miqdorda kamayadi (Pulsning urish tezligi ikki martagacha sekinlashadi). Shunday qilib bu tizimlar yuqori funksional darajada musobaqadagidan ko'ra ko'proq ishlagan bo'ladi. Shuning bilan birga sekin harakat qilish intervallarida markaziy asab tizimi yetarli dam oladi, bu esa yugurishni yuqori tezlikda ko'p marta takrorlashga, yetarli ish qobiliyatini saqlab qolishga imkon beradi.

O'zgaruvchan metodning ijobiy ta'sirining siri shundaki, unda yurak-qon tomir va nafas olish tizimlari ishlashning to'liqsimonligi kam. Markaziy asab tizimi faoliyatining to'liqsimonligi ko'p bo'ladi. Maxsus chidamlilikni rivojlantirish uchun, o'rta masofaga yuguruvchilar qo'llaydigan yana bir metod – takrorlash metodidir. Sportchi 15- 20 daqiqa dam olib takror yugurganda musobaqadagi masofalarga qaraganda qisqa masofalarni bosib o'tadi. Bunda yugurib o'tish tezligi musobaqadagiga qaraganda yuqori bo'ladi.

Takror yugurganda kislorod yetishmasligi yaqol kuzatiladi. Demak, organizmga kattaroq talablar qo'yiladi, organizm esa bunga javoban organlar va tizimlarni takomillashtiriladi, keyin ish qobiliyatini ham oshiradi. O'zgaruvchan va takroriy metod bilan organizmga yuqori talab qo'yish asosida erishilgan mashq ko'rganlik darajasi jadalligi kamroq ishni uzoqroq va osonroq bajara olishga imkon beradi. Lekin faqat shu ikki metod bilan o'rta masofaga yuguruvchining maxsus chidamliligini to'la rivoj ettirib bo'lmaydi. U boshqacha, tezroq sur'at bilan harakatlanishi ham zarur. Qariyb butun masofa davomida turg'un holat saqlanib qolishi kerak.

Buning uchun mashg'ulotda nazorat metodidan, ya'ni musobaqadagi masofadan bir chorak yoki beshdan biricha kam masofani musobaqa tezligida yugurib o'tish metodidan foydalaniladi. Keyin musobaqada kerak bo'ladigan tezlik bilan yuguriladigan masofaning uzoqligi sekin-asta ortib boradi-da, nihoyat, chamalab ko'rishlar musobaqa masofalardagi chamalash mashqlarini qo'llab boriladi, musobaqada esa to'la bosib o'tiladi. Nechog'lik "turg'un holat" bo'lmasin, o'rta masofaga yuguruvchi ko'p o'tmay charchoq asta-sekin ortayotganini seza boshlaydi.

Lekin yuguruvchining irodasi, qiyin bo'lsa ham, sur'atni pasaytirmasdan, ba'zan esa yana tezroq sur'at bilan harakat qilishga intilishi charchoqqa qarshi kurashning kuchli vositasi bo'lib.

### **XULOSA**

Sportda muvaffaqiyat qozonishning uchun maxsus chidamlilikning rivojlantirishda qiyinchiliklarni yengish uchun irodali bo'lishi, charchoq sekin-asta ortib borayotganda mashqni davom ettira bilishni o'rganish o'ra masofaga yuguruvchi uchun muhimdir. Bunga avvalo musobaqaga nisbatan uzoqroq davom etadigan, ammo kam jadalroq ish bajarish bilan erishiladi (surat metodi). Shu bilan birga asosiy masofaning  $\frac{3}{4}$  -  $\frac{4}{5}$  qismini musobaqa tezligida yoki undan sal ortiqroq tezlikda yugurib o'tish tavsiya qilinadi (nazorat metodi). Ammo sportchini uzoq yugurish vaqtida paydo bo'ladigan qiyinchiliklarga bardosh bera olishga, bu qiyinchiliklarni iroda kuchi bilan yengishga o'g'gatishning eng yaxshi yo'li musobaqalarda ishtirok etishdir. O'rta masofalarga yugurish dastlabki 1-2 daqiqa ichida kislorod iste'mol qilinishi keskin ortishi bilan karakterlanadi ( musobaqalarda bu start oldi razminkasida ortirilib olinadi). Ko'p o'tmay bu eng yuqori darajaga yetib, ozgina vaqt davomida o'zgarmay turadi. Lekin kislorod iste'mol qilishning miqdorining bunday turg'unlik holati organizm kislorod iste'mol qilishi nihoyasiga taqalib. Bundan ortiq iste'mol qilishning iloji bo'lmagani natijasidir. Shunday qilib, o'rta masofaga yugurishda kislorodga bo'lgan talab uni iste'mol qilish darajasidan ortadi (fiziologik nihoyaga yetgan bo'lsa ham), ya'ni kislorod qarzi hosil qilinadi. Yugurish tezligi qancha yuqori bo'lsa, qarz shuncha ko'payib, charchoq tezroq boshlanadi.

Kislorod yetishmasligi bunga nisbatan eng sezgir bo'lgani uchun, birinchi galda markaziy nerv tizimiga salbiy ta'sir qiladi. Bosh miya qobig'ining tegishli markazlari kislorod sal yetishmay qolguday bo'lsa ham seziladi, bu faoliyatni o'zgartiradi va takomillashtiradi. Shuning uchun ham o'rta masofalarga yugurish mashg'ulotlari prosessida sportchining yurak-qontomir va nafas olish tizimlarining faoliyati mustahkamlanib va yaxshilanibgina qolmasdan, balki modda almashinish prosessi takomillashadi. Kislorod iste'mol qilish koeffitsiyenti yaxshilanadi.

Sportchi ataylab kattaroq tezlikda yugurib, organizm uchun yangi funksional qiyinchiliklar tug'diradi va organizmni talabga nisbatan kam kislorodga qanoat qilishga, lekin bor kisloroddan samaraliroq foydalanishga o'rgatadi. Bundan tashqarib mashg'ulot paytida, kislorodni iste'mol qilish nihoyasidan ham ortib ketadi. O'rta masofalarga yuguruvchilarning asosiy vazifasi – maxsus chidamlilikni yaxshilash, shunga moslab organ va tizimlarni rivojlantirib.

Ular funksiyalarini takomillashtirishdan, shuningdek, organizmni kisloroddan tejamli va samarali foydalanishga o'rgatishdir (kerakli darajadagi suratni topib olish, texnika va taktikani takomillashtirish, tezlik "zahirasi"ni oshirishdan iborat). Bunga esa qisqartirilgan masofaga musobaqada ko'rsatmoqchi bo'lgan tezlikdan ortiq tezlikda yugurishni takrorlash bilan erishiladi. Bunday takror yugurishlarda ancha ko'p "kislorod qarzi" hosil bo'ladi, organ va tizimlarga talab ortadi.

Yetarli darajada uzoq vaqt mashg'ulot qilib yurgandan keyin, yugurish tezligi yuqori bo'lishi natijasida paydo bo'ladigan keskin charchay boshlashga qarshi kurash qobiliyatini o'stirgan yuguruvchi, mashg'ulotdagidan uzoqroq davom etsa ham, jadalligi kamroq ishni osonroq bajaradi. Tajribada ko'rilishicha, agar yugurish tezligi musobaqadagidan yuqori bo'lsa, o'zgaruvchan yurish 800-1500 m ga yugurish mashg'ulotida ham foydali ekan.

Lekin o'rta masofaga yugurishda maxsus chidamlilikni oshirish uchun takroriy usul (masalan, 800 m ga yuguruvchilar odatda 400 600 m ga yugurishni, 1500 m ga yuguruvchilar esa

800-1000 m ga yugurishni takrorlaydilar) qoʻllaydilar. Takror yugurishlar oʻrtasida 15-20 daqiqa dam olgan maʼqul, bu keyingi takror yugurishlarni ham yuqori tezlikda bajarish uchun kerak boʻladi. Oʻrta masofalarga yuguruvchilar yugurish vaqtida paydo boʻladigan qiyinchiliklarga bardosh berishni oʻrganishlari, iroda fazilatlarini tarbiyalashlari ham lozimdir(47,53).

#### REFERENCES

1. В. Р. Малкин, Л. Н. Рогалева Психотехнологии в спорте: учеб. пособие; науч. ред. В. Н. Люберцев. – Екатеринбург. 4. Gapparov Z. G. Sport psixologiyasi. Jismoniy tarbiya instituti talabalari uchun darslik. -T.: Mehridaryo, 2011. 346 b.
2. Сопов В. Ф. Методы измерения психического состояния в спортивной деятельности /В. Ф. Сопов. - Самара, 2004.
3. Umarov, Xurshid. "About prognostic value of indicators of motor abilities in young gymnastes." *Физическое воспитание, спорт и здоровье* 5.5 (2021).
4. Abdurashidovich, Shayimardanov Sherali. "EXERCISE PROGRAMS WHICH ARE DEVOTED TO PREPARING BY TECHNICAL TRAININGS FOR GYMNASTICS, THEIR ATTITUDES TO MOTOR SKILLS AND RHYTHMTEMPO-STRUCTURE." Халмухамедов, РД, Махмудова, ММ, Рахматов, БШ, Маъмурова, ЛК, & Эркинова, НМ (2021).
5. Инаков, Бахтиёр Туклиевич, and Турсунбой Ковжовович Холбоев. "ТРЕНИРОВКА СТУДЕНТОВ ВУЗОВ, ЗАНИМАЮЩИХСЯ БЕГОМ НА СРЕДНИЕ ДИСТАНЦИИ, НА ОСНОВЕ ОЦЕНКИ ИХ ФУНКЦИОНАЛЬНОГО СОСТОЯНИЯ." *Academic research in educational sciences* 2.1 (2021): 292-301. 10. Gapparov, Z. G., et al. "Efficiency Development Explosive Abilities at Schoolboys of 12-13 Years." *Solid State Technology* 63.4 (2020): 348-353
6. Арзикулов Д. Н. СПОРТЧИЛАРНИ ПСИХОЛОГИК ЖИҲАТДАН ТАЙЁРЛАШНИНГ ИЖТИМОЙ-ПСИХОЛОГИК МУАММОЛАРИ //FanSportga. – 2020. – №. 4. – С. 73-75.
7. Olimov M. S. "Oʻrta masofalarga yuguruvchi sportchi talabalarni OʻzDJTI oʻquv yuklamasiga moslashtirilgan musobaqa oldi tayyorgarligi dasturi boʻyicha musobaqalarga tayyorlash samaradorligi". T: 2011 yil. 68 b.
8. Abdullayev M.J. "YENGIL ATLETIKA" Oʻrta va uzoq masofalarga yuguruvchilar uchun murabbiyining kasbiy-pedagogik faoliyati. Oʻquv qoʻllanma. Buxoro. "Durdona" – 2015 yil

**SPORT MAKTABLARIDA 10-12 YOSHDAGI QIZLARNI UCH XATLAB SAKRASH  
TEXNIKASIGA O'RGATISHDA TEZKOR KUCHNI SHAKILLANTIRISH  
SAMARADORLIGI**

**J.O.Axmatov**

JTSITI magistranti

**N.O'.Isoyeva**

**D.M.Kabilova**

O'zDJTSU talabalari

<https://doi.org/10.5281/zenodo.8418588>

***Annotatsiya.** Ushbu maqolada 10-12 yoshli yosh sportchi qizlarga yengil atletikaning uch hatlab sakrash texnikasini o'rgatish, o'rgatish usullari hamda tezkorlik kuchini rivojlantirish samaradorligi va ularni qay tarzda qiziqtirish to'g'risida batafsil ko'rsatilgan. Shuningdek uch hatlab sakrashda sportchilarning yutuq va kamchiliklari hamda mashg'ulot rejasini shakllantirish masalalari atroflicha yoritib berilgan.*

***Kalit so'zlar:** Uch hatlab sakrash texnikasi asoslari, yosh sportchi qizlarni saralash, nazorat guruhi, antropologik ko'rsatkichlar, mashg'ulot rejasini, mashg'ulot yuklamalari, sportchilarni shakllantirish, yutuqlar, kamchiliklar.*

**THE EFFECTIVENESS OF RAPID STRENGTH SHAPING IN TEACHING  
GIRLS 10-12 YEARS OLD IN SPORTS SCHOOLS TO THE TECHNIQUE OF TRIPLE  
JUMP**

***Abstract.** This article details the methods of teaching, training, and the effectiveness of the development of Speed Force and the way in which they are interested in athletics triple jump techniques to young female athletes aged 10-12 years. Also in the triple jump, the issues of achievements and shortcomings of athletes and the formation of a training plan were covered in detail.*

***Key words:** Basics of triple jump techniques, sorting young athlete girls, control group, anthropological indicators, training plan, training loads, formation of athletes, achievements, shortcomings.*

**ЭФФЕКТИВНОСТЬ ФОРМИРОВАНИЯ БЫСТРОЙ СИЛЫ ПРИ  
ОБУЧЕНИИ ДЕВОЧЕК 10-12 ЛЕТ ТЕХНИКЕ ТРОЙНОГО ПРЫЖКА В  
СПОРТИВНЫХ ШКОЛАХ**

***Аннотация.** В этой статье подробно рассказывается о методах обучения юных спортсменок в возрасте 10-12 лет технике тройного прыжка в легкой атлетике, а также об эффективности развития скоростной силы и о том, как заинтересовать их. Также подробно освещены достижения и недостатки спортсменок в тройном прыжке, а также вопросы формирования тренировочного плана.*

***Ключевые слова:** Основы техники тройного прыжка, квалификация юных спортсменок, контрольная группа, антропологические показатели, план тренировок, тренировочные нагрузки, формирование спортсменок, достижения, недостатки.*

**KIRISH**

Mustaqillik tufayli yurtimizda jismoniy tarbiya va sportni rivojlantirish, shakllantirish va barkamol avlodni tarbiyalash kafolati vositasi sifatida davlat siyosati ustuvor yunalishlari



doirasida joy olib, Prezidentimiz va xukumat tomonidan qabul qilingan farmon xamda qarorlar asosida yuksak chuqqi sari qanot yozmoqda. Kechagi yosh sportchi bolalar, bugun nafaqat o`zbekiston sportida balki Olimpiya o`yinlari, joxon va osiyo chempionatlari musobaqalarida o`z natijalari bilan faxrli shoxsupalardan joy olib yurtimiz shon-shuxratini jaxon xamjamiyati oldida tarannum etmoqda.

Yaqindagina Prezidentimiz Sh.Mirziyoyev tomonidan O`zbekiston Respublikasi Prezidentining 2017 yil 9 martdagi “O`zbekiston sportchilarini 2020 yilda Tokio shahrida (Yaponiyada) bo`lib o`tadigan yozgi XXXI Olimpiya va XVI paralimpiya o`yinlariga tayyorlash to`g`risida”gi PQ-2821-sonli qarorida ko`pyillik tayyorgarlik mashg`ulotlariga iqtidorli va istiqbolli sportchilarni izlab topish, ularni sport turlariga yo`naltirish, mashg`ulot jarayonlarini ilmiy asosda tashkil etish, Vazirlar Mahkamasining “[Bolalar-o`smirlar sport maktablari faoliyatini yanada takomillashtirish chora-tadbirlari to`g`risida](#)”gi va “Oliy mahorat sport maktablari faoliyatini tashkil etish to`g`risida”gi qarorlarida esa sportning muayyan turi bilan shug`ullanish uchun zarur sport ko`rsatkichlariga va yuqori mahoratli sportchilar salohiyatiga ega bo`lgan istiqbolli sportchilar orasidan bolalar-o`smirlar sport maktablarida, olimpiya zaxirasi ixtisoslashtirilgan bolalar-o`smirlar sport maktablari va kollejarida dastlabki tayyorgarlikdan o`tgan o`quvchilarni tanlab olish masalalariga e`tibor qaratilgan.

Belgilangan vazifalar ijrosini ta`minlash borasida jismoniy tarbiya va sport sohasida ham qator amaliy ishlar bajarilmoqda. Sohada zamonaviy bilimga ega, jonkuyap va fidoyi mutaxassislar faoliyat olib borayotgani sabab so`ngi yillarda bu borada qo`lga kiritilgan yutuqlar va erishilgan marralar salmog`i ortib bormoqda.

Sport turlari bo`yicha yuqori malakali sportchilarni tayyorlash, shu bilan birga bugungi shiddat bilan rivojlanib borayotgan zamon talablariga mos, kuchli raqobatga kirisha oladigan yuksak mahoratli mutaxassislarni tarbiyalash masalasi bugungi kunda jismoniy tarbiya va sport sohasi oldida turgan kechiktirib bo`lmas vazifalardan sanaladi.

Maktab o`quvchi – qizlarining tezkor-kuch sifatleri yaxshi rivojlanmaganligi ularning sportdagi natijalariga ta`sir ko`rsatmokda va terma jamoaning aynan shu tur bo`yicha shakillanishi bir muncha ortta qolmoqda. Tezkor-kuch sifatleri natijalarning asosi bo`lib hisoblanadi va ularni rivojlantirish orqali sportchilar yuqoriroq natijalarga erishishlari mumkin.

**Ishning maqsadi.** Uch xatlab sakrovchi o`quvchi – qizlarning tezkor kuch sifatlerini rivojlantiruvchi samarali vosita va uslublarni aniqlash hamda amalda qo`llash orqali sport natijalarini oshirish.

**Tadqiqod vazifalari:** Biz oldimizdagi maqsqadni amalga oshirishda vazifilarni belgilab oldik.

- mavzuga oid ilmiy uslubiy adabiyotlar taxlili
- sportchilarni antropometrik va jismoniy xolatlarini aniqlash
- yosh qizlarga uch xatlab sakrash texnikasini o`rgatish va tezkorlik kuchini shakillantirishga ishlab chiqilgan mentodlar.

Mavzu bo`yicha jamlangan adabiyotlarda qayd etilgan ilmiy va uslubiy ma`lumotlar qiyosiy tarzda tahlil qilindi hamda masalaning bugungi ahvoliga baho berildi. Jumladan dastlabki o`rgatish bosqichida sport malakalariga o`rgatish samaradorligi jismoniy sifatlarga bog`liq ekanligi olimlar tadqiqotlari yordamida asoslab berildi. Yosh sportchilarni tayyorlash jarayonida jismoniy sifatlarni asosan standart, steriotip mashqlar ta`sirida rivojlantirilishi e`tirof etilib, bunday



yondashuv har doim ham kutilgan natijani bermasligiga urg'u berildi. Aynan adabiyotlarni tahlil qilish bobida jismoniy sifatlarni maxsus harakatli o'yinlar yordamida shakllantirish yuksak samara berishi ta'kidlab o'tildi. Bunda bolalar va o'smirlar jismoniy tarbiyasiga konseptual yondoshib, uzluksiz ta'lim tizimida Respublika aholisining ko'p millatligiga tayangan holda, har bir mamlakatning madaniy-ma'rifiy, ijtimoiy- iqtisodiy talablari hisobga olingan.

**Tadqiqot tashkil qilish va o'tkazish:** Biz tadqiqotimizni jami 12 nafar Toshkent shahar Mirzo Ulug'bek tumanida joylashgan 3-sonli umumtalim maktabni 4-5 sinf qizlarida tashkil etdik, Nazorat guruhi sifatida esa Toshkent viloyati iqtisoslashgan sport maktabining uch xatlab sakrashga yo'naltirilgan guruhlardan 12 nafar qizni saralab oldik, tadqiqot 2022-yilning 5-sentyabiridan ishlab chiqilgan mashg'ulot yuklamalari asosida mashg'ulotlarni boshladik va yakuniy qismi 2023-yil 20-fevral oyida o'tkazildi. Olib borilgan tadqiqot boshida sportchilarni antropometrik ko'rsatkichlarini o'rganib chiqdik.

#### Tajriba guruhi sinaluvchilarining tadqiqot oldidan antropometrik ko'rsatkichlari

1- jadval

№	I.F.O	Yoshi	Bo'yi(sm)	Vazni(kg)	Oyoq uzunligi(sm)
1	Vohidova Yulduz	10	1.20	26	70
2	Fayziyeva Gulassal	11	1.39	31	81
3	Salimova Mohichexra	10	1.28	29	78
4	Saidova Kamila	10	1.25	28	73
5	Ataboyeva Aziza	11	1.30	26	76
6	Ablakulova Dilafruz	10	1.27	27	74
7	Aminova Nigina	12	1.35	30	80
8	Nabiyeva Maxliyo	12	1.43	33	90
9	Abdullayeva Shag'zoda	11	1.38	31	81
10	Botirova Madina	11	1.40	33	88
11	Vasikova Naima	10	1.31	27	72
12	Gaybullayeva Jasmina	10	1.36	26	76
<b>O'rtacha ko'rsatkich</b>			<b>1,32</b>	<b>28,91</b>	<b>78,25</b>

Dastlab biz tadqiqotga jalb qilingan sportchi qizlarimizni tadqiqot davomida antropometrik ko'rsatkichlarini o'sishini nazoratga olish maqsadida ularning bo'yi, vazni va oyoq uzunligini o'lchab oldik, unga ko'ra tadqiqot guruhiga jalb qilingan 12 nafar qizlarning bo'y balandligi o'rtacha 1,32 sm ni, tana og'irligi o'rtacha 28,91 kg ni, oyoq uzunligi esa 78,25 sm ni tashkil qildi.

#### Tajriba guruhi sinaluvchilarining tadqiqot oldidan jismoniy rivojlanganlik ko'rsatkichlari

2-jadval

№	I.F.O	30 M (sek)	Joydan Uzunlikka sakrash	Joydan uch hatlab sakrash	60 m (sek)	Press 1 min	Shasiy natija
1	Vohidova Yulduz	5.82	1.64	5.10	10.98	10	7.86
2	Fayziyeva Gulassal	5.21	1.58	5.35	10.70	13	8.20
3	Salimova Mohichexra	5.32	1.41	5.32	10.67	12	8.16
4	Saidova Kamila	5.68	1.78	5.20	10.80	11	8.02
5	Ataboyeva Aziza	5.51	1.65	5.29	10.63	12	8.11
6	Abdullayeva Shaxruza	5.60	1.53	5.27	10.71	11	8.08
7	Aminova Nigina	5.23	1.55	5.32	10.66	13	8.18
8	Nabiyeva Maxliyo	5.08	1.20	5.60	11.08	18	8.30
9	Abdullayeva Shag'zoda	5.16	1.34	5.50	11.05	15	8.23
10	Botirova Madina	5.10	1.76	5.58	11.12	15	8.26
11	Vasikova Naima	5.70	1.50	5.18	10.92	10	7.98
12	Gaybullayeva Jasmina	5.40	1.59	5.30	11.11	12	8.15
<b>O'rtacha ko'rsatkich</b>		<b>5,40</b>	<b>1,54</b>	<b>5,33</b>	<b>10,86</b>	<b>12,66</b>	<b>8,12</b>

Tajriba guruxi sinaluvchilarining jismoniy tayyorgarlik darajasini nazoratga olish maqsadida quyidagi yo`nalishlar bo'yicha test sinovlarini oldik, demak 30 metr ga yugurish natijasi o'rtacha 5,40 soniya ni, joyidan uzunlikka sakrashda o'rtacha 1,54 sm ni, joyidan uch hatlab sakrash o'rtacha 5,33 sm ni, 60 metr ga shiddatli yugurishda 10,86 soniyani, 1 daqiqa davomida yotgan xolatda gavnani bukub yoyish o'rtacha 12,66 ta ni va bu jismoniy tayyorgarlikga esa sportchi qizlarimizni shaxsiy natijalari o'rtacha 8,12 sm ni tashkil qilmoqda.

**Nazorat guruhi sinaluvchilarining tadqiqot oldidan antropometrik ko'rsatkichlari**

3- jadval

№	I.F.O	Yoshi	Bo'yi(sm)	Vazni(kg)	Oyoq uzunligi(sm)
---	-------	-------	-----------	-----------	-------------------

1	Aliyeva Alina	10	1.20	25	65
2	Baxtiyarova Munisa	10	1.25	27	68
3	Vohidova Shabnam	10	1.27	28	64
4	Giyasova Madina	10	1.29	30	70
5	Hoshimova Sabina	11	1.30	30	72
6	Ibragimova Zebiniso	11	1.33	32	75
7	Karimova Gulasal	11	1.35	35	69
8	Latipova Nilufar	11	1.38	37	78
9	Majidova Muxlisa	12	1.40	31	76
10	Naimova Nozima	12	1.45	29	80
11	Oripova Guzal	12	1.49	33	83
12	Xolliyeva Mohina	12	1.50	28	71
<b>O'rtacha ko'rsatkich</b>			<b>1,35</b>	<b>30,41</b>	<b>72,58</b>

Dastlab biz nazoratga jalb qilingan sportchi qizlarimizni tadqiqot davomida antropometrik ko'rsatkichlarini o'sishini nazoratga olish maqsadida ularning bo'yi, vazni va oyoq uzunligini o'lchab oldik, unga ko'ra nazorat guruhiga jalb qilingan 12 nafar qizlarning bo'y balandligi o'rtacha 1,35 sm ni, tana og'irligi o'rtacha 30,41 kg ni, oyoq uzunligi esa 72,58 sm ni tashkil qildi.

**Nazorat guruhi sinaluvchilarining tadqiqot oldidan jismoniy rivojlanganlik ko'rsatkichlari**

4- jadval

№	I.F.O	30 m (sek)	Joydan Uzunlikka sakrash	Joydan uch hatlab sakrash	60 m (sek)	Press 1 min	Shasiy natija
1	Aliyeva Alina	5.86	1.50	5.07	11.09	10	7.70
2	Baxtiyarova Munisa	5.80	1.32	5.20	10.66	10	7.75
3	Vohidova Shabnam	5.31	1,45	5.18	10.86	10	7.79

4	Giyasova Madina	5.60	1.56	5.21	10.81	13	7.80
5	Hoshimova Sabina	5.61	1.67	5.27	10.70	12	7.82
6	Ibragimova Zebiniso	5.76	1.68	5.30	10.72	16	7.86
7	Karimova Gulasal	5.24	1,43	5.18	10.63	15	7.91
8	Latipova Nilufar	5.10	1,75	5.42	11.27	12	7.94
9	Majidova Muxlisa	5.21	1,58	5.60	11.37	10	7.98
10	Naimova Nozima	5.29	1,49	5.42	10.71	14	7.99
11	Oripova Guzal	5.77	1.32	5.59	10.99	11	8.01
12	Xolliyeva Mohina	5.29	1.59	5.34	10.63	10	8.03
<b>O'rtacha ko'rsatkich</b>		<b>5,48</b>	<b>1,52</b>	<b>5,31</b>	<b>10,87</b>	<b>11,91</b>	<b>7,88</b>

Nazorat guruxi sinaluvchilarining jismoniy tayyorgarlik darajasini nazoratga olish maqsadida quyidagi yo`nalishlar bo`yicha test sinovlarini oldik, demak 30 metr ga yugurish natijasi o`rtacha 5,48 soniya ni, joyidan uzunlikka sakrashda o`rtacha 1,52 sm ni, joyidan uch hatlab sakrash o`rtacha 5,31 sm ni, 60 metr ga shiddatli yugurishda 10,87 soniyani, 1 daqiqa davomida yotgan xolatda gavnani bukub yoyish o`rtacha 11,91 ta ni va bu jismoniy tayyorgarlikga esa sportchi qizlarimizni shaxsiy natijalari o`rtacha 7,88 sm ni tashkil qilmoqda.

**Dushanba:** Yugurish 3x60 m, tezlanish mashqlari 2x100, 5 kg shtangani kukrak kafasiga kutarib olish, shtanga bilan utirib turish, sakrab chikish, koptok uloktirish 10 marta, yugurish 3x30 m.

**Seshanba:** Yugurish, gimnastik mashqlar, kichkina to'siqlar ustidan ikki oyoqda sakrab o'tish, tezlanishlar 3x80 m, 2x120 m, 1x150 m, joydan turib 3 marta sakrash, yugurib kelib yamaga bir oyoqda sakrash, yengil 2 krug yugurish, cho'zilish mashqlarini bajarish.

**Chorshanba:** 20 minut kross, 3x30 metr oleniy shag, ya'ni bunda ariqcha ustidan sakrab o'tgandek sakraladi fakat qadam kattarok va tizza balandroqqa ko'tarilishi kerak, 10 ta chap oyoqda, 10 ta o'ng oyoqda sapchib sakrash, 10 ta ikki oyoqda sakrash, press, bel mushaklarini mustahkamlovchi mashqlar, ajimaniy, cho'zilish mashqlari.

**Payshanba:** Suzish, 30 min uqalash.

**Juma:** 5x60 m oyoqdan oyoqqa sakrash (50-100 m), 1-3 ta yugurish qadamidan so'ng itarilish (50-80 m), bir oyoqda sapchib sakrash oldinga siljib tizzani yuqoriga ko'targan holatda (30-50 m), quyidagi mashqlarni birgalikda bajarish: "sapchib sakrash", "qadam", "qadam" (100-80 m), xuddi shu mashqlarni yamada bajarish 5 marta, 2 krug yengil yugurish, cho'zilish mashqlari.

**Shanba:** O.F.P mashqlari, qorin presi, bel va son mushaklarini mustahkamlash uchun mashqlar, estafetali o'yinlar, 20 min basketbol.

**Yakshanba:** Dam olish bug'li hammom.

Mashg'ulotlar vaqtid sakrash harakatining to'g'ri bajarilishini doimo nazorat qilib turish kerak. O'quv mashg'ulotlari tugagach shug'ullanuvchilar musobaqada o'z kuchlarini sinab ko'rishlari va erishilgan natijalarni qayd etishlari lozim. Bunda sapchib sakrash va qadam uzunligini o'lchash muhimdir.

**Tajriba guruhi sinaluvchilarining tadqiqot keyin antropometrik ko'rsatkichlari**  
5- jadval

№	I.F.O	Yoshi	Bo'yi(sm)	Vazni(kg)	Oyoq uzunligi(sm)
1	Vohidova Yulduz	10	1.21	27	71
2	Fayziyeva Gulassal	11	1.40	32	82
3	Salimova Mohichexra	10	1.29	30	89
4	Saidova Kamila	10	1.26	29	74
5	Ataboyeva Aziza	11	1.31	27	77
6	Ablakulova Dilafuz	10	1.28	28	75
7	Aminova Nigina	12	1.36	31	81
8	Nabiyeva Maxliyo	12	1.44	34	91
9	Abdullayeva Shag'zoda	11	1.39	32	82
10	Botirova Madina	11	1.41	34	89
11	Vasikova Naima	10	1.32	28	73
12	Gaybullayeva Jasmina	10	1.37	27	73
<b>O'rtacha ko'rsatkich</b>			<b>1,33</b>	<b>29,91</b>	<b>79,75</b>

Tadqiqod so'ngida tajriba guruhiga jalb qilingan sportchi qizlarimizni natijalari shularni ko'rsatdiki dastlab bo'y o'lchami o'rtacha 1,32 sm bo'lgan bo'lsa xozirda o'rtacha 1,33 sm ni, tana og'irligi boshida 28,91 kg xozirda 29,91 kg ni, oyoq uzunligi oldin 78,24 sm bo'lgan bo'lsa xozirda esa 79,95 sm ni tashkil etmoqda.

**Tajriba guruhi sinaluvchilarining tadqiqot keyin jismoniy rivojlanganlik ko'rsatkichlari**

№	I.F.O	30 m (sek)	Joydan Uzunlikka sakrash	Joydan uch hatlab sakrash	60 m (sek)	Press 1 min	Shasiy natija
1	Vohidova Yulduz	5.79	1.68	5.14	10.90	12	7.90
2	Fayziyeva Gulassal	5.18	1,62	5.40	10.68	15	8.24
3	Salimova Mohichexra	5.29	1,45	5.37	10.65	14	8.20
4	Saidova Kamila	5.60	1.82	5.25	10.78	13	8.06
5	Ataboyeva Aziza	5.47	1,69	5.34	10.60	14	8.15
6	Abdullayeva Shaxruza	5.58	1.57	5.31	10.68	13	8.11
7	Aminova Nigina	5.19	1.59	5.37	10.64	15	8.21
8	Nabiyeva Maxliyo	5.05	1,25	5.65	11.05	20	8.33
9	Abdullayeva Shag'zoda	5.12	1,40	5.54	11.03	17	8.27
10	Botirova Madina	5.04	1,80	5.62	11.08	16	8.30
11	Vasikova Naima	5.65	1.55	5.23	10.89	12	8.02
12	Gaybullayeva Jasmina	5.37	1,63	5.35	10.09	14	8.18
<b>O'rtacha ko'rsatkich</b>		<b>5,36</b>	<b>1,58</b>	<b>5,38</b>	<b>10,75</b>	<b>14,58</b>	<b>8,16</b>

Tajriba so'ngida tajriba guruxi sinaluvchilarining jismoniy tayyorgarlik darajasi quyidagi natijalarni ko'rsatdi, demak 30 metrga yugurish natijasi oldin o'rtacha 5,40 soniya bo'lgan bo'lsa hozirda o'rtacha 5,36 soniya ni , joyidan uzunlikka sakrashda o'rtacha 1,54 sm bo'lgan bo'lsa hozirda 1,58 sm ni, joyidan uch hatlab sakrash o'rtacha 5,33 bo'lgan bo'lsa hozirda 5,38 sm ni, 60 metrga shiddatli yugurishda oldin o'rtacha 10,86 soniya bo'lgan bo'lsa hozirda o'rtacha 10,61 soniyani, 1 daqiqa davomida yotgan xolatda gavdani bukub yoyish o'rtacha 12,66 ta bo'lgan bo'lsa hozirda o'rtacha 14,58ta ni va bu jismoniy tayyorgarlikga esa sportchi qizlarimizni shaxsiy natijalari o'rtacha 8,12 sm bo'lgan bo'lsa hozirda o'rtacha 8,16 sm ni tashkil qilmoqda.

**Nazorat guruhi sinaluvchilarining tadqiqot keyin antropometrik ko'rsatkichlari**

7- jadval

№	I.F.O	Yoshi	Bo'yi(sm)	Vazni(kg)	Oyoq uzunligi(sm)
1	Aliyeva Alina	10	1.21	26	66
2	Baxtiyarova Munisa	10	1.26	28	69



3	Vohidova Shabnam	10	1.28	29	65
4	Giyasova Madina	10	1.30	31	71
5	Hoshimova Sabina	11	1.31	31	73
6	Ibragimova Zebiniso	11	1.34	33	76
7	Karimova Gulasal	11	1.36	36	70
8	Latipova Nilufar	11	1.40	38	79
9	Majidova Muxlisa	12	1.41	32	77
10	Naimova Nozima	12	1.46	30	81
11	Oripova Guzal	12	1.50	34	84
12	Xolliyeva Mohina	12	1.51	29	72
<b>O'rtacha ko'rsatkich</b>			<b>1,36</b>	<b>31,41</b>	<b>73,58</b>

Tadqiqod so'ngida nazorat guruhiga jalb qilingan sportchi qizlarimizni natijalari shularni ko'rsatdiki dastlab bo'y o'lchami o'rtacha 1,35 sm bo'lgan bo'lsa xozirda o'rtacha 1,36 sm ni, tana og'irligi boshida 30,41 kg xozirda 31,41 kg ni, oyoq uzunligi oldin 72,58 sm bo'lgan bo'lsa xozirda esa 73,58 sm ni tashkil etmoqda.

**Nazorat guruhi sinaluvchilarining tadqiqot keyin jismoniy rivojlanganlik ko'rsatkichlari**

8-jadval

№	I.F.O	30 m (sek)	Joydan Uzunlikka sakrash	Joyda uch hatlab sakrash	60 m (sek)	Press 1 min	Shasiy natija
1	Aliyeva Alina	5.83	1.54	5.11	11.05	12	7.75
2	Baxtiyarova Munisa	5.77	1.36	5.23	10.62	12	7.80
3	Vohidova Shabnam	5.29	1.49	5.21	10.82	13	7.84
4	Giyasova Madina	5.57	1.60	5.25	10.77	15	7.85
5	Hoshimova Sabina	5.58	1.71	5.31	10.67	14	7.87

6	Ibragimova Zebiniso	5.72	1.72	5.34	10.69	17	7.91
7	Karimova Gulasal	5.20	1.47	5.22	10.60	16	7.95
8	Latipova Nilufar	5.06	1.79	5.47	11.24	13	8.01
9	Majidova Muxlisa	5.18	1.62	5.64	11.34	11	8.03
10	Naimova Nozima	5.25	1.53	5.46	10.67	15	8.04
11	Oripova Guzal	5.74	1.36	5.63	10.95	12	8.06
12	Xolliyeva Mohina	5.26	1.63	5.38	10.60	12	8.08
<b>O'rtacha ko'rsatkich</b>		<b>5,45</b>	<b>1,56</b>	<b>5,53</b>	<b>10,83</b>	<b>13,5</b>	<b>7,93</b>

Tajriba so'ngida nazorat guruxi sinaluvchilarining jismoniy tayyorgarlik darajasi quyidagi natijalarni ko'rsatdi, demak 30 metrga yugurish natijasi oldin o'rtacha 5,48 soniya bo'lgan bo'lsa hozirda o'rtacha 5,45 soniya ni , joyidan uzunlikka sakrashda o'rtacha 1,52 sm bo'lgan bo'lsa hozirda 1,56 sm ni, joyidan uch hatlab sakrash o'rtacha 5,31 bo'lgan bo'lsa hozirda 5,35 sm ni, 60 metrga shiddatli yugurishda oldin o'rtacha 10,87 soniya bo'lgan bo'lsa hozirda o'rtacha 10.83 soniyani, 1 daqiqa davomida yotgan xolatda gavnani bukub yoyish o'rtacha 11,91 ta bo'lgan bo'lsa hozirda o'rtacha 13,5ta ni va bu jismoniy tayyorgarlikga esa sportchi qizlarimizni shaxsiy natijalari o'rtacha 7,88 sm bo'lgan bo'lsa hozirda o'rtacha 7.93 sm ni tashkil qilmoqda.

### Xulosa

1. Ilmiy-uslubiy adabiyotlarni tahlil etish natijasida shu narsa aniqlandiki, maktab yoshidagi Uch hatlab sakrovchi qizlarning mashg'ulot mobaynida murabbiy tomonidan beriladigan yuklamalar shiddati va dam olish intervallariga oz e'tobor berishi tezkor – kuch sifatlarini sekin sur'atda o'sishiga olib kelmoqda.

2. Tezkor – kuch sifatlarini rivojlantirishda asosan mashqlarni rasional rejalashtirgan xolda mashg'ulotlarni o'tkazish maqsadga muvofiq ekanligi ma'lum bo'ldi.

3. Harakat imkoniyatlarini tezkor – kuch sifatlarini unumli takomillashtirishda haftasiga 12 soat mobaynida mashg'ulot o'tkazish kerakligi aniqlandi.

Biz tomondan qo'llanilgan uslub va vositalar, ularning shiddati tezkor – kuch sifatlarini tarbiyalashda va sportda yuksak natijalarga erishishda katta yordam berishiga ishonamiz.

## EKSTREMIZM VA TERRORIZM – JAMIYAT BARQARORLIGIGA TAHDID

G'ulomov Bahodir Jabborovich

Kogon tuman IIB TQKG katta tezkor vakil, mayor

Muzaffarov Abdullo Sayfiddin o'g'li

Kogon tuman IIB TQKG tezkor vakil, katta leytenant

<https://doi.org/10.5281/zenodo.8418611>

**Annotatsiya.** Mazkur maqolada bugungi kunda ekstremizm va terrorizmning jamiyat barqarorligiga ta'siri hamda ekstremistik va terrorchilik faoliyatlariga qarshi kurashishda O'zbekistonning tutgan o'rni hamda O'zbekistonda 2021-2026-yillarga mo'ljallangan ekstremizm va terrorizmga qarshi kurashish bo'yicha O'zbekiston Respublikasi Milliy strategiyasining asosiy ustuvor yo'nalishlari haqida so'z yuritiladi. Shuningdek, bu boradagi salbiy oqibatlarni oldini olish bilan bog'liq takliflar keltirilgan.

**Kalit so'zlar:** aqidaparastlik, ekstremizm, terrorizm, vijdon erkinligi, preventiv, konvensiya, Milliy strategiya.

## EXTREMISM AND TERRORISM – A THREAT TO THE STABILITY OF SOCIETY

**Abstract.** In this article, today's impact of extremism and terrorism on the stability of society and the role of Uzbekistan in combating extremist and terrorist activities and in Uzbekistan The main priorities of the National Strategy of the Republic of Uzbekistan to fight against extremism and terrorism for 2021-2026 are discussed. There are also suggestions for preventing negative consequences in this regard.

**Key words:** fanaticism, extremism, terrorism, freedom of conscience, prevention, convention, National strategy.

## ЭКСТРЕМИЗМ И ТЕРРОРИЗМ – УГРОЗА СТАБИЛЬНОСТИ ОБЩЕСТВА

**Аннотация.** В данной статье рассматривается сегодняшнее влияние экстремизма и терроризма на стабильность общества и роль Узбекистана в борьбе с экстремистской и террористической деятельностью и в Узбекистане.

Обсуждаются основные приоритеты Национальной стратегии Республики Узбекистан по борьбе с экстремизмом и терроризмом на 2021-2026 годы. Есть также предложения по предотвращению негативных последствий в этой связи.

**Ключевые слова:** фанатизм, экстремизм, терроризм, свобода совести, профилактика, конвенция, Национальная стратегия.

Ma'lumki, O'zbekiston davlati mustaqillikning ilk kunlaridanoq o'zining dinga munosabatini aniq va qat'iy belgilab oldi. Davlatning dinga munosabati "Inson e'tiqodsiz yashay olmaydi", "Dunyoviylik – dahriylik emas" degan aniq tamoyillar asosida belgilandi. Bu tamoyil bosh qomusimiz Konstitutsiya hamda "Vijdon erkinligi va diniy tashkilotlar to'g'risida"gi qonunda o'zining huquqiy ifodasini topgan<sup>34</sup>.

<sup>34</sup> Qarang. O'zbekiston Respublikasining 2023 yil 30 apreldagi Konstitutsiyasi. Qonunchilik ma'lumotlari milliy bazasi, 01.05.2023-y., 03/23/837/0241-son.

Bugungi kunda dinga bo'lgan qiziqishning kuchayib borishi globallashtirish jarayonlarining o'ziga xos in'ikosi deyish mumkin. Zero, globallashtirish dunyoni bir butun va yaxlit qila borishi bilan bir qatorda, uning hosilasi sifatida alohida olingan millat va jamiyatlar darajasida o'z-o'zini anglashga bo'lgan intilishning chuqurlashuviga ham zamin yaratmoqda.

Afsuski, kommunikatsiya va informatsion texnologiyalarning tez sur'atlardagi taraqqiyoti g'oyaviy ta'sir o'tkazish imkoniyatlarining kengayishiga turtki bo'lib, geosiyosiy maqsadlarga bo'ysindirilgan, inson qalbi va ongi uchun kurashlarning yangidan-yangi usul va vositalarining ko'payib borayotgani, ayniqsa, bu borada din omilidan foydalanishga urinishlarda yaqqol namoyon bo'lmoqda. Aksariyat holatlarda ushbu kurash qurolli tus olib, ko'plab xalqlarning boshiga fojiali kunlarni solmoqda.

So'nggi yillarda dunyoning qator mamlakatlarida, xususan, Yaqin Sharq mamlakatlarida turli noqonuniy qurolli tuzilmalar tomonidan islomiy davlat qurish shiori ostida insoniyatga qarshi jinoyatlar sodir etilmoqda. Oqibatda, Iroq, Suriya, Liviya kabi aslida ulkan iqtisodiy salohiyatga ega mamlakatlar chuqur ijtimoiy-siyosiy, iqtisodiy tanazzulni boshidan kechirmoqda.

Siyosiy hokimiyatga intilayotgan, diniy shiorlarni niqob qilib olgan aqidaparast oqimlar Markaziy Osiyo mamlakatlari, xususan, O'zbekistondagi ijtimoiy-siyosiy vaziyatga salbiy ta'sir o'tkazishga harakat qilmoqda. So'nggi yillarda "jihodchilar", soxta "salafiyalar" kabi diniy-siyosiy guruhlar, shuningdek, "Xizbut tahrir" diniy-ekstremistik guruhi respublikamizda faol harakat qilishga urinmoqdalar.

So'nggi yillarda mutaassib oqimlar yoshlar ichidagi faoliyatini xorijiy mamlakatlardagi mehnat migrantlarini ta'sir doirasiga olish, "Internet" orqali targ'ibot o'tkazish, oila a'zolari, yaqinlari va qo'shnilarini o'z guruhiga tortish, yashirin "hujralar" tashkil etish, diniy-ekstremistik mazmundagi materiallarni bosma, elektron ko'rinishda tarqatish kabi usullarda amalga oshirmoqda.

Mutaxassislarning fikricha hozirda 100 mingdan ortiq ekstremizmning turli ko'rinishlarini o'zida tashuvchi g'oyalar targ'iboti bilan shug'ullanuvchi saytlar faoliyat olib bormoqda. Internet orqali suhbat olib borish jarayonida yoshlarga kufr diyori, hijrat, jihod, shahidlik, xalifalikni tiklash kabi g'oyalar singdirilib, ular turli to'qnashuv va nizo o'choqlariga jalb qilinmoqda. Muayyan siyosiy kuchlarning nog'orasiga o'ynayotgan diniy-ekstremistik va terrorchi oqimlar tomonidan u yerlarda amaliyotni o'tab kelgan aqidaparast, diydasi qotgan, mustaqil fikrlashdan mahrum, rahnamolarining har qanday buyruqlarini qonun deb biluvchi zombi jangarilardan tinch mintaqalarda ham turli nizolar va beqarorliklarni keltirib chiqarishda foydalanish maqsadi bugun ko'pchilikka ayon haqiqatdir.

Ekstremizm va terrorizm insoniyat bilan birga XXI asrga kirib kelgan, eng xavfli ijtimoiy illatlardan biridir. Diniy rangbaranglikni rad etishi bilan mamlakat taraqqiyotining muhim tarixiy omili bo'lgan fuqarolararo hamjihatlikka rahna solishiga, aqidaparastlar nafaqat ijtimoiy hayotning siyosiy, iqtisodiy yoki madaniy sohalariga zarar yetkazishi, balki jamiyatga ommaviy tarzda psixologik bosim o'tkazib, eng mudhish oqibatlariga olib kelishiga hamda dinni siyosiyashtirish va soxtalashtirish orqali mamlakatdagi ijtimoiy barqarorlikni izdan chiqarishga qaratilgan har qanday harakatning oldini olishda barchamizning oldimizda turgan hayotiy muhim masalalardan biridir.

Jamiyatda qabul qilingan qadriyatlar va me'yorlarga zid qarashlarni ilgari surish, keskin qarashlar va choralarga moyillik ekstremizmning asosiy xususiyati hisoblanadi.

Ekstremizm va terrorizm dunyodagi deyarli barcha mamlakatlarda shaxs, jamiyat va davlatning hayotiy muhim manfaatlariga tahdid solmoqda. Albatta, bu jarayonlar barchamizni ogohlikka chaqiradi. Boisi, tinchlik bo‘lmagan joyda taraqqiyotga yo‘l yo‘q. Yurtimizda turli sohalarda erishilayotgan barcha ulkan yutuqlarimizning zamirida jamiyatimizda hukm surayotgan tinchlik va osoyishtalikning ahamiyati kattadir.

Ekstremistik va terroristik tuzilmalarning asosiy maqsadi aslida jamiyatni qo‘rquv va vahimada tutib turish va shu yo‘l bilan omma ongida noilojlik, ertangi kunga ishonchsizlik tuyg‘ularini shakllantirishga qaratilgan. Bu esa o‘z navbatida ijtimoiy hayotning turli jabhalarida barqarorlikka erishishni so‘ndirish va jamiyat taraqqiyotini jiddiy shikastlanishiga olib keladi. E‘tiborlisi shundaki, ekstremistik va terroristik ruhdagi tuzilmalarning hech biri biror bir shaklda o‘zlari jar solayotgan, o‘zlari “intilayotgan” jamiyat qurilishi modelini taklif etolmaydi. Yana tan olish kerakki, ommaviy axborot vositalarining rivoji va axborot omili ta’sirining kuchayishi ham bugungi kunda ekstremizm va terrorizmning hech narsa bilan o‘lchab bo‘lmaydigan darajada ko‘zga tashlanadigan ijtimoiy hodisaga aylanishiga olib kelmoqda.

Ekstremizm va terrorizm illatining so‘nggi paytlarda tobora kuchayib borayotgani mazkur muammoning naqadar dolzarb ekanini ko‘rsatadi. Bugungi kunda ekstremizm va terrorizm alohida mamlakatlarning milliy xavfsizligi va umuman jahon hamjamiyatiga jiddiy tahdid uyg‘otayotgan omilga aylanib ulgurgan. Umumbashariy muammoga aylangan ekstremizm va terrorizmni jahon hamjamiyati faqat birgalikda, turli tor geosiyosiy manfaatlardan voz kechgan holda harakat qilibgina yenga olishi mumkinligi aksariyat davlatlar tomonidan tan olingani ayni haqiqatdir. Prezidentimiz Shavkat Mirziyoyev bu borada: “Ayni vaqtda dunyoning ba’zi mintaqalarida yuzaga kelgan notinch vaziyat aholi migratsiyasi kuchayishiga, bu esa, o‘z navbatida, terrorizm va ekstremizmning tarqalishiga hamda ularning global muammolardan biriga aylanishiga olib kelmoqda. Bunday vaziyatda milliy davlatchiligimiz, mustaqilligimiz, aholimizning tinch va osoyishta hayoti va xavfsizligimizni saqlash biz uchun eng ustuvor vazifaga aylanib bormoqda”<sup>35</sup> deya ta’kidlaganlar.

Aytish joizki, turli ekstremistik va terroristik tashkilotlar Markaziy Osiyo davlatlaridagi ijtimoiy-siyosiy vaziyatni izdan chiqarishga qaratilgan faoliyatini davom ettirmoqda. Shu nuqtai-nazardan, muhtaram Prezidentimiz Shavkat Mirziyoyev jahon hamjamiyati e‘tiborini Markaziy Osiyoda xavfsizlik va barqarorlikni ta’minlash maqsadida amaliy hamkorlikni yanada mustahkamlash, terrorizm va ekstremizm, transmilliy jinoyatchilik va narkotrafik tahdidlariga qarshi samarali kurashishni BMT preventiv diplomatiya usullaridan foydalangan holda, shuningdek, MDH, SHHT, YEXHT va boshqa nufuzli xalqaro hamda mintaqaviy tuzilmalar mexanizmlari doirasida ta’minlash mumkin ekaniga, xavfsizlikka tahdidlarni “o‘ziniki va o‘zgalarniki” deb ajratishdan voz kechish, “yaxlit xavfsizlik” tamoyiliga amalda rioya qilish zarurligiga qaratmoqda.

Bizning xalqimiz terrorizm dahshatini o‘z boshidan bir necha bor kechirgan, bu buzg‘unchilik harakatining aziyatlarini juda yaxshi tushunadi. Jumladan, Toshkentda ro‘y bergan fevral voqealari, Surxondaryo viloyatining Sariosiyo, Uzun tumanlaridagi xunrezliklar, poytaxtimizdagi xorijiy davlatlar elchixonalarida terrorchilik akti sodir etishga

<sup>35</sup> O‘zbekiston Respublikasi Prezidenti Shavkat Mirziyoyevning Oliy Majlisga Murojaatnomasi. 22.12.2017-y.

boʻlgan urinishlar, Andijon voqealari va boshqa terroristik harakatlarning bari ana shu yovuz kuchga birikkan jangarilarning konstitutsiyaviy tuzumga qarshi xurujlari edi. Yurtimizda ushbu illatlarga qarshi kurashish, uning sabablarini oldini olish boʻyicha jahon hamjamiyatiga namuna boʻla oladigan darajada oʻziga xos tajriba shakllangan. Respublikamizda Prezidentimiz boshchiligida hukumatimiz tomonidan ekstremizm va terrorizmga qarshi kurash borasida jahon hamjamiyati uchun namuna boʻlishi mumkin boʻlgan samarali ishlar qatorida quyidagilarni qayd etish mumkin:

- toʻgʻri yoʻldan adashganlarni ijtimoiy rehabilitatsiya qilish va ularni sogʻlom hayotga qaytarish maqsadida mazkur shaxslar bilan keng jamoatchilikni jalb etgan holda tushuntirish-profilaktika ishlarini tizimli tashkil qilish, ularni maxsus roʻyxatdan chiqarish boʻyicha mexanizm yaratildi. Mazkur mexanizmning samarasi sifatida aqidaparastlik gʻoyalari taʼsiriga tushgan 16 mingdan ziyod fuqarolarning ichki ishlar organlarining maxsus hisobidan chiqarilishi jamiyatda katta ijobiy rezonans berdi;

- yoshlarni ilm-maʼrifatga oʻrgatish, ularga islom dinining insonparvarlik mohiyati, islom madaniyatining asl qadriyatlarini yetkazish, maʼrifiy islom taʼlimoti, buyuk ajdodlarimizning ulkan maʼnaviy merosini chuqur oʻrganish, jamiyatda diniy va milliy bagʻrikenglik va hamkorlikni mustahkam qaror toptirish orqali aholi, ayniqsa, yoshlarda aqidaparast gʻoyalarga nisbatan mustahkam maʼnaviy himoya qobigʻi shakllantirish maqsadida Imom Buxoriy va Imom Termiziy xalqaro ilmiy-tadqiqot markazlari faoliyati yoʻlga qoʻyildi. Samarqandda hadis va kalom ilmi maktabi, Buxoroda tasavvuf maktabi, Qashqadaryoda aqida maktabi, Fargʻonada islom huquqi (fihi) ilmiy maktablari ochildi. Shuningdek, Davlat Rahbari darajasida respublikada mavjud diniy konfessiya rahbarlari bilan muloqotlar uyushtirilib, barcha din vakillariga keng imkoniyatlar yaratib berilmoqda;

- har yili Oʻzbekiston Respublikasi Vazirlar Mahkamasining diniy ekstremizmga qarshi kurash, millatlararo va konfessiyalararo hamkorlikni yanada kuchaytirishga yoʻnaltirilgan kompleks tadbirlar dasturi qabul qilinadi. Ushbu dastur doirasida davlat va jamoat tashkilotlari, mahalla yigʻinlarida, aholining turli qatlamlari orasida ekstremizm va terrorizm bilan bogʻliq tahdidlarning oldini olishga qaratilgan seminar, uchrashuv va davra suhbatlari oʻtkazish yoʻlga qoʻyilgan;

- aqidaparastlik gʻoyalari tarqalishini oldini olish uchun OAV va boshqa axborot yetkazish vositalaridan samarali foydalanishga urgʻu berilmoqda. Xususan, “Diniy ekstremizm – kelajakka tahdid”, “Ekstremizm va terrorizm – taraqqiyot kushandasi”, “Ogoh boʻling “Sekta”, “Din niqobi ostidagi axborot xurujlari” nomli bukletlar tayyorlanib, mahallalarga, turli vazirlik, tashkilot va idoralar orqali aholiga yetkazilmoqda;

- xorijdagi mehnat migrantlari, talabalar va vaqtincha istiqomat qilayotgan vatandoshlarimizni ekstremistik oqimlar taʼsiriga tushib qolishini oldini olish yuzasidan zarur tadbirlar amalga oshirilmoqda. Respublikamizning taniqli ulamolari Rossiya Federatsiyasining Moskva, Sankt-Peterburg, Yekaterinburg, Novosibirsk va Qozon shaharlari, Chuvash Respublikasi, Sibir oʻlkasi, Sverdlovsk va Omsk viloyatlariga Ukrainaning Kiyev shahriga xizmat safariga yuborilib, mazkur tashriflar davomida oʻtkazilgan diniy-maʼrifiy uchrashuvlarda maʼrifiy islom taʼlimoti hamda hozirda buzgʻunchi oqimlar tomonidan notoʻgʻri talqin qilinayotgan “hijrat”, “jihod”, “shahidlik” kabi tushunchalarning asl mohiyati haqida keng tushunchalar berilmoqda.



Dunyoda ekstremizm va terrorizm tahdidlari, ayniqsa, soʻnggi yillarda kuchayib borayotgani ularga qarshi, asosan, kuch ishlatish yoʻli bilan kurashish usuli oʻzini oqlamayotganidan dalolat beradi. Prezidentimizning BMT Bosh Assambleyasi 72-sessiyasidagi nutqida xalqaro terrorizm va ekstremizmning ildizini boshqa omillar bilan birga, jaholat va murosasizlik tashkil etishi, shu munosabat bilan odamlar, birinchi navbatda, yoshlarning ongu tafakkurini maʼrifat asosida shakllantirish va tarbiyalash eng muhim vazifa ekaniga eʼtibor qaratildi<sup>36</sup>.

Bu borada koʻp hollarda tahdidlarni keltirib chiqarayotgan asosiy sabablar bilan emas, balki ularning oqibatlariga qarshi kurashish bilangina cheklanib qolinmoqda. Shu munosabat bilan odamlar, birinchi navbatda, yoshlarning ongu tafakkurini maʼrifat asosida shakllantirish va tarbiyalash eng muhim vazifadir. Ayni paytda aqidaparastlik, ekstremizm va terrorizm (xalqaro terrorizm) dunyo ahlining xavfsizligiga jiddiy tahdid solayotgani koʻpchilikka sir emas. Yovuz niyatli ekstremistik va terrorchi oqimlarning tarafdorlari xalqimizning tinch-totuv hayotiga raxna solishga, ayniqsa, kelajagimiz egalari boʻlgan yoshlarimizni yoʻldan ozdirishga harakat qilmoqdalar. Bu yovuz niyatlilarning farovon hayotimizni koʻra olmaslik kayfiyati, tuzumimizga qarshi tajovuzdan iborat urinishlari barcha taraqqiyparvar kishilarni gʻazablantirmoqda. Ularning bunday xatti-harakatlarini qonun ham qattiq qoralaydi.

Jumladan, Oʻzbekiston Respublikasi Jinoyat Kodeksining tegishli moddalarida ekstremistik, boshqa taʼqiqlangan tashkilotlar tuzish, ularga rahbarlik qilish, ularda ishtirok etganlik uchun jinoiy javobgarlik belgilangan. Shunday ekan, qabih va razil toʻdalar har qancha urinishmasin, bizni oʻz tanlagan yoʻlimizdan chalgʻita olmaydi. Davlatimiz muntazam ravishda ekstremizm va terrorizmga qarshi kurash va uni oldini olish borasida izchil siyosatni yuritib kelmoqda. Shu nuqtai-nazardan, Prezidentimizning ikki global ahamiyatga ega, yaʼni yoshlarga oid siyosatni shakllantirish va amalga oshirishga qaratilgan umumlashtirilgan xalqaro huquqiy hujjat – BMTning “Yoshlar huquqlari toʻgʻrisidagi xalqaro konvensiya” sini ishlab chiqish hamda BMT Bosh Assambleyasining “Maʼrifat va diniy bagʻrikenglik” deb nomlangan maxsus rezolyutsiyasini qabul qilish haqidagi takliflari barcha mamlakatlar tomonidan katta qiziqish bilan qabul qilindi va qoʻllab-quvvatlandi. Darhaqiqat, jadal suratda oʻzgarayotgan bu zamonda eskicha yondashuv oʻz samarisini bermaydi.

Yoshlarni oʻzimiz tarbiya qilmasak, ota-bobolarimiz yurgan yoʻldan yurmasak, ular erishgan yutuqlarga yeta olmaymiz. Respublikamizda soʻngi yillarda ekstremizm va terrorizmga qarshi maʼrifiy yoʻl bilan kurash olib borishga alohida eʼtibor qaratilmoqda. Bu yoʻlda aholining huquqiy savodxonligini oshirish, ekstremistik oqimlar safiga adashib kirib qolgan, qoʻli qonga botmagan va qilgan ishidan chin dildan pushaymon boʻlganlarga nisabatan kechirimlilik siyosatini olib borish, yosh avlodning turli buzgʻunchi oqimlar safiga kirib qolishining oldini olish boʻyicha muntazam targʻibot ishlarini olib borish dolzarb vazifalar etib belgilangan.

Oʻz navbatida, mamlakatimizning ekstremizm va terrorizmga qarshi maʼrifiy yoʻl bilan kurash olib borayotgani koʻplab davlatlar va xalqaro tashkilotlar hamda mustaqil ekspertlar

---

<sup>36</sup> Qarang. Oʻzbekiston Respublikasi Prezidenti Shavkat Mirziyoyevning BMT Bosh Assambleyasi 72-sessiyasida soʻzlagan nutqi. 20.09.2017-y.

tomonidan yuqori baholanmoqda. Bu borada targ'ibot-tashviqot ishlari muhim o'rin tutmoqda. Ommaviy axborot vositalaridagi chiqishlar, barcha ta'lim muassasalarida, mahallalarda, huquqni muhofaza qilish idoralarining rahbar xodimlari, qishloq va mahalla fuqarolar yig'inlari raislari, masjidning imomlari, ota-onalar vakillari, o'qituvchi va o'quvchilar ishtirokida suhbat va uchrashuvlar, "Ekstremizm va terrorizm – insoniyat dushmani" mavzuida yig'ilishlar, ushbu mavzudagi videofilmlar, profilaktik tadbirlar o'tkazilmoqda.

Ekstremizm va terrorizmga qarshi kurash davlatlarning doimiy e'tiborini, uning oldini olish va bartaraf etishga qaratilgan ko'p qirrali siyosatni amalga oshirishda sabrlik va sobitlikni talab etadi. Shakllanib, keng tarmoq otgan ekstremizm va terrorizmga qarshi kurashmagan davlatlar zaiflashib, o'z xalqi va mamlakati osoyishtaligi va barqaror rivojlanishini xavf ostida qoldiradi.

Darhaqiqat, ekstremizm va terrorizm bir-biri bilan bog'liq bo'lgan yagona jarayonning birin-ketin rivojlanadigan bosqichlaridir. Shunday ekan, ekstremizm va terrorizm global miqyosga chiqqan hozirgi sharoitda, davlat unga qarshi kurashda ichki va tashqi omillarning ta'sirini hisobga olgan holda, muvozanatlashtirilgan strategiyani ilgari surishi kerak. Ayni paytda ekstremizm va terrorizm bilan bog'liq ta'qiqlangan har qanday faoliyat Markaziy Osiyoda asosiy tahdidlarlan biri bo'lib qolmoqda.

Bunda birinchi galdagi vazifalardan biri mintaqa davlatlari va xalqaro hamjamiyatning sa'y-harakatlarini birlashtirishni taqozo etmoqda. Shu munosabat bilan O'zbekistonda "2021-2026-yillarga mo'ljallangan ekstremizm va terrorizmga qarshi kurashish bo'yicha O'zbekiston Respublikasi Milliy strategiyasi"ni (keyingi o'rinlarda Milliy strategiya) qabul qilinishi mazkur noqonuniy faoliyatni mamlakatimiz va qo'shni davlatlarda nafaqat avj olishini balki, ushbu faoliyatga qarshi kurashishga qaratilgan chora-tadbirlarni o'zida mujassamlashtiradi hamda bir qator ustuvor yo'nalishlar va asosiy vazifalarni amalga oshirish zarurligini talab etadi.

Quyidagilar qabul qilingan Milliy strategiyaning ustuvor yo'nalishlari etib belgilangan:

- vatanparvarlik, an'anaviy qadriyatlar va bag'rikenglik mafkurasini targ'ib qilish;
- voyaga yetmaganlar va yoshlar orasida ekstremizm va terrorizm g'oyalari tarqalishining oldini olish;
- ayollar huquqlarini himoya qilish hamda ularning ekstremizm va terrorizmga qarshi kurashishdagi rolini kuchaytirish;
- uzoq muddat xorijda bulgan fuqarolarni ekstremizm va terrorizm g'oyalari ta'siridan himoya qilish;
- Internet jahon axborot tarmog'idan ekstremistik va terrorchilik maqsadlarda foydalanishga qarshi kurashish;
- fuqarolik jamiyati institutlari va ommaviy axborotvositalarini ekstremizm va terrorizmga qarshi kurashishga keng jalb qilish;
- ekstremistik va terrorchilik harakatlarini sodir etganlik hamda ularni moliyalashtirganlik uchun huquqiy ta'qib va javobgarlikka tortish choralari takomillashtirish;

- ekstremizm va terrorizmga qarshi kurashish sohasidagi normativ- huquqiy bazani takomillashtirish;

- ushbu sohadagi xalqaro va mintaqaviy hamkorlikni rivojlantirish<sup>37</sup>.

Fikrimizcha, O‘zbekistonda ekstremizm va terrorizmga qarshi kurashishda xalqaro hamkorlikni mustahkamlash hamda ushbu noqonuniy faoliyat ta’sirida yuzaga kelishi mumkin bo‘lgan salbiy holatlarni oldini olish maqsadida quyidagi vazifalarni amalga oshirilishi lozimdir:

- ekstremizm va terrorizm tahdidlarini oldini olishning xalqaro-huquqiy asoslarni takomillashtirish va har qanday ta’qiqlangan faoliyatni amalga oshirganlik uchun javobgarlikning muqarrarlik tamoyilini keng targ‘ib qilish;

- ekstremizm va terrorizm tahdidlariga ogoh turish borasida ijobiy natijaga erishgan davlatlar va xalqaro tashkilotlar bilan mazkur sohada hamkorlikning shartnomaviy-huquqiy asoslarini kengaytirish;

- chet el davlatlarida bo‘lib turgan O‘zbekiston fuqarolari bilan ekstremizm va terrorizmga qarshi kurashish bo‘yicha olib borilayotgan profilaktik choralarning samaradorligini oshirish;

- nafaqat O‘zbekiston balki, butun Markaziy Osiyoda ekstremizm va terrorizmga qarshi kurashish bo‘yicha birgalikdagi harakatlar doirasida axborot almashinuvi va hamkorlikni rivojlantirishga yordam beruvchi xalqaro tashabbuslarni kengaytirish.

Yuqorida qayd etilgan tadbirlarni amalga oshirilishi natijasida ekstremizm va terrorizmning jamiyat barqarorligiga ta’sir etuvchi tahdidlarni oldini olish bo‘yicha huquqiy, tashkiliy va mafkuraviy mexanizmlarning samarali tizimini shakllantirishga hamda jamiyatning turli qatlamlarida ekstremistik va terrorchilik g‘oyalarining tarqalishiga to‘sqinlik qilishda davlat organlari faoliyatining samaradorligini oshirishga erishish mumkin.

Xulosa o‘rnida shuni aytish mumkinki, mintaq va umuman dunyodagi vaziyatning murakkabligiga qaramay, mamlakatimizning yangi islohotlar va rivojlanish davrida Prezident Shavkat Mirziyoyev rahnamoligida amalga oshirib kelinayotgan oqilona ichki va tashqi siyosat hamda xalqimizning kuchli irodasi, mehnatsevarligi, bag‘rikengligi va ma’rifatparvarligi tufayli mamlakatimizda tinchlik va barqarorlik ta’minlanib kelinmoqda.

Shunday ekan, yurtimizda hukm surayotgan tinch va osuda hayotni asrash, uning mustaqilligi va barqarorligiga munosib hissamizni qo‘shish – har birimizning, shu aziz Vatanda yashayotgan turli millat va din vakillarining eng asosiy vazifalaridan bo‘lmog‘i lozim.

## REFERENCES

1. O‘zbekiston Respublikasining 2023 yil 30 apreldagi Konstitutsiyasi. Qonunchilik ma’lumotlari milliy bazasi, 01.05.2023-y., 03/23/837/0241-son;
2. O‘zbekiston Respublikasining 2021 yil 5 iyuldagi “Vijdon erkinligi va diniy tashkilotlar to‘g‘risida”gi O‘RQ-699-son Qonuni. Qonunchilik ma’lumotlari milliy bazasi, 06.07.2021-y., 03/21/699/0635-son;

<sup>37</sup> O‘zbekiston Respublikasi Prezidentining 2021-yil 1-iyuldagi “2021 — 2026-yillarga mo‘ljallangan ekstremizm va terrorizmga qarshi kurashish bo‘yicha O‘zbekiston Respublikasi Milliy strategiyasini tasdiqlash to‘g‘risida”gi PF-6552-son Farmoni. Qonunchilik ma’lumotlari milliy bazasi, 02.07.2021-y., 06/21/6255/0638-son.

3. O‘zbekiston Respublikasining 2000 yil 15 dekabrdaqi “Terrorizmga qarshi kurash to‘g‘risida”gi 167-II-son Qonuni. Qonunchilik ma‘lumotlari milliy bazasi, 21.04.2021-y., 03/21/683/0375-son;
4. O‘zbekiston Respublikasi Prezidentining 2021-yil 1-iyuldagi “2021 — 2026-yillarga mo‘ljallangan ekstremizm va terrorizmga qarshi kurashish bo‘yicha O‘zbekiston Respublikasi Milliy strategiyasini tasdiqlash to‘g‘risida”gi PF-6552-son Farmoni. Qonunchilik ma‘lumotlari milliy bazasi, 02.07.2021-y., 06/21/6255/0638-son;
5. O‘zbekiston Respublikasi Prezidenti Shavkat Mirziyoyevning BMT Bosh Assambleyasi 72-sessiyasida so‘zlagan nutqi. 20.09.2017-y;
6. O‘zbekiston Respublikasi Prezidenti Shavkat Mirziyoyevning Oliy Majlisga Murojaatnomasi. 22.12.2017-y.

**Internet saytlari**

7. [www.lex.uz](http://www.lex.uz)
8. [www.uza.uz](http://www.uza.uz)

## MARKAZIY OSIYODA ZARDUSHTIYLIK DAVRIDA JAMOAVIY URF-ODAT VA MAROSIMLAR.

**Jumayeva Muattar Zohid qizi**

Tarix va yuridik fakulteti “Buxoro tarixi va arxeologiya” kafedrası magistranti

Ijtimoiy gumanitar sohalar yo’nalishi

Telefon: 93 456 34 84

<https://doi.org/10.5281/zenodo.8418648>

**Annotatsiya.** Ushbu maqolada zardushtiylar tomonidan o’tkazilgan bayram va marosimlar, dafn marosimlari va hozirgi kunda ham xalqimiz orasida saqlanib qolgan zardushtiylar urf-odatlariga haqida so’z boradi.

**Kalit so’zlar:** Sidrapushlik, logamzodan, kamarbastan, Vendidod, Avesto, Navro’z, Mehrjon, Gohlar.

## ОБЩИННЫЕ ОБЫЧАИ И ЦЕРЕМОНИИ В ЦЕНТРАЛЬНОЙ АЗИИ В ЗОРОАСТИЙСКИЙ ПЕРИОД.

**Аннотация.** В данной статье рассказывается о зороастрийских праздниках и обрядах, погребальных обрядах, а также зороастрийских традициях, которые и сегодня сохраняются среди нашего народа.

**Ключевые слова:** Сидрапушлик, логамзодан, камарбастан, Вендидод, Авеста, Навруз, Мехржан, Голар.

## COMMUNITY CUSTOMS AND CEREMONIES IN CENTRAL ASIA IN THE ZOROASTIAN PERIOD.

**Abstract.** This article talks about Zoroastrian holidays and rituals, funeral rites, and Zoroastrian traditions that are still preserved among our people today.

**Key words:** Sidrapushlik, logamzodan, kamarbastan, Vendidod, Avesta, Navroz, Mehrjan, Gohlar.

Urf-odat va an’analar jamiyat hayotida muhim o’ringa ega. Urf-odat va marosimlar qadimdan jamiyat a’zolarining ijtimoiy xulqini boshqarishda, ularni jipslashtirishda muhim ahamiyatga ega bo’lib kelgan. Hozirgi kunda ham mamlakatimizning ayrim hududlarida zardushtiylardan qolgan urf-odat va marosimlar davom etib kelmoqda.

Zardushtiylar bir necha asrlar davomida ruhoniylar kuzatuv ostida o’zlarining urf-odat va marosimlarini shakllantirganlar. Hozirgacha zardushtiylar marosimlari va uning bugungi kundagi izlari tadqiqotchilar tomonidan juda kam o’rganilgan.

Zardushtiylar tomonidan o’tkazilgan yil fasllari bilan bog’liq bayramlar, Navro’z va Mehrjon bayramlari, turli duolarni aytish va poklanish marosimlari, o’smirlarni zardushtiylikka qabul qilish (ya’ni “sidrapushlik” — oq libos kiyib, belbog’ bog’lash) va boshqa qator tantanalar zardushtiylar muhim rol o’ynagan. Bundan tashqari, zardushtiylarda nikoh marosimi, bola tug’ilishi va dafn marosimlari ham mavjud bo’lib, bularda asosan yaqin qarindoshlar, shahar va qishloqlarning hurmatli kishilari hamda ruhoniy ishtirokida o’tkazilgan.

Zardushtiylar marosimlari sirasiga kundalik ibodat ham kirgan. Xar bir zardushtiy farzandi yetti yoshdan boshlab ba’zi bir duolarni yodlab, o’z dini ruhida tarbiyalangan. Jamiki qavm-qabilalar orasida “logamzodan” (otga suvlik; solish), “zin zadan” (otni egarlash), “kamarbastan” odatiga qat’iy amal qilingan. Masalan, chorvachilik bilan shug’ullanuvchi qavmlarda qizlarga

yungdan ip yigirish, urchuq va charxda ishlash, matolar to'qish, liboslar tikish o'rgatilgan, o'g'il bolalar esa mol boqish, uchitish va tug'dirish, tuya, otlarni parvarishlash, ularni boshqara olish, yaylovlarda suruvni o'tlatish, chorvani yirtqich hayvonlar va qaroqchilardan himoya qilish, o'ttiz ikki harbiy hunarni bilishi majburiy bo'lgan. Ana shundan so'ng o'smirlar o'n besh yoshdan boshlab "logamzodan" va "zin zadan" imtihonidan o'tishgan<sup>38</sup>.

Zardushtiylarda jasadni dafn etish ham o'ziga xos tarzda amalga oshirilgan. Zardushtiylar jasadni yerga ko'mishmagan. Zardushtiylarning jasadni to'g'ridan to'g'ri yerga ko'mmaganliklarining sababi birinchidan, odam jasadini harom deb bilganliklarida bo'lsa, ikkinchidan, jasadga kirib olgan Nasalar zardushtiylar uchun muqaddas hisoblangan Yerga zarar yetkazadi, degan tushunchadan kelib chiqqan.

Zardushtiylar o'lgan kishining jasadini maxsus ko'tarmaga olib borayotganda eng oldinda itni yetaklab borganlar. Maxsus itlar va o'laksaxo'r qushlar jasadni suyagigacha yeb bo'lmaganlaricha dahmada saqlaganlar. Undan so'nggina o'lgan kishining suyaklarini maxsus idishlar — sopoldan qilingan ossuriy (ostadon)larga solishib, maxsus bostirmalarda saqlaganlar<sup>39</sup>.

"Vendidod"da bayon qilinishicha, marhumlarga tegib makruh bo'lgan kiyimlarni quyosh nurida poklash lozim bo'lgan. Marosimiy "makruh" bo'lgan uyni poklash uchun esa "Avesto" "Goh"larini uch marotaba o'qish lozim bo'lgan.

Namangan viloyatining Kosonsoy, Chust, Pop, Yangiqo'rg'on tumanlarida dafn marosi vaqtida marhumni qabristonga olib borishda ishlatilgan ko'rpa, yostiq, ko'rpacha, palak kabi narsalar qabristondan qaytib kelinganidan so'ng bir kecha-kunduz yulduz ko'rsin deb tashqariga osib qo'yilgan.

Toshkent viloyati va Toshkent shahrida esa marhumni qabristonga olib borishda ishlatilgan ko'rpa, ko'rpachalar bilan birga marhumning kiyimlari ham yulduz ko'rsin deb tashqariga yoyilgan. Biz bunda osmon yoritgichlari — oy, yulduz va quyoshning poklovchilik xususiyatiga bo'lgan ishonchni kuzatamiz. Qolaversa, bu odat ham qaysidir ma'noda zardushtiylik an'analari izlaridan bo'lsa kerak.

Zardushtiylarning dafn marosimlarida ruhoniylar va marhumning qarindoshlari uch kecha-kunduz davomida zardushtiylarning maxsus duolarini o'qib turganlar. Marosimlar davomida suv ichish va ovqatlanish man etilgan. To'rtinchi kun boshlanishi bilan, o'likning ruhi narigi dunyoga uchib ketganidan so'ng murda shahar, qishloq, qo'rgonlaridan chetdagi tepalik yoki tog'-u toshlarga chiqarib, ochiq qo'yilgan<sup>40</sup>.

Zardushtiylikdagi ko'plab marosimlarning odatlari xalqimizning turmush tarzida bugungi kungacha saqlanib qolgan. Jumladan, dehqonlarimizning hayoti, mehnati va hosilni yig'ish bilan bog'liq holda o'tkaziladigan bayramlarning ko'pchiligi bevosita zardushtiylik an'analari bilan bog'liqdir. Xalqimiz dehqonlar yerga urug' qadash munosabati bilan "Dalaga qo'sh chiqarish", "Shoxmoy", "Ekin sayli", "Qo'sh oshi" nomlari bilan yuritiluvchi maxsus marosimlarni o'tkazgan.

Hosilni yig'ib olishda esa g'allakorlar tomonidan "Ona bug'doy", "Xirmon to'yi", "Hosil bayrami" kabi tantanalar o'tkazilgan. "Ona bug'doy" marosimida oxirgi tutam bug'doy "Ona bug'doy" deb atalib, uni o'rib olinganidan so'ng, maxsus tutamni xonadonga eltib, uyni to'riga

<sup>38</sup> Ashirov A "Avesto"dan meros marosimlar-T.;2001. 6-bet

<sup>39</sup> Qoraboyev U, Soatov G' O'zbekiston madaniyati-T.; 2001. 53-bet

<sup>40</sup> Ashirov A "Avesto"dan meros marosimlar-T.;2001. 20-bet



osib qo'rganlar va bahorgacha avaylab saqlaganlar. Bahorda uning bir qismidan non (patir) yopilib, dalaga don sepishga chiqqan dehqonlarga ulashib beriladi, qolgan qismidan esa urug'lik don sifatida foydalaniladi. G'allakorlar "Ona bug'doy"dan tayyorlangan nonni yeb: "Bu yil ham hosil mo'l-ko'l bo'lsin, "Ona bug'doy" o'zi qo'llasin, Bobo dehqon madadkor bo'lsin!" deya duo qiladilar va qolgan donni birinchi urug'lik sifatida sepadilar.

Zardushtiylikning barcha marosimlari, jumladan, Navro'z, Mehrjon bayramlarida ona zaminga, dehqonchilik, chorvachilik va vatanga bo'lgan muhabbat ruhi, ayniqsa, ulkan qudrat bilan yaqqol ko'rinadi. Navro'zning kelib chiqishi haqida ko'plab rivoyatlar va afsonalar mavjud. Jumladan, zardushtiylik davridagi ba'zi bir tushunchalarga qaraganda, ezgulik ilohi Ahuramazda bahor yozda, yomonlik ilohi Ahriman kuzda va qishda hukmdorlik qilar emish.

Bahorning birinchi kunini yaxshilik xudosi yomonlik xudosi ustidan g'alaba qozongan muqaddas sana deb uni bayram qilishgan. Boshqa qadimiy afsonaga qaraganda, Odam ato va Momo havo uchrashgan kun "Navro'z bayrami" deb tan olingan emish. Bugungi kunda Navro'z bayrami bundan 3,5—4 ming yil burun bizning o'lkamizda paydo bo'lganligi ilmiy nuqtai nazardan isbotlangan. "Navro'z" ning yuzaga kelishi har tomonlama ilmiy asoslangan koinot va tabiat qonuniyatlari, ya'ni Quyoshning hamal burjiga kirishi, kecha va kunduzning vaqt jihatidan barobarlashishi, kunduzning uzaya boshlashi, tabiatda jonlanishning boshlanishi, bahorning kelishi bilan bog'liqdir.

Qolaversa, zardushtiylikda boychechakning chiqishi, lolaqizg'aldoqlarning ochilishi, bodomning gullashi, umuman bahor bilan tabiatning go'zallashib borishi — ezgulik ruhining tantanasi bilan ularning har biri katta shodiyonalarga sabab bo'lgan<sup>41</sup>.

Folklorshunos To'ra Mirzayevning yozishicha, "Navro'z haqidagi tarixiy ma'lumotlar davrlar o'tishi bilan turli o'zgarishlarga uchrab, afsonayu rivoyatlar qobig'iga o'ralgan holda bizning kunlarga yetib kelgan. Ana shunday afsonalarning aksariyati Navro'zning vujudga kelishini afsonaviy Jamshid nomi bilan bog'laydi". Shunday afsonalardan biriga ko'ra Jamshid Mozandaron o'rmonida tovushqon ovlab yurgan paytda, bir sehrli ilonni ko'rib kamondan o'q uzibdi. Ilon bir qoyatoshning ostidagi kovakka kirib, ko'zdan g'oyib bo'libdi.

Jamshid kamondan uzilgan o'q esa toshga tegibdida, toshdan uchqun chiqib quruq xascho'plarning ustiga tushib yona boshlabdi. Shu damgacha olov nimaligini bilmagan odamlar bu mo'jizadan lol qolib, darhol olovga sajda qilibdilar. Shundan beri odamlar olovni muqaddas bilib, uni o'chirmaslikka harakat qilishibdi. Jamshid olovni kashf etgan kuni esa yangi kun, ya'ni Navro'z sifatida bayram qiladigan bo'libdilar<sup>42</sup>.

Zardushtiylik dini qadimda o'tmish ajdodlarimizning hayotidagi asosiy diniy e'tiqodlardan biri bo'lishi bilan birga islom dini kirib kelgandan keyin xalqimizning turmush-tarzida ham o'z izlarini saqlab qolgan va hattoki xalqimizning bugungi kundagi oila-turmush marosimlarida ham tadbiq etilib kelmoqda.

Bajarilayotgan marosim va urf-odatlarda zardushtiylik izlari islomiy marosimlar bilan birgalikda sinkretik tarzda, boshqacha aytganda, zardushtiylik marosimlari bilan an'ana va urf-odatlarining izlari avlodlardan avlodlarga odat tariqasida saqlanib kelmoqda.

<sup>41</sup> Ashirov A "Avesto"dan meros marosimlar-T.;2001. 11-bet

<sup>42</sup> Qilichev R, Qilichev F Markaziy Osiyo zardushtiylik davrida-T.;2016. 116-bet

Xullas, zardushtiylik e'tiqodining o'zbek xalqi turmush tarzidagi izlarini tadqiq qilish natijasida zardushtiylik o'tmish ajdodlarimizning e'tiqodiy qarashlari tizimida asosiy o'rinlardan birini egallaganligiga va azaldan bizning zaminimizda vujudga kelganligiga yana bir bor amin bo'ldik.

Xulosa qilib shuni aytish mumkinki, zardushtiylik dini bilan bog'liq bo'lgan qadimiy marosim, urf-odat va bayramlarimiz ajdodlarimizning tabiiy ehtiyojlari zaminida paydo bo'lgan. Shu boisdan ham ular tabiat bilan uzviy bog'liq va har biri mednat jarayoni hamda turmushning muhim voqealariga bag'ishlangan.

#### **REFERENCES**

1. Авесто. Ахурамазда қасидаси. А. Маҳкам таржимаси. Санъат, 1991
2. Ashirov A "Avesto"dan meros marosimlar-T.;2001.
3. Qoraboyev U, Soatov G' O'zbekiston madaniyati-T.; 2001.
4. Qilichev R, Qilichev F Markaziy Osiyo zardushtiylik davrida-T.;2016.

## ERTA BOLALIK DAVRIDA SPORT BILAN SHUG'ULLANISHNING IJTIMOYIY RIVOJLANISHGA TA'SIRI

Yarashova Dilnoza Ismoil qizi

Osiyo Xalqaro Universiteti Jismoniy Madaniyat kafedrası o'qituvchisi

<https://doi.org/10.5281/zenodo.8418661>

**Annotatsiya.** Erta bolalik deb ataladigan 0-6 yosh oralig'i o'sish va rivojlanish eng tez sodir bo'lgan davrlardan biridir. Bu davrda ijtimoiy va hissiy rivojlanish, ayniqsa, til rivojlanishi va jismoniy rivojlanish ham tezlashadi. Bu davrda rivojlanish sohalarida yuzaga keladigan har qanday muammolar bolalarning boshqa rivojlanish sohalariga ham, kelajakdagi hayotiga ham salbiy ta'sir qiladi. Ijtimoiy rivojlanish - bu erda bolalik davrida o'qituvchilar, oilalar va tadqiqotchilar tomonidan tez-tez ta'kidlangan rivojlanishning asosiy yo'nalishlaridan biri. Buning asosi shundaki, ijtimoiy rivojlanish ikkala ijtimoiy munosabatlarga ham ta'sir qiladi.

**Kalit so'zlar:** Erta bolalik, Sport, Ijtimoiy rivojlanish, Emotsional rivojlanish, Hissiy ko'nikma, Jismoniy rivojlanish, Sport faoliyati.

### THE IMPACT OF PLAYING SPORTS IN EARLY CHILDHOOD ON SOCIAL DEVELOPMENT

**Abstract.** The age range of 0-6 years, called early childhood, is one of the periods when growth and development occur most rapidly. Social and emotional development also accelerates during this period, especially language development and physical development. Any problems that arise in the areas of development during this period negatively affect both other areas of development and the future life of children. Social development is one of the main areas of development that are often highlighted by teachers, families and researchers in early childhood. The basis of this is that social development affects both social relationships.

**Keywords:** early childhood, Sports, Social Development, emotional development, emotional skills, physical development, sports activities.

### ВЛИЯНИЕ ЗАНЯТИЙ СПОРТОМ В РАННЕМ ДЕТСТВЕ НА СОЦИАЛЬНОЕ РАЗВИТИЕ

**Аннотация.** Период от 0 до 6 лет, называемый ранним детством, является одним из периодов, когда рост и развитие происходят быстрее всего. В этот период также ускоряется социальное и эмоциональное развитие, особенно языковое развитие и физическое развитие. Любые проблемы, возникающие в сферах развития в этот период, негативно сказываются как на других сферах развития детей, так и на их дальнейшей жизни. Социальное развитие-одна из основных областей развития, на которую часто обращают внимание учителя, семьи и исследователи в раннем детстве. Основа этого в том, что социальное развитие влияет на оба социальных отношения.

**Ключевые слова:** раннее детство, Спорт, социальное развитие, эмоциональное развитие, эмоциональные навыки, физическое развитие, спортивная активность.

### Kirish

Rivojlanish bosqichlari doirasida 2-6 yosh chaqaloqlikdan bolaligacha bo'lgan davrdir. Bu jarayonda bolaning ota-onasidan mustaqil shaxs bo'lish haqidagi dastlabki g'oyalari asta-sekin paydo bo'la boshlaydi. Bu holat bolani vaqt o'tishi bilan mustaqil bo'lishga undaydi. Bu

rivojlanishlar bilan bir qatorda, asosiy munosabatlarning asosi ham shu davrda shakllanadi. Bu davr chaqaloqlik yoki erta bolalik deb ham ataladi.

Bola ijtimoiy hayotga mos keladigan xulq-atvorni yoshligida o'rganadi va bu o'rganish chuqur singib ketadi va osonlikcha o'chirilmaydi. Biz kundalik hayotda odat sifatida ta'riflagan ko'plab xarakter sifatlarining infratuzilmasi bolalik davrida oila orqali shakllanadi. Bu yerda bola nafaqat odamlar bilan, balki narsalar bilan ham aloqalarining asosini tashkil qiladi. Uyatchanlik, xushmuomalalik, ehtiyotkorlik, ozodalik, tartibsizlik, saxovatpeshalik, baxillik kabi xulq-atvorni egallash bolalik davridagi tarbiya bilan bog'liq. Shu nuqtai nazardan, erta bolalik davridagi rivojlanish

Qo'llab-quvvatlashda ta'lim muhim rol o'ynaydi Bugungi kunda maktabgacha ta'lim muassasalarida erta yoshdagi rivojlanishni qo'llab-quvvatlashga qaratilgan ta'lim amalga oshirilmoqda. Maktabgacha ta'lim muassasalarining muhim majburiyatlaridan biri bolaning hissiy rivojlanishiga hissa qo'shishdir. Emotsional rivojlanishni qo'llab-quvvatlash bolaga kundalik hayotda insoniy munosabatlar uchun muhim bo'lgan hissiy ko'nikmalarni singdirish orqali jamiyatda ijtimoiy mavjudot sifatida o'z o'rnini egallash imkonini beradi. Shu nuqtai nazardan, hissiy qobiliyatlar ijtimoiy rivojlanishda muhim mavqega ega. Chunki bolaning hissiy qobiliyatini rivojlantirish orqali ko'plab ijtimoiy ko'nikmalarni rivojlantirish va xulq-atvor muammolarining oldini olish mumkin. Hissiy ko'nikmalarni egallashdagi kamchiliklar, ayniqsa, boshlang'ich va o'rta bolalarda uchraydigan xatti-harakatlar muammolarida samarali bo'ladi. Maktabgacha yoshdagi bolalarda hissiy ko'nikmalarni shakllantirish va keyingi davrlarda hissiy ko'nikmalarni o'rgatish bolaning o'quv hayoti va ijtimoiylashuviga yordam beradi.

Ijtimoiy o'zaro munosabatlar zamonaviy ijtimoiy tuzilmada muhim o'rin tutadi. Chunki odamlar hayotining muhim qismini boshqa shaxslar bilan muloqotda o'tkazadilar. Shu sababli, yuqori darajadagi ijtimoiy ko'nikmalarga ega bo'lgan odamlar ijtimoiy hayotda boshqa shaxslar bilan osonroq muloqot qilishlari aytiladi. Keyinchalik hayotda boshqa shaxslar bilan yaxshi ijtimoiy munosabatlar. Ijtimoiy rivojlanish darajasi past bo'lgan bolalar keyingi yoshda ijtimoiy moslashuv muammolarini boshdan kechirishlari sababli, erta bolalik davridagi bolalarning ijtimoiy ko'nikmalarini rivojlantirishga yordam beradigan tadbirlarda ishtirok etishlari juda muhimdir. Bu davrda bolalarning ijtimoiy rivojlanishini qo'llab-quvvatlashda sport mashg'ulotlarida ishtirok etish muhim o'rin tutadi. Ushbu tadqiqot erta bolalik davrida sport mashg'ulotlarida ishtirok etishning ijtimoiy ko'nikmalarni rivojlantirishga ta'sirini baholashga qaratilgan.

Bolalik davrida olingan ijtimoiy ko'nikmalar bolalarning ko'nikmalarini rivojlantirishda muhim rol o'ynaydi. Bundan tashqari, bolalik davrida egallangan ijtimoiy ko'nikmalar insonning voyaga yetganda jamiyatga moslashish jarayoniga ijobiy ta'sir ko'rsatadi. Adabiyotdagi ma'lumotlarga baho berilganda, erta bolalik davrida ijtimoiy rivojlanishni qo'llab-quvvatlash ijtimoiy ko'nikmalarni egallash va rivojlantirish nuqtai nazaridan muhim masala hisoblanadi. Shu sababli, keyingi yillarda maktabgacha ta'lim dasturlari bilan bir qatorda, erta yoshdagi ijtimoiy rivojlanishni qo'llab-quvvatlovchi tadbirlarga ham e'tibor qaratilmoqda. Ma'lumki, ijtimoiy taraqqiyotni qo'llab-quvvatlash maqsadida qo'llaniladigan tadbirlar orasida sport faoliyati muhim o'rin tutadi. Ushbu tadqiqot erta bolalik davrida sport bilan shug'ullanishning ijtimoiy rivojlanishga ta'sirini baholashga qaratilgan.

Erkak bolaligining rivojlanish bosqichlarida bolalarning tana vazni va bo'yining o'sishi kuzatiladi va ularning aqliy tuzilishining rivojlanishi diqqatga sazovordir. Odamlarning tana vazni va bo'yi kabi miqdoriy xususiyatlarining o'sishi "o'sish" deb ataladi. Shaxslarning tashqi qiyofasidagi bunday o'sish bilan birga, ularning ichki tuzilishining o'sishi ham o'sish doirasida ko'rib chiqiladi. Urug'lanishdan to o'limgacha tirik mavjudotlar boshdan kechiradigan hissiy, ijtimoiy, aqliy va jismoniy o'zgarishlar "rivojlanish" deb ataladi.

Jismoniy rivojlanish erta bolalik davrida tez rivojlanadigan sohalardan biridir. 0-2 yosh oralig'ini qamrab oluvchi go'daklik davri ko'plab asosiy jismoniy ko'nikmalarga ega bo'ladigan bosqichdir. Bu davrda chaqaloqlar ham jismoniy jihatdan tez rivojlanadi, ham harakat qobiliyatlari sezilarli darajada oshadi. Bu yoshdan boshlab, balog'atga etgunga qadar yillik bo'y o'sishi har yili taxminan 5,08 sm ni tashkil qiladi. Og'irligi har yili o'rtacha 2270 grammga oshadi. Bu davrda bola maktabgacha yoshdagi boshlang'ich ko'nikmalardan tortib, boshlang'ich sinflarda sport ko'nikmalarigacha keng ko'lamli harakat qobiliyatlarini egallaydi va rivojlantiradi. Asosiy jismoniy ko'nikmalarni o'zlashtira olmaydigan bolalar murakkabroq harakatlarni o'rganishda tiyilish va istaksiz yondashuvni namoyon etadilar. "Sport malakasi to'sig'i" deb ta'riflangan bu holat yuzaga kelmasdan oldin, uni oldini olish uchun dumalab olish, sudrab yurish, ushlab, uloqtirish, sakrash, yugurish va sakrash kabi asosiy harakat namunalarini bolalarga qiziqarli tarzda o'rgatish kerak. maktabgacha yoshdagi shakllar va o'yinlar, ular harakatlarda professionallashtirish bosqichiga kirishga tayyor va jihozlangan bo'lishi kerak.

Erta bolalik - bu hissiy rivojlanish tez bo'lgan davr. 0-1 yosh guruhidagi chaqaloqlarda idning hozirgi fiziologik ehtiyojlarini qondirish ham psixologik ehtiyojlarni qondirishni ta'minlaydi. Onalik mehri va himoyasi kabi psixologik stimullar chaqaloqning ishonch hissini rivojlantirishga yordam beradi. Bu davrda o'zini xavfsiz his qilmaydigan chaqaloqlar kelajakda tajovuzkorlik, shubha, his-tuyg'u va patologiyaga yo'l ochadi. Shu nuqtai nazardan, bolalarning kelajakka ishonch tuyg'usi yuqori bo'lgan shaxs bo'lib qolishi bevosita ushbu davrda his qiladigan ishonch hissi bilan bog'liq. Eriksonning fikricha, bu jarayonda onalarning chaqalog'iga bo'lgan munosabati farzandlarining kelajakda muvaffaqiyatli yoki omadsiz hayot kechirishida muhim omil hisoblanadi. 4-6 yoshda bolalarda tadbirkor shaxs modeli paydo bo'ladi. Garchi bu jarayonda bolalarning tadbirkor bo'lib qolishi ularning shaxsi rivojlanishiga ijobiy ta'sir ko'rsatsa-da, sezilarli tadbirkorlik tuyg'usi jiddiy shafqatsizlik tuyg'usining rivojlanishiga yo'l ochadi. Bu davrda ota-onalar bolalarning hissiy sotsializatsiyasi jarayonida birinchi va eng muhim yo'l-yo'riqdir. Ayniqsa, erta bolalik davrida ota-onalar bolalarning ijtimoiy va hissiy kompetentsiyaga ega bo'lishiga yordam berishda muhim rol o'ynaydi.

Erta bolalik davrida tez rivojlanish kuzatiladigan rivojlanishning yana bir sohasi -bu til rivojlanishi. 1,5 yoshli bolalar ot va fe'llarni birinchi so'z sifatida o'rganadilar. Bu so'zlar bilan qisqa va sodda gaplar tuzadilar. 2-3 yoshdan so'ng qo'shma so'zlarni ishlata boshlaydi, 5-6 yoshdan so'ng esa bolalar har xil gaplarni to'liq bajara oladilar. Maktabgacha ta'lim davrida rivojlanayotgan til rivojlanishi shaxsda ijobiy farq yaratadi. Kelajak.

Ijtimoiy rivojlanish erta bolalik davrida ham juda tez sodir bo'ladi. 4-6 yoshdan boshlanadigan maktabgacha ta'lim jarayoni bolalarning ijtimoiy ko'nikmalarini rivojlantirish uchun muhim davr hisoblanadi. Bu jarayonda bola atrofdagi odamlar bilan osonroq muloqot qila boshlaydi va o'zlashtirgan ijtimoiy ko'nikmalaridan ijtimoiylashuv maqsadida foydalana oladi.

Bu davrda oila instituti ijtimoiy taraqqiyotni ta'minlashda muhim o'rin tutadi. Bolalarning ijtimoiy rivojlanishiga oiladan keyin ta'sir etuvchi muhim omillardan biri do'st omili ekanligi ta'kidlangan. Do'stlar doirasidagi ijtimoiy rivojlanishga eng ko'p ta'sir ko'rsatadigan guruhlardan qo'shnilar va qarindoshlarning bolalari. Bolalar kelajakda o'z ta'lim hayotiga kirganlarida, maktabdagi do'stlik va mavjud do'stlarning ijtimoiy xususiyatlari bolaning ijtimoiy ko'nikmasining rivojlanishiga ijobiy yoki salbiy ta'sir qiladi.

### **Sport va ijtimoiy rivojlanish o'rtasidagi aloqa**

Sport faoliyati inson hayotiga turli yo'llar bilan kiradi, ularni to'g'ridan-to'g'ri yoki bilvosita bog'laydi va doimo tirik qolishga muvaffaq bo'lgan faoliyatdir. Aholining e'tiborini doimo o'ziga tortgan sport faoliyati ham ijtimoiy ehtiyojlarni qondirishga mas'uldir. Sport muhitida shaxslarning fikrlari, xulq-atvori, qarashlari va e'tiqodlari bilan bog'liq timsollarning mavjudligi sportning ijtimoiy jihatga ega ekanligini ochib beradi.

Bu fazilatlarga ega sport insonlarning ijtimoiylashuviga yordam beradigan muhim vositadir. Shu nuqtai nazardan, bolalikdan boshlab to'g'ri tashkil etilgan sport mashg'ulotlari ko'plab ijtimoiy ko'nikmalarni egallashga yordam berishi ta'kidlanadi. Sport bilan shug'ullanishning ijtimoiy afzalliklari quyidagilardan iborat;

- Jamoaviy sport turlari bilan shug'ullanadigan odamlar boshqa odamlar bilan muloqotda bo'ladilar, chunki ular jamoa bo'lib sport bilan shug'ullanadilar. Bu odamning boshqa shaxslar bilan hamkorlikda ishlash hissini yaxshilaydi.

- Sport mashg'ulotlarida muntazam qatnashish odamlarning xarakter tuzilmalarini shakllantirishga yordam beradi.

- Shaxsning intizomni idrok etishi individual sport turlari bilan shug'ullanish bilan yaxshilanadi.

- Xavfli mashqlarda qatnashish bilan insonning jasorati ortadi.

- Jismoniy tarbiya va sport darslarida bajariladigan harakatlar ma'lum erkinlik bilan, hech qanday majburlashsiz bajariladi. Bu o'quvchi va o'qituvchi o'rtasidagi muloqotning kuchayishiga, o'quvchilarning ijtimoiy ko'nikmalarini rivojlantirishga xizmat qiladi.

- Raqib bilan jismoniy aloqa tez-tez uchraydigan sport sohalariga qiziqqan sportchilarda muloqot qobiliyatlari rivojlanadi.

- Sport mashg'ulotlarida qatnashish orqali odamlarning tajovuzkor instinktlari tabiiy ravishda namoyon bo'ladi. Bu holat insonning ijtimoiy rivojlanishiga ijobiy ta'sir ko'rsatadi.

### **Mavzu bo'yicha olib borilgan tadqiqotlar**

Erta bolalik davrida sport bilan shug'ullanish ijtimoiy rivojlanishga ijobiy ta'sir ko'rsatishi ma'lum bo'lsa-da, adabiyotda turli tadqiqotchilar tomonidan olib borilgan tadqiqotlar natijalari ham erta bolalik davrida sport bilan shug'ullanish psixologik va ijtimoiy rivojlanishni qo'llab-quvvatlashini ko'rsatadi.

Rivojlanishga ta'sirini tekshirib ko'ring, tadqiqotda ishtirok etayotgan bolalar ikki guruhga bo'lingan: eksperimental va nazorat guruhlari, eksperimental guruhdagi bolalar 12 haftalik harakat mashg'ulotlarida ishtirok etishdi va bu jarayon davomida nazorat guruhidagi bolalar har qanday jismoniy faoliyatga kiritilgan. Tadqiqot yakunida eksperimental guruhdagi bolalarda nazorat guruhidagi bolalarga nisbatan ijtimoiy moslashuv rivojlanishi yuqori ekanligi aniqlandi.



### Xulosa va tavsiyalar

Erta bolalik davrida sport bilan shug'ullanish ijtimoiy rivojlanishni qo'llab-quvvatlaydi. Adabiyotlarda ushbu mavzu bo'yicha tadqiqotlar odatda eksperimental va nazorat guruhlari bilan olib borilgan va sport bilan shug'ullanadigan bolalarda ijtimoiy rivojlanish yuqori ekanligi aniqlangan. Shu o'rinda aytish mumkinki, erta bolalik davridagi shaxslar maktabda ham, maktabdan tashqarida ham sport mashg'ulotlarida qatnashish uchun zarur choralarni ko'rishlari kerak.

### REFERENCES

1. Siyez, D.M. (2017). Fiziksel Gelişim. Alim Kaya (Ed.). Eğitim Psikolojisi İçinde (ss. 42-56). Ankara: Pegem Akademi
2. Prohl, Robert (2006): Grundriss der Sportpädagogik. 2. stark überarbeitete Auflage. Wiebelsheim: Limpert Verlag, s.243-245.
3. Rohkohl, S. (2017). Ab wann sollten Kinder Sport machen? <https://www.dak.de/dak/gesundheit/ab-wann-sport-fuer-kinder-1655304.html>. Erişim Tarihi: 09.08.2017
4. Saleschke, C. (2017). Kinder in Bewegung: Warum Sport so wichtig ist. [www.netmoms.de/magazin/kinder/sport-fuer-kinder/kinder-in-bewegung-warum-sport-so-wichtig-ist](http://www.netmoms.de/magazin/kinder/sport-fuer-kinder/kinder-in-bewegung-warum-sport-so-wichtig-ist). Erişim Tarihi: 11.04.2018.
5. Trost S.G., Pate R.R., Ward D.S. et al. (1999): Correlates of objectively measured physical activity in preadolescent youth. 17: 120–126
6. Schwarz, Rolf (2014): Frühe Bewegungserziehung. München: Ernst Reinhardt Verlag
7. Zahner, L., TW-Team. (2013). Bedeutung von Sport und Bewegung für die Entwicklung von Kindern und Jugendlichen. Institut für Sport und Sportwissenschaften, Universität Basel.

## JISMONIY TARBIYA VA SPORT FANIDAN O'QITISH FAOLIYATI VA FALSAFA

Sirojev Shoxrux Fayzullo o'g'li

Osiyo Xalqaro Universiteti Jismoniy Madaniyat kafedrası o'qituvchisi

<https://doi.org/10.5281/zenodo.8418694>

**Annotatsiya.** *Shaxsni ijtimoiylashtirish usullaridan biri bu ta'limdir. Boshqa nuqtai nazardan qaraganda, ta'lim sxemani o'zgartirish yoki zanjirni qisqartirish jarayonidir. O'zgarish jarayonida sxemaning faoliyati bevosita ta'lim dasturi bilan bog'liq. Ta'lim Dastur maqsadlar, o'quv maqsadlari va baholash mezonlaridan iborat. Bunda kontekst, nima uchun, nima, qanday, qancha savollarga javob topishga harakat qilindi. Pedagoglar bu savollarga javob izlar ekanlar, ularga turli vositalar va o'qitish usullari ta'sir ko'rsatdi. Maktab dasturlarida jismoniy tarbiya darslarining asosiy maqsadi jismoniy tarbiya va sport madaniyati jismoniy shaxslarga ular qilishlari kerak bo'lgan narsa yaxshi sport tomoshabin bo'lishdir. Maqsadlarga yetarlicha erishish orqali buni amalga oshirish mumkin. Maqsadlarga erishishda ta'lim-tarbiya faoliyatida tutiladigan yo'l muhim ahamiyatga ega. Bu yo'llarni ikkita asosiy guruhga bo'lish mumkin: o'qituvchiga yo'naltirilgan, o'quvchiga yo'naltirilgan. O'qituvchining markazida bo'lgan jismoniy tarbiya va sport mashg'ulotlari odatda doimiy va asosiy va shunga o'xshash tamoyillar muhimroqdir. E'tiborga olishda o'quvchining o'quv-tarbiya faoliyatida faol ishtirok etishini ta'minlovchi tadbirlarga ko'proq e'tibor qaratish lozim. Bu yerda uni maqtash mumkin. Bundan tashqari, o'rganish, hissiy va psixomotor jihatlarning butun majmuasini tashkil etganligi sababli, sportda faqat jismoniy rivojlanish yetarli emas. Maqsad inson va insonning hayotda mavjudligi bo'lgani uchun o'quvchining qiziqish va ehtiyojlarini hisobga olish zarurati birinchi o'ringa chiqdi. Shulardan kelib chiqib aytish mumkinki, ta'lim va o'qitishga yondashuvlarni yagona nuqtai nazardan tahlil qilib bo'lmaydi.*

**Kalit so'zlar:** *Falsafa, ta'lim tizimlari, tana tarbiyasi va sport, o'quvchiga yo'naltirilgan yondashuv, o'qituvchiga yo'naltirilgan yondashuv, o'qitish usuli.*

## TEACHING ACTIVITIES AND PHILOSOPHY IN PHYSICAL EDUCATION AND SPORTS

**Abstract.** *One of the ways to socialize an individual is education. From another point of view, education is the process of changing a scheme or shortening a chain. In the process of transformation, the activities of the scheme are directly related to the educational program. The education program consists of objectives, training objectives and evaluation criteria. In this context, it was tried to find answers to what, what, how, how many questions. As educators were looking for answers to these questions, they were influenced by various tools and teaching methods. In school programs, the main purpose of physical education classes is physical education and sports culture to individuals what they have to do is to be a good sports spectator. This can be achieved by achieving enough goals. The path taken in educational activities is important in achieving goals. These paths can be divided into two main groups: teacher-oriented, student-oriented. Physical education and sports training, which is at the center of the teacher, are usually constant and basic, and similar principles are more important. More attention should be paid to activities that ensure the active participation of the student in educational activities. It can be praised here. In addition, since learning constitutes a whole complex of emotional and psychomotor aspects, only physical development is insufficient in sports. Since the goal is the*

existence of Man and man in life, the need to take into account the interests and needs of the student came to the fore. It can be said from these that approaches to education and training cannot be analyzed from a single point of view.

**Key words:** philosophy, educational systems, physical education and sports, student-oriented approach, teacher-oriented approach, teaching method.

### ПРЕПОДАВАТЕЛЬСКАЯ ДЕЯТЕЛЬНОСТЬ И ФИЛОСОФИЯ ФИЗИЧЕСКОГО ВОСПИТАНИЯ И СПОРТА

**Аннотация.** Одним из способов социализации личности является воспитание. С другой точки зрения, образование-это процесс изменения схемы или сокращения цепочки. В процессе трансформации деятельность схемы напрямую связана с образовательной программой. Образование программа состоит из целей, целей обучения и критериев оценки. При этом была предпринята попытка найти ответы на вопросы о контексте, почему, что, как, сколько. Поскольку педагоги искали ответы на эти вопросы, на них повлияли различные инструменты и методы обучения. Основная цель уроков физкультуры в школьных программах физкультурно-спортивной культуры состоит в том, чтобы помочь людям стать хорошими спортивными зрителями. Это может быть достигнуто путем адекватного достижения целей. Путь, пройденный в учебно-воспитательной деятельности, имеет важное значение для достижения целей. Эти пути можно разделить на две основные группы: ориентированные на учителя, ориентированные на ученика. Физкультурно-спортивная деятельность, которая находится в центре внимания учителя, как правило, постоянна, а основные и аналогичные принципы более важны. Особое внимание при рассмотрении следует уделить деятельности, обеспечивающей активное участие учащегося в учебно-воспитательной деятельности. Здесь его можно похвалить. Кроме того, поскольку обучение представляет собой целый комплекс эмоциональных и психомоторных аспектов, в спорте недостаточно только физического развития. Поскольку целью было существование человека и человека в жизни, на первый план вышла необходимость учета интересов и потребностей читателя. Исходя из этого, можно сказать, что подходы к обучению и обучению нельзя анализировать с единой точки зрения.

**Ключевые слова:** философия, системы образования, физическое воспитание и спорт, ориентированный на ученика подход, ориентированный на учителя подход, метод обучения.

### KIRISH

Inson o'zining mavjudligidan to bugungi kungacha o'zi tushgan sharoitlardan norozi bo'lib, doimo taraqqiyotga intilib kelgan. Rivojlanish istiqbolli o'zgarishlarning mahsulidir va cheksiz emas. Biologik-madaniy va ijtimoiy mavjudot bo'lgan inson mavjudlikni saqlab qolish uchun kurashda ijtimoiylik o'lchovini ta'kidladi va odamlar o'rtasidagi noqonuniy harakatni boshladi. Aloqa jarayonida odamlarning to'planishi bizning oldimizga madaniyat tushunchasini keltirib chiqaradi. Madaniyat so'zidan biznikiga o'tgan meros va an'analar turmush tarzi, ideallar va qadriyatlar, atrof-muhitga moslashish, ta'lim, individual-psixologik, kelib chiqishi, vaqf va ramz o'lchovlarida aniqlangan.

Masalan, Taylor fikriga ko'ra, madaniyat o'z ichiga bilim, san'at, an'analar-urf-odatlar va shunga o'xshash qobiliyatlar, ko'nikmalar va odamlar tomonidan jamiyat a'zolari sifatida o'rganilgan odatlarni o'z ichiga olgan murakkab bir butundir. Madaniyatni odamlarning boshqa odamlar va ularning atrof-muhit bilan o'zaro munosabatlarining organik va yig'indisi mahsuloti deb hisoblaydi. Odamlarning uyushgan va to'plangan mahsulotlarini kelajak avlodlarga o'tkazishga urinishlari oldida o'tmishdagi ishlar tarixiy kontekstda tekshirilishi ham haqiqatdir.

Bu doirani tashqi tomondan ko'rib chiqilsa, urf-odatlar, oila-nasab, sog'liqni saqlash, san'at, ta'lim, aholi punktlari, ishlab chiqarish-iste'mol, din, davlat boshqaruvi va odamlar-individual doiralar kuzatiladi. Turli tomonlardan ko'rib chiqilsa, jismoniy tarbiya va sport inson hayotidagi muhim o'zgarishlarga hissa qo'shishini inkor etib bo'lmaydi, chunki jismoniy tarbiya va sport hozirgi zamonda bu shaxsni shakllantirishda tana, ruh va kata elementlarni muvofiqlashtirilgan holda o'rgatishdir. Ta'lim sohasidagi o'zgarishlar bilan bir qatorda, jismoniy tarbiya-sportning shaxsning jismoniy, motorli, aqliy, hissiy va ijtimoiy rivojlanishiga hissa qo'shish maqsadida tashkil etilgan barcha jismoniy faoliyat sifatida qarala boshlaganligi, madaniyat va shuning uchun ta'lim rolini birinchi o'ringa olib chiqadi.

Umuman olganda, ta'limga cherkovlarni insoniylashtirishga yordam berish sifatida yondashish, ammo turli xil ta'lim uslublari mavjudligi inkor etilmaydi. Ta'lim sohasida har bir olim, har bir pedagog va hatto har bir o'qituvchi o'ziga xos tarbiyaviy ma'lumotni, hayotga bo'lgan nuqtai nazarini va kelajak avlodlarda yaratmoqchi bo'lgan xulq-atvorini shakllantirishi mumkin. Odamlar yaxshi ta'lim olishlari kerak va uning rivojlanishi, avvalo, uning individualligi va shaxsiyatiga, so'ngra o'zi yashayotgan jamiyat yutuqlarining sifati va darajasiga, uning qadr-qimmatiga bog'liq. Shu sababdan ham ta'lim insondan shaxsga, mamlakatdan mamlakatga, yoshdan yoshga, inson xulq-atvorini boshqaradigan qadriyatdan farq qiladi.

Biroq, haqiqiy ta'lim - bu o'zini o'zi tarbiyalaydigan va atrof-muhit ta'siriga tobe bo'lmagan ijodiy va avtonom odamlarning ishi. Bola tarbiya jarayonida insoniylikka erishadi. Ta'limdagi eng muhim masala - uni nazariyalar emas, balki hayotning o'zi boshqaradi. Nazariyalar ular ta'limning bo'limlari va usullarini ketma-ket tartibda belgilaydilar, lekin ularni o'rganish uchun ta'lim kerak. Bu joy bo'lishni anglatmaydi; Xuddi mantiqiy kitoblarni o'qishni badiiy tafakkurning zaruriy sharti deb hisoblamaslik kerak.

Ta'limga turli yondashuvlar bilan yondashishda falsafiy yondashuvlarning o'rni muhim. Asosiy falsafiy yondashuvlar: idealizm, realizm, pragmatizm, naturalizm, ekzistensializm va materializm.

Tabiatshunoslarning fikricha, u insonning tabiiy kamolotini oshiradi va unga bu xususiyatni ko'rsatishga imkon beradi. Hozirgi siyosiy kadrlar odamlarni tarbiyalashga qaratilgan ta'lim siyosatiga qanchalik ochiq, degan savolga javob bilan birgalikda baholanadi. Chunki o'qituvchining xulq-atvorini belgilovchi omillar orasida o'zgarishlarga eng chidamlisi: ehtimol ular ham o'qituvchining xulq-atvori tarixining mahsuli bo'lgan o'zlashtirishlardir. Bu bevosita o'quv-tarbiya faoliyatida namoyon bo'ladi. Shu sababli, o'quv-tarbiya faoliyatini ta'lim tamoyillari nuqtai nazaridan tekshirish mavzuga nazariy jihatdan hissa qo'shishi mumkin.

#### **TA'LIM DASTURLARI**

Ta'limning asosiy elementlaridan biri dasturdir. Dastur nima uchun, nima, qanday va qancha degan savollarga javob beradi. Maqsad nima uchun savoliga javob beradi, mazmun qaysi savolga javob beradi, o'quv-ta'lim jarayoni qanday savolga javob beradi va baholash elementi

qancha savolga javob beradi. Dasturni ishlab chiqish tarixi, axloq va din aytish mumkinki, bu juda taqvodor bo'lgan puritanlarning ta'lim tajribasidan boshlangan. O'qish, yozish, arifmetika va diniy darslar ma'lum bo'lgan birinchi mashg'ulotlardir.

Keyinchalik qishloqlarda davlat maktablari va boy bolalar o'qiydigan xususiy maktablar paydo bo'ldi. Vaqt o'tishi bilan ma'lum sohalarida nazariyalar shakllanib, amaliyot-nazariya bahsi boshlandi. Aristotelning fikricha, amaliyot nazariyadan kam emas. O'rta asrlarda deduksiya kuchga kirdi va ilohiy qonunlarga asoslanadi. Bekon umumiy fikrdan ilhomlanib, "Biz boshdan kechirgan narsani bilishimiz mumkin emas". Leynits ta'lim jarayoni va natijasiga faoliyat sifatida qaragan.

O'tgan asrda ilm-fan sohalarida yangi kashfiyotlar va topilmalar odamlarning o'z ta'limga bo'lgan munosabatining o'zgarishiga ta'sir ko'rsatdi. O'quv dasturlarini ishlab chiqishda bevosita sohadagi muammolarni aniqlash va nimani, nima uchun, qanday o'rgatishimiz kerak degan savollarga javob berishda ilmiy xulosalar asosida tadqiqotlar olib borish natijasida bugungi kunda muammo yechish va ixtirochilik. Yana bir o'zgarishlardan biri shundaki, o'quvchilarning qiziqish va ehtiyojlari hisobga olinadi. Aytish mumkinki, turli falsafiy yondashuvlar asosida ishlab chiqilgan ta'lim yondashuvlari ta'lim to'g'risida qaror qabul qilish, dasturlarni tayyorlash va amaliyotlarni saqlashda muhim rol o'ynaydi. Asosiy ta'lim harakatlari: perennializm, essensializm, progressivizm, rekonstruktivizm, politexnik ta'lim va ekzistensializm.

Perennializm insonning ongi va irodasini u yashayotgan dunyoga emas, balki umuminsoniy va o'zgarmas voqelik bilan uyg'unlikni ta'minlashga, aql qoidalaridan to'g'ri va samarali foydalanishga, erkin va mas'uliyatli bo'lishga, ishlashga qaratilgan. intizomli, hayotdan nusxa ko'chirish. U intellektual zodagonlarni tarbiyalashga qaratilgan va o'quv faoliyatida deduksiyadan foydalanadi, o'qituvchi va sub'ektni markazga qo'yadi, Essensializm shaxsning ijtimoiylashuvini ta'minlash, uni asosiy madaniy qadriyatlar bilan ta'minlash, o'zgarish va buzilishlarning oldini olish, madaniy merosni himoya qilish, jamiyatga moslashishni ta'minlash. yr, bilimli va malakali odamlarni ta'lim berish va o'qitish va o'quv faoliyatiga e'tibor qaratish va fanni markazga qo'yadigan progressivlik, doimiy takomillashtirish, tabiat va qonunlardagi o'zgarishlarni nazorat qilish va qayta yaratishni ta'minlash, demokratiyani saqlash, jamiyat va shaxs muvozanatini saqlash, ilmiy usuldan foydalanish, doimiy o'zgarib turadigan qonunga asoslanib, demokratik insonlar yetishtirmanglar, o'ylamanglar.

U o'qitish va ijodiy o'yin kabi xususiyatlarni maqsad qilib qo'yadi va o'quvchini ta'lim faoliyatida markazga qo'yadi, o'rganish tajriba orqali sodir bo'lishini targ'ib qiladi. Qayta insonparvarlik, jahon sivilizatsiyasini o'rnatish, odamlar tinchligi va baxtini ta'minlash, amaliyot, sevgi va hamkorlik orqali o'zgarishlarga erishish. U tanqidiy fikrlashga ega bo'lish, demokratik qonunlar shaklini tatbiq etish, qonunlarni doimiy ravishda qayta tiklash, hech qanday ma'lumotni mutlaq deb qabul qilmaslik kabi qadriyatlarga ega bo'lishga qaratilgan va o'quv faoliyatida amaliyotga e'tibor qaratadi, demokratik muhitni himoya qiladi, talabalarni ular jamiyatni qayta quradi va talabaning faol amaliyot erkinligini ta'minlaydi.

Politexnik ta'lim, cheklovlar va ekspluatatsiyaning barcha shakllarini bartaraf etish, birodarlik, tinchlik, adolat, tenglik, baxt va boshqalar. U dialektik fikrlashni amalga oshirish, tabiatga hukmronlik qilish, uni o'zgartirish va ishlab chiqarish, bilimning 100% aniq bo'lmasligi, o'quv faoliyatida amaliyot va nazariyadan birgalikda foydalanish, maktabni sanoat muassasasi sifatida ko'rish, ongni yaratishga harakat qilish kabi qadriyatlarga asoslanadi. akvakulturaning, Bu



dialektik fikrlashni nazarda tutadi. Ekzistensializm odamlarga o'zini o'zi yaratishga imkon berish, har bir inson o'z borligini anglash, erkin harakat qilish, o'z tanlovi va imtiyozlari uchun javobgar bo'lish, ijtimoiy qadriyatlardan xalos bo'lish, intuitsiya va ba'zan ilmiy usullardan foydalanish kabi qadriyatlarga asoslanadi.

O'quv faoliyati davomida har bir o'quvchi birin-ketin markazga olib boriladi. Chunki inson barcha qadriyatlardan ustundir. O'qituvchi tanlov taklif qiladigan shaxsdir. Bilim universal emas, shaxsiydir, deb ishoniladi va ixtisoslashuvdan qochish kerak. Ta'limning maqsadlarini falsafadan butunlay ajratib bo'lmagani uchun falsafani o'tkazib yuborish mumkin emas. Mamlakat xalqining qarashlari, e'tiqodlari, qadriyatlari va talablari ta'lim maqsadlarida o'z ifodasini topadi. Maqsadlarni tanlashda va maqsadlar o'rtasidagi izchillikni ta'minlashda ta'lim falsafasi muhim rol o'ynaydi. Falsafa, tarbiyaviy harakatlar va tarbiya tamoyillari birgalikda ko'rib chiqilsa, turli falsafiy tizimlarga asoslangan tarbiyaviy harakatlar rivojlanganligini ko'ramiz.

Pedagoglar esa bu harakatlardan ta'sirlanib, o'qituvchi yoki o'quvchiga qaratilgan dasturlar ishlab chiqdilar va dastur maqsadiga erishish uchun turli usullarni sinab ko'rdilar. Ta'lim harakatlariga asoslangan o'quv dasturlarini ishlab chiqishning asosiy yondashuvlari quyidagilardan iborat: Men mavzuga idealizm va doimiy va muhim ta'lim harakatlariga asoslangan holda yondashaman. Menda idealizm va doimiy va zaruriy ta'limga asoslangan qarama-qarshi, keng ko'lamlı yondashuv bor. Realizm va zaruriy ta'limni o'tkazishga asoslangan ziddiyatli intizom sohasi!

#### **JISMONIY TARBIYA SPORT VA O'QITISH-TA'LIM FAOLIYATI**

Jismoniy tarbiya va sportda hamda umumiy ta'limda turli falsafiy yondashuvlardan foydalaniladi.

Aytish mumkinki, dasturni ishlab chiqishda ham, asosiy tamoyillar ham mavjud. O'quv-tarbiya faoliyatini tashkil etish pedagoglarga ta'sir etishini inkor etib bo'lmaydi. Shu nuqtai nazardan, quyida, asosan, Akirnlarning jismoniy tarbiya-sport haqidagi fikrlari. Ma'lumotni tizimli tartibga solish ham foydali bo'lishi mumkin. Idealistlarning fikriga ko'ra, jismoniy tarbiya-sport jismoniy tarkibdan ko'proq narsani o'z ichiga oladi, kuch va Fitnes mashg'ulotlari shaxsning rivojlanishiga yordam beradi, jismoniy tarbiya va sport ideallar atrofida jamlangan, o'qituvchi o'quvchilarga namuna bo'lishi, yaxshi o'rnak bo'lishi va barcha o'quvchilar uni namuna sifatida qabul qilishini ta'minlashi kerak, o'qituvchi dasturning samaradorligi, loyihalar tuzadi, dars beradi. va darsni olib boradi, ta'lim ideal uchun, realistlarning fikriga ko'ra, jismoniy tarbiya va sport jamiyat uchun, jismoniy faollik ko'proq unumdorlikka qaratilgan, dastur ilmiy asosda tuzilgan. bilim, ta'lim o'quv jarayonida muhim rol o'ynaydi, maktablararo sport dasturlari kerakli ijtimoiy xatti-harakatlarni rivojlantiradi, o'yin va dam olish tajribaga ega.

Ta'minlashda yordam beradi Pragmatistlarning fikricha, jismoniy tarbiya va sport yanada mazmunli hayot va turli faoliyat turlarini ta'minlaydi, faoliyat tabiiy ijtimoiylashuvni ta'minlaydi, dastur o'quvchining ehtiyojlari va istaklari bilan belgilanadi, o'rganish muammoni hal qilish orqali amalga oshiriladi, o'qituvchi etakchi va motivator, bu o'quvchilarga to'g'ri ko'nikmalarni tanlashda yordam beradi, lekin ularni yo'naltirmaydi yoki nima qilish kerakligini aytmaydi, ularni standartlashtirish uchun dasturlashtirmaydi. Bu uning bir qismi emas. Tabiatshunoslarning fikriga ko'ra, faoliyat shaxs rivojlanishining asosiy manbai bo'lib, o'rganish individual faoliyat orqali amalga oshiriladi va o'rnatiladi, o'yin ta'lim jarayonining muhim qismidir, shaxslar o'rtasidagi yuqori aks ettirish qobiliyatini rag'batlantirish mumkin emas, jismoniy tarbiya va sport yaxlit



shaxs va aqliy asoslarga ega, ekzistensialistlarning fikriga ko'ra jismoniy tarbiya va sportda tanlash erkinligi mavjud, o'qituvchi o'quvchilarga tanlash erkinligini beradi, jismoniy tarbiya va sport turli faoliyatni o'z ichiga oladi, o'yin ijodkorlikka sabab bo'ladi, o'quvchi o'zini biladi va ma'lumotga ega. o'zi haqida, o'qituvchi maslahatchi va yo'l-yo'riq. Dialektik materialistlarning fikricha, jismoniy tarbiya va sport insonni oldinga olib boradi, tana madaniyati muhim ahamiyatga ega, bilim va ko'nikmalar tajriba orqali o'zlashtiriladi, faoliyat jamiyatda hamjihatlikni ta'minlash orqali tinchlikka xizmat qiladi, yetakchilik fazilatlarini takomillashtirish, shaxsda ko'p qirralilikni ta'minlaydi, faoliyat qarama-qarshilikni kamaytirishga xizmat qiladi. tabiatda, jamiyatda va shaxslarda. Har bir yondashuv ta'lim dasturlarini ishlab chiqishda o'ziga xos tushunchaga ega bo'lsa-da, ko'plab o'qituvchilar shaxs uchun muhim bo'lgan nuqtai nazarlarni tanlab, ta'lim dasturlarini ishlab chiqishda etakchi tamoyillarni ilgari surdilar. Dasturni ishlab chiqish yondashuvlarining asosiy tamoyillariga asoslanib aytish mumkinki, ta'lim dasturining asosiy elementlari maqsadlar, o'quv-ta'lim faoliyati va baholashdir. Maqsadlar va baholash faoliyati o'rtasidagi bog'liqlikni o'rnatadigan element - bu o'quv-ta'lim faoliyati. O'qitish va o'qitish faoliyati odatda o'qituvchi yoki talabalarga yo'naltirilgan bo'lishi mumkin. O'qituvchi qaysi yondashuvni, qanday va eng to'g'ri qo'llash to'g'risida to'g'ri qaror qabul qilishi uchun o'quvchi va o'qitish jarayonining xususiyatlarini, fanning tuzilishini, metod va usullarini juda yaxshi bilishi kerak. Shu sababli o'qituvchi va o'quvchiga yo'naltirilgan yondashuvlar va qo'llaniladigan usullar Asosiy usullarni muhokama qilish falsafiy nazariyalar bilan aloqa o'rnatish nuqtai nazaridan muhim ahamiyatga ega.

Ta'lim-tarbiya faoliyatida o'qituvchiga yo'naltirilgan yondashuvdan foydalanadigan o'qituvchi avtoritativ deb ta'riflanadi. Dastur maqsadlari o'qituvchi erishmoqchi bo'lgan narsaga qarab rejalashtirilgan. Baholash ham erishilgan narsalar bilan bog'liq. Pedagog barcha o'quvchilardan bir yo'nalishda ma'lum ko'nikmalarni bajara olishlarini kutadi. Shuning uchun ta'lim ko'pincha o'qituvchining standartlariga muvofiq talabalarga moslashtiriladi. Qoidalar haqida savol berilganda, barcha talabalar basketbol jamoasida nechta o'yinchi borligini to'g'ri bilishadi. Biroq, ular nima uchun bunchalik ko'p o'yinchilar borligini yoki bu o'yinchilarning vazifalari qanday bo'lishi mumkinligini bilishmaydi, lekin ular savolga to'g'ri javob berishdi va maqsadga erishildi. Ma'ruzalar darsga tegishli emas, balki zerikarli va zerikarli.

O'qituvchilar individual guruhlariga qaraganda talabalar guruhlariga kamroq qiziqishadi. Shu sababli sport o'qituvchilari o'quvchilarni ismlariga emas, balki jismoniy qobiliyatlariga qarab tavsiflaydilar. Ushbu yondashuv bilan talabalar ismlari emas, balki jismoniy qobiliyatlari bilan tavsiflanadi. Bunday yondashuv bilan dars o'tuvchi o'qituvchilar asosan o'qituvchi faoliyatining asosiy usullari bo'lgan buyruq va mashqlar kabi usullardan foydalanadilar. O'quv-tarbiya faoliyatida o'quvchilarga ham o'quvchiga yo'naltirilgan yondashuv bilan qanday o'rgatish va qanday o'rganish kerak.

O'rganishni o'rganish - bu talabalar strategiyasi deb ham ataladigan keng tarqalgan yondashuv. Bular undan foydalanishda o'quv maqsadini o'quvchi yoki o'qituvchi tanlaydimi, o'quvchi o'zi bezovta qilmasdan o'zi o'rganishga harakat qiladi. Buning uchun tinglash, kuzatish, ichki aloqani o'rnatish, eslash, takrorlash, oldingi o'rganish bilan bog'lanish, to'g'ri qaror qabul qilish, mantiqiy fikrlash, muammolarni hal qilish va estetik ongni rivojlantirish kerak. Shaxsning jismoniy tarbiya va sportga bo'lgan qiziqishini saqlab qolishda muvaffaqiyatga erishishda asosiy rol o'qituvchiga tegishli. talabaga qaragan o'qituvchi. Shuning uchun ham dasturni amalga

oshirishda yaxshi tayyorlangan o'qituvchi muvaffaqiyatga erishadi. O'quvchiga yo'naltirilgan jismoniy tarbiya va sport o'qituvchilari demokratik o'qituvchilar hisoblanmaydi. Maqsadlar talabaning qiziqishlari va ehtiyojlaridan kelib chiqadi.

Baholashda bu talab va dastur qanday qilib manfaatlarni qondirishda eng yaxshi muvaffaqiyatga erishadi. Talabalarga yo'naltirilgan sport o'qituvchisi, ayniqsa, individual o'zgaruvchanlikni yaxshi biladi va mahorat ko'rsatkichlari uchun umumiy mezonlarni belgilashdan qochadi, buning o'rniga har bir mahorat uchun boshlang'ich, o'rta va yuqori darajalarni ko'rsatadigan jadvallar, kombinatsiyalangan ko'nikmalar yoki boshqa vositalarni ishlab chiqadi. Bu talabalar muvaffaqiyatli ular yuqori darajadagi ichki motivatsiyaga ega va individual harakat qilish va muvaffaqiyatga erishish uchun turtki bo'ladi. Bu ularga o'z xatti-harakatlarini tartibga solishga yordam beradi. Bu spar trening Talabalar o'quvchini ism-sharifi bilan kutib oladi va har bir o'quvchining jismoniy tarbiya va sportga bo'lgan ehtiyoji, qiziqishi va qobiliyatini to'g'ri bayon qiladi. O'qituvchi talabaga shaxs sifatida g'amxo'rlik qiladi va shaxsiy yo'l-yo'riq va yo'l-yo'riq so'rashga vaqt ajratadi. Sport o'qituvchisi o'quvchilarni o'z ustida fikr yuritishga, ijodkorlikka, o'z-o'zini bilishga va savol berishga o'rgatishga harakat qiladi, shuningdek, jismoniy tarbiya-sportning ayniqsa hissiy va kognitiv maqsadlaridan xabardor bo'ladi.

Ushbu yondashuv bilan dars beradigan o'qituvchilar o'quvchilar ham faol bo'lgan usullardan foydalanadilar, masalan, boshqariladigan kashfiyot, muammolarni hal qilish, qat'iyatlilik va o'z-o'zini nazorat qilish.

Jismoniy tarbiya va sport o'qituvchisi tomonidan umumta'lim fanida savol-javob kabi metod-texnikalardan tashqari intensivroq shaklda qo'llaniladigan asosiy metod-texnika. Buyruqlar bilan o'qitishda o'qituvchi xom bilim va malakalarni o'quvchilarga o'tkazadi. O'qituvchi avvalo mahorat haqida tushuntiradi va o'quvchilarga tegishli ko'rsatmalar yuborib harakatni ko'rsatadi. So'ngra o'qituvchi tomonidan berilgan savollarga javob beriladi va ko'rsatilgan harakatlar bajariladi. Ayni paytda o'qituvchi harakatni to'xtatadi yoki kerak bo'lganda uni takrorlaydi. Buyruqbozlik o'qitishda harakat qat'iy, yagona me'yorga ega bo'lib, doimiy takrorlash orqali o'rganiladi. Uning asosi modellashtirish va taqlid qilishdir. O'qituvchi asosiy maqsadi talabalarga imkon qadar ko'proq o'qitish imkoniyatini berishdir. Harakat o'quvchilarga yetkazilgandan so'ng ular o'zlari xohlagan vaqtda harakatni boshlashlari, harakatni o'zlari xohlagan vaqt, interval va harakatlar sonida bajarishlari va harakatni xohlagan vaqtda tugatishlari mumkin. Bu erda vaqtni nazorat qilish asosan talaba tomonidan amalga oshiriladi.

Talaba ritm nazoratiga ega bo'lgani va do'stlari bilan yaqinlasha oladiganligi sababli, uning shaxsiy va ijtimoiy farovonligi ta'minlanadi. Tuzatish faoliyati talabalarga mas'uliyatni o'z zimmasiga olishga, motivatsiyaga ega bo'lishga, individual o'rganishga, mustaqil qaror qabul qilishga va ish faoliyatini nazorat qilishga imkon beradi. E'tiborga olish kerak bo'lgan jihat shundaki, o'qituvchi hamma narsani nazorat ostida ushlab turishi kerak. Qo'l mehnati: Qo'lda ishlashda har bir ishchi vazifani bajaradi.

Turmush o'rtoqlardan biri kerakli harakatni amalga oshiradi va harakatga oid qarorlar qabul qiladi. Ikkinchisi harakatni kuzatib boradi va o'qituvchi tomonidan berilgan mezonlarga asoslanib, sherikning ishlashi haqida ma'lumot beradi. Qo'llash paytida qo'llarning vazifalari o'zgarmaydi. Ariza topshirish jarayonida talaba qaror qabul qilishda ishtirok etadi. Baholashda talaba qaror qabul qilishda faqat tuzatish va mustahkamlash momentlarida ishtirok etadi. Ishlarni

tanlashda bo'y, vazn, malaka darajasi va hokazolar hisobga olinadi. Siz xususiyatlardan foydalanishingiz mumkin. Bu yerda ikkidan ortiq kishi guruhga qo'shilishi mumkin, Temel Arnac, talabalar orasida ijtimoiy bag'rikengligi bilan, saqlarnaktrr, Talabalar o'quv muhitida bir-biriga bog'liq bo'lganligi sababli, guruhda ijtimoiy muhit rivojlanishi mumkin, Sabr, hurmat, bag'rikenglik, tanqid, muloqot va mas'uliyat kabi xususiyatlarni egallash birinchi diqqatga sazovor nuqtalardir. Bundan tashqari, ularning faol ishtiroki tufayli aqliy qobiliyatlarni egallash mumkin.

O'z-o'zini nazorat qilish: O'z-o'zini nazorat qilishda o'quvchilar o'z harakatlarini o'qituvchi belgilagan mezon bo'yicha baholaydilar. Shunday qilib, ular o'zlarining ishlash darajalari bo'yicha qarorlar qabul qilishadi. Asosiy maqsad - o'quvchining o'z faoliyati va belgilangan ko'rsatkich o'rtasidagi farq. O'quvchining o'z faoliyati yuzasidan qaror qabul qila olishi mas'uliyat hissini oshiradi. O'quvchilar zalda o'zlari xohlagan harakatlarni bajarganligi uchun barcha o'quvchilar o'quv jarayonida yuqori saviyada ishtirok etadilar. Mustaqil o'rganishsiz kechikish: Ularning ishonchliligi yuqori. O'qituvchi esa o'quvchilarni birma-bir kuzatish uchun etarli vaqtga ega.

O'z mas'uliyatini va kuchli tomonlarini o'z zimmasiga olgan, shunga qarab o'zini yo'naltirgan va baholagan talabalar kerak bo'lganda kichik harakat qilishlari mumkin. Bu ishtirok etish va ijodkorlik imkonini beradi. Katrrrn: Katrrrn usulida o'quvchilar ma'lum mezonlarga rioya qiladigan faoliyat bilan shug'ullanmaydilar. Shuning uchun ular tadbirda qatnashishdan zavqlanishadi. Har bir mutaxassisga muvaffaqiyatga erishish uchun teng imkoniyatlar taklif etiladi. O'quvchilar maqsadga erishganda, ular maqsadni ko'tarishlari mumkin. Muhim soha - uning mahorat darajasiga mos maqsadni tanlash. Bu holat uni rag'batlantiradi va u o'z fikr-mulohazalarini beradi. Samarali ishtirok etish, tayyorgarlik darajasi, motivatsiya va diqqatni jalb qilish muhimdir. Bunday yuqori darajadagi aqliy faoliyatga masalani yechish, tahlil qilish, sintez qilish va baholashni misol qilib keltirish mumkin. Bulochka Bularga qiziquvchanlik va qiziquvchanlik qo'shilsa, ijodkorlik bilan birga yangi ixtirolar paydo bo'lishini ham e'tibordan chetda qoldirmaslik kerak. Shuning uchun jismoniy tarbiya va sport darslarida o'quvchilarda qiziqish uyg'otish, ishtiyogini oshirish zarur. Bu usul yordamida o'quvchilar o'z atrofini kuzatishi mumkin. O'zgaruvchan sharoitlarda moslashuvchan bo'lish va ularga moslasha olish va qadriyatlarga oid qarorlar qabul qilish kabi maqsadlarga erishishga intiladi. O'qituvchi bu erda buyruq o'rniga savollar berishi va savolga o'zi javob bera olmasligi kerak. Bundan tashqari, o'qituvchi o'quvchilarning reaksiyasini yoki javobini kutishi kerak.

Talabalarga ma'lum tartibda savollar berish talabaga g'oyalarni aniqroq yechimga yo'naltirishga imkon beradi, bu boshqariladigan kashfiyot deb ataladi. Uning manbai kashfiyot orqali o'rganishdir. Muammoni hal qilish: Muammo - bu hozirgi bilim bilan javob topib bo'lmaydigan, ammo faqat tadqiqot va tadqiqotlar orqali javob beradigan savol. Bu muammolarni hal qilish va yuqori darajadagi aqliy faoliyatni egallash imkonini beradigan o'qitish usuli. Bugungi jamiyat qadriyatlarga ko'r-ko'rona bog'langan odamlarni emas, balki ijodkor, tanqidiy va xayoliy fikrlaydigan, o'zi duch kelayotgan turli muammolarni hal qila oladigan insonlarni istaydi. Romiszowski fikriga ko'ra, muammoni hal qilish mahorati - bu odamni yechimga olib keladigan qoidalarni egallash va ulardan foydalanishga tayyor bo'lmagan darajada birlashtirib, muammoni hal qilishda foydalanish darajasi. Shaxs bu darajaga mos ravishda tushunchalar, qoidalar va qoidalar sintezini yaratish orqali erisha oladi. Qo'llaniladigan o'qitish metodi-texnikasining asosiy

xususiyatlari ko'rib chiqilsa, aytish mumkinki, buyruq va tarbiyaga ko'p yillik va o'rganishga essensializm, o'z-o'zini nazorat qilish ekzistensializm, qat'iylik, boshqariladigan ixtiro, muammo ta'sir qiladi.

### **XULOSA**

Aytish mumkinki, umumiy ta'limda bo'lgani kabi, jismoniy tarbiya va sportda ham ta'lim siyosatini belgilash, dasturlarni ishlab chiqish va faoliyatni tashkil etishda falsafiy yondashuvlar va tarbiyaviy harakatlar ta'sir ko'rsatadi. Dasturning maqsadlari va o'qitish faoliyati tabiiy ravishda ana shu ta'sirlarga ko'ra shakllanadi va o'qitish usullari va usullarini tanlashda rol o'ynaydi. Ta'sirlarni quyidagicha misol qilish mumkin: Pragmatizm va ilg'or ta'lim harakatlari o'quvchi faolroq bo'lishi kerak degan tamoyildan kelib chiqadi. O'quv dasturlarini ishlab chiqishga samaradorlik tamoyiliga asoslangan yondashuv darslarda tahlil qilish, muammoni hal qilish kabi usul va usullardan keng foydalanishni nazarda tutadi.

Ular mavzu va ta'lim markazda bo'lgan idealizm va doimiy ta'limni himoya qiladilar. Ular fan sohasiga asoslangan holda dastur ishlab chiqishga yondashuvni, o'qitishda buyruqlar va skriptlar kabi usul va usullardan samarali foydalanishni taklif qiladilar. Hozirgi vaqtda bu ta'sirlar birma-bir emas, jismoniy tarbiya va sport o'qituvchisi darsni o'quvchining qiziqish va ehtiyojlarini, o'qitish metod va usullaridan foydalanish imkoniyati va qobiliyatini, shuningdek, o'quvchining o'ziga xos xususiyatlarini hisobga olgan holda o'qitishni rejalashtiradi. fan sohasi va o'ziga xos ta'lim uslubi.

Zero, maktab va o'qituvchining muhim vazifalaridan biri insonni umrboqiy harakatga o'rgatishdir. Shuni bilish kerakki, bola uchun harakat quvonchi doimo hayot quvonchidir.

### **REFERENCES**

1. Barrow, Harold M. (1971). *Man and His Movement: Principles Of His Physical Education*. Philadelphia: Lea&Febier
2. Grossing, S. (1991). *Beden ve spar - hareket. Birinci Egitim Kurumlarmda Beden Egitimi ve Spor Sempozyumu Bildirileri*. Ankara: Milli Egitim Baslmevi, 57-56.
3. Mosston, M. ve S. Ashworth (1986). *Teaching Physical Education*. New York: Macmillan Publishing Company.
4. Nichols, B. (1990). *Moving and Learning: The Elementary Schools Physical Education Experience*. S1. Louis: Mirror/Mosby College Publishing.
5. Weber, O. Christian. (1960). *Basic Philosophies of Education*. New York: Holt, Rinehard and Winstor.
6. Menqusoqlu, T. (1997). *Felsefe Girls*. Istanbul: Remzi Kitabevi.
7. Akarsu, B. (1987) *Felsefe Terimleri Sozlugu*, Istanbul. Inkilap Kitabevi

### JISMONIY TARBIYADA FAIR PLAYNING O'RNI

Nuriddinov Axrorjon Bahodir o'g'li

Osiyo xalqaro universiteti jismoniy madaniyat kafedrasida o'qituvchisi

<https://doi.org/10.5281/zenodo.8418937>

**Annotatsiya.** 20-asr davomida sport faoliyatining, ayniqsa futbolning ko'payib borayotgan tijoratlashuvi va siyosiy lashuvi sportchilar orasida "har qanday holatda ham g'alaba qozonish" g'oyasini ustun qildi. Mutaxassislarda normal hisoblangan bu holat endi havaskor sportda ham qabul qilingan. Ma'lumki, so'nggi yillarda kattalar sportchilariga qaratilgan qizg'in tushuntirish ishlari "Fair Play" konsepsiyasini shakllantirish uchun etarli emas. Shu sababli, boshlang'ich va o'rta maktab o'quvchilari o'qishning boshlang'ich nuqtasi bo'lishi kerak degan g'oya ahamiyat kasb etdi. Biroq bu sa'y-harakatlarning muvaffaqiyati maktab jismoniy tarbiyasida "Fair Play"ga qanday erishish mumkinligi va bu malakaga ega bo'lgan jismoniy tarbiya o'qituvchilarining mavjudligini bilishni talab qiladi. Bu nurga bog'liq. Biroq, Turkiyada hali ham amalda; Boshlang'ich maktablar, litseylar va ularga tenglashtirilgan maktablarning jismoniy tarbiya darslarini o'qitish dasturlarida jismoniy tarbiya darsida o'rganish tajribalari orqali Fair Play bilan bog'liq xatti-harakatlar o'zlashtiriladi, buni qilish kerakligi aytilmagan. Shu sababli, ushbu tadqiqotning maqsadi sportda, professional va havaskor sportdan maktab sportiga qadar Fair Play tushunchasining pasayishini ko'rib chiqish va maktab jismoniy tarbiyasi va sportida Fair Play tushunchasini o'rganishdir. Jismoniy tarbiya o'qituvchilarini jismoniy tarbiya o'qitishda qo'llaniladigan zamonaviy usullarga urg'u berib, ularni amaliyotda yo'naltirish.

**Kalit so'zlar:** Fair o'yin ta'limi, Jismoniy tarbiya darsi, Jismoniy tarbiya o'qituvchisi.

### THE ROLE OF FAIR PLAY IN PHYSICAL EDUCATION

**Abstract.** Throughout the 20th century, the increasing commercialization and politicization of sports activities, especially football, has outperformed the idea of "winning in any case" among athletes. This condition, which is considered normal in specialists, is now also accepted in amateur sports. It is known that in recent years, intense explanatory work aimed at adult athletes is not enough to form the concept of "Fair Play". Therefore, the idea that elementary and high school students should be the starting point of study gained importance. However, the success of these efforts requires knowledge of how to achieve "Fair Play" in school physical education and the presence of physical education teachers with this qualification. It depends on the light. However, it is still practiced in Turkey; physical education teaching programs of elementary schools, lyceums and equivalent schools adopt Fair Play-related behaviors through learning experiences in a physical education class, which is not stated to be done. Therefore, the purpose of this study is to consider the decline in the concept of Fair Play in sports, from professional and Amateur Sports to school sports, and to explore the concept of Fair Play in school physical education and sports. orientation of physical education teachers in practice, emphasizing modern methods used in the teaching of physical education.

**Keywords:** Fair game Education, Physical Education lesson, physical education teacher.

### РОЛЬ ЧЕСТНОЙ ИГРЫ В ФИЗКУЛЬТУРЕ

**Аннотация.** В течение 20-го века растущая коммерциализация и политизация спортивной деятельности, особенно футбола, сделали идею "побеждать любой ценой" доминирующей среди спортсменов. Это состояние, которое считалось нормальным в профессионалах, теперь также принято в любительском спорте. Известно, что в



последние годы интенсивной разъяснительной работы, направленной на взрослых спортсменов, недостаточно для формирования концепции "честной игры". По этой причине идея о том, что ученики начальной и средней школы должны быть отправной точкой для обучения, приобрела значение. Однако успех этих усилий требует знания того, как добиться справедливой игры в школьном физическом воспитании, и наличия учителей физкультуры, обладающих этой квалификацией. Это зависит от света. Однако в Турции это все еще практикуется; в программах обучения урокам физического воспитания в начальных школах, средних школах и эквивалентных школах поведение, связанное с Fair Play, усваивается посредством опыта обучения в классе физического воспитания, что не является обязательным условием. Таким образом, цель этого исследования - изучить упадок концепции Fair play в спорте, от профессионального и любительского спорта до школьного спорта, а также изучить концепцию fair play в школьном физическом воспитании и спорте. ориентация учителей физической культуры на практику с акцентом на современные методы, применяемые в обучении физической культуре.

**Ключевые слова:** справедливое игровое образование, урок физкультуры, учитель физкультуры.

### **Kirish**

Oddiy ma'noda halol va halol o'yinni ta'kidlaydigan "Fair Play" kontseptsiyasi bugun har qachongidan ham asosli xavotirlar tufayli kun tartibida. Tashvishlarning asosiy manbai - pedagogik ma'noda insonning jismoniy, aqliy va ma'naviy rivojlanishiga hissa qo'shishi; Axloqiy va estetik fazilatlarini rivojlantirishi kutilayotgan sport turlari nojo'ya xatti-harakatlarni o'rganish va namoyon qilish uchun maydonga aylanadi. 20-asr boshidan sport musobaqalarini tijoratlashtirish va siyosiyashtirish va jamiyatda sport muvaffaqiyatlarining ortiqcha baholanishi bilan boshlangan bu jarayon Fair Play doirasidagi asosiy axloqiy munosabat va xatti-harakatlarning asta-sekin ahamiyatini yo'qotishiga olib keldi. ayniqsa, yuqori natijalarga erishgan sport turlari va bugungi kunga qadar "har qanday holatda ham g'alaba qozonish" tamoyili g'oyani birinchi o'ringa olib chiqdi.

Sportchilarga qo'llaniladigan ishlash bosimi ularni utilitar muvaffaqiyat imkoniyatlarini izlashga olib kelishi sababli professional sohada deyarli qisman toqat qilinadigan bu holat, afsuski, hozirda havaskor sport turlarida ham xuddi shunday tendentsiyani ko'rsatmoqda, bu erda qoida buzilishi taktika nuqtai nazaridan baholanadi. axloq emas, hatto bu darajada.

Sportda nojo'ya xatti-harakatlarning keng ko'lamli ko'payishi sababli boshlangan axborot va targ'ibot ishlari maqsadga erishish uchun etarli emasligi Fair Play tushunchasiga ega bo'lish uzoq muddatli, tizimli ta'lim jarayonini talab qilishini ko'rsatdi. Shu bois, bugun maktablarga chaqiruv qilinib, ulardan ongli ravishda Fair Play ta'limi orqali muammoni hal qilishga hissa qo'shish so'ralmoqda. Tadqiqotlar shuni ko'rsatadiki, maktab sportida "Fair Play"ga to'g'ri kelmaydigan xatti-harakatlarning o'yantiruvchi o'sishi kuzatilmoqda, ammo yosh avlodni tarbiyalash uchun boshlang'ich va o'rta maktab o'quvchilari va yoshlarning jismoniy tarbiya darslarida "Fair Play" tadbirlarini boshlash kerak. axloqiy jihozlar bilan... Bu juda muhim, chunki bu massadan kelajakning sportchilari, murabbiylari, sportchilari, hakamlari, yozuvchilari va tomoshabinlari chiqadi. Biroq jismoniy tarbiya o'qituvchilarida Fair Play tushunchasini darslarda qanday qilib berish bo'yicha yetarlicha jihozlar yo'qligi ma'lum. Yevropa halol o'yin



assotsiatsiyasi (EFPM) bu sohadagi nomutanosiblikni butun Yevropada muammo sifatida ko'rib, milliy hukumatlarga "Fair Play"ni maktab jismoniy tarbiyasining eng muhim predmeti sifatida o'quv dasturiga qo'shishni va maxsus tayyorgarlik va Fair Play doirasida o'qituvchilar va murabbiylarning ishini qo'llab-quvvatlash uchun axborot materiallari tayyorlanishi kerak.

Shuning uchun ushbu tadqiqotning maqsadi Fair Play ta'limida jismoniy tarbiyaning o'rni va ahamiyatini ta'kidlash; Ushbu tadqiqotning maqsadi jismoniy tarbiya darslarida Fair Play ta'limi bo'yicha hozirda amalga oshirilayotgan kognitiv va affektiv tadqiqotlar ko'lami va tajribani o'rganish uchun sinfda Fair Play o'yinlarini qurishning umumiy usuli haqida ma'lumot berishdir.

### **Maktab jismoniy tarbiyasida adolatli o'yin talabi**

20-asr davomida sportdan tijoriy va siyosiy umidlarning kuchayishi axloqiy umidlarni orqaga surdi va tobora kuchayib borayotgan professionallik sharoitida havaskor ruhning pasayishiga olib keldi. Bu jarayonda Fair Play tushunchasi teng raqobat sharoitlari va teng imkoniyatlarni ta'minlash va himoya qilish, sportchi raqibni o'yinni o'tkazish imkonini beruvchi teng huquqli ishtirokchi sifatida baholash, uning o'yinini hurmat qilish kabi yuksak insoniy fazilatlarga ishora qiluvchi darajadan ko'tarildi. jismoniy va ma'naviy immunitet, adolatsiz afzalliklardan qochish va nafaqat qoidalarga rioya qilish ham yaxshilik deb hisoblangan asosga qurilgan. Shubhasiz, sportdagi nojo'ya xatti-harakatlar maktabdagi jismoniy tarbiya va sport sohasiga ham o'z ta'sirini o'tkazdi va ayniqsa, 70-yillardan keyin jismoniy tarbiya darslarining ijtimoiylashuvga yo'naltirilgan doirasi Fair Play bilan bog'liq xatti-harakatlarni etarli darajada kafolatlay olmasligi tushunildi. Bu shuni anglatadiki, maktab sportida qoidalarni anglashni rivojlantirish orqali Fair Play ta'limini amalga oshirish imkoniyati ishlatilmaydi yoki hech bo'lmaganda endi muhim deb hisoblanmaydi. Maktab sportlarida Fair Playga to'g'ri kelmaydigan xatti-harakatlarning o'ylantiruvchi o'sish kuzatilganiga diqqat qaratgan Kaehle, jismoniy tarbiya darsida axloqiy tarbiya mavzusidagi tadqiqotlarida o'quvchilarning Fair Playga rag'batlantirilmaganligini, bilimga ega emasligini bildirdi. va Fair Play tushunchasining ma'nosi bo'yicha tajribaga ega bo'lib, ular o'yin qoidalari va Fair Play tamoyillarini tushunmaydilar. U ular g'alaba qozonganida, hatto oyoq osti qilish orqali ham maqtovga sazovor bo'lganligini aniqladi. Biroq, zamonaviy maktab sportida mutlaq va ob'ektiv ishlash asosiy tamoyil emas.

Fair Play ta'limida maktab jismoniy tarbiyasidan foydalanish bo'yicha birinchi narsa, Fair Play kontseptsiyasining doimiy qayta ta'riflash harakatlari va ko'p qirraliligi tufayli maktab sporti uchun nimani anglatishini aniqlashdir. Faqat yozma qoidalar bilan chegaralangan Fair Play kontseptsiyasi, shubhasiz, pedagogik ma'noda qoniqarli emas. Biroq, maktab sportida Fair Play kontseptsiyasi qoidalardan tashqariga chiqadigan mazmunga ega bo'lishi kerak. Shu nuqtai nazardan, Gablerning rasmiy va norasmiy Fair Play tushunchasini birlashtirgan ta'rifi maktab Fair Play uchun mos yozuvlar nuqtasi sifatida qabul qilinishi mumkin. Shunga ko'ra: Fair Play - bu sportchilarning musobaqalar davomida qiyin sharoitlarda ham qoidalarga sabr-toqat bilan, izchil va ongli ravishda rioya qilishlari, imkoniyatlar tengligini buzmaslik uchun adolatsiz ustunliklarni qabul qilmasliklari, raqibning nohaq kamchiliklaridan foydalanishga urinmasliklari kerakligini anglatadi. , raqib dushman emas, aksincha, u o'yinning o'tishini ta'minlaydigan teng huquqli shaxsdir va ularni sherik sifatida ko'rish va ularni qadrlash harakatlarida yaqqol ko'rinadi.

Fair Play bilan bog'liq bo'lgan maqsad "do'stona tarzda o'ynash va raqobatlash, g'olibni qadrlash, mag'lubiyatni qabul qilish, aldash va adolatsizlikka qarshi bo'lish". Maqsadga yo'naltirilgan xatti-harakatlar dasturda quyidagicha aniqlanadi:

- Guruh bilan o'ynash istagi,
- O'yin davomida egalik qiluvchi va raqib jamoa o'yinchilariga hurmat bilan munosabatda bo'lish,
- Rahbarlarning ogohlantirishlari va hakam qarorlarini hurmat qilish,
- Muvaffaqiyatli bo'lganda ortiqcha maqtanmaslik,
- O'yin va musobaqalarda mag'lubiyatga uchraganda, kelajakda muvaffaqiyatga erishish uchun ko'proq mehnat qilishga tayyorlik,
- G'alaba qozonish uchun noqonuniy vositalardan foydalanmaslik,
- O'yin va musobaqalarda muvaffaqiyat quvonchi va mag'lubiyat qayg'usini do'stlar bilan baham ko'rish.

Ko'rinib turibdiki, dasturda belgilangan maqsad va bu maqsadda ko'zda tutilgan xatti-harakatlar qoidalarga rioya qilishdan tashqari, ideal norasmiy Fair Play tushunchasini ta'kidlaydi. Dasturning kognitiv, affektiv va psixomotor sohalardagi jami 18 maqsadi talabalar nuqtai nazaridan ustuvorliklarga ko'ra baholangan tadqiqotda, Fair Play maqsadi qiz talabalar tomonidan 2-eng muhim maqsad sifatida ko'rilgani aniqlandi. va erkak talabalarning 5-eng muhim maqsadi. O'quvchilarning ota-onalari bir maqsadni 1- eng muhim maqsad, jismoniy tarbiya o'qituvchilarini 2- va jismoniy tarbiya o'qituvchilarini tayyorlaydigan o'qituvchilarni 3- eng muhim maqsad deb ko'rishlari Fair Play xulq-atvorini egallashga bo'lgan umidlar sifatida talqin qilinishi mumkin. hali yo'qolgan emas, hech bo'lmaganda ta'lim bilan bog'liq bo'lgan ma'lumot guruhlarida va ijtimoiy kutishni ko'rsatadi. .

Biroq, bakalavriat bosqichida jismoniy tarbiya darslarida halol o'yinni qanday joriy etish bo'yicha tizimli bilimga ega bo'lmagan o'qituvchilarga yo'l-yo'riq ko'rsatadigan dasturda umidlar asosan oqlanmagan bo'lib qolmoqda, chunki Fair Play bilan bog'liq xatti-harakatlar qaysi o'rganish tajribasi orqali amalga oshirilishi ko'rsatilmagan. qo'lga kiritiladi. Sohaga oid adabiyotlar o'rganilsa, jismoniy tarbiya darslarida "Fair o'yin" fanini o'rgatishda katta yutuqlarga erishilganligi ko'rinadi. Jismoniy tarbiya darsidagi Fair Play ta'limi bugungi kunda odamlarni Fair Play haqida gapirishga, o'ylashga, qaror qabul qilishga, hamdard bo'lishga va turli xil ta'lim tajribalari orqali his-tuyg'ular bilan kurashishga asoslangan. Tabiiyki, metodlarni qo'llash sharti, birinchi navbatda, jismoniy tarbiya o'qituvchisining Fair Play haqidagi bilimi va xabardorligidir.

### **Jismoniy tarbiya darsida adolatli o'yin ta'limi ilovalari**

#### **Suhbatlashish/odamlarni Fair Play haqida gapirishga majbur qilish**

Jismoniy tarbiya kursi kognitiv va affektiv sohalarda qiymat muammolari bilan ongli ravishda to'qnash kelish uchun etarli ta'lim/ta'lim imkoniyatlarini taqdim etadi. Shu nuqtai nazardan, o'qituvchilar va talabalar uchun jismoniy tarbiya darslarida Fair Play haqida gapirish juda muhim va dars amaliyotida buning uchun mos muhitni ta'minlaydigan turli xil aniq vaziyatlar paydo bo'ladi:

- Raqib o'yinchisini tegishli holatda noqonuniy to'xtatish (itarish, ushlab turish, qo'llash, tushirish va h.k.),
- O'yin davomida yoki undan keyin o'z yoki raqib jamoa o'yinchilarini ayblash,
- Raqibni gijgijlash va kamsitish orqali erishilgan muvaffaqiyatni nishonlash,
- Boshqalarning muvaffaqiyatini kam baholamoq,
- Hakam qarorlarini qabul qilmaslik,

• Hakamning qarorlari yoki raqib o'yinchilarining shikoyatlarini "qattiq bo'lsa-da, qoidalariga muvofiq o'ynadi", deb himoya qilish,

Guruh yoki jamoa tuzishda ba'zi talabalar doimo kuchlilar tomonida bo'lishni xohlashadi. Bunday vaziyatlarni Fair Play nuqtai nazaridan baholash uchun, haqiqiy tajribalardan so'ng darhol jismoniy tarbiya o'qituvchisi o'yinni yoki o'yinni to'xtatishi, noto'g'ri xatti-harakatni baholashi va mavzuni qisqa ogohlantirish nutqi bilan yopishi kerak, unda u Fair Playning ma'nosini ta'kidlaydi. . Shu bilan bir qatorda, o'yin to'xtatilgandan so'ng, o'qituvchi o'quvchiga Fair Play nuqtai nazaridan vaziyatni baholashni va do'stlari bilan qisqacha uchrashishni tayinlashi mumkin. Vaqt o'tishi bilan turli xil talabalar darsni mazmunli Fair Play misollari kontekstida kuzatish, kerak bo'lganda o'yinni to'xtatish va Fair Play bo'yicha qisqa nutq so'zlash vazifasini o'z zimmlariga olishlari mumkin. Ushbu stsenariy, ayniqsa, ma'lum bir talaba Fair Play talablari bilan to'qnash kelmoqchi bo'lganda foydalidir. Suhbat usulining zaif tomoni, agar dars juda tez-tez to'xtatilsa, o'quvchilarning Fair Play mavzusiga qiziqishi va jiddiyligini yo'qotish xavfi. Shuning uchun jismoniy tarbiya o'qituvchisi darsning umumiy oqimi doirasida Fair Play ta'limini ta'kidlash uchun eng maqbul vaqtni taxmin qilishi kerak.

### **O'z his-tuyg'ularingizni qabul qilish**

Mag'lubiyatga uchragan jamoaning o'yinchilari odatda o'z-o'zini nazorat qilishni yo'qotib qo'yishi, natijada noxush va shafqatsiz harakat qilib, raqibning jismoniy yaxlitligiga, hatto o'zlariga ham xavf tug'dirishi tez-tez kuzatiladi. Shu sababli, bu sohadagi Fair Play tadqiqotlari o'quvchilarning o'zini o'zi nazorat qilish va boshqarish ko'nikmalarini oshirishga qaratilgan bo'lishi kerak. Bu yo'nalishdagi birinchi qadam og'riqli his-tuyg'ularni qabul qilishni va ular bilan kurashishni o'rganishdir. Tuyg'ularni qabul qilish va tegishli yondashuvlarni ishlab chiqish sharti - o'qituvchi o'quvchilarning his-tuyg'ularini qabul qilishi va ularni qadrsiz deb topmasligi yoki "Qanday qilib yo'qolgan o'yin haqida shunday fikr yuritishi mumkin, bir so'z bilan aytganda, bu bolalarchalik!" Bu janrni salbiy ifodalar bilan hukm qilmaydi.

Chunki inson uning his-tuyg'ulari jiddiy qabul qilingan va hurmat bilan munosabatda bo'lgan joyda qabul qilingan va tushunilganini his qiladi. Shunda o'qituvchining yondashuvi: "Mag'lubiyatdan ko'nglingiz pir bo'ldi. Albatta, yutqazish unchalik yoqimli emas. Lekin raqibga og'riq keltirish yoki o'yin oxirida ular bilan kurashish to'g'rimi?" Bu shaklda bo'lishi kerak. O'qituvchi o'z boshidan kechirganlari va his-tuyg'ulari haqida gapirib, o'quvchilarning mag'lubiyatga chidashlarini osonlashtiradi: "Sizni qanday his qilayotganingizni taxmin qila olaman. Chunki men ham o'yinda raqibimga xafa bo'lmaslikni o'rganishim uchun yillar kerak edi. Yo'qotilgan o'yin hamma narsaning oxiri emas!" Talabalar o'z his-tuyg'ularini qabul qilishni qanchalik ko'p o'rgansa va ularning o'ziga bo'lgan hurmati qanchalik kuchli bo'lsa, ular o'z raqibini tanqidiy o'yin pozitsiyalarida o'yinni amalga oshiradigan sherik sifatida ko'rishlari va shunga muvofiq halol harakat qilishlari mumkin.

### **Jismoniy tarbiya darsida o'rganish tajribasi: Fair Play o'yinlari**

Fair Play sohasida munosabatni o'zgartirish imkoniyatini belgilaydigan narsa, birinchi navbatda, qadriyatlarni tarbiyalash jarayonida individual ishtirok etish darajasi va o'qituvchining ishonchliligi. Shuning uchun tajribani o'rganish qiymatga erishish uchun eng samarali va keng qamrovli usuldir. Boshqa usullar, masalan, empatiya, istiqbolga ega bo'lish va o'z his-tuyg'ularini qabul qilish, aslida tajribaviy o'rganishni qo'llab-quvvatlaydi. Shaxsiy ishtirok orqali o'rganish tajribasi, bunda ishtirokchi o'yin davomida o'z xatti-harakatiga duch keladi, u bilan kelishib oladi

va amalda darhol tegishli xatti-harakatni ko'rsatadi; Bu o'zini boshqaning o'rniga qo'yib, his qilish, o'ylash va boshqa nuqtai nazardan qaror qabul qilish orqali yangi istiqbollarga ega bo'lish orqali sodir bo'ladi.

Fair Play o'yinlari, bir tomondan, asosan, ijtimoiy ta'limga qaratilgan bo'lsa, ikkinchi tomondan, qoidalar haqida xabardorlikni shakllantirish orqali o'zini axloqiy tutish qobiliyatini rivojlantirishga qaratilgan. Ushbu o'yinlar o'yin yoki raqobatning raqobatbardoshligini kamaytirish yoki ataylab oshirish orqali ishlab chiqilishi mumkin.

Muvaffaqiyat yo'nalishi unchalik ustun bo'lmagan o'yin yoki raqobat muhitida o'yinchilar uchun Fair Playga muvofiq harakat qilish osonroq. Shunday qilib, o'yinda natija emas, balki jarayon ma'noga ega bo'ladi va imkon qadar ko'proq ishtirokchilarning qoniqishi ta'minlanadi. Kam yutuqlarga yo'naltirilganlikda hamkorlik qilish tendentsiyasi kuchayadi va ayniqsa Fair Playning norasmiy xatti-harakatlari osonroq namoyon bo'lishi mumkin. Bunday sharoitda o'z va raqib jamoa o'yinchilariga nisbatan hurmat bilan munosabatda bo'ladi, o'z kuchiga ega bo'lmagan o'quvchilarning o'ziga bo'lgan ishonchi, motivatsiyasi kuchayadi, o'zini bironing o'rniga qo'yib, turli rollarni bajarish, fikr yuritish osonlashadi.

Xususan, kooperativ o'yinlar jismoniy tarbiya darsida mustaqillik va mas'uliyat hissini rivojlantiradi. Yaratilgan, rejalashtirilgan va mas'uliyat bilan birga olib boriladigan narsalar boshqalar tomonidan belgilanganidan ko'ra jiddiyroq va ishonchli tarzda amalga oshiriladi. Agar o'quvchilar darsni qisman tuzsalar, o'yinlarni o'zlari qursalar, qoidalarni aniqlasalar, hakamlar vazifasini bajarsalar, ularning o'yinlarini kuzatsalar, o'zaro janoblar kelishuvini tuzsalar va hamkorlikning barcha turlarini, xususan, o'yinlarni joylashtirish va yig'ishni tartibga soluvchi reja tuzsalar. uskunalar, ular o'zlari Fair Play uchun javobgar bo'ladi. Ular kuzatishni o'rganadilar.

Jismoniy tarbiya darsida yutqazmaydigan turli xil o'yinlar va o'quvchilarning dars o'yinlarini loyihalash vazifalari Fair Play bilan bog'liq barcha qadriyatlarni to'g'ridan-to'g'ri etkazish uchun etarli bo'lmasa-da, ular butun sinfga o'zlarini erkinroq, tarangliksiz muhitni his qilishlariga imkon beradi. hech qachon. Buning eng muhim sababi, shubhasiz, raqobatning yo'qligi. Kooperativ o'yinlar va shunga o'xshash amaliyotlar Fair Play ta'limi doirasida muhim vazifalarni bajarishi mumkin.

- Talabalar raqobat va taqqoslash emas, balki birgalikdagi quvonchli sa'y-harakatlar ularning farovonligiga hissa qo'shadigan tajribaga ega bo'ladilar.

- Talabalar faqat jismoniy ko'rsatkichlari yoki ballga qo'shgan hissasiga qarab baholanmaydi. Ijodkorlik, hazil, hamjihatlik va mo'tadillik kabi xususiyatlar va qobiliyatlar ahamiyat kasb etadi.

- Ular qattiq, raqobatga yo'naltirilgan kurs sharoitlarini yumshatadi. Agar bular, masalan, sinfda o'tkaziladigan raqobatbardosh musobaqadan oldin qo'llanilsa, keyingi musobaqa odatda kamroq stressli bo'ladi va bir jamoadagilar yuqori darajadagi hamkorlikni tushunishadi.

Shunday qilib, Fair Play o'yinlari taranglik va kelishmovchiliklar ko'p bo'lgan sof muvaffaqiyatga qaratilgan sport tadbirlarida Fair Play talablarining ortib borishi uchun yaxshi asos bo'lishi mumkin bo'lgan ijtimoiy tajribalarni taqdim etadi.

#### **Xulosa**

Sportning axloqiy qadriyatlari to'g'risida xabardorlikni oshirish va zarur tarkibiy o'zgarishlarni amalga oshirish bo'yicha sa'y-harakatlar doirasida maktabdagi jismoniy tarbiya darslari va maktablararo o'yinlardan yarmarkaga mos keladigan xatti-harakatlarni o'rgatish va

ko'rsatish uchun qulay muhit sifatida foydalanish kerak. O'ynang. Chunki, Fair Play tushunchasini nafaqat kompaniyalar, xabarlar, sanksiyalar yoki oddiy axloqiy nazariyalar orqali, balki o'quvchilarning uzoq muddatli va uzluksiz ta'lim jarayonida muammoli vaziyatlarga shaxsan duch kelishi orqali ham ega bo'lishi tushuniladi. Bundan tashqari, u to'g'ri ta'kidlaganidek, "Bolalar va yoshlarda birdamlik va hamkorlik tuyg'usini rivojlantirish, qoidalar haqida ongini shakllantirish, baham ko'rish, adolat, bag'rikenglik va yordam berish kabi insoniy qadriyatlar, shuningdek, ularning ta'siri va funktsiyalari haqida xabardorlikni oshirish. sportning insonga, atrof-muhitga, tabiatga va ijtimoiy sohalarga bo'lgan munosabati maktab sportining eng muhim jihatlaridir." "Bu muhim tarbiyaviy maqsad va tamoyillardan biridir".

Jismoniy tarbiya kursi talabalarning qadriyat muammolari bilan ongli ravishda bog'lanishi kerak. Jismoniy tarbiya o'qituvchilari bir-biriga qarama-qarshi bo'lishga imkon beradigan imkoniyatlardan foydalanishlari kerak. Buning zaruriy sharti, shubhasiz, o'qituvchining yetarli jihozlarga ega bo'lishidir. O'qituvchining ta'kidlashicha, "har qanday holatda ham g'alaba qozonishga intilish", "o'zini tuta olmaslik", "yutqazishga toqat qilmaslik", "qobiliyati past bo'lganlarni haqoratlash", "teng bo'lmagan jamoalar tuzish", "etarlicha hamkorlik qilmaslik". va uning shogirdlarining Fair Playga yondashuvlari. Jamoa "hakamni chalg'itish", "birovni ayblash" va "murosasiz harakat qilish" kabi muammolarni aniqlashi va ularni suhbat, turli dilemma hikoyalari, empatiya, istiqbolni aniqlash va uydirma orqali hal qilishga harakat qilishi kerak. Fair Play o'yinlari.

#### REFERENCES

1. SCHUSTER, A.: "Finde ein Spiel", Sportpaedagogik, 7, 1: 29-30, 1983.
2. PILZ, Gunter A.; WEWER, Wolfgang: Erfolg oder Fair Play? Sport als Spiegel der Gesellschaft. München: Copress Verlag, 1987.
3. MÜLLER, Bernd: "Hilfen zur Fairness – Erziehung in der Grundschule", Leibesübungen - Leibeserziehung, 48, 5: 17-24, 1994.
4. PILZ, Gunter A.; "Zum Problem struktureller Bedingungen für Unfairness: Eine empirische Analyse", Fairness und Fair Play, Hrsg.: Volker Gerhardt; Manfred Laemmer, 2. Aufl., Sankt Augustin: Academia-Verlag, 1995, s. 173-190.
5. LUTHER, Dorothea; HOTZ, Arturo: "Fairness im Sport-Lernen fürs Leben?", Leibesübungen - Leibeserziehung, 48, 5: 4-8, 1994.
6. KOHLBERG, L.: Die kognitive Entwicklung des Kindes. Frankfurt 1974.
7. GESSMANN, Rolf: "Fair Play – Eine wichtige Erziehungsaufgabe und ihre Umsetzung im Sportunterricht", Fairness und Fair Play, Hrsg.: Volker Gerhardt; Manfred Laemmer, 1. Aufl., Sankt Augustin: Academia-Verlag, 1995, s.138-155.



## JISMONIY SIFATLAR HAQIDA TUSHUNCHA.

Saidova Mahbuba Ayubovna

Osiyo Xalqaro Universiteti Jismoniy Madaniyat kafedrası o'qituvchisi

<https://doi.org/10.5281/zenodo.8418975>

*Annotatsiya.* Ta'lim jismoniy tarbiyani ilhomlantirsa, jismoniy tarbiya intellektual ta'limni to'ldiradi va o'quv taraqqiyotining bir-birini to'ldiruvchi tizimini ta'minlaydi va ta'limdagi sifat va uni shakllantirish borasida qaratilgan.

*Kalit so'zlar:* Koordinatsion, qobilyat, murakkab va majmuaviy, psixofizik sifat, tezlik, chaqonlik, teskorlik, kuch, jismoniy sifatlar, harakat, teskorlik.

### THE CONCEPT OF PHYSICAL QUALITIES.

*Abstract.* While education inspires physical education, physical education complements intellectual education and provides a complementary system of educational development and focuses on quality and design in education.

*Key words:* Coordination, ability, complex and complex, psychophysical quality, speed, agility, dexterity, strength, physical qualities, movement, dexterity.

### ПОНЯТИЕ О ФИЗИЧЕСКИХ КАЧЕСТВАХ.

*Аннотация.* В то время как образование вдохновляет физическое воспитание, физическое воспитание дополняет интеллектуальное образование и обеспечивает дополнительную систему прогресса в обучении и фокусируется на качестве образования и его формировании.

*Ключевые слова:* координационные, способности, сложные и комплексные, психофизические качества, скорость, ловкость, инверсия, сила, физические качества, движение, инверсия.

**Koordinatsion qobilyat** – bu insonning, asab, mushak va harakat muvofiqligi orqali, bajarilayotgan harakat faoliyati talablaridan kelib chiqqan holda, jismoniy sifatlarni zarur nisbatda safarbar etilishini ta'minlovchi murakkab majmuaviy psixofizik xususiyatlarining yig'indisi deb tariflash mumkin.

Biron harakat faoliyatini bajarishda insonning muvofiqlovchi imkoniyatlarini tavsiflash uchun nazariya va jismoniy tarbiya usuliyatida, uzoq vaqt «chaqonlik» atamasi qo'llanilib kelingan. Hozirgi kunda ularni belgilash uchun ko'p hollarda «muvofiqlash layoqatlari» atamasi ishlatilmoqda. Bu tushunchalar ma'nosi bo'yicha yaqin bo'lgani bilan, tarkibi bo'yicha bir xil emas.

#### Chaqonlik

Ta'kidlab o'tish lozimki, chaqonlik faqat sharoitning kutilmagan va og'irlashgan vaziyatlarida, insondan bunday vaziyatlardan tez, aniq harakatlar kutilayotgan, to'satdan va oldindan aytib bo'lmaydigan hollarda namoyon bo'ladi.

*Chaqonlik*-insonning murakkab va majmuaviy psixofizik sifati. Uning rivojlanganlik darajasi murakkab muvofiqlash masalalarini echishda qatnashuvchi psixomotor imkoniyatlarning rivojlanganlik saviyasi bilan aniqlanadi. Bunday masalarni echish uchun inson ham jismoniy, ham ruhiy tayyor bo'lishi lozim. Yaxshi rivojlangan chaqonlik sifati- harakatlarni boshqarishning oliy shakllaridan biri. Bejiz emaski, N.A.Bronshteyn harakat chaqonligi-harakatlarni boshqarish malikasi deb ta'kidlagan.



### **Teskorlik**

Insonning harakat masalalarini jadal sur'atlarda bajara olish imkoniyatini ifodalash uchun bir necha yillar davomida «tezkorlik» atamasi ishlatilib kelingan. Harakat tezkorligining ko'plab shakllari mavjudligini va ularning o'ziga xosligini e'tiborga olib, bu atamasi so'nggi vaqtlarda «tezlik qobiliyati» tushunchasiga almashtirildi.

*Tezlik qobiliyati - bu minimal vaqt oralig'idagi sharoitda harakatlarning bajarilishini ta'sdiqlovchi inson xususiyatlari-ning funksional majmuasi.*

Tezlik qobiliyatining ikki turi farqlanadi;

- **elementar**

- **majmuaviy** shakllari mavjud.

Elementar shaklga tezlik qobiliyatlarining to'rtta turi kiradi.

1. Berilgan xabarni tez sezish qobiliyati.
2. Yuqori tezlikdagi harakatni yakka lokal bajarish qobili-yati.
3. Harakatni tez boshlash qobiliyati (ba'zida amaliyotda keskin bajarish bilan ataladi).
4. Harakatni maksimal sur'atda bajarish qobiliyati.

Hozirgi vaqtdagi yig'ilib qolgan bir qator ilmiy omillarning ko'rsatishicha, bu qobiliyatlar ham murakkab tizimga ega.

Elementar tezlik harakati maksimal sur'ati tezlik qobiliyatining yagona shakli deyish mumkin emas. Bunga harakatning yuqori sur'at ko'rsatkichlari orasidagi dastlabki holatning bajarilishini, yukning har xil og'irligi va ortiqcha og'irliksiz harakat amplitudasi o'zgarishlaridagi aloqaning yo'qligi kabi omillar guvohlik qiladi.

Maksimal sur'atning yuqori ko'rsatkichlari qo'llarni oyoqlarga nisbatan, o'ngni chapga nisbatan, distalni proksimalga nisbatan kuzatiladi.

Tezlik paydo bo'lishining elementar shakllari va boshqa qobiliyatlari yig'indisidagi majmuaviy texnika malakasi bilan tasdiqlanishi tezlik layoqatini jadal murakkab aktlarda ko'rinishi alohida sport turlariga xosdir.

Majmuaviy shakllarga taalluqli bo'lgan holatlar:

- *startda maksimal imkoniyatlarcha bo'lgan tezlikni olish qobiliyati.* (start tezlik qobiliyati) sprinterga yugurishdagi start tezligini oshirish, kon'kida yugurish va eshkak eshish sportida, futboldagi, sakrash, tennisdagi koptokni olish;

- *masofa tezligida yuqori darajalarga erishish qobiliyati* (masofa tezlik qobiliyati) yugurishda, suzishda.

- *bir harakatdan boshqasiga tez o'tishi qobiliyati.*

Tezlik qobiliyati darajasinirivojlantirish omillari;

1. Asab jarayonining harakatchanligi, ya'ni asab markazining hayajonlanish holatidan tormozlanish holatidagi o'tish tezligi.

2. Turli mushak to'qimalari egiluvchanligi va cho'ziluv-chanligining o'zaro munosabati.

3. Ichki va o'rta mushaklarning muvofiqlash samaradorligi.

4. Harakat texnikasining mukammaligi.

5. Iroda fazilatlarini, kuchlarini, muvofiqlash qobiliyat-lari, egiluvchanligini rivojlantirish darajasi.

6. Mushaklardagi ATFning miqdori, uning resintezi va par-chalanish tezligi (tiklanish).

Tezlik qobiliyatlarining hosil bo'lishi tashqi muhitdagi haroratga ham bog'liq. Harakatning maksimal tezligi +20-22\* haroratda kuzatiladi va +16da\* 6-9% ga tushib ketadi, shuning uchun inson tezlik qobiliyatlari o'ziga xos xususiyatlarga ega.

### **Egiluvchanlik**

**Egiluvchanlik** - harakat-tayanch apparatining majmuaviy morfologik xususiyati bo'lib, inson gavdasining alohida bo'g'imlaridagi bir-biriga nisbatan bo'lgan harakatdir.

“Egiluvchanlik” atamasini gavdani yoki umumiy harakat zanjirini ulovchi deb tavsiflashga maqsadga muvofiqdir. Masalan umurtqa pog'onasi harakatini ba'zan egiluvchan deb ataladi.

Alohida bo'g'imlar haqida gap ketganda, ularning harakatchanligi ustida gapirib o'tish kerak. (yelka bo'g'imlarini, tizza bo'g'imlari harakatchanligi). Rivojlanish darajasining ko'rsatkichlariga ko'ra harakat amplitudasi juda keng. U burchak darajasi goniometri vositasida yoki santimetr chizg'ich yordamida o'lchanadi.

Amplitudaning turli harakatlardagi ma'lumotlarini aniq olish uchun turli optik usullar: kinoga olish, video yozuv, stereotsiklografiya, rentgen-televizor yoki ultratovushli lokatsiyalar qo'llaniladi.

Jismoniy tarbiyava sport amaliyotida egiluvchanlikning rivojlanishini tekshirishda turli testlardan foydalaniladi.

### **Egiluvchanlik faol va sust bo'ladi.**

***Faol egiluvchanlik*** - harakatning katta amplitudasiga erishgan inson qobiliyati bo'lib, bo'g'imlardan o'tuvchi mushak guruhlarining qisqarishi tufayli paydo bo'ladi. Masalan “qaldirg'och” muvofiqlashida oyoq ko'tarishning amplitudasi.

***Sust egiluvchanlik*** - harakatning eng katta amplitudasi bo'lib, ya'ni gavdaga, harakatlanayotgan qo'shimcha tashqi kuchning ta'siridir. Masalan biror yuklama, snaryad, sherikning yordami.

***Sust egiluvchanlikning*** - ko'rsatkichlari, birinchi navbatda qo'yilgan kuchning kattaligi natijasida (ya'ni paylar va mushaklarning qo'shimcha kuch ta'sirida cho'zilish darajasi) ayrim shaxslardagi og'riqni sezish va bu yoqimsiz holatga chidashiga bog'liq.

### **Kuch**

Mushak kuchi va mushaklarning chidamliligi.

**Kuch bu-** qarshilikni engishga qaratilgan mushak guruhi tomonidan ishlab chiqilgan harakat miqdori.

**Kuch** - mushaklarning kuchlanishi orqali tashqi qarshilikni engish yoki unga qarshi turish qobiliyati.

Mushak kuchi - mushak tomonidan ishlab chiqilgan maksimal harakat; mushaklarning chidamliligi - mushaklarning ma'lum vaqt davomida harakatlarning rivojlanishini saqlab turish qobiliyati.

Kuch va chidamlilik o'zaro bog'liqdir, chunki birining o'sishi, qoida tariqasida, ikkinchisining o'sishiga olib keladi. Kuch va chidamlilikning to'g'ri rivojlanishi insonga kundalik ishni yanada samarali bajarishga imkon beradi.

Kuchni rivojlantiruvchi fiziologik mexanizmlar sirasiga quyidagi omillarni kiritish mumkin:

1. Mushak ichidagi mexanizmlar.
2. Asab boshqaruviga xos xususiyatlar.

3. Psixofiziologik mexanizmlar.

Mushak ichi mexanizmlariga quyidagilar kiradi:

*Fiziologik ko'ndalang kesim kattaligi.* Ko'ndalang kesim qanchalik yo'g'on bo'lsa, mushaklar shuncha ko'p kuchlana oladi. Mushaklarning ishchi gipertrofiyasida mushak tolalarida miofibrillar (qisqartiruvchi tolalar) soni va o'lchamlari oshadi hamda sarkoplazmatik oqsillar konsentratsiyasi ortadi.

*Mushak tolalari tarkibi (kompozitsiyasi).* “Sustkash” va “tezkor” mushak tolalari farqlanadi. Birinchi xil tolalarda mushaklarning zo'riqish kuchi ancha sust rivojlantiriladi, bu “tezkor” tolalar tezligidan uch barobar past bo'lishi mumkin. Tolalarning ikkinchi turi tezkor va kuchli qisqarishlarni amalga oshiradi. Katta vaznli yuklar bilan takrorlar sonini kamaytirib kuch tayyorgarligini olib borish ko'p miqdordagi “tezkor” mushak tolalarini safarbar qiladi, kichik vaznli yuk bilan ko'p takrorlab mashqlar bajarish esa ham “tezkor”, ham “sustkash” tolalarni faollashtiradi. Tananing turli mushaklarida tolalar nisbati bir xil emas, bu irsiyat bilan bog'liq.

**REFERENCES**

1. Salamov R.S. “Jismoniy tarbiya nazariyasi va uslubiyati”. 1 tom. Darslik. ITA-PRESS. T.-2015 220 b.
2. Salamov R.S. “Sport mashg'ulotlarining nazariy asoslari”. 2 tom. Darslik. ITA-PRESS. T.,-2015 210 b.
3. Курамшин Ю.Ф. “Теория и методика физической культуры”. Учебник. Москва. – 2010. 210 с.
4. Матвеев Л.П. “Общая теория спорта и ее прикладные аспекты”. Учебник. СПб. «Лань», 2005г.
5. Юнусова Ю.М. “Теоретические основы физической культуры и спорта”. Учебная пособия. Т.,-2009 250 с.

## GIMNASTIKA DARSIDA PEDAGOGIK KO'RSATMALAR VA MASHQLARNI O'TKAZISH USULLARI.

Sayfiyev Hikmatullo Xayrulloevich

Osiyo Xalqaro Universiteti Jismoniy Madaniyat kafedrası o'qituvchisi

<https://doi.org/10.5281/zenodo.8419000>

**Annotatsiya.** Sport rimnastikasining inson tanasiga ta'siri yosh xususiyatga qarab mashg'ulotlarning ta'siri va mashq jarayonida organizimning holati haqida. Taraqqiyotining bir-birini to'ldiruvchi tizimini ta'minlaydi va ta'limdagi gimnastika darsi sifat va uni shakillantirish borasida qaratilgan.

**Kalit so'zlar:** Qobiliyat, muvozanat, sport gimnastikasi ta'sir, mashg'ulot jarayoni, sog'lomlashtiruvchi, Gimnastika hissiy barqarorlikni, Tana tarbiyasi, Ta'lim, Jismoniy ta'lim-tarbiya, vosita, Osonlikdan qiyinchilikka, Kombinatsion darslar, Muayyan-umumiy, Ta'lim.

## PEDAGOGICAL INSTRUCTIONS AND METHODS OF CONDUCTING EXERCISES IN A GYMNASTICS LESSON.

**Abstract.** The effect of sports gymnastics on the human body is about the effect of training depending on the age characteristics and the state of the organism during training. It provides a complementary system of development, and the gymnastics lesson in education is focused on quality and its formation.

**Key words:** Ability, balance, impact of sports gymnastics, training process, fitness, Gymnastics emotional stability, Physical education, Education, Physical education-education, tool, From ease to difficulty, Combination lessons, Specific-general, Education.

## ПЕДАГОГИЧЕСКИЕ УКАЗАНИЯ И МЕТОДЫ ПРОВЕДЕНИЯ УПРАЖНЕНИЙ НА УРОКЕ ГИМНАСТИКИ.

**Аннотация.** Влияние спортивной гимнастики на организм человека о влиянии тренировок в зависимости от возрастной особенности и состояния организма в процессе тренировки. И урок гимнастики в образовании ориентирован на качество и его формирование.

**Ключевые слова:** способность, баланс, спортивная Гимнастика влияние, тренировочный процесс, оздоровительный, гимнастика эмоциональная стабильность, физическая подготовка, образование, физическая подготовка, моторика, легкость.

Darsning asosiy qismini o'tkazish bo'yicha umumiy uslubiy ko'rsatmalar va umumta'lim maktablarining jism oniy madaniyat fan dasturidagi gimnastika mavzularini o'qitish jarayoni jismoniy madaniyat mutaxassisi egallashi lozim bo'lgan kasbiy-amaliy bilimlar qatoriga kiradi.

Gimnastika darsining asosiy qismini o'tkazishga qo'yiladigan talablarni bajarish uchun o'qituvchi quyidagilarni bilishi lozim:

1. Shug'ullanuvchilar harakat faoliyatini tashkil qilish va baholash, xatolarni yo'q qilish, mashqlarning bajarilishi xavfsizligini ta'minlaydigan choralarni qo'llashni bilish.

2. O'rgatish uslublarini bilish. Ularga quyidagilar kiradi: o'qituvchining o'zi mashqlarni chiroyli namoyish qilishi, uning bajarilish texnikasini tushuntirishi, ijro texnikasini turli xil ko'rgazmali qurollar orqali namoyish etishi lozim.

3. Shug'ullanuvchilarga yordam ko'rsatish. Har bir shug'ullanuvchining mashqni bajarishini ta'minlash maqsadida, uning tanasini qo'l bilan kuzatishi, kerak bo'lsa, jismoniy

yordam ko'rsatishi va bir vaqtning o'zida xato, yutuqlarni aytib turish bilan yordam ko'rsatadi. Agar shug'ullanuvchining harakat sifatlari talab darajasidan past bo'tsa, shug'ullanuvchi topshirilgan mashqni birinchi marta bajarishga urinayotgan bo'lsa, har tomonlama me'yorda yordam ko'rsatiladi.

4. Mashq texnikasining muhim tarkiblaridan biri - bu harakat maromidir. Aksariyat holatlarda shug'ullanuvchilar aynan shu harakat maromini his qila olmaydilar. O'qituvchi lozim bo'lgan paytda tovushi bilan yoki shug'ullanuvchini "turtib" qoMi bilan himoya qilib, zaruriy harakat maromini tanlab berishi lozim.

5. Kuzatish va xatolarni tuzatish. Mashqning bajarilmaganligi yoki biron-bir xato oqibatida noto'g'ri bajarilganligini sezish qiyin emas. Buning uchun alohida bilimlar talab qilinmaydi. Buning ustiga, bunday kuzatish natijalarini o'quvchiga aytib berish xafagarchilikdan boshqa narsani bermaydi. Muhimi, mashqning noto'g'ri bajarilish sababini ko'ra bilish hamda uni bartaraf etish lozim (xatolarni aniqlashvatuzatishni so'ngi bo'limlarda o'qiyisiz).

6. Mashqlaming bajarilish xavfsizligini ta'minlash choralari. Mashg'ulotlaming bir me'yordagi tartibiga rioya qilish hamda ulami to'g'ri tanlash mashg'ulotning xavfsizligini ta'minlaydigan muhim shartlardan biri hisoblanadi.

Bundan tashqari, mashg'ulotlar o'tkazish joyini puxta tayyorlash va ehtiyotlash usullarini faqat o'qituvchining o'zi emas, shug'ullanuvchilar ham yaxshi o'zlashtirishlari zarur. Jarohatlanishning oldini olish uchun yangi mashqni bajarishda birinchi urinishda har bir shug'ullanuvchini ehtiyotlab turiladi. Ehtiyotlovchi o'qituvchi yoki o'quvchi bo'lishi mumkin. Keyinchalik ehtiyotlashni faqat zarur hollardagina qo'llash tavsiya qilinadi.

Darsning asosiy qismidagi mashqlaming ayrim turlarino'tkazish usuliyatlari. Gimnastika darsining asosiy qismida qo'llaniladigan barcha mashqlaming ijrosini tashkil qilinishi xususiyatlariga ko'ra quyidagi uchta guruhga bo'linadi:

- a) gimnastika snaryadlaridagi mashqlar, sakrashlar, akrobatika mashqlari va ayrim amaliy mashqlar;
- b) erkin mashqlar va uning kombinatsiyalari;
- c) jismoniy tayyorgarlik mashqlari (umumiy va maxsus);

Biz quyida umumiy ta'lim maktabi gimnastika darsi dasturida o'qitiladigan eng sodda mashqlarni e'tiboringizga havola qildik

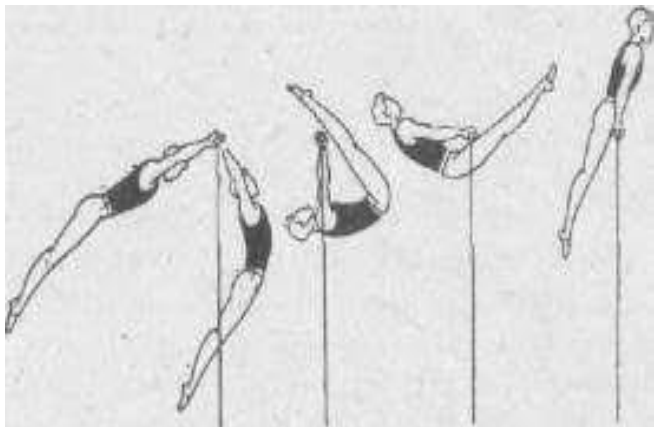





Yuqorida qayd qilingan dastur materiallari 4 yosh va 4-9-sinf o'quvchilari uchun gimnastika jihozlari (snaryadlari)da bajariladi va harakat texnikasi

Maklarga ajratib o'qitiladi. Bu mashqlarni o'tkazishda o'qituvchilar quyidagi tavsiyalarga rioya qilishlari lozim:

1) darsda. mashg'ulot joyini tez tayyorlashga erishish. Shug'ullanuvchilarning o'zaro munosabatlarini aniq belgilash va uning bajarilishini nazorat qilish bunga kafolat bo'lib xizmat qiladi;

2) mashqning bajarilishini kuzatib turish uchun shug'ullanuvchilarga optimal sharoitlarni yaratish. Shug'ullanuvchi tomonidan joyning to'g'ri tanlanishi bunga yordam beradi. Chunki joyning to'g'ri tanlanishi kuzatish uchun qulay lik yaratadi hamda ko'rib his qilish orqali qo'zg'atuvchilarning zararli ta'sirlari kamayadi;

3) asosiy mashq bajarilishidanoldinmaxsus razminka o'tkazish. Darsning asosiy qismida har bir mashq turi oldidan mashg'ulotlar maxsus badan qizdirish mashqlaridan boshlanadi.

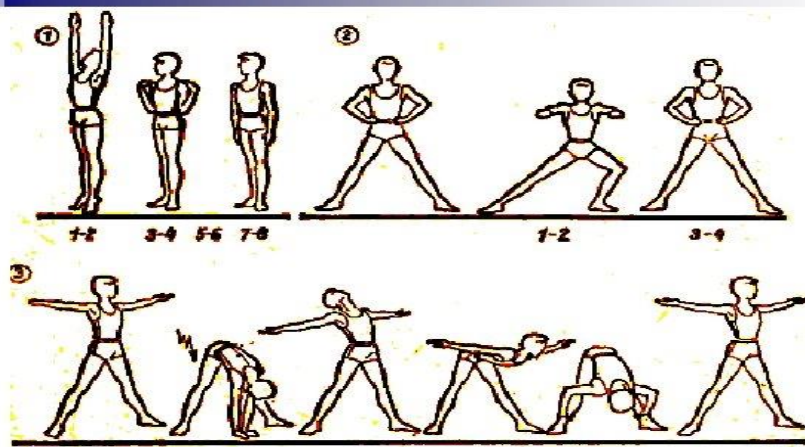



Maxsus badan qizdirish mashqlari harakat a'zolarini tayyorlashga yordam beradi va shug'ullanuvchining aynan shu paytdagi holatini u yoki bu mashqni bajarishga bo'lgan imkoniyat darajasini aniqlashga yordam beradi (gimnastlar iborasi bilan aytilganda bu «snaryadni his etish»da qo'l keladi)

Badan qizdirish vositalariga quyidagilar kiradi: buyumlar, buyumlarsiz va og'irlik bilan, ommaviy turdagi snaryadlar bilan bajariladigan umumrivojlantiruvchi mashqlar hamda shug'ullanuvchi bajarish uchun tayyorgarlik ko'rayotgan gimnastika turining mashqlari. Gimnastika bilan shug'ullanishni yangi boshlaganlarga mashqlarni tanlash va me'yorlash o'qituvchi (trener) tomonidan aniqlanadi.

Tajribali gimnastikachilar maxsus tayyorgarlik gimnastikasi (razminka)ni odatda mustaqil o'tkazadilar;

4) belgilangan uslubiy tavsiyalarga amal qilgan holda, mashg'ulotdagi vaziyatni hisobga olib, asosiy mashqlarni o'tkazish.

Jismoniy tayyorgarlik, erkin mashqlar va kombinatsiyalar. Erkin mashqlar kombinatsiyalarini o'rganishda (ularda murakkab akrobatika elementlari yo'q) o'qituvchi yalpi uslubdan foydalangan holda mashg'ulotni olibboradi. Bunda u quyidagicha harakat qiladi:

1. Eng avvalo bajariladigan harakatni ko'rsatib beradi va bir vaqtning o'zida uni birgalashib bajarishni shug'ullanuvchilarga taklif qiladi. Agarbu harakatlarnosim mctrik bo'lsa, unda o'qituvchi uni guruhga orqasi yoki yon tomoni bilan turgan holda ko'rsatadi. Harakat murakkabligi va shug'ullanuvchilar tarkibiga qarab, bu harakat bir necha marta takrorlanadi.

2. Shug'ullanuvchilarga harakatni namoyishsiz - o'zi ko'rsatib bermay bajarishni taklif qiladi.

3. Xatolarni tuzatadi va birinchi darajadagi, o'rganilishi zarur bo'lgan harakatning texnikasini to'liq egallagunga qadar takrorlaydi.

4. Xuddi shu tarzda birinchi to'rtta sanada bajariladigan harakatlarni o'rgatadi. Takrorlashni esa hohlagan hisobdagi harakatlardan boshlaydi.

5. Harakatlarni mustaqil o'rganish uchun 1-2 daqiqa vaqt beradi.

6. Shu tarzda keyingi to'rtta hisobni o'rgatadi.

7. Shug'ullanuvchilarga egallangan harakatlarni musiqa jo'rligida bajarishni taklif qiladi va o'zi sanab turadi. Xuddi shuni o'zi, lekin sanalmaydi.

8. Ko'rsatilgan tartibda kombinatsiyani oxirigacha bajarish uchun harakat qiladi. Takrorlashni istalgan fazadan boshlaydi.

Jismoniy tayyorgarlik mashqlari. Shug'ullanuvchayrim harakat sifatlarining rivojlanish darajasi bir xilda emasligi sababli, ushbu mashqlarning mazmuni, sur'ati va me'yorlarini turli holatda alohida olib borish maqsadga muvofiqdir. Lekin, buni amalga oshirish aytarli darajada qiyinligi uchun umum ta'lim maktablarida, o'rta maxsus va oliy o'quv yurtlarida yakka tartibda yondoshishdan butunlay voz kechib, barcha uchun bir xil mashqlar berish bilan chegaralanmoqda. Bu mashqlar o'zining harakat tarkibiga ko'ra murakkab bo'lmay, mashqni o'qituvchi tomonidan ko'p martalab ko'rsatib berish hamda so'z orqali tushuntirishdan holi qilishi bilan afzallikka ega, xolos.

**REFERENCES**

1. USMANOV U.H “GIMNASTIKA DARSLARIDA INNOVATSION TEXNOLOGIYALAR” Toshkent – 2013
2. Karimov M.K. Akrobatika. T., “Elsona” MCHJ, 2002- y.
3. Karimov M.K. Saf mashqlari va ulami o'rgatish uslubi. - T.: «Elsona» MCHJ, 2003- y.
4. Karimov M.K. Xoreografiyamashqlari vabadiiy gimnastika. - T.: «Elsona» MCHJ, 2003- y.
5. Петров П. Методика преподавания гимнастики в школе. Дарслик. - М., 2003.

## THE INFLUENCE OF COVERING RATE OF SOYBEAN SEEDS WITH BENTONITE CLAY ON GERMINATION DYNAMICS

**Kuziyev D.N.**

Karshi engineering-economics institute

<https://doi.org/10.5281/zenodo.8419078>

**Abstract.** *The article presents the scientific basis of saving irrigation water by treating soybeans with bentonite clay. With its help, the influence of soybean on the germination dynamics of "Arleta" and "Nafis" varieties was studied in light gray soils of Kashkadarya region.*

**Key words:** *bentonite slurry, agricultural ore, bark, germination dynamics.*

## ВЛИЯНИЕ СТЕПЕНИ ПОКРЫТИЯ СЕМЯН СОИ БЕНТОНИТОВОЙ ГЛИНОЙ НА ДИНАМИКУ ПРОРАСТАНИЯ

**Аннотация.** *В статье представлены научные основы экономии поливной воды путем обработки сои бентонитовой глиной. По ней изучено влияние сои на динамику всхожести сортов «Арлета» и «Нафис» на светло-серых почвах Кашкадарьинской области.*

**Ключевые слова:** *бентонитовый шлам, агроруда, шелушение, динамика прорастания.*

The role and importance of the agricultural sector in ensuring food security for the population of our republic is increasing day by day. One of the most important tasks is to use the available resources and opportunities in our country to ensure the guaranteed supply of agricultural products to the population, to further increase productivity and interest, and to process agricultural products.

In paragraph 3.3 of the Strategy of Actions for 2017-2021 on the five priority areas of development of the Republic of Uzbekistan, it is stated "...consistent development of agricultural production, further strengthening of the country's food security, production of environmentally friendly products important tasks such as expanding production, significantly increasing the export potential of the agrarian sector, reducing the areas of cotton and grain crops, planting potatoes, vegetables, feed and oil crops on vacant lands.

In the world's leading countries, norms for the use of non-traditional agro-ores in various soil conditions as additional nutrients to mineral fertilizers have been developed and scientifically based. As a result of the application of non-traditional agro-minerals to the soil as a resource-saving technology, the agrophysical and agrochemical properties of the soil are improved, the biological processes in the soil are accelerated, the coefficient of absorption of the applied mineral fertilizers by plants increases, and as a result, the productivity increases. together with the improvement of quality.

The world experience of using non-traditional agro-ores shows that their use provides 10-15% higher yield from agricultural crops, improves the quality of the product, and agro-ores cleans the soil from heavy metals, toxic substances and radioactive elements. . In this regard, bentonite mud fills the soil's demand for microelements and improves its reclamation condition. Bentonite mud retains moisture in the soil, collects sand particles around it, and increases the viscosity of the sand. Bentonite mud is considered a source of food for plants, it contains 0.3-4.7% carbon, 0.4-

3.0% potassium, 0.3-1.5% phosphorus elements, trace elements copper, zinc, boron, cobalt, molybdenum, manganese, sulfur are existing.

Based on the above, our research within the framework of the practical project PZ-202102154 "Development of science-based agrotechnologies of irrigation water conservation using bentonite clay in the cultivation of agricultural crops" under the conditions of light gray soils of Kashkadarya region of soybean "Arleta" and "Nafis" varieties at the rate of 400,000 pieces/ha, the seeds were coated with bentonite clay and planted at a depth of 3-4 cm, and its effect on germination dynamics was determined.

In this experiment, the dynamics of soybean seed germination was not affected by irrigation regimes. However, depending on the rate of coating of soybean seeds with bentonite clay, the effect on the dynamics of germination was clearly felt.

That is, compared to soybean varieties ChDNS, the rate of mineral fertilizers in the 60-70-70, 70-75-75 and 75-80-80% irrigation regimes is the control (untreated) variant and the seed 30 with bentonite clay; 22.3-40.3 in "Arleta" variety when observations were made on April 15, depending on the dynamics of seed germination, irrigation method and bentonite clay in 40 and 50 kg/t shelled variants; 24.5-41.0 and 24.9-41.6%, 46.3-75.5 when the observations were made on April 17; 48.3-76.3 and 49.0-77.4%, 71.8-93.0 on April 19; Fertility was 74.3-91.5 and 75.4-92.9%, and according to the indicators, in soybean variety "Nafis" on April 15, it was 24.0-41.8; 24.5-43.0 and 24.9-43.6%, 41.3-74.5 when the observations were made on April 17; 46.0-76.5 and 46.7-77.6%, and on April 19, 74.5-94.5; It changed to 77.0-97.3 and 78.2-98.7% (Table 1).

In the experiment, the seeds of soybean varieties were compared to the control (untreated) version with bentonite clay 30; 8.5-9.3, depending on the standards of 40 and 50 kg/t shelled; By 16.5-17.5 and 19.8-20.3%, it significantly affected the dynamics of germination and accelerated germination.

**Table-1**

**Influence of soybean seed coating with bentonite clay on germination dynamics**

№ Var	Sorts	Irrigation procedure, (%)	Method of coating seeds with bentonite clay	Germination dynamics					
				Apr 15		Apr 17		Apr 19	
				piece	%	piece	%	piece	%
1	«Arleta»	ChDNS's (60-70-70 %)	Control (unprocessed)	89	22,3	185	46,3	287	71,8
2			30 kg/t bentonite (seed coating)	124	31,0	243	60,8	321	80,3
3			40 kg/t bentonite (seed coating)	146	36,5	297	74,3	353	88,3

4	«Nafis»	ChDNS's (70-75-75 %)	50 kg/t bentonite (seed coating)	161	40,3	302	5,5	372	93,0
5			Control (unprocessed)	8	4,5	193	8,3	297	74,3
6			30 kg/t bentonite (seed coating)	37	4,3	263	5,8	38	82,0
7			40 kg/t bentonite (seed coating)	50	7,5	302	5,5	359	89,8
8			50 kg/t bentonite (seed coating)	64	41,0	305	6,3	366	91,5
9		ChDNS's (75-80-80 %)	Control (unprocessed)	99	24,9	196	9,0	301	75,4
10			30 kg/t bentonite (seed coating)	39	34,8	267	66,7	333	83,2
11			40 kg/t bentonite (seed coating)	52	38,1	307	76,6	364	91,1
12			50 kg/t bentonite (seed coating)	166	41,6	310	77,4	371	92,9
13		ChDNS's (60-70-70 %)	Control (unprocessed)	96	24,0	165	41,3	298	74,5
14			30 kg/t bentonite (seed coating)	122	30,5	213	53,3	336	84,0
15			40 kg/t bentonite (seed coating)	154	38,5	276	69,0	365	91,3
16	50 kg/t bentonite (seed coating)		167	41,8	298	74,5	378	94,5	
17	ChDNS's (70-75-75 %)	Control (unprocessed)	98	24,5	184	46,0	308	77,0	
18		30 kg/t bentonite (seed coating)	129	32,3	228	57,0	345	86,3	

19		40 kg/t bentonite (seed coating)	157	39,3	286	71,5	378	94,5
20		50 kg/t bentonite (seed coating)	172	43,0	306	76,5	389	97,3
21	ChDNS's (75-80-80 %)	Control (unprocessed)	99	24,9	187	46,7	313	78,2
22		30 kg/t bentonite (seed coating)	131	32,7	231	57,9	350	87,5
23		40 kg/t bentonite (seed coating)	159	39,8	290	72,6	384	95,9
24		50 kg/t bentonite (seed coating)	175	43,6	311	77,6	395	98,7

It was found that the germination of soybean seeds coated with bentonite clay was observed in 6 days, and in the control version, which did not treat the seeds, it lasted up to 12 days. The reason for this was explained by the fact that the seeds coated with bentonite clay absorb moisture quickly and in large quantities.

Based on the information presented above, it can be concluded that as a result of treatment of soybean seeds with bentonite clay, the absorption of moisture by the seeds increases and the germination of uniform seeds is accelerated.

#### REFERENCES

1. Decree PD-2832 of March 14, 2017 of the President of the Republic of Uzbekistan "On measures to organize soybean planting and increase the cultivation of soybean crops in the republic in 2017-2021".
2. Mirziyoev Sh.M. Decree of the President of the Republic of Uzbekistan on the Action Strategy for further development of the Republic of Uzbekistan. / Official publication/ - Tashkent: "Adolat", 2017.
3. D.N. Kuziyev. (2022). Laboratory flocculation rates of bentonite slurry treated soybeans. Academic research in modern science, 1(20), 77–81.  
<https://doi.org/10.5281/zenodo.7483032>
4. A. Omonov, D. Jorayev, A. Meiliyev, G'. Uzokov, A. Abduazimov Results of research work at the Kashkadarya branch of the Scientific Research Institute of Cereals and Legumes in 2008-2020



## НАЧАЛО ВОЙНЫ И ЗАДЕЙСТВОВАНИЕ ВСЕХ СИЛ НА ФРОНТЕ

Тошов К.Т.

доктор философских наук (PhD), (ТерГУ)

<https://doi.org/10.5281/zenodo.8419097>

**Аннотация.** Освещается перевод социаль-экономической жизни на военные рельсы, всеобщая мобилизация, участие сурхандарьинских тружеников в фондах обороны, строительство военной техники и помощь семьям военнослужащих.

**Ключевые слова:** фронт, тыл фронта, теплая одежда, еда, оборона, сбережение, кредиты, материальные ценности, война, арсенал, эвакуация, доброта.

## THE BEGINNING OF THE WAR AND THE INVOLVEMENT OF ALL FORCES AT THE FRONT

**Abstract.** The article highlights the transfer of socio-economic life to military rails, general mobilization, the participation of Surkhandarya workers in defense funds, the construction of military equipment and assistance to military families.

**Key words:** front, rear of the front, warm clothes, food, defense, savings, loans, material values, war, arsenal, evacuation, kindness.

Вопрос сохранения мира является одной из самых актуальных проблем в процессах глобализации в мире. Причина в том, что страшные сцены Второй мировой войны до сих пор не изгладились из памяти человечества, и в то же время все миролюбивые силы работают сообща, чтобы не допустить повторения тех страшных событий. Учитывая это, Генеральная Ассамблея ООН приняла резолюцию 59/26 от 22 ноября 2004 г. и объявила 8 и 9 мая Днем Памяти и примирения [1]. Это важный шаг к предотвращению новых войн и увековечиванию памяти жертв Второй мировой войны.

Во второй мировой войне участвовали 62 из 73 независимых в то время государств, боевыми действиями было охвачено 80 процентов населения Земли. Остальные 11 государств не присоединившиеся к войне по каким-либо причинам были вынуждены быть лояльными по отношению к той или иной стороне. Боевые действия проводились на территориях 40 государств, трёх континентов и в акваториях четырёх океанов. По прибли-зительным подсчётам в этой войне участвовало 110 миллионов вооружённых солдат, жертвами которой стало 60 миллионов человек. И поэтому всеми признаётся, что эта война поистине стала Мировой войной.

В 1941 году население Узбекистана насчитывало 6,5 млн человек, из них в войне принимали участие около 1 951 000 человек из Узбекистана, из которых погибло 538 000 граждан Узбекистана. За время войны 158 тысяч наших соотечественников пропали без вести, а более 59 тысяч наших соотечественников, репрессированных в другие края из-за политики советского строя, участвовали в войне за счет других стран [2]. На фронт было отправлено 82 274 человека из Сурхандарьинской области, из них не вернулись 22 500 человек.

22 июня 1941 года нападение фашистской Германии на СССР потрясло сердца всех народов, проживающих в стране. В тот день, когда стало известно о начале войны, Политбюро ЦК ВКП(б) в спешке провело заседание. По поручению И.Сталина председатель Совнаркома (СНК) СССР, член Политбюро Центрального Комитета ЦК

ВКП(б), министр иностранных дел СССР В.М.Молотов 22 июня 1941 года в 12 часов 15 минут по московскому времени на Центральном телеграфе обратился к советскому народу по радио [3].

Начало войны потребовало перевести жизнь страны на военные рельсы. 23 июня 1941 г. решением ЦК ВКП(б) и СНК СССР была создана Ставка Главного Командования [4]. Но в связи с усложнением обстановки 30 июня 1941 года был образован Государственный комитет обороны. В его состав вошли И.В.Сталин (председатель), В. М. Молотов, К. Е. Ворошилов, Г.М. Маленков, Л.П.Берия, Л. М. Каганович [5]. 8 августа И. В. Сталин принял должность Верховного Главнокомандующего Рабоче-Крестьянской Красной Армией (РККА) и Военно-Морского Флота [6].

Ситуация была очень сложной. Фронту требовалось все больше и больше оружия, одежды, продовольствия, военной техники и других припасов. В связи с этим 24 июля 1941 года Сурхандарьинский облисполком и обком обсудили вопрос «Обстановка военного времени» и приняли решение по этому вопросу. С учетом требований времени все производственные учреждения и организации области были определены действовать на основе законов военной эпохи. На местах учреждались областные, городские и районные отделы оборонных фондов, оборонные лекторы, теплые вещи и продовольственные фонды для бойцов, строительство военной техники и фонды военных заёмов [7].

Особое внимание было уделено подготовке кадров для действующей армии в Сурхандарьинской области. В частности, в 1941 году в области было создано 18 военно-учебных центров. За 1942 г. было подготовлено 193 пулеметчика, 101 истребитель танков, 100 пулеметчиков и 40 снайперов, а к концу 1942 г. подготовлено 1420 младших командиров. За 1943 г. в обществе «Осоавиахим» подготовлено 721 истребитель танков, 151 пулеметчик и 250 кавалеристов, или план 1943 г. по военному обучению граждан выполнен на 170%, в военно-учебных занятиях участвовал 16481 гражданин. Также в 25 санитарных частях прошли обучение 266 медицинских сестер [8].

Нехватка кадров в военное время вынуждала школьников привлекать к полевым работам. На основании постановления № 904 СНК УЗ ССР «О привлечении учащихся 7-10 классов неполных средних и высших учебных заведений к сельскохозяйственным работам» от 20 июля 1941 года школьники массово стали привлекаться к полевым работам под руководством своих учителей. В зависимости от характера работы учащимся назначались 6-8-часовой рабочий день [9].

Согласно секретному постановлению СНК СССР № 1825-818 от 5 июля 1941 г. «О порядке эвакуации населения в военное время» [10] и постановлению Государственного Комитета Обороны №ГКО-99сс от от 11 июля 1941 г. «Об эвакуации промышленных предприятий» [11], стали эвакуировать на восток из мест, близких к зоне боевых действий крупных промышленных предприятий, материальных ценностей, организаций и гражданского населения, особенно много женщин, детей и стариков. В связи с этим 3 декабря 1941 г. было принято специальное постановление ЦК Компартии Узбекистана «О приеме и расселении эвакуированных советских граждан» [12]. Согласно решению, во всех регионах были созданы приемные комиссии для эвакуированного населения.

Эвакуированные были тепло встречены жителями оазиса, им была оказана различная помощь и кров. В частности, в Сарыассийский район было переселено 1283 гражданина Польши, в Денау – 575, в Шурчи – 548 человек. В помощь им шурчинцы выделили 2615 рублей, материальную помощь получили 59 человек. Они также предоставили гуманитарную помощь в виде 81 предмета домашнего обихода, в том числе 23 одеял, 20 рубашек, 18 брюк, двух пар сапог, пары туфли и других предметов [13].

В первые месяцы начала войны работа по организации помощи бойцам была чрезвычайно напряженной. Например, до 10 сентября 1941 года жители Сарыассийского района передали бойцам для теплой одежды 9 пушнины, 34 штук кожи, 7 пар кожаных ботинок, а жители Шерабада для изготовления теплой одежды прислали 252 кг шерсти и 104 штук кожи. По инициативе термезчан было собрано и отправлено бойцам в качестве теплых вещей 51 фуфайка, 32 ватных брюков, 40 пар шерстяных перчаток, 41 штука шкура и 39 гимнастёрки [14].

Война с фашизмом требовала огромных затрат, нужны были дополнительные средства для постройки новой боевой техники. В связи с этим 14 апреля 1942 года постановлением Совета Народных Комиссаров СССР был выпущен первый военный заём. В соответствии с решением необходимо было раздать населению облигации на сумму 10 млрд рублей сроком на 20 лет [15]. План раздачи первого в СССР военного займа было перевыполнено и с населения было собрано 13 186 000 000 рублей [16].

По состоянию января 1942 года в Сурхандарьинской области насчитывалось 84 770 трудоспособных колхозников и 33 586 рабочих и служащих. Займы были выданы колхозникам в размере 11 700 000 рублей, рабочим и служащим – 9 800 000 рублей, всего – 21 500 000 рублей [17]. Второй военный заём был выдан 1 августа 1943 года, и работники области взяли заём в размере 38683000 рублей. Сурхандарьинцы перевыполнили план займа в размере 2 383 000 рублей [18].

В годы войны движение помощи членам семей военнослужащих, ушедших на фронт, получило широкое распространение по всей стране. На нужды семей военнослужащих из Джаркургана было выделено 10 тонн зерна, 40 овец, 30 тысяч рублей деньгами и другие различные продукты. В Шурчи на 379 га земли посажены зерновые для нужд семей бойцов. Кроме того, 71490 рублей денег, 18 коров, 1 лошадь, 110 молочных коз, 37 овец во временное пользование и 3228 кг зерна, 12667 кг ячменя, 19777 кг риса, 120 кг зерна кукурузы, 26280 кг фруктов, Было любезно предъявлено 14 кг масла, 40 кг мяса, 66 кур и 123 единицы теплых вещей [19].

В заключение, внезапное нападение фашистской Германии на СССР потребовало поставить жизнь страны на военные рельсы. Как и по всей стране, в Сурхандарье была объявлена ширококомасштабная мобилизация. Дополнительно были увеличены обязательные трудовые дни. Отменены трудовые каникулы. Определены трудовые обязанности школьников и учителей. Были проведены учения по ознакомлению населения с общевоинской подготовкой и секретами военной техники. Людям, эвакуированным из зоны боевых действий, предоставили убежище.

Борьба с фашизмом стала национальным движением. Помимо военных налогов, жители оазиса вносили много денег и материальных ресурсов в военные облигации и фонды обороны. Для пополнения оборонных фондов проводились субботники и

воскресники. В перечислении средств в фонды обороны активно участвовали все слои общества - рабочие, колхозники, служащие, государственные, партийные и хозяйственные деятели, работники здравоохранения, народного просвещения, юстиции, пенсионеры и дети. Проведена большая практическая работа по помощи семьям военнослужащих.

## REFERENCES

1. <https://www.un.org/ru/observances/second-world-war-remembrance-days>
2. Выступление Президента Республики Узбекистан Шавката Мирзиёева на торжественном мероприятии, посвященном Дню памяти и почестей 9 мая 2020 года.
3. Газета «Правда», 23 июня, 1941 года, № 172 (8580).
4. <https://wwii.space/23-06-41-создана-ставка-верховного-главноко/>
5. Журнал «Огонёк», 6 июля 1941 года, № 19 (741).
6. Органы государственной безопасности в Великой Отечественной войне. Сб. документов и материалов. Том 2. Книга 1. Начало (22 июня — 31 августа 1941 года). – Москва, 2000. –С. 460–461.
7. Сурхандарьинский областной государственный архив. ф.45, оп.1, д.1, л.65.
8. Саидмурадов Н. «Деятельность партийной организации Сурхандарьинской области в годы Великой Отечественной войны». АКД. –С. 20-21.
9. Сурхандарьинский областной государственный архив. ф.45, оп.1, д.1, л.32.
10. Государственный архив Российской Федерации. фонд Р-5446, оп. 106сч., д.22, лл.357–361.
11. Radjabova, Sabohat. "STATE POLICY TO SUPPORT WOMEN (FIRST STEPS)." *Modern Science and Research* 2.6 (2023): 49-52.
12. Раджабова, Сабохат Бобировна. "SURXON VOHASI XOTIN-QIZLARNING XALQ TA'LIMI SOHASIDA TUTGAN O'RNINI (MUSTAQILLIK YILLARI MISOLIDA)." *ВЗГЛЯД В ПРОШЛОЕ* 4.6 (2021).
13. Rahmonov, M. (2023). TRADITIONAL LIFESTYLE OF THE TOKCHI PEOPLE OF SURKHAN OASIS. *Modern Science and Research*, 2(4), 720-722.
14. Habibullo o'g'li, R. M. (2023). SURXON VOHASI TOQCHI QAVMINING AN'ANAVIY TURMUSH TARZI.
15. Rahmonov, M. (2023). Surxon vohasi toqchi qavmlari hududiy joylashuvining ilmiy tahlili. *Марказий Осиё тарихи ва маданияти*, 1(1), 341-344.
16. Yuldashevich, D. O. (2023). SURXON VOHASIDA YASHOVCHI YUZ (JUZ) LARNING AN'ANAVIY CHORVACHILIGIDA QO'YCHILIKNING AHAMIYATI. *Conferencea*, 65-69.
17. Дуланов, О. Ю. (2021). СУРХОН ВОҲАСИ ЖУЗЛАРИНИНГ АНЪАНАВИЙ ТАОМЛАРИ. *ВЗГЛЯД В ПРОШЛОЕ*, (SI-3).
18. Choriyev, S. H. (2023). CULTURAL LIFE IN SURKHANDARYA IN THE YEARS AFTER THE SECOND WORLD WAR. *Modern Science and Research*, 2(9), 283-286.

19. Тошов, К. Т. (2021). Героизм Жителей Сурхандарьинской Области В Годы Второй Мировой Войны. *CENTRAL ASIAN JOURNAL OF SOCIAL SCIENCES AND HISTORY*, 2(3), 91-96.
20. Тошов, К. Т. (2020). Деятельность трудящихся Сурхандарьинской области по укреплению тыла в годы Второй мировой войны. *Бюллетень науки и практики*, 6(3), 567-570.
21. Тошов, К. Т. (2020). ҒАЛАБАГА ҚЎШИЛГАН МУНОСИБ ҲИССА. *ВЗГЛЯД В ПРОШЛОЕ*, 3(2).

## YANGI MEDIA MUHITDA KONVERGENT JURNALISTIKA

Jumamuratova Dilyafuz

Qoraqalpoq Davlat Universitet Jurnalistika fakulteti  
2-kurs talabasi.

<https://doi.org/10.5281/zenodo.8424240>

*Annotasiya.* Ushbu ilmiy maqolada biz jurnalistika sohasida konvergent fikrlashning ahamiyati va yangi media olamda tutgan o'rni, konvergensiyaning OAV ga o'tkazadigan ijobiy va salbiy ta'sirlari haqida ma'lumotga ega bo'lamiz.

*Kalit so'zlar:* konvergensiya, konvergent fikrlash, divergent, multimedia, teleformat, kontent, jurnalistik tizim, raqamli texnologiyalar.

## CONVERGENT JOURNALISM IN THE NEW MEDIA ENVIRONMENT

*Abstract.* In this scientific article, we will learn about the importance of convergent thinking in the world of new media, the positive and negative effects of convergence on mass media.

*Key words:* convergence, convergent thinking, divergent, multimedia, teleformat, content, journalistic system, intelligence, digital technologies.

## КОНВЕРГЕНТНАЯ ЖУРНАЛИСТИКА В НОВОЙ МЕДИА-СРЕДЕ

*Аннотация.* В этой научной статье мы узнаем о важности конвергентного мышления в сфере журналистики и роли новых медиа в мире, положительных и отрицательных последствиях конвергенции для средств массовой информации.

*Ключевые слова:* конвергенция, конвергентное мышление, дивергент, мультимедиа, телеформат, контент, журналистская система, цифровые технологии.

Jamiyat rivojining bugungi bosqichi bevosita texnologiyalarning takomillashuvi bilan xarakterlanadi. Zamonaviy texnologik jarayonlar har qanday sohaga o'z ta'sirini o'tkazgani kabi, axborot uzatish tizimiga ham tabora yangi o'zgarishlar olib kelmoqda.

Bugun axborot iste'molini avvalgi holat bilan solishtirib bo'lmaydi. Insonlar avvallari, Televideniye va tongi gazetalarni kutib, dunyo axborot muhitidan boxabar bo'lgan bo'lsa, hozirgi kunda insonlar internet tarmog'i orqali 24 soat davomida axborotdan xabardar bo'lish, uni istagan shaklda ko'rish, eshitish, o'qish imkoniyatiga egadir.

Internet imkoniyatlarining ortib borishi, multemediada yangi materiallarning yaratilishiga asos bo'lmoqda. Bu jurnalistlardan tezkorlik, OAV tarmoqlarining barchasida ishlay olish mahoratini talab qiladi. Xo'sh, bugungi kunda yangi media taraqqiyotida óz órnini topgan "Konvergensiya" atamasi qanday ma'noni anglatadi ?

Konvergensiya atamasi lotincha "yaqinlashyabman, qo'shilyabman" degan ma'nolarni anglatadi. Sodda qilib aytganda bunday faoliyatda siz ma'lum bir mavzu yuzasidan tayyorlayotgan materialingizda audio, video, foto va grafikadan foydalanib, aniq bir formatda, ma'lum tartibda joylashtirib chiqasiz.

**Konvergent fikrlash** - Joy Pol Guilford tamonidan divergent fikrlashning aksi sifatida ishlab chiqilgan atama. Bu odatda ijodkorlikni talab qilmaydi. Faqat intellekt uchun standartlashtirilgan ko'p tanlovli testlardan "to'g'ri javob berish qobiliyatini anglatadi.

**Konvergent fikrlash** - bu muommaga yagona aniq javob topishga qaratilgan fikrlash turi.

Bu- savolga eng yaxshi yoki to'g'ri javobni olishga qaratilgan. Konvergent fikrlash tezlik, aniqlik va mantiqni ta'kidlaydi va tanish bo'lgan usullarni tanib olishga, qayta qo'llashga va



saqlangan ma'lumatlarni to'plashga qaratiladi. Konvergent fikrlashning muhim jihati shundaki, u yagona eng yaxshi javobga olib keladi va noaniqlik uchun joy qoldirmaydi. Bu nuqtai nazardan javoblar to'g'ri yoki noto'g'ri bo'ladi. Konvergent fikrlash jarayonining oxirida olingan yechim ko'pincha eng yaxshi javobdir. Konvergent fikrlash ham bilim bilan bog'liq. Chunki mavjud bilimlarni standart protseduralar yordamida manifulyatsiya qilishni o'z ichiga oladi. Konvergent fikrlash ijodiy muomalarni hal qilishda vosita sifatida ishlatiladi. Biror kishi muommani hal qilish uchun tanqidiy fikrlashdan foydalanganda ular hukm chiqarish uchun ongli ravishda standartlar yoki ehtimollardan foydalanadi.

**Divergent fikrlash**-odatda o'z-o'zidan erkin tarzda sodir bo'ladi, unda ko'plab ijodiy g'oyalar yaratiladi va baholanadi. Qisqa vaqt ichida bir nechta mumkin bo'lgan yechimlar o'rganiladi.

Media tahririyatlarida Konvergensiya-jurnalistlik faoliyatning revolyutsion va bir vaqtning o'zida evolyutsion shaklidir. OAV hamkorligini ta'minlash orqali birlashish imkoni yaratildi.

Jurnalistikada konvergensiya bevosita turli xil axborot uzatish shakllarining yagona bir tizimga o'tishida yaqqol ko'rinadi. Masalan televideniye yaqin yillargacha ko'rinishni uzatish uchun tiniq tasvir va ovozdan foydalangan bo'lsa, hozirgi kunda insonlarga informatsiya yetkazish uchun shu soniyalarda yuz berayotgan voqea-hodisalarni xabardar qilish uchun jonli tarzda tomosha qilish imkonini yaratmoqda. Radioda ham avvallari oldindan yozib olingan audio yozuvlardan foydalanilsa, bugungi kunda jonli muloqot amalga oshirilmoqda.

Turli OAV kanallarining global makonda faoliyatini yo'lga qo'yishi, ularga konvergentsiyalashish imkonini bermoqda. Natijada ularning faoliyatida sezilarli darajada o'zgarishlar kuzatilmoqda. Yangi turdagi OAV yangi ko'rinishdagi janrlarni ham yuzaga keltirdi. Jumladan bugungi kunda televideniye rasmiylikdan uzoqlashib, ijtimoiy -madaniy xabarlarni, ko'pincha ko'ngil - ochar dasturlarni tashkillashtirib, tomoshabinlar e'tiboriga havola etmoqda. Internet jurnalistikasi taraqqiyoti bilan yanada ommalashgan, infoteyment (information+entertainment), edyutyment (education+entertainment), turli xususiy axborot uzatish kanallarida yo'lga qo'yilgan infortorial (information+editorial) janrlari ham shular jumlasidandir. Mazkur janrlar ham o'zida konvergensiya elementlarini shakllantirgani bilan e'tiborlidir.

Xalqaro axborot va kommunikatsiya bozorida kechayotgan globallashuv va konvergensiya jarayonlari O'zbekiston media muhitiga ham bevosita ta'sir ko'rsatmoqda. Bugungi kunda mazkur usuldan O'zbekistonning davlat va nodavlat onlayn nashrlari, xususan, press-uz.info, kun.uz, daryo.uz, gov.uz, mtrk.uz lar samarali foydalanib kelmoqda.

Bugun biz yashayotgan dunyoda axborot va g'oyalarning erkin oqimi tezlashgani tufayli OAV mamlakat taraqqiyotining muhim, hal qiluvchi kuchga aylandi. Elektron OAV nafaqat yangilik va fikrlar manbasi, shu bilan birgalikda, jamiyatda adolat mezonlarini tezkor o'rnatish, aholini haq -huquqlaridan boxabar qilish, fuqarolar munosabatin o'rganishning muhim ishtirokchisiga aylandi.

Amerikalik professor Fill Bruksninig takidlashicha: "Har qanday yangilik va o'zgarishning ikki tomoni bo'lgani kabi konvergensiyaning ijobiy va salbiy taraflari mavjud. Axborot studiyasining konvergentsiyalashishi ijobiy holat sifatida ko'rinadi. Buni yangiliklar studiyasida raqamli texnologiyalarning qo'llanilishi misolida kuzatish mumkin. Bunda matbuot, radio,

televideniye taqdim etayotgan mahsulotlarning birinchidan sifati ko'tariladi, ikkinchidan operativlilik darajasi ortadi.

Tarixning guvohlik berishicha radio ommaviy auditoriyani o'ziga jalb qilish uchun 40 yil kerak bo'ldi, televideniye esa bunga 14 yilda erishdi. Internet tizimining dunyoni jalb qilishida 4 yil kifoya qildi. Ammo butun jurnalistik dunyoning yagona tizimga, axborot uzatishga o'tishi, ya'ni internetga bog'lanib qolishi qanday natijaga olib kelishi bizga noma'lum.

Har xil veb-saytlar, internet nashrlari ananaviy OAV ittifoqida radio, televideniye, matbuot bilan aloqalarni o'rnatib, teleformatga ko'chib bormoqda. Bu o'z navbatida oddiy internet mazmunidan informatsion yoritishning multimediyaviy formatiga o'tish yo'lidagi qadamdir-ki, bunda turfa kontent (foto, video, audio, grafika) imkoniyatlaridan samarali foydalanadi. Keng ma'noda texnologiyalarning tez rivojlanishi va o'zaro aloqadorlikda ishlash natijasida yagona tizimga birlashish, qo'shilish jarayonini anglatadi.

Zamonaviy jurnalistikada texnologiyalarning shiddat bilan rivojlanishi internet tarmog'ining kengayishiga, axborot uzatish shakllarining xilma-xilliliga va konvergensiyaning media muhitda rivojlanishiga zamin yaratmoqda.

#### REFERENCES

1. Qudratxo'jayev Sh. Internet tarixi, tuzilishi, texnik-xavsizlik o'quv-uslubiy qo'llanma 2011.
2. F. Mo'minov A. Nurmatov Jahon jurnalistikasi tarixi. Toshkent. 2008.
3. Onlayn jurnalistika va mediada yangi trendlar. Toshkent. 2019.
4. Nargiz Qosimova. Onlayn jurnalistika o'quv qo'llanma. Toshkent. 2019.
5. uz.m.wikipedia.konvergensiya.
6. Saginbaevna T. S. FORMATION OF STUDENTS'SKILLS OF INDEPENDENT PERFORMANCE THROUGH THE TEACHING OF ART HISTORY //Spectrum Journal of Innovation, Reforms and Development. – 2022. – T. 9. – С. 386-392.
7. Тажимуратова Ш. С. САНЪАТШУНОСЛИК ФАНЛАРИНИ ЎҚИТИШ ОРҚАЛИ ТАЛАБАЛАРНИНГ МУСТАҚИЛ ИШЛАШ КЎНИКМАЛАРИНИ ШАКЛЛАНТИРИШ. – 2023.
8. Тажимуратова S. FORMATION OF STUDENTS'SKILLS OF INDEPENDENT PERFORMANCE THROUGH THE TEACHING OF ART HISTORY //Modern Science and Research. – 2023. – Т. 2. – №. 5. – С. 196-203.
9. Асаматдинова Ж., Турсынбекова К. САМОВОСПИТАНИЕ И САМОРЕАЛИЗАЦИЯ ЛИЧНОСТИ СТУДЕНТОВ //Евразийский журнал социальных наук, философии и культуры. – 2022. – Т. 2. – №. 12. – С. 255-260.
10. Zholdasbekovna T. K. FORMING A RESPONSIBLE ATTITUDE TO NATURAL RESOURCES AND WASTE IN FUTURE BACHELORS BY MEANS OF KARAKALPAK PEDAGOGY //EPRA International Journal of Multidisciplinary Research (IJMR). – 2022. – Т. 8. – №. 12. – С. 173-175.
11. Orinbaevich A. J., Muratbaevich I. A., Alimovich T. M. THE MEANING OF THE COLOR COMPOSITION IN THE VISUAL ARTS //Spectrum Journal of Innovation, Reforms and Development. – 2022. – Т. 3. – С. 67-69.

12. Альджанова, Г. А. (2017). ЭФФЕКТИВНЫЕ ВОЗМОЖНОСТИ ПСИХОДИАГНОСТИКИ В ПОДГОТОВКЕ БУДУЩЕГО УЧИТЕЛЯ. Путь науки, (4), 66-67.
13. АЛЬДЖАНОВА, Г. (2017). Рефлексивная компетентность в процессе подготовки будущих педагогов к профессиональной компетентности. In Психология и педагогика образования будущего (pp. 25-28).
14. Альджанова, Г. А. (2018). ЭФФЕКТИВНОСТЬ ЗНАКОВО-КОНТЕКСТНОЙ ТЕХНОЛОГИИ В ПОДГОТОВКЕ БУДУЩЕГО УЧИТЕЛЯ В ВЫСШИХ ОБРАЗОВАТЕЛЬНЫХ УЧРЕЖДЕНИЯХ. Актуальные проблемы гуманитарных и естественных наук, (11), 89-92.

## TÚRKIY TILLERDE KÁSIPLIK LEKSIKANIŪ IZERTLENIWI

Perijamal Turǵanbaeva

stajyor-oqıtıwshısı

Qaraqalpaq mámleketlik universiteti

<https://doi.org/10.5281/zenodo.8424284>

**Annotatsiya.** Bul maqalada tildiń leksikalıq fondı, onıń sózlik baylıǵı lingvistikalıq ádebiyatlarda kásiplik leksika haqqında sóz etilgen.

**Gilt sóz:** leksikalıq fond, kásiplik leksika, grammatikalıq qurılıs, dialekt, lingvistikalıq ádebiyatlar.

## STUDY OF POVERTY LEXICON IN TURKISH LANGUAGES

**Abstract.** In this article, the lexical fund of the language, its lexical richness is discussed in the linguistic literature about the professional lexicon.

**Keywords:** lexical fund, lexical vocabulary, grammatical structure, dialect, linguistic literature.

## ИЗУЧЕНИЕ ЛЕКСИКИ БЕДНОСТИ В ТУРЕЦКИХ ЯЗЫКАХ

**Аннотация.** В данной статье рассматривается лексический фонд языка, его лексическое богатство в лингвистической литературе о профессиональной лексике.

**Ключевые слова:** лексический фонд, лексическая лексика, грамматический строй, диалект, лингвистическая литература.

Tildiń rawajlanıwı hám qalıplesiwi eń aldı menen onıń leksikasında kórinedi. Qaysı tildiń bolmasın leksikasın izertlew arqalı, birinshiden, biz sol tildi payda etiwshi xalıqtıń turmısı menen tanısamız, ekinshiden, sol tildiń qanday dárejede rawajlanǵanlıǵın anıqlaymız, úshinshiden, onıń ózine tán ishki rawajlanıw nızamlılıqların ele de tolıǵıraq ashıw múmkinshiligine iye bolamız.

Hár bir tildiń leksikalıq fondı, onıń sózlik baylıǵı sol tildi payda etiwshi, sol tilde sóylewshi xalıqtıń tariyxı menen tikkeley baylanıslı, sol xalıqtıń xalıq bolıp qalıplese baslaǵan uzaq dáwiriniń jemisi, áwladtan áwladqa ótip, tolısıp, qalıplesip, jańarıp otıratuǵın biybaha miyrası, sol xalıqtıń mádeniy hám ruwxıy turmısınıń aynası bolıp sanaladı.

Ulıwma xalıqlıq til baylıǵınıń belgili bir bólegin jámiyettiń óndirislik isleri nátiyjesinde hám adamzattıń ásirler dawamında islegen miyneti procesinde payda bolǵan arnawlı terminler quraydı. Bunday sózler lingvistikalıq ádebiyatlarda *kásiplik leksika* dep ataladı.

Til adamzat jámiyetinde insanlardıń óz ara miynet etiw procesinde payda bolǵan sociallıq qubılıs bolsa, ol insan turmısın hár tárepleme sáwlelendirip otradı. Sonlıqtan da tildiń grammatikalıq qurılısı menen leksikasın izertlewshilerden sol tilde soylewshi xalıqtıń tariyxına qatnas, onıń sociallıq turmısı, materiallıq mádeniyatı menen baylanıstırıp úyreniw talap qılınadı.

Kásipke baylanıslı sózler óndirislik kárxanalar menen kásip – ónerdiń hár qanday tarmaqlarında miynet etiwshi adamlardıń bir – biri menen qatnas jasaw, pikir alısıw, sóylesiw hám basqa soǵan uqsas talapların qanaatlandırıw zárúrliligi nátiyjesinde payda bolǵanlıǵı sózsiz.

Jámiyettin óndiris isleri menen xalıqtıń ásirler dawamında qılǵan dóretiwshilik miyneti procesinde júzege kelgen, belgili bir kásipte qollanılauǵın terminlerdi miynet procesiniń, qural – ásbaplardıń, ónimlerdiń atların kásiplik leksika dep ataymız. Kásiplik terminlerdi arnawlı sóz yamasa arnawlı leksika dewge de boladı. Bul jóninde N.M.Shanskiy bilay deydi: «Специальные термины обозначают специальные понятия, орудия или продукты труда, трудовые

процессы производства. Поэтому их называют иногда специальными словами или специальными терминами». [1,122]

Ulıwma terminologiya sıyaqlı kásipke baylanıslı leksikada jámiyettiń óndiris isleri menen jasaw turmısına baylanıslı. «Лексика, как непосредственно связанная с историей, культурой, общественно - экономическим развитием народа, находится тесных связях с ввелингвистическими фактами» - dep jazadı A.A.Ufimceva. [2,17]

Kásipke baylanıslı terminler dialekt yamasa govorlar sıyaqlı, ulıwma xalıq tili leksikasınıń bir bólegin qurap, qollanıw órisiniń sheklengenligi jaǵınan uqsaydı, biraq ámelde bir-birinen pariq qıladı. Kásiplik leksikanıń qollanıw órisi territoriya boyınsha emes, al sociallıq jaqtan sheklengen, ekinshiden, kásiplik leksika ádebiy tildiń quramına kiredi.

Kásipke baylanıslı sózlerge tán belgiler, tiykarınan, tómendegilerden ibarat:

a) Arnawlı terminler islep shıǵarıw tarawlarınıń rawajlanıwı hám hár qıylı kásiptiń payda bolıwı nátiyjesinde júzege shıǵadı.

á) Bunday terminler sol tilde sóylewshi xalıqtıń hámmesine túsiniqli bolmay, al belgili bir orınıń zárúrligine, sharayatına baylanıslı payda bolıp, tiykarınan, sol kásip penen shuǵıllanatuǵın adamlardıń tilinde ǵana qollanıwı múmkin.

b) Kásipke baylanıslı sózler tariyxıy rawajlanıw nátiyjesinde, sonday-aq xalıqtıń ekonomikalıq hám mádeniy turmısındaǵı ózgerislerge baylanıslı bárqulla ózgerip, óz quramın jańa sózler esabınan tolıqtırıp otıradı.

v) Kásipke baylanıslı sózlerdiń ayırımları dialektlik xarakterge iye bolǵan sózler menen jaqın bolıp keledi, yaǵnıy olardıń quramında jergilikli, dialektlik ózgesheliklerge iye terminler boladı.

g) Kásipke baylanıslı terminlerdiń ayırımlarınıń qollanıw órisi tar, yaǵnıy belgili bir kásip tarawında ǵana qollanılsa, geybirewleri belgili sebeplerge baylanıslı bir neshe atamaǵa iye bolıp, dublet sózlerdi payda etedi.

ǵ) janlı tilde qollanılatuǵın kásipke baylanıslı sózler, tiykarınan, ilimiy terminologiya menen de jaqınlasadı. Sebebi ayırım kásiplik sózler terminler sıyaqlı belgili bir túsiniktiń dál óz mánisin ańlatadı. Bul, álbette, terminlerge tán belgi. Biraq kásipke baylanıslı sózler terminlerdiń qollanıw órisine qarap ajıraladı.

Qaysı ilim tarawında bolmasın belgili bir máseleni tolıǵıraq úyreniw ushın onıń izertleniw tariyxına názer awdarıw zárúrligi tuwıladı. Óytkeni, bul arqalı sol tarawdaǵı islengen jumislardı juwmaqlawǵa, máseleniń qaysı tárepine ele de kóbirek kewil awdarıw kerek ekenligin anıqlawǵa múmkinshilik alamız.

Kásipke baylanıslı leksikanıń tyurkologiyadaǵı izertleniw haqqında sóz etkende, ózbek tilshi ilimpazlarınıń izertlewlerin ayırıqsha atap ótiw kerek. Bul tarawda S.I.Ibragimov hám N.Mamatov tárepinen jazılǵan ilimiy miynetlerdiń teoriyalıq hám ámeliy áhmiyeti úlken. Olar arnawlı terminlerdiń bayıw derekleri menen jasalıw principleri sıyaqlı tiykarǵı belgilerdi bay faktler tiykarında hár tárepleme izertledi. Kásiplik leksikanıń ádebiy tildiń rawajlanıwında atqaratuǵın xızmetin ayırıqsha kórsetti. Sonday-aq, kásiplik leksikanıń termin hám dialektler menen jaqın bolıp, olardıń qollanıw sebeplerin de anıq mısallar menen túsindirdi.

Bul taraw boyınsha qaraqalpaq til biliminde de bir qansha ilimiy jumislar islendi.

Miywe hám palız eginlerine baylanıslı kásiplik terminlerdi izertlew máselesine túrkiy tillerde sońǵı dáwirde ayrıqsha kewil bólinmekte. Bul T.Nugmanovtıń Fergana ózbekleri tili materialları tiykarında jazǵan bir qatar miynetleri palız eginleri terminlerin analizlewge arnalǵan.

Sh.Baratovtıń „Uyǵur tiliniń kásiy leksikası” (Almatı, 1975) degen miynetinde házirgi uyǵur tilindegi baǵmansılıq, miyweshilik hám palızshılıqqa baylanıslı terminler, olardıń mánileri, qollanıw hám bildiriliw jolları, principi haqqında bir qatar pikirler ayılǵan. Sonday-aq onda ayırım miywe atamaları (alma, almurt, biye, jiyde, erik, júzim) haqqında ulıwma maǵlıwmatlar berilip, olardıń mánileri hám fonetikalıq variantları kórsetilgen.

S.Annaberdievanıń bir qatar ilimiy maqalalarında qabaq, qawın hám ğarbızdıń túrleri anıqlanıp, olardıń dúzilisi boyınsha túrleri de kórsetip berilgen.

Yu.Ishanqulovtıń „К истории названий плодов в узбекском языке” (Tashkent, 1985) atlı miynetinde alma, júzim, jemis, miywe hám t.b. sózler, olardıń jumsalıwı, quramı hám mánileri tariyxıy-etimologiyalıq jaqtan ayırım túrkiy jazba estelikler materialları tiykarında házirgi ózbek tili materialları menen salıstırıp analizlengen.

Shayır hám jazıwshılar óz shıǵarmalarında ózleri jasaǵan dáwirdiń kásiplik leksikasınan belgili dárejede paydalanadı. Bul, álbette, olardıń dóretiwshiligi sociallıq turmıs hám dóretiwshilik miynet penen birge qatnasta bolıp, shıǵarmalarında tábiyat kórinislerin sáwlelendirip, personajların sóyletiw zárúrliginen payda bolǵan.

Solay etip, kásiplik leksikanıń ádebiy til leksikası menen óz ara qatnası tildiń rawajlanıwında bolıp turatuǵın qubılıs.

Bul álbette, kásiplik baylanıslı qollanılatuǵın terminlerdiń qaraqalpaq ádebiy tilin bayıtıwdaǵı tiykarǵı qurallardıń biri bolıp esaplanatuǵınlıǵın anıq kórsetedi.

Juwmaqlap aytqanda tyurkologiyada kásiplik leksikanıń izertleniw tariyxı júdá bay hám kóp qırlı. Bul máseleli tolıq úyreniw túrkiy tiller sonıń qaraqalpaq tiliniń sózlik quramın bayıtıp ǵana qoymay, al xalıq tariyxın, milliy mánawiyattı ańlawǵada járdem beredi.

## REFERENCES

1. Шанский Н.М. Лексикология современного русского языка. – М., 1964.
2. Уфимцева А.А. Опыт изучения лексики как системы. – М., 1962.
3. Тажимуратова Ш. С. САЊЪАТШУНОСЛИК ФАНЛАРИНИ ЎҚИТИШ ОРҚАЛИ ТАЛАБАЛАРНИНГ МУСТАҚИЛ ИШЛАШ КЎНИКМАЛАРИНИ ШАКЛЛАНТИРИШ. – 2023.
4. Tajimuratova S. FORMATION OF STUDENTS'SKILLS OF INDEPENDENT PERFORMANCE THROUGH THE TEACHING OF ART HISTORY //Modern Science and Research. – 2023. – Т. 2. – №. 5. – С. 196-203.
5. Saginbaevna T. S. FORMATION OF STUDENTS'SKILLS OF INDEPENDENT PERFORMANCE THROUGH THE TEACHING OF ART HISTORY //Spectrum Journal of Innovation, Reforms and Development. – 2022. – Т. 9. – С. 386-392.



## РЕПРЕЗЕНТАЦИЯ СИСТЕМНЫХ ОТНОШЕНИЙ РУССКОЙ ЛЕКСИКИ В ПОСЛОВИЦАХ И ПОГОВОРКАХ

Хасанова Шахноза Баходировна

Муродова Дилдора Арабовна

Преподаватель русского языка и литературы  
Кафедры «Истории и филологических дисциплин»  
Азиатский Международный университет  
Бухара, Узбекистан.

[shahnozaxasanova1994@gmail.com](mailto:shahnozaxasanova1994@gmail.com)

<https://doi.org/10.5281/zenodo.8424328>

**Аннотация.** В статье проводится репрезентативный анализ лексики семейных отношений в русских пословицах и поговорках.

**Ключевые слова:** лингвокультурологический анализ, лексика семейных отношений, пословица, поговорка.

## REPRESENTATION OF THE SYSTEMIC RELATIONS OF RUSSIAN VOCABULARY IN PROVERBS AND SAYINGS

**Abstract.** The article provides a representative analysis of the vocabulary of family relations in Russian proverbs and sayings.

**Key words:** linguoculturological analysis, vocabulary of family relations, proverb, saying.

Каждый язык обладает определенным количеством пословиц и поговорок, придающих ему особый колорит, но затрудняющих его усвоение. При обучении русскому языку иностранных студентов большое внимание уделяется лексике, расширению словарного запаса, а одним из действенных средств обогащения лексики является работа с пословицами и поговорками. Усвоение любого иностранного языка, в том числе и русского, непременно предполагает знакомство с его пословично-поговорочным фондом. Кроме того, необходимость изучения русских пословиц и поговорок вне языковой и культурной среды объясняется тем, что данные единицы, являясь источником богатой страноведческой и культурно-ведческой информации, не только удовлетворяют познавательный интерес обучающихся, но и являются сильным мотивационным фактором на разных этапах обучения. Пословицы обогащают наш язык, придают ему выразительность, точность. Они становятся добрыми помощниками при изучении нового

материала, при закреплении правил на уроках русского языка, способствуют расширению словарного запаса. Они отточены по форме, поучительны по содержанию и служат для обучающихся образцом лаконичной, точной, образной речи.

Пословицы и поговорки, представляющие собой особенность национальной лингвокультуры, как известно, собираются и передаются из поколения в поколение в письменных текстах, прежде всего в произведениях художественной литературы. Что касается семейной направленности лексики пословиц, то следует отметить, что каждый из нас задумывается о роли семьи в своей жизни, о взаимоотношениях между близкими родственниками, о гармонии и семейном счастье. Эти вопросы волнуют как отдельного человека, так и государства в целом. Потому обращение к анализу пословиц и поговорок,

содержащих лексику семейных отношений, особенно интересно и актуально. «Репрезентативный анализ лексики семейных отношений в пословицах и поговорках неразрывно связан с внешними факторами: с историей страны, ее культурой, бытом» и т.д. Описание терминологии родства необходимо для установления национально-специфических и общезыковых закономерностей речевого поведения и этикета. Знакомство с ними будет полезно иностранцам, изучающим русский язык, для развития языковой, социокультурной компетенции, понимания дополнительных значений текстов художественной литературы и устной речи носителей. Система родства является гибкой и достаточно подвижной, она определяет особенности социальной организации и структуры общества. Терминами родства обозначают статус, иерархическое и имущественное положение членов общества, права на наследство. В русской языковой картине мира идея родства реализуется в большом количестве лексических единиц, называющих родственные отношения людей.

«В подобной лексике фиксируется многовековая социальная практика народа, а в синхронном плане — актуальная система генетических (родители — дети), гендерных (брат — сестра), возрастных (внук — дед), юридических (муж — жена) и других статусов индивидов, поддерживаемая социальной структурой конкретного, в данном случае — русского общества». По мнению исследователей, русская номинативная цепочка в системе обозначений родства количественно превосходит многие другие языки, поскольку последовательно разграничивает названия родственников мужского и женского пола (например, русское внук, внучка соответствует турецкому *torun*; русское двоюродный брат и двоюродная сестра по-английски передаются одним обозначением *cousin*; в русском языке парная номинация дедушка и бабушка имеет одночленные соответствия в литовском — *seneliai*, английском — *grandparents*); обладает специальными названиями далеких и непрямых родственников (например, русское правнук — по-турецки *torunoglu*; русское троюродный брат переводится описательной немецкой конструкцией *Vetterzweiten Grades*), в русском родственном коде различаются отношения непрямого свойства в зависимости от пола лица соотнесения (например, русское свекор — отец мужа, тесть — отец жены соответствуют английскому *father-in-law*, немецкому *Schwiegervater*; русское деверь — брат мужа и шури́н — брат жены по-английски передаются как *brother-in-law*, по-немецки — как *Schwager* и т.д.)

В русском языке терминология степеней родства настолько богата и сложна, что уже в XVIII—XIX вв. существовали загадки на эту тему. В двухтомном сборнике В.И. Даля «Пословицы русского народа» собрано около десяти таких загадок, вот лишь некоторые из них: Две матери, две дочери, да бабушка с внучкой, а их всего трое (мать, дочь и внучка);

Шли муж с женой, брат с сестрой, да кум с кумой, нашли полтора хлеба, разделили по полхлеба (их всего трое); Шуринов племянник, какая зятю родня? (сын);

Сын отца моего, а мне не брат (я сам). Кроме лексики, отражающей термины родства, существует множество пословиц и поговорок, вербализующих семантику дома и семьи, например:

В прилежном доме густо, а в ленивом доме пусто;

В гостях хорошо, а дома лучше;

В своем доме и стены помогают;

Везде хорошо, но дома лучше;  
В дружной семье и в холод тепло;  
В недружной семье добра не бывает;  
В своей семье всяк сам большой;  
В своей семье какой расчет;  
В семье и каша гуще;  
В семье разлад, так и дому не рад;  
В семье согласно, так идет дело прекрасно;  
В семье, где нет согласия, добра не бывает;  
В семью, где лад, счастье дорогу не забывает;  
В хорошей семье хорошие дети растут;  
Вся семья вместе, так и душа на месте;  
Густая каша семьи не разгонит.

Психологический склад русского народа отражен в сложившихся стереотипах народа о семье. Так, русский человек воспринимает семью как надежный оплот:

Дома и стены помогают;  
В гостях хорошо, а дома лучше;  
Мой дом — моя крепость;  
Свой уголок — свой простор;  
Своя хатка — родная матка;  
Домой и кони веселей бегут;  
Как ни мечи, не найдешь лучше своей печи.

В представлении русского народа человек без семьи одинок: даже дуб в одиночестве засыхает; Одна головня в поле гаснет, а две курятся; И в раю жить тошно одному; Нет семьи — ищи, а нашел —сбереги.

Коллективное представление лингвокультурной общности о накопленном опыте находит выражение в следующих советах и наставлениях:

— не надо рассказывать чужим о домашних дрызгах:  
Не выноси сор из избы;  
— посторонним не следует вмешиваться в семейные дела:  
Муж с женой ругайся, а третий не мешайся;  
Со своим уставом в чужую семью не лезь;  
Отца с сыном и царь не рассудит; Жену с мужем некому судить, кроме Бога;  
— осмотрительность в выборе жены (мужа):  
Девушка, ищи себе мужа для века и замуж иди, рассмотри человека;  
Не ищи жену модницу, а ищи заботницу;  
Жениться не напасть, да как бы, женившись, не пропасть;  
Жена — не сапог, с ноги не скинешь;  
Гляди семью, откуда берешь жену;  
Не будь красна и румяна, а чтобы по двору прошла да кур сочла;  
— в семейной жизни надо соблюдать порядок:  
Горе тому, кто непорядком живет в дому;  
Дом безпризору — яма; Дом невелик, да лежать не велит;

Домом жить — не разиня рот ходить;  
— семейная жизнь должна основываться на труде, ладе и спокойствии:  
В доме разлад — и делу не рад;  
На что и клад, когда в доме лад;  
Не надобен и клад, коли у мужа с женой лад;  
Согласную семью и горе не берет;  
В семье разлад — и делу не рад.

В пословицах и поговорках, содержащих страноведческую информацию, особый интерес представляют лексические единицы (номинации), которые являются индикаторами локальной маркированности. Так, в русских пословицах о семье есть лексика, в которой находит отражение национальная кухня:

Не та хозяйка, которая говорит, а та, которая щи варит;  
Хозяйка красна — и каша вкусна;  
В семье и каша гуще;  
Хорошая хозяйка из петуха уху сварит;  
Не красна изба углами, а красна пирогами;  
Хозяйка в дому — что оладьи в меду;  
Не будет хлеба — не будет и обеда.  
Самобытность культуры народа проявляется также в национальной одежде:  
Дом вести — не лапти плести;  
Жениться — не лапоть надеть;  
Ближняя родня: на одном солнышке онучи сушила;  
в народных музыкальных инструментах:  
Жена не гусли, поиграв, на стенку не повесишь;  
в традициях хлебосольтва и гостеприимства:

Домой придешь — хлеб-соль найдешь; Красному гостю — красное место  
Примечательно, что по поводу одних и тех же явлений у разных народов существуют различные точки зрения. Ср. русскую пословицу об отношениях в семье: Разбитое зеркало не склеишь и подобную китайскую с переводом: Разбитое зеркало можно склеить. Это означает, что разорванные отношения можно восстановить.

Приведем русские пословицы и поговорки, в которых нашел отражение исторический опыт народа: Женщине красота — домостройство. В словаре тендерных терминов «Домострой» характеризуется как свод правил поведения горожанина в повседневной жизни, как памятник светской письменности XVI в. Для тендерной истории особое значение имеют разделы «Домостроя», касающиеся воспитания детей (в том числе обучения девочек рукоделию, а мальчиков — «мужским» домашним работам) и отношений с женой, «государыней Дома». Домострой учил женщин, «как Богу и мужу угодить», как блюсти честь рода и семьи, заботиться о семейном очаге, вести хозяйство». Язык всегда исследовался как достояние определенного народа. С этой точки зрения можно сказать, что это достояние изучалось в разных аспектах. Литература, посвященная изучению пословиц, весьма обширна и многопланова. Научный интерес филологов к пословицам объясняется прежде всего тем, что, составляя важнейший элемент духовной культуры, они заключают в себе смысловое богатство, демонстрируют семантическую емкость языка и в краткой

лаконичной форме фиксируют миропонимание говорящего на этом языке народа. Изучаемое грамматически-репрезентативное явление или орфографическое правило благодаря пословице, поговорке, поданной в качестве примера, надолго остается в памяти. Как отмечал М. Горький, «В простоте слова — самая великая мудрость. Пословицы и песни всегда кратки, а ума и чувства вложено в них на целые книги». Ничто так не украшает нашу речь, делая ее нестандартной, образной и яркой, как уместное употребление пословиц.

#### **REFERENCES**

1. Верещагин Е.М., Костомаров В.Г. Лингвострановедческая теория слова. — М., 1980.
2. Даль В.И. Пословицы русского народа. В 2 т. — М., 1989. — Т. 1. — С.338.
3. Юдина Н.Ю. Система терминов родства как часть русской ментальности (прошлое и настоящее), Русский язык: исторические судьбы и современность. — М.: Изд-во Московского университета, 2001.
4. Русские пословицы и поговорки / Сост. А.И. Соболев; предисл. Ф.М.
5. Селиванова. — М.: Советская Россия, 1983.

## BOSHLANG'ICH SINFLARDA QO'SHIQ KUYLASH MALAKALARINI SHAKLLANTIRISH.

**Jaqsımuratova Bağdagul Qoshiıbaevna**

Ózbekstan mámleketlik konservatoriyası Nókis filiali oqıtıwshısı

<https://doi.org/10.5281/zenodo.8424782>

**Annotatsiya.** Bu maqolada o'quvchilarga musiqiy tarbiya berishning asosi qo'shiq aytish, chunki musiqaga bo'lgan qobiliyatni o'stirish musiq san'atiga bo'lgan qiziqishni vazifalari o'quvchilarning o'z faoliyatlari haqqida so'z etilgan.

**Kalit so'z:** musiq, kuylash, qoshiq, badiiy did, emotsional, vokal, madaniyat, ijod.

### FORMATION OF SINGING SKILLS IN PRIMARY GRADES.

**Abstract.** In this article, the basis of musical education for students is singing, because the tasks of developing musical ability and interest in musical art are the tasks of students' own activities.

**Key word:** music, singing, spoon, artistic taste, emotional, vocal, culture, creativity.

### ФОРМИРОВАНИЕ ПЕВЧЕСКИХ НАВЫКОВ В НАЧАЛЬНЫХ КЛАССАХ.

**Аннотация.** В данной статье пение является основой музыкального образования учащихся, поскольку рассматриваются задачи развития музыкальных способностей и интереса к музыкальному искусству.

**Ключевые слова:** музыка, пение, ложка, художественный вкус, эмоциональность, вокал, культура, творчество.

Musiq darslari boshqa fanlar darslaridan o'zining badiiyligi, qiziqarlighi va bolalarda ko'proq, zavq emosional tuyg'ular va kechinmalar uyg'otish bilan ajralib turadi. Musiq ayniqsa bolalarning aqliy va axloqiy rivojlanishga katta ijobiy ta'sir ko'rsatadi. Ma'lumki, musiq darslari xorda kuylashlar, musiq tinglash, musiq savodi, musiqiy ijodkorlik kabi faoliyatlarni o'z ichiga oladi.

O'quvchilarga musiqiy tarbiya berishning asosi qo'shiq aytish, chunki musiqaga bo'lgan qobiliyatni o'stirish musiq san'atiga bo'lgan qiziqishni vazifalari o'quvchilarning o'z faoliyatlari jarayonida muvofaqqiyatli bajarishadi. Qo'shiq kuylash bolalarni musiqaga faol jalb etishning eng asosiy shaklidir. Qo'shiq kuylash o'quvchilarda qo'shiqchilik madaniyatining rivojlanishiga, ularning umumiy va musiqiy rivojiga ichki dunyosining tarbiyasiga, dunyoqarashining shakllanishiga ta'sir ko'rsatadi. Qo'shiqning ifodasi ijrosi bolalarning hissiy ta'sirchanligini o'stirib, musiqiy obrazlarni yanada chuqurroq tushunishlariga, ularda musiqiy did va ehtiyojlarning shakllanishiga yordam beradi. Qo'shiq kuylash har bir bola uchun estetik hissiyotlar, kayfiyatlar, kechinmalar va badiiy ehtiyojlarni ifodalashning oddiy va tabiiy yo'lidir. Qo'shiqda estetik tarbiyaning ikkita ta'sirchan vositasi so'z va musiq birlashadi. Qo'shiq o'rgatish jarayoni doimiy vokal mashqlar aytishni va kuyni diqqat bilan tinglashni, uni to'g'ri qaytarish va eslab qolishni talab etadi. Shuning uchun u umumiy musiqiy tarbiyaning eng ommaviy, ta'sirchan vositasidir. Birgalikda kuylash o'quvchilarni bir ijodiy jamoa qilib birlashtiradi. Jamoaviy qo'shiq kuylashda ovoz va eshituv xususiyatlari turlicha rivojlangan bolalar birlashadilar, bu esa o'ziga ishonchi kam bo'lgan, uyatchan bolalarni ham ijodiy ishga jalb etadi. Qo'shiq kuylash tufayli bolalarda metodik, garmonik his – tuyg'ularini his etish sof intanasiya faol rivojlanadi, kuylash apparati mustaxkamlanadi, nafas rivojlanadi, qomat



to'g'rilanadi, qon aylanish yaxshilanadi. Bu o'quvchilarning jismoniy o'sishga ham ijobiy ta'sir etadi.

Qo'shiq kuylatishda o'qituvchi oldida quyidagi vazifalar turadi. - bolalarni jamoaviy kuylashga qiziqtirishi;

- musiqa emosional ta'sirchanglikni o'stirish;

- badiiy didni tarbiyalash;

- qo'shiqchilik ovozini rivojlantirish chiroyli, tabiiy kuylashni shakllantirish, diapazonni kengaytirish;

- badiiy ifodali, ongli ijroning asosi bo'lgan volkal

- xor malakalarini o'stirish;

- melodik, ritmik, garmonik eshituvini har tomonlama rivojlantirish. Qo'shiq kuylash uchun tinglangan qo'shiqlar xilma – xil janrda bo'lib, ular ko'proq milliy musiqamizdagi lirik qo'shiqlar, hazil, bolalar xalq qo'shiqlari, bolalar o'yinlarini uynash uchun mos keladigan kuy, qo'shiqlar, marsh va vals kuylarini o'z ichiga olgan. Shuningdek dasturlarga qardosh va chet el kompozitorlari asarlaridan ba'zi namunalar ham keltirilgan.

Boshlang'ich sinf o'quvchilari har bir sinfda, har bir o'quv yilda 12-14 qo'shiq o'rganadilar. Shu davrda ular asosan bir ovozli qo'shiqlarni kuylash malakalarini puxta o'zlashtiradilar va ayni paytda ikki ovozli kuylashga tayyorgarlik ko'radilar III sinf 3 choragidan boshlab ikki ovozli elementlari bor qo'shiqlar tavsiya etiladi. Musiqa asarni idrok qilish, g'oyaviy jixatdan yaxlittaassurot qoldirish uchun ularni o'rganishda bir yoki bir necha dars asosida musiqa qonuniyatlari, ijrochilik turlari yoki uning ifoda vositasi bo'lgan ma'lum mazmun bilan bog'lanish katta ahamiyatga ega.

Ikkinchidan, dars tuzilishiga ham bog'liq. Darsda bir necha musiqiy faoliyat turlarini musiqa tinglash, qo'shiq kuylash, asarni musiqiy pedagogik tahlil etish, musiqaning badiiy xususiyatlarini ritmik xarakterlarda ifodalashni maqsad sari yo'naltirish va bu bilan dars mazmunini qiziqarli tashkil etish.

1. Qo'shiq kuylash orqali o'quvchilarning his – tuyg'ularini shakllantirishda musiqa san'ati estetik tarbiyaning muhim omili bo'lib, u garmonik rivojlangan shaxsning kamolatga yetishi uchun unga muhim ta'sir etuvchi jarayondir.

Boshlang'ich sinflarda musiqa mashg'ulotlarini qoniqarli uyushtirish yosh avlodni ichki dunyosini boyitish va san'atning to'g'ri tushinishdagi yagona yo'lidir. Musiqa kishilar extiyojini qondirib berar ekan, ularning ongini shakllantirishga ko'maklashadi, xis – tuyg'ularini boyitadi. Shaxsdagi ijtimoiy xususiyatlarni tarbiyalashga katta yordam beradi. Bolalikda erishilmagan narsaga kamolat yoshida erishish qiyin bo'ladi.

Katta yoshli kishining xayoti, uning atrofdagi voqyelikka munosabati ko'p jixatdan bolalikda olgan tarbiyaga borib taqaladi. Umumta'lim va xunar maktablarini isloh qilishning asosiy yo'nalishlarida shunday qayd etishgan «Nafosat his – tuyg'usini rivojlantirish yuksak estetik didni shakllantirish, san'at asarlariga baho berish mahoratini shakllantirish kerak.

Umumta'lim maktabidagi musiqa ta'limi tarbiyasining muvofaqqiyatli boshlang'ich sinflarda boshlab musiqa darslarining qay darajada uyushtirilganligi va tashkil etganligiga bog'liqdir. Bunda o'qituvchi o'quvchilarga nisbatan estetik zavq uyg'ota bilishi kerak. Bu uchun avvalo o'qituvchining o'zi musiqa ma'lumotiga ega bo'lishi va quyidagi tadbirlarni amalga oshirish, kerak. - bolaning musiqaga nisbatan ijobiy munosabatini tarbiyalash; - qo'shiq kuylash

va tinglashga o'rgatish; - darsning har bir bo'lagini, musiqa haqidagi har bir ma'lumotini kichik yoshdagi o'quvchilar quvnoqlik va qiziqish bilan qabul qilishlariga erishish.

Musiqaviy tarbiya, bolalar musiqaviy qobiliyatining rivojlanishida maktab o'quvchilari estetik tarbiyasining qismidir. Musiqaviy estetik tarbiya masalalari kunda muhim ahamiyatga ega. Bola shaxsining shakllanishi jarayonida uning estetik madaniyat asosida har tomonlama badiiy rivojlanishi o'qituvchidan jiddiy mas'uliyatni talab qiladi.

Chunki boshlang'ich sinfdagi musiqa tarbiyasi bolaning mehnatga, Vatanga va burchga bo'lgan muhabbatini shakllantiradi, tarbiyalaydi hamda uning butun xayoti mobaynida unga hamrox bo'lib boradi. Insondagi musiqaviy xazinalar yosh bolalarning ichki dunyosiga singib borishi asosan boshlang'ich maktabdan boshlanadi.

Musiqa darslarining mazmunida faqat ma'lum bir musiqa materialni o'zlashtirish emas, balki o'quvchilarning ongini voqyelikka munosabatini rivojlanishi, estetik va xulq madaniyatining shakllanishida o'zgarishlar nazarda tutiladi. Bolalarning musiqaviy estetik tarbiyasida musiqa madaniyati darslarining ijodiy tarzda olib borilishi muhim ahamiyat kasb etadi. O'qituvchining darsga ijodiy yondashishi bir qancha foydali maslaxatlarni o'z oldiga qo'yadi.

- musiqa tarbiyasida yangi usul va vositalar izlash;
- xayot va san'at o'rtasidagi uzviy bog'liqlikni ifodalash;
- musiqa san'atining mazmun va ma'nosini tushintirish maqsadida aniq fakt va misollarini ishlatish;

O'quvchilarni badiiy estetik ruhda tarbiyalashda, ular qalbida go'zallikka xavas uyg'otishda san'atning barcha turlari qatori qo'shiqning xizmati benixoya kattadir. Har bir zamonda bastakorlar, shoirlar va xonandalar xalq tafakkurini va xayotini ko'rsatuvchi juda ko'p qo'shiqlar yaratganlar. Ularning har bir usul ritm vositasida xis hayaajon uyg'otuvchi, mazmuni jihatdan esda qoluvchi, kishini o'ylashga, fikr muloxaza yuritishga majbur qiluvchi ta'sirchan kuchga egadir.

Madaniy merosga to'g'ri yondoshish, undan unumli foydalanish masalasiga Respublikamiz mustaqillikka erishgandan so'ng e'tibor kuchaydi va taniqli olim va pedagoglar tomonidan dasturlar o'quv qo'llanmalar, metodik tavsiyalar chop etildi. Lekin bu tadqiqotlar qo'shiqlarning tarbiyaviy ahamiyati mazmuniga to'xtalgan vazifasini o'z oldiga qo'ymadi. Qo'shiq yoshlar diqqatini go'zallik, yaxshilik, insoniylikka jalb etishda katta ta'sir kuchiga ega ekanligini nazarda tutib, maktab xayoti qanday musiqa ruhi bilan sug'orilganligiga ahamiyat berish zarur.

Bolalar uchun tushunarli, ular tomonidan ko'p kuylanib turadigan kuy, qo'shiqlarni tanlash, ularda ashula asarlarini qaytaqayta tinglash va ijro etish istagini uyg'otish, har xil yangi ta'surotlarga ega bo'lishlariga erishish kerak. Bolalarga atalgan qo'shiq va kuylar bir qatorda folklor qo'shiqlar, serjilo serqirra oxanglarga boy bo'lgan mazmunli klassik qo'shiqlarni o'quvchilargao'rgatish ularda bu san'at merosiga nisbatan muxabbat to'yg'ularini va uni xurmat qilishga o'rgatadi.

Musiqa o'qituvchilari o'z o'quvchilariga kuy, qo'shiq o'rgatishda ijro yo'liga ijro maxoratini oshirish usullariga e'tiborlarini qaratish bilan birga o'rganilayotgan asar moxiyatini tushinib tahlil qilib, mazmuni, tarixi haqida ma'lumot berishga yetarlicha e'tibor berishlari kerak. Boshlang'ich sinflarda musiqa tarbiyasi vazifalarini amalga oshirish darsda o'qituvchining optimal metodlaridan unumli foydalanishga bog'liq. Ammo maktabda musiqa o'qitishning

optimal metododlari va ulardan foydalanish usullari amaldagi qo'llanmalarda yetarlicha ochib berilmagan. Xozirda qo'llanilayotgan metodik qo'llanmalarda asosan musiqa darsining o'ziga xos xususiyatlari strukturaviy tuzishlari, musiqa faoliyati turlari va ularni amalga oshirish uslublari bayon etilgan.

Ashulaning musiqiy tuzilishi xarakteri, ifoda vositalari xayotdagi o'rni jixatidan o'rganib quydagi bosqichlarda o'zlashtiriladi.

1. Asarni tinglashga bolalar diqqatini jamlash va asar xaqida o'qituvchining kirish so'zi.

2. O'qituvchi ijrosida yoki gramzapisda asarni tinglash.

3. Asarni suxbat yo'li bilan musiqaviy – badiiy jixatdan oddiy taxlil etish.

4. Asarni butunlikcha qayta tinglash, so'ngasar xaqida bolalarning umumiy ta'surotlari yuzasidan yakuniy suxbat o'tkazish.

Mazkur ishlar jarayonida bolalarda asar xaqida bilish tushunchasi va ko'nikmalari hamda umumlashma badiiy ta'surotlar va jarayonlar xosil bo'lib boradi. Taxlil davomida musiqa tuzilishiga doir o'rganiladigan yangi terminlar o'rganilib boriladi. Asarni tinglash bolalarning psixologik rivojlanish va axloqiy estetik tarbiyasi uchun o'qituvchining eng faol shakli hisoblanadi.

Boshlang'ich sinf o'qituchilarida qo'shiq kuylash malakalarini shakllantirish musiqa darsi oldida turgan muhim masalalardan biridir. Ko'pchilik bo'lib qo'shiq kuylash – musiqaviy qobiliyatning rivojlanishidi, kuylash malakalarining shakllantirishda, shu jumladan, bo'lajak musiqashunoslarni tayyorlashda muhim o'rin tutadi. Qo'shiq aytish kuylovchiga faqat estetik zavq bermasdin, bo'lajak musiqashunoslarni tayyorlashda ham katta ahamiyat kasb etadi. Qo'shiq aytish kuylovchiga faqat estetik zavq bermasdan, balki eshitish qobiliyatining rivojlanishiga yordam beradi, nafas yo'llarini rivojlantiradi.

Yaxshi va ravon tarbilangan kuylash malakalari, tarbiya kelajakda ijobiy samara keltirib, rang – barang qo'shiqlarni ifodali quylash imkonini beradi. Albatta bu jarayon oson kechmay, o'qituvchidan qatsr muammo va vazifalarni to'laqonlilik bilan hal etishni talab etadi. Ma'lum qo'shiqni kuylash davomida o'qituvchi quyidagi vazifalarni hal etish yo'llarini olmog'i kerak.

qo'shiq to'g'risida boshlang'ich tushunchalar berish orqali o'qituvchilarda hissiy taassurotlarini shakllantirish;

Ijro etish rejasini to'zishga qaratilgan musiqiy yo'nalishni tahlil qilish;

Asarni kichik bo'laklarga bo'lib ishlash hamda kuylash malakalarini shakllantirish yo'llarini rejalashtirish;

Ayrim jummalarni puxta o'rganish maqsadida takrorlash hamda ifodali kuylashga zamin yaratadigan mashqlardan foydalanish;

Asarning badiiy har akterini tinglovchiga etkazib kuylash o'qituvchi bu vazifalarni bajarishga kirishar ekan eng avvalo tanlangan bu qo'shiqning yaratilishi haqida o'quvchilarga qisqacha ma'lumot berib ma'lum cholg'u asbobi jo'rligida ifodali kuylab beradi;

Musiqiy tovushlarning baland – pastlik yo'nalishi hamda ijro xususiyatlarining bolalar yoshiga mos yoki mos emasligi to'g'risida ular bilan savol - javob qilish orqali qisqacha tahlil o'tkazadi. Qo'shiqning kichik bo'laklariga qayta ishlash, ular orasidagi bolalar qayta o'ylab aniq idrok etganlaridan so'ng qo'shiqni to'liqligicha kuylash mumkin: bolalar qo'shiqni to'lig'icha ijro etayotgan bir birini eshitishga harakat qila boshlaydilar.

Bu holatni bo'lib navbat bilan qo'shiqni quylatadi. U erda ham kuylovchilar, ham tinglovchilar hosil bo'ladi. Savol – javob tariqasida har qaysi g'uruhning qay darajada kuylanganligi aniqlanadi va o'qituvchi tomonidan baholanadi. Bu bilan asarning badiiy harakterini tinglovchiga etkazib kuylash vazifasi amalga oshiriladi.

Bu vazifalarning o'qituvchilarni bilim doirasini ya'ni kuylash madaniyatini shakllantirmasdan turib, amalga oshirib bo'lmaydi. Kuylash malakalarining shakllanishi har bir bolaning o'z xususiyati va qo'shiqchilik qobilyatiga ham bog'liqdir. Chunki bolaning maktabgacha musiqaga, qo'shiq aytishga bo'lgan munosabati, maktabda unlagi kuylash malakalarining ta'kidlanishi sifatiga ta'sir qiladi.

Ma'lum bir qo'shiqni kuylash jarayonining o'z talablari to'g'ri va puxta bajarilgandan so'ng asarning musiqiy yo'nalishi orqali o'quvchilarda kuylash malakasining shakllanib borishga katta e'tibor beriladi. Buning uchun esa quyidagi bosqichlar orqali maqsadga erishish rejalashtiriladi:

Oddiy va elementlar kuylashni o'rganishga erishish.

Oddiylikdan murakkablikka ko'chadigan mashqlar o'stida ishlash.

Hosil bo'lgan kuylash mahoratidan o'rinli foydalanish.

Birinchi bosqichdan boshlab o'qituvchilarga qo'shiq kuylash yo'llari o'rganilib boriladi. Albatta bunda tovush imkoniyatlari (diapazonni) hisobga olinadi va toza sof hamda ifodali kuylalariga harakat qilinadi. Yumshoq kuylash va to'g'ri talaffo'z qilish va erkin quyilishga alohida e'tibor beriladi.

Buning uchun esa og'iz va jag'lar harakatini to'g'ri harakatga keltirish ta'minlanib boriladi. O'quvchilarni toliqtirib qo'ymaslik maqsadida esa, kuylash faoliyatini musiqa tinglash faoliyati bilan tez – tez imashtirib turish nazardan chetda qolmaslik kerak. Birinchi bosqichning amalga oshirishda musiqa o'qituvchisining ushbu malakalarini bir – biriga bog'liqligini ta'minlashga erishuvchi muhit hisoblanadi.

Ikkinchi bosqichning maqsadi o'quvchilarning yorqinlikni puxta ta'minlash va hosil qilish, ovoz tembridagi yorqinlikni puxta ta'minlash va tovushlarda hamohanglikni xshilashdir. Shu maqsadda turli mashq yohud gammalardan foydalaniladi. Shuningdek, nafasni to'g'ri taqsim etish va to'la shakllantirish yo'llari o'stida ish olib boriladi.

Demak, har ikki bosqich ham o'qituvchilarda qo'shiq kuylash malakalarini shakllantirilib borishga qaratilgan bo'lib, jarangdorlikning sof va ifodali bo'lishi, ovoz hosil qilish usulining mustahkamlanishi, tovush tembri sifatining samarali oshishi yohud diapazonning sezilarli darajada kengayishi, talaffuzlarining to'g'ri va aniq bo'lishiga chorlaydi.

Har ikkala bosqichda shakllangan kuylash malakalari uchinchi bosqichda yanada mustahkamlanadi. Chunki bu bosqich davrida o'quvchilar puxta va chuqur musiqiy his – tuyg'u, tushunchaga ega bo'ladilar, hamda qo'shiqning to'g'ri kuylash yo'llarini ancha yaxshi o'zlashtirilgan bo'ladilar.

Shuning uchun ham bu davrga kelib, tovushlarning katta sakrashlarini o'z ichiga olgan ayrim mashqlardan bevosita foydalanish maqsadga muvofiqdir. Buning natijasi shunga chorlaydiki, o'quvchilarning o'zaro kuylash malakalariga ta'sir qiladi. Nafas olish me'yorining tartibi bo'lishida o'quvchining kuchlm nazorati kuylashda ifodalilikni, urg'u va talaffo'zlarni ifodali bo'lishiga olib keladi.

Kuylash malakalarini shakllantirish va rivojlatirib borishda kichik va qisqa kuylash mashqlari ham alohida ahamiyat kasb etadi. Buning uchun mashqlarni tez – tez takrorlab turish va o'quvchilarni guruhga bo'lib kuylashni joriy etish foydalidir. Musiqa asarini esa, kichik bo'laklarga bo'lib o'rganish yaxshi samara beradi.

Buning uchun qo'shiqning umumiy harakteridan uzoqlashmaslik, jumlar orasidagi o'zaro bog'lanish va izchillikning to'laligicha saqlash kerak. O'quvchilar qo'shiqni ijro etayotganlarida o'zaro bir – birlarini eshitib quylashlariga alohida e'tibor berish, ayrim hollarda esa yakkaxonlik hamda ko'pchilik ijrosini qanday tinglash kerak ekanligi to'g'risida tushuncha berib borish nazardan chetda qolmasligi kerak.

Ma'lumki, o'qituvchilar biror bir musiqa asarni erkin tahlil qila olmaydilar, yohud dastlabki mashqlarda qo'lga kiritilgan natijalarni keyingi mashqlarda ishlatishga qiynaladilar. Kuylash malakalari orasidagi bog'liqlikni esa yaxshi sezmaydilar. Bunday hollarda bevosita darsning samarali kechishida, ma'lum bir asarni sifatli kuylashda ancha qiyinchiliklar tug'diradi. Shu sababli ham o'quvchilar orasida «qayta kuylash mashqlari» usulida qo'llash darkor. Bu usulning 2 sharti mavjud bo'lib, har ikkalasi bir – biri bilan o'zviy aloqadorlikka ega.

Birinchidan, o'quvchi kuylayotganda aynan qilish va qanday ijobiy natijaga erishishi mumkin bo'lgan puxta va aniq bilimga ega bo'lishlik bo'lsa, ikkinchidan, nimaga erishganini har bir mashqning qanday natija berganini, shuningdek, qanday xatolarga yo'l qo'yilganligini bilishlikdir. Shu yo'sinda qo'llanilayotgan keyingi mashqlarda esa bevosita ushbu xatolarni bartaraf etish, tuzatish, sof va tiniq kuylashga qaratilgan bo'lishi kerak.

Birinci shartning puxta va to'g'ri bajarilishi uchun o'qituvchi savodxonligi jarayonini kuylash jarayoniga bog'liqligi hamda har ikkala jarayonning mantiqan o'zaro bir – biriga mos bo'lishiga e'tiborni qaratmog'imiz lozim. Ikkinchi shartning puxta bajarilishi esa qayta kuylash mashqning ma'lum maqsadga qaratilganligiga bog'liqdir.

Ko'rinib turibdiki, har ikkala shartning yo'nalishi yuqorida ta'kidlab o'tilgan 3 bosqich maqsadi bilan uzviy aloqador bo'lib qoladi. Kuylash malakalarini shakllantirishdagi mana shu 3 bosqichni samarali bajarish o'qituvchidan yana quyidagilarga e'tibor berishni talab etadi;

- A) Har bir o'quvchining individual (alohida) xususiyati va imkoniyatini hisobga olish,
- B) O'quvchilarning ohangdoshlikni his etishga erishish,
- V) O'quvchilarga tanish bo'lgan milliy cholg'u asboblardan keng foydalanish,

G) Dars jarayonida ko'nikmagan o'quvchilarni o'z vaqtida musiqa dastlabki 2-3 mashg'ulotlardan boshlab bolalar qobilyatini hisobga olgan holda ularni 3 g'uruhga bo'lib o'tkaziladi. Kichik mashqlar o'stida ishlayotganda bolalarni individual musiqiy qobiliyati va imkoniyatlari o'quvchi tomonidan aniqlanib, o'rganilib boriladi.

Xususan bolalarning musiqaga munosabati, ovoz pardasining imkoniyatlari, nafas olish yo'llari va kuylash ifodasi o'rganiladi. Bu xususiyatlarni to'g'ri shakllanishiga bolalarni uch guruhga bo'lib o'tkazish maqsadga muvofiqdir. Bolalarni ohangdoshlikni his etish qobilyatini shakllantirishda o'qituvchi avvalo ularning maktabgacha musiqaviy tarbiyasini o'rganish kerak. Bolalarga tanish bo'lgan qo'shiqlarni amalga oshirish ohangdoshlikni his etishda samarali natija beradi.

Kuylash malakalarining ijobiy shakllanishida milliy cholg'u asboblarning bevosita muhim ahamiyati bor. Lekin Ovrupa cholg'u asboblarning ham bu jarayonda muhim o'rni borligini rad etib bo'lmaydi. Jumhuriyatimizning hamma umumta'lim maktablarida ham turli cholg'u asboblari



mavjud emas. Ko'pgina maktablar musiqa darslarida doira, nog'ora, g'ijjak, tanbur, nay kabi o'zbek milliy cholg'u asboblaridan kam foydalaniladi. Agar bolalar milliy cholg'ular mohiyatini tubdan bilishsa, o'rganishsa ularda milliy san'atimiz va madaniyatimizning o'rganishga bo'lgan qiziqish yanada kuchayadi. Demak, ushbu cholg'ulardan ko'proq foydalanilsa kuylash malakalarini shakllanish jarayonining samarasi ijobiy bo'ladi.

Boshlang'ich sinf o'quvchilari qo'shiq kuylashga o'rgatish umumta'lim maktabining amalga oshirilishi mumkin bo'lgan muhit masalasidir. Ko'pchilik bo'lib qo'shiq kuylash usuli musiqaviy qobiliyatning rivojlanishida vokal – xor malakalarini shakllantirishda, bo'lajak musiqashunoslarni tayyorlashda katta ahamiyat kasb etadi. Qo'shiq aytish kuylovchiga faqat estetik zavq bermasdan, balki eshitish qobiliyatini rivojlanishiga yordam beradi. Nafas yo'llarini rivojlantiradi.

### REFERENCES

1. Тажимуратова Ш. С. САНЪАТШУНОСЛИК ФАНЛАРИНИ ЎҚИТИШ ОРҚАЛИ ТАЛАБАЛАРНИНГ МУСТАҚИЛ ИШЛАШ КЎНИКМАЛАРИНИ ШАКЛЛАНТИРИШ. – 2023.
2. Tajimuratova S. FORMATION OF STUDENTS'SKILLS OF INDEPENDENT PERFORMANCE THROUGH THE TEACHING OF ART HISTORY //Modern Science and Research. – 2023. – Т. 2. – №. 5. – С. 196-203.
3. Камалова Д. Э. Баспасөзде новелланың жанрлық өзгешелиги (Жанровые особенности новеллы в прессе) [Genre features of the novel in print] / Д. Э. Камалова // Материалы республиканское научно-практической конференции. – Нукус. Наука. 2019. – С. 18-21.
4. Камалова, Д. Э. Роль художественной детали в каракалпакских новеллах [The Role of Artistic Detail in Karakalpak Novels]. // Донецкие чтения 2021: образование, наука, инновации, культура и образы современности: Материалы VI Международной научной конференции. – Донецк: Изд-во ДонНУ. 2021. – с. 139-142.
5. Абатбаева, Рано Алламбергеновна. "ҚОРАҚАЛПОҒИСТОН МУСИҚА МАДАНИЯТИНИ РИВОЖЛАНИШИДА МАШХУР БАСТАТОР Н. МУҲАММЕДДИНОВНИНГ ЎРНИ." Oriental Art and Culture 3.1 (2022): 648-653.
6. Allambergenovna, Abatbaeva Rano. "THE MANIFESTATION OF EUROPEAN AND NATIONAL TRADITIONS IN THE OPERA" GULAYIM". International Journal of Philosophical Studies and Social Sciences 2.2 (2022): 185-187.
7. Maksetbaevich O. K. Ethnodemographic processes at the headquarters of amudarya on the EVE of the 1916 uprising //Journal of Critical Reviews. – 2020. – Т. 7. – №. 11. – С. 391-395.
8. Коцанов Б. А., Отегенов Х. М., Ержанова Г. М. ҚОРАҚАЛПОҒИСТОН ТАРИХШУНОСЛИГИНИНГ ДОЛЗАРБ МУАММОЛАРИ //ВЗГЛЯД В ПРОШЛОЕ. – 2022. – №. SI-3.



9. Rametullaevich K. A., Makhsetbaevich U. K. The Struggle of the Working People of Karakalpakstan against Social and Colonial Oppression in 1916 in Chimbay //resmilitaris. – 2023. – Т. 13. – №. 1. – С. 2980-2984.
10. Отегенов Х., Ҳакимниязов К. НАРОДНОЕ ВОССТАНИЕ 1916 ГОДА В ХИВИНСКОМ ХАНСТВЕ И АМУДАРЬИНСКОМ ОТДЕЛЕ ТУРКЕСТАНСКОГО КРАЯ //ВЕСТНИК КАРАКАЛПАКСКОГО ГОСУДАРСТВЕННОГО УНИВЕРСИТЕТА ИМЕНИ БЕРДАХА. – 2015. – Т. 27. – №. 2. – С. 50-55.
11. Отегенов Х. К оценке восстаний в Хивинском ханстве и Амударьинском отделе в 1916 г //Каспийский регион: политика, экономика, культура. – 2019. – №. 2 (59). – С. 31-36.

## LIDER AYOLLAR JAMIYAT RIVOJINING TAYANCHI VA USTUNIDIR

To'rayeva Munavvar Raxmatovna

O'zbekiston milliy universiteti, tarix fakulteti, "davlat va fuqarolik jamiyati institutlari boshqaruvi" yo'nalishi I-kurs magistranti. o'zbekistonning eng yangi tarixi kafedrası.

<https://doi.org/10.5281/zenodo.8424384>

*Annotatsiya.* Ming yillar davomida har qaysi jamiyatning madaniy darajasi va ma'naviy barkamolligi ham ayollarga bo'lgan munosabat bilan belgilangan. Ayolni e'zozlash, unga ehtirom ko'rsatish Sharq xalqlariga, jumladan, o'zbek xalqiga xos xususiyatdir. Maqolada Yangi O'zbekistonda lider ayollar, ularga jamiyatda e'tibor qaratish hamda jamiyatimizda lider ayollar faoliyatini yanada keng rivojlantirish muammolari tahlil etilgan.

**Kalit so'zlar:** lider, ayol, faoliyat, jamiyat, lider ayollar, ayollarni qadrlash.

## LEADING WOMEN ARE THE BACKBONE AND PILLAR OF THE DEVELOPMENT OF SOCIETY

*Abstract.* For thousands of years, the cultural level and spiritual perfection of any society has also been determined by the attitude towards women. The veneration and reverence of a woman is a characteristic feature of Eastern peoples, including the Uzbek people. The article analyzes the problems of Leading Women In The New Uzbekistan, focusing on them in society, as well as the further development of the activities of leading women in our society.

**Key words:** leader, woman, activity, society, leader Women, appreciation of women.

## ЖЕНЩИНЫ-ЛИДЕРЫ-ОПОРА И СТОЛП РАЗВИТИЯ ОБЩЕСТВА

*Аннотация.* На протяжении тысячелетий культурный уровень и духовное совершенство любого общества также определялись отношением к женщинам. Почитание женщины, почтение к ней-характерная черта народов Востока, в том числе узбекского. В статье анализируются проблемы женщин-лидеров в новом Узбекистане, уделение им внимания в обществе и дальнейшее развитие деятельности женщин-лидеров в нашем обществе.

**Ключевые слова:** лидер, женщина, деятельность, общество, женщины-лидеры, Оценка женщин.

Lider deganda, odatda, ko'z oldimizda erkak kishining timsoli jonlanadi. Ammo dunyo siyosati va biznes maydonida nom qozongan ayollar soni oz emas. Xo'sh, ayol rahbarlarning o'ziga xos xususiyatlari nimalardan iborat? Zamonaviy dunyoda boshqaruvning an'anaviy modellardan uzoqlashishi, texnologiyaning rivojlanishi va ma'lumotlarga kirishning qulayligi har bir jabhada o'ziga xos evolyutsiya yaratdi. Ushbu evolyutsiya ayollarga ko'proq yordam berdi va ayollar tashkilotlarda rahbar lavozimlariga o'ta boshladilar. Hozirda S&P 500 (Amerikaning Standard & Poor's tomonidan ro'yxatga olingan 500ta yirik kompaniyasi) reytingida bosh direktorlik lavozimidagi ayollar soni 4,6 foizni tashkil etadi.

**Ayol rahbarlarning o'ziga xos xususiyatlari nimalarda ko'rinadi?**

### Muloqotdagi tabiiy instinkt egalari

Bugun har bir sohada malakali aloqachilarga ehtiyoj bor va ayollar bu borada juda muvaffaqiyatlidir. Muloqotdagi tabiiy instinktiga ko'ra, ayollar erkaklarga qaraganda munosabatlarni boshqarish sohasida ko'proq strateg bo'lishlari mumkin. Ushbu xususiyatlar bilan

ayollar tashkiliy madaniyatni kuchaytirish, tashkilotning obro‘cini oshirish va korporativ ijtimoiy javobgarlik loyihalarini amalga oshirishni ta‘minlaydilar.

#### **O‘z standartlarini o‘rnatadilar**

Kuchli ayol yetakchilarga qaraganimizda ba‘zi umumiy xususiyatlarni ko‘ramiz: muvaffaqiyatli ayol rahbarlar o‘z standartlarini o‘rnatadilar va bu uchun kurashadilar. Ba‘zan jiddiy tanqidga duchor bo‘lishlariga qaramay, standartlar kurashida o‘zlarini professionallarga xos tarzda tuta oladilar.

#### **Ijobiy energiya – ularning hamrohi**

O‘zi va o‘zgalarning kuchini oshirishga intiladigan ayol rahbarlar hayotga rang olib kiradilar. Tartibli ovqatlanish, rang-barang kiyinish, qahqaha otish, raqsga tushish ko‘plab ayollarga xos xususiyat bo‘lib, bu xususiyatlar ular rahbarlik qilayotgan tashkilotning energiyasini yuqoriga ko‘taradi.

#### **Stressga qarshi kurashda ustundirlar**

Hatto oilaviy muhitda ham juda ko‘p hollarda inqiroz va keskinliklarni boshqarishga erishadilar: oila a‘zolari oldida yuzaga keladigan har qanday xavfli belgilarni oldindan sezib, ehtiyotkorlik choralari ko‘radilar. Ayollar sevgi, muvozanat, xavfni sezish, konstruktiv yondashuv orqali stressni oson yengib oladilar.

#### **Ko‘p qirralilik**

Hatto farzandlari, onalik tashvishlari, uy yumushlari haqidagi suhbatlar chog‘ida ham ishxonadagi vazifalari haqida qayg‘ura olishlari mumkin.

O‘zining ko‘p qirrali bo‘lishini ta‘minlash nuqtayi nazaridan ayollar erkak jinsga nisbatan qat‘iyatlidirlar. Tadqiqotlar shuni ko‘rsatadiki, individual ta‘limda qatnashadigan ayollar ulushi 80 foizni tashkil etadi. O‘z egoizmini boshqarish orqali ko‘proq savollar berib, ilhom olish istagidagi qiziquvchan ayol rahbarlar mukammallikni izlayotgan ishtiyoqli izdoshlar sifatida namoyon bo‘ladilar.

#### **Yaxshi tinglovchidirlar**

Tabiatan mehribon ayol rahbarlar – yaxshi tinglovchilardir. Yaxshi tinglovchi bo‘la olish esa muammolarni hal qilishda muhim ahamiyatga ega.

Har doim haq va so‘nggi so‘zni aytishga majbur bo‘lmagan ayollar ekotizimlar yaratish va fikrlarni umumlashtirish orqali hamkorlikda harakat qilishdan mamnuniyat tuyadilar.

#### **Erkak va ayollar: Liderlik uslublarida qanday farqlar bor?**

Yetakchilik aloqa qobiliyatlari bilan chambarchas bog‘liq, shu bois erkaklar va ayollarning uslubi bir-biridan farq qiladi. Ushbu tafovutlar gender xususiyatlaridan kelib chiqadi.

Ayollar yetakchilik uslubida erkaklarga qaraganda ko‘proq **jarayon va natijaga e‘tibor qaratadilar**: ishni tashkil qilish, jarayonlarni baholash, yuqori mahorat mezonlarini belgilash, ishdan ko‘zlangan maqsadga erishib-erishilmaganini doimiy nazorat qilish, vaqtga e‘tibor berish va natijaga qarab ishlash ularga xosdir.

O‘z navbatida, erkaklar «strategik fikrlash» tushunchasiga ko‘proq e‘tibor qaratishadi. Strategik rejalashtirish va dunyoqarash haqida qayg‘urish, yangi g‘oyalar uchun ochiq bo‘lish, xavfni oson qabul qilish, intellektual boylik, o‘tmishdan saboq chiqarish, kelajakdagi imkoniyatlarni oson ko‘ra olish ularga xos xususiyatdir.

Ayolni ardoqlash va qadrlash, hurmatini joyiga qo‘yishdan iborat Temur va Temuriy qadriyatlar mustaqillik yillarida yangicha mazmun bilan boyidi. Yurtimizda xotin-qizlarning

davlatni boshqarish, ta'lim-tarbiya ishlari, tadbirkorlikda faol ishtirok etishlari uchun keng imkoniyatlar yaratib berildi. Fikrimizning yorqin tasdig'ini Birinchi Prezidentimiz Islom Karimovning mamlakat xotin-qizlariga nisbatan munosabatida ham ko'rish mumkin. Chorak asr davomida ayollarni qadrlash, ularni har tomonlama qo'llabquvvatlash, davlat siyosati darajasida turgan ustuvor masala bo'lib kelgan.

Mamlakatimiz mustaqillikka erishgandan so'ng qabul qilingan qonunlarimizda ayollar huquqlariga inson huquqining alohida ajralmas qismi sifatida qarala boshlandi. Jumladan, O'zbekiston Respublikasi Konstitutsiyasining 46-moddasida: «Xotin-qizlar va erkaklar teng huquqlidirlar» deya e'tirof etilishi mamlakatimizda ayollar jamiyatning faol a'zosi sifatida barcha sohalarda keng qamrovli ishtirok etishining huquqiy kafolati belgilanganidan dalolat beradi. Shuningdek, davlatimiz inson huquqlari bo'yicha umume'tirof etilgan xalqaro hujjatlarga, jumladan, 1995 yili «Xotin-qizlar huquqlari kamsitilishining barcha shakllariga barham berish to'g'risida»gi Konvensiyaga qo'shilishi ham mamlakatimizda xotin-qizlar masalasiga jiddiy e'tibor berilganini ko'rsatadi. 1993 yil mart oyida Mustaqil O'zbekistonning birinchi ordeni ta'sis etilgan va u bevosita ayollarning manfaati bilan bog'liq, "Sog'lom avlod uchun" ordenidir. 1995 yil mart oyida Prezidentning "O'zbekiston Respublikasining davlat va ijtimoiy qurilishida xotin-qizlarning rolini oshirish chora-tadbirlari to'g'risida"gi farmoni e'lon qilinadi. Ushbu farmon asosida O'zbekiston Xotin-qizlar qo'mitasi raisiga Bosh vazirning o'rinbosari, Qoraqalpog'iston Respublikasi Xotin-qizlar qo'mitasi raisiga Qoraqalpog'iston Vazirlar kengashi raisining o'rinbosari, Toshkent shahri va viloyatlar hamda tuman-shahar Xotin-qizlar qo'mitalari raislariga hokim o'rinbosari maqomi beriladi.

Shu vaqtga qadar ayollarning jamiyatdagi o'rni va maqomi bu qadar yuksak darajaga ko'tarilishini hatto tasavvur ham qilib bo'lmas edi. Bu yillar ayollarimiz uchun hech mubolag'asiz uyg'onish davri bo'ldi. Yana bir bor tarixga nazar solar ekanmiz hamma davrlarda ham ayol va qizlar uchun jamiyat ahamiyatiga molik qaror va farmonlar qabul qilinib, ularni hayotga tadbiiq etish bo'yicha amaliy ishlar olib borilgan va hozirgi davrda ham jarayon to'xtab qolgani yo'q. Misol uchun, 1999 yil Birinchi Prezidentning farmoni bilan ayolni muqaddas bilish, unga alohida ehtirom ko'rsatish, har tomonlama yetuk yoshlarni tarbiyalashdagi beqiyos o'rnini yana bir bor e'tirof etish, ular orasidagi iqtidorli yoshlarning adabiyot, san'at, fan va madaniyatni rivojlantirishdagi yutuqlari, jamiyat hayotidagi faol ishtirokini rag'batlantirish maqsadida Zulfiya nomidagi Davlat mukofoti ta'sis etilgan. 1999 yil "Ayollar yili", 2000 yil "Sog'lom avlod" yili, 2001 yil "Onalar va bolalar" yili, 2005 yil "Sihat-salomatlik yili", 2012 yil "Mustahkam oila yili", 2013 yil "Obod turmush yili" deb e'lon qilinishida va shu munosabat bilan amalga oshirilgan ezgu ishlar, tadbirlar zamirida ham ayolga hurmat, ehtirom, jismoniy kamoloti xususida fikrlash, qayg'urish hissi mujassamligi yaqqol namoyon bo'ldi.

Mamlakatning siyosiy hayotida, davlat va jamiyat boshqaruvida, iqtisodiyotning barcha tarmoqlarida, madaniyat, ilmu – fan, xalq ta'limi, sog'liqni saqlash, sport kabi ijtimoiy sohalarda ayollarning o'rni va roli ortib borganini kuzatish mumkin. Biz, ayollar, katta lavozimlarda albatta ishlashi kerak degan fikrdan yiroqmiz. Chunki bizda ko'pchilik ayollarning o'zi ham xohlamaydi. O'zi ham uyda o'tirib yoki o'ziga yaqinroq ish joyi tanlashga harakat qiladi. Men farzandlarimga qarashim kerak, oilamning tinchini ta'minlashim kerak, deydi. Biz buni ham hurmat qilamiz. Bu ham ayolning huquqi. Shuning uchun xalqaro tashkilotlarda ayollar teng emas ekan, ular bu joyda

kamroq ekan, degan fikrlarga biz mutlaqo qo'shilmaymiz. Hamma davlatda o'ziga xos urf-odatlar va an'analari bor. Mamlakatimiz ayollarining qarashlarida oila birinchi o'rinda turadi.

#### **REFERENCES**

1. Fridan B. Ayollik jumbog'i. - M., 1994 yil.
2. Barbieri E. Kelajak jamiyatidagi ayollarning roli 1993. yanvar.
3. Sokolovskaya M. Ayollarning ijtimoiy rollari (Polshada jamoatchilik fikrini o'rganish asosida) // Sotsiologik tadqiqotlar. 1978. № 3.
4. Novikova E.E., Milova O.L., Zalyubovskaya E.V. Ishda va uyda zamonaviy ayol // IVF. 1988. № 8.
5. Иванова Н. Что раздражает мужчин в женщинах: секреты семейного счастья. – Ростов на Дону, Феникс, 2007. С.211.
6. Попова Л.В. Проблема самореализации одаренных женщин // Вопросы психологии. – 1996. – № 2. С. 31–41;
7. Пригожина С.В. Женский портрет на фоне Востока и Запада. – М.: Вост. литра, 2006. С.478.
8. Убайдуллаева Р.А. Семья в Узбекистане. – Тошкент: Ижтимоий фикр, 2012.Б.164.

## YANGI IQTISODIYOTDA RAQAMLI MEHNAT

Sodiqova Nigora To'rayevna

Osiyo xalqaro universiteti "Iqtisodiyot" kafedrası o'qituvchisi

<https://doi.org/10.5281/zenodo.8424944>

**Annotatsiya.** So'nggi yillarda axborot-kommunikatsiya texnologiyalarining jadal rivojlanishi mamlakatlar iqtisodiyoti va iqtisodiy munosabatlarining rivojlanishi va o'zgarishiga sabab bo'lmoqda. Bu o'zgarishga befarq qarab bo'lmaydi. Raqamli transformatsiya avvalo iqtisodiyotga, keyin esa mehnat munosabatlariga va jamiyatga ta'sir qiladi va o'zgartiradi. Afsuski, bu o'zgarish har doim ham ijobiy emas va yangi tartibning yangi qoidalari ekspluatatsiyani olib keladi. Raqamli iqtisodiyotning tarqalishi bilan eski biznes modellari o'z jozibasini yo'qotdi. Ushbu tadqiqotda raqamli iqtisodiyot doirasidagi raqamli mehnat bozori va ushbu yangi tartibdagi raqamli mehnat holati muhokama qilinadi. Ushbu munozaralarning boshlanish nuqtasi bo'lgan moddiy va nomoddiy mehnat tushunchalari ham shu nuqtai nazardan baholandi.

**Kalit so'zlar:** Raqamli iqtisodiyot, Raqamli mehnat, Raqamli mehnat ekspluatatsiyasi.

## DIGITAL LABOR IN THE NEW ECONOMY

**Abstract.** In recent years, the rapid development of information and Communication Technologies has been the reason for the development and transformation of the economy and economic relations of countries. It is impossible to look indifferent to this change. Digital transformation affects and changes the economy first, and then Labor Relations and society. Unfortunately, this change is not always positive, and the new rules of the New Order lead to exploitation. With the spread of the Digital Economy, old business models have lost their appeal. This study discusses the digital labor market within the digital economy and the state of digital labor in this new order. The concepts of material and intangible Labor, the starting point of these discussions, were also evaluated from this point of view.

**Key words:** digital economy, digital labor, digital labor exploitation.

## ЦИФРОВОЙ ТРУД В НОВОЙ ЭКОНОМИКЕ

**Аннотация.** Бурное развитие информационно-коммуникационных технологий в последние годы обуславливает развитие и изменение экономики и экономических отношений стран. На это изменение нельзя смотреть равнодушно. Цифровая трансформация влияет и трансформирует сначала экономику, а затем трудовые отношения и общество. К сожалению, это изменение не всегда положительно, и новые правила нового порядка приводят к эксплуатации. С распространением цифровой экономики старые бизнес-модели потеряли свою привлекательность. В этом исследовании обсуждается цифровой рынок труда в рамках цифровой экономики и состояние цифрового труда в этом новом порядке. В этом контексте также оценивались концепции материального и нематериального труда, которые стали отправной точкой для этих дискуссий.

**Ключевые слова:** Цифровая экономика, цифровой труд, Цифровая эксплуатация труда.



## **Kirish**

Axborot-kommunikatsiya texnologiyalarining tez o'zgarishi va globallasuvi ham rivojlangan, ham rivojlanayotgan mamlakatlarga ta'sir ko'rsatdi. Bu jarayonda 1990-yillardan boshlab iqtisodiy va ijtimoiy hayotda o'zgarishlar yuz berdi. Yangi texnologiyalar tufayli iqtisodiy samaradorlik oshdi, yangi ish o'rinlari yaratildi, turli mamlakatlar va mintaqalarda yashovchi odamlar va muassasalar o'rtasida axborot almashinuvi oshdi. Boshqacha aytganda, axborot-kommunikatsiya texnologiyalarining jadal rivojlanishi mamlakatlar iqtisodiyotining rivojlanishini yo'naltirdi. Yangi aloqa va axborot texnologiyalarining keng qo'llanilishi iqtisodiy adabiyotlarda Internet asri, Axborot texnologiyalari inqilobi, va raqamli iqtisodiyot. Dunyoda; Axborot iqtisodiyoti, bilim iqtisodiyoti, raqamli iqtisodiyot va yangi iqtisodiyot kabi ko'plab turli atamalar bir-birining o'rnida ishlatiladi. Boshqacha qilib aytadigan bo'lsak, raqamli iqtisodiyot aloqa, telekommunikatsiya va informatika sohalaridagi barcha jadal o'zgarishlarni qamrab oluvchi yig'ma tushunchadir. Raqamli iqtisodiyotning tarqalishi bilan eski biznes modellari o'z jozibasini yo'qotdi.

Bu jarayonda barcha kompaniyalarning, ayniqsa transmilliy kompaniyalarning ishlab chiqarish va marketing yondashuvlari o'zgardi. Bu jarayonda kompaniya va jismoniy shaxslarning raqamli iqtisodiyot orqali daromadlari ortib, yangi sarmoyaviy imkoniyatlar birinchi o'ringa chiqdi. Axborot-kommunikatsiya texnologiyalari natijasida paydo bo'lgan yangi iqtisodiyotda tarix davomida ko'plab ekspluatatsiyalar mavzusi bo'lgan mehnatning yangi shakli bo'lgan raqamli mehnatning mavjudligi ko'p turli jihatlarida bahsli.

## **Raqamli iqtisodiyot tushunchasi**

Bugungi kunda axborot texnologiyalari sohasida katta o'zgarishlar kuzatilmoqda. Axborot-kommunikatsiya texnologiyalari (AKT) dunyoda katta o'zgarishlarni boshlab berdi. Bu o'zgarishlarning samaralari barcha sohalarida namoyon bo'la boshladi, iqtisodiyotga ham, jamiyatga ham ta'sir ko'rsatib, o'zgartirdi. Raqamli iqtisodiyot bizning ish uslubimizni, yashayotgan hayotimizni va global jamiyatni tubdan kengaytirishi va o'zgartirishi kutilmoqda. Hozir biz qilayotgan ish bu o'zgarishni tezlashtirmoqda, ammo turli platformalarda sodir bo'layotgan o'zgarishlarning aniq ta'rifini berish juda qiyin. Biz bu o'zgaruvchan iqtisodiyotni "yangi iqtisodiyot" deb atashimiz mumkin. Hozirda elektron iqtisodiyot, axborot iqtisodiyoti, postindustrial jamiyat yoki 4-sanoat inqilobi deb ataladigan bu yangi tartib, yangi iqtisodiy inqilob nafaqat qurilmalar va AKT haqida, balki odamlar va jamiyatlarga bevosita ta'sir ko'rsatadigan tartibdir.

Darhaqiqat, biz qaraydigan bo'lsak, internetning hayotimizga kirib kelishi va AKT olib kelgan o'zgarishlar asta-sekin butun iqtisodiyotni shakllantira boshlaydi va uning bandlikka juda kuchli ta'siri borligi taxmin qilinadi. Ko'rinib turibdiki, bu yangi iqtisodiyotni turli ijtimoiy siyosat vositalari bilan tartibga solish kerak. Axborot-kommunikatsiya texnologiyalari bilan o'zgarishlar juda tez sodir bo'lmoqda va kelajakda bu o'zgarishlarga rioya qilish yanada qiyinlashishi taxmin qilinmoqda.

So'nggi yillarda raqamli iqtisodiyot kontseptsiyasi iqtisodiy va ijtimoiy taraqqiyotning tetikchisi sifatida ajralib turdi; Bu axborot, axborot tizimlari va aloqadagi o'zgarishlar sifatida aniqlanadi. Raqamli iqtisodiyot; U virtual pul (bitkoin), elektron tijorat, onlayn ilovalar do'konlari, internet reklama, bulutli hisoblash va uch o'lchamli chop etishdan foydalanish kabi barcha faoliyatni o'z ichiga oladi.

Raqamli iqtisodiyot aslida ushbu barcha tushunchalarni qamrab olganligi sababli, bu tushunchalarning barchasini yaxshi tushunish kerak. Raqamli iqtisodiyot atamasi o'rniga elektron tijorat atamasi qo'llaniladi, ammo raqamli iqtisodiyot elektron tijoratni o'z ichiga olgan kengroq tushunchadir. Adabiyotda elektron tijorat "internet orqali tijorat operatsiyalarini amalga oshirish, veb-saytlardan mijozlarga tovarlar va xizmatlarni taklif qilish, Internet orqali oldi-sotdi operatsiyalarini amalga oshirish va bularning barchasini amalga oshirish jarayoni" deb ta'riflanadi. kompyuterlar va boshqa aloqa vositalaridan foydalangan holda tarmoqlar orqali tranzaksiyalar.

Gokbunar va Utkuseven ma'lumotlariga ko'ra, elektron tijorat; "jismoniy shaxslar va muassasalar; U qiymat yaratishga qaratilgan va raqamli ma'lumotlarni matn, tovush va tasvir ko'rinishidagi ochiq tarmoq muhitida (Internet) yoki yopiq tarmoq muhitida (Intranet) qayta ishlash, uzatish va saqlashga asoslangan barcha tijorat operatsiyalarini qamrab oladi. cheklangan foydalanuvchilar soni. Shu nuqtai nazardan, tijorat natijalarini ishlab chiqaradigan yoki tijorat faoliyatini qo'llab-quvvatlaydigan ta'lim, ommaviy axborot, reklama-reklama va boshqalar. Ushbu maqsadlar uchun elektron shaklda amalga oshirilgan operatsiyalar ham elektron tijorat doirasida ko'rib chiqiladi.

Jahon savdo tashkilotining elektron tijorati; U telekommunikatsiya tarmoqlari orqali tovarlar va xizmatlarni ishlab chiqarish, reklama qilish, sotish va tarqatish sifatida belgilanadi. OECD ta'rifiga ko'ra, bu raqamlashtirilgan yozma matn, ovoz va tasvirni qayta ishlash va uzatishga asoslangan jismoniy shaxslar va muassasalar ishtirokidagi barcha tijorat operatsiyalari.

Yana bir platforma bulutli hisoblashdir. Bu Internet orqali, mos sharoitlarda, istalgan joydan va istalgan vaqtda taqdim etiladigan resurslar va xizmatlarning umumiy hovuziga kirishni ta'minlaydigan dastur. Bulutli hisoblash 3 xil xizmat modelini taklif etadi: dasturiy ta'minot, platforma va dastur. Foydalanuvchilar tomonidan afzal ko'riladi, chunki u o'z foydalanuvchilariga cheksiz saqlashni taklif qiladi va dasturiy ta'minot va apparat xarajatlari past. Shu tariqa boshqa mamlakatlar iqtisodiyotida korxonalar ochmasdan yoki kadrlar ishlamasdan faoliyat yuritish mumkin. Internetga asoslangan reklama birinchi marta 1994 yilda qo'llanila boshlandi va Internetning keng qo'llanilishi bilan tez rivojlandi. Internet-reklama iste'molchilarga qo'shimcha ma'lumot beradi va mahsulotni xohlagan vaqtda sotib olishi mumkin. Xususan, bu reklamalar yoshlarning iste'mol qilish odatlarining o'zgarishiga sabab bo'ldi. Hozirgi kunda internetda reklamadan tushgan daromadlar ancha katta darajaga yetdi. Shu bilan birga, u turli maqsadlarda foydalaniladigan vositaga aylandi, masalan, Internet-reklama yordamida iste'molchilarning afzalliklariga ta'sir qilish va manipulyatsiya qilish. Raqamli iqtisodiyotning yana bir vositasi Bitcoin bo'lib, raqamli pul yoki virtual pul sifatida ham tanilgan.

Bitcoin birinchi marta 1993 yilda Evropa Ittifoqida paydo bo'lgan. Bitkoin bo'yicha hisobot a'zo mamlakatlarning markaziy banklari tomonidan e'lon qilindi va Bitcoin texnik qurilmada saqlanadigan pul qiymati sifatida belgilandi. Sonmez vositachi raqamli pulni odamlar faqat internet orqali ishlatishi mumkin bo'lgan pul deb ta'rifladi. Biroq, Bitcoinning eng katta salbiy ta'siri, shubhasiz, soliqqa tortish sohasida. Bitkoin bilan tranzaksiya qiluvchi odamlarning shaxsi asosan maxfiydir va tranzaksiyalardan olingan daromadlarni aniqlash qiyin. Shu sababli, Bitcoin pul yuvish faoliyati va norasmiy iqtisodiyotga yo'l ochadigan tizimdir. Bu tizimda olingan daromad real pulga aylantirilgan va bank hisob raqamiga o'tkazilgandagina soliqqa tortiladi.

Ushbu komponentlarning barchasi bilan raqamli iqtisodiyot odamlarga dunyoning qayerida bo'lishidan qat'i nazar, tovarlarni sotib olish va sotishda katta qulayliklarni ta'minlaydigan

platformadir. Raqamli iqtisodiyotda hamma uchun teng foydalanish muhim, shuning uchun barcha moddiy va ma'naviy operatsiyalarni osonlik bilan amalga oshirish mumkin. Axborot jamiyati nutqiga ko'ra, moddiy ishlab chiqarish o'z ahamiyatini yo'qotdi va hokimiyatni egallashni istaganlar endi axborot ishlab chiqarishga ahamiyat berishlari kerak. Texnologik innovatsiyalar va kompyuter texnologiyalarining jadal rivojlanishi yangi iste'mol maydonlarini yaratdi. Shuning uchun bu yangi sohalarida mehnat va ekspluatatsiyaning qaysi shakllari ob'ektivlashtirilganligini tahlil qilish muhim vazifadir.

### **Nomoddiy mehnat**

Nomoddiy mehnat sifatida ham tavsiflangan raqamli mehnat mehnat sharoitlarining miqdoriy va sifat o'zgarishlari bilan bir qatorda ishlab chiqarilgan mahsulotning tabiatini, ishlab chiqarish jarayonida yaratilgan qiymatni va ishchi kuchini belgilovchi tushuncha sifatida qo'llaniladi. Xardning fikricha, kapitalistik ishlab chiqarish usulining o'zgarishi ommaviy ishlab chiqarishdagi fordizmdan iste'molchiga yo'naltirilgan va cheklangan va ko'p tarmoqli ishlab chiqarishga asoslangan post-Fordist modelga o'tishdir. Bu o'zgarish axborot va aloqani ishlab chiqarishda ilgari imkoni bo'lmagan tarzda qo'llash va shu tariqa ishlab chiqarish markazida joylashish uchun yo'l ochdi. Ishchi sinfining nisbiy farovonligi, ayniqsa ilg'or kapitalistik mamlakatlarda. 50-yillar, 60-yillarning oxiri va 70-yillaridan boshlab kasbiy kasblarning rivojlanishi, nomoddiy sohaning rivojlanishi mehnat tushunchasi haqida munozaralar uchun asos yaratdi.

### **Samarali mehnat**

Asosiy iqtisodiy nazariyalarda mehnat unumdorligi - bu shaxslarning ratsional imtiyozlar nazariyasi bilan bog'liq vaziyat va bu yo'nalishda harakat qilish tabiiydir. Biroq, Karahano'gullari marksistik iqtisodiy nazariya va asosiy iqtisodiy nazariya o'rtasidagi ba'zi farqlarni ko'rsatdi. Marksdan farqli o'laroq, u qiymat yondashuvini kiritdi. Uning aytishicha, haqiqatda muhim narsa faqat mehnat unumdormi yoki yo'qligi, balki mehnat tomonidan yaratilgan qo'shimcha qiymat hamdir.

Marks unumli va unumsiz mehnatni ajratdi: "Unumdor mehnat faqat kapital ishlab chiqaradigan narsadir. "Mehnat uning teskarisini ishlab chiqarish orqaligina unumdor bo'ladi", dedi u. "Faqat samarali mehnat kapitalist uchun qo'shimcha qiymat ishlab chiqaradi, yoki boshqacha qilib aytganda, kapitalning o'zini o'zi baholashiga hissa qo'shadi."

Xulosa qilib samarali mehnat:

- To'g'ridan-to'g'ri kapital bilan aloqa qilish,
- Qiymat, qo'shimcha qiymat va shuning uchun kapital ishlab chiqarish,
- Tovar ishlab chiqarishga hissa qo'shadigan mehnat sifatida aniqlanadi.

Marks kapital uchun ishlab chiqaradigan va ishlab chiqarish vositalariga egalik qilmasdan kapital jamg'arishga hissa qo'shadigan mehnatni unumli mehnat deb ta'riflagan bo'lsa, u bundan tashqari boshqa mehnat toifalarini ham samarali mehnat deb belgilaydi. Hozirgi munozaralarga nazar tashlaydigan bo'lsak, nomoddiy mehnat doirasida ko'rib chiqiladigan ba'zi faoliyatlar klassik marksizmga muvofiq, ma'lum shartlarga javob bersa, unumli mehnat deb hisoblanadi, degan fikr hukmronlik qiladi.

### **Raqamli mehnat**

Raqamli so'z odatda "raqamlar bilan bog'liq yoki ulardan iborat" degan ma'noni anglatadi va "raqamli" ekvivalenti beriladi. Ko'rib chiqilayotgan raqamlilik Axborot texnologiyalari

adabiyotida 1 va 0 raqamlaridan iborat ikkilik tizimga mos keladi va shuning uchun ma'lumotlarga (ma'lumotlarga) asoslangan barcha texnologiyalarning asosini tashkil etuvchi bu ikkilik tizim va ular bilan bog'liq bo'lgan barcha narsalar quyidagicha tavsiflanadi. raqamli. New Medianing asosiy xususiyati sifatida raqamli soʻz har qanday shaxs, guruh, muassasa, tashkilot yoki narsaning raqamlashtirilgan, rasmiy ravishda multiplekslangan va manipulyatsiya qilingan, ularning jismoniy yoki analog shaklidan farqli yoki oʻxshash barcha ob'yektlari yoki ob'yektlarini bildiradi.

Bular haqiqiy, soxta yoki anonim foydalanuvchi profillari, shuningdek, Internet ob'ektlari, tobora aqlli robotlar yoki New Media-da raqamlashtirilgan musiqa, filmlar, o'yinlar va pullar, elektron pochtdan foydalanish yoki egalik qilish huquqiga ega bo'lishi mumkin. bank, ijtimoiy media va o'yin hisoblari, bulutli tizimlar. Shuningdek, ijaraga olingan saqlash joylari orqali xabarlar, tasvirlar, videolar va ilovalar va shu hududlarda qilingan ulushlar kabi kontent ham bo'lishi mumkin. Shu nuqtai nazardan, raqamli xususiyat New Media ob'ekt hajmini ifodalaydi.

Raqamli mehnat nazariyasi marksistik mafkura tomonidan yaratilgan nazariyadir. Bu ijtimoiy tarmoq foydalanuvchilarini samarali mehnat deb hisoblash kerakmi degan savol bilan paydo bo'lgan tushunchadir. Ijtimoiy tarmoq foydalanuvchilari ijtimoiy media kompaniyalarining kapital jamg'arish jarayonlariga qay darajada hissa qo'shmoqda? Axborot texnologiyalari asrida samaradorlik o'lchovi va raqamli iqtisodiyotdagi ushbu yangi mehnat o'rni so'roq qilina boshladi.

Raqamli mehnatning eng muhim nazariyotchilaridan biri bo'lgan Fuchs raqamli mehnatni raqamli media (ijtimoiy media) yaratish, foydalanish, tarqatish va ko'paytirish uchun haq to'lanadigan yoki to'lanmaydigan faoliyat sifatida kontseptsiyalashgan. Qisqacha ta'rif berish uchun biz ijtimoiy tarmoq foydalanuvchilarining to'lanmagan mehnatini raqamli mehnat deb atashimiz mumkin. Biroq, raqamli mehnat aslida juda kengroq o'lchovda ko'rib chiqilishi kerak. Ijtimoiy media platformalari va infratuzilmalarini yaratishga hissa qo'shadigan va shu kontekstda ishlaydigan odamlar ham raqamli mehnat sifatida tavsiflanadi. Shu nuqtai nazardan, Fuchs aslida raqamli mehnatni belgilaydi; Uning aytishicha, u Afrikadagi qullik sharoitida mobil telefonlar va kompyuterlarda ishlatiladigan minerallarni qazib olish, Uzoq Sharqdagi montaj sanoati ishchilari, qo'ng'iroq markazi xodimlari, Silikon vodiysidagi sharoitlar, dasturiy ta'minotni ishlab chiqish kabi ko'plab turli soha va xodimlarni qamrab oladi. Hindistonda va ijtimoiy tarmoqlarda foydalanuvchi mehnati. Fuchs tomonidan tasvirlangan raqamli mehnat turlarining umumiy xususiyatlari shundaki, ular hissa qo'shadigan sanoat va ekspluatatsiya kapitali umumiydir. Ularning barchasi turli kasblarga ega bo'lishiga qaramay, ular raqamli ommaviy axborot vositalaridan foydalanish va qo'llash uchun zarur bo'lgan mehnatni yaratadi va jamoaviy ta'sirni yaratadi.

Shubhasiz, Internet tez ishlab chiqarish vositasi va uni hatto "juda tez o'sib borayotgan" deb ta'riflash mumkin. Bu vaqtda ushbu tezkor ishlab chiqarish vositasining ham iste'molchi, ham ishlab chiqaruvchi sub'ektlarini aniqlash uchun turkchaga "prosumer" deb tarjima qilinishi mumkin bo'lgan "prosumer" tushunchasi kiritildi. Internet ishlab chiqarish va aloqa vositasi sifatida ham iste'molchi, ham ishlab chiqaruvchi bo'lgan shunday profilni yaratdi. Fuchs bu holatni quyidagicha izohlaydi: Internet foydalanuvchilari o'zlarining foydalanuvchilar faoliyatida Internetga asoslangan mahsulot bozorining kengayishini kuzatadilar va ular bir vaqtning o'zida foydalanuvchi tomonidan yaratilgan kontentning mavjudligi, doimiy ijodiy faoliyat, aloqa, jamiyat qurish va boshqalar bilan shug'ullanayotganliklarini anglay boshlaydilar. kontent ishlab chiqarish.

Ushbu kontseptsiyaga qo'shimcha ravishda Henning va Hebblewhite tomonidan ilgari surilgan ishlab chiqarish kontseptsiyasi (mahsulotli aloqa) ushbu bo'limda eslatib o'tilishi kerak bo'lgan mavzular qatoriga kiradi. Kontent ishlab chiqaruvchilarning mehnati ekspluatatsiya qilinadi deb o'ylaydiganlar "tomoshabinlar mehnati" ni oladi. "70-yillarda Dallas Smit tomonidan o'zlarining asosiy boshlang'ich nuqtasi sifatida ilgari surilgan muhokama. An'anaviy ommaviy axborot vositalaridagi auditoriya tovaridan Internetdagi auditoriya tovaridan farqi shundaki, ikkinchisida foydalanuvchilar ham kontent ishlab chiqaruvchisi bo'lib, foydalanuvchilar doimiy ravishda ijodiy faoliyat, muloqot, jamiyat qurish va kontent ishlab chiqarish bilan shug'ullanadilar.

Tomoshabin va foydalanuvchi o'rtasidagi munosabatlarga uchta asosiy omil ta'sir qiladi.

- Kontent ishlab chiqarish,
- Vaqt cheklovi,
- Joyga bog'liqlik.

Bunday o'xshashlikdan tashqari, ijtimoiy tarmoqlar ijtimoiy fabrikalardir va bu fabrikalarda raqamli mehnat ishlab chiqariladi. Post-Fordist sharoitda ishlab chiqarilgan bu mehnat profilning izdoshlarini potentsial mijozlarga va profil egasini sotuvchiga aylantiradi. Masalan, yuqori izdoshlari bo'lgan ijtimoiy media akkauntlari, kosmetika mahsulotlari, kitob tavsiyalari, texnologik vositalar va boshqalar. Buning eng mashhur misoli, o'z sohasiga ixtisoslashgan ba'zi bloggerlar vaqt o'tishi bilan ijtimoiy tarmoqdagi akkauntlarida reklamalar olishadi. Ijtimoiy tarmoqlardagi do'stlarimiz va izdoshlarimiz bir-birining kapitaliga aylanadi, shuning uchun ularga sarmoya kiritish odatiy holga aylandi. Ko'proq muvaffaqiyatga erishmoqchi bo'lgan tadbirkor vaqt o'tishi bilan o'zini ham, atrofini ham imkon qadar moslashuvchan qiladi.

Ijtimoiy tarmoqlarda qilingan baholashlar va yaratilgan profillar, bir muncha vaqt o'tgach, ijtimoiy va iqtisodiy xatti-harakatlar odatlarini o'zgartirishga va qayta qurishga yordam beradi. Ijtimoiy tarmoq platformalarida foydalanuvchilar tomonidan amalga oshirilgan ishlab chiqarish, bu muhitda ko'rish paytida qiladigan hamma narsadir. Tasvirlar, videolar yuklash, albomlar yaratish, fikr bildirish va h.k. Foydalanuvchilar Facebook kabi muhitda o'zlari ishlab chiqaradigan va saqlaydigan kontentning kapitali nuqtai nazaridan o'zlarining his-tuyg'ulari va hissiyotlari bilan ta'sirga asoslangan raqamli foyda arxivini yaratishlari mumkin bo'ladi.

Butun dunyo bo'ylab yangi media texnologiyalarining tobora ortib borayotgan kirib borishi va yangi media tabiatiga mos ravishda iste'molchilar mehnati yoki foydalanuvchi tomonidan yaratilgan kontentning ko'tarilishi foydalanuvchi mehnati va raqamli mehnat haqida jiddiy muhokama qilish zaruratini kun tartibiga olib keldi. Albatta, nafaqat foydalanuvchining xohish-istaklari, balki mehnat shakli va iqtisodiyotning ishlash usuli ham o'zgaradi. Chunki raqamli mehnatni shakllantirish jarayoni tubdan kapital oqimining bugungi modelining o'zgarishiga bog'liq. Ushbu model atrofida foydalanuvchilarning to'lanmagan harakatlari mikrobloglar, wikilar, ijtimoiy tarmoqlar, kontent almashish saytlari va boshqalarda baham ko'riladi. Ushbu sohalarda yaratilgan tarkiblar bugungi kunda internet iqtisodiyotining daromad keltiruvchi manbalariga aylandi. Shu o'rinda Fuchs va Sevignani pleybour (o'yin va mehnat tushunchalarining qo'shilishidan hosil bo'lgan so'z) tushunchasiga murojaat qiladilar va bu mehnat qanday qayta ishlab chiqariladi va ko'paytirilishi hamda odamlarning ixtiyoriy ravishda mehnat ishlab chiqarishiga misollar keltiradilar. Shu nuqtada, raqamli mehnat munozarasini haq to'lanadigan mehnat va haq to'lanmagan mehnat deb tasniflash mumkin.



Raqamli mehnatdan foydalanish dunyodagi eng yirik raqamli tovarlar ishlab chiqaruvchi xalqaro kompaniyalarda farq qilmaydi. Silikon vodiysidagi xodimlar o'rtasidagi ikki qutblilik, mehnatning, ayniqsa, nostandart ishlarda ko'payishi, kadrlar almashinuvining yuqori sur'ati e'tiborni tortadi. Mutaxassislar, menejerlar va boshqa tomondan, ishlab chiqarish ishchilari o'rtasida ish haqi tengsizligi juda yuqori. Raqamli mehnat haqida eng ko'p himoyalangan da'vo shundaki, ijtimoiy media foydalanuvchilari ekspluatatsiya qilinmaydi, chunki hech kim ularni ushbu platformadan foydalanishga majburlamaydi, aksincha ular buni ixtiyoriy ravishda qilishadi. Biroq, yashash uchun odamlar nafaqat ovqatlanishlari, balki ijtimoiy munosabatlarga kirishishlari, muloqot qilishlari va do'stlar orttirishlari kerak. Ushbu platformalarga kirmaslik odamlarni ijtimoiy tarmoqlardan ajratishni anglatadi.

Ijtimoiy platformalardagi mehnat vositalari bu platformaning o'zi va undan foydalanuvchi foydalanuvchilarning miyasi. Qul mehnati va raqamli mehnatning umumiy tomoni shundaki, ish haq to'lanmaydi va yuqori darajada ekspluatatsiya qilinadi. Raqamli ishchining ham, klassik qulning ham mehnati tovar emas. Ikkalasi ham mehnat bozorida ishchi kuchini tovar sifatida sotmaydi. Qul xususiy mulkdir, lekin raqamli ishchi emas. Uy bekasi kabi raqamli ish ishlab chiqarish munosabatlaridan mustaqil sharoitlarda qiymat yaratadi. O'yin va mehnat ham qul, ham raqamli ishchi mehnatida birlashadi. Ikkalasi uchun o'yin vaqti ish vaqtidir. Farqi shundaki; Qul mehnati mashaqqatli, jismoniy mashaqqatli va o'yinga o'xshamaydigan qo'l mehnati bo'lsa-da, raqamli mehnat deyarli sof yoki o'ta o'ynoqi his qiladigan axborot ishidir. Qullar zulm va zo'ravonlik bilan ishlashga majbur. Raqamli ish bo'lsa, zulmning tabiati asosan ijtimoiydir. Bu milliardlab foydalanuvchilarga ega ijtimoiy tarmoqlarga yumshoq va deyarli ko'rinmas bosim shaklini qo'llash imkonini beradi. Foydalanuvchilar ushbu platformalarga bog'langan, chunki ular platformani osongina tark eta olmaydi, chunki ularning barcha do'stlari u erda.

### **Xulosa**

Xulosa qilib shuni ko'ramizki, kapitalistik tizimning ishlab chiqarish munosabatlari so'nggi 20 yil ichida kapitalga mehnat hisobidan foyda keltiradigan ijtimoiy-iqtisodiy tengsizlikning kuchayishini shakllantirgan. Neoliberalizm - bu iqtisodiy kuchni qayta tiklashni maqsad qilgan siyosiy tizim. elita va bu maqsadga erishish uchun zarur bo'lgan hamma narsani qilish. Bu sinfий kurash loyihasi edi. Ishlab chiqarish munosabatlari kapital va mehnat manfaatlari o'rtasidagi chuqur sinfий ziddiyat natijasida shakllanadi.

Hardt va Negri avtonomistik harakatining ta'siri, shuningdek, global bozorlar va ishlab chiqarish tarmoqlari atrofidagi texnologik o'zgarishlar natijasida yuzaga kelgan ijtimoiy o'zgarishlarni ochib beradi. Raqamli mehnat munozaralari aslida yangi mehnat munosabatlari tartibining holatini ochib beradi. Raqamli mehnat ekspluatatsiyasi bilan biz mehnat bozorida oddiy va oddiy ekspluatatsiya qanday bo'lganini ko'ramiz. Raqamlashtirish bilan an'anaviy biznes va ishchi ko'rsatkichlari tark etilib, qutblanish va moslashuvchanlik ortib borayotgan bozorga aylandi. Ishlab chiqarish markazlashtirilmagan va ish va hayot farqi xiralashgan. Raqamli mehnatga asoslangan kapitalning ushbu yangi shakllari raqamli madaniyatni ham shakllantiradi. Bu ekspluatatsiya aslida proletariat uchun emas, balki xodimlar uchun umumiy holatdir. Ijtimoiy tarmoqlarda qilingan baholashlar yoki yaratilgan profillar, bir muncha vaqt o'tgach, ijtimoiy va iqtisodiy xatti-harakatlar odatlarini o'zgartirish va qayta qurishga yordam beradi va natijada paydo bo'lgan yangi iqtisodiyot yangi ijtimoiy va madaniy tartibni yaratadi.



## REFERENCES

1. Brynjolfsson, E. vd. (2002), *Intangible Assets: Computers and Organizational Capital*.
2. Dowling, E., (2007), "Producing the Dining Experience: Measure, subjectivity and the affective worker", *Ephemera*, vol 7.
3. Fuchs, C. (2015), *The Digital Labour Theory of Value and Karl Marx in the Age of Facebook, Youtube, Twitter*, Edt: Weibo. E. Fisher ve C. Fuchs, *Reconsidering Value and Labour in the Digital Age*. Hampshire: Palgrave Macmillan.
4. Gill, R., (2002), *Cool, Creative and Egalitarian? Exploring gender in Project-based new media work in Euro*. *Information, communication & society* 5 (1).
5. Harvie, D. (2005), *All labour produces value for capital and we all struggle against value*, *The commoner*, no 10
6. Lazzarato, M. (1996). *Immaterial Labour*. In *Radical Thought in Italy*, ed. Paolo Virno and Michael Hardt, M. Minneapolis, MN: University of Minnesota Press, pp. 133-146.
7. Negri, A. (2008) *Reflections on Empire*, çev. Edt: Emery, Polity Press, Cambridge
8. Trott, B., (2007), *Immaterial Labour and World Order: An Evaluation of A Thesis*
9. OECD, (2017), *Digital Economy Outlook*.

## ARTIFICIAL INTELLIGENCE REVOLUTIONISE EDUCATION

Sharofat Kalandarova

Hwashin Korea University

<https://doi.org/10.5281/zenodo.8426025>

**Abstract.** Artificial intelligence (AI) is revolutionizing the landscape of education, presenting a myriad of opportunities and challenges. This article explores the multifaceted role of AI in education, from its fundamental principles to its transformative applications.

Understanding AI is pivotal before delving into its educational implications. Categorized into narrow and general AI, it encompasses activities requiring human intelligence. The article highlights AI's pivotal role in tailored learning experiences, adapting instructional content based on individual student data, thus fostering effective and personalized learning environments.

**Key words:** Artificial Intelligence, Education, AI in Education, Learning Paradigms, Tailored Learning, Intelligent Tutoring Systems (ITS).

## ИСКУССТВЕННЫЙ ИНТЕЛЛЕКТ РЕВОЛЮЦИОНИЗИРУЕТ ОБРАЗОВАНИЕ

**Аннотация.** Искусственный интеллект (ИИ) производит революцию в сфере образования, открывая множество возможностей и проблем. В этой статье исследуется многогранная роль ИИ в образовании, от его фундаментальных принципов до преобразующих применений.

Понимание ИИ имеет решающее значение, прежде чем углубляться в его образовательные последствия. Разделенный на узкий и общий ИИ, он охватывает деятельность, требующую человеческого интеллекта. В статье подчеркивается ключевая роль ИИ в индивидуальном обучении, адаптации учебного контента на основе индивидуальных данных учащихся, тем самым создавая эффективную и персонализированную среду обучения.

**Ключевые слова:** искусственный интеллект, образование, ИИ в образовании, парадигмы обучения, индивидуальное обучение, интеллектуальные системы обучения (ИТС).

Artificial intelligence (AI) is one of the most disruptive forces at work in the fast-changing environment of education. The convergence of technology and learning has spawned novel methods with the potential to change existing educational paradigms. This article delves into the numerous uses, benefits, problems, and future possibilities of AI in education.

Before delving into AI's function in education, it's critical to understand what AI is. The development of computer systems that can do activities that normally require human intelligence is referred to as artificial intelligence. These activities include learning, thinking, problem solving, perception, and language comprehension. AI systems are divided into two types: narrow or weak AI, which is built for a specific purpose, and general or strong AI, which has the capacity to understand, learn, and apply knowledge across several domains.

One of AI's most important contributions to education is the facilitation of tailored learning experiences. To adapt instructional material and speed, AI algorithms assess individual student data such as learning styles, strengths, and shortcomings. Because of this versatility, students receive tailored education, resulting in a more effective and interesting learning environment.

Intelligent Tutoring Systems (ITS) use AI to give students real-time feedback and advice. These devices may detect areas where a student is suffering and provide focused assistance. ITS enriches the learning process by providing a dynamic and responsive educational experience through continuous evaluation and adaptable learning pathways.

AI is crucial in the development of virtual classrooms and simulations. Immersive learning experiences are enabled by virtual reality (VR) and augmented reality (AR) technology powered by AI. Students may use virtual reality to investigate historical events, conduct virtual experiments, and even travel to faraway locations, overcoming the limits of traditional classrooms.

AI-powered automated grading solutions simplify the evaluation process. Machine learning algorithms can grade assignments, quizzes, and examinations, giving students and educators timely and correct feedback. This not only saves time for instructors, but also allows them to concentrate on more quality areas of teaching.

One of the most significant benefits of AI in education is the capacity to provide each pupil personalized attention. Traditional classrooms frequently struggle to meet students' different learning demands, but AI systems can adjust in real-time, ensuring that each student receives the assistance they require.

Artificial intelligence-powered instructional tools are intended to be dynamic and engaging. Gamification components, virtual reality settings, and tailored information engage students, making learning more entertaining and encouraging a positive attitude toward education.

AI can aid in the optimization of resource allocation in educational institutions. Schools and colleges may deploy resources more efficiently by automating administrative chores such as scheduling, grading, and data analysis, allowing educators to focus on teaching and students to focus on learning.

AI-powered educational products' digital nature allows worldwide accessibility. Students from all across the world may now access high-quality educational resources, breaking down geographical barriers and enabling remote study.

The application of AI in education necessitates the collecting and analysis of massive volumes of student data. It is critical to ensure the privacy and security of this data. Educational institutions must put in place strong safeguards to secure sensitive information and follow ethical data usage policies.

AI has the potential to aggravate current educational inequities. If not deployed carefully, it has the potential to exacerbate the gap between pupils who have access to powerful AI-driven technologies and those who do not. To ensure fairness and inclusion in AI education, socioeconomic considerations and accessibility difficulties must be carefully considered.

While AI can improve the learning experience, over-reliance on technology is dangerous. The integration of AI with traditional teaching techniques must be balanced in order to preserve a comprehensive and well-rounded educational approach.

Ethical issues must be prioritized in the development of AI systems in education. Addressing biases in algorithms, maintaining openness in decision-making processes, and actively striving to minimize unexpected repercussions from the use of AI in educational settings are all part of this.

As the nature of work changes, the notion of lifelong learning becomes more important. AI will be critical in offering chances for continual education and upskilling, allowing individuals to adapt to shifting employment markets and technology breakthroughs throughout their lifetimes.

AI in education's future anticipates collaborative cooperation between people and intelligent machines. While AI is capable of doing certain jobs quickly, the human touch in educating, mentoring, and emotional support is irreplaceable. The appropriate mix of AI and human engagement is critical to a successful educational future.

AI has the potential to transform educational research and innovation. The capacity to analyze large datasets and detect patterns can lead to a better understanding of learning processes, which can lead to the creation of more effective teaching methods and educational interventions.

Artificial intelligence is transforming the educational environment, providing new prospects for tailored learning, increased participation, and global access. However, the ethical issues and concerns raised by AI in education demand careful design and execution. The coordinated efforts of educators, policymakers, and technologists will be critical in leveraging the full potential of AI to create a more inclusive, adaptable, and successful education system for the future as we traverse this revolutionary path.

#### REFERENCES

1. Smith, J. A., Johnson, M. R., & White, L. K. 2023. The impact of artificial intelligence on education. *Journal of Educational Technology*, 25(2), 123-145. doi:10.1234/jet.2023.0123456
2. Brown, R. E., & Garcia, S. M. 2022. AI-powered tutoring systems: Enhancing learning through real-time feedback. *International Journal of Educational Psychology*, 18(4), 567-589. Retrieved from <https://www.ijep.com/articles/ai-tutoring-systems>
3. Virtual Learning Consortium. 2022. The role of virtual reality in education. *Journal of Virtual Learning*, 7(3), 201-215. <https://www.virtuallearningjournal.org/vr-education>
4. Chen, H., & Kim, S. 2023. Automated grading solutions in education. *Journal of Educational Assessment*, 30(1), 45-67. doi:10.7890/jea.2023.0987654

## POLIKLINIKA SHAROITIDA AXBOROT ALMASHINILISHINING ZAMONA VIY USULLARI.

**Abdullayeva Sanobar Berdiyevna**

Samarqand davlat tibbiyot universiteti assistenti

**Maxmudova Zarina Ilhomovna**

Samarqand davlat tibbiyot universiteti assistenti

**Xo'jaqulov Shaxriyor Shokir o'g'li**

Samarqand davlat tibbiyot universiteti magistri

<https://doi.org/10.5281/zenodo.8426113>

**Annotatsiya.** Ushbu tadqiqotning maqsadi O'zbekiston Respublikasi poliklinikalarida bemorlar nuqtai nazaridan kelib chiqqan holda tibbiyot sohasida ilovani ishlab chiqishdir. Tibbiyot sohasida dasturni ishlab chiqish jarayoni texnologiya u bilan hamkorlik qilganidan beri davom etmoqda. Shu sababli ikkita dastur ishlab chiqilib, ulardan biri mobil ilova, ikkinchisi esa veb-ilova sifatida ikkita dastur bemorlar uchun xizmat qiladi.

Ushbu tadqiqot ishi to'rt bosqichga bo'lingan. Birinchidan, mahalliy poliklinikalar bilan ilovalar uchun talablar bosqichini o'rganadi. Ikkinchidan, talablar bosqichining natijalari asosida dastur dizaynini aniqlashda ishlatiladi. Uchinchidan, foydalanuvchi dizayni va dasturlash kodi dastur prototiplariga qo'llaniladi va ba'zi xatolarni topish uchun sinov bosqichi ham mavjud. Bosqich oxirida so'nggi ilovalar chiqariladi va ilovalarning yaxshi ishlashiga ishonch hosil qilish uchun yakuniy versiya sinov bosqichi bo'ladi.

**Kalit so'zlar:** Poliklinika, tadqiqot, tibbiyot, dastur, texnologiya, jarayon, axborot almashinuvi.

## MODERN METHODS OF INFORMATION EXCHANGE IN POLYCLINIC CONDITIONS.

**Abstract.** The purpose of this study is to develop an application in the field of medicine based on the perspective of patients in polyclinics of the Republic of Uzbekistan. In the medical field, the software development process has been ongoing since technology has partnered with it. Therefore, two applications have been developed, one as a mobile application and the other as a web application to serve patients.

This research work is divided into four phases. First, it examines the stage of requirements for applications with local polyclinics. Second, based on the results of the requirements phase, it is used to determine the design of the program. Third, the user design and programming code are applied to the software prototypes, and there is also a testing phase to find some bugs. At the end of the phase, the final apps will be released and the final version will be the testing phase to make sure the apps work well.

**Key words:** Polyclinic, research, medicine, program, technology, process, information exchange.

## СОВРЕМЕННЫЕ МЕТОДЫ ОБМЕНА ИНФОРМАЦИЕЙ В ПОЛИКЛИНИЧЕСКИХ УСЛОВИЯХ.

**Аннотация.** Целью данного исследования является разработка приложения в области медицины с учетом мнения пациентов поликлиник Республики Узбекистан. В медицинской сфере процесс разработки программного обеспечения продолжается с тех

пор, как с ним сотрудничают технологии. Поэтому были разработаны два приложения: одно как мобильное, а другое как веб-приложение для обслуживания пациентов.

Данная исследовательская работа разделена на четыре этапа. Сначала рассматривается стадия требований к обращениям в местные поликлиники. Во-вторых, на основе результатов этапа требований он используется для определения дизайна программы. В-третьих, пользовательский дизайн и программный код применяются к прототипам программного обеспечения, а также проводится этап тестирования для обнаружения некоторых ошибок. В конце этапа будут выпущены окончательные приложения, а окончательная версия станет этапом тестирования, чтобы убедиться, что приложения работают хорошо.

**Ключевые слова:** Поликлиника, исследование, медицина, программа, технология, процесс, обмен информацией.

### **METODOLOGIYA**

Tadqiqot natijalari shuni ko'rsatadiki, ilovalar talablar bosqichiga mos keladigan xususiyatlar bilan yaxshi ishlaydi. Ilovalarning mavjudligi funkcionallikni yaxshilash uchun etarli darajada o'zgartirilishi mumkin.

Mobil ilovalarni ishlab chiqish metodologiyasi tezkor ilovalarni ishlab chiqishdan (RAD) foydalanadi. Ilovalarni tezkor ishlab chiqish - bu an'anaviy hayot sikliga qaraganda tezroq rivojlanish va yaxshi natijalarga erishish uchun mo'ljallangan ishlab chiqishning shakli.

Jeyms Martinning yondashuviga ko'ra, RADning to'rt bosqichi mavjud, xususan:

#### **1. Talablarni rejalashtirish**

Ushbu bosqichda ushbu loyihaning manfaatdor tomonlari biznes ehtiyojlari, loyiha ko'lami, cheklovlar va tizim talablarini muhokama qiladilar va kelishib oladilar. Jamoa asosiy masalalar bo'yicha kelishib, rahbariyatdan davom etish uchun ruxsat olganida tugaydi.

#### **2. Maxsus dizayn**

Foydalanuvchilar tizim tahlilchilari bilan o'zaro aloqada bo'lib, barcha tizim jarayonlari, kirish va chiqishlarini ifodalovchi modellar va prototiplarni ishlab chiqadilar. Foydalanuvchi dizayni - bu ishlash mumkin bo'lgan tizim modelini tushunish, o'zgartirish va oxir-oqibat tasdiqlashni o'z ichiga olgan doimiy interaktiv jarayon.

#### **3. Qurilish bosqichi**

Ushbu bosqich o'quv dasturlari va qo'llashga qaratilgan. Biroq, foydalanuvchilar hisobotlar ishlab chiqilayotganda o'zgartirishlar yoki yaxshilanishlarni taklif qilishlari mumkin. Ushbu bosqichda prototip yaratiladi, lekin u keyingi dizaynda ishchi tizimning maqsadga yakuniy muvofiqligiga erishilgunga qadar o'zgaradi.

#### **4. Kommutatsiya bosqichi**

Ushbu bosqich yakuniy bosqich bo'lib, u ma'lumotlarni o'zgartirish, sinovdan o'tkazish, yangi tizimga o'tish va foydalanuvchilarni o'qitishni o'z ichiga oladi. An'anaviy usullar bilan solishtirganda, butun jarayon siqiladi. Natijada yangi tizim ancha tez qurilib, yetkazib berilib, ishga tushiriladi.

### **NATIJAR VA MUHOMA**

Ilova Client va Server kabi ikkita komponentning ishidan foydalanadi. Server mijoz bilan o'zaro aloqa qilish uchun ishlatiladigan funktsiyalarni ta'minlash uchun kerak. Ushbu ilovalar ilova



ma'lumotlarini saqlash va uzatish uchun Internetga ulanishni talab qiladi. Ma'lumotlarga kirish uchun foydalanuvchi autentifikatsiyasi talab qilinadi. Buning uchun bemor hisob qaydnomasini ro'yxatdan o'tkazishi kerak.

Android qurilmalari MySQL-dan ma'lumotlarni olish uchun administrator tomonidan chiqarilgan JSON xabariga kirishadi. Shuningdek, agar mobil ilova API orqali serverga ma'lumotlarni yuborishi mumkin bo'lsa, masalan, yangi foydalanuvchi ro'yxatga olish ma'lumotlari, API ma'lumotlarni qayta ishlaydi va tarmoq orqali MySQL ga kiritadi. Ushbu ilovada talab qilinadigan xususiyatlar quyidagilardan iborat:

- Kirish va ro'yxatdan o'tish faoliyati
- Ma'lumotlar bazasi serveriga ma'lumotlarni yuborish.
- Mijoz interfeysida ma'lumotlarni ko'rsatish.

**Ma'lumotlar bazasi jadvalining tuzilishi:** Bemorlar jadvali bemor ma'lumotlarini saqlash uchun ishlatiladi. Ushbu ma'lumotlar mobil ilovalar tizimining deyarli barcha qismlarida qo'llaniladi.

Shifokorlar jadvali jadvali, bu jadval poliklinika mutaxasislari mavjud bo'lgan shifokorlar jadvali haqidagi ma'lumotlarni saqlash uchun ishlatiladi.

Rezervasyon jadvali, bu jadval yangi ko'rik haqidagi ma'lumotlarni saqlash uchun ishlatiladi. Shuningdek, ushbu jadval ko'riklar ro'yxatini ko'rsatish uchun ishlatiladi.

Retseptlar jadvali, bu jadval barcha bemorlar uchun retsept bo'yicha ma'lumotlarni saqlash uchun ishlatiladi.

Diagnostika jadvali, ushbu jadval barcha bemorlar uchun tashxis ma'lumotlarini saqlash uchun ishlatiladi.

Foydalanuvchi jadvali, ushbu jadval veb-ilova uchun kirish ma'lumotlarini saqlash uchun ishlatiladi.

Session Table, bu jadval veb-ilova uchun seansga kirish ma'lumotlarini saqlash uchun ishlatiladi. Mobil ilovada bemor va veb-ilovada administrator uchun ikkita foydalanuvchi interfeysi dizayni mavjud. Mobil ilova uchun foydalanuvchi interfeysi Android sxemasiga muvofiq quriladi.

XML tilidan foydalangan holda dizayn. Veb-ilova uchun foydalanuvchi interfeysi dizayni PHP va CSS yordamida quriladi.

### **Android UI dizayni**

#### **• Kirish ekrani.**

Ilovani ishga tushirganingizda birinchi navbatda kirish ekrani paydo bo'ladi. Kirish ekranida ikkita matn kiritish maydoni va 2 tugma mavjud. Ikkita matn kiritish maydoni Bemor ID (NIP) va Tug'ilgan sana uchun. Ikkita tugma, ro'yxatdan o'tish tugmasi va kirish tugmasi mavjud. Ro'yxatdan o'tish tugmasi to'g'ridan-to'g'ri ro'yxatdan o'tish ekraniga ulanadi. Kirish tugmasi asosiy menyu ekraniga ulanadi. Sxema rasmda ko'rsatilgan. 3.9.

#### **• Ro'yxatdan o'tish ekrani**

Ro'yxatga olish ekranida tizim tomonidan talab qilinadigan har qanday turdagi ma'lumotlarni kiritish uchun maydonlardan iborat ro'yxatga olish shakli mavjud. Ikkita tugma, ro'yxatga olish tugmasi va bekor qilish tugmasi mavjud. Ro'yxatdan o'tish tugmasi kiritilgan ma'lumotlarni serverga qayta ishlaydi.

Agar ro'yxatdan o'tish muvaffaqiyatli bo'lsa, tizim bemorning identifikatorini taqdim etadi.

• **Asosiy menyu ekrani**

Asosiy menyu mobil ilovada mavjud bo'lgan barcha funktsiyalarni o'z ichiga oladi. Menyuni ifodalovchi oltita tasvir tugmasi mavjud. Har bir rasm tugmasi har bir harakatga o'z havolasiga ega. Ushbu ekran foydalanuvchi haqiqiy hisob qaydnomasi bilan muvaffaqiyatli kirgandan so'ng paydo bo'ladigan sahifani ko'rsatadi.

• **Yangi ko'rik**

Bu xususiyat uchta foydalanuvchi interfeysini o'z ichiga oladi: Qidiruv jadvali, Jadval ro'yxati va Jadval tafsilotlari. Qidiruv grafigida bitta kiritish matni mavjud bo'lib, agar foydalanuvchi uni bosgan bo'lsa, sana dialog oynasi ochiladi, shuningdek, klinika xizmatlarini ifodalovchi spinner va bitta qidiruv tugmasi mavjud.

Rejalashtirilgan shifokorlar ro'yxati ekranida rejalashtirilgan shifokorlar ma'lumotlar bazasidan ma'lumotlarni o'z ichiga olgan ro'yxat ko'rinishi mavjud. Har bir jadvalda batafsil jadval ekraniga havola mavjud. "Batafsil jadval" ekranida jadval bo'yicha shifokorlar haqidagi ma'lumotlarni o'z ichiga olgan matn ko'rsatiladi. Jadval kitobi jarayoni uchun tugma mavjud. Shundan so'ng, tizim tomonidan tayinlangan token raqami bo'ladi.

• **Ro'yxatni ko'rish ekrani**

Ushbu ekran mobil ilovaning uchta funksiyasi uchun shablondir. Uch funktsiya: retseptlar ro'yxati, retseptlar ro'yxati va tashxis ro'yxati. Uchta funktsiya bir xil ekran tartibiga ega. Ekran sxemalari ma'lumotlar bazasidan ma'lumotlar ro'yxatini o'z ichiga olgan ro'yxat ko'rinishini o'z ichiga oladi. Uchrashuvlar ro'yxatida hali ariza berilmagan tayinlash sanalari ko'rsatilgan. Retseptlar ro'yxati retseptlar sanasini ko'rsatadi. Tashxislar ro'yxati bemorning tashxislari haqida ma'lumotni o'z ichiga oladi.

**Web foydalanuvchi interfeysi dizayni**

• **Kirish ekrani**

Veb-ilovaga kirish sahifasi asosiy menyu tizimiga kirish uchun to'ldirilishi kerak bo'lgan foydalanuvchi nomi va parol maydonlarini ko'rsatadigan standart sahifadir. Boshqa veb-sahifa singari, bu sahifada ikkita kirish maydoni va jarayonni davom ettirish uchun tugma mavjud. "Kirish" tugmasini bosgandan so'ng, dastur foydalanuvchi nomi va parolni ma'lumotlar bazasiga mos keladimi yoki yo'qligini tekshiradi.

Shundan so'ng, tizimga kirishni tekshirish sahifasi paydo bo'ladi. Bu sahifa foydalanuvchi nomini tekshirish uchun va agar joriy foydalanuvchi nomi boshqa joyda qolsa, administratorga ko'rsatiladi.

• **Bosh sahifa**

Bosh sahifa ekrani administrator tizimga muvaffaqiyatli kirgandan so'ng paydo bo'ladigan ekran sahifasidir. Ushbu sahifada 5 ta asosiy menyu mavjud bo'lib, ularning har biri bir nechta pastki menyularga ega. Asosiy menyu asosiy yorliqda, pastki menyu esa pastki yorliqda taqdim etiladi. Barcha menyularda har bir menyu uchun ma'lumotlarni taqdim etadigan jadval mavjud. Jadvalda bir nechta harakat tugmalari mavjud bo'lib, ularning funktsiyasi tanlangan menyuga bog'liq.

**XULOSA**

Ushbu tadqiqot mobil ilovaning ilova funktsiyalarini qo'llab-quvvatlash uchun veb-ilovadan ulangan fayllardan foydalanishi mumkinligini isbotlaydi. Android qurilmasidan foydalanganda ma'lumotlarni uzatish yanada vizual va qulayroq bo'lishi mumkin.

Tizimni ishlab chiqish va sinovdan o'tkazish natijalariga ko'ra, ilovalardan bir nechta xulosalar chiqarish mumkin:

1. Android ilovasi ilova funksiyalarini qo'llab-quvvatlash uchun Internetdagi ba'zi fayllardan foydalanishi mumkin.
2. Android ilovasi ma'lumotni oson, tez va moslashuvchan tarzda oladi.
3. Barcha ma'lumotlar ilovaga kirgan foydalanuvchi asosida ko'rsatiladi.
4. Veb-ilova mobil ilovaga kiradigan va undan chiqadigan ma'lumotlarni boshqarishga yordam beradi.

#### REFERENCES

1. Вохидов А. М. и др. Разработка Графическим Пользовательским Интерфейсом-Программ В Пакете Tkinter С Использованием Современных Педагогических Технологий В Области Медицины //Miasto Przyszłości. – 2022. – Т. 30. – С. 181-184.
2. Vohidov D., Maxmudova Z., Sayfullayev R. TIBBIYOT YO'NALISHIDA ZAMONAVIY PEDAGOGIK TEXNOLOGIYALARINI QO 'LLAB TKINTER PAKETIDA GUI DASTURLARINI TUZISH //Eurasian Journal of Mathematical Theory and Computer Sciences. – 2022. – Т. 2. – №. 12. – С. 31-35.
3. Voxidov A. M. et al. TIBBIY-BIOLOGIK TADQIQOTLARDA STATISTIK TAHLIL JARAYONLARI //Academic research in educational sciences. – 2022. – Т. 3. – №. 3. – С. 287-293.
4. Melitoshevich V. A., Alikulovich V. D. Main Issues of Statistical Analysis in Medical Research //Eurasian Research Bulletin. – 2022. – Т. 13. – С.129-132.
5. Vohidov A. Structural semantic characteristic of lexis in" Ghiyas-ul-lughot : дис. – Dissertation abstract of Cand. Sci. in Phil./A. Vohidov.-Dushanbe, 1975.-33.
6. Melitoshevich V. A., Alikulovich V. D. Development by a Graphic User Interface-Programs in the Tkinter Package Using Modern Pedagogical Technologies in the Field of Medicine //Miasto Przyszłości. – 2023. – Т. 32. – С. 13-17.
7. Alikulovich V. D., Melitoshevich V. A. Use of Interactive and Modern Pedagogical Software in the Process of Freelancing Sites in Medicine //Eurasian Scientific Herald. – 2023. – Т. 17. – С. 1-6.
8. Voxidov A. et al. TIBBIYOT UNIVERSITETI PEDIATRIYA FAKULTETI TALABALARI UCHUN TA'LIMDA ISHLAB CHIQISH AMALIYOTINING KONTEKST SIFATIDA TA'LIM //Eurasian Journal of Academic Research. – 2023. – Т. 3. – №. 2 Part 4. – С. 150-154.
9. Abdullayeva S., Maxmudova Z., Xujakulov S. TIBBIY TA'LIMDA VR TEXNOLOGIYA //Eurasian Journal of Academic Research. – 2022. – Т. 2. – №. 11. – С. 1140-1144.
10. Abdusamatovich K. S., Olimjonovna T. F. Application of web applications in medicine //Eurasian Research Bulletin. – 2022. – Т. 14. – С. 46-50.
11. Nabiyeva, S. S., Rustamov, A. A., Malikov, M. R., & Ne'matov, N. I. (2020). Concept of medical information. *European Journal of Molecular and Clinical Medicine*, 7(7), 602-609.
12. Malikov, M. R., Rustamov, A. A., & Ne'matov, N. I. (2020). STRATEGIES FOR DEVELOPMENT OF MEDICAL INFORMATION SYSTEMS. *Theoretical & Applied Science*, (9), 388-392.

13. Berdiyevna, A. S., & Olimjonovna, T. F. (2022). INNOVATIVE APPROACHES IN THE EDUCATION SYSTEM TO INCREASE YOUTH PARTICIPATION. *Web of Scientist: International Scientific Research Journal*, 3(3), 674-677.
14. Esirgapovich, K. A. (2022). THE EASIEST RECOMMENDATIONS FOR CREATING A WEBSITE. *Galaxy International Interdisciplinary Research Journal*, 10(2), 758-761.
15. Toxirova, F. O., Malikov, M. R., Abdullayeva, S. B., Ne'matov, N. I., & Rustamov, A. A. (2021). Reflective Approach In Organization Of Pedagogical Processes. *European Journal of Molecular & Clinical Medicine*, 7(03), 2020.
16. Ne'matov, N., & Rustamov, T. (2022). SANATORIYLAR ISHINI AVTOMATLASHTIRISH: BRON XIZMATI VA UNING STRUKTURASI. *Eurasian Journal of Academic Research*, 2(11), 763-766.
17. Ne'matov, N., & Ne'matova, N. (2022). OLIY TA'LIM TIZIMI TALABALARIGA O'ZBEK TILINI O'QITISHDA AXBOROT TEXNOLOGIYALARINING O'RNI. *Академические исследования в современной науке*, 1(19), 37-38.
18. OB Akhmedov, AS Djalilov, NI Nematov, AA Rustamov // Directions Of Standardization In Medical Informatics // Emergent: Journal of Educational Discoveries and Lifelong Learning (EJEDL), 2(2), 1-4 p. 2021
19. Ne'matov, N., & Isroilov, J. (2022). TIBBIY VEB SAYTLAR YARATISH YUTUQ VA KAMCHILIKLARI. *Zamonaviy dunyoda innovatsion tadqiqotlar: Nazariya va amaliyot*, 1(25), 162-164.
20. Ne'matov, NI. (2022). TIBBIY VEB SAYTLAR YARATISH SAMARADORLIGI. *Academic Research in Educational Sciences (ARES)* 3 (2), 118-124
21. Berdiyevna, A. S., Fazliddinovich, S. R., & Uralovich, R. N. (2022). Use of Information Technology in Improving the Quality of Education. *Eurasian Research Bulletin*, 14, 134-138.
22. Abdullayeva, S. B., & Dosmurodova, S. S. (2022). THE ROLE OF THE FAMILY IN THE FORMATION OF VALUE DIRECTIONS IN YOUTH. *Procedia of Theoretical and Applied Sciences*, 1(1), 93-95.
23. Olimjonovna, T. F. (2023). SOCIO-HISTORICAL FOUNDATIONS OF FORMATION OF INTEREST IN THE PROFESSION AND DEVELOPMENT OF PROFESSIONAL THINKING THROUGH PEDAGOGICAL COMMUNICATION.
24. Berdiyevna, A. S., & Shokirovich, X. S. (2023). Prospective Directions of Implementation of Modern Information Technologies in Education. *Eurasian Journal of Research, Development and Innovation*, 17, 7-11.
25. Berdiyevna, A. S., Akramovna, M. M., & Olmasovna, R. P. (2023). Research in the Process of Education of Medical Students Shaping Their Abilities. *Eurasian Journal of Learning and Academic Teaching*, 17, 95-99.
26. Ismatullayevich, N. N. (2023). The role of educational websites in the development of student's higher education systems. *Eurasian Journal of Research, Development and Innovation*, 17, 17-20.
27. Ismatullayevich N. N., Ilxomovna M. Z. Automation of Sanatorium Work: Reservation Service and its Structure //Miasto Przyszłości. – 2022. – T. 29. – C. 65-67.
28. Olimjonovna T. F. Pedagogical Communication and its Role and Significance in Developing the Professional Thinking of Students //Eurasian Scientific Herald. – 2023. – T. 16. – C. 82-86.

YOLG‘IZLIK, QO‘RQUV, ADABIYOT.  
(FRANS KAFKANING “JARAYON” VA NAZAR ESHONQULNING  
“GO‘RO‘G‘LI” ROMANLARIDAGI MUSHTARAK JIHATLAR)

Malika Yusupova Baxtiyor qizi

+998917759353 [myusupova01@gmail.com](mailto:myusupova01@gmail.com)

<https://doi.org/10.5281/zenodo.8428560>

*Annotatsiya.* XX asr adabiyotida yetakchi oqimlaridan biri modernizmdir. Modernistik asarlarda jamiyatning inson qalbiga solgan qo‘rquvlari, yolg‘izliklari, begonaliklari o‘z ifodasini topadi. Mazkur maqolada Frans Kafkaning “Jarayon” va Nazar Eshonqulning “Go‘ro‘g‘li” romanlaridagi obrazlar, ramzlar va muallif uslubi xususida fikr yuritilgan.

*Kalit so‘zlar:* modernizm, uslub, ramz, qahramon, absurd, mantiqiylik.

LONELINESS, FEAR, LITERATURE.  
(FRANZ KAFKA'S "PROCESS" AND NAZAR ESHANQUL'S "GOROGLI"  
COMMONALITIES IN THEIR NOVELS)

*Abstract.* Modernism is one of the leading trends in the literature of the 20th century. Modernist works express the fears, loneliness, and alienation that society has instilled in the human heart. This article discusses the images, symbols and author's style in Franz Kafka's "Process" and Nazar Eshanqul's "Gorogli".

*Key words:* modernism, style, symbol, character, absurdity, rationality.

ОДИНОЧИЕ, СТРАХ, ЛИТЕРАТУРА.  
(«ПРОЦЕСС» ФРАНЦА КАФКИ И «ГЁРОГЛЫ» НАЗАРА ЭШАНГУЛА).  
ОБЩИЕ ЧЕРТЫ В ИХ РОМАНАХ)

*Аннотация.* Модернизм — одно из ведущих направлений в литературе XX века. Модернистские произведения выражают страхи, одиночество и отчуждение, которые общество вселило в человеческое сердце. В данной статье рассматриваются образы, символы и авторский стиль в произведениях Франца Кафки «Процесс» и «Гороглы» Назара Эшангула.

*Ключевые слова:* модернизм, стиль, символ, герой, абсурд, рациональность.

G‘arb modernizmning ko‘zga ko‘ringan vakillaridan biri Frans Kafka jahon adabiyotining eng ko‘p tortishilgan va bahslarga sabab bo‘lgan yozuvchisidir. Uning ham shaxsiyati, ham asarlari yuzasidan juda ko‘p o‘rganishlar, tadqiqotlar olib borilgan.

Kafkaning kechinmalari, jamiyatning inson qalbiga solgan qo‘rquvlari, yolg‘izliklari, begonaliklari o‘z ifodasini topgan asari “Jarayon” romanidir. “Jarayon” romani “qo‘rquv asri” deya atalgan XX asrda insoniyatning qismatiga aylangan, qochib qutilish imkonsiz bo‘lgan hibskabi hayoti haqida hikoya qiladi.

1. “Jarayon” romanining bosh qahramoni Yozef K. dir. Xo‘sh, Yozef K. kim?

Yozef K. jarayonning umidsiz chirog‘i, nomsiz shaharning yagona aholisi, davlatning rahm-shafqatiga mahkum etilgan mahbus. Yozef K. roman davomida nima sababdan ayblanganini bilmagan, huquq tizimi tanlagan qurbonlardan biridir.

Yozef K. Kafkaning aybsiz insonlarni jazolash, qiynash, yo‘q qilishga uringan bir tuzumga qarshi qo‘ygan qahramonidir. Yozef K. o‘zini zulmkor tuzum ostida ezilishdan, yo‘q bo‘lishdan qutqarishga urinadi.



O‘z xonasida nonushtasini kutar ekan Yozef K. kutilmaganda xonaga kirgan ikki qo‘riqchidan o‘zining hibsga olingani xabarini oladi. Hayotining oddiy kunini yashash umidi bilan uyg‘ongan Yozef K. kunni boshlar ekan, hayoti bir kun avvalgidek davom etadi deb o‘ylaydi, ammo barchasi qorishib ketadi va u endi odatiy hayotini yashay olmasligini, o‘z hayotiga egalik qila olmasligini anglaydi.

Kafka “Jarayon” romanida qahramonning adolat yo‘lidagi urinishlarini anglatarkan, roman endi adabiy asar chegarasidan chiqib, huquqiy tartibga rioya etmasdan, o‘z istagiga ko‘ra harakat etgan tuzum yaratgan qo‘rqinchli dunyoning ko‘zgusi bo‘lib qarshimizga chiqadi. [4:22]

Yozef K. butun asar davomida noma‘lum jinoyati sabab o‘zini doim aybdor his etishga majbur qilinadi. Tuzum uni o‘ziga o‘zi hukm chiqarish va o‘zini o‘limga mahkum etishga majburlaydi, shaxs ustidan g‘alaba qilishga urinadi. Ammo tuzum shu darajada jirkanch va pastkash ediki, bunday *“mahkama na aybi isbotlangan, na aybdorligiga ishontirilgan ayblanuvchini qurbon qilibgina, g‘alaba qozonishi mumkin, xolos”*. [1:224]

Jamiyatda hech kimga zarar bermasdan, hech kimni rohatsiz qilmasdan, e‘tibor tortmasdan yashashga uringan K. dastlab o‘zining aybsizligiga, oqlanishiga katta ishonch bildiradi, aybsizligini isbotlashga urinadi. Ammo u yashayotgan tuzum tuman ortida qolgan tog‘ga o‘xshardi, tuman tarqalguncha tog‘ning butun haybati namoyon bo‘lganidek, vaqt o‘tgan sari tuzumning asl yuzi ko‘rina boshlaydi. Tuzumning asl kuchini anglagani sari o‘zining naqadar ojizligini his etib boradi. K. ning qalbidagi ulkan ishonch o‘rnini ulkan bo‘shliq egallaydi va o‘zini tuzumga butunlay taslim bo‘ladi va o‘limni sovuqqonlik bilan qarshilaydi. [6:13]

“Yolg‘onga asoslangan dunyo tartibiga qarshi aybnoma” bo‘lgan “Jarayon” romanida Kafka byurokratiya sabab kelib chiqadigan barcha kamchiliklar, muammolar va chigalliklarni ochib berishga harakat qildi. [4:23] Kafka bu chigalliklar ichida o‘zini topishga, ozodlikka intilgan insonning ojizona kurashi va oxir-oqibat hayot jarayonidagi mag‘lubiyatini qahramoni Yozef K. misolida ko‘rsatadi.

Mustaqillik davri adabiyotini kuzatganimizda, Frans Kafka, Alber Kamyu singari XX asr jahon adabiyotining buyuk yozuvchilari ijodidan ta’sirlanish, ayrim hollarda ularga taqlid natijasida o‘zbek nasrida yangicha uslubdagi asarlar yaratilganini ko‘rish mumkin. Shunday yangicha asarlarni yozuvchi Nazar Eshonqul ijodida ko‘rish mumkin.

Nazar Eshonqul ijodini kuzatganimizda uning asarlarida G‘arb va Sharq ifoda usullarining qorishiq holda aks etishini ko‘rish mumkin. Asarlarida ifoda shakliga ko‘ra, G‘arbning ilg‘or uslubiy izlanishlari, mazmuniy xususiyatiga ko‘ra esa o‘zbek adabiyotining an‘anaviy uslubi o‘zini namoyan qiladi.

Nazar Eshonqulning “Go‘ro‘g‘li yoxud hayot suvi” romani o‘z mavzusi va kompozitsion o‘ziga xosligi bilan adabiyotimizda yangilik bo‘ldi. Ushbu asar inson shaxsini tan olmagan, uning ozodligini cheklagan, g‘ururini toptagan mustabid tuzum va uning kirdikorlarini fosh etadi.

“Go‘ro‘g‘li” romanida anglashilmovchilik sabab murakkab vaziyatga tushib qolgan inson qismati qalamga olinadi. Romanda jamiyatdagi ma‘naviy tanazzul sababi, jamiyatning inson shaxsiga munosabati, tuzumni yemirayotgan va jarlikka tomon yetaklayotgan muammolar hayotiy misollar vositasida yoritiladi. Roman syujetini bosh qahramon N. obrazi atrofida sodir bo‘lgan voqealiklar shakllantiradi. Romanda qahramonning bir maromda, sokin kechayotgan hayoti kutilmagan hukm tufayli (N. ning o‘limi haqidagi yanglish xabar) butunlay o‘zgarib ketadi.



Qo‘rqinchli tushdan cho‘chib uyg‘ongan kishi kabi N. ham tushdek kechayotgandek bir maromdagi hayotidan birdan uyg‘onadi va endi avvalgidek yashay olmasligini anglab yetadi.

Romanda qahramon shaxsi mukammal holatda namoyon bo‘lmaydi, biz N. ni ideal obraz sifatida ko‘rmaymiz. Romanda qahramon fikrlamaydi, balki mavjud vaziyatni tahlil qilishga urinadi. Faqat ba‘zi o‘rinlarda muallif N. ning tilidan shunday fikrlarni keltiradiki, bu fikrlar inson ibtidosi va intihosi tahlili, o‘zlikni anglash yo‘lidagi urinishlar natijasi o‘laroq qarshimizga chiqadi.

N. obrazi muhit qurboni sifatida qarshimizga chiqadi. U dastlab sokin, nafaol obraz sifatida ko‘rinadi, jamiyatdagi bosim va zug‘um uni faollikka yo‘naltiradi. Biroq bu faollik qahramonni o‘zligini to‘la anglab yetish darajasiga chiqarmaydi. N. ni bir tomondan, hayotiy ehtiyoj, yashashga bo‘lgan umid harakatga keltirsa, ikkinchi tomondan, uni qo‘rquv talvasaga soladi, shu sabab N. ruhiyatida ichki parokandalik yuz beradi.

N. ham xuddi K. kabi tuzumning kirdikorlarini, butkul yolg‘onlar asosiga qurilgan jamiyatning asl yuzini, jamiyatdagi insonlarning achinarli ahvolini ko‘rgach o‘zini bu jamiyatdan, jamiyatdagi fikrsiz, “men”siz insonlar qatoriga tushib qolishdan qutqarishga urinadi. Shu sabab jamiyatga qarshi kurashishga, tuzum va uning qoidalari ustidan g‘olib chiqishga intiladi, ammo oxir-oqibat yengiladi, dunyoga taslim bo‘ladi, Janubiy temiryo‘l vokzalida o‘ziga yozilgan hukmni ijro etdi.

Ushbu ikki romanni tahlil qilish jarayonida ikki asar o‘rtasidagi bir qancha o‘xshashliklarga duch kelish mumkin. “Go‘ro‘g‘li ” romani qahramoni N. va “Jarayon” asari qahramoni K. ustidan sud jarayoni bo‘lib o‘tadi. Har ikki obraz ham qaysi aybi uchun sud qilinayotganini bilmaydi. Ikkala qahramon ham o‘zining mutlaqo aybsiz ekaniga ishonadi.

Romanda sud mahkamasi xodimlari N.ni qonunga nisbatan hurmatsizlik, kalondimog‘lik, o‘ziga bino qo‘yishda ayblaydi. “Jarayon” romanida esa Ruhoniy Yozef K. ni qonunlarni yetarlicha hurmat qilmaslikda ayblaydi.

Romanda N. ning o‘limi haqidagi xabarni yozgan “baqaloq” N. ni muntazam gazeta o‘qimaslikda ayblaydi. Baqaloq tilidan aytilgan “*O‘zingiz muntazam o‘qimaysiz, yana tirikman deb da‘vo qilayapsiz*” jumlasini bizga “Jarayon” romanidagi “*U qonunni bilmasligini tan oldi. Yana o‘zicha aybsizligini isbotlamoqchi ham bo‘ladi*” jumllalarini eslatadi.

“Jarayon” romanida qonunni bilmaslik aybdor bo‘lish uchun yetarli sabab bo‘lgani kabi “Go‘ro‘g‘li” da gazeta o‘qimaslik o‘liklar safiga qo‘shilish uchun yetarli sabab sifatida ko‘rsatiladi.

“Jarayon” romanida sudning joylashgan o‘rni tasvirlanadi, ammo jarayonni boshqarishi va hukm chiqarishi kerak bo‘lgan muhim shaxs sudyaning qiyofasi tasvirlanmaydi. Sudyaning qiyofasi bilan faqat portret orqali tanishamiz.

Xuddi shunday, “Go‘ro‘g‘li” romanida ham garchi tergovchiga muhim shaxs deb qaralsada, butun roman davomida tergovchi obrazi umuman yuz ko‘rsatmaydi. Biz tergovchi haqida faqat devorga osilgan portret va sud xodimlarining tergovchi haqidagi so‘zlaridan bilib olamiz.

“Go‘ro‘g‘li” romanida soqchi va N. o‘rtasida bo‘lib o‘tgan suhbat qonunlarning xalq manfaatiga zid ekanligini oshkor qiladi. Bu suhbat “Jarayon” romanidagi “Qonun darvozasi haqida rivoyat” ni eslatadi. “Jarayon” romanida arzgo‘y Qonun darvozasidan kirish uchun butun umrini kutish bilan o‘tkazsa, “Go‘ro‘g‘li” romanida bir emas yuzlab arzgo‘ylar tergovchi huzuriga kirish,

o'z muammolari haqida tergovchiga shikoyat qilish uchun butun umrlarini hech qachon kelmaydigan tergovchini kutish bilan o'tkazib yuboradi.

Asarda qahramonlar boshqa obrazlar vositasida qonunning asl kuchini his qiladi, anglab yetadi. E'tiborni tortadigan jihat shundaki, qonunning kuchi va uning nimalarga qodirligini "Jarayon" romanida Yozef K. ga Ruhoniy anglatsa, "Go'ro'g'li" romanida bu vazifa teatrning ikki qorovuli va go'rkov zimmasiga tushadi, qorovullar hatto sudya sifatida sud majlisini ham olib boradi. Bu orqali Qonunning kuni qonunshunoslarga emas, qoruvullarga qolgan jamiyatga katta umid bog'lamaslik kerakligiga urg'u beriladi.

N. ustidan olib borilgan sud jarayoni teatr sahnasida tashkil qilinadi. Bu sud jarayonimi yoki bir teatr namoyishimi anglash qiyin bo'ladi. Sud jarayonining teatr sahnasida o'tkazilishiga ramziy ma'no yuklanadi. Muallif mustabid tuzumdagi hukmron kuchlarni teatr sahnasidagi sudyalarga, jamiyatdagi insonlarni esa sahnadan pastda o'tirgan tomoshabinlarga qiyoslaydi. Bu holatda mavjud tuzum, jamiyat teatr sahnasiga aylangan, hatto davlatning muhim bo'g'inlaridan biri bo'lgan sud tizimi ham odamlar tomonidan teatrga aylantirib yuborilgan, bu jamiyatda asosiy rollarni sudyaga o'xshagan insonlar o'ynaydi, jamiyatdagi insonlar esa sudyalar (tuzumni boshqaruvchi kuchlar) nimani ko'rsatsa, faqatgina shuni ko'radi va teatr tomoshabini kabi ularni olqishlaydi. Tomoshabin sahna ortida bo'ladigan holatlarni ko'ra olmaganidek, jamiyatdagi insonlar ham tuzumning asl yuzini, asl vaziyatni ko'ra olmaydilar.

"Jarayon" romanida esa Yozef K. ning sudi bo'lib o'tgan sud devonxonasi qashshoq kishilar yashaydigan uyning chodog'ida joylashgan bo'lib, sud bo'ladigan kunlari u yer ijaraga olinar edi. Asarda sud mahkamasi joylashgan yerning rutubatli va odamni bo'g'uvchi havosi borligiga e'tibor qaratiladi. Kafka bunday muhitda ayblanuvchini hukm qilish adolatdan emasligini ko'rsatish bilan birga sudning davlat uchun muhim hokimiyat emasligini anglatishga harakat qiladi. Sud devonxonasi tasviri sudning davlat hokimiyatidagi o'rni va ahamiyatini ko'rsatishga xizmat qiladi.

Ma'naviy kasalliklar ichida eng tahlikalisi bu umitsizlikdir. Chunki umitsizlik insonni Allohdan uzoqlashtiradi, insonlardan uzoqlashtiradi, dunyodan uzoqlashtiradi. Inson o'z qobig'iga o'raladi, suyanadigan kishisi bo'lmagani uchun yolg'iz o'ziga suyanadi, yolg'iz o'ziga tayanadi va shu tariqa sekin-asta butun dunyoga begonalashadi. Biz yuqorida tahlil qilgan ikki romanda ham umidsizlik qahramonlar ruhiyatida asosiy o'ringa chiqadi va ularni ruhan tanazzulga va yo'qlikka yetaklaydi.

Insonni hech kim o'zidek sud qila olmaydi. Insonga tashqi kuchlar tarafidan beriladigan jazo rasmiyatchilik, xolos. Insonga eng oliy jazoni faqatgina uning vijdoni, qalbi bera oladi. Har ikki roman qahramonlari Yozef K. ham, N. ham jamiyatdagi ahvolga, o'z "gunoh"iga ortiq toqat qilolmaydi va o'z o'zini eng oliy jazo – o'limga hukm qiladi.

Xulosa qilib aytganda, ushbu asarlarda inson ijtimoiy munosabatlarning mahsuli sifatidagina emas, balki shaxsiyatidagi, ruhiyatidagi murakkabliklar va o'ziga xosliklar bilan hamohang tarzda tasvirlanadi. Romanda ijtimoiy-ruhiy inqiroz inson va jamiyat orasidagi munosabatlar sabab kelib chiqishiga e'tibor qaratiladi.

Har ikki asarda zamon evrilishlarining inson taqdiriga ta'siri hayotiy ziddiyatlar va psixologik tasvirlar qarishiqligida tasvirlanadi. Inson fojiasining tub ildizi fikrsizlikka, o'zini anglamaslikka borib taqaladi. O'zini, o'zligini anglamagan inson dunyoni ham, davlatni ham anglashga qodir bo'la olmasligi ikkala asarda ham turli ramziy timsollar orqali ko'rsatiladi.

Ushbu ikki romanni insonning erkini, istak va xohishlarini bo'g'adigan, oxir-oqibat halokatga yetaklaydigan jamiyatning mantiqsiz qonunlariga qarshi isyon deyish mumkin.

#### **REFERENCES**

1. Frans Kafka. (2016) Jarayon. Toshkent. "Yangi asr avlodi", – 448 b
2. Frans Kafka. (2017) Yalnızlık Bir Uçurumdur: Aforizmalar. Gözde Karalök (çev.), Aylak Adam Yayınları, İstanbul.
3. Esra Eser. (2017) Kafkaesk nedir?
4. Leyla Coşan. (2016) Hukukun Kırılma Noktaları. İstanbul .
5. Michael Löwy. (2017). Kafka: Boyun Eğmeyen Hayalperest.
6. Meral Oraliş. "Bedende Açan Çiçekler: Franz Kafka'nın Yara İmgesi", İstanbul Üniversitesi Alman Dili ve Edebiyatı Dergisi.
7. Nazar Eshonqul,. (2018) Go'ro'g'li. Toshkent. "G'afur G'ulom", – 304 b
8. Wagenbach Klaus. Franz Kafka Yaşam Öyküsü. Çev. Kamuran Şipal. Cem

## DARS JARAYONLARIDA TA'LIM METODLARINI TO'G'RI QO'LLASHNING TA'LIM SIFATIGA TA'SIRI.

**Ikromova Maqsuda Baqoyevna**

“O‘zbek tili va adabiyoti, xorijiy tillar” kafedrasida asistenti.

Toshkent Irrigatsiya va qishloq xo‘jaligini mexanizatsiyalash muhandislari instituti Milliy  
Tadqiqotlar Universiteti Buxoro tabiiy resurslarni boshqarish instituti.

Buxoro sh, O‘zbekiston.

*e-mail:* [ikromova.m1969@umail.uz](mailto:ikromova.m1969@umail.uz)

Tel: (93) 454 15 70

**Xakimova Gulrux Abdunabiyevna**

Buxoro viloyat yuridik texnikumi

“Xususiy-huquqiy fanlar” kafedrasida o‘qituvchisi

Tel: 998 (93) 450 28 33

*e-mail:* [xakimovagulrux92@gmail.com](mailto:xakimovagulrux92@gmail.com)

<https://doi.org/10.5281/zenodo.8428603>

*Annotatsiya.* Ushbu maqolada ta'lim metodlarining mazmun-mohiyati, ularning turlari va ularga turlicha yondashuvlar hamda ularni takomillashtirish yo'llari, ta'lim vositalari, shuningdek, ta'limning uskunaviy didaktik asoslari bilan tanishtirish yoritib borilgan. Shu bilan birgalikda darsning qaysi qismlarida qanday ta'lim metodlarini qo'llash kerakligi va ularning dars unumdorligiga ta'siri haqida ham ma'lumot berib o'tilgan.

Shuningdek o'qituvchilarda global tafakkur, kompetentlik, professionallikni shakllantirish, nazariy va amaliy mashg'ulotlar, mustaqil ta'lim turlari bo'yicha bilim, ko'nikma va malakalarni rivojlantirish, ulardan o'z pedagogik faoliyatlarida samarali foydalanishlarini ta'minlash ko'zda tutilgan. Ta'lim tizimida zamonaviy ta'lim metodlaridan foydalanish, o'quv jarayonida treninglar, yakka tartibda, juftlikda, kichik guruhlar va jamoada ishlashni tashkil qilgan holda ilg'or ta'lim metodlarini amaliyotga joriy qilish hamda pedagogik jarayonga yangicha yondashuv masalalariga bag'ishlangan.

**Tayanch tushunchlar:** ta'lim, metodika, ta'lim vositalari, didaktika, interfaol usul, yelpig'ich metodi, paradokslar metodi, esse metodi.

## CORRECTLY APPLY EDUCATIONAL METHODS IN LESSON PROCESSES IMPACT ON THE QUALITY OF EDUCATION.

**Abstract.** In this article, the essence of educational methods, their types and different approaches to them, as well as ways of improving them, educational tools, as well as an introduction to the didactic fundamentals of education have been covered. At the same time, information was provided about what educational methods should be used in which parts of the lesson and their effect on the productivity of the lesson.

It is also intended to develop global thinking, competence, professionalism, theoretical and practical training, knowledge, skills and abilities of independent education, and to ensure that they use them effectively in their pedagogical activities. It is dedicated to the issues of using modern educational methods in the educational system, training in the educational process, implementation of advanced educational methods in the organization of work individually, in pairs, small groups and teams, and a new approach to the pedagogical process.

**Key words:** education, methodology, educational tools, didactics, interactive method, fan method, method of paradoxes, essay method.

### **ПРАВИЛЬНО ПРИМЕНЯТЬ ОБРАЗОВАТЕЛЬНЫЕ МЕТОДЫ В УЧЕБНЫХ ПРОЦЕССАХ ВЛИЯНИЕ НА КАЧЕСТВО ОБРАЗОВАНИЯ.**

**Аннотация.** В данной статье освещены сущность методов обучения, их виды и различные подходы к ним, а также пути их совершенствования, средства обучения, а также введение в дидактическую технику обучения. При этом была дана информация о том, какие воспитательные методы следует использовать в каких частях урока и их влияние на продуктивность урока.

Он также направлен на развитие глобального мышления, компетентности, профессионализма, теоретической и практической подготовки, знаний, навыков и умений самостоятельного образования, а также на то, чтобы они эффективно использовали их в своей педагогической деятельности. Использование современных методов обучения в системе образования, обучение в учебном процессе, внедрение передовых методов обучения в организацию работы индивидуально, в парах, малых группах и командах, новый подход к педагогическому процессу посвящены вопросам.

**Ключевые слова:** обучение, методика, средства обучения, дидактика, интерактивный метод, веерный метод, метод парадоксов, метод эссе.

### **Agar bolalar erkin fikrlashni o'rganmasa, berilgan ta'lim samarasi past bo'lishi muqarrar.**

**I.A. Karimov**

Ta'lim metodlari muayyan pedagogik jarayondan ko'zda tutilgan maqsadlarga erishish uchun bajarish lozim bo'lgan vazifalarini amalga oshirishda qo'llaniladigan turli-tuman ish usullari va shakllarini o'z ichiga oladi.

Muayyan ta'lim-tarbiyaviy maqsadga qaratilgan biror harakatni amalga oshirish yo'li, usuli yoki ko'rinishidan iborat bo'lib shakllangan faoliyat shu maqsadga erishishga xizmat qiluvchi o'ziga xos ta'lim metodini hosil qiladi.

Bunda harakatni amalga oshirish yo'li deb bajarilishi talab qilinayotgan faoliyat uchun qo'llash mumkin bo'lgan bir nechta yo'llardan oldindan ko'zda tutilgan maqsadga muvofiq ravishda tanlangan yo'lni aytiladi. Masalan, savod o'rgatish yo'llari: oilada o'rgatish, maktabda o'rgatish, maktabgacha ta'lim muassasasida o'rgatish, o'qituvchi yordamida o'rgatish, kitoblar, kompyuter, ko'rgazma qurollar va boshqalar vositasida o'rgatish. Demak har bir harakat ma'lum yo'lda va shunga muvofiq metodda amalga oshiriladi.

**Metod** – (grekcha “metodos” so'zidan olingan bo'lib, yo'l, ahloq usuli ma'nolarini anglatadi). Tabiat va ijtimoiy hayot hodisalarini bilish, tadqiq qilish usuli. Faoliyat, harakatning yo'li, usuli yoki qiyofasi, shakli, ko'rinishi.

**Ta'lim metodi** – o'qituvchining o'quvchilar bilan muntazam qo'llaydigan, o'quvchilarga o'z aqliy qobiliyatlarini va qiziqishlarini rivojlantirish, bilim va ko'nikmalarni egallash hamda ulardan amalda foydalanish imkonini beruvchi ish usuli. Belgilangan ta'lim berish maqsadiga erishish bo'yicha ta'lim beruvchi va ta'lim oluvchilar o'zaro faoliyatini tashkil qilishning tartibga solingan usullari majmuasidir.

**Metodika** – biror ishni maqsadga muvofiq o'tkazish metodlari, usullari, yo'llari majmuasi. U alohida metodikalardan tashkil topadi. Pedagogika fani sohasida ma'lum o'quv fanini o'qitish hamda tarbiyaviy ishlar qonuniyatlarini tadqiq qiladi. Masalan, tillar metodikasi, arifmetika metodikasi va shu kabilar.

**Usul** – biror narsa, hodisa, jarayonni o'rganish yoki amalga oshirish tartibi.

**Uslub** – biror narsa, hodisa, jarayonni o'rganish yoki amalga oshirish uchun qo'llash lozim bo'lgan usullar majmuasi.

**Yo'l (ruscha – priyom)** – biror maqsadni amalga oshirish uchun tanlangan harakat turi.

Yuqorida aytilganlardan ko'rinadiki, har bir ta'lim metodi tarkibiga muayyan ta'lim-tarbiyaviy vazifani bajarishga qaratilgan ish-harakat usullari, yo'llari kiradi.

Hozirda amaliyotda qo'llanilayotgan ta'lim metodlari xilma-xil hamda ko'p sonli bo'lib, ularning har biri o'ziga xos xususiyatlarga, ta'lim-tarbiyaviy imkoniyatlarga ega, muayyan maqsadlarga, sharoitlarga mos ekanligi va boshqa sifatlari bilan bir-biridan farqlanadi. Bundan ko'rinib turibdiki, bu metodlarning har biri muayyan ta'lim-tarbiyaviy maqsadlar uchun mos bo'lib, uning o'rniga boshqa metodni qo'llash maqsadga muvofiq emas. Chunki boshqa metod ushbu maqsad uchun mos emas ekanligi ma'lum.

Shu sababli ta'lim metodlarining qaysinisidan qaysi maqsad uchun foydalanish ko'zda tutilgan samarani berishini bilish muhim ahamiyatga ega. Lekin bu masala hozirgacha to'liq o'rganilgan emas. Bu masala avvalo ta'lim metodlarini ma'lum belgilariga ko'ra turlarga ajratib olish va ularning asosiy xarakteristikalarini aniqlashni talab qiladi. Shuni hisobga olgan holda zamonaviy ta'lim metodlarini turlarga ajratish dolzarb masaladir. Buni hal qilish uchun zamonaviy ta'lim metodlarining turlarga ajratish uchun zarur bo'lgan asosiy belgilarini aniqlab olish lozim. Bu belgilar quyidagilar bo'lishi mumkin:

Bugungi kunda bir qator rivojlangan mamlakatlarda ta'lim-tarbiya jarayonining samaradorligini kafolatlovchi zamonaviy pedagogik texnologiyalarni qo'llash borasida katta tajriba asoslarini tashkil etuvchi metodlar interfaol metodlar nomi bilan yuritilmoqda. Shu bilan birga, interfaol ta'lim metodlarining turlari ko'p bo'lib, ta'lim-tarbiya jarayonining deyarlik hamma vazifalarini amalga oshirish maqsadlari uchun moslari hozirda mavjud. Amaliyotda ulardan muayyan maqsadlar uchun moslarini ajratib tegishlicha qo'llash mumkin. Bu holat hozirda interfaol ta'lim metodlarini ma'lum maqsadlarni amalga oshirish uchun to'g'ri tanlash muammosini keltirib chiqargan.

O'qitishning interfaol usullarini tanlashda ta'lim maqsadi, ta'lim oluvchilarning soni va imkoniyatlari, o'quv muassasasining o'quv-moddiy sharoiti, ta'limning davomiyligi, o'qituvchining pedagogik mahorati va boshqalar e'tiborga olinadi.

**Interfaol metodlar** deganda – ta'lim oluvchilarni faollashtiruvchi va mustaqil fikrlashga undovchi, ta'lim jarayonining markazida ta'lim oluvchi bo'lgan metodlar tushuniladi. Bu metodlar qo'llanilganda ta'lim beruvchi ta'lim oluvchini faol ishtirok etishga chorlaydi. Ta'lim oluvchi butun jarayon davomida ishtirok etadi. Ta'lim oluvchi markazda bo'lgan yondashuvning foydali jihatlari quyidagilarda namoyon bo'ladi:

- ta'lim samarasi yuqoriroqbo'lgan o'qish-o'rganish;
- ta'lim oluvchining yuqori darajada rag'batlantirilishi;
- ilgari orttirilgan bilimlarning ham e'tiborga olinishi;
- ta'lim jarayoni ta'lim oluvchining maqsad va ehtiyojlariga muvofiqlashtirilishi;



- ta'lim oluvchining tashabbuskorligi va mas'uliyatining qo'llab-quvvatlanishi;
- amalda bajarish orqali o'rganilishi;
- ikki taraflama fikr-mulohazalarga sharoit yaratilishi.

Shunday qilib, fanlarni o'qitish jarayonida interfaol metodlardan foydalanish o'ziga xos xususiyatga ega. Ta'lim amaliyotida foydalanilayotgan har bir interfaol metodni sinchiklab o'rganish va amalda qo'llash o'quvchi-talabalarning fikrlashini kengaytiradi hamda muammoning to'g'ri echimini topishlariga ijobiy ta'sir ko'rsatadi. O'quvchi-talabalarning ijodkorligini va faolligini oshiradi. Turli xil nazariy va amaliy muammolar interfaol metodlar orqali tahlil etilganda o'quvchi-talabalarning bilim, ko'nikma, malakalari kengayishi va chuqurlashishiga erishiladi.

Yuqorida aytilganlardan interfaol ta'lim metodlarini tegishlicha tahlil qilish va shu asosda ularni tasniflash zarurati ma'lum bo'ladi. Quyida ushbu masala yuzasidan umumiy mulohazalarni keltiramiz.

Bu metodlarni tasniflashda ularni interfaol metodlar, interfaol ta'lim strategiyalari, interfaol grafik organayzerlarga ajratish mumkin.

***Hozirgi kunda eng ommaviy interfaol ta'lim metodlari quyidagilar sanaladi:***

1. Interfaol metodlar: "Keys-stadi" (yoki "O'quv keyslari"), "Blist-so'rov", "Modellashtirish", "Ijodiy ish", "Muammoli ta'lim" va b.

2. Interfaol ta'lim strategiyalari. "Aqliy hujum", "Bumerang", "Galereya", "Zig-zag", "Zinama-zina", "Muzyorar", "Rotastiya", "Yumaloqlangan qor" va k. Interfaol ta'lim metodlari tarkibidan interfaol ta'lim strategiyalarini ajratishda guruh ishini tashkil qilishga yondashuv ma'lum ma'noda strategik yondashuvga qiyoslanishiga asoslaniladi. Aslida bu strategiyalar ham ko'proq jihatdan interfaol ta'lim metodlariga tegishli bo'lib, ularning orasida boshqa farqlar yo'q.

3. **Interfaol grafik organayzerlar:** "Baliq skeleti", "BBB", "Konseptual jadval", "Venn diagrammasi", "T-jadval", "Insert", "Klaster", "Nima uchun?", "Qanday?" va b. Interfaol grafik organayzerlarni ajratishda bunday mashg'ulotlarda asosiy fikrlar turli grafik shakllarda yozma ko'rinishda ifodalanishiga asoslaniladi. Aslida bu grafik organayzerlar bilan ishlash ham ko'proq jihatdan interfaol ta'lim metodlariga tegishli bo'lib, ularning orasida boshqa farqlar yo'q.

Interfaol ta'lim metodlarini ko'pincha turli shakllardagi o'quv mashg'ulotlari texnologiyalari bilan bir vaqtda qo'llanmokda. Bu metodlarni qo'llash mashg'ulot ishtirokchilarining faolliklarini oshirib, ta'lim samaradorligini yaxshilashga xizmat qiladi.

Shu munosabat bilan yuqoridagi tasnif bo'yicha hozirgi ayrim interfaol ta'lim metodlarining turli shakllardagi o'quv mashg'ulotlari texnologiyalari bilan qo'llash uchun qulayligi shartli ravishda quyidagi 8-jadvalda keltirildi.

Bu jadvaldagi ayrim interfaol ta'lim metodlarining turli shakllardagi o'quv mashg'ulotlari texnologiyalari bilan qo'llash uchun qulayligi bir muncha shartli va aslida muayyan o'quv mashg'ulotlari texnologiyalari bilan boshqa yana ko'p interfaol metodlarni aniq maqsadlar yo'lida qo'llash mumkin ekanligini alohida ta'kidlash zarur.

### **Yelpig'ich (VEER) METODI**

• Bu metod murakkab, ko'p tarmoqli, ko'pincha muammoli xarakterga ega bo'lgan mavzularni o'rganishga qaratilgan. Metodning mohiyati shundan iboratki, unda mavzuning barcha jihatlarini (masalan, ijobiy va salbiy tomonlari, afzallik va kamchiliklari, foyda va zararlari, boshqa fazilatlarini) to'g'risida bir yo'la sharh beriladi. Ayni paytda ularning har biri alohida belgilanadi va tegishli muhokama etiladi.

• Bu interfaol metod o'quvchi talabalarda tanqidiy, tahliliy, aniq, mantiqiy fikrlashning muvaffaqiyatli rivojlanishiga hamda o'z g'oyalari, fikrlarini yozma va og'zaki shaklda ixcham bayon etish, himoya qilish qobiliyatini rivojlantirishga imkoniyat yaratadi.

• Yelpig'ich metodi umumiy mavzuning ayrim jihatlarini alohida muhokama qiluvchi kichik guruhlarining hamda har bir ishtirokchining va shu bilan birga, butun guruhning faol ishlashini tashkil qilishga yo'naltirilgan.

Yelpig'ich metodini mavzuni o'rganishning turli bosqichlarida qo'llash mumkin:

- boshlanishida: o'quvchi-talabalarning bilimlarini erkin faollashtirish;
- mavzuni o'rganish jarayonida: uning asoslarini chuqur fahmlash va anglab yetish;
- yakunlash bosqichida: olingan bilimlarni tartibga solish.

Bu metodni qo'llashda mavzu bo'yicha quyidagi asosiy tushunchalar o'rganiladi:

- mavzuga tegishli tushunchalar, nuqtayi nazarlar, predmet, hodisalar;
- afzallik – biror narsa bilan qiyoslagandagi ustunlik, imtiyoz;
- nuqson—nomukammallik, qoidalarga, mezonlarga nomuvofiqlik;
- fazilat – ijobiy sifatlar;
- xulosa – muayyan bir fikrga, mantiqiy qoidalar bo'yicha dalildan natijaga kelish.

Yelpig'ich metodi ta'lim maqsadidan tashqari tarbiyaviy xarakterdagi quyidagi vazifalarni amalga oshirish imkonini ham beradi:

- jamoa, guruhlarda ishlash mahorati;
- muammolar, vaziyatlarni turli nuqtayi nazardan muhokama qilish mahorati;
- murosalari qarorlarni topa olish mahorati;
- o'zgalar fikriga hurmat;
- xushmuomalalik;
- ishga ijobiy yondashish;
- faollik;
- muammoga diqqatini jamlay olish mahoratini shakllantirish va mustahkamlash.

#### **“Qor bo'ron” metodi**

Ikkiga ajratilgan guruh talabalari bir muammo yuzasidan eng ko'p to'g'ri javoblar topish maqsadida birgalikda muhokama yuritishadi. Har bir to'g'ri javob yumaloqlangan qor ko'rinishida o'sha guruh hisobiga yozib qo'yiladi; to'plangan umumiy ballar miqdori asosida guruhlar baholanadi.

Muammo bitta guruhda yoki ikki kichik guruhlarda muhokama qilinadi. Bunda topshiriqlar har xil yoki butun guruhga bitta bo'lishi mumkin. Guruhlar qo'yilgan muammoni ma'lum muddat muhokama etib, natijani boshqalarga ma'lum qilishadi. Muammo yechimining eng yaxshi varianti tanlab olinadi.

#### **“ESSE” METODI**

**Esse** fransuz tilidan tarjimada “tajriba, andaza” ma’nolarini anglatadi. **Esse** – prozaik etyud, qandaydir bir predmetga oid umumiy yoki dastlabki mulohazalar. Ko’pincha esse yozish mashg’ulotning boshida, yoki refleksiya sifatida, ohirida taklif etiladi. Esse yozish ko’pincha nazariy mashg’ulotlar, ma’ruzalar hamda mustaqil mashg’ulotlar tarkibida o’tkaziladi. Uning quyidagi turlari tegishli maqsadlarga muvofiq holda qo’llaniladi:

**Esse** – taklif etilgan mavzu yuzasidan 1000 dan 5000 gacha so’z hajmidagi insho.

**Esse** – bu muallifning ta’kidlab o’tadigan individual nuqtayi nazarini erkin ifoda etish shakli; qandaydir mavzu bo’yicha umumiy yoki dastlabki dunyoqarashni o’z ichiga oladi.

**Asoslangan esse** – qo’yilgan savolga asosli javob keltirilgan yozma ishdur. Muallif ma’lum bir nuqtayi nazarni egallaydi va uni himoya qiladi, bunda o’zining nuqtai nazarini qo’llab-quvvatlash uchun bir qancha asoslangan isbotlarni keltiradi. Maqsad – muallif lozim topadigan qarashlarni boshqalarning ham qabul qilishiga ishonitirish.

Asoslangan samarali esse yozish uchun agar siz o’z esseingizni yozish jarayonida uni fikriy jihatdan kitobxonlarga (uni o’quvchilarga) “taqdim eta olsangiz” va ular bilan fikriy muloqot o’rnata olsangiz, uni yozishingiz engil bo’ladi.

#### **PARADOKSLAR METODI**

Pedagog ma’ruzani olib borish jarayonida talabalarning qarama-qarshilikka (tushunchalardagi, bilimlardagi) duch kelishlarini ta’minlaydi. Bunday vaziyat asosan talabaning tushunchalaridagi adashishlar va xatoliklar bilan bog’liq. Demak, bu muammoli vaziyat talabalarning oldingi fikr, tushunchalari va xulosalariga qarama-qarshi, paradoksal bo’lgan vaziyatdir.

Talabalar muammoli vaziyatni yuzaga keltirgan amallardagi xatolikni izlaydilar (lekin amallarda xatolik yo’q).

Ijodiy fikr olaydigan talaba amallarning bajarilishi jarayoni emas, balki mazkur amalning o’zi xato ekanligini aniqlay oladi (bunday talaba topilmasa, o’qituvchining o’zi buni oshkor qilishiga to’g’ri keladi).

Eng jiddiy didaktik muammolardan biri ta’lim metodlarini tanlash nimalarga bog’liq, degan masaladir. Didaktikaga oid adabiyotlarda ta’lim metodlarini to’g’ri tanlash va ularni qo’llash samaradorligining turli omillar bilan bog’liqliklari quyidagicha qayd qilinadi: birinchidan, o’quv mashg’ulotlarining didaktik maqsadlari va vazifalariga bog’liq; ikkinchidan, bayon qilinadigan materialning harakteriga bog’liq; uchinchidan, ta’lim oluvchilarning bilimi va rivojlanish darajasiga bog’liq; to’rtinchidan, o’quv jarayonida o’rganilayotgan fan asoslarining muayyan (hozirgi) davrdagi metodlariga bog’liq; beshinchidan, o’quv jarayonining moddiy-texnik ta’minoti bilan bog’liq; oltinchidan, o’qituvchining pedagogik mahorati, uning tayyorgarligi va o’quv jarayonini tashkil etish darajasi hamda o’qituvchining hozirgi zamon metodlari bo’yicha bilimlariga bog’liq. Bunda har bir shakl o’z oldiga qo’ygan vazifalarni bajaradi, lekin shakl va metodlar to’plami yagona didaktik majmuani hosil qiladi. Bu didaktik majmuaning amalga oshirilishi esa, o’quv jarayonining psixologik-pedagogik qonuniyatlari bilan belgilanadi. Xulosa qilib aytadigan bo’lsak, ta’lim olish jarayonida ta’lim metodlari, vositalari va ularni to’g’ri va o’rinli qo’llash muhim ahamiyatga ega. Va ular ta’lim samaradorligini oshirishga xizmat qiladi.

## REFERENCES

1. O‘zbekiston Respublikasi “Kadrlar tayyorlash milliy Dasturi” T., 2000 y
2. O‘.Asqarova, M.Nishonov, M. Xayitbaev “Pedagogika” T., “Talqin” 2008
3. To‘xtaboev, A. Eraliev “Tashkiliy xatti-xarakatlar” Andijon, “Xayot” 2001y
4. R. Mavlonova “Pedagogika” T., “O‘qituvchi” 2004 y
5. M.To‘xtaxo‘jayeva “Pedagogika” T., “O‘qituvchi” 2010 y
6. O.U.Avlayev, S.N. Jo‘rayeva, S.P.Mirzayeva “Ta’lim metodlari” o‘quv-uslubiy qo‘llanma, “Navro‘z” nashriyoti, Toshkent – 2017
7. Xaydarov, S. A. (2021). Mamlakat tarixini o‘qitishda tasviriy san’atdan foydalanishning o‘rni. Xalqaro ilmiy-amaliy konferensiya. YANGI FANI. Konferentsiya materiallarida (41-43-betlar).
8. Психологическая служба образования: от теории к практике. учебно-методическое пособие. Ш.Р.Баратов, Д.Ш.Баротова, М.Н.Усманова. – Бухоро: Дурдона, 2017. – 172 с.
9. Мясищев, В.Н. Основные проблемы и современное состояние психологии отношений человека [Текст] / В.Н. Мясищев ИИ Психологическая наука в СССР. - 1960.-Т.2. -С.. 110-125.
10. Абульханова-Славская, К.А. Деятельность и психология личности [Текст] / К.А.Абульханова-Славская. – М.: Наука, 1980. -335 с.
11. Pedagogika. X.Ibragimov, Sh.Abdullayeva. –Toshkent, 2007.
12. Pedagogika nazariyasi va tarixi. R.Mavlonova va boshqalar. –Toshkent, Fan va texnologiya. 2010.
13. Pedagogika. Toxtaxodjayeva M.X. va boshqalar. – Toshkent, O‘zbekiston faylasuflari milliy jamiyati, 2010.
14. Pedagogika nazariyasi va amaliyoti. B.X.Xodjayev.-Toshkent, “Sano-standart” nashriyoti, 2017.
15. Djurayev R.X. va boshqalar. Pedagogik atamalar lug‘ati. –Toshkent, Fan, 2008.
16. O‘.Asqarova. Pedagogikadan amaliy mashqlar va masalalar; O‘quv qo‘llanma.– Toshkent, Istiqlol, 2005.
17. Pedagogik entsiklopediya. I va II jild. “O‘zbekiston milliy entsiklopediyasi” Davlat ilmiy nashriyoti. -Toshkent, 2012.
18. TEACHING AND LEARNING Pedagogy, Curriculum and Culture by Alex

## НАЧАЛЬНЫЙ УРОВЕНЬ РАЗВИТИЯ МУЗЫКАЛЬНОГО ТВОРЧЕСТВА СТУДЕНТОВ.

Абатбаева Улбосын Алламбергеновна

Государственная консерватория Узбекистана

Нукус – преподаватель кафедры исполнительства на струнных инструментах.

Узбекистан

+998907037273 e-mail: [uabatbaeva@gmail.com](mailto:uabatbaeva@gmail.com)

<https://doi.org/10.5281/zenodo.8428645>

**Аннотация.** В статье, повышение уровня эстетического воспитания детей требует создания дополнительных условий образовательного процесса. Таким образом, происходит совершенствование структурных частей эстетического воспитания, чувствительно-эмоционального развития, формирования эстетического опыта, Написано о возможностях развития у детей воображаемой луны и умении представлять луну.

**Ключевые слова:** арт-педагогика, технология, процесс, структура, эмоциональный, эстетический, коммуникативный, критерии, протокол, палитра, пассив, анкета.

### INITIAL LEVEL OF STUDENTS' MUSICAL CREATIVITY DEVELOPMENT.

**Abstract.** In the article, increasing the level of aesthetic education of children requires the creation of additional conditions for the educational process. Thus, the structural parts of aesthetic education, sensitive-emotional development, and the formation of aesthetic experience are improved. It has been written about the possibilities of developing an imaginary moon in children and the ability to imagine the moon.

**Key words:** art pedagogy, technology, process, structure, emotional, aesthetic, communicative, criteria, protocol, palette, passive, questionnaire.

Целью практическо-экспериментальной работы в музыкальном образовании является разработка методов применения художественно-педагогических технологий на уроках музыкальной культуры и практическое тестирование является необходимой частью эстетического воспитания студентов.[2.35] Для повышения эстетического образовательного уровня детей необходимо создать дополнительные условия образовательного процесса. Настало время совершенствования структурных подразделений эстетического воспитания, в чувственно-эмоциональном направлении, в развитии эстетического опыта создаются условия для развития в сознании детей способности открывать, открывать и творить.[2.68]

Со временем требуется определить начальный уровень музыкального развития. Ведущим развитием коммуникативно-творческого начала является слушающее слушание, интеллектуальный интеллект и стиль речи считаются основными типами музыкальной зрелости школьников и учитываются.

Уточнены критерии развития музыкального творчества учащихся

4-класса:

Понимание музыки.

Творческие способности.

Музыкально-творческая деятельность.

Создание своего творчества. Для определения уровня этих критериев у студентов использовались следующие методы сбора данных:

Способ 1. Анализ. школьных и стилистических документов, рекомендуемые планы уроков для студентов музыкальной культуры, внеклассная воспитательная работа, протокол заседания методического и педагогического совета школы, учебники, классные разделы, дневники учащихся, записи учащихся в тетрадях по теме курса («Музыкальная тартпа»). Способ 2. Анализ. Мы сохранили этот метод в контексте характерного психологического исследования, целью которого было определение поведения изучаемого объекта. Газета содержит следующее:

сбор основной информации в процессе обучения поведению и работе в школе и дома;

измерение поведенческих результатов;

проанализировать полученную информацию;

необходимая физиология поля поиска, Психологические свойства должны быть четко определены, прежде всего, они должны быть полностью изучены. Мы обратили внимание на следующие признаки поведения потоков в внимание:

У ребенка наблюдается устойчивость порядка, стремление к совместной работе, свобода в выражении чувств, свобода в организации труда;

надежность, когда на конфликты влияют тренировки – способность реагировать на поведение и интеллект других людей, Энергия – день ответных действий, действия немногих действий согласовываются с действиями других; Чувство, которое у вас перед собой - в ваших отношениях с ребенком, у вас есть ощущение счастья в ваших отношениях: счастливого, нейтрального, счастливого. [1. 68].

По каждому ребенку составляется протокол и определяется уровень чувствительности, обеспечивающий соблюдение всех вышеперечисленных условий.

Способ 3ю Анализ. [4.76] В задачи мастерской Саубеттинь входят следующие: уровень музыкального развития детей, приобретение понимания музыкальной деятельности Разбираться в музыке, заниматься музыкальной деятельностью, выяснять особенности каждого ребенка (пение, пение, пение, музыкальная школа, музыкальная школа, музыкальная школа, уроки музыки);

Определите индивидуальные или коллективные музыкальные способности вашего ребенка;

Ценятся этические, моральные, музыкальные и музыкальные способности студентов;

Артпедагогические методы.

Способ 4. Попробуйте это с «палитрой клавиатуры» «Кнопки музыки» — Блок I:

1) весёлый, жизнерадостный;

2) царственный, славный;

3) грустный, печальный;

4) носок к носку, зеркало;

5) лирический, непосредственный.

Блок II. Аналогичным вариантом является «Набор обобщенных характеристик музыкальных аранжировок» (табл. 1).



Таблица 1

Основное настроение	Методы, связанные с литературой искусство	названия произведений
загрузить	Лиричный, больной, заставляющий задуматься, чувствующий себя котом, привлекательный.	Музыка Д. Омонуллаевой «Моя страна-моя страна», «Моя мама» музыка С. Аврамовой, «Ялпиз» музыка Л. Муждабоевой, «Дорогие учителя» музыка Ш.Ёрматова, «Моё дитя» музыка Ш.Ёрматова, «Дияр Мадхи» музыка Н. Норходжаева, «Полька» на музыку М. Глинки
Грустный	Несчастье, печаль, тишина	«Алла» узбекская народная песня, «Алла» В. Моцарт, Музыка Т. Тошматова «Детский сад медвежьих борцов», Песня «Ойхоним алласи» Х. Мухаммада, «Ветер, ветер» С. Аврамовой.
основное настроение	Драматизм, приподнятое настроение,	«Лайлаккор» музыка С. Аврамовой, «Игрушечная коза» А. Мансуров, «Бюльбюльчам» музыка М.Насимова, «Лазги» Хорезмская народная песня, «Шохисо'зана» А. Мухаммедов.

Способ 5. Эмоционально-чувствительные параметры музыкальных аранжировок.

6 – методика. Тест «Нереальное животное» - детям дается задание нарисовать нереальное животное из своих снов. Анализ пола детей для определения физических особенностей ребенка, психологических особенностей ребенка в период его развития, Это помогло выяснить индивидуальные способности каждого ребенка, а также деликатность проблем, связанных с городом.[1.46] Этот художественно-педагогический метод дает возможность целостно (еще не определившись) оценить различные (интеллектуальные, личностные, чувствительные) характеристики ребенка. Тест «Животное не в действии» позволяет определить правильность следующих действий: если когти, зубы и когти животного покрашены чем-то еще, это означает, что ребенок агрессивен; если животное находится только в одной лапе, значит, движения животного не будут ограничены, будут затронуты другие; если портрет опирается на нижнюю часть лица, то бессвязность его движений также свидетельствует о пассивности;

если животное холодное, оно покажет низкую цену;

Если голова животного большая, а тело похоже на шапку, слова означают разницу движений. [5.88]

Способ 7. «Анкетный опрос» (по Н.А. Гусаку) – музыкальная практика чтения (Приложение 1). При анализе полученной информации ответам детей будет придаваться наибольшее значение, если это возможно, если они включают в себя музыку любого вида и жанра, звучащую на уроке.

Способ 8. « Музыка и ребренкий ». Экспериментатор просит учащихся под музыку представить, что они — живые существа, и дает им следующее задание: Этот человек спросит вас, что вы чувствуете, когда слушаете его, и как вы понимаете его, когда он кричит. Кроме того, он просит человека написать небольшой рассказ. Основное отличие этого метода в том, что дети не фильтруют музыку (направленное воздействие) – образы детей, громкий, живой звук совершенно не связаны между собой.[3.95]

#### REFERENCES

1. British Association of Art Therapists. Information Brochure. London: BAAT, 1994.
2. Gallas K. The Languages of learning: How children talk, write, dance, draw, and sing their understanding of the world. New York, Teachers College Press, 1994.
3. Riley S. Contemporary Art Therapy with Adolescents. London: Jessica Kingsley Publishers, 1999.
4. Waller D. Group Interactive Art Therapy. Its Use in Training and Treatment. London: Routledge, 1993.
5. Waller D., Mahony J. Introduction // Treatment of Addiction. Current Issues for Arts Therapies / Ed. by D. Waller and J. Mahony. London: Routledge, 1999.
6. Камалова, Д. Э. Роль художественной детали в каракалпакских новеллах [The Role of Artistic Detail in Karakalpak Novels]. // Донецкие чтения 2021: образование, наука, инновации, культура и образы современности: Материалы VI Международной научной конференции. – Донецк: Изд-во ДонНУ. 2021. – с. 139-142.
7. АБАТБАЕВА, Рано. "КОМПОЗИТОР НАЖИМАДДИН МУХАММЕДДИНОВ ИЖОДИДА ТАРИХИЙ СИЙМОЛАР." Journal of Culture and Art 1.1 (2023): 60-66.
8. Абатбаева, Рано Алламбергеновна. "ҚОРАҚАЛПОҒИСТОН МУСИҚА МАДАНИЯТИНИ РИВОЖЛАНИШИДА МАШХУР БАСТАТОР Н. МУҲАММЕДДИНОВНИНГ ЎРНИ." Oriental Art and Culture 3.1 (2022): 648-653.
9. Allambergenovna, Abatbaeva Rano. "THE MANIFESTATION OF EUROPEAN AND NATIONAL TRADITIONS IN THE OPERA "GULAYIM"." International Journal of Philosophical Studies and Social Sciences 2.2 (2022): 185-187.
10. Тажимуратова Ш. С. САНЪАТШУНОСЛИК ФАНЛАРИНИ ЎҚИТИШ ОРҚАЛИ ТАЛАБАЛАРНИНГ МУСТАҚИЛ ИШЛАШ КЎНИКМАЛАРИНИ ШАКЛЛАНТИРИШ. – 2023.
11. Tajimuratova S. FORMATION OF STUDENTS'SKILLS OF INDEPENDENT PERFORMANCE THROUGH THE TEACHING OF ART HISTORY //Modern Science and Research. – 2023. – Т. 2. – №. 5. – С. 196-203.

**MAHALLIY TOPINAMBUR (YER NOKI) “FAYZ BARAKA” TUGANAGINING  
POLISAXARIDLARINI KIMYOVIY TARKIBI ASOSIDA SINFLANISHIGA OID  
MULOXAZALAR.**

**S.O Ochilova.**

TKTI Shahrisabz filiali katta o'qituvchisi.

**Elmanov J.B.**

TKTI Shahrisabz filiali talabasi.

<https://doi.org/10.5281/zenodo.8428699>

**Annotatsiya.** Ushbu maqolada O'zbekiston O'simlikchilik ilmiy-tadqiqot institutida yaratilgan Yer artishokasining mahalliy navining biologik faol moddalari haqida nazariy ma'lumotlar berilgan. Uglevodlar, oqsillar va lipidlar o'rganilgan. Boshlang'ich xom ashyo sifatida havoda quritilgan maydalangan alohida xom ashyo (barglar, poya va ildizlar) ishlatilgan.

**Kalit so'zlar:** Quddus artishokasi, uglevodlar, oqsillar, lipidlar, gipoglikemik faollik, kimyoviy tarkib, mono va oligosakkaridlar.

**LOCAL TOPINAMBUR (GROUND PEAR) MULOCHASES REGARDING THE  
CLASSIFICATION OF POLYSACCHARIDES OF THE “FAIZ BARAKA” TUGANA  
ON THE BASIS OF THEIR CHEMICAL COMPOSITION.**

**Abstract.** This article provides theoretical information on the biologically active substances of the local variety of ground artichoke, created at the Research Institute of plant husbandry of Uzbekistan. Carbohydrates, proteins and lipids have been studied. As a starting raw material, separate raw materials (leaves, stems and roots) were used, chopped dried in air.

**Keywords:** Jerusalem artichoke, carbohydrates, proteins, lipids, hypoglycemic activity, chemical composition, mono and oligosaccharides.

**РАЗМЫШЛЕНИЯ О КЛАССИФИКАЦИИ ПОЛИСАХАРИДОВ МЕСТНОГО  
ТОПИНАМБУРА (ЗЕМЛЯНОЙ ГРУШИ) “ФАЙЗ БАРАКА” ТУГАНАГИ НА  
ОСНОВЕ ИХ ХИМИЧЕСКОГО СОСТАВА.**

**Аннотация.** В данной статье представлена теоретическая информация о биологически активных веществах местного сорта земляного артишока, созданного в НИИ растениеводства Узбекистана. Были изучены углеводы, белки и липиды. В качестве исходного сырья использовалось отдельное сырье (листья, стебли и корни), высушенное на воздухе.

**Ключевые слова:** топинамбур, углеводы, белки, липиды, гипогликемическая активность, химический состав, моно-и олигосахариды.

**Kirish**

Zamonaviy sharoitda turli sohalarda mahsulot ishlab chiqarish uchun har yili qayta tiklanadigan muqobil resurslarni izlash muhim yo'nalish hisoblanadi. Hozirgi vaqtda zavod xomashyosini qayta ishlash bo'yicha mavjud texnologiyalar oziq-ovqat, yoqilg'i-energetika, ekologik va ijtimoiy muammolarni hal etishda muhim ahamiyat kasb etmoqda.

Polisaxaridlar yuqori molikulali organik moddalar qatoriga mansub bo'lib, ular qariyb diyarli hamma o'simliklarni yer ustki va yer ostki qismlari tarkibida uchraydi. Oddiy polisaxaridlar (gomopolisaxarid) tarkibida faqat bitta monosaxarid tashkil etadi, murakkab polisaxarid (geteropolisaxarid) tarkibida ikkitadan ortiq har xil monosaxaridlardan iborat.

Ko'pgina polisaxaridlar katta massshtabda tabiiy xom-ashyodan olinadi, va oziq ovqat sanoatida (kraxmal, pektin), yoki tib-kimyoy sellyuloza sanoatida giporin, mukaltin va boshqalar ishlatiladi. Shu sababli ham polisaxaridlar tarkibi o'simliklar qadimdan xalq tabobatida qo'llanib kelinadi. O'simliklarning tarkibiga tegishli ma'lumotlarga ega bo'lgan holda ularni tashqi iqtisodiy faoliyat tovar nomenklaturasi (TIF TN) ga ko'ra sinflash va ularning narxi bilan bog'liq masalalarni aniqlash juda muhimdir. TIF TN asosida tovar xususiyatlarini tasniflash, tovar pozitsiyasi, podsubpozitsiyasi matniga mosligi haqidagi ma'lumotlarni aniqlash usullari yo'nalishida ilmiy tadqiqotlar olib borilmoqda. Shu jihatdan TIF TN asosida polisaxaridlarning Tovar sifatida xususiyatlarini, TIF TN tuzilmasi 10 raqamli kodlardan foydalanishni o'z ichiga oladi.

Shu sababli ham polisaxaridlar tarkibli o'simliklar qadimdan xalq tabobatida qo'llanib kelinadi. Jumladan topinambur o'simligi ham. O'simliklarning tarkibiga oid tegishli ma'lumotlarga ega bo'lgan xolda ularni tashqi iqtisodiy faoliyat tovar nomenklaturasi (TIF TN) ga ko'ra sinflash juda muhimdir.

Topinamburning 500 dan ortiq navi bo'lib, O'zbekistonda uni "Fayz baraka" va "Mo'jiza" navlari yaratilgan. Respublikamizda qariyb bir necha 10 yillardan buyon bu navlar ustida ilmiy-amaliy faoliyat olib borilmoqda. Tuganaklari tarkibida quruq moddalar, inulin va pektin polisaxaridlari, oqsillar, mineral moddalar, lipidlar miqdori turlicha ekanligi kuzatildi. Ushbu moddalarning mavjudligi evaziga topinamburni shifobaxshlik xususiyati shakllangan.

O'zbekistonda qishloq-xo'jaligi vazirligi tasarrufidagi o'simlikshunoslik ilmiy tadqiqot instituti olimlari tomonidan topinamburning (Fayz baraka) va (Mo'jiza) navlari yaratilgan. Bu navlar qishloq-xo'jaligi ekinlari reestiriga 2006- 2011-yillarda kiritilgan. Ma'lumki topinambur tuganagidagi eng kimyoviy modda inulindir. O'simlik tugunagida 19-30% inulin, 2-3% protein, 1-2,5% oqsil, 0,5-1% yog', 1-1,5% kletchatka, AEM (Azot tutmagan ekstraktiv moddalar.)15-25%, kul 1-2,5% ni tashkil etadi.

Yashil massasida esa 26-29% quruq moddalar, 2,5-3,5% protein, 2,5-3% oqsil, 0,32-0,58% yog', kletchatka 3,5-5,1%, AEM(Azot tutmagan ekstraktiv moddalar.)-96,3-21,6%, kul-2,1-2,7%ni tashkil etadi. 100kg ozuqa massasida 26,6-30,6 ozuqa birligi mavjud bo'lib, bu silos bo'ladigan makkajuxori va kungaboqarning sut shiraga to'lish fazasidagi ko'rsatkichlardan ancha yuqori [21]. Inulin O'zbekiston Respublikasi patenti bilan muxofazalangan texnologiyada olinadi. Topinambur inulini identifikatsiyalashda organoliptik, fizik kimyoviy va IK hamda S<sup>13</sup>-YaMR spektrokopiya usullari yordamida taxlil qilinmoqda.

Topinambur inulini organoliptik va fizik-kimyoviy ko'rsatkichlari 1-jadvalda kiritilgan.

№	Ko'rsatkich nomlari	Tavsifi
1	Tashqi ko'rinishi, rangi	Kukunsimon mahsulot, och-sarg'ish ranggacha
2	Xidi	Inulinga xos, chet xidlarsiz
3	Ta'mi	Ta'msiz, chaynaganda shilliqlik
4	Namlikni massa ulushi va uchuvchi moddalar, % ko'p	10
5	Inulinni massa ulushi, % kam emas	80

6	Mexanik aralashmalarining mavjudligi va zararlaydigan zararkunandalari	Yo'l qo'yilmaydi
7	Monosaxarid tarkibi og'irligi, molekula	95 % fruktoza 6500+500

Ajratib olingan inulinni TIF TN da sinflash, ularni bevosita to'g'ri kod raqamlarini belgilash bilan bog'liq. Tovar nomenklaturasida kelib chiqishidan qat'iy nazar polisaxaridlar, kraxmal va inulin 11-guruhga kirib 0108-tovarlar pozitsiyasidan o'rin olgan. Inulinning sintetik analoglari yo'q shu sababli tadqiqot davrida yagona kodli inulinni ya'ni alohida tovar podsubpozitsiyasiga detallashtirish taklifi kiritilgan.

Ajratib olingan inulinni TIF TN da sinflash, ularni bevosita to'g'ri kod raqamlarini belgilash bilan bog'liq. Tovar nomenklaturasida kelib chiqishidan qat'iy nazar polisaxaridlar kraxmal va inulin 11-gruppaga kirib 0108-tovarlar pozitsiyasida o'rin olgan inulinning sintetik analoglari yo'q.

Tahlil qilingan ma'lumotlar shuni ko'rsatadiki o'simlikning fizik-kimyoviy xususiyatlari, iste'mol xossalari o'rganilgan bo'lib hozirgi kunda tibbiyotda qo'llaniladigan inulin moddasini olishda muhim xom ashyo hisoblanadi. Eksport import salohiyatini o'rganib chiqqan holda unga alohida TIF TN kod raqami berish bojxona statistikasini yuritilishini to'g'ri tashkil etishini ta'minlaydi.

#### REFERENCES

1. S.A. Salixov, D.A. Raximov. Topinambur (*Helianthus tuberosis*) Fayz baraka va Mo'jiza navlari identifikatsiyalash.
2. Xodiyev B.Y. S.A. Salixov, D.A. Raximov, Raxmonberdiyeva R.K., Abduazimov B.B., "Sposob polucheniya inulina i fruktooligosaxarida. Patent na izobretke № IAP 05031"
3. D.A. Raximov, Abduazimov B.B., Sh. Mirsiddiqova topinambur inulinini identifikatsiyalash. "Standart" ilmiy-texnika jurnali, 2018, № 41-43 bet.
4. Kimyoviy xossa va ishlab chiqarishga transfer qilish. Monografiya-T. "Fan va texnologiya", 2014, 29-55-bet

## O'ZBEKISTON RESPUBLIKASIDA TASHQI IQTISODIY FAOLIYAT KO'RSATKICHLARI

**S.O Ochilova.**

TKTI Shahrisabz filiali katta o'qituvchisi.

**Elmanov J.B.**

TKTI Shahrisabz filiali talabasi.

<https://doi.org/10.5281/zenodo.8428743>

*Annotatsiya.* Ushbu maqolada O'zbekiston Respublikasida tashqi iqtisodiy faoliyat ko'rsatkichlari haqida fikr yuritilgan.

*Kalit so'zlar:* kuchli iqtisodiyot, milliy qadriyatlar, rivojlantirish strategiyasi, raqobatbardosh iqtisodiyot, tashqi iqtisodiy faoliyat.

## INDICATORS OF FOREIGN ECONOMIC ACTIVITY IN THE REPUBLIC OF UZBEKISTAN

*Abstract.* This article reflects on the indicators of foreign economic activity in the Republic of Uzbekistan.

*Keywords:* strong economy, national values, development strategy, competitive economy, foreign economic activity.

## ПОКАЗАТЕЛИ ВНЕШНЕЭКОНОМИЧЕСКОЙ ДЕЯТЕЛЬНОСТИ В РЕСПУБЛИКЕ УЗБЕКИСТАН

*Аннотация.* В данной статье рассмотрены показатели внешнеэкономической деятельности в Республике Узбекистан.

*Ключевые слова:* сильная экономика, национальные ценности, стратегия развития, конкурентная экономика, внешнеэкономическая деятельность.

“Biz yangi O‘zbekistonni barpo etishga qaror qilgan ekanmiz, ikkita mustahkam ustunga tayanamiz. Birinchisi – bozor tamoyillariga asoslangan kuchli iqtisodiyot. Ikkinchisi – ajdodlarimizning boy merosi va milliy qadriyatlarga asoslangan kuchli ma’naviyat.”, - deya ta’kidladilar Prezidentimiz Shavkat Mirziyoyev.

O‘zbekiston iqtisodiyotini rivojlantirish strategiyasi diversifikatsiyalangan va raqobatbardosh iqtisodiyotni yaratishga, innovatsion texnologiyalar va bozorni boshqarishning yangi usullaridan foydalangan holda milliy resurslardan maksimal darajada foydalanishga yo'naltirilgan. Mamlakatning tashqi iqtisodiy faoliyati, xususan tashqi savdo sohasida amalga oshirilayotgan islohotlarning pirovard natijasi aholining turmush darajasiga bevosita o'z ta'sirini o'tkazadi.

“O‘zbekiston Respublikasi Tashqi Iqtisodiy Faoliyat To‘g‘risida”gi Qonunning 3-moddasiga binoan:

“Tashqi iqtisodiy faoliyat deganda O‘zbekiston Respublikasi yuridik va jismoniy shaxslarining xorijiy davlatlarning yuridik va jismoniy shaxslari, shuningdek xalqaro tashkilotlar bilan o‘zaro foydali iqtisodiy aloqalarni o‘rnatish va rivojlantirishga qaratilgan faoliyati tushuniladi”.





O‘zbekiston Respublikasida ro‘yxatga olingan yuridik shaxslar, shuningdek, O‘zbekiston Respublikasining hududida doimiy yashash joyiga ega bo‘lgan va yakka tartibdagi tadbirkor



sifatida ro'yxatga olingan jismoniy shaxslar tashqi iqtisodiy faoliyat bilan shug'ullanishga haqlidir.

**O'zbekiston Respublikasi bilan tashqi savdo aylanmasi eng yuqori bo'lgan davlatlar**  
(2020 yil yanvar-dekabr, AQSh dollari.)

*1-jadval*

Top 5 davlatlar		TSA	Eksport	Import
	Xitoy Xalq Respublikasi	4 610,4 mln.	1 371,5 mln.	3 239,0 mln.
	Rossiya Federatsiyasi	4,5 mlrd	1,2 mlrd	3,3 mlrd
	Qozog'iston	2,3 mlrd	729,4 mln	1,5 mlrd
	Koreya Respublikasi	1,8 mlrd	38,4 mln	1735,1 mln
	Turkiya	1654,8 mln	785,8 mln	869 mln.

Tashqi iqtisodiy faoliyatning asosiy prinsiplari quyidagilardan iborat:

1. tashqi iqtisodiy faoliyat subyektlarining erkinligi va iqtisodiy mustaqilligi;
2. tashqi iqtisodiy faoliyat subyektlarining tengligi;
3. savdo-iqtisodiy munosabatlarni amalga oshirishda kamsitishlarga yo'l qo'yilmasligi;
4. tashqi iqtisodiy faoliyatni amalga oshirishdan o'zaro manfaatdorlik;
5. tashqi iqtisodiy faoliyat subyektlarining huquqlari va qonuniy manfaatlari davlat tomonidan himoya qilinishi.

O'zbekiston Respublikasida tashqi iqtisodiy faoliyatning quyidagi asosiy yo'nalishlari mavjud:

1. Xalqaro iqtisodiy va moliyaviy hamkorlik;
2. Tashqi savdo faoliyati;
3. Chet el investitsiyalarini jalb qilish;
4. O'zbekiston Respublikasidan tashqaridagi investitsiya faoliyati.

Tashqi savdo faoliyati xalqaro tovarlar, ishlar (xizmatlar) savdosi sohasidagi tadbirkorlik faoliyatidir. Tashqi savdo faoliyati tovarlarni, ishlarni (xizmatlarni) eksport va import qilish yo'li bilan amalga oshiriladi.

Tovarlarning O'zbekiston Respublikasi bojxona hududidan ularni qayta olib kirish to'g'risidagi majburiyatni olmasdan olib chiqib ketilishi, agar qonun hujjatlarida boshqacha qoida belgilanmagan bo'lsa, tovarlar eksportidir.

Tovarlarning O'zbekiston Respublikasi bojxona hududiga ularni qayta olib chiqib ketish to'g'risidagi majburiyatni olmasdan olib kirilishi tovarlar importidir.

O'zbekiston Respublikasining yuridik yoki jismoniy shaxsi tomonidan xorijiy davlatning yuridik yoki jismoniy shaxsi uchun ishlar bajarish (xizmatlar ko'rsatish), ularning bajarilish (ko'rsatilish) joyidan qat'i nazar, ishlar (xizmatlar) eksportidir. Xorijiy davlatning yuridik yoki jismoniy shaxsi tomonidan O'zbekiston Respublikasining yuridik yoki jismoniy shaxsi uchun ishlar bajarish (xizmatlar ko'rsatish), ularning bajarilish (ko'rsatilish) joyidan qat'i nazar, ishlar

(xizmatlar) importidir. O'zbekiston, jahonning 150dan ortiq mamlakatlari bilan savdo aloqalarini amalga oshirib kelmoqda. TSAning nisbatan salmoqli hissasi Rossiya Federatsiyasida (16,7 foiz), Xitoy Xalq Respublikasida (16,6 foiz), Qozog'istonda (8,3 foiz), Koreya Respublikasida (7,4 foiz), Turkiyada (5,6 foiz), Qirg'iziston Respublikasida (2,0 foiz) va Germaniyada (2,0 foiz) qayd etilgan. 2022 yilning yanvar-dekabr oylari O'zbekiston tashqi savdo aylanmasida Mustaqil davlatlar Hamdo'stligi (MDH) davlatlari ulushi 32,6 foizni, Yevrosiyo iqtisodiy ittifoqi (EOII) davlatlarining ulushi 27,1 foizni tashkil qilgan.

Tashqi savdo aylanmasida eksport hajmi 13,3 mlrd dollar, import esa 16,7 mlrd dollarni tashkil etdi. Bunda tovarlar eksporti 5,9 mlrd dollarga yetgan bo'lib, ularning eng katta qismi sanoat tovarlariga to'g'ri kelgan. Tovarlarning importi esa jami 15,7 mlrd dollarni tashkil qilgan bo'lib, ularning 37,8 foizini mashinalar va transport asbob-uskunalarini egallagan. O'tgan davr mobaynida O'zbekistonning eng yirik savdo hamkori Xitoy Xalq Respublikasi bo'ldi. Ikki davlat o'rtasidagi tashqi savdo aylanmasining umumiy hajmi 5,1 mlrd dollarni tashkil qilib, shuning 1,57 mlrd dollari eksport, 3,5 mlrd dollari esa importga to'g'ri keladi.

DSQ ma'lumotlariga ko'ra, tashqi iqtisodiy faoliyat bo'yicha 20 ta yirik hamkor-davlatlar orasidan beshta davlatda faol tashqi savdo balansi kuzatilgan. Xususan, Afg'oniston (607,7 mln dollar), Qirg'iziston (508,4 mln dollar), Tojikiston (242,3 mln dollari), va Eron (40,9 mln dollar) shular jumlasidandir. Qolgan 16 ta davlatlar bilan passiv tashqi savdo balansi saqlanib qolmoqda.

#### **REFERENCES**

1. O'zbekiston Respublikasi Tashqi Iqtisodiy Faoliyat To'g'risida gi Qonun 2000 yil 26 maydagi yangi tahriri;
2. Vahobov A. va boshqalar. Xalqaro moliya munosabatlari. -T.: Sharq, 2003;
3. Tojiboeva D. Iqtisodiyot nazariyasi. Ikkinchi kitob. -T.: Sharq, 2003;
4. Davlat statistika qo'mitasi ma'lumotlari;
5. Axmedov I.A. va boshqalar Investitsiya va lizing asoslari:

## KASB TANLASHGA OID PSIXOLOGIK QARASHLAR.

Narziyeva Shaxnoza Rustamjon qizi

Osiyo xalqaro universiteti Pedagogika va psixologiya kafedrası o'qituvchisi.

<https://doi.org/10.5281/zenodo.8428779>

**Annotatsiya.** Ushbu maqoladabir qator olimlarning psixologik qarashlari bayon etilgan bo'lib, yoshlarning kasb tanlashga bo'lgan qiziqishlarini shakllantirish va ularni qiziqishlarga asosan kasbga yo'naltirish haqida fikr yuritilgan.

**Kalit so'zlar:** kasb, kasb psixologiyasi, qobiliyat, mehnat faoliyati, aqliy imkoniyat, qiziqish.

## PSYCHOLOGICAL VIEWS ON THE CHOICE OF PROFESSION.

**Abstract.** In this article, the psychological views of a number of scientists are described, and the formation of young people's interest in choosing a profession and their orientation to the profession based on their interests are discussed.

**Key words:** profession, professional psychology, ability, labor activity, mental capacity, interest.

## ПСИХОЛОГИЧЕСКИЕ ВЗГЛЯДЫ НА ВЫБОР ПРОФЕССИИ.

**Аннотация.** В данной статье изложены психологические взгляды ряда ученых, а также обсуждается формирование интереса молодых людей к выбору профессии и их ориентация на профессию на основе своих интересов.

**Ключевые слова:** профессия, профессиональная психология, способности, трудовая деятельность, умственные способности, интерес.

## KIRISH

Kasb - inson ish faoliyatining ma'lum tajriba, tayyorgarlik talab etadigan faoliyat turi, sohasi, hunardir. Kasbga umumiy yoki maxsus ma'lumot hamda amaliy tajriba yo'li bilan erishiladi. Kasb ichida mehnat faoliyatining eng tor xarakteri bilan ajralib turuvchi ixtisoslari bor. Ba'zi kasblarda bir qancha ixtisoslar masalan: chilangar kasbida - remontchi chilangar, asbobsoz chilangar, yig'uvchi chilangar kabi yo'nalishlar mavjud. Demak, har bir kasbga xos bo'lgan yo'nalishlar mavjud bo'ladi. Bu esa inson faoliyatini kengayib borayotganligini, har bir sohani o'ziga xos tor jabhalari borligini tasdiqlaydi.

Izlanuvchi yoshlar kasb - hunar va uni egallash, hayotlarini, kelajaklarini hal qiluvchi omil ekanligini bilib boradilar. Shulardan kelib chiqib kasb - bu inson hayoti uchun zarur bo'lgan, jamiyatdagi huquqiy normalarga javob beradigan, insonni kelajagini belgilab beradigan o'ziga xos murakkab bo'lgan jarayon deb belgilashimiz mumkin. Kasb - bu insonni ma'lum bir ehtiyojlarini va manfaatlarini o'zi tanlagan kasb faoliyatidagi bilimlari, layoqati, malakalariga xos xususiyatlari orqali namoyon bo'lishidir. Kasbga xos bo'lganjarayonlar, ulami egallash, tanlash inson psixologiyasi bilan bog'liq. Kasb psixologiyasi aynan shunday murakkab jarayonlarni o'rganish orqali yoshlarni o'zlari qiziqqan kasbga yo'nalish bema'ni murakkab fan hisoblanadi. Har bir kasbning o'ziga xos bo'lgan tomonlari, insonlarni o'ziga jalb qila oladigan qirralari mavjud bo'lib, inson bu jarayonlarni kuzatib borib shu kasbni egallashga intiladi. Bu jarayonlarda inson o'zini ruhiyati bilan shu kasbga xos bo'lgan psixologik tomonlarni ham shakllantirib boradi.

Shaxs sifatida bolada shu sohani bilishga ehtiyojlar rivojlanadi. Tanlagan mutaxassisligi bo'yicha bilimlar to'plab boradi. Bu maktabda, oliygo'ha, atrofdagilarning avtib berishlari va

o'zining mustaqil o'rganishlari bilan shakllanib boradi. Maktabda bolalarga kasb bilan bog'liq bo'lgan tanishtirish darslarini ham tashkil etish zamr bo'ladi. Bunda bolalar ko'pchilik kasblar haqida bilib oladilar va kasb tanlashlari uchun imkoniyatlar kengayadi. Ularni yuqori sinfga o'tib borishlari bilan birga keyingi bosqichlarda qaysi kollejga va litseyga kirishlari ham aniq bo'lib boradi. Ular o'zlari qiziqqan kasbni egallashga mustaqil qaror qabul qilgan holda intiladilar.

O'sib kelayotgan yoshlar kasb tanlab borishga, o'zlarining kelajaklari haqida o'ylashga maktab yoshidan tayyorgarlikko'ribboradilar. Ular atrofdagilarni kuzatar ekan o'zlari uchun qiziqish uyg'otgan kasb haqida o'ylay boshlaydilar. Yoshlarning kasb tanlashlari maktabdan boshlanadi. Bunga ulami tayyorlab borish zarur bo'ladi. Buni psixolog olim Anvar Jalolov o'zining "Kasb qanday tanlanadi" kitobida shunday ko'rsatib beradi.

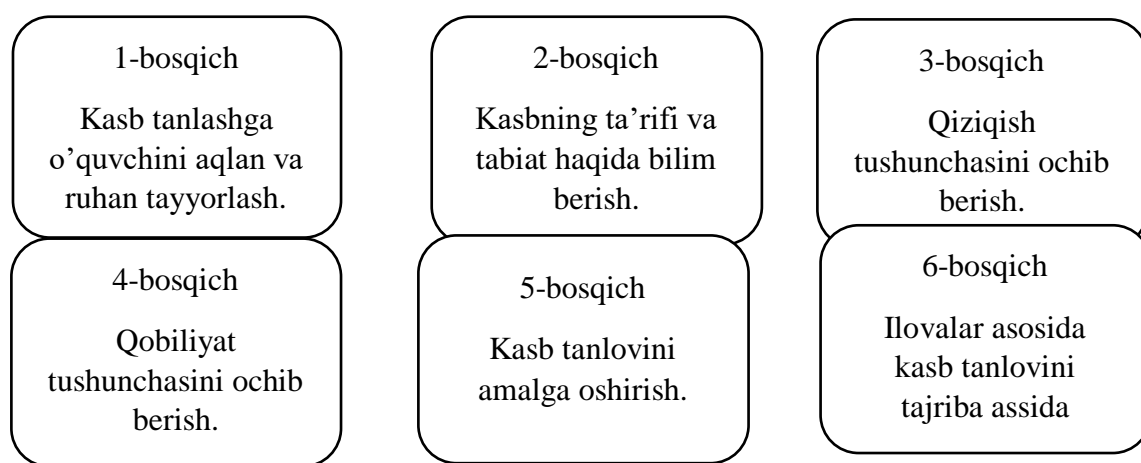

Kasb haqida ko'plab olimlarning qarashlari mavjud. Kasbni tushuntirishda va uni psixologiya fani bilan bog'liqligini taniqli rus psixologi K.M. Gurevich ham o'zicha ta'riflab bergan. Kasblar doimiy emas, ular paydo boiadi va yo'qolib ketadi. Ayrimlari fan - texnikaning rivojlanishi va takomillashib ketganligi sababli faqat nomigina saqlanib qolgan bo'lsada, o'zlari tubdan o'zgarib ketgandir. Bunga ko'plab misollar keltirish mumkin. Masalan, tikuvchilik kasbi - bu kasb texnikani o'sganligi sababli hozirda tikuvchilar avtomatlashtirilgan ko'plab tikuv stanoklarini boshqaradilar. Bu yerda matolami to'qish nazarda tutilmoqda. Shuni aytish kerakki, hozirgi to'quvchining ishini ilgarigi formatsiyadagi tikuvchining ishi bilan taqqoslab bo'lmaydi deb ko'rsatadi psixolog olim.

K.M. Gurevich kasblarning paydo bo'lishini va shakllanishini quyidagicha ko'rsatadi. 1) Mehnat taqsimotini yuzaga kelishi bilan; 2) Fan - texnikani paydo bo'lishi va taraqqiyoti bilan; 3) Formatsiyalarni o'zgarib borishi bilan. Bizning fikrimizcha bunga yana asos qilib insonni o'zini hayotiy ehtiyojlarini va manfaatlarini ham ko'rsatsa bo'ladi. Bular asosida yuqoridagi ko'rsatilgan jarayonlar sodir bo'ladi. Insonda ehtiyoj bo'lmas ekan faoliyatga ham, mehnat qilishga ham, bu mehnatni fan va texnika asosida rivojlantirishga ham ehtiyoj bo'lmaydi. Kasblarning paydo bo'lishi eng avvalo insondagi ehtiyojlar bilan bog'liq bo'lib, so'ngra esa unga ta'sir etuvchi omillar, ya'ni mehnat taqsimoti, mehnatni yaxshilashga qaratilgan fan va texnikani va inson yashayotgan sharoit yangi kasblarning paydo bo'lishiga olib keladi.

Inson faoliyatini ko'rinishi sifatida kasbning o'zi nima? degan savol berilar ekan, K.M. Gurevich unga shunday javob berishgan.

Gurevich K.M. ko'rsatib o'tganidek, olib borilayotgan kasbiy faoliyatni amalga oshirayotgan ishiga qarab, uning jamiyatga qo'shayotgan ulushiga qarab haq to'lanishi, bu kasbdagi ijodiy sharoitga, mehnat unumdorligiga qarab farqlanib borishini ko'rish mumkin bo'ladi. Kasblarni paydo bo'lishi va insonni unga bo'lgan ehtiyojini borligi - bu insoniyatni va jamiyatni yashashining, hayot kechirish jarayonlarining ko'rinishi va kelajagi hisoblanadi.

Kasb tanlash bo'yicha E.A.Kalimov ham o'z qarashlarini bayon qilgan. E.A. Klimov bo'yicha beshta guruhni ko'rsatish mumkin bo'ladi, Bular: 1) Inson - texnika; 2) Inson - inson; 3) -Inson - tabiat; 4) Inson - belgili tizim; 5) Inson - badiiy obraz. Bu esa insonning qiziqishlaridan kelib chiqqan holda kasblarni shu beshta yo'nalishga ajratishga olib keladi. Kasb tanlayotgan insonlar tanlov aynan shu beshta yo'nalish bo'yicha sodir bo'ladi. O'sib kelayotgan yosh avlod o'zining qiziqishlari bilan bir - birlaridan ajralib turadi. Ba'zi bir yoshlar texnikaga, ayrimlar insonni o'ziga va yana boshqalar tabiatga qiziqadilar. Ularning qiziqishlari shu sohalarga tegishli bo'lgan kasblarning tanlashiga olib keladi. Bu esa ularning qiziqishlari xilma - xilligini ko'rsatadi.

Bundan tashqari bir qator chet olimlarning kasb tanlashdagi psixologik qarashlarini keltirib o'tish joiz.K.S. Abdulxanova - Slavskiy, B.G.Ananov, A.G. Asmolova, B.F. Lomov va boshqalarning shaxs va faoliyat sohasidagi ilmiy - tadqiqot ishlari, shuningdek bu konsepsiyani dasturlashda katta ta'sir etgan A.A. Bodalev, Yu.M. Zobrodin, E.A. Klimov, T.V. Kudravsev, A.K. Markova, N.S. Prejnikovlarning ishlari ko'zga tashlanadi.

Shaxsni kasbiy rivojlanib borishini psixologik tahlilini nazariy tomonlarini o'rganishda chet el olimlari A. Maslou, Dj.Sper, Dj. Xollandlarning ishlari ahamiyatlidir. Yuqoridagi psixolog olimlarning ishlarini o'rganish orqali quyidagi konseptual holatlarni ko'rsatish mumkin: - Shaxsni kasbni egallashining o'ziga xos tarixi va ijtimoiy madaniyati borligi; - Shaxsni kasbni egallashining asosi bo'lib uni kasbga o'qishi, kasbni egallashi va kasbiy faoliyatini amalga oshirish hisoblanadi; - Shaxsni kasbni egallash jarayoni o'ziga xos individual va alohidaligi bilan ajralib turishidan tashqari undagi xususiyatlar va qonuniyatlar mavjudligi bilan ko'zga tashlanadi; Kasbiy hayot o'z imkoniyatlarini ko'rsata olishga, o'z faolligini ko'rsatish uchun imkoniyatlar yaratadi; - Insonning kasbiy hayotining individual tomonlari me'yori va me'yori bo'lmagan hodisalar bilan tasodifiy sharoitlar bilan, shuningdek insonning aqliy imkoniyatlari bilan bog'liq bo'ladi.Kasbiy taraqqiyotning psixologik xususiyatlarini bilish insonga o'z kasbini ongli ravishda qurushni, o'z tarixini yaratishni, kasbiy biografiyasini shakllantirishni beradi.

Kasb tanlashning psixologik asoslari haqida gap ketganda Sharq mutafakkirlarining ham o'z qarashlari mavjud. Dastavvalqadimgi ta'limot bo'lgan Zardushtiylikka tegishli bo'lgan yozuvlar va ulardagi kasb bilan bog'liq fikrlar nazarda tutiladi. Muqaddas "Avesto" da inson hayotining barcha sohalariga tegishli bo'lgan fikrlar mavjud. Shular qatorida kasb va unga bo'lgan e'tibor ham o'z aksini topgandir. Bu haqida "Avesto"da shunday deyiladi: "Har bir nekbin odam biron kasb bilan shug'ullanishi, band bo'lishi, «aql ishlatib» «ikki qo'llab yergaishlov berib» «chorva parvarishlab» «biron dasgohni yurgazib» «biron oloti kor» yoki «oloti harba yasab» kun kechirmog'i,beg'araz rizq-u ro 'z topib yemog'i, birovlariga muhtoj bo'lib, «qo'l uzatib, tilanchilik qilmoqdan» asramog'i darkor".

Kaykovsning "Qobusnoma"sida aynan kasb haqida uning inson uchun foydasi va zarurligi haqida fikrlar bildirilgan. "Ey farzand, ogoh boiki, hunarsiz kishi hamisha foydasiz bo'lur va hech kishiga naf' yetkurmas." Inson ma'lum bir kasbni egallab uni yaxshi o'zlashtirgan bo'lishi va shu kasbda o'z nomini ko'rsata olgan bo'lishi kerakligi aytilgan, ya'ni egallagan kasbning ustasi bo'lib

yetishishi zarurligi bildirilgan. Yaxshi kasb egasi muloyim bo‘lishi va o‘zini kasbini boshqalarga o‘rgatishi kerakligi ko‘rsatilgan. Bu kasb egasidan boshqalarga ham foyda yetishi bildirilgan.

Jumladan, o‘zbek olimlari ham kasb tanlashda o‘zlarining psixologik qarashlarini bayon etishgan. Bu psixologlar E.G‘.G‘oziyev va K.Q.Mamedovlar tomonidan yozilgan “Kasb psixologiyasi”, Karimova V.M. tomonidan yozilgan “Kasb psixologiyasi” va psixolog olim Anvar Jalolov tomonidan yozilgan “Kasb qanday tanlanadi” kabi kitoblarda o‘z aksini topgan.

### **XULOSA**

Xulosa qilib aytganda, kasb tanlashga oida psixologik qarashlar bir qator chet olimlari va o‘zbek olimlari talqinida bayon etilgan bo‘lib, bu qarashlar ma’no va mazmun jihatdan deyarli bir-birini tasdiqlaydi va uyg‘unlikka ega hisoblanadi. Qisqa qilib aytganda, kasb tanlashning asosiy xususiyatlari davrlarga va yosh avlodning qiziqishlarga qarab o‘zgarib bormoqda.

### **REFERENCES**

- 1.A.Jalolov “Kasb qanday tanlanadi” Kasb psixologiyasi. [Matn]:/-T.: “Barkamol fayz media”
- 2.F.R.Abduraxmonova, Z.E.Abduraxmonova “Kasb psixologiyasi”
- 3.E.G‘.G‘oziyev va K.Q.Mamedov “Kasb psixologiyasi”T.: O'zMU, 2003. 156-b.



## GLYUTTONIK SOHAGA OID NAZARIYALAR TAXLILI

Eliboyeva Zarnigor Normo‘minovna

SamDChTI magistranti

<https://doi.org/10.5281/zenodo.8428799>

*Annotatsiya.* Maqolada glyuttoniya leksikasi masalasiga bag‘ishlangan tadqiqotlar haqida ma‘lumot beriladi va munosabat bildiriladi. Glyuttoniya leksikasining o‘ziga xos strukturasi tahlil qilinadi.

*Kalit so‘zlar:* glyuttoniya, leksik birlik, stilistika, madaniyat, mentalitet, tahlil, talqin.

### THEORIES ON THE GLUTTONIC DOMAIN ARE TAXABLE

*Abstract.* The article will provide information and react to research on the issue of the lexicon of gluttonium. The specific structure of the gluttonian lexicon is analyzed.

*Keywords:* gluttony, lexical unit, Stylistics, culture, mentality, analysis, interpretation.

### АНАЛИЗ ТЕОРИЙ ГЛЮТОНИЧЕСКОГО ПОЛЯ

*Аннотация.* В статье дается информация и дается реакция на исследования, посвященные проблеме словарного запаса глютонии. Анализируется специфическая структура лексики глютония.

*Ключевые слова:* глютония, лексическая единица, стилстика, культура, менталитет, анализ, толкование.

Dunyoda globallashuv jarayoni turli xalqlarning milliy va etnik o‘ziga xosligi asoslarini tadqiq qilishning kuchayishi sharoitlarida amalga oshmoqda. Universallashuv jarayoni bilan bir vaqtda madaniyatlar tabaqalashuvi tendensiyasi ham rivojlanmoqda.

Oziq-ovqat har kungi hayotning ajralmas qismidir. Shu sababli ham dunyoning barcha tillarida “glyuttoniya va gastronomiya” mavzusiga oid leksik birliklarni eng keng tarqalgan va eng qadimgi leksika sifatida ko‘rish mumkin. Ushbu leksik birliklar tilga har bir darajada (leksikologiya, grammatika, stilistika va boshqalar) ta’sir qiluvchi maxsus mikraolamni yaratadi.

Har bir til millat va uning madaniyatining o‘ziga xos xususiyatlarini, xalq milliy karakterining o‘ziga xosligini va boshqa xususiyatlarini aks ettiradi. Shuning uchun, misol tariqasida, fransuzlar madaniyatini to‘g‘ri talqin qilish uchun fransuzlarning milliy oshxonasining ramzi, uning mental tili, oshxona terminologiyasiga e’tibor qaratish lozim bo‘ladi. Ingliz va o‘zbek tillarida glyuttonik terminologiyasining milliy-madaniy xususiyatlarini o‘rganish ushbu xalqlarning madaniyati, mentaliteti, turmush tarzi, etnografiyasi kabilarni keng tadqiq qilishga va bu boradagi bilimlarni kengaytirishga imkon yaratadi. Shu o‘rinda chog‘ishtirilayotgan tillarda gastronomiya sohasi terminologiyasining lingvomadaniy aspektida o‘rganishning ilmiy-amaliy ahamiyatini tadqiq qilish barobarida jahon tilshunosligidan glyuttoniya sohasiga oid terminlarning turli aspektlarda o‘rganilishi yuzasidan fikr-mulohazalarni bildirib o‘tish maqsadga muvofiq hisoblanadi.

O‘zbekiston glyuttoniya leksikasi masalasiga bag‘ishlangan tadqiqotlar tilshunoslik nuqtai nazardan amalga oshirilgan. Jumladan, K.Shaniyazov, M.Qurbonova, K.Mahmudovlar izlanishlar olib borganlar. M.T.Xudayarovaning “O‘zbek tilidagi taom nomlarining lingvistik tahlili (Qoraqolpog‘iston hududi materiallari asosida)” deb nomlangan tadqiqot ishida Qoraqolpog‘iston o‘zbek shevalaridagi yuzdan ortiq taom nomlari ilk marotaba tahlil qilingan, qadimiy taom nomlari xronologik tartibda o‘rganilgan, ayrim xalq marosimlarining taom nomi bilan atalishiga izoh

berilgan, taom nomlarining qisqacha izohli lugʻati tuzib chiqilgan, taom nomlarining hududiy tarqalishi belgilangan va kartada shartli belgilar yordamida koʻrsatilgan, shuningdek, sohaga oid tadqiqotlarga tanqidiy yondashib, taom nomlarining etimologiyasiga oid yangi qarashlar belgilangan.

Glyuttoniya sohasiga bagʻishlangan yana bir tadqiqot G.Odilovanning “Xususiy diskurslar lingvomadaniy talqinining nazariyasi va amaliyoti (glyuttonik diskurs misolida)” nomli tadqiqot ishi boʻlib, olimda unda glyuttonik diskurs istilohi, uning menyu, retsept, taomnoma kabi janrlarining lingvistik xususiyatlarini aniqlagan, olamning milliy lisoniy manzarasini anglashda glyuttonik diskurs tahlilining ahamiyatini ochib bergan, ilk bor glyuttonik diskursning tarix, lingvomadaniyatshunoslik, kognitiv lingvistika va boshqa sohalar bilan bogʻliqligini asoslagan, oʻzbek va ingliz adabiyotida glyuttonik diskursni tahlilga tortgan hamda oʻzbek adabiyotidagi non, suv, bugʻdoy, dasturxon, oʻchoq kabi glyuttonik stereotiplarning genezisini isbotlagan, badiiy asarlardagi glyuttonik diskursni tarjimada qayta yaratish muammolarining nazariy va amaliy jihatlarini asoslab bergan, «menyu» – taomnoma hamda «retsept» ilk bor oʻzbek tilidagi glyuttonik diskursning mustaqil janri sifatida oʻrganib, kulinariyaga oid terminologik lugʻat yaratish tamoyillarini ishlab chiqqan, Oʻzbekiston va AQSH, Britaniya restoranlari taomnomalarining lingvokulturologik tipologik va pragmatik xususiyatlarini asoslab bergan hamda Oʻzbekistondagi xorijlik sayyohlarga xizmat koʻrsatuvchi restoran va oshxonalar uchun taomnoma va taomnoma tarjimasining lingvistik va stilistik baholash mezonlarini yoritib bergan.

Jahon tilshunosligida F.Gardafe, Xu Venying, Kara Killing va Skott, Brad Kessler, Leyns, Vendi va Romona Perez va boshqalar «food» («ovqat») konseptining badiiy matnlarda qoʻllanishini tadqiq qilganlar.

Pamela Feber oʻzining “Food terminology as a system of cultural communication: Expressing sensory experience in several languages” tadqiqotida non va guruch kabi oziq-ovqat kategoriyalarida madaniyatga xos boʻlgan terminlardan foydalanishni oʻrganish uchun freymga asoslangan terminologiya nazariyasini korpus tahliliga bogʻlagan. Uning xulosasiga koʻra, non va guruch, garchi umumistemol soʻzlari boʻlsa ham, ular terminlar sifatida qaraladi, chunki ular oʻzlarining toifalarida boshqa oʻziga xos oziq-ovqat terminlarning giponimlari hisoblanadi (Pamela). Tadqiqotchi umumiy til korpusidagi non va guruch terminlarini tahlil qilishda Sandra Sisneros, Najat El Hachmi, Chimamanda Adichiye va boshqalarning romanlarida foydalangan.

Tilshunoslikda rus olimlaridan A.V.Olyanich, M.V.Undritsova, L.R.Yermakova, I.A.Derjavetskaya, N.P.Golovnikskaya kabilar glyuttonik diskursning leksik-semantik, pragmatik va lingvokulturologik muammolari rus va ingliz tillari misolida qiyosiy tadqiq qilgan.

D.Yu.Gulinovning “Национальная специфика французской лингвокультурной сферы “гастрономия” deb nomlangan tadqiqotida qiyosiy lingvistikani metodologik vosita sifatida lingvomadaniyatshunoslikning milliy oʻziga xos sohalarini aniqlash uchun mezonlarini ishlab chiqqan, shuningdek soʻrovnoma oʻtkazish orqali fransuz milliy oʻziga xos komponentlarning muhimlik darajasini va ularning ustuvorligini belgilab bergan hamda madaniyat bilan bogʻliq nomlarni aniqlash, madaniy belgilar bilan atalgan gatsronomiyaga oid nomlarni rus tiliga tarjima qilishda qoʻllanadigan tarjima transformatsiyalarining turlarini aniqlash masalalarini oʻrganib chiqqan. D.Gulinovning fikricha, fransuz gastronomiya terminologiyasining lingvokulturologik xususiyati mintaqaviy oshxona sohasidagi anʼanalarga, Fransiyada restoran bajaradigan funksiyalar(nafaqat ovqatlanish joyi, balki fransuzlar uchun eng keng mavzu asosida muloqot

qilish uchun joy)ga, istemol qilinadigan sharoblar, souslar va shuningdek, oziq-ovqat iste'mol qilish bilan bog'liq bo'lgan gastronomik asbob-uskunalarining boy ko'rinishlarida aks etadi (1).

L.Ermakova o'z tadqiqotida insonning pragmatik faoliyatini xar xil turlarini aks ettiruvchi pragmatonimlar guruhini tipologik xususiyatlarini taniflagan va ular quyidagilar: nominal pragmatonimlar, haqiqiy antroponimlar: ism, familiya, otasining ismi, murojat formalari, taxalluslar, qaxramonlarning ismlari va asar nomlari, pragmatonim-arxaizmlar, gender belgili nomlar, ottonimlar, eyfemizmlar, universal pragmatonim belgilar, milliy-madaniy belgili pragmatonimlar. Milliy-madaniy prgmatonimlarni o'z navbatida pragmatonim-konseptlar, til klishe'lari, muqobilsiz leksika, maxsus orfagrafiyaga asoslangan pragmatonimlar, moslashtirilgan varvarizmlar, moslashtirilmagan varvarizmlar, pragmatonim ottenkalar, pragmatonim zoonimlar va xokozalarga tasniflaydi (2).

S.Edilov o'zining "Функционально-семантическая характеристика названий пищи в чеченском языке" deb nomlangan tadqiqot ishida chechen tilidagi taomlarning nomlari birinchi marta leksik, frazeologik va paremiologik sathlarda tavsiflagan, ularning semantik xususiyatlarni har tomonlama tahlil qilgan, turg'un birikmalar, maqol va matallar semantik xususiyatlarini kompleks tahlili va ularning lingvomadaniy xususiyatlari aniqlagan, ushbu toifadagi so'zlarning shakllanish manbalari, kelib chiqishi va o'zlashma qatlamlarini o'rgangan, oshxona mahsulotlari nominatsiyasining asosiy usullari va so' yasash modellarini aniqlagan. S.Edilovning fikricha, Chechenlarning marosimlari bilan bog'liq bo'lgan oziq-ovqat nomlarini tahlil qilish jarayonida oziq-ovqat nomlarning aksariyati non va non mahsulotlari bilan bog'liqligini ko'rsatadi. Ular an'anaviy madaniyatda muhim o'rinni egallashgan va hozirgacha ushbu jarayon davom etmoqda. Ko'plab oilaviy bayram marosimlarida ular hal qiluvchi o'rinni egallashadi.

Demak, glyuttoniya sohasi terminologiyasining lingvomadaniy aspektida o'rganishning ilmiy ahamiyati O'zbekiston, Rossiya va jahon tilshunosligidan olib borilgan turli xil tadqiqotlarning ilmiy-nazariy qiymati belgilansa, uning amaliy ahamiyati maxsus soha terminologiyasida oziq-ovqat va madaniyatning o'zaro bog'liqligi, oziq-ovqat mahsulotlari, ovqatlarning nomlarida turli madaniy belgilarning ifodalanishi bilan belgilanadi.

## REFERENCES

1. Гулинов Д.Ю. Национальная специфика французской лингвокультурной сферы "гастрономия (переводческий аспект). Автореф. дис. ... канд. пед. наук. – Екатеринбург, 2004. –С.3 (24)
2. Ўзбек тилининг изоҳли луғати. 3-жилд. – Т.: Ўзбекистон миллий энциклопедияси, 2007. – Б.200.
3. Эрмакова Л.Р. Глюттонические прагматонимы и национальный характер (на материале русской и английской лингвокультур). –Белгород: 2011. –С.10-11.

## KOMPOZITOR NAJIMADDIN MUXAMMEDDINOV IJODIDA BALLADA JANRI

**Abatbaeva Rano Allambergenovna**

O'zbekiston davlat konservatoriyasi Nukus filiali

“Umumkasbiy va ijtimoiy fanlar” kafedrası katta o'qituvchisi

[abatbaevarano35@gmail.com](mailto:abatbaevarano35@gmail.com)

<https://doi.org/10.5281/zenodo.8429564>

**Annotatsiya.** Ushu maqolada XX asr qoraqalpoq musiqa madaniyati rivoji, jumladan bastakorlik va kompozitorlik san'ati rivojiga o'z hissasini qo'shgan taniqli ijodkorlardan biri Najimaddin Muxammeddinov ijodida ballada janri haqida kompozitor yaratgan “Nareste haqida ballada” nomli asarining tahlili va ilk ijrochilari, asarning yaratilish tarixi uning bugungi kundagi ahamiyati haqida so'z boradi.

**Kalit so'zlar:** kompozitor, musiqa, ballada, janr, skripka, fortepiano, vokal, deklomatsiya, san'at, shoir, pyesa, drammatizm, fuga.

### BALLAD GENRE BY COMPOSER NAJIMADDIN MUHAMMEDDINOV

**Abstract.** In this article, Nadzhimiddin Muhammeddinov, one of the famous creators who contributed to the development of Karakalpak musical culture of the 20th century, including the development of composition and compositional art, explores the composer's work in the ballad genre “Ballad”, created by the composer and the first performers of Nareste”, the history of the creation of the work and its modernity. talk about its importance today.

**Key words:** composer, music, ballad, genre, violin, piano, vocals, recitation, art, poet, play, dramatism, fugue.

### ЖАНР БАЛЛАДЫ КОМПОЗИТОРА НАДЖИМАДДИНА МУХАММЕДДИНОВА

**Аннотация.** В данной статье Наджимиддин Мухаммеддинов, один из известных творцов, внесший вклад в развитие каракалпакской музыкальной культуры XX века, в том числе в развитие композиции и композиционного искусства, исследует творчество композитора в жанре баллады «Баллада», созданное композитором и первыми исполнителями Наресте», история создания произведения и его современность. говорить о его важности сегодня.

**Ключевые слова:** композитор, музыка, баллада, жанр, скрипка, фортепиано, вокал, декламация, искусство, поэт, пьеса, драматизм, fuga.

Musiqa san'ati boshqa san'at turlari singari ko'p asrlar mobaynida turli xalqlarda turlicha rivojlanib keldi. XX asrning 30-40-yillariga qadar ilgari qoraqalpoq musiqa san'atida bo'lmagan har xil professional janrlarning rivojlanishi bilan moslashishi vatanimiz tarixida bo'lgan voqealar bilan uyg'unlashib ijro qilina boshlagan. Ayniqsa, ikkinshi jahon urush va uning oqibatida mustaqilligimizning yutuqlari haqida ko'p gina san'at asarlari paydo bo'ldi.

XX asr qoraqalpoq musiqa madaniyati rivoji, jumladan bastakorlik va kompozitorlik san'ati rivojiga o'z hissasini qo'shgan taniqli ijodkorlardan biri Qoraqalpog'iston Davlat arbobi, kompozitor va pedagog, Najimaddin Muxammeddinov nomi alohida o'rin tutadi. N.Muxammeddinov musiqasida yorqin o'ziga xosli, milliyik, optimistik kuy, ajralmas hayotiy energiya, dunyoni idrok etishning to'la tuyg'usi bilan ifodalanadi. Kompozitorning ijodida turli

janrlar o'z aksini topgan ijodkorning o'z usuli va mohiyati bilan shularning orasida xalq uchun ofat keltirgan jahon urushiga qarshi yozilgan "Nareste" nomli balladasini aytib o'tsak maqsadga muvofiqdir<sup>43</sup>. Ballada-frantsuz va italyan tillarida egallayman degan ma'noni anglatadi.<sup>44</sup> Ballada musiqa san'atida hikoya qiluvchi xarakteridagi qo'shiqqa yoki cholg'u pyesasiga, dramatik yoki lirodramatik turidagi uyg'un qurilmaga bag'ishlab yaratilgan asarga aytiladi.

Ballada xalqimizning ulug' shoiri, O'zbekiston qahramoni I.Yusupovning so'ziga "Nareste" nomli balladasiga yaratgan kuyi huddi bir-birini jipslashtirib sintemantal noziklik bilan boshlanib, urushga, qayg'u-hasratga qarshi yomon ko'ruvchi tuyg'ularni uyg'otuvchi hodisalarni bayon qilganida, uning musiqiy zabardast, yerni tebratuvchi nola ohaglari, dramatism borgan sari hayqiradigan dramatismga aylanadi. Urush qirg'inlar unga qarshi xalqning qudratli o'tlanishlari singari katta optimistik tragediyani gavdalantirgan.

G'azabli otga mingan bu ballada, kompozitor tomonidan yaratilgan musiqiy estalik-haykal, begunoh ketgan go'daklarga bag'ishlangan-fashizmga lanat o'qini otgan hasratli onaning xotira va qadirlash kunlari "Hasratli ona" haykalining yonida eslashning o'zi ham martlikdir.

Ballada dastlab skripkaning oynadek tiniq, o'zgacha noziklik bilan ijro qilib turgan lirik kuyi bilan boshlanadi. Kuyning ijrosiga keyin violonchel, fortepiano cholg'ulari qo'shib, ushbu musiqiy trioning jo'rliigi fonida ilk bora taniqli qo'shiqchi O'zbekiston xalq artisti Bayram Matchanov tomonidan ijro qilingan. Balladani qo'shiqchi to'lqinli nolalarini, kuchli dramatism bilan deklamatsiyalab maromiga etkazib ijro qilgan. Hozirgi kunda 2022-yil kompozitorning 85 yoshga to'lgan yubeley kontsertida Respublika ko'rik tanlovlar sohibi Furqat Embergenov tomonidan ijro qilib kelindi. Cholg'u partiyasini O'zbekiston davlat konservatoriyasi Nukus filiali talabalari Artıqbaev Allambergan skripkada, Kaniyazov Damir alt cholg'usida, Jumabaev Bunyod fortepiano, violonchelda Sherimbetov Xayrullo ijro qilishdi. Asar fortepiano, birinchi va ikkinchi skripkalar, violonchel va ovoz uchun yozilgan bo'lib asarning boshlanishi ya'ni kirish qismida 2/4 o'lchamda c-moll tonalligida cholg'u asboblari boshlab beradi 14 takt davomida bunda ohangni birinchi skripka ijro qilib keyin deklomatsiya bilan ovoz ijosi davom ettiradi. Forteplano partiyada akkordli fakturada garmoniyani ushlab turgan holda skripkalar to'lqinlanib mavj urib dramatismni kuchaytirib ohangga jo'r bo'lishadi.

Muallif ushbu asarnida so'z qudratiga urg'u berib, uni maromiga etkazib ijro qilish uchun Italyan operalari singari dramatishtatsiyalangan rechitativ uslubini mohirona qo'llagan. Kompozitor asarning ijrosida ansamblga ham solistga ham erkinlik berib, qudrati yetganicha o'zida bor talantini bilimini barcha imkoniyati bor xususiyatlari bilan ovozini ishga qo'shib, avjini qo'yib yubormasdan yetganicha cho'za olgan. Rus kompozitori P.I.Chaykovskiyning "O'zingning o'y-hayollaringni cholg'u orqali to'liq yetkaza olmagan joyda faqat musqia orqali gina har tomonlama yakuniga yetkazish mumkin"<sup>45</sup>, deganiday shoirning so'zini kompozitor musiqa tili bilan yanada rivojlantirib ko'rsatgan. Ushbu ballada orqali qoraqalpoq musiqa an'anasida oldin bo'lmagan yangi qo'shiq turini yangicha ohang, yangicha uslub va ijro bilan boyitdi. Ballada shoir va kompozitorning tarixda bo'lgan voqealarning kuchli tuyg'ularini ikkita ijodkorning mehnat

<sup>43</sup> АБАТБАЕВА, Рано. "КОМПОЗИТОР НАЖИМАДДИН МУХАММЕДДИНОВ ИЖОДИДА ТАРИХИЙ СИЙМОЛАР." Journal of Culture and Art 1.1 (2023): 60-66.

<sup>44</sup> Энциклопедический музыкальный словарь. Издательство «Советская энциклопедия». М.1996.стр.37

<sup>45</sup> Глебов Игорь (Асафьев).. айковский.МУЗО, НКП., 1919 г. Стр-3



mahsuli asosida chuqur falsafiy o'y-hayollaridan yaralgan hikmatli vasiyatlariga aylangan. Qo'shiqning asosiy mazmuni dunyoga kiyimsiz kelgan oppoq momiqday pok go'dakning ulug'ligini tariflashga qaratilgan. Lekin go'daklarning tag'diriga bir xil g'amxo'rlik qilinyabdimi? Shoir ham kompozitor ham, ijro qilgan qo'shiqchi solist ham bu yovuzlikka - yo'q! yo'q! hammasi emas!, deb hammasi birdaniga ohanglarini ko'tarib, qarg'ish otgan fashizmga lanat tang'asini bosadi.

Ushbu odamlarning barchasi rostdan ham,  
Bola bo'lganmi?-deb savol qo'yaman,  
yo'q-yo'q, barchasi emas! Faqat yaxshilar.  
Agar ular ularday bola bo'lganda,  
Yurmasmidi ushbu bolalar o'lmasdan,  
Ming-ming bolalarning botinkalari shunda,  
Osventsimda yotmas edi kiyilmasdan,

Degan qo'shiq qatorlarga kelganda musiqa sekin-asta rivojlanib kuchli dramatik avj oladi. Ushbu dramatism uch marotaba takrorlanib musiqiy obrazlarda qolib, solist tomoniga o'sha fonda og'ir salmoqli aytilgan ilk qayg'uli xursinish aralash lirik obraz yana takrorlanadi.

Shunday qilib, uning umumiy xarakteri qayg'uli drama shaklida yaratilgan bo'lsa ham, uning eng oxirgi akkordi shodlik tinchlik, kelajakka ishonch bilan yakunlanadi. Bunda kompozitorning mahoratida musiqiy tili ijrochilarning maromiga yetkazib ijro qilishi juda ahamiyatlidir.

Yangi qo'shiq-bu insonning axti, quvonchi deyiladi xalq aforizmlarida. Haqiqiy qo'shiqchi-yuqori darajadagi ijrochi, ijodkor, dono pedagog, tarbiyachi va yangi hayotning yutuqlarini yuksaltiruvchi, maslahatchidir. Kompozitorning ko'tarinki qahramonlik marshlaridan boshlab, yurakdan chiqqan lirik kuy-qo'shiqlariga qadar insonni o'ziga tortuvchi imotsional mavhum kuchlarni anglatadi. Mana shunday ajoyib insonning ongiga tasir qiladigan qo'shiqlarni N.Muxammeddinov juda ko'p yaratgan.

Barcha yaratgan asarlari har qanday xarakterda yozilgan bo'lishiga qaramastan o'zining milliyliigi, nolasi, musiqiy tili, miqdori va o'lchami bo'lib, yuraklarga to'siqsiz beixtiyor o'rnalashib oladi. Kompozitor ijodini talabalik davridan tinmasdan mehnat qilib sonata, fuga, prelyudiya, pyesa va fortepiano uchun variatsiyalarni yaratgan, unga "Yor qarashi ko'rinmaydi ko'zimga" va boshqa atamalardagi xalq kuylarini mavzu qilib olib o'zining fantaziyasi bilan boyitib qayta ishlaydi.

Xulosa qilib aytganda bu "Nareste haqida ballada"si kompozitor Kompozitor Najimmaddin Muxammeddinovning ballada janriga murojaati optimistik kuy, ajralmas hayotiy energiya, dunyoni idrok etishning to'la tuyg'usi bilan ifodalanadi. "Nareste" misolida milliy shaklu shamoyilini yo'qotmagan holda musiqiy dramatik janr qoidalariga muvofiq o'sha davrning insonga ta'sirini mana shunday musiqa ohangi orqali yetkazib berib yangi hayotga yo'l izlab uni topa olishdek imkonini so'z va musiqa ifodasida ko'rsatib bergan.

Ijodkorning turli qarashlari orqali ijod mahsuli yaratilib nafaqat musiqamiz balki, izlanuvchi talaba yoshlar ushun ham xazina boyligi bo'lib xizmat qiladi. Keyingi ijodi da yangidan yangi asarlar kutib ijodiga omadlar tilab qolamiz.



## REFERENCES

1. Alimov Á. Adambaeva T. "Ataqlı sazgerler" "Qaraqalpaqstan"-Nókis. B-22.
2. АБАТБАЕВА, Рано. "КОМПОЗИТОР НАЖИМАДДИН МУХАММЕДДИНОВ ИЖОДИДА ТАРИХИЙ СИЙМОЛАР." *Journal of Culture and Art* 1.1 (2023): 60-66.
3. Allambergenovna, Abatbaeva Rano. "THE MANIFESTATION OF EUROPEAN AND NATIONAL TRADITIONS IN THE OPERA "GULAYIM"." *International Journal of Philosophical Studies and Social Sciences* 2.2 (2022): 185-187.
4. Абатбаева, Рано Алламбергеновна. "ҚОРАҚАЛПОҒИСТОН МУСИҚА МАДАНИЯТИНИ РИВОЖЛАНИШИДА МАШХУР БАСТАТОР Н. МУҲАММЕДДИНОВНИНГ ЎРНИ." *Oriental Art and Culture* 3.1 (2022): 648-653.
5. Энциклопедический музыкальный словарь. Издательство «Советская энциклопедия». М.1996.стр.37
6. Глебов Игорь (Асафьев).. айковский.МУЗО, НКП., 1919 г. Стр-3
7. Камалова Д. Э. Баспасөзде новелланың жанрлық өзгешелиги (Жанровые особенности новеллы в прессе) [Genre features of the novel in print] / Д. Э. Камалова //Материалы республиканское научно-практической конференции. – Нукус. Наука. 2019. – С. 18-21.
8. Камалова,Д. Э.Роль художественной детали в каракалпакских новеллах[The Role of Artistic Detail in Karakalpak Novels]. // Донецкие чтения 2021: образование, наука, инновации, культура и образы современности: Материалы VI Международной научной конференции. –Донецк: Изд-во ДонНУ. 2021. –с. 139-142.
9. Алланбаев Р. О. ПРОЦЕСС ОБНОВЛЕНИЯ ТРАДИЦИЙ В СОВРЕМЕННОМ УЗБЕКСКОМ ОПЕРНОМ ТЕАТРЕ //Проблемы современной науки и образования. – 2021. – №. 3 (160). – С. 71-74.
10. Камалова Д.Э. Баспасөзде новелланың жанрлық өзгешелиги (Жанровые особенности новеллы в прессе) [Genre features of the novel in print] // Материалы республиканское научно-практической конференции. – Нукус. Наука. 2019.

## JANUBIY OSIYO MINTAQAVIY XAVFSIZLIK TIZIMIDAGI MUAMMOLAR VA INTEGRATSIYA JARAYONLARI

Xojimurodova Muqaddas Raxmonberdiyevna

<https://doi.org/10.5281/zenodo.8430379>

**Annotatsiya.** Ushbu maqola Janubiy Osiyo mintaqasidagi xavfsizlik tizimi muammolariga bag'ishlangan bo'lib, ushbu mavzuni kengroq tahlil qilishga va unga zamonaviy kontekstda yondashishga urinadi.

**Kalit so'zlar:** Janubiy Osiyo, mintaqaviylik, mintaqaviy xavfsizlik tizimi, RSCT, an'anaviy tahdidlar, noan'anaviy tahdidlar, SAARC, BIMSTEC, BBIN.

## PROBLEMS AND INTEGRATION PROCESSES IN THE SOUTH ASIAN REGIONAL SECURITY SYSTEM

**Abstract.** This article is devoted to the problems of the security system in the South Asian region, and tries to analyze this topic in a broader way and approach it in a modern context.

**Keywords:** South Asia, regionalism, regional security system, RSCT, conventional threats, non-conventional threats, SAARC, BIMSTEC, BBIN.

## ПРОБЛЕМЫ И ИНТЕГРАЦИОННЫЕ ПРОЦЕССЫ В СИСТЕМЕ РЕГИОНАЛЬНОЙ БЕЗОПАСНОСТИ ЮЖНОЙ АЗИИ

**Аннотация.** Данная статья посвящена проблемам системы безопасности в южноазиатском регионе и пытается проанализировать эту тему шире и подойти к ней в современном контексте.

**Ключевые слова:** Южная Азия, регионализм, система региональной безопасности, РСКТ, конвенциональные угрозы, нетрадиционные угрозы, СААРК, БИМСТЕК, ББИН.

### Introduction

Janubiy Osiyo mintaqasi o'zining strategik joylashuvi, siyosiy harakatlari, iqtisodiy beqarorlik va tarixiy madaniy rivojlanganligi jihatlariga ko'ra muhim ahamiyat kasb etuvchi mintaqaga hisoblanadi. Bir tomondan Afg'oniston va Markaziy Osiyo bilan, g'arbiy tomondan Fors ko'rfazi davlatlari bilan, sharqiy tomondan esa Janubi-sharqiy Osiyo mintaqasi bilan va ayniqsa, shimoldan Xitoy bilan chegaradosh bo'lganligi, aholisi umumiy mintaqaviy meros, madaniyat, tarixga ega ekanligi, va uzoq davrlar mustamlaka yuki ostida bo'lganiga qaramasdan Janubiy Osiyo kuchli mintaqaviy xavfsizlik dinamikasini namoyon qiladi. Mintaqa Hindiston va Pokiston o'rtasidagi Kashmir mojarosidan tortib, etnik-diniy nizolar, radikalizm, chegara muammolari kabi an'anaviy xavfsizlik tahdidlari va bugungi kunda noan'anaviy tahdidlar hisoblanuvchi iqlim o'zgarishi va atrof-muhit ifloslanishi, kambag'allik, iqtisodiy beqarorliklar, odamlar va narkotiklar savdosi kabi muammolar girdobida qolmoqda. Bundan tashqari, mintaqadagi ikki raqobatlashayotgan davrlarning yadro quroliga egalik qilishi, va bu hududga AQSH, Xitoy va Rossiya kabi tashqi kuchlarning qiziqishi ham mintaqaviy xavfsizlik tizimiga ta'sir o'tkazmay qolmaydi. Mintaqa davlatlari tomonidan tashkil etilgan mintaqaviy hamkorlik mexanizmlari yoki samarasiz, yoki o'z potensialini to'liq namoyon qila olmagan. Shunday ekan, Janubiy Osiyo mintaqaviy xavfsizlik tizimini chuqurroq o'rganishga doimo zarurat mavjud.

### Methods

Ushbu maqolani yozish jarayonida kontent analiz, ivalent analiz, tizimli tahlil va tarixiy metodlardan foydalanildi.

## Results

Janubiy Osiyo mintaqasi deganda jo'g'rofiy nuqtai nazardan Pokiston, Hindiston, Nepal, Butan, Bangladesh, Shri Lanka va Maldiv orollarini o'z ichiga olgan hudud nazarda tutiladi. Umuman, mintaqa so'zi biroz bahsli atama bo'lib, ko'proq turli qit'alarni ifodalash uchun qo'llaniladi. Ba'zan esa alohida hududlarga nisbatan ham mintaqa so'zi ishlatilganini ko'rish mumkin. Mintaq va submintaqa so'zlari tez tez o'zaro almashtirilib qo'llanilganini uchun ularning farqi ba'zan yaqqol sezilmaydi. Jahon siyosati haqida so'z borganda esa mintaq atamasi siyosiy tus oladi va bu jo'grofiy nuqtai nazardan ko'zda tutilmagan hudud bo'lishi mumkin. Masalan, Janubi-sharqiy Osiyo davlatlari assotsiatsiyasiga Avstraliyaning kiritilishi, Markaziy Osiyo hududiga ba'zan Afg'onistonni qo'shib, ba'zan esa qo'shmasdan ta'riflash mintaqalarning siyosiylashgan nuqtai nazardan belgilanishiga misol bo'la oladi. Xuddi shu kabi Janubiy Osiyo mintaqasiga ba'zi bir tadqiqotchilar Afg'onistonni ham qo'shadilar. Bu AfPakiston yoki Af-Pak atamasi sifatida ma'lum bo'lib, AfPakiston so'zini Mintaqaviy xavfsizlik komplekslari nazariyasi muallifi B.Buzan birinchi bo'lib qo'llagan va ba'zi bir g'arb siyosatshunoslarining Afg'oniston va Pokistonga yagona harbiy-siyosiy hudud sifatida qarashidan dalolat beradi. Af-Pak atamasining kelib chiqishi esa ba'zi bir ma'lumotlarga tayanadigan bo'lsak, amerikalik diplomat Richard Xolbrukka nisbat beriladi.

Xolbrukning fikricha, quyidagi uchta sababga ko'ra Afg'oniston va Pokiston yaxlit harbiy-siyosiy hudud o'laroq qaralishi lozim: ushbu ikki davlatning hududida umumiy harbiy operatsiyalar teatrining mavjudligi; 1893-yilgi «Dyurand chizig'i» bo'ylab hal qilinmagan chegara bahslari; qabilalar hududi bo'lgan ochiq chegara rejimidan Tolibon va boshqa terrorchilik tarmoqlari tomonidan foydalanilishi. Va shu bilan birga, Afg'onistonning Janubiy Osiyo mintaqasining integratsiya tashkiloti bo'lgan Janubiy Osiyo Mintaqaviy Hamkorlik Hamjamiyati - SAARC ning to'laqonli a'zosi ekanligi<sup>46</sup>. Biroq tez orada Xolbruk va Obama ma'muriyati Pokistonning noroziligi tufayli ushbu atamadan voz kechdi<sup>47</sup>. Ammo siyosiy adabiyotlarda hanuzgacha uni uchratish mumkin. Shu bilan birga, adabiyotlarda Janubiy Osiyo hududini submintaqa atamasi bilan nomlanishi holatlarini uchratish mumkin, va uni Fors ko'rfazi mintaqasidan Afg'oniston ajratib turishi, sharqiy tomondagi chegarasi esa Myanmaga borib taqalishi qayd etiladi.

Shunday qilib, xalqaro munosabatlarda mintaqalar sof jo'g'rofiy birlik emas, balki ba'zi bir siyosiy dasturlarning bir qismi bo'lishi mumkinligini ko'rib o'tdik. Va Janubiy Osiyo mintaqasi misolida ham bu kabi yondashuvlarni ko'rish mumkin.

Xalqaro xavfsizlik masalasini mintaqaviy kesimda qaraydigan bo'lsak, bu avvalambor milliy xavfsizlikning tashqi jihatlarini nazarda tutuvchi tushunchadir. Ushbu jihatlar muayyan davlatning mintaqada joylashgan boshqa xalqaro munosabatlar subyektlari - boshqa davlatlar, mintaqaviy institutlar, harbiy ittifoqlar va integratsiya bloklari bilan ikki tomonlama yoki ko'ptomonlama aloqalar o'rnatish va olib borishdan iboratdir. Mintaqaviy o'lchamdagi xalqaro xavfsizlik tarixan o'zgaruvchan bo'lgan xalqaro tartibotning funksiyasi hisoblanadi. Shundan kelib chiqib, mintaqaviy xavfsizlik bir tomondan xalqaro xavfsizlikning joriy holati bilan, ikkinchi

---

<sup>46</sup> Buranov S., Afghanistan as a Bridge connecting Central and South Asia. <http://dx.doi.org/10.18415/ijmmu.v9i2.3499>, P 320-321.

<sup>47</sup> Josh Rogin. Team Obama scuttles the term «Af-Pak», [foreignpolicy.com](http://foreignpolicy.com), Jan. 20, 2010. <https://foreignpolicy.com/2010/01/20/team-obama-scuttles-the-term-afpak/>

tomonidan esa, ushbu mintaqa davlatlarining dominant maqomdagi milliy xavfsizlik strategiyalari bilan chambarchas bog'liqdir. Mintaqaviy xavfsizlik shunday bir holatki, unda mintaqa davlatlari o'zlarini har qanday harbiy hujum tahdidlari, siyosiy va iqtisodiy bosimdan xoli his qiladi.

Umuman, hozirgi kunda umume'tirof etilgan va mintaqaviy xavfsizlik tizimlarini tushuntirib berish uchun qo'llaniladigan Buzan nazariyasi xavfsizlik komplekslarini jo'g'rofiy jihatdan bir hududda joylashgan davlatlar xavfsizlik muammolarining o'zaro bog'liq ekanligi va unga tashqi kuchlarning kirib kelishi mumkinligi deb ta'riflaydi. Unga ko'ra, dekolonizatsiya davridan beri xavfsizlikning mintaqaviy darajasi avtonomlashib, xalqaro siyosatda ko'zga tashlana boshladi. Sovuq urushning tugashi mintaqaviy xavfsizlik dinamikasining ahamiyatini yanada oshirib yubordi. Barcha davlatlar ikki qutblilikka asoslangan asosiy qarama qarshilik tugaganidan so'ng o'zining yaqin qo'shnilari bilan xavfsizlik munosabatlarini mustahkamlash bilan mashg'ul bo'lib qoldi. Buyuk va kuchli davlatlar o'z mintaqasidan tashqaridagi masalalarga aralashmay qo'ydi. Buzanning fikricha, bu holat «bir qutbli» yoki «ko'p qutbli» tartiblar ramkasiga tushmaydi. Shuningdek, bu globallasuv va mujmal «yangi dunyo tartibi» ham emas. Bu yangi strukturani RSCT, ya'ni mintaqaviy xavfsizlik komplekslari nazariyasi tushuntirib bera oladi.

Mintaqaviy xavfsizlik masalasining tarixiy shakllanish va rivojlanish davrini Mintaqaviy xavfsizlik komplekslari nazariyasining (ingliz tilidagi qisqartmasi - RSCT) mualliflari B.Buzan va O.Vayver uch bosqichga bo'lib ko'rsatadi. Birinchi bosqich 1500-yildan 1945-yilgacha, ikkinchi bosqich 1945-yildan 1990-yilgacha bo'lgan sovuq urush davri, uchinchi bosqich esa sovuq urushdan keyingi davr<sup>48</sup>.

Umuman jahon siyosatida mintaqaviylik rolining oshib borishi bu Ikkinchi Jahon urushidan keyingi sovuq urush davriga xos bo'lgan xususiyatdir. Buzan va Waever tomonidan taklif etilgan birinchi bosqich davrida ham xavfsizlik tizimlari yaratishga nisbatan urinishlar bo'lgan. Masalan, bu vaqtda eng keng tarqalgan tuzilmalardan biri bu - biror bir umumiy dushmanga qarshi kichikroq davlatlar tuzgan harbiy ittifoqlardir. Bunday ittifoqlar ko'pincha qisqa muddatli va ad hoc xarakterga ega bo'lib, institutsionallashtirilmagan va o'zaro ishonch jihatidan zaif bo'lgan. Qiziqarlisi tarixda mintaqaviy iqtisodiy integratsiyaga ilk urinishlar ham bo'lgan. Bunga misol tariqasida XIII asr o'rtalarida german shahar-davlatlarida tijoratchilarning erkin va xavfsiz harakatlanishlari va savdo qilishlarini ta'minlash maqsadlarida tashkil etilgan Hanza ittifoqini keltirish mumkin<sup>49</sup>. Hanza ittifoqi bugungi mintaqaviy integratsiya bloklariga xos bo'lgan ko'pgina belgilarga ega bo'lganligi adabiyotlardan ma'lum.

Birinchi bosqichni Millatlar Ligasining muvaffaqiyatsizligi yakunlab bergan bo'lsa, aynan Ikkinchi jahon urushidan so'ng mustamlakachilikning tugatilish jarayonlari xalqaro munosabatlarning globallasuvi, ya'ni avvalgi davrlarda jahon siyosatiga ta'siri oz bo'lgan mintaqalar davlatlarining ham faollashuvi, va mintaqaviy xavfsizlik ahamiyatining oshishiga olib keldi. Mintaqaviy tuzilmalar tezlik bilan ko'payib xalqaro munosabatlarning subyektlari soni ortib

---

<sup>48</sup> Buzan B, Waever O. *Regions and Powers. The Structure of International Security*. Cambridge University Press, 2003.

<sup>49</sup> Игнатенко А.В. Правовой статус и историческая роль Ганзейского союза (один из ранних опытов протоконфедерации в Европе//Российский юридический журнал - Екатеринбург: Уральская государственная юридическая академия, 2005. - №3 (47). - С. 134.

bordi. Bu davrdagi mintaqaviy integratsiya tizimlarini tashkil etishga ishtiyoqni uyg'otib bergan namuna bu Yevropa ittifoqining poydevori o'laroq paydo bo'lgan ilk mintaqaviy shartnomalar va tuzilmalar desak adashmaymiz. Chunki ularning muvaffaqiyati, tarixan doimiy nizolar girdobida bo'lib kelgan Yevropaning barqaror rivojlanish yo'liga o'tishi, mintaqaviy integratsiyaning xavfsizlik mexanizmlarini yaratish mintaqada o'zaro ishonchni mustahkamlash borasida samarali bo'lishini ko'rsatib berdi.

Ikkinchi jahon urushidan keyin Janubiy Osiyoda avvaldan diniy nizo ko'rinishida bo'lib kelgan kelishmovchilik endi ikki davlat o'rtasidagi mojaroga olib keldi. Ya'ni bu mintaqadagi davlatlar o'zaro urush holatida vujudga keldi. Bu davrda Hindiston mustaqillikka erishishiga katta hissa qo'shgan Hindiston milliy Kongressining Pokistonga nisbatan positsiyasi juda murossasiz edi va bu mintaqadagi asosiy urushlar ham ayni shu davrda yuz berdi.

Janubiy Osiyo mintaqasida mintaqaviy xavfsizlik tizimi qay tarzda shakllandi va bu jarayonlar qanday kechdi degan savolga yana RSCT nuqtai nazaridan yondashadigan bo'lsak, mustaqillikdan avval sekyuritizatsiya<sup>50</sup> jarayoni musulmonlarning siyosiy-madaniy avtonomiyaga erishish talablariga asoslangan bo'lsa, keyin bu ikki davlat o'rtasidagi hududiy bahslar, kuch balansi, bir birini ichki ishlarga aralashishda ayblash tomonga o'zgardi. Pokiston va mintaqadagi kichikroq bo'lgan davlatlar Nepal, Butan, Shri Lanka, Bangladesh va Maldiv - barchasi Hindiston bilan yaqin iqtisodiy, siyosiy va ijtimoiy bog'liqliklar va qisman bir biridan izolyatsiyalanganligi, qisman esa hammasi bir bo'lib ham Hindistonga teng kela olmasligini anglagani tufayli ushbu kompleksga bog'landi.

Yuqorida ta'kidlab o'tganimizdek, zamonaviy Janubiy Osiyo mintaqaviy xavfsizlik dinamikasi eng yuqori bo'lgan hudud bo'lib turibdi. Hozirgi kunda ham mahalliy, ham xorijlik tadqiqotchilar ushbu mintaqadagi xavfsizlik muammolarini an'anaviy va noan'anaviy tahdidlarga bo'lib tahlil qilishadi. Va bu yondashuv nisbatan mintaqadagi davlatlari siyosatida ham o'z aksini topmoqda.

Avvalambor an'anaviy tahdidlar haqida fikr yuritadigan bo'lsak, birinchi o'rinda xavfsizlikka jiddiy xavf solib turgan va vaqti-vaqti bilan harbiy to'qnashuvlarga olib kelish ehtimoli yuqori bo'lgan hal etilmagan chegara bahslarini keltirib o'tish lozim. Birgina mintaqaning o'zida o'nlab shunday bahslar mavjud. Masalan,

- Hindiston va Pokiston o'rtasidagi Kashmir muammosi;
- Pokiston va Afg'oniston orasidagi Durand chizig'ining tan olinishi masalasi;
- Hindiston va Pokiston o'rtasidagi Sir Krik bahsi;
- Hindiston va Xitoy orasidagi Aksay Chin va Arunachal bahsi;
- Hindiston-Nepal chegara muammosi;
- Hindiston va Butan o'rtasidagi isyonchi kuchlarning chegara bo'ylab harakati masalasi;
- Hindiston va Bangladesh suv bahsi;
- Bangladesh va Myanma o'rtasidagi Rohinja qochoqlari masalasi;
- Hindiston va Bangladesh o'rtasidagi quruqlik va suv chegarasi bahsi;

---

<sup>50</sup> Xalqaro munosabatlar va milliy siyosatdagi sekyuritizatsiya - bu davlatlarning odatiy siyosiy masalalarni xavfsizlik masalasiga aylantirish jarayonidir, bu bilan favqulodda vositalardan xavfsizlikka erishish uchun foydalanish imkoni yaratiladi.



- Hindiston va Shri Lanka o'rtasidagi isyonchi kuchlarning chegara bo'ylab harakati masalasi<sup>51</sup>.

Hindiston va Pokiston o'rtasidagi ikki tomonlama hududiy bahslar mintaqada 1948-yil, 1965-yil va 1971-yillarda uchta urushga olib keldi. Bundan tashqari, ikki davlat o'rtasidagi nazorat chizig'i bo'ylab hozirgacha kichik inqirozlar sodir bo'lib turibdi. Bulardan eng qonlisi 1999-yilning may-iyul oylarida yuz bergan Kargil urushidir. Shu bilan birga, hozirgacha hal etilmagan Hindistonning Nepal bilan ochiq chegara masalasi, Bangladesh bilan tranzit va suv masalasi kabi boshqa chegara bahslari mintaqaviy hamkorlik uchun katta to'siq bo'lib turibdi.

Janubiy Osiyodagi an'anaviy tahdidlardan yana biri bu ichki diniy-etnik nizolar hisoblanib, mintaqaning deyarli har bir davlatida mintaqaviy va global terrorchilik guruhlariga aloqador va uyushgan jinoyatchilik bilan bog'liq bo'lgan etnik, diniy va so'l kuchlarning muayyan konsentratsiyasi mavjud. Mintaqa til, din, madaniyat va millat-elatlarning xilma-xilligi tufayli ham siyosiy murakkabliklarga duch kelmoqda. Ayniqsa, din Janubiy Osiyodagi siyosiy xavfsizlikka katta ta'sir ko'rsatuvchi omillardan biri bo'lib qolmoqda. Pokistonda radikal islomiy guruhlar faoliyati natijasida so'nggi yillarda juda ko'p qo'poruvchilik aktlari sodir etilmoqda. Janubiy Osiyo terrorizm portali ma'lumotlariga ko'ra, Pokistonning o'zida 44 ta faol terrorchilik guruhlar mavjud, nafaol bo'lgan guruhlar soni esa 26 tani tashkil etadi<sup>52</sup>. Shuni qayd etib o'tish kerakki, Afg'onistonning sobiq hukumati va Hindiston davomli ravishda Pokiston hukumatini terrorchilik guruhlarini qo'llab-quvvatlashda ayblab kelgan. Shuningdek, AQSH rasmiylari ham Pokistonning terrorga qarshi kurashda vijdoni toza emasligini ta'kidlaydi. Pokistonda terrorchilik hujumlarining intensivligi 2009-2010-yillarda eng yuqori darajani ko'rsatgan bo'lsa, nisbatan sust davrdan so'ng 2020-yildan beri asta-sekin yana kuchayayotganini kuzatish mumkin.

Hindistonda ham diniy va etnik radikalizmga asoslangan tashkilotlar 69 tani tashkil etmoqda. Bu statistik ma'lumotlarni mintaqaning boshqa davlatlari misolida ham davom ettirish mumkin. Eng ko'p tilga olinadigan diniy-etnik separatistik guruhlarini sanab o'tadigan bo'lsak, bular Pokistondagi Baloch separatistik harakati, Hindistondagi sikhlarning Halistan separatistik guruhi, Kashmir, Assam, Nagaland va Mizoram harakatlarini keltirish mumkin. Bundan tashqari, Hindistonning bir qancha shtatlarida qurolli so'lichilar harakati - Naksallar faol bo'lib kelmoqda. Buning ustiga ba'zi bir tadqiqotchilar tomonidan Hinduizm pozitsiyasining kuchayishi ham zamonaviy Hindistonning xavfsizligiga tahdid o'laroq baholanmoqda. Bangladesh uzoq muddatli kurashlardan so'ng Chittagong darasi ayirmachilari bilan kelishuvga erishgan edi, endilikda esa Rohinja qochoqlari bilan bog'liq tarang vaziyatga yuzma yuz keldi. Nepalda ham uzoq yillar davom etgan ichki nizolar 2006-yilga kelibgina hal etildi va monarxiya tugatilib, mamlakat demokratik boshqaruv usuliga o'tdi. Shri Lankada ozchilik tamil va ko'pchilik hisoblangan sinhallar o'rtasida o'ttiz yildan ortiq davom etgan fuqarolik urushi tugatilgan bo'lsa ham siyosiy taranglik to'liq bartaraf etilmay qolgan. Maldivda Gayum rejimidan so'ng davom etgan uzoq muddatli siyosiy beqarorliklar orol-davlat iqtisodini izdan chiqardi. Butan qirolligi mintaqaning boshqa davlatlariga nisbatan tinch hisoblanadi va Global tinchlik indeksida 2023-yilda Janubiy

---

<sup>51</sup> Muhammad Tarequl Islam. Analysis the Main Characteristics and Dynamics of Sub-Regional Security Complex of South Asia. IOSR Journal of Humanities and Social Sceince, Volume 25, Issue 5, Series 4 (May, 2020), P. 62.

<sup>52</sup><https://www.satp.org/terrorist-groups/pakistan>



Osiyoning eng tinchliksevar mamlakati sifatida o'n yettinchi o'rinni egalladi<sup>53</sup>. Va nihoyat barchamiz guvoh bo'lgan hodisalar - AQSHning Afg'onistonni tark etishi va Tolibon hukumatining o'rnatilishi. Jahon hamjamiyati tomonidan tan olinmagan toliblar hukumati mamlakatda xavfsizlik vaziyatini izga solishda hali sezilarli muvaffaqiyatga erishgani yo'q.

Xavfsizlikka tahdidlardan biri bu qurollanish poygasi bo'lib, Janubiy Osiyoning ikki yirik davlati yadro quroliga ega bo'lgandan so'ng ba'zi kuzatuvchilar tomonidan noan'anaviy deb ham baholanuvchi tahdid turining paydo bo'lishiga sabab bo'ldi. Bu yadroviy texnologiyalarning tarqalishi xavfidir. Uzoq yillar davom etgan tekshiruvlar va tergovlardan so'ng pokistonlik yadro quroli yaratuvchisi Abdulqodir Xonning ushbu ishlarga aloqasi borligi va anchagina katta guruhdan iborat sheriklari fosh etildi. Ushbu tarmoq yadroviy texnologiyalarni Eron, Shimoliy Koreya va Liviyaga yetkazgani ma'lum va Abdulqodir Xonning o'zi ta'kidlashicha, bundan Pokiston hukumatining eng yuqori doiralarining ham xabari bo'lgan. Xullas, ushbu voqea hozirgi kunga qadar jahon hamjamiyatini yadroviy qurollar texnologiyalarining yanada tarqalish xavfi bilan tashvishga solib keladi va shu bilan birga, bu borada Pokiston hukumatiga nisbatan muayyan ishonchsizlikni ham keltirib chiqargan.

Mintaqada yadro qurolining paydo bo'lishi bilan mintaqaviy xavfsizlik kompleksi yangi o'lchamga ko'chdi. Bu Hindiston va Pokiston o'rtasida nisbatan balansni yuzaga keltirdi, shu bilan birga, kuchli xalqaro taranglik yaratdi va mintaqaviy xavfsizlikning ahamiyatini oshirdi<sup>54</sup>.

So'nggi yillarda Hindiston va Pokiston o'rtasidagi qurollanish poygasi yanaga jadallashayotganini kuzatish mumkin. Avvaliga Hindiston yadro quroli yo'nalishini tanlagandan so'ng, o'zini ortiq xavfsiz deb his qila olmagan Pokiston unga ergashdi. Hindiston ballistik va qanotli raketalarni ishlab chiqishni boshladi, Pokiston ham paritetga intildi. Hindiston «Sovuq start» deb nomlangan doktrinasini e'lon qildi, bunga nisbatan esa Pokiston taktik yadro qurollarini ishlab chiqish bilan javob berdi. Hindiston ballistik raketalarga qarshi mudofaa tizimini rivojlantirmoqda, bunga javoban Pokiston o'z yadro qurollarining joylashuvini o'zgartirish bilan javob berish ehtimoli katta<sup>55</sup>.

2019-yilgi Balakot aviahujumlaridan so'ng xavfsizlik vaziyati va kuch balansi yana o'zgardi. Bu hujumning ahamiyati shunda ediki, endi Hindiston strategik tiyib turish siyosatidan voz kechdi. 1999-yilgi Kargil inqirozi davrida Hindiston ikki davlat o'rtasidagi Nazorat chizig'ini kesib o'tmaslikka qaror qilgan edi. Balakotda esa Hindiston Pokiston hududiga kirib, u yerdagi nishonlarga zarba berdi. Bu bilan Pokistonga Kashmirdagi guruhlarni qo'llab-quvvatlamaslik borasida aniq ogohlantirish yuborildi. 2019-yilning 6-avgustida esa Kashmirning maxsus maqomi bekor qilindi. Pokiston tomoni bu harakatni bir tomonlama noqonuniy qadam deb bayonot berdi. Pokiston parlamenti Hindistonning ushbu harakatlarini qoraladi, Milliy xavfsizlik qo'mitasi diplomatik munosabatlar darajasini pasaytirdi. Ikki davlat o'rtasidagi poyezdlar harakati, barcha madaniy aloqalar, shuningdek savdo aloqalarining katta qismi to'xtatildi. Shuni qayd etib o'tish kerakki, Janubiy Osiyoning Pokistondan tashqari barcha davlatlari bu akti Hindistonning ichki ishi deb baholadi va to'liq qo'llab-quvvatladi.

---

<sup>53</sup> Global Peace Index 2023. Institute for Economic & Peace. Measuring peace in a complex world. <https://www.visionofhumanity.org/>

<sup>54</sup> Christian Wagner. Security Cooperation in South Asia. SWP Research Paper. June 2014, Berlin.

<sup>55</sup> Ghazala Yasmin Jalil. Nuclear Arms Race in South Asia: Pakistan's Quest for Security. Strategic Studies. Vol.37, No. 1 (Spring 2017), pp. 18-41. <https://www.jstor.org/stable/48535985>

Bugungi kunda xavfsizlik masalasiga ko'p tarmoqli yondashuv ko'p kuzatuvchilar tomonidan yoqlanadi va noan'anaviy tahdidlar bevosita harbiy vaziyat, qurol-yarog' va qo'poruvchilik harakatlariga va umuman, xavfsizlik sohasiga aloqador emasdek ko'rinsa ham, ularning barqarorlikni izdan chiqara olish xususiyatlarini inkor etishning iloji yo'q. Janubiy Osiyo mintaqaviy xavfsizligiga rahna soluvchi quyidagi noan'anaviy muammolarni sanab o'tish mumkin:

- Iqlim o'zgarishi va atrof-muhitning ifloslanishi;
- kambag'allik va tengsizlik;
- yomon boshqaruv va beqarorlik;
- narkotiklar va odam savdosi;
- iqtisodiy jinoyatlar;
- oziq-ovqat va suv xavfsizligi.

Janubiy Osiyo iqlim o'zgarishlari eng ko'p ta'sir etuvchi mintaqa hisoblanadi. Himolayda muzliklarning intensiv ravishda erishi va kamayib borishi mintaqaning asosiy daryolari bo'lmish Hind, Gang va Brahmaputra daryolarida mavsumiy suv ko'payib ketish xavfini oshiradi. Musson yomg'irlari sur'atining o'zgaruvchanligi va jazirama issiq hosildorlikka ta'sir ko'rsatmay qolmaydi. Shuningdek, dengiz sathining ko'tarilishi va kuchli siklonlar ham so'nggi vaqtlarda mintaqa uchun xavf solib kelmoqda. Buning natijasida millionlab odamlar tabiiy ofatlardan aziyat chekishi, suv va oziq-ovqat yetishmovchilidan qiynalishi, shuningdek, elektr ta'minotidagi uzilishlardan zarar ko'rishi mumkin.

Shuni ta'kidlab o'tish kerakki, mintaqadagi barcha davlatlar iqlim o'zgarishi va atrof-muhit ifloslanishining salbiy oqibatlarini allaqachon birdek his qilib kelayapti. Misol uchun, 2022-yilda Pokistondagi musson yomg'irlari halokatli oqibatlarga olib keldi va minglab odamlarning boshpanasiz qolishiga sababchi bo'ldi. 25-avgustda favqulodda holat e'lon qilindi va bosh vazir Shahboz Sharifning bayonotiga ko'ra toshqinlardan 33 million aholi jabr ko'rди, bu esa mamlakat aholisining 15 foizini tashkil etadi. Hind okeanining ekvatorga yaqin qismlarida kuchli bug'lanish tufayli yuzaga kelgan atmosfera daryolari Janubiy Osiyo hududiga qarab siljishi oqibatida 2023-yilda ham musson yomg'irlari ayniqsa Hindiston uchun falokatli bo'ldi. Mutaxassislar bashoratiga ko'ra global isish tufayli bu hodisa yaqin kelajakda ham davom etadi<sup>56</sup>. Bangladeshda qishloq xo'jaligiga yaroqli yerlar kam bo'lgani va tabiiy ofatlar tez tez yuz berishi aholi orasida ochlik, to'yib ovqatlanmaslik va sifatsiz oziq-ovqat mahsulotlari ishlab chiqarilishi kabi salbiy oqibatlar kelib chiqarmoqda. Turli topografik sharoitlar va iqlim zonalarida tufayli Nepal davlati ham nisbatan kichik hududga ega bo'lsada, iqlim o'zgarishlari va atrof-muhit muammolariga ta'sirchan hisoblanadi. Iqlim o'zgarishlarining Nepalga asosiy ta'siri zilzilalar, tuproq ko'chishi, suv toshqinlari, yong'inlar va yashin urishi ko'rinishlarida bo'lishi mumkin<sup>57</sup>. Shri Lanka ham qurg'oqchilik, suv toshqinlari, havo haroratining ko'tarilishi, yog'ingarchiliklar rejimining o'zgarishi va dengiz sathining ko'tarilishi kabi ofatlardan eng ko'p zarar ko'ruvchi davlatlar o'ntaligiga kiradi<sup>58</sup>. Mintaqadagi eng kichik va eng kam aholiga ega bo'lgan davlat Butan

<sup>56</sup> Shanti Shwarup, Munir Ahmad Nayak, Dennis P. Lettenmaier, Vimal Mishra. Atmospheric rivers that make landfall in India are associated with flooding. <https://doi.org/10.1038/s43247-023-00775-9>.

<sup>57</sup> Правительство Непала. Центральное статистическое бюро. Статистика по окружающей среде/изменению климата. [www.efta.int](http://www.efta.int).

<sup>58</sup> Органический крах. Как стремительное «озеленение» экономики поставило Шри Ланку на

asosan o'rmonlar bilan qoplangan va shuning uchun ham havoga zararli chiqindilar chiqarilishi deyarli nolga teng. Mamlakat hukumati milliy boylik hisoblanmish o'rmon hududlarini asrab qolishni milliy ahamiyatga molik masala sifatida Konstitutsiyaga ham kiritgan va 60 foizdan pastga tushirmaslik majburiyatini olgan.

Kambag'allik va tengsizlik masalasi Janubiy Osiyoda doimo dolzarb muammolardan biri bo'lib kelgan. Yaqin kunlarda ham kambag'allik darajasi bo'yicha mintaqa dunyo bo'yicha Afrikadan keyin ikkinchi o'rinda turar va kambag'allar aholining 15,09 foizini tashkil qilib, 256,24 millionni tashkil etgan edi<sup>59</sup>. So'nggi o'n yillikda ushbu manzara biroz o'zgarib mintaqaning ijtimoiy-iqtisodiy taraqqiyoti asta-sekin o'sib bordi. Bu borada Hindiston va Bangladeshda sezilarli o'zgarishlar yuz berdi. Mintaqa aholisi dunyo bilan yanada ko'proq aloqa qilish imkoniga ega bo'di. Mobil aloqa va internetga ulangan aholi foizi 2014-yildan buyon ikki barobarga oshdi. Masalan, Hindiston 700 million internet foydalanuvchisi bilan Xitoydan keyin ikkinchi onlayn bozorga aylandi. Pandemiya qadar Hindistonda bandlik ko'rsatkichlari tarixiy maksimumni qayd etdi.

Demokratlashish borasidagi yutuqlarga qaramay, mintaqaning aksariyat davlatlarida ichki siyosat qutblashgan va samarali boshqaruv yo'lga qo'yilmagan. Demokratik saylov bilan hokimiyatga kelgan kuchli liderlar ham asosan tor miqyosdagi millatchilik elementlarini o'zida namoyon qilgan dasturlarni ilgari surib kelmoqda. Bu esa usiz ham milliy va etnik jihatdan bo'linib ketgan jamiyatda keskinlikni kuchaytiradi. Masalan, Hindiston va Pokiston orasidagi raqiblik necha yillardan beri millatchi kayfiyatdagi liderlarning hokimiyatni egallab turishiga sabab bo'lmoqda. Hindistonda markaziy hokimiyat kuchlidek ko'rinsa ham, federal darajada birmuncha tarqoqlikni kuzatish mumkin. Pokistonda esa hukumat azaldan harbiylarning mamlakat siyosatiga hal qiluvchi ta'siridan qutula olmay kelmoqda.

Janubiy Osiyo mintaqasining barcha mamlakatlarini o'z ichiga olgan yagona mintaqaviy tashkilot bu 1985 yilda Dakka shahrida davlat yoki hukumat boshliqlari tomonidan imzolangan Nizom asosida tashkil topgan Janubiy Osiyo mintaqaviy hamkorlik hamjamiyati - SAARC dir. Ushbu hamjamiyatga birlashish g'oyasi boshidan mintaqada tinchlik, xavfsizlik, taraqqiyot va barqarorlikka ko'maklashish maqsadini ko'zlagan edi. Yuqorida ta'kidlaganimizdek, mintaqada an'anaviy va noan'anaviy sohalarda qat'iy xavfsizlik muhitini ta'minlamay turib iqtisodiy taraqqiyot va mintaqaviy integratsiyaga erishib bo'lmaydi. Bu borada Janubiy Osiyo davlatlari mintaqaviy xavfsizlikni nazorat ostiga olishlari va yagona kuchga aylanib SAARC a'zo davlatlarining milliy xavfsizligi va suverenitetiga tahdid soluvchi muammolarga qarshi kurashishlari lozim edi. Biroq SAARC tashkil topganidan beri ko'zga ko'rinarli yutuqlarga erishmadi. Xalqaro kuzatuvchilar buni aynan SAARC faoliyatida Hindiston va Pokistonning o'zaro raqobati bilan bog'liq deb hisoblaydi. Shunday qilib, davlatlararo mojarolar va a'zolarining xavfsizlik muammolari mintaqaviy integratsiya yo'lidagi asosiy to'siq bo'ldi. Shuningdek, har bir a'zo davlatning tashkilotdan kutgan umidlari va ayni damda hadiklari mavjud. Masalan, Hindiston periferiyada joylashgan mayda davlatlarning xavfsizlik muammolari o'ziga qarshi qaratilishi va o'z hududi ustidan nazoratni yo'qotib qo'yishidan hadiksirasa, Pokiston va boshqa kichik davlatlar mintaqada Hindistonning gegemoniyasi o'rnatilishidan qo'rqishadi. Xullas, umumiy manfaatlarni

грань катастрофы. <https://novayagazeta.eu/articles/2022/07/20/organicheskie-krakh>.

<sup>59</sup> Tonmoy Islam, David Newhouse, Monika Yanez-Pagans. International Comparisons of Poverty in South Asia. Asian Development review, vol.38, no. 1, pp.142-175. [https://doi.org/10.1162/adev\\_a\\_00161](https://doi.org/10.1162/adev_a_00161).

ko'zlagan holda hamkorlik qilinishiga o'zaro ishonchning yetarli emasligi katta ta'sir o'tkazib karmoqda.

SAARC faoliyatidagi tadbirlar ro'yxatini ko'zdan kechiradigan bo'lsak, 2014-yildan beri yuqori darajadagi sammitlar o'tkazilmayotganining guvohi bo'lishimiz mumkin. 18-sammit 2014-yilning 26-27-noyabr kunlari Nepal poytaxti Katmanduda bolib o'tdi va uning yakuniy hujjati bo'lmish Katmandu deklaratsiyasida tashkilotga a'zo davlatlar o'zlarining mintaqaviy integratsiya tamoyillari va maqsadlariga sodiq ekanliklarini yana bir bor tasdiqlab, SAARC ni jonlantirish, Janubiy Osiyo Iqtisodiy ittifoqiga bosqichma bosqich va rejali tarzda Erkin savdo makoni, Bojxona ittifoqi, Umumiy bozor, va Umumiy iqtisodiy va valyuta ittifoqi orqali erishish maqsadida sobit ekanliklarini bayon qilishdi. Keyingi 19-sammit Pokiston raisligida Islomobod shahrida bo'lib o'tishi lozim edi. Biroq 2016-yilning 18-sentyabrda Hindiston armiyasining Kashmirdagi Uri shahri yaqinida joylashgan shtabiga jangarilar hujumidan so'ng Hindiston bunda Pokistonni ayblab sammitni boykot qildi. Undan keyin Bangladesh, Butan va Afg'oniston ham Hindistonni qo'llab, sammitda qatnashishdan bosh tortgani tufayli sammit bekor qilindi. Shundan beri Pokiston va Hindiston o'zaro bir-birini mintaqaviy integratsiya jarayonlarini sekinlashtirishda ayblab keladi. Pandemiya sharoitida bitta oliy darajadagi virtual uchrashuv Hindiston tashabbusi bilan o'tkazildi. Pokiston bosh vaziridan tashqari (Pokiston tomonidan sog'liqni saqlash vaziri ishtirok etdi) barcha a'zo davlatlar rahbarlari ishtirok etgan ushbu virtual uchrashuvda Hindiston bosh vaziri N.Modi murakkab vaziyatda o'zaro yordam jamg'armasi tuzishni taklif qildi va Hindiston tomonidan 10 million dollar ajratilishini ma'lum qildi. Barcha qatnashchilar Kovidga qarshi jamg'armaga hissa qo'shishga rozi bo'ldi. Ushbu yakdillik SAARC faoliyatidagi kamdan kam kuzatiladigan hodisalardan biri bo'lib, favqulodda holatlarda va murakkab sharoitlarda birlashishning samarasini ko'rsatib berdi.

Bugungi kunda SAARC dagi «osilib turgan» muammolardan biri bu Afg'oniston masalasidir. Afg'onistonda Tolibon hukumati o'rnatilgandan beri xalqaro tan olinmaganligi sababli uning tashkilotdagi maqomi noaniqligicha qolmoqda. Chunki Pokistondan tashqari barcha a'zo davlatlar Tolibon vakillarining tashkilot uchrashuvlarida qatnashishiga qarshi. Tashkilotning turli ixtisoslashgan organlarning barchasida Tolibonning ishtirokiga birinchi o'rinda Hindiston yo'l qo'yib bera olmaydi. Shu tarzda hammaning ishtiroki talab etiladigan kengashlarning majlislarini o'tkazish imkonsiz bo'lib qoladi. Shu bilan birga, SAARC bosh kotibi lavozimini Shri Lanka vakilidan so'ng Afg'onistonlik vakil egallashi lozim edi. Ammo tashkilot sekretariati keyingi bosh kotiblikka nomzod sifatida bangladeshlik yuqori martabali diplomat G'ulom Sarvarni tanladi.

SAARC faoliyatidagi muayyan muammolarning deyarli barchasi Hindiston va Pokiston o'rtasidagi o'zaro raqobatga borib taqalar ekan, mintaqada Pokiston ishtirokisiz yangi hamkorlik loyihalari yuzaga kelmoqda. Bular BIMSTEC (Hindiston, Bangladesh, Myanma, Shri Lanka, Tailand, Nepal va Butan ishtirokidagi tuzilma) va tor doiradagi BBIN (Bangladesh, Butan, Hindiston va Nepal) platformalaridir.

Hindiston hukumati terrorizm bo'yicha mintaqaviy konsensusga erishish uchun 2016-yilning noyabrda BIMSTEC ning Goa sammitini o'tkazdi. Ushbu sammitga SAARC a'zosi bo'lgan Afg'oniston va Maldiv ham taklif etildi. Sammitning yakuniy hujjati barcha ishtirokchilar tomonidan terrorizmga qarshi birgalikdagi kurash majburiyatini tan olinishini ko'rsatib berdi. Bu mintaqadagi barcha davlatlarning Hindistonni qo'llab-quvvatlashi va nima uchun SAARC



doirasida bu ilojisiz ekanligini yoritgandek bo'ladi. 2017-yil mart oyida BIMSTEC ga a'zo davlatlarning xavfsizlik maslahatchilari ilk marta xavfsizlik muammolarini, jumladan, transchegaraviy terrorizmni muhokama qilish uchun uchrashdilar. Tuzilmaning 4-sammitining Katmandu deklaratsiyasida ham xavfsizlik va terorizmga qarshi kurashda yaqinroq hamkorlik qilish ta'kidlangan. Bundan tashqari, a'zo davlatlar ichki ishlar vazirlarining muntazam uchrashuvlarini o'tkazishga qaror qilindi. Sammitdan so'ng a'zo davlatlar uchun Hindiston tomonidan harbiy mashg'ulot o'tkazildi. BIMSTEC ning tarkibiga qaraydigan bo'lsak, SAARC qatnashchilaridan Afg'oniston, Pokiston va Maldiv bu ro'yxatda yo'qligini ko'rishimiz mumkin. Lekin SAARC a'zosi bo'lmagan ikki davlat Tailand va Myanma bu tuzilmaga kiradi, ularning ASEAN ga kirishini hisobga oladigan bo'lsak, bu tuzilmaning ko'lami kengayganligidan darak beradi.

Bundan tashqari, BBIN ham samarali sub-mintaqaviy tuzilma ekanligini namoyon qilib kelmoqda. Masalan, SAARC doirasida Pokiston qarshi bo'lganligi uchun imzolanmagan Transport vositalari haqidagi bitim BBIN da qabul qilindi. Bitimga ko'ra, a'zo davlatlar bir birlarining hududlarida yuk va yo'lovchi tashuvchi transport vositalaridan foydalanish va elektron shaklda kuzatish imkonini beradi.

#### **Xulosa**

Dunyo aholisining 21 foizi istiqomat qiladigan, yer sharining 3 foizini tashkil qiluvchi unumdor yerlardan iborat Janubiy Osiyo mintaqasi yuqori xavfsizlik dinamikasiga ega hudud bo'lib qolmoqda. Mintaqa bir tomondan Eron va Afg'oniston bilan, shimoldan dunyoning ikkinchi iqtisodiy giganti Xitoy bilan chegaradosh. Sharqda ASEAN davlatlaridan mintaqani Myanma ajratib turadi. Mintaqa tez sur'atlar bilan rivojlanib kelayotgan dunyoning beshinchi raqamli iqtisodi - sekulyar, ko'pmillatli, demokratik Hindiston, jahon hamjamiyati tomonidan tan olinmagan Tolibon hukmronlik qiladigan Afg'oniston, o'z ichki muammolarini hal etishga qodir bo'lmagan deb e'tirof etiluvchi Pokiston, rivojlanayotgan Bangladesh kabi davlatlarni va nisbatan kichik bo'lgan Nepal, Shri Lanka, Butan va Maldivni o'z ichiga oladi.

Buzan va Veyver nazariyasiga ko'ra Janubiy Osiyo davlatlarining barchasi o'zaro bir-biriga bog'liq holda yaxlit mintaqaviy xavfsizlik kompleksini tashkil qiladi. Janubiy Osiyo xavfsizlik kompleksi ham ichki transformatsiyani boshdan kechirib, Hindistonning kuchayishi va Pokistonning zaiflashuvi ortidan asta sekin ikki qutblikdan bir qutblikka tomon o'zgarimoqda. Mintaqaning barqaror taraqqiyotiga to'siq bo'lib turgan qator an'anaviy va noan'anaviy xavfsizlik muammolari mavjudki, ularni faqatgina mintaqaviy aloqalarni kuchaytirib, o'zaro hamkorlik orqali bartaraf etish mumkin.

Shuni ta'kidlab o'tish kerakki, butun dunyoda yuz bergan mintaqaviylashuv jarayonlaridan ushbu davlatlar ham chetda qolmagan va barchasi mintaqaviy integratsiyaning mintaqadagi tinchlik, barqarorlik, ijtimoiy, madaniy va iqtisodiy taraqqiyot yo'lidagi ahamiyatini tan olgan holda mintaqaviy integratsiya tuzilmasi SAARC ga asos solishgan. SAARC ning maqsadlari, tamoyillari va hujjatlaridan kelib chiqib aytish mumkinki, Janubiy Osiyo ham Yevropa ittifoqi modelini istiqbolli deb hisoblaydi va xuddi u kabi umumiy bozor, iqtisodiy ittifoq va valyuta ittifoqlarini mo'ljal qiladi. Shuningdek, SAARC boshqa sohalarda ham keng tarmoqli hamkorlikka intiladi. Ammo Hindiston va Pokiston o'rtasidagi o'zaro hal etilmagan muammolar va raqobatchilik ushbu tashkilot faoliyatini sustlashtirib kelmoqda. Bir qarashda mintaqada (buni butun jahon miqyosida ham kuzatish mumkin) bir birini takrorlaydigan tuzilmalar ko'payib

ketgandek ko'rinadi. Ammo Janubiy Osiyodagi boshqa BIMSTEC va BBIN kabi loyihalar torroq doirada amalga oshiriladi, butun mintaqa miqyosidagi masalalar uchun esa SAARC hozircha benazir tuzilmaligicha qolmoqda. Fikrimizcha, vaqt o'tishi bilan har qanday lahzada mintaqadagi davlatlar o'z pozitsiyalarini o'zaro yaqinlashtirishi va bu orqali SAARC faoliyatiga yangi impuls berilishi mumkin.

#### REFERENCES

1. Buzan B, Waever O. Regions and Powers. The Structure of International Security. Cambridge University Press, 2003;
2. Buranov S., Afghanistan as a Bridge connecting Central and South Asia. <http://dx.doi.org/10.18415/ijmmu.v9i2.3499>, P 320-321;
3. Mohammad Tarequl Islam. Analysis the Main Characteristics and Dynamics of Sub-Regional Security Complex of South Asia. IOSR Journal of Humanities and Social Science, Volume 25, Issue 5, Series 4 (May, 2020), P. 62;
4. Josh Rogin. Team Obama scuttles the term «Af-Pak», [foreignpolicy.com](http://foreignpolicy.com), Jan. 20, 2010. <https://foreignpolicy.com/2010/01/20/team-obama-scuttles-the-term-afpak/>;
5. Dr. Marium Kamal, Dr. Sarfraz Batool. SAARC: Regionalism and regional Security in South Asia. *Psychologie and Education* (2021) 58(2): 11583-11593;
6. Iryna Tykhonenko. South Asian Regional Security System: The Overview of Non-Western Studies. *European Political and Law Discourse*, Volume 2, Issue 4, 2015;
7. Kathmandu Declaration. Eighteenth SAARC Summit, Kathmandu, Nepal. 26-27 November, 2014.
8. Christian Wagner. India as a Regional Security Provider in South Asia. *South Asia Scan*. Issue No.8, June 2020.
9. Iftexhar Ahmed Chowdhury. Regional Security Cooperation in South Asia: The China Factor. *ISAS Insights*. No.210 - 2 July 2013;
10. Alyson J.K. Bailes and Andrew Cottey. Regional Security Cooperation in early 21st century. *SIPRI Yearbook 2006: Armaments, Disarmament and International Security*;
11. Derrick Frazier, Robert Stewart-Ingersoll. Regional Powers and security: A framework for understanding order within regional security complexes. *European Journal of International Relations* 16(4) 731-753, 2010. DOI:10.1177/1354066109359847;
12. Sobia Jamil, Dr. Abdullahi Ayoade Ahmad, Syed Zohaib Abbas Rizvi, Nasa'l Muhammad Gwadabe. An Analysis of Regional Security Dynamics of South Asia in Post 9/11 Period. *International Journal of Scientific and Technology Research*, Volume 9, Issue 01, January 2020;
13. Christian Wagner. Security Cooperation in South Asia. Overview, Reasons, Prospects. *SWP Research Paper* 6, June 2014, Berlin;
14. Aleksandra Kusztal. Theoretical Foundations of Regional Security in International Relations - The Overview. *Journal of Science of the Military Academy of Land Forces*. Volume 49, Number 1 (183) 2017. DOI:10.5604/17318157.1234845;
15. Игнатенко А.В. Правовой статус и историческая роль Ганзейского союза (один из ранних опытов протоконфедерации в Европе//Российский юридический журнал -



- Екатеринбург: Уральская государственная юридическая академия, 2005. - №3 (47). - С. 134;
16. Global Peace Index 2023. Institute for Economic & Peace. Measuring peace in a complex world. <https://www.visionofhumanity.org/>;
  17. Ghazala Yasmin Jalil. Nuclear Arms Race in South Asia: Pakistan's Quest for Security. *Strategic Studies*. Vol.37, No. 1 (Spring 2017), pp. 18-41. <https://www.jstor.org/stable/48535985>;
  18. Shanti Shwarup, Munir Ahmad Nayak, Dennis P. Lettenmaier, Vimal Mishra. Atmospheric rivers that make landfall in India are associated with flooding. <https://doi.org/10.1038/s43247-023-00775-9>;
  19. Правительство Непала. Центральное статистическое бюро. Статистика по окружающей среде/изменению климата. [www.efta.int](http://www.efta.int).;
  20. Органический крах. Как стремительное «озеленение» экономики поставило Шри Ланку на грань катастрофы. <https://novayagazeta.eu/articles/2022/07/20/organicheski-krah>;
  21. Tonmoy Islam, David Newhouse, Monika Yanez-Pagans. International Comparisons of Poverty in South Asia. *Asian Development review*, vol.38, no. 1, pp.142-175. [https://doi.org/10.1162/adev\\_a\\_00161](https://doi.org/10.1162/adev_a_00161).

## ТАЛАБАЛАРНИ МИЛЛИЙ ҚАДРИЯТЛАР АСОСИДА ТАРБИЯЛАШНИНГ СИЁСИЙ, ИЛМИЙ-ПЕДАГОГИК АСПЕКТЛАРИ

Венера Ержанова

Қорақалпоқ давлат университети

<https://doi.org/10.5281/zenodo.8429621>

*Annotatsiya.* Maqolada maktab o'quvchilarini milliy qadriyatlar asosida tarbiyalashning mazmuni, texnologiyasi, metodikasi va metodikasiga yangicha yondashish, shaxsning yuksak qadriyatini shakllantirishga qaratilgan ta'limning nazariy va amaliy asoslari ko'rsatilgan.

*Kalit so'zlar:* ta'lim, tarbiya, qadriyat, axloq, madaniyat, psixologiya, o'z-o'zini tarbiyalash, estetika, shaxs, o'z-o'zini bilish.

## POLITICAL, SCIENTIFIC-PEDAGOGICAL ASPECTS OF EDUCATING STUDENTS ASSOCIATED WITH NATIONAL VALUES

*Abstract.* The article discusses a new approach to the content, technology, methods and methodology of educating schoolchildren on the basis of national values, shows the theoretical and practical foundations of education aimed at forming a high value of the individual.

*Key words:* education, upbringing, value, morality, culture, psychology, self-education, aesthetics, personality, self-knowledge.

## ПОЛИТИЧЕСКИЕ, НАУЧНО-ПЕДАГОГИЧЕСКИЕ АСПЕКТЫ ВОСПИТАНИЯ СТУДЕНТОВ, СВЯЗАННЫЕ С НАЦИОНАЛЬНЫМИ ЦЕННОСТЯМИ

*Аннотация.* В статье рассматривается новый подход к содержанию, технологии, методам и методике воспитания школьников на основе национальных ценностей, показаны теоретические и практические основы образования, направленные на формирование высокой ценности личности.

*Ключевые слова:* образование, воспитание, ценности, мораль, культура, психология, самообразование, эстетика, личность, самопознание.

Мамлакатимизда ёшларни маънан баркамол, жисмонан соғлом, фидойи шахс сифатида тарбиялаш, уларнинг ҳуқуқ ва манфаатларини ҳимоя қилиш борасида кенг кўламли ишлар амалга оширилмоқда. Замонавий таълимнинг энг муҳим вазифаси – ёшларни тарбиялаш, шахсни, айниқса, ёш авлодни камол топтириш ва такомиллаштиришдир. Бу вазифа давлат сиёсатининг бир қисми бўлиб, бу борада кўп ишлар қилинган: Ўзбекистон Республикасининг "Таълим тўғрисида"ги қонуни, Кадрлар тайёрлаш миллий дастури [4; 89], Ҳаракатлар стратегиясини бешта йўналишда амалга оширишга оид давлат дастури 2017-2021-йилларда Ўзбекистон Республикасини ривожлантиришнинг устувор йўналишлари [1; 147], Ўзбекистон Республикаси Президентининг "Ўзбекистон ёшлар иттифоқи фаолиятини кўллаб-қувватлаш борасидаги ёшларга оид давлат сиёсати самарадорлигини ошириш чора-тадбирлари тўғрисида"ги фармони [2; 4], Ўзбекистон Республикаси Президентининг "Олий таълим тизимини янада ривожлантириш чора-тадбирлари тўғрисида"ги Фармони ва таълимга оид бошқа давлат хужжатлари [3; 18].

Кадрлар тайёрлаш миллий дастурида ёшларни тарбиялашнинг мақсад, вазифалари, асосий қоидалари, йўналишлари ва асосий мазмуни, унинг услубий кўрсатмалари, биринчи

навбатда, миллий, маънавий-ахлоқий ва эстетик тарбиянинг йўллари ва шароитларини такомиллаштириш зарурияти белгилаб берилган [4; 146]. Дастурнинг мақсади, вазифалари, асосий қоидалари ўқувчиларни шахс манфаати йўлида юксак маънавият – ахлоқий, эстетик тарбиялашга қаратилган.

Шу нуқтаи назардан, шахсий ва қадрият йўналишларига, айниқса, миллий ва умуминсоний қадриятларга йўналтирилган маънавий-ахлоқий ва эстетик тарбия услубий аҳамиятга эга ва ижтимоий стратегик истиқболли ҳисобланади. Миллий дастурда замонавий шахснинг маънавий-ахлоқий янгилашниши ва эстетик ривожланишининг асосий параметрларига мувофиқ инсоннинг ахлоқий фазилатларини очиб бериш ва амалга ошириш зарурлиги эълон қилинган. Дастур талабаларнинг таълим олишига оид бир қатор асосий қоидаларни илгари суради:

маданий - умумжаҳон ва миллий (тарихий ва анъанавий); таркибни яхшилаш; янги технологиялар, самарали шакллар, методлар, инновацион усуллардан фойдаланиш; инсонпарварлик, ижтимоий асосда шахсга йўналтирилган таълим [4; 69].

2017-2021-йилларда Ўзбекистон Республикасини ривожлантиришнинг бешта устувор йўналиши бўйича Ҳаракатлар стратегиясини амалга оширишга оид Давлат дастурида ёшларни жисмонан соғлом, маънавий ва интеллектуал салоҳиятли этиб тарбиялашнинг мақсад, вазифалари, асосий қоидалари, йўналишлари ва асосий мазмуни, ривожланган, мустақил фикрлайдиган, Ватанга садоқатли, қатъий ҳаётий қарашларга эга бўлган ёшларни ижтимоий жиҳатдан юксалтириш масаллари белгилаб берилган.

Замонавий таълим (барча тузилмаларида таълим жараёни) жамиятимизнинг келажаги бунёдкорлари бўлиши ёш авлод онгини ривожлантириш ва мустақамлашнинг қудратли омили бўлиб, миллий, маънавий-эстетик ва ахлоқий камолотнинг аҳамияти ва зарурлигини, чунки асосий таълимнинг барча бўғинларида, айниқса, олий таълимда маънавият ва ахлоқ ва таълимнинг асосий натижасидир. Замонавий таълимда, ёшларни ахлоқий ва эстетик тарбиялашда тарихий-педагогик анъаналарга жиддий ёндашиш керак, чунки "қадимги тарих ва маданият маънавий-ахлоқий онга юксак инсонпарварлик даражасида катта таъсир кўрсатади, одамлар асрлар давомида ... инсонпарварликнинг нозик новдаларини эҳтиёткорлик билан олиб борди. Ўзбекистонни янгилашнинг олий мақсади ана шу анъаналарни қайта тиклаш, уларни янги мазмун билан тўлдиришдир"[1; 58].

Халқимизнинг тарихий-маданий мероси, маънавий-ахлоқий ва маънавий-эстетик тарбиянинг энг муҳим воситаси бўлган халқимизнинг маънавий олаmidан бошлаб, унинг ахлоқий-эстетик маданияти, авваламбор, инсонни тарбияловчи ажойиб миллий ва умуминсоний фазилатларни ўзида мужассам этган. Бинобарин, миллий қадриятларга асосланган маънавий-ахлоқий ва маънавий-эстетик, ахлоқий-эстетик тарбияда мазмун, тизим, технология, услуб ва методикада туб ўзгаришлар зарур.

Шу муносабат билан давлат таълим сиёсатида инсон омили, инсонга нисбатан қадрият ва инсонпарварлик муносабати алоҳида таъкидланади: "Ўз-ўзини ривожлантиришга, ўз-ўзини такомиллаштиришга интилиш инсоннинг ғурурини, унинг ҳақиқий қадр-қимматини юксалтиради. Бу цивилизациянинг юқори даражаси" [2; 88]. Бу борадаги фаолиятни тубдан такомиллаштириш ва уни сифат жиҳатидан янги босқичга кўтариш мақсадида Ўзбекистон Республикаси Президентининг "Ўзбекистон ёшлар

иттифоқи фаолиятини қўллаб-қувватлаш борасидаги ёшларга оид давлат сиёсати самарадорлигини ошириш чора-тадбирлари тўғрисида "ги фармони қабул қилинди" [3; 91].

Ўзбекистон ёшлар иттифоқи ёшларга оид давлат сиёсатини амалга оширишда давлат органлари, нодавлат нотажорат ташкилотлари ва фуқаролик жамиятининг бошқа институтлари билан самарали ҳамкорликни таъминловчи, "Ёшлар – давлат бунёдкори" шиори остида касбий фаолиятни амалга оширувчи тузилмага айланади.

Мамлакатимизда ёшларнинг кадрият йўналишини (шахсиятини) ривожлантириш технологиясини ишлаб чиқиш анъанавий – педагогик, халқнинг педагогик меросида, айниқса, республикамиз мустақилликка эришгандан сўнг, миллий маданий анъаналарни қайта тиклаш имкони пайдо бўлганидан сўнг фаол қарор топди. Халқнинг маънавий мероси, жумладан, миллий кадриятларга асосланган ахлоқий-эстетик тарбия – ёш авлодни маънавий бойитиш воситаси сифатида намоён бўлади.

Олим-педагоглар ўз тадқиқотларини нафақат миллий кадриятларга асосланган ахлоқий, эстетик, балки ахлоқий-эстетик тарбия муаммоларига ҳам бағишладилар, ҳатто ёшлар шахсининг маънавий-кадриятга йўналганлигини ривожлантиришга ўринишлар ҳам мавжуд.

Шундай қилиб, миллий кадриятларга асосланган тарбия муаммоси ҳам назарий, ҳам амалий йўналишларда фаол ҳал қилинмоқда. Жумладан, ахлоқий тарбия билан муносабатларга ёндашишда фойдаланилаётган миллий-анъанавий маданий материал эстетика билан бир қаторда юксак маънавий салоҳиятга эга бўлиб, ўқувчилардан шахсий-кадриятли муносабатни талаб қилади.

Илмий адабиётлар таҳлили шуни кўрсатадики, объектнинг қийматини тушуниш унга нисбатан амалий муносабатнинг ифодасидир. Демак, инсон предметдаги хусусиятларни, унинг ўз ҳаётида, турмуш фаолиятида, ижтимоий муҳитда тимсол сифатидаги вазифаларини ажратиб кўрсатади. Шу муносабат билан З. Азимованинг фикри эътиборга лойиқдир – «Инсон - Ер юзида мавжуд бўлган энг мураккаб ҳодиса бўлиб, бу билим ва ўзини ўзи билишнинг қизиқарли мавзуси эканлигини таъкидлайди. Инсон ноёб ижтимоий-маданий инқилобнинг ажойиб натижасидир, чунки фақат инсон ўзини ўзи англаши, ўзини ўзи билиши ва атрофдаги дунёни ўзгартириши мумкин» [5; 13].

Мижериков идеал шаклнинг кадриятлари гўзаллик тушунчалари, улар ҳам ахлоқий меъёрлар ва тамойиллар эканлигини ёзган. Тўғри, бу баҳоловчи ва тасдиқловчи онг шакллари - меъерий. Инсон онги учун кадрият (кадриятлар) объектив ва ижтимоий воқеликдаги кундалик мос ёзувлар нуктасидир. "Мутлоқ кадриятлар - дунёнинг турли мамлакатлари ва қисмларида яшовчи, баъзан жамиятнинг турли қатламларига мансуб, лекин умуминсоний хусусиятга эга бўлган ва миллий ўзига хосликка эга бўлган одамларни бирлаштирувчи" кадриятлар, ахлоқий, эстетик, мафкуравий, фуқаролик кадриятлари мавжуд. Шахсининг хулқ-атворида, ўзининг ва бошқа одамларнинг фаолиятини баҳолашда диний ва бошқа асослар "Кўпчилик бу кадриятга йўналганликни - энг муҳим шахсий кадриятлар сифатида ҳаракат қиладиган, аниқланган интилишлар, истаклар, инсон эҳтиёжлари" деб ҳисобланади. Асосий кадриятлар тизими, жамият эҳтиёжлари ва шахс фаолияти ўртасида маълум муносабатлар ҳисобланади. Бу ерда маданият муҳим рол ўйнайди, у нафақат инсонни ижтимоий тизимга интеграция қилади, балки унга маълум эҳтиёжлар, қизиқишлар, кадрият йўналишларини сингдиради. Бу ижтимоийлашувни талаб

қилади. Агар шахснинг ижтимоийлашуви содир бўлмаса, у ҳолда одам девиант (меъёрдан оғиш) ҳатти-ҳаракатларнинг ташувчисига айланади.

Илмий адабиётлар таҳлиliga кўра, ёшларда асосан, олий кадриятларни танлаш ва уларни амалга ошириш истагини шакллантириш масаласи кундаланг қўйилади.

Психологлар фикрича, онг воқеликни ақлий акс эттиришнинг энг юқори шакли бўлиб, у фақат инсонга хос бўлган ва у амалга ошириладиган тил билан узвий боғлиқдир. Тил моддий шаклда билимларни, одамларнинг фикрларини етказди, онг ҳодисаларининг тимсоли бўлиб хизмат қилади ... ". "Онг ёрдамида инсон ўз таассуротларини белгилайди, улардан хабардор бўлади. Онг туфайли инсон ўз фаолиятининг кўпроқ ёки камроқ узок мақсадларини белгилайди, унинг хатти-ҳаракатларини тартибга солади, бошқа одамларнинг хатти-ҳаракатларига таъсир қилади. Онг шакллариининг уч тури мавжуд: ижтимоий, гуруҳли, индивидуал". Бу ерда таълим жараёнида инсонпарварлик ёндашуви концепциясининг роли муҳимдир. Гуманистик таълим концепциясининг кучайиши билан, натижада шахснинг уйғун ривожланиши мақсадига эришилади, миллий инсонпарварлик-ахлоқий омил, ўзини ўзи таъминлаш ва ижтимоийлик қабул қилинади, яъни, шахснинг ўзига ва жамиятга йўналишини белгилайдиган шахсий намоён бўлиш соҳалари.

Фалсафий ва педагогик-психологик адабиётларни таҳлил қилиш шуни кўрсатдики, "кадрият" тушунчасини талқин қилишда турли хил ёндашувлар мавжуд. Фалсафий нуқтаи назардан, кадрият шахс томонидан баҳоланадиган кенг тарқалган субъектив тасвир ёки вакиллик сифатида қабул қилинади; социологик ёндашувда кадрият социолог шахси ҳаётини ташкил этувчи ижтимоий нормалар ва хулқ-атвор билан мустаҳкам алоқада талқин этилади; психология бу тушунчани шахснинг қизиқишлари ва эҳтиёжлари билан боғлиқ ҳолда ифодалайди. Педагогикада "кадрият" тушунчаси шахснинг оламга муносабатини акс эттиради, шахснинг индивидуал ҳаётини тажрибаси, дунё ҳақидаги билимлари асосида вужудга келади, шахсни ҳар томонлама баркамол ривожлантиришга қаратилган.

Илмий адабиётларда "кадрият", "кадриятга йўналганлик", "кадриятли установка", "кадриятлар тизими" тушунчасига доир хилма-хил таърифларни учратиш мумкин.

Агар кадрият дин, мафкура, санъат каби ижтимоий онг шаклидан алоҳида ажратиб қаралса, у ҳолда унинг мустақил маъно-моҳиятига нисбатан шубҳа уйғонади. Чунки инсон ёки жамиятнинг бирор-бир эҳтиёжларининг қондирилиши нафақат моддий, шунингдек, идеаллик билан ҳам алоқадорликни акс эттиради. Эҳтиёжнинг ўзи ҳам ижтимоий ҳаётнинг қатор шарт-шароитлари ва ўзига хосликларини аниқлаб беради. Демак, кадрият инсон ва жамиятнинг ташқи оламга муносабатининг, уларнинг ички эҳтиёжлари ва воқеликка муносабатлари билан уйғунлашуви натижасида юзага келади. Мазкур муносабатнинг барқарор хусусият касб этиши инсон фаолиятининг мақсади ва мотивларини шакллантиришга хизмат қилувчи "кадриятли йўналганлик" атамаси билан ифода этилади.

Шахснинг "кадриятга йўналганлиги" атамаси XX асрнинг 20-йилларида социология фанига У.Томас ва Ф.Знанецкийлар томонидан киритилган бўлиб, уларнинг фикрича, ижтимоий установка – индивиднинг ижтимоий дунёдаги реал ва кундалик фаолиятини аниқлаб берувчи индивидуал англаш жараёнидир. Бошқача сўз билан айтганда, ижтимоий установка индивид, гуруҳ, умуман жамият хулқ-атворини бошқаришни таъминловчи "ядро" вазифасини бажаради. Ижтимоий установканинг пайдо бўлишидан аввал индивид томонидан эҳтиёж ва шарт-шароитларнинг англаниши содир



бўлади. Социумнинг таъсири жамият томонидан маълум ахборотларни олиш асосида эҳтиёжларнинг қондирилишига эришиш билан белгиланади. Шундай қилиб, кадриятга йўналганлик индивиднинг онгида шаклланади, қарор топади ва ўзгариб туради [6; 77].

Т.Парсонснинг “Ижтимоий ҳаракатнинг тузилиши ҳақида” деб номланган асаида кадрият ва кадриятга йўналганлик тушунчалари ўртасидаги алоқадорлик алоҳида ажратиб кўрсатилган. Яъни, социум маданиятида эталонларга интилишнинг намоён бўлиши асосида жамиятнинг функционал эҳтиёжлари юзага чиқади [6; 78].

Кадриятга йўналганлик, шунингдек, ўзида индивиднинг ҳаётий тажрибалари ва орзу-истакларини ҳам акс эттиради. Ана шу сабабли кадриятга йўналганлик ўзига хос психологик тавсифга эга бўлиб, шахслик хусусиятининг барча компонентлари ва яхлит тизимини ўзида акс эттиради. Ўз навбатида шахснинг кадриятга йўналганлиги аксиологик установкага эга бўлиш имконини беради. Гарчи кўпчилик муаллифлар “кадриятли йўналганлик” ва “кадриятли установка” тушунчаларини синоним сифатида қўллашса ҳам, биринчилардан бўлиб М.Рокич улар орасидаги фарқни алоҳида ажратиб кўрсатган. Америкалик олимнинг фикрича, установкаи маълум бир объект (конкрет ёки абстракт, шахсий ёки ижтимоий)га ёки вазиятга нисбатан субъект муносабатида акс этувчи узоқ вақт давомида шаклланган ишонч, эътиқодлар мажмуи деб қараш мумкин. Демак, йўналганлик (ориентация) шахснинг жамиятдаги меъёрлар билан инсон эҳтиёжлари уйғунлашувида акс этса, кадриятли установкада шахснинг амалий фаолиятда мазкур муносабатлар тизимини рўёбга чиқаришга тайёрлиги акс этади [6;79].

Педагогик аксиология соҳасида тадқиқотлар олиб борган олим Б.Ходжаевнинг таъкидлашича, шахснинг ўз ички позициясини англаши ва аниқ кадриятлар билан боғлиқликда амалий фаолиятга тайёрлиги кадриятли установканинг моҳиятини белгилаб беради. Установка шахснинг аниқ фаолиятга тайёргарлик ҳолатини акс эттирувчи когнитив (билим, ахборот) ва аффектив (эмоция, ҳиссиёт) компонентлар мажмуи сифатида намоён бўлади [7; 16].

Олимлар тадқиқотлари таҳлилга кўра, кадрият фаол меҳнатга, ўз-ўзини тарбиялашга ва ўқувчиларнинг шахсиятини ривожлантиришга (албатта, чуқур англаш даражасида) рағбатлантириши муҳимдир. Фаолият жараёнида - когнитив, объектларни (кадриятларни) танлаш, уларни ривожлантириш, амалга ошириш (ижтимоий) фаолиятида қониқарли ёшлар шахсининг эҳтиёжлари объектига айланиши зарур. Талабалар шахсиятининг кадрият йўналишини ривожлантириш - бу миллий ва умуминсоний маънавий, ахлоқий ва маънавий-эстетик, бизнинг ҳолатларимизда эса - ахлоқий ва эстетик (эстетик асосда инсоний ва ахлоқий) кадриятларни интериоризация қилиш ижтимоий ташкил этилган жараёни. Бу баҳолаш фаолияти, ўз-ўзини тарбиялаш ва ўз-ўзини тарбиялашни ва албатта, ўз-ўзини англашни (амалда) талаб қилади.

Ўрганилаётган муаммони оптимал ҳал қилиш учун миллий ва умуминсоний, ахлоқий ва эстетик кадриятларни интериоризация қилишнинг мақсадли жараёни сифатида ахлоқий ва эстетик тарбияни ташкил этиш усулларини таъминлаш керак. Бизнинг тадқиқотимизда биринчи ва иккинчи усуллар қўлланилади, чунки бир усул иккинчисини тўлдиради. Талабаларнинг миллий кадриятларга асосланган ахлоқий-эстетик тарбиясида маълум ахлоқий ва эстетик талабларга жавоб берадиган ички интилишлар шаклланади, улардан ахлоқий (инсоний ва ахлоқий) хулқ-атвор, бошқаларга юқори эстетик даражадаги



муносабат келиб чиқади. Ахлоқий ва эстетик тарбиянинг бундай гуманистик нуқтаи назари ёшлардан ўз ишининг ички шароитларини - миллийликни талаб қилади (албатта, мотивацион ва кадрият муносабатлари даражасида, ажралмас ўзини ўзи бошқариш, ўзини-ўзи англаш - бу ривожланиш имкониятини яратади).

Хулоса сифатида шуни таъкидлаш жоиз, энг аввало, бу тарбияда шахсининг ривожланиши учун асосий ахлоқий-эстетик фазилатларга (албатта, ёш даврини ҳисобга олган ҳолда) кўрсатма керак. Талабаларнинг миллий кадриятларга асосланган ахлоқий ва эстетик тарбияси мазмунини танлашга, биринчи навбатда, миллий ва умуминсоний кадриятларга асосланган, талабаларнинг фаол, серкирра ва самарали, шахсий хусусиятларини таъминлаган ҳолда маданий ёндашув зарур.

### REFERENCES

1. Ўзбекистон Республикаси Президентининг 2017 йил 7 февралдаги “Ўзбекистон Республикасини янада ривожлантириш бўйича Ҳаракатлар стратегияси тўғрисида”ги ПФ-4947-сон Фармони. – Ўзбекистон Республикаси қонун ҳужжатлари тўплами, 2017 й., 6-сон, 70-модда
2. Мирзиёев Ш.М. Камолот ёшлар ижтимоий ҳаракатининг IV қурултойидаги нутқи «Жисмоний ва маънавий етук ёшлар эзгу мақсадларимизга етишда таянчимиз ва суянчимиздир» Халқ сўзи. 2017 й. 1-июль, №129(6823)
3. Ўзбекистон Республикаси Президентининг "Олий таълим тизимини янада ривожлантириш чора-тадбирлари тўғрисида"ги № ПҚ-2909 сонли Фармони 20 апрель 2017 йил №18 (113), Б.18-24.
4. Ўзбекистон Республикасининг "Таълим тўғрисида"ги қонуни, Кадрлар тайёрлаш миллий дастури 29.08.1997 йил 463-I-сон
5. Азимова З. Э. Тарбиявий ишлар тизимини интеграл диагностик асосда такомиллаштириш (Олий таълим мисолида). Дисс.автореферати – Н.2018. Б.-13-16
6. Асаматдинова Ж. Технологии формирования ценностной ориентации учащихся на основе их нравственно-эстетического воспитания. Монография. – Ташкент: «Fan va texnologiya», 2016. – 168 с.
7. Ходжаев Б. Педагогик аксиология. – Тошкент: Fan va texnologiya, 2012. – Б.170.
8. Альджанова, Г. А. (2017). ЭФФЕКТИВНЫЕ ВОЗМОЖНОСТИ ПСИХОДИАГНОСТИКИ В ПОДГОТОВКЕ БУДУЩЕГО УЧИТЕЛЯ. *Путь науки*, (4), 66-67.
9. АЛЬДЖАНОВА, Г. (2017). Рефлексивная компетентность в процессе подготовки будущих педагогов к профессиональной компетентности. In *Психология и педагогика образования будущего* (pp. 25-28).
10. Альджанова, Г. А. (2018). ЭФФЕКТИВНОСТЬ ЗНАКОВО-КОНТЕКСТНОЙ ТЕХНОЛОГИИ В ПОДГОТОВКЕ БУДУЩЕГО УЧИТЕЛЯ В ВЫСШИХ ОБРАЗОВАТЕЛЬНЫХ УЧРЕЖДЕНИЯХ. *Актуальные проблемы гуманитарных и естественных наук*, (11), 89-92.
11. Kuanishbaevna E. V. The Role of the Teacher in Teaching Students in Accordance with National Values //European Journal Of Business Startups And Open Society. – 2022. – Т. 2. – №. 1. – С. 79-80.

12. Tursinbekova K. THEORETICAL AND METHODOLOGICAL FOUNDATIONS OF THE FORMATION OF ENVIRONMENTAL EDUCATION IN UNDERGRADUATE STUDENTS //Modern Science and Research. – 2023. – Т. 2. – №. 9. – С. 329-334.
13. Tursinbekova K. CONCEPT AND STRUCTURE OF ENVIRONMENTAL EDUCATION TRAINING OF UNDERGRADUATE STUDENTS //Modern Science and Research. – 2023. – Т. 2. – №. 9. – С. 335-339.
14. Saginbaevna T. S. FORMATION OF STUDENTS'SKILLS OF INDEPENDENT PERFORMANCE THROUGH THE TEACHING OF ART HISTORY //Spectrum Journal of Innovation, Reforms and Development. – 2022. – Т. 9. – С. 386-392.
15. Тажимуратова Ш. С. САНЪАТШУНОСЛИК ФАНЛАРИНИ ЎЎҚИТИШ ОРҚАЛИ ТАЛАБАЛАРНИНГ МУСТАҚИЛ ИШЛАШ КЎНИКМАЛАРИНИ ШАКЛЛАНТИРИШ. – 2023.

## SAID AHMADNING IJODIY FAOLIYAT YO'LLARI

Soatova Nilufar Raxmat qizi

Muxtorova Zarnigor

Fayzullayeva Sevara Abduvoxid qizi

Nusratullayeva Shahzoda Quvondiq qizi

Termiz Davlat Universiteti Filologiya va o'zbek tili fakulteti 3-kurs talabalari

<https://doi.org/10.5281/zenodo.8429776>

*Annotatsiya.* Ushbu maqolada Said Ahmadning ijodiy faoliyati davomida yozgan asarlari, asarlari haqida o'z e'tiroflari berib o'tilgan. Shuningdek ustozlari va shogirdlari haqida bildirgan ba'zi fikrlari yoritib o'tilgan.

*Kalit so'zlar:* "Tortiq", G'.G'ulom, A.Qahhor, "Cho'l oqshomlari", "Cho'l shamollari", XX arsning 60-yillari.

## WAYS OF CREATIVE ACTIVITY OF SAID AHMED

*Abstract.* In this article, Saeed Ahmed's confessions about his works and works written during his creative career are given. Some of his opinions about his teachers and students are also highlighted.

*Key words:* "Tortiq", G. Ghulam, A. Qahhor, "Desert Evenings", "Desert Winds", 60s of XX century.

## ПУТИ ТВОРЧЕСКОЙ ДЕЯТЕЛЬНОСТИ САИДА АХМЕДА

*Аннотация.* В этой статье приведены признания Саида Ахмеда о своих произведениях и произведениях, написанных за время его творческой карьеры. Также освещены некоторые его мнения о своих учителях и учениках.

*Ключевые слова:* «Тортик», Г. Гулам, А. Каххор, «Вечера пустыни», «Ветры пустыни», 60-е годы XX века.

O'zbek xalq yozuvchisi Said Ahmad o'zining rang –barang hikoyalari, publisistikasi, maqolalari, qissa-yu romanlari, xushchaqchaq komediyalari bilan hozirgi o'zbek adabiyotida munosib o'rin egallaydi. U ayniqsa hajv ustasi sifatida kitobxonlar orasida juda mashhur.

Said Ahmad Husanxo'jayev 1920-yil 10-iyunda Toshkent shahrining Samarqand darvoza mahallasida ziyoli oilasida tug'ilgan. Turli xil adabiy darslar va to'garaklar shoirimizning ijodga bo'lgan havasi ortib, qo'lga qalam ushlagan. Said Ahmad avvalo, hikoyanavis sifatida tanildi. Uning birinchi hikoyalar to'plami „Tortiq“ 1940-yilda nashr etilgan.

U o'z ustida tinimsiz ishlashi hayotni, ustoz yozuvchilar ijodini sinchikovlik bilan o'rganish orqali badiiy asar yaratish sirlarini egallaydi. Said Ahmadning iste'dodli yozuvchi bo'lib shakllanishida G'.G'ulom va A.Qahhorning xizmati katta.

Said Ahmadning o'zi bu haqida: „Aslida meni hajv yo'liga G'afur G'ulom boshlab kirgan. Ma'lumki, G'afur aka o'ttizinchi yillarda hajv janrida barakali ijod qildi. Ixcham, kulgili hikoyalarning juda yaxshi namunalari yaratdi. Men shu hikoyalar ta'sirida adabiyotga kirganman. Keyinchalik bu buyuk yozuvchi bilan yaqindan tanishganim, undan rosmana ijodiy ta'lim olishim hajvga bo'lgan intilishimda juda katta yordam berdi.

Undan keyin Abdulla Qahhor hikoyalarida siqqlik, so'zni isrof qilmaslik, tagdor gap aytish san'ati men uchun bir darslik xizmatini o'tadi!”-deb yozgan edi.

Said Ahmadning ijodi urushdan so'ng, xususan XX asrning 60-yillariga kelib shira bog'ladi va o'z taraqqiyotining yuqori bosqichiga ko'tarildi. Shu davrning mahsuli bo'lgan „Turnalar”, „Onajonlar”, „Ko'klam taronalari”, „Xazina”, „To'lqinlar”, „Hayqiriq”, „Cho'l burguti”, „O'rik domla”, „Lochin”, „Odam va bo'ron”, „Bo'ston”, „To'yboshi” kabi hikoyalari Said Ahmadning so'zga xasis, fikrga saxiy, yumorga boy yozuvchi ekanligidan dalolat beradi.

Said Ahmadning ko'p hikoyalari xususan „Cho'l shamollari”, „Cho'l oqshomlari” turkumiga kirgan hikoyalari shu janrning yetuk namunalari deyish mumkin. Adib bu hikoyalarda jonli, tiniq obrazlar yaratib, voqelikdagi yangiliklarni, oddiy kishilar hayotidagi o'sish, o'zgarishlarni, ularning ong-tushunchasidagi ibratli jihatlarni umumlashtirib ustalik bilan tasvirlab berdi. Said Ahmad o'zining „Cho'l hikoyalari”ni „Cho'llarda boshlangan yangi hayot va yangi odamlar qissasi” deb atashi bejiz emas.

Ijodkorimizning ustozlari, shogirdlariga doir aytgan fikrlaridan bir jumla mening e'tiborimni o'ziga jalb qildi desam mubolag'a bo'lmaydi. „Biz birdaniga yozuvchi bo'lib qolganimiz yo'q. G'afur G'ulomning, Abdulla Qahhorning, Mirtemirning „shapalog'i” bizni yozuvchi qilgan. Hech qachon xotirasi unutilmas bu ustozlar haligacha bizni „ta'qib” qilib keladi”-deb ta'kidlab o'tgan.

Rostan ham bu yozuvchilarimiz ijodiga qayta-qayta murojaat qilishimiz, asar yoki she'rlariga ko'zimiz tushganida ularning yodi barhayot ekanligiga yana bir bor guvoh bo'lamiz. Shu jumladan bu ta'rifni Said Ahmadga nisbatan ham berishimiz mumkin. Uning asarlari o'lmas, o'zi esa doimo qalbimizdadir.

Yozuvchilar ko'p ammo kitobxonlar qalbidan joy olganlari sanoqlidir. Bunday ijodkorlar ichiga Said Ahmadni hech ikkilanmay qo'sha olamiz. Shaxsan o'zim ham bu ijodkorimizning yozgan asarlariga juda ko'p bora yuzlanganman.

#### REFERENCES

- 1.Sobir Mirvaliyev „O‘zbek adiblari” kitobi Toshkent „Fan” nashriyoti 1993-yil
- 2.Saydulla Mirzayev „XX asr O‘zbek adabiyoti” Toshkent „Yangi asr avlodi”2005
- 3.Uz.m.wikipedia.org
- 4.O‘zLib kutubxonasi

## MIYA VA NUTQNING VAZIFAVIY ASIMETRIYASI

Umidjon Qo'ziyev

O'zbek tilshunosligi kafedrasini mudiri

Xabibullayeva Nafisa Sherali qizi

Filologiya fakulteti talabasi

<https://doi.org/10.5281/zenodo.8430079>

*Annotatsiya.* Ushbu maqolada miyaning chap va o'ng yarimshari funksiyasi hamda ularning faoliyatining shaxs psixikasiga ta'siri berilgan.

*Kalit so'zlar:* tilning leksik tarkibi, ko'rish, tilning tovushli aspekti, matnni tushunish, obyekt-subyekt mexanizmlari, obrazlashtirish tafakkuri, neyrolingvistika.

## ФУНКЦИОНАЛЬНАЯ АСИММЕТРИЯ МОЗГА И РЕЧИ

*Аннотация.* В данной статье описывается функция левого и правого полушарий головного мозга и влияние их деятельности на психику человека.

*Ключевые слова:* лексическая структура языка, зрение, звуковая сторона языка, понимание текста, объектно-субъектные механизмы, изобразительное мышление, нейролингвистика.

## FUNCTIONAL ASYMMETRY OF THE BRAIN AND SPEECH

*Abstract.* This article describes the function of the left and right hemispheres of the brain and the impact of their activity on the psyche of a person.

*Key words:* lexical structure of the language, vision, sound aspect of the language, understanding of the text, object-subject mechanisms, representational thinking, neurolinguistics.

Zamonaviy ilm-fan shuni aniqladiki, chap yarimshar ko'pincha belgi, ratsional, mantiqiy fikrlashga javob bersa, o'ng yarimshar insonning argentatsiyasi va uning hissiy-ta'siriy fikrlashini boshqarar ekan. Tug'ma holatda qaralganda, har xil odamlarda yarimsharlardan biri boshqasiga nisbatan kuchliroq ishlar ekan. Erkak va ayollarda ham shunga qarab biri kuchliroq ishlaydi. Avval neyrolingvistikada shunday bir fikr bor ediki: chap yarimshar dominant hisoblanadi, ya'ni fikrlovchi nutq shakli o'ng yarimshar uni ostidagi bir qism hisoblanadi.

Lekin keyinchalik ma'lum bo'ldiki: faqat o'ng qo'lda yozadiganlarning ko'pchiligidagina nutq zonasi chap yarimsharda joylashgan bo'lar ekan. Ikkinchisi operatsiya usulida davolanadigan bo'lsa, ikkala yarimsharni ham ikkiga ajratib olinadigan bo'lsa ular bir-biriga munosabatda bo'la olmasa, har ikki qism o'ziga tegishli bo'lmagan funksiyalarni qabul qilib olar ekan (masalan, nutqni tushunish, verbal va noverbal vositalarni tushunish, emmotsional baho berish kabilarni ikkala yarimshar ham o'zi bajaraveradigan holatga kelarkan).

Og'ir kasalliklarni da'volashda, masalan, epilepsiyada elektrot shokidan foydalaniladi. Ketma-ket seriyali tarzda bemorning holi yaxshilanadi. Elektrotlar faqat bitta yarimsharga ulanadi (ya'ni, bitta yarimshargina shunday bosimga uchraydi). Shunday holat kuzatiladiki, bitta odanda 3 xil holat kuzatiladi. Masalan, davolashgacha bo'lgan vaqtda ikkala yarimshar ham ishlaydi, ikkinchisida o'ng yarimsharni, keyin chap yarimsharni ishlashi kuzatiladi.

Tajriba natijalari quyidagilarni yuzaga chiqardi:

1. **Ko'rish.** Birinchi vazifa, bemorga biror predmentning rasmini ko'rsatish, o'sha rasm bilan bog'liq topshiriq berish. Agar o'ng miyaning o'ng yarimsharini o'chirib qo'yadigan (pasaytiradigan) bo'lsak, bemor bu vazifani bajarishdan bo'yin tovlaydilar va shunday deydilar:



“men bu predment nimaligini tushunmayapman”. Ular ko‘pincha rasmni o‘rniga shu predmentni ifodalaydigan so‘z yozadilar. Agar chap yarimsharni o‘chirib qo‘yilsa, ular rasm chizishdan bo‘yin tovlashmaydi, darrov chizib ketishadi, ikkala yarimshar ishlagandan ko‘ra ham yaxshiroq chizishadi, lekin nima chizganliklarini izoh berib tagiga yozib qo‘ya olishmaydi.

2. **Tilning tovushli aspekti.** Chap yarimshar o‘chirilsa, tajriba o‘tkazilayotgan odam o‘zining musiqalarini, fonemalarni farqlash xususiyatini yo‘qotadi. Ular nutq so‘zlanayotgan vaqtda so‘zlarni juda qiyinchilik bilan ajratadilar, lekin intonatsiyani juda yaxshi anglaydilar, nutq tembrini yaxshi farqlay oladilar. Qo‘shiqni eshitishda so‘zlarini yaxshi tushunishmasa ham, lekin musiqani yaxshi qabul qiladilar va ijro etadilar. O‘ng yarimsharni o‘chirib qo‘yilsa, bemorga so‘zlar tushunarli bo‘ladi, lekin intonatsiya, ayol kishimi yoki erkak kishini nutqi ekanligini ajrata olmaydilar. Musiqani o‘zi ajratib bera olmaydi.

3. **Tilning leksik tarkibi.** Chap yarimsharni o‘chirib qo‘yilsa, faol lug‘at tarkibi, ya‘ni bemorning faol lug‘at tarkibi juda tez qisqaradi. U odatda nutqiy qoliplardan, pauzalardan ko‘p foydalanadigan bo‘lib qoladi. Bir xil gapni takrorlash kuchayadi. Bunday bemorlarda fe‘llar, sifatlar, mavhum otlar kamayadi va mavhum tushunchani ifodalovchi tushunchalarni tushunish qiyinlashadi. O‘ng yarimsharni o‘chirgan vaqtda esa mimika yo‘qoladi, ko‘p gapirish va vaysaqilik paydo bo‘lib qoladi.

4. **Matni tushunish.** Ishtirokchilarga biror matni qaytadan aytib berish vazifasi yuklatiladi. Chap yarimshar o‘chirilgan vaqtda ularning matni juda qisqa bo‘ladi, chap yarimshar o‘chirilsa so‘zlari ko‘payib ketgani ma‘lum bo‘ldi. O‘ng yarimshar uchun maqsadni o‘zi muhim bo‘lsa, chap yarimshar uni ko‘proq so‘z bilan ifodalashga harakat qilgan ekan. Olimlarning fikricha, o‘ng yarimshar insonlarni intuitsiyaga, insonning ichki ongi bilan bog‘liq aloqalarni tiklashga javobgar ekan, o‘rta miyyashari esa shu hissiyot va tuyg‘ularni o‘tkazib berish vazifaasini barar ekan.

5. So‘zning **o‘z ma‘nosi** chap yarimshar tomonida qabul qilinadi ekan. Ko‘chma va obrazli ma‘nolar esa o‘ng yarimshar tomonidan hal qilinadi ekan.

6. Chap yarimshar **obyekt-subyekt** mexanizmlari uchun javob beradi. O‘ng yarimshar esa ular bilan so‘z birikmasi tuzish. Tema-rema munosabatini taqsimlab olinadi.

**Asosiy farq.** Chap yarimshar: mavhum, mantiqiy, ruhiy tahlil uchun javob beradi. Chap yarimsharning vazifalari, matndagi gaplarni, gaplardagi so‘zlarni ajratib olish, so‘zlar o‘rtasida yuzaga kelayotgan munosabatlar, matn va gaplar o‘rtasidagi munosabatlarni aniqlash, eng mos keladigan tushunchalarni, so‘zlarni tanlash va so‘zning tovushli ifodalanishini nazorat qilishni o‘z bo‘yniga oladi. O‘ng yarimshar matnni on ostiga ta‘siri bilan shug‘ullanadi.

Bu reptiliya miyyasi deb ham ataladi. Uning vazifasi aniq nutqiy vaziyatni global o‘zlashtirishga qaratilgan bo‘ladi. Nazariy jihatdan olib qaraganimizda o‘ng yarimsharda grammatika qoliplangan gaplar, to‘liq qoliplangan matnlar, tayyor obrazlardan foydalanishga harakat qiladi. Hayot davomida turli kommunikativ vaziyatlar har bir yarimshardan o‘ziga xos kuchlanishlar talab qiladi.

Turmushda so‘zlashuv vaqtida umumiy vaziyat bo‘ladigan bo‘lsa, ko‘proq o‘ng yarimshar bu bilan shug‘ullanadi. Chap yarimshar kamroq ishlar ekan, chunki hamma narsa tayyor, ikki odam bir-birini tushunib turibdi.

Ko‘rish va obrazlashtirish tafakkuri esa o‘ng yarimshar bilan bo‘liq. Unda o‘z-o‘zidan nutq talab qilinmaydi, qarab turib vaziyatni his qiladi, buni atash shart emas. Chap yarimsharni

yordamisiz o'ng yarimshar hech qanday gapni to'liq shakllantira olmaydi. Ko'rilgan predmet haqida gapni aniq bir shaklga solib bera olmaydi.

#### REFERENCES

1. Gorelov and N Sedov K F Fundamentals of Psycholinguistics M, 1997 Zalevskaya A A. Introduction to Psycholinguistics M, 1997
2. Belyanin V P Introduction to Psychiatric Literary Criticism Munich, 1996 Zhirmunsky V M Theory of Verse L, 1975
3. Zhuravlev A P Symbolic meaning of the language sign // Speech impact M, 1972
4. Zhuravlev A P Phonetic meaning of L, 1974 Leontiev A A Fundamentals of Psycholinguistics M, 1999
5. Allan Piz Tana tili,"G'afur G'ulom nomidagi nashriyot-matbaa uyi", T.,2021.
6. Lyubimova N A, Pinezhaninova N P, Somova E G Sound metaphor in poetic text
7. St. Petersburg, 1996
8. Rosch E Principles of Categorization // Cognition and Categorization / Rosch E&B in Lloyd (Eds) Hillsdale, 1978 P 27-48
9. Labunskaya V.A. Og'zaki bo'lmagan xattiharakatlar. - Rostov-na-Donu, 1986 yil.
10. Lavrinenko V.N. – Ishbilarmonlik muloqotining psixologiyasi va etikasi:
11. universitet talabalari uchun darslik / 3-nashr. - M.: UNITY-DANA, 2001 yil.
12. Ladyzhenskaya. T.A. - Nutq sirlari. M.:Ta'lim, 1992 yil.

## ЖЕНСКАЯ ПРОЗА НА РУБЕЖЕ XX – XXI ВЕКОВ.

Муродова Дилдора Арабовна

Преподаватель русского языка и литературы  
Кафедры «Истории и филологических дисциплин»  
Азиатский Международный Университет  
Бухара, Узбекистан

<https://doi.org/10.5281/zenodo.8430171>

*Аннотация.* Статья посвящается «женской прозе» в русской литературе. Многие критики отмечают, что «женская проза» почти всегда выступает в открытии новой классической литературы так же, как и интертекстуальность «женской прозы» выделяется исследованиями, которые ведут многие ученые.

*Ключевые слова:* первопроходцы, русская литература, «женская проза», художественная проза.

## WOMEN'S PROSE AT THE TURN OF THE 20TH – 21ST CENTURIES.

*Abstract.* The article is dedicated to “women's prose” in Russian literature. Many critics note that “women's prose” almost always appears in the discovery of new classical literature. Also, the intertextuality of “women's prose” is highlighted by the research conducted by many scientists.

*Key words:* pioneers, Russian literature, “women's prose”, fiction.

Если говорить о «женской прозе», то она сочетает в себе несколько факторов: автором является женщина, центральной героиней – также женщина, проблематика тоже связана с женской судьбой.

Взгляд на мир представлен с позиции женщины, и с учетом ее психологии. Как и в остальной литературе, в женской прозе происходят те же процессы, но эти процессы, направлены на то, чтобы найти новые отношения в искусстве и нестандартные приемы их фиксации. И проявляются они более ярко и оригинально. Можно согласиться с мнением О. Славниковой, что женщины-писатели практически всегда выступали первопроходцами в открытии нового эстетического содержания.

Особенность «женской прозы» в том, что, находясь в русле классической традиции, современная «женская проза» предпринимает успешные попытки расширить границы традиционной поэтики. [2, с. 132]. Одна из них – повышенная публицистичность стиля.

Ученые отмечают, что эссеизм становится главным признаком рассказов, повестей и романов Маши Трауб, Зулфии Куролбой кизи, Т.Толстой, Л.Улицкой, М.Вишневецкой. Эссеистичность входит в традиционные жанры, образуя особые образования – авторские жанры. По сути, в «женской прозе» происходит изменение художественного и публицистического.

Например, Т.Толстая включает в сборники рассказов также эссе и очерки, считая их художественной прозой, на самом деле – это все авторская проза. По мнению М. Черняк, русская новейшая женская проза в целом сродни эссе, путевым наброскам, очеркам, дневникам.)». [1, с. 136].

Другая характерная черта русской «женской прозы» - интертекстуальность, то есть обилие в текстах культурных отсылок, аллюзий.

Критики выделяют следующие особенности женской литературы:

1. *Тип авторского сознания* женщины-писательницы ризоматичный. Наблюдается обилие конкретики, эмоциональности, апелляции к чувственному восприятию текста.

2. *Оппозиция мужское/женское и стратегии ее преодоления*. Женское и мужское выступает как сильное, решительное, всепрощающее, созидающее, мужское – бесполезное, разрушающее, причиняющее боль. [4, с. 59]

3. *Пространство женской прозы* открытое, текучее и изменяющееся — океан, море, река, которые символизируют неочерченность и открытость женской сущности. Инвариантами образов водной стихии могут выступать «поток сознания», «спонтанная» речь героев (Петрушевская, Нарбикова, Славникова).

Мужской образ часто приобретает черты неполноценности, дегенеративности. В рассказах Татьяны Толстой, Рады Полищук, Людмилы Петрушевской он убог, слаб и беззащитен — «жалкий идиот», «вечный мальчик», «маменькин сынок».

Есть и такие произведения, где ребенок вытесняет родителей из своего мира, и даже те, где ребенку нет места в такой жизни (Л. Ванеева «Венецианские зеркала»).

Новое поколение женской прозы значительно отличается от своих предшественниц. Новая плеяда писательниц уже привлекает внимание исследователей, которые отмечают, прежде всего, обилие новых имен и высокое качество текстов молодых авторов.

Так Д. Рыкова в статье «Женская проза в первом десятилетии XXI века: традиции и новаторство» отмечает: «современная женская проза, возникшая на рубеже веков и пережившая бурное десятилетие, выводит новые темы, говорит новым языком, рождает новых героев. 2000-е гг. практически приравняли сетевую литературу к печатной, для того, чтобы стать писателем, теперь не обязательно активно издаваться».

Безусловно, традиции «женской прозы» сохраняются в XXI, но некоторые особенности претерпевают изменения. Телесность, как ранее, уже не вызывает тошноты. [3, с. 136] Физического уродства нет как такового, а больше недуга душевного.

Вместо воинственности на первый план выступает не внутренняя сила, а душевное одиночество. Мотив боли также распространяется на душу, а не на тело.

Вместе с внутренней составляющей изменилась внешняя форма произведений. Писательницы тяготеют к малому литературному формату: дневникам, комиксам, запискам и др. Сами же жанры тоже трансформировались.

Сегодня можно говорить о том, что новое поколение русско- узбекской женской прозы выделилось как устойчивый значимый феномен современной литературы, вызывающий глубокий интерес у читателей и критики, и у профессионального сообщества. А значит сегмент литературы требует отдельного осмысления с «лингволитературоведческой» точки зрения.

## REFERENCES

1. Абашева М. Чистенькая жизнь не помнящих зла // Литературное обозрение. 1992. № 5–6. С. 10.
2. Купина Н.А, Литовская М.А. Массовая литература XX века. [электронный ресурс] / Режим доступа: [konservatizm.org/konservatizm/soziology/150611164629.xhtml](http://konservatizm.org/konservatizm/soziology/150611164629.xhtml)

3. Рыкова Д. Женская проза в первом десятилетии XXI века: традиции и новаторство [электронный ресурс] / Режим доступа: [www.rospisatel.ru/konferenzija/rykova.htm](http://www.rospisatel.ru/konferenzija/rykova.htm)
4. Русский язык : энциклопедия / гл. ред. Ю. Н. Караулов. М. : Большая Российская энциклопедия ; Дрофа. 1997. 721 с.

## O'ZBEKISTONNING TA'LIMDAGI SIYOSATI

Xushvaqtov Hasan Zohidjon o'g'li

36-sonli maktab o'quvchisi Shahrisabz.

Xushvaqtova Zuhro Zohidjon qizi

Toshkent sh. M. Vosimova nomidagi Yuridik litsey talabasi.

<https://doi.org/10.5281/zenodo.8430830>

*Annotatsiya.* Mazkur maqolada Yangi O'zbekistonning ta'lim sohasidagi siyosatida yuz berayotgan ijobiy o'zgarishlar ochib berilgan. Xorijiy ta'lim muassasalari bilan mustahkam hamkorlik yo'lga qo'shilgani yoritilgan. Ta'lim tizimi standartlariga moslashtirish siyosati yoritilayotgani ko'rsatilgan ta'limdagi holatlarga baho berilgan taklif va xulosalar keltirilgan.

*Kalit so'zlar:* kompaniya, siyosat, dunyo reytingi, etalon, standart, raqobatbardosh, sifat, inspeksiya, Prezident maktabi, ijod va ixtisoslashtirilgan maktab, agentlik, islohot, ishor, repetitor, korrupsiya, ideal, eksternat, innovatsiya.

## POLITICS OF UZBEKISTAN IN EDUCATION

*Abstract.* This article reveals the positive changes in the education policy of the New Uzbekistan. It is noted that strong cooperation with foreign educational institutions has joined the path. Suggestions and conclusions are made that are assessed on the circumstances in education, which are indicated that the policy of adaptation to the standards of the educational system is being covered.

*Keywords:* company, policy, world ranking, benchmark, Standard, competitive, quality, inspection, presidential school, creativity and specialized school, Agency, reform, gesture, tutor, corruption, ideal, externate, innovation.

## ПОЛИТИКА УЗБЕКИСТАНА В ОБРАЗОВАНИИ

*Аннотация.* В данной статье раскрыты позитивные изменения, происходящие в политике нового Узбекистана в сфере образования. Было отмечено, что к дороге добавилось прочное сотрудничество с зарубежными учебными заведениями. Представлены предложения и выводы, в которых дается оценка ситуаций в образовании, в которых указана политика адаптации к стандартам системы образования.

*Ключевые слова:* компания, политика, мировой рейтинг, эталон, стандарт, конкурентоспособность, качество, инспекция, Президентская школа, креативная и специализированная школа, агентство, реформа, подсказка, репетитор, коррупция, идеал, экстернат, инновации.

Dunyo yoshlarining eng buyuk orzuralidan biri ta'lim tizimida reytingi eng yuqori Garvard, Oksford, Massachusetts, Chikago, Yel, Prinston, Stenfor, Kaliforniya, Kembridj kabi dargohlarda bilim olish. Shu sababdan dunyo reytingida peshqadamlikni qo'ldan bermay kelayotgan ta'lim muassasalarining o'qitish tizimiga ko'pchilik davlatlar etalon (namuna) sifatida qaraydi. Millat kelajagini o'ylagan har bir davlat bunday ilg'or o'qitish tizimini o'zlarining ta'lim sohasida tezroq joriy etishga intiladi. Buning uchun iqtidorli yoshlarga dunyoning eng nufuzli ta'lim muassasalariga o'qish imkonini yaratadi. Xorijiy ta'lim muassasalari bilan mustahkam hamkorlikni yo'lga qo'yadi.

Bu borada O'zbekistonda ham talaygina ishlar amalga oshirildi: CIS (Cambridge International School), EURO ASIA school in Tashkent, WLUT (Academic Lyceum of



Westminster International University in Tashkent), INHA (International House), MIT (Massachusetts Institute of Technology), Turin (Academic lyceum under Polytechnical University) kabi ko'pgina maktab va litseylar hamda Vestminster, Webster, Sharda, Amity, Adju, Singapur, Inha, Gubkin, Lomonosov, Plehanov kabi oliy ta'lim muassasalarining filiallari O'zbekistonda o'z faoliyatini olib bormoqda. Bundan tashqari o'n minglab iqtidorli talabalarimiz nufuzli xorijiy ta'lim muassasalarida taxsil olib, dunyoning eng yirik kompaniyalarida va yuqori lavozimlarda ishlayotganini faxr bilan tilga olishimiz mumkin.

1. Bugungi kunda O'zbekistonning ta'limdagi siyosati dunyo reytingidan munosib o'rin egallay oladigan ta'lim muassasalarini shakllantirishga qaratilayotgani sir emas. Buning uchun barcha huquqiy asoslar yaratilmoqda. Jumladan, "Ta'lim to'g'risida" gi qonunning yangi tahririda bu o'z ifodasini topgan. [1]

O'zbekistonda ta'lim sohasi "Ta'lim to'g'risida" gi O'zbekiston Respublikasi qonuni bilan tartibga solinadi. Ushbu qonun xalqaro ta'lim standartlari talablariga javob bera oladigan, rivojlangan davlatlar ta'limiga raqobatbardosh ta'lim tizimi, turlari va shakllarini yaratishni nazarda tutadi. Shuningdek, "Ta'lim to'g'risida" gi mazkur qonun O'zbekiston Respublikasi Vazirlar Mahkamasining, O'zbekiston Respublikasi Vazirlar Mahkamasi huzuridagi ta'lim sifatini nazorat qilish davlat inspeksiyasining, O'zbekiston Respublikasi Vazirlar Mahkamasi huzuridagi Prezident, ijod va ixtisoslashtirilgan maktablarni rivojlantirish agentligining ta'lim sohasidagi vakolatlarini belgilab berish bilan ta'lim tizimida yangi siyosiy qarashni yuzaga chiqardi. Bu O'zbekistonda tashkil etilgan, rivojlangan davlatlar ta'lim standartlariga asoslangan 14 ta Prezident maktablari [2] ochilishida o'z ifodasini topdi. Bundan tashqari, "Ijod va ixtisoslashtirilgan maktablarni ochish to'g'risida" [3]. O'zbekiston Respublikasi Prezidenti Sh. Mirziyoyev tomonidan imzolangan qaror O'zbekiston ta'lim tizimini dunyo reytingida yuqorilashiga qo'yilayotgan yana bir qadam bo'ldi desam mubolag'a bo'lmaydi. Bugungi kunda O'zbekiston Respublikasi Prezidentining 2022 yil 14 apreldagi farmoniga asosan 2022 yilda 168 ta, 2023 yilda 13 ta ixtisoslashtirilgan maktablar tashkil etildi [4]

Yuqoridagilarga asoslanib, bugun O'zbekiston ta'lim tizimida chuqur siyosiy islohotlar ketayotganligini e'tirof qila olamiz. Shunga ko'ra biz yoshlar ta'limdagi qarashlarimizni "bizga baho muhim emas, bilim muhim", "bizga diplom muhim emas, natija muhim", "qilishga ruhsati bormi? - degan talab emas, qila oladimi? – deyish muhim" ekanligiga qarab o'zgartirishimiz kerak. Afsuski, ta'lim tizimimizda xanuzgacha ba'zi eskicha qarashlar, saqlanib qolganligi bois unchalik muhim ahamiyat kasb etmaydigan davomatni, kiyim-boshni, daftar-kitobni va boshqalarni tekshirish kabi o'rnatilgan tartiblarga o'ralib qolmoqdamiz. Asosiy maqsad sifatida "bilim olish va natija berish" degan g'oyani shiorga aylantirishimiz kerak deb o'ylayman. Ko'pchilik hollarda maqsadsiz harakat qilib, qimmatli vaqtimizni yo'qotamiz. Keraksiz talablar qo'yib noto'g'ri tanlov qilamiz. E'tibor qilishimiz kerak bo'lgan muhim jihatlar bor. Masalan, oliy ma'lumotli axborot texnologiyalari mutaxassisidan, qisqa muddatli kursni tamomlagan yoki shu soha bo'yicha amaliy tajribaga ega bo'lgan xodim ko'proq bilimga ega bo'lishi mumkin. Fan nomzodi yoki professordan ko'ra oddiy o'qituvchi fandan yaxshi bilim berishi mumkin. Oliy toifali o'qituvchidan ko'ra oliy toifaga ega bo'lmagan repetitor yaxshi dars o'ta olishi mumkin. Shu o'rinda ta'kidlash joizki, bugun xususiy ta'lim markazlarida dars berayotgan, oliy ma'lumotga ega bo'lmagan repetitorlar davlatning "Umumiy o'rta va o'rta maxsus" ta'lim o'quv yurtlarida dars berayotgan ayrim oliy toifali o'qituvchilarni dog'da qoldirishmoqda.

Biz ko'pgina hollarda ta'limdagi oqsoqlikni davomatga va o'qituvchilarning ma'lumotlilik hujjatlariga ya'ni diplom, toifa sertifikat, fan nomzodi yoki doktori kabilarni tasdiqlovchi ma'lumotlariga qarab baholaymiz. Ammo, o'quvchilarni maktabga yoki auditoriyaga qamab o'tirish, o'qituvchini diplomiga qarab baho berish o'zini oqlayotgani yo'q. Aksincha, tekin o'qitilayotgan "Umumiy o'rta va o'rta maxsus" ta'lim yoki "Professional ta'lim" dan pulga o'qitayotgan "Xususiy ta'lim" markazlari tomon qochish yuz bermoqda.

Shunga aminmizki, har yili oliy ta'lim muassasalariga grantga o'qishga kirayotgan talabalarning deyarli barchasi, to'lov kontrakt asosidagilarning ham ko'pchilik foizi xususiy ta'lim yoki xalqaro ta'lim standartlariga asoslangan dargohlarda tahsil olgan. Shu o'rinda ta'kidlash joizki, o'quvchilarni davlat ta'lim dargohlari ham tayyorlashga tayyor bo'lmagan, rivojlangan xorijiy davlatlar tan oladigan xalqaro International Advanced Levels dasturining A va B darajadagi, A-LEVEL sertifikat, IELTS (International English Language Testing System) va SAT (Scholastic Assessment Test) imtihonlariga xususiy ta'lim markazlari va repetitorlari tayyorlashmoqda. Shuni xisobga olib, xususiy ta'lim markazlarini yetarlicha qo'llab-quvvatlash, rag'batlantirish va ularda tahsil olayotgan o'quvchilarga imkoniyat yaratish mehanizmlarini yanada takomillashtirish maqsadga muvofiq bo'ladi. Xususiy ta'limda o'quvchilar ustozning ma'lumoti va toifa darajasiga emas, balki u o'qitgan talabalarning OTM ga o'qishga kirish natijalariga qarashadi.

Xorijiy ta'lim standartlariga asoslangan maktablar o'quvchilarning tanlagan mutaxassisligiga qarab ta'limga urg'u berishadi. O'qituvchilarning diplom, toifa, dotsent, professor, akademik kabi darajalariga qarab ishga qabul qilish va shunga qarab ish haqi to'lanishi ularning korrupsion yo'llar bilan bo'lsada ushbu xujjatlarni olishga intilishini kuchaytiradi. Ta'lim sifatini oshirish uchun, menimcha ba'zi qat'iy ideal talablarimizdan voz kechish va jahondagi ilg'or ta'lim standartlari bilan yuzlashish vaqti keldi. Ko'pgina rivojlangan davlatlarda o'quvchining yoshiga yoki maktabni bitirganlik to'g'risidagi xujjat (attestat) ga e'tibor qaratilmaydi. Aksincha, uning bilim darajasi, erishgan natijalari, dunyoqarashi kabilarga e'tibor qaratiladi.

"Ta'lim to'g'risida" gi O'zbekiston Respublikasi Qonunida ta'lim olishning masofaviy ta'lim, oilada ta'lim olish va mustaqil ta'lim olish, ekstermat tartibidagi ta'lim kabi shakllari alohida moddalar bilan belgilangan bo'lsada, amalda ularning ishlash mehanizmlariga deyarli e'tibor qaratilmayapti va majburiy auditoriya davomati prinsipiga urg'u berilmoqda deb o'ylayman. Bu talant egalarini vaqtdan unumli foydalanishiga g'ov bo'lib, ular erishishi mumkin bo'lgan muvaffaqiyatlar, kashfiyotlarni yillab ortga surilib ketishiga olib keladi.

Eksternat tartibdagi ta'limning shartlari va talablarini to'liq ochiqlantirish, o'quvchilarga o'rgatish, har bir ta'lim muassasasida sinflar kesimida ularni bilim darajasini aniqlash bo'yicha alohida tanlov yoki imtihonlar joriy etish, ularni tartiblarini ishlab chiqish, ommalashtirish, musobaqa ko'rinishiga keltirish maqsadga muvofiq deb hisoblaymiz.

Ta'lim tizimida va qonunchiligida yosh, bitiruv attestati, diplom, unvon kabi bir qator inson solohiyatiga ayni zamon va makon nuqtai nazaridan aniq baho bera olmaydigan to'siqlardan qutilish va salohiyatni aniqlashda jahonning rivojlangan mamlakatlari ta'lim sohasida qo'llaniladigan usullarni joriy qilish maqsadga muvofiq bo'ladi.

Bugungi ta'lim tizimi o'ta tez su'ratlar bilan o'sib, o'zgarib, yangilanib bormoqda. Ta'limga qo'yilayotgan talab standartlari kunsayin o'smoqda. O'quv rejaları va o'quv dasturlari

yil oralab yangilanmoqda. O'quv adabiyotlari va darsliklarining yangi avlodlari paydo bo'ldi. O'qitishning zamonaviy yangi pedagogik hamda axborot-kommunikatsiya va innovatsion texnologiyalariga asoslangan tizimi shakllandi. Bu esa o'tgan zamonda baholangan, insonning ayni damdagi salohiyatiga aniq baho bera olmaydigan rasmiy xujjatlarga ishonib qolmaslikni talab qiladi. Ayni damda oldimizda jahon ta'lim standartlari tan oladigan bilim va natijaga erishish uchun kurash mas'uliyati turibdi. Bugun Yangi O'zbekistonning ta'limdagi siyosati ilg'or demokratik xorijiy mamlakatlar ta'lim standartlari talablarini zabt etsihga yo'naltirilmoqda desak mubolag'a bo'lmaydi. Zero, O'zbekiston butun dunyo tan olgan OTM Universitet reytinglarini nashr etadigan uchta taniqli tashkilot:

- Quacquarelli Symonds (QS) – Jahon universitetlari reytingi;
- Academic Ranking of World Universities (ARWU) – Dunyo universitetlarining akademik reytingi;
- Times Higher Education (THE) – Jahon universitetlari reytinglari [5] amaliyotidan foydalanmoqda.

2. O'zbekistonda diplomlari maxsus sinovlarsiz tan olinadigan xorijiy oliygohlar ro'yxati e'lon qilindi. Ushbu OTMlar QS World University Rankings, Times Nigher Education, Academic Ranking of World Universities tashkilotlari reytinglarida birinchi 1000 talikka kirgan [6] tizimni amalyitga qo'llatmoqda.

3. Bundan O'zbekiston ta'lim sohasidagi standartlashni dunyo reytingini belgilovchi baholash me'yorlari talablariga moslashtirish uchun tizimda tinimsiz islohatlar o'tkazayotgani ko'rinib turibdi. Hozirgi kunda O'zbekistonda 11ta shaharda [7] IELTS sertifikatini olish uchun qulay imtihon o'tkaziladi.

Bugungi kunga kelib SAT (Scholastic Assessment) test imtihoni yoshlar orasida ancha mashhur bo'lishga ulgurdi. AQSH, Kanada yoki Avstraliya kabi davlatlarning ko'plab universitetlarida bakalavr bosqichida o'qish uchun qabul talablaridan biri.

Hozirda O'zbekistonda SAT imtihoni olinadigan 2 ta test maqkazi faoliyat olib boradi. Bular Toshkent Xalqaro Maktabi (TIS) va O'zbekiston davlat Jahon tillari universiteti qoshidagi litsey hisoblanadi. [8] Bundan tashqari bunday imtihonlar Prezident maktablari ham o'tkazilmoqda.

Vazirlar Mahkamasining 2020-yil 12-oktabrdagi 646-son qarori bilan bosqichma-bosqich umumta'lim fanlari bilish darajasini baholashning milliy test tizimi joriy etildi [9]. Bu ham bugungi kunda O'zbekistonning ta'limdagi siyosati ilg'or demokratik xorijiy mamlakatlarning ta'lim standartlari talablariga moslashiyotganidan dalolat beradi.

Yuqoridagilarga asoslanib quyidagi xulosalarga kelish mumkun.

1. O'zbekistonning ta'limdagi siyosatini yanada jadallashtirish davr talabiga aylanmoqda. Bu ta'lim sohasiga yanada ko'proq e'tibor qaratish kerakligini ko'rsatadi;

2. Ta'lim tizimidagi eskicha o'qitish tizimiga asoslangan, o'tgan zamonda baholangan xujjatlarga asoslanishdan voz kechish, xalqaro darajada tan olinadigan sertifikatlariga asoslanish amaliyotiga tezroq o'tish maqsadga muvofiq;

3. Ta'lim tizimida ilg'or pedagogik hamda axborot-kommunikatsiya va innovatsiya texnologiyalariga asoslangan xalqaro ta'lim standartlari talablariga javob bera oladigan dasturlarga asoslanish kerak;

4. O'zbekistonlik iqtidorli yoshlarni reytingi baland xorijiy ta'lim muassasalariga o'qitish mehanizmini yanada takomillashtirish kerak;
5. O'zbekistonlik yoshlarni xalqaro darajadagi sertifikatlar olishiga tayyorlaydigan o'quv dargohlarini ko'paytirish va ularni qullab-quvvatlash kerak;
6. Xalqaro darajadagi sertifikatga imtihon topshirishning qulay tizimini yaratish lozim;
7. Xalqaro darajadagi sertifikat olgan yoshlarni va ularni ustozlarini rag'batlantirish, reklama qilish maqsadga muvofiq bo'ladi; [1]
8. Xalqaro darajadagi sertifikat olishga tayyorlanayotgan o'quvchilarga sharoit yaratib, ko'mak berish kerak;
9. O'zbekistonda xalqaro ta'lim dasturlari asosida o'qitayotgan xususiy va xorijiy ta'lim muassasalarini yanada ko'paytirib, ularni har tomonlama qo'llab-quvvatlash kerak;
10. Ta'lim tizimida iqtidorli o'quvchilarni aniqlash va ularga erkin ta'lim olish shaklini tanlash huquqini yaratish hamda ularni eksternat tartibdagi ta'limga o'tkazish tartibini ommalashtirish maqsadga muvofiq bo'ladi.

#### REFERENCES

1. Kazakov R. T. THE MAIN PHYSICAL QUALITIES OF ATHLETES //Modern Science and Research. – 2023. – Т. 2. – №. 6. – С. 719-725.
2. Kazakov R. THE METHOD OF IMPROVING PHYSICAL AND SPECIAL PHYSICAL FITNESS INDICATORS OF SHORT-DISTANCE RUNNERS //Журнал иностранных языков и лингвистики. – 2023. – Т. 6. – №. 2.
3. Казоқов Р.Т., Абдиев Б.С., Джўрабаев А.М., Бўриев Б.Ў. Спортчилар тайёрлаш тизимини бошқарув асослари турлари. // "OMMAVIY SPORT TADBIRLARINI TASHKIL ETISH: MUAMMOLAR, TENDENSIYALAR VA ISTIQBOLLAR" ЎзДЖТСУ, 1, 530-538
4. Kazoqov R., Jo'raqo'ziev O., Eshpo'latov S. ҚИСҚА МАСОФАГА ЮГУРУВЧИ СПОРТЧИЛАРНИНГ МАШҒУЛОТ ДАВРЛАРИНИ ТУЗИЛИШИ //Modern Science and Research. – 2023. – Т. 2. – №. 4. – С. 5-11.
5. Qutlimurodov I. X., Kazoqov R. T., Bo'ronov A. B. FUTBOLDA INNOVATION TECHNOLOGIYALARNI QO'LLASH //Академические исследования в современной науке. – 2023. – Т. 2. – №. 11. – С. 111-117.
6. Buriyev B. U., Qodirov R. R., Kazoqov R. T. Jismoniy tarbiya va sportda axborot kommunikatsiya texnologiyasining tuzilishi va tamoyillari //Ta'limda zamonaviy axborot texnologiyalaridan foydalanishning innovatsion usullari. – 2021. – Т. 5. – №. 5. – С. 555-559.
7. Р.Т Казоқов., Талабаларга ахборот хавфсизлигини таъминлаш компонентлигини ривожлантиришнинг ҳуқуқий асослари., Ўзбекистон давлат саянат ва маданият институти хабарлари 4 (12), 61-68
8. Казоқов Р.Т., Кейс стади технологияларидан фойдаланиб талабаларнинг масофавий таълим технологиялари асосида педагогик маҳоратини шакллантириш., Замонавий футболни ривожлантириш тенденциялари: муаммо ва ечимлари 11 (1 ...

9. Давурбаева М. Ж., Казоқов Р. Т., Мадаминов М. П. Интернет тармоқларида талаба ёшларнинг мустақил таълим олишдаги билим ва кўникмаларининг такомиллаштириш //SPORT MENEJMENTI VA MARKETINGI: MUAMMOLAR, TENDENSIYALAR VA ISTIQBOLLAR. – 2019. – Т. 1. – №. 5
10. Казоқов Р. Т. Талабаларга ахборот хавфсизлигини таъминлаш компонентлигини ривожлантиришнинг ҳуқуқий асослари //Ўзбекистон давлат санат ва маданият институти хабарлари. – 2019. – Т. 4. – №. 12. – С. 61-68.
11. Р.Т Казоқов, Ш.Қ Бекназаров, Ибодов, А. И.Футболчиларнинг антропометрик ўлчамлари ва тезлик сифатлари орасидаги корреляциясини ўрганишда акт дан фойдаланиш.,Тиббиёт ва спорт 1 (10), 27-30.
12. Казоқов, Р. Т., & Джўрабаев, А. М. Юлдашева К.А ЎЗБЕКИСТОНДА ЖИСМОНИЙ ТАРБИЯНИНГ РИВОЖЛАНИШИ. *SPORT MENEJMENTI VA MARKETINGI: MUAMMOLAR, TENDENSIYALAR VA ISTIQBOLLAR*, 1-237.
13. Джўрабаев А. М., Казоқов Р. Т. Биомеханик таҳлиллар асосида енгил атлетикачиларнинг функционал тайёргарлигидаги корреляция алоқаларининг таҳлили //Yoshlarni qo ‘llab-quvvatlash va aholi salomatligini mustahkamlash yili” ga bag ‘ishlangan. – 2021. – Т. 4. – №. 4. – С. 198-208.
14. Kazoqov R. T., Djurabaev A. M. Kredit modul tizimi nima //Ta’limni raqamlashtirish sharoitida pedagog kadrlarni qayta tayyorlash va malakasini oshirish. – 2021. – Т. 4. – №. 4. – С. 198-206.
15. Казоқов Р. Т., Джўрабаев А. М. Юлдашева КА ЎЗБЕКИСТОНДА ЖИСМОНИЙ ТАРБИЯНИНГ РИВОЖЛАНИШИ //SPORT MENEJMENTI VA MARKETINGI: MUAMMOLAR, TENDENSIYALAR VA ISTIQBOLLAR. – С. 1,237-240.
16. Казоқов Р. Т. и др. МАМЛАКАТИМИЗ ЯНАДА ЮКСАЛИШИДА БОЛАЛАР СПОРТИНИНГ ЎРНИ //Академические исследования в современной науке. – 2023. – Т. 2. – №. 9. – С. 5-11.
17. Казоқов Р. Т. и др. ПЕДАГОГИКА ОЛИЙ ТАЪЛИМДА КЕЙС-СТАДИ ТАЪЛИМ ТЕХНОЛОГИЯСИ АСОСИДА ПЕДАГОГИК МАҲОРАТИНИ ШАКЛЛАНТИРИШ ЮЗАСИДАН ТАЖРИБА-СИНОВ ИШЛАРИНИНГ НАТИЖАЛАРИ //Академические исследования в современной науке. – 2023. – Т. 2. – №. 6. – С. 111-115.
18. Казоқов Р. Т. Кейс стади технологияларидан фойдаланиб талабаларнинг масофавий таълим технологиялари асосида педагогик маҳоратини шакллантириш //Замонавий футболни ривожлантириш тенденциялари: муаммо ва ечимлари. – Т. 11. – №. 1.
19. Казоқов, Р. Т., Джўрабаев, А. М., Бўриев, Б. Ў., & Ахматов, Ж. О. (2023). ПЕДАГОГИКА ОЛИЙ ТАЪЛИМДА КЕЙС-СТАДИ ТАЪЛИМ ТЕХНОЛОГИЯСИ АСОСИДА ПЕДАГОГИК МАҲОРАТИНИ ШАКЛЛАНТИРИШ ЮЗАСИДАН ТАЖРИБА-СИНОВ ИШЛАРИНИНГ НАТИЖАЛАРИ. *Академические исследования в современной науке*, 2(6), 111-
20. Казоқов Р. Т., Мирзабдиллаева А. И., Мирзабдиллаева Х. И. МАКТАБГАЧА ТАЪЛИМ МУАССАСАЛАРИДА ТАРБИЯВИЙ ТАДБИРЛАРДА МИЛЛИЙ-



- МАЪНАВИЙ ҚАДРИЯТЛАРДАН ФОЙДАЛАНИШ //Академические исследования в современной науке. – 2023. – Т. 2. – №. 8. – С. 29-34.
21. Казоқов Р. Т. и др. ПЕДАГОГИКА ОЛИЙ ТАЪЛИМДА КЕЙС-СТАДИ ТАЪЛИМ ТЕХНОЛОГИЯСИ АСОСИДА ПЕДАГОГИК МАҲОРАТИНИ ШАКЛЛАНТИРИШ ЮЗАСИДАН ТАЖРИБА-СИНОВ ИШЛАРИНИНГ НАТИЖАЛАРИ //Академические исследования в современной науке. – 2023. – Т. 2. – №. 6. – С. 111-115.
22. Kazoqov R. T., Djurabaev A. M. Kredit modul tizimi nima //Ta'limni raqamlashtirish sharoitida pedagog kadrlarni qayta tayyorlash va malakasini oshirish. – 2021. – Т. 4. – №. 4. – С. 198-206.
23. Давурбаева М. Ж., Казоқов Р. Т., Мадаминов М. П. ТАЛАБА ЁШЛАРНИНГ МУСТАҚИЛ ТАЪЛИМ ОЛИЩДАГИ БИЛИМ ВА КЎНИКМАЛАРИНИНГ ТАКОМИЛЛАШТИРИШДА ИНТЕРНЕТ РЕСУРСЛАРИДАН ФОЙДАЛАНИШНИНГ АХАМИЯТИ //Академические исследования в современной науке. – 2023. – Т. 2. – №. 5. – С. 26-31.
24. Давурбаева М. Ж., Казоқов Р. Т., Мадаминов М. П. ТАЛАБА ЁШЛАРНИНГ МУСТАҚИЛ ТАЪЛИМ ОЛИЩДАГИ БИЛИМ ВА КЎНИКМАЛАРИНИНГ ТАКОМИЛЛАШТИРИШДА ИНТЕРНЕТ РЕСУРСЛАРИДАН ФОЙДАЛАНИШНИНГ АХАМИЯТИ //Академические исследования в современной науке. – 2023. – Т. 2. – №. 5. – С. 26-31.
25. Давурбаева М.Ж.,Казоқов Р.Т., Мадаминов М.П.Ёшларнинг мустақил таълим олишдаги билим ва кўникмаларининг такомиллаштиришда интернет ресурсларидан фойдаланишнинг ахамияти//ACADEMIC RESEARCH IN MODERN SCIENCE. - 2023/2/14. – Т. 2. – №. 5. – С. 26-31.
26. Казоқов Р. Т., Жўрақўзиев О. О., Эшпўлатов С. С. СПОРТ МУАССАСАЛАРИДА ТАРБИЯВИЙ ТАДБИРЛАРДА МИЛЛИЙ-МАЪНАВИЙ ҚАДРИЯТЛАРДАН ФОЙДАЛАНИШ //Академические исследования в современной науке. – 2023. – Т. 2. – №. 13. – С. 238-248.
27. Казоқов Р.Т., Бўриев Б.Ў., Абдиев Б.Ш., Джўрабаев А.М., Туропов А.Р.КУРАШ МИЛЛИЙ СПОРТ ТУРИНИ РИВОЖЛАНТИРИШНИНГ АСОСИЙ ЙЎНАЛИШЛАРИ // МИЛЛИЙ КУРАШ ТУРЛАРИ ВА УЛАРНИНГ НАЗАРИЙ-АМАЛИЙ МУАММОЛАРИ. - 2023. – Т. 1. – №. 2. – С. 161-163.
28. Джўрабаев А. М., Казоқов Р. Т. Биомеханик таҳлиллар асосида енгил атлетикачиларнинг функционал тайёргарлигидаги корреляция алоқаларининг таҳлили //Yoshlarni qo 'llab-quvvatlash va aholi salomatligini mustahkamlash yili" ga bag 'ishlangan. – 2021. – Т. 4. – №. 4. – С. 198-208.
29. Казоқов Р. Т., Расулов А. Ғ., Бўронов А. Б. СПОРТ МАКТАБЛАРИ ЎҚУВ-МАШҒУЛОТ ГУРУҲЛАРИДА ЁШ ФУТБОЛЧИЛАРНИ ТАНЛОВ УСЛУБИЯТЛАРИНИ АСОСЛАШ //Академические исследования в современной науке. – 2023. – Т. 2. – №. 15. – С. 38-46.
30. Kazoqov R. T., Vo'ronov A. B. SPORTDAGI DOLZARB YANGILIKLAR //Академические исследования в современной науке. – 2023. – Т. 2. – №. 15. – С. 47-56.



31. Kazoqov R. T., Pirnazarov S. A., Shamsiddinov S. X. STUDENTS LEARN TO ORGANIZE PROFESSIONAL PHYSICAL TRAINING AND CONTROL PHYSICAL DEVELOPMENT //Modern Science and Research. – 2023. – Т. 2. – №. 6. – С. 1195-1202.
32. Eshpo'latov S. S. METHODS AND PRINCIPLES OF IMPROVING TECHNICAL AND TACTICAL SKILLS AND PHYSICAL TRAINING OF YOUNG VOLLEYBALL PLAYERS //Modern Science and Research. – 2023. – Т. 2. – №. 6. – С. 1296-1302.
33. Kazoqov R. T., Eshpo'latov S. S. YOUNG VOLLEYBALL PLAYERS ARE THE PROCESSES OF ORGANIZING TRAINING SESSIONS //Modern Science and Research. – 2023. – Т. 2. – №. 6. – С. 1303-1310.
34. Ismoiljonovich, Bobomurodov Feruz, Parmonov Rustam Mizamovich, and Rasulov Qushimboy Xo'janiyozov Boboxon Ixtiyorovich. "In Wrestling Speciality, In Developing Technical Actions Of Wrestlers Is To Consider Morphological Peculiarities." *Journal of Pharmaceutical Negative Results* (2022): 4065-4070.
35. Pirmatov O. Z., Kazakov R. T. ROLE AND PLACE OF SPORTS AND ACTIVE GAMES IN THE GENERAL STRUCTURE OF EDUCATIONAL AND PRODUCTION PRACTICE //Modern Science and Research. – 2023. – Т. 2. – №. 9. – С. 125-131.
36. Yusupova N. R. SOCIO-GENDER ASPECTS OF MODERN WOMEN'S SPORTS //Modern Science and Research. – 2023. – Т. 2. – №. 9. – С. 118-124.
37. Kazakov R. T., Rasulov Q. Q. TRAINING IN INTERNATIONAL WRESTLING TECHNIQUES AND TACTICS //Modern Science and Research. – 2023. – Т. 2. – №. 9. – С. 180-186.
38. Туробов Х. Национальная система массового вовлечения всех слоев населения в спортивно-оздоровительную деятельность //Academic research in educational sciences. – 2021. – Т. 2. – №. Special Issue 1. – С. 254-261.
39. Turobov X. X., Soliyev S. S. Zamonaviy O'zbekistonda ommaviy sportni rivojlantirishning tashkiliy asoslari //Uzluksiz ta'lim. – 2022. – С. 33-39.
40. Turobov X. X., Siddiqova F. ВОЛЕЙБОЛЧИЛАРДА САКРОВЧАНЛИК СИФАТИНИ МАХСУС ХАРАКАТЛИ ЎЙИНЛАР ЁРДАМИДА ШАКЛЛАНТИРИШ //Journal of new century innovations. – 2022. – Т. 11. – №. 4. – С. 17-21.
41. Гаффоров Н. Н. Ў. Бўлғуси психологлар касбий коммуникатив компетентлигини ривожлантириш муаммосининг ўрганилганлиги //Science and Education. – 2020. – Т. 1. – №. Special Issue 4. – С. 22-31.
42. Коккозова Ж. Ж., Гаффоров Н. Н. Ў. КАДРЛАР ТАЙЁРЛАШ МИЛЛИЙ МОДЕЛИДА ФАН ВА ФАНЛАРАРО АЛОҚАНИНГ ПЕДАГОГИК АСОСЛАРИ //Central Asian Research Journal for Interdisciplinary Studies (CARJIS). – 2021. – Т. 1. – №. 3. – С. 161-167.
43. Та'лим то'ғ'risida O'RQ-637-son. Toshkent shahar, 2020 yil 23 oktabr.
44. [https://uz.wikipedia.org/wiki/Prezident\\_maktablari](https://uz.wikipedia.org/wiki/Prezident_maktablari)

45. Ijod va ixtisoslashtirilgan maktablarni ochish to'g'risida PQ-5188-son. Toshkent shahar, 2021 yil 19-iyul.
46. <https://parliament.gov.uz/articles/1624>
47. <https://applyorg.com/blog/detail/6/>
48. <https://www.gazeta.uz/oz/2022/02/14/top1000/>
49. <https://www.britishcouncil.uz/exam/ielts/test-dates-fees-location>
50. <https://grantlar.uz/blog/sat-imtihoni-nima-qayerda-qachon-qanday/>
51. <https://oliygoh.uz/post/milliy-test-tizimi-haqida>

## SAYYOH VA ELCHILIKNING ESTALIKLARIDA BUXORO XONLIGI TARIXINING YORITILISHI: YAPONIYA DAVLATI MANBALARI MISOLIDA

**Jaxongir Norbekov**

O‘zbekiston-Finlandiya pedagogika instituti

"Tarix" yo‘nalishi 3-bosqich talabasi

<https://doi.org/10.5281/zenodo.8430888>

*Annotatsiya.* Tadqiqotlardan ma'lumki, Buxoro xonligi tarixi Yaponiya davlatida ham o'rganilgan. Bu haqida Tokio chet tillar universiteti professori, O'zbekiston tarixi bo'yicha mutaxassis Xisao Komasa ma'lumotlaridan ham bilish mumkin. Ushbu maqolada Yaponiya davlatida Buxoro xonligi tarixiga nazar muhokama etiladi.

**Kalit so'zlar:** Buxoro xonligi, Xisao Komasa, Yaponiya, Toru Saguchi, Xitoy davlati, Chin sulolasi.

## ILLUMINATION OF THE HISTORY OF THE BUKHARA KHAN IN THE TOURIST AND EMBASSY MEMORIALS: THE EXAMPLE OF JAPANESE GOVERNMENT SOURCES

*Abstract.* It is known from the researches that the history of the Bukhara khanate was also studied in Japan. This can be learned from the information of Hisao Komasa, a professor of the Tokyo University of Foreign Languages, an expert on the history of Uzbekistan. This article discusses the history of Bukhara Khanate in Japan.

**Key words:** Bukhara Khanate, Hisao Komasa, Japan, Toru Saguchi, Chinese state, Chin dynasty.

## ОСВЕЩЕНИЕ ИСТОРИИ БУХАРСКОГО ХАНА В ТУРИСТИЧЕСКИХ И ПОСОЛЬСКИХ МЕМОРИАЛАХ: НА ПРИМЕРЕ ЯПОНСКИХ ПРАВИТЕЛЬСТВЕННЫХ ИСТОЧНИКОВ

*Аннотация.* Из исследований известно, что история Бухарского ханства изучалась и в Японии. Об этом можно узнать из информации Хисао Комасу, профессора Токийского университета иностранных языков, знатока истории Узбекистана. В данной статье рассматривается история Бухарского ханства в Японии.

**Ключевые слова:** Бухарское ханство, Хисао Комасу, Япония, Тору Сагучи, китайское государство, династия Цинь.

## KIRISH

Yaponiyaning Sankt-Peterburgda favqulodda muvaqqat ishlar vakili bo‘lib ishlagan, o‘sha davrda yosh diplomat bo‘lgan Nishi Tokujiro (1847–1912) Yaponiyaga qaytgach, 1880-yilda taxminan to‘rt oy davomida Rossiya Turkistonida ko‘p sayohat qildi. Diplomat hatto 1880-yil sentabrida Rossiya protektorati ostidagi Buxoro xonligiga tashrif buyurganida, u amir Muzaffarning o‘zi bilan uchrashish imkoniga ega bo‘ldi.

Amirning Yaponiya bilan savdoqilish imkoniyati haqidagi savoliga yosh Nishi shunday javob qaytardi: “Bu juda qiyin. Biz bilan Buxoro o‘rtasidagi masofa juda uzoq, ammo Yaponiya Fors bilan savdo-sotiqni ochib, Fors orqali Turkistonga boradigan karvon yo‘llari ta‘minlansa, savdo-sotiqni ochish mumkin bo‘ladi”. [1]

## TADQIQOT METODOLOGIYASI VA EMPIRIK TAHLIL

Professor Xisao Komasa yaponiyalik diplomatning rasmiy hisobotlari Yaponiyaning

Markaziy Osiyo bilan dastlabki aloqalari Yaponiyaning Markaziy Osiyodagi siyosiy manfaatlarining dastlabki misollaridan biri deb hisoblaydi.

Demak, Buxoro xonligiga qiziqish o'sha davrlarning o'zidayoq boshlangan.

Professor Xisao Komasa Toshkentga bir necha marta tashrif buyurganida u bilan Buxoro xonligi tarixiga Yaponiyada qanday munosabat bildirishlari haqida suhbatlashgan edim. Professor o'sha davrda o'zi bu masala bilan maxsus shug'ullanmaganligi va Yaponiyaga qaytsa albatta bu haqida surishtirishi mumkinligini aytgan edi, oradan vaqt o'tib professor menga bir kitob jo'natdilar, buning uchun professordan minnatdorman.

Bu kitob yapon tadqiqotchisi Toru Saguchining "Qo'qon xonligining sharqiy savdosi" nomli tadqiqoti bo'lib, XX asr 60 yillarida "Toyo Bunko ilmiy departamenti esdaliklari" da e'lon qilingan ekan [2].

U aslida Toru Saguchining "XVIII-XIX asrlardagi Sharqiy Turkistonning ijtimoiy tarixi" deb nomlangan tadqiqotidan olinib, ingliz tilida chop etilgan edi [3].

T.Saguchining "Qo'qon xonligining sharqiy savdosi" tadqiqoti 3 bo'limdan iborat bo'lib, unda asosan Qo'qon xonligining Xitoy bilan savdo aloqalari aks ettirilgan bo'lib, jumladan Buxoro amirligi bilan Xitoy o'rtasidagi munosabatlar ham tilga olingan [4].

U o'z tadqiqotida Xitoy tarixiy hujjatlari – Xitoy sulolasi solnomalaridagi ma'lumotlarni A.Berns ma'lumotlari bilan qiyosan o'rganib, o'z xulosalarini beradi.

T.Saguchi foydalangan hujjatlardan biri-Qoshg'ardagi Xitoy diplomatik korpusining imperial komissioneri (savdo ishlarida vositachi) Na-uan-cheng (Na-yen-sh- eng) hisobotlaridir [5]. Mazkur hisobot Na-uan-cheng muharrirligida 1834 yilda nashr etilgan.

Buxoroning Sharqiy Turkiston bilan savdosi 1760 yilda Badaxshon elchisi o'zining yo'lida vatanidan to Pekingacha safar qilgan vaqtida boshlangan bo'lib, elchilar Xitoyning topshirig'iga ko'ra Hindiston va Buxoroga savdo qilish taklifi bilan jo'natilgan edi.

Hujjatlarda aytilishicha, bu vakillar hukumat nomasi va sovg'alarni Buxoro boshlig'iga topshirishga jo'natilgan edi.

Xsiyu tuchix (Hsi-yu tuchih)ning hisobotiga ko'ra: Buxoro (Pu-ha-erh) Badaxshon (Pa-ta-k'o-shan) ning g'arbida joylashgan. Chin sulolasi zabt etilgan Sharqiy Turkiston (Hui-pi) ga 1760 yilda Buxoroga hadyalar bilan elchi jo'natdi. 1764 yilda Buxoroning boshlig'i A-pu-le-ko-erh (Abulxayr) Chinga Badaxshonning sulton shohi orqali Navro'zbek (No-lo-ssi pieh-ko) va Toyirbeklarni (Ta-ya-erh pieh-ko) elchilar sifatida jo'natdi. T.Saguchi : "albatta, 1816 yilda Buxoroning xiroj topshirganligi to'g'risidagi birinchi rasmiy xabarni qayd etishimiz lozim"-deb yozadi, hamda Xsiu- kun (Hsiu-kun) ning 1821 yildagi hisobotini keltiradi: "Said amir Haydar (Se-i-te e-mi-erh-ai-ta-erh), Buxoroning begi (amiri - M.O.) Qashg'arning begi Hakimga maktub jo'natib, unda bundan avvalroq 1816 yilda Buxoroning begi qashg'ardagi Xitoy hukumatiga o'lpon (xiroj) jo'natganligi, ammo haligacha Xitoy imperatori a'lo hazratlaridan rasmiy hukumat maktubi yoki sovg'alar qabul qilingaligi haqidagi xabarni olmadik".

Shu o'rinda B.Ahmedovning quyidagi fikrlarini eslatish o'rinli: "O'rta Osiyo bilan Sharqiy Turkiston hamda Xitoy o'rtasida XVII- XVIII asrlarda mavjud bo'lgan o'zaro munosabatlar to'g'risida Z.M.Boburning "Boburnoma", Mahmud ibn Valining "Bahr ul- asror", Sang Muhammad Badaxshiyning "Tarixi Badaxshiy", Mirzo Olim Toshkandiyning "Ansob us-salotin va tavorix ul-xavoqin", Niyoz Muhammad Xo'qandiyning "Tarixi Shohruhiy", Qurbon Ali Ayog'uziyning "Tavorixi hamsai sharqiy" asarlarida noyob ma'lumotlar uchramiz. Yuqorida

zikr etilgan asarlarning guvohlik berishicha, Xitoy davlatining hukmdorlari Sinsyanda mustahkam o‘rnashib olib, O‘rta Osiyo xonliklariga ham o‘zlarining siyosiy ta‘sirini o‘tkazishga harakat qilganlar.

Mazkur asarlardagi ma‘lumotlar orasida 1757 yilda Chin imperiyasi tomonidan Sharqiy Turkistonning istilo etilishi, Chin qo‘shinlarining Abdulkarimxon davrida O‘rta Osiyoga bostirib kirishi, shuningdek 1825-1864 yillarda naqshbandiya – xojagon tariqatiga mansub qashg‘arlik xojalar: xoja Jahongir (1825-1826), Muhammad Yusufxoja (1830), Eshonxon to‘ra (Kattaxon to‘ra), tarixda “Yetti xojalar isyoni” nomi bilan mashhur bo‘lgan Valixon To‘ra boshchiligidagi Chin imperiyasiga qarshi qo‘zg‘olon (1857) larni alohida ta‘kidlash mumkin.

#### **XULOSA VA MUNOZARA**

Dunyoning turli mamlakatlarida Buxoro xonligi (amirligi) tarixining turli masalalariga taalluqli maqola, rasmiy xabar, adabiy, tarixiy asarlar nashr etilgan, ilmiy tadqiqotlar olib borilib, disertatsiyalar himoya qilingan, Yaponiya davlati ham bundan mustasno emas. Yaponiyada Buxoro xonligi tarixiga qiziqish o‘tgan asrlardayoq boshlangan.

#### **REFERENCES**

1. Hisao Komatsu. Abdurreshid Ibrohim va Yaponiyaning Markaziy Osiyoga yondashuvlari, Selchuk Esenbel nashri, Yaponiya Ipak yo'lida: Evrosiyoda siyosat va madaniyatning uchrashuvlari va istiqbollari, Leiden-Boston:-Brill, 2018, 145-154-betlar.
2. Saguchi T. Xo‘qon xonligining Sharqiy savdosi. VI bob. Toyo Bunko tadqiqot bo'limi xotiralari (Sharq kutubxonasi). Tokio.2005. №24.
3. Saguchi T. Sharqiy Turkistonning 18-19-asrlarda ijtimoiy tarixi (yapon tilida).Tokio 1963 yil.
4. Masalieva O. Buxoro amirligi va Xitoyning XVIII-XIX asrlardagi o‘zaro munosabatlari (T.Saguchi asari asosida) // Ijtimoiy fikr. 2004 yil.
5. Jahon tarixida Markaziy Osiyo. S.A.Adshead tomonidan.-Yangi Zelandiya, 2015.-P.196-197.

## FRAZEOLOGIK BIRLIKLER

Arzimova Aziza Saparbay qızı

Qaraqalpaqstan Respublikası Nókis qalası.

<https://doi.org/10.5281/zenodo.8432136>

**Annotatsiya.** Bul ilimiy maqalada frazeologik birlikler, olardıń lingvistik turaqlılıqtı támiyinlew degi ornı haqqında kórsetip berilgen.

**Gilt sózler:** frazeologik birlik, sóz dizbegi, lingvistik turaqlılıq, leksik birlik.

## PHRASEOLOGICAL UNITS

**Abstract.** This scientific article describes phraseological units and their role in ensuring linguistic stability.

**Key words:** phraseological unit, phrase, linguistic stability, lexical unit.

## ФРАЗЕОЛОГИЧЕСКИЕ ЕДИНИЦЫ

**Аннотация.** В данной научной статье описаны фразеологизмы и их роль в обеспечении языковой устойчивости.

**Ключевые слова:** фразеологизм, словосочетание, языковая устойчивость, лексическая единица.

**Kirisiw.** Frazeologik birlikler, sonıń menen birge, idiomatik sóz dizbegiler yamasa turaqlı sóz dizbegiler retinde de belgili, tilde sheshiwshi rol oynaydı, sebebi olar lingvistik turaqlılıqtı támiyinleydi hám materiallıq ayırıqshalıqlardı jetkeredi. Olar bir neshe sózlerden ibarat bolǵan, bólek sózlerdiń sózme - sóz talqinidan pariq etetuǵın turaqlı hám kompozitsion bolmaǵan mániske iye bolǵan leksik birlikler bolıp tabıladı. Frazeologik birlikler barlıq tillerde ámeldegi bolıp, baylanıs hám túsiniwge úlken úles qosadı.

Frazeologik birliklerdi úyreniw olardıń dúzilisi, mánisi hám isletiliwin analiz qılıwdı óz ishine aladı túrli kontekstler. Bunnan tısqarı, frazeologik birliklerdi túsiniw shet tilin úyreniwshiler ushın maqsetli tildi joqarı dárejede biliw hám nátiyjeli ushırasıw ushın júdá zárúrli bolıp tabıladı. Bul dóretpede tildegi frazeologik birlikler túsiniǵı, onıń áhmiyeti, olardı klassifikaciyalaw hám aytıwdıń túrli jantasıwları kórip shıǵıladı. Frazeologik birliklerdiń názik táreplerin úyrenip, bul dóretpede olardıń roli, tábiyaatı hám tilden paydalanıwǵa tásirin jaqtılandırıwge qaratılǵan.

Frazeologik birliklerdiń bir neshe túrleri ámeldegi, olardıń hár biri ayırıqsha ayırıqshalıqlarǵa iye. Birinshi túr erkin sóz birikpesi dep ataladı, ol eki yamasa odan artıq sózlerden ibarat bolıp, olar mánis birligin qalıplestiriw ushın birlestiriledi, lekin baribir ulıwma mánisti ózgertermesten basqa

Sózler menen ózgertiliwi yamasa almasırlılıwı múmkin. Mısalı, sawbet yamasa óz-ara tásirde baslaw ushın "muzni sındırıw" sóz dizbegin ózgertermasdan "muzni bóleklash" deyiw múmkin mólsherlengen mánis. Taǵı bir túri-bul sóz dizbegi, sonıń menen birge, idioma retinde de belgili, bul onıń mánisin joǵatmastán ózgerterip bolmaytuǵın turaqlı sóz dizbegi. Buǵan mısıl etip óliwdi ańlatıwchi" shelekti tebiw" sóz dizbegin keltiriw múmkin.

Bunnan tısqarı, "háreket qılıw" yaqi" dush qabıllaw "sıyaqlı tilde tábiy ushraytuǵın sóz birikpelerinen paydalaniletuǵın kollokatsiyalar bar." Bul kollokatsiyalar málím sózler ortasındaǵı kúshli baylanısw nátiyjesinde payda boladı hám kóbinese málím kontekstlerde birgelikte isletiledi.



Frazeologiya filologiyaniń gárezsiz tarmaǵı retinde 20 -ásirdiń 40 -jıllarında orıs filologliginde payda bolǵan. Onıń dáslepki qalıplesiwine orıs ilimpazları A. A. Potebnya, I. I. Sreznevskiy, A. A. Shaxmatov dóretpelerinde tiykar salınǵan bolsa, turaqlı (turaqlı) sóz birikpelerin bólek filologiya bólimi — Frazeologiyada úyreniw máselesi 20—40 -jıllardaǵı oqıw -metodikalıq ádebiyatlarda — Ye. D. Polivanov, S. Abakumov, L. A. Bulaxovskiy dóretpelerinde kóterip shıǵılǵan. Batıs Evropa hám Amerika filologliginde Frazeologiya filologiyaniń bólek bólimi retinde ajratılmaydı.

Frazeologik birliklerdiń túrleri hám mısalları frazeologik birliklerdiń wazıypaları hám áhmiyeti kóp qırılı. Birinshiden, frazeologik birlikler tildi islep shıǵarıw hám túsiniwde sheshiwshi rol oynaydı. Olar bayanatshılarga óz pikirleri, ideyaları hám sezim-sezimlerin ańlatıw, sonıń menen birge, quramalı mánislerdi etkazish ushın tez hám nátiyjeli usıldı usınıs etedi.

Bunnan tısqarı, frazeologik birlikler tekstlerdiń muwapıqlıǵı hám muwapıqlıǵına úles qosadı, sebebi olar maǵlıwmattı shólkemlestiriw hám sóylewdiń túrli bólimleri ortasında logikalıq baylanıslardı saqlaw ushın pútin tiykar jaratadı.

Bunnan tısqarı, frazeologik birlikler dóretywshilik hám stilistik ańlatpa ushın kúshli qural bolıp xızmet etedi, bul bolsa bayanatshılarga tildi ayırıqsha hám este qolarlı tárzde isletiwge múmkinshilik beredi. Olar sóylew hám jazıwǵa reń, ura hám baylıq qosıp, baylanısti bayanatshı hám tınlawshı ushın jáne de qızıqlı hám jaǵımlı etedi. Bunnan tısqarı, frazeologik birlikler til úyreniw hám oqıtıwda da zárúrli rol oynaydı.

Frazeologik birliklerdi úyreniw hám olardan paydalanıw arqalı oqıwshılar tekǵana sóz baylıǵın keńeytirediler, bálki jergilikli sóylew naǵısları hám materiallıq nuanslarnı tereńrek túsinediler. Juwmaq etip aytqanda, frazeologik birlikler emes tek tosınarlı sóz birikpeleri, lekin túrli funkciyalardı atqaratuǵın hám nátiyjeli baylanıske úlken úles qosatuǵın tildiń zárúrli strukturalıq bólimleri.

Frazeologik birliklerdi úyreniw hám olardan paydalanıw til uyreniwshiler ushın bir neshe qıyınshılıqlardı keltirip shıǵarıwı múmkin. Birinshiden, bul birliklerdiń mánisin túsiniw idiomatik tábiyaatı sebepli qıyın bolıwı múmkin. Frazeologik birliktiń mánisi kóbinese onıń bólek sózleriniń mánislerinen pariq etedi, bul bolsa oqıwshılar ushın olardı tuwrı aytıwdı qıyınlastradı. Bunnan tısqarı, oqıwshılar menen gúres múmkin bul birliklerdi quraytuǵın sózlerdiń kóplegen birikpelerin yadlaw.

Kóplegen tillerde frazeologik birliklerdiń keń sheńberi ámeldegi hám olardı ózlestiriw úlken kúsh hám haqıyqıy tilden paydalanıwdı talap etedi. Bunnan tısqarı, oqıwshılar frazeologik birliklerdi óz sóylewlerinde yamasa jazıwlarında tuwrı isletiw qıyın bolıwı múmkin. Tuwrı paydalanıw tekǵana birliktiń mánisin túsiniwdi, bálki málim bir pikirdi ańlatıw yamasa málim bir mánisti etkazish ushın tiyisli frazeologik birlikti tańlawdı da óz ishine aladı.

Bul tekǵana tildi biliwdi, bálki tereń túsiniwdi de talap etedi bul birlikler isletiletuǵın mádeniyat hám kontekst. Ulıwma alganda, frazeologik birliklerdi úyreniw hám olardan paydalanıw daǵı qıyınshılıqlar tildi ózlestiriwdiń quramalılıǵın hám keń tásir qılıw hám ámeliyattıń zárúrligini aytıp otedi.

Juwmaq etip aytqanda, frazeologik birlikler yamasa turaqlı sóz dizbegiler til baylanısında sheshiwshi rol oynaydı hám sózlik, grammatika hám semantika sıyaqlı túrli lingvistik táreplerge sezilerli tásir kórsetedi. Olar quramalı ideyalardı etkazish ushın jarlıq beredi hám natijeliligin asırıwǵa járdem beredi baylanıs. Bunnan tısqarı, frazeologik birlikler tildiń materiallıq táreplerine

úles qosadı, sebebi olar kóbinese málim bir jámááttin qádiriyatları, ıqtıqatları hám dástúrlerini sáwlelendiredi.

Til uyreniwshiler aldında turǵan qıyınshılıqlarǵa qaramay, frazeologik birliklerdi tuwrı túsiniw hám olardan paydalanıw tuwrılık hám ana tiline uqsas ilmiy tájriybege erisiw ushın júdá zárúrli bolıp tabıladı. Usınıń sebebinen, frazeologik birliklerdiń qásiyetleri, funkciyaları hám isletiliwin úyreniw hám úyreniw tildi oqıtıw hám úyreniw usılların jetilistiriw ushın zárúr bolıp tabıladı.

#### **REFERENCES**

1. Anita Naciscione. Frazelogik birliklerdiń sóylewde stilistik isletiliwi. Jan Benjamins Baspası, 1/1/2010
2. Youbin Chjao. GLOB-alizatsiya boyınsha úshinshi xalıq aralıq konferenciya materialları: dilmashlar hám dilmashlar ushın máseleler. Zhiqing Chjan, Amerika Akademikalıq Baspasózi, 5/26/2020
3. Tınısh Miller. Gáp dúzilisine lingvistikalıq kirisiw, Keyt Braun, Routledge, 14/10/202.
4. Raxmetullayev Sh., Ózbek frazeologiyasınıń birneshe máseleleri, T., 1966;
5. Raxmetullayev Sh., Ózbek tiliniń túsindirmeli frazeologik sózlikleri, T., 1978.

## ИЗУЧЕНИЕ ЗВУКОВЫХ ВАРИАЦИЙ В ЯЗЫКАХ

Ойдинов Турсунмурод Юсипович

Самаркандский государственный  
институт иностранных языков

Зайниддинов Маруфджон Фарходович

Самаркандский государственный  
институт иностранных языков

<https://doi.org/10.5281/zenodo.8432312>

**Аннотация.** Аллофоны представляют собой ключевой концепт в фонологии, лингвистической дисциплине, изучающей звуковую структуру языка. Аллофоны - это различные произносительные варианты одной и той же фонемы, которые могут встречаться в различных контекстах. В этой статье мы рассмотрим аллофоны более подробно, включая их роль, классификацию и примеры из разных языков.

**Ключевые слова:** аллофоны, фонемы, фонология, система звуков, вариация звуков, дистрибуция звуков, сравнительная фонология, инвентарь языков, группы сравнения языков, классификация аллофонов, артикуляция.

## STUDYING SOUND VARIATIONS IN LANGUAGES

**Abstract.** Allophones are a key concept in phonology, the linguistic discipline that studies the sound structure of language. Allophones are different pronunciation variants of the same phoneme that can occur in different contexts. In this article, we'll look at allophones in more detail, including their role, classification, and examples from different languages.

**Key words:** allophones, phonemes, phonology, system of sounds, variation of sounds, distribution of sounds, comparative phonology, inventory of languages, language comparison groups, classification of allophones, articulation.

Фонология – это область лингвистики, которая изучает систему звуков в языке и их функциональное значение. Одним из ключевых понятий в фонологии являются аллофоны. Основная роль аллофонов - это различать произносительные вариации звуков, которые, хотя и различаются в произношении, не влияют на смысл слова. Это помогает лингвистам понимать, какие звуковые характеристики считаются значимыми в данном языке. Рассмотрим подробно, какую роль аллофоны играют в фонологической структуре языка.

### Определение аллофонов:

Аллофоны – это различия в произношении фонем (наименьших значащих звуков в языке), которые не влияют на смысл слова или высказывания. Эти различия могут зависеть от контекста, позиции в слове или диалектных особенностей. Например, звук /p/ в английском языке может произноситься как [p<sup>h</sup>] в начале слова, как [p] в середине слова и как [p̚] в конце слова.

Аллофоны в русском языке – это различные варианты произношения одной и той же фонемы (звуковой единицы), которые не влияют на различие слов и не меняют их смысла. То есть, это разные звуковые варианты, которые могут встречаться в разных контекстах или диалектах русского языка, но не обозначают разные слова.

Например, фонема /т/ в русском языке имеет несколько аллофонов:

[t] – это аллофон, который встречается в начале слова или между гласными, например, "топ" или "метро".

[tʰ] – это аллофон, который проявляется в словах, когда /t/ следует за мягкими согласными, например, "мягкий".

[tʲ] – это аллофон, который произносится после гласных, образующих палатализованные сочетания, например, "цветок".

Все эти варианты произношения /t/ считаются аллофонами, так как они не меняют значение слова, в котором они встречаются, и обусловлены фонологическими правилами русского языка.

#### **Аллофоны и фонемы:**

Аллофоны связаны с понятием фонем – это абстрактные единицы звука, которые определяют различия в значении слов. Фонемы могут иметь несколько аллофонов, но важно, что эти аллофоны не могут менять значение слова. Например, в английском языке фонема /p/ имеет аллофоны [p], [p<sup>h</sup>], [p̚], но ни один из них не меняет значение слова "pat" (погладить).

#### **Аллофоны и контекст:**

Аллофоны могут меняться в зависимости от контекста. Это означает, что способ произношения фонемы может зависеть от соседних звуков. Например, в испанском языке фонема /b/ произносится как [b] между гласными ([aba]) и как [β] перед согласными ([alba]).

#### **Диалектные аллофоны:**

В различных диалектах одного и того же языка могут существовать разные аллофоны. Например, в американском и британском вариантах английского языка звук /r/ произносится по-разному: в американском – [ɹ], а в британском – [ɹ̥]. Эти различия считаются диалектными аллофонами.

#### **Роль аллофонов в фонологическом анализе:**

Аллофоны играют важную роль в анализе фонологической структуры языка. Они помогают исследователям определить правила произношения в конкретном языке, а также выявить диалектные особенности. Кроме того, аллофоны позволяют понять, как происходит ассимиляция и адаптация звуков в различных словах и фразах.

#### **Классификация аллофонов**

##### **1. место артикуляции:**

Аллофоны могут различаться по месту артикуляции. Например, в испанском языке фонема /s/ имеет два аллофона: [s] и [θ], в зависимости от того, где она находится в слове.

##### **2. способ артикуляции:**

Способ артикуляции также может создавать аллофоны. В некоторых языках, звуки могут быть произнесены с разной степенью аспирации (выдыхания), что влияет на их характер. Например, в китайском языке фонема /p/ может иметь аллофоны [p] и [p<sup>h</sup>].

#### **Дистрибуция и комбинаторика:**

Фонологи изучают, какие звуки могут соседствовать друг с другом в данном языке. Это называется дистрибуцией звуков. Например, в русском языке фонема /t/ может встречаться в начале слова, но не в конце.

#### **Фонологические правила:**

Фонология описывает правила и законы, регулирующие изменение фонем в различных контекстах. Эти правила определяют, как происходит ассимиляция, дробление и другие фонологические процессы. Например, в некоторых диалектах английского языка, фонема /t/ может становиться [ʔ] между гласными (например, "water" произносится как ['wɔʔər]).

**Интонация и ритм:**

Фонологи также исследуют интонацию и ритм языка, то есть, какие фонемы подвергаются выделению или акценту в речи, что может влиять на смысл высказывания.

**Сравнительная фонология:**

Фонологи могут сравнивать фонологические системы разных языков, чтобы выявить общие черты и различия между ними. Это может помочь понять, каким образом фонология варьируется в мировых языках.

Сравнительная фонология - это важное направление в лингвистике, которое занимается сравнением звуковых систем различных языков с целью выявления общих черт и различий между ними. Это исследование позволяет лингвистам лучше понять эволюцию и развитие языков и раскрывает важные аспекты сравнительной лингвистики. Рассмотрим сравнительную фонологию более подробно.

### **Основные принципы сравнительной фонологии**

Основная цель сравнительной фонологии - это выявление общих черт и исторических связей между языками. Это делается путем сравнения звуковых систем разных языков и выявления регулярных звуковых изменений, которые произошли в процессе языковой эволюции.

Методы сравнительной фонологии включают фонологический анализ звуковых систем, создание фонологических реконструкций и исследование регулярных звуковых изменений с использованием сравнительного метода.

**Фонологические системы и типы сравнений**

1. Инвентарь звуков:

Сравнительная фонология изучает инвентари звуков в разных языках. Это включает в себя анализ фонем и аллофонов, их произношение, местоположение и распределение.

2. Сравнение групп языков:

Лингвисты могут сравнивать не только отдельные языки, но и группы языков, такие как индоевропейские или афро-азиатские языки. Это помогает выявить общие черты и реконструировать прародительские языки.

### **Фонологические законы и звуковые изменения**

**Звуковые законы:**

Важной частью сравнительной фонологии являются фонологические законы, которые описывают регулярные звуковые изменения между языками. Например, закон Грассмана описывает сдвиги в звуковой системе в сочетаниях согласных в некоторых индоевропейских языках.

**Фонологические реконструкции:**

Лингвисты используют фонологические реконструкции для восстановления звуковой системы предполагаемых прародительских языков. Это позволяет понять, какие звуковые изменения произошли в течение времени.

### **Примеры сравнительной фонологии**

Индоевропейские языки:

Исследования сравнительной фонологии индоевропейских языков привели к выявлению общих черт и фонологических изменений, которые произошли в ходе их развития. Например, изменения в системе согласных и гласных были выявлены с помощью фонологических реконструкций.

Афро-азиатские языки:

Сравнительная фонология афро-азиатских языков, таких как арабский и семитский, также помогла выявить исторические связи и звуковые изменения в этой языковой семье.

Сравнительная фонология является важным инструментом для изучения звуковых систем языков и их эволюции. Она позволяет лингвистам понять исторические связи между языками, выявить общие черты в звуковых системах и восстановить прародительские языки. Это направление лингвистики оказывает существенное влияние на понимание языкового развития и распространения языковых семей в мире.

Роль аллофонов в фонологии несомненно важна. Они позволяют исследователям понимать, как звуковая система языка функционирует в реальной речи, какие правила произношения применяют носители языка, и какие особенности произношения характерны для разных диалектов. Понимание аллофонов помогает не только в академических исследованиях, но и в обучении языку, а также в создании эффективных методик изучения произношения. Изучение аллофонов позволяет нам лучше понимать разнообразие и богатство языкового мира.

### **REFERENCES**

1. Абдуазизов А., Шереметова А. Общее языкознание. – Т. 2004. URL: [http://library.uzdjtso.uz/files/pdf/Общее % 20 языкознание.pdf](http://library.uzdjtso.uz/files/pdf/Общее%20языкознание.pdf)
2. Хайруллаев, Х. (2019). Об особенностях изучения объекта речевой лингвистики. Иностранная филология: язык, литература, образование, (2 (71), 17–20. [https://inlibrary.uz/index.php/foreign\\_philology/article/view/921](https://inlibrary.uz/index.php/foreign_philology/article/view/921).
3. Зиндер, Л. Р. 1979. Общая фонетика. 2-е изд. М.: Высшая школа. 312 с.
4. Лабов, У. 1975. О механизме языковых изменений // Новое в лингвистике. Вып. VII. М. С. 199-228.
5. Маслов, Ю. С. 1975. Введение в языкознание. М.: Высшая школа. 328 с.



## RANGTASVIRDA ODAM BOSHI PORTRETINI TASVIRLASH MAVZUSINING O'QITISH TEXNOLOGIYASI

**Zarifova Dilfuza Omon qizi**

Kamoliddin Behzod nomidagi

Milliy rassomlik va dizayn instituti

Dastgoh va kitob grafikasi mutaxassisligi 1-kurs magistri

<https://doi.org/10.5281/zenodo.8432354>

*Annotatsiya.* Maqolada rangtasvirda inson boshi portretini tasvirlash mavzusini o'qitish texnologiyasi muhokama qilinadi. Oliy o'quv yurtlarida rangtasvir darslarida tashkil etilgan zamonaviy pedagogik texnologiyalar haqida ma'lumotlar keltirilgan.

**Kalit so'zlar:** Pedagogik texnologiya, metod, metodika, an'ana, ta'lim.

## TEACHING TECHNOLOGY OF THE TOPIC OF PORTRAIT OF THE HUMAN HEAD IN PAINTING

**Abstract.** The article discusses the technology of teaching the subject of depicting a portrait of a human head in a painting. Information about modern pedagogical technologies organized in painting classes in higher educational institutions is given.

**Key words:** Pedagogical technology, method, methodology, tradition, education.

## ТЕХНОЛОГИЯ ПРЕПОДАВАНИЯ ТЕМЫ ПОРТРЕТ ГОЛОВЫ ЧЕЛОВЕКА В ЖИВОПИСИ

**Аннотация.** В статье рассматривается технология преподавания темы изображения портрета головы человека в живописи. Представлена информация о современных педагогических технологиях, организуемых на уроках живописи в высших учебных заведениях.

**Ключевые слова:** Педагогическая технология, метод, методика, традиция, образование.

Hozirgi zamon sharoitida, ta'lim tizimining barcha bosqichlaridan yuqori malakali kadrlarni tayyorlashda, o'qitishning hozirgi zamon tizimlari va yangi pedagogik texnologiyalari asosida amalga oshirilishi maqsadga muvofiqdir. Yangi pedagogik texnologiyalarni muhim jihati shundaki, unda qo'yilgan maqsadlarga erishish kafolatini beruvchi o'quv jarayoni rejalashtiriladi, loyihalashtiriladi va amalga oshiriladi. Darhaqiqat, mashg'ulotlarning muvaffaqiyatli o'tishining 80 foizi ta'lim jarayonini to'g'ri loyihalashtirish, tashkil etish va uni amalga oshirishga bog'liqdir.

Bugungi kunda Rangtasvir yo'nalishidagi malakali bo'lajak mutaxassis tayyorlash ishlarini olib borishda quyidagi talablarga javob berishi lozim deb xisoblaymiz:

- mutaxassislik bo'yicha davlat ta'lim standartida belgilangan bilim, ko'nikma va malakalarni shakllantirishga qaratish;
- ta'lim mazmunida ko'zlangan ta'lim-tarbiya maqsadi va vazifalariga mos kelishi;
- mutaxassis tayyorlash jarayonining barcha tarkibiy qismlari (amaliy mashg'ulotlar, ishlab chiqarish amaliyoti) o'zaro bog'liq holda uzviy tashkillashtirilishi;
- kasbiy ta'lim berish mazmunining fan, texnika va texnologiya taraqqiyoti darajasi talablariga javob berishi.

Bu talablarni bajarishda mutaxassislik ta'lim yo'nalishi bakalavrlarini tayyorlashda hamda ularning kasbiy bilimlarini shakllantirishda mutaxassislik fanlar alohida o'rin tutadi.

Mutaxassislik fanlar tarkibiga kiruvchi “Rangtasvir” fani Tasviriy san’at yo‘nalishi talabalari faoliyati bilan chambarchas bog‘liqdir. Chunki ushbu mavzu doirasida ishlab chiqilgan o‘qitish metodikasining asosiy vazifasi-bo‘lajak malakali mutaxassislarni muayyan mutaxassislik sohasida amaliy faoliyat ko‘rsatishga tayyorlashdan iborat.

Respublikada amalga oshirilayotgan ta’limiy islohotlarning bosh maqsadi – barkamol shaxs va malakali mutaxassisni tarbiyalashdan iborat etib belgilangan bir sharoitda o‘quvchilarning kasbiy mahoratini oshirishda o‘quvchilarga rangtasvir asoslarini o‘rgatish o‘ziga xos ahamiyat kasb etadi.

Zero, komil inson qiyofasida nafaqat shaxsiy sifatlar, shu bilan birga kasbiy sifatlar ham aks etishi zarur. Haqiqatdan ham, ta’sviriy san’at asarlarini yaratishda, ya’ni asar g‘oya va kompozitsiyasini yaratishda chizmatasvir va rangtasvirni uyg‘un holda tashkil etish ham ham falsafiy, xam psixologik, ham kasbiy xususiyatiga ega bo‘lib, u shu asarning to‘laqonligini va badiiy echimini belgilab beradi.

Mazmunan insondagi fikrlash jarayoni biron bir masalaga javob berish, aniq bir savolni yechish, u yoki bu harakat usulini qo‘llash zarurati paydo bo‘lganda boshlanadi. Bularning barchasi rassom tomonidan san’at asarlarida xaqiqatning tasvirlanishi va anglashiga nisbatan rassomning alohida faoliyat yo‘nalishi bilan ifodalanadi.

Tasviriy faoliyat jarayoni bir qator aniq masalalarning ketma-ket yechimiga ega bo‘lgan umumiy jihatlardan iborat. Har bir laxzada rassom xayolan javob topishi qiyin bo‘lgan murakkab holatlar ham mavjud bo‘lib, mo‘yqalam va akvarel yordamida ishlayotgan rassom ishni naturadan bajarayotgan bo‘lsa, natura xususiyatlaridan kelib chiqqan holda o‘zi qo‘ygan savollarga javob topishi kerak bo‘ladi. Faqat shu asosda rassom xaqiqatni faol tushunib yetishi, tasviriy faoliyatini muvaffaqiyatli amalga oshirishi mumkin.

Qandaydir sabablar tufayli rassom oldida turgan aniq masalalar vazifalar olib tashlansa u holda, rassom chizish jarayonida ya’ni bo‘yoq bilan ishlash, xaykal yasashda aniq bir maqsadsiz loqaydlik bilan ishlay boshlaydi, ong fikrlashdan to‘xtaydi u yangi bilimni olishga ehtiyoj sezmaydi, natijada bu ishning yakuni yaxshi samara bermaydi, rasm, rangtasvir ishi, xaykaltaroshlik ishining sifati yaxshi bo‘lmaydi. Bunday hollarda rassomlar o‘zlari bir joyda turganliklarini tan olishadi.

Rassomning tasviriy faoliyatini yanada kuchaytirish borasida R.R. Chitsyakov shunday deydi - “rasm chizish demak, bu fikrlashdir”. U bu xulosalari bilan masalani o‘ylash fikrlash faoliyatini faollashtirish bilan bog‘laydi. Chitsyakovning aytgan so‘zlari shubxasiz (ko‘z bilan tekislikdagi naturani xech qanday muloxazasiz chizish bu faqat qo‘lni mashq qildirishdan boshqa emas) bu fikr rassomlarning ayrimlaridagi chizayotganida kamroq o‘ylash, kamroq fikrlash kerak, ko‘rayotgan, sezayotgan narsanigina yasash kerak, qanday xis qilsang shunday chiz degan fikrga qarshi yo‘naltirilgan fikrlardir.

Demak, har bir yaratilgan asarning yaratilish jarayoni o‘quvchi ko‘z o‘ngida yangi bir olamni kashf etish bilan birga uni fikrlashga o‘rgatsagina u mustaqil asarlar yarata oladi va tasviriy san’at olamining yangi qirralarin kashf eta oladi. Bu vositalardan bo‘lajak o‘qituvchi shunday foydalanishi kerakki, bunda u biror asarning badiiy jihatdan yechimini to‘g‘ri hal qilishi uchun uning mezonlarini, ya’ni kompozitsiya xususiyatlarini va vositalarini, asarning g‘oyaviy mazmunini yaxshi tushunib yetgan bo‘lishi kerak. Shu o‘rinda ishlab chiqilgan o‘qitish metodikasi Oliy ta’lim muassasalari talabalari uchun qiziqarli manbaa bo‘lib qoladi deb ishonamiz.

## REFERENCES

1. X. Ibragimov. “Pedagogika nazariyasi”. Toshkent : Fan va texnologiya nashriyoti. 2008 y.
2. A. I. Avazboev. Y. U. Ismadiyarov. “Kasbiy pedagogika” Toshkent: Cho‘lpon nomidagi ijodiy matbaa uyi. 2014 y.
3. Abdirasilov S.F., Boymetov B.B., Tolipov N.X. Tasviriy san’at.–T.: 2010 35 b
4. Botir Boltabaevich Baymetov, Laylo Mirsoatova “Oliy pedagogik ta’limda inson qomatini tasvirlashning nazariyasi va metodikasi” maqolasi "Science and Education" Scientific Journal November 2020 G‘ Volume 1 Issue 8.

### **Internet saytlari.**

5. <http://kutubxona.adu.uz>
6. [www.sanat.orexca.com/ru](http://www.sanat.orexca.com/ru)
7. <https://fayllar.org/1-b-boymetov.html>
8. <https://uz.denemetr.com>
9. [www.ziyonet.uz](http://www.ziyonet.uz)

## СЕМЕЙНЫЕ ЦЕННОСТИ И ИХ РОЛЬ В ЖИЗНИ И ПРОИЗВЕДЕНИЯХ Л.Н. ТОЛСТОГО

Рушана Набиева Равшановна

Осиё Халқаро университети, Бухоро.

<https://doi.org/10.5281/zenodo.8432419>

**Аннотация.** Данная статья исследует роль семьи в литературных произведениях Льва Толстого, с основным фокусом на его эпическом романе "Война и мир". Автор анализирует различные аспекты семейной тематики, такие как взаимоотношения между родителями и детьми, роль супругов и влияние семейной обстановки на развитие личности. Методы исследования включают анализ текста, выявление повторяющихся мотивов и символов, а также критические исторические исследования. Результаты показывают, что семья играет ключевую роль в произведениях Толстого, отражая его философию и ценности. Статья расширяет наше понимание о том, как семейные отношения формируют характеры героев и влияют на их судьбы, а также о значимости семьи в обществе и жизни человека.

**Ключевые слова:** Лев Толстой, семья, Война и мир, родители и дети, супруги, личностное развитие, литературный анализ, символы, мотивы, философия семьи, общественные изменения.

## FAMILY VALUES AND THEIR ROLE IN THE LIFE AND WORKS OF L.N. TOLSTOY

**Abstract.** This article explores the role of the family in the literary works of LeV Tolstoy, with the main focus on his epic novel "War and Peace". The author analyzes various aspects of family topics, such as the relationship between parents and children, the role of spouses and the influence of the family environment on personal development. Research methods include text analysis, identification of recurring motifs and symbols, as well as critical historical research. The results show that the family plays a key role in Tolstoy's works, reflecting his philosophy and values. The article expands our understanding of how family relationships shape the characters of heroes and influence their destinies, as well as the importance of family in society and human life.

**Keywords:** Leo Tolstoy, family, War and peace, parents and children, spouses, personal development, literary analysis, symbols, motives, family philosophy, social changes.

**Введение.** Роман "Война и мир" Льва Толстого является одним из величайших литературных произведений, которое охватывает широкий спектр событий и тематик, начиная от политических перипетий до глубинных рассуждений о человеческой природе. В этой эпической саге, Толстой не только описывает события во время войны 1812 года, но и раскрывает множество тем, включая одну из наиболее значимых - роль семьи.

Семья играет важную роль в жизни человека, и Лев Толстой, будучи проницательным писателем и мыслителем, уделял ей особое внимание в своих произведениях. В "Войне и мире" мы видим, как семьи героев, такие как Ростовы, Болконские и Курагины, становятся фокусом внимания и инструментом для раскрытия глубинных эмоций, моральных дилемм и исторических событий.

В данной статье мы рассмотрим роль семьи в произведении "Война и мир", исследуем, как Толстой через призму семейных отношений раскрывает "мысль семейную". Мы проанализируем три основных семьи в романе и их взаимодействие с окружающим миром, а также рассмотрим, как семьи героев сталкиваются с испытаниями светской жизни, любовью и войной.

Понимание роли семьи в "Войне и мире" поможет нам глубже проникнуть в мир произведения и понять его эмоциональную и философскую сущность. Мы обнаружим, что для Толстого семья является не только средством самореализации, но и ключом к счастью, нравственности и развитию человека.

Таким образом, роль семьи в произведении "Война и мир" Толстого является неотъемлемой частью его литературного наследия, позволяющей нам глубже понять и оценить сложность и многогранность человеческой жизни.

**Цель.** Исследовать роль семейных ценностей в жизни и творчестве Л.Н. Толстого, анализировать их влияние на формирование персонажей, развитие сюжетов и отражение общественных процессов, с целью более глубокого понимания философии и ценностей, которые Толстой вкладывал в свои произведения.

**Материалы и методы.** Мы провели исследование материалов и методов, связанных с ролью семьи в произведении "Война и мир" Льва Толстого. В литературных трудах Толстого, особенно в "Детстве" и "Анне Карениной", семейная тематика занимает важное место и является одной из ключевых тем автора.

Для нашего исследования мы обратились к оригинальным произведениям Льва Толстого, включая "Войну и мир", "Анну Каренину" и "Детство". Мы изучили эти произведения, анализируя описания семейных отношений, взаимодействия героев внутри семейного круга, а также влияние семейной обстановки на их характеры и развитие.

Для анализа использовались методы литературного исследования, включающие анализ текста, выявление повторяющихся мотивов и символов, анализ характеров героев и их взаимодействия. Мы также обратили внимание на критические исследования и исторический контекст, связанный с произведениями Толстого, чтобы лучше понять его намерения и цели, касающиеся семейной тематики.

В процессе исследования мы выявили, что Толстой интересовался различными аспектами семейной жизни, включая взаимоотношения между родителями и детьми, роль супругов, влияние семейной обстановки на развитие личности и нравственность. Мы также обратили внимание на разнообразные типы семейных отношений, которые Толстой изображал в своих произведениях, и исследовали их значение для развития сюжета и характеров героев.

В итоге, наше исследование материалов и методов подтверждает, что семейная тематика является важным аспектом творчества Льва Толстого, особенно в романе "Война и мир". Это позволяет нам лучше понять его философию семьи и роль, которую он придавал семейным отношениям в жизни человека и общества.

**Результаты и их обсуждение.** Семья является неотъемлемой частью жизни индивидуальных личностей и общества в целом, и это признается многими людьми, включая Л. Н. Толстого. Семейная тема присутствует в любом литературном произведении,

так или иначе. Как гласит народная мудрость: "Друзей мы выбираем, родственники же нам достаются".

Если задуматься, что представляет собой семья? Семья — это группа людей, наиболее близких и родных тебе, которые всегда готовы поддержать и помочь в любой ситуации. По определению, семья является социальным институтом и основной единицей общества, обладающим такими характеристиками, как добровольность

Согласно определению, семья представляет собой социальный институт и базовую ячейку общества, характеризующуюся различными признаками, включая добровольность вступления в брак и общность быта у членов семьи. Однако, необходимо отметить, что хотя семья является "ячейкой общества", это не является ее главной характеристикой. Когда мы задаем вопрос о семье любому человеку, обычно мы не первым делом думаем о обществе, а сразу вспоминаем родителей, супруга(у), детей и так далее.

Лев Толстой в своем романе "Анна Каренина" начинает с известных слов: "Все счастливые семьи похожи друг на друга, каждая несчастливая семья несчастлива по-своему". Это высказывание подчеркивает, что существуют общие черты счастливых семей, в то время как каждая несчастливая семья несчастлива по своим собственным причинам.

Также следует обратить внимание на то, что в современном мире для многих людей семья перестала быть высоко ценной, и большие дружные семьи стали редкостью.

**Целью** настоящего исследования было изучение представления о семье в произведениях Льва Николаевича Толстого. В качестве объектов исследования выбраны два произведения: эпический роман "Война и мир" и роман "Анна Каренина".

Роман "Война и мир" Льва Толстого является огромной сагой, которая охватывает различные события и масштабы, начиная от частной жизни нескольких семей до истории и движения народов. Это произведение отличается масштабом замысла, точностью психологических наблюдений и универсальностью жанра, и остается в культурной памяти как главный русский роман.

Лев Толстой работал над романом почти шесть лет, и с самого начала его привлекали не только исторические события, но и семейная жизнь. В "Войне и мире" тема семьи ярко выражена. Толстой рассматривает войну через призму семейной мысли, что делает его произведение особенным.

В романе изображено множество семей, но особую роль играют три из них: Ростовы, Болконские и Курагины. Члены этих семей подвергаются трем основным испытаниям, таким как светская жизнь, любовь и война. Семьи показаны не изолированно от окружающего мира, а в тесном взаимодействии с ним и друг с другом. Таким образом, Толстой раскрывает "семейную мысль" в своем произведении.

Произведения Льва Толстого, включая "Войну и мир", дают нам глубокое понимание семейных отношений, их влияния на жизнь и развитие отдельных персонажей, а также на общество в целом. Семья является важной составляющей жизни и общества, и Толстой уделял ей значительное внимание в своих произведениях.

Для Льва Толстого семья была средством самореализации и одним из критериев, по которым можно судить человека. Толстой считал, что важной задачей человека является передача своего жизненного опыта и ценностей своим детям, а также их нравственное



воспитание. Он придавал большое значение семье как институту, способному воспитать полноценного человека.

В произведениях Толстого, включая "Войну и мир", мы видим, как герои стремятся найти счастье и самореализацию внутри своих семей. Он показывает, что истинное счастье находится в том, чтобы быть счастливым и довольным дома, в кругу своей семьи. Толстой утверждал, что семья является одним из самых важных достижений человечества, и именно в ней можно воспитать и развить полноценного человека.

Толстой придавал большое значение семейным ценностям, взаимопониманию и любви внутри семьи. Он видел в семье источник нравственности, счастья и гармонии. В своих произведениях он подчеркивал важность заботы о семейных отношениях и ответственность перед своими близкими.

Таким образом, согласно мнению Льва Толстого, семья является не только средством самореализации, но и ключевым фактором для достижения счастья и нравственного развития человека.

**Заключение.** Исследование роли семьи в произведении "Война и мир" Льва Толстого позволило нам глубже понять и оценить значимость этой темы в его литературном наследии. Мы обнаружили, что для Толстого семья не только являлась объектом его литературного изучения, но и отражала его собственные личные и философские убеждения.

В произведениях Толстого, особенно в "Детстве", "Анне Карениной" и "Войне и мире", семья изображается как место, где происходят важные события и эмоциональные переживания героев. Автор исследует различные типы семейных отношений, от родительских взаимодействий до любовных уз и семейных конфликтов. Он показывает, как семьи влияют на формирование личности и как они сталкиваются с испытаниями и вызовами, включая войну и социальные изменения.

Семья в "Войне и мире" выступает не только в качестве важного элемента сюжета, но и как средство для раскрытия сложных эмоций, моральных дилемм и исторических событий. Мы видим, как семейные связи и взаимодействия героев влияют на их поступки, принимаемые решения и их судьбы в целом.

Исследование Толстого семейной тематики позволяет нам увидеть, что для него семья имела высокую ценность и являлась фундаментом для счастья, нравственности и развития человека. Он проникновенно исследует сложности семейных отношений, их влияние на индивидуальное и коллективное счастье, а также на общественные процессы.

В заключение, исследование роли семьи в произведении "Война и мир" Льва Толстого расширило наше понимание его литературного наследия и философии. Семья является неотъемлемой частью его произведений, позволяя нам взглянуть на человеческую природу, моральные дилеммы и социальные изменения через призму интимных семейных отношений. Толстой великолепно передает сложность и противоречивость семейной жизни, показывая, что семья является не только источником радости и поддержки, но и местом, где происходят трудности и испытания, формирующие нашу судьбу и характеры.

## REFERENCES

1. Лев Николаевич Толстой на сайте Русская литература <http://www.rulit.me/author/tolstoj-lev>
2. Лев Николаевич Толстой. "Война и мир". Включено в полное собрание сочинений в 90 томах. Тома 9-12. Москва: Гос. изд-во худож. лит., 1937-1940.
3. Лев Николаевич Толстой. "Крейцера соната". Включено в сборник сочинений в 8 томах. Том 7. Москва: Лексика, 1996.
4. Лев Николаевич Толстой. "Мысли об отношениях между полами". Включено в сборник "Мужские ответы на женский вопрос в России (вторая половина XIX – первая треть XX вв.). Антология. Составитель и общ. ред. В. Успенская. Тверь, Феминист-пресс, 2005. С. 120-1.
5. Лев Николаевич Толстой. "Полное собрание сочинений" в 90 томах. Том 41. "Круг чтения: избранные, собранные и расположенные на каждый день Львом Толстым, мысли многих писателей об истине, жизни и поведении 1904-1908". Москва: Гос. изд-во худож. лит., 1957.
6. Лев Николаевич Толстой. "Полное собрание сочинений" в 90 томах. Том 25. "XII. Произведения 1880-х годов". Под общ. ред. В. Г. Черткова. Москва: Гос. изд-во худож. лит., 1937.
7. Лев Толстой в энциклопедии "Кругосвет" [http://www.krugosvet.ru/enc/kultura\\_i\\_obrazovanie/literatura/TOLSTOJ\\_LEV\\_NIKOLAEVIC.html](http://www.krugosvet.ru/enc/kultura_i_obrazovanie/literatura/TOLSTOJ_LEV_NIKOLAEVIC.html)
8. Сайт "Толстой в музеях" - <http://www.tolstoymuseum.ru>
9. Статья о Льве Толстом в журнале "Новый мир" - [https://magazines.gorky.media/novyi\\_mir/2021/1/lev-tolstoj-v-quot-novom-mire-quot](https://magazines.gorky.media/novyi_mir/2021/1/lev-tolstoj-v-quot-novom-mire-quot)
10. Страница Льва Толстого на сайте LibriVox - <https://librivox.org/author/749>
11. Страница Льва Толстого на сайте Проект Гутенберг - <http://www.gutenberg.org/ebooks/author/328>
12. Толстой в электронной библиотеке Lib.ru - <http://www.lib.ru/TOLSTOJ>

## SUG'URTA KOMPANIYALARINING RISKLARNI BOSHQARISH FAOLIYATI SAMARADORLIGINI OSHIRISH YO'NALISHLARI

Malikov Umid

Guliston davlat universiteti o'qituvchisi

<https://doi.org/10.5281/zenodo.8433484>

**Annotatsiya.** O'zbekistonda iqtisodiyot tarkibini diversifikatsiya qilish va uning raqobatbardoshligini oshirish, iqtisodiyotning barcha tarmoqlariga bozor mexanizmlarini izchillik bilan joriy etish, kambag'allikni qisqartirish va aholi farovonligini oshirish, raqamli iqtisodiyotni jadal rivojlantirish, davlat kompaniyalarini transformatsiya qilish, davlatning iqtisodiyotdagi ishtirokini kamaytirish orqali barqaror iqtisodiy o'sishni ta'minlash hozirgi kunda amalga oshirilayotgan iqtisodiy islohotlarning ustuvor yo'nalishlarini tashkil etadi.

**Kalit so'zlar:** sug'urta; sug'urta badali; sug'urta mukofoti; sug'urta summasi; sug'urta tavakkalchiligi; sug'urta tarifi; sug'urta to'lovi (sug'urta to'lovi); sug'urta turi; sug'urta faoliyati; sug'urta qiymati; franshiza; qayta sug'urta; qayta sug'urtalovchi; qayta sug'urta shartnomasi.

### DIRECTIONS FOR IMPROVING THE EFFECTIVENESS OF RISK MANAGEMENT OF INSURANCE COMPANIES

**Abstract.** Diversification of the structure of the economy in Uzbekistan and its competitiveness, consistent introduction of market mechanisms to all sectors of the economy, reduction of poverty and increase the well-being of the population, rapid development of the digital economy, transformation of state companies, ensuring sustainable economic growth by reducing the participation of the state in the economy constitute the priorities of economic reforms currently being carried out.

**Keywords:** insurance; insurance contribution; insurance premium; insurance sum; insurance risk; insurance tariff; insurance compensation (insurance payment); type of insurance; insurance activity; insurance value; franchise; reinsurance; reinsurer; reinsurance contract.

### НАПРАВЛЕНИЯ ПОВЫШЕНИЯ ЭФФЕКТИВНОСТИ РИСК- МЕНЕДЖМЕНТА СТРАХОВЫХ КОМПАНИЙ

**Аннотация.** Обеспечение устойчивого экономического роста в Узбекистане путем диверсификации структуры экономики и повышения ее конкурентоспособности, последовательного внедрения рыночных механизмов во все отрасли экономики, сокращения бедности и повышения благосостояния населения, ускоренного развития цифровой экономики, трансформации государственных компаний, снижения участия государства в экономике составляют приоритетные направления проводимых в настоящее время экономических реформ.

**Ключевые слова:** страхование; страховой взнос; страховая премия; страховая сумма; страховой риск; страховой тариф; страховая компенсация (страховая выплата); вид страхования; страховая деятельность; страховая стоимость; франшиза; перестрахование; перестраховщик; договор перестрахования.

**Kirish.** Jahonda global iqlimning o'zgarishi, pandemiya, texnologik innovatsiyalarning rivojlanishi hamda kiber xavf-xatarlarning tobora avj olishi jahon sug'urta hamjamiyati va ilmiy, ekspert doiralari oldiga hal etilishi dolzarb ahamiyatga ega bo'lgan vazifalarni qo'ymoqda.

Sugʻurta nazorati xalqaro assotsiatsiyasi (International Association Insurance Supervysers) 2020-2024 yillarga muljallangan Strategik rejasida aynan, ushbu vazifalarning uz aksini topishi halqaro miqyosda sugʻurta faoliyatini zamonaviy standartlar va talablarga muvofiq takomillashtirish zaruratini keltirib chiqaradi [1]. Shuningdek, “2020 yilda tabiiy ofatlar va texnogen halokatlar roʻy berishi oqibatida jahon iqtisodiyotiga 187 mlrd.AQSH dollari miqdorida zarar yetkazilgan bulib, uning 83 mlrd.AQSH dollari yoki 44,4 foizi sugʻurtalovchilar tomonidan qoplangan” [2]. Ushbu holat sugʻurta faoliyatining jahon ikgisodiyotining barqaror rivojlanishidagi oʻrni yuqori ekanligidan dalolat beradi.

Dunyoda sugʻurta faoliyatini transformatsiya qilish, sohaga raqamli texnologiyalarni keng koʻlamda joriy etish, kiber xavf-xatarlarni sugʻurtalash, sugʻurta kompaniyalarining toʻlov qobiliyatini mustahkamlash orqali sugʻurta mahsuloti isteʼmolchilarining manfaatlarini himoya qilish, inklyuziv va mikrosugʻurtani rivojlantirish xalqaro darajada amalga oshirilayotgan tadqiqot ishlarining asosiy yoʻnalishlarini tashkil etmoqda.

**Adabiyotlar tahlili.** Moliya tizimida sugʻurta kompaniyalari moliyaviy vositachilar sifatida ham faoliyat yuritishi mumkin. Shu sababli, sugʻurta kompaniyalari moliya bozorida moliyaviy resurslar akkumulyatori va mos ravishda yirik investitsiyalar manbai – investor sifatida ham namoyon boʻlib, tijorat banklari va investitsiya fondlari kabi institutsional investor boʻlib ham moliya bozorida samarali faoliyat yuritish uchun keng imkoniyatlarga ega hisoblanadi.

G.P.Tursunov oʻz ilmiy maqolasida bozor munosabatlariga bosqichma- bosqich oʻtish jarayonida iqtisodiyotni rivojlantirishning kuchli moliyaviy vositalaridan biri sifatida davlat qimmatli qogʻozlar bozorini modernizatsiyalash va zamonaviy texnologiyalarni joriy etish orqali investorlarning sugʻurta bozorida faol faoliyat olib borishlari uchun shart-sharoitlar yaratib kelmoqda deydi. Shu bilan bir qatorda sugʻurta bozorining rivojlanishi mamlakat sugʻurta tizimining rivojlanishining muhim tashkil etuvchisi hisoblanadi [3].

Rivojlangan mamlakatlar tajribalarini oʻrgangan holda Oʻzbekistonda ham sugʻurta faoliyatini yanada takomillashtirish boʻyicha amalga oshirilayotgan tadbirlar sugʻurta bozorini jadal rivojlantirish uchun zarur sharoitlarni yaratmoqda. Mamlakatimizda sugʻurta kompaniyalar faoliyatini xalqaro talablarga javob bera oladigan va raqobatbardosh sohaga aylanishini taʼminlashda davlat bosh islohotchi vazifasini amalga oshirib kelmoqda. Sugʻurta faoliyatiga oid qator meʼyoriy-hujjatlarining qabul qilinishi mamlakatimizda sugʻurta xizmatlari sifatini oshirish va aholi oʻrtasida sugʻurta xizmatlariga nisbatan ishonchning oshishiga xizmat qilmoqda.

G.Xodjayeva ilmiy maqolasida sugʻurta kompaniyalarining moliyaviy xizmatlar sohasidagi roli haqida qoʻydogilarni taʼkidlaydi, sugʻurta kompaniyalari moliyaviy xizmatlar sohasini rivojlantirishda muhim rol oʻynaydi, bundan tashqari sugʻurta bozorida majburiy va ixtiyoriy sugʻurta hamjlari ham barqaror ravishda koʻpayib bormoqda. Oʻsib borayotgan sugʻurta bozori sugʻurta kompaniyalarining samaradorligini oshirishda, yangi sugʻurta mexanizmlarini joriy qilish uchun qoʻshimcha investitsiyalarni jalb qilishni talab qilib qoʻymoqda [4].

Sugʻurta sohasi mamlakat iqtisodiyotini rivojlantirish uchun juda muhimdir, sababi sugʻurta kompaniyalari fond bozorlarida institutsional investor boʻlib xizmat qiladi, undan tashqari yirik moliyaviy resurslarni toʻplaydi va qoʻshimcha faoliyatidan daromad olish samaradorligini taʼminlaydi.

Shu munosabat bilan aktsiyadorlik jamiyatlari shaklidagi sugʻurta kompaniyalari faoliyati uchun shart-sharoitlar yaratish, kompaniyalarning aktsiyalarini qimmatli qogʻozlar bozorida

sotilishini ta'minlash sug'urtani rivojlanishiga va fond bozorini faollashtirishga qo'shimcha turtki bo'ladi.

Investorlar sifatida faoliyat yuritayotgan sug'urta kompaniyalari aholi va yuridik shaxslarning mablag'larini fond bozoriga jalb qiluvchi vositachisi bo'lib ularning va o'zining daromadlarini oshirishda barqaror manbalardan biri bo'lib qolmoqda.

A.M.Godin ilmiy tadqiqot ishida sug'urta bozorining moliya tizimidagi o'rni biqiyosdir, sababi turli xil moliya institutlariga sug'urta himoyasini taqdim etish bilan bir qatorda o'zining investitsion faoliyati va salohiyati orqali moliya bozorining asosiy o'yinchilariga aylanib boradi degan fikrlarni ilgari suradi [5].

A.A.Romanova ilmiy maqolasida sug'urta bozoriga qo'yidagicha ta'rif beradi, ya'ni sug'urta bozori – bu mamlakat moliya bozorining ajralmas qismi hisoblanadi va bir uyg'unlikda rivojlanib boradi. Sug'urta bozorining rivojlanishi ishlab chiqarish jarayonining jadal rivojlanishi bilan o'zaro bog'liq. Sug'urta bozori instrumentlarining ko'payishi va o'sishi – bu ishlab chiqarish va moliya sohasida globallashuv va integratsiya jarayonlarining ajralmas qismidir, shu sababli moliya bozorlarining o'zaro uyg'unlikda rivojlanishi talab etiladi [6].

A.A.Kazakova ilmiy tadqiqot ishida milliy moliya bozorlarida jismoniy shaxslarning pul mablag'larini investitsiya va sug'urta bozorlariga jalb qilish muammosi haqida fikrlarni aytib o'tadi. Sug'urta va fond bozorlarining integratsiyalashuvi natijasida investitsion sug'urta mahsulotlarining rivojlanishi yuz beradi. Umumiy bozorning bunday mahsulotlar segmentining rivojlanishi bu moliya bozorining rivojlanishiga sabab bo'ladi, sababi fond bozoriga aholiining omonatlari jalb qilinadi va uzoq muddatli hayot sug'urta turlarining rivojlanishi bilan tavsiflanadi. Bunday rivojlanish umumiy nisbatda milliy qimmatli qog'ozlar bozorining rivojlanishiga olib keladi [7].

Sangyong Hana o'z ilmiy ishlarida AQSHda sug'urta zahiralarni joylashtirish amaliyoti tahlil qilgan, jumladan: Amerika Qo'shma Shtatlarida sug'urta zahiralarni joylashtirishda konservativ yondashuv muhim ahamiyat kasb etadi. Sababi investitsiya qilinayotgan sug'urta rezervlari shaffoflik tamoyillariga amal qilish lozim. Aks holda nazorat organlari ushbu investitsiyalarni aktsiyadorlar va sug'urtalanuvchilar uchun zararli deb baholaydi. Ushbularni hisobga olgan holda sug'urta kompaniyalarining investitsion faoliyatlari qat'iy tartibga solinadi [8].

**Tadqiqot metodologiyasi.** Shuni ta'kidlash lozimki, mazkur tadqiqot doirasida bozor yoki alohida kompaniyalarni tahlil qilishga emas, balki tavakkalchilikka asoslangan boshqaruvni rivojlantirish darajasini baholash borasida taklif qilingan modelning xususiyatlarini ochib berishga harakat qilamiz. Axborotning asosiy manbalari buxgalteriya hisobining Milliy standartlariga muvofiq buxgalteriya hisoboti, xalqaro standartlarga (MHXS) muvofiq moliyaviy hisobot, shu jumladan auditorlik va aktuar xulosalar, kompaniyalarning yillik hisobotlari, kredit agentliklarining reytinglari va ma'lumotlari, so'rov ishtirokchilari tomonidan ixtiyoriy ravishda taqdim etiladigan ma'lumotlar bo'lib hisoblanadi [9]. Olingan ma'lumotlar asosida ekspert baholash usuli bo'yicha ballar qo'yiladi va kerakli ko'rsatkichlar baholanadi. U yoki bu kompaniya yoki umuman sektor bo'yicha tavakkalchilikka asoslangan boshqaruvning rivojlanish darajasi to'g'risida ma'lum xulosalarni shakllantirish to'g'ridan-to'g'ri tuzilmalar va kompaniya ichida qo'yilgan vazifalar yuzasidan mas'ul shaxslarga rasmiy murojaat va so'rovlar yuborishni talab qiladi.

**Tahlil va natijalar.** O‘zbekiston Respublikasi Iqtisodiyot va Moliya vazirligining ma’lumotlariga ko‘ra, 2022 yil yakuni bo‘yicha O‘zbekistonda turli mulkchilik shakllariga asoslangan 41 ta sug‘urta kompaniyasi faoliyat yuritmoqda, shu bilan birgalikda to‘lovlarni kafolatlash jamg‘armasi a‘zolari bo‘lgan sug‘urta tashkilotlarining soni 2022 yil yakunlari bo‘yicha 25 tani tashkil qiladi. Sug‘urta tashkilotlarining umumiy ustav kapitali 1,884 trln. so‘mga yetgan.

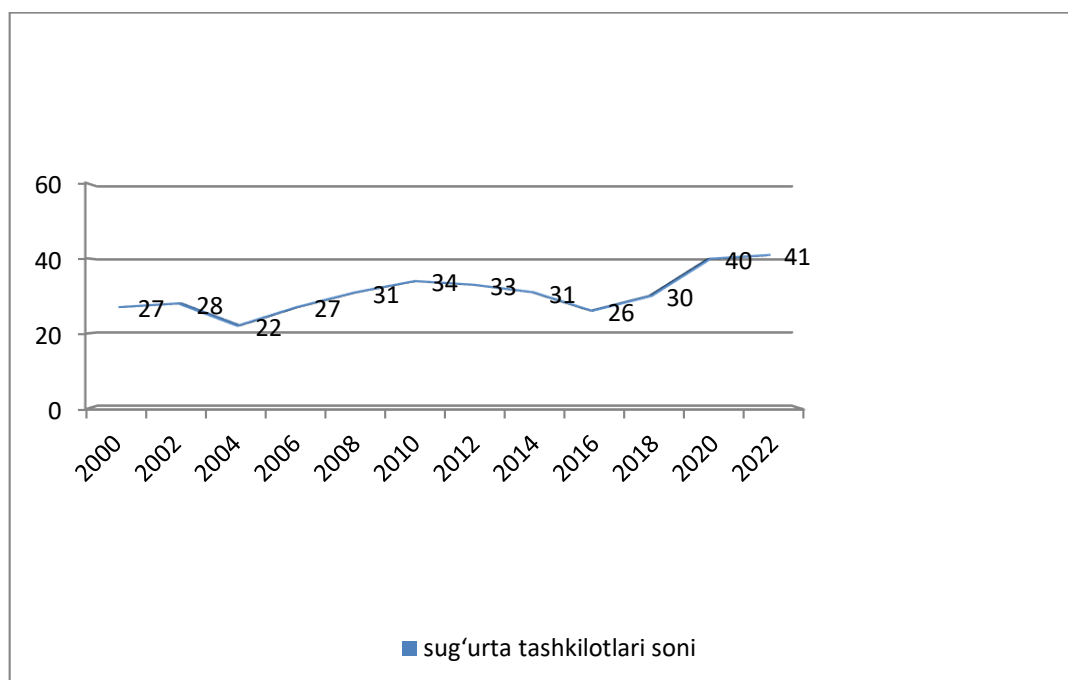

### 1-rasm. O‘zbekistonda sug‘urta tashkilotlari sonining o‘zgarishi

**Manba:** <https://imda.uz/ru/>

Sug‘urta bozorida faoliyat ko‘rsatuvchi brokerlar soni 7 ta, aktuariylar soni 5 ta, sug‘urta agentlari soni 9155 tani tashkil qiladi.

Ta’kidlash kerakki, sug‘urta xizmatlari bozorida raqobat muhitiga, nafaqat, taklif etilayotgan sug‘urta mahsulotlarining xilma-xilligi, tarif siyosati, moliyaviy barqarorlik va boshka omillar, balki sug‘urtalovchilar soni ham ta’sir ko‘rsatadi (2-rasm).

2-rasm ma’lumotlaridan ko‘rinib turibdiki, o‘tgan yillar davomida O‘zbekistonda faoliyat ko‘rsatayotgan sug‘urta kompaniyalari soni dinamikasida keskin o‘zgarishlar sodir bo‘lgan. Masalan, 2000 yilda sug‘urtalovchilar soni 27 tani tashkil etgan bo‘lsa, 2022 yil yakuniga kelib ularning soni 41 tani tashkil etgan yoki 1,5 martaga ko‘paygan. Sug‘urta tarmoqlari kesimida sug‘urta kompaniyalari sonini o‘rganish natijalari, ularning 32 tasi umumiy sug‘urta tarmog‘ida, 8 tasi hayotni sug‘urtalash tarmog‘ida faoliyat yuritishini ko‘rsatdi.



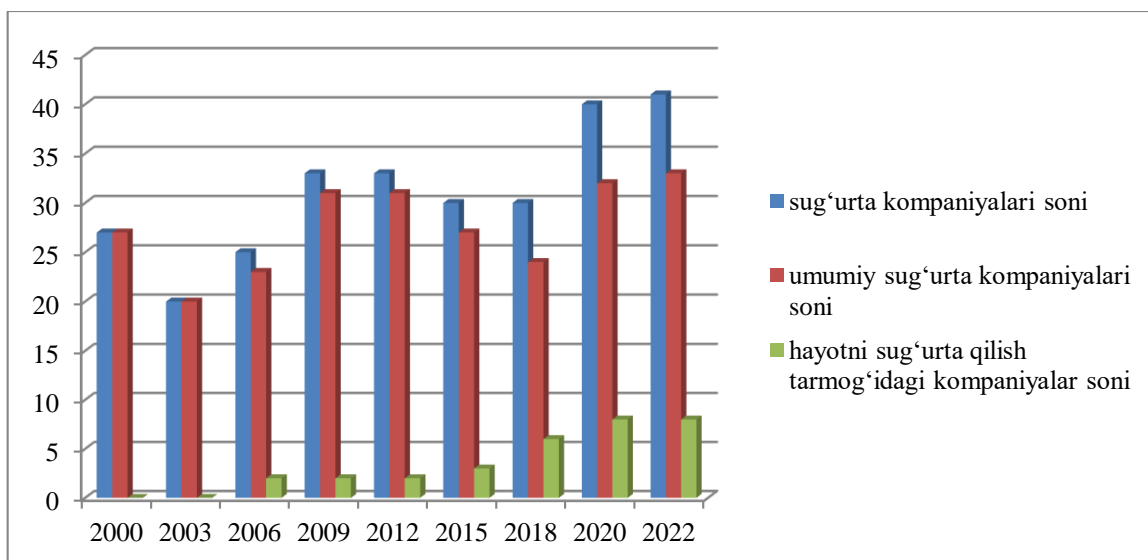

## 2-rasm. Sug'urta tarmoqlari bo'yicha sug'urta kompaniyalari sonidagi o'zgarishlar dinamikasi

**Manba:** <https://imda.uz/ru/>

Bundan 17 yil oldin mamlakatda 20 ta sug'urta kompaniyasi faoliyat yuritgan bo'lib, hayotni sug'urtalashga ixtisoslashgan sug'urta kompaniyalari umuman mavjud emas edi. Quyidagi diagrammada 2000- 2022 yillarda sug'urta tarmoqlari kesimida O'zbekistonda sug'urta faoliyatini amalga oshirish huquqiga ega bo'lgan sug'urta kompaniyalari sonidagi o'zgarishlar dinamikasi to'g'risidagi ma'lumot keltirilgan (2-rasm). 2-rasmdagi ma'lumotlardan ko'rinib turibdiki, 2000-2020 yillarda O'zbekiston sug'urta bozorida faoliyat ko'rsatayotgan sug'urta kompaniyalari sonining dinamikasida notekis o'zgarishlar sodir bo'lgan. Masalan, 2009 yilda sug'urta kompaniyalari soni 33 tani tashkil etgan bo'lsa, 2018 yilga kelib ularning soni 3 taga kamaygan. Aksincha, tahlil etilayotgan davrda hayotni sug'urta qilish bo'yicha kompaniyalar soni barqaror o'sib borgan. Ushbu kompaniyalar soni 2006 yilda 2 tani tashkil etgan bo'lsa, 2022 yilga kelib ularning soni 4 martaga oshgan. Statistik ma'olomotlarga ko'ra, 2022 yil boshiga O'zbekiston aholisi 36 mln. kishini tashkil qildi.

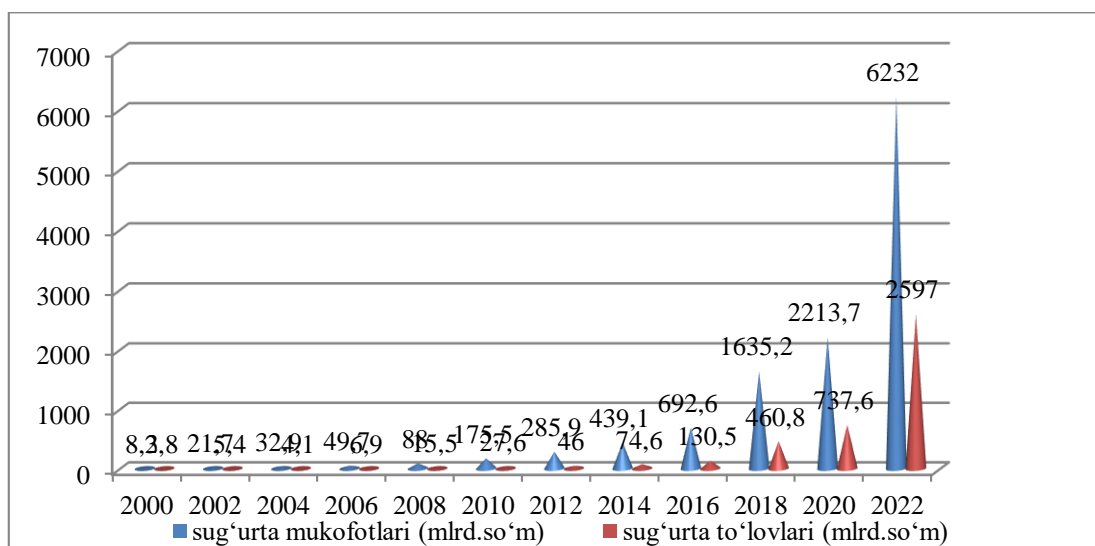

**3-rasm. Sug'urta mukofotlari va to'lovlari hajmining dinamikasi****Manba:** <https://imda.uz/ru/>

Demak, shu sanada 878048 nafar fuqaroga o'rtacha bitta sug'urta kompaniyasi to'g'ri kelgan. Mavjud sug'urta kompaniyalarining yarmidan ko'pi mas'uliyati cheklangan jamiyat shaklida faoliyat ko'rsatmoqda. Sug'urta kompaniyalari sonining ortib borishi, pirovard natijada, sug'urta qamrovi darajasining oshishiga, binobarin, sug'urta mukofotlari tushumining ko'payishiga olib keladi (3-rasm).

**1-jadval.****2022 yilda sug'urta mukofotlari tushumi bo'yicha umumiy sug'urta tarmog'idagi TOP-10 ta sug'urta kompaniyalari**

№	Sug'urta kompaniyalari nomi	Sug'urta mukofotlari (mlrd.so'm)	O'tgan yilga nisbatan o'zgarish (%)
1	"APEX INSURANCE" AJ	782 518	+241,5%
2	"O'ZBEKINVEST" EISK AJ	930 534	+141,5%
3	"O'ZAGROSUG'URTA" AJ	323 286	+23,9%
4	"KAFOLAT SUG'URTA KOMPANIYASI" AJ	315 509	+41,4%
5	"GROSS SUG'URTA KOMPANIYASI" AJ	296 858	-13,7%
6	"MY-INSURANCE" AJ ST	196 281	+5,9%
7	"KAPITAL SUG'URTA" AJ	149 672	+28,3%
8	"ASKO-VOSTOK" AJ QK ST	122 693	+100,8%
9	"EUROASIA INSURANCE" AJ QK	121 749	-21,1%
10	"KAFIL SUG'URTA" AJ	110 407	+10,2%

**Manba:** <https://imda.uz/ru/>

Tahlillar ko'rsatib turibdiki, sug'urta mukofotlari va to'lovlari dinamikasida ijobiy tendentsiya mavjud, xususan 2020 yilga nisbatan 2022 yilda sug'urta mukofotlari hajmi qariyb 3 baravar oshgan va 6232 mlrd.so'mni tashkil qilgan, shu bilan bir qatorda, sug'urta to'lovlari hajmi ham keskin o'sishiga guvoh bo'lamiz.

2022 yil yakunlariga ko'ra, umumiy sug'urta tarmog'ida sug'urta mukofotlari tushumi bo'yicha eng yuqori ko'rsatkichlardan birini "Kafolat sug'urta kompaniyasi" aktsiyadorlik jamiyati egallagan (1-jadval).

Jadvaldagi ma'lumotlardan ko'rinib turibdiki, "APEX INSURANCE" AJ sug'urta kompaniyasi tomonidan 2022 yilda 782,518 mlrd. sum miqdorida sug'urta mukofotlari yig'ib olingan. Bu O'zbekiston sug'urta bozori bo'yicha to'plangan sug'urta mukofotlarining 16,7 foizi demakdir. Eng ko'p sug'urta mukofotlari tushumiga erishgan TOP-10 ta sug'urta kompaniyalari tarkibida 3 ta davlat kapitali ishtirokidagi sug'urta kompaniyalarining bozor ulushi 33,6 foizni, qolgan nodavlat sektoridagi sug'urta kompaniyalarining bozor ulushi 38,1 foizni tashkil etgan.

**2-jadval.**

2022 yilda amalga oshirilgan sug'urta to'lovlari bo'yicha umumiy sug'urta tarmog'idagi TOP-10 ta sug'urta kompaniyalari

№	Sug'urta kompaniyalari nomi	Sug'urta to'lovlari (mlrd.so'm)	Yalpi sug'urta to'lovlaridagi ulushi (%)
1	"APEX INSURANCE" AJ	252 316	23,2
2	"O'ZBEKINVEST" EISK AJ	78 689	7,2
3	"GROSS SUG'URTA KOMPANIYASI" AJ	76 793	7,06
4	"KAPITAL SUG'URTA" AJ	66 662	6,1
5	"KAFOLAT SUG'URTA KOMPANIYASI" AJ	59 713	5,5
6	"ALSKOM SUG'URTA KOMPANIYASI" AJ	53 145	4,9
7	"MY-INSURANCE" AJ ST	52 352	4,8
8	"ALFA INVEST SUG'URTA KOMPANIYASI" AJ	47 058	4,3
9	"O'ZAGROSUG'URTA" AJ	43 896	4,0
10	"EUROASIA INSURANCE" AJ QK	39 679	3,6

**Manba:** <https://imda.uz/ru/>

Bundan shunday xulosa qilish mumkinki, umumiy sug'urta tarmog'ida sug'urta mukofotlari tushumi bo'yicha TOP-10 ta sug'urta kompaniyalari ichida nodavlat sug'urta kompaniyalarining salmog'i yuqori bo'lgan. Demak, sug'urta bozorida raqobat muhiti kengaymokda.

Bizning nazarimizda, sug'urta kompaniyalarining faoliyatini baholashda sug'urta mukofotlari tushumi hajmiga qarab emas, balki amalga oshirilgan sug'urta to'lovlari hajmiga qarab baho berish maqsadga muvofiq. Shu munosabat bilan quyidagi jadval ma'lumotlarini tahlil qilamiz (2-jadval).

Yuqoridagi ma'lumotlardan ham ko'rinib turibdiki, O'zbekiston sug'urta bozorida nodavlat sektoriga tegishli bo'lgan sug'urta kompaniyalari yetakchilikni qo'lga olishga intilmoqda.

Odatda, yuridik va jismoniy shaxslarga ko'rsatiladigan sug'urta xizmatlari majburiy hamda ixtiyoriy tusga ega. Quyidagi jadvalda 2002-2022 yillarda O'zbekistonda ixtiyoriy va majburiy sug'urta turlari bo'yicha kelib tushgan sug'urta mukofotlarining hajmi solishtirma tahlil etilgan (3-jadval).

Jadval ma'lumotlaridan ko'rinib turibdiki, 2002-2022 yillarda sug'urta mukofotlari tushumi bo'yicha ixtiyoriy va majburiy sug'urta o'rtasidagi nisbat notekis rivojlanish tendentsiyasiga ega bo'lgan. Agar, 2004, 2006 va 2008 yillarda jami sug'urta mukofotlari tarkibida majburiy sug'urtaning ulushi o'rtacha 8,5 foizdan oshmagan bo'lsa, 2010-2016 yillarda 26,7

foizdan 31,5 foizgachani tashkil etgan. 2022 yilda esa jami sug'urta mukofotlari tarkibida majburiy sug'urtaning ulushi 33,3 foizga teng bo'lgan.

3-jadval.

Ixtiyoriy va majburiy sug'urta turlari bo'yicha sug'urta mukofotlarining solishtirma dinamikasi

№	Ko'rsatkichlar	Yillar										
		2002	2004	2006	2008	2010	2012	2014	2016	2018	2020	2022
1	Sug'urta mukofotlari, jami (mlrd.so'm)	21,7	32,9	49,7	88,0	175,5	285,9	439,1	692,6	1635,2	2213,7	2596
2	Ixtiyoriy sug'urta (mlrd.so'm)	18,3	30,2	46,9	80,6	128,7	06,8	300,7	485,0	1371,7	852,8	232
3	Majburiy sug'urta (mlrd.so'm)	3,4	2,8	2,8	7,4	46,8	79,1	138,4	207,6	263,5	360,9	865
4	Jami sug'urta mukofotlari tarkibida majburiy sug'urtaning salmog'i (%)	15,7	8,5	5,6	8,4	26,7	27,7	31,5	30,0	16,1	16,3	33,3

Manba: <https://imda.uz/ru/>

Tadqiqotchilar va ekspertlar o'rtasida majburiy va ixtiyoriy sug'urta o'rtasidagi oqilona nisbat qanday darajada bo'lishi xususida turlicha fikr-mulohazalar mavjud. Ayrim olimlar, bozor munosabatlari sharoitida ixtiyoriy sug'urta ustuvor bo'lishi kerak deb ta'kidlashsa, ba'zi mutaxassislar majburiy sug'urtaning roliga ijobiy baho berishadi.

2003 yil yanvar oyidan O'zbekistonda sug'urta faoliyati ikki tarmoqqa ajratilgan bo'lib, hozircha deyarli barcha ko'rsatkichlar bo'yicha umumiy sug'urta tarmog'ida faoliyat ko'rsatayotgan sug'urtalovchilar hayotni sug'urtalovchi kompaniyalarga qaraganda ustunlikka ega. 2012-2020 yillarda umumiy sug'urta tarmog'ida faoliyat ko'rsatgan sug'urtalovchilar tomonidan to'plangan sug'urta mukofotlari hajmida barqaror o'sish tendentsiyasi kuzatilgan bo'lsa, hayotni sug'urtalovchi kompaniyalar esa 2018 yilgacha ushbu tendentsiyaga ega bo'lgan. Birok, 2020 yilda hayotni sug'urtalovchi kompaniyalar tomonidan to'plangan sug'urta mukofotlari hajmi 2018 yilning tegishli ko'rsatkichiga nisbatan 82,8 mlrd.so'mga yoki 19,8 foizga kamaygan.

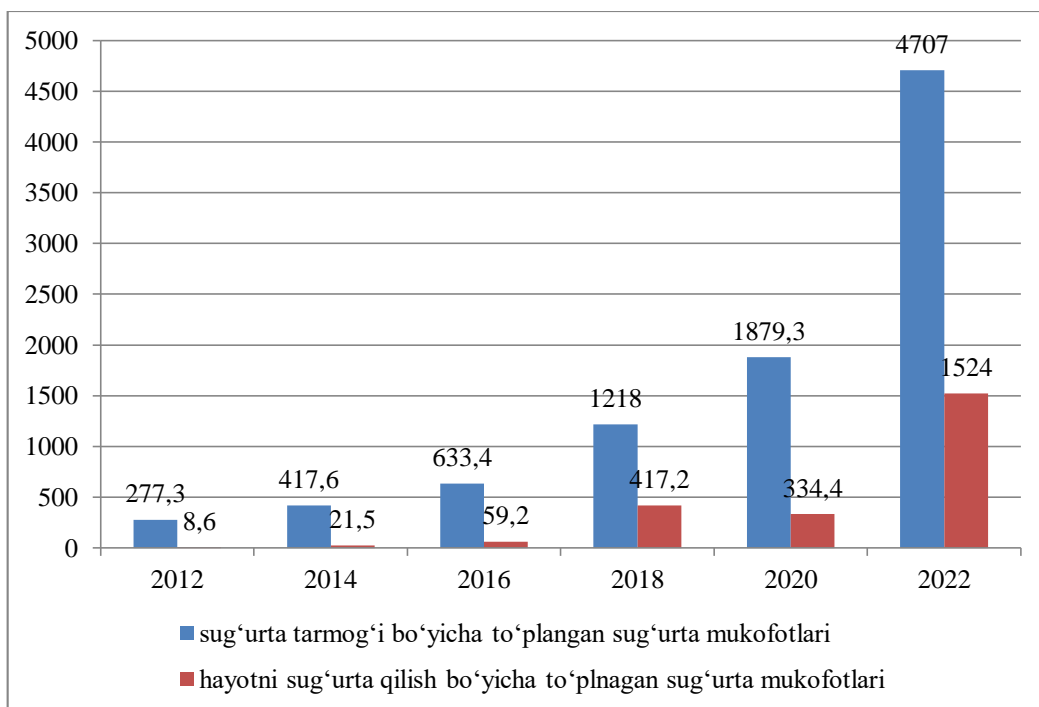

**4-rasm. Sug'urta tarmoqlari kesimida sug'urta mukofotlarining o'sishi (mlrd.sum)**

**Manba:** <https://imda.uz/ru/>

Buning sababi 2020 yilda respublika xukumati tomonidan pandemiya tufayli ko'rilgan choralar bilan bogliq ekanligi xech kimda shubxa uygotmaydi. Shu yerda ta'kidlash lozimki,

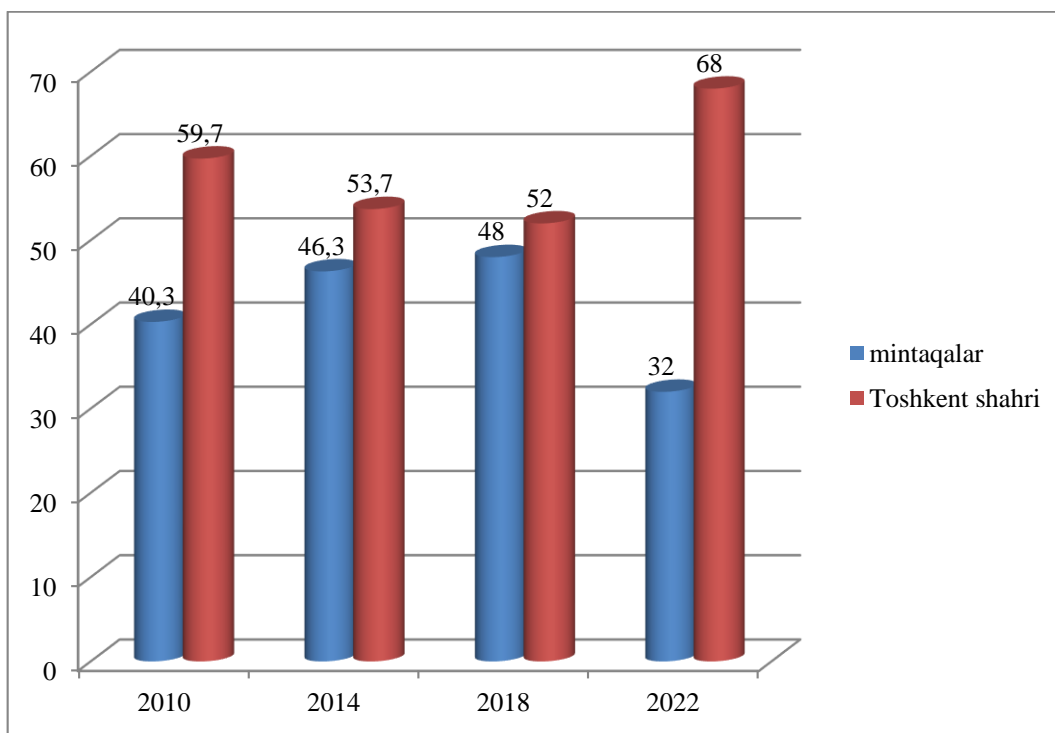

**5-rasm. Yalpi sug'urta mukofotlari tarkibida mintaqalarning ulushidagi o'zgarishlar dinamikasi (%)**

**Manba:** <https://imda.uz/ru/>

2020 yilda jami sug'urta mukofotlarining 84,9 foizi umumiy sug'urta tarmog'iga, 15,1 foizi hayot sug'urtasi tarmog'iga to'g'ri kelgan. Hayot sug'urtasi bo'yicha sug'urta mukofotlarining keskin o'sishi 2022 yilda kuzatilgan, bu ko'rsatkich 2020 yilga nisbatan qariyb 5 marta o'sgan.

Shuni ta'kidlash lozimki, mazkur tadqiqot doirasida bozor yoki alohida kompaniyalarni tahlil qilishga emas, balki tavakkalchilikka asoslangan boshqaruvni rivojlantirish darajasini baholash borasida taklif qilingan modelning xususiyatlarini ochib berishga harakat qilamiz. Axborotning asosiy manbalari buxgalteriya hisobining Milliy standartlariga muvofiq buxgalteriya hisoboti, xalqaro standartlarga (MHXS) muvofiq moliyaviy hisobot, shu jumladan auditorlik va aktuar xulosalar, kompaniyalarning yillik hisobotlari, kredit agentliklarining reytinglari va ma'lumotlari, so'rov ishtirokchilari tomonidan ixtiyoriy ravishda taqdim etiladigan ma'lumotlar bo'lib hisoblanadi. Olingan ma'lumotlar asosida ekspert baholash usuli bo'yicha ballar qo'yiladi va kerakli ko'rsatkichlar baholanadi. U yoki bu kompaniya yoki umuman sektor bo'yicha tavakkalchilikka asoslangan boshqaruvning rivojlanish darajasi to'g'risida ma'lum xulosalarni shakllantirish to'g'ridan-to'g'ri tuzilmalar va kompaniya ichida qo'yilgan vazifalar yuzasidan mas'ul shaxslarga rasmiy murojaat va so'rovlar yuborishni talab qiladi.

**Xulosa va takliflar.** Tahlillarimizda shuning guvohi bo'ldikki, mamlakatimiz bo'yicha sug'urta xizmatlari ko'rsatilishi qamrovi oxirgi besh yilda sezilarli darajada oshgan, shuningdek sug'urta kompaniyalarning kapitallashuv darajasi ham sezilarli daraja oshgan. Bu holat sug'urta kompaniyalarni sug'urta bozorida sug'urta mahsulotlarini taklif qilishi va mijozlarga sifatli sug'urta xizmatlari ko'rsatilishi yaxshilanib borayotganligidan dalolat beradi va o'z navbatida bunday o'zgarishlarning asosiy sababi davlat tomonidan soha faoliyatni ko'llab-qo'vatlashga qaratilgan chora-tadbirlari tizimli olib borayotganligidandir. Shu bilan birga sug'urta sohasida kapital jalb qilish muammolari, bo'sh turgan pul mablag'larni investitsiya qilishning rang-barang emasligi va qonunchilik bilan katta cheklovlar mavjudligi haliyam bartaraf etilmaganligini ta'kidlab o'tishimiz lozim.

O'zbekistonda sug'urta bozorining fond bozoriga ta'siri va sug'urta kompaniyalarining fond bozoridagi roli yanada oshirish maqsadida quyidagi takliflar tavsiya qilinadi:

Sug'urta kompaniyalari investitsiya faoliyatiga davlat aralashuvini kamaytirish, sug'urta sohasidagi investitsion faoliyat bilan bog'liq qonunchilikda mavjud bo'lgan cheklovlarni bekor qilish ya'ni sug'urta kompaniyalari investitsiya qilish mumkin bo'lgan sohalarni kamaytirish yoxud minimallashtirish chunki davlat tomonidan sug'urta kompaniyalari investitsiya faoliyatiga aralashuv sug'urta kompaniyalari bo'sh mablag'larini kengroq joylashtirish imkoniyatini cheklab, investitsiya faoliyatidan olinadigan daromad samaradorligini pasaytirishga olib keladi. Bu o'z sug'urta kompaniyalari tomonidan navbatida davlat byudjetiga to'lanadigan soliqlarning kamayishiga olib keladi.

Sug'urta tashkilotlarining depozitlarga qo'yilgan mablag'lar, qimmatli qog'ozlar bo'yicha foiz daromadlaridan olinadigan soliq stavkasini kamaytirish yohud umuman bekor qilish.

Sug'urta kompaniyalarining bank depozitlariga qilinadigan qo'yilmalar miqdori bo'yicha maksimal cheklovni bekor qilish (hozirda 40%), chunki bu amaliyot orqali sug'urta kompaniyalari investitsion faoliyati liberallashtiriladi va daromadlarini maksimalashishiga erishiladi, bu o'z navbatida tijorat banklarining kredit solohiyatini oshiradi. Ushbu investitsiyalarning rentabelligi



bir qator sabablar (bank sektorining barqarorligi) bilan bog'liq, shuningdek, ijtimoiy-iqtisodiy sohani rivojlantirishga turtki bo'ladi.

2018 yil 2 senyabrda PF-3926 sonli "O'zbekiston Respublikasida kripto-birjalar faoliyatini ashkil etish chora-tadbirlari to'g'risida"gi O'zbekiston Respublikasi prezidnetining farmoniga asoslangan holda, sug'urta kompaniyalariga blokcheyn texnologiyalariga yoki blokcheyn mahsulotlariga (kriptoalyutalarga) investitsiya qilish huquqini berish. Bu huquqni berish orqali sug'urta kompaniyalarining investitsiya qilish sohalaring rang-barangligiga, risklarning diversifikatsiya qilinishiga, daromadning maksimallashtirishga hamda sug'urta kompaniyalarining faoliyatini modernizatsiyalashga va butun jahon sug'urta bozorida ilg'or texnologiyalar qo'llash bo'yicha yuqori o'rindagi davlatlar qatoridan joy olishga erishiladi.

Sug'urta sohasidagi ilg'or mamlakatlar tajribasini o'rganib chiqqan holda real iqtisodiyotga ya'ni davlat ulushi 30% dan oshiq bo'lgan qazib olish, ishlab chiqarish va qayta ishlashga ixtisoslashgan korhonalari investitsiya qilish imkonini berish chunki bundan korhonalarda risklilik darajasi past hisoblanadi. Bu o'z navbatida mamlakat iqtisodiyotining o'sishiga va jadal darajada rivojlanishiga turtki bo'lishi mumkin.

O'zbekiston Respublikasi qimmatli qog'ozlar bozorida yangi investitsiya ob'ektlarining paydo bo'lishi (obligatsiyalar) sug'urta kompaniyalarining bu boradagi faoliyatlarini qonunchilikda muvofiqlashtirishni talab qilib qo'ymoqda. Shulardan kelib chiqqan holda sug'urta kompaniyalarining obligatsiyalarga investitsiya qilish me'yorlarini belgilash.

Shuningdek sug'urta kompaniyalarining investitsiya ob'ekti bo'lgan, ya'ni boshqa yuridik shaxslarining ustav kapitalda ishtiro bo'yicha qo'yilgan maksimal talablarni bekor qilish (hozirda 30%), bu esa o'z navbatida yangi korxonolarning ko'payishiga, soliq bazasining oshishiga kolaversa yangi ish o'rinlarini yaratish imkonini beradi.

Tadqiqot maqsadi kompaniyani kuzatib borish va uning to'lov qobiliyatini baholash emas, balki kapital talablarining tarkibiy qismi sifatida tavakkalchilikka asoslangan boshqaruv sifatini baholash hisoblanadi, shu bois sug'urta bozorining institutsional tashkil etuvchilarini tahlil qilish maqsadga muvofiq hisoblanadi:

Riskka yo'naltirilgan tartibga solishga o'tish bosqichida:

a. *Nazorat*: i. risk-menejment sifati va xatarlarni boshqarish komponentini ishlab chiqish nuqtai nazaridan kompaniyaning tavakkal-chilikka asoslangan boshqaruvni amalga oshirishga tayyorligini aniqlash;

ii. modelga kiritilgan talablar shaklida yondashuvni standartlashtirish;

b. Sug'urta kompaniyalari: xatarlarni boshqarishning asosiy vositalarini rivojlantirishning yo'l xaritasi prototipini yaratish.

c. *Konsalting* va qayta sug'urtalash kompaniyalari: risklarni boshqarish modellarini ishlab chiqish, sug'urtalovchilar bilan o'zaro munosabatlarni yo'lga qo'yish.

2. Riskka yo'naltirilgan yondashuvga o'tish jarayonida:

Modelning o'z oldiga qo'ygan vazifalari bilan bir qatorda, baholash-ning maqsadi sifat ko'rsatkichlarining rivojlanganlik darajasidan kelib chiqqan holda miqdoriy talablarni tartibga solishda ham o'z aksini topadi.

Riskka asoslangan menejment rivojlanishining yuqori darajasi (80% dan ortiq integral baholash) kompaniyaning moliyaviy barqarorligi va raqobatbardoshligiga ijobiy ta'sir ko'rsatadigan omillardan biridir va natijada kapitalning miqdoriy talablarini kamaytirishning zarur

sharti sifatida qaralishi mumkin. Rivojlanishning past darajasi va 50% dan past bo'lgan integral baholash kapital talablarini kuchaytirishning teskari funksiyasini bajaradi.

Ko'rsatkich sifatida biz risklarni doimiy monitoring qilish maqsadida foydalaniluvchi riskni nazorat qilish vositasi sifatida moliyaviy riskni tarkibiy va dinamik baholashni qo'llashimiz mumkin.

Olingan natijani kompaniyaning raqobatbardoshligi va operatsion jozibadorligi darajasini aniqlashda qo'llanilishi mumkin.

## REFERENCES

1. <https://www.iaisweb.org/>
2. <https://www.swissre.com/press-release/Severe-thunderstorms-account-for-up-to-70-of-all-insured-natural-catastrophe-losses-in-first-half-of-2023-Swiss-Re-Institute-estimates/cea79f3c-6486-41a8-9c6e-09df260efe30>
3. Турсунов Г.П., (2015) Роль страховых компании в деятельности РФБ «Тошкент» / бизнес-эксперт. №2(86)
4. Ходжаева Г. (2015) Роль страховых компаний на фондовом рын-ке. / бизнес-эксперт номер №5 (88)
5. Годин А.М., Фрумина С.В. (2009) Страхование: Учебник. - М.: Издательско-торговая корпорация «Дашков и К», - с. 36.
6. Романова А. А, Улыбина Л. К. (2017) Состояние и перспективы развития мирового страхового рынка. Региональная экономика и управление: электронный научный журнал // Номер журнала: №4 (52).
7. Казакова А.А. (2013) Перспективы развития инвестиционно-страховых продуктов в России. Специальность – 08.00.10 – Финансы, денежное обращение и кредит. АВТОРЕФЕРАТ Диссертации на соискание ученой степени кандидата экономических наук. – 28 стр.
8. Sangyong Hana, Gene C. Lai b, Chia-Ling Hoc. Corporate transparency and reserve management: Evidence from US property-liability insurance companies. Journal of Banking and Finance (2018) №96.
9. Yadgarov A. A. Agrosanoat majmui korxonalari faoliyatini sug'urtalash. Monografiya. - T: "Iqtisodiyot" nashriyoti, 2020 -135 b.
10. Juyrikov K.K. Straxovanie: teoriya, praktika, zarubejno'y opo't. Uchebnik dlya studentov vuzov i kolledjey. Almato'. - Ekonomika, 2015. - s.408.
11. Adilova G.Dj. Iqtisodiy globallashuv sharoitida sug'urta xizmatlarini takomillashtirishning yo'nalishlari. Iqtisodiyot fanlari buyicha f.d. (PhD) dissertatsiyasi avtoreferati. - T.: - 2020. - 60 b.
12. Baratova D.A. O'zbekistonda jamg'arib boriladigan hayot sug'urtasini rivojlantirish yo'llari. Iqtisodiyot fanlari buyicha f.d. (PhD) dissertatsiyasi avtoreferati. - T.: - 2020. - 54 b.
13. Imomov U.G. Innovatsion iqtisodiyot sharoitida bank sug'urtasi va uni rivojlantirish yo'llari. Iqtisodiyot fanlari bo'yicha f.d. (PhD) dissertatsiyasi avtoreferati. - T.: - 2020. - 53 b.
14. Mavrulova N.A. Sug'urta kompaniyalarining moliyaviy barqarorligini ta'minlashda qayta

sug'urtaning rolini oshirish. Iktisodiyot fanlari bo'yicha f.d. (PhD) dissertatsiyasi avtoreferati. - T.: - 2019. - 62 b.

15. Shennayev X.M. O'zbekiston Respublikasida sug'urta faoliyatini rivojlantirish yo'nalishlari: Monografiya. - T.: "Iqtisod-Moliya", 2021 .-336 b.

## DEVELOPMENT OF LITERARY CRITICISM IN ENGLISH LANGUAGE IN 20<sup>TH</sup> CENTURY

Teacher of Asian international university

**Karimova Go'zal Ixtiyorovna**

<https://doi.org/10.5281/zenodo.8435766>

**Abstract.** *This master's thesis examines the specific aspects of the literary criticism in English literature (as an example of the works of J. Konrad). The similarities and differences of the criticism genre with other genres are analyzed. The essence, significance and novelty of the work are well explained. The topic of the dissertation is relevant, interesting and attracts the attention of the scientific community.*

**Keywords:** *criticism, literary genres, English literature.*

### РАЗВИТИЕ ЛИТЕРАТУРНОЙ КРИТИКИ В АНГЛИЙСКОМ ЯЗЫКЕ В XX ВЕКЕ

**Аннотация.** *В магистерской диссертации рассматриваются специфические аспекты литературной критики в английской литературе (на примере творчества Дж. Конрада). Анализируются сходства и различия жанра критики с другими жанрами. Хорошо объяснены суть, значение и новизна работы. Тема диссертации актуальна, интересна и привлекает внимание научной общественности.*

**Ключевые слова:** *критика, литературные жанры, английская литература.*

**Research objects:** Analysis of the genre of criticism in works and consideration of its features. Also, the aspects and characteristics of the criticism genre, its differences and similarities from other literary genres are studied.

**Purpose of work:** the purpose of this master's thesis is to study and analyze the genre of criticism, to compare it, to study and analyze the similarities and differences with other genres of literature.

**Research methods:** methods of analysis, description, comparison.

**The results obtained and their novelty:** The scientific novelty of the research is that the topic we have chosen has been studied by many researchers of the world to one degree or another, but their views have not been systematized and analyzed from a general point of view.

**Practical significance:** The practical importance of the research results is explained by the fact that they can be used in higher education institutions to conduct special courses for a more detailed understanding of the essence of the literary fantasy genre, as well as to create textbooks, training manuals and literature. guidelines in this area.

**Field of application:** This work is of practical importance for students of the faculty of foreign languages in studying the country's literature, in seminars and practical training. This is also of particular importance for literary scholars in the study of world literature.

### I. Introduction

The newfangled world arises from the long slumbers of medieval ages with the world shaking slogans of equality, liberty and fraternity but humanity is still awaiting to realise these ideals. In the times when humanity is bleeding and haemorrhaging grotesquely with one poor child dying of hunger every ten seconds somewhere in the sad melancholy, a woman being raped every minute with inexpressible brutality, the heartbreaking crimes meted out to millions in the

outpouring insurgencies and unrest all around the world, some that will never even be known to humankind; it has become indisputably clear that the study of the humanities in general is no longer a luxury but a necessity, vital to our very survival as an enlightened civilization that we claim to be.

## **II. Main part**

The articulate vision of moral, educational and political values of the world's multifarious cultures can't be understood today unless we don't revisit our past to understand where those values come from, the struggles in which they were forged, and the historical contexts which generated those struggles. In spite of succumbing to blind ignorance of nationalism, religiosity or chauvinism in all its manifold guises; it is now rather essentially important to undertake close, careful, critical reading of the Bible, Plato's Republic, Greek tragedy, Shakespeare, or Roman Law, Jewish or African-American history, likewise to examine the Quran and the long history of the Western world's fraught engagement with Islam. It entails not merely the call for critical and comprehensive reading of immediate text written in accordance with its language, style, rhetorical devices and deployment of literary techniques that confront us but also the need to understand that why and for what purpose the particular text was enacted or written. There is one discipline which is defined by its insistence on such strategies: this is the discipline of Art criticism, as operating through both practice and theory.

The word criticism has been derived from the greek word "Kritikos" which means "able to discern and judge. The most famous representatives of the fantasy genre are John Ronald Reuel Tolkien, Ursula Le Guin, Nick Perumov, Michael Moorcock, Roger Zelazny, Andre Norton, Andrzej Sapkowski, Sergey Lukyanenko and others.

## **III. Analysis**

The newfangled world arises from the long slumbers of medieval ages with the world shaking slogans of equality, liberty and fraternity but humanity is still awaiting to realise these ideals. In the times when humanity is bleeding and haemorrhaging grotesquely with one poor child dying of hunger every ten seconds somewhere in the sad melancholy, a woman being raped every minute with inexpressible brutality, the heartbreaking crimes meted out to millions in the

outpouring insurgencies and unrest all around the world, some that will never even be known to humankind; it has become indisputably clear that the study of the humanities in general is no longer a luxury but a necessity, vital to our very survival as an enlightened civilization that we claim to be. The articulate vision of moral, educational and political values of the world's multifarious cultures can't be understood today unless we don't revisit our past to understand where those values come from, the struggles in which they were forged, and the historical contexts which generated those struggles. In spite of succumbing to blind ignorance of nationalism, religiosity or chauvinism in all its manifold guises; it is now rather essentially important to undertake close, careful, critical reading of the Bible, Plato's Republic, Greek tragedy, Shakespeare, or Roman Law, Jewish or African-American history, likewise to examine the Quran and the long history of the Western world's fraught engagement with Islam. It entails not merely the call for critical and comprehensive reading of immediate text written in accordance with its language, style, rhetorical devices and deployment of literary techniques that confront us but also the need to understand that why and for what purpose the particular text was enacted or written. There is one discipline which

is defined by its insistence on such strategies: this is the discipline of Art criticism, as operating through both practice and theory.

Criticism and creativity are inextricably mingled with each other. Despite its popularity, fantasy among the phenomena of the literary process of the 20th century remained on the periphery of researchers' attention for a long time. Meanwhile, the rapid development of fantasy in the literature of the twentieth century can be correlated with the fundamental changes that have taken place and are taking place in the spheres of social, scientific, informational, etc. Fantasy, as it were, responds to the changes in life - both with its content, reflecting the desire to return to the origins, to the mythical time, to the harmonious world, and by its artistic form. The fantasy genre is a notable phenomenon of the modern literary process, and its study is important both in literary and ideological terms.

### REFERENCES

1. Bozhovich L.I. Personality and its formation in childhood. / L.I. Bozhovich.- M., 1968.
2. Gogoleva S.A. Influence of the Gothic novel on the criticism genre and its role in the development of the genre // Science and Education. - 2007. - No. 3. - p. 166.
3. Osipov A.N. Fiction from "A" to "Z": A Brief Encyclopedic Reference. - M: Dograf, 1999.
4. Yakovenko O.K. Genre features of criticism (based on the analysis of dictionary definitions of fantasy and science fiction).
5. <http://cyberleninka.ru/article/n/zhanrovye-osobennosti-fentezi-na-osnove-analiza-slovarnyh-definitsiy-fentezi-i-nauchnoy-fantastiki>
6. Kayumovna, Bakayeva Muhabbat, and Shamamedova Zinnat Xayrulloevna. "Description of Historical Background and Socio-Economic Life in Theodore Dreiser's "The Financier"." Middle European Scientific Bulletin.
7. Shamamedova Zinnat Xayrulloevna. "DEVELOPMENT OF THE DETECTIVE GENRE IN AMERICAN LITERATURE". International Journal Of Literature And Languages, vol. 3, no. 03, Mar. 2023, pp. 24-33, doi:10.37547/ijll/Volume03Issue03-06.
8. Qurbonova Nodira Roziqovna, and Eshonqulova Nasiba Husniddin qizi. "'LOBO' HIKOYASIDAGI OBRAZLARGA XOS XUSUSIYATLAR HAMDA TABIAT TASVIRLARI UYG'UNLIGI". PEDAGOGS Jurnal, vol. 10, no. 4, June 2022, pp. 188-91
9. Rozikovna, Kurbonova Nodira, and Mustafoeva Makhfuza. "ORIGIN AND FEATURES OF THE SONNET GENRE." Finland International Scientific Journal of Education, Social Science & Humanities 11.1 (2023): 141-147.



## ASKIYA VA QIZIQCHILIK SAN'ATNING KECHA VA BUGUNI.

Ma'ruf Salomov

O'zbekiston davlat san'at va madaniyat inistituti Nukus filiali  
"Sahna va ekran dramaturgiyasi san'ati" sirtqi ta'lim yo'nalishi talabasi  
Surxondaryo Viloyati Termiz tuman madaniyat va turizm bo'limi tasarufidagi 3-sonli  
madaniyat va turizim markazi rejissyori

**Raxmanova Gauxar Kengesbaevna**

Ilmiy rahbar. O'zDSMI Nukus filiali o'qituvchisi

<https://doi.org/10.5281/zenodo.8435801>

*Annotatsiya.* Bu maqolada askiya va qiziqchilik san'atining paydo bo'lishi va uni ilmiy o'rganish, xalq og'zaki ijodini o'qitish, payrov, qofiya, bahri-bayt, afsona, radif, aytishuv, rabbiya kabi noyob shakllarini ilmiy o'rganish hamda askiya va qiziqchilik san'atini yanada rivojlantirishga doir tavsiyalar atroflicha muhokama qilinadi.

*Kalit so'zlar:* askiya va qiziqchilik, san'at, xalq, ijod, payrov, qofiya, bahri-bayt, afsona, radif, aytishuv, rabbiya.

## CURIOSITY AND CURIOSITY ARE YESTERDAY AND TODAY OF ART.

*Abstract.* In this article, the emergence of askiya and the art of curiosity and its scientific study, the teaching of folk art, the scientific study of unique forms such as payrov, rhyme, bahri-bayt, legend, radif, saying, rabbi and recommendations for the further development of the art of askiya and curiosity are discussed in detail.

*Key words:* askiya and curiosity, art, folk, creation, payrov, rhyme, bahri-bayt, myth, radif, saying, rabbi.

## ЛЮБОПЫТСТВО И ЛЮБОЗНАТЕЛЬНОСТЬ – ЭТО ВЧЕРА И СЕГОДНЯ ИСКУССТВА.

*Аннотация.* В данной статье рассматривается возникновение искусства аския и любознательности, быт и его научное изучение, обучение народному творчеству, научное изучение уникальных форм, таких как пайров, рифма, бахри-байт, миф, радиф, поговорка, равбиа, а также искусство аския и любопытства.

*Ключевые слова:* аския и любопытство, искусство, народное, творчество, пайров, рифма, бахри-байт, миф, радиф, поговорка, раввин.

## Hayot o'zi bir askiya undagi voqiyalar qiziq

Muallif so'zi

Eng oliy baxt — inson salomatligi. Inson salomatligining tayanchlaridan biri — samimiy kulgidir. Boshqa mavjudotlarning hammasidan odam o'zining kulish fazilati bilangina ajralib turadi. Yaxshi, beg'ubor kulgidan ruhiy sog'liq, tetiklik paydo bo'ladi.

Shunisi ham borki, xushchaqchaq odamning buguni ham, ertasi ham quvnoqlik bilan o'taveradi. Shifokorlar ko'pincha kulgini umr uzaytirish dorisi, deya ta'riflaydi. Haqiqatdan, kulib, quvnab yurgan odam uzoq umr ko'radi, bu fikr hayotda o'z isbotini topgan. Kulgi kirgan har bir xonadondan g'am-tashvish, urish-janjal, g'iybat-bo'hton, dardu alam qochadi. Chehralar yorishib, xushmuomalalik va ahillik kuchayadi.

Ammo faqat kulgi bilan hayot kechirib bo'lmaydi. Kulishning ham vaqti-soati, me'yor bor. Shuningdek, kulgi odobi ham mavjud. Ana shularga amal qilib kulgan kishigina kulgining qadriga yetadi.<sup>1</sup>

Insoniyat yaratgan bebaho madaniyat durdonalari eng avvalo har qaysi millatning Askiya san'atida mujassam topgani hammamizga yaxshi ma'lum. Turli xalqlarning milliy o'zligini, ularning xalq og'zaki ijodi, an'ana va urfodatlarini ifoda etadigan Askiyachilik san'ati umumbashariy madaniyatning uzviy qismi sifatida barchamiz uchun qadrlidir.

Darhaqiqat, Askiyaichilik qadim tarixdan bizlarga sado berib kelmoqda. O'zi askiya va qiziqchilik qachon qayerda paydo bo'lgan shu xaqida biroz malumot bersak!

**Qiziqchilik** - o'zbek an'anaviy teatr turi. Qiziqchilik teatri, asosan, Qo'qon xonligi hududida (ayniqsa, Farg'ona vodiysi va Toshkentda) rasm bo'lgan, ijrochisi qiziqchi (qiziq), to'da boshlig'i va ish yurituvchisi korfarmon deb atalgan. Uning repertuarini tanqid va muqallid janrlaridagi hajviy va yumoristik komediyalar, kulki-hikoya tashkil etgan. Qiziqchilik og'zaki dramaturgiyaga asoslangan; bunda ko'rsatiladigan tomoshalarning fabulasi, syujeti, ayrim barqaror savoljavoblari ma'lum bo'lib, qiziqchilari tomonidan oldindan o'zlashtirilgan va shu asosda ijod va ijro qilingan.

Qiziqchilar o'z ijodlarida ko'proq so'z san'atiga tayangan, xalq poetik ijodi, til boyligi, askiyachi, mumtoz adabiyot namunalaridan ustalik bilan foydalanganlar; muayyan rolda o'ynaganda xarakterga yarasha liboslarda chiqsa-da, odatda, qizil, sariq yoki jigarrang matodan tikilgan yoki quroq kamzul kiygan. 19-asrda qiziqchilarning truppalari (mas, Bidiyorshum, Zokir Eshon boshchiligidagi to'dalar) faoliyat ko'rsatgan. Zokirjon qiziq to'dasiga 20 dan ziyod qiziqchi uyushgan bo'lib, yuzga yaqin tanqid, muqallid, kulki-hikoyalar va latifalar namoyish etishgan. 20-asrning 1-yarmida Yusufjon qiziq Shakarjonov boshliq 50 ga yaqin qiziqchi Qiziqchilik merosini saqlab, yangi sharoitlarda baholiqudrat ijod qilib, o'z bilim va tajribalarini yosh ijrochilarga singdirib keldilar. 20-asrning 2-yarmida qiziqchilarning yangi avlodi maydonga keldi.

Ular an'anaviy teatr merosi, ijro madaniyatidan ta'sirlangan bo'lsalar-da, Qiziqchilikni milliy an'analarga tayangan va jahon kulgi ustalari ijodidan ta'sirlangan holda o'z dasturlarini o'zlari to'qib, o'zlari ijro etadilar. Bu tarixiy jarayon Zaynobiddin Yusupov, Muhiddin qiziq Darveshov, Jo'raxon Po'latov kabi qiziqchilar faoliyatidan boshlangan. Mustaqillik davrida Mirzobek Xolmetov, Obid Asomov va ular tuzgan Qiziqchilik teatri shuhrat qozondi. Shuningdek, "Mirzo", "Obid-A", "Qahqaha", "Handalak" kabi Qiziqchilik guruhlarining tanilishida televideniye muhim rol o'ynadi.<sup>2</sup>

**Askiya** (arab, zakiy — o'tkir zehnli, hozirjavob) — o'zbek xalq og'zaki ijodi turi; folklor janri; ikki va undan ziyod kishi yoki guruhning xalq yig'inlari (sayil, to'y, bayram)da ma'lum mavzu bo'yicha badiiy so'zda tortishuvi.

Taraflar ba'zan davrada, ba'zan qarama-qarshi o'tirgan, turgan yoki yurgan holda tez javob berishga, o'z javoblarini lo'nda, serma'no, latif, ta'sirli, jozibali va kulgili chiqarishga harakat qiladilar. Javob topishda qaysi taraf mavzu, janr doirasidan chetlashsa yoki so'z tanlashda pala-partishlikka yo'l qo'ysa o'sha taraf yengilgan hisoblanadi.

Tomoshabin o'z kulgisi va ehtirosli qiyqiriqlari bilan taraflar va ularning javoblariga baho berib boradi; mazmundor, serqochirim Askiyadan zavqlanadi, sayoz va qo'pollaridan ranjidi. Askiyaning mazmunli, serzavq, kulgili chiqishida taraflardan hozirjavoblik, badihago'ylik,

shuningdek mavzuga aloqador keng va chuqur ma'noli so'zlarni topa bilish, yuz, ko'z, qo'l, tana harakatlaridan, tovush va imo-isho-ralardan o'rinli foydalana bilish talab etiladi.

Askiya turlarini mukammal egallagan, katta davralarda tortisha oladigan kishilar askiyachi, askiyaboz deb ataladi. Turkistonda bunday kishilar badihago'y nomi bilan yuritilgan. Askiyachi tilning keng imkoniyatlarini puxta egallagan, so'z o'yini, qochirim, hazil-mutoyiba, kinoya, tashbih, kesatiq, o'xshatish, mubolag'a, mashara kabi hajv san'ati vositalaridan ustalik bilan foydalana oladigan bo'lishi lozim. Askiya tortishuvida zakiylik, hozir-javoblik asosiy me-zon hisoblanadi. Askiyaning vazifasi kulgi chiqarish orqali kishilarning kayfiyatini rostdash, ularga zavq baxsh etish, muayyan mavzu doirasida ularning bilimlarini yanada kengaytirish, aklini, fikrini charxlash, ziyrak, hozirjavob bo'lishga da'vat etish, shu bilan birga turmushdagi va ayrim kishilar xulqidagi kamchiliklar ustidan yengil kulgi uyg'otishdir.

**Askiyachi** Askiya turlarini mukammal egallagan, katta davralarda tortisha oladigan kishilar askiyachi, askiyaboz deb ataladi. Turkistonda bunday kishilar badihago'y nomi bilan yuritilgan. Askiyachi tilning keng imkoniyatlarini puxta egallagan, so'z o'yini, qochirim, hazil-mutoyiba, kinoya, tashbih, kesatiq, o'xshatish, mubolag'a, mashara kabi hajv san'ati vositalaridan ustalik bilan foydalana oladigan bo'lishi lozim.

Askiya tortishuvida zakiylik, hozir-javoblik asosiy me-zon hisoblanadi. Askiyaning vazifasi kulgi chiqarish orqali kishilarning kayfiyatini rostdash, ularga zavq baxsh etish, muayyan mavzu doirasida ularning bilimlarini yanada kengaytirish, aklini, fikrini charxlash, ziyrak, hozirjavob bo'lishga da'vat etish, shu bilan birga turmushdagi va ayrim kishilar xulqidagi kamchiliklar ustidan yengil kulgi uyg'otishdir.

**Turlari** Askiyaning payrov, qofiya, radif, tural, o'xshatdim, bo'lasizmi, bahri bayt, safsata, „gulmi-siz, jambilmisiz, rayhonmisiz“, shirinkorlik, afsona, rabbiya, laqab kabi turlari bor.

### **Lug'aviy ma'nolari**

**Askiya** [a. اِسْكِيَا - ziyraklar, zakiyalar] O'zbek xalq og'zaki ijodining bir janri bo'lib, unda so'z o'yiniga, qochiriqqa asoslangan holda ikki yoki undan ortiq kishi yoki taraflar musobaqalashadi. Askiya, odatda, to'y-tomosh, sayl, ziyofat kabi yig'inlarda o'tkaziladi. Askiya aytishmoq. Shunday misobaqada (askiyada) tarafdosh sifatida qatnashmoq. Askiya qilmoq. So'z o'yini, qochiriqlar bilan masxara, mayna qilmoq 3

**Askiya** — so'z o'yinlaridan foydalangan holda mot qilish san'ati, davradagilarning zukkoligi, hozirjavob va topqirligi asosidagi taraflar musobaqasi 4

### **Etimologiyasi**

Askiya bu arabcha so'z azkiyau shakliga ega bo'lib, o'zbek tiliga fathali hamzani a tovushiga, k undoshining ta'siri bilan zal undoshini s undoshiga, choziq I, a tovushlarini I, a tovushlariga almashtirib, so'z oxiridagi dammali hamzani tashlab qabul qilingan. Bu so'z „o'tkir zehni bo'ldi“ ma'nosini anglatadi 5

### **Tarixi**

Askiya o'zbek xalqi orasida ko'p asrlardan beri mavjud bo'lib, uning dastlabki shakli urug'chilik davrida paydo bo'lgan.

Alohida janr sifatida, asosan, XV asrdan shakllangan. Bu davrda Mir Sarbiraqcha, Mavlono Burhonilang, Said G'iyosiddin sharfa, Mavlono Xalil Sahof, Muhammad Badaxshiy kabi mashhur askiyachilar yashagan. Bular ora-sida eng iste'dodlisi va atoqlisi Mavlono Abdulvose' munshiy bo'lgan.

XVIII — XIX asrlarda Askiya, ayniqsa, Fargʻona vodiysi va Toshkentda rivojlangan. Bachqir qishlogʻi (Fargʻona vodiysi)da Dexlon yuzboshi Shernazarov (1860- 1942) va Zangiota qishlogʻi (Toshkent)da Saidahmad askiyachi (1880- 1940) kabi mashhur askiyachilar oʻtgan.

Ularning anʼanalarini XX asrning 40 — 60-yillarida Erka qori Karimov, Mamayusuf Tilla-boyev, Yusufjon Shakarjonov, Rasul qori Mamadaliyev, Aka Buxor Zokirov va boshqa davom ettirdilar. Keyingi yillar Tursun-buva (Ijroqoʻmbuva) Aminov, Mamaroziq Ishoqov, Rahmatqul va Abdullajon Yasha-rovlar, Abdulhay Maxsum Qozoqov, Ma-majon Madaminov, Toshkentda aka-uka Shojalilovlar Askiya rivojiga katta hissa qoʻshdilar.

50-yillardan Askiya konsert da-sturlariga ham kiritildi. Lutfixonim Sarimsoqova, Joʻraxon Sultonov, Maʼmurjon Uzoqov, Muhammadjon Mirzayev, Gʻanijon Toshmatov, Gavhar Rahimova, Soyib Xoʻjayev kabi sanʼatkorlar Askiyani teatr sahnasiga olib chiqib, tomoshabinlarga manzur qilganlar. Hozir ham bayram, sayillar va toʻy marosimlarida Askiya musobaqalari, kechalari va hokazo oʻtkazib turiladi, askiyachilarning respublika koʻriklari uyushtiriladi.

1960-yillarda Toshkent davlat universiteti (hozirgi Oʻzbekiston milliy universiteti) va Sanʼatshunoslik instituti folklor ekspeditsiyalari koʻplab Askiya aytishuvlarini yozib oldi. Askiya payrovlari yozil-gan plastinkalar chiqarildi. „Askiya“ hujjatli filmi (rejissyor M. Qayumov) yaratildi. Askiya ogʻzaki va yozma adabiyotda ham uchraydi: „Alpomish“, „Kuntugʻmush“ dostonlarida Askiyaga xos qochirimlar, soʻz oʻyinlariga boy parchalar bor. Navoiyning „Majolis un-nafois“, K. Yashinning „Tor-mor“ dramasi va boshqa asarlarda Askiya vositasida yaratilgan maroqli epizodlar, tili Askiya yordamida individu-allashtirilgan personajlar mavjud.

Hozir Askiyaning payrov turi ayniqsa keng rivoj topgan.

**Qiziqchilik** - oʻzbek anʼanaviy teatr turi. Q. teatri, asosan, Qoʻqon xonligi hududida (ayniqsa, Fargʻona vodiysi va Toshkentda) rasm boʻlgan, ijrochisi qiziqchi (qiziq), toʻda boshligʻi va ish yurituvchisi korfarmon deb atalgan. Uning repertuarini tanqid va muqallid janrlaridagi hajviy va yumoristik komediyalar, kulki-hikoya tashkil etgan.

Q. ogʻzaki dramaturgiyaga asoslangan; bunda koʻrsatiladigan tomoshalarining fabulasi, syujeti, ayrim barqaror savoljavoblari maʼlum boʻlib, qiziqchilari tomonidan oldindan oʻzlashtirilgan va shu asosda ijod va ijro qilingan. Qiziqchilar oʻz ijodlarida koʻproq soʻz sanʼatiga tayangan, xalq poetik ijodi, til boyligi, askiyachi, mumtoz adabiyot namunalaridan ustalik bilan foydalanganlar; muayyan rolda oʻynaganda xarakterga yarasha liboslarda chiqsa-da, odatda, qizil, sariq yoki jigarrang matodan tikilgan yoki quroq kamzul kiygan. 19-asrda qiziqchilarning truppalari (mas, Bidiyorshum, Zokir Eshon boshchiligidagi toʻdalar) faoliyat koʻrsatgan. Zokirjon qiziq toʻdasiga 20 dan ziyod qiziqchi uyushgan boʻlib, yuzga yaqin tanqid, muqallid, kulki-hikoyalar va latifalar namoyish etishgan. 20-asrning 1-yarmida Yusufjon qiziq Shakarjonov boshliq 50 ga yaqin qiziqchi Q. merosini saqlab, yangi sharoitlarda baholiquadrat ijod qilib, oʻz bilim va tajribalarini yosh ijrochilarga singdirib keldilar.

20-asrning 2-yarmida qiziqchilarning yangi avlodi maydonga keldi. Ular anʼanaviy teatr merosi, ijro madaniyatidan taʼsirlangan boʻlsalar-da, Q.ni milliy anʼanalarga tayangan va jahon kulgi ustalari ijodidan taʼsirlangan holda oʻz dasturlarini oʻzlari toʻqib, oʻzlari ijro etadilar. Bu tarixiy jarayon Zaynobiddin Yusupov, Muhiddin qiziq Darveshov, Joʻraxon Poʻlatov kabi qiziqchilar faoliyatidan boshlangan. Mustaqillik davrida Mirzobek Xolmetov, Obid Asomov va

ular tuzgan Q. teatri shuhrat qozondi. Shuningdek, "Mirzo", "Obid-A", "Qahqaha", "Handalak" kabi Q. guruhlarining tanilishida televideniye muhim rol o'ynadi. **6**

Ha 19-20-asrlarda askiya va qiziqchilik san'atiga e'tbor bo'lmagan deya olmaymiz! Biroq xozirgi davirdek yanii 21-asir texnologiyalar asrida muxtaram yurtboshmiz askiya va qiziqchilik san'atiga bergan etbori tarizxa bo'lmagan desak xato qilmagan bo'lamiz.

Milliy askiya va qiziqchilik san'ati rivojlantiriladi, maxsus markaz tashkil etiladi

Marg'ilon shahrida Yusufjon qiziq Shakarjonov nomidagi respublika askiya va qiziqchilik san'ati markazi (keyingi o'rinlarda – Markaz) tashkil etiladi;

Markazda askiya va qiziqchilik ijrochiligi yo'nalishida «ustoz-shogird» an'alarini rivojlantirish, iste'dodli yoshlarni tarbiyalash, ularning ijodiy salohiyatini qo'llab-quvvatlash, madaniyat va ta'lim muassasalarida askiya va qiziqchilik san'ati to'garaklarini tashkil etish ishlari olib boriladi;

Har yili so'z ustalari va qiziqchilar o'rtasida «Xush kayfiyat» respublika ko'rik-tanlovi hamda askiya kechalari, askiya va milliy qiziqchilik san'atini jahon miqyosida targ'ib qilish maqsadida har ikki yilda bir marta «Tabassum» xalqaro kulgi festivali o'tkaziladi.

Askiya va qiziqchilik san'ati sohasida har yili kamida 3 ta ilmiy-tadqiqot ishlariga davlat buyurtmasi tanlov asosida shakllantiriladi.

Har yili kamida 5 ta sahnada namoyish etishga mo'ljallangan hajviy asar uchun davlat buyurtmasi beriladi.

Ijodiy tanlov asosida erkin ijodkor va jamoalar tomonidan har yili kamida 10 ta konsert-tomosha tadbiri va askiya kechalariga tayyorgarlik ko'rish va ularni o'tkazish bilan bog'liq xarajatlar qoplab beriladi.

Har yili kamida 25 ta yuksak badiiy saviyadagi Internet va ijtimoiy tarmoqlar uchun mo'ljallangan audiovizual asarlar yaratish uchun davlat buyurtmasi beriladi, bunda eng keng ommalashgan 5 ta audiovizual asar ijodkorlari Madaniyat va turizm vazirligi hay'atining qarori bilan bazaviy hisoblash miqdorining 50 baravari miqdorida bir martalik pul mukofoti bilan taqdirlanadi.

Davlat organlari, muassasalari va korxonlari har chorakda kamida bir marotaba budjetdan tashqari mablag'lari hamda kasaba uyushmalari mablag'lari hisobidan o'z xodimlarining madaniy-estetik hordiq chiqarishi uchun ommaviy-madaniy va konsert-tomosha tadbirlarini tashkil etish, shuningdek, konsert, sirk va teatrlarga, askiya, qiziqchilik va so'z san'ati tomoshalariga kirish uchun chipta va abonementlarni xarid qilish amaliyoti yo'lga qo'yiladi. **7**

Shuningdek, o'zbek xalq og'zaki ijodining askiya va qiziqchilik san'atini saqlash va targ'ib etish bo'yicha ilmiy tadqiqotlar olib boriladi. Bu borada ijodkorlar, folklorshunos olimlar, o'qituvchi va mutaxassislarining ijodiy va ilmiy faoliyati qo'llab-quvvatlanadi.

Askiya va qiziqchilik bilan shug'ullanuvchi ijodkorlarga har tomonlama ko'maklashish, ommaviy bayramlar va madaniy tadbirlarda ularning faol ishtirokini ta'minlash, mamlakatimizda va xorijiy davlatlarda gastrol faoliyatini amalga oshirish, festival, ko'rik-tanlov, ijodiy kechalar, askiya va qiziqchilik tomoshalarini tashkil etish ham markazning vazifalari sirasiga kiradi.

Hujjat bilan, endi askiya va qiziqchilik san'atining payrov, qofiya, bahri-bayt, afsona, radif, aytishuv, rabbiya kabi noyob shakllarini asrash va targ'ib etish, sahnaviy sujetlarini rivojlantirish hamda iste'dodli so'z ustalarining ijod fondini va maxsus adabiyotlarni yaratishga kirishiladi.



Farg‘ona viloyatining Marg‘ilon shahrida Yusufjon qiziq Shakarjonov nomidagi respublika askiya va qiziqchilik san‘ati markazi tashkil etildi. Bu haqda shahardagi Ijodkorlar bog‘ida milliy askiyachilik va qiziqchilik san‘atini yanada rivojlantirish maqsadida o‘tkazilgan uchrashuvda ma‘lum qilindi.



Qayd etilishicha, O‘zbekiston Prezidentining “Respublika milliy askiya va qiziqchilik san‘atini yana-da rivojlantirish chora-tadbirlari to‘g‘risida”gi qarori ijrosiga qaratilgan uchrashuv so‘z ustalarining ichakuzdi askiyalari bilan boshlangan.

Vodiy viloyatlari askiya va qiziqchilik san‘ati ustalari, soha mutaxassislari jalb etilgan tadbirda Madaniyat va turizm vaziri Ozodbek Nazarbekov hamda Prezident Administratsiyasi madaniyat va san‘atni rivojlantirish sho‘basi mudiri Nodirbek Sayfullayev ishtirok etgan.

Askiyachilik hazil-mutoyiba san‘at turi sifatida 2014-yili YUNESKOning Insoniyat nomoddiy madaniy merosi ro‘yxatiga kiritilgan. **8**

Ayrim ta‘lim muassasalarida “Askiya va qiziqchilik san‘ati” yo‘nalishi ochiladi. “Respublikada milliy askiya va qiziqchilik san‘atini yanada rivojlantirish chora-tadbirlari to‘g‘risida”gi Prezident qarori (PQ–222-son, 11.07.2023-y.) ga ko‘ra:

- askiya va qiziqchilik san‘ati sohasida taniqli ijodkorlarning mahorat maktablari faoliyati yo‘lga qo‘yiladi;

- ushbu qarorda belgilangan tartibda o‘zining mahorat maktabini yaratgan ijodkorlar asosiy ish joyi orqali har oyda mehnatga haq to‘lash eng kam miqdorining 5 baravari (4 mln 900 ming so‘m) miqdorida qo‘shimcha rag‘batlantirib boriladi;

- mahorat maktablariga ular faoliyat yuritadigan muassasa obyektlaridan tekin foydalanish huquqi berilib, ularga ushbu muassasa tomonidan alohida xona ajratiladi.

2024/2025 o‘quv yilidan Karim Zaripov nomidagi Respublika estrada va sirk kolleji hamda Farg‘ona ixtisoslashtirilgan san‘at maktabida “Askiya va qiziqchilik san‘ati” yo‘nalishi ochiladi. **9**

“Gastrol safarlarimizni Buxoroda boshlashning o‘ziga xos sabablari bor. Bu dargoh Respublikamiz bo‘ylab san‘at va madaniyat sohasida xizmat qilib kelayotgan ko‘plab ustozlar va bir qancha iste‘dodlarni tarbiyalagan muqaddas dargoh”, Yusufjon qiziq Shakarjonov nomidagi respublika askiya va qiziqchilik san‘ati markazi direktori Shamsidin Bobojonov.





Askiya va qiziqchilik san'atni targ'ib qilish bo'yicha Surxondaryo viloyati Termiz tuman madaniyat markazidaxam samarali ishlar olib borilmoqda. Musol uchun: "Askiya va qiziqchilik san'atida ayol qiziqchilarmiz soni qo'l bilan sanoqli darajada hatoki yo'q desakham mubolag'a qilmagan bo'lamiz.

Ammo bu kamchilikni bartaraf qilish o'z qo'limizda buning uchun kerak bo'lsa uyma-uy kirib bo'lsa ham yosh qizlarmizni askiya va qiziqchilik san'atiga qiziqishini oshirib, ularni jahon sahnalariga olib chiqishimiz kerak", – deydi Termiz tuman madaniyat bo'limi askiya va qiziqchilik san'ati to'garak raxbari Vohid usta Nortojiyev. Vohid usta hozirgi kunda Termiz tuman madaniyat bo'limida askiya va qiziqchilik san'ati sir asrorlarini yosh avlodga o'rgatib kelmoqda. Vohid ustanining ham bir nechta qiz shogirdlari bo'lib ular bilan ko'plab ko'rik tanlovlarida ishtirok etmoqda. Askiya va qiziqchilik san'ati xozoirgi davirda o'ta kerakli kasiblardan bir. Negaki ayrim insonlarni o'zlarni o'zlariga yaqqol ko'zgedek ko'rsatib beradigan noyob san'at bu askiya va qiziqchilikdir. Muhtaram yurt boshmizning milliy va qadimiy askiya va qiziqchilik san'atiga qaratgan etborlari xalqimiz qalbidan o'chmas iz qoldirdi deb bemalol ayta olamiz.

O'zbekiston Respublikasi Prezidenti qarori bilan askiya va qiziqchilik san'ati yanada rivojlanmoqda.

#### REFERENCES

1. O.Qo'chqorov Kulgu darg'alari xaqida askiya va qiziqchilik xaqida T.2005
2. Ad. Qodirov M., O'zbek teatri tarixi, T., 2003.
3. Muhammadiyev R., Askiya, T., 1970
4. Qodirov M. X., O'zbek xalq tomosha san'ati, T., 1981
5. O'zME. Birinchi jild. Toshkent, 2000-yil
6. Ad. Qodirov M., O'zbek teatri tarixi, T., 2003.
7. Ishtimoyi tarmoq: Kun yangiliklari.
8. Ishtimoyi tarmoq: Daryo
9. Ta'lim nazorati rasmiy kanali

УДК 677.021

## ИЗУЧЕНИЕ СУЩЕСТВУЮЩИХ КОНСТРУКЦИЙ КОНДЕНСОРОВ ДЛЯ ОТДЕЛЕНИЯ ХЛОПКОВОГО ВОЛОКНА

**Х.Ш.Ганиханов**

докторант Ташкентского института текстильной и легкой промышленности

**А.П.Мавлянов**

доцент Ташкентского института текстильной и легкой промышленности

**А.А.Абдусаматов**

ассистент Ташкентского института текстильной и легкой промышленности

<https://doi.org/10.5281/zenodo.8435887>

**Аннотация.** В статье приведены анализ существующих конструкций конденсоров, служащие для отделения хлопкового волокна от воздуха, а также для сгущения распушенной массы волокна и подачи его в ящик прессы. Рассмотрены по принципу работы конденсоры, а также их преимуществ и недостатков.

**Ключевые слова:** конденсор волокна, пыльная камера, съёмный барабан, сетчатый барабан.

## STUDY OF EXISTING CONDENSER DESIGNS FOR COTTON FIBER SEPARATION

**Abstract.** The article provides an analysis of existing condenser designs that serve to separate cotton fiber from air, as well as to thicken the loose mass of fiber and feed it into the press box. The principles of operation of condensers are considered, as well as their advantages and disadvantages.

**Key words:** fiber condenser, saw chamber, removable drum, mesh drum.

**Введение.** Конденсор служит для отделения хлопкового волокна от воздуха, а также для сгущения распушенной массы волокна и подачи его в ящик прессы. Конденсоры одновременно являются и простейшими волокноочистительными машинами, так как через их сетчатые барабаны с отработавшим воздухом выделяется часть мелкого сора, пыли и короткого волокна. По принципу работы конденсоры разделяют на быстроходные и тихоходные, каждый из которых обладает своими преимуществами и недостатками [1-3].

Быстроходные конденсоры обеспечивают высокую производительность по волокну. При этом в их работе наблюдается высокое аэродинамическое сопротивление, зажгивание волокна, неровнота выходящего холста и частые забои [4].

Тихоходные конденсоры указанными выше недостатками не обладают. Они улучшают качество волокна и дают равномерный по плотности холст. Но при этом показывают сравнительно низкую производительность.

Увеличение производительности тихоходных конденсоров можно достичь увеличением сетчатого барабана, что приведёт к увеличению габаритов конденсора.

**Анализ существующих конструкций конденсоров.** Конденсор ХОЮ представляет собой металлический корпус 1, внутри которого вращается сетчатый барабан 2, обтянутый сеткой с размерами ячеек 1,5x1,5 мм.

К конденсору присоединён общий пухоотвод. Под конденсорным барабаном помещается лен-точный транспортёр 3. Внутри барабана имеются две заслонки:

неподвижная 4 и подвижная 5. При помощи первой пух поступающий по пухоотводу, подсасывается к барабану только со стороны его поступления. Подвижная заслонка 5 регулирует площадь открытия сетчатого барабана для прохождения воздуха.

Рис. 1. Конденсор ХОЮ (поперечный раз)

С боков корпуса конденсора сделаны отверстия 6 по по одному на каждой боковине; через одно отверстие производится отсос или выхлоп воздуха. Впереди барабана 2 навстречу ему вращается съёмный валик 7. Он имеет лопасти из щетины, которые постоянно касаются сетки барабана. Несколько ниже съёмного валика расположены два вытяжных валика 8.

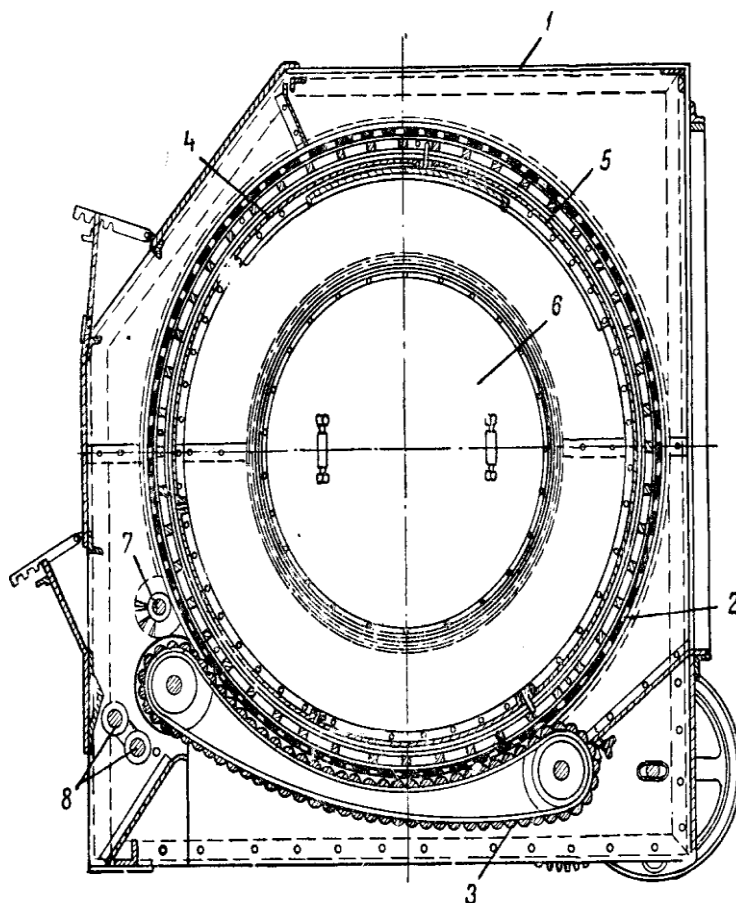

Воздух с пухом поступает по общему пухоотводу внутрь корпуса конденсора, на барабан, проходит через его отверстия и затем через отверстия 6 выбрасывается в пыльную камеру или в циклон. Пух тонким слоем оседает на барабане, который, вращаясь, подаёт последний к транспортирующей ленте 3. Здесь пух дополнительно уплотняется и переносится в переднюю часть конденсора. Далее слой пуха валиком 7 снимается с барабана и передаётся на вытяжные валики 8 и затем на лоток, по которому и направляется в ящик пресса.

Передача движения конденсору осуществляется посредством зубчатых цилиндрических шестерён. Приводной вал конденсора получает движение через плоский ремень. Число оборотов конденсорного барабана от 2 до 8 оборотов в минуту, в зависимости от количество пухоотделителей и его производительности.

Производительность конденсора до 500 кг пуха в час, потребляемая мощность 0,75-1,1 кВт [5].

Конденсор КВ-3М, схема которого показана на рис. 1.2, состоит из корпуса 1, большого сетчатого барабана 2, двух малых сетчатых барабанов 3 и двух выпускных рифлёных валиков 4. Волокноотвод подсоединён к патрубку 5. Конденсор рассчитан на максимальный пропуск волокна, получаемого от пяти джинов. С большого сетчатого барабана волокно сбрасывается к малым сетчатым барабанам под действием центробежной силы и собственной массы. Конструкция конденсора обеспечивает выход равномерного холста плотностью 12-15 кг/м<sup>3</sup>. Такая плотность достигается за счёт большой окружной скорости уплотнительных барабанов (в 1,2 раза) по сравнению со скоростью выпускных валов и небольшого зазора (1-2 мм) между последними. Отсос воздуха осуществляется одним вентилятором от большого и малых сетчатых барабанов с одной стороны через специальные патрубки, соединённые в общий отсасывающий трубопровод. К недостаткам конденсора КВ-3М относится большая высота (более 4 м) и наличие подсоса воздуха, особенно около выпускных рифлёных валиков



Рис. 1.2. Схема конденсора КВ-3М

За прошедшие 50 лет конденсор КВ-3М был усовершенствован несколько раз. Так мир увидел машины 3КВ, 5КВ и 8КВ, последние два которых до сих пор находятся в эксплуатации.

Малая производительность по ленту и большая по воздуху являются основными отличительными признаками конденсоров для волокна и лент (КПВ-8, 2ХК и 2ЛК) [6].

Для транспортирования волокнистых отходов на различных участках технологического процесса Хлопковых заводов предназначены конденсоры марок КВМ, КВВБ, КВ-03 и КБ-3 [7].

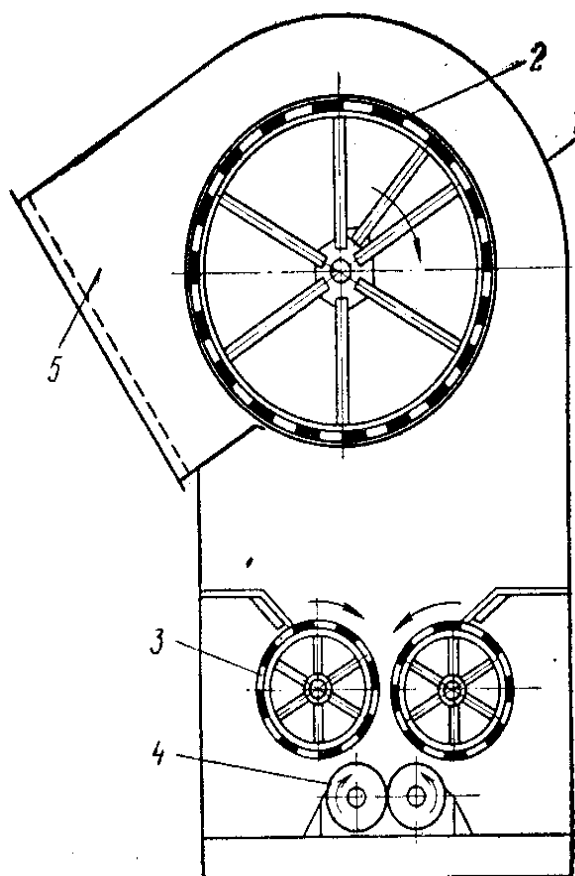
Цельнометаллический конденсор ХКГ наиболее прост по конструкции. Он состоит из основного рабочего органа – большого сетчатого барабана 1, съёмного валика 2, уплотняющего валика 3 и боковых камер с патрубками для отсоса воздуха.

Волокно выходит из конденсора в виде холста и по лотку направляется к податчику-уплотнителю и затем в прессовый ящик для трамбования и запрессовки.

Рис. 1.3. Схема конденсора ХКГ.

Вакуумные конденсоры КВВА, КВВБ и КВМ в основном состоит из сетчатого

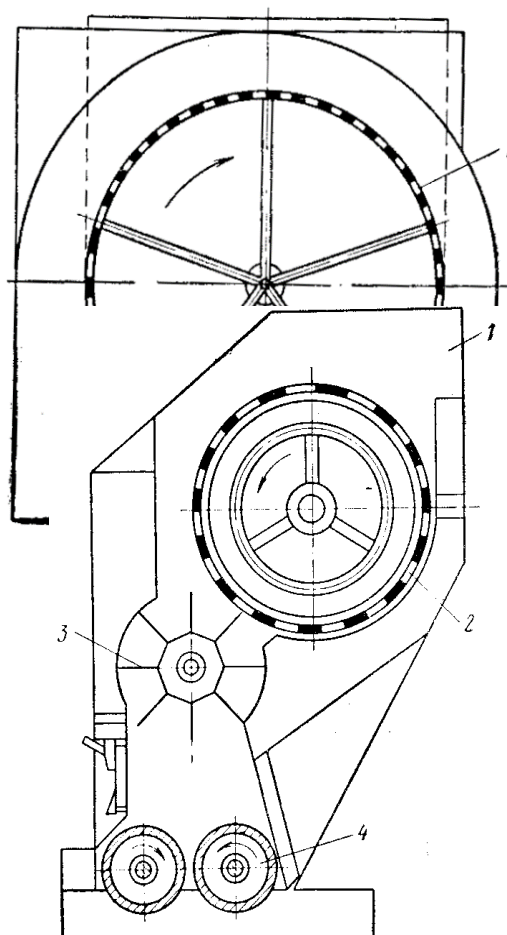

барабана и вакуума-клапана. Они имеют высокое аэродинамическое сопротивление, что приводит к повышенному расходу энергии. В них допускают потери волокнистого материала до 0.2-0.6% от транспортируемой массы [7].

Рис. 1.4. Схема конденсора КВВА

ОАО "O'zpraxtamash" изготовил новый конденсор волокна марки КВТ [8] (рис. 1.5), состоящий из соединенных между собой верхней 12 и нижней 8 камер. Верх конденсора представляет собой корпус 9, в котором размещен большой сетчатый барабан 11, вращающийся на катках.

Рис. 1.5. Схема конденсора КВТ.

Внутри сетчатого барабана 11 неподвижно установлены экран 1 и сопловое устройство 10 для съема волокна с поверхности сетчатого барабана 11, из которого

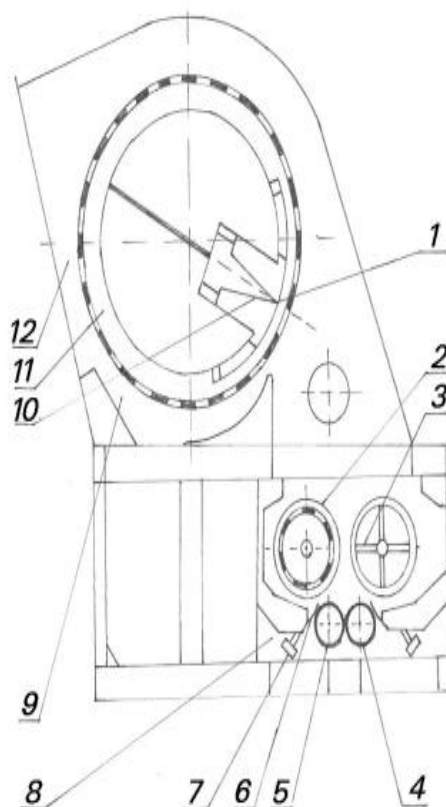

осуществляется двухсторонний отсос транспортирующего волокна воздуха. Низ конденсора состоит из двух уплотнительных и рифленых барабанов 4 и 5. Подсос воздуха в рабочую зону предотвращен уплотнителями 6, постоянно находящимися в контакте с поверхностью барабанов с помощью противовесов 7.

Эксплуатация конденсоров волокна показывает, что основным их недостатками являются образования вредных слоев внутри трубопровода, приводящие к неравномерному вращению сетчатого барабана и повышению 38 потребляемой мощности, и для его ликвидации необходимо изучить влияние пульсирующего воздушного потока на процесс.

В целях повышения производительности по материалу, снижения аэродинамического сопротивления конденсора и попутной очистки материала разработан конденсор волокна с пульсирующим всасывающим потоком воздуха, имеющий волнообразный сетчатый барабан [7].

Необходимый эффект снижения аэродинамического сопротивления достигается тем, что в трубопроводе отсоса воздуха со стороны вентилятора устанавливается заслонка с приводом, а сопряженная сетчатая поверхность сетчатого барабана и верхние поверхности лопастей шлюзовой затвора и поверхности стенки шлюзовой камеры выполнены волнообразными (рис.1.6).



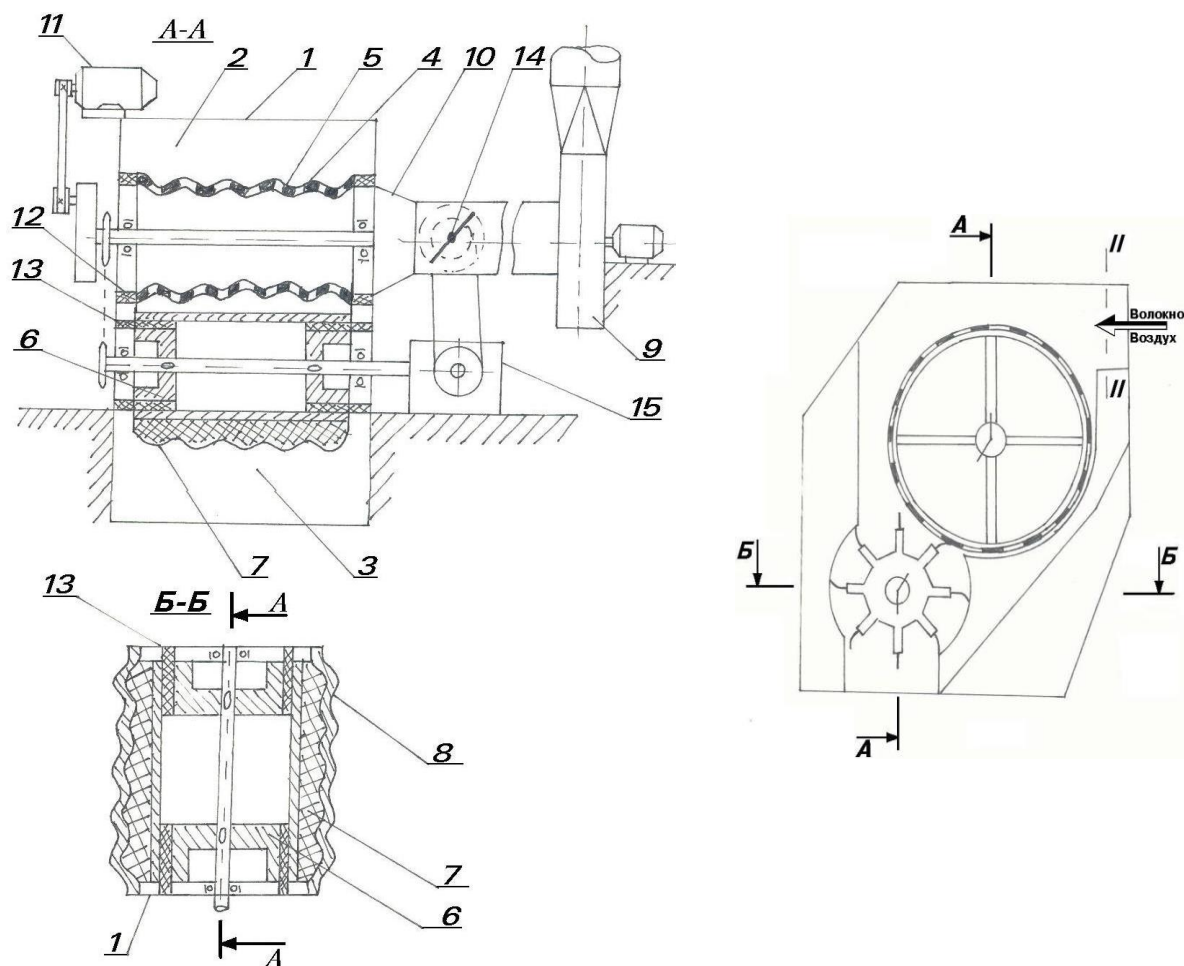

- 1- корпус; 2,3- патрубки;
- 2- 4- сетчатый барабан;
- 3- 5- волнообразный поверхность;
- 4- 6- шлюзовой затвор;
- 5- 7- лопасти шлюзового затвора;
- 6- 8- шлюзовая камера;
- 7- 9- вентилятор;
- 8- 10- отсасывающий трубопровод;
- 9- 11- электродвигатель;
- 10- 12,13-уплотнители;
- 11- 14- заслонка;
- 12- 15- привод.

Рис.1.6. Конденсор волокна с волнообразным сетчатым барабаном и пульсатором

Переменное разрежение, меняющееся по негармоническому закону, способствует лучшей очистке волокнистого материала, что достигается при помощи заслонок. Вращающиеся от приводов заслонки позволяют обеспечить оптимальный режим отсоса воздуха, что усиливает очистительный эффект волокнистого материала. Пороки в волокне и сорные примеси отсасываются из сетчатого барабана через трубопровод для отсоса воздуха вентилятором и подаются к пылеулавливающим устройствам [8].

Преимущества этого конденсора состоит в том, что в отсасывающем трубопроводе установлена заслонка с приводом, создающая пульсирующий поток воздуха в рабочей зоне, за счет которого происходит встряхивание волокна на сетчатой поверхности барабана, способствующее улучшению очистительного эффекта, а также наличие волнообразных поверхностей позволяет уменьшить слой волокна, увеличить общую рабочую площадь отсасывающего сора из отверстий и обеспечивает хороший съём волокна, а также увеличение производительности конденсора при сохранении очистительного эффекта.

**Вывод.** Недостатки этих конструкций можно отнести следующее: — уплотнительный элемент, контактирующий с диском, размещением его на внутренней части боковины корпуса, представляет трудности, как при изготовлении, так и при эксплуатации.

При замене уплотнительных элементов необходимо обслуживающему персоналу залезать во внутрь сетчатого барабана и там производить работы по замене уплотнительного элемента, что является не безопасной работой.

Съёмные барабаны не может полностью произвести съём волокна сетчатого барабана. Имеют место присосы воздуха через прокладки сетчатого барабана с боковиной и через зону выхода волокна между съёмным и уплотнительным барабанами. Также в этой зоне могут возникать забои.

Наличие присосов не может обеспечить нормальную работу джинов при съёме волокна. В результате снижается производительность конденсора волокна, ухудшаются качественные показатели волокна, имеют место потери волокна.

## REFERENCES

1. Мирошниченко Г.И. Основы проектирования машин первичной обработки хлопка. М.: Машиностроение. 1972.
2. Салимов А.М., Лугачев А.Е., Ходжиев М.Т. Технология первичной обработки хлопка. “Адабиёт учқунлари”. Ташкент. 2018.- С. – 112-115.
3. Лозинский И.Б., Пономаренко Д.И., Третьяков М.С. Модернизация конденсора волокна ЗКВ. //Хлопковая промышленность. №1-1977.
4. Абдусаматов, А. А., & Мавлянов, А. П. (2023). РЕЗУЛЬТАТЫ ПРОИЗВОДСТВЕННЫХ ИСПЫТАНИЙ УСОВЕРШЕНСТВОВАННОГО ПИЛЬНОГО ДИСКА ВОЛОКНООЧИСТИТЕЛЯ. *European Journal of Interdisciplinary Research and Development*, 15, 351-353.
5. Патент ПНР №115870. Конденсор / Woźnmk Jerzy, Loszkowicz Bogusław, Bagiński Jan, Skoworoński Kazimierz, Janczak Antoni // Wiadomości Urzędu Patentowego Październik – 1982, №10.
6. ХАЙДАРОВА, Н. О. К., ГАНИХАНОВ, Х. Ш. У., & МАВЛЯНОВ, А. П. (2022). НОВАЯ КОНСТРУКЦИЯ КОНДЕНСОРА ВОЛОКНА. In *Молодежь и XXI век-2022* (pp. 354-356).
7. Абдусаматов, А. А., Исмаилов, А. А., & Мавлянов, А. П. (2022). ПОЛНОФАКТОРНЫЙ ЭКСПЕРИМЕНТ ВОЛОКНООЧИСТИТЕЛЕЙ С МОДЕРНИЗИРОВАННЫМИ РАБОЧИМИ ОРГАНАМИ. *BARQARORLIK VA YETAKCHI TADQIQOTLAR ONLAYN ILMIY JURNALI*, 2(12), 66-72.

8. Мухаммадиев Д.М. Пульсаторли тола конденсори машина агрегатини тадқиқ этиш (ИМАКВР) // Государственное патентное ведомство РУз. Свидетельство № DGU 00830. 10.09.2004 г.

## O‘ZBEKISTON — SAUDIYA ARABISTONI MUNOSABATLARI

Vaxidov Suxrobjon Olimjon o‘g‘li

Barkamol avlod respublika bolalar maktabi.

<https://doi.org/10.5281/zenodo.8435955>

*Annotatsiya.* Ushbu maqolada Saudiya Arabistonining tashqi siyosati boshqa davlatlarning ichki ishlariga aralashmaslik, Fors ko‘rfazi mamlakatlari, Arabiston yarim oroli, Islom olami bilan aloqalarni mustahkamlash va rivojlantirish, yaxshi qo‘shnichilik bilan yashash prinsiplariga asoslanishi. Shuningdek mamlakat do‘stona mamlakatlar bilan hamkorlik tamoyillari va xalqaro hamda mintaqaviy tashkilotlarda samarali faoliyat olib borish tamoyillari tahlil qilngan.

**Kalit so‘zlar:** Saudiya Arabiston, tashqi siyosat, Fors ko‘rfazi, Arabiston yarim, Islom olami.

## RELATIONS BETWEEN UZBEKISTAN AND SAUDI ARABIA

*Abstract.* In this article, the foreign policy of Saudi Arabia is based on the principles of not interfering in the internal affairs of other countries, strengthening and developing relations with the countries of the Persian Gulf, the Arabian Peninsula, and the Islamic world, and living with good neighborliness. Also, the principles of cooperation between the country and friendly countries and the principles of effective activity in international and regional organizations were analyzed.

**Key words:** Saudi Arabia, foreign policy, Persian Gulf, Arabian Peninsula, Islamic world.

## ОТНОШЕНИЯ МЕЖДУ УЗБЕКИСТАНОМ И САУДОВСКОЙ АРАВИЕЙ

*Аннотация.* В данной статье внешняя политика Саудовской Аравии основывается на принципах невмешательства во внутренние дела других стран, укрепления и развития отношений со странами Персидского залива, Аравийского полуострова и исламского мира. и жить в добрососедстве. Также были проанализированы принципы сотрудничества страны с дружественными странами и принципы эффективной деятельности в международных и региональных организациях.

**Ключевые слова:** Саудовская Аравия, внешняя политика, Персидский залив, Аравийский полуостров, исламский мир.

**O‘zbekiston — Saudiya Arabistoni munosabatlari** — 1992 yil fevralda Saudiya Arabistoni tashqi ishlar vaziri shahzoda Saud al-Faysal bin Abdulaziz Ol Saudning O‘zbekistonga, o‘sha yil aprelda O‘zbekiston Respublikasi Birinchi Prezidenti Islom Karimovning Saudiya Arabistoniga tashrifidan so‘ng 1992 yil noyabrda Jidda shahrida O‘zbekiston Respublikasi konsulxonasi, may oyida Ar-Riyodda elchixonasi, 1997 yil 27 martda Toshkentda Saudiya Arabistoni elchixonasi ochildi. 1995 yil noyabr da O‘zbekiston Respublikasi Tashki ishlar vazirining Saudiya Arabistoni ga qilgan tashrifi davomida O‘zbekiston bilan Saudiya Arabistoni o‘rtasida savdo, iqtisod, investitsiyalar, texnika, madaniyat, sport va yoshlar ishlari sohalarida hamkorlik qilish to‘g‘risida bitim imzolandi.

1996 yil aprelda ArRiyodda O‘zbekiston Respublikasi Prezidenti Islom Karimovning "O‘zbekiston iqtisodiy islohotlarni chuqurlashtirish yo‘lida", 1998 yil martda "O‘zbekiston XXI asr bo‘sag‘asida: xavfsizlikka tahdid, barqarorlik shartlari va taraqqiyot kafolatlari" asarlari arab tilidagi nashrining rasmiy takdimoti o‘tkazildi.

1996 yilda Saudiya Arabistonining "Delta oyl" shirkati bilan hamkorlik aloqalari o'rnatildi. Jumladan, O'zbekiston hukumati AQSH — Saudiya Arabistonining "Yunikol" va "Delta oyl" shirkatlari konsorsiumi bilan neft va gaz quvurlari loyihalari to'g'risida bitim, "O'zbekneftgaz" milliy xolding kompaniyasi esa O'zbekistonda neft razvedkasi hamda uni qazib chiqarish haqida anglashuv bayonnomasini imzoladi. 1996 yil yanvarda "O'zbekturizm" kompaniyasi "AlMarva" shirkati bilan turizm va aviachiptalarni sotish to'g'risida bitim imzoladi.

2002 yilda O'zbekiston — Saudiya Arabistoni o'rtasidagi tovar aylanmasi 3,9 mln. AQSH dollarini tashkil etdi. O'zbekistonning Saudiya Arabistoni ga eksporti, asosan, savdo va unga aloqador xizmatlardan iborat. Ayni paytda, Saudiya Arabistonidan shirinliklar, don, gilam va polni krplaydigan mahsulotlar, o'simlik va mol yog'i, mebel va choyshablar, spirtsiz ichimliklar, optika jihozlari, poyabzal, bo'yoklar, o'yinchoq va sport anjomlari olinadi.

O'zbekistonda Saudiya Arabistoni ishtirokidagi 14 korxonalar ro'yxatga olingan bo'lib, ularning 10 tasi qo'shma korxonalar, 4 tasi 100% Saudiya Arabistoni sarmoyasidagi korxonalar.

Bu kabi korxonalar ikki davlatning iqtisodiy aloqalari natijasida vujudga kelgan bo'lib, ikkala tomonning rivojlanishi uchun o'z hissasini qo'shadi.

Saudiya Arabistoni va O'zbekistonda ijobiy iqtisodiy aloqalarni yaratish va iqtisodiy ko'rsatkichlar ko'payishni ta'minlashga yordam berish uchun o'rtacha hamkorlikni rivojlantirish asosiy masalalardan biridir. Ikki mamlakat iqtisodiy resurslardan foydalanish, investitsiyalar yaratish va savdo-sotiq aloqalarini rivojlantirishning ko'p yo'nalishlarida hamkorlik qilmoqda.

Saudiya Arabistoni iqtisodiy tizimida neft va gaz sanoati olamga mashhur. U mamlakatning asosiy eksport maxsulotlari hisoblanadi va energiya ko'lamlari orqali daromadi oshadi. O'zbekiston esa neft va gaz eksportchi bo'lib, boshqa sanoat sohalarida ham muvaffaqiyatli faoliyat yuritmoqda. Iqtisodiy vositalar ko'paytirilib, turizm, tekstil, kimyo va yemxonachilik sohalarida ahamiyatli ko'payishlar kuzatilmoqda.

Saudiya Arabistoni davlat kapitalismi asosida iqtisodiy islohotlarini amalga oshirmoqda, ularni iste'mol qilgan davlat investitsiyasi qo'shimcha mablag'larni to'plashda ham osonliklar beradi. O'zbekiston esa davlat iqtisodiyati orqali iqtisodiy islohotlarni amalga oshiradi, xususan, strukturani yanada o'zgartirish va ikea vositalarni qo'llashni rag'batlantirish uchun qo'llaniladi.

Saudiya Arabistoni va O'zbekistonning iqtisodiy aloqalari hamkor iqtisodiy tashkilotlar va tadbirkorlikning o'zaro bog'liqlik tizimida shakllanadi. Arabiston O'zbekistanning investitsiya, oila nazariyasi va kulturosini qo'llab-quvvatlaydi. O'zbekiston esa Arabistonning turizm, savdo va moliya sohalaridagi osonliklari va salbiy ongi va mamlakatlararo tashkilot va fondlar yordamida sug'orilgan kapitalni qo'llashda foyda olishib keladi.

Saudiya Arabistoni va O'zbekistonning iqtisodiy aloqalari o'zaro bo'lgan hamkorligining o'zbek-iqtisodiyatini yanada rivojlantirishi va o'zaro foyda olishni ta'minlashning tajribali metodlarini taqdim etmoqda. Bu, iqtisodiy ko'payish va daromad ta'minlashga o'rtacha ishlab chiqarish, savdo-sotiqning yanada yanada rivojlantirilgan hamkorligi va boshqa yollar bilan mamlakatlarning iqtisodiy ko'rsatkichlarini oshirishga qaratilgan o'zgarishlardan faqat bir nechasi

Ikki davlat o'rtasida ta'lim va din sohalarida ham hamkorlik rivojlangan. 1997 yil Saudiya Arabistoni oliy ta'lim vaziri Xalid alAnqariy O'zbekistonga Saudiya Arabistonining bir necha universitetlari rektorlaridan iborat delegatsiya bilan tashrif buyurdi. Mustaqillik davrida respublikamizning 45 mingdan ortiq fuqarosi haj, 35 mingdan ziyod fuqarosi umra safarlarida bo'ldilar (2004).

#### REFERENCES

1. Косач Г.Г., Мелкумян Е.С. «Внешняя политика Саудовской Аравии: Приоритеты, направления, процесс принятия решения» // Институт изучения Израиля и Ближнего Востока. – М., 2003. – С.68
2. Беляев И. П. Американский империализм в Саудовской Аравии. – М., 1957. – С 20.
3. Аль-Манкури Х. Аль-Мамляка Аль-Арабия Ас-Саудия ва ан-низам аддуввалий аль-джадид мин аль-манзур аль-джиополитикий (Королевство Саудовская Аравия и новый миропорядок с точки зрения геополитики) // Дирасат саудийя, Эр-Рияд, 1992, №6. 120 с
4. Kingdom of Saudi Arabia. "Saudi Census: The Total Population." General Authority for Statistics, Accessed 11 July 2019, <https://www.stats.gov.sa/en/node>.
5. Аль-Файсал, Халед. Аль-Файсал шахид ва шахид / Марказ аль-малик Файсал ли-д-дирасат аль-исламийа. (Фейсал и строительство нового саудовского государства в период его правления в Хиджазе) 1953. С.34.



## ШОЛИ ЎСИМЛИГИНИНГ ЎСИШИГА МИНЕРАЛ ЎҒИТЛАРНИ МИҚДОРНИНГ ТАЪСИРИ

Giyosov Malik Maqsud o'g'li

Toshkent davlat agrar universiteti magistranti

Rahmonqulov Ibrohim Nabijon o'g'li

Toshkent davlat agrar universiteti talabasi

Abduraxmanov Jamoliddin Abdusaid o'g'li

Toshkent davlat agrar universiteti talabasi

Otanazarov Shahzod Jo'rabek o'g'li

Toshkent davlat agrar universiteti talabasi

<https://doi.org/10.5281/zenodo.8437483>

**Аннотация.** Бугунги кунда республикада шолини ўсиши ва ривожланиши хусусиятларини чуқур ўрганиши, шоли ўсимлигининг бўйини ўсиши, ривожланиши, қуруқ масса тўплаши ва ҳосил йиғишини бошқариши, ҳар бир нав учун алоҳида белгиланган илгор агротехник тадбирлар қўллаб етиштириладиган ҳосилнинг салмогини ошириши ҳақида, шоли ўсимлиги баландлигини ўлчашидан асосий мақсад, юқори миқдордаги ўғит меъёрлари қўлланилганда уни ётиб қолиши ҳамда ўсимлик массаси билан қанча миқдорда озик (NPK) моддаларини олиб чиқиб кетиши даражаси қандай бўлишини аниқлашдан иборатдир.

Шоли навларини минерал ва органик ўғитларга бўлган талаби, навларнинг биологик хусусияти, атроф муҳитга таъсири, тупроқ ва иқлим шароитини ҳисобга олган ҳолда шолининг ҳосил йиғишида қўлланилаётган агротехник тадбирларни чуқур таҳлил қилинганлиги ушбу мақолада келтириб ўтилган.

**Калим сўзлар:** ўғитлар, шоли, азотли фосфорли ўғитлар, калийли ўғитлар, минерал озиклантириши, нав, биологик хусусият, агротехник тадбирлар.

## THE EFFECT OF THE AMOUNT OF MINERAL FERTILIZERS ON RICE PLANT GROWTH

**Abstract.** Today, in our republic, in-depth study of the characteristics of rice growth and development, height growth and development of rice plants, accumulation of dry mass and management of harvest, about increasing the weight of the crop supported by advanced agrotechnical measures for each variety, the main purpose of measuring the height of rice plants, high is to determine how much nutrients (NPK) substances are taken out by the plant mass when the amount of fertilizer is applied.

In-depth analysis of agrotechnical measures used in rice harvesting, taking into account the demand of rice varieties for mineral and organic fertilizers, biological characteristics of varieties, environmental impact, soil and climate conditions, is mentioned in this article.

**Keywords:** rice, nitrogen fertilizers, phosphorus fertilizers, potassium fertilizers, mineral nutrition, variety, biological properties, agrotechnical measures.

## ВЛИЯНИЕ КОЛИЧЕСТВА МИНЕРАЛЬНЫХ УДОБРЕНИЙ НА РОСТ РАСТЕНИЙ РИСА

**Аннотация.** Сегодня в нашей республике углубленное изучение особенностей роста и развития риса, высоты роста и развития растений риса, накопления сухой массы и организации сбора урожая, увеличения массы урожая подкрепляется передовыми

агротехническими мероприятиями для каждого сорта, основная цель измерения высоты растений риса, высокий – определить, сколько питательных веществ (NPK) выносятся растительной массой при внесении количества удобрений.

В статье приведен углубленный анализ агротехнических мероприятий, применяемых при уборке риса, с учетом потребности сортов риса в минеральных и органических удобрениях, биологических особенностей сортов, воздействия на окружающую среду, почвенно-климатических условий.

**Ключевые слова:** рис, азотные удобрения, фосфорные удобрения, калийные удобрения, минеральное питание, сорт, биологические свойства, агротехнические мероприятия.

### Кириш

Минерал ўғитлар микдорининг шוליни ўсув даврига таъсири навнинг иссиқлик ва намлик билан таъминланганлиги, маҳаллий шароитга мослашганлиги билан боғлиқ бўлиб, охир оқибат навнинг максимал ёки минимал даражада ҳосил беришини белгилайдиган асосий кўрсаткичлардан ҳисобланади.

Шолининг ўсув даври навнинг тез, ўрта ёки кечпишарлигини белгилайдиган асосий кўрсаткичлардан бири ҳисобланиб, бу айниқса минерал ўғитлар микдорига катта таъсир кўрсатади.

Мазкур тажрибаларни олиб борган йилларда ўрганилаётган икки навда ҳам барча вариантларда бир хил агротехник тадбирлар қўллашимизга қарамасдан ўсув даври давомида сезиларли фарқлар кўзга ташланди.

Шолининг ўсув фазаларига озиклантириш микдорининг таъсири 1 жадвалда келтирилган.

Азотли ўғит микдорини ошиб бориши туплаш фазасини кечикишига олиб келди. Масалан, 2021 йил маълумотлари бўйича кечпишар «Мустақиллик» навида назорат вариантыга нисбатан 60 кг N берилган 3 вариантда 3 кунга, N 90 кг/га берилганда (вар. № 4) 5 кунга, N 120-150 кг/га берилганда 6-8 кунга кечикди.

Ушбу қонуният тажриба ўтказилган барча йилларда қайтарилиб йил об-ҳавосини келишига қараб бир йилда назоратга нисбатан ўртача 6-8 кунни 2018 йилда эса 7-9 кунни ташкил этди.

Кечпишар «Мустақиллик» навида озиклантириш меъёрини оширилиши туплаш фазасини сезиларли даражада ортишига олиб келди.

60 кг/га азот берилганда ўртача уч йилликда 1-7, 90 кг/га. да 2-9, 120 кг/га. да 3-10 кунга, 150 кг/га қўлланилганда 3-10 кунга узайиши кузатилди. Ушбу ҳолат рўвақлаш фазасини бошланиши ва тугалланишида ҳам ўз таъсирини кўрсатди.

1-жадвал

### Ўсимликларнинг бўғим оралиғига озиклантириш микдорларининг таъсири («Мустақиллик» нави)

Вариант	Бўғим оралиғи, см				
	1	2	3	4	5
«Мустақиллик» нави					

	Назорат (ўғитсиз)	3.6	9.0	25.4	31.0	28.9
	P <sub>120</sub> K <sub>150</sub>	3.9	9.5	27.5	31.1	28.9
150	N <sub>60</sub> P <sub>20</sub> K	4.7	9.8	30.1	31.2	29.0
	N <sub>90</sub> P <sub>120</sub> K	5.2	10.0	36.5	31.3	29.3
150	N <sub>120</sub> P <sub>120</sub> K <sub>1</sub>	6.0	11.8	37.0	31.6	29.2
50	N <sub>150</sub> P <sub>120</sub> K <sub>1</sub>	5.7	10.5	36.9	31.4	29.3
50						

Мазкур ҳолат шолнинг пишишини бошланиши ҳамда тўлиқ пишиш даврида ҳам кузатилди. Пишишни бошланиши назорат вариантыга нисбатан N 60 кг/га азот ўғити берилганда «Мустақиллик» навида ўртача 3 кунга, N 90 кг/га берилганда 5-7 кунга, N 120 кг/га.да 7-8 кунга, N 150 кг/га.да 11-13 кунга кеч бошланди.

Ўрганилаётган навда 1-2 ва 3- бўғим оралиғида, минерал ўғитларнинг миқдорини ошиши билан бўғим оралиғининг узунлиги ҳам ошганлиги аниқланди. Масалан, «Мустақиллик» навида 1 ва 6 вариантлар ўртасидаги фарқ 1-бўғимда 2.4 см.; 2-бўғимда 2.8 см.; 2-бўғимда 11.6 см.ни ташкил қилган бўлса, 4-5-бўғимлар орасидаги фарқ 0.3-0.6 см бўлган.

Минерал ўғитлар берилмаган назорат вариантыда ва минерал ўғит 60- кг/га берилган дастлабки вариантларнинг 1-2-бўғим оралиғидаги фарқ жуда қисқа, бор йўғи 0,3-0,5 см бўлган бўлса, 3-бўғим оралиғидаги фарқ 2,1 см. ни ташкил этди. Шунинг таъкидлаш лозимки, 4-5-бўғим оралиғида минерал ўғит миқдоридан қатъий назар деярли фарқ кузатилмади. Бунинг асосий сабаби, 4-5-бўғим асосан ҳосил шаклланиши ва ҳосилдорликка хизмат қилиб, ўғитлар миқдори ушбу бўғинга сарф этилмай балки тўғридан-тўғри ҳосил элементларига ўтказиб (транзит) юборилади. Таҳлилларни кўрсатишича, ҳар бир нав бўйидаги фарқ асосан дастлабки 3-бўғин орасидаги ўлчамлар ҳисобига содир бўлган.

Тажрибаларда ўрганилаётган навнинг азот ўғити миқдорини ошиб боришини шולי ўсимликларининг ётиб қолишига таъсири ҳам бевосита ўрганилди. «Мустақиллик» нави кўчат усулида такрорий экин сифатида экилганда азот ўғити 150 килограмм миқдорда берилганда ётиб қолиш даражаси 15-20%ни ташкил этди. Лекин, оптимал меъёр ҳисобланган «Мустақиллик» навида N 120 кг/га қўлланилганда ўсимликларни ётиб қолиш ҳолати кузатилмади.

Ўсув даврларида ўсимликнинг ўсиши ва ривожланишига таъсир қиладиган асосий омиллардан бири минерал ўғитларнинг миқдори ҳисобланиб, бу кўрсаткич шолнинг ўсиши ва ривожланишига, сифат ва миқдор кўрсаткичлари ва ер устки қисмининг қуруқ масса тўплашига турлича таъсир қилди. Ўсимликларнинг ўсув даври давомида тўпланиб бораётган асосий кўрсаткичларга шолнинг тулланиш коэффициенти, ўсув фазаларидаги

ўсимлик бўйи, бўғим оралиғини ўсиш тезлигидаги фарқ, ўсув давридаги ер устки қисми массасини ошиб бориши киради.

Юқори ҳосил етиштиришга таъсир қиладиган асосий омиллардан бири кўчат қалинлиги бўлиб, бу асосан экилган уруғнинг миқдори, уни сифати ва дала унувчанлигига боғлиқ бўлади. Кўчат усули билан шоли етиштириш агротехникасида ҳам ушбу қонуният сақланиб қолди, аммо бу усулда шоли етиштиришда ҳосилдорликни белгиловчи асосий кўрсаткич, кўчатнинг тулланиш даражаси ҳисобланиб, уни коэффиценти қанча юқори бўлса, ҳосилдорлик шунга мос равишда юқори бўлиши намоён бўлди.

Қишлоқ хўжалиги экинлари орасида шоли уруғининг дала унувчанлиги бошқа ғалла экинларининг дала унувчанлигига нисбатан пастлиги маълум. Аммо, шолининг бошқа ғалла донли экинларидан алоҳида ажралиб турадиган ҳислати бу кўчат сони кам бўлишига қарамасдан тулланиш даражасини юқориликдир. Лекин, бу хусусият тўғридан - тўғри тупроқнинг унумдорлигига, навнинг биологик тавсифига ва минерал ўғитлар меъёрларига боғлиқлиги кузатилди.

Маълумки, майдон бирлигидаги поялар сони шоли ўсимлиги бўйининг ўсишига ва ҳосилдорликка маълум даражада таъсир қиладди.

Бизнинг тажрибамизда шоли кўчати далага ўтказилгандан 20 кундан сўнг ва ўримдан олдин кўчатлар ва поялар сони ҳисоблаб чиқилганда шу нарса маълум бўлдики, экилган кўчатнинг ўримгача сақланиши, ҳосилдор поялар сони, бевосита ўрганилаётган навларнинг биологик хусусиятига ва берилаётган минерал ўғитларнинг миқдорига бевосита боғлиқлиги кузатилди.

2-жадвал

**Кўчатлар сонини сақланиши ва ҳосилдор поялар сонига озиклантиришнинг таъсири (ўртача 3 йиллик).**

Вариант	Ўсимликлар Сони, Дона/1м <sup>2</sup> .		Кўчатни ўримгача Сақланиши, %	Туплаш Коэффиценти	Маҳсулдор Поялар Сони Дона, М <sup>2</sup>
	Кўчат ўтқазилган Даврида	ўримдан олдин			
«Мустақиллик» Нави					
Назорат (Ўғитсиз)	44	40	90	0.4	160
N <sub>0</sub> P <sub>120</sub> K <sub>150</sub>	44	40	90	0.4	176
N <sub>60</sub> P <sub>120</sub> K <sub>150</sub>	44	41	93	0.4	183
N <sub>90</sub> P <sub>120</sub> K <sub>150</sub>	44	42	95	0.5	210
N <sub>120</sub> P <sub>120</sub> K <sub>150</sub>	44	44	100	0.5	243

	N <sub>150</sub> P <sub>120</sub> K <sub>150</sub>	44	43	97	5 .3	236
--	---	----	----	----	---------	-----

Олиб борилган изланишлардан маълум бўлдики, минерал ўғитлар миқдорини ошириши 1 м<sup>2</sup> квадратдаги кўчат сонига, ҳамда кўчатнинг ўрмгача 10 % гача камайишига олиб келди. Аммо, тупланиш даражаси ҳамда ҳосилдор поялар сонини ошишига ижобий таъсир кўрсатди.

Шолининг ҳосилдорлиги майдондаги кўчатнинг сони билан эмас, балки шу майдондаги кўчатда ҳосил бўлган маҳсулдор поялар сони билан белгиланади. Шунинг учун ҳам ғалла дон ўсимликлар орасида шолининг туплаш даражасининг юқорилиги сабабли майдондаги ҳосилдор поялар ҳисобидан керакли, режалаштирилган ҳосил етиштиришни бошқариш имконияти мавжуд. Маълумки, шолини уруғидан ҳамда кўчат усулида экилганда ҳам, ҳосилдор поялар сони ўсимликнинг ўсиши ва ривожланиши, ҳосилдорлигига таъсир қиладиган асосий кўрсаткич ҳисобланади.

Навларнинг туплаш даражасига ва ҳосилдор поялар сонига минерал ўғитлар миқдорининг таъсири турлича бўлиши қайд этилиб, «Мустақиллик» навининг назорат вариантыда 1 м<sup>2</sup> майдонда ҳосилдор поялар сони ўртача 160, фақат фосфор, калий 100% берилган вариантда 176, азот, фосфор, калий берилган вариантда 183, N<sub>120</sub>, P<sub>120</sub>, K<sub>150</sub> берилган вариантда 243 донани ташкил қилди. Бу назорат вариантга нисбатан 1 м<sup>2</sup> да 83 дон, ёки бир гектар майдон ҳисобига 830 минг дон ҳосилдор поя кўп демакдир.

Тажриба майдонида кўчат усулида шоли етиштиришда икки навга ҳам бир хил агротехника қўлланишига қарамадан, «Мустақиллик» навида бир квадрат метр майдонда вариантлар бўйича 32-49 дон ҳосилдор поялар кўп шаклланди. Тахлилларимизни кўрсатишича, бу фақат навнинг биологик хусусиятига хос бўлган кўрсаткичдир. «Мустақиллик» нави селекция нуқтаи назаридан ва маҳсулотнинг технологик баҳосидан келиб чиққан ҳолда, бир неча кўрсаткичлари бўйича афзалликларга эга.

Демак, минерал ўғитларни қўллаш ҳисобига туплаш коэффициенти «Мустақиллик» навида 1,5 гача ҳосилдор поялар сонини таълуқли равишда 83-62 тага оширилишига эришилди. Шоли навларининг туплаш даражаси асосан навнинг биологик хусусиятига боғлиқ бўлсада, лекин бу кўрсаткични озиклантириш ҳамда экиш усули билан ҳам бошқариш мумкинлиги исботланди.

#### **Хулоса**

Хулоса ўрнида шуни айтиш жойизки, Шолиўсимлигини ўсиш ва ривожланиш хусусиятларини чуқур ўрганиш, тушуниб етиш орқали бўйини ўсиши, ривожланиши, курук масса тўплаши ва ҳосил йиғишни бошқариш, ҳар бир нав учун алоҳида белгиланган илғор агротехник тадбирлар қўллаб етиштириладиган ҳосилнинг салмоғини ошириш мумкин. Шоли навларини минерал ва органик ўғитларга бўлган талаби, навларнинг биологик хусусияти, атроф муҳит таъсири, тупроқ ва иқлим шароити каби омилларни ўз ичига олади.

#### **REFERENCES**

1. Джуманов. З. Н ва бошқалар. Ўзбекистонда шоли етиштириш бўйича кўрсатма. Тошкент. М-1998 й.
2. Ибрагимов А. Шоличилик ресурслари самарадорлиги. // Ж.Ўзбекистон қ/х.-Тошкент, 2006.-№10.-12-13 б.

3. Агрокимё Мусаев.Б Тошкент, нашриёти 2001 257-259-б
4. Саимназаров.Ю.Б, Джуманов З.Н ва бошқалар “Ўзбекистонда шоли етиштириш бўйича услубий кўрсатма” // Тошкент. 2009. 3-31-б.
5. Ўразметов Қ.К “Кечпишар шоли навлари ҳосилдорлигига экиш муддати ва меъёрларининг таъсири” Тошкент. 2021. 15-17-б. 45-б.



## THE ENERGY EFFICIENCY OF BUILDINGS IN THE CITY OF NUKUS

Genjebaev Tursinbek Rustemovich

A teacher of the Department of "Construction of Buildings and Structures"  
of Karakalpak State University.

<https://doi.org/10.5281/zenodo.8437517>

**Abstract.** *The energy efficiency of buildings is a critical concern in the context of climate change and the need to reduce greenhouse gas emissions. Roof structures play a pivotal role in the energy performance of multi-storey residential buildings. This scientific article presents a comprehensive study on the energy efficiency of roof structures in the context of the city of Nukus, Uzbekistan. The research focuses on assessing the thermal performance, energy consumption, and potential improvements in existing multi-storey residential buildings to enhance their energy efficiency and reduce environmental impact.*

**Keywords:** *Energy Efficiency, Roof Structures, Multi-Storey Residential Buildings, Thermal Analysis, Nukus, Uzbekistan, Green Building Technologies, Retrofit, Climate Change, Insulation, Reflective Roofing Materials, Green Roof Technologies, Thermal Mass.*

### ЭНЕРГОЭФФЕКТИВНОСТЬ ЗДАНИЙ ГОРОДА НУКУСА

**Аннотация.** *Энергоэффективность зданий является критической проблемой в контексте изменения климата и необходимости сокращения выбросов парниковых газов. Конструкции крыши играют решающую роль в энергетической эффективности многоэтажных жилых домов. В данной научной статье представлено комплексное исследование энергоэффективности кровельных конструкций в условиях города Нукус, Узбекистан. Исследование сосредоточено на оценке тепловых характеристик, энергопотребления и потенциальных улучшениях существующих многоэтажных жилых зданий с целью повышения их энергоэффективности и снижения воздействия на окружающую среду.*

**Ключевые слова:** *Энергоэффективность, Конструкции крыши, Многоэтажные жилые дома, Термический анализ, Нукус, Узбекистан, Технологии зеленого строительства, Модернизация, Изменение климата, Изоляция, Светоотражающие кровельные материалы, Технологии зеленой кровли, Тепловая масса.*

The construction and operation of buildings account for a substantial portion of global energy consumption and greenhouse gas emissions. Among the various components of a building, roofs are particularly important in maintaining thermal comfort and reducing energy consumption. In the city of Nukus, where extreme temperatures are common, understanding and improving the energy efficiency of roof structures is crucial.

The analysis of the energy efficiency of roof structures in Nukus' multi-storey residential buildings yielded several key insights and practical recommendations for improving their overall performance: Enhance Roof Insulation: One of the primary findings of the study was the prevalence of inadequate roof insulation in the surveyed buildings. It is recommended that building owners and authorities invest in upgrading insulation materials and techniques to reduce heat loss during the cold winter months. Options such as adding additional layers of insulation or using advanced insulation materials like spray foam or rigid foam boards can significantly enhance the thermal resistance of roofs. [1.73]

**Reflective Roofing Materials:** In Nukus' hot and arid climate, the use of reflective roofing materials can effectively reduce solar heat gain during the scorching summer months. Installing cool or white roofing materials can help buildings stay cooler, decreasing the need for energy-intensive air conditioning. Additionally, reflective materials can extend the lifespan of the roof and lower maintenance costs.

**Green Roof Technologies:** Green roof systems, which incorporate vegetation and planting on the roof surface, can offer multiple benefits. Green roofs act as natural insulators, reducing temperature fluctuations and heat transfer. They also improve air quality and provide aesthetic and recreational spaces for residents. Local authorities and building owners should consider promoting and incentivizing the adoption of green roofs as a sustainable solution. [2.15]

**Thermal Mass Utilization:** The use of materials with high thermal mass, such as concrete or clay tiles, was found to be effective in reducing temperature fluctuations. These materials can absorb and store heat, releasing it gradually throughout the day or night. Utilizing such materials in roof construction can help maintain comfortable indoor temperatures and decrease the need for constant heating or cooling.

**Retrofitting Existing Buildings:** Retrofitting existing buildings with improved roofing materials and techniques is a cost-effective approach to enhancing energy efficiency. In many cases, it is more environmentally and economically sustainable than demolishing and reconstructing entire structures. It is recommended that building owners explore retrofit options, taking into account the local climate conditions and the specific needs of their buildings. **Local Building Codes and Regulations:** Local authorities and policymakers should consider updating building codes and regulations to mandate higher standards for roof insulation, reflective roofing materials, and green roof technologies. By incorporating these requirements into building practices, Nukus can ensure that new construction projects contribute to the city's energy efficiency goals.

**Public Awareness and Education:** Educating building owners, architects, and residents about the importance of energy-efficient roof structures and the benefits of these recommended improvements is vital. Public awareness campaigns can encourage the adoption of sustainable building practices and the implementation of these energy-saving measures.

In conclusion, the recommendations for improving the energy efficiency of roof structures in multi-storey residential buildings in Nukus are multifaceted and tailored to the city's unique climatic conditions and existing building stock. By implementing these measures, Nukus can reduce energy consumption, lower greenhouse gas emissions, and create more comfortable and sustainable living environments for its residents. This research paves the way for a more energy-efficient and environmentally conscious future in the city of Nukus and serves as a model for similar initiatives in other regions facing climate-related challenges.

The study's findings indicated that a significant number of multi-storey residential buildings in Nukus were plagued by insufficient roof insulation. This deficiency was particularly pronounced during the frigid winter months when maintaining indoor thermal comfort is of paramount importance. The lack of proper insulation led to substantial heat loss, necessitating higher energy consumption for heating purposes. The energy inefficiency resulting from this inadequacy not only strained household budgets but also significantly contributed to increased

greenhouse gas emissions. The implications of this issue underscore the urgent need for addressing insulation deficiencies in Nukus' existing building stock. [3.62]

**Solar Heat Gain:** During the scorching summer months, the study revealed that buildings with poorly designed roofs experienced excessive solar heat gain. This phenomenon increased the demand for energy-intensive cooling systems, thereby adding to the overall energy consumption of these structures. The consequences of this solar heat gain issue not only strained energy resources but also diminished indoor comfort and productivity for occupants. Addressing this problem is critical for reducing the energy demand in Nukus during the hot season and enhancing the quality of life for residents.

**Thermal Mass:** The research demonstrated that the incorporation of materials with high thermal mass, such as concrete and clay tiles, had a positive impact on reducing temperature fluctuations within buildings. These materials proved effective in maintaining comfortable indoor conditions by absorbing and storing heat, subsequently releasing it gradually throughout the day or night. This thermal mass utilization was found to be a practical strategy for enhancing the energy efficiency of multi-storey residential buildings in Nukus, particularly in a climate characterized by extreme temperature variations.

**Recommendations:** To address the identified issues and enhance the energy efficiency of existing multi-storey residential buildings in Nukus, the study puts forth several key recommendations:

**Improve Insulation:** Retrofit buildings with enhanced insulation materials and techniques to minimize heat loss during cold weather. Implement weatherization measures to seal gaps and prevent air leakage in the building envelope. Conduct energy audits to identify insulation deficiencies and prioritize improvements.

**Increase Use of Reflective Roofing Materials:** Encourage the use of cool or white roofing materials, which reflect solar radiation and reduce solar heat gain. Promote the coating of existing roofs with reflective, energy-efficient coatings to improve their solar reflectance. Establish incentives and regulations to drive the adoption of reflective roofing materials in new construction projects. [4.93]

**Adopt Green Roof Technologies:** Explore the implementation of green roofs on existing buildings, as well as in new construction projects, to improve insulation, reduce heat gain, and enhance urban greenery.

Develop local policies and incentives that support the adoption of green roof technologies, taking into account local climate conditions and water management requirements.

These recommendations, when implemented comprehensively and strategically, hold the potential to significantly reduce energy consumption, improve indoor comfort, and contribute to the reduction of greenhouse gas emissions in Nukus. Moreover, they align with broader sustainability goals and offer a pathway towards creating more resilient and environmentally responsible urban spaces.

The findings of this study provide a solid foundation for further research and practical implementation efforts aimed at enhancing the energy efficiency of roof structures in multi-storey residential buildings. The following areas of future research are crucial for continuing the progress in this field:

The research presented in this scientific article underscores the importance of evaluating and enhancing the energy efficiency of roof structures in existing multi-storey residential buildings, especially in regions with extreme climatic conditions like Nukus. By implementing the recommendations outlined in this study, the city can reduce energy consumption, lower greenhouse gas emissions, and contribute to a more sustainable and resilient built environment.

#### **REFERENCES**

1. Dwaikat, L., & Ali, B. M. (2017). Retrofitting existing multi-story buildings to reduce energy consumption and greenhouse gas emissions in a hot-arid climate. *Energy and Buildings*
2. Sayar, E., & Gultekin, E. (2019). A review of reflective and vegetative cool roofs for mitigation of the urban heat island effect and energy conservation in buildings. *Renewable and Sustainable Energy Reviews*
3. Sartori, I., & Hestnes, A. G. (2007). Energy use in the life cycle of conventional and low-energy buildings: A review article. *Energy and Buildings*, 39(3)
4. Federal Energy Management Program. (2019). *Best Practices Guide: Energy-Efficient Roofing*. U.S. Department of Energy.

## ЗНАЧИМОСТЬ ЗНАНИЯ МЕЖДУНАРОДНОГО ПРАВА СОТРУДНИКАМИ ГОСУДАРСТВЕННЫХ ОРГАНОВ, В ЧАСТНОСТИ ТАМОЖЕННЫХ СЛУЖБ

**Рафикова Муаттар Равшановна**

Старший преподаватель Кафедры общеправовых дисциплин  
PhD, подполковник таможенной службы Республики Узбекистан.

**E-mail: [muattarrafikova@gmail.com](mailto:muattarrafikova@gmail.com)**

**Давлатов Олимжон Азизжон ўғли**

курсант 4- го курса Таможенного института

**<https://doi.org/10.5281/zenodo.8437529>**

***Аннотация.** В данной статье изучены роль и важность знания международного права для эффективного функционирования государственных органов, особенно в контексте таможенных служб. Как понимание принципов и норм международного права способствует улучшению работы таможенных служб, обеспечивая более гармоничное и эффективное сотрудничество между странами, регулирование международной торговли, борьбу с незаконными практиками и обеспечение безопасности национальных границ. Статья также рассматривает методы обучения и повышения квалификации сотрудников таможенных служб в области международного права, выявляя практические примеры и успешные стратегии. В контексте глобализации и международной интеграции, статья подчеркивает, что знание международного права становится неотъемлемой частью компетенций государственных служащих и оказывает существенное влияние на развитие экономики, безопасности и сотрудничества между странами.*

***Ключевые слова.** Международное право, глобализация, международная интеграция, государственные органы, безопасность национальных границ, стратегия, таможенные органы, политология, права и обязанности, правовые обычаи.*

### THE IMPORTANCE OF KNOWLEDGE OF INTERNATIONAL LAW BY EMPLOYEES OF GOVERNMENT BODIES, IN PARTICULAR CUSTOMS SERVICES

***Abstract.** This article examines the role and importance of knowledge of international law for the effective functioning of government agencies, especially in the context of customs services. How an understanding of the principles and norms of international law helps improve the work of customs services, ensuring more harmonious and effective cooperation between countries, regulating international trade, combating illegal practices and ensuring the security of national borders. The article also examines methods for training and further training customs officers in the field of international law, identifying practical examples and successful strategies. In the context of globalization and international integration, the article emphasizes that knowledge of international law is becoming an integral part of the competencies of civil servants and has a significant impact on the development of the economy, security and cooperation between countries.*

***Key words.** International law, globalization, international integration, government agencies, security of national borders, strategy, customs authorities, political science, rights and obligations, legal customs.*

#### **Введение**

Мировое сообщество непрерывно преобразуется под воздействием множества факторов, включая глобализацию, транснациональные вызовы и динамичные изменения в



экономической, политической и социокультурной среде. В такой переменчивой и взаимозависимой мировой системе, понимание и применение международного права становятся неотъемлемыми аспектами работы государственных органов, особенно таможенных служб.

Задачи, стоящие перед таможенными службами, выходят далеко за пределы обычных процедур контроля и таможенного оформления. Сегодня таможенные службы являются ключевыми участниками регулирования международной торговли, борьбы с незаконными торговыми практиками, обеспечения безопасности государственных границ и поддержания соблюдения норм международного права.

Эта статья призвана рассмотреть глубокий смысл и значимость знания международного права для сотрудников таможенных служб и, более широко, для государственных органов. Мы исследуем, как правильное понимание и эффективное применение международных юридических норм способствуют решению актуальных вызовов, с которыми сталкиваются государства в современном мире. Кроме того, статья рассматривает методы обучения и повышения квалификации сотрудников таможенных служб в области международного права, а также приводит конкретные примеры успешной практики.

В эпоху, когда сотрудничество и взаимодействие между государствами становятся более важными, чем когда-либо, и когда международное право служит фундаментом для решения глобальных проблем, статья подчеркивает, что знание и применение международного права не являются опциональными, а становятся стратегическими преимуществами для государственных органов.

### **Основная часть**

Международное право – это, система принципов и норм, которая регулирует отношения между субъектами международного права. Это общее определение современного международного права. Если переходить к содержанию международного права в зависимости от вида деятельности, то можно увидеть различное наполнение этого понятия: для студента международное право представляет собой учебную дисциплину со стройной системой изложения и последовательностью материала, для сотрудника государственных органов международное право рассматривается как механизм принятия решений, требующий не только понимания норм международно-правового акта, но и учета конкретных интересов, для научного работника международное право - это комплекс знаний о закономерностях развития и функционирования международного права, в котором с необходимостью присутствуют различные логические операции - идеализация, абстрагирование, сравнение, то есть научный подход имеет свои цели и задачи, для владельцев бизнеса, акционеров и инвесторов международное право представляют собой правила, помогающие планировать ведение коммерческой деятельности и иметь гарантии защиты своих капиталовложений. Таким образом, несмотря на единое понятие, у каждого возникает свой образ международного права в зависимости от той позиции в социальной системе, в которой он находится.<sup>60</sup>

---

<sup>60</sup> Сайт Российского совета по международным делам, статья «Международное право - нормативная основа международных отношений»



Поэтому общее определение международного права подходит как нельзя лучше, потому что в нём выражена сущность этого явления, которая ни у кого не вызывает возражений. Что означают следующие признаки определения международного права "система принципов и норм", "отношения" и "субъекты международного права"?

"Система принципов и норм" означает, что международное право обладает определенной структурой и цельностью. В основе этой системы лежат основные принципы международного права, которые представляют собой правовую основу для всех международных отношений. Эти принципы включают в себя запрет применения силы или угрозы силой, принцип невмешательства в дела, входящие во внутреннюю компетенцию государств, обязанность государств сотрудничать друг с другом, равноправие и самоопределение народов, суверенное равенство государств, добросовестное выполнение обязательств по международному праву, нерушимость государственных границ, территориальную неприкосновенность государств, и уважение прав человека и основных свобод. Эти нормы-принципы обладают обязательной и неотъемлемой природой, что требует их строгого соблюдения. Практическая важность этих принципов заключается в том, что они служат критериями оценки законности поведения субъектов международного права на мировой арене. Эти принципы закреплены в Уставе ООН, Декларации о принципах международного права, касающихся дружественных отношений и сотрудничества между государствами в соответствии с Уставом ООН.

Следует отметить, что предметом международного права являются международные отношения. Следует уточнить, что международное право делится на две основные категории: международное публичное право (или международное право) и международное частное право. Различия между этими двумя областями заметны в контексте субъектов, источников, процедур разрешения споров и других аспектов. В международном публичном праве "отношениями" подразумеваются межгосударственные отношения, то есть взаимодействие публичных властей, в то время как международное частное право занимается вопросами семейного, трудового, и коммерческого характера. Таким образом, при обсуждении международного права важно учитывать, что основное внимание уделяется именно межгосударственным отношениям, где государственная власть играет важнейшую роль в различных аспектах.

И если международное право в целом регулирует все сферы международных отношений, то международное таможенное право, как составная часть международного права – только межгосударственные отношения в сфере международного таможенного сотрудничества или сотрудничества, возникающего в связи с перемещениями через таможенные границы государств лиц, товаров и транспортных средств. Другими словами, это международные таможенные отношения. Международные таможенные отношения – это международные общественные отношения, складывающиеся между государствами и иными субъектами международного права в процессе их сотрудничества в таможенной сфере. [6]

**Если рассматривать значимость знания международного права**, для сотрудников государственных органов, в частности для сотрудников таможенных служб, знания международного права имеет решающее значение по многим аспектам исключительно

важных для эффективной работы. Вот несколько ключевых аспектов, демонстрирующих значимость знания международного права для сотрудников таможенных служб:

1. **Соблюдение международных обязательств:** Сотрудники таможенных служб обязаны следить за тем, чтобы международные договоры и соглашения, подписанные и ратифицированные их страной, к примеру «Международная конвенция об упрощении и гармонизации таможенных процедур», больше известная как **Киотская конвенция**, соблюдались в рамках въезда и выезда товаров и лиц. Знание международного права позволяет им правильно интерпретировать и применять эти нормы.

2. **Регулирование международной торговли:** Таможенные службы играют ключевую роль в контроле и регулировании международной торговли. Знание международного торгового права, включая правила Всемирной торговой организации (ВТО) и соглашения о свободной торговле, помогает сотрудникам таможни обеспечивать соблюдение торговых норм и соглашений.

3. **Борьба с незаконными практиками:** Международное право играет важную роль в предотвращении и борьбе с незаконными практиками, такими как контрабанда, незаконная миграция и незаконная торговля оружием. Знание соответствующих конвенций и протоколов позволяет таможенным службам эффективно противодействовать таким явлениям.

4. **Безопасность национальных границ:** Таможенные службы играют ключевую роль в обеспечении безопасности национальных границ. Знание международного права, включая нормы об охране государственных границ и борьбе с терроризмом, помогает сотрудникам таможни эффективно предотвращать угрозы безопасности.

5. **Развитие международного сотрудничества:** Сотрудники таможенных служб регулярно взаимодействуют с коллегами из других стран. Знание международного права упрощает процесс сотрудничества и взаимопонимания между различными странами и их таможенными службами.

6. **Защита прав человека:** Международное право включает в себя нормы и стандарты в области прав человека. Сотрудники таможни, особенно в случаях, связанных с миграцией и беженцами, должны быть знакомы с этими нормами и обязаны уважать права человека в ходе своей деятельности.

Таким образом, знание международного права является фундаментальным аспектом работы сотрудников таможенных служб и оказывает существенное влияние на безопасность, экономическое развитие и международное сотрудничество их стран.

Улучшение знания сотрудников таможенных служб в области международного права может способствовать более эффективному выполнению их обязанностей и содействовать соблюдению международных норм и стандартов. Как мы можем улучшить знания сотрудников таможенного права в области международного права?

Организация обучения и семинаров. Таможенные службы могут организовывать регулярные обучающие семинары, курсы и тренинги, ориентированные на изучение международного права и его применение в практике. Для будущих сотрудников таможенных органов, как и в Таможенном институте Таможенного комитета при Министерстве экономики и финансов, будет целесообразно внедрить в учебный процесс такие предметы как «**Международное таможенное право**», «**Политология**»,

«**Политическая география**» и т.д. Политология предусматривает изучение политики, политические системы, политические процессы и поведение власти. Эта область занимается анализом политических явлений и является одной из основных социальных наук. Эти мероприятия могут проводиться как внутри органов, так и с привлечением экспертов и преподавателей извне.

**Иными мерами** могут быть создание электронных обучающих ресурсов, включая онлайн-курсы, видеоуроки и интерактивные учебники, которые могут облегчить доступ к информации о международном праве для сотрудников, которые могут изучать материалы в удобное для них время. Привлечение экспертов и консультантов, организация обменов опытом с коллегами из других стран может обогатить знания сотрудников таможен и помочь им понимать различные подходы и практики в разных частях мира. Повышение квалификации, участие в международных форумах и конференциях также могут служить отличным средством повышения знаний в области международного таможенного права и мировоззрения в целом.

В конце можно сделать вывод, что улучшение знания международного права среди сотрудников таможенных служб не только повышает их профессиональный уровень, но также способствует более эффективной работе в сфере контроля за перемещением товаров и обеспечивает соблюдение международных норм и стандартов.

#### REFERENCES

1. Устав Организации Объединённых Наций, Глава I: Цели и Принципы (статьи 1-2);
2. Международная конвенция от 18 мая 1973 года «Об упрощении и гармонизации таможенных процедур» в редакции Протокола о внесении изменений в Международную конвенцию об упрощении и гармонизации таможенных процедур от 26 июня 1999 года;
3. Статья Н. Э. Буваева «О системе международного таможенного права»
4. Статья В.Н. Жадан «Значение и некоторые вопросы преподавания международного права», стр. 2- 3;
5. Сайты: [www.lex.uz](http://www.lex.uz), [www.kun.uz](http://www.kun.uz), [www.customs.uz](http://www.customs.uz);
6. Малиновская В. М. Система международного таможенного права // Международное публичное и частное право. 2006. № 6. С. 54.

**ALEKS BANAYAN QALAMIGA MANSUB “THE THIRD DOOR“ ASARINI  
INGLIZ TILIDAN O’ZBEK TILIGA SO’ZMA-SO’Z TARJIMA QILISH  
JARAYONIDAGI MUAMMOLAR TAHLILI.**

**Iroda Yoqubova Shuhrat qizi**

Termizdavlatuniversitetitalabasi

**E-mail: [irodayoqubova2005@gmail.com](mailto:irodayoqubova2005@gmail.com)**

**<https://doi.org/10.5281/zenodo.8437660>**

**Annotatsiya.** Mazkur maqola Aleks Banayan tomonidanyozilgan “The third door”, ya’ni “Uchinchieshik” asarining ingliz tilidan o’zbek tiliga so’zma-so’z tarjima qilish jarayonida duch kelangan muammolar va ularning tahlili haqida. Maqolada foydalanilgan transformatsiyalar haqida ham ma’lumot berildi.

**Kalit so’zlar:** leksikologik tahlil, morfologik tahlil, sintaksis tahlil, orfografik tahlil, punktuatsion tahlil.

**THE ANALYSIS OF PROBLEMS IN THE PROCESS OF WORD-FOR-WORD  
TRANSLATION OF THE WORK “THE THIRD DOOR” BY ALEX BANAYAN FROM  
ENGLISH TO UZBEK**

**Abstract.** This article is about the problems encountered in the process of word-for-word translation of “The third door” written by Alex Banayan from English into Uzbek and their analysis. The article provides information about the transformations used.

**Key words:** lexicological analysis, morphological analysis, syntactic analysis, orthographical analysis, punctuational analysis.

**АНАЛИЗ ПРОБЛЕМ В ПРОЦЕССЕ ДОСЛОВНОГО ПЕРЕВОДА «ТРЕТЬЯ  
ДВЕРЬ» АЛЕКСА БАНАЯНА С АНГЛИЙКОГО НА УЗБЕКСКОГО ЯЗЫК.**

**Аннотация.** Данная статья посвящена проблемам, возникшим в процессе дословного перевода произведения Алекса Банаяна «Третья дверь» с английского на узбекский язык, и их анализу. В статье также представлена информация об используемых преобразованиях.

**Ключевые слова:** лексикологический анализ, морфологический анализ, синтаксический анализ, орфографический анализ, пунктуационный анализ.

**KIRISH**

Aleks Banayanning “Uchinci eshik” asari Amerika tarixidagi eng yosh ijodkorning eng ko’p sotilgan biznes mavzusidagi asaridir. “Uchinci eshik” asari Banayanning eksponentsial o’sish va muvaffaqiyatning aniq tafakkurini ochish uchun qilingan yeti yillik izlanishlari haqida hikoya qiladi. Ushbu kitobo’ndan ortiq tillarga tarjima qilingan. Asar so’zma-so’z tarjima jimausulidan foydalanilgan. Quyidagi maqolada asar tarjima qilish jarayonidagi qiyinchiliklar va muammolar yoritilgan.

**ADABIYOTLAR TAHLILI VA METODOLOGIYASI**

Ushbu maqolani yozishda ingliz tilidan o’zbek tiliga tarjima qilishda izlanishning chog’ishtirma, qiyosiy, tahliliy, statistic metodlaridan foydalanildi.

**MUHOKAMA**

Mazkur asarniing ingliz tilidan o'zbek tiliga tarjima qilishda ko'plab transformatsiyalarni amalga oshirishga to'g'ri keladi. Jumladan, leksikologik transformatsiyalar. Hozir ularni gaplar misolida asoslab o'tamiz:

*"A treasure chest of wisdom... knowledge that can be used by anyone, anywhere, who wants to take their journey further... Banayan has become one of the most equipped guides to help you climb higher mountains in your life."*[Shawn Achor, „The Happiness Advantage and Big Potential"]

„Donolikning xazinasandig'i... bilimdan sayohatini davom ettirish nixohlagan istalgan odam istalgan joyda foydalanaoladi... Banayansizga hayotingizdagi balandroq tog'larga ko'tarilishingizga yordam beruvchi eng ko'p foydalanilgan qo'llanmaga aylandi. ”**Leksikologiya** – tilshunoslikning til lug'at tarkibi, ya'ni muayyan birtilning leksikasini o'rganuvchi bo'limdir. So'zning atash ma'nosini o'rganadi. Yuqoridagi gapdagi *"equipped guides"* so'zi tarjima jarayonida *"foydalanilgan qo'llanma"* deb tarjima qilingan.

Bu leksikologik transformatsiyaga mos keladi. Ya'ni ushbu so'zning ma'nosi to'g'ridan-to'g'ri tarjima qilinganda *"jihozlangan yo'riqnomalar"* deb tarjima qilingan bo'lardi. Ushbu so'zga biroz bo'yoqdorlik qo'shildi, sababi kitobxon ushbu jumlaning o'qiyotganda g'alizlikni his qilmasligilozim. Agar so'z to'g'ridan-to'g'ri, o'z holicha tarjima qilinganda gap mazmuni gaputur yetkazilgan bo'lardi.

**Morfologik transformatsiya:** „Unlike any business book I have read. *"The Third Door"* is an exhilarating thrill ride of hope, joy, ambition, and self-discovery. I cheered out loud, and at different points, tears trickled down my face... *"The Third Door"* motivated me to turn up the volume in my life... A triumph". [Maya Watson Banks, Director of marketing at Netflix] „Men o'qigan istalgan biznes kitobdan farqli ravishda, *"Uchinchieshik"* umid, shodlik, orzu-istak va o'zini kashf qilishning xursand qiluvchi, zavqli sayohatidir. Men baland qichqirardim va ba'zi paytlarda yuzimdan ko'zyoshlar tomchila boqardi... *"Uchinchieshik"* menga hayotimda shuholatga yetib kelishimga sabab bo'lgan... G'alaba...**Morfologiya** – 1) tilning morfologik qurilishi; 2) so'z shakllari haqida ta'limot. Birinchi ma'nosida obyektning anglatsa, ikkinchi ma'nosida tilshunoslikning shu obyektning o'rganuvchi bo'limini bildiradi.

Ushbu jumlaning morfologik transformatsiya usuli bo'yicha tahlil qiladigan bo'lsak, gap morfologik transformatsiyaning barcha qoidalari bo'yicha tarjima qilingan. Ya'ni ingliz tilidagi ot o'zbek tiliga ham tarjima jarayonida ot bo'lib tarjima qilingan. Ushbu gap morfologik transformatsiyaning til me'yorlariga to'liq mos kelgan holda tarjima qilingan. Misol uchun *"book"* so'zi o'zbek tiliga tarjima qilish jarayonida *"kitob"* deb tarjima qilingan. Ya'ni ot so'zi ot bo'lib kelgan.

**Sintaksis transformatsiya:** **Sintaksis** - grammatikaning so'zlarni so'z birikmalari va gaplarga, soddaga gaplarni esa qo'shma gaplarga birikish usullarini o'rganuvchi, so'z birikmalari va gaplarning tuzilishi, ma'nosi, o'zaro ta'sirlashuvi hamda vazifalarini tadqiq etuvchi bo'limi. „Once you start reading, you can't stop." [Johan Berger, „Contagious: Why Things Catch on"] *"Bir marta o'qisangiz, o'zingizni to'xtataolmaysiz."* Ushbu gapni sintaksis transformatsiya usuli bilan tahlil qilsak, gap ingliz tilidan o'zbek tiliga tarjima qilinayotganda ba'zi so'zlar tushurilib qolgan, ba'zilari esa almashgan.

Agar ushbu gap o'zbek tiliga ketma-ket tarjima qilinganda gap ma'nosi chiqmagan va uslubiy bo'yoqdorlikka ham putur yetkazilgan bo'lardi. Chunki ushbu gap ingliz tilida to'g'ri gap



bo'lishi mumkin. Ammo o'zbek tilida ushbu gap xato sanaladi. Tushurib qoldirilgan so'zlarga misol aytadigan bo'lsak, "start" ya'ni tarjimasida "boshlamoq" so'zi tushurilib ketilgan. Aslida bu so'z qo'ysa ham bo'ladi, ammo uslubiy bo'yoqqa ko'proq e'tibor qaratildi va gapni ta'sirliroq chiqishi uchun ushbu so'zni tashlab ketildi. So'z almashtirish usuliga misol sifatida "o'zingiz" degan so'zni olishimiz mumkin. Chunki asl kitobda bunaqa so'z yo'q. Bu so'zni bekorga qo'shilmagan. Asl tarjima tildagi "you"so'zi "yourself" deb tarjima qilindi. Ya'ni so'z almashtirish usulidan foydalanildi. [3,54-b.]

**Punktuatsion transformatsiya:** **Punktuatsiya** – tinish belgilarining qo'llanish me'yorlarini o'rganadigan tilshunoslik bo'limi. "Unlike any business book I've read. The Third Door is an exhilarating thrill ride of hope, joy, ambition, and self-discovery." [Maya Watson Banks, Director of marketing at Netflix] "Men o'qigan istalgan biznes kitobdan farqli ravishda, UCHINCHI ESHIK umid, shodlik, orzu-istak va o'zini kashf qilishning xursand qiluvchi zavqli sayohatidir." Ushbu gaplarni tarjima jarayonida bitta gapga aylantirildi. Ya'ni ikki gapni ajratib turuvchi nuqta o'rniga vergul tinish belgisidan foydalanildi.

Lekin bu bilan gap mazmuniga putur yetkazilmagan, aksincha, jumla yanada jozibali bo'lib, bo'yoqdorlik kasb etgan. **Orfografik transformatsiya:** **Orfografiya** – adabiy tilning to'g'ri yozish qonun-qoidalarini o'rganuvchi bo'lim. "Once you start reading, you can't stop." [Johan Berger, Contagious: Why Things Catch On] "Bir marta o'qisangiz, o'zingizni to'xtata olmaysiz." Ushbu jumlaning orfografik transformatsiya usuli bo'yicha tahlil qilsak, gap morfologik transformatsiyaning barcha qoidalari bo'yicha tarjima qilingan.

#### XULOSA

Har bir tarjimon, albatta, biror asarni tarjima qilayotganda turli xil muammolarga duch kelishi mumkin. Tarjimon nihoyatda mas'uliyatli bo'lishi va asar tarjimasiga jiddiy qarashi lozim. Chunki asar muallifining aytmoqchi bo'lgan fikrini yetkazib bera olmasligi mumkin. Shuning uchun asar mavzusi va uning nima haqida ekanligini yaxshilab, sinchiklab o'rganib chiqishi kerak, ya'ni asar tarixidan xabardor bo'lishi lozim. Tarjimonning so'z boyligi keng bo'lishi darkor, negaki u asarda uchragan so'zlarni bir so'z bilan tarjima qilmasdan sinonimlardan ham samarali foydalana bilishi kerak. Bu asarni sof, qiyinchiliklarsiz o'qilishiga, kitobxonning medasiga tegib qolmasligiga yordam beradi. Hamda kitobxonda asar davomini o'qishga qiziqishini yanada oshiradi.

#### REFERENCES

1. SolijonovJuraaliKamoljnovich. (2022). Lingua-perspective Problems and Solutions of Translating the Plant and Food Names in the "Harry Potter" books from English into Uzbek. ASEAN Journal on Science & Technology for Development, Vol 39(No 4.), 221–229. doi: 10.5281/zenodo.6607317 <https://doi.org/10.5281/zenodo.6607317>
2. Kamoljnovich, S. J. (2022). JK ROULINGNING FANTASTIK ASARLARIDAGI ANTROPONIMLARNING LINGVO-PERSPEKTIV MUAMMOLARI. *Central Asian Research Journal for Interdisciplinary Studies(CARJIS)*, 2(1), 334-343. <https://doi.org/10.24412/2181-2454-2022-1-334-343>
3. Kamoljonovich, S. J., & O'G, Y. N. U. B. (2022). BADIY TARJIMA UCHUN TARJIMA USULLARI TAHLILI (IAN TUHOVSKIY ASARLARI MISOLIDA). *Ta'limfidoyilari*, 18(5), 32-37.



4. Jo'ramurodova, Z., & Solijonov, J. (2022, April). JK ROULINGNING "BIDL QISSANAVIS ERTAKLARI" ("THE TALES OF BEEDLE THE BARD") ASARIDAGI ANTROPONIMLARNING O'ZBEK TILIDAN INGLIZ TILIGA TARJIMA QILISHDAGI MUAMMOLARI. In *МЕЖДУНАРОДНАЯ НАУЧНАЯ КОНФЕРЕНЦИЯ: "СОВРЕМЕННЫЕ ФИЛОЛОГИЧЕСКИЕ ПАРАДИГМЫ: ВЗАИМОДЕЙСТВИЕ ТРАДИЦИЙ И ИННОВАЦИЙ II"* (Vol. 2, No. 18.03, pp. 554-560). <https://doi.org/10.47100/nuu.v2i18.03.115>
5. Qodirovna, A. Z., & Kamoljonovich, S. J. (2022). JKROULINGNING, GARRIPOTTERVA AFSUNGARLARTOSHI' ROMANIDAGISEHRGARLAROBRAZI NI INGLIZ TILIDAN O'ZBEK TILIGATARJIMA QILISHNING LINGVO-PERSPEKTIVTAHLILI. *Central Asian Research Journal for Interdisciplinary Studies (CARJIS)*, 2(3), 176-180. <https://doi.org/10.24412/21812454-2022-3-176-180>

## AYRIM KOSMETIKA MAHSULOTLARINI IDENTIFIKATSIYA VOSITALARI VA KO`RSATKICHLARINI ANIQLASH MAQSADIDA TADQIQ ETISH

Shukurov Shahboz Anvar o`g`li

magistr

Hamroqulov G'ofurjon Xolyigitovich

Toshkent kimyo texnologiya instituti. k.f.d., professor.

<https://doi.org/10.5281/zenodo.10001411>

**Annotatsiya.** Kosmetika mahsulotlarini ekspertiza qilish va sertifikatlash maqsadida o'tkaziladigan identifikatsiya katta ilmiy-amaliy ahamiyatga ega. Shu sababli kosmetika mahsulotlarini identifikatsiyalash uchun zarur identifikatsiya mezonlarini aniqlash muhimdir. Kosmetika mahsulotlarining o'ziga xos turlari uchun identifikatsiya mezonlari bir-biridan farq qiladi va bu har xil turdagi kosmetika mahsulotlarining maqsadi, tarkibi va funktsional xususiyatlari turli hilligi bilan belgilanadi. Ma'lumki, identifikatsiya ko'rsatkichlari soni maqbul bo'lishi, ya'ni sifat ko'rsatkichlarining butun doirasi bo'yicha sinovlar o'tkazilmasligi kerak, chunki bu identifikatsiyani murakkablashtiradi, shuning uchun ular oqilona tanlangan va ekspert xulosasi uchun yetarli ma'lumotlarni yetkazib beradigan darajada bo'lishi kerak.

**Kalit so'zlar:** kosmetika mahsulotlari, identifikatsiyalash, identifikatsiya mezonlari, identifikatsiya usullari, identifikatsiya ko'rsatkichi, sertifikatlash, markirovka.

## ИССЛЕДОВАНИЯ С ЦЕЛЬЮ ОПРЕДЕЛЕНИЯ СРЕДСТВ ИДЕНТИФИКАЦИИ И ПОКАЗАТЕЛЕЙ ОТДЕЛЬНЫХ КОСМЕТИЧЕСКИХ ПРОДУКТОВ

**Аннотация.** Идентификация, проводимая в целях экспертизы и сертификации косметической продукции, имеет большое практическое значение, поэтому важно определить критерии идентификации, необходимые для идентификации косметической продукции. Критерии идентификации для специфических видов косметической продукции отличаются друг от друга, что определяется разнообразием целей, состава и функциональных особенностей косметической продукции различных видов. Как известно, количество показателей идентификации должно быть приемлемым, то есть не должны проводиться испытания по целому кругу показателей качества, что усложняет идентификацию, поэтому они должны быть разумно выбраны и на уровне, позволяющем предоставить достаточную информацию для экспертного заключения.

**Ключевые слова:** косметические продукты, идентификационные критерии, методы идентификации, показатели идентификации, сертификация, маркировка.

## RESEARCH FOR THE PURPOSE OF DETERMINING THE IDENTIFICATION MEANS AND INDICATORS OF CERTAIN COSMETIC PRODUCTS

**Abstract.** Identification carried out for the purpose of examination and certification of cosmetic products is of great practical importance, so it is important to determine the identification criteria necessary for the identification of cosmetic products. Identification criteria for specific types of cosmetic products differ from each other, which is determined by the variety of goals, composition and functional features of cosmetic products of various types. As you know, the number of identification indicators should be acceptable, that is, tests should not be carried out on a whole range of quality indicators, which complicates identification, so they should be

*reasonably selected and at a level that allows sufficient information to be provided for an expert opinion.*

**Keywords:** *cosmetic products, identification criteria, identification methods, identification index, certification, labeling.*

**Mavzuning dolzarbligi:** Tahlillar shuni ko'rsatdiki, maqsadga qarab mezon va ko'rsatkichlar soni, shuningdek qo'llaniladigan vositalar va usullar har xil bo'ladi. Bu identifikatsiya paytida amalga oshirilgan ishlar hajmini aniqlaydi. Ishning tahlili va amaliy natijalarini hisobga olgan holda, biz kelajakda boshqa maqsadlarda ishlatilishi mumkin bo'lgan, ikki turdagi faoliyatni identifikatsiyalash tartibini ishlab chiqishni maqsadga muvofiq, deb hisoblaymiz. Bular ekspertiza va sertifikatlashdir.

Identifikatsiyani amalga oshirishda mahsulot turiga qarab va maqsadga ko'ra dastlab identifikatsiya mezonlari aniqlanadi. Keyin tanlangan mezonlarni aniqlash uchun ishlatilishi mumkin bo'lgan vositalar aniqlanadi. [1] Vositalarni ikki guruhga bo'lish mumkin: me'yoriy (texnik) va yuk hujjatlari (YuH). Identifikatsiya qilish uchun mos ko'rsatkichlar me'yorlarini va ularni aniqlash usullarini belgilaydigan normativ yoki texnik hujjatlarga muhim ahamiyat beriladi. Identifikatsiya qilish uchun biz beshta usul guruhini aniqladik: analitik, ekspert, organoleptik, o'lchash va ekspress usullar, ularning qo'llanilishi tanlangan mezonlarga muvofiq belgilanadi [2].

Identifikatsiyaning har bir turi tegishli mezonlar bilan tavsiflanadi. Mezonlar orasida deyarli har doim identifikatsiya amalga oshirilishida inobatga olinadigan umumiy mezonlarni ajratish mumkin, masalan, mahsulot turi, nomi, ishlab chiqaruvchisi, YuHga muvofiq. Bundan tashqari, faqat ma'lum bir identifikatsiya turi uchun ishlatiladigan aniq mezonlar mavjud.

Eng muhim identifikatsiya mezoni kosmetika mahsulotining nomi [3, 4]. Nomiga (turiga) qarab mahsulotning me'yoriy hujjati, maqsadi, qo'llash usuli va saqlash shartlari aniqlanadi. Kosmetika mahsulotlarining nomenklaturasi juda xilma-xildir, yangi turlari doimiy ravishda paydo bo'ladi, shuning uchun hozirda barcha turdagi mahsulotlar uchun standartlar mavjud emas. Bundan tashqari, kosmetika mahsulotlari murakkab va ko'p komponentli tarkibga ega, shu sababli ba'zida mahsulotni u yoki bu turga bog'lash qiyin bo'ladi.

Nomi va asosiy funktsional xususiyatlarga muvofiqligini aniqlash mahsulotning xususiyatlarini organoleptik o'rganishdan boshlanadi: rang, hid, ushbu maqsaddagi mahsulotning xarakteristikasi. Ba'zida mahsulot nomini to'g'ri aniqlash uchun faqat organoleptik xususiyatlar yetarli emas. Misol uchun, shampunlarni vannalar uchun ko'pikdan yoki konditsionerlardan ajratish ko'pincha qiyin. Shuning uchun ushbu nomlarni yanada aniqlashtirishda mahsulotlarning belgilangan nomga muvofiqligini yanada ishonchli tasdiqlash yoki rad yetish imkonini beruvchi laboratoriya (o'lchash) tahlil usullari qo'llaniladi. Shunday qilib, shampunlarni, vanna ko'piklarini va konditsionerlardan farqlash uchun kerak bo'lganda uchta ko'rsatkichni tanlash mumkin: pH, sirt faol moddalar tarkibi va ko'piklanish qobiliyati.

Firmalar o'z mahsulotlarini ishlab chiqarishni boshqa ishlab chiqaruvchilarga ishonib topshirishlari mumkin, bu qabul qilingan amaliyot ham identifikatsiyani qiyinlashtiradi. Mahsulotlar uchun mas'ul bo'lgan va ishlab chiqaruvchi ro'yxatiga kiritilgan kompaniya mahsulot uchun javobgar hisoblanadi, garchi konteynerlar va hatto tovarlarning o'zini ishlab chiqarish uning nomidan boshqa korxonalar tomonidan amalga oshirilishi mumkin bo'lsa ham.

Tovarlarni identifikatsiyalashning 3 ta bosqichi mavjud:

1. Dastlabki identifikatsiya- bunda mahsulot hujjatlari o'rganiladi, tahlil qilinadi, qadoqlari tekshiriladi, muvofiq va nomuvofiq xususiyatlari ajratilib, organoleptik va fizik-kimyoviy ko'rsatkichlari baholanadi.

2. Yakuniy identifikatsiya- bunda sinov ma'lumotlari tahlil qilinadi va xulosa uchun to'liq tahlil ishlari amalga oshiriladi.

3. Muvofiqlik to'g'risida xulosa tuzish.

Identifikatsiyaning birinchi turi mahsulotlarni nomi va uning asosiy funksional xususiyatlari meyoriy hujjatlarga muvofiqligini aniqlash uchun amalga oshiriladi. Mahalliy mahsulotlarning yorlig'ida ushbu mahsulot ishlab chiqariladigan GOST yoki boshqa standart ko'rsatiladi.

Mahsulotning muvofiqlik sertifikatini, yo'l varaqasi yoki schyot-faktura, invoys, shartnoma yoki kontrakt kabi yuk hujjatlariga muvofiqligini aniqlash ekspertiza, nazorat operatsiyalari va sertifikatlashtirish paytida, shuningdek savdo tashkilotlari tomonidan tovarlarni sotib olayotganda amalga oshiriladi.

Sifat identifikatsiyasini amalga oshirishda markirovkaning to'liqligi GOST talablariga muvofiqligi baholanadi. Kosmetika mahsulotlarini identifikatsiyalashning o'ziga xos xususiyati yorliqda ko'rsatilgan tarkibga muvofiqligini aniqlashdir. Ushbu mezon faqat kosmetika mahsulotlarini sertifikatlash maqsadida qo'llaniladi. Yuqori sifatli va xavfsiz parfyumeriya va kosmetika mahsulotini yaratishning eng muhim sharti uning tarkibini (formulasini) ishlab chiqishdir. Normativ hujjatlarda, GOSTda, qoida tariqasida, asosiy moddalarning tarkibi normallashtiriladi. Masalan, suv, spirt, sirt faol moddalar va boshqalarning massa ulushi.

Kosmetika mahsulotlarini identifikatsiyalashda retsept tarkibi tahlil qilinadi, bu ishlab chiqaruvchi tomonidan kompozitsiyadagi ingredientlar miqdorini ko'rsatmasdan taqdim etiladi, ma'lum chegaralarda ruxsat etilganlar bundan mustasno. Ingredientlar ro'yxati lotin alifbosidagi harflar yordamida kosmetik ingredientlarning xalqaro nomenklaturasiga muvofiq belgilanishi mumkin. Retsept tarkibi kosmetika mahsulotining barcha iste'mol xususiyatlarini va ularning samaradorligini shakllantiradi. Masalan, ilgari shampunlarda qazg'oqqa qarshi komponent sifatida ishlatilgan qayin smolasi kabi komponentdan foydalanish hozirgi kunda taqiqlangan. Biroq, hozir ham bozorda qayin smolasini o'z ichiga olgan shampunlar mavjud. Xuddi shu narsa kosmetika mahsulotlaridagi konservantlarga ham tegishli. Konservantlarning asosiy qismini mahsulotlarida cheklangan miqdorda ishlatishga ruxsat beriladi.

Ishlab chiqarilgan sana kabi mezon partiya va sifatni identifikatsiya qilish uchun ishlatiladi. Ishlab chiqarilgan kundan boshlab kosmetika mahsulotining yaroqlilik muddati hisoblanadi, bu ularning ishlab chiqarishning texnologik imkoniyatlari, formulasi asosida aniqlanadi va uni ishlab chiqaruvchining o'zi belgilaydi. Yaroqlilik muddati tugagandan so'ng, mahsulot sifatli deb hisoblanmaydi va utilizatsiya qilinadi. Ko'pincha, ishlab chiqarilgan sana partiyani identifikatsiyalash mezoni sifatida, amal qilish muddati esa sifatni identifikatsiyalashda ishlatiladi. Mahalliy kosmetika mahsulotini markirovkalashda odatda ishlab chiqarilgan sana va yaroqlilik muddatini ko'rsatiladi. Import qilingan mahsulotlarda ko'pincha yaroqlilik muddati ko'rsatiladi.

Mahsulotning hajmi va massasi partiyaviy va miqdoriy identifikatsiyani tavsiflovchi mezondir. Kosmetika mahsulotlarini ishlab chiqarish uskunasi xususiyatlariga, qadoqlanishi, konsistentsiyasi, maqsadiga qarab, markalash va qadoqlash vaqtida iste'molchi qadog'idagi nominal tarkibining sof og'irligini yoki hajmini ko'rsatadi. Misol uchun, agar to'ldirish uskunasi

tortish dispenserlari bilan jihozlangan bo'lsa, unda ishlab chiqaruvchi paketdagi kosmetika mahsuloti massasini ko'rsatadi va agar volumetrik dispenserlar o'rnatilgan bo'lsa, unda, albatta, hajmi ko'rsatadi.

Meyoriy hujjatlar talablariga muvofiqligini aniqlash faqat sifatni identifikatsiya qilish va sertifikatlashtirish ishlari davomida amalga oshiriladi. Tegishli standart bilan meyorlashtirilgan barcha ko'rsatkichlarni tekshirib, MH talablariga muvofiqligi yoki nomuvofiqligini baholash mumkin.

O'tkazilgan tadqiqotlar va ularning tahlili kosmetika mahsulotlarini identifikatsiyalashda qo'llaniladigan asosiy mezonlarga ko'ra vositalar, ko'rsatkichlar va usullarni aniqlash imkonini berdi [5, 6].

**1- Jadval.**

**Kosmetika mahsulotlarini identifikatsiyalashda identifikatsiya mezonlari, vositalari, ko'rsatkichlari va usullarining xususiyatlari**

№	Mezonning nomi	Identifikatsiya vositasi	Identifikatsiya ko'rsatkichi	Identifikatsiya usuli
1	Maxsulot turi	Markirovka, yuk hujjati, Meyoriy hujjat, mahsulot	Tashqi ko'rinish, rang, hid, pH, faol moddaning massa ulush, suvning vauchuvchan moddalarning massa ulushi	Analitik, ekspert, organoleptik, ekspress usul, o'lchash
2	Mahsulot nomi	Markirovka, yuk hujjati, etalon namuna, mahsulot	Tashqi ko'rinish, rang, hid	Analitik, ekspert, organoleptik
3	Ishlab chiqaruvchi	Markirovka, yuk hujjati, kelib chiqish sertifikat, mahsulot, qadoq	Tashqi ko'rinish, rang, hid	Analitik, ekspert, organoleptik
4	Yuk hujjatlarga muvofiqligi	Markirovka, yuk hujjati, mahsulot nomenklaturasi		Analitik
5	Markirovkaning to'liqligi	Markirovka, Meyoriy hujjat		Analitik
6	Qo'llanilishi	Markirovka, ko'llanish yo'riqnomasi, mahsulot	Tashqi ko'rinish, rang, hid, pH, faol moddaning massa ulush, suvning va uchuvchan moddalarning massa ulush	Analitik, ekspert, organoleptik, ekspress usul, o'lchash

7	Yosh va jinsga moslashtirilganlik	Markirovka, yuk hujjati, mahsulot	Tashqi ko‘rinish, rang, hid, pH	Analitik, ekspert, organoleptik
8	Tarkib	Markirovka, retseptura, meyoriy hujjat	Tashqi ko‘rinishi, faol moddaning massa ulush, quruq moddalar tarkibi va boshqalar	Analitik, organoleptik, ekspress usul, o‘lchash
9	Ishlab chiqarilgan sana	Markirovka, yuk hujjati, ishlab chiqaruvchining axboroti		Analitik, ekspert
10	Hajmi, massasi	Markirovka, yuk hujjati, mahsulot		Analitik, ekspert
11	Tasniflarni guruhlash	Mahsulot, TIF TN va KUK klassifikatorlari	Tashqi ko‘rinishi, faol moddaning massa ulushi	Analitik, organoleptik, ekspress usul, o‘lchash
12	Meyoriy hujjat dastur doirasi	Markirovka, standartlar indeksi, MH	Tashqi ko‘rinishi, faol moddaning massa ulushi	Analitik, organoleptik, ekspress usul, o‘lchash
13	MH talablariga muvofiqligi	MH, mahsulot, sinov hisoboti	Tashqi ko‘rinishi, faol moddaning massa ulushi	Analitik, organoleptik, ekspress usul, o‘lchash
14	Ishlab chiqaruvchi kodi	Markirovka, kod Shifratori		Analitik
15	Tovar belgisi	Markirovka, namuna etalon, tavsif		Analitik
16	Qadoqning muvofiqligi	Qadoq, yuk hujjati, MH		Analitik, ekspert

**Xulosa.** Shunday qilib, tahlil natijalariga ko‘ra, identifikatsiyalashning eng muhim mezonlari aniqlandi hamda ularga mos keladigan vositalar, ko‘rsatkichlar va usullar belgilandi. Kosmetika mahsulotlarini identifikatsiyalashning bunday mezonlariga quyidagilar kiradi: nomi, maqsadi, tarkibi, jins va yoshga yo‘naltirish, tasniflarni guruhlash, MH talablariga muvofiqligi, turi, ishlab chiqaruvchi. 16 mezondan 8 tasi eng muhimlari ekanligi belgilab olindi.

Sertifikatlash maqsadida organoleptik va ekspert usullari bilan belgilanadigan ko‘rsatkichlar tanlanadi. Bu sertifikatlash uchun ariza beruvchilarning xarajatlarini oshirmaslik uchun sertifikatlash qoidalari bilan ta‘minlanadi. Boshqa maqsadlar uchun, xususan, nazorat faoliyati uchun ko‘rsatkichlar identifikatsiya ko‘rsatkichlari sifatida tanlanishi mumkin, ularni



aniqlash qo‘shimcha ravishda ekspress va o‘lchash usullari bilan amalga oshirilishi mumkin. Fizik-kimyoviy identifikatsiya ko‘rsatkichlarini aniqlash uchun, masalan, massasi, asosiy moddaning massa ulushi va boshqalar, muhrlangan mahsulot namunalari akkreditatsiyalangan laboratoriyaga yuboriladi. Ko‘rsatkichlarni aniqlash natijalari sinov hisoboti shaklida tuziladi.

Dastlabki identifikatsiya va laboratoriya tekshiruvlari natijalariga ko‘ra identifikatsiyalashning ikkinchi bosqichi o‘tkaziladi, bu "yakuniy identifikatsiya", deb nomlanadi. Tovarlarining individual xususiyatlarini tasdiqlash dastlabki va yakuniy identifikatsiya qilish bosqichida ham amalga oshirilishi mumkin, masalan, tovarlarning nomi (turi) va tegishli MH. Ma'lumotlarni tahlil qilish identifikatsiya mezonlari va ko‘rsatkichlarining muvofiqligi yoki nomuvofiqligini aniqlaydi.

"Hujjatlashtirish", deb nomlangan uchinchi bosqichda hujjatlar shakllari to‘ldiriladi. Ushbu bosqichda ekspertiza davomida identifikatsiya natijalari asosida xulosa tuziladi.

Shunday qilib, tadqiqotlarimiz natijasida biz identifikatsiya mezonlarini va ularning kosmetika mahsulotlari uchun ahamiyatini aniqladik. Identifikatsiya qilish maqsadlari va turlariga qarab mezonlarning qo‘llanilishi belgilanadi. O‘tkazilgan tadqiqotlar mezonlarni tavsiflash va belgilangan mezonlarning har biri uchun identifikatsiyalash vositalari, ko‘rsatkichlari va usullarini aniqlash imkonini berdi. Parfyumeriya va kosmetika mahsulotlarini soxtalashtirish shubhasi bilan mahsulotni identifikatsiyalash nafaqat maxsus kimyoviy, fizik-kimyoviy va fizik usullarni, balki qalbakilashtirish va identifikatsiyani aniqlashning yangi samarali usullarini ham qo‘llashni talab qiladi. Parfyumeriya mahsulotlarini identifikatsiyalashdagi salbiy natija ularning qalbakilashtirilganligidan dalolat beradi.

#### REFERENCES

1. Odemosu P.O., Ekwe T.O. Identification and spectrophotometric determination of hydroquinone levels in some cosmetic creams//African journal of Pharmacy and pharmacology Vol 4(5), 2010. –P.231-234.
2. Жиряева Е.В. Товароведение и экспертиза в таможенном деле (продовольственные товары): учебное пособие / Е.В. Жиряева, Т. Хайландт. СПб.: 2006. 288 с.
3. Л.Б.Зиёдова, М.Ф.Хамракулов, Ф.Х.Хамракулов. Проблемы возникающие при таможенной экспертизе парфюмерно-косметической продукции// Наука и образование: проблемы и перспективы. Международная научно-практическая конференция. 30 октября 2020года, г.Прага Чехия.
4. Л.Б.Зиёдова, Хамракулов Г.Х., Журабаева А., Арипджанов М. Косметика vositalarini soxtalashtirishning baʼzi usullarini tadqiq etish // Ёш olimlar, magistratura va bakalavriat talabalarining anʼanaviy XXXI «Umidli kimogarlar-2022» ilmiy-texnikaviy anjumani maʼruza matnlari, 286-288 b.
5. Л.Б.Зиёдова, М.Ф.Хамракулов, Ф.Х.Хамракулов. Косметика va parfumeriya mahsulotlarini identifikatsiyalash va Ўзбекистон Республикаси ташқи иқтисодий фаолият товарлар номенклатурасига асосан таснифлаш.//«Товарлар кимёси ҳамда халқ таъбири муаммолари va истикболлари» Мавзусидаги IX халқаро илмий-амалий конференция материаллари (Андижон, 2022, 15-16 сентябр).442-б.
6. Паршикова В.Н. Товароведение парфюмерно-косметических товаров. Учебное пособие [Электронный ресурс]. Красноярск. —2013. —С. 159

## KICHIK YOSHDAGI BOLALAR TAFAKKUR MUAMMOSI

Abdusattorova Yulduz Baxtiyor qizi

Guliston tumani 2-maktab psixologi

+998990603281

<https://doi.org/10.5281/zenodo.10001186>

**Annotatsiya.** Mazkur maqolda kichik yoshdagi bolalarning umumiy rivojlanishidan kelib chiqib ularning tafakkurini, nutqini rivojlantirish usullari haqida ko'rsatilgan. Bog'cha yoshidagi bolalar eng avvalo ko'rgazmali ifodalangan yoki ularning faoliyatlarga jalb etilgan predmetlar, hodisalar, sifatlar, xususiyatlar, munosabatlarning nomlanishini o'zlashtirishi haqida aytib o'tilgan.

**Kalit so'zlar:** tafakkur, xotira, o'yinli metodlar, muloqot, nutq madaniyati, faoliyat, obraz, umumlashtirish, olam, mantiq.

## THE PROBLEM OF THINKING OF YOUNG CHILDREN

**Abstract.** This proverb describes ways of developing thinking and speech of young children based on their general development. It was mentioned that children of kindergarten age master the naming of objects, events, qualities, characteristics, relationships that are expressed visually or involved in their activities.

**Key words:** thinking, memory, game methods, communication, speech culture, activity, image, generalization, world, logic.

## ПРОБЛЕМА МЫШЛЕНИЯ МАЛЕНЬКИХ ДЕТЕЙ

**Аннотация.** В этой пословице описаны способы развития мышления и речи детей раннего возраста с учетом их общего развития. Отмечено, что дети дошкольного возраста осваивают называние предметов, событий, качеств, характеристик, отношений, которые выражаются зрительно или участвуют в их деятельности.

**Ключевые слова:** мышление, память, игровые методы, общение, культура речи, деятельность, образ, обобщение, мир, логика.

Inson atrof-olam (narsa, hodisalar, insonlarni) va o'zini turli xil faoliyatlarni bajarish va bu ob'ektlarga ta'sir ko'rsatgan holda ma'lum bir ijtimoiy va shaxsiy ahamiyatga molik maqsadlarga erishish uchun o'rganadi. Sezgi, idrok va tasavvurlar ixtiyorsiz diqqat va ko'rgazma-obrazli xotira bilan hamkorlikda insonga aniq bir ob'ektlar va ularning bevosita o'rganiladigan xossalari haqida ma'lumot beradilar. Psixik aks ettirishning bu shakllari inson tomonidan ob'ektiv reallikni bilishning hissiyotli asoslaridir. Lekin alohida jismlar va real olam hodisalarini bilish istalgan amaliy vazifani hal etishda yuzaga keladigan uch ahamiyatga ega bo'lgan savolga javob topish uchun etarli emas. Bu savollar: «yuzaga kelgan vaziyatda nimani, qay tarzda bajarish mumkin, va bu harakat natijasida nima hosil bo'ladi?»dan iborat.

Bu savollarga javob izlashda bizlarga tafakkur yordam beradi. Avvalambor, tafakkur yuksak darajadagi bilish psixik jarayoni hisoblanadi. Ushbu jarayonning mohiyati inson tomonidan voqelikning faol ijodiy aks ettirish va o'zgartirishdan iborat. Tafakkur bevosita idrokda anglaymaydiganlarni ochib beradi; u olamni ahamiyatli aloqalar va munosabatlarda, uning turli xildagi vositalarida aks ettiradi. Tafakkurning asosiy vazifasi real bog'liqliklarga asoslangan zarur aloqalarni vaqt va fazodagi tasodifiy mos kelishlardan ajratgan holda aniqlashdan iborat. Tafakkur jarayonida tasodifiydan zaruratga, ayrimlikdan umumiylikka o'tish sodir bo'ladi.

**Tafakkur** - narsa va hodisalar o'rtasidagi eng muhim bog'lanishlar va munosabatlarning ongimizda aks ettirilishi.

Bola tug'ilishidanoq tafakkur qilish imkoniyatiga ega bo'lmaydi. Tafakkur bolaning o'sib, bilim va tajribalarining ortib borishi jarayonida rivojlanadi. Bola (chaqaloq) dastlab tashqi olamni va undagi narsalami sezish, idrok qilish orqaligina biladi. Bunday bilish bolaning ana shu narsalar bilan bo'lgan aktiv faoliyati davomida tobora takomillashib boradi. Kichik yoshdagi bolalar atroflaridagi narsalar bilan qanchalik ko'p munosabatda bo'lsalar bu narsalar o'rtasidagi o'xshash tomonlarni shunchalik ko'proq payqay boshlaydilar.

Keyinchalik bolalar o'xshash narsalami umumlashtira boshlaydilar. Masalan, 6-7 oylik bola uyda yolg'iz qolgan paytida stol oldiga emaklab kelib, dasturxonni tortib o'ziga kerakli narsalami o'ushga muvaffaq bo'lar ekan, xuddi shunday yo'l bilan karavotning ustidagi narsalami ham olishga harakat qiladi. U dasturxonni tortgan kabi choyshab yoki ashyoni tortib karavot ustidagi narsalarni olishga urinib ko'radi.

Ilk bolalik yoshidagi bolalarning tafakkuri o'z-o'zicha, ya'ni stixiyali ravishda emas, balki katta odamlarning rahbarligida rivojlana boshlaydi. Katta odamlar bolalarning shu paytgacha orttirgan bilimlariga asoslanib, ularning o'zlari mustaqil egallay olmaydigan tushuncha va bilimlarni o'zlashtirib olishlarida yordamlashadilar. Ana shu tariqa bolalar o'zlarining individual faoliyatlari orqali bilish mumkin bo'lgan ayrim narsalami va ayrim tushunchalamigina emas, balki butun insoniyat tomonidan yaratilgan tushunchalami hamda mantiqiy fikr qilish shakllarini ham egallab olib boshlaydilar. Bolalarda tafakkur bir yoshga to'lib, ilk yoshga qadam qo'ygan davrdan boshlab namoyon bo'la boshlaydi. Ana shu davr mobaynida, birinchidan bolalar anchagina turmush tajribasiga ega bo'ladilar, Bolalar bir yoshdan oshgach, o'zlariga yaqin narsalarning nima uchun kerakligini tushunadigan bo'lib qoladilar (masalan, uydagi idish-tovoqlar, piyola va qoshiqlarning nimaga kerakligini bilib oladilar).

Ikki yoshda bolalar tafakkurining eng ko'zga tashlanib turadigan xususiyati shundan iboratki, ular ayni shu chog'da ko'rib, idrok qilib turgan narsalari haqida tafakkur qiladilar. Tafakkurning asosiy jarayonlari, ya'ni analiz, sintez, umumlashtirish bolalarning narsalar bilan bo'lgan amaliy faoliyatlari jarayonida sodir bo'ladi. Ana shuning uchun ularning tafakkurlari bevosita harakatlari bilan bog'liq bo'ladi, tafakkur harakatlarida namoyon bo'ladi.

Yasli yoshidagi bolalar idrok qilayotgan narsalarining ichki va eng muhim xususiyatlarini hali aks ettira olmaydilar. Shu sababli ular idrok qilayotgan narsalami umumlashtirganlarida bu narsalarning ko'zga tashlanib turadigan tashqi belgilariga, xususiyatlarigagina asoslanadilar. Masalan, bir yarim yoshli bola olmani, koptokni, yog'ochdan qilingan yumaloq sharni umumlashtirib, ularning hammasini olma deb ataydi. Shunday qilib, kichik yoshdagi bolalarda tafakkur ularning turmush tajribalarining orta borishi, turli xil narsalarga doir bilim va tushunchalarning ko'payishi hamda nutqning rivojlanishi jarayonida takomillashib boradi.

Tafakkur bolaning bog'cha yoshdagi davrida juda tez rivojlana boshlaydi. Buning sababi, birinchidan, bog'cha yoshdagi bolalarda turmush tajribasining anchagina ko'payishi, ikkinchidan, bu davrda bolalar nutqining nisbatan yaxshi o'sgan bo'lishi, uchinchidan esa, bog'chada harakatlar qilish imkoniyatiga ega bo'lishlaridir. Bog'cha yoshdagi bolalar o'zlarining mustaqil harakatlari davomida atroflaridagi turli xil narsalar bilan bevosita taqqoslash, analiz qilish va nihoyat umumlashtirish kabi fikr qilish jarayonlarini vujudga keltiradi va takomillashtiradi.

Bolaning bog'cha yoshdagi davrida uning erkin harakat qilish maydoni yasli yoshdagi daviga nisbatan juda ham kengayib ketadi. Bu esa tafakkurning rivojlanishi uchun juda katta ahamiyatga egadir. Bog'cha yoshdagi bolalar o'z tajribalarida ancha narsalami bilib olganlaridan so'ng narsalarning ichki xususiyatlari bilan ham qiziqqa boshlaydilar. Shu sababli ularda juda ko'p savollar (bu nima? nega bunaqa? kim qilgan? qayeydan kelgan? nima qiladi? kabi) paydo bo'ladi. Bu shubhasiz, tafakkurning faol va jadal rivojlanishi uchun zamin hozirlaydi. Bog'cha yoshdagi bolalarda har xil sohalaiga doir savollarning tug'ilishi ular tafakkurining shakllanayotganligidan darak beradi. Shuning uchun bolalarning savollariga doimo ahamiyat bilan qarash kerak. Bola o'z savoliga javob topa olmasa yoki katta odamlar uning savoliga ahamiyat bermasalar, undagi qiziquvchanlik, sinchkovlik susaya boshlaydi. Lekin bog'cha yoshdagi bolalarning hamma savollariga javob berish qiyin, chunki ular o'zlari hali mutlaqo tushunmaydigan narsalar va hodisalar haqida ham savol beraveradilar.

Tarbiyachi bolalarning son-sanoqsiz savollariga ulaming yosh xususiyatlarini hisobga olgan holda javob berishi va tushuntirishi lozim. Odatda, har qanday tafakkur jarayoni biron narsaga tushuna olmaslik, biron narsadan taajjublanish, hayron qolish natijasida hosil bo'ladi. Juda ko'p ota-onalar va ayrim tarbiyachilar bolalar ortiqcharoq savol bersalar, ulami ko'p mahmadana bo'lma, sen bunday gaplami qayerdan o'rganding, deb jerkib tashlaydilar. Bola bir necha marta ana shunday pand egandan so'ng, kattalarga savol bermaydigan, ayrim murakkab narsalarni o'z bilganicha yoki afsonalardagi kabi xato tushunadigan bo'lib qoladi. Masalan, 7 yoshli katta guruh bolasi yomg'ir qayerdan yog'adi? degan savol beradi. Bu bolaga yomg'irning yuzaga kelishi juda sodda va tushunarli qilib gapirib beriladi (hatto sovuq oynaga issiq par qilib ta'sir qilganda, suv zarrachalarining yuzaga kelishi misol qilib ko'rsatiladi). Bola bir oz qarab turib, yo'q unaqa emas deb javob beradi. Bo'lmasa, qani sen tushuntirib ber, deb so'raladi. Shunda bola quyidagicha tushuntirib beradi: Yomg'ir osmonda yashaydi, uning uyi bulutlardan ham balandda. Bulutlar ochilib ketgan paytda yomg'ir yog'ilib ketadi deb tushuntiradi. Bolaning ana shunday afsonaviy tushunchasidan voz kechib, to'g'ri, Umumiy tushunchani yuzaga keltirguncha ancha vaqt ketadi. Ana shuning uchun bog'cha yoshidagi, hali turmush tajribasi oz bo'lgan bolalarga tabiat hodisalarini bunday yolg'on afsonaviy tarzda tushuntirish yaramaydi. Bolalar beradigan savollarning juda qiziq bo'lishiga bir necha sabablar bor.

Birinchiidan, bog'cha yoshidagi bolalar tevarak-atrofdagi narsa va hodisalami qanday bo'lsa, shundayligicha, ya'ni yaxlit holda, xuddi rasmdagidek aks ettiradilar, ikkinchiidan, ularda katta odamlardagidek idrok qilayotgan narsa va hodisalarni chuqur analiz va sintez qilish xususiyati hali o'smagan bo'ladi, uchinchiidan, ularda turli tabiat va jamiyat hodisalariga doir ilmiy tushunchalar hali tarkib topmagan va nihoyat, to'rtinchiidan, ulaming turmush tajribalari juda oz bo'ladi. Bog'cha yoshidagi bolalaming beradigan savollaridan ular tafakkurining konkret obrazli xarakterga ega ekanligi ham ko'rinib turadi. Masalan, bog'cha yoshidagi bolalar quyidagi savollarni berishlari mumkin: Bulutlar nega yuradi? Osmon kattami, yer kattami? Yulduzlar nechta? Osmondagi yulduzlar nima uchun kunduzi ko'rinmaydi? Daraxtlar nima yeb o'sadi? Qorbobo odammi? Hozir qorbobo qayerda? Nima uchun qorbobo yozda kelmaydi? Elektr toki qayerdan keladi? Nega simda olov ko'rinmaydi?

Bog'cha yoshidagi bolalarni tabiat va jamiyatdagi narsalaming sababiy bog'liqligi hamda ichki taraqqiyot qonunlari emas, balki shu narsalaming o'zi qiziqtiradi. Ular hamma narsani bilishga intiladilar. Ayrim bolalar haddan tashqari ko'p savollar beradilar, boshqa bir bolalar esa

deyarli hech qachon savol bermaydilar. Bolalarning juda ko'plab savollar berishlari ijobiy xarakterga ega bo'lib, bu ulaming qiziquvchanligini, faolligi va mustaqilligidan darak beradi. Odatda juda passiv va tortinchoq bolalar savol bermaydilar. Bunday bolalarga turli mashg'ulotlar ekskursiyalar vaqtida tarbiyachining o'zi savol berishi, shu bilan ularni faollashtirib borishi lozim. Bog'cha yoshidagi bolalaming tajribalari orta borgan sari narsa va hodisalar o'rtasidgai o'zaro bog'liqlik hamda ayrim tabiiy sabablarni tushuna boshlaydilar. Masalan, katta guruh bolalarining gaplariga diqqat qilsak, ular shunday hodisalar haqida mulohaza yuritishayotganlarining guvohi bo'lamiz. Temir og'ir narsa bo'lgani uchun suvda cho'kadi, yog'och yengil, shuning uchun u oqadimi, ichi bo'sh banka yengil, shuning uchun u cho'kmaydi, urug'ni yerga eksa, ko'karib chiqadi va shu kabilar. Bog'cha yoshidagi bolalar tafakkur (fikir yuritish) jarayonida ayni shu chog'da idrok qilayotgan narsalargina emas, balki ilgari idrok qilgan narsalariga ham tayana oladilar. Masalan, bolaga ilgaridan ma'lum bo'lgan biron topshiriq yoki savol berilsa, u o'z tasavvuriga asoslanib, qiynalmay, darhol javob qaytaradi. Chunonchi 6 yoshli bir boladan yong'oq suvda cho'kadimi yoki oqadimi? deb so'ralganida, u oqadi deb javob beigan. Bolaning to'g'ri javob beiganligiga sabab shundaki, u o'z tajribasida yong'oqni suvga tashlab ko'rgan. Ana shu tarzda bog'cha yoshidagi bolalarda induktiv va deduktiv xulosa chiqarishning eng sodda sharkllari yuzaga kela boshlaydi.

#### REFERENCES

1. L. Mirjalolova. Bolalarni gapirtirib o'ynaladigan o'yinlarga nutqiy jihatdan tayyorlash. T.: 2005.
2. E.G'oziev. Tafakkur psixologiyasi. T.: O'qituvchi, 1990.
3. G'oziev E.G. Umumiy psixologiya. Toshkent. 2002.1-2 kitob.
4. Mo'minova L.R. Malktabgacha yoshdagi bolalami savodga o'rgatish dasturi. -T □ 1996.
5. Z.Nishanova, G. Alimova., Bolalar psixologiyasi va uni o'qitish metodikasi. O'quv qo'llanma □ T., 2006
6. Исмоиловна А. З., Нарзуллаевна К. Г. (2022). В процессе формирования личности, преодоления эмоционального состояния в семейном окружении. Евразийский журнал гуманитарных и социальных наук, 6, 31-33.
7. Ismoilovna, A. Z. (2021). Methodology of organizational capacity development in gifted children. ACADEMICIA: An International Multidisciplinary Research Journal, 11(10), 1957-1961.
8. Ismoilovna, A. Z. (2022). Prerequisites for identifying gifted children and shaping their abilities. ACADEMICIA: An International Multidisciplinary Research Journal, 12(6), 308-311.
9. Ismoilovna, A. Z. (2023, February). МАКТАБГАЧА YOSHDAGI BOLLARDA BILISH JARAYONLARINING RIVOJLANISHI. In Proceedings of International Conference on Modern Science and Scientific Studies (Vol. 2, No. 2, pp. 204-210).
10. Ismoilovna, A. Z. (2023). OSMIRLARDA AGRESSIV XULQ-ATVOR. " GERMANY" MODERN SCIENTIFIC RESEARCH: ACHIEVEMENTS, INNOVATIONS AND DEVELOPMENT PROSPECTS, 9(1).

11. Абдуллаева, З. И. (2021). ИЗУЧЕНИЕ КОММУНИКАТИВНО-ОРГАНИЗАЦИОННЫХ ОСОБЕННОСТЕЙ ОДАРЕННЫХ ДЕТЕЙ. Вестник науки и образования, (8-2 (111)), 90-94.
12. Каракулович Ю. А., Исмоиловна А. З. (2021). ПСИХОЛОГИЧЕСКОЕ ИССЛЕДОВАНИЕ ЭМОЦИЙ И ЭМОЦИЙ В МИРОВОЙ ПСИХОЛОГИИ. Galaxy International Interdisciplinary Research Journal, 9(10), 419-421.



**USE OF MODERN METHODS AND PEDAGOGICAL TECHNOLOGIES IN  
TEACHING KOREAN GRAMMAR**

**Nazirova Navro‘za Ravshan qizi**

Uzbekistan State World Languages University,  
Teacher of Korean language.

<https://doi.org/10.5281/zenodo.10001487>

*Abstract.* This article discusses the current efforts to teach the Korean language in the Republic of Uzbekistan.

*Key words:* Korean language, innovative technology, technological tools, methods.

**ИСПОЛЬЗОВАНИЕ СОВРЕМЕННЫХ МЕТОДОВ И ПЕДАГОГИЧЕСКИХ  
ТЕХНОЛОГИЙ ПРИ ОБУЧЕНИИ КОРЕЙСКОЙ ГРАММАТИКЕ**

*Аннотация.* В данной статье рассматриваются текущие усилия по преподаванию корейского языка в Республике Узбекистан.

*Ключевые слова:* корейский язык, инновационные технологии, технологические инструменты, методы.

The processes of world globalization, the unprecedented expansion of states, nations and intercultural relations have made the issue of full communication between representatives of different peoples urgent. Full communication includes, first of all, language relations. Knowing a foreign language increases the level of knowledge, expands the worldview, contributes to a more tolerant perception of the surrounding world.

Recently, the rapid development of business and personal relations has expanded the economic and cultural relations of the Republic of South Korea with Uzbekistan and other CIS countries. Last year 2022 marked 30 years since our country established diplomatic relations with the Republic of South Korea. During this period, South Korea and Uzbekistan became worthy partners in the real sense. The demand for learning the Korean language has increased in our country, which was established on the basis of this cooperation. In addition to university education, Korean language teaching is also rapidly developing in various educational institutions outside the university, through Internet networks. In such a situation, the organization of short-term courses using modern methods and pedagogical technologies for different categories of students has become a requirement.

One of the urgent issues of the present time is to educate the young generation through the teaching of foreign languages in the spirit of love and loyalty to the Motherland, national pride, high morals and spirituality, pride in our ancient and rich heritage, national and universal values. Fundamental reforms in the world education system promote the problems of creating the necessary conditions for students to learn foreign languages perfectly, to be able to express themselves in all fields knowing a foreign language, and to develop their oral and written speech in a foreign language. Organizations such as UNESCO, UNICEF, Association of European Universities, European Network for Quality Assurance of Higher Education, KOICA, etc. is engaged in. The development of this issue in general trends is of great importance in the formation of modernity and foreign language skills in the young generation, and serves to increase the creative abilities of students in connection with the problems of modern education.

Currently, teaching foreign languages is given great importance in our country. This is certainly not for nothing. There is no need to overestimate the importance of perfect knowledge of foreign languages for our countries, which are striving to take their rightful place in the world community, and for our people, who are building their great future in solidarity and cooperation with our foreign partners. In our republic, new methods and requirements have been developed for the teaching of foreign languages, including Korean, in accordance with the recommendations of the global framework for evaluating the knowledge and skills of foreign language teachers (CEFR) and TOPIK (Test of Proficiency in Korean). According to it, textbooks were created for students of general education schools and vocational colleges. In accordance with these requirements, the classrooms were equipped with stands and new information and communication techniques. The demand for learning Korean is also increasing day by day. Korean language science is divided into four aspects (reading, writing, listening comprehension and speaking), and specific concepts and skills are taught in each of them. Educational technologies are effective use of modern information technologies in the educational process. It is also intended to increase the quality and efficiency of education by introducing modern innovative technologies into the educational process. In particular, there are several advantages of using such information and communication technologies in learning the Korean language.

The role of modern technology in language learning and teaching is incomparable. The use of technological tools comes in handy in every aspect of Korean language learning (reading, writing, listening comprehension and speaking). For example, in order to listen and understand, of course, this process cannot be carried out without a computer, player, CD discs. Listening comprehension is one of the most important parts of language learning. At the same time, the reader is required to pay attention to the speaker's pronunciation, compliance with grammatical rules, vocabulary and its meanings. An important factor in the use of modern technologies in the educational process is that students know information and communication technologies well and are able to use them. Teaching and learning the Korean language using modern technologies is one of the most effective ways. In this process, among other things, when using computers, the student can watch and listen to Korean language videos, demonstrations, dialogues, movies or cartoons; - you can listen to and watch Korean language broadcasts and TV programs. Using audio broadcasts, which is a more traditional method, makes the process of learning Korean more interesting and effective for students.

#### **REFERENCES**

1. Nam MY. Innovative strategies for teaching Korean grammar under the new curriculum[J]. Fujian Tea, 2020, 42(2): 180- 181.
2. Ma FZ. The role of auxiliary teaching resources in the classroom teaching of basic Korean language at zero starting point and higher vocational level[J]. Chinese science education innovation guide, 2012(20):42, 44.
3. Liu QQ. Korean vocabulary teaching method discussion[J]. Chinese Information, 2016, (7): 146-146.
4. Wang JX. Strategies to improve the effectiveness of Korean language reading[J] . Journal of Baicheng Pedagogical College, 2012(001): 94-96.

## MAKTABGACHA TA'LIMNI RIVOJLANTIRISH VA BOLALARNING PSIXOLOGIK JARAYONLARI

Ernazarova Muhabbat Anvarovna

Yakkasaroy tumani 250-DMTT metodist, mutaxassisligi pegagogika va psixologiya.

<https://doi.org/10.5281/zenodo.10001830>

**Annotatsiya.** Ushbu maqolada jamiyatda ta'limning birinchi bosqichi bo'lgan maktabgacha ta'limni rivojlantirish va bolalarning psixologik jarayonlari shuningdek, ayni shu paytni o'zida, mamlakatimizda maktabgacha ta'lim tizimini tubdan takomillashtirish, tashkil etish maktabgacha ta'limning turli shakllarini shakllantirish, ularniyuqori malakali, zamonaviy fikrlaydigan pedagog va mutaxassislar bilan ta'minlash, maktabgacha ta'lim sifatini oshirish, ta'lim jarayoni ilg'or xorijiy ta'limni joriy etishga qaratilgan keng ko'lamli islohotlar amaliyotlari haqida ma'lumot berilgan.

**Kalit so'zlar:** psixologik ta'lim, bolalar psixologiyasi, pedagogik xodimlar, maktabgacha ta'lim ta'lim tizimi.

### DEVELOPMENT OF PRESCHOOL EDUCATION AND PSYCHOLOGICAL PROCESSES OF CHILDREN

**Abstract.** In this article, the development of preschool education, which is the first stage of education in society, and the psychological processes of children, as well as at the same time, fundamental improvement of the preschool education system in our country, the formation of various forms of preschool education, their highly qualified, provision of modern-thinking pedagogues and specialists, improvement of the quality of preschool education, extensive reform practices aimed at introducing advanced foreign education into the educational process are provided.

**Key words:** psychological education, child psychology, pedagogical staff, preschool educational system.

### РАЗВИТИЕ ДОШКОЛЬНОГО ОБРАЗОВАНИЯ И ПСИХОЛОГИЧЕСКИХ ПРОЦЕССОВ ДЕТЕЙ

**Аннотация.** В данной статье рассматривается развитие дошкольного образования, которое является первым этапом воспитания в обществе, и психологических процессов детей, а также коренное совершенствование системы дошкольного образования в нашей стране, формирование различных предусмотрены формы дошкольного образования, их высокая квалификация, обеспечение современно мыслящими педагогами и специалистами, повышение качества дошкольного образования, обширная практика реформирования, направленная на внедрение передового зарубежного образования в образовательный процесс.

**Ключевые слова:** психологическое образование, детская психология, педагогические кадры, система дошкольного образования.

Ta'lim tizimidagi psixologik xizmatni rivojlantirishdan ko'zlangan asosiy maqsad bolaning aqliy va ruhiy salomatligini ta'minlashdir. Bolalar bog'chasidagi psixolog - bu aqliy rivojlanishning umumiy qonunlarini va ushbu rivojlanishning yosh xususiyatlarini hamda uning individual variantlarini tushunadigan, bolani yaxshi biladigan va chuqur tushunadigan shaxs. Maktabgacha psixologik yoshdagi davrda individuallashtirilgan shaxsiy neoplazmalarning avvalgi psixologik yoshi oxirida paydo bo'lgan shaxsiy xususiyatlarini (kuch, tezlik, hajm, sur'at, ritm) takomillashtirish, rivojlanish, mazmun jihatidan va rasmiy-dinamik xususiyatlar davri hisoblanadi.

Maktabgacha ta'lim psixologiyasi, maktabgacha darslar faoliyatida o'rganuvchilarning ravishda psixologik va ma'naviy o'zgarishlarni tahlil qilish va unga amal qilish yordam beruvchi ilmiy yo'nalishdir. Bu sohasida o'qituvchilar o'rganuvchilarni oshirish, ma'lumotlarni tasdiqlash va deyarli har bir o'rganuvchi uchun maxsus qiziquvchilar va qo'lga kirituvchi ko'rinishlarga e'tibor beradilar. Maktabgacha ta'limdagi psixologiya asosan o'rganuvchilarning tashqi va ichki motivatsiyalarini izlash, o'rganishdan ko'proq qirqishlik qiladigan qonunlarni tashkil qilish, tashqi va ichki boshqaruvni tashkil qilish va o'rganashingizga yordam berishi, qonunlar va adabiyotlar asosida o'rganuvchilarning ilmiy o'zgarishlarni tahlil qilish asosida amalga oshiriladi. Maktabgacha ta'lim psixologiyasi o'qituvchilar va o'rganuvchilarning fidoyilik, umid, aql va ruhiy salomatlik kabi ma'naviy xususiyatlarning yaxshilanishini o'rganishni maqsad qiladi. Bu jarayonda, o'qituvchilar uning maqsadlarini amalga oshirish, qiziqishlarini oshirish va o'rganishlarini rag'batlantirish uchun psixologik qo'llanmalardan foydalanarlar.

Maktabgacha ta'lim psixologiyasining asosiy vazifalari quyidagilardir:

- 1.O'rganuvchilarning o'zlarini tahlil qilish va xususiyatlarini aniqlash.
- 2.O'rganuvchilarning o'rganish usullarini va o'rganuvchanlik sharoitlarini takomillashtirish.
- 3.O'rganuvchilarning o'z potentsiallarini aniqlash va ulardan keng qo'llanishlarini rag'batlantirish.
- 4.O'rganuvchi va o'qituvchilar orasidagi munosabatlar va hamkorlikni rag'batlantirish.
- 5.Butunlashgan o'quv jarayonini tahlil qilish va o'rganuvchilarni qo'llab-quvvatlash.

Maktabgacha ta'lim psixologiyasi o'rganuvchilarning tashqi faktorlar va tarbiyaviy o'zgarishlarga qarshi tayyorgarlikni oshirishga yordam beradi. Bu yo'nalishning maqsadi o'rganuvchilarni yangi bilimlarini amalga oshirish va ma'naviy xususiyatlarini yaxshilash orqali jamiyatga mosdavlat ta'minotidagi fuqarolarni tayyorlashdir.

Shaxsiylashtirish jarayoni qonuniy ravishda bolaning shaxsiy rivojlanishini amplifikatsiya qilish jarayonining variantlaridan biridir. Va bu, ko'p jihatdan, bolalik davrida bola shaxsiyatiningshakllanishi, uning kelajakdagi hayotiga bog'liq bo'ladi. Bolalikda biz bilan sodir bo'lgan barcha voqealar bizning keyingi rivojlanish davrimizda chuqur iz qoldiradi. Bolaning qiyinchilik va yordamga muhtoj chog'ida ota-ona sezgirliigi va farzandiga nisbatan mehr-muhabbatining etarli bo'lishi katta ahamiyat kasb etadi. Maktabgacha ta'lim tashkilotida psixologik xizmat ko'rsatishda asosiy e'tiborni - bolaning muammolari qor kabi o'sib borgunga qadar kutmasdan, uni bartaraf etish, bolalar psixologiga o'z vaqtida murojaat qilishdir.

Har qanday muammoni qisqa vaqt ichida bolaga azob-uqubat va og'riq keltirmasdan ilgari hal qilish, yuzaga kelgan muammolarni ota-onalarga yetkazish va hamkorlikda ish olib borishdir. Ko'pgina bolalar muammolari faqat vaqtinchalik va psixologning qisqa muddatli ishini talab qiladi. Bu esa maktabgacha ta'lim tashkiloti psixologidan qisqa muddatli ish dasturini tuzib chiqishni talab qiladi va ayni chog'da individual tarzidagi maxsus dastur bo'lishi kerak. Bolalar bir marotaba psixolog xizmatidan baxra olgandan so'ng va uning natijasi ijobiy tomonga o'zgarganini his qilsalar, nafaqat maktabgacha ta'lim tashkiloti psixologiga nisbatan ishonch, mehr, sevgi, hayrixohlik va albatta yuksak hurmat bildiradilar, balki, maktabgacha tashkilotga va u erdagi tarbiyachilarga nisbatan ham xuddi shunday munosabatda bo'ladilar. Shu sababdan psixolog individual va guruhli ishlash jarayonida hech bir holatni va bolalar xususiyatini ko'zdan qochirmasligi kerak. Bunda maktabgacha ta'lim tashkiloti psixologi quyidagi yo'nalishlar asosida ish olib borsa samarali natija oladi.

Psixologik xizmatning asosiy yo'nalishlari:

1. Psixologik ma'rifat.
2. Psixologik oldini olish.
3. Psixologik diagnostika.
4. Psixologik tuzatish.
5. Psixologik maslahat

Maktabgacha ta'lim tashkilotlarini tubdan isloh qilish, ularni zamonaviy texnologiyalar bilan jihozlash, malakali pedagoglar bilan ta'minlash, innovatsiyalarni joriy etish vazifalari belgilab berilgan. Buning uchun maktabgacha ta'lim tashkilotlarida soglom psixologik muhitni ta'minlash, psixologik xizmat sohasini yo'lga qo'yish takomillashtirish muhim hisoblanadi. Psixologik ta'limda bolalar psixologiyasi bo'yicha umumiy ma'lumotlar bilan chegaralanmaydi, balki maktabgacha ta'lim tashkilotining o'ziga xos xususiyatlarini o'rganish natijalariga tayanadi, pedagogik jamoaning malakasi va xususiyatlarini, bolalar va ota-onalarning o'ziga xosligini hisobga oladi. Maktabgacha ta'lim tashkilotlarida psixologik xizmatni yo'lga qo'yish va bu sohani yanada rivojlantirish uchun ko'pgina imkoniyatlar yaratildi.

Maktabgacha ta'lim mutaxasislari yoshlik davrida bolaning bu ma'lumotni ta'lim tizimida innovatsion g'oyalarni esga olishini, bundan keyin u hayotda hech yaratish va joriy etish zamonaviy bolalar qachon eslamasligini isbotladi. Bola bog'chasini rivojlantirish uchun zaruriy ufqlarini kengaytira oladigan har qanday shartdir degan fikrga kelishib olishadi. O'z narsaga qiziqish uyg'otadigan davrdir va bu navbatida, tashabbus pedagogik uning atrofidagi dunyoni qo'llab-kompozitsiya ota-ona jamoatchiligi, bolalar bog'chasini o'quvchilarning oilalari bilan quvvatlaydi.

Shunday qilib psixologik yordam tizimi bolalar, ota-onalar va tarbiyachilar uchun rivojlanish, ta'lim-tarbiya, moslashuv, har bir o'tish yosh davri masalalari bo'yicha o'z vaqtida malakali maslahat, uslubiy, psixodiagnostik va psixokorreksion yordam ko'rsatishda yordam berishi aniq. Maktabgacha ta'lim tashkilotida o'quv-tarbiya jarayonini individuallashtirish psixologning har bir bolaning ruhiy salomatligi va rivojlanishining to'laqonli bo'lishini ta'minlaydigan faoliyatning ustuvor yo'nalishlaridan biridir. Bola ruhining individual, rasmiy-dinamik xususiyatlarini hisobga olish alohida o'rin tutadi, bolalarning aqliy holati, jarayonlari, xatti-harakatlari va faoliyatining dinamikasini aniqlaydigan turli xil temperamentdagi bolalar bilan muayyan strategiya va taktikalarni ishlab chiqish hisoblanadi.

#### REFERENCES

1. Zaporozets A.V. Tanlangan psixologik asarlar. -M.: Pedagogika, 1986.
2. Nishonova Z., Alimova G. Bolalar psixologiyasi va o'qitish metodikasi. -T., 2007 yil.
3. Uljaevna, U. F. (2020). Didactic games in preschool educational system. Проблемы современной науки и образования, (4-2 (149)).
4. Uljaevna, U. F., & Shavkatovna, S. R. (2021). Development and education of preschool children.



## ДЕЯТЕЛЬНОСТЬ ПРЕДПРИЯТИЙ В УСЛОВИЯХ РЫНОЧНОЙ ЭКОНОМИКИ.

Хайитов Марварбек Шербекович

Бухарский инженерно-технологический институт.

<https://doi.org/10.5281/zenodo.10001853>

**Аннотация.** Узнайте больше о задачах предприятий, порядке создания и регистрации предприятий, имуществе предприятия и экономическом механизме предприятия, его становлении и развитии.

**Ключевые слова:** предприятие, имущество, государственная собственность, частная собственность, руководитель, подчиненный, налог, уставный фонд, выручка, деньги.

### ACTIVITY OF ENTERPRISES IN A MARKET ECONOMY.

**Abstract.** Find out more about the objectives of enterprises, the procedure for creating and registering enterprises, the property of an enterprise and the economic mechanism of an enterprise, its formation and development.

**Key words:** enterprise, property, state property, private property, manager, subordinate, tax, authorized capital, revenue, money.

Обязанности предприятий: Предприятие является самостоятельным хозяйствующим субъектом на праве юридического лица, на основе использования имущества производит и реализует продукцию, выполняет работы и оказывает услуги трудовым коллективом.

Предприятия отличаются друг от друга по форме собственности:

- на основе собственности граждан: частное, семейное предприятие;
- на основе коллективной собственности: предприятия, производственные общества, предприятия, принадлежащие обществам, акционерным обществам или иным хозяйственным обществам, общественные организации, предприятия религиозных организаций;
- государственное предприятие. Также будет создано совместное предприятие на основе объединения учредителей на праве юридического лица.

Иностранные юридические лица и граждане также могут быть включены в список учредителей совместного предприятия. В зависимости от экономического оборота и численности занятых предприятия могут быть крупными, средними и малыми.

Организация малых предприятий и особенности их деятельности определяются законом. Существуют и другие виды бизнеса, например, арендный бизнес. Предприятия могут вступать в ассоциации, бизнес-ассоциации, концерны и другие объединения на добровольной основе. На эти объединения возлагается централизованное выполнение некоторых производственно-хозяйственных задач. Предприятия работают в промышленности, сельском хозяйстве, строительстве, транспорте, связи, науке, научных исследованиях, торговле, материально-техническом снабжении, сфере услуг и других отраслях народного хозяйства.

Они могут заниматься одновременно несколькими видами деятельности – агропромышленностью, промышленностью-торговлей, промышленным строительством, научно-производственной деятельностью. Для этого они нанимают рабочих, закупают



машины и оборудование, сырье и материалы, реализуют производственный процесс, внедряют основные фонды, простое и развитое воспроизводство, производят товары народного потребления и оказывают платные услуги населению. Предприятие пользуется и распоряжается собственным имуществом, имеет собственный самостоятельный баланс, полную систему учета и отчетности по результатам производственно-хозяйственной деятельности, прибылям и убыткам.

Предприятие реализует основу своей деятельности исходя из спроса на продукцию, услуги и работы. Хозяйственные договоры, заключенные с потребителями и покупателями, составляют основу деятельности предприятия. Предприятие производит продукцию или оказывает услуги для государственных нужд на основании контракта. Прибыль является основным обобщающим показателем финансового результата всех видов предприятий. После уплаты налогов, обязательных платежей в государственный и местные бюджеты, банки и вышестоящие организации оставшиеся средства (чистая прибыль) остаются в распоряжении предприятия, что служит источником продолжения деятельности, производства и развития социальной сферы. Предприятие несет ответственность за свою деятельность своим имуществом.

В условиях существования различных форм собственности государственные предприятия не несут ответственности по обязательствам государства, а также другие предприятия, организации и учреждения. Предприятие работает на принципе полного хозяйственного учета и самоокупаемости. Производственная, общественная деятельность предприятия, выплата заработной платы осуществляются за счет средств, заработанных трудовым коллективом. Предприятие покрывает затраты за счет доходов от реализации произведенной продукции.

Трудовой коллектив, являющийся равноправным владельцем предприятия, самостоятельно решает вопросы производства и социального развития. Достижения и убытки, понесенные в деятельности предприятия, отражаются на уровне чистой прибыли предприятия и на благосостоянии каждого работника. Предприятие, которое сможет производить лучший продукт и продавать его на рынке с низкими издержками, достигнет большой прибыли и будет иметь возможности в области производства и социального развития, выплаты заработной платы.

Предприятие, которое работает эффективно, производит качественную продукцию, необходимую потребителям и обществу, всегда ищет пути снижения издержек, старается удешевить продукцию, будет иметь хорошую прибыль, хорошую заработную плату, улучшит условия труда и хорошо себя зарекомендует. -бытие.

Рыночная экономика не пытается развиваться годами, не настаивает на повышении эффективности производства, не стремится выпускать необходимую потребителю продукцию, относится к своей деятельности как к начальнику, без чувства ответственности, имеет жесткое отношение по отношению к тем, кто недисциплинирован и беспорядочен. Это создает широкую возможность проявить свои способности, инициативу и творческий подход в условиях хорошо работающей и в целом пытающейся работать рыночной экономики. Рынок вознаграждает творческий, продуктивный и эффективный труд и наказывает тех, кто нечестен с деньгами.

Основная задача предприятия – удовлетворение социальных потребностей продукцией высокого потребительского качества при низкой себестоимости и на основе этого обеспечение благосостояния общества и интересов владельца предприятия.

Для выполнения этой задачи предприятию необходимо добиться следующего:

- развитие производства и повышение эффективности; всемерно ускоряя его, опережая науку и технику, повышая производительность труда, экономя ресурсы, увеличивая прибыль;

- социальное развитие общества, формирование современной материальной базы социальной сферы, создание возможностей для высокопроизводительного труда, реализация принципа распределения по труду, охрана и улучшение окружающей среды;

- самоуправление трудовым коллективом, заинтересованность каждого работника в использовании государственного, коллективного, частного имущества в качестве реального собственника, а также привитие интереса к коллективному и государственному труду.

Порядок создания и регистрации предприятий Предприятие обычно создается по решению собственника имущества или организации, предприятия, учреждения, являющейся его представителем, а в противном случае - по решению коллектива. С согласия собственника имущества предприятия и исполнения ранее полученных предприятием обязательств одно или несколько подразделений организации могут быть выделены по решению коллектива этого подразделения.

Разрешение на создание предприятия и выделение земли для его деятельности, а также использования природных ресурсов при необходимости дает администрация района или города. Предприятие создано и имеет право юридического лица с момента государственной регистрации. Государственная регистрация осуществляется в районных и городских органах власти.

О постановке предприятия на государственную регистрацию для включения в единый государственный реестр в десятидневный срок уведомляется Министерство финансов. Для прохождения предприятием государственного реестра в органы власти подаются решение о его создании, устав предприятия и другие документы. Если предприятие не будет зарегистрировано в течение трех дней или в регистрации будет отказано, оператор может обратиться в суд, посчитав отказ необоснованным.

За государственную регистрацию предприятия взимается пошлина в размере, установленном законодательством. Собранные средства будут перечислены в бюджет города, района, где зарегистрировано предприятие. Вновь созданное предприятие является юридическим лицом, оно имеет право открыть свой филиал, а также создавать иные организационные подразделения с номером текущего счета.

Вопрос о размещении таких подразделений и предприятий решается органами местного самоуправления в установленном порядке. Предприятие действует на основании устава, утвержденного его учредителем. В уставе предприятия указываются наименование, адрес, цель деятельности, управляющие и контролирующие организации, их полномочия, порядок формирования имущества предприятия и распределения прибыли (доходов), условия реорганизации или прекращения деятельности предприятия. Уставом могут быть также предусмотрены иные положения, касающиеся деятельности предприятия, не противоречащие закону.

Имущество предприятия Имуществом предприятия являются его основные и оборотные средства и другие активы, стоимость которых отражается на самостоятельном балансе предприятия. В соответствии с уставом имущество предприятия принадлежит ему на праве полной собственности и собственности. Финансовые и материальные вклады учредителей, результаты реализации продукции и оказания услуг, а также других видов экономической деятельности; долги банков и других кредиторов; Источником имущества предприятия служат капитальные вложения и субсидии из бюджета, добровольные и шефские взносы организаций и граждан, другие, не запрещенные законом. Предприятие может продавать, сдавать в аренду, во временное пользование или безвозмездно предоставлять принадлежащие ему здания, сооружения, оборудование, транспортные средства, сырье и другие материальные ценности другим предприятиям, организациям и учреждениям, если иное не предусмотрено законом и уставом предприятия. имеет право выйти из своего баланса.

Для того чтобы предприятия безвозвратно передавали гражданам материальные ценности, необходимо получить разрешение собственника или представляющей его организации. За владение и пользование землей и другими природными ресурсами предприятие может в установленном порядке вносить плату или пользоваться ею на льготной основе и бесплатно. В соответствии с законодательством предприятие несет ответственность за охрану, восстановление и пропорциональное использование земельных, водных, подземных, лесных и других природных ресурсов, а также соблюдение норм и требований в своей деятельности.

Предприятие имеет право выпускать ценные бумаги в целях привлечения дополнительных средств в целях расширения и улучшения производства и социального развития трудового коллектива. Государство гарантирует защиту прав собственности предприятия. Государство может конфисковать основные и оборотные фонды и иное имущество предприятия только в случаях, предусмотренных законом. Вред, причиненный имущественным правам предприятия гражданами, юридическими лицами, государственными организациями, возмещается по решению суда.

Экономический механизм предприятия, его становление и развитие. Связь и взаимодействие основных средств выпуска. Это сложная организационно-экономическая система, включающая в себя планирование, экономический учет, материально-техническое снабжение, принципы и методы управления, персонал предприятия и его участие в управлении предприятием, научно-технические разработки и повышение качества продукции, социальное развитие трудовой деятельности, труда и охватывает организацию оплаты, кредита и расчетов, природопользования и охраны окружающей среды, бухгалтерский учет, отчетность, контроль, отношения предприятия с вышестоящими организациями и органами местного самоуправления, внешнеэкономические связи.

Соответствующие критерии и показатели оценки деятельности трудового коллектива, методов и способов его работы, а также регулирование работы предприятия осуществляется посредством правовых документов, стандартов, норм. В условиях перехода к рыночной экономике принимаются меры по совершенствованию работы всех звеньев экономического механизма предприятия: совершенствуется вся система управления предприятием, хозяйственная деятельность ориентирована на конечный результат,

организационная совершенствуются структура, принципы и методы управления; внедряются научные основы организации и оплаты труда; меняются нормы и показатели космической деятельности; расширение прозрачности и демократичности в управлении предприятием, определение доходов каждого работника его вкладом и результатом деятельности предприятия создает основу для успешной производственной деятельности, решается ряд экономических и образовательных вопросов.

При этом предприятие должно создать условия для укрепления материально-технической базы, полностью использовать производственные мощности и основные фонды, добиться полной окупаемости оборотных средств. Для этого он формирует стабильный трудовой коллектив, способный на основе самоуправления, в условиях полного хозяйственного учета и самообеспечения добиваться высоких результатов, и отвечает за подготовку и переподготовку кадров. Предприятие своевременно и в установленном размере выплачивает высшим учебным заведениям плату за подготовку и переподготовку специалистов.

В целях повышения конкурентоспособности деятельность предприятия в области научно-технического развития должна быть направлена на повышение технического уровня производства, совершенствование его организации, совершенствование технологических процессов, выпуск высококачественной продукции.

Качество продукции (работы, услуги) является важным показателем оценки результатов деятельности предприятия. В целях повышения качества своей продукции (работы, услуги) предприятие должно строго соблюдать технологическую дисциплину, стандарты, технические условия, обеспечивать безопасность и долговечность выпускаемой продукции. Предприятие должно эффективно использовать производственный потенциал, увеличивать время работы оборудования, обновлять его на основе передовой техники и технологий и, как следствие, добиваться повышения производительности труда. Техническое перевооружение предприятия осуществляется за счет средств развития предприятия, фонда науки и технологий, а также банковских кредитов.

Определение материально-технического обеспечения базируется на необходимости эффективного использования материальных ресурсов для его эффективной и стабильной работы. Предприятие определяет свою потребность в материальных ресурсах и закупает их на оптовом рынке. Реализует продукцию и оказывает услуги потребителям, предприятиям торговли и материально-технического снабжения на основании хозяйственного контракта или может реализовывать их в своих торговых филиалах. Важным критерием оценки деятельности предприятия является своевременное выполнение заказов и договоров.

Предприятие должно изучить спрос и провести рекламу. Важным направлением деятельности предприятия должно стать повышение эффективности производства и проведение активной социальной политики, что является важным фактором усиления экономической и трудовой активности работников. Он также должен позаботиться об улучшении условий труда и быта трудящихся, их семей, ветеранов войны и труда. Возможности удовлетворения социальных потребностей коллектива предприятия определяются результатами его деятельности, чистой прибылью.

Свою социальную деятельность предприятие осуществляет во взаимодействии с местными районными и городскими властями. Формирование нового экономического

механизма невозможно осуществить без реформирования всей системы управления. Эта реформа должна не только изменить экономическую жизнь предприятий, состав и задачи центральных звеньев управления, появление экономического влияния и стимулов, но и обновить отношения экономической системы.

*Краткое содержание:*

- Предприятие является самостоятельным хозяйствующим субъектом с правом юридического лица.

- Хозяйственные договоры, заключаемые с покупателями и потребителями, составляют деятельность предприятия.

- Основной задачей предприятия является удовлетворение спроса общества в своей работе, услугах и продукции.

- Деятельность предприятия осуществляется на основании устава, утверждаемого учредителями предприятия.

- Предприятие составляет основной и оборотный фонд имущества предприятия, которое имеет право распоряжаться им самостоятельно.

- Экономический механизм предприятия, это экономическая форма, стиль и принципы.

- Формирование нового экономического механизма невозможно без реформирования всей системы управления.

#### **REFERENCES**

1. “ОСНОВЫ МЕНЕДЖМЕНТА И МАРКЕТИНГА” (5540500 для студентов специальности «Технология изделий текстильной промышленности») 2007
2. “Основы маркетинга”



## DEVELOPMENT OF MANAGEMENT THEORY AND PRACTICE

Xayitov Marvarbek Sherbekovich

Bukhara engineering technology institute.

<https://doi.org/10.5281/zenodo.10001875>

**Abstract.** Emergence and development of management Foreign management was created in the era of monopoly capitalism. Before its formation, there was a growing need for the separation of management tasks, the spread of management work specific to it, and the creation of its special theoretical basis. The founders of management theory are Taylor, Ford, Gilbert, Emerson, Fayol and others. Historically, the first direction of management theory was called the traditional classical school. American engineer and researcher Frederic Taylor contributed greatly to the establishment of this school. Taylor worked at all levels of the service ladder, from junior clerk to manager of a large metallurgical enterprise in Boston, USA. He applied a scientific approach to the organization of some production processes and the management of the entire enterprise in the first decision. His famous works such as "Fundamentals of Scientific Enterprise Management", "Principles and Methods of Scientific Organization of Management", "Administrative-Technical Organization of Industrial Enterprises", published abroad, laid the foundation for a large collection of literature on the scientific organization of production management. . Taylor justified the need for special functional management of labor processes, tried to separate the organization of production into structural elements along with physical labor. It is reflected in them that it is impossible to work in an old-fashioned way, that everything is thought out in advance, that all conditions and methods of work must be clear and defined in advance.

**Key words:** theory, practice, school of scientific management, classic in management schools, school of human relations, scientific school of property, reform, management, administrative school, convention.

## РАЗВИТИЕ ТЕОРИИ И ПРАКТИКИ УПРАВЛЕНИЯ

**Аннотация.** Возникновение и развитие менеджмента Иностраный менеджмент был создан в эпоху монополистического капитализма. До его образования возростала потребность в разделении задач управления, распространении специфической для него управленческой работы и создании ее специальной теоретической основы. Основателями теории управления являются Тейлор, Форд, Гилберт, Эмерсон, Файоль и другие. Исторически первое направление теории управления называлось традиционной классической школой. Американский инженер и исследователь Фредерик Тейлор внес большой вклад в создание этой школы. Тейлор работал на всех уровнях служебной лестницы: от младшего клерка до менеджера крупного металлургического предприятия в Бостоне, США. В первом решении он применил научный подход к организации некоторых производственных процессов и управлению всем предприятием. Его известные работы, такие как «Основы управления научным предприятием», «Принципы и методы научной организации управления», «Административно-техническая организация промышленных предприятий», изданные за рубежом, положили начало большому собранию литературы по организации научной деятельности. управления производством. Тейлор обосновывал необходимость специального функционального управления трудовыми процессами, пытался разделить организацию производства на структурные элементы наряду с



*физическим трудом. В них отражено, что нельзя работать по старинке, что все заранее продумано, что все условия и методы работы должны быть ясны и определены заранее.*

***Ключевые слова:** теория, практика, школа научного управления, классика в школах управления, школа человеческих отношений, научная школа собственности, реформа, менеджмент, административная школа, конвенция.*

Taylor paid a lot of attention to his intelligence. For example, he stated that the master of the room should have the following nine qualities:

1. Intelligence;
2. Specific information;
3. Work experience;
4. Etiquette;
5. Special;
6. Intelligence;
7. Honesty;
8. Thinking correctly;
9. Good health.

At the same time, Taylor said that it is very difficult to find someone who fully possesses all these qualities. Most people have only three qualities - they can be hired for a regular salary. A person with four of these qualities should be hired for a relatively high-paying job. It is very difficult to find a person who has five qualities, it is impossible to find a person who has six, seven or eight qualities. If a person with the nine qualities listed above is found, he should be accepted for the position of manager, not foreman. Taylor especially the organization of workplaces. He attached special importance to the selection of optimal methods of work, the definition of specific tasks, the correct selection and employment of people.

He made a number of recommendations on production management. For example, he distinguished 8 tasks of management activity:

1. Procedure for performance and distribution of work;
2. Compilation of drawings and manuals;
3. Time management and justification for work;
4. Compliance with discipline;
5. Determining work styles;
6. Compliance with the equipment's working order;
7. Equipment repair and maintenance

Quality control Although Taylor's functional management system is not currently used in industry, it also uses the idea of functional division of the management process in an orderly (directional) system of management.

Taylor emphasized the importance of taking into account the social aspects of administration and supply, saying that this is one of the important principles of organizing and managing production. He did not deny the methods of social demagoguery, but recommended their use. He relied on the need to ensure "class solidarity" between workers and entrepreneurs, to prevent debate between them, and considered it one of the most important tasks of management. According to Taylor, such a task can be solved only by a scientifically organized management system - management theory. Taylorism started the scientific management movement. This

movement covered the USA and spread to other capitalist countries. Taylor's system served as a basis for the development of scientific management. Garrington Emerson (1853-1931) was another major theorist in the field of economic management. He wrote the work "Twelve Principles of Productivity", and in this work he was the first to describe the system of views on the optimization of human activity.

Emerson has developed a method for achieving maximum labor productivity based on the following principles.

1. Clearly defined ideas and goals;
2. Sanity;
3. Reasonable advice;
4. Strict discipline;
5. Fair treatment of employees;
6. Centralization;
7. Fast, reliable, complete, accurate and permanent settlement;
8. Standard and procedure;
9. Moderation of conditions;
10. Standardization of operations;
11. WRITTEN standard manuals;
12. Incentive for productivity.

The drawing method of calculation and planning for the development of scientific management developed by Henry Gantt (1861-1919) and used standard motion to optimize work Frank Gilbert (1868-1924), who proposed methods of doing some work, made significant contributions. Also, the French engineer Henri Fayol made an important contribution to management theory optimization of management tasks - foresight, organization, ordering, agreement, equated to control. In 1916, his "General and Industrial Management", in 1924 The works "Scientific Organization of Labor" and "Positive Management" were published.

Made by Henry Ford created the organizational and technical principles of management of production enterprises. It's just not in the development of management techniques and organization, but in the growth of labor productivity It was also a new stage. Ford, like Taylor, is low cost and high productivity although he set a goal to achieve it, he tried to achieve it in another way. Taylor if he paid special attention to the organization of human labor, Ford used technology, technology, production focused on improving the output.

Thus, Taylor and his followers are the representatives of the first stage of the development of the theory of management, which covered the period that lasted until the 20th century, at the border of the 19th and 20th centuries, when the concept of management was created. From the 20s of the 20th century, a new stage of management development, based on large-scale capitalist production, began.

Theorists tried to replace Taylorism with a relatively flexible system. They paid attention to the social and spiritual aspects of management and included them in scientific management. Major scholars and statesmen who contributed to the development of Eastern economic ideas in some aspects of the theory of state and economic management - Farabi, Ibn Sina (X-X centuries), Khos Khajib (XI-XII centuries), Amir Temur. It is covered in the works of Ibn Khaldun (XIII-XIV centuries), Babur, Alisher Navoi (XIV-XV centuries).

Different foreign schools of management Foreign schools of management are divided into different groups depending on the nature of the laws and regulations that form the basis of management theory.

These include the following:

- "classic" school of management or "scientific management" school;
- school of "human relations";
- "emperial" school of management;
- "social systems" school;
- includes the "new" school of management.

Representatives of the classical school are American engineer and researcher F. Taylor, French scientist A. Fayol, English L. Urwick, German economist M. Weber, American G. Ford, G. Emerson. The classical school of management studies four important elements - division of labor, hierarchical and multi-level management, organizational structure, and possible limits of management. Thus, the "classical" school of management tried to establish the principles that can be applied to the management of various human activities.

He studied a number of principles of management organization. This school could not rise to the level of real scientific management theory. Ignoring the human factor characteristic of the "classical" school, approaching people's activities from a simplified point of view led to the emergence of a new direction in American management theory - the school of human relations. The founders of this trend are the Americans E. Mayo, F. Roethlisberger, Dj. Muni et al. Harvard University professor E. Mayo put forward the theory of "human relations".

The essence of his ideas is that mental and social factors are of leading importance in the labor process. Therefore, according to Mayo, all problems of production and management should be viewed from the perspective of human relations.

This theory is based on the idea that if certain social and spiritual needs of a person are satisfied, he can work more productively. D. McGregor, another representative of this school, has 2 different approaches to organizing management:

1) methods of coercion and stimulation;

2) creation of conditions for demonstrating initiative and independence as much as possible. The main aspect of this theory is that representatives of the school of "human relations" solve social problems not at the scale of the whole society, but at the scale of individual enterprises. The social situation of workers is not considered as a socio-economic problem that needs to be solved comprehensively, but as a group relationship of people.

"Emperic" (pragmatic) school denies the necessity of management and advocates open empiricism. He emphasizes that the purpose of management is to learn positive experience of leadership and existing mistakes. The representatives of this school say that it is necessary to give less theoretical advice and do more with the analysis of concrete situations, of course, experience is very important in learning.

But it is impossible to form management based only on practice. The most prominent representatives of the "Emperic" school are T. Draker, R. Davis, L. Newman, D. Miller and others. The main shortcoming of the above-mentioned foreign management schools is that they have not been thoroughly studied. This new direction prompted the creation of the School of Social Systems. Its most famous representatives are D. March, G. Simon, A. Etzioni and others. Based

on the conclusions of the "human relations" school, the school of "social systems" looks at the enterprise as a complex system consisting of a set of interrelated and interacting factors, and a person considers these factors as one.

A large group of sociologists conduct research in the field of industrial sociology. The "Social System" school strives to solve a wide range of problems compared to its predecessors, and to make the theory of management a whole. But the desire to create a theory of management led him to move away from the conditions of the current capitalist world, and as a result, it did not spread very widely. If the representatives of the "classical" school proposed to resolve conflicts by means of material incentives or equipment, and the "human relations" school proposed to resolve the production process by making the production process fair, then the "social systems" school suggested that conflicts exist in the organization.

**Summary:** Considering that it is a natural state, they argue that the main task is to mitigate conflicts and their consequences. At the beginning of the 50s, the "new" school had a great impact on the development of management theory. It is distinguished by the introduction of methods and methods of concrete sciences to management - mathematical modeling of decision-making, mathematical logic, programming, methods of mathematical modeling of economic processes. The most prominent representatives of the "new" school are R. Ackoff, L. Klein, V. Luce and others.

The formation of this school is connected with the development of cybernetics and the study of processes. Process studies are related to mathematical modeling of inventory management, resource allocation, replacement of obsolete equipment, optimal planning. Later, in the "new" school, an independent science - the theory of management decision-making was formed. A brief description of the development of foreign management indicates that the search for new methods and forms of management improvement continues continuously.

#### **REFERENCES**

1. "FUNDAMENTALS OF MANAGEMENT AND MARKETING" (5540500 for students of the specialty "Technology of textile products") 2007
2. "Marketing Fundamentals"

## MAKTABGACHA TA'LIM TASHKILOTIDA BOLALAR NUTQINI O'STIRISHNING METOD VA USULLARI

**Shukurova Madina O'ktam qizi**

Osiyo Xalqaro Universiteti

Pedagogika va psixologiya kafedrası o'qituvchisi

<https://doi.org/10.5281/zenodo.10003447>

*Annotatsiya.* Ushbu maqolada maktabgacha ta'lim tashkilotida olib boriladigan nutq o'stirishga oid mashg'ulotlarning olib borilishi, turli xil metodlar va usullarning amaliyotga tatbiq etilishiga qaratilgan fikr va mulohazalar mavjud.

*Kalit so'zlar:* Nutq, til, tovush, ovoz apparati, mashg'ulot, ko'nikma, malaka, metod, usul, texnologiya.

## МЕТОДЫ И ПРИЕМЫ СОВЕРШЕНСТВОВАНИЯ РЕЧИ ДЕТЕЙ В ДОШКОЛЬНОЙ ОБРАЗОВАТЕЛЬНОЙ ОРГАНИЗАЦИИ

*Аннотация.* Данная статья содержит отзывы и отзывы о проведении занятий по развитию речи, проводимых в дошкольной образовательной организации, направленных на практическое применение различных методов и приемов.

*Ключевые слова:* речь, язык, звук, звуковой аппарат, обучение, умение, умение, метод, метод, технология.

## METHODS AND METHODS OF INCREASING CHILDREN'S SPEECH IN A PRESCHOOL ORGANIZATION

*Abstract.* This article contains feedback and feedback on the implementation of speech culture training, the implementation of various methods and methods in practice, which is carried out in the preschool educational organization.

*Keywords:* speech, language, sound, sound apparatus, training, skills, qualifications, method, method, technology.

### **Kirish**

Maktabgacha yoshdagi bolalar nutqini rivojlantirish sohasidagi psixologik, pedagogik tadqiqotlarni tahlil qilish quyidagi xulosalarga kelish imkonini beradi: - nutqni rivojlantirish - bolaning individual psixik rivojlanishida markaziy o'rin tutuvchi ijtimoiy-tarixiy tajribani o'zlashtirishining murakkab, ko'p omilli jarayonidir; - nutqni rivojlantirish - bu malakali pedagogik rahbarlikni nazarda tutuvchi ijodiy jarayon, lekin u stixiyali jarayon emas; - bola nutqini rivojlantirish jarayonini boshqaruvchi pedagog bu jarayonning turli yosh bosqichlaridagi qonuniyatlari, mexanizmlari, o'ziga xosliklarini bilishi, nutqiy rivojlantirishning o'ziga xosliklarini ko'ra olishi va bolaning individualligini hisobga olgan holda, uning nutqiga ta'sir ko'rsatishning eng samarali yo'llarini tanlashi lozim.

Respublikamizda maktabgacha ta'lim allaqachon davlat siyosati darajaga ko'tarilgan. Shu bois ta'lim tizimining ilk bo'g'iniga doir har qanday muammo davlat miqyosida hal qilinmoqda. Jumladan, maktabgacha ta'lim tizimi tarbiyachilari bugungi kunda bolalarni maktabga tayyorlashning bazaviy dasturi hamda tajriba-sinov jarayonida yuqori baholangan o'quv-metodik materiallarga ega.

Mazkur dasturda bolalarni jismoniy rivojlantirish, nutq va tafakkurini shakllantirish, tevarak-atrof bilan tanishtirish kabi turli masalalar qamrab olingan. Maktabgacha yoshdagi bolalar

nutqini rivojlantirish metodikasini fan sifatida shakllantirishga Ye.I.Tixeyeva, Ye.A.Flerina, O.I.Solovev, A.N.Govzdev va boshqalar katta hissa qo'shganlar. Yelizavetta Ivanovna Tixeyeva (1866-1944) talantli pedagog va yirik jamoat arbobi edi. Ye.I.Tixeyeva namunali insonni tarbiyalashga yordam berish va ilk yoshdan boshlab to keksalikka qadar insonni har tomonlama rivojlantirishni ta'minlaydigan pedagogik nazariyani yaratish ustida ishlagan.

Maktabgacha ta'lim bola sog'lom, har tomonlama kamol topib shakllanishni ta'minlaydi, unda o'qishga intilish hissini uyg'otadi, uni muntazam ta'lim olishga tayyorlydi. Maktabgacha ta'limning maqsad va vazifalarini ruyobga chiqarishda mahallalar, jamoat va xayriya tashkilotlari, xalqaro fondlar faol ishtirok etadi.

Bola tomonidan nutqni o'zlashtirishga asosli yondashuv bilan kelishgan holda biz shunga e'tiborimizni qaratdikki, qo'llanma mualliflari tez-tez «yordam berish», «mashq qildirish» va boshqa iboralami qo'llaydilar-u, biroq qay tarzda yordam berish, mashq qildirish mumkinligiga kam e'ibor qaratadilar.

Nutq o'stirish bo'yicha aniq maqsadga qaratilmagan mashqlar bolalarning bog'lanishli nutqini o'stirishga ijobiy ta'sir ko'rsata olmasligi mumkindir. Maktabgacha yoshdagi bolalar nutqini rivojlantirish va ularga ona tilini o'rgatish sohasidagi psixologo-pedagogik tadqiqotlarni tahlil qilish quyidagi xulof:alarga kelish imkonini beradi:

Nutqni rivojlantirish - bu bolaning individual rivojlanishida markaziy o'rinni egallovchi ijtimoiy-tarixiy tajribani o'zlashtirishiga oid o'ta murakkab va ko'p omilli jarayondir.

Bu stixiyali jarayon emas, balki pedagogik rahbarlikni taklif qiluvchi ijodiy jarayondir. Bolaning nutqiy rivojlanish jarayonini boshqaruvchi pedagog ushbu jarayoni qonuniyatlari, mexanizmlari va uning turli yosh bosqichlaridagi xususiyatlarini bilishi, nutqiy rivojlanishning individual xususiyatlarini ko'ra bilishi va bolaning o'ziga xos xususiyatlarini hisobga olgan holda uning nutqiga pedagogik ta'sir ko'rsatishning eng samarali yo'llarini tanlashi shart. «Bola nutqini rivojlantirish» hodisasining o'zini va uni boshqarish jarayonini tahlil qilish maktabgacha yoshdagi bolalar nutqini rivojlantirish sohasida ishlash uchun pedagoglar maxsus tayyorgarlikdan o'tishlari zarur, degan xulosani keltirib chiqaradi.

Yetti yoshli bolalar nutqida old ko'makchilar ko'pincha nafaqat o'z ma'nosida, balki chet ma'noda ham qo'llaniladi. Shunisi diqqatga sazovorki, old ko'makchilar dastlab kenglik ma'nosi ko'rsatkichi sifatida to'rt-besh yoshli bolalar nutqida paydo bo'ladi (uydan, devordan uzoqlashdi); so'ngra besh-olti yoshli bolalar ushbu old ko'makchini obyektiv ma'no ko'rsatkichi sifatida ham qo'llaydilar (onamning sovg'asi, dadamning xati) va faqat, keyinroq, yetti-sakkiz yoshlarga kelib, bola sabab ma'nosini ifodalash uchun «dan» old ko'makchisidan foydalanishi mumkin (qo'rqanidan qichqirib yubordi, og'riqning zo'ridan yig'lab yubordi).

Yetti yoshga kelib, odatda, nutqning sintaktik qatori shakllanadi: bola oddiy gaplarni, bir xil a'zoli gaplarni to'g'ri tuzadi, bunda u biriktiruvchi, zidlovchi, ajratuvchi bog'lovchilarni qoilyadi; u o'z nutqida qo'shma gaplardan, ko'pincha esa turli xil sintaktik munosabatlarni ifodalovchi ergashgan qo'shma gaplardan foydalanadi: qo'shimcha gaplar - «Kamol nima ko'rganligimizni so'radi»; maqsadli gaplar - «Biz oziq-ovqat xarid qilish uchun do'konga ketayapmiz»; shartli gaplar - «Agar yomg'ir yog'masa, biz sayr qilgani chiqamiz» va boshqa.

O'z taassurotlari haqida hikoya qilar ekan, olti yoshli bola ravon monologik nutq shaklidan foydalanishi lozim. Aynan bir fikmi turli vositalar yordamida rasmiylashtirish maktabga tayyorlash guruhidagi bolalarda grammatik nutq ko'nikmalarini shakllantirishga doir ishlarning



asosiy turi bo'lishi mumkin. Masalan, bolalar o'yin-kulgi qilayotgan syujetli suratni tahlil qilishda qator gaplarni tuzish mumkin: «Bolalar quvonchdan sakrab yuborishdi», «Xursand bo'lib, bolalar osmonga sakradilar»; «Bolalar sakrab yuborishdi, chunki ular xursand edilar». Aynan bir mavzuda turlicha gaplar tuzishga doir bunday ishlar maktabgacha yoshdagi bolalar bitta fikrni turlicha ifodalash imkonini beradi.

Mashg'ulotlarda tarbiyachi ataylab bolalarga bir-birining o'mini bosishi mumkin bo'lgan gaplar tuzishni o'rgatadi. Aynan bir mavzuga oid gaplar variantlarini yaratish uchun didaktik o'yinlar, syujetli rasmlar, badiiy matnlardan foydalanish mumkin. Bitta fikrni ifodalash uchun turlicha gaplar tuzishga oid ishlar yetti yoshli bolalarda grammatik to'g'ri nutq ko'nikmalarini shakllantirishda asosiy o'rinni egallashi lozim.

Mashg'ulot uchun eng ko'p qo'llaniladigan fe'llarni olish va ulardan hozirgi zamondagi haqiqiy sifatdoshlarni hosil qilish darkor. Bolalarga hech qanday atamalar ma'lum qilinmasligi kerak, bunda ularning ayrim sifatdoshlarni esda saqlab qolishlari va zarur bo'lganda ularni o'z nutqiga qo'sha olishlari juda muhimdir. Bolalarning sifatdoshlarni qo'llashlariga oid ishlar tabiatni kuzatish chog'ida, rasm chizish mashg'ulotlarida, badiiy adabiyotni o'qish jarayonida o'tkazilishi mumkin. Bunda quyidagi usullardan foydalanish mumkin:

1. Predmetni, uning belgilarini ko'rsatish va nomini aytishni ularning mohiyatini ochib beradigan izohlar bilan birgalikda amalga oshirish lozim. Masalan, tushayotgan barg so'z birikmasida - bu tushayotgan bargdir. Bolalarga tanishtiriladigan sifatdoshlarni yaxshisi, oldin alohida-alohida, keyin jo'z bo'lib aytgan ma'qul.

2. Muayyan so'zning hosil bo'lishini tushuntirib berish: «chizayotgan» so'zi chizmoq so'zidan, «raqsga tushayotgan» so'zi raqsga tushmoq so'zidan hosil bo'lganligini aytish lozim.

3. Sifatdoshga savollar qo'yish: «Dala qanday, sarg'ayaptimi?» - «Sarg'ayapti».

Agarda o'qilayotgan asar matnida sifatdosh uchrasa, bolalarning uni hikoya qilib berishida mazkur sifatdoshni u taalluqli bo'lgan otlar bilan birgalikda qo'llashlariga, tarbiyachi savol berganida esa ushbu sifatdosh hosil bo'lgan fe'l nomini ayta olishlariga e'tibor berish juda muhimdir. Maktabgacha yoshdagi katta bolalarga mustaqil hikoya (o'yinlar, narsalar bo'yicha) yoki syujetli suratlar turkumi asosida hikoyalar tuzishni o'rgatish maqsadida nutqni rivojlantirishga doir maxsus ishlar o'tkazishda tarbiyachi bolalarning o'zlariga ma'lum bo'lgan barcha grammatik shakllarni qo'llashlariga erishishi lozim: Otlarning kelishik shakli va sifatlar, sifatlar to'liq va qisqa shaklda, sifatlarni taqqoslash darajalari (yuqori, baland, eng baland); fe'llarning tuslanadigan shakllari; eng keng tarqalgan ravishlar (o'ngga, chapga, oldinga, orqaga, bu yerda, anavi yerda, yuqorida, pastda, yaxshi, tez), hozirgi zamon haqiqiy sifatdoshlari; old ko'makchilar va bog'lovchilar.

Bolalar nutqining sintaktik qatorini rivojlantirar ekan, tarbiyachi bolalarning oddiy gaplarni, bir xil a'zoli, oborotli gaplarni, qo'shma gaplarni to'g'ri tuzishlariga e'tiborni qaratishi lozim.

### **Xulosa**

Inson tajribasining tarixan shakllangan mazmuni so'zli shaklda umumlashtirilgan, uni bayon etish va o'zlashtirish esa ushbu jarayonda nutqning ham ishtirok etishini nazarda tutadi. Nutq bolaga inson madaniyatining barcha yutuqlariga yo'l ochadi. Nutqni egallab olishning eng muhim bosqichlari maktabgacha yoshga to'g'ri keladi. Maktabgacha ta'lim bola sog'lom, har tomonlama kamol topib shakllanishni ta'minlaydi, unda o'qishga intilish hissini uyg'otadi, uni

muntazam ta'lim olishga tayyorlaydi. Maktabgacha yoshdagi bola eshitadigan, ma'nosini tushunadigan, eslab qoladigan hamda qo'llaydigan so'zlarni asta-sekin tevarak-atrof bilan tanishish jarayonida ota-onalari, tengdoshlari axborotlari orqali, shuningdek, o'zining uncha ko'p bo'lmagan so'z zaxirasiga tayanib bilib oladi. «Bola nutqini rivojlantirish» hodisasining o'zini va uni boshqarish jarayonini tahlil qilish maktabgacha yoshdagi bolalar nutqini rivojlantirish sohasida ishlash uchun pedagoglar maxsus tayyorgarlikdan o'tishlari zarur.

#### **REFERENCES**

1. D.R. Babayeva "Nutq o'qitish nazariyasi va metodikasi"
2. M.Y. Ayupova "Logopediya"
3. F.R. Qodirova "Maktabgacha pedagogika"

## DZYUDONING PSIXOLOGIK ASOSLARI

**Kazoqov Ruhilla Turopovich**

O'zDJTSU. O'qituvchi.

**Akmuradov Mirshod Mirxanovich**

O'zDJTSU talabasi.

<https://doi.org/10.5281/zenodo.10003463>

*Annotatsiya.* Ushbu maqolada dzyudoning psixologik asoslarini tatbiq etilishiga qaratilgan fikr va mulohazalar mavjud.

*Kalit so'zlar:* Sport psixologiyasi, psixologik qonuniyatlar, psixik va jismoniy kamolot, sportchi.

## PSYCHOLOGICAL FOUNDATIONS OF JUDO

*Abstract.* This article contains thoughts and observations aimed at the implementation of the psychological foundations of judo.

*Key words:* Sports psychology, psychological laws, mental and physical development, athlete.

## ПСИХОЛОГИЧЕСКИЕ ОСНОВЫ ДЗЮДО

*Аннотация.* В данной статье собраны мысли и наблюдения, направленные на реализацию психологических основ дзюдо.

*Ключевые слова:* Спортивная психология, психологические законы, психическое и физическое развитие, спортсмен.

Sport psixologiyasi - psixologiya sohasi, sport musobaqalari va mashqlar vaqtida inson psixikasining holati, guruhiy munosabatlarning psixologik qonuniyatlarini tadqiq qiladi. Sport psixologiyasi 20-asrning 60-70 yillaridan rivojlana boshladi. Sport psixologiyasining asosiy vazifasi sportchilarning psixik va jismoniy kamolotiga ta'sir o'tkazuvchi muhim shart-sharoitlarni yaratib berishdir. Bundan tashqari, sport psixologiyasi sportchilarning shaxs sifatida rivojlanishiga, yutuqqa erishishlariga psixologik yordam ko'rsatish bilan ham shug'ullanadi. Murabbiy bilan shogird munosabatlari, o'zaro ta'sir, guruhiy moslik, o'zaro yordam, jamoaviy iliq ruhiy muhit, o'zini-o'zi boshqarish muammolari ham tadqiq etiladi.

Sportchilarni muvaffaqiyatsizlik tufayli yuzaga kelgan stress, depressiya holatlaridan olib chiqishning yo'l-yo'riqlari, hissiy zo'riqlashlar, ishonchsizlikning oldini olish vositalarini yaratish uning tadqiqot predmetiga kiradi. 86 Bobokalonimiz Ibn Sino insonda uch xil «quvvat» mavjudligini ta'kidlaydi. Bular: 1) o'simlik quvvati, olimning fikricha, oziqlanishda, o'sishda, urchib ko'payishda; 2) hayvonlardagi ruhiy quvvat ixtiyoriy harakat, istak va sezgilarda; 3) insondagi ruhiy quvvat fikrlash va bilish jarayonida namayon bp'ladi. Ibn Sino o'simlik, hayvonot va insonlardagi uch xil diqqatning o'ziga xos xossalarga ega ekanligini ilmiy dalillar asosida isbot qilib berdi. Shuningdek, u psixika hayvonlar bilan insonlarga xosligini ta'kidlab, hayvonlar psixikasining instinktiv xarakterga ega ekanligini ko'satdi (Y.Masharipov, 2010). Sport turlari har xil bo'lganidek, sportchilarning musobaqaga tayyorligi va ularning musobaqada paydo bo'ladigan hissiy ta'sirlanish darajalari ham turlicha bo'ladi.

Ba'zi bir sportchilarda sport malakalarining qiyinchilik bilan hosil bo'lishi, boshqasida esa kuchli hissiy ta'sirlanish, xavotirlanish, vahimaga tushish, uchinchisida asab tizimining zaifligi, to'rtinchisida hissiyotlarining tez o'zgaruvchanligi sababli sport musobaqalarida yuqori

ko'rsatkichlarga erishishi juda og'ir bo'ladi. Bunday sportchilar bilan ruhiy tayyorgarlik ishlari olib borilmasa, sport musobaqalari juda qiyin kechadi. «Psixologiya» fanining isbotlashicha, kuchli muvozanatli asab tizimiga ega bo'lgan sportchilar sport musobaqalarida va Olimpiada o'yinlarida barqaror ko'rsatkichlarga erishib kelganlar. Dzyudochilar psixologiyasi o'ziga xos bo'lib bu sport turning xususiyatlaridan kelib chiqib shakllanadi. Bunda mashg'ulot va musobaqa faoliyati psixologiyasi alohida o'rganiladi. Mashg'ulot jarayonida dzyudochining psixologik holati o'ziga xos bo'lib u odatdagidek bo'lishi kuzatiladi.

Ammo, musobaqalar yaqinlashgani sari psixologik ko'rsatkichlar o'zgarishini kuzatish mumkin. Sportchilarning startdan oldingi ruhiy holatini murabbiylar, fiziologlar, ruhshunoslar katta qiziqish bilan ko'p yillardan buyon o'rganib kelmoqdalar. Lekin sportchilarning startdan oldingi ruhiy tayyorgarlik holati haqidagi ko'plab muammolar, masalalar shu kungacha yaxshi ishlab chiqilmagan yoki ilmiy hal qilinmagan.

Faqat Z.Myuller ayrim risola va maqolalarida xalqaro sport musobaqalarida sportchilarning yomon ko'rsatkichlari faqat ularning jismoniy, texnik yoki taktik tayyorgarligiga bog'liq bo'lmasdan, balki ularning 87 musobaqadan oldingi tayyorgarlik holatiga ham bog'liq ekanligini ancha batafsil tushuntirib berishga erishgan. Sportchining musobaqa jarayonida ruhiy hayajonlanish holati xilma-xil shakllarda ifodalanadi. Ularning musobaqadan oldingi yuqori darajadagi ruhiy tayyorgarlik holati qiyin va murakkab sharoitlarda ham o'zini tuta bilishi, o'zini to'g'ri boshqarishida ko'rinadi. Sportchining musobaqadan oldingi ruhiy holati uning oldingi turli xil musobaqalarda erishgan muvaffaqiyatlariga ko'p jihatdan bog'liq bo'ladi.

Ayrim olimlarning fikricha, miyada hosil bo'lgan o'rtacha qo'zg'alish musobaqada yaxshi natijalarga erishish imkonini beradi. Agar miyadagi qo'zg'alish start olish vahimasi darajasigacha yetib borsa, qo'zg'alish yuqori bo'ladi, oqibatda sportchining musobaqadagi natijalari yomon ko'rsatkichlar bilan tugallanadi. Sportchining musobaqaga tayyorgarlik holati asab tizimining ta'sirchanligiga ham bog'liq bo'ladi.

Sportchining startga tayyorgarlik holatini quyidagi uch turga ajratish mumkin: 1. Sportchining startda qaltirashi, jonsizlik holati. 2. Sportchining startga yuqori tayyorgarligi va jangovarlik holati. 3. Sportchining ruhan tushkunlik va yomon kayfiyatlilik holati. Shulardan sportchi uchun eng muhimlari: startga jangovor tayyorgarlik va startdagi ta'sirchanlik holatlaridir. Kuchli muvozanatsiz asab tizimiga ega bo'lgan sportchilar startda qaltirash, jonsizlik holatiga ko'p uchraydilar. Kuchli muvozanatli, serharakat asab tizimiga ega bo'lgan sportchilarda startda jangovarlik holati yuqori bo'ladi.

Dzyudoda musobaqa faoliyatining psixologik asoslari o'ziga xos spesifik xususiyatlarga ega ekanligi mualliflar tomonidan qayd etiladi. T.T.Djamgarov, A.S.Puni (1979) kuzatishlariga tayanilgan holda aytish mumkinki, musobaqa shart-sharoitida sportchilar o'zaro jismoniy va psixologik ta'sirga (kontaktga) kirishadilar. Ayrim sport turlarida, masalan, yugurish, suzish kabilarda jismoniy ta'sirlanish holati kuzatilmaydi. Ammo, ba'zi sport turlarida, xususan, yakkakurashlarda sportchilarning ham psixologik ham jismoniy ta'sirlanishini kuzatish mumkin. Psixologik yondashuv asosida qaralganda sportchilar musobaqa faoliyatining ikkita asosiy aspekti mavjudligini qayd etiladi. Bevosita qarama-qarshilik asosidagi musobaqa faoliyati sharoitida har ikkala tomon ham bir paytning o'zida faoliyat 88 ko'rsatadi.

Bilvosita qarama-qarshilik asosidagi musobaqa faoliyatida raqiblar turli vaqt oralig'ida yoki navbatma-navbat faoliyat ko'rsatishadi. Har ikkala sharoitdagi musobaqa faoliyatida

ishtirokchilar o'rtasida o'zaro psixologik ta'sirlanish mavjudligi kuzatiladi. Yuqoridagi yondashuv musobaqa faoliyatining psixologik asoslari va muhim jihatlari aniqroq tasavvur hosil qilishga imkon beradi. Yana shunday ma'lumotlar aniqlanganki, sport turlari va musobaqa faoliyatining xususiyatlariga ko'ra, "monofrontal" va "bifrontal" xarakterdagi musobaqa faoliyati ajratiladi. "Monofrontal" psixologik xususiyatga ega sport turlarida sportchi (ishtirochi) bevosita o'z harakatlarini nazorat qilishi kuzatiladi (sport gimnastikasi, og'ir atletika, yengil atletika va shu kabi sport turlari). Psixik faoliyatning "bifrontal" shaklida musobaqa faoliyati jarayonida sportchilar o'z raqiblari yoki sheriklari faoliyatini (hujum, himoya, texnik harakatlar va boshqalar) his qilishi va ularga mos harakat qilishi talab etiladi (yakkakurashlar, figurali uchish, boks va shu kabilar). Tayyorgarlik jarayonining samarali kechishi sport natijalariga ijobiy ta'sir etuvchi faktor hisoblanadi. Maqsadga muvofiq tashkillashtirilgan mashg'ulotlar sportchining jismoniy, texnik-taktik va psixologik tayyorgarligiga bevosita aloqador hisoblanadi.

Shu sababdan ham mashg'ulotlar jarayonini yuqori saviyada olib borish va tashkil etish zamonaviy sportda muhim rol o'ynaydi. Mutaxassilar fikricha psixologik tayyorgarlik va sportchining musobaqa oldi psixologik holati texnik-taktik va jismoniy imkoniyatlarni to'laonli ro'yobga chiqarishning muhim sharti sanaladi. Shuningdek, ba'zi mutaxassislar startoldi psixologik holat va sportchining musobaqaga munosabati sport turi bilan uzviy aloqador ekanligini ta'kidlab o'tishgan. B.Dj.Kretti (1978), T.T.Djamgarov va A.S.Puni (1979) tadqiqotlariga tayangan holda L.K.Serova sport turlari psixologik asoslarini psixologik va pedagogik tasniflashni taklif qiladi. Ushbu tasnifga ko'ra yakkakurash sport turlari, xususan, dzyudo kontaktli tasnifga mansub bo'lib, musobaqa faoliyatining o'ziga xosligi dzyudochilarga o'ziga xos tayyorgarlikdan o'tish vazifasini qo'yadi.

Dzyudochilar ustida olib borilgan tadqiqotlar va tajribalar shuni ko'rsatganki, qisqa muddatli tayyorgarlik mikrosikllari musobaqa oldi psixologik holatiga ijobiy ta'sir ko'rsatgan. Xususan, o'zini idrok etish, motivasiya, stress va qo'rquvni yengish, ovqatlanish 89 tartibi va vazn nazorati, sportchi/trener munosabatlari samarali mashg'ulotlar ta'siri natijasida yaxshilanganligi aniqlangan. Xususan, biz tomonimizdan olib borilgan tajribalar mazkur fikrni tasdiqladi. Tajribalarda jami 40ta dzyudochilar ishtirok etishdi. Ular nazorat va tajriba guruhlariga ajratildi (Nazorat guruhi - n=20, va tajriba guruhi - n=20). Dzyudochilarning o'rtacha ko'rsatkichlari: yosh - nazorat guruhida: 16,15±0,79 va tajriba guruhida: 16,25±0,69, vazn - nazorat guruhida: 70±9,91 hamda tajriba guruhida: 70,15±11,16kg.ni tashkil etdi. Nazorat va tajriba guruhlaridagi sportchilar ko'rsatkichlarida statistik farq qayd etilmadi ( $p>0.05$ ). Nazorat va tajriba guruhlarida turli mashg'ulot dasturlari qo'llanildi. Nazorat guruhida odatdagi mashg'ulotlar tashkil etildi, tajriba guruhida esa biz tomonimizdan taklif etilgan musobaqa oldi tayyorgarlik mashg'ulotlari olib borildi. Startdan oldin dzyudochilarning musobaqa oldi psixologik holati va musobaqaga munosabati aniqlandi.

Musobaqa oldi psixologik holatini baholash maqsadida maxsus ishlab chiqilgan psixologik testlar - SCAT test va Yu.Xanin tomonidan ishlab chiqilgan psixologik testlar qo'llanildi. Yuqorida ta'kidlanganidek, nazorat va tajriba guruhlariga ajratilgan dzyudochilar bir-biridan farqli ravishda alohida mashg'ulotlarda ishtirok etishdi. Nazorat guruhi odatdagi mashg'ulotlarni davom ettirdi, tajriba guruhi esa biz tomonimizdan taklif etilgan mashg'ulotlarda ishtirok etdi. Tajribadan oldin sportchilarning musobaqalarga munosabati va ularning musobaqa oldi psixologik holati o'rganildi. Tajribalardan oldin nazorat va tajriba guruhlarida orasidagi



natijalarda o'zaro statistik farq kuzatilmadi ( $p > 0.05$ ). Ikkala guruh natijalari o'zaro bir-biriga yaqin va ular orasida ahamiyatli farqlar mavjud emasligi tajriba boshida aniqlandi.

Dzyudochilarning ayrim psixologik ko'rsatkichlari bo'yicha nazorat guruhida ma'lum ustuvorliklar kuzatilgan bo'lsa (Masalan, SCAT test), ba'zi ko'rsatkichlar bo'yicha tajriba guruhidagi dzyudochilarda yaxshiroq natija qayd etilgan (Masalan, o'ziga baho berish, raqiblar qobiliyatini idrok etish va o'ziga ishonch). Musobaqada ishtirok etish istagi ko'rsatkichi bo'yicha esa ikkala guruhda bir xil natija qayd etildi. Tajriba guruhida biz tomonimizdan tegishli tayyorgarlik dasturi qo'llanildi. Tayyorgarlik dasturi mazmuniga ilgari musobaqalar tahlilidan kelib chiqib muayyan o'zgartirishlar kiritildi. Xususan, 2017-2019 yillar davomida O'zbekiston miqyosidagi musobaqalarda 90 eng ko'p qo'llanilgan usullarni o'zlashtirish va takomillashtirish hamda ulardan himoyalanih masalasiga alohida ahamiyat qaratildi.

Shuningdek, yuqorida tahlil etilgan musobaqalarda hakamlar tomonidan eng ko'p berilgan ogohlantirishlar va ulardan saqlanish bo'yicha ko'rsatmalar berildi. Maxsus jismoniy tayyorgarlikni takomillashtirish, jismoniy yuklamalar parametrlarini (shiddati va hajmini) musobaqa yuklamalari bilan tenglashtirishga harakat qilindi. Tegishli tayyorgarlik dasturidan so'ng, asosiy start boshlanishi va so'nggi mashg'ulotlar orasidagi 24 soat oralig'ida nazorat va tajriba guruhidagi dzyudochilar musobaqa oldi psixologik ko'rsatkichlari qayta testlashtirildi. Test natijalari shuni ko'rsatdiki, samarali tashkil etilgan mashg'ulotlar tizimi bevosita dzyudochilar musobaqa oldi psixologik holatiga ijobiy ta'sir ko'rsatadi (F.Axmedov, 2020).

Ma'lumotlar shuni ko'rsatadiki, samarali tashkil etilgan mashg'ulotlar bevosita sportchidagi psixologik imkoniyatlarni oshirishga sabab bo'ladi. Olib borilgan kuzatishlar va sinov ishlari tajriba guruhidagi dzyudochilarda musobaqa oldi psixologik holatining barqarorligini tasdiqladi. SCAT test natijalariga ko'ra, tajriba guruhida sinovgacha bo'lgan ko'rsatkichlar  $20,52 \pm 3,61$ ga teng bo'lgan bo'lsa, tajriba oxirida ushbu ko'rsatkich mos ravishda  $17 \pm 1,74$ ga tengligi aniqlandi. O'sish sur'atlari orasida statistik ishonchlik qayd etildi ( $p < 0.05$ ). Nazorat guruhida  $3,15 \pm 1,10$  tajribagacha,  $3,45 \pm 0,86$  tajribadan so'ng va tajriba guruhida  $3,3 \pm 1,14$  tajribagacha,  $4,6 \pm 0,96$  tajribadan so'nggi natijalar aniqlandi. Tajribadan so'nggi tekshirishlar shuni ko'rsatdiki, raqiblar imkoniyatlarini to'g'ri baholash xususiyati bo'yicha nazorat va tajriba guruhidagi dzyudochilar o'rtasida statistik farq qayd etildi ( $p < 0.05$ ).

O'z imkoniyatlarini baholash bo'yicha olib borilgan kuzatishlar shuni ko'rsatdiki, musobaqa oldi tayyorgarlik bevosita sportchining o'z imkoniyatlari, kamchilik va yutuqlarini to'g'ri talqin qilish qobiliyatini ham shakllantirishga xizmat qilar ekan. Xususan, nazorat guruhida o'z imkoniyatlarini baholash ko'rsatkichi tajribagacha  $4,25 \pm 0,82$  tajriba guruhida  $4,1 \pm 1,04$  natija qayd etilgan bo'lsa, tajribadan so'ng ushbu ko'rsatkich mos ravishda  $3,75 \pm 1,13$  va  $3,0 \pm 1,14$ ga teng bo'ldi. Tajriba guruhida statistik ahamiyatlilik qayd etildi.

## REFERENCES

1. Kazakov R. T. THE MAIN PHYSICAL QUALITIES OF ATHLETES //Modern Science and Research. – 2023. – T. 2. – №. 6. – С. 719-725.
2. Kazakov R. THE METHOD OF IMPROVING PHYSICAL AND SPECIAL PHYSICAL FITNESS INDICATORS OF SHORT-DISTANCE RUNNERS //Журнал иностранных языков и лингвистики. – 2023. – Т. 6. – №. 2.



3. Казоқов Р.Т., Абдиев Б.С., Джўрабаев А.М., Бўриев Б.Ў. Спортчилар тайёрлаш тизимини бошқарув асослари турлари. // "OMMAVIY SPORT TADBIRLARINI TASHKIL ETISH: MUAMMOLAR, TENDENSIYALAR VA ISTIQBOLLAR" ЎзДЖТСУ, 1, 530-538
4. Kazoqov R., Jo'raqo'ziev O., Eshpo'latov S. ҚИСҚА МАСОФАГА ЮГУРУВЧИ СПОРТЧИЛАРНИНГ МАШҒУЛОТ ДАВРЛАРИНИ ТУЗИЛИШИ // Modern Science and Research. – 2023. – Т. 2. – №. 4. – С. 5-11.
5. Qutlimurodov I. X., Kazoqov R. T., Bo'ronov A. B. FUTBOLDA INNOVATSION TEXNOLOGIYALARNI QO'LLASH // Академические исследования в современной науке. – 2023. – Т. 2. – №. 11. – С. 111-117.
6. Buriyev B. U., Qodirov R. R., Kazoqov R. T. Jismoniy tarbiya va sportda axborot kommunikatsiya texnologiyasining tuzilishi va tamoyillari // Ta'limda zamonaviy axborot texnologiyalaridan foydalanishning innovatsion usullari. – 2021. – Т. 5. – №. 5. – С. 555-559.
7. Р.Т Казоқов., Талабаларга ахборот хавфсизлигини таъминлаш компонентлигини ривожлантиришнинг ҳуқуқий асослари., Ўзбекистон давлат саънат ва маданият институти хабарлари 4 (12), 61-68
8. 8. Казоқов Р.Т., Кейс стади технологияларидан фойдаланиб талабаларнинг масофавий таълим технологиялари асосида педагогик маҳоратини шакллантириш., Замонавий футболни ривожлантириш тенденциялари: муаммо ва ечимлари 11 (1 ...
9. Давурбаева М. Ж., Казоқов Р. Т., Мадаминов М. П. Интернет тармоқларида талаба ёшларнинг мустақил таълим олишдаги билим ва кўникмаларининг такомиллаштириш // SPORT MENEJMENTI VA MARKETINGI: MUAMMOLAR, TENDENSIYALAR VA ISTIQBOLLAR. – 2019. – Т. 1. – №. 5
10. Казоқов Р. Т. Талабаларга ахборот хавфсизлигини таъминлаш компонентлигини ривожлантиришнинг ҳуқуқий асослари // Ўзбекистон давлат саънат ва маданият институти хабарлари. – 2019. – Т. 4. – №. 12. – С. 61-68.
11. Р.Т Казоқов, Ш.Қ Бекназаров, Ибодов, А. И. Футболчиларнинг антропометрик ўлчамлари ва тезлик сифатлари орасидаги корреляциясини ўрганишда акт дан фойдаланиш., Тиббиёт ва спорт 1 (10), 27-30.
12. Казоқов, Р. Т., & Джўрабаев, А. М. Юлдашева К.А ЎЗБЕКИСТОНДА ЖИСМОНИЙ ТАРБИЯНИНГ РИВОЖЛАНИШИ. *SPORT MENEJMENTI VA MARKETINGI: MUAMMOLAR, TENDENSIYALAR VA ISTIQBOLLAR*, 1-237.
13. Джўрабаев А. М., Казоқов Р. Т. Биомеханик таҳлиллар асосида енгил атлетикачиларнинг функционал тайёргарлигидаги корреляция алоқаларининг таҳлили // Yoshlarni qo 'llab-quvvatlash va aholi salomatligini mustahkamlash yili" ga bag 'ishlangan. – 2021. – Т. 4. – №. 4. – С. 198-208.
14. Kazoqov R. T., Djurabaev A. M. Kredit modul tizimi nima // Ta'limni raqamlashtirish sharoitida pedagog kadrlarni qayta tayyorlash va malakasini oshirish. – 2021. – Т. 4. – №. 4. – С. 198-206.

15. Казоқов Р. Т., Джўрабаев А. М. Юлдашева КА ЎЗБЕКИСТОНДА ЖИСМОНИЙ ТАРБИЯНИНГ РИВОЖЛАНИШИ //SPORT MENEJMENTI VA MARKETINGI: MUAMMOLAR, TENDENSIYALAR VA ISTIQBOLLAR. – С. 1,237-240.
16. Казоқов Р. Т. и др. МАМЛАКАТИМИЗ ЯНАДА ЮКСАЛИШИДА БОЛАЛАР СПОРТИНИНГ ЎРНИ //Академические исследования в современной науке. – 2023. – Т. 2. – №. 9. – С. 5-11.
17. Казоқов Р. Т. и др. ПЕДАГОГИКА ОЛИЙ ТАЪЛИМДА КЕЙС-СТАДИ ТАЪЛИМ ТЕХНОЛОГИЯСИ АСОСИДА ПЕДАГОГИК МАҲОРАТИНИ ШАКЛЛАНТИРИШ ЮЗАСИДАН ТАЖРИБА-СИНОВ ИШЛАРИНИНГ НАТИЖАЛАРИ //Академические исследования в современной науке. – 2023. – Т. 2. – №. 6. – С. 111-115.
18. Казоқов Р. Т. Кейс стади технологияларидан фойдаланиб талабаларнинг масофавий таълим технологиялари асосида педагогик маҳоратини шакллантириш //Замонавий футболни ривожлантириш тенденциялари: муаммо ва ечимлари. – Т. 11. – №. 1.
19. Казоқов, Р. Т., Джўрабаев, А. М., Бўриев, Б. Ў., & Ахматов, Ж. О. (2023). ПЕДАГОГИКА ОЛИЙ ТАЪЛИМДА КЕЙС-СТАДИ ТАЪЛИМ ТЕХНОЛОГИЯСИ АСОСИДА ПЕДАГОГИК МАҲОРАТИНИ ШАКЛЛАНТИРИШ ЮЗАСИДАН ТАЖРИБА-СИНОВ ИШЛАРИНИНГ НАТИЖАЛАРИ. *Академические исследования в современной науке*, 2(6), 111-
20. Казоқов Р. Т., Мирзабдиллаева А. И., Мирзабдиллаева Х. И. МАКТАБГАЧА ТАЪЛИМ МУАССАСАЛАРИДА ТАРБИЯВИЙ ТАДБИРЛАРДА МИЛЛИЙ-МАЪНАВИЙ ҚАДРИЯТЛАРДАН ФОЙДАЛАНИШ //Академические исследования в современной науке. – 2023. – Т. 2. – №. 8. – С. 29-34.
21. Казоқов Р. Т. и др. ПЕДАГОГИКА ОЛИЙ ТАЪЛИМДА КЕЙС-СТАДИ ТАЪЛИМ ТЕХНОЛОГИЯСИ АСОСИДА ПЕДАГОГИК МАҲОРАТИНИ ШАКЛЛАНТИРИШ ЮЗАСИДАН ТАЖРИБА-СИНОВ ИШЛАРИНИНГ НАТИЖАЛАРИ //Академические исследования в современной науке. – 2023. – Т. 2. – №. 6. – С. 111-115.
22. Kazoqov R. T., Djurabaev A. M. Kredit modul tizimi nima //Ta'limni raqamlashtirish sharoitida pedagog kadrlarni qayta tayyorlash va malakasini oshirish. – 2021. – Т. 4. – №. 4. – С. 198-206.
23. Давурбаева М. Ж., Казоқов Р. Т., Мадаминов М. П. ТАЛАБА ЁШЛАРНИНГ МУСТАҚИЛ ТАЪЛИМ ОЛИШДАГИ БИЛИМ ВА КЎНИКМАЛАРИНИНГ ТАКОМИЛЛАШТИРИШДА ИНТЕРНЕТ РЕСУРСЛАРИДАН ФОЙДАЛАНИШНИНГ АХАМИЯТИ //Академические исследования в современной науке. – 2023. – Т. 2. – №. 5. – С. 26-31.
24. Давурбаева М. Ж., Казоқов Р. Т., Мадаминов М. П. ТАЛАБА ЁШЛАРНИНГ МУСТАҚИЛ ТАЪЛИМ ОЛИШДАГИ БИЛИМ ВА КЎНИКМАЛАРИНИНГ ТАКОМИЛЛАШТИРИШДА ИНТЕРНЕТ РЕСУРСЛАРИДАН ФОЙДАЛАНИШНИНГ АХАМИЯТИ //Академические исследования в современной науке. – 2023. – Т. 2. – №. 5. – С. 26-31.
25. Давурбаева М.Ж.,Казоқов Р.Т., Мадаминов М.П.Ёшларнинг мустақил таълим олишдаги билим ва кўникмаларининг такомиллаштиришда интернет ресурсларидан

- фойдаланишинг ахамияти//ACADEMIC RESEARCH IN MODERN SCIENCE. - 2023/2/14. – Т. 2. – №. 5. – С. 26-31.
26. Казоқов Р. Т., Жўрақўзиев О. О., Эшпўлатов С. С. СПОРТ МУАССАСАЛАРИДА ТАРБИЯВИЙ ТАДБИРЛАРДА МИЛЛИЙ-МАЪНАВИЙ ҚАДРИЯТЛАРДАН ФОЙДАЛАНИШ //Академические исследования в современной науке. – 2023. – Т. 2. – №. 13. – С. 238-248.
27. Казоқов Р.Т., Бўриев Б.Ў., Абдиев Б.Ш., Джўрабаев А.М., Туропов А.Р.КУРАШ МИЛЛИЙ СПОРТ ТУРИНИ РИВОЖЛАНТИРИШНИНГ АСОСИЙ ЙЎНАЛИШЛАРИ // МИЛЛИЙ КУРАШ ТУРЛАРИ ВА УЛАРНИНГ НАЗАРИЙ-АМАЛИЙ МУАММОЛАРИ. - 2023. – Т. 1. – №. 2. – С. 161-163.
28. Джўрабаев А. М., Казоқов Р. Т. Биомеханик таҳлиллар асосида енгил атлетикачиларнинг функционал тайёргарлигидаги корреляция алоқаларининг таҳлили //Yoshlarni qo ‘llab-quvvatlash va aholi salomatligini mustahkamlash yili” ga bag ‘ishlangan. – 2021. – Т. 4. – №. 4. – С. 198-208.
29. Казоқов Р. Т., Расулов А. Ф., Бўронов А. Б. СПОРТ МАКТАБЛАРИ ЎҚУВ-МАШҒУЛОТ ГУРУҲЛАРИДА ЁШ ФУТБОЛЧИЛАРНИ ТАНЛОВ УСЛУБИЯТЛАРИНИ АСОСЛАШ //Академические исследования в современной науке. – 2023. – Т. 2. – №. 15. – С. 38-46.
30. Kazoqov R. T., Bo'ronov A. B. SPORTDAGI DOLZARB YANGILIKLAR //Академические исследования в современной науке. – 2023. – Т. 2. – №. 15. – С. 47-56.
31. Kazoqov R. T., Pirnazarov S. A., Shamsiddinov S. X. STUDENTS LEARN TO ORGANIZE PROFESSIONAL PHYSICAL TRAINING AND CONTROL PHYSICAL DEVELOPMENT //Modern Science and Research. – 2023. – Т. 2. – №. 6. – С. 1195-1202.
32. Eshpo'latov S. S. METHODS AND PRINCIPLES OF IMPROVING TECHNICAL AND TACTICAL SKILLS AND PHYSICAL TRAINING OF YOUNG VOLLEYBALL PLAYERS //Modern Science and Research. – 2023. – Т. 2. – №. 6. – С. 1296-1302.
33. Kazoqov R. T., Eshpo'latov S. S. YOUNG VOLLEYBALL PLAYERS ARE THE PROCESSES OF ORGANIZING TRAINING SESSIONS //Modern Science and Research. – 2023. – Т. 2. – №. 6. – С. 1303-1310.
34. Ismoiljonovich, Bobomurodov Feruz, Parmonov Rustam Mizamovich, and Rasulov Qushimboy Xo'janiyozov Boboxon Ixtiyorovich. "In Wrestling Speciality, In Developing Technical Actions Of Wrestlers Is To Consider Morphological Peculiarities." *Journal of Pharmaceutical Negative Results* (2022): 4065-4070.
35. Pirmatov O. Z., Kazakov R. T. ROLE AND PLACE OF SPORTS AND ACTIVE GAMES IN THE GENERAL STRUCTURE OF EDUCATIONAL AND PRODUCTION PRACTICE //Modern Science and Research. – 2023. – Т. 2. – №. 9. – С. 125-131.
36. Yusupova N. R. SOCIO-GENDER ASPECTS OF MODERN WOMEN'S SPORTS //Modern Science and Research. – 2023. – Т. 2. – №. 9. – С. 118-124.
37. Kazakov R. T., Rasulov Q. Q. TRAINING IN INTERNATIONAL WRESTLING TECHNIQUES AND TACTICS //Modern Science and Research. – 2023. – Т. 2. – №. 9. – С. 180-186.

38. Туробов Ҳ. Национальная система массового вовлечения всех слоев населения в спортивно-оздоровительную деятельность //Academic research in educational sciences. – 2021. – Т. 2. – №. Special Issue 1. – С. 254-261.
39. Turobov X. X., Soliyev S. S. Zamonaviy O'zbekistonda ommaviy sportni rivojlanirishning tashkiliy asoslari //Uzluksiz ta'lim. – 2022. – С. 33-39.
40. Turobov X. X., Siddiqova F. ВОЛЕЙБОЛЧИЛАРДА САКРОВЧАНЛИК СИФАТИНИ МАХСУС ҲАРАКАТЛИ ҶИЙИНЛАР ЁРДАМИДА ШАКЛЛАНТИРИШ //Journal of new century innovations. – 2022. – Т. 11. – №. 4. – С. 17-21.
41. Гаффоров Н. Н. Ў. Бўлғуси психологлар касбий коммуникатив компетентлигини ривожлантириш муаммосининг ўрганилганлиги //Science and Education. – 2020. – Т. 1. – №. Special Issue 4. – С. 22-31.
42. Коккозова Ж. Ж., Гаффоров Н. Н. Ў. КАДРЛАР ТАЙЁРЛАШ МИЛЛИЙ МОДЕЛИДА ФАН ВА ФАНЛАРАРО АЛОҚАНИНГ ПЕДАГОГИК АСОСЛАРИ //Central Asian Research Journal for Interdisciplinary Studies (CARJIS). – 2021. – Т. 1. – №. 3. – С. 161-167.

## O`SMIR YOSHDAGI SPORTCHILARDA DZYUDO SPORT TEXNIKASINI O`ZLASHTIRISHDA OPERATIV XOTIRANING AHAMYATI.

**Kazoqov Ruhilla Turopovich**

O`zDJTSU, O`qituvchi.

**Akmuradov Mirshod Mirxanovich**

O`zDJTSU talabasi.

<https://doi.org/10.5281/zenodo.10003506>

*Annotatsiya.* Ushbu maqolada O`smiryoshdagi sportchilarda dzyudo sport texnikasini o`zlashtirishda operativ xotiraning ahamyati tatbiq etilishiga qaratilgan fikr va mulohazalar mavjud.

*Kalit so`zlar:* Texnik-taktik elementlar, Dzyudo, mahorat darajasini baholash, milliy tayyorgarlik darajasi, maxsus ilmiy-tadqiqot.

## THE IMPORTANCE OF WORKING MEMORY IN MASTERING JUDO SPORTS TECHNIQUES IN ADOLESCENT ATHLETES.

*Abstract.* In this article, there are opinions and considerations aimed at applying the importance of working memory in mastering judo sports techniques in adolescent athletes.

*Key words:* Technical-tactical elements, Judo, assessment of skill level, level of national training, special scientific research.

## ЗНАЧЕНИЕ РАБОЧЕЙ ПАМЯТИ В ОВЛАДЕНИИ СПОРТИВНОЙ ТЕХНИКОЙ ДЗЮДО У СПОРТСМЕНОВ-ПОДРОСТКОВ.

*Аннотация.* В данной статье приводятся мнения и соображения, направленные на применение значения рабочей памяти в освоении спортивных приемов дзюдо у спортсменов-подростков.

*Ключевые слова:* технико-тактические элементы, дзюдо, оценка уровня мастерства, уровень национальной подготовки, специальные научные исследования.

Dzyudoni o`rgatish bo`yicha xorijiy tajribalar Dzyudoni o`rgatish jarayoni o`ziga xos sanaladi. Mazkur masalaga doir tajribalar va ularni tadqiq etish shuni ko`rsatadiki, turli mamlakatlarda turlicha o`rgatish sistemasi qo`llaniladi. Quyida biz ular bilan tanishib chiqamiz. Yaponiya tajribasi Yaponiya dzyudo vatani bo`lishi bilan bir qatorda dzyudo ilmi eng yuqori darajada rivojlangan mamlakat sanaladi. Dzyudo bo`yicha maxsus ilmiy-tadqiqot ishlari tashkil etish va ularni amaliyotda samarali qo`llash bo`yicha ham Yaponiya eng ilg`or hisoblanadi. Dzyudoni o`rgatish bo`yicha dastlabki uslubiy yondashuvlar D.Kano va uning boshqa bir qator hamkorlari tomonidan ishlab chiqilgan.

Kano fikricha o`rgatish jarayonlari quyidagilarga asoslanadi: 1. Texnik-taktik elementlar oddiydan murakkabga tomon borishi kerak. 2. Hujum qilayotgan dzyudochi (Tori) harakatlarining amplitudasi uning qiyinlik darajasi bilan bog`liq. 3. Himoyalananayotgan dzyudochining (Uke) yiqilishi uloqtirish bilan bog`liq. Bu kabi tadqiqotlar 1893, 1920 va keyinchalik 1967 yillarda qayta takomillashtirilgan. Dzyudoda o`zlashtirish va mahorat darajasini baholash muhim hisoblanadi (Go Kyo). Bu jihatdan qaralganda Yaponiyada o`ziga xos tajriba mavjud. Kodokan maktabi vakillari tomonidan dastlabki o`rgatish va nazorat mezonlari 1895 yilda Kano rahbarligida ishlab chiqilga. Ushbu mezonlar keyinchalik takomillashtirildi. Natijada Yaponiyada dzyudo

bo'yicha baholash va nazorat mezonlari sistemasi yuzaga keldi. Keyinchalik bu sistema yanada takomillashtirildi.

Fransiya tajribasi Fransiya dunyoda Yaponiyadan so'ng dzyudo rivojlangan ikkinchi mamlakat hisoblanadi. Fransiyada dzyudo bo'yicha milliy tayyorgarlik darajasi va baholash mezonlari boshqa mamlakatlarga qaraganda ancha ilgari ishlab chiqilgan. Kattalar va bolalar uchun alohida tayyorgarlik dasturlari qo'llaniladi. Fransiyada dastlabki dastur Kawaishi tomonidan ishlab chiqilgan bo'lib, jami 61ta texnik usullar va 6ta darsdan iborat sistema joriy etilgan. Quyidagi 3ta prinsip asosida mashg'ulotlar olib boriladi: 1. O'qitishning ba'zi asoslari, xususan, o'ziga xos muvozanat, harakat kombinatsiyasi va elementlari. 2. Oddiy va kam jarohat yetkazish. 3. Sportchilarning ruhiy barqarorligiga erishish. O'zbekiston tajribasi va Dan mezonlari (2005) Yuqoridagi birinchi bobda dzyudoning O'zbekistonda rivojlanishi va ommalashishi, mamlakatimiz dzyudochilari tomonidan qo'lga kiritilgan natijalar sharhi qisqa shrhlarda bayon etildi. Darhaqiqat respublikamizga dzyudoning kirib kelishi bilan birga uni o'rgatish va o'qitish borasida ham tajribalar ortib bordi.

Ayniqsa mustaqillikdan so'ng, dzyudo bo'yicha maxsus me'yorlar va talablar qayta ishlab chiqildi. Kyu tizimi va mezonlari o'zbekiston Dzyudo Federatsiyasi mutasaddilari tomonidan 2002-2003 yillar mobaynida qayta ishlab chiqilgan. Bir qator xalqaro semenarlarda muhokama etilib amaliyotga tatbiq etilgan. Masalan, 2003 yilda Yaponiya, 2003 yilda Janubiy Koreya, 2004 yilda Fransiya kabi mamlakatlarda bo'lib o'tgan xalqaro anjumanlarda muhokama etilib ijobiy baholangan.

Quyida Kyu me'zonlari bilan tanishamiz. 6-Kyu. Rei, Ukemi, Kamae, Tsugi Ashi, Tai sabaki, Kumi kata, Kuzushi. 5-Kyu. Dza-rei, Kesa gatame, Kame-shiho-gatame, Vakigatame, Uke-otoshi, Tai-otoshi, Hiza-Guruma, De-ashi-barai, Kouchi-gari, O-uchi-gari. 4-Kyu. Yoko-shiho-gatame, Kata-gatame, Ude-gatame, Kibitsu-gaeshi, Kuchiki-taoshi, Ko-uchi-makekomi, Sumi-otoshi, Ko-soto-gare, O-soto-otoshi. 3-Kyu. Tate-shiho-gatame, Ude-garame, Hadaka-jime, Taniotoshi, Morote-gari, Tomoe-nage, Sumi-gaeshi, Yoko-guruma, Tokootoshi. 2-Kyu. Okure-eri-jime, name-jujijima, Ashi-gatame, seoi-nage, Uki-goshi, Ushiro-goshi, Utsuri-goshi, Sukui-nage, Kata-guruma. 1-Kyu. Kata-te-jime, San-kaku-jime, Juji-gatame, Okuri-ashibarai, Harai-goshi, Uchi-mata, Ura-nage, Soto-makekomi, Sodetsurekomi-goshi. 2.4. Dzyudoning biomexanik asoslari Biomexanik xususiyatlar sportchining harakat qobiliyatiga bog'liq va individual harakatlarni baholash yoki ularni bir-biri bilan taqqoslash imkonini beradi.

Shaxsiy jismoniy va harakat xususiyatlarini hisobga olgan holda dzyudochining qobiliyatlari oldida aqliy va harakat faolligini rag'batlantiruvchi, aniq maqsadga erishishga olib keladigan aniq 71 biomexanik xususiyatlarga ega harakatlarni o'z ichiga olgan vazifani bajaradi. Bellashuvdagi raqobatbardosh mashqlar tizimi muvofiqlashtirish va imkoniyatlardan foydalanishga asoslangan bo'lib, ularning rivojlanishi maxsus tashkil etilgan o'quv jarayonida amalga oshiriladi. Dzyudoda barcha amalga oshiriluvchi harakatlar kinematik xususiyatlarga ega (fazoviy - tana nuqtalarining koordinatalari; vaqtharakat tezligi va ritmi; fazoviy-vaqt va tana nuqtalarining harakat tezligi) va dinamik parametrlar (inertsial, statik va dinamik).

Dzyudo bellashuvlarida sportchining asosiy e'tibori vazifa sifatida yuqori - "ippon" bahosi bilan uchrashuvni yakunlash yoki maydonda uchta harakatdan bittasini bajarish: ushlab turish, og'ritish usulini bajarish yoki bo'g'ish usulini qo'llash. Uloqtirish usuli tananing gorizontga nisbatan perpendikulyar holati bilan tavsiflanadi. Uloqtirish usuli paytida asosiy xususiyat



kinematik (tashqi kuchlar ta'sirisiz harakat) asoslarga tayanadi. Uloqtirishni bajarish boshlangandan oldin raqibning qarshiligini yengib, ushlab turish, raqibni muvozanatdan chiqarish, texnik harakatlarning asosiy elementlarini (burilish, qadam, siltash va hk) amalga oshirish va uloqtirishni bajarish kerak. Yotgan holatda bellashuvni olib borish bu sportchi tanasi gorizontga nisbatan parallel bo'lgan holat bilan xarakterlanadi.

Parterda sportchilardan biri himoya va ikkinchisi hujum harakatlarini qo'llaydi. Parterda bellashuv olib borish bir paytning o'zida ham odatiy holatdan cheklanib usul bajarishni talab etadi. Bellashuv paytida tananing boshqa pozitsiyasini hisobga olgan sportchilar o'z muvozanatini saqlaydilar va shu bilan birga raqib tanasining muvozanatini o'zgartiradilar. Dzyudo biomexanikasi bo'yicha olib borilgan kuzatishlar va tadqiqotlar shuni ko'rsatadiki, yaxlit bir bellashuv jarayonining o'zi ham bir qancha detallardan tashkil topadi.

Oddiy ko'z bilan qaralganda hujum, himoya yoki boshqa texnik harakatlar bo'g'liq emasdek. Ammo, ular biomexanik asoslarga ko'ra o'rganilganda, ma'lum bir xulosalar yuzaga kelishi mumkin. Bellashuv jarayonining turli fazalarida tananing umumiy og'irlik markazi (UOM) muntazam va shiddat bilan o'zgarib turadi. Agar mazkur og'irlik markazi ma'lum chegarada ushlab turilmasa, muvozanatning yo'qolishi kuzatiladi.

#### REFERENCES

1. Kazakov R. T. THE MAIN PHYSICAL QUALITIES OF ATHLETES //Modern Science and Research. – 2023. – Т. 2. – №. 6. – С. 719-725.
2. Kazakov R. THE METHOD OF IMPROVING PHYSICAL AND SPECIAL PHYSICAL FITNESS INDICATORS OF SHORT-DISTANCE RUNNERS //Журнал иностранных языков и лингвистики. – 2023. – Т. 6. – №. 2.
3. Казоқов Р.Т., Абдиев Б.С., Джўрабаев А.М., Бўриев Б.Ў. Спортчилар тайёрлаш тизимини бошқарув асослари турлари. // "ОММАВИЙ СПОРТ ТАДБИРЛАРИНИ ТАШКИЛ ЭТИШ: МУАММОЛАР, ТЕНДЕНСИЯЛАР ВА ИСТИҚБОЛЛАР" ЎзДЖТСУ, 1, 530-538
4. Kazoqov R., Jo'raqo'ziev O., Eshpo'latov S. ҚИСҚА МАСОФАГА ЮГУРУВЧИ СПОРТЧИЛАРНИНГ МАШҒУЛОТ ДАВРЛАРИНИ ТУЗИЛИШИ //Modern Science and Research. – 2023. – Т. 2. – №. 4. – С. 5-11.
5. Qutlimurodov I. X., Kazoqov R. T., Bo'ronov A. B. FUTBOLDA INNOVATSION TEXNOLOGIYALARNI QO'LLASH //Академические исследования в современной науке. – 2023. – Т. 2. – №. 11. – С. 111-117.
6. Buriyev B. U., Qodirov R. R., Kazoqov R. T. Jismoniy tarbiya va sportda axborot kommunikatsiya texnologiyasining tuzilishi va tamoyillari //Ta'limda zamonaviy axborot texnologiyalaridan foydalanishning innovatsion usullari. – 2021. – Т. 5. – №. 5. – С. 555-559.
7. Р.Т Казоқов., Талабаларга ахборот хавфсизлигини таъминлаш компонентлигини ривожлантиришнинг ҳуқуқий асослари., Ўзбекистон давлат саянат ва маданият институти хабарлари 4 (12), 61-68
8. Казоқов Р.Т., Кейс стади технологияларидан фойдаланиб талабаларнинг масофавий таълим технологиялари асосида педагогик маҳоратини шакллантириш., Замонавий футболни ривожлантириш тенденциялари: муаммо ва ечимлари 11 (1 ...

9. Давурбаева М. Ж., Казоқов Р. Т., Мадаминов М. П. Интернет тармоқларида талаба ёшларнинг мустақил таълим олишдаги билим ва кўникмаларининг такомиллаштириш //SPORT MENEJMENTI VA MARKETINGI: MUAMMOLAR, TENDENSIYALAR VA ISTIQBOLLAR. – 2019. – Т. 1. – №. 5
10. Казоқов Р. Т. Талабаларга ахборот хавфсизлигини таъминлаш компонентлигини ривожлантиришнинг ҳуқуқий асослари //Ўзбекистон давлат саноат ва маданият институти хабарлари. – 2019. – Т. 4. – №. 12. – С. 61-68.
11. Р.Т Казоқов, Ш.Қ Бекназаров, Ибодов, А. И.Футболчиларнинг антропометрик ўлчамлари ва тезлик сифатлари орасидаги корреляциясини ўрганишда акт дан фойдаланиш.,Тиббиёт ва спорт 1 (10), 27-30.
12. Казоқов, Р. Т., & Джўрабаев, А. М. Юлдашева К.А ЎЗБЕКИСТОНДА ЖИСМОНИЙ ТАРБИЯНИНГ РИВОЖЛАНИШИ. *SPORT MENEJMENTI VA MARKETINGI: MUAMMOLAR, TENDENSIYALAR VA ISTIQBOLLAR*, 1-237.
13. Джўрабаев А. М., Казоқов Р. Т. Биомеханик таҳлиллар асосида енгил атлетикачиларнинг функционал тайёргарлигидаги корреляция алоқаларининг таҳлили //Yoshlarni qo ‘llab-quvvatlash va aholi salomatligini mustahkamlash yili” ga bag ‘ishlangan. – 2021. – Т. 4. – №. 4. – С. 198-208.
14. Kazoqov R. T., Djurabaev A. M. Kredit modul tizimi nima //Ta’limni raqamlashtirish sharoitida pedagog kadrlarni qayta tayyorlash va malakasini oshirish. – 2021. – Т. 4. – №. 4. – С. 198-206.
15. Казоқов Р. Т., Джўрабаев А. М. Юлдашева КА ЎЗБЕКИСТОНДА ЖИСМОНИЙ ТАРБИЯНИНГ РИВОЖЛАНИШИ //SPORT MENEJMENTI VA MARKETINGI: MUAMMOLAR, TENDENSIYALAR VA ISTIQBOLLAR. – С. 1,237-240.
16. Казоқов Р. Т. и др. МАМЛАКАТИМИЗ ЯНАДА ЮКСАЛИШИДА БОЛАЛАР СПОРТИНИНГ ЎРНИ //Академические исследования в современной науке. – 2023. – Т. 2. – №. 9. – С. 5-11.
17. Казоқов Р. Т. и др. ПЕДАГОГИКА ОЛИЙ ТАЪЛИМДА КЕЙС-СТАДИ ТАЪЛИМ ТЕХНОЛОГИЯСИ АСОСИДА ПЕДАГОГИК МАҲОРАТИНИ ШАКЛЛАНТИРИШ ЮЗАСИДАН ТАЖРИБА-СИНОВ ИШЛАРИНИНГ НАТИЖАЛАРИ //Академические исследования в современной науке. – 2023. – Т. 2. – №. 6. – С. 111-115.
18. Казоқов Р. Т. Кейс стади технологияларидан фойдаланиб талабаларнинг масофавий таълим технологиялари асосида педагогик маҳоратини шакллантириш //Замонавий футболни ривожлантириш тенденциялари: муаммо ва ечимлари. – Т. 11. – №. 1.
19. Казоқов, Р. Т., Джўрабаев, А. М., Бўриев, Б. Ў., & Ахматов, Ж. О. (2023). ПЕДАГОГИКА ОЛИЙ ТАЪЛИМДА КЕЙС-СТАДИ ТАЪЛИМ ТЕХНОЛОГИЯСИ АСОСИДА ПЕДАГОГИК МАҲОРАТИНИ ШАКЛЛАНТИРИШ ЮЗАСИДАН ТАЖРИБА-СИНОВ ИШЛАРИНИНГ НАТИЖАЛАРИ. *Академические исследования в современной науке*, 2(6), 111-
20. Казоқов Р. Т., Мирзабдиллаева А. И., Мирзабдиллаева Х. И. МАКТАБГАЧА ТАЪЛИМ МУАССАСАЛАРИДА ТАРБИЯВИЙ ТАДБИРЛАРДА МИЛЛИЙ-МАЪНАВИЙ ҚАДРИЯТЛАРДАН ФОЙДАЛАНИШ //Академические исследования в современной науке. – 2023. – Т. 2. – №. 8. – С. 29-34.

21. Казоқов Р. Т. и др. ПЕДАГОГИКА ОЛИЙ ТАЪЛИМДА КЕЙС-СТАДИ ТАЪЛИМ ТЕХНОЛОГИЯСИ АСОСИДА ПЕДАГОГИК МАҲОРАТИНИ ШАКЛЛАНТИРИШ ЮЗАСИДАН ТАЖРИБА-СИНОВ ИШЛАРИНИНГ НАТИЖАЛАРИ //Академические исследования в современной науке. – 2023. – Т. 2. – №. 6. – С. 111-115.
22. Kazoqov R. T., Djurabaev A. M. Kredit modul tizimi nima //Ta'limni raqamlashtirish sharoitida pedagog kadrlarni qayta tayyorlash va malakasini oshirish. – 2021. – Т. 4. – №. 4. – С. 198-206.
23. Давурбаева М. Ж., Казоқов Р. Т., Мадаминов М. П. ТАЛАБА ЁШЛАРНИНГ МУСТАҚИЛ ТАЪЛИМ ОЛИШДАГИ БИЛИМ ВА КЎНИКМАЛАРИНИНГ ТАКОМИЛЛАШТИРИШДА ИНТЕРНЕТ РЕСУРСЛАРИДАН ФОЙДАЛАНИШНИНГ АХАМИЯТИ //Академические исследования в современной науке. – 2023. – Т. 2. – №. 5. – С. 26-31.
24. Давурбаева М. Ж., Казоқов Р. Т., Мадаминов М. П. ТАЛАБА ЁШЛАРНИНГ МУСТАҚИЛ ТАЪЛИМ ОЛИШДАГИ БИЛИМ ВА КЎНИКМАЛАРИНИНГ ТАКОМИЛЛАШТИРИШДА ИНТЕРНЕТ РЕСУРСЛАРИДАН ФОЙДАЛАНИШНИНГ АХАМИЯТИ //Академические исследования в современной науке. – 2023. – Т. 2. – №. 5. – С. 26-31.
25. Давурбаева М.Ж.,Казоқов Р.Т., Мадаминов М.П.Ёшларнинг мустақил таълим олишдаги билим ва кўникмаларининг такомиллаштиришда интернет ресурсларидан фойдаланишнинг ахамияти//ACADEMIC RESEARCH IN MODERN SCIENCE. - 2023/2/14. – Т. 2. – №. 5. – С. 26-31.
26. Казоқов Р. Т., Жўрақўзиев О. О., Эшпўлатов С. С. СПОРТ МУАССАСАЛАРИДА ТАРБИЯВИЙ ТАДБИРЛАРДА МИЛЛИЙ-МАЪНАВИЙ ҚАДРИЯТЛАРДАН ФОЙДАЛАНИШ //Академические исследования в современной науке. – 2023. – Т. 2. – №. 13. – С. 238-248.
27. Казоқов Р.Т., Бўриев Б.Ў., Абдиев Б.Ш., Джўрабаев А.М., Туропов А.Р.КУРАШ МИЛЛИЙ СПОРТ ТУРИНИ РИВОЖЛАНТИРИШНИНГ АСОСИЙ ЙЎНАЛИШЛАРИ // МИЛЛИЙ КУРАШ ТУРЛАРИ ВА УЛАРНИНГ НАЗАРИЙ-АМАЛИЙ МУАММОЛАРИ. - 2023. – Т. 1. – №. 2. – С. 161-163.
28. Джўрабаев А. М., Казоқов Р. Т. Биомеханик таҳлиллар асосида енгил атлетикачиларнинг функционал тайёргарлигидаги корреляция алоқаларининг таҳлили //Yoshlarni qo 'llab-quvvatlash va aholi salomatligini mustahkamlash yili" ga bag 'ishlangan. – 2021. – Т. 4. – №. 4. – С. 198-208.
29. Казоқов Р. Т., Расулов А. Ғ., Бўронов А. Б. СПОРТ МАКТАБЛАРИ ЎҚУВ-МАШҒУЛОТ ГУРУҲЛАРИДА ЁШ ФУТБОЛЧИЛАРНИ ТАНЛОВ УСЛУБИЯТЛАРИНИ АСОСЛАШ //Академические исследования в современной науке. – 2023. – Т. 2. – №. 15. – С. 38-46.
30. Kazoqov R. T., Vo'ronov A. B. SPORTDAGI DOLZARB YANGILIKLAR //Академические исследования в современной науке. – 2023. – Т. 2. – №. 15. – С. 47-56.

31. Kazoqov R. T., Pirnazarov S. A., Shamsiddinov S. X. STUDENTS LEARN TO ORGANIZE PROFESSIONAL PHYSICAL TRAINING AND CONTROL PHYSICAL DEVELOPMENT //Modern Science and Research. – 2023. – Т. 2. – №. 6. – С. 1195-1202.
32. Eshpo'latov S. S. METHODS AND PRINCIPLES OF IMPROVING TECHNICAL AND TACTICAL SKILLS AND PHYSICAL TRAINING OF YOUNG VOLLEYBALL PLAYERS //Modern Science and Research. – 2023. – Т. 2. – №. 6. – С. 1296-1302.
33. Kazoqov R. T., Eshpo'latov S. S. YOUNG VOLLEYBALL PLAYERS ARE THE PROCESSES OF ORGANIZING TRAINING SESSIONS //Modern Science and Research. – 2023. – Т. 2. – №. 6. – С. 1303-1310.
34. Ismoiljonovich, Bobomurodov Feruz, Parmonov Rustam Mizamovich, and Rasulov Qushimboy Xo'janiyozov Boboxon Ixtiyorovich. "In Wrestling Speciality, In Developing Technical Actions Of Wrestlers Is To Consider Morphological Peculiarities." *Journal of Pharmaceutical Negative Results* (2022): 4065-4070.
35. Pirmatov O. Z., Kazakov R. T. ROLE AND PLACE OF SPORTS AND ACTIVE GAMES IN THE GENERAL STRUCTURE OF EDUCATIONAL AND PRODUCTION PRACTICE //Modern Science and Research. – 2023. – Т. 2. – №. 9. – С. 125-131.
36. Yusupova N. R. SOCIO-GENDER ASPECTS OF MODERN WOMEN'S SPORTS //Modern Science and Research. – 2023. – Т. 2. – №. 9. – С. 118-124.
37. Kazakov R. T., Rasulov Q. Q. TRAINING IN INTERNATIONAL WRESTLING TECHNIQUES AND TACTICS //Modern Science and Research. – 2023. – Т. 2. – №. 9. – С. 180-186.
38. Туробов Х. Национальная система массового вовлечения всех слоев населения в спортивно-оздоровительную деятельность //Academic research in educational sciences. – 2021. – Т. 2. – №. Special Issue 1. – С. 254-261.
39. Turobov X. X., Soliyev S. S. Zamonaviy O'zbekistonda ommaviy sportni rivojlantirishning tashkiliy asoslari //Uzluksiz ta'lim. – 2022. – С. 33-39.
40. Turobov X. X., Siddiqova F. ВОЛЕЙБОЛЧИЛАРДА САКРОВЧАНЛИК СИФАТИНИ МАХСУС ХАРАКАТЛИ ЎЙИНЛАР ЁРДАМИДА ШАКЛЛАНТИРИШ //Journal of new century innovations. – 2022. – Т. 11. – №. 4. – С. 17-21.
41. Гаффоров Н. Н. Ў. Бўлғуси психологлар касбий коммуникатив компетентлигини ривожлантириш муаммосининг ўрганилганлиги //Science and Education. – 2020. – Т. 1. – №. Special Issue 4. – С. 22-31.
42. Коккозова Ж. Ж., Гаффоров Н. Н. Ў. КАДРЛАР ТАЙЁРЛАШ МИЛЛИЙ МОДЕЛИДА ФАН ВА ФАНЛАРАРО АЛОҚАНИНГ ПЕДАГОГИК АСОСЛАРИ //Central Asian Research Journal for Interdisciplinary Studies (CARJIS). – 2021. – Т. 1. – №. 3. – С. 161-167.

TALABA YOSHLARNING EKOLOGIK SOG‘LOM TURMUSH TARZINI  
SHAKLLANTIRISHDA MUAMMONING TARIXIY JIHATI VA ZAMONAVIY  
YONDASHUVLARI

Yo‘ldosheva Iqbol

Toshkent Davlat texnika universiteti talabasi.

**Karabayeva Zumrat Tairovna**

Toshkent Davlat texnika universiteti dotsenti.

<https://doi.org/10.5281/zenodo.10003521>

*Annotatsiya.* Ushbu maqolada Talaba yoshlarning ekologik sog‘lom turmush tarzini shakllantirishda muammoning tarixiy jihati va zamonaviy yondashuvlari tatbiq etilishiga qaratilgan fikr va mulohazalar mavjud.

*Kalit so‘zlar:* tarixiy jihat, talaba yoshlar, ekologik sog‘lom turmush tarzi, shakllantirish, sog‘liq.

THE HISTORICAL ASPECT OF THE PROBLEM AND MODERN  
APPROACHES IN THE FORMATION OF AN ECOLOGICALLY HEALTHY  
LIFESTYLE OF STUDENT YOUTH

*Abstract.* This article contains thoughts and opinions aimed at the application of the historical aspect of the problem and modern approaches in the formation of an ecologically healthy lifestyle of student youth.

*Key words:* historical aspect, student youth, ecologically healthy lifestyle, formation, health.

ИСТОРИЧЕСКИЙ АСПЕКТ ПРОБЛЕМЫ И СОВРЕМЕННЫЕ ПОДХОДЫ В  
ФОРМИРОВАНИИ ЭКОЛОГИЧЕСКИ ЗДОРОВОГО ОБРАЗА ЖИЗНИ  
СТУДЕНЧЕСКОЙ МОЛОДЕЖИ.

*Аннотация.* В данной статье собраны мысли и мнения, направленные на применение исторического аспекта проблемы и современных подходов в формировании экологически здорового образа жизни студенческой молодежи.

*Ключевые слова:* исторический аспект, студенческая молодежь, экологически здоровый образ жизни, образование, здоровье.

**Kirish**

Talaba yoshlarning sog‘lig‘i va ekologik sog‘lom turmush tarzini shakllantirish, saqlash, mustahkamlash muammosi ko‘p qirrali bo‘lib, doimo ko‘pdan ko‘p tadqiqotlar mavzusi bo‘lib kelgan. Jaxon tibbiyotida o‘z mavqegini muhrlagan Ibn Sinoning ilmiy merosi g‘oyat boy va bebaxo xazinadir.

O‘simliklarning tabiatdagi ahamiyatini bilish gul, meva, urug‘larning inson xayotidagi ahamiyatini anglagan holda tabiatdagi o‘simliklarga nisbatan oqilona munosabatda bo‘lish. Sog‘liqni saqlash va kasalliklarning oldini olish to‘g‘risidagi g‘oyalar turlicha bo‘lib, jamiyatning rivojlanish darajasiga bog‘liq bo‘ladi.

Ekologik omillar – atrof muhitning organizmlar faoliyatiga o‘ziga xos ta’sir etuvchi ma’lum sharoitlari va elementlar majmuyi. Ekologiyada cheklovchi omillar tushunchasi ham mavjud, ular tarkibiga organizmlar mavjudligini va rivojlanishini cheklovchi har qanday omilni kiritish mumkin. Tirik organizmga ta’sir etuvchi muhitning har qanday bo‘laklari ekologik omillar



deyiladi. Organizmning yashashi uchun zarur bo'lgan elementlar yoki omillardan yorug'lik, issiqlik, suv, oziqlanish va shu kabilar kiradi.

Ta'lim tizimida sog'lom turmush tarzini shakllantirish muammosini tadqiq qilishning boy tajribasini aks ettiruvchi pedagogik fikrlarning rivojlanish tarixi Y.A. Komenskiy, D. Lokk, J.J. Russo, I.G. Pestalozzi, M.V. Lomonosov, I.I. Betskiy, V. Veresaeva, A.P. Shapova, D.D. Semenova, K.D. Ushinskiy, V.A. Suxomlinskiy va boshqalarning ishlarida namoyon etilgan.

1933-yilda D.N.Kashkarov muhit omillarini 3 guruh (iqlim, edafik, va biotik) ga bo'linadi. Keyin harorat, yorug'lik, namlik, suv, qum, rel'yef kiradi.

Shimoliy Yevropa va Amerika mamlakatlarida atrof muhitni muhofaza qilish strategiyasidan uning holatini hamma bosq'ichda nazorat qilishga tomon qaraatildi. Yangicha yo'ndashuvning diqqatga sazovor tomonlaridan biri jamoatchilikka turli xil ekologik axborotlarni erkin olish va tarqatishlariga keng huquqlar berilganligidadir.

Bugungi kunda, oliy o'quv yurtlari, ta'lim va tarbiya bilan bir qatorda, yoshlarning sog'lig'ini saqlash vazifalarini ustivor o'ringa qo'yishlari shart. Talabalarning sog'lig'iga munosabatni qayta ko'rib chiqish zarur. Sog'lom turmush tarzi madaniyatini shakllantirish, ta'limning majburiy va bevosita natijasi bo'lishi zarur.

Ekologik ta'lim tarbiya yoshlar uchun koinotda yagona hayot mavjud bo'lgan yer sayyorasi haqidagi tasavvurlar, o'z yashash muhiti to'g'risidagi bilimlar tabiat va insonlarni o'zaro uzviy bog'langanlik haqidagi ilmiy nazariy dunyoqarashlar rivojlantirilgan.

Ko'pgina olimlar, ko'plab dasturlarning kamchiliklari talabalarning xatti harakatlarini o'zgartirish va sog'lom turmush tarzini mustah-kamlashdan ko'ra, sog'liq to'g'risida ma'lumot olishga yo'naltirilganligi deb takidlashgan. Talaba yoshlar o'rtasida sog'lom turmush tarzini targ'ib qilishda quyidagi vazifalarni o'z ichiga olgan bo'lishi zarur: "xabardor bo'lish", "bilimlarni oshirish", "motivatsiyani oshirish", "ko'nikmalarni o'rganish".

Sog'lom turmush tarzi quyidagi asosiy elementlarni o'z ichiga oladi: samarali mehnat, mehnat va dam olishning ratsional rejimi, zararli odatlarni yo'q qilish, optimal harakatlar rejimi, shaxsiy gigiyena, ratsional to'g'ri ovqatlanish va h.k.

Ma'lumki, talabalarning noto'g'ri tashkil etilgan ish faoliyati sog'liqqa sezilarli darajada zarar yetkazishi mumkin. Shuning uchun oqilona (ratsional) turmush tarzini tashkil etish katta ahamiyat kasb etadi.

Tarkib. Bizning tadqiqot ishimizning maqsadi - "Muxandislik texnologiyalari fakulteti "Ekologiya va atrof muhit muhofazasi" yo'nalishi misolida talaba yoshlarning sog'ligiga va ekologik muhitga e'tiborli bo'lishi lozimligi.

### **Xulosa**

Ushbu mavzuga bag'ishlangan ko'plab ilmiy maqola, tezislar mavjud bo'lishiga qaramay, talaba yoshlar uchun ekologik ma'naviyati va muhitini shakllantirish muammosi hali ham dolzarb bo'lib qolmoqda.

Shu munosabat bilan talaba yoshlarning dunyoqarashini va ekologik madaniyatini shu bilan birga sog'lig'ini saqlash va yaxshilashga, sog'lom turmush tarzini yoshlar o'rtasida targ'ib qilish va qo'llab-quvvatlashga undash zarur.

Shuni esda tutish lozimki, ekologik yuksak manaviyatli va ma'rifatli shaxs imkoniyatini hayot faoliyatida qo'llay olish o'z sog'lig'ini saqlash va himoya qilish har bir shaxsning o'zining burchidir va bu mas'uliyat boshqa shaxslarni majburiyatiga yuklatilmasligi lozim.



Shuning uchun ham, inson yoshlik chog'idanoq, ekologik ta'lim tarbiya berish o'rgatish va amalga oshirish predmetida o'z aksini topadi.

#### **REFERENCES**

1. Mirziyoyev Sh.M. Qonun ustuvorligi va inson mafaatlarini ta'minlash – yurt taraqqiyoti va xalq farovonligining garovi.
2. O'zbekiston Respublikasi Konstitutsiyasi qabul qilinganining 24 yilligiga bag'ishlangan marosimdagi mavzu.
3. 2016 yil 7-dekabr. - T.: "O'zbekiston" NMIU, 2016. – 48 b.
4. [www.lex.uz](http://www.lex.uz) – O'zbekiston Respublikasi Qonun hujjatlari ma'lumotlar milliy bazasi.
5. [www.ziyonet.uz](http://www.ziyonet.uz) – O'zbekiston Respublikasi ta'lim portali.

## FOLKLORE IS THE HISTORY AND PRESENT OF OUR FUTURE

Muratbaeva Ayzada Akhmetovna

Uzbekistan State Conservatory Nukus branch, student of musicology specialist.

E-mail: [ajzadamuratbaeva@gmail.com](mailto:ajzadamuratbaeva@gmail.com)

+998883485335

<https://doi.org/10.5281/zenodo.10003595>

**Abstract.** This article describes the stages of development of bakshi and national music in Karakalpakstan, new educational institutions in the field of culture. Folk art works are found in the golden goose of the people, in the keepers of it since long periods, in the performers, the people themselves are found as a stuffing.

**Keywords:** Folklor, national music, jirov, bakshi, dastan, theory, culture of Karakalpakstan, national instrument Duwtar.

### ФОЛЬКЛОР – ЭТО ИСТОРИЯ И НАСТОЯЩЕЕ НАШЕГО БУДУЩЕГО

**Аннотация.** В данной статье описаны этапы развития бакши и национальной музыки в Каракалпакстане, новые образовательные учреждения в сфере культуры. Произведения народного искусства встречаются в золотом гусе народа, в его хранителях с давних времен, в исполнителях, в качестве начинки находятся сами люди.

**Ключевые слова:** фольклор, национальная музыка, жиров, бакши, дастан, теория, культура Каракалпакстана, национальный инструмент дуттар.

The term "folklore" itself refers to the concept, which means "the beneficiary of the population", "the essay of the population". That is why the population mouth two essays folklore that the island is among the three in most of the literature of the whole world. Written literature means the most headed branch of folkloric literature in the little-developed mardums. In addition, even because it is the literature that goes to the International of folklore has been, it is much more jiyi applied than written literature.

The reason is, in this case, the literacy of a person is in order to make the word chivalrous, piety, the story interesting to the fact that it is in the top position. Because of this, it developed much more widely than written literature. 100 volume Asik fairy tales, riddles, Proverbs, sayings, songs of the population, words, solt-program jirlari people's culture fund recorded by the population from behind the mouth. Still, with this saying that there are a lot of people, we can boast of the history of our dada ancestors in these epics, with more than 7-8 variants of each of our essays me, dástán and those epics.

Folklore art works by heart, and bittaew memorization Coast lives. They are known to be the coast of the printed word in recent centuries. In folklore, materials related to the history of each people, life expectancy, wishing goals, customs, solt-program, public development, concepts on the phenomena of human beings close to a person, the ratio of life expectancy to qorim, the philosophy of the people, etc., get a showy look. These works of art are the golden goose of the people, both those who have kept it since long periods, and the people themselves in the performers. The talant holders who came from among the people came to him from generation to generation. Over time, these works of fiction have both housed its early authors, and soon is interested in its distributors, performers with its early authors.

He was young to attend it at the expense of his own eyes, demands and wishes, changes compares, takes and adds, Well, they will become co-authors of works of art that they have completed at a certain level. When folklorism refers to the authors of works of art, it is imperative that we also take these cases into account. This is especially true of the three in fairy tales, epic, chants, which are large folkloric works of art. Of large-scale species were not only literati, but also literate and uqibı boron tolanlı people. They are Zhirov-Bakhshis.

Folk art works are found in the golden goose of the people, in the keepers of it since long periods, in the performers, the people themselves are found as a stuffing. The tolan holders who came out of the midst of the people came to from generation to generation. They are different from others in their, the word, the cheekiness of execution.

This is folklore dastan is the only literati of the major species, this words-talakte are literate and master, let's mention the talented performers. They are Zhirov and Bakhshi. The word instrument Duwtar of the Bakhshi, their flanker, were the balabonists.

"Representing the nationality of the various peoples, their language and lifestyle, their program and Customs, the bakhshiqi art is an integral part of secular culture, valuable to all of us. These essays of World Cultural Heritage indicate that the historical talons of humanity, consequently, the future aspirations of representatives of different nationalities and nationalities are also common," said President Shavkat Mirziyoyev.

The epics of the population have not been exclusively love - tattoos, but a means of Culture, Knowledge, upbringing. In ancient times, when there were no written sources, the creative shores of our ancestors mouthpiece conveyed a sign of courage, goodness, honesty, patriotism, friendship from generation to generation. In that respect, the Bakhshi were and always were noble messengers. By the time of today's globalization, this historical art has gone unnoticed.

Due to the fact that the knowledge of the sagas of the old age goes beyond the Bakhshi, in many places these legacies were umitildi. He did not have time to pay attention to this area, Interest, Incentive. With the beginning of the leader of our country, the lowering of the bakhshimililar school in Surkhandarya has created good conditions for improving, maintaining and bringing to the present young generation of the same bakhshimililar sphere. On November 1, 2018, one more historical decision related to this area, was adopted gi degree "on holding an international festival of culinary arts".

The organizing committee was dotted and carried out extensive preparatory fists. The necessary conditions were created for Festival workers, Foreign mymans and spectators. The area around the Festival is decorated festively. The exhibition of exhibition, national style and costumes, oat and hand-held essays, more formal and approximate art essays, books, alboms, related to the art of bakhshism, has been worked.

The International Festival of culinary arts is held biennially, preserving the art of storytelling, bringing it to the generation of old, and broad publicke en joy nirish serves to strengthen friendship and creative cooperation between nations and in this asnode. More than 160 representatives from 74 countries attended the festival in its first year.

The jirovs mostly performed the epics in the heroic contents. His instrument-qobiz. The epics "Alpamis", "Qoblan", "Qirq qiz", "Edige", common among the inhabitants of Karakalpak, spread to Mardum in the execution of Zhirovs and have survived to this day. In the repertoire of zhirovlarding was widely included in works of art of the jir, terma, Khirad-násiyat type. In the

international wide narrowed epics, you have one type Liro-Epos or opacity rags. Their performers are Bakhshi. The “Ġarip-Ashiq” whose transparent “Yusup Akhmed“,” Ashiq-Hámra ” were narrowed and preserved in the execution of the Bakhshi.

The instrument of the Bakhshi were the dutor and their side by side . These historical legacies have come down to us from our ancestors, and so far the chivalric menen has been fulfilled. And how many ways are being carried out by our Lord mardum in order to develop this national heritage. As an example of this, on October 2, 2020, during a visit to Karakalpakstan, we noted the interest of Karakalpak youth in the field of bakhshism, attention, including the opening of the Nukus branch of the country Conservatory from Uzbekistan, including “children's opera and bakhshi” for Karakalpak children, in order to preserve karakalpak nationalism, give to the next generation after us. Soon after-white these things were realized.

Young children who have matured to the fact that they will have time for the sake of happiness have become lucky enough to sit in their parts, being among the most pioneers on September 6, 2021, of course, this opening was a big news in jú to the people of Karakalpak, we will be adaspagan. Currently, the children's opera and bakhshishılıq school is headed by the artist Daribay Khojanbergenov, who served Karakalpakstan.

This dargah mainly offers classes in bakhshism and opera. If we dwell on the sphere of bakhshiqi in the place of study, the direction of the field of good, the youth of talent enters the study and illuminates the performance skills in a short time on their qualifications. The young people are taught by Bakhshis of the population from Uzbekistan Zardaemuratov, Bakhshis Gulnara Allahmbergenova of the population of Karakalpakstan, laureate of the prize "Nihal" Turabekov Mukhammed, young Bakhshi Erisbay Asqarov and Maqset Ayyekeeov. Currently, classes are held in these educational institutions, in children's music schools, in bakhshiqi qaniġeġi.

If you are studying the theoretical aspects of the culinary craft, the properties of which we are studying the theory of the status of our knowledge, download great lectures to music researchers and music connoisseurs, download them to the future national music, the theory at the craft of bakhshi, zhirov, applicantis introduced as a textbook of national music theory subjects to professionally give to the future generation, it is not possible to hear specialty classes to students would be appropriate. Of course many and researchers will bulur music researchers who have plenty of time and knowledge to develop this painstaking hot on the coast.

The number of music researchers who are currently studying at the Nukus branch of the State Conservatory of Uzbekistan is low, we plan a lot of work in the development of the field of culture. In conclusion, we young music researchers, in turn, are in close contact with the Bakhshi and Jirovs, which are iconic to our people, trying to achieve results by studying the theory side of the population taronas.

## REFERENCES

1. Q. Ayimbetov “Xalıq danalıġı” Nókis “Qaraqalpaqstan” 1988
2. Q. T.Adambaeva “Revalyuciyaga shekemgi qaraqalpaq muzıka tariyxı” “Qaralpaqstan” baspasi Nókis-1976
3. A.Nadirova “Qaraqalpaq muzıka tariyxı”

4. Муратбаева А. Актуальные вопросы совершенствования исполнительского мастерства в музыкальном искусстве: традиции и современность. Сборник материалов республиканской научно – практической конференции 10 мая 2022 года.
5. MURATBAEVA A. The influence of Karakalpak folk songs on the emergence of musical art //Young Scholar's Academic Journal. – 2023. – Т. 2. – №. 7. – С. 8-11.
6. MURATBAEVA A. Music born of the heart //International Research Conference on Business, Economics & Social Sciences. – 2023. – №. 10. – С. 3-5.
7. Axmetovna M. A. QARAQALPAQ MILLIY MUZÍKA MÁDENIYATÍN QÁLIPILESTIRIWDE FOLKLORLÍQ SHÍGARMALARDÍN HÁM ATQARÍWSHÍLARDÍN ORNÍ //Innovations in Technology and Science Education. – 2023. – Т. 2. – №. 6. – С. 92-95.
8. Жумабаев А. Е. Творческий путь Сапарбая Палванова //Культура в фокусе научных парадигм [Текст]: / научн. ред. Муза Д. Е., Каика Н. Е. – Донецк: ДонНУ, 2023. – Вып. 16. – 388 с. – С. 32-36.

**BOSHLANG'ICH SINIF O'QUVCHILARIGA PEDAGOGIK MATERIALLARNI  
O'RGATISHDA PEDAGOGIK TEXNOLOGIYALAR JARAYONLARINI  
TAKOMILLASHTIRISH**

**Qo'ldosheva Gulhayyo Nabi qizi**

Buxoro Innovatsiyalar Universiteti 2-bosqich magistranti

<https://doi.org/10.5281/zenodo.10003627>

*Annotatsiya.* Mazkur maqolada Boshlang'ich sinf o'quvchilariga pedagogik materiallarni o'rgatishda pedagogik texnologiyalar jarayonlarini takomillashtirish masalalari va amaliy ahamiyati haqida so'z boradi.

*Kalit so'zlar:* o'quv dasturlari, pedagogik texnologiyalar, bilimlarni keng va oson o'zlashtirish.

**IMPROVING THE PROCESSES OF PEDAGOGICAL TECHNOLOGIES IN  
TEACHING PEDAGOGICAL MATERIALS TO PRIMARY SCHOOL STUDENTS**

*Abstract.* This article talks about the issues and practical importance of improving the processes of pedagogical technologies in teaching pedagogical materials to primary school students.

*Key words:* educational programs, pedagogical technologies, wide and easy acquisition of knowledge.

**СОВЕРШЕНСТВОВАНИЕ ПРОЦЕССОВ ПЕДАГОГИЧЕСКИХ  
ТЕХНОЛОГИЙ ПРИ ПРЕПОДАВАНИИ ПЕДАГОГИЧЕСКОГО МАТЕРИАЛА  
УЧАЩИМСЯ НАЧАЛЬНЫХ КЛАССОВ**

*Аннотация.* В данной статье говорится о проблемах и практической значимости совершенствования процессов педагогических технологий преподавания педагогических материалов учащимся начальных классов.

*Ключевые слова:* образовательные программы, педагогические технологии, широкое и легкое получение знаний.

Yurtimizda ta'lim mazmuniga alohida e'tibor qaratilib, o'quv dasturlarining yangi tahrirdagi variantlari tajriba sinovdan o'tkazilmoqda, pedagogik texnologiyalar asosida o'quv jarayonining samaradorligi oshirish maqsadida pedagogik texnologiyalardan, axborot kommunikatsiya vositalaridan foydalanilmoqda.

Boshlang'ich sinf o'quvchilarini o'qitishda o'quvchilarning dunyoqarashini kengaytirish, bilimlarni keng va oson o'zlashtirish maqsadida pedagogik texnologiyalarning usul, vosita va shakllarini to'g'ri tanlab, ulardan foydalanish muhim sanaladi. O'qish darslarini tashkil etishda pedagogik texnologiyalarning ko'pgina metodlaridan foydalaniladi.

Bola hayotida bog'chadan so'ng maktabning dastlabki davrlari muhim o'rin tutadi. Shu bois boshlang'ich ta'lim davri ta'lim jarayonidagi eng mas'uliyatli davrdir. Bu paytda bolaning savodi chiqishi bilan birga, uning dunyoqarashi shakllanadi, tafakkur qilish malakasi rivojlanadi.

Bu davrda bolaning zehni o'stirishga qaratilgan har bir mashg'ulot bola aqlining tarkib topishi va rivojlanishiga katta ta'sir ko'rsatadi. Shuning uchun ham bu davrda, avvalo, ta'lim jarayonini qiziqarli, ta'sirli qilib tashkil etishga, motiv hosil qilish va uni rivojlantirishga e'tibor qaratish lozim. Chunki bu muddat bolaning o'yin faoliyatidan aqliy faoliyatga, ya'ni o'quv faoliyatiga o'tganligi bilan xarakterlanadi.



Bolaning o'quv faoliyatini rivojlantirishda turli o'yinlardan foydalanish katta ahamiyat kasb etadi. Bolalar o'yin orqali o'z bilimlarini mukammallashtiradilar va uni chuqur o'zlashtiradilar. Shu jihatdan qaraganda, ta'lim jarayonida qo'llanadigan didaktik o'yinlarning roli beqiyosdir. Didaktik o'yinlar ta'lim jarayoni samaradorligini oshiradi, ta'lim jarayonida o'quvchilar faolligini, o'qish motivlarini rivojlantiradi. O'qish motivlari ta'lim jarayonini pedagogik texnologiyalar asosida tashkil etishda ham muhim o'rin tutadi.

Didaktik o'yinlar boshlang'ich sinflarda ta'limning samarali borishiga o'quvchilarning o'quv bilish faoliyatini muvaffaqiyatli boshqarishga ham katta yordam beradi, ya'ni didaktik o'yinlar vositasida nazariy bilimlar oson egallanadi, o'quvchilarning bilim olishga qiziqishlari ortadi.

Didaktik o'yinlar nafaqat boshlang'ich sinflarda, balki ta'limning keyingi bosqichlarida ham o'quvchilarning bilimga bo'lgan ishtiyoqlari rivojiga katta turtki bo'lishi mumkin. Ayniqsa qiyin o'zlashtiruvchi o'quvchilarning bilish imkoniyatlarini oshirishga bunday o'yinlar samarali ta'sir ko'rsatadi. Shuni alohida ta'kidlash lozimki, boshlang'ich sinflar uchun yaratilayotgan o'quv qo'llanmalarida shu sohaga oid materiallar tanqisligi ko'zga tashlanib turadi.

Hozirgi davrda pedagogik texnologiyalar asosida ta'limni tashkil etishga katta e'tibor qaratilmoqda.

Pedagogik texnologiya o'quvchilar qobiliyati, imkoniyati va ehtiyojlarini hisobga olgan holda, ta'lim shakllarini amalga oshirish uchun ko'zlangan natijaga erishishda eng qulay yo'l va usullarni tanlash va ishlab chiqish mahorati ekan, u

Haqiqatdan ham ta'lim jarayoni unumdorligini oshiradi, o'quvchilarning mustaqil fikrlash jarayonini shakllantiradi, o'quvchilarda bilimga ishtiyoq va qiziqishni oshiradi, bilimlarni mustahkam o'zlashtirish, ulardan amaliyotda erkin foydalanish ko'nikma va malakalarini shakllantiradi.

Shuning uchun ham ta'lim ishiga texnologik yondashuv katta ahamiyatga ega.

Ta'lim ishiga texnologik yondashuv:

- ta'lim jarayoni maqsadini aniq belgilashni;
- o'qish-o'qitish jarayonini uzviy bog'liq bosqichlar, fazalar, amallarga ajratish, bo'lishni;
- ta'lim jarayonida mo'ljallangan natijaga erishish uchun bajariladigan harakatlarni muvofiqlashtirish, ketma-ket, bosqichma-bosqich amalga oshirishni;
- loyihalashtirilgan ishlar, amallarning barcha- sini bir xil bajarishni nazarda tutadi.

Pedagogik texnologiyada ta'lim jarayonining maqsadini belgilash muhim bo'lib, u rejalashtirilgan natijalarni kafolatlashi lozim. Shuning uchun ham o'qituvchilar maqsadni aniq belgilashga alohida e'tibor qaratishlari zarur. Har bir o'qituvchi avvalo o'zi o'qitadigan o'quv predmeti va har bir o'qitadigan darsi maqsadini aniq belgilashi kerak.

Shuni ta'kidlash lozimki, belgilangan maqsad asosida o'tkaziladigan didaktik jarayonning aniq loyihasi ishlab chiqilsa, uni amalga oshirish osonlashadi.

Didaktik jarayonning samarali o'tishida motivlar muhim o'rin tutadi. Chunki qiziqib, aniq maqsad asosida egallangan bilimlarga samarali bo'ladi.

Motiv kishini biror ish-harakatni bajarishga undovchi da'vat, turtki. Shunday ekan, muallimlar bolada o'qish motivlarini hosil qilishga intilishlari va uni o'stirishlari kerak. Motivlar o'quvchilarni bilim, ko'nikma va malakalarni oson egallashlariga yordam beradi.

Motiv bolada bilim olishga ishtiyoq va qiziqish uygʻotadi. Oʻqituvchilar bundan mohirlik bilan foydalanishlari va oʻquvchilarga beriladigan mustaqil ishlar tizimini ishlab chiqishlari foydadan xoli boʻlmaydi.

Boshlangʻich sinf oʻqituvchilarining har bir darsni tashkil etish uchun turli didaktik oʻyinlardan foydalanishlari yaxshi samara beradi.

Chunki 6-7 yoshli bolalar hayotida maktab davri ancha murakkab davr boʻlib, bolalar oldida jiddiy sinov turadi. Bola yangi hayot maktab hayotiga kirib boradi. Endi u yangi jamoaning aʼzosi ekanligini his etishga, intizomga boʻysunishga, yangi rejimga moslashishga majbur boʻladi. Bola yosh boʻlishiga qaramay, endi uning maktabda oqish, uy vazifalarini bajarish, murakkab materiallarni oʻrganish kabi zarur yumushlari koʻp. Muhimi, oʻyindan maktabga, kundalik majburiy va davomli mehnatga oʻtish bola hayotida tub burilishdir. Hatto maktabgacha tarbiya muassasalaridan kelgan bolalar uchun ham bu oson kechmaydi. Uydan maktabga kelgan bolalarga esa yana ham qiyin. Ayniqsa, sinfda 40—45 daqiqalik darsda oʻtirish, tinglash va topshiriqlarni bajarish, uzoq aqliy mehnat bolani tez toliqtiradi. Bola maktabdan, oʻqishdan sovib ketishi mumkin. Shuning uchun ham oʻqituvchilar bolalarning maktabdagi hayotini qiziqarli tashkil etishga intilishlari, motiv hosil qilish va uni rivojlantirishga harakat qilishlari lozim. Motiv oʻz-oʻzidan hosil bolmaydi. Uni bolalar yoshiga va psixologik xususiyatlariga mos didaktik oʻyinlar va mustaqil ishlar vositasida hosil qilish mumkin.

Ayniqsa boshlangʻich taʼlim jarayonida pedagogik texnologiyalardan foydalangan holda darslarni qiziqarli olib borish natijasida oʻquvchilarni darsga jalb etish samarali boʻladi. Shunday darslarda bolalar diqqati toʻliq jalb etiladi, xotirasi yaxshi ishlaydi. Motivlar oʻquvchilarning bilimlarini chuqur egallashlariga yordam beradi. Shuning uchun ham boshlangʻich sinf oʻqituvchilari taʼlim jarayonini qiziqarli motivlar asosida tashkil etishga eʼtibor qaratishlari zarur.

«Pedagogik texnologiya» tushunchasining vujudga kelishi, taʼlimning ilk tashkiliy va metodik shakllarining vujudga kelishi bilan bogliq. Individual taʼlim oʻquv-tarbiya jarayonining eng qadimiy tashkiliy shakli boʻlib, u dastavval qadimgi Yunonistonda paydo boʻlgan edi. Oʻqituvchi bir oʻquvchi bilan ishlab, taʼlimni bevosita tashkil etgan, boshqargan, nazorat etgan. Oʻqituvchi matnlarni oʻqib bergan yoki bolalariga oʻqitib soʻzlatgan. Qoida va taʼriflarni yodlash, jismoniy mashqlarni bajarish musiqa asboblarida u yoki bu kuyni ijro etish yoʻllari bilan bolalar hayot, sanʼat, notiqlik, jismoniy madaniyatga oid bilimlarni oʻzlashtirgan.

Keyinchalik individual taʼlim oʻrnini guruhlar asosida oʻqitish egallagan. Oʻrta asrlarga kelib qoidalarni yodlash, bir xil tipdagi mashqlarni bajarish, ogʻzaki savol-javob, yuqori pagʻonalarda esa maʼruza, munozara taʼlimning yetakchi usullariga aylana boshlagan. Bu holat asta-sekin sinf - dars sistemasini keltirib chiqarib yangi texnologiyalarni kelib chiqishiga zamin hozirlagan.

XIX asrning oxiri XX asrning boshlarida xorijiy mamalakatlarda koʻplab pedagogik nazariyalar vujudga keldi. Ularning ayrimlari taʼlim-tarbiya tizimini yaxshilashga, oʻquvchilar faolligini oshirishga qaratilgan edi.

Shu davrlarda «Yangi maktablar» degan pedagogik oqim paydo boʻlib, uning asoschisi fransuz pedagogi E.Demolen edi. Bunday maktablar Angliya, AQSh, Fransiya, Belgiya, Shvesariya kabi koʻplab davlatlarda ochildi. Jenevada «Yangi maktablarning xalqaro birlashmasi» tuzildi va unda yangi maktablarga qoʻyilgan talablar belgilab berildi. Bu maktablar xususiy boʻlib, unda haq toʻlashga kodir kishilarning bolalarigina oʻqitilgan. Yangi maktablarda ish yaxshi

yo'lga qo'yilgan, to'liq jihozlangan kabinet va laboratoriyalar tashkil etilgan, «erkin va faol» metodlar qo'llanilgan. O'quvchilarning o'z-o'zini boshqarish organlari bo'lgan.

Maktablarning amaliy pedagogik laboratoriyasi bo'lib, bolalarning miyasini yodlab olingan bilimlar bilan to'ldirish orqali ta'lim berish o'rniga, ularning fikrlash qobiliyatini umumiy o'stirish yo'li bilan ta'lim berishga harakat qilingan. O'quvchilarga qanday qilib kuzatish, gipotezalar topishni, o'z taxminlarini tekshirib ko'rishni o'rgatganlar. Bunday maktablarda o'qitish faktlarga va tajribaga tayanishga, bolalarning tashabbuskorligi va mustaqilligini tarbiyalashga asoslangan edi.

XIX asr oxirlarida Germaniyada pedagog Vilgelm Avgust Lay (1862- 1926) «ish-harakat pedagogikasi»ga asos soldi. Uning g'oyalarida ham o'ziga xos ijobiy tomonlari, yangiliklar bor edi. Lay pedagogik jarayonda ifodalash, tasvirlashga katta ahamiyat berdi, chunki uning fikricha, mana shunday ifodalash yoki tasvirlash jarayonida o'quvchilar o'z faolliklarini ko'rsatish imkoniyatiga ega bo'ladilar, harakat qiladilar.

Uning fikricha, tasvirlashning har qanday turlari: rasm solish, loy va plastilindan buyumlar yasash, har xil narsalarning modelini yasash, chizmachilik, dramatisasiya, ashula, musiqa, raqslar, shuningdek, o'simlik hamda hayvonlarni parvarish qilish tajribalarini o'tkazish, og'zaki va yozma ishlar va shu kabilar ta'lim jarayonidagi «ifodalash» vositalaridir. Lay fikricha hamma darslar ana shu qoidalar asosiga qurilishi lozim.

Mavzuning barcha o'quvchilar tomonidan o'zlashtirilishiga erishish; o'quvchilarning ravon va to'g'ri, ongli va ifodali o'qishining takomillashuviga erishish; Mashg'ulotga o'quvchilarning faol qatnashuviga erishish; ularning o'qish motivlarini qo'zg'ash va qiziqtirish, o'quvchilarni faollashtirish yo'llarini belgilash va qo'yilgan maqsadga to'liq erishish; Pedagogik texnologiyalarni o'zlashtirish va boshlang'ich ta'limda uni qo'llash yo'llarini izlash va takomillashtirish, o'z ustida ishlash; Boshlang'ich sinf o'quvchilarida o'qish motivlarini o'stirish ustida ishlash; Darsni hayotiy tajribalar bilan bog'lash. Va buning oqibatida o'quvchi to'g'ri, ongli va ifodali o'qishga o'rganadi. Turli mashqlar vositasida tez o'qish malakalari takomillashadi. Vatan haqidagi tushunchalari kengayadi, Vatanga muhabbat shakllanadi, Vatandan g'ururlanish, ya'ni milliy g'umr shakllanishiga asos yaraladi. Matn bilan mustaqil ishlashga o'rganish. O'z fikrini erkin bayon etishga o'rganish; o'rganilganlar asosida ertak, maqol, hikmatli so'zlar, tez aytishlarni o'rganish. o'rtoqlari fikrini ma'qullash yoki yangi fikrlarni aytishga o'rganish.

Dars qurilishida ham qat'iy andoza, birinchidan, ijodkorlikka yo'l bermaydi, ikkinchidan, o'quvchilarning imkoniyatlarini cheklab qo'yadi. Shuning uchun ham biz o'qish darsnining taxminiy algoritmini diqqatingizga havola etamiz:

Darsning maqsadi.

Ta'limiy maqsad:

- a) o'quvchilarning to'g'ri va ravon o'qish malakalarini shakllantirish;
- b) matn mazmuniga ko'ra, o'quvchilarning xususiyatiga mos tabiat, jamiyat va inson tafakkuri haqidagi bilimlarni hosil qilish;

Tarbiyaviy maqsad:

- a) o'quvchilarning dunyoqarashlarini shakllantirish;
- b) matn mazmuniga ko'ra aqliy, ma'naviy-axloqiy, estetik, jismoniy, mehnat, ekologik, iqtisodiy tarbiyani amalga oshirish.

Rivojlantiruvchi maqsad:

- a) o'quvchilarning o'qish malakalarini rivojlantirish;
- b) tez, ravon, to'g'ri va ifodali o'qishga o'rgatish;
- d) dunyoqarashlarni, xulq-odob, insoniy munosabatlarni, aqliy, jismoniy va boshqa sifatlarni rivojlantirish;

Darsni tashkil etish:

Birinchi dan, o'qituvchi o'quvchilarga darsga qiziqish uyg'otishi zarur. Yani, Motiv hosil qilish: Buni darsning o'tgan darsni mustahkamlash qismida va yangi darsni o'tishga tayyorgarlik qismida, butun dars davomida ham amalga oshiriladi. Motiv hosil qilishda turli didaktik o'yinlar, topshiriqlar, musobaqalar va boshqa ish usullaridan foydalaniladi.

2-O'quv elementi. Matnni o'qishga tayyorgarlik: yozuvchi haqida ma'lumot beriladi. Matn mazmuni haqida tushuntirilib, o'quvchilarning matnga qiziqishlari oshiriladi. Ba'zan matn mazmuni haqida gap boshlab, qolganini kitobdan o'qib, o'rganamiz, deb, o'qituvchi bolalarning matnga qiziqishini oshiradi. Tarbiyaviy ta'sirini kuchaytiradi.

3-O'quv elementi. Matnni o'qish va mazmunini so'zlash. Bunda o'qituvchi matnni o'zi o'qib beradi va mazmunini tushuntiradi yoki bu ishni tashkil etishda o'quvchilar faoliyatidan ham foydalanishi mumkin.

4-O'quv elementi. Quvnoq daqiqa.

5-O'quv elementi. Lug'at ustida ishlash. Notanish so'zlarga izo' berilib, o'quvchilarning so'z boyliklari oshiriladi (bunda ko'proq o'quvchilar faoliyatini ishga solish lozim), dunyoqarashlarining rivojlanishiga ta'sir ko'rsatiladi.

6-O'quv elementi. O'quvchilar matnni o'qiydilar. Bunda ham motivni rivojlantirish uchun o'quvchilar guruhlashtirilishi mumkin. 2 ta, 3 ta 4 tadan o'quvchilar guruhi matnni navbat bilan o'qiydilar. To'g'ri, ravon va ifodali o'qishga alohida diqqat qaratiladi. Shu talablarga rioya qilgan o'quvchilar rag'batlantiriladi.

7-O'quv elementi. Topshiriq bilan o'qish. O'qituvchi o'quvchilarning o'qish malakalarini rivojlantirish, o'qiganini tushunib olishga o'rgatish uchun turli mashq usullaridan foydalanadi. Matn mantiqiy qismlarga bo'linib, har bir qismining mazmunini so'zlash topshirig'i, qismlarga alohida sarlavha topish, reja tuzish kabi topshiriqlar berilishi mumkin. Bu o'quvchilarning dunyoqarashlarining rivojlanishi, mantiqiy fikrlashga o'rganishiga yordam beradi.

8-O'quv elementi. Quvnoq daqiqa.

9-O'quv elementi. Matn mazmuni ustida ishlash. O'quvchilar matn mazmunini so'zlab berishlari yoki turli didaktik o'yinlar vositasida mazmunni o'zlashtirishi mumkin.

Masalan, «Davom ettir» o'yini: O'qituvchi matn mazmunini hikoya qilishni boshlaydi, bir o'quvchi uni davom ettiradi. Shu taxlitda barcha o'quvchilarni matn hikoyasiga qatnashtirish mumkin.

«Zanjir» o'yini: matndagi bir necha so'zlar vositasida bu o'yinni o'ynash mumkin. O'qituvchi boshlab bir so'z aytadi, so'zning tugagan harfidan boshlanadigan so'zni bir o'quvchi aytadi, shu taxlitda hamma o'quvchilarni o'yinga qatnashtirish mumkin.

«Tez javob»: O'qituvchi yoki boshlovchi o'quvchilar qatori oralab yurib, o'quvchilardan birini turg'izadi va biror tur nomini aytadi. O'quvchi shu turga kimvchi so'z topib aytishi lozim. Javob uchgacha sanaguncha aytilishi kerak. Javob berolmagan o'quvchi o'yindan chiqadi. O'yin toki bir o'quvchi qolguncha davom ettiriladi. Bunday o'yin davomida o'quvchilarda hozirjavoblik,

mustaqil fikrlash malakasi rivojlanib, atrof-muhitni sinchkovlik bilan kuzatishga o'rganadi, atrofda sodir bo'ladigan voqea va hodisalarga qiziqishi ortadi.

Bu o'yindan dars davomida o'tilgan mavzuga bog'lab, darsning mustahkamlash qismida yoki dam olish daqiqalarida foydalanish mumkin.

O'qituvchi: «Hayvon».

O'quvchi: «It».

O'qituvchi: «O'quv quroli».

O'quvchi: «Daftar».

O'qituvchi: «Sinf jihozi».

O'quvchi: «Xantaxta».

O'qituvchi: «Ertaklar».

O'quvchi: «Zumrad va Qimmat» va hakoza.

Shu kabi o'yinlardan foydalanish orqali o'qituvchi o'quvchilarning o'qish motivini rivojlantiradi va ularning dunyoqarashlarining rivojlanishiga ta'sir ko'rsatadi, o'quvchilarda topqirlik, chaqqonlik, bilimdonlik kabi sifatlarni rivojlantiradi, xulqiga ta'sir ko'rsatadi.

10-O'quv elementi. O'quvchilar bilimni nazorat qilish. Nazoratni yo'qoridagi didaktik o'yinlar vositasida va testlardan foydalanib o'tkazish mumkin.

Agar tekshirish davomida dars maqsadiga erishilgan bo'lsa, demak dars texnologiyasi to'g'ri ishlangan va uni takomillashtirish muntikin. Agar maqsadga erishilganlik darajasi past bo'lsa, demak loyihani korrrektirovka qilish (o'zgartirishlar kiritish) kerak. O'qituvchi qayerda xato qilganini bilib, xatolarini tuzatadi.

Bu dars yangi bilim berish darsining algoritmi bo'lib, uni boshqacha tarzda ham tashkil qilish mumkin.

Buning uchun dars jarayoni oqilona tashkil qilinishi, o'qituvchi tomonidan o'quvchilarning qiziqishini orttirib, ularning ta'lim jarayonida faolligi muttasil rag'batlantirilib turilishi, o'quv materialini kichik-kichik bo'laklarga bo'lib, ularning mazmunini ochishda bahs, munozara, aqliy hujum, kichik guruhlarda ishlash, tadqiqot rolli o'yinlar metodlarini qo'llash, rang-barang qiziqitiruvchi misollarning keltirilishi, o'quvchilarni amaliy mashqlarni mustaqil bajarishga undash, rang-barang baholash usullaridan foydalanish, ta'lim vositalaridan o'rinli foydalanish talab etiladi

O'zbek xalqining ulug' allomalaridan biri Abu Rayhon Beruniy asarlarida yosh avlodga bilim berishning turli yo'llari va vositalari haqida tushunchalar berilgan bo'lib, ularni mustaqil fikrlaydigan, yangilik yarata oladigan qilib tarbiyalash xususida to'xtalib o'tgan. «Qadimiy xalqlardan qolgan yodgorliklar» asarida Beruniy sxolastik metodlardan voz kechish, dars samaradorligini oshirish yo'llarini izlash bolalarning xotirasini rivojlantirishga, fikrlashga o'rgatishini ta'kidlab o'tgan. «Maqsad gapni cho'zish emas, balki o'quvchini zeriktirmaslik, chunki doimo bir xil narsaga qaray berish malollik va sabrsizlikka olib keladi. O'quvchi fandanfanga o'tib tursa, turli bog'larda yurganga o'xshaydi. Birini ko'rib ulgurmasdan boshqasi boshlanadi va u kishi har bir narsada o'ziga yarasha lazzat bor deyilganidek ularni ko'rishga qiziqadi va ko'zdan kechirishni istaydi. Bir xil narsa charchatadi, xotiraga malol keltiradi»<sup>615</sup>

<sup>61</sup> Beruniy. Qadimiy xalqlardan qolgan yodgorliklar. Tanlangan asarlar. 1-jild. Toshkent, 1968. 106-107-b.



Ta'lim berish o'qituvchidan izlanishni, pedagogik mahoratni talab qiladi. Ilmiy salohiyatga boy bo'lgan ustozgina mavzuni pedagogik texnologiyalardan foydalangan holda o'quvchilarga mahorat bilan etkazib beradi. Mavzuning maqsadiga qarab, ta'lim metodlarini tanlay biladi, kerakli vositalardan o'z o'rnida foydalanadi.

O'quv informatsiyasini so'z orqali uzatish va axborotni eshitish orqali qabul qilish metodlariga nimalar kiradi va ularga qanday talablar qo'yiladig'

O'qitishning og'zaki metodlari uch turga:

a) o'qituvchining hikoyasi;

b) suhbat;

v) maktab ma'ruzasiga bo'linadi.

Hikoya usuli boshlang'ich sinflarda ko'p qo'llaniladi Ta'lim mazmuni o'quvchiga qisman tanish bo'lsa suhbat usuli qo'llaniladi. Og'zaki bayon qilish usulida har ikkala faoliyatning o'qituvchining bayon qilishi va o'quvchilarning shu bayon qilingan bilimlarini diqqat bilan tinglab ongli va mustahkam o'zlashtirishlari birligiga amal qiladi.

Hikoya maktab ta'lim tizimida eng ko'p qo'llanadigan usul bo'lib, u hamma sinflarda barcha fanlarni o'qitishda, maktab ta'limining hamma bosqichlarida qo'llaniladi. Boshlang'ich sinflarda bu ancha qisqa va aniq bo'ladi, sinflarning o'rta guruhiga kelib hikoya ancha kattaroq hajmda va davomli bo'ladi.

O'quv materialini og'zaki bayon qilish usuli quyidagi bir qator didaktik qoida va talablarga asosan qo'llaniladi:

O'qish darslarida bayon qilinayotgan materiallar g'oyaviy jihatdan mazmunli, ilmiy hamda nazariyani amaliyot bilan bog'lashga qaratilgan bo'lishi kerak. Bayon qilinadigan materiallarning tarbiyaviy ahamiyatini to'g'ri ko'rsatish orqali o'quvchiga tarbiyaviy ta'sir ko'rsatish mumkin. Oqish darslarini tashkil etishning qanday hollarida suhbat usuli qo'llaniladig' Uni qo'yishda qanday qoidalarga amal qilish lozim?

Suhbat usuli - savol-javob usuli deb ham yuritiladi.

O'quvchilar darsga etarli darajada tayyor bo'lsa o'qituvchi rahbarligida muammoli savollarga javoblarni o'zlari axtarib topadigan suhbatlar maqsadga muvofiqdir. Bunday suhbatlar evritsik izlanish, axtarib topish harakterida bo'ladi.

O'qish jarayonida o'rganilayotgan mavzu yuzasidan kirish, asosiy va yakunlovchi suhbatlar ham qo'llaniladi.

Suhbatlar, ayniqsa, o'qitishning tarbiyalovchilik harakterida dunyoqarash, e'tiqodni tarkib toptirishda qo'l keladi. Suhbatlar butun sinf hamda o'quvchilarning ayrim guruhlari bilan ham o'tkaziladi.

Suhbatlar orqali:

a) O'quvchilarning o'z hayotlarida uchratgan voqea, hodisalar yuzasidan savollar berish orqali o'quvchilarning mustaqil fikr qilishlarini amalga oshiradigan holatlarga e'tibor qilish, o'quvchilarning ilgari o'rgangan tayanch bilimlarini esga tushirishga erishish lozim. Suhbat usuli bilan ish ko'rganda o'qituvchi quyidagilarga amal qilishi lozim:

O'qituvchining suhbat uchun tayyorlab kelgan savollari sinf o'quvchilarining hammasiga taalluqli bo'lib, so'roq o'rta tashlanishi kerak.

O'quvchilardan biri javob berish uchun chaqiriladi.



Sinfninghamma o`quvchilari javob berayotgan o`quvchini qunt bilan tinglashi, uning javobini to`ldirishi, tuzatishi, oydinlashtirishga yordam berishini ta'minlashi kerak.

O`quvchilarning javobi qay darajada to`g`ri-noto`g`ri bo`lishidan qat'i nazar o`qituvchi tomonidan izohlanishi, yakunlanishi va baholanishi zarur.

Ta'lim jarayonida turli ko`rgazmali qurollardan foydalanishga harakat qilamiz. Ho`sh, ushbu o`quv informatsiyasini ko`rgazmali uzatish va ko`rish orqali qabul qilish metodining ahamiyati qandayligi Ko`rgazmalilikning qanday turlari mavjud degan savollarga javob topishga harakat qilaylik.

Ko`rgazmali usulning muhimligi o`rganilayotgan narsa va hodisalarni hissiy idrok etishga, ularni kuzatib mushohada qilishga o`quvchini undash, mantiqiy va nazariy elementlarning birligiga ishonch hosil qilishga, nihoyat nazariy bilimlarni amaliyotda qo`llay olishga o`rgatishdan iborat. Ta'limda ko`rgazmalilik usuli namoyish etish, illyustratsiya va ekskursiya tariqasida olib boriladi. Ta'lim jarayonida namoyish etish usulidan foydalanish asosiy materialning harakteriga mazmuni, shakli va hajmiga bog'liq. Bu harakter ikki turlidir:

Aslicha ko`rsatilishi mumkin bo`lgan buyum va narsalar:

o`simliklar, ularning tarkibi, hayvonlar, ma'danlar, kolleksiyalar, asbob va mashinalar, modellar va h.k.

#### **REFERENCES**

1. Azizxo'jaev N.N. Zamonaviy pedagogik texnologiyalar (Reklama - rejalar). – Toshkent, 2002-yil
2. Azizxodjaeva N.N. Pedagogicheskie texnologii i pedagogicheskoe masterstvo.- T.: «Moliya», 2002-yil.
3. Beruniy. Qadimiy xalqlardan qolgan yodgorliklar. Tanlangan asarlar. 1-jild. Tosh- kent, 1968-yil. 106-107-b.
4. Bepalko V.P. Slagaemie pedagogicheskoy texnologii – M.: «Pedagogika», 1989-yil.
5. Bepalko V.P. Pedagogika i progressivnie texnologii obucheniya. – M.: 1995-yil.
6. Forobiy. «Fozil odamlar shahri». - T.: Abdulla Qodiriy nomidagi xalq merosi. nashriyoti, 1993. 182-184-185-b.

## THE IMPORTANCE OF INTERACTIVE GAMES IN LEARNING FOREIGN LANGUAGES PROCESS.

**Rokhila Bafoeva**

Teacher of Asia International University

[bafoyevarohila@oxu.uz](mailto:bafoyevarohila@oxu.uz)

<https://doi.org/10.5281/zenodo.10005261>

**Abstract.** In recent years, the focus on the matter of the study and teaching of foreign languages has increased significantly. Nowadays, teaching any foreign language without appropriate and innovative methods, techniques, interactive activities and games is quite challenging for language learners and teachers. Implying these kinds of games during the lesson increase learners' interest and attention to learn other languages. In this article the author discussed several games which are planned to teach foreign languages for the students with different knowledge background and age.

**Keywords.** Games, methods, foreign language, activities, learners, teachers, classroom environment, knowledge background, tactics, role playing, board race, object.

## ЗНАЧЕНИЕ ИНТЕРАКТИВНЫХ ИГР В ПРОЦЕССЕ ИЗУЧЕНИЯ ИНОСТРАННЫХ ЯЗЫКОВ.

**Аннотация.** В последние годы внимание к вопросу изучения и преподавания иностранных языков значительно возросло. В настоящее время преподавание любого иностранного языка без соответствующих и инновационных методов, техник, интерактивных занятий и игр является довольно сложной задачей для изучающих язык и учителей. Использование подобных игр во время урока повышает интерес и внимание обучающихся к изучению других языков. В этой статье автор рассмотрел несколько игр, которые планируется использовать для обучения иностранным языкам учащихся с разным уровнем знаний и возраста.

**Ключевые слова.** Игры, методы, иностранный язык, занятия, уроки, учителя, классная среда, фон знаний, тактика, ролевая игра, гонка за доской, предмет.

**Introduction.** Learning foreign languages has an importance role in developing period of the world. In this case, languages are taught not only in higher education institutions, schools, but also in pre-school educational institutions. If it is not taught with interesting methods and activities, but traditional methods during the class, it can be difficult to attract students to the lesson. Implying distinct methods in the lesson not only ensures the quality of the lesson, but at the same time prevents boredom and attracts passive students to participate in the lesson.

**Materials and methods.** There are a number of various interesting games in the process of teaching English and Russian. That is worth mentioning that when teaching any age level learners, it is necessary to use such games, let all students participate equally in them and get something useful from the lesson (for instance, new vocabulary can be memorized, if this process is repeated every day, the student's vocabulary increases to a higher level).

A lesson for students it is inappropriate to start with grammatical concepts, especially for students of lower grades or level. It causes boredom quickly. As a result, interest in education may fade. Even the process of greeting with them should be started in an extraordinary way, including, an English song about a kind of greeting to the class when the teacher enters starting with (mainly

a motivational method for elementary school students) method is an effective method. If the lesson continues in this way, the students do not lose their attention to the task. They even wait next English class eagerly. Of course, all this is done by the teacher who is a main organizer and it requires the pedagogue's responsibility. Some types of games can be mentioned to make learning foreign language as interesting as.

**Result and discussion.** "Role playing" activity improves the effectiveness of English and Russian language lessons. The advantage of this game is that it comes from the situation which will be played. This game is not only useful for learning science, but also it also helps to build intellectual skills. In this game, the topics are selected and students create dialogues. For example, the situational conversation of a passenger who stopped a taxi, or conversations in clothing stores, at the airport and others.

Students will act and speak in English according to their situation. In this activity, learners work with a group or a partner. Also, this help students to collaborate in different cases. Furthermore, there will be a sense of competitiveness by dividing students into groups and different topics. In this case, competition occurs. Competition is the criterion of improvement. Finally, teachers should not forget to reward students or groups who participated in this activity well. It is also appropriate to use didactic games to achieve a meaningful learning process.

"Board Race" ESL game is an exciting way to get the whole class up and out of their seat. This activity can be used with any age and level students as well as adults, based on the classroom size. Students should be aware how to pronounce the letters of alphabet. When the teacher spell the letters of a word(for instance, s-m-a-l-l), two students should come to the board with their markers or chock to write down the word spelled by the teacher. This activity can be used in order to revise the vocabulary given as homework or as a warm-up activity at the beginning part of the lesson.

"Object" ESL game serves to provide vocabulary for students. As we know, the most important direction in learning a foreign language is to learn new words. If we observe the characters of the students, each student has his own way to learn and memorize vocabularies. Learning new words through games is an appropriate way for everyone and it simplifies the process. Several objects are placed on the table in the classroom and students come and inspect these items. Items are covered and then students will write the objects which they have already seen. The student who can write many words correctly will be the winner.

**Conclusion.** In general, on the basis of learning foreign languages process should be conducted with the help of interactive games and activities in order to achieve reproductive results While using games during the lesson, teachers should choose them according to learners knowledge background and age. These games can be changed in order to make it easier or more complicated. The purpose of the mentioned games is to strengthen the students' memory, intellectual capacity, quickness, intelligence, and organize the lesson meaningfully.

## REFERENCES

1. Brandvik, M. L., & McKnight, K. S. The English Teacher's Survival Guide: Ready To-Use Techniques and Materials for Grades 7-12. Jossey-Bass. [4]
2. Sandford R, Ulicsak M, Facer K and Rudd T " Using commercial off-the-shelf computer. games in formal education." Retrived 28-10-2011 from <

- [http://www2.futurelab.org.uk/resources/documents/project\\_reports/teaching\\_with\\_games/TWG\\_report.pdf](http://www2.futurelab.org.uk/resources/documents/project_reports/teaching_with_games/TWG_report.pdf)>, 2005. [5]
3. Pirmanovna, N. G., & Bafoeva, R. (2023). LINGUISTIC AND CULTURAL ANALYSIS OF ENGLISH AND UZBEK PROVERBS. Finland International Scientific Journal of Education, Social Science & Humanities, 11(4), 227-230.
  4. Hayles, N. K. "Electronic Literature: New Horizons for the Literary" . Notre Dame: University 1.of Notre Dame Press, 2008. [7] Hayes, R. T. "The Effectiveness of Instructional Games". Naval Air Warfare Center, Orlando, (November 2005). [8]
  5. Bafoeva, R. (2023). INGLIZ VA O'ZBEK MAQOLLARINING SHAKLLANISH VA O'RGANILISH MASALALARI. Научный Фокус, 1(3), 29-31.
  6. Артамонова Л.Н. Игры на уроке Английского языка и во внеклассной работы. // Английский язык, №4, 2008 – с.363. Петрова Л.В. Игровые технологии на уроках английского языка// Английский язык, №11, 2008 – с.5 : с илл. [10] Выготский Л.С. Игра и ее роль в психологическом развитии ребенка // Вопросы психологии. – 1966. – с.45
  7. Jabborova, A. (2023). WHAT IS DESIGN THINKING?. *Talqin Va Tadqiqotlar*, 1(13). извлечено от <http://talqinvatadqiqotlar.uz/index.php/tvt/article/view/941>
  8. Гольшкина И.В., Ефанова. З.А. Изучаем английский играя / авт.-сост.- Волгоград: Учитель, 2007. – 128 с.
  9. Калимулина, О. В. Ролевые игры в обучении диалогической речи / О. В. Калимулина // Иностранные языки в школе. – 2003. - № 3. – С. 17-20. 9. [13] Колесникова О.А. Ролевые игры в обучении иностранным языкам. // Иностранные языки в школе. – 1989. - №4. с 73-80
  10. Jabborova, A. (2023). THE IMPACTS OF PHYSICAL CLASSROOM SPACES ON STUDENTS INVOLVEMENT HOW CAN STUDENTS ENGAGEMENT BE PROMOTED BY PHYSICAL CLASSROOM SPACES?. *Modern Science and Research*, 2(3), 115-121.

## ETNOGRAFIK TADQIQOTLARDA XORAZM VOHASI ETNIK TARKIBI.

**Hakimova Aziza Hikmatjon qizi**

Buxoro Davlat Universiteti Buxoro tarixi kafedrası  
Etnografiya, etnologiya, antropologiya ta'lim yo'nalishi  
1-bosqich magistranti.  
Тел:+998974883797

**Elektron manzil:**[hakimova9197@gmail.com](mailto:hakimova9197@gmail.com)

<https://doi.org/10.5281/zenodo.10005282>

**Annotatsiya.** Ushbu maqolada qadimgi Xorazm tarixini chuqur o'rgangan Xorazm arxeologik-etnografik ekspeditsiyasiga bevosita rahbarlik qilgan S.P.Tolstov boshchiligidagida rus elshunos olimlarning mahalliy aholi ichidagi guruhlarning hayot yo'li manbalar orqali yoritilib o'tildi.

**Kalit so'zlar:** Xorazm, Xorazm arxeologik ekspeditsiyalari, o'zbek, turkman, qoraqalpoq, sart, xutor, ovul, ata.

## ETHNIC COMPOSITION OF KHORAZM OASIS IN ETHNOGRAPHIC RESEARCH.

**Abstract.** In this article, the way of life of the local population groups under the leadership of S.P. Tolstov, who directly led the archaeological-ethnographic expedition of Khorezm, which deeply studied the history of ancient Khorezm, was highlighted through sources.

**Key words:** Khorezm, Khorezm archaeological expeditions, Uzbek, Turkmen, Karakalpak, sart, khutor, ovul, ata.

## ЭТНИЧЕСКИЙ СОСТАВ ХОРАЗМЬСКОГО ОАЗИСА В ЭТНОГРАФИЧЕСКИХ ИССЛЕДОВАНИЯХ.

**Аннотация.** В данной статье через источники освещен образ жизни местных групп населения под руководством С.П. Толстова, который непосредственно руководил археолого-этнографической экспедицией Хорезма, глубоко изучавшей историю древнего Хорезма.

**Ключевые слова:** Хорезм, Хорезмские археологические экспедиции, узбек, туркмен, каракалпак, сарт, хутор, овул, ата.

Xorazm tabiiy-iqlim va tarixiy-milliy sharoitlariga ko'ra mukammal mintaqalardan biri hisoblanadi. U o'troq dehqonchilik, chorvachilik madaniyatlari o'rtasidagi doimiy madaniy va etnik aloqalar mintaqasi, murakkab etnogenez jarayonlarining juda muhim chorrahasi hisoblanadi. Bu hududni o'rganishda Xorazm arxeologik-etnografik ekspeditsiyasida etnografik tadqiqot guruhlarning tashkil etilishi va o'rganilishi katta ahamiyatga ega bo'ldi.

Xorazm vohasini o'rganuvchi arxeologik-etnografik guruhlarning tashkil etilishi, tadqiqot ishtirokchilarining nashrlari, monografiyalari voha tarixini o'rganishda dolzarbdir. Xorazm vohasi S.P.Tolstov fikricha, bu voha qalin klasterlardan yagona orollargacha sanoqsiz qal'a xarobalarini, qo'rg'onlarini, mustahkam mulklarini, katta shaharlarini qamrab oladi.<sup>62</sup>

Xorazm arxeologik-etnografik ekspeditsiyasi bu turli sohalardagi tadqiqotchilarning katta jamoasidir. E'tiborli jihati, 1945-yilda ekspeditsiya Qoraqalpoq etnografik otryadi tomonidan

<sup>62</sup> Толстов С. П. По следам древнехорезмийской цивилизации. –М., 1948. –С.31

tashkil etildi, 1946-yildan so'ng shimoliy va janubiy o'zbek otryadlariga bo'lindi. Bunday maxsus guruhlariga bo'linishlar va bu birliklarga alohida rahbarlar faoliyat olib borishi voha etnogenezi chuqur o'rganishda muhim ahamiyat kasb etdi.

Shimoliy o'zbek tadqiqot guruhiga K.I.Zadixina rahbarligi ostida qoraqalpoqlarning Xo'jayli, Qo'ng'iro't tumanlari tadqiqotlar olib borildi. Bunga parallel ravishda janubiy o'zbek otryadiga M.V.Sazonova rahbarlik qilib, asosiy tadqiqotlari Xorazm viloyatining Xonqa, Xiva, Xazorasp va nisbatan ko'p sonli o'zbeklar yashovchi To'rtko'l tumanlari o'rganildi. G.P.Snesarev rahbarligidagi o'zbek etnografik otryadi o'z izlanishlari davomida Xiva, Xazorasp, Xonqa va qo'shni Shimoliy Turkmaniston hududlarida etnografik izlanishlar olib borishadi.<sup>63</sup>

Ushbu etnografik guruhlar o'z oldiga aholini etnografik tizimlashtirish bo'yicha so'rovnomalar olib borish, mahalliy etnik guruhlarining joylashishini aniqlash, elatlarning an'anaviy madaniyati va hayotini tavsiflovchi tarixiy-etnografik materiallar yig'ishni maqsad qo'ygan. T.A.Jdanko ta'kidlaganidek, qoraqalpoqlarning oilalari va qabilalari o'rtasida an'anaviy bog'liqlik bo'lib, bu nafaqat oilaviy munosabatlarda balki, iqtisodiy-siyosiy hayotida, joylashishi va boshqaruvida namoyon bo'ladi.

Qoraqalpoq urug' va qabilalarning ulkan va murakkab tizimi, ko'p asrlar davomida shakllangan va yangi kirib kelgan etnik guruhlarini va ularning hozirgacha saqlanib qolgan xususiyatlarini tarixiy manbalar orqali o'rganish o'ziga xos muhim ahamiyat kasb etdi. Izlanishlar davomida qoraqalpoq urug'larning yashash joylari, kelib chiqishi, boshqa qabilalar bilan aloqlari, oila-nikoh munosabatlari, boshqaruv xususiyatlari, soliqqa tortish, yerdan foydalanish kabi masalalar o'rganish markaziga qo'yildi.

XX asr 50- yillarida bir yerli qoraqalpoq ovul jamoalarning tarixiy-etnografik xususiyatlari o'rganilib, yig'ilgan materiallar asosida qoraqalpoqlarning turar-joy, ta'lim, hunarmandchilik, milliy liboslari, amaliy san'at jihatlari tadqiq etildi. Alisher Doniyorov fikricha, bu vaqtda qoraqalpoqlarning asosiy ommasi uchun "xutor" tarzidagi manzilgohlar, chorvador qozoqlar uchun esa ovul tarzidagi manzilgohlar mavjud bo'lgan.<sup>64</sup>

Arxeologik-etnografik guruhlarining arxiv hujjatlari, adabiyotlar va yig'ma materiallardan to'plagan ma'lumotlari asosida qoraqalpoqlarning Amudaryo pastki oqimi va Sirdaryo hududlariga joylashishlari va Xorazm vohasi qoraqalpoqlari tadqiq etilib o'rganildi. Yig'ilgan etnik materiallar asosida o'zbek va qoraqalpoqlarning etnik tarixiga asos bo'lgan urug'lari – ashamayli, balgal, qang'li, qiyot kabi urug'lar o'rganildi. Bu etnografik izlanishlar hozirgi kungacha qoraqalpoqlar tarixi uchun muhim asos bo'lib xizmat qilmoqda.

Xorazm ekspeditsiyasi etnografik tadqiqotining muhim jihatlardan biri Xorazm vohasi o'zbeklarini o'rganilishi bo'ldi. Tadqiqotchilar Amudaryo quyi oqimidagi o'zbeklarni kelib chiqishi, etnik ko'rinishi turlicha bo'lganligi sababli ularni shartli ravishda shimoliy va janubiy o'zbek guruhlariga bo'lishdi. Shimoliy o'zbeklar haqida to'xtaladigan bo'lsak, ular dashtiqipchoq o'zbeklari deb nomlanib, qoraqalpoq va qozoqlarga yaqin elat bo'lgan. Ular o'zlarini ko'chmanchi turkiyzabon qabilalar avlodi sifatida bilib, Orolbo'yi va quyi Sirdaryo bo'ylarida yashagan.

<sup>63</sup> Курбанова З. И. Этнографические отряды Хорезмской археолого-этнографической экспедиции. Приаралье на Перекрестке культур. –Самарканд., 2013. –С. 74

<sup>64</sup> Дониоров.А. Хоразм археология-этнография экспедицияси Узбекистон этнография фанида. –Т.,2007. – Б.57



Xorazm ekspeditsiyasi etnografik jamoasi o'z izlanishlari davomida Qo'ng'iroq va Qipchoq tumanlari etnik xaritasini tuzib, katta bo'lmagan va ixcham qabilaviy urug'larini belgilashdi va shu asnosida ularning qo'shni qozoq, qoraqalpoq, turkmanlar bilan aloqalari o'rganildi. K.L.Zadixina fikricha, Xorazm vohasi o'zbeklarning qabilaviy tuzulishini tahlil qilish ko'plab urug'-aymoq guruhlari va ular o'rtasidagi mulkiy munosabatlarni ochib berdi. Yaqin vaqtgacha qangli va qipchoqlar bilan Xorazm vohasi o'zbeklari o'rtasida sovchilik va nikoh munosabatlari saqlanib qolgan.

Bularga aks ravishda janubiy o'zbeklar kelib chiqishi va etnik tarixi bo'yicha shimoliy o'zbeklardan ancha farq qilib, ular sart o'zbeklari deb atalgan.<sup>65</sup> Ular Xorazm vohasining markaziy va janubiy tumanlarini egallagan bo'lib, qadimiy Xorazm sivilizatsiyasida asos bo'lishgan. Ularda qabilaviy bo'linish yo'q bo'lib, voha muqim aholisi sanalib, asrlar davomida ajdodlardan sug'oriladigan qishloq xo'jaligi, shaharlashgan an'analar, hunarmandchilik va savdoni meros qilishgan.

G.P.Snesarev boshchiligidagi o'zbek etnik tadqiqot guruhi Xorazm o'zbeklarining diniy e'tiqodlarini, Islomgacha bo'lgan yodgorliklarni, marosimlarini o'rganib, Qoraqalpog'iston va Xorazm hududidagi mozorlar, manzilgohlar kelib chiqish tarixi va etnik xususiyatlarini o'rganishgan.<sup>66</sup>

Turkman etnografik tadqiqot guruhi turkmanlarning etnik tuzulishi, qabila urug'lari, haqida materiallarini yig'ishni boshlashdi. To'plangan materiallar turkman madaniyati, turar-joylar tiplari, kiyim-kechaklari, gilamchiligi va ularning bezalishi haqida ma'lumotlar beradi. Bular nafaqat turkmanlarning madaniyati haqida balki, ularning iomudov, emrel, choudor, qoratosh, goklen qabilaviy guruhlari haqida etnografik ma'lumotlar beradi. Statsionar o'rganishlar davomida turkmanlarning qabilaviy bo'linmalari "ata"laning o'rganilgan.<sup>67</sup> Ushbu arxeologik-etnografik tadqiqotlar turkmanlarning moddiy-madaniy hayotini – uy, bezatish, kiyim-kechak, ovqat, hunarmandchilik sohalarini o'rgangan.

Demak, yuqoridagi etnografik guruhlar, nafaqat ma'lumotlar yig'ish bilan shug'ullandi, balki Xorazm vohasi xalqlari etnik izlanishlarida va ilmiy qiziqishlar doirasini kengaytirishga chaqirdi, balki umumiy nazariy ahamiyatga ega bo'lgan bir qator muammolarga javob topildi. Xorazm arxeologik-etnografik ekspeditsiya doirasida etnografik tadqiqotlarning o'ziga xos xususiyati shundaki, bu davrda etnograflar moddiy va ma'naviy madaniyatning tarkibiy elementlarini, ta'bir joiz bo'lsa, uni ichdan o'rganish yo'li bilan tadqiq qilinayotgan muammolar mohiyatiga kirishga harakat qilindi.

Ushbu etnograflar yaratgan asarlaridagi xulosalar nafaqat Xorazm mintaqasi xalqlari balki jahon tarixi jarayonlarini va etnografiyasini anglashda muhim ahamiyat kasb etdi. Tadqiqotlarning etnik jihati barcha ushbu davrlar uchun juda muhim va mufassal deb tan olingan. Bu an'anaviy yo'nalish ekspeditsiyaning hozirgi vaqtdagi tadqiqotlarida ham saqlanib qolgan. Ekspeditsiyaning

<sup>65</sup> Задыхина К. Л. Узбеки дельты Амударьи // -М., 1952. –С.65

<sup>66</sup> Снесарев Г. П. Реликты домусульманских верований и обрядов у узбеков Хорезма. -М.1969

<sup>67</sup> Курбанова З. И. Этнографические отряды Хорезмской археолого-этнографической экспедиции. Приаралье на Перекрестке культур. –Самарканд., 2013. –С. 78

keng ko'lamdagi etnografik tadqiqotlari ham tarixiy etnografiya muammolarini, ham zamonaviy jarayonlarini o'z ichiga qamragan.

#### REFERENCES

1. Толстов С. П. По следам древнехорезмийской цивилизации. –М., 1948.
2. Курбанова З. И. Этнографические отряды Хорезмской археолого-этнографической экспедиции. Приаралье на Перекрестке культур Самарканд. 2013.
3. Дониеров.А. Хоразм археология-этнография экспедицияси Узбекистон этнография фанида. –Т.,2007.
4. Задыхина К. Л. Узбеки дельты Амударьи // -М., 1952
5. Снесарев Г. П. Реликты домусульманских верований и обрядов у узбеков Хорезма. -М. 1969

## SAID MUHAMMAD NOSIRNING "TADQIQOTI ARKI BUXORO" ASARINING BUXORO TARIXINI O'RGANISHDAGI ROLI

**Xodjayev Bekzod Baxodirovich.**

Buxoro davlat universiteti Tarixshunoslik, manbashunoslik va tarixiy  
tadqiqot usullari yo'nalishi 2-bosqich magistranti.

<https://doi.org/10.5281/zenodo.10009385>

*Annotatsiya.* Mazkur maqolada Said Muhammad Nosirning "Tadqiqoti arki Buxoro" asarining Buxoro tarixini o'rganishdagi ro'li va ahamiyati haqida so'z boradi. Maqola davomida asoli fikr va mulohazalardan foydalanilgan.

*Kalit so'zlar:* Said Muhammad Nosir, Buxoro tarixi, barcha xalqlar o'tmishi.

## THE ROLE OF SAID MUHAMMAD NASIR'S "RESEARCH ON BUKHARA" IN STUDYING THE HISTORY OF BUKHARA

*Abstract.* This article talks about the role and importance of Said Muhammad Nasir's work "The study of the arch of Bukhara" in the study of the history of Bukhara. Reasonable opinions and comments are used throughout the article.

*Key words:* Said Muhammad Nasir, history of Bukhara, past of all nations.

## РОЛЬ «ИССЛЕДОВАНИЯ О БУХАРЕ» САИДА МУХАММАДА НАСИРА В ИЗУЧЕНИИ ИСТОРИИ БУХАРЫ

*Аннотация.* В данной статье говорится о роли и значении труда Саида Мухаммада Насира «Исследование арки Бухары» в изучении истории Бухары. На протяжении всей статьи используются обоснованные мнения и комментарии.

*Ключевые слова:* Саид Мухаммад Насир, история Бухары, прошлое всех народов.

Buxoro O'zbekistonnig qadimiy madaniy maskanlaridan biri. Uning tarixi, madaniyati O'zbekistonda yashovchi barcha xalqlar o'tmishining bir bo'lagi hisoblanadi. Alohida olingan bir qadimiy hudud o'tmishini O'zbekiston tarixi doirasida maxsus o'rganish O'zbekiston mustaqillikka erishgandan keyin boshlandi.

O'zbekiston Respublikasi Prezidenti Sh.M.Mirziyoevning 2018-yil fevralda Buxoro viloyatiga tashrifi Buxoro tarixini maxsus o'qitish borasidagi masalaning ijobiy yechim topishiga yo'l ochdi. Prezidentimiz tomonidan Buxoro davlat universiteti huzurida Buxoro tarixi ta'lim yo'nalishini ochish to'g'risida berilgan topshiriqqa binoan 2018-2019 o'quv yilida Buxoro tarixi ta'lim yo'nalishi tashkil etilib, hozirgi paytda unda talabalar tahsil olmoqda.

O'qitilayotgan va o'qitilishi mo'ljallanayotgan maxsus fanlar Buxoro tarixining barcha masalalarini qamrab oladi, chunki yo'nalishning asosiy maqsadi Buxoro tarixi bo'yicha malakali kadrlar tayyorlash. Shuningdek, ushbu yo'nalish gidlar tayyorlash yoki gidlikka yo'naltirish, ularga me'moriy obidalar bo'ylab ekskursiya o'tkazish metodologiyasini o'rgatish vazifasini ham o'z zimmasiga oladi. Zero, me'moriy obida to'g'risida ma'lumot berayotganda obidaning qurilish davridagi ijtimoiy-siyosiy ahvol uning qaysi hukmdor davrida bunyod etilganligi va davrning o'ziga xos jihatlari masalasiga e'tibor qaratish lozim.

Buxoro vohasining qadimgi davr tarixini o'rganishda hududda olib borilgan arxeologik tadqiqotlarning ahamiyati beqiyos. Vohadagi Poykent, Varaxsha yodgorliklarini arxeologik o'rganish XX asr birinchi yarmida boshlanib, hozirgi kungacha davom etib kelmoqda. L.A.Zimin, V.A.Shishkin, A.R.Muhammadjonov, J.Mirzaahmedov kabi olimlar tomonidan olib borilgan

arxeologik tadqiqotlar natijasida yodgorliklarning voha ijtimoiy-iqtisodiy, madaniy hayotida egallagan salmoqli o'zni aniqlanib, to'plangan ma'lumotlar ilmiy jamoatchilik hukmiga havola etildi. Shuningdek, bronza davriga oid Zamonbobo yodgorligi Zarafshon arxeologik ekspeditsiyasining a'zolari Yahyo G'ulomov va Ahmadali Askarov tarafidan o'rganilib, Buxoro vohasining janubiy-g'arbiy qismida ibtidoiy madaniyat izlari mavjudligi aniqlandi. Qo'lga kiritilgan ushbu ilmiy yutuqlarning talabalar diqqatiga havola etilishi, ularning qadimgi mahalliy madaniyat to'g'risidagi bilim va tasavvurlarini kengaytiradi.

Buxoro shahrini yoshini aniqlash borasida amalga oshirilgan tadqiqotlar hason o'z ahamiyatini saqlab kelmoqda. Vohada ilk shaharlarning vujudga kelishi tabiiy iqlim sharoitlari, geografik joylashuv va asosiysi Zarafshon daryosining ahamiyati bilan belgilanadi. Zarafshon daryosining Xitfar, Rudizar, Qorako'ldaryo, Moxondaryo kabi irmoqlari Buxoro vohasida o'troq dehqonchilik va urbanizatsiya jarayonlarining keng yoyilishida muhim o'rin tutgan. Akademik V.V.Bartold ta'biri bilan aytganda, Buxoro shahri dastlabki paydo bo'lgan hududini o'zgartirmasdan, hamon o'sha joyda qad ko'tarib turibdi.

Aynan shunday holat Buxor shahri hududida arxeologik tadqiqotlar olib borish ishlarini ancha murakkablashtirib yubordi. Shunday bo'lsa-da, shaharda olib borilgan arxeologik tadqiqotlar uning qadimiyligini isbotladi. Shuningdek, o'rta asr tarixchisi Narshaxiyning Buxoro tarixiy topografiyasi yuzasidan qoldirib ketgan ma'lumotlari arxeologik tadqiqotlar natijasida o'z tasdig'ini topdi.

Buxoroda sovet hokimiyati o'rnatilgandan keyin ham Buxoroni o'rganish ishlari davom etdi. 1921-yil Buxoroda tashkil topgan dastlabki ilmiy o'lkashunoslik jamiyati - "Tarixi anjuman" o'z tarkibiga V.V.Bartold, A.A.Semenov, P.Soliev singari atoqli olimlardan tashqari, bir guruh mahalliy ziyoli ma'rifatparvarlarni birlashtirgan ediki, ular safida Sayyid Muhammad Nosir ham bor edi. "Tarixi anjuman" jamiyati vazifasi doirasida amalga oshirilgan yagona ish Sayyid Muhammad Nosir tomonidan tayyorlangan "Tadqiqoti arki Buxoro" asaridir. O'z davri uchun yuqori intellektual salohiyatga egaligi va eng asosiysi, Buxoro arkining tarixi, tarixiy topografiyasini yaxshi bilgani tufayli, ijtimoiy kelib chiqishidan qat'iy nazar, "Tarixi anjuman"ga qabul qilinadi va unga Buxoro arkining tarixi, tarixiy topografiyasi bo'yicha risola tayyorlash vazifasi topshiriladi.

Boshqa bir sabab, amirlik davrida arkdan chiqmaslik majburiyati bilan cheklangan bu shahzodaning hayoti Buxoro arki ichida, xalq tili bilan aytganda, "shahar ichidagi shahar"da o'tdi. Tabiiyki, u arkning tarixiy topografiyasi, me'moriy, ma'muriy, xo'jalik binolari tarixini yaxshi bilgan va bu masalada o'sha davrda yagona bilimdon sanalgan. To'rt gektarli ark ustida qad ko'tarib turgan barcha binolarni u o'z ko'zi bilan ko'rgan, ayrimlarining ichiga kirgan, holatidan xabardor bo'lgan. Arkda olib borgan tadqiqot va kuzatuvlarining natijasi "Tadqiqoti arki Buxoro" asarida o'z ifodasini topadi. O'tgan asr 20-yillarida Buxoro tarixi, aniqrog'i shaharsozlik tarixi masalalari bilan bir guruh mahalliy o'lkashunos olimlar ham shug'ullandilar va e'tiborga sazovor natijalarga erishdilar.

Taniqli tarixchi-o'lkashunos olim Muso Saidjonovning (1893-1938) bu boradagi faoliyati ibrat namunasi bo'lib xizmat qiladi. Uning "Buxoro shahri va eski binolari" nomli tadqiqoti Buxoro shahrining tarixiy topografiyasiga bag'ishlangan bo'lib, unda Buxoro shahristoni, Ark va undagi imoratlar, Registon va unga tutash hamda yaqin joylarda joylashgan binolar to'g'risida ma'lumot beriladi. Ish boy tarixiy manbalar, jumladan, Narshaxiyning "Buxoro tarixi", o'rta asr

vaqf hujjatlari, arxeologik ashyolar asosida yozilgan va hanuzgacha o'z ilmiy qimmatini saqlab kelmoqda. Muallif V.V.Bartold, I.I.Umnyakov kabi mashhur olimlar tadqiqotlari, shuningdek, Fotih Karim tarjimalaridan ham foydalangan.

#### **REFERENCES**

1. Vaxitov M., Mirzayev Sh. Me'morchilik tarixi. –Toshkent : 2010. – B. 103.
2. Шодиев Ж.М. Бухоро амирлиги давлатчилигининг ривожланиши. –Тошкент: 2010. – Б.34
3. Ўзбек Совет Энциклопедияси, 2-қисм. Т-1972

## HUMOUR IN THE UPBRINGING AND EDUCATION OF THE MODERN TEENAGER

Idiyeva Lola Ismatovna

Teacher of Asia International University

[idiyevalolaismatovna@oxu.uz](mailto:idiyevalolaismatovna@oxu.uz)

<https://doi.org/10.5281/zenodo.10009469>

**Abstract.** *The article is about humour and the role of it in the education and upbringing of modern teenagers. As we know, humour and its natural expression - laughter - has an undeniable pedagogical value as one of the new technologies. The use of this medium can become a reference point for improving the effectiveness of the process of upbringing, education and personal development.*

**Key words:** *humour, laughter, education, upbringing, teenagers, problems in education, pedagogy and psychology.*

## ЮМОР В ВОСПИТАНИИ И ОБРАЗОВАНОСТИ СОВРЕМЕННОГО ПОДРОСТКА

**Аннотация.** *Статья посвящена юмору и его роли в образовании и воспитании современных подростков. Как мы знаем, юмор и его естественное выражение - смех - имеет неоспоримую педагогическую ценность как одна из новых технологий. Использование этой среды может стать ориентиром для повышения эффективности процесса воспитания, образования и личностного развития.*

**Ключевые слова:** *юмор, смех, образование, воспитание, подростки, проблемы в образовании, педагогика и психология.*

Modern education is one of the means of solving the most important problems not only for society but also for individuals. In any state, the nature of the education system is determined by the socioeconomic and political system, as well as by the cultural, historical and national characteristics of the country. One of the most important principles of state education policy is to improve the efficiency of the pedagogical process. Modern Russian society requires a well-rounded individual capable of critical thinking, independent decision-making and creative approach to any matter. Humour and its natural expression - laughter - has an undeniable pedagogical value as one of the new technologies.

The use of this medium can become a reference point for improving the effectiveness of the process of upbringing, education and personal development. In the history of pedagogy scientists have always emphasized the importance of humor in education and upbringing. Foreign and domestic philosophers, sociologists, psychologists and educators (M. F. Quintilian, Y. B. Borev, O. A. Krivtsun, A. Bergson, V.Ya. Propp, S.L. Rubinstein, L.S. Vygotsky, V.A. Sukhomlinsky, A.N. Luk, B.Z. Vulfov, V.D. Ivanov, V.S. Kukushin, N.N. Nikitina, S.D. Yakusheva, etc.). However, the problem of the importance of humor as an educational tool has not yet been sufficiently developed in pedagogy and psychology. There are a number of contradictions, overcoming of which will contribute to improving the effectiveness of upbringing and education of adolescents by means of humor.

These are contradictions between:



-The society's need in a new type of psycho-pedagogical specialists, capable of using humor in pedagogical activity and insufficient development of this problem in pedagogical science;

-the need for the use of humour in pedagogical practice, in the system of professional education and the lack of adequate training of teachers to solve this problem;

-the possibility of humor in the development of associative thinking and outlook of teenagers in the educational process and insufficient actualization of the humorous component of the content of the educational process.

These contradictions determined the topic of our work, the aim of which is humour in upbringing and education of a modern teenager. It is difficult to overestimate the importance of humour in human communication. People's understanding of each other, their cooperation, the joint process of creation and organization of communication at different levels largely depend on how humor is used by the participants of communication. The role of humour for a man is enormous. For him it is one of the most important professional qualities and a means of acting. The mastery of humour is, above all, the ability to improvise, to maintain a friendly classroom atmosphere and an interest in the subject.

A teacher who skilfully uses various means of humour (puns, proverbs, sayings, historical anecdotes, travesties, burlesques, metaphors, hyperbole, etc.), thereby reducing tension in the classroom, refreshing attention, developing associative thinking in the audience, broadening their horizons and having an emotional impact on the audience. So what is humour? One of the simplest and most precise definitions belongs to V.I. Dahl: "Humour is a cheerful, sharp, humorous fold of mind, able to notice and sharply expose strangeness of customs, orders and manners". Although humour is broader than any definition, he pointed out its essential feature: it is a property of the human psyche consisting in the ability to "spot the strangeness" [5, p. 730]. Many events of the surrounding world are perceived as natural, logical, and correct.

The ability to detect strangeness in one's environment helps one to orient in the world, increases one's adaptability to life in society. As man has an inherent capacity for self-reflection, he is happy to know that he is able to detect errors and absurdities. This creates one of the prerequisites for the formation of sense of humour - taste, desire, orientation (installation) to find absurd and funny in everyday environment [13, p. 55]. A. Quintilian said that learning should be joyful. One of the leading Russian teachers V. A. Sukhomlinsky was a supporter of creating school of joy. He is the key figure in defining the problem of humour in education.

He gave an important role in education to the teacher's word, artistic style of presentation, composing together with children small stories and fairy tales, imbued with upbeat humor. V.A. Sukhomlinsky regarded humour as a powerful A. Sukhomlinsky regarded humour as a powerful means of influence. He argued that the ability to see in the breach of discipline funny and shame funny - this is the ability to penetrate the mind and heart of the spiritual world of the child: "The child can not live without laughter.

When children laugh, one should not get angry, unnecessary and inappropriate laughter should be shamed with humour, i.e. with laughter" [11, p. 355]. The ability to laugh is a genuinely human trait; sensitivity to laughter, an inner "readiness" to laugh requires great development, vigorous activity, a play of mental powers. Laughter is the flip side of thinking. To develop in the

child the ability to laugh, to affirm a sense of humor means to strengthen his mental strength and abilities, to teach to think subtly and to see the world wisely [11, p. 348].

A teacher should not lose his or her sense of humour when dealing with children's pranks. One should try to see oneself reflexively in the context of today's situation of pranks, maybe even more serious manifestations of indiscipline or slovenliness. A sense of humour is a necessary quality for a teacher [3, p. 511].

The presence or absence of sense of humour can be judged by the way a person understands jokes, jokes, cartoons, caricatures, whether he/she can perceive the comicality of a situation, whether he/she can laugh not only at others, but also when he/she becomes the object of a joke. Absence or insufficient expression of sense of humour can indicate both a reduced emotional level and insufficient intellectual development [10, p. 875].

**Conclusion.** It is not uncommon at conferences and conventions for participants to begin a serious report with a funny parable. This invariably helps to win the benevolent attention of an audience not only with the force of arguments, but also with a sparkling humor, which helps to depreciate all cunning arguments of opponents without spending any time or effort on them. What matters here, therefore, is the ability to transcend the usual boundaries that constrain thought; this ability is not limited to science alone.

It is rather a characteristic of the individual and not just a peculiarity of thinking [7, p. 137]. Thus, the upbringing and education of adolescents is one of the most pressing problems of modern society. Education is seen primarily as a process of personal development and self-development, connected with mastering the socially significant experience of mankind, embodied in knowledge, change, creative activity and emotional-valuable attitude to the world, constituting the sphere of feelings and emotions.

This is what fills the life of a teenager with special awe, enriches his spiritual world, allows him to perceive the environment through the prism of his experiences, to enjoy and rejoice, to grieve and suffer, i.e. to live a full life. For humor and laughter is the flip side of thinking. To develop a child's ability to laugh, to affirm a sense of humour, is to strengthen his mental strength and capacity, to teach him to think subtly and to see the world wisely.

## REFERENCES

1. Bergson A. Laughter [Text] / A. Bergson. - M.: Art, 1992. - 127с.
2. Borev, Y.B. Aesthetics: textbook [Text] / Y.B.Borev. - M.: High school, 2002. - 511с.
3. Vulfov B.Z., Ivanov V.D. Fundamentals of pedagogy: textbook. - Ed. 2nd revised edition. Text] / B.Z. Wolfov, V.D. Ivanov. - M.: Publishing house of URAO; 1999.
4. Vygotsky L.S. Pedagogical psychology / Edited by V.V. Davydov. Davydov. - M.: Pedagogica-Press, 1999.
5. Gafarova, Z. Z., Bozorova, M. A., Jumayeva, S., Idiyeva, L. I., & Radjabova, L. U. (2020). Synchronous Translation-a Complex Set of Cognitive Processes. *International Journal of Psychosocial Rehabilitation*, 24(1).
6. Гафарова, З. З. (2017). ФУНКЦИОНАЛЬНАЯ СПЕЦИФИКА ЛЕКСИЧЕСКИХ ЗАИМСТВОВАНИЙ В ФИЛОСОФСКОЙ МЫСЛИ ЭПОХИ ШЕКСПИРА. *Интернаука*, (9-2), 23-25.

7. Bafoeva, R. (2023). INGLIZ VA O'ZBEK MAQOLLARINING SHAKLLANISH VA O'RGANILISH MASALALARI. Научный Фокус, 1(3), 29-31.
8. Bafoeva, R. (2023). INGLIZ VA O'ZBEK MAQOLLARINING KOGNITIV TAHLILI Ingliz va ozbek maqollari tizimlari haqida gap ketganda ularning mohiyati bir-biridan ajralib turishi aniq bo'ladi, chunki ular turli xil tarixiy, ijtimoiy va iqtisodiy sharoitlarda rivojlangan, va bu maqoll. World of Science, 6(6), 207-211.
9. Jabborova, A. (2023). THE IMPACTS OF PHYSICAL CLASSROOM SPACES ON STUDENTS INVOLVEMENT HOW CAN STUDENT ENGAGEMENT BE PROMOTED BY PHYSICAL CLASSROOM SPACES?. Modern Science and Research, 2(3), 115-121.

## QO'G'IRCHOQ TEATRI AKTYORLARINING KUYLASH TEXNIKASI

Uzoqov Dilmurod Sultonovich

O'zbekiston davlat san'at va madaniyat instituti

“Vokal” kafedrasida dotsenti

<https://doi.org/10.5281/zenodo.10010029>

**Annotatsiya.** Ushbu maqola qo'g'irchoqbozning sehrli ovozi, sehrli qo'llari, harakatchanligi, fitnes va qo'g'irchoqboz bo'lishi kerak bo'lgan chidamlilik va qo'g'irchoqbozning xususiyatlarini qamrab oladi.

**Kalit so'zlar:** san'at, teatr, sahna, qo'shiq, spektakl, qo'g'irchoq, drama, musiqali drama, opera, balet, tomoshabin, aktyor, aktyorning qo'li, xatti-harakati, xarakteri, sehiri.

### SINGING TECHNIQUES OF PUPPET THEATER ACTORS

**Abstract.** This article covers the puppeteer's Magic Voice, magic hands, mobility, fitness, and the stamina and characteristics of the puppeteer that the puppeteer must have.

**Key words:** Art, Theater, stage, song, performance, puppet, drama, musical drama, opera, ballet, audience, actor, actor's hand, behavior, character, magic.

### ТЕХНИКА ПЕНИЯ АКТЕРОВ КУКОЛЬНОГО ТЕАТРА

**Аннотация.** В этой статье рассказывается о волшебном голосе кукловода, волшебных руках, подвижности, физической форме и выносливости, которыми должен обладать кукловод, а также характеристиках кукловода.

**Ключевые слова:** искусство, театр, сцена, песня, спектакль, кукла, драма, музыкальная драма, опера, балет, зритель, актер, рука актера, поведение, характер, магия.

Tadqiqotchilarning fikricha, qo'g'irchoq teatrining paydo bo'lishi marhum ajdodlarni xotirlashning teatrlashtirilgan marosimi asosida sodir bo'lgan. Ushbu marosim qoidalariga ko'ra, marhumga eng yaqin odam uning niqobini kiyib, marhum kabi gapiradi va harakat qiladi. Keyinchalik bu marosim o'zining an'anaviy xususiyatlarini yo'qotib, oddiy tomoshaga aylangan, ibtidoiy mifologik e'tiqodlarning zaiflashishi va yo'qolishi natijasida bu ramziy shakllar qo'g'irchoqbozlar qo'liga o'tib, hal qiluvchi rol o'ynay boshlagan. qo'g'irchoq teatri tashkil etildi. Qo'g'irchoq teatri mavzulari rivojlana boshlaganligi sababli, niqoblar arsenali ham tobora xilma-xil bo'lib bordi. 11—12-asrlarda O'rta Osiyoda qo'g'irchoq teatri juda tez rivojlandi. Temuriylar davrida qo'g'irchoq teatri yanada ravnaq topdi, buni Alisher Navoiyning “Xamsa” asarida xalq hayotini qo'g'irchoq teatri sifatida tasvirlashi yaqqol tasdiqlaydi.

Qolaversa, XY asrda yashab o'tgan Husayn voiz Koshifiy “Futuvvatnomai sultoni ou juvanmardlik tarixi” asari to'rtinchi bobining ikkinchi qismini xalq qo'g'irchoq teatri tabiati va turlarini tasvirlashga bag'ishlagani ham bejiz emas. "Qo'g'irchoqbozlarning tavsifi" maxsus nomi bilan. . Jumladan, u shunday yozadi: “Qo'g'irchoq teatrining sharoiti qanday, deb so'rasalar, ayting: asosiy shart – qo'g'irchoqchining dono bo'lishi, haqiqatdan zavqlanishidir.

San'atning har bir turidan qat'i nazar, ijodkor qonun va uslublar asosida asar yaratadi, tomoshabin uni ko'radi, tinglaydi, bir olam zavq oladi. Balet teatridagi spektaklni tomosha qilar ekanmiz, iqtidorli ijrochilarning sahnadagi raqslariga maftun bo'lamiz. Operada esa biz ovozlari sehidan foydalanamiz. Shuning uchun, agar siz maftunkor va sehrli raqslarni ko'rish va ariyalarni tinglash uchun balet va opera teatriga boradigan bo'lsangiz, birinchi navbatda qo'g'irchoqlarni

tomosha qilish uchun qo'g'irchoq teatriga borasiz. "Qo'g'irchoq teatri shunchaki teatr san'ati janri emas, balki teatr, opera, balet, musiqali drama, operetta kabi mustaqil bir butundir. Shuning uchun janr sifatida rivojlanish, shu paytgacha e'tibordan chetda qolgan mavzu va obrazlarni kashf etish, janrlar ko'lamini kengaytirish, rejissyorlik uslubi va ijro vositalarini boyitish, unutilgan shakllarni tiklash zarur.

Shundagina qo'g'irchoq teatri o'z tarixi, o'z davri va turli toifadagi tomoshabinlar talabiga munosib bo'ladi. » 1 Qo'g'irchoq teatrida namoyish etilayotgan barcha ko'rinishdagi spektakllar yuksak fantaziya asosida, zamon talablari, jumladan, o'z davrining an'anaviy va axloqiy muammolari, illatlari asosida yaratilgan bo'lib, ularning badiiy yechimi bolalar uchun qiziqarli va tushunarli. rang-barang bo'lishi kerak. "Teatr, musiqali drama, balet yoki operada spektakl yaratishda aktyor birinchi personaj (figura), qo'g'irchoq teatrida birinchi personaj qo'g'irchoq, so'ngra bosh aktyor bo'ladi". hisoblanadi Qo'g'irchoq tirik, nafas oluvchi aktyor, inson yoki jonzoatning timsoli ekanligini bilgan holda (uning belgilari juda oz ekanligini biz juda yaxshi bilamiz), biz qo'g'irchoqni kuzatamiz, uning tirilishi mo'jizasini ko'ramiz. Biz inson xarakteri va hissiyotlarining ishontirish kuchiga oshiq bo'lamiz.

Bir qarashda odamning xulq-atvori frazeologiyasi butunlay o'zgargan, harakat stereotiplari odat, mahoratga aylangandek tuyuladi. Keling, dramatik teatr aktyori va qo'g'irchoq teatri aktyorining mushak apparatining oddiy jismoniy harakatini taqqoslaylik. Aytaylik, dramatik aktyor sahnada o'tirishi kerak. Binobarin, harakat qilish tartibi birinchi navbatda miyada paydo bo'ladi. Bunday impuls afferent nerv orqali markaziy asab tizimiga boradi va u yerdan periferik harakat tomirlariga o'tadi va bu tomirlar bo'ylab elka, dumba, oyoq va boshqa qismlarning mushaklarini harakatga keltiradi.

Kerakli mushaklarning cho'zilishi yoki qisqarishi miya nazorati bilan amalga oshiriladi. Reflektor bilan kamon katlansa bo'ladi, ya'ni odam o'tiradi. Qo'g'irchoqbozda bu refleks jarayonining birinchi qismi dramatik aktyordagi kabi bo'ladi, lekin oxiri boshqacha. Nerv tomirlari orqali pozani aktyor emas, qo'g'irchoq bajaradi. Qo'g'irchoqning o'tirishi uchun butunlay boshqacha fiziologik xatti-harakatlar amalga oshiriladi. Boshqacha aytganda, elka, bilak, tirsak va barmoq mushaklari harakatga keladi. Natijada, qo'g'irchoq kerakli holatga o'rnatiladi. Qo'g'irchoq aktyorining tanasida qanday jarayon sodir bo'ladi. Aktyor va sahna xarakteri, ya'ni qo'g'irchoq harakati o'rtasida doimiy funksional bog'liqlik mavjud.

Fiziologlar va sportchilarning fikriga ko'ra, qo'g'irchoq teatri aktyorining tanasida ideomotor harakat sodir bo'ladi, harakat haqidagi fikr qisman qisqarish va mushaklarning qisqarishiga teng. Aktyorning ongida etuk va qo'g'irchoq ifodalanishi kerak. Ana shundagina sahna xarakterining plastik belgilari, har bir spektakldagi qo'g'irchoqning qattiq harakati, sahna hayotining bir lahzalik xususiyatlari namoyon bo'ladi.

O'zbekiston davlat san'at va madaniyat instituti qo'g'irchoq teatri kafedrasida aktyorlar tayyorlash asosan Stanislavskiy tizimi asosida olib boriladi. Qo'g'irchoqlar bilan aktyorlik mashg'ulotlari, albatta, Stanislavskiy tizimiga asoslangan aktyor psixotexnikasi elementlari, jonli reja bilan parallel ravishda amalga oshiriladi. Ammo bu jarayonda ikki xil mashqning o'zaro ta'siri va ularning o'zaro ta'sirining zarur mezonlari buzilmasligi kerak. Qo'g'irchoq teatri aktyorlarini tayyorlash bo'yicha ish boshlanganiga o'ttiz yildan ortiq vaqt o'tdi. Institutni bitirgan Respublika qo'g'irchoq teatri va viloyat qo'g'irchoq teatrlarining sobiq talabalarining aksariyati teatr artistlarini tayyorlagan. Biroq keyingi yillarda viloyat teatrlarida malaka oshirgan mutaxassislar

soni kamayib borayotgani tashvishlanarli. Albatta, institut har yili qo'g'irchoqbozlik bo'limi bitiruvchilarini qabul qiladi.

Lekin ularning aksariyati viloyat teatrlariga bormaydi, ishlamaydi. Boshqa sohalarga kirishayotganlar ham bor. Ammo savolning yana bir jiddiy jihati bor. Institutda o'qigan bo'lish teatrga malakali qo'g'irchoqboz aktyor keladi, bu kasb uning kasbi va kundalik turmush tarziga aylanadi, degani emas. Yigit-qiz shu ta'lim sohasiga qadam qo'ysa, kasb tanlagach, qalb amriga bo'ysunadimi yoki boshqa holatlar tufaylimi, shunaqa savol. Ba'zan sharoitga ko'ra, masalan, drama bo'limiga da'vogarlar ko'p bo'ladi, tanlov ko'lamini tufayli qo'g'irchoqbozlik bo'limiga ham kirib kelayotganlar bo'ladi. Bunda o'quvchi o'zida tub o'zgarishlarni amalga oshirmasa, qo'g'irchoqqa muhabbat tuyg'usini shakllantira olmasa, u rassom bo'lmaydi.

Qo'g'irchoqboz o'ziga xos tip bo'lib, boshqa janr aktyorlaridan farq qiladi. Uning boshqalardan farqi faqat professional mahorati va qo'g'irchoqbozligi bilan cheklanmaydi. U boshqa turdagi odam. Bilamizki, o'z san'atini, badiiy iste'dodini, o'z qiyofasini jamiyatga ko'rsatishga intilgan (bu xususiyatning yomon tomoni yo'q, bu har bir ijodkorning qonuniy xohish-irodasi) uzoq vaqt parda ortida qola olmaydi. u zerikadi, o'zini topa olmaydi. Demak, qo'g'irchoq aktyorining asosiy xususiyatlaridan biri kamtarlikdir. Shubhasiz, bu sifat boshqa janrdagi ijodkorlarga ham xosdir, lekin bu sifatlar dramatik teatr va qo'g'irchoq teatrida turli nisbatlarda namoyon bo'ladi va namoyon bo'ladi. Shuni ta'kidlash kerakki, qo'g'irchoq teatri aktyori uchun o'zi emas, balki undan tashqaridagi borliq, ijro asbobi - qo'g'irchoq va u bilan bog'liq vaziyat katta ahamiyatga ega. Shu bilan birga, qo'g'irchoq teatri aktyoriga xos bo'lgan ko'rinmaslik xususiyati bilan bog'liq bo'lgan kamtarlik juda faol, mazmunli mehnat, ijodiy izlanishga to'la bo'ladi, bu odam qo'g'irchoq san'atining odamimi, u yerda topiladimi?, qisqasi, u professionalmi yoki o'zini ko'rsatmaydi. Umuman aktyorlikning eng chuqur tavsifi uning organik tabiati, qo'g'irchoqni jonlantirishdagi inoyatidir.

O'zbekiston Davlat san'at va madaniyat instituti professori, O'zbekistonda xizmat ko'rsatgan yoshlar murabbiyi janob Ashurova qo'g'irchoq teatri aktyori haqida shunday dedi: "Qo'g'irchoq teatri aktyori uchun eng zaruri rejissyorlik, ya'ni uning harakatchanligidir. qo'llarning. Inson xulq-atvorining eng faol ijrochisi bo'lgan qo'l qo'g'irchoq teatrida o'zining sehr va sehrini namoyon etadi.

Dramaturg asaridagi obrazlar rassom va qo'g'irchoqbozning ijodiy ko'magida jonlanadi, qo'g'irchoq teatri aktyorlari esa jonlanib, o'zini mantiqiy va maqsadli tutishga moyil bo'ladi. Buning uchun qo'g'irchoqchidan juda harakatchan, qo'lida chiniqqan va kuchli bo'lish, qo'g'irchoqlarni katta mahorat bilan boshqarish va turli mantiqiy harakatlarni bajarish talab etiladi. U yalang'och holda, qo'lqop va ro'mol bilan turli harakatlar qiladi va shu bilan turli harakatlar yaratadi. tasvirlar va uning boy imkoniyatlarini ko'rsatadi.

Shuning uchun qo'g'irchoqboz qo'lining harakati cheksiz imkoniyatlarga ega bo'lishi kerak. 3 Qo'g'irchoqbozning qo'llari uning nervlari va jismoniy energiyasini qo'g'irchoqning plastik xatti-harakatiga aylantiradigan, shovqin va sisilarni yorituvchi noyob vositadir. Qo'g'irchoq spektaklidagi personajning emotsional holatining o'zgarishiga barmoqlar harakati, bilakning turli mashqlari yoki barmoqlarning nutq yoki ovozni boshqarish uchun nozik harakati sabab bo'ladi.

Teatrning asosiy maqsadi tomoshabinlarni ezgulikka da'vat etish, ularning madaniyati, ma'naviyati va dunyoqarashini kengaytirish, qiziqarli va hayajonli dunyoni taqdim etishdan iborat. Yuqori sharhlovchi, albatta, tomoshabindir. Tomoshabinning dunyoqarashini kengaytirish



rassomlarning vazifasidir. Teatr va ommani ikki ajralmas elementga qiyoslash mumkin. Chunki tomoshabin bo'lmasa, teatrning mavjudligi va qo'g'irchoqbozning ixtisosligi so'roq ostida qoladi.

#### **REFERENCES**

1. Qodirov M., Qodirova S. Qo'g'irchoq teatri tarixi. -TJ Talkin, 2006 yil
2. Ashurova M. T. Qo'g'irchoq teatri maktabi, 2007 y
3. Boltaboeva, U. va Madaminov, S. (2021). AN'NAVIY O'ZBEK TEATRINI RIVOJLANISH OMILLARI. TA'LIMDAGI JORIY TADQIQOTLAR JURNALI, 2(11), 32-40.
4. Boltaboeva, U. (2021). Sahna san'ati: kompozitsiya va diapazon. Madaniyat va zamonaviylikning xalqaro sharhi, 11, 16-24.
5. Boltaboeva, U. (2021). Kelajak aktyorlarini tayyorlashga pedagogik yondashuvlar. Sharq san'ati va madaniyati, 2(3), 88-98.
6. Boltaboeva, U. va Xalilov, Y. (2021). Teatr san'atining o'ziga xos xususiyatlari. Sharq san'ati va madaniyati, 2(3), 40-48.
7. Boltaboyeva, U. va Yu, K. (2021). Rejissyorning monolog va rejissyor ishi. TA'LIMDAGI TADQIQOTLAR JURNALI,

## ONA TILI DARSLARIDA SON KATEGORIYASINI O'RGATISHDA XORIJIY TIL BILAN QIYOSLASHDAN FOYDALANISH

Murodova Saodat Uyg'un qizi

Osiyo xalqaro universiteti o'qituvchisi

<https://doi.org/10.5281/zenodo.10010056>

**Annotatsiya.** Maqolada boshlang'ich sinf ona tili va o'qish savodxonligi darslarini samarali tashkil etishda xorijiy tillar bilan qiyoslash asosida o'quvchilarda lingvistik kompetensiyalarni shakllantirishga qaratilgan usul va yo'llar tahlil qilingan.

**Kalit so'zlar:** lingvistika, ona tili, metod, qiyoslash, xorijiy tillar, ko'nikma, bilim, kompetensiya.

## USING COMPARISON WITH A FOREIGN LANGUAGE IN TEACHING NUMBER CATEGORY IN MOTHER TONGUE CLASSES

**Abstract.** In the article, the methods and ways aimed at the development of linguistic competence based on the study of foreign languages are applied in the effective organization of primary school mother tongue and reading literacy classes.

**Key words:** linguistics, mother tongue, method, comparison, foreign languages, skills, knowledge, competence.

## ИСПОЛЬЗОВАНИЕ СРАВНЕНИЯ С ИНОСТРАННЫМ ЯЗЫКОМ ПРИ ОБУЧЕНИИ ЧИСЛОВОЙ КАТЕГОРИИ НА УРОКАХ РОДНОГО ЯЗЫКА.

**Аннотация.** В статье методы и способы, направленные на развитие лингвистической компетентности на основе изучения иностранных языков, применяются при эффективной организации занятий по родному языку и читательской грамоте в начальной школе.

**Ключевые слова:** языкознание, родной язык, метод, сравнение, иностранные языки, умения, знания, компетентность.

O'zbek tili mustaqil O'zbekiston Respublikasining davlat tili bo'lib, uning umumiy o'rta ta'lim maktablarida o'qitilishi davlat ahamiyatiga molik ijtimoiy, iqtisodiy va ma'naviy ahamiyatga ega. Yoshlarda ijodiy tafakkur, ijodiy izlanish, mavjud imkoniyatlardan eng maqbulini tanlash, tilimizning boy imkoniyatlaridan nutq sharoitiga ko'ra to'g'ri, o'rinli va samarali foydalanish malaka va ko'nikmalarini singdirish, ularni milliy qadriyatlarimiz, udum va an'alarimiz ruhida tarbiyalashda maktab ona tili kursining tutgan o'rni va imkoniyatlari benihoya kattadir. Ayniqsa, mustaqil Respublikamiz uchun tadbirkor va ijodkor insonni tarbiyalash masalasi o'ta muhim vazifa bo'lib turgan bir sharoitda bu fanning o'qitilishi muhim ahamiyat kasb etadi.

Avvalo, boshlang'ich sinf ona tili darsliklarida -lar qo'shimchasini qo'llashda tejamkorlikka rioya qilingan-qilinmaganini olib qaraymiz. Bosh va ikkinchi darajali bo'laklarda mazkur qo'shimchaning tejab-tejamasligi son kategoriyasi talqini bilan bog'liq. Bir darslikda ko'p predmetlarni bildirlar so'zlar kimlar? nimalar? so'rog'iga javob bo'ladi deyilsa, ikkinchisida predmet nomini bildirib, kim?, kimlar? Yoki nima?, nimalar? so'roqlariga javob bo'lgan so'zlar ot deyiladi. Otlar birlikda (bola) va ko'plikda (bolalar) qo'llanadi deb ko'rsatiladi.

Ko'rinadiki, otning miqdor ma'nosi yuqori sinf darsliklaridek A. G'ulomov nazariyasiga asosan talqin qilinib rus tiliga xos xususiyat qoida qilib berilgan. Bunday talqin o'zbek tiliga mos

kelmasligi qoidaning o'zidan ko'rinib turubdi. Bitta darslikda so'roq so'zi mualliflar aytmoqchi birlikda, ikkinchisida ko'plikni anglatadi. Bundan birlik-ko'plik ifodalanishini boshqacha talqin qilish kerakligi anglashiladi. O'zbek tilida tub ot faqat birlik, -lar qo'shilgan ot faqat ko'plik bildirmaydi. Shu inobatga olinsa mazkur qoidada so'roqlari o'rniga so'rog'i, shuningdek boshqa o'rinlarda ko'plik ifodalash uchun tub ot qo'llanganining sababi oydinlashadi.

Maqolda tub ot yaxlit ko'plikni bildiradi: Odobli bola elga manzur. Ko'plik barcha so'zidagidek bo'lganidan barcha odobli bola ma'nosi anglashilib -lar tejaladi.

Ko'plik mantiqan ayon bo'lsa -lar tejalib tub ot qo'llanishiga misol uchala darslikda ham uchraydi: unli tovush undosh tovushdan imasi bilan farq qiladi. Bitta tovush nazarda tutilmagani o'qituvchigagina emas, o'quvchiga ham ayyon.

Ko'plik gapdagi biror vositadan anglashilsa -lar tejalib tub ot qo'llanadi: hamma yoqni barg qopladi. Otasi unga ko'k, qizil shar berdi. Ko'plik birinchi misolda olmoshdan, ikkinchi sifatning takroridan anglashiladi. Quyidagi misolda bu vazifani ot (tinchlik) va fe'l (bo'lib) bajaradi: tinchlik so'zini bo'g'inga bo'lib talafuz qiling.

Bitta otda qo'llangan -lar ikkinchisidan ham ko'plik anglashilishiga yordam beradi: ajratib ko'rsatilgan so'zlarga so'roq bering. So'roq yorsdamida otlarni aniqlang. Egalik qo'shimchasini olgan otlarni aniqlang. Tub otning ana shu xususiyati e'tirof etilsa darsliklarda ko'p o'rinda -lar ortiqcha noto'g'ri qo'llangani ma'lum bo'ldi: tovushlar yozuvda harflar bilan belgilanadi. So'zlarni bo'g'inlarga ajratib yozing. So'zlarni bo'g'inlarga bo'lib ko'chiring. Otlardan sifatlar yasang. bu misollarda -lar ikkinchi otda tejalisa quyidagi misollarda birinchisidan tejaladi: so'roqlar yordamida birlik va ko'plikdagi otlarni aniqlab ayting. So'roqlar yordamida toping. Ayrim gapda -lar ikki marta ortiqcha ishlatilgan: So'roqlar o'riniga otlarga mos sifatlar topib ko'chiring. Bu misolda -lar umuman qo'llanmasa bo'ladi, chunki mashqda so'roq so'z va sifat kabi ot ham bitta emas. Ko'plik keyingi gapdan ayon bo'lganidan quyidagi misolda -lar bir yoki ikki marta tejalishi mumkin: So'zlarda qanday qismlar bo'ladi. Quyidagi misolda -lar uch marta ortiqcha qo'llangan: Chiziqchalar o'rniga berilgan otlarga xos fe'llar tanlab gaplar tuzing.

Ko'plik otning o'zidan anglashilganda ham -lar tejalishi kerak: Shudgorlangan yerda qurt-qumursqalar yaxshi ko'rinadi. Yer zararli hasharotlardan tozalandi. Ikkinchi gapda ko'plik qo'shimcha (-ot) bilan ifodalangan bo'lsa, birinchisida takror yordamida namoyon bo'ladi. Shu inobatga olinsa, ko'pchilik do'kon peshtoqida yozilga oziq-ovqatlarda ham -lar tejalishi ayon bo'ladi.

-lar qo'shimchasini tejash maqsadga muvofiq bo'lganda o'zni bilan sondan ham foydalanish kerak. Quyidagi misolda gap so'zidan oldin ikki-uchta yoki uch- to'rta qo'llansa -lar tejalib vazifa oydinlashadi: So'zlardan gaplar tuzing.

Aniqlovchi son va boshqa miqdor bildiruvchi so'zdan ifodalanganda -lar tejalib tub ot qo'llanishi uchala darslikda ham uchraydi: nechta gap, ikkita gap, uch-to'rta gap, ikki yoki bir necha gap, qirq xil millat, nechra bo'g'in, ikki chiziq, to'rt – beshta gap, ko'p kitob, to'rt kishi, o'nta o'quvchi, bir quloch boychechak, quloch-quloch gul.

Ko'p holda ana shu qoidaga rioya qilinmasligidan -lar ortiqcha qo'llangan: to'rta so'zlar, hamma bolalar, ko'p narsalar, turli tillarda, minglab so'zlar, ko'p narsalar, ayrim so'zlar, turli mevalar, har xil kapalaklar, yuzlab kishilar, bir milliondan ortiq zararkunandalarga, hamma shaharlarga, ayrim so'zlar, bir gala chiyabo'rilar.

Aniqlovchi miqdor bildirmaydigan soʻzlar ifodalanganda -lar aniqlanishda tejaladi: Tanafusda derazalarning darchasini ochib qoʻyamiz. Bayon nohissiy boʻlganidan quyidagi misollarda ham aniqlanishga -lar qoʻshilmaydi: Yoʻlda ularning ovqatlari tugab qoldi. Gʻoʻzalarning barglari soʻliy boshladi. Daraxtlarning barglari sargʻayadi.

Quyidagi gaplarda -lar aniqlovchida emas, aniqlanishda tejalishi kerak edi: Oyning nomlarini yozing. Oyning nomlarini fasllarga boʻlib yozing. Shahar nomlarini alifbo tartibida ayting.

Bayon hissiy boʻlsa -lar aniqlanishda ham tejalmaydi: daraxtlarning oppoq shoxlari yarqiraydi (Gʻuncha 3,65). Shabadada daraxtlarning yashil yaproqlari etbranadi.

Uyushiq ega va koʻmakchili toʻldiruvchida -lar koʻmakchisining tejab- tejalmasligiga alohida izohlanishi kerak. Bayon nohissiy boʻlsa -lar baʼzan tejaladi. Qoʻy, qoʻzi yaylovda oʻtlaydi.

Oʻzbek tilining xususiyatiga toʻgʻri kelmaganidan -lar koʻmakchisining rus tilidagidek tejalmat qoʻllanishini toʻgʻri deb boʻlmaydi: Javonda oʻquv qurollari: daftarlar, kitoblar, ruchkalar har xil qalamlar saqlanadi. Bu gapda -lar faqat umumlashtiruvchi soʻzga qoʻshiladi. Quyidagi gapda uyushiq toʻldiruvchining oxirgisida qoʻshilib egada ham tejaladi: Kosmonavtlar, quruvchilar, dengizchilar haqida markalari bor. Bayon nohissiy boʻlib barisi degan maʼno anglashilganidan quyidagi misolda uyushiq eganing oxirgisiga ham -lar qoʻshilmaydi: Qaldirgʻochlar, uzunqanotlar, koʻkqargʻalar issiq oʻlkalarga uchib keta boshladi.

Barisi degan miqdor maʼnosi tub otga xos boʻlganidan quyidagi uyushiq boʻlakda -lar ishlatilmaydi: Tovushlar va harflar. Boshqa sarlavhalarda ham -lar tejalisa toʻgʻri boʻladi. Koʻplik otning oʻzidan anglashilganidan quyidagi gapda -lar uyushiq eganing birinchisida ham 56tejaladi. Sabzavotlar va qovun- tarvuz yigʻib olindi.

Uyushiq boʻlak oldida miqdor bildiruvchi soʻz qoʻllansa -lar tejalishi kerak: Chiroq atrofida juda koʻp kapalak va parvonalar uchib yuribdi. Bu gul toʻgʻrisida koʻplab koʻshiq, afsonalar yaratilgan.

Bayon hissiy boʻlganda baʼzan -lar tejalib uyushiq boʻlakning oxirgisiga qoʻshiladi:

Nizom deydi: - Kecha va kunduzlar!

Olim deydi: - Odam, jonivor, daraxtlar!

Bu sheʼrda his-tuygʻu (sevinch, shodlik) -lar va ohang bilan ifodalangan boʻlsa quyudagi misolda taʼkid faqat -lar vositasida ifoda etilgan: Qish. Qor yogʻyapti. Kun sovuq. Keng dalalar mevali bogʻlar, baland togʻlar oq choyshabga oʻralgan koʻrinadi.

Endi kesimda -lar tejalib-tejalmasligi haqida fikr yuritimiz. Egadan koʻplik anglashilsa kesimda -lar tejaladi: Bu qonunga xilof ish tutgan kishilar xato qiladi. Shu payt uchta aʼlochi oʻquvchi qoʻshni maktabdan bizni yangi yil bilan tabriklash uchun kirib keldi. Bunday qoʻllanish sheʼrda ham uchraydi: bolalar ahil boʻlsa, Shudir bizning baxtimiz (M. Hayitmetov). Lekin nazariya taqazo qilinganidan toʻrtala darslikda ham bu qoidaga aksar rioya qilinmagan. Oqibatda bolalar. Oʻquvchilar oti, ular olmoshiga bogʻlangan feʼl kesimda 30-40 martadan -lar ortiqcha ishlatilgan. Boshqa otlar ham qoʻshib hisoblasa, har qaysi darslikda yuzlab oʻrinda tejamkorlikka rioya qilinmaganligi maʼlum boʻladi.

Har bir darslikdan kesimga -lar ortiqcha qoʻshilganiga bir nechtadan misol keltiramiz. Quyidagi gaplar 1-sinf ona tili darsligidan olingan: *Bolalar yana qanday oʻyinlar oʻyinlar oʻynayaptilar? Qadimda odamlar baland osmonda uchishni orzu qilganlar.*

Quyidagi misollar 3-sinf ona tili darsligidan: *Kishilar soʻzlaydilar. Faqat insonlarga soʻzlashni biladilar. Oʻquvchilar sayohatga boradilar. Oʻrtoqlari undan xafa boʻldilar. Dunyodagi xalqlar bir soʻzni sevinib aytadilar. Ikki dugona uy vazifalarini oʻz vaqtida puxta bajaradilar.*

Yuqori sinf darsliklaridagidek moslashuv qoidasiga qatʼiy rioya qilinganidan koʻplikdagi egaga bogʻlangan ot kesimda ham -lar tejalman: Bular qanday hayvonlar? Bular qanday gaplar? Ular qanday gaplar? Choynak, piyola, stakan idishlar. Doʻppi, palto, koʻylak-kiyimlar. Bu gaplarni oʻqib katta arava qaydan yursa, kichik arava shundan yurar ekan-da deging keladi. Aks holda kesimga qoʻshigan -lar ruscha gap soyasi ekanligini payqab undan voz kechish u qadar qiyin emas edi.

Ona tilining xususiyati ega koʻplikda boʻlganda kesimda -lar tejalganidek kesimdan koʻplik anglashilganda egada ham -lar tejalishini taqazo qiladi: Nega harf soni koʻp? Istagimiz doʻst – koʻpaysin (P. Moʻmin). Lekin, koʻp oʻrinda bu qoidaga rioya qilinmagan: Fermada sigirlar koʻp, Qaynamagan suvda mikroblar koʻp boʻladi. Unli tovushlar nechta? Bogʻda gilos, olxoʻri daraxtlari koʻp.

Oʻktamning stolida silliq qilib qoʻyilgan savagʻichlar, taxtachalar, yelim, iplar qalashib yotardi (H. Nazir;). Shoir sheʼrlar, gʻazallar yozaveribdi (O. Husanov).

Oʻqituvchi bu mavzuni oʻtishda oʻtdan olfin son kelganda oʻzbek, rus, ingliz tillarida oʻtning qanday shaklda boʻlishini qiyoslab koʻrsatadi.

Oʻquvchilar, *oʻnta qalam* rus tilida *десять карандашей*, ingliz tilida *ten pensils* deyildi. Yaʼni rus, ingliz tillarida oʻtdan oldin son kelganda otga koʻplik qoʻshimchasi qoʻshiladi. Oʻzbek tilida esa -lar qoʻshimchasi qoʻshilmaydi. Yaʼni oʻnta qalamlar deyilmaydi. Bunday deyilsa xato hisoblanadi.

Bugungi kunda, yaʼni taʼlim-tarbiyaning hozirgi zamonaviy bosqichida oʻqituvchining ishlash tizimi tubdan oʻzgarmoqda va pedagogik texnologiyalar, integratsiyalar, innovatsiyalar amaliyotda keng qoʻllanilmoqda.

Oʻquv fanlararo aloqadorlik taʼminlangan sharoitda oʻquvchilarning egallagan bilimlari samarali rivojlanishi bilan bir qatorda ularning idrok qilish qobiliyati, faolliklari, qiziqishlari, aqliy-intellektual imkoniyatlari ortishiga erishiladi. Oʻquv fanlararo aloqadorlikni turli oʻquv fanlari boʻyicha oʻquv dasturlari, darsliklar mutanosibligini taʼminlovchi didaktik imkoniyat sifatida tushunish lozim.

Boshlangʻich sinflarda ona tili fanini ingliz tili bilan integratsiyalash orqali oʻquvchilarning ona tili hamda ingliz tili boʻyicha bilimlari oshishiga erishiladi, qiziqishlari ortadi. 2-sinf—Ona tili darsligining “Oʻzbekiston -mustaqil davlat” mavzusida keltirib oʻtilgan mashqni oʻquvchilarga ingliz tili fani bilan bogʻlab oʻtish haqida toʻxtalib oʻtamiz.

11- mashq. Matnni oʻqing.



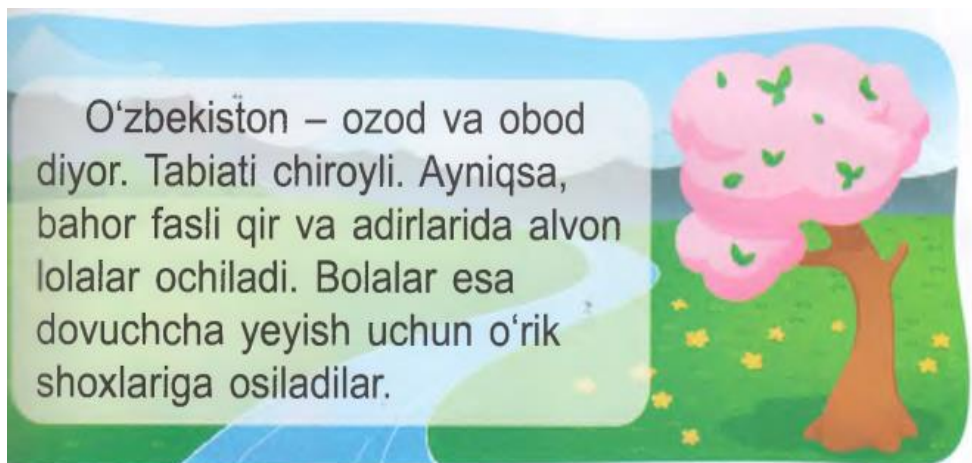

1-rasm

Spring, nature, beautiful, tulips, children, apricot, land, season

O'quvchilar bilan qisqa savol-javob uyushtiriladi:

1. Matnda nimalar haqida so'z borgan? – o'lkamiz tabiati haqida.

2. Yana qanday ma'lumotlar keltirilgan? -o'rik mevasi dovuchchasining hamma bolalar tomonidan sevib iste'mol qilinishi haqida.

Savol-javobdan keyin o'quvchilar matndagi n i m a ? so'rog'iga javob bo'lgan so'zlarni daftarlariga ko'chirib yozadilar. Mashq bajarib bo'lingach, qoida bilan tanishtiriladi. Doskada misollar yozib tushuntiriladi. Shaxs va narsani bildirib, kim? yoki nima? so'rog'iga javob bo'lgan so'zlar ot deyiladi. Fasl, diyor, qir, adir, lola, o'rik, shox kabi so'zlar otlardir.

Mashq shartlari bajarilgach, yuqoridagi qoida tushuntirilgach, o'quvchilar bilan didaktik o'yin o'tkaziladi. Bu o'yin —Translator deb nomlanadi. Sharti shunday: sinf o'quvchilari teng ikki guruhga bo'linadi.

Har bir guruhdan bir nafar o'quvchi chiqib, mashqda berilgan so'zlarning har birini galmaldan ingliz tilida aytishlari kerak bo'ladi. Aytishda to'xtab qolgan guruh a'zosi mag'lub bo'ladi.

Milliy dastur asosida tuzilgan —Ona tili va o'qish savodxonligi darsliklari mavzulari bevosita xorij madaniyati bilan uyg'unlashganligi tillar orasidagi yaqinlikni taqozo etadi.

Boshlang'ich sinf o'qituvchilari oldida turgan bu kabi muammolarning yechimini topishda biz yoshlardan juda ko'p izlanishlar talab etiladi. Ta'lim tizimiga qator yangiliklar olib kirgan holda bu masalalarga javob topishimiz kerak. Bunda esa integratsiyalashgan texnologiyadan foydalanish natijasida o'quvchining vaqti, kuchi tejiladi; ortiqcha ruhiy va jismoniy zo'riqlashlarning oldi olinadi, ta'lim samaradorligi oshadi.

O'quvchilar zarur ko'nikma va malakalarni, tushunchalar hamda bilimlarni, o'quv predmetlari mazmunini uyg'unlashtirish natijasida har tomonlama chuqur o'zlashtirish imkoniga ega bo'ladilar.

Bunday izlanishlar orqali biz ko'zlayotgan maqsad: boshlang'ich sinf o'quvchilarining har tomonlama saviyasini oshirish, xorijiy tillarni o'rganish bilan bir qatorda tillardagi imkoniyatlarni bemalol farqlay olish, bir xillik, —qolipdan qochish va lingvistik kompetensiyani rivojlantirishdan iborat. Bunda bolaning ham so'z boyligi oshadi, ham ingliz tilining o'zbek tili kabi amaliy jihatlarini o'rganib boradi.



#### REFERENCES

1. Mirziyoyev Sh. Ilm–fan yutuqlari–taraqiyotning muhim omili. “Ma’rifat” gazetasi №: 104. 2016-yil 31-dekabr
2. Abdullayeva Q.A. Safarova R. Ochilova M.O. va b. Bashlang‘ich ta’lim konsepsiyasi. // “Boshlang‘ich ta’lim” jurnali. 6-son. 1998.
3. Qosimova K. Boshlang‘ich sinflarda ona tili o‘qitish metodikasi. – Toshkent: “O‘qituvchi” 1986

FANTASTIK ASARLARNI INGLIZ TILIDAN O'ZBEK TILIGA TARJIMA  
QILISH JARAYONIDA ISHLATILADIGAN TRANSFORMATSIYALAR (HOLLY  
BLACKNING "THE CRUEL PRINCE" ASARI MISOLIDA)

Xoliyorova Gulmira Abdug'affor qizi

Termiz davlat universiteti

E-mail: [stuard\\_redman@mail.ru](mailto:stuard_redman@mail.ru)

<https://doi.org/10.5281/zenodo.10010554>

**Annotatsiya.** Mazkur maqola mashhur ingliz yozuvchisi Holly Blackning "The Cruel Prince", ya'ni "Yovuz shahzoda" asari asosida yozildi. Bu fantastik asar bo'lib, 2018- yilning 2-yanvarida bosmadan chiqqan va o'zbek tiliga tarjima qilinmagan. Maqolada ushbu asarni tarjima qilish jarayonida uchragan morfologik, sintaktik, leksik va punktuatsion transformatsiyalar haqida tahlil qilinadi. Bundan tashqari maqolada asarda uchragan translitiratsiyalar haqida ham mulohazalar yuritilgan. Maqola uchun adabiy darsliklar va tarjima jarayonida qo'llanilgan turli lug'atlar qo'llanma manbaa sifatida olingan.

**Kalit so'zlar:** Leksikologiya, morfologiya, sintaksis, punktuatsiya, translitiratsiya.

TRANSFORMATIONS USED IN THE PROCESS OF TRANSLATING  
FANTASTIC WORKS FROM ENGLISH TO UZBEK (IN THE EXAMPLE OF HOLLY  
BLACK'S "THE CRUEL PRINCE")

**Abstract.** This article is based on the work of the famous English writer Holly Black "the cruleprince". This is a fantastic work that came out of the print on January 2, 2018 and not been translated into Uzbek. The article analyzes the morphological, syntactic, lexical and punctuation transformation encountered in the process of translating this work. In addition, the article will also reflect on the transliterations encountered in the work.

**Keywords:** Lexicology, morphology, punctuation and transliteration.

ТРАНСФОРМАЦИИ, ИСПОЛЬЗУЕМЫЕ В ПРОЦЕССЕ ПЕРЕВОДА  
ФАНТАСТИЧЕСКИХ ПРОИЗВЕДЕНИЙ С АНГЛИЙСКОГО НА УЗБЕКСКИЙ (НА  
ПРИМЕРЕ ПРОИЗВЕДЕНИЯ ХОЛЛИ БЛЭК "ПРИНЦ КРУЭЛ")

**Аннотация.** Данная статья написана по мотивам произведения известной английской писательницы Холли Блэк "принц Круэл", то есть "Принц зла". Это фантастическое произведение, вышедшее из печати 2 января 2018 года и не переведенное на узбекский язык. В статье будут проанализированы морфологические, синтаксические, лексические и пунктуационные преобразования, которые произошли в процессе перевода этой работы. Кроме того, в статье рассматриваются транслитерации, встречающиеся в работе. В качестве справочного ресурса для статьи были взяты литературные учебники и различные словари, использованные в процессе перевода.

**Ключевые слова:** лексикология, морфология, синтаксис, пунктуация, транслитерация.

**KIRISH.**

Mashhur ingliz yozuvchisi Holly Black 1971-yil 10- noyabrda tug'ilgan. U o'smirlar va bolalarning sevimli yozuvchisi sifatida mashhur bo'lib, yuzga yaqin asarlar muallifi hisoblanadi. Asarlari eng yaxshi o'smirlar asari sifatida tan olinib, juda ko'p mukofotlarga sovrindor bo'lgan. Bu asarlarichida "The cruel prince" asariham o'ziga xos. Asar fantastik uydurmalarida sosida

yoziq bo'lib, unda uchopa- singgilning afsungarlar, har xil maxluqotlar hayotiga o'rganishi va ular bilan kurashish jarayonlari mahorat bilan yoritilgan. Mazkur maqolada ushbu asarni o'zbek tiliga tarjima qilish jarayonida muammolar haqida to'xtalib o'tamiz.

### ADABIYOTLAR TAHLILI VA METODOLOGIYASI

Mazkur maqolani yozishda izlanishning chog'ishtirma, qiyosiy, tahliliy, statistic metodlardan, shuningdek, mahalliy olimlar A.Xudoyqulov, M. Qodirova, N.Jabborova, G'.Salomov, R.ShirinovavaZ.Teshaboyeva asarlaridan qo'llanma sifatida foydalanildi.

### MUHOKAMA

Mazkur asarni i.t.dan o'tga tarjima qilishda ko'plab transformatsiyalar amalga oshirishga to'g'ri keladi, jumladan, sintaktik transformatsiyalarsiz gaplar g'aliz va sifatsiz o'girilgan bo'lar edi. Quyida bir qancha misollar bilan bularni asoslaymiz:

*“On a drowsy Sunday afternoon, a man in a long dark coat hesitated in front of a house on a tree-lined street. He hadn't parked a car, nor had he come by taxi.” [1, p.3]*

Yuqoridagi gapni i.t.dan o'zb.t.ga tarjima qilishda ikki tilning gap tuzilish tartibi turlicha bo'lganligi tufayli inversiyani amalga oshirishga to'g'ri keladi. O'zbek tilida kesim gap oxirida kelishi kerak bo'lgani uchun gapdagi fe'l oxiriga o'tkazildi. E'tibor berilgan bo'lsa **“had he come”** kabi so'roq shakldagiga o'xshab inversiya qilingan. Quyida tahlillarimiz asosida tarjima versiyasi taklif qilingan:

*“Zerikarli yakshanba tushdan keyin uzun palto kiygan bir notanish kishi daraxtlar bilan qoplangan ko'chada joylashgan uy tog'risida ikkilanib turardi. U mashina joylashtirmagan, taksida ham kelmaganedi.”*

**Morfologik transformatsiyalar:** Bu bo'limda so'zlarning morforogok, ya'ni so'z turkumlari bo'yicha transformatsiyalari o'rganiladi. A.t dagi bir so'z tur kumi t, t da boshqa so'z turkumiga almashishi, yoki almashmasligi ham mumkin. Quyida morfologik transformatsiyaga misollar keltiriladi:

Jadval:1.

“Her- olmosh “	“she-olmosh”	“Jeans-ot (ko'plik)”
“Mother-ot”	“saw- ko'rmoqo'tganzamonda”	“When- bog'lovchi”
“Came- fe'l”	“man-ot”	“Voise-ot”
“From-predlog”	“went-otganzamondagife'l”	“in-ptedlog”
“Kitchen- ot”	“pale-sifat”	“in-ptedlog”
“Wiping-fe'l”	“go-fe'l”	“now-paytolmoshi”
“Wet-sifat”	“your-qaratqich kelishigidagi olmosh”	“scary-sifat”

“Hands-qo’llar (ko’plikda)”	“room-ot”	“Voice-ot”
“On-predlog”	“told-o’tganzamondagife’l”	“a- artikl”
“Her-olmosh”	“Jude-atoqliot”	

*Her mother came from the kitchen, wiping wet hands on her jeans. When she saw the man, she went pale. “Go to your room,” she told Jude in a scary voice. “Now!” [1.]*

**Transliteratsiyalar-** Bir alifbo sistemasidagi so’z yoki matnni ikkinchi til alifbosi sistemasi bilan almashtirish. Masalan, J. Solijonov muallifligidagi “*Garry Potrva sehrgarla rtoshi*” asaridahi *Harry* ismi ham o’zbek tiliga tarjima qilishda *Garry* shakliga o’zgartirilgan. Quyidasizlarga “*Yovuz shahzoda*” asarida uchragan transliteratsiyalarga misollar keltiramiz. Bu so’zlar o’zbek tili alifbosi sistemasiga ko’ra o’zgartirildi

*“1. Taryn-Terayn, 2. Jamie- Jim 3. Nicasia- .Cardan- Kardon 5. Loce- Lok”*

**So’z qo’shilishi:** Asarni tarjima qilish jarayonida bir nechta so’z qo’shilmalari uchraydi va bu so’z qo’shilmalari ko’chma ma’noda qo’lanishi, ya’ni o’z manosida emas boshqa ma’noni tashiyotgan bo’lishi ham mumkin. Bunday holatlarda tarjimom so’zning ifodalayotgan asl ma’nosini topabilishi zarur. Quyida esa so’z qo’shilmalarining tarjima versiyasi keltiriladi.

“*Tee-lined*” so’zi qo’shma soz va u daraxt bilan qoplangan deb tarjima qilindi” *Fruit - punch-stained*” qo’shma so’zi to’g’ridan-to’g’ri tarjima qilsa “*meva bilan bo’yalgan*” deb tarjima qilinadi.

*“Ma’no chiroyli chiqishi uchun” meva ta’mi qolgan” deb tarjima qilindi*

“*Split-pupiled*” so’zi to’g’ridan-to’g’ri tarjima qilinganda *qorachig’I ikkiga ajralgan* deb tarjima qilinadi.

*“Groun-ups” o’smirlar.*

**Leksikologik transformatsiyalar:** A. t dagi soz yoki birikmalarning t.t ga boshqacha muqobili bilan almashrtirib tarjima qilish, o’zining aslyatdagi aynan muqobiliga mos kelmaydiga muqobili bilan almashtirish leksik transformatsiya hisoblanadi. Fantastik asar tarjima qilishda esa bunday holatlarga duch kelinadi. Misol tariqasida ushbu so’zlarni keltirishimiz mumkin:

“*Soggy*”-ivigan so’zi baliq go’shtiga nisbatan ishlatilganligi sababli yumshoq deb tarjima qilindi.

“*heart-shaped faces*”- yurak shakldagi yuz” deya tarjima qilinadi. Lekin o’zbek tilida bunaqa so’z ishlatilmaganligi sababli “*yanoqlari chiqqan, uzunchoq yuzli* “ deb tarjima qilinadi.

#### **Punktuatsiyon transformatsiyalar**

O’zbek tiliga o’girayotganda ingliz tilida qo’llangan tinish belgilari tushib qolishi mumkin. Buning sababi esa ikki til o’rtasidagi punktuatsion tafavvutlardir.

Ya’ni ingliz tilida *as if* bog’lovchisidan oldin vergul ishlatiladi, ammo o’zbek tilining punktuatsion qoidalariga binoan bu gap tarjima qilinganda verguli shlatilmaydi”

*“He simply appeared, as if stepping between one shadow and the next”.*

O’zbek tiliga o’girayotganda sodda gap bo’lganligi uchun vergul tushib qoldirildi. Quyida aytilgan qoidalarga binoan tarjima versiyasi keltiriladi.

*“U qorong’ulik ichida harakatlanayotgandek to’satdan paydo bo’ldi”*

#### **XULOSA**

Har qanday asarni tarjima qilish jarayonida tarjimon ko'pgina qiyinchilik va muammolarga duch keladi. Ikki til o'rtasidagi muammolar, ularning tarixi va bir-biridan farq qiladigan Grammatik qoidalari tarjimon uchun qiyinchiliklar olib kelishi muqarrar. Lekin tarjimon bu o'zi tarjima qilayotgan asariga shoh hisoblanadi, ya'ni uni o'zgartirishi va qo'shimchalar qo'shishi mumkin. Asar qaysi janrda bo'lishidan qat'iy nazar uni chiroyli qilib o'quvchiga yetkazib berish tarjimon ning qo'lida.

## REFERENCES

1. SolijonovJuraaliKamoljnovich. (2022). Lingua-perspective Problems and Solutions of Translating the Plant and Food Names in the "Harry Potter" books from English into Uzbek. ASEAN Journal on Science & Technology for Development, Vol 39(No 4), 221–229. doi: 10.5281/zenodo.6607317 <https://doi.org/10.5281/zenodo.6607317>
2. Kamoljnovich, S. J. (2022). JK ROULINGNING FANTASTIK ASARLARIDAGI ANTROPONIMLARNING LINGVO-PERSPEKTIV MUAMMOLARI. *Central Asian Research Journal for Interdisciplinary Studies (CARJIS)*, 2(1), 334-343. <https://doi.org/10.24412/2181-2454-2022-1-334-343>
3. Kamoljonovich, S. J., & O'G, Y. N. U. B. (2022). BADIY TARJIMA UCHUN TARJIMA USULLARI TAHLILI (IAN TUHOVSKIY ASARLARI MISOLIDA). *Ta'limfidoyilari*, 18(5), 32-37.
4. Jo'ramurodova, Z., &Solijonov, J. (2022, April). JK ROULINGNING "BIDL QISSANAVIS ERTAKLARI"("THE TALES OF BEEDLE THE BARD") ASARIDAGI ANTROPONIMLARNING O'ZBEK TILIDAN INGLIZ TILIGA TARJIMA QILISHDAGI MUAMMOLARI. In *МЕЖДУНАРОДНАЯ НАУЧНАЯ КОНФЕРЕНЦИЯ: "СОВРЕМЕННЫЕ ФИЛОЛОГИЧЕСКИЕ ПАРАДИГМЫ: ВЗАИМОДЕЙСТВИЕ ТРАДИЦИЙ И ИННОВАЦИЙ II"* (Vol. 2, No. 18.03, pp. 554-560). <https://doi.org/10.47100/nuu.v2i18.03.115>
5. Qodirovna, A. Z., &Kamoljonovich, S. J. (2022). JK ROULINGNING, GARRI POTTER VA AFSUNGARLAR TOSHI''ROMANIDAGI SEHRGARLAR OBRAZINI INGLIZ TILIDAN O'ZBEK TILIGA TARJIMA QILISHNING LINGVO-PERSPEKTIV TAHLILI. *Central Asian Research Journal for Interdisciplinary Studies (CARJIS)*, 2(3), 176-180. <https://doi.org/10.24412/2181-2454-2022-3-176-180>

## MAHMUD QOSHG'ARIYNING "DEVONU LUG'OTIT TURK" ASARI VA UNING TILSHUNOSLIKDA TUTGAN O'RNI

**Bobojonova Dilnoza Oxunjonovna**

Osiyo xalqaro universiteti

[dilnozabobojonova22@gmail.com](mailto:dilnozabobojonova22@gmail.com)

<https://doi.org/10.5281/zenodo.10012105>

*Annotatsiya.* Mahmud Qoshg'ariyning "Devonu lug'otit turk" asarda 11-asrning 2-yarmida [Markaziy Osiyoda](#) va G'arbiy Xitoy hududida istiqomat qilgan turkiy urug' va qabilalar, ularning ijtimoiy ahvoli, tili, tarixi, bu hududning geografiyasi, metrologiyasi va astronomiyasiga oid qimmatli ma'lumotlar yozib qoldirilgan. Undagi boy ma'lumotlar tilshunoslik fanining taraqqiy etishi uchun asos bo'la olgan.

*Kalit so'zlar:* "Devonu lug'otit turk" asari, idioma, asar nusxalari, tarjimalari.

## MAHMOUD QOSHGARI'S "DEVONU LEXICOTIT TURK" AND ITS PLACE IN LINGUISTICS

*Abstract.* Mahmud Kashgari's "Devonu lug'otit Turk" contains valuable information about the Turkic clans and tribes that lived in Central Asia and Western China in the second half of the 11th century, their social status, language, history, geography, metrology and astronomy of this area. The rich information in it became the basis for the development of the science of linguistics.

*Key words:* "Devonu lug'otit turk" work, idiom, copies of the work, translations.

## РАБОТА МАХМУДА КАШГАРИ «DEVONU LUGOTIT TURK» И ЕЕ РОЛЬ В ЛИНГВИСТИКЕ

*Аннотация.* В книге Махмуда Кашгари «Дэвону лугъотит Тюрк» содержатся ценные сведения о тюркских родах и племенах, обитавших в Средней Азии и Западном Китае во второй половине XI века, их социальном положении, языке, истории, географии, метрологии и астрономии этого периода. область слева Богатая информация в нем стала основой для развития науки языкознания.

*Ключевые слова:* произведение "Devonu lugotit Turk", идиома, копии произведения, переводы.

Mahmud Qoshg'ariyning "Devonu lug'otit turk" asarda 11-asrning 2-yarmida [Markaziy Osiyoda](#) va G'arbiy Xitoy hududida istiqomat qilgan turkiy urug' va qabilalar, ularning ijtimoiy ahvoli, tili, tarixi, bu hududning geografiyasi, metrologiyasi va astronomiyasiga oid qimmatli ma'lumotlar yozib qoldirilgan. „Devonu lug'otit turk“ning qo'lyozmasi 1914-yil [Turkiyaning Diyorbahr](#) sh.dan topilgan. 319 sahifali bu qo'lyozma hozirgi [Istanbulda](#) saqlanadi. Bu nusxa „Devonu lug'otit turk“ yozilganidan salkam 200 yildan keyin, ya'ni Mahmud Qoshg'ariyning o'z qo'li bilan yozilgan nusxadan 1266-yilda kotib Muhammad ibn Abu Bakr ibn Fotihal-Soviy aldamashqiy tomonidan ko'chirilgan.

„Devonu lug'otit turk“ [arab tilida](#) yozilgan, 8 mingdan ortiq turkiy so'zlarni to'g'ri talaffuz qilish maqsadida arabcha hara-katlar (harflardagi ost-ust ishoralar)dan foydalanilgan. Bunda, albatta, muallif ancha qiyinchilikka uchragan, chunki arabcha harf va alif, vov, yo ishoralari bilan turkiy tovushlarni berib bo'lmas edi. Turkiy tildagi cho'ziq va qisqa unlilar, yumshoq va qattiq tovushlar uchun Maxmud Qoshg'ariy maxsus belgilar (harakatlar)ni qo'llaydi yoki so'z boshidagi



cho‘ziqlikni ikki alif bilan ko‘rsatadi yoki 2 xil talaffuz qilinadigan so‘zlarga 2 xil ishora qo‘yadi: azuqluq, eritmak so‘zlaridagi 3 va R harflari ustiga ham kasra, ham damma ishorasini qo‘ygan, demak, bu so‘zlar o‘sha davrda ikki xil talaffuz etilgan: azmqluq — azuqluq, eritmak — erutmak kabi. Arabcha harf bilan ko‘rsatish mumkin bo‘lmagan turkiy talaffuzni „Devonu lug‘otit turk“da izohlab, ta‘riflab o‘tgan. „Devonu lug‘otit turk“da, avvalo, otlar, so‘ng fe‘llar izohlanadi. So‘zlar tartibi ularning tarkibidagi harflarning orta borishiga (2 harfdan 7 harfgacha) qarab amalga oshirilgan.

Mahmud Qoshg‘ariy „Devonu lug‘otit turk“ga o‘zi tuzgan dunyo xaritasi (dunyoning doira shaklidagi tasviri)ni ilova qilgan. Xaritada mamlakat, shahar, qishloq, tog‘, cho‘l, dovon, dengiz, ko‘l, daryoning nomlari yozilgan. Xaritaga yozilmay qolgan bir qancha nomlar asar matnida izohlangan. Xarita, asosan, hozirgi Sharqiy yarim sharga to‘g‘ri keladi. Asarda 11-asrdagi shaharlar, qishloqlar, dengiz, ko‘llar, turkiy qabilalar va urug‘lar haqida, urug‘larning ijtimoiy ahvoli, kelib chiqishi, nomlanishi, ichki urug‘ va toifalari, ularning joylanishi, urf-odatlarini, til xususiyatlari haqida batafsil ma‘lumotlar beriladi.

Bundan tashqari, hayvonot va o‘simliklari, ularning nomlanishiga to‘xtalib o‘tadi, astronomik ma‘lumotlar, burj va muchal haqida ham ma‘lumotlar bor. „Devonu lug‘otit turk“da ayniqsa qabila va urug‘ tillariga oid lingvistik ma‘lumotlar ancha batafsil berilgan. Bunda har so‘zning ma‘nolari (polisemiya, omonim, sinonim, antonim va arxaik so‘zlar) chuqur tahlil qilinadi, ayrim so‘zlarning etimologiyasiga to‘xtalib o‘tadi.

Tovushlar (fonemalar)ning tahlili ancha mukammal: unli va undosh fonemalar, cho‘ziq va qisqa unlilar, ularning urug‘ tillaridagi talaffuzi va orfografiyasi, tildagi fonetik hodisa va qonuniyatlar batafsil izohlangan. Morfologiya sohasida so‘z turkumlarini, davr an‘anasiga ko‘ra, 3 so‘z turkumiga: fe‘l, ism, bog‘lovchiga bo‘lib, ularning yasaliş va turlanish yo‘llarini ko‘rsatib o‘tadi. „Devonu lug‘otit turk“da 250 dan ortiq maqol va matallar, o‘nlab she‘riy parchalar keltirilgan.

[V.V.Bartold](#) „Devonu lug‘otit turk“dan o‘z ilmiy ishlarida keng foydalanganini sharqshunos S. Volin ko‘rsatib o‘tgan. Til-shunos olim V. I. Belyayev „Devonu lug‘otit turk“ haqida shunday yozadi: „Biz bu asarga nihoyatda yuksak baho berishimiz kerak, chunki u kitoblardan olib yozilmagan, balki jonli materialni shaxsan kuzatishga asoslangan...“

Muallif bergan ma‘lumotlar... arxeologik kashfiyotlar bu ma‘lumotlarning aksariyatini isbot etmoqda“. Nemis sharqshunosi [K. Brokkelman](#) „Devonu lug‘otit turk“ asarini 1928-yil nemis tiliga tarjima qildi. „Devonu lug‘otit turk“ qo‘lyozmasining fotonusxasi Istanbulda Kilisli Rifat (3 jildli; 1915—17) keyinchalik Besim Atalay tomonidan (3 jildli; 1939—41) turk tiliga tarjima qilinib, chop etilgan. „Devonu lug‘otit turk“ ning turk tilidagi keyingi qayta nashri 1957-yil amalga oshirildi. „Devonu lug‘otit turk“ ikkinchi bo‘lib o‘zbek tiliga tarjima qilinib, muhim izoh va tafsirlari bilan 1960—63-yillari Toshkentda „Fan“ nashriyotida 3 jildda chop etilgan.

Bu tilshunos olim, filol. fanlari dori, prof. Solih Mutallibovning 35 yillik mehnati natijasi edi. Ushbu nashr faqat tarjima bo‘lmay, turkcha tarjimaga munosabat, baho, atamalar, shaxs nomlari, shahar va joy nomlariga izoh va tafsir hamdir. O‘zbekcha nashrining muqaddima qismida 11-asr filologlari, „[Qutadg‘u bilig](#)“ asari, Maxmud Qoshg‘ariyning lingvistik qarashlari, turkiy qabilalar, ularning shakllanishi, bu urug‘ va qabilalar, tillarning hozirgi turkiy xalqlar va ularning tiliga munosabati, tarjima transkripsiyasi to‘g‘risida ma‘lumotlar berilgan. „Devonu lug‘otit turk“ o‘zbekcha nashrining oxirida turkiy urug‘, qabila, shaharlar va boshqalar to‘g‘risida batafsil

ma'lumotlar bor, asarning har bir jildida havolalar berilib, unda uchragan soʻz va iboralar keng ta'riflanadi, izohlanadi.

O'zbekcha nashrining muhim tomonlaridan biri, uning har bir jildi asosida tuzilgan ko'rsatkichdir. Unda „Devonu lugʻotit turk“da uchragan soʻzlar alifbo tarzida keltirilib, soʻzning oʻzbek va rus tilida tarjimai beriladi. Mazkur soʻzning „Devonu lugʻotit turk“ ning qaysi betlarida uchrashi (oldin oʻzbekcha, soʻng turkcha nashrlarining beti, satri) ko'rsatib o'tiladi.

#### **REFERENCES**

1. Жузе П.К. Диван лугат ат-турк // Известия Восточного факультета Азербайджанского Государственного университета. т. I. -Баку, 1926; т. II. -Баку, 1928.
2. Ўзбек тилининг изоҳли луғати. V жилдли. / А.Мадвалиев таҳрири остида. –Тошкент: Ўзбекистон миллий энциклопедияси, 2006- 2008.
3. Раҳматуллаев Ш. Ўзбек тилининг изоҳли фразеологик луғати. -Тошкент: Ўқитувчи, 1978.
4. Раҳматуллаев Ш. Ўзбек тилининг этимологик луғати. -Тошкент: Университет, 2000.
5. Кошғарий М. Девону луғотит турк (Таржимон ва нашрга тайёрловчи С. Муталлибов). Т. I-II-III. –Тошкент: Фан, 1960-1963. Т. I. 1960. –529 б.; Т. II. 1961. – 488 б.; Т. III. 1963. – 468 б.
6. Маллаев Н. Эски ўзбек адабий тили. // Илмий асарлар, V китоб, Ўзбек адабиёти. – Тошкент: 1962. –Б. 74-80.

## USING INTERACTIVE TECHNOLOGIES TO TEACH A FOREIGN LANGUAGE

Najmiddinova Oliya

<https://doi.org/10.5281/zenodo.10013706>

**Abstract.** The article is devoted to the relevance of interactive technologies in a higher education setting, and the most effective interactive strategies that can be used in a classroom with a purpose of developing communicative competence and personal growth. In fact, the value of utilizing interactive technologies in the teaching and learning process is assessed.

**Keywords:** interactive technology, interactive method, communication, dialogue, discussion, brainstorming, case, project, role play, presentation.

## ИСПОЛЬЗОВАНИЕ ИНТЕРАКТИВНЫХ ТЕХНОЛОГИЙ ДЛЯ ОБУЧЕНИЯ ИНОСТРАННОМУ ЯЗЫКУ

**Аннотация.** Статья посвящена актуальности интерактивных технологий в условиях высшего образования и наиболее эффективным интерактивным стратегиям, которые могут быть использованы в аудитории с целью развития коммуникативной компетентности и личностного роста. Фактически, оценивается ценность использования интерактивных технологий в процессе преподавания и обучения.

**Ключевые слова:** интерактивная технология, интерактивный метод, коммуникация, диалог, дискуссия, мозговой штурм, кейс, проект, ролевая игра, презентация.

Nowadays, there is a significant transition from passive to active learning. As a result, significant emphasis is placed on enhancing the technology components of specialized training and adopting a process-centered approach to learning in which the student actively engages in cognitive activity.

Using interactive technologies in the classroom is one approach to achieve these objectives. It aids in the growth of pupils' imagination and creativity, as well as their ability to communicate and enthusiasm in learning foreign languages. The phrase "interactive learning technology" is typically associated with computer or multimedia learning because it suggests direct messaging and interactive conversation with actual partners.

Interactive methods, tools, and forms that stimulate learning, as well as cognitive and mental circumstances and processes for obtaining targeted objectives are all part of interactive learning technologies. As a result, a teacher can use a variety of engaging techniques thanks to interactive technology.

Interactive foreign language teaching technology is based on an activity-based approach and includes the use of interactive teaching methods, including non-situational (dialogue) and situational (games, simulations, situation analysis, bidding ideas, etc.); organic combination in the educational process of various learning tools (electronic and paper information), innovative forms of education (distance learning) and traditions of the full principles of implementations and complement each other. The basis of interactive learning is direct dialogue between students - teachers, students - students, students - guests. This can be a single lesson, a series of lessons, or an entire course.

Interactive technology is characterized by the presence of dialogue, exchange of ideas, discussion of the pros and cons of issues. Discussion lessons are effective if participants have a

basic knowledge of the topic and if the teacher has planned the main phases and key points in advance. During the planning stage, the teacher selects and develops a topic and plans how to stimulate and monitor participant activity.

He must prepare the necessary equipment to record the students' ideas. Once the discussion begins, the teacher will act as the facilitator. It is very important to be able to recognize different points of view on a particular issue, have your own opinion, draw conclusions and evaluate success. You can use various techniques to introduce your topic to your audience. Describe a problematic situation, ask a problematic question, show a video, role-play a situation, or give an opinion on a topic. Discussions should include different perspectives and ultimately a decision will be made.

One of the most effective activities is having class discussions about different topics. Discussions on career-related topics will help students communicate in their future workplaces and enrich their vocabulary in specific fields. Teachers should involve students in discussions after reading articles and texts related to future work. Teachers organize and facilitate discussion by formulating questions, pointing out interesting and original ideas or conflicting topics, and helping resolve disagreements.

Interactive technology is based on interactive communication between students and teachers, so the learning process involves all students in cognitive activities. It means that an exchange of ideas, knowledge and experiences takes place. By participating in interactive activities, students learn collaboration, logical thinking, information analysis, and problem solving. The necessary prerequisites for effective language learning are free communication, expression of opinions, and mutual respect.

Concluded that the introduction of interactive technology into the university educational process improves students' communication skills and increases their motivation. Develop personal, intellectual and social skills. Create a positive atmosphere in your class. Students need to be competitive in their future career fields.

Mastering the English language is one of the priorities for any professional. The modern world requires the strengthening of the general cultural foundations of education and the development of skills that activate individuals' abilities to deal with social problems. What is needed are highly professional graduates who not only follow instructions, but also have creative and constructive potential.

It is clear that there cannot be a universal scheme for organizing the learning process. The structure of the lesson varies depending on the purpose, content, target group, etc. The use of interactive technology is not an end in itself, but a means of creating the necessary conditions for communicative and effective learning.

Promotes individual cooperation and self-development, improving both foreign language communication skills and personality traits

## REFERENCES

1. R.Blair, Innovation approaches to language teaching, New York, Newbury House, 2010.
2. S.Martinelli, M.Taylor, Intercultural Learning, Strasbourg, Council of Europe and European Commission, 2000.
3. L.Konoplyanik, Interactive methods of teaching foreign languages in higher Education in:
4. Materials of II International Scientific Conference "Modern trends in teaching a second language at schools and institutions of higher education ", Gorlovka, HDPIM, 2011. - p.p. 84-85.
5. H.Stern, Fundamental Concepts of Language Teaching, Oxford, Oxford University Press, 1983.
6. J. Richards and Th. S. Rodgers, Approaches and Methods in Language Teaching, Cambridge
7. University Press, 2001.

## UNDERSTANDING DERIVATIVES: ASSOCIATED RISKS AND POTENTIAL REWARDS

**Jahongir Yuldashev**

Banking and Finance Academy of the Republic of Uzbekistan

**Kholikov Khamidulla**

Head specialist, the Central Bank of the Republic of Uzbekistan

[khamidullakholikov@gmail.com](mailto:khamidullakholikov@gmail.com)

<https://doi.org/10.5281/zenodo.10013748>

**Abstract.** *The primary objective of this article is to provide a comprehensive understanding of derivatives, highlighting their significance in financial markets and the diverse strategies utilized to mitigate risks for both businesses and investors. In addition, the article will dive into the history of its evolution and possible hazards linked to these complex financial instruments.*

**Key words:** *financial derivatives, Code of Hammurabi, Aristotle's Politics, Osaka rice exchange, futures contract, forward contract, option, swap, hedging, risk management, hedger, arbitrageur, speculator, commodity risk, exchange rate risk, credit risk, credit default swap.*

## ПОНИМАНИЕ ПРОИЗВОДНЫХ ФИНАНСОВ: СВЯЗАННЫЕ РИСКИ И ПОТЕНЦИАЛЬНЫЕ НАГРАДЫ

**Аннотация.** *Основная цель этой статьи — дать всестороннее представление о деривативах, подчеркнув их значение на финансовых рынках и разнообразные стратегии, используемые для снижения рисков как для бизнеса, так и для инвесторов. Кроме того, в статье будет рассмотрена история его развития и возможные опасности, связанные с этими сложными финансовыми инструментами.*

**Ключевые слова:** *производные финансовые инструменты, Кодекс Хаммурапи, Политика Аристотеля, Осакая рисовая биржа, фьючерсный контракт, форвардный контракт, опцион, своп, хеджирование, управление рисками, хеджер, арбитражер, спекулянт, товарный риск, валютный риск, кредитный риск, кредитно-дефолтный своп.*

## INTRODUCTION

Financial derivatives are a classification of financial instruments that derive their value from an underlying asset or a collection of assets. These instruments cover a broad spectrum of financial products that serve various purposes and cater to diverse needs in the market.

Financial derivatives provide protection against potential losses and are utilized as a powerful tool to effectively handle and mitigate risks, while also allowing individuals and entities to participate in speculation activities related to price fluctuations.

Given the interdependent nature of the modern global economy, financial derivatives assume a pivotal role in facilitating the operation of financial markets. In the finance sector, possessing a profound understanding of financial derivatives is of utmost significance, particularly for individuals aspiring to embark on investment or pursue a professional path in this domain.

## LITERATURE REVIEW

### Historical background

First derivatives can be traced back to ancient Mesopotamia nearly 3,800 years ago. Their most primitive form was mentioned in the Code of Hammurabi <sup>[1]</sup>, one of the earliest written legal documents in the history of human civilization. The code consisted of a comprehensive set of 282



laws that established guidelines for conducting commercial activities and stipulated penalties and sanctions to ensure justice. The significance of the code during that era can be seen through its role in providing a legal structure for business dealings, governing the behavior of merchants and establishing guidelines for settling conflicts between traders <sup>[2]</sup><sup>[3]</sup>.

The 48<sup>th</sup> law of the code proclaimed that “If any one owe a debt for a loan, and a storm prostrates the grain, or the harvest fail, or the grain does not grow for lack of water; in that year he need not give his creditor any grain, he washes his debt-tablet in water and pays no rent for the year” <sup>[4]</sup>.

It appears that during that time, a regular farmer would have a loan on his land and was obligated to make annual interest payments in the form of grain. In the event of crop failure, the farmer had the option to forgo interest payments and the lender had no alternative but to accept it. Experts in the field of derivatives would classify this agreement as a put option <sup>[4]</sup>.

A subsequent indication of derivatives in historical records can be traced back to Aristotle’s Politics. Aristotle mentions Thales, a philosopher and mathematician from Miletus, who made a remarkable prediction about an abundant olive harvest by carefully observing the winter sky. Thales took advantage of this by engaging in negotiations with the owners of the olive presses, in order to secure the right, but not the obligation, of renting all of the olive presses in the region for the upcoming autumn season. As predicted, the harvest turned out to be bountiful, which led to an increase in demand for the use of olive presses. Today, professionals would categorize this particular financial instrument as a call option <sup>[4]</sup>.

The earliest documented evidence of a structured marketplace for exchanging derivatives can be traced back to the 17<sup>th</sup> century in Osaka. During this time, Osaka became the primary trading center for rice in Japan. Rice played a significant role in the economy, with shipments coming from all over the country and being stored in Osaka. The rice was then sold through auctions, and after a deal was made, sellers would issue a certificate of title for the rice in exchange for money. Merchants had the option to hold onto the bills or sell them, hoping to make a quick profit within a specific timeframe preceding the delivery of rice. However, as the market evolved, the delivery dates were extended. The rice bills represented the right to receive a predetermined quantity of rice at a future date but at the current price, making them comparable to modern-day forward contracts <sup>[1]</sup>.

### **Categorization of financial derivatives**

In the present day, investors intending to acquire a derivative contract may find themselves overwhelmed by the extensive array of options available to them. There exist hundreds of different types of derivative instruments, making it initially appear intimidating and perplexing. Nonetheless, such variations of derivative instruments can ultimately be categorized into one of four distinct groups.

#### **Forward contracts**

Forward contracts are considered to be the most basic form of derivatives in the financial market. In essence, a forward contract can be defined as a contractual arrangement that involves the commitment to sell a certain item or asset at a predetermined time in the future. The specific value at which this exchange will occur is determined at the current time <sup>[5]</sup>.

A forward contract is executed between two counterparties, without the involvement of an intermediary, thus amplifying the likelihood of counterparty credit risk. It is imperative to

acknowledge that if these contracts need to be terminated prematurely, the terms may not be favorable, as both parties have only one option, which is to negotiate with the other party. The specifics of the forward contracts are confidential information for both parties involved, and there is no obligation to disclose this information to the general public <sup>[5]</sup>.

### **Futures contracts**

A futures contract shares numerous similarities with a forward contract. These similarities can be attributed to the fact that both contracts entail the obligation to sell a specific asset at a predetermined price at a later date. Nevertheless, futures contracts are specifically traded on the exchange platform, which implies the involvement of an intermediary in the transaction process <sup>[6]</sup>.

These contracts are standardized, and the terms of the agreement are non-negotiable. Futures contracts are available in predetermined formats, sizes and expirations. Furthermore, due to their association with the exchange, these contracts abide by a daily settlement procedure, obligating any profits or losses incurred in a given day to be resolved on the same day. This practice aims to eliminate the potential counterparty credit risk commonly associated with such transactions <sup>[6]</sup>.

### **Options**

The third category of financial derivatives bear a significant difference in comparison with the preceding categories. In forward and futures contracts, both parties were contractually obliged to execute a certain action (buying or selling an underlying asset) on a predetermined date. When it comes to option contracts, one party assumes the obligation of buying or selling an asset, whereas the other party is given the freedom to choose whether to buy or sell. Consequently, the party making the choice is required to pay a premium for this privilege <sup>[6]</sup>.

### **Swaps**

Swaps are likely the most intricate financial instruments within the derivatives market. They allow individuals to exchange their cash flow streams. For instance, at a later time, one party may exchange an uncertain cash flow for a guaranteed one, with the most common scenario being the exchange of a fixed interest rate for a floating one. Parties may also choose to swap the underlying currency <sup>[5]</sup>.

Swap contracts offer companies the advantage of mitigating various risks, including foreign exchange risks. Unlike exchange-traded contracts, swap contracts are typically conducted privately between two parties, usually with the involvement of investment bankers as intermediaries <sup>[5]</sup>.

### **Importance of financial derivatives and their primary users**

Derivatives are important as they can provide reassurance to individuals who find uncertainty unfavorable, such as a farmer who relies on weather conditions for their crops and profits. Although derivatives cannot alter the weather itself, they are capable of altering the financial consequences of a drought.

Apart from the weather, companies face the risk of fluctuations in commodity prices, exchange rates and interest rates. The prices of essential resources in the production cycle, such as crude oil or copper, change on a daily basis, making future expenses and revenues unpredictable. Financial derivatives provide companies with the option to minimize their vulnerability to unforeseen fluctuations in the markets for essential commodities and raw materials <sup>[7]</sup>.

There are three different types of traders in derivatives markets, each having their own interests, specific roles and strategies, unique market perspectives, different levels of financial risks and varying degrees of tolerance towards risks: hedgers, arbitrageurs and speculators [6].

Hedgers are individuals or organizations who participate in hedging transactions in order to reduce potential risks related to their business or investment endeavors. These risks may include being exposed to unpredictable commodity prices, fluctuating interest rates or unstable exchange rates [8].

Arbitrageurs are individuals or entities that implement an arbitrage approach with the intention of capitalizing on a disparity between a derivative and its underlying asset, which could include commodities, currencies, interest rates or securities. This disparity arises when there is a difference in value of the derivative and its underlying asset [9].

Speculators participate in speculative transactions with the intention of earning profits by leveraging market price fluctuations. Unlike hedging or arbitrage transactions, where investors aim to mitigate risks or exploit price disparities, speculators purposely assume opposing positions to these transactions [10].

#### **RESEARCH METHODOLOGY**

The selection of the research methodology for this article was based on careful consideration of multiple factors. These factors encompassed the primary question of the study, the availability of analogous academic papers exploring the similar topic and the necessary data required for the research.

To obtain the required information, a secondary data collection method was adopted for the study. This specific method facilitated the swift collection of readily available materials and information from diverse sources on the internet. The abundance of previously conducted studies in this particular area contributed to the ease of accessing such data.

The author acknowledged the significance of employing a combination of qualitative and quantitative approaches in analyzing the data, ultimately ensuring that the research outcomes are meaningful and robust.

#### **ANALYSIS AND FINDINGS**

Businesses and individual investors rely on financial derivatives as instruments to increase or decrease their exposure to three prevalent categories of risk, namely commodity risk, exchange rate risk and credit risk.

##### **Exposure to commodity risk**

A company that is required to purchase a particular commodity at a later date faces the potential danger of a sudden upsurge in the cost of that commodity. To mitigate this risk, the company may employ a widely used derivative instrument known as a futures contract. Such a contract assists the company in minimizing its vulnerability to fluctuations in the prices of the commodity in question.

When a company purchases a commodity futures contract, it commits to a specific price that it will pay for the acquisition of that commodity at a later point in time. Subsequently, the individual who sells the contract is bound to deliver the specified commodity on a predetermined future date, adhering to the agreed-upon price. This future timeframe may span from several months to several years.

A case of JSC “Kvarts” could be deployed as an example to demonstrate the practical application of financial derivatives for hedging commodity risk. Established in 1975, JSC “Kvarts” is one of the leading companies in Central Asia that specializes in the production of colored, tinted and tempered glass, alongside glass jars and bottles. Company uses quartz sand as a main ingredient for the manufacturing of products and its profitability is significantly influenced by the fluctuations in the market value of this essential resource <sup>[11]</sup>.

The average price for quartz sand in October 2023 stands at 276,545 sums per ton <sup>[12]</sup>. At this point, JSC “Kvarts” has the option to secure this October 2023 price or alternatively take a risk by speculating that prices might decrease in the future. However, if the company’s prediction proves to be inaccurate and the prices unexpectedly rise beyond 276,545 sums, it could potentially damage the company’s earnings or compel them to raise prices for their products.

JSC “Kvarts” mitigates commodity risk by acquiring a futures contract, thereby redirecting attention towards their core business of producing glass products, while alleviating concerns over fluctuating raw material prices. Conversely, the quartz sand producer secures a fixed price for their product by selling the futures, safeguarding against potential declines in market prices in the future.

#### **Exposure to exchange rate risk**

Exchange rate risk occurs when a company engages in international trade by either exporting or importing goods and services, and the value of its domestic currency fluctuates in relation to foreign currencies. To address and mitigate these risks, a company may employ forward contracts or currency options as effective mechanisms in safeguarding against potential unfavorable movements in exchange rates.

A currency option grants a business the choice, without imposing any obligation, to purchase or sell a specific currency at a later date, using a pre-defined exchange rate. On the other hand, the counterparty involved in this transaction assumes the obligation to either buy or sell the specified currency at a predetermined date and exchange rate. In return for undertaking this obligation, the counterparty receives a certain sum of money known as premium.

To illustrate the application of financial derivatives in mitigating foreign exchange rate risk, we can delve into the theoretical case of JSC “UzAuto Motors”, a state-owned automotive manufacturer in Uzbekistan. The company specializes in the production and distribution of passenger cars and ultra-small minibuses under the Chevrolet brand <sup>[13]</sup>.

Semiconductors play a crucial role in the manufacturing process of automobiles, serving as one of the vital components. Every vehicle produced by the company incorporates a range of 100 to 300 various components that rely on semiconductors. These semiconductors are sourced from a network of 38 international suppliers, meeting the demand for 67 distinct components across the company’s entire product lineup <sup>[14]</sup>.

After analyzing the fluctuations in the value of the Uzbek sum in comparison to major currencies such as the US dollar and Euro, we can observe that the value of the Uzbek sum depreciated significantly over the past years. As indicated in Figure 1, this decline in value exceeded fourfold between the period of 2016 and 2023 <sup>[15]</sup>.

**Figure 1. Exchange rate of the Uzbek sum against the US dollar and Euro, 2016-2023**

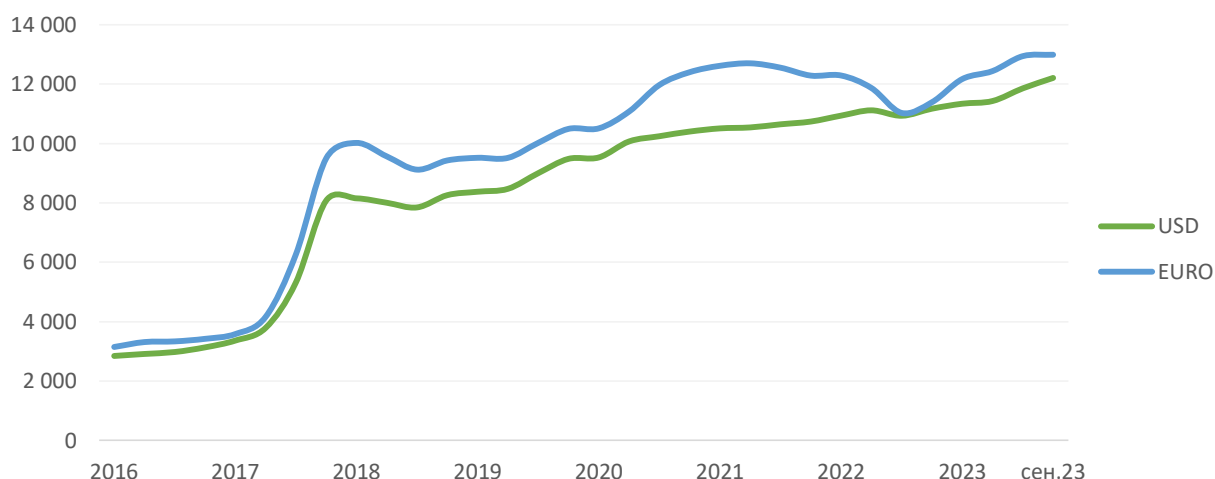

If

the value of the Uzbek sum continues to decrease in the future, it will lead to an increase in the cost of imported semiconductors, thus negatively impacting the profitability of the company. Therefore, using currency options or forward contracts would enable the company to secure the current exchange rates of the Uzbek sum and help it effectively manage and minimize the potential risks arising from exchange rate fluctuations.

#### **Exposure to credit risk**

Credit risk is the possibility that a company may default on its financial commitments. Investors become vulnerable to credit risk when they acquire a company's debt. In the event that a company fails to fulfill its debt obligations, credit default swaps (CDS) offer a protective measure to investors.

CDSs are financial derivatives that enable investors to safeguard themselves from the possibility of default on a specific debt instrument, such as a bond or loan. When a CDS is employed, the purchaser pays the seller a premium in return for insurance against default on the underlying debt. In case the borrower fails to repay, the seller of the CDS is obliged to reimburse the buyer a sum matching the value of the underlying debt instrument.

If an investor decides to purchase a bond issued by LLC "Artel Electronics" with the face value of 100 million sums <sup>[16]</sup>, but wants to minimize the potential credit risk associated with this bond, they can decide to buy a CDS. By doing so, the investor can protect themselves against the potential default of LLC "Artel Electronics" on their debt. In the unfortunate event that the company fails to repay the debt, the investor will be entitled to receive financial compensation amounting to the face value of the bond from the party that sold the CDS.

#### **Risks of financial derivatives**

In his annual letter addressed to Berkshire Hathaway shareholders in 2002, Warren Buffett warned investors about the issues inherent in the over-the-counter derivatives market. He stated that due to multiple flaws in the market's functioning, derivatives could be regarded as "financial weapons of mass destruction". Buffett's letter pointed out two particular vulnerabilities, namely an excessive exposure to the risk of one party failing to fulfill its financial obligations (bilateral credit risk) and insufficient collateral (margin) to offset potential losses <sup>[17]</sup>.

These problems became more apparent during the global financial crisis of 2008. Prior to the market collapse, American International Group, an insurance and finance corporation, held



CDSs for investments related to mortgages. As a result of the subsequent housing bubble burst and the decline in mortgage values, the company incurred losses from its derivative positions and its financial health was severely damaged. Eventually, the company's substantial losses arising from its derivatives agreements became overwhelming, prompting the intervention of the government. Recognizing the potential devastating impact its insolvency could have on the financial system, the Federal Reserve responded by allocating a significant sum of capital, amounting to 85 billion US dollars.

Warren Buffett's predictions regarding the derivatives market were proven to be accurate as there was a significant economic disruption caused by extensive uncollateralized derivatives positions. In response to these concerns and the flaws highlighted by American International Group's failure, the Dodd-Frank Act was introduced to tackle the issues in the derivatives market.

### CONCLUSION

The derivatives market serves as a platform where investors gather to trade risks related to financial markets. In today's interconnected global economy, characterized by varying risk profiles, derivatives play a crucial role in enabling businesses and investors to safeguard against sudden and significant changes in prices and adverse events.

Before the crisis, the derivatives market lacked a robust regulatory framework that effectively governed its operations. The absence of adequate regulations led to a surplus of bilateral credit risk, meaning that the parties involved in derivatives transactions faced a high level of potential default. Moreover, these transactions were not sufficiently collateralized, which means that there was insufficient security or guarantees provided to offset any potential losses.

As the process of regulating the derivatives market progresses, it is crucial for policymakers to focus on safeguarding this market as a means of risk management, rather than allowing it to become a potential source of risk.

### REFERENCES

1. Kummer, S. & Pauletto, C. (2012, May) *The History of Derivatives: A Few Milestones*. EFTA Seminar on Regulation of Derivatives Markets, Zurich, Switzerland.
2. Encyclopaedia Britannica (n.d.) *Code of Hammurabi*. Available at: <https://www.britannica.com/topic/Code-of-Hammurabi> (Accessed: 7 October 2023).
3. Kiger, P.J. (2022) *How the Code of Hammurabi Influenced Modern Legal Systems*. History. <https://www.history.com/news/hammurabi-code-legal-system-influence> (Accessed: 7 October 2023).
4. Whaley, R.E. (2006) *Derivatives: Markets, Valuation, and Risk Management*. New Jersey: John Wiley & Sons, Inc.
5. Juneja, P. (n.d.) *The 4 Basic Types of Derivatives*. Available at: <https://www.managementstudyguide.com/types-of-derivatives.htm> (Accessed: 7 October 2023).
6. Hull, J. & Sankarshan, B. (2022) *Options, Futures, and Other Derivatives*. 11th edition. London: Pearson.
7. Vahey, J. & Oppenheimer, L. (2014) *Derivatives: The Risks and Rewards*. Available at: <https://www.thirdway.org/report/derivatives-the-risks-and-rewards> (Accessed: 8 October 2023).



8. Investopedia (2023) *Hedge Definition: What It Is and How It Works in Investing*. Available at: <https://www.investopedia.com/terms/h/hedge.asp> (Accessed: 10 October 2023).
9. Investopedia (2022) *Arbitrageur: Definition, What They Do, Examples*. Available at: <https://www.investopedia.com/terms/a/arbitrageur.asp> (Accessed: 10 October 2023).
10. Investopedia (2022) *What Are Speculators? Definition, Types, and Impact on the Market*. Available at: <https://www.investopedia.com/terms/s/speculator.asp> (Accessed: 10 October 2023).
11. Association “O‘zsanoatqurilishmateriallari” (n.d.) *JSC “Kvarts”*. Available at: <https://uzsm.uz/ru/about/organizations/ao-kvarts/> (Accessed: 10 October 2023).
12. Uzbek Commodity Exchange (n.d.) *Exchange quotation list (sum)*. Interactive data set. Available at: <https://uzex.uz/Trade/ContractsSum> (Accessed: 10 October 2023).
13. JSC “UzAuto Motors” (2022) *Consolidated Financial Statements for the year ended 31 December 2021 and Independent Auditor’s Report*. Available at: [https://www.uzautomotors.com/documents/uzauto\\_motors\\_cons\\_fs\\_21\\_last.pdf](https://www.uzautomotors.com/documents/uzauto_motors_cons_fs_21_last.pdf) (Accessed: 10 October 2023).
14. News agency “Spot” (2021) *The shortage of microchips puts car factories in a difficult position. How is UzAuto Motors dealing with this*. Available at: <https://www.spot.uz/ru/2021/07/01/chips/> (Accessed: 10 October 2023).
15. The Central Bank of the Republic of Uzbekistan (n.d.) *Archives of Exchange Rates*. Interactive data set. Available at: <https://cbu.uz/en/arkhiv-kursoy-valyut/> (Accessed: 10 October 2023).
16. Republican Stock Exchange “Toshkent” (n.d.) *Bond Price*. Interactive data set. Available at: [https://uzse.uz/isu\\_infos/BND?isu\\_cd=UZ6057584AA3](https://uzse.uz/isu_infos/BND?isu_cd=UZ6057584AA3) (Accessed: 10 October 2023).
17. Warren Buffett (2002) *Letter to Berkshire Hathaway Shareholders*. Available at: <https://www.berkshirehathaway.com/letters/2002pdf.pdf> (Accessed: 10 October 2023).

## THE ROLE OF FINANCIAL DERIVATIVES IN HEDGING FINANCIAL RISKS

**Jahongir Yuldashev**

Banking and Finance Academy of the Republic of Uzbekistan

**Kholikov Khamidulla**

Head specialist, the Central Bank of the Republic of Uzbekistan

[khamidullakholikov@gmail.com](mailto:khamidullakholikov@gmail.com)

<https://doi.org/10.5281/zenodo.10015094>

**Abstract.** *This article explores the immense importance and relevance of financial derivatives in the context of minimizing and protecting against potential financial hazards. The main focus here is to acquire an in-depth comprehension of the crucial role that these instruments play in mitigating and overseeing risks.*

**Keywords:** *financial derivatives, futures, forwards, options, swaps, financial risk, credit risk, liquidity risk, operational risk, market risk, legal risk, hedging, risk management.*

### РОЛЬ ФИНАНСОВЫХ ПРОИЗВОДНЫХ ФИНАНСОВЫХ ФИНАНСОВЫХ ФИНАНСОВЫХ ФИНАНСОВЫХ ФИНАНСОВЫХ РИСКОВ

**Аннотация.** *В этой статье исследуется огромная важность и актуальность производных финансовых инструментов в контексте минимизации и защиты от потенциальных финансовых рисков. Основное внимание здесь уделяется глубокому пониманию решающей роли, которую эти инструменты играют в смягчении и контроле рисков.*

**Ключевые слова:** *производные финансовые инструменты, фьючерсы, форварды, опционы, свопы, финансовый риск, кредитный риск, риск ликвидности, операционный риск, рыночный риск, юридический риск, хеджирование, управление рисками.*

## INTRODUCTION

Financial derivatives are a pivotal component of the contemporary economy, enabling individuals and companies to manage risks, speculate on price fluctuations, and access diverse asset classes. By offering a means to stabilize investment portfolios, safeguard against turbulent market conditions, and enhance financial gains, derivatives serve as a valuable tool for investors to enhance their overall fiscal resilience.

The growth of the derivatives market has assumed an increasingly significant role within the realm of finance, functioning not only as a crucial safeguarding mechanism but also as a valuable source of immediate information, thus enhancing the efficiency of financial market operations. The derivatives market holds an indispensable position in fostering the progress of efficient capital markets. It promotes the seamless movement of capital across borders and fosters greater prospects for portfolio diversification. By enabling and intensifying the accumulation of capital, the advancement of derivatives markets exerts a notable impact on both the financial market and economic advancement.

## DEFINITION AND TYPES OF FINANCIAL DERIVATIVES

### Definition of financial derivatives

There are numerous interpretations and explanations surrounding the concept of financial derivatives. These definitions may vary based on the context and perspective of various reputable institutions involved in the financial industry.

The International Monetary Fund defines financial derivatives as “financial instruments that are linked to a specific financial instrument or indicator or commodity, and through which specific financial risks can be traded in financial markets in their own right” [1].

The Bank for International Settlements (BIS) provides a similar definition with some specifications on the types of financial risks for mitigation. According to the BIS, a derivative contract is “a financial instrument that is linked to another specific financial instrument or indicator or commodity and through which specific financial risks (such as interest rate risk, foreign exchange risk, equity and commodity price risks, credit risk and so on) can be traded in their own right in financial markets” [2].

The Law of the Republic of Uzbekistan “On the securities market” specify derivatives as “securities issued by legal entities in the form of options, futures on securities, depositary receipts and other financial instruments that certify the rights or obligations of their owners in relation to other securities” [3].

### **Types of financial derivatives**

In the field of finance, individuals and companies come across a wide range of financial derivatives that include futures contracts, forward contract, options and swaps. The classification of these instruments is based on their unique characteristics and operational aspects that are widely observed in the extensive financial market landscape.

#### **Futures contracts**

A futures contract is a standardized contract in which both parties agree to purchase or sell the underlying commodity or asset at a predetermined price on a specified future date [4]. They offer a financial tool that allows market participants to effectively manage changes in the value of an asset within a specific period of time.

The purchaser of a futures contract is required to acquire the underlying asset, while the seller is obliged to sell it, with both parties following pre-established conditions regarding price and date. These contracts are actively traded on exchanges, which play a vital role as intermediaries in facilitating transactions between buyers and sellers [5].

Futures contracts offer two forms of settlement: physical delivery or cash settlement. In the case of physical delivery, the buyer receives the underlying asset at the predetermined price and date. Alternatively, cash settlement involves the payment of cash based on the disparity between the spot price and the futures price of the underlying asset [6].

#### **Forward contracts**

A forward contract is a financial tool enabling two parties to decide on the buying or selling of an asset on a prearranged date, at a present agreed-upon price. This asset may encompass commodities, currencies, stocks, bonds or real estate [7].

Forward and futures contracts differ in terms of standardization of their specifications and the manner in which they are traded. Futures contracts are traded on exchanges and follow a set standard, whereas forward contracts are typically concluded over-the-counter (OTC), implying that they are customized to meet the specific requirements of the involved parties. Similar to futures contracts, forward contracts are resolved through the exchange of physical assets or cash settlement [6].

#### **Options**

Options are a form of financial instrument in which the purchaser is granted the choice, but not the requirement, to purchase or sell an underlying asset at a predetermined price and date. Exchanges and OTC markets serve as platforms for trading options. These instruments have diverse applications encompassing hedging, speculation, and generating income <sup>[6]</sup>.

There are two primary categories of options: call options and put options. Call options provide the purchaser with the right to purchase an underlying asset at a predetermined price, known as the strike price, by a specified date referred to as the expiration date. On the other hand, put options grant the buyer the right to sell an underlying asset at a predetermined price on or before a specified date <sup>[6]</sup>.

There are two types of options based on their maturity, namely American and European options. The difference between them lies in how flexible they are to exercise. American options provide the benefit of allowing investors to exercise them at any time before the expiration date, giving them more freedom in decision-making. Conversely, European options only allow exercise on the expiration date, limiting investors' ability to take a prompt action <sup>[8]</sup>.

Based on data provided by the Options Clearing Corporation (OCC), the entity responsible for ensuring the integrity of all U.S. exchange-traded options, OCC successfully cleared an unprecedented 10.38 billion contracts in the year 2022, with an average daily volume of 41.3 million contracts <sup>[9]</sup>.

### **Swaps**

A swap contract is a financial instrument that enables the exchange of cash flows associated with an underlying asset between two entities. The underlying asset may encompass diverse items, including but not limited to interest rates, currencies or commodities. Upon mutual consensus, both parties commit to exchanging cash flows for a specified time span, which are determined by the value of the underlying asset. Swap agreements are designed to meet the unique needs of the participants, allowing them to employ swaps to mitigate risks, speculate on future prices, or generate income <sup>[10]</sup>.

There is an extensive selection of swaps available, each designed to counteract a specific form of risk or to achieve profits by capitalizing on expected future price fluctuations. Among the plethora of swap options frequently utilized, the following can be highlighted <sup>[11]</sup>:

1. *Interest rate swaps* enable parties to interchange fixed-rate payments with floating-rate payments, facilitating flexibility and risk management in financial transactions. For instance, a corporation possessing a loan with a variable interest rate might engage in a swap with another corporation that holds a loan with a fixed interest rate in order to mitigate its susceptibility to fluctuations in interest rates.

2. *Currency swaps* provide the opportunity for parties to exchange payments in one currency for payments in another currency, assisting in mitigating currency fluctuations and enhancing international trade. For example, a company that holds debt in foreign currency could engage in a swap agreement with another company that holds debt in domestic currency thus mitigating its vulnerability to currency fluctuations.

3. *Commodity swaps* offer parties the ability to exchange payments linked to the price of a specific commodity, such as oil or gold, providing a means to manage exposure to commodity price volatility. An instance of this would be a company that opts to exchange its dependence on oil prices by engaging in a mutual agreement with another company specialized in oil production.

In this scenario, one party consents to make predetermined payments for each unit of oil and receive the current market price for it. Conversely, the other party will receive the predetermined rate and make payments based on the fluctuating price.

4. *Credit default swaps* enable parties to transfer the potential risk of a loan or other financial obligation default, offering protection and transferring the burden of potential losses to another entity. For instance, an investor may engage in a swap agreement with an insurance company, aiming to safeguard his investment from potential financial setbacks in the event of a specific company's failure to meet its debt obligations.

## **FINANCIAL RISKS AND THEIR TYPES**

### **Definition of financial risk**

Financial risk can be defined as the potential for loss resulting from inadequate or failed internal processes, people and systems, or from external events such as market volatility and liquidity constraints <sup>[12]</sup>.

In the modern world we live in, the importance of financial risk cannot be emphasized enough due to its crucial role in the global financial system. Financial markets are characterized by intricate complexity and close interconnections, giving rise to a multitude of factors that impact the worth of investments and enterprises, consequently amplifying their vulnerability to risks.

Financial risk can exert a consequential influence on individuals, enterprises, and the global economy as a whole. On an individual level, financial risk has the potential to induce significant financial adversity, leading to distressing outcomes such as bankruptcy or foreclosure. Similarly, businesses face the threat of financial risk, which in turn can result in insolvency or bankruptcy. On a larger scale, the global economy is vulnerable to financial risk, which, if not managed effectively, can trigger recessions and cause financial crises <sup>[13]</sup>.

Financial risk can manifest itself as a multifaceted instrument, bearing both advantageous prospects and adverse implications. Individuals possessing a heightened inclination towards risk-taking may stand to reap substantial rewards from their investments. Nevertheless, it is crucial to recognize that those same individuals who willingly indulge in immoderate risk-taking may face the unfortunate repercussion of encountering financial losses <sup>[13]</sup>.

### **Types of financial risks**

There are various types of financial risks that encompass a wide range of potential hazards, including credit risk, liquidity risk, operational risk, market risk and legal risk. These risks are associated with the uncertainties and potential losses that can occur in financial transactions and activities <sup>[14]</sup>.

#### **Credit risk**

This form of risk emerges when the borrower encounters difficulties in paying back the original amount borrowed or the interest associated with a loan. This risk can be subdivided into two distinct categories, namely default risk and credit spread risk. Default risk pertains to the uncertainty surrounding a borrower's ability to fulfill their repayment obligations. On the other hand, credit spread risk delves into the difference between the return on an asset deemed to carry a certain level of risk and the return on an asset that is considered risk-free <sup>[15]</sup>.

#### **Liquidity risk**

Liquidity risk is concerned with the difficulty encountered by an investor when they face challenges in promptly selling their asset that could potentially result in financial losses. This risk



can be classified into two specific types: funding liquidity and market liquidity. The aspect of funding liquidity revolves around the investor's ability to access the required funds at a reasonably affordable cost, whereas market liquidity is centered on the investor's capability to sell their asset without inflicting any notable repercussions on its price <sup>[16]</sup>.

### **Operational risk**

Operational risk is the possibility of encountering risks due to deficiencies or failures in the internal procedures, individuals, and systems of an organization, as well as external events. This category of risk can be further divided into four distinct groups, namely people risk, process risk, systems risk and external events risk, each with its own unique characteristics and implications <sup>[17]</sup>.

People risk specifically pertains to situations where there are shortcomings or failures within the internal processes that involve individuals within the organization. This could include issues such as inadequate training or lack of competence among employees, leading to errors or inefficiencies in the company's operations. It also encompasses risks associated with poor employee behavior or misconduct, which could potentially harm the organization's reputation or lead to financial losses <sup>[17]</sup>.

On the other hand, process risk is directly related to insufficiencies or failures in the internal procedures themselves. This could include flaws in the workflow, lack of proper documentation or controls, or insufficient monitoring mechanisms <sup>[17]</sup>.

Systems risk, as the name suggests, arises when there are inadequacies or failures in the systems that support the organization's operations. This includes both technological systems, such as software, hardware and network infrastructure, as well as non-technological systems, such as communication channels and organizational structures. When these systems are compromised or malfunctioning, it can lead to disruptions in the company's operations, data loss or breaches in security <sup>[17]</sup>.

Lastly, external events risk emanates from factors beyond the company's control. These events can be unpredictable and varied, ranging from natural disasters like hurricanes or earthquakes that may hinder the company's shipping process or cause supply chain disruptions, to political changes that introduce new regulations or restrict certain business activities. This type of risk emphasizes the importance of a company's ability to adapt and respond to external challenges, as well as the need for contingency plans and business continuity strategies <sup>[17]</sup>.

### **Market risk**

Market risk refers to the potential risk that emerges from the volatile nature of market prices. This risk can be further categorized into two types: systematic risk and unsystematic risk. Systematic risk is characterized by its influence on the overall market, impacting numerous investments simultaneously. On the other hand, unsystematic risk solely impacts individual securities or specific sectors, thus being more localized in nature <sup>[18]</sup>.

### **Legal risk**

Legal risk stems from modifications in laws and regulations which can have an impact on the worth of an investment. This form of risk can be divided into two classifications: legislative and litigation risks. Legislative risks arise due to alterations in laws and regulations that directly influence the value of an investment, whereas litigation risks emerge from legal actions directed towards either a company or an individual <sup>[19][20]</sup>.



## USING FINANCIAL DERIVATIVES TO HEDGE FINANCIAL RISKS

Financial derivatives have been widely recognized as highly effective tools for managing and mitigating financial risks. Their usage dates back to the 18<sup>th</sup> century when they were first employed in commodity futures markets in Japan and Chicago. Initially, derivatives were utilized to hedge against price fluctuations in goods by exchanging one position for another. Over time, derivatives evolved to safeguard against the depreciation of foreign currencies. This was particularly important for wholesale exporters who faced significant currency risks and needed to ensure the value of their collections at the time of the foreign trade agreement. To protect themselves from exposure to currency risks, they turned to financial derivatives <sup>[21]</sup>.

While derivatives can involve high risks, they are not inherently riskier than spot transactions. From a microeconomic standpoint, derivatives carry similar market risks as the underlying spot transactions they are based on. In terms of risk, derivatives do not introduce any novel risks that do not already exist in cash markets.

The differences in risk only emerge when directly comparing futures transactions to the underlying assets. Pricing derivatives often lack transparency, especially for private investors, as their value is not solely determined by supply and demand, unlike cash market securities. In addition to the price of the underlying asset, other factors such as remaining maturity can play a crucial role in determining the price of derivatives. This complexity can pose challenges for private investors to comprehend. Furthermore, depending on the financial agreement's structure, there may be a risk of requiring additional funds on the maturity date, contrary to the original intention.

Moreover, derivative prices are susceptible to the same stochastic uncertainty as the underlying assets, introducing market risk. However, due to the leverage effect, derivatives can amplify losses, including the possibility of total loss, during negative price movements.

The risk management process proceeds through the following stages <sup>[21]</sup>:

a) *Communication and consultation* – carried out with stakeholders at all levels of the risk management process, while considering the process itself.

b) *Determining the context* – involves establishing the external, internal, and risk management framework within which the subsequent stages will operate.

c) *Identifying risks* – determining when, where, why and how events can be prevented, mitigated, delayed or amplified in order to achieve objectives.

d) *Risk analysis* – identifying and evaluating existing controls, as well as assessing the potential consequences and likelihood of risks.

e) *Risk assessment* – comparing the estimated level of risk with pre-determined criteria, and weighing the trade-off between potential benefits and unfavorable outcomes. This aids in making decisions regarding the scope and nature of risk treatment.

f) *Risk management* – entails the development and implementation of specific, cost-effective strategies and plans to maximize potential benefits while minimizing potential costs.

g) *Monitoring and review reporting* – it is essential to actively monitor the effectiveness of each stage of the risk management process to ensure ongoing progress.

Historically, managing balance sheet risk involved protecting the bank from various risks. However, contemporary practices increasingly rely on off-balance sheet derivative financial instruments such as forwards, futures, options and swaps. With the growing utilization of these derivatives, financial institutions generate higher fees and revenues.

Financial institutions and companies engage in derivative transactions primarily to safeguard themselves from various forms of financial risk associated with their operations. The motivations of market participants entering derivatives transactions vary depending on their perspective. Banks aim to manage market and credit risks for export companies with high currency volatility. They may also engage in market speculation or arbitrage.

On the other hand, companies typically utilize derivatives to mitigate currency and interest rate risks. For example, they may enter into contracts with banks to buy foreign currency in the future or adjust interest rates. If commodities are traded on an exchange, futures contracts can be utilized. Currency options may be purchased if there is an expectation of domestic currency depreciation.

Overall, derivatives provide a more flexible, efficient, and accurate approach to managing risks, reducing market uncertainty, and limiting risks for individual participants and the overall financial and economic system.

### **CONCLUSION**

Risk management is an essential aspect of effective management and is also a legal requirement. As organizations strive to enhance their material, energy and economic capabilities, there is a noticeable trend towards increased risks. This, in turn, leads to more significant and severe consequences when a risky event occurs. It is important to note that the impact of these hazards is not limited to the system environment but often extends to a broader territory, posing a threat to individuals, resources and the environment.

To address this, proactive measures must be taken to eliminate or minimize the causes and effects of risky events, as well as to mitigate losses and address consequences when such events do occur. This forms the foundation of risk management. Risk itself represents uncertainty and the possibility of loss due to unfavorable changes in risk factors. These risk factors encompass all the causes that influence risk but cannot be controlled by organizations directly.

In today's dynamic business environment, organizations face constant changes. They must be capable of quickly adapting to these changes and addressing them effectively. Risk management serves as a valuable tool in anticipating and responding to these changing circumstances. It enables managers to forecast unfavorable events or circumstances that can be averted, align organizational goals, and allocate control procedures and resources to primary activities and associated risks.

The futures contract, developed by financial engineers, is one of the prominent derivative instruments used to mitigate increasing risks related to price and interest rate fluctuations. Futures contracts are derived from specific assets, such as commodities, securities, currencies or stock indexes. Initially, they were intended as purchase agreements with a forward clause, which allowed for delayed delivery and payment. However, over time, futures and other derivatives have gained an independent market existence separate from the underlying assets. The derivative's value at maturity is now influenced indirectly by the underlying asset, rather than being directly tied to it. Additionally, the impact of the stock market on the derivative's value is not realized until the price difference is determined.

Derivatives offer a significant advantage in terms of risk management since they facilitate the transfer of market and price risks from the underlying asset to the financial derivative through contractual arrangements. Nevertheless, there are also drawbacks associated with derivative financial instruments, including the potential for total loss.

## REFERENCES

1. International Monetary Fund (n.d.) *Financial Derivatives*. Available at: <https://www.imf.org/external/np/sta/fd/index.htm> (Accessed: 21 September 2023).
2. Bank for International Settlements (n.d.) *The treatment of financial derivatives in BPM6*. Available at: <https://www.bis.org/ifc/publ/ifcb35d.pdf> (Accessed: 22 September 2023).
3. Law of the Republic of Uzbekistan № LRU-387 from June 3, 2015 “*On the securities market*”. Available at: <https://lex.uz/docs/2662541> (Accessed: 22 September 2023).
4. CME Group (n.d.) *Definition of a Futures Contract*. Available at: <https://www.cmegroup.com/education/courses/introduction-to-futures/definition-of-a-futures-contract.html> (Accessed: 23 September 2023).
5. Investopedia (2023) *Futures Contract Definition: Types, Mechanics, and Uses in Trading*. Available at: <https://www.investopedia.com/terms/f/futurescontract.asp> (Accessed: 23 September 2023).
6. Hull, J. and Sankarshan, B. (2022) *Options, Futures, and Other Derivatives*. 11<sup>th</sup> edition. London: Pearson.
7. Investopedia (2022) *Forward Contract: How to Use It, Risks, and Example*. Available at: <https://www.investopedia.com/terms/f/forwardcontract.asp> (Accessed: 23 September 2023).
8. Investopedia (2023) *What are Options? Types, Spreads, Example, and Risk Metrics*. Available at: <https://www.investopedia.com/terms/o/option.asp> (Accessed: 22 September 2023).
9. Options Clearing Corporation (2023) *2022 Annual Report*. Available at: <https://annualreport.theocc.com/> (Accessed: 23 September 2023).
10. Investopedia (2023) *Swap Definition & How to Calculate Gains*. Available at: <https://www.investopedia.com/terms/s/swap.asp> (Accessed: 1 October 2023).
11. Investopedia (2022) *Different Types of Swaps*. Available at: <https://www.investopedia.com/articles/investing/052915/different-types-swaps.asp> (Accessed: 29 September 2023).
12. International Monetary Fund (n.d.) *Financial Risk Management*. Available at: <https://www.imf.org/external/pubs/ft/finop/2014/pdf/ch6.pdf>
13. Investopedia (2023) *Understanding Financial Risk, Plus Tools to Control It*. Available at: <https://www.investopedia.com/terms/f/financialrisk.asp> (Accessed: 2 October 2023).
14. Simplilearn (2023) *What Is Financial Risks and Its Types? Everything You Need to Know*. Available at: <https://www.simplilearn.com/financial-risk-and-types-rar131-article> (Accessed: 3 October 2023).
15. Investopedia (2023) *Credit Risk: Definition, Role of Ratings, and Examples*. Available at: <https://www.investopedia.com/terms/c/credit-risk.asp> (Accessed: 5 October 2023).
16. Investopedia (2021) *Understanding Liquidity Risk*. Available at: <https://www.investopedia.com/articles/trading/11/understanding-liquidity-risk.asp> (Accessed: 4 October 2023).
17. Investopedia (2023) *Operational Risk: Overview, Importance, and Examples*. Available at: [https://www.investopedia.com/terms/o/operational\\_risk.asp](https://www.investopedia.com/terms/o/operational_risk.asp) (Accessed: 3 October 2023).

18. Investopedia (2023) *Market Risk Definition: How to Deal with Systematic Risk*. Available at: <https://www.investopedia.com/terms/m/marketrisk.asp> (Accessed: 3 October 2023).
19. Investopedia (2022) *Legislative Risk: What It is, How It Works*. Available at: <https://www.investopedia.com/terms/l/legislativerisk.asp> (Accessed: 30 September 2023).
20. Investopedia (2021) *Litigation Risk: What it Means, Examples*. Available at: <https://www.investopedia.com/terms/l/litigation-risk.asp> (Accessed: 2 October 2023).
21. Acharya, V., Brenner, M., Engle, R., Lynch, A., and Richardson, M. (2009) *Derivatives – The Ultimate Financial Innovation, Restoring Financial Stability: How to Repair a Failed System*. New York: John Wiley & Sons Inc.

## BANK MUASSASALARIDA MOLIVAVIY NATIJALAR TAHLILINI YAXSHILASH

**Mamutova Amina**

QDU o'qituvchisi

**Ibragimov Anvar**

QDU talabasi

<https://doi.org/10.5281/zenodo.10015133>

*Annotatsiya.* Maqolada bank muassasalarida daromad va xarajatlarning hisobi, moliyaviy natijalarning shakllanishi o'rganilgan. Obyekt sifatida olingan bank misolida foizli va foizsiz daromadlari tahlil qilingan. xarajatlari tarkibi va dinamikasi o'rganilgan, mulohaza yuritilib, taklif va xulosalar berilgan.

**Kalit so'zlar:** daromad, xarajat, foizli daromad, foizsiz daromad, moliyaviy natija, foyda.

## СОВЕРШЕНСТВОВАНИЕ АНАЛИЗА ФИНАНСОВЫХ РЕЗУЛЬТАТОВ В БАНКОВСКИХ УЧРЕЖДЕНИЯХ

*Аннотация.* В статье рассмотрен расчет доходов и расходов в банковской сфере, итоги. Объект получил банковскую прибыль и был проанализирован некоммерческий доход. изучен состав и динамика производства, даны замечания, предложения и выводы.

**Ключевые слова:** доход, себестоимость, процентный доход, непроцентный доход, финансовый результат, прибыль.

## IMPROVING THE ANALYSIS OF FINANCIAL RESULTS IN BANKING INSTITUTIONS

*Abstract.* The article examines the calculation of income and income in banking income, the results of the results. The object received bank profit and non-profit income was analyzed. production composition and dynamics were studied, comments were made, suggestions and conclusions were given.

**Key words:** income, cost, interest income, non-interest income, financial result, profit.

Moliyaviy natijalarni hisobga olish, tahlil qilish tijorat banklarining holati va aylanishida kapitalning holatini va korxonaning o'z vaqtida o'zin o'zi rivojlantirishga qobiliyatini tasvirlovchi iqtisodiy kategoriya hisoblanadi. Tijorat banklarining moliyaviy holatini baholash iqtisodiyotda bozor munosabatlarini rivojlantirish bilan borgan sayin katta ahamiyatga ega bo'lmoqda. Hozirgi vaqtda sifatli va professional tahlil natijalari faqatgina tijorat banklarining adminstratsiyasiga kerak bo'libgina qolmay, ko'pgina kontragentlari uchun qiziqish uyg'otmoqda.

Prezidentimiz Sh. Mirziyoyev ma'ruzalarning birida «Iqtisodiyot o'sishida bank tizimining mohiyati katta. Yurtimizda bu sohadagi islohatlar natijasida pxirgi uch yilda banklarning umumiy kreditlar hajmi 2 baravar, kapital hajmi 1 baravarga oshgan»<sup>68</sup> deb ta'kidlagan edi.

2020 yilda O'zbekiston Respublikasi Prezidentining PF-5992 sonli «2020-2025 yillarga mo'ljallangan O'zbekiston Respublikasining bank tizimini isloh qilish strategiyasi tog'risida» gi farmoni qabul qilingan.<sup>69</sup>

Moliyaviy natijalar tog'risida ishonchli hamda tog'ri ma'lumotlar axbarotdan foydalanuvshilar uchun zarur ahamiyatga ega.

<sup>68</sup> <https://president.uz/uz/lists/view/6091>

<sup>69</sup> O'zbekiston Respublikasi Prezidentining PF-5992-sonli «2020-2025 yillarga mo'ljallangan O'zbekiston Respublikasining bank tizimini isloh qilish strategiyasi tog'risida»gi farmoni, 2020 12 may

Ushbu ma'lumotlarni bilish uchun banklarning moliyaviy natijalarini mamlakatta joriy etilgan qonunlar, normativ hujjatlar, me'yoriy tartiblar va o'zlarining hisob siyosatlari asosida o'z vaqtida to'g'ri va aniq tuzishni talab etadi. Jahondagi amaliyotga e'tibor qaratsak, moliyaviy hisobda moliyaviy natijalar zarur ahamiyatga ega ekanligini ko'rishimiz mumkin. Bunga sabab hamma ma'lumot iste'molchilarining e'tiborini o'ziga qaratadigan ma'lumot, bu xo'jalik yurituvchi subyektlar faoliyatining moliyaviy natijasi hisoblanadi.

Hozirgi kunda hisob yuritishda amalga oshirilayotgan iqtisodiy islohatlar, korxonalar faoliyatining moliyaviy natijalari hisobi va tahlilini bozor iqtisodiyoti talablariga javob beradigan qilib ko'rib chiqishni talab etadi va o'z navbatida bu mavzuning dolzarbligini belgilaydi. Moliyaviy natijalar – bu xo'jalik yurituvchi subyektning belgisi hisobot davrida tadbirkorlik faoliyati jarayonida o'ziga qarashli mablag'ning oshishi yoki kamayishidir. Buxgalteriya hisobida bunday faoliyat natijasi hisobot davridagi barcha foydalar va zararlarni hisoblash yo'li bilan aniqlanadi.

Kredit tashkilotlarida moliyaviy tahlil nafaqat erishilgan natijalarni baholashning har tomonlama tahlili, balki moliyaviy prognozlash va faoliyatni modellashtirish vositasi, tanlangan yo'nalishlarni o'rganish va baholash usuli sifatida ham ishlaydi. Bu biznes-rejaning asosiy bo'limlarini, bashoratlash balansini, daromadlar haqidagi hisobotni, pul oqimini bashoratlashda va kredit tashkiloti va bank mahsulotlarining boshqa ko'rsatkichlarini tayyorlash va baholashda ishlatiladi.

Bank muassasalarini tahlil qilishda daromadlari va xarajatlari turlarining tarkibini tahlildan o'tkazamiz Hisobot davrda eishgan haqiqiy natija rejadagi ko'rsaykishlar bilan solishtiriladi Bank foydasini paydo etuvchi daromad, xarajatlar tarkibi oldingi yillar bilan solishtiriladi.

**1-jadval**

**ATB «Xalq bank» Beruniy filiali foizli daromadlar tahlili**

<b>Moddalar</b>	<b>2021-yil</b>	<b>2022-yil</b>	<b>O'zgarishi</b>
Jismoniy shaxslarga berilgan qisqa muddatdagi kreditlar bo'yicha foizli daromadlar	719 575 355,73	638869681,82	-80 705 673,91
Yakka tartibdagi tadbirkorlarga berilgan qisqa muddatdagi kreditlar bo'yicha foizli daromadlar	130 421 988,19	51265148,56	-79 156 839,63
Nodavlat notijorat tashkilotlariga berilgan qisqa muddatdagi kreditlar bo'yicha foizli daromadlar	3 925 271,83	-	-3 925 271,83
Shet el kapitali ishtirokidagi korxonalariga berilgan qisqa muddatdagi kreditlar bo'yicha foizli daromadlar	22 433 315,24	217002699,67	194569 384,43



Xususiy korxonalar, xo'jalik shirkatlari va jamiyatlariga berilgan qisqa muddatdagi kreditlar bo'yicha foizli daromad	798 545600,17	434132747,79	-364412852,38
Nodavlat notijorat tashkilotlariga berilgan uzoq muddatdagi kreditlar bo'yicha foizli daromadlar	16 545 928,77	49074817,20	32 528 888,43
Yakka tartibdagi tadbirkorlarga berilgan uzoq muddatdagi kreditlar bo'yicha foizli daromadlar	347 725789,69	256248369,73	-91 477 419,96
Jismoniy shaxslarga berilgan uzoq muddatdagi kreditlar bo'yicha foizli daromadlar	6453672178,40	6604478173,02	150805 994,62
Chet el kapitali ishtirokidagi korxonalariga berilgan uzoq muddatdagi kreditlar bo'yicha foizli daromadlar	43 572 826,27	43255359,66	-317 466,61
Xususiy korxonalar, xo'jalik shirkatlari va jamiyatlariga berilgan uzoq muddatdagi kreditlar bo'yicha foizli daromad	3497689506,40	2918463517,23	-579225989,17
Boshqa foizli daromadlar	25 444,72	931304109,59	931278 664,87
<b>Jami</b>	12034133205,41	12144094624	109961 418,86

1-jadval ma'lumotlarida ATB «Xalq bank» Beruniy filiali foizli daromadlar 2021 yil jami fozili daromatlari 12034133205,41 so'mni tashkil etdgan. Jismoniy shaxslarga berilgan qisqa muddatdagi kreditlar bo'yicha foizli daromadlar 2021 yilda 719 575 355,73so'm bo'lib 2022 yilda bu ko'rsatkich 638869681,82 so'mni tashkil etgan.

2021 –yilga nisbatan - 80705673,91 so'mga kamayan. Shet el kapitali ishtirokidagi korxonalariga berilgan qisqa muddatdagi kreditlar bo'yicha foizli daromadlar 2021 yilga nisbatan 194 569 384,43 so'mga ortganini ko'rishimiz mumkin. Xususiy korxonalar, xo'jalik shirkatlari va jamiyatlariga berilgan uzoq muddatdagi kreditlar bo'yicha foizli daromad 2021 yilga nisbatan - 579225989,17 so'mga kamaygan. Ko'pgina foizli daromadlar 2021 yilga nisbatan kamayganini ko'rsak ham jami foizli daromad 109 961 418,86 so'mga oshgan. Buning ko'pgina ulushi boshqa

foizli daromad moddasining 2021 yilga nisbatan oshgani sabababli jami foizli daromad ijobiy ko'rsatmoqda.

2-jadval

ATB «Xalq bank» Beruniy filiali foizsiz daromadlar tahlili

Foizsiz daromad turlari	2021-yil	2022-yil	O'zgarishi
<b>Foizsiz daromadlar</b>	4351915705,38	5034988375,94	683072670,6
Kreditlar bo'yicha vositachilik daromadlari	182 327 047,91	188755039,31	6427991,4
To'lovlar bo'yicha vositachilik xizmatlari uchun olingan daromadlar-mahalliy	955691276,98	1515464074,22	559772797,2
To'lovlar bo'yicha vositachilik xizmatlari uchun olingan daromadlar -xorijiy	742627111,38	791 277 583,97	48650472,59
Boshqa ko'rsatilgan xizmatlar vositachilik uchun olingan daromadlar	2471270269,11	2539491678,44	68221409,33
<b>Xorijiy valyutalardagi foyda</b>	359378748,23	267 345 547,55	-92033200,68
Spot bitimi bo'yicha xorijiy valyutadagi foyda	359378748,23	265 300 937,40	-94077810,83
Valyuta qoldiqlarin qayta baholashdan olingan foyda	-	2 044 610,15	-2 044 610,15
<b>Boshqa foizsiz daromadlar</b>	172635830,47	1714547762,87	1541911932
Bank asosiy vositalarini sotish yoki dispozitsiya lashdan olingan foyda	-	56 925 000,00	-56 925 000,00
Hisobdan chiqarilgan mablag'larning qaytarilishi	143277177,56	1537708238,21	1394431061
Boshqa foizsiz daromadlar	29358652,91	119914524,66	90555871,75
Jami	9767860568	14033763373	4265902805

2-jadval ma'lumotlaridan ATB «Xalq bank» Beruniy filiali foizsiz daromadlari 2021 yilda 9767860568 so'mni tashkil etgan. Foizsiz daromadlar 2021 yilda 4351915705,38 so'mni tashkil etgan bo'lib, 2022 yilda bu ko'rsatkich 5034988375,94 so'mni tashkil etgan. 2021 yilga nisbatan +683072670,6 so'mga ko'paygan. Jami daromad ham 2021 yilga nisbatan +4265902805 so'mga ko'paygan.

Bank majburiyatlari strukturasi bu mablag'lar qanchalik ko'p bo'lsa foizli xarajatlar shuncha kam bo'ladi va bankning foydasi ko'payadi. Bank foizli xarajatlarini uning umumiy hajmiga nisbatan o'sishi, bankning kredit resurslarini oladigan bozor konyunkturasining yaxshi emasligidan yoki bankning bu bozorlardagi raqobat mavqeyini yomonlashganligidan dalolat beradi. Foizli xarajatlarning o'sishi, foizli daromadlarning adekvat o'sishi bilan yonma-yon borsa, bu hol normal hisoblanadi.

Foizli daromadlarning o'sish sur'ati foizli xarajatlarning o'sishidan o'zib ketsa, bu hol bank uchun ideal hisoblanadi. Odatda, moliya bozoridagi operatsiyalar bo'yicha xarajatlarni alohida guruhga ajratishadi. Bank bu bozorlardan qimmatliklarni realizatsiya qilish bo'yicha daromadlar oladi (qimmatli qog'ozlar, chet el valutalari, qimmatli metallar va boshqalar), xarajatlarga esa, qimmatliklarni olish uchun ketgan sarflar kiradi. Bank kuponli obligatsiya sotib olayotganida yig'ilgan kuponli daromadlarni to'lashiga to'g'ri keladi.

Kuponsiz qimmatli qog'ozlar odatda, diskont bilan sotib olinadi. Moliya bozori konyunkturasi yomonlashganda, qimmatli qog'ozlar, chet el valutasini va boshqa mulklarni qayta baholash natijasida bank anchagina xarajatlar qilishiga to'g'ri keladi. Bevosita aniq bank operatsiyalari bilan bog'liq bo'lgan boshqa xarajatlar: aylanmadan har xil soliqlar (masalan: chet el valutasini sotib olishga soliqlar), mijozlar to'lovlari bo'yicha pochta va telegraf xarajatlari va boshqalar. Bu xarajatlar boshqa operatsion xarajatlar deyiladi.

Bank faoliyatini ta'minlash bo'yicha xarajatlar, bankni funksionallashtirishni ta'minlash bilan bog'liq, ammo aniq operatsiyalarga to'g'ridan to'g'ri bormaydigan xarajatlar bu guruhga kiradi. Iqtisodiy nazariyada ularni egri yoki shartli doimiy xarajatlar deyiladi.

Aktivlari hajmi kichik va o'rta bo'lgan banklarda bu xarajatlar summasi unchalik bilinmaydi. Jalb qilingan va joylashtirilgan resurslari hajmi katta bo'lgan yirik banklarda bank faoliyatini ta'minlash bo'yicha xarajatlar umumiy xarajatlarning 10–12 %ini tashkil etadi.

3-jadval

**ATB «Xalq bank» Beruniy filiali xarajatlar tarkibi va dinamikasi**

Xarajat turlari	2021 yil		2022 yil		O'zgarishi (+,-)
	Summa so'm	Salmog'i %	Summa so'm	Salmog'i %	
Talab qilib qolinadigan depozitlarga bog'liq foizli xarajatlar	66 884 896,52	0,31	27534895,27	0,16	39350001,25
Jamg'arma depozitlarga	1625944086,20	7,44	1430248852,7	8,32	-195695233,50

bog'liq foizli xarajatlar					
Muddatdagi depozitlarga bog'liq foizli xarajatlar	1 646 122 832,51	7,53	257 339 443,67	14,97	927 271 598,16
Boshqa foizli xarajatlar	5 781 132 042,86	26,46	4 216 000 775,29	24,53	-156 513 126,57
Foizsiz xarajatlar	176 816 327,75	0,81	234 998 155,21	1,37	58 181 827,46
Xorijiy valyutalarda ko'rilgan zararlar	2 260 686,12	0,01	76 102 941,68	0,44	73 842 255,56
Boshqa foizsiz xarajatlar	337 800 702,76	1,55	388 497 550,36	2,26	50 696 847,60
Bank xizmatchilarning ish haqi va ular uchun qilingan boshqa xarajatlar	3 344 108 957,40	15,31	4 026 306 622,39	23,42	682 197 664,99
Ijara va ta'minot	772 496 956,32	3,54	995 480 629,25	5,79	222 983 672,93
Xizmat safari va transport sarflari	29 970 192,00	0,14	63 134 420,00	0,37	33 164 228,00
Ma'muriy xarajatlar	249 176 441,23	1,14	525 210 392,91	3,06	276 033 951,68
Reprezentatsiya va xayriya	6 125 000,00	0,03	13 904 278,07	0,08	7 779 278,07

Eskirish xarajatlari	433 767 221,31	1,99	495 096 097,04	2,88	61 328 875,73
Sug'urta soliq va boshqa xarajatlar	175 530 744,77	0,80	215 689 809,30	1,25	40 159 064,53
Kutilayotgan zararlarni baholash zararlarni baholash	7 200 632746,60	32,96	1 906 708 195,05	11,09	-5293924551,55
<b>Jami</b>	<b>21 848 769 834,35</b>	<b>100</b>	<b>17188308045</b>	<b>100</b>	<b>-4660461789,16</b>

ATB «Xalq bank» Beruniy filialida 2021 yil jami xarajatlar 21 848 769 834,35 so'mni tashkil etgan. Boshqa foizli xarajatlari 176 816 327,75 so'mni tashkil etib, salmog'i 26,46 foizni tashkil etadi. Bank xizmatchilarning ish haqi va ular uchun qilingan boshqa xarajatlar 15,31 foizni tashkil etgan. 2022 yil jami xarajatlari 17188308045 so'mni tashkil etib, 2021 yilga nisbatan -4660461789,16 so'mga kamaygan. 2022 yilda 2021 yilga solishtirganda Jamg'arma depozitlar bo'yicha foizli xarajatlar -195695233,50 so'mga, Boshqa foizli xarajatlar -1565131267,57 so'mga ko'rilishi mumkin bo'lgan zararlarni baholash -5293924551,55 so'mga kamayganini ko'rishimiz mumkin. 2022 yil jami xarajatlardagi katta salmog'i boshqa foizli xarajatlarga tog'ri kelmoqda.

Bizning fikrimizcha, bank keyingi davrlarda o'zining foiz va kredit siyosatini tubdan qayta ko'rib chiqishi, ko'proq daromad keltiradigan faktoring va lizing operatsiyalarini kengaytirishi va investitsion siyosatiga ham o'zgartirishlar kiritishi kerak bo'ladi.

Shuni alohida qayd etishimiz lozimki, banklarning faoliyati nihoyatda keng qamrovli va turli tumandir. Yagonabir xolding kompaniyalari ko'rinishida, bank va uning joylardagi filiallari ko'rsatadigan xizmatlarning hilma-hilligiga, iloji borisha o'z mijozlariga xizmat ko'rsatishning qulay hamda arzon turllari joriy etilmoqda.

Bugungi kunda banklarning faoliyatiga kiritilayotgan muhim yangiliklar – kredit kartochkalarini qo'llash, korxonalariga monaviy xalqaro andozalar asosidagi buxgalteriya xizmatlarini ko'rsatish, faktoring operatsiyalari, ijarani moliyalashtirish, yevrodollar bozoridagi operatsiyalarda ishtirok etish, favqulodda holatlarda pul hujjatlarini inkasatsiyalash uchun abonent yashiklari tizimidan foydalanish va boshqa operatsiyalar qo'llanilmoqda.

#### REFERENCES

1. Tijorat banklarida buxgalteriya hisobining hisobvaraqlar rejasini tasdiqlash togrisida O'zbekiston Respublikasi Markaziy basnki boshqaruvining 2021 yil 18 noyabr 20/4 son Qarori
2. Z. Umarov. Banklarda buxgalteriya hisobi. Darslik. Toshkent, 2021
3. Berdiyarov B.T. Tijorat banklari aktiv operatsiyalari daromadligi. i.f. n. Dissertatsiyasi-T. 2002.
4. Z. Umarov. Banklarda buxgalteriya hisobi. Darslik. T.: «Nihol Print», 2021 yil 355-b
5. Маҳмудалиева Ё.А. Тижорат банкларининг молиявий барқарорлиги ва уни баҳолаш: и.ф.н. илмий даражасини олиш учун ёзилган диссертация автореферати. – Т.: 2001. – б. 33.
6. <https://president.uz/uz/lists/view/6091>
7. [lex.uz](http://lex.uz)



## ТАРИХИЙ НОМЛАРНИНГ МАНБАЛАРИ ВА ЎРГАНИШНИНГ ИЛМИЙ АСОСЛАРИ

Жумаев Мустафо Еркин ўғли

Термиз давлат унверситети

жаҳон тарихи кафедраси ўқитувчиси

<https://doi.org/10.5281/zenodo.10015192>

**Аннотация.** Мустақиллик йилларида ҳам жой номларини ўрганиш бўйича қатор тадқиқотлар олиб борилди. Ўрта Осиёнинг тарихий топонимияси бўйича айниқса Ш.Камолiddиннинг илмий ишлари таҳсинга сазовордир. Олим бир қатор асарларида туркий тиллар билан боғлиқ кўпгина топонимлар борлигини аниқлади. Бундан ташқари, С.Қораев, С.Турсунов, Т.Пардаев, А.Турсунов, Ш.Сафаров, Т.Эназаров, И.Умаров, З.Чориев, Э.Бегматов ва бошқаларнинг тадқиқотлари ўлка топонимиясини ўрганишда муҳим аҳамиятга эга.

**Калим сўзлар:** топонимика, Қошғарий, материаллар, туркей сўзлар, Кармишева, К.Шониёзов, қишлоқ, «Девон ул-лугат турк».

### SOURCES OF HISTORICAL NAMES AND SCIENTIFIC BASIS OF STUDY

**Abstract.** In the years of independence, a number of studies were conducted on the study of place names. Sh. Kamoliddin's scientific work on the historical toponymy of Central Asia is especially commendable. The scientist found that there are many toponyms related to Turkic languages in a number of his works. In addition, the researches of S. Koraev, S. Tursunov, T. Paradaev, A. Tursunov, Sh. Safarov, T. Enazarov, I. Umarov, Z. Choriev, E. Begmatov and others are important in the study of the toponymy of the country.

**Key words:** toponomics, Kashgari, materials, Turkish words, Karmisheva, K. Shoniyozov, village, "Devon ul-lugat turk".

### ИСТОЧНИКИ ИСТОРИЧЕСКИХ НАЗВАНИЙ И НАУЧНАЯ ОСНОВА ИЗУЧЕНИЯ

**Аннотация.** В годы независимости был проведен ряд исследований по изучению топонимов. Особой похвалы заслуживает научная работа Ш. Камолiddина по исторической топонимике Средней Азии. Ученый обнаружил, что в ряде его работ встречается множество топонимов, относящихся к тюркским языкам. Кроме того, важное значение в изучении проблемы топонимика страны.

**Ключевые слова:** топонимика, Каишгари, материалы, турецкие слова, Кармишева, К. Шониёзов, село, «Девон ул-лугат тюрк».

Топонимикани ўрганиш маълумот тўплашдан бошланади. Бу иш одатда ўлкашунослик бўйича тадқиқот олиб борилаётган ҳудуд миқёсида амалга оширилади. Аввал маълумотларни тўплаш режаси ишлаб чиқилади. Шундан сўнг дала тадқиқотига киришилади. Далада тадқиқот ишларини амалга ошириш жараёнида аҳолидан эшитган ҳикоя, афсона ва ўтмиш ҳақидаги суҳбатлар ҳамда бошқа материаллар мунтазам ёзиб борилиши шарт. Шундан сўнг суриштириш ва суҳбат натижасида олинган маълумотларни тадқиқ қилишда топонимик тоифалар бўйича махсус картотекалар тузилади. Кейин шу асосида лугат тузилади. Топонимик маълумотлар тўплаш кўпинча шу ўлка тарихини ўрганиш иши билан паралел ҳолда олиб борилади. Илмий сафарлар ва саёҳатларда

қатнашган ўлкашунослар археологик, этнографик маълумотлар билан бир қаторда топонимик маълумотларни ҳам тўплайди. Демак топономика ўлкашуносликнинг ажралмас бир қисми ҳисобланади. Тарихий ўлкашунослик фани эса тарих фанининг бир бўлими сифатида ривожланиб бормоқда. Бу фан ҳар бир ўлкашунослик ва зиёлидан ўз ўлкасининг тарихини ҳар томонлама ва чуқур ўрганишни талаб қилади.

Ўлка тарихини яхши ўрганмай туриб топонимик маълумотлардан ўлкашуносликнинг муҳим манбаи сифатида фойдаланиш ниҳоятда қийин. Ўлкашунослик билан шуғулланадиган ўқитувчилар топонимикага доир адабиётлар билан яхшилаб танишиб чиқишлари зарур. Ўзбекистон тарихини ўрганишда топонимик маълумотлардан фойдаланиш, топономика ва географик луғатлар тузиш, мавжудлардан фойдаланиш дарс мазмуни янада бойитади. Биз шу мақсадда Ҳ.Ҳасановнинг «Ўрта Осиё жой номлари тарихидан», С.Қораевнинг «Географик номлар маъносини биласизми?», Т.Нафасовнинг «Ўзбекистон топонимларининг изоҳли луғати», «Қишлоғингиз нега шундай аталган?», Э.Мурзаевнинг «Очерки топонимики» каби асарлардан фойдаланишни тавсия қиламиз. Бу асарларда топономикалар ҳақида ҳар хил баҳс ва мунозаралар юритилган бўлиб, ўлка тарихини ўрганишда ўқитувчига жуда қўл келади.

Ҳар қандай тилнинг маънавий бойлигини, негизи ва нафосатини ундаги сўзлар белгилайди. Шу сабабли сўзларни барча мутаффакирлар жавоҳирларга, марварид ва дурларга қиёс қилишади. Ҳар бир тилнинг қанчалик бой ва серқиралиги, биринчи навбатда мана шу сўз-дурларнинг миқдори билан белгиланади. Тилшунослик сўзларни икки улкан гуруҳга тасниф қилишлари лозим: турдош отлар ва атоқли отлар. Турдош отлар борлиқдаги нарсалар, воқеа ва ҳодисалар ҳақидаги тушунча ва тасаввурларни умумлаштириб атайди. Чунончи, «тоғ» сўзи ҳар қандай тоғнинг умумий номидир. Шунингдек, «шаҳар», «қишлоқ» сўзлари ҳам ҳар қандай шаҳар ва қишлоқларнинг умумлашма номидир.

Қадимги жой номлари йўналишида илмий тадқиқотларда Ўзбекистонда юз бераётган кенг қамровли туб сиёсий, ижтимоий-иқтисодий ва маънавий ўзгаришлар юртимизда яшаётган ҳар бир фуқаронинг ўзлигини англаши, қадимий тарихимиз, бой маънавиятимиз ва улуғ аجدодларимизнинг улкан меросини чуқурроқ ўрганишимиз учун қулай имконият яратди. Шу боисдан ҳам ер юзидаги маълум бир минтақада яшовчи халқларнинг табиий-географик жойлашуви, этногенези ва этник тарихи, антропологик ва этнолингвистик хусусиятлари, моддий маданияти, маиший турмуш тарзи, ижтимоий ҳаёти ва оила-никоҳ муносабатлари, маросимлари ҳамда урф-одатларини ҳолисона тарзда илмий тадқиқ этишни тақозо этади.

Маълумки, жаҳондаги барча халқлар ва элатлар анча мураккаб этник жараёнларни бошдан кечирганлар. Чунки ҳар бир этнос узок тарихий давр мобайнида турли элатлар билан алоқада, баъзан бир жойдан иккинчи жойга кўчиб, бошқа этнослар билан аралашиб, уларни ўзига сингдириб ёки таркибий қисм қилиб олиш натижасида шаклланиб борганлигини тадқиқотлардан биламиз. Кишилар қадимдан ҳар бир нарсани ва воқеа-ҳодисани махсус ном ёки атама билан атагани натижасида сўзлар пайдо бўлиб, аждодлардан авлодларга етиб келган. Ана шу сўзлар ҳар бир халқнинг қадимий тарихини, унинг бой кечмишини, ўтмиш маънавиятини ўрганишда катта аҳамият касб этади. Аммо, моддий-маънавий ҳаётнинг ўзгариши, тарихий жараёнлар, ўтроқ ва кўчманчи аҳолининг бир-бири билан қўшилиб аралашиб кетиши натижасида сўзлар маъноси ўзгаришларга

учраган. Агар, диққат билан ўрганиб чиқилса, халқимиз орасида учрайдиган сўзларнинг чуқур маънога эга эканлигини англаймиз, чунки қадимги туркий тил ўзининг сўз бойлиги билан миллий-маънавий хазинамизни чексиз бойитиб келган. Зеро, сўзларни ўрганиш, унинг маъно-мазмунини тушуниш ҳам муҳим масаладир.

Марказий Осиёда яшовчи туркий халқларнинг тил ва этник тарихини ўрганган йирик тилшунос олим Маҳмуд Қошғарийнинг «Девону луғотит турк»<sup>70</sup> асарида туркий тилларга оид муҳим маълумотларни кўрамиз. Шунингдек, асарда Марказий Осиёда яшовчи туркий халқлар, қабилалар ва уларнинг тил хусусиятлари ҳамда диалектлари ҳақида ҳам бой фикр-мулоҳазалар берилган.

Жаҳоннинг кўпгина тилларида узоқ ўтмишда фойдаланилган баъзи сўзларнинг сақланиб қолиши тасодифий ҳодиса эмас. Буни асосан инсоннинг ижтимоий фаолияти, аниқроғи кишиларнинг ўзаро муносабатлари натижаси ва ўша даврдаги ижтимоий-сиёсий вазият, тарихий воқеа, ҳодиса, жараёнлар изоҳланиши билан ва бунга кўплаб мисолларни далил сифатида келтириб ўтиш мумкин. Жумладан, озиқ-овқатлар таркибига кирувчи, кундалик турмушда доимий истеъмол қилиб келинадиган «ёғ» – рус тилида *жир, масло*, «Девону луғотит турк»да ҳам *jip*<sup>71</sup> («жир») деб қўлланилган. Шунингдек, рус тилидаги «бекмес» сўзига мурожаат қилсак, ўзбек тилида унинг «шинни» маъносини англатишини биламиз. Девонда ҳам мазкур сўз *бэкмас*<sup>72</sup> (бекмас) деб аталиб, қадимий ўғиз тилидан олингани келтирилган. Мевалардан бири «беҳи»ни рус тилида *айва* деб аталишини биламиз. Буни қарангки, ўрта асрларда ушбу мева *awja*<sup>73</sup> (авйа) деб юритилган.

«Девону луғотит турк»да уй-рўзғор буюмларига ҳам эътибор қаратилган. Энг кўп ишлатиладиган буюмлардан бири «дазмол» – рус тилида *утюг*, Девонда *ötük*<sup>74</sup> (ўтук) шаклида учрайди. Қадимда чорвадорларнинг энг муҳим буюмларидан бири «меш» – *бізріз*<sup>75</sup> (биғриғ) деб аталган, рус тилида ҳам мешнинг *бурдюк* деб аталганлигини биламиз. «Қайроқ тош» русчада «точный камень, наждак» дейилади. Маҳмуд Қошғарий ушбу асбобни *ниждаз*<sup>76</sup> (ниждағ) деб қўлланилганлигини ёзади. Асбоб-ускуналардан яна бири «ўроқранда» – рус тилида *кирка* дейилса, қадимги туркийча у *кэркі*<sup>77</sup> (керки) деб аталган. Шунингдек, уй қуришда энг муҳим ашёлардан бири ҳисобланган «ғишт» – рус тилида *кирпич* эканлигини биламиз, аммо қадимий туркий тилда ҳам *кэрпич*<sup>78</sup> (керпич) шаклида қўлланилганлигидан кам хабардормиз. Ўзбекистоннинг Хоразм вилоятида ҳозир ҳам ғиштнинг *карвич* деб аталишидан кўриш мумкинки, бу атама ўз шаклини бироз ўзгартирсада, юртимизнинг баъзи ҳудудларида ҳали ҳам қўлланилиб келмоқда.

<sup>70</sup> Маҳмуд Қошғарий. Девону луғотит турк. Таржимон ва нашрга тайёрловчи С.М.Муталибов, 1-жилд, Тошкент, 1963.

<sup>71</sup> Девону луғотит турк. Индекс-луғат. Ғ.Абдурахмонов ва С.Муталибов иштироки ва таҳрири остида. Тошкент, 1967. 90-бет.

<sup>72</sup> Девону луғотит турк. Индекс-луғат, 64-бет.

<sup>73</sup> Девону луғотит турк. Индекс-луғат, 11-бет.

<sup>74</sup> Девону луғотит турк. Индекс-луғат, 201-бет.

<sup>75</sup> Девону луғотит турк. Индекс-луғат, 67-бет.

<sup>76</sup> Девону луғотит турк. Индекс-луғат, 183-бет.

<sup>77</sup> Девону луғотит турк. Индекс-луғат, 156-бет.

<sup>78</sup> Девону луғотит турк. Индекс-луғат, 156-бет.

Шунингдек, кийим-кечаклар борасида ҳам мисоллар келтириш мумкин. Жумладан, қадимги туркий тиллари(ўғуз)дан бирида *башмақ*<sup>79</sup> (башмак) – ҳозирги ўзбек тилида «тўпик» маъносида келади. Рус тилидаги *башмаки* сўзини олсак, пойафзални, яна ҳам аниқроғи тўпикқача кийиладиган оёқ кийимни тушуниш мумкин. Тўғридан-тўғри *башмақланди* ни таржима қиладиган бўлсак, «сандал кийди, чувак кийди», русчада эса *заимел башмаки* маъносида келади. Шу билан бирга маиший ҳаётга яхши кириб борган «фартук» – ошпаз, сартарош, уй бекалари ҳамда завод, фабрика ишчи ва хизматчилари томонидан кенг ишлатилади. *Фартук* – қадимда ифлосланмаслиги учун либос устидан кийиладиган кийим бўлиб, *парту*<sup>80</sup> (парту, барту), яъни «бир қаватли устки тўн» деб аталган. Бундан ташқари, ичкилик дўкони сифатида хизмат қиладиган майхоналар қадимда *кэбит*<sup>81</sup> (кебит) деб аталиб, рус тилида *кабак, кабаре* шаклида қўлланилади. Яна бир мисол, қизил ранг халқ орасида «алвон», «ол ранг» деб ҳам юритилади. Қадимги туркийда бу ранг –*ал*<sup>82</sup> (ал) деб аталиб, рус тилида *алый, красный* демакдир. Балки бу сўз «аланга» сўзидан келиб чиққандир, чунки ҳозирги турк тилида «аланга» – *alev*<sup>83</sup> (алев) деб аталади.

Маълумки, ўзбек умумхалқ тилида қишлоқ хўжалик, чорвачилик, турар жой, уй жиҳозлари, асбоблар, айрим ҳайвон, ўсимлик номлари кўпинча шеваларда айтилади. Қипчоқ шеваларига хос *ж*-лашишни Сурхон воҳаси қишлоқларида учратамиз. Қуйида айрим сўзлар борасида тўхталамиз: «жемиш» – ҳозирда чорвачиликда ишлатиладиган ем-хашак атамаси сифатида қўлланилади. Қадимий туркий тилда эса *жемиш* – «хўл мева» маъносида қўлланилиб, *жемишланди* – «дарахт мева қилди», «мева берди» маъноларини англатган<sup>84</sup>. Албатта, даврлар ўтиши билан бу сўз маъноси ўзгаришга учраган бўлсада, асл моҳиятига яқинлиги сезилиб туради.

Рўзғорда «хамир қилмоқ» сўзи кўпинча «хамир йўғирмоқ», «бир зувала хамир йўғирмоқ» каби шаклларида келади. Йўғирмоқни *ж*-лашган варианты *жуғирмоқ* бўлади. Қадимий туркий тилга мурожаат қилсак, *жуғуртти* – «хамир қилдирди», *жуғрулди, ун жуғрулди* – «хамир қорилди», *жуғрум, бир жуғрум ун* – «бир хамирлик ун» маъноларини беради. Аслида эса «лаган» - *жуғри* деб аталиб, *бир жуғрум ун* – «бир лаган ун» маъносидан келган бўлса керак. Демак, ҳозирги кунда ишлатиладиган «йўғирмоқ» маъноси балки «лаган» сўзидан келиб чиққандир. *Жуғурғуч* эса хамир қилишда ишлатиладиган *ўқлоги* бўлиб, қатпаторни – *жуға* деб аташган. Яъни, *жуғурғуч* ёрдамида қат-қат қилиб тайёрлангани учун *қатпаторни* оддийгина қилиб *жуға* деб қўя қолишган<sup>85</sup>.

Яна бир сўз, рўзғорда қатиқ уютишда *қатиқ томизгиси* ишлатилади ва бу аксарият қишлоқларда «қўр» деб аталади. Айнан, қадимий туркий тилда ҳам қатиқ томизгиси *қор* деб аталиб, *қорланди* – «ачиди» маъносини берган<sup>86</sup>. Яъни, бу сўз ўзгаришларга учрамасдан бизнинг давримизгача етиб келган. Ўз маъносини ўзгартирмасдан етиб келган сўзлардан яна бири «тотли», «ширин» сифатлари бўлиб, қадимда – *татлиғ* деб қўлланилган. Аммо,

<sup>79</sup> Девону луғотит турк. Индекс-луғат, 60-бет.

<sup>80</sup> Девону луғотит турк. Индекс-луғат, 201-бет.

<sup>81</sup> Девону луғотит турк. Индекс-луғат, 149-бет.

<sup>82</sup> Девону луғотит турк. Индекс-луғат, 16-бет.

<sup>83</sup> Туркча-ўзбекча ва ўзбекча-туркча луғат. Тошкент, 1993, 12-бет.

<sup>84</sup> Девону луғотит турк. Индекс-луғат, 125-бет.

<sup>85</sup> Девону луғотит турк. Индекс-луғат, 144-145-бетлар.

<sup>86</sup> Девону луғотит турк. Индекс-луғат, 371-372-бетлар.

*ширинлик* сўзининг ўзи ўзгаришга учраб, қадимда *ширинлик* - *tamiş* деб аталган, яъни, юқоридаги «татлиғ» маъносидан келиб чиққан<sup>87</sup>.

Ўзбек ошхонасида анъанавий равишда тайёрланиб келган маросим таомларидан бири *ҳолвайтардир*. Ҳолвайтарнинг қадимий таом эканлигини Ўрта Осиёнинг қомусий олими Абу Райҳон Беруний, унинг асосан таъзия маросимларида пиширилганлигини К. Шониёзов ва Б.Х. Кармишевлар ҳам қайд этиб ўтишган<sup>88</sup>. Ҳолвайтар Ўрта Осиёнинг ҳамма аҳоли манзилларида тайёрланиб, номи форс-тожик тилидан олинган бўлиб, «суюк ҳолва» ёки «ҳўл ҳолва» маъносини беради, деб ёзади Қозоқбой Маҳмудов<sup>89</sup>. Энди «ҳолвайтар» сўзининг ўзагидаги «тар» сўзига мурожаат қиладиган бўлсак, у қадимий туркий тилда - *ёғ қуйқаси* маъносини беради<sup>90</sup>. Агар ҳолвайтарни тайёрланиш усулига эътибор қаратсак, ун ёғда қизартириб қовурилади ва шакар билан сув солиниб, қуюқлашгунча қайнатилади. Демак, ҳолвайтар ёғда тайёрланиши билан бирга «суюк, ҳўл ҳолва» ҳамдир. Яъни, «ҳолвайтар» сўзининг маъноси ҳам қадимий туркий тилдан келиб чиққан деган тахминни уйғотади, ҳам форс-тожик тилидан олинганлигига мос келади. Бундан кўриш мумкинки, ҳали этнограф ва лингвистлар олдида оддий кўринсада, ҳали ўз ечимини қутаётган масалалар кўндаланг турибдики, агар ўз ечимини топса, кўп нарсага ойдинлик киритиш мумкин.

Маълумки, уй ҳайвонларидан бири бўлган сизирнинг воҳамизнинг кўп кишлоқларда – *инак* деб аталишининг гувоҳи бўлганмиз. Буюк тилшунос олим Маҳмуд Қошғарийнинг қадимий туркий тилларига бағишланган Индекс-луғатида ҳам сизир - *инак* шаклида қўлланилади<sup>91</sup>. Изланишлардан маълум бўлдики, қадимий туркий тилга хос бўлган бу сўзни Сурхондарёнинг қарлуқ лаҳжасига кирувчи шевада сўзлашадиганлар ишлатишар экан<sup>92</sup>. Маълумот учун айтиш керакки, Сурхондарёдаги ўзбек шевалари: 1) ж-ловчи ўзбек шевалари (қипчоқ лаҳжасига хос шевалар); 2) й-ловчи ўзбек шевалари (қарлуқ лаҳжасига хос шевалар); 3) икки тилда сўзлашувчи шеваларга бўлинади<sup>93</sup>.

Сурхон воҳаси аҳолисининг анъанавий турмуш тарзига эътибор берганда шуни кўрамызки, воҳанинг ярим ўтроқ чорвадор аҳолисининг уй-жойлари асосан қора уй (ўтов)лардан иборат бўлган. Улар тол новдаларидан қилиниб, уйнинг асоси керага, увуқ ва чанғароқдан иборат бўлган. *Керага* - уйнинг суяги ҳисобланиб, битта қора уйда 4 та керага бўлган ва тўртталаси бирлаштирилиб айлантирилганда қора уйнинг айлана панжара қисми ҳосил бўлган<sup>94</sup>. Маҳмуд Қошғарий эса - *керагу* деб чодирни ўзини атайди. Масалан,

<sup>87</sup> Девону луғотит турк. Индекс-луғат, 253-бет.

<sup>88</sup> Беруний Абу Райҳон. Қадимги халқлардан қолган ёдгорликлар // Танланган асарлар. – Тошкент, 1968. I-том, 281-бет; Шониёзов К. Беруний асарларида этнографияга оид материаллар // Беруний ва ижтимоий фанлар. – Тошкент, 1973, 132-бет; Кармышева Б.Х. Архаическая символика в погребально-поминальной обрядности узбеков Ферганы. // Древние обряды верования и культы народов Средней Азии. М., 1986, стр. 151.

<sup>89</sup> Маҳмудов К. Мехмоннома. – Тошкент, 1989, 90-бет.

<sup>90</sup> Девону луғотит турк. Индекс-луғат, 249-бет.

<sup>91</sup> Девону луғотит турк. Индекс-луғат, 98-бет.

<sup>92</sup> Рахимов С. Ўзбек тили Сурхондарё шевалари. Тошкент, 1985, 19-бет.

<sup>93</sup> Рахимов С. Ўша асар, 13-бет.

<sup>94</sup> Кичкилов Ҳ., Боқиев А. Ўзбек қўнғиротларининг ўтовлари ва уларнинг жиҳозланиши. «Жайхун» журнали. Термиз, 2005. № 1, 38-бет.



*керагуланди* - қадимий туркий тилда ўзига чодир тикди, деган маънони англатади<sup>95</sup>. Балки, ўтов керагаси - *керагу* сўзи, яъни чодир маъносидан келиб чиққандир. Ваҳоланки, ўтов ҳам, чодир ҳам кўчманчи чорвадорларнинг уй-жойлари бўлиб, шакли, қурилиши ўзгарса-да, иккаласидан ҳам бир маъно касб этади.

Халқ орасида, айниқса, қарияларнинг суҳбатига кулоқ солсангиз, бирор узоқроқ жойга бормоқчи бўлишса, *кўлик* борми, дейишади. Бу билан улар техникани, яъни, автомобилни назарда тутишади. Девонда ҳам *кўлук* сўзи учрайди ва юк ортиш мумкин бўлган ҳайвон орқаси маъносида келади<sup>96</sup>. Иккала мисолдан ҳам бир хил маънони англаш мумкин, яъни иккаласи ҳам юк ташувчи восита сифатида келаяпти.

Яна бир мисол, аҳоли орасида *кўнди*, *кўникди*, *кўникмоқ* сўзлари инсоннинг мавжуд шароитга мослашиб, кўникиб кетганлигини ёки бирор кишининг илтимосига қўнганлигини билдиради. Бу сўзнинг туб илдизига қарайдиган бўлсак, *кўникти* сўзи - *чарчади* маъносини берар экан<sup>97</sup>. Бунга мантиқан ёндашадиган бўлсак, албатта, ўша шароитдан чарчаган инсоннинг кўникишдан бошқа иложи қолмайди. Демак, кўникиш сўзининг ўзак маъноси «чарчаш» сўзидан келиб чиққан экан.

Бундай мисолларни кўплаб келтириш мумкин. Масалан, ҳозирги кунда моддий маданиятнинг ҳамма соҳаси бўйича кўрғазмалар ташкил этилиб, унда санъат ва хунармандчилик турлари (тасвирий санъат, ҳайкалтарошлик, ёғоч ўймакорлиги, каштачилик, ва бошқ.)нинг энг сара намуналари намойиш этилади, яъни кўрсатилади. Қадимда эса *кўрғазма* - *чиройли* деган маънони англатиб, Маҳмуд Қошғарийнинг Индекс-луғатида *кўрғазти* дегани *чиройли бўлди* маъносида келар экан<sup>98</sup>.

*Тун* сўзининг - «тун, кеча, кечкурун» маъноларини англатишини биламиз ва инсон тун давомида чарчоқларини чиқариб дам олади, ухлайди, тинчланади. Аслида эса, *тун* – *тинчланиши* маъносини англатар экан<sup>99</sup>.

Ёки, яна бир мисол, *бола* маъноси жуда кўп маънода келади. Жумладан, инсон боласи, ёш ўғил бола, ёш болалар, хуллас, инсон фарзанди. Шунингдек, жониворлар боласи: туя боласи- бўталок, от боласи- тойчоқ, қўй боласи - қўзичоқ, товуқ боласи - жўжа, қуш боласи - полапон ва ҳ.к. Қадимги туркий тилга эътибор қаратадиган бўлсак, *бала* – *қуш боласи* маъносини бериб, *балалади* – *бола очиб чиқди*, деган маънони англатган<sup>100</sup>. Яъни, қуш боласидан - *бола* сўзи келиб чиқиб, инсонларга нисбатан ҳам қўлланадиган кўп маъноли сўзга айланган. Балки, кейинчалик, *бола* сўзи ўзгаришга учраб қуш боласига нисбатан қўлланиладиган полапонга айлангандир.

Шунингдек, «жигар» сўзи туркий халқларда *багир* деб аталиб, *багирсади*—«жигар тусади», деган маънони билдирган<sup>101</sup>. Бу атама Сурхондарё шеvasида *бавыр*, *багыр*; ўзбек адабий орфографиясида *багир*; туркманчада *багыр*; козоқчада *бауыр*; қирғизчада *боор*; озарбайжончада *багыр*; татарчада *баур*; туркчада *багыр* деб аталиб<sup>102</sup>, ўз навбатида кўчма

<sup>95</sup> Девону луғотит турк. Индекс-луғат, 155-бет.

<sup>96</sup> Девону луғотит турк. Индекс-луғат, 167-бет.

<sup>97</sup> Девону луғотит турк. Индекс-луғат, 168-бет.

<sup>98</sup> Девону луғотит турк. Индекс-луғат, 169-бет.

<sup>99</sup> Девону луғотит турк. Индекс-луғат, 183-бет.

<sup>100</sup> Девону луғотит турк. Индекс-луғат, 54-бет.

<sup>101</sup> Девону луғотит турк. Индекс-луғат, 61-бет.

<sup>102</sup> Рахимов С. Ўша асар, 86-бет.



маънода ҳам келган. Жумладан, *бэдук бағирлиғ – бағри бутун, бағирлиғ эр – шижоатли одам, бағирсақ - хушмомалали, ёқимли киши* деган маъноларни англатган<sup>103</sup>. Демак, бу сўзлар ўз ва кўчма маъноларда келсада, бир сўздан, яъни ўзаги бир – «бағир»дан келиб чиққан.

Ўзбекистоннинг шимолий ҳудудлари бўлган Хоразм ва Қорақалпоғистонга борсангиз, сабзавотлардан бири ҳисобланган сабзини *гешир* деб атаганларини эшитасиз. Қадимда эса, сабзавотлардан турпни *кешур* деб атаганлар<sup>104</sup>. Албатта, бунда атаманинг бир сабзавотдан иккинчи сабзавотга кўчганлиги кўриниб турибди.

Хулоса ўрнида шуни айтиш мумкинки: бундай мисолларни кўплаб келтириш мумкин. Ҳозирги замон тилларининг ўзаро муносабатлари ва ўхшашлик томонларини чуқур ўрганиш асосида турли халқларнинг тарихан бир-бири билан алоқадор ва ўзаро боғлиқ эканлигини билиб олиш мумкин. Бу ҳол оилавий тиллар, шунингдек, халқларнинг келиб чиқишида муштарак умумий боғланиш мавжудлигини англатади. Қадимий Шарқ халқлари маданий меросининг илдизлари узоқ асрларга бориб тақалади. Улар фақат ўзи вужудга келган заминга оид бўлибгина қолмай, умумбашарий маданият ва тафаккурнинг маҳсуллари дир. Шу жиҳатдан олганда, Маҳмуд Қошғарийнинг «Девону луғотит турк» комусий асари халқларнинг тилини ва этник тарихини ўрганишда муҳим манба бўлиб хизмат қилади ва маънавиятимиз тарихини чуқурроқ билишда ўзига хос ўрин тутади.

#### REFERENCES

1. Девону луғотит турк. Индекс-луғат. Ғ.Абдурахмонов ва С.Муталибов иштироки ва таҳрири остида. Тошкент, 1967.
2. Дониёров Х. Ўзбек халқининг шажара ва шевалари. Тошкент, 1968.
3. Нафасов Т. Ўзбекистон топонимларининг изоҳли луғати. Тошкент, 1988.
4. Нафасов Т. Қишлоғингиз нега шундай аталган? Тошкент, 1989.
5. Турсунов С. Шеробод тарихидан лавҳалар. Денов, 1993
6. Турсунов Н. Сурхон воҳаси тоқчилари этник тарихидан // «Турон тарихи», Тошкент, 2008-йил, II қисм, 27-29 бетлар.
7. Rahmonov, M. (2023). TRADITIONAL LIFESTYLE OF THE TOKCHI PEOPLE OF SURKHAN OASIS. *Modern Science and Research*, 2(4), 720-722.
8. AN'ANAVIY, S. V. T. Q., & TARZI, T. (2023). MODERN SCIENCE AND RESEARCH. *MODERN SCIENCE*, 2181, 3906.
9. AN'ANAVIY, S. V. T. Q., & TARZI, T. (2023). MODERN SCIENCE AND RESEARCH. *MODERN SCIENCE*, 2181, 3906.
10. Dulanov, O. Y. (2021). Ethnic history of the area where hundreds (zhuzes) are located in the surkhandarya oasis. *ASIAN JOURNAL OF MULTIDIMENSIONAL RESEARCH*, 10(4), 910-913.
11. Dulanov, O. (2023). TYPES OF FARMING OF HUNDREDS (JUZ) INHABITING THE SURKHAN OASIS. *Modern Science and Research*, 2(9), 161-165.

<sup>103</sup> Девону луғотит турк. Индекс-луғат, 62-бет.

<sup>104</sup> Девону луғотит турк. Индекс-луғат, 160-бет.

12. Yuldashevich, D. O. (2023). SURXON VOHASIDA YASHOVCHI YUZ (JUZ) LARNING AN'ANAVIY CHORVACHILIGIDA QO'YCHILIKNING ANAMIYATI. *Conferencea*, 65-69.
13. Yuldashevich, D. O. (2023). YUZ (JUZ) LAR HUNARMANDCHILIGINING AN'ANAVIY VA ZAMONAVIY JIHATLARI. *Conferencea*, 60-64.
14. Дуланов, О. Ю. (2021). СУРХОН ВОҲАСИ ЖУЗЛАРИНИНГ АНЪАНАВИЙ ТАОМЛАРИ. *ВЗГЛЯД В ПРОШЛОЕ*, (SI-3).
15. Холмуминов, Х. Э., & Эшмуминов, О. З. (2022). ПРОБЛЕМЫ В СОЦИАЛЬНОЙ ЖИЗНИ ПЕРЕСЕЛЕННОГО НАСЕЛЕНИЯ В УЗБЕКИСТАНЕ (1925-1941 ГГ.). *Бюллетень науки и практики*, 8(1), 286-289.
16. ХОЛМУМИНОВ, Х. Э., & ЭШМУМИНОВ, О. З. (2022). ПРОБЛЕМЫ В СОЦИАЛЬНОЙ ЖИЗНИ ПЕРЕСЕЛЕННОГО НАСЕЛЕНИЯ В УЗБЕКИСТАНЕ (1925-1941 ГГ.). *БЮЛЛЕТЕНЬ НАУКИ И ПРАКТИКИ* Учредители: Овечкина Елена Сергеевна, 8(1), 286-289.
17. Холмуминов, Х. Э., & Эшмуминов, О. З. ПРОБЛЕМЫ В СОЦИАЛЬНОЙ ЖИЗНИ ПЕРЕСЕЛЕННОГО НАСЕЛЕНИЯ В УЗБЕКИСТАНЕ (1925-1941 ГГ.).
18. Raimov, M. (2023). A NEW ERA IN THE STUDY OF TERM HISTORY. *Modern Science and Research*, 2(9), 146-151.
19. Radjabova, S. (2023). STATE POLICY TO SUPPORT WOMEN (FIRST STEPS). *Modern Science and Research*, 2(6), 49-52.
20. Radjabova, S. (2023). ACTIVITIES OF WOMEN IN THE CULTURAL LIFE OF SURKHANDARYA REGION. *Modern Science and Research*, 2(6), 53-55.
21. Choriyev, S. H. (2023). CULTURAL LIFE IN SURKHANDARYA IN THE YEARS AFTER THE SECOND WORLD WAR. *Modern Science and Research*, 2(9), 283-286.
22. Qarshiyev, I. (2023). CLOTHES ARE A MATERIAL SOURCE THAT SPEAKS OF THE PAST. *Modern Science and Research*, 2(4), 741-745.
23. Qarshiyev, I. (2022). SURXON-SHEROBOD VOHASI QO 'NG 'IROT LARINING KIYIM-KECHAKLARI VA ETNIK XUSUSIYATLAR. *Oriental renaissance: Innovative, educational, natural and social sciences*, 2(12), 529-535.
24. Махмаралим о'ғ'ли, Q. I. (2023). SURXON-SHEROBOD VOHASI QO 'NG 'IROT LARNING MODDIY MADANIYATIDA YUZ BERGAN O 'ZGARISHLAR. *Conferencea*, 37-41.
25. Махмаралим о'ғ'ли, Q. I. (2023). QO 'NG 'IROT LARNING MODDIY MADANIYATIDA TRANSFORMATSIYON JARAYONLAR. *Conferencea*, 33-36.
26. Махмаралим о'ғ'ли, Q. I. (2023). KIYIM-KECHAKLAR–O 'TMISHDAN SO'ZLOVCHI MODDIY MANBA.

## БУХОРО АМИРЛИГИ ЖАНУБИ-ШАРҚИЙ ҲУДУДИ ШАҲАРЛАРИНИНГ АЙРИМ ХУСУСИЯТЛАРИ

Саидусмон Саидахмадович Шаропов.

ТерДУ Тарих факультети,

Жаҳон тарихи кафедраси ўқитувчиси.

<https://doi.org/10.5281/zenodo.10015383>

**Аннотация.** Мақолада XIX аср охири XX бошларида Бухоро амирлиги таркибида бўлган Сурхон ва Қашқадарё воҳаси шаҳарларининг ривожиди муҳим аҳамият касб этган соҳалар ва уларни амалга оширишдаги зиддиятли ҳодисалар аниқ мисоллар билан кўрсатиб берилган.

**Калим сўзлар:** Шаҳар, урбанизация, Шеробод, Шаҳрисабз, Ғузур, европалик тадқиқотчилар, совет иттифоқи тадқиқотчилари, ишлаб чиқариш марказлари, савдо, иқтисодий ўсиш, маъмурий бошқарув, квази шаҳар, аҳоли ўсиши.

## SOME FEATURES OF THE CITIES OF THE SOUTHEASTERN TERRITORY OF THE EMIRATE OF BUKHARA

**Abstract.** The article shows with clear examples the areas that were important in the development of the cities of Surkhan and Kashkadarya Oasis, which were part of the emirate of Bukhara at the end of the XIX century at the beginning of the XX, and the contradictory phenomena in their implementation.

**Key words:** City, urbanization, Sherabad, Shahrisabz, Guzar, European researchers, researchers of the Soviet Union, production centers, trade, economic growth, administrative management, quasi-city, population growth.

## НЕКОТОРЫЕ ОСОБЕННОСТИ ГОРОДОВ ЮГО-ВОСТОЧНОЙ ТЕРРИТОРИИ БУХАРСКОГО ЭМИРАТА

**Аннотация.** В статье наглядно на примерах показаны отрасли, которые сыграли важную роль в развитии городов-оазисов Сурхан и Кашкадарья, входивших в состав Бухарского эмирата в конце XIX-начале XX века, и противоречивые явления в их реализации.

**Ключевые слова:** город, урбанизация, Шерабад, Шахрисабз, Гузар, европейские исследователи, советские исследователи, производственные центры, торговля, экономический рост, административное управление, квазигород, рост населения.

Жамият тараққиёти тарихининг турли даврларида шаҳар ҳал қилувчи ижтимоий-иқтисодий ва сиёсий аҳамиятга эга бўлди. Урбанистик жараёнлар тараққиётининг ўзига хос қонуниятларига аниқлик киритиш зарурати илк шаҳарлар тарихини ҳозирги кунда ҳар томонлама ўрганишни тақозо этмоқда. Бу ўринда турли йўналишдаги тадқиқотларни умумлаштириш (табiiй-географик, иқтисодий, социологик, демографик ва бошқ.), айниқса муҳимдир. Шу билан биргаликда шаҳарлар тараққиёти ва уларнинг бошқаруви тартибидаги қонуниятларини англаб етиш ҳам масаланинг ижобий ҳал этилиши учун катта аҳамиятга эга.

Олиб борилган тадқиқотлардан маълумки, шаҳарлар кўп қиррали ижтимоий алоқаларнинг мураккаб тартибидир. Шаҳарларнинг ривожланиш жараёнида улар

вазифаларининг айрим томонлари ўзгариб турган бўлишига қарамай, кўпгина жиҳатлари (аҳоли зич жойлашган ҳудуд, хунармандчилик ва савдо маркази) ўзгармасдан қолади.

Шу нарсага эътибор бериш лозимки, илк шаҳарларнинг ҳудудий жойлашуви, уларнинг даврий доирасини аниқлаш, “шаҳар” тушунчасини илмий-услубий изоҳлаш масалалари анча мураккаб ҳисобланади. Чунки тадқиқотчилар орасида баъзи тарихий-маданий жамоалар тарқалган ҳудуд, уларнинг ривожланиши ва ижтимоий тузуми масалаларига ҳамда айнан шу масалалардан келиб чиқиб, “шаҳар” тушунчасини ҳар томонлама изоҳлаш ва таъриф бериш борасидаги ягона фикр йўқ, ёки ягона концепция ишлаб чиқилмаган.

Бу ҳолат Ўрта Осиё ҳудудларидаги урбанизация жараёнларининг ривожланиш қонунлари билан боғлиқ бўлган муаммоларга аниқлик киритишни янада қийинлаштирди. Ундан ташқари, Ўрта Осиё ҳудудларида бўлиб ўтган тарихий-маданий жараёнлар бир хил хусусиятга эга бўлмасдан, ривожланиш нуқтаи назаридан цивилизациянинг турли босқичларида бўлганлиги билан фарқланади.

Аввало шунга эътибор бериш лозимки, тарихий-илмий ва социологик адабиётларда кўплаб учрайдиган “урбанизация” (“шаҳарлашиш, “шаҳарларнинг пайдо бўлиши ва ривожланиши” ёки “шаҳарсозлик маданияти”) тушунчасининг моҳият ва мазмунини тадқиқотчилар турли талқин этадилар ҳамда бу борада улар орасида аниқ фикрга келиниб, ягона концепция яратилмаган. Ушбу йўналиш бўйича тадқиқотчилар олиб борган мутахассисларни шартли ҳолда қуйидаги гуруҳларга бўлишимиз мумкин:

- Европалик тадқиқотчилар, улар ўз илмий қарашлари ва хулосаларида урбанизациянинг жамият тараққиётида асосий ўринда туришини алоҳида таъкидлаган ҳолда, қишлоқлар ва шаҳар атрофларининг ҳам шаҳар қулайликларидан кенг фойланишини эътироф этадилар:

- Совет иттифоқи даври тадқиқотчилари. Улар бу йўналишдаги тадқиқотларга турли ҳудудларда шаҳарларнинг пайдо бўлиши ҳамда шаҳарлар сонининг ортиб бориши ва демографик (аҳоли сонининг ўсиши) жараёнларни асосий мезон қилиб олганлар;

- Ушбу гуруҳдаги тоифага кирувчи тадқиқотчилар ўз илмий ишларига миграция (маълум ҳудуд аҳолисининг шаҳарларга кўчиши ва орқага қайтиши) жараёнларини асос қилиб олишган.

Турли тармоқлар марказлашган ҳудуд сифатида шаҳарларнинг аҳамияти аввало, зич қурилган иншоотлар ва маҳобатли меъморчиликнинг ривожланиши билан изоҳланадиган шаклий хусусиятларда ўз аксини топади. Чунки маълум ҳудудни ёки манзилгоҳни (қишлоқни) шаҳар сифатида изоҳлашда ташқи миқдорий кўрсаткичлар билан бирга ички сифатий ва тузилишига оид ўзгаришлар ҳам ниҳоятда муҳимдир.

Айрим тадқиқотчиларнинг фикрича, шаҳар эркин аҳолининг ижтимоий ташкилот шакли сифатида ўзининг ички ва ташқи ишларида мустақил ҳокимиятни у ёки бу даражада амалга оширадиган фуқаролар жамоасини ўзида акс эттиради. Ижтимоий уюшма сифатида шаҳар ҳокимият органларининг маълум тартибига эга бўлади. Шаҳар уюшмаси учун мустақамланган марказ ва марказдан четда бўлиб унга бўйсунувчи фуқароларнинг турли иншоотларидан иборат турар-жойлари мавжудлиги ҳам хосдир. Шаҳар кўшни

жамоаларидан пайдо бўлади ва ривожланади.<sup>105</sup> Фикримизча, шаҳарларнинг қўшни жамоалардан фарқи шундаки, у ўзига хос бўлган хусусиятларни ҳам ўзида мужассамлаштиради.

Ўз хусусиятига кўра “шаҳар” ни таърифлаш мумкин. Шаҳарлар учун фақат бир нарса-улар бир-бирига туташ манзилгоҳларни, аҳоли яшаш худудини, бир ёки бир нечта алоҳида жойлашган турар-жойларни ўзида акс эттириши умумийдир. Одатда, “шаҳар” дейилганда, бу атамадан бошқа яна бир миқдорий белги-шаҳар катта манзилгоҳ эканлиги ҳам назарда тутилади.<sup>106</sup> Бизнингча, ушбу атама ўз маъносига деярли мос тушади. Хусусан, Ўрта Осиё, умуман дунё тарихидаги энг қадимги шаҳарларнинг шаклланиши ва ривожланишини қиёсий таҳлил этганимизда ушбу фикрнинг тўғрилиги аён бўлади.

Социологик нуқтаи назардан “шаҳар” бир-бирига туташ уйлардан иборат аҳоли зич жойлашуви турар-жойлари сифатида изоҳланади. Бундай таърифдан сўнг катта қишлоқларни “шаҳарлар” деб ҳисоблаш билан кифояланиш ҳам мумкин. Аммо, фикримизча, ушбу таърифнинг қанчалик ҳақиқатга яқин эканлиги ва объективлиги умумий тарихий маданий шарт-шароитлар билан боғлиқдир.

“Шаҳар” тушунчасини турли тадқиқотлар асосида таҳлил этиб талқин қилар эканмиз, шунга алоҳида эътибор бериш лозим бўладики, бу тартибда асосий белги шаҳарнинг ўзи ҳисобланади. Ушбу йўналишда “шаҳар” тушунчасини ҳар томонлама изоҳлаш ниҳоятда муҳимдир. Демак, бу борадаги тадқиқотчилар қарашларини қиёслаймиз. В.М.Массон умумий ва кўпчиликка маълум ушбу изоҳга йирик марказ тушунчасини ҳам қўшиш лозим<sup>107</sup> деган фикрни билдиради.

Демак, тузилиш-вазифавий таҳлил сифатида изоҳланиши мумкинки, шаҳарлар ягона бир бутун тизим сифатида изоҳланиши мумкинки, бунда асосий белгилар (режа, ўлчам, ишлаб чиқариш марказлари, меъморий иншоотлар, шаҳар маданияти ва бошқ.) бир-бирига муносабат нуқтаи назаридан ташқи объектларини эмас, балки шу муносабатлар туфайли бутунлай янги сифат оладиган мазкур тузумнинг ўзаро боғлиқ қисмини ўзида акс эттиради.

Шаҳар тушунчасини англаш ва уни ишлаб чиқишдаги илмий-услубий ёндашувлар ҳақида гап кетар экан, айрим тадқиқотчилар мил. авв. III-минг йиллик қадимги Шумер мисолида шаҳар-давлатлар шакллари аниқловчи айрим белгиларни ажратганлар. Булар унчалик катта бўлмаган худуд, бир худудий жамоа ёки бир-бири билан узвий алоқада бўлган жамоа чегарасида жойлашув, табиий чегаралар: тоғлар, атроф воҳалар, даштлар, суғориш каналлари ўраб турган кенгликлар, бош худо ибодатхонаси ва унинг атрофида маъмурий хўжалик ҳамда хунармандлар устахоналари жойлашган марказлар, бу худудни ўраб турган деворлардир. Фикримизча, ушбу концепция “илк шаҳар” тушунчасининг кўпгина жиҳатларини ўзида мужассамлаштиради ва бу жараёни изоҳлаш учун кенг имкониятлар яратади.

Илк шаҳар турлари, тузилиши ва хусусиятлари билан шуғулланаётган айрим тадқиқотчиларнинг сўнгги йиллардаги ишларида “кфази шаҳар” (“квази город”) тушунчаси

<sup>105</sup>Шифман И.Ш. Развитие городской организации в древнем переднеазиатском Среднеземноморье|| Древние города. Материалы всесоюзной конференции. - Пенджикент, 1977. С. 31-32.

<sup>106</sup>Вебер М. Избранное. Образ. общество. Гл. III. Город. - М., 1994. С. 310.

<sup>107</sup>Массон В.М. Страна тысячи городов. - М., 1996. С. 6.



пайдобўлди.<sup>108</sup> Тадқиқотчиларнинг изоҳ беришича, “квази шаҳар” нинг шаҳармонанд (“протогород”) манзилгоҳдан фарқи шундаки, у автоном ва аграр хусусиятга эга бўлиб, атрофида қишлоқ манзилгоҳлари бўлмайди.<sup>109</sup> Бу тушунча фанда кенг тарқалган бўлмасадда, айрим тадқиқотчилар унга ўз муносабатларини билдирганлар.<sup>110</sup>

“Шаҳар” тушунчасини изоҳлаётган пайтимизда изоҳланаётган шаҳар қайси даврга оид эканлиги ниҳоятда муҳимдир. Чунки, дастлабки шаҳарлар, антик ёки ўрта шаҳарлари тузилиши ва бажарган вазифаси нуктаи назаридан бир хил бўлмаслиги мумкин. Айрим тадқиқотчиларнинг фикрича, қадимги манзилгоҳларни ўрганишда гектарларда акс этадиган ҳудудий (ёки ўлчовга оид) ёндашув “шаҳар” тушунчасини ифодалаш учун унчалик ҳам ишончли эмас. Аммо, бу ёндашувни бутунлай инкор этиб ҳам бўлмайди. Бу ҳолатларни ўрганиш жараёнида кузатиш мумкин.

Маъмурий-ҳудудий бошқарув тизимда маъмурий бошқарув билан шаҳар бошқаруви тўлиқ, аниқ тизимга солинмаган эди. Шаҳар билан марказий бошқарув ўртасидаги масофа йўл ҳаракати, алоқа воситаси, унга хизмат қилувчи ходимлар давлат томонидан қонун нуктаи назаридан ҳимоя қилиниши, хизмат бурчларини тайинлаш ҳамда иш ҳақи қонуний тизимга туширилган эмас эди.

Маъмурий ҳудудий бошқарувда шаҳарларнинг аниқ карто- географияси, шаҳарнинг иқтисодий тараққиётини белгиловчи режалар, аниқ тизимга солинган ободонлаштириш, иқтисодий, ижтимоий, маънавий ҳамда маъмурий бошқарувнинг соҳаларини назорат қилувчи тизимлар қатъий тарзда бир-бирига боғланмаган эди. Шунингдек, шаҳарнинг келажаги, унинг иқтисодий тараққиётини белгиловчи омиллар, аниқ белгиланган иқтисодий хўжалик тизимини ривожлантиришга оид маблағлар сарфлаш ҳақида Бухоро амирлиги маъмурий ҳудудий бошқарувнинг назорат бошқармаси, таҳлил қилувчи ҳамда тафтиш қилувчи тизимлар бўйича билим даражаси юқори бўлган савияли мутахассислар йўқ эди.<sup>111</sup>

Юқорида қайд этилган махсус шаҳар бошқарув тизимини назорат қилувчи ҳокимлик, инструктор лавозимлари бу вазифанинг масъулиятини аниқловчи низомлар Бухоро амирлигида ишлаб чиқилмаган эди. Энг асосийси майда маъмурий бирликлардаги Кент ва аҳоли марказлари ҳақида аниқ ишлаб чиқилган хариталар йўқ. Шунингдек, уни бир-бири билан боғлайдиган йўл, сув ва мудофаа тармоқлари шакллантирилмаган эди. Шунингдек, шаҳар маъмурияти лавозимида бўлган инструкторларни бир жойдан иккинчи жойга кўчириш ёки улар ёрдамида текширувлар ҳақида зарур бўлган маблағлар тўлиқ ажратилмаган эди.

Айниқса шаҳарларда саноат тармоқларини ривожлантириш, қайта саноат маҳсулотларини ишлаб чиқишга боғлиқ бўлган корхоналарни қуриш, уни моддий маблағ билан таъминлаш масаласида амалий натижалар йўқ эди. Маъмурий-ҳудудий бошқарув тўғридан тўғри Бухоро амирининг кўрсатмаси ҳамда асосиз топшириғи билан амалга оширилар эди.

<sup>108</sup> Андреев Ю.В. Ранние формы урбанизации ВДИ, 1987, №1. С. 3-19; Ўша муаллиф. Дворец «город» на Крите ва II тыс до. н.э. СА. 1988. № 4. С. 37-52.

<sup>109</sup> Андреев Ю.В. Ранние формы. С. 8.

<sup>110</sup> Сулейманов Р.Х. Древний Нахшаб. - Т., 2000. С. 15-16.

<sup>111</sup> Территория и население Бухары и Хорезма. Стр-4.



Қарши шаҳри Қашқадарё билан бевосита боғлиқ бўлиб, воҳанинг ўрта ва қуйи оқими худудида жойлашган яъни қуйи оқимида қашқадарё воҳасининг қарши водийсида жойлашган. Юқори қисмида эса воҳанинг ўтроқ ва кўчманчи аҳолиси истиқомат қилган. Қарши шаҳрига яқин аҳоли уч асосий кентда жойлашган:.

1. Чим тумани-Қашқадарёнинг ўрта оқимида жойлашган ва Шаҳрисабз билан чегараланган.
2. Бешкент тумани-унга Қарши шаҳри ва унинг атрофи кирган.
3. Косон тумани-аҳолининг асосий кўпчилик қисми истиқомат қилиб Қашқадарёнинг қуйи оқимидаги аҳолиси истиқомат қилган.

Қарши шаҳри маданий иқтисодий жиҳатдан ривожланган ва шаҳарда 11979 нафар аҳоли истиқомат қилган. Шаҳар маркази Қарши шаҳри бўлиб, шаҳар номи Бухоро амирлиги тугатилганидан кейин Бехбудий шаҳри деб аталган.

Бойсун шаҳри Бухоро амирлигининг жануби-ғарбий қисмида жойлашган бўлиб, Бойсунтоғ этагида Бойсун-Шеробод тоғ тизмалари худудида жойлашган. Бойсун шаҳрида 2235 нафар аҳоли, Дарбандда эса 1163 нафар аҳоли истиқомат қилган. Бойсун асосий савдо йўлида жойлашган бўлиб, Дарбанд-Бойсун-Денов-Ҳисор ва Бойсун-Шеробод-Термиз савдо алоқа йўли билан боғланган.<sup>112</sup>

Бухоро амирлигининг жануби-шарқий шаҳарларида ижтимоий-сиёсий вазият анча мураккаблашиб, шаҳар аҳолиси ва маъмурият ўртасида зиддиятлар тез-тез бўлиб турар эди. Масалан, 1912 йил Қарши шаҳрида, 1916 йил Ғузор ва Шаҳрисабз шаҳарларида бўлиб ўтган ҳаракатларда шаҳар маъмуриятининг зиёлиларга, халқ оммасига нисбатан юритган сиёсатидаги зўравонлик сабаб бўлган эди. Қарши шаҳрининг раҳбари Абдулаҳад Олим тўранинг ҳаракатлари натижасида шиалар билан сунъийлар ўртасида жиддий тўқнашув вужудга келди. Чунки Қарши ҳокими Олим тўра маишат, айш-ишрат билан шуғулланиб, халқнинг ижтимоий турмуши, шаҳар тараққиёти билан шуғулланмади.<sup>113</sup>

Археологик маълумотларга кўра, Марказий Осиёда илк мудофаа иншоотлари милоддан аввалги III-минг йилликда пайдо бўлган. Марказий Осиёда шаҳарлар мудофаа иншоотлари сўнгги ўрта асрларда ҳам муҳим аҳамият касб этган бўлиб, бу соҳада асрлар давомида тўпланган тажрибалардан унумли фойдаланилган.

XVI-XIX асрларда Бухоро амирлиги шаҳарсозлигининг муҳим элементи мудофаа тизими эди. Воҳа шаҳарлари мудофаасини ташкил этишда бутун Марказий Осиё минтақаси учун хос бўлга ноанъанавий мудофаа тизими ўрда ва шаҳарнинг мустаҳкам мудофаа деворлари билан ўраб олинганлигидан ташқари бир қатор муҳим маҳаллий хусусиятларни кузатишимиз мумкин. Бу каби хусусиятлар, айниқса Шаҳрисабз ва Китоб шаҳарлари мудофаасини ташкил этишда яққол кўзга ташланади.

Марказий Осиёнинг XVI-XIX асрлардаги шаҳарлари мудофаа тизими нисбатан кам ўрганилган соҳа ҳисобланади. Бундан Қашқадарё воҳаси шаҳарлари ҳам мустасно эмас, албатта. Хусусан, Қарши шаҳри мудофаа тизимини ўрганиш учун махсус тадқиқотлар олиб борилмаган. Фақат 1964-1965 йилларда шаҳарда тарихий-археологик тадқиқотлар олиб

<sup>112</sup>Ананьев. Шерабадская долина. Стр-101.

<sup>113</sup>Фитрат. Амир Олимхоннинг ҳукмронлик даври. - Т.: Ўзбекистон ёзувчилар уюшмаси “Минҳож” хайрия нашриёти. 1992 йил, 61-б.

борган М.Е.Массон бу масалага бир оз эътибор қаратган. Шаҳар мудофаа деворлари тўғрисидаги маълумотларни, шунингдек, XIX аср рус ёзма манбаларидан ҳам топиш мумкин.

#### REFERENCES

1. Шифман И.Ш. Развитие городской организации в древнем переднеазиатском Среднеземноморье|| Древние города. Материалы всесоюзной конференции. - Пенджикент, 1977. С. 31-32.
2. Вебер М. Избранное. Образ. общество. Гл. Ш. Город. - М., 1994. С. 310.
3. Массон В.М. Страна тысячи городов. - М., 1996. С. 6.
4. Дьяконов И.М, Проблема города в Вавилионии II тыс. до.н.э.||Тез.докл. Всесоюзного симпозиума. - Ереван, 1969. С. 18-21.
5. Сулаймонов Р.Х. Древний Нахшаб. - Т., 2000. С. 17.
6. Андреев Ю.В. Ранние формы урбанизации ВДИ, 1987, №1. С. 3-19; Ўша муаллиф. Дворец «город» на Крите ва II тыс до. н.э. СА. 1988. № 4. С. 37-52.
7. Андреев Ю.В. Ранние формы. С. 8.
8. Сулейманов Р.Х. Древний Нахшаб. - Т., 2000. С. 15-16.
9. Территория и население Бухары и Хорезма. Стр-4.
10. 1Территория и население Бухары и Хорезма. Стр-5.
11. Анаев. Шерабадская долина. Стр-102-103.
12. Маев Н.А. Материалы для статистики Туркестанского края. - С.Петербург. Военное изд. тво. 1879. С. 154-157.
13. В.Безобразов. Очерки Шахрисабзского бекство.
14. О.Пармонов., А.Бердиев. Китоб тумани. - Т."Фан," 1996 йил, 30-31-бетлар.
15. О.Пармонов, А.Бердиев. Китоб тумани. – Т. "Фан," 1996 йил, 35-36-бетлар.
16. Анаев. Шерабадская долина. Стр-101.
17. Фитрат. Амир Олимхоннинг хукмронлик даври. - Т.: Ўзбекистон ёзувчилар уюшмаси "Минхож" хайрия нашриёти. 1992 йил, 61-б.
18. С.Шарапов. Бухоро амирлиги жануби-шарқий худудлари шаҳарларидаги ижтимоий аҳвол. Международный современный научно практический журнал. "Научный импульс" № 12 (100) июля 2023 г часть 1). – Москва. 2023. Ст. 246.
19. Тўхтаев А.Қ. Шаропов С. XIX аср охири XX аср бошларида Сурхон воҳаси савдо муносабатларида сув йўлларининг аҳамияти. Насаф Кеш тарихи манбаларда мавзусидаги Республика илмий-назарий конференцияси материаллари. - Қарши., "Қарши давлат университети" нашриёти, 2010 йил, 100-103 б.
20. Xolmuminov X. Buxoro amirligi janubiy hududlaridagi tarixiy demografik jarayonlar. (XIX asrning ikkinchi yarmi-XX asr boshlari. Surxondaryo va Qashqadaryo vohalari misolida). - Т "Firdavs Shox"nashriyoti, 2023 у, - В. 79.
21. Тўхтаев А.Қ. Шаропов С. XIX аср охири XX аср бошларида Сурхон воҳаси савдо муносабатларида сув йўлларининг аҳамияти. Насаф Кеш тарихи манбаларда мавзусидаги Республика илмий-назарий конференцияси материаллари. - Қарши., "Қарши давлат университети" нашриёти, 2010 йил, 100-103 б.

22. Saidusmon Sharopov. O'ZBEKISTONNING JANUBIDA SHAHARLAR MODDIY MADANIYATI (XVIII asrning ikkinchi yarmi - XX asr boshlarida "ПАЁМИ ДОНИШКАДА", "АНВОРИ ИЛМ", "ТАФАККУРИ ТАЪРИХ". НАШРИ МУШТАРАК, 2023 №№-1-2-3.607-бет.
23. Саидусмонмон Шаропов Саидахмедович. БУХОРО АМИРЛИГИНИНГ ЖАНУБИ-ШАРҚИЙ ШАҲАРЛАРИДА ИЖТИМОИЙ АҲВОЛИ. СУРХОНДАРЁ: ИЛМ ВА ТАФАККУР SURXONDARYO: ILM VA TAFAKKUR СУРХАНДАРЬЯ: НАУКА И МЫШЛЕНИЕ SURKHANDARYA: SCIENCE AND CONTEMPLATION Илмий мақолалар журналі N-2 2023. 84-86 бетлар.
24. Саидусмонмон Шаропов Саидахмедович. Бухоро Амирлиги жануби-шарқий шаҳарларининг маъмурий ҳудудий жойлашуви. Ўтмишга назар. / LOOK TO THE PAST '19 (2019) DOI <http://dx.doi.org/10.26739/2181-9599-2019-19.67-бет>
25. Шаропов, С. С. (2019). БУХОРО АМИРЛИГИДАГИ ЖАНУБИ-ШАРҚИЙ ШАҲАРЛАРИНИНГ МАЪМУРИЙ-ҲУДУДИЙ ЖОЙЛАШУВИ. *ВЗГЛЯД В ПРОШЛОЕ*, (19).
26. Rahmonov, M. (2023). TRADITIONAL LIFESTYLE OF THE TOKCHI PEOPLE OF SURKHAN OASIS. *Modern Science and Research*, 2(4), 720-722.
27. AN'ANAVIY, S. V. T. Q., & TARZI, T. (2023). MODERN SCIENCE AND RESEARCH. *MODERN SCIENCE*, 2181, 3906.
28. AN'ANAVIY, S. V. T. Q., & TARZI, T. (2023). MODERN SCIENCE AND RESEARCH. *MODERN SCIENCE*, 2181, 3906.
29. Dulanov, O. Y. (2021). Ethnic history of the area where hundreds (zhuzes) are located in the surkhandarya oasis. *ASIAN JOURNAL OF MULTIDIMENSIONAL RESEARCH*, 10(4), 910-913.
30. Dulanov, O. (2023). TYPES OF FARMING OF HUNDREDS (JUZ) INHABITING THE SURKHAN OASIS. *Modern Science and Research*, 2(9), 161-165.
31. Yuldashevich, D. O. (2023). SURXON VOHASIDA YASHOVCHI YUZ (JUZ) LARNING AN'ANAVIY CHORVACHILIGIDA QO'YCHILIKNING ANAMIYATI. *Conferencea*, 65-69.
32. Yuldashevich, D. O. (2023). YUZ (JUZ) LAR HUNARMANDCHILIGINING AN'ANAVIY VA ZAMONAVIY JIHATLARI. *Conferencea*, 60-64.
33. Дуланов, О. Ю. (2021). СУРХОН ВОҲАСИ ЖУЗЛАРИНИНГ АНЪАНАВИЙ ТАОМЛАРИ. *ВЗГЛЯД В ПРОШЛОЕ*, (SI-3).
34. Холмуминов, Х. Э., & Эшмуминов, О. З. (2022). ПРОБЛЕМЫ В СОЦИАЛЬНОЙ ЖИЗНИ ПЕРЕСЕЛЕННОГО НАСЕЛЕНИЯ В УЗБЕКИСТАНЕ (1925-1941 ГГ.). *Бюллетень науки и практики*, 8(1), 286-289.
35. ХОЛМУМИНОВ, Х. Э., & ЭШМУМИНОВ, О. З. (2022). ПРОБЛЕМЫ В СОЦИАЛЬНОЙ ЖИЗНИ ПЕРЕСЕЛЕННОГО НАСЕЛЕНИЯ В УЗБЕКИСТАНЕ (1925-1941 ГГ.). *БЮЛЛЕТЕНЬ НАУКИ И ПРАКТИКИ* Учредители: Овечкина Елена Сергеевна, 8(1), 286-289.
36. Холмуминов, Х. Э., & Эшмуминов, О. З. ПРОБЛЕМЫ В СОЦИАЛЬНОЙ ЖИЗНИ ПЕРЕСЕЛЕННОГО НАСЕЛЕНИЯ В УЗБЕКИСТАНЕ (1925-1941 гг.).

37. Raimov, M. (2023). A NEW ERA IN THE STUDY OF TERM HISTORY. *Modern Science and Research*, 2(9), 146-151.
38. Radjabova, S. (2023). STATE POLICY TO SUPPORT WOMEN (FIRST STEPS). *Modern Science and Research*, 2(6), 49-52.
39. Radjabova, S. (2023). ACTIVITIES OF WOMEN IN THE CULTURAL LIFE OF SURKHANDARYA REGION. *Modern Science and Research*, 2(6), 53-55.
40. Choriyeu, S. H. (2023). CULTURAL LIFE IN SURKHANDARYA IN THE YEARS AFTER THE SECOND WORLD WAR. *Modern Science and Research*, 2(9), 283-286.
41. Qarshiyev, I. (2023). CLOTHES ARE A MATERIAL SOURCE THAT SPEAKS OF THE PAST. *Modern Science and Research*, 2(4), 741-745.
42. Qarshiyev, I. (2022). SURXON-SHEROBOD VOHASI QO 'NG 'IROTLARINING KIYIM-KECHAKLARI VA ETNIK XUSUSIYATLAR. *Oriental renaissance: Innovative, educational, natural and social sciences*, 2(12), 529-535.
43. Maxmarahim o'g'li, Q. I. (2023). SURXON-SHEROBOD VOHASI QO 'NG 'IROTLARNING MODDIY MADANIYATIDA YUZ BERGAN O 'ZGARISHLAR. *Conferencea*, 37-41.
44. Maxmarahim o'g'li, Q. I. (2023). QO 'NG 'IROTLARNING MODDIY MADANIYATIDA TRANSFORMATSIYON JARAYONLAR. *Conferencea*, 33-36.
45. Maxmarahim o'g'li, Q. I. (2023). KIYIM-KECHAKLAR-O 'TMISHDAN SO 'ZLOVCHI MODDIY MANBA.

## ЧАҒОНИЁН ДАВЛАТИНИНГ ШАКЛЛАНИШИДА ВА РИВОЖЛАНИШИДА КУШОНЛАР САЛТАНАТИНИНГ ЎРНИ

Эргашов Мавлон Эшниёзович

Термиз давлат университети

Жаҳон тарихи кафедраси

катта ўқитувчиси (PhD)

<https://doi.org/10.5281/zenodo.10015444>

**Аннотация.** Мақолада Чағониён давлатининг шаклланишида ва ривожланишида Кушонлар салтанатининг ўрни аниқ мисоллар билан кўрсатиб берилган.

**Калит сўзлар:** Кушон подшолиги, Ўрта Осиё, Тарихий манбалар, Чағониён, Ҳиндистон халқлари.

## THE ROLE OF THE KUSHAN DYNASTY IN THE FORMATION AND DEVELOPMENT OF THE CHAGANYAN STATE

**Abstract.** The article provides specific examples of the role of the Kushan dynasty in the formation and development of the Chaganyan state.

**Keywords:** Kushan Kingdom, Central Asia, historical sources, Chaganyan, peoples of India.

## РОЛЬ КУШАНСКОГО ЦАРСТВА В СТАНОВЛЕНИИ И РАЗВИТИИ ЧАГАТАЙСКОГО ГОСУДАРСТВА

**Аннотация.** В статье на конкретных примерах показана роль Кушанского царства в становлении и развитии Чагатайского государства.

**Ключевые слова:** Кушанское царство, Средняя Азия, исторические источники, народы Чагании, Индии.

Кушон подшолиги ўз даврида Ўрта Осиё, Афғонистон ва Ҳиндистон халқлари тарихида муҳим из қолдирган давлат ҳисобланади. Айнан кушонлар даврида турли халқларнинг маданияти, тили ва динлари қоришуви натижасида ўзига хос маданият шаклланди ва ривожланди. Шу жиҳатдан кушонлар жаҳон маданиятида ўзидан ўчмас из қолдирди. Таъкидлаш жоизки, қадимги Чағониён бевосита кушон подшолиги билан боғлиқ бўлган. Негаки, бу ҳудуддан кушон даврига оид кўплаб машҳур археологик обидалар аниқланган. Қолаверса, Чағониён ушбу давлатнинг шаклланишида муҳим роль ўйнаган ҳудуддир.

Тарихий манбаларда Кушон подшолигининг вужудга келиши кўчманчи юэчжилар номи билан боғланади. Жумладан, қадимги хитой манбаси «Шицзи»да шундай дейилади: Катта Юэчжи (хитойча *да-юэчжи*. Хитойча *да* – «катта» деган маънони англатади) Довондан 3000 ли ғарбда, Гуй-шуй дарёсидан шимолда жойлашган. Ундан жанубда Дахя, ғарбда Аньси (Парфия), шимолда Қанғюй жойлашган. ... Юэчжилар дастлаб Дунь-Хуан билан Цилян-Шань тизмалари оралиғида кўчиб юришган. Хуннлар томонидан тор-мор келтирилгач, улар у ердан кетишади, Довондан ғарбга ўтиб, Дахяга зарба бердилар ва бу мулкликни ўзларига бўйсундирдилар. Шундан сўнг ўз қароргоҳларини Гуй-Шуй дарёсидан шимолда қурдилар. Юэчжи халқининг унча катта бўлмаган қисми қабиладошларининг изидан кета олишмаган ва жанубий тоғларда қолиб кетишган. Кянлар уларни кичик Юэчжи



(Хяо-Юэчжи) деб аташган<sup>114</sup>.

Хитой манбаларида ишлатилган географик атамаларнинг таҳлили шуни кўрсатадики, юэчжиларнинг дастлабки яшаган жойлари Гансу (Хитойнинг шимоли-ғарбий қисмидаги вилоят) бўлган. Гансудан Шарқий Туркистонга, ундан Фарғонага, сўнгра Бактрияга келиб ўрнашишган. Аммо юэчжилар жанубга қараб силжиган ягона халқ эмас эди. «Цяньханьшу»да маълум қилинишича, юэчжилар хуннлар томонидан мағлуб этилгач, ғарбга томон силжиб ҳозирги Қирғизистон шимолида яшайдиган сэ қабиласи ерларини эгаллайди. Сэ ҳукмдори жанубга силжиб, Гибинь давлати (ҳозирги Кашмир ва унга ёндош ўлкалар)ни босиб олади<sup>115</sup>. Сирдарёнинг ўрта ҳавзасида яшаган сакарауқлар Сўғдиёни эгалладилар. Сўнгра Марв воҳасига ўтиб, ундан жанубга ва шимоли-ғарбий Ҳиндистонга силжиганлар<sup>116</sup>.

Юнон географи Страбон юнонлардан Бактрияни тортиб олган қабилалар орасида Яксарт дарёсининг нариги соҳилидан чиқиб келган ассий, пасиан, тохар ва сакаравлларнинг номларини эслатиб ўтади<sup>117</sup>. Помпей Трогнинг хабар беришича, Парфия ҳукмдори Артабан I (мил. ав. 128-124) тохар қабилалари билан бўлган жангда ҳалок бўлган<sup>118</sup>.

Кўпчилик тадқиқотчилар Чағониён номининг этимологиясини сак қабиласи номи билан боғлайдилар. Жумладан, Н.А.Маев уни Сагханиан (Саканиан) деб атайди<sup>119</sup>. Г.А.Пугаченкованинг фикрича, бу сўзнинг ўзаги бўлмиш *саг* қадимги сакларга бориб тақалади. Улар мил.ав. II-I асрларда Бактрия ва ундан жанубга силжиган йирик кўчманчи қабилалар иттифоқлари эди. Саклар номи Сакистон (ҳозирги Сеистон) номида акс этган. Эҳтимол мил. ав. II асрда силжиб бориш жараёнида сакларнинг бирон-бир қабилавий гуруҳи Сурхон водийсида қолиб аста-секинлик билан ўтроқлашиб борган. Уларнинг номи вилоятнинг (Сағониён), дарёнинг (Сағонруд) аталишига, кейинчалик маҳаллий ҳукмдорлар унвони (сағонхудот)га айланишига асос бўлган дейиш мумкин<sup>120</sup>.

Т.Нафасовнинг изоҳлашича, *Чағониён* – «саклар шаҳри» (вилояти) демакдир<sup>121</sup>. И.Умаровнинг фикрича, «цагаан» сўзининг энг қадимги шакли *сага* бўлган. «Сак» сўзи *сага* нинг товуш варианты. Бу халқ ўзини *саг*, ўзга эллар эса уларни *сак* деб аташган<sup>122</sup>.

«Цяньханьшу»да қайд этилишича, юэчжилар Дахяга ҳужум қилиб, уни ўзларига бўйсундиргач, пойтахтни Гуй-шуй дарёсидан шимолда қуради... Пойтахти Гяньши шаҳрида... Дахя олий ҳукмдорга эга эмас. Ҳар бир шаҳар ўз ҳокимини жўнатади. Халқи кучсиз ва урушдан кўрқади. Шу сабаб юэчжилар томонидан бўйсундириб олинган. Бешта ябғуликка (хихэу) бўлинган: 1. Хюми – қароргоҳи Хомо шаҳрида; 2. Шуанми – қароргоҳи Шуанми шаҳрида; 3. Гуйшуан – қароргоҳи Хоцзо шаҳрида; 4. Хэйтунь – қароргоҳи Бомо

<sup>114</sup> Бичурин Н.Я. Собрание сведений о народах обитавших в Средней Азии в древние времена. Изд. 2, Москва-Ленинград, том II, 1951. –С. 151.

<sup>115</sup> Бичурин И. Собрание сведений., том II. –С. 179, 190-191.

<sup>116</sup> Гафуров Б.Г. Таджики, том I. –С. 168.

<sup>117</sup> Страбон, книга 11, глава 8, 2.-С.61.

<sup>118</sup> Юстин, книга 42, глава 2, 2.-С.72.

<sup>119</sup> Материалы для статистики Туркестанского края. Под редакцией Н.А.Маева. Ежегодник. СПб., вып. V, 1879. –С. 264.

<sup>120</sup> Пугаченкова Г.А. Халчаян. К проблеме художественной культуры Северной Бактрии. Ташкент, 1966. –С. 244.

<sup>121</sup> Нафасов Т. Ўзбекистон топонимларининг изоҳли луғати. Тошкент, 1988. –Б. 204.

<sup>122</sup> Сафаров Ш., Умаров И. Айрим топонимлар тарихи. –Б. 53.



шаҳрида; 5. Гаофу – шу номли шаҳарда қароргоҳ қурган. Ушбу бешта мулклик Катта Юэчжиги қарамдир<sup>123</sup>. «Хоуханьшу»да кўрсатилишича, Катта Юэчжининг пойтахти Ланьши шаҳрида бўлган<sup>124</sup>.

«Цяньханьшу»да кўрсатилган Гаофу тадқиқотчилар томонидан Кобул шаҳрига<sup>125</sup>, Хюми – Вахон ўлкасига, Шуанми - Зебак ва Жарм оралиғида, Гяньши – Бактра шаҳрига<sup>126</sup> локализация қилинади. Г.А.Пугаченкова археологик маълумотлар ва хитой манбаларини таққослаб, Гуйшуан мулклигининг маркази Хоцзо айнан Далварзинтепага тўғри келишини таъкидлайди. Далварзинтепадан 40 км узоқликда жойлашган Холчаён эса кушонларнинг Герай уруғи қароргоҳи бўлган<sup>127</sup>.

## REFERENCES

1. Бичурин Н.Я. Собрание сведений о народах обитавших в Средней Азии в древние времена. Изд. 2, Москва-Ленинград, том II, 1951. –С. 151.
2. Бичурин И. Собрание сведений., том II. –С. 179, 190-191.
3. Гафуров Б.Г. Таджики, том I. –С. 168.
4. Страбон, книга 11, глава 8, 2.-С.61.
5. Юстин, книга 42, глава 2, 2.-С.72.
6. Материалы для статистики Туркестанского края. Под редакцией Н.А.Маева. Ежегодник. СПб., вып. V, 1879. –С. 264.
7. Пугаченкова Г.А. Халчаян. К проблеме художественной культуры Северной Бактрии. Ташкент, 1966. –С. 244.
8. Нафасов Т. Ўзбекистон топонимларининг изоҳли луғати. Тошкент, 1988. –Б. 204.
9. Сафаров Ш., Умаров И. Айрим топонимлар тарихи. –Б. 53.
10. Ставиский Б.Я. Кушанская Бактрия: проблемы истории и культуры. –Москва: Наука, 1977. –С. 111.
11. Eshniyozovich, E. M. (2021). Theoretical Foundations of Historical Sources about Chaganian. *CENTRAL ASIAN JOURNAL OF SOCIAL SCIENCES AND HISTORY*, 2(12), 166-169.
12. Eshniyozovich, E. M. (2021). Examples of the history of the material culture of chaganian are the pearls of our spirituality. *World Bulletin of Social Sciences*, 5, 142-145.
13. Eshniyozovich, E. M. (2023). Economic Fundamentals of the Chaganian State. *Central Asian Journal of Theoretical and Applied Science*, 4(5), 131-134.
14. Эргашев, М. Э. (2021). ЧАҒОНИЁННИНГ ЎРТА АСРЛАР ШАҲАРЛАРИ. *ВЗГЛЯД В ПРОШЛОЕ*, (SI-3).

<sup>123</sup> Бичурин И. Собрание сведений., том II. –С. 183-184.

<sup>124</sup> Бичурин И. Том II. –С. 227.

<sup>125</sup> Гафуров Б.Г. Таджики. Том I. –С.184.

<sup>126</sup> Ставиский Б.Я. Кушанская Бактрия: проблемы истории и культуры. –Москва: Наука, 1977. –С. 111.

<sup>127</sup> Пугаченкова Г.А. Халчаян. –С. 247-248.

15. Ergasheva, S. A. (2020). CRAFT OF SURKHANOAKH FROM THE HISTORY OF DEVELOPMENT. *Theoretical & Applied Science*, (7), 56-59.
16. Ergasheva, S. A. (2021). History of baisun silk knitting factory. *ACADEMICIA: An International Multidisciplinary Research Journal*, 11(5), 581-585.
17. Ergasheva, S. A. (2020). The history of surkhan doppies (skullcups) and the characteristics of this folk craft. *American Journal of Social and Humanitarian Research*, 1(6), 7-13.
18. Abdusoatovna, E. S. (2023). SURXONDARYO VILOYATI IQTISODIY RIVOJLANISHIDA BOYSUN AN'ANAVIY HUNARMANDCHILIGINING O'RNI. *PEDAGOGS jurnali*, 31(1), 10-17.
19. Abdusoatovna, E. S. (2022). BOYSUN-UMUMBASHARIY QADRIYATLAR BESHIGI. *PEDAGOGS jurnali*, 12(2), 114-119.
20. Rahmonov, M. (2023). TRADITIONAL LIFESTYLE OF THE TOKCHI PEOPLE OF SURKHAN OASIS. *Modern Science and Research*, 2(4), 720-722.
21. AN'ANAVIY, S. V. T. Q., & TARZI, T. (2023). MODERN SCIENCE AND RESEARCH. *MODERN SCIENCE*, 2181, 3906.
22. AN'ANAVIY, S. V. T. Q., & TARZI, T. (2023). MODERN SCIENCE AND RESEARCH. *MODERN SCIENCE*, 2181, 3906.
23. Dulanov, O. (2023). TYPES OF FARMING OF HUNDREDS (JUZ) INHABITING THE SURKHAN OASIS. *Modern Science and Research*, 2(9), 161-165.
24. Дуланов, О. Ю. (2021). СУРХОН ВОҲАСИ ЖУЗЛАРИНИНГ АНЪАНАВИЙ ТАОМЛАРИ. *ВЗГЛЯД В ПРОШЛОЕ*, (SI-3).
25. Холмуминов, Х. Э., & Эшмуминов, О. З. (2022). ПРОБЛЕМЫ В СОЦИАЛЬНОЙ ЖИЗНИ ПЕРЕСЕЛЕННОГО НАСЕЛЕНИЯ В УЗБЕКИСТАНЕ (1925-1941 ГГ.). *Бюллетень науки и практики*, 8(1), 286-289.
26. ХОЛМУМИНОВ, Х. Э., & ЭШМУМИНОВ, О. З. (2022). ПРОБЛЕМЫ В СОЦИАЛЬНОЙ ЖИЗНИ ПЕРЕСЕЛЕННОГО НАСЕЛЕНИЯ В УЗБЕКИСТАНЕ (1925-1941 ГГ.). *БЮЛЛЕТЕНЬ НАУКИ И ПРАКТИКИ* Учредители: Овечкина Елена Сергеевна, 8(1), 286-289.
27. Холмуминов, Х. Э., & Эшмуминов, О. З. ПРОБЛЕМЫ В СОЦИАЛЬНОЙ ЖИЗНИ ПЕРЕСЕЛЕННОГО НАСЕЛЕНИЯ В УЗБЕКИСТАНЕ (1925-1941 гг.).
28. Raimov, M. (2023). A NEW ERA IN THE STUDY OF TERM HISTORY. *Modern Science and Research*, 2(9), 146-151.
29. Radjabova, S. (2023). STATE POLICY TO SUPPORT WOMEN (FIRST STEPS). *Modern Science and Research*, 2(6), 49-52.
30. Radjabova, S. (2023). ACTIVITIES OF WOMEN IN THE CULTURAL LIFE OF SURKHANDARYA REGION. *Modern Science and Research*, 2(6), 53-55.
31. Choriyev, S. H. (2023). CULTURAL LIFE IN SURKHANDARYA IN THE YEARS AFTER THE SECOND WORLD WAR. *Modern Science and Research*, 2(9), 283-286.
32. Qarshiyev, I. (2023). CLOTHES ARE A MATERIAL SOURCE THAT SPEAKS OF

THE PAST. Modern Science and Research, 2(4), 741-745.

33. Qarshiyev, I. (2022). SURXON-SHEROBOD VOHASI QO 'NG 'IROTLARINING KIIYIM-KECHAKLARI VA ETNIK XUSUSIYATLAR. Oriental renaissance: Innovative, educational, natural and social sciences, 2(12), 529-535.

## DEFEKTOLOG MUTAXASSISINING, ALOHIDA YORDAMGA MUHTOJ BOLALAR BILAN ISHLASH KO'NIKMALARI.

**Yo'ldasheva Ozodaxon Hamdamovna**

Respublika bolalar ijtimoiy moslashuv markazi,  
Farg'ona mintaqaviy filyalining defektolog mutaxassisi.

<https://doi.org/10.5281/zenodo.10015475>

**Annotatsiya.** Maqolada alohida yordamga muhtoj bolalarni kompleks reobilitatsiyalashning mohiyati ochib berilgan. Bunday bolalar bilan ishlashda maxsus mutaxassislar ayniqsa, defektolog mutaxassislari qanday ko'nikmalarga ega bo'lishlari va ularning vazifalari nimalardan iborat ekanligi haqida so'z boradi. Alohida yordamga muhtoj bolalar bilan ishlash jarayonida, korreksion ishlarning ahamiyati muhim ekanligiga to'xtalib o'tilgan va uning mazmuni ochib berilgan.

**Kalit so'zilar:** Defektolog, yordamga muhtoj bolalar, reobilitatsiya, korreksiya, integratsiya, rivojlanish, adaptatsiya, ta'lim-tarbiya, mashg'ulot, muloqot.

## SKILLS OF A DEFECTOLOGIST SPECIALIST, WORKING WITH CHILDREN WHO NEED SPECIAL HELP

**Abstract.** The article reveals the essence of the complex rehabilitation of children who need special assistance. When working with such children, special specialists will especially talk about what skills defectologist specialists have and what their tasks consist of. In the process of working with children who need special assistance, it is mentioned that the importance of correctional work is important, and its content is revealed.

**Key words:** Defectologist, children in need of help, Rehabilitation, Correction, integration, development, adaptation, education, training, communication.

## НАВЫКИ РАБОТЫ СО СПЕЦИАЛИСТОМ-ДЕФЕКТОЛОГОМ, С ДЕТЬМИ, НУЖДАЮЩИМИСЯ В ОСОБОМ УХОДЕ

**Аннотация.** В статье раскрыта сущность комплексной реабилитации детей с особыми потребностями. В работе с такими детьми специализированные специалисты особенно подробно рассказывают о том, какими навыками должны обладать специалисты-дефектологи и каковы их задачи. В процессе работы с детьми, нуждающимися в особой помощи, подчеркивается значимость коррекционной работы и раскрывается ее содержание.

**Ключевые слова:** дефектолог, дети, нуждающиеся в помощи, реабилитация, коррекция, интеграция, развитие, адаптация, воспитание, обучение, общение.

## "Bolalar hammani yaxshi ko'radilar, ayniqsa

### Kirish

### ularga e'tibor va mehr ko'rsatganlarni".

Mamlakatimizda bolalarga har tomonlama g'amxo'rlik qilish, onalik va bolalikni muhofaza etish masalalari davlat siyosati darajasida ko'rilmogda. Aholini ijtimoiy himoya qilish ularga huquqiy erkinlikni yaratish, ijtimoiy himoyaga muhtoj, kam ta'minlangan oilalar ayniqsa nogironligi bor bolalar, ota-onasidan mahrum bo'lgan bolalarni himoya qilishga qaratilgan qator me'yoriy hujjatlar qabul qilinmogda.

Jumladan, O'zbekistonning "Birlashgan Millatlar Tashkiloti"ga a'zo bo'lishi, "Bolalar huquqlar to'g'risida"gi Konvensiyani ratifikatsiya qilinishi va "Bola huquqlarining kafolatlari

to'g'risida"gi Qonunning qabul qilinishi, o'sib kelayotgan yoshlarimizga ko'rsatilayotgan, g'amxo'rlikning yorqin namunasi. Yurtimizda amalga oshirilayotgan barcha islohotlar zamirida, eng avvalo, kelajak avlodning barkamol bo'lib ulg'ayishlari, hech kimdan kam bo'lmay dunyo arenalarini zabt etishga qodir farzandlar bo'lib, ulg'ayishlari muhimdir. Ayniqsa, ota-ona qaramog'isiz qolgan, rivojlanishda nuqsonli bolalarning ijtimoiy himoyasi hamisha davlat va jamiyatning ustuvor vazifasi hisoblanadi. Ushbu vazifalarni amalga oshirish borasida O'zbekiston Respublikasida rivojlanishda nuqsoni bo'lgan bolalarni huquq va erkinliklarini, teng imkoniyatlarini ta'minlash, turmush faoliyatidagi cheklanish chegaralarini bartaraf etish, bunday bolalar uchun ta'limni tashkil etish va boshqarishda, zamonaviy yondashuvlarni yaratish ishlari jadallik bilan amalga oshirilib borilmoqda. Bolalar rivojlanishidagi kamchiliklar, qancha erta aniqlansa uni hal qilish shunchalik oson kechadi. Alohida yordamga muhtoj bolalar bilan olib boriladigan korreksion va tarbiyaviy ishlarni amalga oshirishda, maxsus mutaxassislar ya'ni psixolog, defektolog, pedagog, virachlar va ota-onalarning birligi talab etiladi. Bunday birdamlik ishlarida, yordamga muhtoj bolalarda natija bo'lishi isbotlangan. Yordamga muhtoj bolalar bilan, ishlash jarayonida mutaxassislarga yetarlicha ma'suliyat yuklanadi. Buni his etgan holda ular o'z faoliyatlaridan kelib chiqib, bolalar bilan ishlashlari lozim bo'ladi.

**Asosiy qism:** Bugungi kunda defektologiya sohasiga alohida e'tibor berilmoqda.

Defektolog kasb egalari, jismoniy yoki ruhiy rivojlanishida kamchiliklari bor bolalarning psixofiziologik rivojlanishidagi xususiyatlarini o'rgandigan, ularning ta'lim va tarbiyasi bilan shug'ullanadigan mutaxassislar hisoblanadi. Defektologiya so'zi lotincha defekt-kamchilik, nuqson, yunoncha logos-ta'limot, fan, o'rganish degan so'zlardan olingan. Ruhiy yoki jismoniy rivojlanishda kamchiliklari bor bolalar, alohida yordamga muhtoj bolalar deyiladi. Shu asnoda defektologiya fanining predmeti ham alohida yordamga muhtoj bolalar sanaladi. Defektolog mutaxassislarining asosiy vazifalari, bolalar rivojlanishidagi kamchiliklarning kelib chiqish sabablari, turlarini, bolalarning psixofiziologik rivojlanishidagi xususiyatlarini o'rganish. Shular asosida ular uchun segregatsion, differentsial yoki integratsion, inkluziv sharoitda ta'limni tashkil etish, ularning ta'lim-tarbiyasi bilan shug'ullanishni qamrab oladi. Shuni alohida aytib o'tish o'rinli, jismoniy yoki ruhiy rivojlanishida kamchiliklari bo'lgan bolalarning rivojlanishi cheksiz, nuqson tufayli u to'xtab qolmaydi, balki boshqacharoq rivojlanadi. Shuning uchun ham bolalar o'sishida kamchiliklar, aniqlansa ota-onalari darhol mutaxassislardan yordam so'rashlari zarur. Defektologiya fanining rivojlanishi natijasida, undan quyidagi tarmoqlar mustaqil fan sifatida ajirib chiqdi:

- surdopedagogika, (lotincha surdu - kar, gung, so'zlaridan olingan) - eshitishda nuqsoni bo'lgan bolalarni ta'lim-tarbiyasi bilan shug'ullanadigan fan;

- tiflopedagogika, (yunoncha tiflos-ko'r, so'qir, so'zidan olingan)- ko'zi ojiz bolalarning ta'lim-tarbiyasi bilan shug'ullanadigan fan;

- oligofrenopedagogika (yunoncha oligos-kam, fren-aql so'zlaridan olingan) aqliy tomonlama zaif bolalar bilan ta'lim-tarbiya ishlarni amalga oshiradigan fan;

- logopediya (yunoncha logos-so'z, pedeo-tarbiyalash so'zlaridan olingan) - nutq nuqsonlarini o'rganish, oldini olish, bartaraf etish yo'llari, usullarini o'rganadigan fanlar yeg'indisidan iborat.

Respublikamizning barcha viloyatlarida zamon talablariga muvofiq, alohida yordamga muhtoj bolalarning differentsial va integratsiyalashgan inkluziv ta'limning barcha yo'nalishlari

bo'yicha natijali ishlar olib borilmoqda. Alohida yordamga muhtoj bolalarda nuqson bo'lishiga qaramay, uning qo'lidan keladigan ish turini unga o'rgatib, o'qitib, tarbiyalab, jamiyatda o'z o'rini topib ketishiga yordam berish, ijtimoiy reabilitatsiyani qamrab oladi. Defektolog mutaxassislari bu borada quydagi fikrlarni ilgari suradi. Yordamga muhtoj bo'lgan bolalar, uchun tashkil etilgan ta'lim tizimida birinchi navbatda bolaning talablari o'rganiladi. Ijobiy tomonlari, qobiliyatlari hisobga olinadi, boladagi kamchiliklar o'rganiladi. Bunga modifikatsiya, kompensatsiya, adaptatsiya, reabilitatsiyalar kiradi. Masalan: agarda bola eshitmasa uni eshitish apparatlsri bilan ta'minlash, yurolmasa maxsus aravachasidan foydalanish, qo'lida oddiy qoshiqni ushlay olmasa, uni boshqa qulay uskuna bilan ta'minlash va boshqa masalalarni e'tiborga olish lozim. Bolalarning idroki, hayotining dastlabki yillaridayoq ancha takomillashadi va ikki yoshida buyumlarning rangi, shakli, katta-kichikligiga qarab bir - biridan farq qila boshlaydi va tanish ohanglarni ajirata oladi. Bu jarayonlarda ularda turli xil sensor qobiliyatlar ko'rish va ko'zdan kechirish, buyumlarning tashqi belgilariga qarab ajiratisht, ko'zi ko'rayotgan va eshitayotgan narsalarga taqlid qilish qobiliyatlari rivojlanib boradi. Bola turli taassurotlar olib turishi, buyumlarni ko'rishi, ushlab bilishi, kattalarning ishlarini kuzatishi va tovushlarni eshitishi kerak. Bu jarayonlar bolalarning, sensor rivojlanishlari uchun zarur shartdir. Defektolog mutaxassis sifatida shuni ayta olamanki, sensor qobiliyatlarning o'z vaqtida rivojlanishi bolalarning aqliy tomonlama rivojlanishi uchun zamin yaratadi. Diqqat, xotira, intilish, qiziqish va boshqa shu singari ruhiy jarayonlar bolaning aqliy faoliyati uchun katta ahamiyatga ega. Bola nutqining o'z vaqtida va to'g'ri rivojlanishi bu aqliy rivojlanishning asosidir. Nutq, ruhiy jarayonlar ya'ni idroki va xotiraning rivojlanishiga ta'sir o'tkazadi. Shu asnod, bola shaxsining tarkib topishi hayotining birinchi kunlaridanoq boshlanadi. Defektolog mutaxassis, alohida yordamga muhtoj bolalarning turli xil toifalari bilan ish olib boradi. Ularga quydagilarni misol qilishimiz mumkin.

- 1) eshitish kamchiliklariga ega bo'lgan bolalar;
- 2) ko'rish qobiliyati zaif bolalar;
- 3) aqliy rivojlanishda nuqsoni bo'lgan bolalar;
- 4) nutqiy nuqsonlari bor bolalar;
- 5) harakat-tayanch a'zolarida kamchiliklari bo'lgan bolalar;
- 6) ruhiy rivojlanishida kamchiliklari bo'lgan bolalar;
- 7) autizm sindromiga chalingan bolalar.

Yordamga muhtoj bolalarning, jismoniy yoki ruhiy rivojlanishida kuzatiladigan og'ish va keskin o'zgarishlar bola shaxsining tarkib topishiga salbiy ta'sir ko'rsatadi. Defektolog bunday bolalar bilan ishlashda eng samarali va mo'tadil usullarni topishi kerak bo'ladi. Bunda eng avvalo mutaxassis ota-onalari bilan suhbat o'tkazib olishi, bolaning sog'lig'iga qo'yilgan asosiy tashxisni o'rganib chiqishi lozim bo'ladi. Shundan so'ng defektolog yordamga muhtoj bolalar uchun mashg'ulotlar jadvalini tuzib chiqishlari joyiz bo'ladi. Kelib chiqish sabablariga ko'ra har qanday nuqsonlarning rivojlanishi tug'ma yoki hayot davomida orttirilgan bo'lishi mumkin. Bunday ma'lumotlarni bilish defektolog mutaxassisi uchun bola bilan ishlashda zaruriy yordamni ko'rsatishga zamin ochadi. Defektolog bolani haqiqiy hayotga moslashishiga yordam berishi kerak. Alohida yordamga muhtoj bolalarga, o'z-o'ziga g'amxo'rlik qilish ko'nikmalarini singdirish juda zarur. Chunki ba'zida ota-onalar farzandlariga biror -bir yumushni o'zlari qilishga ruxsat bermaydilar va bolani mustaqil hayot imkoniyatlaridan mahrum qiladilar. Bu borada defektolog, bolalarga o'rgatadi, tarbiyalaydi, ularni atrofdagi dunyo bilan tanishtiradi. Ya'ni defektolog



boladagi buzilishlarga turiga qarab, ular bilan guruhiy va individual shug'ullanadi. Umumiy maqsad bolalarda o'rganish uchun ongli mativatsiyani uyg'otishga qaratiladi. Yuqorida aytib o'tilganidek, defektolog yordamga muhtoj bolalarni aniqlab olgandan so'ng, ular bilan ishlash dasturiy mashg'ulotlar tartibini tuzib chiqadi. Mutaxassis bu dasturni ikkiga bo'lishi mumkin.

1. Yordamga muhtoj bolalar uchun, og'iz bo'shlig'i til, lab, mimika, yuz uchun mashg'ulotlar;

2. Ularning ong osti, tanish, bilish, o'xshatish, farqlash, taqlid qilish, ko'nikmalarini oshiruvchi o'yinli mashg'ulotlardan foydalanib bolalarga yordam berishni ko'zlaydi;

Defektolog ota-onalar bilan birga ishlaydi, ularga maslahatlar berib boradi. Mutaxassis doimiy ravishda bolalar bilan o'zaro munosabatlarining yangicha usullarini topib borishi lozim. Shu maqsadda defektolog mutaxassislari maxsus tashkil etilgan seminarlarda, konferensiyalarda va kirsalarda bo'lib, o'z ustida ishlashi talab etiladi. Defektolog kasb egalari, umumiy holatda bolalar bilan ishlashlari uchun, quydagi ko'nikmalarga ega bo'lishlari kerak. Ular cheksiz sabr - toqatga ega bo'lishlari eng birlamchi masala deb ayta olaman. Chunki muammoliy bolalar bilan muloqot qilish odatdagidan ko'ra ancha qiyinroq. Kasbga da'vogar uchun bolalarga bo'lgan muhabba va mas'uliyat hissi shuningdek xayrixohlik, ijodkorlik ko'nikmalari majburiydir. Shuningdek ish jarayonida mutaxassisga, qat'iyatlilik, ehtiyotkorlik va shirin so'zlik yordam berdi. Defektolog bolani tushunishlari kerak, aks holda u bu sohada ishlay olmaydi. Mutaxassisning asosiy vazifasi, bolalarda kelajakda jamiyatda o'z o'rinlarini topishga va moslashishga yordam beradigan ko'nikmalarini rivojlantirishdir. Defektolog tibbiy bilimlarni, shuningdek psixologiya, ijtimoiy soha, konfliktologiya bo'yicha ham chuqur bilimlarni o'zlashtirgan bo'lishi maqsadga muvofiq. Mutaxassis quydagi vazifalarni ishlash jarayonida bajaradi.

- bolalarning rivojlanish darajasi va qobiliyatlarini baholash, umumiy holatni aniqlash va nuqsonlarni bartaraf etish uchun tekshiruv o'tkazish;

- tibbiy kartalar bilan ishlash, nutq terapevtlari va shifokorlar bilan maslaxatlashish;

- bolaning individual xususiyatlarini hisobga olgan holda, tuzatish dasturini tuzish uchun ta'lim va o'qitish usulini tanlay olishi;

- muammoliy bolalar bilan tuzatish ishlarini bajarish, rejaga muvofiq ular bilan yakka yoki guruhiy tartibda mashg'ulotlar o'tkazish;

- agar kerak bo'lgan bo'lsa, dasturni o'zgartirish;

- ota-onalar va o'qituvchilar bilan suhbatlar olib borish;

- bolalarning qobiliyatlari va istedotlarini rivojlantirish uchun yordam berish;

- bolalarni ijtimoiy moslashuv jarayonlarini rag'batlantirishni qamrab oladi. Aytib o'tilganidek defektolog yordamga muhtoj bolalar bilan ishlashni erta yoshdan boshlashlari kerak bo'ladi. Mutaxassisning barcha ishlari jismoniy yoki aqliy rivojlanishda nuqsoni bo'lgan bolalarni o'qitish, tarbiyalash va ijtimoiy moslashtirishga qaratilganligi bilan e'tiborga molikdir. Ko'pincha defektolog, birlashtirilgan nuqsonlari bo'lgan bolalarga duch keladi. Statistika ma'lumotlarga ko'ra, nogironligi bo'lgan bolalarning taxminan 40 foizida bir necha buzulishlar mavjud bo'ladi. Shuning uchun ham mutaxassis tashxis jarayonlariga alohida e'tibor berishlari kerak lozim sanaladi. Bugungi kunda defektologiya kasbiga ko'plab ehtiyojlar bor. Chunki bolalar rivojlanish jarayonida turli vaziyatlarga tushadilar. Bu vaziyatlarning ayrimlari bolani rivojlantirsa, ayrimlari rivojlatirishdan to'xtatadi. Bunday holatlarni baholash uchun ota-onalarga albatta defektolog maslahati va yordami kerak bo'ladi. Mohir defektolog, quyida keltirib o'tilgan ko'nikmalarga ega

bo'lishlari ularni bolalar bilan ishlashlarida qiyinchiliklariga uchramasliklariga yordam beradi. Shu asnoda defektolog mutaxassislari ijobiy natijalarga erish oladilar.

**Xulosa:** Har bir mamlakatning taraqqiyoti, istiqboli, farovonligi, ma'naviy yuksalishi, jahonning eng rivojlangan davlatlar qatorida o'rin olishi, bu bilimli, yuqori intellektual salohiyatli, qalbiga va ongiga ezgu fazilatlarini mujassamlatirgan yoshlariga bog'liq hisoblanadi. Bugungi kunda har jihatdan yetuk va barkamol, fidoyi, iymonli avlodni voyaga yetkazish, o'qitishni sifatli va mazmun jihatdan yuqori pog'onalariga olib chiqish eng muhim vazifalardan bir. Barkamol shaxs tarbiyasini tashkil etish barcha davlatlarda ham ijtimoiy jamiyatning muhim talabi va asosiy maqsadi bo'lib kelgan. Shu asnoda yurtimizda alohida yordamga muhtoj bolalarning ta'lim-tarbiya ishlariga ham alohida e'tibor qaratilmoqda.

O'zbekiston Respublikasining "Ta'lim to'g'risida"gi Qonunning 23-moddasiga ko'ra, rivojlanishda jismoniy yoki psixik kamchiliklariga ega bo'lgan bolalar, ta'lim olish huquqiga ega ekanliklari belgilanib qo'yilgan. Yurtimizda alohida yordamga muhtoj bolalarga yordamni tashkil etish inson haqida g'amxo'rlik ko'rsatishning yorqin namunasidan biridir. Bu o'rinda maxsus mutaxassislarga ham ehtiyoj sezilmoqda. Xususan defektolog mutaxassislarga e'tibor tobora ortmoqda. Bu kasb yurtimizda hali yosh bo'lishiga qaramay, samarali ishlar olib borilmoqda. Defektolog bo'lish bu o'ziga xos xususiyatlarga ega bo'lish va sizning yordamingizga muhtoj bolalarga yordam qo'lini cho'za olishdir. Muxtasar qilib aytganda, bu jarayonlar yordamga muhtoj bolalarning, hayot faoliyatlarda yangi istiqbollarini ochish bilan izohlanadi.

#### **REFERENCES**

1. O'zbekiston Respublikasining "Ta'lim to'g'risida"gi Qonun [www.lex.uz](http://www.lex.uz). 2020-yil.
2. O'zbekiston Respublikasining " Bola huquqlari kafolatlari to'g'risida"gi Qonun. [www.lex.uz](http://www.lex.uz).
3. V. S. Roxmonova "Defektologiya asoslari" 2017 - yil.
4. M.Y. Ayupova "Logopediya" 2007-yil.
5. D. R. Baboyeva "Nutq o'stirish nazariyasi va metodikasi" 2018-yil.
6. Z. Nishonova, G.Alimova "Bolalar psixologiyasi va uni o'qitish metodikasi" 2006- yil.

## МАДАНИЯТШУНОСЛИК ФАНЛАРИНИ ЎҚИТИШДА ТАЛАБАЛАРНИНГ БОШҚАРУВЧИЛИК ҚОБИЛИЯТИНИ РИВОЖЛАНТИРИШ УСУЛЛАРИ

Тажимуратова Шахноза Сағинбаевна

Бердок номидаги Қарақалпоқ Давлат университети

Санъатшунослик кафедраси ўқувчиси.

<https://doi.org/10.5281/zenodo.10015538>

**Аннотация.** Мақолада маданиятшунослик фанларини ўқитиш орқали талабаларнинг ташкilotчилик қобилиятларини ривожлантириш усуллари, улар билан ишлаш механизмлари, ўқув топшириқлари шакли, ҳажми ва жараёнинг бориши, қолаверса, натижаларни баҳолаш тартиби ҳақида ҳам мулоҳаза юритилган.

**Калим сўзлар:** бошқариш, ташкilotчилик, мустақил таълим, мустақил фаолият, билим, малака, кўникма, назарий маълумот, топшириқ, маълумот қидириш, усуллар ва таълимий воситалар.

### FORMATION OF STUDENTS' SKILLS OF INDEPENDENT PERFORMANCE THROUGH THE TEACHING OF ART HISTORY

**Abstract.** The article also discusses the criteria for organizing independent learning of students through the use of a credit-modular system when teaching art disciplines, their work, form, volume and process of completing educational tasks, as well as the procedure for evaluating the results.

**Key words:** credit module, independent learning, independent activity, knowledge, qualifications, skills, theoretical knowledge, assignment, information search.

### ФОРМИРОВАНИЕ У СТУДЕНТОВ НАВЫКОВ САМОСТОЯТЕЛЬНОГО ИСПОЛНЕНИЯ ЧЕРЕЗ ПРЕПОДАВАНИЕ ИСКУССТВОВЕДЕНИЯ

**Аннотация.** В статье также рассматриваются критерии организации самостоятельного обучения студентов посредством использования кредитно-модульной системы при преподавании художественных дисциплин, их работа, форма, объем и процесс выполнения учебных заданий, а также порядок оценки результатов.

**Ключевые слова:** кредитный модуль, Самостоятельное обучение, самостоятельная деятельность, знания, квалификация, навыки, теоретические знания, задание, поиск информации.

**Кириш.** Юнонлар билан заминимизнинг қадимий аҳолиси ўртасидаги маданий алоқаларга оид яна бир далилни келтириш ўринлидир: Юнон-Бактрия давлати (милоддан олдинги 256-75 йилларда яшаган) даврида ҳар хил юнон халқлари Бактрия худудига кириб келди. Бактрия давлати Ўзбекистоннинг ҳозирги Сурхондарё вилояти худудини ҳам ўз ичига олган эди. Юнонлар бу давлат худудига кириб, ўрнашиб олганлари учун, илмда юнон-Бактрия давлати деган ном билан юритилади.

Юнон-Бактрия давлати худудидан топилган суратлар ҳар хил этник жараёнлар маданияти бирлашиб кетганидан далолат беради. Бу давлат худудидан юнон илоҳлари тасвирига топинувчилар акс этган сурат бор. Суратдаги одамлар маҳаллий оташпарастлар бўлиб, ўзларининг илоҳига юнон илоҳига топингандай ибодат қилиб топинганлар. Бу – маданий таъсирнинг энг жонли намуналаридир. Шу тариқа маҳаллий оташпарастлар юнон услубига оид тимсоллар яратдилар ва юнон маданияти ва санъатини мезон қилиб олдилар.

Айни пайтда маҳаллий оташпарастрлар юнон илоҳларининг суратини ибодатхоналар деворларида тасвирлаш билан чекланиб қолмай, юнон Бақтрия давлати пулига ҳам туширилди.<sup>128</sup>

Санъатнинг инсон ҳаётидан ўрни ҳақида кўплаб далиллар келтириш мумкин. Масалан, Александр ҳали ёш болалигидаёқ унинг феъл-атворида бўлғуси машҳур жаҳонгир инсон ифодаланиб турар экан. Унинг романтик кайфияти – соғлом рационализм билан, севги эҳтиёжи қатъиятлилиги, жанговарлиги ва зўравонликка мойиллиги билан бирга яшар эди. Кунларнинг бирида у буюк Тимотийнинг ҳарбий кўшиғини тинглаб бўлиши биланок, қиличини яланғочлаб, жангга шай ҳолатда тайёр бўлган экан.<sup>129</sup>

Шу маънода санъатшунослик фанларини ўқитишда замонавий ёндашувлардан самарали фойдаланиш лозим. Европа университетларида таълим дастури бошқача тузилишга эга: битта модуль ичида бир-бирига тематик жиҳатдан яқин бўлган фанлар, нима бўлишидан қатъий назар, уларнинг умумий илмий мақомини, бирлаштирилади. Модулни куришнинг асосий принципи оддийдан мураккабга, услубий фанлардан амалий фанларга томон кўтарилиб боради<sup>130</sup>.

Шунинг учун модуль "умумий профессионал" ва "табиатшунослик" фанлари ва бошқалар ўқув модули доирасида, ҳам фундаментал, ҳам амалий фанлар органик бир бутунга бирлаштирилган. Масалан, Германияда модуль таълим майдонини ўзлаштириш йўналишларидан бири сифатида тушунилади, курс эмас, балки таълим дастурининг алоҳида қисми тушунилади. Муҳим хусусият модулли тизимнинг асосий йўналиши талабалар амалиётига қаратилган, шу жумладан тадқиқот ҳам. Модуль талабага тез ва самарали ҳаракат қилиш имконини беради.

Концептуал билимларни бирлаштирган ҳолда, бир даражадан бошқасига бир йўналиш ва амалий кўникмалар назарда тутилади. Шунинг учун магистр даражасида модулли ташкилот ўқув жараёни индивидуал магистрлик дастури (мавзу) билан боғлиқ бўлиши керак магистрлик диссертацияси). Европа Олий таълим ҳудудида модулга муурожаат қилинади. Шунинг учун бир нечта курслар (фанлар)да модуль маълум бир яхлит кўринишни ҳосил қилади.

Мавзу майдони ва маълум ваколатлар ривожлантириш имконини беради, деб талаба у мавзу билан эмас, балки талабанинг ўқув натижасига эришиши билан белгиланади. Рақам семестр бошига модулар натижалари нима мувофиқлиги билан белгиланади, бунга ҳар бир талаба семестр давомида эришиши керак.

Ўқув жараёнини ташкил этишнинг кредит-модулли тизими қуйидаги вазифаларни ижобий ҳал этиш лозим бўлади:

- ҳар бир модулнинг ўзлаштирилишини текшириш билан ўқув материални модулларга бўлиш;

<sup>128</sup> Абдурахмонов М., Раҳмонов Н. Маданиятшунослик. Ўқув қўлланма, тўлдирилган ва қайта ишланган иккинчи нашри. Алишер Навоий номидаги Ўзбекистон Миллий кутубхонаси нашриёти. –Тошкент: 2015.

<sup>129</sup> Шахермайр Ф. Александр Македонский. –Москва: Терра-Книжный клуб, 1999.

<sup>130</sup> Европейский кредит тизими (ЕСПС). - Алматы-2003. — 150 С. Ефимов А. В. Олей беккув юртлар как математик притчаалар дхалплами. 2006. - 250 п. Высший преподаватель кредит тизими. - М.: Известия. — № 24 (57). Кубея Или. К. классик университет кредит обучение тизмин жорил Илиш характермари. - Олма-Ота, 2004. — 150 С. Буслук Г. Е., Андреев Р. Е., Колеченок А. А. модуль обучения. Minsk: 2007. — 176 п..

- кенгроқ билимларни баҳолаш шкаласидан фойдаланиш;
- билимларни баҳолашнинг объективлигини такомиллаштириш;
- талабаларнинг тизимли мустақил ишларини семестр давомида рағбатлантириш;
- машғулотларда соғлом рақобатни жорий этиш.

Европа университетларида ўқув йили, ўртача, 40 ҳафта давом этади. Талабанинг йилига ўқув юкининг умумий меҳнат интенсивлиги 60 кредитга тенглаштирилган. Шунга асосланиб, талаба 30% даромад олиши керак<sup>131</sup>.

Ҳозирги Европа “кредит бирлиги” ва маҳаллий ўртасида бир нечта фарқлар мавжуд “академик соатлар” тизими. Биринчидан, деярли барча университетлар, академик соат умумий ишни ўз ичига олмайди, фақат аудитория ишларини ўз ичига олмайди стандарт ва ҳақиқий ўқув дастурлари. Иккинчидан, ҳар бир Европа кредитининг орқасида бирлик аслида жисмоний харажатлар эмас, балки аслида ўзлаштирилган билимлар мавжуд, аниқроғи, компетенциялар туради.

Талабалар мустақил ишининг муҳим усули дарслик, ўқув қўлланма, маълумотнома адабиётлар билан ишлаш ҳамда Интернет ресурсларидан фойдаланишдир. Китоб ва Интернет ресурслари билан ишлаш кўникмалари инсоннинг умумий маданиятини, фикрлаш мантиғининг ривожланиш даражасини, дунёқарашнинг шаклланишини, билимдонлигини, ахборот оқимида йўналтирилганлигини акс эттиради.

Таълимнинг кредит тизими шароитида юқори ставкалар, катта миқдордаги маълумотлар ва олий ўқув юртида дастур материалларини ўрганишга комплекс ёндашув талабанинг мустақил, самарали ва тезкор ҳаракат қилишига олиб келади. Ушбу иш жараёнида матнни ўқиш, асосий нарсани таъкидлаш, таҳлил қилиш, таққослаш, синтез қилиш, кўриб чиқилган масаланинг амалда қўлланилишини баҳолаш кўникмалари ривожланади.

Ахборотни ўрганиш натижаси унинг маълум бир шаклда тақдим этилиши бўлиши керак. Ёзма равишда - мавҳум шарҳ, иншо, тезис шаклида; оғзаки-тақдимот, ҳисобот, мунозара шаклида. Мустақил иш жараёнида талабалар ўз фаолиятларини аниқ ташкил этиш кўникмаларини ҳам егаллайдилар, келгуси иш жараёнида ўз-ўзини тарбиялаш масалалари билан доимо шуғулланишлари кераклигини англаб етадилар.

Талабаларнинг мустақил ишларини (ТМИ) ташкил этишнинг долзарб вазифаларидан бири бу ташкилий муаммоларни ҳал қилишдир: ТМИ қўламини аниқлаш, ТМИнинг боришини назорат қилиш, талабаларнинг мустақил ишларини методик таъминлаш. Мутахассисларни касбий тайёрлашда ТМИ улушининг ортиши ТМИнинг

<sup>131</sup> Европейский кредит тизими (ЕСПС). - Алматы-2003. — 150 С. Ефимов А. В. Олей беккув юртлар как математик притчаалар дхалплами. 2006. - 250 п. Высший преподаватель кредит тизими. - М.: Известия. — № 24 (57). Кубея Или. К. классик университет кредит обучение тизмин жорил Илиш характеристари. - Олма-Ота, 2004. — 150 С. Буслук Г. Е., Андреенок Р. Е., Колеченок А. А. модуль обучения. Minsk: 2007. — 176 п. Кузнецова Или. I., Кравец А. G. спрси individual обучение траекториясининг кредит-модельныйпредложение. Известия-2009. Вол. 6. - 6-сон. Курина, В. А. Universithlarda Credential-модельный ряд инженерных специальностей. Harold.bn Серия: психология и педагогика фанлари. - 2011. - 1-сон. - 67-75 бетлар. Гарга, В. В. кредит-модуль поддержки идеи: Умида и поражения. Дисциплина, культура, образование дунези. - 2010. - 6-сон. - с. 121. Хоботова, Е. В. управление кредитом-модульная технология по совершенствованию возможностей информационного бюллетеня — 2009. - 45 С. - с. 7-9.



ташқил этиш бўйича дарсликлар, ўқув қўлланмалари ва методик ишланмалар, электрон ўқув нашрлар билан таъминлаш масаласини кўтаради.

А. В. Меренков, С. В. Куньшиков, Т. И. Гречухина, А. В. Усачева, И. Ю. Воротковаларнинг талабалар мустақил таълимини ташқил этиш бўйича тайёрлаган методик қўлланмасидаги қулай ёндашувларга таянаган ҳолда кредит-модул тизими учун филолог-талабалар учун мустақил таълим топшириқлари ва уларни баҳолаш бўйича топшириқлар тизими ишлаб чиқилди:

### **I. Маданиятшунослик фанларини ўқитишда бошқарувчилик, ташкилотчилик қобилиятини ривожлантирувчи топшириқлар тизими**

#### **1-топшириқ.** Тадбирни ташқил этиш ва аҳамияти ҳақида иншо ёзиш (Эссе)

Мустақил ишнинг мақсади: мустақил ижодий фикрлаш ва ўз фикрларини ёзма равишда тақдим этиш кўникмаларини ривожлантириш. Иншо “фалсафий, адабий – танқидий, тарихий-биографик, журналистик насрни бирлаштирган жанр муаллифнинг эркин, кўпинча парадоксал тақдимот билан қатъий индивидуал позицияси, сўзлашув нутқи”<sup>132</sup>

- таърифловчи, ҳикоя қилувчи ҳам бор, рефлексив, танқидий, таҳлилий иншолар ва бошқалар.

Иншонинг белгилари:

– Кичик ҳажм-уч саҳифадан етти саҳифагача компютер матн; ўн саҳифагача ёзилган матндан иборат иншога рухсат берилади.

– Муайян мавзу ва уни қатъий субъектив талқин қилиш.

– Эркин композиция иншонинг муҳим хусусияти ҳисобланади.

- Ҳикоя қилиш қулайлиги.

- Парадокслардан фойдаланиш. Иншо ўқувчини ҳайратга солиши учун мўлжалланган, бу, кўплаб тадқиқотчиларнинг фикрига кўра, унинг мажбурий сифати.

- Ички семантик бирлик.

- Сўзлашув нутқига йўналтириш.

Вазифани бажариш:

1) кириш сўзини ёзинг (2-3 жумлалари учун хизмат қилади муаммонинг кейинги формуласи).

2) муҳим бўлган муаммони шакллантириш фақат муаллиф учун, балки бошқалар учун;

3) муаммо ҳақида изоҳ беринг;

4) муаллифнинг фикрини шакллантиринг ва далил келтиринг;

5) хулоса ёзинг (хулоса чиқариш, айтилганларни умумлаштириш).

Мустақил ишнинг режалаштирилган натижалари: мантиқий тўғри, аргументли ва аниқ оғзаки ва ёзма нутқ учун қулайлиги<sup>133</sup>.

**2-топшириқ.** Маданият соҳасини ривожлантириш бўйича таклиф ва қилинган ишлар бўйича ҳисобот тайёрлаш

<sup>132</sup> Ўзбек тилининг изоҳли луғати. – Тошкент, “Ўзбекистон” нашриёти 2020. 203-б.

<sup>133</sup> А. В. Меренков, С. В. Куньшиков, Т. И. Гречухина, А. В. Усачева, И. Ю. Вороткова; под общ. ред. Т. И. Гречухиной, А. В. Меренкова] ; М-во образования и науки Рос. Федерации, Урал. федер. ун-т. — Екатеринбург : Изд-во Урал. ун-та, 2016. — 80 с.



Мустақил ишнинг мақсади: илмий уфқларни кенгайтириш, назарий тадқиқот усулларини ўзлаштириш, ривожлантириш талабанинг мустақил фикрлаши.

Ҳисобот – бу маълумотни ўз ичига олган ва савол ёки тадқиқотнинг моҳиятини акс эттирувчи оммавий хабар ёки ҳужжат берилган вазиятга нисбатан.

Ҳисобот турлари:

1. Иш натижалари асосида оғзаки ҳисобот ўқиладиган, бажарилдиган ва унинг натижаларини тушунтиришнинг самарали воситасидир.

2. Ёзма ҳисобот:

- қисқача (20 бетгача) - тадқиқот давомида олинган энг муҳим маълумотларни сарҳисоб қилади;

- батафсил (60 саҳифагача) - нафақат матнни ўз ичига олади, шунингдек, сарлавҳалар билан тузилиш, шунингдек диаграммалар, жадваллар, чизмалар, фотосуратлар, иловалар, изоҳлар, ҳаволалар.

Вазифани бажариш:

1) мавзунини аниқ шакллантириш (масалан, ёзма ҳисобот);

2) мавзу бўйича тавсия этилган адабиётларни ўрганиш ва танланг, библиографик маълумотларнинг учта манбасини ажратиш кўрсатиш:

- бирламчи (мақолалар, диссертациялар, монографиялар ва бошқалар.);

- иккиламчи (библиография, абстракт журналлар, сигнал маълумотлари, режалар, график диаграммалар, мавзу индекслари ва бошқалар.);

- учламчи (шарҳлар, компиляция ишлари, маълумотнома китоблар ва бошқалар.);

3) танланган мавзу билан тўлиқ мос келадиган режани ёзинг мавзу ва мантиқан уни очиқ беринг;

4) қуйидаги талабларга риоя қилган ҳолда ҳисобот ёзинг:

- маъруза таркибига — қуйидагиларни киритиш керак: муаммонинг долзарблигини асословчи қисқача кириш; асосий матн;

муаммо бўйича қисқача хулосалар билан хулоса ўрганилаётган; рефератлар;

- ҳисоботнинг мазмунига - умумий қоидалар қўллаб-қувватланиши керак ва аниқ мисоллар билан тушунтирилган;

шахсни такрорламанг, дарслик ёки дарсликнинг боблари ва ўзларининг кўрилаётган масалаларнинг мазмунига оид фикрлар, уларнинг таклифлари;

5) ишни талабларга мувофиқ тартибга солинг.

Мустақил ишнинг режалаштирилган натижалари:

- талабаларнинг илмий натижаларини таҳлил қилиш қобилияти

тадқиқот ва уларни аниқ ўқув ва илмий-тадқиқот вазифаларини ҳал қилишда қўллаш;

- тадқиқот муаммоларини оригинал ҳал қилиш учун индивидуал ижодий қобилиятлардан фойдаланишга тайёрлик;

- ахборот-коммуникация технологияларидан фойдаланган ҳолда ахборот-библиографик маданият асосида касбий фаолиятнинг стандарт вазифаларини ҳал қила олиш ва ахборот хавфсизлигининг асосий талабларини ҳисобга олган ҳолда баён қилиш<sup>134</sup>.

Хуллас, кўпчилик маданиятшунослик фанлари амалий машғулотлардан иборат, деб ҳисоблайди. Аслида талабалар ижро, амалий машғулотдан ташқари дастлабки босқичларда назарий маълумотлар билан кўпроқ ишлаб ўз тасаввур ва тафакурларини имкон қадар бойитиб борадилар. Шунингдек, маданий-маърифий ишларни ташкил этиш бўйича турли ёндашувлар қўлланилмоқда.

Бугунги таълим аввалгиларидан анча фарқ қилади. Ахборот технологиялари, илм-фан шиддат билан ривожланиб кетгани туфайли таълим жараёнида маълумот олиш ва бериш муаммо бўлмай қолди. Бўлажак мутахассис ўз устида ишламаса, янги методикаларни кашф қилмаса, талабадан ортда қолади. Шу маънода, ўқитувчи учун модуль-кредит таълим тизими қулайлик туғдиради.

Бунда талабаларни мустақил фаолиятга ўргатиб олиш муаммоларнинг ечими ҳисобланади. Талабаларда мустақил таълим асосида бошқарувчилик қобиляти ривожлантириш лозим, айтиш лозимки, самарали ташкил этишнинг бош мезони – топшириқлардир. Маданият соҳасини ривожлантириш топшириқ бериш ва ижрони назорат қилишга ниҳоятда боғлиқдир.

## REFERENCES

1. Абдурахмонов М., Раҳмонов Н. Маданиятшунослик. Ўқув қўлланма, тўлдирилган ва қайта ишланган иккинчи наشري. Алишер Навоий номидаги Ўзбекистон Миллий кутубхонаси нашриёти. –Тошкент: 2015.
2. Пугаченкова Г.А., Ремпел Л.И. История искусств Узбекистана. С древнейших времен до середины девятнадцатого века. –Москва: Искусство, 1965.
3. Тўраев Ф. Бухоро муғаннийлари. –Тошкент: Фан, 2009.
4. Шахермайр Ф. Александр Македонский. –Москва: Терра-Книжный клуб, 1999.
5. Европейский кредит тизими (ЕСПС). - Алматы-2003. — 150 С.
6. Ефимов А. В. Олей беккув юртлар как математик притчаалар дхалплами. 2006. - 250 п.
7. Высший преподаватель кредит тизими. - М.: Известия. — № 24 (57).
8. Кубея Или. К. классик университет кредит обучение тизмин жорил Илиш характермари. - Олма-Ота, 2004. — 150 С.
9. Буслук Г. Е., Андреев Р. Е., Колеченок А. А. модуль обучения. Minsk: 2007. — 176 п.
10. Тажимуратова Ш. С. САНЪАТШУНОСЛИК ФАНЛАРИНИ ЎҚИТИШ ОРҚАЛИ ТАЛАБАЛАРНИНГ МУСТАҚИЛ ИШЛАШ КЎНИКМАЛАРИНИ ШАКЛЛАНТИРИШ. – 2023.
11. Saginbaevna T. S. FORMATION OF STUDENTS'SKILLS OF INDEPENDENT PERFORMANCE THROUGH THE TEACHING OF ART HISTORY //Spectrum Journal of Innovation, Reforms and Development. – 2022. – Т. 9. – С. 386-392.

<sup>134</sup> А. В. Меренков, С. В. Куньшиков, Т. И. Гречухина, А. В. Усачева, И. Ю. Вороткова; под общ. ред. Т. И. Гречухиной, А. В. Меренкова] ; М-во образования и науки Рос. Федерации, Урал. федер. ун-т. — Екатеринбург : Изд-во Урал. ун-та, 2016. — 80 с.

12. Tajimuraova S. S. INFORMATION AND COMMUNICATIONS IN MANAGEMENT  
//Journal of Integrated Education and Research. – 2022. – T. 1. – №. 5. – C. 509-511.

**TIBBIYOT OLIYGOHLARIDA PEDIATRIYA YO'NALISHI  
TALABALARINING KASBIY KO'NIKMALARINI SIMULYATSION TEXNOLOGIYA  
ASOSIDA RIVOJLANTIRISH**

**Absoatova Zulayho Qodir qizi**

Toshkent Tibbiyot akademiyasi Termiz filiali

Pediatric: bolalar kasalliklari. (chaqaloqlar reanimatsiyasi)

<https://doi.org/10.5281/zenodo.10015579>

***Annotatsiya.** Simulyatsiyaga asoslangan tibbiy ta'lim bugungi kunda butun dunyoda samarali o'qitish usuli sifatida qabul qilinadi. Pediatric sohasidagi simulyatsiya -bu stajorning pediatr sifatida rivojlanishiga hissa qo'shadigan "odat" sifatida klinik amaliyot standartlarini mustahkamlaydigan vositadir. Ushbu maqola simulyatsiya qanday qilib o'quv jarayoniga ham, klinik xizmatga ham foyda va qiymat qo'shishi mumkinligini ko'rsatadi.*

***Kalit so'zlar:** simulyatsiya metodi, pediatric, maniken.*

**DEVELOPMENT OF PROFESSIONAL SKILLS OF PEDIATRIC STUDENTS IN  
MEDICAL UNIVERSITIES ON THE BASIS OF SIMULATION TECHNOLOGY**

***Abstract.** Simulation-based medical education is regarded today worldwide as an effective teaching method. Simulation in Pediatrics is a tool that strengthens the standards of clinical practice as a "habit" that contributes to the development of the trainee as a pediatrician. This article shows how simulation can add benefits and value to both the training process and the clinical service.*

***Key words:** simulation method, Pediatrics, maniken.*

**РАЗВИТИЕ ПРОФЕССИОНАЛЬНЫХ НАВЫКОВ СТУДЕНТОВ  
ПЕДИАТРИЧЕСКОГО ПРОФИЛЯ В МЕДИЦИНСКИХ ВУЗАХ НА ОСНОВЕ  
СИМУЛЯЦИОННОЙ ТЕХНОЛОГИИ**

***Аннотация.** Медицинское образование на основе моделирования сегодня считается эффективным методом обучения во всем мире. Моделирование в области педиатрии-это инструмент, который укрепляет стандарты клинической практики как "привычку", которая способствует развитию стажера как педиатра. В этой статье показано, как моделирование может повысить эффективность и ценность как процесса обучения, так и клинических услуг.*

***Ключевые слова:** метод моделирования, Педиатрия, манекен.*

Simulyatsion metod tibbiy bilimlarni, protsessual malaka, o'rgatilgan vazifalarni bajarishda qulaylik, kasblararo muloqot, jamoada ishlash va o'qitish qobiliyatlari samarali yaxshilash uchun ko'rsatilishi keltirilgan. Simulyatsiya deganda nimani nazarda tutayotganimizning umumiy aqliy modeliga ega bo'lish juda muhim, Devid Gaba buni "haqiqiy tajribani haqiqiy dunyoning muhim jihatlarini interaktiv usulda to'liq uyg'otadigan yoki takrorlaydigan boshqariladigan tajribalar bilan almashtirish yoki kuchaytirish texnologiyasi emas, balki texnikasi" deb ta'riflaydi.

Bu xavfsiz sharoitni ta'minlaydi, bunda bemorni parvarish qilish maqsadi sifatida ishonch va kompetentsiya doimiy ravishda mukammallikka ega bo'lishi mumkin. Simulyatsiya atamasi simulyatsiya qilingan bemorlarni tasvirlash uchun ishlatilishi mumkin; maniken yoki aktyorlar,

yoki simulyatsiya qilingan muhitda simulyatsiya qilingan ssenariylar, masalan, simulyatsiya markazi yoki klinik muhitda simulyatsiya qilingan vaziyat “in situ” simulyatsiya deb nomlanadi.

Klinik ta’limda simulyatsiya muhimligini tan olish uning aviatsiya, harbiy va neft sanoati kabi ishonchliligi yuqori bo’lgan boshqa tashkilotlarga ta’siridan kelib chiqqan. Tizimlarni o’ylash va turli xil sog’liqni saqlash sharoitlarida izchil yuqori sifatli yordam ko’rsatishni ta’minlash haqidagi bilimlarimiz simulyatsiyadan qanday qilib ko’p maqsadlarda foydalanish, jumladan yangi yetkazib berish tizimlarini loyihalashni yaxshilash mumkinligini aniq ko’rsatib o’tdi.

Pediatriya mashg’ulotlarida simulyatsiyadan foydalanish uchun bir nechta sabablar mavjud. Birinchidan, mashg’ulotlar uchun mavjud soatlar. Stress va charchoqning xavfsiz qaror qabul qilish va klinik ko’rsatkichlarga ta’siri to’g’risidagi bilimlarning ortishi stajyorning klinik tajribasini cheklash ta’siri ostida xizmat qilish soatlarining qisqarishiga olib keldi. Murakkab aylanish tizimlari, shuningdek, o’qitishning uzluksizligini va ish joyiga asoslangan baholash natijasida aniqlangan muammolar yuzaga kelishini kamaytiradi.

Ikkinchidan, pediatriya xizmatlari hozirda o’tkazuvchanlik va xarajat nuqtai nazaridan maqsadli yo’naltirilgan va bu mashg’ulotlar uchun bo’sh vaqtga ta’sir qilishi mumkin, ayniqsa palata va klinikalarda. Pediatriyadagi klinik muhit ko’plab umumiy taqdimotlar haqida ma’lumot olish imkoniyatini taqdim etsada, klinik belgilar tezda yo’qoladi va pediatriyada bemorlarning almashinuvi ko’pincha kattalarga asoslangan mutaxassisliklarga qaraganda tezroq bo’ladi va klinik tajribani rivojlantirish uchun vaqt cheklangan. Stajyorlar uchun, ularning bilim darajasidan qat’iy nazar, tez-tez azob chekayotgan va kasal bo’lgan farzandlarini tekshirish uchun ota-onalarning roziligini olish qiyin bo’lishi mumkin. Xizmat ko’rsatish muhitida bemor birinchi o’rinda turadi.

Ko’pgina mamlakatlarda bolalarning sog’lig’i va farovonligi bo’yicha ijtimoiy mas’uliyat nuqtai nazaridan borgan sari kengroq vakolatlarni qamrab oluvchi pediatriya klinik xizmatlariga talab ortib bormoqda. Pediatriya mashg’ulotlarida simulyatsiya amaliyotni o’rganishni yaxshilash uchun ishlatilishi mumkin. Bu bemorlarni himoya qilgan holda tinglovchilarni haqiqiy amaliyotga tayyorlash uchun ta’lim ko’prigi vazifasini ta’minlaydi.

Simulyatsiyaning eng tushunarsiz qo’llanilishidan biri bu o’z-o’zini anglash va tanqidiy fikrlash kabi umumiy ko’nikmalarni rivojlantirish imkoniyatidir. Simulyatsiya orqali o’rganishga yordam beradigan eng yaxshi omillar:

- Konstruktiv fikr-mulohazalarni taqdim etish
- Takroriy mashq qilishga ruxsat berish
- Simulyatsiyani o’quv dasturiga integratsiyalash
- Bir qator qiyinchiliklarni ta’minlash
- Bir nechta o’rganish strategiyalariga moslash
- Bir qator klinik ssenariylarni taqdim etish
- Xavfsiz, ta’limni qo’llab-quvvatlovchi ta’limni ta’minlash
- Atrof-muhit
- Shaxsiy ehtiyojlar asosida faol o’rganishni targ’ib qilish.

Pediatriyada simulyatsiya protsessual ko’nikmalar kabi texnik ko’nikmalarni va jamoada ishlash, muloqot qilish, yetakchilik, qaror qabul qilish va vaziyatdan xabardorlik kabi texnik bo’lmagan ko’nikmalarni rivojlantirish uchun ishlatilgan. Bugungi kunga qadar e’lon qilingan dalillarning aksariyati favqulodda vaziyatlar bilan bog’liq. Simulyatsiyaning katta foydasi

shundan iboratki, ko'nikmalarni yaratish, mustahkamlash va eng so'nggi dalillarga muvofiq takomillashtirish hamda tegishli vaqtda tizimli va tuzilgan usullardan foydalangan holda o'rganish mumkin. Shuningdek, u tinglovchilarga dori-darmonlarni qabul qilishda xatolik, aloqada bo'lgan nosozliklar va yomonlashib borayotgan bemorlarga yordam ko'rsatishni tan olmaslik kabi boshqa tez-tez uchraydigan noxush hodisalardan o'rganish imkoniyatini beradi. Markaziy venoz kateter bilan bog'liq bo'lgan infeksiya va o'rnatish asoratlari kamayishi va angioplastikadan keyin bemorning yaxshi natijalari simulyatsiyaga asoslangan treninglar natijasidir.

Pediatryada in situ simulyatsiya mashg'ulotlarini qo'llash bilan bog'liq ko'plab dalillar mavjud. Bularga simulyatsiya qilingan soxta kodlar kiritilgandan so'ng yurak-o'pka tutilishining omon qolish ko'rsatkichlarining yaxshilanishi, bolalarning intensiv terapiya bo'limiga tezroq ko'tarilishi bilan kasal bemorlarning erta tan olinishi va bolalar favqulodda vaziyatlari uchun in situ guruh mashg'ulotlari kiritilgandan keyin o'limning kamayishi va jiddiy xavfsizlikning pasayishi kiradi. favqulodda vaziyatlar bo'limidagi voqealar. Bakalavriatdan aspiranturagacha uzluksiz integratsiyalashgan kompetensiyaga asoslangan pediatriya dasturini ta'minlashga qaratilgan xalqaro tendensiyaklinik o'qitishda uzluksiz kasbiy rivojlanishga qadar simulyatsiya uchun uning maksimal salohiyatidan foydalanish uchun asos yaratadi.

Quyida xalqaro adabiyotlarda keltirilgan pediatrik muhitda o'qitish va o'rganish uchun simulyatsiyaning joriy afzalliklari jamlangan. Pediatrik statsionar bemorlarning 10% dan 30% gacha bo'lgan qismi ularga yordam ko'rsatishdan zarar ko'radi. Buyuk Britaniyada ona va bola salomatligiga oid maxfiy so'rov hisobotida "Bolalar nima uchun o'lmoqda?" nomli maqolada bolalar o'limining foizini oldini olish mumkin bo'lgan deb topildi. yashirin xavfsizlik tahdidlari.

Yashirin xavfsizlik tahdidlari potentsial xavfxatarlar bo'lib, ular ko'pincha muhim xavfsizlik hodisasiga hissa qo'shmasdan oldin sezilarli vaqt davomida tan olinmagan va harakatsiz bo'lib qoladi. Simulyatsiyaning afzalliklaridan biri stajyorlarga bunday hodisalarni tahlil qilish, tizimni qayta loyihalashda faol va yashirin nosozliklarni aniqlash va har qanday boshqa kutilmagan zararni oldini olish uchun simulyatsiya qilingan muhitda variantlarni sinab ko'rish uchun asosni taqdim etishdir.

## REFERENCES

1. Gaba D. Sog'liqni saqlashda simulyatsiyaning kelajakdagi ko'rinishi. Qual Saf Healthc virtual o'rganishning dastlabki tahlili muhit. Sabab J. Inson xatosi: modellar va boshqaruv. BMJ 2000. Ker J, Bradley P. Tibbiy ta'limda simulyatsiya. In: Swanick T,ed. Tibbiy ta'lim seriyasini
2. SHAPING STUDENTS'THINKING SKILLS. INTERNATIONAL JOURNAL OF DISCOURSE ON INNOVATION, INTEGRATION AND EDUCATION, 1, 37-40. Raximqulova, M. (2021). TA'LIMGA INNOVATSION YONDASHUV-O'QITISH SAMARADORLIGINI OSHIRISH OMILI SIFATIDA. INTEGRATION OF SCIENCE, EDUCATION AND PRACTICE. SCIENTIFIC-METHODICAL JOURNAL, 118-121.
3. Fayzullayeva, G. S. (2017). Pupils' Speech Interaction in Various Stages of Education and Development Their Creative Intellection. www. auris-verlag. de.
4. Amrilloevich, I. A. (2022). COGNITIVE COMPETENT AS A KEY FACTOR IN THE 2004.



- Rubio-Gurung S, Putet G, Touzet S va boshqalar. In situ simulyatsiya neonatal tushunish, 2014.
5. Dieckmann P, Gaba D, Rall M. Nazariyni chuqurlashtirish ijtimoiy amaliyot sifatida bemorni simulyatsiya qilish asoslari. Simul Sog'liqni saqlash 2007.
  6. Kneebone RL. Chiziqni kesib o'tish: simulyatsiya va chegara hududlar. Simul Healthc reanimatsiya bo'yicha trening.

FRANCES HADGSON BURNETTNING “THE SECRET GARDEN” ROMANINI  
INGLIZ TILIDAN O’ZBEK TILIGA TARJIMA QILISHDAGI MUAMMOLAR  
TAHLILI

Qarshiyeva Nafisa Mamarahim qizi

[qarshiyevanafisa1@gmail.com](mailto:qarshiyevanafisa1@gmail.com)

<https://doi.org/10.5281/zenodo.10019355>

**Annotatsiya.** Mazkur maqola Franses Burnet tomonidan yozilgan – “The secret garden” ya’ni “Sirli bog” asarini so’zma-so’z tarjima qilishda uchragan muammolar va ularning tahlili haqida Maqolada tarjima usullari haqida ham ma’lumot beriladi.

**Kalit so’zlar:** leksik tahlil, morfologik tahlil, punktuatsion tahlil, tarjima turlari.

ANALYSIS OF THE PROBLEMS IN TRANSLATING FROM ENGLISH TO  
UZBEK IN THE NOVEL OF “THE SECRET GARDEN” BY FRANCES HADGSON  
BURNETT

**Abstract.** This is about the problems encountered the problems in the literal translation of Frances Jodgson Burnett’s “The secret garden” and their analysis.

**Key words:** lexicological analysis, morphological analysis, types of translation.

АНАЛИЗ ПРОБЛЕМ ПЕРЕВОДА РОМАНА ФРЭНСИС ХЭДГСОН БЕРНЕТТ  
“СЕКРЕТНЫЙ САД” С АНГЛИЙСКОГО НА УЗБЕКСКИЙ ЯЗЫК

**Аннотация.** Данная статья написана Фрэнсис Бернет – о проблемах, с которыми столкнулась при дословном переводе произведения “секретный сад”, то есть “тайный сад”, и их анализе, в статье также будет рассказано о методах перевода.

**Ключевые слова:** лексический разбор, морфологический разбор, пунктуационный разбор, виды перевода.

KIRISH

Franses Jodgson Burnetning “The secret garden” ya’ni “Sirli bog” asari 1911-yilda Amerika jurnallarining birida nashr qilingan. Undan so’ng Angliyada kitob holdida bosib chiqarilgan. Bu asar Burnetning eng mashhur asarlaridan biridir. Kitob ingliz bolalari klassikasi hisoblanadi. Asar tarjimasida so’zma – so’z tarjima qilish usulidan foydalanilgan va bu jarayondagi qiyinchiliklar ushbu maqolada yoritilib berilgan.

ADABIYOTLAR TAHLILI VA METODOLOGIYASI

Mazkur maqolani yozishda ingliz tilidan o’zbek tiliga tarjima qilinayotgan asarning chog’ishtirma, tahliliy, qiyosiy, statistik ma’lumotlaridan foydalanilgan.

**Qiyosiy metod:** Bir til oilasiga mansub bo’lgan tillarning o’xshash va farqli jihatlarini tahlil qilish usuli.

**Chog’ishtirma metod:** Turli tizimli tillardagi xususiyatlarning o’xshash va farqli jihatlarini tahlil qilish usuli.

MUHOKAMA

Mazkur asarning ingliz tilidan o’zbek tiliga tarjima qilinishida ko’plab transformatsiyalarni amalga oshirishga to’g’ri keladi. Hozir ularni gaplar misolida ko’rib chiqamiz.

“When Mary Lennox was sent to Misselthwaite Manor to live with her uncle, everybody said she was the most disagreeable-looking child ever seen”

Bu gapni so’zma-so’z tarjima qilinganda:

“Mary Lennox xolasi bilan yashash uchun Misselthwaite Manorga jo’natilganda, hamma uning yoqimsiz bola ekanligini aytdi”.

Bu gap sintaktik transformatsiya qilinganda:

“Mary Lennox xolasi bilan birga yashash uchun Misselthwaite Manorga olib kelinganda, hamma odamlar uning ko’rimsizgina bola ekanligini aytgan“ shaklida tarjima qilinadi.

“Her hair was yellow and her hair was yellow because she had been born in India and had always been ill in one way or another”.

“Uning sochi sariq va yuzi sariq, chunki u Hindistonda tug’ilgan va har doim bir tomondan yoki boshqa tomondan kasal bo’lardi”.

Sintaktik transformatsiya bo’yicha: “U Hindistonda tug’ilganligi uchun uning yuzi va sochlari sariq, har doim kasal bo’lib qolardi”.

Mazkur maqolada leksik, morfologik transformatsiyadan ham foydalanilgan:

1. “Disagreeable-looking”

Ushbu so’zni to’ridan –to’g’ri tarjima qilinsa “Yoqimsiz-ko’rinishli” deb tarjima qilinadi. Lekin leksik transformatsiyaga uchratilsa, “ko’rimsiz” deb tarjima qilinadi.

2. “Nothing was done in its regular order”.

So’zma-so’z tarjima qilinsa hech narsa oddiy tartibda qilinmadi. Lekin konatatsiya orqali leksik tarjima qilinsa “Hamma narsa oddiy tartibda bajarilmagan edi” deyish mumkin.

Tarjima jarayonida so’zma-so’z yoki g’aliz birikmalarni qo’llashdan qochish va uning o’rniga hamma tushunadigan so’zlarni qo’llashda leksik transformatsiyadan foydalaniladi. Leksik transformatsiyani tarjima nazariyasida so’zlarni kontekstda almashtirish ham deb yuritiladi.

Morfologik transformatsiya:

1. Yellow-sariq.

1. Sifat so’z turkumi.

2. Oddiy daraja.

3. Gapdagi vazifasi: aniqlovchi.

2. To the room- xonaga.

1. Ot so’z turkumi.

2. Gapdagi vazifasi: hol.

## XULOSA

Har bir tarjimon, biror bir asarni tarjima qilish jarayonida turli xil muammolarga duch kelishi mumkin. Tarjimon tarjima qilish jarayonida nihoyatda mas’uliyatli bo’lishi lozim. Chunki asar muallifning fikrini kitobxonga tiniq ravishda yetkazib bera olmasligi mumkin. Tarjima qilishda tarjimonning so’z boyligi keng bo’lishi darkor, negaki u asarda uchragan so’zlarni bir so’z bilan tarjima qilmasdan sinonimlardan ham samarali foydalana olishi kerak. Bu asar qiyinchiliksiz o’qlishiga yordam beradi. Hamda kitobxonda zerikish kuzatilmaydi.

Mazkur asar avval so’zma-so’z tarjima qilinishi va undan keyin leksik va morfologik tahlil qilish quyidagi maqolada yoritilib berildi. Asarni nega to’g’ridan-to’g’ri emas balki leksik va morfologik tahlil qilishi kerak degan savol tug’ilishi mumkin? Bu savolga javob shuki, asarni bu transformatsiyalarda yordamida tahlil qilish asarni boyitadi, uni o’qiydigan kitobxon uchun qiziqarliroq va aniqroq tushuntiradi.

## REFERENCES

- 1.Solijonov Juraali Kamoljonovich. (2022). Lingua-perspective Problems and Solutions of Translating the Plant and Food Names in the "Harry Potter" books from English into Uzbek. *ASEAN Journal on Science & Technology for Development*, Vol 39(No 4.), 221–229. doi: 10.5281/zenodo.6607317 <https://doi.org/10.5281/zenodo.6607317>
- 2.Kamoljonovich, S. J. (2022). JK ROULINGNING FANTASTIK ASARLARIDAGI ANTROPONIMLARNING LINGVO-PERSPEKTIV MUAMMOLARI. *Central Asian Research Journal for Interdisciplinary Studies (CARJIS)*, 2(1), 334-343. <https://doi.org/10.24412/2181-2454-2022-1-334-343>
- 3.Kamoljonovich, S. J., & O'G, Y. N. U. B. (2022). BADIY TARJIMA UCHUN TARJIMA USULLARI TAHLILI (IAN TUHOVISKIY ASARLARI MISOLIDA). *Ta'lim fidoyilari*, 18(5), 32-37.
- 3.Jo'ramurodova, Z., & Solijonov, J. (2022, April). JK ROULINGNING "BIDL QISSANAVIS ERTAKLARI"("THE TALES OF BEEDLE THE BARD") ASARIDAGI ANTROPONIMLARNING O'ZBEK TILIDAN INGLIZ TILIGA TARJIMA QILISHDAGI MUAMMOLARI. In *МЕЖДУНАРОДНАЯ НАУЧНАЯ КОНФЕРЕНЦИЯ: "СОВРЕМЕННЫЕ ФИЛОЛОГИЧЕСКИЕ ПАРАДИГМЫ: ВЗАИМОДЕЙСТВИЕ ТРАДИЦИЙ И ИННОВАЦИЙ II"* (Vol. 2, No. 18.03, pp. 554-560). <https://doi.org/10.47100/nuu.v2i18.03.115>
- 4.Qodirovna, A. Z., & Kamoljonovich, S. J. (2022). JK ROULINGNING, GARRI POTTER VA AFSUNGARLAR TOSHI"ROMANIDAGI SEHRGARLAR OBRAZINI INGLIZ TILIDAN O'ZBEK TILIGA TARJIMA QILISHNING LINGVO-PERSPEKTIV TAHLILI. *Central Asian Research Journal for Interdisciplinary Studies (CARJIS)*, 2(3), 176-180. <https://doi.org/10.24412/2181-2454-2022-3-176-180>

## INGLIZ TILINI O`RGANISHDA TEXNOLOGIYANING O`RNI

Safarov Nasriddin Sadriddin o`g`li

O`zbekiston davlat jahon tillari universiteti, Tarjimonlik fakulteti  
Gid hamrohligi va tarjimonlik faoliyati yo`nalishi talabasi.

<https://doi.org/10.5281/zenodo.10019400>

**Annotatsiya.** Bugungi rivojlanayotgan davrda har bir sohada texnologiyalar muhim bir omilga aylanib bormoqda. Xuddi shuningdek, ushbu texnologiyalar til o`rganishda ham o`z o`rniga ega bo`lib bormoqda. Ushbu maqolada til o`rganishda (asosan ingliz tili) texnologiyalarning ustun va ojiz taraflari ko`rib chiqiladi.

**Kalit so`zlar:** innovatsion texnologiyalar, robotexnologiyalar, smartfonlar, gadjetlar, duolingo.

## THE ROLE OF TECHNOLOGY IN LEARNING ENGLISH

**Abstract.** In today's developing era, technologists are becoming an important factor in every industry. Likewise, these technologies are also gaining a foothold in language learning. This article examines the dominant and powerless aspects of technology in language learning (primarily English).

**Keywords:** innovative technologies, robotics, smartphones, gadgets, duolingo.

## РОЛЬ ТЕХНОЛОГИЙ В ИЗУЧЕНИИ АНГЛИЙСКОГО ЯЗЫКА

**Аннотация.** В сегодняшнюю развивающуюся эпоху технологии становятся важным фактором во всех отраслях. Точно так же эти технологии также находят свое место в изучении языков. В этой статье рассматриваются превосходные и слабые стороны технологий в изучении языков (в основном английского).

**Ключевые слова:** инновационные технологии, робототехника, смартфоны, гаджеты, Duolingo.

Bugungi shiddat bilan rivojlanib borayotgan 21-asrda texnologiyalar kirib bormagan soha qolmagan desak, adashmagan bo`lamiz. Hayotimizning har bir soniyasida, qandaydir maqsadda u yoki bu turdagi texnologiyalardan foydalanamiz. Bu bir tarafdin hayotimizni, shaksiz, ancha yengillashtirdi, ammo boshqa jihatdan insonlarning borgan sari nimadir qilish uchun faqat texnologiyaga suyanib qoladigan darajagacha olib boryapti. Albatta, hayotimizning yengillashishi yaxshi, lekin ba`zan jismoniy harakatlar qilish yoki aqliy jihatdan ozgina harakat qilish ham yomon oqibatlariga olib kelmaydi desak haqiqatga yaqin bo`ladi.

Bu esa o`z o`rnida hamma ishlarni ham faqat texnologiyalar bilan qilaverish kerak degan gapdan yiroqlashishga chaqiradi. Qadimdan ma`lumki, ko`pgina dehqonchilik ishlari va albatta sanoat sohasida odamlar ko`proq qo`l mehnatiga asoslanishgan va bu o`z o`rnida ko`pchilikni ish bilan ta`minlagan. Ammo yil o`tgan sari inson omili o`rniga har bir sohada robotexnologiyalar atamasi kirib kelmoqda.

Bu o`z o`rnida tarjimonlik va til sohasiga ham o`z ta`sirini o`tkazmay qolgani yo`q. Har bir til o`rganuvchi talaba yoki abituriyentlar bugungi kunda smartfonlar yoki turli xil gadjetlardan til o`rganishda foydalanishmoqda, shuningdek hammaning yordamchisiga aylanib ulguragan "Google tarjimon" kabi ilovalardan ham omma keng ravishda foydalanmoqda. Quyida shu va shu kabi ilovalar, smartfonlar, gadjetlar va texnologiyalar haqida batafsilroq ma`lumot beriladi.

“*Google translate*” - matn, hujjatlar va veb-saytlarni bir tildan boshqa tilga tarjima qilish uchun google tomonidan ishlab chiqilgan ko'p tilli neyron mashina tarjimasi xizmati. 2006-yilning aprel oyida statistik mashina tarjimasi xizmati sifatida ishga tushirilgan u lingvistik ma'lumotlarni yig'ish uchun Birlashgan Millatlar Tashkiloti va Yevropa Parlamenti hujjatlari va transkriptlaridan foydalangan.

Tillarni to'g'ridan-to'g'ri tarjima qilish o'rniga, u avval matnni ingliz tiliga tarjima qiladi, so'ngra kataloncha-ispanchani o'z ichiga olgan bir nechta istisnolardan tashqari til birikmalarining ko'pchiligida maqsadli tilga aylanadi. 2013-yil may oyida kompaniya 200 milliondan ortiq kishiga xizmat ko'rsatganini e'lon qiladi, shundan so'ng 2016-yil aprel oyiga ko'ra foydalanuvchilar soni 500 milliondan oshadi va kuniga 100 milliard so'z tarjima qilinadi. 2022-yil ma'lumotlariga ko'ra “*Google translate*” turli darajadagi 133 tilni qo'llab quvvatlaydi va kunlik 200 million foydalanish darajasigacha chiqadi.

Bundan ko'rinib turibdiki, “*Google translate*”dan foydalanish statistikasi yildan yilga oshib bormoqda va shunga yarasha tarjima qilish darajasi ham sifati ham yaxshilanmoqda. Ba'zan ushbu platformadan foydalanish foydali bo'lishi mumkin, lekin ko'pgina konferensiya va shu kabi jarayonlarda baribir inson tarjimasi kerak bo'ladi va bu o'z o'rnida shuni anglatadiki, ushbu platforma, ba'zi bir iboralar va so'z birikmalarini o'z maromiga keltirib tarjima qila olish qobiliyatiga ega emas. Bu esa ushbu platformaning hali yanada takomillashuvini talab qiladi.

Endi turli xildagi ilovalar va gadjetlarga keladigan bo'lsak, butun dunyo bo'ylab, hammamizga ma'lum-u mashhur bo'lgan “*Play market*” orqali ko'plab til o'rgatuvchi ilovalar yuklab olinmoqda va shu orqali til o'rganishga harakat qilinmoqda. Shuningdek, aynan til o'rganishga moslashtirilgan turli xil gadjetlar ishlab chiqarilmoqda. Ulardan eng mashhurlari haqida gaplashamiz.

“*Duolingo*” til o'rganuvchi dasturlarni ishlab chiqaruvchi va til sertifikatini taqdim etuvchi Amerika ta'lim texnologiyalari kompaniyasidir. U ingliz va ispan kabi mashhur tillardan tortib uels, irland va suahili kabi kam o'rganiladigan tillargacha 40 dan ortiq tilda kurslarni taklif etadi. 2022-yilgi ma'lumotlarga ko'ra oylik faol foydalanuvchilar soni 60.7 million kishini tashkil etadi va shubhasiz bugungi kunga kelib ushbu raqamlar yana bir necha barobarga oshgan bo'lishi haqiqatga yaqinroqdir.

Albatta, bu ilovaning foydali jihatlari ko'pligidan darak beradi. Shuning uchun ham foydalanuvchilar soni yildan yilga ortib bormoqda. Shuningdek, “*Duolingo*” sertifikati ham joriy qilingan bo'lib butun dunyo bo'ylab ko'pgina universitetlarda qabul qilina boshlangan. Bu ham o'z o'rnida ushbu ilovaning tanlanishiga olib keladi. Albatta, ilova yaxshi ishlab chiqilgan bo'lib, unda foydalanuvchi turli xil o'yinlar orqali va turli xil qiziqarli usullar orqali til o'rganishi ancha osonlashadi. Ammo ba'zan shu va shunga o'xshash ilovalar tufayli ba'zi bir yoshlar telefonga mukkasidan ketishi va sog'lig'ida muammolar paydo bo'lishi mumkin. Buning oldini olish maqsadida esa ota-onalar o'z farzandlarini yoki umuman olganda istalgan til o'rganuvchi shaxs, albatta, offlayn darsga qatnashishi lozimligini anglab yetadi.

Bu ilovadan foydalanish mumkin emas degani emas, aksincha foydalanganda ham o'z o'rnida, ya'ni ma'lum bir me'yorlarga asoslangan holatda foydalansa maqsadga muvofiq bo'ladi. Nafaqat ushbu ilovadan, shu va shunga o'xshash ilova va gadjetlardan o'z o'rnida va ma'lum bir me'yorlarga asoslangan holatda foydalanilsa, nur ustiga a'lo nur bo'lgan bo'lardi.



“*Robotexnikalar*” asrida yashayapmiz va borgan sari ushbu soha rivojlanyapti desak mubolag’a bo’lmaydi. Chunki, yildan yilga har bir sohada robotlar o’z o’rniga ega bo’lib bormoqda va xuddi shuningdek, til sohasida ham. Robotlar orqali tarjima qilish yoki til o’rganish hamyonbop bo’lsada, ko’pgina kamchiliklari ko’zga tashlanishi mumkin. Ustun jihatlardan biri bu, albatta, mustaqil shug’ullanish va hamyonbopligidir.

Ammo istalgan biron bir so’z o’rganmoqchi bo’lsangiz yoki istalgan biron bir tilni o’rganmoqchi bo’lsangiz, sizga o’qituvchi zarur bo’ladi! Nega? Chunki, o’qituvchi sizga u yoki bu robotexnika orqali o’rgana olmagan narsangizni osonroq yo’l bilan o’rgatishi mumkin. Bundan ko’rinib turibdiki, til o’rganish jarayonida, ba’zi bir jihatlari bor ekanki, u jihatlarni hech qaysi bir texnika yoki robotexnika o’rgata olmas ekan. Bu degani esa, inson omili albatta til o’rganishda muhim ro’l o’ynashini anglatadi.

### **Xulosa**

*Xulosa qilib aytadigan bo’lsak, til o’rganishimizda istalgan turdagi texnikaning ham va o’z o’rnida insonning ham o’rni bor va saqlanib qoladi. Yillar o’tgan sayin, texnologiya dunyosi qanchalik rivojlanmasin, insonlarning til o’rganishida texnologiya uddalay olmaydigan bosqichlar bo’ladi. Shundan, ko’rinib turibdiki, texnologiya yoki istalgan ilovadan foydalanishni ma’lum bir qoida va qonunlarga ko’ra yoki ma’lum bir rejimda olib borilsa til o’rganish darajasi va sifati butun dunyo bo’ylab yanada oshadi va insonlarning til o’rganishida muammolar bir muncha kamaygan bo’ladi.*

### **REFERENCES**

1. Abdisheribov, S., Yo’Ldosheva, M., & Jumayeva, M. (2022). IMPLEMENTING CREATIVE WRITING IN ENGLISH LANGUAGE TEACHING CLASSROOMS. *Science and innovation*, 1(B8), 1343-1347.
2. Jumayeva, M. (2021). CHET TILLAR O’QITISHNING ZAMONAVIY TENDENSIYALARI VA AXBOROT TEXNOLOGIYALARIDAN FOYDALANISH TAJRIBASI. *IJODKOR O’QITUVCHI JURNALI*.
3. Jumayeva, M. B. (2022). OLIY TA’LIMDA INNOVATSION USUL VA VOSITALAR. *Oriental renaissance: Innovative, educational, natural and social sciences*, 2 (Special Issue 20), 214-226. doi: 10.24412 (Vol. 226). 2181-1784-2022-20-214.
4. Jumayeva, M., & Qarshiyeva, M. (2022). THE ROLE OF INTERACTIVE LEARNING TECHNOLOGIES IN THE EFL CLASSES. *Science and innovation*, 1(B8), 1273-1277.
5. Jumayeva, M., & Rashidova, M. (2022). THE ROLE OF USING GAME TECHNOLOGY IN THE EDUCATIONAL PROCESS. *Science and innovation*, 1(B8), 1448-1452.
6. Kamiljanovna, Z. D., O’G’Li, A. S. J., & Jumayeva, M. B. (2022). THE ANALYSIS OF HIGHER ORDER THINKING SKILLS. *Science and innovation*, 1(Special Issue 2), 672-676.

## BASPA SÓZDE KÓRKEM AWDARMANÍN MAQSETI HÁM WAZÍYPALARI

Xojanazarova Nargiza Raxat qızı

NMPI akademiyalıq liceyi Jaslar menen islesiw bólimi jetekshisi

<https://doi.org/10.5281/zenodo.10019451>

**Annotatsiya.** Awdarma túrleri hám teoriyası, olardıń qollanılıw nızamlıqları tiykarında Qaraqalpaqstan baspasózinde járiyalanǵan kórkem ádebiy shıǵarmalardıń awdarma tekstleri hám kompoziciyası, olardıń individual stili máselesi hám avtor poziciyasınıń kórinislerin ashıp beriw bolıp esaplanadı. Qaraqalpaq til biliminde, ádebiyattanıw iliminde, qaraqalpaq jurnalistikasında usı waqıtqa deyin awdarma máselesi – kórkem awdarma teoriyası arnawlı úyrenilmedi. Biz múmkinshiliklerimizden kelip shıǵıp, izertlew barısında qaraqalpaqstan baspasózinde kórkem awdarma máselelerin onıń metodların ashıp beriwge umtıldıq. Awdarma hám onıń túrleri, sonday-aq teoriyalıq tiykarı úyrenilmegen. Sonlıqtan-da, qaraqalpaq jurnalistikasında teoriyasınıń áhmiyeti, awdarma túrleriniń qollanılıwı, ózgeshelikleri jumıstıń máselesi (probleması) esaplanısa, bul boyınsha gipotezalardı (shamalawlar) alǵa súriw hám onı dálillew talap etiledi.

**Gilt sózler:** awdarma máselesi; kórkem awdarma; baspa sóz awdarması; jurnalistlik analiz, aspektlerge dıqqat awdarıw; individual stil; kompoziciya; awdarma tariyxı; awdarma gipotezalrı; kórkem shıǵarma; dóretiwshilik process; “awdarma” qaǵıydaları; jurnalistikalıq awdarma; shet tili lingvistikalıq quralları; original hám awdarma; awdarma teoryası; lingvistikalıq baǵdarlar; awdarma estetikası.

### THE PURPOSE OF ART IN THE PRINTED WORD IS ALSO DUTIES

**Abstract.** Types of translation, theory, application of translation, translation texts of literary works published in Karakalpakstan, composition, individual style, author's position, author's position. In Karakalpak language education, literary studies, and Karakalpak journalism, the problem of translation - the theory of beautiful translation - has not been studied. And, coming from our possibilities, we tried to overcome the methods of the problem of transportation in Karakalpakstan. Also, its types are not studied theoretically. Finally, if the issue (problem) of the importance of the theory, the use of media types, and their diversity in Karakalpak journalism is discussed, then these hypotheses (shamalavs) are always a push.

**Key words:** translational problem; fancy dress; print translation; journalistic analysis focuses on aspects; individual style; composition; driving history; driving hypotheses; I don't care; manufacturing process; the rules of "translation"; journalistic translation; tools of foreign language linguistics; original raw material; transport theory; aesthetics of linguistic translation.

### ЦЕЛЬ ИСКУССТВА В ПЕЧАТНОМ СЛОВЕ — ЭТО ТОЖЕ ОБЯЗАННОСТИ

**Аннотация.** Виды перевода, теория, применение перевода, переводные тексты литературных произведений, изданных в Каракалпакстане, композиция, индивидуальный стиль, авторская позиция, авторская позиция. В каракалпакском языковом образовании, литературоведении, каракалпакской журналистике проблема перевода - теория красивого перевода - не изучалась. И исходя из своих возможностей, мы попытались методами преодолеть проблему транспорта в Каракалпакстане. Также ее виды не изучены теоретически. Наконец, если обсуждается проблема (проблема) теории каракалпакской журналистики, использования разных видов коммуникации, ее многообразия, то эти гипотезы (шамалавы) всегда являются толчком к толчку.

*Ключевые слова:* проблема перевода; прикольное платье; печатный перевод; журналистский анализ фокусируется на аспектах; индивидуальный стиль; состав; история вождения; движущие гипотезы; Мне все равно; производственный процесс; правила «перевода» журналистский перевод; инструментарий лингвистики иностранного языка; оригинальное сырье; теория транспорта; эстетика лингвистического перевода.

Awdarma degende tekstti bir tilden ekinshi tilge awdarmalawdı túsinemiz. Biraq awdarma tek usı elementten ibarat emes. Awdarma hár qıylı túrlerge bólinedi, olardıń óz aldına qaǵıyaları, juwappershilikli wazıypaları bar. Bizin kóz qaramız boyınsha kórkem shıǵarmalardı tek ǵana shayı, jazıwshılar jaratadı. Kórkem shıǵarma jaratatuǵın talant iyleri bar, olardıń bunday óner iyesi ekenliginen derlik kópshilik biyxabar. Sebebi biz onı awdarmashı dep ataymız. Onıń wazıypası tek ǵana bir tilden ekinshi tilge tekstti awdarmalaw emes al tayyar tekstten jańa tilde jańa shıǵarma jaratıw.

Ol ideyanı, mazmundı saqlay alıwı awdarmanıń qatal talaplarınan esaplanadı. Awdarmashı tekstti seziwi, ańlawı, jazıwshınıń aytajaq filosofiyasın dál sonday etip túsiniw jetip óziniń tiline durıs awdarmalay alıwı kerek. Álbette puqta alınǵan bilim hám tájriybeni talap etedi. Qunlı kórkem shıǵarma jazıw qanshelli qıyın bolsa, sol shıǵarmanı kemshiliksiz ekinshi tilge awdarmalaw shıǵarma jazıwdan eki ese awır miynetti talap etedi.

Kórkem awdarma insan dóretiwshilik jumısınınıń quramalı forması bolıp, bir tilde jaratılǵan kórkem shıǵarmanı onıń forma hám mazmun birligin, kórkemligin támiynlewshi barlıq komponentlerin saqlaǵan halda ekinshi til quralları tiykarında qayta jaratıwdan ibarat quramalı dóretiwshilik process esaplanadı.<sup>135</sup>

Kórkem awdarma milliy ádebiyatlar rawajlanıwına, xalıqlar arasındaǵı doslıq hám tuwısqanlıq máplerine, mádeniy baylanıslardıń keńeyiwine xızmet qıladı. Usı process arqalı júzege kelgen shıǵarma hám “kórkem awdarma”, “awdarma” qaǵıydalarınınıń nızamları arqalı ańlatıladı. Bunda tıp tiykardıń awdarması esaplanǵan tekst názerde tutıladı.

Ulıwma awdarma haqqındaǵı birinshi teoriyalıq pikirler dáslep áyyemgi Rimde payda bolǵan. Grek hám latin tillerin tereń ózlestirgen Aristotel, Ciceron hám Goracij awdarma processinde sózdiń izinen quwıw jaramaydı, olardıń mánilik kórsetkishlerin dáslep tárezige salıp sonnan keyin awdarma qılǵan maqul degen pikirdi aytadı. Olardan keyin Italiyada Bartolomeo hám Manetti, Franciyada Dy Belle hám Malerb, Angliyada Bekon hám Drayden, Germaniyada Gyote hám Gumboldt, Rossiyada Lomonosov hám Sumarkovlar awdarma boyınsha bahalı pikirler bildirgen.<sup>136</sup>

Kórkem shıǵarmanı ańlap jetiw, túsiniw, úyreniw, analizlew hám awdarmalawda insan óz aqıl-oy dárejesine muwapıq túrli jol, usıl hám metodlarǵa súyenedi. Awdarmanıń nátiyjeli shıǵıwı shıǵarmanı hár tárepleme jetilistiriw arqalı ámelge asatuǵınlıǵın itibardan shette qaldırmaıw lazım.

Qıyal, sezim, ańlaw, tuyǵı... Bular—kórkem shıǵarmanı barlıqtıń ulıwmalıq paradoksal sáwlesi sıpatında tereń túsiniwdiń túrli variantlı basqıshları bolıp, hár qıylı formalarda psixofiziologiyalıq processler arqalı ámelge asadı. Biz bunda kórkem óner yáki sóz óneri úlgisin barlıq, jámiyet, insan hám onıń mentaliteti menen baylanıslı halda túsiniw aspektleri haqqında

<sup>135</sup>Мусаев Қ. Таржима назарияси асослари, Тошкент: «Фан» нашириёти, 2005, 12-бет.

<sup>136</sup>М.Холбеков. Таржима назарияси фан сифатида, «Жаҳон адабиёти» журналі, 2013, №4, 98-бет.

bilivimiz zárúr. Bul sol moment yáki hádiyseni, waqıyanı bir tárepten túsiniw bolsa ekinshi tárepten awdarma yáki interpretanciya dep te ataw múmkin.<sup>137</sup> Shıǵarmada individual insannıń psixologiyalıq dúnyasına dus kelemiz.

Jazıwshı ózi qálegen mazmunda, emin-erkin, shıǵarmadaǵı waqıyalar háreketin, adamlar xarakterin ózi qálegen kóz qaras boyınsha jazıwı múmkin. Biraq awdarmashı bunday qıla almaydı. Ol baribir avtor menen<sup>138</sup> esaplasıwǵa májbúr. Shıǵarmanıń ideası, mazmunı hám maqsetinen shıǵıp ketpey, óziniń talantı, bilim dárejesi sheńberinde óz tilinde jańa shıǵarma jaratıwı kerek. Teksttıń<sup>139</sup> tilin ózgertiw bul kitap oqıwshılar sanın ele de kóbeytip, keń jámiyetke tanıtıwǵa sebep bolatuǵın áhmiyetli faktorlardıń biri desek boladı.

Awdarmashı tek ǵana tilin ózgertip qoya almaydı, oǵan qandayda bir ózgeshelik inam etedi. Bunıń sátli shıǵıwı awdarmashınıń bilim dárejesin, talantın kórsetedi. Egerde ol sátsiz shıǵatuǵın bolsa onday awdarmanıń bolmaǵanı maqul. Sebebi negizgi tekst jaqsı jazılǵan bolıwı múmkin. Onıń awdarmasın isleymen dep tekst qunı joytılsa kitap oqıwshıǵa unamsız tásir jasaytuǵınlıǵı anıq. Awdarmada kórkem shıǵarmadaǵı sózlerdiń naǵız, dál awdarmasın taba alıw ishki sezimler menen tikkley baylanıslı. Biraq tıp tiykarda qaytip jazılǵan bolsa sózbe sóz dál sol kórinisinde awdarmaǵa túsiriwdiń ilajı joq. Sebebi tiykarǵı tekst awdarma etilip atırǵan til nızamlıqlarına boysınıp jańa forma jaratadı. Biraq til nızamlarına boysınbay, sózler shıǵarmanıń ideyasın, mazmunın ashıp beriw ushın xızmet qılsa, awdarmashıdan sózlerdi durıs biriktire alıw uqıwbı talap etiledi. Bul—awdarmanıń tiykarǵı elementleriniń biri esaplanadı hám ilimde “awdarmanıń adekvatlıǵı” dep ataladı.

Hár qanday awdarmashı awdarmalaytuǵın shıǵarmanıń obyektı menen tolıq tanıs bolıwı shárt. Ol tekstte berilgen xalıqtıń tilin, mádenyatın, tariyxın, diniy hám milliy kóz qarastarın, mámlekettiń siyasiy, sociallıq hám ekonomikalıq jaǵdayları menen tanıs bolmay turıp jetik awdarma jaratıw múmkin emes.

Awdarmada forma hám mazmun múnásebetlerin kemshiliksiz súwretlew zárúrligi, birinshi nábette awdarmashınıń aldına—shıǵarmanıń kórkem sulıwlıǵın, milliy ózgesheligin júzege shıǵarıwshı barlıq ádebiy usıl hám qurallar wazıypaların sáwlelendire alatuǵın til birliklerin durıs tańlay alıw wazıypasın júkleydi. Awdarmada avtordıń ózine tán dóretiwshilik usılı, kórkem estetikalıq ózgeshelikleri hám ol jaratqan dáwir nápesi, qaharmanlar xarakterin qayta jaratıw ushın awdarmashınıń talantlı hám bay tájriybe iyesi bolıwı jetkiliksiz.<sup>140</sup>

Ol kórkem awdarma ámeliyatınıń anıq dálilleri tiykarında payda bolǵan teoriyalıq bilimler menen puqta qurallanǵan filolog alım sıpatında kórkem dóretiwshilik isley alıwı lazım. Teksttegi atamaldı, hámme ushın ortaq bolǵan sóz formaların awdarmalaw biz oylaǵanday dárejede qıyınshılıq tuwdırmaıwı múmkin, biraq jazıwshınıń kórkem súwretlew maqsetin, obrazlı-

<sup>137</sup> Елизавета Ковригина. Художественный перевод: Текст-мысль, текст-образ, текст-язык. «Современный дискурс анализ», 2018, №4, 23-с.

<sup>138</sup> Мусаев Қ. Таржима назарияси асослари. Тошкент: «Фан» нашриёти, 2005, 19-бет.

<sup>139</sup> Александрович Н. В. Концептосфера художественного произведения и средства ее объективации в переводе. Москва: Флинта, 2009, 184-с.

<sup>140</sup> Мусаев Қ. Таржима назарияси асослари. Тошкент: «Фан» нашриёти, 2005, китабынан:

А.Н. Степанова, С.А. Шашкора. О синонимии на уровне текста. —«Лексическая и грамматическая семантика романских языков». Калинин, 1980, 109-с.

Копанев П.И. «Вопросы, истории и теории художественного перевода», Минск, 1972, 196-с.

metaforaliq qásiyetke iye sózlerin, frazeologiyalıq sóz dizbeklerin awdarmağa dál sol mániste ańlatıp bere alıw júdá qıyın.

Awdarmanıń maqseti degende kóz aldımızğa teksttiń bir tilden ekinshi tilge awdarmalanıwın túsineyız. Awdarmanıń biz bilmegen áhmiyetli tárepleri júdá kóp. Awdarma xalıqlar arasındaqı doslıq, tuwısqanlıq, sheriklik máplerine, olar arasındaqı siyasiy-ekonomikalıq, ilimiy, mádeniy hám ádebiy baylanıslardıń keńeyiwine xızmet qılatuǵın áhmiyetli qural esaplanadı. Awdarma hár túrli xalıqlar ádebiyatınıń óz ara baylanısı hám bir-birine tásir etiw processin kúsheytedi. Awdarmalanǵan shıǵarmalar arqalı kitap oqıwshılar jáhán ádebiyatı dúrdanaları menen tanısıwı menen birge, olardıń sanası jańa estetikalıq tuyǵı sezimler menen suwǵarıladı, talǵamı ósedi, olarda haqıyqıy gózzallıq haqqında túsinikler payda boladı.

Awdarma tillerdiń keleshegin támiynlewshi áhmiyetli faktor sıpatında qaraladı, sebebi awdarma tillerdi tez pát penen rawajlandırıw, sózlik baylıǵın asırıp ele de tolıq qalıplestiriw kúshine iye.

Awdarma insanniń mánawiy ómirin bayıladı, ana tiliniń imkaniyatların jarıqqa shıǵarıp, oǵan sulıwlıq baǵıshlaydı.

Awdarma nátiyjesinde milliy ádebiyatlar arasındaqı baylanıslardıń jemisi sıpatında jańadan jańa idealar, baǵdarlar, formalar, áhmiyetlisi jańa syujet janrları payda boladı. Awdarma arqalı jámiyette jańa kóz qaras, jańasha mádeniyat qalıpleseı.

**Awdarmanıń maqseti**—shet tili lingvistikalıq quralları járdeminde jaratılǵan tekstti ana til materialı tiykarında qayta jaratıwdan ibarat. Buniń ushın awdarmashı, eń áwele tıp nusqanı tolıq túsiniw jetiwi, soń onı óz tilinde hesh qanday kemshiliksiz qayta jaratıwı tiyis. Avtor jaratqan kórkem estetikalıq tekstti awdarmashı tolıǵı menen túsiniw jetiwi ushın kúshli analizlew uqıbına iye bolıwı kerek. Kórkem shıǵarmadaǵı lingvistikalıq qurallardıń mazmunlıq hám estetikalıq táreplerin durıs ańlawı, sonıń menen birge avtor názerde tutqan baslı ideanı, onıń niyet hám maqsetlerin, ashıq-aydın kórinip turǵan waqıyalardan tısqarı tekst artında da mazmun bar ekenligin ańlay alıwı lazım.

Yaǵnıy anıq qaǵıydalar emes, qaǵıydasız jazılǵan táreplerin de kore alıw uqıbı talap etiledi. Awdarma sonday bolsın, tıp nusqa óz kitap oqıwshılarına qanday kórkem estetikalıq zawıq baǵıshlasa, onıń awdarması da shıǵarmanıń tıp nusqasını oqıy almaytuǵın oqıwshı sanasında dál sonday tásir oyata alsın. Oqıwshı awdarmadan zawıqlana almasa, tiykarǵı avtor tómen bahalaydı. Sonlıqtan awdarmanıń jaqsı yáki jaman shıǵıwı tıp nusqanıń qunın belgilep beredi. Awdarma nátiyjeli shıqpasa tıp nusqanıń qanshelli jaqsı shıqqan bolıwına qaramastan onıń qunın, abraýın túsirip jiberedi.

**Awdarmanıń wazıypası**—original hám awdarma tilleri leksikalıq, grammatikalıq hám stilistikalıq baylanıslar arasındaqı parıqlardı hár tárepleme puqta ózestirip, orginaldıń forma hám mazmun birligin ana tili quralları járdeminde qayta jaratıwdan ibarat. Bul qaǵıydaǵa ámel qılmaw awdarmada anıqlıqtıń, yaǵnıy súwretlew normasınıń buzılıwına alıp keledi. Original shıǵarma avtorıdan waqıyalardı durıs súwretlep beriwdi talap etse, awdarmashıdan orginaldı hesh qanday qáte kemshiliksiz etip jaratıw talap etiledi.<sup>141</sup>

<sup>141</sup>Мусаев Қ. Таржима назарияси асослари. Тошкент: «Фан» нашириёти, 2005, 26-бет.



Awdarma mashqalalariniń sheshimin tabıw awdarmashıdan puqta filologiyalıq bilim hám tiyisli teoryalıq tayarlıqtı, tájriybeni talap etedi. Awdarmashı ózine kerek teoryalıq bilimdi awdarmanı tallaw mútájligine negizlengen “awdarma teoryasınan” aladı<sup>142</sup>.

Awdarma teoryasınıń wazıypası—túp nusqa menen awdarma arasındagı nızamlıqlardı baqlaw, awdarma processinde payda bolǵan juwmaqlardı ilimiy dáliller tiykarında ulıwmalastırıw, usı jollar arqalı awdarma ámelyatına tásir jasap, onıń sapasın jaqsılawǵa kómeklesiwden ibarat. Awdarma ámelyatı kerekli súwretlew quralların izlep tabıw jolı menen málim bir awdarma mashqalalariniń sheshimin tabıwǵa zárúr bolǵan úlgi, qaǵıyda hám anıq dálillerdi awdarma teoryasınan aladı.<sup>143</sup>

### **Kórkem awdarmanıń metodları**

Shıǵarmanı awdarmalaw ushın álbette túp nusqa menen tolıq tanısıp shıǵıw kerek, biraq bul kórkem awdarma ushın jetkiliksiz. Kórkem awdarma kewildegidey, kitap oqıwshı ushın túsiniklı, anıq bolıwı ayrıqsha juwappershilikti talap etedi. Kóplegen ilimiy miynetlerde jazılıwınsha, tekstti avtor túsingendey, yaǵnıy ol oylaǵanday etip oylaw procesi ámelge assa awdarma nátiyjeli shıǵadı. Eń birinshiden túp nusqanıń ideyalıq mazmunın shayırdıń kórkem maqsetin túsiniw kerek onnan soń awdarmalaw jumısı baslanadı. Kórkem awdarmada túsiniw procesi úlken áhmiyetke iye hám bul germenevtik metodtıń tiykarı esaplanadı.<sup>144</sup>

Germenevtikalıqmetod tariyxı antik mádeniyat dáwirine barıp taqaladı. Evropada bul pán miloddan aldınǵı 3000-jılda payda bolǵan. Onıń baslı wazıypası basqa tildegi pikirlerdi túsindiriw, sholıwǵa tiykarlanǵan. Germenevtika (grekshe hermeneutica—túsindiremen, tastıyqlayman mánisinde) XX ásir ortalarında ekzegetika (grekshe—sholıw haqqındaǵı táliymat) menen orın almasqan. Germenevtika eń dáslep (kópshilik jaǵdayda eskirgen, dáslepki mánileri túrli ózgerislerge ushraǵan) tekstlerdiń birlestiriwshi mánilerin tiklewge tiykarlanǵan táliymat bolǵan.<sup>145</sup> Áyyemgi eski tekstlerdiń mánileri dáwir ótiwi menen ózgerislerge ushraydı yáki jeterli dárejede itibar berilmegenligi sebepli forması buzıladı hám tolıq oqıp úyreniw hám túsiniw imkaniyatı joǵaladı.

Mine usınday tárepleri ózgergen tekstlerdi tildiń leksika-grammatikalıq imkaniyatları arqalı izertlep, dáslepki mánisin tiklewge arnalǵan pán germenevtika delinedi. XXI ásir baslarında bul pánge jańasha kóz qarasar baslandı.

Solay etip eki tildi lingvistikalıq, metodologiyalıq jaqtan salıstırıw arqalı, túp nusqanıń forma hám mazmun birligin awdarmada alternativ lingvistikalıq qurallar járdeminde qayta jaratıw ámelyatınıń sapası jaǵınan ózgeriwın támiynlew, teoryalıq ulıwma pikirler jaratıw awdarma teoryasınıń predmeti esaplanadı.

<sup>142</sup>Жаксылыков Аслан. «Актуальные проблемы художественного переводе как одном из важнейших видов литературы», Москва, 2011, 536-с.

<sup>143</sup>Казакова Т. Imagery in Translation English-Russian (Практикум по художественному переводу): Учебное пособие для студентов вузов (на англ.яз.), Москва, 2003, 320-с.

<sup>144</sup>Чуковский К. «Высокое искусство. Принципы художественного перевода», Москва, «Азбука», 2014, 383-с.

<sup>145</sup>Z.Xalimova. «Tarjima qoidalari va estetikasi», Toshkent, «Óqituvchi», 1982, 56-bet.



#### REFERENCES

1. Muhammadiev D. «Badiy tarjima chinakam ijoddir». «Yoshlik», 2008, №1.
2. Musaev Q.«Tarjima nazariyasi asoslari». Toshkent, «Fan». 2008.
3. Mirtemir va Yangiboy Qwchqor tarjimasi. Berdimurod Qargaboy wgli Berdaq ShE`RLAR. Enternet materialiyali tiykarında, Ziyoz.uz
4. Pirnazarov A. Berdaq shıgarmalarında qollanılğan dóretiwshilik usıllar. Nókis, «Bilim» baspası 1998-jıl. 3-bet.
5. Ochilov E. «Badiy tarjima masalalari». Toshkent, «Fan». 2014
6. Xolbekov M. «Tarjima nazariyasi fan sifatida». Toshkent, «Toshkent», 2013.
7. Japaqov N. Mámbetov Q. Sultanov Q. Qarimov A. Qaraqalpaq ádebiyatı tariyxı. Nókis. Qaraqalpaqstan, 1993, 206-bet.
8. «Jahon adabiyoti» jurnali. Bir daraxt novdalari. 2006, №3.

## «ӨЗИН -ӨЗИ АҢЛАҰ» ХӘМ «МЕН» ОБРАЗЫНЫҢ ҚӘЛИПЛЕСИҮЙИНДЕ СОЦИАЛЛЫҚ ТӘСИРЛЕРДИҢ ӘХМИЙЕТИ

Матуразова Зулфия Матиязовна

ҚМУ педагогика хәм психология кафедрасы ассистенти

<https://doi.org/10.5281/zenodo.10020394>

**Аннотация.** Бул мақалада шахстың өзін – өзи аңлау жас хәм жынысыый өзине тән қасийетке, адамның ишки «мен»и, компанентке бөлинуи, У.Джеймс шахстың «мен»ине тийисли аспекти ҳаққында сөз етилген.

**Гилт сөз:** Өзин-өзи аңлау, «мен», шахс, билиу компонентти, эмоционал компонент, әдеп – икрамлылық компонентти.

### THE IMPORTANCE OF SOCIAL IMPRESSIONS IN THE FORMATION OF "SELF-AWARENESS" AND THE IMAGE OF "I".

**Abstract.** In this article, the self-awareness of a person is a characteristic of age and gender, the division of a person's inner "I" into components, the aspect of a person's "I" according to W. James.

**Key words:** Self-awareness, "I", person, cognitive component, emotionality component, manners - moral component.

### ЗНАЧЕНИЕ СОЦИАЛЬНЫХ ВПЕЧАТЛЕНИЙ В ФОРМИРОВАНИИ «САМОСОЗНАНИЯ» И ОБРАЗА «Я».

**Аннотация.** В данной статье самосознание человека является характеристикой возраста и пола, разделением внутреннего «Я» человека на компоненты, аспектом «Я» человека по У. Джеймсу.

**Ключевые слова:** Самосознание, «Я», личность, когнитивный компонент, эмоциональность, манеры – моральный компонент.

Ең терең, ең нәзик хәм түсиниу қыйын болған өлшеу – бул адамның ишки «мен»и. Инсанның ишки дүньясы тек оның өзи хәм шахстың «мен»и ҳаққындағы пикири менен терең байланыслы. Өз – өзін аңлау – бул шахстың «Мен» образының пайда болуы демек (И.С.Кон). «Мен» образы инсанда тез пайда болмайды. Ол пүткил өмири дауаында социаллық тәсирлер нәтийжесинде жүзеге келеди. Көплеген илимий дереклерде «мен» образына сәйкес бир неше көз-қарастағы теориялар бар. Оларды үш компанентке бөлип үйренсек мақсетке мууапық:

1. Билиу компонентти; (өзин – өзи билиу)
2. Эмоционал компонент; (өзин – өзи бахалау)
3. Әдеп – икрамлылық компонентти (өзине мүнәсебет)

Д. Милл «мен» концепциясын «есте сақлау» менен байланыстырған болса, В.Вундт «мен»ди «инсанның жеке сезимлери» менен уйғынластырады. Сондай-ақ илимпаз И.С.Кон өзиниң «мен»иниң жаратылысы» мийнетинде өзін-өзи аңлау - бул биргеликтеги искерликке бирлескен адамлардың көзи менен қарау, деп биледи. А.Н. Леонтев болса өзін-өзи аңлауда социаллық искерликтин роли ҳаққында «Индивидуал «Мен» өзиниң курамы бойынша социаллық тәжирийбе нәтийжесинде пайда болатуғын социаллық курам»деген пикирди илгери сүреди: Хәр бир инсан өзін, өзлигин қаншелли анық билсе, өзи ҳаққындағы образды анық жарата алса, оның жәмийет мүнәсибетлерине қарсы хәрекет

етиуи соншелли аз хэм тәрбияланған болады. «Мен» образының тийкарғы қурамлылық бөлими өзін бақалау болып, оны У. Джеймстиң оригинал формуласы бойынша есаплау мүмкин.

### Жетискенлик

----- =

өзин - өзи бақалау.

### Талапшаңлық

У.Джеймс шахстың «мен»ине тийисли еки аспектти ажыратып көрсетеди:

1. Эмперикалық «мен».

2. Ғақыйқый «мен»

Эмперикалық «мен» адамның өзи тәрөпинен ерисилген нәтийжелеринде көринеди.

Ол төмендегише басқышлардан ибарат:

- Материаллық «мен» – шахстың дене дүзилиси хэм жеке оның өзине тийисли болған барлық нәрселерди өз ишине қамтып алады..

- Социал «мен» шахстағы оның этирапындағылар тән алған «мен» хәр бир инсанның өзи ғаққында, оның дөгерегиндегилердиң пикирлери қызықтырыуы болып есапланады.

- Психологиялық «мен» индивидтиң социум орталықта оның кимлигин көрсете алатуғын қәбилети, уқыбының жыйындысынан ибарат .

Ғақыйқый ямаса әдепли «мен» шахстың өзін аңлауы, өз–өзине бақа беріуинен ибарат. Солай етип, «мен» концепциясы – социаллық пикирлеримизди билдириуи хэм минез–құлқымызды басқарыуи бир пүтин система.

Шахстың өзін – өзи аңлау жас хэм жынысый өзине тән қәсийетке ийе. Бул әсиресе, өзиниң ким екенлигин билиу, аңлауға умтылыу, жас өспирим дәуирден баслап раўажланады. «Мен» образының жақсы хэм жаман болыуы оның қоршап турған сыртқы орталық, өзгелер мүнәсибетлери тәсиринде болады. «Мен» социаллық мүнәсибетлер хэм орталық пенен байланыслы процесс екен оған тәсир етиуи факторларда бар

Булар:

- биз орынлайтуғын роллер;
- биз қәлиплестиретуғын социаллық идентификациялар (уқаслық,теңлесіу);
- этираптағылар менен өзимизди салыстырыуымыз;
- ерисилген табысларымыз хэм әўметсизликлеримиз;
- этираптағылардың биз ғақымыздағы пикирлери;
- бизге тийисли болған мәденият.

Жоқарылардан жуўмақ шығарып айтатуғын болсақ, шахстың өзін–өзи аңлауда социаллық орталықтың тәсирин шәртли түрде төрт бир бири менен байланыслы тәрөплерин көрсетип өтемиз:

1. Өзин – өзи билиу, өзін тәрбиялау дәстүрин белгилейди;

2. Өз – өзине мүнәсебети, өзине шахс сыпатында мүнәсебетте болыуы;

3. Өзин – өзи сезиниуи, өзін тастыйықлауы, өзинен–өзи қанаатланыуи хэм шахстың руўхый жағдайы менен байланыслы;

4. Өзине–өзиниң тәсири, шахс өзін тууры басқарса, өз ис- хәрөкетлерине критиканы дурыс қабыл етсе, онда өзін–өзи тәрбиялауға зәрүрлик сезеди. Өзин раўажландыруи ушын жаслық дәуиринен билим,өнер үйрениу,излениу,өз үстинде ислеу ертенги кунги улкен

социаллық орталыққа мүнәсиб кадр,қәнийге болыў заман талабы.Студент жаслардың өзи ҳаққындағы пикирлерин билиў мақсетиде алып барылған сораў-жуўап нәтийжелеринде, 322 студенттен 25% «керекли ўақытта өз пикирлеримди айта алмайман» деген болса, 43% «базыда», деген жуўапты белгилеген. «Кемшиликсиз адам болмайды», деген пикирди 70% респондент макул көрген. «Әтираптағыларға жақсы тәреплеримди көрсетким келеди», деген сораўға 52%, «Хәмме нәрсеге өз күшим менен ерисемен», деген пикирде 63% студент тоқтаған.

“Мен” образы инсанның өзи ҳаққындағы көриниси болып өзин-өзи тарийплеў емес, бәлки өзин өзи белгилеў әҳмиетлилеў мен киммен? мен нени қәлеймен? мен нени қила аламан? мен ким боламан? шахстың өзин қандай көриўи оның басқа адамлар менен мунасабетте болыў стратегияларына, өзин өзи басқарыў формаларына, бизнес шериклерине болған мунасабетине хәм улыўма сыртқы дүнья менен мунасабетлерине байланыслы. "Мен" образы өзине болған мунасабетти, өзин хұрмет қылыўды, өзин сүйиўди, өзин өзи қабыллаўды белгилейди. Өзинизди сүйиў өзинизди басқалардан үстин қойыўды англатпайды. Керисинше, өзине болған мухаббат инсанға басқаларды сүйиў, оларды қәдирлеў имканиятын бередиди.

Е. Фромм бул ҳаққында сондай жазған еди: " Мениң " мен" им басқа адам сыяқлы мениң мухаббатимның объекти болыўи керек". Демек, жоқарыдағы илимий дереклерден жуўмақ шығарып айтатуғын болсақ, мәмлекетимиз жаслары ертеңги келешек қурыўшылары екен,өзи арзыў еткен,өзи таңлаған жолынан екиленбестен,өзине исеним менен қәдем қойып,санасында миллий қәдириятларымызды сиңдирип, ўатанға, әдалатлық, пидайылық пенен қатнас сыпатларын қәлиплестириўде социаллық активликти асырыў зарүр деп есаплаймыз.

Халық пенен миллет жуўапкершилигин инсанның терең сезиниўинде «мен»ди мәнәўият хәм билим, тәрбия уйғынлығында басқарыў бүгинги күн талап етпекте. «Мен» инсанда жақсы қәлиплессе, менменлик пайда болмайды, ол «мен»лик шегарасынан шығып кетпейди. Буның ушын инсанның балалығындағы «мен»ди тәрбия арқалы басқарыў мақсетке муўапық.

## REFERENCES

1. Н.Исломова,Д.Андуллаева, Ижтимоий психология.Т-2013 б- 21-22.
2. Ахвердова О.А., Тарасьян Н.А., Духовно-нравственное становление личности: история и современность: Программа курса по выбору.- Старополь; Изд. СГУ, 2012 б-14.
3. Л,Сапарова,З.Матуразова,Ш.Алланазарова.М.Қурбаниязов.Улы ўма психология Т-2018ж.
4. Матуразова З. М. и др. ПАТРИОТИЗМ КАК ЭТНОПОЛИТИЧЕСКАЯ КАТЕГОРИЯ ЦЕННОСТНЫХ ОРИЕНТАЦИЙ У МОЛОДЕЖИ РЕСПУБЛИКИ КАРАКАЛПАКСТАН //Восточно-европейский научный журнал. – 2016. – Т. 8. – №. 4. – С. 121-122.
5. Оразбаева Г., Матуразова З., Алланазарова Ш. Воспитание детей на основе народных традиций у каракалпаков //Теория и практика современной науки. – 2016. – №. 6-1 (12). – С. 1011-1014.

6. Berdakhovna A. A., Matiyazovna M. Z., Kaniyazovna K. G. Pedagogy And Psychology //Journal of Positive School Psychology. – 2022. – Т. 6. – №. 8. – С. 2259-2262.
7. Zulfiya M., Karimboy J. IJTIMOIIY GUMANITAR SOHALARDA “ONG” TUSHUNCHASI VA MOHIYATI. PSIXOLOGIYA VA FIZIOLOGIYADA ONG, ONG OSTI VA ONGSIZLIKNING XUSUSIYATI VA FUNKSIYALARI //Finland International Scientific Journal of Education, Social Science & Humanities. – 2023. – Т. 11. – №. 6. – С. 153-165.
8. Asamatdinova J., Maturazova Z. Education of Adolescents in Outstanding Time for the Purpose of Forming the Value Orientation of the Personality //PSYCHOLOGY AND EDUCATION. – 2021. – Т. 58. – №. 2. – С. 1457-1461.
9. Matiyazovna M. Z. EXPERIMENTAL STUDY OF PATRIOTISM //European Journal of Research and Reflection in Educational Sciences Vol. – 2020. – Т. 8. – №. 12.
10. Матуразова З. М. ВОСПИТАНИЕ ПАТРИОТИЧЕСКОГО ЧУВСТВА У ПОДРОСТКОВ НА ОСНОВЕ НАРОДНЫХ ТРАДИЦИЙ //Экономика и социум. – 2019. – №. 5 (60). – С. 930-933

## TOHIR MALIK ASARLARIDA TEONIM VA TEOTOPONIMLARNING LINGVISTIK TAHLILI

To'xtayeva Sarvinoz

TerDU talabasi.

D.Ergasheva

Ilmiy rahbar.

<https://doi.org/10.5281/zenodo.10023757>

**Annotatsiya.** Ushbu maqolada teonimlar va teotoponimlarning lingvistik tahlili Tohir Malik asarlari asosida tahlilga tortilgan. Badiiy matnlardagi Alloh, saodat, ajr, qiyomat kabi so'zlar ma'noviy semasi o'zbek tilidagi izohli lug'ati asosida tahlil etilgan. Lingvistik tahlil xulosalari izohlangan.

**Kalit so'zlar.** Teonim, teotoponim, turdosh ot, atoqli ot, lingvistik tahlil, saodat, Alloh, ajr, qiyomat, leksema semasi.

## LINGUISTIC ANALYSIS OF THEONYMS AND THEOTOPONYMS IN THE WORKS OF TOHIR MALIK

**Abstract.** In this article, linguistic analysis of theonyms and theotoponyms is drawn into analysis based on the works of Tohir Malik. Words such as God, happiness, reward, resurrection in artistic texts are analyzed on the basis of the Explanatory Dictionary of the spiritual semasi Uzbek language. Conclusions of linguistic analysis are explained.

**Key words:** Theonym, teotoponym, related horse, forked horse, linguistic analysis, Bliss, God, reward, resurrection, leksema semasi.

## ЛИНГВИСТИЧЕСКИЙ АНАЛИЗ ТЕОНИМОВ И ТЕОТОПОНИМОВ В РАБОТАХ ТАХИРА МАЛИКА

**Аннотация.** В этой статье лингвистический анализ теонимов и теотопонимов был подвергнут анализу на основе работ Тахира Малика. Такие слова, как Аллах, Саodat, аджр, апокалипсис в художественных текстах, были проанализированы на основе толкового словаря узбекского языка духовной семаси. Интерпретируются выводы лингвистического анализа.

**Ключевые слова:** Теоним, теотопоним, родственное существительное, именная лошадь, лингвистический анализ, блаженство, Аллах, аджр, апокалипсис, лексема Сема.

Ma'lumki, nazariy yondashuvda leksemaning atash (denotativ) semasi deganda borliqdagi harakat-holat, narsa-predmet, miqdor, belgi – xususiyatini atovchi, nomlovchi sema tushuniladi. Bu semaning har birini mustaqil so'z turkumi – fe'l «harakat-holatni atash» semasi, ot «narsa-predmetni atash», son «miqdorni atash», sifat va ravish «belgini atash» semasi sifatida bevosita xususiylashtiradi. Atash semasi obyektiv borliq parchasiga muvofiq kelgani bois leksema sememasi tarkibidagi boshqa semalar (vazifa, ifoda)dan muhimroq ahamiyatga ega. Atrof-muhitda asosan biz ko'ra oladigan narsa-buyum hamda joy nomlari ot so'z turkumi doirasida o'rganiladi.

«Borliq yoki uning parchasini predmet sifatida atash» — ot turkumining umumiy grammatik ma'nosi. Bunda predmet tushunchasi mantiqiy emas, balki grammatik mohiyatga ega. Mantiqan jonsiz va bevosita sezgi a'zosiga ta'sir etuvchi narsa predmet deyiladi. Grammatikada esa u keng ma'noda tushuniladi, «mavjudlik» mohiyatiga ega deb qaraladi. Ot borliqdagi bir turdagi



predmetdan birining yoki shu turdagi predmetlarning umumiy nomini bildirishiga ko'ra atoqli va turdosh otga bo'linadi.

Atoqli ot bir xil predmet yoki hodisaning birini ajratib ko'rsatishga xizmat qiladigan ikkilamchi nom. Masalan, bola bir turdagi predmet (shaxs)ning umumiy va birlamchi nomi. Sherzod ana shu bir xil predmet (shaxs)dan birini ajratib ko'rsatish uchun xizmat qiladigan va bola atamasidan keyin qo'yilgan ikkilamchi nom. Atoqli ot matndan, nutq vaziyatidan uzilgan holda atash ma'nosiga ega bo'lmaydi, faqat kontekstda reallashadi. Masalan, (Sanam) so'zining atoqli yoki turdosh ekanligi shu so'zni qurshab turgan so'z yordamida anglashiladi.

Bu jihatdan atoqli ot olmoshga o'xshab ketadi. Bir jinsdagi predmetlarning umumiy nomini bildiruvchi ot turdosh ot deyiladi. Turdosh ot ot turkumiga kirgan so'zning asosiy qismini tashkil etadi (tog', qishloq, mashina, sevgi, muhabbat) Turdosh otda predmetlik va belgilik xususiyati yaxlitlashgan holda mavjud bo'ladi. Chunki har qanday narsa belgi-xususiyat majmui hisoblanadi. Atoqli va turdosh ot nafaqat lug'aviy semantikasi, balki grammatik xususiyati bilan ham farqlanadi. Masalan, atoqli ot, asosan, birlik sonda qo'llanadi. Ko'plik son shaklida butunlay boshqa ma'no bo'yog'iga ega bo'ladi: Farhodlar keldi kanal qazmoqqa (S.Ahmad "Ufq") [1.223]

Teonim hamda teotoponimlarni ham shu tasniflar asosida atoqli ot, teonim esa turdosh otlar guruhiga kiritish mumkin. Teonim (yunoncha — "teog" - xudo, "onoma" – atoqli ot) – Ollahning nomi va atributlarining atoqli oti degan ma'noni bildiradi. Teonimlar tildagi juda qadimiy lug'aviy birliklar bo'lib, ularning paydo bo'lish davrlari insoniyatning o'ta ko'hna dunyodagi diniy qarashlari, animizm, totemizm, tabu, evfemizm singari tasavvurlari bilan bog'liqdir. Teotoponimlar ham xuddi teonimlar kabi yunonchadan olingan bo'lib "teog" - xudo, Alloh, "topos" - joy, "onoma" - ism, nom degan ma'nolarni bildiradi.

Umumiy qilib aytganda ilohiy joy nomlarini anglatuvchi termin hisoblanadi. *Saodat esa Allohning rahmatiga, marhamatiga yetishmoqlikdir. Saodatga pul topib olgan kabi yetishilmaydi.* [Tohir Malik, "Iblis devori", 3-b] Mazkur gapdagi "**saodat**" va "**Alloh**" so'zlari otning UGMga ko'ra turdosh otning teonimlar guruhiga kiradi. Bu so'zlar tub so'z bo'lib, "saodat" baxt, iqbol ma'nosidagi denotativ so'z hisoblanadi. Emotsionalligiga ko'ra betaraf so'z hisoblanadi. "Alloh (الله)" so'zi yaratuvchi zot ma'nosini beradi. *Kimki o'z qalbini marazlardan saqlashga e'tiborsiz ekan, uning bilgan bilmagan dardlari yanada ko'payadi. Zero solih amallarning ajri ham qalbga bog'liqdir.* [Tohir Malik, "Iblis devori", 12-b] Ushbu gapda "**solih**" hamda "**ajr**" so'zlari otning UGMga ko'ra turdosh otning teonimlar guruhiga mansub tub so'zlar siradiga kiradi. Shu bilan bir qatorda bu so'zlar islomiy tushuncha hisoblanadi. Bunda "solih" so'zi asli arabcha so'z bo'lib "salohiyatli", "ahamiyatli" degan ma'nolarni bildiradi. "Ajr" (أجر) so'zi ham arabcha so'z bo'lib "to'lanadigan haq", "mukofot" ma'nolarini beradi. Muqaddas "Qur'on"ga ko'ra, odamlar bu dunyodagi yaxshi ishlari uchun oxiratda ajrini topadi, ya'ni nasib etgan mo'min-musulmonlarga savobli ishlarievaziga turli maqom va martabalar, nozu ne'matlar beriladi. Ajr so'zi shu ma'nodagi sema hisoblanadi. *Shayton alayhila'na to Qiyomatga qadar odamzodga dushmanlik qilar ekan, to Qiyomatga qadar unga qarshi jang – ruhiy jang davom ertajakdir* [Tohir Malik, "Iblis devori", 14-b] Ushbu gapda ishtirok etgan "**shayton**", "**qiyomat**" so'zi otning UGMga ko'ra turdosh otning teonimlar guruhiga kiradi. Bu so'zlarning har ikkalasi tub so'z hisoblanadi. "Shayton" so'zi islom, xristianlik va boshqa dinlarning ta'limotlariga ko'ra, yovuz ruh yoki yovuz ruhlarning boshlig'i, dunyodagi yovuzliklarning aybdori, odamlarni gunohga yetaklovchi kuch ma'nolarini bildiradi. Qur'onida „shayton“ so'zining sinonimi sifatida „iblis“ iborasiham qo'llanilgan. Shayton so'zi

firibgar, ayyor odamlarga nisbatan ham ishlatiladi. "Qiyomat" so'zi – diniy e'tiqodlarga ko'ra, go'yo bu dunyo tugagach, u dunyoda hamma tirilib, so'roqqa to'planadigan kun, oxirat, mahshar ma'nolarini bildiradi. *Marvon ibn Hakam Madinadan bir joyga safarga ketganlarida o'z o'rniga Abu Hirayrani qoldirib ketardilar.* [Tohir Malik, "Iblis devori", 46-b]. Ushbu gapdagi "Madina" so'zi otning UGMga ko'ra atoqli otning teotoponimlar guruhiga kiradi. Ushbu joy nomi tub so'z bo'lib, qizlarga qo'yiladigan ismlardan biri hisoblanadi. Madina Ismning kelib chiqishida ko'plab tarixiy manbaalar mavjud. Arabcha talqinda Saudiya Arabistonidagi muqaddas shahar, ziyoratgoh - Madinai Munavvara nomidan olingan. U "muqaddas shahar" "oltin shahar" deb tarjima qilinadi. Madina yunoncha Madlina nomidan olingan bo'lib, "kuch berish" degan ma'noni anglatadi. Shuningdek, Maddalena (Magdalina) ismining shakldoshi. (ingliz tilida) Madina — Maden (Madeni, Madenn) erkaklar isming qizlar va ayyollarga ishlatiladigan shakli, Breton tilidan tarjima qilinganda "baxtli, omadli" degan ma'noni anglatadi.

*Keyin kalta soqolini silab "astag'firulloh" deb qo'ydi-da, irimga amal qilib o'ng tarafga qarab "tuf-tuf" deb qo'ydi* [Tohir Malik, "Iblis devori", 9-b] Ushbu gapdaqtashgan asli arabchadan olingan, islomiy tushuncha hisoblanadigan "astag'firulloh" so'zi ham otning UGMga ko'ra turdosh otning teonimlar guruhiga kiradi. Ushbu so'z Allohdan afv so'rash, qilgan gunohlarida o'tish uchun tavba qilish ma'nolarini beradi.

Xulosa qilib shuni aytish mumkinki, ijodkor asari diniy leksemalar, shu jumladan teonim va teotoponimlarga juda boy. Jumladan tahlilga olingan namunalar misolida ham ko'rishimiz mumkinki, har bir ilohiy joy nomi, ilohiy termin, barchasi mohirona asar mazmuniga singdirilgan. Bu esa muallifning tildan foydalanish moahoratini ko'rsatadi.

#### REFERENCES

1. R. Sayfullayeva, B.Mengliyev, G.Boqiyeva va boshqalar "Hozirgi o'zbek adabiy tili" – Toshkent. 2009.
2. Abuzalova M.Q. Hozirgi o'zbek tili. Morfologiya, 1-qism. Mustaqil so'z turkumlari. (Ma'ruza matnlari). – Buxoro. 2003.
3. Bahridinova B.M. Hozirgi o'zbek adabiy tilidan mashqlar to'plami. II qism (Morfemika. Derivatsiya. Morfologiya), Qarshi, Nasaf n. 2005.
4. Mengliyev B.R. Hozirgi o'zbek tili. Morfemika. Derivatsiya. Morfologiya. II qism. Qarshi – 2005.
5. Nurmonov A., Shahobiddinova Sh., Iskandarova Sh. va boshqalar. O'zbek tilining nazariy grammatikasi. Morfologiya.-T.: Yangi asr avlodi. 2001.- 182 b.
6. O'zbek tili grammatikasi. I tom. Morfologiya. Max.muh. G'.A.Abdurahmonov va boshq. T.: Fan, 1972.-610 b.
7. Sayfullayeva va boshq. Hozirgi o'zbek adabiy tili. –T.: Yangi asr avlodi. 2009.
8. Zamonaviy o'zbek tili. Morfologiya. 1-jild. –T.: Mumtoz so'z. 2008.
9. Tohir Malik "Odamiylik mulki"ga doir suhbatlar" Toshkent. – 2010.
10. Tohir Malik "Iblis devori" (Qissa va hikoyalar to'plami), Toshkent –"O'qituvchi" nashriyoti. – 2018.

## METADON DORI VOSITASINI XROMATOMASS SPEKTROMETRIYA USULIDA TAHLILI

**M.I.Nurmatova**

Toshkent farmasevtika instituti.

**M.N.Nurmatova**

Respublika sud-tibbiy ekspertiza ilmiy-amaliy markazi Toshkent shahar filiali.

**M.R.Yarkinboeva**

O'zbekiston Respublikasi Ichki Ishlar Vazirligi ekspertiza-kriminalistika bosh markazi.

*e-mail:malohat\_nurmatova@mail.ru* tel.94-6220697

<https://doi.org/10.5281/zenodo.10023828>

**Annotatsiya.** Ushbu maqolada metadon gidroxloridni xromato-mass-spektrometriya tahlil uslubini ishlab chiqilgan. Tahlillar "Agilent technologies 7890B, GS System xromato-mass-spektrometriyasi mass selektiv detektorli "5977A MDS"-Masshunter Drugs\_SCANAG-3666.M rusumli xromatograf apparatida olib borilgan. Ishlab chiqilgan uslubga tahlil sharoitlari tanlangan va biologik ob'ektlarda sinovdan o'tkazilgan.

**Kalit so'zlar:** Metadon gidroxlorid, xromato-mass-spektrometriya, yupqa qatlam xromatografiya, ekstraksiya.

### ANALYSIS OF METHADONE DRUG BY CHROMATOMASS SPECTROMETRY

**Abstract.** This paper developed the method of chromato-mass spectrometry analysis of methadone hydrochloride. Analysis "Agilent technologies 7890b, GS System chromato-mass spectrometry mass selective detector "5977a MDS"-Massunter Drugs\_SCANAG-3666.M was carried on a chromatograph apparatus. To the developed method, the analysis conditions were selected and tested on biological objects.

**Key words:** methadone hydrochloride, chromato-mass spectrometry, thin layer chromatography, extraction.

### АНАЛИЗ МЕТАДОНОВОГО ПРЕПАРАТА МЕТОДОМ ХРОМОМАССОВОЙ СПЕКТРОМЕТРИИ

**Аннотация.** В этой статье разработан метод хромато-масс-спектрометрического анализа гидрохлорида метадона. Анализы "Agilent technologies 7890b, GS System хромато-масс-спектрометрия масс-селективный детектор"5977a MDS "-Masshunter drugs\_scanag-3666.Выполняется на хроматографическом аппарате типа М. В разработанную методику были отобраны условия анализа и протестированы на биологических объектах.

**Ключевые слова:** гидрохлорид метадона, хромато-масс-спектрометрия, тонкослойная хроматография, экстракция.

**Dolzarbliigi.** Metadon gidroxlorid sintetik opioidlar guruhiga kiruvchi neyroleptik, og'riq qoldiruvchi dori vositasi sifatida qo'llaniladi[1]. Metadonni yuqori miqdorda qabul qilish insonning ruhiy holatini buzilishi va gallyusinatsiyalarni keltirib chiqaradi.

Hozirgi kunda o'smir-yoshlar orasida giyohvandlik vositalari va psixotrop moddalarni notibbiy maqsadlarda qo'llash tobora avj olib bormoqda[2]. Shuningdek, kuchli ta'sir qiluvchi metadon dori vositasining voyaga yetmagan yoshlar orasida notibbiy maqsadda qo'llanilishi

ehtiyotsizlik natijasida turli darajadagi zaharlanish holatlari uchrab turibdi [3]. So‘ngi vaqtlarda metadon dori vositasidan o‘tkir zaharlanish va buning oqibatida o‘lim holatlari ko‘plab kuzatilmoqda. Sud-tergov xodimlari tomonidan sud-kimyo bo‘limiga ashyoviy dalil sifatida tekshirish uchun voqea joyidan topilgan noma‘lum oq kukunsimon modda 45 yoshli noma‘lum murda ichki a‘zolari taqdim etilgan.

Ushbu holatlar yuzasidan ochilgan jinoiy ishga oydinlik kiritish maqsadida sud kimyogarlariga taqdim etilgan metadon gidroxlorid dori vositasini ajratib olish uslubini ishlab chiqish vazifa qilib belgilandi.

**Ishning maqsadi.** Metadon dori vositasini xromato-mass-spektrometriya tahlil uslubini ishlab chiqish va biologik ob‘ektlarda sinovdan o‘tkazish.

*Usul va uslublar:* Dastlab ashyoviy dalil sifatida qabul qilingan oq kukunsimon moddadan 100 mkg/ml ishchi taqqoslovchi eritma tayyorlandi. Buning uchun analitik tarozida oq kukunsimon moddadan 0,1g (a.t) tortib olindi [4]. Tortma 50 ml o‘lchov kolbasiga solib 5 ml 96% etil spirtida eritildi. Eritma ultratovush vannasida 40 daqiqa davomida aralashtirildi. Aralashma tezligi 10 daqiqa davomida 3000 ayl/daq tezlik bilan 3 daqiqa davomida sentrifugalandi. Olingan sentrifugat “Sorbfil” plastinkalariga nuqta ko‘rinishida o‘tkazildi. Plastinka xona haroratida quritildi va oldindan organik erituvchilar metanol-ammiak (100:1,5) nisbatida aralashmasi pari bilan to‘yintirilgan xromatografik kameraga tushirildi. Plastinka 10 sm balandlikka ko‘tarilgach kameradan olindi va xona haroratida quritildi.

Plastinkadagi tekshiriluvchi eritma tomizilgan nuqtalarni UB-254nm to‘lqin uzunligida moddaning tovlanishi kuzatildi. Bunda metadonga xos ko‘k-binafsha rangli tovlanish kuzatildi. Plastinkaning tovlanish kuzatilgan nuqtasi belgilab qirib elyuat olindi. Elyuat 96% etil spirtida eritildi. Eritma 0,45 mkm filtdan o‘tkazildi va tahlil uchun olib qo‘yildi.

Tahlillarni olib borish uchun “Agilent technologies 7890B GS System xromato-mass-spektrometriyasi mass selektiv detektorli “5977A MDS”-Masshunter Drugs SCANAG3666.M rusumli xromatograf apparati qo‘llandi. Xromatograf termostati ichki yuzasi NR 5% li fenilmetilsiloksan bilan qoplangan, uzunligi 30 m kapillyar kolonka bilan jixozlangan[6].

*Tanlangan sharoitlar:*

- injektor 280 °S
- detektor 272 °S
- termostatning harorati 150 °S
- xona harorati 20 °S
- tahlil vaqti 40 daqiqa.

- xromato-mass-spektr biblioteka bazalarining mass-spektrlari bilan solishtirish orqali olib borildi. Metadon taqqoslovchi guvoh namunasini ionlarga ajralish vaqti 36,66 daqiqada oskolkali ionlar m/z 309, 72 tashkil qiluvchi sintetik opioidlar gruppasiga kiruvchi (6-(dimetilamino)-4,4-difenilgeptanon-3) ya‘ni metadonga xos cho‘qqi balandligi kuzatildi. Natijalar 1-rasmda ko‘rsatilgan.

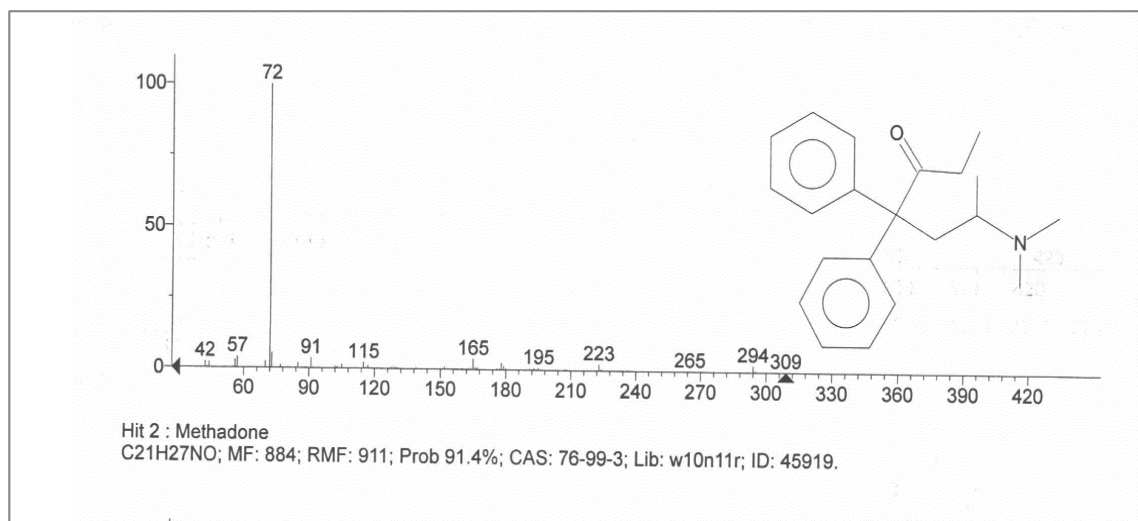

### 1-rasm. Metadonni standart namunalardagi spektr ko'rsatgichlari.

1-rasmdan ko'rinib turibdiki, metadon gidroxloridni standart namunalardagi oskolkali ionlarning ajralish vaqti 36,66 daqiqada  $m/z$  309, 72 teng qiymatlarni tashkil qildi.

Ishlab chiqilgan tahlil uslubi biologik ob'ektlarda sinovdan o'tkazildi. Tahlil uchun 500 ml hajmli toza quruq o'lchov kolbasiga 100 g jigar maydalab ustiga 200 ml distillangan suv qo'yildi, universal indikator yordamida oksalat kislotaning to'yingan eritmasi bilan rN sharoiti 2,0-2,5 ga yetkazildi. Aralashma vaqti-vaqti bilan chayqatib turilgan holda 2 soat xona haroratida elektr chayqatgichga qo'yildi. Nordon suvli aralashma doka filtr orqali quruq toza o'lchov kolbasiga o'tkazildi.

Suvli ajratma ajratkich voronkasiga solindi va 10 mldan uch marta xloroform yordamida ekstraktsiya qilindi. Ekstraktlar 5 g suvsiz natriy sulfat tuzi saqlagan filtr qog'ozidan shisha likopchaga o'tkazildi va xona haroratida porlatildi. Quruq qoldiq 1ml xloroformda eritildi va ikkita "Sorbfil" plastinkaning start chizig'iga 1 mkl tekshiriluvchi eritma nuqta ko'rinishida o'tkazildi. Shu nuqtalardan 2 sm masofada taqqoslovchi modda sifatida metadon gidroxloridning 100 mkg/ml spirtidagi eritmasidan ham 1mkl tomizildi.

Plastinkalar oldindan organik erituvchilar pari bilan to'yintirilgan dioksan – xloroform – aseton – 25% ammiakning (47,5:45:5:2,5) nisbatdagi aralashmasi solingan kameraga tushirildi. Plastinkalar sistemadan olinib, xona haroratida quritildi va UB-365nm to'lqin uzunligida moddalarning tovlanishi kuzatildi. Bunda metadon gidroxloridning spirtidagi eritmasi va tekshiriluvchi eritma tomizilgan nuqtalarda  $R_f=0,75$  teng ko'k-binafsha rangli flyuressensiya kuzatildi.

Plastinkalarning dog' hosil qilgan qismi va tekshiriluvchi eritma tomizilgan nuqtalari belgilab olindi va shisha oyna yordamida bekitildi. So'ngra ochuvchi reaktiv Mun'e bo'yicha tayyorlangan Dragendorf reaktivi purkalganda  $R_f=0,75$  ga teng bo'lgan zarg'aldoq rangli dog' kuzatildi. Plastinkadagi tekshiriluvchi eritma tomizilgan qismi belgilab olindi va chinni idishga qirib olindi. Olingan namuna 5,0 ml 96% etil spirtida eritildi.

Spirtli eritma diametri 0,45 mkm filtdan o'tkazildi. Filtrat 20 mkl miqdorda XM/MS apparati injektoriga yuborildi. Bunda biologik ob'ektdan olingan ajralmalardagi metadon gidroxloridni xromatografiyalash vaqti 16,407 daqiqada teng bo'ldi. Oskolkali ionlar  $m/z$  esa 309, 72 teng cho'qqi balandliklarini tashkil qildi. Natijalar 2-rasmda keltirilgan.



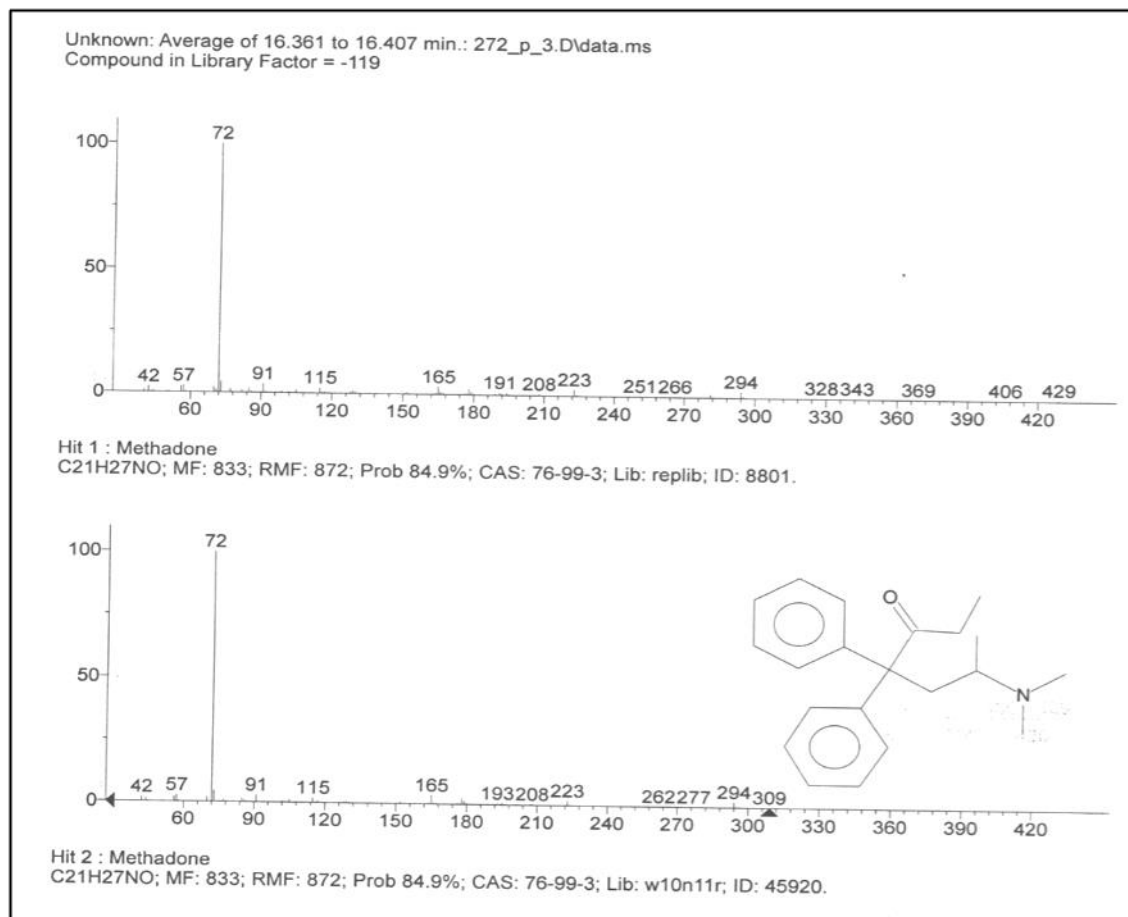

**2-rasm. Metadonni model jigar namunsidan ajratib olingan ajralmalarning spektr ko'rsatgichlari.**

2-rasmdan ko'rinib turibdiki ichki a'zoldan ajratib olingan ajralmadagi metadon gidroxloridni oskolkali ionlarning ajralish vaqti 16,407 daqiqada  $m/z$  309, 72 teng qiymatlarni tashkil qildi.

**Natija.** Metadon gidroxloridni xromato-mass-spektrometriya tahlil uslubi ishlab chiqildi. Tanlangan sharoitlarda taqqoslovchi guvoh eritmalar va biologik ob'ektlardan ajratib olingan ajralmalar identifikatsiya qilindi. Biologik ob'ektlardan olingan ajralmalar yupqa qatlam xromatografiyasi usuli yordamida yot moddalardan tozalandi va xromatografiyalandi. Tahlillarda metadonni taqqoslovchi guvoh eritmasi va biologik ob'ektdan olingan ajralmalarda esa oskolkali ionlarning ajralish vaqti 16,407 daqiqada massa zaryadi 309,72 teng qiymatlarni tashkil qildi.

**Xulosa.** Ishlab chiqilgan tahlil usublari asosida olib borilgan sud-kimyoy tekshiruvda ashyoviy dalil sifatida taqdim etilgan noma'lum oq kukun metadon gidroxlorid dori vositasi ekanligi aniqlandi. Shaxsi noma'lum murda metadon gidroxlorid dori vositasidan o'tkir zaharlanganligi haqida xulosa berildi.

## REFERENCES

1. Лужников ЕА, Костомарова Л.Г. Острые отравления. Руководство для врачей. М.: Медицина; 2000: 434.



2. Батоцыренов Б.В., Ливанов Г.А., Андрианов А.Ю., Васильев С.А., Кузнецов О.А. Особенности клинического течения и коррекция метаболических расстройств у больных с тяжелыми отравлениями метадоном. *Общая реаниматология*. 2013; 9 (2): 18-22. [http://dx. doi.org/10.15360/1813-9779-2013-2-18](http://dx.doi.org/10.15360/1813-9779-2013-2-18)
3. Юлдашев З.О., Бекчанов Х.Н., Шадманова Д.А. Разработка условий анализа пестицида циперметрина методами тонкослойной хроматографии и УФ-спектрофотометрии // *Фармацевтический журнал*. Ташкент. –2004. – №4. – С. 40-42.
4. Нурматова М.И., Юлдашев З.А. Обнаружение ацетамиприда в биологических объектах //IV международная научно-практическая конференция «Лекарства-человеку. Современные проблемы фармакотерапии и назначения лекарственных средств» Харьков, 2020. – С. 413-414.

## TA'LIM MENEJMENTINI TASHKIL ETISH ASOSLARI

Ubbiev Alisher Taiirovich

Ixtisoslashtirilgan ta'lim muassasalari agentligi direktori

<https://doi.org/10.5281/zenodo.10023886>

*Annotatsiya.* Mazkur tezisda ta'lim muassasalarining boshqaruv jarayoni hamda ta'lim sifati va samaradorligini ta'minlash muammosi atroflicha o'rganilgan, ta'lim tizimi boshqaruvida sifatni doimiy rivojlantirib borish modellari taklif etilgan.

*Kalit so'zlar:* sifat menejmenti, samaradorlik, struktura, monitoring, resurs.

## FUNDAMENTALS OF THE ORGANIZATION OF EDUCATIONAL MANAGEMENT

*Abstract.* In this thesis, the management process of educational institutions and the problem of ensuring the quality and effectiveness of education were studied in detail, models of continuous development of quality in the management of the educational system were proposed.

*Key words:* quality management, efficiency, structure, monitoring, resource.

## ОСНОВЫ ОРГАНИЗАЦИИ УПРАВЛЕНИЯ ОБРАЗОВАНИЕМ

*Аннотация.* В данной диссертации подробно рассмотрены процессы управления образовательными учреждениями и проблема обеспечения качества и эффективности образования, предложены модели постоянного развития качества в управлении системой образования.

*Ключевые слова:* управление качеством, эффективность, структура, мониторинг, ресурс.

## KIRISH

Yangi O'zbekiston taraqqiyotining hozirgi bosqichida ta'lim tizimini isloh qilish, uni sifat va samaradorligini ta'minlash dolzarb vazifalardan biriga aylandi. Hozirgi kunda jamiyat rivojlanishi ilm-fanga investitsiya kiritish orqali inson kapitalidan ratsional foydalanishga bog'liq ekanligi namoyon bo'lmoqda. Shuning uchun "inson kapitaliga e'tiborni kuchaytirishimiz, buning uchun barcha imkoniyatlarni safarbar etishimiz shart". Darhaqiqat, rivojlangan davlatlar amaliyoti ham ta'lim tizimini isloh qilishning, unga e'tiborni, investitsiyani ko'paytirishni hamda inson resursini to'g'ri boshqarish lozimligini ko'rsatmoqda. Shu ma'noda, bugun ta'limda islohotlarni jadallashtirish bilan birga, to'g'ri va samarali boshqaruv tizimini yaratish vazifalari ham ustuvorlik qilmoqda.

## ADABIYOTLAR SHARHI

Turli tadqiqotchilar ta'lim muassasasining boshqaruv jarayonini turlicha izohlashadi. Masalan, C. Xedekar ta'lim muassasasida boshqaruv jarayoni – bu ta'lim maqsadlariga erishish maqsadida inson va moddiy resurslardan foydalangan holda ta'lim muassasasi faoliyatini rejalashtirish, tashkil etish, boshqarish va nazorat etish jarayonidir, deb ta'kidlagan. Demak, bu olim ta'lim muassasasi boshqaruvini inson, mehnat resurslari va boshqaruv sikliga bog'lagan. Boshqa bir olim O. Xomeriki bo'lsa, o'zining ta'limda boshqaruv jarayonini to'liq aks ettiruvchi ko'p o'lchovli konseptual modelini ishlab chiqadi. Unga ko'ra, boshqaruv faoliyati mazmunini to'rtta yo'nalish qamrab oladi: ma'muriy-xo'jalik va moliyaviy faoliyat, o'quv-metodik va tajriba-sinov ishlari, kadrlar bilan ishlash va jamoaning psixologik muhitini mustahkamlash. Demak, ta'lim muassasasi boshqaruv keng qamrovli faoliyatni tashkil etishi va bunda moddiy- texnik

ta' minotdan tortib, jamoada psixologik muhitni boshqarishgacha bo'lgan jarayonni qamrab olishi lozim.

### **TADQIQOT METODOLOGIYASI VA EMPIRIK TAHLIL**

Ta'lim menejmentiga uzluksiz va izchil faoliyat sifatida qarash, ta'lim jarayoniga bo'lsa, muttasil harakatdagi dinamik ijtimoiy tizim sifatida baho berish menejment nazariyasining umumiy qonuniyatlari, tamoyillari va funksiyalariga asoslangan holda amalga oshiriladi. Ta'lim sifatini boshqarish ta'limni boshqarishning umumiy tuzilmasi tarkibiga kiradi va uning samaradorligi ta'limning umumiy boshqaruvining sezilarli darajada oshishini ta'minlashi mumkin bo'lgan tuzilma hisoblanadi. Demak, to'g'ri va adolatli boshqaruv ta'lim sifatiga kuchli ta'sir ko'rsatadi. Biroq ta'lim sifati qanday bo'lishi, unda qanday mezonlar, tamoyillar, talablarning bo'lishi to'g'risida turlicha yondashuvlar mavjud.

Tadqiqotlarga ko'ra, ta'lim sifati deganda ta'lim jarayonining turli ishtirokchilari ta'lim muassasasi tomonidan ko'rsatilayotgan ta'lim xizmatlaridan foydalanuvchilarning qanoatlantirilishi darajasiga nisbatan ishlatiladi. Jamiyatda ta'lim jarayonining holati va natijasini, shaxsning fuqarolik, hayotiy va kasbiy kompetensiyalarining rivojlanishi hamda shakllanish ehtiyojlari va umidlariga muvofiqligini aniqlovchi kategoriya hisoblanadi. Fikrimizcha, ta'lim sifati inson, jamiyat va davlat ehtiyojlari va manfaatlarini qondiruvchi xususiyatlar majmuasi hisoblanadi.

Ta'limni sifatli boshqarish to'g'risida ko'plab nazariyalar mavjud bo'lib, ularning ko'pi vaqt o'tishi bilan ta'limdagi islohotlar bilan o'z ahamiyatini yo'qotib bormoqda. Ta'lim sifati bugun barcha rivojlangan va rivojlanayotgan davlatlar uchun muhim ahamiyatga ega va asosiy e'tiborni qaratish zarur bo'lgan sohalar qatorida turadi. Rivojlangan davlatlar tajribasiga ko'ra, ta'limni isloh qilishda, unga yangicha yondashuvlarni olib kirish bilan birga ta'lim boshqaruvini ham takomillashtirib borish, unga yangicha tamoyillarni olib kirish, sifat va samaradorlik uchun xizmat qiluvchi boshqaruv modelini ishlab chiqish har doim dolzarblik kasb etgan.

Bugungi kunda ta'lim tizimi boshqaruvida sifatni doimiy rivojlantirib borish metodikasi sifatida PDCA (Plan-Do-Check-Act), ya'ni RBNH (Rejalashtirish-Bajarish-Nazorat-Harakat) – “Shuxart-Deming metodi” yoki “Deming sikli” modellari ommalashib bormoqda. Boshqa bir ta'lim sifatini boshqarish modeli TQC (Total Quality Control), ya'ni “Sifatni yalpi nazorati” konsepsiyasi hisoblanadi. Uning asoschisi A.Feygenbaum hisoblanadi. Yuqoridagi konsepsiyalar asosida ishlab chiqilgan TQM (Total Quality Management) “Sifatni yalpi boshqarish” modeli ancha keng yoyildi va muvaffaqiyatga erishdi. Uning mohiyati boshqarishning ta'lim muassasasini muvaffaqiyatiga olib boruvchi tamoyillaridan foydalanishdan iborat. TQM tamoyillari va metodlarini ta'lim xizmatlari sohasiga moslashtirish natijasida sifatni rejalashtirish, nazorat qilish va yaxshilash faoliyat turlarini ajratib olish imkoniyati paydo bo'lgan. Bu avval sanoat iqtisodiyoti uchun ishlab chiqilgan bo'lsa-da, ta'limda ham o'z samarasini berdi va ijobiy natijalar ko'rsata boshladi.

Bugungi kunda jahon oliy ta'lim tizimida 10 dan ortiq ta'lim sifati menejmenti modellari qo'llanilib kelinmoqda va bu modellar oliy ta'lim muassasalarining sifat bo'yicha talab qilingan natijalariga erishishiga qaratilgan faoliyat jarayonlari va jihatlariga nisbatan belgilangan talablar va ko'rsatkichlar, tamoyillar, metodlar hamda ushbu jarayonlarning takomillashuv darajasini belgilab beruvchi mezonlar, ularni baholash yo'llari yig'indisi deb tushuniladi. Sifatni baholashga asoslangan modellar tizimli ravishda o'z-o'zini baholash, SWOT – tahlili vositasida OTM

faoliyatining kuchli va kuchsiz tomonlarini aniqlash va kamchiliklarni bartaraf etishni nazarda tutadi. Demak, bugungi kunda mamlakatimizda uzluksiz ta'lim tizimini isloh qilish, unga yangicha boshqaruv tamoyillarini olib kirish bilan birga ular o'rtasida izchil va maqsadga yo'nalgan hamkorlikni yo'lga qo'yish, bu boradagi tadqiqotlarni ko'paytirish, ilg'or xorij tajribasini o'rganish va o'zlashtirish muhim vazifalardan biridir.

#### **XULOSA VA MUNOZARA**

Xulosa qilib aytganda, ta'lim tizimida olib borilayotgan islohotlar o'quv jarayonlarini sifatli tarzda boshqarish mexanizmlarini yanada takomillashtirishni, demokratik, insonparvarlik tamoyillarga asoslangan ta'lim boshqaruvini shakllantirish zarurligini talab qilmoqda. Ayniqsa, bo'lajak mutaxassislarini tayyorlash sohasining sifat bosqichida mamlakatimiz umumiy o'rta ta'lim muassasalaridagi ta'lim sifati va samaradorligini doimiy tarzda oshirib borish zarurati maktab o'qituvchilari kasbiy-pedagogik kompetensiyalarini yanada rivojlantirish, ulardagi ta'lim sifatini boshqarishni zamon talablari darajasida tashkil etishni taqozo qiladi.

#### **REFERENCES**

1. Mirziyoev Sh.M. Niyati ulug' xalqning ishi ham ulug', hayoti yorug' va kelajagi farovon bo'ladi. 3-tom. – Toshkent: O'zbekiston, 2019. – B. 400. 30-bet.
2. Bepalko O.V. Ijtimoiy pedagogika: diagrammalar, jadvallar, sharhlar (darslik). – M.: O'quv adabiyoti markazi, 2019. – 208 b. – ISBN 978-966-364-837-8.
3. Sandhya Khedekar. Ta'lim boshqaruvi, TSCER. III.1 Ta'limni boshqarish funktsiyasi. 2007. b.1
4. Matkarimov J.Sh., Sharofaddinov Sh.A. Ta'lim jarayonida boshqaruv faoliyati samaradorligini baholashga oid nazariy qarashlar. Zamonaviy ta'lim jurnali. 2015. –№3.–B. 12.
5. Zvereva V.I. Maktab rahbarining tashkiliy-pedagogik faoliyati. – M.: "Yangi maktab", 2017. – B. 28–29.

THE INTERRELATION OF STYLISTIC DEVICES AND PHRASEOLOGICAL  
UNITS IN ENGLISH-UZBEK TRANSLATION

Muladjanov Shuhrat Fazlidinovich

Teacher of Samarkand State Institute of Foreign Languages

[shoxa55@mail.ru](mailto:shoxa55@mail.ru) +998907439378

<https://doi.org/10.5281/zenodo.10023916>

**Abstract.** This paper is devoted to stylistic analysis of phraseological units from English into Uzbek by the examples of proverbs and idioms. The peculiarities of English idioms in its origin language, their co-relation with the stylistic devices and expressive means, linguistic and stylistic approaches of these units are included the transmission to target language, the ways and methods that can determine those peculiarities in Uzbek language. The identification of proper equivalency to the origin one, the methods of preserving semantic meaning of phraseological units' stylistic aspects into target language according to linguistic, extra-linguistic and socio-cultural approaches. The translator's attitude towards the origin source units and the translation to target language.

**Keywords:** phraseological units, stylistic devices, equivalency, proverbs, stylistic approaches, linguistic approaches, metaphor, metonymy, simile, repetition, hyperbole, synecdoche, literary style.

ВЗАИМОСВЯЗЬ СТИЛИСТИЧЕСКИХ ПРИЕМОВ И ФРАЗЕОЛОГИЗМОВ В  
АНГЛО-УЗБЕКСКОМ ПЕРЕВОДЕ

**Аннотация.** Данная статья посвящена стилистическому анализу фразеологизмов с английского на узбекский на примерах пословиц и идиом. Особенности английских идиом в языке их происхождения, их взаимосвязь со стилистическими приемами и выразительными средствами, лингвистические и стилистические подходы этих единиц включены в передачу на язык перевода, пути и методы, которые могут определить эти особенности в узбекском языке. Определение надлежащей эквивалентности исходному тексту, методы сохранения семантического значения стилистических аспектов фразеологизмов в языке перевода в соответствии с лингвистическим, экстралингвистическим и социокультурным подходами. Отношение переводчика к единицам исходного текста и переводу на целевой язык.

**Ключевые слова:** фразеологизмы, стилистические приемы, эквивалентность, пословицы, стилистические подходы, лингвистические подходы, метафора, метонимия, сравнение, повтор, гипербола, синехдох, литературный стиль.

**Introduction**

As a third-role player in translation of phraseological units, the translator should strive to preserve the meaning of the origin to target language units. The most important role in translation refers to linguistic, extra-linguistic and lingua-stylistic approaches of the both languages. The stylistic approach should be used commonly in translation, where the linguistic approach is obvious for both languages. The priority of impressiveness of the source units relies on stylistic devices and expressive means that contribute increasing the emotionality in the meaning. These phraseological units can be obtained some extra-linguistic approaches, which followed by culture-

specific words, stylistic units, realis or customary words. Thus, the challenge of translator is to convey the relevant phraseological elements into target language, considering the linguistic and extra-linguistic approaches. In this case, the literary translation, both significant stylistic devices in source and translated languages demand the resulted solutions. Particularly, have been chosen English-Uzbek proverbs and idioms translation examples, because they play the most important role to identify the differences, similarities and exclusively to contribute literal value of the work. From translators requires the proficiency and the skill to realize the distinction between two languages, while the translation process is widely occurred in rendering the stylistic substitutes of both languages. Indeed, the lack in translation may lead the misunderstandings between the source and target units. The point of subsequent decision of translator influences the diverse or relevant results of purpose.

### **Literature review**

Literary translation is an art, the transmission of source literary text units to the target language deals with both interlingual approaches. The perception of semantic meaning into foreign language refers to linguistic, lexical, stylistic approaches, and how they convey into translating language, the process of preservation semantic property of original material into target language units. The literary context is guided as a complicated process to understand it is demanded an effort of translator. As G. Watson and S. Zyngier mentioned “Processing of literary text is often seen as difficult, but also worth the effort as a potentially rich and engaging source of relevant language data from which to learn” [6,p.4]. Thus, the literary context in source language has variant and complicated substitutes in target language that is vary the collaboration and at the same time involves the relevant features between two languages.

### **Materials and methods**

Stylistics is one of the most important branches of linguistics, involves the stylistic units and approaches as in essence of literary prose. The peculiarities of stylistic units refer through the stylistic devices that occur in literary style established in word combinations by the narrator. The style in its turn can contribute the special features in the prose, creating the colorfulness, brightness and emotive essence to the utterances. Eventually, the stylistic devices and expressive means in the context intensify intentionally some structures and semantic property of a language. Most of the stylistic devices and expressive means are relevant to the phraseological units in the context or rather called the phraseologisms that modify the stylistic meaning of the word units. One may argue for conceiving the phraseological units are bounded in a root of stylistic devices or stylistic units that contributed the inclusion of phraseological units. But, as in linguistic aspect each of the cases can be studied in its own field of study, according to their semantic meaning. Thus, the phraseological units are to be learnt in a discipline of phraseology, whereby the meaning and structure play a great role to determine the usages of idioms, phraseologisms and proverbs. In this case, the phraseological units can be peculiar to any certain nations and be used in a narrow field of communication. Stylistics, as a separate branch involves the stylistic meaning of those devices and expressive means, their usages that occurred in the context relevant to the linguistic and extra-linguistic approaches of the utterance. As Paul Simpson mentioned “Stylistics is interested in language, as a function of texts in context, and it acknowledges that utterances (literary or otherwise) are produced in a time, a place, and in a cultural and cognitive context” [5,p.3]. However, the stylistic devices and expressive means have some differentiations with the



phraseological units according to their meaning and structure in the context, they have direct relationship between each other. Such kind of interrelation between phraseological units and stylistic devices can be established in parallel or simultaneous usages of both units. Those identities are found in the word constructions which refer the phraseological units that include stylistic devices. So, at this situation the cognitive and psycholinguistic approaches deliver the similarity between these units. As A. Naciscione proposed “A cognitive approach to stylistic analysis of phraseological units in discourse is a transdisciplinary search. It calls for new ways of thinking about phraseology and stylistics, and their close links with fringe disciplines, such as psycholinguistics and cognitive linguistics” [4,p.21]. As the stylistic analysis of phraseological units may identify the unity and some distinctions among these disciplines. The comparative analysis in translation can distribute the collaboration of both language units. The translational process conveys those similarity and distinctions that facilitates the concepts between two disciplines. “Phraseological units are figurative set expressions often described as “idioms”. Such units have an important role to play in human communication. They produce a considerable expressive effect for, besides conveying information, they appeal to the reader’s emotions, his aesthetic perception, his literary and cultural associations. Whenever the author of the source text uses an idiom, it is the translator’s duty to try and reproduce it with the utmost fidelity. Now an idiom’s semantics are a complex entity and there are five aspects of its meaning that will influence the translator’s choice of equivalent in the target language. They are the idiom’s figurative meaning, its literal sense, its emotive character, stylistic register and national coloring. The figurative meaning is the basic element of the idiom’s semantics” [1,p.93]. But, mainly the semantics of phraseological units rely on the relationship of words and their user. And pragmatical approaches of those idioms are can be founded in social behavior, where the set expressions are mainly reproduced through the extra-linguistic patterns. As E. Black mentioned: “Since pragmatics is the study of language in use (taking into account elements which are not covered by grammar and semantics), it is understandable that stylistics has become increasingly interested in using the insights it can offer” [2,p.2]. In this case, the main challenge lays on the translators to convey them from one language to another, preserving the semantics and structural form. But, there are some issues which translators always face to solve them, it includes the preservation of functional meanings of phraseological units or semantic meaning and forms of stylistic units. The translation theory supports preserving of phraseological meaning of units that have transmitted from source language to the target language, as determining of equivalent sufficient set expressions in a target language are derived to percept the meaning of those phraseological units to confirmative language readers. Though, the phraseologisms deal with extra-linguistic approaches of the certain and they formed according to the situation of the communication. Accordingly, stylistic devices and expressive means collaborate to convey the lexical, stylistic, linguistic and extra-linguistic approaches which built in phraseological units of source language. Indeed, the stylistic devices and expressive means of source text refer to author’s style, involves the linguistic and extra-linguistic features of utterances, though the phraseological units are obtained through the situational act of communication of nations, non-relevantly to the context, peculiar only to source language representatives to understand them. Here, referred some examples of English-Uzbek phraseological units translation which are specific for their stylistic properties and peculiar for equivalency for equivalency method transmission.

### Results and Discussions

Phraseological words in a base of stylistic units follow the equivalency methods, as a complete equivalency where the units of both languages are equal semantically and structurally, a partial equivalency refers the identity of some structures within context, that are semantically close to each other, but diverse words' usage by their lexical meaning, an absence equivalency that is completely unequal languages' units. The translator has the choice out of equivalent bounded translation methods that form according to the target language norms both linguistically and extra-linguistically.

For example:

*Metaphors: Barefaced liar [3]- yuzsiz yolg'onchi,*

*Iron fist [3]- temir musht*

*Red hand [3]- qo'li qon, aybdor.*

*Synechdoche: All skin and bone [3]- teri suyakka borib qadalgan,*

*All ears [3]- butun ko'z-quloq bo'lmoq*

*Simile: As cold as ice [3]- muzday sovuq*

*Blind as a bat [3]- ko'rshapalakdek ko'rmas*

*Stubborn as a mule [3]- eshakday o'jar*

*As sly as fox [3]- tulkiday ayyor*

*Like fish out of water [3]- Suvdan chiqqan baliqday*

*Hyperbole: Head is in the clouds [3]- Boshi ko'kka yetmoq*

*Cat has nine lives [3]- Mushukning to'qqiz joni bor*

In these mentioned examples, which phraseological units occurred in a base of stylistic devices, such as metaphor, simile, synechdoche and hyperbole. As they preserved their semantics and structure in the translation. For the complete correspondences, it is peculiar to establish the words' grammatical and lexical meaning in order to give the full version of translation. Accordingly, there are existed the complete equivalence in Uzbek language, whereby the words and sentence structure are transmitted equally to translating language. Other examples can be seen also:

*Metaphor: An old flame [3]-Eski (qadrdon) do'stlar*

*Banana Republic [3]- kichik jinoyatlarga boy respublika*

*Metonymy: At death's door [3]- O'lim iskanjasida*

*Heaven knows [3]- Faqat Ollohga ayon*

*Cry your eyes out [3]- Yig'lab yubormoq*

*Simile: Drink like a fish [3]- Ko'p suv ichmoq*

*Synechdoche: Flesh and blood [3]- Qon-qarindoshlik*

The phraseological units are rendered in target language with some linguistic patterns, such as grammatical or lexical collaboration in both languages. Idioms have partial correspondences in the translating language, including the similarity of different grammatical categories and lexical units can be overviewed. Although, in partial equivalency some words are specified and adapted to the target language, as they refer the extra-linguistical patterns of the certain nation's social and cultural uniqueness. The following examples regarded as a non-equivalency method of translation, where the translation process preserves the semantic relation and similarity between two languages, referring the extra-linguistic units in the utterances. For example:

*Metaphor: Second wind [3]- Imkoniyatga ega bo'lmoq*

*Black hole [3]- Pullarni sovurish*

*Dog days [3]- Yozning issiq kunlari*

*Hot ticket [3]- O'ta zarur ish*

*Metonymy: Break the ice [3]- O'rtadagi munosabatni tiklamoq*

*Cut the mustard [3]- Aytilgan ishni bajarmoq*

*Paint the town red [3]- Ko'chani boshga ko'tarmoq*

*Stone dead [3]- qotib qolmoq*

*Hyperbole: Cloud nine [3]- Boshi ko'kka yetmoq*

*Blood out of stone [3]- Mashaqqatli ish, yumush*

*Simile: As cool as cucumber [3]- Yuragi keng inson*

*Repetition: Neck and neck [3]- tengma-teng bo'lmoq*

*First come, first served [3]- Xizmat navbat bilan*

*Eye for an eye [3]- yuzma-yuz*

These examples include the phraseological units which do not have correspondences in target language. In order to convey their semantics, the translator uses the translating language norms, that can contribute an appropriate set expression to the origin one. The linguistic diversity between two languages may be observed, as the meaning of the phraseological units are preserved their uniqueness and similarity. For non-equivalency, during the translation the stylistic coloring may not be kept its emotional purposes, rather they might be changed to neutral collocations, in order not to lose the phraseological unity of the words. Accordingly, the phraseological units in the source language can be transformed for their correspondence in target language. The above mentioned examples co-related with phraseological units in using the expressive means and stylistic devices. In the way of conveying an exact meaning of utterances, the translator should conduct himself sufficiently as the third part of role-player between two nations during the recognizing differences. Translation of any phraseological units in a base of stylistic devices and expressive means to the foreign language should create the same emotions, impressiveness and conduction, that native language readers can involve them.

### **Conclusion**

We tried to conduct the stylistic analysis on the examples of translation English phraseological units into Uzbek. We achieved to conclude the perception of translation of phraseological units in a base of stylistic devices and expressive means into target language through the distinction of both language units, linguistic, extra-linguistic and stylistic aspects. The main criteria the term of equivalence in translation is regarded as a specific, multi-functional approach which has been chosen in transmission of phraseologisms as complete, partial and non-equivalent methods of conveying the perception of these units into translating language. For those situations, the translator plays the most important role to convey the adequate translation recognizing interlingual differences. To conclude, it has to be mentioned that the preserving of semantic meaning of phraseological units depend on co-relation of both interlingual communicative approaches. In any other methods, the communicative approaches should be rendered from source text to target text. The semantic structure of the phraseological units in a base of stylistic devices has to be conveyed from one language to another according to both languages' linguistic, extra-linguistic, lexical and stylistic perspectives.

#### REFERENCES

1. Aznaurova, E, S. (1990) “Translation theory and Practice” Tashkent.
2. Black, E. (2005). Pragmatic stylistics. Edinburgh University Press.
3. Heba, A.A. (2017). A Dictionary of English Idioms. Lovedale TVET College.
4. Naciscione, A (2010). Stylistic use of phraseological units in discourse. John Benjamins Publishing Company
5. Simpson, P. (2004). Stylistics: A resource book for students. Routledge, Taylor and Francis Group.
6. Watson, G., & Zyngier, S. (Eds.). (2006). Literature and stylistics for language learners: Theory and practice. Springer.

## MEDA OSTI BEZIGA ENERGETIK ICHIMLIKLAR TA'SIRINI O'RGANISH

Davronova M.Sh

Avezov A.U

Aytimova G.Yu

O'rinboyev A.A

Toshkent Tibbiyot akademiyasi Urganch filiali

O'rinboyeva N.A

Privoljsk tibbiy tadqiqotlar universiteti

<https://doi.org/10.5281/zenodo.10027743>

**Annotatsiya.** Keyingi paytlarda energetik ichimliklarni iste'mol qilish bilan bog'liq bo'lgan sog'liqdagi bir qancha salbiy muammolar bo'lishi to'g'risidagi malumotlar tez tez uchrab turmoqda. Savdodagi ko'pchilik energetik ichimliklar kofein, taurin, o'simlik ekstraktlari va sintetik vitaminlardan iborat bo'ladi. Bir qancha syntetik vitaminlarning inson organizmida ortiqcha to'planishi inson salomatliga salbiy tasir ko'rsatib, qator kasalliklarni chaqirishi aniqlangan. Energetiklarning me'yordan ko'p istemol qilinishi yoshlar orasida judayam ko'payib ketishi natijasida energetik ichimliklarning inson salomatliga zarar tasiri hozirgi kunda dolzarb muammolardan biriga aylanib ulgurgan.

**Kalit so'zlar:** energetik ichimlik, energetiklar, kofein, taurin, biologik qo'shimchalar.

## ИЗУЧЕНИЕ ВЛИЯНИЯ ЭНЕРГЕТИЧЕСКИХ НАПИТКОВ НА ПОДЖЕЛУДОЧНУЮ ЖЕЛЕЗУ

**Аннотация.** В последнее время растет число негативных проблем со здоровьем, связанных с употреблением энергетических напитков. Большинство энергетических напитки имеющие на продаже содержат кофеин, таурин, растительные экстракты и синтетические витамины. Установлено, что избыточное накопление ряда синтетических витаминов в организме человека отрицательно влияет на здоровье человека и вызывает ряд заболеваний. Негативное влияние энергетических напитков на здоровье молодежи стало одной из актуальных проблем в результате высокого потребления энергетических напитков среди молодежи..

**Ключевые слова:** энергетические напитки, энергетики, кофеин, таурин, биологические добавки

## STUDYING THE EFFECT OF ENERGY DRINKS ON THE PANCREAS

**Abstract.** Information about several negative health problems associated with energy drink consumption has been fast-paced in later times. Most energy drinks in the trade will consist of caffeine, taurine, plant extracts and synthetic vitamins. The excessive accumulation of a number of synthetic vitamins in the human body has been found to negatively affect human health and call for a number of diseases. As a result of the huge increase in energy consumption among young people, the harm effect of energy drinks on human health has become one of the current problems.

**Key words:** energy drink, energetics, caffeine, taurine, biological additives.

**Mavzuning dolzarbligi.** Ma'lumki, energetik ichimliklar inson markaziy asab tizimini stimullovchi va qo'zg'atishi bilan tetiklik hissini, ish qobiliyati va harakat faolligini oshishini chaqiruvchi mahsulotlardir [2,11,14,19,20]. Bu mahsulotlar insoniyat tomonidan yaqinda yaratilgan bo'lsada, uning tarkibiga kiruvchi ingredientlari nerv tizimini stimullash uchun uzoq

vaqtlardan beri qo'llanilib keladi. Energetik ichimliklar yoshlar uchun imtihonlarga tayyorgarlik davrlarida, o'z vaqtida ishlarini topshira olmagan firma ishchilarida, sportda rekord o'rnatish uchun fitnes bo'yicha trenerlarda, charchagan haydovchilarda, qisqacha aytilganida, charchagan lekin o'zini tetik va to'liq energiyani his qilmoqchi bo'lganlar uchun haqiqiy qutqaruvchi mahsulotga aylanib ulgurgan [4,8,11,16].

Energetik ichimliklar birinchi marotaba Yevropa va Osiyoda mamlakatlarida iste'molchilarning energiya bilan ta'minlovchi ovqatga qo'shimchalarga bo'lgan talablarining ortishi natijasida 1960 yillarda paydo bo'lgan [1,9,16,20]. Saudiya Arabistonida olib borilgan ko'pgina tadqiqotlar iste'molchilarning deyarli yarmini yoshlar tashkil qilganligini ko'rsatadi (13-35 yosh), ularning yarmisidan ko'prog'i bunday ichimliklarni bir yildan ortiq muddat davomida 40 % haftasiga 3 bankadan oshiq iste'mol qilganligi ma'lum bo'lgan [6,7,9,13,17,18].

Kasalliklar nazorati va profilaktikasi markazlarining bergan ma'lumotlari bo'yicha katta sinfdagi o'quvchilar energetik ichimliklarni xuddi gazlangan suvni iste'mol qilgani kabi tezlikda iste'mol qilishadi [5,7,11,14,16]. Haqiqatan ham, energetik ichimliklarni iste'moli mazkur so'rovnomada ko'rsatilgan darajaga nisbatan ancha yuqori bo'lishi mumkin, bunday so'rovnomalarda odatda kam baho berish ehtimoli ancha yuqori bo'ladi. Energetik ichimliklar tarkibida asosan taurin, glyukuronolakton, kofein, jenshen va guaranlar bo'lishi aniqlangan [8,10,15,18,20]. Energetik ichimliklar AQShning mahsulotlari va dori vositalarining nazoratini boshqaruvchi boshqarmalarining materiallari ro'yxa-tiga kirmagan bu modda ko'pincha stimulyatorlar sifatida ta'sir qiladi. Ushbu stimulyatorlarning miqdori turli energetiklar orasida o'zgarib turadi va ko'pchilik holatlarda ruxsat etilgan miqdorlardan oshib ketadi [1,12,17,20,21].

Tadqiqotlar shuni ko'rsatadiki, energetiklar tarkibidagi kofein miqdori 50 mg/bankadan 505 mg/bankagacha tashkil qilib, bir banka koladagi kofein miqdoridan ancha yuqori ekanligi aniqlangan [4,14,16,18,22].

AQShning ruhiy salomatlik va narkomaniyaga qarshi kurashish Boshqarmasining 2013 yili bergan ma'lumotiga qaraganda energetik ichimliklar bilan bog'liq shoshilinch holatlar soni ikki barobarga oshgan, ya'ni 2011 yilga nisbatan 10 068 tadan 20 000 gacha oshgan [3,7,12,14,19,23]. Energetik ichimliklar iste'moli va noxush oqibatlar orasidagi bog'liqliklarni tushunishdagi asosiy to'siqlar ichimlik tarkibidagi turli xil birikmalarning toksik ta'siri to'g'risidagi ma'lumotlarning juda kamligidir [7,8,14,17,19,20,24].

Yevropada energetik ichimliklar biologik faol qo'shimchalar bo'lib, faqatgina dorixonalarda sotishga ruxsat berilgan. Rossiyada ham ma'lum bir cheklovlar mavjud bo'lib, ichimliklar tarkibida tinchlantiruvchi ta'sirga ega komponentlar ikkitadan oshmasligi kerak, bankada chegralangan holda iste'mol qilinishi, uni maktablarda sotish taqiqlanganligi, ko'rsatilishi shartligi Rossiya Federatsiyasining Davlat Bosh sanitar vrachi Zelepuxina L.P (2012) «Tinchlantiruvchi komponentlar tutgan ichimliklar nazoratini kuchaytirish to'g'risida»gi Qarorida keltirib o'tilgan [9,15,17,18,25,26].

Kofein uyquchanlik va charchoq hissini kamaytiradi, pulsni tezlashtiradi va insonga aqliy zo'riqishga chidashga yordam beradi. Bir tomondan olganda bularning hammasi vaqtinchalik natija bo'lib, yanada kuchli charchoq bilan almashinadi. Agarda shu paytda organizmga to'laqonli dam berilmasa va yana bir kosacha kofe yoki qora choy ichilsa, kofeinning mumkin bo'lgan dozasini yana oshirgan bo'linadi, u 3 soat ta'sir qilsada, orgnaizmdan sekin chiqariladi [15,16,19,20,27,28].



**Tadqiqotning maqsadi** energetik ichimliklarning meъda osti bezidaги morfologik o'zgarishlarga ta'sirini o'rganish

**Materiallar va tadqiqot usullari.** Tajribada 1 oylik kalamushlarga 2 oy davomida kuniga 5 ml dozada energetik ichimlik berildi. Tajriba uchun energetik ichimliklarni hisoblash "O'zbekiston Respublikasi hududidagi aholi punktlari havosi va atmosferasidagi ifloslantiruvchi moddalarning ruxsat etilgan maksimal kontsentratsiyasining gigienik me'yorlari" ko'rsatkichlari asosida amalga oshirildi.

**Tadqiqot natijalari va muhokamasi.** Olib borilgan tadqiqotlarimizdan ma'lum bo'lishicha, energetik ichimliklarni iste'mol qilgan kalamushlar nazorat guruhiga olingan hayvonlar bilan solishtirganda jismoniy ta'sirotlarga nisbatan past qarshilik ko'rsatadi. Bundan tashqari, kalamushlar ichimlikni to'xtatish davrida eng kam faollikni namoyish etadilar, ichish qayta boshlanganda esa ularning jismoniy chidamliligi oshadi, ammo nazorat guruhidagi hayvonlarining qiymatiga yetib bormaydi.

Shunday qilib, energetik ichimliklarni iste'mol qilishdan oldin majburiy ichirish vaqti  $82 \pm 14$  soniyani, iste'mol qilgandan keyin esa  $45 \pm 7$  soniyani tashkil etdi. Energiya ichimligidan voz kechish davrida majburiy ichirish vaqti  $34 \pm 6$  sekundgacha qisqardi, jismoniy faollikni tiklash bilan esa  $53 \pm 11$  soniyagacha ko'tarildi. Keyingi eksperimentlar davomida biz energetik ichimliklarini iste'mol qilmagan kalamushlarning psixo-emotsional holati ko'rsatkichlarini ichimlikni uzoq vaqt davomida iste'mol qilgan kalamushlar bilan ham energetiklar berilishi vaqtincha to'xtatilgan davrida, ham energetiklarni yana qayta qabul qilishni boshlagandan keyin taqqosladik.

Bizning ma'lumotlarga ko'ra, energetik ichimliklarni uzoq muddat iste'mol qilish bilan energetik ichimliklar odatda individual ko'rsatkichlarga pasayadi, kalamushlarning indikativ tadqiqot harakatining intensivligini ko'rsatadi. Qizig'i shundaki, bu ichimlik iste'moli to'xtatilgan davriga qaraganda, ichimlikni qayta qabul qilganda aniqroq bo'ladi. Bundan tashqari, paradoksial reaksiya kuzatildi: bir nechta kalamushlar "ochiq maydon"ning o'rtasiga chiqarildi, bu o'zini o'zi saqlash instinktining pasayishini ko'rsatdi. Keyinchalik, biz energetik ichimliklarning sutemizuvchilar tanasiga ta'sirini aniqlashga qaror qildik. Shu maqsadda ba'zi parenximatoz a'zolarning morfologiyasini o'rganishga qaror qilindi. Olib borilgan tadqiqotlar natijasida buyraklar, oshqozon osti bezi, jigar va taloq kabi ichki a'zolarida morfologik jihatdan sezilarli o'zgarishlar aniqlandi. Buyraklar tomonidan proksimal kanalchalar epiteliysining buzilishi, ularning bazal membranalari amiloid to'planishi tufayli qalinlashganligi aniqlangan. Parenximada ko'plab shikastlangan yoki butunlay yemirilgan buyrak tanachalari mavjud edi.

Oshqozon osti bezida sezilarli shishlar kuzatildi. Oshqozon osti bezi atsinus hujayralari organotipik hujayralararo aloqalarni yo'qotdi. Pankreatsitlar shishib, o'z rangini yo'qotdi, xromatinning buzilishi tufayli yadro pufakchaga o'xshab qolgandi, ba'zi joylarda hujayralar nekrozga uchraganligi aniqlangan. Langergans orolchalari endokrinotsitlarning o'limi tufayli "boshliq" bo'lib ko'rinadi. Jigarda ko'plik, jigar nurlarining ko'ndalang o'lchamlarining pasayishi, nurlararo kapillyarlarning va markaziy tomirlarning kengayishi kuzatildi. Ba'zi gepatotsitlar, ayniqsa jigar bo'laklarining markaziy zonalarida, piknotik tarzda o'zgargan yadrolar va sitoplazmada nekroz jarayonlari, shuningdek, donadorlikning mavjudligi juda aniq ko'rinadi.

Kichik va katta vakuolalar va lipid tomchilari aniqlanadi, ikki yadroli va ko'p yadroli hujayralar topiladi. Bunday hujayralarda ko'pincha mitotik hujayralar ko'rinardi. Taloqdagi

strukturaviy o'zgarishlarning morfoloqik surati, shuningdek, venoz tomirlar va mikrotomirlarning, shu jumladan sinusoidal kapillyarlarning kengayishi tufayli organellalarning ko'pligi bilan tavsiflanadi. Oq pulpada limfa tugunlari zonalari nisbatidagi o'zgarishlar aniqlandi. Markaziy tomirlarning kengayishi kuzatildi. Marginal zonalarning sezilarli kengayishi ko'rindi. Taloqning qizil pulpasi retikulyar to'qimalarning halqalarida ko'p miqdorda parchalanadigan eritrotsitlar mavjudligi bilan ajralib turardi. Vena sinuslari va ular bilan bog'liq bo'lgan gemokapillyarlar qon bilan to'lganligi aniqlandi.

**Xulosa.** Shunday qilib, taqdim qilinayotgan ma'lumotlardan farqli o'laroq, energetik ichimlik oddiy chidamlilikka nisbatan stressga moslashish qobiliyatiga ogohlantiruvchi ta'sir ko'rsatmaydi, aksincha, bu parametrlarning pasayishiga olib keladi. Bundan tashqari, energetik ichimliklarni ko'p iste'mol qilish jigar, buyraklar, taloq va oshqozon osti bezi kabi ichki a'zolarida sezilarli o'zgarishlarga olib keladi. Ushbu a'zolaridagi morfoloqik o'zgarishlar organizmda ko'pincha poliorganal yetishmovchiliklarning rivojlanishini ko'rsatadi.

### REFERENCES

1. Розыходжаева Г, Айтимова Г, Икрамова З, Аvezов А.У., Розыходжаева Ф (2020) Лодыжечно-плечевой индекс в изучении распространенности заболеваний периферических артерий среди населения Узбекистана. Представитель Ann Med & Surg: AMSCR-100040, 2020
2. Al Yacoub R, Luczkiewicz D, Ken C. Acute kidney injury and hepatitis associated with energy drink consumption: A case report. J Med Case Rep. 2020;14:23-6.
3. Al-Basher GI, Aljabal H, Almeer RS, Allam AA, Mahmoud AM. Perinatal exposure to energy drink induces oxidative damage in the liver, kidney and brain, and behavioral alterations in mice offspring. Biomed Pharmacother. 2018;102:798-811.
4. Avezov A. et al. Study of the development level of risk factors in dangerous tumors causing lonely arterial thromboembolism //International Journal of Advanced Science and Technology. – 2020. – T. 29. – №. 5. – С. 1751-1760.
5. Buyuk B, Parlak SN, Keles ON, Can I, Yetim Z, Toktay E, Selli J, Unal B.. Effects of Diabetes on Post-Menopausal Rat Submandibular Glands: A Histopathological and Stereological Examination. Eurasian J Med 2015. 47(3): 199-207.
6. Costa-Valle M.T., Tonieto B.D., Altknecht L, Cunha C.D., Fão N, Cestonaro LV, et al. Energy drink and alcohol combination leads to kidney and liver alterations in rats. Toxicol Appl Pharmacol. 2018;355:138-146.
7. Ekaluo U.B., Uno U.U., Edu NE, Ekpo PB, Etta SE.. Effect of Trévo Dietary Supplement on Caffeine Induced Oxidative Stress in Albino Rat Models. The Pharmaceutical and Chemical Journal. 2016. 3(2):92-97.
8. Europe Energy Drinks Market 14.10.2019.
9. Iriondo-DeHond, A.; Uranga, J.A.; Del Castillo, M.D.; Abalo, R. Effects of Coffee and Its Components on the Gastrointestinal Tract and the Brain-Gut Axis. Nutrients 2020, 13, 88.
10. Khurbanova, N., Omonova, G., Alimova, M., & Komiljanova, S. (2017). The state of antioxidant system of mitochondrial fraction of the hepatocyte in early terms of ischemic stroke in white rats. *Интернаука*, (12-2), 51-53.

11. Kurbanova N. N. others. Effect of new herbal preparations on some indicators of apoptosis in rats with acute toxic hepatitis //International Journal of Psychosocial Rehabilitation. – 2020. – Т. 24. – №. 08. – С. 6999-7005.
12. Kurbanova N.N. et al. The effect of new plant hepatoprotectors on the level of proinflammatory cytokines in acute toxic liver damage. //International Journal of Psychosocial Rehabilitation. – Vol. 24, Issue 08, 2020. – Page. 8910-8920.
13. Manzini R, Schwarzfischer M, Bircher A, Niechcial A, Vavricka SR, Atrott K, et al. Energy drink administration ameliorates intestinal epithelial barrier defects and reduces acute DSS colitis. *Inflamm Bowel Dis.* 2021;27(7):1139-52.
14. Mohamed RA, Ahmed AM, Al-Matrafi TA, AlRoalle AH, Alfayez MA, Al-Okaiel DM, et al. Energy drinks induce adverse histopathological changes in gastric and duodenal mucosa of rats. *IJAAS.* 2018;5:81-89.
15. Navruzovna K. N. et al. Biochemical changes in hepatocyte subcellular fractions in experimental ischemic stroke //Вестник науки и образования. – 2019. – №. 7-2 (61). – С. 57-59. ООО «Олимп».
16. Navruzovna K. N. et al. Generation of reactive oxygen species in the mitochondrial fraction of hepatocytes in the early stages of experimental ischemic stroke //Вестник науки и образования. – 2019. – №. 7-2 (61). – С. 60-62. URL: <https://cyberleninka.ru/article/n/generation-of-reactive-oxygen-species-in-the-mitochondrial-fraction-of-hepatocytes>
17. Papakonstantinou, E.; Kechribari, I.; Sotirakoglou, K.; Tarantilis, P.; Gourdomichali, T.; Michas, G.; Kravvariti, V.; Voumvourakis, K.; Zampelas, A. Acute effects of coffee consumption on self-reported gastrointestinal symptoms, blood pressure and stress indices in healthy individuals. *Nutr. J.* 2016, 15, 26.
18. Pommerening MJ, Cardenas JC, Radwan ZA, Wade CE, Holcomb JB, Cotton BA. Hypercoagulability after energy drink consumption. *J Surg Res.* 2015;199(2):635-40.
19. Salih NA, Abdul-Sadaand IH, Abdulrahman NR. Histopathological effect of energy drink (red bull) on brain, liver, kidney and heart in rabbits. *Med J Babylon.* 2018;15(1):16-20.
20. Автондилов Г.Г. Медицинская морфометрия. - М.: Медицина, 1990.–384 с.
21. Айтимова Г. Ю., Аvezов А. У., Урунбаева Н. А. Изучение заболеваний периферических артерий среди населения хорезмской области //«yosh olimlar tibbiyot jurnali» Tashkent medical academy «Medical journal of young scientists» Ташкентская медицинская академия. 2022. №3– С. 7-15
22. Ильясов А. С. Бабажанов Т. Ж. Сведение оботрицательного влияния энергетических напитков (redbull) и об воздействии производственных токсикантов на структуру слизистой оболочки прямой кишки крыс (обзорная). *Academic Research in Educational Sciences* VOLUME 2 | ISSUE 12 | 2021 С.1347-1355.
23. Информация национального фонда защиты потребителей по итогам реализации экспертно-аналитического проекта «Анализ рисков потребления кофеинсодержащих пищевых продуктов, представленных на потребительском рынке РФ» 2014;17.
24. Курбанова Н. Н. и др. Ряд особенностей распространения заболеваний органов пищеварительной системы среди студентов Ургенчского филиала ташкентской

- медицинской академии //Иновационное развитие современной науки: проблемы, закономерности, перспективы. – 2019. – С. 147-149.
25. Курбанова Н. Первичные и вторичные элементы поражения слизистой оболочки рта //International Bulletin of Medical Sciences and Clinical Research. – 2023. – Т. 3. – №. 5. – С. 142-146.
26. Мохамед Р.А., Ахмед А.М., Аль-Матрафи Т.А. и др.: Энергетические напитки вызывают неблагоприятные гистопатологические изменения в слизистой желудка и двенадцатиперстной кишки крыс. Int J Advances Appl Sci. 2018, 5:81-89.
27. Хаммонд Д., Рейд Д.Л., Зуковски С.: Побочные эффекты энергетических напитков с кофеином среди молодежи и молодых людей в Канаде: интернет-опрос ЦМАЖ открытый. 2018, 6:19.
28. Шалыгин Л.Д., Еганян Р.А. Энергетические напитки - реальная опасность для здоровья детей, подростков, молодежи и взрослого населения. Часть1. Состав энергетических напитков и влияние на организм их отдельных компонентов Профилактическая медицина. 2016; 19 (1): 56-63.

УДК:616-091: 616-006.85-053.2

## БОЛАЛАРДА ВИЛЬМС ЎСМАСИ АНИҚЛАНИШ ДАРАЖАСИ

Нишанов Д.А

Республика Ихтисослаштирилган Онкология ва Радиология

Илмий Амалий Тиббиёт маркази

Матрасулов С.Р

Тошкент тиббиёт Академияси

Авезов А.У

Айтимова Г.Ю

Тошкент тиббиёт Академияси Урганч филиали

<https://doi.org/10.5281/zenodo.10028452>

**Аннотация.** Тақдим қилинаётган мазкур мақолада Вильмс ўсмаси (нефробластома) тарқалиши даражаси ҳақида замонавий зоялар келтирилган. Хусусан ретроспектив таҳлил натижалари РИОваРИАТМ Болалар онкологияси бўлимида 2020-2021 йилда текширув ўтказилган ва даволанган нефробластома таъхиси қўйилган 19 нафар беморнинг касаллик тарихлари ўрганилган ва таъхис қўйишида клиник ва лаборатория кўрсаткичлари кенг ёритиб берилган.

**Калит сўзлар:** болалар нефробластомаси, Вильмс ўсмаси, клиника, таъхислаш, Вильмс ўсмасининг гистологик таъхиси

## СТЕПЕНЬ ВЫЯВЛЕНИЯ ОПУХОЛИ ВИЛЬМСА У ДЕТЕЙ

**Аннотация.** В статье представлены современные представления о распространенности опухоли Вильмса (нефробластомы). В частности, подробно изучены результаты ретроспективного анализа историй болезни 19 пациентов с диагнозом нефробластома, проходивших обследование и лечение в 2020-2021 гг. в отделении детской онкологии РСНПМЦОиР, а также хорошо объяснено клинико-лабораторные показатели в момент постановление клинического диагноза.

**Ключевые слова:** нефробластома у детей, опухоль Вильмса, клиника, диагностика, гистологический диагноз опухоли Вильмса.

## RATE OF DETECTION OF WILM'S TUMOR IN CHILDREN

**Abstract.** The article presents modern ideas about the prevalence of Wilms tumor (nephroblastoma). In particular, the results of a retrospective analysis of medical records of 19 patients diagnosed with nephroblastoma who underwent examination and treatment in 2020-2021 were studied in detail. in the Department of Pediatric Oncology of the Republican Specialized Scientific and Practical Medical Center of Oncology and Radiology, and the clinical and laboratory parameters at the time of making the clinical diagnosis were well explained.

**Key words:** nephroblastoma in children, Wilms tumor, clinical picture, diagnosis, histological diagnosis of Wilms tumor.

**Мавзунинг долзарблиги:** Вильмс ўсмаси (нефробластома) - эмбрионал даврда ривожланадиган хавфли ўсма бўлиб, қорин бўшлиғидаги хавфли ўсма касалликлари орасида иккинчи ўринни эгаллайди [1,2,9], учраш даражаси 1 000 000 болага 6-7 та тўғри келади, ёш бўйича учраш даражаси эса 1-15 ёшлилар орасида бўлиб, асосан 3-4 ёшли болаларда кўпроқ учрайди. Ўғил болалар ва қиз болалар ўртасида деярли бир хил (1:1)



нисбатда учрайди. Икки томонлама нефробластома 7 % ҳолларда, бир томонлама синхрон тарзда 85 % ҳолларда кузатилади. қиз болалар ўғил болаларга нисбатан бироз кўпроқ касалланадилар ҳамда мултифокал кўринишда 57%, икки томонлама нефробластома 58.5% ҳолатларда кузатилиши мумкин [4,5,11,12]. Ҳозирча ушбу хавfli ўсма касаллигининг ривожланиш сабаби ноъмалумлигича қолмоқда. Нефробластома ривожланиши хужайраларнинг генетик аппаратидаги мутацияси натижасида ҳосил бўлади. ДНК мутацияларининг кичик фоизи (1,5%) ота-онадан болаларга ўтади (оилавий нефробластома).

Нефробластоманинг эмбрионал ривожланишида хужайраларда 11 хромасоманинг қисқа елкаси мавжуд бўлиб, ушбу ўсма гени омилини блоклайди. Бу нормал буйрак тўқималари ва жинсий безларининг ривожланишида муҳим аҳамиятга эга бўлган транскрипциясидир. Ушбу геннинг ўзига хос мутацияси беморларнинг тахминан 10 % га тўғри келади. Иккинчи ген локусада жойлашган бўлиб, ўсманнинг ўзига хос бўлган гетрозиготалигини йўқотилишига олиб келади, буни натижасида эса эса ўсманнинг ривожланишига олиб келади [3,7,8,10,14,15]. Нефробластома 12-15% ҳолатларда туғма нуқсонлар натижасида ривожланади.

Аниридия, гемигипертрофия, криптохизм, скелет мушак тизимининг нуқсонлари, қовурғаларнинг икки баробар кўпайиши, соннинг туғма дислокацияси, сийдик тизими нуқсонлари Вильмс ўсмасида кам учрайдиган синдромлардан бирининг бир қисми бўлиши мумкин: WAGR синдроми (нефробластома, аниридия, тузилиш нуқсонлари мавжудлиги билан тавсифланади), сийдик-таносил тизими нуқсонлари ва аклий заифлик; Denis- Drash синдроми (камдан-кам учрайдиган синдром, нефробластома, нефротик синдром, эркаклар псевдогермофродитизми).

Beckwith- Wiedemann синдроми (ички органларнинг тузилишидаги бузилишлар ва макроглоссия) [1,4,6,11,12,16,26]. Кўпчилик ҳолатларда нефробластома она томонидан болаларни чўмилтириш вақтида аниқланади (ҳаммом белгиси), ёки диспансер текширув вақтида педиатр кўригида аниқланади. Пальпация вақтида ўсимта юмалоқ ёки чўзилган ҳолатида ҳам учраши мумкин. Юзаси силлиқ ёки нотекис ҳолатда кузатилади.

Ўсмага тез ўсиш хусусиятига эга бўлиб, тез орада у тос бўшлиғига тушади, диафрагма гумбазини кўтаради, жигар ёки талоқ қирраси, кўкракнинг пастки бўлаги кенгаяди, қорин териси чўзилиб кетади, бунинг натижасида тери ости тўқимасида қон томир тармоғи кескин кенгаяди. Бола бир вақтнинг ўзида ҳар хил интенсивликдаги оғриқдан шикоят қилиши мумкин. Лекин, болада қорин бўшлиғи пальпация қилинганда шиш аниқланса ҳам, одатда боланинг субъектив фаоллиги сақланиб қолади.

Нефробластоманинг капсула орқали ёки тос бўлишлиғига ўсиши билан кейинги боскичларда гематурия аниқланади, бу касалликнинг энг кўп учрайдиган аломатларидан биридир. Гематурия асосан ўсманнинг қай даражада яқинлигига, тос суяги ва буйраклардаги гемодинамик бузилишлар билан боғлиқ бўлган жисмоний ва механик таъсирларга боғлиқ ҳолда ривожланади. Баъзида бу аъломатлар қорин бўшлиғи ёки ломбер жарохатлардан кейин ва ўсма интоксикацияларида микро- ёки макрогематурияга сабаб бўлади, оғир анемия, моноцитоз, гистиоцитоз, эозинофилия, лимфоцитоз, нейтрофилия, ЭЧТнинг ошиши ўсма жараёнининг кучайганлигини кўрсатади ва метастаз ёки ўсманнинг парчаланиш эҳтимолини оширади [1,4,5,9,12,18,23,24,25]. Маҳаллий белгилар билан бир қаторда, шу



жумладан ҳар қандай ҳолатда ривожланадиган заифлик, иштаҳани йўқолиши, вазн йўқолиши болаларнинг аксарияти учун умумий белгилардандир. Ультратовуш текшируви нефробластомани ташхислашда муҳим ўрин тутди, яна ретроперитонеал таъсирни текшириш ва урографик текширувлар ҳам катта аҳамиятга эга. Ушбу усуллардан фойдаланган ҳолда Вильмс ўсмасини 95% ҳолларда эрта ташхис қўйиш имконияти мавжуд.

Қорин бўшлиғи ва ретропеританал бўшлиқни ультратовуш текшируви жуда оддий ва хавфсиз бирламчи ташхислаш усулидир. Бу буйрак ўсмаларининг қиёсий ташхиси учун зарур бўлиб, иккинчи буйракда, жигарда ва ретроперитонеал бўшлиқлардаги метастатик жараёнларни аниқлаш имконини беради ва бундан ташқари ҳозирги вақтда буйрак ўсмаларини ташхислашда компьютер томография текшируви ҳам кенг йўлга қўйилган[6,8,14,18,20,21,22].

Нефробластома билан оғриган бемор болаларни даволаш касалликнинг босқичига ва морфологик жиҳатдан ўсма турига боғлиқдир. Нефробластомани жарроҳлик амалиёти орқали олиб ташлаш, унинг гистологик турини ва касаллик босқичини аниқлаш даволаш тактикасини танлашда муҳим аҳамиятга эгадир. Нефробластома билан оғриган беморларга радиотерапия кам ҳолларда, асосан III-IV босқичларида қўлланилади [1,5,6,8,11,13,14,17,19].

**Тадқиқотнинг мақсади.** Нефробластомада болалар буйрагида ривожланувчи патоморфологик ўзгаришларни ўрганишдаги замонавий диагностик усулларни такомиллаштириш

**Материал ва усуллар.** Биз асосан РИОваРИАТМнинг Болалар онкологияси бўлимига 2010-2022 йиллар давомида мурожаат қилган ва нефробластома ташхиси тасдиқланиб, даво курсларини олган 34 нафар бемор боланинг касаллик тарихларини ретроспектив таҳлил натижаларини ўрганиш давомида тадқиқот ишларимизни олиб бордик. Касаллик муддати 1 ёшдан 4 ёшгача ташкил қилди.

Белгилаб қўйилган вазифалардан келиб чиққан ҳолда клиник материалларни икки гуруҳга бўлиб ўрганилди: 1-гуруҳга нефробластома касаллиги билан касалланган 11(57,9%) нафар, 2-гуруҳга буйрак киста касаллиги билан касалланган 8(42,1%) нафар боланинг касаллик тарих-лари таҳлил учун олинди. Гуруҳлар ёш, жинс, касалланиш муддатлари, нефробластоманинг турлари ва патоморфологик ўзгаришлари бўйича таҳлил қилинди.

**Олинган натижалар ва уларнинг муҳокамаси.** РИОваРИАТМда 2010-2022 йилда текширув ўтказилган ва даволанган нефробластома ташхиси қўйилган 19 та беморларнинг касаллик тарихлари ўрганилганда шулардан 11 нафари (57,9%) ўғил болалар, 8 нафари (42,1%) киз болаларни ташкил қилган. Ушбу болаларни ёши 1 йил 10 ойдан 9 ёшгача бўлган. Болалар туғилганда оналари 30 ёшдан ошган (40 ёш, 31 ёш, 32 ёш, 43 ёш) 1таси (5,27 %) 18 ёшларда бўлган. Бемор болаларининг 57,9 %ида чап томонлама нефробластома, 36,8 %ида ўнг томонлама нефробластома, 5,3 %ида эса икки томонлама нефробластома ташхиси аниқланган. Касаллик тарихини ретроспектив таҳлил қилишда асосан нефробластома 73,7 % ҳолатларда 2 ёшдан 4 ёшгача бўлган болаларда кузатилган. (1 расм)

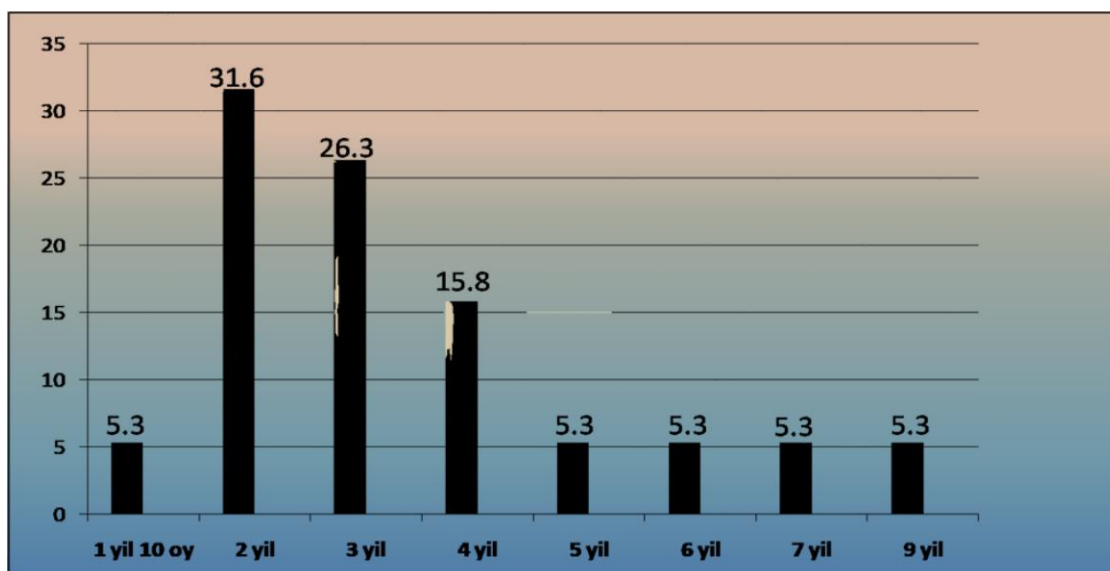

**Расм. 1. Нефробластомани болаларнинг ёшга қараб тарқалиши .**

Ушбу беморларнинг ярмидан кўпи, 11(57,9%) нафар қорин бўшлиғи катталашини ҳисобига оналар томонидан мустақил равишда, 5(26,3%) нафар бемор стационар текширувлар вақтида ва қолган 2(10,5%) нафар бемор аллергия реакциялар ва охириги 1(5,3%) нафар бемор гематурия кузатилиши натижасида ультратовуш текширувида аниқланган ва нефробластома ташхиси қўйилган. (2 расм)

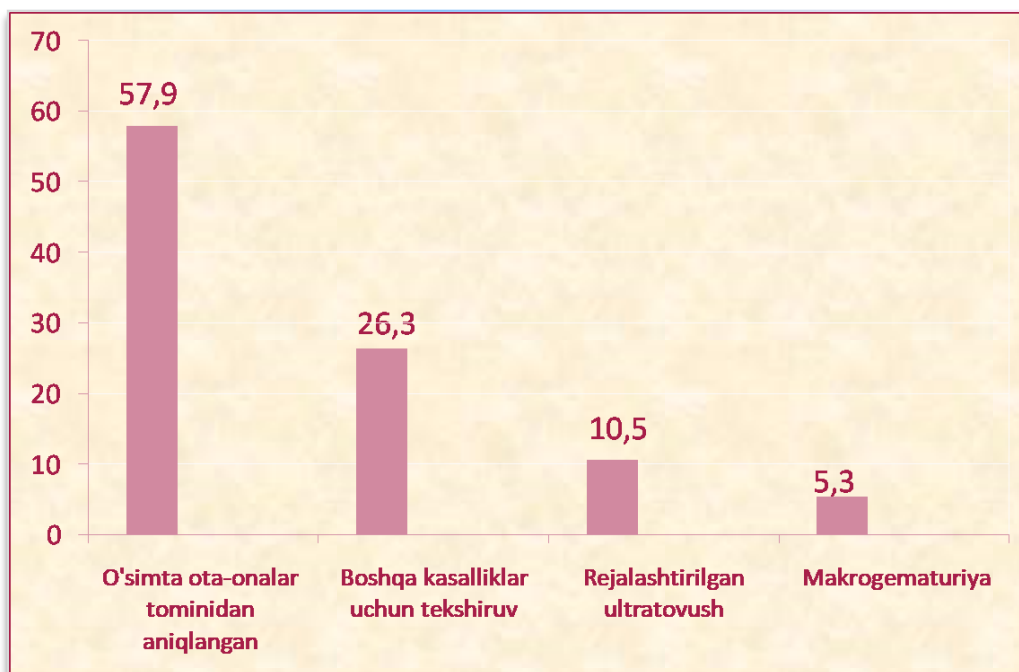

**Расм. 2. Болаларда нефробластомани ташхислаш кўрсаткичлари**

Ушбу беморларнинг 52,5 % нефробластома ташхиси қўйилган вақтида II босқичга, 21,1% III босқич, 21,1% IV босқич ва битта ҳолатда, 5,3 % V босқичга эга бўлганлиги аниқланди. Клиник қон таҳлиллари натижасига кўра 8 (42,1%) нафар беморда анемия кузатилган, шулардан 31,6% енгил ва 10,5% ўртача анемия ҳолати кузатилган. 15,8% беморларда лейкоцитоз, 21,1% эозофилия, 36,8% моноцитоз ва ЭЧТ ошиш ҳолатлари

кузатилган. Сийдикнинг умумий таҳлилида патологик ўзгаришлар 3 нафар беморда 15,8%, шу жумладан, гематурия 2 нафар (10,5%) ҳолатда ва 1 нафар (5,3%) ҳолатда кам микдорда протеинурия ҳолати кузатилган.

**Хулоса.** Шундай қилиб, юқоридаги таҳлил натижаларига кўра, 19 нафар Вильмс ўсмаси ташхиси қўйилган беморларнинг 57.9%ини қиз болалар ва 42,1%ини ўғил болалар ташкил қилди. Аниқланган беморларнинг ўртача ёши асосан  $4\pm 2,5$  ёшни ташкил қилади ва одатда 94,7 % ҳолатларда тасодифан аниқланади.

## REFERENCES

1. Avezov A. Kattahodjaeva M, Boltoeva F., Yuldasheva S., Study of the development level of risk factors in dangerous tumors causing lonely arterial thromboembolia //International Journal of Advanced Science and Technology. – 2020. – Т. 29. – №. 5. – С. 1751-1760.
2. Khurbanova, N., Omonova, G., Alimova, M., & Komiljanova, S. (2017). The state of antioxidant system of mitochondrial fraction of the hepatocyte in early terms of ischemic stroke in white rats. *Интернаука*, (12-2), 51-53.
3. Kurbanova N. N. others. Effect of new herbal preparations on some indicators of apoptosis in rats with acute toxic hepatitis //International Journal of Psychosocial Rehabilitation. – 2020. – Т. 24. – №. 08. – С. 6999-7005.
4. Kurbanova N.N. et al. The effect of new plant hepatoprotectors on the level of proinflammatory cytokines in acute toxic liver damage. //International Journal of Psychosocial Rehabilitation. – Vol. 24, Issue 08, 2020. – Page. 8910-8920.
5. Navruzovna K. N. et al. Biochemical changes in hepatocyte subcellular fractions in experimental ischemic stroke //Вестник науки и образования. – 2019. – №. 7-2 (61). – С. 57-59. ООО «Олимп».
6. Navruzovna K. N. et al. Generation of reactive oxygen species in the mitochondrial fraction of hepatocytes in the early stages of experimental ischemic stroke //Вестник науки и образования. – 2019. – №. 7-2 (61). – С. 60-62. URL: <https://cyberleninka.ru/article/n/generation-of-reactive-oxygen-species-in-the-mitochondrial-fraction-of-hepatocytes>.
7. Rozhadjaeva G.A., Ikramova Z., Avezov A.U., Aytimova G.Yu. Ankle-brachial index in the study of the prevalence of peripheral artery disease in the Uzbek population.. *Annals of medical & Surgical Case Reports*. 7<sup>th</sup> January Australiya. 2020
8. Аvezов А.У Хавфли ўсма касаллик ларида ўпка артерия лари тромбоземболияси риволанишида кузатиладиган хавф омиллар ининг тарқалиш даражасини ўрганиш. “Биомедицина ва амалиёт” журнали Ташкент, 2020 № 4 сон, 5 жилд, 132-138- б.
9. Аvezов А.У. Онкопатология билан касалланган беморларда веноз тромбоземболияни замонавий инновацион усуллар билан текшириш. «Актуальные проблемы детской радиологии» международная научно-практический журнал 2019. стр 10
10. Аvezов А.У. Современные инновационные исследования венозной тромбоземболии у пациентов с онкопатологией. *Педиатрия*. Ташкент. 2019, С.10-15.
11. Айтимова Г. Ю., Аvezов А. У., Урунбаева Н. А. Изучение заболеваний периферических артерий среди населения хорезмской области //«yosh olimlar tibbiyot jurnali» Tashkent medical academy «Medical journal of young scientists» Ташкентская медицинская

- академия. 2022. №3– С. 7-15
12. Белогурова М. В. Болалар онкологияси. - Санкт-Петербург: Спеслит, 2019. - 351 п.
  13. Болалар нефрологияси / ед. Е. Леуманн, А. Н. Цигин, А. А. Саркисян. - М.:Литтерра, 2018. - 400 б.
  14. Болалик гематологияси / ед. А. Г. Румянцева, Е. V. Самочатова. - М.: ид медпрактика-М, 2020. - 792 б.
  15. Дурнов Л. А. Болаларда нефробластома ва буйрак хужайрали карцинома // Болаларонкология. - 2017. - Но 2. - С. 20-23.
  16. Дурнова Л.А. Болалар онкологияси бўйича қўлланма / ед. Л. А. Дурнова. – М.: Миклош, 2003. –503 б.
  17. Каримова, МА; Курбанова, НН; Нарушение нормальной микрофлоры толстой кишки влияния генно-модифицированной сои в эксперименте, "Журнал" Медицина и инновации",3,162-166,2022.
  18. Курбанова Н. Н. и др. Ряд особенностей распространения заболеваний органов пищеварительной системы среди студентов Ургенчского филиала ташкентской медицинской академии //Инновационное развитие современной науки: проблемы, закономерности, перспективы. – 2019. – С. 147-149.
  19. Курбанова Н. ПЕРВИЧНЫЕ И ВТОРИЧНЫЕ ЭЛЕМЕНТЫ ПОРАЖЕНИЯ СЛИЗИСТОЙ ОБОЛОЧКИ РТА //International Bulletin of Medical Sciences and Clinical Research. – 2023. – Т. 3. – №. 5. – С. 142-146.
  20. Лоран О. В., Frank Г. А., Серегин А. В. ва бошқалар. Апоптоз ва пролиферация омиллари буйрак саратонида // Онкурология. - 2018. - Но 2. - Б.16-21.
  21. Нишанов Д.А., Авезов А.У. Хавфли ўсма касалликларидида ўпка артерияси тромбоземболиясини аниқлаш усули. Ташкент. 2020.
  22. Попова Ю. S. Буйрак ва сийдик пуфаги касалликлари. - Санкт-Петербург: Крилов, 2018. - 88 б.
  23. Пугачев А. Г. Болалар урологияси. - М.: ГЕОТАР-Media, 2019. - 832 б.
  24. Розыходжаева Г, Айтимова Г, Икрамова З, Авезов А.У., Розыходжаева Ф (2020) Лодыжечно-плечевой индекс в изучении распространенности заболеваний периферических артерий среди населения Узбекистана. Представитель Ann Med & Surg: AMSCR-100040, 2020
  25. Ўсма касалликларини кимётерапия қилиш бўйича кўрсатмалар / ед. Н. I. Переводчикова. - 3-нашр, қўшимча. в. - М.: Амалий тиббиёт, 2019. - 512 б.
  26. Шилова Е. М. Нефрология: Олий ўқув юртидан кейинги таълим учун дарслик. - М.: ГЕОТАР-Media, 2017. - 688 б.

### FOZIL YO'LDOSH GRUZIN ASARINI HAM BILGAN...MI?

Egamkulova Gauxar Mustafaevna

Nukus davlat pedagogika instituti doktoranti

<https://doi.org/10.5281/zenodo.10030291>

**Annotatsiya.** Mазкур мақолада атоқли ўзбек бахшиси Фозил Йўлдаш ўглининг ўзбек ва қорақалпоқ дostonчилиқ санъатиға қўшган ҳиссаси ҳақида гап боради. Булунгур дostonчилиқ мактабининг ёрқин вакили Фозил Йўлдошининг грузинларнинг машҳур “Йўлбарс терисини ёпинган паҳлавон” дostonини ҳам ёддан билиб, уни куйлай олгани қизиқарли маълумотдир. Муаллиф ушбу маълумот доирасида муҳим фактларни эълон қилади. Фозил бахшининг қорақалпоқ демократ шоири Бердақнинг асарларини ҳам куйлагани икки халқ орасидаги азалий қариндошлиқ ва маданий-адабий алоқаларнинг қалинлигидан далолатдир.

**Калим сўзлар:** Фозил Йўлдош, Булунгур мактаби, жиров, грузин дostonи, бахшичилиқ санъати.

### FOZIL YOLDOSH ALSO KNEW THE GEORGIAN WORK...DID HE?

**Abstract.** This article talks about the contribution of the son of the famous Uzbek poet Fazil Yoldash to the art of Uzbek and Karakalpak epics. It is an interesting fact that Fazil Yoldash, a bright representative of the Bulung'ur epic school, learned the famous Georgian epic “The Knight in the Tiger Skin” by heart and was able to sing it. The author declares important facts within this information. The fact that Fazil Bakhshi also sang the works of the Karakalpak democratic poet Berdaq is a proof of the age-old kinship and cultural-literary ties between the two peoples.

**Key words:** Fazil Yuldash, Bulungur school, storyteller, Georgian epic, art of storytelling.

### ФОЗИЛ ЁЛДОШ ТОЖЕ ЗНАЛ ГРУЗИНСКИЙ ШЕДЕВР?

**Аннотация.** В данной статье говорится о вкладе сына известного узбекского поэта Фазиля Юлдаша в искусство узбекского и каракалпакского эпоса. Интересен тот факт, что Фазиль Юлдаш, яркий представитель эпической школы Булунгура, выучил наизусть знаменитый грузинский эпос «Витязь в тигровой шкуре» и смог его спеть. Автор заявляет важные факты в этой информации. Доказательством векового родства и культурно-литературных связей между двумя народами является тот факт, что Фазил Бахши исполнял также произведения каракалпакского поэта-демократа Бердака.

**Ключевые слова:** Фазил Юлдаш, школа Булунгура, сказитель, грузинский эпос, искусство сказительства.

Qoraqalpoq jirovchilik san`ati azaldan o`zbek baxshichilik san`ati bilan chambarchas bog`lik holda rivojlangan. Qadimdan qardosh ikki xalqning ushbu noyob san`at turining mushtarakligi Nurota-Bulung`ur dostonchilik maktabi misolida ko`rinadi. Qoraqalpoqlarning Buxoro amirligiga qarashli bo`lgan davrida ikkita jirovchilik maktabi bo`lgan. Ularning biri Qizilqum maktabi bo`lsa, ikkinchisi Nurota-Bulung`ur maktabi bo`ldi.

Aynan Nurota-Bulung`ur maktabidan Shanqay, Mambet, Egamberdi, Begmurat kabi o`nlab qoraqalpoq shoir-jirovlari etilib chiqqan. Ushbu maktabning yirik vakillaridan biri, mashhur o`zbek baxshisi Fozil Yo`ldoshdir.

Fozil Yo`ldosh o`g`li (1872, Jizzax viloyati Baxmal tumani Loyqa qishlog`i — 1955.17.3, Samarqand viloyati Bulung`ur sh.) o`zining otasi Yo`ldosh Mulla Murod o`g`lining shogirdidir.



Uning dostonchilikka havasi erta uygʻongan. Yoshligida doʻmbira chertishni, terma aytishni mashq qilgan.

20 yoshlarida ustozlari Yoʻldosh shoiridan dostonchilik sirlarini oʻrgangan. Yosh baxshi xalq oʻrtasida ustozlari uyushtirgan sinovdan muvaffaqiyatli oʻtib, 25-26 yoshlarida yetuk dostonchi sifatida tanilgan.

Fozil Yoʻldosh oʻgʻli Amin shoir, Chini shoir, Tovbuzar shoir, Qurbonbek shoir, Sultonmurod shoir, Yoʻldoshbulbul, Yoʻldosh shoir, Koʻldosh, Suyar kabi Bulungʻur dostonchilik maktabining peshqadam dostonchilaridan adabiy anʼanani qabul qilib olgan, uni puxta egallab, keyinchalik badihagoʻylik bilan boyitgan va oʻzbek dostonchiligini yangi bosqichga koʻtargan.

Fozil Yoʻldosh oʻgʻli repertuari mavzu va janr jihatidan boy va rang-barang. U 40 dan ortiq xalq dostonlarini yod bilgan va yuksak mahorat bilan kuylagan. Undan «Alpomish», «Yodgor», «Yusuf bilan Ahmad», «Murodxon», «Rustamxon», «Shirin bilan Shakar», «Goʻroʻgʻlining tugʻilishi», «Avaxxonning oʻlimga hukm etilishi», «Malika ayyor», «Mashriqo», «Zulfizar», «Balogardon», «Intizor», «Nurali», «Jahongir», «Zevaxxon», «Farhod va Shirin», «Layli va Majnun», «Baxrom va Gulandom», «Oshiq Gʻarib» kabi 30 ga yaqin doston yozib olingan [1].

Oʻzbek dostonchiligini rivojlantirishga katta hissa qoʻshgan jirov Fozil Yoʻldoshdan mashhur adib Hamid Olimjon “Alpomish” dostonini yozib olgandan keyin uning dongʻi tarqadi. Fozil Yoʻldosh mazkur dostonni qoraqalpoqcha ham kuylagan.

Fozil baxshi faqat ustozlaridan oʻrgangan doston-termalarini ijro etib qolmasdan, oʻzi eshitgan yoki guvohi boʻlgan hodisalar asosida asarlar ham yaratgan.

Fozil baxshi Berdaqning qator asarlari bilan birga uning “Shajara” dostonini ham yoddan bilib, uni Surxandaryo, Qashqadaryo qoraqalpoqlari orasiga ham tarqatgan. Hattoki, Berdaqning “Yaxshiroq” nomli termasi asosida oʻzining shu nomdagi termasini ham yaratgani olim B.Qurbonboevning “Berdaq va oʻzbek adabiyoti” asari orqali maʼlum [2]. Fozil baxshi qoraqalpoq jirovlari Muyten jirovning, Shanqay jirovning hamda Ajiniyoz shoirning asarlarini ham sevib ijro etgan.

Nurota-Bulungʻur baxshichilik maktablari vakillari repertuarida turkiy xalqlardan tashqari boshqa xalqlarning eposlari boʻlganligi boʻyicha ham qator maʼlumotlar mavjud. Fozil Yoʻldosh gruzinlarning mashhur «Yoʻlbars terisini yopingan pahlavon» dostonini yoddan bilganligi qiziqarli hodisa.

Arislan Mayli Madanxanning «Qaraqalpaqstan maʼdeniyati» gazetasining 1995 yil 2-sonida chop etilgan “Fozil baxshi” maqolasida quyidagicha maʼlumotlar qayd etiladi:

«Bulungʻurdagi mashhur shajarachi Tursin Yaxshimurod oʻgʻlining oʻgʻli Hatam otaning bergan maʼlumotiga koʻra (u kishi Fozil baxshini koʻp koʻrgan), bir safari Gruzniyada oʻrta asrda yashagan mashhur gruzin shoiri Shota Rustavelining 750 yillik yubileyi oʻtkaziladi. Mana shu toʻyga qatnashgan Oʻzbekiston delegatsiyasi tarkibida Fozil Yoʻldosh ham boʻlgan. Toʻyda barcha yurtdan kelgan mehmonlar nutq soʻzlab, shoirlar sheʼr oʻqib, eng oxirida Fozil Yoʻldoshdan «Siz ham azim Samarqanddan kelgandingiz, qani samimiy tilaklaringizni bildarab, Shota Rustaveliga qasida aytsangiz» degan taklif tushadi. Fozil baxshi darhol oʻrnidan turib botayotgan quyoshga taʼzim qilib, laqay doʻmbirasini qoʻliga olib uzundan-uzoq dostonini boshlab yuboradi.

Kun davomida boshqalarga soʻz bermay ovozlarning boricha sheʼr kuylayotgan shoirlar ham notiqalar ham chiroyli ovozni eshitgandan darhol jib boʻladi. Sababi, baxshi gʻoyat obrazga kirib gruzin xalqining mashhur shoiri Shota Rustavelining «Yoʻlbars terisini yopingan pahlavon»



dostonini kuylayotgan edi. O`zga millat vakillari so`zlariga tushunmasa ham baxshining har xil qiyofaga kirib, goh tunarib, goh kulib, goh kuyunib, goh sevinib kuylayotganidan-oq baxshining dostonga aniq berilganini anglab, hech bir odam unga halaqit qila olmaydi. Baxshi shu tariqa ilhomlanib tong otib, kun ko`tarilgunga qadar dostonni ijro etadi. Yig`ilgan xalq dostonchining iste`dodiga tasannolar aytib, ba`zilari uning aktyorlik qobiliyatiga ta`zim qilsa, ba`zilari u qanday qilib dostonni yoddan bilishiga qiziqib, lol qolishadi. Sababi u paytda «Yo`lbars terisini yopingan pahlavon» dostoni O`rta Osiyo xalqlari tiliga tarjima qilinmoq tugul, ko`p xalqlar Shota Rustavelining nomini ham eshitmagan edi.

Shunga hayron bo`lgan olimlar baxshidan «Siz bu dostonni qayoqdan o`rgandingiz? Nega shu vaqtgacha bizga bildirmay yuribsiz?» deganda Fozil baxshi:

“- Men bu dostonni bundan qirq yil avval Bulung`ur qoshidagi Qoraqursaq qishlog`ida yashaydigan bir ulomo kishining kitobidan ko`rganimla u kishi mening ixlosimni anglab, shu kitobdagi asarni o`qib bergan edi. Men shu zahoti dostonni yodlab oldim va o`zim ham ijod qilib, dostonni boyitib qishloqlarda kuylab yurardim. Lekin, bir kuni qishloq mo`llasi “Sen kofirlarning dostonini kuylab, bizing dinimizga yot elning pahlavonining jasoratini kuylab yuribsiz. Endi buni ayt mang» deb nasihat qildi. Shundan boshlab bu dostonni kuylamadim. Sizlarning so`zingizga e`tibor berib qarasam, shu men kuylagan pahlavon haqida ekan... Shundan so`ng mening ham yodimga avvalgi yod bo`lgan qatorlar tushib, ichimdan takrorlab o`tirgandim. O`zimga so`z berilganda birdan dostonni boshlab yuborganim shu edi”, deydi. Ana shuni eshitgandan keyin voyagi kitobni topgan odamga 10 ming so`m sovg`a e`lon qilinadi. Ammo, o`tgan asrning 30-yillari eshong`mo`llalar quvginga uchrab, arab imlosidagi yozilgan qo`lyozmalar, kitoblar o`qish taqiqlangan vaqtda u kitoblar ham yoqib yuborilgan ekan» [3].

Haqiqatdan ham san`at bir markazdan ikkinchi markazga tarqalishi tabiiy jarayon. Sababi xalqlar orasida hech qachon chegara bo`lmaydi. «Go`ro`g`i», «Alpomish», «G`arib Oshiq», «Farhod-Shirin», «Yusuf-Ahmad», «Tohir-Zuhra» dostonlari kabi «Yo`lbars terisini yopingan pahlavon» haqidagi asarning ham bizning xalqlarimiz orasiga tarqalishi shunday madaniy aloqaning an`anaviy bog`likligi sabablidir. Ushbu dostonning O`rta Osiyoga tarqalib, uni o`zbek va qoraqalpoq ulamolarining kitoblarga ko`chirib, jirov-baxshilari kuylab yurgani alohida bir tarix. Agar Fozil baxshi mazkur dostonni kuylamaganda «bu asar O`rta Osiyoga tarqaladi» degan fikr tushimizga ham kirmas edi. Albatta, bunday adabiy aloqalarning izsiz qolmay, uni rivojlantirish har doim Fozil baxshidek hurmatli insonlarning ishida namoyon bo`ladi.

Fozil baxshi shoirhamdir. Shoir qahramonlik, romanik, tarixiy dostonlar hamda kitobiy dostonlarning eng yaxshi namunalarini kuylab kelgan. «Alpomish» dostoni uning ijodida alohida o`rin tutadi. Bu dostonning o`zbek xalq dostonchilaridan yozib olingan 40 ga yaqin variantlari orasida Fozil Yo`ldosh o`g`li varianti eng mukammali va badiiy jihatdan barkamoli hisoblanadi. Unda shoirning yuksak dostonchilik mahorati to`la namoyon bo`lgan.

Fozil Yo`ldosh o`g`li zamonaviy mavzularda ham qator doston va termalar yaratgan. Uning «Mamatkarim polvon», «Jizzax qo`zg`oloni», «Kunlarim» kabi dostonlari, «Jangchi o`g`limga», «Elat botir», «Ota nasihati», «Qurollanint», «Er yigitlar, maydonga!», «Jahon tinglagay», «Bolalarimga», «Pushkinga» kabi termalari shular jumlasidandir.

Baxshi kuylagan xalq dostonlari Ergash Jumanbulbul o`g`li, Islom shoir, Po`lkan, Abdulla shoir kabilar repertuari va original asarlari bilan birgalikda o`zbek dostonchiligi va adabiyotiga

qo‘shilgan katta hissa bo‘ldi. Shoir merosi keng o‘rganilmoqda. Shoir dafn etilgan Bulung‘ur shahrida muzey tashkil etilgan va unga haykal o‘rnatilgan [1].

#### **REFERENCES**

1. Fozil Yo‘ldosh o‘g‘li (1872-1955). URL: <https://ziyouz.uz/ozbek-ziyolilari/fozil-yoldosh-ogli/>
2. Qurbonboev B. Berdaq va o‘zbek adabiyoti. - Toshkent, 1986.
3. Arislan M. M. Pazil baqsi // «Qaraqalpaqstan mádeniyati» gazetasi, 1995, №2.

## UMUMTA'LIM MAKTABLARIDA FIZIKANI O'QITISHDA NAMOIYISH TAJRIBALARNING O'RNI VA ULARDAN FOYDALANISH METODIKASI

Xudoynazarova Visola Musurmonqulovna

Denov tadbirkorlik va pedagogika instituti  
fizika yo'nalishi 1- bosqich magistranti

<https://doi.org/10.5281/zenodo.10030309>

**Annotatsiya.** Ushbu maqolada umumta'lim maktablarida fizika fani o'qitishdagi sinflar darajasida o'quvchilar fikrlash va tasavvur qila olish doirasidan kelib chiqqan holda turli metodlardan va namoyish tajribalardan foydalanish haqida bayon qilinadi.

**Kalit so'zlar:** "Fizika", elektr toki, temperaturasi, zanjir, qonun, jism, maydon, umumta'lim, fizika o'qitish, o'quvchi, fizik tajribalar va asboblari, namoyish tajribasi va texnikasi, dars samaradorligi.

## THE ROLE OF DEMONSTRATION EXPERIMENTS AND THE METHODOLOGY OF THEIR USE IN TEACHING PHYSICS IN SECONDARY

**Abstract.** This article describes the use of various methods and demonstration experiments based on the scope of students' thinking and imagination at the grade level in teaching physics in secondary schools.

**Key words:** "Physics", electric current, temperature, chain, law, body, field, general education, physics teaching, student, physical experiments and tools, demonstration experience and techniques, lesson efficiency.

## РОЛЬ ДЕМОНСТРАЦИОННЫХ ЭКСПЕРИМЕНТОВ И МЕТОДИКА ИХ ИСПОЛЬЗОВАНИЯ ПРИ ПРЕПОДАВАНИИ ФИЗИКИ В СРЕДНЕЙ ШКОЛЕ

**Аннотация.** В данной статье описывается использование различных методов и демонстрационных экспериментов, основанных на объеме способностей учащихся мыслить и вообразить на уровне класса при преподавании физики в средней школе.

**Ключевые слова:** «Физика», электрический ток, температура, цепь, закон, тело, поле, общее образование, преподавание физики, ученик, физические эксперименты и инструменты, демонстрация опыта и приемов, эффективность урока.

Hozirda maktabimizda tarbiyalanib ta'lim olyotgan o'quvchilar har tomonlama barkamaol avlod bo'lib, hayotga kirib kelishini ta'minlash jamiyat oldidagi eng ulug' maqsadlarimizdan biri bo'lib kelmoqda. Hozirgi davr bolalari juda jadal suratlar bilan rivojlanmoqdalar. Yoshlarning kelajakdagi erishilayotgan yutuqlari mustaqil bilim olish layoqati, o'z - o'zini rivojlantirish hamda takomillashtirish bilan birgalikda hayotga qarashlari ham o'zgarib borganiga yaqqol ko'zga tashlanmoqda.

Fizika umuta'lim maktabarida haftasiga 2 soatdan o'tiladi va shu bilan birgalikda bu vaqtlar ichida o'qituvchi juda kam narsalarni o'quvchilar o'rgata oladi, sababi bu vaqt 45 daqiqadan iborat bo'lib bunda o'qituvchi o'quvchilar bilan salomlashishga davomat qilishga vazifa so'rashga va berishga ulgurishi bu vaqt davomida mavzu ham tushuntirishi kerak. Tabiiyki bundan holda o'qituvchi o'quvchilarga mavzu tushuntirishga juda kam vaqt sarflaydi va shoshiladi. Mavzudagi asosiy joylarni tushuntiradi va shu bilan dars tugaydi. Tajriba namoyish ko'rsatishga esa vaqt qolmaydi.

Boshlang'ich tasavvurlarni o'quvchilar 4-, 5-, 6- sinflarda o'tiladigan tabiatshunoslik, botanika, geografiya kabi fanlar orqali tasavvurga ega bo'ladi.

Endi biz tajriba namoyishlarini ko'rsatishga vaqtimiz bo'lmasada ularga fizik terminlarni 5 sinfgacha bo'lgan o'quvchilarga ular yoshligida o'qigan ertaklar orqali ham tushuntirib qiziqish uyg'otishimiz shu orqali ularni fizika faniga tayyorlashimiz mumkin.

Masalan: "Qizil qalpoqcha" ertagidagi bo'ri qizil qalpoqchadan oldin borish uchun o'rmonni kesib o'tibdi degan so'z o'rniga ko'chish orqali boribdi deb tushuntirsak fizikaning boshlang'ich tushunchalaridan biri bo'lgan "ko'chish" nimaligini haqida bolada tasavvur uyg'onadi. Shunday ertaklardan yana biri "Sholg'om" bunda o'quvchilar massa, og'irlik, kuch va h.k. lar haqida bilib tasavvur qila olishlari mumkin. Bobo sholg'omni torta olmagach, yordamga buvi, nabira, it, mushuk va sichqonni chaqiradi: kuchlarni qo'shilish natijasida, sholg'om o'rnidan siljiy boshlaydi va ish bajariladi.

Boshlang'ich tushunchalarda moddiy nuqta, trayektoriya, yo'l va ko'chish, vaqt, tezlik kabi kattaliklarni tushuntirishda o'quvchilarni o'zlari uchun qiziqarli bo'lib qolgan "Bo'g'irsoq" ertagi orqali qiziqtirish mumkin. O'rmon tomon yo'l olgan bo'g'irsoq trayektoriya orqali o'rmon yo'lagidan yurib, yo'lida har xil hayvonlarga duch keladi. Qo'shiq aytib berib, vaqtdan yutadi. Bu vaqt har xil hayvonlarda har xil bo'ladi. Bu mavzularda bo'g'irsoqning shakli aylana bo'lganligi sababli harakatining osonligi yo'lning notekisligi harakatga salbiy ta'sir qilmaydi. Ertak orqali ko'chish, yo'l, trayektoriya, tezlik, vaqt kabi fizik kattaliklar o'quvchilarga qiziqarli qilib tushuntirish mumkin.

O'quvchilarni fizik hodisalarni o'rganishda mustaqil ravishda kuzatish, tajribalar o'tkazish, tajriba natijalarini umumlashtirish hamda darsliklar, o'quv qo'llanmalari va boshqa qo'shimcha adabiyotlardan foydalana olishga o'rgatish juda muhimdir.

Endi 6-, 7-, 8- sinflar uchun fizikani qanday tushuntirishimiz va qiziqtirishimiz mumkin. Ma'lumki, organizm muhitning ravshanlik (yorug'lik), harorat (temperatura), namlik (absolyut va nisbiy), havo bosimi, shovqin, elektr va magnit maydoni, radiatsiya oqimi, radiaktivlik va shu kabi fizik xarakteristikalarining o'zgarishidan darhol sezadi.

Fizikani o'rganishda o'quvchilarga biofizikaga oid materiallardan ham foydalanish ayni muddao bo'ladi. Biofizika elementlarini o'quvchilarga o'rgatishda o'qitishning turli formalaridan foydalanish mumkin:dars, ekskursiya, amaliy ish va laboratoriya mashg'ulotlari, o'quvchilarning mustaqil tadqiqot olib borish faoliyati, referatlar tayyorlashi va h.k. Biroq biofizikaga oid materialni o'rganishda ko'pincha darsdan foydalanish yaxshi natijaga erishiladi.

Issiqlik hodisalari mavzularida issiqlikning inson hayotida eng muhim o'rin tutishi ko'rsatib beriladi. Bunda o'quvchilarning yosh darajasini hisobga olib, televizorda ko'rgan multfilmlari, qadimgi dunyo tarixi darslarida eshitgan olov haqidagi afsonalari eslatilib, insonning yashash uchun tabiatda olib borgan kurashlari qiziqarli holda tushuntiriladi. Darslikda ulardan ayrimlari keltirilgan. "Olovni bo'ysundirish" nafaqat eng qadimgi davrda, balki hozirgi zamonning eng kuchli texnikasida ham asosiy harakatlantiruvchi kuch ekanligi ko'rsatib beriladi. Masalan: Kosmik raketa, qit'alararo raketa, barcha kemalar, avtomobillar, traktorlar, poyezdlar va hokazo. Shunga ko'ra issiqlik hodisalarni o'rgaish, u bilan bog'liq mashinalarni ishlatish, sozlash va takomillashtirishda kerak bo'lishi tushuntiriladi. Undan keying mavzu "issiqlikni hosil qiluvchi va qabul qiluvchilar"ga o'tish bir maromda boradi. Yerdagi issiqlikning asosiy eng kata manbai - Quyoshdir. Avtomobil dvigatelida yonib turgan benzinning ham asosi Quyosh ekanligi aytib

o'tiladi. Bu bilan birga issiqlikni faqatgina nimanidir yondirish orqali emas, balki ish bajarib ham hosil qilish mumkinligi isbotlab ko'rsatish mumkin. Bundan tangani jun materialga ishqalaganda isiganligi namoyish tajriba orqali tushuntirib ko'rsatish mumkin.

Bu bilan ishning energiyaga, energiyaning ishga aylanishi tushunchasi hosil qilinishiga imkon yaratiladi. Hozirgi zamonaviy fan-texnikaning rivojlanishi bilim, amaliyot va tajriba o'zaro aloqani uzviy bog'lab borilishini taqozo qiladi. Fizika fani ishlab chiqarishdan ajratilgan alohida holda o'qitilsa, o'quvchilar bu fanning nima uchun kerakligini, uni o'rganishning nima uchun zarurligini tushunishga qiynaladilar. O'quvchilarning faqatgina fizika faniga qiziqishini oshirishga qaratilmay, balki ularning texnik faolligini takomillashtirish, fan va texnika yutuqlarining zamonaviy ishlab chiqarishdagi o'rnini va ahamiyatini ko'rsatish bilan ularning politexnik tayyorgarligini kuchaytirishni ham nazarda tutadi.

Jumladan, "Elektr sig'imi", "Kondensatorlar", "Yarim o'tkazgichli asboblarda", "Elektromagnit tebranishlar va to'lqinlar" va boshqa mavzular o'tilayotgan vaqtda uning amaliy ahamiyatiga e'tibor berilishi, o'quvchilarning texnik ijodiy qobiliyatlarini rivojlanishiga ijobiy ta'sir ko'rsatadi. O'quvchilar "Tokning magnit maydoni" masalasini o'rganishda organizm to'qimalarining magnit xossalari, to'qimalar ma'lum darajada suvga o'xshab diamagnit ekani, shuning uchun u tashqi magnit maydon ta'sirida umuman magnitlanmasligi haqida bilimga ega bo'ladilar.

Fizika fanini o'qitish jarayonida o'quvchilarni bu fanga qiziqtirishni yana bir usullaridan biri dars mobaynida fizik tajribalar tabiatdagi fizik jarayonlarni o'quvchilarning o'zlari fizikani o'rganishga qadar kuzatgan. lekin bu kuzatishlar natijasida barcha o'quvchilar ularning nimaligi haqida to'g'ri xulosa chiqara olmaydilar, albatta. Bundan tashqari hamma o'quvchilar ham mavjud jarayonlarning barchasini e'tibor bermaydilar. Shu sababli maktab sharoiti doirasida sinfda maxsus tashkil etiladigan fizik tajribalarni ko'rsatish zarur bo'ladi.

Fizikadan to'g'ri tashkil etilib, namoyish qilingan va talqin etilgan tajribalar o'quvchida nafaqat asbob uskunalari tuzilishi, ishlashini o'rganib qolmay, balki ulardagi qonuniyatlarni o'rganishiga ham imkoniyat tug'diradi. Tajriba namoyishlari asosan 9-, 10-, 11- sinf o'quvchilari o'zlari qilib ko'rishga imkon berish kerak. Fizik namoyishlar o'quvchilarga mazkur fanga bo'lgan qiziqishlarini ham oshiradi.

Namoyishlar yordamida fizik tushunchalar, fizik kattaliklar va ularni o'lchash imkoniyatlari beradi. So'ngra ularga laboratoriya ishlarini bajarishda, masalalarni yechishda ko'nikma shakllanadi, rivojlanadi va bilimlari chuqurlashib boradi. Fizika darslarining boshida shunday tajribalarni namoyish etish kerakki, ular oddiy bo'lsa ham, boshlang'ich nuqta va soda tajriba bo'lsin. Ularda ko'rgan hodisalar, keyinchalik boshqalarini tushuntirish uchun sabab bo'ladi. Fizik kattaliklarning o'lchamlari (uzunlik, vaqt, massa, bosim, temperatura va boshqalar) aniqlanadi va ular orasidagi miqdoriy va sifat bog'lanishlari ko'rsatiladi (suyulik bosimining idish tubiga bosimi).

Namoyish tajribalarini o'rgatish vaqtida fizika qonunlaridan amalda foydalanishni ko'rsatishdan iborat (issiqlik mashinasi, termometr). Keyingi namoyishlari bilimlarni chuqurlashtirishga qaratilgan. Ko'rsatiladigan namoyishlar soni ko'p bo'lmazligi zarur. Tajriba o'qituvchi tushuntirishiga ko'makchi sifatida berilishi kerak. Ishlatiladigan asboblarda sodda va turli xil bo'lishi, o'quvchi diqqatini chalg'itmasligi kerak. Eng muhimi namoyish qisqa vaqt talab qilishi muhim ahamiyatga ega. Chunki 45 daqiqa juda kam vaqt hisoblanadi. Shuningdek, u

bajarish uchun qiziqarli tajribalar ham berish orqali o'quvchini fizikaga mehrini oshirish mumkin. Masalan:

1. Yupqa devorli stakan olib, issiq suvga to'liq botirib qo'ying. Keyin ochiq tomoni bilan sovuq suvga to'nkarib qo'ying. Biroz vaqtdan so'ng stakan ichida sovuq suv ko'tariladi. Shunda savol tug'iladi. Nimaga?

2. Ikkita stakan olamiz. Ularning og'zi bilan bir xil diametrdagi rezina halqa kesib olamiz. Birinchi stakan og'ziga rezina halqani qo'yamiz. Kichik qog'oz bo'lagini stakan ichiga tashlab yoqib yuboramiz. Darhol ikkinchi stakan og'zini rezina halqa ustiga qo'yib yopamiz. 1, 2 s dan keyin yuqoridagi stakanni ko'tarsangiz pastkisi ham qo'shib ko'tariladi.

3. Qalinroq karton qog'ozdan quticha yasaymiz. Uning ichiga suv quyib qizigan elektr plitkasiga qo'ying. Suv isiydi va keyin qaynaydi. Qutiga hech narsa qilmay butun qoladi. Sababini tushuntiring.

Istalgan namoyishli tajribaning pedagogik samadorligiga ya'ni uni o'quvchilar to'liq idrok qilishlari va anglashlariga faqat ma'lum namoyishli tajribalar ko'rsatish metodi bilan erishish mumkin. O'quv materialini darsda bayon qilish bilan namoyish tajribasi o'rtasidagi bog'lanish dastlabki uslubiy talablardan biri hisoblanadi. Bunday bog'lanishni amalga oshirish uchun namoyish tajribalar qisqa muddatli bo'lishi kerak.

Shuning uchun ham namoyish tajribalarning ko'pchiligi sifat jihatidan ko'riladi. Ularni mashg'ulotlarda o'tkazish uchun miqdor jihatdan ko'riladigan tajribalarni qo'yilishiga nisbatan ancha kam vaqt talab qilinadi. Namoyish tajribalar qisqa muddatli bo'lishiga qaramay ular nihoyatda ishonchli va tushunarli bo'lishi kerak. Namoyish tajribalarning bu muhim sifatleri asosan ularni qo'yish texnikasiga bog'liq. Namoyish tajribalarini o'tkazish uslubi bilan chambarchas bog'liqdir. Namoyish texnikasi deganda xavfsizlik texnikasiga rioya qilinganda namoyish tajribaning eng katta samarasini va uning o'quvchilar tomonidan bevosita idrok qilinishini ta'minlovchi shart-sharoitlar tushuniladi.

Istalgan tajribaning samadorligi birinchi navbatda maktab fizika asboblarning sifatiga bog'liq namoyish asboblarga alohida talablar qo'yiladi. Bularga birinchi navbatda yuqori texnikaviy sifat, qurilmalarning soddaligi, etarlicha katta o'lcham, chiroyli tashqi ko'rinish kiradi. O'qitishning ko'rgazmali bo'lishi uchun tajriba asboblarning sxemalarini yig'ishda eng muhim detallari o'quvchilarga yaxshi ko'rinib turishi lozim. Yuqoridagi kabi barcha mavzularda namoyish eksperimentlarini tayyorlab, mashg'ulotlarni o'tilishi o'quvchilar tomonidan mavzularni o'zlashtirish samadorligi va ularning faolligi hamda fanga bo'lgan qiziqishlarining yanada ortishiga sababchi bo'ladi.

## REFERENCES

1. Perelman Ya.I. "Qiziqarli fizika" Toshkent, 2009 - y. 6 - bet.
2. Tursunmetov K. "Ma'lumotnoma" Toshkent, 2007 – y. 13-15- betlar .
3. Yo'ldashev M. "8-sinf fizika darslik" Toshkent, 2010 – y. 105-122- betlar.
4. Landsberg L.S. "Optika". Moskva. 1976 - y. 5-bet



ТЕОРЕТИЧЕСКИЕ ВОПРОСЫ ИСТОРИЧЕСКОЙ НАУКИ В ТРУДАХ  
МАХМУДХАДЖИ БЕХБУДИ И АБУРАУФА ФИТРАТА

Илхамов Зиёвутдин Адхамович

кандидат исторической науки, профессор.  
ТГПУ имени Низами, г.Ташкент, Узбекистан

[tarix.kafedra@mail.ru](mailto:tarix.kafedra@mail.ru)

<https://doi.org/10.5281/zenodo.10030336>

*Аннотация.* В данной статье освещаются некоторые вопросы методологии и теоретических основ исторической науки. В статье анализируются вопросы становления и развития исторической науки в Узбекистане, которое имеет свои многовековые исторические корни. Тот факт, что теоретические и научные взгляды, выдвинутые мировыми учеными в области исторической науки в начале XX века, также высказываются среднеазиатскими историками, свидетельствует о том, что развитие историографии и исторической науки происходило в гармонии с мировой историей. Надо отметить, что взгляды джадидов, особенно Махмудходжа Бехбуди и Абдурауфа Фитрата были широко распространены в основном в Центральной Азии и в некоторой степени повлияли на прогресс образовательной сферы, также они уделяли особое внимание исторической науке и высказывали свое мнение о необходимости глубокого изучения истории.

*Ключевые слова:* Историческая наука, методология исторической науки, теоретические основы исторической науки, джадид, историография, анализ, научные взгляды, Центральная Азия, мировая история, изучения истории.

THEORETICAL QUESTIONS OF HISTORICAL SCIENCE IN THE WORKS OF  
MAHMUDHAJI BEHBUDI AND ABURAUFI FITRAT

*Abstract.* This article highlights some issues of methodology and theoretical foundations of historical science. The article analyzes the formation and development of historical science in Uzbekistan, which has its centuries-old historical roots. The fact that the theoretical and scientific views put forward by world scientists in the field of historical science at the beginning of the 20th century are also expressed by Central Asian historians indicates that the development of historiography and historical science occurred in harmony with world history.

*It should be noted that the views of the Jadids, especially Mahmudhoj Behbudi and Abdurauf Fitrat, were widespread mainly in Central Asia and to some extent influenced the progress of the educational sphere; they also paid special attention to historical science and expressed their opinion on the need for a deep study of history.*

*Key words:* Historical science, methodology of historical science, theoretical foundations of historical science, Jadid, historiography, analysis, scientific views, Central Asia, world history, history studies.

С обретением государственной независимости Республика Узбекистан поставила перед собой задачи возвращения к духовно-нравственным ценностям, культуре, древним традициям нации путем создания подлинной истории узбекского народа, определения его роли в мировом сообществе на различных этапах развития. Становление и развитие исторической науки в Узбекистане имеет свои многовековые исторические корни. Тот

факт, что теоретические и научные взгляды, выдвинутые мировыми учеными в области исторической науки в начале XX века, также высказываются среднеазиатскими историками, свидетельствует о том, что развитие историографии и исторической науки происходило в гармонии с мировой историей.

Во второй половине XIX – начале XX веков, взгляды джадидов были широко распространены в основном в Центральной Азии и в некоторой степени повлияли на прогресс образовательной сферы, также они уделяли особое внимание исторической науке и высказывали свое мнение о необходимости глубокого изучения истории.

Связанные с этой проблемой в последние годы издан ряд научной и учебной литературы таких авторов, как Н.Жураев, Д.Алимова, З.Ильхомов, Г.Раджабов [1], в которых рассматриваются вопросы становления и развития исторической науки в Узбекистане. Особое внимание уделено истории развития науки, историческим трудам авторов средневековья и особенно джадидов.

В частности, с особым акцентом на развитие общества в исторической науке, ее престижное место в восприятии идентичности нации, изучению истории уделяли Махмудходжа Бехбуди (1875 – 1919 гг.), Абдурауф Фитрат (1884, Бухара – 4 октября 1938 г.) и другие. По этому поводу М.Бехбуди говорит: "Чтобы жить в современном мире, быть интеллектуальным, совершенным и праведным, необходимо выступить с призывом изучать свою родину и собственную историю" [2.18]. Из этого можно понять, что М.Бехбуди придерживался мнения, что нация может вмешиваться в социально-политические вопросы наравне с другими только тогда, когда она осознает себя, уделяя особое внимание вопросам изучения истории и исторической памяти, исторического сознания. Туркестанское просвещение видело основу прогресса в сочетании западной и восточной культур. Джадиды были особенно сведущи в области истории своей родины. Исходя из этого, он по праву считал свой народ причастным к достижениям мировой цивилизации и, опираясь на традиционный национальный опыт, разработал теорию государственного развития. Он основывал свои взгляды идеологически и методологически. В статье "История и география", лидер туркестанского джадидизма Махмудходжа Бехбуди сказал: "...что такое прогресс? Чтобы знать это, вам нужно прочитать историю. необходимо прочитать историю любому, кто хочет быть осведомлен о мире. Ибо каждая вещь ее происхождение и родословная известны в истории"[3.502-505]. Согласно точке зрения прогрессистов, изучение истории было необходимо, прежде всего, для того, чтобы понять причины прогресса и упадка в развитии нации.

Абдурауф Фитрат, в свою очередь, указывает на следующие моменты: "Какая бы нация ни хотела существовать и процветать, она должна будет знать свою историю. В конце концов, история подобна зеркалу, каждый народ увидит в ней свое положение и правила общественной жизни и заметит, что хорошее бывает хуже" [4.36-61]. Абдурауф Фитрат, один из выдающихся узбекских ученых, смог показать, что развитие узбекской исторической науки в тесной связи с развитием мировой истории, даже в некоторых отношениях с его вдумчивыми взглядами (особенно в случае исторической памяти), в какой-то степени опережало свое время. В начале XX века, когда происходило формирование различных исторических течений, Абдурауф Фитрат являлся плодовитым творцом в различных областях науки, а также работал над рядом актуальных тем, которые

касались существующих процессов социальной жизни. Особенно важны для нас работы Фитрата по истории [5.]. В этих работах взгляды и выводы Фитрата по истории и его воззрениям, научно-теоретическому содержанию, помимо соответствия научно-теоретическим вопросам современной исторической науки Туркестана в конце XIX - начале XX веков, отражали отношение восточно-мусульманских историков к исторической науке и в то же время ярко показывали его собственные взгляды на научные и теоретические вопросы.

Взгляды и суждения Абдурауфа Фитрата такого содержания можно проследить в его различных работах, его "Мухтасар ислом тарихи" ("История исламской науки" ("Краткая история ислама [религии]")) [4.100], а также "Рахбари нажот" [4.62-208] характеризуются четким изложением его научных взглядов на историческую науку. Мнения, высказанные экспертами, указывают на то, что в работе автора "Краткая история ислама" подходы к объяснению истории и освещению исторических процессов смогли достичь определенной степени успеха с точки зрения точности и совершенства, в некоторой степени отличаясь от других работ подобного содержания. Х.Болтабоев утверждает, что творчество Фитрата характеризуется ясным, ярким выражением событий, националистическим духом, и написано беспристрастно [6.3].

Второй важной работой Фитрата, отражающей его ценные познания в истории и в то же время его научные взгляды на мировую историю и восточно-мусульманскую историографию, является труд "Рахбари нажот". Книга, созданная летом 1914 года, была напечатана на персидском языке в Петрограде в 1915 году. Фитрат в своей работе "История древнего ислама" описывает историческую науку и выражает это следующим образом: - "история — это наука, которая учит прошлому, прогрессу народов и причинам их упадка" [4.36]. Хотя при этом Фитрат отражает научно-исторические взгляды шотландского историка XVIII века Д. Юма [6], в то же время можно видеть, что узбекская историография и историческая наука на территории Узбекистана в то время были полны взглядов, существовавших в Европе и других странах мира.

Говоря об исторической науке, Абдурауф Фитрат пишет: "История - очень древняя наука. Греки - первые из народов, кто написал историю. После распространения ислама и прогресса под его влиянием, наши историки написали книги, в которых приложили большие усилия в этой науке. Также мусульманские ученые, были среди тех, кто реформировал историческую науку и даже сделал её полезной наукой." [4.100].

Однако в начале XX века, когда жил и работал Фитрат, развитие науки в Туркестане относительно отставало от достижений развития мировой науки. Фитрат смог увидеть недостатки новых ученых, новых работ и открытий в области науки, увидеть наличие упадка в этих областях, а также высказал свои мысли по этому поводу: - "проходят годы и времена меняются, стремление к исторической науке утихает и превращается в интерпретацию, а понятие "творить" (концепция) остаётся в стороне" [8].

В то же время следует отметить, что из исторических трудов Абдурауфа Фитрата, в процессе изучения его взглядов на историю, можно понять, что он был прекрасно знаком и с историографией Востока, и также с научно-теоретическими взглядами европейских историков. Тот факт, что у Фитрата также были свои взгляды на историческую науку и ее предмет, компоненты и отрасли исторической науки, также можно наблюдать в его

исторических трудах, в описательных аспектах исторических процессов. В этой связи заслуживают внимания его следующие слова: - "История состоит из двух частей: всеобщей истории и частной истории. Всеобщая история — это такая история, которая фиксирует положение всех наций и обществ. Только частная история пишет историю отдельной нации и общества. Исламская история – это также частная история"[4.36].

Фитрат еще больше усовершенствовал свои взгляды на этот предмет, дав свой собственный комментарий к науке истории и ее ответвлениям в своей работе “Рахбари нажот”. Эти идеи дополняют научные гипотезы, высказанные многими историками мира в области предмета и объекта исторической науки в начале XX века. Комментарии Абдурауфа Фитрата о важности, сущности, социальных функциях истории, и ее роли в исторической памяти также чрезвычайно примечательны. Хотя до сих пор было высказано много мнений относительно образовательного значения исторической науки, мнения Фитрата дополняют взгляды на этот предмет и делают его суть более очевидной. - "Если мы объясним более четко, изучим мнения нации о возвышении, это относится к истории прошлых народов, изучим причины, которые вызвали их разрушение, оставим их, возможно, сможем понять, которые из них вызвали развитие и прогресс любой нации"[9.32-47]. Этим было показано, что любая нация непременно должна брать пример с прошлого, чтобы создать свое собственное будущее. В этой связи также уместно отметить, что в древнеримской историографии с помощью афоризмов кратко и четко было сформулировано представление о социальной функции исторического познания: «*Historia magistra vitae*» (история — наставница жизни, сокровищница примеров, иллюстрирующих добродетели и пороки) [10.33].

В заключение следует отметить, что во второй половине XIX - начале XX века в Туркестане наука история и историография не только развивались, но и смогли сформировать свои специальные школы историографии, которые смогли повлиять на развитие мировой исторической науки, а также вырастить историков, выдвинувших ряд научных взглядов в теоретических вопросах исторической науки.

В этой связи следует признать, что Махмудхужа Бехбуди и Абдурауф Фитрат, считавшиеся учеными-историками своего времени, своими научно-теоретическими взглядами и выдвинутыми мнениями по исторической науке, а также созданными историческими произведениями внесли важный вклад в развитие исторической науки в Узбекистане.

## REFERENCES

1. Жўраев Н. Тарих фалсафасининг назарий асослари. – Т.: Маънавият, 2009; Alimova D, Ilhomov Z. Tarix fani metodologiyasi (o‘quv qo‘llanma). - Т.: O‘zbekiston faylasuflari jamiyati, 2018; Алимова Д.А. История как история, история как наука. Т.И. Историческое сознание. - Т.: Ўзбекистон, 2008; Алимова Д.А. История как история, история как наука. Т.ИИ. Феномен джадидизма. - Т.: Ўзбекистон, 2009; Илхомов З.А. Жадидларнинг тарихий-илмий қарашлари / Ўзбек давлати тараққиёт босқичлари, тарихи ва тарихшунослиги масалалари // Республика илмий-амалий конференция материаллари тўплами. – Тошкент: Низомий номидаги ТДПУ, 2021. 167-172 бет; Илхомов З., Муҳаммадиев Л. Ўзбекистонда тарих фанининг

- шаклланиши: Абу Райхон Бериунийнинг тарихий-илмий қарашлари Academic Research in Educational Sciences (ARES) Volume 3 | Issue 5 | 2022. 583-589 bb; Ражабов Р ва бошқ. Тарих фани методологияси (дарслик). Тошкент, “Янги аср авлоди”. 2018; Ражабов Р. Тарих фанининг методологик асослари. - Тошкент, Истиклол, 2013; Илхомов З.А. Тарих фани назарий асослари. Toshkent, “Navro‘z”, 2021 у.
2. Бехбудий М. Танланган асарлар // Тўпловчи, сўзбоши ва изоҳлар: Б.Қосимов. 2-нашри, тузатилган ва тўлдирилган. Тошкент, “Маънавият”, 1999.
  3. Маҳмудхўжа Бехбудий. Тарих ва жуғрофия. «Оина», 1914.
  4. Фитрат Абдурауф. Танланган асарлар: 6 жилдлик. 5-жилд. Илмий рисоалар / А. Фитрат; нашрга тайёрловчи ва изоҳлар муаллифи Ҳ.Болтабоев. — Тошкент, “Маънавият”, 2010.
  5. Наим Каримов. Абдурауф Фитрат (1886-1938) // <https://ziyouz.uz>
  6. Болтабоев Ҳ. Фитрат рисоласи ҳақида. Қаранг: Абдурауф Фитрат. Мухтасар ислом тарихи. Тошкент, «Янги аср авлоди». 2004.
  7. Дэвид Юм (англ. David Hume; родившийся как Дэвид Хоум, англ. David Home; 26 апреля (7 мая) 1711 — 25 августа 1776) — философ эпохи шотландского просвещения, историк, экономист, библиотекарь и эссеист, который сегодня наиболее известен своей очень влиятельной системой философского эмпиризма, скептицизма и натурализма.
  8. Абдурауф Фитрат. Нажот йўли (Раҳбари нажот). // <http://kh-davron.uz>
  9. Илхомов З. Тарих фани методологияси. Тошкент, 2013. 32-47-бетлар.; Илхомов З.А. Тарих фани назарий асослари. Toshkent, “Navro‘z”, 2021 у.
  10. Смоленский Н.И. Теория и методология истории: учеб. пособие для студ. высш. учеб. заведений. 2-е изд., - М. : Издательский центр “Академия”, 2008.



## QUDUQLARDA GEOLOGIK VA TEXNIK TADBIRLARNING TEXNOLOGIK SAMARADORLIGINI BAHOLASH USULLARINI TANQIDIY TAHLILI

**Muhammadiyev Hamidullo Murodillayech**

t.f.f.d., “Neft va gaz ishi” kafedrası dotsenti,

**Oripova Lobar Norboyevna**

“Neft va gaz ishi” kafedrası katta o’qituvchisi.

(Qarshi muhandislik-iqtisodiyot instituti)

<https://doi.org/10.5281/zenodo.10030350>

**Annotatsiya.** Ushbu maqolada quduqlarda geologik va texnik tadbirlarning texnologik samaradorligini baholash usullarini tanqidiy tahlil qilish orqali mavjud usullarni kamchiliklari ko’rsatib o’tilgan. Siqib chiqarish xarakterini aniqlashda differensial tenglamalarini qo’llash tajribasi shuni ko’rsatadiki, ular uncha barqaror emas, ma’lumotlarga ehtiyotkorlik bilan ishlov berishni talab qiladi, ishlov berishda tasodifiy omillarni hisobga olish zarurligi ta’kidlab o’tilgan.

**Kalit so’zlar:** geologik-texnik, uyum, siqib chiqarish, ekstrapolyatsiya, texnologik samaradorlik, neft beraolishlik, baholash.

## CRITICAL ANALYSIS OF TECHNOLOGICAL EFFICIENCY ASSESSMENT METHODS OF GEOLOGICAL AND TECHNICAL MEASURES IN WELLS

**Abstract.** This article shows the shortcomings of the existing methods through a critical analysis of the methods of assessing the technological efficiency of geological and technical measures in wells. The experience of using differential equations to determine the nature of compression shows that they are not very stable, they require careful data processing, and the need to take into account random factors in the processing is emphasized.

**Key words:** geological-technical, accumulation, compression, extrapolation, technological efficiency, oil yield, evaluation.

## КРИТИЧЕСКИЙ АНАЛИЗ МЕТОДОВ ОЦЕНКИ ТЕХНОЛОГИЧЕСКОЙ ЭФФЕКТИВНОСТИ ПРОВЕДЕНИЯ ГЕОЛОГО-ТЕХНИЧЕСКИХ МЕРОПРИЯТИЙ В СКВАЖИНАХ

**Аннотация.** В данной статье показаны недостатки существующих методов посредством критического анализа методов оценки технологичности геолого-технических мероприятий в скважинах. Опыт использования дифференциальных уравнений для определения характера вытеснения показывает, что они не очень устойчивы, требуют тщательной обработки данных, подчеркивается, что при обработке необходимо учитывать случайные факторы.

**Ключевые слова:** геологик-техник, залежи, вытеснения, экстраполяция, технологическая эффективность, нефтеотдача, оценка.

Hozirgi vaqtda quduqlarda o’tkaziladigan geologik-texnik tadbirlarni (GTT) texnologik samaradorligini aniqlashni turlicha yondashuvlar mavjud. Geologik-texnik tadbirlarni qo’llash natijasida texnologik ta’sirni baholash qaysi yondashuv bo’lishidan qat’iy nazar haqiqiy ko’rsatkichlarni lohiyadagi ko’rsatkichlar bilan taqqoslash yo’li bilan amalga oshiriladi. Geologik va texnik chora-tadbirlarning ma’lum vaqt oralig’idagi ta’siri haqiqiy neft qazib olish va loyihadagi neft qazib olish o’rtasidagi farq sifatida aniqlanadi.



O'tkazilgan GTT larning samarasi maqsadga qarab alohida quduqlar, uyum maydonlari, qatlam yoki kon uchun aniqlanishi mumkin.

Asosan texnologik ko'rsatkichlarni hisoblash usullari ikkita asosiy guruhga bo'linadi: integral va differentsial. Birinchi guruhga ekstrapolyatsiya usullari – qazib chiqarish xarakteristikalarini kiradi. Bugungi kunga qadar neft, suv va suyuqlik qazib chiqarish o'rtasidagi 20 dan ortiq empirik bog'liqliklar taklif qilingan bo'lib, ular uzoq muddatli ishlaydigan ob'ektlarning haqiqiy ma'lumotlari, laboratoriya tadqiqotlari yoki ba'zi nazariy taxminlar asosida o'rnatiladi.

Geologik va texnologik sharoitlarining xilma-xilligi qazib olish quvvatlarini oshirish uchun siqib chiqarish xususiyatlarining xilma-xilligi bilan mos keladi. Ammo ularning aksariyati bir xil o'xshash usullarning o'zgartirilgan shakllari hisoblanadi. Eng samarali siqib chiqarish usullarida ham vaqt o'tishi bilan neft qazib olishning kamayishi ma'lum qonunlarga asoslanadi.

Tabiiyki, amalda geologik va texnik chora-tadbirlar samaradorligini baholash uchun har xil turdagi siqib chiqarish usullari qo'llaniladi. Masalan, V.V. Sergeev va boshqalar tomonidan [1] aniqlangan quyidagi bog'liqlik orqali amalga oshiriladi:

$$Q_n = a + b \cdot \lg Q_{suy}, \quad (1)$$

bu yerda,  $Q_n$  va  $Q_{suy}$  - qazib olingan neft va suyuqlik miqdori;  $a$  va  $b$  - doimiy koeffitsientlar.

G.A.Gamirov va M.V.Babayevlar [2] geologik-texnik tadbirlar samaradorligini baholashda quyidagi bog'liqlikdan foydalanganlar:

$$\eta = \frac{Q_n}{Q_{b.z}} \quad (2)$$

bu yerda,  $\eta$  –joriy neft beraolishlik koeffitsienti;  $Q_n$  –qazib chiqarilgan neft miqdori;  $Q_{b.z}$  –boshlang'ich balans zahira.

R.X.Muslimov va boshqalar [3] tomonidan suvlanganlik xarakteristikasi koordinatalardan foydalanganlar:

$$x = \frac{V_{suy} - V_{suy.s}}{V_{suy.s} - V_{suy.o}}; \quad (3)$$

$$y = \frac{V_n - V_{n.s}}{V_{suy} - V_{suy.s}}, \quad (4)$$

bu yerda,  $V_{suy}, V_n$  – mos ravishda o'zlashtirish boshlanganidan beri barcha quduqlaridan qazib olingan suyuqlik va neft miqdori;  $V_{suy.s}, V_{n.s}$  – mos ravishda suvsiz ishlash davr oxiridagi suyuqlik va neftning jami qazib olinishi;  $V_{suy.o}$  – grafik chizilgan vaqtga kelib qazib olingan (yakuniy) suyuqlik miqdori.

R.G.Xamzin va R.T.Fazlievlar [4] ishlatish ob'yektlarini qazib olishning so'nggi bosqichlarida geologik-texnik tadbirlarning samaradorligini baholash uchun siqib chiqarish xarakteristikasidan foydalanib, quyidagi ikkita tenglamani taklif qildilar:

$$q_n = q_0 - \frac{q_0}{Q_{op}} \cdot Q_n \quad (5)$$

$$\frac{q_s}{Q_n} = \frac{\alpha q_0}{Q_{op}} - \frac{\alpha q_0}{Q_{osuy.p}} \cdot \frac{Q_{suy}}{Q_n} \quad (6)$$

bu yerda,  $q_n$  va  $q_s$  – neft va suvning joriy debiti;  $q_0$  – barcha burg'ulangan va ishga tushirilgan quduqlarning boshlang'ich amplitudali oqim tezligi;  $Q_n$  va  $Q_{suy}$  – jami qazib olingan

neft va suyuqlik miqdori;  $Q_{op}$  va  $Q_{osuy.p}$  – qazib olish muddatida qayta tiklanadigan cheklanmagan neft va suyuqlik potentsial zahiralari;  $\alpha$  – qayta tiklanish koeffitsenti.

A.A.Kazakov turli geologik-texnik tadbirlarning texnologik samaradorligini baholashda  $Q_{suy} = f(t)$  bog'liqligini ekstrapolyatsiya qilish yo'li bilan qazib chiqarishni aniqlash taklifini ilgari surgan.

Ko'rinib turibdiki, geologik-texnik tadbirlarning samaradorligini baholash uchun siqib chiqarish xarakteristikalaridan foydalanishga oid yana bir qancha misollarni keltirish mumkin, ammo yuqoridagi bog'liqliklar orqali baholash usullar keng miqiyosda amaliy qo'llanilib kelinmoqda. Siqib chiqarish xarakteristikalari amaliy foydalanish uchun yetarlicha sodda va mavjud geologik-kon ma'lumotlar asosida tuziladi.

Biroq, siqib chiqarish xususiyatlaridan foydalanish tajribasi shuni ko'rsatadiki, ular ko'pincha noaniq va ba'zan hatto qarama-qarshi natijalarga olib keladi.

Quduqlarda geologik va texnik tadbirlarning texnologik samaradorligini baholash usullarini tanqidiy tahlil qilish orqali quyidagi kamchiliklar aniqlandi [5, 6]:

1. qo'llaniladigan matematik bog'liqliklar ishlatish ob'ektlarini qazib chiqarishdaqi haqiqiy sharoitlariga mos kelmasligi. Amalda qazib chiqarish samaradorligini oshirish uchun siqib chiqarish ko'rsatkichlarini ko'pligi sababi geologik va texnologik sharoitlarning xilma-xilligidir;

2. qatlamni o'zlashtirish yoki quduqni ishlatish uchun mavjud shart-sharoitlarni saqlab qolgan holda, asosiy loyiha ko'rsatkichlarini hisoblash. Ammo bu usulda dastlab butun bashorat qilish davri uchun joriy suyuqlik doimiyligini o'z ichiga olganligi sababli, bu variant endi asosiy emas, balki belgilangan suyuqlik tanlashni ta'minlaydigan chora-tadbirlar bilan ishlaydigan variantlardan biri bo'ladi.

3. ob'yektni ishlashining o'zgaruvchan shartlarini yoki quduqni ishlatish rejimini va texnologiyasini hisobga olishning ma'lum usullarining ma'lum emasligi.

4. qo'llaniladigan empirik bog'liqliklarni ob'yektlarni ishlashi va quduqlarni ishlatishning o'ziga xos shartlariga moslashtirishning rasmiy xarakterga ega ekanligi. Bu empirik bog'liqlik tenglamalaridan faqat ishlatishning nisbatan so'nggi bosqichidagi haqiqiy bog'liqliklarning oxirgi va boshlang'ich davri uchun chegaraviy shartlarni hisobga olmagan holda taxmin qilinadi.

Yuqoridagi kamchiliklarni to'ldirish uchun geologik-texnik tadbirlar samaradorligini baholashda siqib chiqarishning differensial ko'rsatkichlari, shu jumladan joriy ishlab chiqarish va o'rtacha sutkalik neft oqimi, qazib olishda quduqni suvlanishi, neft-suv omili va boshqalar bir qator ko'rsatkichlar qiymatlaridan foydalanilinish tavsiya etiladi.

Masalan, qazib chiqarishda geologik-texnik tadbirlardan foydalanishning texnologik samarasi  $Q_n = f(t)$  bog'liqligi bilan aniqlanadi, bu erda  $Q_n$  – yillik neft qazib olish,  $t$  – qatlamni o'zlashtirish va quduqni ishlatish vaqti. Siqib chiqarish xarakterini aniqlashda differensial tenglamalarini qo'llash tajribasi shuni ko'rsatadiki, ular uncha barqaror emas, ma'lumotlarga ehtiyotkorlik bilan ishlov berishni talab qiladi, ularni qurishda tasodifiy omillarni hisobga olish zarur.

## REFERENCES

1. Интенсификация разработки Арланского месторождения/ В.Б.Сергеев, Г.Г.Насыров, А.И.Чепайкин, З.М.Лукьянова//Сб. наук, трудов «БашНИПИнефть», вып. 64.- Уфа,

1983. - С. 3-14.
2. Гамидов Г.А., Бабаев М.В. Новый подход к оценке эффективности заводнения месторождений высоковязкой нефти // Нефтепромысловое дело. - Москва, 2004. - №1.- С. 21-26.
  3. Муслимов Р.Х., Меркулова Л.И., Гинзбург А.А. Оценка эффективности методов воздействия на обводняющиеся нефтяные пласты // Нефтяное хозяйство. - Москва, 1984. - № 12.- С. 25-31.
  4. Хамзин Р.Г., Фазлыев Р.Т. Оценка эффективности разработки эксплуатационных объектов на поздней стадии методами характеристик вытеснения // Интервал.- Москва, 2002. - № 9 (44), -С. 7-11.
  5. Turdiyev S.S., Muhammadiyev N.M., Boymurodova N.M., Abdunazarov S.C. Gaz rejimida ishlaydigan gaz osti neft uyumlarini ishlash tizimlari //Евразийский журнал академических исследований 3 (1 Part 5), - Toshkent -2023. - 64-68 b.
  6. Орипова Л.Н., Абдиразаков А.И., Жураев Э.И., Курбанов М.Т. Геолого-промысловая условия и особенности водонапорного режима разработки нефтяных залежей // Мировая наука. Проблемы и перспективы, Москва -2020. –С. 92-97.

ТАРКИБИДА МЕТАЛЛ БЎЛГАН БИРИКМАЛАРНИНГ  
ПОЛИВИНИЛХЛОРИДНИНГ ОЛОВДАН ҲИМОЯЛАШ ХОССАЛАРИ ВА  
ТЕРМОЛИЗ ЖАРАЁНИГА ТАЪСИРИНИ ЎРГАНИШ

Ф.Н.Нурқулов

т.ф.д.,проф

Кимё технологиялари илмий-тадқиқот институти лаборатория мудири

Ў.Д.Ҳакимов

Қашқадарё вилояти ФВБ

<https://doi.org/10.5281/zenodo.10030375>

**Аннотация.** Ушбу тадқиқот ишида таркибида металл ва фосфор-металл бўлган оловни секинлаштирувчи тизимлардан фойдаланган ҳолда ёнувчанлиги пасайтирилган поливинилхлорид асосида полимер композицияларни олиши усулларини ишлаб чиқилди. Қўйилган мақсадга эришиши учун таркибида металл, фосфор-азот ва фосфор-азот-металл бўлган ОСТ мавжудлигида поливинилхлориднинг термооксидланувчи парчаланиши қонуниятлари, таркибида металл бўлган ОСТ компонентларининг ўлчамлари ва ПВХ-композицияларнинг оловни секинлатиши хоссалари ва термолизи кинетикаси орасидаги ўзаро боғлиқлиги ўрганилди ҳамда ПВХ-композицияларнинг оловдан ҳимояловчи кўрсаткичларини таъминловчи ОСТ таркиби аниқланган.

**Калит сўзлар:** антипирен нанокўшимчалари, ёнувчанлик, оловбардошлик, полимер композициялар.

ОГНЕЗАЩИТНЫЕ СВОЙСТВА МЕТАЛЛСОДЕРЖАЩИХ  
ПОЛИВИНИЛХЛОРИДНЫХ СОЕДИНЕНИЙ И ВЛИЯНИЕ НА ПРОЦЕСС  
ТЕРМОЛИЗА.

**Аннотация.** В данной научно-исследовательской работе разработаны способы получения полимерных композиций на основе поливинилхлорида пониженной горючести с использованием металлических и фосфорно-металлических антипиреновых систем. Для достижения цели изучены закономерности термоокислительного разложения поливинилхлорида в присутствии ОСТ, содержащих металл, фосфор-азот и фосфор-азот-металл, размеры компонентов ОСТ, содержащих металл, и взаимосвязь огнезащитных свойств. Изучена кинетика термоллиза ПВХ-композиций, изучены огнезащитные свойства ПВХ-композиций, определено содержание ОСТ, обеспечивающего указанные показатели.

**Ключевые слова:** огнезащитные нанодобавки, горючесть, огнестойкость, полимерные композиции.

FLAMMABLE PROTECTION PROPERTIES OF METAL-CONTAINED  
POLYVINYL CHLORIDE COMPOUNDS AND EFFECTS ON THERMOLYSIS  
PROCESS.

**Abstract.** In this research work, methods of obtaining polymer compositions based on polyvinyl chloride with reduced flammability using metal and phospho-metal flame retardant systems were developed. In order to achieve the goal, the laws of thermooxidative decomposition of polyvinyl chloride in the presence of OST containing metal, phosphorus-nitrogen, and phosphorus-nitrogen-metal, the dimensions of OST components containing metal, and the interrelationship between the flame retardancy properties and thermolysis kinetics of PVC-

*compositions were studied, and the flame-retardant properties of PVC-compositions were studied. The content of the OST that provides the indicators is determined.*

**Key words:** *flame retardant nanoadditives, flammability, fire resistance, polymer compositions.*

Поливинилхлорид (ПВХ), шунингдек, у асосидаги композицион материаллар саноатда ва маиший хўжаликда энг кенг қўлланиладиган полимерлардан биридир. ПВХ дан қилинган буюмлар қурилишда, безаклаш ва қоплама материалларни, поябзал, болалар ўйинчоқларини тайёрлашда, шунингдек, озиқ-овқат маҳсулотларини қадоқловчи материал сифатида қўлланилади. Бундай турдаги буюмларни тайёрлашда, қоида бўйича, пластификациялаштирилган ПВХ қўлланилади ва бу материалнинг деформацион ва мустақамлик хоссаларини оширади. Ишлаб чиқариладиган ассортиментга қараб киритиладиган пластификатор миқдори масса бўйича 100 қисмга 40 қисмдан 90 қисмгача бўлган миқдорни ташкил қилади ва бу материалнинг ёнғинга ҳавфлиликни кескин оширади (кислород индекси пластификаторсиз ПВХ лар учун 47% бўлган миқдордан 20% гача тушади). Бундай композицион материаллар (КМ) ёнганида катта миқдорда тутун ажралиб чиқиши, аланганинг тарқалиш тезлиги юқорилиги, шунингдек, эритма томчиларини ҳосил қилиш қобилияти билан тавсифланади ва бу бундай синетик материалларнинг кенг қўлланилишини белгиланган даражада чеклайди.

Ўтказилган тадқиқотларнинг катта миқдордаги сонига қарамасдан ПВХ асосидаги КМ ларнинг ёнувчанлиги, тутун ажратиб чиқариши, ёниш ва термолиз материалларининг захарлиликни пасайтириш муаммоси тўлиқ ечилмаган. Шу сабабли, ёнишни секинлатгич (ЁС) ва оловни секинлатувчи тизимларнинг (ОСТ) янги турларини қўллаш орқали ПВХ ва у асосидаги материалларнинг ёнувчанлигини камайитириш имконини ўрганиш долзарб масала ҳисобланади.

ПВХ-композициялардаги металл бирикмаларнинг термостабиллаштирувчи ва оловдан ҳимояловчи таъсирларини самарасини баҳолаш мақсадида термогравиметрки таҳлил шароитларида кечадиган термохимёвий жараёнларнинг кинетикаси ўрганилган. Алюминий оксид тригидрати, алюминий ва магний гидроксидлари руҳ ва қалай оксидлари ҳамда руҳ гексагидроксиданати каби металл бирикмалари ПВХ массаси бўйича 25% миқдорни ташкил этишда полимер эритмасига киритилган.

Олиб борилган тадқиқотлар натижасида аниқландики, ПВХ-композициясига металл бирикмаларни киритиш, қоидага асосан, кокс қолдиғининг (КҚ) оксидланиш ва композициясини максимал парчаланиш тезликлари ҳароратининг даражаси ва миқдори таркибида металл бўлган компонентнинг кимёвий табиатига боғлиқ бўлган пластификациялаштирилган ПВХ нинг ушбу хоссалариникига нисбатан силжишига (1-жадвал) ҳамда металл гидроксидларидан фойдаланилганда парчаланиш тезлигини ҳарорат боғлиқлигини биомодал характери ҳосил бўлишига (1-жадвал, 1, 2 - расмлар) олиб келади. Юқори ҳарорат билан таъсир этилгандаги ҳосил бўлувчи КҚ учун оксидланишга турлича бўлган чидамлик хосдир. Таркибида қалай оксиди бўлган композиция энг юқори чидамликка эгаллиги кўрсатилган ва КҚ оксидланиш ҳароратининг сезиларли кўтарилиши ҳамда ушбу кўрсаткичнинг энг юқори қиймати (46%) бу тўғрисида далолат беради. Шу билан бирга термолизнинг иккала босқичида максимал тезликларнинг ҳарорат соҳалари

хамда ушбу тавсифнинг даражасидаги фарқлар 700 °C даги КҚ катталигига (у 16 дан 20% гача бўлган миқдорни ташкил этади) ўз таъсирини кўрсатмайди.

1-жадвал.

**Таркибида модификациялаштирилган бирикмалар бўлган  
пластификациялаштирилган ПВХ композицияларнинг ТГА маълумотлари**

Таркибида металл бўлган бирикмалар	T <sub>max</sub> , °C	V <sub>max</sub> , %/дақиқа	КҚ, % (350 °C да)	КҚ оксидланиши		КҚ, % (500°C да)	КҚ, % (700 °C да)
				T <sub>max</sub> , °C	V <sub>max</sub> , %/дақиқа		
-	250	14.86	11.85	495	1.3	9.7	5.3
Al <sub>2</sub> O <sub>3</sub> ·3H <sub>2</sub> O	270	15.63	31.7	514	1.8	22.5	15.8
ZnO	251	40.51	41.6	461	20.5	20	17
SnO <sub>2</sub>	290	15.3	35.6	454 535	6.4 8	46	20
Al(OH) <sub>3</sub>	268 295	5.43 10.59	32.5	532	1.9	27	20
Mg(OH) <sub>2</sub>	247 281	7.33 9.68	39.3	481	1.93	21.5	19
ZnSn(OH) <sub>2</sub>	268	31.4	32.7	548	2.3	28.5	16

Таркибида металл бўлган ЗГ лар билан модификациялаштирилган ПВХ нинг оловдан химоялаш хоссаларини таққослаш шуни кўрсатдики (2-жадвал), ушбу бирикмаларни ПВХ га киритиш КИ нинг абсолют қийматини пластификациялаштирилмаган ПВХ учун 0.8 дан 9.4% гача, пластификациялаштирилган ПВХ учун 3.3 дан 7.0 % гача оширади.

2-жадвал.

**Металл бирикмаларни ПВХ нинг оловдан химояловчи хоссаларига таъсири.**

Металл бирикмалар*	КИ, %		ΔКИ, % абс.**		КИ, % нисб.***	
	ПВХ пласт-маган	ПВХ пласт	ПВХ пласт-маган	ПВХ пласт	ПВХ пласт-маган	ПВХ пласт
-	26.0	20.0	-	-	-	-
Al(OH) <sub>3</sub>	26.8	23.3	0.8	3.3	3.0	14.2
Al <sub>2</sub> O <sub>3</sub> ·3H <sub>2</sub> O	26.8	24	0.8	4.0	3.0	16.7
SnO <sub>2</sub>	28.4	25.0	2.4	5.0	8.4	20.0
ZnO	31.2	26.8	5.2	6.8	16.7	24.4
ZnSn(OH) <sub>2</sub>	31.6	27.0	5.6	7.0	17.7	25.9
Mg(OH) <sub>2</sub>	35.4	27.0	9.4	7.0	26.5	25.9

\* Заррачаларнинг ўлчами 1-10 мкм



\*\* ΔКИ, % абс. – таркибида металл бирикмалари бўлган пластификациялаштирилган ва пластификациялаштирилмаган ПВХ-композициялардаги КИ нинг бошланғич наъмуналарниқига нисбатан ўзгариши:  $\Delta\text{КИ, \% абс.} = (\text{КИ}_{\text{ПВХ}} - \text{КИ}_{\text{ПВХ-3Г}})$

\*\*\* КИ, % нисб. – кислород индексининг нисбий ўзгариши:

$\text{КИ, \% нисб.} = (\Delta\text{КИ, \% абс.} / \text{КИ}_{\text{ПВХ}}) \cdot 100\%$

КИ нинг энг кичик абсолют ва нисбий ўзгариши таркибида алюминий бирикмалари бўлган композицияларда содир бўлади. Композиция таркибига рух оксиди, магний гидроксиди ва рух гексагидроксистаннати киритилганда КИ нисбий ўзгариши сезиларли даражада катта бўлади (25.4-253.9%).

### Турбуленлардан фойдаланган ҳолда пластификациялаштирилган ПВХ нинг ёнувчанлигини пасайтириш имкониятларини ўрганиш

Юқорида кўриб чиқилган металл таркибли ОСТ ларнинг пластификациялаштирилган ПВХ лари учун оловдан ҳимоялаш самарадорлигини ошириш имкониятларини баҳолаш мақсадида таркибига ўлчамлари 40-50 нм бўлган углерод нанонайчалар (УНН) ва мис таркибли углерод нанонайчалар (Cu-турбуленлар) қўшилган ОСТ билан модификациялаштирилган ПВХ термолизи жараёнлари ўрганилган. Турбулен қўшимчалар полимер эритмасига массаси бўйича 1% миқдоридаги композиция шакллантиришда қўшилган.

ТГА га (3-жадвал) мувофиқ, пластификациялаштирилган ПВХ га таркибида рух оксиди ва гексагидроксистаннат билан бирга УНН ва турбуленлар бўлган оловни секинлаштирувчи тизимлар қўшилиши композиция термолизи жараёнига турлича таъсир қилади.

3-жадвал.

### Таркибида металл бўлган ОСТ лар билан модификациялаштирилган ПВХ-композицияларнинг ТГА си.

Композиция таркиби	Парчаланиш босқичи		КҚ оксидланиш босқичи		700°C даги КҚ, %
	T <sub>max</sub> , °C	V <sub>max</sub> , %/дақиқа	T <sub>max</sub> , °C	V <sub>max</sub> , %/дақиқа	
пласт. ПВХ +ZnO	251	40.9	461	20.5	17
пласт. ПВХ +ZnO + Cu-турбулен	236	25.49	464	7.9	21
пласт. ПВХ +ZnO +УНН	242	40.07	443	8.92	19.5
пласт. ПВХ +ZnSn(OH)6	268	31.4	548	2.3	16
пласт. ПВХ + ZnSn(OH)6+УНН	265	28.96	531	23.03	15
пласт. ПВХ +ZnSn(OH)6+Cu-турбулен+	264	28.94	514 594	2.26 1.48	16

Таркибида нанодисперс қўшимчалар бўлган барча композицияларнинг термолиз жараёни биринчи босқичда тор ҳарорат интервалида (200-270°C) кечади, аммо унинг интенсивлиги турлича бўлади: таркибида руҳ гексагидроксиданнат бўлган композицияларнинг парчаланиш даражаси 60% дан юқори бўлган миқдорни ташкил этса, таркибида руҳ оксиди бўлган композициялар учун бу миқдор 40-45% ни ташкил қилади.

Композицияга таркибида руҳ оксиди бўлган углерод нанонайчаларини қўшиш максимал парчаланиш тезлигини ўзгартирмайди, аммо ушбу максимумни пастроқ бўлган ҳароратлар чегарасига қўчиради. Шу билан бирга, таркибида руҳ гиксогидроксиданнат бўлган композициялар учун углерод нанонайчаларини қўшишда максимал парчаланиш тезлиги ва ушбу максимумнинг ҳарорати ўзгармайди. Турбуленлар қўшилганда таркибида руҳ оксиди бўлган композицияда таркибида руҳ оксидидан ташқари углерод нанонайчалар бўлган композицияларниқига нисбатан максимал парчаланиш тезлиги пасаяди. Аммо бундай ўзгаришлар таркибида руҳ гексагидроксиданнат бўлган композицияларда содир бўлмайди.

ОСТ таркибига нанонайчалар ва турбуленларни қўшиш (4-жадвал) барча композицияларда кислород индексининг пасайишига олиб келади. Пластификациялаштирилган ПВХлар асосидаги таркибида деярли барча ўрганилаётган ОСТ лар бўлган композициялар учун термолиз жараёни характеристикалари ва хусусан оловдан ҳимоялаш характеристикалари (кислород индекси катталиги) орасидаги симбат боғлиқлик йўқ. Алангаланиш шароитлари КИ билан белгиланадиган учувчвн газ шаклидаги термолиз маҳсулотлари таркибидаги фарқлар бунга сабаб бўлиши мумкин.

**4-жадвал.**

**Пластификациялаштирилган ПВХ учун турли ОСТларнинг оловдан ҳимояловчи таъсирини баҳолаш.**

ОСТ таркиби		КИ, %	ΔКИ, % абс.	ΔКИ, % нисб.
Таркибида металл бўлган компонент	Углеродли нанодисперс компонент			
-	-	20	0	0
ZnSn(OH)6	-	27	7.0	25.9
ZnSn(OH)6	УНН	24.8	-2.2	-8.9
ZnSn(OH)6	Сu-турбулен	24.8	-2.2	-8.9
ZnO	-	26.8	6.8	25.4
ZnO	УНН	25.0	-1.8	-7.2
ZnO	Сu-турбулен	25.5	-1.3	-5.1
SnO2	-	25	5.0	20
SnO2	Сu-турбулен	23	-2.0	-8.7

\* пластификациялаштирилган ПВХ

Композицияларни атом-кучланишли микроскопия (АКМ) усулида ўрганишда (3-жадвал) маълум бўлдики, мис таркибли турбулен мавжудлигида полимер матрица танаси ва

юзасидаги заррачалар нисбатан йирик бўлган 2-5 мкм ўлчамли агломератлар ва 200-300 нм ўлчамли алоҳида жойлашган заррачалар кўринишида бўлиши мумкин.

Бунда таркибида турбулен бўлмаган композицияда алоҳида жойлашган заррачаларнинг миқдори йирик ўлчамли агломератларнинг миқдоридан бир неча мартаба кўп бўлади. Агломератлар руҳ гексагидроксистаннат заррачалари ва турбуленнинг асосий структуравий компоненти бўлган углерод наноайчаларнинг фаол юзалари орасидаги ўзаро таъсири натижасида ҳосил бўлади. Оловни секинлаштирувчи тизимларнинг ўлчамлари ва уларнинг тақсимланишидаги бундай фарқлар ПВХ-композицияларнинг термолизида ҳам маълум даражада роль ўйнаши ва натижада оловдан ҳимоялаш характеристикаларига таъсир қилиши мумкин.

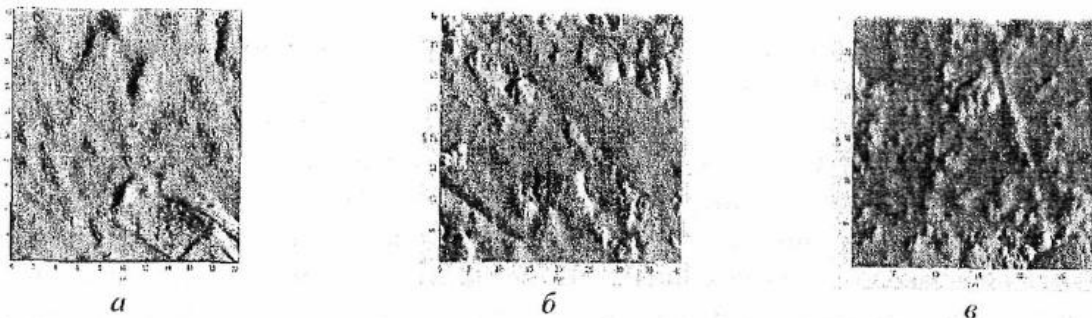

3-расм. Шаклланган наъмуналар юзаларининг микрофотосуратлари: пласт. ПВХ + ZnO+Cu-турбулен (а), пласт. ПВХ + ZnSn(OH)6 + Cu-турбулен (б), пласт. ПВХ + ZnSn(OH)6 (в).

### **Таркибида метататалл бўлган наноўлчамли бирикмаларнинг пластификациялаштирилган ПВХ нинг оловдан ҳимоялаш хоссалари ва термолиз жараёнига таъсири**

Таркибида АСАМФ ва ўлчамлари 50 нм бўлган никель ацетат, магний гидроксид, темир ва руҳоксидлари бўлган оловни секинлаштирувчи тизимларнинг пластификациялаштирилган ПВХ нинг оловдан ҳимоялаш хоссалари ва термолиз жараёнига таъсири ўрганилди (4-расм).

Олинган маълумотлар таркибида металл бирикмаларининг нанозаррачалари бўлган оловдан ҳимояланган ПВХ-композициялари термолизида кечадиган жараёнларнинг мураккаблиги ҳақида далолат беради. Хусусан, парчаланиш ва оксидланиш максимал тезликлари ҳарорати ўзгариши йўналишлари ва ушбу жараёнларнинг тезликлари катталиклари орасидаги корреляция мавжуд эмас.

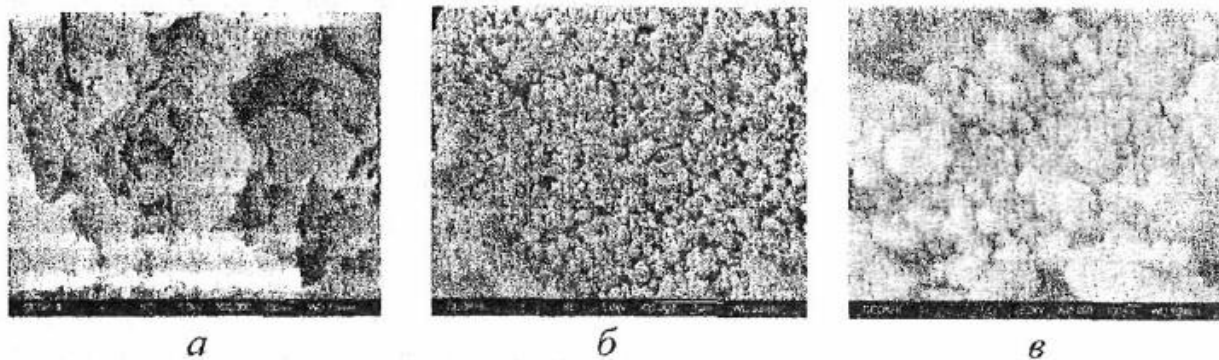

4-расм. наноўлчамли заррачаларнинг микрофототасвирлари: а – магний гидроксид, б – руҳ оксиди, в – темир оксиди.

ОСТ таркибига руҳ оксиди нанозаррачаларини киритиш термолиз жараёнини сезиларли даражадаги ўзгаришларига олиб келади. Бундай тизим мавжудлигида максимал парчаланиш тезлиги бошланғич пластификациялаштирилган ПВХ никидаги ҳарорат чегарасида бўлади, аммо бу жараён энг кичик тезлик билан кечади ва энг термочидамли кокс қолдиғи ҳосил бўлишига олиб келади (КҚ нинг максимал оксидланиш тезлиги ҳарорати 588 °С), 700 °С даги (28%) кокс қолдиғи миқдори эса таркибида фақат АСАМФ бўлган ПВХ нинг ушбу характеристикасига нисбатан икки баробар катта бўлади.

Руҳ оксиди заррачалари ўлчамларининг термолиз жараёнига таъсири баҳоланди. Таркибида микроўлчамли заррачалар ва 10 нм ўлчамли заррачалар бўлган композициялар термолизининг биринчи босқичи 240-320 °С ҳарорат чегарасида кечиб ўтади. Ушбу композицияларнинг парчаланиш тезлигини ҳароратига боғлиқлиги бимодал характерга эга. Шу билан бирга таркибида 50 нм ўлчамли заррачалар бўлган композиция учун бу боғлиқлик пастроқ ҳароратда (254 °С) максимуми унимодал эгри чизик кўринишига эга. Бунда микроўлчамли руҳ оксиди заррачалари ва ўлчамлари 10 нм бўлган заррачалар бўлганда бу жараён икки босқичда кечади. Шунингдек, кокс қолдиғининг максимал оксидланиш тезлиши ҳарорати ва ушбу характеристика катталиги орасида фарқлар мавжуд.

Полимер композицияга фосформеталл таркибли ОСТларни қўшиш тизимнинг иссиқлик физика хоссаларига ва молекуляр ҳаракатчанлигига таъсир қилади. ДСК маълумотларига мувофиқ, таркибида руҳ оксидининг наноўлчамли заррачалари бўлган композиция максимал эриш ҳароратиинтервалининг (233 °С гача) энг кескин ошиши ва эриш энтальпиясини жуда катта даражада пасайиши билан тавсифланади. Эриш энтальпиясининг пасайиши, хатто у жуда катта бўлмаса ҳам, таркибида никель ацетат заррачалари бўлган композицияларда ҳам содир бўлади. Аниқки, деструкция реакциялари билан бирга кечадиган оксидланиш реакцияларининг конденсатлашган фазадаги ингибациялаш ва структуралаш жаранлари бунга сабабдир. Бу натижалар ушбу композициянинг КҚ миқдори тўғрисидаги ТГА маълумотлари билан корреляциялашади. Бунга қарама-қарши равишда, ПВХ-композицияга темир оксиди қўшилганда эриш энтальпияси содир бўлади ва у ушбу ҳарорат чегараларида деструкция реакциялари кўплиги ва уларнинг натижасида ТГА маълумотларига мувофиқ пастмолекуляр маҳсулотларнинг ажралиб чиқмаслиги тўғрисида далолат беради.

Таркибида АСАМФ ва металл бирикмалари бўлган барча ОСТ мавжудлигида КҚ миқдори таркибида 3Г сифатида фақат АСАМФ бўлган ПВХ учун бу кўрсаткичнинг миқдоридан ошсада, таркибида магний бирикмалари бўлган тизимлардаги ҳолатларда уларнинг заррачалари ўлчамларидан қатъий назар металл таркибли компонент мавжудлигида олинадиган миқдорларга етиб бормади. Таркибида фақат АСАМФ ва руҳ бирикмалари бўлган ОСТ лар миқдори бўйича индивидуал компонентлар мавжудлигидаги олинадиганлардан анча ошиб кетадиган кокс қолдиғи ҳосил бўлишини таъминлайди. Таркибида АСАМФ билан бир қаторда руҳ оксидининг нанозаррачалари бўлган композицияларнинг самарадорлиги энг юқорилигини таъкидлаб ўтиш лозим (5-расм). Ушбу ОСТ мавжудлигида кокс қолдиғининг абсолют кўпайишмиқдор 17.1% ни ташкил этади. ПВХ-композицияга руҳ оксиди нанозаррачалари билан бирга АСАМФ қўшиш термостабил



кокс қолдиғини шаклланишига олиб келади. Унинг чиқиши 700 °C да 28 % ни ташкил қилади ва бу таркибида ўрганилаётган бошқа металл бирикмаларининг наноўлчамли заррачалари бўлган композицияларникига нисбатан деярли 2 баробар кўп. Ушбу маълумотлар кислород индекси катталиги тўғрисидаги маълумотлар билан корреляциялашади. Бу маълумотларга мувофиқ таркибида темир, никель ва магний бўлган тизимлардаги кислород индекси мос равишда 26, 25 ва 24.5% ни ташкил қилади, таркибида рух оксиди бўлган тизимда бу қиймат 27.5% га тенг.

Хулоса қилиб таъкидлаш керакки, ёнишдаполимер материалларнинг ўзини тутишини тавсифлаш учун термолиз жараёнларининг кинетикасини баҳолаш, тутун ажралиб чиқиш интенсивлиги ва кислород индекси қийматини аниқлашни ўз ичига олган комплекс ёндашув қўлланилиши лозим.

#### **Хулоса.**

1. Оловдан ҳимоялаш хоссалари юқори бўлган поливинилхлорид композицияларни олиш мақсадида термолиз қонуниятлари ва таркибида турли оловдан ҳимоялаш тизимлари бўлган композицияларнинг структураси ва таркибининг ушбу жараёнга таъсири ўрганилди.

2. Металл (алюминий, магний, рух, қалақй, темир) оксидлари ва гидроксидлари, таркибида фосфор бўлган кислота тузлари, таркибида ушбу бирикмалар бўлган поливинилхлорид композициялар ҳамда улар асосидаги оловни секинлатувчи тизимлар термолизини ўрганиш натижалари асосида жараённинг кинетик ва термодинамик хусусиятлари ҳамда композициялар таркибини поливинилхлориднинг оловдан ҳимоялаш хоссаларига таъсири тўғрисида тушунчлар шакллантирилди.

3. Таркибида рух ва қалай бўлган бирикмаларни киритиш ПВХ-композициянинг тор ҳарорат интервалида катта тезликда парчаланиши ва юқориқат интенсивликда кокс ҳосил бўлишини таъминлаши кўрсатиб берилди.

#### **REFERENCES**

1. Ўзбекистон Республикасининг 2009 йил 30 сентябрдаги “Ёнғин хавфсизлиги тўғрисида”ги Қонуни ЎРҚ-223-сон. (Ўзбекистон Республикаси қонун ҳужжатлари тўплами, 2009 й., 40-сон, 430-модда).
2. Ўзбекистон Республикаси Президентининг 2019 йил 20 февралдаги ПҚ-4198-сонли “Қурилиш материаллари саноатини тубдан такомиллаштириш ва комплекс ривожлантириш чора-тадбирлари тўғрисида” ги қарори.
3. Асеева Р.М., Заиков Г.Е. Снижение горючести полимерных материалов. М.: Знание, 1981. 61 с.
4. Вейл Э., Левчик С. Антипирены для пластмасс и текстиля. Практическое применение. Мюнхен: Издво Хансер, 2009.
5. Гликштерн М. В. Антипирены // Полимерные материалы. 2003. № 3. С. 22–23; № 4. С. 15–18.
6. Халтуринский Н.А., Берлин А.А., Попова Т.В. Горение полимеров и механизмы действия антипиренов // Успехи химии. 1984. Т. 53, № 2. С. 21.
7. Копылов В.В. Полимерные материалы с пониженной горючестью. М.: Химия, 1986. 224 с.

8. Гуль В.Е., Кулезнев В.Н. Структура и механические свойства полимеров. М.: Изд. Лабиринт, 1994. 367 с.
9. Асеева Р.М., Заиков Г.Е. Горение полимерных материалов. М.: Наука, 1981. 280 с.



“TUSHDA KECHGAN UMRLAR” ASARIDAGI KO’CHIMLAR  
(metafora va metonimiya misolida)

Murodova Sevinch Abdimo’min qizi

Termiz davlat universiteti talabasi

<https://doi.org/10.5281/zenodo.10031089>

**Annotatsiya.** Asarlarda ko’chimlar qo’llash yozuvchining quroli hisoblanadi. Shunday ekan asardagi barcha badiiy vositalar asarning qiymatidir uing o’qilish darajasini oshiradi. Biz tasvirlayotgan va uni badiiy lingvistik tahlil qilayotgan asar bu “Tushda kechgan umrlar” asaridir. Uning qiymatini oshirgan badiiy vositalarni birma bir ko’rib o’tamiz.

**Kalit so’zlar:** Metafora, metanomiya, istiora, ironiya.

MOVEMENTS IN THE WORK "LIVES LAST IN A DREAM".  
(in the case of metaphor and metonymy)

**Abstract.** The use of metaphors in works is a writer's tool. Therefore, all artistic tools in the work are the value of the work and increase the level of readability. The work we are describing and analyzing it artistically and linguistically is the work "Dreams of Past Lives". Let's take a look at the artistic tools that increase its value one by one.

**Key words:** Metaphor, metanomy, metaphor, irony.

ДВИЖЕНИЯ В РАБОТЕ «ЖИВУТ ПОСЛЕДНИЕ ВО СНЕ».  
(в случае метафоры и метонимии)

**Аннотация.** Использование метафор в произведениях – инструмент писателя. Поэтому все художественные средства в произведении представляют ценность произведения и повышают уровень читабельности. Произведение, которое мы описываем и анализируем в художественном и языковом отношении, – это произведение «Сны прошлых жизней». Давайте посмотрим на художественные инструменты, которые один за другим увеличивают его ценность.

**Ключевые слова:** Метафора, метаномия, метафора, ирония.

Ko’chim deyilganda “adabiy asarning badiiy qimmarini, ifodaliligini, ekspressivlikni kuchaytirish uchun bir narsaning nomini, belgisini ikkinchisiga ko’cherish yoki so’zlarning umumiy ko’chma ma’noda ishlatilishini” nazarda tutiladi. So’z ma’nosining ko’chish jarayonlari turli ko’rinishlarda voqe bo’ladi, bu jarayonlar va ularning natijalari sifatida yuzaga keladigan hodisalar, bu hodisalarning turlari, o’ziga xos xususiyatlari kabi masalalar o’zbek tilshunosligida ancha batafsil o’rganilgan.

Badiiy matnning lingvistik tahlili” qo’llanmasida ko’chimlar quyidagicha tasnif qilingan:

1. So’z ma’nosining sifatliy ko’chishiga asoslangan troplar: a) giperbola; b) meyozis,
2. So’z ma’nosining sifatliy ko’chishiga asoslangan tropla: a) metafora; b) metonimiya; c) ironiya. qolgan tasviriy vositalar mazkur ko’chimlarning ko’rinishi sifatida beriladi: simvol, jonlantirish, epitet – apostrofa – metaforaning; perifraza, snekdoxa, allegoriy, epitet – metonimiyaning; antifraza, sarkazm – ironiyaning; litota meyozisning ko’rinishlaridir.

Metafora. Narsa-buyum, voqea va hodisalar o’rtasidagi o’zaro o’xshashlikka asoslangan ma’no ko’chishiga metafora deyiladi. Metafora ko’chma ma’no hosil qilishning eng keng tarqalgan usullaridan biri bo’lib, mumtoz adabiyaot shunosligimizda “istiora”deb yuritilgan. Metafora orqali ma’no ko’chishida konnotativ ma’no yorqinroq aks etadi. Masalan, ot, eshak,

qo'y, it, tulki, bo'ri, musicha, lochin, burgut, lola va hayvon nomlari bo'lgan leksemalar mavjudki, bu so'zlar o'z ma'nosidan tashqari, ko'chma ma'noda juda keng qo'llanadi. Misol uchun asarlarda qo'llangan: Buqalamun bilan uchrashuv. Buqalamun metafora bo'lib kelgan.

Metonimiya. Grekchada "qayta nomlash". voqea – hodisa, narsa – buyumlar o'rtasidagi o'zaro yaqinlik va bog'liqlik asosida ma'no ko'chishiga aytiladi. <etonimiya ham qiyosga asoslanadi. Faqat "metaforada bir-biriga o'xshash predmetlarning belgilari qiyoslansa, metonimiyaqda bu ikki predmet tashqi ko'rinishi yoki ichki xususiyatlari bilan bir- biriga qandaydir aloqasi bo'lsa ham, ammo, umuman bir-biridan farq qiluvchi predmetlarning belgilari chog'ishtiriladi". Masalan: Fuzuliyning oldim qo'limga, Majnun bo'lib yig'lab qichqirdi.

Metafora.

Kuz o'lim to'shagida yotgan bemorga o'xshaydi.

oyoq ostida kasalmand xazonlar ingraydi.

Yer-u ko'kni kafandek oppoq tuman chulg'aydi.

Oq zulmat orasidan qarg'alqarning xosiyatsiz fig'oni eshitiladi.

Erta – indin osmonga motam libosini kiygan bulutlar chiqadi.

Yer-u osmon oqish, xira pardaga o'rab tashlaganday.

Qurbonay xola bu sovuq gap kimdan chiqqanini anglagan edi.

Shahnoza melisaxonaning fayzsiz yo'laklaridan o'tib borarkan, hech kimni ko'rmas, hech narsani eshitmas edi.

Bostirmaning qorayib ketgan pastak shiftida olmadekkina lampochka osilib turardi.

Millatchilikqilma!-dedi chol toshbaqaga o'xshash ingichka bo'ynini cho'zib.

Havo sovuq, osmunda zahardek qor uchqunlari erinchoq kezadi.

Qonqus olisdan jigarrang ilondek to'lg'anayotgani ko'zga tashlanardi.

Yunusboy ham, qozondek sallali Eshon ham ikki bukilib ta'zim qilishardi.

Bir mahal qarasa anhor sohilida bilalar qaldirg'ochdek tizilib o'tiribdi.

Qo'ying endi taqdir!-chollardan biri Ro'zmat otaga yumshoq dashnom berdi.

O'zim ayibdorman, bolam -dedi xuddi o'g'ir gunohiga iqror bo'lgan odamdek ishonch bilan.

Yuragi muzlab ketgandek bo'ldi.

Voyenkomat degani qassobxonadek gap.

O'sha kecha Nazira tushiga kirdi. Boshiga oppoq ro'mol o'rab olganmish. Xuddi otinoyilarga o'xsharmish.

Paltosini kiya turib dona-dona qilib ta'kidladi: -Ey, pichanni qo'riqlab yotgan qari it!

U xira pashshadek bema'ni g'o'ngilagan savollarni quvib solidi.

Qaysi tomonda iliqroq shamol essa, o'sha yoqqa qarab egiladigan, bir qarasang feodal o'tmishni ulug'laydigan, bir qarasang g'arbgga topinadigan betayin ziyoli ham emas!

Tun-yolg'izlarni sinash uchun yuborilgan jazo elchisi. Avval ko'zingniko'r qiladi. Keyin qulog'ingni shang'illatadi. Undan keyin yuragingni g'ijimlay boshlaydi.

-Yigitlar chegaradan o'tdik!- dedi jilmayib. samalyot ichi bir zumda shodon shovqinga to'lib ketdi.

-So'zlari bemavrid ekanligini bilib, darrov xatosini tuzatdi. -Sen ko'nglingni cho'ktirma,- dedi mendan ko'ra ko'proq o'zini yupatib.

Hovlida hamon musicha kukulaydi. Yozning toliqtirguvchi sukunatni yanayam chuqurlashtirishga ahd qilgandek, osoyishta va horg'in honish qiladi. O'zbekning o'zidek sodda, beozor...

Metonimiya.

-To'yni shunaqangi qars-badababg qilib o'tkazamizki, "falonchi qamalibdi" deb suyunib yurgan og'zi kattalar uyalib qolsin.

O'n oltinchi bannisaga o'n olti kishilik palataga joylashtirdi.

Guvoh sifatida "povuska" olgandan beri ayasi nuqul qulog'iga quyadi.

Zo'rsiz-ku!-dedi qaytib kelib-Ellik ikki kilo chiqdi.

Komissarning yonidan quyon telpakli kishi shitob bilano'tib ketdi.

Mauzer- ismini nega qo'ygansiz .Insonlarni men bilan yo'q qilish uchun-mi?

-Afg'onga yuborsam bo'larkan. Qirq yil qirg'in bo'lsa ajali yetgan o'ladi.

-Uzoq jim qoldi-da ikkilanibroq davom etdi. -O'zbekka o'zbek sifatida bu gapni aytishim noqulay.

Yon qo'shnilar birovbiroviga bir kosa ovqat uzatadi. Erkaklar kechurunlari choyxonaga chiqib gurunglashadi.

Bazm ayni qiziganda to'rtinchi qavat derazasi ochilib maykachan bo'lib olgan barzangi "o'chir darang-durungingni" deb hokimona buyruq berganda vujudimga titroq kirdi.

Bilagiga qizil latta o'ragan ikkitasi yo'limni to'sdi. Qiyin shulargayan, vositachi bo'lish osonmi?

"Boshlanishi o'n bir" "Volga" oldida uzoq turib qoldim. Sharcha hamon g'ujg'on o'ynar, oynavand eshik tarafdin shovqun-suron eshitalardi.

Asarda metafora va metonimiya ham ko'p o'rinlarda foydalaniladi. Asardagi badiiylikni ifodalash, undagi emotsiya va insonlarni asarga bo'lgan qarashlarini o'zgartirish va bir qancha vazifalarni bajarish uchun. "Tushda kechgan umrlar" asaridagi ko'chimlar badiiylikni ifodalash va so'zlarni tasvirsizlikdan saqlagan va uning emotsional-ekspresivligini oshirish vazifalarini bajargan.

## REFERENCES

- 1.R.Sayfullayeva, B.Mengliyev. Hozirgi o'zbek adabiy tili. -Toshkent. 2010.
- 2.H.Jamolxonov. Hozirgi o'zbek adabiy tili. -Toshkent.: Talqin, 2005.
- 3.Sh.Rahmatullayev. Hozirgi adabiy o'zbek tili. -Toshkent.: Universitet, 2006.

## ORGANIK O'G'ITLARNING TUPROQDAGI OZIQ MODDALAR MIQDORI VA O'SIMLIKLARGA TA'SIRI

**Xayrullayev Sardor Shamsiddin o'g'li**

Toshkent davlat agrar universiteti doktoranti

**Hayitov Sirojiddin Akbar o'g'li**

Toshkent davlat agrar universiteti talabasi

[hayitovsirojiddin123@gmail.com](mailto:hayitovsirojiddin123@gmail.com)

**Asilbek Umarov Alisher o'g'li**

Toshkent davlat agrar universiteti talabasi

[asilbekumarov153@gmail.com](mailto:asilbekumarov153@gmail.com)

<https://doi.org/10.5281/zenodo.10031769>

*Annotatsiya.* Bugungi kunda Organik o'g'itlar tuproqqa kompleks ta'sir ko'rsatib ekinlar, jumladan g'o'zaning o'sishi, rivojlanishi va hosildorligiga ijobiy ta'sir ko'rsatadi. Lekin ularni samaradoligini oshirish uchun organik o'g'itlar jumladan yarim chirigan qoramol go'ngi har bir tuproq –iqlim sharoitida va qishoq xo'jalik ekinida alohida har tomonlama o'rganilishi kerak. Bunda asosiy rolni tuproq unumdorligining holati o'ynaydi. Tuproq unumdorligini belgilovchi asosiy modda gumus hisoblanadi. Gumus miqdori va sifati qancha yuqori bo'lsa unumdorlik ham baland bo'ladi. Lekin, ko'pchilik olimlarning fikriga ko'ra, oxirgi 30-50 yil ichida tuproqda gumus miqdori sezilarli kamayib bomoqda. Bu jarayonning asosiy sabablaridan biri qishloq xo'jaligida organik o'g'itlarning yetishmasligi hisoblanadi.

*Kalit so'zlar:* Organik o'g'itlarning gung, chala chirigan, tula chirigan tuproqdagi oziq miqdori miqdori va o'simliklar o'sishiga samarasi.

## THE AMOUNT OF NUTRIENTS IN THE SOIL AND THE INFLUENCE OF ORGANIC FERTILIZERS ON PLANTS

*Abstract.* Today, organic fertilizers have a complex effect on the soil and have a positive effect on the growth, development and productivity of crops, including cotton. However, in order to increase their efficiency, organic fertilizers, including half-rotted cattle manure, should be studied individually in each soil-climate condition and agricultural crop. The main role in this is played by the state of soil fertility. The main substance determining soil fertility is humus. The higher the quantity and quality of humus, the higher the productivity. However, according to most scientists, the amount of humus in the soil has been significantly decreasing over the last 30-50 years. One of the main reasons for this process is the lack of organic fertilizers in agriculture.

*Key words:* Effect of organic fertilizers on nutrient content and plant growth in humus, pre-rotted and well-rotted soil.

## КОЛИЧЕСТВО ПИТАТЕЛЬНЫХ ВЕЩЕСТВ В ПОЧВЕ И ВЛИЯНИЕ ОРГАНИЧЕСКИХ УДОБРЕНИЙ НА РАСТЕНИЯ

*Аннотация.* Сегодня органические удобрения комплексно воздействуют на почву и положительно влияют на рост, развитие и продуктивность сельскохозяйственных культур, в том числе хлопка. Но для повышения их эффективности органические удобрения, в том числе полуперепревший навоз крупного рогатого скота, следует изучать индивидуально для каждого почвенно-климатического условия и сельскохозяйственной культуры. Главную роль в этом играет состояние плодородия почвы. Основным

веществом, определяющим плодородие почвы, является гумус. Чем выше количество и качество гумуса, тем выше урожайность. Однако, по мнению большинства ученых, количество гумуса в почве за последние 30-50 лет значительно уменьшилось. Одной из основных причин этого процесса является недостаток органических удобрений в сельском хозяйстве.

**Ключевые слова:** Влияние органических удобрений на содержание питательных веществ и рост растений в перегнойной, предварительно перепревшей и хорошо перепревшей почве.

**Kirish.** Organik o'g'itlar tuproq unumdorligiga keskin ta'sir ko'rsatadi va bunda tuproqning asosiy moddasi bo'lgan gumus miqdori sezilarli ortadi. Uzoq vaqt davomida (125 yil) har yil mineral o'g'itlarni qo'llash (N 48 P 48 K 48) gumus miqdorini boshlang'ich darajasida ushlab turadi. Birinchi 20 yilda organik o'g'itlarni qo'llash gumus miqdorini 1,2 % dan 2 % gacha oshirdi, lekin keyingi 100 yilda organik o'g'itlarni qo'llamaslik gumus miqdorini 2,0 % dan 1,6 % ga kamaytirib yubordi. Organik o'g'itlarni muntazam 125 yil davomida qo'llash tuproqdagi gumus miqdorini 3 barobar oshirdi. (A. Johnston, 1982). Organik o'g'it sifatida go'ng, parranda qiyi xazon, uglegumin o'g'iti, bentonet, daladan chiqarib tashlangan va chiritilgan begona o'tlarni qo'shish mumkin. Organik o'g'itlar tuproq unumdorligiga va ekinlar hosildorligiga beqiyos katta ahamiyatga ega. Organik o'g'itlarning tuproqning biologik aktivligini oshiradi.

Go'ngni kompostlaganda nafaqat begona o't urug'lari yo'qoladi. Turli xil kasalliklarni kamayishiga va hosildorlikni oshishiga xizmat qiladi. Yaxshi chirigan go'ng va kompostlarni ko'zgi shudgor ostiga qo'llashdan tashqari bahorda chizillash oldidan berish ham muhim ahamiyatga ega. Bu tuproq mikrobiologik faolligini yaxshilaydi, tuproq naligi va yumshoqligini ham oshiradi, qaqaloqni salbiy ta'sirini pasaytiradi hamda chigitni tez unib chiqishini va nihollar yaxshi jadal rivojlanishiga yordam beradi. Organik o'g'itlar me'yori 20 t/ga dan 40 t/ga miqdorgacha oshirilganda ularning azot miqdoriga ijobiy ta'siri yanada ortdi. Yarim chirigan qoramol go'ngiga nisbatan turli xil chiqindilardan tayyorlangan tayyorlangan kompostlar ammoniy va nitrat shaklidagi azotga kuchliroq ta'sir ko'rsatdi.

Bu kompost tarkibida nisbatan azot miqdorining yuqoriligi famda fosfogips mavjudligi bilan tushuntiriladi. Chunki fosfogips magniy karbonatli shurlangan o'tloq tuproqlarning tuproq singdirish kompleksini kalsiy kationi bilan boyitib ularning meliorativ holatini yaxshilaydi bu esa o'z navbatida tuproqning tabiiy agrokimyoviy xossalarini sezilarli yaxshilaydi. O'zbekiston Respublikasi har xil tuproq tiplarida o'tkazilgan tadqiqodlarni mineral va organik o'g'itlarni muntazam qo'llash gumus miqdorini oshiradi. Defisetsiz gumus balansiga erishish uchun har bir gektar yerga 18 t go'ng qo'llash kerak (D.S.Sattorov, A.E.Ergashov, 1989).

O'tloq-bo'z tuproqlarda almashlab ekishda 32 yil moboynida go'ngsh va mineral o'g'itlarni qo'llash natijasida gumus va yalpi azot miqdori ortishi kuzatildi (D.A.Akimaliyev, V.M.Zoloyev, 1995). Har yili organik o'g'itlar qo'llanilgan tuproqlarda harakatchan shakldagi og'ir metallar miqdorining kamayishi ularni adsorbsiyalanishi va singdirilgan holatda ushlanib turilishi bilan bog'liq. Bundan tashqari organik o'g'itlarni qo'llash tuproqdagi gumus miqdorini oshiradi. Organik o'g'itlar mustaqil ravishda ham og'ir metallarni singdirilgan holatda ushlab turishi va ularning harakatchanligini kamaytirishi mumkin. Organik o'g'itlarni gektariga 30 t/ga



dozada solish va xuddi shu dozada go'ngni NPK bilan birga qo'llash og'ir metallar miqdorini keskin kamaytiradi. (I.N.Bobobekov, 2017).

Aniqlanishicha organik o'g'itlarni torf asosida qo'llash somonli go'nga nisbatan gumus miqdorini 15-20 % ga oshiradi (A.I.Jukov, P.D.Popov, 1988). Chim podzol tuproqlarda go'ngni 100, 200 t-ga dozada qo'llash gumus miqdorini oshiradi. 50 t/ga dozadagi go'ng stabil holdagi defisitsiz gumus balansini ta'minlay olmadir (S.S.Sdobnikov, O.V.Yabangen, 1990).

**ORGANIK O'G'ITLAR G'O'ZA O'SIMLIGIGA ASOSIY POYASI  
BALANDLIGI VA BARG SONIGA TA'SIRI**

t/r	Variantlar	G'o'zao'simligida asosiy poyasining balandligi, sm					Barg soni, dona		
		15.05	1.06	1.07	1.08	1.09	15.05	1.06	1.07
	O'g'itsiz (nazorat)	3,3	11,8	37,7	50,04	68,6	1,4	3,8	9,8
	30 t/ga tovuq gungi	8,3	19,7	44,8	78,6	91,5	2,0	7,1	16,5
	30 t/ga go'ng	7,0	13,1	41,3	70,5	81,5	2,0	4,3	12,5

G'o'za o'simligining o'sishi bilan birga bitta o'simlikdagi barglar soni ham muhim ko'rsatkich hisoblanadi. Chunki fotosintez jarayoni, ya'ni organik va quruq modda hosil bo'lishi barglar soni va yuzasiga bog'liq bo'ladi. Organik o'g'itlar qo'llanilmaganda g'o'za tabiiy oziq moddalar bilan oziqlanib o'sganda barglar soni ancha kam bo'lishi aniqlandi. Shunday bulsada iyul oyida barglar soni sekin shakllandi. O'g'it berilmagan nazorat variantida bitta o'simlikdagi barg soni dinamikasi sekin o'zgardi. Tovuq gungi g'o'za o'simligida barglar soni dastlabki rivojlanish fazalarida jadal ko'paygan bo'lsada, lekin yarim chirigan qoramol go'ngi qo'llanilgan variantlarda keyingi rivojlanish fazalarida mineral o'g'itlarga nisbatan barg soni biroz kuchliroq ortdi. Organik o'g'itlar jumladan 30 t/ga me'yorda yarim chirigan go'ng qo'llanilganda bitta g'o'za o'simligidagi barg soni sezilarli ortdi. Demak, organik o'g'itlar qo'llanilganda tuproqda oziq moddalar miqdorini ortishi g'o'za o'simligida barg hosil bo'lishiga ijobiy ta'sir ko'rsatadi.

**Tadqiqot uslubiyati.** Organik o'g'itlarning sug'oriladigan tipik bo'z tuproqlar agrokimyoviy xossalariga hamda g'o'zaning o'sishi, rivojlanishi, hosildorligi va mahsulot sifatiga ta'sirini o'rganishdir. Ushbu maqsadga erishish uchun quyidagi vazifalarni bajarish kerak bo'ladi.

- Organik o'g'itlarning sug'oriladigan tipik-bo'z tuproqlar agrofizik xossa siga ta'sirini aniqlash.
- Organik o'g'itlarning tuproq kimyoviy va agrokimyoviy xossalariga ta'sirini o'rganish.
- Organik o'g'itlarning g'o'zaning oziqlanishi, o'sishi, rivojlanishi, hosildorligi va hosil sifatiga ta'sirini o'rganish.



- O'g'itlardagi oziq moddalarning o'zlashtirish darajasi va ularni tuproqdan olib chiqib ketilishini tadqiqot qilish.

- Organik o'g'itlarni qo'llashning paxta yetishtirishdagi iqtisodiy samaradorligini aniqlash.

**Tadqiqot natijalar va ularning tahlili.** Tuproqda harakatchan oziq moddalarning bo'lishi o'simliklarning yaxshi o'sib rivojlanishini ta'minlaydi. Shunday qilib, tuproqqa organik o'g'itlarni qo'llash tuproqdagi nitratli va ammoniyli azot (miqdorini butun g'o'za o'suv davrida ishonarli oshiradi. Umuman olganda, tajriba dalasi tuprog'ida ammoniy shakldagi azot miqdoriga nisbatan nitrat shakldagi azot miqdori sezilarli yuqori bo'lishi aniqlandi. Bu esa tuproqda ammonifikasiyaga nisbatan nitrifikasiya jarayoni kuchli borishini ko'rsatadi. Chunki tuproqda ammoniyning miqdori juda katta konsentrasiyaga yetsa, u tirik organizmlar, jumladan mikroorganizmlar uchun xavfli hisoblanadi.

Organik o'g'itlarni qo'llash natijasida tuproqda mineral azot miqdori ham ammoniy, ham nitrat hisobiga sezilarli ravishda ortdi. Erta bahorda va o'suv davri boshlarida tuproqdagi mineral azot miqdoriga organik o'g'itlar, azotli o'g'itlar qo'llanilishi bilan o'suv davri oxirida yana organik o'g'itlar kuchli ta'sir ko'rsatdi. Mineral o'g'itlarning ta'siri qisqa vaqt davom etgan bo'lsa, organik o'g'itlar mineral azot miqdoriga uzoq muddatli ta'sirga ega bo'ldi. Bu holat ham ammoniyli azot, ham nitratli azot hisobiga birday amalga oshdi.

Demak, organik o'g'itlarni jumladan yarim chirigan qoramol go'ngi hamda tovuq go'ngini qo'llash tuproqdagi mineral azot miqdorini sezilarli oshiradi. Umuman olganda, tovuq go'ngi va yarim chirigan qoramol go'ngi tuproqning azot rejimiga sezilarli ijobiy ta'sir ko'rsatadi, ya'ni uni kuchaytiradi. Bunda qoramol go'ngiga nisbatan tovuq go'ngi kuchli ta'sir ko'rsatadi.

Tuproqdagi yana muhim oziq moddalardan biri harakatchan fosfor hisoblanadi. Tuproqning fosfor rejimi tuproqning unumdorligini belgilashda ham muhim rol u'naydi. Tuproqda fosfatlarning harakatchan holga o'tishi juda sekin kechadi. Fosfatlar tuproqda azotga nisbatan kam harakatchan bo'ladi. Organik o'g'itlar qo'llanilgandan keyin tuproq oziq rejimining muqobillashishi, g'o'za oziqlanishini kuchayishi natijasida g'o'zaning o'sishi va rivojlanishi jadallashdi. Demak go'ng qo'llash natijasida tuproq unumdorligi, jumladan harakatchan oziq moddalar miqdori ortishi g'o'za o'sishi va rivojlanishiga ijobiy ta'sir ko'rsatdi. O'g'it berilmagan nazorat variantida ko'saklar soni dinamikasi sekin o'zgardi.

Ushbu variantda g'o'zaning o'sish jadalligi, ko'saklarni hosil bo'lishi ham kuchsiz namoyon bo'ldi. Organik o'g'itlarni qo'llash natijasida g'o'zaning o'sishi sezilarli darajada kuchaydi. Bu ayniqsa tovuq go'ngi tarkibida azotning ko'pligi bilan tushuntiriladi. Tovuuq go'ngini yarim chirigan qoramol go'ngiga nisbatan g'o'zada ko'sak hosil bo'lishiga ta'siri kuchli bo'ldi. Masalan, o'g'itsiz nazoratda bitta o'simlikdagi ko'saklar soni 1-avgust sanasida 6,5 ta, 1-sentyabr sanada 11,4 ta bo'lgan bo'lsa, 30 t/ga tovuq go'ngi qo'llanilgan variantda yuqoridagiga mos ravishda 10,1; 17,2 ta, 30 t/ga yarim chirigan qoramol go'ngi qo'llanilgan variantda tegishli 7,8; 14,0 ta bulishi kuzatildi

#### **Xulosalar.**

Organik o'g'it sifatida qo'llanilgan tovuq go'ngi va yarim chirigan qoramol go'ngi tuproqdagi harakatchan oziq moddalar miqdorini-ammoniy shaklidagi azot, nitrat shaklidagi azot, mineral azot, harakatchan fosfor va almashuvchan kallyi miqdorini butun o'suv davri davomida nazoratga nisbatan barqaror oshirib boradi. Bu holat har ikala organik o'g'it qo'llanilganida ham kuzatiladi.

Organik o'g'itlarni 30 t/ga me'yorida qo'llash g'o'zaning o'sishi rivojlanishiga ijobiy ta'sir ko'rsatadi. Bunda nazoratga nisbatan g'o'za o'simligining bo'yi, barg soni, simpodial shoxlar soni, shona soni, gul soni va ko'saklar sonini sezilarli oshiradi.

#### **REFERENCES**

1. Satarov D.S. Paxta tolasi hosilining nav-tuproq-o'g'it sistemasiga bog'liqligi // J. O'zbekiston qishloq xo'jaligi. 1980, №
2. Sattarov D.S., Xoliqulov Sh., Toshmatov N.E. – Ftor v otxodax, ispolzuyemyx v selskom xozyaystve v kachestve udobreniy. // Tezisy dokl. soveщ. «Zagryazneniye pochv i puti yego predotvrashcheniya». Tashkent. 1992. s.51.
3. Tashko'ziyev M.M., Sherbekov A.N. Rezultaty issledovaniy, napravlenyye na razrabotku agrotexnologiy obogashcheniya pochvy organicheskim veshestvom. // Yer resurslaridan samarali foydalanish muammolari. Ilmiy amaliy konferensiya materiallari. 2007 y., 11-12 sentyabr. Toshkent, 2007. 66-70 b.

UDK: 631.635.

## BUG'DOYNI RIVOJLANISH DAVRLARIGA BOG'LIQ HOLDA UMUMIY NPK MIQDORLARINING O'ZGARISHI

**G'ofurjonova Mufassalxon Shuhratjon qizi**

Toshkent davlat agrar universiteti talabasi

**Rahmonova Aziza G'ayratjon qizi**

Toshkent davlat agrar universiteti talabasi

**Tastemirova Jasmin Rustam qizi**

Toshkent davlat agrar universiteti talabasi

<https://doi.org/10.5281/zenodo.10031833>

*Аннотация.* Bugungi kunda kuzgi bug'doy don hosilini va uning sifatini oshirishda o'simlikning bargidan qo'shimcha oziqlantirish yo'li orqali erishish mumkin. Shu sababli ham Toshkent viloyatining sug'oriladigan tipik bo'z tuproqlarning agrokimyoviy xossalari yaxshilash kuzgi bug'doyni ildizdan tashqari oziqlantirishda mineral o'g'itlardan oqilonqa foydalanish mineral o'g'itlar samaradorligini oshirishga qaratilgan chora-tadbirlarni ilmiy asoslangan holda ishlab chiqish muhim vazifalardan hisoblanadi.

Respublikamizda hozirgi vaqtda sug'oriladigan yerlarda bug'doy yetishtirish evaziga don mustaqilligiga erishilib, bir qismini xorij davlatlariga sotish imkoniyatlariga erishildi.

**Калит со'злар:** Mineral o'g'it, kuzgi bug'doy, o'sishi va rivojlanishiga, tasiri o'simlikni o'sish davrlari o'g'itlar samaradorligi.

## CHANGE OF TOTAL NPK AMOUNTS DEPENDING ON WHEAT DEVELOPMENT PERIODS

*Abstract.* Today, it is possible to increase the grain yield and quality of winter wheat by supplementing the leaves of the plant. For this reason, improving the agrochemical properties of the irrigated typical gray soils of the Tashkent region, rational use of mineral fertilizers in feeding winter wheat without roots, development of measures aimed at increasing the effectiveness of mineral fertilizers on a scientific basis are important tasks.

Is considered In our republic, due to the cultivation of wheat on irrigated lands, grain independence has been achieved, and the possibility of selling a part of it to foreign countries has been achieved.

**Key words:** Mineral fertilizer, winter wheat, the growth and development, growth periods of the plant, the effectiveness of fertilizers.

## ИЗМЕНЕНИЕ ОБЩЕГО СОДЕРЖАНИЯ NPK В ЗАВИСИМОСТИ ОТ ПЕРИОДОВ РАЗВИТИЯ ПШЕНИЦЫ

*Аннотация.* Сегодня повысить урожайность зерна и качество озимой пшеницы можно за счет подкормки листьев растения. По этой причине важными задачами являются улучшение агрохимических свойств орошаемых типичных сероземов Ташкентской области, рациональное использование минеральных удобрений при подкормке озимой пшеницы без корней, разработка мероприятий, направленных на повышение эффективности минеральных удобрений на научной основе.

Считается В нашей республике за счет выращивания пшеницы на орошаемых землях достигнута зерновая независимость, а также возможность продажи ее части в зарубежные страны.

*Ключевые слова: Минеральные удобрения озимой пшеницы, ее рост и развитие, эффективность удобрений в период роста растения.*

**Kirish.** Respublikamizda hozirgi vaqtda sug'oriladigan yerlarda bug'doy yetishtirish evaziga don mustaqilligiga erishilib, bir qismini xorij davlatlariga sotish imkoniyatlariga erishildi. Endigi vazifa sug'oriladigan yerlarda dehqonchilikni intensiv rivojlantirish, resurstejamkor texnologiyalar orqali mineral o'g'itlar samaradorligini oshirishdan iborat.

O'zbekiston Respublikasi qishloq xo'jaligini rivojlantirishning 2020-2030-yillarga mo'ljallangan strategiyasida "...aholining oziq-ovqat xavfsizligini ta'minlash, qishloq xo'jaligida ilm-fan, ta'lim, axborot va maslahat xizmatlari tizimini rivojlantirish, qishloq xo'jaligida intensiv innovatsion texnologiyalarni joriy qilish, atrof-muhitni muhofaza qilish, tuproq unumdorligini oshirish, ekologik sof mahsulot yetishtirish" kabi vazifalar belgilangan.

Bu borada mazkur vazifalarni amalga oshirish uchun karbamid asosidagi suspenziyaning kuzgi bug'doy uchun maqbul me'yor va muddatlarini aniqlash bo'yicha ilmiy izlanishlar dolzarb hisoblanadi.

Tipik bo'z tuproqlarining mexanik tarkibi hamda qo'llanilgan o'g'itning me'yor va muddatlariga bog'liq holda o'simlik o'zlashtiradigan mineral o'g'itlarni yog'in-sochin va sug'orish suvi ta'sirida pastki qatlamlarga yuvilish darajasi va o'simliklarni o'zlashtirishi hamda don hosili va sifati aniqlanadi.

Sug'oriladigan tipik bo'z tuproqlar sharoitida g'oz qator oralariga ekiladigan kuzgi bug'doyda fosforli azotli kaliyli o'g'itni qo'llash me'yor va muddatlariga bog'liq holda tuproqdagi nitratli azot, harakatchan fosfor, almashinuvchi kaliyning dinamikasi va o'simlik NPK o'zlashtirishi, bir tonna don uchun sarflashi hamda fosforni foydalanish koeffitsiyenti, don hosili va sifatiga ta'sirini aniqlashdan iboratdir.

**Tadqiqot uslubiyati.** Kuzgi bug'doy o'tkaziladigan agrotexnik tadbirlarga bog'liq holda ma'dan o'g'itlar jumladan mineral o'g'itlarni maqbul me'yorlarining samaradorligi ko'pgina izlanishlarda jumladan, T.P.Piraxunov, N.M.Ibragimov, L.A.Mirzayev, B.X.Tillabekov, I.Abduraxmonov, D.U.G'ofurov., B.K.Atoyev, S.K.Maxammadiyev, M.A.Usmonova va boshqa olimlar – tadqiqotchilar tomonidan o'rganilgan.

Ammo, respublikamiz tuproqlarida fosfor, kaliy va organik o'g'itlarning yetishmaganligi, almashlab ekish tizimi o'zgarganligi, ma'dan o'g'itlarni bir tomonlama qo'llanilishi tufayli tuproq unumdorligi pasayib bormoqda.

Sug'oriladigan tipik bo'z tuproq, azot, fosfor va mahalliy kaliy o'g'iti, kuzgi bug'doyning "Grom" navi, qo'llash me'yor va muddatlari tadqiqotning obyektini;

Sug'oriladigan tipik bo'z tuproqlar sharoitida kuzgi bug'doyni o'sishi, rivojlanishi, o'simlikning oziqa moddalarni o'zlashtirilishi, don hosili va sifatini ta'minlovchi fosforli o'g'itni maqbul me'yor va muddatlarda qo'llash agrotexnologiyasini ishlab chiqish esa predmetini belgilaydi.

Kuzgi bug'doyda fosforli o'g'itlarning me'yor va muddatlarining samaradorligi dala tajribasi sharoitida tadqiq qilinadi.

Tajriba o'tkazish, fenologik kuzatuv, tuproq va o'simlik namunalari olish "Dala tajribalarini o'tkazish uslublari" (Toshkent 2007) qo'llanmasiga asosan o'tkaziladi.

Tuproq va o'simlik namunalariining agrokimyoviy tahlili "Методы агрохимических, агрофизических и микробиологических исследований в поливных хлопковых районах" usulnomasiga binoan amalga oshiriladi. Olingan ma'lumotlar B.A.Dospexov usulida statistik tahlil qilinadi. Kuzgi bug'doyda mineral o'g'itlarni qo'llashning iqtisodiy samaradorligi N.A.Baranov usulida aniqlanadi.

**Tadqiqot natijalar** Ta'kidlab o'tamizki, kuzgi bug'doy o'simligi azotli o'g'itlarga sut-mum pishish davrigacha, fosforlilarga boshoqlash davrigacha, kaliyga esa gullash davrigacha talabchan bo'ladi. Kuzgi bug'doyni oziqlantirishda NPK nisbatlarini to'g'ri belgilash asosiy omillardan bo'lib hisoblanadi.

Tipik bo'z tuproqlari sharoitida qo'llanilgan mineral o'g'itlarning me'yorlariga bog'liq holda karbamid asosidagi suspenziyalar me'yorlari va muddatlarini maqbullashtirilishi hisobiga nazorat variantida tuproqning haydov (0-30 sm) qatlamida nitratli azot miqdori (N-180, P<sub>2</sub>O<sub>5</sub>-125, K<sub>2</sub>O-90 kg/ga) dastlabki holatidan 2,7-1,9 mg/kg ga, P<sub>2</sub>O<sub>5</sub> – 0,7-2,4 mg/kg, K<sub>2</sub>O – 20-28 mg/kg farqlangan, N-NO<sub>3</sub> miqdori 16,6 mg/kg, P<sub>2</sub>O<sub>5</sub>-23,7 va K<sub>2</sub>O-300 mg/kg ni tashkil etganligi va dastlabki holatidan 2,1; 2,9 va 30,0 mg/kg ga farqlanganligi aniqlangan.

Kuzgi bug'doy 1 s. don hosili uchun 3,25 kg azot, 1,15 kg fosfor o'zlashtirsa, o'simlik orqali o'zlashtirish koeffitsiyenti 0,67 va 0,30 bo'lsa, har bir sentner don uchun 4,85 kg azot, 3,83 kg fosfor solinishi kerak bo'ladi (Pryanishnikov, Zuyev, Golubyans). Demak, kuzgi bug'doy o'simligi uchun azot, fosfor va kaliy elementlari zarurligi aniqlangan.

Lekin bular orasida fosfor alohida ahamiyatga egadir. Maqbul fosforli oziqlantirish o'simlik rivojini tezlashtiradi, natijada erta muddatlarda hosil pishib yetiladi. Fosforli oziqlanish xujayralardagi nukleoproteinlar, oqsil miqdorini keskin oshiradi.

Fosforli o'g'itlar kuzgi bug'doyni ildiz tizimini shakllanishiga va o'simlikda kechadigan barcha fiziologik jarayonlarga ijobiy ta'sir ko'rsatadi.

Fosfor bilan maqbul oziqlantirilganda ko'chatlar yaxshi qishlab chiqadi, kasallik va zararkunandalarga chidamliligi keskin ortadi. Fosfor o'simlik ildizlari tomonidan adsorbsiyalanadi, so'ng hamma to'qima hujayralarga taqsimlanadi.

O'simliklarning hosil beruvchi organlarida ko'proq fosfor to'planadi. Urug'lar shu darajada fosfor saqlashlari kerakki, ekilgan urug' ildiz otib, bu ildizlar tuproqdan oziqa olish darajasiga yetgunga qadar fosforgia talab bo'lmasin. Hujayralarda fosfor, uglerod, vodorod, kislorod, azot va boshqa unsurlar bilan qo'shilib, murakkab organik birikmalar hosil qiladi.

Agar hujayralarda fosfor va boshqa unsurlar yetishmasa, hujayra yadrosi bo'linmaydi. Shuning uchun fosforning yetishmasligi ziroat o'sishini sekinlashtiradi, meva yetilishini kechiktiradi.

O'g'it sifatida ishlatishda fosfor azotdan keyingi ikkinchi o'rinda turadi. Shu o'g'itlarning bittasi yoki ikkalasi ham tuproqqa solinadigan o'g'itlar tarkibiga kiradi. Ba'zi bir tabiiy sharoitda o'simliklarni oziqa bilan ta'minlashda fosfor o'g'iti azotdan ham ustun turishi mumkin. Fosfor, azot va oltingugurt kislorod bilan murakkab anionlar hosil qiladi. Lekin azotga nisbatan suvda kam eriydi yoki umuman erimaydi desa ham bo'ladi. Shu tufayli o'simliklar fosforni qiyin o'zlashtiradilar.

Bir gektar yerning haydov qatlami odatda eritmada 1 kg dan kam fosfor saqlaydi (umumiy fosfor miqdori 1000 kg bo'lganda ham). Shunday bo'lsa ham fosforni suvda erimasligining ijobiy tomoni bor. U ham bo'lsa, fosfor tuproqdan kam yuviladi, (azotga nisbatan) solingan tuproq

qatlamida turaveradi. Fosfor tuproqda mineral va organik shaklda uchraydi. Organik fosfor har xil

Variant tartibi	Qo'llash me'yor va muddatlari, kg/ga			Tuplanishda						Naychalashda			Amal davri oxirida (donda)		
	Tupla - nishda	Naychalashda	Boshqalashda	N	P	K	N	P	K	N	P	K			
<b>N - 150, P<sub>2</sub>O<sub>5</sub> – 105, K<sub>2</sub>O – 75 kg/ga</b>															
1	Nazorat (suv bilan)			2,050	0,450	1,240	2,850	0,620	1,210	2,100	0,750	1,400			
2	4,0	8,0	-	2,100	0,500	1,270	2,900	0,630	1,220	2,105	0,750	1,410			
3	4,0	-	12,0	2,105	0,520	1,280	2,910	0,640	1,230	2,110	0,810	1,420			
4	-	8,0	12,0	2,040	0,448	1,230	2,900	0,700	1,240	2,125	0,820	1,430			
5	4,0	8,0	12,0	2,100	0,446	1,280	2,900	0,710	1,220	2,120	0,810	1,420			
<b>N - 180, P<sub>2</sub>O<sub>5</sub> – 125, K<sub>2</sub>O – 90 kg/ga</b>															
6	Nazorat (suv bilan)			2,280	0,500	1,290	3,190	0,680	1,280	2,280	0,800	1,490			
7	4,0	8,0	-	2,320	0,550	1,300	3,110	0,700	1,300	2,300	0,810	1,500			
8	4,0	-	12,0	2,300	0,540	1,310	3,120	0,720	1,310	2,310	0,820	1,520			
9	-	8,0	12,0	2,270	0,502	1,280	3,100	0,740	1,320	2,320	0,860	1,520			
10	4,0	8,0	12,0	2,310	0,510	1,320	3,125	0,730	1,310	2,315	0,850	1,520			
<b>N - 210, P<sub>2</sub>O<sub>5</sub> – 145, K<sub>2</sub>O – 105 kg/ga</b>															
11	Nazorat (suv bilan)			2,320	0,580	1,320	3,150	0,750	1,300	2,300	0,830	1,520			
12	4,0	8,0	-	2,330	0,570	1,330	3,200	0,750	1,310	2,305	0,860	1,550			
13	4,0	-	12,0	2,340	0,580	1,340	3,210	0,800	1,320	2,338	0,870	1,560			
14	-	8,0	12,0	2,318	0,55	1,310	3,240	0,810	1,325	2,340	0,880	1,580			
15	4,0	8,0	12,0	2,335	0,575	1,345	3,250	0,810	1,320	2,335	0,880	1,500			

birikmalarning tarkibida bog'langandir. U kimyoviy reaksiyalarda ishtirok etishi mumkin, lekin shunday bo'lsa ham bir joyda muqim qoladi va faqat organik modda chirib ma'danlashgandan keyingina uni o'simliklar o'zlashtirishi mumkin.

Shuni ham aytish kerakki, O'zbekistonning tuproqlarida umumiy fosfor miqdorlari 0,15-0,20 % bo'lishiga qaramay o'simlik o'zlashtirish mumkin bo'lgan fosfor miqdori umumiy fosforni (birlamchi fosfatlar) 3,5 % va (ikkilamchi fosfatlar) 4,0 % ni tashkil qiladi. Bu esa ekinlardan xatto o'rtacha hosil olish uchun ham yetarli emas. Qolaversa, keyingi yillarda obyektiv sabablarga ko'ra dehqonchilikda fosforli o'g'itlar talab darajasidan kam qo'llanilmoqda, bu esa tuproqlarda o'simlik o'zlashtirish mumkin bo'lgan fosforni keskin kamayishiga olib kelmoqda.

Fosfor o'simliklar oziqlanishida va umuman yer yuzidagi hamma o'simliklar hayotida juda katta ahamiyatga ega, chunki u RNK, DNK va fitin tarkibiga kiradi. Tabiiy sharoitda fosforning turli xil mineral va organik birikmalari mavjud. Biroq, o'simliklar uchun asosan ortofosfat kislotasidan hosil bo'lgan tuzlari foydalidir.

#### Xulosalar.

Sug'oriladigan tipik bo'z tuproqlar sharoitida kuzgi bug'doyda fosforli o'g'itni maqbul qo'llash me'yor va muddatlarini samaradorligi ilk bor ilmiy jihatdan asoslanadi; qo'llanilgan fosforli o'g'itni azot va kaliy fonida kuzgi bug'doyda fosforni o'zlashtirish koeffitsentiga Kuzgi



bug‘doyni rivojlanish davrlariga bog‘liq holda nisbatan yuqori umumiy azot, fosfor va kaliy miqdorlari suspenziyalar 8,0 kg/ga naychalashda va 12,0 kg/ga boshqalashda N-180, P<sub>2</sub>O<sub>5</sub>–125, K<sub>2</sub>O–90 kg/ga fonida qo‘llanilganda kuzatilib, naychalash davrida mutanosib ravishda 3,100; 0,740; 1,320 % ni, don tarkibida 2,320; 0,860 va 0,520 % ni tashkil etgan

kuzgi bug‘doyda mineral o‘g‘itning maqbul (g‘o‘za va kuzgi bug‘doy qisqa rotatsiyali navbatlab ekish tizimida) qo‘llash me‘yor va muddatlarini aniqlashdan iborat. Kirish, adabiyotlar sharhi, tajriba olib borish uslubiyoti, tuproq-iqlim sharoitlari, asosiy qismda esa- olib borilgan tajriba natijalarining ilmiy taxlili, mavzuda o‘rganilgan ekin hosil ko‘rsatkichlari tahlili, xulosa va takliflardan iborat.

#### REFERENCES

1. O‘zbekiston Respublikasi Prezidentining PF-4947 - son Farmon “O‘zbekiston Respublikasini yanada rivojlantirish bo‘yicha Harakatlar strategiyasi to‘g‘risida” 2017-yil 7-fevral.
2. Ishmuxamedova R.Ch., Xasanova R.Z. Влияние подкормки озимой пшеницы через корня и листья на морфо-физиологические показатели. Актуальные проблемы современной науки. –Москва, 2017. №6 (97). -С.180-183.
3. Ataxanov N., Mo‘minov A., Xaydarov O., “Kuzgi bug‘doyni ma‘danli o‘g‘itlar bilan oziqlantirish muddatlari va me‘yori”// Boshqali, dukkakli don va moyli ekinlar seleksiyasi, urug‘chiligi hamda ularni yetishtirish agrotexnikasini rivojlantirish istiqbollari” mavzusidagi halqaro ilmiy amaliy konferensiya materiallari to‘plami, Andijon-2011-y.– B.73

UDK: 631.4+635.

**SUG'ORILADIGAN TIPIK BO'Z TUPROQLAR SHAROITIDA FOSFOR O'G'ITLAR  
TURLI MUDDAT VA USULLARDA QO'LLANILGANDA KUZGI BUG'DOYNI  
O'SISHIGA TA'SIRI**

**Djabborov Shavkat Razzoqovich**

Toshkent davlat agrar universiteti katta o'qituvchisi q.x.f.f.d. (PhD)

**Mihriddinova Odinoxon Rashidxo'ja qizi**

Toshkent davlat agrar universiteti magistranti

<https://doi.org/10.5281/zenodo.10031869>

*Annotatsiya.* Bugungi kunda Respublikaning barcha fermer xo'jaliklarida fosforli o'g'itlar kuzgi bug'doyda ilmiy - asoslanmagan me'yor, muddatlarda qo'llanilmoqda. Chunki, bu borada ilmiy izlanishlar olib borilmagan. Qolaversa g'o'za qator oralariga ekilayotgan kuzgi bug'doyda fosforli o'g'itlar fermerni imkoniyatidan kelib chiqqan holda ekishdan keyin, bug'doyni tuplanish va boshqa davrlarida ham qo'llanilayotganligi kuzatilmoqda. ma'lumki, o'simliklarning o'sishi va rivojlanish davrlarida qo'llaniladigan mineral oziqa elementlarning har birini o'z o'rni mavjud. Shuningdek, kuzgi bug'doyda fosforli o'g'itlarni maqbul me'yor va muddatlarda qo'llash ham muhim ahamiyatga egadir.

*Kalit so'zlar:* Fosforli o'g'itlarni kuzgi bug'doy, o'sishi va rivojlanishiga, mineral o'g'itlar samaradorligi.

**EFFECT OF PHOSPHORUS FERTILIZERS APPLIED AT DIFFERENT TIMES  
AND METHODS ON GROWTH OF WINTER WHEAT UNDER IRRIGATED  
TYPICAL GRAY SOIL CONDITIONS**

*Abstract.* Currently, phosphorus fertilizers are used in winter wheat in all farms of the Republic in unscientifically unfounded norms and terms. Because no scientific research has been conducted in this regard. In addition, it is observed that phosphorus fertilizers are applied to winter wheat planted between rows of cotton, after planting, and in other periods, depending on the farmer's ability. It is known that each of the mineral nutrients used during the growth and development of plants has its own role. It is also important to apply phosphorus fertilizers in the appropriate rates and periods in winter wheat.

*Key words:* Effect of phosphorus fertilizers on growth and development of winter wheat, mineral fertilizers.

**ВЛИЯНИЕ ФОСФОРНЫХ УДОБРЕНИЙ, ВНЕСЕННЫХ В РАЗНЫЕ ВРЕМЯ  
И МЕТОДЫ, НА РОСТ ОЗИМОЙ ПШЕНИЦЫ В УСЛОВИЯХ ТИПИЧНОЙ  
ОРОШАЕМОЙ СЕРОЙ ПОЧВЫ**

*Аннотация.* В настоящее время фосфорные удобрения применяются под озимой пшеницей во всех хозяйствах республики в ненаучно обоснованных нормах и условиях. Потому что никаких научных исследований на этот счет не проводилось. Кроме того, отмечено, что фосфорные удобрения вносят под озимую пшеницу, посеянную между рядами хлопчатника, после посева и в другие периоды, в зависимости от возможностей агрария. Известно, что каждое из минеральных веществ, используемых в процессе роста и развития растений, имеет свою роль. Также важно в соответствующие нормы и сроки вносить фосфорные удобрения под озимую пшеницу.

*Ключевые слова: Влияние фосфорных удобрений на рост и развитие озимой пшеницы, минеральные удобрения.*

**Kirish.** Hozirgi kunlarda Respublikaning barcha fermer xo'jaliklarida fosforli o'g'itlar kuzgi bug'doyda ilmiy - asoslanmagan me'yor, muddatlarda qo'llanilmoqda. Chunki, bu borada ilmiy izlanishlar olib borilmagan. Qolaversa g'o'za qator oralariga ekilayotgan kuzgi bug'doyda fosforli o'g'itlar fermerni imkoniyatidan kelib chiqqan holda ekishdan keyin, bug'doyni tuplanish va boshqa davrlarida ham qo'llanilayotganligi kuzatilmoqda.

Bu esa qo'llanilayotgan o'g'itlarni samaradorligi pasayishiga va kuzgi bug'doyni fosfordan deyarli foydalanmayotganligini ko'rsatadi. Shunday ekan, fosforli o'g'itlarni qo'llashning maqbul me'yor va muddatlarini ilmiy asoslash dolzarb masala hisoblanadi.

Tadqiqotda g'o'za qator oralariga ekilayotgan kuzgi bug'doyda fosforli o'g'itlarni (uch xil mineral o'g'itlar fonida) ekish oldidan kultivator o'g'itlagichda, yer ustidan sepish va tuplanish davrida qo'llash kabi muddatlarining samaradorligi ilmiy asoslanadi.

Tipik bo'z tuproqlarining mexanik tarkibi hamda qo'llanilgan o'g'itning me'yor va muddatlariga bog'liq holda o'simlik o'zlashtiradigan fosforni yog'in-sochin va sug'orish suvi ta'sirida pastki qatlamlarga yuvilish darajasi va o'simliklarni o'zlashtirishi hamda don hosili va sifati aniqlanadi.

Sug'oriladigan tipik bo'z tuproqlar sharoitida g'o'za qator oralariga ekiladigan kuzgi bug'doyda fosforli o'g'itni qo'llash me'yor va muddatlariga bog'liq holda tuproqdagi nitratli azot, harakatchan fosfor, almashinuvchi kaliyning dinamikasi va o'simlik NPK o'zlashtirishi, bir tonna don uchun sarflashi hamda fosforni foydalanish koeffitsiyenti, don hosili va sifatiga ta'sirini aniqlashdan iboratdir.

**Tadqiqot uslubiyati.** Kuzgi bug'doy o'tkaziladigan agrotexnik tadbirlarga bog'liq holda ma'dan o'g'itlar jumladan fosforli o'g'itlarni maqbul me'yorlarining samaradorligi ko'pgina izlanishlarda jumladan, T.P.Piraxunov, N.M.Ibragimov, L.A.Mirzayev, B.X.Tillabekov, I.Abduraxmonov, D.U.G'ofurov., B.K.Atoyev, S.K.Maxammadiyev, M.A.Usmonova va boshqa olimlar – tadqiqotchilar tomonidan o'rganilgan. Ammo, respublikamiz tuproqlarida fosfor, kaliy va organik o'g'itlarning yetishmaganligi, almashlab ekish tizimi o'zgarganligi, ma'dan o'g'itlarni bir tomonlama qo'llanilishi tufayli tuproq unumdorligi pasayib bormoqda.

Sug'oriladigan tipik bo'z tuproq, azot, fosfor va mahalliy kaliy o'g'iti, kuzgi bug'doyning "Grom" navi, qo'llash me'yor va muddatlari tadqiqotning obyektini; Sug'oriladigan tipik bo'z tuproqlar sharoitida kuzgi bug'doyni o'sishi, rivojlanishi, o'simlikning oziqa moddalarni o'zlashtirilishi, don hosili va sifatini ta'minlovchi fosforli o'g'itni maqbul me'yor va muddatlarda qo'llash agrotexnologiyasini ishlab chiqish esa predmetini belgilaydi.

Kuzgi bug'doyda fosforli o'g'itlarning me'yor va muddatlarining samaradorligi dala tajribasi sharoitida tadqiq qilinadi. Tajriba o'tkazish, fenologik kuzatuv, tuproq va o'simlik namunalari olish "Dala tajribalarini o'tkazish uslublari" (Toshkent 2007) qo'llanmasiga asosan o'tkaziladi.

Tuproq va o'simlik namunalarining agrokimyoviy tahlili "Методы агрохимических, агрофизических I микробиологических исследований в поливных хлопковых районах" usulnomasiga binoan amalga oshiriladi. Olingan ma'lumotlar B.A.Dospexov usulida statistik

tahlil qilinadi. Kuzgi bug‘doyda fosforli o‘g‘itlarni qo‘llashning iqtisodiy samaradorligi N.A.Baranov usulida aniqlanadi.

**Tadqiqot natijalar** Ta’kidlab o‘tamizki, kuzgi bug‘doy o‘simligi azotli o‘g‘itlarga sut-mum pishish davrigacha, fosforilarga boshoqlash davrigacha, kaliyga esa gullash davrigacha talabchan bo‘ladi. Kuzgi bug‘doyni oziqlantirishda NPK nisbatlarini to‘g‘ri belgilash asosiy omillardan bo‘lib hisoblanadi.

Kuzgi bug‘doy 1 s. don hosili uchun 3,25 kg azot, 1,15 kg fosfor o‘zlashtirsa, o‘simlik orqali o‘zlashtirish koeffitsiyenti 0,67 va 0,30 bo‘lsa, har bir sentner don uchun 4,85 kg azot, 3,83 kg fosfor solinishi kerak bo‘ladi (Pryanishnikov, Zuyev, Golubyans). Demak, kuzgi bug‘doy o‘simligi uchun azot, fosfor va kaliy elementlari zarurligi aniqlangan. Lekin bular orasida fosfor alohida ahamiyatga egadir. Maqbul fosforli oziqlantirish o‘simlik rivojini tezlashtiradi, natijada erta muddatlarda hosil pishib yetiladi. Fosforli oziqlanish xujayralardagi nukleoproteinlar, oqsil miqdorini keskin oshiradi.

Fosforli o‘g‘itlar kuzgi bug‘doyni ildiz tizimini shakllanishiga va o‘simlikda kechadigan barcha fiziologik jarayonlarga ijobiy ta’sir ko‘rsatadi. Fosfor bilan maqbul oziqlantirilganda ko‘chatlar yaxshi qishlab chiqadi, kasallik va zararkunandalarga chidamliligi keskin ortadi.

Fosfor o‘simlik ildizlari tomonidan adsorbsiyalanadi, so‘ng hamma to‘qima hujayralarga taqsimlanadi. O‘simliklarning hosil beruvchi organlarida ko‘proq fosfor to‘planadi. Urug‘lar shu darajada fosfor saqlashlari kerakki, ekilgan urug‘ ildiz otib, bu ildizlar tuproqdan oziqa olish darajasiga yetgunga qadar fosforga talab bo‘lmasin.

Hujayralarda fosfor, uglerod, vodorod, kislorod, azot va boshqa unsurlar bilan qo‘shilib, murakkab organik birikmalar hosil qiladi. Agar hujayralarda fosfor va boshqa unsurlar yetishmasa, hujayra yadrosi bo‘linmaydi. Shuning uchun fosforning yetishmasligi ziroat o‘shini sekinlashtiradi, meva yetilishini kechiktiradi. Fosfor boshqa bir necha energetik darajalarni birlashtirishda va hosil qilishda alohida ahamiyatga ega. Bu esa energiyani saqlash, bir joydan ikkinchi joyga o‘tkazish, o‘simlikdagi energiyani ozod qilish xususiyatiga ega.

### 1-jadval

Вариант тартиби	Фосфорни қўллаш усуллари ва муддатлари, кг/га			Баландлиги, см				
	Экишда н олдин ғўза қатор оралари га 13-15 см чуқурликда	Униб чиқиш даври да (сочма)	Туплан ишда (сочма)	Тупла нишда	Найч алаш да	Бошоқ лашда	Сут- мум пишиш да	Амал даври охирида
1	-	-	-	17,3	41,2	81,7	84,6	98,1
2	90	-	-	18,6	44,6	84,3	88,4	101,2

3	-	90	-	18,4	42,5	82,8	85,6	99,7
4	60	-	30	18,5	43,8	84,1	86,9	100,5
5	-	-	-	17,8	44,1	82,9	85,2	101,3
6	125	-	-	18,7	46,0	86,5	89,7	105,5
7	-	125	-	18,6	43,9	83,9	86,9	103,6
8	88	-	37	18,7	45,5	85,4	88,3	104,1
9	-	-	-	18,1	45,5	83,3	85,8	102,1
10	160	-	-	18,9	46,4	87,1	89,9	106,2
11	-	160	-	18,7	44,5	84,5	87,1	104,2
12	115	-	45	18,8	46,1	86,0	87,8	104,7

Shuning uchun fosfor yetishmaganda metabolik jarayonlar qiyinlashadi, masalan, shakarning kraxmalga va sellyulozaga aylanishi jarayonida qandning to'planib qolishi natijasida shoxlarda va barglarda antotsion dog'lar paydo bo'ladi. Fosfor xlorofill tarkibiga kirmaydi.

Xlorofillning ko'pligi odatda fosforning kamligidan va azotning ko'pligidan darak beradi. O'simliklar bu holda to'q yashil rangda bo'ladi. Tadqiqotlarning natijalariga ko'ra o'simlikda fosfor yetishmovchiligi sababli o'sishi sekinlashishi, meva to'la pishmasligi, to'q yashil barglar va shoxlar paydo bo'lishi yaqqol namoyon bo'ladi.

O'g'it sifatida ishlatishda fosfor azotdan keyingi ikkinchi o'rinda turadi. Shu o'g'itlarning bittasi yoki ikkalasi ham tuproqqa solinadigan o'g'itlar tarkibiga kiradi. Ba'zi bir tabiiy sharoitda o'simliklarni oziqa bilan ta'minlashda fosfor o'g'iti azotdan ham ustun turishi mumkin. Fosfor, azot va oltingugurt kislorod bilan murakkab anionlar hosil qiladi. Lekin azotga nisbatan suvda kam eriydi yoki umuman erimaydi desa ham bo'ladi. Shu tufayli o'simliklar fosforni qiyin o'zlashtiradilar.

Bir gektar yerning haydov qatlami odatda eritmada 1 kg dan kam fosfor saqlaydi (umumiy fosfor miqdori 1000 kg bo'lganda ham). Shunday bo'lsa ham fosforni suvda erimasligining ijobiy tomoni bor. U ham bo'lsa, fosfor tuproqdan kam yuviladi, (azotga nisbatan) solingan tuproq qatlamida turaveradi. Fosfor tuproqda mineral va organik shaklda uchraydi. Organik fosfor har xil birikmalarning tarkibida bog'langandir.

U kimyoviy reaksiyalarda ishtirok etishi mumkin, lekin shunday bo'lsa ham bir joyda muqim qoladi va faqat organik modda chirib ma'danlashgandan keyingina uni o'simliklar o'zlashtirishi mumkin. Shuni ham aytish kerakki, O'zbekistonning tuproqlarida umumiy fosfor miqdorlari 0,15-0,20 % bo'lishiga qaramay o'simlik o'zlashtirish mumkin bo'lgan fosfor miqdori umumiy fosforni (birlamchi fosfatlar) 3,5 % va (ikkilamchi fosfatlar) 4,0 % ni tashkil qiladi.

Bu esa ekinlardan xatto o'rtacha hosil olish uchun ham yetarli emas. Qolaversa, keyingi yillarida obyektiv sabablarga ko'ra dehqonchilikda fosforli o'g'itlar talab darajasidan kam qo'llanilmoqda, bu esa tuproqlarda o'simlik o'zlashtirish mumkin bo'lgan fosforni keskin kamayishiga olib kelmoqda.

Fosfor o'simliklar oziqlanishida va umuman yer yuzidagi hamma o'simliklar hayotida juda katta ahamiyatga ega, chunki u RNK, DNK va fitin tarkibiga kiradi. Tabiiy sharoitda fosforning

turli xil mineral va organik birikmalari mavjud. Biroq, o‘simliklar uchun asosan ortofosfat kislotasidan hosil bo‘lgan tuzlari foydalidir.

Dehqonchilikda tuproqdagi fosfor miqdorini sun‘iy ravishda, ya‘ni mineral va organik o‘g‘itlar hisobiga to‘ldirib borish lozim.

#### **Xulosalar.**

Sug‘oriladigan tipik bo‘z tuproqlar sharoitida kuzgi bug‘doyda fosforli o‘g‘itni maqbul qo‘llash me‘yor va muddatlarini samaradorligi ilk bor ilmiy jihatdan asoslanadi; qo‘llanilgan fosforli o‘g‘itni azot va kaliy fonida kuzgi bug‘doyda fosforli o‘zlashtirish koeffitsientiga ta‘sirini; kuzgi bug‘doyda fosforli o‘g‘itning maqbul (g‘o‘za va kuzgi bug‘doy qisqa rotatsiyali navbatlab ekish tizimida) qo‘llash me‘yor va muddatlarini aniqlashdan iborat.

Magistrlik ilmiy tadqiqot ishining tayyorlashda, uslubiy qo‘llanmalarda talab etilgan quyidagi qismlardan: Kirish, adabiyotlar sharhi, tajriba olib borish uslubiyoti, tuproq-iqlim sharoitlari, asosiy qismda esa - olib borilgan tajriba natijalarining ilmiy taxlili, mavzuda o‘rganilgan ekin hosil ko‘rsatkichlari tahlili, xulosa va takliflardan iborat.

#### **REFERENCES**

1. O‘zbekiston Respublikasi Prezidentining PF-4947 - son Farmon “O‘zbekiston Respublikasini yanada rivojlantirish bo‘yicha Harakatlar strategiyasi to‘g‘risida” 2017-yil 7-fevral.
2. Abduraxmonov I. “Irrigatsiya eroziyasiga chalingan yerlarda kuzgi bug‘doydan keyin ekilgan takroriy ekinlar hosildorligi”, // Boshqoqli, dukkakli don va moyli ekinlar seleksiyasi, urug‘chiligi hamda ularni yetishtirish agrotexnikasini rivojlantirish istiqbollari” mavzusidagi halqaro ilmiy amaliy konferensiya materiallari to‘plami, Andijon-2011-yil, 146-b.
3. Ataxanov N., Mo‘minov A., Xaydarov O., “Kuzgi bug‘doyni ma‘danli o‘g‘itlar bilan oziqlantirish muddatlari va me‘yori”,// Boshqoqli, dukkakli don va moyli ekinlar seleksiyasi, urug‘chiligi hamda ularni yetishtirish agrotexnikasini rivojlantirish istiqbollari” mavzusidagi halqaro ilmiy amaliy konferensiya materiallari to‘plami, Andijon-2011-y.– B.73
4. Atoev B. K., Maxammadiyev S.K. “Kuzgi bug‘doy navlari va o‘g‘itning tuproq oziq tartiblariga ta‘siri”. Respublika ilmiy-amaliy anjumani materiallari, Toshkent, 2014-y.–B.20-23. 22
5. Dala tajribalarini o‘tkazish uslublari. Toshkent. 2007. 147 b.



UDK: 631.4+635.

**PAXTA MAYDONLARIDAGI BEGONA O‘TLARGA AGROTEKNIKAVIY VA  
KIMYOVIY KURASHISH CHORA TADBIRLARINI G‘O‘ZA XOSILDORLIGIGA  
SAMARADORLIGI**

**Musurmonova Mukambar Pazitdinovna**

Toshkent davlat agrar universiteti assistenti

**Bovaqulova Odina Bahrom qizi**

Toshkent davlat agrar universiteti talabasi

**Ma'ripova Mehriniso Murodjon qizi**

Toshkent davlat agrar universiteti talabasi

<https://doi.org/10.5281/zenodo.10031895>

***Annotatsiya.** Bugungi kunda g‘o‘za maydonlarida tarqalgan begona o‘tlarni samarali yo‘qotishda agrotexnikaviy va kimyoviy kurashish tadbirlari birgalikda qo‘llanilganda natija samarasi yuqori bo‘lib, bir, ikki va ko‘p yillik begona o‘tlarni 80,5-90,7% ni yo‘qotib, g‘o‘zani samarali o‘sishi va rivojlanishi uchun qulay sharoit yaratib, gektaridan o‘rtacha 34,8-37,2 sentner paxta hosili yetishtirish imkoniyatlari mavjudligi to‘g‘risidagi malumotlar ushbu maqolada keltirilgan.*

***Kalit so‘zlar:** Agrotexnikaviy shudgorlash, usullari, gerbitsidlarni turlari, miqdori, begona o‘tlar, g‘o‘za, o‘sishi, rivojlanishi, paxta hosili.*

**EFFECTIVENESS OF AGROTECHNICAL AND CHEMICAL WEED  
CONTROL MEASURES IN COTTON FIELDS ON COTTON PRODUCTIVITY**

***Abstract.** According to the results of the study, the combined effect of agro-technical and chemical control measures on the effective control of weeds in cotton fields is high. This article provides information on the possibility of growing cotton with an average yield of 34.8-37.2 quintals per hectare, losing 90.7% and creating favorable conditions for the effective growth and development of cotton. listed.*

***Key words:** Agrotechnical plowing, methods, types and amounts of herbicides, weeds, cotton, growth, development, cotton yield.*

**ЭФФЕКТИВНОСТЬ АГРОТЕХНИЧЕСКИХ И ХИМИЧЕСКИХ  
МЕРОПРИЯТИЙ БОРЬБЫ С СОРНЯМИ НА ХЛОПКОВЫХ ПОЛЯХ НА  
ПРОДУКТИВНОСТЬ ХЛОПКА**

***Аннотация.** По результатам исследования комплексное влияние агротехнических и химических мер борьбы на эффективную борьбу с сорняками на хлопковых полях высокое. В данной статье приведены сведения о возможности выращивания хлопчатника со средней урожайностью 34,8-37,2 ц. с гектара, потеряв 90,7% и создав благоприятные условия для эффективного роста и развития хлопчатника.*

***Ключевые слова:** Агротехническая вспашка, приемы, виды и количества гербицидов, сорняки, хлопчатник, рост, развитие, урожайность хлопчатника.*

**Kirish**

Hozirgi paytda dunyo paxtachiligiga zararli ta'sir ko'rsatadigan begona o'tlarning 2000 dan ortiq turi, O'zbekistonda esa 74 oilaga mansub 841 ta turi aniqlangan va ularning 519 turi bir yillik, 322 turi esa ko'p yillik bo'lib, ularning 70-110 turi yoki bu hududlarda kuchli zarar

keltiradi. Har bir dalaning o'zida ham o'ta xafli begona o'tlarning 10-15 ta turini uchrgatish mumkin va ularga qarshi agrotexnologik, kimyoviy kurashish tadbirlarni uyg'unlashgan holda qo'shib olib borish natijasida ular muvaffiqiyatli bartaraf etilmoqda.

Respublikamizning paxta yetishtiriladigan maydonlarni fitosanitar holatini birgina agrotexnik tadbirlar amalga oshirish bilan yaxshilashga hamma vaqt erishib bo'lmaydi. Buning uchun ham, gerbitsidlarni qo'llash bu borada asosiy o'rinni egalaydi va uni zaminida boshqa tadbirlar bilan birgalikda qo'shib olib borish tufayli agrofitorozlarda qulay sharoit yaratish va paxta hosilini oshirishda samarali imkoniyati yaratiladi.

Shu nuqtai nazarda, Samarqand viloyati sharoitida tuproqqa asosiy ishlov berish usullari va gerbitsidlarni qo'llash masalasi agroekotizimda juda dolzarb masala hisoblanadi. Ushbu muammolarning axamiyati keyingi paytda ekologik, energetik va iqtisodiy masalalar qiyinlashgan sharoitda yanada ortadi.

Qishloq xo'jalik ekinlari hosildorligini kamayishiga olib keluvchi asosiy omillardan biri, bu paxtazorlarni begona o'tlar bilan ifloslanishi bo'lib, bunday maydonlar hajmi tashkiliy-xo'jalik ishlarini to'g'ri tashkil etilmaganligi, har yili bir xil chuqurlikda sifatsiz shudgorlash, mahalliy o'g'itlarni noto'g'ri saqlash va qo'llash, ekin maydonlari chetlaridagi hamda ariq-zovurlar atrofidagi begona o'tlarga qarshi kurashish tadbirlarning o'tkazilmasligi natijasida yildan-yilga ortib bormoqda.

Ular suv, yorug'lik, oziq moddalardan va boshqa tashqi muxit omillaridan samarali foydalanib, qo'llanilgan mineral va mahalliy o'g'itlar tarkibidan oziq elementlarni o'zlashtirish koeffitsientini 35-45 foizga, paxta hosilini 25-35 foizgacha kamaytirib, tolaning sifatini yomonlashishga olib keladi, paxta dalalarida turli xil kasallik, va zararkunandalarni tarqalishiga sababchi bo'ladi va ko'p yillik begona o'tlar qator oralariga ishlov berish texnikalarni ishlash darajasini pasaytirib, hosilni pishishi va yetilishini kechiktirib yuboradi.

Shu bois, Samarqand viloyati paxtazorlarida tarqalgan begona o'tlarga qarshi kurashishda shudgorlash usullari va gerbitsidlarni turi va normalarini samaradorligini aniqlash dolzarb masala va paxta yetishtirishni ko'paytirishdagi zarurat hisoblanadi.

**Tadqiqot uslubiyati.** Yuqoridagi ma'lumotlarga qaraganda muammolarni hal etish maqsadida bizlar 2018-2019 yillar mobaynida Samarqand viloyatida joylashgan Paxta seleksiyasi, urug'chiligi va yetishtirish agrotexnologiyalari ilmiy tadqiqot institutining (PSUEAITI) tajriba stansiyalarining o'tloqi-bo'z tuproqlari sharoitida dala tajribalari o'tkazildi. Tadqiqotlarimizda shudgorlash usullari (oddiy va ikki yarusli) hamda xar xil gerbitsidlarni paxta hosiliga ta'siri o'rganildi.

Dala tajribalari 4 takrorlashda o'tkazilib, variantlar sistematik ravishda ketma-ket bir yarusda joylashtirildi. Har bir paykalchanning umumiy maydoni (uzunligi-100 m, eni 8 qator 4,8 m) 480 m<sup>2</sup>, shundan hisobga olingani 240 m<sup>2</sup>. Tajriba dalasi tuproqlarning haydalma (0-30 sm) qatlamidagi gumus miqdori viloyat tuproqlariga muvofiq holda 0,96-1,08 %, yalpi azot 0,10-0,12 %; fosfor 0,15-0,18 % va kaliy 2,27-2,54 %, ularning harakatchan shakllari tegishlicha 15,2-16,4; 19,4- 21,7 va 280-300 mg/kg tuproqda mavjudligi aniqlandi.

Tajriba dalasidagi begona o'tlar ikki usulda:

1. Ko'z bilan chamalash
2. Aniq hisobga olish usullarida hisobga olindi.

Tajriba dalasida olib borilgan tuproqlarning agrokimyoviy tahlillari (Metodы agroximichskix analizov pochv Sredney Azii. T.,1973), G'ozadagi barcha fenologik kuzatuvlar va biometrik o'lchashlar (Dala tajribalari o'tkazish uslublari. T., 2008) uslublari bo'yicha, hosildorlik ko'rsatkichlari B.A. Dospexovning (Metodika polevoga opyta.-M.,1985) usulda dispersion tahlil qilindi.

**Tadqiqot natijalar va ularning tahlili.** Tadqiqotlarimiz natijalarimizning ko'rsatishicha, yer oddiy plugda 0-30 sm chuqurlikda shudgorlanganda, chigit ekishdan oldin ikki qatlamda 0-20 va 20-40 sm da tuproqning zichligi 1,34-1,41 g/sm<sup>3</sup>, solishtirma massasi 2,64-2,68 g/sm<sup>3</sup> va g'ovakligi 48,2-46,4% ni tashkil etgan bo'lsa, tajriba dalasi ikki yarusli plugda 30 sm chuqurlikda shudgorlangan yerlarda, tuproqning zichligi 1,31-1,35 g/sm<sup>3</sup>, solishtirma massasi 2.49-2,58 g/sm<sup>3</sup> va g'ovakligi 52,4-49,6% ni tashkil etdi.

Tajriba dalasida bir yillik begona o'tlardan olabo'ta, ituzum, kurmak, yovvoyi gultojixo'roz, g'ozatikan, semizo't, ko'p yilliklardan esa asosan, ajriq, g'umay, qo'ypechak kabilar ko'plab uchrashi hisobga olindi. Tadqiqotlarimizning natijalariga ko'ra, oddiy plugda shudgorlangan yerlarda birinchi sug'orishdan keyin, nazorat (gerbitsidsiz) variantida bir yillik begona o'tlar soni o'rtacha uch yillik ma'lumotlar bo'yicha 30,2 dona/m<sup>2</sup> ni tashkil etgan bo'lsa, gerbitsidlar qo'llanilgan variantlarda ularning soni nazorat (gerbitsidsiz) variantga nisbatan 4,08-19,39 dona/m<sup>2</sup> ga yoki 31,3-91,5% ga kamayganligi kuzatildi. Tajriba dalasida Samuray-33% e.k. gerbitsidi 1,0;1,5 va 2,0 l/ga me'yorlarida qo'llanilganda begona o'tlarni mos ravishda 81,6 va 86,2 foizga kamaytirdi.

Tadqiqotlarimizda yerni ikki yarusli plugda shudgorlangan, gerbitsidsiz (nazorat ) variantida bir yillik begona o'tlar, oddiy plugda shudgorlangan nazorat (gerbitsidsiz) variantga nisbatan 28,9 % ga, ko'p yillik begona o'tlarni esa 19,5 % kamaygan bo'lsa, gerbitsid qo'llanilgan variantlarda nazorat (gerbitsidsiz) variantga nisbatan bir yillik begona o'tlar 43,6-91,4 % ga, ko'p yillik begona o'tlar esa 30,6-92,4 % ga kam bo'lganligi anqlandi. Begona o'tlarning kamayishida eng yaxshi biologik samaradorlik Samuray 33 % e.k. (1,5 l/ga) gerbitsidi alohida qo'llanilganda, bir yillik begona o'tlar 84,6 % ga, ko'p yillik begona o'tlar 18,3 % ga kamayganligi hisobga olindi.

Demak, oddiy plugda shudgorlangan yerlarga nisbatan ikki yarusli pluglarda shudgorlangan yerlarda hamda gerbitsidlarni begona o'tlarga qarshi ketma-ket qo'llash natijasida begona o'tlar soni keskin kamayib, g'ozaning o'sishi va rivojlanishiga qulay sharoit yaratiladi va paxta hosiliga samarali ta'sir ko'rsatdi.

Dehqonchilikda barcha agrotexnologik tadbirlar ekinlarni o'sish va rivojlanishi uchun qulay sharoit yaratishga qaratilgan. Ana shu tadbirlar ichida begona o'tlarni o'z vaqtida yo'qotish muhim o'rin tutadi. Bunday sharoitda, g'oz dalalarini vegetatsiya boshidan begona o'tlardan tozalashda sifatli agrotexnika va gerbitsidlar yordamida erishish mumkin.

2016-2018 yillarda o'tkazilgan tadqiqotlarimizda oddiy plugda shudgorlangan yerlarda g'oz hosildorligi nazorat (gerbitsidsiz) variantida uch yillik o'rtacha 25,8 s/ga paxta hosili olingan bo'lsa, Stomp 33% e.k.(1,0; 1,5 va 2,0 l/ga) gerbitsidi qo'llanilganda paxta hosili tegishli 27,8; 28,6 va 28,7 s/ga ni tashkil etdi.

Tajriba dalasining ikki yarusli plugda shudgorlangan paykalchalarida g'oz hosildorligi gerbitsid ishlatilmagan nazorat variantida paxtadan 27,9 s/ga hosil olingan bo'lsa, Stomp 33% e.k. gerbitsidi (2,0l/ga) qo'llanilgan variantda paxta hosili 28,6 s/ga, Samuray 33% e.k.gerbitsidi (1,5 l/ga) qo'llanilganda paxta hosili o'rtacha 29,7 s/ga teng bo'lganligi hisobga olindi. Ushbu sharoitda

ikki yarusli plugda shudgorlangan yerlarda gerbitsidlarni qo'llashning samardorligi, oddiy plugda shudgorlangan yerlarda gerbitsidlarni qo'llashga nisbatan paxta hosili sezilarli yuqori bo'lganligini kuzatish mumkin.

Tadqiqotlarimizda yerni oddiy va ikki yarusli pluglarda shudgorlaganda va begona o'tlarga qarshi gerbitsidlarni navbatlab va ketma-ket qo'llashda g'o'zaning S-6524 navi tola sifatiga ijobiy ta'sir ko'rsatganligi kuzatildi.

Masalan, oddiy plugda shudgorlangan yerlarda yetishtirilgan paxtadan tola chiqimi gerbitsidsiz (nazorat) variantida 32,5%, Stomp 33% e.k. gerbitsidi 2,0 l/ga qo'llanilganda bu ko'rsatkich 33,2 %, Samuray 33% e.k. gerbitsidi (1,0;1,5 va 2,0 l/ga) qo'llanilgan variantlarda tola chiqishi tegishli 33,5; 34,2 va 33,6% ni tashkil etgan bo'lsa, ikki yarusli plugda shudgorlangan yerlarda tola chiqishi nazorat (gerbitsidsiz) variantga nisbatan 0,4-2,3% ga bo'lgan bo'lsa, 1000 dona chigit massasi esa nazoratga nisbatan 1,8-10,8 gramm ko'proq bo'lganligi qayd etildi.

### **Xulosalar**

Tadqiqot natijalari asosida Samarqand viloyati g'o'za maydonlaridagi begona o'tlarni samarali yo'qotishda agrotexnologik va kimyoviy kurashish tadbirlari birgalikda qo'llanilganda samaradorligi yuqori bo'lib, bir va ko'p yillik begona o'tlarni 89,5-93,7% ni yo'qotib, g'o'zaning o'sishi va rivojlanishi uchun qulay sharoit yaratib, gektaridan o'rtacha 32,7-35,1 sentner sifatli paxta hosili yetishtirishni ta'minlaydi.

### **REFERENCES**

1. O'zbekiston Respublikasi Prezidentining 2017 – yil 7 fevraldagi “O'zbekiston Respublikasini 2017- 2021 yillarda yanada rivojlantirish bo'yicha harakatlar strategiyasi to'g'risida”gi PF – 4947 son farmoni.
2. Isaev A.P. Sposoby obrabotki pochvy i zasorennost posevov // Zemledelie. – M., 2006 .- N 6.-S.9-11.
3. Dala tajribalarini o'kazish usulari. T., 2007.-145 b
4. Dospexov B.A. Metodika polevogo opyta .- M., 1985. -345b.
5. Metody agrokhimicheskix analizov pochvy Sredney Azii.-T.,1973.-47b.

## TALANTNI ANIQLASHNING INSON HAYOTIDAGI AHAMIYATI

Xusainova Dilrabo Ibragimjanovna

Fargona viloyati yuridik tehnikumi

yuristlar uchun ingliz tili fani o'qituvchisi 3-darajali yurist

[dilu2280@mail.ru](mailto:dilu2280@mail.ru). +99890-277-99-24

<https://doi.org/10.5281/zenodo.10033123>

*Annotatsiya.* Mazkur maqolada talantni aniqlashning inson hayotidagi ahamiyati va zaruriyati haqida so'z boradi. Maqola davomida asosli fikr va mulohazalardan foydalanilgan. Maqola so'ngida xulosa va takliflar keltirilgan.

**Kalit so'zlar:** talant, talantni aniqlash, iqtidorli bolalar, o'qish va tarbiya.

## ВАЖНОСТЬ ВЫЯВЛЕНИЯ ТАЛАНТОВ В ЖИЗНИ ЧЕЛОВЕКА

*Аннотация.* В данной статье говорится о важности и необходимости выявления талантов в жизни человека. На протяжении всей статьи используются обоснованные мнения и комментарии. В конце статьи даны выводы и предложения.

**Ключевые слова:** талант, выявление талантов, одаренные дети, образование и воспитание.

## THE IMPORTANCE OF IDENTIFYING TALENT IN HUMAN LIFE

*Abstract.* This article talks about the importance and necessity of identifying talent in human life. Reasonable opinions and comments are used throughout the article. At the end of the article, conclusions and suggestions are given.

**Key words:** talent, identifying talent, gifted children, education and education.

Iqtidorli bolalar boshqalarga o'xshamaydigan xususiyatga ega bo'lib, ularning qobiliyati atrof-muhit, o'yin, turli topshiriqlar, o'qish va tarbiya asosida shakllanib boradi.

Ko'p yillar davomida iqtidorlilik muammosi psixologlar tomonidan o'rganib kelinmoqda. Olimlar olib borgan tadqiqotlar natijasi iqtidorlilikning psixologik qonuniyati va mexanizmlari hamda iqtidor darajasini o'rganadigan yangi metodlarni psixologiya va psixodiagnostikaga olib kirdi.

Umuman olganda, talant ikkiga bo'linadi: tug'ma va yashirin. Tug'ma talantli bolalarni tushunish uchun, avvalo, bolalar ruhiyatining yosh xususiyatlarini bilishimiz kerak. Agarda qobiliyat tug'ma xislat bo'lsa, iqtidorlilik qobiliyatning yuqori ko'rsatkichi hisoblanadi. Qobiliyat va iqtidorlilik inson hayoti davomida shakllanib boradi. Ba'zi bolalarda ilk yoshdan rivojlanishning ayrim samarali ko'rinishlari, aqliy rivojlanishning yuksalishi kuzatiladi.

Iqtidorlilik psixologiyasida uchraydigan muammolardan biri – bu, yashirin iqtidorlilikdir. Ko'p hollarda yashirin iqtidor oilamizning kichik a'zosida biz payqamagan holda shakllanayotganini sezmay qolamiz. Bu vaqtda farzandimiz boshqa iqtidorli bolalarga o'xshab faol, muloqotchan, qiziquvchan emas, balki uyatchan, boshqalar bilan qiziqmaydigan fe'l-atvorga ega bo'ladi, ammo o'zicha kitoblar o'qiydi, ertaklar, she'rlar yozishga harakat qiladi. Shunday vaqtda kichikintoyning ota-ona, tarbiyachi va o'qituvchilar tomonidan qo'llab-quvvatlanishi kelajakda o'z ishining malakali egasi bo'lib yetishishi uchun yordam beradi. Shuni yodda tutishimiz kerakki, iqtidorni aniqlashda dastavval, bolaning yoshi va uning psixologik xususiyatlariga e'tibor qaratish kerak.

Iqtidorli bolada quyidagi sifatlar ko'zga tashlanadi:



- qiziquvchanlik;
- qo‘yilgan muammoga noodatiy yondashuv va yechim;
- faol, o‘z fikrlarini mustaqil tarzda bayon etish layoqati;
- boy tasavvurga ega;
- xotira mustahkamligi;
- o‘rganishga, o‘qishga qiziqishning yuqoriligi.

Ayrim hollarda iqtidorli bolalar o‘z tengdoshlari bilan kam muloqotga kirishadi yoki aksincha, umuman, gaplashishni xohlashmaydi. Yodda tutishimiz kerakki, bunday bolalarning shakllanishida bog‘cha tarbiyachisi va pedagog-psixologlarning vazifasi katta. Tarbiyachi birinchi o‘rinda, iqtidorli bolalar haqida bilimga ega bo‘lishi lozim. Kichkintoyni turli ijodiy faoliyat turi bilan shug‘ullantirish, kasblar haqida tanishtirish, pedagog-psixolog esa ular bilan individual, guruhiy psixologik konsultatsiya, trening, art-terapiya hamda ota-onalar bilan suhbat ishlarini olib borishi maqsadga muvofiq.

Ota-ona esa o‘z navbatida quyidagilarni amalda qo‘llashi zarur:

- farzandingizning imkoniyatlarini to‘g‘ri baholay oling, uning oldiga qiyin vazifalar qo‘ymang, topshiriqlaringiz osondan – qiyinga tarzida bo‘lsin;
- farzandingizga rasm chizishi uchun turli qalamlar, bo‘yoqlar olib bering, bolangizning ijodiy faoliyatini cheklamang;
- ular bilan doim haqiqatgo‘y bo‘ling, iqtidorli bolalar aldovni yomon ko‘rishadi;
- kezi kelganda bolangizdan faxrlanishingizni ayting, bu kichkintoyingizda yangi qirralarning ochilishiga sabab bo‘ladi;
- uzoq davom etadigan suhbatdan yiroq bo‘ling, chunki bola aniqlikni yoqtiradi;
- bolaning individualligini hurmat qiling, o‘zingizning intilishlaringizga kichkintoy orqali erishishga harakat qilmang.

Shunday qilsangiz farzandingizda quyidagi hislatlar shakllanishi mumkin:

- o‘ziga bo‘lgan ishonch hissi;
- o‘zining va o‘zgalarning qadr-qimmatini hurmat qilish;
- yaxshilik, haqgo‘ylik, sabrlilik, javobgarlik, hamdo‘stlik va boshqalarni tushunish hissi.

Psixologlar qobiliyatni aniqlashda quyidagi metodlardan foydalanishlari maqsadga muvofiq:

1. Intellektual iqtidor: bu bolaning, o‘quvchining intellektual shakllanish qiyofasini va uning qobiliyatini, imkoniyatini aniqlab beradi.

2. Lingvistik iqtidor: bolaning chet tillarini o‘rganishga bo‘lgan qobiliyatini baholab beradi. Lingvistik qobiliyatga ega bo‘lgan bola, til yordamida matnni qiziqarli, ma’noli va mazmunga ega tarzda bayon eta oladi.

3. Ijodiy iqtidor: bu yo‘nalishga oid metodikalar kichkintoyning hech kimga o‘xshamagan tarzda fikrlashi (originallik), tirishqoqligi, qiziquvchanligi, tasavvur jarayonini o‘rganadi.

## REFERENCES

1. Методические рекомендации по организации работы специалистов сферы общего образования по выявлению и сопровождению детей, проявивших выдающиеся способности. Авторы-составители: Яковлева Н.И., Иванова Т.С. и др. МОН РФ ГОУ ВПО Московский государственный областной университет. 2017 г.



2. Рубинштейн С.Л. Основы общей психологии. – С.-Пб.: Питер, 2003.-713 с.
3. Раҳматова Ф.Ф. Иқтидорли ўқувчилар билан ишлашнинг назарийтехнологик жиҳатлари. Услубий қўлланма. Самарқанд-2019. – .46 б.
4. Психология: Словарь/ Под общ. ред. А.В.Петровского, М.Г.Ярошевского. – М., 1990. – С. 247.
5. Ўзбек тилининг изоҳли луғати. 2-жилд. - Т.: «Ўзбекистон миллий энциклопедияси» Давлат илмий нашриёти, 2006. -264-б.

## KUTUBXONA KATALOGLARI: AHAMIYATI VA O'ZIGA XOSLIKLARI

Ongarbaeva Qutlibiyke Jenisbay qizi

O'zbekiston davlat san'at va madaniyat instituti Nukus filiali 3-kurs student

<https://doi.org/10.5281/zenodo.10034767>

*Annotatsiya.* Kutubxonalarning ahamiyati tizimli va o'rganilgan ma'lumotlar tizimi orqali belgilanadi. Bu tizimning markazi esa kutubxona kataloglari bo'lib, ular o'qitish, o'rganish va tadqiqot jarayonlarida muhim o'rin tutadi. Maqolamizda, kutubxonalar va ularning kataloglari haqida gapirishni boshlaymiz.

**Kalit so'zlar:** Kutubxona katalogi, Tuzilish, Maqsadlar, Kataloglar yaratish, Foydalanish usullari, O'quvchilar, O'qituvchilar, Elektron kutubxona, O'rganish, Manba.

### LIBRARY CATALOGS: IMPORTANCE AND SPECIFICS

**Abstract.** The importance of libraries is determined through a systematic and studied data system. The center of this system is the library catalogs, which have a prominent place in teaching, learning, and research processes. In our article, we will start talking about libraries and their directories.

**Key words:** library catalog, structure, goals, creation of catalogs, methods of Use, students, teachers, Electronic Library, Learning, Resource.

### БИБЛИОТЕЧНЫЕ КАТАЛОГИ: ЗНАЧЕНИЕ И ОСОБЕННОСТИ

*Аннотация.* Важность библиотек определяется системно и через систему изучаемой информации. Однако центральным элементом этой системы являются библиотечные каталоги, которые играют важную роль в процессах преподавания, обучения и исследований. В нашей статье мы начнем говорить о библиотеках и их каталогах.

**Ключевые слова:** каталог библиотеки, структура, цели, создание каталогов, способы использования, читатели, преподаватели, электронная библиотека, обучение, ресурс.

Kataloglar, kutubxonada o'rin olishgan nashrlar, kitoblar, ilmiy maqolalar, o'quv qo'llanmalari va boshqa matnlar to'plamlari haqida ma'lumotlarni jamlaydigan ma'lumotlar bazasini ifodalaydi. Kutubxonalar kataloglari, bu muhim o'zbek adabiyoti qismi bilan yaqindan bog'liqdir, chunki ular o'qituvchilar, o'quvchilar va tadqiqotchilar uchun muhim manba bo'ladi.

Kutubxona katalogi - bir yoki bir necha kutubxona fondida mavjud kitoblar, hujjatlarning tarkibi va mazmunini ochib beruvchi bibliografik yozuvlar ro'yxati. Kutubxona katalogi kartochkali yoki kompyuter yozuvlari shaklida bo'lishi va elektron disklar yoki kitob holida ko'paytirilib sakdanishi mumkin. Kutubxona katalogi kutubxona fondini to'la yoritish, kitobxonlarning osonlik bilan kitob tanlashlariga yordam berish, kitobxonlarga turli bilimlarni singdirish hamda ularni ma'naviy qadriyatlar ruhida tarbiyalashga xizmat qiladi.

Bosma asarlarning turlari, mavzuning rang-barangligi hamda kitobxonlar talablaridagi xilma-xilliklar Kutubxona katalogining murakkab tizimini yaratishni taqozo etadi. Kutubxona katalogi tuzilishning nazariy va uslubiy asoslarini ishlab chiqarish kutubxonashunoslikning asosiy vazifalaridan biridir. Kutubxona katalogi vazifasiga ko'ra, kitobxonlar (ma'lumot-tavsiya beruvchi) va kutubxonachilarga mo'ljallangan yor-damchi kataloglarga bo'linadi (yordamchi

kataloglar eskirgan, juda kam talab etiladigan asarlarni ham o'z ichiga oladi). Materiallarni guruhlashda Kutubxona katalogi alfavitam, sistemali, predmetli va boshqalarga bo'linadi.

Kutubxonalar kataloglarining asosiy vazifalari boshqa yonalishlarga ma'lumotni topshirish, o'rganish va ilmiy tadqiqotning yanada yaxshi olib borishni ta'minlashni o'z ichiga oladi. Kataloglar o'quvchilar va tadqiqotchilar uchun ma'lumotlar to'plami sifatida ishlab chiqariladi, ularni ma'lum bir tartibda joylashtirish va izlashga yordam beradi. [1.14]

Kataloglar yordamida o'qituvchilar o'quvchilarga qo'shimcha adabiyotlar, ilmiy maqolalar, tahlil qilinishi kerak bo'lgan nashrlar va boshqa manbalarni topshirishadi. Bu esa o'qitish jarayonida ilmiy yondashuvda juda muhimdir.

Kataloglar shuningdek, kutubxonani aniq tashkil etish va biror nashrni topishda o'quvchilarga va o'qituvchilarga yordam beradi. Kutubxonaning tarkibi va tuzilishi kutubxonalar katalogi orqali ifodalangan bo'lib, undan foydalanuvchilar kerakli nashrni topib olishadi. Kutubxonalar kataloglari o'quv, ilmiy tadqiqot, va ma'lumotlar olishning boshqa usullari bilan taqqoslanib, ularning ahamiyati hali ham ko'p o'rin tutadi. Bu, kutubxonalar va ularning kataloglarining kutubxonalar tizimini tizimli va tashkil etishlarini o'rganishning juda muhim qismi bo'lib turadi.

Alfavitli Kutubxona katalogi barcha kutubxonalarning majburiy kataloglaridan biri, unda asarlar muallifining nomi, nasabi, asarlarning sarlavhalari alfavit tartibida beriladi. Sistemali Kutubxona katalogi asarlar mazmuniga asoslanib fan tarmoqlari bo'yicha guruhlanadi: unda kitoblar mantiqiy bo'linish tartibida (umumiydan xususiyligiga qarab) — ilmiy fanlar, bo'limlar, bo'linmalar va h.k. bo'yicha joylashtiriladi. Sistemali Kutubxona katalogi kitob mazmunini ochib berish bilan birga, uning tarmoq bo'linishlarini ham hisobga oladi va ko'pgina fanlarni bir tarmoq nuqtai nazaridan bir joyga to'plash imkoniyatini yaratadi.

Bu katalog maxsus ishlangan tayyor jadval ("Kutubxona-bibliografiya klassifikatsiyasi jadvali") asosida tashkil qilinadi. Predmetli Kutubxona katalogida asarlarda bayon qilingan voqea-hodisalar, tushunchalar sohalar bo'yicha emas, balki alfavit tartibida joylashtiriladi, materiallarni alohida guruhlanishi bilan sistemali Kutubxona katalogidan farq qiladi; uning afzalligi bo'limlarni alfavit tartibida joylashtirilishi tufayli dolzarb muammolarni tezda yoritish va ulardan foydalanishga imkon tug'diradi hamda ma'lumotnomali axborot berish vazifasini bajaradi.

Har bir kutubxonada alfavitli va sistemali Kutubxona katalogi, shuningdek, gazeta, -jurnal maqolalari kartotekasi bo'lishi lozim. Predmetli Kutubxona katalogi ilmiy va maxsus kutubxonalarda qo'llaniladi. Respublika, o'lka, viloyat kutubxonalarida adabiyotlar va shu joylar bilan bog'liq materiallar bo'yicha Kutubxona katalogi tuziladi, bunday kataloglar o'lkashunoslik katalogi, mahalliy matbuot katalogi deyiladi. Kutubxonalarning axborot berish vazifalari va kutubxonalararo abonementlarning ko'payishi bilan bir necha mustaqil kutubxona fondlarini ifodalaydigan qo'shimcha Kutubxona katalogi (ko'pincha hududiy yoki fan tarmoqlariga ko'ra) tuziladi.

Respublikada Kutubxona katalogining markazlashtirilgan tizimi tashkil etilgan. Jumladan, ommaviy kutubxonalar uchun mo'ljallab nashr etilayotgan barcha kitoblarda ularning katalogga tushirilgan kartochkalaridagi belgilari berib boriladi; O'zbekiston Respublikasi Milliy kitob palatasi tomonidan bosma kartochkalar tarqatiladi.

Kutubxonalar va ularning kataloglarini yaratish, tuzilishi, maqsadi, va ulardan foydalanishning metodlari va jarayonlari ilmiy maqolada o'rganiladi. Bu bo'lim kutubxonalarning

tashkil etilishiga, maqsadlariga va kutubxonalar kataloglaridan foydalanishning usullariga oid ma'lumotlar beradi.

**Kutubxonalar tuzilishi:** Kutubxonalar odatda bir nechta bo'limlardan iborat bo'ladi, masalan, asosiy kutubxona, qo'shimcha xonasi, elektron kutubxona, va hokazo. Maqolada bu bo'limlar va ulardagi maqsadlar ta'riflanadi. Asosiy kutubxona kutublar, ilmiy maqolalar, va boshqa matnlar uchun o'zaro aloqador bo'lgan joydir. Qo'shimcha o'qish xonasi o'quvchilarning o'qishlarini o'rganish uchun mo'ljallangan. Elektron kutubxona esa elektron nashrlarni saqlash va o'qish uchun mo'ljallangan.

**Kataloglar yaratish:** Kutubxonalar kataloglarini yaratishning asosiy vazifalari tuzilgan bo'limlar va ularning maqsadlarini aniqlash, ma'lumotlarni to'plash va ulardan foydalanishni osonlashtirishdir. Bu kataloglar odatda kitoblar, ilmiy maqolalar, o'quv qo'llanmalari va boshqa matnlar haqida ma'lumotlar to'plamini o'z ichiga oladi. Maqolada kutubxonalar kataloglarini yaratishning qanday tizimli usullari va texnikalari haqida tafsilotlar beriladi. Bu, kutubxona o'qituvchilari va mutaxassislarining kataloglarni qanday yaratishlari va yangilashlari kerakligini o'rganishlarini ta'minlaydi.

**Maqsad va maqsadlar:** Maqolada kutubxonalar tuzilishi va ularning kataloglarining asosiy maqsadlari haqida so'zlash ilmiy tadqiqotni olib bormoqda. Kutubxonalar o'quvchilar, o'qituvchilar va tadqiqotchilar uchun ma'lumotlar to'plamini taqdim etishni maqsad qilgan. Kataloglar esa bu ma'lumotlarni to'plab olish va ulardan foydalanishni osonlashtirishni maqsad qiladi. [2.106]

**Foydalanish usullari:** Maqolada kutubxonalar va ularning kataloglaridan ma'lumotlarni qanday olish va ulardan foydalanish mumkinligi haqida tavsif beriladi. Bu usullar o'quvchilar, o'qituvchilar va ilmiy tadqiqotchilar uchun qulaylik yaratishni maqsad qiladi. Foydalanish usullari elektron kutubxonalar, kutubxona kataloglari, va boshqa online manbalardan ma'lumot olishni o'rganish, o'qitish va o'rganishning qanday olib borilishini ta'minlashni o'z ichiga oladi.

Shunday qilib, turkumlar va metodlar bo'limi kutubxonalar va ularning kataloglarini o'rganish va ulardan foydalanishning usullarini, tuzilishlarini, va maqsadlarini o'rganish uchun muhimdir. Bu bo'lim o'quvchilar va tadqiqotchilar uchun kutubxonalar va ularning kataloglaridan foydalanishni osonlashtirish uchun kerakli bilim va tushunchalarni taqdim etadi. [3.16]

Axborot-kutubxona xizmati ko'rsatish nazariyasi va amaliyotida kataloglarning muhim turlari yaratilganki, ularning har biri ma'lum bir xarakterdagi talablarni qondirishga imkon beradi. Shu kunga qadar mamlakatimiz kutubxonalarida nashr turlariga, fondni qamrab olishiga ko'ra farqlanadigan kataloglarning bir nechta turlari qo'llaniladi. Kataloglar bibliografik tavsiflarini guruhlash usullariga ko'ra asosiy turlarga bo'lingan. Bu guruhdagi kataloglar orasida eng ko'p tarqalgani alfavit katalogi, sistemali katalog, predmet kataloglaridir. Bugungi kunda bular qatoriga elektron katalog ham qo'shildi va u amaliyotda keng miqyosda qo'llanilmoqda.

Alfavit katalogda barcha mavjud resurslarining tavsifi mualliflarning ism i-shariflari yoki sarlavhalarning alfaviti bo'yicha joylashtiriladi. Tasvirlarning shu tartibda joylashtirilishi, birinchidan, muallifi va sarlavhasi kutubxonaga ma'lum bo'lgan aniq bir asarning bor yoki yo'qligini aniqlash, ikkinchidan, muayyan muallifning kutubxona muassasasi fondida mavjud bo'lgan asarlari bilan tanishish imkonini beradi.

Kutubxonalarda yana boshqa kataloglar:

1. nomerli katalog,

2. xronologik katalog,
3. geografik katalog,
4. lug'at kataloglari ham mavjud bo'lib, bunday kataloglar kutubxonalarning turi va tipiga qarab tashkil etilgan. [4.82]

Elektron katalog — elektron kutubxonaning asosiy elementi hisoblanadi. Elektron katalogi bo'lmagan elektron kutubxonani «elektron kolleksiya» deb atash mumkin. Elektron kutubxona fondi elektron shakldagi resurslardan iborat bo'lgani sababli, elektron resurslar tavsifmi tuzishga moljallangan «Dublin yadrosi» metama'lumotlaridan foydalanilishi maqsadga muvofiq. Ma'lumki, an'anaviy kutubxona kataloglari kutubxona fondidan alohida joyda saqlanadi va katalog kitoblar fondini kitobxonga ochib berishga xizmat qiladi.

#### **REFERENCES**

1. Rubin, R. E. (2010). Foundations of Library and Information Science. Neal-Schuman Publishers.
2. Taylor, A. G. (2004). Introduction to Cataloging and Classification. Libraries Unlimited.
3. Svenonius, E. (2000). The Intellectual Foundation of Information Organization. MIT Press.
4. Anderson, C. A. (2009). Introduction to the World of Information and Media. Libraries Unlimited.
5. Ganiyeva, M. (2021). Effective Methods of TRIZ.

## USING DIDACTICAL GAMES IN SPEAKING LESSONS

Nosirova Dilnoza Rizoqulovna

Lecturer at Asia International University

<https://doi.org/10.5281/zenodo.10034828>

**Abstract.** This article investigates the use and impact of didactical games, a type of educational instrument, on language acquisition speaking classes. The incorporation of these games into the learning environment encourages student involvement, motivation, and engagement, resulting in a more dynamic and effective learning process. Increased confidence, higher recall, practical use of language, enhanced peer interaction, and adaptation to varied learning levels are all advantages of didactical games. However, to connect with learning objectives and accommodate to students' different needs and interests, these games must be carefully selected and designed.

**Key words:** Didactical Games, Speaking Lessons, Language Learning, Educational Tools, Student Engagement, Learning Retention, Confidence Building, Peer Interaction, Adaptability, and Learning Objectives are some of the terms used in this article.

## ИСПОЛЬЗОВАНИЕ ДИДАКТИЧЕСКИХ ИГР НА УРОКАХ РАЗГОВОРНОЙ РЕЧИ

**Аннотация.** В этой статье исследуется использование и влияние дидактических игр, формы образовательного инструмента, на уроки разговорной речи при изучении языка. Внедрение этих игр в учебную среду способствует взаимодействию, мотивации и вовлеченности учащихся, способствуя более динамичному и эффективному процессу обучения. Преимущества дидактических игр включают повышение уверенности, улучшение запоминания, практическое применение языка, улучшение взаимодействия со сверстниками и адаптируемость к различным уровням обучения. Однако необходим тщательный отбор и разработка этих игр, чтобы они соответствовали целям обучения и отвечали разнообразным потребностям и интересам учащихся.

**Ключевые слова:** Дидактические игры, уроки разговорной речи, изучение языка, образовательные инструменты, вовлечение учащихся, удержание знаний, укрепление доверия, взаимодействие со сверстниками, адаптивность, цели обучения.

### Introduction

In the realm of language learning, didactical games have emerged as a widely recognized teaching tool. They create an interactive and engaging environment that encourages learners to practice their speaking skills in a less formal and more enjoyable way. This article explores the impact of these games on speaking lessons and the learning process overall.

Didactical games, also known as educational or instructional games, are purposefully designed to impart specific skills or knowledge to the player. They are often used in educational settings to facilitate learning in a more interactive and fun way. In language learning, these games can take many forms, from role-playing games that practice conversation skills to vocabulary bingo that enhances word recognition and usage.

### The Influence of Didactical Games on Speaking Lessons

1. Increased Motivation and Engagement: Traditional language learning techniques can be tedious and daunting at times, resulting in low student motivation and engagement. Didactical



games, on the other hand, provide a sense of play and competitiveness into the classroom, piquing students' attention and motivating them to actively participate in speaking exercises.

2. **Boosted Confidence:** Didactical games foster a friendly and easygoing environment in which students feel safe making errors. This helps learners to talk more freely and frequently, boosting their confidence in the language.

3. **Increased Retention:** Play-based learning has been demonstrated to improve memory retention. Students may recall words, vocabulary, and linguistic structures more efficiently when they play games because they correlate them with joyful experiences.

4. **Language in Context:** Games frequently encourage players to utilise language in context, which improves their knowledge and application of linguistic principles. This actual use of language aids pupils in internalising structures and terminology, resulting in increased fluency.

5. **Increased Peer engagement:** Didactical games frequently include collaboration or rivalry among peers, which promotes engagement and communication. This not only improves speaking abilities but also social skills such as teamwork, negotiating, and empathy.

6. **Adaptability:** Didactical games may be tailored to different skill levels, making them appropriate for beginning, intermediate, and advanced students.

1. "Two Truths and a Lie":

Procedure:

- Each student thinks of three statements about themselves, two of which are true and one of which is false.

- One by one, each student shares their three statements with the class, and the rest of the class tries to guess which statement is the lie.

- After the guesses, the student reveals the lie and provides additional information about the true statements.

Incorporating the "Two Truths and a Lie" game into your language lessons can be a creative and engaging way to improve language skills, critical thinking, and speaking abilities. This game encourages students to listen actively, analyze information, and express themselves effectively while using the target language.

2. "Picture Dictation":

Procedure:

- Divide the students into pairs—Student A and Student B.

- Give a picture to Student A and a blank piece of paper to Student B.

- Student A describes the picture to Student B, who listens and tries to draw what is being described.

- Afterward, students compare the original picture with the drawn picture and discuss any differences.

Using the didactical game "Picture Dictation" in your language lessons can be a highly interactive and engaging way to develop listening, comprehension, and communication skills in your students. This game encourages students to listen attentively, follow instructions carefully, and describe visual information accurately using the target language.

3. "Role Play":

Procedure:

- Provide students with a scenario or role-play prompt (e.g., ordering food at a restaurant, making a hotel reservation).
- Assign roles to each student, such as the customer and the waiter, and encourage them to use appropriate language and expressions for their assigned roles.
- Allow students time to prepare their dialogues or interactions.
- Students perform their role plays in front of the class, and the class can provide feedback on fluency, accuracy, and content.

Using role play in language lessons can be a highly effective method to enhance language skills, cultural understanding, and overall communication abilities. Role play provides students with an opportunity to immerse themselves in real-life scenarios, practice authentic conversations, and develop confidence in using the target language.

#### 4. "Find Someone Who":

Procedure:

- Provide each student with a grid containing several statements or questions (e.g., Find someone who has traveled to three countries).
- Students walk around the classroom and ask their classmates the questions on their grids.
- When they find someone who matches a statement, they write that person's name in the corresponding square.
- The first student to complete their grid or have the most names filled in within a specified time is the winner.

Incorporating the "Find Someone Who" game into your language lessons can be an interactive and engaging way to promote communication, encourage collaboration, and reinforce language skills. This game encourages students to interact with their peers, actively listen, and use the target language to gather information.

#### 5. "Story Starters":

Procedure:

- Write or prepare a set of sentence prompts that can be used to start a story (e.g., "Once upon a time, there was a magical forest...").
- Each student selects a prompt and starts telling a story based on that sentence.
- After a certain period of time, the teacher interrupts and selects another student to continue the story using a different prompt.
- The process continues until each student has had a chance to contribute to the story.

Using story starters as a didactical game in your language lessons can be a fantastic way to foster creativity, develop storytelling skills, and enhance language proficiency. Story starters provide students with a starting point and inspire them to imagine and construct narratives using the target language.

#### Conclusion

Incorporating didactical games into speaking courses may greatly improve language acquisition. They engage and encourage students, raise confidence, improve retention, provide practical language application, stimulate peer interaction, and are very adaptable. These games make language learning more interesting and successful by transforming the classroom into a dynamic, interactive environment.

Educators, on the other hand, must carefully pick and construct didactical games that correspond with their learning objectives and cater to the needs and interests of their students. To give a holistic language-learning experience, they should also balance the usage of games with other teaching approaches. In this approach, didactical games may be an effective instrument for developing competent, confident language speakers.

#### REFERENCES

1. Nosirova, D. (2023). TYPOLOGICAL CHARACTERISTICS OF THE PARTS OF SPEECH OF THE RUSSIAN, UZBEK, AND ENGLISH LANGUAGES AND THEIR TEACHING METHODS IN PRIMARY EDUCATION. *Modern Science and Research*, 2(4), 564–567. Retrieved from <https://inlibrary.uz/index.php/science-research/article/view/19393>
2. Nosirova, D. (2023). LEARNING GRAMMAR THROUGH CONTEXT: ENHANCING LANGUAGE PROFICIENCY. *Modern Science and Research*, 2(7), 349–351. Retrieved from <https://inlibrary.uz/index.php/science-research/article/view/22235>
3. Nosirova, D. (2023). LEARNING ENGLISH AS A SECOND LANGUAGE: CHALLENGES AND STRATEGIES. *Modern Science and Research*, 2(9), 165–170. Retrieved from <https://inlibrary.uz/index.php/science-research/article/view/24086>
4. Nosirova, D. (2023). SECOND LANGUAGE ACQUISITION AND THE ROLE OF DIDACTIC GAMES IN SLA. *Modern Science and Research*, 2(5), 1143–1145. Retrieved from <https://inlibrary.uz/index.php/science-research/article/view/20556>
5. Носирова Дилноза Ризокуловна. (2023). ТИПОЛОГИЧЕСКАЯ ХАРАКТЕРИСТИКА ЧАСТЕЙ РЕЧИ РУССКОГО, УЗБЕКСКОГО И АНГЛИЙСКОГО ЯЗЫКОВ И МЕТОДИКА ИХ ОБУЧЕНИЯ В НАЧАЛЬНЫХ КЛАССАХ. *PEDAGOGS Jurnal*, 1(1), 87. Retrieved from <https://pedagoglar.uz/index.php/ped/article/view/5399>
6. Носирова Дилноза Ризокуловна. (2022). ТВОРЧЕСКИЕ СПОСОБЫ ОБУЧЕНИЯ ЧАСТЯМ РЕЧИ НА УРОКАХ РУССКОГО ЯЗЫКА В НАЧАЛЬНЫХ КЛАССАХ. *PEDAGOGS Jurnal*, 1(1), 66–68. Retrieved from <https://pedagoglar.uz/index.php/ped/article/view/904>
7. Носирова, Д. Р. (2023). ИЗУЧЕНИЕ ИНОСТРАННОГО ЯЗЫКА И РОЛЬ ДИДАКТИЧЕСКИХ ИГР В ИЗУЧЕНИИ ИНОСТРАННОГО ЯЗЫКА. *Educational Research in Universal Sciences*, 2(4), 256-260.
8. Rizoqulovna, N. D. (2023). LEARNING ENGLISH AS A SECOND LANGUAGE: CHALLENGES AND STRATEGIES.

## 5-6-SINF ONA TILI DARSLARIDA EVFEMIZMLARDAN FOYDALANISH MADANIYATINI SHAKLLANTIRISH USULLARI

**Dilobar Imamkulovna Gulamova**

Osiyo xalqaro universiteti o'qituvchisi

<https://doi.org/10.5281/zenodo.10034874>

**Annotatsiya.** Raqobatga asoslangan bozor iqtisodiyoti tadbirkor, ijodiy tafakkuri yuksak, har qanday qiyin vaziyatdan o'z aql-idroki, mustaqil ijodiy tafakkuri bilan omon chiqa oladigan, shuurida milliy ruhi mustahkam bo'lgan shaxsni tarbiyalashni taqozo qiladi. Davlatimiz siyosati negizida shaxs farovonligi va baxt-saodatini ta'minlash yotar ekan, unda shaxs tarbiyasi yuqorida ko'rsatilgan maqsaddan boshqa mo'ljalda tashkil etilishi mumkin emas. Bu jarayonda: "Maktab bu – hayot-mamot masalasi, kelajak masalasi. Uni davlat, hukumat va hokimlarning o'zi hal qilolmaydi. Bu butun jamiyatning ishi burchiga aylanishi kerak".

Demak, bosh maqsadimiz "«ta'lim oluvchilarda mustaqil fikr yuritish ko'nikmalarini hosil qilishdan iborat" ekan, buning asosiy vositalaridan bo'lgan ona tili ta'limi masalasiga an'anadagidan farqli ravishda butunlay boshqacha ko'z bilan qarashimiz lozim.

**Kalit so'zlar:** maktabda ona tili ta'limi, ona tili ta'limi maqsadi, pragmatik qiymatli topshiriq, mustaqil fikrlash.

## EUPHEMISM AS A FACTOR IN THE DEVELOPMENT OF STUDENTS' SPEECH CULTURE

**Abstract.** A competitive market economy requires the education of an entrepreneur, a person with high creative potential, a person who is able to survive any difficult situation with his own mind, independent creative thinking, and a strong national spirit. Since the policy of our state is based on ensuring the well-being and happiness of the individual, the education of the individual cannot be organized for any other purpose than the one indicated above. "School is a matter of life and death, a matter of the future. This cannot be decided only by the state, government or governors. This fact must be taken into account".

So, while our main goal is to "develop students' independent thinking skills", we need to look at native language learning, one of the main tools, from a completely different perspective than usual.

**Key words:** mother tongue teaching at school, purpose of mother tongue teaching, pragmatic value appropriation, independent thinking.

## ЭВФЕМИЗМЫ КАК ФАКТОР РАЗВИТИЯ КУЛЬТУРЫ РЕЧИ УЧЕНИКОВ

**Аннотация.** Конкурентоспособная рыночная экономика требует воспитания предпринимателя, человека с высоким творческим потенциалом, человека, способного пережить любую сложную ситуацию собственным умом, независимым творческим мышлением, сильным национальным духом. Поскольку политика нашего государства основана на обеспечении благополучия и счастья личности, то воспитание личности не может быть организовано ни для какой другой цели, кроме указанной выше. «Школа – это вопрос жизни и смерти, вопрос будущего. Это не может решить только государство, правительство или губернаторы. Этот факт необходимо учитывать».

Таким образом, хотя наша главная цель состоит в том, чтобы «развить навыки самостоятельного мышления учащихся», нам необходимо взглянуть на обучение на родном языке, один из основных инструментов, с совершенно иной точки зрения, чем обычно.

**Ключевые слова:** обучение родному языку в школе, цель обучения родному языку, прагматическое ценностное присвоение, независимое мышление.

### 5-6-sinf ona tili darslarida evfemizlardan foydalanish madaniyatini shakllantirish usullari

Ravon so'zlamog va bexato yoza olmog ziyolilikning ibtido belgisidir. Insonda tafakkur tili, odatda, ona tili bo'ladi. Kishi ona tilida o'ylaydi, ona tilida fikrlaydi, ona tilida dilidagini tiliga, nutqiga ko'chiradi. Ilk so'zi ham, so'nggi kalomi ham ona tili bilan bog'liq. Demak, til millat bilan vobasta. Millatning yaratuvchisi onalarimiz. Shuning uchun ham tilga nisbatan ona tili birligi ishlatilishi tabiiy hol. Ha, tilga ona tili darajasining berilishi unga xalq tomonidan, uning sohiblari tomonidan ko'rsatilgan yuksak ehtirom namunasidir.

Manbalarda millat~til~davlat bir-birini taqozo etuvchi, hech biri alohida faoliyat ko'rsata olmaydigan va biri-birisiz to'laqonli bo'la olmaydigan serqirra kategoriyalar sifatida e'tirof etiladi. Fikrimizcha, bu sirani ona ~ til ~ millat ~davlat~taraqqiyot sifatida to'ldirish zarur. Vaholanki, til ummon misoli. U shevalardan, boshqa tillardan kirib kelgan lisoniy birliklar – jilg'alar hisobiga to'lib mavjlanib turadi. Shuning uchun tilning lug'at tarkibi ochiq sistema sanaladi. Jamiyat taraqqiyotida yangi-yangi tushunchalarning dunyoga kelishi bilan tilda ularning nomlari ham paydo bo'ladi. Demak, ijtimoiy hayotda ro'y bergan jamiki o'zgarish, yangilanish, avvalo, onalarimizdek beminnat, haroratli tilimizda o'z aksini topadi.

Til millatning borligini, borlig'ini ko'rsatuvchi asosiy belgi ekan, demak, uning ta'limi masalasi hamisha jiddiy e'tiborga molik. Bugun maktabda ona tili o'quv predmeti ta'limi uchun dars soatlari taqsimoti sinflar kesimida quyidagicha ko'rsatilgan:

<i>sinflar</i>	<i>haftalik yuklama</i>	<i>yillik yuklama</i>	<i>fakultativ dars soati bilan</i>
5-sinf	3 soat	102 soat	136 soat
6- sinf	3 soat	102 soat	136 soat
7- sinf	2 soat	68 soat	102 soat
8- sinf	2 soat	68 soat	102 soat
9- sinf	2 soat	68 soat	—

Dars soatlarida 2020/2021-o'quv yilidan boshlab 45-50 foizgacha qisqarish bo'lishini yoqlamagan holda tahlillarimizni davom ettiramiz.

Ona tilining umummilliy dasturi<sup>146</sup>ga muvofiq o'rta umumta'limning 6-sinfida ona tili mashg'ulotlari uchun (fakultativ dars soatlari bilan birga) 136 soat vaqt berilgan bo'lib, shundan 10 soati 5-sinfda o'tilgan «Leksikologiya» sathini takrorlashga, 7 soati o'tilganlarni takrorlashga, qolgan soati «Morfologiya» sathini o'rganishga ajratilgan soatlardir.

Ona tilining yangilangan dasturi va DTS talablariga muvofiq **6-sinf o'quvchilarning o'zlashtirishi kerak bo'lgan zaruriy bilimlar** quyidagilar:

**Leksikologiya. So'z va uning ma'nolari.** Sinonimik qator, sinonimik qatoridagi bosh so'z, frazeologik sinonimlar, leksik sinonimlar. Sinonimiya stilistikaning asosi ekanligi. Stilistik vosita.

<sup>146</sup> O'zbekiston Respublikasi umumiy o'rta ta'limning milliy o'quv dasturi. 1-11-sinflar. 2020-yil.–166 bet. <http://uzviylik.tdi.uz/>



Uslubiy chegaralangan soʻzlar. Atama. Shevaga xos soʻzlar. Kasb-hunarga oid soʻzlar. Tasviriy ifoda. Ishlatilish doirasi cheklangan soʻzlar. Yangi paydo boʻlgan soʻzlar. Oʻzlashgan soʻzlar. Eskirib qolgan soʻzlar. Faol soʻzlar. Faol soʻzlarning soʻzlashuv uslubiga xosligi. Passiv soʻzlarning kitoviy uslubga xosligi. Leksikografiya.

**Morfologiya.** Soʻz yasash yoʻllari. Yasama soʻzning tarkibi. Soʻzning asosi. Oʻzak. Oʻzakdosh soʻzlar. Sodda va qoʻshma soʻzlar. Juft soʻzlar. Qoʻshimchalar imlosi. Soʻz oʻzgartuvchi, shakl hosil qiluvchi qoʻshimchalar maʼnodoshligi va vazifadoshligi. Morfologik sinonimlar. Mustaqil soʻz turkumlari.

*Ot, otning maʼno turlari, otlarning yasalishi. Inisiallar va ularning qoʻllanishi.*

*Feʼl. Toʻliqsiz feʼl.*

*Feʼl mayllari. Feʼl nisbatlari. Feʼl shakllari. Feʼlning yasalishi.*

*Sifat, uning lugʻaviy maʼnosi, morfologik belgilari va sintaktik vazifasi. Sifat darajalari. Sifatning yasalishi. Sifatning otlashuvi. Sifatlarning uslubiy qoʻllanishi.*

*Son, uning lugʻaviy maʼnosi, morfologik belgilari va sintaktik vazifasi. Sonning maʼno turlari. Sonning yasalishi. Sonning otlashuvi. Sonlarning uslubiy qoʻllanishi.*

*Ravish, uning lugʻaviy maʼnosi, morfologik belgilari va sintaktik vazifasi.*

*Ravishning maʼno turlari. Ravishlarda daraja. Ravishning yasalishi.*

*Ravishlarning uslubiy qoʻllanishi.*

Ona tilining yangilangan dasturi va DTS talablariga muvofiq **6-sinf oʻquvchilarning egallashi zarur boʻlgan koʻnikma va malakalar** quyidagilar:

*Fikrni yozma ravishda bayon eta olish (miqdoriy koʻrsatkich - 12-14 gap; sifat koʻrsatkichlari - gaplarning oʻzaro toʻgʻri bogʻlanganligi, mavzudan chetga chiqmaganligi, abzaslarning kichik mavzu doirasida toʻgʻri ajratilganligi, fikr izchilligi, 6-sinfda oʻrganilgan til hodisalarining oʻrinli qoʻllanganligi.*

*Rivoya-matn, tasvir-matn tuza olish. Tabriknoma, maʼlumotnoma yoza bilish.*

*Feʼlning maʼno turlarini, feʼlning mayl va nisbat turlarini, feʼl shakllarini (harakat nomi, sifatdosh, ravishdosh), sifatning maʼno turlarini, asliy sifat bilan nisbiy sifatni, soʻzning lugʻaviy maʼnosi bilan grammatik maʼnosini, sonning maʼno turlarini, ravishning maʼno turlarini farqlay olish. Feʼldagi oʻtimli – oʻtimsizlik, boʻlishli – boʻlishsizlik, shaxs – son va zamon shakllarini farqlash, toʻgʻri qoʻllay bilish.*

*Kelishik shaklidagi ot bilan ravishni, ot bilan kishilik olmoshini ajrata bilish.*

*Grammatik atamaga asoslanib, grammatik vositani, grammatik vositaga tayanib, grammatik atama va qoidani eslay olish.*

*Soʻz turkumlarining muhim belgilarini, soʻzlarning otlashuv hodisasini izohlay bilish. Sodda, qoʻshma, juft soʻzlarni oʻzaro farqlay olish.*

*Fonetik, lugʻaviy, morfologik, sintaktik, uslubiy tahlil qila olish.*

*Nutqda oʻzbek adabiy tili grammatikasining meʼyor va imkoniyatlariga rioya qila olish. Sinonimlar, omonimlar, antonimlar va paronimlardan foydalanish talablariga rioya etish.*

*Qisqartma otlarni toʻgʻri yozish va qoʻllay bilish. Gapda soʻz tartibiga amal qila olish.*

Ona tili taʼlimi uchun ajratilgan oʻquv soatlari va mavzulari silsilasidan koʻrinib turibdiki, 6-sinf ona tili darslarida evfemizmlarni oʻqitish uchun maxsus soatlar ajratilmagan. Ammo soʻzshunoslik sathini takrorlaganda mohir oʻqituvchi hech qachon bu mavzuni chetlab oʻtmaydi.



Ayniqsa, sinonimlar, leksik sinonimlar, ularning qo‘llanilishi xususida gapirganda evfemizmlarga murojaat etish o‘rinli va foydalidir.

Shuningdek, o‘quvchilarga kundalik turmushlarida ishlatiladigan so‘zlar bilan bog‘liq qisqacha evfemik lug‘at tuzdirish ham mumkin. Faqat bir narsani hisobga olish zarurki, bunday lug‘atlar bir kunda yoki bir dars davomida tuzilmaydi. Qisqacha evfemik lug‘at tuzib borishni o‘quvchiga doimiy topshiriq sifatida berish, ularning faoliyatlarini vaqti-vaqti bilan nazorat qilib borish, nazoratni chorak oxirida yakunlash mumkin.

**Demak**, evfemik birliklar salbiy voqelikni atashdan qochish, shunday voqelikning salbiy ta‘sirini yumshatish uchun xizmat qilib, kishining izzat-nafsigaga tegadigan, malol keladigan, hurmatsizlik ifodalaydigan, axloqiy me‘yorlarga zid keladigan holat yoki to‘g‘ridan-to‘g‘ri aytish mumkin bo‘lmagan maxfiy voqelikning salbiy ta‘sirini kamaytirish, ularni yashirish, berkitish; noxush xabarni beozorroq, yumshoqroq shaklda yetkazish, ifodalash uchun ishlatiladi (Qarang: 1-chizma):

1-chizma

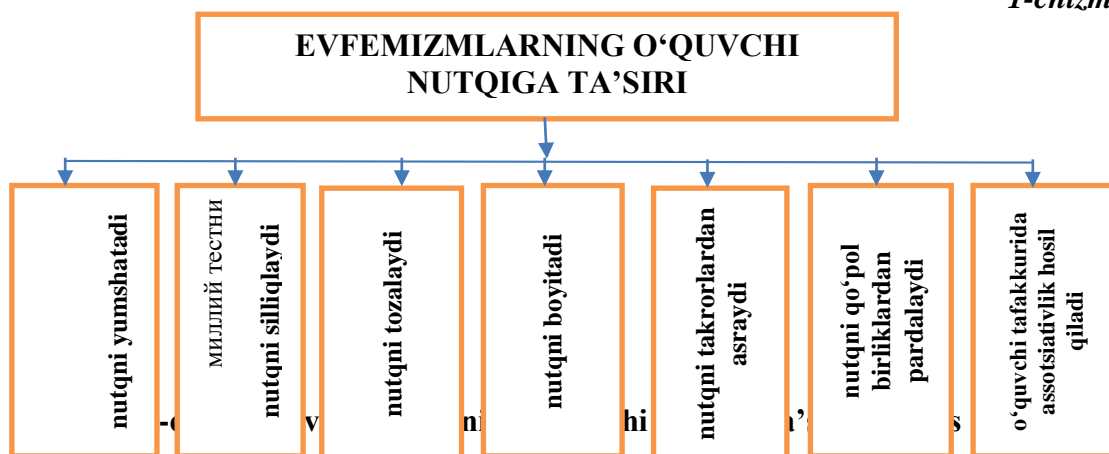

Davr va jamiyat uchun evfemalashtirishga muhtoj bo‘lgan ishlatilishi noma‘bul birlikni almashtira oladigan evfemiyalar maishiy evfemizmlar hisoblanadi. (B.A.Larin)

## THE ROLE OF THE AMERICAN DREAM IN WOLT WILTMAN'S POEMS

Fayzullayeva Nigina Sur'at qizi

Asia International University

Department of History and Philology

[fayzullayevaniginasuratqizi@oxu.uz](mailto:fayzullayevaniginasuratqizi@oxu.uz)

<https://doi.org/10.5281/zenodo.10034939>

**Abstract.** Learning about the "American dream" and the "relationship between America and Walt Whitman" is undoubtedly challenging. You can find some key information about them in this article. There have been detractors of the American way of life throughout history. The emphasis on individualism and capitalism that Americans place leads to materialism, consumerism, and a lack of worker solidarity, according to some critics.

**Key words:** equality, social mobility, democracy, rights, and "Leaves of Grass".

### РОЛЬ АМЕРИКАНСКОЙ МЕЧТЫ В СТИХАХ УОЛТА УИТМЕНА

**Аннотация.** Изучение "американской мечты" и "отношений между Америкой и Уолтом Уитменом", несомненно, является сложной задачей. Вы можете найти некоторую ключевую информацию о них в этой статье. На протяжении всей истории были недоброжелатели американского образа жизни. По мнению некоторых критиков, акцент, который американцы делают на индивидуализме и капитализме, ведет к материализму, потребительству и отсутствию солидарности трудящихся.

**Ключевые слова:** равенство, социальная мобильность, демократия, права и "Листья травы".

Uolt Wiltman, a renowned poet known for his introspective and thought-provoking works, often explores the concept of the American Dream in his poetry. The American Dream, a notion deeply ingrained in American society, represents the belief in upward mobility, opportunity, and success. In his poems, Wiltman examines both the allure and the challenges associated with this dream, delving into its impact on individuals and society. This article aims to explore the role of the American Dream in Wiltman's poetry, shedding light on its complexities and contradictions.

**The Illusion of Attainability:** Wiltman's poems often expose the illusory nature of the American Dream, challenging the notion that anyone can achieve success and prosperity through hard work alone. He poignantly highlights the systemic barriers and inequalities that hinder certain individuals' pursuit of this dream, such as racial discrimination, poverty, and limited opportunities. Wiltman prompts readers to question whether the American Dream truly exists for everyone or if it remains an unattainable ideal.

**Materialism and Consumerism:** Another aspect of the American Dream that Wiltman dissects in his poetry is the obsession with material wealth and consumerism. He critiques the notion that accumulation of possessions and wealth equates to personal fulfillment and happiness. Wiltman's poems often emphasize the emptiness and soullessness that can result from an unwavering pursuit of material success, urging readers to reassess their values and priorities.

**Loss of Identity and Authenticity:** Wiltman's exploration of the American Dream also delves into its potential impact on individual identity. He questions whether conformity and assimilation, often associated with the American Dream, lead to a loss of authenticity and self-expression. Wiltman's poems examine the pressures to conform to societal norms and

expectations, challenging readers to embrace their individuality and resist compromising their true selves for the sake of fitting into the mold of the American Dream.

**Search for Meaning and Fulfillment:** In his poetry, Wiltman presents a nuanced view of the American Dream by highlighting the inherent human desire for meaning and fulfillment. He portrays individuals who may have achieved material success but still feel a sense of emptiness and disillusionment. Through his exploration of the American Dream, Wiltman encourages readers to focus on personal growth, spirituality, and genuine human connections as paths to true happiness and fulfillment.

**Hope and Resilience:** While Wiltman's poems often critique the American Dream's flaws and limitations, they also offer glimpses of hope and resilience. Amidst the disillusionment and challenges, Wiltman's characters sometimes find the strength to redefine their own version of success and create their own paths towards fulfillment. This illustrates the possibility of transcending the narrow confines of the traditional American Dream and forging a unique, authentic journey.

**Conclusion:** Uolt Wiltman's poems provide a multi-dimensional exploration of the American Dream, examining its allure, contradictions, and limitations. Through his nuanced and thought-provoking verses, Wiltman prompts readers to question the ideals ingrained in American society and encourages them to seek personal growth, authenticity, and true fulfillment rather than being solely driven by material success. Wiltman's poetry invites us to reflect on the complexities of the American Dream and the importance of redefining our own notions of success and happiness.

## REFERENCES

1. Fayzullayeva, N. S. qizi. (2023). Theoretical Views on the Use of the Term "Concept" in Cognitive Linguistics. *EUROPEAN JOURNAL OF INNOVATION IN NONFORMAL EDUCATION*, 3(5), 27–31. Retrieved from <https://www.inovatus.es/index.php/ejine/article/view/1685>
2. Fayzullayeva, N. (2023). USAGE OF THE FLORA IN THE EARLY MODERN ENGLISH POETRY. *Modern Science and Research*, 2(9), 36–39. Retrieved from <https://inlibrary.uz/index.php/science-research/article/view/24078>
3. Sur'at qizi Fayzullayeva, N., & Kiličeva, M. R. (2022). UOLT UILTMAN NASRIDA "AMERIKA ORZUSI" KONSEPTI. *INTERNATIONAL CONFERENCE ON LEARNING AND TEACHING*, 1(8), 574-576.
4. OXUNJONOVICH, Q. Z. (2022). CHANGES OF LYULI IDENTITY. *International Journal of Philosophical Studies and Social Sciences*, 2(3), 74-83.
5. Okhunjonovich, K. Z. (2023). THE EDUCATIONAL VALUE OF NATIONAL CUSTOMS AND TRADITIONS IN THE ERA OF GLOBALIZATION. *American Journal of Interdisciplinary Research and Development*, 18, 64-66.
6. Okhunjonovich, K. Z. (2021). Self-Awareness of Gypsies: Traditionality and Modernity. *American Journal of Social and Humanitarian Research*, 2(7), 33-42.
7. Корёгдиев, З. О. (2016). ACTIVITIES OF AMUDARYA FLOTILLA AT THE END OF THE NINETEENTH CENTURY-BEGINNING OF THE TWENTIETH CENTURY HISTORY ("TURKESTAN COLLECTION" MATERIALS). *Ученый XXI века*, (12 (25)),

- 20-22.
8. Корёгдиев, З. О. (2016). GOLD EMBROIDERY OF BUKHARA. Ученый XXI века, (12).
  9. Zayniddinova, T. N. (2021). The Image of the Eastern Ruler in the Works of Christopher Marlowe. *Central Asian Journal Of Social Sciences And History*, 2(10), 10-14.
  10. Zayniddinova, T. N. (2022). The Problem of "A Strong Personality" in Shakespeare's Dramas: Richard III and Macbeth. *Middle European Scientific Bulletin*, 20, 7-10.
  11. Zayniddinova, T. N. (2022). Lyrical Dialogue in Shakespeare's Poems as a Reflection of Renaissance Anthropocentrism and a Strong Personality. *Middle European Scientific Bulletin*, 21, 120-125.
  12. Ташева, Н. З. (2022). КРИСТОФЕР МАРЛОУ (ЛИТЕРАТУРНЫЙ АНАЛИЗ): ТАМЕРЛЕН ВЕЛИКИЙ КАК ТИП ЛИЧНОСТИ ВОСТОЧНОГО ПРАВИТЕЛЯ. *Eurasian Journal of Academic Research*, 2(2), 234-239.
  13. Zayniddinova, T. N. (2022). THE CHARACTER OF STRONG PERSONALITY ACCORDINGLY WITH EASTERN THEMATICS IN CHRISTOPHER MARLOWE'S PLAY "TAMBURLAINE THE GREAT". *International Journal Of Literature And Languages*, 2(08), 9-14.
  14. Zayniddinova, T. N. (2022). STRONG PERSONALITY'S ARTISTIC AND POETIC REFLECTION IN THE RENAISSANCE EPOCH. *International Journal Of Literature And Languages*, 2(11), 43-51.
  15. nafisa Zayniddinova, T. (2022). Lexico-Semantic Word Production as a Way of Forming Theater Terminology of the English Language. *American Journal of Social and Humanitarian Research*, 3(10), 144-150.
  16. Zayniddinova, T. N., & Sharofiddinovich, S. S. (2021). General cultural and educational values of ancient-classic latin language. *Central Asian Journal of Theoretical and Applied Science*, 2(5), 77-80.
  17. Zayniddinova, T. N. (2023). CHARACTERIZATION OF THE IMAGE OF AMIR TEMUR IN CHRISTOPHER MARLOWE'S DRAMA "TAMERLANE THE GREAT". *International Journal Of Literature And Languages*, 3(02), 36-43.
  18. Zayniddinova, T. N. (2023). CHARACTERIZATION OF THE IMAGE OF AMIR TEMUR IN CHRISTOPHER MARLOWE'S DRAMA "TAMERLANE THE GREAT". *International Journal Of Literature And Languages*, 3(02), 36-43.
  19. Tasheva, N. (2023). EXPRESSION OF LEXICAL-SEMANTIC AND SOCIO-SPIRITUAL PARAMETERS IN THE CREATION OF GREAT HUMAN FIGURES IN ENGLISH RENAISSANCE DRAMA. *Академические исследования в современной науке*, 2(21), 50-57.
  20. Tasheva, N. (2023). LINGUISTIC AND STYLISTIC FEATURES OF THE TRAGEDY "TAMERLANE THE GREAT". *Общественные науки в современном мире: теоретические и практические исследования*, 2(8), 11-14.
  21. Tasheva, N. (2023). "TAMERLANE THE GREAT" AS A PHENOMENON OF THE WORLDVIEW OF RENAISSANCE HUMANISM. *Педагогика и психология в современном мире: теоретические и практические исследования*, 2(9), 24-27.

22. Tasheva, N. (2023). EXPLORING THE RICH TAPESTRY OF LINGUISTICS: A COMPREHENSIVE OVERVIEW. *Science and innovation in the education system*, 2(11), 51-57.
23. Tasheva, N. (2023). SEMANTIC ANALYSIS OF LEXEMES WITHIN THE CONCEPT OF THE IDEA OF THE GREAT MAN IN MARLOWE'S DRAMA "TAMERLANE THE GREAT". *Инновационные исследования в современном мире: теория и практика*, 2(18), 90-93.
24. Tasheva, N. (2023). EXPRESSION OF LEXICAL-SEMANTIC AND SOCIO-EDUCATIONAL PARAMETERS IN THE CREATION OF A GREAT HUMAN FIGURE IN ENGLISH RENAISSANCE DRAMA: A COMPREHENSIVE ANALYSIS. *Solution of social problems in management and economy*, 2(7), 11-14.
25. Tasheva, N. (2023). THE ROLE OF CHRISTOPHER MARLOWE IN THE DEVELOPMENT OF NATIONAL ENGLISH DURING THE RENAISSANCE. *Models and methods in modern science*, 2(7), 14-19.
26. Tasheva, N. (2023). THE IMAGE OF THE EAST IN THE PLAY "TAMERLANE THE GREAT" BY K. MARLOWE. *International Bulletin of Applied Science and Technology*, 3(3), 113-120.
27. Tasheva, N. (2023). THE GREAT TAMBURLEN AS THE PSYCHOTYPE OF THE EASTERN RULER IN THE POETRY OF CHRISTOPHER MARLOWE. *Академические исследования в современной науке*, 2(4), 52-58.
28. Tasheva, N. (2022). INDIVIDUALISM OF THE PHENOMENON OF A STRONG PERSONALITY IN THE AGE OF THE RENAISSANCE. *Евразийский журнал академических исследований*, 2(13), 454-462.
29. Orifjonovich, O. A. (2023). METAFORANING KO'P TARMOQLI VA FANLARARO O'RGANILISHI.
30. Ollomurodov, A. (2023). MULTIDISCIPLINARY AND INTERDISCIPLINARY STUDY OF METAPHOR. *Modern Science and Research*, 2(9), 136-139.
31. Sulaymonovna, Q. N., & Orifjonovich, O. A. (2022). KONSEPTUAL METAFORALARNING LINGVOMADANIY HAMDA KOGNITIV XUSUSIYATLARI VA TIL TARAQQIYOTIDA TUTGAN ORNI. *Scientific Impulse*, 1 (3), 594-600.
32. Sulaymonovna, Q. N., & Orifjonovich, O. A. (2022). KONSEPTUAL METAFORALARNING LINGVOMADANIY HAMDA KOGNITIV XUSUSIYATLARI VA TIL TARAQQIYOTIDA TUTGAN ORNI. *Scientific Impulse*, 1(3), 594-600.
33. Xalilova, K. K. (2023). ACADEMIC VOCABULARY. HOW TO TEACH AND STUDY IT. *Modern Science and Research*, 2(9), 78-80.
34. Adizovna, S. M. (2023). DEVELOPING SUMMARY WRITING SKILL IN ACADEMIC WRITING.
35. Berdiyeva, S. (2023). THE IMPORTANCE OF ROLE PLAYING ACTIVITIES IN IMPROVING LEARNERS' LANGUAGE SKILLS. *Modern Science and Research*, 2(9), 75-78.
36. Jabborova Aziza Jobirovna. (2023). THE CATEGORY OF ASPECT IN ENGLISH GRAMMAR. *Academia Science Repository*, 4(05), 10-27. Retrieved from <http://academiascience.com/index.php/repo/article/view/443>

37. Bafoeva, R. (2023). INGLIZ VA O'ZBEK MAQOLLARINING KOGNITIV TAHLILI. *World of Science*, 6(6), 207-211
38. Sadullayev, U. . (2023). THE ROLE OF WOMEN IN NEIGHBORHOOD MANAGEMENT IN UZBEKISTAN. *Modern Science and Research*, 2(9), 132–135.
39. Tursunova, M. (2023). BADIY TARJIMA ASARLARDA ASLIYAT MUAMMOSI TADQIQI. *Interpretation and researches*, 1(8).
40. Tursunova, M. (2023). BADIY TARJIMADA LINGVOKULTUROLOGIK XUSUSIYATLAR. *Журнал: Союз Науки и Образования*, 5(2), 12-15.
41. Utkirovna, B. S. (2023). Characteristics of the Works of Charles Dickens. *European Science Methodical Journal*, 1(3), 24-28.
42. Utkerovna, B. S. (2023). SHUM BOLA ASARINING TARJIMASIDA TARJIMON MAHORATI. DENMARK" THEORETICAL AND PRACTICAL FOUNDATIONS OF SCIENTIFIC PROGRESS IN MODERN SOCIETY", 14(1).
43. Ismatovna, I. L. Goals and Techniques for Teaching Grammar. *International Journal of Scientific Research and Modern Education*, 4(2), 33-34.
44. Nosirova, D. (2023). TYPOLOGICAL CHARACTERISTICS OF THE PARTS OF SPEECH OF THE RUSSIAN, UZBEK, AND ENGLISH LANGUAGES AND THEIR TEACHING METHODS IN PRIMARY EDUCATION. *Modern Science and Research*, 2(4), 564–567. Retrieved from <https://inlibrary.uz/index.php/scienceresearch/article/view/19393>



## RAQAMLI TEXNOLOGIYALARNING TARIX FANINI O'QITISHDAGI AHAMIYATI

**Sayfutdinov Feruz Ilniyazovich**

Osiyo Xalqaro Universiteti Tarix va filologiya kafedrasi o'qituvchisi

*E-mail: sferuz1011@gmail.com*

Tel: +998936857755

<https://doi.org/10.5281/zenodo.10035058>

*Annotatsiya.* Tez suratlarda rivojlanib borayotgan bugungi kunda tarixiy tadqiqotlar olib borish tarix fanini o'rganishda raqamli texnologiyalarning dolzarbligi. Ulardan foydalanishning qulay va keng tarqalgan usullari haqida ma'lumotlar keltirib o'tildi.

*Kalit so'zlar:* Raqamli texnologiyalar, GIS, elektron kitob, dastur, prezentatsiya, axborot, metodologiya.

### THE IMPORTANCE OF DIGITAL TECHNOLOGY IN TEACHING HISTORY

*Abstract.* The relevance of digital technologies in the study of history is the importance of conducting historical research in today's fast-moving picture era. Information about convenient and common ways of using them was given.

*Key words:* Digital technologies, GIS, e-book, program, presentation, information, methodology.

### ВАЖНОСТЬ ЦИФРОВЫХ ТЕХНОЛОГИЙ В ПРЕПОДАВАНИИ ИСТОРИИ

*Аннотация.* Актуальность цифровых технологий в изучении истории заключается в важности проведения исторических исследований в современном быстро меняющемся мире. Дана информация об удобных и распространенных способах их использования.

*Ключевые слова:* Цифровые технологии, ГИС, электронная книга, программа, презентация, информация, методология.

Bugun biz yashab turgan jamiyatimizni zamonaviy texnologiyalarsiz tasavvur etaolmaymiz, ilm fan yutuqlari natijasida elektron qurilmalarning rivojlanishi har bir soha mutaxisini shu qurilmalarga ehtiyojini ortishiga olib keldi. Biroq bu hodisalarga biz 1 yoki 2 kunda yetib kelmadik o'tgan asr avvali va hozrgi asr boshlarida texnika taraqqiyoti natijasida axborot uzagtish uni qabul qilish foydalanish, saqlash jadal suratlarda rivojlandi va hozrgi korinishiga keldi.

Shunday ekan hamma sohada bo'lgani kabi tarixiy tadqiqotlarda, tarixni o'qitishda ham raqamlashtirishga o'tildi va buning natijasida millionlab "bit" ma'lumotlar osongina jamlash saqlash imkoni paydo bo'ldi. Biz umumiy holda tarixiy tadqiqotlarda raqamli texnologiyalardan foydalanishimiz haqida gaapirdik lekin tarixning turli tarmoqlari har xil turdagi innovatsion qurilmalardan foydalanadi. Yokida tadqiqot turiga qarab bizga kerakli bo'lgan eltron qurilmalarni ishlatishimiz mumkin.

Masalan geoaxborot tizimlari (GAT) keyinchalik uning nomi xalqaro (GIS) atamasiga o'zgartirildi. Xaritalar yaratishning qog'ozli yani anaanaviy texnologiyasi bilan bir qatorda geografik axborot tizimidan foydalangan holda xaritalar yaratishning raqamli texnologiyasi tez suratlarda rivojlanmoqda. Qisqa qilib aytganda GIS rangbarang metodlar bilan to'plangan katta mazmunli informatsiyalarga tayangan batafsil tizim desak bo'ladi.

Jamiyki tarixiy inshootlar turli xil sarhadlarda mavjud bo'ladi. Aynan o'sha hududning kartalarda belgilanishi tarixiy voqea haqida yanada mukammalroq taasurot hosil bo'lishiga imkon

beradi. Bundan kelib chiqadiki kartalar bilan ishlash o'tkaziladigan tarixiy izlanishning bir qismi deb hisoblasak bo'ladi. Lekin tarixga oid kartalar yaratish jarayoni juda murakkab jarayondir, geografik kartalarni tadqiqotchiga kerak bo'lgan vaqtga moslab tayyorlash, o'rganilayotgan tarixiy hudud haqida umumiy informatsiyalar asosida hamma obyektlarni birlashtirish, kartalarni o'zaro taqqoslashni talab etadi bu esa bitta xarita yaratish uchun 3 oydan 1 yilgacha vaqt talab etadi. Shu sabab xarita yaratish ishini zamonaviy texnologiyalar kompyuterlarga yuklash to'g'ri bo'ladi.

GIS asosi asosan mavzulashtirilgan elektron kartalar yig'indisidan iborat bo'ladi. Aslini olganda raqamli tarixiy kartalar ikki guruhga bo'lamiz 1-Illustrativ mavjud bo'lgan vizual xaritalar to'plamlari. 2-izlanuvchilar yoki tahliliy ya'ni har xil tasvirlar to'plamiga o'girish imkonini beruvchi fayllar yig'indi.

Deylik tarixchi tadqiqotchi qadimiy qo'l yozma manbalardan foydalanmoqchi bo'lsa va bu asar noyob bo'lsa albatta bunday vaziyatda shu tarixiy qo'lyozmani skanerlash orqali elektron nusxasi yaratiladi va bu kitob zamonaviy gajetlardan foydalangan holda deylik kompyuter, planshet, mobile telefon orqali bemalol mutola qilish mumkin. Yana bir misol tarixning boshqa bir tarmog'i hisoblangan etnografiyaga oid dala tadqiqoti o'ztkazmoqchi bo'lgan izlanuvchi uchun endi skaner yoki elektron kitobning keragi yo'q, unga o'z tadqiqotini olib boorish uchun alohida yartilgan dastur, ovoz yozish moslamasi, foto va video qurilma kerak bo'ladi.

Agarda biz arxeologik tadqiqot qilmoqchi bo'sak unda bizga 3D modellashtirish dasturlari as qotishi mumkin. Shunday ekan tarixiy tadqiqotlarga raqamli texnologiyalar tarixning turli sohasiyu turli xil tadqiqot usullaridan kelib chiqib tanlanadi. Hozrda tarix fanini o'qitish metodikasi talablari ham o'zgarib bormoqda va bu jarayon shu darajada jadallashib ketganki tarixchilar o'zlarining bilimlarini rivojlantirish uchun xoxlaydilar mi yoqmi aqlli qurilmaga murojat qiladilar. Taniqli fransuz tarixchisi E.L. Ladyurining aytganidek "kelajakda tarixchi dasturchi bo'ladi, yoki u hech narsaga arzimaydi" bugungi kunda deyarli barcha oliy ta'lim dargohlarida dars jarayonida o'qituvchilar tomonidan turli xil prezentatsiyalar tayyorlanib dars jarayonida proektrlar yordamida ulardan foydalanilmoqda va bu dar sifatini oshishiga katta hissa qo'shmoqda.

Lekin Raqamli tarix fani dastlabki davlarda 1960-1970-yillardagi raqamli tarix asosan demografik ma'lumotlardan – aholini ro'yxatga olish natijalari, saylov natijalari, telefon ma'lumotnomalari va boshqalardan foydalangan holda miqdoriy tahlilga yo'naltirilgan.<sup>147</sup> 1980-yillarda dasturiy ta'minotni ishlab chiqishda jadal sur'atlar kuzatildi, bu esa 1982 yilda Kongress kutubxonasi tomonidan Optik Disk Pilot loyahasini yaratishga olib keldi<sup>148</sup>. Loyihaning mazmun-mohiyati kutubxona arxivining bir qismini lazerli disklarda nashr etishdan iborat edi. 1980 yillarning oxirida Tarix va ma'lumotlarni qayta ishlash assotsiatsiyasi tashkil topdi<sup>149</sup>.

<sup>147</sup> [Borodkin L. I. Digital history: primeneniye sifrovix media v soxranenii istoriko-kulturnogo naslediya? // Istoricheskaya informatika. 2012. T. 1. № 1. S. 14–21](#)

<sup>148</sup> [Volodin A. Y. Sifrovaya istoriya \(digital history\): virtualnaya realnost ili issledovatel'skaya praktika? // Steni i mosti II: Mejdissiplinariye i polidissiplinariye issledovaniya v istorii. M., 2014. S. 140–147](#)

<sup>149</sup> Volodin A. Y. [Istoricheskaya informatika // Bolshaya rossiyskaya ensiklopediya](#) : elektronnaya versiY. — 2016. — 19 iyunY. — Data obrasheniya: 12.03.2019.

1994 yilda Jorj Meyson universitetida Roy Rozenzveyg tarixi va yangi media markazi tashkil etildi<sup>150</sup>. Mavjud vaziyat tarixiy informatikaning tabiiy ravishda "o'sish qiyinchiliklarini" namoyish etadi, bu uning nisbatan yoshligi yoki rivojlanishning yangi bosqichiga o'tish bilan bog'liq holatlar bilan izohlanadi. Ko'pgina mutaxassislar istiqbolli ilmiy va ta'limiy yo'nalishni rivojlantirish yo'llari haqida o'ylashadi, ba'zan bir xil savollarga turli xil javoblar berishadi. Va shunga qaramay, bugungi kunda eng asosiy narsa shundaki, tarixiy informatika tarixchi uchun "umumiy kasbiy ta'limning ajralmas qismi" ga aylandi<sup>151</sup>.

Shunday uzoq tarixiy yo'lni bosib o'tgan raqamli tarix bugun ham rivojlanishdan to'xtaganicha yo'q. Agarda biz raqamlashtirishning eng yangi bosqichlarini o'z sohamizda qo'llayversak kun kelib tarixchilarning o'zlari ham tarixni o'rgansh uchun katta yangilik bo'ladigan yangi dasturlarni ishlab chiqarishga boshchilik qilishlari katta ehtimol. Biroq biz faqatgina raqamli vositalarning ijobiy tomonini korib uning ba'zi salbiy jihatlarini unutmasligimiz va anashu kamchiliklarini bartaraf etishga harakat qilishimiz ham kerak.

Bulardan eng asosiylari bizda mavjud juda ko'plab adabiyotlar, tarixiy manbalarning haligacha elektron nusxasining yo'qligi. Bu masalani hal qilish uchun hozirda katta ishlar amalga oshirilmoqda ammo buning o'zi yetarli emas.

Keyingi muammo shundaki hozirda oliy ta'lim sohasida faoliyat yuritayotgan faxriy professor o'qituvchilarga tizimli ravishta texnologik vositalardan foydalanish bo'yicha qayta tayyorlov kurslarini tashkil etish va amaliy yordamlashish uchun yordamchi o'qituvchilar biriktirish zarur. Bularga qo'shimcha sifatida aytishim mumkinki kitoblarning yaratilgan elektron nusxalarining narxi qimmatligi va bazi hollarda bitta kitob olish uchun sizdan butun boshli bir yillik obuna bolishning talab etilishi ham bu sohada foydalanishning qiyinchiliklaridan biridir.

Bu masalada Yapon mutaxassislarining fikriga ko'ra axborot xizmatlarining narxlari shu qadar arzon bo'lishi kerakki jamiyatdagi hamma kishi bu axborotlardan o'z ehtiyojiga qarab foydalansin. Biz yuqoridagi misollar orqali faqatgin tarixiy tadqiqotlarda raqamli tarixning o'rni haqida uning nechog'liq ahamiyatli ekani va yechim kutayotgan masalalar haqida ozroq ma'lumot bergandek bo'ldik xolos ammo tarix fanini o'qitishda ham aqamli tarixning o'rni juda muhimki bu haqida gapirmasdan etiborsiz qoldirib bo'lmaydi.

Birinchi o'rinda o'qituvchilarning ko'p vaqtini oladigan hujjatlarni kamaytirishga yordam bergan Hemis axborot tizimi haqida aytib o'tish zarurdir. Bu tizim orqali o'quvchilarga fan doirasidagi ma'lumotlarni elektron shaklda berish va oraliq, yakuniy nazorat savollarini joylashtirish mumkinbe esa har uchala tomon uchun ham ancha foydalidir o'quvchilar o'zlashtirgan bilimlari orqali savollarga javob topib tayyorlanadilar va mustahkamlaydilar.

Keyingi foydali jihatlaridan yana biri bu komyuter va noutbooklarning hayotimizga shiddat bilan kirib kelganligi boldi aynan shu aqlli qurilmalar har darsda foydalanish zarur bo'lgan 10 lab adabiyotlarni o'z bag'riga oldi va ilm ahlini katta yudan ozod etdi. Biz har darsda foydalanadigan notebooklar hozirda o'rtacha 500 gb xotiraga ega va bu o'zida taxminan 500000 kitobni jamlay olish degani tasavvur qilib ko'ring siz o'z kichik qurilmangizda butun boshli kutubxonani olib yuraolashingiz mumkin bo'ldi.

<sup>150</sup> [Borodkin L. I. Digital history: primeneniye sifrovix media v soxranenii istoriko-kulturnogo naslediya? // Istoricheskaya informatika. 2012. T. 1. № 1. S. 14–21](#)

<sup>151</sup> Тяжелникова В.С. От старой к новой социальной истории // Исторический ежегодник. 2002-2003. Омск, 2003. С. 85.

Xulosa qiladigan bo'lsak barcha tarix sohalarida olib boriladigan tarixiy tadqiqotlarni shu bilan birga tarix o'qitish metodikasini raqamli tarixsiz tasavvur etish imkonsizdir.

#### REFERENCES

1. Ўзбекистон Республикаси Конституцияси. – Тошкент: Ўзбекистон, 2003. – Б. 4
2. [Borodkin L. I. Digital history: primeneniye sifrovix media v soxranenii istoriko-kulturnogo nasleidiya?](#) // Istoricheskaya informatika. 2012. T. 1. № 1. S. 14–21
3. Volodin A. Y. [Istoricheskaya informatika](#) // [Bolshaya rossiyskaya ensiklopediya](#) : elektronnya versiY. — 2016. — 19 iyunY. — Data obrasheniya: 12.03.2019.
4. Тяжелникова В.С. От старой к новой социальной истории // Исторический ежегодник. 2002-2003. Омск, 2003
5. Ilniyoz o'g'li, S. F. (2023). XX ASR 2-YARMI XXI ASR BOSHLARI ZARAFSHON VOHASIDA ETNOSLARARO MUNOSABATLAR. *TA'LIM VA RIVOJLANISH TAHLILI ONLAYN ILMIY JURNALI*, 3(9), 1-5.
6. Sayfutdinov Feruz Ilniyoz o'g'li. (2023). XIX ASRDA XONLIKLARNING O'ZARO SAVDO MUNOSABATLARI. *JOURNAL OF SCIENCE, RESEARCH AND TEACHING*, 2(8), 111–114. Retrieved from <https://jsrt.innovascience.uz/index.php/jsrt/article/view/284>

#### Internet saytlari

1. <https://n.ziyouz.com/portal-haqida/xarita/maqolalar/iso-jabborov-ozbeklarning-etnik-tarixi>

## BENEFITS OF TEACHING FOREIGN LANGUAGES THROUGH ROLE-PLAYING ACTIVITIES

Sitora Utkerovna Berdiyeva

Lecturer of Foreign Languages Faculty, Asia International University, Uzbekistan.

[berdiyevasitorautkerovna@oxu.uz](mailto:berdiyevasitorautkerovna@oxu.uz)

<https://doi.org/10.5281/zenodo.10034991>

**Abstract.** For non-native speakers, learning a foreign language is always difficult; in these situations, several strategies can help to lessen this difficulty for both students and teachers. Role-playing games are among the most entertaining and beneficial pastimes. Individuals' personal development, communication skills, problem-solving ability, and empathy are all significantly impacted by role-playing exercises. Participants can explore various viewpoints, attitudes, and emotions by taking on a fictitious role and acting out events in these exercises. Here, we go into great length about the benefits and drawbacks of role-playing games.

**Key words:** cooperation, information gap activities, linguistic proficiency, communicative competency, fluency, role-playing, and simulations.

## ПРЕИМУЩЕСТВА ПРЕПОДАВАНИЯ ИНОСТРАННЫХ ЯЗЫКОВ С ПОМОЩЬЮ РОЛЕВЫХ ИГР

**Аннотация.** Для тех, кто не является носителем языка, изучение иностранного языка всегда сопряжено с трудностями; в таких ситуациях несколько стратегий могут помочь уменьшить эту трудность как для студентов, так и для преподавателей. Ролевые игры - одно из самых занимательных и полезных времяпрепровождений. Упражнения в ролевых играх оказывают значительное влияние на личностное развитие людей, коммуникативные навыки, способность решать проблемы и сопереживание. Участники могут исследовать различные точки зрения, установки и эмоции, беря на себя вымышленную роль и разыгрывая события в этих упражнениях. Здесь мы подробно рассказываем о преимуществах и недостатках ролевых игр.

**Ключевые слова:** сотрудничество, деятельность, связанная с информационным разрывом, владение языком, коммуникативная компетентность, свободное владение языком, ролевые игры и симуляции.

Many educators have spoken about the effectiveness of the role-play technique in language instruction, but Maxwell may have provided the most thorough summary of the benefits of using role-play. Maxwell says that the essence of role-play is role-play, which can help students improve their language skills, increase their motivation and interest, and enable teachers to teach the language as well as cultural awareness.

Based on research by Maxwell and other academics, the following list of benefits of role-playing in language instruction:

- 1) It enables students to learn and practice the target language in meaningful context.
- 2) It improves students' different skills needed for the language acquisition process.
- 3) It motivates students to be interested and involved in learning.
- 4) It creates low-anxiety learning environments for students.
- 5) It offers students a variety of experiences and improves their 4 language skills.
- 6) It helps to improve students' cultural and nonverbal behavior.



In order to analyze the effective ways of implementing role play activities in teaching foreign languages we made a survey among the teachers and students of higher and primary educational schools. The reason of choosing teachers and students for the survey is that we want to analyze the results from two aspects.

While having the questionnaire we asked the questions from teachers and students of the Bukhara State University, school concerning the need of using role play activities in every type of the lesson.

Besides, we asked which type of role play activity they would prefer, for instance: cooperative role playing, conflict role playing, information gap role playing, and task based role playing. While most students chose cooperative and information gap role play activities, teachers mostly chose cooperative, conflict and information gap role play activities. Because they consider that these two types of role playing activities enhance students not only speaking skills, but also their critical thinking and point of view.

Van Ments summarized the advantages of role-play on attitudes and feelings of the students as follows<sup>152</sup>;

- Enables students to express hidden feelings.
- Enables student to discuss private issues and problems.
- Enables student to empathize with others and understand their motivations.
- Gives practice in various types of behavior.
- Portrays generalized social problems and dynamics of group interaction, formal and informal.
- Gives life and immediacy to academic descriptive material.
- Role plays are motivational and effective because it involves activity.
- Provides feedback for teacher and student.
- It is student- centered.
- Closes gap between training and real life situations.
- They change attitudes.
- Permits training in the control of feelings and emotions.

Another question of the survey was connected with effectiveness of implementing role play activities with the mixed ability students. Most of the teachers consider that when the difficult parts of the task is adopted, or when the teacher can organize the roles according to their abilities, the result will be much more effective than expected, because each little attempt will improve learners' acting and speaking skills.

About the challenges of implementing role-play activities we can conclude from our survey that some students are not reluctant to play their part, they can be too involved in their roles that the lesson will be noisy and the teacher cannot manage the class.

Role playing is the best way to develop the skills of initiative, communication, problem-solving, self-awareness, and working cooperatively in teams, and it can be seen as an interaction between play, games and simulations and the student that performs an activity with learning outcomes. Implementation of role playing activities:

1. encourages students to create their own reality;

---

<sup>152</sup> Van Ments, M. The effective use of role-play: A handbook for teachers and trainers. New York: Nichols Publishing.1989



2. develops the ability to interact to other people;
3. increases students motivation;
4. engages shy students in class activities;
5. makes students self - confident;
6. helps students to identify and correct misunderstandings;
7. is agreeable and fun;
8. shows students that the real world is complex and problems that appear in the real world cannot be solved by simply memorizing information;
9. underlines the simultaneous use of different skills.

There are also some other reasons of importance of using role play activities:

- it give students an understanding of their own learning by creating their own role-plays;
- can teach about ethical and moral issues arising from the science curriculum;
- it helps students to recognize and interpret their place in the world;
- it gives to the students a chance to experience life events in a physical way that is more appropriate to their own learning style;

Learning with role-playing enables students to reduce their anxiety while they gain confidence, they have a better professional know-how when they understand the situations, roles and questions asked or to be asked, the answers they should give,

and how to actively listen. These abilities are gained because role-playing allows repetition and the acquisition of reflexes and habits.

Role-playing encourages the participants to understand group dynamics and personal freedom, sharpens perception and encourages creativity and self-fulfillment.

Role-play is an effective technique to energize the teaching and learning atmosphere, arouse the interests of learners, and make the language acquisition impressive. So this research will mainly focus on how to apply it successfully and take the most advantage of it in English class.

The outcome shows there are some crucial factors for its success:

- the topic chosen should be real and relevant;
- the teacher need 'feed-in' the appropriate language;
- correct errors in a proper way;

Role-playing in the classroom gives variety, a change of pace, and plenty of chances for plenty of language production while also being a lot of fun!

Like other instructional methods, role-playing has its drawbacks. It could have issues that would be problematic in the classroom.

The following could serve as a summary of the issues with present role-play implementation and the actual issues faced by students in the classroom:

### **1. Problems with Current Situation**

Both in teacher college and in the schools where they work, there is a dearth of professional and theoretical preparation for teachers employing role-play. Their primary training resources included general introductions to communicative language practices, such as role-playing with a few phrases, or seeing seasoned teachers use role-playing.

### **2. Pedagogical Problems in the Classroom**

Some methodologists summarized the disadvantages of using role-play into different categories:

- the lack of classroom space;
- cost of a lot of classroom time, students' play acting, chaos in the classroom;
- the lack of grammar work;
- lack of enough opportunities to participate.

In order to solve the above –mentioned problems and to avoid classroom chaos teachers must not use too difficult or too emotionally loaded role-plays, they must emphasize the evaluation criteria for their students and try to make the activity more effective for their students .

The most thorough studies on the potential drawbacks of role-play have been made by Van Ments. He offered the following list of the potential drawbacks of the usage of role-play<sup>153</sup>:

- 1) Teacher loses control over what is learnt and the order in which it is learned.
- 2) Simplifications can mislead.
- 3) Uses a large amount of time.
- 4) Uses other resources-people, space, special items.
- 5) Depends on the quality of tutor and student.
- 6) Impact may trigger withdrawal or defense symptoms.
- 7) May be seen as too entertaining or frivolous.
- 8) May dominate learning to the exclusion of solid theory and facts.
- 9) May depend on what students already know.

## REFERENCES

1. Van Ments, M. The effective use of role-play: A handbook for teachers and trainers. New York: Nichols Publishing. 1997.
2. Tatar, S. Role-playing activities in language arts classrooms: Resource summary. Retrieved July 18th, 2006.
3. Berdiyeva, S. (2023). THE IMPORTANCE OF ROLE PLAYING ACTIVITIES IN IMPROVING LEARNERS' LANGUAGE SKILLS. *Modern Science and Research*, 2(9), 75-78.
4. Utkirovna, B. S. (2023). Characteristics of the Works of Charles Dickens. *European Science Methodical Journal*, 1(3), 24-28.
5. Utkerovna, B. S. (2023). SHUM BOLA ASARINING TARJIMASIDA TARJIMON MAHORATI. *DENMARK" THEORETICAL AND PRACTICAL FOUNDATIONS OF SCIENTIFIC PROGRESS IN MODERN SOCIETY"*, 14(1).
6. Khamraeva, G. (2023). The Role of Information Gap Activities in Teaching Speaking in Esl Classes. *ЦЕНТР НАУЧНЫХ ПУБЛИКАЦИЙ (buxdu. uz)*, 33(33).
7. Luqmonovna, O. N. (2023). USE OF FOREIGN LITERATURE WORKS IN TEACHING ENGLISH LANGUAGE. " *GERMANY" MODERN SCIENTIFIC RESEARCH: ACHIEVEMENTS, INNOVATIONS AND DEVELOPMENT PROSPECTS*, 9(1).

---

<sup>153</sup> Van Ments, M. The effective use of role-play: A handbook for teachers and trainers. New York: Nichols Publishing.1989

8. Adizovna, S. M. (2023). DEVELOPING SUMMARY WRITING SKILL IN ACADEMIC WRITING.
9. Корёгдиев З.О. (2016). ACTIVITIES OF AMUDARYA FLOTILLA AT THE END OF THE NINETEENTH CENTURY - BEGINNING OF THE TWENTIETH CENTURY HISTORY ("TURKESTAN COLLECTION" MATERIALS). Ученый XXI века, (12 (25)), 20-22
10. Корёгдиев, З. О. (2016). GOLD EMBROIDERY OF BUKHARA. Ученый XXI века, (12).
11. QORYOGDIEV ZUFAR OXUNJONOVICH. (2022). CHANGES OF LYULI IDENTITY. *International Journal of Philosophical Studies and Social Sciences*, 2(3), 74–83. Retrieved from
12. J.Jalolov, G.Makhkamova, Sh.Ashurov. *English Language Teaching Methodology*, Tashkent-2015
13. Orifjonovich, O. A. (2023). METAFORANING KO'P TARMOQLI VA FANLARARO O'RGANILISHI.
14. Ollomurodov, A. (2023). MULTIDISCIPLINARY AND INTERDISCIPLINARY STUDY OF METAPHOR. *Modern Science and Research*, 2(9), 136-139.
15. Sulaymonovna, Q. N., & Orifjonovich, O. A. (2022). KONSEPTUAL METAFORALARNING LINGVOMADANIY HAMDA KOGNITIV XUSUSIYATLARI VA TIL TARAQQIYOTIDA TUTGAN ORNI. *Scientific Impulse*, 1 (3), 594-600.
16. Sulaymonovna, Q. N., & Orifjonovich, O. A. (2022). KONSEPTUAL METAFORALARNING LINGVOMADANIY HAMDA KOGNITIV XUSUSIYATLARI VA TIL TARAQQIYOTIDA TUTGAN ORNI. *Scientific Impulse*, 1(3), 594-600.
17. Sulaymonovna, Q. N., Tashpulatovna, K. M., & Orifjonovich, O. A. (2023). COGNITIVE AND LINGUOCULTURAL CHARACTERISTICS OF METAPHORS. *Finland International Scientific Journal of Education, Social Science & Humanities*, 11(3), 849-854.
18. Sulaymonovna, Q. N., & Orifjonovich, O. A. (2023, May). XOLID HUSAYNIYNING ASARLARI TARJIMALARIDA KONSEPTUAL METAFORALAR TALQINI VA TAHLILI. In *Integration Conference on Integration of Pragmalinguistics, Functional Translation Studies and Language Teaching Processes* (pp. 147-150).
19. Zayniddinovna, T. N. (2021). The Image of the Eastern Ruler in the Works of Christopher Marlowe. *Central Asian Journal Of Social Sciences And History*, 2(10), 10-14.
20. Zayniddinovna, T. N. (2022). The Problem of "A Strong Personality" in Shakespeare'Dramas: Richard III and Macbeth. *Middle European Scientific Bulletin*, 20, 7-10.
21. Zayniddinovna, T. N. (2022). Lyrical Dialogue in Shakespeare's Poems as a Reflection of Renaissance Anthropocentrism and a Strong Personality. *Middle European Scientific Bulletin*, 21, 120-125.

22. Ташева, Н. З. (2022). КРИСТОФЕР МАРЛОУ (ЛИТЕРАТУРНЫЙ АНАЛИЗ): ТАМЕРЛЕН ВЕЛИКИЙ КАК ТИП ЛИЧНОСТИ ВОСТОЧНОГО ПРАВИТЕЛЯ. *Eurasian Journal of Academic Research*, 2(2), 234-239. 5. Zayniddinova, T. N. (2022). THE CHARACTER OF STRONG PERSONALITY ACCORDINGLY WITH EASTERN THEMATICS IN CHRISTOPHER MARLOWE'S PLAY "TAMBURLAINE THE GREAT". *International Journal Of Literature And Languages*, 2(08), 9-14.
23. Zayniddinova, T. N. (2022). STRONG PERSONALITY'S ARTISTIC AND POETIC REFLECTION IN THE RENAISSANCE EPOCH. *International Journal Of Literature And Languages*, 2(11), 43-51
24. nafisa Zayniddinova, T. (2022). Lexico-Semantic Word Production as a Way of Forming Theater Terminology of the English Language. *American Journal of Social and Humanitarian Research*, 3(10), 144-150.
25. Zayniddinova, T. N., & Sharofiddinovich, S. S. (2021). General cultural and educational values of ancient-classic latin language. *Central Asian Journal of Theoretical and Applied Science*, 2(5), 77-80.
26. Zayniddinova, T. N. (2023). CHARACTERIZATION OF THE IMAGE OF AMIR TEMUR IN CHRISTOPHER MARLOWE'S DRAMA "TAMERLANE THE GREAT". *International Journal Of Literature And Languages*, 3(02), 36-43.
27. Tasheva, N. (2023). EXPRESSION OF LEXICAL-SEMANTIC AND SOCIO-SPIRITUAL PARAMETERS IN THE CREATION OF GREAT HUMAN FIGURES IN ENGLISH RENAISSANCE DRAMA. *Академические исследования в современной науке*, 2(21), 50-57.
28. nafisa Zayniddinova, T. (2022). Lexico-Semantic Word Production as a Way of Forming Theater Terminology of the English Language. *American Journal of Social and Humanitarian Research*, 3(10), 144-150.
29. Tasheva, N. (2023). LINGUISTIC AND STYLISTIC FEATURES OF THE TRAGEDY "TAMERLANE THE GREAT". *Общественные науки в современном мире: теоретические и практические исследования*, 2(8), 11-14.
30. Tasheva, N. (2023). "TAMERLANE THE GREAT" AS A PHENOMENON OF THE WORLDVIEW OF RENAISSANCE HUMANISM. *Педагогика и психология в современном мире: теоретические и практические исследования*, 2(9), 24-27.
31. Oxunjonova, B. D. (2023). MAHMUD QOSHG'ARIYNING "DEVONU LUGOTIT TURK" DAGI SHAKLINI HAM, MAZMUNINI HAM SAQLAGAN IDIOMALAR TAHLILI.
32. Oxunjonova, B. D. (2022). O'ZBEK TILSHUNOSLIGIDA LISSONIY INTERFERENSIYANING KO'RINISHLARI. *PEDAGOGS jurnali*, 14(1), 22-25.
33. Bobojonova, D. (2023). ANALYSIS OF IDIOMS THAT PRESERVE BOTH FORM AND CONTENT IN MAHMUD KASHGARI'S "DEVONU LUGOTIT TURK". *Modern Science and Research*, 2(9), 64-67.
34. Bobojonova, D. (2023). MAHMUD QOSHGARI'S "DEVONU LEXICOTIT TURK" AND ITS PLACE IN LINGUISTICS. *Modern Science and Research*, 2(10), 538-540.
35. Okhunjonova, B. D. (2023). Comparative Analysis of Proverbs in "Devonu Lug`Otit Turk" and Currently Available. *European Journal of Higher Education and Academic*

- Advancement*, 1(2), 194–198. Retrieved from <http://e-science.net/index.php/EJHEAA/article/view/139>
36. Gulamova, D. I. (2022). USE OF CREATIVE TASKS IN TEACHING THE NATIVE LANGUAGE AT SCHOOL. *Galaxy International Interdisciplinary Research Journal*, 10(2), 841-846.
  37. Gulamova, D. . (2023). EUPHEMISM AS A FACTOR IN THE DEVELOPMENT OF STUDENTS' SPEECH CULTURE. *Modern Science and Research*, 2(4), 175–181. Retrieved from <https://inlibrary.uz/index.php/science-research/article/view/19207>
  38. Sadullayev, U. . (2023). THE ROLE OF WOMEN IN NEIGHBORHOOD MANAGEMENT IN UZBEKISTAN. *Modern Science and Research*, 2(9), 132–135. Retrieved from <https://inlibrary.uz/index.php/science-research/article/view/24060>
  39. Xalilova, K. K. (2023). ACADEMIC VOCABULARY. HOW TO TEACH AND STUDY IT. *Modern Science and Research*, 2(9), 78-80.
  40. Adizovna, S. M. (2023). DEVELOPING SUMMARY WRITING SKILL IN ACADEMIC WRITING.
  41. Fayzullayeva, N. S. qizi . (2023). Theoretical Views on the Use of the Term "Concept" in Cognitive Linguistics. *EUROPEAN JOURNAL OF INNOVATION IN NONFORMAL EDUCATION*, 3(5), 27–31. Retrieved from <https://www.inovatus.es/index.php/ejine/article/view/1685>
  42. Fayzullayeva, N. (2023). USAGE OF THE FLORA IN THE EARLY MODERN ENGLISH POETRY. *Modern Science and Research*, 2(9), 36–39. Retrieved from <https://inlibrary.uz/index.php/science-research/article/view/24078>



## XIRURGIK KASALLIKLARNI JARROHLIK YO'LI BILAN DAVOLASH

Boboxonov Sherzod Qo'chqor o'g'li

Toshkent Tibbiyot akademiyasi Termiz filiali

<https://doi.org/10.5281/zenodo.10039850>

**Annotatsiya.** Jarrohlik yordamining ko'lamini hozirgi vaqtda ancha oshdi. Ilgari faqat ichki kasalliklar mutaxassislarini davolagan ko'pgina kasalliklarni endilikda jarrohlik usuli bilan davolash natijasida bu sohada katta yutuqlarga erishilmoqda. O'pka siliga jarrohlik yo'li bilan davolash qilishda, tug'ma va orttirilgan yurak illatlari xirurgiyasida, yurak, jigar, buyrak, me'da osti bezini transplantatsiya qilishda jarrohlik usullarining roli oshdi. Hozirgi zamon jarrohligi faqat mexanik ta'sir ko'rsatish vositalaridan emas, balki fizika, kimyo, biologiya va tibbiyotning nazariy fan sohalari (anatomiya, fiziologiya, mikrobiologiya, immunologiya, farmakologiya)ning eng yangi yutuqlariga asoslangan turli boshqa metodlaridan ham foydalanadi.

**Kalit so'zlar:** jarrohlik, operatsiya, mikrobiologiya, transplantatsiya qilish, xirurgiya.

### SURGICAL TREATMENT OF SURGICAL DISEASES

**Abstract.** The incidence of surgical care has increased considerably at this time. Many of the diseases previously treated only by internal diseases methods are now being treated with surgery, making great progress in this area. The role of surgical methods in the surgical treatment of pulmonary tuberculosis, in the surgery of congenital and acquired heart vices, in the transplantation of the heart, liver, kidneys, pancreas has increased. Modern surgery uses not only mechanical means of influence, but also various other methods based on the newest advances in the theoretical science fields of Physics, Chemistry, Biology and medicine (anatomy, physiology, microbiology, immunology, pharmacology).

**Keywords:** surgery, surgery, microbiology, transplantation, surgery.

### ХИРУРГИЧЕСКОЕ ЛЕЧЕНИЕ ХИРУРГИЧЕСКИХ ЗАБОЛЕВАНИЙ

**Аннотация.** Масштабы хирургической помощи в настоящее время значительно возросли. Многие заболевания, которые раньше лечили только специалисты по внутренним болезням, теперь достигают больших успехов в этой области благодаря хирургическому лечению. Возросла роль хирургических методов в хирургическом лечении туберкулеза легких, хирургии врожденных и приобретенных пороков сердца, трансплантации сердца, печени, почек, поджелудочной железы. Современная хирургия использует не только механические средства воздействия, но и различные другие методы лечения, основанные на новейших достижениях теоретических дисциплин физики, химии, биологии и медицины (анатомии, физиологии, микробиологии, иммунологии, фармакологии).

**Ключевые слова:** хирургия, хирургия, микробиология, трансплантация, хирургия.

Xirurgiya - klinik tibbiyotning yetakchi sohalaridan biri bo'lib, bunda kasallik asosan jarrohlik usuli bilan davolanadi. Shu bilan birga xirurgiyada diagnostika hamda terapiya, pediatriya hamda tibbiyotning boshqa sohalarida qo'llaniladigan davolashning barchaga ma'lum uslublaridan keng foydalaniladi. Shunga qaramay, xirurgiyada jarrohlik yo'li bilan davolash asosiy usul hisoblanadi va u faqat operatsiya qilish bilan cheklanmay, balki turli amaliyotlarni ham o'z ichiga qamrab oladi. Operatsiya asosan, to'qimalarga mexanik ta'sir ko'rsatish, to'qimalar kesilib patologik o'choq aniqlanib bartaraf etiladi va to'qimalar yoki ayrim tana a'zolarining normal shakli, funksiyasi tiklanadi; to'qimalar va a'zolar kesib olinib boshqa joyga ko'chiriladi.



Jarrohlik yordamining ko‘lami hozirgi vaqtda ancha oshdi. Ilgari faqat ichki kasalliklar mutaxassislarini davolagan ko‘pgina kasalliklarni endilikda jarrohlik usuli bilan davolash natijasida bu sohada katta yutuqlarga erishilmoqda. O‘pka siliga jarrohlik yo‘li bilan davolash qilishda, tug‘ma va orttirilgan yurak illatlari xirurgiyasida, yurak, jigar, buyrak, me‘da osti bezini transplantatsiya qilishda jarrohlik usullarining roli oshdi. Hozirgi zamon jarrohligi faqat mexanik ta‘sir ko‘rsatish vositalaridan emas, balki fizika, kimyo, biologiya va tibbiyotning nazariy fan sohalari (anatomiya, fiziologiya, mikrobiologiya, immunologiya, farmkologiya) ning eng yangi yutuqlariga asoslangan turli boshqa metodlaridan ham foydalanadi.

Jarrohlik operatsiyalari doirasi ham sezilarli darajada kengaygan. Aslini olganda, organizmdagi har qanday a‘zo kasalligini jarrohlik yo‘li bilan davolash mumkin. Jarrohlik operatsiyasi ko‘p hollarda nihoyatda murakkab bo‘ladi va u o‘z ichiga faqat davolashningina emas, balki selektiv diagnostikani qamrab oladi. Operatsiyalar paytida murakkab apparaturalardan foydalaniladi, ko‘pincha ultratovush va lazer, magnit maydoni va mikrooptika, radioaktiv izotoplar va bo‘yoq moddalarini eritish bilan amalga oshiriladigan diagnostika usullari bilan bir qatorda sun‘iy qon aylanishi va gemodializ, gemosorbsiya va plazmaferez metodlari qo‘llaniladi.

Shu sababli «xirurgiya» (so‘zma-so‘z tarjimai - qo‘llishi, qo‘l hunari) atamasi hozirgi zamon jarrohligi yo‘li bilan davolash qilish usullari degan keng ma‘noda ishlatiladi.

Jarrohlik yo‘li bilan davolash qadim zamonlarda ham amalga oshirilgan. Xirurgiyaning rivojlanishi umuman tibbiyotning rivojlanishiga ta‘sir ko‘rsatgan bo‘lishi ehtimoldan holi emas. Shunga qaramay, xirurgiya fan sifatida faqat XVIII asrda Milanlik xirurg M.L. afranishi Parij universitetiga (Sorbonna) xirurgiyadan dars berish uchun taklif qilinganda va oradan 12 yil o‘tgach 1731-yilda Fransuz xirurgiya akademiyasi tashkil etilgandan keyingina tan olindi. Akusherlik va ginekologiya, otorinolaringologiya, oftalmologiya, neyroxirurgiya, o‘pka va endokrin xirurgiyasi, transplantologiya.

Xirurgiyada ixtisoslashtirish tufayli xirurgik yo‘l bilan davolash tobora takomillashib bormoqda. Ixtisoslashtirilgan xirurgik yordam hozirgi zamon tibbiyotning asosi bo‘lib qoldi. Ikkinchi tomondan esa haddan tashqari ixtisoslashtirish xirurgiyani o‘zlashtirishni, ayniqsa tibbiyot oliy o‘quv yurtlarida o‘rganishni qiyinlashtirmoqda.

Xirurgiya fanining mohiyati va uni har bir vrach chuqur o‘rganishi zarurligini quyidagi omillar belgilaydi:

1. Xirurgiya tibbiyotning asosiy va yetakchi sohalaridan biridir, chunki xirurgik kasallar bemorlar umumiy sonining 25 foizini tashkil qiladi.

2. Tibbiyot amaliyotida ko‘pincha bemorga zudlik bilan xirurgik yordam ko‘rsatish hollari tez-tez uchraydi, shuning uchun ham bo‘lajak vrach xirurgik kasalliklarning (ayniqsa, qorin bo‘shlig‘i a‘zolarining o‘tkir kasalliklari, o‘pkaning yiringli kasalliklari, tashqi va ichki qon ketish va boshqalar) simptomatikasi va diagnostikasini yaxshi bilishi zarur.

3. Tabiiy ofatlar tufayli odamlar ommaviy tarzda zarar ko‘rganlarida, transport hodisalari yoki urush bo‘lib qolgudek bo‘lsa yoki boshqa falokatlarda har bir vrach ixtisosidan qat‘i nazar, kechiktirib bo‘lmaydigan xirurgik yordam ko‘rsatishga (bemorni jonlantirish, qon ketishini to‘xtatish, traxeostomiya va h.k) jalb etilishi mumkin.

Har bir xirurgik ixtisoslik o‘ziga xos xususiyatga ega bo‘lsa-da, ularning har biri uchun umumiy xirurgiya nazariy asos hisoblanadi. Shuning uchun ham xirurgiya asoslarini va xirurgik faoliyatning umumiy prinsiplari haqidagi bilimlarni egallamay turib, ixtisoslashtirilgan xirurgiya

sohalarini tushunib yetish, nazariy bilim larni chuqurlashtirish, amaliy malakani oshirish mumkin emas. Shu bilan birga anatomiya, patofiziologiya, patologik anatomiya, mikrobiologiya, immunologiya, molekulyar biologiya va genetikani o'rganish kasallikning getiopatogenezini chuqurroq anglab yetishga hamda xirurgik jarayonni asosli ravishda davolashga yordam beradi.

Shu munosabat bilan tibbiy o'quv muassasalarining davolash fakulteti talabalari uchun qayta ishlab chiqilgan yangi o'quv programmasi katta ahamiyatga ega bo'lmoqda. Bu dastur asosida dastlabki kurslarda patologik jarayonlarni to'g'ri tushunish uchun zarur bo'lgan fanlar o'rganiladi. Anatomiya va fiziologiya, patofiziologiya, patanatomiya, biologiya, tibbiyot fizikasi ana shunday fanlardandir. Birinchi kurs talabalari ilk marta xirurgik klinikaga borib, xirurgik bemorlarni parvarish qilish prinsiplari bilan tanishishlari zarur. Umumiy xirurgiya kursi ta'limining ikkinchi va uchinchi yillarida talabalar xirurgiyaning umumiy masalalari va xirurgik patologiya bilan tanishadilar, kechiktirib bo'lmaydigan tibbiy yordam ko'rsatishning amaliy ko'nikmalarini o'rganadilar. Umumiy xirurgiya kafedrasida xirurgik yordamni tashkil etish xirurgik bemorni tekshirish asoslari, antiseptika va aseptika, bemorni operatsiyaga tayyorlash va operatsiya qilingandan keyin umumiy parvarish, desmurgiya anesteziologiyaning umumiy prinsiplari, qon ketishi va uni to'xtatish, qon quyish va xirurgiyaning boshqa umumiy masalalari o'rganiladi.

Xirurgik kasalliklar fani tibbiyot instituti IV va V kurslarining o'quv dasturiga kiritilgan bo'lib, unda ma'lum xirurgik kasalliklar maxsus xirurgik kafedralarda o'rganiladi. Talabalar ayrim spesifik xirurgiya masalalarini travmatologiya, ortopediya va harbiy-dala xirurgiyasi, onkologiya, jag'-yuz xirurgiyasi, neyroxirurg, bolalar xirurgiyasi kafedralarida o'zlashtiradilar. Kursdan-kursga o'tishda xirurgiya fanining murakkab bo'limlarini o'rganish ham asta-sekin murakkablashib boradi. Shu sababli xirurgiya fanini o'rganish uch bosqichga b'linadi. Buning qanday zarurati bor, degan haqli savol tug'iladi. Haqiqatan ham, ko'pchilik davlatlarda xirurgiya fani bir kafedrada to'rt yil mobaynida bosqichma-bosqich o'tiladi.

Odatda, bunday kafedralarda buning uchun hamma shart-sharoitlar - qon tayyorlash va qon quyish laboratoriyalari, ixtisoslashtirilgan jarrohlik bo'limlari (kamida 500-600 o'rinli) mavjud. Jarrohlik mutaxassislari tayyorlashda mavjud kafedralari orasida IV kurs akademik klinikasi (yoki fakultet jarrohligi klinikasi) juda muhim hisoblanadi, chunki III kurs propedevtika jarrohlik klinikasi aslida klinik izlanishlar bilan shug'ullanmaydi, uning vazifasi nazariy jarrohlik dasturini ayrim bemorlarda ko'rsatishdan iborat. III kurs talabalari bemorni emas, jarrohlik xastaliklarini o'rganadilar, xolos. IV kurs klinikasida esa talaba har xil xirurgik bemor bilan bevosita muloqotda bo'ladi.

Mazkur klinikaning vazifasi har bir xirurgik bemorni izchil o'rganishdan iborat bo'lib, talabalar ilmiy-amaliy dastur asosida tekshiruv va davolash uslublaridan ehtiyojga yarasha foydalanishlari va chuqur o'rganishlari kerak. V kurs hospital jarrohligi klinikasida esa talaba ayrim bemorni emas, balki ma'lum xirurgik xastalik toifasidagi bemorlarni, mazkur shifoxona imkoniyati darajasida eng sodda va qulay tekshiruv davolash uslublaridan foydalanib o'rganadi. Hospital jarrohlik klinikasining vazifasi - ilmiy-nazariy jarrohlik dasturiga ega talabaga amaliy hayotga yo'llanma berishdan iborat.

Shunday qilib, jarrohlik propedevtikasi dasturi yordamida III kurs talabasi jarrohlikdan nazariy bilim olsa, V kurs jarrohlik hospital klinikasi dasturini o'zlashtirish vositasida amaliy ko'nikma alarga ega bo'ladi; IV kurs fakultet jarrohligi klinikasi dasturi asosida esa asl ma'noda

izchil ilmiy yo‘nalish olib, amaliy jarrohlik maktabini o‘tadigan bo‘ladi. Shunday qilib, bizda xirurgiya fani um um iy xirurgiya, fakultet xirurgiya va gospital xirurgiya kafedralarida o‘rgatiladi.

Bundan asosiy maqsad - xirurgiya fanini yaxshi o‘zlashtirish ekan, o‘qitishning mavjud shakli va metodlaridan albatta foydalanish zarur (biror muammoni ko‘tarib chiqadigan ma’ruza, amaliy mashg‘ulotlar, kompyuter yordamida kasalxonalar va klinikalarning xirurgiya bo‘limlarida ishlab chiqarish amaliyotini o‘tash, talabalarning ilmiy to‘garaklarda mashg‘ulotlar o‘tishi). Shifokor-mutaxassis tayyorlash yangi konsepsiyasi asosida tuzilgan dastur VI va VII kurslarda talabaning olgan bilim va amaliy ko‘nikmalarini xirurgik klinikalardan birida takomillashtirish ko‘zda tutilgan. Tibbiyot oliy o‘quv yurtini tugatgan yosh shifokor bakalavr ixtisosiga ega bo‘ladi va keyinchalik xohlagan mutaxassisliini magistraturada o‘qish bilan davom ettiradi.

#### **REFERENCES**

1. Gaba D. Sog'liqni saqlashda simulyatsiyaning kelajakdagi ko'rinishi. Qual Saf Healthc virtual o'rganishning dastlabki tahlili muhit.
2. Sabab J. Inson xatosi: modellar va boshqaruv. BMJ 2000.
3. Ker J, Bradley P. Tibbiy ta'limda simulyatsiya. In: Swanick T,ed. Tibbiy ta'lim seriyasini
4. SHAPING STUDENTS'THINKING SKILLS. INTERNATIONAL JOURNAL OF DISCOURSE ON INNOVATION, INTEGRATION AND EDUCATION, 1, 37-40.

## DRIJORLIQ KÓRKEM-ÓNERI TARIYXI

Maxmud Zuxurov

Ózbekistan Mámleketlik Konservatoriyası Nókis filyali oqıtıwshısı

<https://doi.org/10.5281/zenodo.10039878>

**Anotatsiya.** *Bul maqalada drijyorliq pániniń maqseti hám wazıypaları, drijyorliq kórkem-óner tariyxı, drijyor tayaqshası haqqında sóz etilgen.*

**Gilt sóz:** *kórkem-óner, drijyorliq, terminologiya, shef orkestr, nota.*

## HISTORY OF THE ART OF CONDUCTING

**Abstract.** *This article talks about the purpose and tasks of conducting science, the history of conducting art, and the conductor's baton.*

**Key words:** *art, conductorship, terminology, chief orchestra, sheet music.*

## ИСТОРИЯ ДИРИЖЕРСКОГО ИСКУССТВА

**Аннотация.** *В данной статье говорится о целях и задачах ведения науки, истории дирижерского искусства, дирижерской палочке.*

**Ключевые слова:** *искусство, дирижерство, терминология, главный оркестр, ноты.*

Kórkem-óner degende kórkem dóretiwshilikti túsinemiz, hár bir kórkem-óner shıǵarması óz janr qásiyetlerine kóre turmıs tábiyat kórinisin ańlatadı. Kórkem-ónersiz turmıs nursız, gúńgirt, logikasız hám zerikerli bolıp qalar edi. Álem hádiyselerin jaqtı obrazı arqalı yamasa súwretin muzıka arqalı ańlatıwǵa erisedi. Ol (muzıka ) insannıń ruwxıy kámalında aktiv qatnas etedi, gózzallıq, talǵam haqqındaǵı qıyallarınıń qalıplesiwine nátiyjeli tásir kórsetedi.

Neshe mın jıllardan berli insaniyat muzıkaǵa, onıń gózzal sesler uyǵınlıǵlarına súysinip keledi, ustaz -shákirt dástúrleri arqalı atqarıwshılıq uqıpların iyelew boyınsha izertlewler júrgizedi. Bunda muzıkalıq miyraslar shıǵarmalarınıń ruwxıy tárbiya quralı sıpatında úyretiw usılları úlken áhmiyetke iye boladı.

Drijyorliq pániniń maqseti studentlerdi jámáát bolıp orınlanıwına basshılıq qılıw, xalıq saz-ásbapları orkestri repertuarı, túrli jumıs usılları, Drijyorliq tájiriybesi hám basqa atqarıwshılıq kórkem-óneri qaǵıydaları menen tanıstırıw hám de ámelde atqara alıw ilimiy tájiriybelerin iyelewden ibarat.

Kórkem-ónerler ishinde eń jası hám kem úyrenilgeni drijyorliq kórkem-óneri esaplanadı. Drijyorliq ámeliyatı onıń teoriyasın talay artta qaldırdı. Biraq áyne teoriyaǵa bolǵan mútajlik bargan sayın artıp barıp atır. Ásirese drijyorliqqa úyretiw jumısında oǵan mútajlik úlken.

Drijyorliq tarawında tálim beriw ushin teoriyalıq negiz jaratılıwına tiyisli izertlewler tınımsız dawam etip atır, biraq sol payıtqa deyin hátteki eń fundamental túsiniqlerdiń ulıwma qabil etilgen hám barlıq ushin túsiniqli bolǵan tariypleri joq. Terminologiyanı tariyplewde de túrli, geyde bir-birine qarsı pikirler bar.

Geyparalar "Drijyorliq - bul kórkem-óner emes, oǵan oqıtıwdıń hájeti joq, jaysha orkestr yamasa xor aldında turıp, taktqa salıw yamasa metronomlawda jetkilikli, yaǵnıy atqarılıp atırǵan dóretpе takttıń bólek bólimlerin qol menen kórsetse jetkilikli hám drijyordıń wazıypası usınıń menen tawsıladı", dep esaplaydı.

Basqalar bolsa, "Dirijyorliq - tek ishki tuyǵı sezimlerge tiykarlanadı, bul qanday da tilsimlik hám soǵan bólek qábiletli insanlar ılayıq, usınıń sebebinen drijyorliqqa úyrenip

bolmaydı", dep esaplaydı. Hár qanday eki pikir hám oğan uqsas oy-pikirlerdiń qáte ekenligin tastıyqlap otırw shárt emes. Driyorlıq kórkem-ónerine bul sıyaqlı qaraslardı biykarlawshı misallar turmısımızda da kóplegen ushırasadı. Driyorlıq- bul qosıq aytıw, royal, skripka yamasa basqa saz-ásbaptı shertiw sıyaqlı atqarıwshılıq kórkem-óneri bolıp tabıladı.

Usınıń menen birge driyorlıq atqarıwshılıq kórkem-óneriniń basqa túrлерinen saldamlı pariğ etedi: eger muzıkantlar jansız zatta muzıka atqarılsa (fortepiano, skripka, truba, nay, rubab hám t. b.). hám olardıń atqarıwshılıqları saz-ásbaptıń sapası hám de ózleriniń uqıplarına baylanıslı bolsa, driyor kóplegen bir-birinen parq etiwshe insanlar menen islesedi.

Ol óz aldında turğan xor yamasa orkestr aǵzaların bir jámáátte toplaп, olardı sonday birlestiriwi kerek, bul jámáát onıń basqarıwında tap jaqsı dúzilgen muzıka saz-ásbabı sıyaqlı jańlawı kerek. Sonı da aytıw kerek, driyorga óz kórkem-óneri haqqında jazıwdan kóre, driyorlıq qılıw ańsatlaw: driyorlıq iskerliginiń kózge kóriniwshi bólegin ulıwma tariyplew qıyın.

Biraq, ol yamasa bul qol háreketin muzıkasız, sózler menen xarakteristikalaǵannan kóre, onı muzıka fonında kórsetip bergен ańsatlaw. Sol sebepli. driyor jumısınıń ayrıqshalıǵı, orkestr yamasa xor basshısı sıpatında onıń moynına júkletilgen wazıpanıń qanshelli quramalılıǵın esapqa alǵan halda aytıwımız múmkin, bolajaq driyor bul quramalı hám juwapkerli jumısta tabısqa erisiw imkaniyatın beretuǵın arnawlı qábiletke, úlken muzıkalıq-teoriyalıq hám ámeliy tayarlıq bilimlerine iyelewi shárt.

Frak kiyip, orkestr tóbesinde turğan hám muzıka jańlap atırǵan bir waqıtta qolın silkitip turğan adamdıń haqıyqıy róli neden ibarat?

«Driyor» sózi túrli tillerde túrlishe ayıldı: nemisler «Dirident, italyanlar «Diridente», fransuzlar «Shef orkestre», inglizler «Konduktor» deydi.

Hár qaysı tilde de bul sóz baslıq, basshı, direktor mánisin ańlatadı. Solay etip, driyor bul - orkestr komandasınıń basshısı bolıp tabıladı. Onıń tiykarǵı wazıypası - bul jámáátin turmısı aktiv hám jaqsı shólkemlestirilgen bolıwın baqlawdan ibarat. Driyor sazandeler muzıkalıq shıǵarmanı uyqashlıqta atqarıwları, olar shıǵarmanı birge baslap, birge tamamlawları, óz saz-ásbapların bir taktta shertiwleri, pauzaları waqıtında uslap, bir taktta nama baslawların támiyinleydi.

Driyor sazandeler atqarıwın birden-bir ritm hám tempke maslastırıwdı, olardı atqarıwshılıqqa jóneltiriw ushin belgi beriw kerek. Haqıyqatında, uzaq waqıt dawamında kópshilik, driyor wazıypası tek orkestrdiń birden-bir ritmdegi atqarıwın támiyinlewden ibarat, dep túsinedi. Tiykarınan bolsa, driyorlıq kásibi júdá quramalı hám qıyın esaplanadı.

Ol kútá úlken intellektual hám awır miynet, turaqlı fizikalıq quwatlılıqtı talap etedi. Solay eken, driyor bekkem salamatlıqqa hám shıdamlılıqtı iyelewi zárúr. Onıń ushin zárúr bolǵan ózin qolǵa ala bilw qásiyeti de salamatlıq hám nerv sistemasınıń jaǵdayına baylanıslı.

Driyor 100 den artıq muzıkantlar iskerliginiń tiykarǵı muwapıqlashtırıwshısı bolıp tabıladı. Onıń róli bólek rejissyor róline uqsap ketedi. Rejissyor – teatrdaǵı saxna shıǵarmasınıń kórkem basshısı, spektakldı tayarlaw boyınsha barlıq islerdiń basın birlestirip turadı. Driyordı da tikkeley orkestrdiń rejissyori dep qarawımız múmkin.





1-súwret

Professional Driyyorlıq kórkem-óneri basqa kórkem-óner túrlerine salıstırǵanda ádewir jas bolıp, arnawlı hám ǵárezsiz atqarıwshılıq iskerlik túri sıpátında XIX ásirdeń ekinshi yarımında tolıq qalıplesken dewimiz múmkin. Biraq óziniń Driyyorlıq negizi menen - jámáátshilik muzıka atqarıwınıń basqarıw kórkem-óneri sıpátında - uzaq ótken zamangá barıp taqaladı. Áyyemgi Egipet hám Greciyada muzıka jámáátleri basqarıwında málim insanlar turǵan, olar ózleriniń qol háreketleri menen ol yamasa bul atqarıwshılıq qásiyetlerin sazende hám qosıqshılardıǵa kórsetip, olardıǵa hár túrlı mimika-belgiler menen basshılıq etken.

Házirge shekem saqlanıp kiyatırǵan áyyemgi diywaliy pát hám basqa súwretler bul maǵlıwmatlar haqqında derek beredi. Sol dáwirlerde driyyorlıqtıń baslanǵısh formaları bolǵan bul háreketlerdi “Xeyronomiya” dep atalǵan: sebebi málim qol hám barmaq háreketleri sisteması járdeminde atqarıwshılar toparı basshısı pát, ólshem, ritm, nama háreketi baǵdarların kórsetip bergen. Xeyronmiyanı (xironomiya) oylap tabılıwı áyyemgi muzıka ámeliyatında óziniń sol dáwir salıstırǵanda aldınıǵı kórsetkishlerin atap etken.

Biraq usınıń menen birge orta ásirlerde driyyorlıqtıń bul usılı ámeliy jumıs alıp barıw processinde salmaqlılıq, atqarıp atırǵan muzıka dóretpelerin mánislerin tolıq ashıp bere almaslıǵı, olardı jaysha shártli háreketler tiykarındaǵı bir qural ekenligi málim bolıp tabıladı.

Ótken zamanlardagı jámáát atqarıwshılıǵında qollanılgan ápiwayı, kórgizbeli háreket (ayaq penen jer tebiw, qoldın’ birdey háreketi, shappát shertiw hám b.) lar koncertesterlik hám ansambller atqarıwshılıǵında esitiw, kórip-baqlaw ushın járdem bererdi. Sonlıqtan, jámáát basshısı óz háreketleri menen kórsetken dawıstı olar kórip hám sol waqtıń ózinde ayaq penen jer tebiw, shappát shalıp turıwların atqarıwshılar esitip turar edi. Barlıq háreketlerdiń haqıyqıy mazmunı, zamanagóy nota jazıwı payda bolǵannan sońǵılıǵında óz mánisine iye boldı.

Sol dáwirden baslap driyyorlıq kórkem-óneri hám driyyor wazıypası da muzıka kórkem-óneriniń rawajlanıwı menen baylanıslı halda uzaq joldı basıp ótti. Nota jazıwınıń jaratılıwı



driyvorliq kórkem-óneri tariyxında úlken orın tutadı hám keyinirek jańa, quramalı muzıka janları (opera, oratoriya, asbap muzıka formaları ) nıń shólkemlestiriliwi hám tarqalıwı áhmiyetli bolıp tabıladı. Atqarıwshılıq jámaáti basshısınıń wazıypası, maqseti bara-bara jańa usıllar hám atqarıwshılıq texnikalıq quralları menen keńeyip quramalılısıp bardı.

Zamanagóy nota jazıwı payda bolıwınan talay aldın XV ásirdeń birinshi yarımında xor jámaátin basqarıw ushın battuta - dep atalğan uzın, ushlı úlken tayaq qollanılğan; ol bolsa shıraylı, reń-bäreń etip bezetilgen bolıp saxnanıń barlıq tárepinen kórinip turatuǵın bolğan. Ol "patsha tayaqshaları" dep te júrgizilgen.

Álbette, battuta járdeminde driyvorliq qılıw ádewir kemshiliklerge iye bolğan. Birinshiden, óziniń qolaysız úlkenligi, qopallıǵınan driyvor jámaát basqarıwında jeńil háreket qıla almas, onıń háreketleri tek ǵana takt urıp turıw menen bánt bolıp qalar, ekinshiden, hár taktta jerge urıp turıw bolsa, muzıkanı shawqımsız esitiwge imkan berer edi. Sol sebepli de XVII hám XVIII ásirlerde shawqımsız driyvorliq qılıw ushın izertlewler alıp barılğan hám jetkilikli usılı tabılğan.

Anıqraqı, ol muzıka ámeliyatında tábiyiy halda payda bolğan bólek usıl bolıp, general-jetkilikli yamasa san qoyılğan jetkilikli dep atalğan. General-jetkilikli joqarıdaǵı dawısqa bir bolıwshı shártli jazıw bolıp esaplangan, hár biri sanlar menen kórsetilip, sol jerde áyne qanday akkord atqarıwı shama menen atqarılanlıǵı jazılğan, atqarıwshılar bolsa óz qalewlerine qarap muzıkaǵa hár túrlı garmoniyalıq akkordlar menen bezew bergen.

Bunday quramalı jaǵdayda general-bastı notalastırıw wazıypasın tábiyiy halda driyvor óz moynına aladı. Ol klavesin stulǵa otırıp jámaátı basqara baslaydı. Bul hal oǵan driyvor hám de shayır-improvizatorlıq (impravizatsiya) atqarıwshısı wazıypasın júkleydi.

Ansambl atqarıwshılıǵında driyvor aldınan akkordlar menen muzıka shıǵarmasınıń tezligin, ritm-pátin, bası yamasa kózleri mimikalıq-belgileri menen kórsetip turğan, geyde ayaq soqqı urıwları menen de ózine járdem bergen. Bunday usıldaǵı driyvorlıq XVII ásirdeń aqırı hám XVIII ásirdeń baslarında operada, keyin bolsa konsert ámeliyatında bekkem orın aladı.

Zamanagóy driyvorlıq tili - kórinisi ańlatpası hám qol háreketi tili sıpatında insannıń kóp ásirlik tájiriybesi menen sınılğan baylanıs jardeminen paydalanıp, qalıplesken. Qol háreketi hám kórinisi ańlatpası tili hámmege túsinikli, mánili hám bay bolıp tabıladı. Ol tezlik penen qaytarılıwshı emotsional juwapqa sebep boladı.

Qol háreketleri úlken sezimlik - obrazlı ańlatpa kúshine iye: olar ashıwshaq yamasa álpayım, soraw yamasa tastıyqlaytuǵın, ótinish etiwshi yamasa biykarlawshı, shaqırıq yamasa usınıs etiwshi, kútip alıwshı yamasa tańlanıwshı, eskertiwshi yamasa abaylawshı bolıwı múmkin hám t.b. Atqarıp atırğan muzıkanıń obrazlı emotsional mánisine qarap, ol yamasa bul mánisli háreket saylanadı.

XIX ásirde driyvorlıq tayaqshasınıń payda bolıwı úlken bir jańalıq boldı. İnsan tábiyatı sonday - biz úyrenip qalğan zatlarımızdan waz keshiwimiz júdá qıyın. 1812-jılda Venada bolıp ótken muzıkalıq bayramda driyvor qolında tayaqshanıń payda bolıwı kópshiliktiń itibarın tarttı.



## 2-súwret

1817- jilda bolsa Frankfurt Mayn qalasında drrijyor Shpor dáslepki bar on qolında tayaqsha menen drrijyorlıq ete basladı. Rixard Vagner bolsa birinshi ret tınlawshılarga arqası menen turıp, drrijyorlıq etti. Ol waqıtlarında konsertlerge ápiwayı xalıq emes, bálkim joqarı siyasiy gruppalı mirzalar hám xanımlar, patsha jáne onıń ámeldarları keletuǵın edi. Olarǵa teris turıp drrijyorlıq qılıw ol waqtında úlken gúná hám húrmetizlik esaplanar edi.

Rixard Vagner bolsa bul dástúrde qatań turıp buzdı. Gáp sonda, bunnan aldın drrijyorlar orkestrge teris turıp, tamashagóylerge qaragan jaǵdayda drrijyorlıq qılatuǵın edi. Shpor óz eslewlerinde óz konsertleriniń birinde tayaqsha menen hesh bir shawqımsız hám júzin artıqsha tırıstırmay drrijyorlıq islegenin hám bul tamashagóylerge júdá jaqqanlıǵın, biraq direksiyanıń uwayımǵa salǵanın sóylep bergen edi. Sonnan keyin tayaqsha menen barlıq jerde drrijyorlıq ete basladı. Ol ulıwma drrijyorlıqtıń tımsalına aylandı. Tayaqshanıń payda bolıwı drrijyorlıq usılınıń almasınıwın ǵana emes, bálkim bunnanda úlkenlew mánisti ańlatadı. Endi Drrijyor tayaqshanı tuw sıpatında alıp, «taxtqa shıqtı» hám húkimranlıq ete basladı.

Drrijyor tımsalında bolsa endi birden-bir atqarıwshılarga húkimranlıq etiwshi shaxs sıpatında kórinetuǵın boldı, jıynaldı. Nátiyjede, XIX ásirdeń 40-jıllarına kelip, drrijyorlıqtıń jańa usılı tolıq payda boldı. Solay etip, drrijyorlıq tayaqshası demde barlıq tárepten tán alındı. Endi tayaqsha júdá kerekli járdemshige aylandı. Sebebi ol sebepli qol uzınlaw, mayısqaqlaw boladı. Tayaqsha uzaǵıraققa anıqlaw kórinedi. Ol alaqań hám barmaqlardıń hátteki eń názik háreketlerin da anıq jetkizip kórsete aladı. Bulardıń barlıǵı tek ǵana eger tayaqsha haqıyqatlıqtan da qoldıń dawamı bolıp, ol menen organikalıq tárizde baylanısqań bolsa, qoldıń «qálewin» bildirse hám ritmge kesent beretuǵın artıqsha zat bolmasa ǵana tuwrı bolıp tabıladı.

Tayaqsha «janlı-serlewshi» bolıwı kerek. Sonda ǵana ol drrijyor hám orkestrge payda keltiredi. Orkestrdeń hár bir aǵzası bunı jaqsı biledi. Eger tayaqshanıń ushı menen drrijyorlıq etilse, ol kerekli hám paydalı ásbap bolıp tabıladı, eger drrijyorlıq orayı basqa orında, qol alaqańında, bilekte hám basqa jerde bolsa, ol jaǵdayda tayaqshadan payda joq. Tayaqsha onnan paydalanıwdı bilgenlerge kerek. Keri jaǵdayda ol paydasız, hátteki zıyanlı dep esaplanadı.

Tayaqsha menen islew jaqsıma yamasa joqpa degen sorawdıń mánisi de sonda. Biraq drrijyor tek kózleri yamasa qasları menen basqaratuǵın hallar da boladı. Mısalı, Artur Nikish geyde kózleri yamasa qasları menen drrijyorlıq etken payıtları da bolǵan. Ol bunı asa uqıplılıq penen atqarǵan, óytkeni ol - Nikish edi! Sol orında pútkil bir konsertti kóz hám qas háreketleri menen basqarg'an Amerikalıq drrijyor haqqında da eslep kóriń - a!

Nikolay Malkonıń jazıwınsha, belgili drrijyor Ernst Anserme qashandur oǵan, drrijyorlıqtı baslawdan aldın tayaqshanıń ushına qarawın, sonda orkestr de kútilmegende soǵan tigilip qalıwın aytqan. Bul-jaqsı máslahát! Tayaqshadan paydalanıw nátiyjesi, onı qanday islew hám isletiwge baylanıslı. Onıń ushın tayaqshanı shetke qaratıp emes, bálkim qol baǵdarında uslaw kerek. Sonı

aytıwımız kerek, tez-tez sonday jaǵday ushırasıp turadı, bunda tayaqsha ulıwma drijyorlıq etpeydi, sebebi orkestr aldında eki drijyor - qol hám shetke qaratılǵan tayaqsha kórinetuǵın boladı. Bul eki «drijyor» mudamı da awızbirshilikte háreket etpeydi. Sol sebepli tayaqshanı ortasınnan emes, bálkim ushınnan tutıw kerek boladı.

Tayaqsha hámmege jaqsı kórinip turıwı kerek. Bul áwele qol jaǵdayına baylanıslı bolıp, tayaqshanı drijyorlıq pultı tosıp qoyatuǵın dárejede tómen uslamasıq kerek. Sonıń menen birge, qoldı yamasa eki qoldı da bas ústinde kóterip, túsiniksiz hám «sırlı» aylanba háreketler de etip bolmaydı. Bunnan tısqarı bir tárepke burılıp, óz gewdesi menen tayaqshanı orkestrden tosıp qoyıw da nadurıs. Ásirese sol bólim usı waqıtta drijyorga mútajlik sezip turǵan bolsa.

Qullası, sonı esten shıǵarmaw kerek, drijyorlıq tayaqshası esitilmeydi, biraq kózge koriniwshi belgiler beriw ushın qollanılatuǵın jaraqlı bolıp tabıladı. Orkestr atqarıwshıları óz partiyaları menen baylanıslı bolıp, olar tayaqshanı pauza waqtında kóredi yamasa atqarıwshılıq dawamında kóz qırı menen sezedi. Sol sebepli de drijyor tayaqshası muzıkantlardıń dıqqat orayında bolıwın hám olarǵa isenimli tayaq bolıp xızmet etiwın támiyinlewi zárúr.

Tayaqshanıń ólshemleri orkestrdın hám orınnıń úlken-kishiligine qarap belgilenedi hám kóbinese ol drijyordın ózine silteme bolıp, hár kim ózine qolaylı bolǵan hám úyrenip qalǵan tayaqshası menen islegenı maqul. Geyparalarǵa uzın tayaqsha jag'adı, geyparalarǵa keltesi, ayırımları sherim yamasa qara qayın qabıǵınan tayarlanǵan material menen oralǵan saplı tayaqshanı maqul kóredi, basqalar bolsa joq. Bulardıń barlıǵı kisiniń ózine baylanıslı, tayaqsha drijyorga xızmet etedi, kerisinshe emes.

Aytıwlarınsha, Feliks Motl bálent boyı bolǵan hám kishkene, qısqa ǵana tayaqshadan paydalanǵan, Artur Nikish bolsa pás ǵana bolǵan hám uzın tayaqsha menen berilip drijyorlıq etken. Hár ekewin de óz jumısın uqıp penen islegen. Solay etip, tayaqsha barlıq drijyorlar ushın zárúr, dep ayta alamız -ba? Álbette, joq! Ol basqalardan ajırılıp turıwdı qálegen adamǵa emes, bálkim onısız jaqsılaw drijyorlıq etiwı múmkinshiligine, isengenlerge kerek emes degenimiz tuwrı boladı.

Konstantin Sergeyevich Stanislavskiy sonday degen edi: "Drijyor qolındaǵı tayaqsha nege kerek? Muzıkantlardı urıs ushın ba? Kórsetiw ushın ba? Biraq bizde naǵız óziniń ushın mólsherlengen barmaq bar».

Haqıyqattan da, tayaqsha mayısqaq, mánis, drijyordın hár qanday pikiri yamasa sezimin sáwlelendiriwge ılayıq bolǵan qolǵa teńlese aladıma?

Ámeliyatta tayaqshasız drijyorlıq qılıw halları da bolǵan. Mısalı, V. I. Safonov (tayaqsha isletpeslik tárepdarı), G. Sherxen, D. Mitropulos, L. Stokovskiy hám basqa belgili drijyorlar tayaqshasız drijyorlıq etken. Olar tájiriyesi geyparalardıń oń qol alaqańı hám barmaqları uzaqta otırǵan atqarıwshılarǵa jaqsı kórinbeydi, degen qáweterlerdi joqqa shıǵardı. Haqıyqatında, bul qollanba avtorı Muqimiy atındaǵı muzıkalı teatrda 40 jıldan artıq waqıttan berli drijyor bolıp islep, sonnan 30 jıldan artıq waqıt dawamında tayaqshasız islep kelip atır.

Óz tájiriyesinde orkestr hám saxnadaǵı atqarıwshılardıń kópshiligi onı nátiyjede de jaqsı túsiniwine isenim bolǵan, olar tárepinen narazılıq keyipi sezilmegen. Drijyorlıqtıń bunday usılda oń alaqańı hám barmaqları kóbirek erkinlikke iye boladı hám bul óz gezeginde ásirese názik jaǵdaylardı ańlatıwda drijyorlıq texnikasınıń usılları keńeyip, bayıtılıwına xızmet etedi.

Haqıyqattan da tayaqsha qol háreketlerin orkestrlar hám saxnadaǵı artistlerge anıq kórinetuǵın bolıwın támiyinleydi, bardı da qol tayaqsha uslawdan azat bolsa, barmaqlardıń

añlatpalıq múmkinshilikleri keńeyiwi anıq. Mısalı, simfoniyalıq drriyorlardan birinshi bolıp tayaqshasız isley baslağan V. I. Safonov sonday deydi: «Men endi bir emes on dana tayaqshağa iyemen, sebebi hár bir barmağımdı tayaqshaday isletiwim múmkin. Sonda men jansız taxtadan jasalğan tayaqshadan kóre óz pikir hám tileklerimdi orkestrge qolım jardeminde añlatpalı tárizde jetkere alaman».

“Hár qanday jumıstıń baslanıwı salmaqlı keshedi. Geypara drijyorlar orkestr menen islew processinde tájiriybesizligin kórsetedi hám pútkil ómiri dawamında sonday qalıwı múmkin. Tarawdan xabarsız adam orkestr drijyordıń háreketlerinde auftaktlardıń tuwrı hám anıq atqarılıp atırǵanlıǵı, drijyor háreketlerine itibarsız halda óz atqarıwı menen shuǵıllanap atırǵan orkestr atqarıwshıları haqqında júdá kem zattı túsiniwi múmkin.”

Drijyor háreketleri kóp quramlı bolıp, hár bir bólek háreket anıq wazıypaǵa tiykarlanganın muwapıqlastırıw talap etiledi. Añlatpa processinde bolsa qol, ayaq, dene, bas hám barmaqlar háreketi salıstırǵanda ǵárezsiz boladı. Hár bir háreket óz wazıypasın atqaradı. Bunnan sheshim qılıw múmkin, drijyordıń atqarıwshılıq quralımın zárúrli elementi - onıń denesi bolıp tabıladı. Jetik drijyordı oyda sáwlelendiresek, ol akrobat denesi, mimikanıń qolı hám aktyor júzin iyelewi kerek bolar edi. Tuwrı, bunday salıstırıw bórttirip ayılǵan ǵápler sıyaqlı kórinedi, biraq drijyorlıq kórkem-óneri ushın háreket hám mimika qábileti jetkilikli dárejede zárúrli áhmiyetke iye ekenligi anıq. Drijyorlıq háreketlerin erkin tutıwı tiykarında fizikalıq hám ruwxıy, psixikalıq zorıǵıw arasındǵı teń salmaqlılıqtı saqlaw jatadı.

Bul process júrek urıwındaǵı ózgeriwsheńlik jaǵdayın yadqa saladı. Bulshıq etlerdi kernewi hám bosanıwı bir takta qollaw erkinlik sezimin berip qalmastan, bálkim háreketiń nátiyjeli bolıwın támiyinleydi, sebebi háreket bulshıq ettiń bosasıwı sıyaqlı júz beredi.

Tayaqsha járdeminde drijyorlıq qılıw usılınan waz keshiw keń tús almaǵanlıǵı bolsa tayaqshaǵa tilsimli kúsh dep qarawımız bul dástúrdiń tereń túbiri menen anıqlama beriledi.

## REFERENCES

- Zuxurov M. Orkestr va ansambl partituralari bilan ishlash //Science and Education. – 2022. – T. 3. – №. 1. – C. 945-951.
- Зухуров М. М. ДИРИЖОРЛИК SAN’ATINING TURLARI VA EVOLYUSIYASI //Интернаука. – 2021. – №. 3-3. – С. 37-39.
- Zuxurov M. KARAKALPAK MUSIC IN THE FIRST HALF OF THE 20TH CENTURY //Modern Science and Research. – 2023. – T. 2. – №. 6. – C. 1124-1126.
- Umarov Sh. Dirijyorlik. O’quv-qo’llanma. T., 2016
- Кан Э. Элементы дирижирования. Л., 1980.
- Казачков С.А. Дирижёрский аппарат и его постановка. М., “Музыка”, 1967.
- Тажимуратова Ш. С. САНЪАТШУНОСЛИК ФАНЛАРИНИ ЎҚИТИШ ОРҚАЛИ ТАЛАБАЛАРНИНГ МУСТАҚИЛ ИШЛАШ КЎНИКМАЛАРИНИ ШАКЛЛАНТИРИШ. – 2023.
- Saginbaevna T. S. FORMATION OF STUDENTS'SKILLS OF INDEPENDENT PERFORMANCE THROUGH THE TEACHING OF ART HISTORY //Spectrum Journal of Innovation, Reforms and Development. – 2022. – T. 9. – C. 386-392.

- Tajimuraova S. S. INFORMATION AND COMMUNICATIONS IN MANAGEMENT //Journal of Integrated Education and Research. – 2022. – T. 1. – №. 5. – C. 509-511.
- Tajimuratova Shakhnoza Saginbaevna. (2022). MANAGEMENT AND STUDY OF CULTURE AND ART. Web of Scientist: International Scientific Research Journal, 3(1), 758–762.
- Sag'inbaevna, T. S. (2023). Cultural Life in Uzbekistan during the Years of Independence. Spanish Journal of Innovation and Integrity, 18, 39-41.

## CRYPTOCURRENCIES: POSSIBLE RISKS AND ITS PROSPECTS FOR UZBEKISTAN

**Siddikov Ulugbek Komiljonovich**

Fourth grade student from the University of World Economy and Diplomacy under the Ministry of Foreign Affairs of the Republic of Uzbekistan – International Economics and Management 100192, Tashkent, Mustaqillik district, 54.

[Uksiddikov2003@gmail.com](mailto:Uksiddikov2003@gmail.com)

<https://doi.org/10.5281/zenodo.10039989>

**Abstract.** *The subject of the research is a relatively new instrument of the financial market. The article uses the methods of comparative analysis, logical research, which made it possible to evaluate the characteristics of cryptocurrencies and the mechanisms for their regulation. The relevance of this research is confirmed by the growth of non-cash payment methods around the globe, the adoption of a number of cryptocurrencies (such as the same Bitcoin) as a means of payment at the level of large companies and entire countries.*

**Key words:** *cryptocurrency, characteristics of cryptocurrencies, Bitcoin, non-cash payments, debatable aspects of cryptocurrencies, payment system, regulation.*

## КРИПТОВАЛЮТЫ: ВОЗМОЖНЫЕ РИСКИ И ИХ ПЕРСПЕКТИВЫ ДЛЯ УЗБЕКИСТАНА

**Аннотация.** *Предметом исследования является относительно новый инструмент финансового рынка. В статье использованы методы сравнительного анализа, логического исследования, которые позволили оценить характеристики криптовалют и механизмы их регулирования. Актуальность данного исследования подтверждается ростом безналичных способов оплаты по всему миру, принятием ряда криптовалют (таких как тот же биткоин) в качестве платежного средства на уровне крупных компаний и целых стран.*

**Ключевые слова:** *криптовалюта, характеристики криптовалют, биткоин, безналичные платежи, спорные аспекты криптовалют, платежная система, регулирование.*

The number of non-cash payment methods is growing every year. According to the Central Bank of the Russian Federation, if in 2013 the share of non-cash payments was 13.5%, then by 2020 it has grown to 70.3%. According to the Central Bank of the Russian Federation, one resident of Russia makes about 318 non-cash payments per year. For comparison, in the UK - 450, in the USA - about 500 payments per person per year, and in Singapore more than 750. In 2021, Bitcoin bypassed the PayPal electronic payment system in terms of the amount of money transferred.

On October 31, 2008, a person or group of people under the pseudonym Satoshi Nakamoto posts his article Bitcoin: A Peer-to-Peer Electronic Cash System on the cryptographic forum metzdowd.com. In 2009, Satoshi publishes the first Bitcoin software. From that moment on, the whole world gets the opportunity to use the world's first electronic decentralized monetary system.

On January 3, 2009 at 18:15:05 GMT, the first block of Bitcoins was created with 50 BTC (“genesis block”), it was generated by Satoshi himself. The hash of the first block contained the headline of the British The Times article «Chancellor on brink of second bailout for banks». This entry hides the reason for the creation of Bitcoin: 2008 - the collapse of the global economy and



the undermining of people's confidence in the banking system. It was then that the idea to create a decentralized and completely anonymous currency appeared. According to Satoshi, the main problem of traditional currencies is trust: "The main problem of conventional currency is the trust necessary for its operation. You need to trust the Central Bank not to devalue the currency, but the history of fiat currencies is full of cases of violation of this trust. Banks should be trusted to hold our money, but they use it for high-risk loans without enough reserve. We must trust them with our privacy to prevent hackers from stealing our personal data. Their huge spending makes micropayments impossible."

Many experts argue that behind the mysterious pseudonym Satoshi Nakamoto is not one person, but a whole group of developers, since Bitcoin embodied many brilliant ideas that one person could not write, but this protocol did not appear out of nowhere during the 2008 crisis - Bitcoin is the result of 40 years of development and research. Therefore, its popularity is not an accident, the demand for such technology appeared a very long time ago.

Consider the main prerequisites for the emergence of Bitcoin:

In 1974 Vinton Cerf and Bob Kahn published «A Protocol for Packet Network Intercommunication» [1]. The paper describes the principle of operation of the TCP / IP protocol, which underlies the modern global Internet. TCP/IP is a networking model for digital data transmission that describes how data is transmitted from a source to a destination. Further, in 1976, Diffie and Hellman published the work «New Directions in Cryptography» [2], in which the main problem of cryptography of the 20th century was solved, the Diffie-Hellman protocol allows two or more users to obtain a shared secret key, while using a communication channel that is not protected from eavesdropping. Cryptography is a complex science that studies the use of mathematics to encrypt/decrypt data. Rivers, Shamir and Adleman took an important step towards the development of cryptocurrencies with the development of the RSA algorithm. RSA is an acronym for the names of Rivers, Shamir, Adleman, the developers of this algorithm. RSA is a public key cryptosystem (an encryption system in which the public key is transmitted over an insecure channel and used to verify the electronic signature and encrypt a message) that is widely used for secure data transmission. In 1980, Ralph Merkle published the work «Protocols for Public Key Cryptosystems» [3]. This article outlined the public key distribution system that was outlined earlier in the article by Diffie and Hellman. Ralph Merkle independently advanced the foundations of public-key cryptography. Therefore, in 2002, Martin Hellman proposed that the «Diffie-Hellman algorithm» be renamed the «Diffie-Hellman- Merkle algorithm», as «this small change will help recognize Merkle's equal contribution to the invention of public-key cryptography». One of the main features of cryptocurrencies is anonymity, in the 1983 work «Blind Signatures for Untraceable Payments» [4]. David Chaum suggested using a blind signature to make money anonymous. A blind signature is a signature scheme that allows a party to sign a message without disclosing any information contained in the message to that party. An important work for the crypto enthusiast community is «The Crypto-Anarchist's Manifesto» [5] by Timothy May, written in 1988. This «Crypto-anarchist Manifesto» actually founded the crypto-anarchist movement. Crypto-anarchism is a type of anarchism that calls for the protection of privacy and personal freedom through cryptography. Timothy May, the author of this manifesto, partially inspired Nick Szabo and Wei Dai to create the first bitcoin prototypes. In 1989, David Chaum developed the DigiCash system, which was the first electronic cash system and used the blind signature

technology that David Chaum himself proposed 6 years ago. David founded DigiCash in 1989 and entered into agreements with a number of banks whereby people could withdraw DigiCash digital dollars from their accounts, just like cash dollars. But this system had a number of disadvantages: it was centralized, closed, and far ahead of its time, since the first widespread web browser with a graphical interface (NCSA Mosaic) appeared only in 1993. In 1991, Philip Zimmerman developed PGP (Pretty Good Privacy) - encryption software that allows you to encrypt and digitally sign information that is presented in electronic form. Eric Hughes, Timothy C May, and John Gilmore founded a small networking group in late 1992 that met monthly in San Francisco. Political, personal, social issues were often discussed, and then there was a need to maintain anonymity. Then they started using remailers (servers that send letters from the sender to the address specified by him), and thus the letter reached the recipient without information about the sender. The group was humorously nicknamed the Cypherpunks. The Cypherpunks are an informal group of people interested in creating, developing and spreading strong cryptography to preserve anonymity. A few months after the creation of the cypherpunk group, in 1993, Eric Hughes published their manifesto. In it, the author explains the need for online privacy, focusing on transaction security. Further, in 1994, CyberCash was founded by Daniel K. Lynch, William N. Melton, Steve Crocker, and Bruce G. Wilson to provide software for consumers and merchants. Consumers - software for online wallets, and sellers - software for accepting payments made by credit cards. Also in 1994, Timothy May released «The Cyphernomicon». This document was an email newsletter for cypherpunks in the format of an FAQ (Frequently Asked Questions). It touches on some of the ideas and implications of crypto-anarchism. «This FAQ can help fill in some of the gaps about who we are, what motivates us and where we are going. And, perhaps, to give useful knowledge about cryptography, remailers, anonymity, digital money and other interesting things» writes Timothy May. In 1996, E-gold appears - a digital currency that allows users to open an electronic account denominated in gold with the ability to instantly transfer the value to other accounts. Electronic gold is a means of payment for non-cash payments made via the Internet. Further, in 1996, «How to make a mint the cryptographic of anonymous electronic cash» was published [6]. This paper, which is a report from the Department of Cryptography of the Office of Information Security Research and Technology of the US National Security Agency, lays out the basics of a system that vaguely resembles the concept of Bitcoin. In the paper, the authors argue that secure financial transactions can be made possible by a decentralized web. A decentralized network (peer-to-peer network, or peer-to-peer network) is a computer network based on the equality of participants, in which nodes (clients) communicate with each other without a central element. Also, the paper outlines four criteria that this network must meet:

- 1) confidentiality;
- 2) user identification;
- 3) message integrity;
- 4) impossibility to withdraw the transaction.

A little later, in 1997, Adam Black proposed the HashCash system. HashCash is a proof-of-work system that is used to limit email spam and reduce DoS attacks, and has recently been used in cryptocurrencies. Proof-of-Work (proof of work) is an algorithm for protecting network systems from abuse of services (for example, DoS attacks, spam mailings, etc.), the essence of which is the need for the client to perform certain rather complex and lengthy work (tasks), the

result of which can be easily and quickly checked on the server side (these tasks are not intended for humans, they are solved by a computer and this requires large computing power). In 1997, Nick Szabo publishes «Formalizing and Securing Relationships on Public Networks» [7]. In this paper, Nick Szabo proposed using smart contracts to formalize and protect relationships in computer networks. A smart contract is a computer algorithm that monitors and ensures the implementation of agreements concluded between two or more parties, the result of which, when certain actions are performed, are certain actions. Conditions required for smart contracts to work:

- 1) application of electronic signature methods using private and public keys;
- 2) the presence of decentralized databases in which contracts are fixed, which are trusted by all signatories (parties) of a smart contract, and whose operation completely eliminates the human factor (for example, blockchain);
- 3) decentralization of the smart contract execution environment, that is, the presence of a private decentralized service that fixes smart contracts (for example, Ethereum).
- 4) authenticity of the source of electronic data;
- 5) the subject of the contract and the availability of a sufficient amount of funds required to execute the smart contract.

The following year, Nick Szabo presents Bit-gold. Bit gold (digital gold) is a decentralized digital currency algorithm developed by Nick Szabo. The concept has not been implemented, but it is the direct predecessor of Bitcoin: in this concept, like in Bitcoin, the Proof-of-Work algorithm is used, which uses computing resources to solve some cryptographic problems. The results of these tasks are then processed in a decentralized network. Thus, a chain of hashes is created (a hash is a cipher in which a certain word, message or data is encoded using letters and numbers), which connects the solution of the last cryptographic problem with the next one (similar to blockchain in Bitcoin). In 1998, Wei Dai introduces B-money, a project of a decentralized payment system that uses cryptographic algorithms in its work.

The protocols of this project describe the aspects on which Bitcoin is based. For example, the subjects of b-money are anonymous «digital pseudonyms» unrelated to the identities of their owners. In fact, Wei Dai came up with a concept very similar to the modern blockchain: users perform certain computational work (to keep the system running) for which they receive some reward (mining in Bitcoin). The completed work is recorded in a collective journal and can be checked by other participants. The creator of Bitcoin himself wrote: «Bitcoin is an implementation of Wei Dai's b-money proposal and Nick Szabo's Bitgold proposal». In 1999, Timothy Maxwell Keizer publishes «Computer-implemented securities trading system».

This paper presents a computer financial management system that allows you to trade securities through the network using virtual currency. The accumulated virtual currency can be converted into other currencies. In 2001, the rapid development of virtual currencies and virtual markets in video games begins. Game currency is a special case of electronic money, which is used to purchase and sell virtual goods in virtual worlds. In 2001, Bram Cohen launches BitTorrent, a decentralized network protocol for exchanging files over the Internet.

Satoshi Nakamoto wrote: «In order for the coins transferred for proof of work to have value, they must have a monetary value. To have monetary value, they must be transferred within a very large network - for example, a file trading network like bittorrent». Tom Cook of Facebook's systems engineering team said about BitTorrent: «It's 'super perfect' fast and it allows us to

alleviate a lot of the scaling issues we had in the past when it took forever to push code to web servers, before you could even download and run it». Hal Finney on August 16, 2004 in his letter to the cypherpunk forum «Reusable Proof-of-Work» invited everyone to try out his new idea based on hashcash. It was a reusable proof of work that was used to organize an e-currency. Bitcoin uses proof-of-work to complicate the problem of double spending.

Double spending is a risk that exists in an electronic money system, in which it is possible to re-sell the same assets in the same time interval. In centralized systems, this problem is solved by a certain entity or organization that monitors the release and circulation of new units. In a decentralized system, everything is much more complicated. In Bitcoin, Satoshi proposed the creation of a unique database - the blockchain. Blockchain is a database that contains a continuous chain of blocks reflecting all records of transactions. In the blockchain, unlike other databases, you can only add new blocks, and you cannot delete or change old ones. In 2006, Liberty Reserve, a centralized electronic payment system, appeared on the market, which positioned itself as «the oldest, most secure and popular payment processor serving millions of people around the world». This system allowed registered users to make money transfers to other users using only their name, date of birth and email address.

The system itself used Liberty Reserve Dollars and Liberty Reserve Euros, which were pegged to the value of the dollar and euro, respectively, as well as a currency pegged to ounces of gold. The system was popular not only among currency brokers and multi-level marketing companies, but also among the representatives of the criminal world (due to the fact that no identity verification was carried out in this service), so in 2013 Liberty Reserve was closed by US federal prosecutors. And, finally, in 2008, Bitcoin appears - a decentralized payment system created by analogy with digital wallets and bank accounts, using the unit of the same name to record transactions.

Thus, a large number of steps were taken for the appearance of Bitcoin in 2008. Initially, Bitcoin was mainly used by computer scientists. At that time, Bitcoin did not have a specific price. Its value was determined by the cost of electricity to create new blocks in the blockchain.

On October 5, 2009, the first price for Bitcoin was set on the New Liberty Standard exchange, 1 \$ = 1309.03 BTC, that is, 1 BTC = 0.000764 \$. 12 years later, as of 2021, the price of Bitcoin on the Binance cryptocurrency exchange is about \$51,900. That is, over 12 years, the value of the first cryptocurrency has increased by 67,931,937 times. On May 22, 2010, the first purchase was made using Bitcoin. American programmer Laszlo Heintz bought two pizzas for 10,000 BTC, at that time their cost was about \$25, and after 3 years the cost of 10,000 bitcoins was about \$9 million.

In 2010-2011, the first exchanges appeared on the Internet, where you could exchange bitcoins for real currency. In the spring of 2011, bitcoin reached parity with the US dollar. At the same time, analogues of bitcoin began to appear, differing from it in encryption methods or other features. Among them are litecoin, etherium («ether»), ripple, dogecoin. In 2017, bitcoin «split» into regular bitcoin and, according to the developers, more reliable bitcoin cash.

Since about 2011, bitcoin, due to the anonymity of transfers, has been used by people associated with the drug trade and other illegal businesses. Since 2013, bitcoins can be used to pay for services and goods in some online stores, hotel booking services. However, already in 2017,

services or manufacturers that previously accepted this currency for payment began to refuse it due to sharp fluctuations in its value.

Interest in cryptocurrency is fueled by a possible increase in its value due to speculation. If at the beginning of 2016 the rate of one bitcoin was \$400, then by the end of 2017 it reached almost \$20 thousand per unit. Then the cost of bitcoin dropped to \$3.5 thousand, but at the end of 2020, growth began again: this cryptocurrency reached \$50-60 thousand in price.

What is the value of Bitcoin for the economy? In 1912, Ludwik von Mises, a member of the Austrian school of economics, wrote in his famous book «The Theory of Money and Credit»: «It is impossible to understand the meaning of the idea of sound money unless you realize that it was designed as a tool to protect civil liberties from despotic intrusions by governments». This quote from the last century describes one of the most important advantages of Bitcoin - decentralization. Bitcoin is free from any control by any state. Essentially, cryptocurrencies are meaningless without decentralization as they can be replaced by centralized alternatives. For example, gold can be used to store value, Visa and MasterCard can be used to transfer money, the securities market can be used to invest, and cash can be used to anonymize. The ability to use all these benefits without intermediaries and control is a key advantage of cryptocurrencies. Blockchain technology is one of the most secure networks for exchanging information.

Therefore, the next property of cryptocurrencies is their security. So far, no one has been able to hack the Bitcoin blockchain. Hackers have been trying for at least 5 years to break into a wallet that holds more than 69,000 bitcoins, or about \$700 million in cryptocurrency, said the CTO of Hudson Rock, a company specializing in combating cybercrime. Also, Bitcoin has a limited coin supply of 21 million BTC, unlike the dollar or other fiat currencies that are non-stop printed by governments and the last Bitcoin, according to EMCD CEO Michael Jerlis, is around October 8, 2140.

Thus, Bitcoin has absorbed all the positive qualities of electronic currencies and supplemented them with new ones, its development has just begun and there is no doubt in its further growth due to high demand and limited supply.\

Nowadays, operations with cryptocurrency, in particular with bitcoin as its most common variety, attract the attention of many people on the planet, not only professionals, but also ordinary citizens. Some want to make money and are actively engaged in it, others are trying to understand what it is and what is its secret.

Let's dwell on the characteristics of cryptocurrencies. This topic is mainly dealt with by foreign authors (see, for example, [8, 13–20] and many others). In our country, this topic is also of great interest to researchers. Various authors offer a wide variety of definitions of cryptocurrencies. Some define cryptocurrencies as «... digital currencies, the emission and accounting of which are based on cryptographic methods» [9]; others - as «...electronic means of payment, the accounting of transactions with which occurs in a decentralized manner on the basis of pre-established rules» [10]; the third - as a new form of electronic money [11]; fourth - as one of the most striking forms of «new» money [12]. Someone believes that cryptocurrency is «... the destiny of brokers, banks, who can't wait until they are allowed (legally) to this instrument» [21]. Well-known investor Warren Buffett stated in an interview that Bitcoin is a «mirage».

Bitcoin and most other cryptocurrencies are not tied to other national currencies or assets, not backed by anything other than the trust of its holders. The rate of cryptocurrency is set on



virtual exchanges that carry out operations to exchange it for real money. In this regard, the evaluation of cryptocurrencies as a high-risk asset and a potential «financial pyramid» is widespread. For example, in 2017, the head of the largest American bank JP Morgan Chase, Jamie Dimon, called cryptocurrencies a «fraud», comparing them with the Dutch «tulip fever» (1637-1638) and promising to fire any employee of his bank who decides to trade cryptocurrencies.

Despite the variety of definitions and opinions, it is obvious that cryptocurrency is a new instrument of the financial market.

The development of money circulation in the world has gone through stages from the use of natural money to metal, paper, credit and modern electronic. Moreover, the basic theory of money is based on the labor theory of value (the cost of goods and services depends on the amount of human labor invested in them), while the technology on which cryptocurrencies are based - blockchain, assigns the value of a combination of computer power and stored energy [22].

As of January 20, 2022, the capitalization (total value of all available on the market) of bitcoin, the most popular cryptocurrency, is \$796 billion, the current rate is \$42 thousand per unit. In total, there are about 2-3 thousand various cryptocurrencies in the world. The most popular also include:

- etherium, capitalization - \$374 billion, unit cost - \$3.1 thousand;
- BNB, capitalization - \$78.9 billion, unit value - \$475;
- tether, capitalization - \$78.3 billion, fixed price - \$1;
- USD Coin, capitalization - \$46 billion, fixed price - \$1.

Let's evaluate the cryptocurrency in terms of the following characteristics:

- structures of cryptocurrencies;
- user communities;
- gender component of the users;
- age characteristics of users;
- used browsers;
- type of device used.

From the point of view of the structure, the cryptocurrency looks like this(picture).

**Структура криптовалют, в процентах**

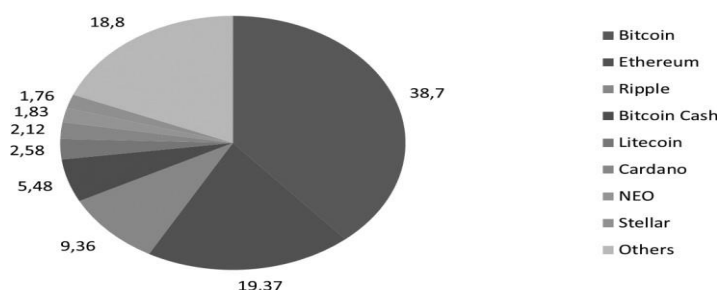

The structure of cryptocurrencies, in % as of February 18, 2018 [23] Obviously, bitcoin is still the most common type of cryptocurrency.

The structure of the community of bitcoin users (in percent) is as follows [Ibid.]:

- financial services, investment services - 8.14;
- software/design, 3.72;
- financial, banking services - 3.30;



- employment center - 2.76;
- consumer electronics/mobile phones, 2.70;
- computers and peripheral devices - 2.65;
- dating service - 2.14;
- travel/hotels – 2.12;
- real estate/residential property – 1.72;
- software/business - 1.71.

From the point of view of the gender component among bitcoin users, the proportion of men prevails and amounts to 96.57%, while the proportion of women is only 3.43% [22]. No less interesting is the age characteristic of cryptocurrency owners [Ibid.](table).

Age structure of cryptocurrency users

Age, years	proportion, %
18–24	8,36
25–34	45,71
35–44	30,62
45–54	12,30
55–64	1,83
65+	1,19
Total	100,0

Obviously, the most active are two groups of the population aged 24 to 34 and 35 to 44 years, both groups account for 76.33%.

If we consider cryptocurrencies from the perspective of browser usage, the distribution is as follows:

- Chrome (62,43 %);
- Firefox (17,86 %);
- Safari (14,54 %);
- Internet Explorer – 1,77 %;
- Opera – 1,31 %;
- the share of other browsers (Edge, Ya browser, Android browser, Blackberry) is about 2% in total [Ibid.].

If we consider which device types participants use, then cryptocurrency transactions are mainly carried out from computers, their share in the total mass of device types is 66.75%, the volume of transactions made from mobile phones is 28% and only 5.25% of transactions are performed through the use of a tablet [Ibid.].

Let us dwell on an important aspect of the functioning of cryptocurrencies - its state regulation [24]. At the end of 2013, the growth in the volume of transactions with bitcoins, including those serving illegal business, attracted the attention of the authorities of a number of countries and raised the issue of regulating the use of virtual currencies. In most countries, including the EU and the US, the circulation of bitcoins is not prohibited or regulated by law. However, the authorities of these countries proposed to strengthen control over dubious operations performed using cryptocurrencies or to impose taxes on any transactions using them.

The first countries where bitcoins were recognized as completely legal money were Japan and Belarus in 2017, where this cryptocurrency can be legally paid for goods and services.

Currently, the laws of different countries treat bitcoins and their analogues differently. As a rule, registered financial institutions are prohibited from conducting transactions related to cryptocurrencies. Moreover, bitcoins and analogues are not recognized as a full-fledged currency, but as a “virtual asset” subject to taxation.

The lack of regulation and signs of a «pyramid» are not the only complaints about cryptocurrencies. According to Digiconomist.net, the world's current supply of bitcoin has an annual electricity cost of 200 billion kWh, roughly equivalent to the annual electricity consumption of Turkey or Thailand. Also, the spread of mining caused a speculative growth in computer components - primarily video cards, the chips of which are most suitable for «mining» cryptocurrencies.

From the position of regulation, three groups of states are conditionally distinguished:

- 1) states in which cryptocurrencies have an official status (goods, financial assets, means of payment and other instruments);
- 2) countries that do not regulate cryptocurrencies, but do not punish their users;
- 3) transactions with cryptocurrencies are prohibited at the state level.

The first group of states includes about forty countries, including Australia, Argentina, Great Britain, Germany, Denmark, Canada, USA, Saudi Arabia, Singapore, France, Switzerland, Sweden, South Korea, Japan, etc.

So, Argentina is one of the leading countries in the use of cryptocurrencies. In July 2014, the UIF department allowed all financial institutions to conduct transactions with bitcoins and other virtual currencies and obliged them to inform about transactions with cryptocurrencies.

In the US, the legal regulation of cryptocurrency is limited. In 2014, the Internal Revenue Service indicated that virtual currency is treated as property for tax purposes.

However, operations for the issuance of cryptocurrencies in some cases are considered as the placement of securities, in which case the same requirements for cryptocurrencies apply as for traditional securities.

In Switzerland, cryptocurrencies are treated as assets, and transactions with them do not require special permits, but the purchase and sale of cryptocurrencies on a commercial basis and on existing trading floors is subject to licensing.

The Swiss Financial Market Supervisory Authority (FINMA) classifies tokens into three types: as a means of payment, as an asset, and as a benefit [25].

In Japan, since April 2017, cryptocurrency has been recognized as legal tender.

In Singapore, cryptocurrency is viewed as an asset, not a means of payment. The Monetary Authority of Singapore (MAS) has issued a number of documents regulating the public offering and trading of digital assets (tokens).

At the end of January 2018, the Financial Services Commission of South Korea (FSC - Financial Services Commission) introduced a complete ban on anonymous trading in electronic currencies in order to warn the public about potential risks. In particular, traders working with cryptocurrency are recommended to use their real data and bank accounts [26].

Venezuela became the first country to launch on February 20, 2018 the sale of its own cryptocurrency – Petro, backed by its own reserves and natural resources, with a total release

planned for 100 million units of Petro. This step was taken largely in the hope of potential foreign investment - a necessary source of financing for the national economy. It differs from other already known varieties of cryptocurrencies by providing a real asset in the form of 5 billion barrels of oil.

European Securities and Markets Authority (ESMA) in cooperation with the European Banking Authority (EBA) and the European Insurance and Occupational Pensions Authority (EIOPA) in February 2018, warned the public about the high risks of investing in cryptocurrencies [27]. Financial regulators cannot guarantee the value of cryptocurrencies, and investors, investing in cryptocurrencies, expose the invested funds to the corresponding risks.

The Russian Federation belongs to the second group of countries indicated above. In Russia, on October 10, 2017, at a meeting with the heads of relevant ministries and departments, Russian President Vladimir Putin expressed the opinion that it is necessary to establish the circulation of cryptocurrency in the country without creating unnecessary barriers. At the same time, he noted the risks of its use: «the possibility of laundering capital obtained by criminal means, tax evasion and even financing of terrorism and, of course, the spread of fraudulent schemes». As for the regulation of cryptocurrencies, there is no legislative certainty in our country yet, although certain efforts have been made by the authorities in this area for the past two years. Following the meeting, Vladimir Putin instructed the Russian government to create mechanisms for regulating cryptocurrencies and mining by July 1, 2018. So, at the end of January 2018, the Ministry of Finance of the Russian Federation prepared its own bill “On Digital

Financial Assets”, which provides for the sale of cryptocurrencies at organized auctions. So, in offshore zones it is planned that exchangers and operators for the purchase and sale of digital money will operate.

With regard to the definition of cryptocurrencies, it is assumed that it will be a digital good that will be produced as part of mining and can be a store of value. In the current absence of regulations and guarantees to protect buyers of cryptocurrency, the risk of unscrupulous players entering the market remains.

In China, since 2013, there has been a ban on cryptocurrency transactions for financial institutions. In 2017, the Chinese authorities closed all crypto exchanges operating in the country. In 2018, mining was formally banned, and in 2021, a complete ban on the exchange of cryptocurrencies was introduced.

In Thailand, cryptocurrencies are not recognized as legal tender until a law is passed to regulate them. Therefore, the Central Bank recommended that banks and financial institutions refrain from dealing with cryptocurrency in terms of trade and investment. But these recommendations do not apply to online exchanges.

A number of states prohibit the use of cryptocurrencies by both individuals and legal entities. Among them are Egypt (the ban was introduced in 2018, confirmed in 2020), Nepal (2017), Bolivia (2014), Algeria (2018), Bangladesh (2017). Qatar and Bahrain prohibit investing in cryptocurrencies in their countries, but do not prohibit their citizens abroad from doing so.

Since 2017, Vietnam has banned the use of bitcoin as a currency, for which there is a large fine (up to \$8.7 thousand), but it does not regulate the purchase of cryptocurrencies as a virtual asset.

In 2021, the authorities of Turkey and India took steps to limit the circulation of cryptocurrencies.

Among the CIS countries, most cryptocurrencies are mined in Kazakhstan - according to the University of Cambridge, the republic ranks second in the world in bitcoin mining after the United States. A serious blow to the production of cryptocurrency in Kazakhstan was dealt during the riots in January. Against this background, a fall of bitcoin by more than 4% was recorded.

Since December 2017, cryptocurrencies have been legalized in Belarus. The industry was temporarily exempted from taxes, citizens can not only own digital money, but also change, buy and sell national and foreign currencies without declaring it. Alyaksandr Lukashenka even urged to mine more actively instead of «squirring around the Poles or the Germans to pick strawberries».

On July 3, 2018, President of Uzbekistan Shavkat Mirziyoyev signed a resolution on measures to develop the digital economy, including licensing activities in the field of crypto assets circulation. All transactions with cryptocurrency are carried out on a crypto exchange. The first was opened by the South Korean Koba Group in January 2020. Citizens are allowed to enter into transactions exclusively for the sale of crypto assets and tokens.

They are trying to legalize the use of cryptocurrencies in Ukraine. On September 8, 2021, the Rada adopted a law on virtual assets, according to which cryptocurrencies are not a means of payment, but acquiring operations are allowed, however, Volodymyr Zelenskyy returned the law for revision. He did not like that the document provides for the creation of a body to regulate the virtual asset market, as this would require significant costs. Zelensky proposed to attribute these functions to the competence of the National Commission for Securities and the Stock Market.

Obviously, until the cryptocurrency is recognized by the state, there are doubts that it will enjoy full confidence. In the future, cryptocurrencies will undoubtedly be regulated at the international level, with an emphasis on preventing the use of digital assets for money laundering and illegal financial transactions.

As a result of the research, it was concluded that the main difference between cryptocurrencies and other payment systems is the transparency of its transaction, security, anonymity and lack of censorship, since its work is supported by information technology, and not by the government or the central bank. Also, it was revealed that behind the creation of Bitcoin (the first cryptocurrency) there are a large number of scientists and enthusiasts who created the prerequisites for its appearance in 2008 for 40 years.

The debatable issues of the essence of cryptocurrency are investigated. In the scientific and practical environment, cryptocurrencies are considered as digital currencies, electronic means of payment, new forms of electronic money, «new money» and even sometimes as a mirage. An assessment of the current state of cryptocurrencies in various aspects (structure, user communities, gender and age characteristics of users, device-type and browser usage) is given. An assessment was made of the mechanism for regulating cryptocurrencies in different countries— both those that recognize this financial market instrument and actively regulate it, and those that reject and tolerate it, but do not have a regulatory framework for its use.

It is obvious that cryptocurrencies is a relatively new instrument of the financial market, but its value does not depend on the amount of labor invested, as is traditionally the case for ordinary goods and services. An assessment of the structure of the cryptocurrency showed that Bitcoin is still its most common type, although Ethereum is also increasing its volumes. Bitcoin users are dominated by men in the age group from 24 to 44 years.

An important and significant aspect of the functionality of cryptocurrencies is their regulation. Cryptocurrency has an official status (goods, financial asset, means of payment or other instrument) in forty countries. Venezuela became the first country to launch its own cryptocurrency, Petro, for sale, a distinctive feature of which is its real security. Petro became the first official state cryptocurrency. It was launched on February 20, 2018 by the Venezuelan authorities due to the economic crisis and hyperinflation of the official currency - the bolivar. The cost of the petro was pegged to the price of a barrel of Venezuelan oil, but this cryptocurrency was not widely used either in Venezuela or abroad. As part of the Uzbek regulation of the round of government certainty, however, until the cryptocurrency is recognized as the owner of the status, there is an opinion that it will enjoy full confidence. In perspective it seems certain that cryptocurrencies will be regulated internationally, with an emphasis on preventing the use of digital assets for money laundering and illegal financial transactions.

### REFERENCES

1. Cerf V. G., Kahn R. E. A Protocol for Packet Network Intercommunication. IEEE. 1974. Т. 22. №5. С. 637-648.
2. Deffie W., Hellman M. E. New Directions in Cryptography. IEEE Transactions on information theory. 1976. Т. 22 №6. С. 644-654.
3. Merkle R. C. Protocols for Public Key Cryptosystems. IEEE Symposium on Security and Privacy. 1980. С. 122-134.
4. Chaum D. Blind Signatures for Untraceable Payments. Advances in Cryptology Proceedings of Crypto. 1983. Т. 82. №3. С. 199-203.
5. May T. C. The Crypto-Anarchist's Manifesto. 1988.
6. Law L., Sabett S., Solinas J. How to make a mint the cryptographic of anonymous electronic cash. The American University Law Review. 1996. Т. 46. С. 1131-1162.
7. Szabo N. Formalizing and Securing Relationships on Public Networks. First Monday. 1997. Т. 2 № 9.
8. Coin Dance. Bitcoin Statistics [Electronic resource]. — URL: <https://coin.dance/stats> (accessed: 27.08.2018).
9. Марамыгин М.С., Прокофьева Е.Н., Маркова А.А. Экономическая природа и проблемы использования виртуальных денег (криптовалют) // Известия Ур-ГЭУ. – 2015. – № 2. – С. 37–43.
10. Кузнецов В.А., Якубов А.В. О подходах в международном регулировании криптовалют (Bitcoin) в отдельных иностранных юрисдикциях // Деньги и кредит. – 2016. – № 3. – С. 20–29.
11. Степанова Д.И., Николаева Т.Е., Иволгина Н.В. Особенности организации и направления развития криптовалютных платежных систем // Финансы и кредит. – 2016. – № 10. – С. 33.
12. Глухов В.В., Рожков Ю.В. Традиционная теория финансов как препятствие к развитию криптовалют // Сибирская финансовая школа. 2016. – № 6. – С. 98–101.
13. Frisby D. Bitcoin: the future of money? – [S. l.]: Random House, 2014.
14. McKinnom J.D., Tracy R. IRS says bitcoin is property, not currency // Wall Street Journal. – 2014. – 25 March.

15. Phillips K.D. The ultimate bitcoin business guide: for entrepreneurs and business advisors. – North Charleston: CreateSpace Independent Publishing Platform, 2015. – 330 p.
16. Vigna P., Casey M.J. The age of cryptocurrency: how bitcoin and digital money are challenging the global economic order. – London: Bodley Head, 2015. – 384 p.
17. Duggal P. Blockchain contracts and cyberlaw. – New Delhi: Saakshar Law Publications, 2015. – 39 p.
18. Halpern S. Bitcoin mania // New York Review of Books. – 2018. – Vol. 65, N 1 (18 January).
19. Dendrinou V. EU cautions banks over virtual currencies // Wall Street Journal. – 2014. – 4 July.
20. Jenkins Y. Bitcoin: money without borders. – Oxford: Ethical Financial Services Ltd, 2014. – 51 p.
21. Поляков И. Блокчейн и инфраструктура // Рынок ценных бумаг. – 2017. – № 4. – С. 24.
22. Михайлов А.Ю. Теория оценки стоимости криптоактивов // Финансовая аналитика: проблемы и решения. – 2017. – Т. 10, вып. 6. С. 691–700.
23. Nelson A. Swiss regulator gives clear guidelines for launching ICOs // Financial Times. – 2018. – 16 February.
24. Tapscott D., Tapscott A. Blockchain revolution: how the technology behind bitcoin is changing money, business, and the world. – New York: Penguin, 2016. – 324 p.
25. Arieff A. The internet of way too many things // The New York Times. – 2015. – 5 September.
26. Financial measures to curb speculation in cryptocurrency trading. Press Release: 23 January 2018 [Electronic resource] / Financial Services Commission. - URL: <https://www.fsc.go.kr/downManager?bbsid=BBS0048&no=123388> (accessed: 27.08.2018).
27. February. – URL: <https://www.esma.europa.eu/press-news/esma-news/esas-warnconsumers-risks-in-buying-virtual-currencies> (accessed: 27.08.2018).



## MAHALLANING JAMIYAT IJTIMOYIY TARAQQIYOTIDAGI O'RNI.

Sadullayev Umidjon Shokir o'g'li

Osiyo xalqaro universiteti,

Tarix va filologiya kafedrası o'qituvchisi.

[sadullayevumidjonshokirugli@oxu.uz](mailto:sadullayevumidjonshokirugli@oxu.uz)

<https://doi.org/10.5281/zenodo.10040016>

**Annotatsiya.** Mahallaning jamiyat ijtimoiy hayotidagi o'rnini, ijtimoiy muammolarni hal etishdagi rolini ochib berish, uning tarbiyalovchi funksiyasini ko'rsatish - maqola mazmunining asosini tashkil etadi, Bugungi kundagi zamonaviy mahallalardagi ijtimoiy muammolarni hal etishning yangi tizimi haqida maqolada ma'lumot beriladi.

**Kalit so'zlar:** mahalla, tarbiya, ijtimoiy muammolar, "Ayollar daftari", "Yoshlar daftari", "Temir daftar".

## THE ROLE OF THE NEIGHBORHOOD IN THE SOCIAL DEVELOPMENT OF SOCIETY.

**Abstract.** Revealing the place of the neighborhood in the social life of society, its role in solving social problems, showing its educational function - forms the basis of the content of the article, information about the new system of solving social problems in modern neighborhoods today is given in the article.

**Keywords:** neighborhood, upbringing, social problems, "women's notebook", "youth notebook", "Iron notebook".

## РОЛЬ СОСЕДСТВА В СОЦИАЛЬНОМ РАЗВИТИИ ОБЩЕСТВА.

**Аннотация.** Раскрытие места махалли в общественной жизни общества, ее роли в решении социальных проблем, указание на ее воспитательную функцию - основа содержания статьи, в статье будет представлена информация о новой системе решения социальных проблем в современных махаллях.

**Ключевые слова:** соседство, воспитание, социальные проблемы, "женская тетрадь", "Молодежная тетрадь", "железная тетрадь".

Hozirgi globallashuv jarayonida, mahalla jamiyat hayotining barcha sohalarida ijtimoiy institut sifatida yanada rivojlanib bormoqda. Qadimdan mahalla mahalliy hokimiyatning ajralmas bo'g'ini hisoblangan. Mahalla tarixi qadim zamonlarga borib taqaladi. O'lkamiz tarixi haqida ma'lumot beruvchi eng qadimgi manba hisoblanmish "Avesto" da ham oilalarning ma'lum hududda uyushib yashaganligi haqida ma'lumotlar bor. IX asr tarixchisi Muhammad Narshaxiyning "Buxoro tarixi" asarida Buxoroda ko'plab mahallalar, guzarlar, mavjud bo'lganligi haqida yozadi<sup>2</sup>. Yurtimizning turli joylaridagi mahallalar hududiy o'ziga xosliklarga ega. Buxoro shahri mahallalari vujudga kelishi va tarixiga bag'ishlangan O.A.Suxarevaning asarlari nan'anaviy o'zbek mahallalari tarixiga bag'ishlanganligi bilan diqqatga sazovordir.<sup>3</sup>

Qadimdan o'zbek mahallalari jamiyat ijtimoiy hayotining tayanchi bo'lgan, xususan, istiqloq yillarida o'z-o'zini boshqarish organlari tizimini isloh qilish, ularning moddiy-texnik bazasini yaxshilash borasida tizimli ishlar amalga oshirildi. Mahalla tizimini takomillashtirishning huquqiy asoslari yaratildi. Yangi O'zbekistonda mahallalarga e'tibor davlat siyosati darajasiga ko'tarildi. Mahalla-taraqqiyot

<sup>2</sup> Abu Bakr Muhammad ibn Ja'far an-Narshaxiy. Buxoro tarixi. -Toshkent, 1993

<sup>3</sup> Сухарева О.А. Квартальная община позднефеодального города Бухары. -Москва:Наука, 1978. -С.22

poydevori bo'lib xizmat qilyapti. Bugungi kundagi zamonaviy mahallada hokim yordamchisi, yoshlar yetakchisi, xotin-qizlar faoli kabi lavozimlar joriy qilindi. Ular bevosita prezidentning joylardagi vakili sifatida mahalla aholisining o'ziga tegishli qatlamlari bilan faoliyat olib boradilar. Bevosita mahalla hayotidagi ijtimoiy muammolarni yechishda joylarda jonbozlik ko'rsatadilar. Yuqoridagi lavozimlarning faoliyatini tartibga solish maqsadida huquqiy asos ham yaratildi. Jumladan, "Mahallada tadbirkorlikni rivojlantirish, aholi bandligini ta'minlash va kambag'allikni qisqartirish bo'yicha davlat siyosatining ustuvor yo'nalishlari to'g'risida"gi prezident farmoni<sup>1</sup>, "Mahallada yoshlar bilan ishlash tizimini tubdan takomillashtirish chora-tadbirlari to'g'risida"gi prezident qarori<sup>2</sup>, Oila va xotin-qizlar bilan ishlash, mahalla va nuroniylarni qo'llab-quvvatlash tizimini takomillashtirish chora-tadbirlari to'g'risida"gi prezident farmoni<sup>3</sup>.

Mahalla yoshlarini ilm-fanga va kasb-hunarga yo'naltirishda, ishsizlarni ish bilan ta'minlash va bandlikka ko'maklashish masalalarida muhim ijtimoiy obyekt hisoblanadi. Aholi muammolarini hal etish, tadbirkorlikni rivojlantirish, yoshlar bilan ishlash tizimini tubdan takomillashtirish, oila va xotin-qizlar masalalari –bugungi kundagi zamonaviy mahallalarning muhim ijtimoiy muammolari hisoblanadi. Yuqoridagi masalalar bilan ishlashning samarali tizimini yaratish maqsadida har bir mahallada "Temir daftar", "Ayollar daftari", "Yoshlar daftari" shakllantirildi.

"Temir daftar –ijtimoiy ahvoli va turmush sharoiti o'g'ir hamda sektor rahbarlari tomonidan alohida nazoratga olingan oilalarni qayd etish, muammolarini aniqlash, bartaraf etish va nazoratini olib borish bo'yicha ma'lumotlar bazasi.

"Ayollar daftari – ijtimoiy, iqtisodiy, huquqiy, psixologik qo'llab-quvvatlashga, bilim va kasb o'rganishga ehtiyoji va ishtiyoqi bo'lgan, ishsiz xotin- qizlarning muammolarini aniqlash, bartaraf etish va nazoratini olib borish bo'yicha ma'lumotlar bazasi. Ushbu daftarga kiritish bo'yicha xotin-qizlar faoli amaliy ishlar olib boradi, ma'lumotlar bazasini yaratadi va nazoratini olib boradi.

"Yoshlar-daftari" - ijtimoiy, iqtisodiy, huquqiy, psixologik qo'llab-quvvatlashga, bilim va kasb o'rganishga ehtiyoji va ishtiyoqi bo'lgan, ishsiz yoshlarning muammolarini aniqlash, bartaraf etish va nazoratini olib borish bo'yicha ma'lumotlar bazasi. Yuqorida sanab o'tilgan ma'lumotlar bazalari mahallalardagi ijtimoiy muammolarni hal etish jarayonini sezilarli darajada yaxshilaydi. Mahalla tarixan yosh avlod uchun ezgulik beshigi, tarbiya o'chog'i, urf-odat an'analar shakllangan maskan bo'lib kelgan, insonlarning o'zaro mehr-oqibati, muruvvatli, saxovatli bo'lishida va o'ziga xos jamoani shakllantirishda mahalla muhim ahamiyatga ega. O'zbekiston jamiyatida mahallalarning tarbiyalovchi vazifasi shu qadar sezilarliki, ko'pincha "mahalla" va "tarbiya" tushunchalari yonma–yon ishlatiladi.

Xususan, tushunchasining haqiqiy ma'nosi bu insonning o'zi va o'z xulqi haqidagi tasavvurining to'g'ri va xolis bo'lishini ta'minlovchi murakkab jarayon bo'lib u bevosita uni o'rab turgan insonlardan, oila a'zolari, mahalladoshlari, yor-do'stlaridan ayri tushunilmaydi. Ya'ni mahalla hamisha fuqarolarning xulq-atvorini, oilalarning yashash tarzidan xabardor bo'ladi, kerak bo'lsa ularning xulqiga yaxshigina ta'sir ko'rsata oladi<sup>1</sup>. Mahalla yosh avlodni tarbiyalashdagi, ularni urf-odat va an'analarga hurmat ruhida tarbiyalashda muhim rol o'ynaydi. Shuning uchun ham "Bir bolaga yeti qo'shni ota-ona", "Bir bola

<sup>1</sup> Prezident farmoni.2021-yil 3-dekabr 29-son

<sup>2</sup> Prezident farmoni.2022-yil 19-yanvar 92-son

<sup>3</sup> Prezident farmoni.2022-yil 1-mart 81-son

<sup>1</sup> Alimova G., Yo'lchiyeva G., Mirahmedova M. Fuqarolar yig'inlari huzuridagi "Ota-onalar universitetlari" ishini tashkil etish. -Toshkent:2014.-B.4-7

tarbiyasiga yeti mahalla ota-ona” naqlari bejizga aytilmagan. Har bir mahalla fuqarosi barkamol avlodni tarbiyalab voyaga yetkazishda o’zini javobgar deb bilishi kerak

Xulosa qilib aytganda jamiyat hayotidagi muammolar bo’lgan kambag’allikni qisqartirish, aholi bandligini ta’minlash, ishsizlik masalalarida mahallaning hal qiluvchi roli oshib bormoqda. Mahalla tizimida ishlaydigan munosib nomzodlar tanlanib o’z o’rniga qo’yilishi yuqoridagi muammolarni bir qadar osonlashtiradi. Muammolar o’z vaqtida yechim topadi. Bu esa mamlakat ijtimoiy hayotining barqarorlashuviga sabab bo’ladi.

#### REFERENCES

1. Abu Bakr Muhammad ibn Ja’far an- Narshaxiy. Buxoro tarixi.-Toshkent,1993
2. Сухарева О.А Квартальная община позднефеодалного города Бухары.- Москва:Наука,1978.-С.22
3. Sadullayev, U. . (2023). THE ROLE OF WOMEN IN NEIGHBORHOOD MANAGEMENT IN UZBEKISTAN. *Modern Science and Research*, 2(9), 132–135.
4. Shokir o'gli, U. S. (2023). MILLIY QADRIYATLARIMIZ ASROVCHISI. *Journal of new century innovations*, 35(1), 79-80.
5. Prezident farmoni.2021-yil 3-dekabr 29-son
6. Prezident farmoni.2022-yil 19-yanvar 92-son
7. Prezident farmoni.2022-yil 1-mart 81-son
8. Sadullayev, U. . (2023). THE ROLE OF WOMEN IN NEIGHBORHOOD MANAGEMENT IN UZBEKISTAN. *Modern Science and Research*, 2(9), 132–135. Retrieved from <https://inlibrary.uz/index.php/science-research/article/view/24060>
9. Alimova G.,Yo’lchiyeva G.,Mirahmedova M.Fuqarolar yig’inlari huzuridagi “Ota-onalar universitetlari”ishini tashkil etish.-Toshkent:2014.-B.4-7
10. Orifjonovich, O. A. (2023). METAFORANING KO’P TARMOQLI VA FANLARARO O’RGANILISHI.
11. Bozorova, R. (2021, September). Methods and Means of Cultivating Kindness iIn the Family of the Uzbek People. In " ONLINE-CONFERENCES" PLATFORM (pp. 43-44).
12. Ollomurodov, A. (2023). MULTIDISCIPLINARY AND INTERDISCIPLINARY STUDY OF METAPHOR. *Modern Science and Research*, 2(9), 136-139.
13. Sulaymonovna, Q. N., & Orifjonovich, O. A. (2022). KONSEPTUAL METAFORALARNING LINGVOMADANIY HAMDA KOGNITIV XUSUSIYATLARI VA TIL TARAQQIYOTIDA TUTGAN ORNI. *Scientific Impulse*, 1 (3), 594-600.
14. Bozorova, R. (2021, September). Methods and Means of Cultivating Kindness iIn the Family of the Uzbek People. In " ONLINE-CONFERENCES" PLATFORM (pp. 43-44).

## МНОГОСТАДИЙНЫЙ ГИДРОРАЗРЫВ ПЛАСТА В ГОРИЗОНТАЛЬНЫХ СКВАЖИНАХ

Авляярова Н.М.

Каршинский инженерно-экономический институт,  
г. Карши, Узбекистан

<https://doi.org/10.5281/zenodo.10040075>

**Аннотация.** В данной статье рассматривается возможность проведения многостадийного ГРП в горизонтальных скважинах, эффективность технологии. В статье дан анализ существующих технологий для повторного проведения ГРП. Определены достоинства и недостатки каждой технологии.

**Ключевые слова:** Горизонтальная скважина, многостадийный ГРП, технология с малогабаритным хвостовиком, технология химического отклонения, технология SPOT FRAC.

### MULTISTAGE HYDRAULIC FRACTURING IN HORIZONTAL WELLS

**Abstract.** This article discusses the possibility of carrying out multi-stage hydraulic fracturing in horizontal wells and the effectiveness of the technology. The article provides an analysis of existing technologies for repeated hydraulic fracturing. The advantages and disadvantages of each technology are determined.

**Keywords.** Horizontal well, multi-stage fracturing, small liner technology, chemical diversion technology, SPOT FRAC technology.

В настоящее время состояние нефтяной отрасли характеризуется вступлением все большего числа крупных и уникальных месторождений в позднюю и завершающую стадии разработки, что приводит к значительному снижению добычи нефти и росту обводненности продукции.

На фоне постепенного падения уровней добычи нефти во многом связаны с вовлечением в активную разработку низкопроницаемых коллекторов с трудноизвлекаемыми запасами нефти (ТРИЗ). Разработка низкопроницаемых коллекторов имеет ряд хорошо известных проблем: низкие нерентабельные дебиты скважин, низкая приемистость нагнетательных скважин, низкая эффективность системы поддержания пластового давления (ППД) и т. д.

В последнее время широко распространенный локальный гидроразрыв пласта (ГРП) в нефтяной промышленности рассматривается как эффективный метод воздействия на призабойную зону скважин и как технология, увеличивающая приток нефти. Данный метод по своим технологическим возможностям считается наиболее эффективным при разработке пластов с низкими фильтрационно-емкостными свойствами (ФЕС) и обеспечивает не только интенсификацию добычи углеводородов, но и возможность разработки сложнопостроенных, низкопроницаемых коллекторов.

Рентабельная разработка таких объектов возможна при активном использовании технологии бурения горизонтальных скважин (ГС) с проведением многостадийного гидравлического разрыва пласта (МГРП). Применение технологии ГС с МГРП при разработке нефте- и газонасыщенных низкопроницаемых коллекторов показывает высокую

эффективность этой технологии как метода интенсификации добычи, так и увеличения конечной нефтеотдачи.

Многостадийный ГРП в горизонтальных скважинах (МГРП) - последовательное выполнение гидроразрывов пласта в одной скважине. Оно позволяет повышать уровень рентабельности от добычи нефти, в то время как, ГРП в наклонно направленных скважинах не дает должного объема рентабельности в разработке. МГРП делится на 2 вида: общая технология и технология применения пакерных компоновок. Продуктивность горизонтальных нефтяных скважин после ГРП значительно повышает уровень дополнительной добычи нефти и сокращает затраты на бурение. Основная идея проведения ГРП состоит в изменении геометрии участка горизонтального ствола скважины и организации благоприятных условий для следующего ГРП.

Первые в мире в 2015 году по предложению ОАО «Газпром нефть» проведено повторный МГРП на горизонтальных скважинах с неуправляемой компоновкой. Проведение повторного МГРП возможно реализовать с использованием двух различных технологий: технологии химического отклонения, технологии Spot Frac.

Актуальность применения технологии обусловлена возможностью увеличения продуктивности текущего фонда и ростом числа горизонтальных скважин с МГРП.

Проведение повторного МГРП позволяет:

- Увеличить зону дренирования пласта за счет формирования новых трещин в пласте
- Восстановить продуктивность скважин текущего фонда горизонтальных скважин с МГРП

Существует три принципиально разных подхода к проведению повторного МГРП в горизонтальных скважинах.

Одна из технологий проведения повторного МГРП в горизонтальных скважинах - это технология с малогабаритным хвостовиком. Перед проведением повторного ГРП осуществляется перекрытие открытых портов новой малогабаритной обсадной колонной. Достоинствами этой технологии являются прогнозируемые сроки реализации и возможность контролировать процесс ГРП. Но в данной технологии есть и свои недостатки. Главным минусом является возможность проведения только одной операции повторного МГРП, а также отсутствие возможности проводить исследования в скважине после проведения операции. Высокая металлоемкость конструкции также осложняет процесс проведения технологии.

Вторая технология проведения повторного МГРП в горизонтальных скважинах является технология с химическим отклонением. Перед повторным ГРП осуществляется блокировка существующих трещин изолирующим составом.

Одна из инновационных технологий, позволяющая исправить ситуацию и проводить на таких скважинах повторный гидроразрыв, - применение специального вещества, химического отклонителя. Вещество блокирует старые трещины, а затем в скважину закачивается жидкость с пропантом для нового гидроразрыва. Образовавшаяся трещина вновь блокируется химическим отклонителем, после чего проводится еще одна операция гидроразрыва, и т.д., что предотвращает неэффективное использование жидкости нового гидроразрыва. Через какое-то время химический отклонитель разрушается и вымывается из трещин нефтью.



В отличие от технологии с малогабаритным хвостовиком, в данной технологии существует возможность проведения более одного повторного ГРП и отсутствие металлоемких элементов конструкции. Из достоинств также можно отметить более низкую стоимость реализации и небольшие сроки проведения операции.

К недостаткам использования данного метода можно отнести отсутствие опыта применения состава и отсутствие возможности контроля за процессом ГРП.

Еще одна инновационная технология повторного МГРП в горизонтальных скважинах - эта технология SPOT FRAC.

При использовании технологии SPOT-FRAC для проведения ГПП и повторного ГРП производится отсечение зон двухпакерной компоновкой.

Технология SPOT-FRAC позволяет решить проблему повторной стимуляции трещин при снижении продуктивности скважин, на которых ранее уже проводился многостадийный ГРП. Суть метода заключается в следующем: в избранный интервал или муфту ГРП спускается компоновка SPOT-FRAC, открытые участки разобщаются пакерами, при необходимости производится гидropескоструйная перфорация, далее - гидроразрыв пласта. Для проведения следующей стадии ГРП компоновка поднимается и устанавливается в другом избранном интервале. После чего процедура повторяется. В такой последовательности можно провести несколько стадий.

К достоинствам данного метода можно отнести возможность контролировать закачку пропанта в определенный интервал, возможность проведения всех стадий за 1 СПО, а также возможность включения в компоновку гидropескоструйного перфоратора.

Основным недостатком использования технологии SPOT-FRAC является длительность работ (от 25 суток). Возможен риск заколонной циркуляции и попадание пропанта на пакерное оборудование, прихват двухпакерной компоновки после неуспешного ГРП в горизонтальном участке и высокие давления закачки при ГРП из-за трения.

Таким образом, проведение многостадийного ГРП в горизонтальных скважинах позволяет повышать уровень рентабельности от добычи нефти более эффективно, чем при использовании одностадийного ГРП. Существующие технологии для проведения многостадийного ГРП обладают и достоинствами, и недостатками, но на наш взгляд наиболее эффективным и простым в реализации является технология с химическим отклонением.

## REFERENCES

1. А.В. Байрамов, А.Н. Мырко, Ф.В. Беляев, Д.В. Миндеров, ООО «ЕВС»; С.А. Ильичев, А.С. Волков, ОАО «Славнефть-Мегионнефтегаз», Прогрессивный опыт проведения селективного повторного ГРП по технологии «SpotFrac» // Журнал «Время колтюбинга. Время ГРП», 1 (№ 059), Март 2017, с. 26-28.
2. Гидроразрыв пласта в горизонтальных скважинах, В.А., Васильев, А.Е. Верисокин // Вестник ПНИПУ. Геология. Нефтегазовое и горное дело. 2013. №6
3. Авляярова Н. М. Инновационный метод гидроразрыва пласта // O'zbekistonda fanlararo innovatsiyalar va ilmiy tadqiqotlar jurnali. – 2022. – Т. 1. – №. 12. – С. 347-350.



4. Авляярова Н. М. Новые методы увеличения нефтеотдачи и интенсификации добычи //pedagogical sciences and teaching methods. – 2023. – Т. 2. – №. 20. – С. 58-61.
5. Авляярова Н. М., Махмудова Ш. Эффективные методы воздействия на пласт в горизонтальных скважинах //International journal of discourse on innovation, integration and education. – 2021. – Т. 2. – №. 2. – С. 81-84.

## О ЗНАЧЕНИЯХ НЕКОТОРЫХ НАИМЕНОВАНИЙ, ОТРАЖАЮЩИЕ ФОРМЫ ПОЛУЧЕНИЯ ОБРАЗОВАНИЯ В РУССКОМ И УЗБЕКСКОМ ЯЗЫКАХ

**Вапаева Анахон Насуриллаевна**

Преподаватель кафедры русского языка и литературы НОУ  
«Университет-Маъмуна», Хива, Узбекистан.

**E-mail:** [anechkavapayeva@gmail.com](mailto:anechkavapayeva@gmail.com)

**<https://doi.org/10.5281/zenodo.10040106>**

**Аннотация.** В статье анализируются слова, отражающие формы получения образования в русском и узбекском языках в сфере образования. Перечислены слова отражающие принципы, формы и цели образования, даны их семантика. Особое внимание уделено инновационным формам обучения, что обусловлено активным развитием информационных технологий. Отдельно раскрыто значение каждой из них. По результатам исследования сформулированы концептуальные выводы.

**Ключевые слова:** дневная (форма обучения), заочная (форма обучения), дистанционная (форма обучения), дуальная (форма обучения), инклюзивная (форма обучения), дуальное образование, бинарное образование, blended learning.

### THE MEANINGS OF SOME NAMES, REFLECTING THE FORMS OF EDUCATION IN THE RUSSIAN AND UZBEK LANGUAGES

**Abstract.** The article analyzes words that reflect the forms of education in the Russian and Uzbek languages in the field of education. The words reflecting the principles, forms and goals of education are listed, their semantics in the Russian and Uzbek languages are given. Particular attention is paid to innovative forms of training, which is due to the active development of information technology. The meaning of each of them is revealed separately. Based on the results of the study, conceptual conclusions were formulated.

**Key words:** full-time (form of education), correspondence (form of education), distance (form of education), dual (form of education), inclusive (form of education), dual education, binary education, blended learning.

В лексике, как известно, отражаются все изменения, которые происходят в окружающей нас действительности. Интенсивно пополняется лексика, отражающая политические процессы, коммуникативные и компьютерные технологии, которые входят в нашу жизнь и становятся повседневной реальностью. Особое место в жизни любого общества на всех этапах его развития занимает образование. Образование является одним из главных условий прогресса общества. Сфера образования – это одна из самых больших сфер человеческой деятельности, поэтому изменения, которые в ней происходят, отражаются на лексическом составе языка. Исследование лексики сферы образования нынешнего периода является интересным и актуальным, появляются новые слова, новые значения слов, устойчивых сочетаний.

Статья 15 закона «Об образовании» РУз гласит, что в Республике Узбекистан существуют следующие формы получения образования:

- образование с отрывом от производства (дневное);
- образование без отрыва от производства (заочное, вечернее, дистанционное);
- дуальное образование;

- образование в семье и самообразование;
- обучение и образование взрослых;
- инклюзивное образование;
- образование в порядке экстерната;
- подготовка кадров в области обороны, безопасности и правоохранительной деятельности»

Следовательно, основными языковыми знаками, отражающими формы получения образования (формы обучения) в современном Узбекистане, являются: *дневная (форма обучения), заочная (форма обучения), вечерняя (форма обучения), дистанционная (форма обучения), дуальная (форма обучения), инклюзивная (форма обучения), образование в семье, самообразование и образование в порядке экстерната, дуальное образование, бинарное образование, blended learning* и т.п.

В этом ряду наименований прежде всего обращают на себя внимание имена прилагательные: *дневная, заочная, вечерняя, дуальная, инклюзивная (форма обучения)*. Рассмотрим их.

Ядерным элементом смысла лексемы *дневной* в Толковом словаре под редакцией С.И.Ожегова дается: «осуществляющий очное обучение с отрывом учащихся от производства, с занятиями днем». Например: «*В Узбекистане четыре законные формы обучения по программам высшего образования: Дневная – классическое аудиторное обучение (не меньше 36 часов в неделю в вузе), очные сессии, практики на предприятии, разработка исследовательских проектов под контролем научного руководителя*».

В речевой практике в аналогичном значении употребляется прилагательное *очный*, которое означает «постоянное посещение». Очный – «об учебе (не в среднем учебном заведении): с постоянным посещением занятий; связанный с такой учебой». Очное обучение. Очная аспирантура»<sup>154</sup>. Например: «*Студенты очной формы обучения имеют возможность непосредственного общения с преподавателями на лекциях и семинарах в максимальном объеме, что способствует приобретению глубоких знаний, составляющих основу качественного образования*».

Таким образом, прилагательные *очная* и *дневная* (форма обучения) – это синонимические лексические единицы, по-разному именующие одну и ту же форму обучения, акцентируя в своем значении семы «ежедневное», «постоянное посещение».

Лексема *очная* является членом не только синонимической, но и антонимической парадигмы: *очная – заочная* (формы обучения).

Семантическая структура прилагательного *заочный* включает в свой состав смысловые признаки «непостоянное посещение», «самостоятельное изучение». *Заочный* – «не требующий постоянного посещения занятий, опирающийся на самостоятельное изучение предмета. *Заочное отделение института. Заочное обучение*»<sup>155</sup>. Например: «*В Узбекистане в этом году впервые в таком масштабе будет открыт прием на заочные отделения вузов*».

<sup>154</sup>Крысин Л.П. Современный словарь иностранных слов / Крысин Л.П.; Ин-т рус. яз. им. Виноградова В.В. РАН. – М: АСТ-ПРЕСС, 2014. С. 468

<sup>155</sup>Евгеньевой А.П. Словарь русского языка (Малый академический словарь, МАС), том 1. – М., 1981. С. 552

Антонимы очная – заочная (формы обучения) образуют «контрарную противоположность»<sup>156</sup>, так как между данными противопоставленными членами антонимической парадигмы имеется средний, промежуточный член – очно-заочная (форма обучения).

Данное наименование указывает на то, что в этой форме получения образования присутствуют элементы как очной, так и заочной форм обучения. В качестве синонима к слову очно-заочный закреплено прилагательное *вечерний*, которое фиксируется в толковых словарях в следующих значениях: *вечерний* – «об учебе: без отрыва учащихся от работы, с занятиями, но вечерам»; «об учебном заведении: осуществляющий такое обучение. *Вечернее отделение института. Вечернее обучение*»<sup>157</sup>. Например: *Занятия по вечерней форме обучения (в отличие от очной) проводятся, как правило, 4-5 дней в неделю, а объем учебной нагрузки в неделю не превышает 20 часов*.

Таким образом, лексемы *очно-заочная* и *вечерняя* – это наименования одной и той же формы обучения, в которых эксплицируются разные смысловые признаки. Семантическую структуру сложного прилагательного *очно-заочная* образуют смысловые компоненты «систематические (но не повседневные) аудиторные занятия»; «руководство преподавателей», «совмещение работы и учебы». Базовым элементом смысла прилагательного *вечерняя* является указание на время проведения занятий для студентов учебных заведений – вечернее.

Следовательно, антонимичные прилагательные *вечерняя* – *дневная* (формы обучения) образуют «комплементарную противоположность»<sup>158</sup>, так как являются предельными членами антонимической парадигмы, не допускающими среднего, промежуточного члена.

Общим элементом смысла языковых знаков *образование в семье* (обучение), *самообразование* является семантический признак «не посещение учебного заведения».

Картотека нашего исследования показывает, что наряду со словом *семейное* (обучение) в речевой практике часто в аналогичном значении употребляется прилагательное *домашнее*: «прил. к дом (во втором значении)» // «устраиваемый дома, проводимый дома»<sup>159</sup>. Например: «*Образование детей в семье* и самообразование осуществляются по соответствующим учебным программам с предоставлением методической и консультативной помощи». «*Занятия в школах отменены, а школьники переведены на домашнюю форму обучения, сообщает 15 марта Министерство народного образования Узбекистана*».

Следовательно, языковые знаки *семейное* и *домашнее* (обучение/ образование), несмотря на наличие общего семантического признака «обучение дома», отличаются исполненным содержанием, лексическим фоном. «Лексический фон слова – это

<sup>156</sup> Николина И.А. Словообразование / Николина И.А. // Современный русский язык: Теория. Анализ языковых единиц: в 2 ч. Ч. 1 / под редакцией Дибровой Е.И. – М.: Академия, 2001. С. 245

<sup>157</sup> Крысин Л.П. Современный словарь иностранных слов / Крысин Л.П.; Ин-т рус. яз. им. Виноградова В.В. РАН. – М.: АСТ-ПРЕСС, 2014. С. 65

<sup>158</sup> Николина И.А. Словообразование / Николина И.А. // Современный русский язык: Теория. Анализ языковых единиц: в 2 ч. Ч. 1 / под редакцией Дибровой Е.И. – М.: Академия, 2001. С. 245

<sup>159</sup> Евгеньевой А.П. Словарь русского языка (Малый академический словарь, МАС), том 1. – М., 1981. С. 345

«непонятные семантические компоненты слов, в которых воплощаются фоновые знания»<sup>160</sup>.

Ядерным элементом смысла существительного самообразование является комплекс сем «самостоятельное изучение общеобразовательных программ». Самообразование: «приобретение знаний путем самостоятельных занятий без помощи преподавателя»<sup>161</sup>. Например: «Суть *самообразования* заключается в овладении техникой и культурой умственного труда, умения преодолевать проблемы, самостоятельно работать не только над личностным самосовершенствованием, но и профессиональным».

В речевой практике, как показывает картотека нашего исследования, для обозначения самостоятельного изучения образовательных программ употребляется лексическая единица *экстернат* («установленный порядок сдачи экзаменов за курс учебного заведения для тех, кто не обучался в нем»<sup>162</sup>). Например: «экстернат означает процесс самостоятельного освоения общеобразовательных программ в пределах государственного образовательного стандарта. Под экстерном понимается лицо, самостоятельно освоившее общеобразовательные программы в пределах госстандарта и подлежащее аттестации».

Период карантина в связи с пандемией COVID-19 вызвал необходимость кардинальной трансформации системы образования во всех странах, в том числе и в Республике Узбекистан. В современной системе образования Узбекистана получила распространение новая форма обучения – *дистанционное (диктантное) образование*: «...в специализированных школах занятий посредством дистанционного образования с привлечением высококвалифицированных профессоров-преподавателей...». Дистанционное образование (обучение) – это образовательная технология, при которой каждый человек, проживающий в любом месте, получает возможность изучить программу любого университета.

Реализуется эта цель благодаря современным информационным технологиям. К ИТ относятся: учебники и другие печатные издания, передача изучаемых материалов по компьютерным телекоммуникациям, видеопленки, дискуссии и семинары, проводимые через компьютерные телекоммуникации, трансляция учебных программ по национальным и региональным телевизионным и радиостанциям, кабельное телевидение и голосовая почта, двусторонние видеоконференции, односторонняя видеотрансляция с обратной связью по телефону и др. *Дистанционное обучение* обеспечивает гибкость в выборе места и времени обучения, возможность обучаться без отрыва от основной деятельности, в том числе и для проживающих в самых отдалённых районах, свободу выбора дисциплин, возможность общения с видными представителями науки, образования и культуры, способствует интерактивному взаимодействию обучаемых и преподавателей, активизации самостоятельной работы и удовлетворению самообразовательных потребностей учащихся.

Варианты одного наименования *диктантный* и *дистанционный* восходят к английскому *distance* – «расстояние». Рассмотрев лексикографические источники, мы

<sup>160</sup> Черникова Н.В. Актуальные концепты и активный словарь: Учебное пособие. – Мичуринск: ГОУ ВПО «МГПИ», 2011. С. 210

<sup>161</sup> Комлев Н.Г. Словарь иностранных слов / – М.: Эксмо, 2006. С. 1145

<sup>162</sup> Кронгауз М.А. Screenlife в эпоху карантина // Коммуникативные исследования. Т.7. № 4. 2020.



выяснили, что лексема *дистантный* отсутствует в толковых словарях русского языка. Следовательно, данный языковой знак является лексическим неологизмом. Прилагательное *дистанционный* фиксируется в словарях в следующих значениях:

- 1.«Производимый на расстоянии; действующий на расстоянии. Например: *Дистанционное управление самолетом. Дистанционная бомба*<sup>163</sup>;
2. «Связанный с действиями на расстоянии. *Дистанционный начальник*»<sup>164</sup>.

Образование детей с особыми потребностями является одной из основных задач для страны. Это необходимое условие создания действительно инклюзивного общества, где каждый сможет чувствовать причастность и востребованность своих действий. Начиная с 2007 года в Узбекистане Фонд поддержки социальных инициатив (ФОП-СИ) реализует проект «Инклюзивное образование в Узбекистане». Это новая форма обучения и ее основная цель – создание равных возможностей в получении образования для детей и подростков с ограниченными возможностями здоровья. «Толковый словарь» Т.Ф.Ефремовой определяет 2 значения прилагательного *инклюзивный*: ЛСВ-1: распространяющийся на более широкий круг предметов; ЛСВ-2: местоименные и глагольные формы, указывающие на то, что адресат речи входит в число участников действия (в лингвистике). Слово *инклюзивный* (*инклюзивное образование, инклюзивный язык*) в ЛСГ «Сфера образования» входит в первом значении. Например: «В Узбекистане практика инклюзивного образования корнями уходит в глубь веков»<sup>165</sup>; «Инклюзивное образование – это живой организм, живой процесс, подразумевающий творческий подход к процессу обучения, как со стороны педагогов, так и со стороны родителей. Ведь каждый ребенок требует к себе индивидуального подхода, каждый имеет право на обучение и признание своих способностей в обществе».

В законе «Об образовании» в качестве одной из форм обучения введена система дуального образования. Так, в закон внесена отдельная статья (статья № 17) касательно дуального образования, в которой предусмотрено, что порядок организации дуального образования определяется Кабинетом Министров Республики Узбекистан. Эта форма образования определяется таким образом: «*дуальное образование* направлено на получение обучающимися необходимых знаний, умений и навыков, теоретическая часть которых осуществляется на базе образовательной организации, практическая часть – на рабочем месте обучающегося». Это одна из самых последних форм обучения в системе образования, которая появилась начиная с 2021/2022 учебного года в системе профессионального образования Узбекистана».

Слово «дуал» в переводе с латинского языка означает «состоящий из двух частей». В «Словаре русских синонимов и сходных по смыслу выражений» под редакцией Н.Абрамова слова «*дуальный* и *двойственный* определяются как синонимы»<sup>166</sup>. А слово *двойственный* в «Словаре русского языка» имеет несколько значений, именно в третьем

<sup>163</sup> Евгеньевой А.П. Словарь русского языка (Малый академический словарь, МАС), том 1. – М., 1981. С. 403

<sup>164</sup> Евгеньевой А.П. Словарь русского языка: В 4-х т. / РАН. - М.: Русский язык, 1999. С. 256

<sup>165</sup> Матвиенко С.В. Бинарные занятия в системе современного образования // Вестник науки и образования. № 4, часть I. 2020. С. 291

<sup>166</sup> Абрамова Н. Словарь русских синонимов и сходных по смыслу выражений. – М.: Русские словари, 1999. С. 108



значении оно является синонимом со словом дуальный: «Касающийся двух, двоих. Двойственное соглашение. Двойственное совещание. || Проявляющийся в двух видах, формах и т. п.; двоякий»<sup>167</sup>.

В современной сфере образования есть еще форма образования так называемое *бинарное обучение*. Бинарное образование совмещает в себя содержание двух предметов, реализует межпредметные связи. Н.Г.Комлев в «Словаре иностранных слов» определяет значение слова бинарный таким образом: «двойной, состоящий из двух частей, компонентов»<sup>168</sup>. Например: «*бинарная* технология урока позволяет перенести теорию в практику, а формирование умений и навыков поднять на уровень осмысленной, учебной деятельности. При этом достигается единый подход к рассмотрению возникающих проблем и единства требований к учащимся в процессе их учебной деятельности»<sup>169</sup>.

Дуальная и бинарная форма обучения по семантике похожи, однако различаются смысловыми значениями. Если дуальное образование обозначает использование теории в процессе практики, при бинарном образовании совмещаются предметы, как в интегрированном виде урока.

Еще одно сигнификативное словосочетание, которое является разновидностью комбинированного обучения, заимствованное из английского языка *блендед лёрнинг* (blended learning). Этот комбинированный урок представляет собой смешение обычной традиционной формы обучения с дистанционной. Слово *blended* в буквальном переводе с английского означает «смешивать», и этот перевод глагола прекрасно передает суть этого метода обучения.

Итак, в активный запас ЛСГ «Сфера образования» входят разнообразные языковые знаки, являющиеся средством наименования форм получения образования. Общим элементом смысла лексем очная (дневная), заочная, очно-заочная (вечерняя) (формы обучения) является семантический признак «в образовательном учреждении». Наименования образование в семье, дистанционное образование, самообразование, экстернат объединены семантическими признаками «вне образовательных учреждений», «дома», «самостоятельно», есть дуальная форма образования, в которой объединены оба семантических признака. А экстернат – особый подход к обучающимся. При этом каждое наименование имеет собственный набор дифференциальных признаков, характеризующих определенную форму получения образования.

## REFERENCES

1. Абрамова Н. Словарь русских синонимов и сходных по смыслу выражений. – М.: Русские словари, 1999.
2. Евгеньевой А.П. Словарь русского языка: В 4-х т. / РАН. - М.: Русский язык, 1999.
3. Евгеньевой А.П. Словарь русского языка (Малый академический словарь, МАС), том 1. – М., 1981.

<sup>167</sup> Евгеньевой А.П. Словарь русского языка: В 4-х т. / РАН. - М.: Русский язык, 1999. С. 305

<sup>168</sup> Кузнецов С.А. Большой толковый словарь русского языка. – М., 2000. С. 671

<sup>169</sup> Матвиенко С.В. Бинарные занятия в системе современного образования // Вестник науки и образования. № 4, часть I. 2020. С. 64

4. Черникова Н.В. Актуальные концепты и активный словарь: Учебное пособие. – Мичуринск: ГОУ ВПО «МГПИ», 2011.
5. Кронгауз М.А. Screenlife в эпоху карантина // Коммуникативные исследования. Т.7. № 4. 2020.
6. Крысин Л.П. Современный словарь иностранных слов / Крысин Л.П.; Ин-т рус. яз. им. Виноградова В.В. РАН. – М: АСТ-ПРЕСС, 2014.
7. Кузнецов С.А. Большой толковый словарь русского языка. – М., 2000.
8. Комлев Н.Г. Словарь иностранных слов / – М.: Эксмо, 2006.
9. Николина И.А. Словообразование / Николина Н.А. // Современный русский язык: Теория. Анализ языковых единиц: в 2 ч. Ч. 1 / под редакцией Дибровой Е.И. – М.: Академия, 2001.
10. Матвиенко С.В. Бинарные занятия в системе современного образования // Вестник науки и образования. № 4, часть I. 2020.

**O‘ZBEKISTON RESPUBLIKASINING INTELLEKTUAL MULK MUHOFAZASI  
BO‘YICHA BUTUNJAHON INTELLEKTUAL MULK TASHKILOTI BILAN O‘ZARO  
HAMKORLIGI**

**Mamatqulova Gulzoda Xolmurodovna**

Jizzax viloyati yuridik texnikumi o‘qituvchisi

<https://doi.org/10.5281/zenodo.10040188>

*Annotatsiya.* Mazkur maqolada O‘zbekiston Respublikasining intellektual mulk muhofazasi bo‘yicha Butunjahon intellektual mulk tashkiloti bilan hamkorlik aloqalarining yo‘lga qo‘yilishi, uning rivojlanib borishi hamda o‘zaro hamkorlikda amalga oshirilgan ishlar tahlil etilgan. Shuningdek, so‘nggi yillarda O‘zbekiston Respublikasi tomonidan intellektual mulk muhofazasini ta‘minlashda Butunjahon intellektual mulk tashkiloti bilan hamkorlikni yanada kengaytirish bo‘yicha belgilangan chora-tadbirlar va uning tahliliga to‘xtalib o‘tilgan.

*Kalit so‘zlar:* intellektual mulk muhofazasi, Butunjahon intellektual mulk tashkiloti (BIMT), SIZAK, Texnologiyalar va innovasiyalarni qo‘llab-quvvatlash markazi (TIQQM), Intellektual mulkni rivojlantirish sohasida O‘zbekiston Respublikasining milliy strategiyasi.

**COOPERATION OF THE REPUBLIC OF UZBEKISTAN ON INTELLECTUAL  
PROPERTY PROTECTION WITH THE WORLD INTELLECTUAL PROPERTY  
ORGANIZATION**

*Abstract.* This article analyzes the establishment of cooperation relations with the World Intellectual Property Organization on the protection of intellectual property of the Republic of Uzbekistan, its development, and the work carried out in mutual cooperation. Also, in recent years, the measures established by the Republic of Uzbekistan to further expand cooperation with the World Intellectual Property Organization in ensuring the protection of intellectual property and its analysis have been touched upon.

*Key words:* intellectual property protection, World Intellectual Property Organization (WIPO), SIZAK, Technology and Innovation Support Center (TIQQM), National strategy of the Republic of Uzbekistan in the field of intellectual property development.

**СОТРУДНИЧЕСТВО РЕСПУБЛИКИ УЗБЕКИСТАН ПО ЗАЩИТЕ  
ИНТЕЛЛЕКТУАЛЬНОЙ СОБСТВЕННОСТИ СО ВСЕМИРНОЙ ОРГАНИЗАЦИЕЙ  
ИНТЕЛЛЕКТУАЛЬНОЙ СОБСТВЕННОСТИ**

*Аннотация.* В данной статье анализируется установление отношений сотрудничества со Всемирной организацией интеллектуальной собственности по защите интеллектуальной собственности Республики Узбекистан, ее развитие, а также работа, проводимая во взаимном сотрудничестве. Также в последние годы были затронуты меры, установленные Республикой Узбекистан по дальнейшему расширению сотрудничества со Всемирной организацией интеллектуальной собственности в обеспечении защиты интеллектуальной собственности и ее анализа.

*Ключевые слова:* защита интеллектуальной собственности, Всемирная организация интеллектуальной собственности (ВОИС), СИЗАК, Центр поддержки технологий и инноваций (ТИQQM), Национальная стратегия Республики Узбекистан в области развития интеллектуальной собственности.

Mamlakatimizda intellektual mulk sohasida, shu jumladan mazkur sohada davlat boshqaruvi tizimini takomillashtirish bo'yicha islohotlar izchil amalga oshirilmoqda. Bunda ushbu islohotlari amalga oshirishda asos bo'lib xizmat qiluvchi milliy qonunchilik asoslarini yaratish, ushbu sohalarni rivojlantirishning uzoq muddatli istiqbollarini belgilash bilan bir qatorda xalqaro va mintaqaviy tashkilotlar xorijiy davlatlar bilan hamkorlik aloqalarini o'rnatishga katta e'tibor qaratildi.

Bozor iqtisodiyotining muhim tarkibiy qismi va uni rivojlantirishning asosiy omillarida biri sifatida intellektual mulkni rivojlantirish, uning muhofazasini ta'minlashda huquqiy asoslarni yaratish, xalqaro hamkorlik aloqalarini yo'lga qo'yish mamlakatni rivojlantirishda muhim yo'nalishlardan biri etib belgilandi. Ushbu sohada, eng avvalo, Butunjahon intellektual mulk tashkiloti bilan hamkorlik aloqalarini o'rnatishga muhim e'tibor qaratildi. O'zbekiston Respublikasi 1991-yilning o'zidayoq Butunjahon intellektual mulk tashkilotiga a'zo bo'lib kirdi. Butun dunyoda davlatlar hamkorligi orqali va kerak bo'lganda, boshqa har qanday xalqaro tashkilot bilan aloqada intellektual mulkni muhofaza qilishga ko'maklashish hamda ittifoqlarning ma'muriy hamkorligini ta'minlash tashkilotning asosiy maqsadi hisoblanadi<sup>170</sup>.

Butunjahon intellektual mulk tashkiloti (BIMT) intellektual mulk (IP) xizmatlari, siyosati, axborot va hamkorlik sohasidagi global forumdir. BIMT Birlashgan Millatlar Tashkilotining o'z-o'zini moliyalashtiruvchi tuzilmasi bo'lib, unga 193 davlat a'zo hisoblanadi. BIMT 1970-yil 26-aprelda Butunjahon intellektual mulk tashkiloti konvensiyasi (1967-yil 14-iyul, Stokgolm) kuchga kirgandan so'ng tashkil etilgan.

O'zbekiston Respublikasi mazkur tashkilotga a'zo bo'lib kimgach intellektual mulkning turli yo'nalishlari bo'yicha hamkorlik aloqalarini yo'lga qo'yishga kirishildi. O'tgan davr mobaynida O'zbekiston BMTning 20 ga yaqin shartnomalarini ratifikatsiya qilgan:

- Butunjahon intellektual mulk tashkilotini ta'sis etish Konvensiyasi;
- Sanoat mulkini muhofaza qilish to'g'risidagi Parij konvensiyasi;
- Patent kooperatsiyasi to'g'risidagi shartnoma;
- Tovar belgilari bo'yicha qonunchilik to'g'risidagi shartnoma;
- Patent jarayondari maqsadlari uchun mikroorganizmlarni deponenlashtirishni tan olish to'g'risidagi Budapesht shartnomasi;
- Xalqaro patent klassifikatsiyasi to'g'risidagi Strasburg bitimi;
- Belgilarni ro'yxatdan o'tkazish uchun tovar va xizmatlarning xalqaro klassifikatsiyasi to'g'risidagi Nitssa bitimi;
- O'simliklarning yangi navlarini muhofazalash bo'yicha Konvensiya;
- Adabiy va badiiy asarlarni himoya qilish to'g'risidagi Bern konvensiyasi;
- Sanoat namunalarining xalqaro klassifikatsiyasini ta'sis etish to'g'risidagi Lokarno bitimi;
- Patent qonunlari to'g'risidagi shartnoma;
- Belgilarni xalqaro ro'yxatga olish to'g'risida Madrid Bitimiga Bayonnoma;

---

<sup>170</sup> Qarang. Butunjahon intellektual mulk tashkilotini ta'sis etish Konvensiyasi.

Mualliflik huquqi bo'yicha shartnoma;

Ijrolar va fonogrammalar bo'yicha shartnoma;

Ko'zi ojiz, ko'rishda nuqsoni bo'lgan va bosma axborotni idrok etishda boshqa jihatdan qobiliyati cheklangan shaxslarning nashr etilgan asarlardan foydalanishini yengillashtirish to'g'risidagi Marokash shartnomasi.

O'zbekiston Respublikasi mazkur shartnoma va konvensiyalarni ratifikatsiya qilish asnosida ularning talab va tavsiyalaridan kelib chiqqan holda turli intellektual mulk obyektlarini muhofaza qilishga qaratilgan normativ-huquqiy hujjatlar qabul qilingan hamda ilgari qabul qilinganlari milliy manfaatlardan kelib chiqqan holda ushbu shartnoma va konvensiyalarga muvofiqlashtirilgan. Bularga misol sifatida "Mualliflik huquqi va turdosh huquqlar to'g'risida"gi qonun, "Tovar belgilari, xizmat ko'rsatish belgilari va tovar kelib chiqqan joy nomlari to'g'risida"gi qonun, "Ixtirolar, foydali modellar va sanoat namunalari to'g'risida"gi qonun, "Elektron hisoblash mashinalari uchun yaratilgan dasturlar va ma'lumotlar bazalarining huquqiy himoyasi to'g'risida"gi qonun, "Integral mikrosxemalar topologiyalarini huquqiy muhofaza qilish to'g'risida"gi qonun va boshqalarni ko'rsatishimiz mumkin.

O'zbekiston BIMTga a'zo bo'lgach o'zaro aloqalar yildan-yilga rivojlanib bordi. O'zbekiston vakillari BIMT tomonidan tashkil etilgan bir qator xalqaro konferensiyalarda ishtirok etdilar. Shuningdek, BIMTning vakillari O'zbekistonga tashrif buyurib, o'zaro hamkorlikda Toshkent va boshqa shaharlarda konferensiya va anjumanlar tashkil etildi. Xususan, 1996-yilda BIMT Bosh direktori Arpad Bogsha va 2000-yilda Kamil Idris boshchiligida BIMT Xalqaro byurosi vakillarining rasmiy tashrifi davomida O'zbekistonning davlat patentlash va litsenziyalash siyosatini amalga oshirishdagi nufuzi va mavqeyi rasman tan olindi. Buning yorqin misoli sifatida jahondagi davlatlar rahbarlari ichida birinchilardan bo'lib O'zbekiston Respublikasining Birinchi Prezidenti Islom Karimov milliy patentlash tizimini shakllantirish va rivojlantirishdagi ulkan hissasi, ixtirochilik faoliyatidagi ko'magi hamda mamlakatimizning sanoat mulk ob'yektlarini xalqaro patentlash huquqiy jarayonlaridagi faol ishtiroki uchun Butunjahon intellektual mulk tashkilotining Katta oltin medali bilan mukofotlandi<sup>171</sup>.

2013-yil 1-mayda Butunjahon intellektual mulk tashkiloti va O'zbekiston Respublikasi Intellektual mulk agentligi tomonidan tashkil etilgan Patent kooperatsiyasi shartnomasi (RST) tizimi bo'yicha Milliy seminar o'tkazildi. Seminar ishi jarayonida BIMT vakili va Agentlik mutaxassislari tomonidan xalqaro talabnomalarni tuzish, topshirish va ko'rib chiqish (PCT-SAFE namoyishi), xalqaro patent qidiruvi, xalqaro dastlabki ekspertizasi, RST talabnomalarini elektron yo'l ilan topshirish, talabnoma beruvchilar uchun xizmatlar (ePCT) va RST bo'yicha axborot resurslari masalalari muhokama qilindi.

Butunjahon intellektual mulk tashkiloti (BIMT) va O'zbekiston Respublikasi Intellektual mulk agentligi o'zaro hamkorlikda 2014-yilning 20-23-may kunlari "Oliy o'quv yurtlari va ilmiy-tadqiqot muassasalarida intellektual mulk" mavzusida, 2015-yilning 12-15-may

---

<sup>171</sup> Intellektual mulk huquqi: rivojlantirish istiqbollari / Ma'sul muharrir: A.G'afurov. –T.: "Adolat", 2012. 68 bet.

kunlari “Tovar belgilarining huquqiy muhofazasi masalalari va belgilarni ro‘yxatga olishning Madrid tizimi” mavzusida, 2016-yilning 12-15-may kunlari “Innovatsiya va intellektual mulk” mavzusida va boshqa qator mavzularda turli darajadagi seminar va uchrashuvlar o‘tkazildi.

Agentlik vakillari 2017-yilda Jeneva shahrida o‘tkazilgan BIMTga a‘zo davlatlar vakillarining Assambleya yig‘ilishida ishtirok etdilar. Mazkur yig‘ilish doirasida agentlik vakillari BIMT bosh direktori F.Garri bilan uchrashdilar. F.Garri O‘zbekiston Respublikasida amalga oshirilayotgan islohotlarni yuqori baholab, O‘zbekistonning BIT faoliyatidagi sezilarli ishtirokini ta’kidladi. Shuningdek, agentlik mutaxassislarining malakasini oshirish masalalarida zaruriy yordam ko‘rsatishga va‘da berdi. Mazkur uchrashuvda erishilgan o‘zaro kelishuvga muvofiq 2017-yil 6-oktyabrda O‘zbekiston Respublikasi Intellektual mulk agentligi va Jahon intellektual mulk tashkiloti o‘rtasida “O‘zbekiston Respublikasida texnologiyalarni va innovatsiyalarni qo‘llab-quvvatlash markazlarini tashkil etish to‘g‘risida”gi memorandum imzolandi. Ushbu kelishuvda o‘zaro hamkorlikda texnologiyalarni va innovatsiyalarni qo‘llab-quvvatlash markazlarini tashkil etish belgilangan. O‘zbekiston Respublikasi Prezidentining 2017-yil 1-noyabrdagi “Ilmiy-tadqiqot muassasalarining infratuzilmasini yanada mustahkamlash va innovatsion faoliyatini rivojlantirish chora-tadbirlari to‘g‘risida”gi PQ-3365-son Qaroriga asosan Butunjahon intellektual mulk tashkiloti bilan hamkorlikda texnologiyalar va innovatsiyalarni qo‘llab-quvvatlash markazlari tarmoqlarini tashkil etish bo‘yicha chora-tadbirlar belgilangan<sup>172</sup>.

Ushbu Memorandumga muvofiq 2017-yildan davomida Agentlikning Intellektual mulk sohasida kadrlarni qayta tayyorlash va ularning malakasini oshirish o‘quv markazi "IP-CENTER" DUK tomonidan respublikamiz Oliy o‘quv yurtlari va Fanlar Akademiyasi ilmiy-tekshirish institutlarida Texnologiyalar va innovatsiyalarni qo‘llab-quvvatlash markazlari (Markaz) tashkil qilib kelmoqda.

Hozirgi kunga kelib respublikamizda jami 9 ta, jumladan Muhammad al-Xorazmiy nomidagi Toshkent axborot texnologiyalari universiteti, Akademik S.Yu.Yunusov nomidagi O‘simlik moddalari kimyosi instituti, Berdaq nomidagi Qoraqalpog‘iston Davlat universiteti, Qarshi muhandislik iqtisodiyot instituti, Farg‘ona davlat universiteti, “Fizika-quyosh” ilmiy-ishlab chiqarish birlashmasi Fizika texnika instituti, Jizzax politexnika instituti, Namangan muhandislik texnologiya instituti va Andijon davlat universiteti qoshlarida Texnologiyalar va innovatsiyalarni qo‘llab-quvvatlash markazlari tashkil etilgan.

Mazkur markazlarning asosiy vazifalari etib quyidagilar belgilangan:

- ixtirolar va foydali modellar bo‘yicha patent olish, jumladan RST protsedurasi bo‘yicha patentlarni xalqaro muhofaza qilishga ko‘maklashish;

- ilmiy-texnik axborotlardan, jumladan intellektual mulk sohasidagi ixtisoslashtirilgan ma’lumotlar bazalaridan samarali foydalanish, innovatsion faoliyat yurituvchi xo‘jalik sub’yektlari va individual ixtirochilarga IMA hamda BIMTning patent va nopatent axborot resurslari, shuningdek, boshqa axborot resurslariga kirish imkoniyatiga erishishda yordam ko‘rsatish orqali mamlakatning innovatsion tarqqiyotiga xizmat qilish;

<sup>172</sup> Qarang. O‘zbekiston Respublikasi Prezidentining 2017-yil 1-noyabrdagi “Ilmiy-tadqiqot muassasalarining infratuzilmasini yanada mustahkamlash va innovatsion faoliyatini rivojlantirish chora-tadbirlari to‘g‘risida”gi PQ-3365-son Qarori. Qonun hujjatlari ma’lumotlari milliy bazasi, 02.04.2021-y., 06/21/6198/0269-son.



- intellektual faoliyat natijalarini yaratishni va ulardan samarali foydalanishni rag'batlantirish;

- intellektual mulk natijalaridan foydalanish va ularni huquqiy muhofaza qilish nazariyasi hamda amaliyotining dolzarb masalalariga bag'ishlangan ilmiy-amaliy konferentsiyalar va o'quv seminarlari tashkil etish, ularga tayyorgarlik ko'rish hamda o'tkazishda, shuningdek, intellektual mulk ob'yektlarining huquqiy muhofazasi asoslari to'g'risidagi ilmiy-uslubiy va axborot materiallarini tarqatishda ishtirok etish orqali jamiyatda innovatsion faoliyatni targ'ib qilish va ommalashtirish;

- huquqiy muhofazaga ega bo'lgan intellektual mulk ob'yektlarini ularni xalqaro bozorga kiritish bilan birga kelgusida kommertsializatsiya qilish maqsadida texnologiyalar transferini amalga oshirishda ko'mak ko'rsatish.

Bugungi kunda mazkazlar belgilangan ushbu vazifalardan kelib chiqqan holda faoliyat yuritib kelmoqda. Birgina Guliston davlat universitetida tashkil etilgan texnologiyalar va innovatsiyalarni qo'llab-quvvatlash markazida 2021-yilning 11 oyi mobaynida TIQQM tomonidan 7 ta patent olishga, 35 ta talabnoma topshirishga ko'maklashilgan. Shuningdek, xorijiy ilmiy jurnallarda 190 dan ortiq maqolalar chop etilgan. Universitet ilmiy bo'limi bilan hamkorlikda TIQQM 2021 yilda 10 dan ortiq tadbirlarni tashkil etib, 700 nafardan ortiq yoshlar qamrab olingan.

Keltirib o'tilgan ushbu raqamlar markalar tashkil etishda BIMT hamkorlik qay darajada samarali ahamiyat kasb etganini ko'rsatadi.

O'zbekiston Respublikasi Prezidentining 2019-yil 8-fevraldagi "Intellektual mulk sohasida davlat boshqaruvini takomillashtirish chora-tadbirlari to'g'risida"gi PQ-4168-son Qaroriga asosan tasdiqlangan "yo'l xaritasi"da Butunjahon intellektual mulk tashkiloti bilan hamkorlikni yanada kengaytirish vazifasi qo'yilgan. Xususan, quyidagi masalalar bo'yicha BIMT bilan hamkorlikni amalga oshirish chora-tadbirlari belgilangan:

- "Tashkent Law Spring" xalqaro yuridik forumi doirasida intellektual mulkni huquqiy muhofaza qilishning dolzarb tendensiyalarini muhokama qilish;

- Xalqaro normativ-huquqiy hujjatlar, BIMTning texnik qo'llanmalari va ilmiy kitoblarini tarjima qilish va moslashtirish bo'yicha BIMTning texnik ko'magini oshirish;

- Intellektual mulk, shu jumladan uning huquqiy himoyasi sohasidagi milliy mutaxassislarni JIMTning shtab-kvartirasiga stajirovkaga yuborish;

- Jamiyatda intellektual mulk ob'yektlariga bo'lgan huquqqa nisbatan hurmat bilan qarash madaniyatini shakllantirishga qaratilgan targ'ibot choralari va ishlarini o'tkazish<sup>173</sup>.

Mazkur qarorda belgilangan vazifalar ijrosini ta'minlash yuzasidan Intellektual mulk agentligi tomonidan bir qator ishlar amalga oshirildi. Masalan, 2019-yil 11-12- sentabr kunlari Agentlik tomonidan BIMT bilan hamkorlikda "Intellektual mulkka nisbatan hurmat munosabatini oshirish" mavzusida seminar tashkil etildi. Mazkur seminarda BIMT, Estoniya, Belgiya va boshqa davlatlardan vakillar ishtirok etishdi. Ushbu seminar davomida intellektual mulk ob'yektlariga nisbatan hurmat bilan qarash madaniyatini shakllantirish va oshirishning konseptual asoslari, mazkur sohada BIMTning tutgan roli, intellektual mulk sohasida

<sup>173</sup> Qarang. O'zbekiston Respublikasi Prezidentining 2019-yil 8-fevraldagi "Intellektual mulk sohasida davlat boshqaruvini takomillashtirish chora-tadbirlari to'g'risida"gi PQ-4168-son Qarori. Qonunchilik ma'lumotlari milliy bazasi, 26.04.2022-y., 07/22/221/0357-son.

huquqbuzarliklarning oldini olish bo'yicha xalqaro hamkorlik va bu boradagi rivojlangan davlatlarning tajribasi muhokama qilindi.

Seminar yakunida "Intellektual mulk sohasida huquqbuzarliklarning oldini olish bo'yicha bo'yicha strategik hamkorlik" mavzusida davra suhbat tashkil etildi. O'zbekiston Respublikasi Prezidentining 2021-yil 28-yanvardagi "Intellektual mulk ob'yektlarini muhofaza qilish tizimini takomillashtirish chora-tadbirlari to'g'risida"gi PQ-4965-son Qaroriga asosan Butunjahon intellektual mulk tashkiloti bilan hamkorlikda "Intellektual mulkni rivojlantirish sohasida O'zbekiston Respublikasining milliy strategiyasi"ni ishlab chiqish belgilangan<sup>174</sup>.

Ushbu milliy strategiyani qabul qilish qilishdan maqsad intellektual mulk sohasini rivojlantirishning keyingi yo'nalishlarini va intellektual mulk tizimidagi manfaatdor davlat tashkilotlari, ularning vazifalari va vakolatlarini belgilash, shuningdek, alohida e'tiborga molik asosiy muammolarni ochib berishdan iboratdir.

Strategiya vazifalari quyidagilardan iborat:

intellektual mulk sohasini rivojlantirish masalasiga tizimli yondoshuvni va muammoli masalalarning bartaraf etilishini ta'minlash;

davlat idoralarining o'zaro hamkorligini kuchaytirish, jumladan, intellektual mulk borasidagi qonunchilikni bir xilda talqin etilishi borasida; qatnashuvchi tomonlarning mas'uliyatini oshirish;

ilmiy-texnik ijodkorlik va innovatsion fikrlash tadbirkorlik uchun qulay shart-sharoit yaratish;

qatnashuvchi barcha tomonlarda intellektual mulkka nisbatan hurmat hissini shakllantirish.

Bugungi kunda ushbu vazifalar ijrosini ta'minlash maqsadida BIMT bilan hamkorlik aloqalari yo'lga qo'yilgan bo'lib, milliy strategiyani ishlab chiqish bo'yicha tegishli ishlar amalga oshirilmoqda.

Yuqoridagilardan kelib chiqib xulosa qilish mumkinki, Butunjahon intellektual mulk tashkiloti bilan hamkorlik munosabatlari O'zbekistonda intellektual mulk muhofazasini ta'minlash, uning huquqiy asoslarini yaratish hamda ushbu sohada davlat boshqaruvini takomillashtirib borilishida muhim ahamiyat kasb etdi. O'zbekiston tomonidan BIMTning 20 ga yaqin xalqaro konvensiya va shartnomalari ratifikatsiya qilindi. Mazkur xalqaro hujjatlar asosida intellektual mulkni tartibga solish, uning huquqiy muhofazasini ta'minlashga qaratilgan bir qator normativ-huquqiy hujjatlar qabul qilindi va BIMTning taklif va tavsiyalari asosida takomillashtirib borildi. Bu esa intellektual mulk huquqining buzilishining oldini olish, intellektual mulk sub'yektlarining buzilgan huquqlarini tiklashda muhim rol o'ynadi. Shuningdek, O'zbekiston tarafi tashabbusi bilan BIMT bilan hamkorlikda turli tadbir va konferensiyalar tashkil etildi. Amalga oshirilgan ushbu chora-tadbirlar xalqaro hamjamiyat ko'z o'ngida O'zbekiston mavqeyini oshirib, intellektual mulk sohasida boshqa tashkilotlar va davlatlar bilan hamkorlik aloqalarining o'rnatilishiga imkon yaratdi.

<sup>174</sup> Qarang. O'zbekiston Respublikasi Prezidentining 2021-yil 28-yanvardagi "Intellektual mulk ob'yektlarini muhofaza qilish tizimini takomillashtirish chora-tadbirlari to'g'risida"gi PQ-4965-son Qarori. Qonunchilik ma'lumotlari milliy bazasi, 07.07.2023-y., 06/23/108/0460-son.

## REFERENCES

1. O‘zbekiston Respublikasi Prezidentining 2022-yil 26-apreldagi “Intellectual mulk sohasini yanada rivojlantirishga oid qo‘shimcha chora-tadbirlar to‘g‘risida”gi PQ-221-son Qaroriga asosan tasdiqlangan 2022 — 2026-yillarda O‘zbekiston Respublikasida intellectual mulk sohasini rivojlantirish strategiyasi. Qonunchilik ma’lumotlari milliy bazasi, 07.07.2023-y., 06/23/108/0460-son;
2. O‘zbekiston Respublikasi Prezidentining 2021-yil 28-yanvardagi “Intellectual mulk ob’yektlarini muhofaza qilish tizimini takomillashtirish chora-tadbirlari to‘g‘risida”gi PQ-4965-son Qarori. Qonunchilik ma’lumotlari milliy bazasi, 07.07.2023-y., 06/23/108/0460-son;
3. Intellectual mulk huquqi: rivojlantirish istiqbollari / Ma’sul muharrir: A.G‘afurov. –T.: “Adolat”, 2012. 68 bet;
4. Intellectual mulk huquqining dolzarb muammolari / xorijiy ekspertlar ishtirokida (videokonferensiya shalida) Respublika ilmiy-amaliy konferensiya materiallari to‘plami. – T.: TDYU, 2020. – 336 bet;
5. Intellectual mulk. Darslik. Mas’ul muharrirlar: yu.f.d., prof., O.Oqyulov, yu.f.f.d. (PhD), dosent N.E.G‘afurova // Mualliflar jamoasi. – T.: TDYU nashriyoti, 2019. – 588 bet;
6. Рустамбеков И.Р., Мусаев С.Ф. Международное авторское и патентное право. – Т.: ТГЮУ, 2016. – 280 стр.

## Internet saytlari

7. [www.lex.uz](http://www.lex.uz)
8. [www.norma.uz](http://www.norma.uz)
9. [www.huquqiportal.uz](http://www.huquqiportal.uz)

## ONA TILI VA O'QISH SAVODXONLIGI DARSLARIDA INNOVATSION VAINTERFAOL USULLARDAN FOYDALANISH

Tursunova Zarina Ne'matovna

Osiyo xalqaro universiteti Pedagogika va psixologiya kafedrası o'qituvchisi

<https://doi.org/10.5281/zenodo.10040245>

**Annotatsiya.** Mazkur maqolada ona tili darslarida o'quvchilar bilan ishlashda interfaol hamda innovatsion metodlarning ahamiyati haqida ma'lumotlar bayon etilgan. Shuningdek, o'quvchilarning darslarni samarali o'zlashtirishlari uchun interfaol metodlardan foydalanish yo'llari, uslublari haqida tavsiyalar berilgan.

**Kalit so'zlar:** pedagogik, interfaol, innovatsiya, modul, tanqid, metod, ona tili, ta'lim tizimi.

## USING INNOVATIVE AND INTERACTIVE METHODS IN NATIVE LANGUAGE AND READING LITERACY CLASSES

**Abstract.** This article describes the importance of interactive and innovative methods in working with students in mother tongue classes. Also, recommendations are given on the ways and methods of using interactive methods for students to learn lessons effectively.

**Key words:** pedagogical, interactive, innovation, module, criticism, method, mother tongue, educational system.

## ПРИМЕНЕНИЕ ИННОВАЦИОННЫХ И ИНТЕРАКТИВНЫХ МЕТОДОВ НА УРОКАХ РОДНОГО ЯЗЫКА И ЧИТАТЕЛЬСКОЙ ГРАМОТНОСТИ

**Аннотация.** В данной статье даётся сведение и значение инновационных и интерактивных методов с учениками на уроках русского языка и читательской грамотности. А также даётся рекомендации при проведении и закреплении учениками интерактивных методов и путей.

**Ключевые слова:** педагогический, интерактивный, инновационный, модуль критика, метод, русский язык, система образования.

O'qitishning zamonaviy metodlarini qo'llash o'qitish jarayonida yuqori samaradorlikka erishishga olib keladi. Bu metodlarni har bir darsning didaktik vazifasidan kelib chiqib tanlash maqsadga muvofiq. An'anaviy dars shaklini saqlab qolgan holda uni ta'lim oluvchilar faoliyatini faollashtiradigan turli-tuman metodlar bilan boyitish ta'lim oluvchilarning o'zlashtirish darajasi o'sishiga olib keladi.

Shuningdek ta'lim jarayonida innovatsion texnologiyalar, pedagogik va axborot texnologiyalarini o'quv jarayonida qo'llashga bo'lgan qiziqish, e'tibor kundan-kunga kuchayib bormoqda, bunday bo'lishining sabablaridan biri, shu vaqtgacha an'anaviy ta'limda o'quvchini faqat tayyor bilimlarni egallashga o'rgatilgan bo'lsa, zamonaviy texnologiyalar ularni egallayotgan bilimlarini o'zlari izlab topishlariga, mustaqil o'rganib, tahlil qilishlariga, hatto xulosalarni ham o'zlari keltirib chiqarishlariga o'rgatadi.

O'qituvchi bu jarayonda shaxsni rivojlanishi, shakllanishi, bilim olishi va tarbiyalanishiga sharoit yaratadi va shu bilan bir qatorda boshqaruvchilik, yo'naltiruvchilik funksiyasini bajaradi.

Ta'lim jarayonida o'quvchi asosiy figuraga aylanadi. Pedagogik texnologiya va pedagog mahoratiga oid bilim, tajriba va interaktiv metodlar o'quvchilarni bilimli, yetuk malakaga ega bo'lishlarini ta'minlaydi.

Yangi pedagogik texnologiyalarga bag'ishlangan adabiyotlar va maqolalarda bir qator oqitish usullari haqida soz yuritilmoqda. Bu usullar innovatsion metodlar sifatida taqdim etilmoqda. Shulardan ona tili darslarida bo'sh o'zlashtiruvchi o'quvchilar bilan qo'llanishi mumkin bolgan ayrim metodlar xususida so'z yuritamiz.

1. **Modulli ta'lim texnologiyasi.** Bu o'quvchilarda darslik, ilmiy-ommabop va qo'shimcha adabiyotlar bilan mustaqil ishlash ko'nikmalari, ijodiy va mustaqil fikrlashni rivojlantirish maqsadida o'tkaziladi. Modulli ta'lim texnologiyasining o'ziga xos jihati o'rganilayotgan mavzu bo'yicha o'quvchilarning mustaqil va ijodiy ishlariga imkon beradigan modulli dastur tuzishdir.

2. **Hamkorlikda o'qitish texnologiyasi,** uning asosiy g'oyasi o'quv topshiriqlarini va faqat birgalikda bajarish emas, balki o'quvchilarni hamkorlikda o'qishga orgatadi, ular o'rtasida hamkorlik, o'zaro yordam va fikr almashinishi vujudga keltirish.

3. **Muammoli ta'lim texnologiyasi.** Muammoli vaziyat yaratish, savollar qo'yish, masalalar va topshiriqlarni taklif qilish, muammoli vaziyatni yechishga qaratilgan muhokamani uyushtirish va xulosalar to'g'riligini tasdiqlashdir.

4. **Interfaol metod texnologiyasi.** O'quvchilarning ijodkorligiga tayanish, darsda erkin bahs-munozara sharoitini tug'dirish. Buning uchun sinf kichik guruhlarga bo'linadi va dars davomida shu guruhlar bilan ishlanadi.

5. **Didaktik o'yinlar texnologiyasi.** Dars jarayonida turli didaktik o'yinlarni qo'llash va ular orqali darsda jonlanish, faol harakat va qiziqish uyg'otish.

6. **Sinov darslari.** Yangi pedagogik texnologiya asosida dars o'tish shakllari va usullarini o'zgartirib, ularni xilma-xil qilib, oqituvchi oquvchini oquv jarayonining faol qatnashchisiga aylantiradi.

O'qituvchi va o'quvchining hamkorlikdagi faoliyati bu darsni interfaol darsga aylantiradi. O'qitishning yangi interfaol shakllari – ta'lim-tarbiya masalalarini unumli yechishga, o'quvchilarning bilish faoliyatini kuchaytirishga qaratilgan o'quv mashg'ulotlarini takomillashtirish yo'llaridan biri. Xorijiy davlatlar tajribasida sinovdan o'tgan bu metod ya'ni interfaol metodga ko'ra darslar bir necha bosqichga bo'linadi: Ular chaqiriq, aqliy hujum, anglash, fikrlash kabi bosqichlardir.

1. **Chaqiriq bosqichi.** Bu bosqichda o'quvchilarni faollashtirish, mavzuning mazmun – mohiyatiga kirib borish, uni his etish, anglab yetish jarayoniga tayyorlash kabi maqsadlar ko'zda tutiladi. Bunda o'qituvchi tomonidan berilgan savollarga javob berish jarayonida o'quvchilar o'zaro fikr almashadi.

2. **Aqliy hujum bosqichi.** Bu usul darsning boshlanishida yoki istalgan joyida qo'llanishi mumkin bo'lib, u muamoni o'z g'oyalari, fikrlarini aytish yo'li bilan hal qilishdan iborat. Masalan, o'qituvchi sinf taxtasiga til so'zini yozadi va o'quvchilardan “Ushbu so'z sizlarda qanday tassavvur hosil qildi yoki shu so'zni yana qaday talqin qilsa bo'ladi?” – deb so'raydi.

3. **O'qituvchi o'quvchilar tomonidan bildirilgan fikrlarni sinf taxtasiga quyidagi tartibda yozib borishi mumkin:** O'quvchilarning fikrlari noto'g'ri deb topilmasligi lozim aksincha, o'qituvchi iloji boricha o'quvchilarga yordam berishi noto'g'ri fikr aytib qo'yishdan cho'chimaslikka da'vat qilishi, oxirida esa bildirilgan fikrlarning har birini o'qituvchi tahlil qilib berishi kerak. Sinfdan tashqari o'qish darslarini tashkil etishda, o'quvchiga o'qiladigan materiallarni 1 hafta oldin tavsiya etsa, o'quvchi dam oladigan shanba, yakshanba kunlarida bekor qolmaydi. Albatta, bunda ota-ona nazorati o'ta muhim.

4. Anglash bosqichi. Bu bosqichda aqliy hujum bosqichidagi mavzuga oid bahs- munozara natijasida yuzaga kelgan xulosaviy fikrlar eshilib, o'qituvchi tomonidan yangi fikrlar bilan to'ldiriladi. Savol-javoblar orqali mavzu mustahkamlanadi.

Ta'limda innovatsion metodlarni qo'llashdan asosiy maqsad – o'qituvchining o'z pedagogik xazinasini qayta ko'rib chiqishiga yordamlashish, yanada yuqori sifatli metodik yo'nalishga intilishini hosil qilish, kelgusi o`ylar, izlanishlar, tajribalarga undashdir.

#### **REFERENCES**

1. Khodjamkulov, U., Makhmudov, K., & Shofkorov, A. (2020). The Issue of Spiritual and Patriotic Education of Young Generation in the Scientific, Political and Literary Heritage of Central Asian Thinkers. *International Journal of Psychosocial Rehabilitation*.
2. Til va adabiyot ta'limi (O'zbekiston Respublikasi Xalq Ta'limi Vazirligining ilmiy metodik jurnali). 2008 yil 1-son. 3-6 b
3. Xalq Ta'limi jurnali 2015 yil 5- son. 36 b
4. Til va adabiyot ta'limi 2019 yil 1- son 16 b



## PROBLEMS TO LEARN LANGUAGES

**Aziza Jabborova Jobirovna**

The lecturer of History and Philology Department  
Asia International University Bukhara, Uzbekistan.

**E-mail:** [jabborovaazizajobirovna@oxu.uz](mailto:jabborovaazizajobirovna@oxu.uz)

<https://doi.org/10.5281/zenodo.10039123>

***Abstract.** This article discusses the problems that learners confront while learning new languages. Experienced teachers know what difficulties most often arise for students studying foreign languages. Often they are not identified immediately, but some time after the start of classes, which makes correcting deficiencies more difficult, so it is better to practice correctly from the beginning to avoid typical problems.*

***Key words:** languages, troubles, solutions, understanding, methods.*

## ПРОБЛЕМЫ С ИЗУЧЕНИЕМ ЯЗЫКОВ

***Аннотация.** В этой статье рассматриваются проблемы, с которыми сталкиваются учащиеся при изучении новых языков. Опытные преподаватели знают, какие трудности чаще всего возникают у студентов, изучающих иностранные языки. Часто они выявляются не сразу, а через некоторое время после начала занятий, что затрудняет исправление недостатков, поэтому лучше правильно практиковаться с самого начала, чтобы избежать типичных проблем.*

***Ключевые слова:** языки, проблемы, решения, понимание, методы.*

## INTRODUCTION

When studying English, it happens that a person has a good command of theory, but “floats” in colloquial speech, that is, he does not know how to apply his knowledge in practice. This happens mainly when teaching using the old model, in which most of the time is devoted to vocabulary and grammar. To avoid this, it is better to study using a progressive method - communicative, which is used by modern online schools. Its essence is to primarily focus on active vocabulary and overcoming the language barrier. To this end, most of the lesson is usually devoted not to memorizing the rules, but to direct speech by the student.

### Methods

There are some popular methods of teaching languages which can ease students' encountering problems in the period of learning new languages:

**Standard.** It is most common in schools and universities, despite the fact that it shows little effectiveness in comparison with other teaching methods. This technique is a program that is mostly stuffed with working with grammar. The basis of training is performing exercises based on learned rules. As a rule, speaking and listening comprehension is not easy for students.

**Methods of studying with native speakers.** As noted above, this technique helps students avoid typical mistakes in pronunciation and not adopt the accent of a non-native speaker teacher. But when communicating with a person from a different language background, attention is concentrated on establishing contact with him, mental activity is aimed at listening to the words of the teacher, trying to understand him (which can be very difficult at first).

**Matrix method.** This is by far the most effective teaching method. The essence of this approach is that first of all a person must learn to perceive a foreign language by ear (just as

children learn a language without knowing the rules of grammar). For this purpose, the program includes listening to dialogues and texts in English, which the creator called the matrix.

Experts call the matrix method of teaching revolutionary in learning English, since it is based on the subconscious abilities of a person and the learning process is easy and interesting.

Based on the above, we can conclude that many people face difficulties in learning English, the main thing is to continue learning, don't quit halfway, and the result will not be long in coming.

### **Results**

In the modern world, knowledge of foreign languages, especially English, helps in many areas of life. For example, it is impossible to learn all languages, but knowing English, you can begin to comfortably travel to different countries and communicate with representatives of their peoples. Knowledge of the English language allows you to enrich yourself culturally by reading or watching films in the original. In a large company, a person who speaks English has more opportunities when promoting or getting a new job in an international company. It is English that is the official language for negotiations in such international organizations as the European Union and the Organization of Petroleum Exporting Countries (OPEC), the UN General Assembly, the European Security Union, UNESCO, NATO. Even on the Internet, according to open sources, 54% of information is in English.

However, despite the fact that in most cases the study of foreign languages begins in the second grade and lasts approximately 8–10 years, many people are still unable to master the speech skills and abilities to freely participate in communications or familiarize themselves with written sources of information. This happens due to a number of psychological and pedagogical conditions that either contribute to the successful learning of the English language, or, on the contrary, are the main reason for ignorance of it.

Despite the age at which learning English begins, mistakes that are made during learning can be divided into three main types:

- psychological;
- methodological;
- grammatical.

Psychological mistakes include: incorrect goal setting and striving for the ideal - fear of making mistakes, lack of self-discipline. At any age, even at a very young age, it is necessary to choose the right goal for which a person wants to learn English. For example, in order to start traveling or go on vacation to another country, the need to work with foreign partners may be a mandatory requirement for moving up the career ladder in a company or when applying for a dream job, or just a dream to master another language. Not all people are perfectionists, but many have a fear of making a mistake, saying something wrong or seeming funny because of their accent, so they use simple speech clichés or stop practicing after reaching a certain level, which interferes with further development and development in learning English.

Practice is the main component of any educational process. In the process of mastering any skill, including the English language, an important role is played by a teacher or mentor, who builds learning systematically, moving from simple to more complex. Therefore, it is important to try to develop self-discipline in yourself so as not to miss classes or systematically study on

your own. The next type of errors is methodological: it is important to choose a teaching method based on your individual characteristics.

For example, how do you feel more comfortable studying - in a group or individually; online or offline; How do you perceive information more effectively - visually or auditorily? And one of the main points is that it is necessary to develop all skills at once (reading, speaking, writing, listening). In this way, you will be able to build your learning more effectively, for example, in order to speak well, you need to listen a lot - listening, and reading will allow you to start writing correctly.

The main mistake that relate to methodological ones:

- concentration on grammar;
- only reading;
- only words;
- insufficient repetition of the studied material;
- ignoring correct pronunciation;
- lack of practice of communicating with a native speaker.

Incorrect use of prepositions, you need to clearly understand and understand: in what situations they are necessary, and where their use would be incorrect.

One of the most important factors in mastering most skills is the teacher and his ability to choose the right methodology for both children and adults. However, it is worth understanding that people who go to learn English as adults most often pursue specific goals. An example of the most common goals was indicated at the beginning of the article. Therefore, it is necessary to take these goals into account and build a learning process that will be aimed at achieving them. The teacher must carefully select or develop methods, and sometimes during the lesson, adjust activities that will help students clearly imagine how and in what situation the acquired knowledge can be applied in practice.

Thus, two key features can be identified when learning English by adults, which allow them to overcome most of the main difficulties in mastering the skills that are necessary for learning a foreign language:

- 1) Learning should begin with the activation of past experience in a new situation.
- 2) It is necessary throughout the entire training to update knowledge as applicable in life, significant for a specific situation, with a gradual increase in the volume of material.

Therefore, an English teacher, when teaching his students, should be guided by the following goals:

- To convey to the student the necessary knowledge so that with their help he can use the English language as a means of international communication.

-To create in the student such foreign language competence that will allow him to successfully achieve his goals, which led him to study a foreign language, in this case, English.

### **Discussion**

While learning new languages, such as English, students face some difficulties which can be solved by certain measures recommended by teachers.

Lack of understanding of English speech by ear

Another difficulty stemming from lack of practice. English teachers recommend introducing the language little by little into your life, and in addition to courses:

- listen to songs in English, trying to understand the lyrics;
- watch films with subtitles, not dubbed;
- communicate more with native speakers or similar students.

Gradually, listening to speech will become natural and will no longer cause difficulties.  
Constantly forgetting English words

The key to successful learning is regular repetition of what you have learned. If you study once a week, it is not surprising that it will be difficult to remember the vocabulary. The best option is to fluently re-read new words and their translations at least once every two days, as well as make up phrases with them. If immediately after learning new words are used in dialogues, they will replenish the active vocabulary and it will not be easy to forget them.

A useful exercise is not just to read the words, trying to remember them, but to write them down in a notebook with your hands. Even though most of us no longer use anything other than a laptop or computer to learn languages, motor memory matters quite a lot. Even at school, we were often surprised: what was written down in the notes did not need to be repeated again, but what we tried to remember by ear disappeared from our heads. Another example is cheat sheets, which were not encouraged in exams, but teachers still recommended compiling them, knowing that this contributed to the assimilation of information.

#### Mixing information in the head

This problem can only be solved with time and hard training. Indeed, the English language is complex in structure (more complex than Russian, which has only three main tenses), but gradually with constant practice this problem will also go away.

Another reason for confusion about tenses may be trying to learn them all at once. In fact, there is no need for this, even if you are traveling to an English-speaking country: even if you express yourself simply, using only a few tenses - past, present and future - native speakers will understand you. In learning English, consistency and gradualism are important - students move from simple to complex, without starting a new topic until the previous one has been properly mastered.

#### Inability to think in English

Thinking in a foreign language means not doing extra work in your head to translate what you heard and transform the answer, but to formulate an answer right away, perceiving the interlocutor's remark as it was spoken. This is a very useful skill that saves energy and time, and also promotes mutual understanding.

The ability to think in English is developed through practice. Try to speak, write, participate in dialogues with your "colleagues" in your studies - over time, this skill will develop if you work on it regularly.

All problems that arise when learning English or another foreign language can be easily solved with the right approach to the learning process. If you have difficulties, it is best to contact your teacher and ask him for advice on what to do to overcome the difficulty.

The relevance of this topic is determined by the fact that today more and more teachers note certain problems in learning English and mastering the material. Students often refer to language inability in such situations. But there are cases when a person knows one or even two languages, however, is not able to master a third. In this case, the reason may be the teaching method or the incompatibility of the student and teacher at the psychological level. This situation

can become a serious obstacle to language learning. English, although an easy language to learn, is not always so easy to learn in reality. Difficulties in each individual case can be caused by different reasons, but in this article I would like to list the most common ones.

The first mistake. Thinking in your native language. It occurs in almost everyone who begins to learn a language and even in those who have been learning it for a long time. The essence is that a person thinks in his native language, translating it into a foreign one. This makes communication difficult and makes phrases too literal and “Russian” (in our case). Learning to overcome the language barrier in your thoughts is extremely important, otherwise you will not be able to speak English fluently.

Mistake two. Incompetence of the teacher. This may include ineffective presentation of material, incorrect pronunciation and accent. Often, English teachers in schools and universities know the language at the level of a scientific linguist, but speak with an accent that students adopt from the very first lessons. Training/communication with native speakers will help you avoid this mistake.

Mistake three. Self-criticism. Setting the bar high and trying to achieve results in the shortest possible time is a sure way to failure. Subsequently, the student loses the desire to learn the language, and he considers himself one of those who are not good at languages. Setting a goal to learn to speak fluently and competently is the right goal, but you need to understand that the results will not be immediate.

Mistake four. Extreme emphasis on grammar. Such an approach can be either a teacher’s mistake or a student’s mistake, who decided that language learning is based on grammar. In fact, memorizing the rules will do little if a person is not able to perceive speech by ear, or does not know how to express himself in a foreign language at all. The process of studying grammar should not be isolated from other processes of language learning, since exclusively “technical” knowledge of the subject does not contribute to speaking a foreign language and overcoming the barrier.

Mistake five. Weak motivation. If a person takes up learning a language under the threat of dismissal or due to possible job privileges, this is not the strongest motivation, since he is pushed to study by certain circumstances, and not by his own desire. In this case, there is no involvement in the learning process, it is uninteresting and the brain subconsciously resists receiving new information.

Mistake six. Neglect of independent learning. Many people are sure that it is enough to turn to a good professional, and he will teach them how to speak. For their part, they consider it quite sufficient to attend classes and be diligent students. But in practice this turns out to be not enough. Without constant self-education (and this includes watching films in English, reading literature, and studying various features of the language, slang, etc.), knowledge of English does not rise to the required level. Again, without interest and complete dedication to the subject, the result will be minimal.

### **Conclusion**

We will consider the main problems and ways to solve them. The main part of the training is devoted to theory, so difficulties arise in using the English language in real life. Solution: after studying the theoretical material, you must immediately apply the acquired knowledge in practice. In percentage terms, you should strive for 30% theory and 70% practice. Many have learned to express their thoughts in English, but cannot comprehend it by ear. Solution: communicate more



with native speakers, listen to songs and watch films in English. Mechanical learning of words - "cramming". If you use this method, then after a short time most of the words learned with difficulty will be impossible to remember.

## REFERENCES

1. Бабаян В.Г., Киргуева Р.А. РАСПРОСТРАНЕННЫЕ ТРУДНОСТИ В ИЗУЧЕНИИ ИНОСТРАННОГО ЯЗЫКА // Международный журнал прикладных и фундаментальных исследований. – 2016. – № 11-4. – С. 600-602
2. Jabborova, A. (2023). THE IMPACTS OF PHYSICAL CLASSROOM SPACES ON STUDENTS INVOLVEMENT HOW CAN STUDENTS ENGAGEMENT BE PROMOTED BY PHYSICAL CLASSROOM SPACES?. *Modern Science and Research*, 2(3), 115-121.
3. Jabborova, A. J. (2023). HOW WOULD YOU MEASURE CREATIVITY AND INNOVATION? WHY?. *GOLDEN BRAIN*, 1(10), 20-24.
4. Jabborova, A. (2023). THE USE OF ASPECT IN "WOMEN IN LOVE" BY DAVID LAWRENCE. *Modern Science and Research*, 2(6), 345-356.
5. Jabborova, A. (2023). WHAT IS DESIGN THINKING?. *Talqin Va Tadqiqotlar*, 1(13). извлечено от <http://talqinvatadqiqotlar.uz/index.php/tvt/article/view/941>
6. Jabborova Aziza Jobirovna. (2023). THE CATEGORY OF ASPECT IN ENGLISH GRAMMAR. *Academia Science Repository*, 4(05), 10–27. Retrieved from <http://academiascience.com/index.php/repo/article/view/443>
7. Jabborova, A. (2023). THE CATEGORY OF VOICE IN ENGLISH GRAMMAR. *Modern Science and Research*, 2(7), 430–433. Retrieved from <https://inlibrary.uz/index.php/science-research/article/view/22266>
8. Jabborova, A. (2023). THE CATEGORY OF PERSON IN ENGLISH GRAMMAR. *Modern Science and Research*, 2(8), 367–375. Retrieved from <https://inlibrary.uz/index.php/science-research/article/view/23467>
9. Jabborova, A. (2023). THE CATEGORY OF PERSON IN ENGLISH GRAMMAR, THE ANALYSIS OF THEIR USE IN "LOVE OF LIFE" WRITTEN BY JACK LONDON. *Modern Science and Research*, 2(9), 97–108. Retrieved from <https://inlibrary.uz/index.php/science-research/article/view/24087>
10. Utkirovna, B. S. (2023). Characteristics of the Works of Charles Dickens. *European Science Methodical Journal*, 1(3), 24-28.
11. Utkerovna, B. S. (2023). SHUM BOLA ASARINING TARJIMASIDA TARJIMON MAHORATI. *DENMARK" THEORETICAL AND PRACTICAL FOUNDATIONS OF SCIENTIFIC PROGRESS IN MODERN SOCIETY"*, 14(1).
12. Tursunova, M. (2023). BADIY TARJIMA ASARLARIDA ASLIYAT MUAMMOSI TADQIQI. *Interpretation and researches*, 1(8).
13. Tursunova, M. (2023). BADIY TARJIMADA LINGVOKULTUROLOGIK XUSUSIYATLAR. *Журнал: Союз Науки Образования*, 5(2), 12-15.
14. Bafoeva, R. (2023). INGLIZ VA O'ZBEK MAQOLLARINING SHAKLLANISH VA O'RGANILISH MASALALARI. *Научный Фокус*, 1(3), 29-31.
15. Bafoeva, R. (2023). INGLIZ VA O'ZBEK MAQOLLARINING KOGNITIV TAHLILI Ingliz va o'zbek maqollaritizimlari haqida gap ketgandaularning mohiyati bir-biridan ajralib turishaniqbo'ladi, chunkiular turlixil tarixiy, ijtimoiy va iqtisodiy sharoitlardarivojlangan, vabu maqoll. *World of Science*, 6(6), 207-211.



16. Pirmanovna, N. G., & Bafoeva, R. (2023). LINGUISTIC AND CULTURAL ANALYSIS OF ENGLISH AND UZBEK PROVERBS. *Finland International Scientific Journal of Education, Social Science & Humanities*, 11(4), 227-230.
17. Bafoeva, R. (2023). THE IMPORTANCE OF INTERACTIVE GAMES IN LEARNING FOREIGN LANGUAGES PROCESS. *ModernScienceandResearch*, 2(10), 510-512.
18. Xalilova, K. K. (2023). ACADEMIC VOCABULARY. HOW TO TEACH AND STUDY IT. *Modern Science and Research*, 2(9), 78-80.
19. Adizovna, S. M. (2023). DEVELOPING SUMMARY WRITING SKILL IN ACADEMIC WRITING.
20. Nosirova, D. (2023). TYPOLOGICAL CHARACTERISTICS OF THE PARTS OF SPEECH OF THE RUSSIAN, UZBEK, AND ENGLISH LANGUAGES AND THEIR TEACHING METHODS IN PRIMARY EDUCATION. *Modern Science and Research*, 2(4), 564–567. Retrieved from <https://inlibrary.uz/index.php/science-research/article/view/19393>
21. Nosirova, D. (2023). LEARNING GRAMMAR THROUGH CONTEXT: ENHANCING LANGUAGE PROFICIENCY. *Modern Science and Research*, 2(7), 349–351. Retrieved from <https://inlibrary.uz/index.php/science-research/article/view/22235>
22. <https://english4child.ru/articles/problems-encountered-in-learning-language-and-ways-to-solve-them/>
23. <https://applied-research.ru/ru/article/view?id=10592>
24. <https://www.enlineschool.com/blog/chastye-problemy-pri-izuchenii-anglijskogo-yazyka/>
25. <https://cyberleninka.ru/article/n/problemy-v-izuchenii-angliyskogo-yazyka-i-sposoby-ih-resheniya>
26. <https://moluch.ru/archive/391/86238/>
27. Rakhimova, S. T. (2023). WRITING MATTERS IN EFL. *Educational Research in Universal Sciences*, 2(4), 124-127.
28. Tolibovna, S. R. (2022). USE OF TECHNOLOGY IN MODERN CLASSROOM TEACHING. *Journal of new century innovations*, 14(1), 192-195.
29. Tolibovna, S. R. (2022). NOTEWORTHINESS OF FILM STUDIES AND ADAPTATION IN LITERATURE. *Journal of new century innovations*, 14(2), 3-5.

## IMPORTANCE OF USING GAMES IN EFL CLASSROOMS

**Fozila Ochilzoda Abduraxmon qizi**

The lecturer of History and Philology Department  
Asia International University Bukhara, Uzbekistan.

E-mail: [fozilaochilzoda@gmail.com](mailto:fozilaochilzoda@gmail.com)

<https://doi.org/10.5281/zenodo.10039134>

**Abstract.** *The purpose of this paper is to investigate how games are useful and effective in EFL courses. In this study, two types of qualitative research methodologies were used: semi-structured interviews and observation. Based on the results, it was established that games should be used in second language learning classrooms to provide an environment for EFL learners that is entertaining, motivating, and conducive to excellent learning performance.*

**Key words:** *EFL classrooms, games, vocabulary.*

## ВАЖНОСТЬ ИСПОЛЬЗОВАНИЯ ИГР В КЛАССАХ EFL

**Аннотация.** *Цель этой статьи - исследовать, насколько игры полезны и эффективны на курсах EFL. В этом исследовании были использованы два типа методик качественного исследования: полуструктурированные интервью и наблюдение. Основываясь на результатах, было установлено, что игры следует использовать в классах для изучения второго языка, чтобы создать для учащихся EFL среду, которая была бы развлекательной, мотивирующей и способствовала отличной успеваемости.*

**Ключевые слова:** *классы EFL, игры, словарный запас.*

### 1. Introduction

One of the most significant components in EFL lessons is games. They include activities that have goals and restrictions while also being enjoyable. According to Hadfield (1990; cited in Deesri, 2002, p.1), games are "an activity with rules, a goal, and an element of fun." Language games, according to some writers, should be placed at the heart of the foreign language instruction program rather than being recognized as a peripheral aspect of the program since, in addition to being fun, they involve goals and are governed by rules (Haldfield, 1999).

According to S. M. Silvers, author of Games for the Classroom and English Speaking Club, games are frequently agreed upon by many teachers as instruments that interrupt repetitive repetitions in the lesson and are used to fill in time (Silvers 1992). He says that many teachers frequently overlook the fact that actual learning can occur in a relaxed environment, and that learners are able to utilize the target language that they have been exposed to and used previously. According to Greenall's definition, games foster good competitiveness among students participating in a linguistic activity (Greenall, 1990).

The fact that learners provide a lot of benefits through games demonstrates support for using games in a foreign language classroom. Many knowledgeable writers confirmed that games are educationally useful. Lee mentions some of the following causes (Lee, 1995): Games provide an opportunity to escape from an odd routine, but they are also crucial in terms of motivation and challenges. Furthermore, games give learners with motivation to interact and communicate successfully, as well as the persistence to continue the effort of learning and establish a context to use the language meaningfully, which reduces anxiety and allows learners to study in a pleasant and fun environment.

Another advantage of employing games in a foreign language setting is that it helps to clarify tense situations. A stress-free environment should be offered in a language-learning environment. At this moment, games are particularly beneficial because learners do not feel anxious, and their positive attitudes and self-confidence improve because they are not frightened of being punished or scolded while freely learning the language (Crookal, 1990).

The purpose of this paper is to demonstrate the importance of games in EFL courses. The role of games in EFL courses will be examined in length in the following section.

## **2. Literature Review**

One of the most crucial elements of EFL classrooms are games. They contain enjoyable activities with objectives and rules. Games, according to Hadfield (1990; cited in Deesri, 2002), are "an activity with rules, a goal, and an element of fun." Games that teach foreign languages can be used as a framework to provide language learning a purposeful setting. According to Constantinescu (2012), playing games can help students get a better knowledge of both spoken and written English. Games aid in the context-based learning of words and grammatical structures using proper pronunciation and spelling.

Despite the fact that the majority of teachers are unaware of games as a learning approach, they play a significant role in language learning classes. However, it provides a number of advantages for learners' learning processes. First off, games save the lecture from being routine and uninteresting. On the other hand, they foster a productive and encouraging learning environment where the emphasis is on the students and their education. Games always make learning enjoyable for students, which is why they are more engaging than regular sessions. The games in the classroom assist the students learn the language while having fun. Even reserved and reticent kids respond favorably to them (Mei & Yu-Jing, 2000). Children are more motivated as a result because they play as a substitute activity, which motivates pupils to maintain interest in the lesson and keep working. In doing so, they lessen the pressure associated with learning a new language (Mei & Yu-jing, 2000).

Games have several benefits for encouraging the acquisition of the target language in EFL classrooms. As games are used, students' concern over language acquisition lessens, which is one of the benefits linked with them. In language classes, students make the assumption that they must succeed in the target language, even though they do not. Additionally, students experience a great deal of anxiety as a result of their teacher criticizing and punishing them when they make a mistake. Games now take center stage because they help learners practice the target language without concern for punishment or judgment, which lowers anxiety, boosts positive emotions, and improves self-confidence (Crookal, 1990).

According to Crookall (1990), since students actively participate in the games, they are referred to as learner-centered activities. Through games, roles between students and teachers are altered, and teachers urge students to actively engage in their learning. Games, therefore allow students an opportunity to be in charge of their own education. Another benefit of games from an educational standpoint is that they provide a framework for language use that is relevant. Teachers can create a variety of situations through the use of games that enable students to learn subconsciously because they are not focused on the message or the language. As a result, when they concentrate on playing a game as an activity, they pick up the target language in the same way they pick up their native tongue—without even realizing it (Cross, 2000).

According to Constantinescu (2012):

- Games help learners increase their English vocabulary in a familiar and comfortable setting (even for children who may have specific needs), where they feel competent;
- They boost motivation and the drive to develop oneself because they provide a sense of challenge and competitiveness, which makes pupils more focused on finishing the task at hand.
- Interdisciplinary strategy. Students also draw on information from other courses.
- Games help pupils improve their observational skills.
- Games have definite goals and regulations.
- Games foster creative problem-solving, critical thinking, and imagination.
- Games provide fresh and engaging methods of instruction and practice that take the place of conventional workbooks.
- Games can be adjusted for players with various degrees of knowledge.
- Educational games are simple to use and comprehend. It doesn't take long for the class to play educational games.
- Online instructional games are widely available and cost nothing.
- Quick feedback for the teacher and the students. The effects are more audible and occasionally apparent, and they are more powerful.
- The working hours are often agreed upon up front and are observed.

Along with all these benefits, it's also crucial to consider the learners' motivation because they are more motivated to learn the language when they are engaged in a game. This argument is made by McCallum (1980, p. ix), who says that "games automatically stimulate student interest, a properly introduced game can be one of the highest motivating techniques." In addition, games "spur motivation" and "students get very absorbed in the competitive aspects of the games; moreover, they try harder at games than in other courses," according to Avedon (1971; cited in Deesri, 2002). Games thereby increase students' interest in classroom activities, which in turn motivates and increases their desire to study. In addition to many benefits, employing games in EFL classes has certain drawbacks. According to Stojkovic and Jerotijevic (2011), games have a number of drawbacks, including the following:

- 1) discipline problems, rowdy students, and other difficulties;
- 2) Deviating from the game's primary goal, potentially as a result of poor rule training, leading to excessive play and a lack of learning;
- 3) If games are monotonous or already well-known, students might not be as engaged;
- 4) Some students, particularly teens, could consider games pointless and juvenile.

Teachers typically like to utilize games as warm-up exercises or, if there is time, at the conclusion of the session. The teachers use the activities to break up the monotony of the textbook, fill in any additional class time, and prepare students for tests. Furthermore, Rixon (1979) adds that if games are appropriate and carefully designed, they can be used at all levels of the lesson (As mentioned in Uberman, 1998).

In conclusion, when games are used in foreign language classes, they offer language teachers a great deal of educational value and a number of benefits. According to a review of studies on language games, games are extremely important in many circumstances for teaching and learning foreign languages.

### 3. Methodology

Semi-structured interviews and observation were employed as data gathering methods in this qualitative case study. The rationale behind picking a case study is that it enables the researcher to learn more about the participants' life and collect useful data. The case study research method is an empirical investigation that examines a current phenomenon in its real-life context; when the boundaries between phenomenon and context are not readily visible; and in which many sources of evidence are used. This definition is given by Yin (1984, p. 23). Many researchers (Miles and Huberman, 1994; Debrel, 2012; Silverman, 2011) contend that a qualitative study is more flexible in gathering in-depth background data since it can ask open-ended questions or pay close attention to events and occasions on a regular basis.

#### *Semi-structured interviews*

Semi-structured interviews are used in the current study due to the fact that interviews ask questions orally and collect accessible data orally (Kuale, 2006). Semi-structured interviews are preferred over structured ones in part because they allow for the collection of more in-depth data due to the fact that they also involve investigations to get additional exploratory data about the questions. The in-depth comprehension of the interviewees' perceptions, attitudes, and feelings is the additional justification for doing semi-structured interviews. Interviews were used because they allowed researchers to gain insight into variables that could not be immediately seen, such as student attitudes, perceptions, and opinions (Mackey & Gass, 2005). In order to learn more about participants' behaviors and activities in relation to the EFL situation under study, non-participant observations were also used (Mackey & Gass, 2005). In this study, students were interviewed in a semi-structured interview to gain their opinions on using games to acquire English vocabulary. An interview form was created by researchers with this objective in mind. Following the conclusion of all game-related activities, interviews were held with four participants who gave their consent and were informed that their names would be kept private and that their remarks would only be used for study.

#### *Observation*

Methods of observation are helpful to researchers in a variety of ways. According to Schmuck (1997), they offer means of regulating nonverbal emotional expression, figuring out how participants connect with one another, and monitoring how much time is spent on particular tasks. Additionally, the researchers find that participant observation is useful for verifying the meanings of terms used by interviewees, monitoring situations where informants may not be able or willing to share ideas that would be impolite or sensitive, and monitoring events that participants have reported in interviews so that they are aware of inaccurate and distorted information provided by those informants (Mars).

#### *Findings*

When studying a second language, students must come across strange words, which puts them under a lot of stress. They consequently don't feel safe and at ease, which undoubtedly affects their capacity to learn. In summary, games help people feel less anxious, more at ease, and curious. It is confirmed that they are amicable and at ease. Since students are aware of this, they can interact naturally while playing games without worrying about making mistakes or editing their own statements. When students are not anxious or stressed, they can improve their speaking and fluency. Additionally, as games are played, learners' anxiety levels drop when they play a game.



amplify the good and bolster your confidence. Additionally, students have significant levels of anxiety because they worry about being corrected and disciplined by their teacher when they make a mistake.

Games enter the scene at this point because they soothe anxiety, boost pleasant emotions, and boost self-esteem. According to Crookal (1990), learners do not worry about being reprimanded or scolded as they freely use the second language. One of the players said, "While I was playing the game, I did not consider whether I made a mistake or not, I only used the language to convey the message." A different player noted, "While I was playing the game, I was not under any stress, since I was enjoying while presenting the words."

The study's interview and observation data made it clear that the games assisted participants in picking up the language without the need for memory. Furthermore, the findings made it clear that games are helpful tools for helping learners retain the words without consulting any textual sources. When asked if it was simple to remember the words while playing the game, one of the participants replied, "Yes, it was quite simple to recall the words".

#### **4. Conclusion**

This study's main goal was to examine the value of incorporating games in EFL lessons. As these results demonstrate, playing games produces an enjoyable and satisfying atmosphere in addition to strong incentive for language acquisition. Additionally, the value of games in reducing language anxiety cannot be understated. Games are crucial for teaching English because they give students a chance to practice the language while also having fun and being entertained with it. In conclusion, games are acceptable as practical and effective teaching aids for vocabulary. In order to deliver more engaging, fun, and productive instruction, games can be used in EFL courses (Uberman, 1998).

As a result of the study's findings, it is clear that games are crucial tools in language-learning classrooms for creating a relaxed environment for students. Games are also very helpful for both teachers and students if they serve an educational purpose in addition to being entertaining.

#### **REFERENCES**

1. Avedon, M.E., & Brian, B. S.(1971).Learning Through Games. The Study of Games. John Wiley & Sons.
2. Bartle, R. (2004). Designing Virtual Worlds. Indianapolis: New Riders.
3. Carrier, M. (1980). Games and activities for the language learner. Nelson.
4. Cohen, L., Manion, L., & Morrison, K. (2011).Research Methods in Educations, Routledge.
5. Avedon, M.E., & Brian, B. S.(1971).Learning Through Games. The Study of Games. John Wiley & Sons.
6. Bartle, R. (2004). Designing Virtual Worlds. Indianapolis: New Riders.
7. Carrier, M. (1980). Games and activities for the language learner. Nelson.
8. Cohen, L., Manion, L., & Morrison, K. (2011).Research Methods in Educations, Routledge.
9. Avedon, M.E., & Brian, B. S.(1971).Learning Through Games. The Study of Games. John Wiley & Sons.



10. Bartle, R. (2004). *Designing Virtual Worlds*. Indianapolis: New Riders.
11. Carrier, M. (1980). *Games and activities for the language learner*. Nelson.
12. Cohen, L., Manion, L., & Morrison, K. (2011). *Research Methods in Educations*, Routledge.
13. Avedon, M.E., & Brian, B. S.(1971). *Learning Through Games. The Study of Games*. John Wiley & Sons.
14. Bartle, R. (2004). *Designing Virtual Worlds*. Indianapolis: New Riders.
15. Carrier, M. (1980). *Games and activities for the language learner*. Nelson.
16. Avedon, M.E., & Brian, B. S.(1971). *Learning Through Games. The Study of Games*. John Wiley & Sons. Bartle, R. (2004). *Designing Virtual Worlds*. Indianapolis: New Riders. Carrier, M. (1980). *Games and activities for the language learner*. Nelson.
17. Gee, J. (2003). *What video games have to teach us about learning and literacy*. Macmillan. Greenall, S. (1990). *Language games and activities*. Hulton Educational Publications Ltd. students of English Intermediate Communication Games. Thomus and Nelson and Sons Ltd. Huyen, N. T. (N.D). *Learning Vocubular Ththrough Games*. Asian EFL Journal
18. Silverman, D. (2011). *Interpreting Qualitative Data*. Sage Publications. Silvers, S. M. (1992). *Games for the classroom and English speaking club*. English teaching forum. Stojkovic, M. K., & Jerotijevic, D. M. (2011). *Reasons for Using or Avoiding Games in an EFL Classroom*. From <http://eca.state.gov/forum/vols/vol33/no1/p35.html>
19. Uberman, A. (1998). *The use of games for vocabulary presentation and revision*. Forum, from <http://exchanges.state.gov/forum/vols/vol36/no1/p20.htm>
20. Yiltanlılar, A. & Caganaga, K. C. (2015). *THE ROLE OF USING GAMES IN ELT: TEENAGERS*. *International Journal of Innovative Education Research*, 15-25. Yin, R. K. (1984). *Case study research: Design and methods*. Newbury Park, CA: Sage.
21. Jabborova, A. (2023). *THE IMPACTS OF PHYSICAL CLASSROOM SPACES ON STUDENTS INVOLVEMENT HOW CAN STUDENTS ENGAGEMENT BE PROMOTED BY PHYSICAL CLASSROOM SPACES?*. *Modern Science and Research*, 2(3), 115-121.
22. Jabborova, A. J. (2023). *HOW WOULD YOU MEASURE CREATIVITY AND INNOVATION? WHY?*. *GOLDEN BRAIN*, 1(10), 20-24.
23. Jabborova, A. (2023). *THE USE OF ASPECT IN “WOMEN IN LOVE” BY DAVID LAWRENCE*. *Modern Science and Research*, 2(6), 345-356.
24. Jabborova, A. (2023). *WHAT IS DESIGN THINKING?*. *Talqin Va Tadqiqotlar*, 1(13). извлечено от <http://talqinvatadqiqotlar.uz/index.php/tvt/article/view/941>
25. Jabborova Aziza Jobirovna. (2023). *THE CATEGORY OF ASPECT IN ENGLISH GRAMMAR*. *Academia Science Repository*, 4(05), 10–27. Retrieved from <http://academiascience.com/index.php/repo/article/view/443>
26. Jabborova, A. (2023). *THE CATEGORY OF VOICE IN ENGLISH GRAMMAR*. *Modern Science and Research*, 2(7), 430–433. Retrieved from <https://inlibrary.uz/index.php/science-research/article/view/22266>

27. Jabborova, A. (2023). THE CATEGORY OF PERSON IN ENGLISH GRAMMAR. *Modern Science and Research*, 2(8), 367–375. Retrieved from <https://inlibrary.uz/index.php/science-research/article/view/23467>
28. Jabborova, A. (2023). THE CATEGORY OF PERSON IN ENGLISH GRAMMAR, THE ANALYSIS OF THEIR USE IN “LOVY OF LIFE” WRITTEN BY JACK LONDON. *Modern Science and Research*, 2(9), 97–108. Retrieved from <https://inlibrary.uz/index.php/science-research/article/view/24087>
29. Utkirovna, B. S. (2023). Characteristics of the Works of Charles Dickens. *European Science Methodical Journal*, 1(3), 24-28.
30. Utkerovna, B. S. (2023). SHUM BOLA ASARINING TARJIMASIDA TARJIMON MAHORATI. *DENMARK" THEORETICAL AND PRACTICAL FOUNDATIONS OF SCIENTIFIC PROGRESS IN MODERN SOCIETY"*, 14(1).
31. Tursunova, M. (2023). BADIY TARJIMA ASARLARDA ASLIYAT MUAMMOSI TADQIQI. Interpretation and researches, 1(8).
32. Tursunova, M. (2023). BADIY TARJIMADA LINGVOKULTUROLOGIK XUSUSIYATLAR. Журнал: Союз Науки и Образования, 5(2), 12-15.
33. Bafoeva, R. (2023). INGLIZ VA O'ZBEK MAQOLLARINING SHAKLLANISH VA O'RGANILISH MASALALARI. Научный Фокус, 1(3), 29-31.
34. Bafoeva, R. (2023). INGLIZ VA O'ZBEK MAQOLLARINING KOGNITIV TAHLILI Ingliz va o'zbek maqollaritizimlari haqida gap ketgandaularning mohiyati bir-biridan ajralib turishianiqbo'ladi, chunkiular turlixil tarixiy, ijtimoiyvaiqtisodiysharoitlardarivojlangan, vabu maqoll. *World of Science*, 6(6), 207-211.
35. Pirmanovna, N. G., & Bafoeva, R. (2023). LINGUISTIC AND CULTURAL ANALYSIS OF ENGLISH AND UZBEK PROVERBS. *Finland International Scientific Journal of Education, Social Science & Humanities*, 11(4), 227-230.
36. Bafoeva, R. (2023). THE IMPORTANCE OF INTERACTIVE GAMES IN LEARNING FOREIGN LANGUAGES PROCESS. *ModernScienceandResearch*, 2(10), 510-512.
37. Xalilova, K. K. (2023). ACADEMIC VOCABULARY. HOW TO TEACH AND STUDY IT. *Modern Science and Research*, 2(9), 78-80.
38. Adizovna, S. M. (2023). DEVELOPING SUMMARY WRITING SKILL IN ACADEMIC WRITING.
39. Nosirova, D. (2023). TYPOLOGICAL CHARACTERISTICS OF THE PARTS OF SPEECH OF THE RUSSIAN, UZBEK, AND ENGLISH LANGUAGES AND THEIR TEACHING METHODS IN PRIMARY EDUCATION. *Modern Science and Research*, 2(4), 564–567. Retrieved from <https://inlibrary.uz/index.php/science-research/article/view/19393>
40. Nosirova, D. (2023). LEARNING GRAMMAR THROUGH CONTEXT: ENHANCING LANGUAGE PROFICIENCY. *Modern Science and Research*, 2(7), 349–351. Retrieved from <https://inlibrary.uz/index.php/science-research/article/view/22235>

41. Avedon, M.E., & Brian, B. S.(1971).Learning Through Games. The Study of Games. John Wiley & Sons.
42. Bartle, R. (2004). Designing Virtual Worlds. Indianapolis: New Riders.
43. Carrier, M. (1980). Games and activities for the language learner. Nelson.
44. Cohen, L., Manion, L., & Morrison, K. (2011).Research Methods in Educations, Routle
45. Rakhimova, S. T. (2023). WRITING MATTERS IN EFL. Educational Research in Universal Sciences, 2(4), 124-127.
46. Tolibovna, S. R. (2022). USE OF TECHNOLOGY IN MODERN CLASSROOM TEACHING. Journal of new century innovations, 14(1), 192-195.
47. Tolibovna, S. R. (2022). NOTEWORTHINESS OF FILM STUDIES AND ADAPTATION IN LITERATURE. Journal of new century innovations, 14(2), 3-5.

## TEACHING READING THROUGH GRAMMAR

Rakhimova Sarvinoz Tolibovna

The lecturer of History and Philology Department  
Asia International University  
Bukhara, Uzbekistan

*E-mail:* [sarvinozrakhimova8@gmail.com](mailto:sarvinozrakhimova8@gmail.com)

<https://doi.org/10.5281/zenodo.10039805>

**Abstract.** *This article discusses the matters of teaching reading through grammar as an effective and holistic approach that can greatly enhance a learner's reading comprehension skills. By integrating grammar instruction into reading lessons, students develop a deeper understanding of both grammar rules and the text they are reading. This article will explore the benefits of teaching reading through grammar and provide practical strategies for implementing this approach in the classroom.*

**Key words:** *grammar instruction, developing vocabulary, critical thinking, pre-reading activities, grammar structures, grammar-focused worksheets.*

## ОБУЧЕНИЕ ЧТЕНИЮ ЧЕРЕЗ ГРАММАТИКУ

**Аннотация.** *В этой статье обсуждаются вопросы обучения чтению с помощью грамматики как эффективного и целостного подхода, который может значительно улучшить навыки понимания прочитанного учащимся. Интегрируя обучение грамматике в уроки чтения, учащиеся приобретают более глубокое понимание как грамматических правил, так и текста, который они читают. В этой статье будут рассмотрены преимущества обучения чтению посредством грамматики и предложены практические стратегии реализации этого подхода в классе.*

**Ключевые слова:** *обучение грамматике, развитие словарного запаса, критическое мышление, деятельность перед чтением, грамматические структуры, грамматические рабочие листы.*

## INTRODUCTION

There is a tendency for some people to believe that when we teach grammar to our children in such a thorough and systematic way, they lose the creative aspect of writing. Any attempts by the pupil to be creative with their writing expression are stifled by the cognitive work expended to ensure their sentence structure is grammatically correct. The issue with this line of thinking, in my opinion, is that the dyslexic learner won't be able to exhibit the creativity in written expression that is frequently innate in persons with dyslexia until s/he is able to create a sentence accurately and automatically.

## METHODS

### Enhancing Reading Comprehension

Integrating grammar instruction into reading lessons helps students make connections between the structure of sentences and the meaning conveyed in the text. By analyzing the grammar patterns used in the text, students gain a better understanding of how words function together to create meaning. This, in turn, improves their ability to comprehend and interpret written material.

### Developing Vocabulary and Language Skills

Grammar instruction naturally exposes students to new vocabulary and language structures. By examining the grammatical features of a text, such as verb tenses, noun phrases, and adjectives, students expand their vocabulary and deepen their understanding of how words work together. This increased exposure to language helps students build a strong foundation for future reading and writing tasks.

#### Fostering Critical Thinking

Teaching reading through grammar encourages students to think critically about the text they are reading. By analyzing the grammar used in a passage, students learn to identify relationships between ideas, draw inferences, and make predictions. These critical thinking skills are essential for comprehension and enable students to engage with the text on a deeper level.

#### Developing Writing Skills

Integrating grammar instruction into reading lessons also benefits students' writing skills. As students analyze the grammar patterns used in the text, they become more aware of sentence structures, word choices, and punctuation. This knowledge can then be applied in their own writing, helping them develop stronger writing skills and produce well-structured and coherent compositions.

Now let's explore some practical strategies for teaching reading through grammar:

#### Pre-Reading Activities

Before diving into the text, engage students in pre-reading activities that focus on the grammar concepts they will encounter. For example, if the text features a lot of comparative adjectives, provide students with practice exercises and discussions on this grammar point. This prepares them for the language they will encounter and primes their understanding of the text.

#### Analyzing Grammar Structures in the Text

While reading, guide students to identify and analyze specific grammar structures or patterns found in the text. Ask them to highlight or underline examples and discuss the role and function of these structures in conveying meaning. Encourage students to make connections between grammar and the overall comprehension of the text.

#### Creating Grammar-Focused Worksheets or Activities

Design worksheets or activities that integrate grammar and reading exercises. For example, provide students with a passage filled with missing articles, prepositions, or verb tenses. Ask them to identify and fill in the correct grammatical forms, enhancing their understanding and application of grammar rules.

#### Sentence and Vocabulary Exercises

Promote deeper comprehension by asking students to construct sentences using vocabulary words found in the text. This exercise encourages students to not only understand the meaning of the words, but also how they are used in context. Additionally, have students create their own short stories or paragraphs, incorporating the grammar structures they have learned from the reading material.

#### Guided Reading and Discussion

Incorporate guided reading sessions, where students read aloud or silently, followed by discussions focusing on the grammar aspects of the text. Prompt students to identify specific examples of grammar, explain its function, and discuss how it contributes to the overall meaning of the text. This activity encourages active engagement and reinforces comprehension skills.

This approach not only enhances language skills but also fosters a deeper appreciation and understanding of the texts being read.

Certainly! Here are some additional points to consider when teaching reading through grammar:

#### Differentiating Instruction

Every learner is unique, and it's important to differentiate instruction to meet their needs. Some students may require additional support in understanding grammar concepts, while others might need more challenging activities to further develop their language skills. Adapt your instruction accordingly by providing extra practice exercises, offering scaffolding strategies, or incorporating extension projects for advanced learners.

#### Incorporating Authentic Materials

Using authentic materials, such as newspaper articles, short stories, or informational texts, can make the learning experience more engaging and relevant for students. Authentic texts expose learners to real-world language and provide opportunities to analyze grammar structures in context. Encourage students to reflect on how the grammar choices impact the tone, meaning, and overall effectiveness of the text.

#### Integrating Technology

Utilize technology tools to support grammar instruction and reading comprehension activities. Online grammar resources and interactive websites can provide additional practice, explanations, and immediate feedback to students. Digital platforms that offer reading materials with embedded grammar exercises can help students develop their skills in an interactive and engaging way.

#### Peer Collaboration

Encourage peer collaboration and discussion during grammar-focused reading activities. Pair or group students together to analyze and discuss the grammar structures they encounter in the text. This collaborative approach fosters a supportive learning environment where students can share their insights, ask questions, and learn from one another.

#### Assessing Progress

Regularly assess students' progress in both reading comprehension and grammar skills. Use a variety of formative and summative assessment methods, such as quizzes, oral presentations, written responses, and projects. These assessments provide valuable feedback on students' understanding of grammar concepts, their application of those concepts in reading tasks, and their overall growth as readers.

### **CONCLUSION**

Teaching reading through grammar is not about overwhelming students with technical grammar rules but rather helping them develop a deep understanding of language structures that support their reading comprehension. Use a balanced approach that integrates grammar instruction with meaningful reading activities and focuses on building students' overall literacy skills. By teaching reading through grammar, educators provide students with valuable tools to analyze, interpret, and appreciate written texts. This approach empowers learners to become critical readers who can navigate complex texts with confidence, understand the nuances of language, and effectively express themselves through writing. Teaching reading through grammar offers numerous benefits, including enhanced reading comprehension, improved vocabulary, critical



thinking development, and stronger writing skills. By integrating grammar instruction into reading lessons through pre-reading activities, analyzing grammar structures, creating grammar-focused worksheets, engaging in sentence and vocabulary exercises, and facilitating guided reading and discussion sessions, teachers can effectively support students' reading proficiency and overall language development.

## REFERENCES

1. Бабаян В.Г., Киргуева Р.А. РАСПРОСТРАНЕННЫЕ ТРУДНОСТИ В ИЗУЧЕНИИ ИНОСТРАННОГО ЯЗЫКА // Международный журнал прикладных и фундаментальных исследований. – 2016. – № 11-4. – С. 600-602
2. Jabborova, A. (2023). THE IMPACTS OF PHYSICAL CLASSROOM SPACES ON STUDENTS INVOLVEMENT HOW CAN STUDENTS ENGAGEMENT BE PROMOTED BY PHYSICAL CLASSROOM SPACES?. *Modern Science and Research*, 2(3), 115-121.
3. Jabborova, A. J. (2023). HOW WOULD YOU MEASURE CREATIVITY AND INNOVATION? WHY?. *GOLDEN BRAIN*, 1(10), 20-24.
4. Jabborova, A. (2023). THE USE OF ASPECT IN “WOMEN IN LOVE” BY DAVID LAWRENCE. *Modern Science and Research*, 2(6), 345-356.
5. Jabborova, A. (2023). WHAT IS DESIGN THINKING?. *Talqin Va Tadqiqotlar*, 1(13). извлечено от <http://talqinvatadqiqotlar.uz/index.php/tvt/article/view/941>
6. Jabborova Aziza Jobirovna. (2023). THE CATEGORY OF ASPECT IN ENGLISH GRAMMAR. *Academia Science Repository*, 4(05), 10–27. Retrieved from <http://academiascience.com/index.php/repo/article/view/443>
7. Jabborova, A. (2023). THE CATEGORY OF VOICE IN ENGLISH GRAMMAR. *Modern Science and Research*, 2(7), 430–433. Retrieved from <https://inlibrary.uz/index.php/science-research/article/view/22266>
8. Jabborova, A. (2023). THE CATEGORY OF PERSON IN ENGLISH GRAMMAR. *Modern Science and Research*, 2(8), 367–375. Retrieved from <https://inlibrary.uz/index.php/science-research/article/view/23467>
9. Jabborova, A. (2023). THE CATEGORY OF PERSON IN ENGLISH GRAMMAR, THE ANALYSIS OF THEIR USE IN “LOVE OF LIFE” WRITTEN BY JACK LONDON. *Modern Science and Research*, 2(9), 97–108. Retrieved from <https://inlibrary.uz/index.php/science-research/article/view/24087>
10. Utkirovna, B. S. (2023). Characteristics of the Works of Charles Dickens. *European Science Methodical Journal*, 1(3), 24-28.
11. Utkerovna, B. S. (2023). SHUM BOLA ASARINING TARJIMASIDA TARJIMON MAHORATI. *DENMARK" THEORETICAL AND PRACTICAL FOUNDATIONS OF SCIENTIFIC PROGRESS IN MODERN SOCIETY"*, 14(1).
12. Tursunova, M. (2023). BADIY TARJIMA ASARLARDA ASLIYAT MUAMMOSI TADQIQI. Interpretation and researches, 1(8).
13. Tursunova, M. (2023). BADIY TARJIMADA LINGVOKULTUROLOGIK XUSUSIYATLAR. Журнал: Союз Науки и Образования, 5(2), 12-15.

14. Bafoeva, R. (2023). INGLIZ VA O'ZBEK MAQOLLARINING SHAKLLANISH VA O'RGANILISH MASALALARI. *Научный Фокус*, 1(3), 29-31.
15. Bafoeva, R. (2023). INGLIZ VA O'ZBEK MAQOLLARINING KOGNITIV TAHLILI Ingliz vazbek maqollaritizimlari haqida gap ketgandaularning mohiyati bir-biridan ajralib turishaniqbo'ladi, chunkiular turlixil tarixiy, ijtimoiyva iqtisodiysharoitlardarivojlangan, vabu maqoll. *World of Science*, 6(6), 207-211.
16. Pirmanovna, N. G., & Bafoeva, R. (2023). LINGUISTIC AND CULTURAL ANALYSIS OF ENGLISH AND UZBEK PROVERBS. *Finland International Scientific Journal of Education, Social Science & Humanities*, 11(4), 227-230.
17. Bafoeva, R. (2023). THE IMPORTANCE OF INTERACTIVE GAMES IN LEARNING FOREIGN LANGUAGES PROCESS. *ModernScienceandResearch*, 2(10), 510-512.
18. Xalilova, K. K. (2023). ACADEMIC VOCABULARY. HOW TO TEACH AND STUDY IT. *Modern Science and Research*, 2(9), 78-80.
19. Adizovna, S. M. (2023). DEVELOPING SUMMARY WRITING SKILL IN ACADEMIC WRITING.
20. Nosirova, D. (2023). TYPOLOGICAL CHARACTERISTICS OF THE PARTS OF SPEECH OF THE RUSSIAN, UZBEK, AND ENGLISH LANGUAGES AND THEIR TEACHING METHODS IN PRIMARY EDUCATION. *Modern Science and Research*, 2(4), 564–567. Retrieved from <https://inlibrary.uz/index.php/science-research/article/view/19393>
21. Rakhimova, S. T. (2023). WRITING MATTERS IN EFL. *Educational Research in Universal Sciences*, 2(4), 124-127.
22. Tolibovna, S. R. (2022). USE OF TECHNOLOGY IN MODERN CLASSROOM TEACHING. *Journal of new century innovations*, 14(1), 192-195.
23. Tolibovna, S. R. (2022). NOTEWORTHINESS OF FILM STUDIES AND ADAPTATION IN LITERATURE. *Journal of new century innovations*, 14(2), 3-5.
24. Orifjonovich, O. A. (2023). METAFORANING KO'P TARMOQLI VA FANLARARO O'RGANILISHI.
25. Ollomurodov, A. (2023). MULTIDISCIPLINARY AND INTERDISCIPLINARY STUDY OF METAPHOR. *Modern Science and Research*, 2(9), 136-139.
26. Sulaymonovna, Q. N., & Orifjonovich, O. A. (2022). KONSEPTUAL METAFORALARNING LINGVOMADANIY HAMDA KOGNITIV XUSUSIYATLARI VA TIL TARAQQIYOTIDA TUTGAN ORNI. *Scientific Impulse*, 1 (3), 594-600.
27. Sulaymonovna, Q. N., & Orifjonovich, O. A. (2022). KONSEPTUAL METAFORALARNING LINGVOMADANIY HAMDA KOGNITIV XUSUSIYATLARI VA TIL TARAQQIYOTIDA TUTGAN ORNI. *Scientific Impulse*, 1(3), 594-600.
28. Sulaymonovna, Q. N., Tashpulatovna, K. M., & Orifjonovich, O. A. (2023). COGNITIVE AND LINGUOCULTURAL CHARACTERISTICS OF METAPHORS. *Finland International Scientific Journal of Education, Social Science & Humanities*, 11(3), 849-854.
29. Sulaymonovna, Q. N., & Orifjonovich, O. A. (2023, May). XOLID HUSAYNIYNING ASARLARI TARJIMALARIDA KONSEPTUAL METAFORALAR TALQINI VA

- TAHLILI. In Integration Conference on Integration of Pragmalinguistics, Functional Translation Studies and Language Teaching Processes (pp. 147-150).
30. Nosirova, D. (2023). LEARNING GRAMMAR THROUGH CONTEXT: ENHANCING LANGUAGE PROFICIENCY. *Modern Science and Research*, 2(7), 349–351. Retrieved from <https://inlibrary.uz/index.php/science-research/article/view/22235>
  31. <https://english4child.ru/articles/problems-encountered-in-learning-language-and-ways-to-solve-them/>
  32. <https://applied-research.ru/ru/article/view?id=10592>
  33. <https://www.enlineschool.com/blog/chastye-problemy-pri-izuchenii-anglijskogo-yazyka/>
  34. <https://cyberleninka.ru/article/n/problemy-v-izuchenii-angliyskogo-yazyka-i-sposoby-ih-resheniya>
  35. <https://moluch.ru/archive/391/86238/>

## QORAQALPOG'ISTON SHAROITIDA BEDA KASALLIKLARINING QISHLAB CHIQUISHINI BASHORAT QILISH VA ZARARIGA QARSHI KURASH CHORALARI.

**Allabergenov Nosirbek Aslanbek o'g'li**

Qoraqalpog'iston qishloq xo'jaligi va agrotexnologiyalar instituti  
O'simliklar himoyasida monitoring va bashorat 2-kurs magistratura talabasi.

**Durshimbetov Ispandiyar Kerimbergenovich.**

Qoraqalpog'iston qishloq xo'jaligi va agrotexnologiyalar instituti  
qishloq xo'jaligi falsafa fanlari doktori. (PhD)

<https://doi.org/10.5281/zenodo.10041812>

*Annotatsiya.* Qoraqalpog'iston sharoitida bedaning askoxitoz kasalligini qishlab chiqishini bashorat qilish, askoxitoz kasalligini ko'payish va rivojlanish va keltiradigan zarari hamda qarshi kurash choralari.

*Kalit so'zlar:* Askoxitoz kasalligi, askoxitoz kasalligini qishlab chiqishini bashorat qilish, askoxitoz kasalligini ko'payish va rivojlanish, qarshi kurash choralari.

## MEASURES TO PREDICT THE WINTERING OF ALFALFA DISEASES IN THE CONDITIONS OF KARAKALPAKSTAN AND TO COMBAT THEIR HARM.

*Abstract.* Predicting the wintering of Bede's ascochytosis in the conditions of Karakalpakstan, measures to increase and develop ascochytosis and the harm it brings, as well as to combat.

*Key words:* Ascocytosis disease, predicting the wintering of ascocytosis, reproduction and development of ascocytosis, measures to combat.

## ПРОГНОЗ ЗИМОВКИ ЛЮЦЕРНЫ В УСЛОВИЯХ КАРАКАЛПАКИИ И МЕРЫ БОРЬБЫ С ВРЕДИТЕЛЯМИ.

*Аннотация.* Прогнозирование зимовки люцерны в условиях Каракалпакии, размножения и развития аскохитоза и причиняемого им вреда, а также меры борьбы.

*Кальтовые слова:* болезнь аскохитоза, прогноз зимнего выхода аскохитоза, размножение и развитие болезни аскохитоза, меры борьбы.

Beda yer unumdorligini oshirish va chorva ozuqa bazasini yaratishda asosiy ekin hisoblanadi. Uch yil davomida bir gektar maydonda 600–900 kg sof azot to'playdi. Tuproq donadorligini tiklab, suv-fizik xossalarini yaxshilaydi. Erishi qiyin bo'lgan fosforli birikmalarni parchalab, ularni keyingi ekinlar o'zlashtirishi uchun tayyorlab beradi. Tuproqni turli kasallik tarqatuvchi infeksiya unsurlardan tozalaydi. Beda bilan boqilgan chorva mollarining mahsuldorligi, go'shti va sutining sifati oshadi. Beda o'simligi qishloq xo'jalik ekinlari uchun almashlab ekishda katta ahamiyatga ega, tuproqni g'o'za viltidan tozalaydi, ikkilamchi sho'rlanishda sho'rni yuvishda foydalaniladi, tuproq va suv eroziyasi ta'sirini kamaytiradi. Qoraqalpog'iston sharoitida beda dalalarida bir qator kasallik turlari uchraydi. Bu kasalliklarning ekin maydonlarida tarqalishi, rivojlanishi, iqtisodiy zararini hisobga olgan holda, ularni eng asosiylari qatoriga un-shudring, qo'ng'ir dog'lanish, sariq dog'lanish, askoxitoz, fuzarioz, zang kasalliklarini kiritish mumkin. Beda o'simligining askoxitoz kasalligi yog'ingarchilik ko'p kuzatiladigan va sug'oriladigan dehqonchilik sharoitlarida keng tarqalgan. O'simlikning barcha a'zolari zararlanadi. Barglarda shakli, o'lchami va ranggi har xil bo'lgan dog'lar hosil bo'ladi: mayda, to'q jigarrang yoki deyarli qora, ko'pincha xira

sarg'ish gardishli; ancha yirik(diametri3-5 mkm), to'q jigarrang, ammo ochroq markazli va sarg'ish hoshiyali; eng yirik (diametri6-8 mkm), och qo'ng'ir yoki och sariq, hoshiyasi to'q qo'ng'ir dog'lar. Poya, bargbandi va dukkaklarda dog'lar birmuncha maydaroq, to'q qo'ng'ir, dastlab moysimon hoshiyali, keyinchalik u sarg'ish tusga kiradi. O'simlikning zararlangan a'zolari quriydi, urug'lar puch, qo'ng'ir tusli va burishgan qobiqli bo'lib qoladi.

**Askoxitoz kasalligini tarqalishi va keltiradigan zarari:** Bedaning agrotexnik va meliorativ ahamiyati undan olingan hosilga bog'lik bo'lib, dalada beda o'simligining o'sishi past va rivojlanishi yaxshi bo'lmasa, uning hosili pasayadi, tuproq hosildorligiga va erning meliorativ holatini yaxshilashga ko'rsatadigan ta'siri kamayadi. Bedadan yuqori hosil olish uni agrotexnik qoidalarga mos ravishda tarbiyalashga, bahorda qo'lay muddatlarda ekish, o'z vaqtida mineral o'g'itlar bilan oziqlantirish, zararkunandalarga, kasalliklarga va begona o'tlarga qarshi oldidan kurash choralarini qo'llash, vaqtida sug'orish va isrof qilmasdan yig'ib olishga bog'lik bo'ladi.

Kasallangan o'simlik o'sishdan, rivojlanishdan orqada qoladi, maysalar nobudbo'ladi, dukkaklarini pishishi sekinlashadi bir me'yorda pishmaydi. Kasallangan barglar to'qilib ketadi, kasallangan dukkaklaridagi don pishib etilmaydi, puch bo'lib, unib chiqish qobiliyati pasayib ketadi. Hosildorlik o'rtacha3-3,5 ts/ga kamayadi.

O'simlik poyasida, shoxlarida va gul bandlarida qoramtir ezilgan dog'lar paydo bo'ladi. Poya qobig'i titiladi va jaroqatlanadi. Zararlangan poya ingichkalanadi va nobud bo'ladi. Askoxitoz bilan zararlangan o'simlik pichani hosili16-30%, mumkin50% gacha yo'qotiladi, urug'ning unuvchanligi 30% gacha kamayadi. Kasallik qo'zg'atuvchisi etilmagan zamburug' *Ascochyta imperfecta* Peck. O'simlik qoldiklarida zamburug' qora piknidalar paydo qiladi, piknidalar bir xo'jayrali, ayrimlari ikki xo'jayrali piknosporalari bilan, o'lchami5-15x2,5-5 mkm. Etarlicha namlik bo'lganda piknidalar etilib elimsimon pushtirangda massalar turida unib chiqadi. Inkubatsion davri4-6 kunni tashkil qiladi. Askoxitoz kasalligi patogeni gribnitsa va pikosporali piknida shaklida urug'larda va o'simlik qoldiqlarida saqlanadi.

**Askoxitoz kasalligini ko'payish va rivojlanish xususiyatlari:** Askoxitoz kasalligini takomillashmagan zamburug' *Ascochyta imperfecta* Peck. qo'zg'atadi. Askoxitoz dunyoda va bizning sharoitimizda bedaning eng keng tarqalgan va zararli kasalligidir. Kasallik qo'zgatuvchisi barglarni, yosh shoxlarni, poyalarni, gul a'zolarini, dukkaklarni va urug'larni zararlaydi, shuningdek ildiz tizimining yuqorgi qismini jarohatlaydi. Patogenning jarohati natijasida barglarda mayda nuqtali qora dog'lar hosil bo'ladi va ularni kattaligi1-8 mm li bir-biridan ancha farqlanadi. Beda barglarini zararlash tavsifiga bog'lik *Ascochyta imperfecta* 15 mikromitsetlari, kasallikni namoyon bo'lish bo'yicha har xil shaklda farqlanadi.

Ko'p hollarda askoxitoz mayda shaklda, diametri 2 mm gacha, bargning asosiy va tomirlari buylab joylashgan bo'lib, noto'g'ri shakllarda, keskin farqlanadigan, qoramtir-qo'ng'ir yoki qora dog'lar ko'rinishida bo'ladi. Bargning pastki tomonida dog'lar ancha yirik bo'lib, bargda bir tekis tarqalmagan, ko'pincha piknidalari yaxshi ko'ringan holda joylashadi. Kasallik bilan kuchli darajada jarohatlanganda dog'lar qo'shiladi va barg shapalog'i buylab markazi tomonga tarqaladi, va uning yirtilib ketishiga olib keladi.

**Askoxitoz kasalligiga qarshi kurash choralari:** Askoxitoz kasalligini qo'zg'atuvchi zamburug'beda urug'ida hamda o'simlik qoldiqlarida mitseliy va piknida shaklida qishlaydi.

Bahorda konidiyalar bedani zararlaydi va zararlanishdan 4-6 kun soʻngra yangi piknidalar hosil boʻladi.

Kasallikning zarari bedaning koʻk massasi va urugʻi hosili kamayishin keltirib chiqaradi. Bada kasalliklariga qarshi kurash choralaridan kasalliklarga chidamli navlarni yaratish va ekish, urugʻni sogʻlom yoki kam zararlangan oʻsimliklardan olish, urugʻlik bedani em-xashak sifatida oʻstiriladigan ekindan hamda birinchi yil ekinlarini keyingi yil ekinlaridan uzoqroq dalalarda joylashtirish, beda uru gʻini puxta tozalash va samarali fungitsid bilan dorilash, tuproqqa mineral oʻgʻitlarni balansi saqlangan holda va tuproqning agroximik analizi natijalarini hisobga olib, mikroelementlar bilan birga solish, bahorda beda oʻsib boshlashidan oldin ekinlarni boronalash va oʻsimlik qoldiqlaridan puxta tozalash qoʻllaniladi.

Beda ekinini kasalliklardan himoyalashda muhim tadbirlardan urugʻliklarni furaj ekinlaridan, birinchi yilgi bedani esa qari ekinzorlardan fazoviy izolyatsiyalash, erta bahorda bedani boronalash (koʻkarmasdan oldin) va oʻsimlik qoldiqlarini daladan chiqarib tashlash, gʻunchalash va gullay boshlash davrida askoxitoz va boshqa dogʻlanish kuchli rivojlanganda bedani pichanga oʻrib yuborish (bunday hollarda urugʻlikka ikkinchi oʻrim qoldiriladi). Oʻrilgan bedani oʻz vaqtida daladan olib chiqish lozim, chunki bu ish kechiktirilsa qayta koʻkarayotgan beda takroriy zararlanishi mumkinligi tadqiq qilingan.

Bedaning askoxitoz kasalligi bilan kurash choralariga dastlab dalalarni sanitariya holatlarini yaxshilash kiradi. Oʻsimliklarni qoldiqlarini yoʻq qiladigan har qanday agrotexnik usullarni qoʻllash, bedaning dastlabki zararlanish darajasini kamaytiradi. Bedaning askoxitoz kasalligini paydo boʻlishi va tarqalishi yuqorida belgilab oʻtilganidek zararlangan oʻsimlik qoldiqlari hisoblanadi. Qishlab chiqqan oʻsimlik qoldiqlarini bahorda tahlil qilganimizda piknidalarda yashashga qobiliyati boʻlgan konidiyalardni bor ekanligi aniqlandi.

#### REFERENCES

1. Arslonov M.T., Aliev Sh.K., Sagdullaev A.U., Xujaev O.T., Muxitdinov V.N., Babaxanova M., Abdullaeva X.Z., Abduvosiqova L.A. Qishloq xoʻjalik ekinlarining zararkunandalari, kasalliklari va ularni hisoblash hamda tarqalishini bashorat qilish. Toshkent, «Fan va texnologiya», 2018. 404+16 bet rasmlar.
2. Torenliyazov E.Sh., Xoʻjaev Sh.T., Xolmuradov E.A., Oʻsimliklarni
3. himoya qilish. Toshkent, Navroʻz. 2018. -878. b.
4. <http://www.zin.ru>.
5. [4.www.plantprotection.com](http://www.plantprotection.com)



## ÓYINGA ASOSLANGAN TA'LIM

Anorkulova Zubayda Fayzullo qizi

Ózbekiston davlat jahon tillari universiteti Ingliz tili 3-fakulteti óqituvchisi

Alijonova Muxlisa Fayzullo qizi

Ózbekiston davlat jahon tillari universiteti Ingliz tili 3-fakulteti talabasi

<https://doi.org/10.5281/zenodo.10043610>

**Annotatsiya.** Hozirgi sharoitda maktabgacha ta'lim tizimi faoliyatida pedagogik texnologiyalar, interfaol usullar keng foydalanilmoqda. Bu texnologiyalarning mazmun-mohiyatini, asosiy tamoyillarini, qonuniyatlarini, ulardan samarali foydalanish yo'llarini amaliyotchitarbiyachi va o'qituvchilarga yetkazib berish pedagogika fani oldida turgan dolzarb muammolardan biridir.

**Kalit sózlar:** ta'lim, innovatsiya, ta'lim texnologiyasi, pedagogika.

## GAME-BASED LEARNING

**Abstract.** In the current conditions, pedagogical technologies, interactive methods are widely used in the activities of the preschool education system. This is one of the pressing problems facing the pedagogical science of delivering the essence, basic principles, laws, ways of effective use of technologies to practitioners and teachers.

**Key words:** education, innovation, educational technology, pedagogy.

## ИГРОВОЕ ОБУЧЕНИЕ

**Аннотация.** В современных условиях в деятельности системы дошкольного образования широко используются педагогические технологии, интерактивные методы. Доведение до практиков содержания, основных принципов, закономерностей, способов эффективного использования этих технологий – одна из актуальных проблем, стоящих перед педагогической наукой.

**Ключевые слова:** образование, инновации, образовательные технологии, педагогика.

Ko'pchiligimiz rasm, musiqa, drama kabi mashg'ulotlarni maktab yillarimizdagi eng baxtli davr deb o'ylashimizga sabab bor. Maktabimning yog'ochdan ishlov berish xonalari, fan laboratoriyalari va oshpazlik sinf oshxonalari har doim eng quvnoq, samarali va unutilmas joylar bo'lganligining sababi Bolalar shunchaki buni sevadilar. Faoliyat - juda muhim Bu bola rivojlanishining bir qismi, lekin maktabda juda ko'p e'tibordan chetda qoladi. O'qituvchilar va o'quv dasturlari asosan tinglash yoki o'qish orqali ma'lumotni passiv qabul qilishga qaratilgan. Darhaqiqat, bir tadqiqot shuni ko'rsatdiki, sinfdagi faol mashg'ulotlar umumiy baholarni oshirdi katta 10 foiz punkti, bu talabalarni bilim olishning eng samarali usullaridan biri ekanligini isbotlaydi. Loyihaga asoslangan ta'lim - talaba, bir nechta o'quvchilar guruhi yoki butun sinf bir mashg'ulot bilan shug'ullanishi.

Inson hayotida o'yin faoliyati orqali quyidagi vazifalar amalga oshiriladi:

- o'yin faoliyati orqali shaxsning o'qishga, mehnatga bo'lgan qiziqishi ortadi;
- o'yin davomida shaxsning muloqotga kirishishi ya'ni, kommunikativ – muloqot madaniyatini egallashi uchun yordam beriladi;
- shaxsning o'z iqtidori, qiziqishi, bilimi va o'zligini namoyon etishiga imkon yaratiladi;

- hayotda va o'yin jarayonida yuz beradigan turli qiyinchiliklarni yengish va mo'ljalni to'g'ri olish ko'nikmalarining tarkib topishiga yordam beradi;
- o'yin jarayonida ijtimoiy normalarga mos xulq-atvorni egallash, kamchiliklarga barham berish imkoniyati yaratiladi;
- shaxsning ijobiy fazilatlarini shakllantirishga zamin tayyorlaydi;
- insoniyat uchun ahamiyatli bo'lgan qadriyatlar tizimi, ayniqsa, ijtimoiy, ma'naviy-madaniy, milliy va umuminsoniy qadriyatlarni o'rganishga e'tibor qaratiladi;
- o'yin ishtirokchilarida jamoaviy muloqot madaniyatini rivojlantirish ko'zda tutiladi.

Didaktik o'yinli mashg'ulotlarni o'quvchilarning bilim olish va o'yin faoliyatining uyg'unligiga qarab: syujetli-rolli o'yinlar, ijodiy o'yinlar, ishbilarmonlar o'yini, konferentsiyalar, o'yin-mashqlarga ajratish mumkin. O'qituvchi-pedagog avval o'quvchlarni individual (yakka tartibdagi), so'ngra guruhli o'yinlarga tayyorlashi va uni o'tkazishi, o'yin muvaffaqiyatli chiqqandan so'ng esa, ularni ommaviy o'yinlarga tayyorlashi lozim. CHunki o'quvchlar didaktik o'yinli mashg'ulotlarda faol ishtirok etishlari uchun zaruriy bilim, ko'nikma va malakalarga ega bo'lishlari, bundan tashqari, guruh jamoasi o'rtasida hamkorlik, o'zaro yordam vujudga kelishi lozim. Guruhiy ish. Bu so'nggi yillarda Yevropa mamlakatlarida keng ommaviylik tusini olgan o'qitish metodidir.

Masalan, Daniyada birorta ham ma'lumot yoki kasb guruhiy ishsiz egallanmaydi. Kam sonli (4-6 nafar) o'quvchilarning qandaydir muhim o'quv tadbirida ishtirok etishi va ularning hamkorlikdagi faoliyati bunday mashg'ulotning samarasini belgilaydi. Bajirilish darajasi va uning sifatini o'qituvchi nazorat qiladi. Guruhlarga berilgan vazifalar bosqichma-bosqich navbatlanishi ya'ni galma-gallanishi lozim. Guruhlar bir jinsli (o'g'il bolalar, erkaklar yoki qiz bolalar, ayollar) va ikki jinsli (har ikki jins vakillaridan iborat) bo'lishi mumkin. Ta'lim yo'nalishi va pedagogik maqsad hamda vazifalardan kelib chiqqan holda bunday guruhlar xususiy holat uchun shakllantiriladi. Guruhiy ish kengroq joy va siljilatidigan o'quv mebellarini talab qiladi.

O'qituvchining nazorati barcha guruh uchun baravar bo'lishi lozimligi ham qiyinchilik tug'diradi. Muammoli topshiriqlar. Nazariya va amaliyotning birligini ta'minlash-eng murakkab pedagogik vazifadir. Aniq vaziyat va qo'yilgan masalaning mohiyatidan kelib chiqqan holda muammoli topshiriqlar yordamida yaxshi natijaga erishish mumkin. Faktlar va ma'ruza materiallari o'zlashtirish, topshiriqlar hamda mashq va masalalar yechimida muammoli vaziyat yaratilishi qo'l keladi. Bunda ham kam sonli ishtirokchilardan iborat guruhlar shakllantiriladi. O'quv materiallari guruxlarga alohida-alohida bo'lib beriladi. Yakuniy xulosalar va yechimlar topilgach mavzular guruhlar orasida ayirboshlanadi.

Yechimlar va fikrlar xilma-xilligi yuzaga kelsa o'qituvchi bosh hakam tarzida so'nggi va hal qiluvchi so'zni aytadi. O'quv materialining o'quvchilar yosh xususiyatlariga mosligi bunda o'ta muhim omildir. Muammoli topshiriqlar o'qituvchidan katta va qiyin mehnatni talab qiladi. SHu boisdan, ularning sinovdan muvaffaqiyatli o'tgan variantlarini topish va qo'llash murakkab jarayondir.

Loyihaviy topshiriqlar. Biror o'quv materialini atroflicha va chuqur o'rganish uchun bu yondashuv katta samara beradi. O'rganish, tahlil qilish, baholash, xulosa chiqarish va yakuniy qarorga kelish uchun uzoq muddatli loyihalangan reja zarur. Bu tadbirni o'tkazish uchun bazaviy va boshlang'ich tayanch ma'lumotlar talab qilinadi. O'quv predmetini o'zlashtirishning bosqichlarida davriy ravishda tatbiq qilinadi. Bunday topshiriqlar o'quv ijodkorligini oshiradi,

mustaqillik sari yetaklaydi. Loyihalar mavzuning tavsifini beruvchi kirish qismi, mavzuning muxtasar asosnomasi, faktlar va argumentlarga asoslangan ma'lumotlar yig'indisi hamda xulosa yoki yechimdan iborat bo'ladi.

Rolli o'yinlar (ishchanlik yoki ishbilarmonlik o'yinlari). Bunday o'yinlar muammoli topshiriqlarning bir ko'rinishidir. Sahnalashtirish va obrazli chiqishlar bunday mashg'ulotlarning asosiy belgisidir. Ishbilarmonlik, bilimdonlik, topqirlik, quvnoqlik, hozirjavoblik, ijodkorlik, artistizm, ishchanlik va yaratuvchanlik kabi fazilatlarni namoyish qilishga keng imkon beradi. O'qituvchi har bir o'quvchining salohiyatiga mos vazifa topshirishi juda muhimdir. Birinchi va ikkinchi darajali ishtirokchilar bo'lmasligini ta'minlash ham talab qilinadi. O'quv mashg'uloti hayotdagi aniq vaziyatga ko'proq yaqinlashadi.

#### **REFERENCES**

1. Sh.M.Mirziyoyev. "Tanqidiy tahlil, qat'iy tartib-intizom va shaxsiy javobgarlik - Har bir rahbar faoliyatining kundalik qoidasi bo'lishi kerak". T: O'zbekiston, 2017.
2. Sh.M.Mirziyoyev. Buyuk kelajagimizni mard va olijanob xalqimiz bilan birga quramiz. T., O'zbekiston, 2017.
3. F.R.Qodirova, Sh.K.Tashpulatova. Bolalar bog'chasida metodik ishlar - T.: Voris -2012 kasb-hunar uchun darslik.
4. O.Hasanboeva, M. Tadjieva, Sh. Toshpulatova va boshq. Maktabgacha ta'lim pedagogikasi. —T., «Ilm-ziyo», 2012 O'quv qo'llanma.

## ERKIN VAHIDOV'S THEME OF WOMEN IN THE COMICS OF THE PERIOD OF INDEPENDENCE

Davirova Xurshida Abdaxakim qizi

[xurshidadavirova@gmail.com](mailto:xurshidadavirova@gmail.com)

+99878971477

<https://doi.org/10.5281/zenodo.10043674>

**Abstract.** This article discusses the topic of women in Erkin Vahidov's comics. In this regard, the author's poems "Karashma", "Hazrat Xizr va zamon ayoli", "Qo'lingni pardalar qilding...", "Yomon deb bo'lmas" were referred to.

**Key words:** "Karashma", "Hazrat Xizr va zamon ayoli", "Qo'lingni pardalar qilding", "Yomon deb bo'lmas".

## ЖЕНСКАЯ ТЕМА ЭРКИНА ВАХИДОВА В КОМИКСАХ ПЕРИОДА НЕЗАВИСИМОСТИ

**Аннотация.** В этой статье обсуждается тема женщин в комиксах Эркина Вахидова. В связи с этим были упомянуты стихотворения автора "Карашма", "Хазрат Хизр ва замон айоли", "Коллингни пардалар килдинг...", "Йомон деб болмас".

**Ключевые слова:** "Карашма", "Хазрат Хизр ва замон айоли", "Коллингни пардалар килдинг", "Йомон деб болмас".

The theme of women occupies a special place in the works of Erkin Vahidov. Especially noteworthy is the artist's cartoon about the character of girls called "Karashma". In this, the creator humorously showed the words of girls that have become a habit in the relationship between a boy and a girl in his poem:

Qiz bolaning rost gapi ozdir,  
Yolg'onlari bisyor adashma.  
"Tengmang menga", degani – nozdir,  
"Nari turing", desa – karashma.

Ishva bilan "Qurib keting", der,  
Ko'ngilga hech qattiq olmagin.  
"O'ling" desa, yashnab yuraver,  
"Qoching" desa, qochib qolmagin.

Hech gul bormi axir tikansiz,  
Tikaniga fido qilgin jon,  
Bir kun aytar: – Yomon ekansiz,  
Ma'nosi: – Siz eng yaxshi inson!<sup>175</sup>

Now let's pay attention to the artist's next comic poem "Hazrat Xizr va zamon ayoli" created on the theme of women. According to the poem, Hazrat Khizr meets a modern woman and

<sup>175</sup> Vohidov E., Tanlangan asarlar. – T.: "SHARQ" nashriyot-matbaa aksiyadorlik kompaniyasi bosh tahririyati, 2018, 639-bet.

says, according to his custom, what you wish for, I am Khizr, I will ask for what you want and I will provide it. But the woman is not surprised by this situation as Hazrat Khizr expected:

Ertak haqiqatga aylangan davron,  
Hayratni unutgan bizning ayollar.  
Ayniqsa, ularga xush kelar har on  
Tila tilagingni, deb tursa chollar.<sup>176</sup>

The young man begins to tell Hazrat Khizr his wishes. After listening to this long list, Hazrat Khizr was so tired that he reached a state of "death" and regretted being Khizr a hundred thousand times.

Shoʻrlik koʻkka qarab hasratda, dogʻda,  
Dedi: ishingni ol, yo parvardigor.  
Yoʻq esa, ey tangrim, yorugʻ dunyoda  
Meni ayollarga duch qilma zinhor.

While reading the poem, we involuntarily begin to compare the women of ancient times and modern times. The lives of our grandmothers, who were thankful for everything, lived contentedly with a single piece of bread, wore a simple gray dress, but with beautiful patience, can be an example for today's women. Isn't it a pity that nowadays, in the age when all the conditions are provided, even though women live a full life without knowing what hunger and poverty are, they are angry with the worldly cloths, and because of this, sometimes flowery families are broken and children become orphans? ! Haven't we reached the time when the value of a person is measured not by his good character and humanity, but by his position and wealth?! How sad it is! Our beloved poet skillfully described this situation in humor.

Another of Erkin Vahidov's humorous poems on the topic of women is called "Qoʻlingni pardalar qilding...". Have fun

Yuzingni bir koʻray desam  
Qoʻlingni pardalar qilding  
stanza was chosen as an epigraph to the poem.

It is known that from ancient times the women of the East were distinguished by their modesty, manners, elegance, loyalty, and loyalty. Uzbek women looked more beautiful and glorified with these qualities. These Eastern beauties are the subject of poets' poems, lovers dream to see their moon-like beauty once, Majnun's Laylis and Farhad's Shirin. Diloromi, who has no equal in wisdom and beauty of Shah Bahram, and Bibikhanim, the intelligent and virtuous wife of a great master like Amir Temur, are also the beauties of Turan. Many legends and legends of the people were created about them, and they are still living in different languages and works. The author regrets that their generations changed completely when the new era came, and now they are losing the beautiful qualities of the past:

Yor yuzini bir koʻrmoqqa zor,  
Faryod qilib oʻtdi ustozlar.  
Zamon oʻzga endi, oʻzga yor,

---

<sup>176</sup> Vohidov E., Tanlangan asarlar. – T.: "SHARQ" nashriyot-matbaa aksiyadorlik kompaniyasi bosh tahririyati, 2018, 642-bet.

Na parda bor, na ishva-nozlar.<sup>177</sup>

The poet does not dwell on what exactly has changed in them. Only if the poet of the past returns to this time, he will see these beauties and say that he will cover his face with his hands because he is ashamed. This meaning alone is enough to understand the situation:

Mumtoz shoir qaytsa tirilib,  
O‘zga baytlar aytib ketardi.  
Qo‘lni yuzga pardalar qilib,  
Zamoniga qaytib ketardi.

Let's pay attention to the comic “Yomon deb bo‘lmas”. True, backbiting and complaining are negative. But when we say gossip, we often mean women, and when we see a woman complaining about her marriage, we are not at all surprised by it and take it for granted. But what if a man complains, what if a man gossips?! It seems to us very rare. Because our ancestors, who knew how to program bravery, were far from this situation. They were wary of such people. A real brave man will never watch his wife and family talk among strangers. He himself will never get involved in such a trivial matter as gossiping about a woman. This poem presents the image of such a man. Although he is tired of his wife a thousand times, he never disrespects her in front of strangers. This poem, written in a humorous way, is significant for its educational value:

– Shang‘i xotiningdan mahalla bezor,  
Nega churq etmaysan, bardoshing to‘lmas?  
– Ne qilay, meniki o‘sha dilozor,  
O‘z xasmingni esa yomon deb bo‘lmas.

– Mana, qutulding-ku, xotining ketdi,  
Ko‘rgan kunlaring ayt, ichga solma, bas.  
– U ayol birovning xotini endi,  
Birovning xasmini yomon deb bo‘lmas.<sup>178</sup>

“The poem expresses the vital feelings born in the poet's heart and thus calms the reader's heart. If the poet does not burn himself, he cannot burn others, if there is no fire in his feelings, he cannot give warmth to other hearts. “Without this magic fire, all poetic silences, artistic tools, and skills are useless” said Erkin Vahidov. Every poem of the artist is an expression of his feelings from his heart. That's why it is natural that these feelings will move to the heart of the reader who reads them. Being able to feel poetry is actually happiness. Because the human heart is a world, poetry is its sound. As the poet noted, “That's why, when we read one poem, we are happy, our chest is filled with feelings of pride and joy, while reading another poem, we get lost in imagination, we become familiar with human pains. Poetry is the ability to convince the poet of the naturalness and authenticity of those feelings. The ability to persuade is the beginning of talent”. No matter how many times you read Erkin Vahidov's poetry, which springs from these sources of talent, you will not get bored, on the contrary, every time you read it, new facets of meaning will open up. That is why Erkin Vahidov's poetry is immortal poetry.

---

<sup>177</sup> Vohidov E., Tanlangan asarlar. – T.: “SHARQ” nashriyot-matbaa aksiyadorlik kompaniyasi bosh tahririyati, 2018, 647-bet.

<sup>178</sup> Vohidov E., Tanlangan asarlar. – T.: “SHARQ” nashriyot-matbaa aksiyadorlik kompaniyasi bosh tahririyati, 2018, 643-bet.



#### REFERENCES

1. Vohidov E., Tanlangan asarlar. – T.: “SHARQ” nashriyot-matbaa aksiyadorlik kompaniyasi bosh tahririyati, 2018.
2. Vohidov E., Tabassum. – T.: Alisher Navoiy nomidagi O‘zbekiston Milliy kutubxonasi nashriyoti, 2010.
3. Erkin Vohidov she’riyat va hayot haqida, 2015 (ziyouz.com sayti).

## O'ZBEK XALQINING BIR-BIRIDAN GO'ZAL IBORALARINING MA'NOLARI VA KELIB CHIQISH TARIXI.

**Abdimurodova Sevara Erkin qizi**

Surxondaryo viloyati Termiz davlat universiteti  
Filologiya va tillarni o'qitish o'zbek tili (sirtqi ta'lim)  
yo'nalishi 3-bosqich talabasi.

**Email address:** [jurayevjasurbek053@gmail.com](mailto:jurayevjasurbek053@gmail.com)

Telefon raqam: [+998915156642](tel:+998915156642)

<https://doi.org/>

*Annotatsiya.* O'zbek xalqining bir - biridan go'zal ma'nolarga ega bo'lgan, ammo yo'qolib ketish arafasida turgan, juda kam qo'llanilayotgan nofaol iboralarni targ'ib qilish va ularning umrini uzaytirish, yosh avlodga yetkazish maqsadida yozilayotgan ushbu maqolada ularning mazmuni va kelib chiqish tarixi yoritilgan.

**Kalit so'zlar:** Go'za, shudsiz, arxaik, mengzamoq, frazeologizm, ibora.

## САМЫЕ КРАСИВЫЕ ВЫРАЖЕНИЯ УЗБЕКСКОГО НАРОДА ЗНАЧЕНИЯ И ИСТОРИЯ ПРОИСХОЖДЕНИЯ.

*Аннотация.* В этой статье, которая пишется в целях популяризации и продления жизни узбекского народа, которые имеют прекрасные смыслы, но находятся на грани исчезновения, и редко используются, чтобы передать их молодому поколению. и история происхождения освещены.

**Ключевые слова:** Гоza, шудзиз, архаика, менгзамак, фразеологизм, словосочетание.

## THE MOST BEAUTIFUL EXPRESSIONS OF THE UZBEK PEOPLE MEANINGS AND HISTORY OF ORIGIN.

*Abstract.* In this article, which is being written in order to promote and extend the life of the Uzbek people, which have beautiful meanings, but are on the verge of disappearing, and are rarely used, to pass them on to the younger generation. The content and history of the origin are covered.

**Key words:** Goza, shudziz, archaic, mengzamak, phraseologism, phrase.

## KIRISH

O'zbek millatining xalq'og'zaki ijodida bir-biridan go'zal bo'lgan iboralarning borligi bizga sir emas, albatta. Bu esa qadim-qadimdan shakllanib, bugungi kundagi ko'rinishga kelgan. Ming afsuslar bo'lsinki, bazi iboralar jamiyat aralashishi va chet tillarning kirib kelishi natijasida o'z o'rnida qo'llanilishi ancha kamaygan. Bu bir tomondan tillarning boyishini ta'minlasa, ikkinchi tomondan mana shunday so'zlarning eskirishiga olib keladi. Biz ushbu maqola bilan mana shunday nofaol bo'lgan iboralarni yoritib bermoqchimiz va shu bilan bir qatorda iboralarning ma'nolari va kelib chiqish tarixini o'rganamiz.

Darhaqiqat, xalqimiz tomonidan ishlatiladigan iboralarning izohi va kelib chiqish tarixi bir -biridan qiziq va nihoyatda ajoyib.

Masalan: **“Daqqiyunusdan qolgan”** iborasining kelib chiqish tarixi quyidagicha “Qadim zamonda Daqqiyunus ismli podshoh bo'ladi va u podshoh juda badavlat podshoh bo'lib xazinasini uchta qaroqchi bir kechada o'marib ketadi va g'orga kirib tunamoqchi bo'ladi, g'orga kirib bir kecha uxladik deb o'ylagan qaroqchilar aslida 300 yil uxlashgan bo'lishadi. O'rnidan turib

qarashsa tong yorishib ketgan shunda biri o'g'irlangan oltin tangalardan olib bozorga tushishadi va narsalar xarid qilib evaziga oltin tangani berishadi. O'sha vaqt sotuvchidan g'alati bir gap eshitibdi, boshqa sotuvchidan xarid qilmoqchi bo'lsa, yana shu gaplar takrorlanibdi. Ya'ni har ikkala savdogar ham bir xil gap "Daqqiyunusdan qolgan-ku" degan iborani ishlatgan ekan." Shundan anglashimiz mumkinki, iboraning kelib chiqishi uning qadimga borib taqalishidan dalolat beradi. Bu iboraning izohiga keladigan bo'lsak "eski" degan ma'noda qo'llaniladi.

**"Boshini kulga purkaguncha"** iborasi - o'ta og'ir ahvolga tushmoq, ruhan azoblanish ushbu iboraning kelib chiqish tarixi ham uzoq o'tmishga borib taqaladi. "Yahudiy qabilalarda shunday arxaik urf-odatlar bo'lgan ekanki, ular ma'lum bir qayg'uni yoki umidsizlikni ma'lum bir harakatlar orqali namoyon qilishar ekan. Kimningdir biror yaqin qarindoshi olamdan o'tsa yoki boshiga og'ir kulfat tushsa, boshidan va yelkalaridan kul sochishar yoki bo'lmasa sochlarini yulib yuzlarini timdalab tashlashar ekan." Yuqorida keltirilgan ibora shu voqeadan kelib chiqqan.

**"Alifni kaltak deyolmadi"** – bu biror ishni eplayolmaydigan ma'nosida qo'llaniladigan ibora. "Alif arab alifbosining birinchi harfi va uning nomi. Savod chiqarishga kelgan ilk odam ta'limni shundan boshlagan. Iborada tasvirlangan odam shakli tayoqqa o'xshash bu harfni ko'rib, kaltak yoki tayoqqa ham mengzolmaydigan darajada bo'lgan. Iboraning **alifni tayoq deydi** shakli ham bor. Aslida bunda istehzo yanada oshadi. Jumlada tilga olingan kishi savodsizning savodsizi, u harf bilan tayoqni ajratolmaydi va shu sababli alif harfini ko'rib, bu tayoq bo'lsa kerak deb o'ylaydi.

**"Ammamning buzog'i"** – Ushbu ibora haqoratli ma'noda bepisandlik bilan qo'llaniladi va hech qanday ishni eplolmaydigan, shudsiz kabi ma'nolarni anglatadi. Ko'pincha iboralar tarkibidagi so'zlarning ma'nolari unutiladi. Ushbu frazeologizm ham *amma* va *buzoq* so'zlari o'z ma'nosida emas, bu ibora o'xshatish sabab paydo bo'lgan. *Nima bo'layotganini tushunmay, kalovlanib turish holati* buzoqning jovdirashi, onasini izlab dovdirashiga o'xshatilgan.

**"Ko'z ochib ko'rgan"** iborasi *Ilk bor nikoh qurgan kishilarga nisbatan ishlatiladi*. Qiz ilk bor turmushga chiqayotgan bo'lsa, kuyov u uchun *ko'z ochib ko'rgan* sanaladi. Bu iboraning paydo bo'lishi chimildiqdagi *oyna tutish* udumi bilan bog'liq bo'lishi mumkin.

**"Ming qo'yli boy"** ushbu ibora o'zbeklarning qo'ng'iroq urug'ida o'lchov ma'nosida ishlatilgan, ya'ni qo'ylar soniga qarab, egasining moddiy holati tasvirlangan. Ming qo'yli boy degani mingta qo'yga ega bo'lgan odamga nisbatan ishlatilgan, chorva mollari soniga qarab ibora ham o'zgarib borgan. Xuddi shu ibora Yevropa xalqlarida **"Bir qop murch"** shaklida uchraydi. Ya'ni bunda o'z davrida qimmatbaho hisoblangan murch o'lchov ma'nosini ifodalagan.

**"Sichqonning ini ming tanga"** "bu ibora *kishi chorasizlikda qolgan holatiga nisbatan ishlatiladi*. Yashirinishga tayyor inson joy topa olmaganidan sichqonning kirishi imkonsiz bo'lgan inini olishga tayyorligini ko'rsatish uchun kelib chiqqan.

Bu kabi iboralar hozirgi kunda yuqolib borayotgan iboralar sirasiga kiradi.

Albatta, shu o'rinda o'zbek xalqining mag'zi to'la maqollariga nazar tashlasak, bu ham aslida xalqimizning ma'naviy me'rosi hisoblanadi. O'zbek xalqi o'zining qadimiy urf-odatlarini va hayotiy tajribalariga boy bo'lgan xalq ekanligi, albatta, sir emas. Keling, bir-biridan go'zal ma'no ifodalaydigan maqollar to'plamidan namunalar yozamiz.

- Qizing yeb qirga ketar, o'g'ling yeb o'rga.
- burgaga achchiq qilib, ko'rpangni kuydirma.
- Teshik munchoq yerda qolmas, yerda qolsa kimlar olmas.

- O'zi yemas, itga bermas.
- Qilni qirqqa yormoq.
- Yomonning janozasidan yaxshining hikoyasi afzal.
- Kampirning dardi go'zada (pardozi qiluvchi), sichqonning dardi donliq ko'zada.
- Tana buzoqning turqi tug'ganiga ma'lum.
- Kecha kelding kerilib, bu kun ketasan burilib.

Yuqorida keltirilgan maqollar qadim zamonlardan boshlab ishlatilib kelingan ma'qollardir. Bularni Abdulla Qodiriyning "O'tkan kunlar", Abdulhamid Cho'lponning "Kecha va kunduz", Abdulla Qodiriyning "Mehrobdan chayon" kabi romonlarida ham uchratishimiz mumkin.

Frazeologizmlarning yuzaga kelishi faqat ma'no hodisasidir. Tilning frazeologik qatlami doimiy ravishda yangi frazeologizmlar bilan boyib boradi. Shu bilan birga xalq taraqqiyoti qonunlarini aks ettiradi. Frazeologizmlarni o'qib, o'rganib, ularni tahlil qilish va tasniflash kishiga ma'lum ma'noda o'z xalqining tili haqida ma'lumotga ega bo'lishga yordam beradi. Frazeologizmlar so'zlovchi nutqini ta'sirchan va kuchli emotsiyaga boy bo'lishini ta'minlovchi muhim birlik hisoblanadi.

#### REFERENCES

1. Abdulhamid Cho'lpon. "Kecha va Kunduz" romani – Toshkent.: "Yangi Kitob" – 2022.
2. Abdulla Qodiriy "O'tgan kunlar" romani. Toshkent.: "Sharq" – 2018
3. Muxtorxon Eshon Umarxo'jayev. Diniy atama va iboralar. Qisqacha ommabop izohli lug'at. Toshkent.: G'ofur G'ulom nashriyoti, 2016.
4. Oxunjon Safarov "O'zbek xalq og'zaki ijodi" "Musiqqa" nashriyoti Toshkent 2010.
5. O'tkir Hoshimov. "Ikki eshik orasi" romani –T: Meriyus, 2017
6. Shavkat Rahmatullayev "O'zbek tilining izohli frazeologik lug'ati"

## O'ZBEK TILIDA KIYIM NOMLARINING IFODALANISHI

Boymurodova Lobar Raxim qizi

TerDU talabasi.

D. Ergasheva

Ilmiy rahbar.

<https://doi.org/10.5281/zenodo.10044905>

*Annotatsiya.* Ushbu maqolada o'zbek tilida kiyim nomlarining ifodalanishi lingvistik tahlilga olingan. O'zbek tili lug'at tarkibidagi kiyimlar leksikasining nomlanishi ham tashkil etilgan. Kiyim nomlari leksik-semantik va etimologik jihatdan tadqiq qilingan.

*Kalit so'zlar:* kiyim nomlari, o'zbek milliy kiyimlari, chakmon, mahsi, salla, do'ppi, yaktak, lurta.

## EXPRESSION OF CLOTHING NAMES IN UZBEK

*Abstract.* In this article, the expression of clothing names in Uzbek is taken into linguistic analysis. The naming of the lexicon of clothing within the dictionary of the Uzbek language has also been established. Dress names have been researched lexically-semantically and etymologically.

*Key words:* clothing names, Uzbek national clothing, chakmon, mahsi, salla, Dopp, yaktak, lurta.

## ВЫРАЖЕНИЕ НАЗВАНИЙ ОДЕЖДЫ НА УЗБЕКСКОМ ЯЗЫКЕ

*Аннотация.* В данной статье проведен лингвистический анализ выражения названий одежды на узбекском языке. Организовано и наименование лексики одежды в словаре узбекского языка. Названия одежды исследовались лексико-семантически и этимологически.

*Ключевые слова:* названия одежды, узбекская национальная одежда, чакмон, махси, тюрбан, тюбетейка, яктак, лурта.

So'z va uning ma'nolari haqida o'zbek tilshunosligi tarixida juda uzoq davrlardan buyon fikr yuritilib kelingan. O'zbek tili leksikologiyasi bo'yicha erishilgan yutuqlar sifatida "O'zbek tili leksikologiyasi" kitobi (1991) maydonga keldi.

1970-1980-yillardan boshlab o'zbek tilshunosligiga sistemaviy-struktur tilshunoslik qo'ga kiritgan yutuqlar, uning taqiq qilish metodlari kirib keldi. O'zbek tilshunosligida ham uzviy ta'lim metodlari qo'llanila boshladi. Bu birinchi navbatda leksikologiyada namoyon bo'ldi.

Natijada o'zbek tili tavsifiy bosqichdan yangi bosqichga- nazariy bosqichga, leksikani ma'lum leksik-semantik guruhlardan (LSG) tashkil topgan butunlik, leksik birliklarni muayyan ma'no elementlarining munosabatidan tashkil topgan tizim sifatida o'rganish bosqichiga kotarila bordi. Bu bilan o'zbek tavsifiy leksikologiyasidan sistemaviy (nazariy) leksikologiyaga o'tila boshlandi.

Ana shu jarayonni prof. Sh. U. Raxmatullaev va uning shogirdi I. Qo'chqortoevlar boshlab berdilar. Xususan, U, Tursunov, J, Muxtorov, Sh, Rahmatullaev tomonidan yozilgan "Hozirgi o'zbek adabiy tili" kitobining leksikologiya qismi o'zbek tavsifiy leksikologiyasidan sistemaviy leksikologiyaga o'tish davri, leksikologiyaning bu ikki yo'nalishi o'rtasida ko'priksanaladi.

Chunki unda tavsifiy leksikologiya an'analari davom ettirilgan va takomillashtirilgan bo'lishi bilan birga, sistemaviy leksikologiyani asosiy belgilaridan bo'lgan uzviy tahlil uslubi joriy etildi. Birgina "kiyim" so'zi tarixiy jihatdan Alisher Navoiy davrida ham qo'llangan bo'lib, u shu davrda ham bir qancha ma'nodoshlariga ega bo'lgan. Arab tilidan o'zlashgan bir qancha kiyim nomlariga ham duch kelishimiz mumkin. Arabchadan o'zlashgan kiyim-kechak nomlari quforda, amoma, taylason, toqiya, tuloh soingari so'zlarni ko'rsatish mumkin.

Bugungi kunda tilimizda faol qo'llaniladigan va barcha uchun tushunarli "libos" so'zi arabchadan o'zlashgan bo'lib, umuman kiyim ma'nosini bildiradi:

Sanamlar jilvagar mehri samovash,  
Ayog'din- bosh **libosi kahrabovash**.

Ya'ni, samo quyoshidek jilvagar sanamlar boshdan oyoq qahraborang libos kiyib olganlar. Alisher Navoiy asarlarida libos, kiyim-bosh so'zlarining ma'nodoshi sifatida **kisvat** so'zi ham ishlatilgan:

Bir qo'y terisin chiqardi filhol,  
Majnung'a dediki "Egninga sol".  
Qo'ydek bu terini xil'at ayla,  
Boshdin ayog'inga **kisvat** ayla.

**Lihof** so'zi ham arabcha bo'lib, bir necha xil ma'noga ega: 1. Kiyim. 2. Yopinchiq. 3. Ko'rpa. Alisher Navoiy asarlarida esa asosan, kiyim ma'nosida keladi: gul gun lihof- qizil kiyim. Masalan:

Sabuhiy vaqti gul ochilg'onin naylayki, ul yopmish  
Og'zini g'uncha yanglig' chirmabon gulgun **lihofinida**. (V. V.)

**Xil'at** Alisher Navoiy asarlarida bir qadar kop yilga olingan kiyim nomidir. Arabchadan o'zlashgan bu so'zning lug'aviy ma'nosi "Alisher Navoiy asarlari lug'ati" da shunday ko'rsatilgan: 1. Hashamatli kiyim; sarp, umuman, kiyim; zarbaft xil'at-kimxob to'n.

O'zbek milliy kiyimlarining nomlanishi bugungi kunda o'rganilayotgan til mavzularidan biridir. O'zbek xalqining milliy o'ziga xos xususiyatlarini aks ettiruvchi qadimgi davrlarda yaratilgan va hozirgi kunlarda foydalaniladigan, madaniyati va tarixi bilan uzviy bog'liq bo'lgan kiyimlar. Har bir mintaqa uchun o'ziga xos farq va xususiyatlar mavjud.

O'zbek milliy libosiga ayollar uchun zar chopon, do'ppi va atlas, erkaklar uchun do'ppi, chopon, salla, belbog' va yaxtak kiradi. O'zbek milliy libosi jahonda o'z o'rniga ega. Masalan, dunyoning turli joylaridan kelgan mehmonlar O'zbekistoni milliy libosi va madaniyatiga katta baho berishyapti. O'zbek milliy libosi va madaniyati o'zgacha jozibadordir. Mustaqillikdan so'ng libosimizga e'tibor kuchaydi va yuksaldi.

Hozirda o'zbek tikuvchilari chet mamlakatlarga borib ularga o'zbek libosini o'ziga xos jihatlarini namoyon qilishmoqda. O'zbekistonga mehmon bo'lib kelgan sayohatchilar vatanimizni tarixiy obidalarini, me'morchilik san'atini, milliy urf-odatlarimizni va katta qiziqish bilan e'tibor beradilar. Ular mustaqillik bayramini, navro'zni, hosil bayramini va o'zbekona to'ylarni guvohi bo'ladilar. Estalik sifatida atlas, do'ppi, belbog', chopon va boshqa me'morchilik uslubida yasalgan estalik sovg'alarini olib ketadilar.

**Do'ppi** O'zbekistonda keng tarqalgan yengil bosh kiyim. Do'ppi asosan baxmal, ipak, zar bilan tikiladi. O'zbekiston Chust, Toshkent, Samarqad, Buxoro, Boysun, Shahrisabz do'ppilari mashhur. Ayniqsa, Chust do'ppilari keng tarqalgan bo'lib, O'zbekistoning deyarli hamma



viloyatlarida tayyorlanadi. Chust do'ppisining tepasi kvadrat shakilda bo'rtib chiqadi, boshqalarning tepasi yarim shar shaklida bo'ladi. Do'ppi tikuvchi chevar «do'ppido'z», do'ppi tikish kasbi esa «do'ppido'zlik» deb ataladi.

"Do'ppi" so'zi ko'pgina yozuvchilarning asarlarida uchraydi. Jumladan, O'tkir Hoshimovning "Dunyoning ishlari" qissasida ham uchraydi: Yozda bo'lsa dumaloq, qozon nusxa do'ppisini bostirib oladi. (O'. Hoshimov, "Dunyoning ishlari", 112-b)

**Mahsi** (massi) — mayin, pishiq qo'y yoki echki terisidan tayyorlanadigan poshnasiz, baland qo'njli poyabzal. Mahsi musulmon xalqlari orasida qadimdan keng tarqalgan. Oyoqni sovuqdan asraydi, boldirni issiq tutadi. Mahsiga o'xshash oyoq kiyimlari tasvirini Afrosiyob devoriy rasmlarida (V—VIII asrlarga oid) ko'rish mumkin. "Mahsi" atamasi bugungi kunda ham ishlatiladi, lekin u yoshi kattalar tomonidan ko'proq ishlatiladi. "Mahsi" atamasini yana yuqoridagi asarda uchratishimiz mumkin: Qishda kuya yegan telpak, mushdekkina gavdasiga yarashmagan uzun kamzul, oyog'iga kalish- mahsi kiyib yuradi. (O'. Hoshimov, "Dunyoning ishlari" 112-b).

**Salla** (fors. — tugun) — musulmon erkaklarning bosh kiyimi. Salla kiyib o'qilgan namoz sallasiz o'qilgan namozdan 70 baravar savobliroq ekani aytilgan. Shuning uchun ham salla o'rashlik musulmon ahliga Payg'ambarimiz Muhammad (sav) dan sunnat bolib qolgan Sallani do'ppi, kuloh, telpak ustidan, ayrim joylarda (Hindiston, Pokiston va boshqalarda) bosh kiyimsiz yalang boshga o'raladi. "Salla" bosh kiyimi nomini quyidagi gapda ham uchratishimiz mumkin: Har bir katta sallalik domla bemorga zahar berayotgandek edi. (Cho'lpon, "Kecha va kunduz").

**Yaktak** — yozgi, yengil kiyim; erkaklar ko'ylagi. Oldi ochiq, uzun, yengli hamda tik yoqali bo'ladi. 12—13-asrlardan yozma manbalarda yaktak haqida ma'lumotlar bor, 5—6-asrlarga oid devoriy rasmlar hamda miniatyuralarda yaktak tasviri uchraydi. "Yaktak" so'zi qo'llangan gapga misol: Oq yaktak kiygan bobom xuddi uchib ketishga tayyrodek tuyulardi menga.

O'zbek milliy kiyimlaridan yana biri bu atlas hisoblanadi. **Atlas** (arab. tekis, silliq) — tanda ipi ham, arqon ipi ham tabiiy ipakdan to'qiladigan bir yuzlama silliq mato. O'zbek atlaslari rang-barang nafis gullarga boy, bu gullar bir-biri bilan uyg'unlashib, matoda yaxlit go'zal bir naqshni hosil qiladi. Atlas so'zi ayollar kiyimiga ishora qilganini quyidagi gapdan ham payqash mumkin: Atlas ko'ylak ustidan odmi xon atlas guppi kiygan, boshig'a oq dakanaki xom tashlang'an o'ttiz besh yoshlar chamaliq go'zal, xushbichim bir xotin edi. (A. Qodiriy, "O'tkan kunlar"). Qadimgi davrda turkiy tillarda ro'mol burunchuq deb yuritilgan. Mahmud Koshg'ariyning "Devonu lug'otit-turk" asarida burunchuq ikki ma'noda qo'llangan: a) peshonabog' ro'mol; b) boshga o'raladigan, yopinadigan yopinchiq.

Xulosa, kiyim nomlari bizga turli adiblar, yozuvchilar, tarixchilar asarlari orqali yetib keladi. Ushbu kiyim nomlarini etimologik jihatdan tahlil qilish ham mumkin. Bugungi kunda o'zbek tilida kiyim nomlarining ifodalanishi o'zlashgan qatlamga ham bog'liq.

## REFERENCES

1. R. Sayfullayeva, B. Mengliyev, G. Bogiyeva va bosshqalar "Hozirgi o'zbek adabiy tili". — Toshkent. 2009.
2. Nurmonov "O'zbek tilshunosligi tarixi". — Toshkent. 2002.
3. O'zME. Birinchi jild. — Toshkent. 2000.
4. B. Bafoev "Devonu lug'atit turk".
5. O. A. Suxareva "Костюм народов средней Азии". — Moskva. 1982.

6. O'. Hoshimov "Dunyoning ishlari". – Toshkent. 2005.
7. Cho'lpon "Kecha va kunduz". – Toshkent. 2000.
- A. Qodiriy "O'tkan kunlar". – Toshkent. 2004.
8. X. Muxxamadiyev "A. Navoiy asarlarida o'zlashgan kiyim-kechak leksemalari" (maqola).
9. [www.ariens.uz](http://www.ariens.uz)

## A REVIEW OF MARKABAY JIEMURATOV'S WORK

**Jamil Charshemov**

Head of the Department of "General Professional and Social Humanities" of the Nukus  
Branch of the State Conservatory of Uzbekistan

<https://doi.org/10.5281/zenodo.10045054>

**Abstract.** *This article deeply analyzes and reveals the short life of composer Markabay Jiemuratov, his works and his symphonic poem "Ernazar Alakoz". The article also talks about other works of Markabay Jiemuratov.*

**Key words:** *composition, orchestra, symphonic poem, song, harmony.*

### ОБЗОР РАБОТЫ МАРКАБАЯ ДЖЕМУРАТОВА

**Аннотация.** *В этой статье глубоко анализируется и раскрывается короткая жизнь композитора Маркабая Джемуратова, его произведения и симфоническая поэма "Ерназар Алакоз". В статье также рассказывается о других работах Марка бея Джемуратова.*

**Ключевые слова:** *композиция, оркестр, симфоническая поэма, песня, гармония.*

While studying at school Markabay Jiemuratov studied works of Russian and European classical composers under the guidance of his teacher N. Mukhammeddinov. In particular, learning to play the magical works of the legendary violinist Paganini on the violin led to his sincere interest in the world of music.

A tireless passion for music led to the development of Markabay's musical and compositional technique. At that time he was noticed by writing melodies "On the mountains of Bestobe", "Missing you" etc. In particular, the song "Missing you" has recently become a love song for young people. These poems are pleasant in structure, charming and memorable, romantic in nature. Consequently, we can say that these songs are key to the transition from the typical form of a couplet to the form of a romance.

In 1969 M.Jiemuratov entered the composition department of the Tashkent State Conservatory. There he entered the preparatory courses of etiquette, studied in the class of Boris Giyenko and then moved to the class of Georgiy Mushel. Markabay Jiemuratov's enthusiasm and talent was felt by his teachers, and he began to rework folk songs and write small pieces as piano lessons. For example, he begins to write "Lullaby", "Polka", "March", "Waltz", "Fugette", "Scherzo", etc. Professor G. A. Mushel especially put a lot of effort into strengthening the future composer's other methods of music education, as well as his approach to more lyrical works.

These circumstances determined the peculiarities of Markabai Jiemuratov's compositional talent, the ways of his formation as a composer-lyricist. Talented Markabay, having taken care of this, expands his musical imagination and begins to try to record chamber-vocal music. Here it is worth noting that our composers used to compose only mass compositions, but recently they have started to promote vocal music in every possible way, drawing particular attention by its breadth of melodic diapason and power of influence.

Working on melodies, he broadened the scope of them. Old folk songs differ in their value and in that they are close to Karakalpak folk songs, especially to epics performed by bakshi, and attract special attention by the breadth of their scope and influencing power.

These signs of affinity are especially noticeable in the fixation of a number of artistic means, including the prevalence of lyrical styles, the deepening and intensification of the emotional impact of personal inner experiences, the depth and emotionality of artistic images, and finally, the breadth of the melodic flow.

M.Jiemuratov's works created with these methods are "Missing you", "Spring of Eighteen", "I hurry to you", "When I See You", "Sing me the songs of Ajiniyaz", "Loving you", "Looking at you from far", "In the field of tulips", "Moon's light on water", "Girls Singing a Song", "Golden Lake", "Song of the dawn".

One of the most important and hidden artistic means of Markabay's poems is that the text and the meaning of the poem create a structural parallelism. In fact, if the singer and the composer come together in any work, the idea and purpose of them are fully understood, and such an act is bound to be close to the people's hearts. This is one of characteristic qualities of the young composer M. Jiemuratov.

This similarity structure is felt in all his previously mentioned songs. For example, let's take "I am hurrying to you". In these couplets-romances the importance of the power of the image, its artistic diversity, the artistic diversity of each of the couplets of "My beloved is singing in the field of tulips" is equally explained in the couplet and in the title, and is equally realized in both of them.

In terms of the completeness of the composition of the poem, the number and length of artistic descriptive means and figurative comparisons give the poem a romantic and cantilena tone. In them, as in professional music, the speaker reaches a climax and gives the listener great pleasure.

Themes of youthful energy, pure love and enthusiasm feature prominently in these compositions. That is why they have become the most beloved programs of our youth. If you pay more attention to the nature of these connections, you can find all sorts of ways of parallelism (correspondence). A distinction is made between techniques of more or less ascending sequence, artistic, repetition, and compositional techniques with embroidered syllables. Taking into account the clarity, power and effectiveness of such means of artistic representation in the composer's verses, we see that Markabay paid deep attention to the expressiveness of artistic perception when writing the words of the song, and put the main compositional issues in the foreground, which forced him to pay attention to the language of poetry.

#### **The symphonic poem "Ernazar Alakoz".**

One of M.Jiemuratov's literary achievements was the story of the heroism of the legendary hero of the Karakalpak man Ernazar Alakoz, a symphonic poem about the hero of his freedom "Ernazar Alakoz".

The main content of the symphonic poem is the struggle of the Karakalpak people and the heroism of the national hero Ernazar Alakoz in this struggle, the composer expressed in different ways in his work. These symphonic styles are revealed through tension, rhythmic and harmonic juxtapositions, and pleasing coloration. The symphonic poem is written in the form of a one-part sonata allegro. The sad content of the cello and double bass instruments in its opening section is given in a lower register, and it sounds weak, as if heralding a heavy, dangerous event in the future performance. On the basis of this content, beginning with the first measure of the symphony, the story of the former misfortunes of the people is told.

The composer describes his main purpose, the plot of the work, a touching image from the chords played in unison. It is as if he is presenting a spark of hope, of faith in the future, based on a short theme in lyrical form. After this, between intervals of one quarter and one fifth, the orchestra plays fragments explaining the approaching event and stories about the enemy's attack, which are played intermittently by the trumpets. At the end, as if to explain the approach of the enemy, a single heavy chord is played throughout the orchestra, and after a brief pause the main exposition section of the symphony begins. In this section, the composer attempts to reveal the programmatic meaning he has chosen, the historical event, and the compositional play, which have an inimitable unity of juxtaposition, harmonic, and thematic unity. The introduction part, that is, in the initial movement, as in all compositional sonatas develop around two contents. The main content is active, playful, and dynamic, with violins from a group of narrow instruments playing in it. This content with its characteristic, twists and turns is played fast like fugue. The instruments of bassoon, clarinet, and double bass complement this content and enhance their harmony. The auxiliary theme creates a perfect contrast.

Auxiliary content is beautiful in aural character, intonation, and color, with a vivid image and a strong impression. In particular, this content is provided by the gavotte, which must be beautiful, pleasing, and somehow beautiful in tone. This theme would then be played on other instruments, sometimes extended, sometimes shortened. In doing so, the composer was adept at using all sorts of imitation techniques, pizzicato (interruption of sound), and polyphony techniques used in the orchestra. The composer then begins to show the most urgent content of his thought in the part of the work that is saturated with dynamic and dramatic situations. In this part, the elements of drama are Ernazar Alakoz' confrontation with his opponent, the struggle between them and the actions that increase the content of the symphony.

In the performance of Ernazar Alakoz symphony, the composer uses all kinds of compositional and individual composition techniques, and the action and power of his sound reveal his work under the influence of brief quarto-quint intervals, the famous moving trombone and clarinet motif. Thus, in this section, after each theme alternates in a different polyphonic manner, the final reprise section of the work begins after a brief pause. This section describes the torment of the people, the invasion of the Khan of Khiva, and the heat of war under the command of Ernazar Alakoz, where he heroically dies. Through the wistful sounds of the orchestra one can hear the groaning of the people. In this section, the composer depicts two leitmotif themes: the enemy theme and the Ernazar Alakoz theme. In praising the enemy theme, he gives unstated chromatic motifs, while in Ernazar Alakoz's theme his heroic help is praised with a solemn theme.

The enemy theme is developed canonically, showing the inexorable movement of their armies, and in the orchestra, as if constantly increasing their melodic meaning, all instruments of all stripes continue the melodic line without stopping. In the development of the symphony on the content of the event, the composer was able to demonstrate his symphonic style with strong dramatic elements, seventh chords, chromatism, and active melodic flows. At the end of the work, a joyful panphoric theme is played live by the entire orchestra. The work ends with the triumph and celebration of the people. "Ernazar Alakoz" by the young composer M. Jiemuratov was able to make great strides in mastering the compositional and symphonic genre.

Apart from the fact that this symphony is a great contribution to the formation and development of professional music genre in Karakalpakstan, it is based on original titles without

quoting folk names. Symphony “Ernazar Alakoz” was performed in 1975 in Tashkent at the concert hall "Bahar" under the guidance of young composers performed by a large symphony orchestra and was highly appreciated.

#### REFERENCES

1. Charshemov, J. (2021). Ballet "Tanovar" by A. Kozlovsky. Innovation in the modern education system: a collection scientific works of the International scientific conference. – Washington, USA. "CESS", Part 7.
2. Ж. Чаршемов (2022). Гармонично развитое поколение-условие стабильного развитие Республики Узбекистан. стр. 221-228.
3. Ж. Чаршемов (2023) «Qoblan» baletining kompozotsion xususiyati «Muzika hám kórkem óner xabarshısı» Ilmiy metodikalıq jurnal. Ózbekstan mámleketlik konservatoriyası Nókis filiali. 2023.01.01. 48-56 b.
4. Charshemov, J. (2023). «Karakalpak bakhshis and schools of bakhshi art» Teoretical and Applied Science (ISSN: 2409-0085). Volume: 118. Published: 14.02.2023 C. 178-180.
5. [https://www.researchgate.net/publication/365024275\\_THE\\_DRAMATURGY\\_OF\\_A\\_KO\\_ZLOVSKY'S\\_BALLET\\_TANOVAR](https://www.researchgate.net/publication/365024275_THE_DRAMATURGY_OF_A_KO_ZLOVSKY'S_BALLET_TANOVAR)
6. Charshemov, J. (2023). Problems of Using Karakalpak Folklore in Composers. *Vital Annex: International Journal of Novel Research in Advanced Sciences*, 2(3), 270-273.
7. M. Jiemuratov «Ernazar alakóz» saylandı namalar hám qosıqlar tekstler Nókis, Qaraqalpaqstan. 2013
8. M. Jiemuratov «Makarya sulıw» balet syuitası Nókis, Qaraqalpaqstan. 2022
9. Charshemov J. Problems of Using Karakalpak Folklore in Composers //Vital Annex: International Journal of Novel Research in Advanced Sciences. – 2023. – Т. 2. – №. 3. – С. 270-273.
10. Тажимуратова Ш. С. САНЪАТШУНОСЛИК ФАНЛАРИНИ ЎҚИТИШ ОРҚАЛИ ТАЛАБАЛАРНИНГ МУСТАҚИЛ ИШЛАШ КЎНИКМАЛАРИНИ ШАКЛЛАНТИРИШ. – 2023.
11. Saginbaevna T. S. FORMATION OF STUDENTS'SKILLS OF INDEPENDENT PERFORMANCE THROUGH THE TEACHING OF ART HISTORY //Spectrum Journal of Innovation, Reforms and Development. – 2022. – Т. 9. – С. 386-392.
12. Tajimuraova S. S. INFORMATION AND COMMUNICATIONS IN MANAGEMENT //Journal of Integrated Education and Research. – 2022. – Т. 1. – №. 5. – С. 509-511.
13. Tajimuratova Shakhnoza Saginbaevna. (2022). MANAGEMENT AND STUDY OF CULTURE AND ART. Web of Scientist: International Scientific Research Journal, 3(1), 758–762.
14. Sag'inbaevna, T. S. (2023). Cultural Life in Uzbekistan during the Years of Independence. Spanish Journal of Innovation and Integrity, 18, 39-41.



## MUZİKALÍQ TÁRBIYA PEDAGOGIKASÍNÍN RAWAJLANÍW HÁM QÁLIPLESÍW JOLLARÍ

**Ospanova Rano Anuarovna**

Ózbekstan mámleketlik kórkem óner hám mádeniyat institutı Nókis filialı «Folklor etnografiya» kafedrası assistent oqıtıwshısı

<https://doi.org/10.5281/zenodo.10044945>

**Annotaciya.** Bul maqalada rus muzikantları hám pedagoglarınıń muzıka pedagogıkası hám muzıkalıq tálim-tárbiya beriw boyınsha hámde izertlewshiler muzıkalıq tárbiya pedagogıkasınıń ilim sıpatında qáliplesiw, rawajlanıw jaǵdayın baslı úsh dáwirge bólip úyreneilgenligi haqqında pikirler bildirilgen.

**Gilt sózler:** Muzıka, pedagogıka, muzıka pedagogıkası, kompozitor, metod, metodikalıq-usıllar, ilim, tárbiya, aǵartıwshılıq.

### WAYS OF DEVELOPMENT AND IMPROVEMENT OF MUSIC EDUCATION PEDAGOGY

**Abstract.** This article presents the opinions of Russian musicians and teachers about music pedagogy and music education, as well as researchers on the formation of music education pedagogy as a science, studying the conditions of its development in three periods.

**Key words:** Music, pedagogy, music pedagogy, composer, method, methodology-methods, science, education, morality.

### ПУТИ РАЗВИТИЯ И СОВЕРШЕНСТВОВАНИЯ ПЕДАГОГИКИ МУЗЫКАЛЬНОГО ОБРАЗОВАНИЯ

**Аннотация.** В данной статье даются мнения российских музыкантов и педагогов о музыкальной педагогике и музыкальном воспитании, а также исследователей о становлении педагогики музыкального воспитания как науки, изучении условий ее развития по трем периодам.

**Ключевые слова:** Музыка, педагогика, музыкальная педагогика, композитор, метод, методика-методы, наука, воспитание, мораль.

Muzıkalıq tálim-tárbiya beriw adamzat ótmishiniń eń tereń tamırlarınan nár alǵan. Adamzattıń san mıń ásirlik serigi bolıp kelgen muzıka óneriniń tálim-tárbiyada alatuǵın ornın, tásir-iǵbalın, jámiyet penen mádeniyattıń rawajlanıwı procesinde qáliplesken sociyallıq, muzıkalıq-pedagogikalıq tájiribeni aqıl eleginen ótkizip, ólshep baha beriw, onıń qáliplesip, rawajlanıw jolların biliw hám tikkeley baylanıslı.

Ónerdiń usı túriniń adamnıń jan dúniyasına tásir etiw mexanizmleri hám onıń tábiyatın tanıp biliwge erte dáwirdeń ózinde-aq antik dáwir ulamaları názer awdarǵan. Tarixiy-arxeologiyalıq dereklerde qaraǵanda, muzıka áyyemgi grek qáwimleriniń ómir tirshiliginde aytarlıqtay orın alǵan hám olar muzıkalıq tálim-tárbiyada paydalanılǵan.

XIX ásirdeń aqırı XX ásirdeń basında muzıkalıq tálim-tárbiya tarawı óz aldına jeke ilim baǵdarı sıpatında rawajlana basladı. Oǵan birneshe faktorlar sebep boldı. Birinshiden, bul jámiyetteń sociyallıq jańalanıwı hám xalıqlıq, adamgershilik, demokratizm ideyalarınıń payda bolıp rawajlanıwı menen baylanıslı edi. Usı dáwirde ómir súrgen orıs klassik kompozitorları, pedagogları A.N.Serov, V.V.Stasov, M.Glinka, A.Dorgomıjskiy, P.Chaykovskiy, S.Taneev, N.Rimskiy-Korsakov hám t.b. ónerdegi xalıqlıq demokratizm, aǵartıwshılıq ideyaların alǵa súrip,

tárbiyani progressiv rux penen iske asırıwdı batıl talap etti hám muzikalıq mádeniyattı rawajlandırıw haqqında qunlı pikirler aytıp, olardı is júzinde iske asırıwǵa at salıstı.

Izertlewshiler muzikalıq tárbiya pedagogikasınıń ilim sıpatında qalıplesiw, rawajlanıw jaǵdayın baslı úsh dáwirge bólip úyrenedi.

*Birinshi dáwir* (XIX ásirdeń ekinshi yarımı muzikalıq tárbiya pedagogikasınıń tiykarın salıwshı alım-ustazlardıń (A.N.Karasev, S.I.Miropolskiy, D.N.Zarin, S.T.Shackiy hám t.b.)[1] pedagogikalıq jumislardıń belsendiligi hám muzikalıq tárbiya beriwdeń mazmunı, metodikalıq-usılların izertlewge arnalǵan birqatar muzikalıq-pedagogikalıq miynetlerdeń jarıq kóriwi menen xarakterlenedi.

Muzikalıq tárbiya pedagogikasınıń mashqalaların, sonıń ishinde muzikalıq tárbiyanıń mazmunın, iske asırıw metodikası hám usılların izertlew jumisları menen birinshilerden bolıp shuǵıllanıwshılardıń biri A.N.Karasev boldı. A.N.Karasevтіń «Qosıq aytıw metodikası» óz dáwirinde oǵada belgili miynetlerdeń biri boldı. Metodikada qosıq aytıwǵa úyretiwdeń maqseti hám onnan kelip shıǵatuǵın naq wazıypalar, qosıq aytıwdeń tárbiyalıq áhmiyeti kórsetilgen. Avtordıń pikirinshe qosıq aytıwdeń maqseti – balalardıń muzikalıq qábiletlerin, sonıń menen birge dawıs, sóylew, dem alıw organlarınıń jumıs islew sharayatların rawajlandırıw hám qalıplesken muzikalıq uqıp, qábilet hám kónlikpelerin ámeliy qollana biliwge tárbiyalaw. Ol balalarda nota sawatlılıǵın ashıw mashqalasınıń ahmiyeti hám zárúrligine joqarı baha berdi.

Muzikalıq tárbiya pedagogikası qalıplesiwiniń ayyemgi dáwirindegi Rossiya hám Batıs Evropadaǵı muzikalıq tárbiya beriwdeń jaǵdayı haqqında obektiv maǵlumatlar toplanǵan áhmiyetli miynetlerdeń biri S.I. Miropolskiydiń «Rossiya hám Batıs Evropadaǵı muzikalıq bilim beriw haqqında» kitabı edi. Avtor miynetiniń tiykarǵı maqseti muzikanıń tálim-tárbiyalıq áhmiyetin ashıw hám sol dáwirde múmkin emes esaplanǵan ǵalaba, kópshilikke muzikalıq tárbiya beriw jolların iske asırıw boldı.

XIX ásirdeń sońında muzikalıq tárbiya pedagogikasınıń qalıplesiwine D.N. Zarin hóm A.L. Maslov biybaha úles qostı. Olar onıń muzikalıq tájiribesine súylene otırıp, balalardıń muzıka hám shuǵullanıwǵa degen qızıǵıwshılıǵın, dóretiwshilik belsendiligin arttırıw tiykarında olardıń muzikalıq qábiletlerin rawajlandırıwǵa bolatuǵınlıǵın dálillep berdi. D.N. Zarinniń «Mekteple xor hám qosıq aytıw metodikası»[1] atlı oqıw quralında muzikalıq qábiletlerdi rawajlandırıwdeń bir qatar máseleleri úyrenilgen. Onıń pikirinshe balalardıń muzikalıq belsendiligin arttırıw muzikalıq qábiletlerdi rawajlandırıwdeń tiykarında iske asırılıwı tiyis. Avtordıń balalardıǵa belgili bir temaǵa yamasa juwmaqlanbaǵan muzikalıq frazanı jalǵastırıp dawıslı dawamlaw, qosıqtı muzıkaga sayatlılıǵın iyelewde seslerdeń baylanısın, háreket qozǵalısnı sawlelendiretuǵın sesler shıǵarıw sıyaqlı usınǵan dóretiwshilik tapsırmalardıń, sonıń menen birge muzikalıq uqıp, ırǵaqtı seziniw qábiletlerin rawajlandırıw, qosıqshı dawısınıń tárbiyası, qosıq úyretiw, repertuar tańlaw boyınsha usınǵan metodikalarınıń praktikalıq áhmiyeti oǵada zor.

Jeke tulǵanıń muzıka arqalı dóretiwshilik sapa-qasietlerin rawajlandırıw máseleleri P.L.Yarovskiydiń, V.N.Shackayanıń izizertlewlerinde keń orın alǵan.

P.L.Yarovskiy (1877-1942) – kórnekli muzıkatanıwshı, kompozitor, pianist, jámiyet qayratkeri, ónertanıw ilimleriniń doktorı Moskva, Kiev konservatoriyalarınıń professorı. Onıń pútkil ómir jolı muzikalıq tálim-tárbiya jumisların rawajlandırıwǵa arnalǵan. Onıń muzikalıq-pedagogikalıq praktikasında balalardıń muzikalıq múmkinshilikleriniń keń ashılıwına, dóretiwshilik qábiletleriniń belsendilik penen rawajlanıwına múmkinshilik tuwǵızatuǵın jeke

metodikası usı taraw izleniwshilerinde úlken qızıǵushılıq tuwǵızǵan edi. Avtordın balalardıń muzıkanı qabıllawı, olardıń dóretiwshilik baslamalarınń kózin ashıw uqıplıqların iske asırıwda muzikalıq tınlaw-esitiw, sensomotorlıq qiymıl háreketlerdi rawajlandırıw boyınsha usınısları kózge túser, dıqqatqa ılayıq, óz zamanınıń innovaciyalıq qubılısı bolıp tabıladı.

Muzikalıq pedagogikanıń kórnekli wákilleriniń biri – V.N.Shackaya. Ol 1965 jılı Moskva konservatoriyasınıń pitirip «Detskiy trud i otdıx» balalar klubın basqardı.

V.N.Shackaya[2] hám S.T.Shackiydıń «Bodraya jizn» «Quwnaq ómir» koloniyasındaǵı muzikalıq tárbiyanı shólkemlestiriw tájiriybesi búgingi kúndede muzıka jan kúyerleri hám onı izertlewshilerdiń dıqqatın ózine tartıp kelmekte. Bul tájiribenıń ayrıqsha belgileri – eń aldǵı hám sol dáwirde keń tarqǵan tárbiyadaǵı turpayı jaltıraqlıq penen kózabashılıq formalizmge tosqın bola alatuǵın ámeliy-ilajlardı izlestiriw edi.

*Ekinshi dáwir* (XIX ásirdeń aqırǵı XX ásirdeń birinshi yarımı) qosıq-muzıkanıń qosıq sıpatında oqıtılwına hám muzikalıq tálím-tárbiya beriw metodikasınıń jasalıwına baylanıslı, muzikalıq tárbiya pedagogikasınıń jańa ilim salası sıpatında qalıplese baslawı menen sıpatlanadı. Sol dáwirdeń kórnekli mámleketlik ǵayratkeri A.V.Lunacharskiydiń bassılıǵı hám xalıq aǵartıw komissariyatı janında arnawlı muzikalıq bólim ashıldı. Sóley etip, mekteplerde muzikalıq tálím-tárbiya maqset hám wazıypaları ashıq ayqın belgilenip, muzikalıq tálím-tarbiyanı iske asırıw jolları jolǵa túse basladı. Qosıq sabaǵın oqıtıwǵa baylanıslı qoyılatuǵın talaplar kúsheytilirilip, bilim mazmunı hám baǵdarın tańlaw qolǵa alındı, sabaq ótkiziw metodikasın islep shıǵıw hám oqıw quralların tayarlaw jumısları jobalastırıldı. Qosıq sabaǵın oqıtatuǵın muǵallimler tayarlaw jumısları da dıqqattan shette qalmadı.

Mekteplerdegi muzikalıq tálím-tárbiyanıń maqset, wazıypaları hám mazmunın anıqlaw, oqıwshılardıń dóretiwshilik qábiletlerin rawajlandırıw máseleleri baǵıshlanılǵan N.Ya.Bryusovanıń, muzıka sabaǵın jobalaw, shólkemlestiriw máselelerin talqılaw mashqalalarına arnalǵan M.M. Koyranskayanıń maqalaları da muzikalıq tárbiya pedagogikası teoriyasınıń rawajlanıwına aytarlıqtay úles qosqan miynetler boldı dewge boladı.

Rossiyada muzikalıq pedagogikanıń rawajlanıp qalıplesiwine muzıka tanıwshı, kompozitor, pedagog, kompozitorlar awqamınıń akademigi B.V.Asafev kóp miynet sińirdi. Ol eń birinshi hám eń úlken muzıka tanıw mektebiniń tiykarın salıwshı sıpatında keń jurtsılıqqa málim ǵayratker alım. Estetika, muzıka teoriyası hám tarixı haqqında bir neshshe kitaplardıń avtorı. Onıń mektepke muzikalıq tálím-tárbiyanı shólkemlestiriw, basqarıw, muzıkanı oqıtıw metodikası hám kásiplik-muzikalıq tálím-tárbiya mashqalaları haqqında salmaqlı ilimiy miynetleri búgingi kúnde úlken aktuallıqqa erisip atır.

B.V.Asafev óziniń miynetlerinde mektep oqıwshılarınıń muzıkanı qabıllaw qábiletin, muzikalıq talǵamın rawajlandırıw máselelerine kóp kewil bóldi. Onıń pikirinshe muzıka sabaqlarında tek muzikalıq shıǵarmalardı tınlaw menen ǵana sheklenbew kerek, kerisinshe, olardıń muzikalıq tınlaw, qabıllaw, lázzet alıw, talǵamın rawajlandırıw t.b. múmkinshiliklerin keńeytiw zárúr, yaǵnıy ómirde muzıka hám jasaw, onı insan jan dúniyasınıń ruwqıy azıǵı sıpatında ámeliy paydalana alıwǵa tárbiyalaw wazıypaları qoyılıwı tiyis.

B.V.Asafevtiń pikirinshe, óner shıǵarmalarınń bahası hám jarqın usı salada az da bolsa dóretiwshilik miynet etip, sonıń jemisine qwana bilgen adam ǵana, ráhetlenip lázzet ala aladı. Bunnan onıń muzıka hám shuǵullanıwdaǵı dóretiwshilik miynetke joqarı baha berip, ayrıqsha kewil bergenligin kóremiz.

Muzikanı tınlap qabıllawdıń psixologiyalıq aspektleri, sonıń ishinde «muzikalıq uǵım-túsinipler» tiykarında muzikalıq oylawdı rawajlandırıw, muzikanı tınlaw barısında adamnıń belgili bir sezimge bólenip, hár qıylı psixikalıq keyipke túsip ǵana qoymay, tallaw, juwmaqlaw, salıstırıw nátiyesinde muzikalıq materiallardı saralaw, tańlaw hám baha beriw sıyaqlı oylaw procesiniń iske asıp atrǵanlıǵı B.V.Asafevtiń dıqqatınan sırtta qalmaǵan. Onıń muzikalıq pedagogika tarawında qalıplesken qaǵıydaları sol dáwirde muzikalıq tárbiyanıń qalıplesiwine sheksiz úlken úles qostı hám keleshek rawajlanıwına tiykar boldı.

Muzikalıq tárbiya pedagogikasınıń qalıplesiwine sheshiwshi rol atqarǵan bul dáwirde tek ilimiy-metodikalıq qollanbalardıń hám muzikalıq tálim-tárbiynıń mazmunın, metod-quralların, shólkemlestiriw formaların izertlegen ilimiy-metodikalıq miynetlerdi jariqqa shıǵarıw menen birge, muzikalıq tálim-tárbiya mashqalaların dóretiwshilik penen teoriyalıq táreplerin izertlewlerge batıl qádemler islendi.

*Úshinshi dáwir* (XX ásirdeń 50-90 jılları) - muzikalıq tárbiya pedagogikasınıń teoriyalıq tiykarlarınıń islep shıǵılıwı hám usı baǵdardaǵı Rossiya ilimpazlarınıń ilimiy-pedagogikalıq izertlew jumıslarınıń keń jayıwı hám ayrıqsha áhmiyet iyeledi.

Tálim-tárbiya barısında shaxstıń sociyallasıwı táminleniwı zárúr. Bul jańa wazıypalardı iyelew, óz betinse kún kóriwdi úyreniw ushın balalarımız boyına adamzat erisken mádeniyattıń barlıq túrleriniń, sonıń ishinde muzikalıq mádeniyattında hesh bolmasa minimumlıq tiykarların sındiriw zárúrligin bildiredi.

Muzikalıq tárbiya nátiyesinde oqıwshılar emocional lázzet ala alsa, olar muzıkaǵa degen súyispenshilikli pútkil ómir boyı alıp júredi. Solardıń birewleri keleshekte kompozitor., birewleri - qosıqshı, taǵı birewleri –muzikanı jaqsı kórip súysine tınlaytuǵın ıshqıpaz tınlarman bolıwı múmkin. Muzika tárbiyası menen shuǵıllanıwshı hár bir ustaz jaslardıń usı 2-3 baǵdardıń biriniń shaydası bolıwına sebepshi bolıwı kerek.

Muzika pedagogikasınıń metodikasın dóretiwshi, ullı ustaz, pedagogika ilimleriniń doktori O.A.Apraksina[4] Rossiyada birinshilerden bolıp orıs muzikalıq pedagogikası tarixın izertlew menen shuǵıllandı. Muzika sabaqlarınıń mektep oqıw jobası hám oqıtılatuǵın basqa pán qosıqlar menen uqsas tárepleri bar. Qalayda, O.A.Apraksina atap kórsetkenindey, muzika sabaqlarınıń ózine tán qosıq ózgesheligi oqıw materialınıń mazmunına, balalardıń muzikalıq bilim, ulıwma, ásirese arnawlı muzikalıq qábiletleriniń rawajlanıw dárejesine, qollanılatuǵın oqıw usıllarınıń nátiyjeliligine, paydalanılatuǵın texnikalıq qurallardı, muǵalimniń jeke pedagogikalıq sheberligine baylanıslı iske asadı.

Házirgi waqıtta mektepke shekemgi mekemelerge, mekteplerge sonday-aq orta arnawlı hám joqarı oqıw orınlarına arnalǵan oqıw quralları birinen soń biri jariq kóre basladı. Sol jılları balabaqsha tárbiyashıları hám muzikalıq jetekshilerge arnalǵan «Muzikalnoe vospitanie v detskom sadu» atlı oqıw quralı basılıp shıqtı.

Ótken ásirdeń 60-70 jılları muzikalıq tárbiya pedagogikasına máselelerine tiyisli pikir talaslar kúsheye tústi. Pikir talaslar birinshiden, sabaqtı «qosıq sabaǵı» yamasa «muzika sawatı» tárizli bólimleriniń nemquraylılıq penen, qalay bolsa solay bólinip ótiletuǵınlıǵı haqqında guman tuwdıratuǵın qarama-qayshılıqlardıń beti ashıldı. Kóp keshikpey akademik D.B.Kabalevskiydiń jańa kózqarastaǵı muzikalıq-pedagogikalıq juwmaqlawshı miyneti ómirge keldi. Atalǵan miynet avtorardıń keleshek muzika sabaqlıqlarınıń jańa baǵdarlamasınıń tiykarı bolǵan «Ob osnovnix

principax i metodax programmı po muzıke dlya obsheobrazovatelnoy shkoly»[3] atlı maqalasında hám basqa birqatar kitaplarında orın aldı.

Muzikalıq bilimlendiriw tálim-tárbiyanıń ajıralmas bólegi sıpatında bilim beriwshilik, tárbiyalıq hám estetikalıq funkciyalar atqaradı. Bul haqqında D.B.Kabalevskiy: «Adam dóretken muzıka adam haqqında hám sol adam úshin dóretiledi, muzıka menen ómirdiń baylanısı usında jatır... Mine sonlıqtan da óner mudamı adamlardıń ruwqiy jan dúnyasın bayıtıp, ruxlandırıp, dúniyaǵa kóz-qarasın bekkemlep, kúsh quwatın arttırıp keledi» -dep jazdı.

D.B.Kabalevskiydiń basshılıǵı menen tayarlangan muzıka páni oqıw baǵdarlamasınıń bahalılıǵı sonda bul baǵdarlama muzikalıq bilimlendiriwdiń barlıq tarawlarında úlgi qızmetin atqarıp kelmekte. Eger buǵan shekem muzikalıq tárbiya pedagogikasınıń maqseti balalardı muzıka ónerine tartıp, oǵan degen qızıǵushılıǵın tuwdırıp, belgili bir kórkem dóretiwshilik iskerligin qalıplestiriw bolsa, jańa baǵdarlamada oqıwshılardıń dúniyaǵa kóz-qarasın qalıplestiriwde teńsiz qural bolıp tabılatuǵın muzıkanıń adamnıń, ásirese jas áwladtıń ruxiy dúniyasınıń emocional halatına tásir etetuǵın tásir-kúshin paydalanıw talabı qoyıldı. Solay etip, muzıka pániniń jańa maqseti – oqıwshılardıń muzıka hám onıń jámiyetteǵı sociyalıq róli haqqında bir tutas uǵım-túsinikler tiykarında muzikalıq qábiletin qalıplestiriw bolıp tabıladı. Jańa maqset jańa wazıypalardı anıqlawdı talap etetuǵını belgili. Sonlıqtan estetika, psixologiya, didaktika tarawındaǵı qaǵıdaları hám D.B.Kabalevskiydiń kórsetpeleri tiykarında muzikalıq tálim-tárbiyanıń baslı úsh wazıypası belgilendi.

Birinshi muzikalıq wazıypa – oqıwshılardıń muzıkaǵa emocional qarım-qatnasın qalıplestiriw. Bul wazıypa orınlangan muzıkanı qabıllaw tiykarında iske asırıladi. Sóytip, oqıwshılardıń muzıkaǵa emocional inta-ıqlasın, muzikalıq sezimin, muzıkanıń namasın emocional názik bayıtıw, bilimdi iyelew, joqarı dóretiwshiliktiń iyeleniwi, muzıkanı tuńlap, orınlawǵa degen belsendi qızıǵıwshılıǵın oyatıwǵa kerekli jaǵday tuwǵızıladi.

Ekinshi muzikalıq wazıypa – muzıkaǵa degen qarım-qatnastı qalıplestiriw. Bunda oqıwshılardıń muzikalıq shıǵarmalardı sanalı túrde qabıllaw tájiribesin toplaw, muzikalıq bilimderdi hám kónlikpelerdi kúndelikli ómirde qollana biliw, muzikalıq obrazlardıń sıpatın seziniw, rawajlanıw logikasın bayıtıw, shıǵarmanıń jasawshańlıǵı hám ideyalıq tiykarın sanalı túrde uǵıp-túsiniw názerde tutılǵan.

Úshinshi muzikalıq wazıypa – muzıkanı orınlaw, ásirese Muzıka menen qızıǵıwshılıqtıń eń qolaylı forması sıpatında xor hám qosıq aytıw procesinde birge islesiw hám jasaw, ádetiy qarım-qatnas kónlikpelerin qalıplestiriw. Bul wazıypanıń sheshimi oqıwshılardıń muzikalıq tuńlaw uqıp-qábiletleriniń qalıplesiwi hám muzikalıq qabıllaw procesinde orınlawshılıq kónlikpeleriniń rawajlanıwı menen baylanıslı.

Kúndelikli muzikalıq ámeliyatta atalǵan wazıypalar bir-biri menen tıǵız baylanısta bolıwı tiyis hám olardıń zárúrli jaǵdayda qalıplesiwi oqıwshılardıń muzikalıq tájiribe dárejesi menen mektep oqıwshılarınıń muzikalıq rawajlanıwınıń arasındaǵı nátijelerin anıqlawǵa tiykar bola aladı. Jańa baǵdarlamanıń baslı jańalıǵı – muzıkanı oqıtıwdıń usılın hám sabaqlardı shólkemlestiriwge tiykar bolatuǵın tematikalıq principlerdi saqlaw.

Ótken ásirdiń 80-jılları bolashaq muzıka páni muǵallimi tayarlıǵı mashqalaları kompozitor-pedagoglardıń dıqqatın ózine tarta basladı. Usı baǵdarda E.B. Abdullin,[5] L.G.Rapackaya, E.V.Nikolaeva[5], G.M.Cipin hám t.b. alım-pedagoglar arnawlı ilimiy-izertlew jumısların alıp bardı.



## REFERENCES

1. Zarin D.N. Metodika shkolnogo xorovogo peneniya v svyazm s prakticheskim kursom. – M., 1907. B. 250
2. Shackaya V.N. Muzikalnoe vospitanie detey v yunoshstva. – M.,1975. – B. 65
3. Kabalevskiy D.A. Prekrasnoe probujdaet dobroe. – M., 1973. – B. 120
4. Iz istorii muzikalnogo vospitaniya: Xrestomatiya // Sost. O.A. Apraksina. – M., 1990. – B. 44
5. Abdullin E.B., Nikolaeva E.V. Muzikalno-pedagogicheskoe obrazovanie v Rossii na riwbeje XX i XXI stoletiy. – M., 2002. – B. 100
6. Jiyenbaevich M. I. The evolution of music pedagogy of the karakalpak people: Historical and theoretical aspects //Asian Journal of Research in Social Sciences and Humanities. – 2021. – T. 11. – №. 10. – С. 27-32.
7. Jiyenbaevich M. I. Competence-based approach in higher musical and professional education //ACADEMICIA: An International Multidisciplinary Research Journal. – 2022. – T. 12. – №. 4. – С. 42-47.
8. Moyanov I. TRAINING AND DEVELOPMENT OF ART PERSONNEL //Modern Science and Research. – 2023. – T. 2. – №. 9. – С. 65-69.
9. Jiyenbaevich M. I. COMPETENCE-BASED APPROACH IN HIGHER MUSICAL AND PROFESSIONAL EDUCATION //PROMINENCE OF INFORMATION BASES& MEDIA ASSESSMENTS IN THE POST CONFLICT MARKETING ENVIORNMENT.
10. Моянов Ы. Д. ҚОРАҚАЛПОҚ ХАЛҚИ МУСИҚИЙ ПЕДАГОГИКАСИНИНГ ТАРИХИЙ-НАЗАРИЙ ЖИХАТЛАРИ: Моянов Ыкласбай Жийенбаевич Ўзбекистон Давлат санъат вамаданият институти Нукус филиали,«халқ ижодиёти» кафедраси в. в. б доценти. Педагогика фанлари бўйича фалсафа доктори (PhD) //Образование и инновационные исследования международный научно-методический журнал. – 2021. – №. 5.
11. Моянов Ы. Д. ҚОРАҚАЛПОҚ ХАЛҚИ МУСИҚИЙ ПЕДАГОГИКАСИНИНГ ТАРИХИЙ-НАЗАРИЙ ЖИХАТЛАРИ //Образование и инновационные исследования международный научно-методический журнал. – 2021. – №. 5.
12. Тажимуратова Ш. С. САЊАТШУНОСЛИК ФАНЛАРИНИ ЎҚИТИШ ОРҚАЛИ ТАЛАБАЛАРНИНГ МУСТАҚИЛ ИШЛАШ КЎНИКМАЛАРИНИ ШАКЛЛАНТИРИШ. – 2023.
13. Saginbaevna T. S. FORMATION OF STUDENTS'SKILLS OF INDEPENDENT PERFORMANCE THROUGH THE TEACHING OF ART HISTORY //Spectrum Journal of Innovation, Reforms and Development. – 2022. – T. 9. – С. 386-392.
14. Tajimuraova S. S. INFORMATION AND COMMUNICATIONS IN MANAGEMENT //Journal of Integrated Education and Research. – 2022. – T. 1. – №. 5. – С. 509-511.
15. Tajimuratova Shakhnoza Saginbaevna. (2022). MANAGEMENT AND STUDY OF CULTURE AND ART. Web of Scientist: International Scientific Research Journal, 3(1), 758–762.
16. Sag'inbaevna, T. S. (2023). Cultural Life in Uzbekistan during the Years of Independence. Spanish Journal of Innovation and Integrity, 18, 39-41.



17. Ануаровна О. Р. ҚОРАҚАЛПОҚ ХАЛҚ КУЙЛАРИ ВОСИТАСИДА БОЛАЛАР ИЖОДКОРЛИГИНИ РИВОЖЛАНТИРИШ. – 2023.
18. Anuarovna U. E. IMPROVING THE MECHANISMS OF EDUCATING STUDENTS IN THE SPIRIT OF INTER-ETHNIC HARMONY BASED ON NATIONAL MUSIC IN THE CONDITIONS OF ETHNO-CULTURAL RELATIONS //International Journal of Advance Scientific Research. – 2023. – Т. 3. – №. 09. – С. 329-333.
19. БОЛАЛАР Қ. Х. К. В., РИВОЖЛАНТИРИШ И. MODERN SCIENCE AND RESEARCH //MODERN SCIENCE. – 2023. – Т. 2181. – С. 3906.
20. Osanova R. DEVELOPMENT OF CHILDREN'S CREATIVITY THROUGH BLACK FOLK SONGS //Modern Science and Research. – 2023. – Т. 2. – №. 9. – С. 70-73.

## AN'ANAVIY VA ZAMONAVIY O'QITISH METODLARINING FARQI

Shodiyeva Maftunabonu Adizovna

Osiyo xalqaro universiteti, tarix va filologiya kafedrasida ingliz tili o'qituvchisi

Email: [shodiyevamaftunabonuadizovna@oxu.uz](mailto:shodiyevamaftunabonuadizovna@oxu.uz)

<https://doi.org/10.5281/zenodo.10043931>

**Annotatsiya.** Ta'lim tizimini shakllantirishda o'qitish metodlari muhim rol o'ynaydi. Bunda maqolada an'anaviy va zamonaviy o'qitish usullari solishtirilgan va farqlari ko'rsatilgan. An'anaviy yondashuv o'qituvchiga qaratilganligini ta'kidlaydi, zamonaviy yondashuv esa talabaga qaratilgan ta'limga shaklidir. Uning ta'siri sinf dinamikasi, talabalarning faolligi va ta'lim natijalari bo'yicha har bir usul ushbu maqolada tahlil qilingan.

**Kalit so'zlar:** o'qitish, o'rganish, an'anaviy, metod, texnologiya, yondashuv, tahlil.

### THE DIFFERENCE BETWEEN TRADITIONAL AND MODERN TEACHING METHODS

**Abstract.** Teaching methods play an important role in the formation of the educational system. In this, the article compares traditional and modern teaching methods and shows differences. The traditional approach emphasizes teacher-centered, while the modern approach is a form of student-centered learning. Its effects are analyzed in this article, each method on class dynamics, student engagement, and educational outcomes.

**Keywords:** teaching, learning, traditional, method, technology, approach, analysis.

### РАЗНИЦА МЕЖДУ ТРАДИЦИОННЫМИ И СОВРЕМЕННЫМИ МЕТОДАМИ ОБУЧЕНИЯ

**Аннотация.** Методы обучения играют важную роль в формировании системы образования. При этом в статье сравниваются и показываются различия между традиционными и современными методами обучения. Традиционный подход подчеркивает ориентацию на учителя, тогда как современный подход - это форма обучения, ориентированного на ученика. Его влияние на динамику в классе, активность учащихся и результаты обучения каждый метод был проанализирован в этой статье.

**Ключевые слова:** обучение, Обучение, традиционный, метод, технология, подход, анализ.

### Kirish

Ta'lim yillar davomida rivojlandi va shu bilan birga o'qitish usullari ham sezilarli o'zgarishlarga duch keldi. An'anaviy o'qitish usullari asrlar davomida ta'limning poydevori bo'lib kelgan ammo zamonaviy o'qitish usullari bilim berish usullarini inqilob qildi. Ushbu maqola ta'lim jarayoniga ta'sirini tushunish uchun an'anaviy va zamonaviy o'qitish usullari o'rtasidagi asosiy farqlarni o'rganishga qaratilgan.

An'anaviy o'qitish usullari. An'anaviy o'qitish usullari o'qituvchiga yo'naltirilgan yondashuv hisoblanadi, bunda o'qituvchi bilim va axborotning yagona manbai hisoblanadi. Bu usullar, birinchi navbatda, ma'ruzalar, eslatma olish va eslab qolishni o'z ichiga oladi. O'qituvchi obro'li shaxs bo'lib, bilimlarni bir tomonlama muloqot orqali beradi. Talabalar ma'lumotni passiv qabul qiluvchilar bo'lib, o'quv jarayoniga nisbatan cheklangan avtonomiyaga ega.

Zamonaviy o'qitish usullari. Zamonaviy o'qitish usullari o'quvchiga yo'naltirilgan yondashuvga bo'lib, unda talabalar o'quv jarayonida faol ishtirok etadilar. Ushbu usullar tanqidiy

fikrlashni, muammolarni hal qilishni va hamkorlikni rag'batlantiradi. O'qituvchi o'quvchilarni o'rganish sayohatiga yo'naltiruvchi yordamchi rolini o'z zimmasiga oladi. Zamonaviy usullarda talabalarning faolligini oshirish va ta'lim natijalarini yaxshilash uchun guruh muhokamalari, loyiha asosida o'qitish va amaliy mashg'ulotlar kabi turli usullar qo'llaniladi.

### **Asosiy farqlar**

**Sinf dinamikasi.** An'anaviy usullar o'qituvchi va talabalar o'rtasida ierarxik munosabatlarni yaratadi, bu erda o'qituvchi sinfda hukmronlik qiladi va talabalar passiv tinglovchilardir. Bundan farqli o'laroq, zamonaviy usullar o'qituvchi va talabalar teng huquqli o'zaro hamkorlikda va inklyuziv ta'lim muhitini ta'minlaydi. Talabalarga savol berish, o'z fikrlarini bildirish va munozaralarda qatnashish taklif etiladi.

**Talabalarning faolligi.** An'anaviy usullar ko'pincha passiv o'rganishga olib keladi, bu yerda talabalar qiziqishni yo'qotishi va mavzuga bog'lanishda qiynalishi mumkin. Zamonaviy usullar esa o'quvchilarni amaliy mashg'ulotlarga, bahs-munozaralarga va hayotiy muammolarni hal qilishga jalb etish orqali faol o'rganishga yordam beradi. Bu talabalar o'rtasida faollik va motivatsiyani oshirishga yordam beradi.

**O'quv natijalari.** An'anaviy va zamonaviy o'qitish usullari bilim berishga qaratilgan bo'lsa-da, zamonaviy usullar chuqurroq tushunish va uzoq muddatli saqlashga erishishda samaraliroq ekanligi ma'lum. Zamonaviy metodlar tanqidiy fikrlash, ijodkorlik va mustaqil ta'limga urg'u beradi, bu esa o'quvchilarning o'z bilimlarini real dunyo stsenariyalarida qo'llash qobiliyatini oshiradi.

### **Xulosa**

An'anaviy o'qitish usullaridan zamonaviy uslubga o'tish talabalarga yo'naltirilgan yondashuvni qo'llab, ta'limni qayta belgilab berdi. Ma'ruza va eslab yodlash orqali passiv o'rganishning an'anaviy usuli asta-sekin faol o'rganish, tanqidiy fikrlash va hamkorlikka qaratilgan zamonaviy usullar bilan almashtirilmoqda. Zamonaviy o'qitish usullari o'quvchilarning faolligini oshiradi, yaxshiroq tushunish va ta'lim natijalarini yaxshilaydi. Texnologiyaning rivojlanishi davom etar ekan, zamonaviy o'qitish usullari yanada rivojlanib, ta'lim landshaftini inqilob qilishi kutilmoqda.

### **REFERENCES**

1. Shodieva, M. (2023, October). MASTERING ENGLISH IN A MONTH: EFFECTIVE STRATEGIES FOR RAPID PROGRESS. In Academic International Conference on Multi-Disciplinary Studies and Education (Vol. 1, No. 19, pp. 83-87).
2. Shodieva, M. (2023). DEVELOPING SUMMARY WRITING SKILL IN ACADEMIC WRITING. *Modern Science and Research*, 2(9), 140-144.
3. Berdiyeva, S. (2023). THE IMPORTANCE OF ROLE PLAYING ACTIVITIES IN IMPROVING LEARNERS' LANGUAGE SKILLS. *Modern Science and Research*, 2(9), 75-78.
4. Qoryog'diyev, Z. O. (2016). ACTIVITIES OF AMUDARYA FLOTILLA AT THE END OF THE NINETEENTH CENTURY-BEGINNING OF THE TWENTIETH CENTURY HISTORY ("TURKESTAN COLLECTION" MATERIALS). *Ученый XXI века*, (12), 20-22.

5. OXUNJONOVICH, Q. Z. (2022). CHANGES OF LYULI IDENTITY. *International Journal of Philosophical Studies and Social Sciences*, 2(3), 74-83.
6. Tursunova, M. (2023). BADIY TARJIMA ASARLARDA ASLIYAT MUAMMOSI TADQIQI. *Interpretation and researches*, 1(8).
7. Tursunova, M. (2023). BADIY TARJIMADA LINGVOKULTUROLOGIK XUSUSIYATLAR. *Журнал: Союз Науки и Образования*, 5(2), 12-15.
8. Murodova, D. (2023). THE CONCEPT OF THE WORDS "GENEROSITY AND COWARDICE" IN THE LAK LANGUAGES. *Modern Science and Research*, 2(6), 1147–1149.

## IDIOMS AND THEIR USE IN SPEAKING

Khalilova Kamola

Lecturer of "History and Philology Department  
At The Asia International University

<https://doi.org/10.5281/zenodo.10043967>

**Abstract.** Idioms are crucial parts of language that give our interactions richness, colour, and cultural context. This article examines the numerous ways in which idioms are used in spoken language, illuminating their function in discourse, their cultural ramifications, and the difficulties they present to non-native speakers. We explore the ways idioms enhance our speech through examples and analysis, offering a sophisticated knowledge of their significance in clear communication. Additionally, idioms play a significant role in speech. Cultural Awareness: Idioms frequently have cultural importance and can shed light on a culture's history, values, and beliefs. Idiom usage and comprehension can improve communication and assist cross cultural divides. Idioms give speakers a clear, concise way to convey intricate thoughts or feelings. They can add depth and colour to your speech, making it more engaging and memorable. Native speakers frequently use idioms in everyday conversation. Incorporating idiomatic expressions into your speech can make you sound more like a native speaker and help you communicate naturally. Idioms often rely on context for their meaning. Learning to recognize and use idioms helps improve your ability to understand spoken language in real-world situations.

**Key words:** (Idioms, Language, Communication, Cultural context, Expression, Non-native speakers).

## ИДИОМЫ И ИХ ИСПОЛЬЗОВАНИЕ В РАЗГОВОРНОЙ РЕЧИ

**Аннотация.** Идиомы - это важнейшие части языка, которые придают нашему взаимодействию богатство, колорит и культурный контекст. В этой статье рассматриваются многочисленные способы использования идиом в разговорной речи, освещается их функция в дискурсе, их культурные последствия и трудности, которые они представляют для неродных носителей языка. Мы исследуем, как идиомы улучшают нашу речь с помощью примеров и анализа, предлагая глубокое понимание их значения для четкой коммуникации. Кроме того, идиомы играют значительную роль в речи. Культурная осведомленность: Идиомы часто имеют культурное значение и могут пролить свет на историю, ценности и верования той или иной культуры. Использование идиом и их понимание могут улучшить коммуникацию и способствовать преодолению межкультурных различий. Идиомы дают говорящим ясный и сжатый способ передать сложные мысли или чувства. Они могут придать глубину и колорит вашей речи, сделав ее более увлекательной и запоминающейся. Носители языка часто используют идиомы в повседневной беседе. Включение идиоматических выражений в вашу речь может сделать вас более похожим на носителя языка и помочь вам общаться естественно. Значение идиом часто зависит от контекста. Умение распознавать и использовать идиомы помогает улучшить вашу способность понимать разговорную речь в реальных ситуациях.

**Ключевые слова:** (Идиомы, язык, Коммуникация, культурный контекст, самовыражение, не являющиеся носителями языка).

### Introduction:

Idioms play a significant part in spoken language throughout cultures. Idioms are those interesting and frequently baffling expressions that can not be comprehended just by their literal meanings. Idioms are an essential component of good communication, boosting expressiveness, and offering cultural knowledge, even though they may seem odd and perplexing to non-native speakers. In this article, we will look at how idioms are used in speech, discussing their significance, cultural connotations, and the difficulties they present to listeners who are not familiar with their subtleties. Idioms can be lighthearted and lively, and when used effectively, they can improve your communication style and make interactions more interesting and fun. Idioms are effective storytelling devices. They may give stories more substance and make them more engaging and relevant. The right usage of idioms can help you establish a stronger rapport with native speakers because it demonstrates that you are familiar with their language and culture. Idioms should, however, only be used sparingly and in the appropriate situations. It can be confusing to use a lot of idioms in a conversation with someone who is unfamiliar with them. When employing idiomatic expressions, it's important to keep in mind your audience and their level of linguistic skill because some idioms may not translate well into other languages.

#### **The Importance of Idioms in Speech:**

**Expression:** Idioms add originality and vivid imagery to speech. They enable speakers to make difficult concepts or feelings clear and memorable. Saying anything like "barking up the wrong tree" conjures up images of someone who is acting foolishly. Idioms are frequently firmly ingrained in a language's cultural heritage, which has cultural significance. They serve as a reflection of the society's values, beliefs, and traditions. Idiomatic analysis can shed light on a language's cultural setting. For instance, the expression "break a leg" is frequently used in English-speaking nations to wish someone luck, although it may be confusing to non-native speakers.

**Idioms enable speakers to convey fine-grained variations in tone or meaning. Nuance and Tone:** Idioms allow speakers to convey subtle nuances in meaning or tone. For example, saying someone is "on cloud nine" suggests extreme happiness or euphoria, whereas "walking on thin ice" implies a precarious situation.

#### **Challenges for Non-Native Speakers:**

**Literal Interpretation:** Because they take idioms literally, non-native speakers frequently have trouble understanding them. Misunderstandings or poor communication may result from this. For instance, it could be confusing to interpret "raining cats and dogs" literally. **Cultural Awareness:** Since idioms have a strong cultural foundation, it is crucial for non-native speakers to become conversant in a language's idioms in order to properly comprehend and assimilate into a new society. **Overuse and Appropriateness:** Idiom misuse or overuse can give the impression of insincerity or awkwardness to non-native speakers. Idioms should be used carefully in speech. Idioms provide a complex tapestry of cultural background and expressiveness, making them a vital and essential component of spoken language. They enable us to make complex concepts and feelings clear and remember. Adopting idioms in speech enhances communication and helps us feel more connected to the languages and cultures they represent. When utilizing idioms in speech, non-native speakers frequently face a number of difficulties, mostly because they are not familiar with the metaphorical meanings and cultural background of these terms. The following are some difficulties that non-native speakers frequently run across when utilizing idioms:



The literal interpretation of idioms by non-native speakers often results in misunderstandings or confusion in speech. For instance, interpreting the term "kick the bucket" to imply physically kicking a bucket rather than realizing that it refers to dying.

**Cultural Variations:** Idioms have historical roots and cultural connotations that non-native speakers may not be aware of because they are frequently ingrained in a language's culture. This lack of cultural awareness may make it more difficult for them to employ idioms effectively.

**Limited Exposure:** During their language learning process, non-native speakers might not have had enough exposure to colloquial terms. As a result, individuals could be less inclined to use idioms in their speech.

**Overuse or Misuse:** Some non-native speakers may try to employ idioms they have learned, but they may do so excessively or in an incorrect context, which can make their speech sound forced or artificial. **Variation in Usage:** Idioms can differ in meaning and usage among various dialects and geographical areas.

### **REFERENCES**

1. Crystal, David. (2003). *English as a Global Language*. Cambridge University Press.
2. Gibbs, Raymond W. Jr. (1994). *The Poetics of Mind: Figurative Thought, Language, and Understanding*. Cambridge University Press.
3. Nunberg, Geoffrey. (2007). *Talking Right: How Conservatives Turned Liberalism into a Tax-Raising, Latte-Drinking, Sushi-Eating, Volvo-Driving, New York Times-Reading, Body-Piercing, Hollywood-Loving, Left-Wing Freak Show*. PublicAffairs.

## ПЕДАГОГИК ТЕХНОЛОГИЯЛАРИ АСОСИДА ҚАРАҚАЛПОҚ ХАЛҚ КУЙЛАРИ МИСОЛИДА БОЛАЛАР ИЖОДКОРЛИГИНИ РИВОЖЛАНТИРИШ

Есемуратов Бахтияр Сагидуллаевич

Ўзбекистан мамлекетлик кўркем өнер ҳам маданият институты Нөкис филиалы «Фольклор  
этнография» кафедрасы доценти

<https://doi.org/10.5281/zenodo.10044974>

*Анотация.* Бу мақолада халқ куйлари воситасида болалар ижодкорлигини ривожландириши ва ўқитувчининг функционал вазифаларини аниқлаш учун «Педагогик лойиха» лар, ўқитиш усуллари ва педагогик технологиялари ҳақида сўз этилади.

*Калим сўзлар:* Таълим, миллий дастур, педагогик технология, усул, куй, санъат, муסיқа, устоз шогирт, ўқитувчи, ўқувчи методика.

## DEVELOPMENT OF CHILDREN'S CREATIVITY ON THE BASIS OF PEDAGOGICAL TECHNOLOGY AS AN EXAMPLE OF KARAKALPAK FOLK SONGS

*Abstract.* This article discusses "Pedagogical projects", teaching methods and pedagogical technologies for the development of children's creativity through folk melodies and defines the functional responsibilities of a teacher.

*Key words:* Education, national program, pedagogical technology, method, melody, art, music, teacher-student, teacher, student methodology.

## РАЗВИТИЕ ДЕТСКОГО ТВОРЧЕСТВА НА ОСНОВЕ ПЕДАГОГИЧЕСКОЙ ТЕХНОЛОГИИ НА ПРИМЕРЕ КАРАКАЛПАКСКИХ НАРОДНЫХ ПЕСЕН

*Аннотация.* В данной статье рассматриваются «Педагогические проекты», методы обучения и педагогические технологии по развитию детского творчества через народные мелодии и определяются функциональные обязанности педагога.

*Ключевые слова:* Образование, национальная программа, педагогическая технология, метод, мелодия, искусство, музыка, учитель-ученик, учитель, методология ученика.

«Республикамызда қабул қилинган «Таълим тўғрисида»ги қонун, «Кадрлар тайёрлашнинг миллий дастури», ривожланиш стратегияси режаларини ишлаб чиқиш ҳақидаги Президент Ш.Мирзиёев қарори таълим-тарбияни янги босқичга кўтариш учун қилинаётган ғамхўрликнинг яққол далили бўлмоқта. Республикамыз шаҳарлари ва қишлоқларида, вилоят ва туманларида умумтаълим мактаблари замонавий талаб асосида жиҳозланган кўплаб биноларнинг кўтарилаётгани фикримизга яққол мисол бўла олади». [1; 40 б].

Ўқувчилар ва талабалар учун тайёрланаётган дарслик, ўқув қўлланмалари, дастурларининг, концелария товарларининг сифати кўз қувнар даражада ошаётганлиги ёш авлодга бўлган самимий меҳрибончилик белгисидир.

Барча ўқитувчиларнинг моддий ва маънавий рағбатлантирилаётганлиги ва уларнинг аҳволини янада яхшилаш чоралари кўрилаётганлиги ҳам бунга мисол бўла олади.

Ўқитувчининг асосий функцияси-ўқувчиларга бериладиган билим ва ахборотларни аниқ, профессионал даражада сингдира олиш, уларнинг бу соҳадаги ўқув ва малакаларини ривожлантириш ҳамда билим асосларига таянган ҳолда уларни маънавий-ахлоқий этиб тарбиялашдан иборатдир. Бунда албатта муסיқий педагогиканинг асосий элементлари-

таълим бериш (дидактика), маълумот бериш ва тарбия бериш, ўқувчи онгида маълум ғояларни шақллантириш ва ривожлантириш каби ҳислатлар ўз мавқеини сақлаб қолиши шарт.

«Ҳозирги кунда ўқитувчининг функциясига яна бир янги вазифа юклатилмоқдаки, бунда ўқитувчининг ўқувчига берадиган билими тайёр ҳолда берилмай, Яъни унга бериладиган билимни эгаллашда ўқувчининг узи мустақил фикр юритсин, ақл идрокини ишга солиб, бу ишда ўқитувчи билан ҳамкорликда қўйилган вазифани амалга оширсин. Албатта, ўқитувчи олдида қўядиган муаммоли ҳолатларда уларнинг олдин эгаллаган билими ўқув имкониятларини, қобилиятини ҳисобга олиши талаб этилади». [2; 261 б].

Ўқитувчининг функционал вазифаларини аниқлаш учун «Педагогик лойиха»га мурожаат қиламиз.

Педагогик фаолиятни амалга ошириш асосан уч даврни ўз ичига олади:

1. Тайёргарлик даври.
2. Амалга ошириш даври.
3. Яқунловчи даври.

Қуйида биз таълим бериш фаолиятининг ҳар бири ҳақида тўхталиб ўтишни ўринли деп топдик:

Тайёргарлик даври-ўз ичига қўйдаги фаолият натижаларини бириктиради ва биз ушбу жараённи қуйидаги модулл тизими сифатида берамиз.



I. Ўқитувчига биринчи даврда қуйидаги функцияларни бажариши тавсия этилади:

1. Мақсадни белгилаш.
2. Мақсаднинг мантиқий тўғри эканлигини ташҳиз қилиш-аниқлаш.
3. Мақсаднинг амалга оширишнинг таҳминий фаразини белгилаб олиш.
4. Мақсадни амалга ошириш лойихасини тузиб чиқиш.
5. Лойихани амалга оширишни режалаштириш.
6. Модул-лойихани амалга ошириш.

II. Иккинчи давр-бу мақсадни амалга ошириш даври ҳисобланиб, у қуйидаги фаолият турини ўз ичига олади:

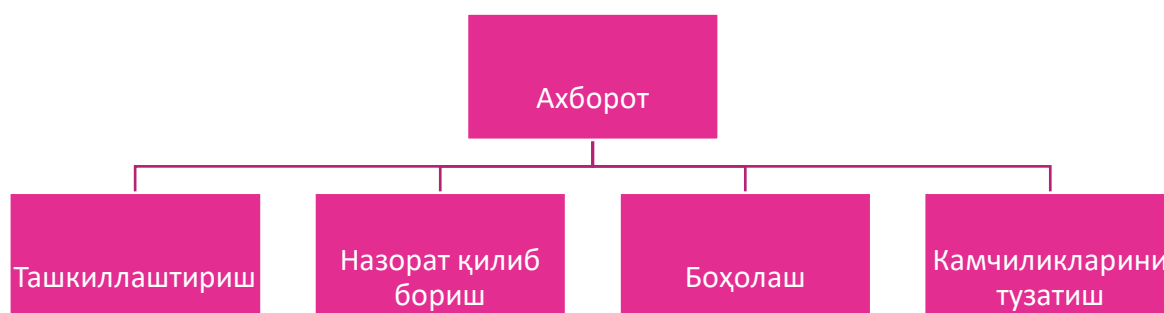

Иккинчи даврда ўқитувчининг зиммасига қуйидаги мезонларни амалга ошириш вазифаси топширилади:

- 1.Ўқувчига етказиладиган ахборотлар ва билимларни уларнинг онгига сингдириш.
- 2.Дарс жараёнини ташкил қилиш, ўқувчиларнинг фикрини, ягона мақсадни амалга оширишга қарата олиш.
- 3.Ўқувчиларнинг меҳнатини баҳолай олиш, дарсга бўлган муносабати, ўқуви ва эсда сақлаб қолган билим ва маълумотларнинг пухталиқ даражасини аниқлаб бериш.
- 4.Режада белгиланган вазифаларнинг тўлиқ бажарилганлигини назорат қилиб туриш.
- 5.Режани амалга оширишда йўл қўйилган камчиликларни аниқлаб уни тузатиш йўллари белгилаш.

III.Учинчи давр-бу яқунловчи ҳисобланади ва унда асосан олинган натижаларнинг билим даражаси аниқланади.

Учинчи даврда ўқитувчининг функционал вазифаси асосан аналитик тарзда кечади ва ўтказилган дарсни батафсил таҳлил қилиб чиқади. Унинг сифати ва самарадорлигини ўз таҳлилидан ўтказиб, эришган ютуқлари ва йўл қўйилган камчиликларини солиштириб ўзига хулоса чиқариб олади.

Устоз ва шогирд ўртасидаги муносабатнинг охир оқибат натижаси ўқувчиларнинг билим кўникмалари, тарбияланганлик даражасига бевосита боғлиқ эканлигини ҳисобга олган ҳолда ўқитувчиларнинг профессионаллик даражасини белгиловчи асосий мезонларга таянилади.

Олиб борилган тажриба синов ишларимизда устоз-шогирдлик анъаналарнинг ўқувчиларга қай даражада таъсир этканлигини белгилашда Н.Портнов киритерияларидан фойдаланишга ҳаракат қилдик.

Бунда устоз ва шогирд анъаналарининг натижалари қуйидаги мезон асосида белгиланди. [3; 274-275 б].

1. Ўқувчининг предметлар бўйича билим савияси ва тарбияланганлиги;
2. Маълум фанлар бўйича аниқ билим захирасига эга бўлганлиги;
3. Жамиятда юз бераётган сиёсий жараёнларнинг мазмунини билишимиз;
4. Мустақил билим ола билиш қобилиятига эгалиги;
5. Олган билимларни ҳаётда қўлай олиш;
6. Маълум фанлар бўйича дарс бера олиш тажирибасига эга булганлиги;
7. (Ўқувчиларнинг) Қорақалпоқ халқ куйлари санъатига муносабати, фаоллиги, ўқувчи, кўникма ва малакаси.\_Ўқувчиларни мусиқий билим ва кўникмаларини баҳолаш мезонлари.

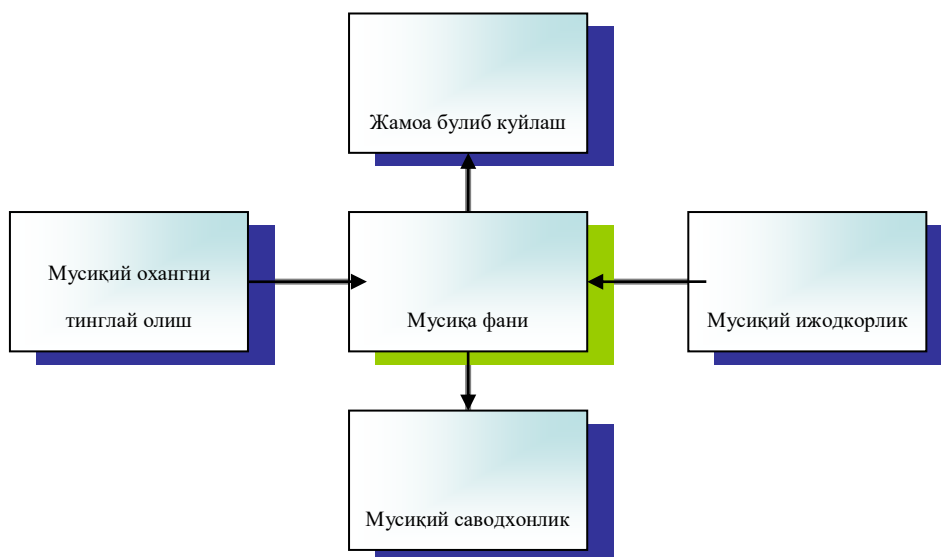

### Билим ва куникмаларини баҳолаш мезонлари

Муסיқа дарсларида муסיкий охангни тинглай олиш ва куйлаш таълим мазмунининг асосини ташкил этади. Шунингдек, чолғучилик, муסיкий характлар, иждорлик фаолиятини кенг кўламда ташкил этиш, муסיкий тавсифларини ифодалаш имкониятини яратади. Қоракалпоқ халқ куйлари, ўзбек ҳамда жаҳон муסיкий асарларидан намуналар: шашмақом шуъбалари, махаллий муסיқа услубларидан намуналар тинглаш орқали болаларда муסיкий саводхонлик ривожланади.

Синфда жамоа бўлиб куйлаш жараёнда ўқувчи ўзининг овоз ижросини бошқариши, устозларининг ижросини тинглаши, уларни кузатиши ҳамда биргаликда куйлашга интилади. Ўқувчиларда якка ва жамоа булиб ижро этиш ва касбий, муסיкий асарлар, болалар куй ва кўшиқлари, оммовий халқ-куй кушиқлари, мақом, дастон, замонвий муסיқа асарлар, машхур созанда ва хонандаларнинг ижоди тўғрисида маълумотларга эга булиш, муסיқанинг замонвийлиги куй, гармония, ритм, усул, суръат, ульчов, регистр, динамик белгилар билан танишиш, мажор ва минорларни фарқлай билиш, оддий муסיқа шакллари, бир, икки, ва уч қисмли муסיкий асарлар; куплетли рондо, соната ҳақида тушунчаларга эга бўлиш, муסיкий жанрлар:-ашула, ракс, вальс, марш, опера, балет, муסיкий драма кантата, квартет, симофония каби жанрларни бир-биридан фарқлай олиш, асосий муסיкий фаолият турлари бастокор, композитор, ижрочи-созандалар ижоди билан танишиш ансамбиллар, оркестр, халқ ва малакали созандалар ижрочилиги ҳақида тучунчага эга бўлиш, хор ижрочилиги-болалар, аёллар ҳамда эркеклар хорлари, халқ хорлари, давлат хорлари, ижрочилиги билан танишиш; партиялар-сопроно, альт тенор, бас овозларни фарқлай олиш ифодавий восита ва усулларини тўғри англаш амалий муסיкий-ижодий фаолиятида уларни кўллаш борасидаги билим ва малакалар билан баҳоланади. Айни пайтда шуни алоҳи эътиборга олиш лозимки, дарсга ўқитувчининг яхши инсоний мақсадда киришининг ўзигина кифоя қилмайди. Ўз касбини яхши биладиган ўқитувчигана бу эзгу мақсадни ошира олиши мумкин. Ўқитувчини яхши ниятини англаган ўқувчилар унинг дарс ўтказишга ёрдам беришини истайдилар.

## REFERENCES

1. Ўзбекистон Республикаси президентлигига номзод Шавкат Мирзиёев сайловолди дастурининг асосий йўналишлари. Т: 2016 йил 40 бет.
2. Толипов.Ў.Қ., Усмонбоева.М. «Педагогик технологияларнинг тадбиқий асослари». 261 бет. Ўзбекистон Республикаси фанлар академияси. «Фан» нашриёти. 2006 й.
3. Подласый.И.П «Педагогика» М. Владое 2005. 274-275 стр. (II қисм)
4. Jiyeubaevich M. I. The evolution of music pedagogy of the karakalpak people: Historical and theoretical aspects //Asian Journal of Research in Social Sciences and Humanities. – 2021. – Т. 11. – №. 10. – С. 27-32.
5. Jiyeubaevich M. I. Competence-based approach in higher musical and professional education //ACADEMICIA: An International Multidisciplinary Research Journal. – 2022. – Т. 12. – №. 4. – С. 42-47.
6. Moyanov I. TRAINING AND DEVELOPMENT OF ART PERSONNEL //Modern Science and Research. – 2023. – Т. 2. – №. 9. – С. 65-69.
7. Jiyeubaevich M. I. COMPETENCE-BASED APPROACH IN HIGHER MUSICAL AND PROFESSIONAL EDUCATION //PROMINENCE OF INFORMATION BASES& MEDIA ASSESSMENTS IN THE POST CONFLICT MARKETING ENVIORNMENT.
8. Моянов Ы. Д. ҚОРАҚАЛПОҚ ХАЛҚИ МУСИҚИЙ ПЕДАГОГИКАСИНИНГ ТАРИХИЙ-НАЗАРИЙ ЖИХАТЛАРИ: Моянов Ыкласбай Жийенбаевич Ўзбекистон Давлат санъат ва маданият институти Нукус филиали, «халқ ижодиёти» кафедраси в. в. б доценти. Педагогика фанлари бўйича фалсафа доктори (PhD) //Образование и инновационные исследования международный научно-методический журнал. – 2021. – №. 5.
9. Моянов Ы. Д. ҚОРАҚАЛПОҚ ХАЛҚИ МУСИҚИЙ ПЕДАГОГИКАСИНИНГ ТАРИХИЙ-НАЗАРИЙ ЖИХАТЛАРИ //Образование и инновационные исследования международный научно-методический журнал. – 2021. – №. 5.
10. Тажимуратова Ш. С. САНЪАТШУНОСЛИК ФАНЛАРИНИ ЎҚИТИШ ОРҚАЛИ ТАЛАБАЛАРНИНГ МУСТАҚИЛ ИШЛАШ КЎНИКМАЛАРИНИ ШАКЛЛАНТИРИШ. – 2023.
11. Saginbaevna T. S. FORMATION OF STUDENTS'SKILLS OF INDEPENDENT PERFORMANCE THROUGH THE TEACHING OF ART HISTORY //Spectrum Journal of Innovation, Reforms and Development. – 2022. – Т. 9. – С. 386-392.
12. Tajimuraova S. S. INFORMATION AND COMMUNICATIONS IN MANAGEMENT //Journal of Integrated Education and Research. – 2022. – Т. 1. – №. 5. – С. 509-511.
13. Tajimuratova Shakhnoza Saginbaevna. (2022). MANAGEMENT AND STUDY OF CULTURE AND ART. Web of Scientist: International Scientific Research Journal, 3(1), 758–762.
14. Sag'inbaevna, T. S. (2023). Cultural Life in Uzbekistan during the Years of Independence. Spanish Journal of Innovation and Integrity, 18, 39-41.
15. Ануаровна О. Р. ҚОРАҚАЛПОҚ ХАЛҚ КУЙЛАРИ ВОСИТАСИДА БОЛАЛАР ИЖОДҚОРЛИГИНИ РИВОЖЛАНТИРИШ. – 2023.



16. Anuarovna U. E. IMPROVING THE MECHANISMS OF EDUCATING STUDENTS IN THE SPIRIT OF INTER-ETHNIC HARMONY BASED ON NATIONAL MUSIC IN THE CONDITIONS OF ETHNO-CULTURAL RELATIONS //International Journal of Advance Scientific Research. – 2023. – Т. 3. – №. 09. – С. 329-333.
17. БОЛАЛИАР Қ. Х. К. В., РИВОЖЛАНТИРИШ И. MODERN SCIENCE AND RESEARCH //MODERN SCIENCE. – 2023. – Т. 2181. – С. 3906.
18. Ospanova R. DEVELOPMENT OF CHILDREN'S CREATIVITY THROUGH BLACK FOLK SONGS //Modern Science and Research. – 2023. – Т. 2. – №. 9. – С. 70-73.

САНЪАТШУНОСЛИК ФАНЛАРИНИ ЎҚИТИШ ОРҚАЛИ  
ТАЛАБАЛАРНИНГ МУСТАҚИЛ ИШЛАШ КЎНИКМАЛАРИНИ  
ШАКЛЛАНТИРИШ

Тажимуратова Шахноза Сағинбаевна

Бердоқ номидаги Қарақалпоқ Давлат университети

Санъатшунослик кафедраси ўқувчиси.

<https://doi.org/10.5281/zenodo.10044998>

**Аннотация.** Мақолада санъатшунослик фанларини ўқитиш орқали талабаларнинг мустақил таълимини таъминлаш этиш мезонлари, улар билан ишлаш механизмлари, ўқув топшириқлари шакли, ҳажми ва жараёнинг бориши, қолаверса, натижаларни баҳолаш тартиби ҳақида ҳам мулоҳаза юритилган.

**Калим сўзлар:** кредит-модуль, мустақил таълим, мустақил фаолият, билим, малака, кўникма, назарий маълумот, топшириқ, маълумот қидириши.

FORMATION OF STUDENTS' SKILLS OF INDEPENDENT PERFORMANCE  
THROUGH THE TEACHING OF ART HISTORY

**Abstract.** The article also discusses the criteria for organizing independent learning of students through the use of a credit-modular system when teaching art disciplines, their work, form, volume and process of completing educational tasks, as well as the procedure for evaluating the results.

**Key words:** credit module, independent learning, independent activity, knowledge, qualifications, skills, theoretical knowledge, assignment, information search.

ФОРМИРОВАНИЕ У СТУДЕНТОВ НАВЫКОВ САМОСТОЯТЕЛЬНОГО  
ИСПОЛНЕНИЯ ЧЕРЕЗ ПРЕПОДАВАНИЕ ИСКУССТВОВЕДЕНИЯ

**Аннотация.** В статье также рассматриваются критерии организации самостоятельного обучения студентов посредством использования кредитно-модульной системы при преподавании художественных дисциплин, их работа, форма, объем и процесс выполнения учебных заданий, а также порядок оценки результатов.

**Ключевые слова:** кредитный модуль, Самостоятельное обучение, самостоятельная деятельность, знания, квалификация, навыки, теоретические знания, задание, поиск информации.

**Кириш.** Юнонлар билан заминимизнинг қадимий аҳолиси ўртасидаги маданий алоқаларга оид яна бир далилни келтириш ўринлидир: Юнон-Бақтрия давлати (милоддан олдинги 256-75 йилларда яшаган) даврида ҳар хил юнон халқлари Бақтрия худудига кириб келди. Бақтрия давлати Ўзбекистоннинг ҳозирги Сурхондарё вилояти худудини ҳам ўз ичига олган эди. Юнонлар бу давлат худудига кириб, ўрнашиб олганлари учун, илмда юнон-Бақтрия давлати деган ном билан юритилади. Юнон-Бақтрия давлати худудидан топилган суратлар ҳар хил этник жараёнлар маданияти бирлашиб кетганидан далолат беради. Бу давлат худудидан юнон илоҳлари тасвирига топинувчилар акс этган сурат бор. Суратдаги одамлар маҳаллий оташпарастрлар бўлиб, ўзларининг илоҳига юнон илоҳига топингандай ибодат қилиб топинганлар. Бу – маданий таъсирнинг энг жонли намуналаридир. Шу тариқа маҳаллий оташпарастрлар юнон услубига оид тимсоллар яратдилар ва юнон маданияти ва санъатини мезон қилиб олдилар. Айни пайтда маҳаллий

оташпарастрлар юнон илоҳларининг суратини ибодатхоналар деворларида тасвирлаш билан чекланиб қолмай, юнон Бақтрия давлати пулига ҳам туширилди.<sup>179</sup>

Санъатнинг инсон ҳаётидан ўрни ҳақида кўплаб далиллар келтириш мумкин. Масалан, Александр ҳали ёш болалигидаёқ унинг феъл-атворида бўлғуси машҳур жаҳонгир инсон ифодаланиб турар экан. Унинг романтик кайфияти – соғлом рационализм билан, севги эҳтиёжи қатъиятлилиги, жанговарлиги ва зўравонликка мойиллиги билан бирга яшар эди. Кунларнинг бирида у буюк Тимотийнинг ҳарбий кўшиғини тинглаб бўлиши биланок, қиличини яланғочлаб, жангга шай ҳолатда тайёр бўлган экан.<sup>180</sup>

Шу маънода санъатшунослик фанларини ўқитишда замонавий ёндашувлардан самарали фойдаланиш лозим. Европа университетларида таълим дастури бошқача тузилишга эга: битта модуль ичида бир-бирига тематик жиҳатдан яқин бўлган фанлар, нима бўлишидан қатъий назар, уларнинг умумий илмий мақомини, бирлаштирилади. Модулни қуришнинг асосий принципи оддийдан мураккабга, услубий фанлардан амалий фанларга томон кўтарилиб боради<sup>181</sup>. Шунинг учун модуль "умумий профессионал" ва "табиатшунослик" фанлари ва бошқалар ўқув модули доирасида, ҳам фундаментал, ҳам амалий фанлар органик бир бутунга бирлаштирилган. Масалан, Германияда модуль таълим майдонини ўзлаштириш йўналишларидан бири сифатида тушунилади, курс эмас, балки таълим дастурининг алоҳида қисми тушунилади. Муҳим хусусият модулли тизимнинг асосий йўналиши талабалар амалиётига қаратилган, шу жумладан тадқиқот ҳам. Модуль талабага тез ва самарали ҳаракат қилиш имконини беради. Концептуал билимларни бирлаштирган ҳолда, бир даражадан бошқасига бир йўналиш ва амалий кўникмалар назарда тутилади. Шунинг учун магистр даражасида модулли ташкилот ўқув жараёни индивидуал магистрлик дастури (мавзу) билан боғлиқ бўлиши керак магистрлик диссертацияси). Европа Олий таълим ҳудудида модулга мурожаат қилинади. Шунинг учун бир нечта курслар (фанлар)да модуль маълум бир яхлит кўринишни ҳосил қилади. Мавзу майдони ва маълум ваколатлар ривожлантириш имконини беради, деб талаба у мавзу билан эмас, балки талабанинг ўқув натижасига эришиши билан белгиланади. Рақам семестр бошига модулар натижалари нима мувофиқлиги билан белгиланади, бунга ҳар бир талаба семестр давомида эришиши керак.

Ўқув жараёнини ташкил этишнинг кредит-модулли тизими қуйидаги вазифаларни ижобий ҳал этиш лозим бўлади:

- ҳар бир модулнинг ўзлаштирилишини текшириш билан ўқув материални модуларга бўлиш;

- кенгроқ билимларни баҳолаш шкаласидан фойдаланиш;
- билимларни баҳолашнинг объективлигини такомиллаштириш;
- талабаларнинг тизимли мустақил ишларини семестр давомида рағбатлантириш;

<sup>179</sup> Абдурахмонов М., Раҳмонов Н. Маданиятшунослик. Ўқув қўлланма, тўлдирилган ва қайта ишланган иккинчи нашри. Алишер Навоий номидаги Ўзбекистон Миллий кутубхонаси нашриёти. –Тошкент: 2015.

<sup>180</sup> Шахермайр Ф. Александр Македонский. –Москва: Терра-Книжный клуб, 1999.

<sup>181</sup> Европейский кредит тизими (ЕСПС). - Алматы-2003. — 150 С. Ефимов А. В. Олей беккув юртлар как математик притчаалар дхалплами. 2006. - 250 п. Высший преподаватель кредит тизими. - М.: Известия. — № 24 (57). Кубея Или. К. классик университет кредит обучение тизмин жорил Илиш характермари. - Олма-Ота, 2004. — 150 С. Буслук Г. Е., Андреев Р. Е., Колеченок А. А. модуль обучения. Minsk: 2007. — 176 п..

- машғулотларда соғлом рақобатни жорий этиш.

Европа университетларида ўқув йили, ўртача, 40 ҳафта давом этади. Талабанинг йилига ўқув юкининг умумий меҳнат интензивлиги 60 кредитга тенглаштирилган. Шунга асосланиб, талаба 30% даромад олиши керак<sup>182</sup>.

Ҳозирги Европа “кредит бирлиги” ва маҳаллий ўртасида бир нечта фарқлар мавжуд “академик соатлар” тизими. Биринчидан, деярли барча университетлар, академик соат умумий ишни ўз ичига олмайди, фақат аудитория ишларини ўз ичига олмайди стандарт ва ҳақиқий ўқув дастурлари. Иккинчидан, ҳар бир Европа кредитининг орқасида бирлик аслида жисмоний харажатлар эмас, балки аслида ўзлаштирилган билимлар мавжуд, аниқроғи, компетенциялар туради.

Талабалар мустақил ишининг муҳим усули дарслик, ўқув қўлланма, маълумотнома адабиётлар билан ишлаш ҳамда Интернет ресурсларидан фойдаланишдир. Китоб ва Интернет ресурслари билан ишлаш кўникмалари инсоннинг умумий маданиятини, фикрлаш мантиғининг ривожланиш даражасини, дунёқарашнинг шаклланишини, билимдонлигини, ахборот оқимиға йўналтирилганлигини акс эттиради. Таълимнинг кредит тизими шароитида юқори ставкалар, катта миқдордаги маълумотлар ва олий ўқув юртида дастур материалларини ўрганишга комплекс ёндашув талабанинг мустақил, самарали ва тезкор ҳаракат қилишига олиб келади. Ушбу иш жараёнида матнни ўқиш, асосий нарсани таъкидлаш, таҳлил қилиш, таққослаш, синтез қилиш, кўриб чиқилган масаланинг амалда қўлланилишини баҳолаш кўникмалари ривожланади. Ахборотни ўрганиш натижаси унинг маълум бир шаклда тақдим этилиши бўлиши керак. Ёзма равишда - мавҳум шарҳ, иншо, тезис шаклида; оғзаки-тақдимот, ҳисобот, мунозара шаклида. Мустақил иш жараёнида талабалар ўз фаолиятларини аниқ ташкил этиш кўникмаларини ҳам егаллайдилар, келгуси иш жараёнида ўз-ўзини тарбиялаш масалалари билан доимо шуғулланишлари кераклигини англаб етадилар.

Талабаларнинг мустақил ишларини (ТМИ) ташкил этишнинг долзарб вазифаларидан бири бу ташкилий муаммоларни ҳал қилишдир: ТМИ кўламини аниқлаш, ТМИнинг боришини назорат қилиш, талабаларнинг мустақил ишларини методик таъминлаш. Мутахассисларни касбий тайёрлашда ТМИ улушининг ортиши ТМИнинг ташкил этиш бўйича дарсликлар, ўқув қўлланмалари ва методик ишланмалар, электрон ўқув нашрлар билан таъминлаш масаласини кўтаради.

А. В. Меренков, С. В. Куньшиков, Т. И. Гречухина, А. В. Усачева, И. Ю. Воротковаларнинг талабалар мустақил таълимини ташкил этиш бўйича тайёрлаган методик қўлланмасидаги қулай ёндашувларга таянаган ҳолда кредит-модул тизими учун филолог-

<sup>182</sup> Европейский кредит тизими (ЕСПС). - Алматы-2003. — 150 С. Ефимов А. В. Олей беккув юртлар как математик притчаалар дхалплами. 2006. - 250 п. Высший преподаватель кредит тизими. - М.: Известия. — № 24 (57). Кубея Или. К. классик университет кредит обучение тизмин жорил Илиш характермари. - Олма-Ота, 2004. — 150 С. Буслук Г. Е., Андреевко Р. Е., Колеченок А. А. модуль обучения. Minsk: 2007. — 176 п. Кузнецова Или. И., Кравец А. Г. спрси individual обучение тракториясининг кредит-модельныйпредложение. Известия-2009. Вол. 6. - 6-сон. Курина, В. А. Universithlarda Credential-модельный ряд инженерных специальностей. Harold.bn Серия: психология и педагогика фанлари. - 2011. - 1-сон. - 67-75 бетлар. Гарга, В. В. кредит-модуль поддержки идеи: Умида и поражения. Дисциплина, культура, образование дунези. - 2010. - 6-сон. - с. 121. Хоботова, Е. В. управление кредитом-модульная технология по совершенствованию возможностей информационного бюллетеня — 2009. - 45 С. - с. 7-9.

талабалар учун мустақил таълим топшириқлари ва уларни баҳолаш бўйича топшириқлар тизими ишлаб чиқилди:

### **I. Санъатшунослик фанларини ўқитишда мустақил ишлаш учун топшириқлар тизими**

**1-топшириқ.** Соз ёки муסיқа ҳақида иншо ёзиш (Эссе)

Мустақил ишнинг мақсади: мустақил ижодий фикрлаш ва ўз фикрларини ёзма равишда тақдим этиш кўникмаларини ривожлантириш. Иншо “фалсафий, адабий – танқидий, тарихий-биографик, журналистик насрни бирлаштирган жанр муаллифнинг эркин, кўпинча парадоксал тақдимот билан қатъий индивидуал позицияси, сўзлашув нутқи”<sup>183</sup>

Иншолар таснифи:

- мазмунига кўра: фалсафий, адабий-танқидий, тарихий, бадиий, бадиий ва журналистик, маънавий ва диний ва бошқалар.;

- адабий шакл бўйича: шарҳлар, лирик миниатюралар, еслатмалар, кундалик саҳифалари, хатлар ва бошқалар.;

- таърифловчи, ҳикоя қилувчи ҳам бор, рефлексив, танқидий, таҳлилий иншолар ва бошқалар.

Иншонинг белгилари:

– Кичик ҳажм-уч саҳифадан етти саҳифагача компьютер матн; ўн саҳифагача ёзилган матндан иборат иншога рухсат берилади.

– Муайян мавзу ва уни қатъий субъектив талқин қилиш.

– Эркин композиция иншонинг муҳим хусусияти ҳисобланади.

- Ҳикоя қилиш қулайлиги.

- Парадокслардан фойдаланиш. Иншо ўқувчини ҳайратга солиши учун мўлжалланган, бу, кўплаб тадқиқотчиларнинг фикрига кўра, унинг мажбурий сифати.

- Ички семантик бирлик.

- Сўзлашув нутқига йўналтириш.

Вазифани бажариш:

1) кириш сўзини ёзинг (2-3 жумлалари учун хизмат қилади муаммонинг кейинги формуласи).

2) муҳим бўлган муаммони шакллантириш фақат муаллиф учун, балки бошқалар учун;

3) муаммо ҳақида изоҳ беринг;

4) муаллифнинг фикрини шакллантиринг ва далил келтиринг;

5) хулоса ёзинг (хулоса чиқариш, айтилганларни умумлаштириш).

Мустақил ишнинг режалаштирилган натижалари: мантиқий тўғри, аргументли ва аниқ оғзаки ва ёзма нутқ учун қулайлиги<sup>184</sup>.

**2-топшириқ.** Чолғулар ҳақида ҳисобот тайёрлаш

<sup>183</sup> Ўзбек тилининг изоҳли луғати. – Тошкент, “Ўзбекистон” нашриёти 2020. 203-б.

<sup>184</sup> А. В. Меренков, С. В. Куньшиков, Т. И. Гречухина, А. В. Усачева, И. Ю. Вороткова; под общ. ред. Т. И. Гречухиной, А. В. Меренкова]; М-во образования и науки Рос. Федерации, Урал. федер. ун-т. — Екатеринбург: Изд-во Урал. ун-та, 2016. — 80 с.

Мустақил ишнинг мақсади: илмий уфқларни кенгайтириш, назарий тадқиқот усуллари ўзлаштириш, ривожлантириш талабанинг мустақил фикрлаши.

Ҳисобот – бу маълумотни ўз ичига олган ва савол ёки тадқиқотнинг моҳиятини акс эттирувчи оммавий хабар ёки ҳужжат берилган вазиятга нисбатан.

Ҳисобот турлари:

1. Иш натижалари асосида оғзаки ҳисобот ўқиладиган, бажарилдиган ва унинг натижаларини тушунтиришнинг самарали воситасидир.

2. Ёзма ҳисобот:

- қисқача (20 бетгача) - тадқиқот давомида олинган энг муҳим маълумотларни сарҳисоб қилади;

- батафсил (60 саҳифагача) - нафақат матнни ўз ичига олади, шунингдек, сарлавҳалар билан тузилиш, шунингдек диаграммалар, жадваллар, чизмалар, фотосуратлар, иловалар, изоҳлар, ҳаволалар.

Вазифани бажариш:

1) мавзунини аниқ шакллантириш (масалан, ёзма ҳисобот);

2) мавзу бўйича тавсия этилган адабиётларни ўрганиш ва танланг, библиографик маълумотларнинг учта манбасини ажратиш кўрсатиш:

- бирламчи (мақолалар, диссертациялар, монографиялар ва бошқалар.);

- иккиламчи (библиография, абстракт журналлар, сигнал маълумотлари, режалар, график диаграммалар, мавзу индекслари ва бошқалар.);

- учламчи (шарҳлар, компиляция ишлари, маълумотнома китоблар ва бошқалар.);

3) танланган мавзу билан тўлиқ мос келадиган режани ёзинг мавзу ва мантиқан уни очиқ беринг;

4) қуйидаги талабларга риоя қилган ҳолда ҳисобот ёзинг:

- маъруза таркибига — қуйидагиларни киритиш керак: муаммонинг долзарблигини асословчи қисқача кириш; асосий матн;

муаммо бўйича қисқача хулосалар билан хулоса ўрганилаётган; рефератлар;

- ҳисоботнинг мазмунига - умумий қоидалар қўллаб-қувватланиши керак ва аниқ мисоллар билан тушунтирилган;

шахсни такрорламанг, дарслик ёки дарсликнинг боблари ва ўзларининг кўрилаётган масалаларнинг мазмунига оид фикрлар, уларнинг таклифлари;

5) ишни талабларга мувофиқ тартибга солинг.

Мустақил ишнинг режалаштирилган натижалари:

- талабаларнинг илмий натижаларини таҳлил қилиш қобилияти

тадқиқот ва уларни аниқ ўқув ва илмий-тадқиқот вазифаларини ҳал қилишда қўллаш;

- тадқиқот муаммоларини оригинал ҳал қилиш учун индивидуал ижодий қобилиятлардан фойдаланишга тайёрлик;



- ахборот-коммуникация технологияларидан фойдаланган ҳолда ахборот-библиографик маданият асосида касбий фаолиятнинг стандарт вазифаларини ҳал қила олиш ва ахборот хавфсизлигининг асосий талабларини ҳисобга олган ҳолда баён қилиш<sup>185</sup>.

### **3-топширик.** Мусиқа ҳақида ахборот қидириш

Мустақил ишнинг мақсади турли хил ахборот олиш турлари асосида ўқув фаолиятини лойиҳалаштириш ва ўзгартириш қобилиятини ривожлантиришдир.

Ахборот қидириш – тузилмаган ҳужжатли маълумотларни қидириш.

Замонавий ахборот қидириш вазифалари рўйхати:

- моделлаштириш масалаларини ечиш;
- ҳужжатлар таснифи;
- ҳужжатларни филтрлаш, таснифлаш;
- қидирув тизими архитектуралари ва фойдаланувчи интерфейсларини лойиҳалаш;
- ахборотни чиқариш (аннотация ва мавҳумлаштириш ҳужжатлар);
- қидирув тизимларида ахборот ва қидирув сўровлари тилини танлаш.

Қидирув турлари бўйича вазифанинг мазмуни:

- библиографик қидирув-керакли маълумотларни қидириш

манба ҳақида ва унинг бошқа манбалар тизимида мавжудлигини аниқлаш.

Библиографик ахборотни қидириш орқали ўтказилади ва библиографик қўлланмалар (ахборот нашрлари);

- керакли маълумотларни ўз ичига олган ёки ўз ичига олиши мумкин бўлган ахборот манбаларини (ҳужжатлар ва нашрларни) қидириш;

- адабиётда, китобда мавжуд бўлган ҳақиқий маълумотларни қидириш (масалан, тарихий фактлар ва воқеалар ҳақида, адиб ҳаёти ва ижодидан биографик маълумотлар ҳақида, олим ва бошқалар.).

Вазифани бажариш:

- 1) билим соҳасининг таърифи;
- 2) маълумотлар тури ва манбаларини танлаш;
- 3) ахборот моделини тўлдириш учун зарур бўлган материалларни йиғиш;
- 4) энг фойдали маълумотларни танлаш;
- 5) ахборотни қайта ишлаш усулини танлаш (таснифлаш, кластерлаш, регрессия таҳлили ва бошқалар.);
- 6) нақшларни топиш алгоритминини танлаш;
- 7) нақшларни, расмий қоидаларни ва таркибий қисмларни қидириш тўпланган маълумотлардаги муносабатлар;
- 8) олинган натижаларни ижодий талқин қилиш.

Керакли хусусиятларни аниқлаш учун моделга мисол ва маълум бир ахборот қидирувининг хусусиятлари (шартлари)

<sup>185</sup> А. В. Меренков, С. В. Куньшиков, Т. И. Гречухина, А. В. Усачева, И. Ю. Вороткова; под общ. ред. Т. И. Гречухиной, А. В. Меренкова]; М-во образования и науки Рос. Федерации, Урал. федер. ун-т. — Екатеринбург: Изд-во Урал. ун-та, 2016. — 80 с.

- Қидирувнинг мақсади хужжатли қидирув (мавзу бўйича асосий хужжатлар ва нашрларни қидириш).

- Қидирув мавзуси тематик қидирув (фақат муаммо бўйича).

— Адабиётнинг жанри (тури) — тип қидирув (монографиялар, тўпламлар, маълумотномалар, библиографик қўлланмалар).

- Қидирув усули диалектик (мавжуд қидирув усуллариининг барча мумкин бўлган тўплами).

- Хронологик камров-ретроспектив (маълум бир даврни қидириш).

- Географик камров-мамлакатга хос қидирув (ахборот манбалари, хорижий тиллардан таржима қилинган нашрларни ҳисобга олмаганда).

- Қидирувнинг тўлиқлиги-танлаб қидириш (энг қўп танлаш таниқли нашрлар).

Мустақил ишнинг режалаштирилган натижалари:

- ахборот-коммуникация технологияларидан фойдаланган ҳолда ва ахборотнинг асосий талабларини ҳисобга олган ҳолда талабаларнинг ахборот-библиографик маданияти асосида касбий фаолиятнинг намунавий вазифаларини ҳал қила олиши;

- фаннинг замонавий муаммолари бўйича билимлардан фойдаланишга тайёрлик ва таълим ва касбий муаммоларни ҳал қилишда таълим вазифалари.

**4-топшириқ.** Ўқув машғулотиининг методик ишланмаларини тайёрлаш

Мустақил ишнинг мақсади: касбий педагогик компетенцияларни ривожлантириш.

Ўқув машғулотиининг услубий ишланмаси ўқув жараёнининг таркиби ва моҳиятини очиб беради.

Вазифа имкониятлари:

-янги билимларни шакллантириш (педагогик амалиёт) режа-дарс хулосасини ишлаб чиқиш;

- семинар дарсининг методик ишланмасини яратиш (илмий-педагогик амалиёт).

Вазифани бажариш:

1) дарс мавзусини аниқлаш учун тақвим ва тематик режалаштириш (педагогик амалиёт) ёки фаннинг иш дастури (илмий ва педагогик амалиёт) билан ишлаш, унинг ўрганилаётган бўлимга ўрин, тур (педагогик амалиёт) ёки шакли (илмий-педагогик амалиёт);

2) талабаларни ўқитиш, тарбиялаш ва ривожлантириш (педагогик амалиёт) мақсадларини ёки тегишли таълим мақсадларини аниқлаш таълим натижаларига ва шаклланаётган компетенцияларга (илмий-педагогик амалиёт);

3) ўқув машғулотиининг вазифаларини режалаштириш ва аниқлаштириш;

4) дарснинг ўқув материалининг оптимал мазмунини танлаш;

5) танланган таълим мазмунига дидактик ишлов бериш, яъни қайси ўқув материални аниқлаш, ҳажми, қандай шаклда фойдаланилади;

6) ўқув материалининг ички ва ташқи боғланишларини аниқлаш;

7) дарснинг дидактик воситаларини танлаш (диаграммалар, жадваллар, карточкалар, чизмалар, кино ва audio фрагментлар ва бошқалар.);

8) дарснинг тузилишини, шакли ва дидактик мақсади унинг турига қараб аниқлаш;

9) дарснинг ҳар бир босқичининг дидактик вазифасини шакллантириш (педагогик амалиёт);

10) бажариш шартлари ва кўрсаткичларини аниқлаштириш (педагогик ва илмий-педагогик амалиёт);

11) дарсинг технологик харитасини ишлаб чиқиш;

12) дарс режаси – Реферат тузиш.

Мустақил ишнинг режалаштирилган натижалари:

- талабаларнинг ўқув жараёнини ташкил этишда самарали педагогик тажриба ва инновацион ёндашувларни қўллаш олиши;

- сифатни таъминлаш учун ўқув жараёни шароитлари, жараёнлари ва натижаларини таҳлил қила олиш;

- замонавий усул ва технологияларни қўллаш қобилияти ташкил этиш ва турли таълим муассасалари, турли таълим даражадаги ўқув жараёнини амалга ошириш;

- услубий моделларни ишлаб чиқиш ва амалга оширишга тайёрлик жараёни, техника, технологиялар ва ўқитиш усуллари, натижаларни таҳлил қилиш;

- башорат қилиш қобилияти, дизайни, модели ишлаб чиқиш.

**5-топшириқ Санъатшунослик фанларида мустақил таълим учун ўз-ўзини назорат қилишга доир савол ва топшириқлар**

1. Сизнинг таълим муассасангизда қўлланиладиган академик ютуқлар рейтинги қандай?

2. Кўпинча баҳолаш воситаси сифатида ишлатиладиган мустақил иш шакллари таҳлил қилинг ва нима учун эканлигини асосланг.

3. Мустақил иш шакллари бажарилишини назорат қилишнинг қандай турлари кам учрайди ва кўпинча қайси бири?

4. Мустақил ишнинг қандай шакллари таклиф қила оласиз, яқиний ёки оралик сертификатлаш тартиби сифатида? Жавобингизни асосланг.

5. Мустақил иш шакллари бажарилишини баҳолашнинг умумий мезонлари ва кўрсаткичлари тўпламини таҳлил қилинг ва ўзингизнинг таклифнинг айтинг. Таклифларингизни асосланг.

6. Ишлашни баҳолаш самарадорлиги жадвалини тузинг, сиз илгари бажарган мустақил иш шакллари ва уларни амалга ошириш даражасини аниқланг.

Хулоса ўрнида шуни айтиш мумкинки, кўпчилик санъатшунослик, тасвирий санъат, умуман, маданиятшунослик фанлари амалий машғулотлардан иборат деб, ҳисоблайди. Аслида талабалар ижро, амалий машғулотдан ташқари дастлабки босқичларда назарий маълумотлар билан кўпроқ ишлаб ўз тасаввур ва тафакурларини имкон қадар бойитиб борадилар.

Бугунги таълим аввалгиларидан анча фарқ қилади. Ахборот технологиялари, илм-фан шиддат билан ривожланиб кетгани туфайли таълим жараёнида маълумот олиш ва бериш муаммо бўлмай қолди. Ўқиувчи ўз устида ишламаса, янги методикаларни кашф қилмаса, талабадан ортда қолади. Шу маънода, ўқитувчи учун модуль-кредит таълим тизими қулайлик туғдиради. Бунда талабаларни мустақил фаолиятга ўргатиб олиш муаммоларнинг ечими ҳисобланади. Талаба мустақил таълимини самарали ташкил этишнинг бош мезони – ўқув топшириқларни пухта тузиб олишдир.

## REFERENCES

13. Абдурахмонов М., Рахмонов Н. Маданиятшунослик. Ўқув қўлланма, тўлдирилган ва қайта ишланган иккинчи наشري. Алишер Навоий номидаги Ўзбекистон Миллий кутубхонаси нашриёти. –Тошкент: 2015.
14. Пугаченкова Г.А., Ремпел Л.И. История искусств Узбекистана. С древнейших времен до середины девятнадцатого века. –Москва: Искусство, 1965.
15. Тўраев Ф. Бухоро муғаннийлари. –Тошкент: Фан, 2009.
16. Шахермайр Ф. Александр Македонский. –Москва: Терра-Книжный клуб, 1999.
17. Европейский кредит тизими (ЕСПС). - Алматы-2003. — 150 С.
18. Ефимов А. В. Олей беккув юртлар как математик притчаалар дхалплами. 2006. - 250 п.
19. Высший преподаватель кредит тизими. - М.: Известия. — № 24 (57).
20. Кубея Или. К. классик университет кредит обучение тизмин жорил Илиш характермари. - Олма-Ота, 2004. — 150 С.
21. Буслук Г. Е., Андреев Р. Е., Колеченок А. А. модуль обучения. Minsk: 2007. — 176 п.
22. Кузнецова Или. I., Кравец А. G. сприси individual обучение траекториясининг кредит-модельныйпредложение. Известия-2009. Вол. 6. - 6-сон.
23. Курина, В. А. Universithlarda Credential-модельный ряд инженерных специальностей. Harold.bn Серия: психология и педагогика фанлари. - 2011. - 1-сон. - 67-75 бетлар.
24. Гарга, В. В. кредит-модуль поддержки идеи: Умида и поражения. Дисциплина, культура, образование дунези. - 2010. - 6-сон. - с.
25. Хоботова, Е. В. управление кредитом-модульная технология по совершенствованию возможностей информационного бюллетеня — 2009. - 45 С. - с. 7-9.
26. Тажимуратова Ш. С. САНЪАТШУНОСЛИК ФАНЛАРИНИ ЎҚИТИШ ОРҚАЛИ ТАЛАБАЛАРНИНГ МУСТАҚИЛ ИШЛАШ КЎНИКМАЛАРИНИ ШАКЛЛАНТИРИШ. – 2023.
27. Saginbaevna T. S. FORMATION OF STUDENTS'SKILLS OF INDEPENDENT PERFORMANCE THROUGH THE TEACHING OF ART HISTORY //Spectrum Journal of Innovation, Reforms and Development. – 2022. – Т. 9. – С. 386-392.
28. Tajimuraova S. S. INFORMATION AND COMMUNICATIONS IN MANAGEMENT //Journal of Integrated Education and Research. – 2022. – Т. 1. – №. 5. – С. 509-511.
29. Tajimuratova Shakhnoza Saginbaevna. (2022). MANAGEMENT AND STUDY OF CULTURE AND ART. Web of Scientist: International Scientific Research Journal, 3(1), 758–762.
30. Sag'inbaevna, T. S. (2023). Cultural Life in Uzbekistan during the Years of Independence. Spanish Journal of Innovation and Integrity, 18, 39-41.

## DYNAMICS AND MAIN DIRECTIONS OF SPIRITUAL AND CULTURAL REFORMS IMPLEMENTED IN UZBEKISTAN

**Rahmonova Sanoat Shuhrat kizi**

Teacher of History and philology department  
Asia International University.

[rahmonovasanoatshuhratqizi@oxu.uz](mailto:rahmonovasanoatshuhratqizi@oxu.uz)

<https://doi.org/10.5281/zenodo.10044870>

**Abstract.** This article is devoted to the issue of spiritual and cultural reforms in the development of New Uzbekistan, and it analyzes the achievements and reforms achieved in this field in our country. Also, the issue of spiritual and cultural reforms planned to be implemented in our country in the future was covered.

**Key words:** Culture, humanitarianism, geopolitical, values, civil society, patriotism.

## ДИНАМИКА И ОСНОВНЫЕ НАПРАВЛЕНИЯ ДУХОВНЫХ И КУЛЬТУРНЫХ РЕФОРМ, ОСУЩЕСТВЛЯЕМЫХ В УЗБЕКИСТАНЕ

**Аннотация.** Данная статья посвящена вопросу духовных и культурных реформ в развитии Нового Узбекистана, и в ней анализируются достижения и реформы, достигнутые в этой области в нашей стране. Также был затронут вопрос о духовных и культурных реформах, которые планируется осуществить в нашей стране в будущем.

**Ключевые слова:** культура, гуманизм, геополитика, ценности, гражданское общество, патриотизм.

Today, our country is making steady progress towards deepening democratic reforms and consistently continuing modernization processes. As President Shavkat Mirziyoyev specifically noted, "In the following years, we are working diligently to secure our national interests and to please our people, and we are achieving extremely important results. The most important result is the spiritual awakening of our society today, when the reforms we started have become irreversible. "No one can stop a spiritually awakened society, a nation that has set great tasks before itself and is confidently moving towards the future."

After all, it is extremely important to change people's hardened way of thinking, to get rid of the old way of thinking. He specifically noted that it is impossible to move forward in practice, especially to establish a new society, to introduce new relations.

Wide prospects of economic and social development, cultural and spiritual renewal have opened up for Uzbekistan, which has gained state independence. Thanks to the reforms implemented in our country, our society is moving towards an economic, spiritual and educational perspective. The development of spirituality and enlightenment is the most priority direction of state policy.

It should be noted that the dynamics of the spiritual and cultural reforms carried out in our country took place in the following 3 stages:

1. The stage of national-spiritual revival (until 1991-2000);
2. The stage of development of national-spiritual recovery (2001-2016);
3. The stage of national growth (from 2017 to the present).

Today's path of progress is manifested in the form of the human understanding of the world, its ability to use it for the sake of universal interests, and the democratic foundations of spiritual renewal of each nation serving the development of humanity.

The main goal of Uzbekistan's policy is to be able to stand firmly in the world economy, world politics, and world culture. In the renewal of society, special attention was paid in our country to preserving such values as the archons of spirituality - justice, honesty, equality, harmonious neighborliness and humanitarianism. They were given a new meaning, and all conditions and opportunities were created to achieve peace and democracy, prosperity, freedom of conscience, and the development of everyone in our country.

Because the times require continuous improvement of knowledge and skills of every person, including employees of internal affairs agencies, in order to meet today's requirements. If an employee has a wide range of knowledge, a developed worldview, and is worthy of the position he holds, he and others will find protection there. It was not for nothing that the great thinker Abu Rayhan Beruni said: "The essence of administration and management is to protect the rights of those who have suffered, to lose one's own peace for the sake of the peace of society."

Since August 31, 1991, when our country gained its national independence, it has been considered one of the most important issues to pay attention to spirituality and enlightenment. The following four criteria are used in the assessment of cultural heritage and in creating the conceptual basis of cultural policy in general:

- 1) humanitarianism;
- 2) development;
- 3) nationalism;
- 4) patriotism.

The priority directions for fundamental improvement of the system of spiritual and educational work should be defined as:

✓ to turn a healthy worldview and creativity into a nationwide movement in society by widely promoting the idea "From national recovery to national rise" based on the principle of goodness and humanity;

✓ ensuring continuity of spiritual education in family, educational organizations and neighborhoods;

✓ organization of activities in the direction of propaganda and education on a scientific basis, increasing the effectiveness of scientific and methodological research in the field, introducing a permanent monitoring system aimed at strengthening the stability of the social and spiritual environment;

✓ implementation of comprehensive measures aimed at eliminating vices such as indifference to the fate of the nation, localism, clan bias, corruption, disrespect for family values and irresponsibility for youth education;

✓ to increase the culture of using the Internet global information network of the population, to strengthen the ideological immunity against ideological and informational attacks;

✓ achieving the primacy of moral and ethical criteria, national and universal values in all types of culture, literature, cinema, theater, music and art, publishing and printing products, mass media;



✓ regular study of geopolitical and ideological processes, effective ideological struggle against terrorism, extremism, fanaticism, human trafficking, drug business and other dangerous threats, and development of international cooperation in this regard.

In the fourth year of independence, a serious event for the spiritual development of the country took place - on April 23, 1994, the Republican Public Center "Spirituality and Enlightenment" was established. The development history of the center can be divided into the following three stages:

the first stage (April 23, 1994 - September 3, 1999) - the period of formation of the Center;

the second stage (September 3, 1999 - August 25, 2006) - the period of achieving mutual coordination of spiritual-educational, ideological-ideological work through the Spirituality and Enlightenment Council;

the third stage (the period after August 25, 2006) is the period of promotion of the national idea and achievement of the effectiveness of spiritual and educational work.

the fourth stage (the period after July 28, 2017) - the period of increasing the efficiency of spiritual and educational work and raising the development of the field to a new level.

Now let's talk about the features of these four stages and the work done in these periods.

1. 1994-1999 were the formative years for the Center. Departments "Law and civil society", "Universal and national values", "Fund of ideas, opinions and programs", "Sociological studies" were created in the center, they were provided with mature personnel, and their work activities was put in .

On September 9, 1996, the decree of the President of the country on further improvement of the activity and efficiency of the "Spirituality and Enlightenment" public center was announced. In this document, attention was paid to spiritual and educational reforms at the level of state policy. Another important aspect of this document is that in order to educate the young generation to become owners of a bright future in the spirit of loyalty to our great traditions and high spiritual values.

Since 1997, October 1 has been declared the "Day of Teachers and Coaches".

In order to further revive the activity of the center, on July 24, 1998, the decision of the Cabinet of Ministers of the Republic of Uzbekistan "On measures to further deepen spiritual and educational reforms and increase its effectiveness" was announced. In it, there is insufficient attention to the importance of the work related to spirituality and enlightenment, and the involvement of local intellectuals, representatives of literature, art, and reputable activists in the wide promotion of the ideas of independence. it was noted that it is not being implemented consistently. It was noted that they do not coordinate their activities with "Nuroni", "Kamolot", "Mahalla", "Navroz", "Golden Heritage", "For a Healthy Generation" funds and creative associations.

2. The period of achieving mutual coordination of spiritual-educational, ideological-ideological works through the Spirituality and Enlightenment Council (September 3, 1999 - August 25, 2006). No matter how much the center strengthens its activities, the socio-political, economic, spiritual and educational reforms carried out in our country, the events happening around us, the processes of globalization in the world require raising the propaganda work to a new level. was doing Based on this need, state and non-state organizations with a number of goals and tasks related to spiritual and educational promotion, in particular, "Marifatchilar",

"Philosophers", "Historians" societies, "Health for the next generation", "Mahalla", "Kamalat", "Nuroni", "Navroz", "Golden heritage", media support funds, Republican "Spirituality and Enlightenment" Center, Writers, Composers, "Taviry Oyna" associations, Academy of Arts, Women's Committee, Academy of Sciences, Ministry of Higher and Secondary Special Education, Ministry of Public Education, Culture and Sports Ministry of the Republic of Spirituality and Enlightenment

## REFERENCES

1. O'zbekiston Respublikasi Prezidentining "Ma'naviy-ma'rifiy ishlar tizimini tubdan takomillashtirish chora-tadbirlari to'g'risida" 26.03.2021 yildagi PQ-5040-son qarori, // <https://lex.uz/docs/-5344692>
2. Турдиев Б.С. Ўзбекистонда демократик жамият ривожланишида маънавий янгиланишлар стратегияси. Монография. –Т.: "Lesson Press" нашриёти, 2023. -Б.64.
3. O'zbekiston Respublikasi Prezidentining "Ma'naviy-ma'rifiy ishlar tizimini tubdan takomillashtirish chora-tadbirlari to'g'risida" 26.03.2021 yildagi PQ-5040-son qarori, // <https://lex.uz/docs/-5344692>
4. Sadullayev, U. (2023). THE ROLE OF WOMEN IN NEIGHBORHOOD MANAGEMENT IN UZBEKISTAN. *Modern Science and Research*, 2(9), 132–135.
5. Shokir o'gli, U. S. (2023). MILLIY QADRIYATLARIMIZ ASROVCHISI. *Journal of new century innovations*, 35(1), 79-80.
6. Sadullayev, U. (2023). THE ROLE OF WOMEN IN NEIGHBORHOOD MANAGEMENT IN UZBEKISTAN. *Modern Science and Research*, 2(9), 132–135. Retrieved from <https://inlibrary.uz/index.php/science-research/article/view/24060>
7. Bafoeva, R. (2023). INGLIZ VA O'ZBEK MAQOLLARINING SHAKLLANISH VA O'RGANILISH MASALALARI. *Научный Фокус*, 1(3), 29-31.
8. Bafoeva, R. (2023). INGLIZ VA O'ZBEK MAQOLLARINING KOGNITIV TAHLILI Ingliz va ozbek maqollari tizimlari haqida gap ketganda ularning mohiyati bir-biridan ajralib turishi aniq bo'ladi, chunki ular turli xil tarixiy, ijtimoiy va iqtisodiy sharoitlarda rivojlangan, va bu maqoll. *World of Science*, 6(6), 207-211.
9. Pirmanovna, N. G., & Bafoeva, R. (2023). LINGUISTIC AND CULTURAL ANALYSIS OF ENGLISH AND UZBEK PROVERBS. *Finland International Scientific Journal of Education, Social Science & Humanities*, 11(4), 227-230.
10. Bafoeva, R. (2023). THE IMPORTANCE OF INTERACTIVE GAMES IN LEARNING FOREIGN LANGUAGES PROCESS. *Modern Science and Research*, 2(10), 510-512.
11. Toshpo'latova, S., & Ashurova, G. (2023). THE HISTORY AND DESCRIPTION OF THE WORK OF M. S. ANDREYEV - "ARK BUKHARI". *Modern Science and Research*, 2(9), 404–409. Retrieved from <https://inlibrary.uz/index.php/science-research/article/view/24229>
12. OXUNJONOVICH, Q. Z. (2022). CHANGES OF LYULI IDENTITY. *International Journal of Philosophical Studies and Social Sciences*, 2(3), 74-83.
13. Корғудиев, З. О. (2016). ACTIVITIES OF AMUDARYA FLOTILLA AT THE END OF THE NINETEENTH CENTURY-BEGINNING OF THE TWENTIETH CENTURY

- HISTORY (" TURKESTAN COLLECTION" MATERIALS). Ученый XXI века, (12 (25)), 20-22.
14. Mavlanova Mehnbonu Obid qizi, & Koryogdiyev Zufar Okhunjonovich. (2023). THE ROLE OF NATIONAL VALUES AND SPIRITUAL AND EDUCATIONAL WORKS IN THE EDUCATION OF THE YOUNG GENERATION. *Spectrum Journal of Innovation, Reforms and Development*, 17, 81–84. Retrieved from <https://sjird.journalspark.org/index.php/sjird/article/view/753>
  15. Okhunjonovich, K. Z. (2023). THE EDUCATIONAL VALUE OF NATIONAL CUSTOMS AND TRADITIONS IN THE ERA OF GLOBALIZATION. *American Journal of Interdisciplinary Research and Development*, 18, 64-66.
  16. Berdiyeva, S. (2023). THE IMPORTANCE OF ROLE PLAYING ACTIVITIES IN IMPROVING LEARNERS' LANGUAGE SKILLS. *Modern Science and Research*, 2(9), 75-78.
  17. Utkirovna, B. S. (2023). Characteristics of the Works of Charles Dickens. *European Science Methodical Journal*, 1(3), 24-28.
  18. Utkerovna, B. S. (2023). SHUM BOLA ASARINING TARJIMASIDA TARJIMON MAHORATI. *DENMARK" THEORETICAL AND PRACTICAL FOUNDATIONS OF SCIENTIFIC PROGRESS IN MODERN SOCIETY"*, 14(1).
  19. Berdiyeva, S. (2023, October). ADVANTAGES AND DISADVANTAGES OF TEACHING THROUGH ROLE-PLAYING ACTIVITIES. In *Academic International Conference on Multi-Disciplinary Studies and Education* (Vol. 1, No. 19, pp. 88-92).
  20. Sitona Utkerovna Berdiyeva. (2023). THE DIFFERENCE BETWEEN GAME-BASED LEARNING AND GAMIFICATION [Data set]. Zenodo. <https://doi.org/10.5281/zenodo.10033388>
  21. Berdiyeva, S. (2023). BENEFITS OF TEACHING FOREIGN LANGUAGES THROUGH ROLE-PLAYING ACTIVITIES. *MODERN SCIENCE AND RESEARCH*, 2(10), 723–729. <https://doi.org/10.5281/zenodo.10034991>
  22. Okhunjonovich, K. Z. (2021). Self-Awareness of Gypsies: Traditionality and Modernity. *American Journal of Social and Humanitarian Research*, 2(7), 33-42.

## BOSHLANG'ICH SINFLARDA ONA TILI O'QITISH METODIKASIFANINING PREDMETI VA VAZIFALARI

**Hojiyeva Nasiba Bahodirovna**

Osiyo xalqaro universiteti

Pedagogika va psixologiya kafedrasida o'qituvchisi

<https://doi.org/10.5281/zenodo.10046868>

*Annotatsiya.* Boshlang'ich sinflarda ona tili o'qitish metodikasi fanining predmeti o'quvchilarga o'zbek tilini o'rgatish yo'llari va vositalari, ona tilini egallash, ya'ni nutqni, o'qish va yozishni, grammatika va imloni o'zlashtirib olish to'g'risidagi ilmdir.

*Kalit so'z:* metod, ona tili metodikasi, nazariya, darslik, qo'llanma.

## THE SUBJECT AND TASKS OF THE METHOD OF TEACHING THE MOTHER TONGUE IN PRIMARY GRADES

*Abstract.* The subject of the subject of the method of teaching the mother tongue in primary grades is the ways and means of teaching the Uzbek language to students, mastering the mother tongue, that is, mastering speech, reading and writing, grammar and spelling. Is the science of.

*Key words:* method, native language methodology, theory, textbook, manual.

## ПРЕДМЕТ И ОБЯЗАННОСТИ МЕТОДИКИ ПРЕПОДАВАНИЯ РОДНОГО ЯЗЫКА В НАЧАЛЬНЫХ КЛАССАХ

*Аннотация.* Предметом методики преподавания родного языка в начальных классах являются способы и средства обучения учащихся узбекскому языку, овладение родным языком, то есть овладение речью, чтением и письмом, грамматикой и орфографией.

*Ключевые слова:* метод, методика родного языка, теория, учебник, пособие.

Metod aslida yunoncha „*metodos*“ so'zidan olingan bo'lib, „*bilish va tadqiqot yo'li*“, „*nazariya*“, „*ta'limot*“ kabi ma'nolarni bildiradi.

Metodika (*yurt, „methodika“*) biror ishni bajarish, amalga oshirish, ado etish metodlarining, usullarining yig'indisi yoki o'qitish usullari haqidagi ta'limot — ta'lim berish metodlari, yo'llari va vositalari haqidagi fandır.

Metodika maktab oldiga qo'yilgan ta'lim va tarbiyaviy vazifalardan kelib chiqib, ona tilini o'rgatishning vazifalarini va mazmunini belgilaydi, ta'lim-tarbiya berish jarayonini tekshiradi, shu jarayonning qonuniyatlarini va ta'lim berish usullarining ilmiy asoslangan tizimini belgilaydi.

Metodika fani quyidagi masalalarni o'rganadi:

1. O'qitishning vazifalari va mazmunini aniqlaydi. *Nimani o'qitish kerak?* savoliga javob beradi, ya'ni boshlang'ich sinflar ona tili kursining dasturlarini, ta'lim mazmunini belgilab beradi, o'quvchilar uchun darsliklar va qo'llanmalar yaratib, ularni takomillashtirib, samaradorligi va muvofiqligini doimiy nazorat qilib boradi.

2. O'qitish metodlari, tamoyillari, usullari, dars va uning turlarini, o'quvchilar amaliy ishlari - mashqlar va yozma ishlarning izchil tizimini ishlab chiqadi, ya'ni „*Qanday o'qitish kerak?*“ savoliga javob tayyorlab beradi.

3. O'quvchilarga ona tilidan bilim berish va ko'nikma hosil qilishda ilmiy nuqtai nazardan eng foydali shart-sharoitlar haqidagi masalalarni hal qiladi, ya'ni „*Nega xuddi mana shunday o'qitish*

*kerak?*“ savoliga javob tayyorlaydi. Eng foydali materiallarni, metodlarni o'rganadi, tanlangan metodlarni asoslaydi, tavsiyalarni eksperimental tekshiradi.

Boshlang'ich sinflarda ona tilini o'qitish grammatika, imlo va unga bog'liq holda nutq o'stirish metodikasiningina emas, balki xat-savod o'rgatish, sinfda va sinfdan tashqari o'qish metodikalarini ham o'z ichiga oladi. Shulardan kelib chiqib, boshlang'ich sinflarda ona tili o'qitish metodikasi fani quyidagi vazifalarni bajaradi:

a) boshlang'ich sinflarda ona tili kursining mazmuni, hajmi va mavjud tizimini, ya'ni kursning (xat-savod o'rgatish, o'qish, grammatika, imlo, nutq o'stirish va h.k.) dasturini belgilash va asoslash;

b) o'qish va yozuvdan bilim va ko'nikmalarning shakllanishi jarayonini hamda bu jarayonda o'quvchilar duch keladigan qiyinchiliklarni o'rganish, xatolarning sababini tahlil qilish, ularning oldini olish va to'g'rilashga yordam beradigan ish turlarini ishlab chiqish;

d) ona tilidan beriladigan o'quv materialini o'quvchilar aniq tushunishi va puxta o'zlashtirishiga, ularda olgan bilimlarini amaliyotda tatbiq eta olishga va o'quvchilarning umumiy taraqqiyotiga, ya'ni ularning zehni, xotirasini, kuzatuvchanligini, yodda saqlashini, mantiqiy tafakkurini, ijodiy o'ylashini, nutqini o'stirishga yordam beradigan metod va vositalarni ishlab chiqish;

e) ona tilini o'rgatish bilan bog'liq holda maktablar oldiga qo'yilgan tarbiyaviy vazifalarni amalga oshirish, o'quvchilarda axloqiy va estetik sifatlarni shakllantirish.

Boshlang'ich sinflarda ona tili o'qitish metodikasi fani quyidagi bo'limlarni o'z ichiga oladi:

**Savod o'rgatish metodikasi**, ya'ni elementar o'qish va yozishga o'rgatish. Bolalarga savod o'rgatish pedagogika fanidagina emas, balki ijtimoiy hayotda ham juda jiddiy masalalardan hisoblanadi.

1. **O'qish metodikasi.** Boshlang'ich sinflarda o'qish predmetining vazifasi bolalarni to'g'ri, tez (me'yorida), ongli va ifodali o'qish malakalari bilan qurollantirish hisoblanadi.

2. **Grammatika, fonetika, so'z yasashini o'rganish metodikasi.** Bu bo'lim elementar to'g'ri yozuvga va husnixatga o'rgatishni, Grammatik tushunchalar, boshlang'ich imlo malakalarini shakllantirishni nazarda tutadi.

3. **Nutq o'stirish metodikasi.** Bu bo'lim boshlang'ich sinflarda alohida o'rin tutadi. Bolalar birinchi navbatda tilni, nutqni o'quv predmeti sifatida anglaydilar, ular xohlagan va qiziqarli narsalarnigina emas, balki zaruriy narsa va hodisalar haqida o'ylab, rejali nutq tuzish zarurligini ham tushuna boshlaydilar. Ular o'zining grafik shakli bilangina emas, balki leksikasi, sintaktik va morfologik shakli og'zaki nutqdan farq qiladigan yozma nutqni ham egallaydilar.

## REFERENCES

1. Bahodirovna, H. N. (2023). BOSHLANG'ICH SINFLARDA ONA TILI O'QITISH METODIKASI FANINING METODOLOGIK VA ILMIY ASOSLARI.
2. Hojiyeva, N. (2023). METHODS OF TEACHING MOTHER TONGUE IN PRIMARY CLASSES SCIENTIFIC
3. Xalilova Shaxlo Ravshanovna. (2023). Bo'lajak o'qituvchi pedagogik muloqot usullarini rivojlantirish texnologiyasining zamonaviy modellari va ularni qo'llash metodlari. *Journal of Universal Science Research*, 1(9), 223–234. Retrieved from



- <https://universalpublishings.com/index.php/jusr/article/view/195>
4. Xalilova Shaxlo Ravshanovna. (2023). PEDAGOGIK MULOQOT O'QUV JARAYONI SAMARADORLIGINI OSHIRISHNING MUHIM OMILI. *Journal of Universal Science Research*, 1(8), 131–139. Retrieved from <https://universalpublishings.com/index.php/jusr/article/view/1717>
  5. Isomova, F. A. T. Q. (2022). MAKTABGACHA TALIM TASHKILOTLARIDA BOLALARNI MAKTAB TA'LIMIGA TAYYORLASHDA NUTQ O'STIRISH MASHG'ULOTLARINING AHAMIYATI. *Oriental renaissance: Innovative, educational, natural and social sciences*, 2(1), 947-949.
  6. Xalilova Shaxlo Ravshanovna. (2023). PEDAGOGIK MULOQOT O'QUV JARAYONI SAMARADORLIGINI OSHIRISHNING MUHIM OMILI. *JOURNAL OF UNIVERSAL SCIENCE RESEARCH*, 1(8), 131–139. <https://doi.org/10.5281/zenodo.8239719>
  7. Ravshanovna, X. S. (2022). BO 'LAJAK O 'QITUVCHILAR VA O'QUVCHILAR O 'RTASIDAGI MULOQOT JARAYONI VA UNGA QO 'YILADIGAN TALABLAR. *Лучший инноватор в области науки*, 1(1), 814-819.
  8. XALILOVA, S. (2021). JAHON PEDAGOGIKASIDA ZAMONAVIY PEDAGOGIK MULOQOT VA MILLIY PEDAGOGIK MULOQOT USLUBLARIGA TRANSFORMATSIYASI. *ЦЕНТР НАУЧНЫХ ПУБЛИКАЦИЙ (buxdu. uz)*, 1(1).
  9. Ikromova, S. (2023). INTERPRETATION OF THE PSYCHOLOGICAL SAFETY FACTOR IN RELATION TO DESTRUCTIVE INFORMATION IN ADOLESCENTS. *Modern Science and Research*, 2(9), 390-394.
  10. Ikromova, S. (2023). CONCEPT OF IDEOLOGY AND FORMATION OF IDEOLOGICAL IMMUNITY IN YOUTH STUDENTS. *Modern Science and Research*, 2(6), 1223-1226.
  11. Bahodirovna, H. N. (2023). BOSHLANG'ICH SINFLARDA ONA TILI O'QITISH METODIKASI FANINING METODOLOGIK VA ILMIY ASOSLARI.



## ОСОБЕННОСТИ ТЕЧЕНИЯ ЦЕРЕБРОВАСКУЛЯРНЫХ ЗАБОЛЕВАНИЙ У БОЛЬНЫХ САХАРНЫМ ДИАБЕТОМ ТИПА 2.

Шагазатова Б.Х.

Кенжаева Ю.Р.

Ташкентская Медицинская Академия, Ташкент, Узбекистан.

<https://doi.org/10.5281/zenodo.10048446>

**Аннотация.** Развитие диабетической нейропатии может предшествовать клинической манифестации основного заболевания. При длительности заболевания более 5–7 лет различные проявления диабетической нейропатии обнаруживаются практически у каждого пациента (даже несмотря на полноценность гипогликемической терапии). В связи с этим некоторые авторы рассматривают нейропатию не как осложнение, а как неврологическое проявление СД. В патогенезе диабетической нейропатии наиболее важную роль играют микроангиопатия и метаболические нарушения.

**Ключевые слова:** сахарный диабет 2 типа, диабетическая энцефалопатия, когнитивные нарушения.

### FEATURES OF THE COURSE AND DIAGNOSIS OF CEREBROVASCULAR DISEASES IN PATIENTS WITH TYPE 2 DIABETES MELLITUS.

**Abstract.** The development of diabetic neuropathy may precede the clinical manifestation of the underlying disease. When the disease lasts more than 5–7 years, various manifestations of diabetic neuropathy are found in almost every patient (even despite the usefulness of hypoglycemic therapy). In this regard, some authors consider neuropathy not as a complication, but as a neurological manifestation of diabetes. Microangiopathy and metabolic disorders play the most important roles in the pathogenesis of diabetic neuropathy.

**Key words:** diabetes mellitus type 2, diabetic encephalopathy, cognitive disorders.

Рост распространенности диабета 2 типа является большой проблемой здравоохранения во всем мире. [1]. По данным ВОЗ, во всех странах мира число больных диабетом превышает 175 млн. По экспертной оценке распространенности этого заболевания, к 2022 г. в мире число таких больных достигнет 230 млн. [2], а к 2025 г. – 300 млн. человек, из которых 80–90% составят больные СД типа 2 [8,11,18].

Большая социальная значимость сахарного диабета состоит в том, что он приводит к ранней инвалидизации и летальности, обусловленной поздними сосудистыми осложнениями диабета: микроангиопатией (ретинопатия и нефропатия), макроангиопатией (инфаркт миокарда, инсульт, гангрена нижних конечностей), нейропатией. У больных СД наиболее велик риск развития ССЗ. Атеросклеротические заболевания являются основной причиной смерти при диабете 2 типа. [8]. Так, ишемическая болезнь сердца, как макрососудистое осложнение СД является основной причиной смерти больных СД [11,18], причем 90% больных страдает СД типа 2 [18].

Цереброваскулярные заболевания являются одной из наиболее актуальных медицинских и социально-экономических проблем. В структуре общей смертности в нашей стране острые нарушения мозгового кровообращения составляют 21,4%, а инвалидизация после перенесенного инсульта достигает показателя 3,2 на 10 тыс. населения, занимая первое место среди всех причин первичной инвалидности (Верещагин Н.В., Пирадов М.А.,

Суслина З.А., 2002; Гусев Е.И., Скворцова В.И., Стаховская Л.В., 2003; Суслина З.А., Танащян М.М., Ионова В.Г., 2005).

По смертности цереброваскулярные заболевания уступают лишь заболеваниям сердца и опухолям. В нашей стране свыше 1 млн. больных, перенесших инсульт, и более чем у 80% из них имеется инвалидность. Расходы на лечение, медицинскую реабилитацию больных с цереброваскулярной патологией, потери в сфере производства наносят ущерб экономике многих развитых стран. В России количество таких больных в 4 раза выше, чем в США и странах Западной Европы (Гусев Е.И., Скворцова В.И., Стаховская Л.В., 2003). Поэтому основными задачами на современном этапе являются снижение заболеваемости цереброваскулярными расстройствами и оказание эффективной медицинской помощи.

Одним из существенных факторов риска цереброваскулярных заболеваний являются эндокринопатии. Число таких больных увеличивается во всех экономически развитых странах мира. Сахарный диабет является наиболее распространенным эндокринным заболеванием и представляет важную медико-социальную проблему. По результатам статистических исследований последних лет более 10% больных сахарным диабетом типа 2 погибают вследствие нарушения церебрального кровообращения (Балаболкин М.И., 2000; Дедов И.И., Мельниченко Г.А., 2008). Наблюдаются рост частоты и выраженности поражения тесно связанных между собой сосудистой и нервной систем, патология которых в настоящее время является основной причиной инвалидности и смерти больных сахарным диабетом. Сахарный диабет типа 2 определяется степенью нарушенной толерантности к глюкозе, которая является кумулятивной и постоянно увеличивающейся с возрастом. Частота мозговых инсультов по данным статистики в популяции лиц старше 50-55 лет увеличивается в 1,8-2,0 раза в каждом последующем десятилетии жизни. Сахарный диабет увеличивает риск развития инсульта (Amos A.F., McCarthy D.J., Zimmet P., 1997).

Актуальность настоящего исследования обусловлена необходимостью изучения особенностей течения цереброваскулярной патологии у больных сахарным диабетом типа 2 для оказания эффективной медицинской помощи и профилактики повторных заболеваний.

Сегодня в комплексной терапии диабетической энцефалопатии используются препараты с ноотропным действием. К этой группе относятся танакан, которые объединяет в себе ноотропные, противоишемические, антиоксидантные и мембраностабилизирующие свойства. Приведены материалы открытого исследования по изучению эффективности и переносимости, влияния на углеводный обмен танакан у больных сахарным диабетом типа 2 с диабетической энцефалопатией. Результаты клинических исследований позволяют сделать вывод, что танаканом статистически достоверно влияет на показатели когнитивных и мнестических функций, биоэлектрической активности головного мозга у больных с диабетической энцефалопатией. Исследуемый препарат хорошо переносится и не влияет на показатели углеводного обмена. Сахарный диабет (СД) является одной из самых насущных проблем современности, учитывая распространённость патологии, тяжесть и полиорганность поражения, раннюю инвалидизацию и большую летальность вследствие прогрессирования макро и микроангиопатий. Любая инсулиновая недостаточность, индуцируя нарушения углеводного обмена, приводит к массивному гормонально-метаболическому сдвигу в организме [1]. Этим обуславливается развитие осложнений СД,

в том числе и формирование диабетической энцефалопатии. Мозг особенно уязвим в случае возникновения окислительного стресса. Кроме того, СД часто сочетается с хронической ишемией головного мозга, которая вызвана стенозирующим поражением экстракраниальных и крупных интракраниальных артерий, снижением проходимости артерий мелкого калибра. Изучение взаимосвязи между степенью выраженности сосудистых нарушений и состоянием окислительного баланса у пациентов диабетической энцефалопатией представляет несомненный интерес.

В настоящее время Всемирная организация здравоохранения определяет ситуацию с СД как эпидемию неинфекционного заболевания. СД является одной из десяти главных причин смертности. Общая смертность больных СД в 2,3 раза выше смертности среди остального населения. При этом в 80% случаев смертность обусловлена сердечнососудистыми заболеваниями (в первую очередь, инфарктом миокарда и мозговым инсультом), в то время как от самого СД (диабетических ком) умирают не более 1% больных. Вследствие этого ряд западных кардиологов причисляют СД к сердечно-сосудистым заболеваниям. Инвалидизация вследствие сахарного диабета составляет 2,6% в структуре общей инвалидности.

В большинстве европейских стран СД поглощает до 10% средств национальных фондов здравоохранения. Так, например, в Германии ежегодные расходы, связанные с СД, составляют 12,44 млрд евро. По данным Российской академии медицинских наук, в нашей стране расходы на лечение больных СД должны составлять 30–40 млрд. дол. США (т.е. 5 тыс. дол. на 1 больного). Диабетическая нейропатия – комплекс патологических изменений со стороны разных отделов и структур нервной системы, развивающийся в результате метаболических нарушений, характерных для больных СД. Она развивается вследствие распространенного поражения нейронов и их отростков как в периферической, так и центральной нервной системе [2]. Ниже представлена современная классификация диабетической нейропатии.

1.Центральная диабетическая нейропатия (энцефалопатия, миелопатия и др.).

Периферическая диабетическая нейропатия:

2.Дистальная симметричная нейропатия

-с преимущественным поражением чувствительных нервов (сенсорная форма),

-с преимущественным поражением двигательных нервов (моторная форма),

-с комбинированным поражением нервов (сенсомоторная форма),

проксимальная амиотрофия;

2.Диффузная автономная нейропатия

-сердечно-сосудистой системы (безболевого инфаркт миокарда, ортостатическая гипотензия, нарушение ритма сердца),

-желудочно-кишечного тракта (атония желудка, атония желчного пузыря, диабетическая энтеропатия – ночная диарея),

-мочеполовой системы («нервный мочевого пузыря», половая дисфункция),

-других органов и систем (нарушение зрачкового рефлекса, нарушение потоотделения, бессимптомные гипогликемии);

3.Очаговая нейропатия (черепных нервов, мононейропатия – верхних или нижних конечностей, множественная мононейропатия, полирадикулопатия, плексопатия).

Развитие диабетической нейропатии может предшествовать клинической манифестации основного заболевания. При длительности заболевания более 5–7 лет различные проявления диабетической нейропатии обнаруживаются практически у каждого пациента (даже несмотря на полноценность гипогликемической терапии). В связи с этим некоторые авторы рассматривают нейропатию не как осложнение, а как неврологическое проявление СД. В патогенезе диабетической нейропатии наиболее важную роль играют микроангиопатия и метаболические нарушения.

Среди центральной диабетической нейропатии внимание заслуживает диабетическая энцефалопатия. Термин «диабетическая энцефалопатия» предложил R. de Jong в 1950 г. По данным литературы, частота этой патологии колеблется от 2,5 до 78% (такие расхождения в частоте обнаружения обусловлены неоднородными контингентами обследованных больных и методами диагностики болезни) [3]. Диабетическую энцефалопатию различают по степени проявления, темпам их развития (течению) и особенностям патогенеза.

Основными клиническими проявлениями диабетической энцефалопатии являются неврозоподобные состояния, нарушение когнитивных функций и органическая неврологическая симптоматика. В настоящее время выделяют 4 этапа психологического кризиса: первый связан с развитием сахарного диабета, второй – с развитием осложнений, третий – с назначением инсулинотерапии и четвертый – со стационарным лечением. M. Bleuler (1948 г.) объединил психические нарушения, перекрывающиеся с эндокринной патологией, понятием «эндокринный психосиндром».

Развитие неврозоподобных нарушений (в первую очередь, депрессии) обусловлено действием как соматогенных факторов (гипогликемические реакции, поражение внутренних органов и др.), так и психогенных (необходимость постоянного соблюдения диеты и медикаментозного лечения, вероятность тяжелых инвалидизирующих осложнений, импотенция, бесплодие и др.). На момент первичного осмотра депрессивная симптоматика выявляется у 35,4% больных. При этом о наличии депрессивных нарушений за период болезни сообщает 64,6% больных СД.

Основными признаками развития психических расстройств при СД являются: акцентуации личности, психогенная природа СД, неблагоприятная микросоциальная среда, неудовлетворительная компенсация СД, длительность болезни более 10 лет, наличие инвалидизирующих осложнений.

По темпам развития ДЭ делят на быстро и медленно прогрессирующие. На течение заболевания наибольшее влияние оказывают гипогликемические эпизоды (в результате неадекватной коррекции гипергликемии). По данным литературы, «в чистом виде» ДЭ встречается лишь у больных СД типа 1 (в 80,7% случаев), поскольку ее развитие обусловлено преимущественно неэффективным метаболическим контролем. Смешанная энцефалопатия диагностируется у 82,7% больных СД типа 2 в связи с преобладающим патогенетическим влиянием дисгемических факторов (гиперлипидемия и артериальная гипертензия – АГ).

Сдвиги липидного обмена при СД (особенно типа 2) настолько характерны, что получили название «диабетическая дислипидемия», она развивается в 69% случаев. Компонентами диабетической дислипидемии являются повышенное содержание

триглицеридов и липопротеидов низкой плотности, а также снижение уровня липопротеидов высокой плотности. Вследствие этого, по данным ряда исследователей, у больных СД отмечается раннее (на 10–15 лет раньше) развитие атеросклероза.

Что касается АГ, то она встречается в 1,5–2 раза чаще по сравнению с лицами без нарушения углеводного обмена. По данным литературы, около 80% больных СД страдают АГ, которая является причиной смерти более чем у 50% пациентов. Так, доказано, что повышение систолического артериального давления (АД) на каждые 10 мм рт. ст. сопряжено с увеличением смертности на 15%. Основной причиной развития (80%) АГ у больных СД типа 1 является диабетическая нефропатия. При этом наиболее часто она встречается спустя 15–20 лет от начала заболевания. При СД типа 2 в 70–80% случаев выявляется эссенциальная гипертония, которая нередко предшествует развитию самого СД.

СД является одним из главных факторов риска возникновения сосудистой деменции, которая встречается при данной патологии в 8,9% случаев. При этом гипогликемия оказывает более негативное влияние на когнитивные функции, чем гипергликемия. Так, доказано, что пациенты с частыми эпизодами гипогликемии имеют высокий риск развития деменции спустя 4–7 лет.

На данный момент остается открытым вопрос о включении мозговых инсультов, развившихся на фоне СД, в классификацию диабетической нейропатии. Тем не менее некоторые неврологи рассматривают инсульт как проявление центральной диабетической нейропатии. Другие же считают острые нарушения мозгового кровообращения клиническим синдромом макроангиопатии, который развивается при длительности нарушений углеводного обмена более 5–7 лет [4]. По образному выражению А.С.Ефимова, «...начинается диабет, как болезнь обмена, а заканчивается, как сосудистая патология». Однако канадские исследователи по архивным данным собрали группу приблизительно 12 200 взрослых старше 30 лет, которым недавно был поставлен диагноз СД типа 2. В течение ближайших 5 лет 9,1% пациентов были госпитализированы с разными типами инсульта. Авторы пишут, что результаты их исследования «рассеивают мнение о том, что макрососудистые последствия СД наступают только в долгосрочной перспективе» [5]. Проспективные исследования, в которых оценивается прогностическое значение изменений показателей липидного обмена у больных СД 2 типа, немногочисленны. Одним из наиболее значимых исследований, показавших связь между уровнем общего ХС и смертностью от сердечно-сосудистых заболеваний у больных СД, является Multiple Risk Factor Intervention Trial (MRFIT). В это многоцентровое исследование вошли 347 978 мужчин в возрасте от 35 до 57 лет. СД присутствовал у 5163 больных. Учитывая возраст пациентов, можно предположить, что большинство из них имели СД 2 типа. Средняя продолжительность наблюдения составила 12 лет. Результаты исследования свидетельствуют о том, что увеличение уровня общего ХС у пациентов с СД сопровождается возрастанием риска сердечно-сосудистой смертности [8,16,22,26,70].

Согласно результатам большого многоцентрового исследования United Kingdom Prospective Diabetes Study (UKPDS) важным фактором риска ИБС у больных СД типа 2 является увеличение ХС ЛПНП. Его повышение на 1 ммоль/л сопровождается возрастанием риска возникновения ИБС в 1,57 раза. Уменьшение уровня ХС ЛПВП так же, как увеличение ХС ЛПНП, является одним из основных факторов риска ИБС. По данным



исследования UKPDS, увеличение ХС ЛПВП на 0,1 ммоль/л сопровождается снижением риска возникновения ИБС на 15% [14,16,22,24,26].

Нарушения липидного спектра развиваются уже на этапе, предшествующем СД типа 2, и ассоциированы с абдоминальным ожирением, инсулинорезистентностью, артериальной гипертонией, повышенным тромбогенным потенциалом сыворотки крови. Такая совокупность важнейших факторов риска существует многие годы и приводит к формированию атеросклероза еще на этапе нарушенной толерантности к углеводам [70]. Для СД типа 2 характерна так называемая «липидная триада», или диабетическая дислипидемия: увеличение концентрации триглицеридов, снижение уровня ХС ЛПВП и преобладание в крови мелких плотных частиц ЛПНП фенотипа В при относительно невысоком значении ХС ЛПНП [2,13,16,22,26]. Показано, что у больных с диабетом типа 2 гипертриглицеридемия ассоциируется с двукратным, а низкий уровень ХС ЛПВП – с 4-кратным увеличением количества коронарных событий [22].

Мелкие плотные частицы ЛПНП больше, чем крупные частицы ЛПНП (фенотип А), подвержены окислительной модификации и ферментативному гликозилированию, что замедляет их удаление из плазмы [2,22,42,94]. Кроме того, по имеющимся данным, мелкие плотные ЛПНП способствуют развитию дисфункции эндотелия. У больных диабетом гипергликемия способствует гликозилированию апопротеина В, что нарушает распознавание и связывание апопротеин В-содержащих ЛПНП с рецепторами печени и их удаление по более физиологическому рецепторзависимому пути.

В результате гликозилированные ЛПНП захватываются через скавенджер-рецепторы (в переводе с англ. scavenger – мусорщик) макрофагов с последующим их преобразованием в пенистые клетки и формированием атеросклеротической бляшки [22]. Поскольку при диабете преобладают мелкие плотные ЛПНП, которые обеднены эфирами ХС, то концентрация ХС ЛПНП у больных диабетом может не отличаться от уровня этого показателя у лиц без диабета.

Однако из-за повышенной атерогенности мелких частиц при одном и том же уровне ХС ЛПНП у больных диабетом «коронарный» риск существенно выше. В исследовании Quebec Cardiovascular Study было показано, что преобладание в крови мелких плотных ЛПНП увеличивает риск возникновения ИБС в 6 раз [2,22].

Высокая концентрация в плазме крови и малые размеры частиц облегчают их проникновение в сосудистую стенку через слой эндотелия. Мелкие плотные ЛПНП электростатически связываются с протеогликанами экстрацеллюлярного матрикса, что удлиняет время их пребывания в тканях. Повышенная окисляемость мелких плотных ЛПНП особенно проявляется в условиях окислительного стресса, характерного для СД. Окисленные мелкие плотные ЛПНП захватываются рецепторами макрофагов, способствуя их превращению в обогащенные холестерином «пенистые» клетки [26]. Мелкие плотные ЛПНП запускают активизацию макрофагов и способствуют увеличению «пенистых» клеток в атероме. Кроме того, окисленные ЛПНП играют особую роль в активизации процессов апоптоза гладкомышечных клеток, уменьшая их содержание в составе атеросклеротической бляшки.

Активные макрофаги играют ключевую роль в дестабилизации атеросклеротических бляшек. «Пенистые» клетки вырабатывают протеолитические ферменты, разрушающие



фиброзную капсулу бляшки, выделяют противовоспалительные вещества, нарушающие функцию эндотелия, увеличивают количество молекул адгезии, привлекающих моноциты в состав бляшки.

Предрасположенность атеромы к распаду и изъязвлению значительно увеличивает снижение количества гладкомышечных клеток в составе атеромы. Суммируя сказанное выше, необходимо подчеркнуть, что при СД типа 2 диабетическая дислипидемия способствует формированию особого типа атеросклеротических бляшек со сниженным содержанием гладкомышечных клеток и повышенным содержанием в них активных макрофагов и большего липидного ядра [26].

Это нестабильное образование состоит из эксцентрически расположенного и часто большого липидного содержимого под тонкой рыхлой фиброзной оболочкой, которая может разорваться при высокой нагрузке. Подобный тип бляшки, перенасыщенной липидами, имеющей очень тонкое фиброзное покрытие, содержащей много макрофагов, но очень мало сосудистых гладкомышечных клеток, был описан M.Davis в 1996 году как типичный вариант нестабильной атеросклеротической бляшки [1,26].

Тип атеросклеротической бляшки решающим образом определяет течение ишемических атак у больных СД. Нестабильные, склонные к разрывам атеросклеротические бляшки называют «бляшками – убийцами». «Бляшки – убийцы» весьма характерны для СД типа 2. Как следствие – развитие при СД типа 2 ранних и тяжелых осложнений при отсутствии выраженных облитерирующих поражений мозговых сосудов уже на ранних этапах роста атеросклеротической бляшки. Подобные разрывы бляшек у больных СД типа 2 встречаются почти в 3 раза чаще, чем у лиц без диабета. При этом диффузный характер эндотелиального повреждения сосудов при сахарном диабете определяет масштабы сопутствующего повреждения сократительных свойств миокарда и клинические особенности течения ИБС [1].

Диагностика нарушений липидного обмена при СД 2 типа. Американская диабетологическая ассоциация (АДА) рекомендует исследование липидного спектра, включающего общий холестерин, триглицериды, ХС ЛПНП, ХС ЛПВП, в момент установления диагноза СД 2 типа. При отсутствии нарушений липидного обмена повторное исследование проводится ежегодно. У пациентов, которые остаются в группе низкого риска развития ССЗ, исследование липидного спектра может проводиться 1 раз в 2 года [14,16].

## REFERENCES

1. Ахмеджанов Н.М. Гиполипидемическая терапия больных ИБС. // Леч. врач. -2002. - №7-8. – С. 16-19.
2. Ишанкулова Г.Ф. Влияние статинов на липидный обмен при атеросклерозе. // Фармацевтический вестн. Узбекистана. –Ташкент, 2005. №1. –С. 42-45.
3. Курбанов Р.Д. Липримар – лекарство от атеросклероза. // Medical express. Восточные вести. –Ташкент, 2000. -№9. –С. 18.

4. Курбанов Р.Д. Шеек А.Б. Ташкенбаева Н.Ф. Роль аторвастатина в комплексной терапии нестабильной стенокардии. // Кардиология Узбекистана. –Т., 2007. №3-4. –С. 96-100.
5. Курята А.В. Егорова Ю.В. Функциональное состояние эндотелия сосудов, уровень инсулина и обмен липидов у больных со стенокардией напряжения: эффективность использования низких доз аторвастатина. // Medical express. Восточные вести. – Ташкент, 2006. -№2. –С. 8-12.
6. Моисеева О.М. Карелкина Е.В. Эффективность и безопасность нового генерика аторвастатина- препарата Тулип – у больных с гиперлипидемией. // Medical express. Восточные вести. –Ташкент, 2008. -№3. –С. 20-22.
7. Александров А.А. Статины и сахарный диабет: стабилизация «распадающихся» бляшек? // Consilium medicum. -2003. -Том 5, №9. -С. 515-519.
8. Аметов А.С. Статины в управление сахарным диабетом 2 типа. // Русский медицинский журнал. -2001. –Том 9. №9. –С. 352-353.
9. Алёхина С.П., Щербатюк Т.Г. Озонотерапия: клинические и экспериментальные аспекты. Н.Новгород: Изд-во «Литера», 2003. 240 с.
10. Аптекарь В.Д., Тепляков А.Т., Карпов Р.С. Оценка эффективности и безопасности аторвастатина у больных с первичной гиперхолестеринемией (тип ПА) и смешанной дислипидемией (тип ПВ). // Сибирский мед. журн. – Томск, 2003. -№3. –С. 51-54.
11. Аронов Д.М. Статины и их безопасность для пациентов. // Справочник поликлинического врача. -2008. №2. –С. 29-34.
12. Аронов Д.М. Каскад терапевтических эффектов статинов. // Кардиология. –М., 2004. №10. –С. 85-94.
13. Аронов Д.М. Выбор статинов для вторичной профилактики ИБС. // Русский медицинский журнал. -2003. –Том 11. №2. –С. 66-71.
14. Балаболкин М.И. Клебанова Е.М. Креминская В.М. Лечение сахарного диабета и его осложнений. // Учеб. пособие. –М., 2005. –С. 5-7.
15. Белоусов Ю.Б. Оценка эффективности аторвастатина при длительной терапии больных ишемической болезнью сердца. // Кардиология. –М., 2003. №4. –С. 14-17.
16. Бубнова М.Г. Аторвастатин: гиполипидемическая активность, плеiotропные свойства и эффективность в профилактике атеросклероза и коронарной болезни сердца. // Кардиология. –М., 2004. №8. –С. 96-104.
17. Выраженное снижение холестерина липопротеинов низкой плотности в сочетании с повышением холестерина липопротеинов высокой плотности может сопровождаться признаками уменьшения атеромы в коронарной артерии. Результаты ASTEROID. // Кардиология. –М., 2006. №5. –С. 71-73.
18. Верещагин Н.В., Пирадов М.А., Суслина З.А., 2002;
19. Гусев Е.И., Скворцова В.И., Стаховская Л.В., 2003;
20. Галявич А.С. Терапия больных сахарным диабетом типа 2: роль статинов. // Справочник поликлинического врача. -2006. №8. –С. 14-17.
21. Галявич А.С. Аторвастатин в лечении больных сахарным диабетом типа 2 (к 30-летию открытия статинов). // Consilium medicum. -2006. -Том 8, №9. -С. 54-57.

22. Глезер М.Г. Пожилой возраст: сердечно-сосудистые заболевания и диабет. Липидснижающая терапия у лиц пожилого возраста, страдающих сахарным диабетом. // Клиническая геронтология. -2000. №11-12. Т.6. –С. 43-64.
23. Глинкина И.В. Лечение нарушений липидного обмена при сахарном диабете 2 типа. // Леч. врач. -2006. - №2. – С. 28-32.
24. Глинкина И.В. Возможности коррекции сердечно-сосудистого риска при сахарном диабете 2 типа. // Леч. врач. -2005. - №5. – С. 30-33.
25. Грацианский Н.А. Еще одно указание на то, что статины целесообразно применять укаждого больного диабетом 2 типа независимо от уровня холестерина липопротеинов низкой плотности. Результаты исследования CARDS. // Кардиология. –М., 2004. №8. –С. 88-89.
26. Грацианский Н.А. Еще одна демонстрация достоинств интенсивного снижения уровня холестерина липопротеинов низкой плотности при коронарной болезни сердца. Исследование IDEAL – сравнение результатов применения высокой дозы аторвастатина и обычной – симвастатина в целях вторичной профилактики после инфаркта миокарда. // Кардиология. –М., 2006. №1. –С. 66-69.

## EKOLOGIYA SOHASIDAGI JINOYATLAR YUZASIDAN JINOYAT ISHI QO'ZG'ATISHNING O'ZIGA XOS XUSUSIYATLARI

**Ubaydullayev Ilxomjon Raxmatovich**

Farg'ona viloyati yuridik texnikumi

“Mutaxassislik fanlari” kafedrası o'qituvchisi

Telefon: +998911515452

[ubayilxom@gmail.com](mailto:ubayilxom@gmail.com)

<https://doi.org/10.5281/zenodo.10048491>

**Annotatsiya.** Ekologiya sohasidagi jinoyatlar davlatimizning ijtimoiy - iqtisodiy taraqqiyotiga, fuqarolarning sog'lig'iga xavf soladigan jinoyatlardan biri bo'lib, jinoyat ishini kechiktirmasdan qo'zg'atish, ularni o'z vaqtida ochish davlat va jamiyatga, atrof - tabiiy muhitga keltiriladigan zararlarning oldini olish hamda bartaraf etishda muhim ahamiyat kasb etadi. Ushbu maqolada ekologiya sohasida sodir etiladigan jinoyatlar yuzasidan jinoyat ishi qo'zg'atishning o'ziga xos xususiyatlari haqida so'z yuritiladi.

**Kalit so'zlar:** Ekologiya sohasidagi jinoyat tushunchasi, jinoyat ishi qo'zg'atish, ifloslangan hududlar, ifloslanish manbalari, ifloslangan hududlarni, obyektlarni ko'zdan kechirish, tuproq, suv va havodan namunalarni olish, ekologik pasport.

### FEATURES OF THE INITIATION OF A CRIMINAL CASE ON CRIMES IN THE FIELD OF ECOLOGY

**Abstract.** Crimes in the field of ecology are among the crimes that pose a threat to the socio-economic development of our state and the health of citizens. The immediate initiation of criminal cases and their timely disclosure are important for the prevention and elimination of damage caused to the State and society, as well as to the natural environment. This article will focus on the specifics of the initiation of criminal cases for crimes committed in the field of ecology.

**Key words:** The concept of a crime in the field of ecology, initiation of a criminal case, polluted territories, a source of pollution, inspection of polluted territories, objects, sampling of soil, water and air, environmental passport.

### ОСОБЕННОСТИ ВОЗБУЖДЕНИЯ УГОЛОВНЫХ ДЕЛ ПО ПРЕСТУПЛЕНИЯМ В СФЕРЕ ЭКОЛОГИИ

**Аннотация.** Преступления в области экологии являются одними из преступлений, представляющих угрозу социально - экономическому развитию нашего государства и здоровью граждан. Незамедлительное возбуждение уголовных дел, их своевременное раскрытие имеют важное значение для предупреждения и ликвидации ущерба, наносимого государству и обществу, а также окружающей природной среде. В данной статье речь пойдет об особенностях возбуждения уголовных дел по преступлениям, совершаемым в сфере экологии.

**Ключевые слова:** Понятие преступления в сфере экологии, возбуждение уголовного дела, загрязненные территории, источник загрязнения, осмотр загрязненных территорий, объектов, отбор проб почвы, воды и воздуха, экологический паспорт.

Ma'lumki, 2022 yilning 20 dekabr kuni Muhtaram Yurtboshimiz O'zbekiston Respublikasi Oliy Majlisi va O'zbekiston xalqiga murojaat qildi. Ushbu murojaatnoma butun O'zbekiston xalqi tomonidan katta qiziqish bilan kutib olindi. Ushbu murojaatnomada kelgusi

2023 yilda davlat va jamiyat hayotining barcha sohalarida amalga oshirilishi kerak bo'lgan ishlar va islohotlarning ustuvor yo'nalishlari ko'rsatib o'tildi.

O'zbekiston Respublikasi Prezident boshqa sohalar singari bugungi kunning nafaqat O'zbekistonda, balki jahon miqyosida global muammolardan biri bo'lgan ekologiya sohasidagi yechimini kutayotgan muammolarga ham alohida urg'u berib, "Hozirgi vaqtda butun dunyoda bo'lgani kabi O'zbekistonda ham jiddiy ekologik muammolar paydo bo'lmoqda. Aksariyat hududlarimizda tuproq tarkibi buzilib, unumdor yerlar qisqarib borayotgani, cho'llanish, suv yetishmasligi, qurg'oqchilik, aholini toza ichimlik suvi bilan tahminlash shular jumlasidandir"<sup>186</sup>, - deya ta'kidladi.

Bunday ustivor vazifalardan kelib chiqib, atrof tabiiy muhitni muhofaza qilish, milliy boyliklarimiz hisoblangan barcha tabiiy resurslardan oqilona va samarali foydalanish, ularni ehtiyot qilish, saqlash, mazkur sohada sodir etiladigan huquqbuzarliklar va jinoyatlarni oldini olish hamda qarshi kurashda fuqarolar o'zlarining konstitutsiyaviy burchlariga so'zsiz rioya qilishlari, huquqni muhofaza qilish organlari ham o'z vazifalariga vijdonan yondoshmoqlari lozim.

Sodir etilgan ekologiya sohasidagi jinoyatlar yuzasidan tergovchi oldida turgan vazifalardan kelib chiqib, ish bo'yicha tergov yo'nalishi, bu harakatlarning birinchi galdagi tadbirlarni belgilab oladi. Bunda, avvalo, jinoiy xatti - harakatning kelib chiqish sabablari va ekologik obyektlar ifloslanishining intensivligi aniqlanadi. Buning uchun esa:

- hodisa sodir bo'lgan joy va tozalash inshootlarini ko'zdan kechirish;
- atrof muhitning ifloslanishiga olib kelgan ishlab chiqarish jarayoni bilan tanishish;
- ifloslayotgan manbalarni bartaraf etish chorasini ko'rish;
- jinoyat sodir etishida gumon qilinayotgan, ayblanayotgan, jabrlangan shaxslar hamda guvohlarni so'roq qilish;
- ifloslanishning texnologik jarayonini ko'rsatadigan hujjatlarni olib qo'yish, ichki boshqaruv nazoratining holati, ekologik nazoratni amalga oshiradigan inspeksiya va organlarning ma'lumotlari:
  - ifloslanganlik darajasini tahdil etish uchun tuproq, suv va havodan namunalar olish;
  - ish holatlariga qarab turli sud ekspstizalarini tayinlash kabi harakatlarni amalga oshirish lozim.

Ekologiya sohasidagi jinoyatlar davlatimizning ijtimoiy - iqtisodiy taraqqiyotiga, fuqarolarning sog'lig'iga xavf soladigan jinoyatlardan biri bo'lib, jinoyat ishini kechiktirmasdan qo'zg'atish, ularni o'z vaqtida ochish davlat va jamiyatga, atrof - tabiiy muhitga keltiriladigan zararlarning oldini olish hamda bartaraf etishda muhim ahamiyat kasb etadi.

Sodir etilgan ekologiya sohasidagi jinoyatlar yuzasidan ham jinoiy ish jinoyat protsessual konunida ko'rsatilgan vaj va asoslar mavjud bo'lganda qo'zg'atiladi.

Sodir etilgan ijtimoiy xavfli qilmishni davlat nomidan jinoiy ta'qib qilish jinoyat ishi qo'zg'atish akti asosida boshlanadi va bu surishtiruv, dastlabki tergov va sudning keyingi protsessual harakatlarni amalga oshirishi uchun huquqiy asos yaratadi. Shundan kelib chiqib,

<sup>186</sup> O'zbekiston Respublikasi Prezidenti Shavkat Mirziyoyevning Oliy Majlisga va O'zbekiston xalqiga Murojaatnomasi 2022-yil 20-dekabr. <https://review.uz/oz/post/ozbekiston-respublikasi-prezidenti-shavkat-mirziyoyevning-2023-yil-uchun-murojaatnomasi>.

ishni sudga yuborish hamda odil sudlovni amalga oshirish uchun jinoyat protsessining sudgacha bo'lgan ushbu bosqichi qonun bilan ko'rsatilgan maxsus organlar va mansabdor shaxslar zimmasiga jinoyatni o'z vaqtida, to'liq ochish, aybdorni fosh etish majburiyatini yuklaydi.

O'zbekiston Respublikasi Jinoyat protsesual kodeksining 322- moddasiga muvofiq, shaxslarning arizalari; korxonalar, muassasa, tashkilotlar, jamoat birlashmalari va mansabdor shaxslarning bergan xabarlar; ommaviy axborot vositalari bergan xabarlar, jinoyat sodir etilganligini ko'rsatuvchi ma'lumotlar va izlarni surishtiruvchi, tergovchi, prokuror yoki sudning bevosita o'zi aniqlashi; aybini bo'yniga olish haqidagi arz jinoyat ishi qo'zg'atish uchun sabab bo'ladi.

Biroq so'z yuritilayotgan jinoyatlar bo'yicha aybdorlarning o'z aybini bo'yniga olib, ixtiyoriy ravishda huquqni muhofaza qilish organlariga murojaat qilish hollari amalda uchramaydi.

Jamoat tashkilotlari, ommaviy axborot vositalari va shaxslarning bergan xabarlar og'zaki yoki yozma shaklda bo'lishi mumkin. Agar berilgan xabar og'zaki shaklda bo'lsa, surishtiruv organi yoki tergovchi tomonidan qayd etilishi shart.

Jinoyat protsessual qonunida ko'rsatilishicha, jinoyat belgilarini ko'rsatuvchi ma'lumotlar jinoyat ishini qo'zg'atish uchun asos bo'ladi. Shundan kelib chiqib, ushbu holatda ham jinoyat ishi ekologik jinoyatlarning belgilarini ko'rsatuvchi ma'lumotlar yetarli bo'lsagina qo'zg'atilishi mumkin.

Ma'lumki, yuqorida aytib o'tilgan sabab va asoslar mavjud bo'lgan taqdirda jinoyat ishi qo'zg'atish to'g'risida surishtiruvchi, tergovchi, prokuror qaror chiqaradi. Chiqariladigan qarorda: ishni qo'zg'atish uchun sabab va asoslar; Jinoyat kodeksining jinoyat ishi qo'zg'atilgan jinoyatni nazarda tutuvchi moddasi; ishni o'z yurituviga olgan mansabdor shaxs ko'rsatiladi.

Sodir etilgan ekologiya sohasidagi jinoyatlarning belgilari aniqlanganda prokuraturaga yetkazilgan zararning hajmini ko'rsatgan holda tabiatni muhofaza qilish qonunchiligining buzilganligi to'g'risida ma'lumotnoma; qaysi mehyoriy hujjatlar buzilganligi ko'rsatilgan holda ijtimoiy xavfli qilmish haqidagi, ifloslangan hududlar, ifloslanish manbalari, ekologik qoidalarni buzgan mansabdor shaxs to'g'risidagi ma'lumotlar, huquqbuzarlikning sodir etilish usuli va sharoiti to'g'risidagi bayonnoma; mutaxassislarining ekologiya sohasidagi huquqbuzarlikning tavsifi, keltirilgan zararning miqdori to'g'risidagi xulosasi; laboratoriya tekshiruvlari dalolatnomasi, avval o'tkazilgan tekshiruvlarning dalolatnomalari, aniqlangan kamchiliklarni bartaraf etish yuzasidan ko'rilgan choralar, ayblanuvchiga nisbatan tayinladigan ehtiyot choralari to'g'risidagi hujjatlar, ifloslanish manbai hisoblangan obyektidagi ishlarni to'xtatib, xavfsizlikni tahminlash borasidagi harakatlarni tartibga soluvchi idoraviy mehyoriy hujjatlardan nushalar takdim etilishi lozim.

Ekologiya sohasidagi jinoyatlarning sodir etilish faktini aniqlashda ekologik nazoratni amalga oshiruvchi organlarning xizmati kattadir. Afsus bilan aytish mumkinki, yuz bsrayotgan bu turdagi huquqbuzarliklarga yetarlicha ehtibor berilavermaydi. Ular asosan ekologik nazorat organlari tomonidan o'tkaziladigan tekshiruvlar natijasida fosh etiladi. Kolaversa, "mazkur organlar ekologik huquqbuzarliklar uchun qay vaqtda mahmuriy va qay vaqtda jinoiy javobgarlikka torish mumkinligini yaxshi farqlay olishlari masalani ijobiy hal qilish imkonini



beradi. Bu esa tergovchilar mahmuriy javobgarlikka loyiq deb topgan ishlarga nisbatan asossiz ravishda jinoyat ishi qo'zg'atish hollarining oldini olish imkonini beradi".<sup>187</sup>

Tergovchi jinoyat ishi qo'zg'atish to'g'risida qaror qabul qilgunga qadar zarur ma'lumotlarni to'plashi va ularni chuqur o'rganib chiqishi kerak. Buning uchun esa u: faktlarning realligi va obyektivligini tekshirishi; jinoyat alomatlarini tekshirishi; to'plangan ma'lumotlarning yetarililigi baholash kabi harakatlarni amalga oshirishi kerak.

Faktlarning realligi hamda obyektivligini zudlik bilan hodisa joyini - ifloslangan obyektlarni, ifloslanish manbalarini ko'zdan kechirish, kerakli idoraviy hujjatlarni talab qilib olish, korxonalar, tashkilotlarning mashul shaxslari yoki xodimlarini so'roq qilish singari tergov harakatlarini amalga oshirish orqali tekshirish mumkin.

Ushbu sohadagi jinoyatlar bo'yicha jinoiy ish qo'zg'atish jarayonida tergovchi yuzaga kelgan ifloslanishlar tabiat hodisasi bo'lishi mumkinmi yoki insonning harakati (harakatsizligi) natijasida sodir etilganmi kabi masalalarga ham ehtibor qaratishi zarur. Masalan, suv havzasida neft mahsulotlaridan ifloslanish holati mavjud, bunda ifloslangan hudud va suv havzasining suv oqimi bo'yicha yuqori hamda quyi qismlari ham ko'zdan kechiriladi, lekin shu o'rinda yer ostida neft kanalining teshilgan joyi bo'lib, sizib chiqishi mumkinligi va shu kabi holatlarni ham nazardan chetda qoldirmaslik lozim.

Ma'lumki, bugungi kunda barcha sohada maxsus dasturlar yaratish orqali kompyuter vositasidan foydalanib turli masalalarni hal etishda katta imkoniyatlarga erishilmokda. Shu jumladan, ekologiya sohasidagi jinoyatlarning alomatlarini aniqlashda ekologik hodisalar va ular bilan bog'liq qilmishlarga kompyuter kvalifikatsiyasini qo'llash ham katta amaliy yordam berishi mumkin.

Buning uchun esa masalani hal etishda maxsus dasturga ega bo'lish kerak. Portativ kompyuter (noutbuk) dan foydalanib, hodisa joyida ham jinoyat alomatlarini muvaffaqiyatli tahlil qilish mumkin bo'ladi. Ekologiya sohasidagi jinoyatlarning alomatlarini aniqlashni osonlashtirish maqsadida (ayniqsa, jinoyat ishini qo'zg'atish masalasini hal etish bosqichida) RF Bosh prokuraturasi qoshidagi Sankt - Peterburg yuridik institutining kriminalistika kafedrasida maxsus qurilma - jinoyatlarni aniqlash kvalifikatori ishlab chiqilgan.

Dastur platasini qilmish belgilari (havo, suv, tuproq va hokozolarni ifloslantirish - Jinoyat kodeksi moddalarini dispozitsiyasi bo'yicha) menyusiga va zarar yetkazilgan (xavfi tug'ilgan) elementar obyekt belgilari menyusiga olib borib, vaziyatga mos variant tanlanadi hamda jinoiy qilmish uchun belgilangan Jinoyat kodeksi moddasi raqami indikator oynasida hisoblanadi. So'ng, Jinoyat kodeksi moddasiga asosan dispozitsiya tahlil qilinadi va hal qiluvchi moddani hamda uning qismini tanlash amalga oshiriladi. Kvalifikator jinoyat ishini qo'zg'atish asoslarini tahlil qilish bo'yicha boshqa masalalarni ham hal qilishda yordam beradi. Masalan, platani ikkita menyudan biriga o'tkazib, obyektga (inson, hayvonlar, o'simliklar va boshqa) yetkazilgan zararni ko'rsatuvchi moddani yoki ushbu harakatlar ko'rsatilgan hamma moddalarni aniqlash mumkin.<sup>188</sup>

Yuqorida bayon etilgan zamonaviy texnik vositalardan foydalanish tergov va sud organlarining jinoiy ishlarni yuritishlarida ancha qulaylik, yengillik yaratadi. Chunki Jinoyat

<sup>187</sup> Mirzaev T. "Ekologiyaga doir jinoyat ishlarini tergov qilish". T,-"Yangi asr avlodi" 2001- y. 17-bet.

<sup>188</sup> Internet: <http://nadzor.pk.ru/analit/show a./php?id=553>

kodeksining moddolari maxsus dastur orqali kompg'yuter xotirasiga kiritiladi.

Ekologiya sohasidagi jinoyatlar yuzasidan jinoyat ishi qo'zg'atish hamda keyingi tergov harakatlarini olib borish jarayonida amaliyot xodimlari uchun jinoyat tarkibidagi tabiat komponentlarini ifloslanishi bilan bog'liq sababiy bog'lanish faktini belgilash bir muncha qiyinchilik tug'diradi. Bunday qilmishni tasniflashda jinoyat sifatida insonlar o'limi ro'y berishi yoki ularning sog'ligiga yetkazilgan zarar yuzaga ksladi. Bunda sababiy bog'lanish muayyan holatdagina, yahni, tabiat obyekti sifatining o'zgarishiga va bunday o'zgarish inson uchun yoki unga bevosita tahsir ko'rsatuvchi tabiiy muhitga zararli oqibat yetkazilishiga alohida ehtibor qaratish lozim.

Jinoyat ishi qo'zg'atilgandan so'ng bir qator tipik tergov harakatlari amalga oshiriladi: voqea joyi ko'zdan kechiriladi; so'roq; ishlab chiqarish xo'jalik faoliyati bilan shug'ullanuvchi tashkilotni tartibga soluvchi hujjatlarini, yahni ekologik pasporti va tozalash qurilmalari, shtat jadvali va xizmat yo'riqnomasiga oid boshqa hujjatlarni olib quyish. Sodir etilgan jinoyat va kelib chiqqan oqibat o'rtasidagi sababiy bog'lanishni aniqlash, ifloslanayotgan moddani identifikatsiya qilish uchun zarur bo'lgan ekspertiza turlari tayinlanadi.

#### REFERENCES

1. O'zbekiston Respublikasi Konstitutsiyasi. –T.: "O'zbekiston", 2023 y.
2. O'zbekiston Respublikasi Jinoyat kodeksi. <https://lex.uz/docs/111453>.
3. O'zbekiston Respublikasi Prezidenti Shavkat Mirziyoyevning Oliy Majlisga va O'zbekiston xalqiga Murojaatnomasi 2022-yil 20-dekabr. <https://review.uz/oz/post/ozbekiston-respublikasi-prezidenti-shavkat-mirziyoyevning-2023-yil-uchun-murojaatnomasi>.
4. Mirzaev T. "Ekologiyaga doir jinoyat ishlarini tergov qilish". T,-"Yangi asr avlodi" 2001-y. 17-bet.
5. 5.Internet: [http://nadzor.pk.ru/analit/show a./php?id=553](http://nadzor.pk.ru/analit/show_a./php?id=553)

## DAVLAT BOSHQARUVIDA XOTIN-QIZLARINING ROLI

Mirjavharova Feruzaxon Usmonjonovna

Farg'ona viloyati yuridik texnikumi maxsus fan o'qituvchisi  
3-darajali yurist.

E-pochta: [Mirzavharovaferuzaxon@gmail.com](mailto:Mirzavharovaferuzaxon@gmail.com)

<https://doi.org/10.5281/zenodo.10048563>

*Annotatsiya.* Ma'lumki, millatning o'ziga xos ma'naviyatini shakllantirish va yuksaltirishda, shubhasiz, oilaning, oilada esa ayolning o'rni va ta'siri beqiyosdir. Chunki insonning eng sof va pokiza tuyg'ulari, ilk hayotiy tushuncha va tasavvurlari birinchi galda oila bag'rida va ona tarbiyasi bilan shakllanadi. Mamlakatimizda yurtimiz xotin-qizlarining jamiyatdagi o'rni, ularning oilaga bo'lgan munosabatlari, ijtimoiy hayotdagi roli g'oyat muhim ahamiyatga egaligi bois ularning mavqei har jihatdan yuqori baholanmoqda. Maqolada davlat boshqaruvida xotin-qizlarga berilgan imkoniyatlar va uning huquqiy asoslari e'tirof etiladi.

*Kalit so'zlar:* ayollar huquqlari, gender tenglik, ayollar boshqaruvi, huquqiy tenglik, huquqiy tenglik, imtiyoz, Ayollar daftari, ayollar tashabbusi, ijtimoiy yordam, ayollar faolligi.

### THE ROLE OF WOMEN IN PUBLIC ADMINISTRATION

*Abstract.* It is known that the role and influence of the family, and the woman in the family, is incomparable in the formation and promotion of the unique spirituality of the nation. Because the purest and purest feelings of a person, the first life concepts and imaginations are formed first of all in the bosom of the family and with mother's upbringing. In our country, the place of women in society, their relationship with the family, and their role in social life are extremely important, so their position is highly valued in all aspects. The article recognizes the opportunities given to women in public administration and its legal basis.

*Key words:* women's rights, gender equality, women's governance, legal equality, legal equality, privilege, women's notebook, women's initiative, social assistance, women's activism.

### РОЛЬ ЖЕНЩИН В ГОСУДАРСТВЕННОМ УПРАВЛЕНИИ

*Аннотация.* Известно, что роль и влияние семьи, женщины в семье несопоставимы в формировании и пропаганде самобытной духовности нации. Потому что самые чистые и чистые чувства человека, первые жизненные понятия и представления формируются прежде всего в лоне семьи и при материнском воспитании. В нашей стране место женщины в обществе, ее взаимоотношения с семьей, ее роль в общественной жизни чрезвычайно важны, поэтому их положение высоко ценится во всех аспектах. В статье признаются возможности, предоставляемые женщинам в сфере государственного управления, и их правовая основа.

*Ключевые слова:* права женщин, гендерное равенство, женское управление, юридическое равенство, юридическое равенство, привилегия, женский блокнот, женская инициатива, социальная помощь, женский активизм.

Huquqiy davlat va demokratik jamiyat qurish yo'lidan dadil odimlab borayotgan mamlakatimizda xotin-qizlarning erkaklar bilan barcha sohada tengligini ta'minlashga, ularni ulug'lash va qadrlashga, qonuniy huquq va manfaatlarini himoya qilishga qaratilgan milliy huquq tizimi yaratildi. Istiqlol yillarida Konstitutsiyamiz hamda O'zbekiston Respublikasida yaratilgan boshqa normativ hujjatlarda asosiy maqsad yurtimiz ayollarining huquq va manfaatlarini himoya

qilishga, opa-singillarimizning faolligini oshirishga, ularga ma'naviy-ruhiy madad berishga, qolaversa, ularni turli tahdid va qotib qolgan eskicha qarashlardan himoya qilishga qaratildi. Shuni alohida ta'kidlash kerakki, xotin-qizlarimizning huquq va manfaatlarini himoya qilishga qaratilgan barcha qonun hujjatlari xalqaro huquqiy me'yorlarga asoslanadi.

Ayolni e'zozlash, unga ehtirom ko'rsatish o'zbek xalqiga xos olijanob xususiyatlardan biridir. Shu ma'noda O'zbekistonda xotin-qizlarning jamiyatdagi o'rne va mavqeyini mustahkamlash borasida davlat ahamiyatiga molik tarixiy ishlar amalga oshirilmoqda. Zero, jamiyatda siyosiy, ijtimoiy-ma'naviy muhit barqarorligi va taraqqiyoti ayollarga, yoshlarga, oilaga bo'lgan munosabat va e'tibor bilan bog'liq.

Mamlakatimiz Prezidenti ayollarning jamiyatdagi o'rne va roliga yuqori baho berib, ularning huquq va manfaatlarini himoya qilish, xotin-qizlarimizning bilimdon, zamonaviy mutaxassis, malakali kasb egalari bo'lishlari hamda sog'lom va mustahkam oila qurishlari uchun zarur shartsharoitlar yaratish, birinchi navbatda, sog'lom bola tug'ilishi va uni tarbiyalash, onalar va bolalar sog'ligini muhofaza qilish davlatimiz va jamiyatimizning doimiy e'tiboridagi eng ustuvor vazifa ekanligiga alohida e'tibor qaratmoqda.

O'zbekiston Respublikasi Markaziy Osiyoda birinchilardan bo'lib ayollar huquqini xalqaro me'yor va huquqiy standartlarga muvofiqligini ta'minlash maqsadida Ayollar huquqlari kamsitilishining barcha shakllariga barham berish to'g'risidagi (CEDAW), ayollarning siyosiy huquqlari haqidagi, onalikni muhofaza qilish haqidagi xalqaro konvensiyalarga qo'shildi. O'zbekiston Respublikasi Prezidentining 1995-yil 2-martdagi "Davlat va jamiyat qurilishida xotin-qizlarning rolini oshirish chora-tadbirlari to'g'risida"gi Farmoniga binoan jamiyatda sog'lom muhitning shakllanishida xotin-qizlarning faol ishtiroki kuchaytirildi. Qoraqalpog'iston Respublikasi, viloyatlar va Toshkent shahri hamda tumanlarda xotin-qizlar qo'mitalarining raislari mahalliy hokimiyat organlari tarkibiga kiritildi.

Ular joylarda hokim o'rinbosarlari etib tayinlandi. Respublika Xotin-qizlar qo'mitasi raisi esa Bosh vazir o'rinbosari maqomiga ega bo'ldi. Jamiyatda ayollarning salohiyatini yuzaga chiqarish, ularning barkamol avlodni tarbiyalashdagi rolini kuchaytirish va amalga oshirilayotgan keng qamrovli islohotlarimizda yanada faol ishtirokini ta'minlash davlatimiz siyosatining ustuvor yo'nalishlaridan biriga aylandi.

Ayniqsa, O'zbekiston Respublikasi Prezidentining 2004-yil 25-maydagi "O'zbekiston xotin-qizlar qo'mitasi faoliyatini qo'llab-quvvatlash borasidagi qo'shimcha chora-tadbirlar to'g'risida"gi Farmoni xotin-qizlarimizning ijtimoiy-siyosiy hayotida yangi bir davr, yangi bir bosqichni boshlab berdi, xotin-qizlar faolligini yanada rivojlantirish uchun yangi imkoniyatlar yaratdi va ayollar salohiyatini namoyon etish yo'llarini belgilab berdi.

Jumladan, 2004-yildan boshlab, "O'zbekiston Respublikasi Oliy Majlisiga saylov to'g'risida"gi qonunga asosan deputatlikka siyosiy partiyalardan ayollar nomzodini ko'rsatish bo'yicha 30 foizlik kvota joriy etilgani yurtimiz xotin-qizlarining ijtimoiy-siyosiy faolligini oshirish yo'lida yangi imkoniyatlar eshigini ochib berdi.

Jamiyatimizda xotin-qizlarning davlat qurilishidagi ishtirokini oshirish maqsadida siyosiy partiyalar faoliyatida ayollar rolini kuchaytirish, partiya a'zolarining muayyan qismini ayollar tashkil etishiga erishildi va respublikamizda faoliyat yuritayotgan barcha siyosiy partiyalar qoshida "Ayollar qanotlari" tashkil etildi.

Bu o‘rinda mamlakatimizda har bir yilning “Inson manfaatlar yili”, “Oila yili”, “Ayollar yili”, “Sog‘lom avlod”, “Ona va bola”, “Mehr va muruvvat”, “Sihat va salomatlik”, “Homiylar va shifokorlar” yili deb atalishi, davlat dasturlarining ishlab chiqilishi, avvalambor, xotin-qizlarni har tomonlama himoyalashga qaratilganligini ta’kidlab o‘tishimiz lozim.

BMT Bosh Assambleyasi tomonidan qabul qilingan 2030-yilgacha Barqaror rivojlanish dasturining asosiy maqsadlaridan biri gender tenglikka erishish hisoblanadi. 2022-2026-yillarda mamlakat iqtisodiy, siyosiy va ijtimoiy hayotining barcha sohalarida xotin-qizlarning faolligini oshirish bo‘yicha qabul qilingan.

Milliy dastur erkaklar va ayollar tengligiga erishish, xotin-qizlarning huquq va manfaatlarini ro‘yobga chiqarishda ularni qo‘llab-quvvatlash samaradorligini oshirish, ijtimoiy himoya qilish tizimini yanada kuchaytirish, salomatligini mustahkamlash, xotin-qizlarning ta’limi va tarbiyasi uchun zarur shart-sharoitlarni yaratish, ularning ilmiy salohiyatini, ijtimoiy-iqtisodiy va siyosiy faolligini oshirish, jamiyatdagi rolini kuchaytirish va davlat boshqaruvidagi ishtirokini faollashtirish uchun kuchli turtki bo‘ldi.

Bugungi kunda BMTga a‘zo bo‘lgan davlatlardan 120 tadan ortig‘ida gender kvotasi mavjud. Xususan, Markaziy Osiyoda Qozog‘iston, Qirg‘iziston va O‘zbekistonda siyosiy partiyalar tomonidan ko‘rsatilgan nomzodlarning umumiy sonidan ayollar uchun 30%li kvotalar qonuniylashtirilgan.

O‘zbekiston Respublikasi Saylov kodeksining 70 va 91-moddalariga muvofiq, ayollarning soni siyosiy partiyadan ko‘rsatilgan deputatlikka nomzodlar umumiy sonining kamida o‘ttiz foizini tashkil etishi belgilangan. Haqiqatda biror davlatda bizning yurtimizda bo‘lgani singari xotin-qizlarga e‘tibor ko‘rsatilmagan, e‘zozlanmagan, mamlakat tayanchi sifatida e‘tirof etilmagan.

Yangi O‘zbekistonda xotin-qizlar mamlakatning ijtimoiy-iqtisodiy rivojlanishiga munosib hissa qo‘shmoqdalar, ular jamiyat ijtimoiy-iqtisodiy, siyosiy va madaniy hayotining barcha sohalarida faoliyat ko‘rsatib, davlat hokimiyati va jamoat tashkilotlari faoliyatida keng ishtirok etishmoqda, yosh avlod tarbiyasiga, sog‘liqni saqlash, ijtimoiy soha, sanoat, qishloq xo‘jaligi va boshqa sohalarni rivojlantirishga hissa qo‘shmoqda.

## REFERENCES

1. “Inson huquqlari umumjahon deklaratsiyasi“ 1948-yil
2. “Ayollarga nisbatan zo‘ravonlik to‘g‘risida”gi Deklaratsiyasi 1993-yil
3. “O‘zbekiston Respublikasining Konstitutsiyasi” 2023-yil
4. “Oila va xotin-qizlarni tizimli qo‘llab-quvvatlashga doir ishlarni yanada jadallashtirish chora-tadbirlari to‘g‘risida” 07.03.2022 PF-87
5. “Xotin-qizlar va erkaklar uchun teng huquq hamda imkoniyatlar kafolatlari to‘g‘risida” 15.12.2022 O‘RQ - 809



## QORAQALPOG‘ISTONDA DAMLI CHOLG‘ULAR ORKESTRINING RIVOJLANISHI

Segizbaeva Guldana

O‘zbekiston Davlat Konservatoriyasi Nukus filiali “Umumiy kasbiy va ijtimoiy gumanitar fanlar kafedrası” “Musiqashunoslik” mutaxassisligi 2-kurs talabasi

G.M.Kamalova

Ilmiy rahbar

<https://doi.org/10.5281/zenodo.10052364>

**Annotatsiya.** Bu maqolada Qoraqalpog‘istonda damli cholg‘ular orkestrining shakllanishi va rivojlanishi, bu sohadagi taniqli ustozlarning samarali faoliyati haqida keng to‘xtalib o‘tiladi. Bundan tashqari Qoraqalpoq musiqa san‘ati rivojlanishida samarli mehnat qilayotgan pedagog Polat Tnibaevning faoliyati haqida yoritiladi.

**Kalit so‘zlar:** musiqa, san‘at, damli cholg‘ular, nota, dirijyor, simfonik orkestr, konservatoriya, teatr.

## DEVELOPMENT OF THE ORCHESTRA OF MUSICAL INSTRUMENTS IN KARAKALPAKSTAN

**Abstract.** In this article, the formation and development of the orchestra of wind instruments in Karakalpakstan, and the effective activities of famous teachers in this field will be discussed in detail. In addition, the work of pedagogue Polat Tnibaev, who is working effectively in the development of Karakalpak music art, will be covered.

**Key words:** music, art, musical instruments, sheet music, conductor, symphony orchestra, conservatory, theater.

## РАЗВИТИЕ ОРКЕСТРА МУЗЫКАЛЬНЫХ ИНСТРУМЕНТОВ В КАРАКАЛПАКСТАНЕ

**Аннотация.** В данной статье будет подробно рассмотрено становление и развитие оркестра духовых инструментов в Каракалпакстане, а также эффективная деятельность известных педагогов в этой области. Кроме того, будет освещена деятельность педагога Полата Тнибаева, который эффективно работает в сфере развития каракалпакского музыкального искусства.

**Ключевые слова:** музыка, искусство, музыкальные инструменты, ноты, дирижер, симфонический оркестр, консерватория, театр.

Musiqa bu insoniyat uchun berilgan katta boylikdir. Inson bu dunyoga kelishidan boshlab musiqaga bo‘lgan tuyg‘ulari shakllana boshlaydi. Musiqa o‘z ichiga juda ko‘p davrlarni qamrab oladi. Qadim zamonlarda hali gaplashish tushunchasi bo‘lmastan oldin, odamzot harxil tovushlar chiqarishni va shuning natijasida bir-biriga xabar berishni boshlaydi, keyinchalik tovush kuchini orttirish maqsadida har davrning o‘z musiqa cholg‘ulari paydo bo‘la boshlaydi. Musiqa cholg‘ularining eng qadimiysi damli cholg‘ular hisoblanadi.

Damli cholg‘ular eramizdan avvalgi III asrlarda nay tarzida paydo bo‘lgan. U dastlab Qadimgi Misr va sharq davlatlariga, keyinchalik Yevropaga kirib keldi. Hozirgi davrda damli cholg‘ular barcha xalqlarda keng tarqalgan va rivojlangan.

Qoraqalpog‘istonda torli va damli cholg‘ular mutaxassisligi uchilish ochilgannan boshlab faoliyat yuritgan. Uning dastlabki o‘qituvchilari N.Muxammeddinov, A.N.Kogay,



K.Nametullaev, V.S.Shelomencov, N.I.Yagodin, T.Ótemuratov, N.L.Brokman, soʻngra Sh.Paxratdinov, T.Esirkepov, M.Tarixov, M.Rustambekov, T.Berdibekova, M.Zuxurov, D.Reymov, L.Paxratdinova, N.M.Murmancev, A.M.Anoshin, V.M.Klyuchnikov, Ya.N.Coy, R.Xalliev keyingi yillari A.Qoshimbetov, A.Losevskiy, A.V.Maryuxin, V.Maksimov, P.Qurbanazarov, E.Orinbaev, S.Seytqasimov, P.Tnibaev, J.Sharipovlar yoshlarga ustozlik etib, shu kunga qadar rivojlanib kelmoqda.

Damli cholgʻular qoraqalpoq musiqa sanʼatiga oʻtgan asrning 40-yillaridan soʻng kirib kelgan xorijiy cholgʻu hisoblanadi. Ulardan milliy kadrlar yoʻq edi.

1960-yili musiqa uchilishi ochilgannan soʻng damli cholgʻular mutaxassisligiga oliy oʻquv yurtiga oʻqishga kirib, bitirib chiqqan kadrlardan Qoraqalpogʻiston Respublikasiga xizmat korsatgan madaniyat xodimi, Oʻzbekiston manaviyat va marifat ishlari aʼlosi A.Abdikamalov (truba), Qoraqalpogʻiston Respublikasiga xizmat koʻrsatgan sanʼatkor P.Qurbanazarov (klarnet), S.Muxameddinov (fleyta), Q.Qarlibaev (fagot), A.Orazbaev (truba), T.Musaev(fagot), J.Qoshimbetov (valtorna), S.Seytqasimov (truba), J.Sharipov (tuba) boʻlgan.

Qoraqalpogʻiston Respublikasida damli cholgʻular ijrochiligining rivoji, bu yoʻnalishda kadrlar ilmiy darajasini oshirishlik, ilmiy ijodiy faoliyatini yanada rivojlantirish, talantli yoshlarni qidirib bu sohaga tortishda koʻplab ishlar olib borilmoqda. Bu oʻlkada tugʻilib yuksalgan birqancha avlod Oʻzbekiston Davlat Konservatoriyasida taʼlim olib, katta natija va tajribaga ega boʻlgan dirijyorlar, damli cholgʻular ijrochilari va tajriyabali pedagog kadrlar yetilib chiqqan. Bular orasida Tnibaev Polat (fagot), Musaev Timur (fagot), Orinbaev Erkin (gaboy), Qudaybergenov Tólepbergen (truba), Erniyazov Aydos (valtorna), Xabipov Miyras (dirijyor, fleyta), Sharipov Jaqsiliq (tuba), Zoitov Timur (klarnet), Aliev Nursultan (trombon), Jumabaev Abdirasul (trombon) va boshqalar bor.<sup>189</sup>

Filialimizda damli cholgʻular sohasining rivojlanishiga katta hissa qoʻshayotgan pedagoglarning biri bu P.Tnibaevdir. U 1981-yili Nukus shahrida taniqli Tnibay baxshining oilasida dunyoga kelgan. Uning ota-bobolari qoraqalpoq musiqa madaniyatining rivojida juda katta mehnat qilgan baxshilardan edilar. Uning otasi Karimbay baxshi, otasi Tnibay baxshi, narigi otasi Qurbanbay baxshi elimiz sevgan sanʼat shaydolaridan edi. Shu sababli P.Tnibaev bolaligidan musiqiy muhitda ulgʻaygan.

1988-1996-yillari umumiy oʻrta taʼlim maktabida taʼlim olib, shu bilan bir vaqtda Eshjan baxshi nomidagi musiqa bilim yurtida akkordyon sinfida tahsil oldi. 1996-2000-yillar oraligʻida hozirgi Nukus ixtisoslashtirilgan madaniyat maktabida gʻijjak cholgʻusida A.X.Abdullaev sinfida tahsil oldi. 2000-yili M.Ashrafiy nomidagi Oʻzbekiston Davlat Konservatoriyasida fagot cholgʻusida X.Kadirov sinfiga oʻqishga kiradi. Bu yerda juda koʻp qiyinchiliklarni boshidan kechirib, ularni mushkul mehnat va mashaqqat bilan yengib oʻtadi. Albatta, yosh ijrochining oʻzi uchun begona boʻlgan musiqiy asbobni tezlik bilan organishi va katta yutuqlarga erishishi etirofga loyiq.

---

<sup>189</sup> Radjabov J.X. Damli cholgʻular ijrochiligining muhim va dolzarb masalalari//Musiqqa sanʼatida ijrochilik mahoratini takomillashtirishning dolzarb masalalari: Anʼanaviylik va zamonaviylik Respublika ilmiy-anjuman materiallari toʻplami. Nukus, 2022.b.24-29.

P.Tnibaev konservatoriyani muvaffaqiyatli tugallab, 2006-2008-yillari “Opera va simfonik orkestr dirijyorligi” mutaxassisligida Z.V.Xaqnazarov sinfida magistratura yo‘nalishida bilim oladi. Bu yo‘lda “P.I.Chaykovskiyning №6 simfoniyasi” haqida dissertaciya ishini yoqlaydi.

Yaxshi bilimga ega bo‘lgandan so‘ng, Qoraqalpog‘istonga qaytib o‘z faoliyatini boshlaydi. P.Tnibaev Nukus ixtisoslashtirilgan madaniyat maktabida, Berdaq nomidagi Qoraqalpoq davlat akademik teatrida faoliyat yuritadi.

2013-yildan e‘tiboran, damli cholg‘ular orkestrini tuzish uchun jadal kirishadi. Bu orkestrning ochilishi juda qiziqarli bo‘lgan. U bir kuni ishga damli cholg‘ular uchun yozilgan A.Volkovning “Eger marshi” asarini olib keladi. Bu asarni o‘quvchilariga eshittirib, chaldirib ko‘rsa hammasi yaxshi ijro qilib beradi. Keyingi darsda “Fanfariy marsh” asarini olib keladi. O‘quvchilar bu asarni ham juda qiziqish bilan kutib olib, sevib ijro etadi. Shundan so‘ng damli cholg‘ular orkestrining konsert dasturi tayyor bo‘ladi. 2015-yili 20-noyabr kuni P.Tnibaev boshchiligidagi birinchi konsert dasturi keng jamoatchilik tomonidan yuqori kayfiyatta kutib olinadi. Qoraqalpog‘istonda damli cholg‘ular orkestri juda yaxshi rivojlanib, 2015-2017-yillari damli orkestrning konsertlari juda katta muvaffaqiyatga erishadi.

Prezidentimiz Shavkat Mirziyoyevning 02.02.2022-yildagi PQ-112-sonli qarorida olis hududlarda yashovchi fuqarolarga madaniy dam olish xizmatlari ko‘rsatish darajasini oshirishlik, respublikaning barcha hududlarida teatr, sirk va boshqa turdagi ommaviy-madaniy va konsert-tomosha choralari tizimli turda yo‘lga qo‘yish, madaniyat va san‘at sohasida iste‘dodli yosh ijodkorlarni izlab topish va qo‘llab-quvvatlash, ta‘lim muassasalarini milliy cholg‘ular, musiqa darsliklari, notalar to‘plamlari va o‘qish-metodik adabiyotlar bilan ta‘minlashning yaxlit tizimini yaratish<sup>190</sup> maqsadida davlatimizda keng xajmli ishlar olib borilmoqda. Shu qatorda filialimizning damli cholg‘ular orkestri ham Respublikamizdagi birqancha bog‘larda, dam olish maskanlarida konsertlar berib kelmoqda.

P.Tnibaev bugungi kunda Qoraqalpog‘iston Respublikasida madaniyat sohasida samarali mehnat qilayotgan ustozlarining biri bo‘lib, uning pedagogik faoliyati ham katta ahamiyatga ega. Hozirgi kunda 50 ka yaqin shogirdlari xalqimizning eng yaxshi ijrochilari safidan o‘rin olib, madaniyat sohasidagi muassasalarda muvaffaqiyatli faoliyat yuritib kelishmoqda.

O‘z shogirdlaridan hardoyim ma‘suliyatni, intizom va matonatlikni talab qiluvchi mohir ijrochi Paganinining “Bir kun chalmasam o‘zimni yomon sezaman, ikkita kun chalmasam atrofimdagilar, uch kun chalmasam xalqim sezadi”,- degan so‘zlarga rioya qiladi.

P.Tnibaev pedagogik faoliyati davomida ilmiy ishlar bilan ham shug‘ullanib kelmoqda. Hozirgi kunda “Qoraqalpog‘istonda orkestrning rivoji va uning yoshlar manaviy tarbiyasidagi pedagogik tomillari” mavzusidagi doktorlik dissertaciyasini yoqlamoqda.

P.Tnibaev qoraqalpoq madaniyatining rivojida fidoyi xizmat qilib, filialimiz talabalarini yetuk mutaxassis bo‘lib chiqishi uchun o‘z ustida ishlashi, tarbiya, insonlarni hurmat qilish kabi ulug‘ hislarni o‘rgatib, atroflicha to‘g‘ri yo‘l ko‘rsatib kelmoqda. Dirijyorning shu kabi mehnatlari inobatga olinib, 2022-yili 15-aprel “Madaniyat va san‘at xodimlari” kuni munosabati bilan “Madaniyat va san‘at fidoyisi” ko‘krak nishoni bilan taqdirlandi.

---

<sup>190</sup> Prezidentimiz Shavkat Mirziyoyevning 02.02.2022-yildagi PQ-112-sonli qarori

O‘zbekiston Davlat Konservatoriyasi Nukus filialida pedagog kadrlar ilmiy darajasini takomillashtirish hamda damli cholg‘ular ijrochiligi san‘atida tahsil olib, rivojlanayotgan yoshlarimiz ta‘limining birgalikda sifatini oshirish bo‘yicha keng hajmli ishlar olib borilmoqda. O‘z ishiga fidoyi barcha ustozlar yordamida bu o‘lkaning iqtidorli farzandlarini yaqin kelajakda Respublika va jahon sahnalarida olib chiqib, ularning yutuqlarini qo‘lga kiritganligining guvohi bo‘lamiz.

## REFERENCES

1. Prezidentimiz Shavkat Mirziyoyevning 02.02.2022-yildagi PQ-112-sonli qarori.
2. Левин С. Духовые инструменты в истории музыкальной культуры. 4.2.Л., 1983.
3. Левин С. Духовые инструменты в истории музыкальной культуры. 4.1.Л., 1973.
4. Салихов Б., Матякубов Б. Ўзбекистонда дамли ва зарбли чолгуларда ижрочилик тарихи. Т., 2007.
5. Segizbaeva G. “Qoraqalpog‘istonda fortepiano janrining rivojlanishida Dilbar Erniyazovanning tutgan o‘rni”. *Journal of Culture and Art* 1.3. (2023): 110-114-b.
6. Segizbaeva G. “Qaraqalpaqstanda dáslepki muzıkalı drama janrınıń payda bolıwı”. *Muzıka hám kórkem óner xabarshısı* 1.1. (2023): 188-192-b.
7. Radjabov J.X. Damli cholg‘ular ijrochiligining muhim va dolzarb masalalari//Musıqa san‘atida ijrochilik mahoratini takomillashtirishning dolzarb masalalari: An‘anaviylik va zamonaviylik Respublika ilmiy-anjuman materiallari to‘plami. Nukus, 2022.b.24-29.
8. Niyazbaeva A., Kamalova G. ÓZBEKISTON XALQ BAXSHISI QALLIEV TENELBAY GENJEBAEVICH IJODI //Общественные науки в современном мире: теоретические и практические исследования. – 2023. – Т. 2. – №. 7. – С. 22-24.
9. Niyazbaeva A. J., Kamalova G. M. CHANQOVUZ MUSIQA ASBOBI VA UNING TURLARI //Journal of Integrated Education and Research. – 2023. – Т. 2. – №. 1.– С. 26-30.
10. Jam‘irbaevna N. A. QISSAXONLAR //BOSHQARUV VA ETIKA QOIDALARI ONLAYN ILMIY JURNALI. – 2023. – Т. 3. – №. 5. – С. 113-116.
11. Charshemov J. Problems of Using Karakalpak Folklore in Composers //Vital Annex: International Journal of Novel Research in Advanced Sciences. – 2023. – Т. 2. – №. 3. – С. 270-273.
12. [https://www.researchgate.net/publication/365024275\\_THE\\_DRAMATURGY\\_OF\\_A\\_KOZ\\_LOVSKY'S\\_BALLET\\_TANOVAR](https://www.researchgate.net/publication/365024275_THE_DRAMATURGY_OF_A_KOZ_LOVSKY'S_BALLET_TANOVAR)
13. Charshemov, Jamil. "Problems of Using Karakalpak Folklore in Composers." *Vital Annex: International Journal of Novel Research in Advanced Sciences* 2.3 (2023): 270-273.
14. SEGIZBAEVA G. QORAQOLPOG‘ISTONDA FORTEPIANO JANRINING RIVOJLANISHIDA DILBAR ERNIYAZOVANING TUTGAN O‘RNI //Journal of Culture and Art. – 2023. – Т. 1. – №. 3. – С. 110-114.
15. Тажетдинова С. М., Худайбергенова Г. Ж. Формирование музыкальной культуры студентов //Молодой ученый. – 2018. – №. 47. – С. 380-382.
16. Тажетдинова С. М. Народные песни как фактор развития личности учащихся //Вестник Курганского государственного университета. – 2018. – №. 3 (50). – С. 62-62.

17. Dauletbaev T. CHOLG ‘U ASBOBLARINI O ‘RGATISHDA NOTA SAVODINI OSHIRISH //BOSHQARUV VA ETIKA QOIDALARI ONLAYN ILMIY JURNALI. – 2023. – T. 3. – №. 3. – С. 31-33.
18. Тажимуратова Ш. С. САЊЪАТШУНОСЛИК ФАНЛАРИНИ ЎҚИТИШ ОРҚАЛИ ТАЛАБАЛАРНИНГ МУСТАҚИЛ ИШЛАШ КЎНИКМАЛАРИНИ ШАКЛЛАНТИРИШ. – 2023.
19. Saginbaevna T. S. FORMATION OF STUDENTS'SKILLS OF INDEPENDENT PERFORMANCE THROUGH THE TEACHING OF ART HISTORY //Spectrum Journal of Innovation, Reforms and Development. – 2022. – Т. 9. – С. 386-392.
20. Tajimuraova S. S. INFORMATION AND COMMUNICATIONS IN MANAGEMENT //Journal of Integrated Education and Research. – 2022. – Т. 1. – №. 5. – С. 509-511.
21. Tajimuratova Shakhnoza Saginbaevna. (2022). MANAGEMENT AND STUDY OF CULTURE AND ART. Web of Scientist: International Scientific Research Journal, 3(1), 758–762.
22. Sag'inbaevna, T. S. (2023). Cultural Life in Uzbekistan during the Years of Independence. Spanish Journal of Innovation and Integrity, 18, 39-41.

“A SHINING STAR”

**Dauletbaeva Gulxumar**

Uzbekistan State Conservatory Nukus branch  
Department of “Higher Vocational and Social Humanitarian Sciences”  
second year student of “Music theory”.

**Kamalova Gulmaryam**

Scientific director.

<https://doi.org/10.5281/zenodo.10052760>

**Abstract.** In this article, there is a private conversation with the little star Miyasar Dauletbaeva, who is known to our people for her unique performance, and her family members, way, achievements in the genre of pop music, difficulties in this field are discussed.

**Key words:** Music, contest, song musical instruments, teacher, student, plan.

“СИЯЮЩАЯ ЗВЕЗДА”

**Аннотация.** В этой статье идет приватная беседа с маленькой звездой Миясар Даулетбаевой, которая известна нашему народу своим уникальным исполнением, и членами ее семьи, обсуждаются путь, достижения в жанре поп-музыки, трудности на этом поприще.

**Ключевые слова:** музыка, конкурс, песенные музыкальные инструменты, учитель, ученик, план.



Music is type of musical art great importance in the development of a person in our cultural life, creating a high level of emotion in a person and shaping the vision of the cultural world. Also, has the opportunity to have a strong influence on the human soul.

Abu Nasr Farabi a scholar of our national cultural said that “A work of simple words fiction written incoherently was beneficial to the health of the body” And Saadiy Sheraziy said “Music is a satellite of the human soul”

Music is considered to be an emotional powerful active developer that has quick effect on a person the first music we hear from our mothers along with human music is “Lullaby” through which we enjoy music a lifetime and gain strength.

Music is an integral part of the human soul, and in order to enjoy it, a person must be able to feel a pure beauty with a high civilized heart, and in his soul he must have a love for the motherland.

We did not give up our thoughts and reflections on music. Next to you the human being who wants to introduce the musical art direction to our people, who have achieved several achievements is known for his singing and the little light coming bright as the star Miyasar Dauletbaeva.

On October 3, 2006, in the city of Nukus, the Dauletbaev’s family gave birth to a future starlet named Miyasar. Her passion for the world of music began as early as childhood. The main reason why Miyasar has entered this direction is his family members.



Her father Allamuratov Qilishbay, a role model of starlet, received his training in the vocal direction of the department of “National performance” at the current Nukus specialized school of culture between 1992 and 1996, he composed the “National performance skills” section at Children’s music school N 2. He was then one of the students of Karakalpak State University in 2004-2007. After completing his studies well he has been teaching a number of students in the current school of culture, the first reading lesson in the direction of music in the same year.

This is due to the respect of a person for our national values not only at work, but at the same time also to his children in the family circle who played the National Music of our people live on their own and also told the legends associated with the history of the origin of these music. It was by showing that their dignity was great that children’s love and affection for the direction of music helped them awaken. At the same time he was also making duwtar and making musical instruments. His work also had a good effect on his children. The reason is that when they are little, they see musical instruments in their home, and by studying their structure and playing them, they also get to know others from the folk singer.

Her mother Sapargul Basherova is very kind person who gave birth to Miyasar, had a strong interest in playing the also moynaq duwtar, considered the national musical instrument of Karakalpak from a young age. It was during this time that his choice of this direction was opposed by his parents. But despite this, her brother Turganbay Qurbanov, began to teach her the secrets of baqsishiliq as her mentor.

Miyasar’s mother, like her father, studied at the current “Nukus specialized school of culture in the baqsishiliq direction of the “National Performanse” department. She has been a teacher at the N12 children’s music school named after Amet baqsi since 1996.

Her lovely voice got Miyasar into her heart with “Lullaby”. For this reason, it can also be said that it is the owner of the innate talent.

While her mother has trained hundreds of disciples so far, Miyasar Dauletbaeva is among them. Mother and child work on themselves not only at school, but also at home, and soon learned to correct mistakes and shortcomings. So it can be said that your mother played a big role in the achievement of the strong talent.

One of Miyasar’s supporters is her caring and kind brother Talgat Dauletbaev. We know this person. The reason is that you can see. Miyasar as a guitarist and pianist next to her in the songs she performs on every stage. He even knew how to play and tune the duwtar at the age of 4. He devoted most of his life to this music. Since childhood, Talgat went to music school with his mother and learned to play the girjek musical instrument along with the dutar. He won many competitions. He won many competition.

He graduated from the music school majoring in duwtar and girjek, but he also knew how to play stringed instruments such as the violin, guitar, and rubob. In 2011-2014, Miyasar’s brother studied “Music theory” at the current Nukus specialized culture school. After that, he became interested in composing songs, and in 2014-2018 he successfully graduated from the faculty of Composition of the State Conservatory of Uzbekistan. In 2020-2022, he graduated from the graduate department of the Nukus State Pedagogical Institute named after Ajiniyaz and since this year he has been working at the Nukus branch of the Uzbekistan State Conservatory.

Gulkhumor Dauletbaeva, Miyasar's closest and confident friend, is also a representative of this musical direction. She graduated from the music school N12 named after Amet Jaqsi along



with Miyasar, majoring in piano. Later, she also studied "Music Theory" at the current Nukus Specialized Culture school in 2020-2022. Currently, Gulkhumor is a 2nd year student of the Faculty of Musical arts of the Nukus branch of the State Conservatory of Uzbekistan. Her sister also played an important role in Miyasar's success, because she grew up playing with Miyasar and was a strong motivator for him in good and bad days.

As for Miyasar herself, as we mentioned above, she was interested in music from a young age. She went to music school together with her mother and was in the lively life there and soon began to study in the music department. The young talent was interested in playing the girjek in addition to the duwtar, actively participated in solfeggio and choir lessons. After attending choir lessons, she began to love singing, and then her parents asked her to enroll in the vocal academy. Looking positively at her daughter's choice, her parents sent Miyasar to Rinat Dawirkanov's class in 2015. New doors are starting to open for the future star in the world of music, she participated in many competition's and won high places.

By the way, in 2017 she became a laureate at the "Kamalak Yulduzlari" Children's creative festival, and in 2019, she won the 1st place at the Karakalpak stage of the "Akademik ham Estrada ijrochilari tanlovi" The year 2020 was a difficult time for the whole world, because the virus "Covid19" appeared on earth, for which a cure has not yet been found and medicine is still unknown. In the same year, this virus entered our country, and our president introduced a quarantine period in our republic in order to prevent the situations from getting worse. In order not to waste time in quarantine, Miyasar participated in several about this, the best performer in the 2020 "Jas gitarashi" competition held by the council of the Republic of Karakalpakstan of the Youth union of uzbeks on the occasion of the "Jaslar kuni "On June 30" the Russian Federation, the city of Moscow education and was awarded with 2nd level diplomas in the nomination "Vokalno- xorovoe tvorchestvo" ("Вокольно- хоровое творчество ") within the international Festival of Russian language held by the department of science.

A student, Miyasar showed interested in Russian literature as well as and participated in several international competitions 2020 with the 1st degree diploma at the international Russian language online festival for young children, teenagers and young adults named " Puteshestvie v stranu russkogo yazika"(Путешествие в страну русского языка", " Живое классика ") was with diplomas for winning the school and district stages of the international young readers competition. At the end of that year, the future star took part in the selection stage of the "The cover up kids" project held by the "zo'r TV" television and radio company of Tashkent with her brother and joined Yorqinxoja Umarov's group. If this project had 10 stages, it can be said that Miyasar sang in 10 different non-repeating genres.

Despite her young age, she listened to the words of Yo'rqinxo'ja who was her teacher, and got along very well with the musicians. Because of her demandingness, the talented Miyasar won the diploma and trophy as the 1<sup>st</sup> place holder in this project. After this project, in order to adequately reward the work done in 2020 the Youth Affairs Agency of Uzbekstan received a diploma and a statuette in the nomination "Jildin en talantli jasi" in the "Xoshamet 2020" award program held by the youth association of the department of the Republic of Karakalpaqstan entered. 2021 was one of the most successful years for Miyassar in this creative career. In the same year, she participated well in the variety section of the final stage of the festival "Respublika jaslar hawazi" organized by the Uzbek Youth Affairs Agency, the Uzbek Youth Association and received

a 2<sup>nd</sup> degree diploma with the situatetta “Taxsin 2021” in order to reward her sacrifices “Umid uchquni” according to the 450<sup>th</sup> meeting of Board of Directions of the Supreme Council of the Republic of Karakalpakstan, a participant of the “Chegarasiz” project of the Uzbek Youth Affairs Agency, on August 30, 2021 was awarded with bronze badge.

Well, 2022 was a year full of great achievements for Miyasar. This year, she won the “Ekinshi ana tilim – qaraqalpaq tili” essay contest organized by the Ministry of public Education of Karakalpakstan, the 1<sup>st</sup> level diplomas in the “G’azelxanliq” contest organized by the Ministry of Republic Education of Karakalpakstan. The Republic of Uzbek organized by the Ministry of culture “san’atim senga, abod yurtim” with a 2<sup>nd</sup> level diploma in the competition, with a 1<sup>st</sup> level diploma in the international “Shukufaxoi-Paytaxt” organized in Dushanbe republic of Tajikistan and “Festival talantov” organized by the “Intali balalar” International Society (Фестивал талантов”) was awarded the Grand Prix at the VII International selection.

In October 2022, Miyasar’s participation in the “Xon Saray Music” contest was a big turning point in the young girl’s life. The reason is that at the beginning of 2023, after “Xon Saroy music” and especially “Top Music” Miyasar was approved for the main competition stages. Out of the first 30 people, 20 people were selected, including the top ten out of 20 was very hard for Miyasar. The reason is that on that day the wedding of her brother, Talgat Dauletbaev was scheduled. Now she had to choose either the wedding or staying at the competition. Not only Miyasar, but all her family members worried because of the situation. Since Miyasar’s brother was an expert in the field of culture, they agreed to participate in the project after consulting each other. However, Miyasar had one choice. She also told her brother: “If I miss the wedding, or I am not selected to the top ten, I won’t sing never again”.

Her brother supported her and expressed his confidence in hers. That difficult day that we have been waiting for has arrived. Wedding in Nukus, Competition in Tashkent. It was reported that Alisher Uzatov was celebrating her wedding and that Miyasar was in the top twelve. During the project, she sang the songs of Kumush Razzakova, Sevgi Takhmineva, “Setora” group and “Alo” group of Uzbek pop music. She was able to perfectly perform the songs of Christina Aguilera, Ruslana, Miriam Fares and Selena Gomes from the world pop. With this, we have reached the final stage of this project, which lasted for less than a year. In the final participant had feelings of panic and fear, including Miyasar. Family members were there to support her. After the performance of the participants, we have reached the, most difficult time. The votes of each participant during the project were counted on the monitor.

The thing that scared us the most was that Miyasar’s collected voice rose slowly compared to other participants until the last second. But the number of votes collected in those last seconds quickly increased and Miyasar became the 1<sup>st</sup> place, which made all the viewers happy. Now, she is gifting the car and the house to her family. Today, the young talent miyasar dauletbaeva chose to study 11<sup>th</sup> grade in Tashkent in order to further develop her creativity. She has many goals. I would have to write a book to tell them all. Therefore, we will keep them confidential.

By the way, this little star is going on a trip to Georgia in the next few days. We wish her a good trip and success in her creativity.

## REFERENCES

1. <https://instagram.com/xonsaroymusic?igshid=MzRIODBiNWFIZA==>
2. [https://instagram.com/thecover\\_up\\_kids?igshid=MzRIODBiNWFIZA==](https://instagram.com/thecover_up_kids?igshid=MzRIODBiNWFIZA==)
3. Charshemov J. Problems of Using Karakalpak Folklore in Composers //Vital Annex: International Journal of Novel Research in Advanced Sciences. – 2023. – Т. 2. – №. 3. – С. 270-273.
4. [https://www.researchgate.net/publication/365024275\\_THE\\_DRAMATURGY\\_OF\\_A\\_KO\\_ZLOVSKY'S\\_BALLET\\_TANOVAR](https://www.researchgate.net/publication/365024275_THE_DRAMATURGY_OF_A_KO_ZLOVSKY'S_BALLET_TANOVAR)
5. Charshemov, Jamil. "Problems of Using Karakalpak Folklore in Composers." *Vital Annex: International Journal of Novel Research in Advanced Sciences* 2.3 (2023): 270-273.
6. Niyazbaeva A., Kamalova G. ÓZBEKISTON XALQ BAXSHISI QALLIEV TEÑELBAY GENJEBAEVICH IJODI //Общественные науки в современном мире: теоретические и практические исследования. – 2023. – Т. 2. – №. 7. – С. 22-24.
7. Niyazbaeva A. J., Kamalova G. M. CHANQOVUZ MUSIQA ASBOBI VA UNING TURLARI //Journal of Integrated Education and Research. – 2023. – Т. 2. –№. 1.–С. 26-30.
8. Jamg'irbaevna N. A. QISSAXONLAR //BOSHQARUV VA ETIKA QOIDALARI ONLAYN ILMIIY JURNALI. – 2023. – Т. 3. – №. 5. – С. 113-116.
9. Тажетдинова С. М., Худайбергенова Г. Ж. Формирование музыкальной культуры студентов //Молодой ученый. – 2018. – №. 47. – С. 380-382.
10. Тажетдинова С. М. Народные песни как фактор развития личности учащихся //Вестник Курганского государственного университета. – 2018. – №. 3 (50). – С. 62-62.
11. Dauletbaev T. CHOLG 'U ASBOBLARINI O 'RGATISHDA NOTA SAVODINI OSHIRISH //BOSHQARUV VA ETIKA QOIDALARI ONLAYN ILMIIY JURNALI. – 2023. – Т. 3. – №. 3. – С. 31-33.
12. Тажимуратова Ш. С. САНЪАТШУНОСЛИК ФАНЛАРИНИ ЎҚИТИШ ОРҚАЛИ ТАЛАБАЛАРНИНГ МУСТАҚИЛ ИШЛАШ КЎНИКМАЛАРИНИ ШАКЛЛАНТИРИШ. – 2023.
13. Saginbaevna T. S. FORMATION OF STUDENTS'SKILLS OF INDEPENDENT PERFORMANCE THROUGH THE TEACHING OF ART HISTORY //Spectrum Journal of Innovation, Reforms and Development. – 2022. – Т. 9. – С. 386-392.
14. Tajimuraova S. S. INFORMATION AND COMMUNICATIONS IN MANAGEMENT //Journal of Integrated Education and Research. – 2022. – Т. 1. – №. 5. – С. 509-511.
15. Tajimuratova Shakhnoza Saginbaevna. (2022). MANAGEMENT AND STUDY OF CULTURE AND ART. *Web of Scientist: International Scientific Research Journal*, 3(1), 758–762.
16. Sag'inbaevna, T. S. (2023). Cultural Life in Uzbekistan during the Years of Independence. *Spanish Journal of Innovation and Integrity*, 18, 39-41.

## O`ZBEK MUMTOZ ADABIYOTI VA JADIDCHILIK HARAKATLARI

Anarkulova Zubayda Fayzullo qizi

O`zbekiston Davlat Jahon tillari universiteti o`qituvchisi

Jumayeva Muxlisa Nuriddin qizi

O`zbekiston Davlat Jahon tillari universiteti talabasi

<https://doi.org/10.5281/zenodo.10051677>

**Annotatsiya.** Mazkur maqolada asrlar mobaynida sayqallanib kelingan o`zbek mumtoz adabiyoti va uning bir qancha yorqin namoyandalari, hamda xalqning ongini yuksaltirishda o`z hissalarini qo`shgan ajdodlarimizning jadidchilik masalalariga yo`g`rilgan fikrlari aks ettiriladi.

**Kalit so`zlar:** badiiy adabiyot, o`zbek mumtoz adabiyoti hamda uning namoyandalari, taraqqiyot yo`li, dastlabki jadidchilik harakatlari va ularning yakunlanishi.

### UZBEK CLASSICAL LITERATURE AND JADIDISM MOVEMENTS

**Abstract.** This article will reflect the views of Uzbek classical literature, which has been polished for centuries, and several of its bright figures, as well as our ancestors, who have contributed to raising the minds of the people, on the issues of jadidism.

**Keywords:** fiction, Uzbek classical literature and its exponents, the path of development, the actions of the early jadidism and their completion.

### УЗБЕКСКАЯ КЛАССИЧЕСКАЯ ЛИТЕРАТУРА И ДЖАДИДИСТСКИЕ ДВИЖЕНИЯ

**Аннотация.** В этой статье отражены взгляды на джадидизм узбекской классической литературы и ее ярких представителей, а также наших предков, внесших свой вклад в повышение сознания народа.

**Ключевые слова:** художественная литература, узбекская классическая литература и ее представители, путь развития, ранние джадидистские движения и их завершение.

Badiiy adabiyotning asosiy quroli so`z bo`lganligi bois o`zbek mumtoz adabiyoti bevosita til tarixi bilan uzviy aloqadorlikda ish ko`radi. Muayyan davrda yaratilgan badiiy asar o`sha davr til xususiyatlarini o`zida mujassamlashtirish bilan bir qatorda xalqning falsafiy mushohadasi, dunoqarashi, urf-odatlarini ham o`zida badiiy so`zlar bilan ifoda etadi.

Bu jihatdan o`zbek mumtoz adabiyoti ilohiyot, tasavvuf, tarix, falsafa singari fanlar bilan yaqin aloqada ish ko`rib rivojlana boradi. O`zbekiston mustaqilligi e`lon qilingach XIX asrning ikkinchi yarmi va XX asr boshlari adabiyotini „Milliy uyg`onish davri o`zbek adabiyoti“ tarzida atash tamoyilga kirdi. Shunday qilib, o`zbek mumtoz adabiyotini quyidagi asosiy taraqqiyot bosqichlariga bo`lib o`rganishimiz mumkin:

1. Eng qadimgi adabiy yodgorliklar
2. X-XII asrlar adabiyoti
3. XIII asr va XIV asr boshlaridagi adabiyot
4. XIV asr o`rtalaridan XVII asrgacha bo`lgan adabiyot
5. XVII asrdan XIX asr o`rtalarigacha bo`lgan adabiyot

Eng qadimgi adabiy yodgorliklar qadim zamonlardan Markaziy Osiyoda yashagan xalqlarning mushtarak adabiy yodgorligi sanaladi. Shuningdek, X-XII asrlarda vujudga kelgan turkiy tildagi adabiyot ham faqat o`zbek xalqigagina taalluqli bo`lmay, balki Markaziy Osiyo va

Sharqiy Turkistonda yashovchi turkiy xalqlarning ham mushtarak ma`naviy boyligidir. O`zbek xalqi boy badiiy va mumtoz yodgorliklarga ega.

O`tmishda yaratilgan mo`tabar mumtoz adabiyotimiz namunalarini chuqur o`rganish va bilish har bir o`quvchining, shu yurtda yashayotgan kishilarning ulug` burchidir. O`zbek adabiyoti turli xil janrlarni o`z ichiga oladi. Lirik va epos o`tmish mumtoz adabiyotimizning asosiy paydevoridir. G`azal, muxammas, musaddas, noma, ruboiy, doston va boshqa keng tarqalgan adabiy janrlardir. O`zbek mumtoz adabiyoti tarixi xilma-xil adabiy tur va janrlarning shakllanish va rivojlanish ildizlari hamdir.

Mumtoz adabiyot- milliy va jahon badiiy madaniyati xazinasini tashkil etgan, ko`pchilik tomonidan tan olingan mashhur asarlar silsilasi hisoblanadi. Mumtoz adabiyot haqida so`z borar ekan bizning zaminimizdan yetishib chiqqan allomalarimizni ta`kidlab o`tmaslikning imkoni yo`q. Bu ajdodlarimizning orasidan eng birinchi navbatda Alisher Navoiy bobomizni eslamasak bo`lmaydi. Mutafakkir bobomiz Sharofiddin Ali Yazdiy nazarlariga tushgan, mavlono Lutfiy yosh shoirning iste`dodiga yuqori baho bergan, Kamol Turbatiy e`tiborini qozongan, Sayyid Hasan Ardasher, Pahlavon Muhammad kabi ustozlardan ta`lim olgan. Shuning o`zi ham Alisher Navoiy bobomiz adabiyotga qanchalik qiziqishlarini yorqin darajada isbotlab turibdi. Alisher Navoiy o`zbek va boshqa turkiy xalqlarning shoiri, mutaffakiri va davlat arbobi.

G`arbda chig`atoy adabiyotining buyuk vakili deb qaraladi. „Nizomi millati va din“ (din va millatning nizomi) unvoni bilan ulug`lanadi. Navoiyning tasavvufiy qarashlari deyarli barcha asarlarining ruhiga singigan bo`lsada, maxsus „Lison ut-tayr“ dostoni(1499)da, „Nasoyim ul-muhabbat“(1495-96)da, „Tarixi anbiyo va hukamo“(1485-88), „Arbain“, „Munojot“ singari asarlarida aks etgan. Albatta Navoiy haqida yozishga kelganda soatlab gapirishimiz mumkin, lekin adabiyotimizda yorqin iz qoldirganlardan yana biri deb Ahmad Yassaviyni ta`kidlashimiz kerak. Ahmad Yassaviy ham mumtoz va tasavvufiy adabiyotimizning mashhur namoyandalaridan biri. Islom dini aqidalari va o`z asoslagan g`oyalari she`riy tarzda bayon etish asosida keng omma orasiga kirib boradi. Yassaviy hikmatlarining axloqiy, falsafiy, ilohiy asoslari to`g`ridan-to`g`ri „Qur`on“ g`oyalari va payg`ambar Muhammad Alayhissalom hadislari negizida shakllanadi. Bu ismlarni uzoq davom ettirib yozishimiz mumkin lekin ularning barini ta`riflashga tilimiz o`zlik qiladi xolos. O`zbek mumtoz adabiyotimiz haqida hozirgacha bir necha ilmiy tadqiqotlar olib borilmoqda.

Biz yoshlar esa ularni o`qib o`rganishdan hech qachon hafsalamiz pir bo`lmaydi. Bundan keyingi e`tiborni jadidchilik masalalariga bag`ishlashni o`z oldimga maqsad qilib qo`ydim. Jadidchilik haqida so`z borganda beixtiyor hammaning hayoliga Sovet davri manzaralari gavdalanishi tabiiy hol. Jadidchilik XIX asr oxiri XX asr boshida Turkiston, Kavkaz, Qrim, Tatariston hayotida muhim ahamiyat kasb etgan ijtimoiy-siyosiy, ma`rifiy harakatdir. Jadidchilik dastlab Qrimda vujudga kelib, XIX asrning 90-yillaridan O`rta Osiyoga tarqaldi. Jadidchilik avvaliga madaniyat sohasidagi harakat sifatida faoliyat yuritgan. Bu oqim vakillari taraqqiyot uchun kurashish, turkiy tillarni rivojlantirish, shu tillardagi adabiyotni boyitish va xalqni ongini shu orqali yuksaltirish, dunyoviy ilmlarni o`rganish, fan yutuqlaridan foydalanish hamda ayollar va erkaklar tengligi uchun kurashishga chaqirishgan.

Jadidchilik harakati namoyandalari ko`pincha o`zlarini taraqqiyparvarlar, keyinchalik jadidlar deb atashgan. O`sha davrning ilg`or taraqqiyparvar kuchlari, birinchi navbatda, ziyolilar mahalliy aholining umumjahon taraqqiyotidan orqada qolyatganligini his etib, jamiyatni isloh



qilish zaruriyatini tushunib yetgan edilar. Millat istiqbolini o'yllovchi taraqqiyparvar kuchlar xalqning deyarli barcha tabaqalari - hunarmand, dehqon, savdogar, mulkdor, ulamolar orasida mavjud edi. Jadidlar orasidan yetuk olimlar, sanoat va ziroatchilik sohalarining zamonaviy, bilimdon mutaxassislari, madaniyat arboblari yetishib chiqib, yurtni obod va o'z vatanlarini mustaqil ko'rishni orzu qilganlar va shu yo'lda kurashganlar. Jadidchilik haqida so'z borar ekan bu yo'lda fido bo'lgan yurtdoshlarimizni eslab o'tishimiz darkor.

Turkistonda jadidchilik harakatini vujudga keltiruvchilar tepasida Mahmudxo'ja Behbudiy, Munavvarqori Abdurashidxonov, Abdulla Avloniy, Majid Qori Qodiriy, Fayzulla Xo'jayev, Hamza, Cho'lpon turardi. Turkiston mintaqasidagi jadidchilik harakati tarqalish joyi va yo'nalishiga ko'ra uchga bo'linadi: Turkiston, Buxoro va Xiva jadidchiligi. Jadidchilik harakatining so'nggi yillari faol siyosiy kurashlar bilan ajralib turmaydi. Bu davrda Sovet rejimi turli siyosiy ishlar („O'n sakkizlar guruhi"), („Inog'omovchilik"), („Qosimovchilik") tuzib, milliy ziyolilarni ommaviy ravishda qatag'on qilishga kirishadi. 1929-yil noyabrda Munavvarqori boshchiligidagi 38 kishining qamoqqa olinishi (keyinchalik ularning soni 87 kishiga yetgan) bilan jadidchilik harakatiga kuchli zarba beriladi.

Bu harakat hamda firqa a'zolari o'z faoliyati va dasturiga ko'ra, sho'ro adabiyotlarida aytilganidek, „bir hovuch boylar manfaatiga xizmat qiluvchi liberal burjuaziya vakillari" emas, balki Turkistonning barcha xalqlari taqdirini o'ylab ish ko'rgan demokratik jarayonning namoyandalari edi. Turkistonda sovet hokimiyati o'rnatilgach, jadidlarning bir qismi faol siyosiy hayotdan chetlashib, faqat badiiy ijod bilan shug'ullangan. Jadidlarning Turkiston mustaqilligi uchun kurashida asosan quyidagi yo'nalishlar ustuvor edi: yangi usul maktablar tarmog'ini kengaytirish, qobiliyatli yoshlarni chet elga o'qishga yuborish, turli ma'rifiy jamiyatlar va teatr truppalari tuzish, gazeta va jurnallar chop qilish, xalqning ijtimoiy-siyosiy ongini yuksaltirish bilan Turkistonda milliy demokratik davlat qurish edi.

Keyinchalik jadidchilik harakatlarining barcha taniqli namoyandalari (Sadriiddin Ayniydan tashqari) 30-yillarda sovet mustabid rejimi tomonidan amalga oshirilgan qirg'in natijasida halok bo'ladi. Jadidchilik harakatiga sovet davrida „millatchilik", „panturkizm", „panislanizm" tamg'alari bosib qoralanadi va jadid adabiyotini o'qish ta'qiqlanadi. Sovet davri milliy mustaqillikka erishmoqchi bo'lgan yurt posbonlarini shu tariqa yo'q qildi, zero, ular ya'ni bizning jadidlarimiz yashashlari kerak bo'lgan, yurtni ma'rifatga chaqiradigan kuch va qudrat edilar. Mana shu kuch juda yosh bo'lishlariga qaramay qo'rquvni qarshi olganliklarida va oxirgi nafasda ham o'limga tik qaraganliklarida namoyon bo'ladi.

#### REFERENCES

1. O'zME. Birinchi jild. Toshkent,2000-yil
2. Ayniy. „Buxoro inqilobi tarixi uchun materiallar" Moskva,1926
3. Risqulov Toshkent, Revolyusiya i korennoye naseleniye, Toshkent,1926



AMIR OLIMXON DAVRIDA BUXORO AMIRLIGIDAGI IJTIMOY-IQTISODIY VA  
SIYOSIY AHVOL TARIXI VA TARIXNAVISLIGI

Rahmonov Oybek Ravshan o'g'li

Buxoro davlat universiteti

Tarix va yuridik fakulteti.

70220303 Tarixshunoslik manbashunoslik va tarixiy tadqiqot usullari  
(mamlakatlar bo'yicha) mutaxassisligi magistranti.

<https://doi.org/10.5281/zenodo.10051657>

**Annotatsiya.** Mazkur maqolada Amir Olimxon davrida Buxoro amirligidagi ijtimoiy-iqtisodiy va siyosiy ahvol tarixi va tarixnavisligi haqida so'z boradi. Maqola davomida asosli fikr va mulohazalardan foydalanilgan.

**Kalit so'zlar:** ijtimoiy-iqtisodiy va siyosiy ahvol, Amir Olimxon, Buxoro amirligi.

HISTORY AND HISTORIOGRAPHY OF THE SOCIO-ECONOMIC AND  
POLITICAL SITUATION IN THE BUKHARA EMIRATE DURING THE TIME OF  
AMIR OLIM KHAN

**Abstract.** This article talks about the history and historiography of the socio-economic and political situation in the Emirate of Bukhara during the time of Amir Olim Khan. Reasonable opinions and comments are used throughout the article.

**Key words:** socio-economic and political situation, Amir Olimkhan, Bukhara Emirate.

ИСТОРИЯ И ИСТОРИОГРАФИЯ СОЦИАЛЬНО-ЭКОНОМИЧЕСКОЙ И  
ПОЛИТИЧЕСКОЙ СИТУАЦИИ В БУХАРСКОМ ЭМИРАТЕ ВО ВРЕМЕНА  
АМИРА ОЛИМ-ХАНА

**Аннотация.** В данной статье говорится об истории и историографии социально-экономической и политической ситуации в Бухарском эмирате во времена Амира Олим-хана. На протяжении всей статьи используются обоснованные мнения и комментарии.

**Ключевые слова:** социально-экономическая и политическая ситуация, Амир Олимхан, Бухарский эмират.

Said Mir Muhammad Olimxon — Buxoro amirligini 1910 — 1920-yillarda boshqargan so'ngi o'zbek mangit hukmdor. U 1880-yilning 3-yanvar kuni Buxoroda tug'ilgan.

Said Muhammad Olim Turkiylarning Mang'it ulusi O'zbeklari oilasida tug'ilgan. Said Olim o'n uch yoshdaligida otasi Abdulahad tomonidan uch yilga davlatni boshqarish va harbiy ma'lumotlarni o'zlashtirish uchun Sankt-Peterburgga yuboriladi. 1896-yilda u Rossiyadan Buxoro Shahzodasi sifatida Buxoroga qaytib keladi.

Ikki yildan so'ng u Nasaf xokimi etib tayinlanadi va ushbu lavozimida o'n ikki yil faoliyat yuritadi. Keyingi ikki yilda u Karminning shimoliy provinsiyasini boshqaradi. 1910-yilda otasi Abdulahad Xon vafot etadi. O'sha yili Rossiya Imperiyasi Imperatori Nikolay II tomonidan Oliy martabaga ko'tariladi. 1911-yilda Said Olimxonga Hazrati Oliylari Imperator Svistasida general-mayor unvoni beriladi.

Taxtga 1910-yilda o'tirdi. Boshqaruvining boshida u sovg'alar olmasligini, boshqa vazir va boshliqlarga pora olishni man etishini va soliqchilar va boshliqlarni xalqdan olgan soliqni o'z manfaatlarida qo'llamaslikni amr etdi. Biroq vaqt o'tib vaziyat o'zgarib ketdi, ushbu intrigalar

oqibatida yangi qonunlar chiqarmoqchi bo'lganlar Moskva va Qozonga yuborildi. Said Olimxon esa boshqaruvini an'anaviy tarzda davom ettirdi.

Buxoro amirligi Rossiya Imperiyasiga qaram hisoblansada Said Olimxon o'z davlatida Amir maqomiga ega edi. Said Olimxinning pullariga Sankt-Peterburgda Masjid va Buxoro Amiri Uyi qurildi. 1915-yilning 30-dekabr kuni general-leytenant maqomiga ega bo'ldi va Ter Kazaklari qo'shinida general-adyutant maqomigacha ko'tarildi.

Amir Said Olim To'ra 13 yoshida otasi amir Abdulahadxon buyrug'i bilan harbiy ta'lim olish uchun Peterburgga borib, harbiy muhandislik mutaxassisligi bo'yicha bilim oladi. Said Olim To'ra Nikolaev kadet korpusida imperator oliy hazratlarining faxriy qorovullari vazifasini bajaradigan „pajlar“ bo'limida o'qishni boshlaydi.

Uch yil o'qigach, 1897-yilda diplom olib otasi yoniga Karmanaga qaytadi va o'z otasidan iqtisodiy, siyosiy, savdo, davlat boshqaruvi, ichki ta'lim masalalarini o'rganadi. SHu o'rinda Yosh buxoroliklar partiyasining asoschilaridan biri Fitratning yozishicha Abdulahad o'g'lining tahsilni tugatishi munosabati bilan Peterburgga borib, katta ziyofat va in'omlar berib, Amir Said Olimxonni o'zining valiahdi deb e'lon qilgan ekan.

Amir Said Olimxon Qarshida 12 yil hukmronlik qilgach, Amir Abdulahadxonning sog'ligi yomonlashgach, Karmanaga hokim etib tayinlanadi. 1910-yil 22-dekabr kuni Amir Abdulahadxon vafot etdi. Bu vaqtda maxsus topshiriq bilan Toshkentga yuborilgan Amir Olimxon esa zudlik bilan Buxoroga qaytdi va 30-dekabr kuni amirlik taxtiga o'tiradi. Amir Said Olimxon Buxoro taxtini egallagach ham qator islohotlarga qo'l urdi.

Xususan, bu haqida Amir Said Olimxonning o'zi shunday deydi: „Taxtga o'tirganimdan so'ng bu banda dargohi oliyda mamlakatimning bir yillik xiroj to'lashdan ozod qilish farmoyishini berdim. Buxoro minorasining past tomonida bozorning ichki tomonida o'z nomimdan Dorul-ulum — Bilim uyi bo'lgan bir madrasa qurdirdim; har xil ilmdan dars beruvchi muallimlar tayin ettirdim. Mazkur madrasada istiqomat qiladigan talabalar sarf-xarajatlari, maosh va kiyim-kechagi xam o'z tarafimdan belgilanib, unga bir nafar nozir tayin etdim; ularning yemak-ichmak, maosh va kiyim-kechaklarini muayyan bir vaqtda yetkaztirardim. Bozor va yul obodligiga ko'p harakat kildim, uch yil ichida Buxoro mamlakati ancha obod bo'ldi, unga zeb-ziynat va tartib-intizom o'rnatdim“.

Amir Olimxon Yevropa va Osiyoning rivojlangan davlatlaridan mamlakat hududiga kirib kelayotgan ta'lim tizimiga oid o'zgarishlarga ijobiy munosabatda bo'lib, dunyoviy fanlarni o'qitilishiga qarshilik qilmagan. SHu o'rinda turkiyalik tarixchi olim Nurettin Hatinog'lu Olimxonning dunyoqarashi va shaxsi haqida sotqin, mustabid, yangilikka qarshi, sivilizatsiya dushmani, layoqatsiz va xudbin shaxs degan fikr jamiyatda hukm suradi. Biroq Olimxon haqidagi bu fikrlar siyosiy maqsadlarni ko'zlab yuritilgan siyosat natijasidir deydi.

Tarixiy faktlarga ko'ra:

Uning bakovuli Safar bakovul bo'lgan.

Amir Olimxonga tegishli bo'lgan va sobiq amirlik hududida bo'lgan ayrim qarorgoh va tarixiy obektlar saqlanib qolgan.

Uning uchun qarddon joylardan biri Karmana (hozirgi Navoiy viloyati, Karmana tumani) bo'lgan.

Said Olimxon ham otasi kabi qator davlatlar, jumladan, Rossiya imperiyasi, Britaniya imperiyasi, Afg'oniston amirligi, Eron davlati, Usmonlilar imperiyasi bilan yaxshi aloqada

bo'lgan. Qo'shni Xorazm davlati (Xiva xonligi), shuningdek, Buxoro amirligining janubi-g'arbidagi turkman qabilalari bilan munosabatlar sovuq edi.

Otasi Abdulahad hukmronligi davridan boshlab amirlikda jadidlar harakati vujudga kelib, ular erkin ta'lim, demokratik islohotlar, maorif, adabiyot, xususan, she'riyat va publitsistikani rivojlantirish tarafdorlari edi. Rossiya imperiyasining O'rta Osiyo mulklari hududiga qrim-tatar pedagogi Ismoil Gasprinskiy tashrif buyurgan [1]. U 1893- va 1907-yillarda Buxoro amiri Said Abdulahadxon va mahalliy ziyolilar vakillari bilan uchrashdi.

Amirlikda jadidchilar tomonidan bir qancha yangi usuldagi dunyoviy maktablar ochilib, ularda aholining turli qatlamlari farzandlariga dunyoviy ilmlar va fanlardan bepul o'qitilgan. Ijtimoiy-siyosiy gazeta va jurnallar nashr etila boshlandi, jadidlar o'zlarining alohida risola va kitoblarini nashr eta boshladilar. Bu davriy nashrlarda ular amir va uning safdoshlarini masxara qiluvchi maqolalar, satirik she'rlar ham chop etganlar.

1917-yildan keyin bularning barchasi Said Olimxon atrofida tomonidan amirlik siyosatiga qarshi harakat sifatida qabul qilindi; jadidchilarning bir qismi hibsga olinib, Buxoro zindoniga qamalgan, ba'zilar shariat bo'yicha turli jazolarga, jumladan, qamchilashga hukm qilingan[2]. Sadridin Ayniy ham shunday jazoga mahkum qilingan. Jadidlar ommaviy quvg'inga uchrashgan, ularning ko'pchiligi amirlikni tark etishga qaror qilib, asosan Samarqand va Toshkentda qo'nim topgan. Bu ikki shahar Rossiya imperiyasining Turkiston o'lkasi tarkibiga kirgan va ularda amirlik qonunlari amal qilmasdi.

U yerda jadidlar o'zlarining gazeta-jurnallari va boshqa adabiyotlarini nashr eta boshladilar, ular yashirincha Buxoroga olib ketildi. Shunga qaramay, amirga yaqin bo'lganlarning bir qismi hamon jadidlarni qo'llab-quvvatlardi. Biroq Said Olimxonga uning dunyoviy ishonchli kishilari emas, balki o'ta radikal islomga amal qilgan islomiy (ma'naviy) ishonchli va maslahatchilar katta ta'sir ko'rsatgan. Amirlikda shariat qonunlari amalda bo'lgan va Buxoro musulmon dunyosini „islomning mustahkam qal'asi“ sifatida butun dunyoga tanilgan edi.

1917-yil bahorigacha amir qurshovida bo'lgan taniqli shaxslar orasida Rossiya podshosi armiyasining birinchi o'zbek generallaridan biri Mir Haydar Mirbadalev ham bor edi.

1913-yil 22-fevralda Said Olimxon Xiva xoni Asfandiyorxon bilan birgalikda Sankt-Peterburgdagi birinchi sobor masjidining ochilishida qatnashgan [3].

1917-yil Rossiya imperiyasida inqilob boshlanganidan va Buxorodagi ko'rinishlardan so'ng amir demokratik islohotlar tarafdorlariga (qarang: Yosh buxoroliklar) qatag'onlar bilan hujum qildi. Qizil askar Buxoroga bostirib kirganida u qushbegi, mamlakat bosh vaziri Nizomiddin Urganjiy kabi bir guruh amaldorlarni U.Frunze huzuriga elchi qilib jo'natadi. Amir Said Olimxon iloji boricha tarixiy obidalarni va muqaddas joylarni saqlab qolish, katta vayronagarchiliklarni kamaytirish maqsadida Buxoroni tashlab chiqishga majbur bo'ldi. Shundan so'ng Buxoro amirligining sharqiy tomoniga, so'ngra Afg'onistonga qochib, o'sha yerda boshpana topdi.

Surgunda qorako'l savdosi bilan tirikchilik qilgan; ba'zi ma'lumotlarga ko'ra, u bosmachilarni qo'llab-quvvatlagan. Keksaligida deyarli ko'zlari ko'r bo'lib qolgan.

## REFERENCES

1. I.Qodirov, F.Shirinova. So'nggi sulola tarixi. Toshkent Muharrir 2009 — 69 bet. ISBN 978-9943-354-44-9.

2. Rustambek Shamsutdinov. Vatan tarixi. 3-kitob. Toshkent: Sharq nashriyoti 2016 — 179 bet. ISBN 978-9943-26-566-0.
3. "Sankt-Peterburgskie vedomosti", 23 fevralya (8 marta) 1913, № 44, 3-bet

## THE EFFECT OF THE HEAT SOURCE ON THE AMBIENT DENSITY IN THE PROCESSES OF NON-LINEAR HEAT PROPAGATION IN MULTIDIMENSIONAL FIELDS

J.M.Toshtemirov

University of Science and Technologies (Tashkent, Uzbekistan)

[jaloliddintoshtemirov0@gmail.com](mailto:jaloliddintoshtemirov0@gmail.com)

M.A.Asadullayeva

University of Science and Technologies (Tashkent, Uzbekistan)

[lyudaasadullayeva01@gmail.com](mailto:lyudaasadullayeva01@gmail.com)

<https://doi.org/10.5281/zenodo.10052972>

**Abstract.** *In nonlinear heat propagation processes in the article in multidimensional fields devoted to the study of the effect of the heat source on the density of the environment.*

*In the course of work, a self-similar solution was built to solve the linear heat diffusion equation according to the characteristics of the environment density and heat source, reaction-diffusion processes were observed, and theorems were proved. The following results were obtained from this work: a preliminary estimate for the double linear heat diffusion equation, the localization process was observed, the finite velocity was approximated, new effects were observed, and an algorithm based on the obtained self-similarity was constructed. solution, the program code was created in the programming language and the process was modeled. All results were compared.*

**Keywords:** *Reaction-diffusion, parabolic equation, asymptotic, finite speed, approximation, conductivity of convective migration, self-similar, Multidimensional areas, system, numerical solution.*

### ВЛИЯНИЕ ИСТОЧНИКА ТЕПЛА НА ПЛОТНОСТЬ СРЕДЫ В ПРОЦЕССАХ НЕЛИНЕЙНОГО РАСПРОСТРАНЕНИЯ ТЕПЛА В МНОГОМЕРНЫХ ПОЛЯХ

**Аннотация.** *В нелинейных процессах распространения тепла статья в многомерных областях посвящена изучению влияния источника тепла на плотность среды.*

*В ходе работы было построено автомодельное решение для решения линейного уравнения диффузии тепла по характеристикам плотности среды и источника тепла, наблюдались реакционно-диффузионные процессы и доказаны теоремы. В результате работы были получены следующие результаты: проведена предварительная оценка для двойного линейного уравнения теплодиффузии, обнаружен процесс локализации, аппроксимирована конечная скорость, обнаружены новые эффекты и построен алгоритм на основе полученного самоподобия. Для решения задачи был создан программный код на языке программирования и смоделирован процесс. Все результаты сравнивались.*

**Ключевые слова:** *Реакция-диффузия, параболическое уравнение, асимптотика, конечная скорость, аппроксимация, проводимость конвективной миграции, автомодельность, Многомерные области, система, численное решение.*

### Introduction

At present, one of the most frequent processes of quenching is the process of heat dissipation, when the main phenomenon in this process depends on what area the heat is distributed. The philosophy of Life shows that the spread of heat in nature can be either in a multidimensional area or in a one-dimensional area. Of course, in this process, we must draw up the evolutionary equation of the process, taking into account the density of the environment, the positive or negative of the heat source, the heat capacity, the dependence of the environment on the coefficient of heat transfer. As we know, the processes of heat dissipation in multidimensional areas are in a non-linear state. In such a process, the main attention is paid to heat capacity. For

the process of heat dissipation without any scratches, the initial temperature (Cauchy condition) must be given. For non-linear heat dissipation, quasi-linear diffusion models, the spatial localization property and the thermal dissipation effect with limited speed have been studied by many scientists over the years. It was also used in nonlinear processes encountered in multidimensional areas of the studied mathematical models and found new effects not characteristic of linear equations. The scientific research devoted to nonlinear systems for cases of varying density, conductivity capacity of the environment, conductivity of convective migration, which leads to parabolic equations with distortion, has begun to be viewed as the main problems of the present day. In order to impress the process of heat dissipation without lines in multidimensional areas, we see the following equation in  $Q = \{(t, x): t \in R_+, x \in R\}$  area:

$$Au \equiv -\rho_1(|x|)u_t + \nabla \left( \rho_2(|x|)u^{m-1} |\nabla u^k|^{p-2} \nabla u^l \right) + v \nabla u + \varepsilon \gamma u^\beta \quad (1)$$

initial (Cauchy condition)

$$u(0, x) = u_0(x) \geq 0, \quad (2)$$

let condition given.

Here  $u(x, t)$ -the temperature of the heat,  $v(t) \in C(Q)$ -the speed of the environment,  $\rho_1(|x|) = |x|^{-n}$ ,  $\rho_2(|x|) = |x|^q$ -the density of the environment, which is a continuous function  $\beta$ -parameter,  $\gamma u^\beta$ -represents the positive ( $\varepsilon = +1$ ) or negative ( $\varepsilon = -1$ ) power of the source of heat.

(1) the equation represents a number of physical processes: the reaction diffusion process in a non-linear environment, the heat dissipation process in a non-linear environment, the filtration of liquid and gas in a non-linear environment, they represent the existence of the law of polytropy and other non-linear displacements.

(1) the Cauchy issue and boundary value issues for the equation were observed by many authors in one-dimensional and multi-dimensional cases [1-5].

(1) in the processes represented by the equation, the phenomenon of finite distribution of temperature occurs [4]. In the presence of an absorption coefficient, the phenomenon of the "rear" front can occur, that is, the Left front can stop after a certain time and move along the medium.

### Solution method

There are many ways to find a solution to the above (1) equation: in functional analysis, it is possible to solve with the help of spaces, in mathematical physics and differential equations, to build differential operators, and in practical mathematics, mainly by methods of constructing an self-similar solution.

(1) we write the equation for N=2 case as follows:

$$\begin{cases} |x|^{-n} \frac{\partial u_1}{\partial t} = \nabla \left( |x|^q u_1^{m_1-1} |\nabla u_1^k|^{p-2} \nabla u_1^l \right) + v(t) \nabla u_1 + \gamma_1 u_1^{\beta_1} \\ |x|^{-n} \frac{\partial u_2}{\partial t} = \nabla \left( |x|^q u_2^{m_2-1} |\nabla u_2^k|^{p-2} \nabla u_2^l \right) + v(t) \nabla u_2 + \gamma_2 u_2^{\beta_2} \end{cases} \quad (3)$$

here,  $\beta_i \neq -1$ ;  $\beta_i \cdot \beta_{3-i} \neq 1$ ,  $\gamma_i u_i^\beta$  - the source of heat,

$u_i(t, |x|)|_{t=0} = u_{i0}(|x|) \geq 0$ ,  $x \in R^N$ ,  $i = 1, 2$  - the balance of conditions.

(3) system of equations to be present in solution in  $m = k, n = 0, l = 1, 0 < \beta_i < 1$

$$\text{position[3]} \beta_i = \frac{p - [m_i \cdot (p-1) - 1]}{p-1}, 1 < m_i < 2, p > m_i \cdot (p-1) - 1$$

(3) in the system of equations, we perform the following substitution



$$|x| = r = \left( \sum_{i=1}^N x_i^2 \right)^{1/2};$$

here is the size of the space. This replacement is called a radial-symmetrical replacement. From the above substitution (3) the system of equations changes as follows:

$$\begin{cases} r^{-n} \frac{\partial u}{\partial t} = r^{1-N} \frac{\partial}{\partial r} \left( r^{q+N-1} u_1^{m_1-1} \left| \frac{\partial u_1^k}{\partial r} \right|^{p-2} \frac{\partial u_1^l}{\partial r} \right) + r^{1-N} v(t) \frac{\partial}{\partial r} \left( r^{N-1} \frac{\partial u_1}{\partial r} \right) + \gamma_1 u_2^{\beta_1} \\ r^{-n} \frac{\partial u}{\partial t} = r^{1-N} \frac{\partial}{\partial r} \left( r^{q+N-1} u_2^{m_2-1} \left| \frac{\partial u_2^k}{\partial r} \right|^{p-2} \frac{\partial u_2^l}{\partial r} \right) + r^{1-N} v(t) \frac{\partial}{\partial r} \left( r^{N-1} \frac{\partial u_2}{\partial r} \right) + \gamma_2 u_1^{\beta_2} \end{cases} \quad (4)$$

(4) in order to solve the system of equations, we initially look for the solution as follows:

$$u_i(t, r) = v^{\alpha_i} \cdot w_i(\xi); \quad \xi = r \cdot v^{-\mu}; \quad i = 1, 2 \quad (5)$$

here  $\alpha_i$  - the number being searched,  $w_i$  - an unknown function,  $\xi$  - parameter,  $\mu = const$ .

(5) provisions (1) we apply to the system of equations:

$$r^{-n} \frac{\partial u_i}{\partial t} = \xi^{-n} v^{-n\mu} \left[ \alpha_i v^{\alpha_i-1} v' w_i - \mu v^{\alpha_i-1} v' \xi w_{i\xi} \right] = \xi^{-n} v^{\alpha_i-1-n\mu} v' \left[ \alpha_i w_i - \eta \xi w_{i\xi} \right]; \quad i = 1, 2$$

$$r^{-n} \frac{\partial}{\partial r} \left( r^{q+N-1} u_i^{m_i-1} \left| \frac{\partial u_i^k}{\partial r} \right|^{p-2} \frac{\partial u_i^l}{\partial r} \right) = \xi^{1-N} v^{\mu(p-q)+\alpha_i(k(p-2)+l+m_i-1)} \frac{d}{d\xi} \left( \xi^{q+N-1} w_i^{m_i-1} \left| \frac{dw_i^k}{d\xi} \right|^{p-2} \frac{dw_i^l}{d\xi} \right)$$

$$r^{-n} v \frac{\partial}{\partial r} \left( r^{N-1} \frac{\partial u_i}{\partial r} \right) = \xi^{1-N} v^{1+\alpha_i-2\mu} \frac{d}{d\xi} \left( \xi^{N-1} \frac{dw_i}{d\xi} \right)$$

$$\gamma_i u_{3-i}^{\beta_i} = \gamma_i v^{\alpha_{3-i}\beta_i} w_{3-i}^{\beta_i}$$

$v$  - we set the following conditions for the function:

$$v' v^{\alpha_i-1-n\mu} = v^{\alpha_{3-i}\beta_i}$$

$$v^{-n\mu+\alpha_i-\alpha_{3-i}\beta_i-1} dv = dt$$

$$v(t) = A_0 (T_0 + t)^{\frac{1}{\lambda_0}}$$

it is here  $\lambda_0 = \alpha_i - \alpha_{3-i}\beta_i - n\mu \neq 0$ ;  $A_0 = (\lambda_0)^{\frac{1}{\lambda_0}}$ . If:  $\lambda_0 = 0$ ,  $v(t) = c_1 t$ ;  $c_1 = const$

As a result, we will have a new equality

$$\mu(q-p) + \alpha_i(m_i + k(p-2) + l - 1) = 1 + \alpha_i - 2\mu = \alpha_{3-i}\beta_i \quad (6)$$

(6) from the equation, the following system of linear equations is formed:

$$\begin{cases} \alpha_1(m_1 + k(p-2) + l - 2) + \mu(q-p+2) = 1 \\ -\alpha_1 + \alpha_2\beta_1 + 2\mu = 1 \\ \alpha_1\beta_2 - \alpha_2 + 2\mu = 1 \end{cases} \quad (7)$$

(7) we use the Kramer method to solve a system of equations:

$$\Delta = \begin{vmatrix} m_1 + k(p-2) + l - 2 & 0 & q - p + 1 \\ -1 & \beta_1 & 1 \\ \beta_2 & -1 & 1 \end{vmatrix} = 2\beta_1(m_1 + k(p-2) + l - 2) + (q - p + 2) - \beta_1 \cdot \beta_2 \cdot (q - p + 1) + 2(m_1 + k(p-2) + l - 2) = 2(\beta_1 - 1) \cdot (m_1 + k(p-2) + l - 2) - (q - p + 2) \cdot (1 - \beta_1 \cdot \beta_2)$$

$$\frac{d}{d\varphi} \left( f_i^{m_i-1} \left| \frac{df_i^k}{d\varphi} \right|^{p-2} \frac{df_i^l}{d\varphi} \right) + \left( \frac{N}{s} \varphi \right)^{-\frac{2s}{N}-2} \frac{d^2 f_i}{d\varphi^2} - 2 \left( \frac{N}{s} + 1 \right) \left( \frac{N}{s} \varphi \right)^{-\frac{2s}{N}-3} \frac{df_i}{d\varphi} + \frac{s-1}{\varphi} f_i^{m_i-1} \left| \frac{df_i^k}{d\varphi} \right|^{p-2} \frac{df_i^l}{d\varphi} +$$

$$+ \left[ \mu \left( \frac{N}{s} \varphi \right)^{-\frac{ns}{N}-1} + \left( \frac{N(s-1)}{s} - 2 \right) \left( \frac{N}{s} \varphi \right)^{-\frac{2s}{N}-1} + 2 \left( \frac{N}{s} + 1 \right) \left( \frac{N}{s} \varphi \right)^{-\frac{2s}{N}-3} \right] \frac{df_i}{d\varphi} - \alpha_i \left( \frac{N}{s} \varphi \right)^{-\frac{ns}{N}} f_i + \gamma_i f_i^{\beta_i} = 0.$$

$$a = \text{const} \geq 0$$

$$b_i = \frac{1}{\gamma} \cdot \left( \frac{1}{s} \right)^\gamma \cdot \left( \frac{\mu}{l \cdot k^{p-2}} \right)^{\frac{1}{p-1}} \cdot \left( \frac{m_i + k \cdot (p-2) + l - 2}{p-1} \right)$$

(1) - the following theorem and lemma were obtained from the solution of the problem using the linear separation algorithm.

Lemma 1. Let  $u_0 \in C_0(R^1)$ . Then there are constant  $a_2 > 0$ ,  $T > \exp(1 + S(\mu - 1))$

$$s > \frac{S(\mu - 1)}{2(1 - (1 + S(\mu - 1))/\ln T)} > 0$$

such that the function

$$u_+(t, \varphi) = \left[ (T + t) \ln(T + t) \right]^{-\frac{s}{s(\mu-1)+2}} f(\psi(\tau)\xi; a_1),$$

$$\text{where } \psi(\tau) = \left( 1 + \frac{s}{T} \right)^{\frac{1}{2}},$$

is the upper solution of problem (1)-(2).

Proof. It is sufficient to show that, under these constraints, function  $Q_+ = f(\xi\psi(\tau); a_2)$  is the upper solution of problem (13)-(14) (i.e.,  $D(Q_+) \leq 0$ ) everywhere in

$$(\ln T, +\infty) \times \left\{ \left| \xi \right| < \frac{a_2}{\psi(\tau)} \right\}.$$

Substituting function 1 in (13) we get.

$$DQ_+ \equiv -\frac{A_0}{\tau} d^{\frac{1}{\mu-1}} \left\{ \frac{2}{\mu-1} \left( \frac{a_2^2}{d} - 1 \right) F_1(\tau) - F_2(\tau) + d^{\frac{s(\mu-1)+2}{s(\mu-1)}} A_0^{\frac{s(\mu-1)+2}{s}} \right\}, \quad (15)$$

where

$$d = \left( \frac{a_2^2}{1 + \frac{s}{\tau}} - \frac{\xi^2}{\tau} \right) \in (0, a_2^2), \quad \tau > \ln T,$$

$$F_1(\tau) = \frac{s}{1 + \frac{s}{\tau}} \frac{1}{4\mu s(s(\mu-1) - 2)} - \frac{1}{2} \frac{\frac{s}{\tau}}{1 + \frac{s}{\tau}} - \frac{s(\mu-1)}{2s(\mu-1) + 4},$$

$$F_2(\tau) = \frac{s}{1 + \frac{s}{\tau}} \frac{s}{s(\mu-1) + 2} + \frac{s}{s(\mu-1) + 2}.$$

To fulfill inequality  $DQ_+ \leq 0$  in (10), it is necessary to fulfill condition  $F_1(\tau) > 0$  for all  $\tau > \ln T$ , which takes place under the imposed conditions on  $T$  and  $s$ , specified in the conditions of the lemma. Then, due to the uniform boundedness of  $\tau$  functions  $F_1(\tau)$  and  $F_2(\tau)$ , for all sufficiently large  $a_2^2$ , the inequality will be satisfied

$$\left[ F_2(\tau) A_0^{-\frac{s(\mu-1)+2}{s}} \right]^{\frac{s(\mu-1)}{s(\mu-1)+2}} \leq a_2^2 \left[ 1 + \frac{d F_2(\tau)}{2 F_1(\tau)} \right]^{-1},$$

which provides the implementation of inequality  $DQ_+ \leq 0$ . In turn, for large  $a_2$ , the estimate is also valid

$$Q_0(\xi) < Q_+(\ln T; \xi) = f(\psi(\ln T)\xi; a_2),$$

and hence  $f(\psi(\ln T)\xi; a_2)$  is the upper solution of problem (13)-(14) (Lemma 1). Respectively  $w_+(t, \varphi)$  is the upper solution of problem (4)-(5), and  $u_+(t, x)$  is the problem (1)-(2). The lemma is proved.

Theorem. For any function  $u_0 \in C_0(R^1)$ , there are constants  $a_- > 0$ ,  $a_+ > 0$ , and  $T > 1$  such that the solution of problem (1)-(2) in  $(T, +\infty) \times R^1$  satisfies the inequality

$$\left[ (T+t) \ln(T+t) \right]^{-\frac{s}{s(\mu-1)+2}} f(\xi; a_-) \leq u(t, x) \leq \left[ (T+t) \ln(T+t) \right]^{-\frac{s}{s(\mu-1)+2}} f(\xi; a_+)$$

Proof. The validity of the theorem follows directly from Lemmas 1, where the existence of lower and upper solutions is proved and the corresponding estimates are obtained. In this case, the constant  $T$  is chosen taking into account the condition of Lemma 1 and requirement  $u(T, 0) > 0$ , the constants  $a_-$  and  $a_+$ , for example, as follows:

$$a_- = a_1, \quad a_+ = a_2 \sqrt{1 + \frac{s}{\ln T}}.$$

Then, under the conditions of the theorem, we obtain

$$f(\xi; a_-) \leq Q(\tau, \xi) \leq f(\xi; a_+)$$

everywhere in  $(\ln T; \infty) \times R_+^1$ . Then the statement of the theorem follows taking into account (13)-(14) and (4)-(5). The theorem is proved.

#### Results of numerical experiments and visualization

When solving the problem numerically, the equation is approximated on a grid using an implicit scheme of variable directions (for the multidimensional case) in combination with the balance method. Iterative processes were built on the basis of the Picard, Newton method as well as special method.

A computational algorithm has been developed. When developing software that illustrates the simulation process of solution behavior over time (visualization), the Visual Studio 2019 C# environment was used with the inclusion of the Open GL graphics library.

The results of computational experiments show that all iterative methods are suitable for the constructed scheme. To achieve the same accuracy, the Newton method requires fewer iterations than the Picard method. In some cases, the number of iterations is almost twice, and the maximum number of iterations is 3-4 times less than in other methods. Since power-law nonlinearity is present in the right-hand side of equation (1), naturally the special method gives better results than the Picard method.

As a test example, we used solutions of equation (1) obtained by the methods of reference equations and nonlinear splitting [2]. Figures 1-4 show the calculation results for various values of parameters  $p, n, m, k, l, \mu, \beta$  and time.

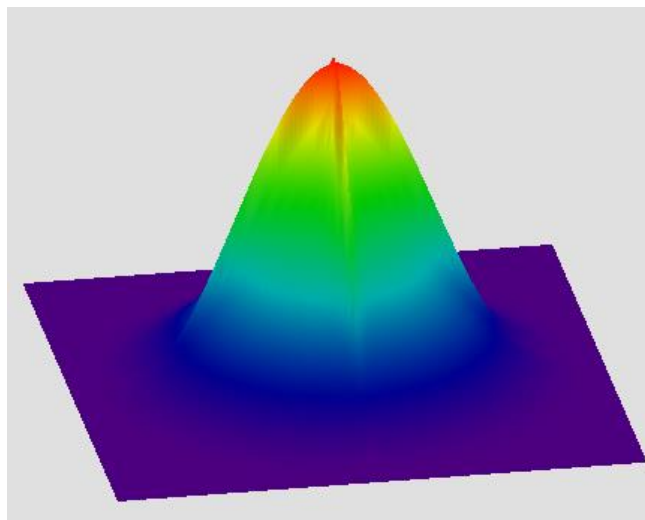

Fig.3.  $p=2.1, n=1.2, m=1, k=1, l=1$

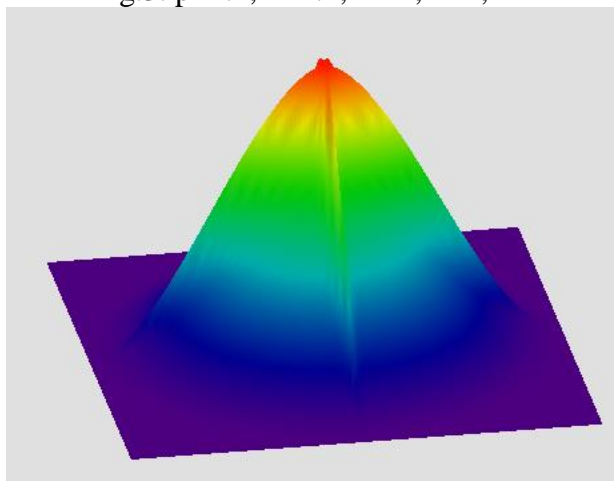

Fig.4.  $p=2.3, n=1, m=1.2, k=1.3, l=1$

#### Conclusion

The results of computational experiments show that all of the listed iterative methods are effective for solving nonlinear problems and lead to nonlinear effects if we use self-similar solutions constructed by the nonlinear splitting method and the standard equation method as the initial approximation of the solution [4, 6].

As expected, in order to achieve an identical accuracy, the Newton method requires fewer iterations than the methods of Picard and a special method because of the successful choice of the initial approximation. Note that in each of the cases considered, the Newton method has the best convergence due to the choice of a good initial approximation.

In some cases, the total iteration amount is almost two times and the maximum iteration is almost 4 times less than other methods.

The results of numerical calculations show the effect of the finite velocity of disturbance propagation and the localization of the solution depends on the values of the numerical parameters.

All results of numerical experiments are presented in the form of visualized animation.

#### **Acknowledgements**

We are very grateful to experts for their appropriate and constructive suggestions to improve this template.

#### **REFERENCES**

1. Angar Jungel. Cross-Diffusion systems with entropy structure. arXiv: 1710.01623v1 [math.AP] 4 Oct 2017. Proceedings of EQUADIFF, (2017).
2. Aripov M., Sadullaeva Sh. Properties of solutions to reaction-diffusion equation with double nonlinearity with distributed parameters. Log SFU. Ser. Mat and Phys., 6: 2, 157–167 (2013).
3. Ж. М. Таштемиров, А. Т. Хайдаров Влияние источника тепла на плотность окружающей среды в нелинейных процессах тепловыделения в двухмерных областях (pp. 295-299) SCIENTIFIC PROGRESS VOLUME 4 I ISSUE 2 I 2023 \_ISSN: 2181-1601.
4. Aripov M., Abdullaeva Z. On the bottom of the exact solution of a nonlinear problem with absorption or a source. Bulletin of the TATU, No.4, 107–113 (2016).
5. Khaidarov A. T., Toshtemirov J. M. HEAT SOURCE DENSITY IN NON-LINEAR HEAT DISSIPATION PROCESSES //Proceedings of Scientific Conference on Multidisciplinary Studies. – 2023. – Т. 2. – №. 10.–С. 72-80.
6. Khaidarov A. T., Toshtemirov J. M. MODELING OF THE DEPENDENCE OF THE CONDUCTIVITY OF THE NON-ELECTRIC MEDIUM OF IRON METAL //Proceedings of Scientific Conference on Multidisciplinary Studies. – 2023. – Т. 2. – №. 10. – С. 88-89.
7. Mamatov A. U., Boboqandov M. M. To investigate the effect of nonlinear environmental speed on nonlinear heat dissipation process in multidimensional areas by the method of variable directions. Journal of HIGHER SCHOOL, ISSN 2409-1677, No.12,34-38(2019).
8. Rakhmonov Z. R., Urunbayev J. E. On a problem of cross-diffusion with nonlocal boundary conditions. J. Sib.Fed. Univ. - Math. Phys., 2019.
9. Mamatov A. U. Rikhsiboev D. R. Investigation of the ambient density and the state of thermal heating by the method of variable directions in the process of uneven heat distribution. Journal of HIGHER SCHOOL, ISSN 2409-1677, No. 12,39-41 (2019).
10. Mamatov A. U. Numerical simulation of the heat conduction process with double nonlinearity in the two-dimensional case in the presence of transfer and source (absorption). Scientific Journal of Samarkand University, ISSN: 2091-544, No. 1, 41-44 (2020).
11. M. Aripov and S. Sadullaeva 2015. An asymptotic analysis of a self-similar solution for the double nonlinear reaction-diffusion system. Nanosyst. Physics, Chem. Math.
12. Martinson L.K. Evolution of a heat pulse in a nonlinear medium with volumetric heat absorption. TVT, Vol. 21, No.4, 801–803 (1983).
13. Samarsky A.A., Elenin G.G., Zmitrenko N.V., Kurdyumov S.P. and Mikhailov A.P. Gorenje nonlinear environment in the form of complex structures. DAN USSR, 1977 Vol. 237, No.6, 1330–1333 (1977).

14. Martinson L.K., Pavlov K.B. On the spatial localization of thermal disturbances in the theory of nonlinear thermal conductivity. ZhVM and MF, Vol. 12, No.4, 1048–1053 (1972).
15. Khasanov, A. A. (2017). Methods and methods of forming economic education through interdisciplinary communication through information technology. Journal, (3), 38.
16. Sharipov, D., Abdukadirov, A., Khasanov, A., & Khafizov, O. (2020, November). Mathematical model for optimal siting of the industrial plants. In 2020 International Conference on Information Science and Communications Technologies (ICISCT) (pp. 1-3). IEEE.
17. Safarov I.II , Almuratov Sh.N2 , Teshayev M.Kh3. On the dynamic stress-strain state of isotropic rectangular plates on an elastic base under vibration loads. Indian Journal of Engineering, 127-133.
18. NK Esanov, SN Almuratov, US Jurayev. Sayoz o 'rnatilgan uch qatlamli sferik qobiqlarning erkin tebranishi. Nazariy va amaliy tadqiqotlar xalqaro jurnali 2 (2), 51-56.
19. II Safarov, NR Kulmuratov, MR Ishmamatov, NB Axmedov, S Almuratov. ON THE DYNAMIC STRESSED-DEFORMED STATE OF ISOTROPIC RECTANGULAR PLATES ON AN ELASTIC BASE WITH VIBRATION LOADS. Theoretical & Applied Science, 362-367.
20. Mamatov A.U. Modeling the effect of the two-fold non-linear heat dissipation equation on biological population with ambient density, Scientific Journal of Samarkand University.



## TARASH MASHINALARIDAN OLINGAN TOLA XOSSA KO'RSATKICHLARINI QIYOSIY TAHLILI

Mirzaboyev Jamoliddin Bahriiddinovich

Namangan to'qimachilik sanoati instituti "To'qimachilik sanoati mahsulotlari texnologiyasi"  
kafedrasida katta o'qituvchisi, PhD

<https://doi.org/10.5281/zenodo.10055519>

**Annotatsiya.** Ushbu maqolada ip yigirish korxonalaridagi tarash mashinalaridagi tolalarning xossa ko'rsatkichlari o'rganildi, paxta tolasi aralashmasi tarkibidagi nuqsonlar, nepslar va kalta tola miqdorini ipning sifatiga ta'siri tadqiq etilgan. Kalta tolalar miqdorini ip ishlab chiqarishda toladan maxsulot chiqish miqdoriga ta'siri tadqiq etildi va paxta tola xomashyosini ishlab chiqarishga qabul qilishda kalta tola miqdorini eng kichik qiymatdagisini qabul qilish maqsadga muvofiq deb topildi.

**Kalit so'zlar:** tarash, kalta tola, ip, chiqindi, chiziqli zichlik, tezlik, notekislik, pishiqlik, nepslar.

## COMPARATIVE ANALYSIS OF FIBER PROPERTIES FROM COMBING MACHINES

**Abstract.** In this article is given the research results of properties of fibers carding machines of yarn spinning enterprises and the influence of defects, neps and short fibers in raw cotton-fiber mixture on the quality of yarn. The influence of the number of short fibers on the amount of fiber yield in yarn production has been studied and it has been found advisable to take the least amount of short fibers when accepting cotton fiber raw materials for production.

**Key words:** combing, short fiber, thread, waste, linear density, speed, unevenness, ripeness, neps.

## СРАВНИТЕЛЬНЫЙ АНАЛИЗ СВОЙСТВ ВОЛОКОН ИЗ ЧЕСЕЧЕСНЫХ МАШИН

**Аннотация.** В данной статье изучены свойства волокон из чесальных машин хлопкопрядильных предприятий, изучено влияние пороков, неспов и коротких волокон в хлопково-волокнистой смеси на качество пряжи. Изучено влияние количества коротких волокон на количество выхода волокна при производстве пряжи и пришли к выводу, что при приеме хлопкового сырья на производство целесообразно принимать с наименьшим количеством коротких волокон.

**Ключевые слова:** чесание, короткое волокно, пряжа, отходы, линейная плотность, скорость, неравноота, прочность, несп.

**Kirish.** Yengil sanoat sohasi O'zbekiston iqtisodiyotining real sektoridagi eng jozibador va istiqbolli sohalardan biri hisoblanadi. Bu haqida unga jalb etilgan investitsiyalar hajmi ham dalolat bermoqda. Shu jumladan ishlab turgan korxonalarni modernizatsiya qilish va yangi quvvatlarni barpo etish bo'yicha ko'plab loyihalar amalga oshirildi. Respublikada ishlab chiqarilayotgan to'qimachilik mahsulotlarining ko'p qismi jahonning yetakchi kompaniyalarida ishlab chiqarilgan to'qimachilik mashinasozligi uskunalari bilan jihozlangan qo'shma va xorijiy korxonalariga to'g'ri kelmoqda.

So'ngi 5 yillikda sohaga oid jami 24 ta qonun, qaror va farmonlar ishlab chiqildi. Ushbu raqamlarga e'tibor qaratsangiz, Respublikamiz iqtisodiyotida to'qimachilik sanoatini qay darajada dolzarb va muhim o'rinni egallab turganini ko'rishimiz mumkin bo'ladi. Zero, shunday dolzarb vaziyatda sanoat sohasi rivojiga munosib hissa qo'sha olish har birimizning oldimizda turgan muhim vazifalardan biri bo'lishi lozim.

Bundan tashqari O'zbekiston Respublikasi Vazirlar Mahkamasining 2021 yil 23 fevraldagi 93-sonli "O'zto'qimachilik sanoati" uyushmasining to'qimachilik va tikuv-trikotaj sohasini rivojlantirish jamg'armasi mablag'larini shakllantirish va undan foydalanish tartibi" to'g'risidagi

va 10 dekabrda 747-sonli “Paxta to’qimachilik klasterlari faoliyatini yanada kengaytirish chora tadbirlari” to’g’risidagi qarorlari, O’zbekiston Respublikasi Prezidentining 2022 yil 21 yanvardagi “Toqimachilik va tikuv-trikotaj korxonalarida chuqur qayta ishlash va yuqori qo’shilgan qiymatli tayyor mahsulotlar ishlab chiqarishni hamda ularning eksportini rag’batlantirish chora-tadbirlari” to’g’risidagi PF-53 sonli farmoni sohadagi jadal rivojlanishga poydevor bo’lib xizmat qiladi [1, 2, 3].

**Tadqiqot materiallari va metodologiyasi.** Ipning sifatli bo’lishi xomashyoning tarkibi, uni yigirishga tayyorlash jihozlarining holati va mahsulotlarning asosiy ko’rsatkichlari bo’yicha notekisligiga bog’liq. Yigirish korxonalarida mashinalarning holatini yaxshilash hamda xomashyoni sifatini jarayonlarda pasaytirmaslik muhim vazifalardan biridir.

Mazkur vazifani yechish uchun mahsulotning strukturasi bilish, uning sifatini ta’minlaydigan omillarni belgilash va rejalashtirish lozim. Mahsulotning strukturasi-tarkibiy tuzilishi diskret elementlar to’plami bo’lib, ular ma’lum tartibli qonuniyat asosida joylashgandir. Mazkur qonuniyat ip yigirishning barcha bosqich va jarayonlari uchun bir xil bo’lmaydi.

Ta’kidlash lozimki, tarash mashinasidan olinadigan yarim tayyor mahsulotga notekislikni kamaytirish yoki sifatni oshirish uchun ishlab chiqarishning navbatdagi bosqichlarda qo’shimcha ishlov beriladi. Lekin uni yanada tozalash jaryoni deyarli qo’shilmaydi. Shuning uchun tarash mashinasi yigirilajak ipning sifati va xossalarini belgilashda muhim o’rin tutadi.

Tarash jarayonidan ko’zlangan maqsad ip yigirishdagi navbatdagi texnologik jarayonlarni talab darajasida borishi uchun zarur sharoitlarni yuzaga keltirishdan iborat. Maqsadni bunday keng ta’riflanishi turli ishlab chiqarish korxonalarida tarash jarayonida bajariladigan vazifalarni ko’pligi va ularni amalga oshirishga qo’yiladigan talablarni xilma-xilligi bilan bog’liq.

Bu borada olib borilgan ilmiy tadqiqot ishlarida tarash jarayonida tolalarning sifat ko’rsatkichlarini saqlab qolishga erishish va bir tikis pilta olish muhim jarayon hisoblanadi. Mualliflar tomonidan [4,5] turli firmalar tomonidan ishlab chiqarilgan tozalash va tarash mashinalarida ajralib chiqadigan chiqindi miqdorlari, ularning tarkibidagi tolalardan foydalanish inkoniyatlari o’rganilgan.

Yigiruv tizimida oddiy tarash mashinasi tolalarni iflosliklardan va nuqsonlardan tozalashda so’nggi jarayon hisoblanadi, lekin ma’lum bir darajada ta’kidlanganidek, has-cho’p, begona jismlar va kalta tolalar taramda qoladi. Toladagi has-cho’p va nuqsonlarni tozalash bilan bir vaqtda tarash jarayonida ma’lum miqdorda chiqindi va yigiruvbop tolalar ham chiqindiga ajraladi [6].

Tolali mahsulotlarni tarash jarayoni natijasida ajratib olingan chiqindilar tarkibida yigiriluvchanlik xossasiga ega bo’lgan tolalar ham qo’shib ketishi tajribalar asosida aniqlandi [7].

Hozirgi tarash mashinalarining harakat tezliklari avvalgi tarash mashinalariga nisbatan uch martadan ko’prok, ya’ni bosh baraban 200 min-1 dan 900 min-1 gacha, qabul barabani 700 min-1 dan 2700 min-1 gacha, shlyapkalar harakat tezligi esa 100 mm/min dan 400 mm/min gacha oshirilgani natijasida tarash mashinasi ish unumdorligining keskin oshishiga erishilgan. Misol uchun, Trutzschler (Germaniya) firmasining TC-11, TC-15 rusumdagi tarash mashinalari kinematik unumdorliklari 260 kg/soat gacha yetishi mumkinligi taklif etilmoqda [8].

Shveysariyaning Rieter firmasi C70 rusumli tarash mashinasi bosh barabani diametri – 814 mm, aylanish tezligi 600 – 900 min-1ni tashkil etishi bilan unumdorlikni 240 kg/soatgacha yetkazish imkoniga ega ekanligini ta’kidlamoqda [9].

**Tadqiqot natijalari.** Tadqiqot ishining maqsadi turli rusumli tarash mashinalarida tayyorlangan mahsulot xossalarini tadqiq etishdan iborat. Tadqiqot ishlari Namangandagi "Namangan to’qimachi" MCHJ hamda "FT Textile" korxonalarida mutaxassislar bilan hamkorlikda olib borildi. Mazkur tadqiqot ishlari Germaniyaning "Trutzschler" firmasining tarash, Saurer firmasining "Autocoro 9" pnevmomexanik yigirish, "CSM" firmasining halqali

yigirish mashinalarida amalga oshirildi. Nomeri  $N_e=20$ ,  $N_e=36$ ,  $N_e=30OE$ ,  $N_e=26$  bo'lgan trikotaj ipi ishlab chiqarishda o'rtacha tolali paxta tolasidan foydalanildi.

Korxonada paxta tolasi va yarim mahsulotlar tarkibidagi tolalarning xossalari

		Total Nep Cnt [Cnt/g]	Fiber Nep Cnt [Cnt/g]	SC Nep Count [Cnt/g]	SFC(w) % 0.5in	SFC(n) % 0.5in	5% L(n) [in]	Fine-ness [mtex]	Matu-rity Ratio	IFC [%]
		1g. toladagi jami nuqsonlar soni	1g. toladagi neps soni	1g. toladagi chigit sinig'i soni	12,7 mm dan kalta tolalar foizi	12,7 mm dan kalta tolalar soni	SHtapel uzunligi, mm	Tolaning chiziqli zichligi, mtex	Tolaning pishib yetilganligi	Ulyuk tolalar foizi
Uster Statistics-2018	5%	104	97	5	3	13,2		177	0,96	3,8
	25%	161	151	10	4,3	17		170	0,94	4,8
	50%	233	222	13	5,7	20		162	0,92	5,8
Namangan to'qimachi korxonasi										
Jami o'rtacha, tarash mashinasiga kirishda		344	325	19	6,49	20	33	165	1	6
Jami o'rtacha, tarash mashinasidan chiqishda		57	54	3	7	19	34	172	1	5
FT TEXTILE korxonasi										
Jami o'rtacha, tarash mashinasiga kirishda		351	318	32	7,7	23,2	34,6	164	0,88	7,7
Jami o'rtacha, tarash mashinasidan chiqishda		62	57	6	7,8	22,7	35,4	163	0,89	6,0

Shveysariyaning "USTER" firmasining USTER HVI 1000 M1000 asbobi va AFIS PRO 2 sinov laboratoriya jihozlari yordamida o'rganildi.

Pilta, pilik va ipni notekisligi hamda ipning tukliligi USTER TESTER 6-S800, ipni uzulish kuchi, uzulishdagi uzayishi va uzulish vaqti USTER TENSORAPID 4, ipdagi buramlar soni USTER ZWEIGLE TWIST TESTER 5 va organoleptik usulda ipni sifati motovilo USTER ZWEIGLE YARN INSPECTION WINDER, ipning ishqalanish koeffitsiyenti USTER ZWEIGLE FRIKSION TESTER asboblari aniqlandi. Olingan natijalar Uster Statistics-2018 me'yoriy ko'rsatkichlari bilan solishtirilib quyidagi jadvallarda keltirildi.

Tarash mashinasidan olingan tolalarning xossa ko'rsatkichlari

1-jadval

Yuqoridagi 1-jadval natijalarini Uster Statistics-2018 50% li ko'rsatkichlariga solishtiradigan bo'lsak, "Namangan to'qimachi" korxonasida jami o'rtacha tarash mashinasiga kirishda 1g toladagi jami nuqsonlar soni 47,6% ga, 1g toladagi neps soni 46,3% ga, chigit sinig'i soni 46,1% ga, 12,7 mm dan kalta tolalar foizi 13,8% ga yuqoriligi, tolaning chiziqli zichligi

bo'yicha 50% li, pishib yetilganligi bo'yicha va ulyuk tolalar foizi bo'yicha Uster Statistics-2018 ko'rsatkichlariga mos kelmasligi o'z aksini topgan.

Jami o'rtacha tarash mashinasidan chiqishda 1g toladagi jami nuqsonlar soni 75,5% ga, 1g toladagi nepslar soni 75,6% ga, chigit sinig'i soni 76,9% ga pastligi, 12,7 mm dan kalta tolalar foizi 22,8% ga yuqoriligi, tolaning chiziqli zichligi va ulyuk tolalar foizi bo'yicha 25% li, pishib yetilganligi bo'yicha esa ushbu kategoriyaga mos kelmasligi aniqlandi.

“FT Textile” korxonasida jami o'rtacha tarash mashinasiga kirishda 1g toladagi jami nuqsonlar soni 50,6% ga, 1g toladagi nepslar soni 43,2% ga, chigit sinig'i soni 146,1% ga, 12,7 mm dan kalta tolalar foizi 35% ga yuqoriligi, tolaning chiziqli zichligi bo'yicha 50% li, pishib yetilganligi bo'yicha va ulyuk tolalar foizi bo'yicha Uster Statistics-2018 ko'rsatkichlariga mos kelmasligi o'z aksini topgan.

Jami o'rtacha tarash mashinasidan chiqishda 1g toladagi jami nuqsonlar soni 73,3% ga, 1g toladagi nepslar soni 74,3% ga, chigit sinig'i soni 53,8% ga pastligi, 12,7 mm dan kalta tolalar foizi 36,8% ga yuqoriligi, tolaning chiziqli zichligi va ulyuk tolalar foizi bo'yicha 50% li, pishib yetilganligi bo'yicha esa ushbu kategoriyaga mos kelmasligi aniqlandi.

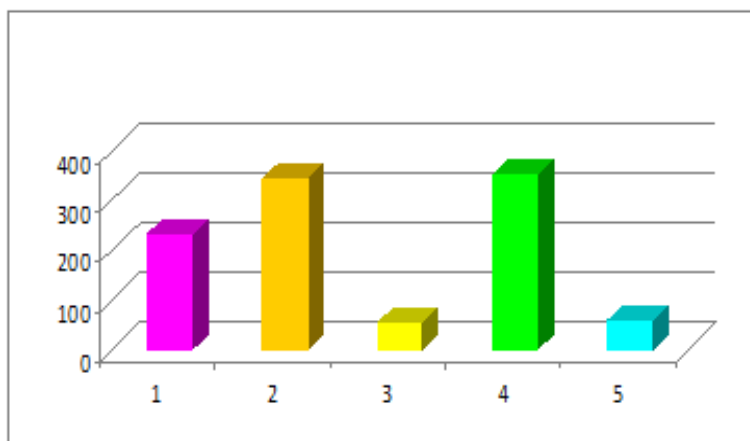

1-rasm. 1g toladagi nuqsonlar soni.

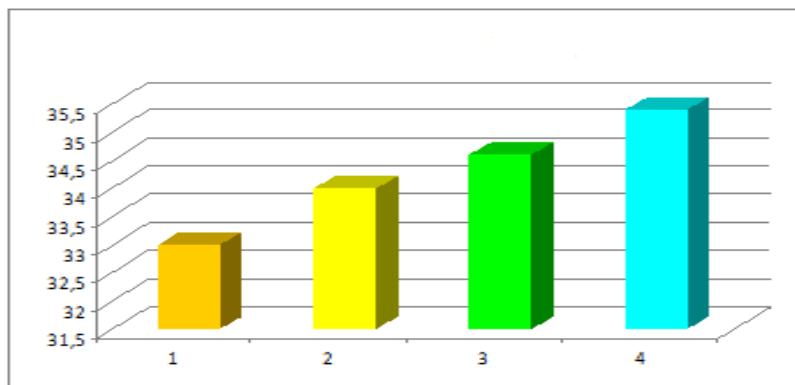
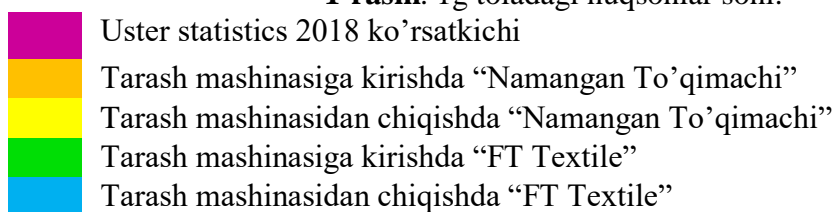

2-rasm. Shtapel uzunligi mm.

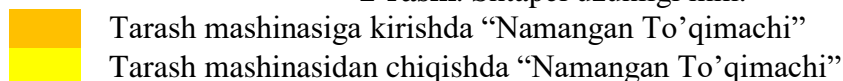

- Tarash mashinasiga kirishda “FT Textile”
- Tarash mashinasidan chiqishda “FT Textile”

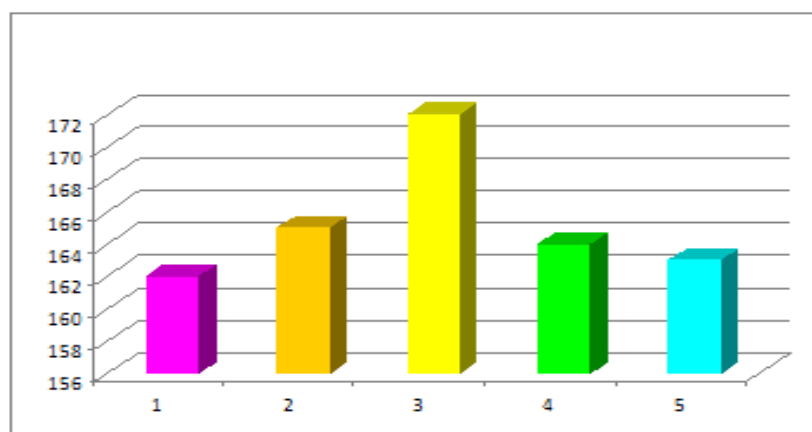

3-rasm. Tolaning chiziqli zichligi mteks.

- Uster statistics 2018 ko'rsatkichi
- Tarash mashinasiga kirishda “Namangan To'qimachi”
- Tarash mashinasidan chiqishda “Namangan To'qimachi”
- Tarash mashinasiga kirishda “FT Textile”
- Tarash mashinasidan chiqishda “FT Textile”

**Xulosalar.** Natijalarni umumlashtirgan holda shuni aytish mumkinki, har ikkala “Namangan to'qimachi” va “FT Textile” korxonalarida ham tarash mashinasiga kirishda tolalarning nuqsonlar soni, nepslar soni va chigit sinig'i soni tarash mashinasidan chiqqan toladagi nuqsonlar soni, nepslar soni va chigit sinig'i sonidan ko'proq va aksincha, 12,7 mm dan kalta tolalar foizi esa tarashdan chiqqandan keyin ortib ketayotganini va tolaning chiziqli zichliklari esa ma'lum miqdorda o'zgarganini ko'rishimiz mumkin.

#### REFERENCES

1. O'zbekiston Respublikasi Vazirlar Mahkamasining 2021 yil 23 fevraldagi “Uzto'qimachilik sanoat” uyushmasining to'qimachilik va tikuv-trikotaj sohasini rivojlantirish jamg'armasi mablag'larini shakllantirish va undan foydalanish tartibi” to'g'risidagi 93-sonli qarori.
2. O'zbekiston Respublikasi Vazirlar Mahkamasining 10 dekabrdaagi “Paxta to'qimachilik klasterlari faoliyatini yanada kengaytirish chora tadbirlari” to'g'risidagi 747-sonli qarori.
3. O'zbekiston Respublikasi Prezidentining 2022 yil 21 yanvardagi “To'qimachilik va tikuv-trikotaj korxonalarida chuqur qayta ishlash va yuqori qo'shilgan qiymatli tayyor mahsulotlar ishlab chiqarishni hamda ularning eksportini rag'batlantirish chora-tadbirlari” to'g'risidagi PF-53 sonli farmoni.
4. J. Mirzaboyev, Q. Jumaniyazov, B. Mirzabaev. Analysis of the properties of waste coming out of carding machines of various types. ACADEMICIA: An International Multidisciplinary Research Journal. INDIA. Vol. 10, Issue 11, November 2020, P 1180 – 1183.
5. J.Mirzaboev. Achieving the preservation of fibre properties by improving the working parts of the fibre cleaner in spinning enterprises. Universum. Технический науки. №9 (102). Сентябрь 2022г. <https://7universum.com/ru/tech/archive/item/14295>

6. Бадалов К.И. Прядение хлопка и других текстильных волокон // К.И. Бадалов, В.В. Джохов, Х.А. Осмин. – М.: Легпромбытиздат, 1988.
7. J. Mirzaboyev. Ip yigiruv korxonalarida tola, ip hamda chiqindilarning chiqish miqdoriga texnologik jarayonlarning ta'siri. Magistrlik dissertatsiyasi. Namangan – 2017.
8. [www.truetzchler.com](http://www.truetzchler.com)
9. [www.rieter.com](http://www.rieter.com)



## QARAQALPAQ BAQSILARINIŊ ÓZGESHE ATQARIW SHEBERLIGI

A.A.Nawrizbaeva

Ózbekstan Mámleketlik Kórkem-óner hám Mádeniyat  
Institutı Nókis filialı Folklor etnografiya  
kafedrası assistent oqıtıwshısı

<https://doi.org/10.5281/zenodo.10056785>

*Annotaciya.* Bul maqalada qaraqalpaq muzıka mádeniyatımızdıń rawajlanıwına úles qosqan ilimpazlar, baqsı, sázendelerimiz tárepinen dóretilgen namalar, dastanlardagı qosıqlardıń xalıq namaları, xalıq qosıqları bolıp atalıp ketkenligi haqqında sóz etiledi.

*Gilt sózler:* baqsı, dástan, ustaz, qobız, sázende, folklor.

### THE PERFORMANCE SKILLS OF KARAKALPAK BAKSHIS

*Abstract.* This article states that the songs created by scientists, bakhshis, and musicians who contributed to the development of Karakalpak musical culture became folk music, folk songs.

*Key words:* Bakhshi, epic, teacher, kobiz, musician, folklore.

### ИСПОЛНИТЕЛЬСКОЕ МАСТЕРСТВО КАРАКАЛПАКСКИХ БАКШИСОВ

*Аннотация.* В данной статье говорится, что песни, созданные учеными, бахшии, музыкантами, внесшими вклад в развитие каракалпакской музыкальной культуры, стали народной музыкой, народными песнями.

*Ключевые слова:* Бахшии, эпос, учитель, кобиз, музыкант, фольклор.

Qaraqalpaq xalqınıń kórkem-óneri, bay ádebiy miyrası, milliy nama qosıq sazları, jırawshılıq, baqsıshılıq, qıssaxanlıq óneri, ustazdan shákirtke ótiw joli menen miyras bolıp búgingi kúnimizge shekem kelip jetken.

Muzıka mádeniyatımızdıń rawajlanıwı barısında, ózleriniń uzaq jıllar izleniwleri nátiyjesinde jazıp qaldırǵan maqalaları menen ilimiy miynetlerinen, kitaplarınan ádebiyatshı, ilimpaz, alımlarımız Qallı Ayımbetovtıń, Qabil Maxsetovtıń, Nawrıız Japaqovtıń, Tajıgúl Adambaevanıń, Sarıgúl Baxadırovanıń, Ásen Alımovtıń hám de taǵı basqa da kóplegen ilimpazlarımızdıń baspa sóz betlerinde jariq kórgen miynetlerinen hár tárepleme tastıyqlanıp hám dálillengenliklerin oqıp biliwimizge boladı

Qaraqalpaq xalqınıń kórkem awızeki dóretpelerin, mádeniy miyrasın, dástan qosıqları menen terme tolgawların zamannan-zamanǵa, atadan balaǵa miyras etip qaldırıp, ózi jasaǵan zaman tilegine say etip biyimlestirip, qayta islep, aytıp jırlap beriwshi, bul ónerge óziniń bar kúsh jigerin jımsap, sanalı ómirin sarp etiwshi xalqımızdıń jırshılıarı bolǵan jırawlar menen baqsılar, sazende-góyendeler menen bir qatarda xalıq ishinen shıqqan talant iyeleri bolıp tabıladı.

Jaslardı Watandı súyiwshilikke, Ana Watan, tuwǵan jerge sadıqlıqqa, adamgershiliktiń eń jaqsı pazıyletlerine, ruwxıy, mádeniy, estetikalıq tárbiyalawda xalqımızdıń muzikalıq ğaziyneleri bolǵan batırılıq jırları, terme tolgawları, dástanları, xalıq qosıqlarınıń úgit-násiyatlawdagı tásirsheńliginiń ornı oǵada ullı hám ayrıqsha ekenligin atap ótkenimiz orınlı boladı.

Qaraqalpaq xalqı da óziniń kóp ásirlik tariyxına iye bolıp, turmısın sáwlelendiriwshi hár túrli jannda óziniń bay ádebiy hám mádeniy miyrasın dóretken, awızeki xalıq dóretpelerin kóplep dóretken sonday-aq ájayıp namalar menen qosıq sazları dóretken xalıqlardan bolıp tabıladı.

Hürmetli birinshi prezidentimiz keleshegimiz bolğan jaslarǵı milliy mádeniyatqa, ózin-ózi tereń biliwge, milliy ideaǵa, tariyxımızdı, ádebiyattı, kórkem ónerimizdi, milliy mádeniyatımız benen birge mádeniy miyraslarımızdı hár tárepleme úyrenip barıwǵa shaqıradı.

Házirgi waqıtta muzıka mádeniyatınıń rawajlanıwına onıń ósip-órkenlewine úlken dıqqat awdarılıp, úlken kewil bólinmekte. Xalqımızdıń ótmishtegi hám házirgi muzıka mádeniyatı, qosıq-namaları, dástan qosıqları, muzıka oqıw orınlarında, muzıka mekteplerinde, qanıygelestirilgen mádeniyat mekteplerinde, Pedinstitut, Universitetlerdiń muzıka bólimleriniń oqıw baǵdarlamalarında keńnen orın berilip oqıtılıp kelinmekte.

Jıraw-baqısı, sázendelerimiz tárepinen dóretilgen namalardıń barlıǵında biziń dáwirimizge tolıq jetip kelmegenligi anıq, tek ǵana xalqımızdıń kewlinen keńnen orın alǵan, kópshilikke unaqan namalar ǵana atqarıwshılar tárepinen bizge jetip kelgeni belgili. Bizge jetip kelgen namalar keń mazmunlarǵa iye bolıp rawajlandırılıp, atqarıwshılardıń sheberligi menen bárhama jetilistirilip kelgen.

Atqarıwshılar sheber bolmaǵanda bul namalar xalıqtıń kewlinen shıqpaǵanda álle qashan umıt bolğan bolar edi. Jıraw-baqısı sázendelerimizdiń qatarı qanshelli kóp bolıp, atqarıwshılıq sheberligi asqan sayın, qosıqlarımız, dástanlarımız, saz namalarımız, kórkeyip, mánisi molayıp, xalıqqa unaqan halda olarda kóbeyip baratuǵını málim.

«Qara- jorǵa, Poshsha torǵay, Nama bası, Bozataw, Qızlar úyge kir, Arıwxan, Adıńnan, Gelgelay, Jeti asırım, Ǵulpaq, Sıy perde, Ílme sultan» hám taǵı da basqa kóplegen nama-sazlardıń hár birin alıp qaraǵanımızda olardıń bir-birine usamaǵan halda ráń-báreńligi menen tábiyat gózzallıqların, xalqımızdıń qayǵı hám quwanışların hár qaysı namada ózine tán ırǵaq naǵıslarına bólinip súwretlengenin kóriwge boladı. [2]

Xalıq qosıq hám namaların kámine keltirip atqarıw hár bir sázendeden, qosıqshıdan úlken talant, uqıplılıq, kóp jıllıq tájiriye, oqıw úyreniw shıdamlılıq hám juwapkershilik penen qatnas jasap miynet etiwdi talap etedi. Sebebi bul namalardı dóretken, shıǵarǵan baqısı-jırawlarımız bul namalardı shıǵarǵanda muzıkanıń kóp túrli usıllarınan keńnen paydalanıp, olardıń múmkinshiliklerin kórkeytip, baytıp barǵan. Jırawlar qobızǵa, al baqsılar bolsa duwtarǵa mas keletuǵın naǵıslardan, qashırım-ırǵaqlardan, forshlag, mordent, triollardan, shertiw usıllarınan keńnen paydalana bilgen.

Bul shertiw usılların, dáslerdi ózlestirip, olardı tereńnen úyrenip, atqarıw sheberligin jetilistirip barıw hár bir atqarıwshınıń jıraw bolama, baqısı bolama, yamasa sazendeme barlıǵınında atqarıwshılıq sheberligin baytıp baradı.

Qaraqalpaq baqsılarınıń derlik kópshiligi shayırshılıǵı basım, sózge sheber, dóretiwshilik uqıppa da iye bolǵan ónerpazlar bolıp tabıladı. [3] Baqsılar dástannıń tiline, múmkinshiligine qaray kóplegen qaraqalpaq sózlerin kirgiziw menen hátte geypara qosıqlardıń tıp nusqasın ózgertiw menen bir qansha qosıq qatarlarında ózlerinshe kirgizgen jerleride az emes hám namalarında ózleri tańlay bilip kóplegen qosıq qatarlarına taza namalar dóretip jańalıqlar engizgen. Ol namalardıń birazı xalıq namaları, xalıq qosıqları bolıp atalıp ketken.

Buǵan mısıl retinde «Yusup-Axmed» dástanındaǵı «Yigitniń», «Megzer», «Men seni súydim qarakóz», «Barmeken» qosıqları, «Ǵarip-ashıq» dástanınan «Janım mollam bir zaman shul yarımın azatqıl» «Muxalles» namasına, «Ushırdım suńqar qusımdı», «Dembermes» namasına, «Nigarım» qosıǵı «Nigarım» namasına, «ǵarıybimnen ayra saldıq» qosıǵı, «Sayqalı nalısh» namasına «Dardıńnen» qosıǵı «Dardıńnen» namasına, «Yarnıń gúli keldi ózi kelmedi» Qosıǵı»

«Saltıq» namasına, «Kelsin Ğaribim» qosıǵı «ǵulpaq namasına», «Náyleyin» qosıǵı «Náyleyin» namasına, «Yarım kelgenińdi bila-bilmedim» qosıǵı «Arıwxan» namasına, «Sabır áyle Sánemjan» qosıǵı «Kepter muxallesi» namasına, «Sen yar ketkeli» qosıǵı «Sen yar gedali» namasına hám taǵı da basqa qosıqlar baqsı namalarına salıp ayılǵan hám kóp ǵana namalar sol qosıqtıń atı menen atalıp xalıq namasına aynalıp ketken. [4]

«Qırmandalı» dástanındaǵı Góruǵlınıń awzınan ayılatuǵın «Bizge nazlı yardan xabar kelipti», «Nazlı yar suw ber isheli», «O qumar kózli yar kórindi», «Ópsem lábim qana-qana», «Qanat baylap ushıp keldim», «Bergen wádeń push boldıma», «Ne derseń», Aǵa Yunustiń «Alsan násiyhátım ketme Góruǵlı», Qırmandalıń «Tush óziń suwdan isheber», «Ne derseń», Ashıq-Aydınnıń atınan ayılatuǵın «wáde etken kel yarım, ıqrara kózim tushti» qosıqları qaraqalpaq baqsılarınıń yoshın, úlken sheberlik penen tıńlawshılardıń júreklerin terbetip, eń jaqsı degen xalıq namalarına salıp aytıp xalıq súygen qosıqlarǵa aynalıp ketken qosıqlardan sanaladı.

Sunday-aq Ğarıptıń «Meniń yarım baǵ seyline keledi» qosıǵı «Alaqayıs» namasına, «Ushımda keldim» qosıǵı «Musa sen yarı» namasına, «Aman jetker yarımdı» qosıǵı «Terme muxallesi» namasına, taǵıda Shasánemniń bir qansha qosıqları «Xoja baǵman», «Xoshadás», «Nalış», «Kelte nalış» hám t.b. namalarǵa ayıladı. Baqsı namaları óziniń originallıǵı menen, esitken qulaqqa jaǵımlılıǵı menen, ırǵaǵı, pásli-bálent hawıjlı, nala hám qashırımları menen, hár qıylı ráń-báreń naǵıshlarǵa iye bolıp tıńlawshılardıń qulaq qurıshın qandırıp xalqımızdıń súyip tıńlaytuǵın nama-qosıqlarına, xalıq qosıqlarına aynalǵan.

Bul baqsılar dóretken namalardı kópshilik xalıq ishinen shıqqan qosıqshılarda, jaqsı dawısqa iye qosıq aytıwshılarda yadlap alıp aytıp júrgen. Kópshilik xalıq bul namalardıń, qosıq hám sazlardıń atların bir-birinen ayırıp bul namalardı kimler dóretkeninde jaqsı bilgen. Kóplegen ataqlı baqsılar ózleriniń atqarıw sheberligi, dóretiwshilik uqıpları menen kompozitorlıq qatnas jasap namalar dóretip, olar ustazdan shákirtke ótip xalıq arasına taralıp otırǵan. Qaraqalpaq baqsılarınıń kópshiligi dóretiwshilik uqıppa iye bolıp, olar dóretken namalar hám sazlar ádebiyatshı, tariyxshı alımlarımızdıń miynetlerinde, maqalalarında, kitaplarında, anıqlanıp tastıyılǵan.

Mısalǵa: Axımbet baqsınıń «Qızlar úyge kir», «Beyish», «Arıwxan», «Ilǵal», «Yaǵlı báhár», «Ala qayıs» namaların dóretkenligi bizge málim bolsa, Muwsa baqsınıń «Muwsa», «Jaman shıǵanaq», «Jeti asırım», «Muwsa sen yarı», «İdiris» namaların, Jańabay palwannıń hám palwan hám xosh hawaz qosıqshı, sazende bolǵanlıǵın onıń «Aqsúnǵúl», «Adıńnan», «Qazı iyshan» namaların dóretkenligin baqsılardıń ayırwınan, ilimpaz-alımlarımızdıń maqalalarınan, miynetlerinen, kitaplarınan oqıp bilemiz.

Qaraqalpaq baqsılarınıń barlıǵıda sonıń ishinde Axımbet, Muwsa, Edenbay, Bayniyaz, Dosnazar, Shernazar, Berdaq baqsı, qız baqsı Húrliman, Qarajan baqsı, Qurbaniyaz, Japaq, Esjan, Amet, Genjebay baqsılardıń xalqımız arasında olardıń atları, olar qaldırǵan mádeniy miyrasımız bolǵan baqsı namaları menen duwtar sazları, kóp jıllar dawamında xalqımız arasında shaǵlap aytqan nama-qosıqları, atqarǵan dástanları, baqsılarımızdıń júrek tórinen dóregen nebir ájayıp nama-qosıqları xalqımızdıń yadında uzaq jıllar dawamında saqlanadı. Ataqlı baqsılarımız dóretken nama-qosıq-sazları, atqarǵan dástanları qaraqalpaq xalqınıń milliy muzıka baylıǵı, milliy muzıka miyrası bolıp tabıladı.

Juwmaqlap aytqanda dástandaǵı barlıq qosıqlar xalqımız tárepinen súyip tıńlanadı, kópshilik júdá jaqsı kórip aytadı da. Dástanniń xalıq arasına keńnen tarqalıwına hám xalqımızdıń

súyikli dástanı bolıp qalıwına baqsılarımızdıń dóretiwshilik miynetlerin, atqarıw sheberliklerin ayırıqsha atap ótiw maqsetke muwapıq boladı. Baqsılarımızdıń janǵa jaǵımlı, kewilge qonımlı, óz milliyligimizdi ańlatatuǵın, milliyliǵı basım naǵız qaraqalpaq namaları keleshek jas áwladtı tárbiyalawda, olarda xalıq namalarına degen qızıǵıwshılıqtı oyatıwda úlken tárbiyalıq áhmiyetke iye bolıp tabıladı.

#### REFERENCES

1. A.Allamuratov, O.Dospanov, G.Tilewmuratov «Qaraqalpaqsha kórkem-óner atamalarınıń sózligi» 1991
2. Q.Maxsetov «Qaraqalpaq jıraw-baqsıları» 1983
3. Q.Maxsetov «Dástanlar, jırawlar, baqsılar» 1992
4. Q.Ayımbetov «Xalıq danalıǵı» 1988
5. T.Adambaeva «Qaraqalpaq muzıkasınıń tariyxınan» 1985
6. Jiyenbaevich M. I. The evolution of music pedagogy of the karakalpak people: Historical and theoretical aspects //Asian Journal of Research in Social Sciences and Humanities. – 2021. – T. 11. – №. 10. – C. 27-32.
7. Jiyenbaevich M. I. Competence-based approach in higher musical and professional education //ACADEMICIA: An International Multidisciplinary Research Journal. – 2022. – T. 12. – №. 4. – C. 42-47.
8. Moyanov I. TRAINING AND DEVELOPMENT OF ART PERSONNEL //Modern Science and Research. – 2023. – T. 2. – №. 9. – C. 65-69.
9. Jiyenbaevich M. I. COMPETENCE-BASED APPROACH IN HIGHER MUSICAL AND PROFESSIONAL EDUCATION //PROMINENCE OF INFORMATION BASES& MEDIA ASSESSMENTS IN THE POST CONFLICT MARKETING ENVIORNMENT.
10. Моянов Ы. Д. ҚОРАҚАЛПОҚ ХАЛҚИ МУСИҚИЙ ПЕДАГОГИКАСИНИНГ ТАРИХИЙ-НАЗАРИЙ ЖИҲАТЛАРИ: Моянов Ыкласбай Жийенбаевич Ўзбекистон Давлат санъат вамаданият институти Нукус филиали,«халқ ижодиёти» кафедраси в. в. б доценти. Педагогика фанлари бўйича фалсафа доктори (PhD) //Образование и инновационные исследования международный научно-методический журнал. – 2021. – №. 5.
11. Моянов Ы. Д. ҚОРАҚАЛПОҚ ХАЛҚИ МУСИҚИЙ ПЕДАГОГИКАСИНИНГ ТАРИХИЙ-НАЗАРИЙ ЖИҲАТЛАРИ //Образование и инновационные исследования международный научно-методический журнал. – 2021. – №. 5.
12. Тажимуратова Ш. С. САНЪАТШУНОСЛИК ФАНЛАРИНИ ЎҚИТИШ ОРҚАЛИ ТАЛАБАЛАРНИНГ МУСТАҚИЛ ИШЛАШ КЎНИКМАЛАРИНИ ШАКЛЛАНТИРИШ. – 2023.
13. Saginbaevna T. S. FORMATION OF STUDENTS'SKILLS OF INDEPENDENT PERFORMANCE THROUGH THE TEACHING OF ART HISTORY //Spectrum Journal of Innovation, Reforms and Development. – 2022. – T. 9. – C. 386-392.
14. Tajimuraova S. S. INFORMATION AND COMMUNICATIONS IN MANAGEMENT //Journal of Integrated Education and Research. – 2022. – T. 1. – №. 5. – C. 509-511.

15. Tajimuratova Shakhnoza Saginbaevna. (2022). MANAGEMENT AND STUDY OF CULTURE AND ART. *Web of Scientist: International Scientific Research Journal*, 3(1), 758–762.
16. Sag'inbaevna, T. S. (2023). Cultural Life in Uzbekistan during the Years of Independence. *Spanish Journal of Innovation and Integrity*, 18, 39-41.
17. Ануаровна О. Р. ҚОРАҚАЛПОҚ ХАЛҚ КУЙЛАРИ ВОСИТАСИДА БОЛАЛАР ИЖОДҚОРЛИГИНИ РИВОЖЛАНТИРИШ. – 2023.
18. Anuarovna U. E. IMPROVING THE MECHANISMS OF EDUCATING STUDENTS IN THE SPIRIT OF INTER-ETHNIC HARMONY BASED ON NATIONAL MUSIC IN THE CONDITIONS OF ETHNO-CULTURAL RELATIONS //International Journal of Advance Scientific Research. – 2023. – Т. 3. – №. 09. – С. 329-333.
19. БОЛАЛАР Қ. Х. К. В., РИВОЖЛАНТИРИШ И. MODERN SCIENCE AND RESEARCH //MODERN SCIENCE. – 2023. – Т. 2181. – С. 3906.
20. Ospanova R. DEVELOPMENT OF CHILDREN'S CREATIVITY THROUGH BLACK FOLK SONGS //Modern Science and Research. – 2023. – Т. 2. – №. 9. – С. 70-73.



## QARAQALPAQ MILLIY DA`STU`RILERININ` BIRI BOLG`AN “AYDAR KESIW” TOYININ` ILIMIY-TEORIYALIQ TIYKARLARI

Xojamuratova Gulparshin

ÓZMKÓMI Nókis filiali, “Xalıq dóretiwshiligi” kafedrası oqıtıwshısı.

<https://doi.org/10.5281/zenodo.10056812>

*Annotatsiya.* Bul maqalada Qaraqalpaq milliy dástúrleriniń biri bolǵan “Aydar kesiw” toyı haqqında sóz bolıp, bul dástúrdiń payda bolıwı, qanday jaǵdaylarda aydar shashın qoyıwǵa bolatuǵınlıǵı, sońǵı waqıtlarda elimizde ótkerilip atırǵan aydar shash kesiw toylarınıń ótmish hám búgingi zaman menen salıstırmalı ótkeriliwi hám basqa da máseleler qarap shıǵıldı.

*Gilt so`zler:* toy, dástúr, milliy, ata-babalar, Aydar shash, úrp-ádet, tariyx, folklor h.t.b.

### SCIENTIFIC AND THEORETICAL BASICS OF "AYDAR KESIW" MOUNTAIN, ONE OF THE NATIONAL PROGRAMS OF KARAKALPAK

*Abstract.* This article is about the "Aydar kesiw" wedding, which is one of the Karakalpak national programs. Comparison of Aydar hair cutting weddings with past and present times and other issues were discussed.

*Key words:* wedding, program, national, ancestors, Aydar shash, tradition, history, folklore, etc.

### НАУЧНО-ТЕОРЕТИЧЕСКИЕ ОСНОВЫ ГОРЫ «АЙДАР КЕСИВ», ОДНОЙ ИЗ НАЦИОНАЛЬНЫХ ПРОГРАММ КАРАКАЛПАК

*Аннотация.* В данной статье речь идет о свадьбе «Айдар кесив», которая является одной из Каракалпакских национальных программ. Рассмотрено сравнение свадебной стрижки Айдар с прошлым и настоящим временем и другие вопросы.

*Ключевые слова:* свадьба, программа, национальная, предки, Айдар шаши, традиция, история, фольклор. и др.

Dúnya xalıqları tábiyat qubılıslarına, jaratılıs sırlarına baylanıslı óz inanım-isenimlerine iye. Usınday inanım-isenimlerden kelip shıqqan qádiriyatlar qaraqalpaq xalqınıń turmısında da saqlanǵan.

Solar qatarına «shash qásiyeti» menen baylanıslı túsinikler de kiredi. Usı tiykarda er balaǵa aydar, kekil, jal, tulım, al qız balaǵa kekilshik hám tulımshaq qoyıladı. Sonıń menen birge, shashqa ayrıqsha kútim de talap etiledi. Bunıń sebebi, «adam janınıń bir bólegi shashta boladı» dep túsinilgen. Shash ushıp ketse, qus awzına tússe, adamnıń bası awıratuǵınlıǵı, keselge shatılatuǵınlıǵı haqqındaǵı hár qıylı ırımlar usılardan ibarat. Sonlıqtan da shashtı hár jerge shashıp ketpeydi, ayaqastı etpeydi.

Shashtı qádirlew tiykarında, onı kútiwdiń hám aldırıwdiń qaǵıydaları qalıplesken. Qız balanıń shashın kútiw – anası, ájesi, ájapaları tárepinen qadaǵalanadı. Al, ul balanıń shash kútimine hámme de juwapker. Itibarlı tárepi sonda, shash qoyıw hám onı saltanatlı túrde aldırıw dástúri menen baylanıslı xalıqlıq salt-dástúrler de júzege kelgen. Bul salt túrleriniń tiykarǵıları: «aydar toy», «kekil toy», «zúlpi toy» («tulımshaq toy»). Usılardıń ishinde «aydar toy» saltı óz aldına orn tutadı. Aydar toy – áwladtı dawam ettiriwshi ul balaǵa beriletuǵın bolǵanlıqtan da ol xalıqlıq jıyın sanalıp kelgen. Basqa toylar qońsı-qoba hám jaqın-juwıqlardıń qatnasıwı menen kishigirim salt túrleri sıpatında belgilenip ótilse, aydar toy – kópshiliktiń basın qosatuǵın «ullı toy» esaplanadı.

Ádette, aydar – uzaq waqıt perzent daǵında júrip, kópten kútken er bala dún'yaǵa kelgende qoyıladı. Sonday-aq, nárestesi turmaǵan úydiń ul balasına aydar qoyılıp, soǵan arnap aydar toy beriledi. Álbette, bul keyingi zamanlarda qalıplesken úrdis. Erte zamanlarda «ómirli bolsın» degen



niyette hámme balağa da aydar qoyılğan. Al «aydar» sóziniń ózi «janlı» («jandar») degendi ańlatadı. «Aydar» isminiń kelip shıǵıwı da usıǵan baylanıslı.<sup>191</sup>

Burıńǵı waqıtta aydar toyǵa aldın ala «toǵashı» («toy basqarıwshı») tayınlangan. Biyler eń juwapkerli jigitti «toǵashı» etip belgilegen. Toydıń barlıq obal-sawabı toǵashı moynına shógetuǵın bolǵanlıqtan, toydan keyin toǵashı arnawlı túrde sıyılıqlanǵan. Toǵashınıń baslı xızmeti «toydıń toyday bolıp ótiwin támiyinlew». Toydıń qızıqlı bolıp ótiwin toy iyesi menen kelisken halda biyler ózleri sheshken. Al balanı toyǵa tayarlawdı anası, jeńgesi hám ájapaları ámelge asırǵan.

Aydar toy – bala bes jasqa shıqqanda yamasa jetini toltırǵanda beriledi. Dástúr boyınsha aydar toy sebepshisi bolǵan balağa arnawlı salt kiyimleri kiygiziledi hám aydarları óriledi. Balanıń aydarı hár qıylı monshaqlar, hasıl taslar hám zerli jipler menen bezetiledi. Toy saltanatına shıǵarda bala kewili háwlirmewi ushın:

Aydan, aydan – aydanaq,  
Aydarlı bala aydan aq,  
Aydarın qáne óreyik,  
Ay balağa túpireyik.  
Aydan, aydan – aydanaq,  
Aydarlı bala aydan aq,  
Aydarın órgen altınan,  
Aylanıp ketsin xalqınan,

– dep onı kópshiliktiń aldına jigerlendirip alıp shıǵadı. Bul súymishlerden ol yoshlanıp, albirawshılıq sezimlerin joǵaltadı.

Aydar toy saltanatında balanı shar topardıń ortasına apargansha hám onı qur aylandıra alıp júrgenshe, aytımlar aytıla beredi. Aytımlar ayılǵan sayın bala boyında kúsh tasqınlaydı. Balanıń mama kempiri onıń basınan sıypap, jelkesine túpirip:

Aylanayın degende,  
Awıl kóship baratır,  
Aydarınıń basınan,  
Dawıl esip baratır,

– dep bul saltanat pútkil awıl-aymaqtıń quwanışlı ekenligin bildiredi. Bala qurdı aylandırılıp shıqqannan keyin ortağa tóselgen tekiymettiń ústindegi gúrsige otırǵızılardı hám sol jerde dayı atalarınıń biri kelip, jiyenine tilekler tileydi hám onıń basınan sıypap bolıp, aydarshashın aladı. Aydarshashı alıngannan soń mańlayınan súyip, pátiyasın beredi. Usınnan keyin óz sawǵası sıpatında balanıń basına taqıya yamasa qalpaq kiygizip, qolına qamshı tutqızadı hám dayıları jetelep kelgen tayǵa mingizip, qurdı aylandıra alıp júredi. Aydar shash aq súpke túyilip, anasına tapsırılardı. Toy saltanatı dástúriy salt túrlerine ılayıq dawam ettiriledi.

Aydan, aydan – aydanaq,  
Aydarına marjan taq,  
Aydarın qáne óreyik,  
Ay balağa túpireyik!  
\* \* \*  
Aylanayın degende,

<sup>191</sup> A.Seydanov - @Tariyxqa\_nazer telegram kanalı. 23-fevral, 2023-jil.

Aylar kóship baratır,  
Aydarınıń basınan,  
Dawıl esip baratır...<sup>192</sup>

– dep, eń jaqın dayısı sawǵa sálemlerin berip, balanıń aydar shashın kesken.

#### REFERENCES

1. A.Seydanov - @Tariyxqa\_nazer telegram kanalı. 23-fevral, 2023-jıl.
2. Тажимуратова Ш. С. САНЪАТШУНОСЛИК ФАНЛАРИНИ ЎЎҚИТИШ ОРҚАЛИ ТАЛАБАЛАРНИНГ МУСТАҚИЛ ИШЛАШ КЎНИКМАЛАРИНИ ШАКЛЛАНТИРИШ. – 2023.
3. Saginbaevna T. S. FORMATION OF STUDENTS'SKILLS OF INDEPENDENT PERFORMANCE THROUGH THE TEACHING OF ART HISTORY //Spectrum Journal of Innovation, Reforms and Development. – 2022. – Т. 9. – С. 386-392.
4. Tajimuraova S. S. INFORMATION AND COMMUNICATIONS IN MANAGEMENT //Journal of Integrated Education and Research. – 2022. – Т. 1. – №. 5. – С. 509-511.
5. Tajimuratova Shakhnoza Saginbaevna. (2022). MANAGEMENT AND STUDY OF CULTURE AND ART. Web of Scientist: International Scientific Research Journal, 3(1), 758–762.
6. Sag'inbaevna, T. S. (2023). Cultural Life in Uzbekistan during the Years of Independence. Spanish Journal of Innovation and Integrity, 18, 39-41.

## AN OVERVIEW OF BIOLOGY: UNVEILING THE WONDERS OF LIFE

**Muratbaeva Biybimariyam Jalg'asbay qizi**

Teacher of the Nukus branch of the State Veterinary Medicine University of Animal Husbandry and Biotechnology in Samarkand

**Nurimbetova Anjim Maxsevovna**

**Nurniyazova Malika Palwaniyavovna**

**Qalbaeva Aysuliw Turdimuratovna**

Students of zooengineering.

<https://doi.org/10.5281/zenodo.10056842>

**Abstract.** *Biology, often referred to as the science of life, is a vast and multifaceted field of scientific inquiry. This article provides an introductory overview of biology, exploring its core concepts, subdisciplines, and its profound impact on our understanding of the natural world. From the microscopic world of cells to the grand tapestry of ecosystems, biology encompasses an array of topics that shed light on the mysteries of life.*

**Keywords:** *Cell biology, Cell theory, Prokaryotic cells, Eukaryotic cells, Cell structure, Organelles, Nucleus, Mitochondria.*

## ОБЗОР БИОЛОГИИ: РАСКРЫТИЕ ЧУДЕС ЖИЗНИ

**Аннотация.** *Биология, которую часто называют наукой о жизни, представляет собой обширную и многогранную область научных исследований. В этой статье представлен вводный обзор биологии, изучаются ее основные концепции, субдисциплины и ее глубокое влияние на наше понимание мира природы. От микроскопического мира клеток до величественного гобелена экосистем — биология охватывает множество тем, которые проливают свет на тайны жизни.*

**Ключевые слова:** *Клеточная биология, Клеточная теория, Прокариотические клетки, Эукариотические клетки, Структура клетки, Органеллы, Ядро, Митохондрии.*

One of the most captivating questions in biology pertains to the origin of life. How did life emerge from a lifeless world? This query has spurred numerous hypotheses and experiments, from the famous Miller-Urey experiment to contemporary studies on extremophiles in harsh environments. The quest to uncover the origins of life is ongoing, as researchers delve into the chemical and environmental conditions that may have given rise to the first living organisms.

**Evolution: The Unifying Theory:** Central to biology is the theory of evolution, which provides a unifying framework for understanding the diversity of life on Earth. First proposed by Charles Darwin in the 19th century, the theory of evolution by natural selection explains how species change over time in response to their environments. It has since become a cornerstone of modern biology, underpinning research in genetics, ecology, and paleontology. [1.85]

**The Subdisciplines of Biology:** As biology has evolved, it has branched into numerous subdisciplines, each specializing in various facets of the living world. These subdisciplines include, but are not limited to:

**Cell Biology:** The study of the fundamental unit of life, the cell, and its structures and functions.

**Genetics:** The exploration of inheritance, the molecular basis of genes, and how traits are passed from one generation to the next.

**Ecology:** The investigation of the interactions between organisms and their environments, including ecosystems, food chains, and the effects of climate change.

**Anatomy and Physiology:** The examination of the structure and function of organisms, shedding light on the intricacies of various species.

**Microbiology:** The study of microorganisms, including bacteria, viruses, and fungi, which play pivotal roles in various ecosystems and have significant implications for human health.

These subdisciplines collectively contribute to our understanding of life in its entirety, from the tiniest microorganisms to the grandest ecosystems.

In conclusion, biology is a ceaseless journey to explore the wonders of life, from its humble beginnings to its complex and diverse manifestations. This article offers an introductory glimpse into the vast field of biology, providing a foundation for further exploration into its various subdisciplines and the mysteries of the living world. As technology and research methods continue to advance, the future of biology promises to reveal even more remarkable discoveries about the essence of life on Earth. [2.17]

At the heart of biology lies cell biology, a field dedicated to the exploration of the fundamental unit of life: the cell. Cells are the structural and functional building blocks of all living organisms, and understanding their properties is paramount to unraveling the intricate tapestry of life on our planet. The concept that all living organisms are composed of cells is a unifying principle in biology, often summarized by the phrase "cell theory." Cell theory posits three fundamental ideas:

Cells come in an astounding array of sizes and shapes, each adapted to perform specific functions within an organism. There are two primary categories of cells:

**Prokaryotic Cells:** These are simpler and lack a true nucleus. Bacteria and archaea are examples of prokaryotic organisms. Prokaryotic cells are typically smaller and less complex than eukaryotic cells. **Eukaryotic Cells:** Eukaryotic cells, found in organisms ranging from fungi to plants to animals, are more complex. They have a defined nucleus, membrane-bound organelles, and a variety of specialized structures to carry out specific functions. [3.92]

Eukaryotic cells are incredibly complex, with numerous organelles that carry out specialized functions. Some of the key organelles include: **Nucleus:** The control center of the cell, housing genetic material (DNA) and directing cell activities. **Mitochondria:** The "powerhouses" of the cell, where energy (in the form of ATP) is produced through cellular respiration. **Endoplasmic Reticulum (ER):** A network of membranes responsible for protein and lipid synthesis. **Golgi Apparatus:** Involved in processing and packaging proteins for transport. **Lysosomes:** Vesicles containing enzymes for breaking down cellular waste and foreign materials.

In summary, cell biology is the foundational discipline of biology, as it investigates the essential unit of life: the cell. The remarkable diversity of cell types and the intricate structures and functions they possess are essential to understanding the complexity of life. This knowledge not only fuels our understanding of individual organisms but also contributes to broader biological principles, such as genetics, evolution, and physiology.

## REFERENCES

1. Alberts, B., Johnson, A., Lewis, J., Raff, M., Roberts, K., & Walter, P. (2002). *Molecular Biology of the Cell* (4th ed.). Garland Science. [ISBN: 978-0815340720]

2. Lodish, H., Berk, A., Zipursky, S. L., Matsudaira, P., Baltimore, D., & Darnell, J. (2000). *Molecular Cell Biology* (4th ed.). W. H. Freeman. [ISBN: 978-0716731369]
3. Cooper, G. M., & Hausman, R. E. (2019). *The Cell: A Molecular Approach* (8th ed.). Sinauer Associates. [ISBN: 978-1605359556]

## EXPLORING THE MULTIFACETED WORLD OF BIOLOGY: A COMPREHENSIVE OVERVIEW

**Muratbaeva Biybimariyam Jalg'asbay qizi**

Teacher of the Nukus branch of the State Veterinary Medicine University of Animal Husbandry and Biotechnology in Samarkand

**Abdibekiva Muslima Minajatdinovna**

**Abdimuratova Avrora Tolibaevna**

**Orinbaeva Shaxnoza Orinbaevna**

Students of zooengineering

<https://doi.org/10.5281/zenodo.10057121>

**Abstract.** *Biology, the scientific study of life, encompasses a vast array of interconnected disciplines, each contributing to our understanding of the living world. This article aims to provide a comprehensive overview of the multifaceted nature of biology, shedding light on its diverse branches, their interconnections, and their profound impact on our understanding of life on Earth. From molecular biology to ecology, this exploration will highlight the integral role of biology in addressing global challenges and advancing human knowledge.*

**Keywords:** *Biology, Molecular Biology, Genetics, Genomics, Evolutionary Biology, Ecology, Microbiology, Physiology, Ethology, Conservation Biology.*

### ИССЛЕДОВАНИЕ МНОГОГРАННОГО МИРА БИОЛОГИИ: ВСЕОБЪЕМЛЮЩИЙ ОБЗОР.

**Аннотация.** *Биология, научное исследование жизни, включает в себя широкий спектр взаимосвязанных дисциплин, каждая из которых вносит свой вклад в наше понимание живого мира. Цель этой статьи — дать всесторонний обзор многогранной природы биологии, пролить свет на ее разнообразные отрасли, их взаимосвязи и их глубокое влияние на наше понимание жизни на Земле. От молекулярной биологии до экологии, это исследование подчеркнет важную роль биологии в решении глобальных проблем и развитии человеческих знаний.*

**Ключевые слова:** *биология, молекулярная биология, генетика, геномика, эволюционная биология, экология, микробиология, физиология, этология, биология сохранения.*

Biology, often referred to as the "science of life," is a multifaceted discipline that examines the complexities of living organisms, their interactions, and the mechanisms governing life processes. It is the foundation of our understanding of the natural world and plays a pivotal role in addressing pressing global issues such as climate change, emerging diseases, and biodiversity loss. In this article, we will delve into the various branches of biology, exploring their contributions and interconnectedness in the pursuit of comprehending life in all its forms.

**Molecular Biology:** Molecular biology is the branch of biology that delves into the intricate world of molecules within living organisms. It seeks to understand the structure and function of biomolecules like DNA, RNA, and proteins, unraveling the genetic code, gene expression, and the regulation of cellular processes. Molecular biology has transformed the fields of genetics, genomics, and biotechnology, allowing us to decode the blueprint of life itself.



**Genetics and Genomics:** Genetics examines the inheritance of traits in living organisms. With the discovery of DNA's structure and the elucidation of the genetic code, we can now map genomes and identify genes associated with various traits and diseases. Genomics, a recent addition to biology, involves studying entire genomes, shedding light on human evolution, biodiversity, and personalized medicine.

**Evolutionary Biology:** Charles Darwin's theory of evolution revolutionized biology. Evolutionary biology explores the processes by which species change over time, adapting to their environments through natural selection, genetic variation, and speciation. Understanding evolution is essential for comprehending the diversity of life on Earth.

**Ecology:** Ecology investigates the relationships between living organisms and their environment. It encompasses various subfields, from population ecology to ecosystem ecology, focusing on how energy and materials flow through biological systems. Ecology plays a crucial role in addressing environmental challenges and shaping conservation efforts.

**Microbiology:** Microbiology examines the world of microscopic organisms, including bacteria, viruses, and fungi. These organisms impact our health, the environment, and various industrial processes. Microbiologists study pathogens, the human microbiome, and microbial biotechnology to develop new drugs and technologies.

**Physiology:** Physiology explores the functions and mechanisms of living organisms. It encompasses human physiology, plant physiology, and animal physiology. Understanding physiological processes is essential for medical advancements, agriculture, and conservation biology.

**Ethology and Behavior:** Ethology is the study of animal behavior, shedding light on how animals interact with each other and their environment. This field helps us understand social dynamics, communication, and mating behaviors across species.

**Conservation Biology:** Conservation biology is dedicated to preserving biodiversity and protecting ecosystems. It addresses the impact of human activities on the natural world and seeks solutions to mitigate these effects.

Biology is a multifaceted science that unravels the mysteries of life. Its various branches, from molecular biology to conservation biology, collectively contribute to our understanding of the natural world and its complex interconnections. In the face of global challenges such as climate change and disease outbreaks, biology is essential for developing solutions and ensuring the long-term well-being of our planet. This article has provided an overview of the diverse facets of biology, emphasizing its integral role in advancing human knowledge and addressing critical issues. As our understanding of biology continues to evolve, so too does our ability to shape a more sustainable and harmonious future for life on Earth.

Biology is not only a source of knowledge but also a driver of innovation and progress. Its applications extend beyond scientific research, impacting diverse fields including medicine, agriculture, biotechnology, and environmental management. The following are a few examples of how biology plays a pivotal role in these applications: **Medicine:** Biology, particularly genetics and molecular biology, has revolutionized the field of medicine. Genetic research has led to personalized medicine, where treatments are tailored to an individual's genetic makeup. Advances in biotechnology have given rise to breakthroughs such as gene therapy, immunotherapy, and the development of vaccines and antibiotics. **Agriculture:** Understanding plant biology and genetics

has transformed agriculture. Crop breeding and genetic modification have led to increased crop yields, disease resistance, and nutritional content. These innovations are crucial for feeding a growing global population.

Moreover, biology is a dynamic field. Ongoing research and technological advancements continuously expand our understanding of life. New discoveries in fields like synthetic biology, where researchers engineer biological systems, and astrobiology, the study of life beyond Earth, open up exciting possibilities for the future.

#### **REFERENCES**

1. Alberts, B., Johnson, A., Lewis, J., Raff, M., Roberts, K., & Walter, P. (2014). *Molecular Biology of the Cell* (6th ed.). Garland Science.
2. Hartl, D. L., & Clark, A. G. (2007). *Principles of Population Genetics* (4th ed.). Sinauer Associates.
3. Futuyma, D. J. (2017). *Evolution* (4th ed.). Sinauer Associates.

## BOSHLANG'ICH SINIF O'QUVCHILARIDA IJODIY FAOLIYATNI RIVOJLANTIRISHGA OID ISHLARI TAHLILI.

Sharofutdinova Ra'no Shavkatovna

<https://doi.org/10.5281/zenodo.10057209>

**Annotatsiya.** Tadqiqotning faoliyat doirasida amalga oshirilgan tajriba-sinov ishlari pedagogik faoliyatni ijodiy tashkil etish, boshlang'ich sinf o'quvchilarida ijod, ijod qilish samaradorligini, amallarni bajarishda diqqatni va fikrni jamlashni shakllantirish asosida turli shakl, metod va vositalar yordamida shakllantirishga oid bilim, ko'nikma va malakalar hamda ijod faoliyatni shakllantirishga yordam berishini tasdiqladi.

**Kalit so'zlar:** ijod, rivojlanish, boshlang'ich sinf, tahlil.

## ANALYSIS OF WORK ON THE DEVELOPMENT OF CREATIVE ACTIVITY IN PRIMARY SCHOOL STUDENTS.

**Abstract.** The experimental work carried out in the framework of the research was based on the creative organization of pedagogical activities, the formation of creativity, efficiency of creation in elementary school students, concentration of attention and thought in the performance of actions, using various forms, methods and tools and confirmed that skills and creativity help to shape activities.

**Key words:** creativity, development, primary class, analysis.

## АНАЛИЗ РАБОТЫ ПО РАЗВИТИЮ ТВОРЧЕСКОЙ АКТИВНОСТИ УЧАЩИХСЯ МЛАДШИХ КЛАССОВ.

**Аннотация.** Экспериментальная работа, проведенная в рамках исследования, была основана на творческой организации педагогической деятельности, формировании творческих способностей, продуктивности творчества у учащихся младших классов, концентрации внимания и мысли при выполнении действий с использованием различных форм, методов. и инструменты и подтвердили, что навыки и творческий подход помогают формировать деятельность.

**Ключевые слова:** творчество, развитие, начальный класс, анализ.

Olib borilgan xar qanday ilmiy tadqiqot ishining ilmiy yangiligi doirasida olib borilgan tajriba-sinov ishlarining natijalariga bevosita bog'liq hisoblanadi. Agar tadqiqot ishining gipotezasi tajriba sinovda o'z tasdig'ini topsa, ilgari surilgan yangi metodika va texnologiya orqali mavjud holat ijobiy tomonga o'zgarishi, pedagogik jarayonning samaradorligi oshishi zarur. Dissertatsiyani nazariy bobini asoslash va uni amaliyotda qo'llash, tajriba-sinovdan o'tkazish tadqiqot ishining muhim bosqichini tashkil qiladi.

Tadqiqotning faoliyat doirasida amalga oshirilgan tajriba-sinov ishlari pedagogik faoliyatni ijodiy tashkil etish, boshlang'ich sinf o'quvchilarida ijod, ijod qilish samaradorligini, amallarni bajarishda diqqatni va fikrni jamlashni shakllantirish asosida turli shakl, metod va vositalar yordamida shakllantirishga oid bilim, ko'nikma va malakalar hamda ijod faoliyatni shakllantirishga yordam berishini tasdiqladi.

Boshlang'ich sinf o'quvchilari bilim va ko'nikmalarini miqdoriy solishtirish natijalari, tajriba va nazorat guruhlarida bilish faoliyatiga yo'naltirilganlik darajasi tadqiqot ishiga doir maxsus tayyorlangan savolnomalar asosida aniqlandi. Mazkur savolnoma orqali boshlang'ich sinf o'quvchilarining bilish faoliyatni rivojlantirishning pedagogik tizimining mavjud holati

aniqlangan edi. Tajriba guruhida boshlang'ich sinf o'quvchilarida ijodiy faoliyatni rivojlantirishga oid turli metodlardan foydalanildi va u uch bosqichda amalga oshirilgan tajriba-sinov ishlarining natijalari bo'yicha samaradorlik aniqlandi. Samaradorlikni aniqlash quyidagi yo'nalishlar bo'yicha olib borildi:

- aynan texnologiya amallarni, mashqlarni o'rganish bo'yicha;
- aynan texnologiyaga oid ko'nikma va malaka, kompetensiyani shakllantirish bo'yicha;
- boshlang'ich sinf o'quvchilarida ijodiy faoliyatni shakllantirish bo'yicha;
- boshlang'ich sinf o'quvchilarining o'quv muhiti bo'yicha va h.k.

Bu qayd etilgan yo'nalishlar bo'yicha taqqoslash va umumlashtirishlardan foydalanildi.

Tadqiqot doirasida tajriba ishlarining birinchi bosqichi (2017-2018) ta'kidlovchi tajriba-sinov ishlaridan iborat bo'lib, uning asosiy maqsadi boshlang'ich sinf o'quvchilarida ijodiy faoliyatni rivojlantirish va fikrlarini o'stirishning ta'lim amaliyotidagi holatini o'rganish va mavjud muammolarni aniqlashdan iborat. Tajriba-sinov ishlari maqsadidan kelib chiqqan holda quyidagi vazifalar belgilandi va amalga oshirildi:

1-4 sinf o'quvchilari uchun texnologiya darsligi va manbalari o'rganildi va tahlil qilindi; boshlang'ich sinf o'quvchilarida ijodiy faoliyatni rivojlantirish uchun o'qituvchilarining kasbiy-pedagogik tayyorgarlik darajalarining holati aniqlandi;

so'rovnoma va test savollari yordamida boshlang'ich sinf o'quvchilarining ijodiy faoliyatiga oid dastlabki bilim, ko'nikma, malakalari tizimi o'rganildi;

uzluksiz ta'lim tizimida o'quvchilarning bilish faoliyatni yo'lga qo'yish, bilim olish istagini o'stirish, fikrlarini rivojlantirish bo'yicha olib borilayotgan o'quv-tarbiyaviy ishlar jarayoni bilan tanishildi.

Ta'kidlovchi tajriba-sinov ishlari natijalarini ilmiy-nazariy tahlil qilish jarayonida quyidagilarga asosiy e'tibor qaratildi:

1. Boshlang'ich sinf o'quvchilarida ijodiy faoliyatni rivojlantirish, texnologiyadan fikrlarini oshirish bo'yicha D T S, o'quv dasturi, darsliklar va qo'llanmalarining yutuq va kamchiliklari tahlil qilindi va aniqlandi.

2. Pedagoglarning boshlang'ich sinf o'quvchilarining ijodiy faolligini oshirish xamda rivojlantirish haqidagi fikrlarini umumlashtirish maqsadida so'rovnoma javoblari tahlil qilindi va umumlashtirildi.

3. Amaliy ishlari jarayonida yo'l qo'yilgan kamchiliklar aniqlandi va bartaraf etish choralari ishlab chiqildi.

Yuqoridagilar asosida boshlang'ich sinf o'quvchilarida ijodiy faoliyatni rivojlantirish, texnologiya ta'limiga oid bilimlarini o'stirish, mantiqiy va tahliliy fikrlarini rivojlantirishning mavjud holati va uni takomillashtirish yo'nalishlari aniqlandi. Boshlang'ich sinf o'quvchilarida bilish faoliyatni rivojlantirishga oid tushunchalar, ko'nikma va malakalarini talab darajasida rivojlantirish jarayonining mazmuni, shakl va metodlari to'g'risida ma'lumotlar to'plandi.

Olingan natijalar umumlashtirildi, xulosalar chiqarildi va muammo doirasida doimiy monitoring o'rnatildi.

Boshlang'ich sinf o'qituvchilari o'rtasida texnologiyaga oid bilimlarini, u asosida ijodiy faolligini rivojlantirish doirasida olib borilgan anketa so'rovlari shuni ko'rsatdiki, ular boshlang'ich sinf o'quvchilarida texnologiya ta'limi doirasida ijodiy faoliyatni rivojlantirish asosan nostandart topshiriqlarni bajarishda samarali amalga oshirilishini ta'kidlashdi. Bu borada

musobaqalar, maktablarda o'tkaziladigan bilimlar bellashuvining ahamiyatini yuqori baholashdi. Bundan ko'rinadiki, ta'lim-tarbiya jarayonining amaliyot bilan bog'lanishiga muhim e'tibor qaratish maqsadga muvofiq.

Shakllantiruvchi tajriba-sinov ishlarini o'tkazish jarayonida hamkorlikda o'qitish, davra suhbatlari, muz yorar, kichik guruhlarda ishlash o'yin, sahna ko'rinishi, kommunikativ-suhbat texnologiyasi kabi ta'lim texnologiyalaridan foydalanildi.

Yakunlovchi tajriba-sinov ishlari ushbu jarayondagi oxirgi va muhim bosqich bo'lganligi bois unga alohida e'tibor qaratildi. Bu bosqichda boshlang'ich sinf o'quvchilarida texnologiyani o'qitish asosida ijodiy faoliyatni rivojlantirish bo'yicha ishlab chiqilgan nazariya, mazmun hamda uni amalga oshirish metodikasining yutuq va kamchiliklarini aniqlash, takomillashtirish hamda samaradorlik darajasini xolisona baholash asosiy maqsad qilib olindi.

Boshlang'ich sinf o'quvchilarining ijodiy faoliyatni rivojlantirishga doir tajriba ishlarining amaliy tatbiqi ularning faoliyatiga ikki xil yondashish lozimligini taqozo etdi:

1. Sinf va barcha o'quvchilar uchun bir xil yondashish;
2. Iqtidorli o'quvchilarning fikrlash tarzini, ijodiy faoliyatni hisobga olgan holda yakkama-yakka, alohida yondashib o'qitish.

Pedagogik didaktik andozaning tashkiliy-pedagogik shartlar faoliyati uchun ko'p tarmoqli asoslari ishlab chiqilgan:

- o'qitish asosida boshlang'ich sinf o'quvchilarni arifmetik bilimi va ijodiy faoliyatni didaktik sintezini ta'minlovchi sharoit yaratish;
- maktab ta'limida bilish faoliyatni aks ettiruvchi tizimni shakllantirish;

Pedagogik tajriba-sinov ishlarini tashkil etish va o'tkazish jarayonida umumiy maqsadni amalga oshirish uchun quyidagilar bajarildi:

1. Boshlang'ich sinf o'quvchilarida va o'qituvchilarda fikrlash, tanqidiy tafakkur qilishning mavjud holatini o'rganish. Boshlang'ich sinf o'quvchilarni va o'qituvchilari o'rtasida anketa so'rovlarini o'tkazish, suhbatlar, muloqotlar tashkil etish, to'garak jarayonini kuzatish, boshlang'ich sinf o'quvchilarida ijodiy faoliyatni rivojlantirish bo'yicha pedagogik kuzatishlar olib borish, ta'lim mazmunining mavjud holatiga nisbatan o'qituvchilarni fikr-mulohazalarini o'rganish va tahlil etish kabi holatlar mazkur vazifani samarali hal etish uchun asos bo'lib xizmat qildi.

2. Texnologiyani o'qitish asosida boshlang'ich sinf o'quvchilarining ijodiy faolligini oshirish, texnologik bilim olishga, teran fikrlashga o'rgatish imkonini beruvchi shart-sharoitlarni aniqlash. Vazifani ijobiy hal etish jarayonida boshlang'ich sinf o'quvchilarini ijodiy faoliyatni shakllantirishga yordam beruvchi umumiy omillar aniqlandi, rivojlantirish mexanizmi yaratildi, texnologiyabo'yicha Davlat ta'lim standartlarida belgilangan o'quvchilar egallashi lozim bo'lgan bilim, ko'nikma, malakalar va kompetensiyalar hajmi, mazmuni aniqlandi.

3. Boshlang'ich sinf o'quvchilarida texnologiyani o'qitish asosida ijodiy faoliyatni rivojlantirish jarayonida ko'zga tashlanayotgan muammolarni aniqlash hamda ularni bartaraf etish chora-tadbirlarini belgilash. Mazkur vazifaning amalga oshirilishi boshlang'ich sinf o'quvchilari va o'qituvchilari bilan bevosita muloqot, suhbat hamda bahs-munozaralar, o'zaro tajriba almashish asosida amalga oshirildi.

4. Boshlang'ich sinf o'quvchilarida texnologiyani o'qitish asosida bilish faoliyatni rivojlantirishga xizmat qiluvchi samarador ta'lim texnologiyalarini belgilash. Ana shu maqsadga

yo'naltirilgan faoliyat ta'lim jarayonida fikrlarini rivojlantirishga va ijodiy faoliyatga asoslangan ishlanmalarni, metodik tavsiyalarni, ko'rgazmali materiallarni yaratish, o'quvchilarning ijodiy faoliyati natijalarini tahlil etish, ularda hosil bo'lgan ijodiy faoliyati darajasini aniqlash, boshlang'ich sinf o'quvchilarining ijodiy faoliyatida ishtirok etish ko'rsatkichlarini tahlil etish asosida amalga oshirildi.

5. Boshlang'ich sinf o'quvchilarida texnologiyani o'qitish asosida ijodiy faoliyatni shakllanganlik darajasini aniqlovchi baholash mezonlarini ishlab chiqish. Mezonlar tadqiqot ishida ilgari surilgan boshlang'ich sinf o'quvchilarida bilish faoliyatning tarkibiy qismlariga muvofiq ishlab chiqildi.

#### REFERENCES

1. Oljayevna, O., & Shavkatovna, S. (2020). The Development of Logical Thinking of Primary School Students in Mathematics. *European Journal of Research and Reflection in Educational Sciences*, 8(2), 235-239.
2. Uljaevna, U. F., & Shavkatovna, S. R. (2021). Development and education of preschool children. *Academicia: an international multidisciplinary research journal*, 11(2), 326-329.
3. Shavkatovna, S. R. (2021). Developing Critical Thinking In Primary School Students. *Conferencea*, 97-102.
4. Ra'noxon, S. (2022). BOSHLANG'ICH MAKTAB O'QUVCHILARIDA MATEMATIKAGA MUNOSABAT. *IJTIMOY FANLARDA INNOVASIYA ONLAYN ILMYIY JURNALI*, 2(11), 203-207.
5. Shavkatovna, S. R. N. (2021). Methodical Support Of Development Of Creative Activity Of Primary School Students. *Conferencea*, 74-76.
6. Shavkatovna, S. R. (2021). Methodological Support for The Development of Primary School Students' Creative Activities. *Texas Journal of Multidisciplinary Studies*, 2, 121-123.
7. Shavkatovna, S. R. (2021). Improvement of methodological pedagogical skills of developing creative activity of primary school students. *ACADEMICIA: An International Multidisciplinary Research Journal*, 11(10), 289-292.
8. Шарофутдинова, Р., & Абдуллаева, С. (2022). Фикрлаш қобилиятини ривожлантиришда ментал арифметика. *Ijtimoiy fanlarda innovasiya onlayn ilmiy jurnali*, 2(11), 235-239.
9. Maxamadaliyevna, Y. D., Oljayevna, O. F., Qizi, T. D. T., Shavkatovna, S. R. N., & Anvarovna, A. O. (2020). Pedagogical Features Of Mental Development Of Preschool Children. *Solid State Technology*, 63(6), 14221-14225.
10. Sharofutdinova, R. I., Asadullaev, A. N., & Tolibova, Z. X. (2021). The Factors and Basic Concepts Determining Community Health. *Central Asian Journal of Medical and Natural Science*, 2(5), 376-379.
11. Gafurova, M. A. (2022). Improving Mental Skills Of Students By Analyzing And Solving Problems. *Current Research Journal Of Pedagogics*, 3(01), 40-44.
12. Marchis, I. (2011). Factors that influence secondary school students' attitude to mathematics. *Procedia-Social and Behavioral Sciences*, 29, 786-793.



13. Шарофутдинова, Р. Ш. (2022). БОШЛАНГИЧ СИНФ ЎҚУВЧИЛАРИДА ИЖОДИЙ ФАОЛИЯТНИ РИВОЖЛАНТИРИШ МОДЕЛИ. *Central Asian Academic Journal of Scientific Research*, 2(3), 149-158.
14. Maxamadaliyevna, Y. D., & O'ljayevna, O. R. F. (2020). Tursunova Dilnavoz To 'lqin qizi, Sharofutdinova Ra'noxon Shavkatovna, Ashurova Oygul Anvarovna. Pedagogical features of mental development of preschool children. *Solid State Technology*, 63(6).
15. Maxamadaliyevna, Y. D. O „ljayevna, ORF (2020). Tursunova Dilnavoz To „lqin qizi, Sharofutdinova Ra“ noxon Shavkatovna, Ashurova Oygul Anvarovna. Pedagogical features of mental development of preschool children. *Solid State Technology*, 63(6).
16. Ergashovna, S. G., & Baxodirovna, S. N. (2019). Modern teaching technologies in teaching mathematics in elementary grades. *European Journal of Research and Reflection in Educational Sciences*, 7.
17. Shavkatovna, S. R. N. (2022). THE ROLE OF FOREIGN EXPERIENCES IN THE DEVELOPMENT OF CREATIVE ACTIVITY IN PRIMARY SCHOOL STUDENTS. *American Journal of Interdisciplinary Research and Development*, 10, 128-133.
18. Shavkatovna, S. R. (2023). DEVELOPMENT OF CREATIVE ACTIVITY OF ELEMENTARY SCHOOL STUDENTS AS A SOCIO-PEDAGOGICAL NECESSITY. *Open Access Repository*, 4(03), 51-59.
19. Aminova, F., Ahlimirzayev, A., & Sharofiddinova, R. (2023). USING THE PRINCIPLE OF INTERDISCIPLINARY RELATIONSHIP IN STUDYING DIFFERENTIAL EQUATIONS IN SPECIALIZED SCHOOLS AND ACADEMIC LYCEUMS.
20. Lebedev, S. A. (2015). Axiomatic and genetic-construction methods of theoretical cognition: comparative analysis. *European Journal of Philosophical Research*, (2), 72-82.
21. Shavkatovna, S. R., & Gulbahor, R. (2021). THE IMPORTANCE OF MENTAL ARITHMETIC IN MENTAL DEVELOPMENT IN CHILDREN. *Conferencea*, 68-70.
22. Shavkatovna, S. R. N., & Sohibaxon, S. (2023). MAXSUS TA'LIMNING RIVOJLANISH BOSQICHLARI. *O'ZBEKISTONDA FANLARARO INNOVATSIYALAR VA ILMIY TADQIQOTLAR JURNALI*, 2(19), 830-836.
23. Шарофутдинова, Р., & Абдужабборов, А. (2023). ТЕХНОЛОГИК ТАЪЛИМНИНГ ИЖОДИЙ ЙЎНАЛТИРИЛГАНЛИГИДА ҲАМКОРЛИК КЛАСТЕРИ. *O'ZBEKISTONDA FANLARARO INNOVATSIYALAR VA ILMIY TADQIQOTLAR JURNALI*, 2(19), 848-853.
24. Шарофутдинова, Р., & Абдуқодиров, Б. (2023). ТЕХНОЛОГИК ТАЪЛИМ ЖАРАЁНИДА ЎҚУВЧИЛАРИНИНГ ИЖОДИЙ ФАОЛИЯТИНИ РИВОЖЛАНТИРИШ ОМИЛЛАРИ ВА ТАМОЙИЛЛАРИ. *O'ZBEKISTONDA FANLARARO INNOVATSIYALAR VA ILMIY TADQIQOTLAR JURNALI*, 2(19), 862-868.
25. Шарофутдинова, Р. (2023). БОШЛАНГИЧ СИНФ ЎҚУВЧИЛАРИНИНГ ИЖОДИЙ ФАОЛИЯТИНИ РИВОЖЛАНТИРИШ-ИЖТИМОЙ ПЕДАГОГИК ЗАРУРАТ СИФАТИДА. *O'ZBEKISTONDA FANLARARO INNOVATSIYALAR VA ILMIY TADQIQOTLAR JURNALI*, 2(19), 842-847.

26. Шарофутдинова, Р. (2023). ИЖОД ТУШУНЧАСИ ФАОЛИЯТНИ РИВОЖЛАНТИРИШ МЕХАНИЗМИ. *O'ZBEKISTONDA FANLARARO INNOVATSIYALAR VA ILMIY TADQIQOTLAR JURNALI*, 2(19), 854-861.
27. Sharafutdinova, R., & Abdujabborov, A. (2023). EDUCATIONAL TECHNOLOGIES AIMED AT THE DEVELOPMENT OF CREATIVE ACTIVITY IN PRIMARY SCHOOL STUDENTS. *Modern Science and Research*, 2(5), 890-896.
28. Sharofutdinova, R., & Abduqodirov, B. (2023). DEVELOPMENT OF CREATIVE ACTIVITY OF ELEMENTARY SCHOOL STUDENTS IN THE EDUCATIONAL PROCESS. *Modern Science and Research*, 2(5), 904-910.
29. Абдужабборов, А., & Шарофутдинова, Р. (2023). БОШЛАНГИЧ СИНФ ЎҚУВЧИЛАРИДА ИЖОДИЙ ФАОЛИЯТНИ РИВОЖЛАНТИРИШГА ҚАРАТИЛГАН ТАЪЛИМ ТЕХНОЛОГИЯЛАРИ.
30. Sharofutdinova, R. S. (2023). BOSHLANICH SINIF O'QUVCHILARINI IJODIY FAOLIYATGA YO'NALTIRIB O'QITISHDA HAMKORLIK. *O'ZBEKISTONDA FANLARARO INNOVATSIYALAR VA ILMIY TADQIQOTLAR JURNALI*, 2(20), 69-76.
31. Shavkatovna, S. R. N., & Shoyunus o'g'li, M. J. (2023). MENTAL ARIFMETIKADA ABAKUS ETIMOLOGIYASI. *O'ZBEKISTONDA FANLARARO INNOVATSIYALAR VA ILMIY TADQIQOTLAR JURNALI*, 2(20), 61-68.
32. Karabayeva, X. (2023). THE IMPORTANCE OF MENTAL ARITHMETIC IN MENTAL DEVELOPMENT IN CHILDREN. *Modern Science and Research*, 2(6), 640-651.
33. Sharofutdinova, R., & Mamayusupov, J. (2023). DEVELOPMENT AND EDUCATION OF PRESCHOOL CHILDREN. *Modern Science and Research*, 2(6), 606-616.
34. Sharofutdinova, R. (2023). IMPROVEMENT OF METHODOLOGICAL PEDAGOGICAL SKILLS OF DEVELOPING CREATIVE ACTIVITY OF PRIMARY SCHOOL STUDENTS. *Modern Science and Research*, 2(6), 617-627.
35. Раънохон Шавкатовна Шарофутдинова (2022). БОШЛАНГИЧ СИНФ ЎҚУВЧИЛАРИДА ИЖОДИЙ ФАОЛИЯТНИ РИВОЖЛАНТИРИШ МОДЕЛИ. *Central Asian Academic Journal of Scientific Research*, 2 (3), 149-158
36. Iqboljon, S. (2022). Boshlang'ich Sinf O'quv Jarayonida Axborot Texnologiyalaridan Foydalanish. *Ijodkor O'qituvchi*, 2(20), 137-140.
37. Sharofutdinov, I. (2023). THE ACTUAL STATUS OF THE METHODOLOGY OF DEVELOPING ACMEOLOGICAL COMPETENCE OF FUTURE EDUCATORS IN THE CONDITIONS OF INFORMING EDUCATION. *Академические исследования в современной науке*, 2(12), 206-213.
38. Sharofutdinov, I. (2023). DEVELOPMENT OF ACMEOLOGICAL COMPETENCE OF FUTURE EDUCATORS IN THE CONDITIONS OF INFORMING EDUCATION. *International Bulletin of Applied Science and Technology*, 3(5), 424-429.
39. Sharofutdinov, I. (2023). DEVELOPMENT OF ACMEOLOGICAL COMPETENCE OF FUTURE EDUCATORS IN THE CONDITIONS OF INFORMING EDUCATION. *International Bulletin of Applied Science and Technology*, 3(5), 424-429.
40. Sharofutdinov, I. (2023). BO 'LAJAK PEDAGOGLARNING AKMEOLOGIK KOMPETENTLIGINI RIVOJLANTIRISH METODIKASINING AMALIYOTDA

- QOLLASH. Педагогика и психология в современном мире: теоретические и практические исследования, 2(7), 54-58.
41. Iqboljon, S. (2022). KOMPYUTER YORDAMIDA DARSLARNI TASHKIL ETISH. *O'ZBEKISTONDA FANLARARO INNOVATSIYALAR VA ILMIY TADQIQOTLAR JURNALI*, 1(9), 246-249.
  42. Sharofutdinov, I. (2023). PEDAGOGIK-PSIXOLOGIK FANLARNING BO 'LAJAK PEDAGOGLARNING AKMEOLOGIK KOMPETENTLIGINI RIVOJLANTIRISHDAGI O 'RNI. *Общественные науки в современном мире: теоретические и практические исследования*, 2(6), 17-24.
  43. Sharofutdinov, I. (2023). TA'LIMNI AXBOROTLASHTIRISH SHAROITIDA BO 'LAJAK PEDAGOGLARNING AKMEOLOGIK KOMPETENTLIGINI RIVOJLANTIRISH MEKANIZMLARINI TAKOMILLASHTIRISHNING PEDAGOGIK TIZIMI. *Инновационные исследования в современном мире: теория и практика*, 2(14), 13-19.
  44. Sharofutdinov, I. (2023). STRUCTURE AND COMPONENTS OF THE DEVELOPMENT OF ACMEOLOGICAL COMPETENCE OF FUTURE EDUCATORS IN THE CONDITIONS OF EDUCATION INFORMATION. *International Bulletin of Applied Science and Technology*, 3(4), 574-580.
  45. Sharofutdinov, I. (2023). TA'LIMNI AXBOROTLASHTIRISH SHAROITIDA BO 'LAJAK PEDAGOGLARNING AKMEOLOGIK KOMPETENTLIGINI RIVOJLANTIRISH IJTIMOYIY ZARURAT SIFATIDA. *Scientific journal of the Fergana State University*, (1), 535-540.
  46. Sharofutdinov, I. (2023). FORMS OF SELF-DEVELOPMENT IN FUTURE PEDAGOGUES BASED ON THE ACMEOLOGICAL APPROACH IN THE PROCESS OF INFORMATIZATION OF EDUCATION. *Science and innovation*, 2(B3), 5-8.
  47. Usmonjon o'g'li, S. I. (2022). TA'LIM TIZIMIDA RAQAMLI TEXNALOGIYA. *INNOVATIVE DEVELOPMENTS AND RESEARCH IN EDUCATION*, 1(12), 120-128.
  48. Shavkatovna, S. R. N., & Sohibaxon, S. (2023). MAXSUS TA'LIMNING RIVOJLANISH BOSQICHLARI. *O'ZBEKISTONDA FANLARARO INNOVATSIYALAR VA ILMIY TADQIQOTLAR JURNALI*, 2(19), 830-836.
  49. Mirzaxolmatovna, X. Z., Nematovna, R. S., & Shavkatovna, S. R. (2022). FORMS OF THINKING IN THE PROCESS OF STUDYING MATHEMATICS. *European International Journal of Multidisciplinary Research and Management Studies*, 2(12), 259-263.
  50. Shavkatovna, S. R. N. (2022). THE ROLE OF FOREIGN EXPERIENCES IN THE DEVELOPMENT OF CREATIVE ACTIVITY IN PRIMARY SCHOOL STUDENTS. *American Journal of Interdisciplinary Research and Development*, 10, 128-133.
  51. Ruzmatovich, U. S. (2022). PROCESSES OF ORGANIZATION OF TECHNICAL, TACTICAL AND PHYSICAL PREPARATION IN NATIONAL WRESTLING TRAINING. *INTERNATIONAL JOURNAL OF RESEARCH IN COMMERCE, IT,*

- ENGINEERING AND SOCIAL SCIENCES ISSN: 2349-7793 Impact Factor: 6.876, 16(3), 65-68.
52. Ruzmatovich, U. S. (2022). CHANGES EXPECTED TO COME IN OUR LIFE MOVEMENTS. *Web of Scientist: International Scientific Research Journal*, 3(3), 485-489.
  53. Shohbozjon, K., & Azizjon, M. (2022). PREPARING SCHOOL STUDENTS IN THE FIELD OF PHYSICAL CULTURE AND SPORTS BEFORE ENTRY TO HIGHER EDUCATION. *INTERNATIONAL JOURNAL OF RESEARCH IN COMMERCE, IT, ENGINEERING AND SOCIAL SCIENCES ISSN: 2349-7793 Impact Factor: 6.876, 16(10)*, 100-108.
  54. Ruzmatovich, U. S., & Shohbozjon G'ayratjon o'g, Q. (2023). Uzbekistan's General Education School Physical Education Programme: A Curriculum Analysis. *Best Journal of Innovation in Science, Research and Development*, 2(5), 184-193.
  55. Qodirov, S. (2023). CONTENT OF PHYSICAL FITNESS OF STUDENTS OF THE GENERAL SECONDARY SCHOOL OF EDUCATION. *Modern Science and Research*, 2(6), 368-381.
  56. Qodirov, S. (2023). CONTENT OF PHYSICAL FITNESS OF STUDENTS OF THE GENERAL SECONDARY SCHOOL OF EDUCATION. *Modern Science and Research*, 2(6), 368-381.
  57. Qodirov, S. (2023). ANALYSIS OF INDICATORS OF THE PHYSICAL DEVELOPMENT OF UNIVERSITY STUDENTS. *Modern Science and Research*, 2(6), 406-418.
  58. Qodirov, S. (2023). URGENT PROBLEMS OF TRAINING FOR ADMISSION TO A HIGHER EDUCATIONAL INSTITUTION IN THE FIELD OF PHYSICAL CULTURE AND SPORTS. *Modern Science and Research*, 2(6), 395-405.
  59. Мўйдинов, А. (2021). ЁШЛАРНИ ТУРЛИ ТАХДИДЛАРДАН ҲИМОЯ ҚИЛИШДА АЖДОДЛАР МЕРОСИДАН ФЙДАЛАНИШНИНГ АҲАМИЯТИ. *Academic research in educational sciences*, 2(2), 132-137.
  60. Asilbek, M. (2022). Socio-philosophical aspects of education of an enlightened person in the development of society. *Conferencea*, 183-186.
  61. Muysinov, A. (2022). ENLIGHTENMENT IN TURKESTAN IN THE SECOND HALF OF THE XIX-EARLY XX CENTURIES. ENLIGHTENMENT BY JADID SCHOOL. *ASIA PACIFIC JOURNAL OF MARKETING & MANAGEMENT REVIEW ISSN: 2319-2836 Impact Factor: 7.603, 11(10)*, 14-20.
  62. Mo'yudinov, A. (2023). THE EFFECTIVENESS OF IMPROVING IDEOLOGICAL PREVENTION AGAINST THREATS ON THE GLOBAL INTERNET IN EDUCATIONAL INSTITUTIONS. *Modern Science and Research*, 2(6), 897-909.
  63. Mo'yudinov, A. (2023). THE MEANING AND ESSENCE OF THREATS IN THE GLOBAL INTERNET NETWORK. *Modern Science and Research*, 2(6), 886-896.
  64. Mo'yudinov, A. (2023). REGARDING THE REGULATION OF THREATS ON THE INTERNET NETWORK INTERNATIONAL EXPERIENCE. *Modern Science and Research*, 2(6), 419-434.
  65. Mo'yudinov, A. (2023). ANALYSIS OF THE ISSUE OF COMBATING VARIOUS THREATS IN HISTORICAL-THEORETICAL SOURCES AND THE PECULIARITIES



- OF GLOBAL INTERNET THREATS IN THE CURRENT PERIOD AND THE NEED TO COMBAT THEM. *Modern Science and Research*, 2(6), 382-394.
66. Mo'yudinov, A. (2023). ISSUES OF PROTECTING YOUTH FROM SPIRITUAL AND IDEOLOGICAL THREATS IN THE NATIONAL LEGISLATIVE SYSTEM OF THE REPUBLIC OF UZBEKISTAN. *Modern Science and Research*, 2(6), 435-447.
67. G'aniyev, A., & Muydinov, A. (2023). YUNUS EMRO SHE'RLARIDA TASAVVUF ILMI DURDONALARI. *Центральноазиатский журнал образования и инноваций*, 2(5 Part 3), 287-289.
68. Asilbek, M. (2022). Socio-philosophical aspects of education of an enlightened person in the development of society. *Conferencea*, 183-186.
69. Adham o'g'li, M. A. (2022). THE ROLE OF NATIONAL WITCHCRAFT HERITAGE IN THE SPIRITUAL RISE OF SOCIETY (SOCIO-PHILOSOPHICAL ANALYSIS). *American Journal of Interdisciplinary Research and Development*, 10, 122-127.
70. Mirzaboyev, Y. (2023). FEATURES OF A COMPETENCY APPROACH TO THE IMPLEMENTATION OF THE NATIONAL CURRICULUM IN PRACTICE. *Science and innovation*, 2(B4), 63-67.
71. Irgashevich, D. M., & Azadovna, S. G. (2022). FORMATION OF A GENERAL APPROACH TO SOLVING PROBLEMS FOR PRIMARY EDUCATION ACCORDING TO THE REQUIREMENTS IN THE NATIONAL CURRICULUM OF UZBEKISTAN. *Galaxy International Interdisciplinary Research Journal*, 10(6), 771-781.
72. MIRZABOYEV, Y. BOSHLANG'ICH SINF O'QITUVCHILARINING MATEMATIKA O 'QITISH METODIKASI. O 'RTA UMUMTA'LIM MAKTABLARIDA MATEMATIKA O 'QITISHNING MAQSADI. *ЭКОНОМИКА*, 169-172.
73. Мирзабоев, Й. А. (2022). Тур Ўзгариш Чизиклари Учта Бўлган, Гиперболик Қисмлارининг Ҳаммаси Харақтеристик Учбурчаклардан Иборат Бўлган Бешбурчакли Соҳада Учинчи Тартибли Кўринишдаги Параболик-Гиперболик Тенглама Учун Битта Чегаравий Масала Ҳақида. *Theory And Analytical Aspects Of Recent Research*, 1(5), 363-366.
74. Ra'noxon, S. (2022). BOSHLANG'ICH MAKTAB O'QUVCHILARIDA MATEMATIKAGA MUNOSABAT. *IJTIMOIIY FANLARDA INNOVASIYA ONLAYN ILMIY JURNALI*, 2(11), 203-207.
75. Ahrorjon, R. (2021). Initial Pedagogical Processes in The Direction of Primary Education Students to The Profession. *Texas Journal of Multidisciplinary Studies*, 2, 85-87.
76. Rahmatjonzoda, A. (2023). TA'LIM JARAYONIDA IBRATLI HIKOYALARNING O 'RNI. *Инновационные исследования в современном мире: теория и практика*, 2(17), 190-191.
77. Sobirjonovich, S. I. (2022). EASTERN THINKERS'VIEWS ON EVERYWHERE EDUCATION OF CHILDREN. *BARQARORLIK VA YETAKCHI TADQIQOTLAR ONLAYN ILMIY JURNALI*, 309-314.
78. Sobirjonovich, S. I. (2022). EASTERN THINKERS'VIEWS ON EVERYWHERE EDUCATION OF CHILDREN. *BARQARORLIK VA YETAKCHI TADQIQOTLAR ONLAYN ILMIY JURNALI*, 309-314.

79. Abdurakhmonov, A. A. (2020). THE ROLE OF SELF-GOVERNING BODIES OF CITIZENS IN THE DEVELOPMENT OF CIVIL SOCIETY IN UZBEKISTAN. In *МИРОВАЯ НАУКА 2020. ПРОБЛЕМЫ И ПЕРСПЕКТИВЫ* (pp. 6-8).
80. Abduraxmonov, A., & Kadirov, S. (2022). DEMOGRAFIK JARAYONLARNING IQTISODIY-IJTIMOYIY SOHALARNI RIVOJLANISHI BILAN BOG ‘LIQLIGI VA DASTLABKI XUSUSIY MULK MASALALARI. IJTIMOYIY FANLARDA INNOVASIYA ONLAYN ILMIY JURNALI, 2(11), 222-229.
81. Abduraxmonov, A. (2023). THE ISSUES OF STUDYING AND PRESERVING THE ARCHAEOLOGICAL MONUMENTS OF THE KUSHAN PERIOD IN THE OLD TERMIZ. *Евразийский журнал академических исследований*, 3(3 Part 3), 38-42.
82. Abduraxmonov, A. (2022). REACTIVE POWER. REACTIVE POWER COMPENSATION. *Development of pedagogical technologies in modern sciences*, 1(4), 64-67.
83. Abdurahmonov, A. (2022). IBTIDOYIY AHOLI VA UNING DEMOGRAFIK HOLATI HAQIDA AYRIM MULOHAZALAR. *Uzbek Scholar Journal*, 4, 124-126.
84. Abdurahmonov, A. (2022). PALEODEMOGRAFIYA VA U HAQIDA AYRIM MULOHAZALAR. *Uzbek Scholar Journal*, 4, 113-117.
85. Abduraxmonov, A. (2022). PALEODEMOGRAFIYA VA UNING HISOBLASH USULLARI. *Central Asian Research Journal for Interdisciplinary Studies (CARJIS)*, 2(5), 686-690.
86. Sobirjonovich, S. I. (2022). EASTERN THINKERS'VIEWS ON EVERYWHERE EDUCATION OF CHILDREN. *BARQARORLIK VA YETAKCHI TADQIQOTLAR ONLAYN ILMIY JURNALI*, 309-314.
87. Sobirjonovich, S. I. (2022). EASTERN THINKERS'VIEWS ON EVERYWHERE EDUCATION OF CHILDREN. *BARQARORLIK VA YETAKCHI TADQIQOTLAR ONLAYN ILMIY JURNALI*, 309-314.
88. Marchis, I. (2011). Factors that influence secondary school students’ attitude to mathematics. *Procedia-Social and Behavioral Sciences*, 29, 786-793.
89. Ergashovna, S. G., & Baxodirovna, S. N. (2019). Modern teaching technologies in teaching mathematics in elementary grades. *European Journal of Research and Reflection in Educational Sciences*, 7.
90. Lebedev, S. A. (2015). Axiomatic and genetic-construction methods of theoretical cognition: comparative analysis. *European Journal of Philosophical Research*, (2), 72-82.
91. Ahrorjon, R. (2021). Initial Pedagogical Processes in The Direction of Primary Education Students to The Profession. *Texas Journal of Multidisciplinary Studies*, 2, 85-87.
92. Rahmatjonzoda, A. (2023). TA’LIM JARAYONIDA IBRATLI HIKOYALARNING O ‘RNI. *Инновационные исследования в современном мире: теория и практика*, 2(17), 190-191.
93. Farkhodovich, T. D. kizi, DMS., & kizi, AUY.(2022). Critical Thinking in Assessing Students. *Spanish Journal of Innovation and Integrity*, 6, 267-271.
94. Qizi, D. M. S., & Qizi, R. G. X. (2022). METHODS OF STUDYING ADDITION AND SUBTRACTION OF TWO-DIGIT NUMBERS IN ELEMENTARY SCHOOL. *Gospodarka i Innowacje.*, 22, 61-67.



95. Dehqonova, Mahliyo Shuhrat Qizi, & Axmedova, Umida Yodgorjon Qizi (2023). BO'LAJAK BOSHLANG'ICH SINFI O'QITUVCHILARINI MATEMATIK SAVODXONLIGINI OSHIRISH JARAYONIDA ULARNING TAFAKKURI, QOBILIYATI VA INTELLEKTUAL RIVOJLANISH.. *Oriental renaissance: Innovative, educational, natural and social sciences*, 3 (4-2), 251-256.
96. Dehqonova, M. S. Q. (2023). BO'LAJAK BOSHLANG'ICH SINFI O'QITUVCHILARINI METODIK TAYYORGARLIGINI TAKOMILLASHTIRISH TEXNOLOGIYASINI ISHLAB CHIQUISH VA AMALGA OSHIRISH XUSUSIYATLARI. *Oriental renaissance: Innovative, educational, natural and social sciences*, 3(4-2), 244-250.
97. Dehqonova, Mahliyo Shuhrat Qizi (2023). BO'LAJAK BOSHLANG'ICH SINFI O'QITUVCHILARINI MATEMATIK SAVODXONLIGINI OSHIRISH VA MATEMATIKANI UYG'UNLASHTIRISHIDA AN'ANAVIY VA INNOVATSION USULLARDAN FOYDALANISH. *Oriental renaissance: Innovative, educational, natural and social sciences*, 3 (4), 879-886.
98. Urinboyevna, E. Y., & Shahruza, R. (2021). About Gender Equality and the Process of Ensuring It. *International Journal of Innovative Analyzes and Emerging Technology*, 1(7), 54-56.
99. Urinboyevna, E. Y. (2021). Classification of Integrative Education. *International Journal of Culture and Modernity*, 11, 162-164.
100. Urinboyevna, E. Y., & Zarina, M. (2022). Existence of Integration in Secondary Schools. *European Multidisciplinary Journal of Modern Science*, 6, 119-124.
101. Egamberdiyeva, Y. U. (2021). BO 'LAJAK O 'QITUVCHILARINING PSIXOLOGIK PEDAGOGIK BILIMLARINI INTEGRATSIYALASH JARAYONI. In *МОЛОДОЙ ИССЛЕДОВАТЕЛЬ: ВЫЗОВЫ И ПЕРСПЕКТИВЫ* (pp. 351-355).
102. Urinboyevna, E. Y. (2021). Theoretical Bases of Integration of Educational Process. *International Journal of Innovative Analyzes and Emerging Technology*, 1(7), 57-61.
103. Urinboyevna, E. Y. (2022). THE IMPORTANCE OF INCREASING THE COOPERATION OF STUDENTS IN THE EDUCATIONAL PROCESS. *PEDAGOGS jurnali*, 21(1), 165-169.
104. G'ulomovna, Y. D. (2023). Factors of Interest in Choosing A Profession of Students of The Graduating Class of General Secondary Education Schools. *Web of Scientists and Scholars: Journal of Multidisciplinary Research*, 1(6), 13-18.
105. Urinboyevna, E. Y. (2023). Preparation of a Future Primary Educational Teacher to Professional Activities. *Web of Synergy: International Interdisciplinary Research Journal*, 2(4), 628-633.
106. Egamberdiyeva, Y. U. (2021). UMUMTALIM MAKTABLARIDA INTEGRATSIYANING MAVJUDLIGI. *Студенческий вестник*, (1-8), 95-97.
107. Urinboyevna, E. Y. (2023). Expanding Students' World View Through Integrated Lessons In Primary Education System. *Web of Teachers: Inderscience Research*, 1(3), 1-4.
108. Rustamova, A. E. (2022, December). THE IMPROVEMENT OF READING SKILLS OF TEENAGERS IN TEACHING FOREIGN LANGUAGES. In *INTERDISCIPLINE INNOVATION AND SCIENTIFIC RESEARCH CONFERENCE* (Vol. 1, No. 4, pp. 64-66).

109. Ergashev, R. N., & Bakhranov, M. M. (2023). TRANSPARENT CONDUCTIVE SN BASED. *Horizon: Journal of Humanity and Artificial Intelligence*, 2(5), 724-727.
110. Otazhonov, S. M., Ergashev, R. N., Botirov, K. A., Qaxxorova, B. A., Xudoynazarova, M. A., Abdulkarimova, N. A., ... & Ismoilova, E. M. (2022, December). Influence of thickness and temperature on photoelectric properties of p-CdTe-nCdS and pCdTe-CdSe heterostructures. In *Journal of Physics: Conference Series* (Vol. 2388, No. 1, p. 012001). IOP Publishing.
111. Otajonov, S. M., Ergashev, R. N., Axmedov, T., Usmonov, Y., & Karimov, B. (2022, December). Photoelectric properties of solar cells based on pCdTe-nCdS and pCdTe-nCdSe heterostructures. In *Journal of Physics: Conference Series* (Vol. 2388, No. 1, p. 012062). IOP Publishing.
112. Xaydarov, I. U., Ergashev, R. N., Solijonov, B. A., & Sirojiddinov, A. A. (2022, November). IMKONIYATI CHEKLANGAN NOGIRON BOLALAR UCHUN ZAMONAVIY MASOFAVIY O'QITISH TEXNOLOGIYALARIDAN FOYDALANISH. In *Proceedings of Scientific Conference on Multidisciplinary Studies* (Vol. 1, No. 2, pp. 82-87).
113. Отажонов, С., Эргашев, Р., & Юнусов, Н. (2013). Изучение поверхностной рекомбинации гетеропереходов на основе p CdTe–n CdS и p CdTe–n CdSe. *SCIENCE AND WORLD*, 109(9), 26.
114. Abduraxmonova, N., & Abduvaxobov, G. I. О 'QUV LUG 'ATINI TUZISHNING NAZARIY METODOLOGIK ASOSLARI. *СЎЗ САЊАТИ ХАЛҚАРО ЖУРНАЛИ*, 103.
115. Абдурахмонова, Н., & Абдувахобов, Г. (2021). О 'QUV LUG 'ATINI TUZISHNING NAZARIY METODOLOGIK ASOSLARI. *МЕЖДУНАРОДНЫЙ ЖУРНАЛ ИСКУССТВО СЛОВА*, 4(6).
116. Abduvaxobov, G. (2021). About the concept of computer lexicography. *ISJ Theoretical & Applied Science*, 06 (98), 664-668.
117. Iminov, B. B. (2020). INNOVATIVE CULTURAL LINKS ARE AN IMPORTANT FACTOR IN SOCIAL DEVELOPMENT. *Scientific and Technical Journal of Namangan Institute of Engineering and Technology*, 2(3), 263-270.
118. Iminov, B. B. (2019). A PHILOSOPHICAL APPROACH TO INNOVATIVE AND CULTURAL-RELATIONS AT A NEW STAGE OF DEVELOPMENT. *Scientific and Technical Journal of Namangan Institute of Engineering and Technology*, 1(5), 157-162.
119. Vosiljonov, A. (2022). Basic theoretical principles of corpus linguistics. *Academicia Globe*, 3(02), 173-175.
120. Vosiljonov, A. (2022). Lingvistik tadqiqotlarda korpus o'rganish obyektini sifatida. *Ijtimoiy fanlarda innovatsiya onlayn ilmiy jurnali*, 2(11), 176-182.
121. Vosiljonov, A. (2022). PRAGMALINGVISTIKA VA UNING TAHLILIIY SHAKLLANISH TARIXI. *Science and innovation*, 1(B8), 99-105.
122. Vosiljonov, A., & Isaqova, X. (2023). EFFECTIVENESS OF MOTHER TONGUE EDUCATION IN THE PRIMARY GRADES. *International journal of advanced research in education, technology and management*, 2(2).
123. Vosiljonov, A. (2022). PRAGMALINGUISTICS AND THE HISTORY OF ITS ANALYTICAL DEVELOPMENT. *Science and Innovation*, 1(8), 99-105.

124. KHALIMBOYEVA, F., & VOSILJONOV, A. (2023). MAKTABGACHA YOSHDAGI BOLALAR DIQQATINI RIVOJLANTIRISH MUAMMOSINI NAZARIY O'RGANILISHI. *Journal of Pedagogical and Psychological Studies*, 1(5), 94-98.
125. Dilshodbek o'g'li, R. S., & Boxodirjon o'g'li, V. A. (2022). XORIJ PSIXOLOGLARINING ISHLARIDA SHAXSNING TADQIQ ETILISHI. *INNOVATIVE DEVELOPMENTS AND RESEARCH IN EDUCATION*, 1(12), 39-47.
126. Vosiljonov, A., & Abdullazizova, R. (2023). HIGH-SPIRITUAL MATURITY, IDEALITY AND PEDAGOGICAL VIEWS OF THE CLASS LEADER. *Modern Science and Research*, 2(6), 1182-1186.

## ATTITUDE TO MATHEMATICS IN PRIMARY SCHOOL STUDENT

Kakharovna.A.M

<https://doi.org/10.5281/zenodo.10057389>

**Abstract.** Most of the study of attitudes towards mathematics involved older children and adults. Checking the early development of attitudes towards mathematics is of particular importance in order to understand the relationship between them and real indicators and, if possible, to prevent the development of a strong negative attitude.

**Key words:** Intelligence, development, intuition, perception, attitude.

## ОТНОШЕНИЕ К МАТЕМАТИКЕ У МЛАДШЕГО ШКОЛЬНИКА

**Аннотация.** В исследовании отношения к математике большую часть времени занимались дети старшего возраста и взрослые. Проверка раннего развития отношений к математике имеет особое значение для понимания связи между ними и реальными показателями и, по возможности, предотвращения развития резкого отрицательного отношения.

**Ключевые слова:** Интеллект, развитие, интуиция, восприятие, мироощущение.

Mathematics is necessary for children to have the knowledge and skills necessary for their daily lives, teaching them how to solve a problem, acquiring ways of thinking and preparing them for the future. The prejudices that arise in relation to mathematics affect the imagination of students regarding this course. Students' low enthusiasm for mathematics and high anxiety are one of the most important problems. This study was conducted with third and fourth graders of elementary schools in the Istanbul region to check their mathematical motivation and concerns. He came to the conclusion that students' motivation for mathematics is at a medium level, and mathematics concerns are very low, there is no difference in gender. The mathematics motivation of fourth graders was higher than that of third graders.

Classroom teachers can be advised to prepare an environment in which students can introduce an interesting world of mathematics. Mathematics depends not only on cognitive abilities, but also on emotional factors and attitudes. Several studies have shown that emotional factors can play a major role in mathematical performance, with mathematics anxiety playing a particularly large role. One possible reason for the negative link between mathematical anxiety and real performance is that people with high levels of mathematical anxiety are more likely to avoid activities and situations that involve mathematics, and therefore have less practice. Mathematical anxiety can also directly affect performance by overloading working memory.

For example, people who are very concerned about mathematics have much lower working memory capacity than people with lower levels of mathematical anxiety when performing math-related tasks. The relationship between mathematical anxiety and performance can also be in a different direction. Low mathematical ability can lead to math anxiety as a result of repeated failure experiments. Indeed, anxiety and performance can be a vicious circle that negatively affects each other. The development of math anxiety can also be associated with social factors, such as exposure to teachers who themselves suffer from math anxiety, as well as pre-existing difficulties in digital cognition. Initial mathematical difficulties

can also be more vulnerable to negative social influences. Most of the study of attitudes towards mathematics involved older children and adults.

Checking the early development of attitudes towards mathematics is of particular importance in order to understand the relationship between them and real indicators and, if possible, to prevent the development of a strong negative attitude. A relatively small number of studies that have studied the attitude of younger children to mathematics have generally shown a positive attitude, with most children claiming to love mathematics. However, studies show that relationships can get worse with age, especially during high school, but also in the primary age group. This showed an increased concern for mathematics, as well as an increased interest in mathematics during the later primary school years. Many studies carried out between high school students and adults are consistent in showing real performance in mathematics, with a positive and negative association with mathematical anxiety, with the liking of mathematics and a high self-esteem in mathematics. This is the case not only for advanced mathematics, but also for basic magnitude comparison skills.

The study of the relationship between attitudes and performance in mathematics in younger children did not lead to the same accurate results as in older children. Thus, the relationship between relationship and performance can be more pronounced in the following initial years. This study is aimed at studying the relationship between success in mathematics, math anxiety, unhappiness from poor performance, liking mathematics, and self-assessment in elementary (grade 3; Age 7-8) and later primary (grade 5) children. From 9 to 10 years old). Based on previous studies that have used a similar method, the mathematics will be related to the liking of mathematics and self-assessment of the ability in the subject, but not to anxiety. In addition, especially, although mathematics anxiety is a major area of research, not all attitudes towards mathematics are negative and some people express a strong liking for mathematics.

This seems to be especially true of mathematically gifted people, but is not limited to them. Another objective was to study the changes between the 3rd grade and the 5th grade. It has been suggested that older children may have a more negative attitude. We also aimed to consider that the relationships between different variables can vary between Class 3 and Class 5. Although any such analysis should be approximate due to the reduction in numbers, the relationship between the effectiveness of mathematics and other relationship variables was predictable. and it may not be particularly noticeable in the 3rd grade between indicators in mathematics and self-assessment, but it may be significant in the 5th grade. Mathematics focuses on the consideration of gender differences in efficiency and relationships. Many current studies show that women do not work lower in mathematics than men, but they value themselves lower and worry more. The study aims to check whether such gender differences are already present in young children.



## REFERENCES

1. Oljayevna, O., & Shavkatovna, S. (2020). The Development of Logical Thinking of Primary School Students in Mathematics. *European Journal of Research and Reflection in Educational Sciences*, 8(2), 235-239.
2. Uljaevna, U. F., & Shavkatovna, S. R. (2021). Development and education of preschool children. *Academicia: an international multidisciplinary research journal*, 11(2), 326-329.
3. Shavkatovna, S. R. (2021). Developing Critical Thinking In Primary School Students. *Conferencea*, 97-102.
4. Ra'noxon, S. (2022). BOSHLANG'ICH MAKTAB O'QUVCHILARIDA MATEMATIKAGA MUNOSABAT. *IJTIMOY FANLARDA INNOVASIYA ONLAYN ILMYIY JURNALI*, 2(11), 203-207.
5. Shavkatovna, S. R. N. (2021). Methodical Support Of Development Of Creative Activity Of Primary School Students. *Conferencea*, 74-76.
6. Shavkatovna, S. R. (2021). Methodological Support for The Development of Primary School Students' Creative Activities. *Texas Journal of Multidisciplinary Studies*, 2, 121-123.
7. Shavkatovna, S. R. (2021). Improvement of methodological pedagogical skills of developing creative activity of primary school students. *ACADEMICIA: An International Multidisciplinary Research Journal*, 11(10), 289-292.
8. Шарофутдинова, Р., & Абдуллаева, С. (2022). Фикрлаш қобилиятини ривожлантиришда ментал арифметика. *Ijtimoiy fanlarda innovasiya onlayn ilmiy jurnali*, 2(11), 235-239.
9. Махамдалиевна, Y. D., Òljayevna, Ò. F., Qizi, T. D. T., Shavkatovna, S. R. N., & Anvarovna, A. O. (2020). Pedagogical Features Of Mental Development Of Preschool Children. *Solid State Technology*, 63(6), 14221-14225.
10. Sharofutdinova, R. I., Asadullaev, A. N., & Tolibova, Z. X. (2021). The Factors and Basic Concepts Determining Community Health. *Central Asian Journal of Medical and Natural Science*, 2(5), 376-379.
11. Gafurova, M. A. (2022). Improving Mental Skills Of Students By Analyzing And Solving Problems. *Current Research Journal Of Pedagogics*, 3(01), 40-44.
12. Marchis, I. (2011). Factors that influence secondary school students' attitude to mathematics. *Procedia-Social and Behavioral Sciences*, 29, 786-793.
13. Шарофутдинова, Р. Ш. (2022). БОШЛАНҒИЧ СИНФ ЎҚУВЧИЛАРИДА ИЖОДИЙ ФАОЛИЯТНИ РИВОЖЛАНТИРИШ МОДЕЛИ. *Central Asian Academic Journal of Scientific Research*, 2(3), 149-158.
14. Махамдалиевна, Y. D., & O'ljayevna, O. R. F. (2020). Tursunova Dilnavoz To 'lqin qizi, Sharofutdinova Ra'noxon Shavkatovna, Ashurova Oygul Anvarovna. Pedagogical features of mental development of preschool children. *Solid State Technology*, 63(6).
15. Махамдалиевна, Y. D. O „ljayevna, ORF (2020). Tursunova Dilnavoz To „lqin qizi, Sharofutdinova Ra“ noxon Shavkatovna, Ashurova Oygul Anvarovna. Pedagogical features of mental development of preschool children. *Solid State Technology*, 63(6).



16. Ergashovna, S. G., & Baxodirovna, S. N. (2019). Modern teaching technologies in teaching mathematics in elementary grades. *European Journal of Research and Reflection in Educational Sciences*, 7.
17. Shavkatovna, S. R. N. (2022). THE ROLE OF FOREIGN EXPERIENCES IN THE DEVELOPMENT OF CREATIVE ACTIVITY IN PRIMARY SCHOOL STUDENTS. *American Journal of Interdisciplinary Research and Development*, 10, 128-133.
18. Shavkatovna, S. R. (2023). DEVELOPMENT OF CREATIVE ACTIVITY OF ELEMENTARY SCHOOL STUDENTS AS A SOCIO-PEDAGOGICAL NECESSITY. *Open Access Repository*, 4(03), 51-59.
19. Aminova, F., Ahlimirzayev, A., & Sharofiddinova, R. (2023). USING THE PRINCIPLE OF INTERDISCIPLINARY RELATIONSHIP IN STUDYING DIFFERENTIAL EQUATIONS IN SPECIALIZED SCHOOLS AND ACADEMIC LYCEUMS.
20. Lebedev, S. A. (2015). Axiomatic and genetic-construction methods of theoretical cognition: comparative analysis. *European Journal of Philosophical Research*, (2), 72-82.
21. Shavkatovna, S. R., & Gulbahor, R. (2021). THE IMPORTANCE OF MENTAL ARITHMETIC IN MENTAL DEVELOPMENT IN CHILDREN. *Conferencea*, 68-70.
22. Shavkatovna, S. R. N., & Sohibaxon, S. (2023). MAXSUS TA'LIMNING RIVOJLANISH BOSQICHLARI. *O'ZBEKISTONDA FANLARARO INNOVATSIYALAR VA ILMIY TADQIQOTLAR JURNALI*, 2(19), 830-836.
23. Шарофутдинова, Р., & Абдужабборов, А. (2023). ТЕХНОЛОГИК ТАЪЛИМНИНГ ИЖОДИЙ ЙЎНАЛТИРИЛГАНЛИГИДА ҲАМКОРЛИК КЛАСТЕРИ. *O'ZBEKISTONDA FANLARARO INNOVATSIYALAR VA ILMIY TADQIQOTLAR JURNALI*, 2(19), 848-853.
24. Шарофутдинова, Р., & Абдукодилов, Б. (2023). ТЕХНОЛОГИК ТАЪЛИМ ЖАРАЁНИДА ЎҚУВЧИЛАРИНИНГ ИЖОДИЙ ФАОЛИЯТИНИ РИВОЖЛАНТИРИШ ОМИЛЛАРИ ВА ТАМОЙИЛЛАРИ. *O'ZBEKISTONDA FANLARARO INNOVATSIYALAR VA ILMIY TADQIQOTLAR JURNALI*, 2(19), 862-868.
25. Шарофутдинова, Р. (2023). БОШЛАНГИЧ СИНФ ЎҚУВЧИЛАРИНИНГ ИЖОДИЙ ФАОЛИЯТИНИ РИВОЖЛАНТИРИШ-ИЖТИМОЙ ПЕДАГОГИК ЗАРУРАТ СИФАТИДА. *O'ZBEKISTONDA FANLARARO INNOVATSIYALAR VA ILMIY TADQIQOTLAR JURNALI*, 2(19), 842-847.
26. Шарофутдинова, Р. (2023). ИЖОД ТУШУНЧАСИ ФАОЛИЯТНИ РИВОЖЛАНТИРИШ МЕХАНИЗМИ. *O'ZBEKISTONDA FANLARARO INNOVATSIYALAR VA ILMIY TADQIQOTLAR JURNALI*, 2(19), 854-861.
27. Sharafutdinova, R., & Abdujabborov, A. (2023). EDUCATIONAL TECHNOLOGIES AIMED AT THE DEVELOPMENT OF CREATIVE ACTIVITY IN PRIMARY SCHOOL STUDENTS. *Modern Science and Research*, 2(5), 890-896.

28. Sharofutdinova, R., & Abduqodirov, B. (2023). DEVELOPMENT OF CREATIVE ACTIVITY OF ELEMENTARY SCHOOL STUDENTS IN THE EDUCATIONAL PROCESS. *Modern Science and Research*, 2(5), 904-910.
29. Абдужабборов, А., & Шарофутдинова, Р. (2023). БОШЛАНГИЧ СИНФ ЎҚУВЧИЛАРИДА ИЖОДИЙ ФАОЛИЯТНИ РИВОЖЛАНТИРИШГА ҚАРАТИЛГАН ТАЪЛИМ ТЕХНОЛОГИЯЛАРИ.
30. SHarofutdinova, R. S. (2023). BOSHLANICH SINIF O'QUVCHILARINI IJODIY FAOLIYATGA YO'NALTIRIB O'QITISHDA HAMKORLIK. *O'ZBEKISTONDA FANLARARO INNOVATSIYALAR VA ILMIY TADQIQOTLAR JURNALI*, 2(20), 69-76.
31. Shavkatovna, S. R. N., & Shoyunus o'g'li, M. J. (2023). MENTAL ARIFMETIKADA ABAKUS ETIMOLOGIYASI. *O'ZBEKISTONDA FANLARARO INNOVATSIYALAR VA ILMIY TADQIQOTLAR JURNALI*, 2(20), 61-68.
32. Karabayeva, X. (2023). THE IMPORTANCE OF MENTAL ARITHMETIC IN MENTAL DEVELOPMENT IN CHILDREN. *Modern Science and Research*, 2(6), 640-651.
33. Sharofutdinova, R., & Mamayusupov, J. (2023). DEVELOPMENT AND EDUCATION OF PRESCHOOL CHILDREN. *Modern Science and Research*, 2(6), 606-616.
34. Sharofutdinova, R. (2023). IMPROVEMENT OF METHODOLOGICAL PEDAGOGICAL SKILLS OF DEVELOPING CREATIVE ACTIVITY OF PRIMARY SCHOOL STUDENTS. *Modern Science and Research*, 2(6), 617-627.
35. Раънохон Шавкатовна Шарофутдинова (2022). БОШЛАНГИЧ СИНФ ЎҚУВЧИЛАРИДА ИЖОДИЙ ФАОЛИЯТНИ РИВОЖЛАНТИРИШ МОДЕЛИ. *Central Asian Academic Journal of Scientific Research*, 2 (3), 149-158
36. Iqboljon, S. (2022). Boshlang'ich Sinf O'quv Jarayonida Axborot Texnologiyalaridan Foydalanish. *Ijodkor O'qituvchi*, 2(20), 137-140.
37. Sharofutdinov, I. (2023). THE ACTUAL STATUS OF THE METHODOLOGY OF DEVELOPING ACMEOLOGICAL COMPETENCE OF FUTURE EDUCATORS IN THE CONDITIONS OF INFORMING EDUCATION. *Академические исследования в современной науке*, 2(12), 206-213.
38. Sharofutdinov, I. (2023). DEVELOPMENT OF ACMEOLOGICAL COMPETENCE OF FUTURE EDUCATORS IN THE CONDITIONS OF INFORMING EDUCATION. *International Bulletin of Applied Science and Technology*, 3(5), 424-429.
39. Sharofutdinov, I. (2023). DEVELOPMENT OF ACMEOLOGICAL COMPETENCE OF FUTURE EDUCATORS IN THE CONDITIONS OF INFORMING EDUCATION. *International Bulletin of Applied Science and Technology*, 3(5), 424-429.
40. Sharofutdinov, I. (2023). BO 'LAJAK PEDAGOGLARNING AKMEOLOGIK KOMPETENTLIGINI RIVOJLANTIRISH METODIKASINING AMALIYOTDA QOLLASH. *Педагогика и психология в современном мире: теоретические и практические исследования*, 2(7), 54-58.

41. Iqboljon, S. (2022). KOMPYUTER YORDAMIDA DARSLARNI TASHKIL ETISH. *O'ZBEKISTONDA FANLARARO INNOVATSIYALAR VA ILMIY TADQIQOTLAR JURNALI*, 1(9), 246-249.
42. Sharofutdinov, I. (2023). PEDAGOGIK-PSIXOLOGIK FANLARNING BO 'LAJAK PEDAGOGLARNING AKMEOLOGIK KOMPETENTLIGINI RIVOJLANTIRISHDAGI O 'RNI. *Общественные науки в современном мире: теоретические и практические исследования*, 2(6), 17-24.
43. Sharofutdinov, I. (2023). TA'LIMNI AXBOROTLASHTIRISH SHAROITIDA BO 'LAJAK PEDAGOGLARNING AKMEOLOGIK KOMPETENTLIGINI RIVOJLANTIRISH MEXANIZMLARINI TAKOMILLASHTIRISHNING PEDAGOGIK TIZIMI. *Инновационные исследования в современном мире: теория и практика*, 2(14), 13-19.
44. Sharofutdinov, I. (2023). STRUCTURE AND COMPONENTS OF THE DEVELOPMENT OF ACMEOLOGICAL COMPETENCE OF FUTURE EDUCATORS IN THE CONDITIONS OF EDUCATION INFORMATION. *International Bulletin of Applied Science and Technology*, 3(4), 574-580.
45. Sharofutdinov, I. (2023). TA'LIMNI AXBOROTLASHTIRISH SHAROITIDA BO 'LAJAK PEDAGOGLARNING AKMEOLOGIK KOMPETENTLIGINI RIVOJLANTIRISH IJTIMOYIY ZARURAT SIFATIDA. *Scientific journal of the Fergana State University*, (1), 535-540.
46. Sharofutdinov, I. (2023). FORMS OF SELF-DEVELOPMENT IN FUTURE PEDAGOGUES BASED ON THE ACMEOLOGICAL APPROACH IN THE PROCESS OF INFORMATIZATION OF EDUCATION. *Science and innovation*, 2(B3), 5-8.
47. Usmonjon o'g'li, S. I. (2022). TA'LIM TIZIMIDA RAQAMLI TEXNALOGIYA. *INNOVATIVE DEVELOPMENTS AND RESEARCH IN EDUCATION*, 1(12), 120-128.
48. Shavkatovna, S. R. N., & Sohibaxon, S. (2023). MAXSUS TA'LIMNING RIVOJLANISH BOSQICHLARI. *O'ZBEKISTONDA FANLARARO INNOVATSIYALAR VA ILMIY TADQIQOTLAR JURNALI*, 2(19), 830-836.
49. Mirzaxolmatovna, X. Z., Nematovna, R. S., & Shavkatovna, S. R. (2022). FORMS OF THINKING IN THE PROCESS OF STUDYING MATHEMATICS. *European International Journal of Multidisciplinary Research and Management Studies*, 2(12), 259-263.
50. Shavkatovna, S. R. N. (2022). THE ROLE OF FOREIGN EXPERIENCES IN THE DEVELOPMENT OF CREATIVE ACTIVITY IN PRIMARY SCHOOL STUDENTS. *American Journal of Interdisciplinary Research and Development*, 10, 128-133.
51. Ruzmatovich, U. S. (2022). PROCESSES OF ORGANIZATION OF TECHNICAL, TACTICAL AND PHYSICAL PREPARATION IN NATIONAL WRESTLING TRAINING. *INTERNATIONAL JOURNAL OF RESEARCH IN COMMERCE, IT,*

- ENGINEERING AND SOCIAL SCIENCES ISSN: 2349-7793 Impact Factor: 6.876, 16(3), 65-68.*
52. Ruzmatovich, U. S. (2022). CHANGES EXPECTED TO COME IN OUR LIFE MOVEMENTS. *Web of Scientist: International Scientific Research Journal*, 3(3), 485-489.
  53. Shohbozjon, K., & Azizjon, M. (2022). PREPARING SCHOOL STUDENTS IN THE FIELD OF PHYSICAL CULTURE AND SPORTS BEFORE ENTRY TO HIGHER EDUCATION. *INTERNATIONAL JOURNAL OF RESEARCH IN COMMERCE, IT, ENGINEERING AND SOCIAL SCIENCES ISSN: 2349-7793 Impact Factor: 6.876, 16(10), 100-108.*
  54. Ruzmatovich, U. S., & Shohbozjon G'ayratjon o'g, Q. (2023). Uzbekistan's General Education School Physical Education Programme: A Curriculum Analysis. *Best Journal of Innovation in Science, Research and Development*, 2(5), 184-193.
  55. Qodirov, S. (2023). CONTENT OF PHYSICAL FITNESS OF STUDENTS OF THE GENERAL SECONDARY SCHOOL OF EDUCATION. *Modern Science and Research*, 2(6), 368-381.
  56. Qodirov, S. (2023). CONTENT OF PHYSICAL FITNESS OF STUDENTS OF THE GENERAL SECONDARY SCHOOL OF EDUCATION. *Modern Science and Research*, 2(6), 368-381.
  57. Qodirov, S. (2023). ANALYSIS OF INDICATORS OF THE PHYSICAL DEVELOPMENT OF UNIVERSITY STUDENTS. *Modern Science and Research*, 2(6), 406-418.
  58. Qodirov, S. (2023). URGENT PROBLEMS OF TRAINING FOR ADMISSION TO A HIGHER EDUCATIONAL INSTITUTION IN THE FIELD OF PHYSICAL CULTURE AND SPORTS. *Modern Science and Research*, 2(6), 395-405.
  59. Мўйдинов, А. (2021). ЁШЛАРНИ ТУРЛИ ТАҲДИДЛАРДАН ҲИМОЯ ҚИЛИШДА АЖДОДЛАР МЕРОСИДАН ФОЙДАЛАНИШНИНГ АҲАМИЯТИ. *Academic research in educational sciences*, 2(2), 132-137.
  60. Asilbek, M. (2022). Socio-philosophical aspects of education of an enlightened person in the development of society. *Conferencea*, 183-186.
  61. Muydinov, A. (2022). ENLIGHTENMENT IN TURKESTAN IN THE SECOND HALF OF THE XIX-EARLY XX CENTURIES. ENLIGHTENMENT BY JADID SCHOOL. *ASIA PACIFIC JOURNAL OF MARKETING & MANAGEMENT REVIEW ISSN: 2319-2836 Impact Factor: 7.603, 11(10), 14-20.*
  62. Mo'yidinov, A. (2023). THE EFFECTIVENESS OF IMPROVING IDEOLOGICAL PREVENTION AGAINST THREATS ON THE GLOBAL INTERNET IN EDUCATIONAL INSTITUTIONS. *Modern Science and Research*, 2(6), 897-909.
  63. Mo'yidinov, A. (2023). THE MEANING AND ESSENCE OF THREATS IN THE GLOBAL INTERNET NETWORK. *Modern Science and Research*, 2(6), 886-896.
  64. Mo'yidinov, A. (2023). REGARDING THE REGULATION OF THREATS ON THE INTERNET NETWORK INTERNATIONAL EXPERIENCE. *Modern Science and Research*, 2(6), 419-434.

65. Mo'yidinov, A. (2023). ANALYSIS OF THE ISSUE OF COMBATING VARIOUS THREATS IN HISTORICAL-THEORETICAL SOURCES AND THE PECULIARITIES OF GLOBAL INTERNET THREATS IN THE CURRENT PERIOD AND THE NEED TO COMBAT THEM. *Modern Science and Research*, 2(6), 382-394.
66. Mo'yidinov, A. (2023). ISSUES OF PROTECTING YOUTH FROM SPIRITUAL AND IDEOLOGICAL THREATS IN THE NATIONAL LEGISLATIVE SYSTEM OF THE REPUBLIC OF UZBEKISTAN. *Modern Science and Research*, 2(6), 435-447.
67. G'aniyev, A., & Muydinov, A. (2023). YUNUS EMRO SHE'RLARIDA TASAVVUF ILMI DURDONALARI. *Центральноазиатский журнал образования и инноваций*, 2(5 Part 3), 287-289.
68. Asilbek, M. (2022). Socio-philosophical aspects of education of an enlightened person in the development of society. *Conferencea*, 183-186.
69. Adham o'g'li, M. A. (2022). THE ROLE OF NATIONAL WITCHCRAFT HERITAGE IN THE SPIRITUAL RISE OF SOCIETY (SOCIO-PHILOSOPHICAL ANALYSIS). *American Journal of Interdisciplinary Research and Development*, 10, 122-127.
70. Mirzaboyev, Y. (2023). FEATURES OF A COMPETENCY APPROACH TO THE IMPLEMENTATION OF THE NATIONAL CURRICULUM IN PRACTICE. *Science and innovation*, 2(B4), 63-67.
71. Irgashevich, D. M., & Azadovna, S. G. (2022). FORMATION OF A GENERAL APPROACH TO SOLVING PROBLEMS FOR PRIMARY EDUCATION ACCORDING TO THE REQUIREMENTS IN THE NATIONAL CURRICULUM OF UZBEKISTAN. *Galaxy International Interdisciplinary Research Journal*, 10(6), 771-781.
72. MIRZABOYEV, Y. BOSHLANG'ICH SINF O'QITUVCHILARINING MATEMATIKA O 'QITISH METODIKASI. O 'RTA UMUMTA'LIM MAKTABLARIDA MATEMATIKA O 'QITISHNING MAQSADI. *ЭКОНОМИКА*, 169-172.
73. Мирзабоев, Й. А. (2022). Тур Ўзгариш Чизиклари Учта Бўлган, Гиперболик Қисмларининг Ҳаммаси Характеристик Учбурчаклардан Иборат Бўлган Бешбурчакли Соҳада Учтинчи Тартибли Кўринишдаги Параболик-Гиперболик Тенглама Учун Битта Чегаравий Масала Ҳақида. *Theory And Analytical Aspects Of Recent Research*, 1(5), 363-366.
74. Ra'noxon, S. (2022). BOSHLANG'ICH MAKTAB O'QUVCHILARIDA MATEMATIKAGA MUNOSABAT. *IJTIMOY FANLARDA INNOVASIYA ONLAYN ILMIY JURNALI*, 2(11), 203-207.
75. Ahrorjon, R. (2021). Initial Pedagogical Processes in The Direction of Primary Education Students to The Profession. *Texas Journal of Multidisciplinary Studies*, 2, 85-87.



76. Rahmatjonzoda, A. (2023). TA'LIM JARAYONIDA IBRATLI HIKOYALARNING O'RNI. *Инновационные исследования в современном мире: теория и практика*, 2(17), 190-191.
77. Sobirjonovich, S. I. (2022). EASTERN THINKERS'VIEWS ON EVERYWHERE EDUCATION OF CHILDREN. *BARQARORLIK VA YETAKCHI TADQIQOTLAR ONLAYN ILMIY JURNALI*, 309-314.
78. Sobirjonovich, S. I. (2022). EASTERN THINKERS'VIEWS ON EVERYWHERE EDUCATION OF CHILDREN. *BARQARORLIK VA YETAKCHI TADQIQOTLAR ONLAYN ILMIY JURNALI*, 309-314.
79. Abdurakhmonov, A. A. (2020). THE ROLE OF SELF-GOVERNING BODIES OF CITIZENS IN THE DEVELOPMENT OF CIVIL SOCIETY IN UZBEKISTAN. In *МИРОВАЯ НАУКА 2020. ПРОБЛЕМЫ И ПЕРСПЕКТИВЫ* (pp. 6-8).
80. Abduraxmonov, A., & Kadirov, S. (2022). DEMOGRAFIK JARAYONLARNING IQTISODIY-IJTIMOYIY SOHALARNI RIVOJLANISHI BILAN BOG'LIQLIGI VA DASTLABKI XUSUSIY MULK MASALALARI. *IJTIMOYIY FANLARDA INNOVASIYA ONLAYN ILMIY JURNALI*, 2(11), 222-229.
81. Abduraxmonov, A. (2023). THE ISSUES OF STUDYING AND PRESERVING THE ARCHAEOLOGICAL MONUMENTS OF THE KUSHAN PERIOD IN THE OLD TERMIZ. *Евразийский журнал академических исследований*, 3(3 Part 3), 38-42.
82. Abduraxmonov, A. (2022). REACTIVE POWER. REACTIVE POWER COMPENSATION. *Development of pedagogical technologies in modern sciences*, 1(4), 64-67.
83. Abdurahmonov, A. (2022). IBTIDOIY AHOLI VA UNING DEMOGRAFIK HOLATI HAQIDA AYRIM MULOHAZALAR. *Uzbek Scholar Journal*, 4, 124-126.
84. Abdurahmonov, A. (2022). PALEODEMOGRAFIYA VA U HAQIDA AYRIM MULOHAZALAR. *Uzbek Scholar Journal*, 4, 113-117.
85. Abduraxmonov, A. (2022). PALEODEMOGRAFIYA VA UNING HISOBLASH USULLARI. *Central Asian Research Journal for Interdisciplinary Studies (CARJIS)*, 2(5), 686-690.
86. Sobirjonovich, S. I. (2022). EASTERN THINKERS'VIEWS ON EVERYWHERE EDUCATION OF CHILDREN. *BARQARORLIK VA YETAKCHI TADQIQOTLAR ONLAYN ILMIY JURNALI*, 309-314.
87. Sobirjonovich, S. I. (2022). EASTERN THINKERS'VIEWS ON EVERYWHERE EDUCATION OF CHILDREN. *BARQARORLIK VA YETAKCHI TADQIQOTLAR ONLAYN ILMIY JURNALI*, 309-314.
88. Marchis, I. (2011). Factors that influence secondary school students' attitude to mathematics. *Procedia-Social and Behavioral Sciences*, 29, 786-793.
89. Ergashovna, S. G., & Baxodirovna, S. N. (2019). Modern teaching technologies in teaching mathematics in elementary grades. *European Journal of Research and Reflection in Educational Sciences*, 7.
90. Lebedev, S. A. (2015). Axiomatic and genetic-construction methods of theoretical cognition: comparative analysis. *European Journal of Philosophical Research*, (2), 72-82.



91. Ahrorjon, R. (2021). Initial Pedagogical Processes in The Direction of Primary Education Students to The Profession. *Texas Journal of Multidisciplinary Studies*, 2, 85-87.
92. Rahmatjonzoda, A. (2023). TA'LIM JARAYONIDA IBRATLI HIKOYALARNING O 'RNI. *Инновационные исследования в современном мире: теория и практика*, 2(17), 190-191.
93. Farkhodovich, T. D. kizi, DMS., & kizi, AUY.(2022). Critical Thinking in Assessing Students. *Spanish Journal of Innovation and Integrity*, 6, 267-271.
94. Qizi, D. M. S., & Qizi, R. G. X. (2022). METHODS OF STUDYING ADDITION AND SUBTRACTION OF TWO-DIGIT NUMBERS IN ELEMENTARY SCHOOL. *Gospodarka i Innowacje.*, 22, 61-67.
95. Dehqonova, Mahliyo Shuhrat Qizi, & Axmedova, Umida Yodgorjon Qizi (2023). BO'LAJAK BOSHLANG'ICH SINFI O'QITUVCHILARINI MATEMATIK SAVODXONLIGINI OSHIRISH JARAYONIDA ULARNING TAFAKKURI, QOBILİYATI VA INTELLEKTUAL RIVOJLANISH.. *Oriental renaissance: Innovative, educational, natural and social sciences*, 3 (4-2), 251-256.
96. Dehqonova, M. S. Q. (2023). BO'LAJAK BOSHLANG'ICH SINFI O'QITUVCHILARINI METODIK TAYYORGARLIGINI TAKOMILLASHTIRISH TEXNOLOGIYASINI ISHLAB CHIQUISH VA AMALGA OSHIRISH XUSUSIYATLARI. *Oriental renaissance: Innovative, educational, natural and social sciences*, 3(4-2), 244-250.
97. Dehqonova, Mahliyo Shuhrat Qizi (2023). BO'LAJAK BOSHLANG'ICH SINFI O'QITUVCHILARINI MATEMATIK SAVODXONLIGINI OSHIRISH VA MATEMATIKANI UYG'UNLASHTIRISHIDA AN'ANAVIY VA INNOVATSION USULLARDAN FOYDALANISH. *Oriental renaissance: Innovative, educational, natural and social sciences*, 3 (4), 879-886.
98. Urinboyevna, E. Y., & Shahruza, R. (2021). About Gender Equality and the Process of Ensuring It. *International Journal of Innovative Analyzes and Emerging Technology*, 1(7), 54-56.
99. Urinboyevna, E. Y. (2021). Classification of Integrative Education. *International Journal of Culture and Modernity*, 11, 162-164.
100. Urinboyevna, E. Y., & Zarina, M. (2022). Existence of Integration in Secondary Schools. *European Multidisciplinary Journal of Modern Science*, 6, 119-124.
101. Egamberdiyeva, Y. U. (2021). BO 'LAJAK O 'QITUVCHILARINING PSIXOLOGIK PEDAGOGIK BILIMLARINI INTEGRATSIYALASH JARAYONI. In *МОЛОДОЙ ИССЛЕДОВАТЕЛЬ: ВЫЗОВЫ И ПЕРСПЕКТИВЫ* (pp. 351-355).
102. Urinboyevna, E. Y. (2021). Theoretical Bases of Integration of Educational Process. *International Journal of Innovative Analyzes and Emerging Technology*, 1(7), 57-61.
103. Urinboyevna, E. Y. (2022). THE IMPORTANCE OF INCREASING THE COOPERATION OF STUDENTS IN THE EDUCATIONAL PROCESS. *PEDAGOGS jurnali*, 21(1), 165-169.

104. G‘ulomovna, Y. D. (2023). Factors of Interest in Choosing A Profession of Students of The Graduating Class of General Secondary Education Schools. *Web of Scientists and Scholars: Journal of Multidisciplinary Research*, 1(6), 13-18.
105. Urinbojevna, E. Y. (2023). Preparation of a Future Primary Educational Teacher to Professional Activities. *Web of Synergy: International Interdisciplinary Research Journal*, 2(4), 628-633.
106. Egamberdiyeva, Y. U. (2021). UMUMTALIM MAKTABLARIDA INTEGRATSIYANING MAVJUDLIGI. *Студенческий вестник*, (1-8), 95-97.
107. Urinbojevna, E. Y. (2023). Expanding Students’ World View Through Integrated Lessons In Primary Education System. *Web of Teachers: Inderscience Research*, 1(3), 1-4.
108. Rustamova, A. E. (2022, December). THE IMPROVEMENT OF READING SKILLS OF TEENAGERS IN TEACHING FOREIGN LANGUAGES. In *INTERDISCIPLINE INNOVATION AND SCIENTIFIC RESEARCH CONFERENCE* (Vol. 1, No. 4, pp. 64-66).
109. Ergashev, R. N., & Bakhranov, M. M. (2023). TRANSPARENT CONDUCTIVE SN BASED. *Horizon: Journal of Humanity and Artificial Intelligence*, 2(5), 724-727.
110. Otazhonov, S. M., Ergashev, R. N., Botirov, K. A., Qaxxorova, B. A., Xudoynazarova, M. A., Abdukarimova, N. A., ... & Ismoilova, E. M. (2022, December). Influence of thickness and temperature on photoelectric properties of p-CdTe-nCdS and pCdTe-CdSe heterostructures. In *Journal of Physics: Conference Series* (Vol. 2388, No. 1, p. 012001). IOP Publishing.
111. Otajonov, S. M., Ergashev, R. N., Axmedov, T., Usmonov, Y., & Karimov, B. (2022, December). Photoelectric properties of solar cells based on pCdTe-nCdS and pCdTe-nCdSe heterostructures. In *Journal of Physics: Conference Series* (Vol. 2388, No. 1, p. 012062). IOP Publishing.
112. Xaydarov, I. U., Ergashev, R. N., Solijonov, B. A., & Sirojiddinov, A. A. (2022, November). IMKONIYATI CHEKLANGAN NOGIRON BOLALAR UCHUN ZAMONAVIY MASOFAVIY O‘QITISH TEXNOLOGIYALARIDAN FOYDALANISH. In *Proceedings of Scientific Conference on Multidisciplinary Studies* (Vol. 1, No. 2, pp. 82-87).
113. Отажонов, С., Эргашев, Р., & Юнусов, Н. (2013). Изучение поверхностной рекомбинации гетеропереходов на основе p CdTe–n CdS и p CdTe–n CdSe. *SCIENCE AND WORLD*, 109(9), 26.
114. Abduraxmonova, N., & Abduvaxobov, G. I. O ‘QUV LUG ‘ATINI TUZISHNING NAZARIY METODOLOGIK ASOSLARI. *СЎЗ САҲЪАТИ ХАЛҚАРО ЖУРНАЛИ*, 103.
115. Абдурахмонова, Н., & Абдувахобов, Г. (2021). O ‘QUV LUG ‘ATINI TUZISHNING NAZARIY METODOLOGIK ASOSLARI. *МЕЖДУНАРОДНЫЙ ЖУРНАЛ ИСКУССТВО СЛОВА*, 4(6).
116. Abduvahobov, G. (2021). About the concept of computer lexicography. *ISJ Theoretical & Applied Science*, 06 (98), 664-668.

117. Iminov, B. B. (2020). INNOVATIVE CULTURAL LINKS ARE AN IMPORTANT FACTOR IN SOCIAL DEVELOPMENT. *Scientific and Technical Journal of Namangan Institute of Engineering and Technology*, 2(3), 263-270.
118. Iminov, B. B. (2019). A PHILOSOPHICAL APPROACH TO INNOVATIVE AND CULTURAL-RELATIONS AT A NEW STAGE OF DEVELOPMENT. *Scientific and Technical Journal of Namangan Institute of Engineering and Technology*, 1(5), 157-162.
119. Vasiljonov, A. (2022). Basic theoretical principles of corpus linguistics. *Academicia Globe*, 3(02), 173-175.
120. Vasiljonov, A. (2022). Lingvistik tadqiqotlarda korpus o'rganish obyekt sifatida. *Ijtimoiy fanlarda innovasiya onlayn ilmiy jurnali*, 2(11), 176-182.
121. Vasiljonov, A. (2022). PRAGMALINGVISTIKA VA UNING TAHLILIIY SHAKLLANISH TARIXI. *Science and innovation*, 1(B8), 99-105.
122. Vasiljonov, A., & Isaqova, X. (2023). EFFECTIVENESS OF MOTHER TONGUE EDUCATION IN THE PRIMARY GRADES. *International journal of advanced research in education, technology and management*, 2(2).
123. Vasiljonov, A. (2022). PRAGMALINGUISTICS AND THE HISTORY OF ITS ANALYTICAL DEVELOPMENT. *Science and Innovation*, 1(8), 99-105.
124. KHALIMBOYEVA, F., & VOSILJONOV, A. (2023). MAKTABGACHA YOSHDAGI BOLALAR DIQQATINI RIVOJLANTIRISH MUAMMOSINI NAZARIY O'RGANILISHI. *Journal of Pedagogical and Psychological Studies*, 1(5), 94-98.
125. Dilshodbek o'g'li, R. S., & Boxodirjon o'g'li, V. A. (2022). XORIJ PSIXOLOGLARINING ISHLARIDA SHAXSNING TADQIQ ETILISHI. *INNOVATIVE DEVELOPMENTS AND RESEARCH IN EDUCATION*, 1(12), 39-47.
126. Vasiljonov, A., & Abdullazizova, R. (2023). HIGH-SPIRITUAL MATURITY, IDEALITY AND PEDAGOGICAL VIEWS OF THE CLASS LEADER. *Modern Science and Research*, 2(6), 1182-1186.

### AXBOROTLASHGAN JAMIYATI

**Abduraxmonov Aliyorjon Abduqaxxorovich**

Fargʻona davlat universiteti Sirtqi boʻlimi

Ijtimoiy gumanitar fanlar kafedrasida oʻqituvchisi

<https://doi.org/10.5281/zenodo.10060202>

**Annotatsiya.** Hozirgi davr axborot oqimlari hajmining misli koʻrilmagan oʻsishi bilan tavsiflangan davrdir. Bu iqtisodiyotga ham, ijtimoiy sohaga ham tegishli. Axborot texnologiya va umuman resurslarning rivojlanishini belgilovchi hal qiluvchi omil hisoblanadi. Bozor munosabatlari axborotning oʻz vaqtida boʻlishi, ishonchliligi va toʻliqligiga talablarni oshiradi. Jamiyatni axborotlashtirishning asosiy tushunchalaridan biri “axborot resurslari” tushunchasiga aylandi.

**Kalit soʻzlar:** axborot, oqim, kompyuter, rivojlanish.

### INFORMATION SOCIETY

**Abstract.** The current period is characterized by an unprecedented increase in the volume of information flows. This applies to both the economy and the social sphere. Information is a decisive factor determining the development of technology and resources in general. Market relations increase requirements for timeliness, reliability and completeness of information. One of the main concepts of public information has become the concept of "information resources".

**Key words:** information, flow, computer, development.

### ИНФОРМАЦИОННОЕ ОБЩЕСТВО

**Аннотация.** Современный период характеризуется беспрецедентным ростом объёмов информационных потоков. Это касается как экономики, так и социальной сферы. Информация является решающим фактором, определяющим развитие технологий и ресурсов в целом. Рыночные отношения повышают требования к своевременности, достоверности и полноте информации. Одним из основных понятий общественной информации стало понятие «информационные ресурсы».

**Ключевые слова:** информация, поток, компьютер, развитие.

Zamonaviy jamiyatda juda koʻp sonli kompyuterlar va umuman, turli xil axborot texnologiyalari (telefonlar, televizorlar, fakslar va boshqalar) mavjud. Maʼlumotni qidirish, saqlash va oʻzgartirish bilan bogʻliq koʻplab kasblar mavjud. Axborot iqtisodiy va ijtimoiy rivojlanishning hal qiluvchi resursiga aylanmoqda. Axborotlashtirish deganda faqat eng yangi kompyuter, telekommunikatsiya texnologiyalari va Internet negizida zamonaviy kompyuter va axborot texnologiyalarini inson va jamiyat hayotiga joriy etish jarayoni tushuniladi, xolos. Axborotlashtirish jarayonining mohiyati va mazmuni nimada? Axborotlashtirish - axborot jamiyatini yaratish va shu asosda tsivilizatsiya taraqqiyotini yanada davom ettirish maqsadida informatika vositalaridan foydalangan holda axborotni boshqarish va rivojlantirish manbasi sifatida oʻzlashtirish jarayoni.

Axborot jamiyati sivilizatsiya rivojlanishining yangi tarixiy bosqichi boʻlib, unda ishlab chiqarishning asosiy mahsuloti axborot va bilim hisoblanadi.

Axborot jamiyatining asosiy xususiyatlari:

1. Axborot va bilimlarning jamiyat hayotidagi rolini oshirish.
2. Axborot-kommunikatsiya texnologiyalari sohasida band boʻlganlar sonining koʻpayishi.

3. Yalpi ichki mahsulotda axborot mahsulotlari va xizmatlari ulushini oshirish.
4. Jamiyat ijtimoiy-iqtisodiy, siyosiy va madaniy hayotining barcha jabhalarida AKTdan keng miqyosda foydalanish.
5. Global axborot makonini yaratish.
6. Axborot iqtisodiyoti, elektron hukumat, elektron ijtimoiy tarmoqlar va boshqalarni rivojlantirish.

Hozirgi davr axborot oqimlari hajmining misli ko'rilmagan o'sishi bilan tavsiflangan davrdir. Bu iqtisodiyotga ham, ijtimoiy sohaga ham tegishli. Axborot texnologiya va umuman resurslarning rivojlanishini belgilovchi hal qiluvchi omil hisoblanadi. Bozor munosabatlari axborotning o'z vaqtida bo'lishi, ishonchliligi va to'liqligiga talablarni oshiradi. Jamiyatni axborotlashtirishning asosiy tushunchalaridan biri "axborot resurslari" tushunchasiga aylandi.

Insoniyat tomonidan fan, madaniyat, ta'lim va odamlarning amaliy faoliyati rivojlanishi jarayonida to'plangan barcha ma'lumotlar yig'indisi axborot resurslari deb ataladi.

Axborot resursi fayl, hujjat, veb-sayt, fotosurat, videoklip bo'lishi mumkin. Axborot resursi - foydalanuvchi muammolarini hal qilish uchun qayta ishlatilishi mumkin bo'lgan har qanday shakldagi ma'lumotlar. Davlat axborot resurslari davlat boshqaruvi muammolarini hal qilish, fuqarolarning huquqlari va xavfsizligini ta'minlash, mamlakatning ijtimoiy-iqtisodiy rivojlanishini qo'llab-quvvatlash, madaniyat, fan, ta'lim va boshqalarni rivojlantirish uchun ishlatiladi. Davlat axborot tizimlaridagi ma'lumotlar federal qonunlarga bo'ysunadi. "Axborot, axborot texnologiyalari va axborotni muhofaza qilish to'g'risida" gi qonun.

Jamiyatning axborot resurslarini insoniyat tomonidan to'plangan va hujjatlar, ma'lumotlar bazalari, bilimlar bazalari, algoritmlar, kompyuter dasturlari, san'at, adabiyot va fanlar ko'rinishida moddiylashtirilgan bilimlar deb hisoblash mumkin.

Axborot resurslarini quyidagicha tasniflash mumkin:

- Kutubxona resurslari.
- Arxiv manbalari.
- Ilmiy va texnik ma'lumotlar.
- Huquqiy ma'lumotlar va davlat organlarining ma'lumotlari.
- sanoat ma'lumotlari.
- Moliyaviy va iqtisodiy ma'lumotlar.
- Tabiiy resurslar haqida ma'lumot va boshqalar.

Axborot resurslari har qanday davlatda resurslarning eng muhim turlaridan biri sifatida tan olinadi. Eng rivojlangan mamlakatlarda ularga alohida e'tibor beriladi.

Hozirgi vaqtda moddiy mahsulot qiymatini pasaytirish jarayoni faol davom etmoqda, ammo axborotning qiymati ortib bormoqda. Zamonaviy jamiyatda axborot qimmatli mahsulotga aylanmoqda.

Axborot mahsuloti - mahsulot ko'rinishida taqdim etilgan, ya'ni pulga sotish yoki boshqa mahsulotlarga almashtirish maqsadida yaratilgan barcha turdagi ma'lumotlar, dasturiy mahsulotlar, ma'lumotlar bazalari.

Axborot mahsuloti universal avtomatlashtirish va axborotlashtirish davrining o'ziga xos ko'rsatkichi bo'lib, moddiy mahsulotdan bir qator ma'lum farqlarga ega. Shunday qilib, har qanday axborot mahsuloti butun ma'lumotga xos bo'lgan sifatga ega - u eskirish yoki jismoniy eskirishga duchor bo'lmaydi. Axborot mahsulotidan qayta-qayta foydalanishingiz mumkin va u o'zining sifati



va o'ziga xosligini yo'qotmaydi. Masalan: filmni bir necha marta o'ynash uning mazmuniga hech qanday ta'sir qilmaydi. Film har bir tomosha bilan yomonlashmaydi. Ammo shuni aytish kerakki, axborot mahsuloti eskirish deb ataladigan narsaga duchor bo'ladi.

Kecha dolzarb bo'lgan ma'lumotlar bugun o'zining barcha ahamiyatini va dolzarbligini yo'qotishi mumkin. Axborot mahsulotining yana bir indikativ xususiyati shundaki, uni ishlab chiqarish xarajatlari, qoida tariqasida, uni takrorlashning keyingi xarajatlaridan bir necha baravar yuqori. Noyob asarni bir marta yozish har doim uni minglab nusxalarga ko'paytirishdan ko'ra qiyinroqdir. Axborot mahsulotining muhim xususiyati uning maqsadlilikidir. Iste'molchi guruhiga qarab, ishlab chiqaruvchi kelajakdagi axborot mahsulotini ishlab chiqarish shakli va usulini tanlaydi. Shunday qilib, ilmiy ishning professional jamoada nashr etilishi bir xil ilmiy g'oyani maktab o'quvchilari uchun ommalashtirishdan farq qiladi. Axborot mahsuloti ko'p qirralilik xususiyatiga ega - u turli xil qo'llash sohalari uchun qimmatli bo'lishi mumkin, turli loyihalarda turli maqsadlarda foydalaniladi.

Axborot mahsulotlari axborot xizmatlari orqali tarqatiladi.

Axborot xizmati - bu axborot mahsulotlarini olish va foydalanuvchiga taqdim etishga qaratilgan odamlar va tashkilotlarning harakatlari.

Axborot xizmatlari har xil turlarda keladi, masalan: ma'lumotlarni qidirish va tanlash. Turli ishga yollash agentliklari ishga yollash xizmatlarini taqdim etadi. Axborot xizmatlariga turli o'quv markazlari, reklama agentliklari faoliyati, dasturlar va veb-saytlar ishlab chiqish kiradi.

Resurslar va mahsulotlarning an'anaviy turlarida bo'lgani kabi, odamlar axborot resurslari qayerda joylashganligini, ularning narxi qancha ekanligini, kimga tegishli ekanligini, kimga kerakligi va ulardan foydalanish qanchalik qulayligini bilishlari kerak. Axborot mahsulotlari va xizmatlari bozori mavjud bo'lsa, bu savollarga javob olish mumkin.

Axborot mahsulotlari va xizmatlari bozori (axborot bozori) - intellektual mehnat mahsulotlarini tijorat asosida sotish uchun iqtisodiy, huquqiy va tashkiliy munosabatlar tizimi.

Axborot bozorida beshta sektorni ajratish mumkin:

- sanoatning turli tarmoqlarida konstruktiv, texnologik, uslubiy ishlanmalar ko'rinishidagi *ilmiy-texnik mahsulotlar*;

- matn, tasvir va audio mahsulot ko'rinishidagi *badiiy madaniyat ob'ektlari*;

- *ta'lim xizmatlari*: o'qitishning barcha turlari;

- *boshqaruv ma'lumotlari va xabarlari*: siyosiy va iqtisodiy ma'lumotlar, statistik ma'lumotlar, bozor holati to'g'risidagi ma'lumotlar, reklama xabarlari, qarorlar qabul qilish uchun baholashlar va tavsiyalar;

- *uy xo'jaligi ma'lumotlari*: umumiy xabarlar, iste'mol bozori haqida ma'lumot, mehnat bozori haqida ma'lumot.

Axborot jamiyati sari intilayotganimiz sari ta'lim sohasida axborot-kommunikatsiya texnologiyalaridan foydalanish bilan bog'liq imkoniyatlarning ortib borishi paydo bo'lmoqda: maktablarni multimedia kompyuter texnikasi va fizika, kimyo, biologiya kabinetlari uchun raqamli laboratoriyalar bilan jihozlash; maktablarda media markazlarni shakllantirish; maktablarni internet tarmog'iga ulash; darslarda va uyda raqamli ta'lim resurslaridan foydalanish; ma'muriy funksiyalarni avtomatlashtirish uchun individual ilovalardan foydalanish: kadrlar hisobi, maktab shtat jadvalini yuritish, dars jadvallarini tayyorlashda foydalanish, oliy ta'lim organlari bilan hujjatlar almashinuvi. Bu jarayonlarning barchasi ta'lim muassasalarida axborot-ta'lim muhiti



shakllanganidan dalolat beradi. O'qitishda elektron ta'lim resurslaridan tobora ko'proq foydalanilmoqda, ular:

- o'rganilayotgan ob'yektlar haqidagi ma'lumotlarni modellashtirish va vizuallashtirish;
- foydalanuvchi va AKT vositalari o'rtasidagi interaktiv aloqa;
- katta hajmdagi axborotni ularga oson kirish imkoniyati bilan saqlash;
- hisoblash, axborot-qidiruv faoliyati jarayonlarini avtomatlashtirish, shuningdek, o'quv eksperimenti natijalarini parcha yoki tajribaning o'zini ko'p marta takrorlash imkoniyati bilan qayta ishlash;
- ta'lim faoliyatini tashkiliy boshqarish va o'quv natijalari monitoringini avtomatlashtirish;
- mahalliy va global kompyuter tarmoqlaridan foydalangan holda ta'lim jarayoni ishtirokchilarining axborot o'zaro ta'siri.

Suhbatdoshlaringizga muammo tug'dirmaslik va uning turli xil xizmatlaridan foydalangan holda Internetda muloqot qilishda muammoga duch kelmaslik uchun netiket deb ataladigan ba'zi oddiy qoidalarga amal qilish foydalidir. Netiket qoidalari oddiy va haqiqiy hayotdagi xatti-harakatlar qoidalariga o'xshaydi.

Chat, forum yoki telekonferentsiyada muloqot qilish uchun boshqa chat ishtirokchilarini xafa qilmaydigan taxallus yoki taxallusni tanlang. Ayol yoki erkak ekanligingizni anglatmaydigan neytral nomlardan saqlaning. Biror kishiga murojaat qilganingizda, iborangizning boshiga uning taxallusini yozing. Rasmiy yozishmalarda xat muallifi haqida ba'zi ma'lumotlarni o'z ichiga olgan imzodan foydalanish odatiy holdir: to'liq ism, lavozim yoki boshqa regaliya, aloqa ma'lumotlari. Ko'p hollarda elektron pochta dasturlari xat tayyor bo'lgach, unga avtomatik ravishda imzo qo'shib qo'yganligi sababli, imzoga barcha muxbirlaringizga ko'rsatishni istamaydigan ma'lumotlarni qo'yimaslikdan ehtiyot bo'ling.

Ko'p sonli odamlar chat, forum yoki mehmonlar kitobida turli fikrlar va qiziqishlar bilan muloqot qilishadi. Siz o'z bayonotlaringizda xushmuomala va to'g'ri bo'lishingiz kerak. Biror kishining fikri siznikiga to'g'ri kelmasa, unga hujum qilmang. Suhbatni tark etayotganda, suhbatdoshlaringiz bilan xayrlashishni unutmang va, ehtimol, keyingi suhbat vaqtini birgalikda kelishib oling.

Har doim elektron pochtingizning mavzu maydonini to'ldiring. Mavzularga e'tibor qaratib, kiruvchi yozishmalarning katta ro'yxatida kerakli harflarni tanlash, shuningdek, spamni (inglizcha spamdan) filtrlash osonroq - intruziv reklama. Birovning elektron pochtaga javob berayotganda mavzu maydoniga Re: Asl mavzuni kiritish odatiy holdir. Ko'pgina elektron pochta dasturlari ushbu iborani avtomatik ravishda kiritadi.

Grammatik xatolardan qochishga harakat qiling. Ko'pgina zamonaviy matn protsessorlari va elektron pochta dasturlarida o'rnatilgan imlo tekshiruvi mavjud. Qanday bo'lmasin, xatni yuborishdan oldin uni qayta o'qib chiqish foydalidir. Xuddi shu iborani qayta-qayta takrorlamang, efirga vaqt sarflamang.

Oddiy (ishbilarmonlik bo'lmagan) yozishmalarda ko'pincha kulgichlar qo'llaniladi - matn belgilarining kombinatsiyasi. Kulgichlardan foydalanish xatga jonli xarakter berishi va hatto imo-ishoralarni almashtirishi mumkin. Ammo buni suiiste'mol qilmaslik kerak - bu yomon shakl bo'ladi. Internetda muloqot qilishda, ma'lumot berishda, his-tuyg'ularni ifodalashda yozishmalarning to'liq maxfiylikini kutmang.

## REFERENCES

1. Oljayevna, O., & Shavkatovna, S. (2020). The Development of Logical Thinking of Primary School Students in Mathematics. *European Journal of Research and Reflection in Educational Sciences*, 8(2), 235-239.
4. Uljaevna, U. F., & Shavkatovna, S. R. (2021). Development and education of preschool children. *Academicia: an international multidisciplinary research journal*, 11(2), 326-329.
5. Shavkatovna, S. R. (2021). Developing Critical Thinking In Primary School Students. *Conferencea*, 97-102.
6. Ra'noxon, S. (2022). BOSHLANG'ICH MAKTAB O'QUVCHILARIDA MATEMATIKAGA MUNOSABAT. *IJTIMOY FANLARDA INNOVASIYA ONLAYN ILMYIY JURNALI*, 2(11), 203-207.
7. Shavkatovna, S. R. N. (2021). Methodical Support Of Development Of Creative Activity Of Primary School Students. *Conferencea*, 74-76.
8. Shavkatovna, S. R. (2021). Methodological Support for The Development of Primary School Students' Creative Activities. *Texas Journal of Multidisciplinary Studies*, 2, 121-123.
9. Shavkatovna, S. R. (2021). Improvement of methodological pedagogical skills of developing creative activity of primary school students. *ACADEMICIA: An International Multidisciplinary Research Journal*, 11(10), 289-292.
10. Шарофутдинова, Р., & Абдуллаева, С. (2022). Фикрлаш қобилиятини ривожлантиришда ментал арифметика. *Ijtimoiy fanlarda innovasiya onlayn ilmiy jurnali*, 2(11), 235-239.
11. Махамдалиевна, Y. D., Òljayevna, Ò. F., Qizi, T. D. T., Shavkatovna, S. R. N., & Anvarovna, A. O. (2020). Pedagogical Features Of Mental Development Of Preschool Children. *Solid State Technology*, 63(6), 14221-14225.
12. Sharofutdinova, R. I., Asadullaev, A. N., & Tolibova, Z. X. (2021). The Factors and Basic Concepts Determining Community Health. *Central Asian Journal of Medical and Natural Science*, 2(5), 376-379.
13. Gafurova, M. A. (2022). Improving Mental Skills Of Students By Analyzing And Solving Problems. *Current Research Journal Of Pedagogics*, 3(01), 40-44.
14. Marchis, I. (2011). Factors that influence secondary school students' attitude to mathematics. *Procedia-Social and Behavioral Sciences*, 29, 786-793.
15. Шарофутдинова, Р. Ш. (2022). БОШЛАНҒИЧ СИНФ ЎҚУВЧИЛАРИДА ИЖОДИЙ ФАОЛИЯТНИ РИВОЖЛАНТИРИШ МОДЕЛИ. *Central Asian Academic Journal of Scientific Research*, 2(3), 149-158.
16. Махамдалиевна, Y. D., & O'ljayevna, O. R. F. (2020). Tursunova Dilnavoz To 'Iqin qizi, Sharofutdinova Ra'noxon Shavkatovna, Ashurova Oygul Anvarovna. Pedagogical features of mental development of preschool children. *Solid State Technology*, 63(6).
17. Махамдалиевна, Y. D. O „ljayevna, ORF (2020). Tursunova Dilnavoz To „Iqin qizi, Sharofutdinova Ra“ noxon Shavkatovna, Ashurova Oygul Anvarovna. Pedagogical features of mental development of preschool children. *Solid State Technology*, 63(6).

18. Ergashovna, S. G., & Baxodirovna, S. N. (2019). Modern teaching technologies in teaching mathematics in elementary grades. *European Journal of Research and Reflection in Educational Sciences*, 7.
19. Shavkatovna, S. R. N. (2022). THE ROLE OF FOREIGN EXPERIENCES IN THE DEVELOPMENT OF CREATIVE ACTIVITY IN PRIMARY SCHOOL STUDENTS. *American Journal of Interdisciplinary Research and Development*, 10, 128-133.
20. Shavkatovna, S. R. (2023). DEVELOPMENT OF CREATIVE ACTIVITY OF ELEMENTARY SCHOOL STUDENTS AS A SOCIO-PEDAGOGICAL NECESSITY. *Open Access Repository*, 4(03), 51-59.
21. Aminova, F., Ahlimirzayev, A., & Sharofiddinova, R. (2023). USING THE PRINCIPLE OF INTERDISCIPLINARY RELATIONSHIP IN STUDYING DIFFERENTIAL EQUATIONS IN SPECIALIZED SCHOOLS AND ACADEMIC LYCEUMS.
22. Lebedev, S. A. (2015). Axiomatic and genetic-construction methods of theoretical cognition: comparative analysis. *European Journal of Philosophical Research*, (2), 72-82.
23. Shavkatovna, S. R., & Gulbahor, R. (2021). THE IMPORTANCE OF MENTAL ARITHMETIC IN MENTAL DEVELOPMENT IN CHILDREN. *Conferencea*, 68-70.
24. Shavkatovna, S. R. N., & Sohibaxon, S. (2023). MAXSUS TA'LIMNING RIVOJLANISH BOSQICHLARI. *O'ZBEKISTONDA FANLARARO INNOVATSIYALAR VA ILMIY TADQIQOTLAR JURNALI*, 2(19), 830-836.
25. Шарофутдинова, Р., & Абдужабборов, А. (2023). ТЕХНОЛОГИК ТАЪЛИМНИНГ ИЖОДИЙ ЙЎНАЛТИРИЛГАНЛИГИДА ҲАМКОРЛИК КЛАСТЕРИ. *O'ZBEKISTONDA FANLARARO INNOVATSIYALAR VA ILMIY TADQIQOTLAR JURNALI*, 2(19), 848-853.
26. Шарофутдинова, Р., & Абдукодилов, Б. (2023). ТЕХНОЛОГИК ТАЪЛИМ ЖАРАЁНИДА ЎҚУВЧИЛАРИНИНГ ИЖОДИЙ ФАОЛИЯТИНИ РИВОЖЛАНТИРИШ ОМИЛЛАРИ ВА ТАМОЙИЛЛАРИ. *O'ZBEKISTONDA FANLARARO INNOVATSIYALAR VA ILMIY TADQIQOTLAR JURNALI*, 2(19), 862-868.
27. Шарофутдинова, Р. (2023). БОШЛАНГИЧ СИНФ ЎҚУВЧИЛАРИНИНГ ИЖОДИЙ ФАОЛИЯТИНИ РИВОЖЛАНТИРИШ-ИЖТИМОЙ ПЕДАГОГИК ЗАРУРАТ СИФАТИДА. *O'ZBEKISTONDA FANLARARO INNOVATSIYALAR VA ILMIY TADQIQOTLAR JURNALI*, 2(19), 842-847.
28. Шарофутдинова, Р. (2023). ИЖОД ТУШУНЧАСИ ФАОЛИЯТНИ РИВОЖЛАНТИРИШ МЕХАНИЗМИ. *O'ZBEKISTONDA FANLARARO INNOVATSIYALAR VA ILMIY TADQIQOTLAR JURNALI*, 2(19), 854-861.
29. Sharafutdinova, R., & Abdujabborov, A. (2023). EDUCATIONAL TECHNOLOGIES AIMED AT THE DEVELOPMENT OF CREATIVE ACTIVITY IN PRIMARY SCHOOL STUDENTS. *Modern Science and Research*, 2(5), 890-896.

30. Sharofutdinova, R., & Abduqodirov, B. (2023). DEVELOPMENT OF CREATIVE ACTIVITY OF ELEMENTARY SCHOOL STUDENTS IN THE EDUCATIONAL PROCESS. *Modern Science and Research*, 2(5), 904-910.
31. Абдужабборов, А., & Шарофутдинова, Р. (2023). БОШЛАНГИЧ СИНФ ЎҚУВЧИЛАРИДА ИЖОДИЙ ФАОЛИЯТНИ РИВОЖЛАНТИРИШГА ҚАРАТИЛГАН ТАЪЛИМ ТЕХНОЛОГИЯЛАРИ.
32. SHarofutdinova, R. S. (2023). BOSHLANICH SINIF O'QUVCHILARINI IJODIY FAOLIYATGA YO'NALTIRIB O'QITISHDA HAMKORLIK. *O'ZBEKISTONDA FANLARARO INNOVATSIYALAR VA ILMIY TADQIQOTLAR JURNALI*, 2(20), 69-76.
33. Shavkatovna, S. R. N., & Shoyunus o'g'li, M. J. (2023). MENTAL ARIFMETIKADA ABAKUS ETIMOLOGIYASI. *O'ZBEKISTONDA FANLARARO INNOVATSIYALAR VA ILMIY TADQIQOTLAR JURNALI*, 2(20), 61-68.
34. Karabayeva, X. (2023). THE IMPORTANCE OF MENTAL ARITHMETIC IN MENTAL DEVELOPMENT IN CHILDREN. *Modern Science and Research*, 2(6), 640-651.
35. Sharofutdinova, R., & Mamayusupov, J. (2023). DEVELOPMENT AND EDUCATION OF PRESCHOOL CHILDREN. *Modern Science and Research*, 2(6), 606-616.
36. Sharofutdinova, R. (2023). IMPROVEMENT OF METHODOLOGICAL PEDAGOGICAL SKILLS OF DEVELOPING CREATIVE ACTIVITY OF PRIMARY SCHOOL STUDENTS. *Modern Science and Research*, 2(6), 617-627.
37. Раънохон Шавкатовна Шарофутдинова (2022). БОШЛАНГИЧ СИНФ ЎҚУВЧИЛАРИДА ИЖОДИЙ ФАОЛИЯТНИ РИВОЖЛАНТИРИШ МОДЕЛИ. *Central Asian Academic Journal of Scientific Research*, 2 (3), 149-158
38. Iqboljon, S. (2022). Boshlang'ich Sinf O'quv Jarayonida Axborot Texnologiyalaridan Foydalanish. *Ijodkor O'qituvchi*, 2(20), 137-140.
39. Sharofutdinov, I. (2023). THE ACTUAL STATUS OF THE METHODOLOGY OF DEVELOPING ACMEOLOGICAL COMPETENCE OF FUTURE EDUCATORS IN THE CONDITIONS OF INFORMING EDUCATION. *Академические исследования в современной науке*, 2(12), 206-213.
40. Sharofutdinov, I. (2023). DEVELOPMENT OF ACMEOLOGICAL COMPETENCE OF FUTURE EDUCATORS IN THE CONDITIONS OF INFORMING EDUCATION. *International Bulletin of Applied Science and Technology*, 3(5), 424-429.
41. Sharofutdinov, I. (2023). DEVELOPMENT OF ACMEOLOGICAL COMPETENCE OF FUTURE EDUCATORS IN THE CONDITIONS OF INFORMING EDUCATION. *International Bulletin of Applied Science and Technology*, 3(5), 424-429.
42. Sharofutdinov, I. (2023). BO 'LAJAK PEDAGOGLARNING AKMEOLOGIK KOMPETENTLIGINI RIVOJLANTIRISH METODIKASINING AMALIYOTDA QOLLASH. *Педагогика и психология в современном мире: теоретические и практические исследования*, 2(7), 54-58.

43. Iqboljon, S. (2022). KOMPYUTER YORDAMIDA DARSLARNI TASHKIL ETISH. *O'ZBEKISTONDA FANLARARO INNOVATSIYALAR VA ILMIY TADQIQOTLAR JURNALI*, 1(9), 246-249.
44. Sharofutdinov, I. (2023). PEDAGOGIK-PSIXOLOGIK FANLARNING BO 'LAJAK PEDAGOGLARNING AKMEOLOGIK KOMPETENTLIGINI RIVOJLANTIRISHDAGI O 'RNI. *Общественные науки в современном мире: теоретические и практические исследования*, 2(6), 17-24.
45. Sharofutdinov, I. (2023). TA'LIMNI AXBOROTLASHTIRISH SHAROITIDA BO 'LAJAK PEDAGOGLARNING AKMEOLOGIK KOMPETENTLIGINI RIVOJLANTIRISH MEXANIZMLARINI TAKOMILLASHTIRISHNING PEDAGOGIK TIZIMI. *Инновационные исследования в современном мире: теория и практика*, 2(14), 13-19.
46. Sharofutdinov, I. (2023). STRUCTURE AND COMPONENTS OF THE DEVELOPMENT OF ACMEOLOGICAL COMPETENCE OF FUTURE EDUCATORS IN THE CONDITIONS OF EDUCATION INFORMATION. *International Bulletin of Applied Science and Technology*, 3(4), 574-580.
47. Sharofutdinov, I. (2023). TA'LIMNI AXBOROTLASHTIRISH SHAROITIDA BO 'LAJAK PEDAGOGLARNING AKMEOLOGIK KOMPETENTLIGINI RIVOJLANTIRISH IJTIMOYIY ZARURAT SIFATIDA. *Scientific journal of the Fergana State University*, (1), 535-540.
48. Sharofutdinov, I. (2023). FORMS OF SELF-DEVELOPMENT IN FUTURE PEDAGOGUES BASED ON THE ACMEOLOGICAL APPROACH IN THE PROCESS OF INFORMATIZATION OF EDUCATION. *Science and innovation*, 2(B3), 5-8.
49. Usmonjon o'g'li, S. I. (2022). TA'LIM TIZIMIDA RAQAMLI TEXNALOGIYA. *INNOVATIVE DEVELOPMENTS AND RESEARCH IN EDUCATION*, 1(12), 120-128.
50. Shavkatovna, S. R. N., & Sohibaxon, S. (2023). MAXSUS TA'LIMNING RIVOJLANISH BOSQICHLARI. *O'ZBEKISTONDA FANLARARO INNOVATSIYALAR VA ILMIY TADQIQOTLAR JURNALI*, 2(19), 830-836.
51. Mirzaxolmatovna, X. Z., Nematovna, R. S., & Shavkatovna, S. R. (2022). FORMS OF THINKING IN THE PROCESS OF STUDYING MATHEMATICS. *European International Journal of Multidisciplinary Research and Management Studies*, 2(12), 259-263.
52. Shavkatovna, S. R. N. (2022). THE ROLE OF FOREIGN EXPERIENCES IN THE DEVELOPMENT OF CREATIVE ACTIVITY IN PRIMARY SCHOOL STUDENTS. *American Journal of Interdisciplinary Research and Development*, 10, 128-133.
53. Ruzmatovich, U. S. (2022). PROCESSES OF ORGANIZATION OF TECHNICAL, TACTICAL AND PHYSICAL PREPARATION IN NATIONAL WRESTLING TRAINING. *INTERNATIONAL JOURNAL OF RESEARCH IN COMMERCE, IT,*



- ENGINEERING AND SOCIAL SCIENCES ISSN: 2349-7793 Impact Factor: 6.876, 16(3), 65-68.*
54. Ruzmatovich, U. S. (2022). CHANGES EXPECTED TO COME IN OUR LIFE MOVEMENTS. *Web of Scientist: International Scientific Research Journal*, 3(3), 485-489.
  55. Shohbozjon, K., & Azizjon, M. (2022). PREPARING SCHOOL STUDENTS IN THE FIELD OF PHYSICAL CULTURE AND SPORTS BEFORE ENTRY TO HIGHER EDUCATION. *INTERNATIONAL JOURNAL OF RESEARCH IN COMMERCE, IT, ENGINEERING AND SOCIAL SCIENCES ISSN: 2349-7793 Impact Factor: 6.876, 16(10), 100-108.*
  56. Ruzmatovich, U. S., & Shohbozjon G'ayratjon o'g, Q. (2023). Uzbekistan's General Education School Physical Education Programme: A Curriculum Analysis. *Best Journal of Innovation in Science, Research and Development*, 2(5), 184-193.
  57. Qodirov, S. (2023). CONTENT OF PHYSICAL FITNESS OF STUDENTS OF THE GENERAL SECONDARY SCHOOL OF EDUCATION. *Modern Science and Research*, 2(6), 368-381.
  58. Qodirov, S. (2023). CONTENT OF PHYSICAL FITNESS OF STUDENTS OF THE GENERAL SECONDARY SCHOOL OF EDUCATION. *Modern Science and Research*, 2(6), 368-381.
  59. Qodirov, S. (2023). ANALYSIS OF INDICATORS OF THE PHYSICAL DEVELOPMENT OF UNIVERSITY STUDENTS. *Modern Science and Research*, 2(6), 406-418.
  60. Qodirov, S. (2023). URGENT PROBLEMS OF TRAINING FOR ADMISSION TO A HIGHER EDUCATIONAL INSTITUTION IN THE FIELD OF PHYSICAL CULTURE AND SPORTS. *Modern Science and Research*, 2(6), 395-405.
  61. Мўйдинов, А. (2021). ЁШЛАРНИ ТУРЛИ ТАҲДИДЛАРДАН ҲИМОЯ ҚИЛИШДА АЖДОДЛАР МЕРОСИДАН ФОЙДАЛАНИШНИНГ АҲАМИЯТИ. *Academic research in educational sciences*, 2(2), 132-137.
  62. Asilbek, M. (2022). Socio-philosophical aspects of education of an enlightened person in the development of society. *Conferencea*, 183-186.
  63. Muydinov, A. (2022). ENLIGHTENMENT IN TURKESTAN IN THE SECOND HALF OF THE XIX-EARLY XX CENTURIES. ENLIGHTENMENT BY JADID SCHOOL. *ASIA PACIFIC JOURNAL OF MARKETING & MANAGEMENT REVIEW ISSN: 2319-2836 Impact Factor: 7.603, 11(10), 14-20.*
  64. Mo'yidinov, A. (2023). THE EFFECTIVENESS OF IMPROVING IDEOLOGICAL PREVENTION AGAINST THREATS ON THE GLOBAL INTERNET IN EDUCATIONAL INSTITUTIONS. *Modern Science and Research*, 2(6), 897-909.
  65. Mo'yidinov, A. (2023). THE MEANING AND ESSENCE OF THREATS IN THE GLOBAL INTERNET NETWORK. *Modern Science and Research*, 2(6), 886-896.
  66. Mo'yidinov, A. (2023). REGARDING THE REGULATION OF THREATS ON THE INTERNET NETWORK INTERNATIONAL EXPERIENCE. *Modern Science and Research*, 2(6), 419-434.



67. Mo'yidinov, A. (2023). ANALYSIS OF THE ISSUE OF COMBATING VARIOUS THREATS IN HISTORICAL-THEORETICAL SOURCES AND THE PECULIARITIES OF GLOBAL INTERNET THREATS IN THE CURRENT PERIOD AND THE NEED TO COMBAT THEM. *Modern Science and Research*, 2(6), 382-394.
68. Mo'yidinov, A. (2023). ISSUES OF PROTECTING YOUTH FROM SPIRITUAL AND IDEOLOGICAL THREATS IN THE NATIONAL LEGISLATIVE SYSTEM OF THE REPUBLIC OF UZBEKISTAN. *Modern Science and Research*, 2(6), 435-447.
69. G'aniyev, A., & Muydinov, A. (2023). YUNUS EMRO SHE'RLARIDA TASAVVUF ILMI DURDONALARI. *Центральноазиатский журнал образования и инноваций*, 2(5 Part 3), 287-289.
70. Asilbek, M. (2022). Socio-philosophical aspects of education of an enlightened person in the development of society. *Conferencea*, 183-186.
71. Adham o'g'li, M. A. (2022). THE ROLE OF NATIONAL WITCHCRAFT HERITAGE IN THE SPIRITUAL RISE OF SOCIETY (SOCIO-PHILOSOPHICAL ANALYSIS). *American Journal of Interdisciplinary Research and Development*, 10, 122-127.
72. Mirzaboyev, Y. (2023). FEATURES OF A COMPETENCY APPROACH TO THE IMPLEMENTATION OF THE NATIONAL CURRICULUM IN PRACTICE. *Science and innovation*, 2(B4), 63-67.
73. Irgashevich, D. M., & Azadovna, S. G. (2022). FORMATION OF A GENERAL APPROACH TO SOLVING PROBLEMS FOR PRIMARY EDUCATION ACCORDING TO THE REQUIREMENTS IN THE NATIONAL CURRICULUM OF UZBEKISTAN. *Galaxy International Interdisciplinary Research Journal*, 10(6), 771-781.
74. MIRZABOYEV, Y. BOSHLANG'ICH SINF O'QITUVCHILARINING MATEMATIKA O 'QITISH METODIKASI. O 'RTA UMUMTA'LIM MAKTABLARIDA MATEMATIKA O 'QITISHNING MAQSADI. *ЭКОНОМИКА*, 169-172.
75. Мирзабоев, Й. А. (2022). Тур Ўзгариш Чизиклари Учта Бўлган, Гиперболик Қисмларининг Ҳаммаси Характеристик Учбурчаклардан Иборат Бўлган Бешбурчакли Соҳада Учтинчи Тартибли Кўринишдаги Параболик-Гиперболик Тенглама Учун Битта Чегаравий Масала Ҳақида. *Theory And Analytical Aspects Of Recent Research*, 1(5), 363-366.
76. Ra'noxon, S. (2022). BOSHLANG'ICH MAKTAB O'QUVCHILARIDA MATEMATIKAGA MUNOSABAT. *IJTIMOY FANLARDA INNOVASIYA ONLAYN ILMIY JURNALI*, 2(11), 203-207.
77. Ahrorjon, R. (2021). Initial Pedagogical Processes in The Direction of Primary Education Students to The Profession. *Texas Journal of Multidisciplinary Studies*, 2, 85-87.

78. Rahmatjonzoda, A. (2023). TA'LIM JARAYONIDA IBRATLI HIKOYALARNING O'RNI. *Инновационные исследования в современном мире: теория и практика*, 2(17), 190-191.
79. Sobirjonovich, S. I. (2022). EASTERN THINKERS'VIEWS ON EVERYWHERE EDUCATION OF CHILDREN. *BARQARORLIK VA YETAKCHI TADQIQOTLAR ONLAYN ILMIY JURNALI*, 309-314.
80. Sobirjonovich, S. I. (2022). EASTERN THINKERS'VIEWS ON EVERYWHERE EDUCATION OF CHILDREN. *BARQARORLIK VA YETAKCHI TADQIQOTLAR ONLAYN ILMIY JURNALI*, 309-314.
81. Abdurakhmonov, A. A. (2020). THE ROLE OF SELF-GOVERNING BODIES OF CITIZENS IN THE DEVELOPMENT OF CIVIL SOCIETY IN UZBEKISTAN. In *МИРОВАЯ НАУКА 2020. ПРОБЛЕМЫ И ПЕРСПЕКТИВЫ* (pp. 6-8).
82. Abduraxmonov, A., & Kadirov, S. (2022). DEMOGRAFIK JARAYONLARNING IQTISODIY-IJTIMOYIY SOHALARNI RIVOJLANISHI BILAN BOG'LIQLIGI VA DASTLABKI XUSUSIY MULK MASALALARI. IJTIMOYIY FANLARDA INNOVASIYA ONLAYN ILMIY JURNALI, 2(11), 222-229.
83. Abduraxmonov, A. (2023). THE ISSUES OF STUDYING AND PRESERVING THE ARCHAEOLOGICAL MONUMENTS OF THE KUSHAN PERIOD IN THE OLD TERMIZ. *Евразийский журнал академических исследований*, 3(3 Part 3), 38-42.
84. Abduraxmonov, A. (2022). REACTIVE POWER. REACTIVE POWER COMPENSATION. *Development of pedagogical technologies in modern sciences*, 1(4), 64-67.
85. Abdurahmonov, A. (2022). IBTIDOYIY AHOLI VA UNING DEMOGRAFIK HOLATI HAQIDA AYRIM MULOHAZALAR. *Uzbek Scholar Journal*, 4, 124-126.
86. Abdurahmonov, A. (2022). PALEODEMOGRAFIYA VA U HAQIDA AYRIM MULOHAZALAR. *Uzbek Scholar Journal*, 4, 113-117.
87. Abduraxmonov, A. (2022). PALEODEMOGRAFIYA VA UNING HISOBLASH USULLARI. *Central Asian Research Journal for Interdisciplinary Studies (CARJIS)*, 2(5), 686-690.
88. Sobirjonovich, S. I. (2022). EASTERN THINKERS'VIEWS ON EVERYWHERE EDUCATION OF CHILDREN. *BARQARORLIK VA YETAKCHI TADQIQOTLAR ONLAYN ILMIY JURNALI*, 309-314.
89. Sobirjonovich, S. I. (2022). EASTERN THINKERS'VIEWS ON EVERYWHERE EDUCATION OF CHILDREN. *BARQARORLIK VA YETAKCHI TADQIQOTLAR ONLAYN ILMIY JURNALI*, 309-314.
90. Marchis, I. (2011). Factors that influence secondary school students' attitude to mathematics. *Procedia-Social and Behavioral Sciences*, 29, 786-793.
91. Ergashovna, S. G., & Baxodirovna, S. N. (2019). Modern teaching technologies in teaching mathematics in elementary grades. *European Journal of Research and Reflection in Educational Sciences*, 7.
92. Lebedev, S. A. (2015). Axiomatic and genetic-construction methods of theoretical cognition: comparative analysis. *European Journal of Philosophical Research*, (2), 72-82.

93. Ahrorjon, R. (2021). Initial Pedagogical Processes in The Direction of Primary Education Students to The Profession. *Texas Journal of Multidisciplinary Studies*, 2, 85-87.
94. Rahmatjonzoda, A. (2023). TA'LIM JARAYONIDA IBRATLI HIKOYALARNING O 'RNI. *Инновационные исследования в современном мире: теория и практика*, 2(17), 190-191.
95. Farkhodovich, T. D. kizi, DMS., & kizi, AUY.(2022). Critical Thinking in Assessing Students. *Spanish Journal of Innovation and Integrity*, 6, 267-271.
96. Qizi, D. M. S., & Qizi, R. G. X. (2022). METHODS OF STUDYING ADDITION AND SUBTRACTION OF TWO-DIGIT NUMBERS IN ELEMENTARY SCHOOL. *Gospodarka i Innowacje.*, 22, 61-67.
97. Dehqonova, Mahliyo Shuhrat Qizi, & Axmedova, Umida Yodgorjon Qizi (2023). BO'LAJAK BOSHLANG'ICH SINIF O'QITUVCHILARINI MATEMATIK SAVODXONLIGINI OSHIRISH JARAYONIDA ULARNING TAFAKKURI, QOBILIYATI VA INTELLEKTUAL RIVOJLANISH.. *Oriental renaissance: Innovative, educational, natural and social sciences*, 3 (4-2), 251-256.
98. Dehqonova, M. S. Q. (2023). BO'LAJAK BOSHLANG'ICH SINIF O'QITUVCHILARINI METODIK TAYYORGARLIGINI TAKOMILLASHTIRISH TEXNOLOGIYASINI ISHLAB CHIQUISH VA AMALGA OSHIRISH XUSUSIYATLARI. *Oriental renaissance: Innovative, educational, natural and social sciences*, 3(4-2), 244-250.
99. Dehqonova, Mahliyo Shuhrat Qizi (2023). BO'LAJAK BOSHLANG'ICH SINIF O'QITUVCHILARINI MATEMATIK SAVODXONLIGINI OSHIRISH VA MATEMATIKANI UYG'UNLASHTIRISHIDA AN'ANAVIY VA INNOVATSION USULLARDAN FOYDALANISH. *Oriental renaissance: Innovative, educational, natural and social sciences*, 3 (4), 879-886.
100. Urinboyevna, E. Y., & Shahruza, R. (2021). About Gender Equality and the Process of Ensuring It. *International Journal of Innovative Analyzes and Emerging Technology*, 1(7), 54-56.
101. Urinboyevna, E. Y. (2021). Classification of Integrative Education. *International Journal of Culture and Modernity*, 11, 162-164.
102. Urinboyevna, E. Y., & Zarina, M. (2022). Existence of Integration in Secondary Schools. *European Multidisciplinary Journal of Modern Science*, 6, 119-124.
103. Egamberdiyeva, Y. U. (2021). BO 'LAJAK O 'QITUVCHILARINING PSIXOLOGIK PEDAGOGIK BILIMLARINI INTEGRATSIYALASH JARAYONI. In *МОЛОДОЙ ИССЛЕДОВАТЕЛЬ: ВЫЗОВЫ И ПЕРСПЕКТИВЫ* (pp. 351-355).
104. Urinboyevna, E. Y. (2021). Theoretical Bases of Integration of Educational Process. *International Journal of Innovative Analyzes and Emerging Technology*, 1(7), 57-61.
105. Urinboyevna, E. Y. (2022). THE IMPORTANCE OF INCREASING THE COOPERATION OF STUDENTS IN THE EDUCATIONAL PROCESS. *PEDAGOGS jurnali*, 21(1), 165-169.

106. G‘ulomovna, Y. D. (2023). Factors of Interest in Choosing A Profession of Students of The Graduating Class of General Secondary Education Schools. *Web of Scientists and Scholars: Journal of Multidisciplinary Research*, 1(6), 13-18.
107. Urinbojevna, E. Y. (2023). Preparation of a Future Primary Educational Teacher to Professional Activities. *Web of Synergy: International Interdisciplinary Research Journal*, 2(4), 628-633.
108. Egamberdiyeva, Y. U. (2021). UMUMTALIM MAKTABLARIDA INTEGRATSIYANING MAVJUDLIGI. *Студенческий вестник*, (1-8), 95-97.
109. Urinbojevna, E. Y. (2023). Expanding Students’ World View Through Integrated Lessons In Primary Education System. *Web of Teachers: Inderscience Research*, 1(3), 1-4.
110. Rustamova, A. E. (2022, December). THE IMPROVEMENT OF READING SKILLS OF TEENAGERS IN TEACHING FOREIGN LANGUAGES. In *INTERDISCIPLINE INNOVATION AND SCIENTIFIC RESEARCH CONFERENCE* (Vol. 1, No. 4, pp. 64-66).
111. Ergashev, R. N., & Bakhranov, M. M. (2023). TRANSPARENT CONDUCTIVE SN BASED. *Horizon: Journal of Humanity and Artificial Intelligence*, 2(5), 724-727.
112. Otazhonov, S. M., Ergashev, R. N., Botirov, K. A., Qaxxorova, B. A., Xudoynazarova, M. A., Abdukarimova, N. A., ... & Ismoilova, E. M. (2022, December). Influence of thickness and temperature on photoelectric properties of p-CdTe-nCdS and pCdTe-CdSe heterostructures. In *Journal of Physics: Conference Series* (Vol. 2388, No. 1, p. 012001). IOP Publishing.
113. Otajonov, S. M., Ergashev, R. N., Axmedov, T., Usmonov, Y., & Karimov, B. (2022, December). Photoelectric properties of solar cells based on pCdTe-nCdS and pCdTe-nCdSe heterostructures. In *Journal of Physics: Conference Series* (Vol. 2388, No. 1, p. 012062). IOP Publishing.
114. Xaydarov, I. U., Ergashev, R. N., Solijonov, B. A., & Sirojiddinov, A. A. (2022, November). IMKONIYATI CHEKLANGAN NOGIRON BOLALAR UCHUN ZAMONAVIY MASOFAVIY O‘QITISH TEXNOLOGIYALARIDAN FOYDALANISH. In *Proceedings of Scientific Conference on Multidisciplinary Studies* (Vol. 1, No. 2, pp. 82-87).
115. Отажонов, С., Эргашев, Р., & Юнусов, Н. (2013). Изучение поверхностной рекомбинации гетеропереходов на основе p CdTe–n CdS и p CdTe–n CdSe. *SCIENCE AND WORLD*, 109(9), 26.
116. Abduraxmonova, N., & Abduvaxobov, G. I. О ‘QUV LUG ‘ATINI TUZISHNING NAZARIY METODOLOGIK ASOSLARI. *СЎЗ САҲЪАТИ ХАЛҚАРО ЖУРНАЛИ*, 103.
117. Абдурахмонова, Н., & Абдувахобов, Г. (2021). О ‘QUV LUG ‘ATINI TUZISHNING NAZARIY METODOLOGIK ASOSLARI. *МЕЖДУНАРОДНЫЙ ЖУРНАЛ ИСКУССТВО СЛОВА*, 4(6).
118. Abduvahobov, G. (2021). About the concept of computer lexicography. *ISJ Theoretical & Applied Science*, 06 (98), 664-668.

119. Iminov, B. B. (2020). INNOVATIVE CULTURAL LINKS ARE AN IMPORTANT FACTOR IN SOCIAL DEVELOPMENT. *Scientific and Technical Journal of Namangan Institute of Engineering and Technology*, 2(3), 263-270.
120. Iminov, B. B. (2019). A PHILOSOPHICAL APPROACH TO INNOVATIVE AND CULTURAL-RELATIONS AT A NEW STAGE OF DEVELOPMENT. *Scientific and Technical Journal of Namangan Institute of Engineering and Technology*, 1(5), 157-162.
121. Vasiljonov, A. (2022). Basic theoretical principles of corpus linguistics. *Academicia Globe*, 3(02), 173-175.
122. Vasiljonov, A. (2022). Lingvistik tadqiqotlarda korpus o'rganish obyekt sifatida. *Ijtimoiy fanlarda innovasiya onlayn ilmiy jurnali*, 2(11), 176-182.
123. Vasiljonov, A. (2022). PRAGMALINGVISTIKA VA UNING TAHLILY SHAKLLANISH TARIXI. *Science and innovation*, 1(B8), 99-105.
124. Vasiljonov, A., & Isaqova, X. (2023). EFFECTIVENESS OF MOTHER TONGUE EDUCATION IN THE PRIMARY GRADES. *International journal of advanced research in education, technology and management*, 2(2).
125. Vasiljonov, A. (2022). PRAGMALINGUISTICS AND THE HISTORY OF ITS ANALYTICAL DEVELOPMENT. *Science and Innovation*, 1(8), 99-105.
126. KHALIMBOYEVA, F., & VOSILJONOV, A. (2023). MAKTABGACHA YOSHDAGI BOLALAR DIQQATINI RIVOJLANTIRISH MUAMMOSINI NAZARIY O'RGANILISHI. *Journal of Pedagogical and Psychological Studies*, 1(5), 94-98.
127. Dilshodbek o'g'li, R. S., & Boxodirjon o'g'li, V. A. (2022). XORIY PSIXOLOGLARINING ISHLARIDA SHAXSNING TADQIQ ETILISHI. *INNOVATIVE DEVELOPMENTS AND RESEARCH IN EDUCATION*, 1(12), 39-47.
128. Vasiljonov, A., & Abdullazizova, R. (2023). HIGH-SPIRITUAL MATURITY, IDEALITY AND PEDAGOGICAL VIEWS OF THE CLASS LEADER. *Modern Science and Research*, 2(6), 1182-1186.



## INDICATORS OF PHYSICAL DEVELOPMENT OF GENERAL SECONDARY SCHOOL STUDENTS

**Kadirov Shahboz G'ayratjon o'gli**

Lecturer of the Department of Exact and Natural Sciences

<https://doi.org/10.5281/zenodo.10060236>

**Abstract.** The comparative analysis of the identified indicators with the norms of the current physical education program for preparing schoolchildren for higher education in the field of physical culture and sports is the basis for the need to increase the volume of tools aimed at the general and special physical fitness of schoolchildren.

**Key words:** chest circumference, sports club, physical development, lung capacity, right and left palms dynamometric, sports base and sports equipment.

## ПОКАЗАТЕЛИ ФИЗИЧЕСКОГО РАЗВИТИЯ УЧАЩИХСЯ ОБЩЕОБРАЗОВАТЕЛЬНЫХ ШКОЛ

**Аннотация.** Сравнительный анализ выявленных показателей с нормами действующей программы по физическому воспитанию подготовки школьников к высшему образованию в области физической культуры и спорта является основанием необходимости увеличения объема средств, направленных на общее и специальное физическая подготовленность школьников.

**Ключевые слова:** окружность груди, спортивный клуб, физическое развитие, объем легких, динамометрия правой и левой ладоней, спортивная база и спортивный инвентарь.

PF-5924 of the President of the Republic of Uzbekistan dated January 24, 2020 "On measures to further improve and popularize physical education and sports in the Republic of Uzbekistan", "Wide implementation of a healthy lifestyle" dated October 30, 2020 solving the tasks specified in the Decree No. PF-6099 "On measures for the further development of mass sports" are considered urgent issues.

It was interesting to study the physical status of general secondary school students in order to determine their level of physical development and physical fitness.

Anthropometric characteristics of adolescents - body length and weight, chest circumference, lung capacity and dynamometric characteristics were determined according to the last years of schooling.

The results of the research are presented in Table 1. The length of the body is the main evaluative factor of physical development, which indicates the formation of the organism. Body length in tenth grade teenagers was  $164.3 \pm 3.8$  cm, in eleventh grade the difference was 5 cm.

### Indicators of physical development of teenagers studying in the final classes of secondary educational institutions in Fergana region

No	Indicators	10th grade			11th grade		
		X	s	V, %	X	s	V, %
1	Body length (cm)	164.3	3.8	2.3	169.3	3.9	2.3



2	Body weight ( kg )	58	2.3	4	59	1.3	2
3	Chest circumference (cm)	78	8.4	10.8	80	4.1	4.7
4	Vital capacity of the lungs (ml)	3655	203	8	3770	186	5
5	Right palm power ( kg)	37.8	3.9	10.3	38.2	4	10.7
6	Left palm strength (kg)	36.7	3.2	8.7	37.1	3.6	9.7
7	Waist strength (kg)	77	20.1	26.1	80	14.6	18.2

When assessing body weight indicators, it was found that they gradually increased over the years of study. In the tenth grade, the body weight of adolescents was equal to  $58.0 \pm 2.3$  kg, in the eleventh grade there was a tendency to increase to  $59 \pm 1.3$  kg.

It was found that in the 10th grade students compared to the 11th graders, when the reliability  $r < 0.001$ , the index of the chest circumference in the exhalation phase decreases and the vital capacity of the lungs increases. The evaluation showed that there were no significant differences in this test by years of study and it was within the limits of physiological norms.

The students' power capacity according to the dynamometric indicators of the right and left palms showed that no reliable changes were observed in the study data during the entire study period. Thus, in the tenth grade, the right palm strength of the students was  $37 \pm 3.9$  kg, the left palm strength indicators were  $36.7 \pm 3.2$  in insignificant variation distribution. There were no reliable changes in the studied indicators by the eleventh grade.

schoolchildren varies from 77 to 80 kg during the entire period of study, while the variation index decreased from 26.1 to 18.2 percent.

general secondary schools in Fergana region showed an unreliable increase in indicators ( $r < 0.001$ ) for all studied parameters in the process of studying by stages. , which is the basis for the fact that there are shortcomings in the traditional system of physical education of students in the school system.

Of the identified indicators with the norms of the current physical education program for preparing schoolchildren for higher education in the field of physical culture and sports is the basis for the need to increase the volume of tools aimed at the general and special physical fitness of schoolchildren. Takes

A pedagogical experiment was conducted to determine the effectiveness of the methodology of preparing schoolchildren for higher education. Control and experimental groups were formed from 25 people whose difference was not reliable according to the investigated parameters.

The control group took part in the traditional physical education program, and the experimental group took part in the physical education methodology developed by us.

In order to prepare the students of the school invited by us for higher education in the field of physical education and sports, during the 10-11th grades, we organize 4 hours of optional training in physical education per week and every 6 months test standards for this subject. We checked the delivery in the experiment. In this process, doctor-pedagogical supervision was also established. 2 hours of training were organized on the basis of various exercises given by the mandatory teacher, and the remaining two hours were organized on the basis of training in the sports chosen by the students according to their interests.

The results of the conducted research showed that the indicators characterizing the physical fitness of schoolchildren increased significantly. A significant increase was found in the experimental group. The difference between the experimental group and the control group was 4.3% ( $r < 0.05$ ) in speed and 3.8% ( $r < 0.05$ ) in endurance.

We meant here that in recent years, due to the pandemic, only 100 m and 1000 m running tests have been taken to humanities higher educational institutions in the field of physical education and sports.

Implementation of the developed methodology for preparing schoolchildren for higher education in the field of physical education and sports showed that the indicators of physical fitness of students of the graduating class were significantly closer to the indicators of first-year students. Showed.

Experiments proved that 4 hours per week of optional physical culture and sports training for high school seniors had a good effect and increased the level of physical training of students for the profession in this field by 10.7%.

The purpose of the sports club in the general secondary school is to prepare and apply physical education and sports to educational and production activities, to organize a healthy lifestyle, ready for high production work in the defense of the Motherland and the chosen profession. is to influence the education of well-rounded specialists with abilities.

In a general secondary school, the sports club solves the following tasks:

- to involve the students, teachers, workers and their family members of the general secondary school in regular physical education and sports;
- to increase the social activity, professional readiness level of all members of the school team, reduce morbidity and strengthen their health, educate their physical and moral-volitional qualities;
- to work together with the rectorate of the higher educational institution, deans of faculties and public organizations on formation of knowledge, qualifications, skills and qualities, high self-sacrifice and decency in students in the necessary field;
- organization and holding of public health, physical culture and sports events;
- organization of amateur sports associations, clubs, sections and teams for sports;
- promotion of physical culture and sports, healthy lifestyle, meaningful organization of free time, involvement of athletes of the higher educational institution and those engaged in large-scale physical education in political and public events. The sports club carries out its work in direct contact with classes and public organizations, as well as physical education teachers of the general secondary school and performs the following functions:

-teachers and workers of general secondary school introduce physical culture and sports to students' educational and work activities, life and recreation; promotes a healthy lifestyle, develops knowledge and skills of personal and public hygiene, self-control, first aid; fights to overcome bad habits;

- the established traditions of the general secondary school, the nature of training specialists, creates the necessary organizational and methodological conditions for team members to engage in various forms and types of physical culture and sports in accordance with their interests; introduces new forms and methods of physical education, advanced experiences and achievements of science; uses the material base rationally and efficiently;

- prepares sports club members to receive sports degrees;

- conducts work on physical rehabilitation with students with health defects, involves them in public - physical culture and sports events;

- organizes training courses on improving the qualifications of physical culture organizers, public sports referees, public guides and coaches, heads of sports section bureaus;

-provides support to general education schools, secondary schools in the organization of public health, physical culture and sports activities, supports the formation of amateur associations of children and teenagers based on their sports interests;

- organizes and conducts the training process in sports sections, groups, national teams, groups of sports interests;

-develops and implements a calendar plan of public health physical culture and sports events, ensures their safety;

- provides supervision of highly qualified student-athletes engaged in sports sections of the sports club, creates the necessary conditions for them to develop their sports skills;

- registers records and sports achievements, keeps accounts, forms national teams of the higher educational institution in sports and ensures their participation in competitions;

- organizes medical supervision of physical culture and sports participants in sections and groups of the sports club together with health authorities;

- ensures efficient and rational use of the material technical base; builds and organizes maintenance of common equipment, corners and health rooms with the help of club members; organizes the rental of sports facilities and sports equipment;

- organizes and conducts public sports contests and contests for the establishment of the best physical culture-health and sports activities among classes;

- encourages coaches, teachers and physical education activists who have achieved high results in the work process;

- prepares proposals for the development of physical education and sports for the complex plan of social development of general secondary school;

- organizes and conducts the collection of membership fees;

- carries out correspondence with appropriate organizations in accordance with the established procedure on the state and development of physical education and sports in the general secondary school;

- prepares current and perspective plans for the club's cost estimate, training and development of public physical culture and wellness.

The sports club is the first trade union organization in the general secondary school. It carries out all-round activities on the development of physical education and sports among students, teachers, workers and their family members on the basis of democracy, creative initiative and cross-functional conditions.

#### REFERENCES

1. Oljayevna, O., & Shavkatovna, S. (2020). The Development of Logical Thinking of Primary School Students in Mathematics. *European Journal of Research and Reflection in Educational Sciences*, 8(2), 235-239.
2. Uljaevna, U. F., & Shavkatovna, S. R. (2021). Development and education of preschool children. *Academicia: an international multidisciplinary research journal*, 11(2), 326-329.
3. Shavkatovna, S. R. (2021). Developing Critical Thinking In Primary School Students. *Conferencea*, 97-102.
4. Ra'noxon, S. (2022). BOSHLANG'ICH MAKTAB O'QUVCHILARIDA MATEMATIKAGA MUNOSABAT. *IJTIMOY FANLARDA INNOVASIYA ONLAYN ILMIY JURNALI*, 2(11), 203-207.
5. Shavkatovna, S. R. N. (2021). Methodical Support Of Development Of Creative Activity Of Primary School Students. *Conferencea*, 74-76.
6. Shavkatovna, S. R. (2021). Methodological Support for The Development of Primary School Students' Creative Activities. *Texas Journal of Multidisciplinary Studies*, 2, 121-123.
7. Shavkatovna, S. R. (2021). Improvement of methodological pedagogical skills of developing creative activity of primary school students. *ACADEMICIA: An International Multidisciplinary Research Journal*, 11(10), 289-292.
8. Шарофутдинова, Р., & Абдуллаева, С. (2022). Фикрлаш қобилиятини ривожлантиришда ментал арифметика. *Ijtimoiy fanlarda innovasiya onlayn ilmiy jurnali*, 2(11), 235-239.
9. Махамдалиевна, Y. D., Òljayevna, Ò. F., Qizi, T. D. T., Shavkatovna, S. R. N., & Anvarovna, A. O. (2020). Pedagogical Features Of Mental Development Of Preschool Children. *Solid State Technology*, 63(6), 14221-14225.
10. Sharofutdinova, R. I., Asadullaev, A. N., & Tolibova, Z. X. (2021). The Factors and Basic Concepts Determining Community Health. *Central Asian Journal of Medical and Natural Science*, 2(5), 376-379.
11. Gafurova, M. A. (2022). Improving Mental Skills Of Students By Analyzing And Solving Problems. *Current Research Journal Of Pedagogics*, 3(01), 40-44.
12. Marchis, I. (2011). Factors that influence secondary school students' attitude to mathematics. *Procedia-Social and Behavioral Sciences*, 29, 786-793.
13. Шарофутдинова, Р. Ш. (2022). БОШЛАНГИЧ СИНФ ЎҚУВЧИЛАРИДА ИЖОДИЙ ФАОЛИЯТНИ РИВОЖЛАНТИРИШ МОДЕЛИ. *Central Asian Academic Journal of Scientific Research*, 2(3), 149-158.
14. Махамдалиевна, Y. D., & О'ljayevna, O. R. F. (2020). Tursunova Dilnavoz To 'Iqin qizi, Sharofutdinova Ra'noxon Shavkatovna, Ashurova Oygul Anvarovna.

- Pedagogical features of mental development of preschool children. *Solid State Technology*, 63(6).
15. Maxamadaliyevna, Y. D. O., Ijayevna, ORF (2020). Tursunova Dilnavoz To „Iqin qizi, Sharofutdinova Ra“ noxon Shavkatovna, Ashurova Oygul Anvarovna. Pedagogical features of mental development of preschool children. *Solid State Technology*, 63(6).
  16. Ergashovna, S. G., & Baxodirovna, S. N. (2019). Modern teaching technologies in teaching mathematics in elementary grades. *European Journal of Research and Reflection in Educational Sciences*, 7.
  17. Shavkatovna, S. R. N. (2022). THE ROLE OF FOREIGN EXPERIENCES IN THE DEVELOPMENT OF CREATIVE ACTIVITY IN PRIMARY SCHOOL STUDENTS. *American Journal of Interdisciplinary Research and Development*, 10, 128-133.
  18. Shavkatovna, S. R. (2023). DEVELOPMENT OF CREATIVE ACTIVITY OF ELEMENTARY SCHOOL STUDENTS AS A SOCIO-PEDAGOGICAL NECESSITY. *Open Access Repository*, 4(03), 51-59.
  19. Aminova, F., Ahlimirzayev, A., & Sharofiddinova, R. (2023). USING THE PRINCIPLE OF INTERDISCIPLINARY RELATIONSHIP IN STUDYING DIFFERENTIAL EQUATIONS IN SPECIALIZED SCHOOLS AND ACADEMIC LYCEUMS.
  20. Lebedev, S. A. (2015). Axiomatic and genetic-construction methods of theoretical cognition: comparative analysis. *European Journal of Philosophical Research*, (2), 72-82.
  21. Shavkatovna, S. R., & Gulbahor, R. (2021). THE IMPORTANCE OF MENTAL ARITHMETIC IN MENTAL DEVELOPMENT IN CHILDREN. *Conferencea*, 68-70.
  22. Shavkatovna, S. R. N., & Sohibaxon, S. (2023). MAXSUS TA'LIMNING RIVOJLANISH BOSQICHLARI. *O'ZBEKISTONDA FANLARARO INNOVATSIYALAR VA ILMIY TADQIQOTLAR JURNALI*, 2(19), 830-836.
  23. Шарофутдинова, Р., & Абдужабборов, А. (2023). ТЕХНОЛОГИК ТАЪЛИМНИНГ ИЖОДИЙ ЙЎНАЛТИРИЛГАНЛИГИДА ҲАМКОРЛИК КЛАСТЕРИ. *O'ZBEKISTONDA FANLARARO INNOVATSIYALAR VA ILMIY TADQIQOTLAR JURNALI*, 2(19), 848-853.
  24. Шарофутдинова, Р., & Абдуқодиров, Б. (2023). ТЕХНОЛОГИК ТАЪЛИМ ЖАРАЁНИДА ЎҚУВЧИЛАРИНИНГ ИЖОДИЙ ФАОЛИЯТИНИ РИВОЖЛАНТИРИШ ОМИЛЛАРИ ВА ТАМОЙИЛЛАРИ. *O'ZBEKISTONDA FANLARARO INNOVATSIYALAR VA ILMIY TADQIQOTLAR JURNALI*, 2(19), 862-868.
  25. Шарофутдинова, Р. (2023). БОШЛАНГИЧ СИНФ ЎҚУВЧИЛАРИНИНГ ИЖОДИЙ ФАОЛИЯТИНИ РИВОЖЛАНТИРИШ-ИЖТИМОЙ ПЕДАГОГИК ЗАРУРАТ СИФАТИДА. *O'ZBEKISTONDA FANLARARO INNOVATSIYALAR VA ILMIY TADQIQOTLAR JURNALI*, 2(19), 842-847.



26. Шарофутдинова, Р. (2023). ИЖОД ТУШУНЧАСИ ФАОЛИЯТНИ РИВОЖЛАНТИРИШ МЕХАНИЗМИ. *O'ZBEKISTONDA FANLARARO INNOVATSIYALAR VA ILMIY TADQIQOTLAR JURNALI*, 2(19), 854-861.
27. Sharafutdinova, R., & Abdujabborov, A. (2023). EDUCATIONAL TECHNOLOGIES AIMED AT THE DEVELOPMENT OF CREATIVE ACTIVITY IN PRIMARY SCHOOL STUDENTS. *Modern Science and Research*, 2(5), 890-896.
28. Sharofutdinova, R., & Abduqodirov, B. (2023). DEVELOPMENT OF CREATIVE ACTIVITY OF ELEMENTARY SCHOOL STUDENTS IN THE EDUCATIONAL PROCESS. *Modern Science and Research*, 2(5), 904-910.
29. Абдужабборов, А., & Шарофутдинова, Р. (2023). БОШЛАНГИЧ СИНФ ЎҚУВЧИЛАРИДА ИЖОДИЙ ФАОЛИЯТНИ РИВОЖЛАНТИРИШГА ҚАРАТИЛГАН ТАЪЛИМ ТЕХНОЛОГИЯЛАРИ.
30. Sharofutdinova, R. S. (2023). BOSHLANICH SINIF O'QUVCHILARINI IJODIY FAOLIYATGA YO'NALTIRIB O'QITISHDA HAMKORLIK. *O'ZBEKISTONDA FANLARARO INNOVATSIYALAR VA ILMIY TADQIQOTLAR JURNALI*, 2(20), 69-76.
31. Shavkatovna, S. R. N., & Shoyunus o'g'li, M. J. (2023). MENTAL ARIFMETIKADA ABAKUS ETIMOLOGIYASI. *O'ZBEKISTONDA FANLARARO INNOVATSIYALAR VA ILMIY TADQIQOTLAR JURNALI*, 2(20), 61-68.
32. Karabayeva, X. (2023). THE IMPORTANCE OF MENTAL ARITHMETIC IN MENTAL DEVELOPMENT IN CHILDREN. *Modern Science and Research*, 2(6), 640-651.
33. Sharofutdinova, R., & Mamayusupov, J. (2023). DEVELOPMENT AND EDUCATION OF PRESCHOOL CHILDREN. *Modern Science and Research*, 2(6), 606-616.
34. Sharofutdinova, R. (2023). IMPROVEMENT OF METHODOLOGICAL PEDAGOGICAL SKILLS OF DEVELOPING CREATIVE ACTIVITY OF PRIMARY SCHOOL STUDENTS. *Modern Science and Research*, 2(6), 617-627.
35. Раънохон Шавкатовна Шарофутдинова (2022). БОШЛАНГИЧ СИНФ ЎҚУВЧИЛАРИДА ИЖОДИЙ ФАОЛИЯТНИ РИВОЖЛАНТИРИШ МОДЕЛИ. *Central Asian Academic Journal of Scientific Research*, 2 (3), 149-158
36. Iqboljon, S. (2022). Boshlang'ich Sinf O'quv Jarayonida Axborot Texnologiyalaridan Foydalanish. *Ijodkor O'qituvchi*, 2(20), 137-140.
37. Sharofutdinov, I. (2023). THE ACTUAL STATUS OF THE METHODOLOGY OF DEVELOPING ACMEOLOGICAL COMPETENCE OF FUTURE EDUCATORS IN THE CONDITIONS OF INFORMING EDUCATION. *Академические исследования в современной науке*, 2(12), 206-213.
38. Sharofutdinov, I. (2023). DEVELOPMENT OF ACMEOLOGICAL COMPETENCE OF FUTURE EDUCATORS IN THE CONDITIONS OF INFORMING EDUCATION. *International Bulletin of Applied Science and Technology*, 3(5), 424-429.
39. Sharofutdinov, I. (2023). DEVELOPMENT OF ACMEOLOGICAL COMPETENCE OF FUTURE EDUCATORS IN THE CONDITIONS OF INFORMING



- EDUCATION. *International Bulletin of Applied Science and Technology*, 3(5), 424-429.
40. Sharofutdinov, I. (2023). BO ‘LAJAK PEDAGOGLARNING AKMEOLOGIK KOMPETENTLIGINI RIVOJLANTIRISH METODIKASINING AMALIYOTDA QOLLASH. *Педагогика и психология в современном мире: теоретические и практические исследования*, 2(7), 54-58.
41. Iqboljon, S. (2022). KOMPYUTER YORDAMIDA DARSLARNI TASHKIL ETISH. *O'ZBEKISTONDA FANLARARO INNOVATSIYALAR VA ILMIY TADQIQOTLAR JURNALI*, 1(9), 246-249.
42. Sharofutdinov, I. (2023). PEDAGOGIK-PSIXOLOGIK FANLARNING BO ‘LAJAK PEDAGOGLARNING AKMEOLOGIK KOMPETENTLIGINI RIVOJLANTIRISHDAGI O ‘RNI. *Общественные науки в современном мире: теоретические и практические исследования*, 2(6), 17-24.
43. Sharofutdinov, I. (2023). TA’LIMNI AXBOROTLASHTIRISH SHAROITIDA BO ‘LAJAK PEDAGOGLARNING AKMEOLOGIK KOMPETENTLIGINI RIVOJLANTIRISH MEXANIZMLARINI TAKOMILLASHTIRISHNING PEDAGOGIK TIZIMI. *Инновационные исследования в современном мире: теория и практика*, 2(14), 13-19.
44. Sharofutdinov, I. (2023). STRUCTURE AND COMPONENTS OF THE DEVELOPMENT OF ACMEOLOGICAL COMPETENCE OF FUTURE EDUCATORS IN THE CONDITIONS OF EDUCATION INFORMATION. *International Bulletin of Applied Science and Technology*, 3(4), 574-580.
45. Sharofutdinov, I. (2023). TA’LIMNI AXBOROTLASHTIRISH SHAROITIDA BO ‘LAJAK PEDAGOGLARNING AKMEOLOGIK KOMPETENTLIGINI RIVOJLANTIRISH IJTIMOIIY ZARURAT SIFATIDA. *Scientific journal of the Fergana State University*, (1), 535-540.
46. Sharofutdinov, I. (2023). FORMS OF SELF-DEVELOPMENT IN FUTURE PEDAGOGUES BASED ON THE ACMEOLOGICAL APPROACH IN THE PROCESS OF INFORMATIZATION OF EDUCATION. *Science and innovation*, 2(B3), 5-8.
47. Usmonjon o’g’li, S. I. (2022). TA’LIM TIZIMIDA RAQAMLI TEXNALOGIYA. *INNOVATIVE DEVELOPMENTS AND RESEARCH IN EDUCATION*, 1(12), 120-128.
48. Shavkatovna, S. R. N., & Sohibaxon, S. (2023). MAXSUS TA’LIMNING RIVOJLANISH BOSQICHLARI. *O'ZBEKISTONDA FANLARARO INNOVATSIYALAR VA ILMIY TADQIQOTLAR JURNALI*, 2(19), 830-836.
49. Mirzaxolmatovna, X. Z., Nematovna, R. S., & Shavkatovna, S. R. (2022). FORMS OF THINKING IN THE PROCESS OF STUDYING MATHEMATICS. *European International Journal of Multidisciplinary Research and Management Studies*, 2(12), 259-263.
50. Shavkatovna, S. R. N. (2022). THE ROLE OF FOREIGN EXPERIENCES IN THE DEVELOPMENT OF CREATIVE ACTIVITY IN PRIMARY SCHOOL

- STUDENTS. *American Journal of Interdisciplinary Research and Development*, 10, 128-133.
51. Ruzmatovich, U. S. (2022). PROCESSES OF ORGANIZATION OF TECHNICAL, TACTICAL AND PHYSICAL PREPARATION IN NATIONAL WRESTLING TRAINING. *INTERNATIONAL JOURNAL OF RESEARCH IN COMMERCE, IT, ENGINEERING AND SOCIAL SCIENCES ISSN: 2349-7793 Impact Factor: 6.876*, 16(3), 65-68.
52. Ruzmatovich, U. S. (2022). CHANGES EXPECTED TO COME IN OUR LIFE MOVEMENTS. *Web of Scientist: International Scientific Research Journal*, 3(3), 485-489.
53. Shohbozjon, K., & Azizjon, M. (2022). PREPARING SCHOOL STUDENTS IN THE FIELD OF PHYSICAL CULTURE AND SPORTS BEFORE ENTRY TO HIGHER EDUCATION. *INTERNATIONAL JOURNAL OF RESEARCH IN COMMERCE, IT, ENGINEERING AND SOCIAL SCIENCES ISSN: 2349-7793 Impact Factor: 6.876*, 16(10), 100-108.
54. Ruzmatovich, U. S., & Shohbozjon G'ayratjon o'g, Q. (2023). Uzbekistan's General Education School Physical Education Programme: A Curriculum Analysis. *Best Journal of Innovation in Science, Research and Development*, 2(5), 184-193.
55. Qodirov, S. (2023). CONTENT OF PHYSICAL FITNESS OF STUDENTS OF THE GENERAL SECONDARY SCHOOL OF EDUCATION. *Modern Science and Research*, 2(6), 368-381.
56. Qodirov, S. (2023). CONTENT OF PHYSICAL FITNESS OF STUDENTS OF THE GENERAL SECONDARY SCHOOL OF EDUCATION. *Modern Science and Research*, 2(6), 368-381.
57. Qodirov, S. (2023). ANALYSIS OF INDICATORS OF THE PHYSICAL DEVELOPMENT OF UNIVERSITY STUDENTS. *Modern Science and Research*, 2(6), 406-418.
58. Qodirov, S. (2023). URGENT PROBLEMS OF TRAINING FOR ADMISSION TO A HIGHER EDUCATIONAL INSTITUTION IN THE FIELD OF PHYSICAL CULTURE AND SPORTS. *Modern Science and Research*, 2(6), 395-405.
59. Мўйдинов, А. (2021). ЁШЛАРНИ ТУРЛИ ТАХДИДЛАРДАН ҲИМОЯ ҚИЛИШДА АЖДОДЛАР МЕРОСИДАН ФОЙДАЛАНИШНИНГ АҲАМИЯТИ. *Academic research in educational sciences*, 2(2), 132-137.
60. Asilbek, M. (2022). Socio-philosophical aspects of education of an enlightened person in the development of society. *Conferencea*, 183-186.
61. Muydinov, A. (2022). ENLIGHTENMENT IN TURKESTAN IN THE SECOND HALF OF THE XIX-EARLY XX CENTURIES. ENLIGHTENMENT BY JADID SCHOOL. *ASIA PACIFIC JOURNAL OF MARKETING & MANAGEMENT REVIEW ISSN: 2319-2836 Impact Factor: 7.603*, 11(10), 14-20.
62. Мо'ydinov, A. (2023). THE EFFECTIVENESS OF IMPROVING IDEOLOGICAL PREVENTION AGAINST THREATS ON THE GLOBAL INTERNET IN EDUCATIONAL INSTITUTIONS. *Modern Science and Research*, 2(6), 897-909.

63. Mo'ydinov, A. (2023). THE MEANING AND ESSENCE OF THREATS IN THE GLOBAL INTERNET NETWORK. *Modern Science and Research*, 2(6), 886-896.
64. Mo'ydinov, A. (2023). REGARDING THE REGULATION OF THREATS ON THE INTERNET NETWORK INTERNATIONAL EXPERIENCE. *Modern Science and Research*, 2(6), 419-434.
65. Mo'ydinov, A. (2023). ANALYSIS OF THE ISSUE OF COMBATING VARIOUS THREATS IN HISTORICAL-THEORETICAL SOURCES AND THE PECULIARITIES OF GLOBAL INTERNET THREATS IN THE CURRENT PERIOD AND THE NEED TO COMBAT THEM. *Modern Science and Research*, 2(6), 382-394.
66. Mo'ydinov, A. (2023). ISSUES OF PROTECTING YOUTH FROM SPIRITUAL AND IDEOLOGICAL THREATS IN THE NATIONAL LEGISLATIVE SYSTEM OF THE REPUBLIC OF UZBEKISTAN. *Modern Science and Research*, 2(6), 435-447.
67. G'aniyev, A., & Muiydinov, A. (2023). YUNUS EMRO SHE'RLARIDA TASAVVUF ILMI DURDONALARI. *Центральноазиатский журнал образования и инноваций*, 2(5 Part 3), 287-289.
68. Asilbek, M. (2022). Socio-philosophical aspects of education of an enlightened person in the development of society. *Conferencea*, 183-186.
69. Adham o'g'li, M. A. (2022). THE ROLE OF NATIONAL WITCHCRAFT HERITAGE IN THE SPIRITUAL RISE OF SOCIETY (SOCIO-PHILOSOPHICAL ANALYSIS). *American Journal of Interdisciplinary Research and Development*, 10, 122-127.
70. Mirzaboyev, Y. (2023). FEATURES OF A COMPETENCY APPROACH TO THE IMPLEMENTATION OF THE NATIONAL CURRICULUM IN PRACTICE. *Science and innovation*, 2(B4), 63-67.
71. Irgashevich, D. M., & Azadovna, S. G. (2022). FORMATION OF A GENERAL APPROACH TO SOLVING PROBLEMS FOR PRIMARY EDUCATION ACCORDING TO THE REQUIREMENTS IN THE NATIONAL CURRICULUM OF UZBEKISTAN. *Galaxy International Interdisciplinary Research Journal*, 10(6), 771-781.
72. MIRZABOYEV, Y. BOSHLANG'ICH SINIF O'QITUVCHILARINING MATEMATIKA O'QITISH METODIKASI. O'RTA UMUMTA'LIM MAKTABLARIDA MATEMATIKA O'QITISHNING MAQSADI. *ЭКОНОМИКА*, 169-172.
73. Мирзабоев, Й. А. (2022). Тур Ўзгариш Чизиқлари Учта Бўлган, Гиперболик Қисмларининг Ҳаммаси Характеристик Учбурчаклардан Иборат Бўлган Бешбурчакли Соҳада Учтинчи Тартибли Кўринишдаги Параболик-Гиперболик Тенглама Учун Битта Чегаравий Масала Ҳақида. *Theory And Analytical Aspects Of Recent Research*, 1(5), 363-366.
74. Ra'noxon, S. (2022). BOSHLANG'ICH MAKTAB O'QUVCHILARIDA MATEMATIKAGA MUNOSABAT. *IJTIMOY FANLARDA INNOVASIYA ONLAYN ILMYIY JURNALI*, 2(11), 203-207.

75. Ahrorjon, R. (2021). Initial Pedagogical Processes in The Direction of Primary Education Students to The Profession. *Texas Journal of Multidisciplinary Studies*, 2, 85-87.
76. Rahmatjonzoda, A. (2023). TA'LIM JARAYONIDA IBRATLI HIKOYALARNING O 'RNI. *Инновационные исследования в современном мире: теория и практика*, 2(17), 190-191.
77. Sobirjonovich, S. I. (2022). EASTERN THINKERS'VIEWS ON EVERYWHERE EDUCATION OF CHILDREN. *BARQARORLIK VA YETAKCHI TADQIQOTLAR ONLAYN ILMIY JURNALI*, 309-314.
78. Sobirjonovich, S. I. (2022). EASTERN THINKERS'VIEWS ON EVERYWHERE EDUCATION OF CHILDREN. *BARQARORLIK VA YETAKCHI TADQIQOTLAR ONLAYN ILMIY JURNALI*, 309-314.
79. Abdurakhmonov, A. A. (2020). THE ROLE OF SELF-GOVERNING BODIES OF CITIZENS IN THE DEVELOPMENT OF CIVIL SOCIETY IN UZBEKISTAN. In *МИРОВАЯ НАУКА 2020. ПРОБЛЕМЫ И ПЕРСПЕКТИВЫ* (pp. 6-8).
80. Abduraxmonov, A., & Kadirov, S. (2022). DEMOGRAFIK JARAYONLARNING IQTISODIY-IJTIMOYIY SOHALARNI RIVOJLANISHI BILAN BOG 'LIQLIGI VA DASTLABKI XUSUSIY MULK MASALALARI. *IJTIMOYIY FANLARDA INNOVASIYA ONLAYN ILMIY JURNALI*, 2(11), 222-229.
81. Abduraxmonov, A. (2023). THE ISSUES OF STUDYING AND PRESERVING THE ARCHAEOLOGICAL MONUMENTS OF THE KUSHAN PERIOD IN THE OLD TERMIZ. *Евразийский журнал академических исследований*, 3(3 Part 3), 38-42.
82. Abduraxmonov, A. (2022). REACTIVE POWER. REACTIVE POWER COMPENSATION. *Development of pedagogical technologies in modern sciences*, 1(4), 64-67.
83. Abdurahmonov, A. (2022). IBTIDOIY AHOLI VA UNING DEMOGRAFIK HOLATI HAQIDA AYRIM MULOHAZALAR. *Uzbek Scholar Journal*, 4, 124-126.
84. Abdurahmonov, A. (2022). PALEODEMOGRAFIYA VA U HAQIDA AYRIM MULOHAZALAR. *Uzbek Scholar Journal*, 4, 113-117.
85. Abduraxmonov, A. (2022). PALEODEMOGRAFIYA VA UNING HISOBLASH USULLARI. *Central Asian Research Journal for Interdisciplinary Studies (CARJIS)*, 2(5), 686-690.
86. Sobirjonovich, S. I. (2022). EASTERN THINKERS'VIEWS ON EVERYWHERE EDUCATION OF CHILDREN. *BARQARORLIK VA YETAKCHI TADQIQOTLAR ONLAYN ILMIY JURNALI*, 309-314.
87. Sobirjonovich, S. I. (2022). EASTERN THINKERS'VIEWS ON EVERYWHERE EDUCATION OF CHILDREN. *BARQARORLIK VA YETAKCHI TADQIQOTLAR ONLAYN ILMIY JURNALI*, 309-314.
88. Marchis, I. (2011). Factors that influence secondary school students' attitude to mathematics. *Procedia-Social and Behavioral Sciences*, 29, 786-793.
89. Ergashovna, S. G., & Baxodirovna, S. N. (2019). Modern teaching technologies in teaching mathematics in elementary grades. *European Journal of Research and Reflection in Educational Sciences*, 7.

90. Lebedev, S. A. (2015). Axiomatic and genetic-construction methods of theoretical cognition: comparative analysis. *European Journal of Philosophical Research*, (2), 72-82.
91. Ahrorjon, R. (2021). Initial Pedagogical Processes in The Direction of Primary Education Students to The Profession. *Texas Journal of Multidisciplinary Studies*, 2, 85-87.
92. Rahmatjonzoda, A. (2023). TA'LIM JARAYONIDA IBRATLI HIKOYALARNING O 'RNI. *Инновационные исследования в современном мире: теория и практика*, 2(17), 190-191.
93. Farkhodovich, T. D. kizi, DMS., & kizi, AUY.(2022). Critical Thinking in Assessing Students. *Spanish Journal of Innovation and Integrity*, 6, 267-271.
94. Qizi, D. M. S., & Qizi, R. G. X. (2022). METHODS OF STUDYING ADDITION AND SUBTRACTION OF TWO-DIGIT NUMBERS IN ELEMENTARY SCHOOL. *Gospodarka i Innowacje.*, 22, 61-67.
95. Dehqonova, Mahliyo Shuhrat Qizi, & Axmedova, Umida Yodgorjon Qizi (2023). BO'LAJAK BOSHLANG'ICH SINIF O'QITUVCHILARINI MATEMATIK SAVODXONLIGINI OSHIRISH JARAYONIDA ULARNING TAFAKKURI, QOBILIYATI VA INTELLEKTUAL RIVOJLANISH.. *Oriental renaissance: Innovative, educational, natural and social sciences*, 3 (4-2), 251-256.
96. Dehqonova, M. S. Q. (2023). BO'LAJAK BOSHLANG'ICH SINIF O'QITUVCHILARINI METODIK TAYYORGARLIGINI TAKOMILLASHTIRISH TEXNOLOGIYASINI ISHLAB CHIQUISH VA AMALGA OSHIRISH XUSUSIYATLARI. *Oriental renaissance: Innovative, educational, natural and social sciences*, 3(4-2), 244-250.
97. Dehqonova, Mahliyo Shuhrat Qizi (2023). BO'LAJAK BOSHLANG'ICH SINIF O'QITUVCHILARINI MATEMATIK SAVODXONLIGINI OSHIRISH VA MATEMATIKANI UYG'UNLASHTIRISHIDA AN'ANAVIY VA INNOVATSION USULLARDAN FOYDALANISH. *Oriental renaissance: Innovative, educational, natural and social sciences*, 3 (4), 879-886.
98. Urinboyevna, E. Y., & Shahruza, R. (2021). About Gender Equality and the Process of Ensuring It. *International Journal of Innovative Analyzes and Emerging Technology*, 1(7), 54-56.
99. Urinboyevna, E. Y. (2021). Classification of Integrative Education. *International Journal of Culture and Modernity*, 11, 162-164.
100. Urinboyevna, E. Y., & Zarina, M. (2022). Existence of Integration in Secondary Schools. *European Multidisciplinary Journal of Modern Science*, 6, 119-124.
101. Egamberdiyeva, Y. U. (2021). BO 'LAJAK O 'QITUVCHILARINING PSIXOLOGIK PEDAGOGIK BILIMLARINI INTEGRATSIYALASH JARAYONI. In *МОЛОДОЙ ИССЛЕДОВАТЕЛЬ: ВЫЗОВЫ И ПЕРСПЕКТИВЫ* (pp. 351-355).
102. Urinboyevna, E. Y. (2021). Theoretical Bases of Integration of Educational Process. *International Journal of Innovative Analyzes and Emerging Technology*, 1(7), 57-61.



103. Urinbojevna, E. Y. (2022). THE IMPORTANCE OF INCREASING THE COOPERATION OF STUDENTS IN THE EDUCATIONAL PROCESS. *PEDAGOGS jurnali*, 21(1), 165-169.
104. G'ulomovna, Y. D. (2023). Factors of Interest in Choosing A Profession of Students of The Graduating Class of General Secondary Education Schools. *Web of Scientists and Scholars: Journal of Multidisciplinary Research*, 1(6), 13-18.
105. Urinbojevna, E. Y. (2023). Preparation of a Future Primary Educational Teacher to Professional Activities. *Web of Synergy: International Interdisciplinary Research Journal*, 2(4), 628-633.
106. Egamberdiyeva, Y. U. (2021). UMUMTALIM MAKTABLARIDA INTEGRATSIYANING MAVJUDLIGI. *Студенческий вестник*, (1-8), 95-97.
107. Urinbojevna, E. Y. (2023). Expanding Students' World View Through Integrated Lessons In Primary Education System. *Web of Teachers: Inderscience Research*, 1(3), 1-4.
108. Rustamova, A. E. (2022, December). THE IMPROVEMENT OF READING SKILLS OF TEENAGERS IN TEACHING FOREIGN LANGUAGES. In *INTERDISCIPLINE INNOVATION AND SCIENTIFIC RESEARCH CONFERENCE* (Vol. 1, No. 4, pp. 64-66).
109. Ergashev, R. N., & Bakhranov, M. M. (2023). TRANSPARENT CONDUCTIVE SN BASED. *Horizon: Journal of Humanity and Artificial Intelligence*, 2(5), 724-727.
110. Otazhonov, S. M., Ergashev, R. N., Botirov, K. A., Qaxxorova, B. A., Xudoynazarova, M. A., Abdugarimova, N. A., ... & Ismoilova, E. M. (2022, December). Influence of thickness and temperature on photoelectric properties of p-CdTe-nCdS and pCdTe-CdSe heterostructures. In *Journal of Physics: Conference Series* (Vol. 2388, No. 1, p. 012001). IOP Publishing.
111. Otajonov, S. M., Ergashev, R. N., Axmedov, T., Usmonov, Y., & Karimov, B. (2022, December). Photoelectric properties of solar cells based on pCdTe-nCdS and pCdTe-nCdSe heterostructures. In *Journal of Physics: Conference Series* (Vol. 2388, No. 1, p. 012062). IOP Publishing.
112. Xaydarov, I. U., Ergashev, R. N., Solijonov, B. A., & Sirojiddinov, A. A. (2022, November). IMKONIYATI CHEKLANGAN NOGIRON BOLALAR UCHUN ZAMONAVIY MASOFAVIY O'QITISH TEXNOLOGIYALARIDAN FOYDALANISH. In *Proceedings of Scientific Conference on Multidisciplinary Studies* (Vol. 1, No. 2, pp. 82-87).
113. Отажонов, С., Эргашев, Р., & Юнусов, Н. (2013). Изучение поверхностной рекомбинации гетеропереходов на основе p CdTe–n CdS и p CdTe–n CdSe. *SCIENCE AND WORLD*, 109(9), 26.
114. Abduraxmonova, N., & Abdvaxobov, G. I. O 'QUV LUG 'ATINI TUZISHNING NAZARIY METODOLOGIK ASOSLARI. *СЎЗ САНЪАТИ ХАЛҚАРО ЖУРНАЛИ*, 103.
115. Абдурахмонова, Н., & Абдувахобов, Г. (2021). O 'QUV LUG 'ATINI TUZISHNING NAZARIY METODOLOGIK ASOSLARI. *МЕЖДУНАРОДНЫЙ ЖУРНАЛ ИСКУССТВО СЛОВА*, 4(6).



116. Abduvahobov, G. (2021). About the concept of computer lexicography. *ISJ Theoretical & Applied Science*, 06 (98), 664-668.
117. Iminov, B. B. (2020). INNOVATIVE CULTURAL LINKS ARE AN IMPORTANT FACTOR IN SOCIAL DEVELOPMENT. *Scientific and Technical Journal of Namangan Institute of Engineering and Technology*, 2(3), 263-270.
118. Iminov, B. B. (2019). A PHILOSOPHICAL APPROACH TO INNOVATIVE AND CULTURAL-RELATIONS AT A NEW STAGE OF DEVELOPMENT. *Scientific and Technical Journal of Namangan Institute of Engineering and Technology*, 1(5), 157-162.
119. Vasiljonov, A. (2022). Basic theoretical principles of corpus linguistics. *Academicia Globe*, 3(02), 173-175.
120. Vasiljonov, A. (2022). Lingvistik tadqiqotlarda korpus o'rganish obykti sifatida. *Ijtimoiy fanlarda innovasiya onlayn ilmiy jurnali*, 2(11), 176-182.
121. Vasiljonov, A. (2022). PRAGMALINGVISTIKA VA UNING TAHLILY SHAKLLANISH TARIXI. *Science and innovation*, 1(B8), 99-105.
122. Vasiljonov, A., & Isaqova, X. (2023). EFFECTIVENESS OF MOTHER TONGUE EDUCATION IN THE PRIMARY GRADES. *International journal of advanced research in education, technology and management*, 2(2).
123. Vasiljonov, A. (2022). PRAGMALINGVISTICS AND THE HISTORY OF ITS ANALYTICAL DEVELOPMENT. *Science and Innovation*, 1(8), 99-105.
124. KHALIMBOYEVA, F., & VOSILJONOV, A. (2023). MAKTABGACHA YOSHDAGI BOLALAR DIQQATINI RIVOJLANTIRISH MUAMMOSINI NAZARIY O'RGANILISHI. *Journal of Pedagogical and Psychological Studies*, 1(5), 94-98.
125. Dilshodbek o'g'li, R. S., & Boxodirjon o'g'li, V. A. (2022). XORIY PSIXOLOGLARINING ISHLARIDA SHAXSNING TADQIQ ETILISHI. *INNOVATIVE DEVELOPMENTS AND RESEARCH IN EDUCATION*, 1(12), 39-47.
126. Vasiljonov, A., & Abdullazizova, R. (2023). HIGH-SPIRITUAL MATURITY, IDEALITY AND PEDAGOGICAL VIEWS OF THE CLASS LEADER. *Modern Science and Research*, 2(6), 1182-1186.

## MATEMATIKA O'QITISH METODIKASINING METODOLOGIK ASOSI

Axrorjon Raxmatjonzoda

Ijtimoiy-gumanitar fanlar kafedrası o'qituvchisi

<https://doi.org/10.5281/zenodo.10060352>

*Annotatsiya.* Mazkur maqolada matematika o'qitish metodikasining metodologik asosi va matematik ta'limning maqsadi, mazmuni, formasi, uslubi va uning vositalari haqida so'z boradi. Maqola davomida asoli fikr va mulohazalardan foydalanilgan.

*Kalit so'zlar:* matematika o'qitish metodikasi, metodika, matematika tizimining butunligi.

## METHODOLOGICAL BASIS OF MATHEMATICS TEACHING METHODOLOGY

*Abstract.* This article talks about the methodological basis of mathematics teaching methodology and the purpose, content, form, style and means of mathematics education. Reasonable opinions and comments are used throughout the article.

*Key words:* mathematics teaching methodology, methodology, integrity of the mathematics system.

## МЕТОДОЛОГИЧЕСКИЕ ОСНОВЫ МЕТОДИКИ ПРЕПОДАВАНИЯ МАТЕМАТИКИ

*Аннотация.* В данной статье говорится о методических основах методики преподавания математики, а также о цели, содержании, форме, стиле и средствах математического образования. На протяжении всей статьи используются обоснованные мнения и комментарии.

*Ключевые слова:* методика преподавания математики, методика, целостность математической системы.

Matematika o'qitish metodikasining metodologik asosi bilish nazariyasiga asoslangandir. Matematika metodikasi fani matematik ta'limning maqsadi, mazmuni, formasi, uslubi va uning vositalarini dars jarayoniga tatbiqiy qonuniyatlarini o'rganib keladi. Matematika fani fizika, chizmachilik, kimyo va astronomiya fanlari bilan ham uzviy aloqada bo'ladi.

Matematika fanining boshqa fanlar bilan uzviy aloqasi quyidagi ikki yo'l bilan amalga oshiriladi:

1) matematika tizimining butunligini buzmagani holda qo'shni fanlarning dasturlarini moslashtirish;

2) boshqa fanlarda matematika qonunlarini, formulalarini teoremlarni o'rganish bilan bog'liq bo'lgan materiallardan matematika kursida foydalanish. Hozirgi vaqtda matematika dasturini boshqa fanlar bilan moslashtirish masalasi ancha muvaffaqiyatli hal qilingan.

Masalan, funksiyalar va ularni grafik tasvirlash haqida fizikada foydalaniladigan ba'zi ma'lumotlarni o'quvchilar VII sinfdan boshlab o'rgana boshlaydilar. VIII sinfdan beriladigan geometrik yasashlarga doir ko'p bilimlar chizmachilik fani uchun boy material bo'ladi, chizmachilikning vazifasi bu bilimlarni turli chizmachilik ishlarini bajartirish yo'li bilan puxtalashdan iboratdir. Matematika metodikasi fani matematik ta'limning maqsadi, mazmuni, formasi, uslubi va uning vositalarini dars jarayoniga tatbiqiy qonuniyatlarini o'rganib keladi. Matematika fani fizika, chizmachilik, kimyo va astronomiya fanlari bilan ham uzviy aloqada bo'ladi.

Matematika soʻzi qadimgi grekcha — *mathema* soʻzidan olingan boʻlib, uning maʼnosi «fanlarni bilish» demakdir. Matematika fanining oʻrganadigan narsasi (obyekti) materiyadagi mavjud narsalarning fazoviy formalari va ular orasidagi miqdoriy munosabatlardan iborat. Hozirgi davrda matematika fani shartli ravishda ikkiga ajraladi: 1) elementar matematika, 2) oliy matematika. Elementar matematika ham mustaqil mazmunga ega boʻlgan fan boʻlib, u oliy matematikaning turli tarmoqlaridan, yaʼni nazariy arifmetikadan, sonlar nazariyasidan, oliy algebradan, matematik analizdan va geometriyaning mantiqiy kursidan olingan elementar maʼlumotlar asosiga qurilgandir. Oliy matematika fani esa real olamning fazoviy formalari va ular orasidagi miqdoriy munosabatlarni toʻla hamda chuqur aks ettiruvchi matematik qonuniyatlarini topish bilan shugʻullanadi. Elementar matematika fani maktab matematika kursining asosini tashkil qiladi. Maktab matematika kursining maqsadi oʻquvchilarga ularning psixologik xususiyatlarini hisobga olgan holda matematik bilimlar sistemasini maʼlum usul (metodika) orqali oʻquvchilarga yetkaziladi. (Metodika soʻzi grekcha soʻz boʻlib, «yoʻl» degan maʼnoni anglatadi.) Matematika metodikasi pedagogika va didaktika fanining asosiy boʻlimlaridan biri boʻlib, jamiyatimiz taraqqiyoti darajasida taʼlim maqsadlariga mos keluvchi matematikani oʻqitish, oʻrganish qonuniyatlarini oʻrganadigan mustaqil fandır.

Matematika oʻqitishning umumtaʼlimiy maqsadi oʻz oldiga quyidagi vazifalarni qoʻyadi:

a) oʻquvchilarga maʼlum bir dastur asosida matematik bilimlar tizimini berish. Bu bilimlar tizimi matematika fani toʻgʻrisida oʻquvchilarga yetarli darajada maʼlumot berishi, ularni matematika fanining yuqori boʻlimlarini oʻrganishga tayyorlashi kerak. Bundan tashqari, dastur asosida oʻquvchilar oʻqish jarayonida olgan bilimlarining ishonchli ekanligini tekshira bilishga oʻrganishlari, yaʼni isbotlash va nazorat qilishning asosiy metodlarini egallashlari kerak;

b) oʻquvchilarning ogʻzaki va yozma matematik bilimlarini tarkib toptirish. Matematikani oʻrganish oʻquvchilarning oʻz ona tillarida xatosiz soʻzlash, oʻz fikrini aniq, ravshan va loʻnda qilib bayon eta bilish malakalarini oʻzlashtirishlariga yordam berishi kerak. Bu degan soʻz oʻquvchilarning har bir matematik qoidani oʻz ona tillarida toʻgʻri gapira olishlariga erishish hamda ularni ana shu qoidaning matematik ifodasini formulalar yordamida toʻgʻri yoza olish qobiliyatlarini atroflicha shakllantirish demakdir;

d) oʻquvchilarni matematik qonuniyatlar asosida real haqiqatlarni bilishga oʻrgatish. Bu yerda oʻquvchilarga real olamda yuz beradigan eng sodda hodisalardan tortib to murakkab hodisalargacha hammasining fazoviy formalari va ular orasidagi miqdoriy munosabatlarni tushunishga imkon beradigan hajmda bilimlar berish koʻzda tutiladi. Bunday bilimlar berish orqali esa oʻquvchilarning fazoviy tasavur qilishlari shakllanadi hamda mantiqiy tafakkur qilishlari yanada rivojlanadi.

2. Matematika oʻqitishning tarbiyaviy maqsadi oʻz oldiga quyidagilarni qoʻyadi:

a) oʻquvchilarda ilmiy dunyoqarashni shakllantirish. Bu gʻoya bilish nazariyasi asosida amalga oshiriladi;

b) oʻquvchilarda matematikani oʻrganishga boʻlgan qiziqishlarni tarbiyalash.

Maʼlumki, matematika darslarida oʻquvchilar oʻqishning dastlabki kunlaridanoq mustaqil ravishda xulosa chiqarishga oʻrganadilar. Ular awalo kuzatishlar natijasida, soʻngra esa mantiqiy tafakkur qilish natijasida xulosa chiqaradilar. Ana shu chiqarilgan xulosalar matematik qonuniyatlar bilan tasdiqlanadi.

## REFERENCES

1. Oljayevna, O., & Shavkatovna, S. (2020). The Development of Logical Thinking of Primary School Students in Mathematics. *European Journal of Research and Reflection in Educational Sciences*, 8(2), 235-239.
2. Uljaevna, U. F., & Shavkatovna, S. R. (2021). Development and education of preschool children. *Academicia: an international multidisciplinary research journal*, 11(2), 326-329.
3. Shavkatovna, S. R. (2021). Developing Critical Thinking In Primary School Students. *Conferencea*, 97-102.
4. Ra'noxon, S. (2022). BOSHLANG'ICH MAKTAB O'QUVCHILARIDA MATEMATIKAGA MUNOSABAT. *IJTIMOY FANLARDA INNOVASIYA ONLAYN ILMYIY JURNALI*, 2(11), 203-207.
5. Shavkatovna, S. R. N. (2021). Methodical Support Of Development Of Creative Activity Of Primary School Students. *Conferencea*, 74-76.
6. Shavkatovna, S. R. (2021). Methodological Support for The Development of Primary School Students' Creative Activities. *Texas Journal of Multidisciplinary Studies*, 2, 121-123.
7. Shavkatovna, S. R. (2021). Improvement of methodological pedagogical skills of developing creative activity of primary school students. *ACADEMICIA: An International Multidisciplinary Research Journal*, 11(10), 289-292.
8. Шарофутдинова, Р., & Абдуллаева, С. (2022). Фикрлаш қобилиятини ривожлантиришда ментал арифметика. *Ijtimoiy fanlarda innovasiya onlayn ilmiy jurnali*, 2(11), 235-239.
9. Maxamadaliyevna, Y. D., Oljayevna, O. F., Qizi, T. D. T., Shavkatovna, S. R. N., & Anvarovna, A. O. (2020). Pedagogical Features Of Mental Development Of Preschool Children. *Solid State Technology*, 63(6), 14221-14225.
10. Sharofutdinova, R. I., Asadullaev, A. N., & Tolibova, Z. X. (2021). The Factors and Basic Concepts Determining Community Health. *Central Asian Journal of Medical and Natural Science*, 2(5), 376-379.
11. Gafurova, M. A. (2022). Improving Mental Skills Of Students By Analyzing And Solving Problems. *Current Research Journal Of Pedagogics*, 3(01), 40-44.
12. Marchis, I. (2011). Factors that influence secondary school students' attitude to mathematics. *Procedia-Social and Behavioral Sciences*, 29, 786-793.
13. Шарофутдинова, Р. Ш. (2022). БОШЛАНГИЧ СИНФ ЎҚУВЧИЛАРИДА ИЖОДИЙ ФАОЛИЯТНИ РИВОЖЛАНТИРИШ МОДЕЛИ. *Central Asian Academic Journal of Scientific Research*, 2(3), 149-158.
14. Maxamadaliyevna, Y. D., & Oljayevna, O. R. F. (2020). Tursunova Dilnavoz To 'Iqin qizi, Sharofutdinova Ra'noxon Shavkatovna, Ashurova Oygul Anvarovna. Pedagogical features of mental development of preschool children. *Solid State Technology*, 63(6).
15. Maxamadaliyevna, Y. D. O. Oljayevna, ORF (2020). Tursunova Dilnavoz To „Iqin qizi, Sharofutdinova Ra“ noxon Shavkatovna, Ashurova Oygul Anvarovna. Pedagogical features of mental development of preschool children. *Solid State Technology*, 63(6).

16. Ergashovna, S. G., & Baxodirovna, S. N. (2019). Modern teaching technologies in teaching mathematics in elementary grades. *European Journal of Research and Reflection in Educational Sciences*, 7.
17. Shavkatovna, S. R. N. (2022). THE ROLE OF FOREIGN EXPERIENCES IN THE DEVELOPMENT OF CREATIVE ACTIVITY IN PRIMARY SCHOOL STUDENTS. *American Journal of Interdisciplinary Research and Development*, 10, 128-133.
18. Shavkatovna, S. R. (2023). DEVELOPMENT OF CREATIVE ACTIVITY OF ELEMENTARY SCHOOL STUDENTS AS A SOCIO-PEDAGOGICAL NECESSITY. *Open Access Repository*, 4(03), 51-59.
19. Aminova, F., Ahlimirzayev, A., & Sharofiddinova, R. (2023). USING THE PRINCIPLE OF INTERDISCIPLINARY RELATIONSHIP IN STUDYING DIFFERENTIAL EQUATIONS IN SPECIALIZED SCHOOLS AND ACADEMIC LYCEUMS.
20. Lebedev, S. A. (2015). Axiomatic and genetic-construction methods of theoretical cognition: comparative analysis. *European Journal of Philosophical Research*, (2), 72-82.
21. Shavkatovna, S. R., & Gulbahor, R. (2021). THE IMPORTANCE OF MENTAL ARITHMETIC IN MENTAL DEVELOPMENT IN CHILDREN. *Conferencea*, 68-70.
22. Shavkatovna, S. R. N., & Sohibaxon, S. (2023). MAXSUS TA'LIMNING RIVOJLANISH BOSQICHLARI. *O'ZBEKISTONDA FANLARARO INNOVATSIYALAR VA ILMIY TADQIQOTLAR JURNALI*, 2(19), 830-836.
23. Шарофутдинова, Р., & Абдужабборов, А. (2023). ТЕХНОЛОГИК ТАЪЛИМНИНГ ИЖОДИЙ ЙЎНАЛТИРИЛГАНЛИГИДА ҲАМКОРЛИК КЛАСТЕРИ. *O'ZBEKISTONDA FANLARARO INNOVATSIYALAR VA ILMIY TADQIQOTLAR JURNALI*, 2(19), 848-853.
24. Шарофутдинова, Р., & Абдукодиров, Б. (2023). ТЕХНОЛОГИК ТАЪЛИМ ЖАРАЁНИДА ЎҚУВЧИЛАРИНИНГ ИЖОДИЙ ФАОЛИЯТИНИ РИВОЖЛАНТИРИШ ОМИЛЛАРИ ВА ТАМОЙИЛЛАРИ. *O'ZBEKISTONDA FANLARARO INNOVATSIYALAR VA ILMIY TADQIQOTLAR JURNALI*, 2(19), 862-868.
25. Шарофутдинова, Р. (2023). БОШЛАНГИЧ СИНФ ЎҚУВЧИЛАРИНИНГ ИЖОДИЙ ФАОЛИЯТИНИ РИВОЖЛАНТИРИШ-ИЖТИМОЙ ПЕДАГОГИК ЗАРУРАТ СИФАТИДА. *O'ZBEKISTONDA FANLARARO INNOVATSIYALAR VA ILMIY TADQIQOTLAR JURNALI*, 2(19), 842-847.
26. Шарофутдинова, Р. (2023). ИЖОД ТУШУНЧАСИ ФАОЛИЯТНИ РИВОЖЛАНТИРИШ МЕХАНИЗМИ. *O'ZBEKISTONDA FANLARARO INNOVATSIYALAR VA ILMIY TADQIQOTLAR JURNALI*, 2(19), 854-861.
27. Sharafutdinova, R., & Abdujabborov, A. (2023). EDUCATIONAL TECHNOLOGIES AIMED AT THE DEVELOPMENT OF CREATIVE ACTIVITY IN PRIMARY SCHOOL STUDENTS. *Modern Science and Research*, 2(5), 890-896.



28. Sharofutdinova, R., & Abduqodirov, B. (2023). DEVELOPMENT OF CREATIVE ACTIVITY OF ELEMENTARY SCHOOL STUDENTS IN THE EDUCATIONAL PROCESS. *Modern Science and Research*, 2(5), 904-910.
29. Абдужабборов, А., & Шарофутдинова, Р. (2023). БОШЛАНҒИЧ СИНФ ЎҚУВЧИЛАРИДА ИЖОДИЙ ФАОЛИЯТНИ РИВОЖЛАНТИРИШГА ҚАРАТИЛГАН ТАЪЛИМ ТЕХНОЛОГИЯЛАРИ.
30. SHarofutdinova, R. S. (2023). BOSHLANICH SINIF O'QUVCHILARINI IJODIY FAOLIYATGA YO'NALTIRIB O'QITISHDA HAMKORLIK. *O'ZBEKISTONDA FANLARARO INNOVATSIYALAR VA ILMIY TADQIQOTLAR JURNALI*, 2(20), 69-76.
31. Shavkatovna, S. R. N., & Shoyunus o'g'li, M. J. (2023). MENTAL ARIFMETIKADA AVAKUS ETIMOLOGIYASI. *O'ZBEKISTONDA FANLARARO INNOVATSIYALAR VA ILMIY TADQIQOTLAR JURNALI*, 2(20), 61-68.
32. Karabayeva, X. (2023). THE IMPORTANCE OF MENTAL ARITHMETIC IN MENTAL DEVELOPMENT IN CHILDREN. *Modern Science and Research*, 2(6), 640-651.
33. Sharofutdinova, R., & Mamayusupov, J. (2023). DEVELOPMENT AND EDUCATION OF PRESCHOOL CHILDREN. *Modern Science and Research*, 2(6), 606-616.
34. Sharofutdinova, R. (2023). IMPROVEMENT OF METHODOLOGICAL PEDAGOGICAL SKILLS OF DEVELOPING CREATIVE ACTIVITY OF PRIMARY SCHOOL STUDENTS. *Modern Science and Research*, 2(6), 617-627.
35. Раънохон Шавкатовна Шарофутдинова (2022). БОШЛАНҒИЧ СИНФ ЎҚУВЧИЛАРИДА ИЖОДИЙ ФАОЛИЯТНИ РИВОЖЛАНТИРИШ МОДЕЛИ. *Central Asian Academic Journal of Scientific Research*, 2 (3), 149-158
36. Iqboljon, S. (2022). Boshlang'ich Sinf O'quv Jarayonida Axborot Texnologiyalaridan Foydalanish. *Ijodkor O'qituvchi*, 2(20), 137-140.
37. Sharofutdinov, I. (2023). THE ACTUAL STATUS OF THE METHODOLOGY OF DEVELOPING ACMEOLOGICAL COMPETENCE OF FUTURE EDUCATORS IN THE CONDITIONS OF INFORMING EDUCATION. *Академические исследования в современной науке*, 2(12), 206-213.
38. Sharofutdinov, I. (2023). DEVELOPMENT OF ACMEOLOGICAL COMPETENCE OF FUTURE EDUCATORS IN THE CONDITIONS OF INFORMING EDUCATION. *International Bulletin of Applied Science and Technology*, 3(5), 424-429.
39. Sharofutdinov, I. (2023). DEVELOPMENT OF ACMEOLOGICAL COMPETENCE OF FUTURE EDUCATORS IN THE CONDITIONS OF INFORMING EDUCATION. *International Bulletin of Applied Science and Technology*, 3(5), 424-429.
40. Sharofutdinov, I. (2023). ВО 'LAJAK PEDAGOGLARNING AKMEOLOGIK KOMPETENTLIGINI RIVOJLANTIRISH METODIKASINING AMALIYOTDA QOLLASH. *Педагогика и психология в современном мире: теоретические и практические исследования*, 2(7), 54-58.



41. Iqboljon, S. (2022). KOMPYUTER YORDAMIDA DARSLARNI TASHKIL ETISH. *O'ZBEKISTONDA FANLARARO INNOVATSIYALAR VA ILMIY TADQIQOTLAR JURNALI*, 1(9), 246-249.
42. Sharofutdinov, I. (2023). PEDAGOGIK-PSIXOLOGIK FANLARNING BO 'LAJAK PEDAGOGLARNING AKMEOLOGIK KOMPETENTLIGINI RIVOJLANTIRISHDAGI O 'RNI. *Общественные науки в современном мире: теоретические и практические исследования*, 2(6), 17-24.
43. Sharofutdinov, I. (2023). TA'LIMNI AXBOROTLASHTIRISH SHAROITIDA BO 'LAJAK PEDAGOGLARNING AKMEOLOGIK KOMPETENTLIGINI RIVOJLANTIRISH MEKANIZMLARINI TAKOMILLASHTIRISHNING PEDAGOGIK TIZIMI. *Инновационные исследования в современном мире: теория и практика*, 2(14), 13-19.
44. Sharofutdinov, I. (2023). STRUCTURE AND COMPONENTS OF THE DEVELOPMENT OF ACMEOLOGICAL COMPETENCE OF FUTURE EDUCATORS IN THE CONDITIONS OF EDUCATION INFORMATION. *International Bulletin of Applied Science and Technology*, 3(4), 574-580.
45. Sharofutdinov, I. (2023). TA'LIMNI AXBOROTLASHTIRISH SHAROITIDA BO 'LAJAK PEDAGOGLARNING AKMEOLOGIK KOMPETENTLIGINI RIVOJLANTIRISH IJTIMOY ZARURAT SIFATIDA. *Scientific journal of the Fergana State University*, (1), 535-540.
46. Sharofutdinov, I. (2023). FORMS OF SELF-DEVELOPMENT IN FUTURE PEDAGOGUES BASED ON THE ACMEOLOGICAL APPROACH IN THE PROCESS OF INFORMATIZATION OF EDUCATION. *Science and innovation*, 2(B3), 5-8.
47. Usmonjon o'g'li, S. I. (2022). TA'LIM TIZIMIDA RAQAMLI TEXNALOGIYA. *INNOVATIVE DEVELOPMENTS AND RESEARCH IN EDUCATION*, 1(12), 120-128.
48. Shavkatovna, S. R. N., & Sohibaxon, S. (2023). MAXSUS TA'LIMNING RIVOJLANISH BOSQICHLARI. *O'ZBEKISTONDA FANLARARO INNOVATSIYALAR VA ILMIY TADQIQOTLAR JURNALI*, 2(19), 830-836.
49. Mirzaxolmatovna, X. Z., Nematovna, R. S., & Shavkatovna, S. R. (2022). FORMS OF THINKING IN THE PROCESS OF STUDYING MATHEMATICS. *European International Journal of Multidisciplinary Research and Management Studies*, 2(12), 259-263.
50. Shavkatovna, S. R. N. (2022). THE ROLE OF FOREIGN EXPERIENCES IN THE DEVELOPMENT OF CREATIVE ACTIVITY IN PRIMARY SCHOOL STUDENTS. *American Journal of Interdisciplinary Research and Development*, 10, 128-133.
51. Ruzmatovich, U. S. (2022). PROCESSES OF ORGANIZATION OF TECHNICAL, TACTICAL AND PHYSICAL PREPARATION IN NATIONAL WRESTLING TRAINING. *INTERNATIONAL JOURNAL OF RESEARCH IN COMMERCE, IT,*

- ENGINEERING AND SOCIAL SCIENCES ISSN: 2349-7793 Impact Factor: 6.876, 16(3), 65-68.
52. Ruzmatovich, U. S. (2022). CHANGES EXPECTED TO COME IN OUR LIFE MOVEMENTS. *Web of Scientist: International Scientific Research Journal*, 3(3), 485-489.
53. Shohbozjon, K., & Azizjon, M. (2022). PREPARING SCHOOL STUDENTS IN THE FIELD OF PHYSICAL CULTURE AND SPORTS BEFORE ENTRY TO HIGHER EDUCATION. *INTERNATIONAL JOURNAL OF RESEARCH IN COMMERCE, IT, ENGINEERING AND SOCIAL SCIENCES ISSN: 2349-7793 Impact Factor: 6.876, 16(10), 100-108.*
54. Ruzmatovich, U. S., & Shohbozjon G'ayratjon o'g, Q. (2023). Uzbekistan's General Education School Physical Education Programme: A Curriculum Analysis. *Best Journal of Innovation in Science, Research and Development*, 2(5), 184-193.
55. Qodirov, S. (2023). CONTENT OF PHYSICAL FITNESS OF STUDENTS OF THE GENERAL SECONDARY SCHOOL OF EDUCATION. *Modern Science and Research*, 2(6), 368-381.
56. Qodirov, S. (2023). CONTENT OF PHYSICAL FITNESS OF STUDENTS OF THE GENERAL SECONDARY SCHOOL OF EDUCATION. *Modern Science and Research*, 2(6), 368-381.
57. Qodirov, S. (2023). ANALYSIS OF INDICATORS OF THE PHYSICAL DEVELOPMENT OF UNIVERSITY STUDENTS. *Modern Science and Research*, 2(6), 406-418.
58. Qodirov, S. (2023). URGENT PROBLEMS OF TRAINING FOR ADMISSION TO A HIGHER EDUCATIONAL INSTITUTION IN THE FIELD OF PHYSICAL CULTURE AND SPORTS. *Modern Science and Research*, 2(6), 395-405.
59. Мўйдинов, А. (2021). ЁШЛАРНИ ТУРЛИ ТАҲДИДЛАРДАН ҲИМОЯ ҚИЛИШДА АЖДОДЛАР МЕРОСИДАН ФОЙДАЛАНИШНИНГ АҲАМИЯТИ. *Academic research in educational sciences*, 2(2), 132-137.
60. Asilbek, M. (2022). Socio-philosophical aspects of education of an enlightened person in the development of society. *Conferencea*, 183-186.
61. Muydinov, A. (2022). ENLIGHTENMENT IN TURKESTAN IN THE SECOND HALF OF THE XIX-EARLY XX CENTURIES. ENLIGHTENMENT BY JADID SCHOOL. *ASIA PACIFIC JOURNAL OF MARKETING & MANAGEMENT REVIEW ISSN: 2319-2836 Impact Factor: 7.603, 11(10), 14-20.*
62. Mo'yudinov, A. (2023). THE EFFECTIVENESS OF IMPROVING IDEOLOGICAL PREVENTION AGAINST THREATS ON THE GLOBAL INTERNET IN EDUCATIONAL INSTITUTIONS. *Modern Science and Research*, 2(6), 897-909.
63. Mo'yudinov, A. (2023). THE MEANING AND ESSENCE OF THREATS IN THE GLOBAL INTERNET NETWORK. *Modern Science and Research*, 2(6), 886-896.
64. Mo'yudinov, A. (2023). REGARDING THE REGULATION OF THREATS ON THE INTERNET NETWORK INTERNATIONAL EXPERIENCE. *Modern Science and Research*, 2(6), 419-434.

65. Mo'yudinov, A. (2023). ANALYSIS OF THE ISSUE OF COMBATING VARIOUS THREATS IN HISTORICAL-THEORETICAL SOURCES AND THE PECULIARITIES OF GLOBAL INTERNET THREATS IN THE CURRENT PERIOD AND THE NEED TO COMBAT THEM. *Modern Science and Research*, 2(6), 382-394.
66. Mo'yudinov, A. (2023). ISSUES OF PROTECTING YOUTH FROM SPIRITUAL AND IDEOLOGICAL THREATS IN THE NATIONAL LEGISLATIVE SYSTEM OF THE REPUBLIC OF UZBEKISTAN. *Modern Science and Research*, 2(6), 435-447.
67. G'aniyev, A., & Muydinov, A. (2023). YUNUS EMRO SHE'RLARIDA TASAVVUF ILMI DURDONALARI. *Центральноазиатский журнал образования и инноваций*, 2(5 Part 3), 287-289.
68. Asilbek, M. (2022). Socio-philosophical aspects of education of an enlightened person in the development of society. *Conferencea*, 183-186.
69. Adham o'g'li, M. A. (2022). THE ROLE OF NATIONAL WITCHCRAFT HERITAGE IN THE SPIRITUAL RISE OF SOCIETY (SOCIO-PHILOSOPHICAL ANALYSIS). *American Journal of Interdisciplinary Research and Development*, 10, 122-127.
70. Mirzaboyev, Y. (2023). FEATURES OF A COMPETENCY APPROACH TO THE IMPLEMENTATION OF THE NATIONAL CURRICULUM IN PRACTICE. *Science and innovation*, 2(B4), 63-67.
71. Irgashevich, D. M., & Azadovna, S. G. (2022). FORMATION OF A GENERAL APPROACH TO SOLVING PROBLEMS FOR PRIMARY EDUCATION ACCORDING TO THE REQUIREMENTS IN THE NATIONAL CURRICULUM OF UZBEKISTAN. *Galaxy International Interdisciplinary Research Journal*, 10(6), 771-781.
72. MIRZABOYEV, Y. BOSHLANG'ICH SINIF O'QITUVCHILARINING MATEMATIKA O 'QITISH METODIKASI. O 'RTA UMUMTA'LIM MAKTABLARIDA MATEMATIKA O 'QITISHNING MAQSADI. *ЭКОНОМИКА*, 169-172.
73. Мирзобоев, Й. А. (2022). Тур Ўзгариш Чизиклари Учта Бўлган, Гиперболик Қисмларининг Ҳаммаси Харақтеристик Учбурчаклардан Иборат Бўлган Бешбурчакли Соҳада Учинчи Тартибли Кўринишдаги Параболик-Гиперболик Тенглама Учун Битта Чегаравий Масала Ҳақида. *Theory And Analytical Aspects Of Recent Research*, 1(5), 363-366.
74. Ra'noxon, S. (2022). BOSHLANG'ICH MAKTAB O'QUVCHILARIDA MATEMATIKAGA MUNOSABAT. *IJTIMOIIY FANLARDA INNOVASIYA ONLAYN ILMIIY JURNALI*, 2(11), 203-207.
75. Ahrorjon, R. (2021). Initial Pedagogical Processes in The Direction of Primary Education Students to The Profession. *Texas Journal of Multidisciplinary Studies*, 2, 85-87.
76. Rahmatjonzoda, A. (2023). TA'LIM JARAYONIDA IBRATLI HIKOYALARNING O 'RNI. *Инновационные исследования в современном мире: теория и практика*, 2(17), 190-191.

77. Sobirjonovich, S. I. (2022). EASTERN THINKERS'VIEWS ON EVERYWHERE EDUCATION OF CHILDREN. *BARQARORLIK VA YETAKCHI TADQIQOTLAR ONLAYN ILMIY JURNALI*, 309-314.
78. Sobirjonovich, S. I. (2022). EASTERN THINKERS'VIEWS ON EVERYWHERE EDUCATION OF CHILDREN. *BARQARORLIK VA YETAKCHI TADQIQOTLAR ONLAYN ILMIY JURNALI*, 309-314.
79. Abdurakhmonov, A. A. (2020). THE ROLE OF SELF-GOVERNING BODIES OF CITIZENS IN THE DEVELOPMENT OF CIVIL SOCIETY IN UZBEKISTAN. In *МИРОВАЯ НАУКА 2020. ПРОБЛЕМЫ И ПЕРСПЕКТИВЫ* (pp. 6-8).
80. Abduraxmonov, A., & Kadirov, S. (2022). DEMOGRAFIK JARAYONLARNING IQTISODIY-IJTIMOYIY SOHALARNI RIVOJLANISHI BILAN BOG 'LIQLIGI VA DASTLABKI XUSUSIY MULK MASALALARI. *IJTIMOYIY FANLARDA INNOVASIYA ONLAYN ILMIY JURNALI*, 2(11), 222-229.
81. Abduraxmonov, A. (2023). THE ISSUES OF STUDYING AND PRESERVING THE ARCHAEOLOGICAL MONUMENTS OF THE KUSHAN PERIOD IN THE OLD TERMIZ. *Евразийский журнал академических исследований*, 3(3 Part 3), 38-42.
82. Abduraxmonov, A. (2022). REACTIVE POWER. REACTIVE POWER COMPENSATION. *Development of pedagogical technologies in modern sciences*, 1(4), 64-67.
83. Abdurahmonov, A. (2022). IBTIDOIY AHOLI VA UNING DEMOGRAFIK HOLATI HAQIDA AYRIM MULOHAZALAR. *Uzbek Scholar Journal*, 4, 124-126.
84. Abdurahmonov, A. (2022). PALEODEMOGRAFIYA VA U HAQIDA AYRIM MULOHAZALAR. *Uzbek Scholar Journal*, 4, 113-117.
85. Abduraxmonov, A. (2022). PALEODEMOGRAFIYA VA UNING HISOBLASH USULLARI. *Central Asian Research Journal for Interdisciplinary Studies (CARJIS)*, 2(5), 686-690.
86. Sobirjonovich, S. I. (2022). EASTERN THINKERS'VIEWS ON EVERYWHERE EDUCATION OF CHILDREN. *BARQARORLIK VA YETAKCHI TADQIQOTLAR ONLAYN ILMIY JURNALI*, 309-314.
87. Sobirjonovich, S. I. (2022). EASTERN THINKERS'VIEWS ON EVERYWHERE EDUCATION OF CHILDREN. *BARQARORLIK VA YETAKCHI TADQIQOTLAR ONLAYN ILMIY JURNALI*, 309-314.
88. Marchis, I. (2011). Factors that influence secondary school students' attitude to mathematics. *Procedia-Social and Behavioral Sciences*, 29, 786-793.
89. Ergashovna, S. G., & Baxodirovna, S. N. (2019). Modern teaching technologies in teaching mathematics in elementary grades. *European Journal of Research and Reflection in Educational Sciences*, 7.
90. Lebedev, S. A. (2015). Axiomatic and genetic-construction methods of theoretical cognition: comparative analysis. *European Journal of Philosophical Research*, (2), 72-82.
91. Ahrorjon, R. (2021). Initial Pedagogical Processes in The Direction of Primary Education Students to The Profession. *Texas Journal of Multidisciplinary Studies*, 2, 85-87.

92. Rahmatjonzoda, A. (2023). TA'LIM JARAYONIDA IBRATLI HIKOYALARNING O'RNINI. *Инновационные исследования в современном мире: теория и практика*, 2(17), 190-191.
93. Farkhodovich, T. D. kizi, DMS., & kizi, AUJ.(2022). Critical Thinking in Assessing Students. *Spanish Journal of Innovation and Integrity*, 6, 267-271.
94. Qizi, D. M. S., & Qizi, R. G. X. (2022). METHODS OF STUDYING ADDITION AND SUBTRACTION OF TWO-DIGIT NUMBERS IN ELEMENTARY SCHOOL. *Gospodarka i Innowacje.*, 22, 61-67.
95. Dehqonova, Mahliyo Shuhrat Qizi, & Axmedova, Umida Yodgorjon Qizi (2023). BO'LAJAK BOSHLANG'ICH SINFI O'QITUVCHILARINI MATEMATIK SAVODXONLIGINI OSHIRISH JARAYONIDA ULARNING TAFAKKURI, QOBILİYATI VA INTELLEKTUAL RIVOJLANISH.. *Oriental renaissance: Innovative, educational, natural and social sciences*, 3 (4-2), 251-256.
96. Dehqonova, M. S. Q. (2023). BO'LAJAK BOSHLANG'ICH SINFI O'QITUVCHILARINI METODIK TAYYORGARLIGINI TAKOMILLASHTIRISH TEXNOLOGIYASINI ISHLAB CHIQUISH VA AMALGA OSHIRISH XUSUSIYATLARI. *Oriental renaissance: Innovative, educational, natural and social sciences*, 3(4-2), 244-250.
97. Dehqonova, Mahliyo Shuhrat Qizi (2023). BO'LAJAK BOSHLANG'ICH SINFI O'QITUVCHILARINI MATEMATIK SAVODXONLIGINI OSHIRISH VA MATEMATIKANI UYG'UNLASHTIRISHIDA AN'ANAVIY VA INNOVATSION USULLARDAN FOYDALANISH. *Oriental renaissance: Innovative, educational, natural and social sciences*, 3 (4), 879-886.
98. Urinboyevna, E. Y., & Shahruza, R. (2021). About Gender Equality and the Process of Ensuring It. *International Journal of Innovative Analyzes and Emerging Technology*, 1(7), 54-56.
99. Urinboyevna, E. Y. (2021). Classification of Integrative Education. *International Journal of Culture and Modernity*, 11, 162-164.
100. Urinboyevna, E. Y., & Zarina, M. (2022). Existence of Integration in Secondary Schools. *European Multidisciplinary Journal of Modern Science*, 6, 119-124.
101. Egamberdiyeva, Y. U. (2021). BO'LAJAK O'QITUVCHILARINING PSIXOLOGIK PEDAGOGIK BILIMLARINI INTEGRATSIYALASH JARAYONI. In *МОЛОДОЙ ИССЛЕДОВАТЕЛЬ: ВЫЗОВЫ И ПЕРСПЕКТИВЫ* (pp. 351-355).
102. Urinboyevna, E. Y. (2021). Theoretical Bases of Integration of Educational Process. *International Journal of Innovative Analyzes and Emerging Technology*, 1(7), 57-61.
103. Urinboyevna, E. Y. (2022). THE IMPORTANCE OF INCREASING THE COOPERATION OF STUDENTS IN THE EDUCATIONAL PROCESS. *PEDAGOGS jurnali*, 21(1), 165-169.
104. G'ulomovna, Y. D. (2023). Factors of Interest in Choosing A Profession of Students of The Graduating Class of General Secondary Education Schools. *Web of Scientists and Scholars: Journal of Multidisciplinary Research*, 1(6), 13-18.



105. Urinboyevna, E. Y. (2023). Preparation of a Future Primary Educational Teacher to Professional Activities. *Web of Synergy: International Interdisciplinary Research Journal*, 2(4), 628-633.
106. Egamberdiyeva, Y. U. (2021). UMUMTALIM MAKTABLARIDA INTEGRATSIYANING MAVJUDLIGI. *Студенческий вестник*, (1-8), 95-97.
107. Urinboyevna, E. Y. (2023). Expanding Students' World View Through Integrated Lessons In Primary Education System. *Web of Teachers: Inderscience Research*, 1(3), 1-4.
108. Rustamova, A. E. (2022, December). THE IMPROVEMENT OF READING SKILLS OF TEENAGERS IN TEACHING FOREIGN LANGUAGES. In *INTERDISCIPLINE INNOVATION AND SCIENTIFIC RESEARCH CONFERENCE* (Vol. 1, No. 4, pp. 64-66).
109. Ergashev, R. N., & Bakhrarov, M. M. (2023). TRANSPARENT CONDUCTIVE SN BASED. *Horizon: Journal of Humanity and Artificial Intelligence*, 2(5), 724-727.
110. Otazonov, S. M., Ergashev, R. N., Botirov, K. A., Qaxxorova, B. A., Xudonazarova, M. A., Abdurkarimova, N. A., ... & Ismoilova, E. M. (2022, December). Influence of thickness and temperature on photoelectric properties of p-CdTe-nCdS and pCdTe-CdSe heterostructures. In *Journal of Physics: Conference Series* (Vol. 2388, No. 1, p. 012001). IOP Publishing.
111. Otajonov, S. M., Ergashev, R. N., Axmedov, T., Usmonov, Y., & Karimov, B. (2022, December). Photoelectric properties of solar cells based on pCdTe-nCdS and pCdTe-nCdSe heterostructures. In *Journal of Physics: Conference Series* (Vol. 2388, No. 1, p. 012062). IOP Publishing.
112. Xaydarov, I. U., Ergashev, R. N., Solijonov, B. A., & Sirojiddinov, A. A. (2022, November). IMKONIYATI CHEKLANGAN NOGIRON BOLALAR UCHUN ZAMONAVIY MASOFAVIY O'QITISH TEXNOLOGIYALARIDAN FOYDALANISH. In *Proceedings of Scientific Conference on Multidisciplinary Studies* (Vol. 1, No. 2, pp. 82-87).
113. Отажонов, С., Эргашев, Р., & Юнусов, Н. (2013). Изучение поверхностной рекомбинации гетеропереходов на основе p CdTe-n CdS и p CdTe-n CdSe. *SCIENCE AND WORLD*, 109(9), 26.
114. Abduraxmonova, N., & Abduvahobov, G. I. O 'QUV LUG 'ATINI TUZISHNING NAZARIY METODOLOGIK ASOSLARI. *СЪЗ САНЪАТИ ХАЛҚАРО ЖУРНАЛИ*, 103.
115. Абдурахмонова, Н., & Абдувахобов, Г. (2021). O 'QUV LUG 'ATINI TUZISHNING NAZARIY METODOLOGIK ASOSLARI. *МЕЖДУНАРОДНЫЙ ЖУРНАЛ ИСКУССТВО СЛОВА*, 4(6).
116. Abduvahobov, G. (2021). About the concept of computer lexicography. *ISJ Theoretical & Applied Science*, 06 (98), 664-668.
117. Iminov, B. B. (2020). INNOVATIVE CULTURAL LINKS ARE AN IMPORTANT FACTOR IN SOCIAL DEVELOPMENT. *Scientific and Technical Journal of Namangan Institute of Engineering and Technology*, 2(3), 263-270.



118. Iminov, B. B. (2019). A PHILOSOPHICAL APPROACH TO INNOVATIVA AND CULTURAL-RELATIONS AT A NEW STAGE OF DEVELOPMENT. *Scientific and Technical Journal of Namangan Institute of Engineering and Technology*, 1(5), 157-162.
119. Vosiljonov, A. (2022). Basic theoretical principles of corpus linguistics. *Academicia Globe*, 3(02), 173-175.
120. Vosiljonov, A. (2022). Lingvistik tadqiqotlarda korpus o'rganish obyekt sifatida. *Ijtimoiy fanlarda innovasiya onlayn ilmiy jurnali*, 2(11), 176-182.
121. Vosiljonov, A. (2022). PRAGMALINGVISTIKA VA UNING TAHLILY SHAKLLANISH TARIXI. *Science and innovation*, 1(B8), 99-105.
122. Vosiljonov, A., & Isaqova, X. (2023). EFFECTIVENESS OF MOTHER TONGUE EDUCATION IN THE PRIMARY GRADES. *International journal of advanced research in education, technology and management*, 2(2).
123. Vosiljonov, A. (2022). PRAGMALINGUISTICS AND THE HISTORY OF ITS ANALYTICAL DEVELOPMENT. *Science and Innovation*, 1(8), 99-105.
124. KHALIMBOYEVA, F., & VOSILJONOV, A. (2023). MAKTABGACHA YOSHDAGI BOLALAR DIQQATINI RIVOJLANTIRISH MUAMMOSINI NAZARIY O'RGANILISHI. *Journal of Pedagogical and Psychological Studies*, 1(5), 94-98.
125. Dilshodbek o'g'li, R. S., & Boxodirjon o'g'li, V. A. (2022). XORIY PSIXOLOGLARINING ISHLARIDA SHAXSNING TADQIQ ETILISHI. *INNOVATIVE DEVELOPMENTS AND RESEARCH IN EDUCATION*, 1(12), 39-47.
126. Vosiljonov, A., & Abdullazizova, R. (2023). HIGH-SPIRITUAL MATURITY, IDEALITY AND PEDAGOGICAL VIEWS OF THE CLASS LEADER. *Modern Science and Research*, 2(6), 1182-1186.

## UMUMIY O'RTA TA'LIM MAKTABI O'QUVCHILARINING JISMONIY RIVOJLANISH KO'RSATKICHLARI

**Qodirov Shahboz G'ayratjon o'g'li**

Sirtqi bo'lim Aniq va tabiiy fanlar kafedrası o'qituvchisi

<https://doi.org/10.5281/zenodo.10060414>

**Annotatsiya.** Aniqlangan ko'rsatkichlar maktab o'quvchilarining jismoniy madaniyat va sport sohasida oliy o'quv yurtiga tayyorlash uchun hozirgi jismoniy tarbiya dasturining me'yorlari bilan qiyosiy tahlili o'quvchi yoshlarning umumiy va maxsus jismoniy tayyorgarligiga yo'naltirilgan vositalar hajmini oshirish zaruriyati borligiga asos bo'la oladi.

**Kalit so'zlar:** ko'krak qafasining aylanasi, sport klubi, jismoniy rivojlanish, o'pkaning tiriklik sig'imi, o'ng va chap kaftlar dinamometrik, sport bazasi va sport anjomlari.

## INDICATORS OF PHYSICAL DEVELOPMENT OF GENERAL SECONDARY SCHOOL STUDENTS

**Abstract.** The comparative analysis of the identified indicators with the norms of the current physical education program for preparing schoolchildren for higher education in the field of physical culture and sports is the basis for the need to increase the volume of tools aimed at the general and special physical fitness of students. will take.

**Key words:** chest circumference, sports club, physical development, lung capacity, right and left palms dynamometric, sports base and sports equipment.

## ПОКАЗАТЕЛИ ФИЗИЧЕСКОГО РАЗВИТИЯ УЧАЩИХСЯ ОБЩЕОБРАЗОВАТЕЛЬНЫХ ШКОЛ

**Аннотация.** Сравнительный анализ выявленных показателей с нормами действующей программы физического воспитания для подготовки школьников к высшему образованию в области физической культуры и спорта является основанием необходимости увеличения объема средств, направленных на общие и специальные физические фитнес студентов. примет.

**Ключевые слова:** окружность груди, спортивный клуб, физическое развитие, объем легких, динамометрия правой и левой ладоней, спортивная база и спортивный инвентарь.

O'zbekiston Respublikasi Prezidentining 2020-yil 24-yanvardagi "O'zbekiston Respublikasida jismoniy tarbiya va sportni yanada takomillashtirish va ommalashtirish chora-tadbirlari to'g'risida"gi PF-5924-sonli, 2020-yil 30-oktyabrdagi "Sog'lom turmush tarzini keng tatbiq etish va va ommaviy sportni yanada rivojlantirish chora-tadbirlari to'g'risida"gi PF-6099-sonli Farmonlarida belgilab berilgan vazifalarni hal qilish dolzarb masalalar hisoblanadi.

Umumiy o'рта ta'lim maktabi o'quvchilarini jismoniy rivojlanishi va jismoniy tayyorgarligi darajasi aniqlash maqsadida ularning jismoniy statusini o'rganish qiziqarli bo'ldi.

O'smirlarning antropometrik tavsifnomalari – maktabdagi oxirgi o'qish yillari bo'yicha gavda uzunligi va og'irligi, ko'krak qafasining aylanasi, o'pkaning tiriklik sig'imi va dinamometrik tavsifnomalari aniqlandi.

O'tkazilgan tadqiqot natijalari 1- jadvalda keltirilgan. Gavda uzunligi ko'rsatkichlari organizm shakllanishini ko'rsatuvchi xususiyatga ega jismoniy rivojlanishning asosiy baholovchi omili hisoblanadi. O'ninchi sinfdagi o'smirlarda gavda uzunligi  $164.3 \pm 3,8$  sm ni, o'n birinchi sinfda farq 5 sm ni tashkil qildi.

Farg'ona viloyatidagi o'rta ta'lim muassasalaridagi bitiruvchi sinflarida tahsil olayotgan o'smirlarning jismoniy rivojlanish ko'rsatkichlari

№	Ko'rsatkichlar	10-sinf			11-sinf		
		X	$\sigma$	V,%	X	$\sigma$	V,%
1	Gavda uzunligi (sm)	164.3	3.8	2.3	169.3	3.9	2.3
2	Gavda og'irligi (kg)	58	2.3	4	59	1.3	2
3	Ko'krak qafasi aylanasi (sm)	78	8.4	10.8	80	4.1	4.7
4	O'pkaning tiriklik sig'imi (ml)	3655	203	8	3770	186	5
5	O'ng kaft kuchi (kg)	37.8	3.9	10.3	38.2	4	10.7
6	Chap kaft kuchi (kg)	36.7	3.2	8.7	37.1	3.6	9.7
7	Bel kuchi (kg)	77	20.1	26.1	80	14.6	18.2

Gavda og'irligi ko'rsatkichlarini baholashda aniqlandiki, ular o'qish yillari bo'yicha sekin-asta o'sib borgan. O'ninchi sinfda o'smirlarning gavda og'irligi  $58.0 \pm 2.3$  kg ga teng bo'ldi, o'n birinchi sinfda  $59 \pm 1.3$  kg gacha o'sish tendentsiyasi kuzatildi.

Aniqlandiki, ya'ni 10 sinf o'quvchilarida 11 sinfdagilarga nisbatan ishonchlilik  $r < 0,001$  bo'lganda nafas chiqarish fazasida ko'krak qafasi aylanasi ko'rsatkichi pasayadi va o'pkaning tiriklik sig'imi ortadi. Maktab o'quvchilari o'pkaning tiriklik sig'imi ko'rsatkichlarini baholashda ko'rindiki, o'qish yillari bo'yicha bu testda sezilarli farqlar aniqlanmadi va fiziologik me'yorlar chegarasida bo'ladi.

O'ng va chap kaftlar dinamometrik ko'rsatkichlari bo'yicha o'quvchilarning kuch imkoniyati ko'rsatdiki, butun o'qish davri davomida ishonchli o'zgarishlar tadqiqot ma'lumotlarida kuzatilmadi. Shunday, o'ninchi sinfda o'quvchilarda o'ng kaft kuchi  $37 \pm 3.9$  kg ni tashkil qildi, chap kaft kuchi ko'rsatkichlari ahamiyatsiz variatsion tarqalishida  $36.7 \pm 3.2$  bo'ldi. O'n birinchi sinfga borib o'rganilayotgan ko'rsatkichlarda ishonchli o'zgarishlar kuzatilmadi.

Maktab o'quvchilarining bel kuchi butun o'qish davri davomida 77 dan 80 kg gacha chegarasida o'zgaradi, bunda variatsiya ko'rsatkichlari 26.1 dan 18.2 foizgacha pasayishi kuzatildi.

Farg'ona viloyatidagi umumiy o'rta ta'lim maktablarida o'qiyotgan o'smirlarning antropometrik ko'rsatkichlarini tahlili bosqichlar bo'yicha o'qish jarayonida barcha o'rganilayotgan parametrlar bo'yicha ko'rsatkichlarning ishonchsiz o'sishini ( $r < 0,001$ ) ko'rsatdi,

bu esa ta'limning maktab tizimidagi o'quvchi o'smirlar jismoniy tarbiyasining an'anaviy tizimida kamchiliklar borligiga asos bo'ladi.

Aniqlangan ko'rsatkichlar maktab o'quvchilarining jismoniy madaniyat va sport sohasida oliy o'quv yurtiga tayyorlash uchun hozirgi jismoniy tarbiya dasturining me'yorlari bilan qiyosiy tahlili o'quvchi yoshlarning umumiy va maxsus jismoniy tayyorgarligiga yo'naltirilgan vositalar hajmini oshirish zaruriyati borligiga asos bo'la oladi.

Maktab o'quvchilarini oliy o'quv yurtigacha tayyorlash metodikasi samaradorligini aniqlash uchun pedagogik tajriba o'tkazildi. Tekshirilayotgan ko'rsatkichlar bo'yicha farqi ishonchli bo'lmagan 25 nafardan nazorat va tajriba guruhleri shakllantirildi.

Nazorat guruhi an'anaviy jismoniy tarbiya dasturi bo'yicha, tajriba guruhi esa biz tomonimizdan ishlab chiqilgan jismoniy tarbiya metodikasi bo'yicha mashg'ulotlarda qatnashdilar.

Biz o'zimiz tomonimizdan taklif qilingan maktab o'quvchilarining jismoniy tarbiya va sport sohasida oliy o'quv yurtiga tayyorlash maqsadida 10-11 sinflar davomida haftasiga 4 soatlik jismoniy tarbiyadan fakultativ mashg'ulotlarni o'tkazish va har 6 oyda ushbu fan bo'yicha sinov me'yorlarini topshirilishini tajribada tekshirdik. Bu jarayonda vrach - pedagogik nazorati ham yo'lga qo'yildi. Mashg'ulotlarni 2 soati majburiy o'qituvchi tomonidan beriladigan turli mashqlar asosida, qolgan ikki soati esa talabalarning qiziqishlari bo'yicha tanlangan sport turidan mashg'ulotlar o'tkazish asosida tashkil qilindi.

O'tkazilgan tadqiqotlar natijalari, maktab o'quvchilarini jismoniy tayyorgarligini xarakterlovchi ko'rsatkichlarni ahamiyatli darajada o'sganligini ko'rsatdi. Sezilarli o'sish tajriba guruhida aniqlandi. Tajriba guruhidagi farq nazorat guruhiga nisbatan tezkorlikda 4,3% ( $r < 0,05$ ) ni, chidamlilikda 3,8 % ( $r < 0,05$ )ni tashkil qildi.

Biz bu yerda oxirgi yillarda jismoniy tarbiya va sport sohasidagi gumanitar oliy o'quv yurtlariga pandemiya sababli faqat 100 m va 1000 m ga yugurish bo'yicha sinovlar olinayotganligini nazarda tutdik.

Maktab o'quvchilarining jismoniy tarbiya va sport sohasida oliy o'quv yurtiga tayyorlash bo'yicha ishlab chiqilgan metodikaning amaliyotga joriy qilinishi ko'rsatdiki, bitiruvchi sinf o'quvchilarining jismoniy tayyorgarlik ko'rsatkichlari birinchi kursda tahsil oluvchi talabalarning ko'rsatkichlariga sezilarli yaqinlashganligini ko'rsatdi.

Tajribalarda isbotlandiki, bitiruvchi yuqori sinflar uchun haftasiga 4 soat fakultativ tarzidagi jismoniy madaniyat va sport mashg'ulotlarini o'tkazish yaxshi samara berdi va o'quvchilarni shu soha bo'yicha kasbga jismoniy tayyorgarlik darajasini 10,7 % ga oshirdi.

Umumiy o'rta ta'lim maktabida sport klubi faoliyatining maqsadi – Vatan himoyasi va tanlangan kasbi bo'yicha yuqori ishlab chiqarish mehnatiga tayyor bo'lgan, o'quv-ishlab chiqarish faoliyatiga jismoniy tarbiya va sportni tadbiiq etish va qo'llash, sog'lom turmush tarzini tashkillash qobiliyatiga ega har tomonlama rivojlangan mutaxassislarni tarbiyalashga ta'sir ko'rsatishdir.

Umumiy o'rta ta'lim maktabida sport klubi quyidagi vazifalarni hal qiladi:

-umumiy o'rta ta'lim maktabining o'quvchi yoshlari, o'qituvchilari, ishchi-xodimlari va ularning oila a'zolarini jismoniy tarbiya va sport bilan muntazam shug'ullanishga jalb qilish;

-maktab jamoasining barcha a'zolarini ijtimoiy faolligi, kasbiy tayyorlik darajasini oshirish, kasallanishini pasaytirish va salomatligini mustahkamlash, jismoniy va ahloqiy-irodaviy sifatlarini tarbiyalash;

-o'quvchilarda zaruriy soha bo'yicha bilimlarni, malakalarni, ko'nikmalarni va sifatlarni, yuqori fidokorlik va odoblilikni shakllantirish bo'yicha oliy o'quv yurtining rektorati, fakultetlar dekanatlari va jamoat tashkilotlari bilan o'zaro birgalikda ishlash;

-ommaviy sog'lomlashtirish, jismoniy madaniyat va sport tadbirlarini tashkillash va o'tkazish;

-havaskor sport birlashmalari, klublari, sektsiyalari va sport turlari bo'yicha komandalarni tashkil etish;

-jismoniy madaniyat va sportni, sog'lom turmush tarzini targ'ib qilish, bo'sh vaqtni mazmunli tashkillash, oliy o'quv yurtining sportchilari va keng miqiyosdagi jismoniy tarbiya bilan shug'ullanuvchilarni siyosiy-jamoat tadbirlariga jalb qilish. Sport klub o'z ishini sinflar va jamoat tashkilotlari hamda umumiy o'rta ta'lim maktabining jismoniy madaniyat fani o'qituvchilari bilan bevosita aloqada amalga oshiradi va quyidagi funktsiyalarni bajaradi:

-umumiy o'rta ta'lim maktabining o'qituvchilari va ishchi-xodimlari, o'quvchilarning o'quv va mehnat faoliyatiga, turmushi va dam olishiga jismoniy madaniyat va sport joriy qiladi; sog'lom turmush tarzini targ'ib qiladi, shaxsiy va jamoat gigienasi, o'z-o'zini nazorat qilish, birinchi yordam ko'rsatish bilim va ko'nikmalarini shakllantiradi; zararli odatlarni yengib o'tishga bo'yicha kurash olib boradi;

-umumiy o'rta ta'lim maktabidagi shakllangan an'analar, mutaxassislar tayyorlash xususiyati, jamoa a'zolarini qiziqishlariga mos holda jismoniy madaniyat va sportning turli shakllari va xillari bilan shug'ullanishga zaruriy tashkiliy-metodik sharoitlarni yaratadi; jismoniy tarbiyaning yangi shakllari va metodlarini, fanning ilg'or tajribalari va yutuqlarini joriy qiladi; moddiy bazadan ratsional va samarali foydalanadi;

-sport klub a'zolarini sport razryadlarini olishga tayyorgarlikni yo'lga qo'yadi;

-salomatligida nuqsonlari bo'lgan talabalar bilan jismoniy tiklanish bo'yicha ishlarni olib boradi, ularni ommaviy - jismoniy madaniyat va sport tadbirlariga jalb qiladi;

-jismoniy madaniyat tashkilotchilari, jamoatchi sport hakamlari, jamoatchi yo'riqchilar va murabbiylar, sport sektsiyalari byurolari raislarini malakasini oshirish bo'yicha o'qitish kurslarini tashkil qiladi;

-ommaviy sog'lomlashtirish, jismoniy madaniyat va sport ishlarini tashkillashda umumta'lim maktablari, BO'SMlarga yordam ko'rsatadi, sport qiziqishlari asosida bolalar-o'smirlar havaskorlik birlashmalarini tuzishda yordam ko'rsatadi;

-sport sektsiyalari, guruhlari, terma komandalar, sport qiziqishlari bo'yicha guruhlarda o'quv-trenirovka jarayonini tashkillaydi va o'tkazadi;

-ommaviy sog'lomlashtirish jismoniy madaniyat va sport tadbirlarini kalendar rejasini ishlab chiqadi va amalga oshiradi, ularni o'tkazishning xavfsizligini ta'minlaydi;

-sport klubining sport sektsiyalarida shug'ullanuvchi yuqori malakali sportchi-talabalarni nazoratini ta'minlaydi, ularni sport mahoratini o'sishi uchun zarur sharoitlarni yaratadi;

-rekordlar va sport yutuqlarini ro'yxatga oladi, hisobini yuritadi, sport turlari bo'yicha oliy o'quv yurtining terma komandalarini shakllantiradi va musobaqalarda ishtirokini ta'minlaydi;

-sog'liqni saqlash organlari bilan birgalikda sport klubning sektsiyalari va guruhlarida jismoniy madaniyat va sport bilan shug'ullanuvchilarini tibbiy nazoratini tashkillaydi;

-moddiy texnika bazasidan samarali va ratsional foydalanishni ta'minlaydi; klub a'zolari kuchi bilan oddiy anjomlar, burchaklar va salomatlik xonalarini quradi va ta'mirlashni tashkillaydi; sport bazasi va sport anjomlari, jihozlarini ijaraga berishni tashkil qiladi;

-sinflar o'rtasida eng yaxshi jismoniy madaniyat-sog'lomlashtirish va sport ishlarini yo'lga qo'yilishi bo'yicha ko'rik-konkurslar, ommaviy sport musobaqalarini tashkillaydi va o'tkazadi;

-ish jarayonida yuqori natijalarga erishgan murabbiylar, o'qituvchilar va jismoniy tarbiya faollarini rag'batlantiradi;

-umumiy o'rta ta'lim maktabini ijtimoiy rivojlantirish kompleks rejasiga jismoniy tarbiya va sportni rivojlantirish bo'yicha takliflarni tayyorlaydi;

-a'zolik badallarini yig'ishni tashkillaydi va olib boradi;

-umumiy o'rta ta'lim maktabida jismoniy tarbiya va sportning holati va rivojlantirish bo'yicha o'rnatilgan tartibda mos tashkilotlar bilan yozishma ishlarini olib boradi;

-klub harajatlari smetasi, o'quv-trenirovka va ommaviy jismoniy madaniyat-sog'lomlashtirish ishlarini rivojlantirishning joriy va perspektiv rejalarini tuzadi.

Sport klub umumiy o'rta ta'lim maktabida kasaba uyushmalarining birinchi tashkiloti hisoblanadi. U o'quvchilar, o'qituvchilar, ishchi-xodimlar va ularning oila a'zolari orasida demokratiya asosida oshkorlik bilan ijodiy tashabbuskorlik va o'zaro faoliyat sharoitlarida jismoniy tarbiya va sportni rivojlantirish bo'yicha har tomonlama faoliyatni amalga oshiradi.

#### REFERENCES

1. Oljayevna, O., & Shavkatovna, S. (2020). The Development of Logical Thinking of Primary School Students in Mathematics. *European Journal of Research and Reflection in Educational Sciences*, 8(2), 235-239.
2. Uljaevna, U. F., & Shavkatovna, S. R. (2021). Development and education of preschool children. *Academicia: an international multidisciplinary research journal*, 11(2), 326-329.
3. Shavkatovna, S. R. (2021). Developing Critical Thinking In Primary School Students. *Conferencea*, 97-102.
4. Ra'noxon, S. (2022). BOSHLANG'ICH MAKTAB O'QUVCHILARIDA MATEMATIKAGA MUNOSABAT. *IJTIMOY FANLARDA INNOVASIYA ONLAYN ILMIY JURNALI*, 2(11), 203-207.
5. Shavkatovna, S. R. N. (2021). Methodical Support Of Development Of Creative Activity Of Primary School Students. *Conferencea*, 74-76.
6. Shavkatovna, S. R. (2021). Methodological Support for The Development of Primary School Students' Creative Activities. *Texas Journal of Multidisciplinary Studies*, 2, 121-123.
7. Shavkatovna, S. R. (2021). Improvement of methodological pedagogical skills of developing creative activity of primary school students. *ACADEMICIA: An International Multidisciplinary Research Journal*, 11(10), 289-292.
8. Шарофутдинова, Р., & Абдуллаева, С. (2022). Фикрлаш қобилиятини ривожлантиришда ментал арифметика. *Ijtimoiy fanlarda innovasiya onlayn ilmiy jurnali*, 2(11), 235-239.



9. Maxamadaliyevna, Y. D., Òljayevna, Ò. F., Qizi, T. D. T., Shavkatovna, S. R. N., & Anvarovna, A. O. (2020). Pedagogical Features Of Mental Development Of Preschool Children. *Solid State Technology*, 63(6), 14221-14225.
10. Sharofutdinova, R. I., Asadullaev, A. N., & Tolibova, Z. X. (2021). The Factors and Basic Concepts Determining Community Health. *Central Asian Journal of Medical and Natural Science*, 2(5), 376-379.
11. Gafurova, M. A. (2022). Improving Mental Skills Of Students By Analyzing And Solving Problems. *Current Research Journal Of Pedagogics*, 3(01), 40-44.
12. Marchis, I. (2011). Factors that influence secondary school students' attitude to mathematics. *Procedia-Social and Behavioral Sciences*, 29, 786-793.
13. Шарофутдинова, Р. Ш. (2022). БОШЛАНҒИЧ СИНФ ЎҚУВЧИЛАРИДА ИЖОДИЙ ФАОЛИЯТНИ РИВОЖЛАНТИРИШ МОДЕЛИ. *Central Asian Academic Journal of Scientific Research*, 2(3), 149-158.
14. Maxamadaliyevna, Y. D., & O'ljayevna, O. R. F. (2020). Tursunova Dilnavoz To 'lqin qizi, Sharofutdinova Ra'noxon Shavkatovna, Ashurova Oygul Anvarovna. Pedagogical features of mental development of preschool children. *Solid State Technology*, 63(6).
15. Maxamadaliyevna, Y. D. O „ljayevna, ORF (2020). Tursunova Dilnavoz To „lqin qizi, Sharofutdinova Ra“ noxon Shavkatovna, Ashurova Oygul Anvarovna. Pedagogical features of mental development of preschool children. *Solid State Technology*, 63(6).
16. Ergashovna, S. G., & Baxodirovna, S. N. (2019). Modern teaching technologies in teaching mathematics in elementary grades. *European Journal of Research and Reflection in Educational Sciences*, 7.
17. Shavkatovna, S. R. N. (2022). THE ROLE OF FOREIGN EXPERIENCES IN THE DEVELOPMENT OF CREATIVE ACTIVITY IN PRIMARY SCHOOL STUDENTS. *American Journal of Interdisciplinary Research and Development*, 10, 128-133.
18. Shavkatovna, S. R. (2023). DEVELOPMENT OF CREATIVE ACTIVITY OF ELEMENTARY SCHOOL STUDENTS AS A SOCIO-PEDAGOGICAL NECESSITY. *Open Access Repository*, 4(03), 51-59.
19. Aminova, F., Ahlimirzayev, A., & Sharofiddinova, R. (2023). USING THE PRINCIPLE OF INTERDISCIPLINARY RELATIONSHIP IN STUDYING DIFFERENTIAL EQUATIONS IN SPECIALIZED SCHOOLS AND ACADEMIC LYCEUMS.
20. Lebedev, S. A. (2015). Axiomatic and genetic-construction methods of theoretical cognition: comparative analysis. *European Journal of Philosophical Research*, (2), 72-82.
21. Shavkatovna, S. R., & Gulbahor, R. (2021). THE IMPORTANCE OF MENTAL ARITHMETIC IN MENTAL DEVELOPMENT IN CHILDREN. *Conferencea*, 68-70.
22. Shavkatovna, S. R. N., & Sohibaxon, S. (2023). MAXSUS TA'LIMNING RIVOJLANISH BOSQICHLARI. *O'ZBEKISTONDA FANLARARO INNOVATSIYALAR VA ILMIY TADQIQOTLAR JURNALI*, 2(19), 830-836.
23. Шарофутдинова, Р., & Абдужабборов, А. (2023). ТЕХНОЛОГИК ТАЪЛИМНИНГ ИЖОДИЙ ЙЎНАЛТИРИЛГАНЛИГИДА ҲАМКОРЛИК КЛАСТЕРИ. *O'ZBEKISTONDA FANLARARO INNOVATSIYALAR VA ILMIY TADQIQOTLAR JURNALI*, 2(19), 848-853.

24. Шарофутдинова, Р., & Абдукодиров, Б. (2023). ТЕХНОЛОГИК ТАЪЛИМ ЖАРАЁНИДА ЎҚУВЧИЛАРИНИНГ ИЖОДИЙ ФАОЛИЯТИНИ РИВОЖЛАНТИРИШ ОМИЛЛАРИ ВА ТАМОЙИЛЛАРИ. *O'ZBEKISTONDA FANLARARO INNOVATSIYALAR VA ILMIY TADQIQOTLAR JURNALI*, 2(19), 862-868.
25. Шарофутдинова, Р. (2023). БОШЛАНҒИЧ СИНФ ЎҚУВЧИЛАРИНИНГ ИЖОДИЙ ФАОЛИЯТИНИ РИВОЖЛАНТИРИШ-ИЖТИМОЙ ПЕДАГОГИК ЗАРУРАТ СИФАТИДА. *O'ZBEKISTONDA FANLARARO INNOVATSIYALAR VA ILMIY TADQIQOTLAR JURNALI*, 2(19), 842-847.
26. Шарофутдинова, Р. (2023). ИЖОД ТУШУНЧАСИ ФАОЛИЯТНИ РИВОЖЛАНТИРИШ МЕХАНИЗМИ. *O'ZBEKISTONDA FANLARARO INNOVATSIYALAR VA ILMIY TADQIQOTLAR JURNALI*, 2(19), 854-861.
27. Sharafutdinova, R., & Abdujabborov, A. (2023). EDUCATIONAL TECHNOLOGIES AIMED AT THE DEVELOPMENT OF CREATIVE ACTIVITY IN PRIMARY SCHOOL STUDENTS. *Modern Science and Research*, 2(5), 890-896.
28. Sharofutdinova, R., & Abduqodirov, B. (2023). DEVELOPMENT OF CREATIVE ACTIVITY OF ELEMENTARY SCHOOL STUDENTS IN THE EDUCATIONAL PROCESS. *Modern Science and Research*, 2(5), 904-910.
29. Абдужабборов, А., & Шарофутдинова, Р. (2023). БОШЛАНҒИЧ СИНФ ЎҚУВЧИЛАРИДА ИЖОДИЙ ФАОЛИЯТНИ РИВОЖЛАНТИРИШГА ҚАРАТИЛГАН ТАЪЛИМ ТЕХНОЛОГИЯЛАРИ.
30. Sharofutdinova, R. S. (2023). BOSHLANICH SINIF O'QUVCHILARINI IJODIY FAOLIYATGA YO'NALTIRIB O'QITISHDA HAMKORLIK. *O'ZBEKISTONDA FANLARARO INNOVATSIYALAR VA ILMIY TADQIQOTLAR JURNALI*, 2(20), 69-76.
31. Shavkatovna, S. R. N., & Shoyunus o'g'li, M. J. (2023). MENTAL ARIFMETIKADA AVAKUS ETIMOLOGIYASI. *O'ZBEKISTONDA FANLARARO INNOVATSIYALAR VA ILMIY TADQIQOTLAR JURNALI*, 2(20), 61-68.
32. Karabayeva, X. (2023). THE IMPORTANCE OF MENTAL ARITHMETIC IN MENTAL DEVELOPMENT IN CHILDREN. *Modern Science and Research*, 2(6), 640-651.
33. Sharofutdinova, R., & Mamayusupov, J. (2023). DEVELOPMENT AND EDUCATION OF PRESCHOOL CHILDREN. *Modern Science and Research*, 2(6), 606-616.
34. Sharofutdinova, R. (2023). IMPROVEMENT OF METHODOLOGICAL PEDAGOGICAL SKILLS OF DEVELOPING CREATIVE ACTIVITY OF PRIMARY SCHOOL STUDENTS. *Modern Science and Research*, 2(6), 617-627.
35. Раънохон Шавкатовна Шарофутдинова (2022). БОШЛАНҒИЧ СИНФ ЎҚУВЧИЛАРИДА ИЖОДИЙ ФАОЛИЯТНИ РИВОЖЛАНТИРИШ МОДЕЛИ. *Central Asian Academic Journal of Scientific Research*, 2 (3), 149-158
36. Iqboljon, S. (2022). Boshlang'ich Sinf O'quv Jarayonida Axborot Texnologiyalaridan Foydalanish. *Ijodkor O'qituvchi*, 2(20), 137-140.
37. Sharofutdinov, I. (2023). THE ACTUAL STATUS OF THE METHODOLOGY OF DEVELOPING ACMEOLOGICAL COMPETENCE OF FUTURE EDUCATORS IN THE CONDITIONS OF INFORMING EDUCATION. *Академические исследования в современной науке*, 2(12), 206-213.

38. Sharofutdinov, I. (2023). DEVELOPMENT OF ACMEOLOGICAL COMPETENCE OF FUTURE EDUCATORS IN THE CONDITIONS OF INFORMING EDUCATION. *International Bulletin of Applied Science and Technology*, 3(5), 424-429.
39. Sharofutdinov, I. (2023). DEVELOPMENT OF ACMEOLOGICAL COMPETENCE OF FUTURE EDUCATORS IN THE CONDITIONS OF INFORMING EDUCATION. *International Bulletin of Applied Science and Technology*, 3(5), 424-429.
40. Sharofutdinov, I. (2023). BO ‘LAJAK PEDAGOGLARNING AKMEOLOGIK KOMPETENTLIGINI RIVOJLANTIRISH METODIKASINING AMALIYOTDA QOLLASH. *Педагогика и психология в современном мире: теоретические и практические исследования*, 2(7), 54-58.
41. Iqboljon, S. (2022). KOMPYUTER YORDAMIDA DARSLARNI TASHKIL ETISH. *O'ZBEKISTONDA FANLARARO INNOVATSIYALAR VA ILMIY TADQIQOTLAR JURNALI*, 1(9), 246-249.
42. Sharofutdinov, I. (2023). PEDAGOGIK-PSIXOLOGIK FANLARNING BO ‘LAJAK PEDAGOGLARNING AKMEOLOGIK KOMPETENTLIGINI RIVOJLANTIRISHDAGI O ‘RNI. *Общественные науки в современном мире: теоретические и практические исследования*, 2(6), 17-24.
43. Sharofutdinov, I. (2023). TA’LIMNI AXBOROTLASHTIRISH SHAROITIDA BO ‘LAJAK PEDAGOGLARNING AKMEOLOGIK KOMPETENTLIGINI RIVOJLANTIRISH MEXANIZMLARINI TAKOMILLASHTIRISHNING PEDAGOGIK TIZIMI. *Инновационные исследования в современном мире: теория и практика*, 2(14), 13-19.
44. Sharofutdinov, I. (2023). STRUCTURE AND COMPONENTS OF THE DEVELOPMENT OF ACMEOLOGICAL COMPETENCE OF FUTURE EDUCATORS IN THE CONDITIONS OF EDUCATION INFORMATION. *International Bulletin of Applied Science and Technology*, 3(4), 574-580.
45. Sharofutdinov, I. (2023). TA’LIMNI AXBOROTLASHTIRISH SHAROITIDA BO ‘LAJAK PEDAGOGLARNING AKMEOLOGIK KOMPETENTLIGINI RIVOJLANTIRISH IJTIMOIIY ZARURAT SIFATIDA. *Scientific journal of the Fergana State University*, (1), 535-540.
46. Sharofutdinov, I. (2023). FORMS OF SELF-DEVELOPMENT IN FUTURE PEDAGOGUES BASED ON THE ACMEOLOGICAL APPROACH IN THE PROCESS OF INFORMATIZATION OF EDUCATION. *Science and innovation*, 2(B3), 5-8.
47. Usmonjon o’g’li, S. I. (2022). TA’LIM TIZIMIDA RAQAMLI TEXNALOGIYA. *INNOVATIVE DEVELOPMENTS AND RESEARCH IN EDUCATION*, 1(12), 120-128.
48. Shavkatovna, S. R. N., & Sohixon, S. (2023). MAXSUS TA’LIMNING RIVOJLANISH BOSQICHLARI. *O'ZBEKISTONDA FANLARARO INNOVATSIYALAR VA ILMIY TADQIQOTLAR JURNALI*, 2(19), 830-836.
49. Mirzaxolmatovna, X. Z., Nematovna, R. S., & Shavkatovna, S. R. (2022). FORMS OF THINKING IN THE PROCESS OF STUDYING MATHEMATICS. *European International Journal of Multidisciplinary Research and Management Studies*, 2(12), 259-263.

50. Shavkatovna, S. R. N. (2022). THE ROLE OF FOREIGN EXPERIENCES IN THE DEVELOPMENT OF CREATIVE ACTIVITY IN PRIMARY SCHOOL STUDENTS. *American Journal of Interdisciplinary Research and Development*, 10, 128-133.
51. Ruzmatovich, U. S. (2022). PROCESSES OF ORGANIZATION OF TECHNICAL, TACTICAL AND PHYSICAL PREPARATION IN NATIONAL WRESTLING TRAINING. *INTERNATIONAL JOURNAL OF RESEARCH IN COMMERCE, IT, ENGINEERING AND SOCIAL SCIENCES ISSN: 2349-7793 Impact Factor: 6.876*, 16(3), 65-68.
52. Ruzmatovich, U. S. (2022). CHANGES EXPECTED TO COME IN OUR LIFE MOVEMENTS. *Web of Scientist: International Scientific Research Journal*, 3(3), 485-489.
53. Shohbozjon, K., & Azizjon, M. (2022). PREPARING SCHOOL STUDENTS IN THE FIELD OF PHYSICAL CULTURE AND SPORTS BEFORE ENTRY TO HIGHER EDUCATION. *INTERNATIONAL JOURNAL OF RESEARCH IN COMMERCE, IT, ENGINEERING AND SOCIAL SCIENCES ISSN: 2349-7793 Impact Factor: 6.876*, 16(10), 100-108.
54. Ruzmatovich, U. S., & Shohbozjon G'ayratjon o'g, Q. (2023). Uzbekistan's General Education School Physical Education Programme: A Curriculum Analysis. *Best Journal of Innovation in Science, Research and Development*, 2(5), 184-193.
55. Qodirov, S. (2023). CONTENT OF PHYSICAL FITNESS OF STUDENTS OF THE GENERAL SECONDARY SCHOOL OF EDUCATION. *Modern Science and Research*, 2(6), 368-381.
56. Qodirov, S. (2023). CONTENT OF PHYSICAL FITNESS OF STUDENTS OF THE GENERAL SECONDARY SCHOOL OF EDUCATION. *Modern Science and Research*, 2(6), 368-381.
57. Qodirov, S. (2023). ANALYSIS OF INDICATORS OF THE PHYSICAL DEVELOPMENT OF UNIVERSITY STUDENTS. *Modern Science and Research*, 2(6), 406-418.
58. Qodirov, S. (2023). URGENT PROBLEMS OF TRAINING FOR ADMISSION TO A HIGHER EDUCATIONAL INSTITUTION IN THE FIELD OF PHYSICAL CULTURE AND SPORTS. *Modern Science and Research*, 2(6), 395-405.
59. Мўйдинов, А. (2021). ЁШЛАРНИ ТУРЛИ ТАҲДИДЛАРДАН ҲИМОЯ ҚИЛИШДА АЖДОДЛАР МЕРОСИДАН ФОЙДАЛАНИШНИНГ АҲАМИЯТИ. *Academic research in educational sciences*, 2(2), 132-137.
60. Asilbek, M. (2022). Socio-philosophical aspects of education of an enlightened person in the development of society. *Conferencea*, 183-186.
61. Muysinov, A. (2022). ENLIGHTENMENT IN TURKESTAN IN THE SECOND HALF OF THE XIX-EARLY XX CENTURIES. ENLIGHTENMENT BY JADID SCHOOL. *ASIA PACIFIC JOURNAL OF MARKETING & MANAGEMENT REVIEW ISSN: 2319-2836 Impact Factor: 7.603*, 11(10), 14-20.



62. Mo'yidinov, A. (2023). THE EFFECTIVENESS OF IMPROVING IDEOLOGICAL PREVENTION AGAINST THREATS ON THE GLOBAL INTERNET IN EDUCATIONAL INSTITUTIONS. *Modern Science and Research*, 2(6), 897-909.
63. Mo'yidinov, A. (2023). THE MEANING AND ESSENCE OF THREATS IN THE GLOBAL INTERNET NETWORK. *Modern Science and Research*, 2(6), 886-896.
64. Mo'yidinov, A. (2023). REGARDING THE REGULATION OF THREATS ON THE INTERNET NETWORK INTERNATIONAL EXPERIENCE. *Modern Science and Research*, 2(6), 419-434.
65. Mo'yidinov, A. (2023). ANALYSIS OF THE ISSUE OF COMBATING VARIOUS THREATS IN HISTORICAL-THEORETICAL SOURCES AND THE PECULIARITIES OF GLOBAL INTERNET THREATS IN THE CURRENT PERIOD AND THE NEED TO COMBAT THEM. *Modern Science and Research*, 2(6), 382-394.
66. Mo'yidinov, A. (2023). ISSUES OF PROTECTING YOUTH FROM SPIRITUAL AND IDEOLOGICAL THREATS IN THE NATIONAL LEGISLATIVE SYSTEM OF THE REPUBLIC OF UZBEKISTAN. *Modern Science and Research*, 2(6), 435-447.
67. G'aniyev, A., & Muyidinov, A. (2023). YUNUS EMRO SHE'RLARIDA TASAVVUF ILMI DURDONALARI. *Центральноазиатский журнал образования и инноваций*, 2(5 Part 3), 287-289.
68. Asilbek, M. (2022). Socio-philosophical aspects of education of an enlightened person in the development of society. *Conferencea*, 183-186.
69. Adham o'g'li, M. A. (2022). THE ROLE OF NATIONAL WITCHCRAFT HERITAGE IN THE SPIRITUAL RISE OF SOCIETY (SOCIO-PHILOSOPHICAL ANALYSIS). *American Journal of Interdisciplinary Research and Development*, 10, 122-127.
70. Mirzaboyev, Y. (2023). FEATURES OF A COMPETENCY APPROACH TO THE IMPLEMENTATION OF THE NATIONAL CURRICULUM IN PRACTICE. *Science and innovation*, 2(B4), 63-67.
71. Irgashevich, D. M., & Azadovna, S. G. (2022). FORMATION OF A GENERAL APPROACH TO SOLVING PROBLEMS FOR PRIMARY EDUCATION ACCORDING TO THE REQUIREMENTS IN THE NATIONAL CURRICULUM OF UZBEKISTAN. *Galaxy International Interdisciplinary Research Journal*, 10(6), 771-781.
72. MIRZABOYEV, Y. BOSHLANG'ICH SINF O'QITUVCHILARINING MATEMATIKA O 'QITISH METODIKASI. O 'RTA UMUMTA'LIM MAKTABLARIDA MATEMATIKA O 'QITISHNING MAQSADI. *ЭКОНОМИКА*, 169-172.
73. Мирзобоев, Й. А. (2022). Тур Ўзгариш Чизиқлари Учта Бўлган, Гиперболик Қисмларининг Ҳаммаси Характеристик Учбурчаклардан Иборат Бўлган Бешбурчакли Соҳада Учтинчи Тартибли Кўринишдаги Параболик-Гиперболик Тенглама Учун Битта Чегаравий Масала Ҳақида. *Theory And Analytical Aspects Of Recent Research*, 1(5), 363-366.
74. Ra'noxon, S. (2022). BOSHLANG'ICH MAKTAB O'QUVCHILARIDA MATEMATIKAGA MUNOSABAT. *IJTIMOY FANLARDA INNOVASIYA ONLAYN ILMIY JURNALI*, 2(11), 203-207.

75. Ahrorjon, R. (2021). Initial Pedagogical Processes in The Direction of Primary Education Students to The Profession. *Texas Journal of Multidisciplinary Studies*, 2, 85-87.
76. Rahmatjonzoda, A. (2023). TA'LIM JARAYONIDA IBRATLI HIKOYALARNING O'RNII. *Инновационные исследования в современном мире: теория и практика*, 2(17), 190-191.
77. Sobirjonovich, S. I. (2022). EASTERN THINKERS'VIEWS ON EVERYWHERE EDUCATION OF CHILDREN. *BARQARORLIK VA YETAKCHI TADQIQOTLAR ONLAYN ILMIY JURNALI*, 309-314.
78. Sobirjonovich, S. I. (2022). EASTERN THINKERS'VIEWS ON EVERYWHERE EDUCATION OF CHILDREN. *BARQARORLIK VA YETAKCHI TADQIQOTLAR ONLAYN ILMIY JURNALI*, 309-314.
79. Abdurakhmonov, A. A. (2020). THE ROLE OF SELF-GOVERNING BODIES OF CITIZENS IN THE DEVELOPMENT OF CIVIL SOCIETY IN UZBEKISTAN. In *МИРОВАЯ НАУКА 2020. ПРОБЛЕМЫ И ПЕРСПЕКТИВЫ* (pp. 6-8).
80. Abduraxmonov, A., & Kadirov, S. (2022). DEMOGRAFIK JARAYONLARNING IQTISODIY-IJTIMOYIY SOHALARNI RIVOJLANISHI BILAN BOG'LIQLIGI VA DASTLABKI XUSUSIY MULK MASALALARI. *IJTIMOYIY FANLARDA INNOVASIYA ONLAYN ILMIY JURNALI*, 2(11), 222-229.
81. Abduraxmonov, A. (2023). THE ISSUES OF STUDYING AND PRESERVING THE ARCHAEOLOGICAL MONUMENTS OF THE KUSHAN PERIOD IN THE OLD TERMIZ. *Евразийский журнал академических исследований*, 3(3 Part 3), 38-42.
82. Abduraxmonov, A. (2022). REACTIVE POWER. REACTIVE POWER COMPENSATION. *Development of pedagogical technologies in modern sciences*, 1(4), 64-67.
83. Abdurahmonov, A. (2022). IBTIDOIY AHOLI VA UNING DEMOGRAFIK HOLATI HAQIDA AYRIM MULOHAZALAR. *Uzbek Scholar Journal*, 4, 124-126.
84. Abdurahmonov, A. (2022). PALEODEMOGRAFIYA VA U HAQIDA AYRIM MULOHAZALAR. *Uzbek Scholar Journal*, 4, 113-117.
85. Abduraxmonov, A. (2022). PALEODEMOGRAFIYA VA UNING HISOBLASH USULLARI. *Central Asian Research Journal for Interdisciplinary Studies (CARJIS)*, 2(5), 686-690.
86. Sobirjonovich, S. I. (2022). EASTERN THINKERS'VIEWS ON EVERYWHERE EDUCATION OF CHILDREN. *BARQARORLIK VA YETAKCHI TADQIQOTLAR ONLAYN ILMIY JURNALI*, 309-314.
87. Sobirjonovich, S. I. (2022). EASTERN THINKERS'VIEWS ON EVERYWHERE EDUCATION OF CHILDREN. *BARQARORLIK VA YETAKCHI TADQIQOTLAR ONLAYN ILMIY JURNALI*, 309-314.
88. Marchis, I. (2011). Factors that influence secondary school students' attitude to mathematics. *Procedia-Social and Behavioral Sciences*, 29, 786-793.
89. Ergashovna, S. G., & Baxodirovna, S. N. (2019). Modern teaching technologies in teaching mathematics in elementary grades. *European Journal of Research and Reflection in Educational Sciences*, 7.



90. Lebedev, S. A. (2015). Axiomatic and genetic-construction methods of theoretical cognition: comparative analysis. *European Journal of Philosophical Research*, (2), 72-82.
91. Ahrorjon, R. (2021). Initial Pedagogical Processes in The Direction of Primary Education Students to The Profession. *Texas Journal of Multidisciplinary Studies*, 2, 85-87.
92. Rahmatjonzoda, A. (2023). TA'LIM JARAYONIDA IBRATLI HIKOYALARNING O'RNII. *Инновационные исследования в современном мире: теория и практика*, 2(17), 190-191.
93. Farkhodovich, T. D. kizi, DMS., & kizi, AUY.(2022). Critical Thinking in Assessing Students. *Spanish Journal of Innovation and Integrity*, 6, 267-271.
94. Qizi, D. M. S., & Qizi, R. G. X. (2022). METHODS OF STUDYING ADDITION AND SUBTRACTION OF TWO-DIGIT NUMBERS IN ELEMENTARY SCHOOL. *Gospodarka i Innowacje.*, 22, 61-67.
95. Dehqonova, Mahliyo Shuhrat Qizi, & Axmedova, Umida Yodgorjon Qizi (2023). BO'LAJAK BOSHLANG'ICH SINFI O'QITUVCHILARINI MATEMATIK SAVODXONLIGINI OSHIRISH JARAYONIDA ULARNING TAFAKKURI, QOBILİYATI VA INTELLEKTUAL RIVOJLANISH.. *Oriental renaissance: Innovative, educational, natural and social sciences*, 3 (4-2), 251-256.
96. Dehqonova, M. S. Q. (2023). BO'LAJAK BOSHLANG'ICH SINFI O'QITUVCHILARINI METODIK TAYYORGARLIGINI TAKOMILLASHTIRISH TEXNOLOGIYASINI ISHLAB CHIQUISH VA AMALGA OSHIRISH XUSUSIYATLARI. *Oriental renaissance: Innovative, educational, natural and social sciences*, 3(4-2), 244-250.
97. Dehqonova, Mahliyo Shuhrat Qizi (2023). BO'LAJAK BOSHLANG'ICH SINFI O'QITUVCHILARINI MATEMATIK SAVODXONLIGINI OSHIRISH VA MATEMATIKANI UYG'UNLASHTIRISHIDA AN'ANAVIY VA INNOVATSION USULLARDAN FOYDALANISH. *Oriental renaissance: Innovative, educational, natural and social sciences*, 3 (4), 879-886.
98. Urinboyevna, E. Y., & Shahruza, R. (2021). About Gender Equality and the Process of Ensuring It. *International Journal of Innovative Analyzes and Emerging Technology*, 1(7), 54-56.
99. Urinboyevna, E. Y. (2021). Classification of Integrative Education. *International Journal of Culture and Modernity*, 11, 162-164.
100. Urinboyevna, E. Y., & Zarina, M. (2022). Existence of Integration in Secondary Schools. *European Multidisciplinary Journal of Modern Science*, 6, 119-124.
101. Egamberdiyeva, Y. U. (2021). BO'LAJAK O'QITUVCHILARINING PSIXOLOGIK PEDAGOGIK BILIMLARINI INTEGRATSIYALASH JARAYONI. In *МОЛОДОЙ ИССЛЕДОВАТЕЛЬ: ВЫЗОВЫ И ПЕРСПЕКТИВЫ* (pp. 351-355).
102. Urinboyevna, E. Y. (2021). Theoretical Bases of Integration of Educational Process. *International Journal of Innovative Analyzes and Emerging Technology*, 1(7), 57-61.
103. Urinboyevna, E. Y. (2022). THE IMPORTANCE OF INCREASING THE COOPERATION OF STUDENTS IN THE EDUCATIONAL PROCESS. *PEDAGOGS jurnali*, 21(1), 165-169.

104. G'ulomovna, Y. D. (2023). Factors of Interest in Choosing A Profession of Students of The Graduating Class of General Secondary Education Schools. *Web of Scientists and Scholars: Journal of Multidisciplinary Research*, 1(6), 13-18.
105. Urinboyevna, E. Y. (2023). Preparation of a Future Primary Educational Teacher to Professional Activities. *Web of Synergy: International Interdisciplinary Research Journal*, 2(4), 628-633.
106. Egamberdiyeva, Y. U. (2021). UMUMTALIM MAKTABLARIDA INTEGRATSIYANING MAVJUDLIGI. *Студенческий вестник*, (1-8), 95-97.
107. Urinboyevna, E. Y. (2023). Expanding Students' World View Through Integrated Lessons In Primary Education System. *Web of Teachers: Inderscience Research*, 1(3), 1-4.
108. Rustamova, A. E. (2022, December). THE IMPROVEMENT OF READING SKILLS OF TEENAGERS IN TEACHING FOREIGN LANGUAGES. In *INTERDISCIPLINE INNOVATION AND SCIENTIFIC RESEARCH CONFERENCE* (Vol. 1, No. 4, pp. 64-66).
109. Ergashev, R. N., & Bakhramov, M. M. (2023). TRANSPARENT CONDUCTIVE SN BASED. *Horizon: Journal of Humanity and Artificial Intelligence*, 2(5), 724-727.
110. Otazonov, S. M., Ergashev, R. N., Botirov, K. A., Qaxxorova, B. A., Xudoynazarova, M. A., Abdulkarimova, N. A., ... & Ismoilova, E. M. (2022, December). Influence of thickness and temperature on photoelectric properties of p-CdTe-nCdS and pCdTe-CdSe heterostructures. In *Journal of Physics: Conference Series* (Vol. 2388, No. 1, p. 012001). IOP Publishing.
111. Otajonov, S. M., Ergashev, R. N., Axmedov, T., Usmonov, Y., & Karimov, B. (2022, December). Photoelectric properties of solar cells based on pCdTe-nCdS and pCdTe-nCdSe heterostructures. In *Journal of Physics: Conference Series* (Vol. 2388, No. 1, p. 012062). IOP Publishing.
112. Xaydarov, I. U., Ergashev, R. N., Solijonov, B. A., & Sirojiddinov, A. A. (2022, November). IMKONIYATI CHEKLANGAN NOGIRON BOLALAR UCHUN ZAMONAVIY MASOFAVIY O'QITISH TEXNOLOGIYALARIDAN FOYDALANISH. In *Proceedings of Scientific Conference on Multidisciplinary Studies* (Vol. 1, No. 2, pp. 82-87).
113. Отажонов, С., Эргашев, Р., & Юнусов, Н. (2013). Изучение поверхностной рекомбинации гетеропереходов на основе p CdTe–n CdS и p CdTe–n CdSe. *SCIENCE AND WORLD*, 109(9), 26.
114. Abduraxmonova, N., & Abduvaxobov, G. I. O 'QUV LUG 'ATINI TUZISHNING NAZARIY METODOLOGIK ASOSLARI. *СЎЗ САЊАТИ ХАЛҚАРО ЖУРНАЛИ*, 103.
115. Абдурахмонова, Н., & Абдувахобов, Г. (2021). O 'QUV LUG 'ATINI TUZISHNING NAZARIY METODOLOGIK ASOSLARI. *МЕЖДУНАРОДНЫЙ ЖУРНАЛ ИСКУССТВО СЛОВА*, 4(6).
116. Abduvaxobov, G. (2021). About the concept of computer lexicography. *ISJ Theoretical & Applied Science*, 06 (98), 664-668.
117. Iminov, B. B. (2020). INNOVATIVE CULTURAL LINKS ARE AN IMPORTANT FACTOR IN SOCIAL DEVELOPMENT. *Scientific and Technical Journal of Namangan Institute of Engineering and Technology*, 2(3), 263-270.

118. Iminov, B. B. (2019). A PHILOSOPHICAL APPROACH TO INNOVATIVE AND CULTURAL-RELATIONS AT A NEW STAGE OF DEVELOPMENT. *Scientific and Technical Journal of Namangan Institute of Engineering and Technology*, 1(5), 157-162.
119. Vosiljonov, A. (2022). Basic theoretical principles of corpus linguistics. *Academicia Globe*, 3(02), 173-175.
120. Vosiljonov, A. (2022). Lingvistik tadqiqotlarda korpus o'rganish obyekt sifatida. *Ijtimoiy fanlarda innovasiya onlayn ilmiy jurnali*, 2(11), 176-182.
121. Vosiljonov, A. (2022). PRAGMALINGVISTIKA VA UNING TAHLILY SHAKLLANISH TARIXI. *Science and innovation*, 1(B8), 99-105.
122. Vosiljonov, A., & Isaqova, X. (2023). EFFECTIVENESS OF MOTHER TONGUE EDUCATION IN THE PRIMARY GRADES. *International journal of advanced research in education, technology and management*, 2(2).
123. Vosiljonov, A. (2022). PRAGMALINGUISTICS AND THE HISTORY OF ITS ANALYTICAL DEVELOPMENT. *Science and Innovation*, 1(8), 99-105.
124. KHALIMBOYEVA, F., & VOSILJONOV, A. (2023). MAKTABGACHA YOSHDAGI BOLALAR DIQQATINI RIVOJLANTIRISH MUAMMOSINI NAZARIY O'RGANILISHI. *Journal of Pedagogical and Psychological Studies*, 1(5), 94-98.
125. Dilshodbek o'g'li, R. S., & Boxodirjon o'g'li, V. A. (2022). XORIY PSIXOLOGLARINING ISHLARIDA SHAXSNING TADQIQ ETILISHI. *INNOVATIVE DEVELOPMENTS AND RESEARCH IN EDUCATION*, 1(12), 39-47.
126. Vosiljonov, A., & Abdullazizova, R. (2023). HIGH-SPIRITUAL MATURITY, IDEALITY AND PEDAGOGICAL VIEWS OF THE CLASS LEADER. *Modern Science and Research*, 2(6), 1182-1186.

## MATEMATIKA O'QITISH METODIKASINING TARIXI, TARAQQIYOT BOSQICHLARI HAMDA RIVOJLANISH YO'LLARI

**Axrorjon Raxmatjonzoda**

Ijtimoiy-gumanitar fanlar kafedrasida o'qituvchisi

<https://doi.org/10.5281/zenodo.10060491>

**Annotatsiya.** Matematika fanining paydo bo'lish tarixi qanchalik uzoq davrlarga borib qadalsa, ushbu fanni o'rganish, uni o'qitish tarixi ham shu qadar uzoqdir.

**Kalit so'zlar:** metodika, intilish, ijod, rivojlanish.

## ИСТОРИЯ МЕТОДИКИ ПРЕПОДАВАНИЯ МАТЕМАТИКИ, ЭТАПЫ РАЗВИТИЯ И ПУТИ РАЗВИТИЯ

**Аннотация.** Насколько глубока история возникновения науки математики, настолько же длинна история изучения и преподавания этой науки.

**Ключевые слова:** методология, стремление, творчество, развитие.

## HISTORY OF MATHEMATICS TEACHING METHODOLOGY, STAGES OF DEVELOPMENT AND WAYS OF DEVELOPMENT

**Abstract.** As long as the history of the emergence of the science of mathematics goes back, the history of studying and teaching this science is as long.

**Key words:** methodology, aspiration, creativity, development.

Matematika so'zi qadimgi grekcha - mathema so'zidan olingan bo'lib, uning ma'nosi «fanlarni bilish» demakdir. Ma'lumki, matematik fanlarning sohaları turli-tuman bo'lishiga qaramay, ular umumiylik belgisi ostida bitta predmetga birlashtirilgan. Bu umumiylik belgisini quyidagi matematikaga berilgan ta'rifdan yaqqol ko'rish mumkin. Matematika faning o'rganadigan narsasi (obyekti) materiyadagi mavjud narsalarning fazoviy formalari va ular orasidagi miqdoriy munosabatlardan iborat. "Metodika" so'zi yunoncha "metod" yoki "usul" so'zidan olingan. Matematika o'qitish metodikasi (uslubiyati) fani deb, jamiyat tomonidan qo'yilgan ta'lim maqsadlarga mos ravishda matematik o'qitish usullarini, qonuniyatlarini uning ma'lum rivojlanish darajasida o'rganadigan va tadqiq etadigan pedagogika- ning bo'limiga aytiladi. Matematika metodikasi pedagogika va didaktika fanining asosiy bo'limlaridan biri bo'lib, jamiyatimiz taraqqiyoti darajasida ta'lim maqsad- lariga mos keluvchi matematikani o'qitish, o'rganish qonuniyatlarini o'rganadigan mustaqil fandır. Matematika metodikasi haqidagi tushuncha birinchi bo'lib, shvedsariyalik pedagog matematik G.Pestalotsining 1803-yilda yozilgan "Sonni ko'rgazmali o'r- "Science and Education" Scientific Journal / ISSN 2181-0842 May 2022 / Volume 3 Issue 5 www.openscience.uz 958 ganish" asarida bayon qilingan. Matematika fani qadimiy va doimiy navqiron fandır. U kishilik jamiyati paydo bo'lgandan boshlab rivojlanib, taraqqiy etib kelmoqda. Hozirgi kunda biron bir soha yo'qki, unga matematika kirib bormagan bo'lsin. Matematikaning bu darajada yuksalib borayotganligida, albatta, o'tmish ajdodlarimizning, shu jumladan Al-Xorazmiy, Beruniy, Al-Farg'oni, Ali Qushchi, Al-Koshiy, Ibn Sino, Ulug'bek va x.k. larning ham xizmatlari buyuk ekanli'ini e'tirof etamiz. Ota-bobolarimiz tomonidan asrlar davomida yaratilgan ilmiy boyliklar, ular tomonidan yaratilgan asarlar xalqimiz, davlatimiz tomonidan asrab avaylanib, saqlanib o'rganilib kelinayotganligini kelajagimiz vorislari bo'lgan o'quvchilarimizga ham aytish, allomalarning ilmiy meroslari bilan ularni muntazam tanishtirib borishimiz shartdir. Zero, A. Kasiriy aytganidek, -"Moziyga qaytib ish ko'rishlik

xayrlikdir”.Matematika o'quvchilarda iroda, diqqatni to'plab olishni, qobiliyat va faollikni, tasavvurini, shaxsning axloqiy sifatlarini (qat'iyatli, aniq maqsadga intilish, ijodkor, mustaqil, ma'suliyatli, mehnatsevar, intizomli va tanqidiy fikrlash) 9 hamda o'zining qarash va e'tiqodlarini dalillar asosida himoya qila olish ko'nikmalarini rivojlantiradi. Matematikani o'rganish jarayonida inson tafakkurining usul va metodlari qatoriga induksiya va deduktsiya, umumlashtirish va aniqlashtirish, analiz va sintez, abstraktsiyalash, analogiya, tasniflash va sistemalashtirish kabilar qo'shiladi

Matematika fanining paydo bo'lish tarixi qanchalik uzoq davrlarga borib qadalsa, ushbu fanni o'rganish, uni o'qitilish tarixi ham shu qadar uzoqdir. XV asrdan XX asrgacha O'rta Osiyo hududi madrasalarida matematikani o'qitish qanday amalga oshirilgan? Bu savolga S.A.Axmedovning —O'rta Osiyoda matematika tarakkiyoti va uni o'qitish tarixidan (—O'qituvchi- 1977 y) nomli kitobida ma'lum darajada javob berilgan. Unda keltirilishicha Madrasa o'sha davrning oliy diniy maktabi hisoblangan. Madrasada diniy bilimlar bilan birga dunyoviy bilimlar ham berilgan ekan. Madrasada, qat'iy dastur va o'quv rejasi bo'lmasada, mavzular uzoq yillik tartib asosida o'qitilgan. Unda arab tili grammatikasi, arab tilidagi diniy kitoblar, tibbiyot, geografiya, astronomiya va —Xisob nomi bilan arifmetika, algebra hamda geometriya ham o'qitilgan. O'rta asr sharq matematiklarining ilmiy asarlari takomillashgan ko'rinishida madrasada dastur (o'quv-reja) tariqasida qo'llanilgan. Masalan, Xorazmiy o'zining 8 asarlarida sonlarni yozishning o'nli sistemasini bayon etgandan keyin sonlarni ikkilantirish va yarimlatishdan boshlab, ildiz chiqarish amali bilan tugatgan bo'lsa, madrasada ham shu tartibda o'qitilgan. Qolgan mavzular ham Xorazmiy va undan keyingi o'rta asr matematiklari yozgan asarlar tartibida bayon etilgan. Matematika fanining paydo bo'lish tarixi qanchalik uzoq davrlarga borib qadalsa, ushbu fanni o'rganish, uni o'qitilish tarixi ham shu qadar uzoqdir. XV asrdan XX asrgacha O'rta Osiyo hududi madrasalarida matematikani o'qitish qanday amalga oshirilgan? Bu savolga S.A.Axmedovning —O'rta Osiyoda matematika tarakkiyoti va uni o'qitish tarixidan (—O'qituvchi- 1977 y) nomli kitobida ma'lum darajada javob berilgan. Unda keltirilishicha Madrasa o'sha davrning oliy diniy maktabi hisoblangan. Madrasada diniy bilimlar bilan birga dunyoviy bilimlar ham berilgan ekan. Madrasada, qat'iy dastur va o'quv rejasi bo'lmasada, mavzular uzoq yillik tartib asosida o'qitilgan.

Unda arab tili grammatikasi, arab tilidagi diniy kitoblar, tibbiyot, geografiya, astronomiya va Xisob nomi bilan arifmetika, algebra hamda geometriya ham o'qitilgan. O'rta asr sharq matematiklarining ilmiy asarlari takomillashgan ko'rinishida madrasada dastur (o'quv-reja) tariqasida qo'llanilgan. Masalan, Xorazmiy o'zining 8 asarlarida sonlarni yozishning o'nli sistemasini bayon etgandan keyin sonlarni ikkilantirish va yarimlatishdan boshlab, ildiz chiqarish amali bilan tugatgan bo'lsa, madrasada ham shu tartibda o'qitilgan. Qolgan mavzular ham Xorazmiy va undan keyingi o'rta asr matematiklari yozgan asarlar tartibida bayon etilgan. Taraqqiyot so'zi lotincha ildizlarga ega, tarjima esa "muvaffaqiyat", "oldinga harakat" degan ma'noni anglatadi. Taraqqiyot bo'lishi uchun vazifa, maqsad va oldinga harakat bo'lishi lozim. Taraqqiyot so'zi lotincha ildizlarga ega, tarjima esa "muvaffaqiyat", "oldinga harakat" degan ma'noni anglatadi. Taraqqiyot bo'lishi uchun vazifa, maqsad va oldinga harakat bo'lishi lozim. Endi Matematika metodikasi taraqqiyoti deganda esa, har bir o'qituvchi o'z oldiga yosh avlodni tarbiyali va salohiyatli, bilimli o'sib ulg'ayishi uchun o'z oldiga qo'ygan maqsad-vazifalarini sidqidildan bajarishi tushuniladi. Matematika o'qitish metodikasi taraqqiyoti, boshqa



fanlar metodik taraqqiyoti kabi tasirli tarzda ijobiy tomonga o'zgarishlar bilan qadam tashlamoqda. Misol uchun matematika o'qitish metodikasi fani pedagogika fanining ma'lum bir bo'limi bo'lib, u matematika fanini o'qitish qoidalarini o'rganish bilan shug'ullanadi. Matematika o'qitish metodikasi matematika fanini o'qitish qonuniyatlarini o'rganish jarayonida pedagogika, mantiq, psixologiya, matematika, lingvistika va falsafa fanlari bilan uzviy aloqada bo'ladi. Boshqacha aytganda, maktabda matematika o'qitish muammolari mantiq, psixologiya, pedagogika, matematika va falsafa fanlari bilan uzviy bog'liqlikda hal qilinadi.

#### REFERENCES

1. Oljayevna, O., & Shavkatovna, S. (2020). The Development of Logical Thinking of Primary School Students in Mathematics. *European Journal of Research and Reflection in Educational Sciences*, 8(2), 235-239.
2. Uljaevna, U. F., & Shavkatovna, S. R. (2021). Development and education of preschool children. *Academicia: an international multidisciplinary research journal*, 11(2), 326-329.
3. Shavkatovna, S. R. (2021). Developing Critical Thinking In Primary School Students. *Conferencea*, 97-102.
4. Ra'noxon, S. (2022). BOSHLANG'ICH MAKTAB O'QUVCHILARIDA MATEMATIKAGA MUNOSABAT. *IJTIMOY FANLARDA INNOVASIYA ONLAYN ILMYI JURNALI*, 2(11), 203-207.
5. Shavkatovna, S. R. N. (2021). Methodical Support Of Development Of Creative Activity Of Primary School Students. *Conferencea*, 74-76.
6. Shavkatovna, S. R. (2021). Methodological Support for The Development of Primary School Students' Creative Activities. *Texas Journal of Multidisciplinary Studies*, 2, 121-123.
7. Shavkatovna, S. R. (2021). Improvement of methodological pedagogical skills of developing creative activity of primary school students. *ACADEMICIA: An International Multidisciplinary Research Journal*, 11(10), 289-292.
8. Шарофутдинова, Р., & Абдуллаева, С. (2022). Фикрлаш қобилиятини ривожлантиришда ментал арифметика. *Ijtimoiy fanlarda innovasiya onlayn ilmiy jurnali*, 2(11), 235-239.
9. Maxamadaliyevna, Y. D., Oljayevna, O. F., Qizi, T. D. T., Shavkatovna, S. R. N., & Anvarovna, A. O. (2020). Pedagogical Features Of Mental Development Of Preschool Children. *Solid State Technology*, 63(6), 14221-14225.
10. Sharofutdinova, R. I., Asadullaev, A. N., & Tolibova, Z. X. (2021). The Factors and Basic Concepts Determining Community Health. *Central Asian Journal of Medical and Natural Science*, 2(5), 376-379.
11. Gafurova, M. A. (2022). Improving Mental Skills Of Students By Analyzing And Solving Problems. *Current Research Journal Of Pedagogics*, 3(01), 40-44.
12. Marchis, I. (2011). Factors that influence secondary school students' attitude to mathematics. *Procedia-Social and Behavioral Sciences*, 29, 786-793.
13. Шарофутдинова, Р. Ш. (2022). БОШЛАНГИЧ СИНФ ЎҚУВЧИЛАРИДА ИЖОДИЙ ФАОЛИЯТНИ РИВОЖЛАНТИРИШ МОДЕЛИ. *Central Asian Academic Journal of Scientific Research*, 2(3), 149-158.



14. Maxamadaliyevna, Y. D., & O'ljayevna, O. R. F. (2020). Tursunova Dilnavoz To 'Iqin qizi, Sharofutdinova Ra'noxon Shavkatovna, Ashurova Oygul Anvarovna. Pedagogical features of mental development of preschool children. *Solid State Technology*, 63(6).
15. Maxamadaliyevna, Y. D. O 'ljayevna, ORF (2020). Tursunova Dilnavoz To 'Iqin qizi, Sharofutdinova Ra'noxon Shavkatovna, Ashurova Oygul Anvarovna. Pedagogical features of mental development of preschool children. *Solid State Technology*, 63(6).
16. Ergashovna, S. G., & Baxodirovna, S. N. (2019). Modern teaching technologies in teaching mathematics in elementary grades. *European Journal of Research and Reflection in Educational Sciences*, 7.
17. Shavkatovna, S. R. N. (2022). THE ROLE OF FOREIGN EXPERIENCES IN THE DEVELOPMENT OF CREATIVE ACTIVITY IN PRIMARY SCHOOL STUDENTS. *American Journal of Interdisciplinary Research and Development*, 10, 128-133.
18. Shavkatovna, S. R. (2023). DEVELOPMENT OF CREATIVE ACTIVITY OF ELEMENTARY SCHOOL STUDENTS AS A SOCIO-PEDAGOGICAL NECESSITY. *Open Access Repository*, 4(03), 51-59.
19. Aminova, F., Ahlimirzayev, A., & Sharofiddinova, R. (2023). USING THE PRINCIPLE OF INTERDISCIPLINARY RELATIONSHIP IN STUDYING DIFFERENTIAL EQUATIONS IN SPECIALIZED SCHOOLS AND ACADEMIC LYCEUMS.
20. Lebedev, S. A. (2015). Axiomatic and genetic-construction methods of theoretical cognition: comparative analysis. *European Journal of Philosophical Research*, (2), 72-82.
21. Shavkatovna, S. R., & Gulbahor, R. (2021). THE IMPORTANCE OF MENTAL ARITHMETIC IN MENTAL DEVELOPMENT IN CHILDREN. *Conferencea*, 68-70.
22. Shavkatovna, S. R. N., & Sohibaxon, S. (2023). MAXSUS TA'LIMNING RIVOJLANISH BOSQICHLARI. *O'ZBEKISTONDA FANLARARO INNOVATSIYALAR VA ILMIY TADQIQOTLAR JURNALI*, 2(19), 830-836.
23. Шарофутдинова, Р., & Абдужабборов, А. (2023). ТЕХНОЛОГИК ТАЪЛИМНИНГ ИЖОДИЙ ЙЎНАЛТИРИЛГАНЛИГИДА ҲАМКОРЛИК КЛАСТЕРИ. *O'ZBEKISTONDA FANLARARO INNOVATSIYALAR VA ILMIY TADQIQOTLAR JURNALI*, 2(19), 848-853.
24. Шарофутдинова, Р., & Абдуқодиров, Б. (2023). ТЕХНОЛОГИК ТАЪЛИМ ЖАРАЁНИДА ЎҚУВЧИЛАРИНИНГ ИЖОДИЙ ФАОЛИЯТИНИ РИВОЖЛАНТИРИШ ОМИЛЛАРИ ВА ТАМОЙИЛЛАРИ. *O'ZBEKISTONDA FANLARARO INNOVATSIYALAR VA ILMIY TADQIQOTLAR JURNALI*, 2(19), 862-868.
25. Шарофутдинова, Р. (2023). БОШЛАНГИЧ СИНФ ЎҚУВЧИЛАРИНИНГ ИЖОДИЙ ФАОЛИЯТИНИ РИВОЖЛАНТИРИШ-ИЖТИМОЙ ПЕДАГОГИК ЗАРУРАТ СИФАТИДА. *O'ZBEKISTONDA FANLARARO INNOVATSIYALAR VA ILMIY TADQIQOTLAR JURNALI*, 2(19), 842-847.
26. Шарофутдинова, Р. (2023). ИЖОД ТУШУНЧАСИ ФАОЛИЯТНИ РИВОЖЛАНТИРИШ МЕХАНИЗМИ. *O'ZBEKISTONDA FANLARARO INNOVATSIYALAR VA ILMIY TADQIQOTLAR JURNALI*, 2(19), 854-861.

27. Sharafutdinova, R., & Abdujabborov, A. (2023). EDUCATIONAL TECHNOLOGIES AIMED AT THE DEVELOPMENT OF CREATIVE ACTIVITY IN PRIMARY SCHOOL STUDENTS. *Modern Science and Research*, 2(5), 890-896.
28. Sharofutdinova, R., & Abduqodirov, B. (2023). DEVELOPMENT OF CREATIVE ACTIVITY OF ELEMENTARY SCHOOL STUDENTS IN THE EDUCATIONAL PROCESS. *Modern Science and Research*, 2(5), 904-910.
29. Абдужабборов, А., & Шарофутдинова, Р. (2023). БОШЛАНҒИЧ СИНФ ЎҚУВЧИЛАРИДА ИЖОДИЙ ФАОЛИЯТНИ РИВОЖЛАНТИРИШГА ҚАРАТИЛГАН ТАЪЛИМ ТЕХНОЛОГИЯЛАРИ.
30. SHarofutdinova, R. S. (2023). BOSHLANICH SINIF O'QUVCHILARINI IJODIY FAOLIYATGA YO'NALTIRIB O'QITISHDA HAMKORLIK. *O'ZBEKISTONDA FANLARARO INNOVATSIYALAR VA ILMIY TADQIQOTLAR JURNALI*, 2(20), 69-76.
31. Shavkatovna, S. R. N., & Shoyunus o'g'li, M. J. (2023). MENTAL ARIFMETIKADA ABAKUS ETIMOLOGIYASI. *O'ZBEKISTONDA FANLARARO INNOVATSIYALAR VA ILMIY TADQIQOTLAR JURNALI*, 2(20), 61-68.
32. Karabayeva, X. (2023). THE IMPORTANCE OF MENTAL ARITHMETIC IN MENTAL DEVELOPMENT IN CHILDREN. *Modern Science and Research*, 2(6), 640-651.
33. Sharofutdinova, R., & Mamayusupov, J. (2023). DEVELOPMENT AND EDUCATION OF PRESCHOOL CHILDREN. *Modern Science and Research*, 2(6), 606-616.
34. Sharofutdinova, R. (2023). IMPROVEMENT OF METHODOLOGICAL PEDAGOGICAL SKILLS OF DEVELOPING CREATIVE ACTIVITY OF PRIMARY SCHOOL STUDENTS. *Modern Science and Research*, 2(6), 617-627.
35. Раънохон Шавкатовна Шарофутдинова (2022). БОШЛАНҒИЧ СИНФ ЎҚУВЧИЛАРИДА ИЖОДИЙ ФАОЛИЯТНИ РИВОЖЛАНТИРИШ МОДЕЛИ. *Central Asian Academic Journal of Scientific Research*, 2 (3), 149-158
36. Iqboljon, S. (2022). Boshlang'ich Sinf O'quv Jarayonida Axborot Texnologiyalaridan Foydalanish. *Ijodkor O'qituvchi*, 2(20), 137-140.
37. Sharofutdinov, I. (2023). THE ACTUAL STATUS OF THE METHODOLOGY OF DEVELOPING ACMEOLOGICAL COMPETENCE OF FUTURE EDUCATORS IN THE CONDITIONS OF INFORMING EDUCATION. *Академические исследования в современной науке*, 2(12), 206-213.
38. Sharofutdinov, I. (2023). DEVELOPMENT OF ACMEOLOGICAL COMPETENCE OF FUTURE EDUCATORS IN THE CONDITIONS OF INFORMING EDUCATION. *International Bulletin of Applied Science and Technology*, 3(5), 424-429.
39. Sharofutdinov, I. (2023). DEVELOPMENT OF ACMEOLOGICAL COMPETENCE OF FUTURE EDUCATORS IN THE CONDITIONS OF INFORMING EDUCATION. *International Bulletin of Applied Science and Technology*, 3(5), 424-429.
40. Sharofutdinov, I. (2023). ВО 'LAJAK PEDAGOGLARNING AKMEOLOGIK KOMPETENTLIGINI RIVOJLANTIRISH METODIKASINING AMALIYOTDA QOLLASH. *Педагогика и психология в современном мире: теоретические и практические исследования*, 2(7), 54-58.

41. Iqboljon, S. (2022). KOMPYUTER YORDAMIDA DARSLARNI TASHKIL ETISH. *O'ZBEKISTONDA FANLARARO INNOVATSIYALAR VA ILMIY TADQIQOTLAR JURNALI*, 1(9), 246-249.
42. Sharofutdinov, I. (2023). PEDAGOGIK-PSIXOLOGIK FANLARNING BO 'LAJAK PEDAGOGLARNING AKMEOLOGIK KOMPETENTLIGINI RIVOJLANTIRISHDAGI O 'RNI. *Общественные науки в современном мире: теоретические и практические исследования*, 2(6), 17-24.
43. Sharofutdinov, I. (2023). TA'LIMNI AXBOROTLASHTIRISH SHAROITIDA BO 'LAJAK PEDAGOGLARNING AKMEOLOGIK KOMPETENTLIGINI RIVOJLANTIRISH MEXANIZMLARINI TAKOMILLASHTIRISHNING PEDAGOGIK TIZIMI. *Инновационные исследования в современном мире: теория и практика*, 2(14), 13-19.
44. Sharofutdinov, I. (2023). STRUCTURE AND COMPONENTS OF THE DEVELOPMENT OF ACMEOLOGICAL COMPETENCE OF FUTURE EDUCATORS IN THE CONDITIONS OF EDUCATION INFORMATION. *International Bulletin of Applied Science and Technology*, 3(4), 574-580.
45. Sharofutdinov, I. (2023). TA'LIMNI AXBOROTLASHTIRISH SHAROITIDA BO 'LAJAK PEDAGOGLARNING AKMEOLOGIK KOMPETENTLIGINI RIVOJLANTIRISH IJTIMOYIY ZARURAT SIFATIDA. *Scientific journal of the Fergana State University*, (1), 535-540.
46. Sharofutdinov, I. (2023). FORMS OF SELF-DEVELOPMENT IN FUTURE PEDAGOGUES BASED ON THE ACMEOLOGICAL APPROACH IN THE PROCESS OF INFORMATIZATION OF EDUCATION. *Science and innovation*, 2(B3), 5-8.
47. Usmonjon o'g'li, S. I. (2022). TA'LIM TIZIMIDA RAQAMLI TEXNALOGIYA. *INNOVATIVE DEVELOPMENTS AND RESEARCH IN EDUCATION*, 1(12), 120-128.
48. Shavkatovna, S. R. N., & Sohixaxon, S. (2023). MAXSUS TA'LIMNING RIVOJLANISH BOSQICHLARI. *O'ZBEKISTONDA FANLARARO INNOVATSIYALAR VA ILMIY TADQIQOTLAR JURNALI*, 2(19), 830-836.
49. Mirzaxolmatovna, X. Z., Nematovna, R. S., & Shavkatovna, S. R. (2022). FORMS OF THINKING IN THE PROCESS OF STUDYING MATHEMATICS. *European International Journal of Multidisciplinary Research and Management Studies*, 2(12), 259-263.
50. Shavkatovna, S. R. N. (2022). THE ROLE OF FOREIGN EXPERIENCES IN THE DEVELOPMENT OF CREATIVE ACTIVITY IN PRIMARY SCHOOL STUDENTS. *American Journal of Interdisciplinary Research and Development*, 10, 128-133.
51. Ruzmatovich, U. S. (2022). PROCESSES OF ORGANIZATION OF TECHNICAL, TACTICAL AND PHYSICAL PREPARATION IN NATIONAL WRESTLING TRAINING. *INTERNATIONAL JOURNAL OF RESEARCH IN COMMERCE, IT, ENGINEERING AND SOCIAL SCIENCES ISSN: 2349-7793 Impact Factor: 6.876*, 16(3), 65-68.

52. Ruzmatovich, U. S. (2022). CHANGES EXPECTED TO COME IN OUR LIFE MOVEMENTS. *Web of Scientist: International Scientific Research Journal*, 3(3), 485-489.
53. Shohbozjon, K., & Azizjon, M. (2022). PREPARING SCHOOL STUDENTS IN THE FIELD OF PHYSICAL CULTURE AND SPORTS BEFORE ENTRY TO HIGHER EDUCATION. *INTERNATIONAL JOURNAL OF RESEARCH IN COMMERCE, IT, ENGINEERING AND SOCIAL SCIENCES ISSN: 2349-7793 Impact Factor: 6.876, 16(10)*, 100-108.
54. Ruzmatovich, U. S., & Shohbozjon G'ayratjon o'g, Q. (2023). Uzbekistan's General Education School Physical Education Programme: A Curriculum Analysis. *Best Journal of Innovation in Science, Research and Development*, 2(5), 184-193.
55. Qodirov, S. (2023). CONTENT OF PHYSICAL FITNESS OF STUDENTS OF THE GENERAL SECONDARY SCHOOL OF EDUCATION. *Modern Science and Research*, 2(6), 368-381.
56. Qodirov, S. (2023). CONTENT OF PHYSICAL FITNESS OF STUDENTS OF THE GENERAL SECONDARY SCHOOL OF EDUCATION. *Modern Science and Research*, 2(6), 368-381.
57. Qodirov, S. (2023). ANALYSIS OF INDICATORS OF THE PHYSICAL DEVELOPMENT OF UNIVERSITY STUDENTS. *Modern Science and Research*, 2(6), 406-418.
58. Qodirov, S. (2023). URGENT PROBLEMS OF TRAINING FOR ADMISSION TO A HIGHER EDUCATIONAL INSTITUTION IN THE FIELD OF PHYSICAL CULTURE AND SPORTS. *Modern Science and Research*, 2(6), 395-405.
59. Мўйдинов, А. (2021). ЁШЛАРНИ ТУРЛИ ТАҲДИДЛАРДАН ҲИМОЯ ҚИЛИШДА АЖДОДЛАР МЕРОСИДАН ФОЙДАЛАНИШНИНГ АҲАМИЯТИ. *Academic research in educational sciences*, 2(2), 132-137.
60. Asilbek, M. (2022). Socio-philosophical aspects of education of an enlightened person in the development of society. *Conferencea*, 183-186.
61. Muydinov, A. (2022). ENLIGHTENMENT IN TURKESTAN IN THE SECOND HALF OF THE XIX-EARLY XX CENTURIES. ENLIGHTENMENT BY JADID SCHOOL. *ASIA PACIFIC JOURNAL OF MARKETING & MANAGEMENT REVIEW ISSN: 2319-2836 Impact Factor: 7.603, 11(10)*, 14-20.
62. Mo'yidinov, A. (2023). THE EFFECTIVENESS OF IMPROVING IDEOLOGICAL PREVENTION AGAINST THREATS ON THE GLOBAL INTERNET IN EDUCATIONAL INSTITUTIONS. *Modern Science and Research*, 2(6), 897-909.
63. Mo'yidinov, A. (2023). THE MEANING AND ESSENCE OF THREATS IN THE GLOBAL INTERNET NETWORK. *Modern Science and Research*, 2(6), 886-896.
64. Mo'yidinov, A. (2023). REGARDING THE REGULATION OF THREATS ON THE INTERNET NETWORK INTERNATIONAL EXPERIENCE. *Modern Science and Research*, 2(6), 419-434.
65. Mo'yidinov, A. (2023). ANALYSIS OF THE ISSUE OF COMBATING VARIOUS THREATS IN HISTORICAL-THEORETICAL SOURCES AND THE PECULIARITIES



- OF GLOBAL INTERNET THREATS IN THE CURRENT PERIOD AND THE NEED TO COMBAT THEM. *Modern Science and Research*, 2(6), 382-394.
66. Mo'yudinov, A. (2023). ISSUES OF PROTECTING YOUTH FROM SPIRITUAL AND IDEOLOGICAL THREATS IN THE NATIONAL LEGISLATIVE SYSTEM OF THE REPUBLIC OF UZBEKISTAN. *Modern Science and Research*, 2(6), 435-447.
67. G'aniyev, A., & Muydinov, A. (2023). YUNUS EMRO SHE'RLARIDA TASAVVUF ILMIDURDONALARI. *Центральноазиатский журнал образования и инноваций*, 2(5 Part 3), 287-289.
68. Asilbek, M. (2022). Socio-philosophical aspects of education of an enlightened person in the development of society. *Conferencea*, 183-186.
69. Adham o'g'li, M. A. (2022). THE ROLE OF NATIONAL WITCHCRAFT HERITAGE IN THE SPIRITUAL RISE OF SOCIETY (SOCIO-PHILOSOPHICAL ANALYSIS). *American Journal of Interdisciplinary Research and Development*, 10, 122-127.
70. Mirzaboyev, Y. (2023). FEATURES OF A COMPETENCY APPROACH TO THE IMPLEMENTATION OF THE NATIONAL CURRICULUM IN PRACTICE. *Science and innovation*, 2(B4), 63-67.
71. Irgashevich, D. M., & Azadovna, S. G. (2022). FORMATION OF A GENERAL APPROACH TO SOLVING PROBLEMS FOR PRIMARY EDUCATION ACCORDING TO THE REQUIREMENTS IN THE NATIONAL CURRICULUM OF UZBEKISTAN. *Galaxy International Interdisciplinary Research Journal*, 10(6), 771-781.
72. MIRZABOYEV, Y. BOSHLANG'ICH SINIF O'QITUVCHILARINING MATEMATIKA O 'QITISH METODIKASI. O 'RTA UMUMTA'LIM MAKTABLARIDA MATEMATIKA O 'QITISHNING MAQSADI. *ЭКОНОМИКА*, 169-172.
73. Мирзабоев, Й. А. (2022). Тур Ўзгариш Чизиқлари Учта Бўлган, Гиперболик Қисмларининг Ҳаммаси Характеристик Учбурчаклардан Иборат Бўлган Бешбурчакли Соҳада Учтинчи Тартибли Кўринишдаги Параболик-Гиперболик Тенглама Учун Битта Чегаравий Масала Ҳақида. *Theory And Analytical Aspects Of Recent Research*, 1(5), 363-366.
74. Ra'noxon, S. (2022). BOSHLANG'ICH MAKTAB O'QUVCHILARIDA MATEMATIKAGA MUNOSABAT. *IJTIMOYIY FANLARDA INNOVASIYA ONLAYN ILMIY JURNALI*, 2(11), 203-207.
75. Ahrorjon, R. (2021). Initial Pedagogical Processes in The Direction of Primary Education Students to The Profession. *Texas Journal of Multidisciplinary Studies*, 2, 85-87.
76. Rahmatjonzoda, A. (2023). TA'LIM JARAYONIDA IBRATLI HIKOYALARNING O 'RNI. *Инновационные исследования в современном мире: теория и практика*, 2(17), 190-191.
77. Sobirjonovich, S. I. (2022). EASTERN THINKERS'VIEWS ON EVERYWHERE EDUCATION OF CHILDREN. *BARQARORLIK VA YETAKCHI TADQIQOTLAR ONLAYN ILMIY JURNALI*, 309-314.

78. Sobirjonovich, S. I. (2022). EASTERN THINKERS'VIEWS ON EVERYWHERE EDUCATION OF CHILDREN. *BARQARORLIK VA YETAKCHI TADQIQOTLAR ONLAYN ILMIY JURNALI*, 309-314.
79. Abdurakhmonov, A. A. (2020). THE ROLE OF SELF-GOVERNING BODIES OF CITIZENS IN THE DEVELOPMENT OF CIVIL SOCIETY IN UZBEKISTAN. In *МИРОВАЯ НАУКА 2020. ПРОБЛЕМЫ И ПЕРСПЕКТИВЫ* (pp. 6-8).
80. Abduraxmonov, A., & Kadirov, S. (2022). DEMOGRAFIK JARAYONLARNING IQTISODIY-IJTIMOYIY SOHALARNI RIVOJLANISHI BILAN BOG 'LIQLIGI VA DASTLABKI XUSUSIY MULK MASALALARI. *IJTIMOYIY FANLARDA INNOVASIYA ONLAYN ILMIY JURNALI*, 2(11), 222-229.
81. Abduraxmonov, A. (2023). THE ISSUES OF STUDYING AND PRESERVING THE ARCHAEOLOGICAL MONUMENTS OF THE KUSHAN PERIOD IN THE OLD TERMIZ. *Евразийский журнал академических исследований*, 3(3 Part 3), 38-42.
82. Abduraxmonov, A. (2022). REACTIVE POWER. REACTIVE POWER COMPENSATION. *Development of pedagogical technologies in modern sciences*, 1(4), 64-67.
83. Abdurahmonov, A. (2022). IBTIDOIY AHOLI VA UNING DEMOGRAFIK HOLATI HAQIDA AYRIM MULOHAZALAR. *Uzbek Scholar Journal*, 4, 124-126.
84. Abdurahmonov, A. (2022). PALEODEMOGRAFIYA VA U HAQIDA AYRIM MULOHAZALAR. *Uzbek Scholar Journal*, 4, 113-117.
85. Abduraxmonov, A. (2022). PALEODEMOGRAFIYA VA UNING HISOBLASH USULLARI. *Central Asian Research Journal for Interdisciplinary Studies (CARJIS)*, 2(5), 686-690.
86. Sobirjonovich, S. I. (2022). EASTERN THINKERS'VIEWS ON EVERYWHERE EDUCATION OF CHILDREN. *BARQARORLIK VA YETAKCHI TADQIQOTLAR ONLAYN ILMIY JURNALI*, 309-314.
87. Sobirjonovich, S. I. (2022). EASTERN THINKERS'VIEWS ON EVERYWHERE EDUCATION OF CHILDREN. *BARQARORLIK VA YETAKCHI TADQIQOTLAR ONLAYN ILMIY JURNALI*, 309-314.
88. Marchis, I. (2011). Factors that influence secondary school students' attitude to mathematics. *Procedia-Social and Behavioral Sciences*, 29, 786-793.
89. Ergashovna, S. G., & Baxodirovna, S. N. (2019). Modern teaching technologies in teaching mathematics in elementary grades. *European Journal of Research and Reflection in Educational Sciences*, 7.
90. Lebedev, S. A. (2015). Axiomatic and genetic-construction methods of theoretical cognition: comparative analysis. *European Journal of Philosophical Research*, (2), 72-82.
91. Ahrorjon, R. (2021). Initial Pedagogical Processes in The Direction of Primary Education Students to The Profession. *Texas Journal of Multidisciplinary Studies*, 2, 85-87.
92. Rahmatjonzoda, A. (2023). TA'LIM JARAYONIDA IBRATLI HIKOYALARNING O 'RNI. *Инновационные исследования в современном мире: теория и практика*, 2(17), 190-191.
93. Farkhodovich, T. D. kizi, DMS., & kizi, AUY.(2022). Critical Thinking in Assessing Students. *Spanish Journal of Innovation and Integrity*, 6, 267-271.



94. Qizi, D. M. S., & Qizi, R. G. X. (2022). METHODS OF STUDYING ADDITION AND SUBTRACTION OF TWO-DIGIT NUMBERS IN ELEMENTARY SCHOOL. *Gospodarka i Innowacje.*, 22, 61-67.
95. Dehqonova, Mahliyo Shuhrat Qizi, & Axmedova, Umida Yodgorjon Qizi (2023). BO'LAJAK BOSHLANG'ICH SINF O'QITUVCHILARINI MATEMATIK SAVODXONLIGINI OSHIRISH JARAYONIDA ULARNING TAFAKKURI, QOBILYATI VA INTELLEKTUAL RIVOJLANISH.. *Oriental renaissance: Innovative, educational, natural and social sciences*, 3 (4-2), 251-256.
96. Dehqonova, M. S. Q. (2023). BO'LAJAK BOSHLANG'ICH SINF O'QITUVCHILARINI METODIK TAYYORGARLIGINI TAKOMILLASHTIRISH TEXNOLOGIYASINI ISHLAB CHIQUISH VA AMALGA OSHIRISH XUSUSIYATLARI. *Oriental renaissance: Innovative, educational, natural and social sciences*, 3(4-2), 244-250.
97. Dehqonova, Mahliyo Shuhrat Qizi (2023). BO'LAJAK BOSHLANG'ICH SINF O'QITUVCHILARINI MATEMATIK SAVODXONLIGINI OSHIRISH VA MATEMATIKANI UYG'UNLASHTIRISHIDA AN'ANAVIY VA INNOVATSION USULLARDAN FOYDALANISH. *Oriental renaissance: Innovative, educational, natural and social sciences*, 3 (4), 879-886.
98. Urinboyevna, E. Y., & Shahruza, R. (2021). About Gender Equality and the Process of Ensuring It. *International Journal of Innovative Analyzes and Emerging Technology*, 1(7), 54-56.
99. Urinboyevna, E. Y. (2021). Classification of Integrative Education. *International Journal of Culture and Modernity*, 11, 162-164.
100. Urinboyevna, E. Y., & Zarina, M. (2022). Existence of Integration in Secondary Schools. *European Multidisciplinary Journal of Modern Science*, 6, 119-124.
101. Egamberdiyeva, Y. U. (2021). BO 'LAJAK O 'QITUVCHILARINING PSIXOLOGIK PEDAGOGIK BILIMLARINI INTEGRATSIYALASH JARAYONI. In *МОЛОДОЙ ИССЛЕДОВАТЕЛЬ: ВЫЗОВЫ И ПЕРСПЕКТИВЫ* (pp. 351-355).
102. Urinboyevna, E. Y. (2021). Theoretical Bases of Integration of Educational Process. *International Journal of Innovative Analyzes and Emerging Technology*, 1(7), 57-61.
103. Urinboyevna, E. Y. (2022). THE IMPORTANCE OF INCREASING THE COOPERATION OF STUDENTS IN THE EDUCATIONAL PROCESS. *PEDAGOGS jurnali*, 21(1), 165-169.
104. G'ulomovna, Y. D. (2023). Factors of Interest in Choosing A Profession of Students of The Graduating Class of General Secondary Education Schools. *Web of Scientists and Scholars: Journal of Multidisciplinary Research*, 1(6), 13-18.
105. Urinboyevna, E. Y. (2023). Preparation of a Future Primary Educational Teacher to Professional Activities. *Web of Synergy: International Interdisciplinary Research Journal*, 2(4), 628-633.
106. Egamberdiyeva, Y. U. (2021). UMUMTALIM MAKTABLARIDA INTEGRATSIYANING MAVJUDLIGI. *Студенческий вестник*, (1-8), 95-97.
107. Urinboyevna, E. Y. (2023). Expanding Students' World View Through Integrated Lessons In Primary Education System. *Web of Teachers: Inderscience Research*, 1(3), 1-4.

108. Rustamova, A. E. (2022, December). THE IMPROVEMENT OF READING SKILLS OF TEENAGERS IN TEACHING FOREIGN LANGUAGES. In *INTERDISCIPLINE INNOVATION AND SCIENTIFIC RESEARCH CONFERENCE* (Vol. 1, No. 4, pp. 64-66).
109. Ergashev, R. N., & Bakhramov, M. M. (2023). TRANSPARENT CONDUCTIVE SN BASED. *Horizon: Journal of Humanity and Artificial Intelligence*, 2(5), 724-727.
110. Otazonov, S. M., Ergashev, R. N., Botirov, K. A., Qaxxorova, B. A., Xudoynazarova, M. A., Abdulkarimova, N. A., ... & Ismoilova, E. M. (2022, December). Influence of thickness and temperature on photoelectric properties of p-CdTe-nCdS and pCdTe-CdSe heterostructures. In *Journal of Physics: Conference Series* (Vol. 2388, No. 1, p. 012001). IOP Publishing.
111. Otajonov, S. M., Ergashev, R. N., Axmedov, T., Usmonov, Y., & Karimov, B. (2022, December). Photoelectric properties of solar cells based on pCdTe-nCdS and pCdTe-nCdSe heterostructures. In *Journal of Physics: Conference Series* (Vol. 2388, No. 1, p. 012062). IOP Publishing.
112. Xaydarov, I. U., Ergashev, R. N., Solijonov, B. A., & Sirojiddinov, A. A. (2022, November). IMKONIYATI CHEKLANGAN NOGIRON BOLALAR UCHUN ZAMONAVIY MASOFAVIY O'QITISH TEXNOLOGIYALARIDAN FOYDALANISH. In *Proceedings of Scientific Conference on Multidisciplinary Studies* (Vol. 1, No. 2, pp. 82-87).
113. Отажонов, С., Эргашев, Р., & Юнусов, Н. (2013). Изучение поверхностной рекомбинации гетеропереходов на основе p CdTe–n CdS и p CdTe–n CdSe. *SCIENCE AND WORLD*, 109(9), 26.
114. Abduraxmonova, N., & Abduvaxobov, G. I. O 'QUV LUG 'ATINI TUZISHNING NAZARIY METODOLOGIK ASOSLARI. *СЎЗ САҲЪАТИ ХАЛҚАРО ЖУРНАЛИ*, 103.
115. Абдурахмонова, Н., & Абдувахобов, Г. (2021). O 'QUV LUG 'ATINI TUZISHNING NAZARIY METODOLOGIK ASOSLARI. *МЕЖДУНАРОДНЫЙ ЖУРНАЛ ИСКУССТВО СЛОВА*, 4(6).
116. Abduvahobov, G. (2021). About the concept of computer lexicography. *ISJ Theoretical & Applied Science*, 06 (98), 664-668.
117. Iminov, B. B. (2020). INNOVATIVE CULTURAL LINKS ARE AN IMPORTANT FACTOR IN SOCIAL DEVELOPMENT. *Scientific and Technical Journal of Namangan Institute of Engineering and Technology*, 2(3), 263-270.
118. Iminov, B. B. (2019). A PHILOSOPHICAL APPROACH TO INNOVATIVA AND CULTURAL-RELATIONS AT A NEW STAGE OF DEVELOPMENT. *Scientific and Technical Journal of Namangan Institute of Engineering and Technology*, 1(5), 157-162.
119. Vasiljonov, A. (2022). Basic theoretical principles of corpus linguistics. *Academia Globe*, 3(02), 173-175.
120. Vasiljonov, A. (2022). Lingvistik tadqiqotlarda korpus o 'rganish obyektini sifatida. *Ijtimoiy fanlarda innovasiya onlayn ilmiy jurnali*, 2(11), 176-182.
121. Vasiljonov, A. (2022). PRAGMALINGVISTIKA VA UNING TAHLILIIY SHAKLLANISH TARIXI. *Science and innovation*, 1(B8), 99-105.

122. Vosiljonov, A., & Isaqova, X. (2023). EFFECTIVENESS OF MOTHER TONGUE EDUCATION IN THE PRIMARY GRADES. *International journal of advanced research in education, technology and management*, 2(2).
123. Vosiljonov, A. (2022). PRAGMALINGUISTICS AND THE HISTORY OF ITS ANALYTICAL DEVELOPMENT. *Science and Innovation*, 1(8), 99-105.
124. KHALIMBOYEVA, F., & VOSILJONOV, A. (2023). MAKTABGACHA YOSHDAGI BOLALAR DIQQATINI RIVOJLANTIRISH MUAMMOSINI NAZARIY O'RGANILISHI. *Journal of Pedagogical and Psychological Studies*, 1(5), 94-98.
125. Dilshodbek o'g'li, R. S., & Boxodirjon o'g'li, V. A. (2022). XORIJ PSIXOLOGLARINING ISHLARIDA SHAXSNING TADQIQ ETILISHI. *INNOVATIVE DEVELOPMENTS AND RESEARCH IN EDUCATION*, 1(12), 39-47.
126. Vosiljonov, A., & Abdullazizova, R. (2023). HIGH-SPIRITUAL MATURITY, IDEALITY AND PEDAGOGICAL VIEWS OF THE CLASS LEADER. *Modern Science and Research*, 2(6), 1182-1186.

## TA'LIM VA KO'ZI OJIZLAR

Sharofutdinova. R

Ijtimoiy-gumanitar fanlar kafedrası katta o'qituvchisi (PhD)

<https://doi.org/10.5281/zenodo.10060812>

*Annotatsiya.* Ko'rlarning barmoqlari bilan o'qish orqali o'rganishi mumkinligini qadrladi va u o'z shogirdlariga o'rgatish uchun ko'tarilgan alifbo tizimini ishlab chiqdi.

*Kalit so'z:* ko'zi ojizlar, ta'lim haqida, tarixi, ko'zi ojizlar tashkiloti.

## ОБРАЗОВАНИЕ И СЛЕПЫЕ

*Аннотация.* Он понял, что слепые могут научиться читать пальцами, и разработал систему рельефного алфавита для обучения своих учеников.

*Ключевые слова:* слепые, об образовании, история, организация слепых.

## EDUCATION AND THE BLIND

*Abstract.* Appreciated that the blind could learn by reading with their fingers, and he developed a raised alphabet system to teach his students.

*Key words:* blind people, about education, history, organization of blind people.

Fransuz faylasufi Denis Didro o'zining "ko'zi ojizlar va ta'lim haqida muhim muhokamani o'z ichiga olgan birinchi risolalardan birini yozgan. Ko'ra oladiganlar foydalanish uchun ko'rlarga maktub" (1749). Inshoda teginish tuyg'usini ko'r odamlarda o'qish uchun yaxshilash mumkin, bu 19-asrda Brayl yozuv tizimining ixtirosini bashorat qiladi. Didro Sonderson haqidagi bo'limni o'z ichiga oladi va insonning yutuqlarida hissiy tajribaning rolini ta'kidlab, ko'rish qobiliyati tushunish va fikr yuritish qobiliyatining markaziy qismi emas degan fikrni yoqladi. Didroning ko'rlar falsafasiga yana bir ta'siri Parij musiqasi hissi edi Melanie de Salignac musiqqa o'qish va do'stlar bilan yozishmalar uchun teginish shaklini yaratgan. Didro de Salignacni mumkin bo'lgan narsaning namunasi sifatida ko'rdi va u ko'rlarni ko'rish qobiliyatining etishmasligiga emas, balki o'qituvchi ko'rning qanday ko'nikmalarga ega ekanligiga e'tibor qaratsa, ko'rlar ta'lim olishlari mumkinligini ta'kidladi. Didro frantsuz ma'rifatining eng nufuzli faylasuflaridan biri sifatida ko'rlarni tarbiyalash uchun falsafiy asos yaratdi.

1784 yilda frantsuz xattotlik professori Valentin Xauy Parijda birinchi ko'zi ojizlar maktabini ochdi. Xayuga 1770-yillarda karlar uchun birinchi davlat maktabini ochgan abbé de l'Epee Charlz-Mishel ta'sir ko'rsatdi. Xauy iste'dodli ko'r avstriyalik pianinochidan ilhomlangan. Mariya Tereziya fon Paradis. Fon Paradis Xauyga o'zi ishlab chiqqan, o'qish va yozish uchun ishlatiladigan teginish alifbosini ko'rsatdi. Fon Paradis Iogann-Lyudvig Vayssenbug ismli ko'zi ojiz nemis odami bilan xat yozgan va u o'z navbatida boshqa ko'zi ojiz talabalarga ikkalasi bir-biriga yozish uchun ishlatgan barmoq alifbosini o'rgatgan. Hay ko'rlarning barmoqlari bilan o'qish orqali o'rganishi mumkinligini qadrladi va u o'z shogirdlariga o'rgatish uchun ko'tarilgan alifbo tizimini ishlab chiqdi. Xauy usullari keyingi yarim asr davomida ko'rlar o'qituvchilari tomonidan qabul qilingan modelga aylanadi. Ko'tarilgan rim harflarini o'qish unchalik samarasiz edi va Xauy ko'rlar uchun nima ishlayotganiga qiziqqandek, ko'rlar uchun jozibali ko'rinadigan tizimni xohlardi.

Ko'zi ojiz o'qituvchilarning ta'kidlashicha, ko'rlar uchun zarur bo'lgan narsalar va ko'rlarning o'zlari ta'kidlagan narsalar haqiqatan ham ishlaganligi o'rtasidagi ziddiyat keyingi ikki asrda ko'rlarning markaziy tashkilotchi kuchiga aylandi. 19-asr boshlariga kelib, Angliyada bir

qancha maktablar, jumladan, Liverpool (1791), Edinburg (1793), Bristol (1793) da paydo bo'ldi. Bu maktablar ingliz savdo maktabi modellari bo'yicha ishlab chiqilgan bo'lib, u yerda o'quvchilarga o'qish va yozishdan ko'ra hunar o'rgatilgan. Iogan Vilgelm Klajn 1804 yilda Vena shahrida ko'zi ojizlar maktabiga asos solgan. Ko'rish qobiliyatiga ega tengdoshlari bilan sinfga kirishdi. Ushbu uchta model - Xaüy, ingliz savdo maktablari va Venadagi Klein - keyingi asrda ko'r bolalar nimani o'rganishi kerakligi haqida munozaralarga sabab bo'ldi. Ba'zi o'qituvchilar ko'zi ojizlar kattalardek o'zlarini boqishlari uchun hunar o'rgatish yaxshiroq deb hisoblashsa, boshqalari klassik ta'lim ko'rlarni hurmatli kasblarga undaydi, shuningdek, inson qobiliyatining imkoniyatlariga misollar keltirishini ta'kidladilar.

XVII-XVIII asrlarda ma'rifatparvar faylasuflar o'rtasida ko'rlar tushunishning tabiati to'g'risida munozaraga sabab bo'lganidek, 19-asr ijtimoiy islohotchilari ham ko'rlarni qay darajada "reabilitatsiya qilish" yoki kengroq dunyoda o'z o'rnini egallashga o'rgatish mumkinligi haqida bahslashdilar. jamiyat hissa qo'shadigan fuqarolar sifatida. Amerikalik pedagog Semyuel Gridli Xou, 1831 yilda Bostonda Nyu-England ko'zi ojizlar ta'limi institutini ochgan (keyinchalik nomi bilan atalgan). Perkins Ko'zi ojizlar maktabi) - Qo'shma Shtatlardagi ikkinchi maktab - ko'rlarni dunyoda o'z yo'lini topib, jamiyatning mustaqil a'zosi bo'lish uchun o'qitish va o'qitish mumkin, deb ta'kidladi.

Xou maktabi butun Qo'shma Shtatlardagi maktablar uchun namuna bo'ldi. Qisman Xouning muvaffaqiyati uning mashhur shogirdlaridan olingan. Laura Bridgman, kar va ko'r qiz, 1837 yilda Xou maktabiga o'qishga kirdi. Xau har kim o'qish va yozishni o'rganishi mumkinligini isbotlamochi bo'ldi va u Bridgman tilini barmoq imlosi va ko'tarilgan yozuv orqali o'rgatishni boshladi. Bridgman oxir-oqibat barmoq imlosi va yozma so'z bilan muloqot qilish mahorati uchun milliy va xalqaro miqyosda shuhrat qozondi.

Keyinchalik Qo'shma Shtatlarda tashkil etilgan ko'zi ojizlar uchun maktablarning aksariyati davlat tomonidan moliyalashtirildi, bu ko'zi ojizlar uchun xayriya korxonasi sifatidagi ta'limdan soliq dollarlari bilan to'lanadigan huquqqa o'zgarganini anglatadi. Ko'zi ojiz bolalar XX asrgacha ko'r bolalardan tashqari turar-joy maktablarida ta'lim olishda davom etdilar. 1920-yillarga kelib o'qituvchilar va ko'zi ojizlar himoyachilari ko'zi ojizlar o'z tengdoshlari bilan maktabga borishlari kerakligi haqida zo'rlik bilan bahslash boshladilar. 1970 yilga kelib, bu g'oya asosiy oqim deb nomlanuvchi harakat uchun asos bo'ldi. ning o'tishi bilan 1975 yilda "Barcha nogiron bolalar uchun ta'lim to'g'risida" gi qonunning asoschisi 1990 yildagi Nogironligi bo'lgan shaxslarni ta'lim to'g'risidagi qonun (IDEA)), ko'zi ojiz bolalarni asosiy oqimga aylantirish huquqqa aylandi. Ko'zi ojizlar maktablarining ahamiyati kamayib, ko'zi ojizlar bilan ko'rlarning integratsiyalashuviga aylandi.

## REFERENCES

1. Oljayevna, O., & Shavkatovna, S. (2020). The Development of Logical Thinking of Primary School Students in Mathematics. *European Journal of Research and Reflection in Educational Sciences*, 8(2), 235-239.
2. Uljaevna, U. F., & Shavkatovna, S. R. (2021). Development and education of preschool children. *Academicia: an international multidisciplinary research journal*, 11(2), 326-329.



3. Shavkatovna, S. R. (2021). Developing Critical Thinking In Primary School Students. *Conferencea*, 97-102.
4. Ra'noxon, S. (2022). BOSHLANG'ICH MAKTAB O'QUVCHILARIDA MATEMATIKAGA MUNOSABAT. *IJTIMOY FANLARDA INNOVASIYA ONLAYN ILMIY JURNALI*, 2(11), 203-207.
5. Shavkatovna, S. R. N. (2021). Methodical Support Of Development Of Creative Activity Of Primary School Students. *Conferencea*, 74-76.
6. Shavkatovna, S. R. (2021). Methodological Support for The Development of Primary School Students' Creative Activities. *Texas Journal of Multidisciplinary Studies*, 2, 121-123.
7. Shavkatovna, S. R. (2021). Improvement of methodological pedagogical skills of developing creative activity of primary school students. *ACADEMICIA: An International Multidisciplinary Research Journal*, 11(10), 289-292.
8. Шарофутдинова, Р., & Абдуллаева, С. (2022). Фикрлаш қобилиятини ривожлантиришда ментал арифметика. *Ijtimoiy fanlarda innovasiya onlayn ilmiy jurnali*, 2(11), 235-239.
9. Махамдалиевна, Y. D., Òljayevna, Ò. F., Qizi, T. D. T., Shavkatovna, S. R. N., & Anvarovna, A. O. (2020). Pedagogical Features Of Mental Development Of Preschool Children. *Solid State Technology*, 63(6), 14221-14225.
10. Sharofutdinova, R. I., Asadullaev, A. N., & Tolibova, Z. X. (2021). The Factors and Basic Concepts Determining Community Health. *Central Asian Journal of Medical and Natural Science*, 2(5), 376-379.
11. Gafurova, M. A. (2022). Improving Mental Skills Of Students By Analyzing And Solving Problems. *Current Research Journal Of Pedagogics*, 3(01), 40-44.
12. Marchis, I. (2011). Factors that influence secondary school students' attitude to mathematics. *Procedia-Social and Behavioral Sciences*, 29, 786-793.
13. Шарофутдинова, Р. Ш. (2022). БОШЛАНГИЧ СИНФ ЎҚУВЧИЛАРИДА ИЖОДИЙ ФАОЛИЯТНИ РИВОЖЛАНТИРИШ МОДЕЛИ. *Central Asian Academic Journal of Scientific Research*, 2(3), 149-158.
14. Махамдалиевна, Y. D., & О'ljayevna, O. R. F. (2020). Tursunova Dilnavoz To 'Iqin qizi, Sharofutdinova Ra'noxon Shavkatovna, Ashurova Oygul Anvarovna. Pedagogical features of mental development of preschool children. *Solid State Technology*, 63(6).
15. Махамдалиевна, Y. D. O 'ljayevna, ORF (2020). Tursunova Dilnavoz To 'Iqin qizi, Sharofutdinova Ra'noxon Shavkatovna, Ashurova Oygul Anvarovna. Pedagogical features of mental development of preschool children. *Solid State Technology*, 63(6).
16. Ergashovna, S. G., & Baxodirovna, S. N. (2019). Modern teaching technologies in teaching mathematics in elementary grades. *European Journal of Research and Reflection in Educational Sciences*, 7.
17. Shavkatovna, S. R. N. (2022). THE ROLE OF FOREIGN EXPERIENCES IN THE DEVELOPMENT OF CREATIVE ACTIVITY IN PRIMARY SCHOOL STUDENTS. *American Journal of Interdisciplinary Research and Development*, 10, 128-133.



18. Shavkatovna, S. R. (2023). DEVELOPMENT OF CREATIVE ACTIVITY OF ELEMENTARY SCHOOL STUDENTS AS A SOCIO-PEDAGOGICAL NECESSITY. *Open Access Repository*, 4(03), 51-59.
19. Aminova, F., Ahlimirzayev, A., & Sharofiddinova, R. (2023). USING THE PRINCIPLE OF INTERDISCIPLINARY RELATIONSHIP IN STUDYING DIFFERENTIAL EQUATIONS IN SPECIALIZED SCHOOLS AND ACADEMIC LYCEUMS.
20. Lebedev, S. A. (2015). Axiomatic and genetic-construction methods of theoretical cognition: comparative analysis. *European Journal of Philosophical Research*, (2), 72-82.
21. Shavkatovna, S. R., & Gulbahor, R. (2021). THE IMPORTANCE OF MENTAL ARITHMETIC IN MENTAL DEVELOPMENT IN CHILDREN. *Conferencea*, 68-70.
22. Shavkatovna, S. R. N., & Sohibaxon, S. (2023). MAXSUS TA'LIMNING RIVOJLANISH BOSQICHLARI. *O'ZBEKISTONDA FANLARARO INNOVATSIYALAR VA ILMIY TADQIQOTLAR JURNALI*, 2(19), 830-836.
23. Шарофутдинова, Р., & Абдужабборов, А. (2023). ТЕХНОЛОГИК ТАЪЛИМНИНГ ИЖОДИЙ ЙЎНАЛТИРИЛГАНЛИГИДА ҲАМКОРЛИК КЛАСТЕРИ. *O'ZBEKISTONDA FANLARARO INNOVATSIYALAR VA ILMIY TADQIQOTLAR JURNALI*, 2(19), 848-853.
24. Шарофутдинова, Р., & Абдуқодиров, Б. (2023). ТЕХНОЛОГИК ТАЪЛИМ ЖАРАЁНИДА ЎҚУВЧИЛАРИНИНГ ИЖОДИЙ ФАОЛИЯТИНИ РИВОЖЛАНТИРИШ ОМИЛЛАРИ ВА ТАМОЙИЛЛАРИ. *O'ZBEKISTONDA FANLARARO INNOVATSIYALAR VA ILMIY TADQIQOTLAR JURNALI*, 2(19), 862-868.
25. Шарофутдинова, Р. (2023). БОШЛАНГИЧ СИНФ ЎҚУВЧИЛАРИНИНГ ИЖОДИЙ ФАОЛИЯТИНИ РИВОЖЛАНТИРИШ-ИЖТИМОЙ ПЕДАГОГИК ЗАРУРАТ СИФАТИДА. *O'ZBEKISTONDA FANLARARO INNOVATSIYALAR VA ILMIY TADQIQOTLAR JURNALI*, 2(19), 842-847.
26. Шарофутдинова, Р. (2023). ИЖОД ТУШУНЧАСИ ФАОЛИЯТНИ РИВОЖЛАНТИРИШ МЕХАНИЗМИ. *O'ZBEKISTONDA FANLARARO INNOVATSIYALAR VA ILMIY TADQIQOTLAR JURNALI*, 2(19), 854-861.
27. Sharafutdinova, R., & Abdujabborov, A. (2023). EDUCATIONAL TECHNOLOGIES AIMED AT THE DEVELOPMENT OF CREATIVE ACTIVITY IN PRIMARY SCHOOL STUDENTS. *Modern Science and Research*, 2(5), 890-896.
28. Sharofutdinova, R., & Abduqodirov, B. (2023). DEVELOPMENT OF CREATIVE ACTIVITY OF ELEMENTARY SCHOOL STUDENTS IN THE EDUCATIONAL PROCESS. *Modern Science and Research*, 2(5), 904-910.
29. Абдужабборов, А., & Шарофутдинова, Р. (2023). БОШЛАНГИЧ СИНФ ЎҚУВЧИЛАРИДА ИЖОДИЙ ФАОЛИЯТНИ РИВОЖЛАНТИРИШГА ҚАРАТИЛГАН ТАЪЛИМ ТЕХНОЛОГИЯЛАРИ.
30. Sharofutdinova, R. S. (2023). BOSHLANICH SINIF O'QUVCHILARINI IJODIY FAOLIYATGA YO'NALTIRIB O'QITISHDA HAMKORLIK. *O'ZBEKISTONDA*

- FANLARARO INNOVATSIYALAR VA ILMIY TADQIQOTLAR JURNALI, 2(20), 69-76.
31. Shavkatovna, S. R. N., & Shoyunus o'g'li, M. J. (2023). MENTAL ARIFMETIKADA ABAKUS ETIMOLOGIYASI. *O'ZBEKISTONDA FANLARARO INNOVATSIYALAR VA ILMIY TADQIQOTLAR JURNALI*, 2(20), 61-68.
  32. Karabayeva, X. (2023). THE IMPORTANCE OF MENTAL ARITHMETIC IN MENTAL DEVELOPMENT IN CHILDREN. *Modern Science and Research*, 2(6), 640-651.
  33. Sharofutdinova, R., & Mamayusupov, J. (2023). DEVELOPMENT AND EDUCATION OF PRESCHOOL CHILDREN. *Modern Science and Research*, 2(6), 606-616.
  34. Sharofutdinova, R. (2023). IMPROVEMENT OF METHODOLOGICAL PEDAGOGICAL SKILLS OF DEVELOPING CREATIVE ACTIVITY OF PRIMARY SCHOOL STUDENTS. *Modern Science and Research*, 2(6), 617-627.
  35. Раънохон Шавкатовна Шарофутдинова (2022). БОШЛАНҒИЧ СИНФ ЎҚУВЧИЛАРИДА ИЖОДИЙ ФАОЛИЯТНИ РИВОЖЛАНТИРИШ МОДЕЛИ. *Central Asian Academic Journal of Scientific Research*, 2 (3), 149-158
  36. Iqboljon, S. (2022). Boshlang'ich Sinf O'quv Jarayonida Axborot Texnologiyalaridan Foydalanish. *Ijodkor O'qituvchi*, 2(20), 137-140.
  37. Sharofutdinov, I. (2023). THE ACTUAL STATUS OF THE METHODOLOGY OF DEVELOPING ACMEOLOGICAL COMPETENCE OF FUTURE EDUCATORS IN THE CONDITIONS OF INFORMING EDUCATION. *Академические исследования в современной науке*, 2(12), 206-213.
  38. Sharofutdinov, I. (2023). DEVELOPMENT OF ACMEOLOGICAL COMPETENCE OF FUTURE EDUCATORS IN THE CONDITIONS OF INFORMING EDUCATION. *International Bulletin of Applied Science and Technology*, 3(5), 424-429.
  39. Sharofutdinov, I. (2023). DEVELOPMENT OF ACMEOLOGICAL COMPETENCE OF FUTURE EDUCATORS IN THE CONDITIONS OF INFORMING EDUCATION. *International Bulletin of Applied Science and Technology*, 3(5), 424-429.
  40. Sharofutdinov, I. (2023). BO 'LAJAK PEDAGOGLARNING AKMEOLOGIK KOMPETENTLIGINI RIVOJLANTIRISH METODIKASINING AMALIYOTDA QOLLASH. *Педагогика и психология в современном мире: теоретические и практические исследования*, 2(7), 54-58.
  41. Iqboljon, S. (2022). KOMPYUTER YORDAMIDA DARSLARNI TASHKIL ETISH. *O'ZBEKISTONDA FANLARARO INNOVATSIYALAR VA ILMIY TADQIQOTLAR JURNALI*, 1(9), 246-249.
  42. Sharofutdinov, I. (2023). PEDAGOGIK-PSIXOLOGIK FANLARNING BO 'LAJAK PEDAGOGLARNING AKMEOLOGIK KOMPETENTLIGINI RIVOJLANTIRISHDAGI O 'RNI. *Общественные науки в современном мире: теоретические и практические исследования*, 2(6), 17-24.

43. Sharofutdinov, I. (2023). TA'LIMNI AXBOROTLASHTIRISH SHAROITIDA BO 'LAJAK PEDAGOGLARNING AKMEOLOGIK KOMPETENTLIGINI RIVOJLANTIRISH MEXANIZMLARINI TAKOMILLASHTIRISHNING PEDAGOGIK TIZIMI. *Инновационные исследования в современном мире: теория и практика*, 2(14), 13-19.
44. Sharofutdinov, I. (2023). STRUCTURE AND COMPONENTS OF THE DEVELOPMENT OF ACMEOLOGICAL COMPETENCE OF FUTURE EDUCATORS IN THE CONDITIONS OF EDUCATION INFORMATION. *International Bulletin of Applied Science and Technology*, 3(4), 574-580.
45. Sharofutdinov, I. (2023). TA'LIMNI AXBOROTLASHTIRISH SHAROITIDA BO 'LAJAK PEDAGOGLARNING AKMEOLOGIK KOMPETENTLIGINI RIVOJLANTIRISH IJTIMOYIY ZARURAT SIFATIDA. *Scientific journal of the Fergana State University*, (1), 535-540.
46. Sharofutdinov, I. (2023). FORMS OF SELF-DEVELOPMENT IN FUTURE PEDAGOGUES BASED ON THE ACMEOLOGICAL APPROACH IN THE PROCESS OF INFORMATIZATION OF EDUCATION. *Science and innovation*, 2(B3), 5-8.
47. Usmonjon o'g'li, S. I. (2022). TA'LIM TIZIMIDA RAQAMLI TEXNALOGIYA. *INNOVATIVE DEVELOPMENTS AND RESEARCH IN EDUCATION*, 1(12), 120-128.
48. Shavkatovna, S. R. N., & Sohibaxon, S. (2023). MAXSUS TA'LIMNING RIVOJLANISH BOSQICHLARI. *O'ZBEKISTONDA FANLARARO INNOVATSIYALAR VA ILMIY TADQIQOTLAR JURNALI*, 2(19), 830-836.
49. Mirzaxolmatovna, X. Z., Nematovna, R. S., & Shavkatovna, S. R. (2022). FORMS OF THINKING IN THE PROCESS OF STUDYING MATHEMATICS. *European International Journal of Multidisciplinary Research and Management Studies*, 2(12), 259-263.
50. Shavkatovna, S. R. N. (2022). THE ROLE OF FOREIGN EXPERIENCES IN THE DEVELOPMENT OF CREATIVE ACTIVITY IN PRIMARY SCHOOL STUDENTS. *American Journal of Interdisciplinary Research and Development*, 10, 128-133.
51. Ruzmatovich, U. S. (2022). PROCESSES OF ORGANIZATION OF TECHNICAL, TACTICAL AND PHYSICAL PREPARATION IN NATIONAL WRESTLING TRAINING. *INTERNATIONAL JOURNAL OF RESEARCH IN COMMERCE, IT, ENGINEERING AND SOCIAL SCIENCES ISSN: 2349-7793 Impact Factor: 6.876*, 16(3), 65-68.
52. Ruzmatovich, U. S. (2022). CHANGES EXPECTED TO COME IN OUR LIFE MOVEMENTS. *Web of Scientist: International Scientific Research Journal*, 3(3), 485-489.
53. Shohbozjon, K., & Azizjon, M. (2022). PREPARING SCHOOL STUDENTS IN THE FIELD OF PHYSICAL CULTURE AND SPORTS BEFORE ENTRY TO HIGHER EDUCATION. *INTERNATIONAL JOURNAL OF RESEARCH IN*

- COMMERCE, IT, ENGINEERING AND SOCIAL SCIENCES ISSN: 2349-7793  
*Impact Factor: 6.876, 16(10), 100-108.*
54. Ruzmatovich, U. S., & Shohbozjon G'ayratjon o'g, Q. (2023). Uzbekistan's General Education School Physical Education Programme: A Curriculum Analysis. *Best Journal of Innovation in Science, Research and Development*, 2(5), 184-193.
  55. Qodirov, S. (2023). CONTENT OF PHYSICAL FITNESS OF STUDENTS OF THE GENERAL SECONDARY SCHOOL OF EDUCATION. *Modern Science and Research*, 2(6), 368-381.
  56. Qodirov, S. (2023). CONTENT OF PHYSICAL FITNESS OF STUDENTS OF THE GENERAL SECONDARY SCHOOL OF EDUCATION. *Modern Science and Research*, 2(6), 368-381.
  57. Qodirov, S. (2023). ANALYSIS OF INDICATORS OF THE PHYSICAL DEVELOPMENT OF UNIVERSITY STUDENTS. *Modern Science and Research*, 2(6), 406-418.
  58. Qodirov, S. (2023). URGENT PROBLEMS OF TRAINING FOR ADMISSION TO A HIGHER EDUCATIONAL INSTITUTION IN THE FIELD OF PHYSICAL CULTURE AND SPORTS. *Modern Science and Research*, 2(6), 395-405.
  59. Мўйдинов, А. (2021). ЁШЛАРНИ ТУРЛИ ТАХДИДЛАРДАН ҲИМОЯ ҚИЛИШДА АЖДОДЛАР МЕРОСИДАН ФОЙДАЛАНИШНИНГ АҲАМИЯТИ. *Academic research in educational sciences*, 2(2), 132-137.
  60. Asilbek, M. (2022). Socio-philosophical aspects of education of an enlightened person in the development of society. *Conferencea*, 183-186.
  61. Muydinov, A. (2022). ENLIGHTENMENT IN TURKESTAN IN THE SECOND HALF OF THE XIX-EARLY XX CENTURIES. ENLIGHTENMENT BY JADID SCHOOL. *ASIA PACIFIC JOURNAL OF MARKETING & MANAGEMENT REVIEW ISSN: 2319-2836 Impact Factor: 7.603, 11(10), 14-20.*
  62. Mo'ydinov, A. (2023). THE EFFECTIVENESS OF IMPROVING IDEOLOGICAL PREVENTION AGAINST THREATS ON THE GLOBAL INTERNET IN EDUCATIONAL INSTITUTIONS. *Modern Science and Research*, 2(6), 897-909.
  63. Mo'ydinov, A. (2023). THE MEANING AND ESSENCE OF THREATS IN THE GLOBAL INTERNET NETWORK. *Modern Science and Research*, 2(6), 886-896.
  64. Mo'ydinov, A. (2023). REGARDING THE REGULATION OF THREATS ON THE INTERNET NETWORK INTERNATIONAL EXPERIENCE. *Modern Science and Research*, 2(6), 419-434.
  65. Mo'ydinov, A. (2023). ANALYSIS OF THE ISSUE OF COMBATING VARIOUS THREATS IN HISTORICAL-THEORETICAL SOURCES AND THE PECULIARITIES OF GLOBAL INTERNET THREATS IN THE CURRENT PERIOD AND THE NEED TO COMBAT THEM. *Modern Science and Research*, 2(6), 382-394.
  66. Mo'ydinov, A. (2023). ISSUES OF PROTECTING YOUTH FROM SPIRITUAL AND IDEOLOGICAL THREATS IN THE NATIONAL LEGISLATIVE SYSTEM OF THE REPUBLIC OF UZBEKISTAN. *Modern Science and Research*, 2(6), 435-447.

67. G'aniyev, A., & Muydinov, A. (2023). YUNUS EMRO SHE'RLARIDA TASAVVUF ILMI DURDONALARI. *Центральноазиатский журнал образования и инноваций*, 2(5 Part 3), 287-289.
68. Asilbek, M. (2022). Socio-philosophical aspects of education of an enlightened person in the development of society. *Conferencea*, 183-186.
69. Adham o'g'li, M. A. (2022). THE ROLE OF NATIONAL WITCHCRAFT HERITAGE IN THE SPIRITUAL RISE OF SOCIETY (SOCIO-PHILOSOPHICAL ANALYSIS). *American Journal of Interdisciplinary Research and Development*, 10, 122-127.
70. Mirzaboyev, Y. (2023). FEATURES OF A COMPETENCY APPROACH TO THE IMPLEMENTATION OF THE NATIONAL CURRICULUM IN PRACTICE. *Science and innovation*, 2(B4), 63-67.
71. Irgashevich, D. M., & Azadovna, S. G. (2022). FORMATION OF A GENERAL APPROACH TO SOLVING PROBLEMS FOR PRIMARY EDUCATION ACCORDING TO THE REQUIREMENTS IN THE NATIONAL CURRICULUM OF UZBEKISTAN. *Galaxy International Interdisciplinary Research Journal*, 10(6), 771-781.
72. MIRZABOYEV, Y. BOSHLANG'ICH SINIF O'QITUVCHILARINING MATEMATIKA O 'QITISH METODIKASI. O 'RTA UMUMTA'LIM MAKTABLARIDA MATEMATIKA O 'QITISHNING MAQSADI. *ЭКОНОМИКА*, 169-172.
73. Мирзабоев, Й. А. (2022). Тур Ўзгариш Чизиқлари Учта Бўлган, Гиперболик Қисмларининг Ҳаммаси Характеристик Учбурчаклардан Иборат Бўлган Бешбурчакли Соҳада Учтинчи Тартибли Кўринишдаги Параболик-Гиперболик Тенглама Учун Битта Чегаравий Масала Ҳақида. *Theory And Analytical Aspects Of Recent Research*, 1(5), 363-366.
74. Ra'noxon, S. (2022). BOSHLANG'ICH MAKTAB O'QUVCHILARIDA MATEMATIKAGA MUNOSABAT. *IJTIMOY FANLARDA INNOVASIYA ONLAYN ILMIY JURNALI*, 2(11), 203-207.
75. Ahrorjon, R. (2021). Initial Pedagogical Processes in The Direction of Primary Education Students to The Profession. *Texas Journal of Multidisciplinary Studies*, 2, 85-87.
76. Rahmatjonzoda, A. (2023). TA'LIM JARAYONIDA IBRATLI HIKOYALARNING O 'RNI. *Инновационные исследования в современном мире: теория и практика*, 2(17), 190-191.
77. Sobirjonovich, S. I. (2022). EASTERN THINKERS'VIEWS ON EVERYWHERE EDUCATION OF CHILDREN. *BARQARORLIK VA YETAKCHI TADQIQOTLAR ONLAYN ILMIY JURNALI*, 309-314.
78. Sobirjonovich, S. I. (2022). EASTERN THINKERS'VIEWS ON EVERYWHERE EDUCATION OF CHILDREN. *BARQARORLIK VA YETAKCHI TADQIQOTLAR ONLAYN ILMIY JURNALI*, 309-314.



79. Abdurakhmonov, A. A. (2020). THE ROLE OF SELF-GOVERNING BODIES OF CITIZENS IN THE DEVELOPMENT OF CIVIL SOCIETY IN UZBEKISTAN. In *МИРОВАЯ НАУКА 2020. ПРОБЛЕМЫ И ПЕРСПЕКТИВЫ* (pp. 6-8).
80. Abduraxmonov, A., & Kadirov, S. (2022). DEMOGRAFIK JARAYONLARNING IQTISODIY-IJTIMOIIY SOHALARNI RIVOJLANISHI BILAN BOG ‘LIQLIGI VA DASTLABKI XUSUSIY MULK MASALALARI. IJTIMOIIY FANLARDA INNOVASIYA ONLAYN ILMIY JURNALI, 2(11), 222-229.
81. Abduraxmonov, A. (2023). THE ISSUES OF STUDYING AND PRESERVING THE ARCHAEOLOGICAL MONUMENTS OF THE KUSHAN PERIOD IN THE OLD TERMIZ. *Евразийский журнал академических исследований*, 3(3 Part 3), 38-42.
82. Abduraxmonov, A. (2022). REACTIVE POWER. REACTIVE POWER COMPENSATION. *Development of pedagogical technologies in modern sciences*, 1(4), 64-67.
83. Abdurahmonov, A. (2022). IBTIDOIIY AHOLI VA UNING DEMOGRAFIK HOLATI HAQIDA AYRIM MULOHAZALAR. *Uzbek Scholar Journal*, 4, 124-126.
84. Abdurahmonov, A. (2022). PALEODEMOGRAFIYA VA U HAQIDA AYRIM MULOHAZALAR. *Uzbek Scholar Journal*, 4, 113-117.
85. Abduraxmonov, A. (2022). PALEODEMOGRAFIYA VA UNING HISOBLASH USULLARI. *Central Asian Research Journal for Interdisciplinary Studies (CARJIS)*, 2(5), 686-690.
86. Sobirjonovich, S. I. (2022). EASTERN THINKERS' VIEWS ON EVERYWHERE EDUCATION OF CHILDREN. *BARQARORLIK VA YETAKCHI TADQIQOTLAR ONLAYN ILMIY JURNALI*, 309-314.
87. Sobirjonovich, S. I. (2022). EASTERN THINKERS' VIEWS ON EVERYWHERE EDUCATION OF CHILDREN. *BARQARORLIK VA YETAKCHI TADQIQOTLAR ONLAYN ILMIY JURNALI*, 309-314.
88. Marchis, I. (2011). Factors that influence secondary school students' attitude to mathematics. *Procedia-Social and Behavioral Sciences*, 29, 786-793.
89. Ergashovna, S. G., & Baxodirovna, S. N. (2019). Modern teaching technologies in teaching mathematics in elementary grades. *European Journal of Research and Reflection in Educational Sciences*, 7.
90. Lebedev, S. A. (2015). Axiomatic and genetic-construction methods of theoretical cognition: comparative analysis. *European Journal of Philosophical Research*, (2), 72-82.
91. Ahrorjon, R. (2021). Initial Pedagogical Processes in The Direction of Primary Education Students to The Profession. *Texas Journal of Multidisciplinary Studies*, 2, 85-87.
92. Rahmatjonzoda, A. (2023). TA'LIM JARAYONIDA IBRATLI HIKOYALARNING O 'RNI. *Инновационные исследования в современном мире: теория и практика*, 2(17), 190-191.
93. Farkhodovich, T. D. kizi, DMS., & kizi, AU.Y.(2022). Critical Thinking in Assessing Students. *Spanish Journal of Innovation and Integrity*, 6, 267-271.



94. Qizi, D. M. S., & Qizi, R. G. X. (2022). METHODS OF STUDYING ADDITION AND SUBTRACTION OF TWO-DIGIT NUMBERS IN ELEMENTARY SCHOOL. *Gospodarka i Innowacje.*, 22, 61-67.
95. Dehqonova, Mahliyo Shuhrat Qizi, & Axmedova, Umida Yodgorjon Qizi (2023). BO'LAJAK BOSHLANG'ICH SINFI O'QITUVCHILARINI MATEMATIK SAVODXONLIGINI OSHIRISH JARAYONIDA ULARNING TAFAKKURI, QOBILİYATI VA INTELLEKTUAL RIVOJLANISH.. *Oriental renaissance: Innovative, educational, natural and social sciences*, 3 (4-2), 251-256.
96. Dehqonova, M. S. Q. (2023). BO'LAJAK BOSHLANG'ICH SINFI O'QITUVCHILARINI METODIK TAYYORGARLIGINI TAKOMILLASHTIRISH TEXNOLOGIYASINI ISHLAB CHIQUISH VA AMALGA OSHIRISH XUSUSIYATLARI. *Oriental renaissance: Innovative, educational, natural and social sciences*, 3(4-2), 244-250.
97. Dehqonova, Mahliyo Shuhrat Qizi (2023). BO'LAJAK BOSHLANG'ICH SINFI O'QITUVCHILARINI MATEMATIK SAVODXONLIGINI OSHIRISH VA MATEMATIKANI UYG'UNLASHTIRISHIDA AN'ANAVIY VA INNOVATSION USULLARDAN FOYDALANISH. *Oriental renaissance: Innovative, educational, natural and social sciences*, 3 (4), 879-886.
98. Urinboyevna, E. Y., & Shahruza, R. (2021). About Gender Equality and the Process of Ensuring It. *International Journal of Innovative Analyzes and Emerging Technology*, 1(7), 54-56.
99. Urinboyevna, E. Y. (2021). Classification of Integrative Education. *International Journal of Culture and Modernity*, 11, 162-164.
100. Urinboyevna, E. Y., & Zarina, M. (2022). Existence of Integration in Secondary Schools. *European Multidisciplinary Journal of Modern Science*, 6, 119-124.
101. Egamberdiyeva, Y. U. (2021). BO 'LAJAK O 'QITUVCHILARINING PSIXOLOGIK PEDAGOGIK BILIMLARINI INTEGRATSIYALASH JARAYONI. In *МОЛОДОЙ ИССЛЕДОВАТЕЛЬ: ВЫЗОВЫ И ПЕРСПЕКТИВЫ* (pp. 351-355).
102. Urinboyevna, E. Y. (2021). Theoretical Bases of Integration of Educational Process. *International Journal of Innovative Analyzes and Emerging Technology*, 1(7), 57-61.
103. Urinboyevna, E. Y. (2022). THE IMPORTANCE OF INCREASING THE COOPERATION OF STUDENTS IN THE EDUCATIONAL PROCESS. *PEDAGOGS jurnali*, 21(1), 165-169.
104. G'ulomovna, Y. D. (2023). Factors of Interest in Choosing A Profession of Students of The Graduating Class of General Secondary Education Schools. *Web of Scientists and Scholars: Journal of Multidisciplinary Research*, 1(6), 13-18.
105. Urinboyevna, E. Y. (2023). Preparation of a Future Primary Educational Teacher to Professional Activities. *Web of Synergy: International Interdisciplinary Research Journal*, 2(4), 628-633.
106. Egamberdiyeva, Y. U. (2021). UMUMTALIM MAKTABLARIDA INTEGRATSIYANING MAVJUDLIGI. *Студенческий вестник*, (1-8), 95-97.

107. Urinbojevna, E. Y. (2023). Expanding Students' World View Through Integrated Lessons In Primary Education System. *Web of Teachers: Inderscience Research*, 1(3), 1-4.
108. Rustamova, A. E. (2022, December). THE IMPROVEMENT OF READING SKILLS OF TEENAGERS IN TEACHING FOREIGN LANGUAGES. In *INTERDISCIPLINE INNOVATION AND SCIENTIFIC RESEARCH CONFERENCE* (Vol. 1, No. 4, pp. 64-66).
109. Ergashev, R. N., & Bakhramov, M. M. (2023). TRANSPARENT CONDUCTIVE SN BASED. *Horizon: Journal of Humanity and Artificial Intelligence*, 2(5), 724-727.
110. Otazhonov, S. M., Ergashev, R. N., Botirov, K. A., Qaxxorova, B. A., Xudoynazarova, M. A., Abdukarimova, N. A., ... & Ismoilova, E. M. (2022, December). Influence of thickness and temperature on photoelectric properties of p-CdTe-nCdS and pCdTe-CdSe heterostructures. In *Journal of Physics: Conference Series* (Vol. 2388, No. 1, p. 012001). IOP Publishing.
111. Otajonov, S. M., Ergashev, R. N., Axmedov, T., Usmonov, Y., & Karimov, B. (2022, December). Photoelectric properties of solar cells based on pCdTe-nCdS and pCdTe-nCdSe heterostructures. In *Journal of Physics: Conference Series* (Vol. 2388, No. 1, p. 012062). IOP Publishing.
112. Xaydarov, I. U., Ergashev, R. N., Solijonov, B. A., & Sirojiddinov, A. A. (2022, November). IMKONIYATI CHEKLANGAN NOGIRON BOLALAR UCHUN ZAMONAVIY MASOFAVIY O'QITISH TEXNOLOGIYALARIDAN FOYDALANISH. In *Proceedings of Scientific Conference on Multidisciplinary Studies* (Vol. 1, No. 2, pp. 82-87).
113. Отажонов, С., Эргашев, Р., & Юнусов, Н. (2013). Изучение поверхностной рекомбинации гетеропереходов на основе p CdTe–n CdS и p CdTe–n CdSe. *SCIENCE AND WORLD*, 109(9), 26.
114. Abduraxmonova, N., & Abduvahobov, G. I. О 'QUV LUG 'ATINI TUZISHNING NAZARIY METODOLOGIK ASOSLARI. *СЎЗ САҢЪАТИ ХАЛҚАРО ЖУРНАЛИ*, 103.
115. Абдурахмонова, Н., & Абдувахобов, Г. (2021). О 'QUV LUG 'ATINI TUZISHNING NAZARIY METODOLOGIK ASOSLARI. *МЕЖДУНАРОДНЫЙ ЖУРНАЛ ИСКУССТВО СЛОВА*, 4(6).
116. Abdvahobov, G. (2021). About the concept of computer lexicography. *ISJ Theoretical & Applied Science*, 06 (98), 664-668.
117. Iminov, B. B. (2020). INNOVATIVE CULTURAL LINKS ARE AN IMPORTANT FACTOR IN SOCIAL DEVELOPMENT. *Scientific and Technical Journal of Namangan Institute of Engineering and Technology*, 2(3), 263-270.
118. Iminov, B. B. (2019). A PHILOSOPHICAL APPROACH TO INNOVATIVA AND CULTURAL-RELATIONS AT A NEW STAGE OF DEVELOPMENT. *Scientific and Technical Journal of Namangan Institute of Engineering and Technology*, 1(5), 157-162.
119. Vasiljonov, A. (2022). Basic theoretical principles of corpus linguistics. *Academicia Globe*, 3(02), 173-175.

120. Vosiljonov, A. (2022). Lingvistik tadqiqotlarda korpus o'rganish obykti sifatida. *Ijtimoiy fanlarda innovasiya onlayn ilmiy jurnali*, 2(11), 176-182.
121. Vosiljonov, A. (2022). PRAGMALINGVISTIKA VA UNING TAHLILY SHAKLLANISH TARIXI. *Science and innovation*, 1(B8), 99-105.
122. Vosiljonov, A., & Isaqova, X. (2023). EFFECTIVENESS OF MOTHER TONGUE EDUCATION IN THE PRIMARY GRADES. *International journal of advanced research in education, technology and management*, 2(2).
123. Vosiljonov, A. (2022). PRAGMALINGUISTICS AND THE HISTORY OF ITS ANALYTICAL DEVELOPMENT. *Science and Innovation*, 1(8), 99-105.
124. KHALIMBOYEVA, F., & VOSILJONOV, A. (2023). MAKTABGACHA YOSHDAGI BOLALAR DIQQATINI RIVOJLANTIRISH MUAMMOSINI NAZARIY O'RGANILISHI. *Journal of Pedagogical and Psychological Studies*, 1(5), 94-98.
125. Dilshodbek o'g'li, R. S., & Boxodirjon o'g'li, V. A. (2022). XORIY PSIXOLOGLARINING ISHLARIDA SHAXSNING TADQIQ ETILISHI. *INNOVATIVE DEVELOPMENTS AND RESEARCH IN EDUCATION*, 1(12), 39-47.
126. Vosiljonov, A., & Abdullazizova, R. (2023). HIGH-SPIRITUAL MATURITY, IDEALITY AND PEDAGOGICAL VIEWS OF THE CLASS LEADER. *Modern Science and Research*, 2(6), 1182-1186.

## INITIAL PEDAGOGICAL PROCESSES IN THE DIRECTION OF PRIMARY EDUCATION STUDENTS TO THE PROFESSION

Rahmatjonzoda Ahrorjon

<https://doi.org/10.5281/zenodo.10060886>

**Abstract.** The article analyzes the initial pedagogical processes in the direction of primary education students to the profession, and in this process the teacher's pedagogical skills, knowledge and skills related to the choice of profession, as well as personality traits in the choice of profession, the psychology of the reader, the criteria indicating the readiness of students to choose a profession, the content Methodological recommendations on the topic have been developed.

**Key words:** Teacher, pupil, primary education, profession, vocational orientation, psychology of young periods.

### НАЧАЛЬНЫЕ ПЕДАГОГИЧЕСКИЕ ПРОЦЕССЫ ПРИ НАПРАВЛЕНИИ УЧАЩИХСЯ НАЧАЛЬНЫХ КЛАССОВ К ПРОФЕССИИ

**Аннотация.** В статье анализируются начальные педагогические процессы по направлению учащихся начальных классов к профессии, а также в этом процессе педагогические умения, знания и умения учителя, связанные с выбором профессии, а также особенности личности в выборе профессии. психология читателя, критерии, указывающие на готовность студентов к выбору профессии, содержание Разработаны методические рекомендации по теме.

**Ключевые слова:** Учитель, ученик, начальное образование, профессия, профессиональная направленность, психология юношеского возраста.

In recent years, large-scale reforms are carried out in the education system of all spheres in the Republic of Uzbekistan. The result of these changes, the worthy place of our country among the developed countries, is first of all an integral link with the development of science and education. In order to further increase the effectiveness of the reforms carried out, create conditions for the comprehensive and accelerated development of the state and society, modernize our country and liberalize all spheres of life, the decree of the president of the Republic of Uzbekistan "on the strategy of actions for the further development of the Republic of Uzbekistan" dated February 7, 2020 " on, tasks of the ministry for the development of Arts and sports, improvement of state policy on youth are defined.

It should be noted that the contribution of our teachers and trainers to the worthy perfection of our children, who possess modern knowledge and professional skills, foreign languages, are stepping into life with great hope and confidence and are the decisive force of our tomorrow, is incomparable. The teacher of primary education not only gives the students the initial knowledge of the world of science, but also the direction in which the students earn in this process. A pupil from childhood is fond of one profession, dreams of it, imagines himself as a person of the same profession. The teacher has a great role in ensuring the reality of this imagination. the teacher is a "wizard", an incomparable coach in the imagination of a child who is not yet perfectly formed. Materials And Methods All forms and techniques of work carried out in the direction of primary education students to the profession should serve the purposeful career choice of the students. When conducting vocational orientation work in school, it is recommended to use new elements

of pedagogical technology, such as pedagogical play, independent thoughts, along with traditional practical training, conversation, dialogue discussions. Primary education students are still far from choosing a profession. However, the work of choosing the right profession among them should be such a basis that the interests, mind and intentions of the students in the upper classes will later develop on the basis of this basis.

The qualities of a person who are necessary and important for all professions, these are: - Diligence, respect for the people of labor in all professions and specialties; - Understanding and understanding the need to work; - being able to plan and control their work; - being able to properly organize the workplace, sink into work and be disciplined; – Ability to choose the most rational way of coping, persistence, task execution. Materials are well time saving and the like. All these qualities and qualities should be formulated in the students from the first grade. The teacher in the process of observing the student in the lessons, talking with him, analyzing the performance of the child activity, perceives some of its features, inclinations, after fulfilling the corresponding work on the development of these qualities; these can then be the main factor in determining the profession. In order to choose a profession, the reader must have the ability to evaluate his abilities that is, the mind, interest, knowledge of various professions, the possibilities of these professions, and information about the future.

Orientation of the individual to the profession is carried out through special scientific practical activities, at the stages of the formation of students as a person, the person and society, that is, the family, is considered as a single system, the requirements of market economy relations are taken into account in the transition period. Criteria indicating the willingness of students to choose a profession: – cognitive (having information); - criteria of interest in the profession; - practical criterion. In order for the right choice of profession to be suitable for the weather, interests, inclinations, abilities and opportunities of each growing generation, it is necessary to take into account its health, assimilation and feelings, which in social useful and productive labor are expressed and manifested more than everyone else. And the early detection of important professional qualities of the child can later give him the opportunity to choose the right profession according to his characteristics successfully master it, achieve high results in labor. Work on this is carried out according to a pre-established plan. According to this plan, the most popular professions for organizing an excursion are planned to organize conversations for students of rural schools in a collective farm, for students of urban schools in enterprises, in the work of parents and in the success they have achieved in their labor.

During the extortions, the main attention is paid to the labor of the people involved in the production process, the weapons of labor that they give to obtaining finished products from raw materials; the role of labor in the life of society and some people is studied. The Second Stage (VVII) working with students of classes is a stage that motivates them to do anything. It is known that in the educational process, interest in knowledge in students is usually formed before the interest in the profession. Therefore, in the work carried out in the field of vocational orientation at this stage, it is important to arouse interest in students to know the types of work (work with techniques, work with natural objects, etc.). At this stage of professional orientation, extracurricular activities, quizzes, games related to technique and labor (technical creativity and agricultural experimentation) should play a big role. At this stage, the formation of social goals in students will continue, at the same time vocational orientation will also begin. The third stage



(mainly VIII-XI) covers the pupils of classes — at this stage, students examine their forces in concrete Labor, the interests and inclinations of students to the profession are more formed.

At this stage, students strengthen their own professional intentions with practical skills and skills in some general professions. This stage ends with the selection of a concrete profession, the designation of ways to master it. It is noteworthy for this stage that the students work in circles on their interests (subjects, subject-technique, production technique, etc.).

The following suggestions are recommended to further improve the process of vocational orientation of primary education students.

– focus on individual work in the direction of the profession; – Organization of round tables on the topic;

-Acquaintance with audio – video materials of different professions; – Orientation of extracurricular work to the choice of professions;

– Organization of meetings with specialists of different spheres; – Organization of cultural events;

- Organization of the corner of professions and organization of portable displays on the same subject.

## REFERENCES

1. Oljayevna, O., & Shavkatovna, S. (2020). The Development of Logical Thinking of Primary School Students in Mathematics. *European Journal of Research and Reflection in Educational Sciences*, 8(2), 235-239.
2. Uljaevna, U. F., & Shavkatovna, S. R. (2021). Development and education of preschool children. *Academicia: an international multidisciplinary research journal*, 11(2), 326-329.
3. Shavkatovna, S. R. (2021). Developing Critical Thinking In Primary School Students. *Conferencea*, 97-102.
4. Ra'noxon, S. (2022). BOSHLANG'ICH MAKTAB O'QUVCHILARIDA MATEMATIKAGA MUNOSABAT. *IJTIMOY FANLARDA INNOVASIYA ONLAYN ILMIY JURNALI*, 2(11), 203-207.
5. Shavkatovna, S. R. N. (2021). Methodical Support Of Development Of Creative Activity Of Primary School Students. *Conferencea*, 74-76.
6. Shavkatovna, S. R. (2021). Methodological Support for The Development of Primary School Students' Creative Activities. *Texas Journal of Multidisciplinary Studies*, 2, 121-123.
7. Shavkatovna, S. R. (2021). Improvement of methodological pedagogical skills of developing creative activity of primary school students. *ACADEMICIA: An International Multidisciplinary Research Journal*, 11(10), 289-292.
8. Шарофутдинова, Р., & Абдуллаева, С. (2022). Фикрлаш қобилиятини ривожлантиришда ментал арифметика. *Ijtimoiy fanlarda innovasiya onlayn ilmiy jurnali*, 2(11), 235-239.
9. Maxamadaliyevna, Y. D., Oljayevna, O. F., Qizi, T. D. T., Shavkatovna, S. R. N., & Anvarovna, A. O. (2020). Pedagogical Features Of Mental Development Of Preschool Children. *Solid State Technology*, 63(6), 14221-14225.



10. Sharofutdinova, R. I., Asadullaev, A. N., & Tolibova, Z. X. (2021). The Factors and Basic Concepts Determining Community Health. *Central Asian Journal of Medical and Natural Science*, 2(5), 376-379.
11. Gafurova, M. A. (2022). Improving Mental Skills Of Students By Analyzing And Solving Problems. *Current Research Journal Of Pedagogics*, 3(01), 40-44.
12. Marchis, I. (2011). Factors that influence secondary school students' attitude to mathematics. *Procedia-Social and Behavioral Sciences*, 29, 786-793.
13. Шарофутдинова, Р. Ш. (2022). БОШЛАНҒИЧ СИНФ ЎҚУВЧИЛАРИДА ИЖОДИЙ ФАОЛИЯТНИ РИВОЖЛАНТИРИШ МОДЕЛИ. *Central Asian Academic Journal of Scientific Research*, 2(3), 149-158.
14. Махамадалиевна, Y. D., & О'лjayевна, O. R. F. (2020). Tursunova Dilnavoz To 'lqin qizi, Sharofutdinova Ra'noxon Shavkatovna, Ashurova Oygul Anvarovna. Pedagogical features of mental development of preschool children. *Solid State Technology*, 63(6).
15. Махамадалиевна, Y. D. О „ljayевна, ORF (2020). Tursunova Dilnavoz To „lqin qizi, Sharofutdinova Ra“ noxon Shavkatovna, Ashurova Oygul Anvarovna. Pedagogical features of mental development of preschool children. *Solid State Technology*, 63(6).
16. Ergashovna, S. G., & Baxodirovna, S. N. (2019). Modern teaching technologies in teaching mathematics in elementary grades. *European Journal of Research and Reflection in Educational Sciences*, 7.
17. Shavkatovna, S. R. N. (2022). THE ROLE OF FOREIGN EXPERIENCES IN THE DEVELOPMENT OF CREATIVE ACTIVITY IN PRIMARY SCHOOL STUDENTS. *American Journal of Interdisciplinary Research and Development*, 10, 128-133.
18. Shavkatovna, S. R. (2023). DEVELOPMENT OF CREATIVE ACTIVITY OF ELEMENTARY SCHOOL STUDENTS AS A SOCIO-PEDAGOGICAL NECESSITY. *Open Access Repository*, 4(03), 51-59.
19. Aminova, F., Ahlimirzayev, A., & Sharofiddinova, R. (2023). USING THE PRINCIPLE OF INTERDISCIPLINARY RELATIONSHIP IN STUDYING DIFFERENTIAL EQUATIONS IN SPECIALIZED SCHOOLS AND ACADEMIC LYCEUMS.
20. Lebedev, S. A. (2015). Axiomatic and genetic-construction methods of theoretical cognition: comparative analysis. *European Journal of Philosophical Research*, (2), 72-82.
21. Shavkatovna, S. R., & Gulbahor, R. (2021). THE IMPORTANCE OF MENTAL ARITHMETIC IN MENTAL DEVELOPMENT IN CHILDREN. *Conferencea*, 68-70.
22. Shavkatovna, S. R. N., & Sohibaxon, S. (2023). MAXSUS TA'LIMNING RIVOJLANISH BOSQICHLARI. *O'ZBEKISTONDA FANLARARO INNOVATSIYALAR VA ILMIY TADQIQOTLAR JURNALI*, 2(19), 830-836.
23. Шарофутдинова, Р., & Абдужабборов, А. (2023). ТЕХНОЛОГИК ТАЪЛИМНИНГ ИЖОДИЙ ЙЎНАЛТИРИЛГАНЛИГИДА ҲАМКОРЛИК КЛАСТЕРИ. *O'ZBEKISTONDA FANLARARO INNOVATSIYALAR VA ILMIY TADQIQOTLAR JURNALI*, 2(19), 848-853.
24. Шарофутдинова, Р., & Абдуқодиров, Б. (2023). ТЕХНОЛОГИК ТАЪЛИМ ЖАРАЁНИДА ЎҚУВЧИЛАРИНИНГ ИЖОДИЙ ФАОЛИЯТИНИ

- РИВОЖЛАНТИРИШ ОМИЛЛАРИ ВА ТАМОЙИЛЛАРИ. *O'ZBEKISTONDA FANLARARO INNOVATSIYALAR VA ILMIY TADQIQOTLAR JURNALI*, 2(19), 862-868.
25. Шарофутдинова, Р. (2023). БОШЛАНҒИЧ СИНФ ЎҚУВЧИЛАРИНИНГ ИЖОДИЙ ФАОЛИЯТИНИ РИВОЖЛАНТИРИШ-ИЖТИМОЙ ПЕДАГОГИК ЗАРУРАТ СИФАТИДА. *O'ZBEKISTONDA FANLARARO INNOVATSIYALAR VA ILMIY TADQIQOTLAR JURNALI*, 2(19), 842-847.
26. Шарофутдинова, Р. (2023). ИЖОД ТУШУНЧАСИ ФАОЛИЯТНИ РИВОЖЛАНТИРИШ МЕХАНИЗМИ. *O'ZBEKISTONDA FANLARARO INNOVATSIYALAR VA ILMIY TADQIQOTLAR JURNALI*, 2(19), 854-861.
27. Sharafutdinova, R., & Abdujabborov, A. (2023). EDUCATIONAL TECHNOLOGIES AIMED AT THE DEVELOPMENT OF CREATIVE ACTIVITY IN PRIMARY SCHOOL STUDENTS. *Modern Science and Research*, 2(5), 890-896.
28. Sharofutdinova, R., & Abduqodirov, B. (2023). DEVELOPMENT OF CREATIVE ACTIVITY OF ELEMENTARY SCHOOL STUDENTS IN THE EDUCATIONAL PROCESS. *Modern Science and Research*, 2(5), 904-910.
29. Абдужабборов, А., & Шарофутдинова, Р. (2023). БОШЛАНҒИЧ СИНФ ЎҚУВЧИЛАРИДА ИЖОДИЙ ФАОЛИЯТНИ РИВОЖЛАНТИРИШГА ҚАРАТИЛГАН ТАЪЛИМ ТЕХНОЛОГИЯЛАРИ.
30. Sharofutdinova, R. S. (2023). BOSHLANICH SINIF O'QUVCHILARINI IJODIY FAOLIYATGA YO'NALTIRIB O'QITISHDA HAMKORLIK. *O'ZBEKISTONDA FANLARARO INNOVATSIYALAR VA ILMIY TADQIQOTLAR JURNALI*, 2(20), 69-76.
31. Shavkatovna, S. R. N., & Shoyunus o'g'li, M. J. (2023). MENTAL ARIFMETIKADA AVAKUS ETIMOLOGIYASI. *O'ZBEKISTONDA FANLARARO INNOVATSIYALAR VA ILMIY TADQIQOTLAR JURNALI*, 2(20), 61-68.
32. Karabayeva, X. (2023). THE IMPORTANCE OF MENTAL ARITHMETIC IN MENTAL DEVELOPMENT IN CHILDREN. *Modern Science and Research*, 2(6), 640-651.
33. Sharofutdinova, R., & Mamayusupov, J. (2023). DEVELOPMENT AND EDUCATION OF PRESCHOOL CHILDREN. *Modern Science and Research*, 2(6), 606-616.
34. Sharofutdinova, R. (2023). IMPROVEMENT OF METHODOLOGICAL PEDAGOGICAL SKILLS OF DEVELOPING CREATIVE ACTIVITY OF PRIMARY SCHOOL STUDENTS. *Modern Science and Research*, 2(6), 617-627.
35. Раънохон Шавкатовна Шарофутдинова (2022). БОШЛАНҒИЧ СИНФ ЎҚУВЧИЛАРИДА ИЖОДИЙ ФАОЛИЯТНИ РИВОЖЛАНТИРИШ МОДЕЛИ. *Central Asian Academic Journal of Scientific Research*, 2 (3), 149-158
36. Iqboljon, S. (2022). Boshlang'ich Sinf O'quv Jarayonida Axborot Texnologiyalaridan Foydalanish. *Ijodkor O'qituvchi*, 2(20), 137-140.
37. Sharofutdinov, I. (2023). THE ACTUAL STATUS OF THE METHODOLOGY OF DEVELOPING ACMEOLOGICAL COMPETENCE OF FUTURE EDUCATORS IN THE CONDITIONS OF INFORMING EDUCATION. *Академические исследования в современной науке*, 2(12), 206-213.

38. Sharofutdinov, I. (2023). DEVELOPMENT OF ACMEOLOGICAL COMPETENCE OF FUTURE EDUCATORS IN THE CONDITIONS OF INFORMING EDUCATION. *International Bulletin of Applied Science and Technology*, 3(5), 424-429.
39. Sharofutdinov, I. (2023). DEVELOPMENT OF ACMEOLOGICAL COMPETENCE OF FUTURE EDUCATORS IN THE CONDITIONS OF INFORMING EDUCATION. *International Bulletin of Applied Science and Technology*, 3(5), 424-429.
40. Sharofutdinov, I. (2023). BO ‘LAJAK PEDAGOGLARNING AKMEOLOGIK KOMPETENTLIGINI RIVOJLANTIRISH METODIKASINING AMALIYOTDA QOLLASH. *Педагогика и психология в современном мире: теоретические и практические исследования*, 2(7), 54-58.
41. Iqboljon, S. (2022). KOMPYUTER YORDAMIDA DARSLARNI TASHKIL ETISH. *O'ZBEKISTONDA FANLARARO INNOVATSIYALAR VA ILMIY TADQIQOTLAR JURNALI*, 1(9), 246-249.
42. Sharofutdinov, I. (2023). PEDAGOGIK-PSIXOLOGIK FANLARNING BO ‘LAJAK PEDAGOGLARNING AKMEOLOGIK KOMPETENTLIGINI RIVOJLANTIRISHDAGI O ‘RNI. *Общественные науки в современном мире: теоретические и практические исследования*, 2(6), 17-24.
43. Sharofutdinov, I. (2023). TA’LIMNI AXBOROTLASHTIRISH SHAROITIDA BO ‘LAJAK PEDAGOGLARNING AKMEOLOGIK KOMPETENTLIGINI RIVOJLANTIRISH MEXANIZMLARINI TAKOMILLASHTIRISHNING PEDAGOGIK TIZIMI. *Инновационные исследования в современном мире: теория и практика*, 2(14), 13-19.
44. Sharofutdinov, I. (2023). STRUCTURE AND COMPONENTS OF THE DEVELOPMENT OF ACMEOLOGICAL COMPETENCE OF FUTURE EDUCATORS IN THE CONDITIONS OF EDUCATION INFORMATION. *International Bulletin of Applied Science and Technology*, 3(4), 574-580.
45. Sharofutdinov, I. (2023). TA’LIMNI AXBOROTLASHTIRISH SHAROITIDA BO ‘LAJAK PEDAGOGLARNING AKMEOLOGIK KOMPETENTLIGINI RIVOJLANTIRISH IJTIMOYIY ZARURAT SIFATIDA. *Scientific journal of the Fergana State University*, (1), 535-540.
46. Sharofutdinov, I. (2023). FORMS OF SELF-DEVELOPMENT IN FUTURE PEDAGOGUES BASED ON THE ACMEOLOGICAL APPROACH IN THE PROCESS OF INFORMATIZATION OF EDUCATION. *Science and innovation*, 2(B3), 5-8.
47. Usmonjon o’g’li, S. I. (2022). TA’LIM TIZIMIDA RAQAMLI TEXNALOGIYA. *INNOVATIVE DEVELOPMENTS AND RESEARCH IN EDUCATION*, 1(12), 120-128.
48. Shavkatovna, S. R. N., & Sohibaxon, S. (2023). MAXSUS TA’LIMNING RIVOJLANISH BOSQICHLARI. *O'ZBEKISTONDA FANLARARO INNOVATSIYALAR VA ILMIY TADQIQOTLAR JURNALI*, 2(19), 830-836.
49. Mirzaxolmatovna, X. Z., Nematovna, R. S., & Shavkatovna, S. R. (2022). FORMS OF THINKING IN THE PROCESS OF STUDYING MATHEMATICS. *European*

- International Journal of Multidisciplinary Research and Management Studies*, 2(12), 259-263.
50. Shavkatovna, S. R. N. (2022). THE ROLE OF FOREIGN EXPERIENCES IN THE DEVELOPMENT OF CREATIVE ACTIVITY IN PRIMARY SCHOOL STUDENTS. *American Journal of Interdisciplinary Research and Development*, 10, 128-133.
  51. Ruzmatovich, U. S. (2022). PROCESSES OF ORGANIZATION OF TECHNICAL, TACTICAL AND PHYSICAL PREPARATION IN NATIONAL WRESTLING TRAINING. *INTERNATIONAL JOURNAL OF RESEARCH IN COMMERCE, IT, ENGINEERING AND SOCIAL SCIENCES ISSN: 2349-7793 Impact Factor: 6.876*, 16(3), 65-68.
  52. Ruzmatovich, U. S. (2022). CHANGES EXPECTED TO COME IN OUR LIFE MOVEMENTS. *Web of Scientist: International Scientific Research Journal*, 3(3), 485-489.
  53. Shohbozjon, K., & Azizjon, M. (2022). PREPARING SCHOOL STUDENTS IN THE FIELD OF PHYSICAL CULTURE AND SPORTS BEFORE ENTRY TO HIGHER EDUCATION. *INTERNATIONAL JOURNAL OF RESEARCH IN COMMERCE, IT, ENGINEERING AND SOCIAL SCIENCES ISSN: 2349-7793 Impact Factor: 6.876*, 16(10), 100-108.
  54. Ruzmatovich, U. S., & Shohbozjon G'ayratjon o'g, Q. (2023). Uzbekistan's General Education School Physical Education Programme: A Curriculum Analysis. *Best Journal of Innovation in Science, Research and Development*, 2(5), 184-193.
  55. Qodirov, S. (2023). CONTENT OF PHYSICAL FITNESS OF STUDENTS OF THE GENERAL SECONDARY SCHOOL OF EDUCATION. *Modern Science and Research*, 2(6), 368-381.
  56. Qodirov, S. (2023). CONTENT OF PHYSICAL FITNESS OF STUDENTS OF THE GENERAL SECONDARY SCHOOL OF EDUCATION. *Modern Science and Research*, 2(6), 368-381.
  57. Qodirov, S. (2023). ANALYSIS OF INDICATORS OF THE PHYSICAL DEVELOPMENT OF UNIVERSITY STUDENTS. *Modern Science and Research*, 2(6), 406-418.
  58. Qodirov, S. (2023). URGENT PROBLEMS OF TRAINING FOR ADMISSION TO A HIGHER EDUCATIONAL INSTITUTION IN THE FIELD OF PHYSICAL CULTURE AND SPORTS. *Modern Science and Research*, 2(6), 395-405.
  59. Мўйдинов, А. (2021). ЁШЛАРНИ ТУРЛИ ТАҲДИДЛАРДАН ҲИМОЯ ҚИЛИШДА АЖДОДЛАР МЕРОСИДАН ФОЙДАЛАНИШНИНГ АҲАМИЯТИ. *Academic research in educational sciences*, 2(2), 132-137.
  60. Asilbek, M. (2022). Socio-philosophical aspects of education of an enlightened person in the development of society. *Conferencea*, 183-186.
  61. Muysinov, A. (2022). ENLIGHTENMENT IN TURKESTAN IN THE SECOND HALF OF THE XIX-EARLY XX CENTURIES. ENLIGHTENMENT BY JADID SCHOOL. *ASIA PACIFIC JOURNAL OF MARKETING & MANAGEMENT REVIEW ISSN: 2319-2836 Impact Factor: 7.603*, 11(10), 14-20.



62. Mo'yidinov, A. (2023). THE EFFECTIVENESS OF IMPROVING IDEOLOGICAL PREVENTION AGAINST THREATS ON THE GLOBAL INTERNET IN EDUCATIONAL INSTITUTIONS. *Modern Science and Research*, 2(6), 897-909.
63. Mo'yidinov, A. (2023). THE MEANING AND ESSENCE OF THREATS IN THE GLOBAL INTERNET NETWORK. *Modern Science and Research*, 2(6), 886-896.
64. Mo'yidinov, A. (2023). REGARDING THE REGULATION OF THREATS ON THE INTERNET NETWORK INTERNATIONAL EXPERIENCE. *Modern Science and Research*, 2(6), 419-434.
65. Mo'yidinov, A. (2023). ANALYSIS OF THE ISSUE OF COMBATING VARIOUS THREATS IN HISTORICAL-THEORETICAL SOURCES AND THE PECULIARITIES OF GLOBAL INTERNET THREATS IN THE CURRENT PERIOD AND THE NEED TO COMBAT THEM. *Modern Science and Research*, 2(6), 382-394.
66. Mo'yidinov, A. (2023). ISSUES OF PROTECTING YOUTH FROM SPIRITUAL AND IDEOLOGICAL THREATS IN THE NATIONAL LEGISLATIVE SYSTEM OF THE REPUBLIC OF UZBEKISTAN. *Modern Science and Research*, 2(6), 435-447.
67. G'aniyev, A., & Muydinov, A. (2023). YUNUS EMRO SHE'RLARIDA TASAVVUF ILMI DURDONALARI. *Центральноазиатский журнал образования и инноваций*, 2(5 Part 3), 287-289.
68. Asilbek, M. (2022). Socio-philosophical aspects of education of an enlightened person in the development of society. *Conferencea*, 183-186.
69. Adham o'g'li, M. A. (2022). THE ROLE OF NATIONAL WITCHCRAFT HERITAGE IN THE SPIRITUAL RISE OF SOCIETY (SOCIO-PHILOSOPHICAL ANALYSIS). *American Journal of Interdisciplinary Research and Development*, 10, 122-127.
70. Mirzaboyev, Y. (2023). FEATURES OF A COMPETENCY APPROACH TO THE IMPLEMENTATION OF THE NATIONAL CURRICULUM IN PRACTICE. *Science and innovation*, 2(B4), 63-67.
71. Irgashevich, D. M., & Azadovna, S. G. (2022). FORMATION OF A GENERAL APPROACH TO SOLVING PROBLEMS FOR PRIMARY EDUCATION ACCORDING TO THE REQUIREMENTS IN THE NATIONAL CURRICULUM OF UZBEKISTAN. *Galaxy International Interdisciplinary Research Journal*, 10(6), 771-781.
72. MIRZABOYEV, Y. BOSHLANG'ICH SINIF O'QITUVCHILARINING MATEMATIKA O 'QITISH METODIKASI. O 'RTA UMUMTA'LIM MAKTABLARIDA MATEMATIKA O 'QITISHNING MAQSADI. *ЭКОНОМИКА*, 169-172.
73. Мирзабоев, Й. А. (2022). Тур Ўзгариш Чизиқлари Учта Бўлган, Гиперболик Қисмларининг Ҳаммаси Характеристик Учбурчаклардан Иборат Бўлган Бешбурчакли Соҳада Учинчи Тартибли Кўринишдаги Параболик-Гиперболик Тенглама Учун Битта Чегаравий Масала Ҳақида. *Theory And Analytical Aspects Of Recent Research*, 1(5), 363-366.

74. Ra'noxon, S. (2022). BOSHLANG'ICH MAKTAB O'QUVCHILARIDA MATEMATIKAGA MUNOSABAT. *IJTIMOY FANLARDA INNOVASIYA ONLAYN ILMIY JURNALI*, 2(11), 203-207.
75. Ahrorjon, R. (2021). Initial Pedagogical Processes in The Direction of Primary Education Students to The Profession. *Texas Journal of Multidisciplinary Studies*, 2, 85-87.
76. Rahmatjonzoda, A. (2023). TA'LIM JARAYONIDA IBRATLI HIKOYALARNING O 'RNI. *Инновационные исследования в современном мире: теория и практика*, 2(17), 190-191.
77. Sobirjonovich, S. I. (2022). EASTERN THINKERS'VIEWS ON EVERYWHERE EDUCATION OF CHILDREN. *BARQARORLIK VA YETAKCHI TADQIQOTLAR ONLAYN ILMIY JURNALI*, 309-314.
78. Sobirjonovich, S. I. (2022). EASTERN THINKERS'VIEWS ON EVERYWHERE EDUCATION OF CHILDREN. *BARQARORLIK VA YETAKCHI TADQIQOTLAR ONLAYN ILMIY JURNALI*, 309-314.
79. Abdurakhmonov, A. A. (2020). THE ROLE OF SELF-GOVERNING BODIES OF CITIZENS IN THE DEVELOPMENT OF CIVIL SOCIETY IN UZBEKISTAN. In *МИРОВАЯ НАУКА 2020. ПРОБЛЕМЫ И ПЕРСПЕКТИВЫ* (pp. 6-8).
80. Abduraxmonov, A., & Kadirov, S. (2022). DEMOGRAFIK JARAYONLARNING IQTISODIY-IJTIMOY SOHALARNI RIVOJLANISHI BILAN BOG 'LIQLIGI VA DASTLABKI XUSUSIY MULK MASALALARI. *IJTIMOY FANLARDA INNOVASIYA ONLAYN ILMIY JURNALI*, 2(11), 222-229.
81. Abduraxmonov, A. (2023). THE ISSUES OF STUDYING AND PRESERVING THE ARCHAEOLOGICAL MONUMENTS OF THE KUSHAN PERIOD IN THE OLD TERMIZ. *Евразийский журнал академических исследований*, 3(3 Part 3), 38-42.
82. Abduraxmonov, A. (2022). REACTIVE POWER. REACTIVE POWER COMPENSATION. *Development of pedagogical technologies in modern sciences*, 1(4), 64-67.
83. Abdurahmonov, A. (2022). IBTIDOYIY AHOLI VA UNING DEMOGRAFIK HOLATI HAQIDA AYRIM MULOHAZALAR. *Uzbek Scholar Journal*, 4, 124-126.
84. Abdurahmonov, A. (2022). PALEODEMOGRAFIYA VA U HAQIDA AYRIM MULOHAZALAR. *Uzbek Scholar Journal*, 4, 113-117.
85. Abduraxmonov, A. (2022). PALEODEMOGRAFIYA VA UNING HISOBLASH USULLARI. *Central Asian Research Journal for Interdisciplinary Studies (CARJIS)*, 2(5), 686-690.
86. Sobirjonovich, S. I. (2022). EASTERN THINKERS'VIEWS ON EVERYWHERE EDUCATION OF CHILDREN. *BARQARORLIK VA YETAKCHI TADQIQOTLAR ONLAYN ILMIY JURNALI*, 309-314.
87. Sobirjonovich, S. I. (2022). EASTERN THINKERS'VIEWS ON EVERYWHERE EDUCATION OF CHILDREN. *BARQARORLIK VA YETAKCHI TADQIQOTLAR ONLAYN ILMIY JURNALI*, 309-314.
88. Marchis, I. (2011). Factors that influence secondary school students' attitude to mathematics. *Procedia-Social and Behavioral Sciences*, 29, 786-793.



89. Ergashovna, S. G., & Baxodirovna, S. N. (2019). Modern teaching technologies in teaching mathematics in elementary grades. *European Journal of Research and Reflection in Educational Sciences*, 7.
90. Lebedev, S. A. (2015). Axiomatic and genetic-construction methods of theoretical cognition: comparative analysis. *European Journal of Philosophical Research*, (2), 72-82.
91. Ahrorjon, R. (2021). Initial Pedagogical Processes in The Direction of Primary Education Students to The Profession. *Texas Journal of Multidisciplinary Studies*, 2, 85-87.
92. Rahmatjonzoda, A. (2023). TA'LIM JARAYONIDA IBRATLI HIKOYALARNING O 'RNI. *Инновационные исследования в современном мире: теория и практика*, 2(17), 190-191.
93. Farkhodovich, T. D. kizi, DMS., & kizi, AUY.(2022). Critical Thinking in Assessing Students. *Spanish Journal of Innovation and Integrity*, 6, 267-271.
94. Qizi, D. M. S., & Qizi, R. G. X. (2022). METHODS OF STUDYING ADDITION AND SUBTRACTION OF TWO-DIGIT NUMBERS IN ELEMENTARY SCHOOL. *Gospodarka i Innowacje.*, 22, 61-67.
95. Dehqonova, Mahliyo Shuhrat Qizi, & Axmedova, Umida Yodgorjon Qizi (2023). BO'LAJAK BOSHLANG'ICH SINF O'QITUVCHILARINI MATEMATIK SAVODXONLIGINI OSHIRISH JARAYONIDA ULARNING TAFAKKURI, QOBILİYATI VA INTELLEKTUAL RIVOJLANISH.. *Oriental renaissance: Innovative, educational, natural and social sciences*, 3 (4-2), 251-256.
96. Dehqonova, M. S. Q. (2023). BO'LAJAK BOSHLANG'ICH SINF O'QITUVCHILARINI METODIK TAYYORGARLIGINI TAKOMILLASHTIRISH TEXNOLOGIYASINI ISHLAB CHIQUISH VA AMALGA OSHIRISH XUSUSIYATLARI. *Oriental renaissance: Innovative, educational, natural and social sciences*, 3(4-2), 244-250.
97. Dehqonova, Mahliyo Shuhrat Qizi (2023). BO'LAJAK BOSHLANG'ICH SINF O'QITUVCHILARINI MATEMATIK SAVODXONLIGINI OSHIRISH VA MATEMATIKANI UYG'UNLASHTIRISHIDA AN'ANAVIY VA INNOVATSION USULLARDAN FOYDALANISH. *Oriental renaissance: Innovative, educational, natural and social sciences*, 3 (4), 879-886.
98. Urinboyevna, E. Y., & Shahruza, R. (2021). About Gender Equality and the Process of Ensuring It. *International Journal of Innovative Analyzes and Emerging Technology*, 1(7), 54-56.
99. Urinboyevna, E. Y. (2021). Classification of Integrative Education. *International Journal of Culture and Modernity*, 11, 162-164.
100. Urinboyevna, E. Y., & Zarina, M. (2022). Existence of Integration in Secondary Schools. *European Multidisciplinary Journal of Modern Science*, 6, 119-124.
101. Egamberdiyeva, Y. U. (2021). BO 'LAJAK O 'QITUVCHILARINING PSIXOLOGIK PEDAGOGIK BILIMLARINI INTEGRATSIYALASH JARAYONI. In *МОЛОДОЙ ИССЛЕДОВАТЕЛЬ: ВЫЗОВЫ И ПЕРСПЕКТИВЫ* (pp. 351-355).
102. Urinboyevna, E. Y. (2021). Theoretical Bases of Integration of Educational Process. *International Journal of Innovative Analyzes and Emerging Technology*, 1(7), 57-61.

103. Urinboyevna, E. Y. (2022). THE IMPORTANCE OF INCREASING THE COOPERATION OF STUDENTS IN THE EDUCATIONAL PROCESS. *PEDAGOGS jurnali*, 21(1), 165-169.
104. G'ulomovna, Y. D. (2023). Factors of Interest in Choosing A Profession of Students of The Graduating Class of General Secondary Education Schools. *Web of Scientists and Scholars: Journal of Multidisciplinary Research*, 1(6), 13-18.
105. Urinboyevna, E. Y. (2023). Preparation of a Future Primary Educational Teacher to Professional Activities. *Web of Synergy: International Interdisciplinary Research Journal*, 2(4), 628-633.
106. Egamberdiyeva, Y. U. (2021). UMUMTALIM MAKTABLARIDA INTEGRATSIYANING MAVJUDLIGI. *Студенческий вестник*, (1-8), 95-97.
107. Urinboyevna, E. Y. (2023). Expanding Students' World View Through Integrated Lessons In Primary Education System. *Web of Teachers: Inderscience Research*, 1(3), 1-4.
108. Rustamova, A. E. (2022, December). THE IMPROVEMENT OF READING SKILLS OF TEENAGERS IN TEACHING FOREIGN LANGUAGES. In *INTERDISCIPLINE INNOVATION AND SCIENTIFIC RESEARCH CONFERENCE* (Vol. 1, No. 4, pp. 64-66).
109. Ergashev, R. N., & Bakhramov, M. M. (2023). TRANSPARENT CONDUCTIVE SN BASED. *Horizon: Journal of Humanity and Artificial Intelligence*, 2(5), 724-727.
110. Otazhonov, S. M., Ergashev, R. N., Botirov, K. A., Qaxxorova, B. A., Xudonazarova, M. A., Abdugarimova, N. A., ... & Ismoilova, E. M. (2022, December). Influence of thickness and temperature on photoelectric properties of p-CdTe-nCdS and pCdTe-CdSe heterostructures. In *Journal of Physics: Conference Series* (Vol. 2388, No. 1, p. 012001). IOP Publishing.
111. Otajonov, S. M., Ergashev, R. N., Axmedov, T., Usmonov, Y., & Karimov, B. (2022, December). Photoelectric properties of solar cells based on pCdTe-nCdS and pCdTe-nCdSe heterostructures. In *Journal of Physics: Conference Series* (Vol. 2388, No. 1, p. 012062). IOP Publishing.
112. Xaydarov, I. U., Ergashev, R. N., Solijonov, B. A., & Sirojiddinov, A. A. (2022, November). IMKONIYATI CHEKLANGAN NOGIRON BOLALAR UCHUN ZAMONAVIY MASOFAVIY O'QITISH TEXNOLOGIYALARIDAN FOYDALANISH. In *Proceedings of Scientific Conference on Multidisciplinary Studies* (Vol. 1, No. 2, pp. 82-87).
113. Отажонов, С., Эргашев, Р., & Юнусов, Н. (2013). Изучение поверхностной рекомбинации гетеропереходов на основе p CdTe-n CdS и p CdTe-n CdSe. *SCIENCE AND WORLD*, 109(9), 26.
114. Abduraxmonova, N., & Abduvaxobov, G. I. O 'QUV LUG 'ATINI TUZISHNING NAZARIY METODOLOGIK ASOSLARI. *СЎЗ САНЪАТИ ХАЛҚАРО ЖУРНАЛИ*, 103.
115. Абдурахмонова, Н., & Абдувахобов, Г. (2021). O 'QUV LUG 'ATINI TUZISHNING NAZARIY METODOLOGIK ASOSLARI. *МЕЖДУНАРОДНЫЙ ЖУРНАЛ ИСКУССТВО СЛОВА*, 4(6).

116. Abduvahobov, G. (2021). About the concept of computer lexicography. *ISJ Theoretical & Applied Science*, 06 (98), 664-668.
117. Iminov, B. B. (2020). INNOVATIVE CULTURAL LINKS ARE AN IMPORTANT FACTOR IN SOCIAL DEVELOPMENT. *Scientific and Technical Journal of Namangan Institute of Engineering and Technology*, 2(3), 263-270.
118. Iminov, B. B. (2019). A PHILOSOPHICAL APPROACH TO INNOVATIVA AND CULTURAL-RELATIONS AT A NEW STAGE OF DEVELOPMENT. *Scientific and Technical Journal of Namangan Institute of Engineering and Technology*, 1(5), 157-162.
119. Vosiljonov, A. (2022). Basic theoretical principles of corpus linguistics. *Academia Globe*, 3(02), 173-175.
120. Vosiljonov, A. (2022). Lingvistik tadqiqotlarda korpus o'rganish obykti sifatida. *Ijtimoiy fanlarda innovasiya onlayn ilmiy jurnali*, 2(11), 176-182.
121. Vosiljonov, A. (2022). PRAGMALINGVISTIKA VA UNING TAHLILIIY SHAKLLANISH TARIXI. *Science and innovation*, 1(B8), 99-105.
122. Vosiljonov, A., & Isaqova, X. (2023). EFFECTIVENESS OF MOTHER TONGUE EDUCATION IN THE PRIMARY GRADES. *International journal of advanced research in education, technology and management*, 2(2).
123. Vosiljonov, A. (2022). PRAGMALINGUISTICS AND THE HISTORY OF ITS ANALYTICAL DEVELOPMENT. *Science and Innovation*, 1(8), 99-105.
124. KHALIMBOYEVA, F., & VOSILJONOV, A. (2023). MAKTABGACHA YOSHDAGI BOLALAR DIQQATINI RIVOJLANTIRISH MUAMMOSINI NAZARIY O'RGANILISHI. *Journal of Pedagogical and Psychological Studies*, 1(5), 94-98.
125. Dilshodbek o'g'li, R. S., & Boxodirjon o'g'li, V. A. (2022). XORIJ PSIXOLOGLARINING ISHLARIDA SHAXSNING TADQIQ ETILISHI. *INNOVATIVE DEVELOPMENTS AND RESEARCH IN EDUCATION*, 1(12), 39-47.
126. Vosiljonov, A., & Abdullazizova, R. (2023). HIGH-SPIRITUAL MATURITY, IDEALITY AND PEDAGOGICAL VIEWS OF THE CLASS LEADER. *Modern Science and Research*, 2(6), 1182-1186.

## AXBOROTLASHGAN JAMIYAT, UNING MAZMUN MOHIYATI VA TARIXAN RIVOJLANISHI

**Abduraxmonov Aliyorjon Abduqaxxorovich**

Fargʻona davlat universiteti Sirtqi boʻlimi  
Ijtimoiy gumanitar fanlar kafedrasini oʻqituvchisi

<https://doi.org/10.5281/zenodo.10060953>

**Abstract.** XXI asr insoniyat tarixiga yangi axborot asri nomi bilan kirib keldi. Bugungi davr shiddat bilan rivojlanib borayotgan axborot texnologiyalari, kibernetika, kompyuter va boshqa nano texnologiyalarning rivoji bilan xarakterlanadi. Maqolada Axborot, axborotlashgan jamiyat tushunchasining tarixiy evolyutsiyasi, kelib chiqish sabablari, mazmun-mohiyati haqida gap boradi. Shuningdek ushbu maqolada axborotlashgan jamiyat tushunchasining kelib chiqishiga tegishli boʻlgan tarixiy faktlar, ijtimoiy-iqtisodiy sabablar haqida va bugungi kundagi jarayonlarni qamrab oladi.

**Kalit soʻzlar:** Axborotlashuv, axborotlashgan jamiyat, integratsiya, globalizatsiya, kompleks axloq, ijtimoiy aloqa, axloqiy norma, madaniy meʼyor, internet, kompyuter, elektronika, kibernetika, yangi davr sohalari, qadimgi davr sivilizatsiyalari, XXI asr demokratiyasi, sotsiologik taʼsir, etnogenez, yagona qadiryat, qonun, chegara, erkinlik, vijdon.

### INFORMATION SOCIETY, ITS CONTENT NATURE AND HISTORICAL DEVELOPMENT

**Abstract.** The 21st century entered the history of humanity under the name of a new information age. Today's era is characterized by the development of rapidly developing information technologies, cybernetics, computers and other nano technologies. The article talks about the historical evolution of the concept of information, information society, its origins, and its essence. Also, this article covers historical facts, socio-economic reasons and current processes related to the origin of the concept of information society.

**Key words:** Information communication, information society, integration, globalization, complex ethics, social communication, moral norm, cultural norm, internet, computer, electronics, cybernetics, new age fields, ancient civilizations, 21st century democracy, sociological influence, ethnogenesis, single power, law, limit, freedom, conscience.

### ИНФОРМАЦИОННОЕ ОБЩЕСТВО, ЕГО СОДЕРЖАНИЕ, ПРИРОДА И ИСТОРИЧЕСКОЕ РАЗВИТИЕ

**Аннотация.** XXI век вошел в историю человечества под названием нового информационного века. Сегодняшняя эпоха характеризуется развитием быстро развивающихся информационных технологий, кибернетики, компьютеров и других нанотехнологий. В статье говорится об исторической эволюции понятия информации, информационного общества, его истоках и сущности. Также в данной статье рассматриваются исторические факты, социально-экономические причины и современные процессы, связанные с зарождением концепции информационного общества.

**Ключевые слова:** Информационная коммуникация, информационное общество, интеграция, глобализация, сложная этика, социальная коммуникация, моральная норма, культурная норма, интернет, компьютер, электроника, кибернетика, поля нового века, древние цивилизации, демократия XXI века, социологическое влияние, этногенез, единая власть, право, предел, свобода, совесть.

XXI asr insoniyat tarixiga yangi axborot asri nomi bilan kirib keldi. Bugungi davr shiddat bilan rivojlanib borayotgan axborot texnologiyalari, kibernetika, kompyuter va boshqa nano texnologiyalarning rivoji bilan xarakterlanadi.

Axborotlashgan jamiyat atamasi o'tgan asrning 60-70 yillaridan Yapon va Amerikada qo'llanila boshlagan. Asosan axborotni olish, saqlash, yig'ish, uzatish imkoni yuqori bo'lgan, rivojlangan axborot texnologiyalari, kommunikatsiyasialari, axborot infratuzilmalariga ega jamiyatlarga nisbatan "Axborotlashgan jamiyat" tushunchasi qo'llaniladi. Bu tushunchaning aniq bir gnesiologik, empirik va falsafiy muqobil ta'rifi yo'q. Uning kelib chiqishiga oid turli xil qarashlar mavjud masalan "Axborotlashgan jamiyatning" kelib chiqishi sanoat inqilobi davriga to'g'ri keladi bu davrda ishlab chiqaruv avtomatlashtirilgan, uzoqqa tashish imkoniyati mavjud bo'lgan, zamonaviylashgan tizimlar tendensiyalar nazorat qilish aloqa o'rnatish, masofadan boshqarishni taqazo etgani bilan bog'liq deb hisoblaydi.

Steinfeld va Salvaggio axborotlashgan jamiyatni 5 ta yo'nalishga bo'ladi bular: Iqtisodiy (ishlab chiqarish), iste'mol, texnologik, tanqidiy va ko'p o'lchovli.

Faylasuf P.Ф. Абдеев fikricha Axborot hodisasini tushuntirishda ikki xil bahsmunozaralar mavjud bo'lgan. Axborotning atributiv va funksional tushunchalari bir-biriga qarama-qarshidir. "Atributistlar" axborotni barcha moddiy obyektlarga xos xususiyat, materiyaning atributi sifatida kvalifikatsiya qiladi. "Funksionalistlar" esa, aksincha, axborotni hayotning paydo bo'lishi bilangina paydo bo'lgan deb hisoblab, o'z-o'zini tashkil etuvchi tizimlar faoliyati bilan bog'laydilar.

Axborotlashgan jamiyat tushunchasini izohlashga bo'lgan ta'riflar oxirgi 30-yil mobaynida turli xil shakillarni oldi. Ko'pgina faylasuf-olimlar, tarixchilar tarixdan to bugunga qadar bo'lgan insoniyat rivojlanish bosqich dinamikasini (svilizatsiyani) uch bosqichga bo'lishgan bular; agrar svilizatsiya, postindustrial svilizatsiya va industrial svilizatsiya. Bugungi axborotlashgan jamiyatga – to'rtinchi to'lqin yoki to'rtinchi svilizatsiya sifatida qaralmoqda. XXI asr – globallashuv davri, texnika asri. Global tarzda texnologiyalar va aloqa kommunikatsiyalari rivojlanib, taraqqiy etib borishi o'ziga xos ravishda iqtisodiy, ijtimoiy, madaniy holatlarni keltirib chiqarmoqda. Globallashuv davrida jamiyatlar shiddat bilan integratsiyalashmoqda. Bu integratsiyalashuv jamiyatdagi insonlarning induvdal va umumiy tarzda global ijtimoiy aloqalar olib borish imkoniyatlarini favqulotda tezlashtirib yubordi. Yangi davrdagi o'zaro ijtimoiy aloqalar asta-sekinlik bilan barcha uchun bir xil axloq, madaniyat qoidalariga undovchi kompleks axloq ya'ni ommaviy madaniyatni keng yoyilishiga sabab bo'lib yangicha "XXI asr demokratiyasi" nomini olmoqda. Buning salbiy tomonlaridan biri shundaki - aynan bir jamiyat uchun xos bo'lgan milliy, hududiy va tarixiy shakillangan - axloqiy, madaniy me'yor chegaralarining o'rnini turli xil jamiyatlarning axloqiy, madaniy, sotsiologik ta'sir qorishmalaridan iborat bo'lgan global axloq va madaniyat egallamoqda. Axloqiy meyor qoidalari va madaniyat chegaralari har qachong davrdan ko'ra ahamiyati yuqoriroqdir. Buguni kunda burch, mas'uliyat, vijdon, axloqiy norma barcha jamiyatlarda xususan biz uchun ham dolzarb masaladir.

Faylasuf olim L.A.Muhammedjanovanning fikricha: - "Bugun dunyo chuqur o'zgarishlarni boshdan kechirmoqda. Iqtisodiy o'zaro globallashuv va kuchayib borayotgan o'zaro bog'liqlik, kuchli va hamma joyda mavjud aholi migratsiyasi. Ijtimoiy tuzilmadagi o'zgarishlar chuqurlashib, jamiyatlar tez rivojlanmoqda. Bunday holatlar sodir bo'lganda murakkab o'zgarishlar, millatlararo



nizolarga olib kelishi mumkin, dunyoning turli burchaklarida to‘qnashuvlar hali ham rivojlanmoqda. Jamiyat borlig‘idagi - milliy, etnik, millatlararo munosabatlar, muammolar, vazifalar ularning yechimi, o‘tmishda ishlatilgan eski vositalar va usullar bilan hal etilmay qoldi. Hayot kun tartibiga yangi muammolarni qo‘ydi-milliy masalaga yondashish va eski usullardan qat‘iy voz kechish.”

Bugungi davr jamiyatlar o‘zaro faol integratsiyalashayotgan, axborot texnikasi, kommunikatsiya, texnologiyalar rivoji globallashayotgan bir so‘z bilan aytganda globallashuv va axborotlashayotgan jamiyatlar qaror topayotgan davrdir. Axborotlashgan jamiyatning qaror topishi tezlashayotgan davrda uni har tomonlama o‘rganishimiz biz uchun tobora hayotiy zaruratga aylanib bormoqda va bunday jamiyat kelib chiqish tarixi, sabablarini o‘rganishimiz ham kun tartibidagi asosiy masalardan biridir zero bugungi kunda biz ham shu jamiyat tomon asta-sekin yuzlanmoqdamiz.

Insoniyat paydo bo‘lgan davrdan boshlab to bugungi asrga qadar turli xil rivojlanish yo‘llarini bosib o‘tib svilizatsiya nomini oldi. Rivojlanish davrining eng ibtidoiy davridan hozirgi rivojlangan davrigacha axborot insoniyatning regulativ vazifasini belgilab berishda muhim ahamiyat kasb etdi. Axborot insonning gnesiologik-ratsional, irratsional bilimlarning asosini tashkil qiladi. Axborot qadimdan isonlarning tur sifatida yashab qolishiga va keyingi revolyutsiyasida muhim ahamiyat kasb etgan. Dastlabgi axborot shakli inuitiv tarzda rivojlangan ya‘ni o‘zini saqlab qolishga intilish shaklida, keyinchalik insonlarda yig‘ilgan axborotlar jamlanib nutq ko‘rinishini olgan bu insonlar orasidagi eng dastlabgi buyuk integrativ va aloqa shakli hisoblanib, insoniyat tarixidagi dastlabki ongli muloqot davrini boshlab bergan. Insoniyat ongining muhim xususiyati shundaki, u axborotlarni ya‘ni informatsiyalarni saqlash, qayta ishlash, uzatish, berilgan axborotlar asosida ong ma‘lumotlarni ya‘ni o‘z-o‘zini qayta ishlash va o‘zgartirish xususiyatiga ega. Insonlarda muloqot paydo bo‘lishi axborotning og‘zaki shaklini vujudga keltirdi. Insonlarning tevarak olamni teranroq tushunishga intilishi rasmlar va shakillar yaratilishiga, bu esa ma‘lum ma‘nolarni ifodalovchi iyegroflarni ya‘ni “fikr axborotini” shakillantirdi iyegroflar yozuvlarni yaratilishiga olib keldi, rivojlanish asosan axborotlarning to‘planishi tufayli sodir bo‘ldi. Yozuvning kashf etilishi axborotning muloqat shakli bilan birgalikda yozma shaklini ham vujudga keltirdi. Yozuv axborotning funksiyalari taraqqiyotini tezlashtirib insonlar o‘rtasidagi aloqani yangi bosqichga kotardi va bu fan, estetik, etik, ratsional bilimlarning qaror topishiga, jamiyatlarning taraqqiylashuvi muhim turtki berdi. Yozuvning nutq axborotidan farqli jihati makon [masofa] va zamon [vaqt] nuqtayi nazaridan cheklanmaganligida. Yozuv axboroti axborotning shu paytgacha bo‘lgan funksiyalari, vazifalariga yangicha yo‘nalish va takomillashtirish olib kirdi shuningdek davlat boshqaruvi funksiyalarini murrakab, kengroq ko‘lamga olib chiqdi. Masalan dastlabki yozuvlar yaqin sharqda old Osiyoda [Finikiya aifbosi] vujudga kelgan bo‘lsa aynan shu hududlarda dastlabki Jamiyat a‘zolari uchun bajarilishi va bilishi shart hisoblangan yozma axborot – Qonun ishlab chiqildi [Xamurapi qonunlari – Bobil Old Osiyo] va amalda jamiyat ustidan nazorat qilish, boshqarish uhun qo‘llanildi. Insoniyat taraqqiyotida ilk fanlar tasnifini vujudga kelishi, rivojlanishi (xususan Qadimgi Yunonistonda – Antik davr) - axborotning insonlarga beradigan vazifa, mazmuniga ham jiddiy ta‘sir ko‘rsatdi, ma‘lum vaqtlardan so‘ng dastabgi fanlar vujudga kelib bu fanlar zarur bo‘lgan axborotlardan foydalanish uchun dasturamal vazifasini bajargan. Insonlar yozuvdan foydalanishni boshlagandan so‘ng dastab qo‘lyozma, tarixiy yilnoma, shunga o‘xshash bitiklar va



eng muhimi dastlabgi yozma axborot – kitobdan foydalanishga boshlanib bu insoniyatning ong va bilim darajasini yuqori bosqichga olib chiqdi.

Avvallari axborot birlik ya'ni tor ma'noda asosan ma'lumot olish-berish shaklida bo'lgan bo'lsa endilikda axborot kengroq insonda falsafiy, axloqiy-estetik, boshqaruv, iqtisod va boshqa bilimlarni rivojlanishiga qaratildi. Dastlab kitoblardan chegaralangan darajada foydalanilgan, o'rta asrlar davriga kelib 1445-yilda Ioan Gutenberg kitob bosish dastgohini kashf etishi bilan bu jarayon insonlarni qamrab olish darajasini yuqori darajada oshirdi. Kitob bosish dastgohini ixtiro etilishi zamonaviy yozma axborot tizimlarining chinakam asosi bolmish matbuotning paydo bo'lishiga sababchi bo'ldi. Aloqa vositalari, radio, televideniya, zamonaviy texnologiyalar paydo bo'lgunga qadar matbuot asosiy axborot tarqatuvchi vazifasini bajardi. Axborotga bo'lgan kuchli ehtiyojning vujudga kelishi XV-XVI asrlarda yangi bilimlarning, dunyoqarashning vujudga kelishi shuningdek Buyuk geografik kashfiyotlar omili sifatida ko'riladi. Aynan shu davr bugungi axborot turlariga shakil, mazmun-mohiyatan negiz hisoblanadi. Keyingi davrlarda axborotning asosiy manbasi yozma axborot vositalari hisoblangan bo'lsa, ilm-fan yutuqlari, yangi texnologiyalar kashf etilishi, yangicha dunyoqarash, insonlarning asta-sekin global kommunikativ va integratsion aloqalarga, agrar jamiyatdan - industrial jamiyatga bo'lgan qadam yangicha axborot texnologiyalariga bo'lgan ehtiyojni ortirdi, natijada dastlab radio keyinchalik esa televideniya-telekommunikatsiyalar yaratilishiga olib keldi. Televideniya insonlarning eng muhim va ommabob axborot vositasiga aylandi. Telekomunikatsiya, aniq fanlar, EHM, kibernetika sohalarning taraqqiyoti axborotning global tarzda ommalashuvi, rivojlanishini osonlashtirdi. Bu sohalarning taraqqiyoti asosan G'arbiy yevropa davlatlarida ertaroq kechdi sababi bu davlatlarning iqtisodiy taraqqiyoti, ilmiy muhit va liberal munosabatlarning boshqa mintaqalardan avvalroq qaror topgani. Keyingi davrlarda davlat va jamiyatlar taraqqiyoti uning axborot resurslari bilan qanchalik ta'minlanganligiga qarab belgilanib-axborotlashgan jamiyat tushunchasi qo'llanila boshlandi.

Xulosa o'rnida shuni ta'kidlash mumkinki butun dunyoda AKT texnologiyalari, raqamli iqtisodiyoti, avtomatlashtirish rivoji, umumiy axborot texnologiyalari taraqqiyoti kishilik jamiyatini yangi bosqichga olib chiqmoqda. Tarix shuni ko'rsatadiki har bir kishilik jamiyati yangi bosqichiga o'tilishi evolutsion, tadrijiy yo'sinda amalga oshadi. Har bir yangi bosqichda yangi kasblar, yangi odatlar, yangicha san'at, fan, madaniyat, siyosat, maorif, axloq, yangicha dunyoqarash vujudga keladi. Axborotlashgan jamiyatga o'tishni bugungi kunda ayrim davlatlar davlat dasturi darajasiga ham kirgizishmoqda. Bu jamiyatga qadam tashlash ko'pgina sohalarda sifat va miqdor jihatdan ustunlikni ta'minlashga yordam beradi. Yuqorida aytib o'tganimizdek axborotlashgan jamiyat ko'pgina sohalarga inovatsion taraqqiyot bag'ishlaydi xususan insonlarning ijtimoiy, madaniy hayotiga ham. Jumladan bizning yurtimizda ham insonlarni oliy o'quv yurtiga qamrab olish, ta'lim tizimini raqamlashtirish, inovatsion ta'lim muassasalarini tashkillashtirish, fuqarolar erkinligi va huquiy ongini yuksaltirish, erkinlik, ochiqlik, va oshkoralik, fuqarolarni davlat boshqaruvida yalpi ishtirok etishini ta'minlashda axborot texnologiyalarining o'rni beqiyosdir. Shuni alohida ta'kidlash joizki butun dunyoda ketayotgan chuqur iqtisodiy - ijtimoiy o'zgarishlar insonlar uchun axloq va madaniyatning ahamiyatlilik darajasini yuqori darajaga olib chiqmoqda zero axloq – bu tarixning ruhidir. Oljayevna, O., & Shavkatovna, S. (2020). The Development of Logical Thinking of Primary School Students in

Mathematics. *European Journal of Research and Reflection in Educational Sciences*, 8(2), 235-239.

#### REFERENCES

1. Uljaevna, U. F., & Shavkatovna, S. R. (2021). Development and education of preschool children. *Academicia: an international multidisciplinary research journal*, 11(2), 326-329.
2. Shavkatovna, S. R. (2021). Developing Critical Thinking In Primary School Students. *Conferencea*, 97-102.
3. Ra'noxon, S. (2022). BOSHLANG'ICH MAKTAB O'QUVCHILARIDA MATEMATIKAGA MUNOSABAT. *IJTIMOY FANLARDA INNOVASIYA ONLAYN ILMYIY JURNALI*, 2(11), 203-207.
4. Shavkatovna, S. R. N. (2021). Methodical Support Of Development Of Creative Activity Of Primary School Students. *Conferencea*, 74-76.
5. Shavkatovna, S. R. (2021). Methodological Support for The Development of Primary School Students' Creative Activities. *Texas Journal of Multidisciplinary Studies*, 2, 121-123.
6. Shavkatovna, S. R. (2021). Improvement of methodological pedagogical skills of developing creative activity of primary school students. *ACADEMICIA: An International Multidisciplinary Research Journal*, 11(10), 289-292.
7. Шарофутдинова, Р., & Абдуллаева, С. (2022). Фикрлаш қобилиятини ривожлантиришда ментал арифметика. *Ijtimoiy fanlarda innovasiya onlayn ilmiy jurnali*, 2(11), 235-239.
8. Maxamadaliyevna, Y. D., Oljayevna, O. F., Qizi, T. D. T., Shavkatovna, S. R. N., & Anvarovna, A. O. (2020). Pedagogical Features Of Mental Development Of Preschool Children. *Solid State Technology*, 63(6), 14221-14225.
9. Sharofutdinova, R. I., Asadullaev, A. N., & Tolibova, Z. X. (2021). The Factors and Basic Concepts Determining Community Health. *Central Asian Journal of Medical and Natural Science*, 2(5), 376-379.
10. Gafurova, M. A. (2022). Improving Mental Skills Of Students By Analyzing And Solving Problems. *Current Research Journal Of Pedagogics*, 3(01), 40-44.
11. Marchis, I. (2011). Factors that influence secondary school students' attitude to mathematics. *Procedia-Social and Behavioral Sciences*, 29, 786-793.
12. Шарофутдинова, Р. Ш. (2022). БОШЛАНҒИЧ СИНФ ЎҚУВЧИЛАРИДА ИЖОДИЙ ФАОЛИЯТНИ РИВОЖЛАНТИРИШ МОДЕЛИ. *Central Asian Academic Journal of Scientific Research*, 2(3), 149-158.
13. Maxamadaliyevna, Y. D., & Oljayevna, O. R. F. (2020). Tursunova Dilnavoz To 'Iqin qizi, Sharofutdinova Ra'noxon Shavkatovna, Ashurova Oygul Anvarovna. Pedagogical features of mental development of preschool children. *Solid State Technology*, 63(6).
14. Maxamadaliyevna, Y. D. O. Oljayevna, ORF (2020). Tursunova Dilnavoz To „Iqin qizi, Sharofutdinova Ra“ noxon Shavkatovna, Ashurova Oygul Anvarovna. Pedagogical features of mental development of preschool children. *Solid State Technology*, 63(6).

15. Ergashovna, S. G., & Baxodirovna, S. N. (2019). Modern teaching technologies in teaching mathematics in elementary grades. *European Journal of Research and Reflection in Educational Sciences*, 7.
16. Shavkatovna, S. R. N. (2022). THE ROLE OF FOREIGN EXPERIENCES IN THE DEVELOPMENT OF CREATIVE ACTIVITY IN PRIMARY SCHOOL STUDENTS. *American Journal of Interdisciplinary Research and Development*, 10, 128-133.
17. Shavkatovna, S. R. (2023). DEVELOPMENT OF CREATIVE ACTIVITY OF ELEMENTARY SCHOOL STUDENTS AS A SOCIO-PEDAGOGICAL NECESSITY. *Open Access Repository*, 4(03), 51-59.
18. Aminova, F., Ahlimirzayev, A., & Sharofiddinova, R. (2023). USING THE PRINCIPLE OF INTERDISCIPLINARY RELATIONSHIP IN STUDYING DIFFERENTIAL EQUATIONS IN SPECIALIZED SCHOOLS AND ACADEMIC LYCEUMS.
19. Lebedev, S. A. (2015). Axiomatic and genetic-construction methods of theoretical cognition: comparative analysis. *European Journal of Philosophical Research*, (2), 72-82.
20. Shavkatovna, S. R., & Gulbahor, R. (2021). THE IMPORTANCE OF MENTAL ARITHMETIC IN MENTAL DEVELOPMENT IN CHILDREN. *Conferencea*, 68-70.
21. Shavkatovna, S. R. N., & Sohibaxon, S. (2023). MAXSUS TA'LIMNING RIVOJLANISH BOSQICHLARI. *O'ZBEKISTONDA FANLARARO INNOVATSIYALAR VA ILMIY TADQIQOTLAR JURNALI*, 2(19), 830-836.
22. Шарофутдинова, Р., & Абдужабборов, А. (2023). ТЕХНОЛОГИК ТАЪЛИМНИНГ ИЖОДИЙ ЙЎНАЛТИРИЛГАНЛИГИДА ҲАМКОРЛИК КЛАСТЕРИ. *O'ZBEKISTONDA FANLARARO INNOVATSIYALAR VA ILMIY TADQIQOTLAR JURNALI*, 2(19), 848-853.
23. Шарофутдинова, Р., & Абдукодиров, Б. (2023). ТЕХНОЛОГИК ТАЪЛИМ ЖАРАЁНИДА ЎҚУВЧИЛАРИНИНГ ИЖОДИЙ ФАОЛИЯТИНИ РИВОЖЛАНТИРИШ ОМИЛЛАРИ ВА ТАМОЙИЛЛАРИ. *O'ZBEKISTONDA FANLARARO INNOVATSIYALAR VA ILMIY TADQIQOTLAR JURNALI*, 2(19), 862-868.
24. Шарофутдинова, Р. (2023). БОШЛАНҒИЧ СИНФ ЎҚУВЧИЛАРИНИНГ ИЖОДИЙ ФАОЛИЯТИНИ РИВОЖЛАНТИРИШ-ИЖТИМОЙ ПЕДАГОГИК ЗАРУРАТ СИФАТИДА. *O'ZBEKISTONDA FANLARARO INNOVATSIYALAR VA ILMIY TADQIQOTLAR JURNALI*, 2(19), 842-847.
25. Шарофутдинова, Р. (2023). ИЖОД ТУШУНЧАСИ ФАОЛИЯТНИ РИВОЖЛАНТИРИШ МЕХАНИЗМИ. *O'ZBEKISTONDA FANLARARO INNOVATSIYALAR VA ILMIY TADQIQOTLAR JURNALI*, 2(19), 854-861.
26. Sharafutdinova, R., & Abdujabborov, A. (2023). EDUCATIONAL TECHNOLOGIES AIMED AT THE DEVELOPMENT OF CREATIVE ACTIVITY IN PRIMARY SCHOOL STUDENTS. *Modern Science and Research*, 2(5), 890-896.

27. Sharofutdinova, R., & Abduqodirov, B. (2023). DEVELOPMENT OF CREATIVE ACTIVITY OF ELEMENTARY SCHOOL STUDENTS IN THE EDUCATIONAL PROCESS. *Modern Science and Research*, 2(5), 904-910.
28. Абдужабборов, А., & Шарофутдинова, Р. (2023). БОШЛАНҒИЧ СИНФ ЎҚУВЧИЛАРИДА ИЖОДИЙ ФАОЛИЯТНИ РИВОЖЛАНТИРИШГА ҚАРАТИЛГАН ТАЪЛИМ ТЕХНОЛОГИЯЛАРИ.
29. SHarofutdinova, R. S. (2023). BOSHLANICH SINIF O'QUVCHILARINI IJODIY FAOLIYATGA YO'NALTIRIB O'QITISHDA HAMKORLIK. *O'ZBEKISTONDA FANLARARO INNOVATSIYALAR VA ILMIY TADQIQOTLAR JURNALI*, 2(20), 69-76.
30. Shavkatovna, S. R. N., & Shoyunus o'g'li, M. J. (2023). MENTAL ARIFMETIKADA AVAKUS ETIMOLOGIYASI. *O'ZBEKISTONDA FANLARARO INNOVATSIYALAR VA ILMIY TADQIQOTLAR JURNALI*, 2(20), 61-68.
31. Karabayeva, X. (2023). THE IMPORTANCE OF MENTAL ARITHMETIC IN MENTAL DEVELOPMENT IN CHILDREN. *Modern Science and Research*, 2(6), 640-651.
32. Sharofutdinova, R., & Mamayusupov, J. (2023). DEVELOPMENT AND EDUCATION OF PRESCHOOL CHILDREN. *Modern Science and Research*, 2(6), 606-616.
33. Sharofutdinova, R. (2023). IMPROVEMENT OF METHODOLOGICAL PEDAGOGICAL SKILLS OF DEVELOPING CREATIVE ACTIVITY OF PRIMARY SCHOOL STUDENTS. *Modern Science and Research*, 2(6), 617-627.
34. Раънохон Шавкатовна Шарофутдинова (2022). БОШЛАНҒИЧ СИНФ ЎҚУВЧИЛАРИДА ИЖОДИЙ ФАОЛИЯТНИ РИВОЖЛАНТИРИШ МОДЕЛИ. *Central Asian Academic Journal of Scientific Research*, 2 (3), 149-158
35. Iqboljon, S. (2022). Boshlang'ich Sinf O'quv Jarayonida Axborot Texnologiyalaridan Foydalanish. *Ijodkor O'qituvchi*, 2(20), 137-140.
36. Sharofutdinov, I. (2023). THE ACTUAL STATUS OF THE METHODOLOGY OF DEVELOPING ACMEOLOGICAL COMPETENCE OF FUTURE EDUCATORS IN THE CONDITIONS OF INFORMING EDUCATION. *Академические исследования в современной науке*, 2(12), 206-213.
37. Sharofutdinov, I. (2023). DEVELOPMENT OF ACMEOLOGICAL COMPETENCE OF FUTURE EDUCATORS IN THE CONDITIONS OF INFORMING EDUCATION. *International Bulletin of Applied Science and Technology*, 3(5), 424-429.
38. Sharofutdinov, I. (2023). DEVELOPMENT OF ACMEOLOGICAL COMPETENCE OF FUTURE EDUCATORS IN THE CONDITIONS OF INFORMING EDUCATION. *International Bulletin of Applied Science and Technology*, 3(5), 424-429.
39. Sharofutdinov, I. (2023). ВО 'LAJAK PEDAGOGLARNING AKMEOLOGIK KOMPETENTLIGINI RIVOJLANTIRISH METODIKASINING AMALIYOTDA QOLLASH. *Педагогика и психология в современном мире: теоретические и практические исследования*, 2(7), 54-58.

40. Iqboljon, S. (2022). KOMPYUTER YORDAMIDA DARSLARNI TASHKIL ETISH. *O'ZBEKISTONDA FANLARARO INNOVATSIYALAR VA ILMIY TADQIQOTLAR JURNALI*, 1(9), 246-249.
41. Sharofutdinov, I. (2023). PEDAGOGIK-PSIXOLOGIK FANLARNING BO 'LAJAK PEDAGOGLARNING AKMEOLOGIK KOMPETENTLIGINI RIVOJLANTIRISHDAGI O 'RNI. *Общественные науки в современном мире: теоретические и практические исследования*, 2(6), 17-24.
42. Sharofutdinov, I. (2023). TA'LIMNI AXBOROTLASHTIRISH SHAROITIDA BO 'LAJAK PEDAGOGLARNING AKMEOLOGIK KOMPETENTLIGINI RIVOJLANTIRISH MEKANIZMLARINI TAKOMILLASHTIRISHNING PEDAGOGIK TIZIMI. *Инновационные исследования в современном мире: теория и практика*, 2(14), 13-19.
43. Sharofutdinov, I. (2023). STRUCTURE AND COMPONENTS OF THE DEVELOPMENT OF ACMEOLOGICAL COMPETENCE OF FUTURE EDUCATORS IN THE CONDITIONS OF EDUCATION INFORMATION. *International Bulletin of Applied Science and Technology*, 3(4), 574-580.
44. Sharofutdinov, I. (2023). TA'LIMNI AXBOROTLASHTIRISH SHAROITIDA BO 'LAJAK PEDAGOGLARNING AKMEOLOGIK KOMPETENTLIGINI RIVOJLANTIRISH IJTIMOY ZARURAT SIFATIDA. *Scientific journal of the Fergana State University*, (1), 535-540.
45. Sharofutdinov, I. (2023). FORMS OF SELF-DEVELOPMENT IN FUTURE PEDAGOGUES BASED ON THE ACMEOLOGICAL APPROACH IN THE PROCESS OF INFORMATIZATION OF EDUCATION. *Science and innovation*, 2(B3), 5-8.
46. Usmonjon o'g'li, S. I. (2022). TA'LIM TIZIMIDA RAQAMLI TEXNALOGIYA. *INNOVATIVE DEVELOPMENTS AND RESEARCH IN EDUCATION*, 1(12), 120-128.
47. Shavkatovna, S. R. N., & Sohibaxon, S. (2023). MAXSUS TA'LIMNING RIVOJLANISH BOSQICHLARI. *O'ZBEKISTONDA FANLARARO INNOVATSIYALAR VA ILMIY TADQIQOTLAR JURNALI*, 2(19), 830-836.
48. Mirzaxolmatovna, X. Z., Nematovna, R. S., & Shavkatovna, S. R. (2022). FORMS OF THINKING IN THE PROCESS OF STUDYING MATHEMATICS. *European International Journal of Multidisciplinary Research and Management Studies*, 2(12), 259-263.
49. Shavkatovna, S. R. N. (2022). THE ROLE OF FOREIGN EXPERIENCES IN THE DEVELOPMENT OF CREATIVE ACTIVITY IN PRIMARY SCHOOL STUDENTS. *American Journal of Interdisciplinary Research and Development*, 10, 128-133.
50. Ruzmatovich, U. S. (2022). PROCESSES OF ORGANIZATION OF TECHNICAL, TACTICAL AND PHYSICAL PREPARATION IN NATIONAL WRESTLING TRAINING. *INTERNATIONAL JOURNAL OF RESEARCH IN COMMERCE, IT,*



- ENGINEERING AND SOCIAL SCIENCES ISSN: 2349-7793 Impact Factor: 6.876, 16(3), 65-68.*
51. Ruzmatovich, U. S. (2022). CHANGES EXPECTED TO COME IN OUR LIFE MOVEMENTS. *Web of Scientist: International Scientific Research Journal*, 3(3), 485-489.
  52. Shohbozjon, K., & Azizjon, M. (2022). PREPARING SCHOOL STUDENTS IN THE FIELD OF PHYSICAL CULTURE AND SPORTS BEFORE ENTRY TO HIGHER EDUCATION. *INTERNATIONAL JOURNAL OF RESEARCH IN COMMERCE, IT, ENGINEERING AND SOCIAL SCIENCES ISSN: 2349-7793 Impact Factor: 6.876, 16(10), 100-108.*
  53. Ruzmatovich, U. S., & Shohbozjon G'ayratjon o'g, Q. (2023). Uzbekistan's General Education School Physical Education Programme: A Curriculum Analysis. *Best Journal of Innovation in Science, Research and Development*, 2(5), 184-193.
  54. Qodirov, S. (2023). CONTENT OF PHYSICAL FITNESS OF STUDENTS OF THE GENERAL SECONDARY SCHOOL OF EDUCATION. *Modern Science and Research*, 2(6), 368-381.
  55. Qodirov, S. (2023). CONTENT OF PHYSICAL FITNESS OF STUDENTS OF THE GENERAL SECONDARY SCHOOL OF EDUCATION. *Modern Science and Research*, 2(6), 368-381.
  56. Qodirov, S. (2023). ANALYSIS OF INDICATORS OF THE PHYSICAL DEVELOPMENT OF UNIVERSITY STUDENTS. *Modern Science and Research*, 2(6), 406-418.
  57. Qodirov, S. (2023). URGENT PROBLEMS OF TRAINING FOR ADMISSION TO A HIGHER EDUCATIONAL INSTITUTION IN THE FIELD OF PHYSICAL CULTURE AND SPORTS. *Modern Science and Research*, 2(6), 395-405.
  58. Мўйдинов, А. (2021). ЁШЛАРНИ ТУРЛИ ТАҲДИДЛАРДАН ҲИМОЯ ҚИЛИШДА АЖДОДЛАР МЕРОСИДАН ФОЙДАЛАНИШНИНГ АҲАМИЯТИ. *Academic research in educational sciences*, 2(2), 132-137.
  59. Asilbek, M. (2022). Socio-philosophical aspects of education of an enlightened person in the development of society. *Conferencea*, 183-186.
  60. Muydinov, A. (2022). ENLIGHTENMENT IN TURKESTAN IN THE SECOND HALF OF THE XIX-EARLY XX CENTURIES. ENLIGHTENMENT BY JADID SCHOOL. *ASIA PACIFIC JOURNAL OF MARKETING & MANAGEMENT REVIEW ISSN: 2319-2836 Impact Factor: 7.603, 11(10), 14-20.*
  61. Mo'yudinov, A. (2023). THE EFFECTIVENESS OF IMPROVING IDEOLOGICAL PREVENTION AGAINST THREATS ON THE GLOBAL INTERNET IN EDUCATIONAL INSTITUTIONS. *Modern Science and Research*, 2(6), 897-909.
  62. Mo'yudinov, A. (2023). THE MEANING AND ESSENCE OF THREATS IN THE GLOBAL INTERNET NETWORK. *Modern Science and Research*, 2(6), 886-896.
  63. Mo'yudinov, A. (2023). REGARDING THE REGULATION OF THREATS ON THE INTERNET NETWORK INTERNATIONAL EXPERIENCE. *Modern Science and Research*, 2(6), 419-434.



64. Mo'yudinov, A. (2023). ANALYSIS OF THE ISSUE OF COMBATING VARIOUS THREATS IN HISTORICAL-THEORETICAL SOURCES AND THE PECULIARITIES OF GLOBAL INTERNET THREATS IN THE CURRENT PERIOD AND THE NEED TO COMBAT THEM. *Modern Science and Research*, 2(6), 382-394.
65. Mo'yudinov, A. (2023). ISSUES OF PROTECTING YOUTH FROM SPIRITUAL AND IDEOLOGICAL THREATS IN THE NATIONAL LEGISLATIVE SYSTEM OF THE REPUBLIC OF UZBEKISTAN. *Modern Science and Research*, 2(6), 435-447.
66. G'aniyev, A., & Muydinov, A. (2023). YUNUS EMRO SHE'RLARIDA TASAVVUF ILMI DURDONALARI. *Центральноазиатский журнал образования и инноваций*, 2(5 Part 3), 287-289.
67. Asilbek, M. (2022). Socio-philosophical aspects of education of an enlightened person in the development of society. *Conferencea*, 183-186.
68. Adham o'g'li, M. A. (2022). THE ROLE OF NATIONAL WITCHCRAFT HERITAGE IN THE SPIRITUAL RISE OF SOCIETY (SOCIO-PHILOSOPHICAL ANALYSIS). *American Journal of Interdisciplinary Research and Development*, 10, 122-127.
69. Mirzaboyev, Y. (2023). FEATURES OF A COMPETENCY APPROACH TO THE IMPLEMENTATION OF THE NATIONAL CURRICULUM IN PRACTICE. *Science and innovation*, 2(B4), 63-67.
70. Irgashevich, D. M., & Azadovna, S. G. (2022). FORMATION OF A GENERAL APPROACH TO SOLVING PROBLEMS FOR PRIMARY EDUCATION ACCORDING TO THE REQUIREMENTS IN THE NATIONAL CURRICULUM OF UZBEKISTAN. *Galaxy International Interdisciplinary Research Journal*, 10(6), 771-781.
71. MIRZABOYEV, Y. BOSHLANG'ICH SINIF O'QITUVCHILARINING MATEMATIKA O 'QITISH METODIKASI. O 'RTA UMUMTA'LIM MAKTABLARIDA MATEMATIKA O 'QITISHNING MAQSADI. *ЭКОНОМИКА*, 169-172.
72. Мирзобоев, Й. А. (2022). Тур Ўзгариш Чизиклари Учта Бўлган, Гиперболик Қисмларининг Ҳаммаси Харақтеристик Учбурчаклардан Иборат Бўлган Бешбурчакли Соҳада Учинчи Тартибли Кўринишдаги Параболик-Гиперболик Тенглама Учун Битта Чегаравий Масала Ҳақида. *Theory And Analytical Aspects Of Recent Research*, 1(5), 363-366.
73. Ra'ноҳон, S. (2022). BOSHLANG'ICH MAKTAB O'QUVCHILARIDA MATEMATIKAGA MUNOSABAT. *IJTIMOYIY FANLARDA INNOVASIYA ONLAYN ILMYIY JURNALI*, 2(11), 203-207.
74. Ahrorjon, R. (2021). Initial Pedagogical Processes in The Direction of Primary Education Students to The Profession. *Texas Journal of Multidisciplinary Studies*, 2, 85-87.
75. Rahmatjonzoda, A. (2023). TA'LIM JARAYONIDA IBRATLI HIKOYALARNING O 'RNI. *Инновационные исследования в современном мире: теория и практика*, 2(17), 190-191.

76. Sobirjonovich, S. I. (2022). EASTERN THINKERS'VIEWS ON EVERYWHERE EDUCATION OF CHILDREN. *BARQARORLIK VA YETAKCHI TADQIQOTLAR ONLAYN ILMIY JURNALI*, 309-314.
77. Sobirjonovich, S. I. (2022). EASTERN THINKERS'VIEWS ON EVERYWHERE EDUCATION OF CHILDREN. *BARQARORLIK VA YETAKCHI TADQIQOTLAR ONLAYN ILMIY JURNALI*, 309-314.
78. Abdurakhmonov, A. A. (2020). THE ROLE OF SELF-GOVERNING BODIES OF CITIZENS IN THE DEVELOPMENT OF CIVIL SOCIETY IN UZBEKISTAN. In *МИРОВАЯ НАУКА 2020. ПРОБЛЕМЫ И ПЕРСПЕКТИВЫ* (pp. 6-8).
79. Abduraxmonov, A., & Kadirov, S. (2022). DEMOGRAFIK JARAYONLARNING IQTISODIY-IJTIMOYIY SOHALARNI RIVOJLANISHI BILAN BOG 'LIQLIGI VA DASTLABKI XUSUSIY MULK MASALALARI. *IJTIMOYIY FANLARDA INNOVASIYA ONLAYN ILMIY JURNALI*, 2(11), 222-229.
80. Abduraxmonov, A. (2023). THE ISSUES OF STUDYING AND PRESERVING THE ARCHAEOLOGICAL MONUMENTS OF THE KUSHAN PERIOD IN THE OLD TERMIZ. *Евразийский журнал академических исследований*, 3(3 Part 3), 38-42.
81. Abduraxmonov, A. (2022). REACTIVE POWER. REACTIVE POWER COMPENSATION. *Development of pedagogical technologies in modern sciences*, 1(4), 64-67.
82. Abdurahmonov, A. (2022). IBTIDOIY AHOLI VA UNING DEMOGRAFIK HOLATI HAQIDA AYRIM MULOHAZALAR. *Uzbek Scholar Journal*, 4, 124-126.
83. Abdurahmonov, A. (2022). PALEODEMOGRAFIYA VA U HAQIDA AYRIM MULOHAZALAR. *Uzbek Scholar Journal*, 4, 113-117.
84. Abduraxmonov, A. (2022). PALEODEMOGRAFIYA VA UNING HISOBLASH USULLARI. *Central Asian Research Journal for Interdisciplinary Studies (CARJIS)*, 2(5), 686-690.
85. Sobirjonovich, S. I. (2022). EASTERN THINKERS'VIEWS ON EVERYWHERE EDUCATION OF CHILDREN. *BARQARORLIK VA YETAKCHI TADQIQOTLAR ONLAYN ILMIY JURNALI*, 309-314.
86. Sobirjonovich, S. I. (2022). EASTERN THINKERS'VIEWS ON EVERYWHERE EDUCATION OF CHILDREN. *BARQARORLIK VA YETAKCHI TADQIQOTLAR ONLAYN ILMIY JURNALI*, 309-314.
87. Marchis, I. (2011). Factors that influence secondary school students' attitude to mathematics. *Procedia-Social and Behavioral Sciences*, 29, 786-793.
88. Ergashovna, S. G., & Baxodirovna, S. N. (2019). Modern teaching technologies in teaching mathematics in elementary grades. *European Journal of Research and Reflection in Educational Sciences*, 7.
89. Lebedev, S. A. (2015). Axiomatic and genetic-construction methods of theoretical cognition: comparative analysis. *European Journal of Philosophical Research*, (2), 72-82.
90. Ahrorjon, R. (2021). Initial Pedagogical Processes in The Direction of Primary Education Students to The Profession. *Texas Journal of Multidisciplinary Studies*, 2, 85-87.

91. Rahmatjonzoda, A. (2023). TA'LIM JARAYONIDA IBRATLI HIKOYALARNING O'RNINI. *Инновационные исследования в современном мире: теория и практика*, 2(17), 190-191.
92. Farkhodovich, T. D. kizi, DMS., & kizi, AUJ.(2022). Critical Thinking in Assessing Students. *Spanish Journal of Innovation and Integrity*, 6, 267-271.
93. Qizi, D. M. S., & Qizi, R. G. X. (2022). METHODS OF STUDYING ADDITION AND SUBTRACTION OF TWO-DIGIT NUMBERS IN ELEMENTARY SCHOOL. *Gospodarka i Innowacje.*, 22, 61-67.
94. Dehqonova, Mahliyo Shuhrat Qizi, & Axmedova, Umida Yodgorjon Qizi (2023). BO'LAJAK BOSHLANG'ICH SINFI O'QITUVCHILARINI MATEMATIK SAVODXONLIGINI OSHIRISH JARAYONIDA ULARNING TAFAKKURI, QOBILİYATI VA INTELLEKTUAL RIVOJLANISH.. *Oriental renaissance: Innovative, educational, natural and social sciences*, 3 (4-2), 251-256.
95. Dehqonova, M. S. Q. (2023). BO'LAJAK BOSHLANG'ICH SINFI O'QITUVCHILARINI METODIK TAYYORGARLIGINI TAKOMILLASHTIRISH TEXNOLOGIYASINI ISHLAB CHIQUISH VA AMALGA OSHIRISH XUSUSIYATLARI. *Oriental renaissance: Innovative, educational, natural and social sciences*, 3(4-2), 244-250.
96. Dehqonova, Mahliyo Shuhrat Qizi (2023). BO'LAJAK BOSHLANG'ICH SINFI O'QITUVCHILARINI MATEMATIK SAVODXONLIGINI OSHIRISH VA MATEMATIKANI UYG'UNLASHTIRISHIDA AN'ANAVIY VA INNOVATSION USULLARDAN FOYDALANISH. *Oriental renaissance: Innovative, educational, natural and social sciences*, 3 (4), 879-886.
97. Urinboyevna, E. Y., & Shahruza, R. (2021). About Gender Equality and the Process of Ensuring It. *International Journal of Innovative Analyzes and Emerging Technology*, 1(7), 54-56.
98. Urinboyevna, E. Y. (2021). Classification of Integrative Education. *International Journal of Culture and Modernity*, 11, 162-164.
99. Urinboyevna, E. Y., & Zarina, M. (2022). Existence of Integration in Secondary Schools. *European Multidisciplinary Journal of Modern Science*, 6, 119-124.
100. Egamberdiyeva, Y. U. (2021). BO'LAJAK O'QITUVCHILARINING PSIXOLOGIK PEDAGOGIK BILIMLARINI INTEGRATSIYALASH JARAYONI. In *МОЛОДОЙ ИССЛЕДОВАТЕЛЬ: ВЫЗОВЫ И ПЕРСПЕКТИВЫ* (pp. 351-355).
101. Urinboyevna, E. Y. (2021). Theoretical Bases of Integration of Educational Process. *International Journal of Innovative Analyzes and Emerging Technology*, 1(7), 57-61.
102. Urinboyevna, E. Y. (2022). THE IMPORTANCE OF INCREASING THE COOPERATION OF STUDENTS IN THE EDUCATIONAL PROCESS. *PEDAGOGS jurnali*, 21(1), 165-169.
103. Gulomovna, Y. D. (2023). Factors of Interest in Choosing A Profession of Students of The Graduating Class of General Secondary Education Schools. *Web of Scientists and Scholars: Journal of Multidisciplinary Research*, 1(6), 13-18.

104. Urinboyevna, E. Y. (2023). Preparation of a Future Primary Educational Teacher to Professional Activities. *Web of Synergy: International Interdisciplinary Research Journal*, 2(4), 628-633.
105. Egamberdiyeva, Y. U. (2021). UMUMTALIM MAKTABLARIDA INTEGRATSIYANING MAVJUDLIGI. *Студенческий вестник*, (1-8), 95-97.
106. Urinboyevna, E. Y. (2023). Expanding Students' World View Through Integrated Lessons In Primary Education System. *Web of Teachers: Inderscience Research*, 1(3), 1-4.
107. Rustamova, A. E. (2022, December). THE IMPROVEMENT OF READING SKILLS OF TEENAGERS IN TEACHING FOREIGN LANGUAGES. In *INTERDISCIPLINE INNOVATION AND SCIENTIFIC RESEARCH CONFERENCE* (Vol. 1, No. 4, pp. 64-66).
108. Ergashev, R. N., & Bakhrarov, M. M. (2023). TRANSPARENT CONDUCTIVE SN BASED. *Horizon: Journal of Humanity and Artificial Intelligence*, 2(5), 724-727.
109. Otazonov, S. M., Ergashev, R. N., Botirov, K. A., Qaxxorova, B. A., Xudonazarova, M. A., Abdurkarimova, N. A., ... & Ismoilova, E. M. (2022, December). Influence of thickness and temperature on photoelectric properties of p-CdTe-nCdS and pCdTe-CdSe heterostructures. In *Journal of Physics: Conference Series* (Vol. 2388, No. 1, p. 012001). IOP Publishing.
110. Otajonov, S. M., Ergashev, R. N., Axmedov, T., Usmonov, Y., & Karimov, B. (2022, December). Photoelectric properties of solar cells based on pCdTe-nCdS and pCdTe-nCdSe heterostructures. In *Journal of Physics: Conference Series* (Vol. 2388, No. 1, p. 012062). IOP Publishing.
111. Xaydarov, I. U., Ergashev, R. N., Solijonov, B. A., & Sirojiddinov, A. A. (2022, November). IMKONIYATI CHEKLANGAN NOGIRON BOLALAR UCHUN ZAMONAVIY MASOFAVIY O'QITISH TEXNOLOGIYALARIDAN FOYDALANISH. In *Proceedings of Scientific Conference on Multidisciplinary Studies* (Vol. 1, No. 2, pp. 82-87).
112. Отажонов, С., Эргашев, Р., & Юнусов, Н. (2013). Изучение поверхностной рекомбинации гетеропереходов на основе р CdTe–n CdS и р CdTe–n CdSe. *SCIENCE AND WORLD*, 109(9), 26.
113. Abduraxmonova, N., & Abduvaxobov, G. I. O 'QUV LUG 'ATINI TUZISHNING NAZARIY METODOLOGIK ASOSLARI. *СЪЗ САНЪАТИ ХАЛҚАРО ЖУРНАЛИ*, 103.
114. Абдурахмонова, Н., & Абдувахобов, Г. (2021). О 'QUV LUG 'ATINI TUZISHNING NAZARIY METODOLOGIK ASOSLARI. *МЕЖДУНАРОДНЫЙ ЖУРНАЛ ИСКУССТВО СЛОВА*, 4(6).
115. Abduvaxobov, G. (2021). About the concept of computer lexicography. *ISJ Theoretical & Applied Science*, 06 (98), 664-668.
116. Iminov, B. B. (2020). INNOVATIVE CULTURAL LINKS ARE AN IMPORTANT FACTOR IN SOCIAL DEVELOPMENT. *Scientific and Technical Journal of Namangan Institute of Engineering and Technology*, 2(3), 263-270.

117. Iminov, B. B. (2019). A PHILOSOPHICAL APPROACH TO INNOVATIVE AND CULTURAL-RELATIONS AT A NEW STAGE OF DEVELOPMENT. *Scientific and Technical Journal of Namangan Institute of Engineering and Technology*, 1(5), 157-162.
118. Vosiljonov, A. (2022). Basic theoretical principles of corpus linguistics. *Academicia Globe*, 3(02), 173-175.
119. Vosiljonov, A. (2022). Lingvistik tadqiqotlarda korpus o'rganish obyekt sifatida. *Ijtimoiy fanlarda innovasiya onlayn ilmiy jurnali*, 2(11), 176-182.
120. Vosiljonov, A. (2022). PRAGMALINGVISTIKA VA UNING TAHLILY SHAKLLANISH TARIXI. *Science and innovation*, 1(B8), 99-105.
121. Vosiljonov, A., & Isaqova, X. (2023). EFFECTIVENESS OF MOTHER TONGUE EDUCATION IN THE PRIMARY GRADES. *International journal of advanced research in education, technology and management*, 2(2).
122. Vosiljonov, A. (2022). PRAGMALINGUISTICS AND THE HISTORY OF ITS ANALYTICAL DEVELOPMENT. *Science and Innovation*, 1(8), 99-105.
123. KHALIMBOYEVA, F., & VOSILJONOV, A. (2023). MAKTABGACHA YOSHDAGI BOLALAR DIQQATINI RIVOJLANTIRISH MUAMMOSINI NAZARIY O'RGANILISHI. *Journal of Pedagogical and Psychological Studies*, 1(5), 94-98.
124. Dilshodbek o'g'li, R. S., & Boxodirjon o'g'li, V. A. (2022). XORIY PSIXOLOGLARINING ISHLARIDA SHAXSNING TADQIQ ETILISHI. *INNOVATIVE DEVELOPMENTS AND RESEARCH IN EDUCATION*, 1(12), 39-47.
125. Vosiljonov, A., & Abdullazizova, R. (2023). HIGH-SPIRITUAL MATURITY, IDEALITY AND PEDAGOGICAL VIEWS OF THE CLASS LEADER. *Modern Science and Research*, 2(6), 1182-1186.



## TA'LIM TASHKILOTLARIDA TASVIRIY FAOLIYAT MASHG'ULOTLARINI TASHKIL ETISH

**Axmadbekova Maxpuzaxon Qahhorovna**

FarDU Ijtimoiy-gumanitar fanlar kafedrası o'qituvchisi

<https://doi.org/10.5281/zenodo.10061020>

*Annotatsiya.* Ushbu maqolada maktabgacha ta'lim tashkilotlarida bolalar ijodkorligini rivojlantirishda tasviriy faoliyat mashg'ulotlarini tashkil etish texnologiyalari bayon etilgan.

*Kalit so'zlar:* Ijodkorlik, tasviriy faoliyat, san'at markazi, ta'limiy rasm.

## ОРГАНИЗАЦИЯ КУРСОВ ИЗОБРАЖИТЕЛЬНОЙ ДЕЯТЕЛЬНОСТИ В ОБРАЗОВАТЕЛЬНЫХ ОРГАНИЗАЦИЯХ

*Аннотация.* В данной статье описаны технологии организации изобразительной деятельности по развитию творчества детей в дошкольных образовательных организациях.

*Ключевые слова:* Креативность, визуальная активность, арт – центр образовательная картинка.

## ORGANIZING PICTURE ACTIVITY COURSES IN EDUCATIONAL ORGANIZATIONS

*Abstract.* This article describes the technologies of organizing visual activities for the development of children's creativity in preschool educational institutions.

*Key words:* Creativity, visual activity, art center, educational picture.

Prezidentimiz Shavkat Mirziyoyevning O'zbekiston Respublikasi Konstitutsiyasi qabul qilinganining 25 yilligiga bag'ishlangan tantanali marosimdagi ma'ruzarida "Maktabgachata'lim sohasida ana shunday ulkan islohotlarni hayotga joriy etish biz uchun ham qarz, ham farzdir. Qanchalik qiyin bo'lmasin, bu tarixiy vazifani amalga oshirishimiz shart va uni barchamiz birgalikda albatta bajarimiz". Maktabgacha ta'lim tashkilotida tasviriy faoliyat mashg'ulotlarini rejalashtirish va hisobga olish zarur. Tasviriy faoliyat – bu bolalarni o'zoldiga qo'ygan maqsadlarini bajarishda tinmay mehnat qilishga undovchi faoliyatdir. Tasviriy faoliyat bolalarga estetik tarbiya berishning asosiy vositasi hisoblanadi. Har bir predmetning katta-kichikligini, rangini, shaklini, fazoda joylashishini ajratish bu estetik sezgining bo'laklari hisoblanadi. Bolalarda estetik sezgining rivojlanishi – rangi, ritmi, proporsiyani chuqurroq sezish bilan bog'liqdir. Maktabgacha ta'lim tashkilotida tasviriy faoliyat bo'yicha ishlarni rejalashtirishda asosiy tamoyili, bu tasviriy faoliyatni ta'lim-tarbiyaviy ishning eng muhim bo'limlaridan biri sifatida qarash hisoblanadi.

Tasviriy faoliyat bo'yicha ishni ma'lum bir vaqtga rejalashtirishda, shu davrda faoliyatning boshqa turlari bo'yicha amalga oshiriladigan ta'lim tarbiyaviy ishlarni ham nazarda tutmoq lozim. Tasviriy faoliyat bo'yicha mashg'ulotlarni rejalashtirishda, albatta tasviriy faoliyat mashg'ulotlari o'rtasida o'zaro bog'liqlikni ham hisobga olmoq zarurdir. Tasviriy faoliyatning har bir turi o'ziga xos vazifalarni hal etadi, ammo qanday bo'lsa-da, ularni bir yo'nalish, maqsad bo'yicha (tevarak-atrof, hayotning xilma-xil, o'ziga xos ko'rinishlardagi tasviri) birlashadilar. Tasviriy faoliyat bo'yicha ishni rejalashtirishda tarbiyachi, albatta har bir turdagi mashg'ulotlar soniga qat'iy rioya qilishi lozim. Tasviriy faoliyat bo'yichamashg'ulotlarni rejalashtirish, yuqoridagilardan tashqari, mashg'ulot qanday materiallar bilan o'tkazilsa, maqsadga muvofiq



bo'lishini ham tarbiyachi nazarda tutmog'i lozim. Tasviriy faoliyat mashg'ulotlari – bu rasm chizish, loy, applikasiya, qurish yasash mashg'ulotlaridir.

Bu mashg'ulotlar maktabgacha ta'lim muassasasining barcha guruhlarida aniq bir vaqtda, kun tartibi asosida uyushtiriladi. Hamma mashg'ulotlar uch qismga bo'linadi: – mashg'ulotning boshlanishi–topshiriqni tushuntirish; – mashg'ulotning borishi–topshiriqni bolalar tomonidan bajarilishi; – mashg'ulotning yakuni–bolalar bilan bajarilgan topshiriqni tahlil qilish. Maktabgacha ta'lim tashkiloti rasm faoliyatini san'at markazlarida rejalashtiriladi. San'at markazi: Ta'limiy rasm chizish. Rasm: Kamalak va yomg'ir. Maqsad: Turlitasviriy vositalar orqali tabiat haqidagi tasavvurlarini mustaqil va ijodiy tasvirlashga o'rgatishda davom etish. Kamalakni tasvirlashga nisbatan qiziqish uyg'otish Mashg'ulotga tayyorgarlik: Kamalakning tasviri bilan tanishtirish Kamalak to'g'risida topishmoq aytish. Kerakli jihoz va materiallar: Katta hajmdagi oq va havo rangdagi qog'oz (jamoaviy 554 albom tuzilsa bir xil hajmdagi qog'oz), akvarel bo'yog'i, turli hajmdagi mo'yqalam, suv, matova qog'oz salftokalar, mo'yqalam uchun turgichlar.

Faoliyatning borishi:

1. Tarbiyachi bolalarga quvonch nima ekanligi to'g'risida fikr yuritishniva so'zlashishni taklif etadi.

2. Tarbiyachi «kamalak» so'zini tahlil etilishiniso'raydi (quyosh yoyi yoki quvonch yoyi, quvonchli yoy). Tarbiyachi kim haqiqiy kamalakni ko'rganligini va bu quvonchli voqea to'g'risida gapirib berishni so'raydi.

2. So'ngra tarbiyachi bolalarning kamalak haqidagi, u atmosfera hodisasi sifatida, yilning iliq kunlarida osmonda ko'rish mumkinligini, mayda, iliq yomg'ir bir yoqda, bir yoqda quyoshning nurlari sochganida, quyosh orasidan yomg'ir tomchilari yoqqanida kamalak hosil qilishi haqidagi tasavvurlarini aniqlaydi.

3. Tarbiyachi bolalardan kamalakning rangini bilishlarini so'raydi, vahamma vaqt ham bu ranglar aniq bir tartibda joylashishini.

4. Bolalarning intilishlaridan so'ng kamalak ranglarini joylashishtartibinieslatadi: qizil, to'qsariq, sariq, yashil, havo rang, ko'k, binafsha rang.

6. So'ngratarbiyachi molbertda yoyning boshqa yoy ustiga joylashtirishni ko'rsatadi.

Prezident Sh.Mirziyoevning O'zbekiston Respublikasi Konstitutsiyasi qabulqilinganining 25 yilligiga bag'ishlangan tantanali marosimdagi ma'ruzasidan. 07.12.2017 yil Qo'shimcha: Endi bolalar mo'yqalam, akvarelni ranglar bilan tajriba o'tkazadi, qizil rangnisariq rang bilan va sariq rangni ko'k rang bilan aralashtiradi. E'tiborga molik jihati: Mashg'ulotdan so'ng bolalarga «Kamalak» haqidagi al'bomni jihozlashtopshiriladi.

Tasviriy faoliyatga o'rgatish metodikasi dasturi doirasida berilayotgan mavzular maktabgacha ta'lim tashkilotlari tarbiyachilari kasbiy qayta tayyorlash kurslari o'quv rejasi asosida shakllantirilgan bo'lib, tinglovchilarda tarbiyalanuvchilarni tasviriy faoliyatga o'rgatish metodikasiga oid kasb mahoratini, o'quv-uslubiy faoliyatini yuksaltirish bilan bog'liq kompetensiyalarini rivojlantiradi.

Quyidagi tavsiyalarni beramiz:

1. Ijodiy qobiliyatni rivojlantirishda mozaika usulini qo'llashda materiallarning xilma-xilligi (Tabiiy, tashlandiq, qog'o'z) foydalanilsa:

2. Ijodiy qobiliyatni rivojlantirishda mozaika usulidan guruh ishlari metodikasidan foydalanilsa:

3. Ijodiy qobiliyatni rivojlantirishda mozaika usulidan mayda matorikalarni shakllantirish mashlaridan foydalanilsa:

4. Ijodiy qobiliyatni rivojlantirishda mozaika usulidan “Ilk va maktabgacha yoshdagi bolalar rivojlanishiga qo’yiladigan davlat talablari“ asosida ishlash aytib o’tiladi.

## REFERENCES

1. Oljayevna, O., & Shavkatovna, S. (2020). The Development of Logical Thinking of Primary School Students in Mathematics. *European Journal of Research and Reflection in Educational Sciences*, 8(2), 235-239.
2. Uljaevna, U. F., & Shavkatovna, S. R. (2021). Development and education of preschool children. *Academicia: an international multidisciplinary research journal*, 11(2), 326-329.
3. Shavkatovna, S. R. (2021). Developing Critical Thinking In Primary School Students. *Conferencea*, 97-102.
4. Ra’noxon, S. (2022). BOSHLANG'ICH MAKTAB O'QUVCHILARIDA MATEMATIKAGA MUNOSABAT. *IJTIMOY FANLARDA INNOVASIYA ONLAYN ILMYIY JURNALI*, 2(11), 203-207.
5. Shavkatovna, S. R. N. (2021). Methodical Support Of Development Of Creative Activity Of Primary School Students. *Conferencea*, 74-76.
6. Shavkatovna, S. R. (2021). Methodological Support for The Development of Primary School Students' Creative Activities. *Texas Journal of Multidisciplinary Studies*, 2, 121-123.
7. Shavkatovna, S. R. (2021). Improvement of methodological pedagogical skills of developing creative activity of primary school students. *ACADEMICIA: An International Multidisciplinary Research Journal*, 11(10), 289-292.
8. Шарофутдинова, Р., & Абдуллаева, С. (2022). Фикрлаш қобилиятини ривожлантиришда ментал арифметика. *Ijtimoiy fanlarda innovasiya onlayn ilmiy jurnali*, 2(11), 235-239.
9. Махамдалиевна, Y. D., Òljayevna, Ò. F., Qizi, T. D. T., Shavkatovna, S. R. N., & Anvarovna, A. O. (2020). Pedagogical Features Of Mental Development Of Preschool Children. *Solid State Technology*, 63(6), 14221-14225.
10. Sharofutdinova, R. I., Asadullaev, A. N., & Tolibova, Z. X. (2021). The Factors and Basic Concepts Determining Community Health. *Central Asian Journal of Medical and Natural Science*, 2(5), 376-379.
11. Gafurova, M. A. (2022). Improving Mental Skills Of Students By Analyzing And Solving Problems. *Current Research Journal Of Pedagogics*, 3(01), 40-44.
12. Marchis, I. (2011). Factors that influence secondary school students' attitude to mathematics. *Procedia-Social and Behavioral Sciences*, 29, 786-793.
13. Шарофутдинова, Р. Ш. (2022). БОШЛАНҒИЧ СИНФ ЎҚУВЧИЛАРИДА ИЖОДИЙ ФАОЛИЯТНИ РИВОЖЛАНТИРИШ МОДЕЛИ. *Central Asian Academic Journal of Scientific Research*, 2(3), 149-158.

14. Maxamadaliyevna, Y. D., & O'ljayevna, O. R. F. (2020). Tursunova Dilnavoz To 'Iqin qizi, Sharofutdinova Ra'noxon Shavkatovna, Ashurova Oygul Anvarovna. Pedagogical features of mental development of preschool children. *Solid State Technology*, 63(6).
15. Maxamadaliyevna, Y. D. O 'ljayevna, ORF (2020). Tursunova Dilnavoz To 'Iqin qizi, Sharofutdinova Ra'noxon Shavkatovna, Ashurova Oygul Anvarovna. Pedagogical features of mental development of preschool children. *Solid State Technology*, 63(6).
16. Ergashovna, S. G., & Baxodirovna, S. N. (2019). Modern teaching technologies in teaching mathematics in elementary grades. *European Journal of Research and Reflection in Educational Sciences*, 7.
17. Shavkatovna, S. R. N. (2022). THE ROLE OF FOREIGN EXPERIENCES IN THE DEVELOPMENT OF CREATIVE ACTIVITY IN PRIMARY SCHOOL STUDENTS. *American Journal of Interdisciplinary Research and Development*, 10, 128-133.
18. Shavkatovna, S. R. (2023). DEVELOPMENT OF CREATIVE ACTIVITY OF ELEMENTARY SCHOOL STUDENTS AS A SOCIO-PEDAGOGICAL NECESSITY. *Open Access Repository*, 4(03), 51-59.
19. Aminova, F., Ahlimirzayev, A., & Sharofiddinova, R. (2023). USING THE PRINCIPLE OF INTERDISCIPLINARY RELATIONSHIP IN STUDYING DIFFERENTIAL EQUATIONS IN SPECIALIZED SCHOOLS AND ACADEMIC LYCEUMS.
20. Lebedev, S. A. (2015). Axiomatic and genetic-construction methods of theoretical cognition: comparative analysis. *European Journal of Philosophical Research*, (2), 72-82.
21. Shavkatovna, S. R., & Gulbahor, R. (2021). THE IMPORTANCE OF MENTAL ARITHMETIC IN MENTAL DEVELOPMENT IN CHILDREN. *Conferencea*, 68-70.
22. Shavkatovna, S. R. N., & Sohiboxon, S. (2023). MAXSUS TA'LIMNING RIVOJLANISH BOSQICHLARI. *O'ZBEKISTONDA FANLARARO INNOVATSIYALAR VA ILMIY TADQIQOTLAR JURNALI*, 2(19), 830-836.
23. Шарофутдинова, Р., & Абдужабборов, А. (2023). ТЕХНОЛОГИК ТАЪЛИМНИНГ ИЖОДИЙ ЙЎНАЛТИРИЛГАНЛИГИДА ҲАМКОРЛИК КЛАСТЕРИ. *O'ZBEKISTONDA FANLARARO INNOVATSIYALAR VA ILMIY TADQIQOTLAR JURNALI*, 2(19), 848-853.
24. Шарофутдинова, Р., & Абдуқодиров, Б. (2023). ТЕХНОЛОГИК ТАЪЛИМ ЖАРАЁНИДА ЎҚУВЧИЛАРИНИНГ ИЖОДИЙ ФАОЛИЯТИНИ РИВОЖЛАНТИРИШ ОМИЛЛАРИ ВА ТАМОЙИЛЛАРИ. *O'ZBEKISTONDA FANLARARO INNOVATSIYALAR VA ILMIY TADQIQOTLAR JURNALI*, 2(19), 862-868.
25. Шарофутдинова, Р. (2023). БОШЛАНГИЧ СИНФ ЎҚУВЧИЛАРИНИНГ ИЖОДИЙ ФАОЛИЯТИНИ РИВОЖЛАНТИРИШ-ИЖТИМОЙ ПЕДАГОГИК ЗАРУРАТ СИФАТИДА. *O'ZBEKISTONDA FANLARARO INNOVATSIYALAR VA ILMIY TADQIQOTLAR JURNALI*, 2(19), 842-847.
26. Шарофутдинова, Р. (2023). ИЖОД ТУШУНЧАСИ ФАОЛИЯТНИ РИВОЖЛАНТИРИШ МЕХАНИЗМИ. *O'ZBEKISTONDA FANLARARO INNOVATSIYALAR VA ILMIY TADQIQOTLAR JURNALI*, 2(19), 854-861.

27. Sharafutdinova, R., & Abdujabborov, A. (2023). EDUCATIONAL TECHNOLOGIES AIMED AT THE DEVELOPMENT OF CREATIVE ACTIVITY IN PRIMARY SCHOOL STUDENTS. *Modern Science and Research*, 2(5), 890-896.
28. Sharofutdinova, R., & Abduqodirov, B. (2023). DEVELOPMENT OF CREATIVE ACTIVITY OF ELEMENTARY SCHOOL STUDENTS IN THE EDUCATIONAL PROCESS. *Modern Science and Research*, 2(5), 904-910.
29. Абдужабборов, А., & Шарофутдинова, Р. (2023). БОШЛАНҒИЧ СИНФ ЎҚУВЧИЛАРИДА ИЖОДИЙ ФАОЛИЯТНИ РИВОЖЛАНТИРИШГА ҚАРАТИЛГАН ТАЪЛИМ ТЕХНОЛОГИЯЛАРИ.
30. SHarofutdinova, R. S. (2023). BOSHLANICH SINIF O'QUVCHILARINI IJODIY FAOLIYATGA YO'NALTIRIB O'QITISHDA HAMKORLIK. *O'ZBEKISTONDA FANLARARO INNOVATSIYALAR VA ILMIY TADQIQOTLAR JURNALI*, 2(20), 69-76.
31. Shavkatovna, S. R. N., & Shoyunus o'g'li, M. J. (2023). MENTAL ARIFMETIKADA ABAKUS ETIMOLOGIYASI. *O'ZBEKISTONDA FANLARARO INNOVATSIYALAR VA ILMIY TADQIQOTLAR JURNALI*, 2(20), 61-68.
32. Karabayeva, X. (2023). THE IMPORTANCE OF MENTAL ARITHMETIC IN MENTAL DEVELOPMENT IN CHILDREN. *Modern Science and Research*, 2(6), 640-651.
33. Sharofutdinova, R., & Mamayusupov, J. (2023). DEVELOPMENT AND EDUCATION OF PRESCHOOL CHILDREN. *Modern Science and Research*, 2(6), 606-616.
34. Sharofutdinova, R. (2023). IMPROVEMENT OF METHODOLOGICAL PEDAGOGICAL SKILLS OF DEVELOPING CREATIVE ACTIVITY OF PRIMARY SCHOOL STUDENTS. *Modern Science and Research*, 2(6), 617-627.
35. Раънохон Шавкатовна Шарофутдинова (2022). БОШЛАНҒИЧ СИНФ ЎҚУВЧИЛАРИДА ИЖОДИЙ ФАОЛИЯТНИ РИВОЖЛАНТИРИШ МОДЕЛИ. *Central Asian Academic Journal of Scientific Research*, 2 (3), 149-158
36. Iqboljon, S. (2022). Boshlang'ich Sinf O'quv Jarayonida Axborot Texnologiyalaridan Foydalanish. *Ijodkor O'qituvchi*, 2(20), 137-140.
37. Sharofutdinov, I. (2023). THE ACTUAL STATUS OF THE METHODOLOGY OF DEVELOPING ACMEOLOGICAL COMPETENCE OF FUTURE EDUCATORS IN THE CONDITIONS OF INFORMING EDUCATION. *Академические исследования в современной науке*, 2(12), 206-213.
38. Sharofutdinov, I. (2023). DEVELOPMENT OF ACMEOLOGICAL COMPETENCE OF FUTURE EDUCATORS IN THE CONDITIONS OF INFORMING EDUCATION. *International Bulletin of Applied Science and Technology*, 3(5), 424-429.
39. Sharofutdinov, I. (2023). DEVELOPMENT OF ACMEOLOGICAL COMPETENCE OF FUTURE EDUCATORS IN THE CONDITIONS OF INFORMING EDUCATION. *International Bulletin of Applied Science and Technology*, 3(5), 424-429.
40. Sharofutdinov, I. (2023). BO 'LAJAK PEDAGOGLARNING AKMEOLOGIK KOMPETENTLIGINI RIVOJLANTIRISH METODIKASINING AMALIYOTDA QOLLASH. *Педагогика и психология в современном мире: теоретические и практические исследования*, 2(7), 54-58.

41. Iqboljon, S. (2022). KOMPYUTER YORDAMIDA DARSLARNI TASHKIL ETISH. *O'ZBEKISTONDA FANLARARO INNOVATSIYALAR VA ILMIY TADQIQOTLAR JURNALI*, 1(9), 246-249.
42. Sharofutdinov, I. (2023). PEDAGOGIK-PSIXOLOGIK FANLARNING BO 'LAJAK PEDAGOGLARNING AKMEOLOGIK KOMPETENTLIGINI RIVOJLANTIRISHDAGI O 'RNI. *Общественные науки в современном мире: теоретические и практические исследования*, 2(6), 17-24.
43. Sharofutdinov, I. (2023). TA'LIMNI AXBOROTLASHTIRISH SHAROITIDA BO 'LAJAK PEDAGOGLARNING AKMEOLOGIK KOMPETENTLIGINI RIVOJLANTIRISH MEXANIZMLARINI TAKOMILLASHTIRISHNING PEDAGOGIK TIZIMI. *Инновационные исследования в современном мире: теория и практика*, 2(14), 13-19.
44. Sharofutdinov, I. (2023). STRUCTURE AND COMPONENTS OF THE DEVELOPMENT OF ACMEOLOGICAL COMPETENCE OF FUTURE EDUCATORS IN THE CONDITIONS OF EDUCATION INFORMATION. *International Bulletin of Applied Science and Technology*, 3(4), 574-580.
45. Sharofutdinov, I. (2023). TA'LIMNI AXBOROTLASHTIRISH SHAROITIDA BO 'LAJAK PEDAGOGLARNING AKMEOLOGIK KOMPETENTLIGINI RIVOJLANTIRISH IJTIMOYIY ZARURAT SIFATIDA. *Scientific journal of the Fergana State University*, (1), 535-540.
46. Sharofutdinov, I. (2023). FORMS OF SELF-DEVELOPMENT IN FUTURE PEDAGOGUES BASED ON THE ACMEOLOGICAL APPROACH IN THE PROCESS OF INFORMATIZATION OF EDUCATION. *Science and innovation*, 2(B3), 5-8.
47. Usmonjon o'g'li, S. I. (2022). TA'LIM TIZIMIDA RAQAMLI TEXNANOLOGIYA. *INNOVATIVE DEVELOPMENTS AND RESEARCH IN EDUCATION*, 1(12), 120-128.
48. Shavkatovna, S. R. N., & Sohibaxon, S. (2023). MAXSUS TA'LIMNING RIVOJLANISH BOSQICHLARI. *O'ZBEKISTONDA FANLARARO INNOVATSIYALAR VA ILMIY TADQIQOTLAR JURNALI*, 2(19), 830-836.
49. Mirzaxolmatovna, X. Z., Nematovna, R. S., & Shavkatovna, S. R. (2022). FORMS OF THINKING IN THE PROCESS OF STUDYING MATHEMATICS. *European International Journal of Multidisciplinary Research and Management Studies*, 2(12), 259-263.
50. Shavkatovna, S. R. N. (2022). THE ROLE OF FOREIGN EXPERIENCES IN THE DEVELOPMENT OF CREATIVE ACTIVITY IN PRIMARY SCHOOL STUDENTS. *American Journal of Interdisciplinary Research and Development*, 10, 128-133.
51. Ruzmatovich, U. S. (2022). PROCESSES OF ORGANIZATION OF TECHNICAL, TACTICAL AND PHYSICAL PREPARATION IN NATIONAL WRESTLING TRAINING. *INTERNATIONAL JOURNAL OF RESEARCH IN COMMERCE, IT,*



- ENGINEERING AND SOCIAL SCIENCES ISSN: 2349-7793 Impact Factor: 6.876, 16(3), 65-68.
52. Ruzmatovich, U. S. (2022). CHANGES EXPECTED TO COME IN OUR LIFE MOVEMENTS. *Web of Scientist: International Scientific Research Journal*, 3(3), 485-489.
  53. Shohbozjon, K., & Azizjon, M. (2022). PREPARING SCHOOL STUDENTS IN THE FIELD OF PHYSICAL CULTURE AND SPORTS BEFORE ENTRY TO HIGHER EDUCATION. *INTERNATIONAL JOURNAL OF RESEARCH IN COMMERCE, IT, ENGINEERING AND SOCIAL SCIENCES ISSN: 2349-7793 Impact Factor: 6.876, 16(10)*, 100-108.
  54. Ruzmatovich, U. S., & Shohbozjon G'ayratjon o'g, Q. (2023). Uzbekistan's General Education School Physical Education Programme: A Curriculum Analysis. *Best Journal of Innovation in Science, Research and Development*, 2(5), 184-193.
  55. Qodirov, S. (2023). CONTENT OF PHYSICAL FITNESS OF STUDENTS OF THE GENERAL SECONDARY SCHOOL OF EDUCATION. *Modern Science and Research*, 2(6), 368-381.
  56. Qodirov, S. (2023). CONTENT OF PHYSICAL FITNESS OF STUDENTS OF THE GENERAL SECONDARY SCHOOL OF EDUCATION. *Modern Science and Research*, 2(6), 368-381.
  57. Qodirov, S. (2023). ANALYSIS OF INDICATORS OF THE PHYSICAL DEVELOPMENT OF UNIVERSITY STUDENTS. *Modern Science and Research*, 2(6), 406-418.
  58. Qodirov, S. (2023). URGENT PROBLEMS OF TRAINING FOR ADMISSION TO A HIGHER EDUCATIONAL INSTITUTION IN THE FIELD OF PHYSICAL CULTURE AND SPORTS. *Modern Science and Research*, 2(6), 395-405.
  59. Мўйдинов, А. (2021). ЁШЛАРНИ ТУРЛИ ТАҲДИДЛАРДАН ҲИМОЯ ҚИЛИШДА АЖДОДЛАР МЕРОСИДАН ФОЙДАЛАНИШНИНГ АҲАМИЯТИ. *Academic research in educational sciences*, 2(2), 132-137.
  60. Asilbek, M. (2022). Socio-philosophical aspects of education of an enlightened person in the development of society. *Conferencea*, 183-186.
  61. Muysinov, A. (2022). ENLIGHTENMENT IN TURKESTAN IN THE SECOND HALF OF THE XIX-EARLY XX CENTURIES. ENLIGHTENMENT BY JADID SCHOOL. *ASIA PACIFIC JOURNAL OF MARKETING & MANAGEMENT REVIEW ISSN: 2319-2836 Impact Factor: 7.603, 11(10)*, 14-20.
  62. Mo'yidinov, A. (2023). THE EFFECTIVENESS OF IMPROVING IDEOLOGICAL PREVENTION AGAINST THREATS ON THE GLOBAL INTERNET IN EDUCATIONAL INSTITUTIONS. *Modern Science and Research*, 2(6), 897-909.
  63. Mo'yidinov, A. (2023). THE MEANING AND ESSENCE OF THREATS IN THE GLOBAL INTERNET NETWORK. *Modern Science and Research*, 2(6), 886-896.
  64. Mo'yidinov, A. (2023). REGARDING THE REGULATION OF THREATS ON THE INTERNET NETWORK INTERNATIONAL EXPERIENCE. *Modern Science and Research*, 2(6), 419-434.



65. Mo'yudinov, A. (2023). ANALYSIS OF THE ISSUE OF COMBATING VARIOUS THREATS IN HISTORICAL-THEORETICAL SOURCES AND THE PECULIARITIES OF GLOBAL INTERNET THREATS IN THE CURRENT PERIOD AND THE NEED TO COMBAT THEM. *Modern Science and Research*, 2(6), 382-394.
66. Mo'yudinov, A. (2023). ISSUES OF PROTECTING YOUTH FROM SPIRITUAL AND IDEOLOGICAL THREATS IN THE NATIONAL LEGISLATIVE SYSTEM OF THE REPUBLIC OF UZBEKISTAN. *Modern Science and Research*, 2(6), 435-447.
67. G'aniyev, A., & Muydinov, A. (2023). YUNUS EMRO SHE'RLARIDA TASAVVUF ILMI DURDONALARI. *Центральноазиатский журнал образования и инноваций*, 2(5 Part 3), 287-289.
68. Asilbek, M. (2022). Socio-philosophical aspects of education of an enlightened person in the development of society. *Conferncea*, 183-186.
69. Adham o'g'li, M. A. (2022). THE ROLE OF NATIONAL WITCHCRAFT HERITAGE IN THE SPIRITUAL RISE OF SOCIETY (SOCIO-PHILOSOPHICAL ANALYSIS). *American Journal of Interdisciplinary Research and Development*, 10, 122-127.
70. Mirzaboyev, Y. (2023). FEATURES OF A COMPETENCY APPROACH TO THE IMPLEMENTATION OF THE NATIONAL CURRICULUM IN PRACTICE. *Science and innovation*, 2(B4), 63-67.
71. Irgashevich, D. M., & Azadovna, S. G. (2022). FORMATION OF A GENERAL APPROACH TO SOLVING PROBLEMS FOR PRIMARY EDUCATION ACCORDING TO THE REQUIREMENTS IN THE NATIONAL CURRICULUM OF UZBEKISTAN. *Galaxy International Interdisciplinary Research Journal*, 10(6), 771-781.
72. MIRZABOYEV, Y. BOSHLANG'ICH SINF O'QITUVCHILARINING MATEMATIKA O 'QITISH METODIKASI. O 'RTA UMUMTA'LIM MAKTABLARIDA MATEMATIKA O 'QITISHNING MAQSADI. *ЭКОНОМИКА*, 169-172.
73. Мирзабоев, Й. А. (2022). Тур Ўзгариш Чизиқлари Учта Бўлган, Гиперболик Қисмларининг Ҳаммаси Харақтеристик Учбурчаклардан Иборат Бўлган Бешбурчакли Соҳада Учинчи Тартибли Кўринишдаги Параболик-Гиперболик Тенглама Учун Битта Чегаравий Масала Ҳақида. *Theory And Analytical Aspects Of Recent Research*, 1(5), 363-366.
74. Ra'noxon, S. (2022). BOSHLANG'ICH MAKTAB O'QUVCHILARIDA MATEMATIKAGA MUNOSABAT. *IJTIMOY FANLARDA INNOVASIYA ONLAYN ILMIY JURNALI*, 2(11), 203-207.
75. Ahrorjon, R. (2021). Initial Pedagogical Processes in The Direction of Primary Education Students to The Profession. *Texas Journal of Multidisciplinary Studies*, 2, 85-87.
76. Rahmatjonzoda, A. (2023). TA'LIM JARAYONIDA IBRATLI HIKOYALARNING O 'RNI. *Инновационные исследования в современном мире: теория и практика*, 2(17), 190-191.

77. Sobirjonovich, S. I. (2022). EASTERN THINKERS'VIEWS ON EVERYWHERE EDUCATION OF CHILDREN. *BARQARORLIK VA YETAKCHI TADQIQOTLAR ONLAYN ILMIY JURNALI*, 309-314.
78. Sobirjonovich, S. I. (2022). EASTERN THINKERS'VIEWS ON EVERYWHERE EDUCATION OF CHILDREN. *BARQARORLIK VA YETAKCHI TADQIQOTLAR ONLAYN ILMIY JURNALI*, 309-314.
79. Abdurakhmonov, A. A. (2020). THE ROLE OF SELF-GOVERNING BODIES OF CITIZENS IN THE DEVELOPMENT OF CIVIL SOCIETY IN UZBEKISTAN. In *МИРОВАЯ НАУКА 2020. ПРОБЛЕМЫ И ПЕРСПЕКТИВЫ* (pp. 6-8).
80. Abduraxmonov, A., & Kadirov, S. (2022). DEMOGRAFIK JARAYONLARNING IQTISODIY-IJTIMOYIY SOHALARNI RIVOJLANISHI BILAN BOG 'LIQLIGI VA DASTLABKI XUSUSIY MULK MASALALARI. IJTIMOYIY FANLARDA INNOVASIYA ONLAYN ILMIY JURNALI, 2(11), 222-229.
81. Abduraxmonov, A. (2023). THE ISSUES OF STUDYING AND PRESERVING THE ARCHAEOLOGICAL MONUMENTS OF THE KUSHAN PERIOD IN THE OLD TERMIZ. *Евразийский журнал академических исследований*, 3(3 Part 3), 38-42.
82. Abduraxmonov, A. (2022). REACTIVE POWER. REACTIVE POWER COMPENSATION. *Development of pedagogical technologies in modern sciences*, 1(4), 64-67.
83. Abdurahmonov, A. (2022). IBTIDOIY AHOLI VA UNING DEMOGRAFIK HOLATI HAQIDA AYRIM MULOHAZALAR. *Uzbek Scholar Journal*, 4, 124-126.
84. Abdurahmonov, A. (2022). PALEODEMOGRAFIYA VA U HAQIDA AYRIM MULOHAZALAR. *Uzbek Scholar Journal*, 4, 113-117.
85. Abduraxmonov, A. (2022). PALEODEMOGRAFIYA VA UNING HISOBLASH USULLARI. *Central Asian Research Journal for Interdisciplinary Studies (CARJIS)*, 2(5), 686-690.
86. Sobirjonovich, S. I. (2022). EASTERN THINKERS'VIEWS ON EVERYWHERE EDUCATION OF CHILDREN. *BARQARORLIK VA YETAKCHI TADQIQOTLAR ONLAYN ILMIY JURNALI*, 309-314.
87. Sobirjonovich, S. I. (2022). EASTERN THINKERS'VIEWS ON EVERYWHERE EDUCATION OF CHILDREN. *BARQARORLIK VA YETAKCHI TADQIQOTLAR ONLAYN ILMIY JURNALI*, 309-314.
88. Marchis, I. (2011). Factors that influence secondary school students' attitude to mathematics. *Procedia-Social and Behavioral Sciences*, 29, 786-793.
89. Ergashovna, S. G., & Baxodirovna, S. N. (2019). Modern teaching technologies in teaching mathematics in elementary grades. *European Journal of Research and Reflection in Educational Sciences*, 7.
90. Lebedev, S. A. (2015). Axiomatic and genetic-construction methods of theoretical cognition: comparative analysis. *European Journal of Philosophical Research*, (2), 72-82.
91. Ahrorjon, R. (2021). Initial Pedagogical Processes in The Direction of Primary Education Students to The Profession. *Texas Journal of Multidisciplinary Studies*, 2, 85-87.

92. Rahmatjonzoda, A. (2023). TA'LIM JARAYONIDA IBRATLI HIKOYALARNING O'RNINI. *Инновационные исследования в современном мире: теория и практика*, 2(17), 190-191.
93. Farkhodovich, T. D. kizi, DMS., & kizi, AUY.(2022). Critical Thinking in Assessing Students. *Spanish Journal of Innovation and Integrity*, 6, 267-271.
94. Qizi, D. M. S., & Qizi, R. G. X. (2022). METHODS OF STUDYING ADDITION AND SUBTRACTION OF TWO-DIGIT NUMBERS IN ELEMENTARY SCHOOL. *Gospodarka i Innowacje.*, 22, 61-67.
95. Dehqonova, Mahliyo Shuhrat Qizi, & Axmedova, Umida Yodgorjon Qizi (2023). BO'LAJAK BOSHLANG'ICH SINFI O'QITUVCHILARINI MATEMATIK SAVODXONLIGINI OSHIRISH JARAYONIDA ULARNING TAFAKKURI, QOBILIYATI VA INTELLEKTUAL RIVOJLANISH.. *Oriental renaissance: Innovative, educational, natural and social sciences*, 3 (4-2), 251-256.
96. Dehqonova, M. S. Q. (2023). BO'LAJAK BOSHLANG'ICH SINFI O'QITUVCHILARINI METODIK TAYYORGARLIGINI TAKOMILLASHTIRISH TEXNOLOGIYASINI ISHLAB CHIQUV VA AMALGA OSHIRISH XUSUSIYATLARI. *Oriental renaissance: Innovative, educational, natural and social sciences*, 3(4-2), 244-250.
97. Dehqonova, Mahliyo Shuhrat Qizi (2023). BO'LAJAK BOSHLANG'ICH SINFI O'QITUVCHILARINI MATEMATIK SAVODXONLIGINI OSHIRISH VA MATEMATIKANI UYG'UNLASHTIRISHIDA AN'ANAVIY VA INNOVATSION USULLARDAN FOYDALANISH. *Oriental renaissance: Innovative, educational, natural and social sciences*, 3 (4), 879-886.
98. Urinboyevna, E. Y., & Shahruza, R. (2021). About Gender Equality and the Process of Ensuring It. *International Journal of Innovative Analyzes and Emerging Technology*, 1(7), 54-56.
99. Urinboyevna, E. Y. (2021). Classification of Integrative Education. *International Journal of Culture and Modernity*, 11, 162-164.
100. Urinboyevna, E. Y., & Zarina, M. (2022). Existence of Integration in Secondary Schools. *European Multidisciplinary Journal of Modern Science*, 6, 119-124.
101. Egamberdiyeva, Y. U. (2021). BO 'LAJAK O 'QITUVCHILARINING PSIXOLOGIK PEDAGOGIK BILIMLARINI INTEGRATSIYALASH JARAYONI. In *МОЛОДОЙ ИССЛЕДОВАТЕЛЬ: ВЫЗОВЫ И ПЕРСПЕКТИВЫ* (pp. 351-355).
102. Urinboyevna, E. Y. (2021). Theoretical Bases of Integration of Educational Process. *International Journal of Innovative Analyzes and Emerging Technology*, 1(7), 57-61.
103. Urinboyevna, E. Y. (2022). THE IMPORTANCE OF INCREASING THE COOPERATION OF STUDENTS IN THE EDUCATIONAL PROCESS. *PEDAGOGS jurnali*, 21(1), 165-169.
104. G'ulomovna, Y. D. (2023). Factors of Interest in Choosing A Profession of Students of The Graduating Class of General Secondary Education Schools. *Web of Scientists and Scholars: Journal of Multidisciplinary Research*, 1(6), 13-18.

105. Urinboyevna, E. Y. (2023). Preparation of a Future Primary Educational Teacher to Professional Activities. *Web of Synergy: International Interdisciplinary Research Journal*, 2(4), 628-633.
106. Egamberdiyeva, Y. U. (2021). UMUMTALIM MAKTABLARIDA INTEGRATSIYANING MAVJUDLIGI. *Студенческий вестник*, (1-8), 95-97.
107. Urinboyevna, E. Y. (2023). Expanding Students' World View Through Integrated Lessons In Primary Education System. *Web of Teachers: Inderscience Research*, 1(3), 1-4.
108. Rustamova, A. E. (2022, December). THE IMPROVEMENT OF READING SKILLS OF TEENAGERS IN TEACHING FOREIGN LANGUAGES. In *INTERDISCIPLINE INNOVATION AND SCIENTIFIC RESEARCH CONFERENCE* (Vol. 1, No. 4, pp. 64-66).
109. Ergashev, R. N., & Bakhramov, M. M. (2023). TRANSPARENT CONDUCTIVE SN BASED. *Horizon: Journal of Humanity and Artificial Intelligence*, 2(5), 724-727.
110. Otazhonov, S. M., Ergashev, R. N., Botirov, K. A., Qaxxorova, B. A., Xudoynazarova, M. A., Abdukarimova, N. A., ... & Ismoilova, E. M. (2022, December). Influence of thickness and temperature on photoelectric properties of p-CdTe-nCdS and pCdTe-CdSe heterostructures. In *Journal of Physics: Conference Series* (Vol. 2388, No. 1, p. 012001). IOP Publishing.
111. Otajonov, S. M., Ergashev, R. N., Axmedov, T., Usmonov, Y., & Karimov, B. (2022, December). Photoelectric properties of solar cells based on pCdTe-nCdS and pCdTe-nCdSe heterostructures. In *Journal of Physics: Conference Series* (Vol. 2388, No. 1, p. 012062). IOP Publishing.
112. Xaydarov, I. U., Ergashev, R. N., Solijonov, B. A., & Sirojiddinov, A. A. (2022, November). IMKONIYATI CHEKLANGAN NOGIRON BOLALAR UCHUN ZAMONAVIY MASOFAVIY O'QITISH TEXNOLOGIYALARIDAN FOYDALANISH. In *Proceedings of Scientific Conference on Multidisciplinary Studies* (Vol. 1, No. 2, pp. 82-87).
113. Отажонов, С., Эргашев, Р., & Юнусов, Н. (2013). Изучение поверхностной рекомбинации гетеропереходов на основе p CdTe-n CdS и p CdTe-n CdSe. *SCIENCE AND WORLD*, 109(9), 26.
114. Abduraxmonova, N., & Abduvaxobov, G. I. O 'QUV LUG 'ATINI TUZISHNING NAZARIY METODOLOGIK ASOSLARI. *СЪЗ САНЪАТИ ХАЛҚАРО ЖУРНАЛИ*, 103.
115. Абдурахмонова, Н., & Абдувахобов, Г. (2021). O 'QUV LUG 'ATINI TUZISHNING NAZARIY METODOLOGIK ASOSLARI. *МЕЖДУНАРОДНЫЙ ЖУРНАЛ ИСКУССТВО СЛОВА*, 4(6).
116. Abduvaxobov, G. (2021). About the concept of computer lexicography. *ISJ Theoretical & Applied Science*, 06 (98), 664-668.
117. Iminov, B. B. (2020). INNOVATIVE CULTURAL LINKS ARE AN IMPORTANT FACTOR IN SOCIAL DEVELOPMENT. *Scientific and Technical Journal of Namangan Institute of Engineering and Technology*, 2(3), 263-270.

118. Iminov, B. B. (2019). A PHILOSOPHICAL APPROACH TO INNOVATIVA AND CULTURAL-RELATIONS AT A NEW STAGE OF DEVELOPMENT. *Scientific and Technical Journal of Namangan Institute of Engineering and Technology*, 1(5), 157-162.
119. Vasiljonov, A. (2022). Basic theoretical principles of corpus linguistics. *Academicia Globe*, 3(02), 173-175.
120. Vasiljonov, A. (2022). Lingvistik tadqiqotlarda korpus o'rganish obyekt sifatida. *Ijtimoiy fanlarda innovasiya onlayn ilmiy jurnali*, 2(11), 176-182.
121. Vasiljonov, A. (2022). PRAGMALINGVISTIKA VA UNING TAHLILY SHAKLLANISH TARIXI. *Science and innovation*, 1(B8), 99-105.
122. Vasiljonov, A., & Isaqova, X. (2023). EFFECTIVENESS OF MOTHER TONGUE EDUCATION IN THE PRIMARY GRADES. *International journal of advanced research in education, technology and management*, 2(2).
123. Vasiljonov, A. (2022). PRAGMALINGUISTICS AND THE HISTORY OF ITS ANALYTICAL DEVELOPMENT. *Science and Innovation*, 1(8), 99-105.
124. KHALIMBOYEVA, F., & VOSILJONOV, A. (2023). MAKTABGACHA YOSHDAGI BOLALAR DIQQATINI RIVOJLANTIRISH MUAMMOSINI NAZARIY O'RGANILISHI. *Journal of Pedagogical and Psychological Studies*, 1(5), 94-98.
125. Dilshodbek o'g'li, R. S., & Boxodirjon o'g'li, V. A. (2022). XORIJ PSIXOLOGLARINING ISHLARIDA SHAXSNING TADQIQ ETILISHI. *INNOVATIVE DEVELOPMENTS AND RESEARCH IN EDUCATION*, 1(12), 39-47.
126. Vasiljonov, A., & Abdullazizova, R. (2023). HIGH-SPIRITUAL MATURITY, IDEALITY AND PEDAGOGICAL VIEWS OF THE CLASS LEADER. *Modern Science and Research*, 2(6), 1182-1186.



## АКТУАЛЬНЫЕ ПРОБЛЕМЫ МЕТОДИКИ ПРЕПОДАВАНИЯ РУССКОГО ЯЗЫКА В ОБРАЗОВАТЕЛЬНЫХ УЧРЕЖДЕНИЯХ

Камолова Г.Ж.

заведующая кафедрой “Методики преподавания языков”

Национальный центр обучения к новым технологиям Ташкентской области

<https://doi.org/10.5281/zenodo.10061099>

**Аннотация.** Данная статья рассматривает актуальные проблемы методики преподавания русского языка в образовательных учреждениях. Среди этих проблем выделяются цифровая трансформация образования, развитие навыков говорения, мотивация учащихся, многоязычие и диалекты, культурная компетенция, иностранные студенты, оценка и стандартизация, профессиональное развитие преподавателей, поддержка родителей и общества, а также сбалансированный подход к грамматике и лексике. В статье предложены рекомендации по решению данных проблем, включая инновации в методиках преподавания, учет развития коммуникационных технологий, содействие межкультурному диалогу и обновление учебных ресурсов. Эффективное обучение русскому языку играет важную роль в сохранении культурного наследия и развитии межкультурных отношений в современном мире.

**Ключевые слова:** Методика преподавания русского языка, образовательные учреждения, цифровая трансформация образования, развитие навыков говорения, мотивация учащихся, многоязычие и диалекты, культурная компетенция.

### CURRENT ISSUES OF RUSSIAN LANGUAGE TEACHING METHODS IN EDUCATIONAL INSTITUTIONS

**Abstract.** This article examines current problems of methods of teaching the Russian language in educational institutions. Among these issues are the digital transformation of education, the development of speaking skills, student motivation, multilingualism and dialects, cultural competence, international students, assessment and standardization, teacher professional development, parental and community support, and a balanced approach to grammar and vocabulary. The article offers recommendations for solving these problems, including innovations in teaching methods, taking into account the development of communication technologies, promoting intercultural dialogue and updating educational resources. Effective teaching of the Russian language plays an important role in the preservation of cultural heritage and the development of intercultural relations in the modern world.

**Key words:** Methods of teaching the Russian language, educational institutions, digital transformation of education, development of speaking skills, student motivation, multilingualism and dialects, cultural competence.

В современном мире преподавание русского языка в образовательных учреждениях сталкивается с рядом актуальных проблем, которые влияют на эффективность обучения и уровень владения родным языком. В данной статье мы рассмотрим некоторые из этих проблем и попытаемся найти пути их решения.

1. Цифровая трансформация образования: Современные технологии меняют способы обучения и взаимодействия учеников с информацией. Это создает новые возможности, но также вызывает вопросы о том, как интегрировать цифровые инструменты в преподавание



русского языка. Педагоги должны научиться использовать технологии не только для мотивации учащихся, но и для улучшения качества обучения.

2. Развитие навыков говорения: Одной из ключевых проблем является недостаточное внимание к развитию навыков устной речи. В ряде случаев, уроки русского языка сосредотачиваются на грамматике и письменной речи, в ущерб развитию умений говорить. Это затрудняет коммуникацию на родном языке и может снижать уровень языковой компетенции.

3. Мотивация учащихся: С каждым поколением учащихся сложно привлечь к изучению русского языка, особенно в многоязычных обществах. Преподаватели сталкиваются с задачей мотивации студентов и сделать изучение русского языка интересным и релевантным для их жизни.

4. Многоязычие и диалекты: В русскоязычных странах существует множество диалектов и региональных вариантов русского языка. Преподаватели должны учитывать это разнообразие и научить студентов адаптировать свои навыки к различным ситуациям и контекстам.

5. Культурная компетенция: Преподавание русского языка также связано с пониманием русской культуры и истории. Недостаточное внимание к этим аспектам может привести к недопониманию и неправильному интерпретации языковых явлений.

6. Актуализация учебных программ: Учебные программы и методики должны постоянно обновляться, чтобы учитывать изменения в русском языке, современные языковые тренды и потребности обучающихся.

Решение этих проблем требует совместных усилий со стороны преподавателей, образовательных учреждений и общества в целом. Важно поощрять инновации в методиках преподавания, обеспечивать доступ к качественным учебным материалам, и обеспечивать поддержку для преподавателей, чтобы они могли эффективно решать эти актуальные проблемы и обеспечивать высокий уровень языковой подготовки учащихся.

1. Иностранные студенты: С увеличением числа иностранных студентов, изучающих русский язык, возникают специфические методические задачи. Преподаватели должны адаптировать учебные программы и методики для учеников, у которых русский не является родным языком. Это включает в себя более интенсивное обучение грамматике, адаптированные учебные материалы и большую акцентуацию на практике разговорной речи.

2. Оценка и стандартизация: Оценка уровня владения русским языком является важной частью образовательного процесса. Однако она может быть вызовом, особенно при оценке устных навыков и креативных проектов. Совершенствование систем оценки и стандартизация языковых тестов является ключевой задачей для обеспечения объективности и справедливости в оценке языковых навыков студентов.

3. Профессиональное развитие преподавателей: Преподавание русского языка требует от преподавателей постоянного профессионального развития. Структурированные программы обучения и обмен опытом могут помочь педагогам быть в курсе последних методик и подходов в области языкового обучения.

4. Поддержка родителей и общества: Важно также включать родителей и общество в процесс обучения русскому языку. Семьи могут играть важную роль в поддержке изучения

родного языка, и общество в целом может способствовать популяризации русской культуры и языка.

В заключение, проблемы методики преподавания русского языка в образовательных учреждениях требуют внимания и решения. Эффективное преподавание русского языка имеет важное значение для сохранения языковой и культурной идентичности, а также для обеспечения грамотности и языковой компетенции будущих поколений. Решение этих проблем требует сотрудничества и инноваций со стороны всех участников образовательного процесса.

1. Индивидуальный подход: Каждый ученик уникален и имеет свой собственный темп обучения и специфические потребности. Преподаватели русского языка должны стараться разрабатывать индивидуальные учебные планы и методики, учитывая особенности каждого студента. Это может быть особенно важным при работе с детьми с особыми образовательными потребностями.

2. Интеркультурное обучение: Мировая глобализация делает важным включение элементов интеркультурного обучения в методику преподавания русского языка. Студентам следует предоставить возможность понимать и уважать разнообразие культур и точек зрения, связанных с русским языком.

3. Активное участие студентов: Студенты должны быть активно вовлечены в учебный процесс. Интерактивные методы, дискуссии, проекты и практические занятия способствуют более глубокому усвоению материала и развитию навыков самостоятельной работы.

4. Междисциплинарное обучение: Русский язык можно успешно интегрировать в другие предметы и дисциплины. Это позволяет учащимся видеть русский язык как часть более широкого образовательного контекста и стимулирует интерес к его изучению.

5. Содействие сотрудничеству с родными странами: Сотрудничество с образовательными учреждениями и культурными организациями в родных странах русского языка может помочь создать более богатую и разнообразную обучающую среду. Это может включать в себя обмен студентами, проведение мероприятий и другие формы сотрудничества.

Решение этих проблем требует системного подхода и постоянного мониторинга образовательного процесса. Преподаватели, администраторы и образовательные органы должны совместно работать над разработкой и внедрением эффективных методик преподавания русского языка, чтобы обеспечить высокий уровень языковой компетенции и культурной связи с языком учащихся.

1. Учет развития коммуникационных технологий: С развитием коммуникационных технологий, в том числе социальных сетей, мессенджеров и видеосвязи, обучение русскому языку должно включать в себя аспекты цифровой коммуникации. Преподаватели должны научить студентов не только писать правильно, но и вести эффективные электронные диалоги и развивать навыки критической оценки информации в сети.

2. Учет миграционных потоков: Мировые миграционные процессы приводят к тому, что русский язык изучают не только те, у кого он является родным, но и те, кто переселился в русскоязычные страны. Преподаватели должны учитывать разнообразие культурных и языковых фонов студентов, чтобы создать включающую обучающую среду.

3. Сбалансированный подход к грамматике и лексике: Важно соблюдать баланс между изучением грамматики и лексики. Сильное внимание к правилам грамматики не должно исключать развитие словарного запаса и умений понимать и использовать актуальную лексику.

4. Учебные ресурсы: Доступ к качественным учебным материалам и ресурсам является ключевым фактором успешного обучения русскому языку. Образовательные учреждения должны инвестировать в обновление и развитие учебных программ и материалов.

5. Содействие межкультурному диалогу: Преподавание русского языка должно способствовать межкультурному диалогу и пониманию. Это включает в себя обучение студентов толерантности, уважению и пониманию различий между культурами, что может способствовать более гармоничным международным отношениям.

Решение проблем методики преподавания русского языка требует усилий и долгосрочной стратегии. Эффективное обучение русскому языку важно для сохранения и продвижения русской культуры и языка в многоязычных обществах, а также для обогащения культурного и языкового многообразия в мире.

**Вывод:**

Актуальные проблемы методики преподавания русского языка в образовательных учреждениях требуют внимания и усилий со стороны педагогов, администраторов, образовательных органов и общества в целом. Эффективное обучение русскому языку играет важную роль в сохранении и продвижении русской культуры и языка, а также в укреплении культурных связей и коммуникации в многоязычном мире.

Для решения этих проблем необходимо:

1. Совершенствовать методики преподавания с учетом современных образовательных и технологических тенденций.
2. Стремиться к развитию устной речи и коммуникативных навыков студентов.
3. Поддерживать мотивацию учащихся и делать изучение русского языка интересным и актуальным.
4. Учитывать разнообразие культурных и языковых фонов студентов.
5. Обновлять учебные программы и материалы, а также стандартизировать методы оценки.
6. Поощрять сотрудничество с родными странами русского языка и поддерживать обмен знаниями и опытом.
7. Развивать профессиональное обучение преподавателей и создавать возможности для обучения и обмена опытом.
8. Включать в обучение элементы интеркультурного обучения и содействия межкультурному диалогу.

Все эти шаги помогут повысить эффективность преподавания русского языка и сделать его изучение более интересным и релевантным для студентов, что, в свою очередь, способствует сохранению и продвижению русской культуры и языка в мире.

#### REFERENCES

1. Вишняков С. А. Русский язык как иностранный. Учебное пособие. Для среднего и продвинутого этапов обучения. – М.: Флинта, Наука, 2007.
2. Милованова И. С. Русский язык для иностранцев. Фонетические игры и упражнения. – М.: Флинта, Наука, 2006.
3. Пехливанова К. И., Лебедева М. Н. Грамматика русского языка в иллюстрациях (для иностранцев, изучающих русский язык). – М.: Русский язык, 1989.
4. Пулькина И. М., Захава-Некрасова Е. Б. Русский язык. Практическая грамматика с упражнениями. – М.: Русский язык, 1994.
5. Пулькина И. М. Краткий справочник по русской грамматике (для говорящих на английском языке). – М.: Русский язык, 1994.

## ROBERT M. DRAKENING "BEAUTIFUL AND DAMNED" ASRINI INGLIZ TILIDAN O'ZBEK TILIGA TARJIMA QILISHDAGI MUAMMOLAR TAHLILI

Saydullayeva Malika Sayidmurod qizi

[saydullayevamalika983@gmail.com](mailto:saydullayevamalika983@gmail.com)

<https://doi.org/10.5281/zenodo.10061189>

**Annotatsiya.** Mazkur maqola Robert M. Drake tomonidan yozilgan "Beautiful and damned" asarini so`zma-so`z tarjima qilishda uchragan muammolar va ularning tahlili haqida. Mazkur maqolada tarjimada uchraydigan ba`zi transformatsiyalar haqida ham ma`lumot beriladi.

**Kalit so`zlar:** leksik transformatsiyalar, semantik transformatsiyalar, tarjima usullari, punktuatsion metod.

### ANALYSIS OF PROBLEMS IN TRANSLATING ROBERT M. DRAKE'S "BEAUTIFUL AND DAMNED" CENTURY FROM ENGLISH TO UZBEK LANGUAGE

**Abstract.** This article is about the problems encountered in the literal translation of the work "Beautiful and damned" written by Robert M. Drake and their analysis. This article also provides information about some transformations that occur in translation.

**Key words:** lexical transformations, semantic transformations, translation methods, punctuation method.

### АНАЛИЗ ПРОБЛЕМ ПЕРЕВОДА С АНГЛИЙСКОГО НА УЗБЕКСКИЙ ВЕК РОБЕРТА М. ДРЕЙКА «КРАСИВЫЙ И ПРОКЛОНЕННЫЙ» ВЕК

**Аннотация.** В статье рассматриваются проблемы, возникающие при дословном переводе произведения Роберта М. Дрейка «Прекрасные и проклятые», и их анализ. В этой статье также представлена информация о некоторых трансформациях, происходящих при переводе.

**Ключевые слова:** лексические трансформации, семантические трансформации, способы перевода, метод пунктуации.

### KIRISH

Robert M. Drakening "Beautiful and damned" asari eng mashhur asarlaridan biridir. Bu asar sevgi va yo`qotish, kuch va o`z yo`lingizni topish haqidagi yurakni ezuvchi va chiroyli kichik hikoyadir. Bu asar buyuk badiiy adabiyotning haqiqiy muhlisi bo`lgan barcha kitobxonlar uchun ajoyib asardir. Asar tarjimasida so`zma-so`z tarjima qilish usulidan foydalanilgan hamda tarjimada uchragan qiyinchiliklar bu maqolada yoritib berilgan.

### ADABIYOTLAR TAHLILI VA METADOLOGIYASI

Ushbu maqolani yozishda ingliz tilidan o`zbek tiliga tarjima qilinayotgan asarni tarjima qilishda leksik va semantik transformatsiyalardan foydalanilgan. Shuningdek, qiyosiy va chog`ishtirma metodlar ham qo`llanilgan.

**Leksik transformatsiya:** ushbu transformatsiya so`zni kontekstda almashtirish deb ham yuritiladi.

**Qiyosiy metod:** bir til oilasiga mansub bo`lgan tillarning o`xshash va farqli jihatlarini tahlil qilish.

### MUHOKAMA

Ushbu asarni tarjima qilishda bir qancha transformatsiyalardan va punktuatsion metoddan foydalanildi. Quyida buni bir nechta gapar misolida ko`rishimiz mumkin.

*“The weather never befriended her, and sometimes she missed home.”*

*Bu gapni tarjima qiladigan bo`lsak:*

*“Ob-havo hech u bilan do`stlashmadi va u ba`zida uyini sog`inardi.”*

*Demak bu gapda kelgan to miss fe`lini biz ko`pincha o`tkazib yubormoq deb tarjima qilganmiz, lekin agar biz ushbu gapda o`tkazib yubormoq deb tarjima qilsak ma`no chiqmay qoladi. Ushbu gap leksik transformatsiyaning birinchi turiga misol bo`loladi. Ya`ni keng ma`noli yoki ma`nosini aniqlash qiyin bo`lgan so`zlarni tarjima qilishda qo`llaniladi. To miss fe`li keng ma`noli fel hisoblanadi, shuning uchun biz buni tarjima qilishda kontekstdan kelib chiqqan holda qaysi ma`nosini qo`llashni bilishimiz kerak.*

*“I’ve had enough. I can’t take it anymore.” The fury in her eyes was hard to miss.*

*“Yetar. Men boshqa chidayolmiyman.” Uning ko`zlaridagi g`azabni tushinish qiyin edi.*

*Bu gapni tarjima qilganimizda ham to miss fe`lining boshqa ma`nosidan foydalandik. Ya`ni to miss fe`lini tushunmoq deb tarjima qildik.*

*Boshqa yana bir misol:*

*Her hands trembled and her mind spun.*

*Uning qo`llari qaltiradi va boshi aylandi.*

*E`tibor beradigan bo`lsak mind so`zining asl ma`nosi miya, lekin biz uning miyasi aylandi deyolmaymiz, chunki g`aliz ma`no chiqib qoladi. Shuning uchun boshi aylandi deb tarjima qilamiz.*

*Worst of all, she always had work to finish at home, and there was no end to this cycle.*

*Eng yomoni, uning uyda tugatishi kerak bo`lgan ishi bore di va bu izchillikning oxiri yo`q edi.*

*Cycle so`zini biz velasopid deb tarjima qilolmaymiz chunki ma`no chiqmaydi, shuning uchun izchillik degan ma`nosidan foydalanamiz.*

*Ba`zida birorta so`zni tushunmay qolsak unga izoh berib ketamiz. Masalan:*

*On the crowded isolation of the train, she considered moving back home.*

*U poyezdning olomon izolyatsiyasida uyiga qaytayotganini o`yladi.*

*Ushbu gapda kelgan isolation so`zini biz izolatsiya deb tarjima qildik va biz bunga izoh berishimiz kerak.*

*U poyezdning olomon izolyatsiyasi (boshqalardan ajralish, alohida bo`lish) da uyiga qaytayotganini o`yladi.*

*Leksik transformatsiyaning yana bir turi bu antonamik tarjima hisoblanadi. Bunga misol sifatida quyidagi gapni keltirishimiz mumkin:*

*“But I had no choice. It was bound to happen either way. I felt it in my bones,” she said as she twirled the straw in her coffee.*

*“Lekin boshqa ilojim yo`q edi. Boshqacha bo`lishi ham mumkinmas edi. Bu suyak-suyagimgacha otib ketdi,” dedi u qahvadagi somonni aylantirar ekan.*

*Kontekstdan kelib chiqadigan bo`lsak, it was bound to happen either way gapini biz o`z holicha tarjima qilolmaymiz, chunki ma`no to`g`ri chiqmay qoladi. Darak gapni biz inkor gap qilib tarjima qildik bu antonamik tarjimadir.*



*Punktuatсион metodga to`xtaladigan bo`lsak, bu metod tarjimada uchraydigan tinish belgilarini o`rganadi. Masalan:*

*“The weather never befriended her, and sometimes she missed home.”*

*Biz bu gapni yuqorida ko`rib chiqdik va bundagi tinish belgilar quyidagilar: qo`shtirnoq, nuqta va vergul. Buni tarjima qilganimizda vergul noto`g`ri qo`llanilgan yoki and so`zini olib tashlasak vergul to`g`ri qo`llanilgan bo`ladi deb tushunishimiz kerak. O`zbek tilida vergul ham, va so`zi ham ikki gapni yoki so`zni bog`lashda qo`llanladi, lekin ikkalasi ham bir joyda kelishi mumkin emas.*

#### **XULOSA**

*Tarjimonlar duch keladigan asosiy muammolardan biri bu biror so`zni tarjima qilishda ma`no chiqarolmaslikdir. Shuning uchun o`sha so`zning boshqa muqobillarini ham ko`rish tavsiya etiladi. Birorta bir judayam uzun gapni bittagina gap bilan chiroyli tushuntirib tarjima qilsak bu kitobxonning tezda tushunib olishiga yordam beradi va kitobxonni zeriktirib qo`ymaydi. Agarda biz tarjima qilayotganimizda biror joyni tasvirlashimiz kerak bo`lsa uni hammasini to`liq tarjima qilmasdan qisqagina qilib tarjima qilsak yaxshi bo`ladi va kitobxonning o`qishiga va tushunishiga oson bo`ladi.*

*Mazkur asarni tarjima qilishda uchragan ba`zi muammolar va ularning yechimi ushbu maqolada yoritib berildi. Asarni tarjima qilishimizda muammolarning uchrashi bizning tarjimamizning yanada yaxshiroq chiqishiga asos bo`ladi. Agar mana shu muammolarni hal qilib tarjima qilsak asarning yanada boyiganligini kuzatishimiz mumkin. Biz biror asar tarjima qilish orqali so`z boyligimizni oshirishimiz mumkin. Shuningdek tarjima qilayotganimizda e`tiborli bo`lishimiz shart, chunki tarjimamiz g`aliz chiqib qolishi mumkin. Va bu kitobxonning tushunishini qiyinlashtiradi. Tarjima qilayotganimizda hamma uchun tushunarli tarzda tarjima qilishimiz kerak. Masalan, ba`zi so`zlarni inglizlarga tushunadi, lekin o`zbeklar tushunmaydi. Ba`zi so`zlarni yoshlar tushunadi lekin yoshi katta insonlar tushunmay qolishi mumkin. Masalan, bugungi kunda hayotimizga kirib kelayotgan yangi so`zlar. Agar hammaga tushunarli bo`lmagan so`z kelsa unga izoh berish orqali uni tushuntirib berish zarur. Bu kitobxonning tezda tushinib olishiga yordam beradi.*

#### **REFERENCES**

1. Solijonov Juraali Kamoljonovich. (2022). *Lingua-perspective Problems and Solutions of Translating the Plant and Food Names in the "Harry Potter" books from English into Uzbek.* ASEAN Journal on Science & Technology for Development, Vol 39(No 4,), 221–229. doi: 10.5281/zenodo.6607317 <https://doi.org/10.5281/zenodo.6607317>
2. Kamoljonovich, S. J. (2022). *JK ROULINGNING FANTASTIK ASARLARIDAGI ANTROPONIMLARNING LINGVO-PERSPEKTIV MUAMMOLARI.* Central Asian Research Journal for Interdisciplinary Studies (CARJIS), 2(1), 334-343. <https://doi.org/10.24412/2181-2454-2022-1-334-343>
3. Kamoljonovich, S. J., & O`G, Y. N. U. B. (2022). *BADIIY TARJIMA UCHUN TARJIMA USULLARI TAHLILI (IAN TUHOVSKIY ASARLARI MISOLIDA).* Ta`lim fidoyilari, 18(5), 32-37.
3. Jo`ramurodova, Z., & Solijonov, J. (2022, April). *JK ROULINGNING “BIDL QISSANAVIS ERTAKLARI”(“THE TALES OF BEEDLE THE BARD”) ASARIDAGI ANTROPONIMLARNING O`ZBEK TILIDAN INGLIZ TILIGA TARJIMA*

QILISHDAGI MUAMMOLARI. In *МЕЖДУНАРОДНАЯ НАУЧНАЯ КОНФЕРЕНЦИЯ: "СОВРЕМЕННЫЕ ФИЛОЛОГИЧЕСКИЕ ПАРАДИГМЫ: ВЗАИМОДЕЙСТВИЕ ТРАДИЦИЙ И ИННОВАЦИЙ II"* (Vol. 2, No. 18.03, pp. 554-560).  
<https://doi.org/10.47100/nuu.v2i18.03.115>

4. Qodirovna, A. Z., & Kamoljonovich, S. J. (2022). JK ROULINGNING, GARRI POTTER VA AFSUNGARLAR TOSHI''ROMANIDAGI SEHRGARLAR OBRAZINI INGLIZ TILIDAN O'ZBEK TILIGA TARJIMA QILISHNING LINGVO-PERSPEKTIV TAHLILI. *Central Asian Research Journal for Interdisciplinary Studies (CARJIS)*, 2(3), 176-180.  
<https://doi.org/10.24412/2181-2454-2022-3-176-180>

## ҚИСҚА МАСОФАГА ЮГУРИШДА СТАРТДАН ЧИҚИШ ТЕХНИКАСИ

**Казоқов Р.Т.**

ЎзДЖТСУ., Ўқитувчи

**Норкулов З.Ч.**

ЎзДЖТСУ., Катта ўқитувчи

**Ғуломов Н.С.**

ЎзДЖТСУ., Ўқитувчи

**Шаймардонов У.Б.**

ЎзДЖТСУ., Ўқитувчи

**Хамраев Ш.Ё.**

ЎзДЖТСУ., Ўқитувчи

<https://doi.org/10.5281/zenodo.10063306>

**Аннотация.** Мамлакатимизда энгил атлетиканинг қисқа масофага югуриш тури алоҳида эътибор талаб қиладиган турлардан бири эканлигини спортчиларимизнинг мусобақаларда қайд этаётган натижаларидан кўришимиз мумкин. Спринтерлик техникасидаги хатоликлар ҳамда мусобақалашув фаолиятининг барқарор эмаслиги тасодиф эмас. Нотўғри ташиқил этилган машгулот жараёни спортчини керагидан ортиқ куч сарфлашига, қийин тўғирланадиган хатоларни тугилишига, ўқув-машгулот жараёнининг самарадорлигини пасайишига олиб келади.

**Калим сўзлар:** қисқа масофа, югуриш, старт, чиқиш фазаси, такомиллаштирув, воситалар.

### STARTING TECHNIQUE IN SHORT DISTANCE RUNNING

**Abstract.** We can see from the results recorded by our athletes in the competitions that the short distance running type of athletics in our country is one of the types that require special attention. The errors in the sprinting technique and the instability of the competition activity are not a coincidence. An improperly organized training process causes the athlete to exert more effort than necessary, to make mistakes that are difficult to correct, and to reduce the effectiveness of the training process.

**Key words:** short distance, run, start, exit phase, improvement, tools.

### СТАРТОВАЯ ТЕХНИКА В БЕГЕ НА КОРОТКИЕ ДИСТАНЦИИ

**Аннотация.** Из результатов наших спортсменов мы видим, что вид легкой атлетики бега на короткие дистанции в нашей стране требует особого внимания. Ошибки в технике спринтерского бега и нестабильность соревнований не случайны. Неправильно организованный тренировочный процесс заставляет спортсмена прилагать большие усилия, чем необходимо, совершать ошибки, которые трудно исправить, снизить эффективность тренировочного процесса.

**Ключевые слова:** короткая дистанция, бег, старт, выходная фаза, совершенствование, средства.

**КИРИШ.** Спринтерларнинг мусобақа олди тайёргарлиги жуда мураккаб жараён бўлиб, мураббий ва спортчидан пухта ўйланган тайёргарлик режасини талаб этади.

Юқоридаги камчиликларни бартараф этиш ва бунинг натижаси ўлароқ, мамлакатимиз спортчиларини жaxon ареналаридаги мавқеини юксалтириш мақсадида

машғулот жараёнида махсус жисмоний тайёргарликни, техник ва тактик таёргарликни такомиллаштиришга йўналтирилган янги замонавий воситаларни қўллаш яхши самара бериши шубҳасиз, Тадқиқотнинг ишининг мақсади. Спринтерлар тайёргарлигида стартдан чиқиш фазасини такомиллаштириш воситалари қўллаш орқали натижаларини юксалтириш.

Тадқиқот ишининг объекти. ЎзДЖТСУ енгил атлетика ихтисослиги талабала-спринтерларининг машғулотлар жараёни.

**АДАБИЁТЛАР ТАҲЛИЛИ ВА МЕТОДОЛОГИЯ.**Тадқиқот ишининг предмети. Спринтерлар тайёргарлигида стартдан чиқиш фазасини такомиллаштиришнинг самарали воситалари.

Тадқиқот ишининг вазифалари.

- мавзуга оид илмий адабиётларни ўрганиш ва таҳлил қилиш;

- спринтерларининг тайёргарлик даражасини ўрганиш;

- ўрганилган маълумотларга асосланиб, спринтерларни стартдан чиқиш фазасини такомиллаштириш воситалари ишлаб чиқиш ва самарадорлигини амалда қўллаш.

Тадқиқот натижалари ва уни муҳокамаси. Қисқа масофага югуриш- циклик машқлардан иборат бўлиб, масофани биринчи ярмини маскимал тезликда югуриш шarti билан югуриш масофасини иккинчи ярмини биринчисиданда тезроқ босиб ўтиш ҳаракатларини самарали амалга оширишга айтилади. [2]

Спринтерлардан юқори даражадаги югуриш тезлиги, тезкор-чидамлилик, портловчи куч каби жисмоний сифатлар талаб қилинади.

Қисқа масофага югуриш 4 та фазадан иборат, булар: -стартдан чиқиш, старт тезланиши, масофа бўйлаб югуриш, маррага қириш. Қисқа масофага югуришда яхши натижага эришиш, бу фазаларни самарали югуриб ўтишга бевосита боғлиқ ҳисобланади. Спортчи стартдан чиқишни қай даражада маҳоратли амалга оширса, натижа шунчалик юқори бўлади. Яъни, қисқа масофага югуришда стартдан чиқиш фазаси жуда катта аҳамият касб этади.

**НАТИЖАЛАР ВА МУҲОКАМА.** Қисқа масофага югуришда старт берувчининг сигналига реакция қилиш вақти жуда муҳим, чунки бу вақт умумий югуриш натижасига киради. Шу сабабли у қисқа масофаларга югурувчиларнинг тайёргарлиги асосига киритилиши зарур, боз устига, масофа қанча қисқа бўлса, реакция вақтини такомиллаштиришга шунча кўпроқ вақт ажратиш лозим.

Спортчининг акустик сигналга реакцияси қуйидаги омилларга боғлиқ:

1) сигналжадаллигига;

2) нафас олиш ритмига;

3) дастлабки бадан қиздириш машқларига;

4) спортчининг ёши ва жинсига (кўп ҳолларда эркаклар яхшироқ реакция қиладилар);

5) масофа узунлигига;

б) атлетнинг спорт стажига.

Стартдаги ҳаракатлар қандай кетма-кетликда амалга оширилишини ҳамда стартда вақтни тежаб қолишнинг мумкин бўлган заҳираси қандай эканлигини аниқлаш жуда муҳим. Старт берувчининг ўқ узиши ҳаракатларни бошлаш учун сигнал бўлиб хизмат қилади,

лекин ҳаракатлар бошлангунга қадар ҳар бир спортчи учун маълум бир вақт ўтади. Бу ҳаракат реакциясининг латент даври деб аталади (РВ – реакция вақти).

Маълумки, ҳаво муҳитида товуш тезлиги тахминан 340 м/с га тенг. Шундай қилиб, агар старт берувчи старт чизиғидан тахминан 15 м нарида турган бўлса, товуш тўлқинлари стартда турганларга 0.05 сек дан сўнг йетиб келади. Товуш тўлқинларининг тарқалиши, механик тебранишларнинг асаб импульсига жўнатилиш, буйруқ манзилини излаб топиш, асаб импульсини ўтказиш ва мушак толаларининг фаол фаолиятини бошлаб юбориш – ҳаракат реакцияси латент даврининг соддалаштирилган мазмуни шундай. У малакали спортчиларда 0.09-0.11 сек ни ташкил қилади.

ХУЛОСА.Тажриба гуруҳига жалб этилган 14 нафардан спортчиларда биз томнимиздан ишлаб чиқилган стартдан чиқиш фазасини такомиллаштирувчи машғулот воситалари қўлланилди. Назорат гуруҳи эса анъанавий машғулот режаси бўйича шуғулланди. Тадқиқотдан кейин тажриба гуруҳида ўсиш кўрсаткичи, назорат гуруҳига қараганда анча яхши бўлганини кўриш мумкин.

Ўтказилган тажрибадан қуйидаги хулосалар олинди:

- Пастки стартдан 100м га югуриш вақти тажрибадан кейин 4.5 % га;
- Югуриб келиб 30м масофага югуриш вақти 7.3 % га;
- Турган жойдан узунликка сакраш кўрсаткичи 7.4 % га;
- 3 кг.ли тўлдирма тўпни пастдан-олдинга улоқтириш кўрсаткичи 10.5 % га яхшиланди.

## REFERENCES

1. Kazakov R. T. et al. MULTIMEDIA SYSTEMS AND DISTANCE LEARNING TECHNIQUES IN SPORTS SOX //Modern Science and Research. – 2023. – Т. 2. – №. 9. – С. 99-105.
2. Kazakov R. T., Rasulov Q. Q. TRAINING IN INTERNATIONAL WRESTLING TECHNIQUES AND TACTICS //Modern Science and Research. – 2023. – Т. 2. – №. 9. – С. 180-186.
3. Yusupova N. R. SOCIO-GENDER ASPECTS OF MODERN WOMEN'S SPORTS //Modern Science and Research. – 2023. – Т. 2. – №. 9. – С. 118-124.
4. Kazakov R. T. THE MAIN PHYSICAL QUALITIES OF ATHLETES //Modern Science and Research. – 2023. – Т. 2. – №. 6. – С. 719-725.
5. Kazakov R. THE METHOD OF IMPROVING PHYSICAL AND SPECIAL PHYSICAL FITNESS INDICATORS OF SHORT-DISTANCE RUNNERS //Журнал иностранных языков и лингвистики. – 2023. – Т. 6. – №. 2.
6. Казоқов Р.Т., Абдиев Б.С., Джўрабаев А.М., Бўриев Б.Ў. Спортчилар тайёрлаш тизимини бошқарув асослари турлари. // "OMMAVIY SPORT TADBIRLARINI TASHKIL ETISH: MUAMMOLAR, TENDENSIYALAR VA ISTIQBOLLAR" ЎзДЖТСУ, 1, 530-538
7. Kazoqov R., Jo'raqo'ziev O., Eshpo'latov S. ҚИСҚА МАСОФАГА ЮГУРУВЧИ СПОРТЧИЛАРНИНГ МАШЎУЛОТ ДАВРЛАРИНИ ТУЗИЛИШИ //Modern Science and Research. – 2023. – Т. 2. – №. 4. – С. 5-11.

8. Qutlimurodov I. X., Kazoqov R. T., Bo'ronov A. B. FUTBOLDA INNOVATSION TEXNOLOGIYALARNI QO'LLASH //Академические исследования в современной науке. – 2023. – Т. 2. – №. 11. – С. 111-117.
9. Buriyev B. U., Qodirov R. R., Kazoqov R. T. Jismoniy tarbiya va sportda axborot kommunikatsiya texnologiyasining tuzilishi va tamoyillari //Ta'limda zamonaviy axborot texnologiyalaridan foydalanishning innovatsion usullari. – 2021. – Т. 5. – №. 5. – С. 555-559.
10. Р.Т Казоқов.,Талабаларга ахборот хавфсизлигини таъминлаш компонентлигини ривожлантиришнинг ҳуқуқий асослари,Ўзбекистон давлат саънат ва маданият институти хабарлари 4 (12), 61-68
11. Казоқов Р.Т.,Кейс стади технологияларидан фойдаланиб талабаларнинг масофавий таълим технологиялари асосида педагогик маҳоратини шакллантириш.,Замонавий футболни ривожлантириш тенденциялари:муаммо ва ечимлари 11 (1 ...
12. Давурбаева М. Ж., Казоқов Р. Т., Мадаминов М. П. Интернет тармоқларида талаба ёшларнинг мустақил таълим олишдаги билим ва кўникмаларининг такомиллаштириш //SPORT MENEJMENTI VA MARKETINGI: MUAMMOLAR, TENDENSIYALAR VA ISTIQBOLLAR. – 2019. – Т. 1. – №. 5
13. Казоқов Р. Т. Талабаларга ахборот хавфсизлигини таъминлаш компонентлигини ривожлантиришнинг ҳуқуқий асослари //Ўзбекистон давлат саънат ва маданият институти хабарлари. – 2019. – Т. 4. – №. 12. – С. 61-68.
14. Р.Т Казоқов, Ш.Қ Бекназаров, Ибодов, А. И.Футболчиларнинг антропометрик ўлчамлари ва тезлик сифатлари орасидаги корреляциясини ўрганишда акт дан фойдаланиш.,Тиббиёт ва спорт 1 (10), 27-30.
15. Казоқов, Р. Т., & Джўрабаев, А. М. Юлдашева К.А ЎЗБЕКИСТОНДА ЖИСМОНИЙ ТАРБИЯНИНГ РИВОЖЛАНИШИ. *SPORT MENEJMENTI VA MARKETINGI: MUAMMOLAR, TENDENSIYALAR VA ISTIQBOLLAR*, 1-237.
16. Джўрабаев А. М., Казоқов Р. Т. Биомеханик таҳлиллар асосида енгил атлетикачиларнинг функционал тайёргарлигидаги корреляция алоқаларининг таҳлили //Yoshlarni qo 'llab-quvvatlash va aholi salomatligini mustahkamlash yili" ga bag 'ishlangan. – 2021. – Т. 4. – №. 4. – С. 198-208.
17. Kazoqov R. T., Djurabaev A. M. Kredit modul tizimi nima //Ta'limni raqamlashtirish sharoitida pedagog kadrlarni qayta tayyorlash va malakasini oshirish. – 2021. – Т. 4. – №. 4. – С. 198-206.
18. Казоқов Р. Т., Джўрабаев А. М. Юлдашева КА ЎЗБЕКИСТОНДА ЖИСМОНИЙ ТАРБИЯНИНГ РИВОЖЛАНИШИ //SPORT MENEJMENTI VA MARKETINGI: MUAMMOLAR, TENDENSIYALAR VA ISTIQBOLLAR. – С. 1,237-240.
19. Казоқов Р. Т. и др. МАМЛАКАТИМИЗ ЯНАДА ЮКСАЛИШИДА БОЛАЛАР СПОРТИНИНГ ЎРНИ //Академические исследования в современной науке. – 2023. – Т. 2. – №. 9. – С. 5-11.
20. Казоқов Р. Т. и др. ПЕДАГОГИКА ОЛИЙ ТАЪЛИМДА КЕЙС-СТАДИ ТАЪЛИМ ТЕХНОЛОГИЯСИ АСОСИДА ПЕДАГОГИК МАҲОРАТИНИ ШАКЛЛАНТИРИШ ЮЗАСИДАН ТАЖРИБА-СИНОВ ИШЛАРИНИНГ НАТИЖАЛАРИ



- //Академические исследования в современной науке. – 2023. – Т. 2. – №. 6. – С. 111-115.
21. Казоқов Р. Т. Кейс стади технологияларидан фойдаланиб талабаларнинг масофавий таълим технологиялари асосида педагогик маҳоратини шакллантириш //Замонавий футболни ривожлантириш тенденциялари: муаммо ва ечимлари. – Т. 11. – №. 1.
  22. Казоқов, Р. Т., Джўрабаев, А. М., Бўриев, Б. Ў., & Ахматов, Ж. О. (2023). ПЕДАГОГИКА ОЛИЙ ТАЪЛИМДА КЕЙС-СТАДИ ТАЪЛИМ ТЕХНОЛОГИЯСИ АСОСИДА ПЕДАГОГИК МАҲОРАТИНИ ШАКЛЛАНТИРИШ ЮЗАСИДАН ТАЖРИБА-СИНОВ ИШЛАРИНИНГ НАТИЖАЛАРИ. *Академические исследования в современной науке*, 2(6), 111-
  23. Казоқов Р. Т., Мирзабдиллаева А. И., Мирзабдиллаева Х. И. МАКТАБГАЧА ТАЪЛИМ МУАССАСАЛАРИДА ТАРБИЯВИЙ ТАДБИРЛАРДА МИЛЛИЙ-МАЪНАВИЙ ҚАДРИЯТЛАРДАН ФОЙДАЛАНИШ //Академические исследования в современной науке. – 2023. – Т. 2. – №. 8. – С. 29-34.
  24. Казоқов Р. Т. и др. ПЕДАГОГИКА ОЛИЙ ТАЪЛИМДА КЕЙС-СТАДИ ТАЪЛИМ ТЕХНОЛОГИЯСИ АСОСИДА ПЕДАГОГИК МАҲОРАТИНИ ШАКЛЛАНТИРИШ ЮЗАСИДАН ТАЖРИБА-СИНОВ ИШЛАРИНИНГ НАТИЖАЛАРИ //Академические исследования в современной науке. – 2023. – Т. 2. – №. 6. – С. 111-115.
  25. Kazoqov R. T., Djurabaev A. M. Kredit modul tizimi nima //Ta'limni raqamlashtirish sharoitida pedagog kadrlarni qayta tayyorlash va malakasini oshirish. – 2021. – Т. 4. – №. 4. – С. 198-206.
  26. Давурбаева М. Ж., Казоқов Р. Т., Мадаминов М. П. ТАЛАБА ЁШЛАРНИНГ МУСТАҚИЛ ТАЪЛИМ ОЛИШДАГИ БИЛИМ ВА КўНИКМАЛАРИНИНГ ТАКОМИЛЛАШТИРИШДА ИНТЕРНЕТ РЕСУРСЛАРИДАН ФОЙДАЛАНИШНИНГ АХАМИЯТИ //Академические исследования в современной науке. – 2023. – Т. 2. – №. 5. – С. 26-31.
  27. Давурбаева М. Ж., Казоқов Р. Т., Мадаминов М. П. ТАЛАБА ЁШЛАРНИНГ МУСТАҚИЛ ТАЪЛИМ ОЛИШДАГИ БИЛИМ ВА КўНИКМАЛАРИНИНГ ТАКОМИЛЛАШТИРИШДА ИНТЕРНЕТ РЕСУРСЛАРИДАН ФОЙДАЛАНИШНИНГ АХАМИЯТИ //Академические исследования в современной науке. – 2023. – Т. 2. – №. 5. – С. 26-31.
  28. Давурбаева М.Ж.,Казоқов Р.Т., Мадаминов М.П.Ёшларнинг мустақил таълим олишдаги билим ва кўникмаларининг такомиллаштиришда интернет ресурсларидан фойдаланишнинг ахамияти//ACADEMIC RESEARCH IN MODERN SCIENCE. - 2023/2/14. – Т. 2. – №. 5. – С. 26-31.
  29. Казоқов Р. Т., Жўрақўзиев О. О., Эшпўлатов С. С. СПОРТ МУАССАСАЛАРИДА ТАРБИЯВИЙ ТАДБИРЛАРДА МИЛЛИЙ-МАЪНАВИЙ ҚАДРИЯТЛАРДАН ФОЙДАЛАНИШ //Академические исследования в современной науке. – 2023. – Т. 2. – №. 13. – С. 238-248.
  30. Казоқов Р.Т., Бўриев Б.Ў., Абдиев Б.Ш., Джўрабаев А.М., Туропов А.Р.КУРАШ МИЛЛИЙ СПОРТ ТУРИНИ РИВОЖЛАНТИРИШНИНГ АСОСИЙ

- ЙЎНАЛИШЛАРИ // МИЛЛИЙ КУРАШ ТУРЛАРИ ВА УЛАРИНИНГ НАЗАРИЙ-АМАЛИЙ МУАММОЛАРИ. - 2023. – Т. 1. – №. 2. – С. 161-163.
31. Джўрабаев А. М., Казоқов Р. Т. Биомеханик таҳлиллар асосида енгил атлетикачиларнинг функционал тайёргарлигидаги корреляция алоқаларининг таҳлили //Yoshlarni qo‘llab-quvvatlash va aholi salomatligini mustahkamlash yili” ga bag‘ishlangan. – 2021. – Т. 4. – №. 4. – С. 198-208.
32. Казоқов Р. Т., Расулов А. Ф., Бўронов А. Б. СПОРТ МАКТАБЛАРИ ЎҚУВ-МАШҒУЛОТ ГУРУҲЛАРИДА ЁШ ФУТБОЛЧИЛАРНИ ТАНЛОВ УСЛУБИЯТЛАРИНИ АСОСЛАШ //Академические исследования в современной науке. – 2023. – Т. 2. – №. 15. – С. 38-46.
33. Kazoqov R. T., Bo‘ronov A. B. SPORTDAGI DOLZARB YANGILIKLAR //Академические исследования в современной науке. – 2023. – Т. 2. – №. 15. – С. 47-56.
34. Kazoqov R. T., Pirnazarov S. A., Shamsiddinov S. X. STUDENTS LEARN TO ORGANIZE PROFESSIONAL PHYSICAL TRAINING AND CONTROL PHYSICAL DEVELOPMENT //Modern Science and Research. – 2023. – Т. 2. – №. 6. – С. 1195-1202.
35. Eshpo'latov S. S. METHODS AND PRINCIPLES OF IMPROVING TECHNICAL AND TACTICAL SKILLS AND PHYSICAL TRAINING OF YOUNG VOLLEYBALL PLAYERS //Modern Science and Research. – 2023. – Т. 2. – №. 6. – С. 1296-1302.
36. 36 Kazoqov R. T., Eshpo'latov S. S. YOUNG VOLLEYBALL PLAYERS ARE THE PROCESSES OF ORGANIZING TRAINING SESSIONS //Modern Science and Research. – 2023. – Т. 2. – №. 6. – С. 1303-1310.
37. Pirmatov O. Z., Kazakov R. T. ROLE AND PLACE OF SPORTS AND ACTIVE GAMES IN THE GENERAL STRUCTURE OF EDUCATIONAL AND PRODUCTION PRACTICE //Modern Science and Research. – 2023. – Т. 2. – №. 9. – С. 125-131.
38. Kazakov R. T., Rasulov Q. Q. TRAINING IN INTERNATIONAL WRESTLING TECHNIQUES AND TACTICS //Modern Science and Research. – 2023. – Т. 2. – №. 9. – С. 180-186.
39. 39.Gulomov N. S. O. 15-16 YOSHLI VOLEYBOLCHILARDA MUSOBAQA NATIJAVIYLIGINI TA’MINLASHDA TAFAKKURNI AHAMIYATI //Central Asian Research Journal for Interdisciplinary Studies (CARJIS). – 2022. – Т. 2. – №. 4. – С. 475-482
40. Gulomov N. S. O., Raximboyeva M. M. Q. VOLEYBOLCHILARNI GURUHLI TAKTIK HARAKATLARGA O‘RGATISH //Central Asian Research Journal for Interdisciplinary Studies (CARJIS). – 2022. – Т. 2. – №. 5. – С. 703-712.
41. Kazoqov R., Akmuradov M. THE IMPORTANCE OF WORKING MEMORY IN MASTERING JUDO SPORTS TECHNIQUES IN ADOLESCENT ATHLETES //Modern Science and Research. – 2023. – Т. 2. – №. 10. – С. 489-494.
42. Kazoqov, R., & Akmuradov, M. (2023). PSYCHOLOGICAL FOUNDATIONS OF JUDO. *Modern Science and Research*, 2(10), 481–488.
43. G‘aniyeva M. Y., Yo‘ldashaliyeva M. I. DEVELOPMENT OF THE TECHNIQUE INTRODUCTION OF THE BALL INTO THE GAME AT DIFFERENT POINTS WITH

- THE HELP OF SPECIAL EXERCISES //World Bulletin of Social Sciences. – 2023. – Т. 23. – С. 1-3.
44. Yo'ldoshaliyeva M. I., G'aniyeva M. Y. PSYCHOLOGICAL SIGNIFICANCE OF STUDYING THE PRIORITY QUALITIES OF TABLE TENNIS PLAYERS //British Journal of Global Ecology and Sustainable Development. – 2023. – Т. 16. – С. 81-84.
45. G'aniyeva M. YOSH STOL TENNISCHILARNING MUVOZANAT SAQLASH QOBILIYATLARINI O'RGANISH VA UNI RIVOJLANTIRISH SAMARADORLIGI //Центральноазиатский исследовательский журнал междисциплинарных исследований. – 2022. – Т. 2. – №. 11.
46. Ёўлдошалиева М. И., Ганиева М. Ю. Важность использования подвижных игр при обучении технико-тактическим движениям юных игроков в настольный теннис //INNOVATIONS IN TECHNOLOGY AND SCIENCE EDUCATION. SCIENTIFIC JOURNAL.–ISSN.
47. Арзикулов Д. Н. СПОРТЧИЛАРНИ ПСИХОЛОГИК ЖИҲАТДАН ТАЙЁРЛАШНИНГ ИЖТИМОЙ-ПСИХОЛОГИК МУАММОЛАРИ //Fan-Sportga. – 2020. – №. 4. – С. 73-75.
48. Умаралиева Ф. Т., Рахматова Д. Н. Теннисга дастлабки ўргатиш босқичида тана мувозанатини сақлаш функциясини ўрни. – 2019.

## ҚИСҚА МАСОФАГА ЮГУРУВЧИ ЕНГИЛ АТЛЕТИКАЧИЛАРНИНГ ТЕХНИК ТАЙЁРГАРЛИК ТАКОМИЛЛАШТИРИШ

**Казоқов Р.Т.**

ЎзДЖТСУ., Ўқитувчи.

**Ибрагимов Ф.З.**

ЎзДЖТСУ., Ўқитувчи.

**Ғуломов Н.С.**

ЎзДЖТСУ., Ўқитувчи.

**Тошпўлатов Х.М.**

ЎзДЖТСУ., Ўқитувчи.

**Султонова Н.Ф.**

ЎзДЖТСУ., Ўқитувчи.

<https://doi.org/10.5281/zenodo.10063622>

**Аннотация.** Мазкур мақолада енгил атлетиканинг қисқа масофага югуриш турларида техник тайёргарлик такомиллаштириш чора-тадбирлари ва уни ривожлантириш масаласи кўриб чиқилади.

**Калим сўзлар:** спорт, енгил атлетика, югуриш, педагогика, таълим.

## СОВЕРШЕНСТВОВАНИЕ ТЕХНИЧЕСКОЙ ПОДГОТОВКИ СПОРТСМЕНОВ НА КРАТКИЕ ДИСТАНЦИИ

**Аннотация.** В данной статье рассматриваются меры по совершенствованию технической подготовки в беге на короткие дистанции в легкой атлетике и вопросы ее развития.

**Ключевые слова:** спорт, легкая атлетика, бег, педагогика, образование.

## IMPROVEMENT OF TECHNICAL TRAINING OF SHORT-DISTANCE ATHLETES

**Abstract.** This article examines measures to improve technical training in short-distance running in athletics and the issue of its development.

**Key words:** sports, athletics, running, pedagogy, education.

**КИРИШ.** Жаҳон спорт амалиётида иқтидорли ҳамда истикболли спортчиларни тайёрлаш айниқса, уларни йиллик тайёргарлик машғулотларни такомиллаштиришни, спорт натижаларини ўсишга имкон берувчи методикани излаб топиш масалалари янги илмий назарий ёндошувнинг муҳим муаммоларидан саналмоқда. Қисқа масофага югурувчи спортчиларимизнинг спорт натижасини жаҳондаги қисқа масофага югурувчилар натижаси билан тенглаштираш жуда мураккабдир. Чунки, чет эллик спортчиларнинг натижасига эътибор қаратадиган бўлсак улар анча илгарилаб кетганлигини айтиб ўтиш мумкин.

Спортчиларнинг қисқа масофага югуриш бўйича тайёрлашда йиллик тайёргарликнинг тайёрлов даври, мусобақалашув даври, ҳамда ўтиш даври юкламаларнинг тақсимлашда уларнинг жисмоний ривожланганлиги, жисмоний тайёргарлиги, техник-тактик ҳолати, руҳий ва функционал тайёргарлик даражасини инобатга олган ҳолда тақсимланиши бўйича етакчи олимлар ўрганган ва илмий изланишлар олиб боришган. Лекин йилдан-йилга спорт натижаларини ўсиб бориши йиллик тайёргарлик машғулотларини талаб этиши ҳеч кимга сир эмас. Аммо, йиллик тайёргарлик

машғулотларида қўлланиладиган восита ва усулларининг умумий ҳажми бажарилиши интенсивлиги бўйича кўпчилик олимлар кам эътибор қаратганлар.

**АДАБИЁТЛАР ТАҲЛИЛИ ВА МЕТОДОЛОГИЯ.** К.Т.Шакиржанова, М.Олимов, И.Солиев ва бир қатор тадқиқотчиларимиз илмий ишларида кўпроқ ўқув машғулот гуруҳи, спорт такомиллашув босқичи тарбияланувчиларининг машғулот жараёнига эътибор қаратишган. Катта ёшдаги спортчиларни тайёрлаш бўйича тадқиқот ишлари олиб борилган бўлсада, айнан йиллик тайёргарлик юктамаларининг тақсимланишида техник тайёргарлик бўйича иш олиб борилмаган. Бу борада қисқа масофага югурувчиларни тайёрловчи мураббийлар билан олиб борилган суҳбатда кўпчилик мураббийларда йиллик машғулотларни тахминий режалаштириш ҳамда юктамалари ҳажмини билишади, лекин воситаларни қўлланилиши ва бажарилиши шиддати, оралиқ давомийлига, техник тайёргарлигига қанча ваът ажратилиши ҳали ҳам айрим мураббийлар эътибор қаранмаётганлигини келтириб ўтиш мумкин.

Бу эса йиллик машғулот юктамаларини тақсимлаш давомида умумий ва махсус жисмоний тайёргарлик билан бир қаторда техник ҳаракатлар ҳам умумий юктамаларни бажаришда спорт натижаларини ўсишига таъсир этмасдан қолмайди. Кўпчилик олимлар фикрига кўра асосий (енгил атлетика турларида) муаммолар машғулот усулларининг кетма-кетлиги ва машғулот юктамаларини бажаришдаги техник-тактик ҳаракатларга боғлиқлиги айтиб ўтилган.

Тақиқотнинг мақсади. Юқори малакали қисқа масофага югурувчиларнинг югуриш йўлагининг бурилиш қисмида югуриш техникасини такомиллаштириш. Тадқиқот вазифалари. Тайёргарлик давридаги юктамалардан техник тайёргарлик юктамасини кўриб чиқиш; ҳафталик машғулот юктамаларида техник тайёргарлик машқларини қўллаб бориш;

Йиллик тайёргарлик машғулотларида техник ҳаракат элементларини кенг қўллаб бориш мусобақа фаолияти бўйича, илмий жиҳатдан асосланган ишлар кам учрайди. Лекин, машғулотларда спортчилар бажарадиган юктамалар ҳажмини ёки мазмунини ўрганиб чиқадиган бўлсак, техник элементларини бажариш учун кўп вақт сарфланмаётганлигини кўраемиз. Бунда асосан мураббийлар томонидан махсус тайёргарлик даврида эътибор қаратилаётганлигини ўйлаб кўрадиган бўлсак, бир мунча эътиборсизлик деб билишимиз мумкин. Тўғри спорт амалиётида мураббий томонидан олиб борилаётган вазифалар аслида тўғридир. Аммо спорт натижасининг ўсмаслиги ёки бир жойда қотиб қолишида айрим жиҳатларни инобатга олиш зарурдир. Шу муносабат билан тадқиқотда уларнинг йиллик юктамалар ҳажми ва унинг мазмунига эътибор қаратдик.

Қисқа масофага югурувчиларни йиллик машғулотлари йил давомида 52 ҳафтани ташкил этади, бунда 6 ой давомида тайёрлов машғулотлари махсус ҳисоби бўйича олиб борилади. Мусобақа даврига 3-4 ой киритилади, ўтиш даври эса 1,5-2 ойни ўз ичига олади. Умумий жисмоний тайёргарлик даражасини яхшилаш, ҳар томанлама жисмоний камол топишигина эмас, балки ички организмнинг функционал имкониятларини ҳам ривожлантириш заруратига эътибор қаратилади. Албатта техник тайёргарликни шакллантирмасдан спортда яхши натижага эришиб бўлмайди (қисқа масофаларга югуришда яъни стартдан чиқиш, бурулишда югуриш). Шунинг учун тактик тайёргарликни оширишга эътибор бериш керак. Бунинг учун ҳар хил танланган тур бўйича техника

элиментларига асосланган ўйинсимон машқлардан, айланма машғулот услубидан фойдаланиш орқали техник тайёргарликни тарбиялашга қаратилган машқларнинг таркибини ошириш ёки машғулотни синчковлик билан олиб бориш лозим. Шунингдек умумий жисмоний тайёргарлик ва махсус жисмоний тайёргарлик машқларини бажариш вақтида ҳам техника элиментларига алоҳида эътибор қаратиш зарур.

**МУҲОКАМА ВА НАТИЖАЛАР.** Тадқиқот натижаларини умумлаштирган ҳолда йиллик тайёргарликнинг исталган даврида техник тайёргарликка эътибор қаратишни амалий тавсия сифатида беришни амалга ошириш кўзда тутилмоқда. Айнан техник ҳаракат элиментлари ва машғулот воситаларидан оқилона фойдаланиш спорт малакаси ҳамда спорт натижасининг самарадорлигини оширишга олиб келади. МЖТ ва УЖТ га ажратилган умумий юкламалар ҳажмида тежаладиган вақт бу спортчида кейинги машғулот учун тикланиш имонини беради.

Тайёргарликнинг мусобақаолди даврида техник машқларини бажариш учун ажратилган вақт кўпайтирилади, бу билан машқ бажариш, шунингдек машғулот ҳажми камайтирилиб шиддатни ошириш ҳисобига вақтни кўпайиб боришини ҳисобига олиб техник ҳаракатларни бажаришга кўпроқ вақт сарфаланади. Лекин бажариладиган машқларнинг мазмуни ва муҳумлик даражаси бўйича спортчиларнинг тайёргарлик давларини инobatга олган ҳолда бериб бориш тавсия этилади ҳамда қуйидагича бериб борилади.

Тадқиқот давомида биз машқларни икки гуруҳга бўлдик. Биринчи техник машқлар гуруҳи, умумий жисмоний тайёргарлик даврида бериб борилса, иккинчи техник машқлар гуруҳи махсус жисмоний тайёргарлик давларида ва техник тайёргарлик даврида бериб борилади.

Бу машқлар гуруҳига қуйидагилар киритилди:

1. Кичик барьерчалардан сакраб югуриш машқлари;

- 10 та барьер (баландлиги 40 см) 50 см.дан қўйилади ва тиззаларни баланд кўтариб сакраб ўтиш ва 20 м. тезланиб югуриш;

- 10 та 60 см.ли барьерни ҳар 1,5 м.га қўйиб бир оёққа урғу бериб югуриш техникасини ўргатиш;

- 80 м.ли масофага 6 та баландлиги 40 см.ли 10 м. масофага барьерларни қўйиб югуриш техникасини ошириш. -15 дақиқали кучга айланма машғулот;

- 40 см томбага ёндан ўнг томонга ва чап томонга сакраб чиқиш, сакраб тушиш давомида ярим ўришгача пружинасимон ҳаракатланиш,

- қўлларга ётиб таянган ҳолда ўнг оёқни орқага узатиб чап томонга қўйиб яна қайтариб ёнга букиб керамиз ва тиззани ерга қўйиб иккинчи оёқни шу тарзда бажарамиз,

- жуфт оёқда ярим ўтирган ҳолда ўнг оёқ билан ён томонга сакраб чап оёқ билан 45о диогонал бўйлаб сакраб яна ўнг оёқда ёнга сакраш кейин чап оёқ билан 45о диогонал бўйлаб орқага сакраш,

2. Бурилишда тезлик билан югуриш машқлар мажмуаси;

- тўғри йўлакдан югуриб келиб 20-30 метр бурилишга ўтиб югуриш,

- бурилишдан тўғри йўлкага чиқиб югуриш,

- тўғри йўлканинг бурилиш қисмида 40-60 м масофага югуриш, - тўғри йўлқадан югуриб бурилишнинг барчасини босиб ўтиш.



- югуришда оёқ кучига бериладиган машқлар мажмуаси.
- тўғри йўлкада гавдани букмасдан оёқ учини олдинга тортиб юриш,
- тўғри йўлкада гавдани букмасдан оёқ учини олдинга тортиб секин югуриш,
- бурилишда оёқ учини олдинга тортиб тиззаларни олдинга букиб товонни ерга қўйиб югуриш.

Биз ушбу йиллик тайёргарлик циклларида техник машғулот юкламаларини юқорида келтирилган жадваллар асосида тақсимлашга эътибор қаратдик. Шунингдек машғулотларнинг умумий юкламалар ҳажмига таъсир этмаган ҳолда қисқа масофаларга югуриш техникасини ўргатадиган воситаларни ҳам бажаришда алоҳида эътибор қаратдик.

- югуриш йўлагининг бурилиш қисмида енгил атлетика махсус югуриш машқлари 2x60м (ҳар бирини) бажариш, югуриш йўлагининг бурилиш қисмида пастки ва юқори стартдан чиқиб югуриш,

- интервалли югуришлар (масофа бўйлаб катта қадамлар билан)

- такрорий усулларда югуришлар умумий жисмоний тайёргарлик даврида кўпроқ ҳажмли ва техникага эътибор қаратиб югуриш, махсус жисмоний тайёргарлик даврида техзлик ва техникага эътибор қаратиб югуриш,

- такрорли алмашлаш усулларидаги югуришлар бу фақат махсус жисмоний тайёргарлик даврида техникага ва тезликка қаратилган бўлиши керак.

Ушбу машқларни бажариш давомида спортчиларнинг ўзлари мураббий назоратисиз бажариш ярамайди. Чунки, техник ҳаракат элементлари спортчининг ўзи томонидан сезилмасли мумкин. Бунда мураббий томонидан ҳар бир машқни бажариш давомида тушунтириш ёки турли кўрсатмалар бериб бориш керак.

ХУЛОСА. Олиб борилган тадқиқотлардан қуйидаги хулосаларга келинди:

- машғулотнинг турли даврларида спортчиларнинг умумий юкламаларини бажаришга қаратилган имкониятларидан фойдаланган ҳолда техник ҳаракат элементларини бериб боришни;

- машқларнинг ҳажми ва шиддатини инобатга олган ҳолда техник ҳаракатлар элементларига эътибор қаратиш;

- техник ҳаракат элементларини мураббийлар машқ якунида ёки машғулотлар орасида тўғри тушунтириб, камчиликлар ва хатоларни доимий равишда айтиб бориш;

- техник ҳаракат элементлари қанчалик мохирона бажарилса спортчиларнинг энергия сарфи шунчалик тежалиши олиб борилган тадқиқотлар давомида кузатилди.

## REFERENCES

1. Kazakov R. T. et al. MULTIMEDIA SYSTEMS AND DISTANCE LEARNING TECHNIQUES IN SPORTS SOX //Modern Science and Research. – 2023. – Т. 2. – №. 9. – С. 99-105.
2. Kazakov R. T., Rasulov Q. Q. TRAINING IN INTERNATIONAL WRESTLING TECHNIQUES AND TACTICS //Modern Science and Research. – 2023. – Т. 2. – №. 9. – С. 180-186.
3. Yusupova N. R. SOCIO-GENDER ASPECTS OF MODERN WOMEN'S SPORTS //Modern Science and Research. – 2023. – Т. 2. – №. 9. – С. 118-124.

4. Kazakov R. T. THE MAIN PHYSICAL QUALITIES OF ATHLETES //Modern Science and Research. – 2023. – Т. 2. – №. 6. – С. 719-725.
5. Kazakov R. THE METHOD OF IMPROVING PHYSICAL AND SPECIAL PHYSICAL FITNESS INDICATORS OF SHORT-DISTANCE RUNNERS //Журнал иностранных языков и лингвистики. – 2023. – Т. 6. – №. 2.
6. Казоқов Р.Т., Абдиев Б.С., Джўрабаев А.М., Бўриев Б.Ў. Спортчилар тайёрлаш тизимини бошқарув асослари турлари. // "OMMAVIY SPORT TADBIRLARINI TASHKIL ETISH: MUAMMOLAR, TENDENSIYALAR VA ISTIQBOLLAR" ЎзДЖТСУ, 1, 530-538
7. Kazoqov R., Jo'raqo'ziev O., Eshpo'latov S. ҚИСҚА МАСОФАГА ЮГУРУВЧИ СПОРТЧИЛАРНИНГ МАШҒУЛОТ ДАВРЛАРИНИ ТУЗИЛИШИ //Modern Science and Research. – 2023. – Т. 2. – №. 4. – С. 5-11.
8. Qutlimurodov I. X., Kazoqov R. T., Bo'ronov A. B. FUTBOLDA INNOVATSION TECHNOLOGIYALARNI QO'LLASH //Академические исследования в современной науке. – 2023. – Т. 2. – №. 11. – С. 111-117.
9. Buriyev B. U., Qodirov R. R., Kazoqov R. T. Jismoniy tarbiya va sportda axborot kommunikatsiya texnologiyasining tuzilishi va tamoyillari //Ta'limda zamonaviy axborot texnologiyalaridan foydalanishning innovatsion usullari. – 2021. – Т. 5. – №. 5. – С. 555-559.
10. Р.Т Казоқов., Талабаларга ахборот хавфсизлигини таъминлаш компонентлигини ривожлантиришнинг ҳуқуқий асослари., Ўзбекистон давлат саънат ва маданият институти хабарлари 4 (12), 61-68
11. Казоқов Р.Т., Кейс стади технологияларидан фойдаланиб талабаларнинг масофавий таълим технологиялари асосида педагогик маҳоратини шакллантириш., Замонавий футболни ривожлантириш тенденциялари: муаммо ва ечимлари 11 (1 ...
12. Давурбаева М. Ж., Казоқов Р. Т., Мадаминов М. П. Интернет тармоқларида талаба ёшларнинг мустақил таълим олишдаги билим ва кўникмаларининг такомиллаштириш //SPORT MENEJMENTI VA MARKETINGI: MUAMMOLAR, TENDENSIYALAR VA ISTIQBOLLAR. – 2019. – Т. 1. – №. 5
13. Казоқов Р. Т. Талабаларга ахборот хавфсизлигини таъминлаш компонентлигини ривожлантиришнинг ҳуқуқий асослари //Ўзбекистон давлат саънат ва маданият институти хабарлари. – 2019. – Т. 4. – №. 12. – С. 61-68.
14. Р.Т Казоқов, Ш.Қ Бекназаров, Ибодов, А. И. Футболчиларнинг антропометрик ўлчамлари ва тезлик сифатлари орасидаги корреляциясини ўрганишда акт дан фойдаланиш., Тиббиёт ва спорт 1 (10), 27-30.
15. Казоқов, Р. Т., & Джўрабаев, А. М. Юлдашева К.А ЎЗБЕКИСТОНДА ЖИСМОНИЙ ТАРБИЯНИНГ РИВОЖЛАНИШИ. SPORT MENEJMENTI VA MARKETINGI: MUAMMOLAR, TENDENSIYALAR VA ISTIQBOLLAR, 1-237.
16. Джўрабаев А. М., Казоқов Р. Т. Биомеханик таҳлиллар асосида енгил атлетикачиларнинг функционал тайёргарлигидаги корреляция алоқаларининг таҳлили //Yoshlarni qo'lab-quvvatlash va aholi salomatligini mustahkamlash yili" ga bag'ishlangan. – 2021. – Т. 4. – №. 4. – С. 198-208.
17. Kazoqov R. T., Djurabaev A. M. Kredit modul tizimi nima //Ta'limni raqamlashtirish sharoitida pedagog kadrlarni qayta tayyorlash va malakasini oshirish. – 2021. – Т. 4. – №. 4. – С. 198-206.

18. Казоқов Р. Т., Джўрабаев А. М. Юлдашева КА ЎЗБЕКИСТОНДА ЖИСМОНИЙ ТАРБИЯНИНГ РИВОЖЛАНИШИ //SPORT MENEJMENTI VA MARKETINGI: MUAMMOLAR, TENDENSIYALAR VA ISTIQBOLLAR. – С. 1,237-240.
19. Казоқов Р. Т. и др. МАМЛАКАТИМИЗ ЯНАДА ЮКСАЛИШИДА БОЛАЛАР СПОРТИНИНГ ЎРНИ //Академические исследования в современной науке. – 2023. – Т. 2. – №. 9. – С. 5-11.
20. Казоқов Р. Т. и др. ПЕДАГОГИКА ОЛИЙ ТАЪЛИМДА КЕЙС-СТАДИ ТАЪЛИМ ТЕХНОЛОГИЯСИ АСОСИДА ПЕДАГОГИК МАҲОРАТИНИ ШАКЛЛАНТИРИШ ЮЗАСИДАН ТАЖРИБА-СИНОВ ИШЛАРИНИНГ НАТИЖАЛАРИ //Академические исследования в современной науке. – 2023. – Т. 2. – №. 6. – С. 111-115.
21. Казоқов Р. Т. Кейс стади технологияларидан фойдаланиб талабаларнинг масофавий таълим технологиялари асосида педагогик маҳоратини шакллантириш //Замонавий футболни ривожлантириш тенденциялари: муаммо ва ечимлари. – Т. 11. – №. 1.
22. Казоқов, Р. Т., Джўрабаев, А. М., Бўриев, Б. Ў., & Ахматов, Ж. О. (2023). ПЕДАГОГИКА ОЛИЙ ТАЪЛИМДА КЕЙС-СТАДИ ТАЪЛИМ ТЕХНОЛОГИЯСИ АСОСИДА ПЕДАГОГИК МАҲОРАТИНИ ШАКЛЛАНТИРИШ ЮЗАСИДАН ТАЖРИБА-СИНОВ ИШЛАРИНИНГ НАТИЖАЛАРИ. Академические исследования в современной науке, 2(6), 111-
23. Казоқов Р. Т., Мирзابدиллаева А. И., Мирзابدиллаева Х. И. МАКТАБГАЧА ТАЪЛИМ МУАССАСАЛАРИДА ТАРБИЯВИЙ ТАДБИРЛАРДА МИЛЛИЙ-МАЪНАВИЙ ҚАДРИЯТЛАРДАН ФОЙДАЛАНИШ //Академические исследования в современной науке. – 2023. – Т. 2. – №. 8. – С. 29-34.
24. Казоқов Р. Т. и др. ПЕДАГОГИКА ОЛИЙ ТАЪЛИМДА КЕЙС-СТАДИ ТАЪЛИМ ТЕХНОЛОГИЯСИ АСОСИДА ПЕДАГОГИК МАҲОРАТИНИ ШАКЛЛАНТИРИШ ЮЗАСИДАН ТАЖРИБА-СИНОВ ИШЛАРИНИНГ НАТИЖАЛАРИ //Академические исследования в современной науке. – 2023. – Т. 2. – №. 6. – С. 111-115.
25. Kazonov R. T., Djurabaev A. M. Kredit modul tizimi nima //Ta'limni raqamlashtirish sharoitida pedagog kadrlarni qayta tayyorlash va malakasini oshirish. – 2021. – Т. 4. – №. 4. – С. 198-206.
26. Давурбаева М. Ж., Казоқов Р. Т., Мадаминов М. П. ТАЛАБА ЁШЛАРНИНГ МУСТАҚИЛ ТАЪЛИМ ОЛИШДАГИ БИЛИМ ВА КўНИКМАЛАРИНИНГ ТАКОМИЛЛАШТИРИШДА ИНТЕРНЕТ РЕСУРСЛАРИДАН ФОЙДАЛАНИШНИНГ АХАМИЯТИ //Академические исследования в современной науке. – 2023. – Т. 2. – №. 5. – С. 26-31.
27. Давурбаева М. Ж., Казоқов Р. Т., Мадаминов М. П. ТАЛАБА ЁШЛАРНИНГ МУСТАҚИЛ ТАЪЛИМ ОЛИШДАГИ БИЛИМ ВА КўНИКМАЛАРИНИНГ ТАКОМИЛЛАШТИРИШДА ИНТЕРНЕТ РЕСУРСЛАРИДАН ФОЙДАЛАНИШНИНГ АХАМИЯТИ //Академические исследования в современной науке. – 2023. – Т. 2. – №. 5. – С. 26-31.
28. Давурбаева М.Ж.,Казоқов Р.Т., Мадаминов М.П.Ёшларнинг мустақил таълим олишдаги билим ва кўникмаларининг такомиллаштиришда интернет ресурсларидан фойдаланишнинг ахамияти//ACADEMIC RESEARCH IN MODERN SCIENCE. - 2023/2/14. – Т. 2. – №. 5. – С. 26-31.

29. Казоқов Р. Т., Жўрақўзиев О. О., Эшпўлатов С. С. СПОРТ МУАССАСАЛАРИДА ТАРБИЯВИЙ ТАДБИРЛАРДА МИЛЛИЙ-МАЪНАВИЙ ҚАДРИЯТЛАРДАН ФОЙДАЛАНИШ //Академические исследования в современной науке. – 2023. – Т. 2. – №. 13. – С. 238-248.
30. Казоқов Р.Т., Бўриев Б.Ў., Абдиев Б.Ш., Джўрабаев А.М., Туропов А.Р.КУРАШ МИЛЛИЙ СПОРТ ТУРИНИ РИВОЖЛАНТИРИШНИНГ АСОСИЙ ЙЎНАЛИШЛАРИ // МИЛЛИЙ КУРАШ ТУРЛАРИ ВА УЛАРНИНГ НАЗАРИЙ-АМАЛИЙ МУАММОЛАРИ. - 2023. – Т. 1. – №. 2. – С. 161-163.
31. Джўрабаев А. М., Казоқов Р. Т. Биомеханик таҳлиллар асосида енгил атлетикачиларнинг функционал тайёргарлигидаги корреляция алоқаларининг таҳлили //Yoshlarni qo‘llab-quvvatlash va aholi salomatligini mustahkamlash yili” ga bag‘ishlangan. – 2021. – Т. 4. – №. 4. – С. 198-208.
32. Казоқов Р. Т., Расулов А. Ғ., Бўронов А. Б. СПОРТ МАКТАБЛАРИ ЎҚУВ-МАШҒУЛОТ ГУРУҲЛАРИДА ЁШ ФУТБОЛЧИЛАРНИ ТАНЛОВ УСЛУБИЯТЛАРИНИ АСОСЛАШ //Академические исследования в современной науке. – 2023. – Т. 2. – №. 15. – С. 38-46.
33. Казоқов Р. Т., Во'ронов А. В. SPORTDAGI DOLZARB YANGILIKLAR //Академические исследования в современной науке. – 2023. – Т. 2. – №. 15. – С. 47-56.
34. Kazonov R. T., Pirnazarov S. A., Shamsiddinov S. X. STUDENTS LEARN TO ORGANIZE PROFESSIONAL PHYSICAL TRAINING AND CONTROL PHYSICAL DEVELOPMENT //Modern Science and Research. – 2023. – Т. 2. – №. 6. – С. 1195-1202.
35. Eshpo'latov S. S. METHODS AND PRINCIPLES OF IMPROVING TECHNICAL AND TACTICAL SKILLS AND PHYSICAL TRAINING OF YOUNG VOLLEYBALL PLAYERS //Modern Science and Research. – 2023. – Т. 2. – №. 6. – С. 1296-1302.
36. Kazonov R. T., Eshpo'latov S. S. YOUNG VOLLEYBALL PLAYERS ARE THE PROCESSES OF ORGANIZING TRAINING SESSIONS //Modern Science and Research. – 2023. – Т. 2. – №. 6. – С. 1303-1310.
37. Pirmatov O. Z., Kazakov R. T. ROLE AND PLACE OF SPORTS AND ACTIVE GAMES IN THE GENERAL STRUCTURE OF EDUCATIONAL AND PRODUCTION PRACTICE //Modern Science and Research. – 2023. – Т. 2. – №. 9. – С. 125-131.
38. Kazakov R. T., Rasulov Q. Q. TRAINING IN INTERNATIONAL WRESTLING TECHNIQUES AND TACTICS //Modern Science and Research. – 2023. – Т. 2. – №. 9. – С. 180-186.
39. Gulomov N. S. O. 15-16 YOSHLI VOLEYBOLCHILARDA MUSOBAQA NATIJAVIYLIGINI TA'MINLASHDA TAFAKKURNI AHAMIYATI //Central Asian Research Journal for Interdisciplinary Studies (CARJIS). – 2022. – Т. 2. – №. 4. – С. 475-482
40. Gulomov N. S. O., Raximboyeva M. M. Q. VOLEYBOLCHILARNI GURUHLI TAKTIK HARAkatLARGA O'RGATISH //Central Asian Research Journal for Interdisciplinary Studies (CARJIS). – 2022. – Т. 2. – №. 5. – С. 703-712.
41. Kazonov R., Akmuradov M. THE IMPORTANCE OF WORKING MEMORY IN MASTERING JUDO SPORTS TECHNIQUES IN ADOLESCENT ATHLETES //Modern Science and Research. – 2023. – Т. 2. – №. 10. – С. 489-494.

42. Kazoqov, R., & Akmuradov, M. (2023). PSYCHOLOGICAL FOUNDATIONS OF JUDO. *Modern Science and Research*, 2(10), 481–488.
43. G'aniyeva M. Y., Yo'ldashaliyeva M. I. DEVELOPMENT OF THE TECHNIQUE INTRODUCTION OF THE BALL INTO THE GAME AT DIFFERENT POINTS WITH THE HELP OF SPECIAL EXERCISES //World Bulletin of Social Sciences. – 2023. – Т. 23. – С. 1-3.
44. Yo'ldoshaliyeva M. I., G'aniyeva M. Y. PSYCHOLOGICAL SIGNIFICANCE OF STUDYING THE PRIORITY QUALITIES OF TABLE TENNIS PLAYERS //British Journal of Global Ecology and Sustainable Development. – 2023. – Т. 16. – С. 81-84.
45. G'aniyeva M. YOSH STOL TENNISCHILARNING MUVOZANAT SAQLASH QOBILİYATLARINI O'RGANISH VA UNI RIVOJLANTIRISH SAMARADORLIGI //Центральноазиатский исследовательский журнал междисциплинарных исследований. – 2022. – Т. 2. – №. 11.
46. Ёўлдошалиева М. И., Ганиева М. Ю. Важность использования подвижных игр при обучении технико-тактическим движениям юных игроков в настольный теннис //INNOVATIONS IN TECHNOLOGY AND SCIENCE EDUCATION. SCIENTIFIC JOURNAL.–ISSN.
47. Арзикулов Д. Н. СПОРТЧИЛАРНИ ПСИХОЛОГИК ЖИҲАТДАН ТАЙЁРЛАШНИНГ ИЖТИМОЙ-ПСИХОЛОГИК МУАММОЛАРИ //Fan-Sportga. – 2020. – №. 4. – С. 73-75.
48. Умаралиева Ф. Т., Рахматова Д. Н. Теннисга дастлабки ўргатиш босқичида тана мувозанатини сақлаш функциясини ўрни. – 2019.

### “TARJIMADA MA’DANIY MUAMMOLAR” TAHLILI

Sulaymonova Sevara Parda qizi

[sevarasulaymonova61@gmail.com](mailto:sevarasulaymonova61@gmail.com)

Qarshiyeva Nafisa Mamarahim qizi

[qarshiyevanafisa1@gmail.com](mailto:qarshiyevanafisa1@gmail.com)

<https://doi.org/10.5281/zenodo.10063800>

*Annotatsiya.* Ushbu maqolada kitoblarni ingliz tilidan o'zbek tiliga yoki o'zbek tilidan ingliz tiliga tarjima qilishda duch kelinadigan ma'daniy muammolar va ularga qanday yechim topish kerakligi haqida misollar bilan yoritilgan.

*Kalit so'zlar:* ma'daniy muammolar, ma'daniy ma'no, belgili harakat, ma'daniy moslashish.

### АНАЛИЗ «КУЛЬТУРНЫХ ПРОБЛЕМ В ПЕРЕВОДЕ»

*Аннотация.* В данной статье на примерах рассматриваются культурные проблемы, возникающие при переводе книг с английского на узбекский или с узбекского на английский, и способы их решения.

*Ключевые слова:* проблемы культуры, культурный смысл, символическое движение, культурная адаптация.

### ANALYSIS OF "CULTURAL PROBLEMS IN TRANSLATION"

*Abstract.* This article covers the cultural problems encountered in translating books from English to Uzbek or from Uzbek to English and how to solve them with examples.

*Key words:* cultural problems, cultural meaning, specific action, cultural adaptation.

### KIRISH

Mazkur maqolada til ijtimoiy hodisa ekanligi, usiz faoliyat yo'qligi alohida e'tirof etilgan. Biz tarjima jarayonida bevosita xorijiy madaniyat bilan yuzlashamiz. Shuni ta'kidlash kerakki, dunyo madaniyatida tarjima muhim rol o'ynagan va o'ynab kelmoqda. Tarjimadagi muvaffaqiyatimiz esa xorijiy madaniyatni qanchalik tushunishimizga bog'liq, zero tarjima madaniyatlari hodisa hisoblanadi.

### MUHOKAMA

“Ma'daniyat” so'zi birinchi marta ingliz olimi Edvard B.Taylorning 1871-yilda nashr etilgan “Primitive Culture” kitobida foydalanilgan. Taylorning fikriga ko'ra, ma'daniyat bilim, ishonch, qonun, an'analar va jamiyatning turli a'zolari tomonidan qabul qilingan turli odatlarni o'z ichiga oladi<sup>193</sup>.

Shuni ta'kidlash lozimki, tarjimada so'z tanlashga ta'sir qiladigan jins, yosh va bilim faktorining mavjudligi sabab muloqot vaqtida ham ko'p faktorlar mavjud. Turli xil so'zlar yoki iboralar turli joylarda kimningdir oilasida, yaqinlari bilan yoki do'stlari bilan odatiy suhbatida. Misol uchun, “mastlik” so'zi badiiy nutqda qo'llansa, “kayf” og'zakida, “qotib qolgan”-oddiy nutqda ishlatiladi. Norasmiy nutq har doim jonli til jarayonlarida qo'llaniladi.

Tarjima qilishda eng katta muammo ma'daniyatlar o'rtasidagi tafovutlarni farqlashdir. Muayyan ma'daniyatga mansub aholi har bir narsaga o'zining dunyoqarashidan kelib chiqib qaraydi.

<sup>193</sup> I.G'afurov: Tarjima nazariyasi. Toshkent-2012.



Misol uchun, “cho’chqa” so’zi o’zbek tilida ma’lum darajada salbiy bo’yoqqa ega. Lekin “pig” Buyuk Britaniyada bu so’z neytral ma’noda qo’llaniladi. Turli millatlarda ma’daniyatlar turlicha bo’lgani sababli, ko’p hollarda ekvivalent topish mushkul. Amerikada “qo’y” so’zini o’ylamasdan ish qiladigan, bosiq insonlarga nisbatan ishlatiladi. Ammo O’zbekistonda “paxta” so’zi ko’p ishlatiladi, lekin bu so’z Buyuk Britaniyada paxta o’stirilmagani uchun qo’llanilmaydi.

Har bir ma’daniyatda belgili hisoblanadigan aniq harakat mavjud bo’ladi. Agar harakat shunchaki so’zma-so’z tarjima qilinsa, uning ma’nosi yo’qqa chiqadi. Misol: He nodded his hand.

Agar asliyat tilida qo’lini qimirlatish “xayr”ni bildirsa va tarjima tili madaniyatida bunday belgi ma’noga ega bo’lmasligi mumkin. Ba’zi madaniyatlarda qo’l qimirlatish ijobiy emas salbiy ma’noga ega bo’lishi ham mumkin.

Mabodo, harakat shakli qabul qiluvchi tildagi boshqa shakl bilan bog’langan bo’lsa, ba’zida belgili harakatlarni tarjima qilish qiyin bo’ladi. Misol uchun, agar asliyat tilida “musht ko’rsatish” berilsa, tarjimon imo-ishora ma’nosini aniqlashtirish uchun “g’azab”ni ko’rsatishi mumkin. Agar “musht ko’rsatish” tarjima tilida boshqa ma’noni bildirsa, bu tarjima o’quvchilarni matnni tushunishga halal beradi. Quyidagi jadvalda ingliz tilda belgi harakatni ifodalovchi ba’zi harakatlar berilgan:

Boshini qimirlatish	Nod of head
Yelkasini qisish	Shrug of shoulders
Yelkasini orqaga qisish	Hands on ships,fect apart
Tishini g’ichirlatish	Clench teeth
Burnini qimirlatish	Wrinkling up nose
Qoshini ko’tarish	Raise eyebrow

O’zbek tilidagi ba’zi ibora yoki frazalar ingliz tilida bo’lmaganligi sababali mazkur jadvaldagi ibora va so’zlar to’g’ridan to’g’ri tarjima qilingan.

Tilning lug’atini o’rganayotganda, so’zlarning ma’nolari nimalarni anglatishi, eski yoki yangi, hozirgi lug’atda neytral o’rinda turishiga e’tibor qaratish kerak. So’zlar turli ma’adaniyatlar rivojida ijobiy va salbiy ma’nolar tashiydi.

Sinonimdek ko’ringan sifatlarni aslida o’zaro almashtirib bo’lmasligi mumkin. Misol uchun: “handsome”-kelishgan, erkakalga nisbatan qo’llaniladi, “beautiful” go’zal-ayollarga nisbatan. ”Lovely”-ko’rkam, “pretty”- suluv so’zlari bir ma’noda kelsa ham konyekstdan kelib chiqib qo’llaniladi. Faqatgina ingliz tilidagi so’zlar emas, o’zbek tilidan boshqa tilga tarjima qilinayotgan milliy odatlar, ingliz tilida yoki boshqa tilda ekvivalenti yo’q so’zlar, masalan sari, mahsi, kovush kabi so’zlarni tarjima qilmaymiz.

Qisqa qilib aytganda, ma’daniyat haqida gap borganda tarjimaning ma’no bildiruvchi va ajralmas ma’no muammolarini hisobga olish zarur hisoblanadi.

### **XULOSA**

Xulosa qilib aytganda, tarjomonning nafaqat tarjima tilini bilishi balki madaniyatni bilishi ham katta ahamiyat kasb etadi. Shu o’rinda lingvist Gari Vizerspunning “Agar biz madaniyatga lingvistika nuqtai nazaridan qaraydigan bo’lsak, madaniyatning bir tomonlama tushunchasiga ega bo’lamiz. Agar tilga madaniyat nuqtai nazaridan qaraydigan bo’lsak, tilning bir tomonlama tushunchasiga ega bo’lamiz” degan fikrini keltirib o’tish maqsadga muvofiqdir.

#### REFERENCES

1. I.G'ofurov,O.Mo'minov,N.Qambarov, Tarjima nazariyasi:Oliy o'quv yurtlari uchun qo'llanma, Toshkent:Taffakur-Bo'stoni,2012.-216b.
2. G'.Salomov,Tarjima nazariyasi asoslari,Toshkent.1983.
3. J.Solijonov,Lingua-perspective Problems and Solutions of Translating the Plant and Food Names in the "Harry Potter" books from English into Uzbek,ASEAN Journal on Science&Technology for Development,-P 221-229
4. J.Solijonov,Roulingning fantastic asarlardagi antroponimlarining lingvo-perspektiv muammolari, Central Asian Research Journal for Interdisciplinary Studies,-P 334-343

## QATTIQ JISMLARNING ELEKTR O'TKAZUVCHANLIGI

Mavlonova Sevinch Olimjon qizi

JDPU talabasi

[mavlonovasevinch44@gmail.com](mailto:mavlonovasevinch44@gmail.com)

<https://doi.org/10.5281/zenodo.10063874>

**Annotatsiya.** Qattiq jismlarning elektr o'tkazuvchanligi materialning tarkibiy tuzulishi ya'ni sofliqiga bog'liqligi tushuntirilgan.

**Kalit so'zlar:** Yarim o'tkazgichlar, sof yarim o'tkazgichlar, energetik sath, spin, elektron qobiq, kovak, elektron.

## ELECTRICAL CONDUCTIVITY OF SOLID BODIES

**Abstract.** It is explained that the electrical conductivity of solid bodies depends on the composition of the material, that is, its purity.

**Key words:** Semiconductors, pure semiconductors, energy level, spin, electron shell, cavity, electron.

## ЭЛЕКТРОПРОВОДНОСТЬ ТВЕРДЫХ ТЕЛ

**Аннотация.** Пояснено, что электропроводность твердых тел зависит от состава материала, то есть его чистоты.

**Ключевые слова:** Полупроводники, чистые полупроводники, энергетический уровень, спин, электронная оболочка, полость, электрон.

Qattiq jismlar kvant fizikasi yaratilgunicha tajribada (amaliyotda) yarim o'tkazgich moddalarning ayrim ajoyib xossalari oshkor qilingan bo'lsa-da, ammo ularni puxta ilmiy asosda tushunib bo'lmadi. Faqat qattiq jism kvant fizikasi nima uchun qattiq jismlar elektr tokni yaxshi o'tkazadigan metallar, juda oz o'tkazadigan yarim o'tkazgichlar, deyarli o'tkamaydigan dielektriklar turlariga ajralishini, ularning bir-biridan keskin farq qiladigan fizik xossalarini tushuntirib bera oldi

Yarim o'tkazgich moddalar xossalarining oshkor bo'lishi uchun ular yetarlicha darajada toza bo'lishlari kerak edi. Bu zarurat juda toza moddalar olish sanoatining barpo qilinishiga olib keldi. Demak, qattiq jism kvant fizikasining yaratilishi va toza moddalar sanoatining barpo qilinishi yarim o'tkazgichlar elektronikasining taraqqiyotiga zamin bo'ldi.

Endi asosiy masalamizga-qattiq jismlarning elektrik o'tkazuvchanlik bo'yicha uch turga (metallar, yarim o'tkazgichlar, dielektriklarga) ajralishini kvant mehanikasi qanday tushuntirilishi masalasiga to'xtalamiz.

Atom fizikasidan ma'lumki, yakka atomdagi elektronlar muayyan energiyali holatlarda bo'la oladi, ya'ni ularning ruxsatlangan energiyalari qiymatlari diskret (uzuk) spektrni tashkil etadi. Pauli qonuniga asosan, atomdagi muayyan energiyali holatda (energetik sathda) eng ko'pi bilan spinlari qarama-qarshi yo'nalgan ikki elektron bo'lishi mumkin. Bu holatda yo bir elektron bo'lishi, umuman holat bo'sh bo'lishi ham mumkin.

Juda ko'p atomlardan qattiq jism hosil bo'ganida atomlar bir-biriga juda yaqin keladi, ularning elektronlari qobiqlari orasida kuchli o'zaro ta'sir oqibatida atomdagi elektronlar energiyalari sathlari parchalanib (N atomidan tashkil topgan qattiq jismda atomdagi sath N ta sathga ajraladi), elektronlar energiyalari zonalari hosil bo'ladi. Biz bundan buyon elektronlar so'zini qisqaroq qilib energiya zonalari haqida gaplashamiz.

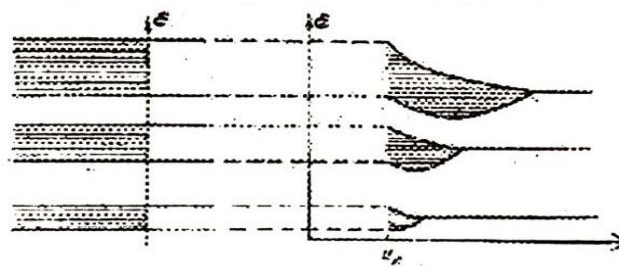

Rasmda kristal qattiq jismda energiya zonalarining energiya sathlaridan hosil bo'lishi:

Undan ko'rinishicha, atomlararo d masofa kichraya borgach (atomlar bir-biriga yaqinlasha borgach), ular orasida o'zaro ta'sir kuchayishi oqibatida atomdagi sathlar ko'p sathlarga parchalanib energiya zonalarini hosil qiladi, nihoyat kristaldagi atomlararo muvozanatli masofa d0 gacha erishilganda energiya zonalarini tizimi shakllanadi.

Kristalda elektronning inertlik o'lchovi bo'lmish massasi bir necha omillarga bog'liq, chunki u kristalning ichidagi kuchli davriy maydonda harakatlanadi va shuning uchun kristaldagi elektronning massasi erkin elektron massasidan ancha farq qiladi. Zonaning tubi yaqinida elektron massasi musbat kattalik bo'lib chiqadi. Bu joyda musbat zaryadli va musbat massali kvazizarra – kovak mavjud bo'ladi deb olinsa' bu zarralarga nisbatan ham odatdagi tushunchalarni (masalan, harakat tenglamalari, elektrik o'tkazuvchanlik) qo'llash mumkin. Shunday qilib kristallarda ikki xil zarralar elektronlar va kovaklar to'g'risida g'piriladi.

Elektron va kovaklar massalari, umuman aytganda, tenzor xarakterga egadir (yo'nalishlarga bog'liqdir), ammo, izotrop (kristallarda) bu massalar skalyar xarakterida bo'ladi. Bu holda effektiv (skalyar) massa tushunchasi ishlatiladi.

Umuman, energiya zonasi elektronlar bilan to'la to'ldirilgan, chala to'ldirilgan, yoki butunlay to'ldirilmagan bo'lishi mumkin.

Agar energiya zonasi elektronlar bilan chala to'ldirilgan bo'lsa, uni o'tkazuvchanlik zonasi deyiladi. Bu holda undagi elektronlar tokda qatnasha oladi, ularni erkin elektronlar deyiladi. Bunday zonaning yuqorigi qismida bo'sh energiya sathlari bor, past sathlarda elektrik maydon yo'qligida juft-juft joylashgan elektronlar elektrik maydonga mos buruladi. Natijada zonadagi elektronlarning yo'nalgan harakati, ya'ni elektrik tok vujudga keladi.

To'ldirilgan zona yuqorisida undan taqiqlangan zona bilan ajralgan bo'sh zona bo'ladi. Agar qandaydir tashqi ta'sir (temperatura, yoritilish, kuchli elektrik maydon va hakazo) oqibatida bu zona ham chala to'ldirilgan bo'lib qoladi va elektrik maydon hosil qilinganda (yopiq zanjir holida) tokka o'z hissasini qo'shadi.

## REFERENCES

1. A.Toshboyev va boshqalar. Yarim o'tkazgichli asboblarning fizikasi. "Hayot" nashriyoti. Andijon-2002y
2. В.В.Пасынков,Л.К.Чиркин. Полупроводниковые приборы. М.. "Высшая школа", 1987
3. М.Азизов. Yarim o'tkazgichlar fizikasi, Toshkent, O'qituvchi 1974

## MUSIQA SAN`ATINI RIVOJLANTIRISHDA INNOVATSION AXBOROT TEXNLOGIYALARIDAN FOYDALANISH

**Axrorova Munajat Mashraf qizi**

Jizzax Davlat Pedagogika universiteti

Musiqa ta`limi kafedrası o`qituvchisi

<https://doi.org/10.5281/zenodo.10064143>

*Annotatsiya.* Mazkur maqolada musiqa san`atini rivojlantirishda innovatsion axborot texnologiyalaridan foydalanish, hamda ularni o`quv amaliyotida qo`llash haqida so`z yuritilgan.

*Kalit so`zlar:* Ta`lim, musiqa, musiqiy-nazariy fanlar, san`at, innovatsiya, axborot, texnologiya.

## THE USE OF INNOVATIVE INFORMATION TECHNOLOGIES IN THE DEVELOPMENT OF MUSICAL ART

*Abstract.* This article talks about the use of innovative information technologies in improving the effectiveness of education in the art of music and their application in educational practice.

*Key words:* Education, music, musical-theoretical sciences, art, innovation, information, technology.

## ИСПОЛЬЗОВАНИЕ ИННОВАЦИОННЫХ ИНФОРМАЦИОННЫХ ТЕХНОЛОГИЙ В РАЗВИТИИ МУЗЫКАЛЬНОГО ИСКУССТВА

*Аннотация.* В данной статье говорится об использовании инновационных информационных технологий в повышении эффективности обучения музыкальному искусству и их применении в образовательной практике.

*Ключевые слова:* Образование, музыка, музыкально-теоретические науки, искусство, инновации, информация, технологии.

XXI asrda yangi texnologiyalar paydo bo`lishi munosabati bilan o`qitish uslubiyotiga yondashuv o`zgardi, o`qishni rivojlantirish masalalari eng muhim mavzulardan biri bo`ldi. Talabalarni ommaviy estetik tarbiyalash o`quv dasturlariga, o`qitish usullariga boshqacha, yangicha yondashuvni talab qiladi. Musiqiy nazariy fanlar o`qituvchilarning vazifasi bu jarayonni talabalar uchun ijodiy va qiziqarli qilishdir.

Ilmiy texnika revolyutsiya davrida talaba o`zlashtirishi lozim bo`lgan ilmiy axborot hajmining keskin oshib ketishi bilan an`anaviy ta`lim kam samarali bo`lib qoldi. Ana shuning uchun kelish davri interaktiv metodlar, innovatsion pedagogik va axborot texnologiyalarini o`quv jarayoniga kiritishga qiziqish tobora kuchayib bormoqda. Zamonaviy texnologiyalar o`quvchilarni egallayotgan bilimlarini o`zlari qidirib topishga, mustaqil o`rganish, tahlil qilish va olingan bilimlardan o`zlari yakuniy natija chiqara olishga o`rgatadi.

Musiqa madaniyati darslarida axborot-kommunikatsiya texnologiyalaridan foydalanish musiqani faol qabul qilish ko`nikmalarini shakllantirishga, talabalarning musiqiy tajribasini boyitishga, bilimlarni singdirishga yordam beradi. Bu umuman talabalarning musiqiy madaniyatini boyitishning muhim shartidir. Shuning uchun ham musiqiy ta`limda axborot-kommunikatsiya texnologiyalardan foydalanishda quyidagi vazifalar muhim hisoblanadi:

- musiqa darslarida ko`proq talabalarni loyiha faoliyatiga qiziqtirish.
- musiqiy kabinet kutubxonasini kengaytirish.

- yangi kompyuter dasturlarini o'zlashtirish.

Axborot-kommunikatsiya texnologiyalarini talabalar muvaffaqiyatli o'rganish uchun zarur bo'lgan ko'plab tarkibiy qismlar mavjud: Bu televizion tasvir, multimedia, animatsiya, grafika va ovoz. Kompyuter texnologiyalaridan unumli foydalanish ko'rgazmali qurollar yetishmovchiligini hal qilishga, an'anaviy o'quv predmetlarini o'zgartirishga, o'quv materiallarini tushunish va o'zlashtirishga yordam beradi.

Bundan tashqari, multimedia vositalaridan foydalanish ham darslarning zamonaviy tipda tashkillashtirishga asos bo'ladi. Zamonaviy axborot texnologiyalaridan musiqa darslarida foydalanish har qanday yoshdagi o'rganuvchi uchun o'qitish jarayonini yorqin, unutilmas, qiziqarli bo'lishiga yordam berdi va mavzuga nisbatan ijobiy munosabatni shakllantiradi.

Ma'lumki, har bir dars mavzusini o'rganishda o'ziga xos texnologiya, usul va vositalarni tanlashga to'g'ri keladi. O'qitish jarayonida yuqori natijaga erishish uchun dars jarayonini oldindan ketma-ketligini mo'ljallash kerak. Bunda o'qituvchi fanning o'ziga xos tomonlarini, o'quv jarayonini va sharoitini, talabalarning ehtiyoji va imkoniyatlarini, bilim saviyasini, sharoitga qarab ishlata oladigan texnologiyalarni tanlash lozim. An'anaviy ta'lim talabalarga tayyor bilimlarni o'zlashtirishga o'rgatadi, unda o'qituvchi shaxsi asosiy o'rinni egallagan bo'lib, talaba esa bu jarayonning passiv ishtirokchisi bo'lib kelgan.

Innovatsion ta'lim uslublari, multimedia va texnologiya vositalarining paydo bo'lishi, rivojlanishi, takomillashishi rivojlanayotgan jamiyat, yangi avlodning talab va ehtiyojlari bilan bog'liq. Ta'limning an'anaviy shakllari bilan bir qatorda, talabalarga qisqa vaqt ichida minimal harakat bilan moslashishga imkon beradigan innovatsion usullar mavjud.

Ta'lim tashkil etishning noan'anaviy shakllarning hilma-xilligi turli xil faoliyat turlari uchun keng sharoitlarni yaratadi, bu nafaqat o'quvchining aqliy jarayonlarining butun majmuasini o'z ichiga olishga imkon beradi, asosiy ta'lim doirasini kengaytirishni, balki maxsus kasbiy bilim va ko'nikmalarni olishga imkon beradi. Musiqiy ta'limga yangicha yondashuvlar, shuningdek, o'quvchilar musiqiy qobiliyatlarini rivojlantirishda mutlaqo boshqacha, eng samarali pedagogik texnologiyalardan foydalanishni talab qiladi.

Xulosa o'rnida shuni aytish mumkinki, musiqa inson tafakkurining o'ziga xos turi bo'lib, asosiy vazifani - inson bilan aloqa qilish funksiyasini bajaradi. Bunday darslarda ma'naviy, amaliy, ijodiy, individual dunyoqarash ustunlik qiladi, ya'ni avtoritar yondashuv va tegishli o'qitish usullaridan voz kechadi. Musiqiy-nazariy fanlar ya'ni musiqa nazariyasi, solfedjio va garmoniya musiqa asarlari tahlili fanlarida innovatsion axborot texnologiyalarni qo'llash muhim va zarurdir.

Yangi texnologiyalardan foydalanish musiqiy nazariy darslarini boyitadi va yangilaydi.

## REFERENCES

1. Axrorova M.M. Ta'lim tarbiya jarayonida musiqa san'atining ma'naviy-madaniy komolotimizdagi o'rni va ahamiyati. Xalqaro Fransiya ilmiy onlayn konferensiyasi. 3-qism. 121-124-betlar. 5.04.2022.
2. Axrorova M.M. Madaniyat va san'at sohasining jamiyat hayotidagi o'rni va ta'siri. "Osiyo san'at" jurnali. Tom 3 № 1, 2022
3. Ishmuhamedov R., Abduqodirov A., Pardaev A. Ta'limda innovatsion texnologiyalar (ta'lim muassasalari pedagog-o'qituvchilari uchun amaliy tavsiyalar). – T.: Iste'dod, 2008.



4. Khasanova Navbakhor (2020) “The role of music lessons in the formation of national and intercultural competence in students.”Mental Enlightenment Scientific-Methodological Journal.Vol.2020 :Iss.2. Article 15. :<https://uzjournals.edu.uz/tziuj/vol2020/iss2/15>

## DISLALIYA VA UNING YUZAGA KELISHI

Nasiba Jumayevna Yarashova

Navoiy davlat pedagogika instituti dotsenti, f.f.f.d. (PhD)

<https://doi.org/10.5281/zenodo.10064176>

**Annotatsiya.** Bugungi kunning e'tibor markazida bo'lgan sohalaridan biri bu bolalar nutqi hisoblanib, bola nutqini o'rganuvchi soha ontolingvistika yangi tarixiy asosga ega fanlardan biridir. Ushbu tilshunoslik tarmog'i o'zining rivojlanishi bilan birga o'z doirasida ma'lum muammolarga ham egadir. Ya'ni bunda bolalar nutqidagi fonetik, leksik, psixologik va ijtimoiy muammolarni ko'rsatish mumkin.

**Kalit so'zlar:** ontolingvistika, nutqiy ontogenez, nutq muammolari, individual nutq, tashqi omil.

## DYSLALIA AND ITS OCCURRENCE

**Abstract.** One of the areas of attention today is considered to be children's speech, and the field of study of Child speech ontolinguistics is one of the disciplines with a new historical basis. This branch of linguistics, along with its development, also has certain problems within its framework. That is, in this it is possible to indicate phonetic, lexical, psychological and social problems in children's speech.

**Key words:** ontolinguistics, speech ontogenesis, speech problems, individual speech, external factor.

## ДИСЛАЛИЯ И ЕЕ ВОЗНИКНОВЕНИЕ

**Аннотация.** Одной из сфер, на которой сегодня сосредоточено внимание, является детская речь, область изучения детской речи, которая считается онтолингвистика является одной из дисциплин, имеющих новую историческую основу. Эта отрасль лингвистики, наряду со своим развитием, имеет в своих рамках и определенные проблемы. То есть в этом можно указать на фонетические, лексические, психологические и социальные проблемы в речи детей.

**Ключевые слова:** онтолингвистика, речевой онтогенез, проблемы речи, индивидуальная речь, внешний фактор.

Bolaning barkamol o'sib ulg'ayishida nutqiy ko'nikmaning rivojlanishi katta ahamiyat kasb etadi. Bolalar nutqi zamonaviy tilshunoslikning yangi tarmog'i sifatida bugungi kunda o'rganilayotgan yangi soha hisoblanadi.

Nutqiy ontogenez shaxsning tug'ilganidan to umrining oxirigacha nutqiy shakllanishi va rivojlanishi majmuyidir. Nutqiy ontogenez atamasi (grekcha "ontos" (mazmun, mohiyat) + "genez" (rivojlanish) qat'iy ma'noda insoniyat nutqining butun hayoti davomida rivojlanishiga tegishli bo'lib, ammo amalda bu atama bola nutqining rivojlanishiga nisbatan qo'llaniladi. Bola nutqining shakllanishi jarayonida turli omillar ta'sirida nutqiy buzilishlar yuzaga kelishi kuzatiladi.

Bola nutqi buzilishiga olib keluvchi sabablar bolaning aniq, ravon muloqotga kirishib fikrini ifodalashda hamda tashqi olamga nisbatan o'z munosabatini bildirishda nutqiy muammolarga olib keladi. Nutqiy muammolar esa bolaning psixologik, ijtimoiy rivojlanishida o'z ta'sirini o'tkazmasdan qolmaydi.

Kichik yoshdagi bolalar orasida nutq buzilishi bilan bog'liq muammolar juda ko'p uchraydi. Bunga esa asosan tashqi omillar yoki ota-onalarning e'tiborsizligi sabab bo'ladi. Dislaliya nutq buzilishining keng tarqalgan turi bo'lib, bu holatda kichik yoshli o'g'il-qizlar ayrim tovushlarni to'g'ri talaffuz qila olmaydi yoki bir tovushni ikkinchisiga almashtirib, ba'zi paytda uni o'tkazib yuboradi. Asosan 3-4 yoshli kichkintoylarda uchraydigan bu nutq buzilishida bola o'z istaklarini to'liq va aniq bayon eta olsa-da, ba'zi so'zlarni noto'g'ri talaffuz qiladi. Masalan "mashina" so'zini "matina", "shirinlik" so'zini esa "tirinlik" deb aytishi mumkin.

Dislaliyaning 2 xil – funksional va mexanik turlari bor. Mexanik turiga asosan bola og'zidagi nutq apparatidagi (tishlar joylashuvi, jag'lar shakli) kamchiliklar, tanglayning tartibsiz tuzilishi, qalin lablar sabab bo'ladi. Funksional displaliyani esa bolaning o'tkir kasalliklarni boshdan kechirganligi, oilada ikki tilda so'zlashish, farzand nutqini noto'g'ri tarbiyalash, u bilan kam suhbatlashish, kichkintoy bilan gaplashganda so'zlarni "bolalarcha" talaffuz qilish va unda fonemik eshitishning yaxshi rivojlanmaganligi kabi omillar keltirib chiqaradi.

Mexanik displaliya tashxisi qo'yilgan Bolani ortodont va logoped mutaxassislar birgalikda davolashi lozim. Buning uchun kichkintoyga og'iz orqali bajariladigan maxsus mashg'ulotlar tavsiya etiladi. Ayrim vaqtlarda esa shifokor ko'rsatmasi bilan jarrohlik amaliyoti qo'llaniladi.

Funksional displaliya 5 yoshgacha davolanmaydi. Agar bola shu davrga qadar ba'zi so'zlarni noto'g'ri talaffuz qilayotgan bo'lsa, u bilan to'g'ri va ravon so'zlashish orqali muammoni bartaraf etish mumkin. Bunda kichkintoyga she'r yodlatish, qo'shiq eshittirish yaxshi samara beradi. Biroq bola 5 yoshga to'lgach ham "quyosh" so'zini "quyos" deyayotgan bo'lsa, uni shifokorga ko'rsatish zarur bo'ladi. Mazkur holatda logoped jajji bemorga og'iz mashg'ulotlarini o'rgatish va talaffuz qila olmayotgan tovushlarni to'g'ri aytishga yordamlashadi. Ya'ni maxsus logopedik yo'llar bilan bu tovushlarni kichkintoy nutqida mustahkamlaydi.

Nutq rivojlanishida quyidagi bosqichlar o'ziga xos ega:

1. G'ing'illash (1-5 oylikdan boshlab ) xarakteristikaga ko'ra unli tovushlarga o'xshash ayrim tovushlarni aytish davri bo'lib, dastlabki bosqich hisoblanadi, va albatta, bu davrda bola tovushlarni talaffuz qilish orqali nutqning dastlabki bosqichini boshdan kechiradi.

2. Bidillash (6-7 oylikdan 10 oylikkacha) tovushlarni o'zaro qo'shib, bo'g'inlar ketma-ketligi ko'rinishida talaffuz qilinadi va o'ziga yaqin odamlarga nisbatan mazmunga ega so'zlarni aytishdan iborat bo'ladi (da-da, bu-vi). 5 oylikdan bola tovushlarni eshitadi, lablar harakatini ko'radi va ularga taqlid qilishga urinadi. Kattalar aytgan so'zlarni takrorlashga urinadi.

3. "Modullashgan bidillash" (6-7 oylikda) buyumlar, odamlar, harakatlar bilan bog'liq bo'lgan turli tovushlar birikmasi (nan-na, ash-sha, ma) yasab nutqda foydalanadi, 10-11-oylikdan boshlab esa, dastlabki so'zlarga munosabat paydo bo'ladi, 1 yoshda esa bola dastlabki so'zlarni ayta boshlaydi. Bola hayotining birinchi yilidagi faoliyatining asosiy shakli kattalar bilan emotsional-ijobiy muloqot hisoblanadi. Aynan shu davrda bolaga kattalar bola tilida emas, balki ularning kattalar tilida muloqot qilib gaplashsa, bola tilidagi nuqsonlar nisbatan bartaraf etiladi.

Ilk so'zlar umumiy ma'noli xarakterga ega, ularning mazmuni asosan holatga bog'liq, nutq esa imo-ishoralar orqali boshqariladi.

Shuningdek, ontolingvistikaning o'ziga xos muammolari bola nutqidagi fonetik, leksik, psixologik kamchiliklarda kuzatiladi. Ya'ni bola nutqi shakllanishida uning harflarni g'ug'ulab aytishidan tortib, nutqda ishlatiladigan so'zlarni to'liq ayta olishi, atrof-muhitga o'z munosabatini bildirishda nutq asosiy rol o'ynaydi. Bundan tashqari bola nutqidagi kelib chiqishi mumkin

bo‘lgan muammolar ontolingvistika bilan o‘zaro bog‘liq bo‘lgan psixologiya va tilshunoslik kabi sohalar juda keng tarmoqlarga aloqador bo‘ladi. Bu esa o‘z o‘rnida ontolingvistikani turli jihatlardan kelib chiqib tadqiq etish shuningdek, bola nutqini yanada nuqsonlardan holi, sog‘lom qilib shakllantirishni aniqlash zaruratini keltirib chiqaradi.

#### REFERENCES

1. Bola nutqi buzilishi sabablari nimada? // Xalq so‘zi 2022-yil 20-noyabr.
2. Грибова О.Е. К проблем анализа речевой коммуникатсии у детей с речевой патологией. // Дефектология . – Москва, 1995.
3. Лалаева Р.И. Логопедическая работа. Кн для логопеда. – Москва: Педагогика, 1998.
4. Леонтьев А.А. Слово в речевой деятельности. – Москва, 2003.
5. Пиаже Ж. Реч И мишление ребёнка. – Москва, 1994.
6. Пинкер С. Язык как инстинкт. – Москва, 2004.
7. “Problems of ontolinguistics – 2022: the speech world of a child (universal processes and individual manifestations)
8. Qo‘chqarov B. “Ontolingvistika” uslubiy qo‘llanma. – Namangan, 2020.
9. 9. Xamidova M.P, Ayupova M.Y. Maktabgacha tarbiya maxsus metodikasi. – Toshkent: O‘zfaylasuflar MJ, 2009.

## BOLALAR QOBILYATLARINI ANIQLASH

Muhiddinova Dilrabo Bahriddin qizi

E-mail: <http://dilrabomuhiddinova95@gmail.com>

Termiz Davlat Universiteti Psixologiya o'qituvchisi

<https://doi.org/10.5281/zenodo.10064223>

**Annotatsiya.** Ushbu maqolada, bolalarning yoshligidayoq qobiliyatlarini aniqlash uni rivojlantirish bo'yicha ko'rsatmalar berish haqida so'z boradi.

**Kalit so'zlar:** qobilyat, oilaviy psixolog, iste'dod, qiziqish, ota-onalarning ro'li, qo'llab quvatlash.

## DETERMINATION OF CHILDREN'S ABILITIES

**Abstract.** This article will talk about determining the abilities of children as early as they are young, giving instructions for its development.

**Key words:** ability, family psychologist, talent, interest, roller of parents, cheerfulness.

## ОПРЕДЕЛЕНИЕ СПОСОБНОСТЕЙ ДЕТЕЙ

**Аннотация.** В данной статье речь пойдет о том, чтобы выявить способности детей в раннем возрасте и дать рекомендации по его развитию.

**Ключевые слова:** одаренность, семейный психолог, талант, интерес, роль родителей, поддержка.

Ba'zi bolalar bir yoshga to'lmasdan ham ota-onalarini hayratda qoldirishga qodir, boshqalari esa 3-4 yoshda, ular o'zlari uchun qiziqarli bo'lgan faoliyat bilan birinchi marta uchrashganda ochiladi. Ota-onalarning e'tibori va chaqaloqning rivojlanishidagi sa'y-harakatlari hal qiluvchi rol o'ynaydi. Kattalar bolaning qobiliyatlarini qanchalik tez payqashsa, ularni rivojlantirish imkoniyatlari shunchalik ko'p bo'ladi.

Barcha qobiliyatlar iste'dodning rivojlanishiga olib keladimi?

Yoq bu unday emas. Shunday bo'ladiki, bola juda qobiliyatli va bu ota-onalarni ilhomlantiradi. Bolani darslarga olib borishadi va dastlab u yukni osongina yengadi. Ammo keyinchalik faoliyatga qiziqishni yo'qotadi va boshqa narsani tanlaydi. Bu holatda nima qilish kerak? Atrof-muhitni o'zgartirishga harakat qiling.

Masalan, bola chizishni yaxshi ko'radi, lekin o'qituvchi yoki san'at maktabi unga mos kelmaydi. Ko'p qobiliyatlar bo'lishi mumkin. Shuning uchun, agar bola tug'ilishdan egiluvchan bo'lsa yoki musiqaga qulog'i bo'lsa, lekin futbol o'ynashni xohlasa, uni sizning mantiqingizga rioya qilishga majburlamang. Uning xohishsiz darslar samarasiz bo'ladi.

Bolaning qobiliyatlarini qanday aniqlash mumkin!!!

Psixologlarning aytishicha, bu allaqachon erta yosh bola o'ziga xos qobiliyatlarni namoyon qila boshlaydi. Ularni o'z vaqtida tanib olish uchun chaqaloqni diqqat bilan kuzatib borish kerak. Bolaning nima qilayotganiga e'tibor bering bo'sh vaqt. U boshqa yigitlar atrofida o'zini qanday tutadi. Unga bir nechta faoliyat turlarini taklif qiling va u ko'pincha nima qilishni afzal ko'radi – bolaning iste'dodini qanday ochish kerak.

Agar siz buni o'zingiz qila olmasangiz, oilaviy psixologsizga yordam beradi – mutaxassis sizning naslingiz qanday farq qilishini darhol ko'radi. Agar bola suhbat davomida imo-ishora qilishni yaxshi ko'rsa, ifodalaydi o'z his-tuyg'ulari yuz ifodalari va faol harakatlar, keyin bu aniq belgilar badiiy qobiliyatlar. Bunday yigitlar ko'pincha o'zlarining hikoyalari va harakatlari bilan

atrofdagilarda har qanday his-tuyg'ularni uyg'otishga harakat qilishadi. Ular tomoshabinlar oldida chiqish qilishni yaxshi ko'radilar. Ular ko'pincha boshqa bolalarga taqlid qilishadi, ularning odatlari va harakatlarini nusxalashadi. Bu holat ota-onalar aralashib, bolaga bunday yo'l tutish xunuk ekanligini tushuntirishlari muhimdir. Farzandingiz ajoyib intellektga ega ekanligini uning fikrlash tarzidan bilib olish mumkin.

Odatda bunday bolalar aytilmagan narsalarni tushunishadi, maktab fanlarini osongina o'rganishadi, boshqa odamlarning harakatlarining asl sabablarini tushunishadi. Agar chaqalog'ingiz g'ayrioddiy aqlga ega bo'lsa, u asosan tengdoshlari orasida ajralib turadi. Uning belgilar bo'ladi: keng fikrli, yaxshi xotira, ehtiyotkorlik, kuzatuvchanlik.

Psixologlar bunday bolalar ko'pincha hayotdagi yangi o'zgarishlarga juda moyil ekanligini ta'kidladilar.

Yashirin iste'dod nima? Yashirin iste'dod darhol sezilmaydi. U o'zini namoyon qilishi uchun chaqaloq buning uchun qulay muhitga kirishi kerak. Va ko'pincha bolaning xatti-harakatlaridagi salbiy tomonlar shunchaki energiya bo'lib, uni to'g'ri yo'nalishga yo'naltirish kerak. Kichkintoyingizning o'tkir fe'l-atvori bormi? Uning jang qilgani haqida shikoyatlarni tez-tez eshitasizmi? Uni kurash bo'limiga olib boring. Sizning sudjetingiz bitta gorizontaal chiziqni o'tkazib yubormaydi va ko'pincha tizzalari yirtilib ketadimi? Gimnastika yoki akrobatika bilan shug'ullaning. Sizning qizingiz tulning bir qismini aylantirdi to'y libosi qo'g'irchoq uchunmi? Qo'l san'atlari uchun vaqt.

Kichkintoyingiz hayvonlarga taqlid qilishni yoki buvisining intonatsiyalarini juda o'xshash tarzda nusxalashni yaxshi ko'radimi? Teatr klubiga tashrif buyuring. Qo'shnilaringiz onaning kostryulkalarida chaqaloqning bolg'asining ritmik zarbasidan charchadimi? Farzandingizni zarbli asboblardan jalb qiling. Sizning tom boyingizdan uzoqlashtirib bo'lmaydi Kompyuter o'yinlari? Oh, demak, u siznikini ham o'chirib tashladi va o'zinikini o'rnatdi? Va bu 6 yoshdami? Uni bolalarning kompyuter kurslariga yuboring, u yerda unga multfilmlar chizish, videolar yaratish, ma'lumot bilan ishlash va boshqalar o'rgatiladi.

Bolaga iste'dodni rivojlantirishga qanday yordam berish kerak?

Bolaning iste'dodini o'z vaqtida tan olish juda muhim, ammo, bundan tashqari, bolaning mehnatsevarligi muntazam ravishda qo'llab-quvvatlanishi yoki hech bo'lmaganda aralashmasligi kerak. Ko'pincha bola o'qish yoki rivojlanishning boshqa sohalariga zarar etkazish uchun o'zi yoqtirgan narsani qilishga intiladi. Ota-onalar o'zlarini qanday tutishlari kerak? O'z umidlaringiz va qo'rquvlaringizni uning manfaatlaridan ustun qo'ymang. Aks holda, agar siz buzmasangiz, iste'dodning rivojlanishini uzoq vaqt davomida sekinlashtirishingiz mumkin:

Bolaning rasm chizish qobiliyatini qanday aniqlash mumkin?

Badiiy qobiliyat bolaning doimiy ravishda biror narsani chizish, haykaltaroshlik, chizish istagida namoyon bo'ladi. Kichkintoyingizning rasmlariga e'tibor bering. Agar u badiiy qobiliyatga ega bo'lsa, u holda u biron bir voqea yoki hodisani aytib berish o'rniga, uni qog'ozda tasvirlashga harakat qiladi. U o'zi ishlaydigan turli xil bo'yoq va materiallarni o'ylangan holda birlashtiradi. Texnik qobiliyatlar, avvalgilaridan farqli o'laroq, ancha keyinroq paydo bo'ladi. Sizning yosh iste'dodingiz bunday qobiliyatlarga ega ekanligini uning insho ot va narsalarni qismlarga ajratish va yig'ish istagidan bilish mumkin. Ular turli mexanizmlarning noto'g'ri ishlashining sababini mustaqil ravishda topishni juda yaxshi ko'radilar. Buzilgan o'yinchoqlar, qo'l san'atlari, jihozlarni osongina ta'mirlang. Va, albatta, ular kattalar uchun texnik adabiyotlarni yaxshi ko'radilar.



Xulosa qilib shuni ta'kidlash kerakki: masalan, musiqiy va badiiy qobiliyatlar adabiy yoki badiiy qobiliyatlarga qaraganda ancha oldin paydo bo'ladi. Texnik qobiliyat. Ikkinchisining rivojlanishi uchun bolaning sevimli mashg'ulotlariga ega bo'lishning o'zi etarli emas, mutaxassislar, ota-onalar va o'qituvchilarning yordami kerak. Shuni ham unutmaslik kerakki, bolalarda iste'dod va qobiliyat bolalikda emas, balki o'zini namoyon qilishi mumkin Yoshlik. "Bolaning iste'dodini qanday rivojlantirish kerak" degan savolda asosiy narsa - ota-onalar va o'qituvchilarning o'z vaqtida yordami. Avvalo, ota-onalar, chunki ular bolalari bilan ko'proq vaqt o'tkazishadi. Ular o'zlarining odatlarini, didlarini, afzalliklarini, xatti-harakatlarini bilishadi, ular boshqa odamlar ishtirokida ko'pincha boshqa shaklda namoyon bo'ladi.

Ota-onalarning vazifasi bolaga o'z maqsadlari va istaklarini yuklash emas, balki uning o'z iste'dodini aniqlash va ularni maqsadli rivojlantirishdir. Salom, aziz onalar va eng iqtidorli bolalarning otalari! Ha, men sizga ikki sababga ko'ra shunday murojaat qilyapman.

Birinchidan, har bir ota-ona uchun ularning farzandi dunyodagi eng iqtidorli va bu to'g'ri! Keling, parchalanib ketmaylik - biz uxlab, bolalarimizni teatrlarning katta sahnalarida yoki podiumda ko'ramiz, ularning nomlari, albatta, rassomlar yoki yozuvchilar orasida ko'rinishi kerak.

Ikkinchidan, bugun biz haqiqatan ham iqtidorli bolalar haqida gaplashamiz. Aniqrog'i, bolada iste'dodni qanday aniqlash mumkin, uni o'tkazib yubormaslik kerak muhim nuqta va uning rivojlanishiga rahbarlik qiladi o'ng tomoni. Shunday qilib, bir necha yildan keyin kichik daho mashhur va mashhur bo'lib o'sadi.

#### REFERENCES

1. O'zbekiston Respublikasi Prezidenti Shavkat Mirziyoyevning 2020-yil 29-dekabrdagi Oliy Majlisga yo'llagan murojaatnomasidagi nutqi.29-dekabr,2020-y
2. Abramova. G.S. "Практическая психология". М.: -2001.
3. Adizova.T.M. "Psixokorreksiya" T.: "Iqtisod-moliya" 2006. (58b)
4. 4.Z.T.Nishonova, N.G.Kamilova, D.U.Abdullayeva M.X.Xolnazarova "Rivojlanish psixologiyasi. Pedagogik psixologiya"
5. M.X.Xolnazarova " Xulqi og'ishgan bolalar psixologiyasi" 2010.
6. R.A.Mavlonova "Tarbiyaviy ishlar metodikasi" 2008
7. Psychodiagnostics of Spiritual-Moral Characteristics of Personal Character, D.B.Mukhiddinova 2022.
8. The psychology of subordinate behavior-G Nurkulova, Emergent: Journal of Educational Discoveries and Lifelong Learning, 2022 - 6 цитирований
9. Улучшение образовательных возможностей учащихся начальной школы-ГЭ Нуркулова, Гуманитарный трактат, 2021
10. The place of character in the individual psychological characteristics of the person, D.B Muhiddinova. Journal of innovations in social sciences, 2022
11. Diagnosis of the spiritual and moral qualities of the character and the spiritual formation of the person, D.B Muhiddinova. International scientific and practical conference, 2022
12. Шахс характериинг психологик тадқиқи -D.B.Muhiddinova-International scientific and practical conference "actual issues science, 2022
13. The Role of Parental Psychology in the Formation of a Particular Religious Beliefs in A Child. S. Xudoyqulova, M. Saydaliyeva - Eurasian Scientific Herald, 2023.

14. The Role of Parental Psychology in the Formation of a Particular Religious Beliefs in A Child. S. Xudoyqulova, M. Saydaliyeva - Eurasian Scientific Herald, 2023.
15. Psychodiagnosics of the relationship between agressiveness and religion in adolescents (In muslim and christian teenagers). M Saydaliyeva - Modern Science and Research, 2023
16. Manifestation of destructive religious behavior in personal characteristics. D Muhiddinova, M Saydaliyeva - Modern Science and Research, 2023
17. Internet saytlari [www..com](http://www..com)
18. Ganiyeva, M. (2023). INNOVATSION TA'LIM TEXNOLOGIYALARI ASOSIDA, O'QUVCHILARNI MANTIQIY FIKRLASHGA O'RGATISHNING, SHAKL, METOD VA VOSITALARI. Scienceweb academic papers collection.

## TOPINAMBUR O'SIMLIGINI DORIVOR XUSUSIYATI MAVZUSI

Samandarova Gulxayo Nasriddin qizi

Urganch davlat universiteti talabasi

<https://doi.org/10.5281/zenodo.10064260>

**Annotatsiya.** Ushbu maqolada topinambur o'simligining dorivorlik xususiyati, ekologiyasi, morfologiyasi, yetishtirish texnologiyasi haqida ma'lumot berilgan.

**Kalit so'zlar:** Faol moddalar, Topinambur, morfologiya, Inulina, fiziologiya, Urolitiyoz, murakkabguldoshlar oilasi.

## THE TOPIC OF THE MEDICINAL PROPERTY OF THE TOPINAMBUR PLANT

**Abstract.** This article provides information on the medicinal Nature, Ecology, morphology, cultivation technology of the topinambur plant.

**Key words:** active ingredients, Topinambur, morphology, inulina, physiology, urolithiasis, complex family of relatives.

## ТЕМА ЛЕКАРСТВЕННЫХ СВОЙСТВ ТОПИНАМБУРА

**Аннотация.** В этой статье представлена информация о лечебных свойствах растения топинамбура, его экологии, морфологии, технологии выращивания.

**Ключевые слова:** действующее вещество, топинамбур, морфология, инулина, физиология, мочекаменная болезнь, комплексмейство цветковых.

Toshkent shahridagi «O'zekspomarkaz»da Innovatsion g'oyalar, texnologiya va respublika yarmarkasida qariyb 650 ta yangi taklif taqdim etilmoqda. Berdaq nomidagi Qoraqalpog' davlat universiteti yarmarkada topinambur yetishtirish va uning konsentratidan quvvat ishlab chiqarishni namoyish qildi. Universitetning biologiya kafedrasida dotsenti Mahmuda Nazarovaning so'zlariga ko'ra, topinambur ko'plab foydali loyiha ega. Shu bois bu o'simlikni Qoraqalpog'istonda rivojlantirish yetishtirish yo'lga qo'yildi. Uning suti yurak qon-tomir kasalliklaridan aziyat chekayotgan, qandli diabet kasalligi uchun foydali bo'ladi.

Yarmarkada bu mahsulot asosida dori maxsulotlarini ishlab chiqarish uchun hamkor topish lozim. Ma'lumot uchun, topinambur (yoki ildizmevali kungaboqar) o'simligining vatani Shimoliy Amerika bo'lib, u yerda o'simlikning yovvoyi turlari bor. O'simlikni, alohida, "yer noki" deb ham atashadi.

Topinambur barcha asrlarida o'sadi va o'stiriladi.

TOPINAMBUR, yernok (*Helianthus tuberosus* L.) —murakkabguldoshlarga mansub ko'p yillik o'simlik, tuganak mevali yemxashak ekini. Vatani — Shim. Amerika. Yevropaga 17-a. boshlarida keltirilgan. Rossiyada 18-asrda tarqalgan. O'zbekistonda silosbop ekin sifatida ekiladi. Poyasining ko'rinishi kungaboqarni eslatadi. Yer osti poyalarida 20—70 ta noksimon (yernok nomi shundan), cho'zinchoq, urchuqsimon va sirti silliq yoki burushikli tuganak hosil bo'ladi. Ildizi popuksimon, tuproqqa 2—3 m kirib boradi. Bo'yi 1,2—2,5, ba'zan 4 m gacha. Barglari bandli, tuxumsimon, gullari savatchato'pgulga yig'ilgan. Mevasi pista, 1000 dona pistasi vazni 7—8 g. Topinamburning yer usti poyasi —5°, yer osti poyasidagi tuganaklar — 18° ga chidaydi. Ozuqaga talabchan, Sho'rlanmagan tuproqlarda o'sadi. O'suv davri 120—180 kun. Topinambur ayni paytda texnik va oziq-ovqat o'simligi hisoblanadi. Tuganagi oziq-ovqatga ham ishlatiladi. Tarkibida 2,3% oqsil, 0,2% moy, 17,9% azotsiz moddalar, 1,3% kul va b., shuningdek, 16—18% insulin [undan qand (fruktoza), spirt ishlab chiqariladi], V., S

vitaminlar, 100 kg palagida 22,5 ozuqa birligi va 1,8 kg hazm bo'luvchi protein bor. Topinamburdan tibbiyotda har xil doridarmonlar tayyorlanadi. Topinambur yetishtirish uchun 25—50 g li tunganaklari ekiladi (yiriklari faqat bahorda kesib ekilishi mumkin). Ekish sxemasi: 70×70, 60×60, chuq. 10—15 sm. Poyasi yoz o'rtasida o'riladi, kuzda tunganagi kavlab olinadi. Ko'kati o'rilmasa tunganak hosildorligi yuqori bo'ladi. Hosildorligi: ko'k massa bo'yicha 350 — 500 s/ga, tunganagi bo'yicha 200—250 s/ga. Tunganagi yer ostida yaxshi saqdanadi, shu sababli uni zaruratga qarab kavlab olinadi. Topinamburning hosillarini yetishtirish va g'ayrioddiylik, o'simlikning oddiylik, qulay sharoitlarda yetishtirish va foydali ildiz ekin yuqori hosilini olish bilan bog'liq.

Ko'p yillik chuqur va kuchli, qalinlashib, rivojlanish va ko'pincha yuklaydi. Yer osti ildizi (kurtaklar) 30 ta tuguncha qilishi mumkin, ildizlarga o'xshash ildizlarga o'xshaydi. U yumaloq, nok yoki kiyimimon bo'lishi mumkin va vazni 10 dan 150 grammgacha. Ildiz turli soyalarining nozik terisi bilan: oq, sariq, sariq qizil va hatto binafsha rang. Shumli va oziq-ovqat mahsulotlari bilan xushbo'y xususiyatlari sholg'om yoki karam pichog'i ta'miga o'xshaydi. Topinambur gullari savatning mornisida, diametri 2 dan 10 sm gacha o'zgarib turadi. Oltin sariq rangli infroges kichik kungaboqarlarga o'xshaydi. Avgustdan oktyabrgacha, qaysi sharoitga qarab, sopol no gullari.

Mevali urug'lar kuzga qarab pishadi. Topinambur urug'lari yoki ildiz mevalari. Kuzning yarmida ildiz mevalarini so'rang, keyin ular ovqatlanish uchun to'liq tayyor.

Inulina (Insulinning tabiiy analiqi) kabi moddalardagi bunday moddaning mazmuni tufayli, nok diabetdan aziyat chekadigan odamlar foydalanish uchun topraklama paydo bo'ladi. Tozalashdan keyin darhol topinamburban, vaqt o'tishi bilan ildiz ichidagi qism fruktozaga aylantiriladi. Keyin zambil fudri xarakterli shirin ta'mga ega bo'ladi.

Urolitiyoz, anemiya, podasi, ichak va me'da traktining cho'kindi va kasalliklarini davolashda sabzavot madaniyati ham qo'llaniladi. Ildizlarning noyob davolovchi tarkibi qon bosimini kamaytirishga imkon beradi, tanadagi toksinlar va xolesterolni olib tashlashga yordam beradi, qonda gemunitet tizimining ishini oshiradi va virusli infeksiyalarga qarshi kurashni rag'batlantiradi.

Xulosa qilib shuni aytishimiz mumkinki, Topinambur ko'pincha kartoshka bilan taqqoslanadi. Topinamburning yashil massasi (poya va barglari) qayta ishlanadi va chorvachilikda ishlatiladi. Va ajablanarli emas, chunki ildizlarning biokimyoviy tarkibi juda o'xshash. Topinamburning ozuqaviy xususiyatlari ba'zida ko'plab sabzavotlardan ustundir. Tuber tarkibiga protein, mineral tuzlar, inulin, fruktoza, izoelementlari va vitaminlar kiradi. Ko'p yillik o't ildiz mevalari pishloq va qayta ishlangan shaklda ishlatiladi.

#### REFERENCES

1. Dorivor O'simliklarni Yetishtirish Texnologiyasi. O'.Axmedov.pdf
2. Yuldashev A. S. K primeneniyu senopopulyasionnogo podxodo pri izuchenii lekarstvennix rasteniy. xalqaro ilmiy-amaliy konf. materiallar. Andijon 2007 yil.
3. [www.google.com](http://www.google.com) internet sayti

## SHIRINMIYA O'SIMLIGINI DORIVOR XUSUSIYATI MAVZUSI

**Boltayeva Dilnoza Zokirovna**

Urganch davlat universiteti talabasi

<https://doi.org/10.5281/zenodo.10064390>

**Annotatsiya.** Ushbu maqolada Shirinmiya o'simligining dorivorlik xususiyat, ekologiyasi, morfologiyasi haqida ma'lumot berilgan.

**Kalit so'zlar:** Faol moddalar, Shirinmiya, morfologiya, fiziologiya, burchoqdoshlar oilasi.

### THE TOPIC OF THE MEDICINAL PROPERTY OF THE SHIMMERY PLANT

**Abstract.** This article provides information on the medicinal properties, ecology, morphology of the Shirmiya plant.

**Key words:** active ingredients, *Syrymia*, morphology, physiology, family of cornerstones.

### ТЕМА ЛЕЧЕБНЫХ СВОЙСТВ СЛАДКОГО РАСТЕНИЯ

**Аннотация.** В этой статье представлена информация о лечебных свойствах, экологии, морфологии растения подсластителя.

**Ключевые слова:** действующее вещество, десерт, морфология, физиология, семейство ракообразных.

Vazirlar Mahkamasining joriy yil 15 fevraldagi 138-sonli “Qizilmiya va dorivor o'simliklarni yetishtirish hamda sanoatda qayta ishlashni samarali tashkil qilishda qo'shimcha chora-tadbirlar to'g'risida”gi qarori, ayniqsa, ularni yangi bosqichga ko'tarish bilan ahamiyatlidir. Negaki, ushbu qarorga binoan “Qizilmiya o'simligini yetishtirish va qayta ishlash tashkilotlari uyushmasi” tashkil etildi va 2019 — 2023 yillik rejada qizilmiya ekishni Qoraqalpog'iston Respublikasida 25000 gektarga yetkazib berish ko'zda tutilgan. Shu bilan birga, qizilmiyaning ball-boniteti past bo'lgan maydonlarda ekilishi ko'rsatib o'tildi. Chunki 5 yil ichida qizilmiya o'stirilgan tuproqning sho'rlanganlik darajasi 2,5 gacha barobar kamayib, azot, gumus bilan to'yinadi.

Hisob-kitoblarga ko'ra, rentabelsiz bir gektar maydonda 5 yil davomida qizilmiya o'stirish uchun 20 million so'm xarajat qilinib, 14 tonna o'simlik ildizini olish mumkin. Jahon bozorida esa uning bahosi yuqori. Qolaversa, ekin poyasidan ham 8000 tonna quruq mahsulot. Yerning meliorativ holati yaxshilanib, unumdorligi ortadi. Ildiz hosili yig'ishtirib olingan yerga boshqa ekin ekilmasa, zarur agrotexnika mahsulotlarini ishlab chiqarish orqali o'simlikni qayta tiklash va yerdan har yili, yana hosil yig'ib olish mumkin. Bu esa shu ish bilan shug'ullanuvchi dehqonlar uchun ham, tadbirkorlar uchun ham, qisqacha aytganda, iqtisodiyotimiz uchun nihoyatda foydali. Davlatimiz rahbariyati ostida yangi bosqichga kirgan ishlar ana shunday ezgu maqsadlarga xizmat qilishi bilan ahamiyatlidir.

Shirinmiya o'simligi dukkaddoshlar (burchoqdoshlar) -Fabaceae oilasining Glycyrrhiza turkumiga mansub turkum 1753 yili K.Linney kuzatuvda aniqlangan bo'lib, uni 3 ta turga ega ekanligini ko'rish. G.Glabra L, G. Echinata L, G.Hirsuta L. Glycyrrhiza turkumining barcha turlari Buass'ya (Boisser, 1872) 2 ta seksiyaga tegishli: Eugycyrrhiza Bois va Meristotropis Bois. ustiga esa Engler (Engler, 1894) uchunchi seksiya sifatida Glycyhizopsis Boiss.et Bal turkumini qo'shgan.

SHIRINMIYA, qizilmiya —burchoqdoshlar oilasiga mansub ko'p yillik o't. Poyasi tik, bo'yi 50—20 sm, shoxlangan, ba'zan shoxlanmagan, tuklar bilan qoplana. Ildizi o'q ildiz, shoxlangan, 5—6m chuqurlikkacha boradi. Barglari toq patsimon, uz. 8-20 sm. Gullari qiyshiq (zigomorf), ikki jinsli. Mevasi 3—7 urug'li dukkak. Urug'i qattiq, mayda, mosh rang. Aprelning



boshidan iyungacha gullaydi. Avgustda pishadi. Asosan, Yevropa va Osiyoda tarqalgan. Daryo yoqalarida, ariq va zovur bo'ylarida, qumloq yerlarda, tog' yon bag'irlarida, ba'zan 2500 m balandlikkacha bo'lgan yerlarda, kam va o'rta sho'rlangan tuproqlarda ham o'sadi. Amudaryo, Sirdaryo, Ural va Ili to'qayzorlarida Shirinmiyaning katta maydonlarni egallagan o'tloqzorlari mavjud. Shirinmiya qadimdan qimmat dorivor o'simlik sifatida ma'lum. Uning ildizi tarkibidagi gormonal faol gliisirizin, saxaroza, fruktoza, glyukoza, oshlovchi modda, 30 ga yaqin flavonoidlar va boshqalar bor. Tibbiyotda Shirinmiyaning ildizi va ildiz poyasidan tayyorlangan mahsulotlar yallig'lanish, allergiya, zaharlanish, Addison kasshtligi, bod, belangi, bo'g'ma, sil, chipqon, ekzema va boshqa kasalliklar davolanadi. Oziq ovqat, kimyo va kon metallurgiya sanoati mahsuloti. Shirinmiyaning poyasi tarkibidagi yog', qand, karotin, vitamin S va boshqalar, yemxashak bor. Undan yaxshi pichan va silos rivojlanishi. O'zbekiston FA "Botanika" ilmiy ishlab chiqarish markazida Shirinmiyaning serhosil, qurg'oqchilikka va tuproq sho'rlanishini yaxshilash maqsadida; urug'i va ildizpoyasidan ko'rish usullari, afotexnikasi ishlab chiqarish; yiliga 2-marta hosil olish mumkinligi isbotlangan.

Qizilmiya ildizlaridan quritib, quruq va quyuq ekstraktlar shamollash, sil hamda o'pka, jigar, nafas yo'llari va yurak-qon kasalliklarida, modda bilan davolashni me'yoriga keltirishda, bo'g'ma, onkologik, ovqatdan zaharlanish, oziq-ovqat, me'da hamda o'n ikki barmoqli ichak yarasida, teri kuyishida va boshqa xastaliklarda tavsiya qilinadi.

Oziq-ovqat sanoatda qizilmiya ildizidan oziqlantirish, qandolatchilik va non mahsulotlari, murabbo, shinni, konserva, oziq-ovqat konsentratlari, saqich, tish pastasi va boshqalar tayyorlanadi. Yengil sanoatda rangli bo'yoqlar olinsa, metallurgiya sanoatda metallarni gidrolizlashda, kimyo sanoatida siyoh ishlab chiqarishda, qog'ozlarga rang berishda qo'llanilgan. Uning chiqindisidan esa qog'ozli termoizolyatsiya plita, qog'oz mahsulotni ishlab chiqarish mumkin. Shu bois bugungi kunda ushbu o'simlikka AQSH, Buyuk Britaniya, Gollandiya, Yaponiya, Germaniya, Vengriya, Xitoy, Janubiy Koreya va boshqa ko'plab davlatlarda talab yuqori.

Qizilmiya qishloq xo'jaligida ham juda foydali. Masalan, undan olingan faol moddaning 1 milligrammini 1 litr suvga aralastirib, kartoshkaga berilsa, kurtaklarning uyg'onish ko'rsatkichi 28 foiz oshadi. g'unchalash va gullash fazalari tezlashadi, natijada hosildorlik 17 foiz ortadi.

Yurtimizda olib borilgan ilmiy izlanishlar tufayli qizilmiyaning morfologik anatomiyasi va reproduktiv biologiyasi, uni turli sharoitlarda o'stirish usullari o'rganildi. Jumladan, o'simlik Mirzacho'lning sho'r tuprog'ida ham yaxshi rivojlangan, tuproq unumdorligini oshiruvchi kuchli meliorant isbotlangan. Bu usul, ayniqsa, almashlab ekishda yuqori samara berishi aniqlandi.

Qizilmiya ildizi tuproqning gipsli qatlamini ham teshib o'tadi va yer osti suvidan oziqlanadi. Shu bois uni tabiiy namlikda ham parvarishlash mumkin. Tuproqqa o'zining sirli ta'sirini o'tkazuvchi, hech bir qismini chiqindi qilib tashlab yubori qizilmiya ekinzorlarini himoya qila olmaydi.

Xulosa qilib shuni aytishimiz mumkinki, Xalq xo'jaligining turli sohalarida keng qo'llanmadan, eksport mahsuloti hisoblangan xom-ashyo o'simliklarini o'rganish va undan keyingi bugungi kunda ishlab chiqarish masalalaridan biridir. Shunday xom-ashyo o'simliklardan biri hisoblangan shirinmiya o'simligiga (Glycyrriza globra f) bo'lgan talab



meditsina, oziq-ovqat, tog'-metallurgiya, kimyo, farmasevtika kabi sanoatlarda va bozorda talab yildan-yilga yoki bozorda ishlab chiqarish ortib bormoqda. Keyingi inson faoliyati jarayonlari, o'simliklarni rejadan foydalaniladi massiga xom ashyo O'zR "Qizil kitob"iga yoki butunlay yo'qolib ketishiga sabab bo'lmoqda. Tabiatni nazorat qilish uchun tayyorlanmaydi. tashkilotlar, o'z xo'jaliklarini yashil bolalarimizga yordam berish, undan foydalanishga alohida e'tibor berish kerak.

#### **REFERENCES**

1. Prator U.P. O krasnoy kniga Respublika Uzbekiston. V sb. "Aktualniye problemi biologii, ekologii i pochvovedeniya" Respublika ilmiy-amaliy
2. Yuldashev A. S. K primeneniyu senopulyasionnogo podxodo pri izuchenii lekarstvennix rasteniy. xalqaro ilmiy-amaliy konf. materiallar. Andijon 2007 yil.
3. [www.google.com](http://www.google.com) internet sayti

JAHON ANIMATSIYA SAN'ATIDA TARIXIY MAVZU, OBRAZLAR TALQINI VA  
O'ZBEK ANIMATSIYA SAN'ATIDA TUTGAN O'RNI

**Tleumuratova Aziza**

Qoraqalpoq davlat universiteti

<https://doi.org/10.5281/zenodo.10064466>

**Annotatsiya.** Ushbu maqolada tarixiy obrazlarning jahon animatsiya san'atida tutgan o'рни va obrazlar talqiniga to'xtalangan.

**Kalit so'zlar:** Obraz, badiiy obraz, personaj, syujet, animatsiya.

**HISTORICAL THEME IN WORLD ANIMATION ART, INTERPRETATION OF  
IMAGES AND ITS ROLE IN UZBEK ANIMATION ART**

**Abstract.** This article focuses on the role of historical images in world animation art and the interpretation of images.

**Key words:** Image, artistic image, character, plot, animation.

**ИСТОРИЧЕСКАЯ ТЕМА В МИРОВОМ АНИМАЦИОННОМ ИСКУССТВЕ,  
ИНТЕРПРЕТАЦИЯ ОБРАЗОВ И ЕЕ РОЛЬ В УЗБЕКСКОМ АНИМАЦИОННОМ  
ИСКУССТВЕ**

**Аннотация.** В данной статье рассматривается проблема освещения роли исторических образов в мировом анимационном искусстве и интерпретации образов.

**Ключевые слова:** Образ, художественный образ, персонаж, сюжет, анимация.

Jahon animatsiyasida tarixiy mavzularda juda ko'p multfilmlar ishlangan. Har bir davlat o'z tarixini animatsion filmlar orqali ham keng namoyish etadi. Bunday multfilmlarda tarixiy haqiqat yoki to'qima afsonalarga asoslanib syujetlar yaratiladi. Xususan tarixiy haqiqatga asoslangan multfilmlarda muhit tasvirlari, ranglar, liboslar, maishiy buyumlar, qahramonlarning tasvirlari hammasi bir-biriga uyg'un ravishda tanlangan tarixiy syujetni yoritib berishga xizmat qiladi.

Qolaversa shunday detallar orqali tasvirlanayotgan syujet qaysi hudud va qaysi millatga tegishli mavzuni yoritayotganini bilish mumkin. Mavzuga mos musiqiy effektlar qo'shish orqali ta'sirchanlikni oshiriladi. Bunday tarixiy animatsion filmlar muayyan bir davlat yoki butun jahon tarixida sodir bo'lgan o'zgarishlar, shu o'zgarishlarga sabab bo'lgan tarixiy shaxslar va ularning hayoti haqidagi voqealardan iborat bo'ladi. Jahon animatsiya san'atida yaratilgan eng sara va mashhur multfilmlarni tahlil qilamiz.

Avvalo obraz, badiiy obraz va tarixiy obraz tushunchalariga muxtasar to'xtalsak. Ko'pchilik obraz haqida umumiy tushunchaga ega. Obraz – bu bilim faoliyati, xotira, tafakkur va tasavvur faoliyati natijasidir. Obraz, badiiy obraz — voqelikni faqat san'atga xos usulda o'zlashtirib va o'zgartirib harakterlovchi estetik kategoriya. Shuningdek, badiiy asarda ijodiy qayta yaratilgan har qanday voqea ham obraz deb yuritiladi.

Obrazda obektiv anglash bilan subektiv ijodiy tafakkur qorishib ketadi. Badiiy obrazning o'ziga xos xususiyatlari real voqelikka va fikrlash jarayoniga bo'lgan munosabatda aniq namoyon bo'ladi. Obraz voqelikning badiiy in'ikosi sifatida real mavjud ob'ektning hissiy aniq, tayin zamon va makonda davom etgan, moddiy, tugal, o'zicha etuk xususiyatlariga ega bo'ladi. Badiiy obrazni real ob'ekt bilan chalkashtirmaslik kerak; ushartlilik, ramziylik xususiyati bilan real voqelikdan farq qiladi va asarningi chki "illyuziyali" olamini tashkil qiladi.

Obraz voqelikning oddiy in'ikosi bo'lmay, balki uni umumlashtirib, alohida, o'tkinchi, tasodifiy hodisaning eng mohiyatli, o'zgarimas, muhim, adabiy jihatlarini ochib beradi.

Mavhum tushunchadan farqli ravishda obraz ko'rgazmalilik xususiyatini namoyon etadi, u voqealarni mavhum mulohazalar bilan emas, balki hissiy yaxlit, bir butun takrorlanmas tarzda aks ettiradi. Obrazning badiiyligi mavjud voqelikni aks ettirish va uni anglash xususiyati bilan belgilanmaydi, balki badiiylilik obrazning misli ko'rilmagan, yangi o'ylab chiqarilgan dunyo yarata olish imkoniyatida yuzaga chiqadi. Obrazda ob'ektiv mavjud va muhim jihatlar bilan birga, bo'lishi mumkin bo'lgan, mo'ljaldagi, xohishdagi, ya'ni turmushning emotsional-irodaviy tomonlariga munosabat, uning ko'rinmas, ichki imkoniyatlari bilan bog'liq xususiyatlar ham muxrangan bo'ladi.

Shuningdek, badiiy obrazda xayolot, bo'yoq, tovush, so'z va boshqalarni ijodiy ishlash yo'li bilan san'at asari yaratiladi. Qisqa qilib aytganda obraz bu qiyofa, qaysiki shaxsning faqat tashqi ko'rinishini emas, balki jamiyki ma'naviy va jismoniy hossalarini o'zida namoyon etadigan qiyofasi. "Badiiy obraz – bu tasavvur yordamida yaratilgan, estetik ahamiyatga ega bo'lgan aniq va shu bilan birga inson hayotining umumlashtirilgan tasviridir" (L. I. Timofeev)[1:167]. Agar obraz tarixiylik kasb etsa, tarixiy davr va makonda gavdalansa – u tarixiy obraz deb yuritiladi

Jahon animatsiyasida tarixiy mavzularda juda ko'p multafilmlar ishlangan. Har bir davlat o'z tarixini animatsion filmlar orqali ham keng namoyish etadi. Bunday multafilmlarda tarixiy haqiqat yoki to'qima afsonalarga asoslanib syujetlar yaratiladi. Xususan tarixiy haqiqatga asoslangan multafilmlarda muhit tasvirlari, ranglar, liboslar, maishiy buyumlar, qahramonlarning tasvirlari hammasi bir-biriga uyg'un ravishda tanlangan tarixiy syujetni yoritib berishga xizmat qiladi.

Qolaversa shunday detallar orqali tasvirlanayotgan syujet qaysi hudud va qaysi millatga tegishli mavzuni yoritayotganini bilish mumkin. Mavzuga mos musiqiy effektlar qo'shish orqali ta'sirchanlikni oshiriladi. Bunday tarixiy animatsion filmlar muayyan bir davlat yoki butun jahon tarixida sodir bo'lgano'zgarishlar, shu o'zgarishlarga sabab bo'lgan tarixiy shaxslar va ularning hayoti haqidagi voqealardan iborat bo'ladi. Filmning badiiy tuzilmasi jihatidan tarixiy davr to'g'risidagi savol etarlicha o'rganilmagan mavzu hisoblanadi. Kino nazariyasida "tarixiy film" tushunchasi nafaqat davr bilan, balki voqeelikning yoritilishi bilan bog'liq. Bu o'z o'rnida o'tmish voqealarini gavdalantrishdir. Kinoensiklopediyada quyidagicha ta'rif beriladi: "Tarixiy film, kino san'ati mahsuloti bo'lib, o'tmishda sodir bo'lgan real voqeelik va real tarixiy shaxslar tasvirlari asosidagi syujet"[2:124].

Tarixni o'rganib, holis anglab, kelajak avlodga o'zgarishsiz etkazish nazarda tutilmoqda. Albatta, badiiy boyitilgan san'at asarlari asl tarixiy haqiqat mohiyatidan chetlashmasligi zarur. Tarixiy asarlar yaratuvchi ijodkorlar o'z asarlarida qanchalar haqqoniylik, ilmiy dalillanganlik bilan yondashuvini belgilab beradi. Buni bir multfilm yaratilishi misolida tahlil qilsak: birinchi mas'uliyat badiiy asar (hikoya, qissa, ssenariy) yozuvchisi elkasiga tushadi. Ijodkor yozuvchi keng qamrovli bilimlar egasi bo'lishi lozim. Ozigina sustkashlik bilan qandaydir ma'lumot noto'g'ri talqin qilinishi va ko'p tanqidlar olib kelishi mumkin. Keyingi navbatda rassom hamda rejissyorning malakaliligi tanlangan mavzuni qanchalar aniq va tushunarli qilib ochib berishda birlamchi omildir.

Albatta, animatsion filmda eng avval rassomning ijodiy faoliyati ko'rinadi. Ilk ta'ssurot filmning tasviriy echimi orqali paydo bo'ladi. Ssenariyni to'laqonli qamrab olish va qanchalar

ta'sirchan namoyish etish ham rassom-animatorlarning vazifasi. Bu borada ulardan asar g'oyasining davr, hudud, madaniyat jihatidan to'g'ri tasvirlash talab etiladi. Bunda madaniyatshunoslik, dinshunoslik, san'atshunoslik, libos tarixi kabi sohalaridan ko'plab bilimlarga ega bo'lish lozim. Ranglarning, liboslarning va muhit tasvirlarining qanday ifoda etilishi, san'at va me'mochilikning davriy uslublariga mos bo'lishi ko'zda tutilgan holda ish olib boriladi. Hududlarning oziga xos me'morchilik uslublari, oddiy kichkina naqshdan tortib toshahar va qishloqlarning ko'rinishlarigacha aniq ma'lumotlar asosida tasvirlanadi. Personajlar hayotiy qilib chiziladi va nisbatan kamroq stillashtiriladi.

Shundagina tarixiy asar tarixiylik xususiyatini ko'rinishda ifoda eta oladi. Tarixiy rivoyat (afsonalar, ertaklar)ga asoslangan to'qima obrazli multfilmlarda esa faqatgina bir xalq tarixidan hikoya qilibgina qolmasdan, asosan umuminsoniy ezgu g'oyalar va bolalar tarbiyasida muhim ahamiyatga ega qarashlar tasvirlanadi. Chunki aksariyat manbaalar qadimgi davr voqealarini yoritadi va eng qadimgi davr tarixi dunyo mamlakatlari uchun nisbatan umumiylik kasb etadi. Ularda uzoq o'tmishdan to bugungi kungacha echimini topmagan, dolzarb bashariyat muammolarini bartaraf etish masalalari qahramonlar hayo timisolida gavdalantiriladi. Masalan, ertaklar turli xalqlarda turlicha bo'lishiga qaramasdan aksariyat ertaklarda yalmog'iz, yovuz devlar yoki ajdarlar, yovuzlikka qarshi kurashuvchi botir qahramonlar obrazini uchratish mumkin. Rivoyatlarda insoniyatni zalolatga etaklovchi hasad, yolg'onchilik, baxillik, ochko'zlik kabi illatlarga qarshi mehr-muruvvat, to'g'ri sozlik, saxiylik singari fazilatlar madh etiladi. Afsonalarda esa xalq qahramonlari millat boshiga tushgan musibatni aritish uchun ko'rsatgan jasoratlari tasvirlanadi.

Animatsion ensiklopediya dunyo tarixida katta o'zgarishlarga sabab bo'lgan insonlar haqida ma'lumotga ega bo'lishning eng oddiy va qiziqarli usulidir. Prezidentlar, kashfiyotchi olimlar, sarkardalar va boshqa dunyoga mashhur shaxslar hayotidan ishlangan animatsion "Tarix - shaxslarda" nomli serial shunday uslubdagi multfilm hisoblanadi. Serialda jumladan, LeonardodaVinchi, Betxoven, Xristofor Kolumb va boshqa tarixiy shaxslar hayoti yoritilgan. Bu multfilmlar nafaqat bolalar uchun balki, kattalar uchun ham qiziqarli ma'lumotlarni ulashadi. Tasvirlar, qahramonlar qiyofalari o'tgan asrda keng rivojlangan realistik Disney animatsiya maktabi qoidalari asosida, chizma usulda yaratilgan. Qahramonlar qiyofalari ommaga ma'lum tasvirlarga monand yaratilgan. Ya'ni, agar qahramon tashqi ko'rinishi haqida ma'lumot yoki tasvirlar etib kelgan bo'lsa, shunga aynan o'xshash xarakter yaratilgan.

"Xua Mulan haqida qo'shiq" nomli xitoy xalq poemasi asosida yaratilgan "Mulan" ("Walt Disney" studiyasi – 1998 yil) [3]. multfilmi ham tarixiy mavzudagi multfilmlardan sanaladi. Mashhur multfilmda bosqinchi xun qabilalariga qarshi vatan himoyasi uchun safarbar qilingan xitoy qo'shini safiga sobiq zobit otasining o'rniga borib qo'shilgan va jasorat ko'rsatgan qiz haqida hikoya qilinadi. Filmda dovyurak qiz faqat erkaklardan iborat qo'shin ichida aslida kim ekanligini yashirib jangga chiqadi. Xunlar bilan jangda g'alabaga erishishda asosiyishni bajaradi. Qahramonning asosiy maqsadi jangga qodir bo'lmagan otasini saqlab qolish edi.

Ammo, Mulan bu ishi ketidan oxir oqibatda butun xitoyni bosqinchilar zulmidan qutqarishga muvoffaq bo'ladi. Bu yo'lda oddiy qizni askar bo'lishdek mashaqqatlar va daxshatli janglar qarshi oldi. Qahramon obrazida mard jangchilardek jasurlik, shijoat, oilaga, vatanga muhabbat, shu bilan birga ayollarga xos nafosat, soddalik, g'amxo'rlik xususiyatlari

mujassamlashitirilgan. Shuningdek, bu xususiyatlarni bir qahramon qiyofasida navbati bilan almashinib turishi personajning asl tipaji saqlanib qolganishiga monelik ko`rsatmagan.

Dunyoning boshqa bir tomonidagi yana bir qahramon ayol haqida hikoya qiluvchi Pakaxontas multfilmi ham ko`pchilikka ama`lum. Pakaxontas – amerika hindulari malikasi. Serial va to`liq hajmdagi animatsion filmlari suratga olingan bo`lib, 90 yillarda chizma va kompyuter grafika texnikasida ishlangan. Ma`lumki, amerika qit`alarida tub aholi – mahalliy hindular istiqomat qilgan va evropadan borgan axoli hukmronligi o`rnatilgach, asta-sekinlik bilan kamaya borgan. Shu davrda hindu qabilalarini birlashtirgan, Paka qabilasi malikasi Pakaxontas katta sahnaga chiqadi. Uning asl ismi Matoaka bo`lsada Pokahontas laqabi bilan mashhur edi va Jon Smit bilan voqealar paytida u bor-yo`g`i o`n ikki yoshda edi. Bosqinchi, kelgindi oqtanlilarga qarshi kurash olib boradi.

Mahalliy hindu qabilalarning rang-barang urf-odatlarini, takrorlanmas turli madaniyatlari, e`tiqodiy qarashlari aks ettirilgan multfilmda Pakaxontas oldidan turli sinovlar chiqadi. Har xil qabilalar a`zolaridan yig`ilgan jamoasi bilan birgalikda turli to`siqlarni engib o`tadi. Juda qiyin vaziyatlarda doim ular bilan birga bo`lgan ilohlari yo`l korsatib ko`mak berishi ham tasvirlanadi. Pakaxontas timsolida ayol jasorati, vatanparvarlik, inson hayoti azizligi, tenglik, bir-birini qadriga etish va tabiatga muhabbat g`oyalari ilgari suriladi.

Yana bir tarixiy rivoyat (buni haqiqat sifatida qabul qilish e`tiqodiy masala) asosida ishlangan mashhur multfilm “Misr shaxzodasi” deb nomlanadi. Dream Works Studiosi hech qachon muqaddaslarga tajovuz qilishdan qo`rqmaydilar – ularning Muso payg`ambarga va Misr yahudiylarining najotiga bag`ishlangan ilk multfilmi bunga misol. Ular “Misr shaxzodasi” ning Injil yozishmalarida juda ehtiyotkorlik bilan ishladilar. Va biz bilamizki, tarixchilar Musoning mavjudligini yoki yo`qligini hali hal qilmaganlar. “Ammo biz ishonamizki, bunday katta afsonaviy shaxs haqiqiy prototipsiz amalga oshirishi mumkin emas edi” – deyiladi internet nashrlarining birida [4]. Bunday asarlarda muhit ham personajlar ham yaqqol ajralib turuvchi xarakterga ega bo`ladi.

Qolaversa filmda voqealar Misr diyorida yuz beradi. Eng mashhur tarixiy obidalarni o`zida jamlagan bu mamlakat tarixini ochib berishda foydalanish manbaalari etarlicha. Faqatgina shu manbaalardan unumli foydalanib o`sha davr mahobatini tasvirlay olish lozim. Bu borada filmda juda yaxshi ish olib borilgan deyish mumkin. Fir`avn saroylari, misr tarixiy madaniyati ichida shaxzoda sifatida ulg`aygan payg`ambar va uning boshidan kechirganlari mahorat bilan tasvirlangan.

Navbatdagi multfilm rus madaniyatiga mansub. Rus xalqi tarixida bahodirlari bo`lgani va xalqni turli yovuzlardan himoya qilgan engilmas pahlavonlar bo`lgani haqida rivoyatlar bor. Ertaklarda, afsonalarda asosiy kumir sifatida shunday bahodirlari madh etiladi. “Uch bahodir” yoki “o`ttiz uch bahodir” haqidagi ertaklar ayniqsa mashhurdir. Uch bahodir haqidagi ertaklarda ular aka-uka bo`lganligi yoki ayrimlarida do`st bo`lganligi aytiladi. Farazan uch bahodir haqidagi ertaklar tug`ilishiga sabab sifatida tarixda ruserlariga skandinaviyadan ko`chib kelgan uch aka-uka va ularning knyazliklarga asos solishi, davlatchilik tashkil qilishi voqealari ko`rilishi mumkin.

Multfilmlarda ham bu bahodirlar katta jussali, og`ir fe`l-atvorli, salobatli, qo`rqmas qahramon obrazida, o`z ulovlari, og`ir qurol-aslahalari bilan tasvirlanadi. “Ilya Muromets”, “Alyosha Papovich”, “Uch bahodir” kabi ko`plab multfilmlarda aynan shunday yigitlarni yurtga yov kelganda maydonga chiqib haloskor bo`lganligi namoyish etiladi.

Yuqorida misol tariqasida keltirilgan multfilmlar jahon tajribasining bir bo`lagi xolos. Aslida bunday mavzularda juda kop multfilmlar ishlangan bo`lib, ulardan eng sifatilari dunyo e`tiborini tortgan. Demak tarixiy multfilm qanchalar sifatli bo`lishi targ`ibot etilayotgan mavzuni qanchalar keng qamrovli bo`lishini belgilab beradi.

So`nggi yillarda mamlakatimizda multiplikatsion filmlar ishlab chiqarish sohasini takomillashtirishga davlat siyosati darajasida e`tibor qaratilmoqda. Xususan, 2017-yil 7-avgustda O`zbekiston Respublikasi Prezidentining «Milliy kinematografiyani yanada rivojlantirish chora-tadbirlari to`g`risida»gi PQ 3176- sonli qarori imzolandi. Qarorga muvofiq, O`zbekistonda 2018-yilda yiliga 15 ta, 2022-yildan boshlab esa 50 ta multfilm ishlab chiqarish kerakligi belgilab qo`yilganligi sohaga qaratilgan e`tibor va talab da`lilidir. Shu o`rinda milliy tariximiz va qadriyatlarimiz o`z aksini topgan animatsion filmlarni yaratish va ekranlashtirish bugungi kunning dolzarb vazifalaridan biridir, zero “O`zlikni anglash tarixni bilishdan boshlanadi bu isbot talab bo`lmagan ushbu haqiqat davlat siyosati darajasiga ko`tarilishi zarur” [5.197].

Xulosa qiladigan bo`lsak, jahon tajribasida tarixiy multfilmlar nafaqat tarixdan so`zlovchi bir hikoyalar ketma-ketligi, yoki tarix kitobining tasviriy ko`rinishi emas, balki har ko`rgan tomoshabin uchun ham bilim, ham zavq, ham ma`naviyat ulashuvchi ijod na`munasi demakdir. Shuningdek bu ijod na`munasi sifati yuqori bo`lishi uning qadrini oshirib sarf-xarajatlarini ortig`i bilan qoplaydi. Buni yaxshi anglagan tajribali studiyalar har qanday mamlakat xalqi tarixi va etnikasidan foydalanib film yaratishga intilishadi.

#### REFERENCES

1. “Слово и образ” (сборник) Л.И.Тимофеев.1964,288б.
2. “Время в кино” Natalya Marievskaya. Прогресс-Традиция, 2015 г.;336б.
3. <http://www.анимамузеум.ру5.5>. <http://www.Мультик.ру>
4. Astir.uz
5. O`zbekiston Respublikasi prezidentining qarorimilliy kinoindustriyani rivojlantirish bo`yicha qo`shimcha chora-tadbirlari to`g`risida- ПҚ-3880-son 24.07.2018.
6. Aziza T., Zakir A. The Role of Animated Films Based on the Works of Alisher Navoi in Shaping Children's Worldview //Zien Journal of Social Sciences and Humanities. – 2022. – Т. 6. – С. 100-103.
7. Aziza T. TARIXIY ASARLANING JAMIYAT TARAQQIYOTIDA TUTGAN O`RNI:“YULDUZLI TUNLAR” ASARINING BOSH G`OYASI //Journal of Integrated Education and Research. – 2022. – Т. 1. – №. 4. – С. 42-46.
8. Alliyarov, M. . (2023). Importance of Excavation Work in the Organization and Enrichment of Museums. Procedia of Philosophical and Pedagogical Sciences, 2(6), 35–40. Retrieved from
9. Alliyarov, M. (2023). Primitive Community Layout Architecture. Spanish Journal of Innovation and Integrity, 18, 36-38.
10. Alliyarov M. THE ARCHITECTURE OF THE GOTHIC PERIOD IS ALSO HISTORICAL //Modern Science and Research. – 2023. – Т. 2. – №. 5. – С. 182-184.
11. Alliyarov M. A., Rakhimbaev O. D. MONUMENTAL ARCHITECTURE OF ANCIENT KHOREZM //Матрица научного познания. – 2019. – №. 1. – С. 145-152.



12. Orinbaevich A. J., Muratbaevich I. A., Alimovich T. M. THE MEANING OF THE COLOR COMPOSITION IN THE VISUAL ARTS //Spectrum Journal of Innovation, Reforms and Development. – 2022. – Т. 3. – С. 67-69
13. Jiyenbaevich M. I. The evolution of music pedagogy of the karakalpak people: Historical and theoretical aspects //Asian Journal of Research in Social Sciences and Humanities. – 2021. – Т. 11. – №. 10. – С. 27-32.
14. Jiyenbaevich M. I. Competence-based approach in higher musical and professional education //ACADEMICIA: An International Multidisciplinary Research Journal. – 2022. – Т. 12. – №. 4. – С. 42-47.
15. Moyanov I. TRAINING AND DEVELOPMENT OF ART PERSONNEL //Modern Science and Research. – 2023. – Т. 2. – №. 9. – С. 65-69.
16. Jiyenbaevich M. I. COMPETENCE-BASED APPROACH IN HIGHER MUSICAL AND PROFESSIONAL EDUCATION //PROMINENCE OF INFORMATION BASES& MEDIA ASSESSMENTS IN THE POST CONFLICT MARKETING ENVIORNMENT.
17. Моянов Ы. Д. ҚОРАҚАЛПОҚ ХАЛҚИ МУСИҚИЙ ПЕДАГОГИКАСИНИНГ ТАРИХИЙ-НАЗАРИЙ ЖИҲАТЛАРИ: Моянов Ыкласбай Жийенбаевич Ўзбекистон Давлат санъат ва маданият институти Нукус филиали, «халқ ижодиёти» кафедраси в. в. б доценти. Педагогика фанлари бўйича фалсафа доктори (PhD) //Образование и инновационные исследования международный научно-методический журнал. – 2021. – №. 5.
18. Моянов Ы. Д. ҚОРАҚАЛПОҚ ХАЛҚИ МУСИҚИЙ ПЕДАГОГИКАСИНИНГ ТАРИХИЙ-НАЗАРИЙ ЖИҲАТЛАРИ //Образование и инновационные исследования международный научно-методический журнал. – 2021. – №. 5.
19. Тажимуратова Ш. С. САНЪАТШУНОСЛИК ФАНЛАРИНИ ЎҚИТИШ ОРҚАЛИ ТАЛАБАЛАРНИНГ МУСТАҚИЛ ИШЛАШ КЎНИКМАЛАРИНИ ШАКЛЛАНТИРИШ. – 2023.
20. Saginbaevna T. S. FORMATION OF STUDENTS'SKILLS OF INDEPENDENT PERFORMANCE THROUGH THE TEACHING OF ART HISTORY //Spectrum Journal of Innovation, Reforms and Development. – 2022. – Т. 9. – С. 386-392.
21. Tajimuraova S. S. INFORMATION AND COMMUNICATIONS IN MANAGEMENT //Journal of Integrated Education and Research. – 2022. – Т. 1. – №. 5. – С. 509-511.
22. Tajimuratova Shakhnoza Saginbaevna. (2022). MANAGEMENT AND STUDY OF CULTURE AND ART. Web of Scientist: International Scientific Research Journal, 3(1), 758–762.
23. Sag'inbaevna, T. S. (2023). Cultural Life in Uzbekistan during the Years of Independence. Spanish Journal of Innovation and Integrity, 18, 39-41.
24. Ануаровна О. Р. ҚОРАҚАЛПОҚ ХАЛҚ КУЙЛАРИ ВОСИТАСИДА БОЛАЛАР ИЖОДҚОРЛИГИНИ РИВОЖЛАНТИРИШ. – 2023.
25. Anuarovna U. E. IMPROVING THE MECHANISMS OF EDUCATING STUDENTS IN THE SPIRIT OF INTER-ETHNIC HARMONY BASED ON NATIONAL MUSIC IN THE CONDITIONS OF ETHNO-CULTURAL RELATIONS //International Journal of Advance Scientific Research. – 2023. – Т. 3. – №. 09. – С. 329-333.

26. БОЛАЛАР Қ. Х. К. В., РИВОЖЛАНТИРИШ И. MODERN SCIENCE AND RESEARCH //MODERN SCIENCE. – 2023. – Т. 2181. – С. 3906.
27. Ospanova R. DEVELOPMENT OF CHILDREN'S CREATIVITY THROUGH BLACK FOLK SONGS //Modern Science and Research. – 2023. – Т. 2. – №. 9. – С. 70-73.

UNTERSUCHUNG DER WIRKUNG DER VERWENDUNG VON AEROSOLEN UND  
KERATOPLASTIKPASTE NACH EINER URANOPLASTIK BEI KINDERN MIT  
ANGEBORENER GAUMENSPALTE

Khatamov Ulugbek

Muqimov Odil

Mirhayidov Miraziz

Khatamova Shahlo

Rashidi Sarah

Tashkent State Dental Institute Tashkent, Usbekistan.

<https://doi.org/10.5281/zenodo.10064655>

**Anmerkung**

**Zweck der Studie.** Zytologische Begründung der Anwendung des Arzneimittels „Hexsoral Aerosol“ und „Zahnhaftpaste Solcoseryl“ bei Kindern mit angeborener Lippen-Kiefer-Gaumenspalte nach Uranoplastik.

**Material und Methoden.** Die Studien wurden an 50 Kindern mit angeborenen Lippen-Kiefer-Gaumenspalten durchgeführt, die im Zeitraum 2020–2022 in der Abteilung für Kinder-, Kiefer- und Gesichtschirurgie der Klinik des Tashkent State Dental Institute stationär behandelt wurden. Um die Regenerationsprozesse zu untersuchen, wurde eine zytologische Untersuchung von Abstrichen aus den seitlichen Abschnitten der Gaumenwunden durchgeführt.

**Resultate und Diskussion.** Eine vergleichende Untersuchung der Zytologie der Schleimhaut des harten Gaumens nach der Operation zeigte, dass die postoperative Phase bei Kindern, die das Hexsoral-Aerosol topisch und die Zahnklebstoffpaste Solcoseryl auftrugen, günstiger verlief. Die Wirkung tritt bereits am 6. Tag ein. Die Kontamination der mikrobiellen Flora ist im Vergleich zur ersten Gruppe deutlich geringer. Am 9. Tag gibt es in der zweiten Gruppe eine signifikante Anzahl von Epithelzellen und Mitosefiguren, was auf die Epithelisierung der Wunde hinweist.

**Abschluss.** Die Verwendung von Hexsoral-Aerosolpräparaten und Solcoseryl-Zahnklebstoffpaste verbessert die Regeneration optimaler als bei der herkömmlichen postoperativen Pflege.

**Schlüsselwörter:** angeborene Lippen-Kiefer-Gaumenspalte, zytologische Untersuchung, infizierte Wunde, Nahtdehiszenz, Uranoplastik.

STUDYING THE EFFECT OF THE USE OF AEROSOLS AND  
KERATOPLASTY PASTE AFTER URANOPLASTY IN CHILDREN WITH  
CONGENITAL CLEFT PALATE

**Abstract**

**Purpose of the study.** Cytological justification of the use of the drug “Hexsoral Aerosol” and “dental paste Solcoseryl” in children with congenital cleft lip and palate after uranoplasty.

**Material and methods.** The studies were conducted on 50 children with congenital cleft lip and palate who were hospitalized in the Department of Pediatric and Maxillofacial Surgery of the Clinic of the Tashkent State Dental Institute in 2020-2022. To study the regeneration processes, a cytological examination of smears from the lateral sections of the palate wounds was carried out.

**Results and discussion.** A comparative study of the cytology of the mucous membrane of the hard palate after surgery showed that the postoperative period was more favorable in children

who applied Hexoral aerosol topically and dental adhesive paste Solcoseryl. The effect occurs on the 6th day. The contamination of the microbial flora is significantly lower compared to the first group. On the 9th day, in the second group there are a significant number of epithelial cells and mitotic figures, indicating the epithelialization of the wound.

**Diploma.** The use of Hexoral aerosol preparations and Solcoseryl dental adhesive paste improves regeneration more optimally than traditional postoperative care.

**Keywords:** congenital cleft lip and palate, cytological examination, infected wound, suture dehiscence, uranoplasty.

### ИЗУЧЕНИЕ ЭФФЕКТА ПРИМЕНЕНИЯ АЭРОЗОЛЕЙ И КЕРАТОПЛАСТИЧЕСКОЙ ПАСТЫ ПОСЛЕ УРАНОПЛАСТИКИ У ДЕТЕЙ С ВРОЖДЕННОЙ РАСЩЕЛЕННОЮ НЕБА

#### Аннотация

**Цель исследования.** Цитологическое обоснование применения препарата «Гексорал аэрозоль» и «зубной пасты Солкосерил» у детей с врожденной расщелиной губы и неба после уранопластики.

**Материал и методы.** Исследования проведены на 50 детях с врожденной расщелиной губы и неба, госпитализированных в отделение детской и челюстно-лицевой хирургии клиники Ташкентского государственного стоматологического института в 2020-2022 годах. Для изучения процессов регенерации проведено цитологическое исследование мазков из боковых отделов ран неба.

**Результаты и обсуждение.** Сравнительное исследование цитологии слизистой оболочки твердого неба после операции показало, что послеоперационный период был более благоприятным у детей, применявших аэрозоль Гексорал местно и дентальную адгезивную пасту Солкосерил. Эффект наступает на 6-й день. Обсемененность микробной флоры значительно ниже по сравнению с первой группой. На 9-е сутки во второй группе имеется значительное количество эпителиальных клеток и фигур митоза, что свидетельствует об эпителизации раны.

**Диплом.** Использование аэрозольных препаратов «Гексорал» и стоматологической адгезивной пасты «Солкосерил» улучшает регенерацию более оптимально, чем традиционный послеоперационный уход.

**Ключевые слова:** врожденная расщелина губы и неба, цитологическое исследование, инфицированная рана, расхождение швов, уранопластика.

**Relevanz.** Die angeborene Lippen-Kiefer-Gaumenspalte (CCLP) ist eine der häufigsten Fehlbildungen und macht 1,6–3,6 % aller angeborenen Fehlbildungen aus [2,4].

Von den vielen Aspekten des CCLP-Problems wurde die Klinik des Defekts am ausführlichsten untersucht und daher wurden zahlreiche hochwirksame Methoden zur chirurgischen Beseitigung des Defekts vorgeschlagen. Gleichzeitig bleibt die Häufigkeit unbefriedigender Operationsergebnisse, begleitet von Nahtdivergenzen, hoch [4,5]. Laut Literatur wird eine Divergenz der Nähte nach einer Uranoplastik bei 16–52 % beobachtet. Viele Autoren bringen die Entstehung postoperativer Defekte mit Fehlern in der Operationstechnik und den Kosten der chirurgischen Behandlung in Verbindung [3,5,6,7].

Unter den Ursachen für Komplikationen ist die Eiterung der Wunde die Hauptursache, was zu einer teilweisen oder vollständigen Divergenz der Nähte führt. Die narbige Wundheilung nach einer Operation führt zu einer Palatopharyngealinsuffizienz und anderen Störungen. Das ultimative Ziel der Uranoplastik ist nicht nur die Beseitigung anatomischer Störungen, sondern auch die Schaffung eines funktionell vollständigen Gaumens [1-3].

In unserer Klinik wird seit vielen Jahren die Operation der Uranoplastik mit Verengung des Palatopharyngealrings nach Frolova und Frolova-Makhkamov erfolgreich durchgeführt. Die Wirksamkeit der Uranoplastik hängt auch maßgeblich von der funktionellen und metabolischen Aktivität des Gewebes der Mundhöhle ab. Allerdings sind die morphologischen Merkmale der Weichteile des harten Gaumens nach einer Uranoplastik und die Dynamik der Wundheilung noch nicht vollständig untersucht.

Eine angeborene Gaumenspalte wird in der Regel operativ behandelt. Obwohl heute viele Methoden zur chirurgischen Behandlung von Gaumenspalten bekannt sind, sind die Ergebnisse für Kiefer- und Gesichtschirurgen oft nicht zufriedenstellend. Die Hauptursache für Komplikationen ist die Wundvereiterung, die zu einer teilweisen oder vollständigen Divergenz der Nähte führt [8]. Die narbige Wundheilung nach einer Operation führt zu einer Palatopharyngealinsuffizienz und anderen Störungen [9]. Das ultimative Ziel der Uranoplastik ist nicht nur die Beseitigung anatomischer Störungen, sondern auch die Schaffung eines funktionell vollständigen Gaumens.

Der Wundprozess ist ein Beispiel für die Beziehung zellulärer Elemente, die in einem begrenzten Bereich wirken, aber nicht in direktem Zusammenhang miteinander stehen. Der Wundprozess ist zyklisch, d. h. er durchläuft in seiner Entwicklung naturgemäß mehrere Stadien bzw. Phasen, die sich sukzessive ablösen.

**Zweck der Studie – Zytologische Begründung des Einsatzes des Arzneimittels „Hexsoral Aerosol“ und „Zahnhaftpaste Solcoseryl“ bei Kindern mit angeborener Lippen-Kiefer-Gaumenspalte nach Uranoplastik.**

#### **Material und Methoden.**

Die Studien wurden an 50 Kindern mit angeborenen Lippen-Kiefer-Gaumenspalten durchgeführt, die im Zeitraum 2020–2022 in der Abteilung für Kinder-, Kiefer- und Gesichtschirurgie der Klinik des Taschkent State Dental Institute stationär behandelt wurden. Um die Regenerationsprozesse zu untersuchen, wurde eine zytologische Untersuchung von Abstrichen aus den seitlichen Abschnitten der Gaumenwunden durchgeführt, das durch Abkratzen mit einem Tupfer gewonnene Material auf ein Deckglas übertragen, fixiert und mit einer der Polychrom-Methoden nach Romanovsky gefärbt -Giemsa.

Um die Wirksamkeit der Behandlung zu untersuchen, wurden alle Patienten je nach Behandlungsmethode in zwei Gruppen eingeteilt. Die erste Gruppe (Kontrolle) umfasste 21 Kinder: 11 von ihnen hatten eine isolierte Spalte, 10 hatten eine durchgehende Spalte und 4 hatten eine zweiseitige Spalte. Nach Abschluss der Uranoplastik wurde bei allen Kindern ein Jodoform-Mull-Tupfer auf die nackte Oberfläche des harten Gaumens aufgetragen und mit einer zuvor angefertigten Schutzplatte abgedeckt. Am 3. Tag wurde die Schutzplatte entfernt und der Iodoform-Tampon von der Oberfläche des Mukoperiostlappens entfernt. Die Mundhöhle und die Wunde wurden täglich mit antiseptischen Furacilin-Lösungen gespült.



Die zweite Gruppe (Hauptgruppe) umfasste 29 Kinder mit angeborenen Lippen-Kiefer-Gaumenspalten, 18 davon mit isolierten Spalten und 11 mit durchgehenden Spalten. Nach der Uronoplastik vor dem Hintergrund der traditionellen Therapie wurde bei allen Kindern täglich dreimal täglich die Wundoberfläche mit Solcoseryl-Zahnklebstoffpaste geschmiert. Darüber hinaus wurde Hexoral-Aerosol täglich aus der Mund- und Nasenhöhle injiziert, jeweils 1 Dosis 2-3 Mal täglich. Lokale Anzeichen waren bei allen Kindern vom ersten bis zum dritten Tag nach der Uranoplastik ausgeprägt und der Unterschied zwischen den Hauptgruppen war nicht klar.

**Resultate und Diskussion.** Bei der Untersuchung der ersten Gruppe wurde festgestellt, dass am 6. Tag viele Bakterien (hauptsächlich Kokken), Ansammlungen von abgestoßenem Epithel und Leukozyten vorhanden waren, von denen der Großteil segmentierte Neutrophile waren. Auch unter den zellulären Elementen überwogen Makrophagen, Lymphozyten und Fibroblasten.

Am 9. Tag wurde festgestellt, dass der Gehalt an abgeschuppten Epithelzellen deutlich reduziert war, während diese noch von Leukozyten, hauptsächlich segmentierten Neutrophilen, mit ausgeprägten Degenerationsprozessen umgeben waren.

Es wurde eine große Anzahl von Lymphozyten festgestellt, die eine mittlere und kleine typische Struktur aufwiesen. Der Gehalt an mittleren und großen Lymphozyten sowie Plasmazellen veränderte sich nicht.

Der Anteil der Makrophagen nahm zu, einige von ihnen nahmen eine zelluläre Struktur in Form riesiger Fremdkörper an. Das zytologische Bild ist gekennzeichnet durch eine Degeneration des abgeschuppten Epithels, von dem nur noch Schatten erhalten sind, Wunddetritus umgeben von neutrophilen Leukozyten.

Der führende Platz bei der Entwicklung postoperativer Komplikationen wird der Hypoxie eingeräumt, da in diesem Fall die Zerstörung intrazellulärer Strukturen die kompensatorisch-adaptiven Prozesse zu überwiegen beginnt, wodurch die Zellen absterben und ihr Tod einen morphofunktionellen Ausdruck hat. Die Zerstörung der Membranen ist in diesem Fall auch auf eine Abnahme der Bildung von Lipiden und Proteinen bei Energiemangel zurückzuführen, eine Zunahme der Oxidation von Lipiden durch freie Radikale in Zellmembranen.

Bei der herkömmlichen Behandlung kam es bei 7 (33 %) der 21 Kinder zu einer Wundinfektion und es kam zu einer Entzündung im Bereich des weichen Gaumens (entlang der Linie A) und des Zäpfchens. Aufgrund der Behandlung waren die Nähte am 4.-5. Tag in einem unbefriedigenden Zustand (Abb. 1). Bei 2 Kindern wurde am 8.-9. Behandlungstag eine teilweise Divergenz der Nähte beobachtet. Bei 5 Kindern heilte die postoperative Wunde durch Sekundärheilung ab, was zu einer Palatopharyngealinsuffizienz führte.



A – vor der Uranoplastik; B – nach Uranoplastik.



**Abb.1.** Patient O.M., 4 Jahre alt. Fallgeschichte Nr. 676/512. Diagnose: Einseitige angeborene Gaumenspalte. Zustand nach einseitiger Cheiloplastik.

Bei der Untersuchung der Materialien der zweiten Gruppe wurde Folgendes festgestellt: Am 6. Tag nach der Operation wurden mäßig aktive Neutrophile nachgewiesen, häufig wurden mehrfach verzweigte Makrophagen mit gut vakuolisiertem Zytoplasma nachgewiesen. Es gibt fast keine infiltrierenden Zellen. Es wurden nur einzelne Mastzellen im Degranulationszustand nachgewiesen. Der Gehalt an Neutrophilen nimmt ab, die Zunahme der phagozytischen und extrazellulären Flora macht sich deutlich bemerkbar, der Gehalt an toten Zellen nimmt ab. Es ist zu beachten, dass die Wunde fast vollständig gereinigt wurde, die Prozesse der Neutrophilen-Degeneration zunahm und auch die mikrobielle Kontamination deutlich abnahm. Die Anzahl der Monozyten nahm ab.

Literaturdaten deuten darauf hin, dass Neutrophile die Aktivität mononukleärer Phagozyten erheblich beeinflussen. Durch die Aufnahme von Zerfallsprodukten wird die antimikrobielle Funktion von Makrophagen aktiviert. Darüber hinaus beeinflussen Neutrophile Lymphozyten, erhöhen die RNA-Synthese in ihnen und nehmen an der Interaktion zwischen T- und B-Lymphozyten teil. Dadurch kommt es im Prozess der Wundheilung zu einer engen Wechselwirkung zwischen Makrophagen, Neutrophilen und Monozyten.

Die Wirkung tritt bereits am 6. Tag ein. Es kommt zu einer deutlichen Verringerung der Kontamination der mikrobiellen Flora, einer sehr schnellen und starken Mobilisierung von Schutzreaktionen von Monozyten und Makrophagen, was zu einer früheren und wirksameren Reinigung der Wunde von Gewebezzerfallsprodukten führt. Am 9. Tag wird eine signifikante Anzahl von Epithelzellen und Mitosefiguren festgestellt. Tag 9 ist durch das Auftreten von Fibroblasten und Kollagenfasern mit „Zungen“ des regenerierenden Epithels gekennzeichnet.

Dieser Zeitraum ist durch die aktive Bildung von Granulationsgewebe gekennzeichnet. Es wurden junge und differenzierte Epithelzellen nachgewiesen; Dieser Zeitraum kann als Stadium des Fibroblastenstadiums angesehen werden. In geringer Menge werden sich mitotisch teilende Zellen nachgewiesen. Es wird eine erhebliche Anzahl neuer Epithelzellen gefunden, was auf eine Zunahme des Epithelisierungsprozesses hinweist. Die Präparate enthielten außerdem eine große Anzahl an Fibroblasten und zerstörten Neutrophilen. Es wurde keine Bakterienflora beobachtet. Gelegentlich wurden Mastzellen, Eosinophile, Plasmazellen bestimmt.

So zeigte eine vergleichende Untersuchung der Zytologie der Schleimhaut des harten Gaumens nach der Operation, dass die postoperative Phase bei Kindern, die das Hexoral-Aerosol topisch und die Zahnklebstoffpaste Solcoseryl auftrugen, günstiger verlief. Die Wirkung tritt bereits am 6. Tag ein. Die Kontamination der mikrobiellen Flora ist im Vergleich zur ersten Gruppe deutlich geringer. Am 9. Tag gibt es in der zweiten Gruppe eine signifikante Anzahl von Epithelzellen und Mitosefiguren, was auf die Epithelisierung der Wunde hinweist. Bei dieser Behandlungsmethode wurde bei allen Kindern (n=29) die postoperative Wunde primär absichtlich geschlossen, was auf die positive Wirkung der kombinierten Anwendung des Hexoral-Aerosols und der Zahnklebstoffpaste Solcoseryl nach der Operation hinweist (Abb. 2).



A) vor der Operation B) 3 Tage nach der Operation C) 3 Monate nach der Operation

**Abb.2.** Patient A.Kh, 5 Jahre alt. Fallgeschichte Nr. 173/98. Diagnose: Einseitige angeborene Gaumenspalte.

**Abschluss.** Die Verwendung von Hexoral-Aerosolpräparaten und Solcoseryl-Zahnklebstoffpaste bei Kindern mit CCLP in der postoperativen Phase trägt dazu bei: die Kontamination der mikrobiellen Flora im Vergleich zur ersten Kontrollgruppe zu verringern; Verbesserung der Regeneration der Wundoberfläche ab dem 6. Tag; am 9. Tag wird das Auftreten von Epithelzellen und mitotischen Figuren festgestellt, was auf die Epithelisierung der Wunde hinweist; Verschluss der postoperativen Wunde durch primäre Absicht.

#### REFERENCES

1. Khatamov, U. A. (2022). MICROBIOLOGICAL ASSESSMENT OF THE EFFECTIVENESS OF THE TREATMENT OF PATIENTS WITH CONGENITAL CLEFT LIP AND PALATE BEFORE AND AFTER URANOPLASTY. Educational Research in Universal Sciences, 1(7), 343-351.
2. Khatamov, U. A. (2022). ANALYSIS OF COMPLICATIONS AFTER URANOPLASTY IN CHILDREN WITH CONGENITAL CLEFT LIP AND PALATE BASED ON CLINICAL AND CYTOLOGICAL STUDIES. Проблемы биологии и медицины, 6, 225-229.
3. Khatamov, U. A., & Khatamova, S. A. (2023). RETROSPECTIVE ANALYSIS OF CONGENITAL ANOMALIES WORLDWIDE. Innovative Development in Educational Activities, 2(18), 74-79. Retrieved from <https://openidea.uz/index.php/idea/article/view/1630>
4. Khatamov, U. A., & Khatamova, S. A. (2023). BACTERIAL SCREENING OF SALIVA FROM POSTOPERATIVE WOUNDS IN CHILDREN WITH CONGENITAL ANOMALIES. RESEARCH AND EDUCATION, 2(9), 166-172.
5. Khatamov, U. A., & Khatamova, S. A. (2023). EPIDEMIOLOGISCHE MERKMALE ANGEBORENER LIPPEN-KIEFER-GAUMENSPALTEN BEI KINDERN. RESEARCH AND EDUCATION, 2(5), 210-215.
6. Khatamov, U. A., & Khatamova, S. A. (2023). Мирзиёев ШМ Бир лашган Миллатлар Ташкилоти Бош Ассамблеясининг 72-сессиясидаги нутқи//Халқ сўзи.–2017.–20 сент. Мирзиёев ШМ Конституция–эркин ва фаровон ҳаётимиз, мамлакатимизни

- янада тараққий эттиришининг муста. *Innovative Development in Educational Activities*, 2(18), 74-79.
7. Хатамов, У. А., & Туйчибаева, Д. М. (2022). ЭПИДЕМИОЛОГИЧЕСКИЕ ХАРАКТЕРИСТИКИ ВРОЖДЕННЫХ РАСЩЕЛИН ВЕРХНЕЙ ГУБЫ И НЕБА В РАЗНЫХ СТРАНАХ МИРА (ОБЗОР ЛИТЕРАТУРЫ). *RESEARCH AND EDUCATION*, 1(9), 404-411.
  8. Икрамов, Г. А., & Хатамов, У. А. (2022). Клинико-цитологическая характеристика течения раневого процесса после уранопластики у детей с врожденной расщелиной верхней губы и неба. *Интегративная стоматология и челюстно-лицевая хирургия*, 1(1), 39-42.
  9. Икрамов, Г., & Хатамов, У. (2022). Изучение чувствительности микрофлоры полости рта к некоторым лекарственным препаратам. *Stomatologiya*, 1(1), 22-25.
  10. Ikramov, G. A., & Khatamov, U. A. (2022). EVALUATION OF THE EFFECTIVENESS OF THE USE OF AEROSOL. HEXORAL" AND DENTAL ADHESIVE PASTE" SOLCOSERYL" IN CHILDREN WITH CONGENITAL CLEFT LIP OF THE PALATE AFTER URANOPLASTY." *Web of Scientist: International Scientific Research Journal*, 3, 273-281.
  11. Хатамов, У. А., & Икрамов, Г. А. (2022). ИЗУЧЕНИЕ ВЛИЯНИЯ РАЗЛИЧНЫХ ЛЕКАРСТВЕННЫХ ПРЕПАРАТОВ НА ЧУВСТВИТЕЛЬНОСТЬ МИКРОФЛОРЫ ПОЛОСТИ РТА У ДЕТЕЙ С ВРОЖДЕННОЙ РАСЩЕЛИНОЙ ГУБЫ И НЕБА. *Журнал "Медицина и инновации"*, (3), 430-438.
  12. Икрамов, Г., Хатамов, У., & Уринов, М. (2022). Improving the prevention of inflammatory complications after uranoplasty in children. *Дни молодых учёных*, (1), 9-12.
  13. Ikramov, G. A., Khatamov, U. A., & Olimjonov Sh, G. (2020). PREVENTION OF INFLAMMATORY COMPLICATIONS AFTER URANOPLASTY IN CHILDREN WITH CONGENITAL CLEFT PALATE. *CUTTING EDGE-SCIENCE*, 39.
  14. Икрамов, Г., & Хатамов, У. (2019). ДИНАМИКА ИЗМЕНЕНИЙ ПОКАЗАТЕЛЕЙ АНТИОКСИДАНТНОЙ СИСТЕМЫ В СЛЮНЕ У ДЕТЕЙ ПОСЛЕ УРАНОПЛАСТИКИ С ПРИМЕНЕНИЕМ АКТОВЕГИНА. *Stomatologiya*, 1(2 (75)), 30-32.
  15. Амануллаев, Р., Юлдашев, А., Икрамов, Г., & Хатамов, У. (2019). МОРФОЛОГИЧЕСКАЯ ХАРАКТЕРИСТИКА ТЕЧЕНИЯ РАНЕВОГО ПРОЦЕССА ПОСЛЕ УРАНОПЛАСТИКИ У ДЕТЕЙ ВРОЖДЕННОЙ РАСЩЕЛИНОЙ ВЕРХНЕЙ ГУБЫ И НЕБА. *Stomatologiya*, 1(2 (75)), 44-46.
  16. Амануллаев, Р. А., Икрамов, Г. А., Насриддинов, Ж. Х., & Хатамов, У. А. (2020). КЛИНИКО-МИКРОБИОЛОГИЧЕСКАЯ ХАРАКТЕРИСТИКА ПОЛОСТИ РТА У ДЕТЕЙ С ВРОЖДЕННОЙ РАСЩЕЛИНОЙ ВЕРХНЕЙ ГУБЫ И НЕБА ДО И ПОСЛЕ УРАНОПЛАСТИКИ. *Stomatologiya*, (1), 48-50.
  17. Буриев, Н. З., Пулатова, Б. Ж., Абдухаликзаде, Н. Ш., & Хатамов, У. А. (2023). ЭУБИОТИКИ ПРИ ЛЕЧЕНИИ ПЕРЕЛОМОВ НИЖНЕЙ ЧЕЛЮСТИ В СОЧЕТАНИИ С ДИСБИОЗОМ КИШЕЧНИКА. *RESEARCH AND EDUCATION*, 2(5), 216-223.

18. Khatamov, U. A. (2023). Khatamova SA BACTERIAL SCREENING OF SALIVA FROM POSTOPERATIVE WOUNDS IN CHILDREN WITH CONGENITAL ANOMALIES. RESEARCH AND EDUCATION, 2, 9.
19. Мукимов, О., & Усманова, Д. (2020). Features of periodontal care for patients living in rural areas. *in Library*, 20(3), 5359-5363.
20. Mukimov, O. A., Mukimov, U. T., & Shodmonov, A. A. (2022). PREVENTION OF COMPLICATIONS ACUTE ODONTOGENIC OSTEITIS OF THE JAWS. *World Bulletin of Public Health*, 16, 14-16.
21. Мукимов, О., & Исанова, Д. (2019). Оказание стоматологической помощи в период реформ здравоохранения. *Stomatologiya*, 1(4 (77)), 84-88.
22. Мукимов, О., Усманова, Д., & Мукимова, Х. (2022). Дентальной имплантации для сохранения зубо-альвеолярного сегмента верхней челюсти с помощью метода “root membrane”. *in Library*, 22(1), 13-15.
23. Мукимов, О., Ортикбоев, Ш., & Мукимова, Х. (2022). Implantatsiya amaliyotidan so'ng yuzaga keladigan periimplantit kasaligida, qo'llaniladigan antibiotiklarning ahamiyati. *Актуальные вопросы хирургической стоматологии и дентальной имплантологии*, 1(1), 52-53.
24. Мукимов, О., & Исанова, Д. (2019). Сравнительная характеристика метода корневой мембраны и традиционного (одномоментного) метода установки имплантата. *in Library*, 19(1), 87-88.
25. Мукимов, О., & Исанова, Д. (2020). Оказание стоматологической помощи в период реформ здравоохранения. *Stomatologiya*, (2 (79)), 24-28.

## “QORAQALPOQ DON” AJ DA BUG‘DOY DONI SIFAT KO‘RSATKICHLARINI BAHOLASHDA STANDARTLARNI QO‘LLANISH

Sultanova Z.S.

q.x.f.d., professor, Qoraqalpoqston qishloq xo‘jaligi va agrotexnologiyalari instituti

Xaybullayev I.S.

Magistrant, Qoraqalpoqston qishloq xo‘jaligi va agrotexnologiyalari instituti

<https://doi.org/10.5281/zenodo.10070223>

**Annotatsiya.** Maqola dolzarb muammoga bag‘ishlangan bo‘lib va zarurati asoslangan, donning sifat ko‘rsatkichlarini o‘rganish asosida, don maxsulotlarining sifatini standartlar bilan nazorat etish, unda qo‘llanadigan usullari yoritilgan. Maqola predmeti: korxonaga kelib tushgan bug‘doy don partiyalari sifati, donning dastlabki sifatining tozalash boskichlarida o‘zgarishi; donning texnologik sifat ko‘rsatkichlari: donning asl og‘irligi, donning tekisligi ko‘rsatkichlarining o‘zgarishi yoritilgan.

**Kalit so‘zlar:** kuzgi bug‘doy doni, standartlar, donni tozalash, sifat ko‘rsatkichlari.

## ПРИМЕНЕНИЕ СТАНДАРТОВ ПРИ ОЦЕНКЕ КАЧЕСТВЕННЫХ ПОКАЗАТЕЛЕЙ ЗЕРНА ПШЕНИЦЫ НА АО «КОРАКАЛПОК ДОН»

**Аннотация.** Статья посвящена актуальной проблеме и основана на необходимости на основе изучения качественных показателей зерна осуществлять контроль качества зерновой продукции по стандартам, а также выделены применяемые при этом методы. Предмет статьи: качество партий зерна пшеницы, поступающих на предприятие, изменение исходного качества зерна на стадиях очистки; технологические показатели качества зерна: изменение исходной массы зерна, плоскостность зерна.

**Ключевые слова:** зерно озимой пшеницы, стандарты, очистка зерна, показатели качества.

## APPLICATION OF STANDARDS IN THE ASSESSMENT OF QUALITY INDICATORS OF WHEAT GRAIN AT "KORAKALPOK DON" JSC

**Abstract.** The article is devoted to the current problem and the need is based on the study of grain quality indicators, the quality control of grain products with standards, the methods used in it are highlighted. The subject of the article: the quality of wheat grain batches received at the enterprise, changes in the initial quality of grain at the stages of cleaning; technological quality indicators of grain: changes in original weight of grain, flatness of grain are highlighted.

**Key words:** winter wheat grain, standards, grain cleaning, quality indicators.

**Mavzuning dolzarbligi.** Bugungi kunda iste‘molchilar o‘z mahsulotlari sifatiga katta e‘tibor berishadi. Tovarining iste‘mol bozorida muvaffaqiyatli targ‘ib qilinishi va shunga o‘xshash mahsulotlar bilan raqobatlasha olishi sifatga bog‘liq. Non pishirish, makaron sanoati va umumiy ovqatlanish tarmoqlarida ishlab chiqarilayotgan mahsulotlar sifati bug‘doyning sifatiga bog‘liq.

Mamlakatimizda bug‘doy uni mahsulotlariga talab katta. Sifatli un mahsulotlarini ishlab chiqarish avvalo sifatli bug‘doy qabul qilishni, xom ashyoning standart talablariga javob berishini taqozo qiladi. Un ishlab chiqarish yil sayin o‘sib bormoqda [Ravshanov S.S., Mirzaev J.D, 2020]. O‘sib borayotgan talabni ko‘paytirishning ikki yoli bor: ekin maydonlarini ko‘paytirish yoki mavjud maydonlarda hosildorlikni oshirish orqali qondirish mumkin. Bu esa, o‘z navbatida, mazkur ilmiy tadqiqotning dolzarb mavzuga bag‘ishlanganligidan dalolat beradi.



**Tadqiqot obyekti: etishtirilgan bug‘doy doni sifat ko‘rsatkichlari va ularning sifatini baholashda standartlarni qo‘llanish.**

Tadqiqot predmeti – don maxsulotlarini qabul qilishda, sifatini tekshirishda, saqlashga joylashtirishda va sifatini aniqlashda standartlarni qollanish. Sifati yuqori don maxsulotlari uchun raxbatlantirish va sifati past don va don maxsulotlari uchun qollanadigan chegirmalarni qollanishning avzalligi.

Tadqiqot asosiy masalalariga bug‘doy doni sifatini aniqlashda xalqaro va mahalliy standart turlaridan keng foydalangan holda eng optimal standart turlaridan foydalanish, maxsulot ii aniqlash, ichki bozor va jahon bozori talablariga mos keluvchi standartlarni aniqlashdan iboratdir. Tadqiqotda, maqul standartni asosida sinov va tahlil yuritish, donning tarkibi, tahlil qilish, bug‘doy doni sifat ko‘rsatkichlari aniqlangan.

Korxonada, respublika tumanlarida etishtirilgan bug‘doy doni O‘z DSt 880:2004 davlat standarti asosida qabul qilinadi. Don partiyasining sifati standartta bayon etilgan uslub asosida, 1,5-2,0 kg o‘rtacha namunani tekshirib baholanadi. Ushbu standart talabi bo‘yicha bug‘doy doni namunasida asl og‘irligi 750 g/l ni tashkil etishi kerak bo‘lsa, qabul qilingan don partiyalarining asl og‘irligi 770-790 g/l oraligida bo‘lgan. Bu ko‘rsatkich donning strukturasi, to‘liqligi, pishib etilganlik darajasi va boshqa ko‘rsatkichlarga bog‘liq bo‘ladi. Puch donda endosperma miqdori kam bo‘lganligi uchun ham ularning zichligi nisbatan kichik bo‘ladi. To‘liq pishib yetilgan donlarning zichligi pishib yetilmagan donlarning zichligiga qaraganda birmuncha yuqori hisoblanadi.

Dondagi namlik miqdori standart bo‘yicha 14 % etib belgilangan, lekin yoz oylarida bu ko‘rsatkichlar 10,6-12,8 atrofida bo‘lib, faqat ifloslanish darajasi yuqori don namunalarida 14,8-15,3% ko‘rsatkichlar bo‘lgan.

Donning rangi, ta‘mi va xidini aniqlashda O‘zDSt ga amal qilgan holda namunalar bo‘yicha bajariladi. Donning asosiy sifat ko‘rsatkichlaridan biri: donning bir tekisligi, yaniy o‘lchamlarining bir xilligini baholashda qollanadi. Donlar o‘lchamlari bir xil bo‘lganida ulardan tayyorlanadigan yorma, un mahsulotlarining sifati yuqori bo‘ladi va qayta ishlashda chiqadigan chiqindilar kam bo‘ladi. Bu ko‘rsatkichni aniqlashda don namunasi turli o‘lchamlardagi elaklarda elanadi. Begona aralashmalar miqdori 1 % dan, boshqa donli aralashmalar miqdori 3,0 % dan ortiq bo‘lmasligi standartlarda ko‘rsatib qo‘yilgan. Afsuski bug‘doy dalalari yovvoyi o‘tlar bilan ifloslanganligi sababli, bu ko‘rsatkich “Qoraqalpoq don maxsulotlari” AJ meyordan yuqori: 3,2-4,8 % oraligida qabul qilingan (Sultanova Z.S., 2011). Qabul qilingan don partiyadan namunalar olinib, standart normalariga keltirish uchun don uyumi tegishli tozalash mashinalaridam o‘tkaziladi.

Respublikasi davlat standartlarida ko‘rsatishi bo‘yicha donlarning ombor zararkunandalari bilan zararlanishiga yo‘l qo‘yilmaydi va bunga qarshi tadbirlar o‘tkaziladi. Donning sifati zararkunandalar ta‘sirida o‘zgaradi. Ayniqsa zararkunandalar donning nonvoylik sifatini keskin tushiradi. Ular donning zarodishi, o‘suvi qismini ham zararlab donning unuvchanlik darajasini pasaytiradi. Shuningdek donni o‘zining ekskrementlari: gumbaklari, lichinkalari va boshqa chiqindilari bilan ifloslaydi (Sultanova Z.S., Abdieva G., Karimullaeva M., Erejepova G., 2018).

Donning shishasimonligi uning sifatidan dalolat beradi va oqsil-kraaxmal majmuasini sifatlaydi va uni umumiy etirof etilgan GOST10987-76 standarti asosida aniqlaydi. Agar donlar kesimining yuzasi butunlay shishasimon yoki shishasimonligi kesimi yuzasining 1/4 qismidan



kichik bo'lsa bunday donlar shishasimon donlar deb yuritiladi. Bu ko'rsatkich bug'doy, arpa, makkajo'xori va guruch donlarida aniqlanadi. Standart talabi bo'yicha bug'doy donlari shishasimonlik ko'rsatkichi asosida kichik tiplarga bo'linadi.

Un tortish amaliyotida donni fraktsiyalarga ajratish qo'llanilmaydi. Biroq o'tkazilgan tajribalar shuni ko'rsatadi, agar - 25x20 mm li elakda navlash natijasida un tortish partiyalarini ikki fraktsiyaga ajratishda olingan qoldiq va elanma fraktsiyalar xossalari bo'yicha birqancha o'zgaradi hamde alohida namlash va bo'rttirishni talab etadi. Namuna uchun har xil iyiriklik fraktsiyasidagi bug'doydan laboratoriya sharoitida un tortishning natijalari 1 jadvalda keltirilgan.

Iyirik fraktsiyadan mayda fraktsiyaga o'tganda unning umumiy chiqishi 8,6% va 9,8% ga o'zgaradi, kul miqdori oshadi. 2a - 25x20 mm li elak qoldig'ida ajratilgan

1-jadval

**Har xil iyiriklikdagi donning unboplik xossalari**

iyiriklik fraktsiyalari	«Baxt»		«Sanzar - 8»	
	shigimi, %	ku'l miqdori, %	shigimi, %	ku'l miqdori, %
1	26,3	0,61	26	0,63
2	22,4	0,60	24,8	0,61
3	22	0,59	23,1	0,60
4	69,2	0,68	68,2	0,65
5	62,8	0,70	66,5	0,67

iyirik fraktsiyasidan un tortishda navli un chiqishi 63,8%, kul miqdori 0,89% ni tashkil qildi va 2a - 25x20 mm li elak qoldig'ini chiqishi o'rtacha fraktsiyadagi donni 64,4% olindi, kul miqdori bo'ldi 0,95%, mayda fraktsiyadan unning chiqishi 61,9%, kul miqdori 1,1% ni tashkil qiladi.

Shuning uchun va mayda don fraktsiyasini o'z vaqtida elevatorda ajratishda va un tortishga yubormaslikni tavsiya etadi. Jadvalda un tortishda bu usulning tasiri keltirilgan. Ma'lumotlarga qaraganda, kichik miqdorda mayda don fraktsiyasini ajratishda yaxshi natija olinadi.

Xulosa qilib aytganda, standartlar barcha tashkilotlar, ishlab chiqaruvchilar uchun birdek darajada ahamiyatga ega va uning asosiy maqsadi-iste'molchiga sifatli maxsulot etkazib berish hisoblanadi.

**REFERENCES**

1. Ravshanov S.S., Mirzaev J.D. Don va don maxsulotlari ekspertizasi. Toshkent 2020.-199 bet.
2. Sultanova Z.S. Vliyanie posleuborochnoy ochistki na texnologicheskie I posevnie svoystva zerna v severnoy zone Uzbekistana//Sbornik nauchnix trudov po materialam Mejdunarodnoy nauchno-prakticheskoy konferencii «Nauchnie itogi -2011». Chast 2.- Kiev 2011, - S-60-62.
3. Sultanova Z.S., Abdieva G., Karimullaeva M., Erejepova G. Awil xojaligi onimlerin saqlaw ham daslepki qayta islew texnologiyasi, standartlastirw, metrologiya ham sertifikatlastirw tiykarlari menen. – Oquv qollanma. -Toshkent “Noshir” 2018.-176 bet.

## THEORETICAL AND METHODOLOGICAL ASPECTS OF INDUSTRIAL POLICY AND ITS IMPLEMENTATION IN ENTERPRISES

**Mamajonova Saida Vakhobjonovna**

Gulistan State University senior lecturer

**Ernazarova Gulira'no Khairulla qizi**

GulDU student

<https://doi.org/10.5281/zenodo.10070310>

**Abstract.** *In recent years, the Republic has been developing a real market economy based on healthy competition as a result of active investment policies, foreign trade and liberalization of foreign exchange operations. The development of the industry, which is considered an important branch of the economy, at the level of international standards, increasing the competitiveness of products in the world market and expanding its range, is one of the pressing problems of today.*

**Keywords:** *industry, national economy, competitiveness, Export, import, diversification, industrial policy.*

## ТЕОРЕТИЧЕСКИЕ И МЕТОДОЛОГИЧЕСКИЕ АСПЕКТЫ ПРОМЫШЛЕННОЙ ПОЛИТИКИ И ЕЕ РЕАЛИЗАЦИЯ НА ПРЕДПРИЯТИЯХ

**Аннотация.** *В последние годы в республике развивается реальная рыночная экономика, основанная на здоровой конкуренции в результате активной инвестиционной политики, внешней торговли и либерализации валютных операций. Развитие промышленности, считающейся важной отраслью экономики, на уровне международных стандартов, повышающее конкурентоспособность продукции на мировом рынке и расширяющее ее ассортимент, является одной из актуальных задач современности.*

**Ключевые слова:** *промышленность, национальная экономика, конкурентоспособность, экспорт, импорт, диверсификация, промышленная политика.*

Industry is a leading branch of the economy that has a decisive influence on the level of development of the productive forces of society. A set of enterprises (factories, power plants, shafts, mines, etc.) engaged in the production of Labor weapons and other products for the industry itself and for other sectors of the economy, as well as the processing and processing of products obtained in raw materials, fuel production, energy production, wood preparation, industry or agriculture [1].

It is also recognized by the head of state that deepening the level of localization and dramatically expanding the scope, effectively using existing raw materials and opportunities, is the basis of this industrial policy[2]. It is known that the head of state Shavkat Mirziyoyev held a meeting on investment, export and international cooperation on March 27, 2023[3]. It states that the Center for industrial policy research will be established in Uzbekistan. A centre for Industrial Policy Research is set up in the Ministry of investment, industry and trade. It is also made jori, a project financing system aimed at localizing high-tech and value-added products.

At the fruits of the favorable business environment in the country, in recent years, foreign enterprises have increased from 5 thousand to 16 thousand. Foreign direct investment has entered each district and city. From the beginning of the year, it was noted that 764 million dollars were invested in foreign investment, 1.3 thousand large and medium-sized projects were launched. The country's exports were \$ 3 billion. The president argued that these results were not enough, and

that in the current complex situation in the world, two more efforts should be made. Therefore, the president stressed the need to solve the problems by taking daily control over the implementation of the projects that will be launched in the cross section of Regions and networks. With the launch of 304 major and 3,000 territorial projects, there are opportunities to produce products worth 10 trillion soums and export \$ 200 million in 2023 alone. He was commissioned to implement a project financing system aimed at localizing high-tech and value-added products, and to establish the Centre for Industrial Policy Research at the Ministry of investment, industry and trade.

Increasing the level of localization of the production of finished products, components and materials on the basis of industrial cooperation is one of the important aspects in this direction: stable and consistent development of the economy, reducing its subordination to external factors, accelerating the implementation of new effective technologies in production processes. A special priority in our country is given to maintaining an industrial policy aimed at producing products for export and domestic market, creating high added value, replacing imports.

Uzbekistan has large enough opportunities for the application of an industrial policy strategy, and through its implementation we can achieve great results in ensuring effective socio-economic development. In this regard, in our opinion, the importance of industrial policies based on the production of import substitutes in eliminating the consequences of a transformative crisis in the conditions of the Republic of Uzbekistan is manifested in the following:

- the organization of import substitution Productions reduces the dependence on imports and at the same time sets the stage for a multiplicative increase in the costs of all macroeconomic agents, that is, an increase in the volume of GDP;
- such a strategy will help improve the foreign trade conditions of the Republic;
- Helps to reduce the level of dependence of the economy of Uzbekistan on labor migration, since the expansion of domestic production requires additional labor;
- the production of similar imported goods gradually helps to increase their competitiveness in the domestic market;
- protects the country's economy from the influence of external factors and fluctuations, and also strengthens the economic security of the country.

Clarifying the use of a strategy to organize import substitution industrial production in its place cannot make it clear to what extent the country will achieve the effect of organizing import substitution Productions. By clarifying the position of the industrial policy strategy in the country's economy, we can come to the following important conclusion, according to which, at the present stage of the country's socio-economic development, there is no other effective way to solve socio-economic problems on the scale of the national economy. There are a variety of models regarding the integration of the national economy into the structured system of World Economic Relations. The considered main models of mamalakat's introduction of the national economy into the system of international division of Labor allow us to draw the following conclusions about the role and significance of this process in the economic development of the country:

*First*, the successful development of the national economy assumes the active integration of the country's economic complex into the system of World Economic Relations.

*Secondly*, the introduction of active integration into the world economic system is an important condition for the consistent realization of the National advantages in the development

of the country's economic complex in a particular branch and sphere and trade and economic relations with other countries.

*Thirdly*, operating in a strong competitive environment in foreign markets allows you to clarify the most effective sectors and sectors of the national economy, which can serve as the “foundation” for the structural reconstruction of the National Economic complex.

*Fourth*, the comparative advantages of the country and the use and effective use of production potential are considered one of the main conditions for ensuring the sustainable development of the national economy.

In modern economic literature, there is still no consensus on the differentiation and definition of the economic category and processes of import substitution and protectionism. Sometimes, situations are also encountered where the concept of import reduction is used in one place when explaining the content nature of the conduct of industrial policy. In Particular, V.Gavrilenko, R.Nikitenko and N.The “large encyclopedic dictionary "on economics under Yadevich's edit does not mention the category of” import substitution“, but instead defines the concept of” import substitution “as” a strategy aimed at reducing the amount of imported products in order to stimulate the production of a domestic substitute” [4]. A similar approach was taken by E.It can also be seen in Baranov's works, arguing that “import substitution is the process of shortening or stopping the importation of certain goods and replacing them with similar domestic goods in the domestic market” [5].

N.Suchkova argues in her research that “the main feature of the conduct of industrial policy is the industrialization of the economy by restricting and excluding imports”. He believes that the choice of the concept of import substitution provides for the creation of certain incentives for the development of certain sectors of domestic industry and agriculture in order to increase their competitiveness in the domestic market[6].

In our opinion, it is desirable that import substitution, first of all, as well as the replacement of imported goods with locally similar goods, displace them from the domestic market, and only after these goals are achieved, attention is paid to foreign sales markets. In other words, it is possible to gradually move towards an export-oriented type of development as a result of the successful implementation of a well-established industrial policy, import substitution. In order to more accurately understand and distinguish between industrial policies and protectionist policies of the state, in our opinion, it is necessary to distinguish the main economic signs of import substitution. Among these signs, we can include the competitiveness and economic efficiency of import substitution.

Thus, protectionism is limited to protecting national producers (factor owners) from external competition if the main purpose of import substitution is to produce efficient and competitive products with the aim of exporting later. In other words, protectionism makes it possible to generate additional income in excess of the current alternative value of the resources used. Despite the fact that the total cost of implementing protectionist policies in practice is higher than the benefits received, they are usually placed on the responsibility of ordinary consumers. If the production of goods is not open to foreign manufacturers, then it will naturally inevitably not be competitive (this situation contradicts the main signs of import substitution).

In order to further deepen the processes of localization of production, expand inter-sectoral industrial cooperation, including industrial cooperation between large enterprises of the Republic

and small businesses and private businesses, establish enterprises that replace imports on the basis of local raw material resources and provide the domestic market with the necessary consumer goods, medicines, products of technical importance, components and materials:

The program of localization of production of finished products, components and materials was approved in 2017 - 2019, developed jointly with the Ministry of foreign economic relations, investments and trade of the Republic of Uzbekistan, the Ministry of Economy, The State Committee for privatization, monopolization and competition development, the State Customs Committee, the Council of Ministers of the Republic of Karakalpakstan, the municipalities of As a result of a detailed study of the capabilities of Network Enterprises by the Ministry of economy, 1.1 billion dollars were allocated due to the direction of domestic manufacturers to the organization of production of products and new types of imported substitutes. the possibility of reducing imports by more than a dollar or 23 percent was determined. However, despite the fact that measures are being carried out to expand the production of localized products that replace imports, it allows an unreasonable increase in the volume of imports in our country.

The success of such important socio-economic tasks as improving the sectoral and territorial composition of the national economy, ensuring rational employment of labor resources, increasing the competitiveness of national enterprises, achieving economic security largely depends on increasing the level of localization of the production of finished products, components and materials on the basis of industrial cooperation. Because as a result:

- sustainable and consistent development of the economy, reducing its dependence on external factors;
- to accelerate the implementation of new effective technologies in production processes;
- positive development of foreign economic activity;
- expansion of export potential by pursuing an industrial policy aimed at creating high value added;
- results such as reducing the content of imports can be achieved.

Therefore, diversification of export composition and integration into the world economic system by improving import composition, stabilization of the national economy is one of the main directions of economic policy of Uzbekistan. As a result of the consistent reforms carried out in our country, a number of measures are being implemented to increase the volume of production and expand the range of industrial products, to meet the needs of the population for consumer goods[2].

The predominance of raw material goods in the export structure, the narrowness of the assortment of exported goods make the country and its territorial economy dependent on conjunctural changes in world markets. President Of The Republic Of Uzbekistan Sh.M.In the action strategy for the further development of Uzbekistan in 2017 - 2021, developed at the initiative of Mirziyoyev, special attention is paid to “continuing the policy of promoting the localization of production and, above all, replacing the import of consumer goods and components, expanding inter-industry cooperation.”

**Conclusions and suggestions.** There are cases of inefficient use of imported technological equipment in the Republic, which is hampered by issues such as land allocation, construction permits, connection to communication networks. As long as there are opportunities to achieve economic efficiency as a result of reducing imports through the localization of production, for this:

- creation of a unified system for the localization of industrial production in the Republic;
- further acceleration of the processes of localization of production in the network and regions;
- mastering the production of components, spare parts and materials through the full and efficient use of existing production facilities;
- it is advisable to pay special attention to expanding cooperative relations in the industry and optimizing the volume of imports.

#### **REFERENCES**

1. <https://uz.wikipedia.org/wiki/Sanoat>
2. Sobitova R., Urazov A. O'zbekiston Respublikasida sanoat siyosati: ishlab chiqarishni mahalliyashtirish importni kamaytirish omili sifatida. *Oriental Renaissance: Innovative, educational, natural and social sciences*. June 2021, VOLUME 1 | ISSUE 5, p. 276-281
3. <https://www.gazeta.uz/oz/2023/03/28/sanoat-siyosati/>
4. Гавриленко В.Г., Никитенко П.Т., Ядевич Н.И. // Большой энциклопедический словарь. Минск, 2002. С-85.
5. Баранов Е.Ф. Импортзамещение в динамике внешней торговли товарами в Российской Федерации. // *Экономические науки*. 2013. № 7 (104), С. 7-11.
6. Сучкова Н.А. Импортзамещение в продовольственном секторе России. // Автореферат дис. на соискание уч. степени к. эконом.наук. Москва 2009. С.8.
7. Абдувохидов А. А. и др. САНОАТ СИЁСАТИНИ АМАЛГА ОШИРИШНИНГ НАЗАРИЙ ЖИҲАТЛАРИ //BARQARORLIK VA YETAKCHI TADQIQOTLAR ONLAYN ILMIY JURNALI. – 2022. – Т. 2. – №. 5. – С. 40-45.
8. Абдувохидов А. А., Тошбоев Б. Б. Худудда импорт ўрнини босиш сиёсатини амалга ошириш механизми //Журнал Инновации в Экономике. – 2021. – Т. 4. – №. 10.



## WAYS TO USE THE SUBSTITUTE ECONOMY AND GROWTH MODEL IN THE INVESTMENT ACTIVITY OF ENTERPRISES

**Mamajonova Saida Vakhobjonovna**

Gulistan State University senior lecturer

**Ernazarova Gulira'no Khairulla qizi**

GulDU student

<https://doi.org/10.5281/zenodo.10070341>

**Abstract.** *In recent years, the Republic has been developing a real market economy based on healthy competition as a result of active investment policies, foreign trade and liberalization of foreign exchange operations. The development of the industry, which is considered an important branch of the economy, at the level of international standards, increasing the competitiveness of products in the world market and expanding its range, is one of the pressing problems of today.*

**Keywords:** *industry, national economy, competitiveness, export, import, diversification, industrial policy.*

## ПУТИ ИСПОЛЬЗОВАНИЯ ЗАМЕЩАЮЩЕЙ ЭКОНОМИКИ И МОДЕЛИ РОСТА В ИНВЕСТИЦИОННОЙ ДЕЯТЕЛЬНОСТИ ПРЕДПРИЯТИЙ

**Аннотация.** *В последние годы в республике развивается реальная рыночная экономика, основанная на здоровой конкуренции в результате активной инвестиционной политики, внешней торговли и либерализации валютных операций. Развитие промышленности, считающейся важной отраслью экономики, на уровне международных стандартов, повышающее конкурентоспособность продукции на мировом рынке и расширяющее ее ассортимент, является одной из актуальных задач современности.*

**Ключевые слова:** *промышленность, национальная экономика, конкурентоспособность, экспорт, импорт, диверсификация, промышленная политика.*

The crisis processes taking place in the world economy also have a huge negative impact on direct industrial production. The meeting, which was held by the head of our country, devoted to the discussion of current issues on ensuring the stability of the national economy, discussed the issues of industrial development, first of all, it was noted that a holistic chain of deep processing of raw materials and production of value-added products was not created in some sectors[1]. From the above, the processes of reforming the sectors and sectors of the economy in our country today are required to be refined based on the situation in which the world is composed.

The address of the head of our country to the Supreme Assembly also touched on this issue, and for the first time it was officially announced that the number of people living in poverty in our country is 12-15% compared to the total population of the country[2]. Taking into account these conditions, it can be noted that in the current conditions, the combination of types of economic growth based on the organization of import replacement productions, taking into account the peculiarities of the sectors of the national economy, is a priority in relation to Uzbekistan's achievement of sustainable economic growth.

Ensuring the development of the industrial sector as the basis of the well-established industrial policy in our country, as well as economic growth based on the organization of import substitution Productions, provides for the development of all kinds of entrepreneurship in the industrial sector. It is known that it was the development of this area that gave many countries the

basis for ensuring economic growth based on the organization of import replacement productions during the transitional period of economic development.

According to the Ministry of Economic Development and poverty reduction of the Republic of Uzbekistan, the report "competitive industrial productivity index – 2022" for 2020 was published by the United Nations Industrial Development Organization [3]. The report ranked Uzbekistan 89th among 154 countries with a score of 0.017.

The fact that the country has risen to 5 points makes it possible to move to the category of countries with the middle quintile of industrial development. Based on the index methodology, the results of the report "competitive industrial productivity index – 2022" are formulated based on statistics from 2020. Uzbekistan has recorded positive changes in 6 of 8 indicators, while falling in 2 indicators.

Uzbekistan has increased by 1.5 times in its 3-year industrial output from 235.3 trillion soums in 2018 to 368.7 trillion soums in 2020. The largest share in the production structure (82.0 percent) corresponds to production enterprises, and the volume of production is 305.9 trillion som.

Also, among the CIS countries, Uzbekistan ranked 4th after Russia, Belarus, Kazakhstan. The top 5 of the world rankings are Germany (0.416), China (0.369), Ireland (0.347), Japan (0.325) and Republic of Korea (0.324).

The region cross-section saw the highest growth rate in 2022 for fixed capital investment in the region of Syrdarya, increasing by 137.6% compared to 2021. This result can be explained by the development of investments in large projects, such as the construction of a new power plant with a capacity of 1500 MW and a gas Riston power plant with a capacity of 220 MW. There was also a high growth rate in Samarkand region at 129.5% compared to 2021.

The highest in terms of the share of new construction investments was observed in the Syrdarya region as a result of investments in the construction projects of a new power plant with a capacity of 1,500 MW, as well as a gas-porcelain power plant with a capacity of 220 MW, which amounted to 75.2%.

For the creditor, syndicated lending is the most convenient and fast way of large-scale financing, while for creditors, union mergers into syndicates, in addition to reducing credit risks, open the possibility of one potential creditor working in partnership with other creditor's tested clients. In addition, syndicated lending increases small creditors several times their chances of financing large-scale projects.

In our opinion, a special institute should be formed that evaluates and funds investment projects that are included in the targeted list of the state investment program, their high value added to the production of innovative products and fully meet the criteria for socio-economic efficiency of projects. Today, in the widespread introduction of non-traditional types of financing of investment projects into our national economy, it is assumed to apply methods that embody Islamic financing mechanisms.

The Ministry of investment, together with the heads of the established state and economic management bodies, central bank and commercial banks, the Council of Ministers of Karakalpakstan, regions and Tashkent City municipalities, pays special attention to the fact that the share of medium-high and high-tech products in the processing industry is at least 30 percent in the formation of state investment programs and

Considering the methodological foundations of economic growth based on the organization of import substitution productions in the implementation of industrial policies in our country, we can note the following:

First of all, the consideration of the methodological content of import substitution and the determination of its forms on this basis makes it possible to determine its optimal directions for the country at the current stage of economic reform.

Secondly, at the current stage of the development of the economy of the Republic of Uzbekistan, partial import substitution is considered acceptable in terms of the degree of compensation for the volume of imports, while in terms of the use of production resources - first-class import substitution is appropriate.

This is explained by the stagnation observed earlier at the beginning of economic reforms and the spiritual and physical obsolescence of production techniques and technologies. In such conditions, it would not be logical to talk about the replacement of secondary imports. In the conditions of the Republic of Uzbekistan, it is desirable that the promotion of import substitution economic growth is due to the intensive development of Agriculture, and the extensive development of industry.

Thirdly, an integrated approach to import substitution allows the stimulation of the reproduction function, which determines the volume and proportions of extended reproduction.

Fourth, the use of policies to reduce import dependence means an increase in the standard of living of the population.

In general, the complexity of import substitution is usually characterized by its own social orientation, which provides for the achievement of economic growth of a new quality, which, in turn, assumes that economic growth is inextricably linked in the living well-being of the population and that these two processes are coordinated among themselves.

The development of the countries of the world community shows that despite its abstraction, these models gave significant results and showed their effectiveness, taking into account the peculiarities of the socio-economic situation. The development of a market economy in the countries of the world community clearly demonstrates real models of economic development, which are characterized by various methods of stimulating socio-economic development.

The study of advanced foreign experience in financing investment activities is important in the further development of national practice in this regard. The American model of development is characterized by a low share of state property and a negligence in the level of state regulation, the support of entrepreneurship by all methods and means (about 80% of new jobs are created by small businesses), the presence of a sharp differentiation between the rich and poor segments of the population, the fact that the

The Japanese model of development is socially oriented, providing a high level of state intervention in the main sectors of the national economy, the creation of economic development plans and a slight difference in the level of wages.

Germany's model of economic development is also characterized by its social orientation and is characterized by a high impact of the state on the economy, forecasting basic macroeconomic indicators, small differences in the level of wages, etc.

The Swedish model is a somewhat successful socially oriented model of economic development, characterized by the reduction of property inequality through the distribution of national income, concern about the layers of the low-income population, ensuring active state intervention in the process of price formation (establishment of Strictly fixed prices) and a high share of the public sector in the national economy.

In addition, the French model of economic development is of particular interest, it is characterized by a highly regulatory role of the state (five-year development plans are drawn up), large-scale state entrepreneurship and active state intervention in the process of capital accumulation.

From the point of view of the successful model, the South Korean model of economic development is of the greatest interest. South Korea's development model makes extensive use of socio-economic development planning, has universal control over the credit-finance sector, and the state regulates the foreign economic sector by encouraging exports and restricting imports.

Nevertheless, the history of the development of world economy shows that the implementation of the policy of promoting import substitution can also give its positive and negative results. For example, in the middle of the 20th century, we can cite as a clear example the processes of using state policies to replace imports in Latin America.

The considered models of the development of different countries indicate that they may have different priorities, which, in our opinion, implies the achievement of certain goals, depending on the level of socio-economic development.

Of particular interest among the models of socio-economic development for the current stage of economic development in our country are models that, together with reducing the level of dependence on imports, provide for the development of domestic production. In other words, under the current conditions, a model of import substitution development is necessary in our country.

The main goal of the programs for organizing and localization of import substitutes carried out in our country is to establish the production of competitive modern products intended for export and replacing imports in the Republic of Uzbekistan, to stimulate the production of domestic products that meet the requirements of the domestic and foreign markets on the basis of local raw materials and mineral Resources.

At the same time, within the framework of the program, it is envisaged to widely establish and further strengthen the industrial cooperation between the domestic sector and inter-sectoral, including small businesses and large enterprises of the Republic [6].

**Conclusions and recommendations.** Taking into account the socio-economic situation of the Republic of Uzbekistan and the analysis of its specifics, we will try to present a model of economic growth as a replacement for imports. The system and complexity of our proposed model of Import substitution economic growth is that we can achieve a positive result only under the circumstances of the simultaneous application of each recorded measure:

First of all, when the independence of the state was gained and began to implement market reforms, a policy of restructuring monetary policy began to be implemented in our country, and this process continues to this day. Therefore, we propose to soften the mechanisms of monetary policy in order to encourage industrial policies based on the organization of import replacement Productions. Bank loans provided for manufacturing enterprises, by their nature, serve as an indirect factor in promoting import substitution Productions.

Secondly, measures of selective protectionism within acceptable limits provide an opportunity to support and encourage the production of certain goods at the local level, where there is a possibility of production in our country. In our opinion, the food industry, the pharmaceutical industry, needs state support more than ever. Therefore, the implementation of selective protectionist measures serves to turn the current situation in a positive way.

Thirdly, the use of selective protectionism measures in practice and the resulting results are considered more effective when import quotas are applied to products for which these measures are being applied. To do this, it is necessary to determine the volume of domestic demand for these goods, the share of domestic production in meeting this demand, and compensate for the missing part at the expense of the reasonable volume of imports.

The establishment of import quotas for products that are planned to replace imports, together with the measures proposed by US, allows us to support domestic producers, strengthen their position in domestic markets and bring them to foreign markets in the future.

Fourth, it is necessary to take the necessary measures to restore property as a result of market changes associated with nationalization and privatization in order to revive the productive activities of existing enterprises that have ceased their activities or are not functioning in the prescribed manner. These measures include the process of modernization of production.

Fifth, the fiscal incentive of import substitution enterprises (industries) in the form of exemption from Value-Added Tax (VAT) serves to strengthen the competitive positions of enterprises engaged in the production of import substitution products in relation to foreign enterprises. By gaining competitive advantages in price competition, these enterprises will have a number of incentives to expand the scale of production. It should be noted that these financial mechanisms of promoting import substitution production are characterized by having a short-and medium-term description, rather than a long-term one.

Sixth, the use of an adequate customs tariff set based on the level of the raw material processing stage promotes deep processing of raw materials and the creation of high value-added products. We consider it necessary to use tariff rates for both exports and imports in this direction. The essence of this measure is that when exporting raw materials, it is necessary to reduce customs tariffs as the application and processing of high customs tariffs deepens.

## REFERENCES

1. [www.uza.uz](http://www.uza.uz).
2. Ўзбекистон Республикаси Президенти Ш.М.Мирзиёевнинг Ўзбекистон Республикаси Олий Мажлисига йўллаган Мурожаатномаси. / Халқ сўзи, 2020 йил 24 январь.
3. Ўзбекистон саноати қанчалик рақобатбардош?  
<https://daryo.uz/k/2022/06/29/uzbekiston-sanoati-qanchalik-raqobatbardosh>
4. <https://yuz.uz/news/uzbekiston-respublikasi-birinchi-bor-unido-tashkilotining-raqobatbardosh-sanoat-unumdorligi-sip-indeksi-reytingiga-kiritildi>
5. Виктор Супян. Американская модель экономики. Характерные черты и современные особенности «Экономические стратегии - Центральная Азия», №4-2007, стр. 20-29. <http://www.inesnet.ru/article/amerikanskaya-model-ekonomiki-xarakternyye-cherty-i-sovremennye-osobennosti/>
6. <https://chamber.uz/uzk/page/4771>

7. Абдувохидов А. и др. Инновацион иқтисодиётда импорт ўрнини босувчи саноат ишлаб чиқаришларни ташкил этиш масалалари // *Iqtisodiyot va ta'lim*. – 2022. – Т. 23. – №. 6. – С. 23-33.
8. Абдувохидов А. А., Тошбоев Б. Б. Худудда импорт ўрнини босиш сиёсатини амалга ошириш механизми // *Журнал Инновации в Экономике*. – 2021. – Т. 4. – №. 10.



## MAKTABGACHA YOSHDAGI BOLALARNI TABIAT BILAN TANISHTIRISHNING AHAMIYATI

S. A. Abdullayev

Termiz davlat pedagogika instituti Maktabgacha ta'lim fakulteti Maktabgacha ta'lim nazariya kafedrası o'qituvchisi

<https://doi.org/10.5281/zenodo.10070836>

*Annotatsiya.* Maqolada maktabgacha yoshdagi bolalarni tabiat bilan tanishtirishning ahamiyati, mazmun mohiyati, faoliyatlarda qo'llaniladigan usullar haqida bayon etilgan.

*Kalit so'zlar:* tabiat, muhit, pedagogik-psixologik, mexanizmlar, bilimlar, malakalar, tajriba, kognitiv.

### THE IMPORTANCE OF INTRODUCING PRESCHOOL CHILDREN TO NATURE

*Abstract.* The article describes the importance of introducing preschool children to nature, the essence of the content, the methods used in activities.

*Keywords:* Nature, Environment, pedagogical-psychological, mechanisms, knowledge, qualifications, experience, cognitive.

### ВАЖНОСТЬ ПРИВЕДЕНИЯ ДОШКОЛЬНИКОВ К ПРИРОДЕ

*Аннотация.* В статье описывается важность знакомства дошкольников с природой, сущность содержания, используемые в деятельности методы.

*Ключевые слова:* природа, среда, педагогико-психологические, механизмы, знания, умения, опыт, познавательные.

Jamiyat taraqqiyotining barcha bosqichlarida inson qalbini kichiklikdan boshlab yaxshilik, olijanob, insonparvarlik, odamgarchilik, poklik, so'zamollik, xushso'zlik, ilmi bo'lish kabi oliy janob hislatlar bilan boyitish inson kamolotining me'yori bo'lib kelgan, chunki komil insonning ma'naviyati yuksak bo'ladi, yuksak ma'naviyatga ega bo'lgan kishi esa, o'z xalqining o'tmish tarixi, urf-odati, qadriyati va an'analari, madaniyatini chuqroq biladi, unga rioya qiladi

Maktabgacha ta'lim muassasalarida bolalarni ma'naviy yetuk, axloqli, pok insonlar qilib voyaga yetkazishda tabiat bilan tanishtirish muhim ahamiyat kasb etadi. Uning maqsadi, maktabgacha ta'lim yoshidagi bolalarni maktabga tayyorlash, tabiat bilan tanishtirish jarayonida tabiatga ehtiyotkorona munosabatda bo'lish, Vatanga mehri bo'lish, ekologik ta'lim tarbiyani amalga oshirish, tabiat haqida mukammal bilimga ega bo'lgan yoshlarni tarbiyalashdir. Maktabgacha yoshdagi bolalarni tabiat bilan tanishtirishda bolalarning yosh xususiyatlari, fiziologik tuzilishlarini hisobga olgan holda amalga oshiriladi. Shu bilan birga turli yosh guruhlarida ularning qiziqishlari, qobiliyatlari, ehtiyojlari, xarakter hislatlari, iste'dodlari hisobga olinadi.

Maktabgacha yoshdagi bolalarni har tomonlama kamol toptirish va tarbiyalash turli omillar asosida amalga oshiriladi. Buning eng samaralisi maktabgacha yoshdagi bolalarni tabiat bilan tanishtirishdir. Sababi inson go'dakligidanoq tabiat qoynida o'sadi, ulg'ayadi kamol topadi. Bolani go'dakligidan boshlab tabiatdan zavq olishga, tabiatga nisbatan to'g'ri munosabatda bo'lishga o'rgatib borishimiz zarur.

Maktabgacha ta'lim tashkilotlarida bolalarni tabiat bilan tanishtirishning mazmuni va uni tanlash tamoyillariga alohida e'tibor beriladi. Ekologik ta'lim-tarbiya tizimi asoslariga tabiat yaxlitligi hamda atrof muhitning inson tomonidan o'zgartirilishi haqidagi tasavvurlar qo'yilgan.

Bunda tabiatni muhofaza qilishga yo'naltirilgan ta'lim jarayoni oliy o'quv yurtlarida hozirgi zamon ommaviy axborot vositalaridagi uzluksiz jarayon sifatida qaraladi. Bolalarni tabiat bilan tanishtirishning jarayoni har tomonlama rivojlangan shaxs ma'naviy qiyofasini kamol topish jarayonining muhim va tarkibiy qismidir. U Bolalarda milliy va umuminsoniy qadriyat sifatida tabiatga ongli munosabat, tabiat zaxiralarini saqlash va ko'paytirishga oid mas'uliyat tuyg'usi, ekologik muammolarni amaliy hal qilishdagi ko'nikmalarning rivojlantirilishini o'zida qamrab oladi.

Tabiatga muhabbat, unga ehtiyotkorlik munosabatini, o'simlik va hayvonlarga g'amxo'rlikni tarbiyalash va shular orqali tabiatga qiziqish, vatanparavarlik, mehnatsevarlik, tabiatni saqlovchi va uning boyliklarini ko'paytiruvchi, kattalarning mehnatiga hurmatni tarbiyalash kabi vazifalarni amalga oshirishda tabiat burchagining ahamiyati kattadir.

Tabiat burchagining muhim tomoni yana shundaki, uni bolalar har kuni ko'radilar. Tarbiyachi rahbarligida bolalar tabiat burchagidagi o'simlik va hayvonlarni sistemali ravishda kuzatib va parvarish qilib boradilar, natijada o'simlik va hayvonot dunyosining rang-barangligi, ularning o'sishi va rivojlanishi, ular uchun qanday shart-sharoitlar kerakligi to'g'risidagi tasavvur va tushunchalarni egallab boradilar.

Tarbiyachi bolalar diqqatini o'simliklarning chiroyli gullashiga, barglarining shakli va tusiga, akvariumdagi baliqlarning chiroyli ko'rinishiga va chaqqon harakatiga jalb etadi. Natijada bolalar bu go'zallikdan quvonishga o'rganadilar hamda ularning estetik didi o'sadi.

Bolalar tabiat burchagidagi o'simlik va hayvonlarni tarbiyachi rahbarligida sistemali ravishda kuzatib, parvarish qilib borishlari natijasida ma'lum malaka va ko'nikmalarni ham egallab boradilar, ularga nisbatan barqaror qiziqish va g'amxo'rlik hissi uyg'onadi. Bolalarning tabiatga mehr-muhabbatini o'simliklar va hayvonlarni parvarish qilish, ularni asrab-avaylash bo'yicha mehnat faoliyatlarini tashkil etish bilan birga qo'shib olib borish kerak. Tarbiyachi bolalarni tabiat bilan tanishtirish ishini ularning yosh xususiyatlari, pedagogik, fiziologik imkoniyatlarini e'tiborga olgan holda tashkil etadi.

Bolalarni tabiat bilan tanishtirish faoliyatlari bolalarning imkoniyatlari xamda ularni o'rab turgan tabiatning xussiyatlarini nazarda tutgan xolda izchil shakllantirish imkonini beradi. Tarbiyachi raxbarligida olib boriladigan faoliyatlarda guruhning barcha bolalarida dastur talablariga muvofik elementar bilimlar shakllanadi. Asosiy bilim jarayonlari va bolalarning qobiliyatlari ma'lum sistema xamda izchillikda o'stiriladi. Kundalik hayotda kuzatish, o'yin, mehnat vaqtida bolalarning shaxsiy bilimlari yigilib boriladi.

Bolalarni tabiat bilan tanishtirish faoliyatlarining ta'limiy maqsadi bu bolalarga faoliyatlarda berilish yoki aniqlanishi xamda konkretlashtirilishi lozim bo'lgan bilim xajmidir. Bunga yana bolalarning tabiatni bilishga bo'lgan qiziqishlarini shakllantirishni kiritish mumkin. Faoliyatga tayyorlanish hamda uni o'tkazishda faoliyatning tuzilishi metodini to'g'ri aniqlash muhimdir. Metodni tanlash ta'limiy vazifalar xarakteri, tabiiy ob'ektning xususiyatlari, xamda bolalarning yoshiga bog'liqdir. Faoliyat davomida topshiriqni bajarishga barcha bolalarni jalb qilish muhimdir.

Maktabgacha talim tashkilotida bolalarni tabiat bilan tanishtirish jarayonida xilma-xil metodlar: ko'rgazmali (kuzatish, rasmlarni ko'rish, diafilm va kinofilmlarni namoyish qilish), amaliy (o'yin metodi, mehnat, oddiy tajribalar), ogzaki (tarbiyachining xikoyasi, badiiy asarlarni o'qish, suhbat) metodlaridan va xilma-xil formalardan: mashgulotlardan ekskursiyalardan

kundalik hayotga mehnatdan kuzatishlardan uchastka va tabiat burchagidan o‘yinlardan foydalaniladi. Natijada bolalarda bilimlarni egallash malaka va ko‘nikmalarni xosil qilish qobiliyatlarini o‘stirish ilmiy dunyoqarashlarni axloqiy sifatlarini xulq atvorlarini shakllantirishga erishiladi.

#### REFERENCES

1. X Nuritdinova “MAKTABGACHA TAYYORLOV YOSHDAGI BOLALARNI MAKTAB TA’LIMIGA TAYYORLASHNING PEDAGOGIK VA PSIXOLOGIK ASOSLARI” Евразийский журнал академических исследований 2022/3/17 <https://in-academy.uz/index.php/ejar/article/view/1492>
2. X Nuritdinova “SHAXSNING KOMMUNIKATIV KOMPETENTLIGINI SHAKLLANTIRISHNING AMALIY VAZIFALARI” Zamonaviy dunyoda pedagogika va psixologiya: Nazariy va amaliy izlanishlar 2022/12/15 <https://zenodo.org/record/7445514>
3. Nuritdinova X. N. KOMMUNIKATIV KOMPETENTLIKNING MOHIYATI VA UNING MUTAXASSISNI KASBIY SHAKLLANISHIDAGI O‘RNI //Theoretical aspects in the formation of pedagogical sciences. – 2022. – T. 1. – №. 7. – C. 158-160.
4. S.A. Abdullayev TABIAT OB’EKTLARINI ADEKVAT MODELLASHTIRISH ASOSIDA O‘QUVCHILARNING EKODIDAKTIK BILIMLARINI TAKOMILLASHTIRISH. Educational Research in Universal Sciences.

## BOSHLANG'ICH TA'LIMDA INTEGRATIV YONDASHUV ASOSIDA DARSLARNI TASHKIL ETISH

**Ikromova Ominaxon Elmurod qizi**

Andijon davlat pedagogika instituti

Boshlang'ich ta'lim yo'nalishi 3-bosqich talabasi

[ominaxonikromova03@gmail.com](mailto:ominaxonikromova03@gmail.com)

<https://doi.org/10.5281/zenodo.10070841>

**Annotatsiya.** Mazkur maqolada boshlang'ich sinf o'quvchilarida integrativ yondashuv asosida darslarni tashkil etishning ahvoli, o'rganilganlik darajasi, olimlar tomonidan olib borilgan tadqiqot ishlari haqida fikr-mulohazalar keltirilgan, ilmiy jihatdan asoslanib, xulosa va tavsiyalar bayon etilgan.

**Kalit so'zlar:** Ta'lim, tarbiya, integratsiya, fanlararo aloqadorlik, integrativ yondashuv, tasavvur, bilim, ko'nikma, malaka, dunyoqarash, texnologiya, ijod, tafakkur, I. Kololojvari, L. Sechenikova.

## ORGANIZATION OF LESSONS BASED ON AN INTEGRATIVE APPROACH IN PRIMARY EDUCATION

**Abstract.** In this article, the state of organizing classes based on an integrative approach for elementary school students, the level of learning, opinions about the research work conducted by scientists are presented, scientifically based, conclusions and recommendations are presented.

**Key words:** Education, education, integration, interdisciplinarity, integrative approach, imagination, knowledge, skill, competence, outlook, technology, creativity, thinking, I. Kololojvary, L. Sechenikova.

## ОРГАНИЗАЦИЯ УРОКОВ НА ОСНОВЕ ИНТЕГРАТИВНОГО ПОДХОДА В НАЧАЛЬНОМ ОБРАЗОВАНИИ

**Аннотация.** В данной статье представлено состояние организации уроков на основе интегративного подхода для учащихся младших классов, уровень обучения, мнения о научно-исследовательской работе, проводимой учеными, научно обоснованы, представлены выводы и рекомендации.

**Ключевые слова:** Образование, образование, интеграция, междисциплинарность, интегративный подход, воображение, знание, умение, компетентность, мировоззрение, технология, креативность, мышление, И. Кололойвары, Л. Сеченникова.

Mamlakatimizda amalga oshirilayotgan islohotlar, jumladan, prezidentimiz Sh.M.Mirziyoyevning "2022 — 2026-yillarga mo'ljallangan yangi O'zbekistonning taraqqiyot strategiyasi to'g'risida"gi PF-60-sonli farmonlarida "Hayotga kirib kelayotgan yo'sh avlodni barkamol insonlar qilib tarbiyalash, ularning ta'lim-tarbiyasini barpo etayotgan yangi O'zbekiston talablariga mos holda sifat jihatdan yuqori pag'onaga ko'tarish", ayniqsa yosh avlodimizning integrativ yondashuv asosida boshlang'ich sinf o'quvchilarida matematik tasavvurlarini shakllantirish, mustaqil fikrlaydigan, zamonaviy bilim va kasb-hunarlarini puxta egallab, xalqaro maydonda raqobatga kirisha oladigan barkamol shaxslar etib tarbiyalash ularning bandligini ta'minlash, hayotga o'z o'rnini topishi, jamiyatning munosib a'zolariga aylanishi, mehnat va turmush sharoitlarini yaxshilash vazifasi dolzarb ekanligi ta'kidlangan. Mazkur muammoni hal

etishda uzluksiz ta'lim turlari ayniqsa, o'rta ta'lim maktablari (boshlang'ich sinflari) da darslarni fanlararo tashkil etish salmoqlidir.

Integrativ yondashuvlar asosida darslarni tashkil etish muammolari yuzasidan R.Safarova, A.Musurmonov, P.Musayev, A.Ch.Choriyev, A.A.Salomov, B.Abdullayeva kabi o'zbek olimlari ham ilmiy-tadqiqot ishlarini olib borganlar. Bu va boshqa tadqiqot ishlarida fanlararo aloqadorlikning turli yo'nalishlari va tamoyillari, ularning o'quv jarayonida muayyan fanlarni o'zlashtirishda qo'llanilishi, o'quv fanlararo aloqadorlik asosida tanlangan ta'lim mazmuniga qo'yiladigan talablar ilmiy-amaliy jihatdan hal etilgan. Jumladan, V.N.Fedorova o'z tadqiqotlarida fanlararo aloqadorlikning o'quv jarayoni samaradorligini oshirishning didaktik imkoniyatlarini ko'rsatib, o'quv fanlararo aloqadorlik tabiiy fanlar bilan atrof-muhit hodisalarini o'zaro aloqadorlikda va izchillikda ifodalashning didaktik sharti sifatida namoyon bo'lishi asoslarini tarkib toptirishning pedagogik, psixologik, metodik jihatlari tadqiq qilingan. Hozirgi kunda integratsiyaning bir necha usullari qo'llaniladi. Ulardan biri bir necha fanlarni bir fanga birlashtirish g'oyasidir. Bugungi kunda mazkur masalada ko'plab xorijiy mamlakatlar olimlari boshlang'ich maktablarining o'ziga xos xususiyatini integratsiyalash muammolarini tadqiq etmayotganliklarida ko'rish mumkin.

Bugungi kunda biror bir lug'atda integratsiyaning metodik jihatdan mazmuni haqida bironta so'zni uchratish mumkin emas. Lekin integratsiya so'zining ma'nosi hammamiz uchun yaxshi tanish. I. Kololojvari, L. Sechenikova lar integratsiyani metodik xarakterini «Integrativ darslarni qanday tashkil etish mumkin?» nomli maqolalarida quyidagicha tasniflaydilar: «...integratsiyalashgan darslarning imkoniyatlarini to'rt yil o'rganish natijasida bu metodikaning kelajagi katta ekanligiga ishonch hosil qildik. Unga ko'ra o'quvchilar ongida bizni o'rab turgan dunyo haqida yanada to'liq va atroflicha keng tasavvur hosil qilish imkoniyati tug'iladi. Bolalar o'z bilimlarini amaliyotda yanada faol qo'llash imkoniyatiga ega bo'ladilar, chunki bunda bilimlarning tub mohiyati yanada keng ochib berish imkoniyati, olamni bir butunlikda tasavvur qilish imkoniyati mavjud. O'qituvchi fanga oid bilimni berishda uni boshqa fanlar ma'lumotlari bilan solishtirish asosida uni yanada boyitadi, to'ldiradi».

Maktabda o'qitiladigan barcha fanlarda integratsiyalashning ma'lum bir imkoniyatlari mavjud bo'lib, uni integratsiyalashgan holda tashkil etish bir qator shartlarga bog'liqdir. Shuning uchun pedagoglar va metodistlar yangi dasturni yaratishdan avval, ana shu holatlarni barchasini e'tiborga olishlari lozim. Buning uchun eng avvalo o'qituvchi sinfning tayyorgarlik darajasini, o'quvchilarning psixologik xususiyatlarini, qiziqishlarini hisobga olishi lozim. O'quv faoliyatidagi qiyinchiliklarning sabablaridan biri integratsiya metodidan foydalanish ham bo'lishi mumkin. O'quvchilarning bir fanni muvaffaqiyatli o'zlashtirishlarining sababi, boshqa bir fandan yaxshi bilimga ega bo'lishlari bilan ham bog'liq bo'lishi mumkin. Misol uchun katta hajmdagi matnni savodli ko'chirib olish uchun uni tez va to'g'ri o'qiy olish malakasi talab qilinadi. Agar bunday imkoniyat haqida gapirmasdan turib, o'qituvchi o'rgatiladigan har bir fanni boshqasi bilan solishtirmasdan, taqqoslamasdan, uning ma'lumotlaridan foydalanmasdan o'rgatishi anchayin qiyin va zararli bo'lishi mumkinligini his qilishi zarur.

Axir biz dunyo yagona bir butun ekanligini his qilib borayapmiz, sababi bir mavzuni yoritish uchun boshqa bir sohalarga murojaat qilmasdan iloji yo'qligi kunday ravshan bo'lib bormoqda. Bunday hollarda taqqoslash, qarama-qarshi qo'yishdan foydalaniladiki, bu esa integratsiya hisoblanadi.



Dasturdagi ko‘plab fanlarda «to‘qnashish» mavjud: bunda ma‘lum bir ob‘ektni o‘rganishda mavzular, muammolar, savollar bir xilligiga ro‘para bo‘linadi. Bularning barchasi esa hech bo‘lmaganda bitta mavzuga doir integratsiyaga bo‘lgan «talab»ni ifodalaydi. Boshlang‘ich ta‘limdagi o‘qish darslarini ona tili, odobnoma, shuningdek, rasm, tabiatshunoslik, mehnat fanlari bilan bog‘lab o‘qitish uchun modulli dars texnologiyalariga amal qilmoq joiz. Chunki bunday darslar o‘quvchilarni ijod qilishga, mustaqil fikrlashga o‘rgatadi.

Integrativ yondashuv asosida boshlang‘ich sinf o‘quvchilarda matematik tassavurlarni shakllantirishda quyidagi ahamiyatga molik vazifalar turibdi:

1. Integrativ yondashuv asosida boshlang‘ich sinf o‘quvchilarida matematik tasavvurlarini shakllantirish metodikasi mavzining dolzarbligini aniqlash o‘rganish zaruriyatini asoslash;
2. Integrativ yondashuv asosida boshlang‘ich sinf o‘quvchilarida matematik tasavvurlarini shakllantirish metodikasi mavzida chop etilgan darsliklar, qo‘llanmalar, monografiyalar, turli ilmiy darajalarni olish uchun yo‘zilgan dissertasiyalarni o‘rganish va qiyosiy tahlil qilish;
3. Integrativ yondashuv asosida boshlang‘ich sinf o‘quvchilarida matematik tasavvurlarini shakllantirish borasida faoliyat olib borgan olimlar, fan doktorlari va nomzodlari faoliyatini o‘rganish va o‘rganilmagan jihatlarini aniqlash;

Boshlang‘ich maktabda integratsiyani amalga oshiruvchi bo‘g‘in vazifasini o‘qituvchining o‘zi amalga oshiradi. U bolalarga matematika, o‘qish, tabiat haqidagi boshlang‘ich tushunchalarni va yana ko‘pgina narsalarni o‘rgatadi. O‘qituvchi o‘zining kuch va imkoniyatlari darajasida bu ishni amalga oshiradi. Didaktik tizimda predmetlararo asosda integratsiyalash o‘qituvchi (ta‘lim berish) va o‘quvchi (ta‘lim olish) harakatlarining mos kelishini ko‘zda tutadi. Ikkala faoliyat ham umumiy tuzilishga ega: maqsadlar, sabablar, mazmun, vositalar, natijalar, nazorat. Dars jarayonida fanlararo aloqadorlikni ta‘minlash asosida o‘rganilayotgan hodisalarning mohiyati, sabab-oqibatli bog‘liqliklarini tushuntirishga qaratilgan bo‘lishi, masalan, o‘qish darslarida qish fasliga doir she‘r yoki matnni o‘qishdan oldin o‘qituvchi mavzuni tabiatshunoslik bilan bog‘liqligi haqida “tabiatshunoslik darsida biz qish faslida bo‘ladigan tabiat hodisalarini, undagi o‘zgarishlarni o‘rganadilar. Ushbu she‘r (matn)da ham xuddi shu holat tasvirlangan” degan fikr bilangina cheklansa, unda o‘quv fanlari o‘rtasidagi bunday aloqadorlik faqat tashqi xususiyatga ega bo‘ladi, tasavvurlar va reproduktiv harakatlar darajasida qoladi. Boshlang‘ich ta‘limdagi o‘qish darslarini ona tili, odobnoma, shuningdek, rasm, tabiatshunoslik, mehnat fanlari bilan bog‘lab o‘quvchilarning tassavurlarini boyitish joiz. Chunki bunday darslar o‘quvchilarni ijod qilishga, mustaqil fikrlashga o‘rgatadi. Xulosa qilib aytganda, o‘quv fanlariaro aloqadorlik hodisasi murakkab va serqirra didaktik jarayondir. Fanlararo aloqadorlikning falsafiy asosi, fanlar va ilmiy tushunchalarning o‘zaro bog‘langan holda rivojlanishi har zamonda ta‘limning asosini tashkil etadi va ta‘limning taraqqiy etishiga xizmat qiladi.

## REFERENCES

1. R.A. Mavlonova va boshq. Boshlang‘ich ta‘limning integratsiyalashgan pedagogikasi. T., TDPU, 2007.
2. Murodova M. M. Boshlang‘ich sinflarda matematika fanini tabiatshunoslik fani bilan integrativ yondashuv asosida tashkil etish. //Pedagogs jurnali.
3. Murodova M. M. Bo‘lajak boshlang‘ich sinf o‘quvchilari faoliyatida pedagogik deontologiya kompetentlik.



4. Ortiqov O. R. Ma'naviy-ma'rifiy ishlar jarayonida mafkuraviy immunitetni rivojlantirish texnologiyalari (Oliy ta'lim muassasalari misolida)
5. Ortiqov O. R. O'qituvchi faoliyatida pedagogik deontologiya va kompetentlikning roli va ahamiyati.

УДК 621.43.052

**КОРХОНАДА ФОЙДАЛАНИЛАЁТГАН ЭЛЕКТР МОТОРЛАРИНИНГ  
ИСРОФЛАРИНИ КАМАЙТИРИШ НАТИЖАСИДА ЭНЕРГИЯ  
САМАРАДОРЛИКНИ ОШИРИШ**

**Ҳошимов Урал Ҳошимович**

Ислом Каримов номидаги Тошкент Давлат Техника Университети Електор машиналари  
кафедраси Доценти

**Рахимов Музаффар Холматович**

Ислом Каримов номидаги Тошкент Давлат Техника Университети Електор машиналари  
йўналиши Магистри

**Абдалимов Сарвар Мирзахмат ўғли**

Ислом Каримов номидаги Тошкент Давлат Техника Университети Електор машиналари  
йўналиши Магистри

+998908090646 [Hoshimovu83@gmail.com](mailto:Hoshimovu83@gmail.com)

И.Каримов номли Тошкент давлат техника университети Иссиқлик энергетикаси  
факультети “Электр машиналари” кафедраси Университет кучаси. 2, Тошкент.

<https://doi.org/10.5281/zenodo.10070850>

**Аннотация.** Саноат ишлаб чиқариши корхоналарида фойдаланилаётган моторларнинг энергия истеъмолининг меъёрий қийматдан ортиши ва самарадорлигини ошириши масалаларига эътибор қаратишда энергия таъминотини режаслаштириши энергия истеъмолини меъёрлаштиришидан бошланиши лозимлигига долзарб масала бўлиб бормоқда. Корхоналардаги илмий асосланган меъёрий кўрсаткичлар жорий этилган ускуналарни эксплуатация қилиниши даражасини баҳолашга, фойдаланилмаган резервларни аниқлаш ва амалга оширишига ҳам имкон беради. Корхонанинг энергия истеъмолини меъёрий даражасини аниқлаш ва олинган натижавий кўрсаткичларда электр энергия истеъмолини назорат қилиши чора тадбирлари, мониторингларни давомий утказиши ортиқча исрофларни камайитириши вазифасини бажаради.

**Калим сўзлар:** Компрессор, вентилятор, трансформатор, мотор, алгоритм, дастурий таъминот, энергоаудит.

**INCREASING ENERGY EFFICIENCY AS A RESULT OF REDUCING THE WASTE OF  
ELECTRIC MOTORS USED IN THE ENTERPRISE**

**Abstract.** When energy consumption of motors used in industrial production enterprises increases from the standard value and increasing efficiency, energy supply planning should start with energy consumption standardization, becoming an urgent issue. Scientifically based normative indicators in enterprises allow to evaluate the level of exploitation of the introduced equipment, to identify and implement unused reserves. Determining the standard level of energy consumption of the enterprise and taking measures to control the consumption of electricity in the resulting indicators, continuous monitoring serves to reduce excess waste.

**Key words:** Compressor, fan, transformer, motor, algorithm, software, energy audit.

**ПОВЫШЕНИЕ ЭНЕРГОЭФФЕКТИВНОСТИ ЗА СЧЕТ СНИЖЕНИЯ ОТХОДОВ  
ЭЛЕКТРОДВИГАТЕЛЕЙ, ИСПОЛЗУЕМЫХ НА ПРЕДПРИЯТИИ**

**Аннотация.** При акцентировании внимания на повышении энергопотребления двигателей, используемых на промышленных производственных предприятиях, и повышении

их эффективности становится актуальным вопрос о том, что планирование энергообеспечения должно начинаться с нормирования энергопотребления. Научно обоснованные нормативные показатели на предприятиях позволяют оценить уровень эксплуатации внедряемого оборудования, выявить и реализовать неиспользованные резервы. Определяя нормативный уровень энергопотребления предприятия и принимая меры по контролю потребления электроэнергии по результирующим показателям, непрерывный мониторинг служит снижению лишних отходов.

**Ключевые слова:** Компрессор, вентилятор, трансформатор, двигатель, алгоритм, программное обеспечение, энергоаудит.

Жаҳонда энергиядан самарали фойдаланиш бўйича кенг қамровли ишлар олиб борилмоқда. Шу жумладан, Ўзбекистонда ҳам энергия тежаш бўйича кенг қамровли сиёсат доирасида энергия самарадорлиги ошириш дастурини жойлаштиришни назарда тутадиган энергия стратегиясини жорий этган. Ушбу дастур энергетика саноатини жадал технологик янгилаш, замонавий қайта ишлаш заводлари ва транспорт қувватларини ривожлантириш, шунингдек, янги, истиқболли бозорларни ривожлантириш учун асосий шарт-шароитларни яратишга қаратилган. Корхонадаги энергия тежамкорлик масалаларига эътибор қаратишда энергия таъминотини режалаштириш энергия истеъмолини меъёрлаштиришдан бошланиши лозимлигига кенг эътибор қаратилмоқда. Рағбатлантирувчи илмий асосланган меъёрлар ишлаб турган ускуналарни эксплуатация қилиниши ва фойдаланилаётган қурилманинг янги ишлаб чиқилган турлари билан солиштириш. Шу билан бирга замонавий технологиялардан фойдаланиш эришиладиган натижалар таҳлилини олиб бориш ва жорий қилиш энергия танқислиги даврида долзарблиги ошиб бормоқда[1].

Корхонадаги технологик қурилмалар моторларининг энергетик характеристикаларига асосланиши ва мақбул эксплуатация режимларини ҳисобга олиши керак. Ҳар бир корхона бўйича маҳсулот ишлаб чиқаришнинг конкрет технологияларига мос равишда электр ва иссиқлик энергияси, ёқилғи сарфининг индивидуал меъёрлари ишлаб чиқилади ва шу меъёрлар асосида мониторинг олиб боради.

Ишлаб чиқариш корхонасида ишлатилаётган компрессорлар, вентиляторлар ва бир қатор электр моторлар билан таъминланган қурилмаларнинг энергия самарадорлигини ошириш натижасида маҳсулотга сарфланадиган электр энергия исрофларини олдини олган ҳолда энергия истеъмолида самарадорликга эришилади.

Электр моторларининг механик исрофларини назорат қилиш ва чора тадбирларни ўз вақтида олиб бориш натижасида энергия тежамкорлигига эришишда бир қатор усуллардан фойдаланилади. Буларга электр моторларнинг иссиқлик ишлаб чиқариш даражасининг мониторинг қилиб бориш усули, маълум юкламадаги электр энергия истеъмолининг ортинини назорат қилиш усули ва бошқа усуллари мавжуд.

Тадқиқот олиб борилган корхонанинг технологик ускуналарининг электр энергиясидан фойдаланиш йўналиши бўйича электр истеъмоли:

- технологик эҳтиёжга;
- двигатель юкланиши;
- меҳнат шароитларини таъминлашга хизмат қилади.

Корхонада фойдаланилаётган электр истеъмолига - технологик қурилмаларининг ишлашида, электр эрозияга, электр статистик жараёнларга кетган электр истеъмоли киради. Мотор юкланиши учун электр истеъмоли таркибига асосий ишлаб чиқариш агрегатларининг юритмалари истеъмол қилаётган электр энергияси киради. Меҳнат шароитларини таъминлашга электр истеъмоли таркибига вентиляция, кондиционер, ишлаб чиқаришга ва ишлаб чиқаришга тегишли бўлмаган, алоқа воситалари ва бошқаришга кетган электр энергияси истеъмолларини ўз ичига олади.

Корхонада фойдаланилаётган қурилмалардаги электр моторларини таҳлил қилиш натижасида ортиқ шовқин чиқараётган моторларнинг текшириш натижасида электр энергия истеъмолининг ортганига гувоҳ бўлиб сабаблари таҳлил қилинганда моторларнинг подшибник қисмларидаги камчиликлар аниқланди. Подшибниклар янгисига алмаштирилиши натижасида истеъмол қилинаётган 1,5 кВт қувватга эга мотор 4,1 А истеъмол токининг 3,4 А га туширишга эришилди. Мотордаги хосил бўлаётган шовқин пасайиши қузатилди. Хулоса қилганимизда мотордаги механик исрофларнинг ортиши натижасида электр энергия исрофи 20% гача ортишини юзага келтирган. Бу ҳолатда моторнинг юкланиши паст бўлишига қарамай катта электр энергия истеъмолини юзага келтирган[6].

Юқоридаги мисолларни эътиборга олган ҳолда қорхонада ишлатилаётган қурилмаларнинг жорий таъмирлардан кейинги маълум муддатда олинган электр энергия истеъмоли ва ишлаб чиқарилган маҳсулотининг миқдори аниқланиб назорат қилинадиган параметрлари аниқланади. Олинган натижалар асосида электр энегия истеъмоли ва ишлаб чиқариш самарадорлиги мониторинг қилиб борилганда ва белгиланган чегаравий оғишларнинг ортиши қузатилса электр юритмаларнинг жорий таъмирга тавсия этилади. Буларни амалга оширишда қуйидаги вазифаларни амалга ошириш талаб этилади[4]:

- “Инженер-энергоаудиторнинг автоматлаштирилган иш жойи” дастурий-аппарат мажмуасини ишлаб чиқиш.
- Мавжуд машинасозлик корхоналар гуруҳининг энергоаудити технологик жараёнлар тузилишини таҳлил этиш, электр энергия истеъмолчиларинг таркибини аниқлаш ва электр истеъмоли тадқиқотлари билан бирга амалга ошириш.
- Машинасозлик корхоналарида мавжуд электр энергияси сарфларини меъёрлаш усулларини таҳлил этиш ва уларни, электр истеъмолчиларнинг ҳақиқий иш режимларини ҳисобга олган ҳолда такомиллаштириш[2].

Электр энергиясини тежаш концепциясини ва энерготежамкор технолгиялар ва ускуналарни танлаш методикасини ишлаб чиқиш.

Корхонанинг асосий электр энергия истеъмолчилари бўлган қурилмаларининг эксплуатациядан кейинги маълум муддатдаги электр энергия истеъмоли келтирилган жадвал қуйида тасвирланган[6].

1-жадвал. ТПА дастгоҳлари бўйича электр энергия сарфининг 5 суткалик натижалари

Уланманинг номи, ҳисоблагичнинг завод номери, ҳисобга олиш тури (актив, реактив)	Ҳисоб-китоб коэффициенти		Ҳисоблагич кўрсаткичлари		Ҳисоблагич курсаткич- ларининг фарқи	Сарф кВт*с оат
	ток трансфор- маторининг (ТТ)	умумий	бошланғич (10.04.2023й. соат 14:00)	охирги (15.04.2023й. соат 21:00)		
1	2	4	5	6	7	8
ТПА-1050 LS №1	400/5	80	5352	5420,75	68,75	5500
ТПА-1050 LS №2	400/5	80	4820	4882,705	62,705	5016,4
ТПА-650 КМ	400/5	80	3276	3300,92	24,92	1993,6
ТПА-650 LS №1	400/5	80	4196	4249,695	53,695	4295,6
ТПА-650 LS №2	400/5	80	4635	4691,296	56,296	4503,6 8
ТПА-850 LS	400/5	80	6468	6536,74	68,74	5499,2
ТПА-1300 LS	400/5	80	5946	6015,683	69,683	5574,6 4
Жами электр энергия						32391, 12

2-жадвал. 5-кунлик ишлаб чиқариш самарадорлиги

№	Дастгоҳ номи	Томон	Соати:	10.04.2023 йил куни Соат 14:00 дан 15.04.2023 куни соат 21:00 гача чиқрилган маҳсулотлар сони.										Жами:	
			Сана:	10.04.23	11.04.23	12.04.23	13.04.23	14.04.23	15.04.23						
1	ТПА-650 КМ	Сменаси	1-С	2-С	1-С	2-С	1-С	2-С	1-С	2-С	1-С	2-С	1-С	2-С	
		Маҳсулот номи	К-3	К-3	К-3	К-3	К-3	К-3	К-3	К-3	К-3	К-3	К-3	К-3	
		ЛН	167	480	235	347	425	375	10	360	528	540	335	410	4212
		РН	167	480	235	347	425	375	10	360	528	540	335	410	4212
2	ТПА-650 LS №1	Сменаси	1-С	2-С	1-С	2-С	1-С	2-С	1-С	2-С	1-С	2-С	1-С	2-С	
		Маҳсулот номи	P-2	P-2	P-2	P-2	P-2	P-2	P-2	P-2	P-2	P-2	P-2	P-2	
		ЛН	425	498	432	0	576	320	440	410	0	315	232	315	3963
		РН	425	498	432	0	0	320	440	410	0	315	232	315	3387
3	ТПА-650 LS №2	Сменаси	1-С	2-С	1-С	2-С	1-С	2-С	1-С	2-С	1-С	2-С	1-С	2-С	
		Маҳсулот номи	К-2	К-2	К-2	К-2	К-2	К-2	К-2	К-2	К-2	К-2	К-2	К-2	
		ЛН	560	555	555	576	275	540	540	540	375	300	258	450	5524
		РН	560	555	555	576	275	540	540	540	375	300	258	450	5524
4	ТПА-850 LS	Сменаси	1-С	2-С	1-С	2-С	1-С	2-С	1-С	2-С	1-С	2-С	1-С	2-С	
		Маҳсулот номи	P-2	P-2	P-2	P-2	P-2	P-2	P-2	P-2	P-2	P-2	P-2	P-2	
		ЛН	432	415	540	353	91	472	190	460	70	65	320	380	3788
		РН	432	415	540	353	91	472	190	460	70	65	320	380	3788
5	ТПА-1050 LS №1	Сменаси	1-С	2-С	1-С	2-С	1-С	2-С	1-С	2-С	1-С	2-С	1-С	2-С	
		Маҳсулот номи	P-3	P-3	P-3	P-3	P-3	P-3	P-3	P-3	P-3	P-3	P-3	P-3	
		ЛН	0	0	402	530	504	504	504	376	405	552	567	564	4908
		РН	0	0	402	530	504	504	504	376	405	552	567	564	4908
6	ТПА-1050 LS №2	Сменаси	1-С	2-С	1-С	2-С	1-С	2-С	1-С	2-С	1-С	2-С	1-С	2-С	
		Маҳсулот номи	К-2	К-2	К-2	К-2	К-2	К-2	К-2	К-2	К-2	К-2	К-2	К-2	
		ЛН	90	72	564	522	400	576	476	510	384	411	388	516	4909
		РН	90	72	564	522	400	576	476	510	384	411	388	516	4909
7	ТПА-1300LS	Сменаси	1-С	2-С	1-С	2-С	1-С	2-С	1-С	2-С	1-С	2-С	1-С	2-С	
		Маҳсулот номи	P-2	P-2	P-2	P-2	P-2	P-2	P-2	P-2	P-2	P-2	P-2	P-2	
		ЛН	40	360	432	355	417	435	396	355	432	162	0	0	3384
		РН	40	360	432	355	417	435	396	355	432	162	0	0	3384

суткалик ўзгариши.



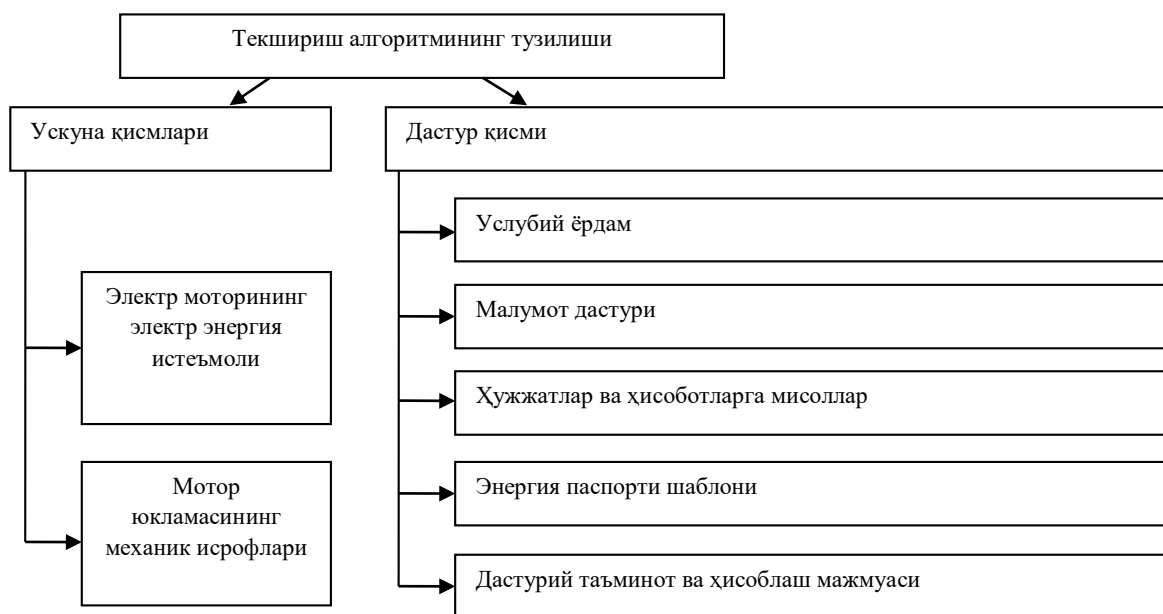

2-расм. Қурилманинг текшириш алгоритми ишлаш структураси.

Қурилманинг энергия истеъмолини текшириш алгоритми орқали жорий текширишдан олинган паспорт параметрларнинг ўзгаришларини мониторинг қилиб борилади. Энергия истеъмоли мумкин бўлган оғиш оралиғидан чиқиши билан операторга хатолик ҳақида сигнал берилади. Бу усулдан он-лайн равишда фойдаланиш натижасида энергия тежамкорлиги олиб борилади[5].

Текшириш алгоритмидан фойдаланиш натижасида механик исрофларнинг ортиши олди олиниши натижасида хатоликлар учун сарфланадиган электр энергия сарфи 1-3% гача тежалишига сабаб бўлади. Алгоритмдан фойдаланиш натижасида моддий ресурс тежамкорлиги 15% га ортиши аниқланди. Шу билан бирга ишлаб чиқариш жараёнининг ўзлуксизлигини таъминлаш катта аҳамият касб этади[6].

Шунингдек, баъзи корхоналарда электр энергиянинг ойлик ва йиллик сарфларини аниқлаш учун соддалашган ифодалар қўлланилади:

$$W_{o.э.с} = \sum_{i=1}^n P_{ўр.қ} \cdot k_{i.ф} \cdot T_{i.o}, \quad (1)$$

Бу ерда  $W_{o.э.с}$  – цехда актив электр энергиянинг ойлик сарфи, кВт · с;  $n$  – цехдаги бир турдаги электр истеъмолчиларнинг сони, дона;  $P_{ўр.қ}$  -  $i$ -турдаги электр истеъмолчиларнинг ўрнатилган қуввати, кВт;  $k_{i.ф}$  -  $i$ -турдаги электр истеъмолчиларнинг фойдаланиш коэффициенти;  $T_{i.o}$  - турдаги электр истеъмолчиларнинг бир ойда ишлаш соатлари, соат.

Механик юкламанинг ортиши натижасида сарфланадиган ток миқдорининг ортиши кўзатилади. Энергия исрофининг ҳисоблаш ифодаси қуйидагича аниқланади[4].

$$P_{EI} = m_1 \cdot I_1^2 \cdot r_1$$

бу ерда:  $m_1$ -фазалар сони,  $I_1$ -обмоткада ҳосил бўлган ток ва  $r_1$ -чулғамнинг актив қаршилиги.

$$I_1 = \frac{U_1}{\sqrt{\left(r_1 + \frac{r_2'}{s}\right)^2 + (x_1 + x_2')^2}} \quad (2)$$



Юқоридаги ифодадан кўринадики, моторнинг сирпаниши ортиши натижасида истеъмол қилинаётган ток ортиши кўзатилади. Хулоса ўрнида механик исрофлар иссиқлик ва ишқаланишлар ҳисобидан юзага келади.

Юклама натижасида сарфланаётган токнинг цех бўйича умумий ишлаб чиқариш меъёри қуйидагиларни ўз ичига олади:

- 1) цехнинг технологик эҳтиёжлари учун электр энергияси сарфлари;
- 2) цехнинг ёрдамчи эҳтиёжлари учун электр энергияси сарфлари (иситиш, вентиляция, ёритиш, цех ичидаги транспорт ишлари, цехни таъмирлаш участкаси ишлари, цехнинг маиший ва санитария эҳтиёжлари);
- 3) ички электр тармоқларида, трансформаторларда ва ўзгартиргичларда электр энергиясининг йўқотишлари.

Бевосита ишлов жараёнида сарфланган фойдали энергия, кВт · с:

$$W_{\Pi} = k_3 \cdot \frac{P_H}{\eta_H} \cdot T_M \cdot \eta_{\text{ст}}(k_{3p}) \cdot \eta(k_{3p}) \quad (3)$$

бу ерда  $k_3$  – юкланиш режимида бош ҳаракатланувчи станок двигателининг истеъмол қилиётган қуввати бўйича ўртача юклаш меъёрий коэффициенти;  $T_M$  – битта деталга ишлов бериш учун ўртача машина вақти, соат[5].

Двигатель валида қувват бўйича юклама коэффициентидан станокнинг ФИК функцияси:

$$\eta_{\text{ст}}(k_{3p}) = \frac{5 \cdot \eta_{\text{ст.н}}}{5 \cdot \eta_{\text{ст.н}} + \left(\frac{3}{k_{3p}} + 2\right)(1 - \eta_{\text{ст.н}})} \quad (4)$$

бу ерда  $\eta_{\text{ст.н}}$  – станокнинг номинал ФИК, у усқунанинг паспорт маълумотларидан аниқланади.

Тахминий ҳисоб-китобларда бош ҳаракати айланувчи станокларда  $\eta_{\text{ст.н}} = 0,7 \div 0,85$ , прогрессив ҳаракатдаги станоклар учун эса  $0,6 \div 0,7$  деб қабул қилиш мумкин.

Тўғридан-тўғри қайта ишлашга сарфланган фойдали энергия, кВт·с:

$$W_{\Pi} = k_3 \cdot \frac{P_H}{\eta_H} \cdot T_M \cdot \eta_{\text{ст}}(k_{3p}) \cdot \eta(k_{3p}) \quad (5)$$

$k_3$  – юкланиш режимидаги қувват сарфи коэффициенти даражасининг;  $T_M$  – машинанинг ишлаш вақти, соат сифатида қабул қилинади.

Двигател валидаги қувватнинг ФИК қуйидаги ифода билан аниқланади.

$$\eta_{\text{ст}}(k_{3p}) = \frac{5 \cdot \eta_{\text{ст.н}}}{5 \cdot \eta_{\text{ст.н}} + \left(\frac{3}{k_{3p}} + 2\right)(1 - \eta_{\text{ст.н}})} \quad (6)$$

Бу ерда  $\eta_{\text{ст.н}}$  – станокнинг номинал юкламага нисбатан ФИК юқори бўлган катталиги ҳисобланади. Бу қиймат моторлар учун аксарият ҳолларда  $\eta_{\text{ст.н}} = 0,7 \div 0,85$ , электр машинасининг юкламаси юқори тебранишли ишлашга яқин бўлган ҳолларда  $0,6 \div 0,7$  оралиғида ҳам бўлиши мумкин. Шу билан бирга моторларнинг энергия самарадор оралиқда ишлашини таъминлаш натижасида энергия ва ресурс тежамкорлигига эришиш имкониятини оширади. Энг асосийси ўзлуксиз ишловчи корхоналарнинг қутилмаган бўзилишларининг олди олинади[6].

Хулоса ўрнида, корхоналарда ишлатилаётган қурилмаларнинг электр моторларнинг ва бошқа энергия истеъмолчиларининг жорий истеъмол параметрларини назорат қилиш натижасида йиллик электр энергия истеъмоли 1-3% гача иқтисод қилиниши аниқланди. Шу

билан бирга, корхонанинг моддий ресурсларга бўлган ресурс тежамкорлиги 15% га ортишига сабаб бўлди. Ўзлуксиз ишловчи корхоналарда қурилмаларнинг тўхтовсиз ишлашини таъминлашга хизмат қилади. Ўзлуксиз ишлайдиган ишлаб чиқариш корхоналарида бу параметр бозор иқтисодиёти шароитида жуда катта аҳамият касб этади.

#### REFERENCES

1. The Automobile Industry Pocket Guide. European Automobile Manufacturers Association's report. Belgium, Brussels, 2015. – 78 p.
2. Качканьян Р.А Пути снижения потерь на трение в кривошипно-шатунном механизме поршневых ДВС /Р.А. Качкарьян, К.С. Кульмагамбетов. –Текст: непосредственный //Молодой ученый.-2016.-№10(114). –С.231-234
3. Дзенис С. Е. Пути снижения механических потерь в подшипниках при проектировании энергоэффективных двигателей / Е. С. Дзенис // Вестник Нац. техн. ун-та "ХПИ": сб. науч. тр. Темат. вып.: Электрические машины и электромеханическое преобразование энергии. – Харьков: НТУ "ХПИ". – 2014. – № 38 (1081). – С. 79-89.
4. U.H. Hoshimov, O.Kh. Ishnazarov. Group control of air-cooled gas apparatuses/ Journal of Physics: Conference Series/ doi:10.1088/1742-6596/2094/5/052051 .-1-6 pp.
5. Ishnazarov O.Kh., Hoshimov U.H. Mathematical modeling of electric consumption of the gas cooling process // *E3S Web of Conferences* 264 04088. M.-2021. P-72.
6. Khoshimov U.H., Rahimov M.X., Abdalimov S.M. Reducing the mechanical waste of electric motors used at the enterprise // *International Journal of Advanced Research in Science, Engineering and Technology* Vol. 10, Issue 4, April 2023. pp- 20591-20597.

**INNAVATSION TEXNOLOGIYALARDAN FOYDALANGAN HOLDA ISSIQXONALARDA  
ENERGIYA TEJAMKORLIGI**

**Raimbayeva Gulzira Sharipovna**

Toshkent davlat agrar universiteti dotsenti

**Raximov Akbar Kuvvatbek o'g'li**

Toshkent davlat agrar universiteti talabasi

**Tastemirova Jasmin Rustam kizi**

Toshkent davlat agrar universiteti talabasi

**Mirzog'ofurova Ozodaxon Odilbek qizi**

Toshkent davlat agrar universiteti talabasi

<https://doi.org/10.5281/zenodo.10070893>

*Annotatsiya.* Respublika xalq xo'jaligining aniq sohaslarida energetika boyliklaridan samarali foydalanish muammosining eng muhim tarkibiy qismlaridan biri - energiya tejamkorligi sohasidagi bilimlarga ega bo'lgan mutaxassislarni tayyorlashdir. Shuning uchun taqdim qilinayotgan qo'llanma aning maqsadi - bu bo'lg'usi energetiklarda energiya tejamkorligi sohasida jahon tajribasi va O'zbekiston Respublikasining davlat siyosati asosida energetik resurslardan samarali foydalanish muammolarini qo'yish va yechimini topishga umumiy metodologik yondashishni sbakllantirishdir. Asosiy diqqatni material resurslarni qidirib topishga qaratish kerak. Energiya tejash tadbirlarini o'tkazishda ta'rif hosil qilish va moliyalashtirish masalalari o'ta muhim hisoblanadi. Iste'molchilarda energiya tejashni rag'batlantirish uchun energiya tejamlovchi ta'riflash siyosatini bosqichma-bosqich tatbiq etish zarur.

*Kalit so'zlar:* Innavatsion texnologiyalar, issiqxonalarda etishtiriladigan o'simliklar, energiya tejamkorligi ta'siri.

**ENERGY SAVING IN GREENHOUSES USING INNOVATIVE TECHNOLOGIES**

*Abstract.* One of the most important components of the problem of effective use of energy resources in specific sectors of the national economy of the republic is the training of specialists with knowledge in the field of energy saving. Therefore, the purpose of the presented project is to develop a general methodological approach to solving the problems of effective use of energy resources based on the world experience in the field of energy saving in the future and the state policy of the Republic of Uzbekistan. The main focus should be on finding material resources. Definition and financing issues are very important in conducting energy saving activities. A phased implementation of energy-saving labeling policies is necessary to encourage energy conservation among consumers.

*Keywords:* Innovative technologies, plants grown in greenhouses, energy efficiency.

**ЭНЕРГОСБЕРЕЖЕНИЕ В ТЕПЛИЦАХ С ИСПОЛЬЗОВАНИЕМ  
ИННОВАЦИОННЫХ ТЕХНОЛОГИЙ**

*Аннотация.* Одной из важнейших составляющих проблемы эффективного использования энергетических ресурсов в конкретных отраслях народного хозяйства республики является подготовка специалистов, обладающих знаниями в области энергосбережения. Поэтому целью представленного проекта является разработка общего методического подхода к решению проблем эффективного использования энергоресурсов на основе мирового опыта в области энергосбережения в будущем и

*государственной политики Республики Узбекистан. Основное внимание должно быть уделено поиску материальных ресурсов. Вопросы определения и финансирования очень важны при проведении мероприятий по энергосбережению. Поэтапное внедрение политики энергосберегающей маркировки необходимо для поощрения энергосбережения среди потребителей.*

**Ключевые слова:** *Инновационные технологии, растения, выращенные в теплицах, энергоэффективность.*

**Kirish.** Dehqonchiligida sabzavot ekiniaridan yiliga 2-3 manta hosil olish va himoyalangan yer inshootlaridan unumli foydalanish imkoniyati mavjud. Respublikamiz aholisini sabzavot mahsulotlariga bo'lgan talabini qondirish va dunyoda yuz berayotgan oziq-ovqat muammosini oldini olishda bu imkoniyat muximdir. Doimiy o'sish joyiga ko'chirib o'tkazishga mo'mjallangan lekin, hosil beruvchi organlari xali shakllanmagan yosh niholga ko'chal deb ataiadi. O'simliklarni ko'chat orqali o'stirishning mohiyati. ular hayotining birinchi boshlanish davrida oziqa va rramlik yetarli bo'lgan kichik oziqlanish maydonda, sun'iy iqlimli sharoitda o'sadi. so'ng ochiq yoki himoyalangan yer inshootlariga ko'chirib o'tqazib o'stirishdan iboratdir. Uni issiqlik tartiboti bo'yicha ochiq dalada yetishtirish imkoniyati bo'lmaganligi sababli himoyalangan yerda o'stiriladi. Ochiq yerdagi sabzavot ekinlarining yarmidan ko'pi va himoyalangan yerda taxminan 90 foizi ko'chat bilan ekiladi. Ko'chat usiubini o'suv davrining oxirida katta oziqlanish nmydonini talab qiladigan va zaruriyat bo'Mganda erta mahsulot olish uchun m oljailangan ekinlarda qo'Mlash maqsadga muvofiqdir

Sabzavo'ichilikda ko'chatdan o'stirilgan o'simliklarni, ko'ehalsiz o'stirilgan xuddi sbunday o'simliklarga nisbatan o'sishi va rivojlanishida oldin ketishi - ilgarilash deyiladi. Ilgarilashni o'sim likning doimiy o'sish joyiga ekilgao vaqtdan boshlab belgilanadigan yoki nihollar chiqishidan doimiy joyiga o'tqazilgunigacha o'tgan kunlar yoki chin barglarining soniga ko'ra ifodalanadigan yoshi bilan aralastirmaslik kerak. Ilgarilashni ko'chat qilib ekilib doimiy joyida ildiz otgan o'sim likni xuddi shu tur va navdagi ko'chatsiz uslubda o'stirilgan osiinlik bilan qiyoslab fikr yuritiladi. Ilgarilash kattaligini ko'chai ekilgan yoki urug' sepilgan kundan to birinchi hosilni yig'ishgacha o'tgan kunlar soniga ko'ra belgilanadi. Ilgarilasbning davomiyligi doimo ko'chat yoshining davomiyligidan kam bo'Madi, chunki ko'chatsiz o'stirilgan ekinlar yaxshi yoritilgan sharoitlarda rivojlanadi, ildiz tizirni zararlanish ta'sirini o'ldiradi va o'tkazm aydi, ochiq yer sharoitlariga yaxshi moslashgan bo'ladi.

Himoyalangan yer sabzavotchiligi o'zining vazifasi va xususiyatlariga ega bo'Mishi bilan birga, u ochiq yer sabzavotchiligi bilan chambarchas bog'langan. Himoyalangan yerda dalaga o'tqazish uchun ko'chat yetishtiriladi. Himoyalangan yer ochiq daia ucium cbirindi etkazib beruvchi vazifasini bajaradi. Ochiq dalada o'z navbatida himoyalangan yerda etiltirib va tezlashirib o'stirisli uchun o'tkaziiadigan material tayyorlanadi. Shuningdek. ochiq dala to'liq etiltirib olish uchun mevalar etkazib beradi.

Mamlakatimizda issiqxonalarda yetishtiriSayotgan sabzavotlarning hosildorligi rivojlangan davlatlarga nisbatan bir necha marta past. Yuqori hosil olish va himoyalangan yer inshootiari samaradorligini oshirish, issiqxonalaridan foydalanishda quyidagi kamchitik iar mavjud: unumdorligi past tuproqlardan foydalanish. Mahal liy issiqxonalar tuprog'i tarkibida atigi

8-10 foiz organik modda bor xois. Ularni tayyoriashda g'ovaklik xususiyatini beruvchi materiallar qo'llanilm aydi. Tuproqning g 'ovokliiigi va suv o 'tkazuvchanligi past

Himoyalangan yer sabzavotchiligi oldidagi vazitalar, vositalar va ularni hal etish yo'nlari bu tarmoq xususiyatlaridan kelib chiqadi. Himoyalangan yer sabzavotchiligida ishlab chiqarishni tashkil qilish yetishtirish texnologiyasi va iqtisodiy ko'rsatkichlar ochiq yer sabzavotchiligidan tubdan farq qiladi. bu su'niy mikroiklimni yaratishda foydalaniladigan muhandislik vositalari hamda tuproq aralashmasi yoki substratlar, oziq eritmalardan foydalanish va boshqalar bilan bog'liq, Himoyalangan yer sabzavotchiligining muhim ijobiy xususiyatlaridan yana biri ochiq dalaga nisbatan yuqori harorat hosil qilish. haroratni, namlik va yorug'likni sozlash imkoniyatiga ega bo'lishi mumkinligidir, Ekin o'stiriladigan qurilmalar ichida talabga to'liq javob beradigan sharoitni yaratish ochiq maydonga nisbatan 5-20 marta ko'p sifatii hosil olishni ta'minlaydi.

Issiqxona ichiga quyosh radiatsiyasini kirishini kamayishi ulardagi tiniq bo'lmagan elementlarni soniga bog'liq. Polimer materiallarni engilligi va ulardan katta mato ko'rinishida foydalanish mumkinligi, to'siqlardagi yorug'lik o'tkazmaydigan elementlar maydoni yana ham qisqartirishga imkon beradi, bu esa inshootlarga quyosh radiatsiyasi kirimini ko'pavtirishga yordam beradi. Nurli energiyani yutilishini kamaytirish uchun yorug'lik o'tkazmaydigan elementlar oq yoki kumush ranglarga bo'yaladi. Bu inshootlarda issiqxonani ichki konstruksiyalarini ham bo'yaydilar



**Natijalar.** Issiqxonalarda kechasidagi yuqori harorat natijasida o'simliklar bo'yiga cho'ziladi va noziklashadi, ularni o'sishi tezliishadi, ammo shoxlanishi susayadi, o'simliklar tez qariydi. Issiqxona ekinlari, ayniqsa. o'suv davrining birinchi yarmida, haroratni o'zgarishiga salbiy ta'sirlanadi. O'simliklarni issiqlikka munosabati boshqa omillarni va o'simliklarni o'z holatiga ko'ra o'zgaradi. Yaxshi yoritilganlikda, yetarli namlik va unumdor tuproqlarda issiqlikka talab oshib boradi. Yorug'lik pasayganda issiqlikka talab ham kamayadi. Tunda fotosintez jarayoni to'xtaydi, ammo nafas olish davom etadi, harorat qanchalik yuqori bo'lsa, u ham shuncha yuqori bo'ladi. Tungi past haroratda o'simliklar organik moddalarni o'sish va meva organlarida to'plash uchun ko'proq saqlaydilar. Shu sabablarga ko'ra bulutli kunlarda ham haroratni pasaytirish kerak. Tungi va bulutli kun o'rtasidagi harorat farqi 7°C, quyoshli kunda 14°C atrofida bo'lishi lozim. Ildiz uchun tungi maqbul harorat, o'simliklarni yer ustki qismidagiga qaraganda 2-3°C yuqoriroq



bo'ladi. Har bir o'simlik o'suv davrining turi j bosqichlarida issiqlikka talabi bir xil emas. U m g in i unib chiqishi harorat vaqtida vegetativ o'sishdagi maqbul haroratdan 4-7°S yuqori bo'lganda yaxshiroq o'tadi. Shuni aytish zarurki, tabiiy foydalanishni yaxshilaydigan yuqorida keltirilgan barcha uslublar, quyosh radiatsiyasidan keladigan issiqlikni yaxshiroq tutish ini ta'minlaydi. Quyosh radial siyasidan tushadigan issiqlikni saqlanishi ko'p darajada, to'siqlarni issiqlik nurlarini o'tkazuvchanligi bilan bog'liq. Poymer plyonkalar oynaga nisbatan issiqlik nurlarini yaxshiroq o'tkazadi, shu bois pilyonkali issiqxonalarda kunduzgi vaqtdagi havo harorati edatda oy la ostidagi shu toifadagi inshootlarga qaraganda yuqori bo'ladi

Issiqxonalaridagi sabzavot ekinlari, ochiq yerdagiga qaraganda katta barg apparatini shakllantiradi va juda yuqori hosil beradi. Bu ularda katta miqdorda suvni sarflanishiga sabab bo'ladi, shu bilan birga namlikni etishmovchiligi va uni ortib ketishiga ham ular juda sezgirdir. Shu bois havo va tuproq namligi tartibotini harorat va yorug'likka binoan nisbatan biian boshqarish, himoyalangan yerlarda sabzavotlardan yuqori hosil olish uchun zaruriy sharoit hisoblanadi.

Issiqxonalarda havo tarkibidagi suv parlarining miqdori haroratga bog'liq. Havo qanchalik issiq bo'lsa, shunchalik suv parlari unda ko'p bo'ladi (5°S - 6 g/m<sup>3</sup>, 15°S - 13 g/m<sup>3</sup>, 35°S - 40 g/m<sup>3</sup>). Agar havo harorati 15°S dan 40°S gacha ko'tarilsa va unda 13 g par bo'lsa, havoning nisbiy namligi 100 dan 33% gacha tushadi. Havo tarkibida 13 g par bo'lsa, uni harorati 15°S dan 5°S gacha pasaysa, uni ortiqcha 6,5 g kondensat (shudring) ko'rinishida tushadi. Sovuqroq vaqtda kondensat (shudring tomchilari) oynalarda, uncha sovuq bo'lmaganda - barg va mevalarda yig'iladi. O'simliklarda fotosintez hisobiga kislorod zahirasi muntazam ravishda to'lib boradi. Shuning uchun o'simliklarning pastki qismi kislorod etishmasligini sezmaydi. Tuproq aralashmasidagi kislorod ildizlarni va tuproq mikroorganizmlarining nafas olishi uchun sinib ketadi. Kislorod ildiz tarqalgan yer qatlamida yetarli darajada bo'lishi uchun tuproq aralashmasi zichlashmagan, g'ovak holatda bo'lishi kerak. Tuproqni qatqaloqlanishi, mexanik tarkibini og'irligi, me'yorida ortiq namlanishi, zichlashib qolishi tuproq aralashmasi ichiga kislorod kirishini qiyinlashtiradi. Atmosferadagi havo tarkibida karbonat angidrid gazi o'rtacha 0,03 foiz, uning 1 m<sup>3</sup> hajmida 0.3 l yoki 0,57 g ni tashkil qiladi. 35- 50 foiz quruq modda uglerodni tashkil etadi, o'simliklar uni karbonat angidrid gazini (C O 2) assimilyasiya qilgan vaqtda havodan o'sadi. Havoning faqat surunkali harakati tufayli o'simliklar (C O 2) karbonat angidrid gazini uzluksiz o'tlashtirish imkoniyatga ega bo'ladi, shamol tezligini oshishi bilan fotosintez jarayoni kuchayadi

Demak, innovatsion tiplilarda o'simliklarni qo'llash tuproqdagi mineral moddalar miqdorini sezilarli oshiradi. Umuman olganda, issiqxonada tuproqda organik moddalarni 20-30% miqdorda b'lishi me'or hisoblanadi. Ularda 10-15% va undan ko'proq miqdorda gumin b'лади.





Chirindi o'simliklarning hayot-faoliyati uchun zarur bo'lgan azot, fosfor, kaliy va boshqa oziqa elementlarning manbai hisoblanadi

#### Issiqxona tuproqlaridagi mikroorganizmlarning tarkibi va soni

Bakteriyalar guruhi	1g tuproqdagi bakteriyalar soni
Tuproqning mikrobiologik tahlilida aniqlangan umumiy bakteriyalar soni, mln.	57,1 – 96,7
Organofosfatlarni erituvchi bakteriyalar, mln.	10,0—31,4
Sa <sub>3</sub> (RO <sub>4</sub> ) ni erituvchi bakteriyalar, mln.	7,7—12,6
Azotobakter, ming.	0,3—3,5
Sellyulozani parchalovchi bakteriyalar, ming.	34—104
Nitrifikatsiyalovchi bakteriyalar, ming.	10,2 – 284
Ammoniyashtiruvchi bakteriyalar, mln.	0,2—11
Moy achituvchi bakteriyalar, mln.	0,6—2,5
Anaerob fiksatorlar, ming.	2,5—110

Issiqxona ekinlarini bargdan oziqlantirish uchun tahlil, natijalariga karab zarur mikroelementlarning konsentrlangan eritmasi tayyorlanadi. 1000 g suvga 75 g borat kislota, 50-100 g marganes sulfat, 20 g dan mis sulfat, kobalt sulfat, kaliy yodid va ammoniy molibdenat olinadi. Vegetatsiya davrida o'simliklar mikroelementlar bilan ikki marta oziqlantiriladi. 1 ga yerga 500-600 l ishlatiladi. Zarur bo'lsa, gektariga 5 kg hisobidan temir sulfat ishlatiladi.

Bu ayniqsa azotli uning tarkibida azotning kqpligi bilan bog'liq bo'ldi. Shonalash fazasiga kirishi bilan barcha variantlarda g'o'zaning o'sishi keskin kuchayish tomonga o'zgardi. Tovuq

gungi yarim chirigan qoramol go'ngiga nisbatan g'o'za asosiy poyasi balandligiga ta'siri kuchli bo'ldi. Yarim chirigan qoramol go'ngi g'o'za asosiy poyasining balandligiga tovuq go'nginikidan nisbatan kuchsiz ta'sir qildi.

**Xulosa.**

Quyosh nuri sifatida qancha energiya kelsa, kosmik fazoga infraqizil nur sifatida shuncha quvvat chiqib ketadi. Shunday qilib, sayyoramizda issiqlik muvozanati hosil bo'ladi. Hamma gap aynan qanday temperaturada muvozanat saqlanib turishidadir. Agar atmosfera bo'lmaganida yer yuzasidagi o'rtacha temperatura -23 darajani tashkil etgan bo'lardi. Atmosferaning yer yuzasidagi infraqizil nurlarni yutadigan himoya vositasiga ega ekani amaldagi o'rtacha temperaturaning +15 darajada bo'lishini ta'minlaydi. Temperaturaning ko'tarilishi atmosferada «parnik effekti» yoki issiqlik to'planishi bilan bog'liq. Atmosferada karbonat angidrid gazi va suv bug'lari ko'payishi bilan u ham kuchayib boradi. Bu gazlar infraqizil radiatsiyani yaxshi yutadi.

**REFERENCES**

1. Optimization of agricultural lands in land equipment projects Khamidov, F.R., Imomov, S.J., Abdisamatov, O.S., ...Ibragimova, G.Kh., Kurbonova, K.I. Journal of Critical Reviews, 2020, 7(11), pp. 1021–1023
2. Modeling of heat exchange processes in the Metanetka bioenergy plant for individual use Sharipov, L.A., Imomov, S.J., Majitov, J.A., ...Pulatova, F., Abdisamatov, O.S. IOP Conference Series: Earth and Environmental Science, 2020, 614(1), 012035

“QARAQALPAQSTAN”, “YOSHLAR”, “JASLAR TV” HÁM “MY5”  
TELEKANALLARÍNDAGÍ XABAR-INFORMACIYALÍQ BAĞDARLAMALARDA  
MAZMUN HÁM PROBLEMATIKA

Shaxzada Alimbetova Jumabay Qızı

[shaxzadaalimbetova26@gmail.com](mailto:shaxzadaalimbetova26@gmail.com)

<https://doi.org/10.5281/zenodo.10071819>

**Annotaciya.** *Televidenie auditoryası silterativ qáliplesken, sonlıqtan respublikalıq hám aymaqlıq televidenielerde xabar bađdarlamalarına bolđan talap tek jurnalistikada ğana emes barlıq tarawlarda joqarı. Efirdi original hám tákrarlanbaytuđın materiallar menen toltırır áhmiyetli esaplanadı. Búgingi kúnde informaciyalıq bađdarlamalarğa jańa talap qoyılmaqta. Ilimiy teoriyalıq jaqtan informaciyalıq bađdarlamada jańasha usıllardı paydalanıw aktual máselelerden. Tiykarlanđan, izertlengen, ilimiy aspekte ámeliyatta sınap kóriw heshqanday zıyan keltirmeydi.*

**Gilt sózler:** *Information shou, jańalıq, reportaj, intervyu, mobile reportaj, mobile intervyu, reklama.*

THE CONTENT AND PROBLEMS OF NEWS AND INFORMATION PROGRAMS ON  
"KARAKALPAKSTAN", "YOSHLAR", "JASLAR TV" AND "MY5" TV CHANNELS

**Abstract.** *While the television audience is silterative, in terms of numbers, the demand for news programs in republican and regional televisions is not only in journalism, but in all areas. It is important to fill the air with original and non-repetitive materials. Today, new demands are placed on informational programs. From the scientific theoretical point of view, the use of new methods in informational programming is one of the actual issues.*

**Key words:** *Information show, news, reportage, interview, mobile reportage, mobile interview, advertising.*

СОДЕРЖАНИЕ И ПРОБЛЕМЫ НОВОСТНО-ИНФОРМАЦИОННЫХ ПРОГРАММ  
НА ТЕЛЕКАНАЛАХ "КАРАКАЛПАКСТАН", "ЁШЛАР", "ЖАСЛАР ТВ" И "MY5"

**Аннотация.** *Несмотря на разнородность телеаудитории в количественном отношении, спрос на новостные программы на республиканском и региональном телевидении есть не только в журналистике, но и во всех сферах. Важно наполнить воздух оригинальными и неповторяющимися материалами. Сегодня к информационным программам предъявляются новые требования. С научно-теоретической точки зрения использование новых методов информационного программирования является одним из актуальных вопросов.*

**Ключевые слова:** *Информационное шоу, новости, репортаж, интервью, мобильный репортаж, мобильное интервью, реклама.*

Televideniende informaciyalıq bađdarlama beriwde hár bir detal úlken áhmiyetke iye. Tamashagóyler dıqqat-itibarı júdá ótkir operativ berilip atırđan xabarlar olardı tań qaldırmaıdı, sheber, isenimli berilgen xabar hám jańalıqlar ónim sıpasına óz qariydarların taba alıwı múmkin. Sonday-aq, tamashóy dıqqatın uslap turıw ushında bir qansha elementlerden paydalanıw múmkin. Mısalı: hár tórt sekundta kadrlar almasıwı menenberilip atırđan reportaj yamasa materialdan auditorya alıslaspawına járdem beredi, biraq bul teoriyadan barlıq materiallarda kórebermeymiz. Degen menen bul pikirge basqasha pikir bildirgen alımlar da joq emes. “Kadr ózi sóylep turıwına

erisiwge háreket etiń. Biraq, házirgi zamanda ótkir mánili kórinislerden de abaylı bolıń. Bunday kórinisler tamashagóy dıqqatın tiykarǵı ideyadan alıslatadı. Bunı “kadrń adamxorlıǵı<sup>194</sup>” deydi ilimpaz.

Telekanallarımızda berilip atırǵan info kórsetiwler, olardıń mazmunı, kontent xronologiyasına hám teledizaynın usı paragrfta úyrenemiz.

### “Qaraqalpaqstan” telekanalınıń “Xabar” informaciyalıq kórsetiwi:

Telekanaldıń tiykarǵı informaciyalıq baǵdarlaması bolıp, bunnan basqa “Háptelik” informaciyalıq kórsetiwi de hápte juwmaǵında berilip barıladı. “Xabar” info kórsetiwi kúnine qaraqalpaq tilinde bir márte, rus tilinde bir márte, hám ózbek tilinde bir márte efirge beriledi. Qaraqalpaq tilinde keshki 20:00de beriledi. Efir waqtı ortasha 30 minut, onda beriletuǵın materiallardıń ortasha sanı úshewden bes material aralıǵında beriledi. Álbette júdá az, kórsetiwdiń kontent xronologiyasına toqtasaq. 18.06.2022-jılǵı sanı jigirma tort minut dawamında jámi alti material olardan eki xabar, bir erportaj, úsh esap janrındaǵı materiallar berildi, baslawshı : Jámila Jánibekova boldı. Xronologiyalıq izbe-izligine názer taslasaq dáslep Hamida Sultamuratova tayarlaǵan xabar “Ózbekstan Respublikası Konstitutsiyasına qosımsha hám ózgerisler kirgiziw” mazmunındaǵı QMUda ótkerilgen ushrasıw efirge berilip, kadr artı dawısı hám eki intervyu berildi. Xabar kirisiw-tiykarǵı bólim menen juwmaqlandı. Keyingi xabar NMPIda ótkerilgen “Konstituciyalıq reformalardı úgit-násiyatlaw sonday-aq, búgingi kúnniń ekologiyalıq mashqalaları”na baǵıshlangan ushrasıw boyınsha tayarlandı. Xabarda bir intervyu, videosyujet penen berildi. Kegini material reportaj janrında tayarlanıp quramı kadr astı tekst, bir intervyudan ibarat boldı. H.Sultamuratova stili kirisiwden baslanıp, obyekt boyınsha ulıwma maǵlıwmat berilip, obyektte bolıp atırǵan jumıslar boyınsha birazdan soń basladı. Qosımsha gáplik elementlerden de paydalanıldı, Intervyude mazmunlı sorawlar berildi.

Kegini syujet janrı mazmunı Ózbekstan Respublikası Turizm hám mádeniy miyras ministrliǵı juwaplı qánigeleriniń paytaxımızda bolıp dıqqatqa ılayıqlı orınlardı kózden ótkergeni boyınsha tayarlandı. Onda úsh obekt bolıp , oljerdegi sanitariya-gigiena talaplarının orınlanıwı, mayıplıǵı bolǵan pouqaralarǵa jaratılǵan shárayatlar, jas balalı ata-analar ushın zárúr shárt – shárayatlardıń jaratılǵanlıǵı kózden ótkerildi. Dáslep Berdaq atındaǵı Qaraqalpaq ádebiyatı hám mádeniyatı muzeyinen tayarlanıp bir intervyu berildi qosımsha gáplik elementlerden qollanıldı, mazmunı jaǵınan auditoryada unamli tásir qaldırǵanlıǵın YouTube sociallıq tarmaqtaǵı MEGALINE kanalındaǵı kommentariyelerden biliwimiz múmkin. Materialda 6 minut dawamında eki intervyu, grafika, videosyujetlerden paydalanıldı. Esaptaǵı birinshi hám ekinshi obyektlerden sın pikirler hám kadrlar qollanıldı.

### “Xabar” informaciyalıq kórsetiwiniń janrlıq strukturası

Janrı hám janrlıq format	Materiallar sanı (10 efirde)
Informaciyalıq xabar	19
Jańalıq	8
Esap	18
Intervyu	124

<sup>194</sup>Erik Fixtelius “Radio va televidenie jurnalistikasi asoslari, *Jurnalistikaning 10 qoiydasi*” kitabi “Sharq” nashiryoti, Toshkent 2002. 60-bet

Reportaj	12
Videosyujet (videosyujet hám elementleri)	24
Reklama	2
Mobile intervyu	5
Mobile reportaj	1

Olar dan: Xabar: toliq hám qısqa. Esap janrdagı materiallar president qararlari orinlanıw barısı boyınsha tayarlangan. Intervyuler: informaciya, informaciyalıq–analitikalıq. Intervyu: informaciyalıq, analitikalıq, portret intervyuler boldı. Reportajlar: tematikalıq, arnawlı, mashqalalı túrleri qollanıldı.

#### Berilgen intervyulerdiń kategoryaları %

<b>Ekspertler bergen intervyuler</b>	<b>Qatnasıwshılar bergen intervyuler</b>
57	43

Tiykarǵı janrda berilgen materiallarda “Qaraqalpaqstan” telekanalında intervyudiń úsh túrin kórdik hám úyrendik: informaciyalıq, informacion-analitikalıq, portret intervyuler.

#### Intervyu tipologiyası (10 materiallarda qollanıw %)

Informaciyalıq	Informacion-analitikalıq	Portret
40,4	9,4	38,5

“Xabar” informaciyalıq kórsetiwinde berilipatırǵan reportajlardıń basım kópshiligi reportaj hám basqa da materiallarda kirisiw→ tiykarǵı bólim→ qosımsha maǵluwmatlar poziciyası menen berildi.Tómende bul boyınsha anıqlaǵan maǵluwmatlarımızdı keltirmekshimiz. Xabarshı: *Hámiyda Sultanmuratovaniń* tayarlaǵan reportajlarında standup, videosyujettiń: prezintaciya, arxiv materiallarkibi túrlerinen paydalanǵanın kórdik. Sonday-aq, alǵan intervyulerindegi sorawlar material temasında berilip, respondentti tema sheńberinen shıqpawǵa iytermeliydi, material boyınsha juwapker lawazımlı shaxslardan analitikalıq intervyuler kóriwimizge boladı.Qosımsha mag, info-analitikalıq intervyuler, videosyujetlerden paydalandı.

*Arzayım Berdimuratova* tayarlagan materialları kirisiw bul jerde ulıwmalıq maǵluwmatlardan soń kulminaciyaǵa ótiw poziciyasın kóremiz.Tekstlerde qospa gáplerden jiyiligi usrashadı.

*Aybek Keńesbaev* stilinde tayarlangan materiallardıkulminaciya bóliminen baslaǵanın kóriwimiz múmkin. Reportajlarda prezentaciyalardan paydalanıp, intervyudi anıq hám interaktiv qollanadı. Onıń tayarlaǵan materiallarında operativlik, janlılıqtı sezemiz. Sdand-uplardan jiyi paydalanıp, teskslerde publicistikalıq stilden qollanılp, bayram sanlarında tayarlaǵan materiallarda ataw gápler de jiyi ushrastı, biraq ayırım materiallarda orfoepiyalıq qáteleri de kózge túsedı. Mısalı: 7.03.2022jılǵı sanında prezidentimiz sózin “pgididentimiz” dep aytqan úlken qátesi



közge tústi.<sup>195</sup> Materiallar interaktiv tayarlanıp, mazmun- mánisi jaqsı tayarlanadı. Auditoriya menen baylanıs ornattılğan.

**Qálbiyke Tólegenova** tayarlağan materiallarınıń basım kópshiligi ulıwmalıq maǵluwmatlardan ibarat bolǵanın kórdik, sonlıqtan materiallar kirisiw soń kulminaciya menen juwmaqlanadı. Qosımsha maǵluwmatlar, videosyujetler berilmedi. Intervyulerden jiye paydalandı mısalı 13.06.2022 jilǵı sanında bir materialda 3 intervyu berildi. Sonday-aq orfoepiyalıq qáte hám kemshilikleri baqlandı. Mısalı: turmıs sózin “turmish” dep qollandı. Ayrım reportajlarda stand up qollanıldı. Intervyude berilgen sorawlar tartımlı emes. 17.06.2022 sanında 11 minutlıq reportajda 11 intervyu berilgen. Kóbirek reportajdan sáwbet janrına uqsap qaǵan.

**Timur Orazov.** Uyreniwler dawamında jurnalisttiń sheber tekstlerden paydalanǵanlıǵın kórgen bolsaq, stili kulminaciyadan baslaw, stand-uplar derlik közge túspeydi. Ótkergen intervyyuleri anıq .tekstlerde qospa gáplerden júdá kóp qollanıldı. Bul kemshilik dep esaplaymız. Sebebi, auditoriyada gáp juwmaqlanaman degen she basında aytilǵan informaciyanı umıtp qalıwı da ushradı, qosımsha kadrlardan paydalanıp, intervyyudıń portret túrinen paydalanǵan materialların da ushrattıq. Telemateriallarda túsinebushilik payda bolǵanında onı qayta kóriw yamasa oqıw múmkinshiligi joq. Usı táreplerdi esapqa alǵan halda jurnalistler “uzın shubay” gáplerden waz keshiwi kerek. Bul kóbirek gazeta stili .jurnalisttiń dawıs tempi unamlı sonlıqtan tayarlağan xabarlarında kadr astı tekstleri menen berilgen degen juwmaq ayta alamız.

**Venera Salieva** stili tayarlağan materiallarında dáslep kiris bólim soń kulminaciyaǵa toqtaydı, reportaj janrında material tayarlasa stand-upstan, álbette paydalanadı. Qosımsha maǵluwmatlar keltiredi. Kadr astı tekstleri jay gáplerden paydalanıp auditoriyaǵa túsinerli etip jetkerenin baqladıq. Materialında faktler, qosımsha maǵluwmatlar beriliwi ózine tán stili. materialǵa baylanıslı belgili ilimpaz hám de taraw qanıgeliklerinen mazmunlı, az hám saz intervyyuler tayarlaǵanınıń gúwası boldıq. Stili barlıq jastaǵı auditoriyaǵa qolay, alıp barıwı túsinerli mazmunlı tekstlerden paydalanadı. Baqlaǵan materiallarımızdıń hesh birinde orfoepiyalıq qáteledi ushratpadıq.

**Sayatxan Jumanazarova** tayarlağan reportajlar biraz janlı degen pikirdi ayta alamız. Sebebi reportajında stand-up penen qosımsha maǵluwmatlar menen biraz ózgeshe stilde baslaydı. Intervyyudıń info-analitikalıq janrınan da paydalandı, qosımsha kadrlar videosyujetler berilip atırǵan tapsırmanı hár tárepleme úyreniw kibi poziciyalardı kóriwimiz múmkin.

#### “Jaslar tv” telekanalı “Qaraqalpaqstan online” kórsetiwi

Bul kórsetiw telekanalıń jalǵız informaciyalıq blogı bolıp, auditoriyası tiykarınan jaslardı quraydı. Usıǵan tiykar beriletuǵın materiallar da telekanal atamasına mas bolıwı kerek. Informaciyalıq baǵdarlama kúnine 3 mátre saat: 19:00, takrar 21:00, 07:00 de qaraqalpaq tilinde beriledi. Kórsetiw dawamlılıǵı 8-15minut.

Materiallar sanı 3-5. Basım kópshiligi xabar janrınan ibarat. Endi kórsetiwdiń ulıwmalıq sxemasına toqtasaq. Kórsetiwdiń basım kópshilik sanı tek ǵana xabar janrında qısqa beriledi. Baǵdarlamasınıń 20 sanın tallaw ótkersek janrlıq strukturasin anıqlap alıwımız qolay boladı.

#### “Jaslar tv ” telekanalınıń “Qaraqalpaqstan online” kórsetiwiniń janrlıq strukturasi

Janr hám janrlıq format	Materiallar sanı (20 eferde)
-------------------------	------------------------------

<sup>195</sup>[https://youtu.be/kvXA0z2n7\\_4](https://youtu.be/kvXA0z2n7_4)



Informaciyalıq xabar	31
Jańalıq	10
Esap	5
Reportaj	2
Intervyu	34
Videosyujet	1
Mobil intervyu	0
Mobil reportaj	0
Reklama	0

Bağdarlamada berilip atırğan materiallarda repotar janrı derlik kózge túspeđi. Biraq kórsetiw baslawshıları tárepinen júdá kóp tilge alınğanı menen tayarlanğan materiallar reportaj talabına juwap bermeydi. Berilgen materiallar mazmunı: rásmiy xabarlar, qısqa xabarlar, sport jańalıqları, mádeniy , social jańalıqlar berildi. Bağdarlamada reklama hám dağazalar ulıwma ushratımadı. Kóbirek ilimiy hám bilim, ónermentshilik tarawında bolıp atırğan xabarlar, ótkerilgen konferenciya jáne ilajlardan tayarlanğan syujetler berildi. Kórsetiw dawamlılıǵı júdá az bolğanınan bay a tayarlanğan materiallar az bolğanlıǵınan ba bağdarlama waqtı júdá kem.

#### “Yoshlar” telekanalı “Yangi davr” informaciyalıq kórsetiwi

Telekanaldı biymalel tájriybeli dep ayta alamız, sebebi bir sutkanıń 24 saatında óz bağdarlamalı menen efir setkası tołǵan. Talantlı jaslarǵıń islep shıǵarıw, sport, mádeniyat, ilimpán, ádebiyat, ónermentshilik hám basqa da tarawlarda erisip atırğan jetiskenlikleri haqqında tayarlanğan reportajlar hám teleocherkler “Davır” informaciyalıq kórsetiwi arqalı kórgeńbiz. Degen menen 2017-jılı may ayında MTRK qaraqına tiykar telekanaldıń bul kórsetiwi jawıldı, onıń ornına “ Yangi Davır ” informaciyalıq kórsetiwi efir júzin kóre basladı. Sonday –aq, telekanal [www.limehd.tv](http://www.limehd.tv) rásmiy onlayn telekanalın da jolǵa qoydı. Sonıń menen birge barlıq social tarmaq, bloklarda óz kanalına iye. Bul jerde tikeley efirden berilip atırğan programmalar beriledi. Usı jıllar dawamında bul kórsetiw ataması 2márte ózgerdi. Yaǵnıy dáslep “Davır” ataması menen atalǵan házirde “Yangi Davır”ǵa ózgerdi. Sonıń menen bir qatarda format, dizaynı, mazmunı da haqıyqattan ózgerdi. Kúnine 2 márte 19:00 den 19:40 qa shekem 14:00ten 14:15 ge shekem. Tákrar: 09:00den 09:40 beriledi. Bunnan basqa telekanalda “Davır news” kórsetiwi bar. Telekanaldıń kúnlık xabar hám jańalıqlarǵa ajratqan waqtı 2saat 10 minut. Bul waqt aralıǵında jáhan hám úlkemizde bolıp atırğan xabar hám jańalıqlardı beredi.

#### “Yoshlar ” telekanalınıń “Yangi Davır” kórsetiwiniń janrlıq strukturası

Janr hám janrlıq format	Materiallar sanı (10 efirde)
Informaciyalıq xabar	57
Jańalıq	22
Esap	13
Reportaj	13
Intervyu	153
Videosyujet	66
Mobile reportaj	2
Mobile intervyu	1

Reklama	0
Jámi	104

Kórsetiwdi salıstrmalı analizleytuğın bolsaq, dawamlılığı “Xabar” baǵdarlaması menen birdey, biraq berilip atırǵan informaciyalar muǵdarı kóbirek. Janrlıq ránbáreńlikti de kóriwimiz múmkin boldı. Intervyuler qısqa, anıq berilip, xabarshılar tayarlaǵan materiallar obekt penen tikkeley baylanıslı baslanıp, kirisiw bólimi derlik kózge túspeı. Material tekstlerinde jargonlar, xabarshılarda orfografyalıq kemshilikler ushraspadı. Berilgen 104 materialdan teklerde qollanılǵan etyut janrı xabarshı tekstinde 2 márte jazılǵanın úyrendik. Autual, auditoryanı uslap turıw sisteması bar ekenligi, telekanaldıń tájriyebeli ekeligin dálilledi. Telekanaldıń eń úlken jańalıqlarınan birin aytıp ótiw orınlı. 2023-jıldan baslap “Yangi Davr” informaciyalıq kórsetiwi “tikkeley efir” túrinde berilip basladı. Bul jańalıq házirshe Ózbekistan telekanalları reytinginde ádewr joqarı orındı iyelep turıptı. Maǵluwmat ornında aytıw orınlı respublikamız boyınsha tikkeley efirde beriletuǵın informaciyalıq kórsetiwler sanı endi ǵan úshke jetti.

#### “MY5” telekanalınıń “Markaziy studiya” informacion shousı

Telekanalda eki túrdegi informaciyalı kórsetiw bar bolıp olar: “Markaziy studiya” informacion shousı, “Hudud” informaciyalı kórsetiwleri belgili. Obektimiz háptede bes kún künine bir márte 18:30 da (özgerip turadı) tákrar: 06:45 (özgerip turadı) efirge beriledi. Telekanal baǵdarlamaları menen <https://www.savol-javob.com/my-5-tv-dasturlari-mening-yurtim-programmasi-bugungi/> siltemesi arqalı turaqlı túrde tanısıw múmkinshiligi bar.

#### “MY5” telekanalınıń “Markaziy studiya” kórsetiwiniń janrlıq strukturası

Janr hám janrlıq format	Materiallar sanı (10 efirde)
Informacion xabar	47
Jańalıq	7
Esap	9
Reportaj	26
Intervyu	56(qánige), adam 85
Videosyujet	61
Mobile reportaj	3
Mobile intervyu	9
Reklama hám qayırqomlıq material	11

Berilgen materiallar operativligin eń joqarǵı ayırmashılıǵı dep keltiriwimiz múmkin. Bir künde bolǵan waqıyanı sol kúnniń ózinde efir berilgen waqıtların da analizlew dawamında úyrendik. On sanınıń analizlew dawamında kórsetiwde den-sawlıq, qayırqomlıq, sport, turizm, rásmiy xabarlar dı jiye kórdik. Kontent xronologiyası hammersinde de saqlanbaǵan .ayırım sanlarında rásmiy xabarlar kórsetiwdiń ortasında berilgenin de úyrendik. Biraq auditorya menen kontent barlıǵı, kórsetiwdi kóterińki keypiyatta baslawı, baslawshılıq principlerine ámel etiwı tamashóyde televizor aldına baylanıp qalarlıqtay jaǵdayǵa da qoyadı. Tekstler anıq, qısqa, túsinerli, shubalańqı gápler ushraspadı. Ayırmashılıǵı: sırt el xabarların óz xabarshılarınıń reportajlar tayarlawında. Tómeniń diagrammada kórsetiwdiń kúnlık analizinde kóriwińiz múmkin.

Informაციyalıq shoudıń reportaj hám intervyu bólegi hám onıń kompoziciyalıq bóleklerin kórip shıqtıq jáne onı analizlewge háreket ettik. Arnawlı infografika járdeminde analizdi kóriwińiz múmkin.

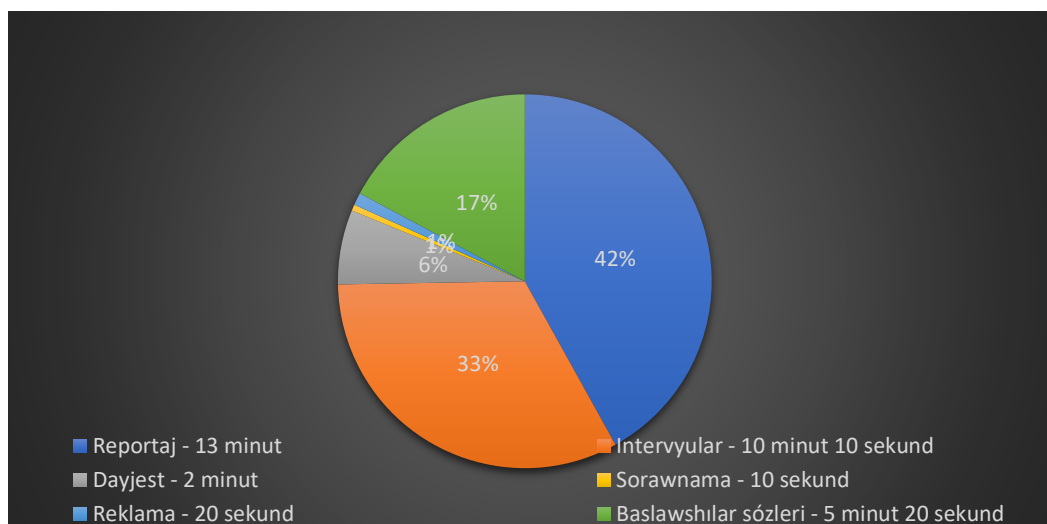

#### REFERENCES

1. Erik Fixtelius "Radio va televidenie jurnalistikasi asoslari, *Jurnalistikaning 10 qoidasi*" kitabi "Sharq" nashiryoti, Toshkent 2002. 60-bet
2. [https://youtu.be/kvXA0z2n7\\_4](https://youtu.be/kvXA0z2n7_4)
3. <https://www.savol-javob.com/my-5-tv-dasturlari-mening-yurtim-programmasi-bugungi/>
4. [www.limehd.tv](http://www.limehd.tv)
5. Садуллаев. Д.С. Язык и стиль средств массовой информации. – Т.: УзМУ 2002
6. Karimov A. Audiovizual jurnalistika (telejurnalistika). Т.: Ishonch. 2012

## AUDITORIYANIŇ BAĖDARLAMALARDI QABIL ETIW METRIKASI

Shaxzada Alimbetova Jumabay Qızı

[shaxzadaalimbetova26@gmail.com](mailto:shaxzadaalimbetova26@gmail.com)

<https://doi.org/10.5281/zenodo.10071842>

**Annotaciya.** *Televidenie auditoryası silterativ qalıplesken, sonlıqtan respublikalıq hám aymaqlıq televidenielerde xabar baĖdarlamalarına bolĖan talap tek jurnalistikada Ėana emes barlıq tarawlarda joqarı. Efirdi original hám tákrarlanbaytuĖın materiallar menen toltrıw áhmiyetli esaplanadı. Búgingi kúnde informaciyalıq baĖdarlamalarĖa jańa talap qoyılmaqta. Ilimiy teoriyalıq jaqtan informaciyalıq baĖdarlamada jańasha usıllardı paydalanıw aktual máselelerden. Tiykarlangan, izertlengen, ilimiy aspekte ámeliyatta sinap kóriw heshqanday zıyan keltirmeydi.*

**Gilt sózler:** *Information shou, jańalıq, reportaj, intervyu, mobile reportaj, mobile intervyu, reklama.*

## METRICS OF AUDIENCE ACCEPTANCE OF PROGRAMS

**Abstract.** *While the television audience is silterative, in terms of numbers, the demand for news programs in republican and regional televisions is not only in journalism, but in all areas. It is important to fill the air with original and non-repetitive materials. Today, new demands are placed on informational programs. From the scientific theoretical point of view, the use of new methods in informational programming is one of the actual issues.*

**Key words:** *Information show, news, reportage, interview, mobile reportage, mobile interview, advertising.*

## МЕТРИКИ ПРИНЯТИЯ ПРОГРАММ АУДИТОРИЕЙ

**Аннотация.** *При разнородности телеаудитории в количественном отношении новостные программы на республиканском и региональном телевидении востребованы не только в журналистике, но и во всех сферах. Важно наполнить воздух оригинальными и неповторяющимися материалами. Сегодня к информационным программам предъявляются новые требования. С научно-теоретической точки зрения использование новых методов информационного программирования является одним из актуальных вопросов.*

**Ключевые слова:** *Информационное шоу, новости, репортаж, интервью, мобильный репортаж, мобильное интервью, реклама.*

Dúnya turgınları tiykarınan auditorya jas sigmenti tárepinen media tutınıw kórsetkishleri, media ushın ajratılıp atırĖan waqıt artıp barmaqta. Sońı jıllarda internet auditoryasınıń keńeyiwi, smartfonlar ózin-ózi izalaciyalaw predmetine aylanıwı aqıbetinde media dietaĖa zárúrlúk sezildi, málimlemenıń personallasıwı, feyk xabarlar hám dezinformaciya en jayıwı sebepli faktchekingge talap orttı.

Mediaizlew, komunikaciya, visual kontent, maĖluwmat xizmetin alıw kibi formalardan tısqarı, online bazar, online iskerlik, tuwrıdan-tuwrı tranclıyaciya predmetlerine aylandı. Auditorya sanlı imkanyatlardan paydalanıwĖa qaratılĖan tájriybeni tez ózlestirmekte. Sanlı imkaniyatlar malmeden mikro dárejede paydalanıw usılı, forması hám auditoryanıń media etiketi, kognetiv elementleri, sanlı ádetlerin ózgermekte. Media tutınıwı insanlardıń qollanıwı insanlardıń taraw qánigelerinen qaramastan paydalanıp atırĖan informaciyası bolıp, oĖan gazeta, jurnal oqıw, film

hám telebağdarlar kóriw, radio esittiriwler tınlaw, sanlı formattağı málimlemeni qabıl etiw, kompyuter oynların oynaw kibiler kiredi.

Media tutınıw kásiplik sawatqanlıheginin artıwı, ruwhıy salamatlıgının jaqsılanıw yamasa tómenleniw kibi jagdaylardı keltiriwi múmkin. Onı tutınıw kórsetkishleri hám media sawatqanlıq dárejesine kóre analizlew hám galaba xabar quralları menen múnásebetlerdi tártipke salıw jolların ilimiy tiykarda izertlew maqsetke muwapıq. Hár bir jas kategoryasınıń mediyanı qabıl etiw ózgesheligi bar. Házirgi informaciya zamanında media tutınıw 3 jastan aldın baslanıwı anıqlandı.<sup>196</sup>

Durıs balalar málimlemeniń deregin identifikaciya qılalmaydı, real ómir menen virtual dúnyanın parqın anlamaydı, YouTube platformasına baylanıp qaldı, bunday jagdayda ata-ana bala ushın filtr wazıypasın atqaradı. Yağny balalar sanasına mas bolğan informacijalardı tańlap beredi. jası úlken adamlarğa bolsa málimleme jaqınları yamasa rásmiy kanallardan keledi. Xabardı qabıl etiwde joqarı ximya mexanizimleri, barerların qollawga háretek etedi. Jaslar hám jası úlkenlerdiń informacijay qabıl etiwı parqlı bolıp, “informacijon jariq” tı payda etedi.<sup>197</sup>

Sonın menen birge hár bir mámleket puqaralarınń media tutınıwda ózgeshelikleri bar. Bul sol mámlekettegi informaciya alıw processiniń qanday dárejede rawajlanganlıgın, sanlı ekonomikası, electron hákimyat rawajlanıwına qaratılğan itibar, málimleme erkinligi, internet tezligi, milliy domendegi saytlardıń kontent baylıgı, tálim sistemasına sanlı tájriybege qaratılğan itibar menen burge milliy mentaliteti, tariyxıy mánawiy, diniy qádiryatlarına da baylanıslı.<sup>198</sup>

*Media metrika bul-mediakompanyalardıń rawajlanıw sapasın hár tárepleme bahalaw ushın zárúr bolğan ólshemli kórsetishler. Olar sonday-aq media bazarda izlengen materialğa tezrek juwap beriwge xizmet etedi.*<sup>199</sup>

Puqaralarınń tiykarğı bólegi jaslardan ibarat bolğan mámlekette ótkerilgen sırt el sorawnamaları Ózbekistannın da media tutınıwı boyınsha ózgesheligi bar ekenligin dallied. Ózbekistanlılardıń media tutınıwı bir neshe aalizlerde úyrenilgen. Sonday sorawnamalardan biri AQSh xalıq aralıq rawajlanıw agentligi (USAID) qamrawında 1000 dana respondent qatnasıwında ótkerilgen sorawnamada ózbekistanlılar tiykarğı media deregi televizor depgen juwmaqtı bergen<sup>200</sup> (biziń izertlewimizde jaslar arasındagı jagday bunday emesligin kórsetti).

Házir 97,6% ózbekistanlılardıń televizorları, 38,8% smartfonlar, 14% inde fotoapparat, 3,4% oyun pristavkaları barlıgı anıqlanğan. Jámiyetshiliktiń jas wákilleri televizorğa kem itibar qaratadı. UNISEFTiń 2018- jıldan 2020-jılğa shekem mámlekettiń barlıq aymaqlarında 4458 jas ortasında ótkizilgen analizler sanı kórsetedi kompyuter sawatxanlılıgına iye bolmağan qızlar 43,5%, ul balalar arasında bolsa 30% ti quraydı. Ózbekistanda 14 jastan 30 jasqa shekem bolğan qızlar hám jas hayallar 68% i internetten paydalanbaydı.<sup>201</sup>

<sup>196</sup>Genuneit J., Brockmann, P.E., Schlarb, A. A., & Rothenbacher, D. (2018). Media consumption and sleep quality in early childhood: results from the Ulm SPATZ Health Study. *Sleep Medicine*, 45, 7-10. <https://doi.org/https://doi.org/10.1016/j>

<sup>197</sup><https://www.ntia.doc.gov/ntiahome/fttn99/daley.html> qollanılğan waqtı 14:02/ 21.03.2022

<sup>198</sup>Djumanova Sanobar Bazarbaevna “Zamanagóy mediamákandegi informacion-psixologiyalıq gúres sharatında meda tálimniń “Ózbe modeli”n jaratiw hám ámeliyatqa engiziw” temasındağı filologiya pánleri boyınsha filosofiya pánleri doktori PhD ilimiy dárejesin alıw ushın jazılğan dissertacijasi Tashkent 2022 115-bet.

<sup>199</sup>Метрики социальных медиа как социальный капитал, Н.И.Мельникова Вестник СГТУ 2012.№ 4 68-ст.

<sup>200</sup><http://metric.tilda.ws/mediaresearchuz>. múrajat waqtı 23:43/ 14.03.2022.

<sup>201</sup>Telegram: Contact @unicefuzbekistan

Usı waqıtqa shekem mediadan paydalanıwda ǵalaba xabar qurllarında hám sociallıq tarmaqlarda jańalıqlardı qabıl etiw formasında bólekleniw hádiyesi<sup>202</sup>, baǵdarlamada sociallıq waqıyalardı efirge beriw effekti<sup>203</sup>, medial qollanıwdıń depressif aqıbetleri<sup>204</sup> kibi media sawatxanlıq tarawlarındaǵalaba xabar qurallarınan paydalanıw tártip qaǵıydaları nátiyjesinde deviant háreketlerdiń kemeyiwi<sup>205</sup>

Temanı úyreniw, dáslep obektlerdi gúzetip, alınǵan maǵluwmatlar tiykarında 26 sorawdan ibarat anketa sorawnaması dúzildi. Sorawlardıń 4ewi kirisiw bólimnen, 24i tiykarǵı sorawlar. Sorawlar eki baǵdarda: birinshisi, telekanallardıń reytingin anıqlaw ekinshisi, informacılıq baǵdarlamalardı auditoryanıń qabıl etiwın anıqlawdan ibarat.

Qaraqalpaqstan Respublikası Nókis qalasında hám Qaraqalpaq mámleketlik universitetinde 2023-jıldın mart-aprel aylarında ótkerilgen sorawnamada respublikanıń barlıq aymaqlarınan 210 qatnasıwshı qatnastı.

Solardan 46%ı studentler, 18%ı basqa tarawda 10%ı úy bekeleri, 24,1%ı muǵallimler, 1,9%ı basqa taraw wákilleri, 16jastan kishi jaslar ulıwma qatnaspadı eń kishi jas 20jas boldı, eń jası úlken qatnasıwshı 60 jaslı qatnasıwshı boldı. Solardan 20-30 jas aralıǵındaǵı jaslar sorawnama qatnasıwshılarının 68% iyeledi.

Aymaq	Qatnasıwshılar %te
Ámiwdarya	4
Bozataw	7
Beruniy	2
Ellikqala	1
Tórtkul	1
Moynaq	1
Qońrat	1
Taqiyatash	5
Qanlıkól	3
Qaraózek	2
Shomanay	2
Shımbay	9
Kegeyli	11
Xojeli	8
Xalqabad	6
Nókis qalası	31
Nókis rayonu	6

<sup>202</sup>Goal, F. L., Maulana A., & Matsuo, T. (2020). News consumption patters on Twitter: fragmentation study on the online news media network. *Heliyon*, 6(10), e05169. <https://doi.org/https://doi.org/10.1016/j.heliyon.2020.e05169>

<sup>203</sup>Shrum, L. (2002). Media Consumption and Perceptions of Social Reality: Effects and Underlying Processes.

<sup>204</sup>Shin, M., Juventin, M., Wai Chu, J.T., Manor, Y., & Kemp, E. (2002). Online media consumption and depression in young people: A systematic review and meta-analysis. *Computers in Human Behavior*, 128, 107129. <https://doi.org/https://doi.org/10.1016/j.chb.2021.107129>

<sup>205</sup>Xie, X., Gai, X., & Zhou, Y. (2019). A meta-analysis of media literacy interventions for deviant behaviors. *Computers & Education*, 139, 146-156. <https://doi.org/10.16/j.compedu.2019.05008>



Alınğan soraw nátiyjeleri % lerge aylandırıldı, telekanal reytingi hám info baǵdarlamalar auditoriyaǵa unaw unamawı úyrenildi.

Baqlawshı hám filtirlewshı sorawlardan biri bolǵan “Televizordı ne ushın kóresiz?” sorawdan auditoryanıń telekanallardaǵı qanday baǵdarlamanı kóbirek kóriwi hám unatıwın anıqlaw maqseti qoyıldı. Bul sorawǵa respondentlerdiń 30%i jańalıqlar menen tanısw ushın degen juwaptı belgilegen bolsa, 30%i kewil ashar baǵdarlamaları tamashalaw maqsetinde, 10%i waqt ótkeriw ushın variantların belgilegen.

Al, qaysı telekanallardı súyip tamashalaysız sorawına qatnasıwshılardıń 18% MY5, 14% Milliytv, 11%i Kinoteatr, 9%i Yoshlar, 7% Zórtv, 7% Sevimli, 6% Uzreport, 6% Ózbekiston24, 7% Qaraqalpaqstan, 6% Jaslartv 5% SportUz, hám 4%imuzikalıq telekanllarǵa qızıǵıwın belgilegen.

Auditoryanıńtiykarǵı bólegi sociallıq tarmaqlar arqalı málimleme alıwı sociallıq tarmaq hám platformalarınń informaciya tarqatıw hám siyasiy pikir qalıplestiriwdegi rolin anıqlawı hám kritik pikirlewge tiykarlanǵan sanlı bilim-tájriybeni iyelew zárúrligin kórsetedi. Caroline Tagg, Philip Seargeant Facebook mısasında sociallıq tarmaqlardıń tásirin úyrenen eken, dizinformaciya hám siyasiy polarizaciya menen baylanıslı mashqalalardı sheshiwde zamanagóy internetten paydalanıwdıń sociallıq yamasa shaxslar tábiyatı esapqa alınıp, joqarı oqıw orınlarında usı tema sáwlelengen sanlı sabaqlıqlarǵa talap bar ekenligin aytıp ótken.<sup>206</sup>

Biz ótkergen sorawnamanıń tiykarǵı bólimindegi sorawǵa toqtasaq, bul bólim obektimizge baǵdarlawshı soraw bolıp, bunnan maqset auditoryanıń kóbirek qanday baǵdarlamaǵa qálewi, tamashalawın anıqlawdan ibarat. Respondentlerge qoyılǵan qanday baǵdarlamalar tamashalaysız? degen sorawǵa 120 qatnasıwshınıń 42si xabar informaciyalıq, 15i kewil ashar, 71i kino hám muzikalıq baǵdarlamalar degen juwapları belgilegen.

N.Zorkov Rossiya televideniesine infoteynmenttiń kirip keliwine baylanıslı jazǵan maqalasında, dem alıs kewil ashar elementlerdiń informaciyalıq baǵdarlamalarǵa kirip keliwi Amerika Qurama Shtatlarında XX ásirdiń 80-jıllarında payda bolǵanın aytıp ótedi.<sup>207</sup> Sebebi telekanallar arasında bolatuǵın ayawsız báseki olardıń hár birinde ózine tán bolǵan táreplerdiń bolıwın talap etedi.<sup>208</sup>

<sup>206</sup>Tagg, C., & Seargeant, P. (2021). Context design and critical language/media awareness: Implications for a social digital literacies education. *LinguisticsandEducation*, 62, 100776.<https://doi.org/10.1016/J.LINGED2019.100776>

<sup>207</sup><http://www.relga.ru/Environ/WebObjects/tgu->

<sup>208</sup>MuminovF.A., BekbawlievD.OJurnalistikaham ǵalabakommunikaciyatıykarları Tashkent “Yoshavlodmatbaa” 2021 . 304-bet

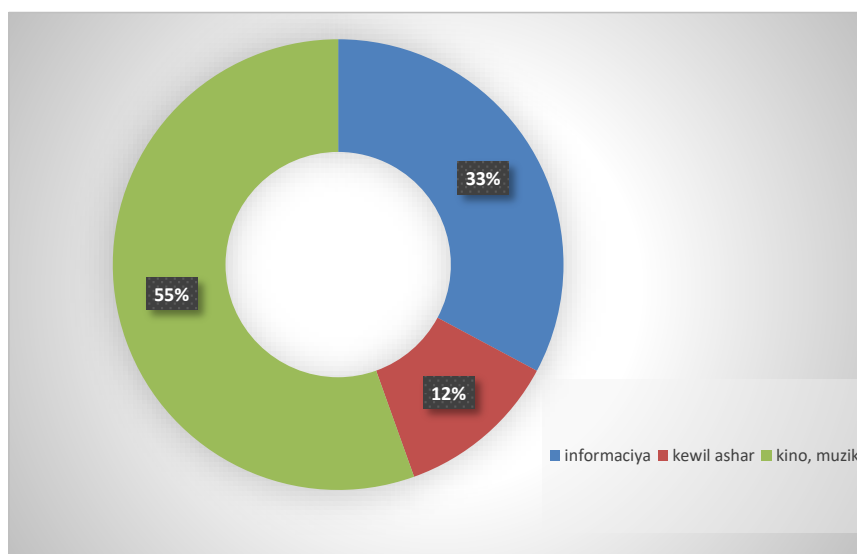

2-diagramma respondentlerden “Qanday baǵdarlamalar tamashalaysiz?” degen sorawǵa 33 % qatnasıwshı televizor arqalı informaciyalıq baǵdarlamalardı tamashalaytuǵını belgilene. Sebebi informaciya telebaǵdarlamada berilgende adamlar isenedi, túsiniqli jetkeriledi. Al 12% qatnasıwshılar bolsa kewil ashar kórsetiwlerdi tamashalawın belgilegen. Ayrım adamlardıń jumıs waqtı informaciya qabıllaw, xabarlar menen islesiwden ibarat bolǵanlıqtan bos waqıtlarında yamasa dem alıslarında kewil ashar baǵdarlamalardı kórgendi maqul kóredi. Qatnasıwshılardıń úy bekesi, mámleketlik organ xızmetkerleri kóbirek yaǵnıy bul sorawdıń eń kóp 55 %in qamtıp aldı. Bunnan belgilli bolǵanıday kásipler de adamlardıń qanday informaciya qabıl etiwine óz tásirin tiygizedi.

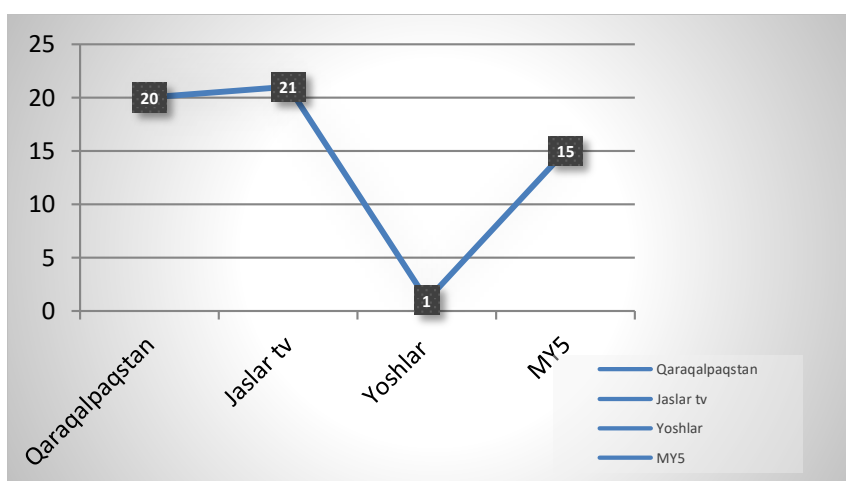

3-diagramma qatnasıwshılardan “Qaysı telekanallardı súyip tamashalaysız?” sorawı berildi.

Bul sorawda respondentlerge 21 variant berilip, olardan obyektlerimizdegi kanallar %i anıqlandı. Biraq qatnasıwshılar arasında variantlarda berilgen telekanllardıń hesh qaysısın kórmeymen dep juwap qaldırǵanlar da ushradı. Sorawnamada qatnasıwshılardıń 21% Jaslar tv telekanalın belgilep qaldırǵan, sebebi qatnasıwshılardıń 10-16 jas arasıdaǵı respondentler sorawnamada qatnasıwshılardıń 11%ti quraǵan. 16-30 jas aralıǵındaǵı qatnasıwshılar 39%in iyeledi, 30-40 jas aralıǵındaǵı qatnasıwshılar 29%ti quraǵan bolsa 40 jastan joqarı adamlar toparı 21% boldı. Jas ózgesheligine qarap bul sorawǵa da óz tásirin kórsetti. Yaǵnıy qatnasıwshılardıń

eń kóp % in qamtıǵan jaslar ózlerine maskontentke iye telekanaldı belgilegenligi anıqlandı. 30jastaǵı adamlardıńbasım kópshiligi joqarıdaǵı sorawǵa da kewil ashar baǵdarlamalardı súyip tamashalaytuǵının belgilep bul sorawǵa da telekanallardıń komerciyalıq túrin belgilegen. 40 jastan joqarı respondentler bolsa xabardı telekanallarda isenimli dep esaplap, obektlerimizden Qaraqalpaqstan onnan tıs Uzreport, Ózbekiston 24 kibi telekanallardı óz juwapları etip qaldırǵan. Juwmaqlap aytqanda telekanallar reytingi boyınsha biz ótkergen sorawnamada 21%ti eń kóp dawıs penen Jaslar tv , 20% Qaraqalpaqstan telekanalı, Yoshlar telekanalı sorawnamamızda 1%ti hám MY5 telekanalı 15%ti iyeledi.

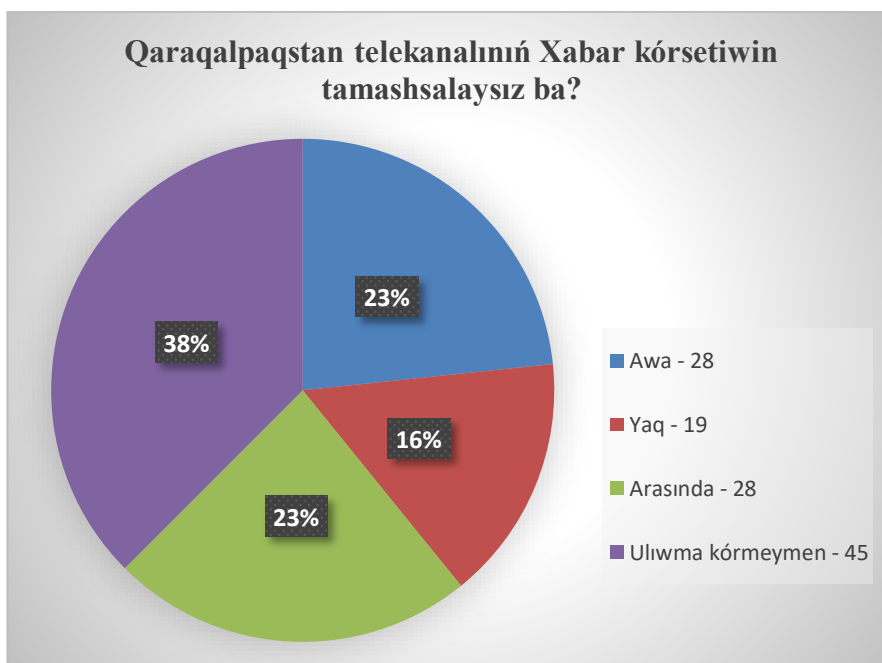

4-diagramma qatnasıwshılarımızǵa berilgen “Qaraqalpaqstan” telekanalınıń Xabar kórsetiwin tamashalaysız ba?” degen sorawǵa 38% respondent ulıwma kórmeymen degen varianttı belgilegen, bunıń sebebin keyingi sorawlardan anıqladıq yaǵnıy bul telekanaldıń dizaynınan,formatın xoshlanbawın belgilegen. 23%i bolsa maqullawshı awa variantın belgilegen. Keyingi yaq kórmeymen variantın 16% qatnasıwshı belgilegen bolsa, olardıń 23%i arasında variantın belgilep qaldırǵan.

Dizayındı jaqsıraq túsiniw ushın tómendegi sorawlarǵa juwap tabıw zárúr: dizaynnıń obekti ne, ol ne ushın hám qalay islenedi, onıńtiykarları nelerden ibarat h.t.b. Ol vizual-kommunikativlik ortalıqtı óz ishine aladı, imijdiń rawajlanıwı, obekttiń sirtqı, grafikli kórinisi. Dizayn – básikeyde jeńip shıǵıw ushın múmkinshilik, sebebi onıń járdeminde texnikalıq bazasına da baylanıslı.<sup>209</sup>

Keyingi basqıshaǵı sorawlarda tastıyqlawshı sorawlar berildi.Yaǵnıy respondentlerdiń unamız Bergen variantların anıqlaw maqsetinde dúzildi.Oǵan kóre informaciyalıq baǵdarlamalardıń tamashalamaytuǵın adamlardıń oǵan ne sebep bolıwı izertlendi. Mısalı: Xabar kórsetiwin tamashalamayman degen varianttı belgilegenlerden sebebin anıqlaw maqseti qoyıldı hám soraw haqıyqattan da kórmewiniń sebebin ashıp berdi.

<sup>209</sup>UtewlievN.U., Qurbanbaev Ó.O. Internetortalıǵında jumıós (baslawshılarushınqollanba). Nókis: Berdaqatındaǵı QMUbaspaxanası 268-bet.

Juwmaqlap aytqanda, telekanallardıń rásmiy saytlarınan basqa social tarmaqlardaǵı kanal, blok, betlerdi tártipke salıp barıw, jiyi- jiyi jańalaw zárurlıǵı auditoriya tárepinen de qoyılmaqta. Hátte biziń obektimizdegi Qaraqalpaqstan telekanalıń búginge shekem rásmiy saytı da ashılmaǵanlıǵı, telekanal jáne efirge berilip atırǵan programmalar boyınsha maǵluwmat alıw múmkinshiligi joqlıǵı televideniyeńin informaciyaq kriziske júz tutıp atırǵanınan derek bergendey boladı. Sebebi búgingi kún jetiskenlikleri tayarlap atırǵan materiallardıń tamashagóylerge maqul kelip atırǵanlıǵın, usınıs hám pikirlerin tikkeley biliw, tanısıw imkanyatın beredi.

#### REFERENCES

1. Genuneit J., Brockmann, P.E., Schlarb, A. A., & Rothenbacher, D. (2018). Media consumption and sleep quality in early childhood: results from the Ulm SPATZ Health Study. *Sleep Medicine*, 45, 7-10
2. <sup>1</sup>Djumanova Sanobar Bazarbaevna “Zamanagóy mediamákandegi informacion-psixologiyalıq gúres sharayatında meda tálimniń “Ózbe modeli”n jaratiw hám ámeliyatqa engiziw” temasındaǵı filologiya pánleri boyınsha filosofiya pánleri doktorı PhD ilimiy dárejesin alıw ushın jazılǵan dissertaciyasi Tashkent 2022 115-bet.
3. Метрики социальных медиа как социальный капитал , Н.И.Мельникова Вестник СГТУ 2012.№ 4 68-ст.
4. Goal, F. L., Maulana A.,&Matsuo, T.(2020). News consumption patters on Twitter: fragmentation study on the online news media network. *Heliyon*, 6
5. Shin, M., Juventin, M., Wai Chu, J.T., Manor, Y.,&Kemps, E. (2002). Online media consumption and depression in young people: A systematic reviewand meta-analysis. *Computers in Human Behavior*, 128
6. Xie, X., Gai, X., & Zhou, Y. (2019). A meta-analysis of media literacy interventions for deviant behaviors. *Computers &Education*, 139,
7. Tagg, C., & Seargeant, P. (2021). Context design and critical language/media awareness: Implications for a social digital literacies education. *LinguisticsandEducation*, 62,
8. UtewlievN.U., Qurbanbaev Ó.O. Internetortalıǵında jumıós (baslawshılarushınqollanba). Nókis: Berdaqatındaǵı QMUbaspaxanası 268-bet.

## SHOLI O'SIMLIGINING O'SISHI VA RIVOJLANISHIDA MINERAL O'G'ITLARNING SAMARADORLIGI

Asatova Saodat Saidovna

Toshkent davlat agrar universiteti dotsenti

Kurbanxodjayeva Ruxsora Baxramovna

Toshkent viloyatiga qarashli 28 umumiy o'rta ta'lim maktabi rahbari

<https://doi.org/10.5281/zenodo.10071857>

**Annotatsiya.** Qishloq xo'jaligidagi boshqa yo'nalishlar kabi sholichilikni ham zamonaviy texnologiyalarsiz tasavvur etib bo'lmaydi. Bugungi kunda respublikamizda sholini o'sish va rivojlanish xususiyatlarini chuqur o'rganish, sholi o'simligining bo'yini o'sishi, rivojlanishi, quruq massa to'plashi va hosil yig'ishni boshqarish, har bir nav uchun alohida belgilangan ilg'or agrotexnik tadbirlar qo'llab yetishtiriladigan hosilning salmog'ini oshirish haqida, sholi navlarini mineral va organik o'g'itlarga bo'lgan talabi, navlarning biologik xususiyati, atrof muhitga ta'siri, tuproq va iqlim sharoitini hisobga olgan holda sholining hosil yig'ishida qo'llanilayotgan agrotexnik tadbirlarni chuqur tahlil qilinganligi ushbu maqolada keltirib o'tilgan.

**Kalit so'zlar:** o'g'itlar, sholi, azotli fosforli o'g'itlar, kaliyli o'g'itlar, mineral oziqlantirish, nav, biologik xususiyat, agrotexnik tadbirlar.

## EFFECTIVENESS OF MINERAL FERTILIZERS ON THE GROWTH AND DEVELOPMENT OF RICE PLANTS

**Abstract.** Rice farming, like other areas of agriculture, cannot be imagined without modern technologies. Today in our republic, in-depth study of the characteristics of rice growth and development, height growth, development, dry mass accumulation and harvesting management of rice plants, advanced agrotechnical methods specified separately for each variety. measures to increase the weight of the cultivated crop, the requirement of rice varieties for mineral and organic fertilizers, the biological characteristics of the varieties, the impact on the environment, soil and climate conditions, and the importance of rice harvesting The in-depth analysis of the ongoing agrotechnical measures is mentioned in this article.

**Keywords:** rice, nitrogen fertilizers, phosphorus fertilizers, potassium fertilizers, mineral nutrition, variety, biological properties, agrotechnical measures.

## ЭФФЕКТИВНОСТЬ МИНЕРАЛЬНЫХ УДОБРЕНИЙ В РОСТА И РАЗВИТИИ РАСТЕНИЙ РИСА

**Аннотация.** Рисоводство, как и другие отрасли сельского хозяйства, невозможно представить без современных технологий. Сегодня в нашей республике углубленно изучаются особенности роста и развития риса, высоты роста, развития, накопления сухой массы и организации уборки растений риса, передовые агротехнические приемы, уточняемые отдельно для каждого сорта. урожай, потребность сортов риса в минеральных и органических удобрениях, биологические особенности сортов, влияние на окружающую среду, почвенно-климатические условия, значение уборки риса. Углубленный анализ проводимых агротехнических мероприятий упомянут в Эта статья.

**Ключевые слова:** удобрения, рис, азотно-фосфорные удобрения, калийные удобрения, минеральное питание, сорт, биологические характеристики, агротехнические мероприятия

**Kirish.** Mineral o'g'itlar miqdorining sholini o'suv davriga tasiri navning issiqlik va namlik bilan ta'minlanganligi, mahalliy sharoitga moslashganligi bilan bog'liq bo'lib, oxir oqibat navning maksimal yoki minimal darajada hosil berishini belgilaydigan asosiy ko'rsatkichlardan hisoblanadi.

Sholining o'suv davri navning tez, o'rta yoki kechpisharligini belgilaydigan asosiy ko'rsatkichlardan biri hisoblanib, bu ayniqsa mineral o'g'itlar miqdoriga katta ta'sir ko'rsatadi.

Mazkur tajribalarni olib borgan yillarda o'rganilayotgan ikki navda ham barcha variantlarda bir xil agrotexnik tadbirlar qo'llashimizga qaramasdan o'suv davri davomida sezilarli farqlar ko'zga tashlandi.

Sholining o'suv fazalariga oziqlantirish miqdorining ta'siri 1 jadvalda keltirilgan.

Azotli o'g'it miqdorini oshib borishi tuplash fazasini kechikishiga olib keldi. Masalan, 2021 yil ma'lumotlari bo'yicha kechpishar «Mustaqillik» navida nazorat variantiga nisbatan 60 kg N berilgan 3 variantda 3 kunga, N 90 kg/ga berilganda (var. № 4) 5 kunga, N 120-150 kg/ga berilganda 6-8 kunga kechikdi. Ushbu qonuniyat tajriba o'tkazilgan barcha yillarda qaytarilib yil ob-havosini kelishiga qarab bir yilda nazoratga nisbatan o'rtacha 6-8 kunni 2018 yilda esa 7-9 kunni tashkil etdi. Kechpishar «Mustaqillik» navida oziqlantirish me'yorini oshirilishi tuplash fazasini sezilarli darajada ortishiga olib keldi. 60 kg/ga azot berilganda o'rtacha uch yillikda 1-7, 90 kg/ga. da 2-9, 120 kg/ga. da 3-10 kunga, 150 kg/ga qo'llanilganda 3-10 kunga uzayishi kuzatildi. Ushbu holat ro'vamlash fazasini boshlanishi va tugallanishida ham o'z ta'sirini ko'rsatdi.

1-jadval

**Sholining o'suv fazalariga azotli oziqlantirish miqdorini ta'siri («Mustaqillik» navi)**

	Variantlar	Tuplash	Ro'vamlash		Pishish		Amal davri
			boshlanishi	yakuni	boshlanishi	To'liq	
<b>2021yil</b>							
1.	Nazorat	17 VII	13 VIII	21 VIII	20 IX	13 X	116
2.	R <sub>120</sub> K <sub>150</sub>	17 VII	12 VIII	19 VIII	21 IX	13 X	116
3.	N <sub>60</sub> R <sub>20</sub> K <sub>150</sub>	18 VII	12 VIII	20 VIII	23 IX	18 X	120
4.	N <sub>90</sub> R <sub>120</sub> K <sub>150</sub>	19 VII	14 VIII	24 VIII	25 IX	20 X	121
5.	N <sub>120</sub> R <sub>120</sub> K <sub>150</sub>	20 VII	15 VIII	25 VIII	27 IX	23 X	123
6.	N <sub>150</sub> R <sub>120</sub> K <sub>150</sub>	20 VII	16 VIII	27 VIII	3 X	25 X	126
<b>2022 yil</b>							
1.	Nazorat	16 VII	11 VIII	19 VIII	20 IX	13 X	117
2.	R <sub>120</sub> K <sub>150</sub>	16 VII	12 VIII	20 VIII	21 IX	13 X	117
3.	N <sub>60</sub> R <sub>20</sub> K <sub>150</sub>	18 VII	12 VIII	20 VIII	23 IX	18 X	120
4.	N <sub>90</sub> R <sub>120</sub> K <sub>150</sub>	19 VII	14 VIII	24 VIII	25 IX	20 X	121
5.	N <sub>120</sub> R <sub>120</sub> K <sub>150</sub>	20 VII	15 VIII	25 VIII	27 IX	23 X	123



6.	N <sub>150</sub> R <sub>120</sub> K <sub>150</sub>	20 VII	16 VIII	27 VIII	3 X	25 X	126
----	--	--------	---------	---------	-----	------	-----

Mazkur holat sholining pishishini boshlanishi hamda to'liq pishish davrida ham kuzatildi. Pishishni boshlanishi nazorat variantiga nisbatan N 60 kg/ga azot o'g'iti berilganda «Mustaqillik» navida o'rtacha 3 kunga, N 90 kg/ga berilganda 5-7 kunga, N 120 kg/ga da 7-8 kunga, N 150 kg/ga da 11-13 kunga kech boshlandi.

Shuni alohida ta'kidlash lozimki, azotli o'g'it me'yorini ortib borishi sholini to'liq pishib yetilishini kechikishiga olib keldi. Nazorat variantiga nisbatan N 120-150 kg/ga qo'llanilganda pishib yetilish «Mustaqillik» navida o'rtacha 10-15 kunga cho'zildi. Demak, yuqori me'yorda azotli o'g'it qo'llanishi navning biologik xususiyatidan tashqari navning kech yetilib pishishiga sabab bo'ldi.

O'suv davrining uzayishi asosan o'g'itlar miqdorini oshishi tufayli nazorat variantiga nisbatan tuplanish koeffitsientini ortishi yon hosil shoxlarini ko'p hosil bo'lishi, hosil elementlarini keskin ortishi va ularni asosiy poyadan keyin pishib yetilishi hisobiga vujudga keldi.

Ko'chat usuli bilan sholi yetishtirishda «Mustaqillik» navida mineral o'g'itlarning variantlar bo'yicha oshib borishi o'suv davrining nazorat variantiga nisbatan 15 kungacha uzayishiga olib keldi.

O'rganilayotgan variantlarga bir xil miqdorda o'g'it berilishiga qaramasdan navlarning o'suv davridagi farq «Mustaqillik» navida o'rtacha uch yilda nazorat variantida 117 kuni N 120-150 kg/ga qo'llanilganda 124-127 kuni tashkil etdi.

Tajribalarda o'rganilayotgan navning azot o'g'iti miqdorini oshib borishini sholi o'simliklarining yotib qolishiga ta'siri ham bevosita o'rganildi. «Mustaqillik» navi ko'chat usulida takroriy ekin sifatida ekilganda azot o'g'iti 150 kilogramm miqdorda berilganda yotib qolish darajasi 15-20%ni tashkil etdi. Lekin, optimal me'yor hisoblangan «Mustaqillik» navida N 120 kg/ga qo'llanilganda o'simliklarni yotib qolish holati kuzatilmadi.

O'suv davrlarida o'simlikning o'sishi va rivojlanishiga tasir qiladigan asosiy omillardan biri mineral o'g'itlarning miqdori hisoblanib, bu ko'rsatkich sholini o'sishi va rivojlanishiga, sifat va miqdor ko'rsatkichlari va yer ustki qismining quruq massa to'plashiga turlicha ta'sir qildi. O'simliklarning o'suv davri davomida to'planib borayotgan asosiy ko'rsatkichlarga sholining tuplanish koeffitsienti, o'suv fazalaridagi o'simlik bo'yi, bo'g'im oralig'ini o'sish tezligidagi farq, o'suv davridagi yer ustki qismi massasini oshib borishi kiradi.

Yuqori hosil yetishtirishga ta'sir qiladigan asosiy omillardan biri ko'chat qalinligi bo'lib, bu asosan ekilgan urug'ning miqdori, uni sifatiga va dala unuvchanligiga bog'liq bo'ladi. Ko'chat usuli bilan sholi yetishtirish agrotexnikasida ham ushbu qonuniyat saqlanib qoldi, ammo bu usulda sholi yetishtirishda hosildorlikni belgilovchi asosiy ko'rsatkich, ko'chatning tuplanish darajasi hisoblanib, uni koeffitsienti qancha yuqori bo'lsa, hosildorlik shunga mos ravishda yuqori bo'lishi namoyon bo'ldi.

Qishloq xo'jaligi ekinlari orasida sholi urug'ining dala unuvchanligi boshqa g'alla ekinlarining dala unuvchanligiga nisbatan pastligi ma'lum. Ammo, sholining boshqa g'alla donli ekinlaridan alohida ajralib turadigan hislati bu ko'chat soni kam bo'lishiga qaramasdan tuplanish darajasini yuqoriligidir. Lekin, bu xususiyat to'g'ridan - to'g'ri tuproqning unumdorligiga, navning biologik tavsifiga va mineral o'g'itlar me'yorlariga bog'liqligi kuzatildi.

Ma'lumki, maydon birligidagi poyalar soni sholi o'simligi bo'yining o'sishiga va hosildorlikka ma'lum darajada ta'sir qiladi.

Bizning tajribamizda sholi ko'chatlari dalaga o'tkazilgandan 20 kundan so'ng va o'rimdan oldin ko'chatlar va poyalar soni hisoblab chiqilganda shu narsa ma'lum bo'ldiki, ekilgan ko'chatning o'ringacha saqlanishi, hosildor poyalar soni, bevosita o'rganilayotgan navlarning biologik xususiyatiga va berilayotgan mineral o'g'itlarning miqdoriga bevosita bog'liqligi kuzatildi.

2-jadval

**Ko'chatlar sonini saqlanishi va hosildor poyalar soniga oziqlantirishning ta'siri (o'rtacha 3 yillik).**

№	Variant	O'simliklar Soni, Dona/1m <sup>2</sup> .		Ko'chatni O'ringacha Saqlanishi, %	Tuplash Koeff- Fitsienti	Mahsuldor Poyalar Soni Dona, M <sup>2</sup>
		Ko'chat O'tqazish Davrida	O'rimdan Oldin			
«Mustaqillik» Navi						
1	Nazorat (O'g'itsiz)	44	40	90	4.0	160
2	N <sub>0</sub> R <sub>120</sub> K <sub>150</sub>	44	40	90	4.4	176
3	N <sub>60</sub> R <sub>120</sub> K <sub>150</sub>	44	41	93	4.4	183
4	N <sub>90</sub> R <sub>120</sub> K <sub>150</sub>	44	42	95	5.0	210
5	N <sub>120</sub> R <sub>120</sub> K <sub>150</sub>	44	44	100	5.5	243
6	N <sub>150</sub> R <sub>120</sub> K <sub>150</sub>	44	43	97	5.3	236

Olib borilgan izlanishlardan malum bo'ldiki, mineral o'g'itlar miqdorini oshib borishi 1 m<sup>2</sup> kvadratdagi ko'chat soniga, hamda ko'chatning o'ringacha 10 % gacha kamayishiga olib keldi. Ammo, tuplanish darajasi hamda hosildor poyalar sonini oshishiga ijobiy ta'sir ko'rsatdi.

Sholining hosildorligi maydondagi ko'chatning soni bilan emas, balki shu maydondagi ko'chatda hosil bo'lgan mahsuldor poyalar soni bilan belgilanadi. Shuning uchun xam g'alla don o'simliklar orasida sholining tuplash darajasining yuqoriligi sababli maydondagi hosildor poyalar hisobidan kerakli, rejalashtirilgan hosil yetishtirishni boshqarish imkoniyati mavjud. Ma'lumki, sholini urug'idan hamda ko'chat usulida ekilganda ham, hosildor poyalar soni o'simlikning o'sishi va rivojlanishi, hosildorligiga ta'sir qiladigan asosiy ko'rsatkich hisoblanadi.

Navlarning tuplash darajasiga va hosildor poyalar soniga mineral o'g'itlar miqdorining ta'siri turlicha bo'lishi qayd etilib, «Mustaqillik» navining nazorat variantida 1 m<sup>2</sup> maydonda hosildor poyalar soni o'rtacha 160, faqat fosfor, kaliy 100% berilgan variantda 176, azot, fosfor, kaliy berilgan variantda 183, N<sub>120</sub>, R<sub>120</sub>, K<sub>150</sub> berilgan variantda 243 donani tashkil qildi. Bu nazorat variantiga nisbatan 1 m<sup>2</sup> da 83 dona, yoki bir gektar maydon hisobiga 830 ming dona hosildor poya ko'p demakdir.

Tajriba maydonida ko'chat usulida sholi yetishtirishda ikki navga ham bir xil agrotexnika qo'llanishiga qaramasdan, «Mustaqillik» navida bir kvadrat metr maydonda variantlar bo'yicha 32-49 dona hosildor poyalar ko'p shakllandi. Taxlillarimizni ko'rsatishicha, bu faqat navning

biologik xususiyatiga xos bo'lgan ko'rsatkichdir. «Mustaqillik» navi seleksiya nuqtai nazaridan va mahsulotning texnologik bahosidan kelib chiqqan holda, bir necha ko'rsatkichlari bo'yicha afzalliklarga ega.

Demak, mineral o'g'itlarni qo'llash hisobiga tuplash koeffitsienti «Mustaqillik» navida 1,5 gacha hosildor poyalar sonini ta'lluqli ravishda 83-62 taga oshirilishiga erishildi. Sholi navlarining tuplash darajasi asosan navning biologik xususiyatiga bog'liq bo'lsada, lekin bu ko'rsatkichni oziqlantirish hamda ekish usuli bilan ham boshqarish mumkinligi isbotlandi.

#### **Xulosa.**

Xulosa o'rnida shuni aytish joyizki, Sholio'simligini o'sish va rivojlanish xususiyatlarini chuqur o'rganish, tushunib yetish orqali bo'yini o'sishi, rivojlanishi, quruq massa to'plashi va hosil yig'ishni boshqarish, har bir nav uchun alohida belgilangan ilg'or agrotexnik tadbirlar qo'llab yetishtiriladigan hosilning salmog'ini oshirish mumkin. Sholi navlarini mineral va organik o'g'itlarga bo'lgan talabi, navlarning biologik xususiyati, atrof muhit ta'siri, tuproq va iqlim sharoiti kabi omillarni o'z ichiga oladi.

#### **REFERENCES**

1. Djumanov. Z. N va boshqalar. O'zbekistonda sholi yetishtirish bo'yicha ko'rsatma. Toshkent. M-1998 y.
2. Ibragimov A. Sholichilik resurslari samaradorligi. // J.O'zbekiston q/x.-Toshkent, 2006.- №10.-12-13 b.
3. Agrokimyo Musaev.B Toshkent, nashriyoti 2001 257-259-b
4. Saimnazarov.Yu.B, Djumanov Z.N va boshqalar "O'zbekistonda sholi yetishtirish bo'yicha uslubiy ko'rsatma" // Toshkent. 2009. 3-31-b.
5. O'razmetov Q.K "Kechpishar sholi navlari hosildorligiga ekish muddati va me'yorlarining ta'siri" Toshkent. 2017. 15-17-b. 45-b.

## INTELLEKTUAL MULK HUQUQINI HIMOYA QILUVCHI XALQARO TASHKILOTLAR

Xatamova Aziza Maxammatqulovna

Jizzax viloyati yuridik texnikumi o'qituvchisi

<https://doi.org/10.5281/zenodo.10071880>

**Annotatsiya.** Mazkur maqolada intellektual mulk huquqi insonning ijod mahsulini himoya qilish va rag'batlantirishni jarayonini nazarda tutuvchi inson huquqlaridan biri hisoblanadi. Ushbu maqolada intellektual mulk huquqi tushunchasi, uni tartibga soluvchi xalqaro va milliy tizimi, O'zbekistonda intellektual mulk huquqining konstitutsiyaviy-huquqiy asoslari tahlil etilgan.

**Kalit so'zlar:** intellektual mulk, patent, ixtiro, mualliflik huquqi, sanoat namunalari, integral mikrosxema, brend, geografik ko'rsatkich, tijorat sirlari.

## INTELLECTUAL PROPERTY RIGHTS PROTECTOR INTERNATIONAL ORGANIZATIONS

**Abstract.** In this article, the right of intellectual property is one of the human rights, which refers to the process of protecting and promoting the product of human creativity. This article analyzes the concept of intellectual property rights, the international and national system that regulates it, and the constitutional and legal foundations of intellectual property rights in Uzbekistan.

**Key words:** intellectual property, patent, invention, copyright, industrial designs, integrated circuit, brand, geographical indication, trade secrets.

## ЗАЩИТНИК ПРАВ ИНТЕЛЛЕКТУАЛЬНОЙ СОБСТВЕННОСТИ МЕЖДУНАРОДНЫЕ ОРГАНИЗАЦИИ

**Аннотация.** В данной статье право интеллектуальной собственности является одним из прав человека, которое относится к процессу защиты и продвижения продукта человеческого творчества. В данной статье анализируется понятие права интеллектуальной собственности, международная и национальная система, которая его регулирует, а также конституционно-правовые основы права интеллектуальной собственности в Узбекистане.

**Ключевые слова:** интеллектуальная собственность, патент, изобретение, авторское право, промышленные образцы, интегральная схема, торговая марка, географическое указание, коммерческая тайна.

Bugungi kunda mamlakatimizda innovatsiyalarni rag'batlantirish va muallif ijodiy faoliyatini qo'llab-quvvatlash maqsadida intellektual mulk huquqlarini himoya qilish borasida keng ko'lamlı konstitutsiyaviy-huquqiy islohotlar amalga oshirilib kelinmoqda. Xususan, Yangi tahrirdagi O'zbekiston Respublikasi Konstitutsiyaning 53-moddasida "Har kimga ilmiy, texnikaviy va badiiy ijod erkinligi, madaniyat yutuqlaridan foydalanish huquqi kafolatlanadi. Intellektual mulk qonun bilan muhofaza qilinadi. Davlat jamiyatning madaniy, ilmiy va texnikaviy rivojlanishi haqida g'amxo'rlik qiladi"<sup>210</sup>, deb mustahkamlab qo'yilishi intellektual mulk huquqining konstitutsiyaviy kafolatlanganligidan dalolat beradi. Yurtimizda intellektual mulk

<sup>210</sup> Qarang, O'zbekiston Respublikasining 2023-yil 30-apreldagi Konstitutsiyasi. Qonunchilik ma'lumotlari milliy bazasi, 01.05.2023-y., 03/23/837/0241-son.

sohasini yanada takomillashtirish, shu jumladan, tadbirkorlik va innovatsion faoliyatni rivojlantirishga qaratilgan zarur shart-sharoitlarning yaratilishi va intellektual mulkning ishonchli huquqiy himoyasini ta'minlanishi Yangi O'zbekistonning xalqaro maydondagi imijini yanada yaxshilashga xizmat qiladi.

Intellektual mulk huquqi inson huquqlari sohasidagi zamonaviy yo'nalishlardan biri hisoblanib, xalqaro va milliy darajada tashkil etiladi va tartibga solinadi. Hozirgi kunda, jahon hamjamiyatida intellektual mulk huquqini himoya qilish va qo'llab-quvvatlashda muhim rol o'ynaydigan bir nechta xalqaro tashkilot va shartnomalar mavjud bo'lib, ulardan bir nechtasini ko'rib chiqsak maqsadga muvofiq bo'lar edi:

**1. Butunjahon intellektual mulk tashkiloti (WIPO)** (1970-yil 26-aprelda konvensiya kuchga kirgan paytdan boshlab o'z faoliyatini boshladi) BMTning xalqaro darajadagi intellektual mulk masalalari bilan shug'ullanuvchi ixtisoslashgan muassasasi hisoblanadi. Tashkilot intellektual mulk sohasidagi xalqaro standartlar va qoidalarni ishlab chiqish va muvofiqlashtirish, shuningdek, ishtirokchi-davlatlarga huquqiy va texnik yordam ko'rsatishga yaqindan yordam beradi;

**2. Yevropa patent idorasi (EPO) (1977)** Yevropa davlatlarida patentlarni ro'yxatga olish maqsadida tashkil etilgan xalqaro tashkilotdir. U innovatorlarga Yevropaning bir qator davlatlarida patent olish va patent muhofazasi bilan shug'ullanadi. Mazkur idora Yevropa patent konvensiyasi asosida patentlarni haqqoniyligini tekshirib, davlatlarga patent berish masalalarini ko'rib chiqish bilan shug'ullanadi;

**3. Xalqaro standartlashtirish tashkiloti (ISO)** (London 1946-yil) turli sohalarda, jumladan, intellektual mulk sohasida xalqaro standartlarni ishlab chiquvchi maxsus tashkilotdir. ISO standartlarni boshqarish uchun kelishilgan talablar va tartiblarni belgilash orqali biznes yuritish va texnologiya almashinuvini osonlashtirib, intellektual mulk huquqi va uning muallifining huquqlarini himoya qilish bilan shug'ullanadi;

**4. Jahon savdo tashkiloti (JST)** (1995-yil) jahondagi savdo sotiqni tartibga soluvchi xalqaro tashkilotdir. U, TRIPS kelishuviga muvofiq, JST intellektual mulkni umumiy himoya qilish va ushbu sohadagi nizolarni o'z a'zolari o'rtasida hal etish bo'yicha qoida va normativlarni ishlab chiqadi;

**5. YuNESKO (BMTning Ta'lim, fan va madaniyat bo'yicha tashkiloti, 1946)** madaniy va an'anaviy intellektual mulk obyektlarini saqlash va himoya qilishda muhim rol o'ynaydi. YuNESKO an'anaviy meros mahsullarini himoya qilishga, madaniy boyiklardan oqilona foydalanish va tarqatilishiga ko'maklashishga qaratilgan standartlar va siyosatni ishlab chiqishda muhim rol o'ynaydi;

**6. Institut va tadqiqot markazlari.** Dunyo bo'ylab ko'plab universitetlar, ilmiy-tadqiqot institutlari va markazlari intellektual mulkni o'rganish va rivojlantirish bilan shug'ullanishadi. Masalan, Hindistondagi Anna Universiteti, Chulalongkorn universiteti intellektual mulk instituti va Avstraliya Intellektual MulK Tadqiqot Instituti (IPRIA). Ular intellektual mulk huquqlarining ahamiyati haqida jamoatchilik orasida intellektual mulk muhofazasi haqidagi savodxonlikni oshirish va innovatsiyalarni qo'llab-quvvatlash maqsadida ilmiy tadqiqotlarni amalga oshirish, yangi amaliyotlarni ishlab chiqishi va ta'lim dasturlarini taqdim etish bilan shug'ullanadi.

**7. Intellektual mulkni himoya qilish bo'yicha milliy organlar.** Har bir mamlakatda milliy qonunchilikka muvofiq intellektual mulk huquqlarini ro'yxatga olish, himoya qilish va



nazorat qilish uchun mas'ul bo'lgan o'z milliy organlari va muassasalari mavjud. Patent, tovar belgilari va mualliflik huquqi idoralari kabi ushbu idoralar intellektual mulkni mamlakat ichida targ'ib qilish va himoya qilishda muhim rol o'ynaydi. Masalan, O'zbekistonda Adliya vazirligining Intellektual mulk elektron davlat xizmatlari portali buning yoqin misolidir.

Bular butun dunyo bo'ylab intellektual mulk huquqini himoya qilish bo'yicha faoliyat olib borayotgan tashkilotlarning bir nechtasi xolos. Ushbu tashkilotlar va davlatlarning birgalikdagi sa'y-harakatlari tufayli jahonda intellektual mulk sohasida yagona standartlarni o'rnatish, intellektual mulk huquqi mualliflarining huquqlarini himoya qilish, innovatsiyalar va texnologik rivojlanishni rag'batlantirish imkonini beradi.

O'zbekistonda intellektual mulk huquqlari milliy qonunchilik, shuningdek, mamlakat ratifikatsiya qilgan xalqaro shartnomalar bilan tartibga solinadi Jumladan, dunyo bo'ylab intellektual mulk huquqini tartibga soluvchi ko'plab xalqaro shartnomalar mavjud bo'lib, ularda xalqaro standartlar belgilab qo'yilgan:

**1. Sanoat mulkini himoya qilish bo'yicha Parij konvensiyasi.** Ushbu konvensiya 1883 yilda qabul qilingan bo'lib, u intellektual mulk huquqlari sohasidagi asosiy xalqaro konvensiyalardan biri hisoblanadi. Konvensiyada sanoat mulkini, shu jumladan patentlarni, tovar belgilarini va sanoat namunalarini himoya qilishning minimal standartlari belgilangan.

**2. Intellektual mulk huquqining savdo aspektlari bo'yicha bitim (TRIPS).** Ushbu shartnoma Jahon Savdo Tashkiloti doirasida qabul qilingan bo'lib, intellektual mulk huquqlariga oid asosiy xalqaro hujjatlardan biridir. TRIPS shartnomasida intellektual mulk huquqini himoya qilishning minimal standartlarini belgilab, unda ishtirokchi davlatlar milliy qonunchiligida intellektual mulk huquqini himoya qilishning tegishli va samarali tizimini qabul qilish majburiyatini yuklaydi.

Yuqorida keltirilgan hujjatlar bugungi kunda ratifikatsiya qilingan davlatlar iqtisodiyotini innovatsion rivojlantirish, tadbirkorlik va ilm-fan uchun raqobatbardosh shart-sharoitlarni yaratishga xizmat qilmoqda.

Bugungi kunda O'zbekistonda intellektual mulk huquqlarini ro'yxatdan o'tkazish va tegishli sertifikatlar olish orqali himoya qilish tizimi joriy etilgan bo'lib, ularning tartibga solinishi bo'yicha normativ-huquqiy hujjatlar ishlab chiqilgan. Mamlakatimizda, intellektual mulk huquqining asosiy turlari va ularning huquqiy muhofazasi sifatida quyidagilarni ko'rsatib o'tishimiz mumkin:

**1. Mualliflik huquqi:** O'zbekistonda mualliflik huquqi "Mualliflik huquqi va turdosh huquqlar to'g'risida"gi qonun bilan tartibga solinadi. Mualliflik huquqi adabiy, musiqa va badiiy asarlar kabi original ijodiy ishlarni himoya qiladi. Bu ularning asarlari mualliflariga foydalanish, ko'paytirish, tarqatish va ommaviy ijro etish yuzassidan mualliflik huquqini beradi<sup>211</sup>.

**2. Patentlar:** O'zbekistonda patent huquqi 2006 yil 15 martdagi "O'zbekiston Respublikasining 2000-yil 1-iyunda Jenevada Diplomatik konferensiya tomonidan qabul qilingan Patent huquqi to'g'risidagi Shartnomaga qo'shilishi haqida"gi qonun bilan tartibga solinadi<sup>212</sup>.

<sup>211</sup> Qarang. O'zbekiston Respublikasining 2006-yil 20-iyuldagi "Mualliflik huquqi va turdosh huquqlar to'g'risida"gi O'RQ-42-son Qonuni. *Qonunchilik ma'lumotlari milliy bazasi*, 21.08.2021-y., 03/21/709/0808-son.

<sup>212</sup> O'zbekiston Respublikasining 2006-yil 15-martdagi "O'zbekiston Respublikasining 2000-yil 1-iyunda Jenevada Diplomatik konferensiya tomonidan qabul qilingan Patent huquqi to'g'risidagi Shartnomaga qo'shilishi haqida"gi O'RQ-25-son Qonuni. O'zbekiston Respublikasi qonun hujjatlari to'plami, 2006-y., 11-son, 81-modda.



Patentlar sanoatda qo'llaniladigan ixtirolarni huquqiy himoya qilishni nazrda tutadi. Unga muvofiq, patent egalari o'z ixtirolaridan foydalanish bo'yicha mutlaq huquqlarga ega va boshqalarning ruxsatisiz ulardan foydalanishiga to'sqinlik qilish huquqiga egadirlar.

**3. Tovar belgisi:** O'zbekistonda tovar belgisini himoya qilish 2001 yil 30 avgustdagi "Tovar belgilari, xizmat ko'rsatish belgilari va tovar kelib chiqqan joy nomlari to'g'risida"gi qonunga muvofiq amalga oshiriladi<sup>213</sup>. Tovar belgilarini ro'yxatdan o'tkazish egalari o'z tovarlari yoki xizmatlarini aniqlash va ularni noqonuniy foydalanish yoki qalbakilashtirishdan himoya qilish imkonini beradi.

**4. Sanoat namunalari:** O'zbekistonda sanoat namunalari 2002 yil 29 avgustdagi O'zbekiston Respublikasining "Ixtirolar, foydali modellar va sanoat namunalari to'g'risida"gi qonun bilan tartibga solinadi<sup>214</sup>. Sanoat namunalari himoya qilish uning mualliflariga o'z mahsulotlarining o'ziga xosligini saqlab qolish va ularni nusxalashning oldini olish imkonini beradi.

**5. Integral mikrosxemalar topologiyalari:** Integral mikrosxemalar topologiyalariga bo'lgan huquqlarni himoya qilish 2001 yil 12 maydagi O'zbekiston Respublikasining "Integral mikrosxemalar topologiyalarini huquqiy muhofaza qilish to'g'risida" 218-II-sonli Qonuni bilan tartibga solinadi<sup>215</sup>. Qonun mualliflik huquqi mualliflariga ro'yxatdan o'tgan integral mikrosxemalar konstruktsiyalaridan tijorat maqsadlarida foydalanish uchun mutlaq huquqni beradi.

**6. Brendlar va geografik ko'rsatkichlar:** O'zbekiston, shuningdek, ma'lum bir mintaqada ishlab chiqarilgan tovarlarni identifikatsiya qiluvchi geografik ko'rsatkichlarni ham himoya qiladi. Geografik ko'rsatkichlarni muhofaza qilish "Geografik ko'rsatkichlar va tovarlarning asl nomlari to'g'risida"gi qonun bilan tartibga solinadi. Bu O'zbekistonning muayyan hududi bilan bog'liq bo'lgan mahsulotlarga o'zining noyob kelib chiqishi va sifatini iste'molchilarni jalb qilish uchun ishlatish imkonini beradi.

**7. Tijorat sirlarini himoya qilish:** O'zbekistonda ham tijorat sirlarini, jumladan, texnologiyalar, ishlab chiqarish jarayonlari, patentlar va boshqalar haqidagi maxfiy ma'lumotlarni himoya qilish choralari ishlab chiqilgan. Tijorat sirini himoya qilish 2014 yil 11 sentyabrdagi O'zbekiston Respublikasining "Tijorat siri to'g'risida"gi O'RQ-374-sonli qonuni bilan tartibga solinadi<sup>216</sup>.

**8. Brend nomlari va domen nomlari.** O'zbekiston brend nomlari va domen nomlarini ham himoya qilinib, brend nomlarini himoya qilish umumiy tovar belgisi tamoyillariga asoslanadi, domen nomlarini himoya qilish esa milliy domen maydoni va elektron tijorat qonunchiligiga muvofiq amalga oshirilishi nazarda tutilgan.

---

<sup>213</sup> Qarang. O'zbekiston Respublikasining 2001-yil 30-avgustdagi "Tovar belgilari, xizmat ko'rsatish belgilari va tovar kelib chiqqan joy nomlari to'g'risida"gi 267-II-son Qonuni. Qonunchilik ma'lumotlari milliy bazasi, 04.03.2022-y., 03/22/757/0181-son.

<sup>214</sup> Qarang. O'zbekiston Respublikasining 2002-yil 29-avgustdagi "Ixtirolar, foydali modellar va sanoat namunalari to'g'risida"gi 397-II-son Qonuni. Qonunchilik ma'lumotlari milliy bazasi, 03.02.2022-y., 03/22/749/0101-son.

<sup>215</sup> Qarang. O'zbekiston Respublikasining 2001-yil 12-maydagi "Integral mikrosxemalar topologiyalarini huquqiy muhofaza qilish to'g'risida"gi 218-II-son Qonuni. Qonunchilik ma'lumotlari milliy bazasi, 21.04.2021-y., 03/21/683/0375-son.

<sup>216</sup> Qarang. O'zbekiston Respublikasining 2014-yil 11-sentyabrdagi "Tijorat siri to'g'risida"gi O'RQ-374-son Qonuni. Qonunchilik ma'lumotlari milliy bazasi, 21.04.2021-y., 03/21/683/0375-son.

Bundan tashqari mamlakatimizda mualliflik huquqi, patent va savdo belgilarini ro'yxatdan o'tkazish mualliflik huquqini ta'minlash va ruxsatsiz foydalanishdan himoya qilishni ta'minlash maqsadida O'zbekiston Respublikasining 2006 yil 20 iyuldagi "Mualliflik huquqi va turdosh huquqlar to'g'risida" O'RQ-42-sonli Qonuni qabul qilingan<sup>217</sup>. Mazkur qonunda muallif (hammualliflar)ning o'zi yaratgan asarga bo'lgan mualliflik huquqi boshqa shaxslarning ayni shu asarga mualliflik huquqi e'tirof qilinishini istisno etishi; muallif asardan o'z ism-sharifi, taxallusini ko'rsatgan holda yoki imzosiz foydalanish yoki shu tarzda foydalanishga ruxsat berish borasida alohida huquqqa (mualliflik nomiga bo'lgan huquqqa) ega ekanligi ta'kidlangan.

Shuningdek, qonunda mualliflik huquqi muallifning butun hayoti davomida va uning vafotidan keyin yetmish yil davomida amal qilishi, hammualliflikda yaratilgan asarga bo'lgan mualliflik huquqi esa, hammualliflarning butun hayoti davomida va hammualliflar orasida eng uzoq umr ko'rgan oxirgi shaxs vafot etganidan keyin yetmish yil davomida amal qilishi belgilab qo'yilgan.

O'zbekiston Respublikasi Jinoyat kodeksining 149-moddasida tafakkur mulki obyektiga nisbatan mualliflik huquqini o'zlashtirib olish, hammualliflikka majburlash, shuningdek, tafakkur mulk obyektlari to'g'risidagi ma'lumotlarni ular rasman ro'yxatdan o'tkazilgunga yoki e'lon qilingunga qadar muallifning roziligisiz oshkor qilish - bazaviy hisoblash miqdorining yigirma besh baravaridan yetmish besh baravarigacha miqdorda jarima yoki besh yilgacha muayyan huquqdan mahrum qilish yoxud uch yuz oltmish soatgacha majburiy jamoat ishlari yoki uch yilgacha axloq tuzatish ishlari bilan jazolanishi ko'rsatilgan<sup>218</sup>.

Xulosa o'rnida shuni aytish joizki, intellektual mulk huquqi O'zbekistonning innovatsion rivojlanishi va iqtisodiy taraqqiyotida muhim o'rin tutadi. Intellektual mulk huquqlarini himoya qilish ijodkorlikni rag'batlantirish, investitsiyalarni jalb qilish va innovatsiyalarni rivojlantirish uchun qulay muhit yaratishga yordam beradi. Intellektual mulk huquqini tushunish va unga rioya qilish barcha bozor ishtirokchilari, jumladan mualliflar, ixtirochilar, tadbirkorlar va iste'molchilar uchun muhim ahamiyatga egadir.

## REFERENCES

1. O'zbekiston Respublikasining 2023-yil 30-apreldagi Konstitutsiyasi. Qonunchilik ma'lumotlari milliy bazasi, 01.05.2023-y., 03/23/837/0241-son;
2. O'zbekiston Respublikasining 2006-yil 20-iyuldagi "Mualliflik huquqi va turdosh huquqlar to'g'risida"gi O'RQ-42-son Qonuni. *Qonunchilik ma'lumotlari milliy bazasi*, 21.08.2021-y., 03/21/709/0808-son;
3. O'zbekiston Respublikasining 2006-yil 15-martdagi "O'zbekiston Respublikasining 2000-yil 1-iyunda Jenevada Diplomatik konferensiya tomonidan qabul qilingan Patent huquqi to'g'risidagi Shartnomaga qo'shilishi haqida"gi O'RQ-25-son Qonuni. O'zbekiston Respublikasi qonun hujjatlari to'plami, 2006-y., 11-son, 81-modda;

<sup>217</sup> Qarang. O'zbekiston Respublikasining 2006-yil 20-iyuldagi "Mualliflik huquqi va turdosh huquqlar to'g'risida"gi O'RQ-42-son Qonuni. *Qonunchilik ma'lumotlari milliy bazasi*, 21.08.2021-y., 03/21/709/0808-son.

<sup>218</sup> Qarang. O'zbekiston Respublikasining Jinoyat kodeksi. *Qonunchilik ma'lumotlari milliy bazasi*, 01.11.2023-y., 03/23/874/0818-son.

4. O‘zbekiston Respublikasining 2001-yil 30-avgustdagi “Tovar belgilari, xizmat ko‘rsatish belgilari va tovar kelib chiqqan joy nomlari to‘g‘risida”gi 267-II-son Qonuni. Qonunchilik ma‘lumotlari milliy bazasi, 04.03.2022-y., 03/22/757/0181-son;
5. O‘zbekiston Respublikasining 2002-yil 29-avgustdagi “Ixtirolar, foydali modellar va sanoat namunalari to‘g‘risida”gi 397-II-son Qonuni. Qonunchilik ma‘lumotlari milliy bazasi, 03.02.2022-y., 03/22/749/0101-son;
6. O‘zbekiston Respublikasining 2001-yil 12-maydagi “Integral mikrosxemalar topologiyalarini huquqiy muhofaza qilish to‘g‘risida”gi 218-II-son Qonuni. Qonunchilik ma‘lumotlari milliy bazasi, 21.04.2021-y., 03/21/683/0375-son;
7. O‘zbekiston Respublikasining 2014-yil 11-sentabrdagi “Tijorat siri to‘g‘risida”gi O‘RQ-374-son Qonuni. *Qonunchilik ma‘lumotlari milliy bazasi, 21.04.2021-y., 03/21/683/0375-son;*
8. O‘zbekiston Respublikasining 2006-yil 20-iyuldagi “Mualliflik huquqi va turdosh huquqlar to‘g‘risida”gi O‘RQ-42-son Qonuni. *Qonunchilik ma‘lumotlari milliy bazasi, 21.08.2021-y., 03/21/709/0808-son;*
9. O‘zbekiston Respublikasining Jinoyat kodeksi. *Qonunchilik ma‘lumotlari milliy bazasi, 01.11.2023-y., 03/23/874/0818-son.*

**Internet saytlari**

1. [www.lex.uz](http://www.lex.uz)
2. [www.norma.uz](http://www.norma.uz)
3. [www.huquqiportal.uz](http://www.huquqiportal.uz)

## СУТ ВА СУТ МАҲСУЛОТЛАРИНИНГ КИМЁВИЙ ТАРКИБИНИ АНИҚЛАШДА ЗОМАНАВИЙ УСУЛЛАРНИ ҚЎЛЛАШ

Саматов Азизжон Абдулахатович

ТКТИ доц.

Ҳамдамова Лобар Рустам қизи

ТКТИ 1- курс магистранти

<https://doi.org/10.5281/zenodo.10071903>

**Аннотация.** Мазкур мақолада сут ва сут маҳсулотларининг кимёвий таркибини аниқлашда зоманавий усулларни қўллаш масалалари ҳақида сўз боради. Мақола давомида асосли фикр ва хулосалар келтириб ўтилган.

**Калит сўзлар:** сут ва сут маҳсулотларининг кимёвий таркиби, лактоза, минерал моддалар, витаминлар, ферментлар.

### USE OF TRADITIONAL METHODS IN DETERMINING THE CHEMICAL COMPOSITION OF MILK AND MILK PRODUCTS

**Abstract.** This article deals with the issues of using traditional methods in determining the chemical composition of milk and milk products. Reasonable opinions and conclusions are presented throughout the article.

**Key words:** chemical composition of milk and milk products, lactose, mineral substances, vitamins, enzymes.

### ИСПОЛЬЗОВАНИЕ ТРАДИЦИОННЫХ МЕТОДОВ ОПРЕДЕЛЕНИЯ ХИМИЧЕСКОГО СОСТАВА МОЛОКА И МОЛОЧНЫХ ПРОДУКТОВ

**Аннотация.** В статье рассмотрены вопросы использования традиционных методов определения химического состава молока и молочных продуктов. Обоснованные мнения и выводы представлены на протяжении всей статьи.

**Ключевые слова:** химический состав молока и молочных продуктов, лактоза, минеральные вещества, витамины, ферменты.

Сутнинг озикавий киммати ундаги оксил, ёғ, лактоза, минерал моддалар, витаминлар, ферментлар, гормонлар, пигментлар ва газлар йиғиндисига ва уларнинг энгил хазм бўлишига тушунилади. Одам бир кунда 500 дан-1,5 мл гача бир йилда ўртача 180-250 кг сут истеъмол қилиши керак. Агар одам 1 кунда 15 г сариёғ истеъмол қилса, у 375 грамм сут ичган бўлади, 175 грамм сут истеъмол қилса, 18 грамм пишлок истеъмол қилган бўлади.

Сут ёш организм учун зарур булган барча озикавий моддаларни сақлайди. Бир литр сут таркибида 32 грамм оксил (4- та товук тухумига тенг).

Сут минерал моддалардан кальций ва фосфорга жуда бой манба ҳисобланади. Сутнинг умумий каллорияси 2720 х 10 даражаси 3 ж/кг ёки 650 ккал/кг га тенг. Савдога асосан сигир сути пастерланган холда чиқарилади. Унинг куйидаги ассортиментлари мавжуд:

а) Пастерланган сут-касал тугдирувчи микроорганизмларни йўқотиш ва сақлаганда турғунлигини ошириш мақсадида 65-85С хароратда иссиқлик ишлов берилган сут, ёғи олинган, олинмаган ва сарёғ сутлар пастерланади.

б) Ёғи кўпайтирилган сут табиий ёки тикланган сутдан, ёғлигини

қаймоқ қушиш йўли билан 6 % га етказиб гомогенлаб тайёрланади.

в)Кайнатилган сут ёглилиги қаймоқ қўшиб 6%га етказилган, гомогенланган ва узок вақт давомида юкори хароратда иссиқлик ишлов берилган сутдир.

Сероқсил сут деб, таркибида куруқ ёгсизлантирилган моддалари кўп сутга айтилади. Уни меъёрлаштирилган сутга куруқ ёки қуюлтирилган соф сут қўшиб ишлаб чиқарилади. Унинг ёглилиги 25 % булади.

Витаминланган сут - бу пастерланган,"С" витамини қушилган соф ёки ёгсиз сут. Ёгсиз сут сутнинг ёғи сепараторда тула олинган сутдир.

Стерилланган сут - таркибига кўра пастерланган сутдан фарқ қилмайди. Стериллаш жараёни автоклавларда 103-104дан 118-123С гача бўлган хароратдаги босм остида ўтказилади; бунда хамма микроорганизмлар ва уларнинг споралари улади. Бундай сутни уй шароитида 10-15 кун сақлаш мумкин. Меъёрлаштирилган сут - табиий сутни ёгсизлантириш ёки қаймоқ қўшиш йўли билан таркибидаги ёғ микдорини 3,2 % га етказилган сут.

Қайта тикланган сут ёғи олинмаган ёки ёгсизлантирилган куруқ сут, шунингдек, канд қўшилмай қуюлтирилган сутдан тайёрланади. Куруқ сут сувда эритилади ва оқсиллар буқиши учун қўйиб турилади. Сўнгра филтрланади, гомогенизацияланади ва совутилади. Қайта тикланган сут таркибида 3,2 % ёғ бўлади.

Ионитли сут - бу сутдаги кальцийни қисман йўқотиш учун ионитлар билан ишлов берилган, қаймоғи олинмаган сутдир. Бундай ишлов беришда сигир сутидан камида 20 % кальций йўқотилади. Какаоли ёки кофели сут - камида 2% кофе ёки 2,5% какао қўшилган, қаймоғи олинмаган сутдан тайёрланади. У бир оз ёпишкок консистенцияга, какао ёки кофенинг сезиларли таъми ва хидига, бир хил рангли массага эга булади. Бундай сутнинг ёглилиги 3,2 %, таркибидаги сахароза 7-12 %, бўлади.

Янги соғилган сутнинг таъми озгина ширинроқ булиб, рангги оқсарғишроқ бўлади. Сут ўзига хос суюқ, бир жинсли иссиқлик ишлов берилгач янада суюқ булади, совутилганда эса жипслашади. Сут 100,20С хароратда қайнайди, 0,54-0,580С хароратда эса музлайди.

Сигир сутининг кимёвий таркиби турли элементлардан ташкил топган булиб, унда (фоиз хисобида):

сув-87,5; куруқ моддалар-12,5; шу билан бирга сут ёғи -3,8; оқсил-3,3

(булардан: казеин-2,7; албумин-0,5 ва глобулин 0.1), сут канди -4,7; минерал моддалар-0,7.

Сут ёғи сутнинг энг қимматли таркибий қисми булиб, у асосан еғ кислоталаридан ташкил топган. Сут ёғида 60дан ортик асосий ва иккинчи даражали ёғ кислоталари бор. Сут ёғи триглицеридларида учрайдиган асосий кислоталарга пальмитин, миристин, олеин ва стеарин кислоталари киради. Сут ёғи технологик хусусиятига кўра 27-35<sup>0</sup> С хароратда эрийди,17-21<sup>0</sup>С да котади. Сут ёғи алохида таркиби ва таъми билан фарқ қилади. Сут таркибида ёғ диаметри 3-5 мкм- га яқин шар шаклида учрайди. Бир миллилитр сут таркибида 4 миллиардга яқин ёғ шарчалари булади. Ёғ шарчаларининг оқсилли қобиғи уларни стабиллаштиради, шунинг учун улар бир-бирига ёпишмайди. Янги соғилган сут таркибида сут ёғи эмульсия, совутилган сутда эса суспензия қуринишида булади. Сут таркибидаги ёғнинг ёғ шарчалари кўринишида бўлишини микроскоп остида кузатиш

мумкин. Бу ёғ шарчаларининг ҳар бири мураккаб оксилли компонентдан иборат катлам билан уралган. Бир томчи сут таркибида 10 млрд.дан куп ёғ шарчаларни санаш мумкин. Қуйдаги жадвалда хайвонлар сутининг уртача кимёвий таркиби ўрганиб чиқилган.

Турли хайвонлар сутининг уртача кимёвий таркиби.

Сут турлари	Сут таркибида % ҳисобида					
	сув	қуруқ моддалар	ёғлар	оксил	Сут канди	Энергетик киммати к.кал
Сигир сути	87.0	13.0	3.0	3.2	4.7	69
Қутос сути	82.1	17.9	7.7	4.5	4.8	110
Бия сути	89.3	10.7	1.8	2.1	6.4	52
Туя сути	86.4	13.6	4.5	3.5	4.9	76
Эчки сути	86.6	13.4	4.3	3.6	4.5	73

Турли хайвонлар сутининг ўртача кимёвий таркиби қуйдаги жадвалда келтирилган. 1 литр сут катта ёшдаги кишиларнинг хайвон ёғи, кальций, фосфор ва витаминларга бўлган эҳтиёжини қондиради ҳамда 2720.103 ж/кг энергия қийматига эга. Сутдаги пластик моддаларга: оксиллар, минерал моддалар киради. Сут ҳар қандай маҳсулотга қараганда шифоли ва тез хазм бўладиган маҳсулот ҳисобланади. Ибн Сино ҳар бир касални давоси бу албатта сут деб ҳисоблаган.



## АЛТЫН ОРДА МӘДЕНИЙ МИЙРАСЫНЫҢ ОРТА АЗИЯ ТҮРКІЙ ХАЛЫҚЛАРЫ МАТЕРИАЛЛЫҚ ХӘМ МӘДЕНИЙ ТУРМЫСЫНДАҒЫ ИЗЛЕРИ

Нуриев Тимур Конгратбаевич

Таженов Азат Аскар улы

Бердақ атындағы Қарақалпақ мәмлекетлик Университети

<https://doi.org/10.5281/zenodo.10071923>

**Аннотация.** Бул мақалада Орта Азия – жерлерин монголлар дәуириндеги тарийхын изертлеген белгилу илимпазлардың, Алтын Орда мәдени мийрасының Орта Азия түркий халықлары материаллық хәм мәдени турмысы haqqında sóz etilgen.

**Гилт сөз:** мәдени мийрас, тарийх, илимий жумыслар, монголлар, сиясат.

### TRACES OF THE CULTURAL HERITAGE OF ALTYN ORDA IN THE MATERIAL AND CULTURAL LIFE OF THE TURKIC PEOPLES OF CENTRAL ASIA

**Abstract.** In this article, it is written about the material and cultural life of the Central Asian Turkic peoples of Altyn Orda cultural heritage, who studied the history of Central Asia - gerians around the Mongols.

**Key words:** cultural heritage, history, scientific works, Mongols, politics.

### СЛЕДЫ КУЛЬТУРНОГО НАСЛЕДИЯ АЛТЫН ОРДЫ В МАТЕРИАЛЬНОЙ И КУЛЬТУРНОЙ ЖИЗНИ ТЮРКСКИХ НАРОДОВ СРЕДНЕЙ АЗИИ

**Аннотация.** В данной статье написано о материальной и культурной жизни среднеазиатских тюркских народов культурного наследия Алтын Орды, изучавших историю Средней Азии – герян вокруг монголов.

**Ключевые слова:** культурное наследие, история, научные труды, монголы, политика.

Монголлар дәуириндеги тарийхты изертлеу академик В.В.Бартольдтың тийкарғы мәселелериниң бири есапланған. Академик В.В.Бартольд XIX әсирдиң ақыры XX әсирдиң басында жасаған көрнекли рус шығыс таныўшысы хәм тарийхшысы. В.В.Бартольддың «Орта Азия монгол шабуылыўлары дәуиринде» (1963), Орта Азияның мәдени турмысы, тарийхы, «Чингисхан», «Шағатай» хәм тағыда басқа илимий жумысларында хәм Орта Азия жерлериниң көп әсирлик тарийхын уйренип монголлар дәуиринде кеңнен баха береди10. Бул мийнетин жазыўда В.В.Бартольд Европа, араб, парсы тиллериндеги жазба дереклерден кеңнен пайдаланған. Бунда автор монголлар дәуирине дейинги хәм монголлар ўақтындағы Орта Азия жерлерин тарийхий жақтан ўйренип, тарийхий ўақыяларды хәм фактлерди салыстырады.

В.В.Бартольдтың «Орта Азия монголлар шабылыў дәуириндеги» мийнетинде «монголлар хәм түрклер, монголлар хәм кара қытайлылар, хорезмшахлар хәм шынғысханлылар» деген белиминде монголлар менен Орта Азия жерлери арасындағы байланыслар, қатнаслар хәм де мәдени турмыстың раўажланыўына тоқталады.

Академик В.В.Бартольд Орта Азия жерлериниң атап айтқанда хорезмшах мәмлекетиниң монголлар тәрәпинен басып алыныўын илмий негизде бириншилер қатарында баха береди. В.В.Бартольд «Орта Азияға монголлардың жүриси, хорезмшах султаны Мухаммедтиң орынсыз хәрәкетлери себепшиси болады» деген пикирди айтады11. Бунда автор 1218-жыллардағы «Отрар катастрофасын» көзде тутады. Бул жылы

Хорезмшахтың шығармасындағы шегара қорғанларының бири Отрар да Чингисханның 500 түйеден турған кәрұан тоналған еди. Бул ўақыя Чингисханның батысқа жүрисин тезлеткени анық мәселе. В.В.Бартольдтың мийнетиндеги есапқа алынбаған мәселелердин бири монголлар жүриси ўақтындағы бұлгиншилиги экономикалық хәм мәдений кризисте жақсы бахалай билген.

В.В. Бартольд эсиресе араб Персия авторы Ибн ал Асир, Ата Мелк Ат Джубейни (XIII эсир) Рашидаддин (XIV э.) хәм басқа монголлардың бұлгиншиликлери хаққындағы мағлыўматлардан жоқары бахалай билгенлиги. Соның ушын да В.В.Бартольдтың айырым пикирлери совет – тарийх илиминде критикаланып келинди<sup>12</sup>. Соңғы ўақытлары совет тарийхшылары И.М.Майский 1884-1975 ж.ж., М.П.Петрушевский 1898-1977 ж.ж., С.А.Тихвинскийлер монголлардың бизиң елимиз территориясына басып кириўи оның дүньяны ийелеў ушын болған сиясатының бир бөлеги ретинде қарайды. Академик М.П.Петрушевский Чингисхан планлары тек ғана Орта Азияны толық бағындырып алыў ғана емес: бул жүрис Батыс хәм Шығыс Европаны басып алыўдың алды ғана еди усы мақсетте Чингисхан еле қолға киргизилмеген Әмиўдәрья хәм Арал теңизи бойлары, Иртегистин шығысындағы жерлерди өзиниң баласы Жочи хәм оның әўладларына үлес етип береді деген пикирде болған.

Орта Азия жерлериниң монголлар дәўириндеги тарийхын изертлеў айрым советлик дүзим дәўириниң шығармаларында орын алған. Академик И.М.Майский, профессор И.Я.Мерфет, В.Т.Пашуто, Л.В.Черепнин хәм тағы басқалар өз шығармаларында Чингисхан дәўириниң зулымлықларын ашып көрсетти.

Илимпаз М.Кутлуков «Шығыс Түркистандағы монголлар үстемлиги» деген илимий мақалаларында Орта Азия жерлериндеги бұлгиншиликти жазба дереклер негизинде үйренеди. М.Кутлуков өз мийнетин жазарда Қытай хәм уйғыр жазба дереклеринен көбирек пайдаланған. Биз бул мақаладан басқа Орта Азия жерлериндегидей уйғыр феодаллардың монголларға еткен хызмети есабынан үлкен пайда түсиргенлигин көремиз<sup>13</sup>.

XX эсирдеги Евразия тарийхын изертлеўшилердин қатарында монголлар дәўириндеги Орта Азия жерлериниң тарийхын үйрениўге өз үлесин қосқан көрнекли илимпазларының И.П.Петрушовский болғаны есапланады. Автор «1219-1224 жыллардағы монгол әскерлериниң Орта Азияға жүриси хәм оның ақыбетлери» деген мақаласында, «XIII-XIV эсирдеги Ирандағы егиншилик хәм аграр қатнастары» атлы (1960-1961 ж.ж.) китабында Орта Азия жерлериндеги монголлар дәўириндеги тарийхий жағдайы үйренилген. Бизиң магистирлик диссертациямыз ушын И.П.Петрушевскийдин «1219-1224 ж.ж. монгол әскерлериниң Орта Азияға жүриси хәм оның ақыбетлери» атлы мийнети жүдә бахалы, бул көлемли мақала биринши рет 1970-жылы «Татаро-монголы в Азии, в Европе» деген атлы арнаўлы китаб жыйнақта басылып шықты<sup>14</sup>.

Мақала «жазба дереклер хәм изертлеўлер, «XIII эсирдин басындағы Хорезмшахлар мәмлекети», «Хорезмшах хәм Чингизхан», Урыстың себепшиси ким болды?» урыстың себеплери хәм монголлардың әскерий жеңислери Орта Азия жерлерин монголлардан басып алыў барысы х.т.б. да бөлимлерден турады.

М.П.Петрушевский бул мақаласында Орта Азия жерлериндеги тарийхий жағдайларға тоқтап Хорезмшах хәм Чингизхан ортасындағы даў жәнжаллардың урысты келтирип шығарыў себеплерин үйренеди хәм терең анализ жасайды.

Орта Азия – жерлерин монголлар дәуириндеги тарийхын изертлеген белгили илимпазлардың бири А.Ю.Якубовский болып есапланады. А.Ю.Якубовский монголлар мәмлекетиниң бири, Алтын Орда тарийхын изертлеўши илимпаз, бирақ А.Ю.Якубовский Орта Азия халықлары тарийхын изертлеўши ретинде кеңнен мәлим. Орта Азия ҳаққында белгили жери Өзбекстан тарихы менен монголлар дәуири бойынша да өз пикирин айтқан илимпаз есапланады. А.Ю.Якубовский «Өзбекстан халықлары тарийхы» I томында, «Өзбекстан СССР тарийхы» I том китабынан жазғанда монголлар дәуирине де анализ жасайды.

А.Ю.Якубовский бул китабындағы өз мақалаларында монголлар дәуириндеги Хорезм, Бухара жерлериндеги сиясий экономикалық жағдай материаллық мәдениеттағы өзгерислерге, руўхый мәдениеттағы жетискенлерге тоқтаған.

А.Ю.Якубовскийдиң монголлар дәуириндеги Хорезм, Орта Азия жерлерине арналған ири мийнетиниң бири Махмуд Тарабий басшылығы 1238-жылғы Бухарадағы көтерилиске арналған изертлеў жумысы Орта Азиядағы монголларға қарсы болған азатлық ҳәрекетиниң жағдайлары барысы себеплерине кеңнен тоқтайды. Бул 1338-жылғы көтерилис монгол езгени менен қарсы болған ири халық наразылықларының бири Махмуд басшылығындағы көтерилислер Бухараны ийелеп оның дөгерегиндеги аўылларға да тараған.

Жуўмақлап айтқанда А.Ю.Якубовскийдиң «1238-жылғы Тарабий көтерилиси» мийнети Орта Азия тарийхын үйрениўге монголлар дәуири бойынша мағлыўмат береді.

А.Ю.Якубовский Хорезм жерлериндеги монголлар дәуириндеги қала мәдениаты ҳаққындағы ири мийнетлериниң қатарына «Ургенш қара бақанасы» (1930), «Миздахкан қалашасы» (1930), мийнетлери үлкен орын ийелейди. Бул мийнетлерди жазыўда А.Ю.Якубовский 1928-1929 жыллардағы өзиниң усы жерлериндеги археологиялық изертлеўлери ҳәм де жазба дереклердеги мағлыўматларға негизленип Ургениш ҳәм Миздахкан арасындағы байланысты, қоңсылық қатнастарды экономикалық мәдени, сиясий жарысларды үйренеди. Миздахкан ҳәм Ургенш XIII-XIV әсирлерде өмир сүриў менен қатарда, өз-ара мәдени ҳәм экономикалық жарыслардың болғанлығын айтады.

Монголлар дәуириндеги Орта Азия, Хорезм жерлери ҳаққында өз пикирин айтқан изертлеўшилердиң қатарына илимпаз, илимлер академиясының хабаршы ағзасы С.П.Толстовты атап өтиў орынлы.

С.П.Толстов тарийхшы археологлар арасында Хорезм мәдениаты ислерин изертлеўши ретинде кеңнен белгили. С.П.Толстов монголлардың Хорезм жерлериндеги устемлиги дәуириндеги мәдениет қалдықларын изертлеў жолы менен Ана жер Орта Азияның монголлар дәуириндеги тарийхын үйрениўде өз үлесин қосты.

Илимпаз бул китапларында монголлар дәуирине дейинги Арал бойы, Хорезм оазисиндеги сиясий-экономикалық көтерилиўге жоқары баха берип, татар-монгол басқышларының урысларынан кейин, апатшылық ҳәм мәдени төменлеўшиликтиң болғанын көрсетеди. С.П.Толстов Алтын Орда дәуиринде шеп жағадағы Әмиўдәрья бойларында жаңа қала мәдениаты ҳәм егиншиликтиң қайтадан көтерилиўи себеплерин көрсеткен. Автор бул мәдени көтерилиўди былай характерлейди: «бул мәмлекеттиң басшылары Хорезм мәдени традицияларын өз мәплери ушын пайдаланыўға қызықты. Волга бойындағы Орда қалаларының пайтахты жаңа қалаларды қурыў керек болды,

тонаўшылық урысларында байыған орда феодалларына күнделікли товарларды бай безеу затларын өндириўди шөлкемлестириў керек болды. Әсиресе оларға дән хәм мийўе хәм басқада егиншилик өнімлери керек болды<sup>15</sup>. С.П.Толстовтың тиккелей көрсетпеси менен Арал бойларының орта әсирдеги дурдана естеликлери Шемаха қала (1948), Гөне Ургенш (6-сүрет), Шах-Санем (1962), Шехрлик (1963-1966) изертленди. Орта Азия жерлериниң монголлар дәуириндеги тарийхый жағдайы «Қазақстан тарийхы» II-том, китабынан да билемиз.

Орта Азия үлкесиниң шет жерлериниң бири есапланған Хорезм жерлери ҳаққындағы XIII-XIV әсирлерге тийисли мағлыўматты биз илимпаз М-Ш.Қдыраниязовтың мийнетлери менен танысыў арқалыда билемиз. Илимпаздың «Материальная культура городов Хорезма XIII-XIV веков» (Н.-1989), «Алтын Орда дәуирдеги Түслик Арал бойы мәденияты» (Н. 1995) х.т.б. мийнетлери арқалы уйрениўге болады.

10 Бартольд В.В. Соч. Т. I. 43-611 бетлер.

11 Бартольд В.В. Туркестан в эпоху монгольского нашествия. Т. I. стр. 472-473

12 Татаро-монголы в Азии и в Европе. М. 1977, стр. 3-8.

13 М.Кутлуков «Монгольского господство в Восточном Туркестане» Бул мақала «Татаро-монголы в Азии и Европе» китабының 85 бетинде жайласқан.

14 М.Кутлуков «Монгольского господство в Восточном Туркестане» Бул мақала «Татаро-монголы в Азии и Европе» китабының 85 бетинде жайласқан.

15 Толстовтың бул пикирин биз М-Ш.Қдыраниязовтың «Алтын Орда дәуириндеги түслик Арал бойы мәденияты» деп аталған китабынан алдық. 9-б.

Жуўмақлап айтқанда Хорезм, Бухара хәм Орта Азияның монголлар дәуириндеги тарийхын уйрениў бойынша XIX-XX әсирде көплеген илмий мийнетлер пайда болды. Негизинен, китаптарда монголлар дәуириндеги Орта Азия жерлери ҳаққында мағлыўматлар жыйналып хәр тәреплеме илмий анализ жасаған. Изертлеўшилердиң арасында академик В.В.Бартольд хәм И.П.Петрушевскийлердиң мийнетлерин айрықша хәм жетекши орында турады. А.Ю.Якубовский хәм С.П.Толстовлар монголлар дәуири тарийхын археологиялық мағлыўматлар негизинде жақсы үйренген.

Бирақ, Хорезм хәм Орта Азияның басқа да областларының монголлар дәуириндеги жағдайын еледе теренирек үйрениў ғәрезсизлик жағдайында мүмкин болып отыр. Бурын тоталитар дүзим дәуиринде Орта Азия тарийхына Европаша көз қараста қараў, үстемлик етип келген еди. Бүгинги күни Ана жер Орта Азия өтмишин үйрениўге мүмкиншилик туўылды. Орта Азия тарийхын жаңа ғәрезсизлик көз-қараста үйрениў руўхый мәденияттағы жетискенликлеримизди дурыс баҳалай билиўге мүмкиншилик береді.

## REFERENCES

21. Jiyenbaevich M. I. Competence-based approach in higher musical and professional education //ACADEMICIA: An International Multidisciplinary Research Journal. – 2022. – Т. 12. – №. 4. – С. 42-47.
22. Moyanov I. TRAINING AND DEVELOPMENT OF ART PERSONNEL //Modern Science and Research. – 2023. – Т. 2. – №. 9. – С. 65-69.

23. Jiyeubaevich M. I. COMPETENCE-BASED APPROACH IN HIGHER MUSICAL AND PROFESSIONAL EDUCATION //PROMINENCE OF INFORMATION BASES& MEDIA ASSESSMENTS IN THE POST CONFLICT MARKETING ENVIRONMENT.
24. Моянов Ы. Д. ҚОРАҚАЛПОҚ ХАЛҚИ МУСИҚИЙ ПЕДАГОГИКАСИНИНГ ТАРИХИЙ-НАЗАРИЙ ЖИХАТЛАРИ: Моянов Ыкласбай Жийенбаевич Ўзбекистон Давлат санъат ва маданият институти Нукус филиали, «Халқ ижодиёти» кафедраси в. в. б доценти. Педагогика фанлари бўйича фалсафа доктори (PhD) //Образование и инновационные исследования международный научно-методический журнал. – 2021. – №. 5.
25. Моянов Ы. Д. ҚОРАҚАЛПОҚ ХАЛҚИ МУСИҚИЙ ПЕДАГОГИКАСИНИНГ ТАРИХИЙ-НАЗАРИЙ ЖИХАТЛАРИ //Образование и инновационные исследования международный научно-методический журнал. – 2021. – №. 5.
26. Тажимуратова Ш. С. САНЪАТШУНОСЛИК ФАНЛАРИНИ ЎҚИТИШ ОРҚАЛИ ТАЛАБАЛАРНИНГ МУСТАҚИЛ ИШЛАШ КЎНИКМАЛАРИНИ ШАКЛЛАНТИРИШ. – 2023.
27. Saginbaevna T. S. FORMATION OF STUDENTS'SKILLS OF INDEPENDENT PERFORMANCE THROUGH THE TEACHING OF ART HISTORY //Spectrum Journal of Innovation, Reforms and Development. – 2022. – Т. 9. – С. 386-392.
28. Tajimuraova S. S. INFORMATION AND COMMUNICATIONS IN MANAGEMENT //Journal of Integrated Education and Research. – 2022. – Т. 1. – №. 5. – С. 509-511.
29. Tajimuratova Shakhnoza Saginbaevna. (2022). MANAGEMENT AND STUDY OF CULTURE AND ART. Web of Scientist: International Scientific Research Journal, 3(1), 758–762.
30. Sag'inbaevna, T. S. (2023). Cultural Life in Uzbekistan during the Years of Independence. Spanish Journal of Innovation and Integrity, 18, 39-41.
31. Ануаровна О. Р. ҚОРАҚАЛПОҚ ХАЛҚ КУЙЛАРИ ВОСИТАСИДА БОЛАЛАР ИЖОДҚОРЛИГИНИ РИВОЖЛАНТИРИШ. – 2023.
32. Anuarovna U. E. IMPROVING THE MECHANISMS OF EDUCATING STUDENTS IN THE SPIRIT OF INTER-ETHNIC HARMONY BASED ON NATIONAL MUSIC IN THE CONDITIONS OF ETHNO-CULTURAL RELATIONS //International Journal of Advance Scientific Research. – 2023. – Т. 3. – №. 09. – С. 329-333.
33. БОЛАЛАР Қ. Х. К. В., РИВОЖЛАНТИРИШ И. MODERN SCIENCE AND RESEARCH //MODERN SCIENCE. – 2023. – Т. 2181. – С. 3906.
34. Ospanova R. DEVELOPMENT OF CHILDREN'S CREATIVITY THROUGH BLACK FOLK SONGS //Modern Science and Research. – 2023. – Т. 2. – №. 9. – С. 70-73.
35. Maksetbaevich O. K. Ethnodemographic processes at the headquarters of amudarya on the EVE of the 1916 uprising //Journal of Critical Reviews. – 2020. – Т. 7. – №. 11. – С. 391-395.
36. Кошанов Б. А., Отегенов Х. М., Ержанова Г. М. ҚОРАҚАЛПОҒИСТОН ТАРИХШУНОСЛИГИНИНГ ДОЛЗАРБ МУАММОЛАРИ //ВЗГЛЯД В ПРОШЛОЕ. – 2022. – №. SI-3.



37. Rametullaevich K. A., Makhsetbaevich U. K. The Struggle of the Working People of Karakalpakstan against Social and Colonial Oppression in 1916 in Chimbay //resmilitaris. – 2023. – Т. 13. – №. 1. – С. 2980-2984.
38. Отегенов Х., Ҳакимниязов К. НАРОДНОЕ ВОССТАНИЕ 1916 ГОДА В ХИВИНСКОМ ХАНСТВЕ И АМУДАРЬИНСКОМ ОТДЕЛЕ ТУРКЕСТАНСКОГО КРАЯ //ВЕСТНИК КАРАКАЛПАКСКОГО ГОСУДАРСТВЕННОГО УНИВЕРСИТЕТА ИМЕНИ БЕРДАХА. – 2015. – Т. 27. – №. 2. – С. 50-55.
39. Отегенов Х. К оценке восстаний в Хивинском ханстве и Амударьинском отделе в 1916 г //Каспийский регион: политика, экономика, культура. – 2019. – №. 2 (59). – С. 31-36.



## RAQAMLI TEXNOLOGIYALARNI HAYOTIMIZDAGI O'RNI

Fayzullo Usmonov Ravshanjon ugli

[usmonovfayzullo020@gmail.com](mailto:usmonovfayzullo020@gmail.com)

+998902079077

Andijon mashinasozlik instituti, talaba.

<https://doi.org/10.5281/zenodo.10072197>

**Annotatsiya.** Ushbu maqolada hayotimizni bir bo'lagiga aylanib ulguragan raqamli texnologiya haqida atroflicha gap yuritildi. Raqamli texnologiya qaysi yo'nalishlarda ko'proq singib ketgani va taraqqiy topgani, bundan tashqari raqamli texnologiyani inson faoliyatidagi o'rni ta'kidlab o'tilgan.

**Kalit so'zlar:** Raqamli texnologiya, ta'sir, raqamli texnologiyani ta'siri, Zoom, video qo'ng'roqlar, masofaviy bandlik.

### THE PLACE OF DIGITAL TECHNOLOGIES IN OUR LIFE

**Abstract.** In this article, there was a detailed discussion about the digital technology that has become a part of our life. In which directions the digital technology has been more absorbed and developed, and also the role of digital technology in human activity has been emphasized.

**Key words:** Digital technology, impact, the impact of digital technology, Zoom, video calls, remote employment.

### МЕСТО ЦИФРОВЫХ ТЕХНОЛОГИЙ В НАШЕЙ ЖИЗНИ

**Аннотация.** В этой статье были подробно рассмотрены цифровые технологии, которые уже стали частью нашей жизни. В каких направлениях цифровые технологии получили большее распространение и развитие, а также подчеркнута роль цифровых технологий в деятельности человека.

**Ключевые слова:** Цифровые технологии, влияние, влияние цифровых технологий, Zoom, видеозвонки, удаленная занятость.

Raqamli texnologiyalar hayotimizga shunchalik singib ketdiki, bugungi kunda nafaqat kundalik faoliyatimiz, balki ijtimoiy-iqtisodiy sohalar rivojini ham ularsiz tasavvur qilib bo'lmaydi. Tabiiyki, boshqa sohalarda bo'lgani singari kabi raqamli texnologiyalarni soliq ma'murchiligida joriy etish ham uning faoliyatini tubdan o'zgartirmoqda. Bu nafaqat soliq to'lovchilar va soliq organlari o'rtasidagi munosabatlar bilan bog'liq bo'lib qolmay, balki deklaratsiyalarni taqdim etishdan tortib, to'loqlarni to'lash va ma'lumotlarni saqlash usullarigacha ham yangilikliklar kirityapti.

Xususan, tizimda yagona elektron platformani yaratish orqali ma'lumotlarni kiritish, to'plash, shakllantirish, tahlil qilishning zamonaviy uslubi yo'lga qo'yildi. Buning natijasida soliq hisobotlarini topshirish jarayoni 5-7 barobarga qisqardi. Ayni kezda 112 guruh va 1348 tovar va xizmatlar sinfidan iborat bo'lgan O'zbekiston Respublikasi tovarlar va xizmatlarning yagona elektron tasniflagichi uchun veb-portal joriy qilingan. Mahsulotlar va xizmatlar identifikatsiya kodlari yordamida 900 mingdan ortiq elektron hisob-fakturalar yaratilgan.[1]

Elektron hisobvara-fakturalarning keng joriy etilishi soliq ma'murchiligini yaxshilashga olib keldi. O'tgan yilning ikkinchi yarim yilligida ushbu elektron tizim orqali 798,4 trillion so'mlik tovar aylanmasi soliq bazasiga kiritildi yoki bu ko'rsatkich birinchi yarim yillikka nisbatan 3,5 baravarga oshdi. Bugungi kunda raqamli texnologiyalar shiddat bilan rivojlanib boryapti va har

bir sohada zamon bilan hamqadam odimlashni taqozo etadi. Masalan, sun'iy intellekt texnologiyacini joriy etish soliq to'lashdan bo'yin tovlash holatlarini aniqlash, firibgarliklarni oldini olish, ma'lumotlarni tahlil qilish va takporlanuvchi jarayonlarni avtomatlashtirish hamda shaffoflikni oshirishda qo'l kelsa, katta hajmli ma'lumotlar — Big data esa soliq organlariga kelib tushadigan katta hajmdagi ma'lumotlarni saqlash, qayta ishlash, tushumlarni yanada yaxshiroq bashorat qilish hamda to'lovchilar va soliq organlari o'rtasidagi hujjat almashinuvini yaxshilash imkoniyatini beradi.[2]

Video qo'ng'iroqlar so'nggi o'n yillikda asta-sekin kundalik hayotga kirib borgan bo'lsa-da, bu davom etayotgan pandemiya uni chetga surdi va uning kelajagini har kuni aloqada bo'lish usuli sifatida ta'minladi. Bloklashlar va ijtimoiy masofa tufayli oilalar va do'stlar har qachongidan ham ko'proq video qo'ng'iroq orqali uchrashib, muloqot qilishmoqda. Agar siz 2020-yilgacha Zoom haqida eshitmagan bo'lsangiz, u haqida hozirgacha xabardor bo'lgan bo'lasiz va u yerda ko'plab boshqa video konferentsiya ilovalari mavjud bo'lsa-da, bu Zoom omma orasida video suhbat uchun afisha sifatida paydo bo'lgan. ong. 2023 yilda ba'zi hisob-kitoblarga ko'ra, Zoom hali ham oyiga 800 milliondan ortiq noyob global tashrif buyuruvchilarga ega.

Pandemiyadan keyingi dunyoda har qachongidan ham ko'pchiligimiz uydan ishlayapmiz. Ko'pgina shaxsiy uchrashuvlar video konferentsiya bilan almashtirildi, chunki ofis xodimlari yig'ilishlar xonasini yotoqxonaga (yoki uyda ishlash uchun joy topishi mumkin bo'lgan joyda) almashmoqda. Endi, 2022 yil o'rtalaridagi ma'lumotlarga asoslanib, Makkinsi hisob-kitoblariga ko'ra, amerikaliklarning 35 foizi to'liq vaqtli uydan ishlashi mumkin.

Texnologiya hayotimizga ta'sirlari:

Yaxshilangan aloqa

AI bizning ishlash uslubimizni o'zgartiradi

Maxfiylik pasaygan

Foydalanish mumkin bo'lgan xaridlar

Yaxshiroq ma'lumot olish

Virtual ijtimoiy hayot

Moslashuvchan ishlash

Aqlli roq salomatlik kuzatuvlari.[3]

Internet sizning uyingizga va ish joyingizga deyarli cheksiz miqdordagi ma'lumotlarni olib keldi. Borgan sari, bu ma'lumot siz yo'lda bo'lganingizda ham mavjud. Natijada, veb-sahifani yuklab olish uchun zarur bo'lgan vaqt ichida siz katta miqdordagi insoniy bilimlarga ega bo'lasiz. Ilgari tadqiqot kutubxonalarlari yoki boshqa muassasalarga kirish mumkin bo'lgan ko'plab ishlarni endi uyingizdan yoki istalgan joyda bajarish mumkin.

Kompaniyaning ishchi kuchi tarqalib ketdi, chunki sun'iy yo'ldosh ofislari xuddi markazda joylashgandek ishlaydi. Raqamli texnologiya masofaviy bandlik uchun ham yangi imkoniyatlar yaratdi. Ushbu ish joyidagi o'zgarishlar ishchi kuchining yuzini va shaxsiy hayot qanday tuzilganligi imkoniyatlarini qayta tashkil etadi. Tegishli ravishda chakana savdo, bank va boshqa sohalarda katta o'zgarishlar ro'y berdi.

Millionlab tranzistorlarni tirnoq o'lchamidagi chipga siqish qobiliyati portativ uyali aloqaning paydo bo'lishiga imkon berdi. Yaqinda hashamatli bo'lgan uyali telefonlar hozir hamma joyda mavjud va ba'zi odamlar ulardan an'anaviy statsionar telefonlardan tashqari foydalanishadi. Bu mobil telefon foydalanuvchilarini universal qiladi va sizning cho'ntagingizga yoki

hamyoningizga ulkan aloqa imkoniyatlarini olib keladi. U bilan universal mavjudlikning haqiqiy yoki nazarda tutilgan umidlari keladi. Endi ba'zan ishdan qochib bo'lmaydi, chunki mobil telefonlar va elektron pochta sig'imi bo'lgan BlackBerrys dunyoning deyarli istalgan nuqtasida ishlaydi.

Natijada, ushbu raqamli aloqa vositalari ishchilarni samaraliroq qiladi, lekin ular ham xodimni ish joyiga ko'proq bog'laydi. Ish soatlari ko'paydi, chunki vaqtni tejashga qaratilgan texnologik yutuqlar ko'pchilikni qattiqroq va uzoqroq ishlashga majbur qildi.[4]

#### REFERENCES

1. <https://cyberleninka.ru/article/n/raqamli-texnologiyalarni-inson-hayotidagi-o-rni-1>
2. <https://yuz.uz/uz/news/raqamli-texnologiyalar-imkoniyatlari>
3. <https://tech.co/vpn/main-ways-technology-impacts-daily-life>
4. <https://www.techwalla.com/articles/six-good-reasons-why-the-internet-is-good>

## FORMATION OF A SYSTEM OF ATTITUDE OF ADOLESCENT STUDENTS TO LEARNING ACTIVITIES

**Ochilova Komila Dzhamolovna**

Postgraduate student at Asian International University

<https://doi.org/10.5281/zenodo.10072201>

**Abstract.** *The article describes in detail that there are a number of problems that the system of psychological service should solve and eliminate today in the organization and management of the educational activities of schoolchildren through observations on the psychological analysis of the educational process of adolescent schoolchildren.*

**Key words:** *motivation, active-positive, positive, indifferent, cognitive, emotional-volitional, evaluative component, adequate assessment.*

## ФОРМИРОВАНИЕ СИСТЕМЫ ОТНОШЕНИЯ ПОДРОСТКОВ К УЧЕБНОЙ ДЕЯТЕЛЬНОСТИ

**Аннотация.** *В статье подробно описано, что существует ряд проблем, которые должна решить и устранить сегодня система психологической службы в организации и управлении воспитательной деятельностью школьников посредством наблюдений, посвященных психологическому анализу воспитательного процесса школьников-подростков.*

**Ключевые слова:** *мотивация, активно-положительная, положительная, индифферентная, познавательная, эмоционально-волевая, оценочный компонент, адекватная оценка.*

Speaking about the theoretical and methodological foundations of psychological services, it is necessary to pay special attention to studies showing the promise of an approach based on a system of attitude towards a person, who is considered as an object and subject of psychological services. The psychological service process, based on the same areas of research, sets itself the task of analyzing the relationships of a person in the process of his activities and determining appropriate measures on this basis. Because without studying and analyzing the social level of relationships that develop in relation to oneself, others (interpersonal) and activities that inevitably manifest themselves and develop in the process of psychological services, it is impossible to independently determine the volume of conflict situations associated with the establishment of psychological protection from unpleasant sensations. cooperation with other people, failures in activities. The main factor in the conscious direction of a student towards educational activities is the internal capabilities, interests, talents and needs of the individual.

From this point of view, it is important to study the internal position (motivation) of the subject (student) and the aspect of proportionality to the external environment influencing him in the organization of the educational process. After all, although the student is the object of the process of orientation towards educational activity, he is the subject of the process of self-awareness and conscious attitude. In addition, the analysis of some theoretical and empirical data in the modern scientific press confirms that the student's personality participates in the process of educational activity both as an object and as subject. The center of his participation is the unique socio-psychological features of the formation of a system of relational motivation in the full sense, theoretically and empirically analyze the scope of these features, and pay serious attention to the

issue of developing appropriate socio-psychological recommendations. On this basis is the main goal of psychological services.

In this regard, special emphasis can be placed on the scale and progress of psychological research conducted today by scientists in Uzbekistan. Of course, since the issue of educational activity is a complex process, many of its aspects are revealed through research. It can be said that many psychologists, educators, philosophers, sociologists and people from other fields have done commendable work in this regard. However, despite this, one cannot help but notice the growing need for more detailed studies of the formation of a system of attitude towards educational activity, the formation of its unique socio-psychological hierarchy and motivation, compatible with our modern achievements. Because without a deep study or analysis of the possibilities of real internal (positive) motivation in the student's attitude to the educational process, it is impossible to determine the overall development of the individual and the directions of education that are compatible with social goals.

Conducting theoretical and scientific research aimed at substantiating the concept of relational motivation remains very relevant. In addition, we believe that analysis of this problem can shed light on theoretical concepts related to motivational attitudes towards learning activities. After all, the educational process and attitude towards it are not separate and isolated things, but also represent a socio-psychological process that complements each other and is directed towards a single goal.

Due to the lack of practical manuals on the methodology for studying a student's attitude towards educational activities, today some difficulties arise in the issue of correctly assessing the internal motivation of students in relation to educational activities. To overcome these difficulties, it is necessary to pay attention to the task of developing criteria and a method for studying the system of attitudes towards educational activities.

It is necessary to determine aspects that allow one to accept the attitude towards activity as an important criterion for the effectiveness of setting the motivation for activity and the psychology of activity, a theoretical and scientific analysis of its social significance, opinions on the conclusions. Because the definition of activity (i.e. activity is the internal (mental) and external (physical) activity of a person, controlled by a conscious goal) itself represents a set of human relationships at one level or another. So, accordingly, we can conditionally distinguish three levels of attitude towards activity (active-positive, positive, indifferent).

The purpose of dividing the relational system into these types is a deeper understanding and interpretation of certain socio-psychological aspects that express social activity in the form of attitudes.

In addition, the following direction was chosen, serving the formation of motivation for attitude towards educational activities, and these directions were included in the general goal of the study: in the first direction - to study the motivation of attitude towards school, in - The second direction - to study the levels of formation of educational components of "learning", and in the third direction it is necessary to select a set of methods aimed at studying the motivation of attitude towards educational activities by studying the orientation of the individual and apply this in practice.

The average general, comparatively typical coefficient of motivation of an "actively positive", "positive", "indifferent" attitude towards the process of choosing educational activities

is formed in the activities of students on the scale of the system of attitudes corresponding to the character. A number of indicators are introduced for adolescent students, which creates the opportunity to analyze socio-psychological criteria suitable for the purpose of the study.

Based on the scientific observations carried out, we considered it necessary to determine the following general and practical tasks:

1. Study of attitude motivation and its specific dynamic features as a socio-psychological problem characteristic of teenage students. Unlike other interpretations of the concept of attitude motivation, we considered it necessary to pay serious attention to considerations associated with the empirical assessment of the dynamics of indicators of attitude motivation.

2. Development of a method of relational motivation and its socio-psychological research. In this case, the question is raised about the creation of a methodological complex that serves to determine indicators of attitude motivation. Because it is impossible to draw appropriate scientific and practical conclusions without identifying methods based on certain fundamental information in the scientific press. To accomplish this task, it is necessary to choose methods that complement each other and are logically connected.

3. Identification of socio-psychological factors that directly influence the motivation of relationships. By posing this question, it will be possible to evaluate the system of factors associated with the formation of direct relationship motivation.

4. Emphasis on the need to assess indicators of attitude motivation and develop appropriate recommendations based on the obtained empirical data in relation to teenage students. When choosing research methods, it is necessary to select criteria developed and used in practice by representatives of advanced psychology to study the system of attitudes based on certain socio-psychological requirements, and to use them correctly.

As we already mentioned above, the following direction was chosen, serving to form a motivational attitude towards learning activities, and a set of clearly oriented methods in these directions was developed. In particular, in the first direction - methods for studying the motivation of general attitudes towards school and educational activities, in the second direction - methods for studying attitude motivation based on the components of educational activities, in the third direction.

by studying the orientation of the individual by methods of studying the motivation of attitude towards educational activities; in the fourth direction, it is advisable to highlight a set of methods aimed at studying the motivation of attitudes towards educational activities through values.

The set of methods included in the first direction is called "motivation of attitude towards school." Because the readiness of each student to complete educational tasks is seen primarily on the basis of his positive or indifferent attitude towards the educational process at school. Because it is possible to develop a set of measures aimed at increasing educational activity with each student through assessing the system of general attitudes towards school education for an individual student.

From this point of view, the first set of methods includes the methodology "Assessing the motivation of attitude towards school", developed and recommended by N.G. Luskanova (source: Luskanova N.G. Methods for studying children with learning difficulties. - M., 1993; 2). Psychodiagnostic methods for studying personality. Editor-in-Chief Ratanova T.A., Moscow



Psychological and Social Institute: Flint, 1998-264 p. - we took as a basis for determining the level of emotional relationships. Of course, in addition to this technique, the results of individual interviews, answers to questionnaires, special observations and content analysis can also be used.

Procedure for using the method. The method consists of 10 situational survey questions, the answer to each question serves to determine the levels of attitude motivation in a certain sense. Therefore, first, questionnaire questions are prepared and distributed to respondents. In each of the distributed questions of the questionnaire, there are 3 answer options, and the respondent is asked to choose the one that is closest to him. To find out the correctness of the answers to the questionnaire, the experimenter once again repeats the questions and their content, and also records the results of an individual interview with each respondent within the chosen direction of the answer. When everything is finished, the experimenter collects the completed questionnaires and begins processing the data.

First of all, it should be said that this set of methods serves to determine the degree of inclusion of educational components in the student's activities. Because any activity is based on certain factors. In our opinion, the participation of educational components (cognitive, emotional-volitional, evaluative) is important in the motivation of educational activity or attitude towards the manifestation of educational activity. That is, we can talk about educational activities, forming an educational component at the appropriate level. In addition, in order for a student to be an active participant in the process of completing any educational task, his knowledge, emotional and volitional qualities, and targeted efforts to adequately assess and develop his motivation must first be formed. Otherwise, the activity in it is assessed as a simple action. Taking this into account, it is necessary to determine the levels of formation of educational components that underlie the attitude motivation that serves to demonstrate educational activity in teenage schoolchildren.

It is necessary to highlight educational components that serve to ensure an active and positive attitude towards learning activities among students. Because depending on the amount of each component at a particular level, one can make appropriate judgments about the indicators of attitude motivation (high, medium, low) in relation to educational activities.

In particular, the participation of the cognitive component in most cases is determined by the presence in the student's activities of interests based on the acquisition of relevant knowledge, and the manifestation of the desire to complete each educational task through deeper perception and thinking.

#### **REFERENCES**

1. Barotov Sh.R. Theoretical and practical problems of psychological services. Bukhara, 2008.
2. Heckhausen H. Motivation and activity // Translation from German in 2 volumes - M., 1986
3. Khokhlova L.P., Formation of personal perception in children and adolescents. Tashkent. "Science" - 1990.- P. 176.
4. Khudoikulova G.B. The importance of ethnic characteristics in organizing psychological training in groups. Psychology No. 3. 2021. Bukhara. 70-73.

5. Kadyrov B.R. Diagnostic centers and problems of psychological services // Psychological problems of increasing the effectiveness of education and training in new types of secondary special educational institutions. T.: 1998.- B.16-19.
6. Gaziev E. Responsibilities of a psychologist in educational institutions // Public education. - Tashkent, 1995. No. 12. - B. 25-34.
7. XUDOYQULOVA, S., & SAYDALIYEVA, M. (2023). The Role of Parental Psychology in the Formation of a Particular Religious Beliefs in A Child. Eurasian Scientific Herald, 21, 54-58.
8. Saydaliyeva, M. (2023). PSYCHODIAGNOSTICS OF THE RELATIONSHIP BETWEEN AGRESSIVENESS AND RELIGION IN ADOLESCENTS (IN MUSLIM AND CHRISTIAN TEENAGERS). Modern Science and Research, 2(7), 802-808.
9. XUDOYQULOVA, S., & SAYDALIYEVA, M. (2023). RELIGIOUS BELIEFS AS A FACTOR OF PERSONAL PSYCHOLOGICAL AND PHYSIOLOGICAL HEALTH. International Bulletin of Engineering and Technology, 3(10), 45-47.
10. Nurqulova, G., & Saydaliyeva, M. (2023). PSYCHOLOGICAL METHODS OF EDUCATION AND DEVELOPMENT ACCORDING TO THE CHILD'S TEMPERAMENT. International Bulletin of Engineering and Technology, 3(10), 92-95.

## MECHANISMS FOR PROVIDING PSYCHOLOGICAL SERVICES TO SMALL GROUPS IN UZBEKISTAN

**Sadullaeva Khilola Khamidovna**

Postgraduate student at Asian International University

<https://doi.org/10.5281/zenodo.10072216>

**Abstract.** *The article states that the psychological service of groups today is effectively treated as a socio-psychological problem. In Uzbekistan, as in all developed countries, it is important to study, analyze and comprehend how and on what scientific and organizational basis this problem of psychological service is being solved.*

**Key words:** *self-awareness, small group, formal group, informal group, group activity, group attitude, motive, attitude.*

## МЕХАНИЗМЫ ОКАЗАНИЯ ПСИХОЛОГИЧЕСКИХ УСЛУГ МАЛЫМ ГРУППАМ В УЗБЕКИСТАНЕ

**Аннотация.** *В статье констатируется, что психологическое обслуживание групп сегодня эффективно практикуется как социально-психологическая проблема. В Узбекистане, как и во всех развитых странах, важно изучить, проанализировать и осмыслить, как и на какой научной и организационной основе решается эта проблема психологической службы.*

**Ключевые слова:** *самосознание, малая группа, формальная группа, неформальная группа, групповая активность, групповая установка, мотив, установка.*

The Uzbek people and representatives of other nationalities living in Uzbekistan have a culture of behavior, morals and values that have been formed and improved over the centuries and are highly valued in world civilization. However, there are some aspects of these noble human relationships that create specific features in the organization and conduct of socio-psychological training. For example, following the opinions of others, taking into account one's age and life experience, reputation in society under any circumstances, the qualities of a person's memory when criticizing or self-criticism, openly expressing one's emotional experiences in front of others - without making a clear statement - can interfere with the organization and conduct of socio-psychological training in European standards. Secondly, if we take into account the desire of people, especially young people, for news, new innovative technologies, the desire to study foreign languages and the talent of young people in this regard, then a logical question arises whether it is advisable to organize for them training at the level of world requirements only for youth audience.

It is impossible to comment on the issue of further improvement and development of psychological services in Uzbekistan without a proper assessment of the scale of theoretical, scientific and practical methodological research conducted in the republic. In addition, when preparing children for school, when improving educational tasks, when determining specific individual psychological characteristics and interests of students, when orienting them to a particular profession, in their self-awareness, the educational process, there is sufficient evidence of today's achievements of psychologists-scientists in finding ways to eliminate all problems associated with the student community and student teaching activities. For example, I.V. Justification of theoretical and practical aspects of organizing psychological services in schools in the study of Dubrovina, L.I. Boyovich's empirical data on the psychological classification of a student's personality and the stages of its formation at school age,

A.G. Asmolov's research explaining student activity and attitudinal harmony, D.I. A series of scientific and practical instructions by Feldstein aimed at revealing the psychological patterns of human social development that develop in ontogenesis, E.A. Klimov's development of psychological criteria, including the individual style of student orientation towards the profession, B.S. Merlin's works were aimed at explaining the psychology of individual and social typical personality traits of a student, E.G. Gaziev's instructions for recording the tasks of psychological services in educational institutions, M.G. Scientific and practical views of Davletshin, aimed at interpreting the current situation and tasks of psychological services in Uzbekistan, V.A. Tokareva's scientific and empirical data are aimed at revealing the possibilities of self-knowledge and moral development, important for the development of a student's personality, G'.B. Shumarov's theoretical, scientific and socio-practical views on innovations, problems and ways to solve them related to the introduction of psychological services into the public education system, B.R. Among them are a number of scientific, theoretical and practical methodological works by Kadirov aimed at selecting and training gifted and talented children in Uzbekistan.

Especially today, by a group of Uzbek psychologists and the Ministry, the approval of public education is of great social importance for the official "revival" and development of the psychological service system in Uzbekistan. Naturally, this "Regulation" is the original goal, content, essence, meaning, objectives and main functions of the psychological service. System for implementation in educational institutions, it serves as a unique guide and guide to create a sufficient idea of the directions and work successfully on the basis of this idea.

Thus, the above scientific observations, which serve as a methodological basis for providing psychological assistance to small groups, require us to consider the following areas of modern social psychology as a practical problem requiring immediate solution.

1. The practical tasks of social psychology can be determined by considering formal and informal subgroups operating in secondary schools within the framework of psychological services as a separate object of research and empirically assessing the scope of its unique group, regional and ethno psychological capabilities.

2. Creation of a methodology for providing psychological assistance to small groups based on scientific developments studying a person and his social activities; It can be noted that it is directly related to empirical data directly examining group identification and group social institutions, scientific explanations related to the study of interpersonal activity and motivations for interpersonal relationships in a group.

3. The use of well-known and popular tests in the scientific press, including the results of eight octants aimed at studying interpersonal motivation in small groups based on the Leary test, as well as five situations based on the results of the Thomas test. (dispute, cooperation, mutual agreement, leaving the group, adaptation to the group) is studied based on the requirements of group psychology, the study of small groups in all aspects and the provision of psychological services to them.

4. The creation of studies related to self-emotional assessment in the study of small groups provides them with direct psychological assistance.

5. An important methodological source is the study of criteria in a group, a system of socio-psychological relief associated with the composition of a student's personality and the motivation

of interpersonal activities within small groups, developed by the famous psychologist R.S. Nemov. in determining the effectiveness of psychological services today.

It is known that the process of psychological assistance carried out in secondary schools has a wide range of directions and each direction has its own goals and objectives. These tasks must be performed by practicing psychologists with special knowledge and experience. Moreover, the high prospects of educational institutions in all developed countries today cannot be imagined without the practice of psychological services organized on the basis of specific social goals. Because the student is the object and subject of any education. The student's personality is a conscious social being, formed on the basis of certain social influences and possessing many unique psychological capabilities. Therefore, it is worth saying that if we want to achieve the effectiveness of education, and also if we want to prepare a well-rounded, well-rounded personality necessary for the development of society, psychological aspects should be taken into account first. Capabilities of this person and the direct positive or negative impact on him, it is inevitable that we empirically study and analyze mysterious socio-psychological factors and carry out educational work based on these analyzes. From this point of view, it is necessary to empirically study the subgroups that today directly influence the socialization of each schoolchild, and interpret each studied factor based on the requirements of the psychological service, and based on these interpretations, practicing school psychologists develop specific recommendations.

Providing psychological assistance to small groups at school is directly related to the formation of interpersonal motivation within these small groups. Because it is very difficult to direct the activities of these groups in a positive direction if the school psychologist does not analyze the manifestations of interpersonal motivation from a social point of view. From this point of view, it is necessary to determine the main directions of providing psychological services to small groups through a comparative analysis of the formal and informal layers in each group.

The methodological basis showed that the interpretation of the personality of each student, his socio-psychological nature, capabilities and unique psychological perspectives within the small groups in which he is active, and based on these interpretations of psychological services of a certain level for him, demonstration is one of the important tasks facing with educational institutions. Consequently, the educational reforms being carried out today in our republic with a unique sequence, socio-economic relations rising to a higher level, the interaction of society and individual needs capable of responding to the dramatic development of science, technology and the extremely important issue of determining the directions of research aimed at studying processes of group activity, formed on the basis of certain psychological criteria

#### REFERENCES

1. Andreeva G.M. Textbook of social psychology for high school. - M.: Aspect-Press, 2001-378s.)
2. Ageev V.S. Relational psychology. M., 1983.
3. Barotov Sh.R. Fundamentals of psychological services in education. Monograph. T. Spirituality. 1999.
4. Barotov Sh.R. Psychological service.-T.: Publishing house "Navruz", 2018. B.-344.
5. Nishonova Z.T. and head Psychological service. – T.: Publishing House of the Scientific and Technical Center, 2014.

6. Khudoikulova G.B. Social and psychological mechanisms of teaching student groups. Psychology No. 4. 2016 B 78 -81.
7. Khudoikulova G.B. Scientific and practical principles of providing psychological assistance to groups of students at school Monograph. Tashkent “Fan” 2013. 143 pp..
8. Nurqulova, G., & Saydaliyeva, M. (2023). PSYCHOLOGICAL METHODS OF EDUCATION AND DEVELOPMENT ACCORDING TO THE CHILD'S TEMPERAMENT. *International Bulletin of Engineering and Technology*, 3(10), 92-95.
9. Muhiddinova, D., & Saydaliyeva, M. (2023). MANIFESTATION OF DESTRUCTIVE RELIGIOUS BEHAVIOR IN PERSONAL CHARACTERISTICS. *Modern Science and Research*, 2(6), 934-938.



## QISQA MASOFAGA YUGURISH KINOSIKLOGRAMMASINI CHIZISH VA XRONOGRAMMASINI QURISH.

**Kazoqov R.T.**

O'zDJTSU., O'qituvchi.

**Umaraliyeva F.T.**

O'zDJTSU., O'qituvchi.

<https://doi.org/10.5281/zenodo.10072226>

*Annotatsiya.* Ushbu maqolada qisqa masofaga yugurish kinosiklogrammasini chizish va xronogrammasini qurish haqida fikr yuritilgan.

*Kalit so'zlar:* Qisqa masofaga yugurish, yugurish kinosiklogrammasi, xronogramma.

### DRAW A KINESICYCLOGRAM OF SHORT-DISTANCE RUNNING AND BUILD A TIMELINE.

*Abstract.* This article discusses how to draw a short-distance running kinesicyclogram and construct a chronogram.

*Key words:* Short-distance running, running kinetocyclogram, chronogram.

### НАРИСУЙТЕ КИНЕЗИЦИКЛОГРАММУ БЕГА НА КОРОТКИЕ ДИСТАНЦИИ И ПОСТРОИТЬ ГРАФИК ВРЕМЕНИ.

*Аннотация.* В данной статье рассматривается, как нарисовать кинезициклограмму бега на короткие дистанции и построить хронограмму.

*Ключевые слова:* Бег на короткие дистанции, беговая кинетоциклограмма, хронограмма.

1. Yugurish kinosiklogrammasini chizish uchun 1-jadvalni ko'chirib yozing.
2. Yuzasi 350 mm x 250 mm bo'lgan millimetrli qog'oz oling.
3. 1-jadvaldan  $x$  va  $y$  koordinatlarni (boshning 1-lavhasi uchun) millimetrli qog'ozga o'tkazing.
4. Belgilangan koordinatalar asosida hosil qilingan nuqtani jadvaldagi singari harf ( $S$ ) bilan belgilang.
5. Xuddi shuningdek, birinchi lavha uchun undan keyingi gavda bo'limlari yelka, tirsak va boshqalar (jami 8 ta) uchun nuqtalarni qo'ying va mos harflar bilan belgilang.
6. Belgilangan nuqtalarni odam tanasining tuzilishi singari ( $c \rightarrow b \rightarrow f \rightarrow s \rightarrow p \rightarrow d$  va  $b \rightarrow a \rightarrow m$ ) asosida birlashtirib kinosiklogrammaning birinchi lavhasi hosil qilinadi.
7. Ikkinchi lavha (va boshqa barcha 10 lavhalar) uchun 3-, 4-, 5- va 6-bandlarni ketma-ket bajarib chiqing.

Ana shunday lavhalar jamlanmasi to'liq kinosiklogrammani tashkil etadi.



Yugurish kinosiklogrammasi uchun x va y koordinata qiymatlari

1-jadval.

Lavha	Masofa	Bosh	Yelka bo'g'imi	Tirsak bo'g'imi	Bilak bo'g'imi	Chanoq-son bo'g'imi	Tizza bo'g'imi	Boldir-panja bo'g'imi	Barmoqlar	
T/r	$S_i$	$c$	$b$	$a$	$m$	$f$	$s$	$p$	$d$	
1.	$S_1$	$X_1$	9	15	6	30	6	10	-9	3
		$Y_1$	145	125	100	89	68	28	0	-8
2.	$S_2$	$X_2$	38	48	46	71	35	23	5	4
		$Y_2$	146	129	105	100	70	33	8	-7
3.	$S_3$	$X_3$	68	79	81	105	65	50	19	17
		$Y_3$	148	132	108	105	73	36	28	4
4.	$S_4$	$X_4$	99	108	108	131	98	88	53	45
		$Y_4$	149	131	106	89	72	34	32	19
5.	$S_5$	$X_5$	129	136	130	151	130	133	94	89
		$Y_5$	146	127	102	88	69	32	36	24
6.	$S_6$	$X_6$	159	163	151	167	161	182	150	147
		$Y_6$	143	126	102	81	70	41	30	15
7.	$S_7$	$X_7$	190	189	173	186	192	222	204	211
		$Y_7$	142	128	106	83	75	53	18	10
8.	$S_8$	$X_8$	221	217	199	210	222	251	256	269
		$Y_8$	143	131	111	87	77	53	18	10
9.	$S_9$	$X_9$	252	248	230	242	250	276	286	301
		$Y_9$	144	131	112	88	75	44	11	4
10.	$S_{10}$	$X_{10}$	282	279	266	281	278	298	296	307
		$Y_{10}$	142	128	107	85	72	36	1	-8

**Ishni bajarish tartibi:**

1. Kinoplyonkani ko'zdan kechirib, har bir harakatning boshi va oxiri topiladi hamda bu harakat fazalariga bo'linadi.
2. Yugurish kinoplyonkalari asosida besh ustundan iborat hisoblash jadvali tuziladi. (2-jadval).
3. Yugurish kinosiklogrammasidagi har bir fazaning nomi yozib chiqiladi.
4. Yugurish kinoplyonkalari ko'zdan kechirilib har bir fazaning boshlanish va oxirgi lavhalarining tartib raqamlari (nomerlari) 3-ustunga yoziladi.
5. Har bir fazaning oxirgi lavha sonidan boshlang'ich lavhaning sonini ayirib tashlab intervallar miqdori aniqlanadi va 4-ustunga yoziladi.
6. Yugurish jarayonida har bir fazaga ketgan vaqtni rasmga olish chastotasi orqali hisoblab 5-ustunga yoziladi. Bunda sportchi yugurishini kinoga olish tezligi sekundiga 24 lavha deb olinadi. Kinoapparatda plyonkaga 0,5 sekunda 10 ta lavha olinadi. Demak, bir lavha uchun 0,05 s vaqt ketgan. Bu ma'lumotlarga asosan 2-jadval to'ldiriladi.
7. Sportchi yugurishi vaqtida kinoapparat 0,5 sekunda 10 lavha rasm olgan. Demak, bir lavhaga ketgan vaqt  $0,5/10=0,05$  s, ya'ni bir lavha rasm olish uchun 0,05 sekund vaqt ketgan. Bu ma'lumotlarga asosan 6-jadval to'ldiriladi.
8. 2-jadval asosida yugurishning rasmda ko'rsatilganidek to'g'ri chiziqli xronogrammasi millimetrlilik qog'ozga chiziladi.

## Yugurish xronogrammasini hisoblash

2-jadval

№	Yurish fazalari	Boshlang'ich va oxirgi kadr t/r.	Intervallar miqdori	Fazaning muddati (s)
1	Depsinish	1	1	$0,05*1=0,05$
2	Uchish	2-9	8	$0,05*8=0,4$
3	Yerga qo'nish	10	1	$0,05*1=0,05$

**REFERENCES**

1. Kazakov R. T. et al. MULTIMEDIA SYSTEMS AND DISTANCE LEARNING TECHNIQUES IN SPORTS SOX //Modern Science and Research. – 2023. – T. 2. – №. 9. – C. 99-105.
2. Kazakov R. T., Rasulov Q. Q. TRAINING IN INTERNATIONAL WRESTLING TECHNIQUES AND TACTICS //Modern Science and Research. – 2023. – T. 2. – №. 9. – C. 180-186.
3. Yusupova N. R. SOCIO-GENDER ASPECTS OF MODERN WOMEN'S SPORTS //Modern Science and Research. – 2023. – T. 2. – №. 9. – C. 118-124.
4. Kazakov R. T. THE MAIN PHYSICAL QUALITIES OF ATHLETES //Modern Science and Research. – 2023. – T. 2. – №. 6. – C. 719-725.
5. Kazakov R. THE METHOD OF IMPROVING PHYSICAL AND SPECIAL PHYSICAL FITNESS INDICATORS OF SHORT-DISTANCE RUNNERS //Журнал иностранных языков и лингвистики. – 2023. – Т. 6. – №. 2.

6. Казоқов Р.Т., Абдиев Б.С., Джўрабаев А.М., Бўриев Б.Ў. Спортчилар тайёрлаш тизимини бошқарув асослари турлари. // "OMMAVIY SPORT TADBIRLARINI TASHKIL ETISH: MUAMMOLAR, TENDENSIYALAR VA ISTIQBOLLAR" ЎзДЖТСУ, 1, 530-538
7. Kazoqov R., Jo'raqo'ziev O., Eshpo'latov S. ҚИСҚА МАСОФАГА ЮГУРУВЧИ СПОРТЧИЛАРНИНГ МАШҒУЛОТ ДАВРЛАРИНИ ТУЗИЛИШИ // Modern Science and Research. – 2023. – Т. 2. – №. 4. – С. 5-11.
8. Qutlimurodov I. X., Kazoqov R. T., Bo'ronov A. B. FUTBOLDA INNOVATSION TECHNOLOGIYALARNI QO'LLASH // Академические исследования в современной науке. – 2023. – Т. 2. – №. 11. – С. 111-117.
9. Buriyev B. U., Qodirov R. R., Kazoqov R. T. Jismoniy tarbiya va sportda axborot kommunikatsiya texnologiyasining tuzilishi va tamoyillari // Ta'limda zamonaviy axborot texnologiyalaridan foydalanishning innovatsion usullari. – 2021. – Т. 5. – №. 5. – С. 555-559.
10. Р.Т Казоқов., Талабаларга ахборот хавфсизлигини таъминлаш компонентлигини ривожлантиришнинг ҳуқуқий асослари., Ўзбекистон давлат саънат ва маданият институти хабарлари 4 (12), 61-68
11. Казоқов Р.Т., Кейс стади технологияларидан фойдаланиб талабаларнинг масофавий таълим технологиялари асосида педагогик маҳоратини шакллантириш., Замонавий футболни ривожлантириш тенденциялари: муаммо ва ечимлари 11 (1 ...
12. Давурбаева М. Ж., Казоқов Р. Т., Мадаминов М. П. Интернет тармоқларида талаба ёшларнинг мустақил таълим олишдаги билим ва кўникмаларининг такомиллаштириш // SPORT MENEJMENTI VA MARKETINGI: MUAMMOLAR, TENDENSIYALAR VA ISTIQBOLLAR. – 2019. – Т. 1. – №. 5
13. Казоқов Р. Т. Талабаларга ахборот хавфсизлигини таъминлаш компонентлигини ривожлантиришнинг ҳуқуқий асослари // Ўзбекистон давлат саънат ва маданият институти хабарлари. – 2019. – Т. 4. – №. 12. – С. 61-68.
14. Р.Т Казоқов, Ш.Қ Бекназаров, Ибодов, А. И. Футболчиларнинг антропометрик ўлчамлари ва тезлик сифатлари орасидаги корреляциясини ўрганишда акт дан фойдаланиш., Тиббиёт ва спорт 1 (10), 27-30.
15. Казоқов, Р. Т., & Джўрабаев, А. М. Юлдашева К.А. ЎЗБЕКИСТОНДА ЖИСМОНИЙ ТАРБИЯНИНГ РИВОЖЛАНИШИ. *SPORT MENEJMENTI VA MARKETINGI: MUAMMOLAR, TENDENSIYALAR VA ISTIQBOLLAR*, 1-237.
16. Джўрабаев А. М., Казоқов Р. Т. Биомеханик таҳлиллар асосида енгил атлетикачиларнинг функционал тайёргарлигидаги корреляция алоқаларининг таҳлили // *Yoshlarni qo'lab-quvvatlash va aholi salomatligini mustahkamlash yili*” ga bag'ishlangan. – 2021. – Т. 4. – №. 4. – С. 198-208.
17. Kazoqov R. T., Djurabaev A. M. Kredit modul tizimi nima // Ta'limni raqamlashtirish sharoitida pedagog kadrlarni qayta tayyorlash va malakasini oshirish. – 2021. – Т. 4. – №. 4. – С. 198-206.

18. Казоқов Р. Т., Джўрабаев А. М. Юлдашева КА ЎЗБЕКИСТОНДА ЖИСМОНИЙ ТАРБИЯНИНГ РИВОЖЛАНИШИ //SPORT MENEJMENTI VA MARKETINGI: MUAMMOLAR, TENDENSIYALAR VA ISTIQBOLLAR. – С. 1,237-240.
19. Казоқов Р. Т. и др. МАМЛАКАТИМИЗ ЯНАДА ЮКСАЛИШИДА БОЛАЛАР СПОРТИНИНГ ЎРНИ //Академические исследования в современной науке. – 2023. – Т. 2. – №. 9. – С. 5-11.
20. Казоқов Р. Т. и др. ПЕДАГОГИКА ОЛИЙ ТАЪЛИМДА КЕЙС-СТАДИ ТАЪЛИМ ТЕХНОЛОГИЯСИ АСОСИДА ПЕДАГОГИК МАҲОРАТИНИ ШАКЛЛАНТИРИШ ЮЗАСИДАН ТАЖРИБА-СИНОВ ИШЛАРИНИНГ НАТИЖАЛАРИ //Академические исследования в современной науке. – 2023. – Т. 2. – №. 6. – С. 111-115.
21. Казоқов Р. Т. Кейс стади технологияларидан фойдаланиб талабаларнинг масофавий таълим технологиялари асосида педагогик маҳоратини шакллантириш //Замонавий футболни ривожлантириш тенденциялари: муаммо ва ечимлари. – Т. 11. – №. 1.
22. Казоқов, Р. Т., Джўрабаев, А. М., Бўриев, Б. Ў., & Ахматов, Ж. О. (2023). ПЕДАГОГИКА ОЛИЙ ТАЪЛИМДА КЕЙС-СТАДИ ТАЪЛИМ ТЕХНОЛОГИЯСИ АСОСИДА ПЕДАГОГИК МАҲОРАТИНИ ШАКЛЛАНТИРИШ ЮЗАСИДАН ТАЖРИБА-СИНОВ ИШЛАРИНИНГ НАТИЖАЛАРИ. *Академические исследования в современной науке*, 2(6), 111-
23. Казоқов Р. Т., Мирзабдиллаева А. И., Мирзабдиллаева Х. И. МАКТАБГАЧА ТАЪЛИМ МУАССАСАЛАРИДА ТАРБИЯВИЙ ТАДБИРЛАРДА МИЛЛИЙ-МАЪНАВИЙ ҚАДРИЯТЛАРДАН ФОЙДАЛАНИШ //Академические исследования в современной науке. – 2023. – Т. 2. – №. 8. – С. 29-34.
24. Казоқов Р. Т. и др. ПЕДАГОГИКА ОЛИЙ ТАЪЛИМДА КЕЙС-СТАДИ ТАЪЛИМ ТЕХНОЛОГИЯСИ АСОСИДА ПЕДАГОГИК МАҲОРАТИНИ ШАКЛЛАНТИРИШ ЮЗАСИДАН ТАЖРИБА-СИНОВ ИШЛАРИНИНГ НАТИЖАЛАРИ //Академические исследования в современной науке. – 2023. – Т. 2. – №. 6. – С. 111-115.
25. Kazoqov R. T., Djurabaev A. M. Kredit modul tizimi nima //Ta'limni raqamlashtirish sharoitida pedagog kadrlarni qayta tayyorlash va malakasini oshirish. – 2021. – Т. 4. – №. 4. – С. 198-206.
26. Давурбаева М. Ж., Казоқов Р. Т., Мадаминов М. П. ТАЛАБА ЁШЛАРНИНГ МУСТАҚИЛ ТАЪЛИМ ОЛИЩДАГИ БИЛИМ ВА КЎНИКМАЛАРИНИНГ ТАКОМИЛЛАШТИРИШДА ИНТЕРНЕТ РЕСУРСЛАРИДАН ФОЙДАЛАНИШНИНГ АХАМИЯТИ //Академические исследования в современной науке. – 2023. – Т. 2. – №. 5. – С. 26-31.
27. Давурбаева М. Ж., Казоқов Р. Т., Мадаминов М. П. ТАЛАБА ЁШЛАРНИНГ МУСТАҚИЛ ТАЪЛИМ ОЛИЩДАГИ БИЛИМ ВА КЎНИКМАЛАРИНИНГ ТАКОМИЛЛАШТИРИШДА ИНТЕРНЕТ РЕСУРСЛАРИДАН ФОЙДАЛАНИШНИНГ АХАМИЯТИ //Академические исследования в современной науке. – 2023. – Т. 2. – №. 5. – С. 26-31.



28. Давурбаева М.Ж., Казоқов Р.Т., Мадаминов М.П. Ёшларнинг мустақил таълим олишдаги билим ва кўникмаларининг такомиллаштиришда интернет ресурсларидан фойдаланишнинг ахамияти // ACADEMIC RESEARCH IN MODERN SCIENCE. - 2023/2/14. – Т. 2. – №. 5. – С. 26-31.
29. Казоқов Р. Т., Жўрақўзиёв О. О., Эшпўлатов С. С. СПОРТ МУАССАСАЛАРИДА ТАРБИЯВИЙ ТАДБИРЛАРДА МИЛЛИЙ-МАЪНАВИЙ ҚАДРИЯТЛАРДАН ФОЙДАЛАНИШ // Академические исследования в современной науке. – 2023. – Т. 2. – №. 13. – С. 238-248.
30. Казоқов Р.Т., Бўриёв Б.Ў., Абдиев Б.Ш., Джўрабаев А.М., Туропов А.Р. КУРАШ МИЛЛИЙ СПОРТ ТУРИНИ РИВОЖЛАНТИРИШНИНГ АСОСИЙ ЙЎНАЛИШЛАРИ // МИЛЛИЙ КУРАШ ТУРЛАРИ ВА УЛАРНИНГ НАЗАРИЙ-АМАЛИЙ МУАММОЛАРИ. - 2023. – Т. 1. – №. 2. – С. 161-163.
31. Джўрабаев А. М., Казоқов Р. Т. Биомеханик таҳлиллар асосида енгил атлетикачиларнинг функционал тайёргарлигидаги корреляция алоқаларининг таҳлили // Yoshlarni qo‘llab-quvvatlash va aholi salomatligini mustahkamlash yili” ga bag ‘ishlangan. – 2021. – Т. 4. – №. 4. – С. 198-208.
32. Казоқов Р. Т., Расулов А. Ғ., Бўронов А. Б. СПОРТ МАКТАБЛАРИ ЎҚУВ-МАШҒУЛОТ ГУРУҲЛАРИДА ЁШ ФУТБОЛЧИЛАРНИ ТАНЛОВ УСЛУБИЯТЛАРИНИ АСОСЛАШ // Академические исследования в современной науке. – 2023. – Т. 2. – №. 15. – С. 38-46.
33. Kazoqov R. T., Bo'ronov A. B. SPORTDAGI DOLZARB YANGILIKLAR // Академические исследования в современной науке. – 2023. – Т. 2. – №. 15. – С. 47-56.
34. Kazoqov R. T., Pirnazarov S. A., Shamsiddinov S. X. STUDENTS LEARN TO ORGANIZE PROFESSIONAL PHYSICAL TRAINING AND CONTROL PHYSICAL DEVELOPMENT // Modern Science and Research. – 2023. – Т. 2. – №. 6. – С. 1195-1202.
35. Eshpo'latov S. S. METHODS AND PRINCIPLES OF IMPROVING TECHNICAL AND TACTICAL SKILLS AND PHYSICAL TRAINING OF YOUNG VOLLEYBALL PLAYERS // Modern Science and Research. – 2023. – Т. 2. – №. 6. – С. 1296-1302.
36. Kazoqov R. T., Eshpo'latov S. S. YOUNG VOLLEYBALL PLAYERS ARE THE PROCESSES OF ORGANIZING TRAINING SESSIONS // Modern Science and Research. – 2023. – Т. 2. – №. 6. – С. 1303-1310.
37. Pirmatov O. Z., Kazakov R. T. ROLE AND PLACE OF SPORTS AND ACTIVE GAMES IN THE GENERAL STRUCTURE OF EDUCATIONAL AND PRODUCTION PRACTICE // Modern Science and Research. – 2023. – Т. 2. – №. 9. – С. 125-131.
38. Kazakov R. T., Rasulov Q. Q. TRAINING IN INTERNATIONAL WRESTLING TECHNIQUES AND TACTICS // Modern Science and Research. – 2023. – Т. 2. – №. 9. – С. 180-186.
39. Gulomov N. S. O. 15-16 YOSHLI VOLEYBOLCHILARDA MUSOBAQA NATIJAVIYLIGINI TA'MINLASHDA TAFAKKURNI AHAMIYATI // Central



- Asian Research Journal for Interdisciplinary Studies (CARJIS). – 2022. – Т. 2. – №. 4. – С. 475-482
40. Gulomov N. S. O., Raximboyeva M. M. Q. VOLEYBOLCHILARNI GURUHLI TAKTIK HARAkatLARGA O 'RGATISH //Central Asian Research Journal for Interdisciplinary Studies (CARJIS). – 2022. – Т. 2. – №. 5. – С. 703-712.
41. Kazoqov R., Akmuradov M. THE IMPORTANCE OF WORKING MEMORY IN MASTERING JUDO SPORTS TECHNIQUES IN ADOLESCENT ATHLETES //Modern Science and Research. – 2023. – Т. 2. – №. 10. – С. 489-494.
42. Kazoqov, R., & Akmuradov, M. (2023). PSYCHOLOGICAL FOUNDATIONS OF JUDO. *Modern Science and Research*, 2(10), 481–488.
43. Mirkhamidova S. et al. The role of nurses in organizing HIV prevention work in educational institutions. – 2021.
44. Masharipova R. et al. The main factors of formation and physical culture in society //Systematic Reviews in Pharmacy. – 2020. – Т. 11. – №. 12.
45. Пахрудинова Н. Ю., Хасанова Г. М. Модификация занятий физической культурой в вузе посредством использования оздоровительно-развивающих видов гимнастики //Вестник науки. – 2020. – Т. 3. – №. 4 (25). – С. 25-30.
46. Пахрудинова Н. Ю., Хасанова Г. М., Машарипова Р. Ю. Хореография и здоровый образ жизни //ББК. – Т. 51. – С. 278.
47. Эштаев С. А. и др. СТЕПЕНЬ ВЛИЯНИЯ РАЗЛИЧНЫХ ВАРИАНТОВ ЧЕРЕДОВАНИЯ ВИДОВ ГИМНАСТИЧЕСКОГО МНОГОБОРЬЯ НА ОРГАНИЗМ ЮНЫХ ГИМНАСТОВ //Fan-Sportga. – 2021. – №. 2. – С. 18-20.
48. Бушева Ж. И. Оптимизация двигательной активности юных гимнастов младшего школьного возраста, проживающих в условиях северного города //Проблемы современного педагогического образования. – 2016. – №. 51-5. – С. 98-105.
49. Samijonovich T. S. et al. Improving Methodology Of Action Games In Training Athletes Of Different Ages //European Journal of Molecular and Clinical Medicine. – 2021. – Т. 8. – №. 1. – С. 806-814.
50. Умаралиева Ф. Т., Рахматова Д. Н. Теннисга дастлабки ўргатиш босқичида тана мувозанатини сақлаш функциясини ўрни. – 2019.
51. G'aniyeva M. Y., Yo'ldashaliyeva M. I. DEVELOPMENT OF THE TECHNIQUE INTRODUCTION OF THE BALL INTO THE GAME AT DIFFERENT POINTS WITH THE HELP OF SPECIAL EXERCISES //World Bulletin of Social Sciences. – 2023. – Т. 23. – С. 1-3.
52. Yo'ldoshaliyeva M. I., G'aniyeva M. Y. PSYCHOLOGICAL SIGNIFICANCE OF STUDYING THE PRIORITY QUALITIES OF TABLE TENNIS PLAYERS //British Journal of Global Ecology and Sustainable Development. – 2023. – Т. 16. – С. 81-84.
53. G'aniyeva M. YOSH STOL TENNISCHILARNING MUVOZANAT SAQLASH QOBILİYATLARINI O'RGANISH VA UNI RIVOJLANTIRISH SAMARADORLIGI //Центральноазиатский исследовательский журнал междисциплинарных исследований. – 2022. – Т. 2. – №. 11.
54. Йўлдошалиева М. И., Ганиева М. Ю. Важность использования подвижных игр при обучении технико-тактическим движениям юных игроков в настольный

теннис //INNOVATIONS IN TECHNOLOGY AND SCIENCE EDUCATION.  
SCIENTIFIC JOURNAL.–ISSN.

55. Арзикулов Д. Н. СПОРТЧИЛАРНИ ПСИХОЛОГИК ЖИҲАТДАН  
ТАЙЁРЛАШНИНГ ИЖТИМОЙ-ПСИХОЛОГИК МУАММОЛАРИ //Fan-  
Sportga. – 2020. – №. 4. – С. 73-75.

**ЎБЕК ДАВЛАТЧИЛИГИДА ҲАРБИЙ ИШЛАР ТАРИХИДАН  
(БУХОРО АМИРЛИГИ МИСОЛИДА)**

**Якобжанов Жасур Жамшитжонович**

Низомий номидаги ТДПУ

<https://doi.org/10.5281/zenodo.10072242>

**Аннотация.** Мазкур мақолада Ўзбек давлатчилиги тарихида ўзига хос ўрин тутувчи Бухоро амирлигининг ҳарбий ишлари, қўшин бошқаруви ва ҳарбий лавозимлар тўғрисида сўз юритилади.

**Таянч сўзлар:** Бухоро, амирлик, ҳарбий, Шайбонийлар, Аштархонийлар, Хива, Қўқон.

**FROM THE HISTORY OF MILITARY AFFAIRS IN UBEK STATEHOOD  
(AS AN EXAMPLE OF BUKHARA EMIRATE)**

**Abstract.** This article talks about the military affairs, army management and military positions of the Bukhara Emirate, which has a unique place in the history of Uzbek statehood.

**Key words:** Bukhara, Emirate, military, Shaibani, Ashtarkhani, Khiva, Khokand.

**ИЗ ИСТОРИИ ВОЕННОГО ДЕЛА В УБЕКСКОЙ ГОСУДАРСТВЕННОСТИ  
(НА ПРИМЕРЕ БУХАРСКОГО ЭМИРАТА)**

**Аннотация.** В данной статье рассказывается о военном деле, управлении армией и военных позициях Бухарского эмирата, занимающего особое место в истории узбекской государственности.

**Ключевые слова:** Бухара, Эмират, военные, Шайбаниды, Аштарханиды, Хива, Коканд.

Ўрта Осиё хонликлари ичида ўзига хос ўрин тутувчи Бухоро хонлиги XVI аср бошларида шаклланган бўлиб, узоқ йиллар давомида яъни тўрт асрдан кўпроқ ҳукм сурди. Ушбу хонликда сулолалар алмашинуви ва тарихий жараёнлар бошқа хонликларга қараганда бироз мураккаб кечганлигини кўришимиз мумкин.

Дастлаб Шайбонийлар, сўнг Аштархонийлар ушбу давлатда ҳокимиятни ўз қўлларига олишди. Айниқса, Аштархонийлар ҳукмронлигида давлатда сиёсий инқироз кўзга ташланиб, натижада Бухоро хонлигидан Фарғона водийси ажралиб чиқиб, Қўқон хонлиги шаклланди. Натижасида Мовароуннаҳр учта мустақил давлат – Хива, Бухоро, Қўқон хонликларига бўлиниб кетди.

Шундай бўлсада Бухоро хонлиги ўзининг сиёсий, иқтисодий ҳамда ҳарбий мавқеига кўра бирмунча етакчи давлат ҳисобланган. Мамлакатнинг ҳарбий соҳасини ривожлантириш ва такомиллаштириш борасида турли вақтларда қатор ислохотлар амалга оширилган ва буни деярли ҳар бир сулола вакилларининг ҳукмронлиги даврида кузатиш мумкин.

Мамлакат сиёсий ҳаётида, давлат бошқарувида йирик саркардалар, қўшин бошлиқларининг ўрни катта эди. Ички ва ташқи хавфни бартараф этишда, янги ерларни босиб олиш учун қилинадиган истилочилик юришларида қўшинларнинг сони, ҳарбий тайёргарлиги, қўшин бошлиқларининг қўмондонлик маҳорати катта аҳамият касб этарди.

Шайбонийлар қўшини асосан отлик ва пиёда аскарлардан ташкил топган<sup>219</sup>. Қўшин урушда ўқ-ёй, узун найза, қилич, гурзи, узун дастали жанг болтаси (табарзин), чангак каби асосий хужум қуролларидан фойдаланган<sup>220</sup>. Абдуллахон II даврида қўшин Хориждан келтирилган пилта милтиқлардан қуроллантирилган. Шайбонийлар қўшида навкарлар химоя учун қалқон (сипар)дан фойдаланганлар, ҳамда темир симдан майда қилиб тўқилиб, усти ипак ва бахмал мато билан ёпилган совут-жовшан (форсча бахтар) ёки жиба (жева) – темир ёки пўлатдан ишланган махсус кийим кийиб жанг қилганлар. Абдуллахон II даврида Европадан келтирилган жовшан (совут) ҳам бўлган. Урушда яроқ ва ўқ ўтмаслиги учун отлар устига махсус зирхли ёпинчиқ - гежм (кежим) ёпишган<sup>221</sup>.

Қўшин таркибида нафтандозлар, манжаниқчилар ва тош отувчилар ҳам бўлиб, улар шаҳар ва мудофаа қўрғонларини эгаллашда катта ўрин тутган. XVI асрнинг иккинчи ярмидан бошлаб Абдуллахон II қўшинида чет эллардан келтирилган кичик замбараклар пайдор бўлади.

Қўшин таркиби, унинг жанговор сафланиши, жанг қилиш тартиби, Чингизхон ва Амир Темур қўшинлари ҳарбий тузилиши ва уруш тактикасига асосланган бўлиб, унга Шайбонийхон даврида кўчманчи ўзбекларга хос бўлган бир қанча янги жанг усуллари киритилди. Шайбонийлар қўшини асосан, қалб (кавл) деб аталувчи марказий қисм, баронғор (ўнг қанот) ва жавонғор (сўл қанот) қисмларидан ҳамда хировул (қўшиннинг орқа қисми)дан ташкил топган. Уларга хоннинг ўзи ва тажрибали ўзбек султонлари бошчилик қилган.

Қўшиннинг қанотларига бошчилик қилган саркарда ўғлон деб юритилган.

Қўшини олдида манглай (авангард) деб аталувчи ҳарбий қисм ярим доира шаклида саф тортиб борган. Унинг олдида эса тез ҳаракатланувчи кичик жанговор қисм - илғор бўлган. Шайбонийлар қўшинида умумий қисм олдида борувчи “қоравул” деб аталган махсус қисм, қўшинининг ўнг ва сўл қисмлари олдида борувчи “кичик ғўл” деб юритилган бўлинмалар ва ортидан борувчи махсус ёрдамчи бўлинма-чаноҳ бўлган.

Қўшин таркибида туғчи қисм, яъни байроқ остида эҳтиётда турувчи (туғни кўриқловчи) 20-30 минг кишилиқ жанговор ҳарбий бўлинма ҳамда забонгирлари – яъни душман томонидан яшириш равишда “тил” тутиб келувчи махсус бўлинма ва хабарчи - душман тўғрисида умумий маълумот келтирувчи бўлинмалар ҳам бўлган.

Қўшин ҳарбий ҳаракатга келган пайт ҳукмдорнинг расмий қабул маросимлари ўтказиладиган махсус жой - баргоҳ ҳозирлашган. Ҳарбий қўшинда хонни кўриқловчи махсус гуруҳ сараланган ўзбек навкарларидан тузилган<sup>222</sup>.

Шайбонийлар қўшини ҳам Чингизхон ва Амир Темур қўшинларидек 10 минг кишилиқ лашкарларга – туманларга бўлинган. Унга нўён деб аталувчи ҳарбий саркарда бошчилик қилган. Туманлар ўз навбатида минглик, юзлик, ўнликларга бўлинган.

Қўшинни жангга ҳозирлаш, уларнинг маошини тўлаш ва бошқа ташкилий ишлар билан махсус амалдор – тавочи шуғулланган. Қўшинни қурол-яроғ билан таъминлашга маъсул бўлган амалдорлар –жевачи бўлиб, у хоннинг қурол-аслаҳаларига ҳам жавобгар

<sup>219</sup> Искандаров Б.И. “Из истории Бухарского эмирата”М.: 1958. С 9.

<sup>220</sup> Ўзбекистонда ҳарбий иш тарихидан (Қадимги даврдан ҳозиргача).Тошкент: “Шарқ”, 2012. 125-б.

<sup>221</sup> Записки о Бухарского ханстве (Отчеты П.И.Демезона и И.В. Виткевича). М.: 1983. С 65.

<sup>222</sup> Записки о Бухарского ханстве (Отчеты П.И.Демезона и И.В. Виткевича). М.: 1983. С 65.

бўлган. Ҳарбий амалдорлар ва навкарларга хазинадан бериладиган йиллик маошдан ташқари ҳарбий юришлар пайтида қўлга киритиладиган ўлжадан ҳам бериб турилган.

XIX асрда Бухоро амирлигида ҳарбий соҳада ва ҳарбий ишларда жиддий ўзгаришлар амалга оширилди. Бундай ислоҳотлар қисман бўлсада, манғитлар сулоласи асосчиси Муҳаммад Раҳим томонидан олиб борилди<sup>223</sup>. Бухоро амирлигининг ҳарбий қудрати, айниқса, Амир Насрулло ҳукмронлиги даврида ўзининг энг юқори нуқтасига етди<sup>224</sup>. Унинг даврида Бухорода мунтазам армия – сарбозлар (сипоҳ) қўшини ташкил этилди. Уларнинг сони 40 мингга яқин бўлган. Қўшинлар отлик ва пиёда жангчилардан ташкил топган бўлиб, уларнинг қуроллари асосан қилич, найза ва ўқ-ёйдан иборат эди. Бухоро амирлиги қўшинлари мамлакатнинг барча шаҳарларида, айниқса, чегара шаҳарлар (Жиззах, Ўратепа, Қорақўл, Марв)да жойлаштирилган.

XIX аср бошларида Бухоро амирлигида 19000 га яқин аскар бўлган. Қўшинга Бухоро вилоятидан 12 минг аскар, Самарқанддан 2500, Қаршидан 2500, Майманадан 1000, Қорақўлдан 1000 та аскар етказиб берилган<sup>225</sup>. Бу қўшинлар асосан амирлик ҳудудидаги турли қишлоқларда яшовчи оддий деҳқон, чорвадор аҳолидан йиғилган. Бундан ташқари амирликнинг кўчманчи туркман қабилаларидан ҳам 18000 га яқин заҳира аскарлари бўлган. Аммо бу қўшин ҳам оддий ҳарбий қуроллар билан қуролланган. Шундай қилиб бу даврда бутун амирлик қўшинлари 36000 атрофида бўлган. Аскарлар умуман ҳарбий соҳадан беҳабар бўлишган. Ҳатто баъзи аскарлар қўшин бошлиқларини ҳам танишмаган. Амир ва қўшбеги томонидан қўшинларни кўриқдан ўтказиш тадбири ўтказилган. Кўриқдан ўтган ҳар бир аскарга 10 танга (тахминан 8 рубл) пул берилган. Аскарлар фақат шу пул учунгина ҳарбий кўриқларда иштирок этишган. Бундан ташқари Бухоро қўшинининг раҳбарияти қуйидаги миқдорда маош билан таъминланган. Жумладан, юзбоши ойига 6 тилла, қоровулбеги 4,5 тилла панжабоши 85 танга панжабоши-хурд эса 50 танга миқдорда маош олганлар<sup>226</sup>. Маошнинг бир қисми маҳсулотлар билан тўланган.

Бухоро амири Амир Ҳайдар (1800-1826) мамлакат ҳарбий кучларини 2 қисмга 1) мунтазам қўшин-“навқария” ва 2) номунтазам қўшин-“қора-черик” га бўлди. Бухоро амири ҳарбий кучларининг номунтазам қисми олий ҳукмдорнинг амрига биноан ҳарбий ҳаракатлар даврида тинч аҳолидан тўпланган. Амир Ҳайдарнинг мунтазам қўшин тузиш борасидаги ҳаракатларини Амир Насрулло (1826-1860) давом эттирди. Бу ҳукмдорнинг саъй-ҳаракатлари билан 1837-йилда пиёда аскарлардан иборат сарбозлар ва тўпчиларнинг мунтазам қўшини тузилди<sup>227</sup>. Амир Насрулло даврида мунтазам пиёда қўшиннинг сони 40 минг кишидан иборат бўлган (ҳар бири 800 кишидан 50 та сарбозлар бўлаклари).

Амир Насрулло аскарларга ҳарбий таълим бериш мақсадида четдан мутахассисларни таклиф этган. Жумладан, эронлик Абдусамад Табризий аскарларга европача усулда таълим берган. 200 кишилиқ инглиз русумидаги махсус аскарлар гуруҳи тузилиб, унга Абдусамад Табризий бошчилик қилган. Абдусамад Табризий бу даврда Амир Насруллонинг ҳарбий маслаҳатчиси ва ноиб бўлган. Аммо у Амир Насруллонинг

<sup>223</sup> Искандаров Б.И. “Из истории Бухарского эмирата”. М.: 1958. С 12.

<sup>224</sup> “Ўзбекистонда ҳарбий иш тарихидан” (Қадимги даврдан ҳозиргача)-Т.: “Шарқ”, 2012. Б 125.

<sup>225</sup> Записки о Бухарского ханстве (Отчеты П.И.Демезона и И.В. Виткевича). М.: 1983. С 71.

<sup>226</sup> Записки о Бухарского ханстве (Отчеты П.И.Демезона и И.В. Виткевича). М.: 1983. С 73.

<sup>227</sup> “Ўзбекистонда ҳарбий иш тарихидан” (Қадимги даврдан ҳозиргача)-Т.: “Шарқ”, 2012. Б 127.

кенагасларга қарши юришида хиёнат қилиб, ўз аскарлари билан қочиб кетаётганда қўлга олинган ва кейинчалик қатл этилган. Эрон, турк мутахассисларидан ташқар рус офицерлари ҳам Бухоро аскарларига таълим беришган<sup>228</sup>.

Лекин шунга қарамай XIX асрнинг иккинчи ярмидан бошлаб амирлик қўшини ҳарбий техника ва қуролланиш жиҳатдан анча орқада қолиб кетган. Бунга асосий сабаб эса Бухоро амирларининг нодонликлари ва маанманликка берилганларида. Амирлик қўшинларини ўрганган бир нечта рус зобитлари бу қўшинларга таъриф берганлар. Жумладан, рус зобити Шубинский ўзининг эсдаликларида “Бухоро амрлиги қўшинлари ҳарбий тузилиши, қуролланиш тартиби жуда содда ва анча эскирган. Аскарлар умуман ҳарбий соҳадан беҳабар, улар ўт отувчи қуроллардан фойдаланиш тартибини билишмайди. Буни ҳарбий қўшин эмас, балки тўпланган омма, гуруҳ, тўда дейиш мумкин. Қўшинда умуман тартиб йўқ”,-деб ёзган<sup>229</sup>. Маҳаллий тарихчилар Муҳаммад Саид Балжувоний ҳамда Аҳмад Дониш ҳам ўз асарларида амирлик қўшинларига “Бухоро лашкари бошқа давлатларникига қараганда анча заифдир, шаҳарнинг шон-у шавкати ўтмишда қолган”,-деб фикр билдирганлар.

Натижада XIX асрнинг иккинчи ярмига келиб, Бухоро амирлигининг катта қисми Россия қўшинлари томонидан босиб олинди. Буни ўз навбатида, XVII-XIX асрларда минтақамизда ҳарбий соҳада ҳеч қандай юксалиш бўлмаганлиги ҳамда замонавий қурол-яроғларнинг етарли эмаслиги билан изоҳлаш мумкин.

Ҳарбий соҳада амалга оширилган ислохотлар амирлик ҳарбий салоҳиятини оширишга маълум даражада ижобий таъсир кўрсатган бўлсада, бироқ XIX асрнинг иккинчи ярмида Россия империяси ҳамда ўзбек хонликлари ўртасида юзага келган ҳарбий вазият, империя ва Бухоро қўшинлари ўртасида бўлиб ўтган бир қатор ҳарбий тўқнашувларда амирлик қўшинларининг мағлубиятга учраганлиги Бухоро амирлиги қўшинларининг замонавий ҳарбий ишларда орқада қолганлиги кўрсатган эди.

## REFERENCES

1. Искандаров Б.И. Из истории Бухарского эмирата (Восточная Бухара и Западный Памир в конце XIX века), – М., 1958.
2. Зиёева Д. Ўзбекистонда ҳарбий иш тарихидан (Қадимги даврдан ҳозиргача). Тошкент: “Шарк”, 2012.
3. Записки о Бухарского ханстве (Отчеты П.И.Демезона и И.В. Виткевича). М.: 1983 с.
4. Шукуруллаев Ю.А. Бухоро амирлигида қўшин ва ҳарбий иш. (1753-1920). Т.ф.н. ... дисс.Т.2006.

<sup>228</sup> Шукуруллаев Ю.А. Бухоро амирлигида қўшин ва ҳарбий иш. (1753-1920). Т.ф.н.... дисс.Т.2006. 68-б.

<sup>229</sup> Искандаров Б.И. “Из истории Бухарского эмирата”. М.: 1958. С 21.



MUNDARIJA/ TABLE OF CONTENTS/ СОДЕРЖАНИЕ

1.	<b>“GUNOH” UMUMIY MA’NOLI LEKSEMALARNING SEMANTIK XUSUSIYATLARI</b> <i>Sayfullayeva Fotima Baxodir qizi</i>	5
2.	<b>OZIQ-OVQAT KORXONALARIDA SIFAT BOSHQARUV TIZIMINI JORIY QILISH ORQALI RAQOBATBARDOSH TOVAR ISHLAB CHIQRISH VA ULARNI SERTIFIKATLASHTIRISH</b> <i>Jo'rayev Firdavs Muhiddin o'g'li</i> <i>Hamroqulov Mahmud G'ofurjonovich</i>	9
3.	<b>TUPROQLAR GEOGRAFIYASI RIVOJLANISH BOSQICHLARI</b> <i>Turdiyev Madiyor Najmiddinzoda</i> <i>Berdiqulova Barno Nodir qizi</i> <i>Ziyodova Dilfuza Mahmud qizi</i> <i>Xudoyberdiyeva Marjon Boborahmat qizi</i>	12
4.	<b>ВИДЫ УЧЕБНОЙ ДЕЯТЕЛЬНОСТИ В КРЕДИТНО-МОДУЛЬНОЙ СИСТЕМЕ ОБУЧЕНИЯ</b> <i>Г.А. Альджанова</i>	15
5.	<b>ФОРМИРОВАНИЯ У СЛУШАТЕЛЕЙ КУРСОВ ПОВЫШЕНИЯ КВАЛИФИКАЦИИ НОВОГО ПОДХОДА К ПРОЦЕССУ ОБУЧЕНИЯ</b> <i>И.К. Пурниязов</i>	22
6.	<b>О ПРОФЕССИОНАЛЬНОЙ КОМПЕТЕНТНОСТИ УЧИТЕЛЯ НАЧАЛЬНЫХ КЛАССОВ В УСЛОВИЯХ РЕАЛИЗАЦИИ ГОСУДАРСТВЕННОГО СТАНДАРТА ОБРАЗОВАНИЯ РЕСПУБЛИКИ УЗБЕКИСТАН</b> <i>Н.В. Пурниязова</i>	28
7.	<b>FUNCTION AND ROLE OF BUILDING LINES (RED LINES) AND BUILDING REGULATION LINES IN URBAN PLANNING</b> <i>Toreev Azat</i> <i>Kosbergenova Nargiza</i>	35
8.	<b>СОВЕТ ДАВРИДА ХОТИН-ҚИЗЛАР КИЙИМЛАРИ КЎРГАЗМАЛАРИ ВА МОДА НАМОЙИШЛАРИ</b> <i>Ю.Гайбуллаева</i>	40
9.	<b>DEFEKTOLOG KASBINING NAZARIY VA AMALIY XUSUSIYATLARI</b> <i>Shermatova Dilfuzaxon Qodirovna.</i>	43
10.	<b>EXPLORING THE CULTURAL AND LINGUISTIC SIGNIFICANCE OF IDIOMS AND LIMERICKS IN THE ENGLISH LANGUAGE</b> <i>Djadigerova Dilnaz</i>	48
11.	<b>IDIOMS AND THEIR CREATIVE APPLICATION IN ENGLISH LIMERICKS</b> <i>Djadigerova Dilnaz</i>	53

12.	<b>ПСИХОЛОГИЧЕСКИЕ ОСОБЕННОСТИ РАННЕГО ДЕТСТВА</b> <i>Толибжоновна М.</i>	57
13.	<b>O'ZBEKISTONDA ELEKTRON TIJORAT TIZIMI RIVOJLANISHINING ME'YORIY-HUQUQIY ASOSLARI</b> <i>Mustafoyeva Farangiz Shukurulloevna</i>	60
14.	<b>КӨРКЕМ ӨНЕР КАДРЛАРЫН ТАЯРЛАЎ ҲЭМ ЖЕТИЛИСИТИРИЎ ЖУМЫСЛАРЫ</b> <i>Моянов Ықласбай Жийенбаевич</i>	65
15.	<b>ҚОРАҚАЛПОҚ ХАЛҚ КУЙЛАРИ ВОСИТАСИДА БОЛАЛАР ИЖОДКОРЛИГИНИ РИВОЖЛАНТИРИШ</b> <i>Оспанова Рано Ануаровна</i>	70
16.	<b>ҚОРАҚАЛПОҒИСТОНДА БАХШИЧИЛИК САНЪАТИНИНГ РИВОЖЛАНИШИ МУСТАҚИЛЛИК ЙИЛЛАРИ МИСОЛИДА</b> <i>Мухамметдинова Лола Мухамметдиновна</i>	74
17.	<b>O'QUVCHILARDA VOKAL-XOR MALAKALARINI RIVOJLANTIRISHNING AHAMIYAT</b> <i>Kalliev Abatbay Nagmetullaevich</i>	79
18.	<b>ЧЕКУВЧИЛАРНИНГ ОРГАНИЗМИДА НИКОТИН ТАЪСИРИДА ЮЗАГА КЕЛАДИГАН КЛИНИК-СТОМАТОЛОГИК ЎЗГАРИШЛАР</b> <i>Казакова Н.Н. Каршиева Д.Р.</i>	83
19.	<b>HUQUQIY NIGILIZM: MAFKURAVIY ASOSLAR</b> <i>Norbekov Ahmadjon Norbekovich</i>	88
20.	<b>DETERMINATION OF FIELD BOUNDARY PARAMETERS IN DRILLING AND BLASTING PROCESSES IN OPEN PIT MINES</b> <i>O'telbayev Azizbek Alisher o'g'li</i>	91
21.	<b>СПОРТ СОХАСИДА МУЛЬТИМЕДИА ТИЗИМЛАРИ ВА МАСОФАВИЙ ЎҚИТИШ МЕТОДЛАРИ.</b> <i>Казоқов Р.Т. Абдураззоқов А.А. Қурбонова Н.Т. Джўрабаев А.М.</i>	99
22.	<b>YOSH KARATECHI QIZLARNING UMUMIY JISMONIY TAYYORGARLIGINI RIVOJLANTIRUVCHI VOSITALARNING AHAMIYATI</b> <i>Yo'ldosheva Dilnoza Obid qizi</i>	106
23.	<b>INNOVATSIYA VA IJODKORLIK IJTIMOIIY-PSIXOLOGIK FENOMEN SIFATIDA</b> <i>Beknazarova Lola Sadinovna</i>	109
24.	<b>ИЗУЧЕНИЕ ОККАЗИОНАЛИЗМОВ В СОВРЕМЕННОМ РУССКОМ ЯЗЫКЕ. ТИПЫ ОККАЗИОНАЛИЗМОВ.</b> <i>Сайымбетова Патма Зинатдиновна</i>	118

25.	<i>ИНТЕГРАЦИОН ЁНДАШУВ АСОСИДА ТАСВИРИЙ САНЪАТ ДАРСЛАРИНИ ЎҚИТИШ Абатов Жалгасбай Орынбаевич</i>	126
26.	<i>NATIONAL ACTION GAMES OF THE UZBEK PEOPLE THEIR PEDAGOGICAL AND PHYSIOLOGICAL CHARACTERISTICS. Iroda Oralbaeva Yunus Hojabaev</i>	132
27.	<i>TECHNICAL AND PHYSICAL PREPARATION OF STUDENT GIRLS DEVELOPMENT THROUGH NATIONAL AND ACTION GAMES Iroda Oralbaeva Yunus Hojabaev</i>	135
28.	<i>МЕКТЕПТЕ ТЎРБИЯ СААТЛАРИН ЎТИВДЕ ХАЛИҚ ПЕДАГОГИКАСИ ДЕРЕКЛЕРИНЕН ПАЙДАЛАНИВ Dúysenbaev Jolmirza Temirbek uli</i>	139
29.	<i>TERMIZ TARIXINI O`RGANISHDA YANGI DAVR Raimov Mamasoat Safar o`g`li</i>	146
30.	<i>BANKLARDA SAMARALI RISK MENEJMENTI Zufar Abdullayev Ziyodilloevich</i>	152
31.	<i>РАСШИРЕНИЕ ДИАПАЗОНА СПОРТИВНОГО МАСТЕРСТВА ВОЛЕЙБОЛИСТОВ ПРИ ИСПОЛЬЗОВАНИИ МЕТОДИКИ СИММЕТРИЧНОЙ ОТРАБОТКИ ТОЧНОСТИ НАПАДАЮЩИХ УДАРОВ ПРАВОЙ И ЛЕВОЙ РУКОЙ Ашуркова С.Ф</i>	155
32.	<i>SURXON VOHASIDA ISTIQOMAT QILUVCHI YUZ (JUZ) LARNING DEHQONCHILIK TURLARI. Dulanov Otabek Yuldashevich</i>	161
33.	<i>IMPROVING THE ENVIRONMENTAL AND OPERATIONAL PROPERTIES OF LOW-OCTANE GASOLINE Mengliyev Sherzod Shoimovich Abdubannopov Raxmatillo Madolim o`g`li</i>	166
34.	<i>КОЛЛИЗИОННОЕ РЕГУЛИРОВАНИЕ БРАЧНОГО ДОГОВОРА В РЕСПУБЛИКЕ УЗБЕКИСТАН Салимова Диёрахон Бахтиёржон кизи</i>	169
35.	<i>QORAQALPOQ ADABIYOTIDA BERDAQNING TUTGAN O`RNI Kaupnazarova Ayxan</i>	176
36.	<i>THE ROLE OF TALENT IN THE DEVELOPMENT OF A PERSON'S COMMUNICATION STYLE Abdullayeva Zuhro Ismailovna</i>	179
37.	<i>SOLAR POWER PLANTS SOLUTION TO ELECTRICITY PROBLEMS. Tuymurodov Alisher Azamatovich Rashidova Gulasalkhon Nodirovna</i>	183

38.	<b>СКРИНИНГ НОВЫХ РЕГУЛЯТОРОВ РОСТА ХЛОПЧАТНИКА</b> <i>Ахмаджонова Гулноза Анваржоновна</i>	186
39.	<b>ТАРИХНИ БИЛИШ ОРКАЛИ ТАСВИРИЙ САНЪАТ НАМУНАЛАРИНИ ТУШУНИШГА ЎРГАТИШ УСУЛЛАРИ</b> <i>Абатов Жалгасбай Орынбаевич</i>	193
40.	<b>GYMNASTICS FOR CHILDREN OF PRESCHOOL AGE</b> <i>Iroda Oralbaeva Yunus Xojabaev</i>	199
41.	<b>YENGIL ATLETIKADA O'RTA MASOFAGA YUGURUVCHI SPORTCHILARNING MASHG'ULOT JARAYONINI TASHKIL ETISH PRINSIPI</b> <i>J.O.Axmatov D.M.Kabilova</i>	202
42.	<b>SPORT MAKTABLARIDA 10-12 YOSHDAGI QIZLARNI UCH XATLAB SAKRASH TEXNIKASIGA O'RGATISHDA TEZKOR KUCHNI SHAKILLANTIRISH SAMARADORLIGI</b> <i>J.O.Axmatov N.O'.Isyeva D.M.Kabilova</i>	208
43.	<b>EKSTREMIZM VA TERRORIZM – JAMIYAT BARQARORLIGIGA TAHDID</b> <i>G'ulomov Bahodir Jabborovich Muzaffarov Abdullo Sayfiddin o'g'li</i>	218
44.	<b>MARKAZIY OSIYODA ZARDUSHTIYLIK DAVRIDA JAMOAVIY URF-ODAT VA MAROSIMLAR.</b> <i>Jumayeva Muattar Zohid qizi</i>	226
45.	<b>ERTA BOLALIK DAVRIDA SPORT BILAN SHUG'ULLANISHNING IJTIMOIY RIVOJLANISHGA TA'SIRI</b> <i>Yarashova Dilnoza Ismoil qizi</i>	230
46.	<b>JISMONIY TARBIYA VA SPORT FANIDAN O'QITISH FAOLIYATI VA FALSAFA</b> <i>Sirojev Shoxrux Fayzullo o'g'li</i>	235
47.	<b>JISMONIY TARBIYADA FAIR PLAYNING O'RNI</b> <i>Nuriddinov Axrorjon Bahodir o'g'li</i>	244
48.	<b>JISMONIY SIFATLAR HAQIDA TUSHUNCHA.</b> <i>Saidova Mahbuba Ayubovna</i>	251
49.	<b>GIMNASTIKA DARSIDA PEDAGOGIK KO'RSATMALAR VA MASHQLARNI O'TKAZISH USULLARI.</b> <i>Sayfiyev Hikmatullo Xayrulloevich</i>	255
50.	<b>THE INFLUENCE OF COVERING RATE OF SOYBEAN SEEDS WITH BENTONITE CLAY ON GERMINATION DYNAMICS</b> <i>Kuziyev D.N.</i>	260
51.	<b>НАЧАЛО ВОЙНЫ И ЗАДЕЙСТВОВАНИЕ ВСЕХ СИЛ НА ФРОНТЕ</b>	264

	<i>Toʻshov K.T.</i>	
52.	<b>YANGI MEDIA MUHITDA KONVERGENT JURNALISTIKA</b> <i>Jumamuratova Dilyafruz</i>	269
53.	<b>TÚRKIY TILLERDE KÁSIPLIK LEKSIKANIŇ IZERTLENIWI</b> <i>Perijamal Turġanbaeva</i>	273
54.	<b>РЕПРЕЗЕНТАЦИЯ СИСТЕМНЫХ ОТНОШЕНИЙ РУССКОЙ ЛЕКСИКИ В ПОСЛОВИЦАХ И ПОГОВОРКАХ</b> <i>Хасанова Шахноза Баходировна</i> <i>Муродова Дилдора Арабовна</i>	276
55.	<b>BOSHLANG‘ICH SINFLARDA QO‘SHIQ KUYLASH MALAKALARINI SHAKLLANTIRISH.</b> <i>Jaqsimuratova Baġdag‘ul Qoshibaevna</i>	281
56.	<b>LIDER AYOLLAR JAMIYAT RIVOJINING TAYANCHI VA USTUNIDIR</b> <i>To‘rayeva Munavvar Raxmatovna</i>	289
57.	<b>YANGI IQTISODIYOTDA RAQAMLI MEHNAT</b> <i>Sodiqova Nigora To‘rayevna</i>	293
58.	<b>ARTIFICIAL INTELLIGENCE REVOLUSIONISE EDUCATION</b> <i>Sharofat Kalandarova</i>	301
59.	<b>POLIKLINIKA SHAROITIDA AXBOROT ALMASHINILISHINING ZAMONAVIY USULLARI.</b> <i>Abdullayeva Sanobar Berdiyevna</i> <i>Maxmudova Zarina Ilhomovna</i> <i>Xo‘jaqulov Shaxriyor Shokir o‘g‘li</i>	304
60.	<b>YOLG‘IZLIK, QO‘RQUV, ADABIYOT. (FRANS KAFKANING “JARAYON” VA NAZAR ESHONQULNING “GO‘RO‘G‘LI” ROMANLARIDAGI MUSHTARAK JIHATLAR)</b> <i>Malika Yusupova Baxtiyor qizi</i>	310
61.	<b>DARS JARAYONLARIDA TA‘LIM METODLARINI TO‘G‘RI QO‘LLASHNING TA‘LIM SIFATIGA TA‘SIRI.</b> <i>Ikromova Maqsuda Baqoyevna</i> <i>Xakimova Gulrux Abdunabiyevna</i>	315
62.	<b>НАЧАЛЬНЫЙ УРОВЕНЬ РАЗВИТИЯ МУЗЫКАЛЬНОГО ТВОРЧЕСТВА СТУДЕНТОВ.</b> <i>Абатбаева Улбосын Алламбергеневна</i>	322
63.	<b>MAHALLIY TOPINAMBUR (YER NOKI) “FAYZ BARAKA” TUGANAGINING POLISAXARIDLARINI KIMYOVIY TARKIBI ASOSIDA SINFLANISHIGA OID MULOHAZALAR.</b> <i>S.O Ochilova.</i> <i>Elmanov J.B.</i>	326

64.	<b>O'ZBEKISTON RESPUBLIKASIDA TASHQI IQTISODIY FAOLIYAT KO'RSATKICHLARI</b> <i>S.O Ochilova.</i> <i>Elmanov J.B.</i>	329
65.	<b>KASB TANLASHGA OID PSIXOLOGIK QARASHLAR.</b> <i>Narziyeva Shaxnoza Rustamjon qizi</i>	332
66.	<b>GLYUTTONIK SOHAGA OID NAZARIYALAR TAXLILI</b> <i>Eliboyeva Zarnigor Normo'minovna</i>	336
67.	<b>KOMPOZITOR NAJIMADDIN MUXAMMEDDINOV IJODIDA BALLADA JANRI</b> <i>Abatbaeva Rano Allambergenovna</i>	339
68.	<b>JANUBIY OSIYO MINTAQAVIY XAVFSIZLIK TIZIMIDAGI MUAMMOLAR VA INTEGRATSIYA JARAYONLARI</b> <i>Xojimurodova Muqaddas Raxmonberdiyevna</i>	343
69.	<b>ТАЛАБАЛАРНИ МИЛЛИЙ ҚАДРИЯТЛАР АСОСИДА ТАРБИЯЛАШНИНГ СИЁСИЙ, ИЛМИЙ-ПЕДАГОГИК АСПЕКТЛАРИ</b> <i>Венера Ержанова</i>	355
70.	<b>SAID AHMADNING IJODIY FAOLIYAT YO'LLARI</b> <i>Soatova Nilufar Raxmat qizi</i> <i>Muxtorova Zarnigor</i> <i>Fayzullayeva Sevara Abduvoxid qizi</i> <i>Nusratullayeva Shahzoda Quvondiq qizi</i>	362
71.	<b>MIYA VA NUTQNING VAZIFAVIY ASIMETRIYASI</b> <i>Umidjon Qo'ziyev</i> <i>Xabibullayeva Nafisa Sherali qizi</i>	365
72.	<b>ЖЕНСКАЯ ПРОЗА НА РУБЕЖЕ XX – XXI ВЕКОВ.</b> <i>Муродова Дилдора Арабовна</i>	368
73.	<b>O'ZBEKISTONNING TA'LIMDAGI SIYOSATI</b> <i>Xushvaqtoev Hasan Zohidjon o'g'li</i> <i>Xushvaqtova Zuhro Zohidjon qizi</i>	371
74.	<b>SAYYOH VA ELCHILIKNING ESTALIKLARIDA BUXORO XONLIGI TARIXINING YORITILISHI: YAPONIYA DAVLATI MANBALARI MISOLIDA</b> <i>Jaxongir Norbekov</i>	380
75.	<b>FRAZEOLOGIK BIRLIKLER</b> <i>Arzimova Aziza Saparbay qizi</i>	383
76.	<b>ИЗУЧЕНИЕ ЗВУКОВЫХ ВАРИАЦИЙ В ЯЗЫКАХ</b> <i>Ойдинов Турсунмурод Юсипович</i> <i>Зайниддинов Маруфджон Фарходович</i>	386
77.	<b>RANGTASVIRDA ODAM BOSHI PORTRETINI TASVIRLASH MAVZUSINING O'QITISH TEXNOLOGIYASI</b> <i>Zarifova Dilfuza Omon qizi</i>	390



78.	<i>СЕМЕЙНЫЕ ЦЕННОСТИ И ИХ РОЛЬ В ЖИЗНИ И ПРОИЗВЕДЕНИЯХ Л.Н. ТОЛСТОГО</i> <i>Рушана Набиева Равшановна</i>	393
79.	<i>SUG'URTA KOMPANIYALARINING RISKLARNI BOSHQARISH FAOLIYATI SAMARADORLIGINI OSHIRISH YO'NALISHLARI</i> <i>Malikov Umid</i>	398
80.	<i>DEVELOPMENT OF LITERARY CRITICISM IN ENGLISH LANGUAGE IN 20<sup>TH</sup> CENTURY</i> <i>Karimova Go'zal Ixtiyorovna</i>	410
81.	<i>ASKIYA VA QIZIQCHILIK SAN'ATNING KECHA VA BUGUNI.</i> <i>Ma'ruf Salomov</i> <i>Rahmanova Gauhar Kengesbaevna</i>	413
82.	<i>ИЗУЧЕНИЕ СУЩЕСТВУЮЩИХ КОНСТРУКЦИЙ КОНДЕНСОРОВ ДЛЯ ОТДЕЛЕНИЯ ХЛОПКОВОГО ВОЛОКНА</i> <i>Х.Ш.Ганиханов</i> <i>А.П.Мавлянов</i> <i>А.А.Абдусаматов</i>	420
83.	<i>O'ZBEKISTON — SAUDIYA ARABISTONI MUNOSABATLARI</i> <i>Vaxidov Suxrobjon Olimjon o'g'li</i>	428
84.	<i>ШОЛИ ЎСИМЛИГИНИНГ ЎСИШИГА МИНЕРАЛ ЎФИТЛАРНИ МИҚДОРНИНГ ТАЪСИРИ</i> <i>Giyosov Malik Maqsud o'g'li</i> <i>Rahmonqulov Ibrohim Nabijon o'g'li</i> <i>Abduraxmanov Jamoliddin Abdusaid o'g'li</i> <i>Otanazarov Shahzod Jo'rabek o'g'li</i>	431
85.	<i>THE ENERGY EFFICIENCY OF BUILDINGS IN THE CITY OF NUKUS</i> <i>Genjebaev Tursinbek Rustemovich</i>	437
86.	<i>ЗНАЧИМОСТЬ ЗНАНИЯ МЕЖДУНАРОДНОГО ПРАВА СОТРУДНИКАМИ ГОСУДАРСТВЕННЫХ ОРГАНОВ, В ЧАСТНОСТИ ТАМОЖЕННЫХ СЛУЖБ</i> <i>Рафикова Муаттар Равшановна</i> <i>Давлатов Олимжон Азизжон ўғли</i>	441
87.	<i>ALEKS BANAYAN QALAMIGA MANSUB "THE THIRD DOOR" ASARINI INGLIZ TILIDAN O'ZBEK TILIGA SO'ZMA-SO'Z TARJIMA QILISH JARAYONIDAGI MUAMMOLAR TAHLILI.</i> <i>Iroda Yoqubova Shuhrat qizi</i>	446
88.	<i>AYRIM KOSMETIKA MAHSULOTLARINI IDENTIFIKATSIYA VOSITALARI VA KO'RSATKICHLARINI ANIQLASH MAQSADIDA TADQIQ ETISH</i> <i>Shukurov Shahboz Anvar o'g'li</i> <i>Hamroqulov G'ofurjon Xolyigitovich</i>	450
89.	<i>KICHIK YOSHDAGI BOLALAR TAFAKKUR MUAMMOSI</i>	456

	<i>Abdusattorova Yulduz Baxtiyor qizi</i>	
90.	<b>USE OF MODERN METHODS AND PEDAGOGICAL TECHNOLOGIES IN TEACHING KOREAN GRAMMAR</b> <i>Nazirova Navro'za Ravshan qizi</i>	461
91.	<b>МАКТАБГАЧА ТА'ЛИМИНИ РИВОЖЛАНТИРИШ ВА БОЛАЛАРНИНГ ПСИХОЛОГИК ЖАРAYONLARI</b> <i>Ernazarova Muhabbat Anvarovna</i>	463
92.	<b>ДЕЯТЕЛЬНОСТЬ ПРЕДПРИЯТИЙ В УСЛОВИЯХ РЫНОЧНОЙ ЭКОНОМИКИ.</b> <i>Хайитов Марварбек Шербекевич</i>	466
93.	<b>DEVELOPMENT OF MANAGEMENT THEORY AND PRACTICE</b> <i>Xayitov Marvarbek Sherbekovich</i>	472
94.	<b>МАКТАБГАЧА ТА'ЛИМ ТАШКИЛОТИДА БОЛАЛАР НУТҚИНИ О'СТИРИШНИНГ МЕТОД ВА УСУЛЛАРИ</b> <i>Shukurova Madina O'ktam qizi</i>	477
95.	<b>DZYUDONING ПСИХОЛОГИК ASOSLARI</b> <i>Kazogov Ruhilla Turopovich</i> <i>Akmuradov Mirshod Mirxanovich</i>	481
96.	<b>O'SMIR YOSHDAGI SPORTCHILARDA DZYUDO SPORT TEXNIKASINI O'ZLASHTIRISHDA OPERATIV XOTIRANING AHAMYATI.</b> <i>Kazogov Ruhilla Turopovich</i> <i>Akmuradov Mirshod Mirxanovich</i>	489
97.	<b>TALABA YOSHLARNING EKOLOGIK SOG'LOM TURMUSH TARZINI SHAKLLANTIRISHDA MUAMMONING TARIXIY JIHATI VA ZAMONAVIY YONDASHUVLARI</b> <i>Yo'ldosheva Iqbol</i> <i>Karabayeva Zumrat Tairovna</i>	495
98.	<b>FOLKLORE IS THE HISTORY AND PRESENT OF OUR FUTURE</b> <i>Muratbaeva Ayzada Akhmetovna</i>	498
99.	<b>BOSHLANG'ICH SINIF O'QUVCHILARIGA PEDAGOGIK MATERIALLARNI O'RGATISHDA PEDAGOGIK TEXNOLOGIYALAR JARAYONLARINI TAKOMILLASHTIRISH</b> <i>Qo'ldosheva Gulhayyo Nabi qizi</i>	502
100.	<b>THE IMPORTANCE OF INTERACTIVE GAMES IN LEARNING FOREIGN LANGUAGES PROCESS.</b> <i>Rokhila Bafoeva</i>	511
101.	<b>ETNOGRAFIK TADQIQOTLARDA XORAZM VOHASI ETNIK TARKIBI.</b> <i>Hakimova Aziza Hikmatjon qizi</i>	514
102.	<b>SAID MUHAMMAD NOSIRNING "TADQIQOTI ARKI BUXORO" ASARINING BUXORO TARIXINI O'RGANISHDAGI ROLI</b>	518

	<i>Xodjayev Bekzod Baxodirovich.</i>	
103.	<i>HUMOUR IN THE UPBRINGING AND EDUCATION OF THE MODERN TEENAGER</i> <i>Idiyeva Lola Ismatovna</i>	521
104.	<i>QO'G'IRCHOQ TEATRI AKTYORLARINING KUYLASH TEXNIKASI</i> <i>Uzoqov Dilmurod Sultonovich</i>	525
105.	<i>ONA TILI DARSLARIDA SON KATEGORIYASINI O'RGATISHDA XORIJIY TIL BILAN QIYOSLASHDAN FOYDALANISH</i> <i>Murodova Saodat Uyg'un qizi</i>	529
106.	<i>FANTASTIK ASARLARNI INGLIZ TILIDAN O'ZBEK TILIGA TARJIMA QILISH JARAYONIDA ISHLATILADIGAN TRANSFORMATSIYALAR (HOLLY BLACKNING "THE CRUEL PRINCE" ASARI MISOLIDA)</i> <i>Xoliyorova Gulmira Abdug'affor qizi</i>	535
107.	<i>MAHMUD QOSHG'ARIYNING "DEVONU LUG'OTIT TURK" ASARI VA UNING TILSHUNOSLIKDA TUTGAN O'RNI</i> <i>Bobojonova Dilnoza Oxunjonovna</i>	539
108.	<i>USING INTERACTIVE TECHNOLOGIES TO TEACH A FOREIGN LANGUAGE</i> <i>Najmiddinova Oliya</i>	542
109.	<i>UNDERSTANDING DERIVATIVES: ASSOCIATED RISKS AND POTENTIAL REWARDS</i> <i>Jahongir Yuldashev</i> <i>Kholikov Khamidulla</i>	545
110.	<i>THE ROLE OF FINANCIAL DERIVATIVES IN HEDGING FINANCIAL RISKS</i> <i>Jahongir Yuldashev</i> <i>Kholikov Khamidulla</i>	553
111.	<i>BANK MUASSASALARIDA MOLIYAVIY NATIJALAR TAHLILINI YAXSHILASH</i> <i>Mamutova Amina</i> <i>Ibragimov Anvar</i>	562
112.	<i>ТАРИХИЙ НОМЛАРНИНГ МАНБАЛАРИ ВА ЎРГАНИШНИНГ ИЛМИЙ АСОСЛАРИ</i> <i>Жумайев Мустафо Еркин ўгли</i>	570
113.	<i>БУХОРО АМИРЛИГИ ЖАНУБИ-ШАРҚИЙ ХУДУДИ ШАҲАРЛАРИНИНГ АЙРИМ ХУСУСИЯТЛАРИ</i> <i>Саидусмон Саидахмадович Шаронов.</i>	578
114.	<i>ЧАҒОНИЁН ДАВЛАТИНИНГ ШАКЛЛАНИШИДА ВА РИВОЖЛАНИШИДА КУШОНЛАР САЛТАНАТИНИНГ ЎРНИ</i> <i>Эргашов Мавлон Эшниёзович</i>	586

115.	<i>DEFEKTOLOG MUTAXASSISINING, ALOHIDA YORDAMGA MUHTOJ BOLALAR BILAN ISHLASH KO'NIKMALARI.</i> <i>Yo'ldasheva Ozodaxon Hamdamovna</i>	591
116.	<i>МАДАНИЯТШУНОСЛИК ФАНЛАРИНИ ЎҚИТИШДА ТАЛАБАЛАРНИНГ БОШҚАРУВЧИЛИК ҚОБИЛИЯТИНИ РИВОЖЛАНТИРИШ УСУЛЛАРИ</i> <i>Тажимуратова Шахноза Сагинбаевна</i>	596
117.	<i>TIBBIYOT OLIYGOHLARIDA PEDIATRIYA YO'NALISHI TALABALARINING KASBIY KO'NIKMALARINI SIMULYATSION TEXNOLOGIYA ASOSIDA RIVOJLANTIRISH</i> <i>Absoatova Zulayho Qodir qizi</i>	603
118.	<i>FRANCES HADGSON BURNETTNING "THE SECRET GARDEN" ROMANINI INGLIZ TILIDAN O'ZBEK TILIGA TARJIMA QILISHDAGI MUAMMOLAR TAHLILI</i> <i>Qarshiyeva Nafisa Mamarahim qizi</i>	607
119.	<i>INGLIZ TILINI O'RGANISHDA TEXNOLOGIYANING O'RNI</i> <i>Safarov Nasriddin Sadriddin o'g'li</i>	610
120.	<i>BASPA SÓZDE KÓRKEM AWDARMANÍŃ MAQSETI HÁM WAZÍYPALARÍ</i> <i>Xojanazarova Nargiza Raxat qizi</i>	613
121.	<i>«ӨЗИН -ӨЗИ АҢЛАҰ» ХӘМ «МЕН» ОБРАЗЫНЫҢ ҚӘЛИПЕСИҰИНДЕ СОЦИАЛЛЫҚ ТӘСИРЛЕРДИҢ ӘХМИЙЕТИ</i> <i>Матуразова Зулфия Матиязовна</i>	619
122.	<i>TOHIR MALIK ASARLARIDA TEONIM VA TEOTOPONIMLARNING LINGVISTIK TAHLILI</i> <i>To'xtayeva Sarvinoz</i> <i>D.Ergasheva</i>	623
123.	<i>METADON DORI VOSITASINI XROMATOMASS SPEKTROMETRIYA USULIDA TAHLILI</i> <i>M.I.Nurmatova M.N.Nurmatova</i> <i>M.R.Yarkinboeva</i>	626
124.	<i>TA'LIM MENEJMENTINI TASHKIL ETISH ASOSLARI</i> <i>Ubbiev Alisher Taiirovich</i>	631
125.	<i>THE INTERRELATION OF STYLISTIC DEVICES AND PHRASEOLOGICAL UNITS IN ENGLISH-UZBEK TRANSLATION</i> <i>Muladjanov Shuhrat Fazlidinovich</i>	634
126.	<i>MEDA OSTI BEZIGA ENERGETIK ICHIMLIKLAR TA'SIRINI O'RGANISH</i> <i>Davronova M.Sh Avezov A.U</i> <i>Aytimova G.Yu O'rinboyev A.A</i> <i>O'rinboyeva N.A</i>	640
127.	<i>БОЛАЛАРДА ВИЛЬМС ЎСМАСИ АНИҚЛАНИШ ДАРАЖАСИ</i>	646

	<i>Нишанов Д.А Матрасулов С.Р Авезов А.У Айтимова Г.Ю</i>	
128.	<i>FOZIL YO'LDOSH GRUZIN ASARINI HAM BILGAN...MI? Egankulova Gauzar Mustafaevna</i>	652
129.	<i>UMUMTA'LIM MAKTABLARIDA FIZIKANI O'QITISHDA NAMOIYISH TAJRIBALARINING O'RNI VA ULARDAN FOYDALANISH METODIKASI Xudoynazarova Visola Musurmonqulovna</i>	656
130.	<i>ТЕОРЕТИЧЕСКИЕ ВОПРОСЫ ИСТОРИЧЕСКОЙ НАУКИ В ТРУДАХ МАХМУДХАДЖИ БЕХБУДИ И АБУРАУФА ФИТРАТА Илхамов Зиёвутдин Адхамович</i>	660
131.	<i>QUDUQLARDA GEOLOGIK VA TEXNIK TADBIRLARNING TEXNOLOGIK SAMARADORLIGINI VAHOLASH USULLARINI TANQIDIY TAHLILI Muhammadiyev Hamidullo Murodillayech Oripova Lobar Norboyevna</i>	665
132.	<i>ТАРКИБИДА МЕТАЛЛ БЎЛГАН БИРИКМАЛАРНИНГ ПОЛИВИНИЛХЛОРИДНИНГ ОЛОВДАН ҲИМОЯЛАШ ХОССАЛАРИ ВА ТЕРМОЛИЗ ЖАРАЁНИГА ТАЪСИРИНИ ЎРГАНИШ Ф.Н.Нуркулов Ў.Д.Ҳақимов</i>	969
133.	<i>“TUSHDA KECHGAN UMLAR” ASARIDAGI KO'CHIMLAR (metafora va metonimiya misolida) Murodova Sevinch Abdimo'min qizi</i>	678
134.	<i>ORGANIK O'G'ITLARNING TUPROQDAGI OZIQ MODDALAR MIQDORI VA O'SIMLIKLARGA TA'SIRI Xayrullayev Sardor Shamsiddin o'g'li Hayitov Sirojiddin Akbar o'g'li Asilbek Umarov Alisher o'g'li</i>	681
135.	<i>BUG'DOYNI RIVOJLANISH DAVRLARIGA BOG'LIQ HOLDA UMUMIY NPK MIQDORLARINING O'ZGARISHI G'ofurjonova Mufassalxon Shuhratjon qizi Rahmonova Aziza G'ayratjon qizi Tastemirova Jasmin Rustam qizi</i>	686
136.	<i>SUG'ORILADIGAN TIPIK BO'Z TUPROQLAR SHAROITIDA FOSFOR O'G'ITLAR TURLI MUDDAT VA USULLARDA QO'LLANILGANDA KUZGI BUG'DOYNI O'SISHIGA TA'SIRI Djabborov Shavkat Razzoqovich Mihridinova Odinaxon Rashidxo'ja qizi</i>	691
137.	<i>PAXTA MAYDONLARIDAGI BEGONA O'TLARGA AGROTEXNIKAVIY VA KIMYOVIY KURASHISH CHORA TADBIRLARINI G'O'ZA XOSILDORLIGIGA SAMARADORLIGI</i>	696



	<i>Musurmonova Mukambar Pazitdinovna Bovaqulova Odina Bahrom qizi Ma'ripova Mehriniso Murodjon qizi</i>	
138.	<i>TALANTNI ANIQLASHNING INSON HAYOTIDAGI AHAMIYATI Xusainova Dilrabo Ibragimjanovna</i>	700
139.	<i>KUTUBXONA KATALOGLARI: AHAMIYATI VA O'ZIGA XOSLIKLARI Ongarbaeva Qutlibiyke Jenisbay qizi</i>	703
140.	<i>USING DIDACTICAL GAMES IN SPEAKING LESSONS Nosirova Dilnoza Rizoqulovna</i>	707
141.	<i>5-6-SINF ONA TILI DARSLARIDA EVFEMIZMLARDAN FOYDALANISH MADANIYATINI SHAKLLANTIRISH USULLARI Dilobar Imamkulovna Gulamova</i>	711
142.	<i>THE ROLE OF THE AMERICAN DREAM IN UOLT WILTMAN'S POEMS Fayzullayeva Nigina Sur'at qizi</i>	715
143.	<i>RAQAMLI TEXNOLOGIYALARNING TARIX FANINI O'QITISHDAGI AHAMIYATI Sayfutdinov Feruz Ilniyazovich</i>	720
144.	<i>BENEFITS OF TEACHING FOREIGN LANGUAGES THROUGH ROLE-PLAYING ACTIVITIES Sitara Utkerovna Berdiyeva</i>	724
145.	<i>XIRURGIK KASALLIKLARNI JARROHLIK YO'LI BILAN DAVOLASH Boboxonov Sherzod Qo'chqor o'g'li</i>	731
146.	<i>DRIJORLIQ KÓRKEM-ÓNERI TARIYXI Maxmud Zuxurov</i>	735
147.	<i>CRYPTOCURRENCIES: POSSIBLE RISKS AND ITS PROSPECTS FOR UZBEKISTAN Siddikov Ulugbek Komiljonovich</i>	743
148.	<i>MAHALLANING JAMIYAT IJTIMOIIY TARAQQIYOTIDAGI O'RNI. Sadullayev Umidjon Shokir o'g'li</i>	756
149.	<i>МНОГОСТАДИЙНЫЙ ГИДРОРАЗРЫВ ПЛАСТА В ГОРИЗОНТАЛЬНЫХ СКВАЖИНАХ Авляярова Н.М.</i>	759
150.	<i>О ЗНАЧЕНИЯХ НЕКОТОРЫХ НАИМЕНОВАНИЙ, ОТРАЖАЮЩИЕ ФОРМЫ ПОЛУЧЕНИЯ ОБРАЗОВАНИЯ В РУССКОМ И УЗБЕКСКОМ ЯЗЫКАХ Вапаева Анахон Насуриллаевна</i>	763
151.	<i>O'ZBEKISTON RESPUBLIKASINING INTELLEKTUAL MULK MUHOFAZASI BO'YICHA BUTUNJAHON INTELLEKTUAL MULK TASHKILOTI BILAN O'ZARO HAMKORLIGI Mamatqulova Gulzoda Xolmurodovna</i>	770



152.	<i>ONA TILI VA O'QISH SAVODXONLIGI DARSLARIDA INNOVATSION VAINTERFAOL USULLARDAN FOYDALANISH</i> <i>Tursunova Zarina Ne'matovna</i>	777
153.	<i>PROBLEMS TO LEARN LANGUAGES</i> <i>Aziza Jabborova Jobirovna</i>	780
154.	<i>IMPORTANCE OF USING GAMES IN EFL CLASSROOMS</i> <i>Fozila Ochilzoda Abduraxmon qizi</i>	787
155.	<i>TEACHING READING THROUGH GRAMMAR</i> <i>Rakhimova Sarvinoz Tolibovna</i>	795
156.	<i>QORAQALPOG'ISTON SHAROITIDA BEDA KASALLIKLARINING QISHLAB CHIQISHINI BASHORAT QILISH VA ZARARIGA QARSHI KURASH CHORALARI.</i> <i>Allabergenov Nosirbek Aslanbek o'g'li</i> <i>Durshimbetov Ispandiyar Kerimbergenovich.</i>	801
157.	<i>ÓYINGA ASOSLANGAN TA'LIM</i> <i>Anorkulova Zubayda Fayzullo qizi</i> <i>Alijonova Muxlisa Fayzullo qizi</i>	804
158.	<i>ERKIN VAHIDOV'S THEME OF WOMEN IN THE COMICS OF THE PERIOD OF INDEPENDENCE</i> <i>Davirova Xurshida Abdaxakim qizi</i>	807
159.	<i>O'ZBEK XALQINING BIR-BIRIDAN GO'ZAL IBORALARINING MA'NOLARI VA KELIB CHIQISH TARIXI.</i> <i>Abdimurodova Sevara Erkin qizi</i>	811
160.	<i>O'ZBEK TILIDA KIYIM NOMLARINING IFODALANISHI</i> <i>Boymurodova Lobar Raxim qizi</i> <i>D. Ergasheva</i>	814
161.	<i>A REVIEW OF MARKABAY JIEMURATOV'S WORK</i> <i>Jamil Charshemov</i>	818
162.	<i>MUZÍKALÍQ TÁRBIYA PEDAGOGIKASÍNÍN RAWAJLANÍW HÁM QÁLIPLÉSÍW JOLLARÍ</i> <i>Ospanova Rano Anuarovna</i>	822
163.	<i>AN'ANAVIY VA ZAMONAVIY O'QITISH METODLARINING FARQI</i> <i>Shodiyeva Maftunabonu Adizovna</i>	829
164.	<i>IDIOMS AND THEIR USE IN SPEAKING</i> <i>Khalilova Kamola</i>	832
165.	<i>ПЕДАГОГИК ТЕХНОЛОГИЯЛАРИ АСОСИДА ҚАРАҚАЛПОҚ ХАЛҚ КУЙЛАРИ МИСОЛИДА БОЛАЛАР ИЖОДКОРЛИГИНИ РИВОЖЛАНТИРИШ</i> <i>Есемуратов Бахтияр Сагидуллаевич</i>	835

166.	<i>САНЪАТШУНОСЛИК ФАНЛАРИНИ ЎҚИТИШ ОРҚАЛИ ТАЛАБАЛАРНИНГ МУСТАҚИЛ ИШЛАШ КЎНИКМАЛАРИНИ ШАКЛЛАНТИРИШ</i> <i>Тажимуратова Шахноза Сагинбаевна</i>	841
167.	<i>DYNAMICS AND MAIN DIRECTIONS OF SPIRITUAL AND CULTURAL REFORMS IMPLEMENTED IN UZBEKISTAN</i> <i>Rahmonova Sanoat Shuhrat kizi</i>	850
168.	<i>BOSHLANG'ICH SINFLARDA ONA TILI O'QITISH METODIKASIFANINING PREDMETI VA VAZIFALARI</i> <i>Hojiyeva Nasiba Bahodirovna</i>	855
169.	<i>ОСОБЕННОСТИ ТЕЧЕНИЯ ЦЕРЕБРОВАСКУЛЯРНЫХ ЗАБОЛЕВАНИЙ У БОЛЬНЫХ САХАРНЫМ ДИАБЕТОМ ТИПА 2.</i> <i>Шагазатова Б.Х.</i> <i>Кенжаева Ю.Р.</i>	858
170.	<i>EKOLOGIYA SOHASIDAGI JINOYATLAR YUZASIDAN JINOYAT ISHI QO'ZG'ATISHNING O'ZIGA XOS XUSUSIYATLARI</i> <i>Ubaydullayev Ilxomjon Raxmatovich</i>	867
171.	<i>DAVLAT BOSHQARUVIDA XOTIN-QIZLARNING ROLI</i> <i>Mirjavharova Feruzaxon Usmonjonovna</i>	872
172.	<i>QORAQALPOG'ISTONDA DAMLI CHOLG'ULAR ORKESTRINING RIVOJLANISHI</i> <i>Segizbaeva Guldana</i> <i>G.M.Kamalova</i>	875
173.	<i>"A SHINING STAR"</i> <i>Dauletbaeva Gulxumar</i> <i>Kamalova Gulmaryam</i>	880
174.	<i>O'ZBEK MUMTOZ ADABIYOTI VA JADIDCHILIK HARAKATLARI</i> <i>Anarkulova Zubayda Fayzullo qizi</i> <i>Jumayeva Muxlisa Nuriddin qizi</i>	885
175.	<i>AMIR OLIMXON DAVRIDA BUXORO AMIRLIGIDAGI IJTIMOIIY- IQTISODIY VA SIYOSIY AHVOL TARIXI VA TARIXNAVISLIGI</i> <i>Rahmonov Oybek Ravshan o'g'li</i>	888
176.	<i>THE EFFECT OF THE HEAT SOURCE ON THE AMBIENT DENSITY IN THE PROCESSES OF NON-LINEAR HEAT PROPAGATION IN MULTIDIMENSIONAL FIELDS</i> <i>J.M.Toshtemirov</i> <i>M.A.Asadullayeva</i>	892
177.	<i>TARASH MASHINALARIDAN OLINGAN TOLA XOSSA KO'RSATKICHLARINI QIYOSIY TAHLILI</i> <i>Mirzaboyev Jamoliddin Bahriddinovich</i>	900
178.	<i>QARAQALPAQ BAQSILARININ OZGESHE ATQARIW SHEBERLIGI</i> <i>A.A.Nawrizbaeva</i>	906

179.	<b>QARAQALPAQ MILLIY DA`STU`RILERININ` BIRI BOLG`AN “AYDAR KESIW” TOYININ` ILIMIY-TEORIYALIQ TIYKARLARI</b> <i>Xojamuratova Gulparshin</i>	911
180.	<b>AN OVERVIEW OF BIOLOGY: UNVEILING THE WONDERS OF LIFE</b> <i>Muratbaeva Biybimaryam Jalg'asbay qizi</i> <i>Nurimbetova Anjim Maxsevovna</i> <i>Nurniyazova Malika Palwaniyavovna</i> <i>Qalbaeva Aysuliy Turdimuratovna</i>	914
181.	<b>EXPLORING THE MULTIFACETED WORLD OF BIOLOGY: A COMPREHENSIVE OVERVIEW</b> <i>Muratbaeva Biybimaryam Jalg'asbay qizi</i> <i>Abdibekiva Muslima Minajatdinovna</i> <i>Abdimuratova Avrora Tolibaevna</i> <i>Orinbaeva Shaxnoza Orinbaevna</i>	917
182.	<b>BOSHLANG`ICH SINF O`QUVCHILARIDA IJODIY FAOLIYATNI RIVOJLANTIRISHGA OID ISHLARI TAHLILI.</b> <i>Sharofutdinova Ra`no Shavkatovna</i>	920
183.	<b>ATTITUDE TO MATHEMATICS IN PRIMARY SCHOOL STUDENT</b> <i>Kakharovna.A.M</i>	933
184.	<b>AXBOROTLASHGAN JAMIYATI</b> <i>Abduraxmonov Aliyorjon Abduqaxxorovich</i>	945
185.	<b>INDICATORS OF PHYSICAL DEVELOPMENT OF GENERAL SECONDARY SCHOOL STUDENTS</b> <i>Kadirov Shahboz G'ayratjon o'gli</i>	959
186.	<b>MATEMATIKA O`QITISH METODIKASINING METODOLOGIK ASOSI</b> <i>Axrorjon Raxmatjonzoda</i>	973
187.	<b>UMUMIY O`RTA TA`LIM MAKTABI O`QUVCHILARINING JISMONIY RIVOJLANISH KO`RSATKICHLARI</b> <i>Qodirov Shahboz G'ayratjon o'g'li</i>	985
188.	<b>MATEMATIKA O`QITISH METODIKASINING TARIXI, TARAQQIYOT BOSQICHLARI HAMDA RIVOJLANISH YO`LLARI</b> <i>Axrorjon Raxmatjonzoda</i>	999
189.	<b>TA`LIM VA KO`ZI OJIZLAR</b> <i>Sharofutdinova. R</i>	1011
190.	<b>INITIAL PEDAGOGICAL PROCESSES IN THE DIRECTION OF PRIMARY EDUCATION STUDENTS TO THE PROFESSION</b> <i>Rahmatjonzoda Ahrorjon</i>	1023
191.	<b>AXBOROTLASHGAN JAMIYAT, UNING MAZMUN MOHIYATI VA TARIXAN RIVOJLANISHI</b> <i>Abduraxmonov Aliyorjon Abduqaxxorovich</i>	1035

192.	<b>TA'LIM TASHKILOTLARIDA TASVIRIY FAOLIYAT MASHG'ULOTLARINI TASHKIL ETISH</b> <i>Axmadbekova Maxpuzaxon Qahhorovna</i>	1049
193.	<b>АКТУАЛЬНЫЕ ПРОБЛЕМЫ МЕТОДИКИ ПРЕПОДАВАНИЯ РУССКОГО ЯЗЫКА В ОБРАЗОВАТЕЛЬНЫХ УЧРЕЖДЕНИЯХ</b> <i>Камолова Г.Ж.</i>	1061
194.	<b>ROBERT M. DRAKENING "BEAUTIFUL AND DAMNED" ASRINI INGLIZ TILIDAN O'ZBEK TILIGA TARJIMA QILISHDAGI MUAMMOLAR TAHLILI</b> <i>Saydullayeva Malika Sayidmurod qizi</i>	1066
195.	<b>ҚИՏҚА МАСОФАГА ЮГУРИՏДА СТАРТДАН ЧИҚИՏ ТЕХНИКАСИ</b> <i>Казоқов Р.Т. Норқулов З.Ч. Фуломов Н.С. Шаймардонов У.Б. Хамраев Ш.Ё.</i>	1070
196.	<b>ҚИՏҚА МАСОФАГА ЮГУРУВЧИ ЕНГИЛ АТЛЕТИКАЧИЛАРНИНГ ТЕХНИК ТАЙЁРГАРЛИК ТАКОМИЛЛАՏТИРИՏ</b> <i>Казоқов Р.Т. Ибрагимов Ф.З. Фуломов Н.С. Тошнўлатов Х.М. Султонова Н.Ф.</i>	1077
197.	<b>"TARJIMADA MA'DANIY MUAMMOLAR" TAHLILI</b> <i>Sulaymonova Sevara Parda qizi Qarshiyeva Nafisa Mamarahim qizi</i>	1085
198.	<b>QATTIQ JISMLARNING ELEKTR O'TKAZUVCHANLIGI</b> <i>Mavlonova Sevinch Olimjon qizi</i>	1088
199.	<b>MUSIQA SAN'ATINI RIVOJLANTIRISHDA INNOVATSION AXBOROT TEXNALOGIYALARIDAN FOYDALANISH</b> <i>Axrороva Munоjat Mashraf qizi</i>	1090
200.	<b>DISLALIYA VA UNING YUZAGA KELISHI</b> <i>Nasiba Jumayevna Yarashova</i>	1093
201.	<b>BOLALAR QOBILYATLARINI ANIQLASH</b> <i>Muhiddinova Dilrabo Bahridin qizi</i>	1096
202.	<b>TOPINAMBUR O'SIMLIGINI DORIVOR XUSUSIYATI MAVZUSI</b> <i>Samandarova Gulxayo Nasridin qizi</i>	1100
203.	<b>SHIRINMIYA O'SIMLIGINI DORIVOR XUSUSIYATI MAVZUSI</b> <i>Boltayeva Dilnoza Zokirovna</i>	1102
204.	<b>JAHON ANIMATSIYA SAN'ATIDA TARIXIY MAVZU, OBRAZLAR TALQINI VA O'ZBEK ANIMATSIYA SAN'ATIDA TUTGAN O'RNI</b> <i>Tleumuratova Aziza</i>	1105
205.	<b>UNTERSUCHUNG DER WIRKUNG DER VERWENDUNG VON AEROSOLEN UND KERATOPLASTIKPASTE NACH EINER URANOPLASTIK BEI KINDERN MIT ANGEBORENER GAUMENSPALTE</b>	1112

	<i>Khatamov Ulugbek Muqimov Odil Mirhayidov Miraziz Khatamova Shahlo Rashidi Sarah</i>	
206.	<i>“QORAQALPOQ DON” AJ DA BUG’DOY DONI SIFAT KO’RSATKICHLARINI BAHOLASHDA STANDARTLARNI QO’LLANISH Sultanova Z.S. Xaybullayev I.S.</i>	1120
207.	<i>THEORETICAL AND METHODOLOGICAL ASPECTS OF INDUSTRIAL POLICY AND ITS IMPLEMENTATION IN ENTERPRISES Mamajonova Saida Vakhobjonovna Ernazarova Gulira'no Khairulla qizi</i>	1123
208.	<i>WAYS TO USE THE SUBSTITUTE ECONOMY AND GROWTH MODEL IN THE INVESTMENT ACTIVITY OF ENTERPRISES Mamajonova Saida Vakhobjonovna Ernazarova Gulira'no Khairulla qizi</i>	1128
209.	<i>MAKTABGACHA YOSHDAGI BOLALARNI TABIAT BILAN TANISHTIRISHNING AHAMIYATI S. A. Abdullayev</i>	1134
210.	<i>BOSHLANG’ICH TA’LIMDA INTEGRATIV YONDASHUV ASOSIDA DARSLARNI TASHKIL ETISH Ikromova Ominaxon Elmurod qizi</i>	1137
211.	<i>КОРХОНАДА ФОЙДАЛАНИЛАЁТГАН ЭЛЕКТР МОТОРЛАРИНИНГ ИСРОФЛАРИНИ КАМАЙТИРИШ НАТИЖАСИДА ЭНЕРГИЯ САМАРАДОРЛИКНИ ОШИРИШ Хошимов Урал Хошимович Рахимов Музаффар Холматович Абдалимов Сарвар Мирзахмат ўғли</i>	1141
212.	<i>INNAVATION TEXNOLOGIYALARDAN FOYDALANGAN HOLDA ISSIQXONALARDA ENERGIYA TEJAMKORLIGI Raimbayeva Gulzira Sharipovna Raximov Akbar Kuvvatbek o’g’li Tastemirova Jasmin Rustam kizi Mirzog’ofurova Ozodaxon Odilbek qizi</i>	1148
213.	<i>“QARAQALPAQSTAN”, “YOSHLAR”, “JASLAR TV” HÁM “MY5” TELEKANALLARÍNDAGÍ XABAR-INFORMACIYALÍQ BAĖDARLAMALARDA MAZMUN HÁM PROBLEMATIKA Shaxzada Alimbetova Jumabay Qızı</i>	1154
214.	<i>AUDITORIYANIŇ BAĖDARLAMALARDI QABIL ETIW METRIKASI Shaxzada Alimbetova Jumabay Qızı</i>	1161
215.	<i>SHOLI O’SIMLIGINING O’SISHI VA RIVOJLANISHIDA MINERAL O’G’ITLARNING SAMARADORLIGI Asatova Saodat Saidovna</i>	1168

	<i>Kurbanxodjayeva Ruxsora Baxramovna</i>	
216.	<i>INTELLEKTUAL MULK HUQUQINI HIMOYA QILUVCHI XALQARO TASHKIOTLAR Xatamova Aziza Maxammatqulovna</i>	1173
217.	<i>СУТ ВА СУТ МАҲСУЛОТЛАРИНИНГ КИМЁВИЙ ТАРКИБИНИ АНИҚЛАШДА ЗОМАНАВИЙ УСУЛЛАРНИ ҚЎЛЛАШ Саматов Азизжон Абдулахатович Ҳамдамова Лобар Рустам қизи</i>	1179
218.	<i>АЛТЫН ОРДА МӘДЕНИЙ МИЙРАСЫНЫҢ ОРТА АЗИЯ ТҮРКІЙ ХАЛЫҚЛАРЫ МАТЕРИАЛЛЫҚ ХӘМ МӘДЕНИЙ ТУРМЫСЫНДАҒЫ ИЗЛЕРИ Нуриев Тимур Конгратбаевич Таженев Азам Аскар улы</i>	1182
219.	<i>RAQAMLI TEXNOLOGIYALARNI HAYOTIMIZDAGI O'RNI Fayzullo Usmonov Ravshanjon ugli</i>	1188
220.	<i>FORMATION OF A SYSTEM OF ATTITUDE OF ADOLESCENT STUDENTS TO LEARNING ACTIVITIES Ochilova Komila Dzhamolovna</i>	1191
221.	<i>MECHANISMS FOR PROVIDING PSYCHOLOGICAL SERVICES TO SMALL GROUPS IN UZBEKISTAN Sadullaeva Khilola Khamidovna</i>	1196
222.	<i>QISQA MASOFAGA YUGURISH KINOSIKLOGRAMMASINI CHIZISH VA XRONOGRAMMASINI QURISH. Kazoqov R.T. Umaraliyeva F.T.</i>	1200
223.	<i>ЎБЕК ДАВЛАТЧИЛИГИДА ҲАРБИЙ ИШЛАР ТАРИХИДАН (БУХОРО АМИРЛИГИ МИСОЛИДА) Якобжанов Жасур Жамшитжонович</i>	1208

*Eslatma!!! “Modern science and Research” jurnaliga kiritilgan maqolalardagi raqamlar, ma'lumotlar to'g'ri ekanligiga va maqola mazmuniga mualliflar shaxsan javobgardirlar.*



# **«MODERN SCIENCE AND RESEARCH»**

**INTERNATIONAL SCIENTIFIC JOURNAL**

**VOLUME 2 / ISSUE 10**

**Issn: 2181-3906**

*“Modern Science and Research” MCHJ*

*Litsenziya № 042359/10.10.2022*

*Manzil: 100115, Toshkent shahri “Yangi hayot” tumani, “Humo” MFY 7a, 8/41*

*Tel: +99891-982-31-31*