

International scientific journal

# MODERN SCIENCE AND RESEARCH

**2023**

ISSN: 2181-3906

**Modernscience.uz**

---

- **Exact Sciences**
- **Natural Sciences**
- **Medical Sciences**
- **Technical Science**
- **Pedagogical Sciences**
- **Social and Humanitarian Sciences**

[www.modernscience.uz](http://www.modernscience.uz)

# «MODERN SCIENCE AND RESEARCH»

INTERNATIONAL SCIENTIFIC JOURNAL

VOLUME 2/ ISSUE 6

JUNE

The journal publishes the results of research conducted by professors and teachers and independent researchers of the Republic of Uzbekistan and international higher education institutions in the form of scientific articles.



TOSHKENT-2023

«MODERN SCIENCE  
AND RESEARCH»

TAHRIR HAY'ATI A'ZOLARI

**XALQARO ILMIY  
JURNAL**

**МЕЖДУНАРОДНЫЙ  
НАУЧНЫЙ ЖУРНАЛ**

**INTERNATIONAL  
SCIENTIFIC JOURNAL**

**BOSH MUHARRIR:  
G'.T.Boymurodov**

**MAS'UL MUHARRIR:  
S.Ergashova**

**JURNAL BIR OYDA BIR  
MARTA NASHR QILINADI.**

**O'ZBEKISTON  
RESPUBLIKASI  
PREZIDENTI  
ADMINISTRATSIYASI  
HUZURIDAGI AXBOROT  
VA OMMAVIY  
KOMMUNIKATSIYA  
AGENTLIGI**

**TOMONIDAN BERILGAN  
№ 042359 RAQAMLI  
RUXSATNOMAGA EGA.**

**Pardayev Qo'ldosh Uzoqovich**

*Filologiya fanlari doktori, dotsent. Alisher Navoiy nomidagi Tashkent davlat o'zbek tili va adabiyoti universiteti O'zbek adabiyoti tarixi kafedrasida professori v.b.*

**Hamrayeva Muhayyo Ahmadovna**

*Filologiya fanlari nomzodi, dotsent. Termiz davlat universiteti O'zbek adabiyoti kafedrasida dotsenti. Turon fanlar akademiyasi faxriy akademigi.*

**Khamdamov Ulugbek Abduvakhobovich**

*O'zbek tili, adabiyoti va folklor instituti "XX asr o'zbek adabiyoti va hozirgi adabiy jarayon" bo'limi mudiri, prof., f.f.d.*

**Khaydarov Mamat Eshkulovich**

*Pedagogika fanlari doktori, professor. Nizomiy nomidagi Tashkent Davlat pedagogika universiteti "Uzluksiz talim pedagogika va menejment" kafedrasida professori.*

**Eshmuminov Askar Allamurodovich**

*Filologiya fanlari doktori, dotsent. Termiz davlat universiteti o'zbek tili va adabiyoti kafedrasida mudiri.*

**Khodjaev Begzod Khudoyberdievich**

*Pedagogika fanlari doktori, professor. Tashkent davlat pedagogika universiteti "Umumiy pedagogika" kafedrasida mudiri.*

**Yo'ldashov Murodjon Ravshanovich**

*Pedagogika fanlari bo'yicha falsafa doktori. O'zbekiston davlat jismoniy tarbiya va sport universiteti futbol nazariyasi va uslubiyati kafedrasida o'qituvchisi.*

**Artikov Askar Akbarovich**

*Pedagogika fanlari bo'yicha falsafa doktori O'zbekiston davlat jismoniy tarbiya va sport universiteti "Futbol nazariyasi va metodikasi" kafedrasida dotsenti.*

ISSN: 2181-3906

*Jurnaldan maqola ko'chirib  
bosilganda manba  
ko'rsatilishi shart.*

*Jurnal rasmiy sayti:*

[www.modernscience.uz](http://www.modernscience.uz)

**Botirov Mirzokhid Ismonkhojayevich**

*Qishloq xo'jaligi fanlari bo'yicha falsafa doktori, dotsent.*

**Abidov Shavkat Usmanovich**

*Pedagogika fanlari nomzodi, dotsent*

**Hamrokulov Mahmud Gofurjonovich**

*Toshkent kimyo-texnologiya instituti sifat menejmenti va  
mahsulotlar xavfsizligi kafedrasi dotsenti*

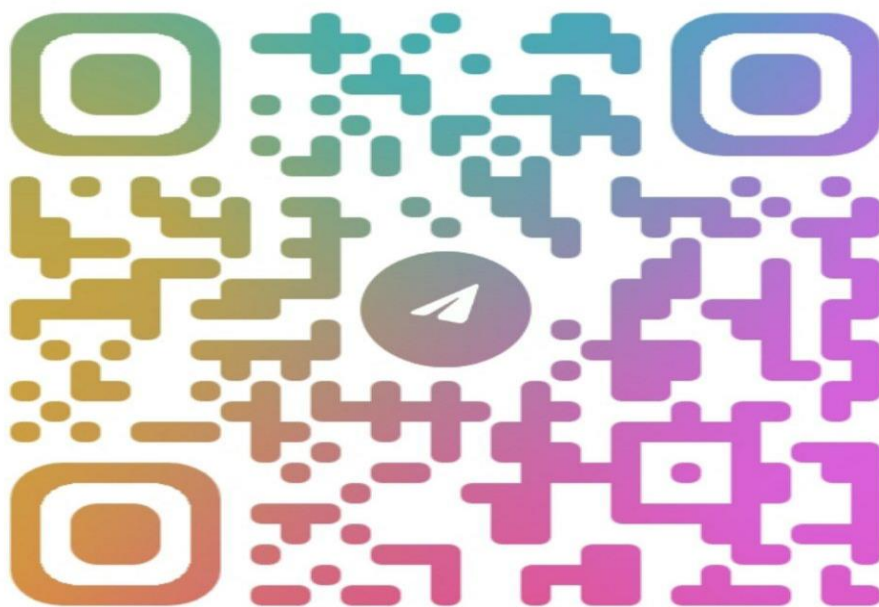

**@MODERNSCIEN  
CE RESEARCH**

«Modern Science and Research» international scientific journal, 2023. 1341 pages.

© Modern Science and Research, 2023

© Authors, 2023

## O'ZBEKISTONDA "YASHIL IQTISODIYOT"GA O'TISH TIZIMIDA AMALGA OSHIRILAYOTGAN ISLOHOTLAR

Ibragimova Sevara Muxamedjan qizi

Toshkent Moliya instituti, "Bank ishi" kafedrasida o'qituvchisi

<https://doi.org/10.5281/zenodo.7997677>

**Annotatsiya.** Maqolada Yangi O'zbekistonda "Yashil iqtisodiyot"ga o'tish tizimida amalga oshirilayotgan islohotlar, iqtisodiyotga yashil iqtisodiyot mexanizmlarini joriy qilish masalalari atroflicha yoritildi.

**Kalit so'zlar:** O'zbekiston iqtisodiyoti, "Yashil iqtisodiyot", energiya, energetika tarmog'i, "yashil iqtisodiyot"ga o'tish Strategiyasi, Orolbo'yi ekologik inqirozi, neft-gaz sohasida.

### REFORMS IN UZBEKISTAN IN THE TRANSITION SYSTEM TO A "GREEN ECONOMY"

**Abstract.** In the article, the reforms implemented in the system of transition to "green economy" in New Uzbekistan, the issues of introduction of green economy mechanisms into the economy were covered in detail.

**Key words:** Uzbekistan's economy, "Green economy", energy, energy industry, Strategy of transition to "green economy", Aralboyi environmental crisis, oil and gas sector.

### РЕФОРМЫ В УЗБЕКИСТАНЕ В СИСТЕМЕ ПЕРЕХОДА К «ЗЕЛЕННОЙ ЭКОНОМИКЕ»

**Аннотация.** В статье подробно освещены реформы, осуществляемые в системе перехода к «зеленой экономике» в Новом Узбекистане, вопросы внедрения в экономику механизмов «зеленой экономики».

**Ключевые слова:** экономика Узбекистана, «Зеленая экономика», энергетика, ТЭК, Стратегия перехода к «зеленой экономике», Аралбойский экологический кризис, нефтегазовый сектор.

### KIRISH

Barqaror rivojlanishning asosiy maqsadlaridan biri - tabiat va uning boyliklarini nafaqat bugungi avlod ushuni asrab-avaylash, balki, kelgusi avlodga ham asrab-avaylagan holda yetkazishdan iborat. Barqaror iqtisodiy o'sishga to'liq erishish kundan-kunga dolzarblik kasb etib boradi. Bu ishlab chiqarishning tushib ketishi, aholining iste'mol darajasining pasayishi, muammoli hududlarning yuzaga kelishi bilan bog'liq holda, barqaror rivojlanish uchun yangi g'oyalar va tamoyillarni shakllantirish asosida ijtimoiy-iqtisodiy rivojlanishni asoslarini yaratishni talab qiladi.

Jahon iqtisodiyoti va uning ayrim mamlakatlari, mintaqalari iqtisodiyotining faoliyati samaradorligi hozirgi zamonda yashil iqtisodiyot tamoyillarini keng joriy qilgan holda, barqaror iqtisodiy rivojlanish muammolarining yechimi bilan uzviy bog'liq.

Yashil iqtisodiyotni rivojlantirish bugungi kunda har bir mamlakat va uning mintqalarini samarali rivojlanishida davlat siyosatining uzviy bir qismi hisoblanib, davlat boshqaruvining asosiy yo'nalishlaridan biri bo'lib qoldi. Har bir davlatda uning mintaqalari o'zlarining hozirgi qaysidir rivojlanish bosqichlarida yashil iqtisodiyotning ma'lum bir yo'nalishiga ustunlik beradi. Mamlakat mintaqalarida yashil iqtisodiyotning joriy qilinganlik darajasi uning ijtimoiy-iqtisodiy rivojlanish darajasini, raqobatbardoshligini ko'rsatib beruvchi omillardan biriga aylandi.

Yashil iqtisodiyotning joriy qilinganlik darajasi mintaqalar va davlatlarning iqtisodiy-ijtimoiy rivojlanish darajasini belgilab berar ekan, albatta har bir mamlakat va uning mintaqasi ishlab chiqarishning ushbu bosqichiga o'tishini talab etadi. Mamlakat va uning mintaqalarida yashil iqtisodiyotni joriy qilish ularning iqtisodiy-ijtimoiy, siyosiy rivojlanishini belgilab berar ekan, har bir mintaq va mamlakat ushbu bosqichga tezroq va samarali tarzda o'tishni o'z oldiga maqsad qilib qo'yadi.

Bugungi kunda energiya tejamkorligini oshirish, ekologik toza, noan'anaviy va qayta tiklanuvchan energiya manbalaridan foydalanish ko'lamini yanada kengaytirish tobora dolzarb ahamiyat kasb etmoqda. Soha mutaxassislarning fikricha, yaqin kelajakda mamlakatning barqaror rivojlanishi uchun energetika tarmog'ida qayta tiklanuvchi energiya manbalaridan foydalanish salmog'iga uzviy bog'liq bo'lib qolishi ehtimoldan xoli emas. Shularni inobatga olgan holda so'nggi yillarda respublikamizning sanoat tarmoqlariga "Yashil iqtisodiyot" tizimini joriy qilish, ijtimoiy sohasida energiya samaradorligini oshirish va qayta tiklanuvchi energiya manbalaridan foydalanishni kengaytirish, innovatsion taraqqiyotni jadallashtirish, tabiiy resurslardan oqilona foydalanish bo'yicha keng ko'lamli ishlar amalga oshirilmoqda.

Ta'kidlash joizki, O'zbekiston Respublikasi Prezidentining "2019-2030-yillar davrida O'zbekiston Respublikasining "Yashil" iqtisodiyotga o'tish strategiyasini tasdiqlash to'g'risida"gi 2019-yil 4-oktabrdagi qarori bu yo'nalishdagi ishlarni yanada jonlantirishga turtki bo'ldi. Ushbu me'yoriy-huquqiy hujjatlar quyidagi yangi imkoniyatlarni ochib berdi:

- energiyani iste'mol qilish sohasidagi qator muammolarni hal qilish;
- texnologik modernizatsiyalash va moliyaviy mexanizmlarni rivojlantirish orqali iqtisodiyotning energiya samaradorligini oshirish va tabiiy resurslardan oqilona foydalanish;
- davlat investitsiyalari va xarajatlarining ustuvor yo'nalishlariga ilg'or xalqaro standartlarga asoslangan "yashil" mezonlarni kiritish;
- davlat tomonidan rag'batlantirish mexanizmlarini, davlat-xususiy sherikligini rivojlantirish;
- xalqaro moliyaviy institutlar bilan hamkorlikni faollashtirish orqali "yashil" iqtisodiyotga o'tish yo'nalishlari bo'yicha tajriba va sinov loyihalarini amalga oshirishga ko'maklashish;
- ta'limga investitsiyalar kiritishni rag'batlantirish;
- yetakchi xorijiy ta'lim muassasalari va ilmiy-tadqiqot markazlari bilan hamkorlikni rivojlantirish hisobiga "yashil" iqtisodiyotdagi mehnat bozori bilan bog'liq kadrlarni tayyorlash va qayta tayyorlash tizimini rivojlantirish;
- Orolbo'yidagi ekologik inqirozning salbiy ta'sirini yumshatish choralarini ko'rish;
- "yashil" iqtisodiyot sohasida, shu jumladan ikki tomonlama va ko'p tomonlama shartnomalar tuzish orqali xalqaro hamkorlikni mustahkamlash;
- shuningdek, noan'anaviy energetika resurslaridan, jumladan, quyosh energiyasidan foydalanish.

#### **TAHLIL VA NATIJALAR**

Mamlakatda yashil iqtisodiyot tamoyillari asosida ishlab chiqarishni rivojlantirish yangi yo'nalish bo'lib, asosan 2017-yildan keyin e'tibor qaratila boshlandi. Mazkur yo'nalishda huquqiy-me'yoriy asoslar ham yaqin o'tmishdan shakllanib kelmoqda. Jumladan, O'zbekiston Respublikasi Prezidentining 2017-yil 7-fevraldagi PF-4947 sonli "O'zbekiston Respublikasini yanada rivojlantirish bo'yicha Harakatlar strategiyasi to'g'risida"gi Farmoni hamda 2017-yil 26-

maydagi PQ 3012 sonli “2017-2021-yillarda qayta tiklanuvchi energetikani yanada rivojlantirish, iqtisodiyot tarmoqlari va ijtimoiy sohada energiya samaradorligini oshirish chora-tadbirlari dasturi to’g’risida”gi Qarori, 2019-yilning 30-oktyabridagi PF-5863 sonli “2030-yilgacha bo’lgan davrda O’zbekiston Respublikasining “Atrof muhitni muhofaza qilish kontseptsiyasini tasdiqlash to’g’risida”gi farmoni, O’zbekiston Respublikasi Prezidentining 2019-yil 5-oktyabrdagi PQ-4477 sonli “O’zbekiston Respublikasining 2019-2030-yillarda “yashil iqtisodiyot”ga o’tish Strategiyasini tasdiqlash to’g’risida”gi qarorlari shular jumlasidan. Mazkur hujjatlarda yashil iqtisodiyotga o’tish O’zbekiston iqtisodiyotining strategik yo’nalishlaridan ekanligi ta’kidlab o’tilgan.

“O’zbekiston Respublikasining 2019-2030 yillarda “yashil iqtisodiyot”ga o’tish Strategiyasida asosiy yo’nalishlar sifatida quyidagilar belgilangan:

Iqtisodiyotning quyidagi bazaviy tarmoqlarida energiya samaradorligini oshirish bo’yicha:

➤ elektro energetika sohasida: amaldagi elektr stantsiyalarining mavjud quvvatlarini bug’-gazli va gaz-trubinali qurilmalarni o’rnatish, jarayonlarni to’liq avtomatlashtirish va nazoratlarni raqamlashtirish orqali rekonstruktsiya va modernizatsiya qilish;

➤ issiqlik energetikasi sohasida: issiqlik energiyasini ishlab chiqarishda yangi texnologiyalarni joriy qilish, qozonxonalardagi eskirgan texnologiyali uskunalarni rekonstruktsiya qilish, yangi hisoblash uskunalari bilan modernizatsiya qilish, qozonlarda suvni qizdirishda geliokollektorlardan foydalanish tizimlarini qo’llash;

➤ neft-gaz sohasida; kompressor stantsiyalari, past va o’rta bosimli gaz taqsimlash tizimlarini modernizatsiya qilish evaziga tabiiy gazni qazib olish, tashish va qayta taqsimlash jarayonlaridagi yo’qotishlarni qisqartirish, shuningdek, uglevodorodlarni yo’qotishni nazorat qilish (SCADA) tizimlari kabi samarali tizimlarni joriy qilish, neft va gaz qazib oluvchi ob’ektlarda muqobil energiya manbalaridan foydalanish;

Energiya resurslari iste’molini diversifikatsiya qilish va tiklanuvchi energiya manbaalaridan foydalanishni rivojlantirish bo’yicha:

➤ tiklanuvchi energiya manbalari sohasida: qayta tiklanuvchi energiya manbalaridan olinadigan energiyalarni ishlab chiqarish, tashish, sotib olish bilan bog’liq tarif siyosatini liberallashtirish, bunday manbalardan foydalanuvchi uskunalarni ishlab chiqaruvchi korxonalarni qo’llab-quvvatlash;

➤ binolarni qurish va ekspluatatsiya qilish sohasida: binolarning energiya samaradorligini oshirish bo’yicha davlat dasturlarini joriy qilish, qaysikim, o’z ichiga ko’p qavatli uy-joylarni rekonstruktsiya qilish, qurilish me’yorlarini kamida har 5 yilda bir marta qayta ko’rib chiqish, energiya samaradorlik talabalarini qat’iylashtirib borish tizimi orqali issiqlik bilan ta’minlashning yopiq tizimlarini joriy qilish, energiyani tejash borasida rag’batlar tizimini qo’llash, ijtimoiy sohada energiyadan samarali foydalanganlikni rag’batlantiruvchi tariflarni joriy qilish.

Mamlakat iqtisodiyoti tarmoqlarini yashil iqtisodiyot tamoyillari asosida rivojlanishini tahlil qiladigan bo’lsak, bunda ham holat quvonarli emasligini ko’ramiz. Manbalarda iqtisodiyot tarmoqlarida yashil iqtisodiyotning qay darajada ekanligini tahlil va tadqiq qilishda dastlabki ko’zga tashlanadigan muammolardan biri shuki, bunda ma’lumotlarning oshkoraligi pastligi hamda bu yo’nalishda ma’lumotlarning deyarli yo’qligi sababli tadqiqotlar kamligini izohlash mumkin. Shu o’rinda ta’kidlash zarurki, yashil iqtisodiyot davlat siyosati darajasiga ko’tarilgan ekan, yuritilayotgan moliyaviy, iqtisodiy va boshqa hisobotlarda, statistikalarda iqtisodiyotni

yashillashtirish jarayonlari bilan bog'liq ma'lumotlarni ham alohida yuritish amaliyotini keng joriy qilish zarur.

#### **Xulosa**

Xulosa qilib aytish mumkinki, O'zbekiston Respublikasida iqtisodiyot tarmoqlarini yashil iqtisodiyot tamoyillari asosida rivojlantirish darajasi qoniqarli emas. Bu borada ishlar boshlangan, biroq tarmoqlar va mintaqalar, hududlar doirasida turli darajada va bosqichlarda bormoqda. Eng asosiysi mamlakatda iqtisodiyotni yashillashtirish uchun katta imkoniyatlar mavjud. Buning uchun ushbu yonalishlarda ilmiy izlanishlarni ko'paytirish, sohaga investitsiyalarni keng jalb qilish, mazkur yo'nalishlardagi faoliyat va ishlab chiqarishni rag'batlantirib borish mexanizmlarini joriy qilish zarur bo'ladi.

#### **REFERENCES**

1. Yavmutov D.Sh., Jo'rayev A.T. O'zbekistonda sanoatni yashil iqtisodiyot tamoyillari asosida rivojlantirish masalalari. "Sanoat va xizmat ko'rsatish sohalarining raqamli transformatsiyasi: tendensiyalar, boshqaruv, strategiyalar". Xalqaro ilmiy-amaliy anjuman materiallari to'plami. Buxoro. 2022 yil 2-3 mart. – B. 15-17.
2. 2021-yilda O'zbekiston Respublikasida yalpi ichki mahsulot ishlab chiqarish. O'zbekiston Respublikasida Davlat Statistika qo'mitasi. Toshkent.; 2022. –28 b.
3. Samarqand viloyatida yirik quyosh fotoelektr stansiyasi ishga tushirildi. <https://kun.uz/uz/news/2022/05/25/samarqand-viloyatida-yirik-quyosh-fotoelektr-stansiyasi-ishga-tushirildi>.
4. Зеленая экономика: здравоохранение / United Nations Environmental Programme: Green Economy//[http://www.unep.org/greeneconomy/Portals/88/documents/researchproducts/briefingpapers/Ru\\_GE\\_HEALTH.pdf](http://www.unep.org/greeneconomy/Portals/88/documents/researchproducts/briefingpapers/Ru_GE_HEALTH.pdf). -С. 2
5. Лыжин Д. Перспективы развития "зеленой экономики": глобальные и региональные аспекты [Электронный ресурс]. –Режим.
6. Навстречу “зеленой” экономике: пути к устойчивому развитию и искоренению бедности -обобщающий доклад для представителей властных структур. ■ ЮНЕП. 2011



## TADBIRKORLIK FAOLIYATIDA TABIIY RESURLARDAN OQILONA FOYDALANISH VA INSITUTSIONAL MUHITNI RIVOJLANTIRISH

**Soipova Nargisxon Safarboyevna**

Guliston davlat universiteti, Iqtisodiyot ta'lim yo'nalishi magistranti

[soipovanargis3@gmail.com](mailto:soipovanargis3@gmail.com)

Guliston davlat universiteti, Iqtisodiyot ta'lim yo'nalishi talabasi

**Sheraliev Farangis Narzulla qizi**

[farangizsheraliyeva40@gmail.com](mailto:farangizsheraliyeva40@gmail.com)

<https://doi.org/10.5281/zenodo.7997754>

*Annotatsiya.* Maqolada davlat, jamiyat va tadbirkorlik kabi institutlarning o'zaro ta'siri ko'rib chiqiladi. Jamiyat va tadbirkorlik institutsional muhit va kelishuvlarning ishtirokchisi sifatida tavsiflanadi. Ijtimoiy tadbirkorlik ushbu institutsional a'loqalarni kengaytirish va mustahkamlashga qaratilgan va ularni amalga oshirishda eng muhim tarkibiy qism ekanligi asoslangan.

**Keywords:** tadbirkorlik, davlat, ijtimoiy mas'uliyatli tadbirkorlik, institutsional muhit, institutsional shartnomalar.

## РАЗУМНОЕ ИСПОЛЬЗОВАНИЕ ПРИРОДНЫХ РЕСУРСОВ В ХОЗЯЙСТВЕННОЙ ДЕЯТЕЛЬНОСТИ И РАЗВИТИЕ ИНСТИТУЦИОНАЛЬНОЙ СРЕДЫ

*Аннотация.* В статье рассматривается взаимодействие таких институтов, как государство, общество и бизнес. Общество и предпринимательство характеризуются как участники институциональных сред и механизмов. Социальное предпринимательство направлено на расширение и укрепление этих институциональных отношений и основано на том, что оно является важнейшим компонентом в их реализации.

**Ключевые слова:** предпринимательство, государство, социально ответственное предпринимательство, институциональная среда, институциональные контракты.

## WISE USE OF NATURAL RESOURCES IN BUSINESS ACTIVITY AND DEVELOPMENT OF THE INSTITUTIONAL ENVIRONMENT

*Abstract.* The article examines the interaction of institutions such as the state, society and business. Society and entrepreneurship are characterized as participants in institutional environments and arrangements. Social entrepreneurship is aimed at expanding and strengthening these institutional relations, and it is based on the fact that it is the most important component in their implementation.

**Keywords:** entrepreneurship, state, socially responsible entrepreneurship, institutional environment, institutional contracts.

### **Kirish.**

Mamlakatdagi hozirgi iqtisodiy vaziyat bozor iqtisodiyotining ijtimoiy yo'nalishi zarurligini aks ettiradi. Jamiyat, biznes va davlat o'rtasidagi munosabatlar birinchi o'ringa chiqadi. Ular mamlakatning iqtisodiy rivojlanishi doirasida ijtimoiy yo'nalish muammolarini hal qilishda asosiy hisoblanadi. Tadbirkorlik bozor munosabatlari taraqqiyotining asosiy omillaridan biri bo'lib xizmat qiladi va bozorni faoliyatning barcha sohalarida rivojlantirishga imkon beradi:

moliyaviy resurslarni ham, ishlab chiqarishni ham safarbar qiladi, raqobat muammolarini hal qiladi, shuningdek, ko'plab ijtimoiy masalalarni muvofiq qilishda ishtirok etadi.

Tadbirkorlikni institutsional kelishuvlar va atrof-muhitning tadbirkorga ta'siri nuqtai nazaridan va aksincha ko'rib chiqish kerak. Atrof-muhitning tadbirkorga ta'siri – bu munosabatlardagi birinchi daraja, institutsional muhit – ikkinchi, institutsional kelishuvlar-uchinchi. Institutsional tuzilmalar doirasida korxonalarining raqobat va hamkorlikni rivojlantirishni ta'minlaydigan tashqi va ichki muhit bilan o'zaro ta'sir qilish usullarini tushunish kerak.

### **Adabiyotlar va metodlar**

Institutsional tadbirkorlik siyosiy, ijtimoiy, iqtisodiy xarakterga ega bo'lgan munosabatlar muhiti sifatida talqin etiladi, tadbirkor ularga turli masalalarni hal qilishda ishtirok etadi [1, 8-bet]. Institutsional elementlarning o'zaro ta'sirining bunday xilma-xilligi va ularning bir-biriga ta'siri tadbirkorlikning butun sohasi kabi ijtimoiy (huquqiy) normalar yordamida ta'minlangan ishbilarmonlik muhitining ancha yuqori tuzilganligidan dalolat beradi. Yuqorida aytilganlar tadbirkorlikni o'rganishga institutsional yondashuv uni har tomonlama bilishning eng real usuli degan xulosaga olib keladi. Bu usul tadbirkorning iqtisodiy faoliyati va huquqiy munosabatlarining birlamchi, o'zaro bog'langan va tayanch "g'ishtlari"ga erishish imkonini beradi.

Tadbirkorlikni amalga oshirish ko'plab omillarga bog'liq. Bunga birinchi navbatda institutsional muhit ta'sir qiladi. Tadbirkorlar o'z faoliyatida, jamiyat va davlat kabi asosiy institutlar bilan o'zaro munosabatlarida qanday to'siqlarga duch kelishini aniq tushunish kerak. Tadbirkorlikning institutsional muhiti iqtisodiyotning institutsional muhitining bir qismidir.

### **Taxlil va natijalar**

Zamonaviy sharoitlarda O'zbekistonda tadbirkorlik tobora ko'proq turli xil ijtimoiy muammolarni hal qilish uchun javobgarlikni o'z zimmasiga olmoqda. "Ijtimoiy mas'uliyatli tadbirkorlik" tushunchasi paydo bo'ldi va ishlatilmoqda. Bu xo'jalik yurituvchi sub'ektning tovarlar, ishlar, xizmatlar ishlab chiqarish sohasiga innovatsiyalarni joriy etish tashabbusini anglatadi, bu subyektning aholining ehtiyojlarini qondirish va subyekt tomonidan foyda olish maqsadida sodir etilgan harakatlar va turmush darajasini belgilovchi majburiyatlarni o'z zimmasiga olish bilan belgilanadi.

GOST riso 26000-2012 "ijtimoiy javobgarlik bo'yicha qo'llanma" standartiga muvofiq, unda ijtimoiy javobgarlikni tan olish, ijtimoiy mas'uliyatli korxonalarining manfaatdor tomonlar bilan o'zaro munosabatlari, bunday biznes faoliyatining tamoyillari va boshqa muhim jihatlari masalalari ko'rib chiqiladi, ular o'zaro aloqada bo'lgan tashkilotlar va institutlarning faoliyati dolzarb bo'lib qoladi. Ijtimoiy mas'uliyatli xatti-harakatlarga bo'lgan ehtiyojni anglash va uning afzalliklari, ijtimoiy mas'uliyatli tadbirkorlikning maqsadi umuman mamlakatning barqaror rivojlanishiga ko'maklashishdir.

Jamiyat manfaatlarini ko'zlagan holda tadbirkorlik va davlat hokimiyati organlarining o'zaro hamkorligi mamlakatimiz barqaror rivojlanishining eng muhim omilidir. Shu bilan birga, biznesning funksiyalari mahalliy, yashash hududi bilan chegaralangan, davlat funksiyalari esa global xarakterga ega. Bu borada biznes va davlat o'rtasidagi aloqalarning bir qancha modellarini ko'rib chiqish mumkin.

1. Majburlash. Hokimiyat jamiyatning ijtimoiy dasturlariga sarmoya kiritishni talab qiladi.

2. Ragʻbatlantirish. Ijtimoiy muammolarni hal qilish uchun tadbirkorlik xarajatlari evaziga hokimiyat tomonidan resurslar bilan ta'minlash.

3. Begonalashtirish. Hokimiyat hech qanday tarzda aralashmaydi va biznesning ijtimoiy masalalarni hal qilishiga munosabat bildirmaydi.

4. Hamkorlik. Resurs almashinuvi. Biznes moliyaviy, innovatsion, ekspert aktivlariga ega. Hokimiyat - ma'muriy, siyosiy, axborot. Bu oʻzaro ta'sirning asosidir [3, p. 116].

Aynan sheriklik ijtimoiy mas'uliyatli tadbirkorlikni rivojlantirishning optimal modelidir. Bu jihat biznes va jamiyat oʻrtasidagi oʻzaro munosabatlarga ham tegishli. Ijtimoiy mas'uliyatli korxonalar va ular bogʻlangan muassasalar oʻrtasidagi munosabatlar oʻzaro manfaatli hamkorlik tamoyiliga asoslanishi kerak.

Tadbirkorlikning ijtimoiy mas'uliyati kompaniyaning yetakchi mavqega erishish va uni saqlab qolish uchun muvaffaqiyatli rivojlanishining asosiy jihati hisoblanadi. Shu bilan birga, ijtimoiy mas'uliyat tizimli yondashuvga asoslanishi va barcha manfaatdor tomonlarning manfaatlarini hisobga olishi kerak. Ijtimoiy mas'uliyatli biznesning afzalliklarini aniq tushunish va uning atrof-muhitga nisbatan xatti-harakatlarini batafsil tahlil qilish kerak. Shuning uchun koʻrib chiqilayotgan institutlarning oʻzaro ta'siri turli yoʻllar bilan amalga oshiriladi.

Bugungi kunda davlat, jamiyat, tadbirkorlik kabi institutlar yaqindan hamkorlik qilib, aloqalarni rivojlantira boshladi. Biz quyidagi tendentsiyani kuzatamiz: muvaffaqiyatli, rivojlanayotgan kompaniya boʻlish uchun maksimal daromad olish uchun ishlashning oʻzi kifoya emas; Jamiyatda barqaror mavqega ega boʻlish uchun korxonada maqsadi kelajakka yoʻnaltirilgan boʻlishi, qisqa muddatda maksimal foyda olishga intilmasligi va mablagʻlarning bir qismini turli ijtimoiy muammolarni hal qilishga yoʻnaltirishi kerak. Bularning barchasi kompaniyaning obroʻsi va ishbilarmonlik muhitini oshiradi, shuningdek, uzoq muddatli istiqbolda foydani oshiradi. Shu bilan birga, ijtimoiy javobgarlik jamiyatdagi axloqiy iqlim, odob, ijtimoiy muhitni shakllantirish uchun mas'uliyat ekanligini ta'kidlash kerak.

Hukumat, tadbirkorlik va jamiyatning oʻzaro hamkorligi butun jamiyatning dolzarb ehtiyojlarini qondirishga qaratilgan chora-tadbirlarni amalga oshirishni oʻz ichiga olgan ijtimoiy buyurtma orqali qurilishi mumkin. Ijtimoiy buyurtma ilgari taqdim etilgan hamkorlik modeliga tegishli boʻlib, belgilangan muassasalar oʻrtasidagi munosabatlarning asosiy vositalaridan biridir [4]. Bu buyurtmachi va pudratchi oʻrtasidagi ijtimoiy masalalarni byudjetdan moliyalashtirish orqali hal qilish bilan bogʻliq hokimiyat tomonidan belgilanadigan munosabatlarni rivojlantirishga qaratilgan.

### **Xulosa**

Shunday qilib, zamonaviy iqtisodiy munosabatlar juda koʻp turli xil oʻzaro ta'sirlardan iborat: tadbirkorlik va jamiyat, tadbirkorlik va hokimiyat. Bu munosabatlar bir-biridan oʻzaro manfaatlar asosida qurilgan. Ushbu manfaatlar butun korxonada faoliyatini belgilaydi, hamkorlikning ikki tomonlama xarakteriga ega, kompaniyani xodimlar, jamoat tashkilotlari, hokimiyat organlari, pudratchilar va boshqa xoʻjalik yurituvchi sub'ektlar bilan bogʻlaydi.

Tadbirkorni faqat oʻz vazifalari va muammolarini hal qilish bilan shugʻullanadigan birlik sifatida emas, balki koʻpincha daromadlarni koʻpaytirish, soliqlarni toʻlash, kamdan-kam hollarda xodimlarni rivojlantirish bilan emas, balki jamiyat bilan oʻzaro munosabatlar instituti sifatida koʻrib chiqsak, biz butun mamlakatni muvozanatli rivojlanishiga erishilishi mumkin [5].

Har bir agent o'zaro kutish sub'ekti bo'lgan ushbu kontsepsiyada ijtimoiy mas'uliyatli biznes ishtirok etuvchi iqtisodiy agentlarning umidlari va o'z manfaatlarini qondiradigan tarzda faoliyat yuritishi kerak. Tadbirkorlik jamiyatning institutsional tizimini ishlab chiqaradi. Ijtimoiy tadbirkorlik ko'rsatilgan institutsional aloqalarni kengaytirish va mustahkamlashga qaratilgan bo'lib, ularni amalga oshirishning eng muhim tarkibiy qismi hisoblanadi [6, 123-b.].

Xulosa qilib shuni ta'kidlaymizki, muvaffaqiyatli korxonalar bo'lish uchun jamiyat va davlat yaqindan o'zaro hamkorlik qilish, mas'uliyatni o'z zimmlariga olish zarur bo'lgan institutlar ekanligini anglashi kerak, bu nafaqat huquqiy kelishuvlarni amalga oshirish bilan bog'liq bo'lmasdan, balki ijtimoiy masalalarni hal qilishga ham qaratilgan bo'lishi lozim. Institutsional aloqalarni saqlab qolish orqali biznes va davlat muvaffaqiyatli rivojlanishi mumkin. Korxonalar faoliyati o'zaro hamkorlik uchun maqbul yechimlarni topishga qaratilgan bo'lishi kerak.

### REFERENCES

1. Манташян Г.Г. Институциональные аспекты предпринимательской деятельности : автореф. дис. ... канд. экон. наук. М., 2013.
2. ГОСТ Р ИСО 26000–2012. Руководство по социальной ответственности. М., 2014.
3. Розенков Д.А. Управление развитием отношений бизнеса, общества и государства в современной экономической системе : автореф. дис. ... д-ра экон. наук. М., 2007.
4. Zadek S. The logic of collaborative governance: corporate responsibility, accountability, and the social contract // Cambridge Corporate Social Responsibility Initiative Working Paper. 2006. No. 17.
5. Чирикова А. Бизнес как субъект социальной политики в современной России // Общество и экономика. 2006. № 9. С. 116–117.
6. Баканова Е.С. Корпоративная социальная ответственность в российском обществе. СПб., 2007.
7. 9. Dostonbek Bahodir O'G'I Eshpulatov (2022). O'zbekiston agrosanoat majmuasida innovatsiyalarni joriy qilish holatini baholash. Academic research in educational sciences, TSAU (Conference ), 16-32.
8. 10. Абдувохидов, А., Эшпўлатов, Д., Халимжонов, Д., & Бегимкулов, Д. (2022). Қишлоқ хўжалигида иқтисодий ўсиш сифатини аниқлаш ва унинг кўрсаткичлари таҳлили. Экономика и образование, 23(4), 16-31.
9. 11. Berdiev Gayrat Ibragimovich, Eshpulatov Dostonbek Bahodir o'gli, Mahkammadiev Turgunboy Jumaboevich, Kudratov Alisher Alijonovich, & Eshkulova Hilola Shoyimkul kizi. (2022). Methods of sustainable food supply system development. World Bulletin of Management and Law, 16, 100-106. Retrieved from <https://scholarexpress.net/index.php/wbml/article/view/1625>
10. 11. Eshpulatov , D. (2022). Analysis of the organizationaleconomic mechanism to improve the sustainability of economic growth in agriculture. science and innovative development, 5(6), 104–122. Retrieved from <https://indep-ilm.uz/index.php/journal/article/view/340>

## PSYCHODIAGNOSTICS AND PSYCHOCORRECTION OF EMOTIONAL TENSION

**Kobilov Husniddin**

Qarshi State University 1st year base doctoral student

**Ergasheva Izzat**

**Yusupova Guzal**

Kumkurgan district, Surkhandarya region

Teachers of the 53rd general secondary education school

<https://doi.org/10.5281/zenodo.7997807>

**Abstract.** This article specifically touches on the topic of psychodiagnosics and psychocorrection of emotional tension in pedagogical activity. Throughout the article, there are reasonable opinions and considerations within the subject area. The article was last mentioned giving conclusions and suggestions.

**Keywords:** pedagogical activity, emotional tension, psychodiagnosics, brain activity.

## ПСИХОДИАГНОСТИКА И ПСИХОКОРРЕКЦИЯ ЭМОЦИОНАЛЬНОГО НАПРЯЖЕНИЯ

**Аннотация.** В данной статье специально затрагивается тема психодиагностики и психокоррекции эмоционального напряжения в педагогической деятельности. На протяжении всей статьи приводятся обоснованные мнения и соображения в рамках предметной области. В последний раз упоминалась статья с выводами и предложениями.

**Ключевые слова:** педагогическая деятельность, эмоциональное напряжение, психодиагностика, мозговая активность.

Emotional states, like other mental processes, are considered the result or product of brain activity. The main reason for the occurrence of emotional states is the changes, relationships, contacts, impressions taking place in nature and society. Changes, in turn, lead, firstly, to an acceleration or decrease in the life and activity of a person, and secondly, to the emergence or loss of certain needs in a person, and thirdly, to the destabilization of the functional states of the internal organs of a person. Unconditioned and conditioned reflexes serve as the basis of the most characteristic physiological processes for emotions, and their particular system occurs in the trunk of the large hemispheres of the brain and is strengthened at this place. While complex unconditioned reflexes are:

- 1) hemispherical subcutaneous cavities;
- 2) visual disturbances in the brain;
- 3) it is carried out through its centers, which transfer nerve excitations from the upper divisions of the brain to the vegetative system. The course of emotions in a person always occurs as a result of the unity (collaborative) activity of the pectoral centers with the cerebral cortex.

In modern times, the concept of "Health" is based on the concept of the World Organization for the preservation of Health, "the complete physical, mental, physical health of the body, which is not only the absence of diseases, but also the absence of physical defects." A disease is a condition characterized by a violation of human life activity, which leads to a decrease in the temporary or permanent functioning of the body. Of course, at the origin of the disease, the state of the organism, age, the presence or absence of comorbid diseases, how much microorganisms that call Disease fall into the body, the presence of hereditary predisposition, the reactivity of the

organism are important. Of course there are several conditions for longevity, and if a person complies with these conditions, the supreme goal that he sets himself is to set the stage for longevity. These include:

Improper nutrition. One of the factors that negatively affect health is considered improper, uncoordinated and irregular nutrition, causing disruption of the normal functioning of the body and the origin of various diseases Hypodynamia- (Greek-hypo-low, low, and dynamic-strength) insufficient muscle function is a decrease in contraction force, usually accompanied by constant sitting work, walking folding, transportation, agility, hypokinesia caused by a decrease in weight that falls on the muscles in general, i.e., a decrease in human activity of movement.

Movement and health. The main way to form a healthy lifestyle and prevent diseases is properly organized physical activity. As a result of the action, the activity of various organs and ridges of a person is normalized, and their disturbed activities are restored, their activity for mental and physical labor increases. Harmful habits: alcoholism - heavy drinking is the regular consumption of alcohol in excess of the norm, to the extent that some people harm their own health and ability to work, as well as the well-being of society. Smoking tobacco is one of the most harmful habits that seriously undermine a person's health. Nicotine has a temporary excitatory effect on the central and peripheral nervous system, increases arterial blood pressure, narrows small vessels; accelerates breathing, increases the juice of the digestive system. Along with nicotine, combustion products in tobacco smoke also poison the body. Therefore, it is also harmful for non-smokers to be in a smoked room. Smoke, which is a combustion product in its composition, reduces oxygen in the arterial blood when inhaled. It causes chronic bronchitis and pulmonary emphysema by affecting the mucous membrane of the bronchi. Addiction - (Greek-narke-numbness and mania - madness, anger, cheerfulness), bangilik, addiction-is a disease caused by the abuse of drugs and drugs with narcotic effects. The physical and mental state of a person with this disorder depends on the use of a narcotic substance that presses on the humorist. In the following two cases, one can get used to drugs:

Mental-emotional tensions are the main factors that negatively affect the health of people in the current period. The normal functioning of the human organism depends on what level of its psyche is. Any changes in psyche and mood directly affect the functioning of organs and systems. A person's mental crush, heartbreaking experiences and various negative events in life lead to tension. As a result of mental-emotional tension, hypertension, stenocardia and myocardial infarction in people, as well as mental disorders, obsession with harmful habits arise. In women, on the other hand, mental-emotional strains can cause extremely dangerous complications, especially during pregnancy, in its first 3 months. The improvement of the living of the population, the stabilization of social conditions are among the main conditions for the Prevention of mental-emotional tensions.

Lifestyle is a concept that involves a person's life, work, rest, etc., expressed in a specific society, environment. Its components include not only socio-political and productive activities, but also activity, socio-cultural activities in addition to production in time. Medical activity is also a form of it. In marriage, a person can fall into various negative impressions, adverse situations and conditions. These, in turn, force health and sedentary lifestyle to have full knowledge of wellness, educate the population's attitudes towards their own health, and promote medical knowledge. In conclusion, to have an understanding of the anti-health factors listed above, to

eliminate them, depends directly on each person himself. To do this, it is necessary to carry out explanatory work among the population on healthy living and what its components consist of. Of course, the main goal of pedagogical education is not only to educate young people, but also to provide education. Unhealthy lifestyle patterns (unemployment, under-maintenance, orphanhood, etc.) are responsible for the rapid and widespread spread of disease among young people. The increase in the incidence of chronic diseases among young people indicates that among them it is necessary to carry out a wide network of medical care: each student should know how to provide self-help, the organization of first aid, in extreme cases, emergency care. Emergencies of a natural, man-made, ecological nature cause an increase in injuries, injuries, poisoning, infectious diseases of various levels among young people, as well as in the population. In this case, it requires each person to quickly give self-help and mutual assistance. Only the fact that the population is healthy and educated makes a healthy contribution to the development and defense of the country. "Stress" is an English word that means tension, tension, pressure. In ordinary language, it is called depression. This can sometimes be a little opportunity, sometimes for a long time. In both cases, it causes harm to a person. That is, it causes a decrease in mental activity, an acceleration of the heart rate, an expansion of blood vessels, internal diseases - inflammations in the stomach. Another of the negative aspects of stress can brake the brain and reduce it to a meaningless thinking level. If a person often experiences depression, he falls into a state where he cannot talk to those around him. As a result of Stress, a person begins to give himself a low grade. In the end, he feels like he is alone and that he does not need his loved ones. Gradually, mental refreshment begins to disappear. How are the first signs of stress manifested? It has physiological and psychological types. Severe fear of something, unexpected car accidents or natural disasters, knowledge of the consequences of a disease in his body, sudden loss of a loved one cause physiological stress. Psychological stress is associated with the emotional state of a person. This is more due to conflicts between the mother-in-law-the bride, the couple or the mother and the child. Cases of separation from a lover who has been together for a long time or sudden dismissal also cause psychological stress. Both cases affect a person both in appearance and in the inner world, and, of course, there will be complications.

#### **REFERENCES**

1. Gaibullaev, A. A. Psychology: proischojdenie I structure nauchnogo fakta. Vestnik integrativnoy psichologii, 19 (19), 115-119.
2. Gaibulloyev, A. A. (2021). Psychological mechanisms of the formation of emotional-volitional qualities in athletes. Scientific journal of psychology, 92-96.
3. Abdurozikovna, S. D. (2014). Social intelligence: the moment of general Defi. Austrian Journal of Humanities and Social Sciences, (3-4), 154-155.

## ЎЗБЕКИСТОНДА ТАДБИРКОРЛИКНИ РИВОЖЛАНТИРИШ БОСҚИЧЛАРИ ВА МИЛЛИЙ ИҚТИСОДИЁТДА ТУТГАН ЎРНИ

Дусияров Ш.Х

Фискал институт “Солиқлар ва солиққа тортиш”

кафедраси доценти (PhD)

+99897275-35-25,

[sh.dusiyarov@mail.ru](mailto:sh.dusiyarov@mail.ru)

<https://doi.org/10.5281/zenodo.7997872>

**Аннотация.** Мақолада Ўзбекистонда тадбиркорликни ривожлантириши бошқичлари ва миллий иқтисодиётда тутган ўрни ва аҳамиятини белгиловчи кўрсаткичлар, фаолият кўрсатаётган ҳамда янги таъкил этилган тадбиркорлик субъектларини кўламини оширишда амалга оширилган ишлар таҳлили, кичик бизнес ва хусусий тадбиркорликни кўллаб-қувватлаш учун ажратилган кредитлар бўйича олиб борилаётган ислохотлар ёритилган.

**Калит сузлар:** бизнес, тадбиркорлик субъектлари, микрофирмалар, бизнесни юритиш, қулай ишбилармонлик муҳити, тадбиркорликни кўллаб-қувватлаш, ажратилган кредитлар.

## ЭТАПЫ РАЗВИТИЯ ПРЕДПРИНИМАТЕЛЬСТВА В УЗБЕКИСТАНЕ И ЕГО РОЛЬ В НАЦИОНАЛЬНОЙ ЭКОНОМИКЕ

**Аннотация.** В статье описаны этапы развития предпринимательства в Узбекистане и показатели, определяющие его роль и значение в народном хозяйстве, анализ проведенной работы по увеличению масштабов действующих и вновь создаваемых хозяйствующих субъектов, реформы, проводимые в условиях кредитов, направленных на поддержку малого бизнеса и частного предпринимательства.

**Ключевые слова:** бизнес, хозяйствующие субъекты, критерии определения субъектов хозяйствования, налоговая политика, налогообложение, ведение бизнеса, благоприятная деловая среда.

## STAGES OF ENTREPRENEURSHIP DEVELOPMENT IN UZBEKISTAN AND ITS ROLE IN THE NATIONAL ECONOMY

**Abstract.** The article describes the stages of development of entrepreneurship in Uzbekistan and indicators that determine its role and importance in the national economy, an analysis of the work done to increase the scale of existing and newly created economic entities, reforms carried out in terms of loans aimed at supporting small businesses and private entrepreneurship.

**Keywords:** business, business entities, criteria for determining business entities, tax policy, taxation, doing business, favorable business environment.

Мамлакат иқтисодиётини ривожлантириш ва либераллаштириш шароитида, кичик бизнес ва хусусий тадбиркорликни ривожлантириш, барқарор иқтисодий ўсишни таъминлашда муҳим роль ўйнайди ва республикада амалга оширилаётган иқтисодий сиёсатнинг устувор йўналишларидан бири ҳисобланади. У мамлакат ижтимоий-иқтисодий ривожланишининг йирик ва мураккаб муаммоларини ҳал этишга қодир бўлган локомотив ролини бажаради.



Кичик бизнеснинг ихчам ва ҳаракатчанлиги, бозор конъюнктураси ўзгаришлари ва истеъмолчилар эҳтиёжларига нисбатан тез мослаша олиши уни жаҳон иқтисодий инқирози даврида янги иш ўринларини яратиш ва аҳоли даромадини ошириш борасида энг қулай ва мақбул воситага айлантиради. Президент Ш.Мирзиёев тадбиркорликни ривожлантиришда - “Биз янги иш ўринларини яратадиган тадбиркорларни ҳар томонлама қўллаб-қувватлашимиз, таъбир жоиз бўлса, уларни елкамизда кўтаришимиз керак” -деб таъкидлаган<sup>1</sup>.

Инқирозга қарши чоралар дастурида кичик бизнесни ривожлантиришни рағбатлантиришга алоҳида эътибор қаратилган. Ушбу чора-тадбирлар солиқ ва кредит имтиёзлари билан бир қаторда, кичик бизнес ва хусусий тадбиркорликни ривожлантириш учун қулай бизнес муҳитини яратиш мақсадида институционал ислоҳотларни янада чуқурлаштиришни ҳам ўз ичига олади<sup>2</sup>. Чунки кичик бизнес янги-янги иш ўринларини яратиб, бизнинг шароитимизда иш билан банд аҳоли даромадининг 70 фоиздан ортигини ташкил этмоқда.

Президент Ш.Мирзиёев таъкидлаганидек, “Бизнинг яна бир муҳим вазифамиз – кичик бизнес ва тадбиркорлик соҳасини қўллаб-қувватлаш ва рағбатлантириш, мамлакатимиз иқтисодий қудратини, юртимизда тинчлик ва барқарорлик, ижтимоий тотувликни мустаҳкамлашдан, бу соҳа улушини янада ошириш учун қулай шарт-шароитлар яратиб беришдан иборат. Нега деганда, тадбиркор нафақат ўзини ва оиласини, балки халқни ҳам, давлатни ҳам боқади. Мен такрор бўлса ҳам, айтишдан ҳеч қачон чарчамайман, яъни “Халқ бой бўлса, давлат ҳам бой ва қудратли бўлади”<sup>3</sup>.

Кичик бизнес ва тадбиркорликни ривожлантириш давлат сиёсати даражасида бўлиши унинг мамлакат ялпи ички маҳсулотигаги улуши ўсиш тенденциясига эга бўлиб, 2000-2021-йиллар бўйича солиштирилганда ўсиш суръатларини 1-расмда кўришимиз мумкин.

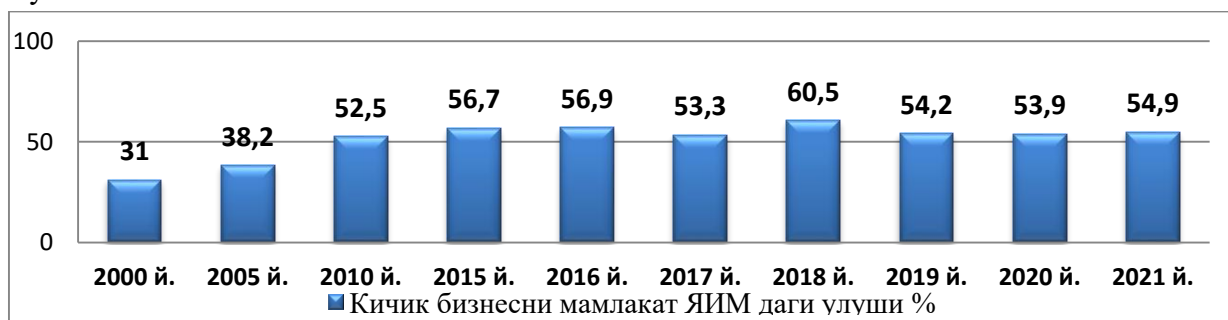

1-расм. Ўзбекистонда кичик бизнесни мамлакат ЯИМ даги улуши(%)<sup>4</sup>

Юқоридаги 1-расм маълумотларидан кўринадикки, 2000 йилда кичик бизнеснинг ЯИМдаги улуши 31,0 фоизни ташкил этган бўлса, 2010 йилда 52,5 фоизни, 2015 йилда 56,7

<sup>1</sup> Ўзбекистон Республикаси Президенти Шавкат Мирзиёевнинг Олий Мажлисга Мурожаатномаси – Тошкент.: Халқ сўзи газетаси, 2020, 24 январь.

<sup>2</sup> Каримов И.А. Ўзбекистон Республикаси Конституцияси қабул қилинганининг 18 йиллигига бағишланган тантанали маросимдаги маърузаси. – Тошкент.: Халқ сўзи газетаси, 2010, 10 декабр.

<sup>3</sup> Шавкат Мирзиёевнинг Ўзбекистон Республикаси Президенти лавозимига киришиш тантанали маросимига бағишланган Олий Мажлис Палаталарининг Қўшма Мажлисидаги нутқи. . – Тошкент.: Халқ сўзи газетаси, 2016, 14 декабр.

<sup>4</sup> ЎзР Давлат статистика қўмитасининг статистик маълумотлари асосида муаллиф томонидан тузилди.

фоизни ва 2021 йил якуни бўйича 54,9 фоизни ташкил этган ёки 2000 йилга нисбатан 24,9 фоиз пунктга ошган. Таъкидлаш жоизки, энг юқори кўрсаткич 2018 йилда ЯИМнинг 60,5 фоизни ташкил этган бўлса, 2019 йилга келиб 54,2 фоизни ёки 6,3 фоиз пунктига камайган. Шунингдек, 2021 йилда қисман ўсиш кузатилиб 54,9 фоизни ташкил этган. Ушбу ҳолатни 2019 йилда бошланган глобал инқироз ва пандемиянинг бевосита таъсири билан изоҳлашимиз мумкин.

Мамлакатимизда сўнгги йилларда бизнес юритиш учун қулай ишбилармонлик муҳитини яратиш, тадбиркорлик субъектларининг ҳуқуқлари ва кафолатларини мустаҳкамлаш, давлат томонидан қўллаб-қувватлашга қаратилган кенг қамровли ислохотлар амалга оширилмоқда.

Хусусий мулк ва тадбиркорликни ҳар томонлама қўллаб-қувватлаш ва ҳимоя қилиш бўйича чора-тадбирларнинг амалга оширилиши 2016 йилда 32 мингтага яқин ёки 2015 йилга нисбатан 18 фоизга кўп кичик бизнес субъектлари ташкил қилинишига туртки бўлди. Кичик бизнеснинг мамлакат ялпи ички маҳсулотига ҳиссаси 56,9 фоизгача, саноатда эса 45 фоизгача ошди.<sup>5</sup>

Кичик бизнес ва тадбиркорликни 2000-2021 йиллардаги иқтисодиёт ва унинг асосий тармоқларидаги улушининг ўзгариши ва ривожланиши таҳлил қилинди (1-жадвал).

1-жадвал

**Кичик бизнес ва тадбиркорликнинг иқтисодиёт ва унинг асосий тармоқларидаги улуши<sup>6</sup>**

/Р	Кўрсаткичлар	Йиллар (%)								
		2000	005	010	015	017	018	019	2020	021
.	ЯИМ	31,0	8,2	2,5	6,7	3,3	0,5	4,2	53,9	4,9
.	Саноат	12,9	0,0	8,8	0,6	9,6	7,4	5,8	27,5	7,0
.	Қишлоқ хўжалиги	73,6	5,7	7,8	8,1	9,0	8,1	7,9	97,0	6,9
.	Инвестиция	15,4	4,0	8,5	5,8	2,0	4,9	4,3	49,7	6,7
.	Қурилиш	38,4	0,9	3,1	6,7	5,1	3,2	5,8	72,4	2,4
.	Савдо	74,1	8,2	5,1	7,1	8,4	6,3	3,7	83,2	2,5
.	Жами хизматлар	37,0	2,5	5,7	5,6	8,4	6,0	3,2	51,5	1,7

<sup>5</sup> Мирзиёев Ш.М. “Танқидий таҳлил, қатъий тартиб-интизом ва шахсий жавобгарлик - ҳар бир раҳбар фаолиятининг кундалик қоидаси бўлиши керак.” – Тошкент.: Халқ сўзи газетаси, 2017, 15 январ.

<sup>6</sup><http://www.stat.uz> -Ўзбекистон Республикаси Давлат статистика қўмитаси маълумотлари асосида муаллиф томонидан тузилди.

.	Юк ташиш	6,7	4,6	1,6	3,7	5,7	4,4	4,4	52,4	8,9
.	Юк айланмаси	25,8	9,7	6,6	3,7	7,9	9,6	6,5	76,2	8,5
0.	Йўловчи ташиш	30,0	5,7	9,4	7,3	0,1	0,8	0,4	93,9	3,1
1.	Экспорт	10,2	,0	3,7	6,0	7,0	7,2	7,0	20,5	2,3
2.	Импорт	27,4	3,7	5,8	4,5	6,7	6,2	1,6	51,8	8,7

1-жадвал маълумотларнинг кўрсатишича, кичик бизнеснинг саноатдаги улуши 2000 йилда 12,9 фоизни ташкил этган бўлса, 2018 йилда 37,4 фоизни ёки 2000 йилга нисбатан 24,5 фоиз пунктга ошган. Қишлоқ хўжалиги маҳсулотларини ишлаб чиқаришда ҳам кичик бизнесни улуши 2000 йилга нисбатан 24,5 фоиз пунктга ошганлиги, шунингдек қурилиш ва инвестиция соҳаларини улуши деярли икки баробарга ўсган. Хизматлар соҳасида ҳам сезиларли ўсиш кузатилиб, 2018 йилда 56 фоизни ёки 2000 йилга нисбатан 19 фоиз пунктга, аҳоли бандлиги кичик бизнес ва хусусий тадбиркорликда 2000 йилдаги 49,7 фоиздан 2018 йилдаги 74,5 фоизга ўсишига эришилди<sup>7</sup>. Бироқ, ушбу кўрсаткичларнинг тенденцияси 2019-2021 йилларда пасайиш кузатилиб бевосита пандемиянинг таъсири билан ўзгарган.

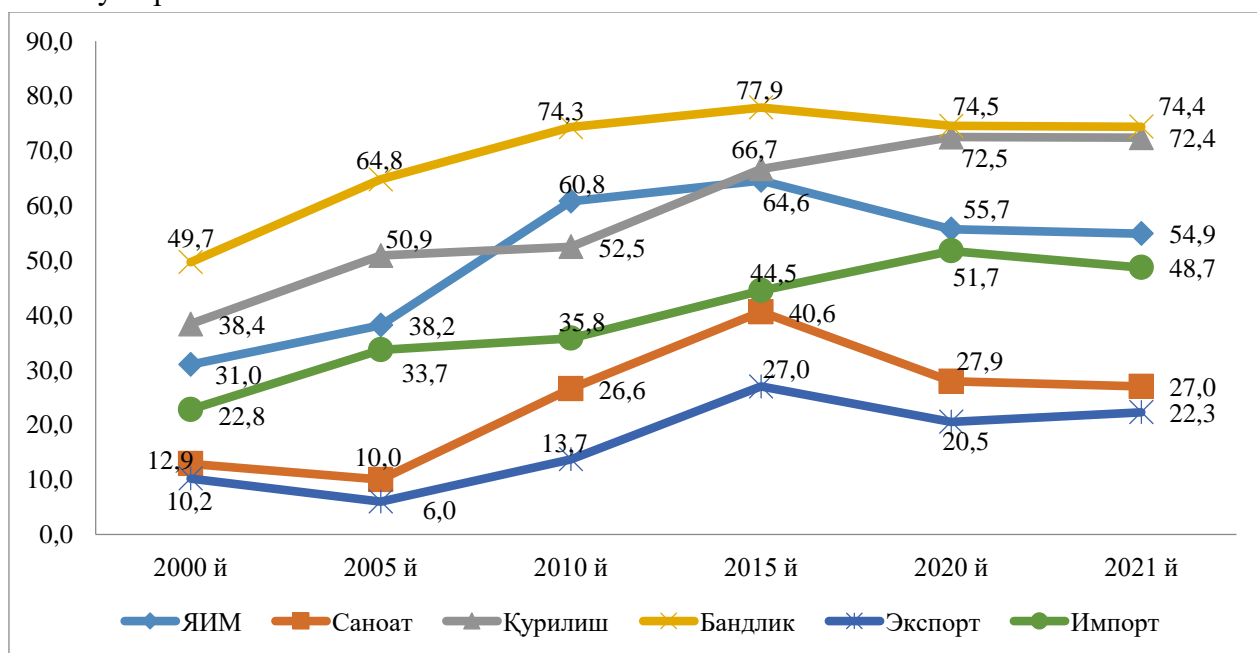

<sup>7</sup> <http://www.stat.uz> Ўзбекистон Республикаси Давлат статистика қўмитаси маълумотлари асосида муаллиф томонидан тузилди

## 2-расм. Кичик бизнес ва тадбиркорликнинг иқтисодий ва унинг асосий тармоқларидаги улуши<sup>8</sup>

2-расм маълумотларини таҳлил қиладиган бўлсак, кичик бизнеснинг мамлакат экспортидаги улуши 2000 йилда 10,2 фоизни ташкил этган бўлса, 2021 йилда 22,3 фозни ёки икки баробарга кўпайгани, шунингдек sanoat маҳсулотларини ишлаб чиқаришда 2000 йилдаги 12,9 фоиздан 2021 йилга келиб 27,0 фоизни ташкил этиб, 14,1 фоиз пунктига ўсган. Курилиш соҳасида ҳам сезиларли даражада ўсиш кузатилиб, 2000 йилга нисбатан 2021 йилда

34 фоиз пунктига ошган. Бироқ, ушбу кўрсаткичлар 2018 йилга нисбатан камайганини кўришимиз мумкин. Бу эса ўз навбатида, глобал инқироз ва пандемиянинг таъсири билан изохлашимиз мумкин.

Мамлакатимизда қулай ишбилармонлик муҳитини яратиш ва тадбиркорликни жадал ривожлантириш борасида қатор ижобий ўзгаришлар амалга оширилмоқда. Ўз ўрнида, тадбиркорлик субъектларини давлат рўйхатидан ўтказиш ва ҳисобга қўйиш борасида ҳам қонунчиликда муҳим қарорлар қабул қилиниб, давлат рўйхатидан ўтказиш ва ҳисобга қўйишни автоматлаштирилган тизими босқичма-босқич ишлаб чиқилиб, амалиётга тадбиқ қилинмоқда. Бу эса аҳоли ҳамда хорижий инвесторларнинг ўз шахсий бизнесини йўлга қўйиш ва ривожлантириш учун муҳим омил бўлиб хизмат қилмоқда.



## 3-расм. Фаолият кўрсатаётган ҳамда янги ташкил этилган корхона ва ташкилотларнинг ўзгариш кўрсаткичлари (мингта)<sup>9</sup>

Рўйхатдан ўтган корхона ва ташкилотлар сони 2020 йил 1 январь ҳолатига 419,5 мингтани ташкил этиб, улардан 398,1 мингтаси ёки 94,9 % фаолият кўрсатмоқда. Бу кўрсаткич ўтган йилнинг шу даврига нисбатан 80,5 мингтага ёки 23,7 %га ошганлигини кўриш мумкин. 2019 йил давомида республикаимизда 96,7 мингдан ортиқ корхона ва

<sup>8</sup> <http://www.stat.uz> -Ўзбекистон Республикаси Давлат статистика қўмитаси маълумотлари асосида муаллиф томонидан тузилди.

<sup>9</sup> <http://www.stat.uz> Ўзбекистон Республикаси Давлат статистика қўмитаси маълумотлари ва 2016-2020 йиллардаги статистик ахборотномаси маълумотлари асосида тузилди

ташкilotлар янги ташкил этилди. Бу эса ўтган йилнинг шу даврига нисбатан 41,7 мингтага кўпдир. 2020 йилда эса пандемиянинг таъсирида ушбу кўрсаткич 1432 тага камайиб, 65311 тани ташкил этган.

2019 йилнинг январь-декабрь ойларида 96,7 мингта корхона ва ташкilotлар янги ташкил этилган бўлиб, ўтган йилнинг шу даврига нисбатан 1,8 мартага кўпдир. Шундан масъулияти чекланган жамиятлар 60,8 мингта, хусусий корхоналар 18,6 мингта, оилавий корхоналар 13,2 мингта, муассасалар 2,8 мингта ва бошқалар 1,3 мингтани ташкил этди.

Энди юқоридаги маълумотларига таяниб мамлакат миқёсида фаолият кўрсатаётган ва фаолият олиб бораётган микрофирмалар ва кичик корхоналар сони тўғрисидаги умумий кўрсаткичлар таҳлиliga тўхталамиз (4-расм)

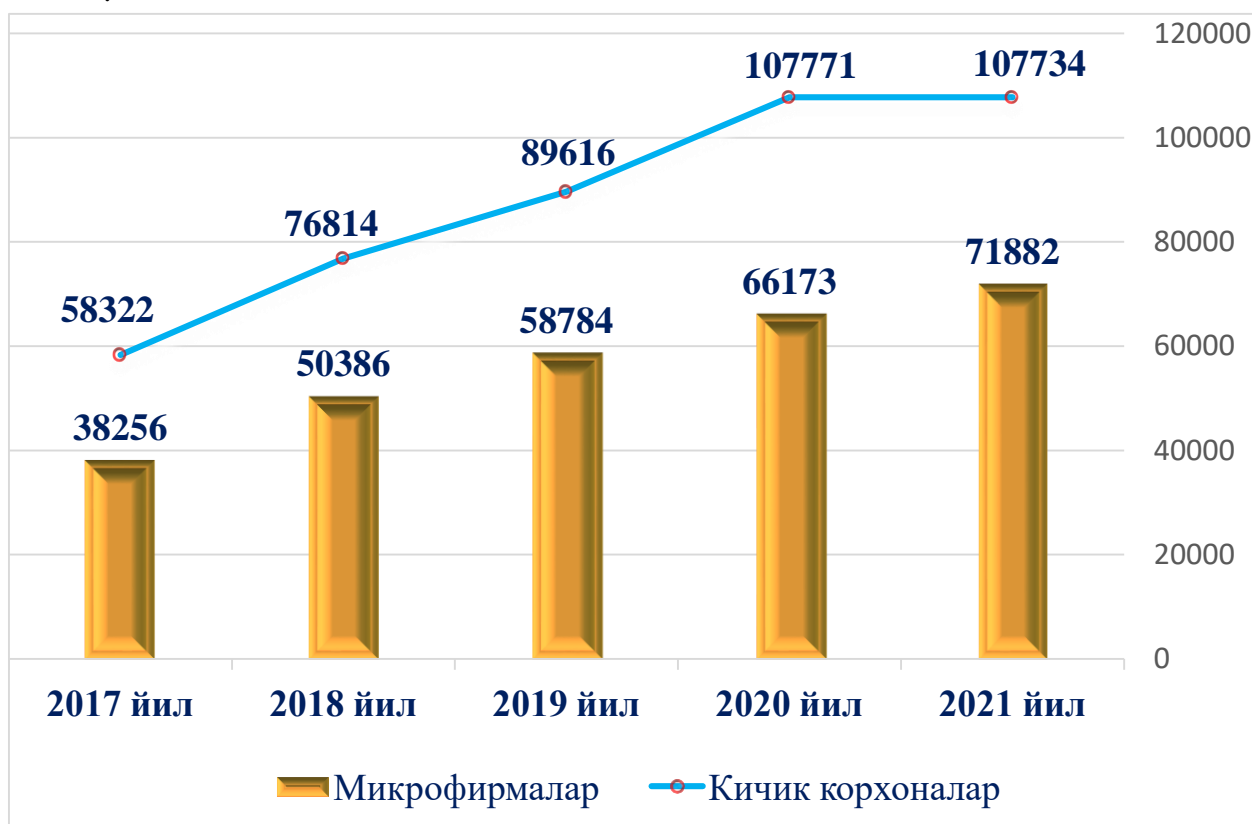

4-расм. Ўзбекистонда фаолият кўрсатаётган микрофирмалар ва кичик корхоналар сонининг ўзгариш динамикаси(мингта)<sup>10</sup>.

1.9-расм маълумотлари таҳлили кўрсатишича, 2017 йилда фаолият кўрсатаётган кичик корхоналар сони 58322 тани ташкил этган бўлса, 2021 йилга келиб икки баробарга ошиб 107734 тани ташкил этган. Шунингдек, 2017 йилда фаолият кўрсатаётган микрофирмалар сони 38256 тани ташкил этган бўлса, 2021 йилга 71882 тани ёки 2017 йилга нисбатан 33626 тага кўпайганини кўришимиз мумкин.

2-жадвал

### Кичик бизнес субъектларининг мамлакат иқтисодиётидаги ўрни

<sup>10</sup> <http://www.stat.uz> Ўзбекистон Республикаси Давлат статистика қўмитаси маълумотлари ва 2016-2020 йиллардаги статистик ахборотномаси маълумотлари асосида тузилди

ва аҳамиятини белгиловчи кўрсаткичлар<sup>11</sup>.

Йиллар	Янги ташкил этилган микрофирма ва кичик корхоналар (мингта)	Кичик бизнесда аҳоли бандлиги (%)	Кичик бизнесда банд бўлган аҳоли сони (минг)	Кичик бизнесда янги ташкил этилган иш ўринлари (минг)	Ҳар 1000 кишига кичик бизнес суб-рини тўғри келиши та
2000	24546	49,7	4467,1	324,5	6,4
2005	28795	64,8	6602,5	434,2	10,3
2010	24542	74,3	8643,9	480,0	11,6
2015	26900	77,9	10170,4	598,4	18,1
2017	38167	78,3	10587,7	373,3	12,2
2018	48922	74,5	12700,1	450,0	13,2
2019	92874	77,6	11850,2	524,3	13,3
2020	93214	73,8	12343,5	560,4	15,6
2021	98886	74,4	13397,5	710,2	16,5

2-жадвал маълумотларнинг кўрсатишича, 2000 йилда кичик бизнесда аҳоли бандлиги 49,7 фоизни ташкил этган бўлса, 2021 йилда 74,4 фоизни ташкил этган. Кичик бизнесда банд бўлган аҳоли сони 2000 йилда 4467,1 мингтани ташкил этган бўлса, 2021 йилда ушбу кўрсаткич 13397,5 минг ёки 2000 йилга нисбатан 8930,4 мингтага кўпайган ёки 3,4 баробарга ошган. Шунингдек, аҳолининг ҳар минг кишига тўғри келадиган кичик бизнес субъектлари сони 2000 йилда 6,4 тага тўғри келган бўлса, 2021 йилда 16,5 та ёки 2,5 баробарга ошган.

Мамлакатимизда барқарор ижтимоий-иқтисодий ўсишни таъминлашда кичик бизнес ва хусусий тадбиркорлик субъектларининг ўрни беқиёсдир. Хусусан, уларнинг ялпи ички маҳсулотдаги улуши муттасил ошиб бориб, 2020 йил якунлари бўйича 53,9 фоизни ташкил этди. Бунда кўрсатилаётган молиявий хизматлар, жумладан, ажратилаётган кредитлар ҳажмининг жадал суръатларда ошиши ҳам муҳим омил бўлмоқда. 2020 йилда кичик бизнес ва хусусий тадбиркорлик субъектларига ажратилган кредитлар миқдори 2016 йилга нисбатан 1,3 баробардан зиёдга ошиб, қарийб 48,3 трлн. сўмни ташкил этди (1.10-расм).

Таҳлиллар шуни кўрсатмоқдаки, агар 2000 йилда тижорат банклари томонидан барча манбалар ҳисобидан кичик бизнес субъектларига ажратилган кредитларнинг умумий миқдори 98,7 млрд. сўмни ташкил этган бўлса, Инкирозга қарши чора-тадбирлар дастури доирасида тижорат банклари томонидан 2009 йилда кичик бизнес субъектларига ажратилган кредит ресурсларининг умумий ҳажми 1,8 триллион сўмдан ошди<sup>12</sup>. Шунингдек, 2017 йилда кичик бизнес субъектларига ажратилган кредитлар ҳажми 19600,0

<sup>11</sup> <http://www.stat.uz> Ўзбекистон Республикаси Давлат статистика қўмитаси маълумотлари ва 2000-2020 йиллардаги статистик ахборотномаси маълумотлари асосида ҳисоб китоблар.

<sup>12</sup> Каримов И.А. Асосий вазифамиз – Ватанамиз тараққиёти ва ҳалқимиз фаровонлигини янада юксалтиришдир. – Тошкент.: «Ўзбекистон», 2010. - 43 б.

млрд. сўмни ташкил этиб, 2000 йилга нисбатан 200 баробарга ошганини кўришимиз мумкин.

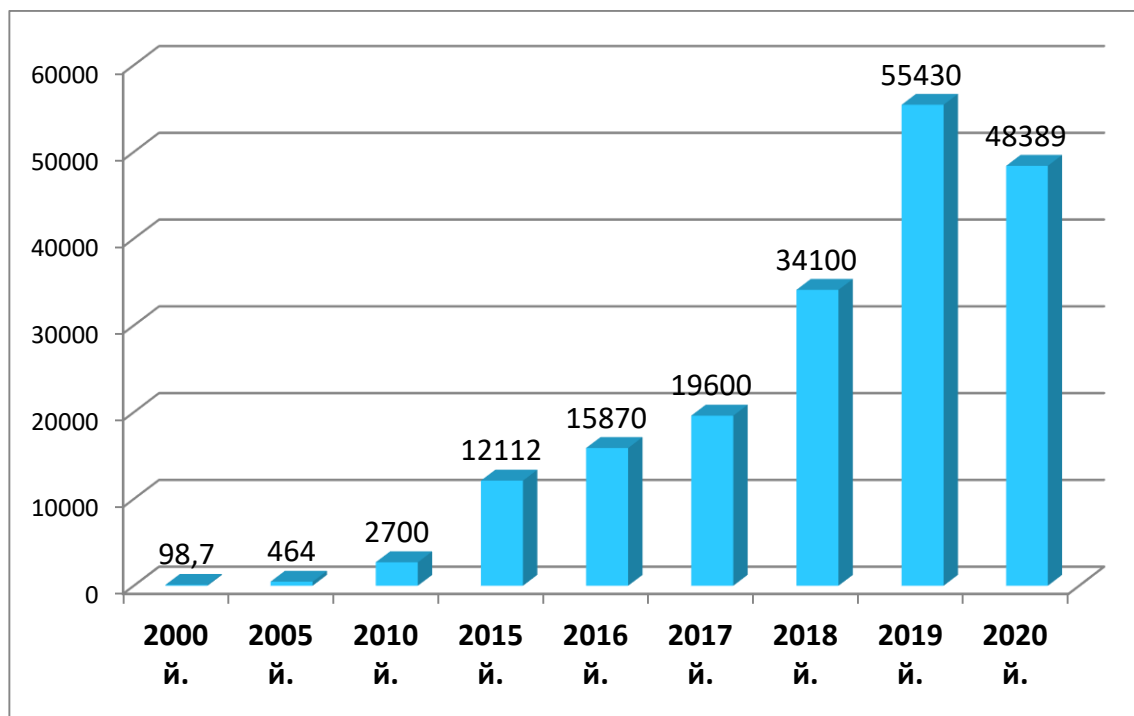

**5-расм. Кичик бизнес ва хусусий тадбиркорликни қўллаб-қувватлаш учун ажратилган кредитлар миқдори, млрд. сўм<sup>13</sup>**

Мамлакатимиз банклари орқали 2020 йилда ажратилган микрокредитлар 10194,3 млрд. сўмни, оилавий тадбиркорликни ривожлантириш дастурлари доирасида 6078,5 млрд.сўм, шундан аҳолига тадбиркорлик фаолиятини амалга ошириш учун 3602,1 млрд.сўм, хизмат кўрсатиш ва сервис соҳасини ривожлантиришга 5 959,8 млрд.сўм, тадбиркор аёлларни қўллаб-қувватлашга 4895,9 млрд.сўм, хорижий кредит линиялари ҳисобидан (млн. АҚШ доллари) 2139,0<sup>14</sup> ажратилган.

Карантин қоидаларига амал қилинишини таъминлаш мақсадида аҳолининг кредитлар бўйича навбатдаги тўлов муддатларини узайтириш банклар томонидан шартномаларга бир томонлама ўзгартириш киритиш орқали амалга оширилди<sup>15</sup>.

2020 йилнинг 1 октябрга қадар банклар томонидан жами **2,2 млн.** та шартнома бўйича **26,6 трлн.** сўмлик, шундан **105** мингта тадбиркорлик субъектларининг **21,4 трлн.** сўмлик ва **2,1 млн.** нафар фуқаронинг **5,1 трлн.** сўмлик кредит тўлови муддатлари узайтирилди (*кредит портфели таркибида муддати узайтирилган кредитлар қолдиги 43 фоизни ташкил этган*). Бунда мазкур кредит тўловлари бўйича узайтириш устувор равишда меҳмонхона, транспорт ва логистика хизматлари соҳасига ҳамда асосий ҳамкорлари коронавирус тарқалиш даражаси юқори бўлган давлатларда бўлган корхоналарга қаратилди.

<sup>13</sup> <https://www.cbu.uz/> - Ўзбекистон Республикаси Марказий Банкнинг маълумотлари 2000-2020 йиллардаги Монетар сиёсатга бағишланган йиллик ҳисоботлари асосида муаллиф томонидан тузилди

<sup>14</sup> Ўзбекистон Республикаси Марказий банкининг Статистик бюллетени. Тошкент, 2020 йил (pdf)

<sup>15</sup> Ўзбекистон Республикаси Марказий банкининг 2020 йилдаги фаолияти тўғрисида ҳисоботи. Тошкент 2021 йил. (pdf)

Карантин чоралари оқибатида қийинчиликка дуч келган тадбиркорлик субъектларининг рўйхати шакллантирилди ва пул оқимлари асосида уларнинг молиявий ҳолатининг ўзгариши кунлик мониторингга олинди. **Пул тушуми кескин камайган** тадбиркорлик субъектларини қўллаб-қувватлаш, уларнинг фаолияти узлуксизлигини таъминлаш мақсадида банклар томонидан айланма маблағларни тўлдириш учун **31 трлн.** Сўмдан ортиқ қисқа муддатли кредитлар ажратилди.

2020 йил якуни бўйича амалга оширилган ишлар натижасида жами **204** мингта тадбиркорлик субъектларининг пул тушумлари карантинга қадар бўлган даврдаги ҳажмга етказилган ҳолда тикланди. Натижада, корхоналар пул тушумларининг тикланиш даражаси **94** фоизга етди.

Юқорида келтирилган ўнта муҳим кўрсаткичлар орқали кичик бизнес ва тадбиркорлик миллий иқтисодий ривожлантиришнинг муҳим таянчи ва асосига айланган ҳолда, умумий кўринишда, мазкур соҳада йилдан-йилга юксалиш ва тараққиёт юз бераётганлигини кўриш мумкин. Хусусан, аҳоли бандлиги сони ва улуши, жами корхоналар сони ва ялпи ички маҳсулотдаги улуши каби кўрсаткичларнинг йил сайин ижобий натижаларни қайд этиши бунинг ёрқин далилидир.

Умумий хулоса қилсак, республикамызда фаолият кўрсатаётган кичик корхона ва микрофирмалар сони йилдан-йилга ошиб бормоқда. Шунингдек, кичик бизнес корхоналарида банд бўлганлар сонининг ўсиш тенденцияси ҳам кузатилмоқда. Шунини ҳам алоҳида таъкидлаш лозимки, янги иш ўринлари яратишда кичик бизнес ва хизмат кўрсатиш корхоналарининг аҳамияти юқоридир.

Қонунчилик базасини такомиллаштириш ва ривожлантириш давлат томонидан тадбиркорликни қўллаб-қувватлашнинг бир усули бўлиб, унинг шаклланиши кўп жиҳатдан олиб борилаётган солиқ сиёсати ва тадбиркорлар фаоллигини рағбатлантирувчи солиқларга боғлиқдир.

Мақоламызда кичик бизнеснинг моҳияти ва ташкилий ҳуқуқий асослари ҳақидаги мулоҳозаларимизни яқунлаб, умумий хулоса сифатида қайд этишимиз мумкинки, кичик бизнеснинг моҳияти унинг бир қатор хусусиятлари: бозор конъюктурасига асосан тез мослашувчанлиги; янги иш ўринларини яратиш орқали ишсизликнинг олдини олиши; йирик бизнес субъектлари учун иқтисодий самарасиз соҳаларда фаолият олиб бориши; миллий анъаналарни ўзида сақлаган ҳолда авлодларга етказиши ва шу кабилар орқали очиб берилади.

Янги тараққиёт стратегиясига мувофиқ, тадбиркорликни ривожлантириш ва қулай ишбилармонлик муҳитини яратиш, солиқ тортишни соддалаштириш, солиқ юкини камайтириш, солиқ маъмуриятчилигининг шафофлигини ошириш ва қўшимча солиқ базасини кенгайтириш орқали солиқ тушумларини ошириш мамлакат солиқ сиёсатининг асосий вазифаси бўлиши лозим.

Юқорида баён этилганлардан шундай хулосага келиш мумкинки, Ўзбекистонда кичик бизнес ва тадбиркорликнинг ривожланишини давлат томонидан тартибга солиш ва қўллаб-қувватлашнинг меъёрий-ҳуқуқий асоси яратилган бўлиб у мамлакатнинг иқтисодий ривожланиши талабларидан келиб чиққан ҳолда доимий равишда такомиллаштирилиши лозимдир.



#### REFERENCES

1. Ўзбекистон Республикаси Президенти Шавкат Мирзиёевнинг Олий Мажлисга Мурожаатномаси – Тошкент.: Халқ сўзи газетаси, 2020, 24 январь.
2. Каримов И.А. Ўзбекистон Республикаси Конституцияси қабул қилинганининг 18 йиллигига бағишланган тантанали маросимдаги маърузаси. – Тошкент.: Халқ сўзи газетаси, 2010, 10 декабр.
3. Шавкат Мирзиёевнинг Ўзбекистон Республикаси Президенти лавозимига киришиш тантанали маросимига бағишланган Олий Мажлис Палаталарининг Қўшма Мажлисидаги нутқи. . – Тошкент.: Халқ сўзи газетаси, 2016, 14 декабр.
4. Мирзиёев Ш.М. “Танқидий таҳлил, қатъий тартиб-интизом ва шахсий жавобгарлик - ҳар бир раҳбар фаолиятининг кундалик қоидаси бўлиши керак.” – Тошкент.: Халқ сўзи газетаси, 2017, 15 январ.
5. <http://www.stat.uz> Ўзбекистон Республикаси Давлат статистика қўмитаси маълумотлари асосида муаллиф томонидан тузилди.
6. Каримов И.А. Асосий вазифамиз – Ватанамиз тараққиёти ва ҳалқимиз фаровонлигини янада юксалтиришдир . – Тошкент.: «Ўзбекистон», 2010. - 43 б.
7. <https://www.cbu.uz/> - Ўзбекистон Республикаси Марказий Банкнинг маълумотлари 2000-2020 йиллардаги Монетар сиёсатга бағишланган йиллик ҳисоботлари асосида муаллиф томонидан тузилди.
8. Ўзбекистон Республикаси Марказий банкининг Статистик бюллетени. Тошкент, 2020 йил (pdf).
9. Ўзбекистон Республикаси Марказий банкининг 2020 йилдаги фаолияти тўғрисида ҳисоботи. Тошкент 2021 йил. (pdf).

## XIZMAT KO'RSATISH SOHASIDA RAQOBATBARDOSHLIKNI MARKETING STRATEGIYALARI

Ashurova Parvina Aliyevna

Toshkent Moliya instituti Iqtisodiyot (tarmoqlar va sohalar bo'yicha)

I -5"k" guruh magistranti

<https://doi.org/10.5281/zenodo.7997926>

**Annotatsiya.** Ushbu maqolada xizmat ko'rsatish sohasida raqobatbardoshlikni marketing strategiyalari hamda xizmat ko'rsatish korxonalarida resurslardan samarali foydalanish yo'llari, xizmat ko'rsatish samaradorligini oshirish manbalari va omillari, samaradorlikni tahlil qilishda uning unumdorlik bilan o'zaro aloqadorligini baholash, xizmat ko'rsatish tarmoqlarini rivojlantirish, tarmoqlarida iqtisodiy o'sish sur'atining dinamikasini hamda xizmat ko'rsatish tarmoqlarini samarali rivojlantirishning o'ziga xos xususiyatlari tadqiq qilingan.

**Kalit so'zlar:** xizmat ko'rsatish sohasi, xizmat ko'rsatish jarayoni, samaradorlik, mehnat unumdorligi, iqtisodiy o'sish, asosiy fondlar, bandlar, ichki omillar, tashqi omillar, iste'molchilar, raqobat.

### MARKETING STRATEGIES OF COMPETITIVENESS IN THE SERVICE FIELD

**Abstract.** In this article, marketing strategies of competitiveness in the service sector and ways of effective use of resources in service enterprises, sources and factors of service efficiency improvement, evaluation of its interrelationship with productivity in the analysis of efficiency, service networks the dynamics of the economic growth rate in development sectors and specific features of effective development of service sectors were studied.

**Key words:** service industry, service process, efficiency, labor productivity, economic growth, fixed assets, employment, internal factors, external factors, consumers, competition.

### МАРКЕТИНГОВЫЕ СТРАТЕГИИ КОНКУРЕНТОСПОСОБНОСТИ В СФЕРЕ УСЛУГ

**Аннотация.** В данной статье маркетинговые стратегии конкурентоспособности в сфере услуг и способы эффективного использования ресурсов на предприятиях сферы услуг, источники и факторы повышения эффективности услуг, оценка ее взаимосвязи с производительностью при анализе эффективности, сервисные сети динамика экономического изучены темпы роста в секторах развития и особенности эффективного развития секторов услуг.

**Ключевые слова:** сфера услуг, сервисный процесс, эффективность, производительность труда, экономический рост, основные фонды, занятость, внутренние факторы, внешние факторы, потребители, конкуренция.

Iqtisodiyotning innovatsion rivojlanishi sharoitida xizmat ko'rsatish korxonalarini resurslardan oqilona foydalanish yo'llarini aniqlovchi vosita sifatida ishlab chiqarish (xizmat ko'rsatish) samaradorligini oshirishning manbalari va omillarini tadqiq etish muhim hisoblanadi.

Hozirgi vaqtda amalga oshirilayotgan iqtisodiy islohotlar milliy iqtisodiyotning samarali rivojlanishiga qaratilishi zarur. Bunda xizmat ko'rsatish sohasini samarali rivojlantirish aholiga ko'rsatiladigan xizmatlar sifatini oshirishni hamda ularning turli xil talablarini to'liq

qondirishni nazarda tutadi. Respublikamizda amalga oshirilayotgan islohotlar milliy iqtisodiyot samaradorligini oshirishga qaratilishi lozim. Uning tarkibiy qismi bo'lib hisoblangan xizmat ko'rsatish sohasini rivojlantirish aholini xizmat sifatini oshirish uning turli xildagi talablarini qondirish muhim yo'nalishlardan biri hisoblanadi.

Xizmat ko'rsatish sohasining mamlakatimiz ijtimoiy –iqtisodiy taraqqiyotiga tasirini har tomonlama chuqur o'rganish va uni intensive rivojlantirishning aniq yo'llarini izlab topish muhim ahamiyatga egadir. Bu borada mamlakatimiz prezidenti Sh.M.Mirziyoyev tomonidan – “Sanoat, qishloq xo'jaligi, capital qurilish, transport-kommunikatsiya, servis va xizmat ko'rsatish sohaslarida salmoqli yutuqlar qo'lga kiritildi” – deya ta'kidlandi.

Bundan tashqari O'zbekiston respublikasi prezidentining 2022-yil 28-yanvardagi “O'zbekiston respublikasini yanada rivojlantirish borasidagi taraqqiyot strategiyasi tug'risida”gi farmonida ham mamlakatimizda xizmat ko'rsatish sohaslarini rivojlantirishning ustuvor yo'nalishlari belgilab berilgan. Prezidentimiz kelgusi besh yil ichida yalpi ichki mahsulot hajmini 100 mlrd dollarga yetkazish vazifasini qo'ygan, xuddi shu davrda mamlakatimiz iqtisodiyotiga 120 mlrd dollar jalb etilishi, shu jumladan, 70 mlrd dollar xorijiy sarmoya va yillik eksport hajmini 30 mlrd dollarga yetkazish, sanoat ishlab chiqarishini 1,4 barobarga oshirish, kambag'allikni hech bo'lmaganda kamaytirish ko'zda tutilgan.

Xizmat ko'rsatish jarayoni ishlab chiqarish jarayoning ajralmas qismi va muhim yo'nalishidir. Shuning uchun ham dunyoning ko'pgina mamlakatlarida xizmat ko'rsatish sohaslarini jadal rivojlantirish evaziga yalpi ichki va qo'shimcha mahsulot hajmini ko'paytirish, tarkibini takomillashtirish, aholining turmush darajasini oshirishga erishilmoqda.

Xizmat ko'rsatish samaradorligini tahlil qilishda uning unumdorlik bilan o'zaro aloqadorligini baholash muhim o'ringa ega bo'lib, bunda unumdorlik umumiy samaradorlikni aniqlashda miqdoriy yondashuvni belgilovchi ko'rsatkich hisoblanadi.

Xizmat ko'rsatish tarmoqlarining kengayib borishi rivojlangan mamlakatlarning yalpi ichki mahsulot tarkibini ham o'zgarishiga o'z ta'sirini ko'rsatmoqda. Bugungi kunda muayyan davlatni rivojlangan davlatlar qatoriga qo'shish uchun uning yalpi ichki mahsulot tarkibida xizmat ko'rsatish sohasining ulushi 65-70 foizdan yuqori bo'lishi asosiy mezon hisoblanadi. Respublikamiz iqtisodiyoti rivojlanishining bugungi kundagi bosqichida servis xizmatlari soni va sifatiga qo'yilayotgan talablar oshib bormoqda. Bu esa xizmat ko'rsatish tarmoqlarida iqtisodiy o'sishning omillarini aniqlash hamda iqtisodiy samaradorlikka erishishni zarurat etadi.

Shuningdek, xizmat ko'rsatish korxonalarining milliy va xalqaro bozorlardagi mavqei va raqobatbardoshligini oshirish hamda xizmatlar sifatini oshirish hisobiga uning eksporti hajmini ko'paytirish sohada iqtisodiy o'sishga erishishda muhim omil hisoblanadi.

Korxonalarda samaradorlikni tahlil qilishda uning unumdorlik bilan o'zaro aloqadorligini baholash muhim o'ringa ega bo'lib, bunda unumdorlik umumiy samaradorlikni aniqlashda miqdoriy yondashuvni belgilovchi ko'rsatkich hisoblanadi.

Xizmat ko'rsatish korxonalarida mehnat unumdorligini aniqlashda yaxlit soha bo'yicha yalpi mahsulot, ish bilan band bo'lganlar soni ko'rsatkichlaridan foydalaniladi.

Hozirgi davrda mehnat unumdorligining yangi konsepsiyasi xarajatlarni kamaytirishga asoslangan, vaqt jihatidan kengayib boradigan samarali va doimiy imkoniyatlarga ega bo'lgan iqtisodiy resurslar tejamkorligini aynan o'zi bo'lmay, balki iste'mol jarayonida ishtirok etuvchi

insonning o'zini rivojlanishidagi sifat o'zgarishlardan iboratdir. Ushbu konsepsiyani amalga oshirish ishlab chiqarishning muhim ekanligi bo'yicha darajalashtirilgan. Istiqbolli ijtimoiy ehtiyojlarga qaratishni taqozo etadi. Mehnat unumdorligini oshirish yalpi ichki mahsulot dinamikasini aniqlash bilan birga, ishlab chiqarish chiqimlarini kamaytirish tamoyillariga javob beradi va bu bilan bozor iqtisodiyoti sharoitida boshqaruv jarayonining pirovard natijalar mezoni bo'lib xizmat qiladi. Xizmat ko'rsatish sohasida mehnat unumdorligini oshirishning makroiqtisodiy ko'rsatkichlari ijtimoiy va iqtisodiy rivojlanish mutanosibliklarini, ularning bozordagi muvozanat shartlariga muvofiqligini nazorat qilish imkoniyatini beradi.

Respublikamiz xizmat ko'rsatish sohasida iqtisodiy o'sishning omilli tahlili shundan dalolat bermoqdaki, ushbu sohada iqtisodiy o'sishning intensiv omillari (mehnat unumdorligi va fondlar qaytimining oshishi) ta'siri progressiv xizmatlar ko'rsatishda yuqori bo'lgan bo'lsa, sohada iqtisodiy o'sishning ekstensiv omillari (sohada band bo'lganlar soni va aso siy fondlar qiymatini o'sishi) ta'siri individual xizmatlar ko'rsatishda yuqori bo'lgan.

Iqtisodiyot soha va tarmoqlarida, xususan, xizmat ko'rsatish sohasida samaradorlikni aniqlash kompleks yondashuvni zarurat etadi va u iqtisodiy ko'rsatkichlarning mutanosibligini talab qiladi. Bunday holat bevosita jahon amaliyotida tobora rivojlanib bormokdaki, bu muhim ahamiyatga ega bo'lmoqda.

Raqobat – iqtisodiy kategoriya sifatida bozor iqtisodiyotining va umuman tovar xo'jaligining eng muhim belgisi, uni rivojlantirish vositasi, bozor mexanizmining asosiy tarkibiy qismlaridan biri hisoblanadi. Bozor iqtisodiyoti o'zining yetuklik darajasi va rivojlanish xususiyatlaridan qat'i nazar, raqobatning mavjud bo'lishini taqozo etadi. SHu bilan birga, bozor iqtisodiyoti rivojlanib borishi bilan raqobatchilik munosabatlari ham takomillashib, o'z shakllarini o'zgartirib boradi.

Raqobat – bozor sub'ektlari iqtisodiy manfaatlarining to'qnashishidan iborat bo'lib, ular o'rtasidagi yuqori foyda va ko'proq naflilikka ega bo'lish uchun kurashni anglatadi.

## REFERENCES

1. Arabov N.U., Artikov Z.S. Servis korxonalarida xizmat ko'rsatish sifatini oshirish. Inson kapitali va ijtimoiy rivojlanish jurnali//Samarqand, SamDU, № 1, 2021,
2. Barinov N. A. Servis. OP. 2017.
3. Beelev K.K korxonada muammolarni o'lchash xarajatlari va natijalari.
4. Irkutsk, IGEA, 2019 yil. - b. 104.
5. Vesnin V.R.. Xodimlarni boshqarish. Nazariya va amaliyot - m .: 2011.
6. Erofeeva A.P. Xizmat ko'rsatish sohasi korxonalarida kadrlar menejmenti tizimini modernizatsiya qilish. Iqtisod fanlari nomzodi ilmiy darajasida dissertatsiya. - Kiy Novgorod olib borildi: 2014 yil.

## DIRECTIONS FOR IMPROVING THE ECONOMIC ACTIVITY OF THE POPULATION IN UZBEKISTAN

Obilov Mirkomil Rashidovich

Gulistan State University doctoral student

<https://doi.org/10.5281/zenodo.7997968>

**Abstract.** Today, the household sector as an independent economic entity in Uzbekistan is one of the important factors in the reproduction of labor resources, investment in human capital and investment of the real sector of the economy, which significantly affects the socio-economic development of the country. However, "...as in any country, we have low-income segments of the population. According to various estimates, they are about 12-15 percent. In this place, we are talking not about small numbers, but about representatives of 4-5 million of our population. Poverty reduction means awakening the entrepreneurial spirit in the population, fully realizing the inner strength and potential of a person, implementing a comprehensive economic and social policy to create new jobs." There is also currently a transformational process in the household sector. This, in turn, makes the further acceleration of scientific research on the problems of adaptation to changing conditions and increasing their economic activity one of the pressing problems. From this, this article describes various theories and concepts about the role and role of households in the system of economic relations of our country; the impact of households on economic phenomena and processes; the level of economic activity of households in the Republic and the factors affecting it; such issues as mechanisms for increasing the economic activity of households through the introduction of modern digital technologies.

**Keywords:** household, economic activity, economic literacy, small business, family entrepreneurship, digital economy, digital household, poverty, human development, welfare of living.

## НАПРАВЛЕНИЯ ПОВЫШЕНИЯ ЭКОНОМИЧЕСКОЙ ДЕЯТЕЛЬНОСТИ НАСЕЛЕНИЯ В УЗБЕКИСТАНЕ

**Аннотация.** На сегодняшний день сектор домашних хозяйств как самостоятельный хозяйствующий субъект в Узбекистане является одним из важных факторов воспроизводства трудовых ресурсов, инвестиций в человеческий капитал и инвестиций реального сектора экономики, что существенно влияет на социально-экономическое развитие страны. Однако, «...как и в любой стране, у нас есть малообеспеченные слои населения. По разным оценкам, их около 12-15 процентов. Здесь речь идет не о малочисленности, а о представителях 4-5 миллионов нашего населения. Сокращение бедности означает пробуждение предпринимательского духа в населении, полное осознание внутренней силы и потенциала человека, проведение комплексной экономической и социальной политики по созданию новых рабочих мест». В настоящее время также происходит трансформационный процесс в секторе домохозяйств. Это, в свою очередь, делает дальнейшее ускорение научных исследований по проблемам приспособления к меняющимся условиям и повышения их хозяйственной активности одной из насущных проблем. Исходя из этого, в данной статье описываются различные теории и концепции о роли и роли домашних хозяйств в системе экономических отношений нашей страны; влияние домохозяйств на экономические явления и процессы; уровень экономической активности домашних хозяйств в республике и факторы, влияющие на него; такие вопросы, как механизмы повышения экономической активности домохозяйств за счет внедрения современных цифровых технологий.

**Ключевые слова:** домохозяйство, экономическая активность, экономическая грамотность, малый бизнес, семейное предпринимательство, цифровая экономика, цифровое

*домохозяйство, бедность, человеческое развитие, благосостояние жизни.*

## **INTRODUCTION**

Today, the household sector as an independent economic entity in Uzbekistan is one of the important factors in the reproduction of labor resources, investment in human capital and investment of the real sector of the economy, which significantly affects the socio-economic development of the country. However, "...as in any country, we have low-income segments of the population. According to various estimates, they are about 12-15 percent. In this place, we are talking not about small numbers, but about representatives of 4-5 million of our population. Therefore, the number of self-employed activities in reducing the number of camps in the Republic was increased from 24 to 72, and a number of amenities and benefits were granted. From this, special attention is paid to the issues of poverty reduction in our country today by ensuring the self-employment of household members. This, in turn, makes the further acceleration of scientific research on the problems of adaptation to changing

## **THE DEGREE OF STUDY OF THE PROBLEM**

Theoretical and practical aspects of increasing the economic activity of the population as a separate research direction Becker [1] from foreign economists., Gelbreit Dj. [2], Smith A. [3], McConnell K.R., Brue S.[4], North D.[5], Cowes R.[6] and others have been thoroughly analyzed in their scientific work.

Problems of increasing the economic activity of households Aronova S. scientists of the CIS.A.[7], Barsukova S.Yu.[8] and has been studied in scientific research by others. Abulka-simov H.P.[9], Vahobov A.V.[10], and others' scientific research covered theoretical aspects of the effective use of household capacity in the process of reproduction.

However, the scientific research work carried out to date has not studied the issues of improving the theoretical foundations of increasing the economic activity of households in the process of reproduction, diversifying the sources of income and expenses in households. These cases determine the relevance of the topic of scientific work.

## **RESEARCH METHODS**

The dissertation used techniques such as scientific abstraction, dialectical research, induction and deduction, targeted development, monographic observation, systematic and comparative analysis, graphic representation, expert assessment and economic statistics.

## **ANALYSIS AND RESULTS**

As a subject of the national economy, increasing the economic activity of households and their effective functioning is considered a complex process, and not a simple state in itself. This is explained above all by the fact that this economic phenomenon has a dual nature. In this, a person who is represented by households - as a social and economic individual, comes to the field in the functions of production, consumption, distribution or in a certain harmony of them, which are performed on their side. Increasing the economic activity of households and their effective functioning is on the one hand – an economic process, and on the other – a social process.

Analysis of the structure of the household budget and the factors affecting it makes it possible to clarify a number of problems regarding the development of households in our country today (Figure 1).

The constant increase in prices for certain goods and services does not remain without a huge negative impact on the household budget. The increase in payments for housing and communal services, the increase in the cost of socially significant services have a huge limiting effect on the budget of households.

Speaking about the development of households today, the investment activity of households is not felt at all. This in turn indicates that in our country investment has not sufficiently advanced infrastructure.

Another serious problem with the development of households is manifested in the fact that household members do not pay enough attention to their own health, do not follow their healthy lifestyle, after all, a person is an important economic resource of any society.

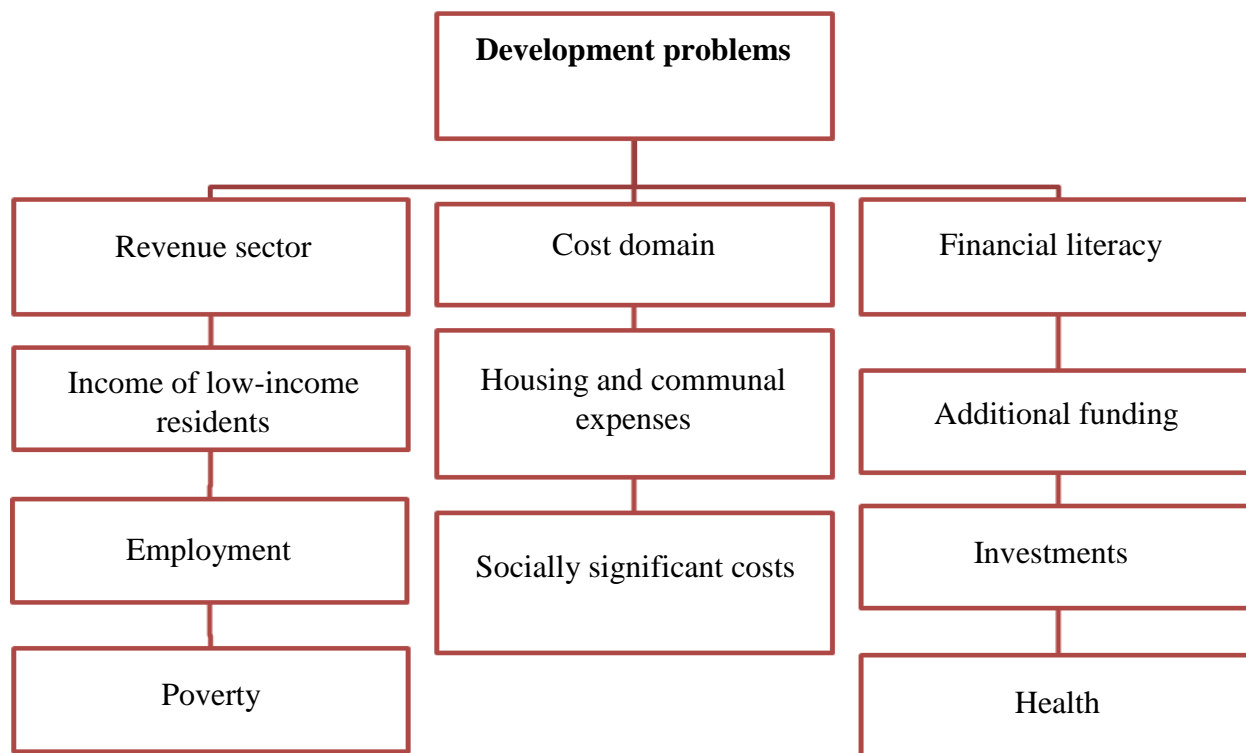

**Figure 1. Problems of household development in the country**

**Source: author development.**

Globalization processes are creating serious problems in regulating households internally and externally, as a result of the openness of the border of countries, the free movement of household members within the territories, the availability of opportunities to live in several places at once, the emergence of mixed marriages between people of different nationalities and nationalities with different beliefs and views. It requires the use of interstate regulatory tools in regulating certain aspects and processes of household functioning.

The group of employees engaged in domestic labor differs in the type of employment. In domestic labor, items include items in various forms of labor activity: the maintenance of personal auxiliary farms of urban citizens; the production of agricultural products in order to earn additional monetary income and meet the internal needs of the farm, the maintenance of peasant (tomorka) farms; the organization of farm activities; the internal needs of the household to engage in; production, which does not have an agricultural description in the structure of small communities in order to sell manufactured products and receive additional monetary income –to engage in entrepreneurial activities and individual labor activities (construction of field yards, farm buildings, etc.); provide paid services to the population individually in the structure of small business enterprises and small communities( various repair, repair-construction works, educational and medical services);; engage in individual fine retail activities; domestic chores and types of self-service performed in the traditional way within the framework of households, although it can be provided on a paid basis by other specialized enterprises and organizations. "The study found that more than 80% of those employed in domestic labor were employed exclusively in domestic

labor. Many of them were made up of self-employed people, mainly trade workers, managers, qualified professionals"[11].

The development of self-employment in the conditions of a deficit of the state budget makes it possible to reduce social tension and reduce the level of unemployment. In addition, it allows to create conditions for the creation of new jobs without reducing government costs, as well as to provide employment for socially unprotected segments of the population. In particular, in the context of the global economic crisis caused by the pandemic, self-employment is seen as one of the important directions for bringing households out of the tang economic situation.

According to experts from the International Labor Organization, creating the appropriate conditions for self-employment of citizens of the country in the context of a pandemic is a kind of "medicine" to ease the strain on the labor market in the context of a pandemic, reduce poverty, ensure that citizens do not find themselves in a difficult situation. From this, special attention is paid to the issues of poverty reduction in our country today by ensuring the self-employment of household members. In particular, eight main directions were outlined by the head of our country in terms of ensuring the stable functioning of sectors and sectors of the economy in the context of a pandemic, melting to stable economic growth rates. As one of these directions, it is clear that the definition of poverty as a reduction and employment of the population is a vital fact of our above thoughts.

The need to re-establish 810,000 permanent jobs, create 310,000 permanent and 633,000 seasonal jobs this year was highlighted in poverty reduction and employment. According to the resolution of the president of the Republic of Uzbekistan adopted on June 8, 2020, the development of a mobile application by the DSQ was established to provide a number of facilities and benefits to self-employed persons and to remotely register their activities. The adoption of this decision, in our opinion, will have a mechanism of action as follows:

First, the strain on the labor market is relaxed;

Secondly, it encourages supply and demand, while ensuring the stability of household income;

Third, filling markets with foodstuffs at a time when food security is at risk makes it possible to redirect the surplus to exports;

Fourth, it serves to further strengthen the socio-economic and political environment in society.

One of the important indicators of increasing the economic activity of households is considered to be their level of property maintenance. The higher the size and amount of property objects (material and Financial) in households, the higher their economic activity. To their property objects: land, means of production, money and securities, Human Capital, personal, family, private labor, hired private property, information and x.k. enters. Entrepreneurial and business households try to get the most out of these resources. They use resources as an object of exchange between other entities of the economy, in order to ensure their vital needs and the expansion-generated reproduction of human capital and to generate a high level of income. Households can earn income by renting their own land, means of production, Exchange Income, Information and information in the form of interest by placing funds in bank deposits.

Transactional costs affect each decision taken by households. Households operate in both social and material environments at one time or another. While the influence of a person on the social environment expresses transactionism, its influence with the material sphere-expresses transformational processes. Households as economic entities of activity (legal entities and individuals) feel the need for the exchange of property rights in the process of carrying out their activities (sale or purchase of products on the basis of contracts and the like in other cases), its protection under conditions of illegal behavior towards property by other persons or the need to replace institutions and norms that



The scale of transactional costs in households is characterized by its high degree of uncertainty. Transactional organizers are a specific, perfect process not previously known. Since households have different priorities regarding the same resources, there is no generally established mechanism for the distribution of total transactional costs.

The cost of searching for the necessary information is a result of households not having multiple option choices and spending additional resources searching for the necessary alternatives. These costs are both due to the fact that they arise in the conditions of insufficient information availability in households, and are often referred to as the costs of searching for information. Today it should be noted that the share of the costs of searching for information in the activities of households in our country is precisely high.

Since there will be a system of interaction between households with regard to the use of limited resources, the problem of property separation and also of limiting property rights will always continue to exist. Today, within the framework of the competencies of households, enterprises and public institutions, it is an urgent task to ensure the transparency of the processes of transfer of the subject of property law, the object of ownership and property rights to other entities. These types of costs appear mainly in two forms. First, while most of these costs are due to the need for direct protection of property rights, a significant part of the second type of costs is directly related to increasing the literacy of household members.

While the introduction of "digital technologies" into the economy of our country is in the process of expanding its potential today, such factors as the technical base, imperfection of software, low level of computer literacy of the population, inability to meet the requirements of the legislative base today in terms of regulation of the field of digital technologies prevent the widespread introduction of computer technologies.

Today, in our country, as in all countries of the world, the need for a wider use of the advantages of the digital economy in the household sector is at a high level. Therefore, in order for the digital revolution to equally cover all households in our country, it is necessary to activate the penetration of investments in the industry, to provide comprehensive support for technologies and innovative business ideas.

Due to the consistent introduction of digital economy and digital technologies, the quality of economic growth in the national economy will improve, the processes of creating new jobs will accelerate, and the quality of services provided will improve (Figure 2).

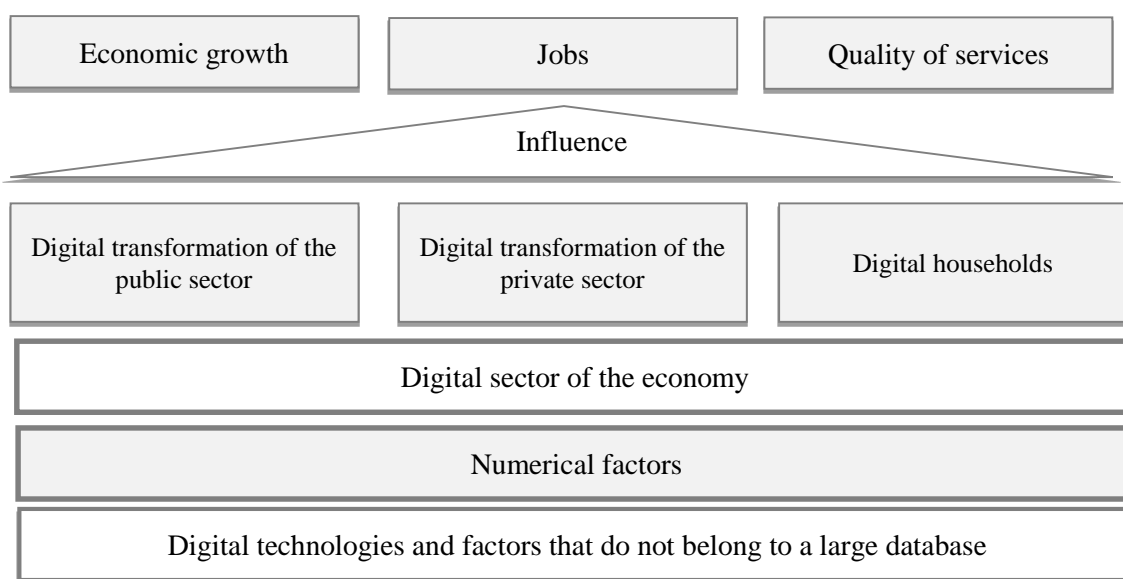

**2- fig. Results of the ultimate impact of the digital economy**  
Source: author development.

The network and capabilities of the digital economy are very wide, among which can be observed in the types of services provided by banks. In particular, when crediting household members, the credit scoring system is widely used in world practice, and scoring maps are compiled, which consist of hundreds of specific descriptive indicators.

This model is the main tool for credit scoring. In practice, it relates the client's performance to the amount of credit that can be given to him or to the level of credit risk under certain conditions through a scoring system. The same thing is known that different scoring models of their own are required for different market conditions.

These scoring maps are based on a very large amount of information on the credit history of the household member. The use of scoring practice in the financing of households even in commercial banks of our country makes it possible to prevent problematic loans, to strictly observe the payment discipline of household members.

### **CONCLUSIONS AND RECOMMENDATIONS**

It should be noted that the state's supportive policies affect the rapid progress of the digital economy. In order to consistently develop economic development:

- regulation of public-private partnership relations by law in the field of digital innovations;

- encourage the use of new technology and information flows in the economy;

- introduction of curricula that serve the new thinking of students and students in order to ensure that household members are able to function in the digital space;

- for the field of digital technology, it is required to establish the training of qualified specialists and personnel.

- In our opinion, the organization of home production and business in households in rural areas is one of the important and at the same time promising areas for ensuring employment. In rural areas, the unemployment rate is high enough, which is often characterized by the fact that it has a continuous description. We consider it necessary to carry out the following in order to ensure the effective use of the potential of households:

- strengthening the institution of private property (especially in the field of land ownership);

- development of a system of information and advisory support of households in the field of business organization;

- to improve the system of Small Business Support, improve the conditions of lending, reduce the tax burden;

- strengthening the ties of households with other economic entities.

### **REFERENCES**

1. Беккер Г. «Человеческое поведение: экономический подход» «Москва: ГУ ВШЭ», 2003.-672с.
2. Гэлбрейт Дж. Новое индустриальное общество. Избранное. М.: Изд-во: «Эксмо».- 2008.-608с.
3. Смит А. Исследование о природе и причинах богатства народов.- М.: Эксмо, 2016.-255с.
4. Макконел К.Р., Брю С.П. Экономикс: Принципы, проблемы и политика/: в 2х томах-М.:Инфра-М, 2003.-386с.
5. North D. Institutions, Institutional Change and Economic Performance. -Cambridge: Cambridge University Press,2012.-436р.
6. Коуз Р. Фирма, рынок и право. - Пер. с англ. - М.: "Дело ЛТД" - 2003. - 224 с.

7. Аронова С.А. Институционализация взаимосвязи уровней занятости, доходов населения и научно-технических изменений. Монография - М.: Издательская группа «Юрист». - 2006.
8. Барсукова С.Ю. Сущность и функции домашней экономики, способы измерения домашнего труда // Социологические исследования. - 2003.
9. Абулкасимов Ҳ.П. ва бошқ. Ўзбекистонда кичик бизнес соҳасида оилавий тадбиркорликнинг ўрни ва уни ривожлантириш йўллари. /Монография.-Т.: “Университет”, 2015.
10. Ваҳобов А.В. Бозор муносабатларига ўтиш босқичида кўп укладли иқтисодиёт ва уни ҳосил бўлиши. –Т.: Молия, 2002.
11. Насимов Д. Масофавий иш билан бандлик-эгилувчан иш билан бандлик тизимидаги замонавий бандлик шакли сифатида. –Т.: “Иқтисодиёт ва таълим” 2015 йил.№5. –Б.21-25.
12. М.Ачаповская Цифровизация экономики как драйвер инновационного развития./ Банкауски вестник, САКАВИК 2019. Электронный ресурс: <http://www.nbrb.by/bv/articles/10611.pdf>
13. Доклад о цифровой экономике 2019. Создание стоимости и получение выгод: Последствия для развивающихся стран. ООН. Женева 2019 г.
14. Абдувохидов А. А. Ислохотларнинг Ҳозирги Босқичида Тадбиркорликни Ривожлантириш Аҳоли Фаровонлигини Оширишнинг Муҳим Асоси Сифатида //Barqarorlik va yetakchi tadqiqotlar onlayn ilmiy jurnali. – 2021. – Т. 1. – №. 6. – С. 388-399.
15. Абдувохидов А. А. и др. ҲУДУДЛАРДА КИЧИК БИЗНЕС ВА ХУСУСИЙ ТАДБИРКОРЛИКНИ РИВОЖЛАНТИРИШДА ТИЖОРАТ БАНКЛАРИНИНГ КРЕДИТЛАШ СИЁСАТИНИ ТАКОМИЛЛАШТИРИШ //barqarorlik va yetakchi tadqiqotlar onlayn ilmiy jurnali. – 2022. – Т. 2. – №. 5. – С. 46-52.

## “IJTIMOIY” VA “DUNYOVIY DAVLAT” TUSHUNCHALARINING ILMIY-NAZARIY TALQINI

O‘rinboyev Ulug‘bek O‘rolboy o‘g‘li

Sirdaryo Viloyati Yuridik texnikumi

Mutaxassislik fanlari o‘qituvchisi 3-darajali yurist

Guliston davlat pedagogika instituti magistranti

ORCID: 0000-0002-5015-0731. Telefon: +998993410742.

[orinboyevul@gmail.com](mailto:orinboyevul@gmail.com)

<https://doi.org/10.5281/zenodo.7998112>

***Annotatsiya.** Maqolada ijtimoiy va dunyoviy davlat tushunchasi uning kelib chiqish tarixi bugungi kunda jamiyatdagi o‘rni haqida so‘z boradi. Ijtimoiy hamda dunyoviy davlat qurish tendensiyalarining shakllanish bosqichlari kutilayotgan natijalar yuzasidan hulosalari bayon qilingan. Mustaqillik yillarida yurtimizda ijtimoiy va dunyoviy davlat qurish uchun amalga oshirilgan ishlar. Ijtimoiy va dunyoviy davlat qurishning konstitutsiyaviy asoslari keltirib o‘tilgan.*

***Kalit so‘zlar:** Davlat, jamiyat, iqtisodiyot, horijiy tajriba, siyosat, xalqaro tashkilotlar, ijtimoiy ta‘minot, ijtimoiy davlat, dunyoviy davlat, ijtimoiy davlat belgilari, dunyoviy davlat belgilari, sotsial demokratik tur.*

## НАУЧНО ТЕОРЕТИЧЕСКАЯ ТРАКТОВКА ПОНЯТИЙ “СОЦИАЛЬНОЕ” И “СВЕТСКОЕ ГОСУДАРСТВО”

***Аннотация.** В статье рассматривается понятие общественно-светского государства история его возникновения и место в обществе сегодня. Этапы формирования тенденций построения социального и светского государства изложены выводы об ожидаемых результатах. Работа, сделанная в годы независимости для построения социального и светского государства в нашей стране. Приведены конституционные основы построения общественного и светского государства.*

***Ключевые слова:** Государство, Общество, Экономика, зарубежный опыт, политика, международные организации, социальное обеспечение, социальное государство, светское государство, признаки социального государства, признаки светского государства, социал-демократический тип.*

## SCIENTIFIC-THEORETICAL INTERPRETATION OF THE CONCEPTS OF “SOCIAL” AND “SECULAR STATE”

***Abstract.** The article talks about the concept of a social and secular state, the history of its origin in society today. The stages of formation of social and secular state-building trends have been expressed in terms of expected results. Works carried out in the years of independence to build a social and secular state in our country. The constitutional basis for building a social and secular state has been cited.*

***Keywords:** State, society, economy, foreign experience, politics, international organizations, Social Security, Social state, secular state, social state symbols, secular state symbols, social democratic type.*

Mustaqillikning o‘ttiz bir yilida, ayniqsa, keyingi besh yillikda davlatimizda jamiyat rivoji mohiyatan va shaklan jihatdan yangi bosqichga kirib bormoqda. Asosiy qonunga o‘zgartishlar kiritish bo‘yicha olib borilayotgan siyosiy-huquqiy harakatlar, jumladan, inson-jamiyat-davlat

konsepsiyasining huquqiy rasmiylashtirilishi ijtimoiy davlat yangi paradigma sifatida jamiyatning mutlaqo yangi siyosiy-huquqiy tizimi sifatida rivojlanayotganidan dalolat bermoqda. Istiqbolda o`zimizda va jahonda taraqqiy etgan hozirgi zamon davlatchiligining tajribasi asosida yangi davlat va jamiyat shakllanmoqda. Konstitusiyaga o`zgartishlar kiritish jarayonining dastlabki tahlili shuni ko`rsatadiki, boshlangan harakatlarda keng jamoatchilikning, ayniqsa, yoshlarning faol ishtiroki kuzatilmogda, kuniga minglab taklif va mulohazalar bildirilmogda. Shuningdek, ushbu holatni xorijiy mamlakatlar mutaxassisleri ham kuzatib turibdi<sup>16</sup>.

**“Ijtimoiy”** so`zi **arabcha** — jamoa, jamiyatga oid hamda inson va jamiyat hayotiga oid” degan lug`aviy ma`nolarni anglatadi.

**Ijtimoiy davlat** — insoniyat tarixiy taraqqiyotining muayyan davri mahsuli, davlatchilik rivojining maxsus bosqichi. Ijtimoiy davlat g`oyasi, eng avvalo, qadimgi Sharqda, xususan, mutafakkir ajdodlarimiz tomonidan ilgari surilgan. Buyuk bobomiz Abu Nasr Forobiy ma`rifatli insonlar jamoasini, ideal jamiyat g`oyasini “Fozil odamlar shahri” asarida tarannum etgan.

Birinchidan, bu qizg`in jarayon fuqaralarning ehtiyoj va manfaatlariga mos kelgan holda o`z vaqtida sodir bo`layotgani ayon bo`lmoqda. Ikkinchidan, amaliyotda aholining davlatga, jamiyatga ishonchining yuqori darajadali, fuqarolar siyosiy-huquqiy islohotlarning borishidan manfaatdorligi tasdiqlanyapti. Shuningdek, bildirilayotgan fikrlar va qarashlarda turli savollar ham berilmogda.

Jumladan, ijtimoiy davlat nima o`zi, u nimalarda namoyon bo`ladi, ijtimoiy davlatning belgilari bormi, ijtimoiy davlat qanday vazifalarni bajaradi, oldingi sosializmdan farqi bormi, bu bo`yicha umume`tirof etilgan prinsiplar yoki xorijiy tajribalar bormi, mamlakatimizda shu vaqtgacha olib olib borilgan ijtimoiy siyosatdan qanday farqi bor, boshqa yo`nalishlar bo`yicha davlatning ahamiyati pasaymaydimi, jamiyatdagi boshqa institutlarning ishtiroki va ahamiyati qanday bo`ladi, umuman bunday o`zgarishlar odamlarga nima beradi kabi savollar mavjud. Shulardan kelib chiqib, bugun biz ushbu maqolada ijtimoiy davlat tushunchasi, bugungi kundagi ijtimoiy davlatlar, ijtimoiy davlatning shaxs hayotidagi o`rni, ijtimoiy davlatning belgilari va funksiyalari haqida fikr yuritmoqchimiz.

Avvalambor shuni aytish kerakki, dunyo tajribasidan kelib chiqadigan bo`lsak, ijtimoy davlat bu jamiyatning siyosiy tashkiloti, ya`ni tom ma`noda davlatdir. Ijtimoiy davlat o`z siyosatida ijtimoiy adolat tamoyillaridan kelib chiqib, faoliyat yuritadi. Asosiy maqsad – jamiyatda yaratilayotgan moddiy va ma`naviy boyliklarni ijtimoiy adolat tamoyili asosida qayta taqsimlashdan iboratdir. Bunda har bir fuqaroning maishiy turmush tarzi holatini sifat jihatdan yuqori darajaga olib chiqish, aholining turmush sharoiti va sifati jihatdan tabaqalanishiga, ya`ni ular o`rtasidagi yashash uchun ketadigan sarf-xarajatlar bo`yicha farqlarning kattalashib ketishiga yo`l qo`ymaslik va aholining ijtimoiy himoyaga muhtoj qismiga davlat tomonidan kafolatlar tizim orqali yordam ko`rsatiladi. Boshqacha aytadigan bo`lsak, maqsad yaratilgan ne`matlardan ijtimoiy kafolatlar orqali hamma bahramand bo`lishini ta`minlashdan iborat<sup>17</sup>.

<sup>16</sup> Toshkent davlat sharqshunoslik universiteti professori Sayfiddin Jo`raev, O`zbekiston milliy universiteti professori Shahnoza Madaeva Darakchi.uz online nashriga bergan intervyu

<sup>17</sup> Toshkent davlat sharqshunoslik universiteti professori Sayfiddin Jo`raev, O`zbekiston milliy universiteti professori Shahnoza Madaeva Darakchi.uz online nashriga bergan intervyu

Ikkinchidan, jahondagi sosial-demokratik harakatlarning asosiy mazmunini ijtimoiy davlatning yaratuvchanlik va uning vositasida aholini o'ziga jalb qilish orqali davlatni boshqarishga harakat tashkil etadi. O'z navbatida, bu usul ko'pgina davlatning konstitusiyalarida hamda boshqa qonunlarida aks etgan. Davlat tomonidan ijtimoiy kafolat iqtisodiyot (avvalambor, yirik biznes) va soliq siyosatini boshqarish orqali ta'minlanadi<sup>18</sup>.

Shuningdek, bu g'oyalar va siyosat oldingi socialistik g'oyalardan keskin farq qiladi. Socialistik g'oyalarga asoslangan sobiq ittifoq tizimiga aholini mulksiz qilib quyish, fuqarolarning ijtimoiy kafolati faqat qog'ozlarda qolib ketishi, ijtimoiy mas'uliyat, ijtimoiy raqobatning yo'qligi xos edi. Natijada aholining ijtimoiy faolligi pasayib ketgan. Kelajakni yaratish, yangilanishga, o'zgarishlarga bo'lgan harakat qo'llab-quvvatlanmagan, natijada ijtimoiy mobillik va ijtimoiy yaratuvchanlik yo'qolib ketgan. Umuman, bu tajriba jamiyat uchun teskari natija berishini hayotning o'zi tasdiqladi. Lekin tarixning boshqa kesimida ijtimoiy davlatchilik tajribasini ilgari surgan G'arb davlatlarida katta ijtimoiy o'zgarishlar sodir bo'ldi.

Mutaxassislar tomonidan xorijiy davlatlarning ijtimoiy siyosatining tahlili natijasida ijtimoiy davlatning uchta modeli Skandivaniya, Kontinental, Amerika-Buyuk britaniya modellari ajratiladi.

**Birinchidan**, Shvesiya, Finlyandiya, Daniya, Norvegiya davlatlari Skandinaviya modelini o'zida namoyon qiladi. Bu mamlakatlarda davlat byudjetni qayta taqsimlash orqali ijtimoiy xarajatlarning anchagina qismini o'z bo'yniga oladi. Bu davlatlar o'z fuqarolarining ijtimoiy farovonligi, ta'lim, sog'liqni saqlash sohasiga, bolalar va yoshlarga, keksalarga ijtimoiy xizmatlar ko'rsatish uchun mas'ul bo'ladi. Bu faoliyat davlat byujeti va ijtimoiy sug'urta jamg'armalari tomonidan moliyalashtiriladi. Bu ishlarni tashkil etish va muvofiqlashtirish asosan munisipalitetlar, ya'ni mahalliy boshqaruv organlari tomonidan amalga oshiriladi.

**Ikkinchidan**, Germaniya, Avstriya, Belgiya va Fransiyada ijtimoiy davlatning kontinental modeli yuqori darajada rivojlangan. Bu davlatlarda davlat asosan aholining muhtoj qismiga ijtimoiy yordam pullarini berishga mas'ul hisoblanadi. Lekin aholiga davlat ijtimoiy xizmatlar ko'rsatish bilan shug'ullanmaydi. Ijtimoiy xarajatlar davlat va xususiy ijtimoiy sug'urta jamg'armalari tomonidan qoplanadi. Ya'ni ijtimoiy ta'minot byujetdan ajratiladigan mablag'lar hamda ish beruvchi va xodimlarning sug'urta badallaridan ta'minlanadi.

Shunday qilib, birinchidan, Skandivaniya, Kontinental, Amerika-Britaniya modellari bo'yicha ijtimoiy davlatlarda, liberal davlatlarda davlat tomonidan ijtimoiy xarajatlarga minimal mablag'lar ajratiladi, bir vaqtning o'zida ijtimoiy yordamga muhtojlar har tomonlama o'rganiladi. Bajarilgan ish hamda tadbirkorlik bilan shug'ullanish natijasida olinadigan har tomonlama kafolatlangan daromad fuqarolarning ijtimoiy farovonligini ta'minlashning asosiy manbai hisoblanadi.

Ikkinchidan, ijtimoiy davlatning sosial-demokratik turi Skandinaviya turiga mos keladi. Bu erda moddiy ne'matlarni aholi orasida qayta taqsimlash va ijtimoiy ehtiyojga zarur xarajatlarda davlatning ustunligi mavjud.

Uchinchidan, ushbu jarayon davlat tashkilotlari, jamoat tashkilotlari, ommaviy axborot vositalari, nodavlat notijorat tashkilotlar tomonidan kuchli jamoatchilik nazorati asosida

<sup>18</sup> Tashkent davlat sharqshunoslik universiteti professori Sayfiddin Jo'raev, O'zbekiston milliy universiteti professori Shahnoza Madaeva Darakchi.uz online nashriga bergan intervyu

kuzatiladi. Shuningdek, jarayonning borishi, samaradorlikni aniqlash, vujudga kelayotgan muammolarni o'z vaqtida aniqlash va zarur qarorlar qabul qilish uchun tizimli monitoring va tahlil qilib borishning mustaqil tizimi yo'lga qo'yilgan.

To'rtinchidan, ijtimoiy davlatchilik Osiyo davlatlarida – Yaponiya, Janubiy Koreya, Tayvanda ham rivojlanib bormoqda. Ijtimoiy davlatchilik O'zbekistonda ham rivojlanib bormoqda<sup>19</sup>.

**Dunyoviylik** - modernizatsiya zamonaviy davlatning eng muhim xususiyatlaridan biri. Bugungi kunda, bu qoida eng mamlakatlar qonun hujjatlarida bayon etiladi.

dunyoviy tizim tushunchasi **“dunyoviy davlat”** davlat har qanday din, uning urf-odatlar va tug'ishi ta'siridan ozod, degan ma'noni anglatadi. Kuchi, bu rostdash bilan turli Cherkovga tashkilotlar vakillari tomonidan ta'sir mumkin emas. Dunyoviy davlat xalq ta'limi tizimi, huquqiy va, degan ma'noni anglatadi siyosiy institutlar jamoatdan alohida ishlab chiqilgan.

**Dunyoviy davlat** — davlat hokimiyati va boshqaruvidan din ajratilgan, boshqaruv diniy qoidalar bilan emas, balki fuqarolik qonunchilik hujjatlari bilan tartibga solinadigan, qarorlar qabul qilishda diniy asoslarga tayanilmaydigan davlat. Shuningdek, hech qanday din va mafkura davlatning majburlov kuchi bilan o'rnatilmasligini, ularning davlatdan ayri ekanini tavsiflaydi. Shuni alohida ta'kidlash zarurki, dunyoviy davlatda din davlatdan va siyosatdan ajratilsa-da, jamiyatdan ajratilmaydi. Eng muhimi, dunyoviy davlat barcha dinlar uchun teng sharoitlar yaratib berish, fuqarolarga ta'lim olish, shaxsiy rivojlanish yo'lini mustaqil tanlash imkoniyatini yaratish hamda ilm-fan va madaniy taraqqiyotda ijodiy erkinlikni ta'minlashni ko'zda tutadi. Dunyoviy davlatda ta'lim jamiyatga shaxsni shakllantirib beradi. Bu shaxs davlat olib borayotgan islohotlar jarayonidan xabardor, hamqadam va faol, davlatga tayanch va tirgak bo'ladi, shu tufayli jamiyat taraqqiy etadi<sup>20</sup>.

Dunyoning rivojlangan mamlakatlari tajribasi shuni ko'rsatadiki, din dunyoviy davlat tuzumi bilan nafaqat murosa, balki umummilliy yuksalish yo'lida samarali hamkorlik qilishi ham mumkin. Demokratik davlatlarda ko'pchilikni tashkil etadigan aholining diniy e'tiqodiga ko'rsatilgan izzathurmat bilan bir qatorda, tub etnoslar uchun noan'anaviy bo'lgan, ammo fuqarolarning muayyan qismi e'tiqod qiladigan dinlar, qolaversa, hech qanday dinga e'tiqod qilmaslikka bir xil munosabat qaror topgani — Qur'onda “Dinda majburlash yo'q” deyilgan oyatning chuqur insonparvarlik falsafasini yanada yorqinroq ochib beradi. Dinning yangi O'zbekiston ijtimoiy hayotidagi o'rni, eng avvalo, uning Konstitusiyaviy maqomi bilan belgilandi. O'zbekiston Konstitusiyasiga muvofiq, barcha fuqarolarning vijdon erkinligi kafolatlangan. Har bir insonga xohlagan dinga e'tiqod qilish yoki hech qaysi dinga e'tiqod qilmaslik huquqi berilgan. Diniy tashkilotlar va birlashmalarning davlatdan ajratilgani hamda ularning qonun oldida tengligi belgilab qo'yilgan.

Davlatimiz rahbari shu yil 8 may kuni Oliy Majlis palatalari, siyosiy partiyalar va jamoatchilik faollari bilan referendum yakunlariga bag'ishlangan uchrashuvda ushbu masalaga

---

<sup>19</sup> Toshkent davlat sharqshunoslik universiteti professori Sayfiddin Jo'raev, O'zbekiston milliy universiteti professori Shahnoza Madaeva Darakchi.uz online nashriga bergan intervyu

<sup>20</sup> Исмоил САИФНАЗАРОВ, Тошкент давлат иқтисодиёт университети профессори, фалсафа фанлари доктори “Ўзбекистон дунёвий давлат” илмий мақола “Янги Ўзбекистон” газетасининг 2023-йил 19-майдаги 97-сони, 3-саҳифа

to‘xtalib, bu borada aniq va xolis pozitsiyasini bildirdi. “O‘zbekiston — dunyoviy davlat va bundan keyin ham shunday bo‘lib qoladi. Xalqimizning referendum orqali bildirgan xohish-irodasi, qat‘iy tanlovi ham shu”, dedi Prezidentimiz. Bundan buyon ham millati, tili, dini va ijtimoiy kelib chiqishidan qat‘i nazar, har bir fuqaroning vijdon erkinligi ta‘minlanishi, barcha diniy konfessiyalar erkin faoliyat yuritishi uchun zarur shart-sharoitlar yaratib berilishi, mamlakatimizda millatlar va konfessiyalar o‘rtasida totuvlik va hamjihatlikni ta‘minlash siyosati izchil davom ettirilishi ta‘kidlandi. Jamiyatimizda har qanday radikallashuvga, dindan siyosiy maqsadlarda foydalanishga hech qachon yo‘l qo‘yilmaydi. Bayon etilganlardan aniq va ravshan ko‘rinib turibdiki, jamiyatimiz yangilanishi dasturidagi dunyoviy davlat tushunchasi dinning ijtimoiy-madaniy hayotdagi rolini aslo inkor etmaydi. Ayni paytda diniy da‘volar bilan niqoblangan, aslida, xolis diniy e‘tiqodga mutlaq aloqasi yo‘q, jamiyatdagi hamjihatlik, millatlararo va dinlararo totuvlik, ijtimoiy-siyosiy barqarorlikka tahdid soluvchi har qanday urinishlarga dunyoviy davlat tuzumining mutlaqo murosasiz ekanini ham aniq-ravshan ko‘rsatib turadi<sup>21</sup>.

#### REFERENCES

1. Odilqoriyev X.T. Davlat va huquq nazariyasi. Darslik.- Toshkent . “Adolat”, 2018.- 528 b.
2. Toshkent davlat sharqshunoslik universiteti professori Sayfiddin Jo‘raev, O‘zbekiston milliy universiteti professori Shahnoza Madaeva [Darakchi.uz](http://Darakchi.uz) online nashriga bergan intervyu
3. Исмоил САИФНАЗАРОВ, Тошкент давлат иқтисодиёт университети профессори, фалсафа фанлари доктори “Ўзбекистон дунёвий давлат” илмий мақола “Янги Ўзбекистон” газетасининг 2023-йил 19-майдаги 97-сони, 3-саҳифа
4. Davlat va jamiyat boshqaruvining huquqiy asoslari [Matn ] / Erkin Xojiyev. – Toshkent: Yangi kitob, 2017.-256 b.
5. Husanboyev O.O. Huquqni qo‘llash-huquqni amalga oshirishning maxsus shakli. O‘quv qo‘llanma.- Toshkent: TDYU, 2022.-73 b.

---

<sup>21</sup> Исмоил САИФНАЗАРОВ, Тошкент давлат иқтисодиёт университети профессори, фалсафа фанлари доктори “Ўзбекистон дунёвий давлат” илмий мақола “Янги Ўзбекистон” газетасининг 2023-йил 19-майдаги 97-сони, 3-саҳифа



## SURXONDARYO VILOYATIDAGI DARYOLAR VA KO'LLARNING SUG'ORISHDAGI AHAMIYATI

**Safaraliyeva Sabrina Akbaraliyevna**

TerDu Tabiiy fanlar talabasi geografiya ta'lim yo'nalishi 2-kurs talabasi

**Abdunazarova Nilufar Choriyor qizi**

TerDu Tabiiy fanlar fakulteti geografiya ta'lim yo'nalishi 2-kurs talabasi

**Maxkamova Madinabonu Dilshod qizi**

TDPI Tabiiy fanlar fakulteti geografiya va iqtisodiy bilim asoslari ta'lim yo'nalishi  
2-kurs talabasi

**Mamatraimova Tursunjon Raxmatillo qizi**

TerDu Tabiiy fanlar fakulteti biologiya ta'lim yo'nalishi 2-kurs talabasi

<https://doi.org/10.5281/zenodo.7999417>

*Annotatsiya.* Ushbu maqolada Surxondaryo viloyati suv zahiralari, ularning tarqalishi, vohada irrigatsiya inshootlarining rivojlanishi bayon etilgan. Shu bilan birga suv ombor va kanallarning asosiy ko'rsatkichlari va ularning xalq xo'jaligidagi ahamiyati haqida fikr yuritiladi.

*Kalit so'zlar:* daryo havzasi, irrigatsiya inshootlari, kanal, havza boshqarmasi, nasos stansiyasi, magistral kanal, daryolar to'ri, suv omborlarining suv hajmi, sun'iy sug'orish, irrigatsiya sistemasi.

## ЗНАЧЕНИЕ РЕК И ОЗЕР СУРХОНДАРЬИНСКОЙ ОБЛАСТИ В ОРОШЕНИИ

*Аннотация.* В данной статье описаны водные запасы Сурхандарьинской области, их размещение, развитие ирригационных сооружений в оазисе. При этом обсуждаются основные показатели водохранилищ и каналов и их значение в народном хозяйстве.

*Ключевые слова:* ирригационные сооружения, канал, бассейновое управление, насосная станция, магистральный канал, речная сеть, водность водохранилищ, искусственное орошение, оросительная система.

## THE IMPORTANCE OF RIVERS AND LAKES IN SURKHONDARYO REGION IN IRRIGATION

*Abstract.* This article describes the water reserves of the Surkhondaryo region, their distribution, and the development of irrigation facilities in the oasis. At the same time, the main indicators of reservoirs and canals and their importance in the national economy are discussed.

*Key words:* irrigation facilities, canal, pool management, pumping station, main canal, river system, water supply, artificial irrigation, irrigation system.

## KIRISH

Surxondaryo viloyatini tirik bir organizm deb qarash, uning tanasida oqayotgan qon Surxon vohasining suv resurslaridir. Bu suv manbalari orasida Surxondaryo, Sherobodaryo hamda viloyat janubiy chegarasidan oqib o'tuvchi Amudaryoning o'rni beqiyosdir. Surxondaryo aholisi qadimdan daryo va soylar bo'yida yashab, chorvachilik va dehqonchilik bilan shug'ullanib kelishgan. Jazirama yoz haroratidan odamlarni asosan suv himoya qiladi, chanqoqlikni suv qondiradi. [1]

Shuni ta'kidlab o'tish joizki, daryodan suv ichish boshqa undan madaniy ekinzorlarni sug'orishda foydalanish boshqa. Vodiy bo'ylab qariyb 200 km masofaga cho'zilib oqqan

Surxondaryo daryosi ham xuddi boshqa daryolar singari minglab yillar mobaynida inson ehtiyojlari bilan zarracha ishi bo'lmagan o'z yo'lida to'g'ri oqib suvini Amudaryoga quygan.[11] Daryoning o'zani va qayirida barpo etilgan bir hovuch ekinzorlarni hisobga olmaganda, chap va o'ng qirg'oq bo'ylab yastanib yotgan bepoyon cho'l va chala cho'llarni o'zlashtirish va sug'orish uchun albatta daryoga band solish, to'g'on va dambalar qurish, ulkan magistral kanallar qazish taqozo qilingan. Surxondaryo daryosiga uzoq moziyda shu maqsadda bir necha marta bandlar solinib, to'g'onlar, suvayirg'ichlar, irrigatsiya inshootlari qurilgan. Lekin yillar to'zoni, asrlar to'poloni ularni buzib ketgan. [12]

### **TADQIQOT MATERIALLARI VA METODOLOGIYASI**

Termiz Arxeologiya muzeyida eramizdan avvalgi 4-1 ming yilliklarga tegishli Qadimgi Baqtriya sug'orma ashyolari, xususan, sopoldan yasalgan quvurlar saqlanadi. Muzeyning "Surxondaryo bronza davrida" degan bo'limidagi miloddan avvalgi 3-1 ming yilliklarga tegishli ko'rgazmalarda Surxondaryo hududida "Sopol madaniyati" davrida sun'iy sug'orish tarmog'i paydo bo'lganligi qayd etilgan. Ajdodlarimiz Surxondaryo daryosining suvini sopol quvurlarda cho'llarga oqizib kelishgan. Bunga qadimgi Bandixon vohasi misol bo'ladi.

Bundan tashqari Surxondaryoda ming-minglab gektar yerlarni sug'oradigan irrigatsiya inshootlari – magistral kanallar, to'g'onlar, suv omborlari eramizdan avvalgi ming yilliklarda ham ishlab turgan bo'lib, hozirgidan bir necha barobar kattaroq shahar va qishloqlarni suv bilan ta'minlab turgan. [2]

"O'zbekiston irrigatsiyasi" kitobida berilgan ma'lumotda Baqtriya davlatining asosiy daromadi sug'oriladigan yerlardan dehqonchilikdan kelar ekan. [6] Baqtriya hududida misli ko'rilmagan irrigatsiya inshootlari barpo etilgan. Arxeologlarning fikricha, hozirgi Sharobod magistral kanali aynan bundan 2000 yil oldingi eski kanalning o'rnida qurilgan. Surxondaryo havzasi hududida qadimgi sug'orma madaniyat izlari va irrigatsiya to'rlari hozirgi kunda ham saqlanib qolgan. Eramizdan oldin qazilgan qadimgi magistral kanal Sangardak daryosidan suv olib Surxondaryo daryosining o'ng sohili bo'ylab yuzlab kilometr masofada daryoga parallel ravishda oqib borgan va Jarqo'rg'on hududida ikki tarmoqqa bo'lingan. Kanal suvi Sherobod va Termiz tumanlaridagi ekin maydonlarini suv bilan ta'minlagan. Kanal suvi yo'ldagi soyliklardan tosh va g'ishtdan tiklangan ko'tarilmalar orqali o'tkazib borilgan. Bunday ko'tarilmalardan biri Qumqo'rg'ondagi eski "Makedon ko'prigi" ning qoldiqlari bugungi kundarda ham saqlanib turibdi.

Surxondaryo havzasi hududida bunyod etilgan magistral kanallar va suv omborlari Surxondaryo viloyati tumanlarining xalq xo'jaligini barqaror rivojlanishida katta ahamiyat kasb etadi. Ana shunga qat'iy e'tibor qilingan holda Surxondaryo vodiysida barcha ekin maydonlarini suv bilan ta'minlaydigan Amu-Surxon irrigatsiya tizimlari havza boshqarmasi tashkil etilgan. Mazkur boshqarma uchta yirik sug'orish irrigatsiya sistemasi va bitta magistral tizimdan tarkib topgan.

Birinchisi To'palang-Qoratog' irrigatsiya sistemasi bo'lib u asosan, Surxondaryo daryosining bosh irmoqlari bo'lgan To'palang va Qoratog' daryolaridan suv oladi. Irrigatsiya sistemasi suv yo'llarining uzunligi 804 km ni tashkil etadi. Bu sitema Surxondaryo vohasining shimoliy qismidagi barcha ekin maydonlarini obi-hayot bilan ta'minlaydi.

Ikkinchi irrigatsiya sistemasi Surxon-Sherobod irrigatsiya sistemasi deb ataladi. Uning suv yo'llarining uzunligi 445 km ga teng.

Uchinchi sistema Amu-Zang irrigatsiya sistemasi. Mazkur sistema asosan Amudaryodan suv olib, Surxondaryo vohasining janubiy qismidagi ekin maydonlarini suv bilan ta'minlaydi.

Yuqorida nomlari zikr etilgan uchala irrigatsiya sistemasida suv tanqisligi sodir bo'lgan paytlarda ham bir-birini suv bilan ta'minlashga yordam beradigan va o'zaro chambarchas bog'langan holda tashkil etilgan. Suv olish va suv berish borasida uchala irrigatsion sistema ham Surxondaryo vodiysidagi eng katta suv ombori Janubiy Surxon suv ombori bilan bog'liqdir. (1-jadval) To'palang-Qoratog' irrigatsiya sistemasidagi daryolar Janubiy Surxon suv omboriga suvni shimol tomondan, ya'ni tabiiy nishablik yo'li bilan yetkazib beradi.

Tog' oldi va tog'li tumanlarimizdan faqatgin Sariosiyo tumanida baliqchilik rivojlangan Qolgan tumanlardagi baliqchilik xo'jaliklari tekisliklardagi ko'llarda va suniy suv havzalarida hosil qilingan, vaholanki hududdan uzunligi 20 kilometrdan ortiq bo'lgan 35 ta daryo oqib o'tadi. Bulardan Surxondaryo va uning irmoqlari; To'palang, Qoratog', Sangardak, Xo'jaipok, Oqqopchig'ay daryolari va Sheraboddaryo yiriklari hisoblanadi. To'palondaryo va Qoratog' daryolari Hisor tizmasining 4000 metrdan baland qismidan boshlanib qor va muzlik suvlaridan to'yinadi. Qariyb yillik oqimining 60 foizi Mart-April oylarida oqib o'tadi. Bu daryolar orasida To'palangdaryoning irmoqlari ko'pligi bilan ajralib turadi bularga; Oybeksuvi, Xovatsoy, Kishtutsoy, Dashnobod, Shartut, Chosh, Balandsoy, Zarcho'psoy, Zevarsoy, Qoratog'daryoning Oqtoshsoy va Shirkent kabi irmoqlari bor. Yuqoridagi daryolardan boshqa O'rtasoy, Shotrud, Cham, Bodomiston, Og'ashayton, Sharg'un, Xursanddaryo, Qag'ni, Darasoy, Malangur, Panjob, Gazak, Laylakonsoy, Sholqon, Maydon, Xanjarsoy, Ajarsoy kabi daryo va soylar mavjud. Sheraboddaryo va boshqa aksariyat daryolar 2000 mertgacha bo'lgan tog'lardan boshlanadi va mavsumiy qor va yomg'ir suvlardan to'yinadi. Daryolarda suv miqdorining ortishi fevral oyidan boshlanadi. May-iyun oylarida maksimal suv sarfi o'tadi. Viloyatda sug'oriladigan hududlarni kengaytirish maqsadida ko'plab kanal va suv omborlari barpo e'tilgan. Daryolarnig suvlari zich kanallar orqali sug'orishga sarflanadi. Topalang daryoda; Hazarbog', To'palang – Qoratog', Haydarobod, Surxondaryoda; Zang, Qumqo'rg'on, Kakaydi, kanallari qurilgan. Viloyatda Janubiy Surxon, Uchqizil, Degrez, To'polon, Oqtapa suv omborlari mavjud. To'polon suv ombori Surxondaryo viloyatining 10 ta tumanini suv bilan ta'minlaydi. Birgina Denov tumanidan Surxondaryo, To'polondaryo, Sangardak, Qizilsuv daryolari, Hazorbog', Oy-barak kanallari, Dayto'lak, Denov ariklari oqib o'tadi.

1-jadval

**Surxondaryo havzasida barpo etilgan kanallar**

<b>T/r</b>	<b>Kanallar nomi</b>	<b>Qaysi daryo yoki suv omboridan suv oladi</b>	<b>Suv sig'imi, m<sup>3</sup>/sek</b>	<b>Kanaldan suv ichadigan tumanlar</b>
<b>1</b>	<b>Zang</b>	Janubiy Surxon va Oqtapa suv ombori	86	Jarqo'rg'on, Angor, Muzrabod, Termiz
<b>2</b>	<b>Hazarbog'</b>	To'palangdaryo	110	Denov, Oltinsoy, Sho'rchi, Bandixon
<b>3</b>	<b>Qumqo'rg'on</b>	Surxondaryo	30	Sho'rchi, Qumqo'rg'on
<b>4</b>	<b>Dayto'lak</b>	Denov-Yurchi botqoqligi	8	Denov, Sho'rchi

5	<b>Sherobod</b>	Janubiy Surxon suv ombori	150	Bandixon, Qiziriq, Sherobod, Muzrabod
6	<b>G'arbiy</b>	Sherobod kanalidan	5	Qiziriq
7	<b>Sharqiy Muzrabod</b>	Sherobod kanalidan	4	Bandixon, Qiziriq, Muzrabod
8	<b>Amu-Zang</b>	Amudaryo	120	Qumqo'rg'on, Jarqo'rg'on
9	<b>Bobotog'</b>	Amu-Zang kanalidan	30	Qumqo'rg'on, Jarqo'rg'on
10	<b>Bandixon</b>	Sherobod kanalidan	12	Bandixon
11	<b>Zang-9</b>	Janubiy Surxon suv ombori	25	Muzrabod
12	<b>To'palang-Qoratog'</b>	To'palangdaryo	25	Sariosiyo
13	<b>Hayrobod</b>	To'palangdaryo	10	Denov

**Manba:** 1-jadval Xudoyberdiyev va Odiyev ma'lumotlari asosida tuzildi. [10]

Amu-Zang irrigatsiya sistemasi ham Janubiy Surxon suv omborini suv bilan ta'minlab turadi. Biroq Amudaryo o'zani Janubiy Surxon suv omboridan ancha past bo'lganligi sababli uning suvini keltirish katta miqdorda mablag' talab qilish yo'li bilan amalga oshiriladi. Suv omboriga janub tomondan 90 km uzunlikdagi Amudaryo suvini uch joyda o'rnatilgan nasos stansiyalari yordamida yuqori ko'tarib kanallarga tashlab yetkazib beradi. Surxon-Sherobod Janubiy Surxon suv omboridan suv oladi. Sherobod nasos stansiyasi Sherobod magistral kanaliga Shu yerdan suv chiqarib beradi va bu kanal Surxon-Sherobod cho'llarida o'zlashtirilgan yerlarni va ekin maydonlarini suv bilan ta'minlaydi.

#### **TADQIQOT NATIJALARI**

Ma'lumotlardan ko'rinib turibdiki, Surxondaryo havzasida mavjud bo'lgan har uchala irrigatsiya sistemasini bir-biriga bog'laydigan manba vodiyni markaziy qismida joylashgan Janubiy Surxon suv ombori hisoblanadi. Janubiy Surxon suv ombori va u orqali butun Surxondaryo havzasidagi irrigatsiya sistemalarini har tomonlama qo'llab-quvvatlay oladigan bosh manba bo'lib To'palang suv ombori xizmat qiladi.

Janubiy Surxon suv ombori O'zbekistonning eng yirik sun'iy dengizlaridan biri hisoblanadi. U Surxondaryo havzasining o'rta qismida, Sho'rchi va Jarqo'rg'on tumanlari hududida 1962-yilda bunyod etilgan. (2-jadval) Janubiy Surxon suv omborining to'g'oni Surxondaryoning o'rta oqimida, daryo vodiysining eng tor yerida, mutlaq balandligi 390 m ga teng bo'lgan joyda qurilgan. Suv ombori qurilmasdan oldin bu yerda Zarkamar-Xo'jamulki to'qayzori mavjud bo'lgan. [6]

Janubiy Surxon suv omborida baliqchilikni rivojlantirish ham yaxshi yo'lga qo'yilgan. [3] Bu yerda mahalliy zog'ora baliq, tillabaliq, laqqa baliqlardan tashqari boshqa joylardan keltirilgan karp, tostolobik kabi baliqlar ham urchitilib ko'paytirilmoqda va ko'plab ovlanib, aholini baliq go'shti bilan ta'minlamoqda.

O'zbekiston Respublikasining eng janubiy issiq subtropik rayonlaridan biri bo'lgan Surxondaryo havzasi hududida Janubiy Surxon suv omborining bunyod etilishi bu joyning

mikroiqlimining o'zgarishiga sabab bo'ldi. [4] Suv omborining tevarak atrofi aholining sevimli dam olish joyiga aylandi. Suv ombori atrofiga 20 ming tupdan ko'proq manzarali va mevali daraxtlar ekilib, yashil zonalar tashkil etilgan. Bu Janubiy Surxon suv omborining rekreatsion ahamiyatining kattaligidan dalolat beradi. Suv ombori atrofida shahar va qishloq seliteb landshaftlari ham barpo etilgan. Bunga Qumqo'rg'on shaharchasi, Yangiyer va Xo'jamulki qishloqlari, Gagarin nomidagi posyolka misol bo'la oladi.

2-jadval.

**Surxondaryo viloyati suv omborlari va uarning asosiy ko'rsatkichlari.**

№	Suv ombori	Ishga tushgan yili	Sug'orish maydoni, ga	Suv sig'imi, mln m.kub	Amaldagi suv sig'imi, mln m.kub	To'g'on	
						Uzunligi, km	Balandligi, m
1	Janubiy Surxon	1967	150110	800	503	5,2	30
2	To'palang	1986	61620	500	120	0,17	167
3	Uchqizil	1984	4950	160	160	4	11,5
4	Oqtepa	1982	24700	120	83	4,6	3
5	Degrez	1962	2200	12,8	12,8	3,5	12,7

**Manba:** 2-jadval Xudoyberdiyev va Odinayev ma'lumotlari asosida tuzildi. [9]

Surxondaryo havzasining janubiy qismida, Surxondaryo vodiysining o'ng sohilida joylashgan Kattaqum cho'li yaqinida, tektonik jarayon tufayli vujudga kelgan cho'kmada Uchqizil suv ombori qurilib ishga tushirilgan. Buning natijasida Termiz tumani hududidagi qumoq va gilli cho'l landshaftlari o'zlashtirilib, ularning o'rnida madaniy landshaftlar bunyod etildi.[8]

### MUXOKAMA

Uchqizil suv ombori foydalanishga topshirilgandan buyon Termiz tumani hududida tashkil etilgan minglab gektar ekin maydonlarini va fermer xo'jaliklarining yerlarini vegetatsiya davrida suv bilan ta'minlab kelmoqda. Shu bilan birga Kattaqum cho'lidagi qumoq va och tusli bo'z tuproqli yerlarni o'zlashtirishga va ularni qishloq xo'jaligi tasarrufiga kiritilishiga katta imkoniyat yaratib berdi.

Uchqizil suv omboridan va uning tevarak atrof-muhitidan rekreatsion maqsadlarda foydalanish ham katta ahamiyatga ega. Bu yerda dam olish uylari va sanatoriya tashkil qilinib, ulardan voha aholisi foydalanmoqda.

Oqtepa suv ombori Bobotog' massivining janubi-sharqiy qismida barpo etilgan. Suv ombori Amu-Zang magistral kanali orqali Amudaryo suvi bilan to'ldiriladi. Undan kanal orqali oqib chiqadigan suvlar Janubiy Surxon suv omboriga borib quyiladi.

### XULOSA

Xulosa qilib aytganda Surxondaryo havzasida bunyod etilgan magistral kanallar va suv omborlari viloyat iqtisodiyotining barqaror rivojlanishida katta ahamiyat kasb etmoqda. Surxondaryo havzasi doirasida suv muammosi yechimini topish maqsadida amalga toshirib kelinayotgan tadbirlar va barpo etilgan irrigatsion inshootlar daryo va soylar oqimini tartibga solib suv rejimini mumkin qadar maqsadga muvofiq o'zgartirdi, undan vegetatsiya davrida qishloq

xo'jalik ekin maydonlarini sug'orishda keng va me'yoriy ravishda taqsimlash hamda foydalanish uchun qulay imkoniyatlar yaratib berdi.

Janubiy Surxon suv omborining qurilishi munosabati bilan Surxondaryo havzasidagi umumiy ekin maydonining yarmidan ko'pi yetarli darjada suv bilan ta'minlandi. Suv omborining qurilib ishga tushirilishi natijasida Qiziriq-Sherobod cho'lida 71 ming gektardan ortiqroq yerlar o'zlashtirilib, qishloq xo'jaligi tasarrufiga kiritildi. [6] Bundan tashqari ilgari foydalanib kelinayotgan 52 ming gektar yerning suv ta'minotini yaxshilash imkonini berdi. Yangidan o'zlashtirilgan yerlarda ingichka tolali paxta, don ekinlari, mevali bog'lar, uzum, sabzavotlar, poliz ekinlari ekilib, katta miqdorda qishloq xo'jaligi mahsulotlari yetishtirilmoqda.

#### REFERENCES

1. Abdunazarov Husan Menglievich, Niyazov Xo'jaqul Mirzoboboevich, Mustaev Qurbonmurod Rahmon o'g'li. Surxondaryo viloyati qishloq xo'jaligini ixtisoslashtirish va rivojlantirishda tabiiy geografik omillarning o'rni. ijins [Internet]. 2022 yil 23 may [2022 yil 7 iyulda keltirilgan];18. Mavjud: <https://ijins.umsida.ac.id/index.php/ijins/article/view/642>
2. Nuralievich, E. M. ., & Rahmonvich, M. Q. . (2021). The Importance of Water Resources in the Development of Agriculture in Surkhondaryo Region and Issues of their Effective Use. *International Journal of Culture and Modernity*, 9, 67–72. Retrieved from <http://ijcm.academicjournal.io/index.php/ijcm/article/view/80>
3. Rakhmatov A. F. Artikova Sh. Z. Development of Fishing Farms in River and River Areas of Surkhondaryo Region *Middle European Scientific Bulletin*, VOLUME 17 Oct 2021
4. Rakhmatov A. F. Artikova Sh. Z. Surxondaryo viloyati bog'dorchiligining geografik ko'rinishi *Journal of Geography and Natural Resources* <https://topjournals.uz/index.php/jgnr>
5. Tuxtaev Baratali Mustofoqul O'g'li. (2022). SURKHAN STATE RESERVE MAIN PROBLEMS AND PRINCIPLES OF NATURE PROTECTION. *Indonesian Journal of Innovation Studies*, 18. <https://doi.org/10.21070/ijins.v18i.631>
6. Ирригация Узбекистана. В 4 т. Гл. Ред. А.С.Садыков. Т. 1. Т., “Фан”, 1975
7. Рўзиев А.Н. Сурхондарё вилояти. - Тошкент, 1996.
8. Ҳикматов Ф.Ҳ., Сирлибоева З.С., Айтбаев Д.П.Кўллар ва сув омборлари географияси, гидрологик хусусиятлари.-Т.:Университет, 2000.-122 б.
9. Худайбердиев А.А. Грунтовые воды. // Сурхондарьинская область. Природа. – Ташкент, 1961. –с.109-119.
10. Худойбердиев Қ., Одинаев А. Тўпаланг сув омбори бунёдкорлари. –Тошкент: Шарқ, 2006. -256 б.
11. Шульц В.Л., Машрапов Р. Ўрта Осиё гидрографияси, Тошкент, 1969. – 327 б.
12. В.Л. Шульц - Реки Средней Азии. Л – 1965.

## SURXANDARYO VILOYATI TUPROQLARI VA ORGANIK DUNYOSI

**Safaraliyeva Sabrina Akbaraliyevna**

TerDu Tabiiy fanlar talabasi geografiya ta'lim yo'nalishi 2-kurs talabasi

**Abdunazarova Nilufar Choriyor qizi**

TerDu Tabiiy fanlar fakulteti geografiya ta'lim yo'nalishi 2-kurs talabasi

**Berdiqulova Barno Nodir qizi**

TerDu Tabiiy fanlar fakulteti tuproqshunoslik ta'lim yo'nalishi 2-kurs talabasi

**Ziyodova Dilfuza Maxmud qizi**

TerDu Tabiiy fanlar fakulteti tuproqshunoslik ta'lim yo'nalishi 2-kurs talabasi

<https://doi.org/10.5281/zenodo.7999852>

*Annotatsiya. Ushbu maqolada Surxondaryo viloyati tuproqlari va organik dunyosi va ularning xalq xo'jaligidagi ahamiyati haqida fikr yuritiladi.*

*Kalit so'zlar: Tuproq, Surxondaryo viloyati organik, o'simliklar.*

## ПОЧВЫ И ОРГАНИЧЕСКИЙ МИР СУРХАНДАРЬИНСКОЙ ОБЛАСТИ

*Аннотация. В данной статье рассматриваются почва и органический мир Сурхандарьинской области и их значение в народном хозяйстве.*

*Ключевые слова: почва, органика Сурхандарьинской области, растения.*

## SOILS AND ORGANIC WORLD OF SURKHANDARYA REGION

*Abstract. This article discusses the soil and organic world of Surkhandarya region and their importance in the national economy.*

*Key words: Soil, Surkhandarya region organic, plants.*

Viloyatning tuproqlari iqlim va relyef sharoitiga bog'liq ravishda turli joylarda turlichadir. Tekisliklarda och tusli bo'z tuproqlar tarqalgan, ulardagi chirindi miqdori 1-1,5 % atrofida. Okean sathidan 500-600 m gacha balandliklar oddiy bo'z tuproqlar bilan qoplangan. Bular och bo'z tuproqlarga nisbatan chirindiga boyroq, ularda chirindi miqdori 1,5-2,5 % atrofida bo'ladi. Yerosti suvlari yer betiga yaqin bo'lgan joylarda sho'rlashgan bo'z tuproq uchraydi. Surxondaryo va Sherobod daryolarining qayirlarida allyuvial-o'tloq va botqoq tuproqlar uchrasa, janubiy qismidagi qum massivlarida qumli va qumloq tuproqlar uchraydi. O'lkaning 500 m dan 1200 m balandlikkacha qismida oddiy va to'q tusli bo'z tuproqlar tarqalgan. Bunday tuproqlar ko'p joylarda o'zlashtirilib, madaniy bo'z tuproqqa aylantirilgan. Surxondaryoning 1500 - 2500 m dan balandda bo'lgan tog' yonbag'irlarida tog' jigarrang tuproqlari tarqalgan bo'lib, tarkibida chirindi 4 - 6 foizga boradi. 2500 m dan yuqorida yaylov mintaqasi boshlanib tog' o'tloq, o'tloq, o'tloq-botqoq tuproq uchraydi.

Viloyatning grunt suvi yer betiga yaqin bo'lgan janubi-g'arbiy qismida sho'rlangan tuproqlar, gil jinslardan iborat bo'lgan yerlarda esa taqir tuproqlar uchraydi. Viloyatning janubiy qismidagi qum massivlarida cho'l qo'ng'ir tuproqlar uchraydi. Surxondaryo va Amudaryo qayirlarida esa allyuvial o'tloq, o'tloq-botqoq tuproqlar tarqalgan. Vohalardagi bo'z tuproqlar tabiiy xususiyatlarini yo'qotib sug'oriladigan madaniy voha tuproqlariga aylangan.

O'simliklar viloyatda janubidan shimoliga va tekislikdan tog'larga tomon o'zgarib boradi. Viloyatning eng issiq va eng quruq yerlarida shuvoq, efemerlardan rang, iloq, qo'ng'irbosh, no'xatak va issiqqa moslashgan boshqa o'simliklar o'sadi. Qumliklarda qandim, oq saksovul, cherkez, taroqbosh, yaltirbosh, daryo vodiylarida to'qaylarda yulg'un, jiyda, turong'il, terak,

qamish, savag`ich keng tarqalgan. O`lkaning 500 m balandlikkacha bo`lgan qismida cho`l mintaqasiga oid o`simliklardan rang, iloq, qo`ng`irbosh, no`xatak, shuningdek, shuvoq va boshqa o`simliklar o`sadi. Yerosti suvlari yer betiga yaqin bo`lgan joylarda sho`ralar o`sadi. Surxondaryo vodiysining janubiy qismidagi qumloqlarda juzg`un, qum ilog`i, quyonsuyak kabi o`simliklar uchraydi.

Viloyatda adir va tog` o`tloqlari ko`p. Adirda ko`proq efemer o`simliklar hamda shuvoq, kavrak, qo`ziquloq, bir yillik astragal, javdar, bug`doyiq kabilar mavjud. Shuningdek, adirlarda butasimon o`simliklardan itburun, bodom, zirk kabilar ham o`sadi.

Surxondaryo tog`larida (1500-2500 m) bug`doyiq, javdar, tipchoq, yovvoyi arpa, shirach, qurg`oqchil va toshloq yerlarda astragal o`sadi. Butalardan bodom, irg`ay, itburun, zirk, daraxtlardan archa, zarang, xandon pista, yong`oq, do`lana, terak kabilar o`sadi. Surxondaryo o`lkasining sharqida joylashgan Bobotog` o`zining xandon pistalari bilan mashhurdir. Surxondaryo o`lkasining 2500 m dan baland qismida yaylov mintaqasi joylashib, unda subalp va alp o`tloqlari mavjud.

Undan balandroqda (1200 m dan 4000 m gacha) Sangardak To`polondaryo va boshqa daryolarning havzalarida daraxtzor, butazorlar ham keng tarqalgan. Bu yerlarda archa, zarang, xandon pista, yong`oq, zirk va boshqa daraxtlar o`sadi. Daraxtzorlardan yuqoriroqda tog` o`tloqlari keng maydonlarni egallab yotadi. Viloyat quruq subtropik iqlimli o`lka bo`lganligi uchun unda anor, anjir, xurmo, shakarqamish, sitruslar va boshqa issiqsevar mevali daraxt va ekinlar yetishtiriladi. Denovdagi subtropik botinika bog`ida issiq mamlakatlarda o`sadigan mevalar, daraxtlar ko`paytirilmoqda. Surxondaryo vodiysida quruq subtropik iqlim tufayli anor, anjir, xurmo, shakarqamish, sitrus va boshqa issiqsevar mevali daraxtlar va mevalar yetishtiriladi. Jumladan, Denov subtropik o`simliklar maskanida issiq mamlakatlarda o`suvchi daraxt va mevalar yetishtirilmoqda.

## REFERENCES

1. Abdunazarov Husan Menglievich, Niyazov Xo`jaqul Mirzoboboevich, Mustaev Qurbonmurod Rahmon o`g`li. Surxondaryo viloyati qishloq xo`jaligini ixtisoslashtirish va rivojlantirishda tabiiy geografik omillarning o`rni. ijins [Internet]. 2022 yil 23 may [2022 yil 7 iyulda keltirilgan];18. Mavjud: <https://ijins.umsida.ac.id/index.php/ijins/article/view/642>
2. Nuralievich, E. M. ., & Rahmonvich, M. Q. . (2021). The Importance of Water Resources in the Development of Agriculture in Surkhandarya Region and Issues of their Effective Use. *International Journal of Culture and Modernity*, 9, 67–72. Retrieved from <http://ijcm.academicjournal.io/index.php/ijcm/article/view/80>
3. Rakhmatov A. F. Artikova Sh. Z. Development of Fishing Farms in River and River Areas of Surkhandarya Region *Middle European Scientific Bulletin*, VOLUME 17 Oct 2021
4. Rakhmatov A. F. Ortikova Sh. Z. Surxondaryo viloyati bog`dorchiligining geografik ko`rinishi *Journal of Geography and Natural Resources* <https://topjournals.uz/index.php/jgnr>
5. Tuxtaev Baratali Mustofoqul O`g`li. (2022). SURKHAN STATE RESERVE MAIN PROBLEMS AND PRINCIPLES OF NATURE PROTECTION. *Indonesian Journal of Innovation Studies*, 18. <https://doi.org/10.21070/ijins.v18i.631>
6. Ирригация Узбекистана. В 4 т. Гл. Ред. А.С.Садыков. Т. 1. Т., “Фан”, 1975



## XOTIN-QIZLARNI QO'LLAB-QUVVATLASHGA OID DAVLAT SIYOSATI (ILK ODIMLAR)

**Radjabova Sabohat Bobirovna**

(PhD)Termiz davlat universiteti “Jahon tarixi” kafedrasida o'qituvchisi

<https://doi.org/10.5281/zenodo.7999936>

**Annotatsiya.** *Usbu maqolada O'zbekiston Respublikasida xotin-qizlar va ularning manfaatlarini muhofaza qilishga qaratilgan maliy natijalar tahlili bayon qilingan, Shuningdek, mustaqillikning dastlabki yillaridrespublikada amalga oshirilgan islohatlar va ularning natijalari keltirilgan.*

**Kalit so'zlar:** *Surxondaryo viloyati xotin-qizlar qo'mitasi”, “O'zbekiston Respublikasi xotin-qizlar qo'mitasi”, davlat dasturlari.*

### STATE POLICY TO SUPPORT WOMEN (FIRST STEPS)

**Abstract.** *This article describes the analysis of financial results aimed at protecting women and their interests in the Republic of Uzbekistan, as well as the reforms implemented in the republic in the first years of independence and their results.*

**Keywords:** *women's committee of Surkhondaryo region”, “women's committee of the Republic of Uzbekistan”, state programs.*

### ГОСУДАРСТВЕННАЯ ПОЛИТИКА ПОДДЕРЖКИ ЖЕНЩИН (ПЕРВЫЕ ШАГИ)

**Аннотация.** *В данной статье описывается анализ финансовых результатов, направленных на защиту женщин и их интересов в Республике Узбекистан, а также реформы, проведенные в республике в первые годы независимости и их результаты.*

**Ключевые слова:** *комитет женщин Сурхандарьинской области», «комитет женщин Республики Узбекистан», государственные программы.*

Jamiyatimizda xotin-qizlarga e'tiborning ortib borishi, ayollar manfaatlarini himoya qilishga qaratilgan huquqiy-me'yoriy hujjatlarning ishlab chiqilishi ijtimoiy hayotimizdagi muhim masalalardan biri sanaladi. Bu esa ayollar muammosining bartaraf qilinishiga hamda ularning ijtimoiy-siyosiy va iqtisodiy hayotdagi faol ishtirokini ta'minlash, jamiyatdagi o'rni va mavqeyini oshirish imkoniyatini yuzaga keltirib, deyarli barcha mamlakatlarning ayollar masalasi bo'yicha olib borayotgan siyosatini o'zgartirishiga olib keldi. Bu borada olib borilayotgan chora-tadbirlarni muvofiqlashtirish, jamiyatda ayollarning rolini kuchaytirish davlatimizning muhim vazifalaridan biriga aylanib bordi<sup>22</sup>.

Mustaqillik yillarida respublikada xotin-qizlarning ijtimoiy-siyosiy faolligini oshirish, ularning davlat boshqaruvi va qarorlar qabul qilishdagi o'rnini kuchaytirish, mehnat va turmush sharoitini yaxshilash va har tomonlama qo'llab-quvvatlash uchun zarur shart-sharoitlarni yaratish maqsadida qator islohotlar amalga oshirildi<sup>23</sup>. Bu esa ayollarga g'amxo'rlik, ularning ijtimoiy, iqtisodiy, huquqiy va ma'naviy manfaatlarini davlat tomonidan himoya qilinishida o'z ifodasini topmoqda. Shuningdek, xotin-qizlar bandligini oshirish, jamiyatda yuzaga keladigan ijtimoiy

<sup>22</sup> “O'zbekistonda ijtimoiy-iqtisodiy va madaniy hayot. Transformatsion jarayonlar. Termiz davlat universiteti. Respublika ilmiy anjumani maqolalar to'plami. - Termiz. 2013. - B. 266

<sup>23</sup> Mirziyoyev. Sh.M. “Yangi O'zbekiston strategiyasi”. “O'zbekiston” 2021. - B. 248.

muammolarning oldini olish, xotin-qizlarni qo'llab-quvvatlash va oila institutini yanada mustahkamlash kabi muhim vazifalarni kuchaytirishni taqozo etmoqda<sup>24</sup>.

Ayolning insoniy qadrini joyiga qo'yish, uni ulug'lash, so'zsiz, aql-idrok tantana qilgan, inson oldidagi javobgarligini chuqur tushungan yurtdagina amalga oshirish mumkin. Ayol qadri ijtimoiy hayotda o'z o'rnini topmas ekan, ayol jamiyatning erkinlik, to'kinlik, osoyishtalik mezoniga aylanmas ekan, bu jamiyatda barqarorlik, bunyodkorlik hukmronlik qilishi mumkin emas<sup>25</sup>.

Chunki, ijtimoiy hayot, uning birinchi bo'g'ini bo'lgan oila ayollardan boshlanadi, to'g'rirog'i, u ayol zaminida vujudga keladi, mavjud bo'ladi, doimiylik kasb etadi. Oila va uning ta'sirida shakllanuvchi insoniy fazilatlar, birinchi galda, onaning oq sutidan, uning chaqaloqqa bo'lgan mehr-muhabbatidan, beshik tebratib o'tkazgan bedor tunlaridan boshlanadi. Ayol allasi o'ziga xos millat madhiyasidir, chunki bunda Vatanni o'zida jam qilgan onaning orzusi, uning javobgarligi, uning mehri jo'sh urib turadi. Millat ayolni nechog'lik ulug'lasa, uning o'zi ham shunchalik ulug'lanadi, har tomonlama yuksalib, kelajagi porloq bo'ladi. O'zbekiston Respublikasi Prezidenti Shavkat Mirziyoyev ta'kidlaganidek: "Ayollarimizning baxti-xalqimiz, jamiyatimizning ham baxtidir"<sup>26</sup>.

Mamlakatimiz xotin-qizlari iqtisodiy islohotlarni amalga oshirishda xalq xo'jaligi, ilm-fan, madaniyat va ma'rifat tizimining barcha sohalarida o'zlarining halol va fidokorona mehnatlari bilan ishtirok etmoqdalar. O'zbekiston xotin-qizlar qo'mitasi mamlakatimiz xotin-qizlarini har tomonlama qo'llab-quvvatlab, xalqaro ayollar harakati hamda boshqa nufuzli tuzilmalar bilan keng hamkorlik qilib kelmoqda.

1991-yil 27-dekabr kuni O'zbekiston Xotin-qizlarining birinchi ta'sis Konferensiyasi Surxondaryo viloyatining Termiz shahrida bo'lib o'tdi<sup>27</sup>. Anjuman Respublikaning barcha viloyatlari hamda Qoraqalpog'iston Respublikasidan saylangan delegatlar ishtirokida bayramona tarzda yakdillikda o'tkazilib, barcha qonuniy, me'yoriy hujjatlar delegatlarning bildirgan taklif va e'tirozlarini inobatga olgan holda O'zbekiston Respublikasi xotin-qizlar qo'mitasini tashkil etish qarori qabul qilindi<sup>28</sup>. Mazkur qaror muhokamadan o'tkazilib, qayta ko'rib chiqilganidan keyin O'zbekiston Respublikasining Birinchi Prezidenti Islom Karimov tashabbusi bilan 1991-yil 23-fevral kuni "O'zbekiston Respublikasi xotin-qizlar qo'mitasi" tashkil etildi.<sup>29</sup>

Surxondaryo viloyatida xotin-qizlar qo'mitasi tashkil etilganidan so'ng barcha jarayonlarda bosqichma-bosqich faoliyatini olib bordi. Birinchidan, qo'mitaning matbuotdagi nazorat organi "Nazokat" gazetasi tashkil etilib, obuna o'n ming nuxsaga etkazildi (O'sha yili viloyatning asosiy gazetasiga olti ming nusxa obuna bo'lindi). "Nazokat" gazetasining barcha sonlarida xotin-qizlar va ularning ilm-fan, qishloq xo'jaligi, ta'lim tizimi, tibbiyot va boshqa sohalaridagi faoliyati, shu jumladan, "Surxondaryo viloyati xotin-qizlar" qo'mitasining amalga oshirayotgan chora-tadbirlari ham yoritib borildi. Ikkinchidan, yoshlarni va yosh ayollarni har

<sup>24</sup> Safayeva S. Ayollar masalasi: umumiy ijtimoiy va milliy jihatlari. - Toshkent: O'zbekiston, 2002. - B. 12-16.

<sup>25</sup> Xalq so'zi, 2018 yil. 8mart. - B. 1.

<sup>26</sup> Xalq so'zi. 2018 yil. 8 mart. 1 b.. Sh. Mirziyoevning bayram tabrigi.

<sup>27</sup> Surxondaryo viloyat davlat arxivi. 1091-fond, 1- ro'yxat, 465-yig'ma jild, 34-varaq.

<sup>28</sup> Inoyatova S., Muhitdinova F., Kenjaeva M.. "Surxondaryo barchinoylari-Mustaqillik qaldirg'ochlari": - T.: 2021. - B. 16.

<sup>29</sup> G'ulomova D.M. "O'zbekiston xotin-qizlari mustaqillik yillarida". Mustaqil O'zbekiston tarixining dastlabki sahifalari: davriy to'plam. "Sharq". Toshkent. 2000. - B. 137-138.

tomonlama qo'llab-quvvatlash maqsadida viloyatdan etishib chiqqan taniqli shoira Ra'no Uzoqova mukofoti ta'sis etildi. Viloyat xotin-qizlar qo'mitasi nizomi me'yoriy hujjatlar asosida tayyorlandi. Uchinchidan, kam ta'minlangan, ko'p bolali oilalarni, nogiron va kasalmand ayollarni qo'llab-quvvatlash maqsadida "Onalar va bolalar uyi" tashkil etilib, viloyatning tajribali tibbiyot xodimlari jalb etilgan holda ularni tibbiy ko'rikdan o'tkazish ishlari yo'lga qo'yildi<sup>30</sup>. Qo'mita faoliyatini to'g'ri tashkil etish hamda viloyat xotin-qizlarining mavjud muammolarini o'rganish va ularni hal qilishda "Surxondaryo viloyati xotin-qizlar qo'mitasi" ning birinchi raisi bo'lgan Bo'ritosh Aminovning xizmatlari katta bo'ldi. Respublika xotin-qizlar qo'mitasi mamlakatimizda mavjud barcha davlat va nodavlat tashkilotlari bilan hamkorlikda yuqorida sanab o'tilgan yo'nalishlar bo'yicha faol ish olib bordi.

1995-yil 2-martdagi "O'zbekiston Respublikasi davlat va ijtimoiy qurilishida xotin-qizlarning rolini oshirish chora-tadbirlari to'g'risida" gi Farmoni ayollarning mamlakat ijtimoiy-iqtisodiy va madaniy taraqqiyoti masalalarini hal qilishga, ularning davlat va jamoat boshqaruvidagi ishtirokini oshirishga keng jalb etish uchun keng imkoniyatlar ochib berdi<sup>31</sup>. Mazkur Farmonga binoan Bosh vazir o'rinbosari lavozimi joriy etilib, uning zimmasiga xotin-qizlarning jamiyat hayotidagi rolini yanada oshirish bilan bog'liq masalalar yuklandi. Ushbu qabul qilingan Farmonga binoan viloyatlar, shaharlar va tumanlar hokimliklarida hokimlarning xotin-qizlar ishlari bo'yicha o'rinbosarlari lavozimlari, Qoraqalpog'iston Respublikasi Jo'qorg'i Kengesinde Qoraqalpog'iston Jo'qorg'i Kengesi Raisi o'rinbosarining tegishli lavozimi joriy etildi<sup>32</sup>.

Ushbu Farmonning uzviy davomi sifatida O'zbekiston Respublikasi Vazirlar Mahkamasining 1995-yil 14-martdagi 86-son "Qoraqalpog'iston Respublikasi Vazirlar kengashi apparati, respublika, viloyat, shahar va tuman hokimliklarida xotin-qizlar ishlari ishchi organlarining tuzilishi haqida" gi qaroriga asosan viloyatda ijtimoiy-iqtisodiy va madaniy rivojlanish masalalarini hal qilishda xotin-qizlarni keng jalb etish, ularning davlat va jamiyat boshqaruvidagi ishtirokini kengaytirish, oila, onalik va bolalikni ijtimoiy muhofaza etilganligini kuchaytirish, shuningdek, boshqarmalar, birlashmalar, konsernlar, uyushmalar, idoralar-korxonalar, tashkilotlar hududiy boshqaruv organlari va jamoat tashkilotlarining ushbu yo'nalishdagi faoliyatini muvofiqlashtirib borishni ta'minlash maqsadida 1995-yilning 24-martida Surxondaryo viloyati hokimining 101-son qarori qabul qilindi.

## REFERENCES

1. Mirziyoyev. Sh.M. "Yangi O'zbekiston strategiyasi". "O'zbekiston" 2021. - B. 248.
2. Safayeva S. Ayollar masalasi: umumiy ijtimoiy va milliy jihatlar. - Toshkent: O'zbekiston, 2002. - B. 12-16.
3. Xalq so'zi, 2018 yil. 8mart . - B. 1.
4. Xalq so'zi. 2018 yil. 8 mart. 1 b.. Sh. Mirziyoevning bayram tabrigi.

<sup>30</sup> Surxondaryo viloyati hokimiyati joriy arxivi, doimiy fond. M-01-49, 3-ish, 36-varaq.

<sup>31</sup> O'razalieva G. Gender va ayollar huquqiy madaniyati. - Toshkent. - 2009. - B. 5-7.

<sup>32</sup> G'ulomova D.M. "O'zbekiston xotin-qizlari mustaqillik yillarida." Mustaqil O'zbekiston tarixining dastlabki odimlari. - T.: "Sharq" . 2000. - B. 139-41.

5. S. B. Radjabova. Ayollar salomatligini muhofazasi davlat dasturlarida. *International scientific journal «MODERN SCIENCE AND RESEARCH» VOLUME 2 / ISSUE 5 / UIF:8.2 / MODERNSCIENCE.UZ*
6. Rahmonov, M. (2023). TRADITIONAL LIFESTYLE OF THE TOKCHI PEOPLE OF SURKHAN OASIS. *Modern Science and Research*, 2(4), 720-722.
7. Rahmonov, M. (2023). Surxon vohasi toqchi qavmlari hududiy joylashuvining ilmiy tahlili. *Марказий Осиё тарихи ва маданияти*, 1(1), 341-344.
8. To‘Rayev, S. G. O. G. L., & Raxmonov, M. X. O. G. L. (2022). BX KARMISHEVA TADQIQOTLARIDA SURXON VOHASI YUZ URUG‘LARINING ETNIK TAVSIFI. *Oriental renaissance: Innovative, educational, natural and social sciences*, 2(1), 43-51.

## SURXONDARYO VILOYATINING MADANIY HAYOTIDA XOTIN-QIZLAR FAOLIYATI

**Radjabova Sabohat Bobirovna**

(PhD)Termiz davlat universiteti “Jahon tarixi” kafedrasida o‘qituvchisi

<https://doi.org/10.5281/zenodo.7999983>

**Annotatsiya.** Ushbu maqola Surxondaryo viloyatining madaniy hayotida munosib o‘rniga ega xotin-qizlar faoliyatini tahlil qilib, viloyatda madaniy sohalar rivojlanishi hamda sohada xotin-qizlarning qay darajada qo‘llab-quvvatlanishi misollar bilan ochib berilgan.

**Kalit so‘zlar:** “Nazokat” gazetasi, “Ayol va zamon”, “Saodat”, “Guliston”, “Yoshlik”, “Sanam”, “O‘zbekiston xalq artisti”, “Do‘stlik” ordeni.

## ACTIVITIES OF WOMEN IN THE CULTURAL LIFE OF SURKHANDARYA REGION

**Abstract.** This article analyzes the activities of women who have a worthy place in the cultural life of Surkhondaryo region, reveals the development of cultural spheres in the region and the level of support of women in the sphere with examples.

**Keywords:** "Nazokat" newspaper, "Ayol va Zamon", "Saodat", "Guliston", "Yoshlik", "Sanam", "People's Artist of Uzbekistan", "Dostlik" Order.

## ДЕЯТЕЛЬНОСТЬ ЖЕНЩИН В КУЛЬТУРНОЙ ЖИЗНИ СУРХАНДАРЬИНСКОЙ ОБЛАСТИ

**Аннотация.** В данной статье анализируется деятельность женщин, занимающих достойное место в культурной жизни Сурхандарьинской области, раскрывается развитие культурных сфер региона и степень поддержки женщин в сфере на примерах.

**Ключевые слова:** Газета «Назокат», «Аёл ва замон», «Саодат», «Гулистон», «Санам», «Народный артист Узбекистана», «Дўстлик».

Mustaqillikning 1995-1996-yillarida Surxondaryo viloyatida madaniy sohalarda faoliyat olib boruvchi ayollar soni 35 nafarni tashkil qilgan bo‘lib, ular ham asosan tuman va shahar markazlarida o‘z ish faoliyatini olib brogan. 2004-yildan boshlab viloyatda sohadagi xotin-qizlar soni ortib bordi<sup>33</sup>. Chunki, Aynan shu yildan viloyatda madaniyat uylari, teatrlar faoliyatini tashkil etishga alohida e‘tibor berildi. E‘tibor natijasida Surxondaryo viloyati sohada o‘zining munosib o‘rniga ega ayollar faoliyati har tomonlama qo‘llab-quvvatlanib, davlat mukofotlari bilan taqdirlandi. Xususan, ulardan Jamila Ergashova 30 yildan ortiqroq davr mobaynida matbuotning eng og‘ir va masuliyatli tarmog‘i bo‘lgan-gazeta ishida faoliyat olib bordi. Dastlab Jarqo‘rg‘on tumani gazetasida, keyinchalik “Surxon tongi” gazetasida faoliyat olib bord<sup>34</sup>i.

1997-yil viloyat Xotin-qizlar qo‘mitasining taklifi bilan faoliyati to‘xtab qolgan qo‘mita nashri “Nazokat” gazetasini bosh muharrir sifatida qayta tiklab, “Ayol va zamon” nomi bilan chop eta boshladi. Jamilaxon qissa va hikoyalari ham yozdi. Uning qissa va hikoyalari “Sharq yulduzi”, “Saodat”, “Guliston”, “Yoshlik”, “Sanam” va “Ishonch” kabi gazeta va jurnallarda chop etildi. Adibaning “Izhor”(1992), “Intiqom”(1995), “Tanazzul”(1997 yil) hamda “Ayol jodusi”(2005 yil)

<sup>33</sup> Surxondaryo viloyat davlat arxivi. 1091-fond,1-ro‘yxat, 465-yig‘ma jild, 67-varaq.

<sup>34</sup> Surxondaryo viloyat davlat arxivi. 1091-fond,1-ro‘yxat, 465-yig‘ma jild, 3-varaq.

nomli qissa va hikoyalari jamlangan kitoblari muallifni viloyat va respublika bo'yicha tanitdi. Jamila Ergashova "O'zbekiston mustaqilligining 15 yilligi" ko'krak nishoni sovrindori, Respublika "Atirgul" ko'rik-tanlovi g'olibi, "Adib Sobir Termiziy" nomidagi davlat mukofoti sovrindori. Jamila Ergashova o'zining madaniyat sohasidagi xizmatlari uchun munosib taqdirlanib, "O'zbekiston Respublikasida xizmat ko'rsatgan madaniyat xodimi" unvoniga sazovor bo'ldi.

Shuningdek, Surxondaryo viloyatining madaniy hayoti rivojida Mannon Uyg'ur nomidagi viloyat musiqali drama teatrining o'rni juda ham katta. Teatr san'ati sohasida ham o'zining munosib o'rniga ega ayollar juda ko'pchilikni tashkil etib, ulardan biri Xadicha Boboxonova hisoblanadi. Aktrisa Hamzaning "Boy ilar xizmatchi asarida-Jamila, Sobir Abdullaning "Tohir va Zuhra" sida-Zuhra, Xurshidning "Layli va Majnun" ida-Layli, Komil Yashinning "Ravshan va Zulxumor" ida-Zulxumor, "Nurxon"-Nurxon, Chingiz Aytmatovning "Momo er" ida-Momo er, Said Ahmadning "Kelinlar qo'zg'olon" ida-Farmonbibi, U.Xodjibekovning "Arshi mololon" ida-Gulchehra, shuningdek "Maysaraning ishi" spektaklida-Maysara obrazlarini yuksak mahorat bilan ijro etgan. Uning ijrosidagi barcha obrazlar tomoshabinlar qalbidan chuqur joy egallagan. O'zining qilgan xizmatlari evaziga kasbdoshlari tomonidan "sahnamiz farishtasi" deb e'tirof etildi.

1994-yilda o'tkazilgan Respublika teatrlarining "Navro'z" festivalida Mashrab Boboyev qalamiga mansub "O'chmasin chiroq" dramasida Xadicha Boboxonova yaratgan Jannat xola obrazi "Eng yaxshi ayol obrazi" mukofotiga loyiq deb topildi. Aktrisa umr bo'yi jonkuyar fidoiy bo'ldi. Viloyat madaniy-ma'rifiy hayotida faol ishtirok etdi. Xadicha Boboxonovaga san'at yo'lidagi xizmatlari uchun 1979 yilda "O'zbekiston xalq artisti" unvoni berildi. Mustaqillik yillarida aktrisa "El-yurt hurmati" ordeni va "Shuhrat" medali bilan taqdirlandi. Bundan tashqari viloyat teatr san'ati rivojida Gulnora Ravshanovaning, Surxondaryo viloyat musiqali va drama teatri aktrisasining xizmatlari katta bo'ldi<sup>35</sup>. Mahoratli aktrisa teatr sahnasida 100 dan ortiq rang-barang talqindagi rollarni ijro etdi. Uning fidokorona xizmatlari hukumatimiz tomonidan munosib baholanib, 1987-yilda "O'zbekistonda xizmat ko'rsatgan artist" unvoni bilan taqdirlandi. Shuningdek, 2004-yilda esa unga "O'zbekiston xalq artisti" yuksak faxriy unvoni berildi.

Surxondaryo viloyatida bugungi kunda nomoddiy madaniy yodgorlik sifatida qaralib, ardoqlanib kelayotgan qadriyatlarimizdan biri bu baxshichilik san'ati sanaladi. Baxshichilik san'ati bilan hozirgi kunda ayollar ham shug'ullanib kelmoqda. Vohada bu san'at turini keng yoyishga o'zining munosib hissasini qo'shayotgan ayollardan biri Zulhumor baxshi Shernazarova sanaladi. U birinchilardan bo'lib vohada baxshichilik bilan tanildi. U Go'ro'g'li turkumidagi "Alpomish", "Xondalli", "Go'ro'g'li", "Ollanazar Olchinbek", "Nurali" va "Ravshanxon" kabi dostonlarni va 400 ga yaqin termalarni\* mahorat bilan kuylab kelmoqda, ko'pgina ko'rik tanlovlarda ham qatnashib sovrinli o'rinlarni qo'lga kiritib, "Do'stlik" ordeni bilan ham taqdirlandi<sup>36</sup>.

Xulosa qilib shuni aytishimiz kerakki, bugun gender tenglik har tomonlama kafolatlangan. O'zbekiston Respublikasida ayollarning bilim olishlari qonun bilan mustahkamlanmoqda. Jadid adabiyotining yorqin namoyondasi Fitratning "Oila" asarida xotin-qizlarning dunyo ilmini egallashlari yosh avlod tarbiyasida nechog'lik muhim ekanligini alohida ta'kidlanganidek,

<sup>35</sup>Surxon tongi 1994-yil. 3-mart.-B. 3.

<sup>36</sup>Dala yozuvi. Qumqo'rg'on tumni. Bo'ston mahallasi. Zulhumor baxshi Shernazarova. 2020 yil. 28 may.

\* **Terma**-o'zbek xalq og'zaki ijodi janrlaridan biri (hikoyachilar ijrosidagi qo'shiq).

bugungi O‘zbekistonda ayollarning ilm cho‘qqilarini zabt etishlari uchun barcha imkoniyatlar eshigi keng ochildi.

Xususan, 2016-yilda respublikada oliy va undan yuqori ma’lumotli ayollar jami 25 yosh va undan katta ayollarning 12 % ini tashkil qilgan bo‘lsa, bu ko‘rsatkich 2020-yilda 13,2 % ni tashkil qildi. Yuqoridagi statistik ma’lumotlardan ham ko‘rinib turibdiki, xotin-qizlarning oliy ma’lumotlik darajasi ortib bormoqda. Bu ko‘rsatkichlarni yanada o‘stirib borish uchun tizimli qaror va qonunlar qabul qilindi. Respublikada iqtidorli xotin-qizlarni har tomonlama qo‘llab-quvvatlashning tizimli shakli yaratildi.

#### REFERENCES

1. Surxondaryo viloyat davlat arxivi. 1091-fond,1-ro‘yxat, 465-yig‘ma jild, 67-varaq.
2. Surxondaryo viloyat davlat arxivi. 1091-fond,1-ro‘yxat, 465-yig‘ma jild, 3-varaq.
3. Surxon tongi 1994-yil. 3-mart.-B. 3.
4. S. B. Radjabova. Ayollar salomatligini muhofazasi davlat dasturlarida. *International scientific journal «MODERN SCIENCE AND RESEARCH» VOLUME 2 / ISSUE 5 / UIF:8.2 / MODERNSCIENCE.UZ*
5. Rahmonov, M. (2023). TRADITIONAL LIFESTYLE OF THE TOKCHI PEOPLE OF SURKHAN OASIS. *Modern Science and Research*, 2(4), 720-722.
6. Rahmonov, M. (2023). Surxon vohasi toqchi qavmlari hududiy joylashuvining ilmiy tahlili. *Марказий Осиё тарихи ва маданияти*, 1(1), 341-344.
7. To‘Rayev, S. G. O. G. L., & Raxmonov, M. X. O. G. L. (2022). BX KARMISHEVA TADQIQOTLARIDA SURXON VOHASI YUZ URUG‘LARINING ETNIK TAVSIFI. *Oriental renaissance: Innovative, educational, natural and social sciences*, 2(1), 43-51.

## PROFILAKTIKA INSPEKTORINING XOTIN-QIZLARGA NISBATAN TAZYIQ VA ZO'RAVONLIKLARDAN HIMOYA QILISH FAOLIYATINI TASHKIL ETISH.

**Choriyev Asqarali Bayramali o'g'li**

O'zbekiston Respublikasi Ichki ishlar vazirligi akademiyasi kursanti

<https://doi.org/10.5281/zenodo.8000020>

**Annotatsiya.** *Profilaktika inspektorining xotin - qizlarga nisbatan tazyiq va zo'rvonliklardan himoya qilish faoliyatini tashkil etish jarayonini o'rganish.*

**Kalit so'zlar:** *zo'rvonlik, epidemiya, iqtisodiy zo'rvonlik, jismoniy zo'rvonlik.*

### ORGANIZING THE ACTIVITY OF THE PREVENTION INSPECTOR TO PROTECT WOMEN FROM HARASSMENT AND VIOLENCE.

**Abstract.** *To study the process of organization of activities of prevention inspector against harassment and violence against women.*

**Key words:** *violence, epidemic, economic violence, physical violence.*

### ОРГАНИЗАЦИЯ ДЕЯТЕЛЬНОСТИ ИНСПЕКТОРА ПО ПРОФИЛАКТИКЕ ПО ЗАЩИТЕ ЖЕНЩИН ОТ ДОМОГАТЕЛЬСТВ И НАСИЛИЯ.

**Аннотация.** *Изучить процесс организации деятельности инспектора по профилактике домогательств и насилия в отношении женщин.*

**Ключевые слова:** *насилие, эпидемия, экономическое насилие, физическое насилие.*

Dunyodagi barcha davlatlarning milliy qonunchiligida inson huquq va erkinliklarini ta'minlash, xususan shaxsning hayoti, sog'lig'i, sha'ni va qadr-qimmatini turli jinoiy tajovuzlardan himoya qilishga alohida ahamiyat beriladi. Afsuski, so'nggi yillarda butun dunyoda oila-turmush munosabatlari doirasida ayollar, bolalar va qariyalarga nisbatan jabr-zulum va zo'rvonlik qilish ko'p tarqalgan ijtimoiy hodisalardan biri sifatida namoyon bo'lmoqda. Ushbu muammo Birlashgan Millatlar Tashkilotining ayollar muammolariga bag'ishlangan to'rtinchi anjumani dasturida «oiladagi zo'rvonlik» ko'pgina davlatlarda «epidemiya» deb tan olingan. Bunday turdagi zo'rvonliklarni barvaqt aniqlash, oldini olish, zararsizlantirish, oiladagi zo'rvonliklardan jabrlangan shaxslar bilan ishlash, ayniqsa oila-turmush doirasida huquqbuzarlik sodir etuvchi shaxslarga nisbatan samarali profilaktik choralarni ishlab chiqish dolzarb vazifalardan hisoblanadi.

Jahonda oiladagi zo'rvonlik bilan bog'liq huquqbuzarliklar profilaktikasi bo'yicha ayrim davlatlarda maxsus qonunlar qabul qilingan bo'lib, mazkur qonun hujjatlari asosida oiladagi nizolarni hal qilish, undan jabrlangan shaxslarga ijtimoiy, tibbiy, ruhiy, huquqiy yordam ko'rsatish bo'yicha maxsus markazlar tashkil etilgan. Lekin, ushbu markazlarga oila a'zolari tomonidan zo'rvonlik ishlatilishi oqibatida jabrlangan shaxslarning aksariyati murojaat qilmasligi natijasida oiladagi zo'rvonlik bilan bog'liq huquqbuzarliklar latentlik darajasining yuqoriligi saqlanib qolmoqda. Bu esa, huquqni qo'llash amliyotida shu kabi muammolar yuzasidan ilmiy-nazariy va amaliy yechim topishni taqozo etmoqda.

Respublikamizda mustaqillik yillarida inson huquqlari va qonuniy manfaatlarini ta'minlash, turli tahdid va tajovuzlardan ishonchli himoya qilish, xususan, oiladagi zo'rvonlik bilan bog'liq huquqbuzarliklar profilaktikasini samarali tashkil etishning ma'naviy, huquqiy va institutsional asoslari yaratildi. Mazkur qonun hujjatlari talablari asosida inson huquq va erkinliklarini, oila manfaatlarini ta'minlash, ularni qo'llab-quvvatlash, shuningdek ularni har



qanday ko'rinishdagi tahdid va tajovuzlardan himoya qilish bo'yicha respublika «Oila» ilmiyamaliy markazi, O'zbekiston Xotin-qizlar qo'mitasi, fuqarolarning o'zini o'zi boshqarish organlari va ularning huzuridagi «Yarashtirish komissiyasi», Xotin-qizlar bilan ishlash va oilalarda ma'naviy-axloqiy qadriyatlarni mustahkamlash bo'yicha mutaxassis lavozimi, O'zbekiston «Yoshlar ittifoqi» kabi maxsus institutlar tashkil etilib, ularning faoliyati takomillashtirilmoqda.

Shunga qaramasdan, mamlakatimizda har yili 30 mingdan ortiq oilalarning ajralishiga oid ajrimlar qayd etilib, bu masalalar bo'yicha sudlarga murojaat etganlarning 70 foizidan ortig'i oilasida nosog'lom ijtimoiy-ruhiy muhit, er-xotin, qaynona-kelin o'rtasida kelishmovchilik va nizolar mavjudligi kuzatilmoqda .

Tahlillar bugungi kunda shaxs hayoti va sog'lig'iga qarshi jinoyatlarning, xususan qotillikning 29 foizi, qasddan badanga shikast yetkazishlarning 20 foizi, haqorat qilish va tuhmatning 13,5 foizi aynan oila-turmush munosabatlari doirasida sodir etilayotganligini ko'rsatmoqda . Shuning uchun ham O'zbekiston Respublikasi Prezidenti Sh.Mirziyoev: **«Oilalarda nosog'lom munosabatlar, qaynona-kelin, er-xotin o'rtasidagi janjallar, xotin-qizlarimiz orasida o'z joniga qasd qilish holatlari borligi shaxsan meni qattiq iztirobga solmoqda»**, – deb ta'kidlagan edi.

Xotin-qizlarga nisbatan tazyiqva zo'ravonliklarga oid turli tushunchalar mavjud: zo'ravonlik — xotin-qizlarga nisbatan jismoniy, ruhiy, jinsiy yoki iqtisodiy ta'sir o'tkazish yoki bunday ta'sir o'tkazish choralari qo'llash bilan tahdid qilish orqali ularning hayoti, sog'lig'i, jinsiy daxlsizligi, sha'ni, qadr-qimmatini va qonun bilan himoya qilinadigan boshqa huquqlari hamda erkinliklariga tajovuz qiladigan g'ayrihuquqiy harakat (harakatsizlik); jinsiy zo'ravonlik — xotin-qizlarga nisbatan ularning roziligisiz shahvoniy xususiyatga ega harakatlarni sodir etish orqali jinsiy daxlsizlikka va jinsiy erkinlikka tajovuz qiladigan zo'ravonlik shakli, shuningdek zo'rlik ishlatish yoki zo'rlik ishlatish bilan tahdid qilish yoxud ayol jinsidagi voyaga yetmagan shaxslarga nisbatan axloqsiz harakatlar sodir etish orqali uchinchi shaxs bilan jinsiy aloqa qilishga majburlash;

jismoniy zo'ravonlik — xotin-qizlarga nisbatan og'irligi turli darajada bo'lgan tan jarohatlari yetkazish, xavf ostida qoldirish, hayoti xavf ostida qolgan shaxsga yordam ko'rsatmaslik, zo'ravonlik xususiyatiga ega boshqa huquqbuzarliklar sodir etish, jismoniy ta'sir o'tkazish yoki bunday ta'sir o'tkazishning o'zga choralari qo'llash bilan tahdid qilish orqali xotin-qizlarning hayoti, sog'lig'i, erkinligi hamda qonun bilan himoya qilinadigan boshqa huquqlari va erkinliklariga tajovuz qiladigan zo'ravonlik shakli

iqtisodiy zo'ravonlik — xotin-qizlarga nisbatan turmushda, ish

joylarida va boshqa joylarda amalga oshirilgan zo'ravonlik shakli, xotinqizlarning normal yashash va kamol topish uchun oziq-ovqat, uy-joy hamda boshqa zarur shart-sharoitlar bilan ta'minlanishga bo'lgan huquqini, mulk huquqini, ta'lim olish hamda mehnatga oid huquqini amalga oshirishni cheklashga olib keladigan harakat (harakatsizlik);

ruhiy zo'ravonlik — xotin-qizlarni haqoratlash, ularga tuhmat qilish, tahdid qilish, ularning sha'nini, qadr-qimmatini kamsitish, shuningdek ularning xohish-irodasini cheklashga qaratilgan boshqa harakatlarda ifodalanadigan zo'ravonlik shakli, shu jumladan reproduktiv sohada nazorat qilish, tazyiq va zo'ravonlikdan jabrlanuvchida o'z xavfsizligi uchun xavotir

uyg'otgan, o'zini himoya qila olmaslikka olib kelgan yoki ruhiy sog'lig'iga zarar yetkazgan harakat (harakatsizlik);

Oilada jinslarning ruhiy-fiziologik xususiyatlari va ularning jamiyatda o'ynagan roli, ayollar xarakterining yumshoqligi, ularning chidamliligi va sabr-bardoshliligi hayotdan mahrum qilish yoki badanga shikast yetkazish bilan bog'liq holda g'arazli niyatini amalga oshirish uchun ayollarning jismoniy imkoniyatlari cheklanganligi bilan izohlanadi . Qaysidir ma'noda, bunday holat an'anaviy tarbiya oqibati bo'lib, erkaklarning agressiv hulq-atvori muammolarni hal qilishning yagona va samarali vositasi sifatida namoyon bo'ladi .

#### **REFERENCES**

1. <https://akadmvd.uz/>
2. O'zbekiston Respublikasining Fuqarolik kodeksi. 1996-yil 29 avgust. – T.: “Adolat”, 2017.
3. <https://lex.uz/>

## PROFILAKTIKA INSPEKTORINING XOTIN-QIZLARGA NISBATAN TAZYIQ VA ZO'RAVONLIKLARNI OLDINI OLIISH FAOLIYATINI TASHKIL ETISH

**Choriyev Asqarali Bayramali o'g'li**

O'zbekiston Respublikasi Ichki ishlar vazirligi akademiyasi kursanti

<https://doi.org/10.5281/zenodo.8000920>

**Annotatsiya.** Profilaktika inspektorining xotin - qizlarga nisbatan tazyiq va zo'ravonliklardan himoya qilish faoliyatini tashkil etish jarayonini o'rganish.

**Kalit so'zlar:** Profilaktika inspektori, huquqbuzarlik zo'ravonlik, epidemiya, iqtisodiy zo'ravonlik, jismoniy zo'ravonlik

## ORGANIZING THE ACTIVITY OF THE PREVENTION INSPECTOR OF PRESSURE AND VIOLENCE AGAINST WOMEN

**Abstract.** To study the process of organization of activities of prevention inspector against harassment and violence against women.

**Key words:** Prevention inspector, criminal violence, epidemic, economic violence, physical violence.

## ОРГАНИЗАЦИЯ ДЕЯТЕЛЬНОСТИ ИНСПЕКТОРА ПО ПРОФИЛАКТИКЕ ДАВЛЕНИЯ И НАСИЛИЯ В ОТНОШЕНИИ ЖЕНЩИН

**Аннотация.** Изучить процесс организации деятельности инспектора по профилактике домогательств и насилия в отношении женщин.

**Ключевые слова:** инспектор по профилактике, уголовное насилие, эпидемия, экономическое насилие, физическое насилие.

Mamlakatimizda huquqbuzarliklar profilaktikasi bo'yicha kompleks chora-tadbirlarni, xususan aholining huquqiy ongi va madaniyatini yuksaltirish, bu borada davlat organlari va fuqarolik jamiyati institutlarining hamkorligini takomillashtirish maqsadida keng ko'lamli islohotlar amalga oshirilmoqda. Bu esa, ichki ishlar organlari faoliyatiga ilg'or ish usullarini joriy etish, huquqbuzarliklarni barvaqt aniqlash bo'yicha fuqarolik jamiyati institutlari bilan samarali hamkorlikni tashkil etishni taqozo etadi.

Bugungi kunda huquqni qo'llash amaliyoti, xususan ichki ishlar organlari faoliyatiga qo'yilayotgan asosiy talablardan biri, huquqbuzarliklarning oqibati bilan qarshi kurashish emas, balki ularning barvaqt profilaktikasini amalga oshirish, har bir jinoyatning adolati va haqiqatini ta'minlashdan iboratdir. Shuning uchun ham, huquqbuzarlik-larning barvaqt oldini olishga, jamiyatda huquqiy madaniyatni yuksaltirishga, fuqarolarga qonunga hurmat va qonun buzilishining har qanday ko'rinishiga murosasizlik munosabatini singdirishga alohida e'tibor qaratilmoqda.

Mamlakatimizda amalga oshirilgan keng qamrovli islohotlar natijasida ichki ishlar organlarining jinoyatchilikka qarshi kurashish, huquqbuzarliklarni barvaqt aniqlash va ularning oldini olish olish faoliyati samaradorligini oshirish bo'yicha keng qamrovli ishlar amalga oshirildi.

Bugungi kunda hududlarda sodir etilayotgan huquqbuzarliklarning sodir etilishi sabablari va ularga imkon berayotgan shart-sharoitlarni aniqlash hamda ularni bartaraf etish yuzasidan amalga oshirilayotgan ishlar samaradorligini oshirishga alohida e'tibor qaratilmoqda.

Tadqiqotlar shuni ko'rsatmoqdaki, jinoyatlarning sodir etilishi sabablari, shaxsda g'ayriijtimoiy xulq-atvor va xususiyatlarning shakllanishiga hamda turli ko'rinishdagi

huquqbuzarliklar sodir etilishiga, qonunga yoki qonun ijrosiga putur yetkazadigan, unga rioya qilishga to'sqinlik qiladigan omillar oiladagi muhit ta'sirida yuzaga keladi. Zero, har qanday huquqbuzarlikning kelib chiqishida oiladagi nosog'lom ijtimoiy-ruhiy muhit muhim rol o'ynaydi.

Ma'lumki, har qanday huquqbuzarlik va salbiy illatlarning tomiri oilada shakllanadi. Oila shaxsni ijtimoiy hayotga tayyorlash, ma'naviy va axloqiy tarbiyalash, shaxslar bilan bo'ladigan ijtimoiy munosa-batlar jarayonida o'zini tutish kabi insoniy xususiyatlarni shakl-lantirishda muhim ahamiyat kasb etadi.

Shunday qilib, muayyan shaxs tomonidan jinoyat sodir etilishigiga yo'l qo'ymaslikka qarshi qaratilgan ogohlantirish faoliyatining dastlabki bosqichi profilaktikadir.

Bizningcha, profilaktika inspektorining xotin-qizlarga nisbatan tazyiq va zo'ravonliklarni oldini olishda xotin-qizlar bilan ishlash va oilalarda ma'naviy-axloqiy qadriyatlarni mustahkamlash bo'yicha mutaxassislar bilan huquqbuzarliklarning yakka profilaktikasi deganda - ushbu turdagi huquqbuzarliklarni sodir etgan yokisodir etishga moyil bo'lgan shaxslarni aniqlash, ularni hulq-atvorini, huquqbuzarlik sodir etishiga olib kelgan sabab va sharoitlarni o'rganish orqali ularga ta'sir etish choralari qo'llashdan iborat bo'lgan faoliyatdeb ta'rif berish mumkin.

Profilaktika inspektorining xotin-qizlarga nisbatan tazyiq va zo'ravonliklarni oldini olishda xotin-qizlar bilan ishlash va oilalarda ma'naviy-axloqiy qadriyatlarni mustahkamlash bo'yicha mutaxassislar bilan hamkorligi samarali tashkil etish uchun rivojlangan davlatlarning milliy qonunchiligini o'rganish orqali xotin-qizlarga nisbatan tazyiq va zo'ravonliklarni oldini olishni samarali tashkil etish mumkin.

Ta'kidlash kerakki, huquqbuzarliklarning maxsus profilaktikasi doirasida ma'muriy hududda yashovchi spirtli ichimlikka ruju qo'ygan shaxslarni o'z vaqtida aniqlab, ularni majburiy davolashga yuborish muhim ahamiyatga ega bo'lib, spirtli ichimlik ta'sirida kelib chiqadigan huquqbuzarliklar profilaktikasining eng samarali profilaktikasi hisoblanadi.

Tibbiy yo'sindagi majburlov choralari ijtimoiy xavfli qilmish sodir etgan shaxsga nisbatan qo'llanilgandan so'ng, sud davolash bilan birga yangi ijtimoiy xavfli qilmish sodir etilishining oldini olishda muhim ahamiyat kasb etadi. Barvaqt profilaktikani tashkil etish kriminogen oilalar haqidagi axborotlarni o'z vaqtida olinishini va kerakli profilaktik chora-tadbirlar ishlab chiqishni talab qiladi.

O'zbekiston Respublikasi tomonidan ratifikatsiya qilingan Inson huquqlari va erkinliklari to'g'risidagi deklaratsiyaning 13-moddasida davlat fuqarolarni hayoti, sog'lig'i, shaxsiy erkinligi va xavfsizligiga bo'ladigan g'ayriqonuniy tajovuzlardan muhofaza qiladi, deb qat'iy belgilab qo'yilgan.

Milliy qonunchiligimizda ham inson huquq va erkinliklarini himoya qilish, uning hayoti, sog'lig'i, qadr-qimmati va boshqa qonuniy manfaatlarini himoya qilish masalalari ustuvorlik kasb etadi. Xususan, O'zbekiston Respublikasi Konstitutsiyasining 26-moddasida: «Hech kimning qiynoqqa solinishi, zo'ravonlikka, shafqatsiz yoki inson qadr-qimmatini kamsituvchi boshqa tarzdagi tazyiqqa duchor etilishi mumkin emas»ligi haqidagi normaning mustahkam-langanligi shaxsning hayoti, sog'lig'i va qadr-qimmati oliy qadriyat sifatida e'tirof etilganligini ko'rsatadi. Ayniqsa, qonunchi-ligimizda shaxsning huquq va erkinligini ta'minlash masalalariga alohida e'tibor qaratilgan.

Shaxsning huquq va erkinliklari huquqning turli sohalari normalari bilan himoya qilinadi, jumladan jinoyat qonunlarida fuqarolarning huquq va erkinliklari buzilganligi uchun jinoiy

javobgarlik belgilangan bo'lib, huquqning bu sohasi ana shu javobgarlikni qo'llash orqali ularning huquq va erkinliklarini himoya qiladi.

#### **REFERENCES**

1. <https://akadmvd.uz/>
2. <https://lex.uz/>
3. <http://ziyoNet.uz>
4. <http://biblioteka.com>

## TIA PORTAL ISHCHI MUHITIDA MATEMATIK AMALLARNI BAJARISH BLOKLARINI HOSIL QILISH VA ULARDAN FOYDALANISH USULLARI

Choriyev O‘rinjon Bayramali o‘g‘li

assistent

Allanov Muso Berdiyori o‘g‘li

tayanch doktorant

Islom Karimov nomidagi Toshkent davlat texnika universiteti. Toshkent sh.

<https://doi.org/10.5281/zenodo.8000948>

**Annotatsiya.** Ishlab chiqarish jarayonlarida qo‘llaniladigan dasturlanuvchi mantiqiy kontrollerlarni dasturlash uchun ishlatiladigan Tia portal dasturi ishchi muhitida matematik amallarni bajaruvchi bloklarni hosil qilish va ulardan foydalanish usullari va afzalliklari.

**Kalit so‘zlar:** sanoat controller, mantiqiy controller, Tia portal, ADD, OUT, kirish signali, teg, operand.

### METHODS OF CREATING AND USING BLOCKS FOR PERFORMING MATHEMATICAL OPERATIONS IN THE TIA PORTAL WORK ENVIRONMENT

**Abstract.** Methods and advantages of creating and using blocks that perform mathematical operations in the Tia portal software work environment used for programming programmable logic controllers used in manufacturing processes.

**Key words:** industrial controller, logical controller, Tia portal, ADD, OUT, input signal, tag, operand.

### СПОСОБЫ СОЗДАНИЯ И ИСПОЛЬЗОВАНИЯ БЛОКОВ ДЛЯ ВЫПОЛНЕНИЯ МАТЕМАТИЧЕСКИХ ОПЕРАЦИЙ В РАБОЧЕЙ СРЕДЕ ПОРТАЛА ТИА

**Аннотация.** Методы и преимущества создания и использования блоков, выполняющих математические операции, в рабочей среде программного обеспечения портала Тиа, используемого для программирования программируемых логических контроллеров, применяемых в производственных процессах.

**Ключевые слова:** промышленный контроллер, логический контроллер, портал Тиа, ADD, OUT, входной сигнал, тег, операнд.

Bugungi kunda ajralmas yoki masofaviy boshqaruv paneliga ega bo‘lgan kontrollerlar juda kam uchraydi. Odatda ular maxsuslashtirilgan oddiy MDKlar bo‘lib, yoritish tizimini dasturiy boshqarish, haroratni rostlash va shu kabi ishlar uchun mo‘ljallangan bo‘ladi. Bunday MDKlarni dasturlash ma‘lum konstantalari topshiriq sifatida berish bilan amalga oshiriladi. Masalan haroratni rostlash tizimini olaylik. Xona harorati qanday bo‘lishi kerakligini avvaldan belgilab qo‘yamiz va tizimi shu topshiriqqa binoan ishlaydi (Xona konditsionerlari bunga misol bo‘la oladi). Yoki avtomat kir yuvish mashinalarini ko‘radigan bo‘lsak, yuvilyayotgan kirning matosini, og‘irligini belgilash bilan topshiriq beramiz. Mashina ichidagi kontroller esa berilgan topshiriqni amalga oshiradi. Universal ishlashga mo‘ljallangan MDKlarni dasturlash uchun esa kompyuterdan foydalaniladi. Dasturni ishlab chiqish va taxrirlash jarayoni dasturchi ishlatishi uchun qulay bo‘lgan maxsus dasturlar kompleksi yordamida amalga oshiriladi. MDK larni ishlab chiquvchi barcha yetakchi tashkilotlar o‘zlarining dasturiy komplekslarini ishlab chiqqanlar.

Ularningko‘pchiligi dasturlash uchun qulay dasturiy vosita hisoblanib, o‘zi mo‘ljallangan apparatni ishlatish uchun optimaldir. MDK ishlab chiqaruvchilar uchun ham o‘z kontrolleriga ham boshqa firmaning kontrollerlariga tushadigan dasturiy vositasini ishlab chiqish unchalik qiziq emas. Bu bir muncha murakkab masala hamdir. Kichik firmalar MDKlarini dasturlash tizimi IEC standartining bitta tili hamda kengaytmalardan foydalana oladigan qilib ishlab chiqariladi. MDK bozorining katta yetakchilari esa firma ananalarini saqlagan holda MEK tillarini qo‘llab quvatlaydigan kuchli dasturlar ishlab chiqadilar. Masalan Schneider Electric kompaniyasining “Concept”, Siemens kompaniyasining “Tia portal dasturlari bunga misol bo‘la oladi.

Tia portal ishchi muhitida IN1 kirishidagi qiymatni va IN2 kirishidagi qiymatni qo‘shish va OUT chiqishidagi yig‘indini hosil qilish uchun “Qo‘shish” buyrug‘idan foydalanib amalga oshiriladi :

$$(OUT := IN1+IN2)$$

Bunda maksimal 2 ta kirish belgilanishi mumkin (1-rasm).

Quyidagi shartlardan biri bajarilsa ENO chiqishi “0” signal holatiga ega:

- EN kirishda “0” signal holati mavjud bo‘lsa.
- Ko‘rsatma natijasi OUT chiqishida ko‘rsatilgan ma’lumotlar turi uchun ruxsat etilgan diapazondan tashqarida bo‘lsa.
- Qabul qilinuvchi o‘zgaruvchan signal yaroqsiz qiymatga ega bo‘lsa.

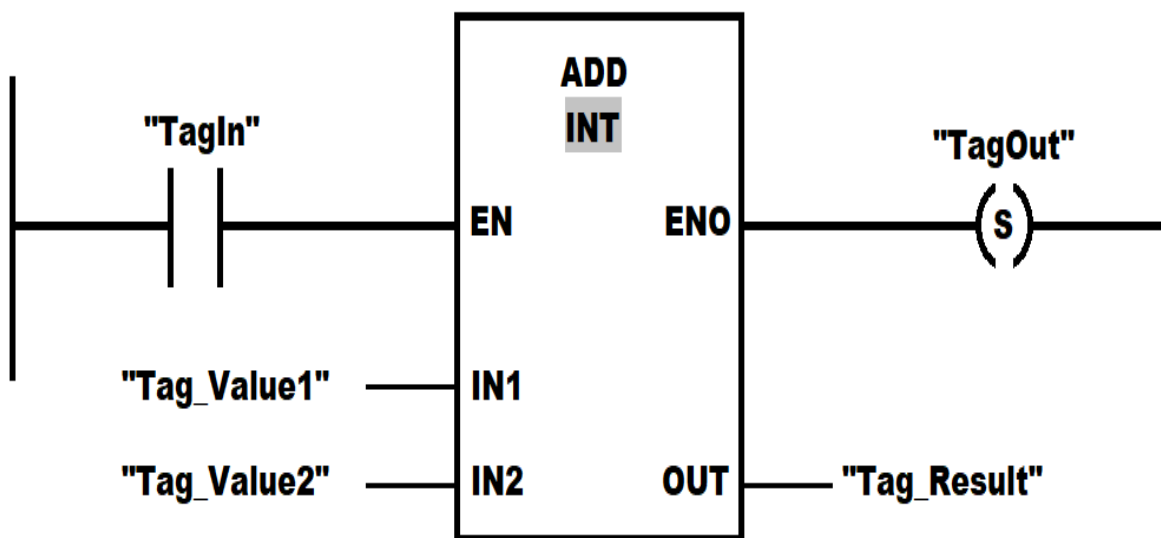

1-rasm

Agar “TagIn” operandida “1” signal holati bo‘lsa, “Qo‘shish(ADD)” buyrug‘i bajariladi ya’ni “Tag\_Value1” operandining qiymati “Tag\_Value2” operandining qiymatiga qo‘shiladi. Qo‘shish natijasi "Tag\_Result" operandida saqlanadi. Agar ko‘rsatma xatosiz bajarilsa, ENO faollashtirish chiqishi “1” signal holatiga ega va “TagOut” chiqishi o‘rnatiladi.

Quyidagi jadvalda “Qo‘shish(ADD)” yo‘riqnomasining parametrlari ko‘rsatilgan

PARAMETRLAR	KIRISH-CHIQUISH	MA'LUMOTLAR TURI	XOTIRA MAYDONI	TAVSIF
EN	INPUT	BOOL	I, Q, M, D, L	KIRISHNI YOQISH
ENO	OUTPUT	BOOL	I, Q, M, D, L	CHIQUISHNI YOQISH
IN1	INPUT	INTEGERS, FLOATING-POINT NUMBERS	I, Q, M, D, L, P, OR CONSTANT	BIRINCHI QO'SHILADIGAN RAQAM
IN2	INPUT	INTEGERS, FLOATING-POINT NUMBERS	I, Q, M, D, L, P, OR CONSTANT	QO'SHILADIGAN IKKINCHI RAQAM
OUT	OUTPUT	INTEGERS, FLOATING-POINT NUMBERS	I, Q, M, D, L, P	YIG'INDI

Yuqorida keltirilganlar asosida avtomat sotuv mashinasi uchun bir misol ko'rinishida kontroller va uzib-ulash uchun sozlangan modelni o'tkazgichlar yordamida ulangan holi uchun ko'rib chiqaylik.

CHIQUISH			
L1	DQ 0.0	D1	DQ 0.7
L2	DQ 0.1	A0	DQ 1.0
Inser_coin_port	DQ 0.2	B0	DQ 1.1
Tage_coin_port	DQ 0.3	C0	DQ 1.2
A1	DQ 0.4	D0	DQ 1.3
B1	DQ 0.5	-	-
C1	DQ 0.6	-	-
KIRISH			
Water	DI 0.0	Tace_coin	DI 0.4
Milk	DI 0.1	Real_05	DI 0.5
Coffe	DI 0.2	Real_1	DI 0.6
Tea	DI 0.3	Real_5	DI 0.7
0 V	0 V	24V	24V

1. Kiritilgan teglar bilan bog'liq holda dastur bloklari yordamida mantiqiy zanjirni tia portal ishchi muhitida quyidagicha ko'rinishda hosil qilishimiz mumkin.



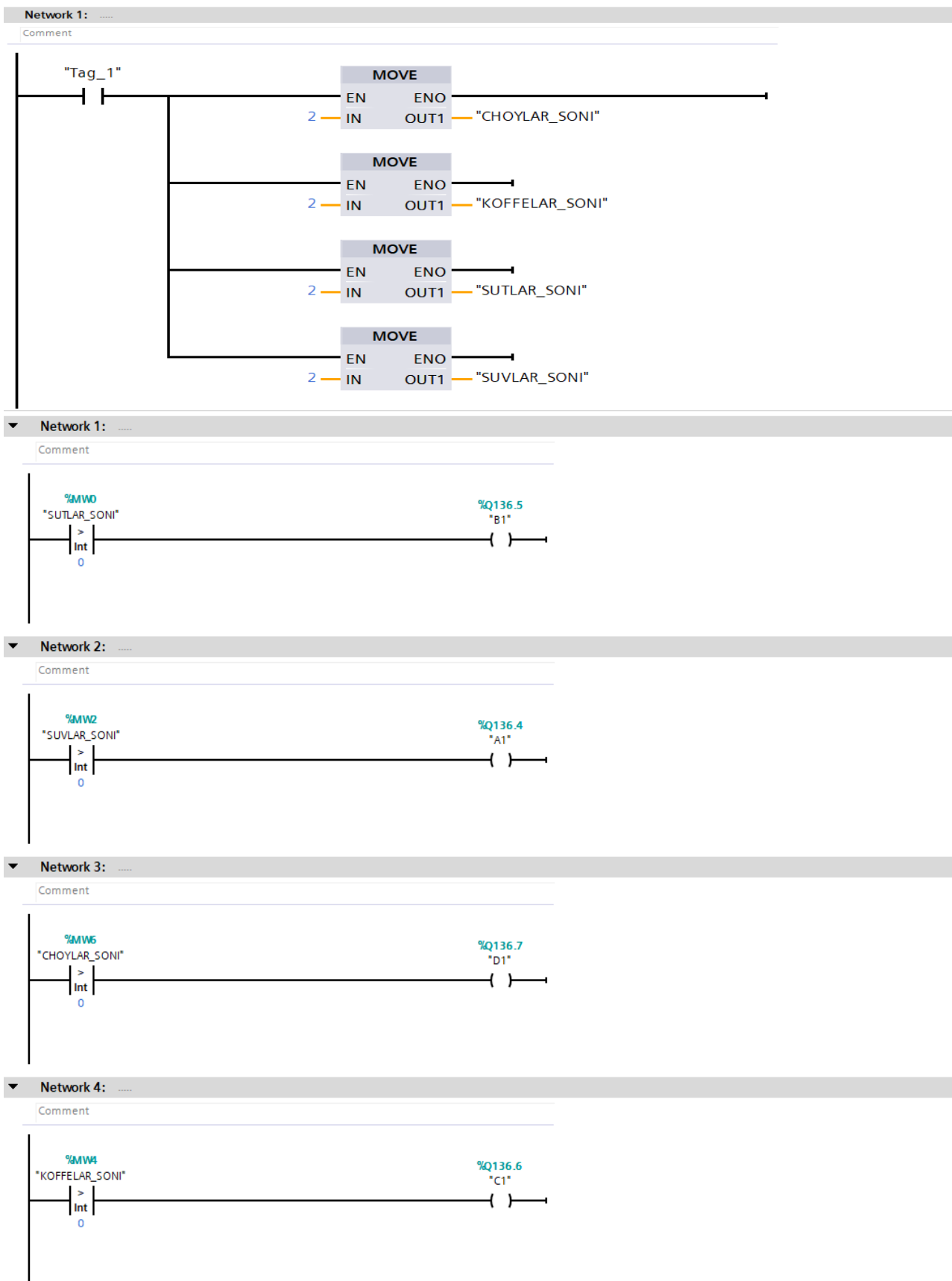

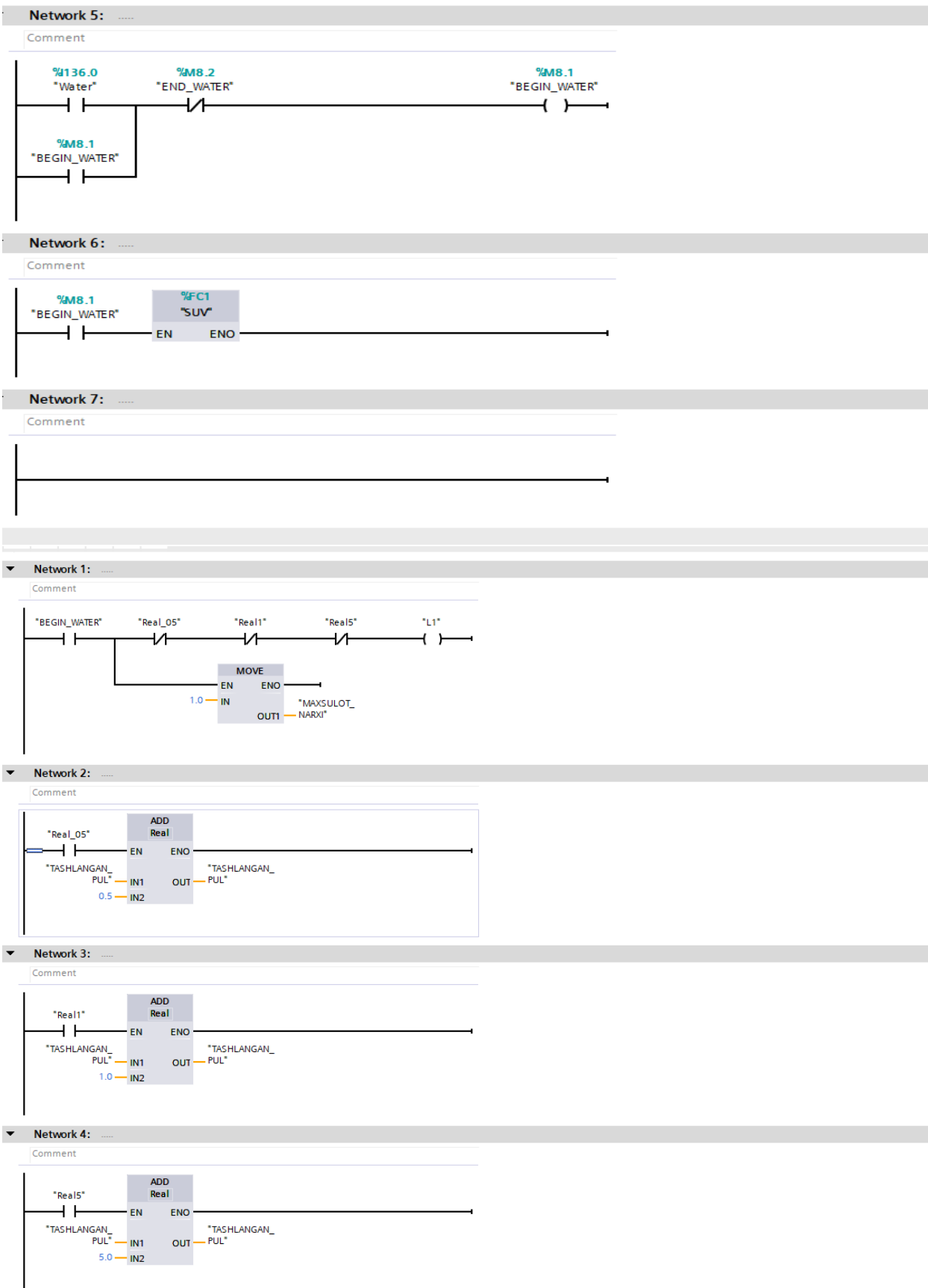

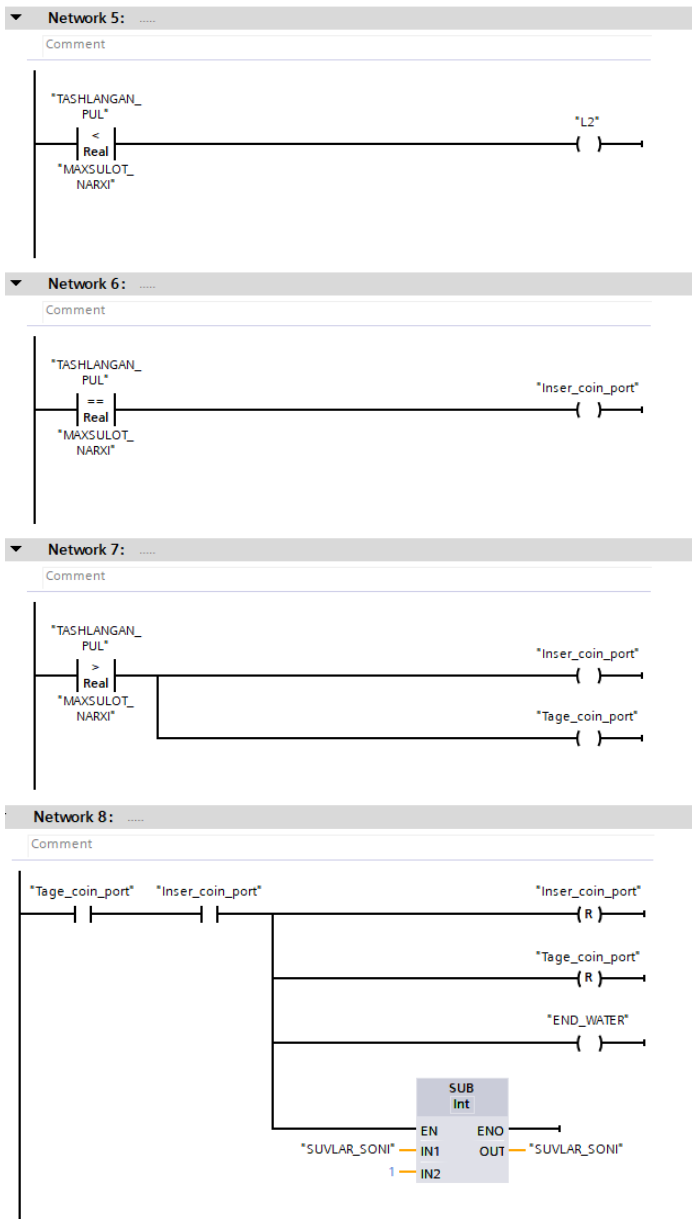

## REFERENCES

1. Yusupbekov N.R., Yusupbekov A.N., Aliyev R.A., Aliyev R.R. Boshqarishning intellektual tizimlari va qaror qabul qilish “O‘zbekiston milliy ensiklopediyasi”, Toshkent 2015.
2. Codesys.com
3. Owen.ru
4. Siemens.com
5. Books.google.co.uz

**SANOAT QO'LLANILADIGA DASTURLANUVCHI MANTIQUIY  
KONTROLLERLARINI DASTURLASHDA ASOSIY MA'LUMOTLAR TURLARI,  
O'ZGARUVCHILARI VA ULARDAN FOYDALANISH USULLARI.**

**Choriyev O'rinjon Bayramali o'g'li**  
assistent

**Mustafayev Abdulvosit Orol o'g'li**  
talaba

**Orifjonov Muhammadsoli Ibrohimjon o'g'li**  
talaba

Islom Karimov nomidagi Toshkent davlat texnika universiteti. Toshkent sh.

<https://doi.org/10.5281/zenodo.8001017>

**Annotatsiya.** Ishlab chiqarish jarayonlarida qo'llaniladigan dasturlanuvchi mantiqiy kontrollerlarni dasturlash uchun ishlatiladigan Tia portal dasturida ma'lumot turlari, o'zgaruvchilari va ulardan foydalanish usullari bilan tanishish. ishchi muhitida matematik amallarni bajaruvchi bloklarni hosil qilish va ulardan foydalanish usullari va afzalliklari.

**Kalit so'zlar:** IEC, MDK, mantiqiy controller, Tia portal, ADD, OUT, kirish signali, teg, operand.

**BASIC DATA TYPES, VARIABLES AND METHODS OF THEIR USE IN  
PROGRAMMING INDUSTRIAL PROGRAMMABLE LOGIC CONTROLLERS.**

**Abstract.** Familiarity with data types, variables, and their usage in the Tia portal software used to program programmable logic controllers used in manufacturing processes. methods and advantages of creating and using blocks that perform mathematical operations in the working environment.

**Key words:** IEC, MDK, logical controller, Tia portal, ADD, OUT, input signal, tag, operand.

**ОСНОВНЫЕ ТИПЫ ДАННЫХ, ПЕРЕМЕННЫЕ И МЕТОДЫ ИХ  
ИСПОЛЬЗОВАНИЯ ПРИ ПРОГРАММИРОВАНИИ ПРОМЫШЛЕННЫХ  
ПРОГРАММИРУЕМЫХ ЛОГИЧЕСКИХ КОНТРОЛЛЕРОВ.**

**Аннотация.** Знакомство с типами данных, переменными и их использованием в программном обеспечении портала Tia, используемом для программирования программируемых логических контроллеров, используемых в производственных процессах. методы и преимущества создания и использования блоков, выполняющих математические операции в рабочей среде.

**Ключевые слова:** МЭК, МДК, логический контроллер, портал Tia, ADD, OUT, входной сигнал, тег, операнд.

Bevosita IEC standartiga kirgan tillarni o'rganishdan avval bu tillarning umumiy elementlari bilan tanishib olish zarur bo'ladi. Umumiy elementlar bir loyixa tarkibiga ko'p tilli komponentlarni birlashtirishning yagona poydevori xisoblanadi. Mazkur maqolada standart MDKlar ishlaydigan ma'lumotlar hamda ularning formatlari batafsil ko'rib o'tiladi.

O'zgaruvchining ma'lumot turi axborot turini, uning ifodalanish diapazonini, uning ustida bajarilishi mumkin bo'lgan amallarni aniqlaydi. IEC tillari ma'lumotlar turini qat'iy tekshirish ideologiyasidan foydalanadi. Bu esa, har qanday o'zgaruvchidan foydalanish faqat uning turi e'lon qilinganidan so'nggina amalga oshirilishini bildiradi. Shuningdek, bir foydalanuvchi turining

o'zidan ko'ra diapazoni keng bo'lgan foydalanuvchiga o'zlashtirishga ruxsat etiladi. Masalan mantiqiy o'zgaruvchi faqatgina ikkita qiymatni qabul qila oladi. Bular mantiqiy 1 yoki mantiqiy 0. Mantiqiy turdagi axborotni SINT (-128...+127) turdagi o'zgaruvchiga o'zlashtirish mumkin. Chunki u -128 dan +128 gacha bo'lgan qiymatni qabul qila oladi. Bu qiymatlarning ichiga 0 va 1 ham kiradi. Ammo aksincha SINT turdagi axborotni mantiqiy turdagi o'zgaruvchiga o'zlashtirish mumkin emas.

Dasturni translyatsiya qilishda barcha o'zlashtirish operatorlari o'zlashtirilayotgan turga mosligi tekshiriladi. Agar o'zlashtirishda xatolik bor bo'lsa, xatolik to'g'irlanmagunicha dastur ishlamaydi. Agar katta diapazonga ega bo'lgan axborotni kichik diapazonga ega turga o'girish zarur bo'lsa, bu faqat maxsus o'zgartiruvchi operatorlar yordamida amalga oshiriladi. IEC ning o'zgartirish operatorlari bir muncha murakkab bo'lgan amallarni ham bajara oladi. Masalan, raqamni yoki kalendar sanasini matnga o'girish yoki shuning teskarisini amalga oshirish shular jumlasidandir.

Standartda butun sonlar turining ko'plab xillari mavjud. Buning sababi butun sonlar bilan bajariladigan asosiy amallarni bajarishda dasturning kodini optimallashtirishdir. Xisoblash tezligi protsessorning ma'lumot turlari bilan qanday ishlashiga bog'liq bo'ladi. Masalan 2 ta 16 xonali sonni bir biriga qo'shishni 16 razryadli protsessor bitta komanda yordamida amalga oshiradi. Ya'ni bunday masala bir qadamda xal bo'ladi. Agar shu protsessor 2ta 32 xonali sonlarni bir biriga qo'shish talab etilsa, buning uchun bir necha komandalardan iborat bo'lgan dasturcha ishlashi kerak bo'ladi. IEC ma'lumotlari turlari ikkita kategoriyaga bo'linadi – elementar hamda tuzilmaviy. Elementar yoki bazaviy tur tarkibiy turlarning asosi xisoblanadi. Tarkibiy turlarga esa massivlar, strukturalar, strukturalardan tashkil topgan massivlar va boshqaralrni keltirish mumkin.

Butun sonli o'zgaruvchilar ma'lumotni saqlash diapazoni hamda xotiradagi egallaydigan joyiga ko'ra farqlanadi. Quyidagi jadvalda ularning xarakteristikalarini keltirilgan:(1-jadval)

Tur	Quyida chegarasi	Yuqori chegarasi	Baytdagi o'lchami
SINT	-128	127	1
INT	-32768	32767	2
DINT	$-2^{31}$	$2^{31}-1$	4
LINT	$-2^{63}$	$2^{63}-1$	8
USINT	0	255	1
UINT	0	65535	2
UDINT	0	$2^{32}-1$	4
ULINT	0	$2^{64}-1$	8

1-jadval

Ishorasiz butun sonlarning quyi chegarasi 0, yuqori chegarasi esa  $(2^n) - 1$  ifoda bilan aniqlanadi. Bunda n – sonning necha xonali ekanligini ifodalaydi. Ishorali sonlar uchun esa quyi chegara  $-2^{n-1}$ , yuqori chegara esa  $-2^{n-1} - 1$  ifoda bilan aniqlanadi.

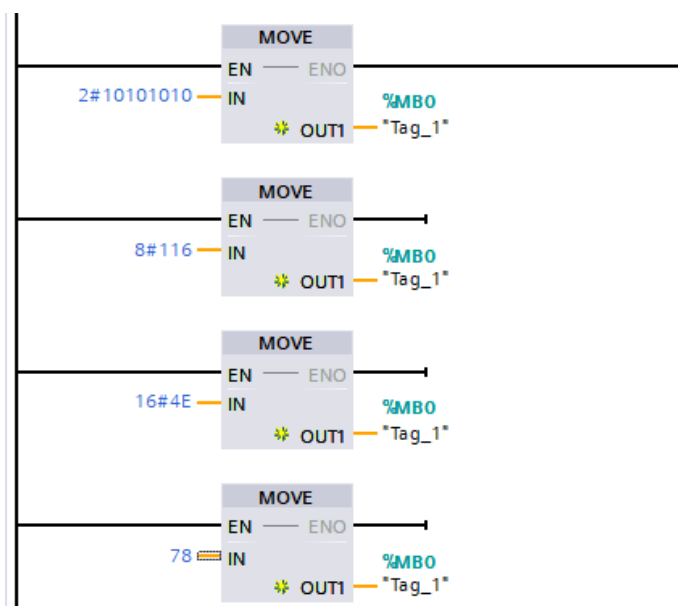

1-rasm

Butun tipli ma'lumotlarning nomlari 16-razryadli (16 xonali) o'lcham oldiga qushimcha qo'shish bilan xosil qilinadi. S(short  $\times \frac{1}{2}$ ) qisqa, D (double  $\times 2$ ) ikkilangan, L (long  $\times 4$ ) uzun. Oldinga qo'shilgan U xarfi (unsigned) ishorasiz son turini bildiradi. BYTE, WORD, DWORD hamda LWORD turidagi o'zgaruvchilar huddi bitli qator ANY\_BIT standarti kabi aniqlanadi. Bunday o'zgaruvchilar uchun son qiymatining diapazoni haqida gapirish umuman noto'g'ri bo'ladi. Ular 8, 16 va 32 bitli qatorni ifodalaydi. Ularga yaxlit son kabi murojat qilinmaydi. Ular bilan ishlaganda xar bir bitga murojot qilib ishlanadi.

Butun sonlar ikkilik, sakkizlik, o'nlik va o'n oltilik sanoq sistemalarida ifodalanishi mumkin. Sonli konstantalar o'nlikdan farqli ravishda sanoq sistemasini ko'rsatishni talab etadi. Bunda "#" belgisidan foydalaniladi. Masalan:(2-jadval)

Ikkilik	2#0100_1110
Sakkizlik	8#116
O'n oltilik	16#4E
O'nlik	78

2-jadval

O'nlik sanoq sistemasidagi 10 dan 15 gacha bo'lgan sonlar o'n oltilik sanoq sistemasida A dan F gacha bo'lgan xarflar yordamida yoziladi. Sonlarni ifodalashda o'qishga yengillik bo'lishi uchun "\_"(pastki chiziqcha) belgisidan foydalaniladi. Bu belgining qo'llanilishi sonning qiymatiga xech qanday ta'sir ko'rsatmaydi. Masalan 10\_000, 16#01\_88. Mazkur belgini raqamlar orasida yoki raqam oxirida qo'llash mumkin. Bu bulgini ikki yoki undan ko'p marta ketma-ket qo'llash xato hisoblanadi. Butun sonli o'zgaruvchilar e'lon qilingan paytda 0 qiymatiga ega bo'ladi. Agar o'zgaruvchilarga avvaldan qandaydir qiymat berish kerak bo'lsa, bu o'zgaruvchini e'lon qilish satrida amalga oshiriladi. Mantiqiy o'zgaruvchilar **BOOL** kalit so'zi bilan e'lon qilinadi. Bu ularning Bul algebrasiga tegishli ekanligini anglatadi. Ular faqatgina mantiqiy nol YOLG'ON (FALSE) hamda mantiqiy bir ROST (TRUE) qiymatlarnigina qabul qila oladi. O'zgaruvchi e'lon qilinganida boshlang'ich mantiqiy yolg'on qiymatida bo'ladi.

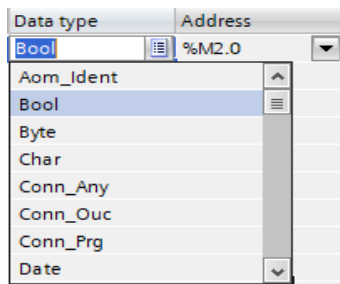

2-rasm

Mantiqiy o'zgaruvchi qiymatini butun songa o'zgartirganda FALSE qiymati 0 ni, TRUE qiymati esa 1ni beradi. Aksincha, har qanday butun sonni mantiqiy o'zgaruvchiga o'g'irganda 0 dan farqli bo'lgan har qanday qiymat mantiqiy rostni (TRUE) beradi. Natijasi mantiqiy qiymatni beruvchi amallarni mantiqiy o'zgaruvchiga o'zlashtirish mumkin. Qiymatiga ko'ra BOOL turidagi o'zgaruvchi bor yo'g'i 1 bit joyni egallaydi. Lekin translyator tomonidan xotirani avtomatik taqsimlashda kod samaradorli bo'lishi uchun BOOL turidagi o'zgaruvchiga ham 1 bayt joy ajratiladi. Ushbu o'zgaruvchi diskret qirish va chiqishlar bilan bog'langan yoki to'g'ridan-to'g'ri bitli adres bilan aniqlangan bo'lib, xaqiqatdan fizik jixatdan bir bitni ifodalaydi.

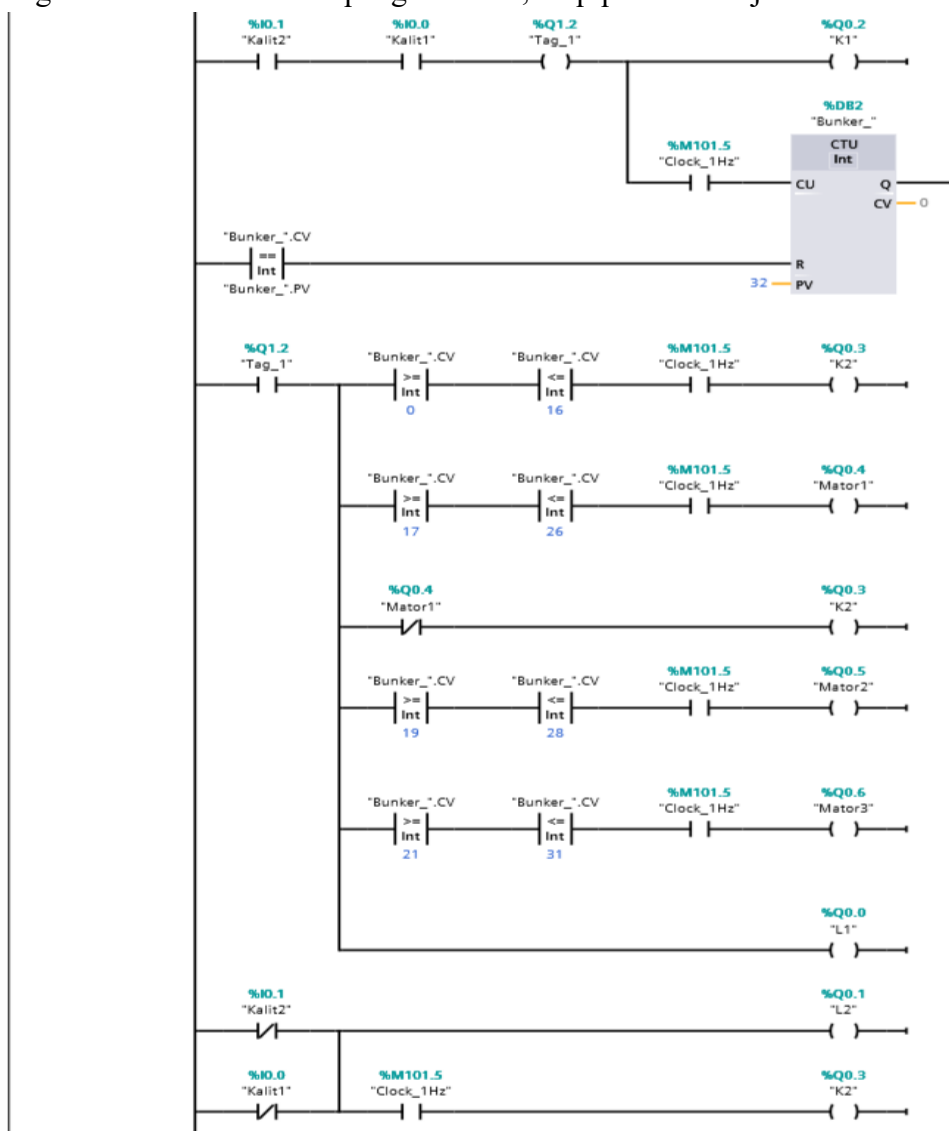

3-rasm

Haqiqiy REAL turdagi o'zgaruvchilar  $\pm 10^{\pm 38}$  diapazonidagi haqiqiy sonlarni qabul qila oladi. Son bilan band bo'dgan 32 bitning mantissasi 23 bitni band qiladi. Natijada tasvirlash aniqligi taxminan 6-7 o'nlik raqamlardan tashkil topadi. Uzun haqiqiy format LREAL 64 bitni egallaydi. Raqam 52 bitli mantissadan tashkil topadi. Sonni tasvirlash aniqligi esa taxminan 15-16 o'nlik raqamlardan iborat bo'ladi. Mazkur turning diapazoni  $\pm 10^{\pm 307}$ ) oralig'ida bo'ladi. Suzuvchi vergulli sonlar nuqta formatida yoki eksponensial shaklda yoziladi. Masalan 14.0, -120.2, 0.33

**REFERENCES**

1. Yusupbekov N.R., Yusupbekov A.N., Aliyev R.A., Aliyev R.R. Boshqarishning intellektual tizimlari va qaror qabul qilish "O'zbekiston milliy ensiklopediyasi", Toshkent 2015.
2. Codesys.com
3. Owen.ru
4. Siemens.com
5. Books.google.co.uz



УДК 1:28(093)

## РЕНЕССАНСЛАР ПРИЗМАСИДА ВОРИСИЙЛИК ВА ЗАМОНАВИЙЛИК ДИАЛЕКТИКАСИ ТАЛҚИНИ

**Исақова Замирахон Рухитдиновна**

фалсафа фанлари доктори (DSc), профессор в.б.

Наманган давлат университети, Ўзбекистон

тел: +99 891 362 89 37 e-mail: [ms.zamiraxonisaqova@gmail.com](mailto:ms.zamiraxonisaqova@gmail.com)

**Тожибоева Муштарийбону Тожибой кизи**

Ўзбекистон давлат жаҳон тиллари университети ўқитувчиси

+99897 593 1771 e-mail: [tojiboyevamushtariybonu22gmail.com](mailto:tojiboyevamushtariybonu22gmail.com)

**Абдуқаххоров Нодирбек Баходир ўғли**

Филология ва тилларни ўқитиш. Ўзбек тили” йўналиши I курс талабаси

Наманган давлат университети, Ўзбекистон

тел: +998 93 890 26 07 e-mail: [nazokatmamadaliyeva979@gmail.com](mailto:nazokatmamadaliyeva979@gmail.com)

<https://doi.org/10.5281/zenodo.8001041>

***Аннотация.** Мақолада ворисийлик ва замонавийлик диалектикаси талқини ренессанслар призмасида фалсафий таҳлил қилиниб, Биринчи ва Иккинчи Ренессанснинг моҳияти, содир бўлиш сабаблари, тарихий шарт-шароити, маънавий-мафкуравий негизи, ижтимоий кўлами, рағбати, талаб-имкониятларини ҳаққоний баҳолаш, Янги Ренессанснинг тарихий ўлчови бутунлай ўзгача параметр (ахборот, сунъий интеллект ва юксак технология)лар экани илмий асосланган. Учинчи Ренессанс Биринчи ва Иккинчи Ренессанснинг мантиқий ва тадрижий давоми бўлиши, ворислик анъаналари устуворлиги Янги Ренессанснинг тамал тоши қўйилиши учун устувор вазифалар ҳамда уни амалга оширишнинг инновацион ечимлари тақдим этилган.*

***Калим сўзлар:** Шарқ, тараққиёт, ренессанс, ислом, илм-маърифат, қомусий билимлар, ворисийлик, замонавийлик, учинчи ренессанс.*

## ИНТЕРПРЕТАЦИЯ ДИАЛЕКТИКИ ПРЕЕМСТВЕННОСТИ И СОВРЕМЕННОСТИ В ПРИЗМЕ РЕНЕССАНСА

***Аннотация.** В статье философски анализируется интерпретация диалектики преемственности и современности через призму ренессанса, сущность Первого и Второго Возрождения, причины их возникновения, исторические условия, духовно-идеологическая основа, социальные масштабы, стимулы, потребности и возможности. Историческое измерение Нового Возрождения совершенно иной параметр (информация, искусственный интеллект и высокие технологии) имеет научное обоснование. Третий Ренессанс является логическим и постепенным продолжением Первого и Второго Ренессанса, представлены преемственности традиций, приоритеты закладки фундамента Нового Возрождения и новаторские решения для его реализации.*

***Ключевые слова:** Восток, развитие, ренессанс, ислам, знание, энциклопедическое знание, преемственность, современность, третий ренессанс.*

## INTERPRETATION OF THE DIALECTICS OF CONTINUITY AND MODERNITY IN THE PRISM OF THE RENAISSANCE

***Abstract.** The article philosophically analyzes the interpretation of the dialectic of continuity and modernity through the prism of the Renaissance, the essence of the First and Second*

*Renaissance, the causes of their occurrence, historical conditions, spiritual and ideological basis, social scales, incentives, needs and opportunities. The historical dimension of the New Renaissance is a completely different parameter (information, artificial intelligence and high technology) has a scientific justification. The Third Renaissance is a logical and gradual continuation of the First and Second Renaissance, the continuity of traditions, the priorities of laying the foundation of the New Renaissance and innovative solutions for its implementation are presented.*

**Key words:** *East, development, renaissance, Islam, knowledge, encyclopedic knowledge, continuity, modernity, third renaissance.*

**Кириш (Introduction).** IX-XII асрлар Шарқ мамлакатларида Ренессанс (Уйғониш) даври бўлиб, янги ислохотлар, қонунлар жорий қилинган, ер-сув, солиқ тизими, давлатлараро қўшничилик муносабатларида туб янгиланишлар амалга оширилган<sup>37</sup>. Илм-маърифатга эътибор илм аҳлини эзгу ғоялар теварагида бирлаштириб, математика, астрономия, кимё, тиббиёт, ҳуқуқ, география, геодезия каби фан соҳаларига қизиқиш кучайган. Муҳаммад Мусо Хоразмий, Абу Райҳон Беруний, Абу Али ибн Сино, Аҳмад Фарғоний Абу Наср Форобий, Юсуф Хос Ҳожиб, Маҳмуд Кошғарий, Маҳмуд Замахшарий каби мутафаккирлар қомусий билимлар, айниқса, табиий фанлар ривожига улкан ҳисса қўшиб, инсон, унинг тафаккури, иродаси, ақл-идроки, интеллектуал тафаккурнинг чексиз имкониятини намоён қилганлар.

**Тадқиқот методологияси (Research Methodology).** Тадқиқотнинг услубий асосини илмий билишнинг объективлик (холислик), тарихийлик, ворисийлик, системалилик, герменевтика, интерпретация, ретроспектив ва қиёсий таҳлил усуллари ташкил этади.

**Таҳлил ва натижалар (Analysis and results).** Ислом оламнинг забардаст алломалари – мутакаллим, муҳаддис, муфассир олимлари Имом Бухорий, Имом Термизий, Имом Мотурудий, Абуллайс Самарқандий, Абу Бақр Косоний, Бурхонуддин Марғиноний, Абул Муин Насафий каби буюк истеъдод соҳиблари бутун оламга устозлик мақомига эришганлар.

Хоразмда барпо этилган Маъмун академияси нафақат ўз минтақаси, балки бутун дунё учун “акселератор” (тезлашув) вазифасини ўтаган. Ўнли рақамларнинг тизимли қўлланиши, нолнинг кашф этилиши, тригонометрия ва сферик тригонометриянинг қўлланилиши, “функция” тушунчасининг пайдо бўлиши, жўғрофий координатларни аниқлаш усуллари, Ер сайёрасининг сферик глобуси, қаттиқ ва суюқ моддаларнинг солиштирма оғирлиги, минераллар таснифи, қуруқлик таркибий жисмларининг ҳаракати ва қатламлар ҳосил бўлиши, денгиз ва материкларнинг жойлашуви, тиббий ва фармацевтик билимларнинг тизимга солиниши, ташхислаш ва даволашнинг янги усуллари, маъданлар трансмутацияси имконларининг таҳлили каби табиий ва аниқ фанларда амалга оширилган инновацион ғоялари Шарқ Ренессанси ҳосиласидир.

Шарқ Ренессансининг ўзига хос хусусиятлари қуйидагича: ислом динининг илм ва тафаккур аҳлига муносабати, дунёвий фанлар ҳамда маданиятининг юксалиши; юнон, рум, форс, ҳинд ва бошқа халқлар илмий-маданий меросига мурожаат қилиниши; табиий фанлар

<sup>37</sup> Хайруллаев М. Ўрта Осиёда IX-XII асрларда маданий тараққиёт. – Тошкент: Фан, 1994. – Б. 15.

ривожии; мантиқ илмининг тараққиёти; исломий ахлоқнинг кенг тарғиб қилиниши; фалсафанинг юксалиши; адабиёт, шеърят, нотиклик санъатининг гуллаб-яшнаши; комусий илмлар тараққиёти ва илм зиёсининг Мағрибга тарқалиши.

Шарқ тафаккур аҳли қадимги юнон, рум, эрон, ҳинд, Ўрта Осиё, араб маданияти ютуқларини жамлаб, ақлий ҳосилани янгидан юқори босқичга кўтариб, синтезлаштирганлар. Янги илмлар, жумладан, табиий фанлар соҳасидги кашфиётлар, жумладан, глобуснинг яратилиши Ернинг шарсимон экани ҳақидаги ғоянинг илгари сурилиши, Ер радиусининг ўлчами, янги фанларга асос солиниши билан бойитганлар.

Мусулмон Шарқи фани ва маданияти ўша давр халқлари тараққиётида муҳим ўрин тутгани боис, илм аҳлининг асарлари Ўрта асрнинг ноёб дурдоналарига айланган. Аллоҳ ўзининг охирги ва мукамал дини Ислоннинг “Ўқи” (“Иқроъ”) деган илоҳий хитоби билан бошланган, муқаддас китоб – Қуръонни (ўқиш) нозил қилган. Ана шу лаҳзадан бошлаб ўқиш-ёзишни биладиган кишилар бармоқ билан санарли бўлган Ислон уммати илм талаб қилиш ҳар бир эркак ва аёлга фарз эканлигини қалбига жойлаган. Қисқа муддат ичида мусулмонлар Ер юзини илм-маърифатга буркаганки, мусулмонлар “Шарқ Уйғониш даврининг асосчилари” деб улуғланган.

Мусулмонлар “Бешиқдан то қабргача илм изла” ҳадисини фарз билиб, ўз ихтиёрлари билан мактаб ва мадрасаларга қатнаганлар. Дастлаб масжидлар илм маскани вазифасини ўтаган бўлса, кейинчалик мусулмон ўлкаларини бежаб турган ошиёнлар – мадрасалар қурилган. Талабалар ҳам дунёвий, ҳам диний билимларни юксак салоҳият ва ўткир фаросат теран ўзлаштирганлар. Илмталаблар китоб, кийим-кечак, ётоқхона, озиқ-овқат билан таъминланган, вақфлар белгиланган, ҳомийлар тайинланган.

Ренессанс Ўрта асрлар Мовароуннаҳр диёридаги илм-фан тараққиётининг юксалиши, буюк алломаларнинг маънавий сарчашмалари бевосита Ислон дини, Қуръони Қарим билан боғлиқ бўлиб, мана шундай тарихий шароитда юзага келган.

IX-XII асрлар мусулмон маданиятининг “олтин даври” деб эътироф этилган. Биринчи Ренессанснинг инсониятга туҳфаси шу қадар улуғворки, мусулмонлар илм, фан, фалсафада ягона бўлиб, бу билимларни қадамлари қаерга етса, шу ергача тарқатганлар. Мусулмонлар орқали илм-маърифат Ғарбда ҳам тарқалган. Ғарбнинг Уйғониш ва тараққиётининг асосий сабабчилари ҳам мусулмонлардир.

Шарқ Ренессанси дунё тараққиётининг юксалиш тамойилларини белгилаб берганки, Мовароуннаҳр ва Ўрта Шарқ мамлакатларининг XIV-XV асрларга тегишли бой маълумотлар тарихий асрларда муҳрланган<sup>38</sup>.

Дунё тамаддунида XIV-XV асрлар “Иккинчи Ренессанс” деб эътироф этилган. Бу даврда жуда катта жўғрофий ҳудудларда сиёсий-иқтисодий ва ижтимоий улуғвор ислохотларни амалга оширган, янги маданий-илмий юксалишга йўл очган, қудратли марказий бошқарувга асосланган давлат асосчиси Амир Темур номи билан боғлиқ. Амир Темур оқилона сиёсат билан мамлакатнинг илмий-маданий қудратини кучайтирган. Бибахоним Жомеъ масжиди, “Гўри Амир”, Аҳмад Яссавий, Занги ота мақбаралари,

<sup>38</sup> Бу ҳақда қаранг: Абдураззоқ Самарқандий. Матлаъи саъдайн ва мажмаи баҳрайн. Икки жилдлик / Форс тилидан таржима, кириш сўзи ва изоҳли луғатлар муаллифи А.Ўринбоев. – Тошкент: Фан, 1969.

“Оқсарой”, “Шоҳи Зинда” каби юзлаб бетакрор меъморий обидалар бевосита Амир Темурнинг раҳнамолигида қад ростлаган.

Амир Темур фатҳ қилинган мамлакатларнинг олиму уламолари, хунарманду меъморлари, уларга кўшиб бебаҳо китобларни Самарқандга олиб келган. Вамберининг таъкидлашича, буюк Соҳибқирон Бурса кутубхонасидаги китобларни туяларга ортиб, Самарқандга кўчиртирган<sup>39</sup>.

Кутубхоналар илм-фан тараққиёти учун истеъфода этилган бўлса, олимлар юрт тараққиёти учун хизмат қилган. Уламолар халқ осойишталигига масъул бўлса, хунармандлар ноёб санъат дурдоналарини маҳорат билан ясаганлар. Меъморлар мамлакат довуғини асрлар оша таъминлайдиган ўлмас меъморий обидалар бунёд қилган бўлсалар, муаррихлар барча қилинган ишларни тарих зарварақларига муҳрлаганлар.

Эронлик муаррих Шарафиддин Али Яздий (ваф. 1454 й.)нинг “Зафарнома”<sup>40</sup> асари Амир Темур ҳақида ёзилган асарлар ичида аниқ ҳужжатларга асосланган энг ҳаққоний ва энг ишончли манба, Марказий Осиё тарихнавислигининг дурдонасидир.

Бу даврда Қозизода Румий, Мирзо Улуғбек, Гиёсиддин Коший, Али Қушчи каби беназир олимлар, Лутфий, Саккокий, Ҳофиз Хоразмий, Абдурахмон Жомий, Алишер Навоий, Заҳириддин Муҳаммад Бобур каби “мастона” шоир ва мутафаккирлар етишиб чиққан. Шарафиддин Али Яздий, Мирхонд, Хондамир каби тарихчилар, Маҳмуд Музаҳҳиб, Камолиддин Беҳзод каби мусаввирлар, кўплаб хаттот ва созандалар, мусиқашунос ва меъморлар ижод қилган<sup>41</sup>.

Мирзо Улуғбекнинг “Зижи жадиди Кўрагоний” жадвали жаҳон фанига улкан ҳисса бўлиб қўшилган. 1996 йилда ЮНЕСКОнинг бош котиби Федерико Майор Мирзо жаҳон афкор оммасига Улуғбек илмий меросини юксак баҳолаб, юлдузлар ҳаракатига оид ҳисоб-китоблар компьютер орқали текширилганда тўғри чиққанини эътироф этган<sup>42</sup>.

Мирзо Улуғбек бевосита иштироки ва раҳбарлигида тарихчи олимлар жамоаси тарафидан ёзилган “Тўрт улус тарихи” асари Мовароуннаҳрнинг XII-XIV асрлардаги ижтимоий-сиёсий тарихини ўрганишда муҳим аҳамиятга эга.

XIV-XV асрлар давлат қурилиши ва маданий ривожланишнинг ўзига хос тараққиётини бошлаб берганки, тарихан қисқа давр ичида дунё илм-фанига пойдевор бўлган буюк кашфиётлар қилинган. Энг муҳими, бу даврда илм кадрланган, илмга интилиш, илм аҳлига эҳтиром юксак даражада бўлган. Бу давр, том маънода “ҳақиқий Ренессанс” даври, деб баҳолашга арзийди.

**Хулоса (Conclusion).** Биринчи Ренессансда ислом цивилизациясига тамал тоши қўйилган бўлса, Иккинчи Ренессансда унинг янада юксалишига йўл очилиб, “Ислом маданиятининг олтин асри” деб улуғланган. Ҳар икки Ренессансга хос бўлган факторлар

<sup>39</sup> Вамбери Х. Бухоро ёхуд Мовароуннаҳр тарихи // Нашрга тайёрловчи Сирожиддин Аҳмад. – Тошкент: Гафур Ғулум номидаги адабиёт ва санъат нашриёти, 1990. – Б. 48.

<sup>40</sup> Шарафиддин Али Яздий. Зафарнома. (Мовароуннаҳр воқеалари 1360-1370) / Форс тилидан таржима ва изоҳлар муаллифи О.Бўриев. Масъул муҳаррир, сўзбоши муаллифи ва нашрга тайёрловчи А.Ўринбоев. – Тошкент: Камалак, 1994.

<sup>41</sup> Ўзбекистон Республикаси Президенти Шавкат Мирзиёевнинг 2020 йил 30 сентябрда Ўқитувчи ва мураббийлар кунига бағишланган тантанали маросимдаги нутқи // Халқ сўзи. – Тошкент: 2020 йил 1 октябрь. – Б. 1-2.

<sup>42</sup> Каримов И. Юксак маънавият енгилмас куч – Тошкент: Ўзбекистон, 2008. – Б. 46.

тафаккур эркинлиги, илмга ташналик, борлиқ сирларини билишга ҳарислик, диний параметрларнинг олий мақоми, иймон-этиқод ва ахлоқий мезонлар муштараклиги, давлатнинг илм ва илм аҳлига эътибори, ёшлар келажаги, адолатли бошқарув, оқилона сиёсат, устувор таълим-тарбияда мувофиқлашган.

Миллий ғоя муайян вазифалар эмас, стратегик олий мақсадлар ифодасидир. Ўзбекистон мустақилликка эришгач, кўплаб шиорлар олға сурилди. Истиклолнинг дастлабки йилларида миллий ғоя вазифасини “Ўзбекистон – келажаги буюк давлат” шиори ўтади. Кейин “Озод ва обод Ватан, эркин ва фаровон ҳаёт” шиори ўртага ташланди. Улар мазмуни, амалга ошириш вазифалари мавҳумлиги, аниқ мақсад ва вазифалардан йироқлиги учун учун мамлакат иқтисодий, ижтимоий-сиёсий, маънавий ҳаётига реал таъсир кўрсатмай, мафкуравий чақирик, баландпарвоз сўз, қуруқ шиор даражасида қолиб кетди. Миллий ғояни жонлантириш учун уни “Учинчи Ренессанс” ғояси билан бойитиш стратегияси ишлаб чиқилди.

“Учинчи Ренессанс” ғояси Ўзбекистон Республикаси Президенти Ш.Мирзиёевнинг ташаббусидир. Бу ғоя Ўзбекистон заминидан биринчи (IX-XII асрлар) ва иккинчи (XIV-XV асрлар) Уйғониш даврларига асос солган илм аҳлининг орзу-интилишлари ва армонлари мужассам.

Маърифатли раҳбар, билимли инсонгина илмнинг қадрини билади, олимнинг қадр-қимматини ҳаққоний баҳолайди. Ахборот технологиялари ва замонавий илмларга асосланган, дунёни фақат юксак тафаккур билан бошқарилаётган цивилизациялашган асрда илмга қаратилган ғоялар қудратли кучга эгадир: “Биз мактабгача таълим ва мактаб таълими, олий ва ўрта махсус таълим тизими ҳамда илмий-маданий муассасаларни бўлғуси Ренессанснинг “тўрт узвий ҳалқаси” деб биламиз. Боғча тарбиячиси, мактаб муаллими, профессор-ўқитувчилар, илмий-ижодий зиёлиларни эса янги Уйғониш даврининг “тўрт таянч устун” деб ҳисоблаймиз. Мен ишонаман ҳурматли ота-оналар бу ташаббусни албатта қўллаб-қувватлаб, янги Ренессанснинг бешинчи ҳалқаси, бешинчи устун бўладилар”<sup>43</sup>.

Буюк режалар, олтинга тенг ғоялар, мафтункор ташаббуслар қанчалик улуғвор бўлмасин, инсон эҳтиёжи, турмуши фаровонлиги, тафаккур эркинлиги, маънавий камолоти билан камарбаста бўлиб, ҳаётда ўз аксини топса, реалликка айланади. Акс ҳолда, орзулигича қолади. Ренессанс ҳам ўз-ўзича содир бўлмайди.

Ренессансни амалга ошириш мамлакат зиёлилари зиммасидаги буюк масъулиятдир. Бунинг учун Биринчи ва Иккинчи Ренессанснинг моҳияти, содир бўлиш сабаблари, тарихий шарт-шароити, маънавий-мафкуравий негизи, ижтимоий кўлами, рағбати, талаб-имкониятларини ҳаққоний баҳолаш, Янги Ренессанснинг тарихий ўлчови бутунлай ўзгача параметр (ахборот, сунъий интеллект ва юксак технология)лар эканини илмий асослаш муҳимдир.

**Таклифлар (Recommendations).** Бизнингча, Учинчи Ренессанс Биринчи ва Иккинчи Ренессанснинг мантиқий ва тадрижий давоми бўлиши, ворислик анъаналари

<sup>43</sup> Ўзбекистон Республикаси Президенти Шавкат Мирзиёевнинг 2020 йил 30 сентябрда Ўқитувчи ва мураббийлар кунига бағишланган тантанали маросимдаги нутқи // Халқ сўзи. – Тошкент: 2020 йил 1 октябрь. – Б. 1-2.

устуворлиги Янги Ренессанснинг тамал тоши қўйилиши учун қуйидаги вазифалар кун тартибига қўйилиши мақсадга мувофиқ:

биринчидан, тараққиётнинг тамал тоши ҳам, мамлакатни қудратли, миллатни буюк қиладиган куч ҳам илм-фан, таълим-тарбия<sup>44</sup> бўлиб, илм тараққиётнинг фундаментал асосидир. Илм қадрланмаган замон ва маконда тараққиётга йўл йўқ. Илмга рағбат бермайдиган раҳбарият Президент олға сурган “Янги Ўзбекистон”нинг қушандаси, тараққиётни инқирозга етакловчи давлат ва халқ душманидир. Жамиятда янги “мегақатлам”, “суррогат” мутахассис – на билим, на савияга эга бўлган, диплом учун ўқийдиганларнинг юзага келишининг асосий сабабларига тезкор ечим топиш шарт;

иккинчидан, инсонга маънавий озуқа берадиган илмий, илмий-оммабоп, ўқув адабиётларини инновацион руҳда қайта ишлаш, ҳар бир фан бўйича адабиётлар кластерини тайёрлашга асл мутахассисларини жалб этиш. “Аждодларнинг бетакрор ва ноёб илмий-маънавий мероси мунтазам ҳаракатдаги ҳаётий дастурга айланиб, ўлмас мерос ҳамиша ёнимизда бўлиб, доимо куч-қувват ва “илҳом” бағишлаши лозим. Миллий таълим тизимини ана шундай руҳ билан суғориш керак. Бунинг учун олим ва мутахассислар, уламолар бу маънавий хазинани бугунги авлодларга содда ва тушунарли, жозибали шаклларда етказиб беришлари зарур”<sup>45</sup>;

учинчидан, янги мактабларни қуриш, уларни жаҳон стандартлари даражасида жиҳозлаш, безаш билан бирга, уларни замонавий маъно-мазмун, илм-маърифат, таълим-тарбия билан тўлдириш вақт тақозосидирки, тизимга қайсидир давлатнинг тажрибасини олиб киришдан кўра, асрлар оша сайқал топган тарихий тажрибага таяниш маъқулроқ. Жаҳон тан олган “вестминстр”, “оксфорд”, “гарвард” каби университетлардан бир неча асрлар аввал йўлга қўйилган “мадраса” таълим тизимининг ўқитиш технологияси, таълим жараёни ҳар жиҳатдан афзалдир. “Буюк аждодларимизнинг бебаҳо меросига таяниб, Янги Ренессанс пойдеворини яратиш учун барча имкониятлар мавжуд”<sup>46</sup>;

тўртинчидан, ҳар бир олимга ўзининг йўналиши бўйича илмий фаолиятдаги ютуқларини мукофотлаш тизимига кўра, фан номзодларига ойлик иш ҳақига 30 фоизгача, фан докторларига 60 фоизгача миқдорида устама белгиланиб, олимларнинг янгиликлар яратиш, илмий янгиликларни тегишли соҳаларга жорий этиш, амалиётга татбиқ қилиш кўламини оширишига рағбат бўлди. Лекин “Ўқитувчиларга устамалар тўлаш, уларни рағбатлантириш мезонлари ҳам тўлиқ қайта кўриб чиқилиши зарур. Амалда бу масала ўта мураккаблиги ва ортиқча қоғозбозлик талаб қилиши ҳам ҳақиқат. Бунда аксарият эскирган қонуности ҳужжатлари қайта кўриб чиқилиб, бекор қилинса, мақсадга мувофиқ бўлади”<sup>47</sup>;

<sup>44</sup> Ўзбекистон Республикаси Президенти Шавкат Мирзиёевнинг 2020 йил 30 сентябрда Ўқитувчи ва мураббийлар қунига бағишланган тантанали маросимдаги нутқи // Халқ сўзи. – Тошкент: 2020 йил 1 октябрь. – Б. 1-2.

<sup>45</sup> Ўзбекистон Республикаси Президенти Шавкат Мирзиёевнинг 2020 йил 30 сентябрда Ўқитувчи ва мураббийлар қунига бағишланган тантанали маросимдаги нутқи // Халқ сўзи. – Тошкент: 2020 йил 1 октябрь. – Б. 1.

<sup>46</sup> Ўзбекистон Республикаси Президенти Шавкат Мирзиёевнинг 2020 йил 30 сентябрда Ўқитувчи ва мураббийлар қунига бағишланган тантанали маросимдаги нутқи // Халқ сўзи. – Тошкент: 2020 йил 1 октябрь. – Б. 2.

<sup>47</sup> Ўзбекистон Республикаси Президенти Шавкат Мирзиёевнинг 2020 йил 30 сентябрда Ўқитувчи ва мураббийлар қунига бағишланган тантанали маросимдаги нутқи // Халқ сўзи. – Тошкент: 2020 йил 1 октябрь. – Б. 2.

бешинчидан, таълим соҳасида мутлақо янги модел, янги шакл ва янги тизим яратиш мақсадида ташкил этишни бошлаган Президент ва ижод мактаблари зиммасига барча умумтаълим мактаблари учун ўрнак, андоза бўлиш вазифаси юклатилган бўлса ҳам, коррупция ва таниш-билишчилик туфайли мазкур мактабларнинг мақоми оддий мактаблар қаторига тушиб қолган. Тизимда тўлақонли ислоҳот бўлиши учун Президент қарорларини ўз вақтида бажармаган ёки итоат қилмаган раҳбарни ишдан олиш билан чекланмай, раҳбар билан бирга ишлаган тизимдаги барча мутасаддиларни ҳам ишдан четлатиш, уларга нисбатан жиноий жавобгарлик белгилаш орқали реал ечимга эришилади. Чунки раҳбар ишдан олинса, асосий бўғиндаги мутасаддилар ишда қолиб, шижоатли янги раҳбар келса ҳам, яна эски тизимда иш ташкил этишни давом эттирадилар. Диалектика қонунига кўра, меъёр бузилса, ҳар қандай жараён ўз-ўзининг инкорига айланади;

олтинчидан, ёшлар ижодда ҳам, илмда ҳам, тарбияда ҳам пешқадам қилиб тарбияланиши учун ҳар бир вилоятда битта Президент мактаби ташкил этиш муаммо “тамом” бўлди дегани эмас. Мамлакатдаги барча мактабларни Президент мактаби даражасига кўтариш, керак бўлса, давлат мактабларини хусусийлаштириш энг мақбул ишдир. Бу коррупция, таниш-билишчилик илдизини таг-томири билан қуритади. “Мамлакатимизда Учинчи Ренессанс пойдеворини барпо этишдек улуғ мақсадни қўйган эканмиз, бунинг учун янги хоразмийлар, берунийлар, ибн синолар, улуғбеклар, Навоий ва бобурларни тарбиялаб берадиган муҳит ва шароитларни яратишимиз керак”<sup>48</sup>.

Юқорида белгиланган вазифаларни амалга ошириш учун олимлар интеллектуал имкониятларини тўлиқ ишга солиб, яширинган қобилиятларини кашф қилишлари, ўз ақлий фаолиятларини жамият фаровонлиги, инсоният тинчлиги йўлида сафарбар қилишлари, илмий-ижодий фаолиятда ҳаққоний муваффақиятга эришишлари тарихий заруриятдир.

Олимлик машаққатли иш. Илмий ижодда эркинлик, теранлик, холислик, танқидийлик, ноанъанавийлик тамойили устувор бўлса, олим бор илмий салоҳияти, идроки, ижодий қобилияти, топқирлигини ишга солиб, аждодлар эришган ютуқлардан бир неча баробар улуғвор ихтиро ва кашфиётлар қилишга қодир.

Генетика қонунига кўра, ҳар 20-30 йилда тўнғич авлод ўрнини кичик авлодга бўшатади. Ижтимоий ҳаётнинг замонавий эҳтиёжларига жавоб бера оладиган, XXI аснинг техник имкониятларидан фойдалана оладиган, интеллектуал потенциали кучли, креатив фикрловчи, юқори амбицияли, иқтидорли ёшларни ворисийлик асосида устоз-шогирд тизимида бирлаштириш орқали янги авлод иқтидорли олимларнинг инновацион потенциали шакллантирилади.

Олим нимаики ихтиро қилмасин, аввал қурол, ҳарбий мудофаа учун, кейин бошқа мақсадларга йўналтирилади. Илм аҳли цивилизация келажакга бевосита дахлдор бўлиб, инсоният тамаддуни қаерга кетаётгани, келажакда инсониятни қандай хавф-хатар кутаётгани, эзгулик ва ёвузлик ўртасида кураш давом этар экан, олимнинг танлаган йўли “қиёмат”ни узоқлаштириш ёки яқинлаштириши муқаррарлиги, кашфиётлар келажакда назоратдан чиқиб кетмаслиги учун ҳушёрлик ва хавфсизлик таъминланиши, инсон ва сунъий интеллект ўртасидаги чегарани мўътадил ҳолга келтирилиши, минг йил аввал

<sup>48</sup> Ўзбекистон Республикаси Президенти Шавкат Мирзиёевнинг Олий Мажлисга МУРОЖААТНОМАСИ. 2017 йил 22 декабрь. – Тошкент: Ўзбекистон, 2017. – Б. 2.

яшаган аждодларнинг илмий меросини янги кашфиётлар билан тўлдирилиши, илмнинг ахлоқийлашуви учун ҳисса қўшилиши, илмий меросини бўлажак олимларга мерос қолдириши, истеъдодли шогирдлар етиштириши – буларнинг барчаси бунёдкор олимлар зиммасида.

Хуллас, олдинга қўйилган буюк мақсад ва белгиланган перспектив вазифалар Ўзбекистонда Учинчи Ренессанс даври бошланишига замин яратади. Бу Ўзбекистоннинг “бебаҳо илмий потенциаллари” бўлган замонавий олимлар зиммасига улкан масъулият юклайди.



## TALIS XALQARO DASTURI VA TADQIQOTLARINING MAQSAD-VAZIFALARI

**Bekova Mahkamtosh Kupaysinovna**

Oriental universiteti ta'lim menjmenti yo'nalishi magistranti

<https://doi.org/10.5281/zenodo.8000823>

**Annotatsiya.** Ushbu maqola TALIS xalqaro baholash dasturining ishlash prinsiplari, turli mamlakatlardagi qo'llanilganlik natijalari o'laroq samaradorligi va mohiyatini ochib berishga qaratilgandir.

**Kalit so'zlar:** reyting, talabalar, pedagog, boshqaruv, tizimli yondashuv, tamoyil, moslashuvchanlik, kadrlar, ta'lim inspeksiyasi, rahbarlar boshqaruvi.

## OBJECTIVES OF THE TALIS INTERNATIONAL PROGRAM AND RESEARCH

**Abstract.** This article aims to reveal the effectiveness and essence of the TALIS international assessment program, as well as the principles of its operation, the results of its use in different countries.

**Key words:** rating, students, pedagogue, management, systematic approach, principle, flexibility, personnel, educational inspection, leadership management.

## ЦЕЛИ МЕЖДУНАРОДНОЙ ПРОГРАММЫ И ИССЛЕДОВАНИЙ TALIS

**Аннотация.** В данной статье ставится цель раскрыть эффективность и суть международной оценочной программы TALIS, а также принципы ее работы, результаты ее использования в разных странах.

**Ключевые слова:** рейтинг, студенты, педагог, управление, системный подход, принцип, гибкость, персонал, образовательная инспекция, руководство.

TALIS o'qituvchilar va maktab rahbarlarning kasbiy va pedagogik rivojlanishi, shuningdek, ta'limdagi muhit va sharoitlar haqida tegishli tahlillarga imkon beruvchi aniq ko'rsatkichlar bo'yicha ishonchli va taqqoslanadigan ma'lumotlarni ishlab chiquvchi tadqiqotdir;

TALIS tadqiqoti 2008, 2013 va 2018-yillarda o'tkazilgan bo'lib, keyingi tadqiqot 2024-yilda o'tkazilishi rejalashtirilgan;

Tadqiqot doirasida hukumatlar, xalqaro konsorsium, OECD va o'qituvchilar kasaba uyushmalari o'rtasidagi hamkorlikda ishlar tashkil etiladi;

Tadqiqot o'qituvchilar va maktab direktorlariga ta'limni tahlil qilish va ta'lim siyosatining asosiy sohalarda qarorlar ishlab chiqish bo'yicha o'z fikrlarini bildirish imkoniyatini beradi;

Tadqiqot o'zi kabi qiyinchiliklarga uchrayotgan mamlakatlarga boshqa davlatlar bilan solishtirish va siyosiy yondashuvlar bo'yicha ma'lumot olish imkonini beradi;

TALIS 2018 tadqiqoti TALIS 2013 tadqiqotining muvaffaqiyatiga asoslanadi, unda maktab rahbariyati, o'qituvchilarning professional muhiti, o'qitish sharoitlari, maktab va o'qituvchilarning samaradorligiga katta e'tibor qaratiladi. TALIS 2018 tadqiqotining o'ziga xos mazmuni ishtirokchi davlatlar tomonidan yangi ko'rsatkichlarni kiritish imkoniyati bilan ustuvor reyting mashg'ulotlari orqali belgilanadi. TALIS 2018 tadqiqoti TALIS 2013 tadqiqoti bilan bir xil tarkibga ega bo'lib, quyidagi sohalarda tadqiqot olib boradi: o'qituvchilarning ta'lim amaliyoti sifati va o'qitishga bo'lgan ishonchlari;

Ta'lim muhiti: o'qituvchilar va maktablarning o'ziga xos xususiyatlari; maktabdagi boshqaruv tizimining ahamiyati;

o'qituvchilarning kasbiy amaliyotlari va sinf muhitini o'rganish;

o'qituvchi va boshlang'ich ta'limning o'zaro muvofiqligi;

kasbiy rivojlanish, baholash va o'zaro fikr-mulohaza almashish orqali o'qitishni takomillashtirish;

maktab va ta'lim muhiti hamda tizim vakillari o'rtasidagi aloqalarning o'zaro muvofiqligi; o'qituvchining shaxsiy samaradorligi va o'z ishidan qoniqishi hamda ularning ahamiyati;

sinfda o'qituvchilarning yangiliklarga ochiqligi;

sinfdagi o'zaro tenglik va xilma-xillik bilan bog'liq muammolar.

TALIS tadqiqotining natijalari jamiyatimizda tizimning barcha vakillari uchun muhim masalalar bo'yicha, jumladan, muntazam kasbiy rivojlanish imkoniyatlaridan foydalanish, o'qituvchilar o'rtasidagi hamkorlik va ularning kundalik faoliyatlaridagi baholash hamda o'zaro fikr-mulohaza almashishning kelgusidagi manfaatli jihatlari borasida munozaralarni keltirib chiqardi. Bu ikki yo'nalish, baholash va o'zaro fikr-mulohaza almashish Ispaniyada o'qituvchilarning o'z qobiliyatlariga bo'lgan ishonchini oshirish vositasi sifatida yanada rivojlantirilishi kerak. Bu muhim bosqich, chunki TALIS tadqiqotida ta'kidlanganidek, o'qituvchilar ta'lim tizimimizda muhim rol o'ynaydi va ularning jamiyatdagi qadr-qimmatini beqiyosdir. Montserrat Gomendio, Tadqiqotning ishtirokchi mamlakatlar uchun foydali jihatlari Iqtisodiy hamkorlik va taraqqiyot tashkiloti, Ta'lim va ko'nikmalar bo'yicha direktor o'rinbosari, Ispaniyaning ta'lim, kasb-hunar ta'limi va universitetlar bo'yicha sobiq davlat kotibi va ishtirokchi davlatlar TALIS kengashining sobiq raisi

TALIS - bu o'qituvchilarning qarashlarini o'rganuvchi yagona xalqaro tadqiqotdir. Ushbu tadqiqot mamlakatlarning o'qituvchilar siyosatini rivojlantirish uchun muhim dalillarni taqdim etadi. Biz bilamizki, o'qituvchilarning ovozi ta'lim islohotlarining barqaror va samarali rivojlanishida muhim ahamiyatga ega. TALIS tadqiqoti o'qituvchilarning ish faoliyatlaridagi kundalik haqiqatiga e'tibor berganligi sababli, ushbu kasb egalarini TALIS tadqiqotida ishtirok etishga qiziqishlarini orttiradi. TALIS 2013 tadqiqotining asosiy ma'lumotlaridan biri shundaki, shaxsiy manfaati yuqori bo'lgan o'qituvchilar, ta'lim berishdan ko'proq zavqlanadilar hamda yangilikka moyil bo'ladilar, bundan farqli o'laroq o'ziga ishonchi bo'lmagan o'qituvchilar bolalarning ta'lim olishiga to'sqinlik qiladilar. Har ikki xalqaro ta'lim - o'qituvchilar uyushmalari global federatsiyasi va OECD kasaba uyushmasining maslahat qo'mitasi TALIS 2013ni qo'llab-quvvatladi. Uning natijalari nafaqat o'qituvchilar va ularning uyushmalari o'rtasida milliy, balki xalqaro miqyosda o'qituvchilik kasbiga bag'ishlangan xalqaro sammitda siyosiy muhokamalarini boyitadi. John Bangs, OECD Kasaba uyushmasining maslahat qo'mitasi ta'lim, o'qitish va bandlik siyosati bo'yicha ishchi guruhi raisi

Yaqinda Ta'lim inspeksiyasi rahbariyati va Iqtisodiy hamkorlik va taraqqiyot tashkiloti (OECD) tashkiloti vakillari o'rtasida O'zbekistonning 2024-yilgi Ta'lim berish va o'qitish sifatini baholash bo'yicha xalqaro tadqiqotlar (TALIS)da qatnashishi masalalariga bag'ishlangan onlayn uchrashuv bo'lib o'tdi.

Unda Ta'lim inspeksiyasi boshlig'i Ulug'bek Tashkenbayev, inspeksiyaning tegishli boshqarma va bo'lim rahbarlari, shuningdek uning huzuridagi Milliy markaz jamoasi, hamda

OECD tashkilotining TALIS boshqarmasi boshlig'i o'rinbosari Karin Trembley, TALIS analitigi, xalqaro hamkorliklar boshqaruvchisi Sofi Vayssett va Pablo Freyzerlar ishtirok etdi.

Ta'kidlash joizki, TALIS (Teaching and Learning International Survey) o'qituvchilar faoliyati, ish sharoiti va maktabdagi ta'lim muhitini baholashga qaratilgan eng yirik xalqaro tadqiqot bo'lib, har 6 yilda o'tkaziladi. So'nggi marta 2018-yilda o'tkazilgan TALIS xalqaro baholash tadqiqotlarida 48 ta davlat qatnashgan bo'lib, natijalari 2020-yilda iyun oyida e'lon qilingan edi.

Uning maqsadi — ishtirokchi mamlakatlarga samarali o'qitish va o'rganish uchun shart-sharoitlar yaratishga qaratilgan ta'lim siyosatini ishlab chiqishda yangi ustuvor yo'nalishlarni ko'rib chiqish va aniqlash imkonini beradigan ishonchli, dolzarb va qiyosiy ma'lumotlar taqdim etishdan iborat. Tadqiqotlar maktab o'qituvchilari va direktorlariga nafaqat milliy, balki xalqaro darajada o'z fikrini bildirish imkonini beradi.

Ushbu tadqiqotning xalqaro miqyosda o'tkazilishi esa mamlakatimizdagi ta'lim tizimini obyektiv baholab, muammo va kamchiliklarimizni boshqa mamlakatlar bilan solishtirishimizga va kelgusidagi rejalarimizni yana-da aniqroq belgilab olishimizga xizmat qiladi.

TALIS tadqiqoti o'qituvchilar va maktab direktorlari o'rtasida olinadigan so'rovnomalar orqali ta'lim muassasasidagi boshqaruv muhiti baholanadi. Unda tasodifiylik asosida tanlab olinadigan o'rtacha 200 ta ta'lim muassasasi, 4000 nafar o'qituvchi va 200 nafar maktab direktori qatnashishi ko'zda tutilgan. Xalqaro tadqiqotlar natijalarining o'zaro integratsiyasini ta'minlash va olinadigan tahlillarning qamrovini kengaytirish maqsadida PISA tadqiqoti o'tkaziladigan maktablar bilan bog'liq holda amalga oshirish imkoniyatlari ham mavjud. Tadqiqotning maqsadi ta'lim muassasalaridagi ahvolni, o'qituvchilarning faoliyatidagi muammolarni tizimli tahlil qilib, natijalarni individual tarzda emas, balki reprezentativlik tamoyili asosida davlatlar va xalqaro miqyosda solishtirma tahlillar olib boriladi.

Shuningdek, 2024-yildagi tadqiqotlarda OECD tomonidan faqatgina maktab o'qituvchi va direktorlari emas, balki uning qamrov darajasini maktabgacha va oliy ta'lim tizimiga ham ta'minlash imkoniyatlari yaratilgan. Bundan tashqari, o'qituvchilarning pedagogik salohiyatini ham baholash modullari tanlov asosida kiritilganligi tadqiqotning yangi davriyligidagi o'ziga xosliklarda biridir, lekin bu ishtirokchi davlatlarning tanloviga bog'liq — deyiladi OECD vakilining taqdimotida.

TALIS tadqiqoti o'qituvchilar va maktab direktorlari o'rtasida olinadigan so'rovnomalar orqali ta'lim muassasasidagi boshqaruv muhiti baholanadi. Unda tasodifiylik asosida tanlab olinadigan o'rtacha 200 ta ta'lim muassasasi, 4000 nafar o'qituvchi va 200 nafar maktab direktori qatnashishi ko'zda tutilgan. Xalqaro tadqiqotlar natijalarining o'zaro integratsiyasini ta'minlash va olinadigan tahlillarning qamrovini kengaytirish maqsadida jarayonni PISA tadqiqoti o'tkaziladigan maktablar bilan bog'liq holda amalga oshirish imkoniyatlari ham mavjud. Tadqiqotning maqsadi shuki, ta'lim muassasalaridagi ahvol, o'qituvchilarning faoliyatidagi muammolar tizimli tahlil qilinib, natijalar individual tarzda emas, balki reprezentativlik tamoyili asosida davlatlar va xalqaro miqyosda solishtirma tahlillar olib boriladi.

O'zbekiston Respublikasi umumta'lim muassasalarining ushbu nufuzli xalqaro TALIS tadqiqotida ishtirok etishi masalasi Vazirlar Mahkamasining 2018-yildagi qarorida belgilangan bo'lib, ushbu tadqiqotda qatnashish bo'yicha Ta'lim sifatini nazorat qilish davlat inspeksiyasi va Iqtisodiy hamkorlik va taraqqiyot tashkiloti o'rtasida bir necha marta olib borilgan uchrashuvlar

natijasida tadqiqotda qatnashish bo'yicha dastlabki kelishuvga erishilgan edi. Tadqiqotda ishtirok etish bo'yicha moliyaviy masalalar esa inspeksiya va Jahon banki hamkorligida amalga oshirilayotgan loyihada ko'zda tutilgan.

Ma'lumki, hozirgi Xalqaro baholash dasturlari PISA, PIRLS, TALISS haqida bir qancha ma'lumotlarga ega bo'ldik. Bu baholash dasturlarining dunyo miqyosidagi qo'llanilish o'rinlariga, ishlash prinsiplariga e'tibor beradigan bo'lsak, har biri o'quvchining maktab jarayonida olayotgan bilimlari, malakasi va ko'nikmalarini rivojlantirishga yo'naltirilganligini ko'rishimiz mumkin.

Aytish joizki, bizning ta'lim dasturlarimizda ham shunda baholash tizimidan foydalanish, o'quvchilarimizning faqatgina nazariy bilimni emas, balki o'rgangan bilimlarini amaliyot bilan bog'lay olish ko'nikmalarini rivojlanishiga katta hissa qo'shadi. Shu o'rinda mamlakatimizda ham xalqaro baholash dasturlarini amaliyotda qo'llash, o'quvchilarga shunday dasturlardagi kabi testlar, o'rovnomalar o'tkazish, xalqaro baholash dasturlari o'tkazilayotgan konferensiyalarda qatnashish va tadqiqotlarni amalga oshirish borasidagi qilayotgan izlanishlari maqsadga muvofiqdir. Bu borada Avloniy nomidagi institut xodimlarining olib borayotgan faoliyatlari taxsinga sazovordir. Endilikda maktablarda ham PISA dasturi bo'yicha baholash amalga oshirilishi, o'quvchilarni bilim olish bilan bir qatorda, hayotiy tajribalarga ham o'rgatish, turli muammolarga yechim topish, turli vaziyatlarga baho berish kabi intellektual bilimlarini ham rivojlantirish maqsad qilib olingan.

O'ylaymizki, bu tadqiqotlar samarasi o'quvchilarimiz bilimida, faoliyatida sezilarli natija beradi.

#### REFERENCES

1. Kulnevich V.N. Ta'lim jarayoni sifatini boshqarishni baholash mezonlari. Munitsipal ta'lim sohasida ta'lim sifatini boshqarish. Viloyat avgust konferensiyasida ma'ruza. - Rostov n/a, 2001 yil.
2. Velkov I.G. Rahbarning shaxsiyati va boshqaruv uslubi. - M., 1993 yil.
3. Konarjevskiy Yu.A. Boshqaruv va maktab ichidagi boshqaruv. M.: "Pedagogik qidiruv" markazi, 2000.
4. Timoti Uoker "Finlandiya ta'lim mo'jizasi" Global books" Toshkent-2023,
5. 6-8 betlar
6. <https://m.kun.uz/uz/news/2018/07/31/uzbekiston-pisa-va-talis-halkaro-tadqiqotlarida-istirok-etadi-angi-millij-markaz-taskil-etiladi-netdan-olindi>.
7. Andreas Shlyaher Iqtisodiy hamkorlik va taraqqiyot tashkiloti, Ta'lim va ko'nikmalar bo'yicha direktori jurnalistlarga bergan nutqidan.
8. Andreas Shlyaher "Jahon miqyosidagi ta'lim"  
<https://www.gazeta.uz/oz/2022/06/07/schleicher/>
9. PISA tadqiqotida kreativ fikrlashni baholash doirasi (PISA 2021 Creative
10. Thinking Framework (Third Draft)/ Iqtisodiy hamkorlik va taraqqiyot tashkiloti/
11. Umumiy tahrir – U.Sharifxodjayev, D.Norboyeva / Tarjima – M. Maxsudov/ Xalq
12. ta'limi vazirligi – Toshkent, 2020-yil, 76 bet.

**СИСТЕМООБРАЗУЮЩИЕ КОМПОНЕНТЫ ФОРМИРОВАНИЯ  
РЕЗУЛЬТАТИВНОСТИ СОРЕВНОВАТЕЛЬНОЙ ДЕЯТЕЛЬНОСТИ  
ВОЛЕЙБОЛИСТОВ КАК ОСНОВА ДЛЯ КОРРЕКЦИИ  
УЧЕБНО-ТРЕНИРОВОЧНОГО ПРОЦЕССА**

**А.А. Пулатов**

профессор кафедры «Теории и методики волейбола, баскетбола» Узбекского государственного университета физической культуры и спорта, Узбекистан, г. Чирчик.

**С.Ф. Ашуркова**

профессор кафедры «Теории и методики волейбола, баскетбола» Узбекского государственного университета физической культуры и спорта, Узбекистан, г. Чирчик.

[svetlana\\_ashurkova@mail.ru](mailto:svetlana_ashurkova@mail.ru)

<https://doi.org/10.5281/zenodo.8001151>

***Аннотация.** В статье были рассмотрены эффекты обучения технико-тактическим действиям и тренировки игрового мастерства в волейболе при использовании теоретического анализа и обобщения опыта реализации основных компонентов интеграции соревновательной деятельности, применяемых в ходе учебно-тренировочного процесса.*

***Ключевые слова:** тренировка, эффект обучения, соревновательная деятельность, системообразующие компоненты.*

**SYSTEMIC COMPONENTS FOR FORMING THE PERFORMANCE OF  
COMPETITIVE ACTIVITY OF VOLLEYBALL PLAYERS AS A BASIS FOR  
CORRECTION OF THE EDUCATIONAL AND TRAINING PROCESS**

***Abstract.** The article examined the effects of teaching technical and tactical actions and training playing skills in volleyball using theoretical analysis and generalization of the experience of implementing the main components of the integration of competitive activity used in the course of the training process.*

***Key words:** training, learning effect, competitive activity, backbone components.*

**Актуальные проблемы.** Полезные эффекты обучения технико-тактическим действиям и тренировки игрового мастерства в волейболе могут быть достигнуты в том случае, если целевое назначение методов, и средств, используемых в этом процессе, будет соответствовать структурно-смысловой сущности и содержанию действующей модели соревновательной деятельности [1;2;3;5]. Однако, результативность соревновательной деятельности при этом может быть обеспечена, если система тренировки и в целом спортивной подготовки будет организована с учетом интегрально-дифференцированного совершенствования всех системообразующих компонентов игрового мастерства.

**Цель настоящего теоретического исследования** направлена на определение и раскрытие смыслового содержания системообразующих компонентов интеграции соревновательной деятельности волейболистов для направленной организации учебно-тренировочного процесса.

В работе были использованы методы теоретического анализа и обобщения опыта реализации основных компонентов интеграции соревновательной деятельности при

занятиях волейболом, применяемых в ходе учебно-тренировочного процесса, а также источников, касающихся этой проблеме.

**Материалы исследования и их анализ.** Системообразующие компоненты, интегрирующие соревновательную деятельность волейболистов или компоненты игрового мастерства, от уровня совершенства которых зависит результативность игры, состоят как минимум из десяти признаков подготовленности игроков (Рис.).

<b>Соревновательная деятельность</b>	
10	Признаки уровня и динамики проявления результативности игровых действий
9	Признаки сохранения общей и специальной работоспособности в ходе нагрузок
8	Признаки экстренного устранения признаков текущего утомления и восстановление игровой работоспособности
7	Признаки уровня и динамики проявления игровой работоспособности
6	Признаки уровня и динамики проявления игрового мастерства
5	Признаки уровня и динамики проявления индивидуальных, групповых и командных тактических действий в нападении и защите
4	Признаки уровня и динамики проявления техники игровых приёмов нападения и защиты
3	Признаки уровня и динамики проявления психических возможностей
2	Признаки уровня и динамики проявления функционально-физических возможностей
1	Признаки физического развития и морфологических показателей телосложения

**Рис. Системообразующие компоненты интеграции соревновательной деятельности волейболистов.**

**1. Признаки физического развития и морфологических параметров телосложения волейболистов.** Эти признаки, прежде всего, оцениваются по данным длины и массы тела, ширины и длины отдельных суставов, грудной клетки и их обхватных размеров. Учитываются также жизненная ёмкость легких, сила кистей, объёмы мышечных волокон и т.д. Особое значение имеют такие показатели телосложения как форма и пропорциональность развития частей тела, осанка, мускулатура, жиротложение – соотношение жировой и мышечной массы.

Показатели этих морфологических компонентов тела могут быть подвергнуты изменению или даже преобразованию под влиянием социально-экономических, режимно - биоритмических и природно-климатических факторов (питание, сон, отдых, условия работы, состав воздуха, температура и т.п.)

На морфологические показатели телосложения значительное воздействие могут оказать однонаправленные или разнонаправленные физические упражнения. Поэтому при занятиях волейболом на любом уровне и на всех этапах многолетнего цикла спортивной тренировки следует использовать все виды упражнения с акцентом на симметричное и пропорциональное развитие или совершенствование всех исполнительных органов (руки, ноги и их суставно-связочные компоненты) [6;8;9]. При этом целесообразно применять упражнения на увеличение межсуставной гибкости, которые приводят к повышению эластичности и упруго-вязких свойств мышечной ткани всего организма. В ходе учебно-тренировочного процесса следует вести поэтапный контроль результатов воздействия этих упражнений на морфологические показатели телосложения. При проведении учебно-тренировочных занятий и в ходе соревновательных циклов необходимо контролировать привычный или даже нормологический игровой вес волейболистов, так как резкое снижение или увеличение игрового веса оказывает негативное влияние на качество выполнения игровых действий.

**2. Признаки уровня и динамики проявления функционально-физических возможностей волейболистов.** Функционально-физические возможности волейболистов – это такие способности, которые обеспечивают сохранения существующего уровня физической и функциональной работоспособности, в том числе и игрового мастерства, на протяжении всего периода тренировочных занятий и соревновательных игр. Термин или понятие “Функционально-физические возможности” применено потому, что все движения – двигательные умения и навыки, физические качества (сила, быстрота и т.д.), в том числе и технико-тактические действия выполняются функциональными органами (нервно-мышечная механика движения ног, рук и всего тела, сердце, сосуды, органы дыхания, зрения, вестибулярный и др. анализаторы), но работоспособность этих органов или их функциональные возможности развиваются и совершенствуются как в ходе тренировок и соревнований, так и общеразвивающими упражнениями умеренной интенсивности.

В последние годы ученые – специалисты стали обращать внимание на необходимость специализированного развития функционально-физических возможностей с использованием упражнений, соответствующих специфике избранного вида спорта, и даже существуют специальные показатели функционально-физической подготовленности, выработанные по результатам обследования ведущих спортсменов, в том числе и волейболистов [2;4;6;7;8].

В реализации данного системообразующего компонента функционально-физических возможностей организма волейболистов как базового потенциала формирования игрового мастерства следует особое внимание уделить развитию прыжковой выносливости с высокой прыгучестью, анаэробно – координационной выносливости и специальной работоспособности с определением их функциональной стоимости для оценки уровня переносимости применяемых нагрузок.

**3. Признаки уровня и динамики проявления психических возможностей.** Психические и функционально-физические возможности – это две взаимосвязанные стороны одной и той же двигательной активности или общей и специальной работоспособности. Данный компонент игрового мастерства или соревновательной деятельности волейболистов может быть реализован как в ходе учебно-тренировочных

занятий и даже в период проведения соревнований, так и в специально организованных аутотренингах с использованием ситуационно – тактических упражнений и моделированных словесных формул внушения. При этом специальное внимание следует уделить на совершенствование краткосрочной и долгосрочной памяти, тактического мышления с анализом разных игровых ситуаций, внимания, функции зрительного и мышечного восприятия. Особое значение также имеет развитие волевых усилий, направленных на регуляцию состояния боеготовности, устранение признаков апатии, лихорадки и других стресс-психических последствий. Необходимо у волейболистов выработать навыки саморегуляции собственным эмоционально-психическим состоянием, умения настроить волю на победу и т.п.

**4. Признаки уровня и динамики проявления техники игровых приёмов нападения и защиты.** Конечная цель отработки техники игровых приёмов нападения и защиты должна быть направлена не только на совершенствование мастерства их выполнения, но и она должна способствовать повышению их устойчивости к воздействию внутренних раздражителей (утомление, укачивание, эмоциональное расстройство и т.д.) и внешних факторов (метеорологические условия, шум, овация зрителей и т.п.). В этом компоненте игрового мастерства особое внимание следует уделить вопросу разносторонности исполнительского мастерства независимо от выполняемой игровой функции (амплуа). Волейболист должен усвоить мастерство выполнения любого приёма или его разновидности (приём подачи и атакующих ударов, передача на нападающие удары, нападающие удары из любой зоны и т.д.) не зависимо от его игрового амплуа. Он должен уметь производить нападающие удары как ведущей, так и неведущей рукой.

**5. Признаки уровня и динамики проявления индивидуальных, групповых и командных тактических действий в нападении и защите.** Индивидуальные и групповые действия игроков в современном волейболе должны быть направлены на успешное решение тактико-стратегических задач команды с учетом сильных и слабых сторон игры соперничающих команд. И поэтому при организации индивидуальных и групповых тактических действий, как в нападении, так и в защите игроки должны не взаимодействовать между собой, а взаимодействовать друг - другу для решения конечной цели команды – достижения полезного результата игры. Важно и необходимо, чтобы такие действия имели интегральный характер и потому их целесообразно отрабатывать в условиях моделированных игровых тренировок, где игроки должны выполнять тактические операции, зная позитивные и негативные проблемы команды условного соперника. Для продуктивной организации такой игровой тренировки надо часто пользоваться “свежими” видеоматериалами с записями игры будущих соперников.

**6. Признаки уровня и динамики проявления игрового мастерства.** Игровое мастерство – это такая интегрально сформированная способность, от уровня совершенства которой зависит степень результативности игровых действий волейболистов в ходе участия их на соревнованиях. Игровое мастерство как способность выполнять специальное технико-тактические действия в избранном виде спорта не отличается постоянной устойчивостью. Даже в совершенстве отточенное мастерство может быть подвергнуто снижению под влиянием признаков утомления, физического и психического перенапряжения, климато-географических факторов и т.п. Установлено, что игровое



мастерство, в том числе координация и точность движений, значительно ухудшается при появлении признаков укачивания, возникающее в условиях последствия многократных разнонаправленных и разноплоскостных скоростных ускорений, особенно угловых, которые имеют место в процессе интенсивных тренировочных занятий и соревновательных игр. Такое последствие неизбежно, так как явление укачивания естественным образом приводит к потере равновесия, сопровождающиеся дискоординацией точно-целевых движений [4;5;7]. Все это ориентирует на необходимость систематического использования на занятиях по волейболу разнородных упражнений на сохранение статического и динамического равновесия, чем может быть достигнуто повышение устойчивости функции вестибулярного анализатора к воздействию прямолинейных и угловых ускорений.

**7. Признаки уровня и динамики проявления игровой работоспособности.** Работоспособность, в том числе и игровая работоспособность как интегральные понятия означают степень переносимости организмом суммарных нагрузок, применяемых в процессе тренировочных занятий и соревновательных игр. Причем “работоспособность” означает не только степень переносимости нагрузок, но и она выражает устойчивость сохранения мастерства на протяжении определённого периода выполнения мышечной работы в ходе тренировочных занятий и соревновательных игр. Например, выполнение максимального количества прыжков с высокой прыгучестью на фоне сохранения результативности игровых действий, производимых в прыжке. Поэтому для эффективного совершенствования игровой работоспособности следует использовать такие упражнения, которые способствовали бы сохранению как количественно-качественных параметров двигательных (игровых) действий, так и их функциональной стоимости на протяжении определённого времени работы.

**8. Признаки экстренного устранения признаков текущего утомления и восстановление игровой работоспособности.** То, что в ходе интенсивных тренировочных занятий или соревновательных игр в организме спортсмена возникают так называемое скрытое текущее утомление – это естественно и это нормальное физиологическое явление. Именно таким путём вырабатываются аэробные и анаэробные виды выносливости, в том числе прыжковой, скоростно-силовой и игровой выносливости. Однако, такой вид утомления (скрытый) относительно легко переносится и его количественное выражение по ходу двигательной активности почти невозможно вычислить. Известно и другое, что скрытое возникновение признаков утомления, даже если они имеют локальный характер, при продолжении интенсивной работы они могут распространяться по всему организму, в последствии чего может произойти снижение работоспособности. Поэтому для предупреждения такого рода отрицательных последствий необходимо между сериями упражнений в тренировке и перерывах соревновательных игр следует использовать кратковременные релаксационно-дыхательные упражнения в положении лёжа на спине с поднятыми ногами вверх: встряхивание, имитация ходьбы, педалирование, поперечные и продольные ножницеобразные движения и т.д.

**9. Признаки сохранения общей и специальной работоспособности в ходе нагрузок.** Параметры сохранения работоспособности в ходе тренировочных и соревновательных нагрузок в определяющей мере зависит от устойчивости проявления функционально-физических и психических качеств, чем может быть достигнута стабильная

реализация технико-тактических действий, обеспечивающая результативность соревновательной деятельности волейболистов. Поэтому для эффективного развития данной способности чрезвычайно важно и полезно периодически проводить тренировочные занятия не только в условиях горной местности, но и можно и нужно развивать физические качества и отрабатывать игровое мастерство при искусственном создании климата острой гипоксии путём задержки дыхания на вдохе и выдохе.

**10. Признаки уровня и динамики проявления результативности игровых действий.** Принято считать, что эффективность отдельно взятых игровых действий и результативность соревновательной деятельности, в том числе и сохранение на протяжении продолжительного времени, в полной мере являются не только интегральными критериями оценки параметров тренированности волейболистов и достижения ими пика спортивной формы, но и они отражают степень полезного эффекта учебно-тренировочных занятий, проводимых на отдельных занятиях многолетней системы спортивной подготовки. Поэтому соблюдение принципа организации тренировочного процесса с учётом перечисленных системообразующих компонентов интеграции соревновательной деятельности в волейболе представляет исключительно важное значение для целенаправленной подготовки волейболистов высших разрядов.

**Заключение.** Выдвигаемые выше многоуровневые и иерархические расположенные признаки интегральной подготовленности волейболистов, на наш взгляд, являются приоритетными системообразующими компонентами интеграции соревновательной деятельности, дифференцированное и в тоже время пропорционально-сопряженное совершенствование которых обеспечит возможность для формирования избыточного функционального резерва организма и приведет к рубежу устойчивого сохранения высокой работоспособности, что важно для результативного выполнения игровых действий в процессе соревновательных игр

## REFERENCES

1. Акбаров, Ахматжон, Акрам Ахмедович Умматов, and Оятхон Мирзохидовна Ёкубова. "Сравнительный анализ эффективности нападающих действий команд волейболисток высшей лиги в играх 1-и 2-туров XXVIII чемпионата Республики Узбекистан." *Спортивні ігри* 2 (24) (2022): 4-11
2. Акулич Л.И., Пулатов А.А., Ашуркова С.Ф., Спортивные и подвижные игры (волейбол), 2021 - elib.sportedu.by
3. Ашуркова, С. Ф. "Теория и методика волейбола." *Учебник для высших учебных заведений* (2020).
4. Ашуркова С.Ф., Дифференцированный анализ результатов исследования профессиональной компетентности тренера на соответствие его ..., Актуальные проблемы правового ..., 2021 - elibrary.ru
5. Дорошенко Э.Ю. Модельные показатели ТТД в системе управления соревновательной деятельностью волейболистов. / *Физическое воспитание студентов*, - 2013, №5, с. 41-45

6. Пулатов А.А., Ашуркова С.Ф., Возможности устранения случаев неточной реализации стандартных действий в игровых видах спорта (на примере ...), Фан-Спортга, 2020 - elibrary.ru
7. Пулатов А. А., Умматов А. А. Объективная диагностика прыжковой работоспособности волейболистов с использованием сенсорно-компьютерной установки //Физическая культура. Спорт. Туризм. Двигательная рекреация. – 2019. – Т. 4. – №. 1. – С. 81-85.
8. Умматов, А. А., and В. В. Шанк. "Эффекты нового подхода к развитию и оценке прыжковых качеств в волейболе." *CENTRAL ASIAN JOURNAL OF THEORETICAL & APPLIED SCIENCES* 2.7 (2021): 24-29.
9. Сергиенко Л.П., Абликова А.В. Спортивный отбор волейболистов: морфологические и педагогические критерии одаренности. /Слобоженский научно-спортивный ВІСНИК, 2016, №1., С.87-98

## BOSHLANG'ICH SINIF O'QUVCHILARIGA XORIJIY TILLARNI O'RGATISHDA INNOVATSION USULLAR

Akbarova Shahzodaxon Sobirovna

Farg'ona viloyati, Bag'dod tumani 22-maktab

Boshlang'ich sinf o'qituvchisi

<https://doi.org/10.5281/zenodo.8001204>

**Annotatsiya.** Ta'lim sohasida islohotlar barcha sohaga bo'lgani singari jadal suratlarida va yangiliklar bilan kirib kelmoqda. Bugun ingliz tili o'qitishni an'anaviy usullaridan voz kechib interaktiv yangicha metodlar asosida dars tashkillash o'qituvchining muhim vazifasidir. Ingliz tili fanini boshlang'ich sinflarda bilim darajalarini o'stirishda kreativ fikrlah asosida dars tashkil etish dolzarb masaladir.

**Kalit so'zlar:** ta'lim, ingliz tili, dars, o'g'zaki, metod, mustahkamlash, jismoniy harakatlar, ro'lli ijro.

## INNOVATIVE METHODS OF TEACHING FOREIGN LANGUAGES TO PRIMARY CLASS STUDENTS

**Abstract.** Reforms in the field of education, like in all areas, are coming in pictures and news. Today, it is an important task of the teacher to abandon the traditional methods of teaching English and organize a lesson based on new interactive methods. It is an urgent issue to organize lessons based on creative ideas in increasing the level of knowledge of English language in elementary grades.

**Key words:** education, English language, lesson, oral, method, reinforcement, physical actions, role play.

## ИННОВАЦИОННЫЕ МЕТОДЫ ОБУЧЕНИЯ ИНОСТРАННЫМ ЯЗЫКАМ ШКОЛЬНИКОВ НАЧАЛЬНЫХ КЛАССОВ

**Аннотация.** Реформы в сфере образования, как и во всех сферах, грядут в картинках и новостях. Сегодня важной задачей учителя является отказ от традиционных методов обучения английскому языку и организация урока на основе новых интерактивных методов. Актуальным вопросом является организация уроков на основе творческих идей по повышению уровня владения английским языком в начальных классах.

**Ключевые слова:** обучение, английский язык, урок, устная речь, метод, подкрепление, двигательные действия, ролевая игра.

Bugungi kunda mamlakatimizda yosh avlodga chet tillarini o'rganishi uchun katta e'tibor berib kelinmoqda. Jumladan, 2012-yil 10-dekabrda qabul qilingan "Chet tillarini o'rganish tizimini yanada takomillashtirish to'g'risida"gi O'zbekiston Respublikasi Prezidentining N:1875 qarori hamda 2013–2014 o'quv yilidan boshlab umumta'lim maktablarining birinchi sinflarida xorijiy tillarni uzluksiz o'rgatishning joriy etilishi buning isbotidir.

O'zbekiston Respublikasi Vazirlar Mahkamasi xuzuridagi Davlat Test Markazi tomonidan ham Chet tillarini o'qitishning maktab yoshidan to Oliy o'quv yurtlarinig Magistratura darajasini egallayotgan kadrlarining Chet tilini bilish darajasini belgilaydigan baxolash mezoni ham ishlab chiqildi. Shu jumladan umumiy o'rta maktablarining boshlang'ich sinf o'quvchilarining chet tilidan bilim darajasini baxolash tizimi shu mezonning boshlang'ich qismidir.

Boshlang'ich sinf o'quvchilarida taqlid qilish xususiyati ularni til o'rganishga bo'lgan tabiiy moyilligini kuchli ekanligini ko'rsatib beradi. Shuni e'tiborga olish kerakki, 7-9 yoshli bolalar ma'lumotlar ma'nosini tushunib emas, uni mexanik tarzda yodlaydi. Shuning uchun boshlang'ich sinf o'quvchilariga Xorijiy tillarni o'rgatishni grammatik tushuncha berishdan boshlamaslik zarur. Aks holda chet tilini o'rgatishning dastlabki qadamidanoq bolani zo'riqtirib qo'yish va qiziqishini so'ndirib qo'yish mumkin. Shunday ekan, boshlang'ich sinf o'quvchilariga xorijiy tilni o'rgatish ancha mushkul va mas'uliyatli. Bolalarga xorijiy tillardan biri Ingliz tilini mazmunli va qiziqarli o'rgatish uchun quyidagi usullardan foydalanish maqsadga muvofiqdir.

- qo'shiq va she'rlar orqali tushuntirish yoki esda qolishi qiyin bo'lgan, ma'noga ega bo'lmagan harf yoki birikmalarni kuyga solib o'rgatish- aqliy va jismoniy harakatlar bilan bo'g'liq bo'lgan o'yinlar;

- multfilmlar; bolalar til o'rganish mobaynida multfilmdagi gaplarni tushunmasada, multfilm qahramonlarining harakatlari orqali ular ishlatayotgan so'zlarni tushunishga intiladi. Bu esa bolalar uchun qiziq va til o'rganishlari uchun samarali yo'l.

- rol ijro etish (role play) o'qituvchi biror ma'lumotni, masalan, hayvon yoki qushlarning nomlarini o'rgatayotgan paytda rol orqali ijro etishi yoki bolalarga ijro ettirishi lozim. Misol uchun: bir o'quvchi itning vovillashi, mushukning miyovlashini ko'rsatib bersa, boshqa bir o'quvchi bu tovushlar qaysi hayvonga tegishli ekanligini bilib, uning inglizcha nomini aytishi zarur.

- mavzuga oid muhit omillar; o'qituvchi mavzusiga qarab o'sha muhitni yaratib bera olsa, bolalar tilni yaxshi o'rganishadi. Masalan: traveling, birthday, in the kitchen va boshqalar. Traveling (sayohat) mavzusida o'qituvchi sayohat uyushtirishi, sayohatga qanday vositalar orqali (foot, bicycle, automobile, train, boat, airplane) borish mumkinligi, qayerlarga sayohat qilish (Tashkent, Samarkand, Bukhara, England, USA) muhimligi haqida ma'lumot beradi. Bu hol o'quvchilarning so'z boyligini, til imkoniyatlarini kuchaytiradi, dunyoqarashini o'stiradi.

- topishmoqlar; bolalarda topishmoqlarning javobini topishga qiziqish kuchli bo'ladi. Shuning uchun o'qituvchi topishmoqni ingliz yoki o'zbek tilida aytada, uning javobini bolalardan ingliz tilida aytishini talab qilishi lozim. Shunda bolalar so'zlarni tez o'rganishadi.

- amaliy mashg'ulotlar (mevalar va boshqa oziq-ovqatlarni tatib ko'rish, gullarni hidlab ko'rish); Masalan: o'qituvchi bir o'quvchining olmani tatib ko'rish paytida uning rangi qizil (red) yoki yashil (green), ta'mi shirin (tasty) yoki yoqimli, mazali (delicious) haqida ma'lumot berishi o'sha meva haqida inglizcha ma'lumotlar berishini talab qilishi lozim. Bu hol bolaning keyingi o'rganishlarida ham yordam beradi. O'qituvchi o'quvchilardan ranglarning inglizcha nomini so'rab qolsa, bola darrov meva yegan paytini eslaydi, qizil-red, yashil-green ekanligini tez xotirlaydi. Demak, bunday usullardan foydalanish o'quvchilarning ma'lumotni xotirasida uzoq muddat saqlab qolishini ta'minlaydi.

- ko'rgazmali qurollar, plakatlar, kitoblar orqali; ba'zida ushbu ko'rgazmalar katta bo'lishi ba'zida esa o'quvchi qoliga ushlab ko'rish darajasidagi hajmda bo'lishi zarur

- ko'zga ko'rinadigan va kundalik hayotda ko'p ishlatiladigan narsa, buyumlarga yozib qo'yish orqali. Masalan: eshik (door), kitob (book), stol (table), doska (blackboard), oyna (window) va shu kabilarga yozish. Bunday narsa-buyumlar doimo ko'zga tushib turishi va amaliyotda ko'p qo'llanishi bois, bola bu so'zlarni ixtiyorsiz tarzda o'rganadi.

– yangiliklar orqali; bilamizki, bolalar qiziquvchan. Ular bir xillikdan tez zerikishadi. Shuning uchun ularga har doim bir turdagi usullardan foydalanib dars o'tish emas, balki bunday usullarni o'zgartirib, yangilab dars o'tish lozim. Aks holda bolalar o'qituvchining qanday dars o'tishini fahmlab olishadi va bunga tayyorgarlik ko'rishadi. Usullarni yangilab dars o'tish bolalarning intilishlarini oshiradi.

Xulosa qilib aytganda, boshlang'ich sinf o'quvchilariga til o'rgatish majburiyat sifatida emas, qiziqarli mashg'ulot tarzida olib borilishi, bir necha samarali usullardan foydalanib dars o'tish ularning kelajakda oladigan bilimlari uchun poydevor bo'lib xizmat qilishi mumkin. Chet tillarini o'rganish qanchalar muhimligini tabiiy sharoitlar orqali to'g'ri tushuntirib borilishi lozim. Chunonchi, farzandlarimizni kelajakda xalqaro munosabatlarning ilg'or sohalarida yetuk mutaxassis bo'lishlari uchun biz ziyolilar bunday ma'suliyatni chuqur his etmog'imiz darkor.

#### **REFERENCES**

1. 2012-yil 10-dekabrda qabul qilingan "Chet tillarini o'rganish tizimini yanada takomillashtirish to'g'risida"gi O'zbekiston Respublikasi Prezidentining N:1875 Qarori
2. A. Xoliqov Pedagogik mahorat Toshkent
3. Cameron, Lynne. 2001. *Teaching languages to young learners*. Cambridge: Cambridge University press
4. Deller, Sheelagh and Price, Christine. 2007. *Teaching other subjects through English*. Oxford: Oxford University press
5. internet sayt : ziyonet.uz

УДК: 635.657+631.5+631.51

## ЛАЛМИКОР ЕРЛАР ШАРОИТИДА НЎХАТ НАВЛАРИНИНГ УНУВЧАНЛИГИ

Турсунова Мухлиса Камол қизи

Қарши муҳандислик-иқтисодиёт институти таянч докторанти

Хусанова Севара Шермамаат қизи

Магистр

<https://doi.org/10.5281/zenodo.8001222>

**Аннотация.** Мақолада лалмикор ерлар шароитида нўхат навларини экиш муддат ва усулларини ўсимликнинг унувчанлиги, униб чиқиш даражаси, туп қалинлигига таъсири ўрганилган.

**Калит сўзлар:** оқсил, озиқ-овқат, селекция, қурғоқчилик, рақобат, кўчатзор, қайтариқлик, андоза, фенологик, ҳосил.

## СЛОЖНОСТЬ СОРТОВ ГОРОХА В УСЛОВИЯХ НИЗКИХ ЗЕМЕЛЬНЫХ УСЛОВИЙ

**Аннотация.** В статье исследуется влияние сроков и способов посева сортов нута на богарных землях на плодородие растений, всхожесть, толщину куста.

**Ключевые слова:** белок, питание, селекция, засуха, конкуренция, саженцы, урожай, образец, фенология, урожайность.

## DIFFICULTY OF PEAS VARIETIES IN LOW LAND CONDITIONS

**Abstract.** The article examines the influence of the timing and methods of sowing chickpea varieties on rainfed lands on plant fertility, germination, bush thickness.

**Keywords:** protein, food, selection, drought, competition, seedling, yield, pattern, phenological, yield.

**Кириш.** Ўзбекистон Республикаси Президентининг 2019 йил 17 июндаги ПФ-5742-сон «Қишлоқ хўжалигида ер ва сув ресурсларидан самарали фойдаланиш чора-тадбирлари тўғрисида»ги фармони ҳамда Вазирлар Маҳкамасининг 2018 йил 28 февралдаги 149-сон «Қишлоқ хўжалигида бозор механизмларини кенг жорий этиш чора-тадбирлари тўғрисида»ги қарорлари ҳамда мазкур фаолиятга тегишли бошқа меъёрий-ҳуқуқий ҳужжатларда белгиланган вазифаларни амалга оширишга қаратилган.

Ушбу вазифалардан келиб чиққан ҳолда, аҳолининг дон ва дон маҳсулотларига бўлган талабини қондиришда турли экологик шароитларга мос нўхат навларини танлаш, уларни етиштириш технологиясини нав хусусиятлари асосида мувофиқлаштириш муҳим ҳисобланади. Экиш муддати, айниқса кузда экиш муддати ва чуқурликларини тўғри танлаш орқали ўсимликнинг қишга чидамлилигини ошириш, улардан юқори ва сифатли дон ҳосилига эришиш долзарб муаммолардан ҳисобланади.

Маълумки, нўхат ўзининг озуқабоплиги билан кўпгина дуккакли дон экинлар донидан устун бўлиб, таркибида 20,1-32,4% гача оқсил бўлади. Нўхат таркибидаги аминокислоталар ўзига хос бўлиб, одам организмидаги ҳар хилдаги зарарли ва патологик омилларни бартараф этиши бўйича ажралиб туради. Нўхат донида фосфор, калий, магний элементлари, лецитин, рибофлавин (В<sub>2</sub> витамини), никотин ва пантатин кислотаси, холин, С витамини кўп бўлади. Нўхат дони аспарагин ва глутамин аминокислоталарига бой

бўлиши инсон истеъмол фондида гўшти ўрнини босади. Шу сабабли ҳам жаҳонда етиштирилаётган нўхатнинг учдан икки қисми озиқ-овқат сифатида истеъмол қилинади.

**Мавзуга оид адабиётлар шарҳи.** Бугунги кунда нўхат қимматли дуккакли дон ўсимлик бўлиб халқ хўжалигида турли мақсадларда ишлатилади. Асосан нўхатдан озиқ-овқат маҳсулоти сифатида фойдаланилади. Озиқ-овқат учун нўхатнинг малла ранг навлари, чорвачилик учун эса концентрат сифатида қорамтир донли навлари экилади.

Нўхатнинг уруғи оқсилга бой бўлиб, бошқа дуккакли дон ўсимликлардан қолишмайди. Маълумотларга кўра, дуккакли дон экинлар донида (курук моддада) қуйидаги микдорда оқсил бўлади: горохда – 27-28%, чечевицада 28-30, ловияда 24-25, сояда 38-41, нўхатда эса 18-32% Ўзбекистоннинг лалмикор ерларидан олинган нўхат таркибида кўпи билан 32% оқсил ва 8% ёғ бўлганлиги қайд этилган.

Нўхат дони хуштаъмлилиги билан ажралиб туради. Нўхатнинг оқсили таркибида тенги йўқ аминокислоталардан лизин, аргинин, гистидин, тиразин, цистеин ва бошқалар мавжуд бўлиб, улар инсон ҳамда чорва моллари организми учун жуда зарурдир. Бу аминокислоталарни организмнинг ўзи синтез қилолмайди, шу сабабли овқат орқали тайёр холда олади.

Нўхат донидан нўхат шўрак, турли гарнирлар, шўрва, қуймоқ, пирожное, нон, кисель ва бошқа таомлар тайёрланади. Буғдой унига 10-20% нўхат унини аралаштириб қандолатчилик ҳамда макарон тайёрлашда фойдаланилганда маҳсулотнинг сифати ва тўйимлилиги яхшиланади. Нўхат уни болаларнинг турли овқатларига ҳам аралаштирилади. Нўхат ёрмасини қовуриб томатли брикет, майиз, кунжут ёки ёнғоқ мағзини аралаштириб ширин брикет тайёрланади. Нўхат дони кўпгина кислота, айниқса олма ва шавел (отқулоқ) кислоталари олишда қимматли хом ашё ҳисобланади.

Қатор мамлакатларда, жумладан Хиндистонда, Озарбайжонда нўхат кислотасидан сирка ўрнида фойдаланилади ҳамда совуқ ичимликлар тайёрлашда ишлатилади.

Жаҳон деҳқончилигида 10,2 млн га, Хиндистон нўхат экиладиган майдон жиҳатидан (8 млн гектар) биринчи ўринда, ундан кейин Покистон, Туркия, Эрон, Ироқ, Сурия ва бошқа Яқин Шарқ мамлакатлари туради. Нўхат Балқон мамлакатларида, Испания, Франция, Латин Америкасида ҳам экилади.

Мустақил ҳамдўстлик мамлакатлар доирасида Ўзбекистон, Тожикистон, Қозоғистон, Қирғизистон, Кавказ орти, Волга бўйи, Украина, Қрим, Шимолий Кавказда қадим замонлардан бери экиб келинади.

Ўзбекистонда нўхат асосан Самарқанд, Қашқадарё, Сурхондарё, Жиззах, Сирдарё ва Тошкент вилоятларининг текислик-адирлик тоғолди ва тоғлик ҳудудларда ишғол қилади. Тоғли районларда денгиз сатҳидан 2700 м (Помир) баландигача, адирларда (тоғ олди) 500 м дан паст бўлмаган жойда, одатда нўхат суғорилмайдиган баҳорикор (лалми) ерларда экилади. Нўхат экини селекцияси ишлари биринчи бўлиб ВИР нинг Ўрта Осиё (Ҳозирги Ўзбекистон Ўсимликшунослик илмий текшириш институти) ва Кубань тажриба станцияларида бошланган. Ундан кейинроқ Ўзбекистоннинг Ғаллаоролдаги собиқ Милютин давлат селекцион станциясида ва ундан кейин Тожикистон давлат селекцион станциясида бошланади. Бундан ташқари нўхат экини селекцияси билан Краснокут селекцион станцияси, Шимолий Кавказда Краснодар селекцион станцияси ва Украинада Украина дончилиқ (ғаллачилик) хўжалиги институтида шуғулланмоқда [1].



М.М.Гуков дуккакли дон ўсимликларининг азот тўплашини ҳаво ҳарорати билан боғлиқлигини исботлаган. Олимнинг тажрибалари натижаларидан маълум бўлишича ҳарорат 16 – 18 °С бўлганда илдиздаги туганак бактерияларнинг биологик азот тўплаши яхши бўлиб, ҳарорат 32 °С ва ундан ошганидан сўнг ҳаводаги эркин азотни ўзлаштирилиши қийинлашган [2,3].

И.Е.Елагин тадқиқотларида туганак бактериялар дуккакли дон ўсимликлари илдизида гуллагунча азот тўплаб, кейин шакарнинг гул ва уруғни шаклланишига сарфланиши натижасида азот тўпламаслиги ўрганилган.

Б.Т.Мавлонов тажрибаларида нўхат маъдан ўғитлар билан N<sub>40</sub> P<sub>40</sub> K<sub>30</sub> га/кг меъёрда озиклантирилганда илдиздаги туганак бактерияларни кўпайганлигини қайд этган. Бироқ, азот меъёри оширилганда туганак бактерияларнинг фаолиятига салбий таъсир этишини кузатган.

Нўхат дони экишдан олдин нитрагин билан ишланса ҳосилдорлик ва биологик азотнинг кўпайиши кузатилган [3-4].

М.В.Фёдоров тажрибаларида дуккакли дон экинлари тўплаган биологик азотнинг 75% и ўсимликнинг ўзига ўзлаштирилиб, 25% и тупроқда қолиши кузатилган [5].

Агар нўхат ва бошқа дон-дуккакли экинларнинг аскахитоз касаллигига бардош берадиган нави яратилиб, ҳар бир минтақа шароитида навлар бўйича етиштириш агротехнологияси ишлаб чиқилса, ушбу экинлардан мўл ҳосил етиштириш билан бирга тупроқни арзон ва экологик соф биологик азот билан таъминланишига эришилади. Нўхат лалмикор ерларда етиштирилса тупроқни биологик азот билан таъминлаши сабабли самарадорликни кескин оширувчи манбадир. Шунинг учун ҳам Д.Н.Прянишников дон-дуккакли экинларни «... бепул энергия ҳисобига ишлайдиган завод...» деб атаган [3].

А.А.Аманов, В.А.Кирыш ва К.Т.Исаковлар нўхатнинг турли нав ва линияларини аскахитоз касаллигига чидамлилигини ўрганган. Нўхатнинг Чехия, Краснодар ўлкаси, Молдавия, Азарбайжон ва Волгограддан келтирилган навлари аскахитоз касаллигига чидамли бўлиб, Юлдуз навининг аскахитоз касаллигига чидамсизлигини аниқлаган.

**Тадқиқот методлари.** Дала тажрибалари Дон ва дуккакли экинлар илмий тадқиқот институти Қашқадарё филиалининг лалмикор Қамаши бўлимининг тажриба далаларида олиб борилди.

Тажрибаларни экиш феврал ойининг учинчи ўн кунлиги ва март ойининг иккинчи ўн кунлигида 2 хил усулда қатор оралиғи 45см ва 30см қилиб амалга оширилди. Экиш меъёри 1 п.м да 10 дона унувчан уруғ ҳисобида бўлиб, уруғлар оралиқ масофаси 10 см ни ташкил қилади. Экиш қўлда амалга оширилди.

Дала тажрибасининг умумий майдони 1382,4 м<sup>2</sup> бўлиб, шундан битта делянка майдони 36 м<sup>2</sup>, тажрибанинг эни 43,2 м бўйи 30 м, ҳимоя зонаси эса 2 м ни ташкил қилади.

Тажрибалар 3 қайтариқликда уч ярусда ўтказилмоқда. Дала тажрибасидаги барча кузатувлар барча қайтариқликларда олиб борилди.

Ўтмишдош экин сифатида лалми ерларда полиз экинлари ўрнидан фойдаланилди. Экинларни парваришlashда бегона ўтларга қарши кураш қўл кучи усулда олиб борилди.

**Таҳлил ва натижалар.** Нўхат эрта баҳорда экиладиган экин бўлиб, уруғи экиладиган қатламда тупроқ ҳарорати +3 + 4 °С бўлганда униб чиқди.

Одатда ушбу давр тоғ олди минтақаларида март ойларининг бошига тўғри келади. Ҳатто айрим кунлари ҳаво ҳарорати 0 °С дан ҳам пасайиши мумкин. Бундай паст ҳарорат нўхатнинг ёш майсалари учун хавfli эмас, чунки нўхат паст ҳароратга (– 8 °С) чидай олади. Тажриба минтақаси шароитида эса– 8°С ли ҳарорат ушбу даврда деярли кузатилмади.

Нўхат кечиктириб экилса ўсиши ва ривожланиши сусаяди, новда ва уруғҳосил қилиши секинлашиб, уруғи бўлмаган пуч дуккаклар сони кўпайиб, ҳосили камаяди. Маҳаллий аҳоли томонидан нўхатни экиш муддати март ойи ҳисобланганлиги сабабли назорат варианты қилиб экиш муддатини 15 март қилиб олинди.

Нўхат экишнинг мақбул муддатларини аниқлаш бўйича турли минтақаларда илмий-тадқиқот ишлари олиб борилган ва бу тажрибалар натижалари бўйича нўхат ҳосили ва ҳосил сифатини оширишнинг кафолатли усули уни мақбул муддатларда экилиши ҳисобланади.

Қашқадарё вилоятининг тоғ олди лалмикор ерлари шароитида декабр, феврал ва март ойларининг ўрталарида қатор ораси 45 ва 60 см қилиб нўхатнинг Обод, Малхотра ва Полвон навлари экилганида уларнинг экиш муддатлари, меъёрлари, навларнинг хусусиятлари ва иқлим шароитига боғлиқ равишда униб чиқиш суръатининг ўзгариши кузатилди (1 - жадвал).

Турли муддатда ва меъёрларда экилган нўхат навларининг унувчанлик суръати март ойининг 15, 25, саналарида ва апрел ойининг 1 саналарида 75% ва ундан кўпроқ микдорда униб чиққан майсаларнинг микдорини аниқлаш билан белгиланди.

Уруғ феврал ойда экилган вариантларда эрта униб чиқиб, кечки муддатларда экилганида кечроқ кўкариб чиқиши кузатилди. Масалан: нўхатнинг Малхотра ва Обод навлари феврал ойининг учунчи ўн кунлигида экилганида ялпи униб чиқиш 20 - 25 мартларга тўғри келган бўлса, март ойининг ўртасида экилганида 83,8 - 87,2% унувчанлик 1 - 4 апрелларга тўғри келганлиги кузатилди.

Нўхатнинг унувчанлиги унинг экиш муддатига боғлиқ бўлиши билан бирга навларнинг биологик хусусиятларига ҳам боғлиқ бўлди. Шу сабабли ҳам феврал ойида экилган Малхотра ва Обод навининг тўлиқ униб чиқиши 20 - 25 мартларга тўғри келди. Яъни, март ойининг ўртасида экилган нўхат навларининг унувчанлик суръати 2 кундан 5 кунгача фарқ қилди. Нўхатнинг навлари бўйича униб чиқиш суръати Малхотра ва Обод навларида устунлик кузатилди.

Тоғ олди лалмикор ерлар шароитида нўхат навларининг экиш муддат ва меъёрларини унувчанлик суръатига таъсири, %

1 - жадвал

Экиш муддатлари	Қатор оралиғи, см	Униб чиққан кўчатларни ҳисоблаш муддатлари, % да				Ялпи (75%) униб чиқиш муддати
		15 март	25 март	4 апрел	14апрел	

Малхотра нави						
28 феврал	45	3,0	4,0			21.03
	60	5,1	3,8			21.03
16 март	45			3,0	1,0	5.04
	60			3,4	4,3	5.04
Обод нави						
28 феврал	45	1,0	3,0			21.03
	60	3,5	6,4			21.03
16 март	45			2,6	3,0	5.04
	60			4,7	1,3	5.04
Полвон нави						
28 феврал	45	5,3	6,0			21.03
	60	9,0	4,9			21.03
16 март	45			4,6	1,6	5.04
	60			2,7	4,3	5.04

Нўхат навларининг унувчанлик суръати уруғларни экиш меъёрларига ҳам боғлиқ. Нўхат уруғлари кўпроқ сарфланиб экилганида унувчанлик суръати юқори бўлиб, уруғ кам сарфланганида бирмунча секинроқ бўлди.

Нўхат навларининг унувчанлик суръати тупроқ намлигига ҳам боғлиқ бўлди. Ёғингарчилик кам бўлганда нўхат эрта униб чиқиб, ёғингарчилик кўп бўлганда нисбатан кечроқ содир бўлди.

#### REFERENCES

1. Р.О.Орипов, Т.Х.Халилов Ўсимликшунослик Тошкент-2007 й -218 б
2. Абдиев А. Қашқадарё вилоятининг тоғ олди лалмикор ерлари шароитида турли муддатларда ва меъёрларда экилган нўхат навларининг ўсиши, ривожланиши ва ҳосилдорлиги: қ.ф.фан. номзод. диссертацияси. Қарши: ТошДАУ, 2007. 48-б.

3. Эрназаров И., Абдиев А. Лалмикор ерлар деҳқончилиги муаммолари // Жанубий Ўзбекистонда деҳқончилик самарадорлигини ошириш технологияси. ҚМШИ. Агрономия кафедрасининг биринчи илмий ишлар тўплами. 2001. – 92-93 б.
4. Malhotra R. S. Improvement in Seed Yield in the cultigen. Germplasm program legumes. Annual Report For 1998. 92.
5. <https://agro-olam.uz/lalmi-erlarda-nuxat-etishtirish-buyicha-tavsiyalar/>

УЎТ: 635.1+664.8.022.6+631.431

## ILDIZMEVALI SABZAVOTLARNI SAQLANUVCHANLIGIGA TA'SIR ETUVCHI OMILLAR

Cho'liyev Mirjalol Bekmurod o'g'li

Qarshi muhandislik-iqtisodiyot instituti magistranti

tel: +998908734548

<https://doi.org/10.5281/zenodo.8002549>

**Аннотация.** Sabzavotlar muhim oziq-ovqat mahsuloti bo'lib, juda foydali oziqlik, parhezlik va shifobaxshlik xususiyatiga egadir. Ularning tarkibida uglevodlar, oqsillar, aminokislotalar, vitaminlar, efir moylari, organik kislotalar, kaliy, natriy, fosfor, kaltsiy, temir tuzlari va boshqa moddalar borki, inson tanovvul qilgan oziq-ovqatlarning xazm bo'lishiga yordam beradi.

**Тayanch iboralar:** ildizmeva, sabzi, xo'raki lavlagi, turp, sholg'om, rediska, ildizmevali va bargli pasternak, petrushka, selderey, ildizmeva boshi, bo'yni, va ildizi, O'rta Osiyo va Yevropa kenja turlari, urug'lik ildizmevalarni yetishtirish.

### ФАКТОРЫ, ВЛИЯЮЩИЕ НА ХРАНЕНИЕ КОРНЕВОДОВ

**Аннотация.** Овощи являются важным продуктом питания и обладают очень полезными питательными, диетическими и лечебными свойствами. Они содержат углеводы, белки, аминокислоты, витамины, эфирные масла, органические кислоты, калий, натрий, фосфор, кальций, соли железа и другие вещества, помогающие перевариванию потребляемой человеком пищи.

**Ключевые слова:** клубень, морковь, свекла, редька, репа, редька, корневой и листовой пастернак, петрушка, сельдерей, клубневая головка, шейка и корень, среднеазиатский и европейский подвиды, семенное хозяйство.

### FACTORS AFFECTING STORAGE OF ROOT VEGETABLES

**Abstract.** Vegetables are an important food product and have very beneficial nutritional, dietary and medicinal properties. They contain carbohydrates, proteins, amino acids, vitamins, essential oils, organic acids, potassium, sodium, phosphorus, calcium, iron salts and other substances that help the digestion of food consumed by a person.

**Key words:** tuber, carrot, beetroot, radish, turnip, radish, root and leaf parsnips, parsley, celery, tuber head, neck and root, Central Asian and European subspecies, seed farming.

Ildizmevali sabzavotlarni uzoq saqlash ularning saqlanuvchanligi bilan aniqlanadi. Ko'p turadigan ildizmevali sabzavotlar uyumini uzoq muddat davomida ortiqcha isrofsiz, fiziologik buzilishsiz, xaridorgir va isteg'moldagi sifatlarini yomonlashmasligi yaxshi saqlanishi hisoblanadi. Sabzavot ekin tur va navlari, ularning hosildorligi, noqulay ob-havo, kasallik, zararkunanda va boshqa ko'rsatgichlar asosiy xo'jalik-biologik tarifiga kiradi. Miqdoriy saqlanuvchanlik mahsulotni optimal sharoitda yetishtirish va saqlashni maksimal muddati bilan ifodalanadi.

Ikki yillik sabzavot va boshqa o'simliklarning jamg'aradigan a'zolari (sabzi, qand va osh lavlagi, turp, sholg'om va boshqalar) hamda ulardagi o'suv nuqtalari (kurtaklari) bilan saqlanadi. Ikki yillik sabzavotlarni saqlashdan maqsad keyingi o'sish mavsumida o'suv nuqtalari reproduktiv rivojlanishga tayyorlashdan iborat. Bu tayyorgarlik qat'iy qoidaga muvofiq dastlab o'suv nuqtalari

tartibli shakllanishi sekin kechadi, keyinroq esa tezlashadi. To'xtovsiz differentsiyalanish jarayonida o'suv nuqtalarini reproduktiv rivojlanishi urug'lik o'simlik tashkil etgunga qadar boradi.

Ayrim ildizmevalardan, jumladan, qand lavlagi ildizlarining to'qimalaridan saxaroza, asosan, diffuziya yo'li bilan ajratib olinadi, shuning uchun qand lavlagi mevalari zich, turgorlik holatini yo'qotmagan bo'lishi kerak. Turgorligini yo'qotgan ildizmevalar maydalash paytida bo'tqasimon bo'lib, diffuziya jarayonini qiyinlashtiradi. Shuning uchun qabul qilinayotganda texnik talablarga binoan, egilgan, so'ligan va burishgan ildizmevalar 5% dan oshmasligi kerak. Bundan tashqari qand lavlagi ildizmevalarida quyidagi kamchiliklari bo'lgan mevalarni saqlashga qabul qilishga ruxsat etiladi. Ya'ni, qand lavlagining mexanik yo'llar bilan shikastlanganlik darajasi 12% dan, gullab turgan mevalarining miqdori 1% dan hamda uyumlarda yashil massa 3% dan oshmasligi talab etiladi. Qurigan, turgorligi tiklanmaydigan, chirigan, qoraygan to'qimali ildizmevalar umuman qabul qilinmaydi. Qand lavlagining umumiy ifloslanganligi unda turli xil aralashmalar mavjudligini aniqlashda zamonaviy asbob-uskunalaridan, avtomatlashtirilgan laboratoriyalarda uyumlardan namunalar olinib, davlat standartlari asosida sifat ko'rsatkichlari baholanadi. Korxonalarda bir soatning ichida 48 ta namunada qand lavlagining qandlilik darajasini aniqlovchi avtomatik tizimlar o'rnatilgan.

Lavlagini uzoq saqlash uning saqlanuvchanligi bilan aniqlanadi. Ko'p turadigan ildizmevalar uyumini uzoq muddat davomida ortiqcha isrofsiz, fiziologik buzilishsiz sifatlarini yomonlashmasligi yaxshi saqlanishi hisoblanadi. Ildizmevalarning saqlanuvchanligini nafaqat nav tabiiy xususiyatlari, balki kuchli darajada saqlash sharoiti bilan belgilanadi. Shuning uchun lavlagini saqlash sharoiti chegaralarini belgilashda quyidagi talablarga amal qilish lozim:

1. Moddalar almashinishida biokimyoviy moddalar jadalligini minimal darajaga tushirish kerakki, qachonki fiziologik buzilishga sabab bo'lmasin;

2. Saqlash ob'ektlariga nam bug'lanishini maksimal cheklash;

3. Fitopatogen mikroorganizmlar rivojlanishini yo'qotish.

Qand lavlagini saqlashda asosiy tashqi sharoitlar harorat, namlik va gaz muhiti tarkibi hisoblanadi. Undan tashqari, amalda saqlanayotgan ob'ektlarga ishlov berishda o'sishni boshqaruvchi fiziologik moddalar va har xil turdagi nurlanishlardan foydalaniladi.

**Harorat.** Ildizmevali sabzavotlarni saqlashda haroratning pasayishi moddalar almashinuvida biokimyoviy jarayonlar, shuningdek, fitopatogen mikroorganizmlar rivojlanishini susayishi bilan bog'lash mumkin. Shuning uchun qand lavlagini vaqtinchalik saqlash kagatlarida sun'iy shamollatish tirqishlari bilan ta'minlash undagi isrofgarchiliklarni kamaytirishni hal etishdagi asosiy omil hisoblanadi.

Saqlanadigan ildizmevalarga haroratning ta'siri Vant-Goff qoidasiga bo'ysunadi. Bunda harorat 10°C ga tushirilsa, kimyoviy reaksiyalar tezligi ikki marotaba sekinlashadi. Birinchidan, mahsulotning muzlashiga yo'l qo'ymaslik kerak, chunki bu holda to'qimalar tuzilishi buziladi. Hujayra shakli o'zgaradi va hosil bo'lgan muz bo'laklari ta'sirida parchalanadi, ya'ni sun'iy to'qimalar ulanadi. Muzlagan sabzavotlar erigandan so'ng, ulardan sharbat oqib, fitopatogen mikroorganizmlar tomonidan yengil zararlanadi.

Ildizmevali sabzavotlarni saqlashda harorat tanlash, mahsulotning terim paytida fiziologik yetilish darajasiga bog'liq. Odatda sabzavot to'liq fiziologik davrida yig'ilgan bo'lsa, saqlashda harorat minimal darajada bo'lishi mumkin. Ba'zi hollarda sabzavotlar yetilmasdan terilgan bo'lsa,

yuqori darajada harorat belgilanadi.

**Gaz muhiti namligi.** Ushbu omil saqlanadigan ob'ektlarni nami bug'lanishi va fitopatogen mikroorganizmlar rivojlanishiga sabab bo'ladigan namni suyuq tomchi holda (terlash) tushishiga bog'liq. Undan tashqari, gaz muhiti namligi moddalar almashinishidagi biokimyoviy jarayonlarga ta'sir etadi. Saqlash texnologiyasida muhitning nisbiy namligi % (foizlar)da ifodalanadi.

Saqlanadigan ildizmevalarning namligi bug'lanish hajmiga katta ta'sir etadi, chunki muhit qanchalik quruq bo'lsa, shunchalik nam ko'p sarflanadi. Shuning uchun sabzavotlarni saqlashda havoning yuqori nisbiy namligi yoki oz namligini ushlab qolishga sabab bo'ladi. Ko'pchilik ildizmevalilar uchun 85-90% li havo nisbiy namligi maqbul keladi.

**Gaz muhiti tarkibi.** U saqlanadigan ildizmevalardagi biokimyoviy jarayonlarni, shuningdek, mahsulot sifati isrof miqdoriga ta'sir etadi. Gaz muhiti tarkibidagi oksidlanish jarayonlari va ularning integral ko'rsatkichi - nafas olish jadalligiga bog'liq.

Shunday qilib, ildizmevalarni saqlashda nafaqat tashqi muhitga taalluqli omillar moddalar almashinishidagi biokimyoviy jarayonlarni to'xtatish bilan bog'liq bo'lmasdan, boshqa omillarning ma'lum berilgan me'yori bo'lgani va fiziologik buzilish ro'y bermaydi.

**Boshqa omillar.** Ildizmevali sabzavotlarni saqlashga ta'sir etuvchi asosiy sharoitlardan tashqari qo'shimcha omillarni inobatga olish zarur. Bu saqlash ob'ektlariga ba'zi moddalarning fiziologik ta'siri hamda qo'llaniladigan boshqa turdagi ta'sir etuvchi (ekzotik omillar) kimyoviy preparatlar kiradi.

Ko'proq o'rganilgan fiziologik ta'sir etuvchi modda etilen hisoblanadi. Bu gazni jadal ajratish nafas olishning klimoterik ko'tarilish paytida kuzatiladi. Ildizmevalarning saqlanuvchanligini oshirish maqsadida ularga maxsus kimyoviy preparatlar bilan ishlov beriladi.

Ildizmevali sabzavotlarni saqlanuvchanligiga agrotexnik omillardan biri tuproq sharoiti ham katta ta'sir ko'rsatadi. Tuproqning *mexanik tarkibi* ildizmevali sabzavotlarning oziqlanishi, shakllanishi, rivojlanishi uchun muhim omillardan biri hisoblanadi.

Tuproq yoki jinlardagi turli katta-kichiklikdagi mexanik elementlarning foizlarda ifodalanadigan nisbiy miqdoriga *mexanik tarkibi* deyiladi. Turli mexanik elementlarning miqdoriga ko'ra tuproq va jinlarning xossalari bir xil emas. Tuproq va jinlarning mexanik tarkibi uning fizik, fizik-kimyoviy xossalari qarama-qarshi guruhlarga ajratiladi.

Mexanik tarkibining klassifikatsiyasida "fizik-qum" va "fizik-loy" fraksiyalarining nisbati asos qilib olingan. Dastlabki ana shunday klassifikatsiyalardan birini N.M.Sibirsev tavsiya etgan. Keyinchalik qator klassifikatsiyalar A.N.Sabanin, V.R.Vilyamslar tomonidan ishlab chiqildi. Hozirgi vaqtda N.A.Kachinskiyning ancha mukammallashtirilgan va foydalanish uchun qulay klassifikatsiyasi keng qo'llanilmoqda.

**Jadval**

Mexanik tarkibiga ko'ra	«Fizik loy»(<0,01 mm), miqdori, %			«Fizik qum» (>0,01 mm), miqdori, %		
	Tuproqlar					
	Podzol tipidagi	Dasht tipidagi hamda qizil va sariq tuproqlar	Sho'rtob va kuchli sho'rtoblar	Podzol tipidagi	Dasht tipidagi hamda qizil va sariq tuproqlar	Sho'rtob va kuchli sho'rtoblar

Qum tuproq:						
sochilma qum	0-5	0-5	0-5	100-95	100-95	100-95
birikkan qum	5-10	5-10	5-10	95-90	95-90	95-90
Qumloq tuproq	10-20	10-20	10-15	90-80	90-80	90-85
Qumoq tuproq						
yengil qumoq	20-30	20-30	15-20	80-70	80-70	85-80
o'rta qumoq	30-40	30-45	20-30	70-60	70-55	80-70
og'ir qumoq	40-50	45-60	30-40	60-50	55-40	70-60
Soz tuproq						
o'rta soz	50-65	60-75	40-50	50-35	40-25	60-50
yengil soz	65-80	75-85	50-65	35-20	25-15	50-35
og'ir soz	>80	>85	>65	<20	<15	<35

Bu klassifikasiyaga ko'ra mexanik tarkibining asosiy nomi "fizik qum"ning "fizik loy"ga bo'lgan nisbatiga qarab beriladi ya qo'shimcha nomlanayotganda esa, ko'proq uchraydigan fraksiyalar (shag'al 3-1 mm, qum 1-0,05 mm, yirik chang 0,05-0,01 mm, changsimon 0,01-0,001 mm va loyqa <0,001 mm) miqdori e'tiborga olinadi.

Shuni e'tiborga olish lozimki, klassifikasiyada tuproqning genetik tabiati ulardagi loy fraksiyalarning struktura agregatlariga birlashuvi xossasi e'tiborga olingan bo'lib, bunda gumus miqdori, tarkibi va almashinuvchi kationlar hamda mineralogik tarkibi muhim ahamiyatga ega. Bu xususiyatlar qanchalik yaxshi ifodalangan bo'lsa, fizik loy miqdori bir xil bo'lgan sharoitda ham loy zarrachalarining xossalari unda kuchliroq namoyon bo'ladi.

Shuning uchun ham doim dasht tuproqlari, qizil va sariq tuproqlar podzol, sho'rtob tuproqlarga nisbatan strukturali bo'lganidan, undagi fizik loy miqdori bu tuproqlarda ancha ko'proq saqlangandagina og'ir mexanik tarkibli kategoriyalarga kiritiladi.

Masalan N.A.Kachinskiy ma'lumotlariga ko'ra dasht tuproqlari (qora tuproq kabi)ni soz tuproqlar jumlasiga fizik loy miqdori 60-75% bo'lganda, podzol tuproqlarni 50-65%, sho'rtoblarni esa 40-50% bo'lganda kiritiladi.

Demak, tuproqlar mexanik tarkibni aniqlayotganda ularning kelib chiqish genetik xususiyatlariga yetarlicha e'tibor berish lozim. Shundagina ildizmevali sabzavotlardan yuqori va sifatli hosil olish mumkin.



**REFERENCES**

1. Oripov R.O., Xalilov N.X. O‘simlikshunoslik. Toshkent-2006 yil. B.301-371.
2. Atabayeva X.N., Xudayqulov J.B. O‘simlikshunoslik. –T.: “Fan va texnologiyalar”. 2018. –B.288-314.
3. Zuyev V.I., Abdullayev A.G. “Sabzavot ekinlari biologiyasi va ularni yetishtirish texnologiyasi”, T.:, “O‘zbekiston”, 1997.

UO‘T: 664.72+ 664.8.022.6

## QAYTA ISHLANADIGAN DON MASSASINING NAMLIK KO‘RSATKICHLARINI TADQIQ QILISH

Jalilova Dilnoza Egamberdiyevna

Ziyodullayeva Xursanoy Qodir qizi

Qarshi muhandislik-iqtisodiyot instituti magistrantlari

tel: +998908741180

<https://doi.org/10.5281/zenodo.8002862>

*Annotatsiya.* Hozirgi kunda butun dunyoda hamda O‘zbekistonda oziq-ovqat tanqisligi sharoitida aholiga yil davomida qayta ishlanadigan hamda qayta ishlanmaydigan qimmatbaho oziqabop don ekinlarini yetkazib berish dolzarb masalalardan biri hisoblanadi. Bu borada don massasining namlik ko‘rsatkichlarini bir meyorga, ya‘ni bazis konditsiyadan yuqori bo‘lmagan namlikka keltirish hamda ushbu meyorning saqlash davrida ham ushlab turish muhim hisoblanadi.

**Kalit so‘zlar:** don massasi, texnologik ko‘rsatkichlar, namlik, saqlash va qayta ishlash talablari.

## ИССЛЕДОВАНИЕ ПОКАЗАТЕЛЕЙ ВЛАЖНОСТИ ПЕРЕРАБОТАННОЙ ЗЕРНОВОЙ МАССЫ

*Аннотация.* В настоящее время в условиях дефицита продовольствия во всем мире и в Узбекистане одним из актуальных вопросов является обеспечение населения ценными продовольственными зерновыми культурами, которые можно перерабатывать и не перерабатывать в течение всего года. В связи с этим важно довести показатели влажности зерновой массы до одной нормы, то есть до уровня влажности не выше основного состояния, и поддерживать эту норму в течение всего периода хранения.

**Ключевые слова:** зерновая масса, технологические показатели, влажность, требования к хранению и переработке.

## STUDY OF MOISTURE INDICATORS OF RECYCLED GRAIN MASS

*Abstract.* Currently, in the context of food shortages throughout the world and in Uzbekistan, one of the pressing issues is to provide the population with valuable food grains that can be processed and not processed throughout the year. In this regard, it is important to bring the moisture content of the grain mass to one norm, that is, to a moisture level not higher than the basic state, and maintain this norm throughout the entire storage period.

**Keywords:** barley, technological parameters, natural weight, moisture, viability, mass of 1000 grains, grain yield, protein and starch content.

Mamlakatimizning oziq-ovqat xavfsizligini ta‘minlash, el-yurtimiz dasturxonini yanada farovon qilishda kelgusida qishloq xo‘jaligini barqaror rivojlantirish bo‘yicha kompleks dasturlarni amaliyotga tatbiq etish, zamonaviy texnologiyalarni qo‘llagan holda mahsulot turlari va eksport hajmini yanada oshirish ustuvor masala bo‘lib qoladi.

Donning namligi uning muhim sifat ko‘rsatkichlaridan biri hisoblanadi. Don yoki urug‘ning namligi undagi foizda ifodalangan gigroskopik suvning miqdorini bildiradi. Davlat standartida namlikning **bazis va chegaralangan** konditsiyalari berilgan.

Davlat standartida don partiyasi namligiga qarab **quruq** (14% gacha), **o‘rtacha quruq** (14 dan 15,5% gacha), **nam** (15,5 dan 17% gacha) va **ho‘l** (17% dan yuqori) holatlarda bo‘lishi

chegaralangan. Don massasini saqlashga tayyorlashda hamda saqlash davrida namlikning ushbu holatlari hisobga olinadi. Quruq donlar baland uyum qilinib (30 m va undan ko'proq) saqlanishi mumkin. Bunda don tarkibidagi suv gidrofill kolloid moddalarga mustahkam holatda bo'lib, modda almashinuvida ishtirok etmaydi. O'rtacha quruq donlar saqlashga chidamsiz bo'lib, bu namlikda don tarkibida erkin suv hosil bo'ladi, don massasida mikroorganizmlar rivojlanadi va uning nafas olishi jadallashadi.

Don tarkibida erkin suv hosil bo'lish darajasi *kritik namlik* deb yuritiladi. Don va dukkakli don ekinlari doni 130°C da 40 min quritilib namligi aniqlanadi. Amalda don massasi namligini aniqlashda SESH-ZS quritgich shkafidan, VP-4, VE-2, VE-2M, «Transgigro», «Kolos-1» markali elektr quritgichlardan foydalaniladi.

Elektr quritgichlarning ishlash qonuniyati donning elektr o'tkazuvchanligi va boshqa elektr xossalari namligiga qarab har xil bo'lishiga asoslangan. Donning namligi qancha yuqori bo'lsa, elektr o'tkazuvchanligi ham shuncha yuqori bo'ladi. Shunga qarab, ularning elektr o'tkazuvchanligi qay darajadagi namlikka to'g'ri kelishini belgilab olib, shu asosda jadval tuziladi. Elektr nam o'lchagich donning elektr o'tkazuvchanligini o'lchaydi, uning namligi esa jadvalga qarab aniqlanadi.

Don massasi turlari bo'yicha kritik namlikdan past holda saqlanganda don tarkibidagi barcha tirik komponentlar anabiotik holda bo'ladi, ya'ni modda almashininsh jarayonlari, nafas olish va boshqa barcha fiziologik jarayonlar keskin pasayadi. Don massasi bu usulda saqlanganda xo'jalik ahamiyatga ega bo'lgan barcha ko'rsatkichlari (unuvchanligi, texnologik belgilari) uzoq muddatgacha to'liq saqlanadi. Tashqi sharoit omillaridan yaxshi muhofaza qilinib, tozalanib saqlansa, donlarni omborlarda 4-5 yilgacha, siloslarda 2-3 yilgacha hech qanday qo'shimcha ishlov bermasdan saqlash mumkin.

Bu usulda saqlangan donlarda hamma vaqt kuzatuv ishlarini olib borish tavsiya etiladi, chunki sal qulay sharoit tug'lsa don tarkibida zararkunanda va turli mikroorganizmlar rivojlanib, don massasining o'z-o'zidan qizishiga olib keladi. Don massasini quruq holda saqlashda havoning namligi juda katta ahamiyatga ega.

Don va dukkakli donlarning namligi 12-14% bo'lganda omborlarda uzoq vaqt saqlanishi mumkin. Moyli ekinlar doni esa tarkibidagi moyning miqdoriga qarab urug'ning namligi 6-11% bo'lganda yaxshi saqlanadi.

Don massasini uzoq vaqt saqlashda uning namligini kamaytirish jarayoni, ya'ni uni quritish muhim tadbir hisoblanadi.

Don massasini standart namlikka keltirishning turli usullari mavjud bo'lib, xo'jalik uchun qaysi usul qulay, arzon bo'lsa shu usuldan foydalanish tavsiya etiladi. quritish muddati faqatgina quritish usullariga bog'liq bo'lib qolmasdan, balki dondagi namlik miqdoriga, uning katta-kichikligiga hamda anatomik tuzilishiga ham bog'liqdir. Masalan, grechixa bug'doy doniga nisbatan o'zidan namni oson yoki tez chiqaradi, eng qiyin quriydigan donlarga esa dukkakli donlar kiradi.

Don massasini qizdirilgan havo, atmosferaning quruq havosi va quyosh nuri yordamida quritiladi. Bundan tashqari don massasi turli xil sorbentlar (xlorli kalsiy, sulfat, natriy silikagel va boshqa moddalar) yordamida quritiladi. Issiqlik yordamida quritishda vakuum, yuqori chastotali tok, infraqizil nur, namligi sun'iy kamaytirilgan havodan keng foydalaniladi.

Don massasi qaysi usulda quritilishidan qat'iy nazar, uning sifat ko'rsatkichlari to'liq saqlanishi lozim. Shu sababli don massasini quritishda uning fizik va fiziologik xususiyatlarini hisobga olish kerak.

Don massasini quritish donchilik xo'jaliklarida tabiiy va sun'iy issiqliklardan foydalanib olib boriladi. Tabiiy usulda quritish quyosh nuri yordamida amalga oshiriladi. Bu usulda donni quritish O'rta Osiyoda keng qo'llaniladi. Donni quyoshda quritishda uning yuza qismida joylashganlari obdon quriydi, uning ichki qismdagilari esa yaxshi qurimaydi. Demak donni quyoshda quritishda uning uyum qalinligi muhim ahamiyatga ega ekan. G'alla ekinlari donini quyoshda quritishda uning qalinligi 10-20 sm, dukkakli don ekinlari donini 10-15 sm, tariq doni esa 4-5 sm qalinlikda yoyib qo'yish tavsiya qilinadi.

Donni quritish uchun foydalaniladigan maydonchalar asfaltlangan yoki yog'ochdan pol qilingan bo'lishi lozim. Donni sementlangan yoki brezent to'shalgan maydonlarda quritish tavsiya qilinmaydi.

Quritish maydonchalari janubga qarab biroz qiyalikda bo'lgani ma'qul bo'lib, bunda donning qurishi ancha tezlashadi. Donni quyoshda quritishda uni muntazam ravishda (har 2-3 soat mobaynida) ag'darib turish kerak. Agar donni quyoshda quritish texnologiyasi to'g'ri amalga oshirilsa, uning namligi bir kunda 1-3% ga kamayishi mumkin. Quritiladigan don massasi kechasi albatta uyib brezent va boshqa material bilan yopib qo'yilishi lozim.

Don massasini quyoshda quritish uning pishib yetilish jarayonini tezlashtiradi va saqlashga chidamliligini oshiradi. Don massasi quyosh nurida ma'lum miqdorda sterilizatsiya bo'ladi. Mikroorganizmlar, hasharotlar va kanalar miqdori don massasida keskin kamayib ketadi.

Don massasini sun'iy usulda quritish g'allachilik xo'jaliklarida don quritish texnikasidan foydalanib amalga oshiriladi. Donni sun'iy usulda quritish uni ruxsat etilgan isitish harorati, havoning harorati va quritish texnikasining xususiyatlarini bilishni taqozo etadi.

Un qilinadigan donlarni 50°C gacha, javdar donlarini 60°C gacha qizdirish ruxsat etiladi. Urug'lik donlarni esa 45°C gacha qizdirish mumkin. Bunda qizdirilgan havoning harorati donning namligiga qarab 55-70°C bo'lishi lozim. Donning namligi qancha yuqori bo'lsa, qizdirilgan havoning harorati shuncha past bo'ladi. Masalan, bug'doy donining namligi 18% bo'lsa, uni quritishda havoning harorati 70°C, namligi 26% bo'lganda havoning harorati 60°C bo'lishi tavsiya etiladi.

Donni quritishda uning namni chiqarish xususiyati ham hisobga olinadi. Agar bug'doy, suli, arpa va kungaboqar urug'ining nam chiqarish xususiyatini birlik qilib olsak, unda javdarniki 1,1, grechixaniki 1,25, tariqniki 0,8, makkajo'xori 0,6, ko'k no'xat, xashaki no'xat, yasmiq, sholiniki 0,3-0,4, loviya va xashaki dukkaklilarniki 0,1-0,2 ga teng bo'ladi.

Namligi yuqori bo'lgan donlarni issiq havo bilan quritadigan bir necha xil don quritgich mashinalar mavjud. Don quritgich mashinalar ko'mir, o'tin, torf va neft yoqilgilari bilan ishlaydi. Don quritgich mashinalarning statsionar (SZS-8, SZSV-8, SZS-4) va g'ildirakli aravachaga o'rnatilgan ko'chma (SZPB-2) xillari bor. Ularning asosiy qismlari o'txona, issiq havoni uzatuvchi ventilyator, quritish barabani yoki shaxtasi, sovitish bo'lmasi, donni yuklash va tushirish uskunalari, harakatlantiruvchi uzatmalar va quritishni boshqarish sistemalaridan iborat. Don quritgich mashinalari soatiga 2,4-8 t donni quritadi.

Donni sun'iy usulda quritilganda ham uning mikroflorasi sifat va miqdor jihatdan o'zgaradi. Don massasi quritilganda so'ng bakteriyalar miqdori 3 marta, mog'or

zamburug‘larining miqdori 7-8 marta kamayganligi isbotlangan. Shu bilan birga hasharotlar va kanalar miqdori ham kamaygan.

Demak, bugungi kunda butun dunyoda hamda O‘zbekistonda oziq-ovqat tanqisligi sharoitida qimmatbaho don ekinlari yig‘ishtirib olingandan so‘ng uning massasini namligini bir meyorga keltirish saqlash jarayonlarining normal kechishiga hamda qayta ishlashga yuborilganda ham nobudgarchiliklar kamayishiga, mahsulot sifatining, ya‘ni texnologik ko‘rsatkichlarining yaxshilanishiga ham erishiladi.

#### **REFERENCES**

1. Oripov R., Xalilov N. O‘simlikshunoslik. Toshkent, 2006.-B.168-170.
2. S. Tursunov, Z.M. Muqimov, B. Norinboev “Donni saqlash va dastlabki ishlash texnologiyasi” O‘quv qo‘llanma, Toshkent “Ijod-Press” 2019 y.
3. Bo‘riev X.Ch., Jo‘raev R., Alimov O. “Don mahsulotlarini saqlash va qayta ishlash”, Darslik —T.: Mehnat, 1997. -250 b.

## BOLALAR NUTQIDA LISONIY YARATUVCHANLIK

Axmedova Nilufar Safarovna.

O‘zR FA O‘zbek tili, adabiyoti va folklori instituti,

O‘zbekiston, Toshkent

[nilufar.axmedova.23@gmail.com](mailto:nilufar.axmedova.23@gmail.com)

<https://doi.org/10.5281/zenodo.8002873>

**Annotatsiya.** Maqolada bolalarning lisoniy hodisalarga erkin, o‘z tasavvuri doirasida yondashishi va buning oqibatida g‘ayrioddiy nomlar, ularni ifodalovchi so‘zlarning vujudga kelish jarayonlari yoritilgan.

**Таянч сўз ва иборалар:** тиуа, образ, тафаккур, obrazli muloqot, kreativ, хотира, масаввур, ҳаракат, ижод.

## ЯЗЫКОВОЕ ТВОРЧЕСТВО В ДЕТСКОЙ РЕЧИ

**Аннотация.** В статье описываются процессы свободного подхода детей к языковым явлениям, в рамках их воображения, и возникновения в результате необычных названий и слов, их обозначающих.

**Ключевые слова и выражения:** тозг, образ, мышление, образное общение, творчество, память, воображение, движение, творчество.

## LINGUISTIC CREATIVITY IN CHILDREN'S SPEECH

**Annotation.** The article describes the processes of children's free approach to linguistic phenomena, within the framework of their imagination, and the emergence of unusual names and words denoting them as a result.

**Key words and word expression:** brain, image, thinking, imaginative communication, creativity, memory, imagination, movement, creativity.

Bolalar nutqida lisoniy yaratuvchanlik ham eng faol hodisalardan biri hisoblanadi. Masalan, boshqa agglyutinativ tillar singari o‘zbek tilida ham so‘z yasovchi qo‘shimchalar vositasida yangi so‘z hosil qila bilish imkoniyati mavjud. Tashqi olam va o‘z-o‘zini anglash bolalarda til orqali kashf etilar ekan[1:380], u so‘z yasaliş imkoniyatini ham puxta o‘zlashtira oladi. Masalan:

- Dadang kim bo‘lib ishlaydilar?
- Ustachi. (Maftuna, 4 yosh)

Bola tafakkurida -chi affiksi shaxs oti hosilasini yuzaga keltirishi haqida ma’lumot mavjud va uni yetarli darajada o‘zlashtirganligi sababli ham hech ikkilanmay shaxs oti ma’nosidagi so‘zni hosil qilmoqda. Ayni vaziyatda bola uchun shaxs otidan iborat asos anglatayotgan ma’no ahamiyatli emas, balki affiks bajaradigan funktsiya muhimroq. Shu sababli bolalar nutqida bog‘bonchi, zavodchi, oshpazchi kabi hosilalarning tug‘ilishi tabiiy. Zero, “...bolalar tushunchasiga ko‘ra, muayyan ish bilan shug‘ullanuvchi xohlagan inson albatta nomlanishi kerak. Shu sababdan ham bolalar nutqida “kasb-hunar”ni atovchi maxsus nomlar kashf qilinib boriladi. Bunday nomlar ikki xil yo‘l orqali hosil qilinadi: birinchisi mavjud kasb-hunar otlariga o‘xshash bo‘lsa (bog‘bonchi, zavodchi kabi), ikkinchisi mutlaqo tilda mavjud bo‘lmagan so‘zlar orqali”[5:150].

Shukrona, tasha nima?

- Teshami? Tasha hamma narsani teshib turadi. (Shukrona, 4 yosh)

Ushbu misoldan ko‘rinadiki, ba‘zan bolalar o‘zlari anglamagan holda ayrim ilmiy farazlarni ham ilgari surishadi. Quyidagi misolda ham xuddi shu holat takrorlanmoqda:

– *Oybek, paypog‘ing qani?*

– *Oyiii, paypoq emas, oyoq qop. Qo‘l-qop, oyoq-qop. Ko‘rdingiz?! (Oybek, 4,6 yosh).*

E‘tiborlisi, bola sof o‘zbek tilida so‘z yasamoqda. Chunki qo‘lqop so‘zi anglatayotgan narsaning mohiyati paypoq so‘zi anglatayotgan narsa bilan juda yaqin. Bola nazarida paypoq so‘zi oyoq bilan bog‘liq bo‘lsa-da, bu so‘z tarkibida uning ma‘nosini anglatuvchi so‘z mavjud emas. Vaholanki, paypoq so‘zi tarkibidagi pay fors-tojik tilidagi poy – oyoq so‘zining fonetik o‘zgarishga uchragan shakli. Ammo bolalarda hali boshqa tillardan so‘z o‘zlashtirish jarayonini anglash ko‘nikmasi mavjud bo‘lmaganligidan uni ilg‘ay olmadi va shu sababdan bola asriy “xatolikni tuzatib”, yangi so‘z hosil qilib qo‘ydi.

Yoki

1. – *Oyi, buvimnikiga oyoqda boramizmi yoki mashinada? (Yosin Muhammad, 4 yosh)*

2. – *Aka, qarang, choy pishdi. (Yosin Muhammad, 3 yosh)*

3. – *Mani tushimga-chi, oppoq ot tushdi. (Yosin Muhammad, 3 yosh)*

Ushbu misollarda ham bola aslida mantiq nuqtayi nazaridan xatolikka yo‘l qo‘yayotgani kuzatilmaydi. Chunki haqiqatan ham oyoq orqali boriladi, suv xomlik holatidan qaynash holatiga o‘tadi, balki, tushlarni tafakkurimizga “tush”ganligi uchun ham ko‘ra olarmiz.

Vaqt o‘tishi bilan ular til mohiyatiga ko‘nikib boradi, “...tanish so‘zlarning yangi ma‘nolari haqida bilim va malakaga ega bo‘lish bolalar faol lug‘atining sifat jihatdan takomillashuviga sabab bo‘ladi. Bolalar nutqiga xos yasama so‘zlarning semantik strukturasi ham ular tajribasida yuz berayotgan o‘zgarishlar va buyumlar olamini o‘zlashtirish darajasini aks ettiradi”[11:12].

Umuman, bolalar nutqida ko‘plab metafora, o‘xshatish, jonlantirish kabi tasviriy vositalar, aksiologik modallikni ifodalovchi lisoniy birliklar, mazmunan o‘ziga xos matnlar hosil qilinadiki, bu bolalar obrazli va ijodiy tafakkuri asosida yuzaga keluvchi o‘ziga xos nutqiy tuzilmalarni tizimli ravishda maxsus tadqiq etishni, ularning lingvistik qonuniyatlarini aniqlash zaruriyatini keltirib chiqaradi. Ushbu muammoni tadqiq etish o‘zbek tilshunosligining psixolingvistika yo‘nalishi rivojiga xizmat qilishi bilan bir vaqtda hozirgi globallashuv davrida millatimiz kelajagi bo‘lgan yosh avlodning milliy tafakkuri va milliy tili shakllanishiga xos xususiyatlarni yoritish imkonini ham beradi.

Aytish joizki, bolalar nutqining ushbu masala bilan aloqador o‘ziga xos jihatlari Yevropa tilshunosligida R.Braun, Ye.Klark, M.Breyn, D.Slobin, M.Bauerman; rus tilshunosligida O.S.Axmanova, A.N.Gvozdev, A.A.Leontev, V.K.Xarchenko, A.M.Shaxnarovich, S.N.Seytlin, T.A.Gridina, N.V.Glushevskaya, N.M.Mosina, O.V.Shabalina, N.M.Golevalarning tadqiqotlarida o‘z aksini topgan. Xususan, A.N.Gvozdev, S.N.Tseytlinlarning ilmiy tadqiqotlarida obrazli tafakkurning bolalar nutqida so‘z ijod qilish jarayonida kuzatiladigan spetsifik o‘ziga xosliklari haqida[2:471; 9:64-73]; V.K.Xarchenko, T.A.Gridinalarning ilmiy ishlarida esa bolalar nutqida so‘zlarning konnotativ ma‘no anglatish xususiyatlari to‘g‘risida fikr yuritiladi[8:195; 6:306]. N.V.Glushevskaya hamda O.A.Shabalinalar bolalar nutqida so‘zlarning ko‘pma‘nolilik xususiyati ularning narsalar bilan aloqadorlikdagi faoliyatida, o‘yin o‘ynash hamda nutqiy faoliyatida kattalar nutqini eshitish va ularga taqlid qilish orqali o‘zlashtirilishini alohida ta‘kidlaydilar[3:27; 10:21]. N.M.Goleva esa bolalardagi o‘xshatish usuliga bo‘lgan nutqiy layoqat borliqdagi narsa-hodisa, belgi-xususiyat, harakat-holatni nomlash, tushuntirish, hissiy-baholash kabi vazifalarni bajarish

uchun qo‘llanishiga urg‘u beradi[4:184]. N.M.Mosina bolalar nutqi tadqiqining tarixiga bag‘ishlangan maqolasida jahon tilshunosligida bu sohaning paydo bo‘lishi, unga bo‘lgan zarurat, tadqiqotlar jarayonidagi xato va kamchiliklar xususida batafsil to‘xtaladi[7:160-166].

#### REFERENCES

1. Буслаев Ф.И. О преподавании отечественного языка. – М., 1973. – С. 380.
2. Гвоздев А.Н. Вопросы изучения детской речи. – М.: Изд-во Акад. пед. наук РСФСР, 1961. – 471 с.
3. Глушечевская Н.В. Полисемантическое слово в речи ребенка дошкольного возраста: Автореф. дисс. ... канд. филол. наук. – Пермь, 2002. – 27 с.;
4. Голева Н.М. Сравнение в детской речи: Конец XX в.: Автореф. дисс. ... канд. филол. наук. – Новгород, 1997. – 184 с.
5. Гридина Т.А. Детский вопрос как форма лингвокреативного мышления. // Вестник Кемеровского государственного университета. – Кемерово, – 2017. – № 1. – С. 150.
6. Гридина Т.А. Онтолингвистика. Язык в зеркале детской речи: учебное пособие. – М., 2006. – 306 с.
7. Мосина Н.М. История исследования детского языка в России и зарубежом // Интеграция образования. – 2003, –№ 4. – С. 160-166.
8. Харченко В.К. Переносные значения слова. – Воронеж: Изд-во Воронеж, 1989. – 195 с.;
9. Цейтлин С.Н. Инновации как продукт речевой деятельности ребенка // Детская речь: проблемы и наблюдения. – Л., 1989. – С. 64-73.;
10. Шабалина О.В. Структура и функционирование метафоры в детской речи: Автореф. дисс. ... канд. филол. наук. – Пермь, 2007. – 21 с.
11. Курбонова М.А. Ўзбек болалар нутқи лексикасининг социопсихолингвистик тадқиқи: Филол. фан. номз. ... дисс. автореф. – Тошкент, 2009. – Б. 12.



## ГАРМОНИЯ ЧЕЛОВЕКА И ПРИРОДЫ В ТВОРЧЕСТВЕ ПАУСТОВСКОГО

Мусаева Амина Караматовна

Азиатский Международный Университет.г.Бухара.

Ассистент кафедры “История и филология”

<https://doi.org/10.5281/zenodo.8004265>

**Аннотация.** В статье рассматривается место пейзажных зарисовок в творчестве Константина Паустовского на примере его повести «Мещерская сторона». Изображение русской природы в произведениях классика.

**Ключевые слова:** Русская литература, классика, К. Паустовский, пейзаж, природа, повесть, изображение.

## THE HARMONY OF MAN AND NATURE IN THE WORK OF PAUSTOVSKY

**Abstract.** The article examines the place of landscape sketches in the work of Konstantin Paustovsky on the example of his story "Meshchorskaya Side". The depiction of Russian nature in the works of the classics.

**Keywords:** Russian literature, classics, K. Paustovsky, landscape, nature, story, image.

Изображение природы играет немаловажную роль в творчестве Константина Паустовского. В его удивительных текстах природа оживает, имеет свой характер и оказывает существенное влияние в развитии сюжета, она буквально становится полноценным персонажем его произведений. Герои произведений великого писателя тесно взаимосвязаны с природой, она передает их настроение и душевное состояние. Автор в ярких красках описывает русскую природу, вдыхает в нее жизнь, пробуждая в читателе сентиментальное чувство любви и преданности родному краю. К.Г. Паустовский описывает природу в особенных красках передавая всю красоту и благородство русской природы, вызывающее трогательные чувства любви и патриотизма к местам родного края. Раскрыть эту тему в статье мы попытаемся на примере его повести «Мещерская сторона». Повесть «Мещерская сторона» была напечатана в 1939 г. отдельной книгой, она имела большую популярность и переводилась на многие иностранные языки. Произведение состоит из 15 небольших глав, в которых уместается описание лесов, болот, озер и удивительных жителей Мещерского края. К.Г. Паустовский прожил в этом удивительном крае долгое время и называл его, «своей второй родиной». Помимо описания богатств Мещерского края, автор затрагивает в своей повести проблему, актуальную и на сегодняшний день – связь человека с природой. Писатель рассматривает эту проблему с философской точки зрения. Рассказчик описывает и одновременно рассуждает о природе Мещерского края. К. Г. Паустовский повествует об удивительных историях, связанных с этим краем: про свой ночлег в стогах сена, про леса, шумящие океанским гулом, про паровоз с обидным по выражению автора, названием «мерин», про оленя с рогами с размером в вагон, познавательная история про мир примет, о боровых озерах с удивительным свойством: чем меньше озеро, тем оно глубже, про забавную историю с заблудившимся писателем Гайдаром. Повесть начинается с описания прекрасного края. Автор, сравнивает природу Мещерской стороны с картинами Левитана: «Но в нем, как и в этих картинах, заключена вся прелесть и все незаметное на первый взгляд разнообразие русской природы» [1. с. 103]. Писатель передает всю удивительную составляющую флоры и фауны этого края, благодаря этому, с развитием

сюжета читателю приоткрывается то, насколько богат и разнообразен растительный и животный мир чудного края. Константин Паустовский является продолжателем традиция русских классиков, таких как А.С. Пушкин, И.С. Тургенев и многие другие. Они, как и К. Г. Паустовский связывали и сравнивали состояние природы с состоянием героев.

Семья, дом и работа всегда были и остаются для человека на первом месте. Однако Паустовский в повести «Мещерская сторона» поднимает не менее важную тему, это – гармония человека с природой и окружающим миром.

Паустовский создает целую серию очерков, и в каждом из них прописывает самые значительные на его взгляд моменты «ознакомления» с Мещерским краем. Эта земля навеки станет для него родной и будет еще долгое время музой в творчестве писателя. Ведь именно здесь он обрел ту самую гармонию с природой.

Автор рассказывает о том, чтобы понять природу и начать ее чувствовать нужно всего пару дней. За это время окружающий мир и человек – привыкают друг к другу, находят точки «соприкосновения». Еще недавний и простой «потребитель», становится – наблюдателем. Потом, он начинает переосмысливать свое поведение, взгляды на жизнь и даже меняет мечту. В итоге, человек постепенно приходит к удивительному состоянию – гармонии с собой и со всей вселенной.

Именно это состояние и является для автора великим счастьем. Паустовский вдохновляется на новые «свершения». Он оценивает каждый миг уединения с природой, с уважением относясь ко всему живому. Он делится с читателем даже самым незначительным на первый взгляд моментом, но порой именно в нем и заложен весь смысл жизни...

В произведении «Мещерская сторона» гармония присутствует во всем. И в осеннем шумном лесу, и на лугах, где многолетние травы «выстелены» роскошным зеленым ковром, и возле озера, в котором боятся купаться местные жители.

Мещерская земля становится для автора неким своеобразным раем. Именно там мужчина обретает умиротворение, веру в собственные силы и обнаруживает скрытые ресурсы. Так же в той области он стал понимать и принимать те простые правила, без которых жизнь не имела смысла.

Свои «открытия» автор пропускает через свои мысли и чувства. Поэтому произведение «Мещерская сторона» становится настолько жизненным и проникновенным. Каждый очерк, это маленькое «умозаключение» с измененным состоянием сознания и переоценкой действительности. В произведении автор выбирает жизнь, свободную от предрассудков, огорчений и обид.

Во главе всего стоит природа. Именно она диктует правила существования. И только на таких условиях она готова «подпустить» к себе людей, «открыть» им глаза, показать первозданную красоту. Она диктует моду, показывая на себе новые цвета и оттенки. Она дарит всем жизнь, и она же ее отнимает...

Тема гармонии человека и природы затрагиваются автором буквально во всем произведении. С самого начала он рассказывает читателю, о том, как найти ночлег на свежем воздухе осенью, знает, почему не клюет рыба перед дождем и даже как получить от нее предупреждающий знак. Весь этот опыт, писатель приобрел только благодаря стремлению и единению с природой. Она подарила Паустовскому самые лучшие эмоции и

воспоминания, а мужчина взамен отдал ей свою преданность, уважение и бескорыстную любовь. Эти «настоящие» чувства к природе останутся с ним на протяжении всей жизни.

В рассказе «Телеграмма» описание осенней непогоды передает нам состояние души одинокой женщины: «Октябрь был на редкость холодный, ненастный... Над лугами тащились из-за реки, цеплялись за облетевшие ветлы рыхлые тучи. Из них назойливо сыпался дождь» [1. с,32]. Константин Паустовский был большим патриотом и поклонником своей страны. В своем творчестве он передал всю многогранность состояния русской природы. Каждое описание автора имеет свое особенное своеобразие. Писатель стремится передать все величие и бескрайность этого удивительного края и природы в целом. Все прекрасное можно найти в природе, на родной земле, в родном крае. Леса, реки, луга, горы и поля, родной воздух – все это может вдохновить человека, а главное заслуживает большого внимания. К красоте, которая нас окружает мы относимся как к должному и порой в круговерти жизни не замечаем всех этих чудесных картин. В своих произведениях К.Г. Паустовский использует различные речевые приемы и все обилие красок, чтобы передать весь колорит русской природы. Сейчас в XXI веке мы находимся на грани экологической катастрофы, природа загрязняется, земные и водные ресурсы истощаются с каждым годом. Возможно, прочитав произведения этого великого классика многие поменяют свое отношение к природе и ко всему живому. Важно, думать о том, что настоящее положение природы зависит от человека, а его поступки ее разрушает. А ведь именно от состояния природы зависит будущее всего человечества. Произведения К.Г. Паустовского учат нас добру, в этих небольших рассказах писателя умещаются все времена года, они обладают своим голосом и звучат по-особенному. «Паустовский разнообразен и неутомим в описании полей и лесов, прудов и рек, восходов и закатов. Он передает тончайшие оттенки света, запахов, звуков», - писала советский литературовед Т. Ю. Хмельницкая. Таким образом, мы проанализировали произведения К.Г. Паустовского и постарались выявить особенное отношение автора к природе.

#### REFERENCES

1. К. Г. Паустовский «Рассказы и повести» // Магадан, Кн. изд., 1971. - 207с.
2. Международный научный журнал «ВЕСТНИК НАУКИ» № 2 (35) Т.1

UDC: 632.931.4., 621.374., 537.52

## ELECTRICAL PULSE TREATMENT OF NEMATODE-INFESTED PLANTS

Bozorov Elmurod Ostanovich<sup>1</sup>,  
Bobonazarov Shaxriyor Eshburiyevich<sup>1</sup>,  
Tursunboev Akmal Olim ugli<sup>1</sup>

<sup>1</sup>\*Department of «Automation and control of production processes and production» of the National Research University «Tashkent Institute of Irrigation and Agricultural Mechanization Engineers», 39 Koriy Niyoziy, 100000, Tashkent, Uzbekistan

\*Email: bozorov\_e@mail.ru [e.bozorov@tiame.uz](mailto:e.bozorov@tiame.uz)).

<https://doi.org/10.5281/zenodo.8004350>

**Abstract.** This article describes measures to control nematode disease affecting rootstocks and crops of tomato and cucumber grown in the countryside by electric pulse current discharges. When an electrical pulse discharge affects living tissue, certain chemical, physical and biological processes result in pulse energy, pulse discharge current, pulse discharge voltage, pulse discharge exposure time, pulse discharge shock current and similar factors. When an electric pulse was applied to the nematode-infested rootstocks of vegetable crops and tomato and cucumber plants, their engraftment rate was determined. The purpose of this work was to identify the main factors influencing the treatment of tomato and cucumber rootstocks affected by nematodes and their larvae by electric pulse current discharges.

**Keywords:** agriculture, soils, plant diseases, plant protection, plant physiology, tomato, cucumbers, nematodes, biology, pulse energy, pulse discharge current, pulse discharge voltage, pulse discharge exposure time, pulse discharge current, electrophysics, electrodes, electrical equipment, energy.

## ЭЛЕКТРОИМПУЛЬСНАЯ ОБРАБОТКА ПОРАЖЕННЫХ НЕМАТОДАМИ РАСТЕНИЙ

**Аннотация.** В статье описаны мероприятия по борьбе с нематодозом, поражающим подвои и посеvy томатов и огурцов, выращиваемых в сельской местности, с помощью разрядов электрического импульсного тока. Когда электрический импульсный разряд воздействует на живую ткань, определенные химические, физические и биологические процессы приводят к энергии импульса, току импульсного разряда, напряжению импульсного разряда, времени воздействия импульсного разряда, ударному току импульсного разряда и подобным факторам. При воздействии электрического импульса на зараженные нематодами подвои овощных культур и растений томатов и огурцов определяли их приживаемость. Целью данной работы явилось выявление основных факторов, влияющих на обработку подвоев томатов и огурцов, пораженных нематодами и их личинками, разрядами электрического импульсного тока.

**Ключевые слова:** сельское хозяйство, почвы, болезни растений, защита растений, физиология растений, томат, огурцы, нематоды, биология, энергия импульса, ток импульсного разряда, напряжение импульсного разряда, время экспозиции импульсного разряда, ток импульсного разряда, электрофизика, электроды, электрооборудование, энергия.

## INTRODUCTION

Agricultural crops are evaluated by the amount of products produced on the sown areas. Yield growth depends on land bonitet, proper selection and placement of available varieties and plant species with immunity to natural influences and diseases, creation and cultivation of new hybrid plant cell cultures, development and implementation of new advanced technological methods [1-2].

During the last decade the growth of energy deficit in the world has increased from 3...5 to 15...30% in the cost of agricultural production, and further increase of this indicator is expected in the future. In addition, the role of electricity in the overall energy balance will increase. In connection with this, electrotechnological treatment simultaneously performs the function of control and improvement of product quality, allows the rational use of natural resources and enhances environmental protection. One of the priority areas of research is a gradual transition from effective, environmentally dangerous chemical methods in crop production to the use of low-energy electrotechnological methods, their practical application on irrigated land. In this regard, the development of environmentally safe electro-technological method providing control of nematodes in the roots of damaged vegetable crops is an urgent task. Extensive measures are taken to save resources in agricultural production of the republic, to treat crops with environmentally safe electrotechnological methods. The Strategy of actions for further development of the Republic of Uzbekistan for 2017-2021 defines the tasks, including "Priorities of economic development and liberalization" [1, 2, 3]. In carrying out these tasks, one of the important tasks is to justify the parameters of the device for electric pulse treatment against nematodes in the damaged plant root.

**METHOD**

Scientific studies were conducted in greenhouses and on fruit crops to test and evaluate the effectiveness of the high-voltage electric pulse device under field conditions. Biologists and agronomists involved in determining nematode-infested areas and the incidence of disease in production plants were identified. For this purpose, a high-voltage pulsed discharge device for treating diseased plants in the field was developed, which consisted of the following electrical equipment. A single-line connection diagram of the electric pulse device is shown in Figure 1. Figure 1 uses electricity with an inverter converter through a rechargeable battery as the main source for treating diseased roots in the field [3-12].

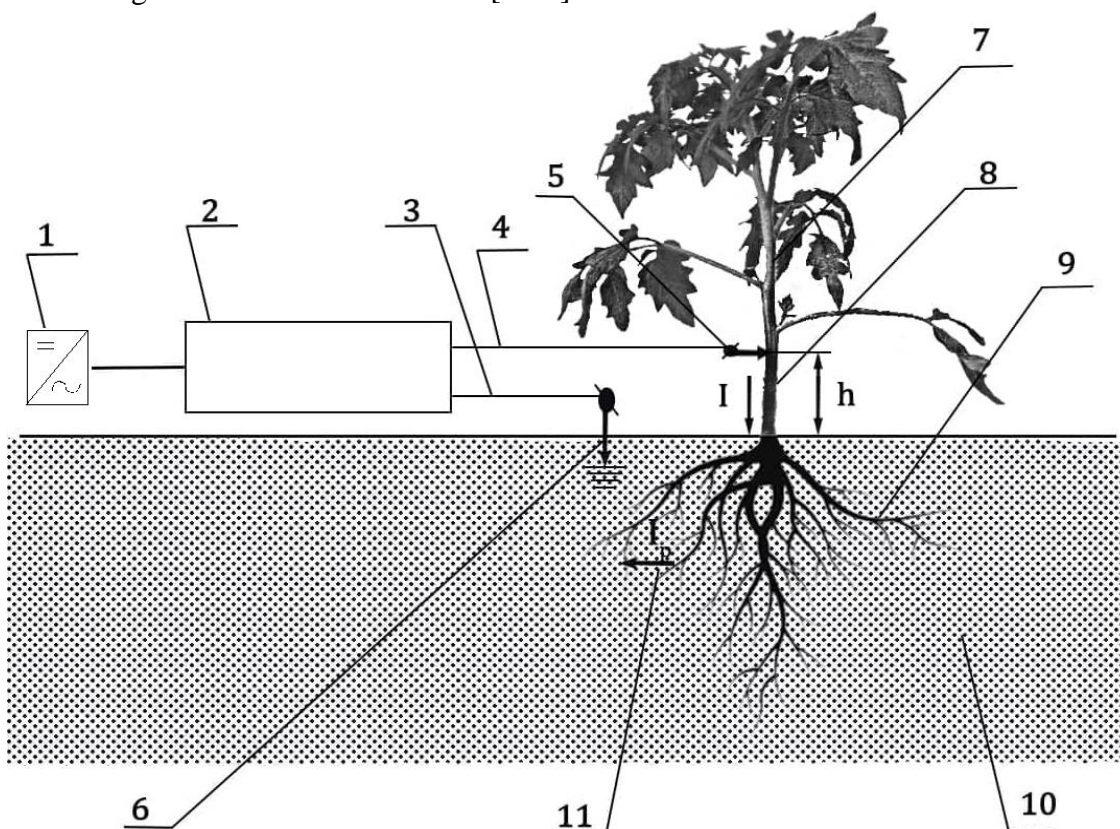

Fig. 1. Scheme of treatment with electric pulse discharges of an infected plant.

1-power source; 2-high-voltage device; 3, 4-high-voltage electric cables; 5, 6-electrodes; 7-stem plants; 8, 9-infected plant roots and neck; 10-soil (clay); 11-nematode larvae.

The proposed device makes it possible to change the discharge current, voltage pulse, discharge energy, discharge pulse strength, pulse shape, and treatment time during treatment of damaged tomato and cucumber root stems by electric pulse in an environmentally friendly electro technological method.

Working procedure according to the scheme of Fig. 1: the positive electrode 5 is brought to the bottom of the stem, the negative electrode 6 is connected to the ground 10. After connecting the device 2 to the power source 1 between the stem 8 of the plant 7 and the roots 9 begins to flow electric current 11. High-voltage discharges of electric current pass through the nematodes infected plant roots spreading disease microorganisms 11 [3-12].

### RESULT

The treating electrode part of the treating device is attached to a special 3.5 m long rod, protected with a high-voltage porcelain insulator, 6 mm<sup>2</sup> in diameter and 50 cm long, made of three rows of stainless steel in the shape of an onion. The plants in the greenhouse can change the shape, number and length of the electrodes depending on the distance between the rows. Arc-shaped design of the electrode serves to reduce mechanical damage during processing and reduce resistance forces exerted by the stems of plants during movement [3-12].

Processing time: for cucumbers  $U_1 = 1500$ ,  $U_2 = 2500$  and  $U_3 = 3500$  V, and for tomatoes  $U_1 = 2000$ ,  $U_2 = 3000$  and  $U_3 = 4000$  V were treated with high voltage  $\tau_p = 0.1 - 0.2$  seconds. Capacitors of  $C = 470$  pF;  $C = 1000$  pF; and  $C = 1470$  pF were used for both plant objects [3-12].

During a 10-day post-treatment period, plant rhizomes and nematode pathogens in plants with different control options and treatment parameters were studied electro physically. Current pulses act on the plant cell membrane and nematode virus surface, resulting in destruction and destruction of the rootstock system and nematode virus membrane. This method is applied after harvesting of infected plants. Table 1 shows the results of experimental studies of treatment of disease-causing tomato and cucumber plants by electric-pulse current discharge. The dependences of the degree of disinfection  $P = f(Q)$  for tomato and cucumber plants on the pulse voltage  $U = f(Q)$  and pulse-energy characteristics are given (Fig. 2, 3)[3-12].

Table 1

Results of experimental studies of treatment of pathogenic tomato and cucumber plants by electric pulse current discharge

Experiment	Voltage value	Processing time, sec	Impulse energy, J	Harmless rate, %
Control	-	-	-	-
1	1000	0,2	0,0010	35
2	2000	0,2	0,0020	49
3	3000	0,2	0,0045	60
4	1000	0,2	0,0010	35
5	2000	0,2	0,0020	40
6	3000	0,2	0,0045	59

The dependences of the degree of neutralization on  $P = f(Q)$  for tomatoes and cucumbers are given from the pulse voltage  $U = f(Q)$  and pulse-energy characteristics (Fig. 2, 3).

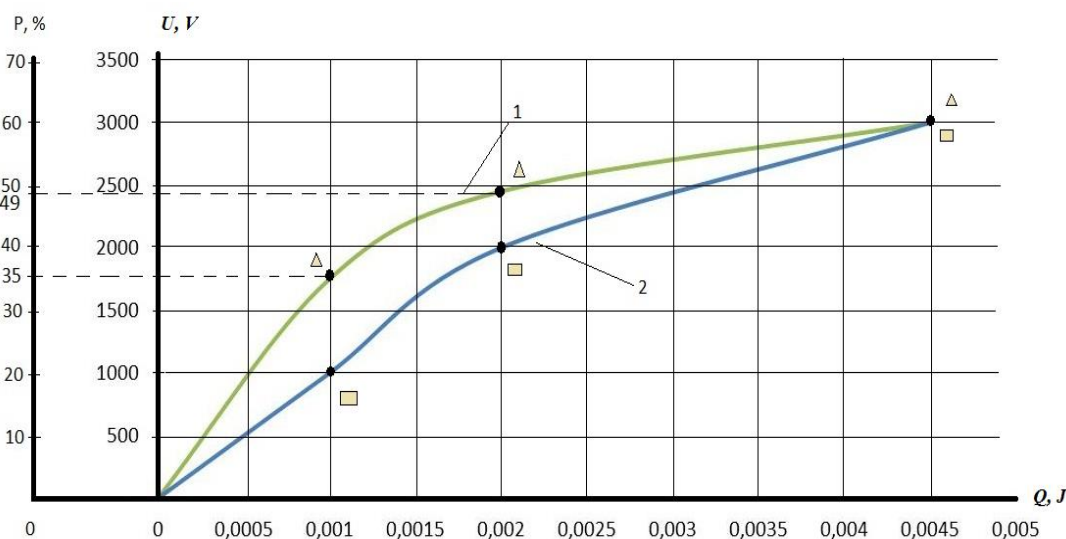

Figure 2. Diagram of voltage magnitude variation from the time of electric current pulses for tomatoes

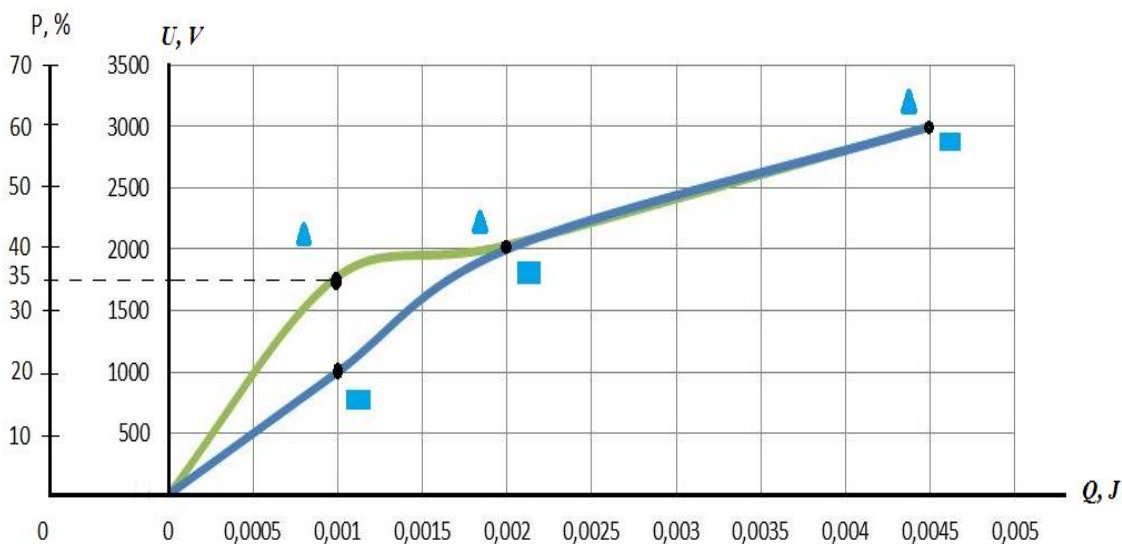

Figure 3. Variation of voltage magnitude from pulse time by electric pulse current discharge for cucumbers

### CONCLUSION

To summarize, we can say that electric pulse treatment of diseased tomato and cucumber plants can be used to provide electric power through inverter converters using a battery and using liquid fuel (diesel) generators. We believe that the use of electric discharge in the fight against viruses is appropriate and environmentally friendly. With the right choice of treatment parameters it is possible to achieve sufficient efficiency in the control of nematode worms and galaxies.

### REFERENCES

1. Report of the President of the Republic of Uzbekistan on the work done in 2017 on the cultivation of fruits, vegetables, gourds, potatoes and grapes in the republic.
2. Sh.M. Mirziyoyev. Decree of the President of the Republic of Uzbekistan No. DP-4947 of February 7, 2017 "On the Strategy for Further Development of the Republic of Uzbekistan".

3. E. O. Bozorov, Electrical pulse treatment against nematodes, Doctor of Philosophy (PhD) in technical sciences dissertation, Tashkent (2019).
4. N. T. Toshpulatov, T. M. Bayzakov, E. O. Bozorov, Method of harvesting plants, patent A.S. No. 3456 certified 505 reg, Uzbekistan (1996).
5. N. T. Toshpulatov, E. O. Bozorov, Method of electrical impulse treatment of plants, Patent IAP 0429 02.04.2003.
6. A. Muhammadiev, E. Bozorov, Parameters of electroimpulse processing for destruction of illnesses nematode, European Science Review 1-2, 213-216 (2018).
7. A. Kabiljanov, E. Bozorov, Ch. Okhunboboyeva, N. Azizova, Optimization and Simulation of the Process Electro Impulse Treatment of Plants, Int. J. Engineering and Advanced Technology 9, 4850-4853 (2019).
8. T. M. Bayzakov, E. O. Bozorov, R. F. Yunusov, Sh. Yusupov, Electrotechnological treatment against diseases found in almond trees grown in arid lands, IOP Conference Series Materials Science and Engineering 883, 012154 (2020).
9. E.O.Bozorov. Electric pulse treatment of trees as an environmentally friendly mechanism for protection of orchards. IOP Conference Series: Earth and Environmental Science, 2020, 614(1), 012043.
10. E.O.Bozorov. The use of electropulse treatment of agricultural plants for various diseases. IOP Conference Series: Earth and Environmental Science, 2022, 1043(1), 012018.
11. E.O.Bozorov. Field study on application of electric pulse processing device in the cultivation of tomatoes and cucumbers. AIP Conference Proceedings, 2022, 2686, 020012.
12. A. Kabiljanov, E. Bozorov, Ch. Okhunboboyeva, G. Tuhtaeva, Intellectualization of Decision Making Support in Tasks of Optimization of Complex Technical Systems based on Anfis Neuro-Fuzzy Network, Annals of R.S.C.B 25, 6967-6979 (2020).



УДК: 631.243.36.

## **АВТОМАТИЗИРОВАННЫЕ СКЛАДЫ ПШЕНИЦЫ**

**Бозоров Элмурод Останович<sup>1</sup>**

**Турсунбоев Акмаль Олим угли<sup>1</sup>**

<sup>1</sup>Кафедра «Автоматизация и управление производственными процессами и производством» Национального исследовательского университета «Ташкентский институт инженеров ирригации и механизации сельского хозяйства», ул. Корий Ниёзий, 39, 100000, г. Ташкент, Узбекистан.

<https://doi.org/10.5281/zenodo.8004396>

*Аннотация.* В статье описаны автоматизированные склады для хранения пшеницы, их типы, преимущества автоматизированных складов и недостатки.

*Ключевые слова:* автоматизированные склады, пшеница, эффективность, себестоимость, контроль качества.

## **AUTOMATED WAREHOUSES FOR WHEAT**

*Abstract.* The article describes automated warehouses for wheat storage, their types, advantages and disadvantages of automated warehouses.

*Key words:* automated warehouses, wheat, efficiency, cost, quality control.

### **ВВЕДЕНИЕ.**

Автоматизированные склады становятся все более популярными для хранения пшеницы. На этих складах используются различные технологии для автоматизации погрузки, разгрузки и хранения пшеницы. Это может помочь повысить эффективность, снизить затраты и улучшить контроль качества.

Одной из распространенных технологий, используемых на автоматизированных складах, являются конвейерные ленты. Конвейерные ленты можно использовать для перемещения пшеницы из грузовиков и вагонов на склад, а затем для ее перемещения в различные складские помещения на складе. Это устраняет необходимость в ручном труде, что может сэкономить время и деньги. Еще одна распространенная технология, используемая на автоматизированных складах, — это роботы-манипуляторы. Роботизированные руки можно использовать для загрузки и разгрузки грузовиков и железнодорожных вагонов, а также для перемещения пшеницы на складе. Это может быть более эффективно, чем использование конвейерных лент, и его также можно использовать для обработки более деликатных продуктов.

Автоматизированные склады также используют различные датчики для мониторинга окружающей среды и состояния пшеницы. Эти датчики могут определять температуру, влажность и другие факторы, влияющие на качество пшеницы. При обнаружении каких-либо проблем датчики могут подавать сигналы тревоги или автоматически регулировать окружающую среду для защиты пшеницы.

Автоматизированные склады имеют ряд преимуществ по сравнению с традиционными складами. Они более эффективны, снижают трудозатраты и помогают защитить качество пшеницы. В результате они становятся все более популярными среди производителей и дистрибьюторов пшеницы.

### **1. Преимущества автоматизированных складов.**

Использование автоматизированных складов для пшеницы имеет ряд преимуществ. Эти преимущества включают в себя:

- **Повышение эффективности:** автоматизированные склады могут помочь повысить эффективность за счет автоматизации погрузки, разгрузки и хранения пшеницы. Это может высвободить людей, чтобы они могли сосредоточиться на других задачах, таких как контроль качества и обслуживание клиентов. Например, исследование Университета Иллинойса в Урбана-Шампейн показало, что автоматизированные склады могут повысить эффективность до 50%.

- **Снижение затрат на рабочую силу:** автоматизированные склады могут помочь снизить затраты на рабочую силу, устраняя необходимость в ручном труде для выполнения многих задач. Это может сэкономить предприятиям деньги на заработной плате, пособиях и обучении.

- **Улучшенный контроль качества:** автоматизированные склады могут помочь улучшить контроль качества за счет мониторинга окружающей среды и состояния пшеницы. Это может помочь предотвратить такие проблемы, как порча и загрязнение.

- **Повышенная безопасность:** автоматизированные склады могут помочь повысить безопасность за счет снижения риска несчастных случаев и травм. Это связано с тем, что автоматизированные системы менее склонны совершать ошибки, чем люди. Исследование, проведенное Национальным советом по безопасности, показало, что автоматизированные склады могут снизить риск несчастных случаев на 75%.

## 2. Типы автоматизированных складов

Существует несколько различных типов автоматизированных складов. Тип склада, будет зависеть от конкретных потребностей и требований. Некоторые из наиболее распространенных типов автоматизированных складов включают в себя:

- **Склады с конвейерной лентой:** Эти склады используют конвейерные ленты для перемещения пшеницы из грузовиков и железнодорожных вагонов на склад, а затем для ее перемещения в разные складские помещения на складе.

- **Склады с роботизированными руками:** на этих складах роботы-манипуляторы используются для загрузки и разгрузки грузовиков и железнодорожных вагонов, а также для перемещения пшеницы внутри склада.

- **Автоматизированные системы хранения и извлечения (AS/RS):** на этих складах используется комбинация конвейерных лент, роботов-манипуляторов и других технологий для хранения и извлечения пшеницы.

Стоимость автоматизированных складов: стоимость автоматизированного склада будет варьироваться в зависимости от размера склада, типа используемого оборудования и местоположения склада. Однако в целом автоматизированные склады дороже традиционных складов.

## 3. Недостатки автоматизированных складов

Есть несколько недостатков использования автоматизированных складов для пшеницы. К этим недостаткам относятся:

- **Высокая начальная стоимость:** как упоминалось ранее, автоматизированные склады дороже, чем традиционные склады. Для некоторых предприятий это может стать препятствием для входа.

- **Сложность:** автоматизированные склады представляют собой сложные системы. Это может затруднить их эксплуатацию и обслуживание.

- **Время простоя:** Автоматизированные склады могут быть простоями. Это может нарушить работу и привести к потере дохода.

В целом автоматизированные склады предлагают ряд преимуществ для производителей и дистрибьюторов пшеницы. Однако они также более дороги и сложны, чем традиционные склады. Предприятиям следует тщательно проанализировать свои нужды и требования, прежде чем принимать решение об инвестировании средств в автоматизированный склад.

## O'RTA VA QISQA MASOFAGA YUGURISH TEXNIKASI HAQIDA

Hamidullayev Jaloliddin Faxriddin o'g'li

O'zbekiston davlat jismoniy tarbiya va sport universiteti MSF 57-21-guruh magistranti

<https://doi.org/10.5281/zenodo.8006468>

*Annotatsiya.* Mazkur maqolada yengil atletikada qisqa va o'rta masofaga yugurish texnikasini o'rganish haqida fikr-mulohazalar bildirildi.

*Kalit so'zlar:* harakat, yugurish, tirsak, tabiiy, ritmik, yon, gorizontal, nafas olish.

### ABOUT THE TECHNIQUE OF MIDDLE AND SHORT DISTANCE RUNNING

*Abstract.* This article provides feedback on learning the technique of short and medium distance running in athletics.

*Key words:* movement, running, elbow, natural, rhythmic, side, horizontal, breathing.

### О ТЕХНИКЕ БЕГА НА СРЕДНИЕ И КОРОТКИЕ ДИСТАНЦИИ

*Аннотация.* В данной статье представлены отзывы об обучении технике бега на короткие и средние дистанции в легкой атлетике.

*Ключевые слова:* движение, бег, локоть, естественный, ритмичный, боковой, горизонтальный, дыхание.

Yuguruvchilarning texnik tayyorgarlik darajasi uning harakatlarining samaradorligi va tejankorligi bilan aniqlanadi. Yugurish texnikasini tahlil qilish asosida, harakatlanish birligi sifatida ikki qadam qo'yish yoki stikl qabul qilinadi. Har bir stikl ikkita tayanch (chap va o'ng oyoq yordamida) davri va ikkita uchish fazalaridan tashkil topadi.

Yugurish davomida ichki va tashqi kuchlarning (tashqi kuchlarga muhitning qarshiligi, og'irlik kuchi va tayanch reakstiyasi kiritiladi) o'zaro ta'sirlashishlari natijasida yuguruvchining tanasi doimiy ravishda vertikal va gorizontal yo'nalishdagi tebranishlarni his qiladi. Bundan tashqari, yuguruvchining vazifalaridan biri harakatlarning to'g'ri chiziqchilikini ta'minlashga qaratiladi, bunda tananing yonga va gorizontal yo'nalishda haddan ziyod tebranishlaridan qochish talab qilinadi.

Yaxshi yugurish texnikasi sifatida shunday yugurishni ko'rsatish mumkinki, ya'ni bunda barcha harakatlanishlar samarali ko'rinishga ega bo'lishi, silliq va hotirjam holatda bo'lishi, oldinga intilishning hech qanday keskin tarzda shiddatli zo'riqishlarsiz, to'g'ri chiziq bo'ylab amalga oshirilishi qayd qilinadi. Bu holatga sezilarli darajada tizzadan bukilgan oyoqda o'tirish orqali erishiladi. Bunda oyoq kafti oyoq barmoqlarining asosi oldingi qismiga bosiladi va navbatdagi holatda butun oyoq kafti va barmoqlar birgalikda pasaytiriladi. Oyoq kaftlari iloji boricha to'g'ri chiziq bo'ylab qo'yilib, ular tashqariga aylanishlarsiz holatda joylashtiriladi, bunda yonlama tebranishlar sezilarli darajada kamaytirilishi mumkin. Oldinga samarali tarzda harakatlanish uchun itarilish vaqtida barcha bo'g'imlar bo'yicha oqning to'liq rostlanishi muhim ahamiyatga ega bo'lib, bu holat erkin holatda oyoqning oldinga yuqoriga siltanishi bilan amalga oshiriladi. Bu holatda son ushbu yugurish turi uchun chegaraviy darajadagi balandlikkacha ko'tariladi. Yugurish masofasi qanchlik uzoq bo'lsa, sonning ko'tarilishi balandligi qiymati shunchalik darajada pastroq bo'lishi talab qilinadi. Boldir sohasi bo'shashgan holatda bo'lishi ta'minlanadi.

Yugurish davomida qo'llar tirsak bo'g'imidan tahminan to'g'ri burchak ostida bukilgan holatda bo'lib, yugurish davomida bu holat o'zgartirilishi mumkin. O'rta va uzoq masofalarga

yugurish davomida qo'llarning asosiy vazifasi tananing barqaror holatini ushlab turishga qaratiladi.

Yugurish texnikasining muhim komponentlari sifatida qadam uzunligi va chastotasi qayd qilinadi. Ular o'rtasidagi nisbatlar optimal holatda bo'lishi talab qilinib, ya'ni tabiiy va ritmik ko'rinishdagi yugurishni ta'minlab berishi belgilanadi. Amaliyot natijalari ko'rsatishicha, 800 metr masofaga yugurish davomida qadamlarning o'rtacha uzunligi etakchi hisoblangan yuguruvchi sportchilarda 2,00 2,10 smni tashkil qilib, 1500 metrga yugurishda esa 1,90 2,00 smni tashkil qilishi qayd qilingan.

Yugurish davomida start alohida yugurish yo'laklari bo'ylab amalga oshirilgan sharoitda ayrim yuguruvchilarning past darajada start olishi kuzatiladi, barcha qolgan vaziyatlarda o'rta masofalarga yugurishda yuqori darajada start olishlar qayd qilinadi. Start olishdan keyin odatda, tezlik olish dastlabki 30 40 metr masofada amalga oshiriladi va bunda sportchi yuguruvchilarning harakatlari sprinterdagi holatni eslatadi. Qayrilish sohasida yugurish davomida sportchilarning gavdasi engil tarzda oldinga egiladi, o'ng oyoqning old qismi ko'proq ichkariga qaratiladi, o'ng qo'lning tirsagi esa gavadan uzoqlashtiriladi.

O'rta va qisqa masofalarga yugurishda nafas olish burun va og'iz orqali amalga oshiriladi. Nafas olish ritmi yugurish ritmi bilan uyg'unlashtiriladi. Organizmning kislorodga bo'lgan talabi oshgan sharoitda nafas olish ritmi tezlashtirilishi talab qilinadi. xususiyatlari, ular tomonidan qo'llaniluvchi taktik variantlar) hisobga olish muhim ahamiyatga ega hisoblanadi. To'rtinchidan, yugurish davomida turli xil tashqi omillarning (ob havо sharoiti, yugurish yo'lagining holati, kross trassasining reliefi, to'mashabinlarning ko'rsatuvchi reaksiyasi va hokozolar) e'tiborga olinishi talab qilinadi.

Yugurishda oyoqlarning harakatlanish texnikasini oyoq kaftining tayanchga qo'yilishidan ko'rib chiqish lozim. O'rta va uzoq masofalarga yugurishda oyoq kafti oyoq uchidan kaftning tashqari chekkasiga qo'yiladi, va vertikal holat lahzasigacha butun oyoq kaftiga tushiladi. Oyoq kaftlari bir-biriga parallel tarzda bir kaft kengligida qo'yiladi, oyoqning bosh barmog'i oldinga qaratilgan, oyoq kaftlarini tashqariga burish mumkin emas. Yuguruvchi oyoq kaftini zarb bilan emas, balki mushuk singari, yumshoq qo'yishi kerak. Oyoq kaftini erga qo'yish paytida tizza bo'g'imi bir oz bukilgan bo'ladi. Oyoqni erga qo'yish uzunligi yugurish tezligiga bog'liq: yugurish tezligi qancha yuqori bo'lsa, oyoq UOM proeksiyasidan shuncha uzoqroqqa qo'yiladi. Vertikal lahzasigacha, amortizasiya fazasida oyoq tizza va tos-son bo'g'imlaridan ko'proq bukiladi. UOMning bir oz kamayishi kuzatiladi. Bu harakatni prujina bilan solishtirish mumkin, ya'ni prujina yengilgina siqiladi va keyin teskari samara – egiluvchan deformasiya samarasi olinadi. Yuguruvchining hissiyotlari – u o'zini siqilishga qarshilik ko'rsatayotgan va, qarshilik qila turib, tanani tayanchdan itarayotgan prujina deb tasavvur qilishi kerak. Vertikal o'tib bo'lingandan so'ng oyoqning avval tos-son, keyin tizza bo'g'imlaridan faol tekislanishi sodir bo'ladi va shundan keyingina oyoq kafti boldirkaft bo'g'imidan bukiladi.

Depsinish lahzasi yugurish texnikasida eng asosiy element sanaladi, chunki yugurish tezligi kuchlanishlar shiddatiga va depsinish burchagiga bog'liq, depsinish burchagi qancha o'tkirroq bo'lsa, depsinish shiddati harakat yo'nalishiga shuncha yaqin keladi va tezlik shuncha yuqori bo'ladi. O'rta masofalarga yugurishda depsinish burchagi taxminan 50-55o ga teng, ancha uzoqroq masofalarda u birmuncha ortadi. Depsinish oldinga yo'naltirilgan bo'lishi va gavda egilishiga mos kelishi kerak. Yugurishda gavadaning egilishi 2-3o atrofida o'zgarib turadi,

depsinish lahzasida oshadi va uchish fazasida kamayadi. Boshning holati ham gavda holatiga ta'sir qiladi: bosh ortiqcha oldinga egiltirib yuborilsa, bu gavdaning haddan ortiq egilib ketishiga, ko'krak va qorin pressi mushaklarining qisilishiga olib keladi; boshni orqaga egib yuborish esa elkaning orqaga og'ib ketishiga, depsinish samaradorligining pasayishiga va orqa mushagining qisilishiga sabab bo'ladi. Bo'sh oyoqning oldingayuqoriga yo'naltirilgan silkinishi faol depsinishga yordam beradi, u depsinishning oxirgi lahzasida tugaydi. Oyoq erdan uzilgandan so'ng tizza bo'g'imidan bukiladi, son vertikalga nisbatan oldinga harakatlanadi, boldir tayanchga deyarli parallel tarzda turadi. Orqa qadam fazasida qadam tashlaydigan oyoqning tizza bo'g'imidagi bukilish burchagi individual xususiyatlarga va yugurish tezligiga bog'liq: yugurish tezligi qancha yuqori bo'lsa, oyoq tizza bo'g'imidan shuncha ko'proq bukiladi. Bu

fazada depsinishda qatnashayotgan mushaklar bo'shashtirilgan bo'ladi. Vertikal lahzasidan keyin qadam tashlaydigan oyoq soni oldingayuqoriga harakatlanadi. Depsinadigan oyoq to'liq tekislangan paytda qadam tashlaydigan oyoq boldiri uning soniga parallel tarzda bo'ladi. Sonlar faol birlashtirilgan lahzadan so'ng (uchish fazasi) oldinda turgan oyoq pastga tusha boshlaydi, uning boldiri oldinga chiqariladi va oyoqni erga qo'yish oyoq kaftining oldingi qismidan boshlab amalga oshiriladi. Orqada turgan oyoq UOMning oyoq qo'yiladigan joyga tez yaqinlashishga yordam bergan holda, shu orqali tormozlanish kuchini kamaytirgan holda faol oldinga chiqariladi. SHuni yodda saqlash lozimki, oyoqni o'tkazish vaqtida uni tizza bo'g'imidan bukish tebrangich uzunligini kamaytirishga (oyoq – bu murakkab tarkibli tebrangich) va oyoqni o'tkazish davrini qisqartirishga yordam beradi. Burihlarni (keskin burihlarni) yuguruvchining harakatlari: - chapga (burihl markazi tomonga) bir oz egiladi;

- chap qo'l harakatlanish amplitudasi o'ng qo'lga nisbatan birmuncha kichikroq;
- o'ng elka bir oz oldinga chiqariladi;
- chap oyoqning qadam uzunligi o'ng oyoqqa nisbatan birmuncha kichikroq;
- o'ng oyoqning siltanish harakati bir oz ichkariga bajariladi;
- o'ng oyoq kafti ichkariga qayrilgan holda qo'yiladi.

O'rta masofalarda yugurish tezligining qadam uzunligini oshirish hisobiga ortishi cheklangan, chunki juda katta qadam katta energiya sarfini taqozo etadi.

Yuguruvchilarda qadam uzunligi masofaga va individual qobiliyatlarga qarab taxminan 160-220 sm ni tashkil etadi. YUgurish tezligi, odatda, qadamlar uzunligi saqlangan holda ularning sur'ati hisobiga oshadi.

Yugurish texnikasi va, birinchi navbatda, yugurish qadamining tuzilishi hamma masofalarda saqlanib qoladi, faqat qadamlar uzunligi va sur'ati nisbatlari, kinematik va dinamik tavsiflar (masofa uzunligiga, yugurish tezligiga, har bir sportchining antropometrik xususiyatlariga va jismoniy imkoniyatlariga qarab) o'zgaradi.

Yengil atletikachilar tayyorgarliging eng muhim qismlaridan biri sportchining asosiy harkat sifatlarini rivojlantirish va tarbiyalashga qaratilgan jismoniy tayyorgarlik sanaladi. Odatda, engil atletikada har tomonlama jismoniy rivojlanishga ega bo'lgan sportchilar yuqori ko'rsatkichlarni namoyish qila oladilar. Mashg'ulot jarayonini yil davomida tashkil qilish tamoyili mashg'ulotlar samaradorligini oshirish va yuksak sport natijalariga erishining hal qiluvchi shartalaridan biri. Yil davomida tayyorgarlik - bu sportchi mashg'ulotlarni 12 oy mobaynida muntazam, turli rejalashtirish variantlari asosida o'tkazadi va bundan bir necha oy yoki haftani tiklanish uchun ajratadi demakdir.

#### REFERENCES

1. Abdukhamidov, R. N. (2021). IMPROVING PSYCHOPHYSIOLOGICAL TRAINING OF TEENAGE BOXERS WITH THE HELP OF IMPROVISED MEANS OF GAMES. Berlin Studies Transnational Journal of Science and Humanities, 7
2. Абдухамидов, Р. Н. (2021). САМАРАЛИ ВОСИТА ВА УСУЛЛАР ЁРДАМИДА УСМИР БОКСЧИЛАРНИНГ ПСИХОФИЗИОЛОГИК ТАЙЁРГАРЛИГИНИ ТАКОМИЛЛАШТИРИШ. Academic research in educational sciences
3. Халмухамедов, Р. Д., Абдухамидов, Р. Н., Каримов, Ш. К., & устох<sup>^</sup>аев, С. Т. (2021). СОВРЕМЕННЫЕ ПРОБЛЕМЫ СУДЕЙСТВА В БОКСЕ. Academic research in educational sciences, 2(Special Issue 1). 4. Ражабов, Г. К. (2021). ПОКАЗАТЕЛИ ТАКТИКО-ТЕХНИЧЕСКИХ ДЕЙСТВИЙ ВЫСОКОКВАЛИФИЦИРОВАННЫХ БОКСЕРОВ В СОРЕВНОВАТЕЛЬНЫХ БОЯХ В УСЛОВИЯХ ОТСУТСТВИЯ И ВОЗНИКНОВЕНИЯ СТРЕССОВЫХ ФАКТОРОВ (ПОМЕХ). Academic research in educational sciences, 2(Special Issue 1).

## MAKTABDA TARIX DARSLARINI O'QUVCHILARGA KO'RGAZMALI QUROLLARDAN FOYDALANISHNING AHAMIYATI HAQIDA

**Kamalova Sayyora**

Chilonzor tumani 201- maktab tarix fani o'qituvchisi

<https://doi.org/10.5281/zenodo.8006542>

**Annotatsiya.** Ushbu maqolada tarix darslarini tashkillashtirish va ta'lim jarayonida zamonaviy texnologiyalar qo'llab dars tashkillashning ahamiyati tahlil etilgan bo'lib, unda ko'rgazmali qurollardan foydalanib dars samaradorligini oshirish ko'rib chiqilgan.

**Kalit so'zlar:** tarix, dars, jarayon, ko'rgazmali qurollar, material, didaktika.

### ABOUT THE IMPORTANCE OF USING STUDENTS IN HISTORY LESSONS AT SCHOOL

**Abstract.** This article analyzes the importance of the organization of history lessons and the use of modern technologies in the educational process.

**Key words:** history, lesson, process, visual aids, material, didactics.

### О ВАЖНОСТИ ИСПОЛЬЗОВАНИЯ УЧАЩИХСЯ НА УРОКАХ ИСТОРИИ В ШКОЛЕ

**Аннотация.** В данной статье анализируется важность организации уроков истории и использования современных технологий в образовательном процессе.

**Ключевые слова:** история, урок, процесс, наглядные пособия, материал, дидактика.

O'quvchilarning tarixiy tafakkuri ularning umumiy dunyoqarashining shakllanishi bilan birgalikda boradi. O'quvchilarning dunyoqarashida tarixiy tafakkurning rivojlanishi uning amaliy faolligini ta'minlaydi.

Ya'ni, tarixan dunyoda mavjud bo'lgan fan-texnika yangiliklarini o'zlashtirishi bilan o'z faoliyatida yangilikka intilish o'zida yaratuvchanlik faoliyatini shakllantiradi. O'quvchi tarix fanidan bilimlar asosini o'zlashtirganda millatimiz va boshqa xalqlarning o'tmish, kecha va bugungi taraqqiyoti to'g'risidatushunchaga ega bo'ladi.

Tarix ta'limi har bir odamga etnomilliy, umummilliy va umuminsoniy qadriyatlarni o'zlashtirishga yordam berishi lozim. Bu o'quvchini shaxs, fuqaro, inson sifatida shakllanishiga asos bo'ladi. O'quvchilar O'zbekiston tarixi fanini o'rganish davomida umuminsoniy qadriyatlarni o'zlashtirib boradi. Tarix darslari o'quvchilarga tarixiy bilimlarni yetkazib beruvchi vositagina emas, balki ularning ma'naviy-axloqiy jihatdan shakllanib borishlarini ta'minlovchi kuchli ta'sirga ega bo'lgan omil hamdir.

Maktab tarix ta'limining zamonaviy konsepsiyasi tarixni tizimli o'rganishni saqlab qoladi. Lekin tarix uning tamoyillari asosida o'rganiladi. Tarix o'quvfani o'rta maktabda gumanitar fanlarning rivojlanishi uchun metodologik shart-sharoit yaratadi.

Tarix fanining ma'lumotlari, tushunchalari, atamalariva tamoyillari boshqa fanlarda ham keng qo'llaniladi, o'z navbatida tarix fanida boshqa fanlardagi tushuncha, atamalardan foydalaniladi.





Tarix o'qitishning asosiy maqsadi, albatta o'tmish tarixni urganish va Vatanga sodiq jamiyat kishisini tarbiyalashdan iborat. Tarixni o'qitish deganda-tarixiy material vatanga munosib ruhda tarbiyalash va kamol toptirish vazifalarini amalga oshirish uchun zarur bo'lgan jarayon, yangi o'qituvchi va o'quvchilarning aqliy ichki hamda o'quv harakatlari tashqi jarayoni tushuniladi.

Darsning ko'rgazmali bo'lishi, uning o'quvchilardagi tayyor obrazlarga suyana bilishi, o'quv materialini bayon qilish vaqtida ko'rgazmali qurollardan foydalanish va ko'rsatmali qurollar vositasida o'quvchilarning bilish faoliyatini tezlashtirish hamda ularning o'rganilayotgan tarixiy asoslarni voqea va hodisalarni aynan o'zini yoki ularning tasvirlarini ko'rish yordamida o'rganishlari tushuniladi. Ko'rsatmali tasvirlar tarixiy fakt va hodisaarning tashqi ko'rinishigina emas, balki ularning ichqi mohiyatni ham ochib beradi. Tarix o'qitishda ko'rsatmalilikning ahamiyati tarixiy faktlarni, hodisalarni ko'rish organlari ishtirokida mushohada etish va ular haqida aniq tasavvur hosil qilish bilan chegaralanmaydi, murakkab tarixiy hodisalarni, tushunchalarni tushunib olishni ham yengillashtiradi, tarixni to'g'ri real tushunisha yordam beradi. Demak, tarixiy voqealar takrorlanmaydi. Shuning uchun ham tarixiy bilimning muhim manbai sifatida har xil ko'rsatmali qurollarni qabul qilamiz. Ular orqali tarixiy o'tmish gavdalaniriladi. Faktlar konkretlashtiriladi.

Masalan: o'rta asr hunarmandchilik ustaxonasi bilan ingliz manufakturasining kartinasini fabrika-zavod kartinalari bilan taqqoslash orqali ijtimoiy taraqqiyot bosqichlarini, uning qonuniyatlarini o'zlashtirishga bo'ladi. Ko'rsatmali o'qitish usulinazorat, qabul qilish, esda saqlash, so'zlash malakalarini oshirishga yordam beradi.

Ko'rgazmali o'quv qurollari tashqi belgilariga ko'ra bosma, ekranli, tovushli o'quv qurollariga bo'linadi. Lekin u ham tez-tez ishlatiladi, ular tarixiy tasvirning mazmuni va xarakteriga ko'ra tasniflanadi, buning natijasida mavzu, rasm, shartli grafik ko'rinish ajratib ko'rsatiladi. Kartalar. Siyosiy, tarixiy, geografik, iqtisodiy, sinoptik xaritalar ma'lum (ular jahon sivilizatsiyalarining xronologik doirasini bir-biri bilan taqqoslab ko'rsatadi). Ushbu kartalarning barchasi tarixni o'rganishda muvaffaqiyatli qo'llaniladi.



Tarixiy xaritalar geografik asosda yaratilgan va voqealar yoki davrlar tarixining qisqartirilgan umumlashtirilgan obrazli-belgili tasvirlari. Tarixiy xaritalar jo'g'rofiy xaritalardan farqli o'laroq, dinamik xarakterga ega bo'lib, ular jarayon va hodisalarning dinamikasini ochib beradi. Ular hududning qamrovi (dunyo, qit'a, davlatlar xaritalari), mazmuniga ko'ra (1. umumiy ko'rinish - ma'lum bir davr voqealari aks ettirilgan), 2. umumlashtiruvchi - ma'lum joy va vaqt ichidagi muayyan hodisa va hodisalar), 3. tematik - hodisa va hodisalarni o'rganish mavzulari, mashtablar bo'yicha (katta, o'rta va kichik).

Ekran va ekran-tovush ko'rinishi orasida (texnik ta'lim vositalari) darslik va o'quv qo'llanmalari bilan birgalikda kino, film lentalari, audiodisklardan foydalanishni qayd etamiz. Slaydlar, shaffoflar, masalan, tarixning turli davrlarida yaratilgan me'moriy yodgorliklarni tahlil qilish imkonini beradi.



Masalan: voqealikni kartina orqali bayon qilishni ko'rib chiqamiz." Rossiyadagi birinchi dehqonlar urushi" degan mavzuda qo'zg'olonning olib borilishini ochib berishda rassom E.E.Lissnerning "Moskva yonida Bolotnikovning dehqonlar armiyasi jangining boshlanishi" kartinasidan foydalanimiz. Uni qo'yidagi faktlar bilan hikoya qilish mumkin: "Kartina Nijnie Kotli selosida Moskva yonidagi hal qiluvchi jang ifodalangan. U 1606 y. 2- dekabrda bo'lib o'tdi.

O'ng tomonda otda turgan İvan Bolotnikovning o'zi. U Nijnie Kotlıdagi o'rnashgan dushman tomonga otlamayotgan otlıq kazak bo'linmalarini qutlamoqda. Piyodalar ham tez yurmoqda. Qo'zg'olonchılarning har xil kiyımlari, qurollari anıq ko'rsatilgan. Dehqonlar qo'llariga tushgan narsalari: bolta, pichoq va hokazolar bilan qurollangan. Ularning ko'pchiligini o'zlari yasashgan yoki bo'lmasam Shuyskiy askarlari bilan bo'lgan jangda tortib olgan. Mana kartinada 3 ot bilan tortib dushmandan olingan pushkani sudrab borayotir. Qo'riqchılarning birqanchasi tun, ayrimlari yarım tun, ayrimlari esa mis shlem ham kiyishgan, oyoq kiyımlari ham har xil. Bitta kazak orqalariga qo'llari bog'langan qo'lga tushgan ikkita dushmanni boshqaruvchiga olib borayotir. Bu hikoya orqali o'quvchılar İvan Bolotnikov qo'zg'olonining mag'lubiyatga uchrash sabablarini ham anglaydi. Masalan: qatnashganlarning ijtimoiy tarkibining har xilligi, mos darajada qurollanish.

Tarix o'qıtıshda ijtimoiy guruhlarning, tarixiy shaxslarning tipik obrazlarini shakllantırıshda portretlar katta o'rin tutadi. Ular bilan ishlashda tavsıfnoma, tarixiy shaxs hayoti va xızmatlari haqida baen etiladi. Masalan: ("Jahon tarixi 7 sinf). Markaziy hokimiyatning kuchayishi" (Fr.) degan mavzuda XVIII asrda Filipp da Shampen chizgan Kardinal Rishelening portretini foydalanish mumkin. U 1624-1642 yillarda Frantsiyani idora qilib turgan Kardinal unvonini olgan Rischele Frantsiyada kotolik cherkoviga boshchilik qilar va shu bilan bir vaqtda qirolning birinchi vaziri edi.

Xulosa qilib aytganimida, amalga oshirilgan ishlar natijasida tarix darslarida ko'rgazmalilikning o'rni beqiyos, degan xulosaga kelish mumkin. Tarixni ko'rgazmali o'qıtıshda obrazli vosıtalar asosiy o'rinni egallaydi. Tarix darslarida rasm va multfilmlardan foydalanish o'quvchılarning xotirasini, tafakkurini, tasavvurini rivojlantırıshga xızmat qiladi.

#### **REFERENCES**

1. Abdulayev E.N. Tarixni o'qıtıshda ko'rinish va muammoli yondashuv, Maktabda tarix o'qıtısh, 2014 yil. 2. G'affarov Ya.X, G'affarova M. O'zbekiston xalqlari tarixini o'qıtısh usullari.T., 1996

## 16-17 YOSHLI FUTBOLCHILARNI TEZKOR-KUCH SIFATINI OSHIRISH

**Xolqo'ziyev Abdulatif Nurmatovich**

O'zbekiston davvlat jismoniy tarbiya va sport universiteti magistranti, O'zbekiston,  
Chirchiq shahri.

E-mail: [Xolqo'ziyev.a@mail.ru](mailto:Xolqo'ziyev.a@mail.ru)

<https://doi.org/10.5281/zenodo.8006655>

*Annotatsiya.* Ushbu maqolada 16-17 yoshli futbolchilarni tezkor-kuch sifatini oshirish usullari tahlil etilgan va muhokama qilingan.

*Kalit so'zi:* Tezkor-kuch sifati ta'siri, test ko'rsatkichlari, mashg'ulotni olib borish.

## ПОВЫШЕНИЕ СКОРОСТНО-СИЛОВОЙ КАЧЕСТВО У 16-17 ЛЕТНЫХ ФУТБОЛИСТОВ

*Аннотация.* В данной статье анализируются и обсуждаются методы повышения качества быстроты силы футболистов 16-17 лет.

*Ключевое слово:* Влияние на скоростно-силовых качества, тестовые показатели, проведение тренировки.

## IMPROVING THE SPEED AND POWER QUALITY OF 16-17-YEAR-OLD FOOTBALL PLAYERS

*Abstract.* This article analyzes and discusses the methods of improving the quality of quick-power of 16-17-year-old football players.

*Keyword:* Influence on speed and strength qualities, test indicators, training.

**Dolzarbli.** Xozirgi asrga kelib adabiyotlar tahlili shuni ko'rsatadiki, tezkor-kuch sifatlarini oshirish uchun ko'plab tadqiqot ishlari, ilmiy izlanishlar va amaliyotlar, xar-xil usul va vositalar hamma sport turlari uchun ishlanib o'rganilib chiqilmoqda. Futbolida o'yin usullari takomillashib, futbolchilarning o'yin harakatlari mukammallashib bormoqda. Futboldagi yangi va samarali usullarning paydo bo'lishi, futbolchilarning xarakatlari yuksak darajada bo'lishini talab etmokda. Xar bir futbolchi bir o'yin davomida jamoasining g'alaba qozonishi uchun ko'pgina harakatlarni bajarishadi (1,2).

Bizga shu narsalar ma'lumki, futbolchilarning maydondagi asosiy harakatlariga: yurish, yugurish, to'p bilan yurish, to'p bilan yugurish, sakrashlar, to'pga zarba berish, to'p bilan aldab o'tish, to'p uzatish, to'pni to'xtatish, to'pni yon chiziqdan tashlash, jarima to'pini amalga oshirish, burchakdan to'pni tepish, to'pni olib qo'yish, to'pni aniq mo'ljalga yetkazish, raqib bilan to'p uchun kurashish va boshqa bir qancha harakatlar kiradi. Bundan ko'rinib turibdiki, futbol mutaxassislari o'z tadqiqot ishlarida futbolchilarning yuqorida ta'kidlangan harakatlarini o'rganishgan va ular uchun kerak bo'lgan usul va uslublarni ishlab chiqishgan (1,3,6).

Mualliflarning ko'pchiligi raqib bilan bahslarda bizning jamoalarning mag'lubiyati tezkor-kuch sifati raqib jamoa futbolchilarining natijalaridan ancha orqada ekanligi deb ta'kidlashayapti. Ayni kungacha yosh futbolchilarni tayyorlash amaliyotida qo'llanilib kelinayotgan ilg'or tajribalar va tadqiqotlar natijalari hech qanday shubha uyg'atmaydi. Lekin, futbolchilarga tezkor-kuch sifatini oshirish masalasi ilmiy predmet sifatida o'rganishda ayrim masalalarga yetarlicha e'tibor berilmagan.

**Ishning maqsadi.** 16-17 yoshdagi futbolchilarning tezkor-kuch sifatini oshirish orqali texnik-taktik harakatlarga ta'sir etishdan iborat.

**Tadqiqotning vazifalari.** Ishimizning mohiyatini yoritish va tadqiqotning bosh maqsadini hal etish uchun quyidagi vazifalar belgilandi:

1. Yosh futbolchilarning tezkor-kuch tayyorgarligini test me'yorlari orqali tahlil qilish;
2. Yuqori malakali futbolchilarning o'yin davomidagi tezkor-kuch sifatini oshirishga qaratilgan an'anaviy standart mashqlar samarali ekanligini aniqlash.

**Tadqiqot uslublari.** Yuqorida qayd etilgan vazifalarni hal etish quyidagi ilmiy uslublar asosida amalga oshirildi:

- Ilmiy adabiyotlar o'rganish uslubi;
- Test me'yorlari;
- Pedagogik tajriba;
- Matematik statistika uslubi.

**Natijalar tahlili.** Adabiyotlar tahlilidan futbolchilar o'yin davomida tezkor-kuch sifatlariga e'tibor qartishi kerakligini bildiradi. Shu sababdan biz tomondan qo'llanilgan an'anaviy standart mashqlar va maxsus tanlangan vositalar yordamida oshirishga harakat qildik. Pedagogik tajribani tanlangan guruhimizda joriy etdik. Bu bergan vosita va usullarmizni ta'sir etganligini bilish maqsadida biz nazorat va tajriba guruhlarida 8 test me'yorlarni qabul qilib olib ularni taqqosladik. Test me'yorlari tadqiqotdan oldin va tadqiqotdan so'ng olindi. Nazorat va tajriba guruhlarining natijalari 1-jadvalda ko'rsatilgan.

Bizning o'quv-mashg'ulotlarda olingan test nazoratida yosh futbolchilarning maxsus mashqlar o'yin davomidagi ko'rsatkichlariga mos kelishini aniqladik. Dastlabki test me'yorlarni musobaqa davrining boshidagi o'quv-mashg'ulotlarida olingan. Bu yerda jismoniy sifatlarni ko'rsatuvchi 30 m ga yugurishda, uzunlikka sakrash, uch xatlab sakrash va texnik harakatlarni aks ettiruvchi 30 m ga to'p bilan yugurishda, darvozaga zarba berishda, to'pni uzoqqa tepishda va to'pni uzoqqa tashlab berish test me'yorlarni foydalanilgan. Nazorat testlarida yosh futbolchilarning ko'rsatkichlarida sezilarli darajada farq ko'rindi. Start tezligini aniqlovchi 30 m ga yugurishda  $4.20 \pm 0.19$ , tajriba guruhi  $4.13 \pm 0.15$ , uzunlikka sakrashda  $247 \pm 3.58$ , tajriba guruhida  $255 \pm 4.05$ , uch xatlab sakrashda  $650 \pm 10.26$ , tajriba guruhi  $674 \pm 15.26$ , 400 m ga yugurishda  $59 \pm 4.58$ , tajriba guruhi  $62 \pm 4.15$ , natijalarni ko'rsatishgan.

Olingan natijalardan futbolchilarning tezkor-kuch maxsus sifati ya'ni uzunlikka sakrashda nazorat va tajriba guruhining futbolchilarning harakatlari yuqori emasligini aniqladik. Boshqa tezkor-kuch sifatini texnik harakatlarda namayon etadigan test me'yorlarida ham, nazorat va tajriba guruhining futbolchilarining dastlabki olingan nazorat testlarida ham ko'rsatkichlari bir xil emasligini ko'rsatadi. Bundan dastlabki olingan natijalardan xulosa qiladigan bo'lsak, futbolchilarning tezkor-kuch maxsus sifatining ko'rsatkichlari o'yin davomidagi natijalarga ham mos kelishini aniqladik.

Pedagogik tajribaning maqsadi yosh futbolchilarning tezkor-kuch xususiyatining metodi samaradorligini aniqlash. Yuqori malakali futbolchilarning tezkorlik-kuch tayyorgarligini va tezkorlik sifatini oshirishga qaratilgan an'anaviy standart mashqlar yordamida pedagogik tajriba o'tkazildi. Tadqiqotda 2 guruh bo'lingan holda, nazorat guruhi sifatida Denov tumanidagi bolalar va o'smirlar sport maktabi (DTBO'SM) hamda tajriba guruhi sifatida Uzun tumanidagi bolalar va o'smirlar sport maktabi (UTBO'SM) tanlab olindi.

Biz nazorat va tajriba guruhlarini pedagogik eksperiment jarayonida futbolchilar 2022-yil 2-yanvardan 22-maygacha (140 kun) nazorat va tajriba guruhlarida 100 va 97 o'quv-mashg'ulot darslari o'tkazildi.

Nazorat va tajriba guruhlarida tezkorlik sifatini tarbiyalashga o'quv-mashg'ulot darslarining 10 % ni ajratdik. Bu mashg'ulotlar darslarning asosiy qismida o'tiladi. Nazorat guruhida quyidagi usullar qo'llaniladi: o'yin, musobaqa, qaytarma interval va aylanma mashg'ulot turidagi mashqlar. Bu mashqlar asosan tez, biron narsa bilan yoki xech narsasiz bajariladigan mashqlar (chopish, sakrash, uzok masofaga otish) estafetalar o'tkazilar edi. Tajriba guruhida esa tezkorlik xususiyatini tarbiyalashga quyidagi usullar qo'llaniladi: o'yin, musobaqa, qaytarma interval va aylanma mashg'ulot turidagi mashqlar. Bu mashqlar asosan tez, biron narsa bilan yoki xech narsasiz bajariladigan mashqlar (chopish, sakrash, uzok masofaga otish) estafetalar o'tkazilardan tashkari biz maxsus tanlangan harakatli o'yinlarning yordamida o'zimizning sport turimizga misni tanlab oldik va har bir o'quv-mashg'ulot jarayonida olib bordik.

Bundan tashqari tajriba guruhida mashqlarni to'p bilan yoki to'psiz ham olib borilar edi. Xar-xil uslubda mashqlar o'tkazilardi. Masalan, chuqurga sakrash va undan yuqoriga chiqib uzunlikka sakrash va to'pni olib uni oyoq bilan tepib yoki bosh bilan urish kabilar. 20 minut ichida futbolchilar bu mashqlarni bajarishdi. Jami pedagogik tajribada 97 ta o'quv-mashg'ulot darsidan 40 ta mashg'ulotda an'anaviy mashqlarni foydalangan bo'lsak, har bir darsda tezkor-kuch sifatiga oid vositalar o'tkazdik.

O'quv-mashg'ulot jarayonida olib borgan ishlarimizning oxirida shu narsa ma'lum bo'ldiki, kayta testdan so'ng futbolchilarning 30 m.ga joyida turib yugurishi bo'yicha nazorat va tajriba guruhlarida tezkorlik sifati ko'rsatkichlari o'zgarganligini aniqladik. Nazorat guruhining dastlabki olingan natijalari orasida katta o'sish kuzatilmagan bo'lsa, tajriba guruhidagi futbolchilarda 30 m yugurishda o'sish  $t=2.17$ , bu  $R \leq 0,05$  natijani ko'rsatmoqda.

Tezkorlik sifatini tarbiyalashda pedagogik tajribaning natijalari shuni ko'rsatdiki, hamma guruh (nazorat va tajriba) futbolchilarida, ayniqsa tajriba guruhidagi tarbiyalanuvchilarning sakrashni hamma turlari bo'yicha katta o'sish sezildi (uzunlikka sakrash va uch xatlab sakrashda natijalari  $R \leq 0.05$  tashkil etdi). Ya'ni tajriba guruh futbolchilarining tadqiqotlardan keyin yuqori ko'rsatkichga ega bo'ldilar ( $R \leq 0,05$ ). Uzunlikka joydan turib sakrash bo'yicha tajriba guruh futbolchilarining ko'rsatkichlari o'sishi 5.37 ( $R \leq 0.01$ ) oshdi. Joydan uch xatlab sakrash bo'yicha o'sish 3.85 ( $R \leq 0.051$ ) o'zgardi. Bundan tashqari tajriba guruhining 400 m yugurish natijalarida ham nazorat guruhining tarbiyalanuvchilariga qaraganda katta bo'lmasada o'sish kuzatildi ( $t=4.83$ , bu  $R \leq 0,01$ ).

Texnik harakatlar orqali tezkor-kuch sifatini aniqlovchi harakatlarda ham biz tajriba guruhining futbolchilarining natijalarida to'pni uzoq masofaga tepish ( $t=4.76$ , bu  $R \leq 0,001$ ) va to'pni uzoqqa tashlash ( $t=5.00$ , bu  $R \leq 0,001$ ) test meyo'rida o'sishganligini kuzatsak, qolgan test me'yorlarida o'sish kuzatilmadi.

**1-jadval**

**Futbolchilarni tezlik-kuch sifatlarini baholashdagi tadqiqotdan oldin va keyingi test ko'rsatkichlari ( $X \pm \sigma$ )**

Test me'yorlari	Ko'rsatkichlar			
	Tadqiqotdan	Tadqiqotdan	O'sishi %	R

		oldin	keyin		
30 m ga yugurish	1	4.21±0.21	4,20±0.19	0,23	R≥0,05
	2	4.22±0.28	4,13±0.15	2,17	R≤0,05
Uzunlikka sakrash	1	245±4.05	247±3.58	0,81	R≥0,05
	2	242±4.35	255±3.98	5,37	R≤0,01
Uch xatlab sakrash	1	640±9.25	655±10.26	1,56	R≥0,05
	2	649±10.25	674±15,26	3,85	R≤0,01
30 m ga to'pni olib yurish	1	4,61±0.19	4,59±0.28	0,43	R≥0,05
	2	4,63±0.25	4,53±0.18	2,20	R≤0,05
To'pni uzoq masofaga tepish	1	52±3.36	53±4.98	1,92	R≥0,05
	2	48±5.36	50±6.58	4,76	R≤0,01
To'pni uzoqqa tashlash	1	21±3.56	21±4.31	0	R≥0,05
	2	20±4.15	22±5.25	5,00	R≤0,001
Darvozaga to'pni aniq tepish	1	2±0.89	2±0.58	0	R≥0,05
	2	1±0.75	3±0.98	300	R≤0,001

1- UTBO'SM 2- DTBO'SM

Test natijasida shu narsa aniq bo'ldiki, tadqiqot boshida tezkorlik va tezkor-kuch sifati, nazorat va tajriba guruhining futbolchilarida yetarli darajada bo'lmagan. tadqiqotning oxirida tezkorlik va tezkor-kuch sifati tajriba guruhida 30 metrga, sakrash, to'p bilan bajariladigan harakatlarda ancha o'sganligi ma'lum bo'ldi.

**Xulosa.** Olingan natijalardan shuni ko'rsatadiki, to'g'ri yunaltirilgan mashg'ulotlar natijasida, ya'ni futbolchilarning tezkor-kuch tayyorgarligini va tezkorlik sifatini oshirishga qaratilgan an'anaviy standart mashqlar va maxsus tanlangan vositalar yordamida tadqiqotdan so'ng, tezkorlik sifatini, tezkor-kuch maxsus sifatini va tezkor-kuch talab qiluvchi texnik harakatlari oshganligini, bu esa o'quv-mashg'ulotlarda olib borgan ishlarimizning o'z samarasini berganligidan dalolat beradi.

## REFERENCES

1. Artikov A. JISMONIY TARBIYA DARSLARIDA HARAKATLI O'YINLARNI TASHKIL ETIB O'TKAZISHNING DOLZARB MUAMMOLARI //Академические исследования в современной науке. – 2022. – Т. 1. – №. 19. – С. 160-167.
2. Артиков А. ОСНОВНЫЕ ТЕХНИКО-ТАКТИЧЕСКИЕ ПРИЕМЫ И ОСОБЕННОСТИ МИНИ-ФУТБОЛА //Академические исследования в современной науке. – 2022. – Т. 1. – №. 19. – С. 121-128.
3. Артиков А. ИСПОЛЬЗОВАНИЕ ПОДВИЖНЫХ ИГР ПРИ РАЗВИТИИ ФИЗИЧЕСКИХ КАЧЕСТВ ЮНЫХ ФУТБОЛИСТОВ //Академические исследования в современной науке. – 2022. – Т. 1. – №. 19. – С. 97-104.
4. Artikov A. FUTBOL BO'YICHA HAKAMLARNING TAYYORLASH TIZIMI //Академические исследования в современной науке. – 2022. – Т. 1. – №. 19. – С. 105-112.

5. Artikov A. YOSH FUTBOLCHI QIZLARNING TEXNIK DARAJASINI YAXSHILASHDA HARAKATLAR KOORDINATSIYASINI AHAMIYATI //Академические исследования в современной науке. – 2022. – Т. 1. – №. 19. – С. 113-120.
6. Artikov A., Boyxonov B. SPORTCHILAR SHUG‘ULLANGANLIK DARAJASINI ANIQLASHNING ZAMONAVIY USULLARINING TAHLILI (FUTBOL SPORT TURI MISOLIDA) //Modern Science and Research. – 2022. – Т. 1. – №. 1. – С. 322-334.
7. Artikov A., Madaminov J. ЖИСМОНИЙ СИФАТЛАРНИ РИВОЖЛАНТИРИШ //Modern Science and Research. – 2022. – Т. 1. – №. 1. – С. 497-506.
8. Artikov A., Karimov A. ФУТБОЛЧИЛАРНИНГ ПСИХОЛОГИК ТАЁРГАРЛИКДА МУРАББИЙ ВА ПСИХОЛОГЛАРНИНГ ТУТГАН ЎРНИ //Modern Science and Research. – 2022. – Т. 1. – №. 1. – С. 376-386.
9. Artikov A., Nizomiddinov S. ЁШ ФУТБОЛЧИЛАРНИНГ ТЕХНИК ВА ТАКТИК ХАРАКАТЛАР ТАХЛИЛИНИ ЎРГАНИШ //Modern Science and Research. – 2022. – Т. 1. – №. 1. – С. 557-566.
10. Artikov A., Pardayev K. ФУТБОЛЧИЛАРНИНГ ЖИСМОНИЙ ТАЙЁРГАРЛИГИНИ НАЗОРАТ ҚИЛИШ ВА МУАММОНИ ЎРГАНИШ //Modern Science and Research. – 2022. – Т. 1. – №. 1. – С. 517-526.
11. Artikov A., Xasanov D. UMUMTA'LIM MAKTABIDA MINI-FUTBOL VO'YICHA 13-15 YOSHLI QIZLARNING TEXNIK VA TAKTIK HARAKATLARINI O'QITISH XUSUSIYATLARI //Modern Science and Research. – 2022. – Т. 1. – №. 1. – С. 335-345.
12. Artikov A., Erboyev X. МИНИ ФУТБОЛЧИЛАРНИНГ ТЕХНИК ВА ТАКТИК ХАРАКАТЛАРИ //Modern Science and Research. – 2022. – Т. 1. – №. 1. – С. 446-455.
13. Artikov A., Norsafarov S. HUYUM QATORI O'YINCHILARI //Modern Science and Research. – 2022. – Т. 1. – №. 1. – С. 397-406.
14. Artikov A., Choriyev A. ЁШ ФУТБОЛЧИЛАРНИНГ ЖИСМОНИЙ ҲОЛАТИНИ РИВОЖЛАНТИРИШ //Modern Science and Research. – 2022. – Т. 1. – №. 1. – С. 546-556.
15. Artikov A., Toshboyev S. ФУТБОЛ АГЕНТЛАРИ ВА УЛАРНИНГ ФУТБОЛГА ТАЪСИРИ //Modern Science and Research. – 2022. – Т. 1. – №. 1. – С. 537-545.
16. Artikov A., Ikromov X. FUTBOLCHI QIZLARNING O 'YIN FAOLIYATI JARAYONIDA TEXNIK-TAKTIK HARAKATLAR TAVSIFLARI //Modern Science and Research. – 2022. – Т. 1. – №. 1. – С. 346-355.
17. Artikov A., Ibodullayev D. O'YINDAGI TAKTIK FIKRLASHNI RIVOJLANTIRISH //Modern Science and Research. – 2022. – Т. 1. – №. 1. – С. 488-496.
18. Artikov A., Bobojonov Y. HIMOYACHILARNING TEXNIKASI VA TAKTIKASINI OSHIRISH //Modern Science and Research. – 2022. – Т. 1. – №. 1. – С. 456-464.
19. Artikov A., Kozimov I. YOSH FUTBOLCHILARNING TEXNIK-TAKTIK TAYYORGARLIGINI TAKOMILLASHTIRISH //Modern Science and Research. – 2022. – Т. 1. – №. 1. – С. 365-375.



20. Artikov A., Jo'rayev N. JAHON FUTBOLINING IQTISODIY HOLATINI O'RGANISH //Modern Science and Research. – 2022. – Т. 1. – №. 1. – С. 356-364.
21. Artikov A., Sanatullayev I. ЗАМОНАВИЙ ФУТБОЛДА СКАУТЛАРНИНГ ЎРНИ //Modern Science and Research. – 2022. – Т. 1. – №. 1. – С. 407-416.
22. Artikov A., Ikromov X. FUTBOLCHILARNI TAYYORLASHDA TA'LIM VA MASHG'ULOTNING ASOSIY PRINSIPLARINI AMALGA OSHIRISH //Modern Science and Research. – 2022. – Т. 1. – №. 1. – С. 436-445.
23. Artikov A., Xudiyarov S. YOSH FUTBOLCHILARNI TANLAB OLISH //Modern Science and Research. – 2022. – Т. 1. – №. 1. – С. 427-435.
24. Artikov A., Bo'ronov U. ФУТБОЛДА ЖИСМОНИЙ СИФАТЛАРНИНГ АҲАМИЯТИ //Modern Science and Research. – 2022. – Т. 1. – №. 1. – С. 477-487.
25. Artikov A., Abdusamadov N. ДАРВОЗАБОННИНГ ТЕХНИК-ТАКТИК ХАРАКАТЛАРИ ВА ТАЙЁРГАРЛИГ ХУСУСИЯТЛАРНИ ЎРГАНИШ //Modern Science and Research. – 2022. – Т. 1. – №. 1. – С. 465-476.
26. Artikov A., Sherkulov S. ФУТБОЛЧИЛАР МАШГУЛОТЛАРДА УМУМИЙ ВА МАХСУС ЖИСМОНИЙ ТАЙЁРГАРЛИКНИ ОШИРИШ //Modern Science and Research. – 2022. – Т. 1. – №. 1. – С. 417-426.
27. Artikov A. et al. ЁШ ФУТБОЛЧИЛАРНИНГ МУСОБАҚА ФАОЛИЯТИДА ТУРЛИ КЎРСАТКИЧЛАРИНИ НАЗОРАТ ҚИЛИШ //Modern Science and Research. – 2022. – Т. 1. – №. 1. – С. 507-516.
28. Artikov A. ФУТБОЛ ЖАРАЁНИДА ДАРВОЗАБОННИНГ ТЕХНИК-ТАКТИК ХАРАКАТЛАРИНИ РИВОЖЛАНТИРИШ //Modern Science and Research. – 2022. – Т. 1. – №. 1. – С. 527-536.
29. Artikov A., Abduhamidov J. ЎЙИН ЖАРАЁНИДА ФУТБОЛЧИЛАРНИНГ НАТИЖАЛАРИНИ ТАҚҚОСЛАШ //Modern Science and Research. – 2022. – Т. 1. – №. 1. – С. 302-312.
30. Akbarovich A. A., Tagirovich I. S. Control of Technical Accuracy in the Training Process of Football Players //JournalNX. – С. 103-106.

## INGLIZ TILINI BOSHLANG'ICH SINFLARGA O'QITISH USULLARI HAQIDA

**Rasulova Zebo G'ulomiddin qizi**

Andijon shahar 43-umumta'lim maktabi ingliz tili fani o'qituvchisi.

(Boshlang'ich sinflarda)

<https://doi.org/10.5281/zenodo.8009008>

**Annotatsiya.** Ushbu maqolada ta'lim tizimidagi boshqa fanlardan ingliz tilining farqi bir paytning o'zida, uning ham ta'lim maqsadi, ham ta'lim vositasi ekanligida namoyon bo'ladi. Ingliz tilida nutqiy malakalar (tinglab tushunish, gapirish, o'qish, yozuv)ni egallash ta'limdan ko'zlanadigan maqsad bo'lishi bilan birga, o'rganilayotgan til yangi va foydali axborot olish, yetkazish vositasi maqomini ham oladi. Ingliz tili o'quv predmetining xususiyatlarini yoritishda unga turlicha yondashishlar mavjud.

**Kalit so'zlar:** Didaktik, umummetodik, tamoyil, autentik material, multisensor, nutq namunasi, korrelasiya, yondashuv, verbalizatsiya, vizual, vositachi til.

### ABOUT METHODS OF TEACHING ENGLISH LANGUAGE TO PRIMARY CLASSES

**Abstract.** In this article, the difference between the English language and other subjects in the educational system is manifested in the fact that it is both an educational goal and a means of education. Acquiring English speaking skills (listening, speaking, reading, writing) is the goal of education, and the language being studied also acquires the status of a new and useful means of obtaining and conveying information. There are different approaches to highlighting the characteristics of the educational subject.

**Key words:** Didactic, general methodology, principle, authentic material, multisensory, speech sample, correlation, approach, verbalization, visual, mediating language.

### О МЕТОДИКЕ ОБУЧЕНИЯ АНГЛИЙСКОМУ ЯЗЫКУ В НАЧАЛЬНЫХ КЛАССАХ

**Аннотация.** В данной статье отличие английского языка от других предметов в системе образования проявляется в том, что он является одновременно и образовательной целью, и средством обучения. Приобретение навыков говорения на английском языке (аудирования, говорения, чтения, письма) является целью образования, а изучаемый язык также приобретает статус нового и полезного средства получения и передачи информации. учебный предмет.

**Ключевые слова:** Дидактика, общая методика, принцип, аутентичный материал, мультисенсорика, речевой образец, соотношение, подход, вербализация, наглядный, опосредующий язык.

Ta'lim tarbiya jarayoni didaktik, psixologik, lingvistik, metodik va boshqa qonuniyatlarga amal qiladi. Ularning ayrimlari barcha fanlar uchun umumiy bo'lishi mumkin. Bu qonuniyatlar ta'limning umumdidaktik tamoyili deyiladi. Boshqa qonuniyatlar esa ayrim fanlarni o'qitishga xos bo'lishi mumkin, masalan; ingliz tili o'qitish tamoyillari. Tamoyil tushunchasi didaktikada hali to'la hal etilmagan. Agar bir guruh tamoyillar ta'lim jarayonining qonuniyatlarini ifodalasa, ikkinchi guruh tamoyillar qaysidir nutq faoliyatining turiga xos bo'lgan qonuniyatlarni ifodalaydi, uchinchi esa til materialining qaysidir bo'limiga xos bo'lgan tamoyillardir. Oxirgisi maxsus

tamoyillar deyiladi. Tamoyil (prinsip) termini «asos bo'ladigan yo'l-yo'riq, qonun-qoida» ma'nosini ifodalaydi. Ye.I.Passov fikricha, «tamoyil – o'qitish jarayoni atalmish binoning poydevoridir». Konsepsiya va tamoyillarning to'g'ri tanlanishi darsda tashkil etiladigan faoliyatning samaradorligini ta'minlaydi, kichik maktab yoshidagi o'quvchilarning ushbu faoliyatga qiziqishlarini orttiradi. Ilmiy manbalarda boshlang'ich ta'limda xorijiy tillarni o'qitish konsepsiyalari va bir necha o'nlab tamoyil (prinsip)larni olg'a surilgan.

Ingliz tili o'qitish amaliyotida taklif etilgan qoidalar va qarashlar lingvodidaktik (tillar ta'limshunosligi) tamoyillar maqomida umumlashtirilgan va ilmiy asoslangan. Masalan, J.Jalolov nomlanishi va mohiyatida tafovutlar bo'lishiga qaramay, quyidagi didaktik tamoyillarni umumlashtirgan: tarbiyaviy ta'lim, onglilik, faollik, ko'rgazmalilik, sistemalilik (izchillik), individual yondashish, (bilimlarni) puxta o'zlashtirish, o'quvchi kuchiga moslik kabilar. N.A.Gorlova boshlang'ich ta'limda xorijiy tillarni o'qitishning didaktik tamoyillarini quyidagicha umumlashtirgan: faollik, ko'rgazmalilik, o'quvchi salohiyatiga moslik, individual yondashish, sistemalilik.

Ilmiy manbalarni o'rganib chiqib boshlang'ich ta'limda xorijiy tillarni o'qitishning didaktik tamoyillarini quyidagicha umumlashtirish mumkin:

1. O'quvchilarning ingliz tilini o'rganish usullari, strategiyalari va qobiliyatini inobatga olish.
2. Tinglab tushunish mashqlariga ustuvor ahamiyat qaratish.
3. Darslarda ma'noli kontekstlar va mavzuga oid nutq vaziyatlarini yaratish.
4. Mashg'ulotlarda texnik vositalardan keng foydalanilish.
5. O'quvchilarning yoshiga mos autentik materiallaridan foydalanish.
6. Nutq namunalari asosida ingliz tili o'rgatish.
7. Mavzularni obrazlashtirish (gapiruvchi qo'g'irchoqlar yordamida).

Til o'rganish aqliy faoliyat bo'lganligi tufayli uning psixologik asoslari mavjud. Aqliy faoliyat ruhshunoslikda ilmiy jihatdan tekshiriladi. Shu munosabat bilan ingliz tilini o'qitishning psixologik tamoyillarini tadqiq etish ehtiyoji tug'iladi. Ilmiy manbalarda ingliz tili o'qitishning ikkita psixologik tamoyillari ishlab chiqilgan. Psixologik tamoyillar «verbalizatsiya» (o'zga til amalda faqat og'zaki nutq orqali o'rganiladi) va «korrelatsiya» (ingliz tili materialining muayyan chegarasi aniqlanadi, birinchi galda nutq malakalarini hosil qilish uchun mo'ljallangan til birliklari majmuyi shakllanadi) nomlarini olgan. Ingliz tili o'qitishning tilshunoslik asoslari birmuncha tadqiq etilganligiga qaramay, metodika fanida ingliz tili o'qitishning lingvistik tamoyillari masalasiga kam e'tibor qaratilgan. Metodika tamoyillari mohiyatini yoritishda psixologik va lingvistik qonun-qoidalarga suyanib ish ko'rildi va quyidagi psixolingvistik tamoyillar umumlashtirildi:

1. O'quvchilarning ingliz tili o'rganish, o'zlashtirishga motivatsiyasi (ichki turtkisi)ni oshirish.
2. Mashg'ulotlarda o'quvchilarning yoshiga mos jismoniy harakatlarini rag'batlantirish.
3. O'quvchilarni ona tili va o'rganilayotgan chet tilning o'xshash jihatlaridan xabardor etish.
4. O'quvchilarning vositachi til (metatil) tajribalarini rivojlantirish.
5. O'quvchilarni ona tili va o'rganilayotgan chet tilning aloqadorligidan foydalanishga o'rgatish.
6. O'quvchilarni o'rganilayotgan ingliz tili tuzilmasi bilan umumiy tanishtirish.

7. Individual yondashish, ya'ni o'quvchilarning xos xususiyatlari (har qaysi o'quvchining tabiati, nimalarga qodirligi, qiziqishi, kim bilan do'stlashishi, nimalarga salbiy munosabatda bo'lishi)ni inobatga olib psixo-pedagogik tadbirlar olib borish.

Ingliz tili o'qitish metodikasining, (a) umumiy (nutqiy yo'nalganlik, chegaralab va yaxlit o'rgatish, mashqlar bajarish, til tajribasini hisobga olish), (b) xususiy (nutq namunasi asosida ingliz tili o'qitish, til mashqi va nutq amaliyoti bog'liqligi, nutq faoliyati turlarining o'zaro bog'liqligi, og'zaki nutqning ilgarilashi, chet tilda tabiiy nutqqa yaqinlashish, ibtidoiy bosqichni jadallashtirish), (d) maxsus (grammatikani o'rgatish, leksikani o'rgatish, o'qishni o'rgatish va ingliz tili o'rgatishda nutq yozishni qo'llash) tamoyillari ishlab chiqilgan. Biz pedagogik tamoyillarni umumlashtirishda xorijiy tillarni boshlang'ich ta'limda o'qitishga kommunikativ yondashuvni nazarda tutdik.

1. Vizual yondashuv va multisensor (barcha nutq analizatorlarini to'liq qo'zg'atuvchi) o'rganishni tatbiq etish. Ya'ni o'quv materialini puxta o'zlashtirilishini ta'minlash maqsadida ko'rish, eshitish, harakat (nutq harakat va qo'l harakat) analizatorlari ishtirokida ko'plab mashq qilish.

2. Yaxlit (leksika, grammatika va talaffuzga oid til materialini yaxlitligicha) o'rgatish.

3. Nutqiy yo'nalganlik (leksik, grammatik va talaffuz mashqlari nutq faoliyatini egallash maqsadida bajarish).

4. Nutq namunalari asosida ingliz tili o'rgatish.

5. Ona tili va bilingv o'quvchilarning ikkinchi tilini o'zlashtirishdagi til tajribalarini hisobga olish.

Boshlang'ich sinflarda ingliz tili o'qitishning pedagogik tamoyillari o'zbek va rus tilidagi ilmiy manbalarda dadidaktik tamoyil sifatida mufassal bayon etilgan. Lekin xorijiy adabiyotlarda pedagogik tamoyil alohida tadqiq etiladi. Biz pedagogik tamoyillarni umumlashtirishda uch tildagi ilmiy manbalardan foydalandik.

1. O'sib kelayotgan avlodni har tomonlama kamolotga yetkazish. Ingliz tili vositasida o'zlashtiriladigan axborot va ingliz tili o'rganish mobaynida olinadigan aqliy va nutqiy ko'nikma hamda malakalar o'quvchilarni tarbiyalaydi.

2. O'quvchilarni o'rganilayotgan tildan foydalanishga rag'batlantirish.

3. O'quvchilarning individual xususiyatlarini e'tiborga olish.

4. O'quvchilarni atrofdegilarga nisbatan bag'rikenglik va turli qadriyatlarga hurmat ruhida tarbiyalash.

5. Darslarda bilimlarning mustaqil fahmlab o'rganilishi uchun optimal vaziyat yaratish.

6. O'quvchilarda o'zlashtirish ko'rsatkichlarini mustaqil va o'zaro aniqlab borish malaka va ko'nikmalarini shakllantirish.

7. O'quvchilarga o'z bilimlarini o'rganilayotgan tilda namoyon qilish imkoniyatini yaratish.

8. Darslarni kompetensiyalar egallanishiga mo'ljallangan integrativ yondashuv asosida tashkil etish.

Ta'lim tizimidagi boshqa fanlardan ingliz tilining farqi bir paytning o'zida, uning ham ta'lim maqsadi, ham ta'lim vositasi ekanligida namoyon bo'ladi. Ingliz tilida nutqiy malakalar (tinglab tushunish, gapirish, o'qish, yozuv)ni egallash ta'limdan ko'zlanadigan maqsad bo'lishi bilan birga, o'rganilayotgan til yangi va foydali axborot olish, yetkazish vositasi maqomini ham

oladi. Ingliz tili o'quv predmetining xususiyatlarini yoritishda unga turlicha yondashishlar mavjud. Tadqiqotchilar chet tilning didaktik, psixologik, amaliy (funktsiyaviy), ta'limiy-tarbiyaviy asoslaridan kelib chiqib fikrlar bayon etishgan (I. V. Raxmanov, V. S. Setlin, J. J. Jalolov, T. Q. Sattorov, S.S. Saydaliyev va b.). Bir guruh metodist-olimlar o'quv predmetlarini tasniflashda ularning didaktik xususiyatlaridan kelib chiqqan holda yondashganlar (A. A. Miroyubov, I. V. Raxmanov, V.S. Setlin). Birinchi guruhni fan asoslarini o'rgatadigan tabiiy va ijtimoiy (fizika, ximiya, tarix va b.) fanlar tashkil etadi. Uning birinchi xususiyati –o'quvchilar ongida fan haqida to'g'ri tasavvur va tushunchalar hosil qilish uchun xizmat qiladi. Yana bir xususiyati shundan iboratki, fan asoslarini o'qitish jarayonida shakllantirilayotgan ko'nikma va malaka fan sistemasiga bo'ysundirilgan bo'ladi. O'quv predmetlarining ikkinchi guruhiga ko'nikma va malakani oshirishga qaratilgan (ashula, musiqa, jismoniy tarbiya va b. fanlarni kiritish mumkin. Ularning asosini muayyan umuminsoniy faoliyat amaliyoti tashkil etadi. Tadqiqotchilar ingliz tilini har ikki toifa o'rtasidagi o'quv predmeti deb hisoblaydilar, bilim va malakani shakllanishiga xizmat qiladi degan fikrni ilgari suradilar. Taniqli metodistlardan T.Q.Sattorov ingliz tili predmetini quyidagi pedagogik-psixologik xususiyatlaridan kelib chiqqan holda tasniflaydi: Ona tili va ingliz tilida muloqot uchun nutqiy muhit keskin farq qiladi. Darsdan tashqari paytlarda o'quvchida ingliz tilida muloqot qilish uchun muhit deyarli mavjud emas. Ona tili uchun doimo tabiiy muhit mavjuddir. Ona tili insonning kundalik faoliyatiga singib ketadi. Ingliz tili uchun esa bunday imkoniyat mavjud emas. Ingliz tili darslarida o'quvchilarga muloqotni o'rgatish maqsadida sun'iy nutqiy vaziyatlarni vujudga keltirish zarur. Inson bolasi tevarak-atrofnii ona tili yordamida idrok etib tushunadi va kishilar bilan muloqotga kiradi. Ingliz tilini o'rgatishda ahvol umuman o'zgacha. Tilning talaffuz, grammatik va leksik tomonlari o'rganiladi, ingliz tilida fikr bayon etish va idrok etib tushunish amaliy maqsad maqomini oladi.

#### REFERENCES

1. O'zbek tilining izohli lug'ati. A.Madvaliev tahriri ostida. – T.: O'zbekiston milliy ensiklopediyasi, 2004.
2. Umumiy o'rta ta'lim maktablari uchun ingliz tili o'quv dasturi. Tuzuvchilar: J.J.Jalolov, M.T.Irisqulov. – Xalq ta'limi. – №4 – Toshkent, 2013.
3. Umumiy o'rta ta'lim maktablari boshlang'ich sinflar uchun darslik majmua. Kids' English Class 1,2,3,4. A.T.Irisqulov, S.Xan va mualliflar jamoasi. –T.: O'zbekiston, 2013.
4. Общеввропейские компетенции владения иностранным языком: Изучение,
5. обучение, оценка. – М.: МГЛПУ. Сарма, 2005. – 248 с.

## THE USE OF MODERN INNOVATIVE TECHNOLOGIES IN TEACHING ENGLISH

**Jalalova Sevara Janabay kizi**

Bachelor degree student Chirchik State Pedagogical University

<https://doi.org/10.5281/zenodo.8009220>

**Abstract.** *This article highlights the use of modern innovative technologies in teaching foreign languages, especially teaching English language at secondary schools.*

**Keywords:** *Foreign language, games, innovative technologies, technological tools, methods, techniques.*

## ИСПОЛЬЗОВАНИЕ СОВРЕМЕННЫХ ИННОВАЦИОННЫХ ТЕХНОЛОГИЙ В ПРЕПОДАВАНИИ АНГЛИЙСКОГО ЯЗЫКА

**Аннотация.** *В данной статье освещается использование современных инновационных технологий в обучении иностранным языкам, особенно в обучении английскому языку в общеобразовательной школе.*

**Ключевые слова:** *Иностранный язык, игры, инновационные технологии, технологические средства, методы, приемы.*

At present, new reforms on teaching and learning foreign language are being carried out in our country. In particular, the Presidential Decree № 1875 “On measures to further improve the system of teaching foreign languages” on December 10, 2012 expanded the opportunities for learning foreign languages. New methods and requirements for teaching foreign languages in the country have been developed in accordance with the recommendations of the Common European Framework of Reference (CEFR). According to CEFR, many new textbooks have been created for pupils of secondary schools and professional education. In accordance with these requirements, classrooms are equipped with stands and new information and communication technologies. The effective use of modern information technologies in the educational process is aimed at improving the quality and effectiveness of education. In particular, there are several advantages to using such information and communication technologies in learning a foreign language.

We know that the role of modern technology in language learning and teaching is invaluable. The use of technology is useful in every aspect of learning a foreign language (reading, reading, listening and speaking).

Listening is one of the most important parts of language learning and requires the learners to pay attention to the speaker’s pronunciation, grammatical rules, vocabulary, and meanings at the same time. There are advantages of using modern technologies in teaching English which make the process of learning a foreign language more interesting and effective for pupils:

- Learners can watch and hear videos, presentations, dialogues, movies or cartoons in a foreign language;
- Learners can listen and watch radio broadcasts in foreign languages and TV programs;
- Use of tape recorders and cassettes to improve listening comprehension.

Today, interactive games are being used much in schools. It is well known that a variety of games help pupils demonstrate their abilities, focus, increase their knowledge and skills, and become stronger. The basis of the use of game technology is the activity that activates and accelerates the pupil. According to psychologists, the psychological mechanisms of playful

activity are based on the fundamental needs of the individual to express themselves, to find a stable place in life, to self-manage, to realize their potential.

At the heart of any game should be the generally accepted principles and tactics of education. Learning games should be based on the subjects. During the games, the pupil is more interested in this activity than in a normal lesson and is more comfortable. It should be noted that the game is, first of all, a way of teaching. Pupils are interested in playful lessons, they strive to win, and the teacher uses them to educate the pupil. The pupil is interested in believing that he or she can play, speak, listen, understand, and write in English. Focusing on more interactive methods will increase learning effectiveness. One of the most important requirements for English lessons is to teach pupils to think independently.

Today, English teachers use the following innovative methods, based on the experience of educators in the United States and the United Kingdom:

- “Creative Problem Solving” is the beginning of the story. Pupils are referred to the judgment of the pupils;

- Merry Riddles is an important part of teaching English to pupils, as they learn words they are unfamiliar with and find the answer to a riddle;

- Quick answers help to increase the effectiveness of the lesson;

- “Warm-up exercises” to use various games in the classroom to engage pupils in the lesson;

- Pantomime can be used in a class where very difficult topics need to be explained or when pupils are tired of writing exercises;

- A chain story method helps to develop pupils’ oral skills;

- Acting characters. This method can be used in all types of lessons. Professionals such as Interpreter, Translator, Writer, and Poet can participate in the class and talk to pupils;

- “Thinkers meeting” It is possible to “invite” poets and writers such as W. Shakespeare, A. Navoi, R. Burns. At such times, the use of the wise sayings they utter in the classroom will help young people to become perfect human beings;

- Quiz cards are distributed according to the number of pupils and allow all pupils to attend classes at the same time, which saves time.

In short, the use of innovative methods in English lessons develops pupils’ logical thinking skills, fluency, and the ability to respond quickly and correctly. Such methods stimulate the pupil’s desire for knowledge. This makes pupils active participants in the learning process.

#### REFERENCES

1. O. Hoshimov, I. Yakubov. “METHODODOLOGY OF TEACHING ENGLISH” (textbook) Tashkent: Sharq Publishing House, 2003
2. M. Xoldorova, N. Fayziyeva, F. Rixsittilayeva. “CHET TILINI O’QITISHDA YORDAMCHI VOSITALARDAN FOYDALANISH”. Toshkent: Nizomiy nomidagi TDPU, 2005.
3. Brown, H.D, 1994 Principles of Language Learning and teaching, Prentice Hall Regents
4. McCoy, R.I 1993. Means to Overcome the Anxieties of Second Language Learners, Foreign Language Annals, pages 185-9, No. 12, 1979.
5. Richards, J.C., 1994 The Language Teaching Matrix, Cambridge University Press.

VALENTLIK TUSHUNCHASI. SO'Z BIRIKMASI VA SINTAGMA  
MUNOSABATI  
(“DAFTAR HOSHIYASIDAGI BITIKLAR” ASARI MISOLIDA)

Jo'rayeva Mehriniso

TerDU, o'zbek filologiyasi fakulteti talabasi

<https://doi.org/10.5281/zenodo.8009286>

**Annotatsiya.** Ushbu maqolada valentlik tushuncha va uning turlari shuningdek, so'z birikmasi va sintagmatik munosabat va ularning farqli jihatlarini yuzasidan fikrlar yuritilgan bo'lib, badiiy asarlardan olingan misollar orqali dalillangan.

**Kalit so'zar:** Valentlik, semantik, lug'aviy, sintaktik, grammatik shakl valentligi, birikish va biriktirish imkoniyati, sintagmatik munosabat, so'z birikmasi va sintagma, og'zaki nutq, pauza.

CONCEPT OF VALENCE. PHRASE AND SYNTAGMA RELATIONSHIP  
(IN THE EXAMPLE OF THE WORK "INSCRIPTIONS IN THE MARGINS OF  
THE NOTEBOOK")

**Abstract.** In this article, the concept of valence and its types, as well as the combination of words and syntagmatic relationship and their different aspects, are discussed, and evidenced by examples from works of art.

**Key words:** Valence, semantic, lexical, syntactic, grammatical form valence, the possibility of combining and connecting, syntagmatic relationship, word combination and syntagm, oral speech, pause.

ПОНЯТИЕ ВАЛЕНТНОСТИ. ОТНОШЕНИЕ ФРАЗЫ И СИНТАГМЫ  
(НА ПРИМЕРЕ РАБОТЫ "НАДПИСЬ В РАМКАХ ТЕТРАДНИ")

**Аннотация.** В данной статье рассматриваются понятие валентности и ее виды, а также сочетание слов и синтагматические отношения и их различные аспекты, и доказываются примерами из художественных произведений.

**Ключевые слова:** Валентность, семантическая, лексическая, синтаксическая, грамматическая валентность формы, возможность сочетания и соединения, синтагматическая связь, словосочетание и синтагма, устная речь, пауза.

Tilshunoslikda XIX asrda lisoniy birlikning substansial ma'nosi bormi yoki yo'q degan savol o'rta tashlandi. Shu tariqa, ilmiy tadqiqotlar natijasi o'laroq dastlab jahon tilshunosligida G.Paul tomonidan valentlik nazariyasiga asos solindi va substansial dialektika maktabi ochildi. O'zbek tilshunosligida vakentlik nazariyasiga oid tadqiqotlar XX asr oxiri XXI asr boshlariga tog'ri keladi. Tilshunosligimizda bir qator olimlar, jumladan, A. Hojiyev, R. Rasulov va M.Eltazarovlar valentlik va substansial tilshunoslik yuzasidan ilmiy izlanish va bir qator tadqiqotlar olib borishgan.

Lisoniy birliklarning birikish va biriktirish imkoniyatiga valentlik deyiladi. Valentlikni hosil qiluvchi lisoniy birliklar muayyan til jamiyati a'zolari ongida yashaydi. Masalan: ishla leksemasi kishi ongida bir necha bo'sh o'ringa ega bo'ladi va nutqda voqealanib, bir vaqtda o'ziga shuncha birikuvchini ham torta olishi mumkin [2,]. Bu uning biriktiruvchanlik imkoniyatining qanchalik ko'p ekanligiga bog'liq. Lisoniy birliklarning birikish va biriktirish imkoniyatiga ko'ra valentlik lug'aviy, semantik, sintaktik, grammatik shakl valentligiga ajratiladi.



Lug'aviy valentlik biriktiruvchi leksemaning ma'noviy jihatdan o'ziga mos birikuvchilarni tanlashi. Masalan: sayra leksemasi it leksemasini o'ziga torta olmaydi, it leksemasi sayra leksemasidagi bironta bo'sh o'ringa tusha olmaydi. Chunki ularda ma'noviy muvofiqlik mavjud emas. Lug'aviy valentlik yuzaga chiqishi uchun it leksemasini hurmoq leksemasiga, qush leksemasini sayramoq leksemasiga birlashtirishimiz kifoya. Quyidagilar lug'aviy valentlikka misol bo'ladi:

1. Qush sayradi; eshak hangradi; gul so'ldi; mushuk miyovladi; it hurdi;
2. Tovuq qaqag'ladi; ari g'o'ng'illadi; bo'ri uvulladi; soat chiqqilladi;
3. Ot kishnadi; xo'roz qichqirdi; suv shildiradi kabilar.

Semantik valentlik so'z turkumlari doirasidagi birikish imkoniyati hisoblanadi. Masalan: Havoda ananas isi aralash yong'oq xazonlarining o'tkir hidi gurkiradi (O'. Hoshimov "Bahor qaytmaydi" 7-b)

1. Havoda gurkiradi – ot+fe'l;
2. Ananas isi – ot+ot;
3. Isi aralash – ot+fe'l;
4. Yong'oq xazonlari – ot+ot;
5. Xazonlarining hidi – ot+ot;
6. O'tkir hidi – ot+ot.

Sintaktik valentlik leksema valentligining ikkinchi tomoni, u hokim mavqedagi leksemaning tobe leksemalarni o'ziga tortish uchun ularning ma'lum bir sintaktik shaklda – kelishik, ko'makchi, ravishdosh, sifatdosh qo'shimchasini olishini talab qilishi. Bu hokim leksemaning sintaktik mavqeyi, Grammatik shakli tomonidan belgilanadi [3,]. Bunga ko'ra gul ekildi, oynani artdi sintaktik qurilmalaridagi (gul) va (oynani) so'zlarining Grammatik shakli bosh so'zning Grammatik shakli bilan belgilangan.

Grammatik shakl valentligi leksemaga grammatik shakl(shaxs-son) qo'shilganda ularning birikuvchilari orasidagi munosabatning yuzaga kelishi hisoblanadi. Ya'ni bunda bir-biri bilan birikishi talab qilinayotgan ikki leksema ham o'zi uchun kerakli Grammatik shaklni talab qiladi. Masalan: botirman so'z shakli -man shaxs-son qo'shimchasi bilan birikmasidan oldin, botir leksemasining men olmashiga ehtiyoji tug'ilmagan. Bu grammatik shakl valentligining asosiy xususiyati hisoblanadi. Valentlik so'z birikmasi tizimida bosh o'rinda turib, birikmalarning birikish va biriktirish imkoniyatining asosi sanaladi.

Gapning struktura va mazmun jihatidan bir butun bo'lgan guruhlari, parchlari jonli tilda – og'zaki nutqda tovush jihatidan ham ajralib turadi. Bunday guruhlar sintagma deyiladi [4,]. Ushbu nazariyaga misol qilib, haybatli samalyot yashil bog'lar ustidan uchib o'tdi gapi tahlil qilindi. Bu gapda uchta sintagma mavjud: 1) haybatli samalyot; 2) yashil bog'lar ustidan; 3) tez uchib o'tdi. Har bir sintagma bir havo chiqarish bilan – bir nafas kuchi bilan aytiladi, so'ng orada qisqa pauza bo'lib, boshqa sintagma boshlanadi. Sintagmaning eng so'nggi elementi, shu elementning so'nggi bo'g'ini kuchli aytiladi – urg'uli bo'ladi. Demak, fonetik jihatdan sintagma gapning intonatsiya bilan birikkan, odatda bir-biridan qisqa pauza orqali ajralib turadigan yaxlit parchalaridir. Sintagma grammatik yaxlitlikni ko'rsatuvchi butunlikdir. Gap bir sintagmali yoki ko'p sintagmali bo'lishi mumkin. Sintagma ba'zan bir so'zdan ham tashkil topadi. Sintagma bir necha so'zli bo'lganda, ko'pincha, yetakchi va unga tobe so'zdan tashkil topadi.

Sintagmaning soʻz birikmasidan farqli xususiyati uning unsurlari orasiga boshqa sintagmaning usvi ajralib kirmaydi. Soʻz birikmasida bundan mustasno. Masalan: darsni kecha tayyorladim gapidagi darsni tayyorlamoq soʻz birikmasi orasiga unga daxli boʻlmagan kech soʻzi qoʻllanilgan. Gaplar tarkibida sintagmalar quyidagicha qoʻllaniladi:

1. Uning oldida bir savat oq gul quyosh parchasidek tovlanadi. (Oʻ. Hoshimov “Daftar hoshiyasidagi bitiklar” 12-b) Uchta sintagma mavjud: uning oldida; bir savat oq gul; quyosh parchasidek tovlanadi.

2. Hovliga tushsam, havoning avzoyi buzuq. (Oʻ. Hoshimov “Daftar hoshiyasidagi bitiklar” 4-b) Ikkita sintagma mavjud: hovliga tushsam; havoning avzoyi buzuq.

3. Qondek qizarga tok barglari ohista chayqaladi. (Oʻ. Hoshimov “Daftar hoshiyasidagi bitiklar” 16-b) Uchta sintagma mavjud: qondek qizargan; tok barglari; ohista chayqaladi.

Yuqoridagilardan shuni xulosa qilish mumkinki, soʻzlarning valentlik imkoniyati muhim jarayonlardan biri sanaladi. Ushbu jarayon orqali soʻzlarning qaysi soʻzni oʻziga qabul qila olishi yoki qabul qila olmasligi kabi bir qator masalalar oʻz yechimini topadi. Chunki ongimizda bir qator soʻzlarning valentligi mavjud, yaʼni qaysi soʻzni oʻziga qabul qila olishini bilamiz va buni yozma koʻrinishda ham ifodalab bera olamiz va bu judayam muhimdir. Sintagma nutqiy hodisa hisoblanib, har bir soʻzlovchi bir gapni turlicha sintagmaga boʻla oladi. Bu jarayonda soʻzlovchi ifodalayotgan nutqini atrofdagilarga ifodalibroq tushuntirish imkoniyatini yaratib beradi. Demak, fikrlarga tayangan holda soʻzlarning birikishi va biriktirishi, shuningdek togʻri ifodalanishi uchun valentlik hamda sintagmaning oʻrni beqiyosligiga amin boʻlindi.

## REFERENCES

1. Oʻ. Hoshimov. (qissa va hikoyalar)– T: “Nurli dunyo” nashriyot uyi, 2022. - 160 b.
2. R. Sayfullayeva., B. Mengliyev., L. Raupova., M. Qurbonova., M. Abuzalov., D. Yoʻldosheva. Hozirgi oʻzbek adabiy tili. – T.: “Innovatsion rivojlanish nashriyot – matbaa uyi”, 2020.
3. D.A. Abdullayeva. semantic-sintaktik valentlik: filol.fan. nomz...diss. avtoref. – Samarqand, 2022.
4. A. Gʻulomov., M. Asqarova. Hozirgi oʻzbek adabiy tili. Sintaksis. “Oʻqituvchi” nashroyoti. – Toshkent, 1965.
5. Xidirova, I., & Joʻrayeva, M. (2023). LEXICAL-SEMANTIC ANALYSIS OF KINSHIP NAMES USED IN ANCIENT TURKISH DICTIONARIES. *Modern Science and Research*, 2(4), 716-719.
6. Joʻrayeva, M. (2023). TOHIR MALIKNING “ODAMIYLIK MULKI” ASARIDA QOʻLLANILGAN EGASI UMUMLASHGAN VA SHAXSI NOMAʼLUM GAPLARNING LINGVISTIK TAHLILI. " *Science Shine* " *International scientific journal*, 1(2).

## СУТДОРЛИКНИ ЙИЛ ФАСЛАРГА БОҒЛИҚЛИГИ.

О.Р. Куччиев

Ж.О. Раззоқов

ЮУАУ талабаси

Б. Муродов

СДВМУТФ магистр

Мавланова М

СДВМУТФ талабаси

<https://doi.org/10.5281/zenodo.8010213>

**Аннотация.** Мақолада сутдорликни йил фаслларга боғлиқлиги ўрганилган.

**Таянч сўзлар:** сигир, зот, зотдорлик, голишин, сут, сутдорлик, коэффициент, йил фасллари, тирик вазн, сут ёғи.

## THE DEPENDENCE OF DAIRY PRODUCTION ON THE SEASONS.

**Abstract.** The article examines the dependence of dairy production on the seasons.

**Key words:** cow, breed, breed, Holstein, milk, dairy, coefficient, seasons, live weight, milk fat.

## ЗАВИСИМОСТЬ ПРОИЗВОДСТВА МОЛОКА ОТ СЕЗОНА.

**Аннотация.** В статье рассматривается зависимость производства молочной продукции от времени года.

**Ключевые слова:** корова, порода, порода, голишинская, молоко, молочность, коэффициент, сезонность, живая масса, молочный жир.

## Кириш

Дунё микёсида деярли барча мамлакатларида, барча иқлим минтақаларида аҳолини сут ва сут маҳсулотларига бўлган талабини қондириш мақсадида чорвачиликка ихтисослашган чорва фермаларида йирик шохли қорамолларнинг айна бирор бир зотларидан фойдаланилади. Лекин ҳайвонлар ҳам бир қитъадан бошқа бир қитъага, бир мамлакатдан яна бошқа мамлакатга кўчирилганда, ҳатто мамлакатлар иқлим шароитларига кўра ўхшаш бўлса ҳам ҳайвонлар уларга мослашиши учун вақт талаб этилади. Ҳаттоки сақлаш ва парваришлар шароитларининг ўзгариши натижасида юз берадиган зўриқишларга ҳайвонлар организмнинг мослашиш имкониятлари чеклайди. Ҳайвон организм ички муҳити динамик барқарорлигининг сақланиши доирасида мослашиш жараёни жиддий зўриқиш билан боғлиқ ва бу, ҳеч шубҳасиз, маҳсулдорлик даражасига таъсир кўрсатади, таъсир давомли бўлганда эса физиологик функцияларнинг бузилишига, баъзан ҳаттоки, уларнинг издан чиқишига олиб келади.

Йирик шохли молларнинг ва бошқа қишлоқ хўжалиги ҳайвонларининг парвариш қилиш ва озиклантиришнинг янги ҳудудлардаги турли хил фасллар шароитларига мослашуви, юқори ҳароратнинг организмга таъсирини ўрганиш зарурияти замонавий физиология илмининг долзарб муаммоларидан биридир.

Ўзбекистон Республикаси Президентининг 2018 – йил 16-январда — “Мамлакатнинг озик-овқат хафсизлигини янада таъминлаш чора-тадбирлари тўғрисида”ги ПФ-5303 сонли қарорида мамлакатнинг озик-овқат хафсизлигини янада таъминлаш, бозорларни сифатли хафсиз ва арзон озик-овқат маҳсулотлари билан тўлдириш, аҳолини харид имкониятларини мустаҳкамлаш, ташқи иқтисодий фаолиятини либераллаштириш, ва соғлом рақобат муҳитини сақлаш соҳасида мавжуд муаммоларга барҳам бериш чора-тадбирлари белгилаб берилган. [1]

Ҳозирги кунда мамлакатимизда чорвачиликдаги имкониятидан тўлиқ фойдаланиш ва маҳсулдорлигини кескин ошириш канчалик муҳим эканлиги яққол намоён бўлмоқда. Бу борадаги турли хил омилларни ишга солиш - озика базасини мустаҳкамлаш, тўйимли концентрат, дағал ва ширали озикалар етиштириш ҳажмини кўпайтириш ва сифатини кескин кўтариш давр талаби бўлиб бормоқда.

Республикаимизда кейинги йилларда сутдор қорамолчиликни ривожлантиришда ва юқори самарадорликка эришишда сермаҳсул, ирсий имконияти юқори молларни етиштириш, ҳар бир фасл ва ҳудудларнинг табиий-иқлим шароитларини ҳисобга олган ҳолда қорамол зотларини урчитиб кўпайтиришни ва юқори маҳсулдор сутбоп подалар яратишда сигирларнинг маҳсулдорлик белгиларини такомиллаштиришни ташкил этишга қаратилган кенг қамровли чора-тадбирлар амалга ошириш муҳим роль ўйнайди.

Жумладан сигирларни сутдорлик белгиларига таъсир этувчи ташқи муҳит омилларини таъсирини ўрганиш муҳим аҳамиятга эга. Айниқса қора-ола зотли қорамолларни голштинлаштириш жараёнида бу алоҳида аҳамият касб этади. Тадқиқотларга куз-қиш фаслларида туққан турли зотдорликдаги сигирларнинг сут маҳсулдорлиги ва сутдорлик коэффиценти ўрганилган. Куз-қиш фаслларида туққан соф қора-ола ва голштин зоти бўйича  $\frac{1}{2}$   $\frac{2}{4}$   $\frac{7}{8}$  зотдорликдаги сигирларнинг сутдорлик коэффиценти баҳор-ёзда туққан ушбу ирсий омиллардаги тенгурларникидан тегишли равишда 19.9 26.0 34.0 ва 34.7 кг юқори бўлганлиги аниқланган.

Хусусан сутбоб сигирларнинг маҳсулдорлигига кўплаб ташқи муҳит омиллари қаторида туғишидаги йил фасллари ҳам таъсир кўрсатади.

Айрим [7] маълумотларга қараганда куз фаслларида туққан сигирларнинг сут маҳсулдорлиги баҳор ёзда туққан сигирларники 10-15% юқори бўлган. Тадқиқотчилар [2] қора-ола зотли қиш фаслида туққан сигирларни сут маҳсулдорлиги 218-313 кг юқори бўлганлигини таъкидлайдилар. Сигирларнинг сут унумдорлигига йил фаслларининг таъсири бошқа тадқиқотчилар [3] изланишларда ҳам аниқланган.

#### **Тажриба объекти ва услуби**

Соф қора-ола зотли ва бу зотли сигирларни голштин зотига мансуб буқалар билан частиштиришдан олинган.  $\frac{1}{2}$   $\frac{3}{4}$  ва  $\frac{7}{8}$  зотли голштинлаштирилган дурагай сигирлардир.

Тадқиқотларимизда зоотехния умум қабул қилинган услублар қўлланилади.

Тажриба учун Чорвачилик ва паррандачилик илмий-тадқиқот институти“ Қибрай тумани “Қизил шалола” тажриба хўжалигида тадқиқотлар ўтказдик. Тадқиқотлар учун ҳар бирдан 10 бошдан иборат тўрт гуруҳ III ва ундан юқори соғин даврлардаги куз-қиш фаслларида туққан сигирлар ўхшашлик белгилари бўйича танлаб олинади. I гуруҳга соф қора-ола зотли, II гуруҳга  $\frac{1}{2}$  қора-ола ва  $\frac{1}{2}$  голштин III гуруҳга  $\frac{1}{4}$  қора-ола ва  $\frac{3}{4}$  голштин, IV гуруҳга  $\frac{1}{8}$  қора-ола ва  $\frac{7}{8}$  голштин зоти бўйича зотдорликдаги сигирлар танлаб олинади. Шу билан бирга ушбу зотдорликдаги баҳор-ёз фаслларида туққан 4 гуруҳ сигирларнинг ҳам сут маҳсулдорлик белгиларини ҳам ўргандик. Барча гуруҳлардаги сигирлар сут маҳсулдорлигини ва тирик вазнини ҳисобга олган ҳолда бир хил озиклантиради ва уларни асраш шароитлари ҳам бир хил бўлади.

#### **Тадқиқотлар натижаси**

Ушбу жадвал маълумотида куз-қиш фаслларида туққан сигирларнинг сутдорлик коэффиценти келтирилади.

**Куз-қиш фаслларида туққан сигирларнинг сут маҳсулдорлиги ва ҳар 100 кг тирик вазни ҳисобига сут маҳсулдорлигининг чиқими.**

1-жадвал

Кўрсаткичлар	Гуруҳлар			
	I	II	III	IV
Миқдори, кг	3531.2+142.5	3675.6+101.1	3826.2+112.5	3964.5+85.3
4% Сут миқдори кг	3266.2+129.1	3390.7+99.2	3520.1+100.0	3637.4+67.8
Вазни кг	485.7+5.27	489.3+3.27	494.1+4.06	498.4+3.60
Коэффициенти, кг	726.9+27.3	751.1+18.4	774.4+22.8	795.4+12.8
<b>Хар 100 кг тирик вазнга ишлаб чиқарилган сут</b>				
4% -ли сут,кг	672.4+24.1	692.6+18.5	713.3+20.9	729.9+10.1
Сут ёғи,кг	26.89+0.96	27.70+0.74	28.53+0.83	29.19+0.40
Сут оқсилли, кг	24.74+0.89	25.54+0.66	26.29+0.77	26.81+0.40

Ушбу жадвал маълумотларининг таҳлилидаги голштин зоти бўйича зотдорлиги бўлган сигирларда сут маҳсулдорлик кўрсаткичлари ҳам юқори бўлди. Голштин бўйича зотдорлиги 7/8 бўлган IV гуруҳ сигирларнинг сут миқдори I, II, III гуруҳларда тенгқурларникидан тегишли равишда 288.9 ва 138.3 кг 4% ли сут миқдори 246.7 ва 117.3 кг тирик вазни 12.7; 9.1 кг сутдорлик коэффициенти 68.5; 44.3 кг юқори бўлди ва улар томонидан хар тирик хисобига 57.4, 37.3 ва 16.6 кг 4% 2.3 1.49 ва 0.66 кг сут ёғи 2.07; 1.27 кг сут оқсилли кўп ишлаб чиқарилади. I ва II гуруҳлардаги сигирларнинг тирик вазни I гуруҳ сигирларникидан тегишли равишда 3.6 ва 8.4 кг сутдорлик коэффициенти 24.2 ва 47.5 кг, хар 100 кг тирик вазнга 20.2 ва 40.9 4% ли сут, 0.81 ва 1.64 кг сут ёғи ҳамда 0.80 ва 1.55 кг сут оқсилли кўп ишлаб чиқарилган. Бу маълумотлар қора-ола зотли сигирларни голштин зотига мансуб буқалар билан чапиштириш уларнинг сут маҳсулдорлигини оширишда самарали учул эканлигидан далолат беради. Биз шунингдек баҳор-ёз фасларида туққан сигирларнинг ҳам маҳсулдорлик белгиларини ўргандик.

(2-жадвал)

**Баҳор-ёз фасларида туққан сигирларнинг маҳсулдорлик кўрсаткичлари.**

Кўрсаткичлар	Гуруҳлар			
	I	II	III	IV
Миқдори, кг	3459.7+132.8	3541.4+113.9	3637.6+97.0	3758.0+58.5
4% Сут миқдори кг	3204.0+102.0	3273.8+81.1	3345.0+65.9	3452.5+31.8
Вазни кг	484.5+3.37	487.6+4.92	490.7+4.59	493.8+2.66
Коэффициенти, кг	707.0+23.0	725.1+16.6	740.4+13.5	760.7+3.23
<b>Хар 100 кг тирик вазнга ишлаб чиқади</b>				
4% -ли сут,кг	660.5+17.4	670.7+10.6	681.2+8.03	699.1+3.01
Сут ёғи,кг	26.42+0.69	26.82+0.42	27.25+0.32	27.96+0.12
Сут оқсилли, кг	24.29+0.68	24.69+0.44	25.11+0.34	25.78+0.16

Баҳор-ёзда туққан IV гуруҳ сигирлари ҳам юқори маҳсулдорликка эга бўлиб уларнинг лактация мобайнидаги сут миқдори I, II, III гуруҳлардаги тенгқурларникидан тегишли равишда 298.3 216.6 ва 120.4 кг 4% ли сут миқдори 248.5 178.7 ва 107.5 кг, тирик вазни 9.3; ва 6.2 ва 3.1 кг юқори бўлиб, хар 100 кг тирик вазни хисобига 38.6; 28.4 ва 17.9 кг 4% ли 1.54; 1.14; ва 0.71 кг сут ёғи 1.49; 1.09 ва 0.67 сут оқсилли кўп ишлаб чиқарилади.

II ва III гуруҳлардаги сигирларнинг сут миқдори I гуруҳлардаги тенгқурларникидан тегишли равишда 81.7 ва 33.4 кг юқори бўлди. Шунингдек қайд этиш лозимки куз-қиш

фаслларида тукқан I, II, III, IV гурух сигирларининг сут миқдори ушбу гурухларга мансуб баҳор-ёзда тукқан тенгқурларникидан тегишли равишда 71.5; 134.2; 188.6; ва 206.5 кг, сутдорлик коэффициенти 19.9; 26.0; 34.0; ва 34.7; кг юқори бўлди.

#### **ХУЛОСАЛАР**

Хулосалар шундан иборатки, ўтказилган тадқиқотлар йил фаслининг куз-қиш фаслларида тукқан голштинлаштирилган сигирлар баҳор-ёзда тукқан тенгқурларига нисбатан юқори сут маҳсулдорлигига эга бўлишини намоён ыилди.

Бу эса голштинлаштирилган сигирларнинг туғишини йил фаслини куз-қиш фаслларида режалаштириш юқори маҳсулдор подалар яратишда муҳим амалий аҳамиятга эга эканлигидан далолат беради.

#### **REFERENCES**

1. Ўзбекистон Республикаси Президенти Ш.М. Мирзиёевнинг 16.01.2018 й.ПФ-5303 сонли —“Мамлакатнинг озиқ-овқат хафсизлигини янада таъминлаш чора-тадбарлари тўғрисида”ги қарори.
2. Аширов М. Сигирлар сут маҳсулдорлигини уларнинг туғиш фаслларида боғлиқлиги. ЎзЧИТИ илмий ишлар тўплами: “Чорвачилик ва паррандачилик маҳсулдорлигини ошириш” Т., 1993 111-117 б
3. Гетманец В.Н. Качество молоко коров разного генотипа Ж.Зоотехния №10, 2009, с.27.

**BUXORO AMIRLIGI IQTISODIY HAYOTI  
(ISHLAB CHIQUARISH KUCHLARINING O'SISHI)**

**Toshpo'latova Mohinabonu**

Buxoro davlat universiteti 4-kurs talabasi

<https://doi.org/10.5281/zenodo.8011451>

*Annotatsiya.* Ushbu maqolada Buxoro amirligining XIX asr o'rtalaridagi iqtisodiy hayoti va unda yuz bergan o'zgarishlar, ishlab chiqarishning o'sishi, korxonalar hamda zavodlarning ochilishi haqida ma'lumot beriladi.

*Kalit so'zlar:* Buxoro amirligi, iqtisodiyot, qishloq xo'jaligi, bozor, soliq, pul.

**ЭКОНОМИЧЕСКАЯ ЖИЗНЬ БУХАРСКОГО ЭМИРАТА  
(УВЕЛИЧЕНИЕ ПРОИЗВОДИТЕЛЬНЫХ СИЛ)**

*Аннотация.* В данной статье приведены сведения об экономической жизни Бухарского эмирата в середине XIX века и происходивших в ней изменениях, росте производства, открытии предприятий и фабрик.

*Ключевые слова:* Бухарский эмират, экономика, сельское хозяйство, рынок, налог, деньги.

**ECONOMIC LIFE OF THE EMIRATE OF BUKHARA  
(INCREASE IN PRODUCTIVE FORCES)**

*Abstract.* This article provides information about the economic life of the Emirate of Bukhara in the middle of the 19th century and the changes that took place in it, the growth of production, the opening of enterprises and factories.

*Key words:* Emirate of Bukhara, economy, agriculture, market, tax, money.

Chor Rossiyasi O'rta Osiyoga, jumladan, Buxoro amirligi hududlariga uyushtirgan harbiy harakatlaridan nafaqat siyosiy, harbiy strategik maqsadlarni, balki iqtisodiy maqsadlarni ham ko'zlagan edi. Jumladan, u Buxoro amirligi bilan tuzmoqchi bo'lgan ilk shartnoma loyihalarida, so'ngra 1868-yil may oylarida ikki tomonlama imzolangan sulh shartnomalari va 1873-yil imzolangan do'stlik shartnomasida Buxoroga nisbatan o'zining iqtisodiy talablarini ilgari surganligi ham bejiz emas edi. Chunki Rus hukumati dastlabki kunlardan, Buxoro amirligi iqtisodiyotiga kirib borish va imkon darajasida unga aralashish, uni o'z izmiga tushirib olish, kerak bo'lganda uni to'la ravishda o'z manfaatlarini asosida rivojlanishiga erishishni o'z oldiga asosiy maqsad qilib qo'ygan edi.

Eng muhimi, O'rta Sharqdagi ingliz-rus raqobatini yechishda, harbiy strategik sohada yangi yutuqlarni ta'minlashda Buxoro iqtisodiyoti Rossiya harbiy kuchlari uchun o'ziga xos bir plasdarm va xom ashyo bazasi sifatida xizmat qiladigan regionga aylanishi nazarda tutilgan edi. Mana shuning uchun ham, Rus hukumati astasekinlik bilan qadambaqadam Buxoro iqtisodiyotiga o'z ta'sirini o'tkazib, uni o'z izmiga tushirib olish siyosatini olib bordi. Bizga ma'lumki, Kattaqo'rg'on va Zirabuloq tepaligidagi janglardan so'ng, Buxoro amirligining asosiy suv manbai hisoblangan Zarafshon daryosi yuqori qismi hamda uning suv bo'ladigan havzasi 1868 va 1873-yillarda tuzilgan ikki tomonlama sulh shartnomasiga<sup>49</sup> binoan Rossiya tasarrufi

<sup>49</sup> Сборник действующих трактатов, конвенций и соглашений. Издание второе. Т. 1. –Спб., 1902. с. 421–425. Сводзаконов Российской Империи. Кн. первая. Т. 2, –Спб., 1912. с. 452–453

ostiga o'tgan edi. aynan mana shu holat XIX asrning 70-yillaridan boshlab Buxoro amirligi iqtisodiy hayotida, ayniqsa, qishloq xo'jaligi taraqqiyotida juda katta iqtisodiy muammolarni keltirib chiqara boshladi.

Zarafshon daryosining yuqori qismi Turkiston o'lkasi hududi hisobida bo'lganligi uchun chor hukumatining Samarqanddagi ma'murlari undan Buxoroni iqtisodiy jihatdan o'ziga qaram qilish maqsadida foydalana boshlashdi. Ular turli xil vajlar va bahonalar bilan amirlik hududidagi aholiga deyarli suv bermay qo'yishdi. Buxoro axdi ba'zan oylab Zarafshon suvidan mahrum bo'lishar, ularning ekin maydonlari esa suvsizlikdan qurib, qaqrab qoldi. Bu esa, o'z navbatida, hosilsizlikni keltirib chiqarib, aholi yashashini og'irlashtirib qo'yardi. XIX asrning 90-yillariga kelib, ushbu holat nihoyat keskin ravishda kuchayib, katta muammolarni keltirib chiqardi. Natijada Buxoro hukumatining qat'iy talabi bilan ushbu masala bo'yicha ikkala tomon o'rtasida bir necha bor muzokaralar bo'lib o'tdi.

Zarafshon daryosi suvini taqsimlash va undan oqilona, kelishgan holda foydalanish bo'yicha Rossiya bilan Buxoro ma'murlari o'rtasida davo etgan uzoq muzokaralardan so'ng, 1894-yil 27-mayda quyidagi bir to'xtamga kelishildi. 15-noyabrdan 10-martga qadar Samarqand viloyati aholisi ichimlik suvi va ba'zi bir hayetiy masalalar bilan bog'liq joylarga beriladigan suvdan tashqari, barcha suv amirlik hududiga berilishiga, 10-iyundan 15-avgustga qadar esa Zarafshon daryosi suvining 60 foizi Zarafshon vohasining ruslar tasarrufidagi hududlariga, qolgan 40 foizi esa Buxoro hududlariga berilishiga kelishildi. Ikkala tomon o'rtasida shunday kelishuv haqida bitim imzolangan bo'lsada, Samarqanddagi rus ma'murlari unga amal qilishmadi va Buxoroni iqtisodiy jihatdan aynan mana shu suv ta'minoti masalasi bilan ochiqdanochiq o'zlariga bog'lab qo'yish, boshqacha qilib aytganda, o'zlariga tobega aylantirish ishlarini davom ettiraverishdi.

Chor hukumatining Samarqand viloyatidagi ma'murlari aynan mana shu Zarafshon daryosi suvi taqsimoti orqali Buxoro iqtisodiyotini to'la o'zlariga tobe qilib qo'yishdi. Buxoro qishloq xo'jaligi ko'p holatlarda suv tanqisligi tufayli rivojlana olmay, og'ir ahvolga tushib qoldi. Biroq, shunisi ajablanarliki, Peterburgdagi rus hukumati ma'murlari rus burjuaziyasi Buxoro paxtasiga nihoyatda muhtoj ekanligini yaxshi bilar va suv ta'minotini baribir ijobiy hal etish lozimligini tushunar va aynan shuning uchun ham joylardagi o'z ma'murlariga ushbu masalaga to'g'ri yondashishni tavsiya etishardi. XIX asrning oxirlaridan boshlab chor Rossiya hukumati astasekinlik bilan Buxoro amirligi ichki bozorlarini to'la egallab, uni o'z mollari bilan to'ldirish sissatiga ham katta e'tibor qarata boshladi.

XIX asrning 70-yillaridayoq Buxorodagi barcha ichki bozorlar paxtadan tayyorlangan rus tovarlari bilan to'ldirildi. Eng muhimi, aynan mana shu davrga kelib, bozorlarda ushbu tovarlarni oldingidek tatarlar emas, balki Buxoro ichki bozorlarini endi aynan rus millatiga mapsub bo'lgan savdogarlar egallab olib, o'zlari savdo qilishmokka edi. Qisqa muddat ichida, ya'ni XIX asrning 70-90-yillarida Buxoro iqtisodiy hayoti uchun muhim bo'lgan deyarli barcha sanoat mahsulotlari jumladan temir, mis, latun, qalay, cho'yan qozonlar, misdan yasalgan mollar, qog'oz, qo'rg'oshin, bo'yoqpar, ipaklar, shamlar, chinni buyumlar va boshqa ko'plab hayotiy tovarlar chor Rossiyasidan olib kelinadigan bo'lindi.

Rus burjuaziyasi turli xil yo'llar orqali Buxoro bozorlaridan o'zlarining doimiy raqiblari bo'lgan xorijiy savdogarlar ularning g'arbiy yevropaliklar hamda afg'onistonlik va hindistonliklarni. ularning tovarlarini siqib chiqara boshlashdi. Bir so'z bilan aytganda, Buxoro



iqtisodiyotining ichki bozorlarida iqtisodiy sohada hukmronlikni qo'lga kiritish uchun avjga chiqqan RossiyaAngliya raqobati ularning o'zaro keskin kurashlariga olib keldi va ushbu kurashni bevosita boshlagan ruslar bunda asta-sekinlik bilan to'la ustunlikka ormshishga va Buxoro ichki bozorlarining to'la nazoratini o'z qo'llariga kiritishga muvaffaqbo'lishdi. 1881-yilga kelib, Buxoro bozorlarida ruslar va rus tovarlari to'la gegemonlikni qo'lga kiritib, yagona monopol hukmronlik qilish huquqiga ega bo'ldi. Ushbu holat yuzaga kelganligining isbotini o'sha paytda Rossiya hukumatining yirik ma'murlardan biri hisoblangan diplomatamaldor Charikovning quyidagi so'zlaridan ham yaqqol ko'rishimiz mumkin. «Rus tovarlari amirlikda boshqa davlat tovarlariga qaraganda ancha ustunlikka ega. U asta-sekinlik bilan xorijiy davlatlar tovarlarini birinketin siqib chiqarib, ularni o'rnini juda tez progressiv usulda egallab olmoqda. O'zga davlat tovarlarini esa Amudaryo orti va Hindikushga chiqib ketishiga erishdi».

Chor Rossiyasi hukumati, eng avvalo uning Turkiston o'lkasidagi ma'murlari Buxoro amirligining ichki va tashqi iqtisodiy masalalari va hayotiga to'g'ridanto'g'ri aralashib, dastlabki yutuqlarga erishgach amirlik ichki bozorlarini deyarli to'la qo'lga kiritib, savdo oboroti ko'rsatgichlarini oshirib olgandan so'ng, zo'r berib bu ko'rsatgichlarni ko'paytirishga harakat qila boshlashdi. Ushbu yutuqlarni yanada mustahkamlash uchun yangidanyangi imkoniyatlar qidira boshlandi. Eng muhimi, ushbu yutuqlardan rus hukumati bilan bir qatorda, undan rus burjuaziyasi ham katta manfaatdor edi. Mana shuning uchun ham, XIX asrning 80–90-yillarida bu borada rus burjuaziyasi ham rus hukumati oldiga o'zining yangi talablarini qo'ya boshladi. Natijada O'rta Osiyoda temir yo'llar qurilishi va flotiliya shakllanishiga erishildi. Kaspiyorti temir yo'li qurilgandan so'ng va Amudaryoda kemalar qatnovi yo'lga qo'yilgach, chor Rossiyasining butun O'rta Osiyo bilan, shu jumladan, Buxoro amirligi bilan ham rus sanoati ishlab chiqargan mollar bilan savdo qilish aylanmasi (oboroti) juda tez sur'atlar bilan oshib borishiga keng imkoniyatlar yuzaga keldi.

1890-yili Buxoro amirligiga Rossiyadan un, shakar, manufaktura, choy, kerosin, bo'yoqlar, arpa, chinni idishlar va boshqa turdagi olib kelingan tovarlarning umumiy qiymat miqdori 2 mln 119 ming 862 nudni tashkil etgan bo'lsa, ushbu ko'rsatkich 1891-yilda 2 mln 480 ming 277 pudni tashkil etdi. O'z navbatida, chor ma'murlari Buxoro amirligidan eng sifatli va xaridorgir tovarlarni arzon bahoda olib, o'z yurtlariga – Rossiyaga olib ketishdi. A.I.Remezning bergan ma'lumotlariga qaraganda, 1880–1881-yillarda Buxoro amirligidan Rossiyaga 4 ming pud qorako'l teri, 410 ming pud paxta, 6 mln 100 ming pud sitrar urug'i, 4 ming pud qog'ozdan eshilgan ip va 0,8 ming pud xalatlar olib ketilgan<sup>50</sup>. Ushbu keltirilgan raqamlar faqat Rossiya markaziga olib ketilgan mollar ko'rsatkichi hisoblanadi. I .A .Remez ushbu olib ketilgan mollar hisobiga Sibir, Kaspiyorti viloyati va Turkiston o'lkasi shaharlariga olib ketilgan mollar yig'indisini qo'shmagan. Shuni ochiq aytish lozimki, deyarli aksariyat mualliflar o'z asarlarida<sup>51</sup>

Buxorodan olib ketilgan mollar to'g'risida fikr yuritganda, faqat Rossiyaga olib ketilgan tovarlar qiymatini hisobga olishgan. Ular negadir Rossiya tasarrufiga o'tgan Turkiston general gubernatorligi, Sibir hududlariga, Kaspiyorti viloyatiga olib o'tilgan mollar yig'masini qo'shib hisoblamaslikka uringanlar. Vaholanki, Turkiston general-gubernatorligi chor Rossiyasining

<sup>50</sup> Ремез И. А. Внешняя торговля Бухарм до мировой войнм. с. – Б 49

<sup>51</sup> Тўхтаматов Т. Г. РусскоБухарское отношения в конце XIX-начале XX в. –Т., 1966. – Б 52

bo'linmas bir qismi deb e'tirof etilgan va ushbu o'lka o'sha davrda Rossiya qonunqoidalari asosida idora etilgan. Aynan mana shu jihatlarda ushbu masalaga yanada jiddiyoq yondashishni talab qiladi. Buxoro amirligidan Turkiston generalgubernatorligi hududiga olib ketilgan barcha mollar chor Rossiyasiga olib ketilgan molar sifatida qaralishi lozim. Zero, ana shunda aniq raqamlar asosida chor Rossiyasining talonchilik siyosatini aniq ko'rsatish imkoniyati yuzaga keladi.

#### REFERENCES

1. Rajabov, O. I. (2022). HISTORY OF FORTRESS OF MAKHMUD TOROBI. *International Journal of Intellectual Cultural Heritage*, 2(6), 50-54.
2. Rajabov, O. (2021). CHOR BAKR TARIXIY ME'MORIY MAJMUASI XUSUSIDA. *ЦЕНТР НАУЧНЫХ ПУБЛИКАЦИЙ (buxdu. uz)*, 8(8).
3. Iskandarovich, R. O. (2022). Historical Architectural Complex of the Chor (Pers. Four) Bakr Ensemble. *Telematique*, 6886-6890.
4. Rajabov, O. (2020). Qizbibi va Hazrat Bibi manzilgohlari muqaddas qadamjo sifatida. *ЦЕНТР НАУЧНЫХ ПУБЛИКАЦИЙ (buxdu. uz)*, 1(1).
5. Iskandarovich, R. O. (2022). Historical Architectural Complex of the Chor (Pers. Four) Bakr Ensemble. *Telematique*, 6886-6890.
6. Umarov, B. B. O. (2022). SCIENCE, EDUCATION AND CULTURE DURING THE RULE OF THE SOMANIANS. *International Journal of Intellectual Cultural Heritage*, 2(6), 46-49.
7. UMAROV, B. (2022). ARCHITECTURE OF BUKHARA IN THE ASHTARKHANID PERIOD. *International Journal of Intellectual Cultural Heritage*, 2(2), 94-100.
8. Umarov B. БУХОРО ВОҲАСИ ТУРАР-ЖОЙЛАРИ //ЦЕНТР НАУЧНЫХ ПУБЛИКАЦИЙ (buxdu. uz). – 2022. – Т. 22. – №. 22.
9. BAXTISHOD, U., & ULUG'BEK, Q. Y. (2022). MS ANDREEV-THE GREAT EASTERN SCIENTIST. *International Journal of Philosophical Studies and Social Sciences*, 2(3), 120-123.
10. Умаров, Б. Б. (2021). НА КИСЛЯКОВ ТАДҚИҚОТЛАРИДА ЖАНУБИЙ ТОЖИКИСТОН ЭТНИК ТАРИХИ. *Scientific progress*, 1(6), 1005-1009.
11. Умаров, Б. Б. (2021). НА КИСЛЯКОВ-ПОПУЛЯРИЗАТОР МУЗЕЕВ И ИСТОРИИ ТАДЖИКСКОГО НАРОДА. *Экономика и социум*, (11-2 (90)), 495-497.
12. Ravshanovich, S. D. (2022). CURRENTLY, THE PLACE OF AFGHANISTAN IN THE COMMUNICATION OF CENTRAL AND SOUTH ASIA. *International Journal of Intellectual Cultural Heritage*, 2(6), 55-59.
13. SHAROPOV, D. (2022). ПРАВИТЕЛЬ МАНГЫТОВ ЭМИР ХАЙДАР. *International Journal of Intellectual Cultural Heritage*, 2(2), 101-104.
14. Sharopov, D. R. O. G. L. (2021). АРАБ ХАЛИФАЛИГИДАН MUSTAQIL TOHIRIYLAR DAVLATINING AJRALIB CHIQISHI. *Scientific progress*, 2(7), 817-820.
15. Umarov B. OLIY TA'LIMDA TALABALAR O 'QUV-BILUV FAOLIYATINING PSIXODIDAKTIK ASOSLARI //ЦЕНТР НАУЧНЫХ ПУБЛИКАЦИЙ (buxdu. uz). – 2021. – Т. 8. – №. 8.

16. Umarov B. NA KISLYAKOV TADQIQOTLARIDA BUXORO AMIRLIGIDAGI FEODAL VA QISHLOQ XO‘JALIGI MUNOSABATLARINING YORITILISHI //ЦЕНТР НАУЧНЫХ ПУБЛИКАЦИЙ (buxdu.uz). – 2021. – Т. 6. – №. 6.
17. ogli Umarov, B. B. (2021). FAMILY AND MARRIAGE RELATIONS IN NA KISLYAKOV'S RESEARCH. *Journal of Central Asian Social Studies*, 2(02), 127-135.
18. O‘G‘Li, U. B. B., & Temirov, F. (2023). SOURCES OF INFORMATION ON THE SOCIO-ECONOMIC LIFE OF THE SOMANIAN DYNASTY. *International Journal of Intellectual Cultural Heritage*, 3(3), 35-41.
19. Umedovich, T. F. (2022). SADRIDDIN AYNI-IN THE MEMOIRS OF HIS CONTEMPORARIES. *International Journal of Philosophical Studies and Social Sciences*, 2(6), 31-36.
20. Болтаев, А. Х. (2018). ИССЛЕДОВАНИЕ С. ЮРЕНЕВА В МЕЧЕТИ КАЛЯН. *European Journal of Humanities and Social Sciences*, (5), 8-12.
21. Болтаев А. Х. Бухоро музейи–тарихий ўлкашунослик маркази сифатида //Тошкент: Наврўз. – 2019. – Т. 70.
22. Болтаев А. Х. Бухоро ўлкашунослиги тарихини ўрганишда СН Юренив ёзишмаларининг ўрни //Тошкент: Ўзбекистон Миллий университети хабарлари. – 2018. – №. 1. – С. 5-9.
23. Болтаев, А. Х. (2018). Бухоро шаҳри 11 дарвозасининг тарихи ва тақдири (ўлкашунос ТФ Гелах тадқиқотларида). *Тюркоязычные страны. Республиканский научно-методический и познавательный журнал.*–Алмати, 2, 6-8.
24. Болтаев, А. (2020). БУХОРО УЛКАШ УНОСЛИК МУЗЕИИНИНГ Ш АКЛЛАНИШИ ВА ДАСТЛАБКИ ФАОЛИЯТИ. *ЦЕНТР НАУЧНЫХ ПУБЛИКАЦИЙ (buxdu.uz)*, 1(1).

## YOSH FUTBOLCHI BOLALARDA TEZKORLIK JISMONIY SIFATINI OSHIRISH

Sa'dullayev S.B.

O'zDJTSU

<https://doi.org/10.5281/zenodo.8012205>

*Annotatsiya.* Ushbu maqolada yosh futbolchi bolalarda tezkorlik jismoniy sifatini oshirish yuzasidan fikrlar yuritilgan bo'lib, misollar orqali dalillangan.

*Kalit so'zlar:* Yosh futbolchilar, tezkorlik, jismoniy sifatlar.

### IMPROVING THE PHYSICAL QUALITY OF SPEED IN YOUNG FOOTBALL PLAYERS

*Abstract.* In this article, thoughts on improving the physical quality of quickness in young football players are discussed and proved by examples.

*Key words:* Young players, quickness, physical qualities.

### ПОВЫШЕНИЕ ФИЗИЧЕСКИХ КАЧЕСТВ СКОРОСТИ У ЮНЫХ ФУТБОЛИСТОВ

*Аннотация.* В данной статье обсуждаются и доказываются примерами мысли о повышении физического качества быстроты у юных футболистов.

*Ключевые слова:* Юные игроки, быстрота, физические качества.

**Ishning dolzarbligi:** Yosh futbolchilarni tezkorlik sifatleri yaxshi rivojlanmaganligi ularning futboldagi natijalariga ta'sir ko'rsatmokda. Tezkorlik sifatlarini rivojlantirish orqali sportchilar natijalarini yaxshilaydi.

#### **Tadqiqot maqsadi:**

Yosh futbolchilarni ratsional imkoniyatlarini oshirishga, jismoniy qobiliyatlarini xar tomonlama rivojlantirishga, tezkorlik, chaqqonlik jismoniy sifatlarini yana bir qanchasini oshirishga qaratiladi.

#### **Tadqiqot vazifalari:**

Ilmiy izlanish o'z ichiga xar-xil vazifalarni olgan:

- hozirgi zamon futbolining rivojlanishi;
- yosh futbolchilarda tezkorlik sifatini rivojlantirish nazariyasi va usul va uslublari;
- yillik mashg'ulotlar rejasini tuzish va mashg'ulotlar davomida sport mahoratini rivojlantirish;

#### **Tadqiqot natijasi**

Tadqiqot natijasida shu narsa ma'lum bo'ldiki, futbolchilarning o'quv-mashg'ulot jarayonlarida to'p bilan bajargan mashqlari hajmi 87 % dan 93 % gachani tashkil etdi. To'psiz bajarilgan mashqlar miqdori esa 7 % dan 12 % gacha bo'lgan vaqtni tashkil etdi.

Tahlil natijalariga ko'ra 10 oy davomida o'tkazilgan o'quv-mashg'ulot jarayonlarida quyidagilar ham aniqlandi.

Tezkorlik sifatini tarbiyalashga 31,9 soat vaqt ajratilgan. Bu esa o'rtacha 8,2 % o'quv-mashg'ulotlar jarayoni vaqtini tashkil etadi. Shuni ham ta'kidlash kerakki, tezkorlik va tezkorlik sifatini tarbiyalashga ham deyarli bir xil vaqt ajratilgan.

Izlanishlar natijasida tezkorlik ishlari hajmi shuni ko'rsatadiki, musobaqa davrida futbolchilar tomonidan bajarilgan umumiy tez yugurishlar soni deyarli bir xil. O'yinlar bo'yicha umumiy masofa 4840 metr, to'p bilan tez yugurishlar esa 1860 metr, bu esa 38,4% to'psiz tezlik

2890 metr (61,6%) bu dalil esa o'quv-mashg'ulot jarayonida tezkorlik sifatini tarbiyalash uchun nomaxsus bo'lgan mashqlarni qo'llash qanchalik kerak bo'lishini isbotlaydi. 12 yoshli futbolchilar ikki hafta davomida bajaradigan mashg'ulotlar aylanmasining amaldagi tezlik masofa hajmi, o'quv-mashg'ulot ishlarini tahlil qilganda quyidagi natija aniqlandi. O'quv-mashg'ulotlar vaqtida futbolchilar tomonidan bajarilgan umumiy tezkor yugurish miqdori 5 m 45,5% ni tashkil kildi, 10 metr masofaga tezkor yugurish esa -32,8% tashkil etadi.

Shuni aniqlash mumkinki o'yin vaqtida futbolchilar 5 m oralikka tezkor yugurishlari 60% atrofida bo'ladi, 10 metrlida -24,7%, 15 metrlida -10%. Barchasi shuni ko'rsatadiki mashg'ulot vaqtidagi harakatlar musobaqaga o'tganda tezkorliklar hajmi o'zgaradi.

12 yoshli futbolchilar musobaqa mobaynida bajaradigan tezkorlik ishlarining umumiy hajmi o'rtacha 110 metrni tashkil etadi. Bunda to'p bilan bajariladigan tezkorlik ishi hajmi 38 metrga, to'psiz esa – 60 metrga teng. O'yin davomida tezkor yugurishning umumiy miqdori 13,1 ga teng, to'p bilan -5,1-marta, to'psiz -8,0-marta teng. Ko'p hollarda yosh futbolchilar o'yin davomida 5 metrdan 15 metrgacha bo'lgan masofalarda tezkor yugurish va tezkorlikni oshirishni bajaradilar. Bir soatli o'quv-mashg'uloti vaqtida o'rtacha tezkorlik ishlari hajmi 135,2 metrni tashkil etadi. Yuqorida ko'rsatilgan o'quv-mashg'ulotlarining tezkorlik ishi hajmi yuqori emas deb hisoblash mumkin.

Yuqoridan chuqurlikka va yuqoriga sakrash ijobiy natijalarni berganligini ko'rsatdi. 12 yoshli futbolchilar uchun 35 sm eng kulay balandlik deb hisoblanadi. Joydan turib yuqoriga sakrash va chuqurlikka sakrash 20 sm, 40 sm va 60 sm; 54,3 sm, 56,4 sm va 54,4 sm balandliklarni tashkil qiladi. Yuqoriga sakrash vaqti o'zgarmaydi va 226,9 m/s va 224,9 m/s.larni tashkil etadi. Yosh sportchilar sakraganda, ularning muskul kuchi ishlash vaqti bir oz kamayadi.

- yosh futbolchilarning tezkorlik sifatini tarbiyalashdagi eng kulay metod, bu “zarba” metodidir;

- “zarba” metodini qo'llashda yuqoridan sakrashdan keyin, yuqoriga sakrash va uzunlikka sakrash qo'llaniladi;

- xar kuni ikkita “zarba” mashg'ulotini olib borish kerak;

- bir soatlik mashg'ulot darslarida “zarba” metodini qo'llaganda, bu metod 15-20 daqiqadan oshmasligi kerak;

### **Xulosa**

Futbolni zamonaviy talab darajaci asosida rivojlantirish futbolchilarning yuqori jismoniy tayyorgarligini talab etadi, shulardan eng asosiylaridan biri bu tezkorlik sifatini tarbiyalashdir. Yoshlarda bu sifatlarni tarbiyalashda eng muxim davr deb hisoblanadi. Adabiyot manbalarning tahliliga ko'ra, yosh futbolchilar boshqa sport turlariga nisbatan tezkorlik sifatining tayyorgarligi ma'lum bir darajada pastroq bo'ladi. Ushbu sifatlarni tarbiyalashda 11-12 yoshli bolalar davri eng muxim bosqichlardan biri deb hisoblanadi. Tarbiyalash davrida tezkorlik sifati, hajmi, vosita va metodlarni o'zgartirish o'quv-mashg'ulot jarayonlarini ma'lum bir darajadagi ijobiy natijalarini ko'rsatadi.

### **REFERENCES**

1. Artikov A. JISMONIY TARBIYA DARSLARIDA HARAKATLI O'YINLARNI TASHKIL ETIB O'TKAZISHNING DOLZARB MUAMMOLARI //Академические исследования в современной науке. – 2022. – Т. 1. – №. 19. – С. 160-167.
2. Артиков А. ОСНОВНЫЕ ТЕХНИКО-ТАКТИЧЕСКИЕ ПРИЕМЫ И ОСОБЕННОСТИ МИНИ-ФУТБОЛА //Академические исследования в современной науке. – 2022. – Т. 1. – №. 19. – С. 121-128.
3. Артиков А. ИСПОЛЬЗОВАНИЕ ПОДВИЖНЫХ ИГР ПРИ РАЗВИТИИ ФИЗИЧЕСКИХ КАЧЕСТВ ЮНЫХ ФУТБОЛИСТОВ //Академические исследования в современной науке. – 2022. – Т. 1. – №. 19. – С. 97-104.
4. Artikov A. FUTBOL BO'YICHA HAKAMLARNING TAYYORLASH TIZIMI //Академические исследования в современной науке. – 2022. – Т. 1. – №. 19. – С. 105-112.
5. Artikov A. YOSH FUTBOLCHI QIZLARNING TEXNIK DARAJASINI YAXSHILASHDA HARAKATLAR KOORDINATSIYASINI ANAMIYATI //Академические исследования в современной науке. – 2022. – Т. 1. – №. 19. – С. 113-120.
6. Artikov A., Boyxonov B. SPORTCHILAR SHUG'ULLANGANLIK DARAJASINI ANIQLASHNING ZAMONAVIY USULLARINING TAHLILI (FUTBOL SPORT TURI MISOLIDA) //Modern Science and Research. – 2022. – Т. 1. – №. 1. – С. 322-334.
7. Artikov A., Madaminov J. ЖИСМОНИЙ СИФАТЛАРНИ РИВОЖЛАНТИРИШ //Modern Science and Research. – 2022. – Т. 1. – №. 1. – С. 497-506.
8. Artikov A., Karimov A. ФУТБОЛЧИЛАРНИНГ ПСИХОЛОГИК ТАЁРГАРЛИКДА МУРАББИЙ ВА ПСИХОЛОГЛАРНИНГ ТУТГАН ЎРНИ //Modern Science and Research. – 2022. – Т. 1. – №. 1. – С. 376-386.
9. Artikov A., Nizomiddinov S. ЁШ ФУТБОЛЧИЛАРНИНГ ТЕХНИК ВА ТАКТИК ХАРАКАТЛАР ТАХЛИЛИНИ ЎРГАНИШ //Modern Science and Research. – 2022. – Т. 1. – №. 1. – С. 557-566.
10. Artikov A., Pardayev K. ФУТБОЛЧИЛАРНИНГ ЖИСМОНИЙ ТАЙЁРГАРЛИГИНИ НАЗОРАТ ҚИЛИШ ВА МУАММОНИ ЎРГАНИШ //Modern Science and Research. – 2022. – Т. 1. – №. 1. – С. 517-526.
11. Artikov A., Xasanov D. UMUMTA'LIM MAKTABIDA MINI-FUTBOL BO'YICHA 13-15 YOSHLI QIZLARNING TEXNIK VA TAKTIK HARAKATLARINI O'QITISH XUSUSIYATLARI //Modern Science and Research. – 2022. – Т. 1. – №. 1. – С. 335-345.
12. Artikov A., Erboyev X. МИНИ ФУТБОЛЧИЛАРНИНГ ТЕХНИК ВА ТАКТИК ХАРАКАТЛАРИ //Modern Science and Research. – 2022. – Т. 1. – №. 1. – С. 446-455.
13. Artikov A., Norsafarov S. HUJUM QATORI O'YINCHILARI //Modern Science and Research. – 2022. – Т. 1. – №. 1. – С. 397-406.
14. Artikov A., Choriyev A. ЁШ ФУТБОЛЧИЛАРНИНГ ЖИСМОНИЙ ҲОЛАТИНИ РИВОЖЛАНТИРИШ //Modern Science and Research. – 2022. – Т. 1. – №. 1. – С. 546-556.
15. Artikov A., Toshboyev S. ФУТБОЛ АГЕНТЛАРИ ВА УЛАРНИНГ ФУТБОЛГА ТАЪСИРИ //Modern Science and Research. – 2022. – Т. 1. – №. 1. – С. 537-545.

16. Artikov A., Ikromov X. FUTBOLCHI QIZLARNING O 'YIN FAOLIYATI JARAYONIDA TEXNIK-TAKTIK HARAKATLAR TAVSIFLARI //Modern Science and Research. – 2022. – T. 1. – №. 1. – С. 346-355.
17. Artikov A., Ibodullayev D. O'YINDAGI TAKTIK FIKRLASHNI RIVOJLANTIRISH //Modern Science and Research. – 2022. – T. 1. – №. 1. – С. 488-496.
18. Artikov A., Bobojonov Y. HIMOIYACHILARNING TEXNIKASI VA TAKTIKASINI OSHIRISH //Modern Science and Research. – 2022. – T. 1. – №. 1. – С. 456-464.
19. Artikov A., Kozimov I. YOSH FUTBOLCHILARNING TEXNIK-TAKTIK TAYYORGARLIGINI TAKOMILLASHTIRISH //Modern Science and Research. – 2022. – T. 1. – №. 1. – С. 365-375.
20. Artikov A., Jo'rayev N. JAHON FUTBOLINING IQTISODIY HOLATINI O'RGANISH //Modern Science and Research. – 2022. – T. 1. – №. 1. – С. 356-364.
21. Artikov A., Sanatullayev I. ЗАМОНАВИЙ ФУТБОЛДА СКАУТЛАРНИНГ ЎРНИ //Modern Science and Research. – 2022. – T. 1. – №. 1. – С. 407-416.
22. Artikov A., Ikromov X. FUTBOLCHILARNI TAYYORLASHDA TA'LIM VA MASHG'ULOTNING ASOSIY PRINSIPLARINI AMALGA OSHIRISH //Modern Science and Research. – 2022. – T. 1. – №. 1. – С. 436-445.
23. Artikov A., Xudiyarov S. YOSH FUTBOLCHILARNI TANLAB OLISH //Modern Science and Research. – 2022. – T. 1. – №. 1. – С. 427-435.
24. Artikov A., Bo'ronov U. ФУТБОЛДА ЖИСМОНИЙ СИФАТЛАРНИНГ АҲАМИЯТИ //Modern Science and Research. – 2022. – T. 1. – №. 1. – С. 477-487.
25. Artikov A., Abdusamadov N. ДАРВОЗАБОННИНГ ТЕХНИК-ТАКТИК ХАРАКАТЛАРИ ВА ТАЙЁРГАРЛИГ ХУСУСИЯТЛАРНИ ЎРГАНИШ //Modern Science and Research. – 2022. – T. 1. – №. 1. – С. 465-476.
26. Artikov A., Sherkulov S. ФУТБОЛЧИЛАР МАШГУЛОТЛАРДА УМУМИЙ ВА МАХСУС ЖИСМОНИЙ ТАЙЁРГАРЛИКНИ ОШИРИШ //Modern Science and Research. – 2022. – T. 1. – №. 1. – С. 417-426.
27. Artikov A. et al. ЁШ ФУТБОЛЧИЛАРНИНГ МУСОБАҚА ФАОЛИЯТИДА ТУРЛИ КЎРСАТКИЧЛАРИНИ НАЗОРАТ ҚИЛИШ //Modern Science and Research. – 2022. – T. 1. – №. 1. – С. 507-516.
28. Artikov A. ФУТБОЛ ЖАРАЁНИДА ДАРВОЗАБОННИНГ ТЕХНИК-ТАКТИК ХАРАКАТЛАРИНИ РИВОЖЛАНТИРИШ //Modern Science and Research. – 2022. – T. 1. – №. 1. – С. 527-536.
29. Artikov A., Abduhamidov J. ЎЙИН ЖАРАЁНИДА ФУТБОЛЧИЛАРНИНГ НАТИЖАЛАРИНИ ТАҚҚОСЛАШ //Modern Science and Research. – 2022. – T. 1. – №. 1. – С. 302-312.
30. Akbarovich A. A., Tagirovich I. S. Control of Technical Accuracy in the Training Process of Football Players //JournalNX. – С. 103-106.

## ВЗАИМОСВЯЗАННОЕ ОБУЧЕНИЕ ВИДАМ РЕЧЕВОЙ ДЕЯТЕЛЬНОСТИ

Камолова Г.Ж.

заведующая кафедрой “Методики преподавания языков”  
Национальный центр обучения педагогов новым технологиям  
Ташкентской области.

<https://doi.org/10.5281/zenodo.8012232>

**Аннотация.** Данная статья рассматривает концепцию взаимосвязанного обучения видам речевой деятельности. Речевая деятельность играет важную роль в общении между людьми, и различные её виды, такие как разговорная речь, публичные выступления, чтение и письмо, имеют между собой тесную связь. Взаимосвязанное обучение предлагает подход, в котором эти виды речи объединяются и взаимодействуют, способствуя развитию комплексных навыков и умений в области коммуникации.

В статье рассматривается применение взаимосвязанного обучения в различных сферах, таких как изучение иностранных языков, развитие речи у детей, публичные выступления и профессиональная коммуникация. Описываются выгоды данного подхода, включая развитие навыков общения, эффективности речи, межличностных навыков и креативности. Также обсуждаются методы и средства, которые могут быть использованы для взаимосвязанного обучения, такие как коммуникативные тренинги и онлайн-ресурсы. Взаимосвязанное обучение видам речевой деятельности представляет собой эффективный подход, способствующий развитию комплексных навыков коммуникации и общения.

**Ключевые слова:** Взаимосвязанное обучение, речевая деятельность, коммуникация, виды речи, разговорная речь, публичные выступления, чтение, письмо, навыки коммуникации, межличностные навыки, образование, иностранные языки, креативность, онлайн-ресурсы.

## INTERCONNECTED LEARNING FOR TYPES OF SPEECH ACTIVITY

**Abstract.** This article considers the concept of interconnected learning of types of speech activity. Speech activity plays an important role in communication between people, and its various types, such as speaking, public speaking, reading and writing, are closely related to each other. Interconnected learning offers an approach in which these types of speech come together and interact, contributing to the development of complex communication skills and abilities.

The article discusses the application of interconnected learning in various fields, such as the study of foreign languages, the development of speech in children, public speaking and professional communication. The benefits of this approach are described, including the development of communication skills, speech effectiveness, interpersonal skills and creativity. It also discusses methods and tools that can be used for connected learning, such as communicative trainings and online resources. Interconnected learning of speech activities is an effective approach that promotes the development of complex communication and communication skills.

**Keywords:** Interconnected learning, speech activity, communication, types of speech, speaking, public speaking, reading, writing, communication skills, interpersonal skills, education, foreign languages, creativity, online resources.

Речь является одним из основных способов общения между людьми. Она позволяет передавать информацию, выражать мысли и эмоции, устанавливать социальные связи. Речевая деятельность включает различные виды речи, такие как разговорная речь,



публичные выступления, чтение и письмо. Взаимосвязанное обучение является эффективным подходом к развитию этих различных видов речевой деятельности.

Взаимосвязанное обучение подразумевает учебу, в ходе которой несколько видов речевой деятельности объединяются и взаимодействуют между собой. Вместо изолированного изучения каждого вида речи, взаимосвязанное обучение способствует развитию комплексных навыков и умений в области коммуникации.

Одним из примеров взаимосвязанного обучения является коммуникативный подход к изучению иностранных языков. Вместо того, чтобы фокусироваться только на грамматике и словарном запасе, коммуникативный подход ставит акцент на развитие навыков общения и взаимодействия на языке. В рамках этого подхода дети учатся говорить, слушать, читать и писать на иностранном языке, используя их взаимосвязанно.

Взаимосвязанное обучение также имеет место в процессе развития речи у детей. Дети начинают развивать речь через слушание, подражание и взаимодействие с окружающими людьми. Они учатся не только произносить слова, но и использовать их в контексте, чтобы передавать свои мысли и потребности. В процессе развития речи дети активно взаимодействуют с родителями, учителями и сверстниками, что способствует формированию различных видов речевой деятельности.

Взаимосвязанное обучение также имеет применение в области публичных выступлений и презентаций. Говорящий должен обладать навыками говорения перед публикой, использования визуальных материалов, умением структурировать свою речь и эффективно передавать информацию. Взаимосвязанное обучение в этой области подразумевает не только развитие уверенности в выступлении, но и умение адаптировать речь к различным аудиториям, работать с визуальными средствами и использовать риторические приемы.

Также взаимосвязанное обучение видам речевой деятельности может иметь место в процессе развития навыков чтения и письма. Чтение и письмо тесно связаны между собой, и умение читать влияет на качество письма, а умение писать улучшает навыки чтения. Взаимосвязанное обучение в этой области подразумевает развитие навыков чтения с пониманием, анализа и интерпретации текстов, а также умение ясно и логично выражать свои мысли на письме.

Одной из основных выгод взаимосвязанного обучения видам речевой деятельности является то, что оно способствует развитию комплексных коммуникативных навыков. Человек, обученный взаимосвязано, может более эффективно и гибко применять свои речевые навыки в различных ситуациях и контекстах. Также взаимосвязанное обучение способствует более глубокому пониманию речевых процессов и структур, а также развитию креативности и самовыражения.

В заключение, взаимосвязанное обучение видам речевой деятельности играет важную роль в развитии навыков коммуникации и общения. Оно позволяет связывать различные аспекты речи, создавать более целостное понимание и развивать комплексные навыки. Взаимосвязанное обучение способствует эффективному использованию речи в различных сферах жизни, от повседневного общения до публичных выступлений и профессиональной коммуникации.

Кроме того, взаимосвязанное обучение видам речевой деятельности способствует развитию речевой эффективности и улучшению межличностных навыков. В процессе взаимодействия с другими людьми через различные виды речи, такие как обсуждения,

дебаты или коллективное решение проблем, участники учатся высказывать свои мысли, слушать и уважать точку зрения других, аргументировать свои утверждения и находить компромиссы. Это способствует развитию навыков коммуникации, эмпатии, толерантности и сотрудничества.

Кроме того, взаимосвязанное обучение видам речевой деятельности может быть особенно полезным для приобретения иностранных языков. Обучение языку через интеграцию различных видов речевой деятельности, таких как чтение, письмо, слушание и говорение, помогает ученикам развивать полноценные коммуникативные навыки и применять их в реальных ситуациях. Например, учащиеся могут читать тексты на изучаемом языке, а затем обсуждать их содержание или писать эссе на основе прочитанного материала. Такой подход к обучению языку способствует более глубокому пониманию языковых структур и контекстов использования.

Взаимосвязанное обучение видам речевой деятельности также может быть применено в профессиональной сфере. Например, коммуникационные тренинги или курсы по развитию публичных выступлений могут включать в себя различные виды речевой деятельности, такие как презентации, дискуссии, ролевые игры и др. Это помогает участникам развить навыки эффективного общения на рабочем месте, улучшить убедительность и умение вести переговоры.

Взаимосвязанное обучение видам речевой деятельности требует системного подхода и грамотного планирования образовательных программ. Оно включает в себя создание разнообразных учебных ситуаций, где учащиеся имеют возможность применить и практиковать различные виды речевой деятельности в контексте реальных ситуаций. Например, это может включать проведение групповых проектов, организацию дебатов, проведение ролевых игр или создание совместных презентаций. Важно также предоставить учащимся обратную связь и возможности для самооценки и само рефлексии, чтобы они могли осознавать свой прогресс и определять области для дальнейшего развития.

Использование современных технологий и онлайн-ресурсов также может быть полезным для взаимосвязанного обучения видам речевой деятельности. Видео уроки, интерактивные задания, виртуальные среды и обучающие платформы могут предоставить учащимся возможность учиться и применять различные виды речи в интерактивной и стимулирующей среде.

Взаимосвязанное обучение видам речевой деятельности не только способствует развитию навыков коммуникации, но и повышает уровень понимания и усвоения материала. Взаимодействие между различными видами речи позволяет учащимся лучше вникать в тему, анализировать и оценивать информацию, формулировать свои мысли более точно и логично. Такой подход к обучению не только способствует развитию речевых навыков, но и развивает критическое мышление, самоорганизацию и творческое мышление.

В итоге, взаимосвязанное обучение видам речевой деятельности является эффективным подходом, который способствует развитию комплексных навыков коммуникации, повышению эффективности общения и улучшению межличностных отношений. Он может быть применен в различных областях, начиная от образования до профессиональной деятельности, и предоставляет учащимся возможность стать более уверенными и успешными в своей речевой деятельности.

## **ВЫВОД**

Взаимосвязанное обучение видам речевой деятельности является эффективным подходом, способствующим развитию комплексных навыков коммуникации. Различные виды речи, такие как разговорная речь, публичные выступления, чтение и письмо, взаимодействуют друг с другом, обогащая и улучшая навыки общения. Этот подход способствует развитию уверенности в выступлениях, умению адаптировать речь к различным аудиториям, а также развитию навыков чтения, письма и анализа текстов. Взаимосвязанное обучение также способствует развитию межличностных навыков, таких как эмпатия, толерантность и сотрудничество. Применение этого подхода может быть полезным в образовании, изучении иностранных языков, профессиональной сфере и повседневном общении. Он способствует развитию комплексных навыков коммуникации, повышению эффективности общения и улучшению взаимопонимания.

### REFERENCES

1. Исмаилов А.А. и другие. «Оценка читательской грамотности учащихся в международных исследованиях», методическое пособие, -Т., Издательство «Акула», 2019, 92 стр.
2. Бабаева З.С., Назарова Ш.И. УМК «Современные подходы и инновации в преподавании русского языка и литературного чтения». – Т., 2017 13
3. Баранов М.Т. и др. Методика преподавания русского языка в школе: учебник для студ. Высш. пед. учеб. заведений. – М.: Издательский центр «Академия», 2000. – 368 с
4. Магдиева С.С. Современные технологии преподавания литературы. -Т., Фан ва технология. 2012. –137с.
5. <https://www.russianforfree.com/>
6. <https://russianlearn.com/>
7. <https://ilrussian.org/>

UO‘T: 633.15+664.6/.7

## MAKKAJO‘XORI NAV VA DURAGAYLARINING FIZIK-KIMYOVIY KO‘RSATKICHLARINI TADQIQ QILISH

Xushvaxtov Ruslan Abdiraximovich

Qarshi muhandislik-iqtisodiyot instituti magistranti

Ishmuxamedova Ra‘no Chorievna

Qarshi muhandislik-iqtisodiyot instituti dotsenti

[ranoishmuxamedova40@gmail.com](mailto:ranoishmuxamedova40@gmail.com)

<https://doi.org/10.5281/zenodo.8012245>

*Annotatsiya.* Makkajo ‘xori donining yirikligi, rangi jihatidan boshqa donlarga nisbatan jalb qilganligi, tarkibida boshqa donlarga nisbatan uglevodlar, oqsil va moy ko‘p bo‘lishi tufayli insonlar, ayniqsa bolalar sevib iste‘mol qiladilar. Makkajo ‘xori donining tarkibidagi qimmatbaho moddalari tufayli ko‘pgina kasalliklarga shifobaxsh don sifatida ham dunyo bo‘yicha tan olinadi.

**Kalit so‘zlar:** makkajo ‘xori doni, fizik-kimyoviy ko‘rsatkichlari, kraxmal.

## ИССЛЕДОВАНИЕ ФИЗИКО-ХИМИЧЕСКИХ ПОКАЗАТЕЛЕЙ СОРТОВ И ГИБРИДОВ КУКУРУЗЫ

*Аннотация.* Люди, особенно дети, любят есть кукурузу из-за ее крупного размера, привлекательного цвета и высокого содержания углеводов, белков и жиров по сравнению с другими злаками. Благодаря ценным веществам, содержащимся в зерне кукурузы, оно признано во всем мире лечебным зерном от многих болезней.

**Ключевые слова:** зерно кукурузы, физико-химические показатели, крахмал.

## RESEARCH OF PHYSICAL-CHEMICAL INDICATORS OF MAIZE VARIETIES AND HYBRIDS

*Abstract.* People, especially children, love to eat corn because of its large size, attractive color, and high carbohydrate, protein, and fat content compared to other cereals. Due to the valuable substances contained in corn grain, it is recognized throughout the world as a healing grain for many diseases.

**Keywords:** corn grain, physical and chemical parameters, starch.

Bugungi kunda makkajo‘xori doni oziq-ovqatda turli shakllarda ishlatiladi va ko‘plab tayyor oziq-ovqat sifatida ham iste‘mol qilinadi: don, popkorn, shirin makkajo‘xori, makkajo‘xori yog‘i, makkajo‘xori bo‘tqa, makkajo‘xori noni, spirtli ichimliklar (jin, viski). Bu dunyoning ko‘plab mintaqalari, masalan, Meksika va Markaziy Afrika mamlakatlari aholisining ratsionining asosini tashkil qiladi. Makkajo‘xori donining bunday ko‘p tarqalishiga uning tarkibida kraxmal miqdori ko‘pligi bilan bog‘liq.

Bundan tashqari parrandachilik va chorvachilikda em xashak sifatida keng foydalanib kelinmoqda. Makkajo‘xorining asosiy tarkibiy qismini uglevodlar, jumladan kraxmal tashkil qiladi va bu o‘z navbatida bugungi kunda rivojlanib borayotgan yengil sanoat, qandolatchilik, qog‘oz sanoati kabi ko‘plab sohalarda ishlatilishi mumkin bo‘lgan kraxmal mahsulotlarini makkajo‘xori donidan ishlab chiqarish dolzarb masalalardan biri ekanligini ko‘rsatadi.

Makkajo‘xori ekini yer sharidagi yovvoyi holda o‘smaydigan eng qadimiy ekinlardan biridir [1]. Uning vatani Markaziy va Janubiy Amerika (Meksika, Gvatemala). Dastlab Meksika hududida qadimiy mayya va atstek qabilalari tomonidan miloddan 5200 yil avval ekib

yetishtirilgan [2]. Bu haqda arxeologik qazilmalar – changlar, ro‘vaklar, don va so‘tasining sodda shakllari hamda genetik, sitoembriologik tadqiqotlar guvohlik beradi. Amerikaning kashf etilishi bilan (1492 y) makkajo‘xori Yevropaga (XV asr), XVII asrda Gruziya orqali Rossiyaga, XVII asr oxiri XVIII asr boshlarida O‘rta Osiyoga G‘arbiy Xitoydan keltirilgan [1].

Makkajo‘xori doni yirik, yumaloq, tuxumsimon yoki tishsimon, rangi va morfologik belgilariga ko‘ra, tishsimon, kremniysimon, kraxmalli, qandli, kraxmalli-qandli, bodroq, mumsimon va po‘stli kenja turlari keng tarqalgan. Oziq-ovqat maqsadlarida dunyo bo‘yicha yetishtiriladigan makkajo‘xori donidan oziq-ovqat uchun 20 %, texnikaviy 15-20 %, qolgan qismi ya'ni uchdan ikki qismi yem-xashak maqsadlarida foydalaniladi.

Don tarkibida uglevodlar 65-70 %, oqsil 9-12 %, yog‘ 4-8 %, shuningdek, ma'danli tuzlar va vitaminlar bor. Uning donidan un, yorma, konservalar (qand makkajo‘xorisidan), etil spirti, dekstrin, pivo, glyukoza, qand, qiyom, sharoblar, asal, moy, vitamin Ye, askorbin va glutamin kislotalari, makkajo‘xori tayoqchalari, sut va boshqa ko‘plab mahsulotlar tayyorlanadi. Makkajo‘xorini onalik iplari meditsinada o‘t xaltasi, jigar xastaliklarida qo‘llaniladi. Poyalaridan, barglaridan va so‘talaridan qog‘oz, linoleum, viskoza, faollashtirilgan ko‘mir, sun‘iy po‘kak, plastmassa, og‘riqsizlantiruvchi vosita va boshqalar olinadi [1].

Dunyoda oziq-ovqat iste‘moli bo‘yicha tekshirishlar shuni ko‘rsatadiki, 50% oqsil moddalari, 70% uglevodlar va 15% yog‘ moddalari don va urug‘lardan olinadi. Uglevodlardan bug‘doy va makkajo‘xori doni tarkibida eng ko‘p miqdorda (bug‘doyda – 78-82%, makkajo‘xorida – 54,3-59,8%) kraxmal saqlaydi. Agar insonning kundalik ehtiyoji uchun 600-700 g uglevod talab qilinsa, shundan 400-450 grammni kraxmal tashkil qiladi [3].

Kraxmal (polyakcha “Krochmal”, nemischa “Kraftmehl”, inglizcha “Starch” – kley, lotincha “Amylum”) – o‘simliklarning urug‘larida, dukkaklarida yoki ildizlarida to‘planadigan asosiy zahira moddadir. Kimyoviy tabiati jihatidan kraxmal polisaxarid –  $(C_6H_{10}O_5)_n$  bo‘lib, uning tuzilishining asosini glyukoza qoldiqlari tashkil etadi. Shuning uchun kraxmal gidrolizlanganda glyukozaga parchalanadi. Organizm tomonidan to‘liq hazm qilinadi.

Sanoatda kraxmalni kartoshka, batat tuganaklaridan, bug‘doy, makkajo‘xori, guruch donlaridan ko‘proq, arpa va no‘xatdan kamroq olinadi. Ushbu oziq-ovqat mahsulotlarini qayta ishlab, kraxmal-patoka korxonalarida quruq kraxmal, glyukoza, kraxmal patokasining har xil turlari, modifikatsiyalangan kraxmal, dekstrinlar, glyukoza-fruktoza qiyomlari va boshqalarni ishlab chiqaradi. Kraxmal va kraxmal mahsulotlari oziq-ovqat sanoatining qandolatchilik, nonvoychilik, konserva, sut, oziq-ovqat konsentratlari, umumiy ovqatlanish mahsulotlari ishlab chiqaruvchi tarmoqlarida qo‘llaniladi.

Bundan tashqari kraxmal – parfyumeriya, kosmetika, kimyoviy farmatsevtika, to‘qimachilik, qurilish, qog‘oz ishlab chiqarish sanoatlarida foydalaniladi [4]. Ayniqsa, makkajo‘xori kraxmalida to‘yingan va to‘yinmagan yog‘ kislotalari, oziqa tolasi, vitamin PP, fosfor, kaliy, natriy, magniy, kaltsiy va boshqa elementlar mavjud. Makkajo‘xori kraxmali yuqori kaloriyaliligiga qaramay, u parhez mahsulot hisoblanadi. [5]

O‘simlik to‘qimalarida kraxmal donlar ko‘rinishida yig‘iladi. Ularning o‘lchamlari, shakli va tuzilishi kraxmalning har xilida (kartoshka, makkajo‘xori, guruch, bug‘doy va boshqalardan olingan) turlicha. Kraxmal donlari oval, sferik yoki ko‘pburchak shakllariga ega bo‘lib, ularning o‘lchamlari 2 mkm oraliqda bo‘ladi. Kraxmal donlarining o‘ziga xos shakli mikroskop ostida ko‘rib, kraxmal turlarini bir-biridan farqlash imkonini beradi.

Kraxmalning organoleptik ko'rsatkichlari bo'yicha uning tashqi ko'rinishi, rangi hidi va ta'mini aniqlanadi. Tashqi ko'rinishi bo'yicha qo'l bilan ishqalay olish mumkin bo'lgan kukun holida bo'ladi. Rangi uning tozaligiga, turiga hamda naviga bog'liq. Agar kraxmalda begona aralashmalar bo'lsa, uning rangi kulrang bo'ladi. Kraxmalning o'ziga xos hidi bo'lib, undan begona va shuningdek, qo'lansa, po'panak, baliq hidlari bo'lmasligi kerak. Ta'mi bo'yicha kraxmal biroz shirin.

Standart talablari bo'yicha fizik-kimyoviy ko'rsatkichlar orqali kraxmalning namligi, kislotaliligi, umumiy kuli va 10% li xlorid kislota eritmasida erimaydigan kulining miqdori, begona mayda zarrachalar soni aniqlanadi. makkajo'xori kraxmali uchun oqsil moddasining (protein) miqdori asosiy ko'rsatkichlardan hisoblanadi.

Kraxmalning kislotaliligi uning asosiy ko'rsatkichlaridan biri hisoblanadi. Kislotaligiga qarab, kraxmalning nechog'lik tozalanganligini qancha saqlanganligi, yangi yoki eskiligini aniqlash mumkin. Kraxmalning kislotaliligi deganda 100 g mutlaq quruq kraxmalni neytrallashga sarflanadigan 0,1 normalli ishqor eritmasi miqdori tushuniladi.

Naviga qarab kislotalilik me'yori: makkajo'xori kraxmali uchun 15 dan 20, bug'doy kraxmali uchun esa 15 dan 18 millilitrgacha belgilanadi. Bundan ko'rinadiki, kraxmalda mayda zarrachalar soni qancha ko'p bo'lsa, uning navi shuncha past bo'ladi. Mayda zarrachalar standartda ko'rsatilganidan ortiq bo'lishi ishlab chiqarish bosqichida ifloslanib qolganligi va yaxshi yuvilmaganligidan dalolat beradi.

Kraxmal – bir xil bo'lmagan modda. U ikki komponentdan – amilaza va amilopektindan 1:4 nisbatda tashkil topgan. Kraxmal ham uning har ikkala tarkibiy qismlari ham sovuq suvda erimaydi, faqatgina suspenziya hosil qiladi. Biroq, amilaza issiq suvda eriydi. Tiniq kolloid eritma hosil qiladi, amilopektin esa faqatgina bo'kadi. Suv harorati 60-75°C gacha ko'tarilganda kraxmal suspenziyasi qovushqoq bo'ladi, kraxmalning kleysterlanishi boshlanadi.

Turli kraxmallarda kleysterlanish harorati turlicha. Kleysterlanish paytida bo'kish bilan bir vaqtda kraxmal doni kristall strukturasi buzilishi sodir bo'ladi. Kraxmal kleysteri kolloid eritma bo'lib, uning qovushqoqligi va tiniqligi kraxmal tabiatiga bog'liq. Kartoshka kraxmalining kleysteri, makkajo'xori va boshqa don kraxmali kleysterlaridan qovushqoqroq va tiniqroq. Kraxmal kleysterlari sovutilganda jele hosil qilish qobiliyatiga ega. Kraxmal kleysterlari va jelelari saqlashda xiralanadi va suyuq fazasi ajralib, qatlamlar hosil qiladi.

Kraxmalga yod eritmasi ta'sir ettirilganda ko'k rangli birikmalar hosil qiladi. Bu kraxmalga xos reaksiya yodning va kraxmalning kichik miqdorlarini aniqlashda qo'llaniladi. Kislotali gidrolizda kraxmal dekstrinlargacha, maltoza va oxirgi mahsulot – glyukozagacha parchalanadi. Fermentli gidrolizda maltozagacha parchalanadi.

Xulosa qilib shuni aytish kerakki, tayyor mahsulot sifatini nazorat qilishdan uni ishlab chiqarish bosqichida dastlabki nazoratiga o'tish - butun texnologik sikl davomida – “urug' - don - un – non” nazoratini o'tkazish ishlab chiqarish xarajatlarini sezilarli darajada kamaytirish va yakuniy mahsulot sifatini bashorat qilish imkonini beradi.

#### REFERENCES

1. Oripov R.O., Xalilov N.X. O‘simlikshunoslik. Toshkent, 2006.-B.76-110.
2. <https://qomus.info/encyclopedia/cat-m/makkajoxori-uz/>
3. Vasiyev M.G‘. va boshqalar. Oziq-ovqat texnologiyasi asoslari. T.: “Vorish-nashriyot”. 2012.-B.325-331.
4. Рязанова О.А. Крахмал и крахмалопродукты. // Журнал «Пищевая промышленность», №2. Москва, 2014.-С.76-80.
5. <https://pauligpromo.ru/uz/polezny/>

## ОТАЛИКНИ БЕЛГИЛАШ ТЎҒРИСИДАГИ ИШЛАРНИНГ КЎРИШНИ ҶЗИГА ХОС ХУСУСИЯТЛАРИ

Кабирова Наргиза Акрамовна

Судьялар олий мактаби тингловчиси

<https://doi.org/10.5281/zenodo.8013230>

**Аннотация.** Мақолада оталикни белгилаш тўғрисидаги ишларнинг кўришни ўзига хос хусусиятлари ўрганилган.

**Калим сўзлар:** Оила институти, соғлом оила, ФХДЁ, суд, Оилавий-ҳуқуқий муносабатлар, оилавий қадриятлар, оталикни белгилаш.

### PECULIARITIES OF VIEWING CASES ON ESTABLISHING PATERNITY

**Abstract.** The article examines the specific features of paternity determination cases.

**Key words:** Family institution, integrated family, registry office, court, Family-legal relations, family values, determination of paternity.

### ОСОБЕННОСТИ РАССМОТРЕНИЯ ДЕЛ ОБ УСТАНОВЛЕНИИ ОТЦОВСТВА

**Аннотация.** В статье рассматриваются особенности дел об установлении отцовства.

**Ключевые слова:** институт семьи, интегрированная семья, ЗАГС, суд, семейно-правовые отношения, семейные ценности, установление отцовства.

Оила институти янада мустаҳкамлаш Ўзбекистон Республикасида олиб борилаётган ижтимоий сиёсатнинг асосий йўналишларидан бири бўлиб, мамлакат демографик хавфсизлигининг асоси ҳисобланади. Шунингдек, оила институтининг ҳолати, унинг барқарорлиги давлатнинг демографик соғломлигининг муҳим кўрсаткичи саналади.

Сўнги 5 йилда жамиятимизнинг асосий бўғини бўлган оилаларни янада мустаҳкамлаш бўйича, энг аввало, “Соғлом оила - соғлом жамият” концептуал ғоясини ҳаётга татбиқ этишга йўналтирилган ягона давлат сиёсатини олиб бориш, замонавий оилани ривожлантириш, оилавий қадриятлар ва анъаналарни тарғиб этиш борасида кенг кўламли ишлар амалга оширилди.

Ўзбекистон Республикаси Президентининг 2020 йил 18 февралдаги “Жамиятда ижтимоий-маънавий муҳитни соғломлаштириш, маҳалла институти янада қўллаб-қувватлаш ҳамда оила ва хотин-қизлар билан ишлаш тизимини янги даражага олиб чиқиш чора-тадбирлари тўғрисида”ги ПФ-5938-сонли Фармони жамиятда ва оилаларда соғлом, барқарор ижтимоий-маънавий муҳит ҳамда тинчлик, тотувлик ва осойишталикни таъминлашнинг ташкилий-ҳуқуқий механизмларини самарали жорий этишни янги босқичга олиб чиқди<sup>52</sup>.

Оилавий-ҳуқуқий муносабатларга оид нормалар ичида оталикни белгилаш тўғрисидаги масалалар оила ҳуқуқининг асосий институтларидан бири ҳисобланади. Оила қонунчилигида оталикни белгилаш масаласи ўзаро никоҳда бўлмаган шахслар ўртасида бола туғилиши ва унга нисбатан насл-насаб белгиланиши муносабати билан вужудга

<sup>52</sup> Ўзбекистон Республикаси Президентининг Фармони, 18.02.2020 йилдаги ПФ-5938-сон <https://lex.uz/docs/4740345>



келади. Одатда оталик тушунчаси негизида биологик ва юридик асослар мавжуд бўлиб, улар биргаликда оталикни белгилаш муносабатларини вужудга келтиради. Оила кодекси нормаларига биноан оталикни белгилаш деб ўзаро никоҳда бўлмаган шахслардан туғилган болага нисбатан қонунда белгиланган тартибда ФХДЁ бўлими ёки суд органларида насл-насабнинг белгиланишига айтилади. Аммо баъзи ҳолатларда қонуний никоҳда бўлган ота-оналардан бола туғилган ҳолатларда ҳам оталикни белгилаш, оталикка эътироз билдириш ҳақидаги низолар вужудга келиши кузатишган.

Оталикни белгилаш ФХДЁ органларида, агар оталикни белгилаш билан боғлиқ низо мавжуд бўлган тақдирда бу иш суд томонидан амалга оширилади. Агар боланинг ота-онаси қандайдир сабабларга кўра ФХДЁ органига унинг келиб чиқиши (насл-насаби) тўғрисида биргаликда ариза бермаган бўлсалар, оталик суд томонидан белгиланади.

Оталикни белгилаш ҳақидаги ариза суднинг иш юритувига фақат бола туғилганлиги ФХДЁ органларида қайд этилганидан сўнг ва отаси ҳақидаги ёзув Ўзбекистон Республикаси Оила кодекси 207-моддасининг 3-қисмига мувофиқ амалга оширилган туғилганлик тўғрисидаги гувоҳнома тақдим этилганда қабул қилиниши мумкин. ФХДЁ органларида боланинг туғилганлиги қайд этилмаган бўлса, суд аризани қабул қилишни рад этади. Бундай ҳолда суд манфаатдор шахсга туғилишни қайд этиш учун фуқаролик ҳолати далолатномаларини ёзиш органига мурожаат қилиш ҳуқуқини тушунтириши шарт

Боланинг отаси тўғрисида ФХДЁ органлари томонидан амалга оширилган ёзув бола унда кўрсатилган шахс наслига тегишли эканлигини тасдиқловчи далил ҳисобланиши туфайли, туғилиш тўғрисидаги далолатнома ёзувида Ўзбекистон Республикаси Оила кодексининг 207-моддасининг 1- ва 2-қисмига мувофиқ боланинг отаси сифатида бошқа аниқ шахс кўрсатилган ҳолда ҳам суд аризани қабул қилишни рад этади<sup>53</sup>.

Оталикни белгилаш ҳақидаги аризага боланинг туғилганлик тўғрисидаги гувоҳномаси, тарафларнинг биргаликда яшаб, умумий хўжалик юритганлиги тўғрисидаги фуқароларнинг ўзини ўзи бошқариш органи томонидан берилган маълумотнома, тарафларнинг ёзишмалари, жавобгарнинг пул юбориб турганлиги ва бошқа моддий ёрдам бериб турганлигини тасдиқловчи ва бошқа ҳужжатлар илова қилиниши керак.

Ишда иштирок этувчи шахсларнинг шахсий ҳаётига тааллуқли маълумотлар ошкор бўлишига йўл қўймаслик мақсадида тарафларнинг илтимосномасига кўра, оталикни белгилаш ҳақидаги иш ёпиқ суд мажлисида кўрилади. Суд даъвогар ва жавобгар билан суҳбат ўтказиш орқали улар ўртасидаги ҳақиқий муносабатларни аниқлаш чораларини кўриши, низони тарафларнинг ўзаро розилиги билан ҳал этиш имкониятини аниқлаши, зарур ҳолларда Оила кодексининг 62-моддасида кўрсатилган шартларни тасдиқловчи далилларни талаб қилиб олиши лозим<sup>54</sup>.

Агар суҳбат давомида жавобгар боланинг отаси эканлигини тан олса, суд тарафларга оталикни Оила кодексининг 61-моддасининг биринчи қисмига мувофиқ фуқаролик ҳолати далолатномаларини ёзиш органига биргаликда ариза бериш орқали ихтиёрий

<sup>53</sup> Ўзбекистон Республикаси Олий суди Пленумининг қарори, 25.11.2011 йилдаги 8-сон <https://lex.uz/docs/1945465>

<sup>54</sup> Ўзбекистон Республикаси Олий суди Пленумининг қарори, 25.11.2011 йилдаги 8-сон <https://lex.uz/docs/1945465>

расмийлаштириш имкониятини тушунтириши ва шу мақсадларда тарафларга муайян муддат бериши лозим.

Оталик тарафларнинг биргаликдаги аризасига асосан фуқаролик ҳолати далолатномаларини ёзиш органи томонидан белгиланган ва боланинг туғилганлиги ҳақида гувоҳномаси тақдим этилганда суд Фуқаролик процессуал кодекснинг 100-моддасининг биринчи қисмига мувофиқ иш бўйича иш юритишни тугатади. Агар оталикни белгилаш ҳақидаги даъво билан бир пайтда алимент ундириш тўғрисида талаб қўйилган бўлса, ишнинг шу қисми суд томонидан умумий асосларда кўриб чиқилиши лозим.

**– Оталикни белгилаш шартлари, тартиби ва ҳуқуқий оқибатлари қандай тартибда ҳал этилади?**

– Оталикни белгилаш шартлари, тартиби ва ҳуқуқий оқибатлари қонун билан белгиланганлиги сабабли, суд бундай иш бўйича келишув битимини тасдиқлашга ҳақли эмас. Суд даъвогарнинг даъводан воз кечиши ҳақидаги талабини муҳокама қилишда даъвогарнинг даъвосидан воз кечишининг ихтиёрийлигига асосланганлигига, иккинчидан бу боланинг манфаатларига мос бўлишига ишонч ҳосил қилиши керак. Агарда даъводан воз кечиш қонунга ҳилоф ва бошқа шахсларнинг ҳуқуқ ва манфаатларига таъсир қилса, суд бундай воз кечишни қабул қилмасликка ҳақли. Бундан ташқари суд даъвогарга даъводан воз кечишнинг оқибатларини ва такроран бундай даъво талаби билан судга мурожаат қилишга йўл қўйилмаслигини тушунтириши лозим.

**– Оталикни белгилаш тўғрисидаги низоларни ҳал этишда нималарга эътибор қаратилади?**

– Болани биргаликда тарбия қилиш боланинг онаси ва жавобгар билан бирга яшаганлигида ёки жавобгарнинг бола билан муносабатга киришиб, унга нисбатан оталарча ғамхўрлик ва эътибор кўрсатганлигида намоён бўлади.

Боланинг биргаликда таъминлаб турилиши деганда, бола онаси ва жавобгарнинг қарамоғида бўлганлиги ёки жавобгар томонидан бола таъминоти учун муттасил ёрдам кўрсатиб келинганлиги, бундай ёрдам миқдоридан қатъий назар, тушунилиши лозим.

Жавобгар томонидан оталик тан олинганлигини тасдиқловчи бошқа далиллар сифатида суд ишончли, деб топган ҳар қандай фактик маълумотлар (хатлар, телеграммалар, фотосуратлар, анкеталар, турли инстанцияларга ёзилган аризалар), у боланинг отаси эканлигини тан олганлигини тасдиқловчи бошқа ҳаракатлар, шунингдек, гувоҳларнинг кўрсатувлари бўлиши мумкин. Бундай иқдорлик онанинг ҳомиладорлиги даврида ҳам (масалан, болалик бўлишни хоҳлаш, бўлажак боланинг онаси ҳақида ғамхўрлик), бола туғилганидан сўнг ҳам ифода этилиши мумкин.

**– Жавобгар томонидан даъво талаблари тан олинмаган тақдирда қандай йўл тутилади?**

– Даъвогар томонидан даъво талабида кўрсатилган ҳолатлар жавобгар томонидан тан олинмаганда ва боланинг отасини белгилаш учун етарли асослар келтирилмаган ҳолатда суд боланинг келиб чиқишини (масалан, ҳомила пайдо бўлиш вақтини, уруғлантириш қобилияти бор-йўқлигини ва ҳ.к) аниқлаш мақсадида Оила кодекси 62-моддасининг учинчи қисмида назарда тутилган шартлар мавжуд бўлганда, ўз ташаббуси ёки тарафларнинг илтимосномаси бўйича иш юзасидан суд-тиббий экспертизаси, одам ДНКси суд-биологик экспертизаси тайинлаши мумкин.

Суд исботлаш воситасининг мустақил шакли эксперт хулосаси, фуқаролик иши кўзғатилгандан сўнг фақатгина қатъий қонун талабига мувофиқ тайинланган ва ўтказилган суд экспертиза натижалари бўлиши мумкин.

Эксперт тадқиқоти объектини талаб қилиб олиш, суднинг эксперт ихтиёрига қўшимча материалларни тақдим қилиш таклифи ишда иштирок этувчи ҳар бир шахсининг ўзлари асос қилиб кўрсатаётган факт ва ҳолатларни исботлаш мажбуриятлари билан бевосита боғлиқ.

**– Тарафларнинг узрсиз сабабларга кўра жараёнда иштирок этмаслиги қандай баҳоланади?**

– Тарафнинг узрсиз сабабларга кўра тадқиқот предметини экспертга топширишдан ёки экспертиза ўтказишда шахсан иштирок этишдан бош тортиши низолашилаётган хулосага нисбатан қарама-қарши хулосага асос борлигидан гувоҳлик беради. Суд тарафнинг экспертиза ўтказишда иштирок этишдан бош тортишини уни қасддан ёки тортишувлик процессида иштирок этишни ҳохламаслиги, деб баҳолаши мумкин.

Шунга кўра, қайси тараф узрсиз сабабларга кўра экспертизадан бўйин товлайётганлигига, шунингдек, бу ҳолат у учун қандай аҳамиятга эга эканлигига қараб, суд экспертиза тайинлаш билан аниқланадиган фактнинг белгилаши ёки рад қилиши мумкин.

Ҳал қилув қарорининг хулоса қисмида ФХДЁ органида оталиқни белгилашни қайд қилиш учун зарур бўлган маълумотлар (отанинг фамилияси, исми, отасининг исми, унинг туғилган куни, ойи, йили ва туғилган жойи, миллати, доимий яшаш ва иш жойи) кўрсатилиши лозим.

**– Даъволар қанча муддатда кўриб чиқилади?**

– Бундай ишлар ўта мураккаб ишлар тоифасига кирмаслиги сабабли судлар мазкур даъволар бўйича фуқаролик ишини судда кўришга тайёрлаб бўлинган кундан эътиборан бир ойдан кечиктирмай кўриши лозим.

Шунингдек, оталиқ биологик ота томонидан тан олинмаганда ёки боланинг онаси билан никоҳда бўлмаган шахс ўзини боланинг биологик отасиман, деб тахмин қилса-ю, она бу нарсага розилик бермаса, оталиқ даъвоси билан судга мурожаат қилиш мумкин.

## REFERENCES

1. Ўзбекистон Республикаси Президентининг Фармони, 18.02.2020 йилдаги ПФ-5938-сон <https://lex.uz/docs/4740345>
2. Ўзбекистон Республикаси Олий суди Пленумининг қарори, 25.11.2011 йилдаги 8-сон <https://lex.uz/docs/1945465>

## BUXORO AMIRLIGINING HINDISTON VA XITOIY BILAN SAVDO ALOQALARI

Oripova Chinnigul Aminjon qizi

Buxoro davlat universiteti 4 - bosqich talabasi

<https://doi.org/10.5281/zenodo.8013290>

**Annotatsiya.** Shaharlar hamisha mamlakatning siyosiy, iqtisodiy va madaniy hayotida g'oyatda katta ahamiyatga ega bo'lgan. Chunki shaharlar davlat hokimiyati tayanchi, savdo va hunarmandchilik markazi, madaniyat hamda ilm-fan o'chog'i vazifasini o'tagan. Ushbu maqolada ham Buxoro amirligining Hindiston va Xitoy bilan savdo aloqalari haqida yangi tadqiqot natijalari yozilgan.

**Kalit so'zlar:** savdo-sotiq, Buxoro amirligi, Hindiston, Xitoy, karvonsaroy.

## ТОРГОВЫЕ ОТНОШЕНИЯ БУХАРСКОГО ЭМИРАТА С ИНДИЕЙ И КИТАЕМ

**Аннотация.** Города всегда имели большое значение в политической, экономической и культурной жизни страны. Потому что города служили опорой государственной власти, центром торговли и ремесел, центром культуры и науки. В данной статье написаны новые результаты исследования торговых отношений Бухарского эмирата с Индией и Китаем.

**Ключевые слова:** торговля, Бухарский эмират, Индия, Китай, караван-сарай.

## TRADE RELATIONS OF THE EMIRATE OF BUKHARA WITH INDIA AND CHINA

**Abstract.** Cities have always been of great importance in the political, economic and cultural life of the country. Because cities served as a pillar of state power, a center of trade and crafts, a center of culture and science. In this article, new results of a study of trade relations of the Emirate of Bukhara with India and China are written.

**Key words:** trade, Bukhara Emirate, India, China, caravanserai.

Sharq tijorat dunyosining yirik markazi bo'lgan Buxoro bilan Hindiston o'rtasidagi savdo aloqalari keng qamrovli bo'lib, XIX asrda Buxoro, Samarqand va Qarshi Hindistonning mashhur savdo markazlari – Peshovar, Shikarpur, Mo'ltan bilan Afg'onistonning Kobul, Hirot va Qandahor shaharlaridan o'tuvchi karvon yo'llari orqali bog'langan edi<sup>55</sup>.

Buxoro savdo karvonlari Qobul va Hindistonga ham borib savdo-sotiq ishlarini amalga oshirishgan. Hindistondan buxorolik savdogarlar qimmatbaho toshlar, doridarmonlar va Kashmir matolarini sotib olishgan. Hindistonlik savdogarlar ham, o'z navbatida, Buxoroga tashrif buyurishgan va ko'plab xind matolarini olib kelishgan. Buxoro savdogarlari Xitoy, Sharqiy Turkiston bilan ham savdo aloqalarini olib borishgan. Xitoy bilan savdo aloqalarini Qo'qon xonligi orqali olib borishgan. Xitoyga paxta, qorakul teri, Buxoro xunarmandlarining turli xil mahsulotlari olib borilgan. Xitoydan esa, eng avvalo, ko'p miqdorda ipak matolar va chinni buyumlar olib kelingan<sup>56</sup>.

<sup>55</sup> Мейендорф.Е.К. Путешествие из Оренбурга в Бухару –С, 129

<sup>56</sup> Alimova R.R. O'rta Osiyo xonliklarining qo'shni davlatlar bilan diplomatik va savdo-iqtisodiy munosabatlari.-T.:2017.-b.35

Hindikush orqali o'tuvchi karvon yo'llaridagi murakkab tabiiy sharoitlar va tog'lik qabilalarning hujumi xavflari tufayli savdogarlar Hindistondan Buxoroga mol keltirishda povinda qabilasining qurolli soqchilari xizmatidan foydalanishgan. Povinda hindistonlik va buxorolik savdogarlar mollarini manzilga yetkazib berishdan tashqari o'zi ham mol olib sotish bilan shug'ullangan. Bu qabila Buxoro bozorlariga Hindistonning janubida to'qiladigan "muslin" degan yupqa matoni, nil bo'yog'i, doka, choy, kimxob, bo'yog'i beruvchi ildizlar, dorivor giyohlar, qora murch, sholi va boshqa xil mollarni katta miqdorda keltirib sotilgan<sup>57</sup>.

Peshovardan yo'lga chiqqan povinda karvoni afg'onlarning haybar qabilasi yashovchi Haybar dovoni orqali 3 kun bosib Jalolobodga yetib kelgan. U yerdan Kobulga kelgach, zakot to'lagan. Kobuldan Bomiyongacha 16 kunlik tog'lik yo'l bo'lib, bu yo'lda Sarichashma, Hulm va Bimiyonda yana zakot to'langan<sup>58</sup>.

Bomiyondan Balxgacha 2 kun, Balxdan Karkigacha 7-9 kun yurgan povinda karvoni Balx va Karkida ham zakot to'lab, Qarshiga kelgan. Bu yerda Qo'qon va Toshkentga boruvchi savdogarlar Samarqandga tomon, qolganlar esa Buxoroga yo'l olishgan. Buxoroda Kobul yo'nalishi bo'yicha ortiga qaytgan povinda Qarshi, Karkida boj to'lab, afg'on tuprog'iga kirgan. Balx, Hulm, Bomiyon, Kobulda boj to'lab, Jalolobod so'ng Haybar dovoni orqali Peshovarga yetib kelgan<sup>59</sup>.

Buxorodan Hindistonga chiqariladigan ipakning asosiy qismi Mo'lton shahrida mahsulotga aylantirilgan. Bu molni manzilga yetkazishda povinda, ya'ni lohanlar bilan birga shikapurlik savdogarlar ham ishtirok etganlar. Buxorodan ipakni tuyalarga ortib 15 kunda Hulmga yetib kelgan savdogarlar har bir yuk uchun 1,5 tildan boj to'lashgan hamda tuyalarni almashtirishgan. Kobulga kelishib, Buxorodan xarid qilingan novvot, zar ip va rus nonkasini sotishgan. Umuman, olganda, har bir tuya ipak uchun 250-300 rupiya oralig'ida boj to'lab, Qandahor yoki G'azna orqali Hindistonga yetib kelingan. XIX asrning o'rtalariga kelib, ingliz-hind mollari Buxoro bozorlariga 2 asosiy yo'l orqali keltirilgan:

1) Kalkutta yoki Bombaydan Peshovar orqali Kobulga, u yerdan Buxoroga;

2) Hindistondan dengiz orqali fors qo'ltig'idagi Bandar-Bushehr port shahriga, u yerdan Isfahon, Mashhad, Marv, Chorjo'y orqali Buxoroga<sup>60</sup>

Barcha xorijiy savdogarlarga Buxoro xonligining Buxoro xonligining butun hududida erkin yashash huquqi berilgan. O'zga dindagilarga ularning kamsitilmasligi uchun yo'l ruxsatnomalari berilib, o'zlari xohlagan vaqtlarida vatanlariga qaytib ketishlari ta'min etilgan. Agar, musulmon – sunniylarga nisbatan ikki baravar ortiq boj to'lashlarini hisobga olmaganda, ular hech bir kamsitilmagan<sup>61</sup>.

Borns, Buxoroda hind savdogarlari musulmon savdogarlari bilan bir qatorda imtiyozga egalar va ular o'z ahvollaridan mamnundirlar, deb qayd etadi. Uning yozishicha, hindlarni majburiy suratda musulmon qilish hollari ro'y bermagan. XIX asrning birinchi yarmida Shikarpur,

<sup>57</sup> Ахмедов Б.А. Историко-географическая литература Средней Азии XVI-XVIII вв. (Письменные памятники). Ташкент. 1985

<sup>58</sup> Саидкулов Т.С. Самарканд во второй половине XIX – начале XX веков. Самарканд, 1970

<sup>59</sup> Иванов П.П. Очерки по истории Средней Азии. М., 1958

<sup>60</sup> Записки о Бухарском ханстве. (Отчеты П.И.Демезона и И.В.Виткевича). М.1983. с 76

<sup>61</sup> Ахмедов Б.А. Историко-географическая литература Средней Азии XVI-XVIII вв. (Письменные памятники). Ташкент. 1985

Mo'ltan kabi Hind shahrlari savdogarlari Buxoroga oltin iplar qo'shilib to'qilgan shoyi gazlamalar, yupqa ip-gazlamalardan to'qilgan sallalik va astralik, marvarid va qimmatbaho toshlar, shuningdek nil bo'yog'ini katta miqdorda olib kelganlar<sup>62</sup>.

Rus tovarlari Buxoro orqali Hirot bozorlariga ham olib borilgan. G.Amirovning Buxoroning savdo ahamiyati to'g'risidagi fikrlarini Mulla Alim Mahmudning "Tarixi Turkiston" asari ham tasdiqlaydi. Muallif bu asarda Buxoroni o'z davrining muhim savdo markazi bo'lganligini ta'kidlagan. Ammo o'rta osiyolik, afg'on, eron, hind savdogarlarining vositachiligi orqali rus tovarlari O'rta Osiyo va Sharq mamlakatlariga olib borilgan. Amirov Kashmir savdosi haqida «Kashmirda 12 ming dastgoh bo'lib, unda 100000 shol ro'moli to'qiladi, undan 60000 Hindistonga, 12000 Eron, Turkiya va boshqa joylarga, 3000 Buxoro va Rossiyaga jo'natishga mo'ljallangan, 20000 ni aholi sotib olgan, deb yozadi. Meyendorf Buxoro bozorlari rastasida hind parchasi va ip gazlama matolari borligini eslatadi. Buxoroga Hindistondan guruch, qimmatbaho toshlar va yupqa shamshir keltirilgan. U Buxoroning afg'on savdogarlari orqali Kashmir bilan olib borgan savdosi to'g'risida yozadi. Ular Kashmirdan shol va zar iplardan to'qilgan movut olib kelganlari haqida yozadi<sup>63</sup>.

Meyendorf hindlar o'z tovarlari bilan Kabul, Shikarpur, Multon va umuman Hindistondan keladilar, deb yozadi. Ular kashmir sholi, zar ip bilan to'qilgan ipak matolar, yupqa ip matolar, salla uchun ishlatiladigan oq mato va astarlik uchun ishlatiladigan gulli mato, mayda dur va qimmatbaho toshlar, nil bo'yog'i keltirgan.

#### REFERENCES

25. Rajabov, O. I. (2022). HISTORY OF FORTRESS OF MAKHMUD TOROBI. *International Journal of Intellectual Cultural Heritage*, 2(6), 50-54.
26. Rajabov, O. (2021). CHOR BAKR TARIXIY ME'MORIY MAJMUASI XUSUSIDA. *ЦЕНТР НАУЧНЫХ ПУБЛИКАЦИЙ (buxdu. uz)*, 8(8).
27. Iskandarovich, R. O. (2022). Historical Architectural Complex of the Chor (Pers. Four) Bakr Ensemble. *Telematique*, 6886-6890.
28. Rajabov, O. (2020). Qizbibi va Hazrat Bibi manzilgohlari muqaddas qadamjo sifatida. *ЦЕНТР НАУЧНЫХ ПУБЛИКАЦИЙ (buxdu. uz)*, 1(1).
29. Iskandarovich, R. O. (2022). Historical Architectural Complex of the Chor (Pers. Four) Bakr Ensemble. *Telematique*, 6886-6890.
30. Umarov, B. B. O. (2022). SCIENCE, EDUCATION AND CULTURE DURING THE RULE OF THE SOMANIANS. *International Journal of Intellectual Cultural Heritage*, 2(6), 46-49.
31. UMAROV, B. (2022). ARCHITECTURE OF BUKHARA IN THE ASHTARKHANID PERIOD. *International Journal of Intellectual Cultural Heritage*, 2(2), 94-100.
32. Umarov B. БУХОРО ВОҲАСИ ТУРАР-ЖОЙЛАРИ //ЦЕНТР НАУЧНЫХ ПУБЛИКАЦИЙ (buxdu. uz). – 2022. – Т. 22. – №. 22.

<sup>62</sup> Гуламов.Х.А Из истории дипломатических отношений России с Бухарским ханством XVIII в. – Т., 1992, -С. 31-32

<sup>63</sup> <http://www.hozir.org/mundarija-kirish-i-bob-buxoro-amirligining-ichki-savdo-munosab.html?page=3>

33. BAXTISHOD, U., & ULUG'BEK, Q. Y. (2022). MS ANDREEV-THE GREAT EASTERN SCIENTIST. *International Journal of Philosophical Studies and Social Sciences*, 2(3), 120-123.
34. Умаров, Б. Б. (2021). НА КИСЛЯКОВ ТАДҚИҚОТЛАРИДА ЖАНУБИЙ ТОЖИКИСТОН ЭТНИК ТАРИХИ. *Scientific progress*, 1(6), 1005-1009.
35. Умаров, Б. Б. (2021). НА КИСЛЯКОВ-ПОПУЛЯРИЗАТОР МУЗЕЕВ И ИСТОРИИ ТАДЖИКСКОГО НАРОДА. *Экономика и социум*, (11-2 (90)), 495-497.
36. Ravshanovich, S. D. (2022). CURRENTLY, THE PLACE OF AFGHANISTAN IN THE COMMUNICATION OF CENTRAL AND SOUTH ASIA. *International Journal of Intellectual Cultural Heritage*, 2(6), 55-59.
37. SHAROPOV, D. (2022). ПРАВИТЕЛЬ МАНГЫТОВ ЭМИР ХАЙДАР. *International Journal of Intellectual Cultural Heritage*, 2(2), 101-104.
38. Sharopov, D. R. O. G. L. (2021). ARAB XALIFALIGIDAN MUSTAQIL TOHIRIYLAR DAVLATINING AJRALIB CHIQISHI. *Scientific progress*, 2(7), 817-820.
39. Umarov B. OLIY TA'LIMDA TALABALAR O 'QUV-BILUV FAOLIYATINING PSIXODIDAKTIK ASOSLARI //ЦЕНТР НАУЧНЫХ ПУБЛИКАЦИЙ (buxdu. uz). – 2021. – Т. 8. – №. 8.
40. Umarov B. NA KISLYAKOV TADQIQOTLARIDA BUXORO AMIRLIGIDAGI FEODAL VA QISHLOQ XO 'JALIGI MUNOSABATLARINING YORITILISHI //ЦЕНТР НАУЧНЫХ ПУБЛИКАЦИЙ (buxdu. uz). – 2021. – Т. 6. – №. 6.
41. ogli Umarov, B. B. (2021). FAMILY AND MARRIAGE RELATIONS IN NA KISLYAKOV'S RESEARCH. *Journal of Central Asian Social Studies*, 2(02), 127-135.
42. O'G'Li, U. B. B., & Temirov, F. (2023). SOURCES OF INFORMATION ON THE SOCIO-ECONOMIC LIFE OF THE SOMANIAN DYNASTY. *International Journal of Intellectual Cultural Heritage*, 3(3), 35-41.
43. Umedovich, T. F. (2022). SADRIDDIN AYNI-IN THE MEMOIRS OF HIS CONTEMPORARIES. *International Journal of Philosophical Studies and Social Sciences*, 2(6), 31-36.
44. Болтаев, А. Х. (2018). ИССЛЕДОВАНИЕ С. ЮРЕНЕВА В МЕЧЕТИ КАЛЯН. *European Journal of Humanities and Social Sciences*, (5), 8-12.
45. Болтаев А. Х. Бухоро музейи–тарихий ўлкашунослик маркази сифатида //Тошкент: Наврўз. – 2019. – Т. 70.
46. Болтаев А. Х. Бухоро ўлкашунослиги тарихини ўрганишда СН Юренев ёзишмаларининг ўрни //Тошкент: Ўзбекистон Миллий университети хабарлари. – 2018. – №. 1. – С. 5-9.
47. Болтаев, А. Х. (2018). Бухоро шаҳри 11 дарвозасининг тарихи ва тақдири (ўлкашунос ТФ Гелах тадқиқотларида). *Тюркоязычные страны. Республиканский научно-методический и познавательный журнал. –Алматы*, 2, 6-8.
48. Болтаев, А. (2020). БУХОРО УЛКАШ УНОСЛИК МУЗЕИИНИНГ Ш АКЛЛАНИШИ ВА ДАСТЛАБКИ ФАОЛИЯТИ. *ЦЕНТР НАУЧНЫХ ПУБЛИКАЦИЙ (buxdu. uz)*, 1(1).

## МАРКАЗИЙ ОСИЁ МИНТАҚАСИ ДАВЛАТЛАР ХАЛҚАРО МОЛИЯ ТИЗИМИНИНГ ТАҲЛИЛИ

Б.И.Алиев

Тошкент Давлат Иқтисодиёт университетининг магистранти

<https://doi.org/10.5281/zenodo.8014166>

**Аннотация.** Марказий Осиё давлатларининг халқаро молия тизимидаги иқтисодий роли ва истиқболларини дунёда ҳали тўлиқ англаб етмаган. Минтақа ялпи ички маҳсулоти ўтган 20 йил давомида ҳар йили ўртача 6.2% ўсди ва \$347 миллиардга етди. Мақолада минтақа давлатларининг молия тизимини такомиллаштириши натижалари таҳлил қилинган, муваффақиятлар ва мавжуд муаммолар баҳоланиб ва кейинги ўсиш нуқталари аниқланган. Минтақанинг потенциалини очиб учун молиявий ривожланишининг паст даражаси, ресурсларга боғлиқлик каби қийинчиликларни енгиш муҳимдир.

**Калит сўзлар:** Марказий Осиё, Қозоғистон, Қирғизистон, Ўзбекистон, Тожикистон, Туркменистон, Евроосиё иқтисодий Иттифоқи, халқаро молия тизим, ўзаро инвестициялар, минтақавий ҳамкорлик, иқтисодий ривожланиш.

## ANALYSIS OF THE INTERNATIONAL FINANCIAL SYSTEM OF THE COUNTRIES OF THE CENTRAL ASIAN REGION

**Abstract.** The world has not yet fully realized the economic role and prospects of the Central Asian countries in the international financial system. The region's GDP has grown on average by 6.2% annually in real terms over the past 20 years and reached \$347 billion. The article analyzes the results of improving the financial system of the region's states, assesses the successes and existing challenges, and identifies points for further growth. To unlock the potential of the region, it is important to overcome such a challenge as a low level of financial development and resource dependence.

**Keywords:** Central Asia, Kazakhstan, Kyrgyzstan, Uzbekistan, Tajikistan, Turkmenistan, Eurasian Economic Union, international financial system, mutual investments, regional cooperation, economic development.

## АНАЛИЗ МЕЖДУНАРОДНОЙ ФИНАНСОВОЙ СИСТЕМЫ СТРАН ЦЕНТРАЛЬНОАЗИАТСКОГО РЕГИОНА

**Аннотация.** Мир еще не до конца осознал экономическую роль и перспективы стран Центральной Азии в международной финансовой системе. ВВП региона рос в среднем на 6,2% ежегодно в течение последних 20 лет и достиг 347 миллиардов долларов. В статье анализируются результаты совершенствования финансовой системы стран региона, оцениваются успехи и существующие проблемы, определяются точки дальнейшего роста. Чтобы раскрыть потенциал региона, важно преодолеть такие вызовы, как низкий уровень финансового развития и зависимость от ресурсов.

**Ключевые слова:** Центральная Азия, Казахстан, Кыргызстан, Узбекистан, Таджикистан, Туркменистан, Евразийский экономический союз, международная финансовая система, взаимные инвестиции, региональное сотрудничество, экономическое развитие.



Марказий Осиё давлатларининг иқтисодий роли ва истиқболлари ҳали дунёда тўлиқ амалга оширилмаган. Марказий Осиё минтақаси давлатлари сўнги 20 йил ичида ўз ривожланишида сезиларли ютуқларга еришдилар ва жиддий ўсиш истиқболларига ега.

Ўзининг молиявий секторини шакллантириш Марказий Осиё мамлакатларининг барқарор ривожланишининг ажралмас шартидир. Марказий Осиё минтақаси давлатларининг хорижий капитал ва экспорт тушумлари оқимига асосланган кредит фаолиятини жадал ривожлантириш ва кенгайтиришнинг дастлабки давр ичида қуйидаги янгиликларни ўз ичига олиши ёрдам берди.

Янги Ўзбекистоннинг 2022-2026 йилларга мўлжалланган ривожланиш стратегияси, хусусан, мамлакатимизда инвестиция муҳитини янада яхшилаш ва жозибadorлигини ошириш, келгуси беш йил ичида 120 миллиард доллар миқдорида инвестициялар жалб этиш чораларини кўришни назарда тутади, жумладан 70 миллиард долларлик хорижий инвестициялар.

Халқаро молия тизимининг таҳлилининг яна бир кўрсаткичи бу банклар активларининг ялпи ички маҳсулотга (ЯИМ) нисбати сифатида ўлчанадиган банк секторининг чуқурлиги бўлиб, Ўзбекистонда унинг қиймати минтақадаги давлатлараро энг катта кўрсаткичдир - 2021 йил охирига келиб ЯИМнинг 60,6% ташкил этди (2017 йил бошидаги ЯИМнинг 32,9 %). Сўнги йилларда мамлакатда кредитлашнинг жадал ўсиши банк сектори активларининг кўпайишига ёрдам берди. Иқтисодиётга кредит юки 2017-2021 йиллар даврида ЯИМнинг 20,6 % дан 44,4% гача ўсди.

Марказий Осиё минтақасига инвестициялар таҳлили куйидагиларни аниқлади. Марказий Осиё минтақаси мамлакатлари тўғридан-тўғри инвестицияларнинг соф импортчилари ҳисобланади. Минтақанинг асосий афзалликлари макро-иқтисодий барқарорлик, табиий ресурсларнинг кенг қўламли захиралари, катта ички бозор, кам меҳнат харажатлари ва агросаноат салоҳиятидир.

Марказий Осиё минтақаси мамлакатларида 2021 йил охирига келиб тўпланган инвестициялар даражаси 44,3 миллиард долларга камайди ва 2022 йил ўрталарига келиб 44,6 миллиард долларни ташкил етди. 2022 йил ўрталарида Марказий Осиё минтақаси мамлакатларининг томонидан ўзаро тўғридан-тўғри хорижий инвестициялар ҳажми \$24,5 миллиард баҳоланмоқда.

Марказий Осиё давлатлари томонидан тўпланган хорижий тўғридан-тўғри инвестициялар ҳажми 211 миллиард долларни ташкил етди (1-жадвал). Марказий Осиё минтақаси мамлакатлари 2010-2021 - йилларда тўпланган тўғридан-тўғри хорижий инвестициялар ҳажми 2,1 баравар, 2000 йилдан бери 17,2 баравар ошди. Тез суръатларда тўғридан-тўғри инвестицияларни Ўзбекистон жалб қилди ва инвестициялар ҳажми 2010 йилдан буён 4,4 баробар ошди (UNCTAD, 2022).[4]

Марказий Осиё ялпи ички маҳсулотга (ЯИМ) нисбатан тўғридан-тўғри хорижий инвестициялар даражаси халқаро молия тизимининг ўртача кўрсаткичидан олдинда, 2021 йилда 47% га қарши 61% га тенг.

Бироқ, Тожикистон ва Ўзбекистонда бу кўрсаткич пастроқ (мос равишда 38% ва 16%).

Марказий Осиёда тўғридан-тўғри хорижий инвестициялар даражаси ЯИМ нисбати бошқа ривожланаётган минтақаларга қараганда паст (жадвал 1).

**Марказий Осиё давлатларида тўпланган тўғридан-тўғри инвестициялар  
ҳажми (миллион АҚШ доллари)**

Марказий Осиё давлатлари	2000	2010	2021
Қозоқистон	10 078	82 648	151 953
Қирғизистон	432	1 698	4 233
Тожикистон	136	1 226	3 198
Туркменистон	949	13 442	40 775
Ўзбекистон	698	2 564	11 278
Марказий Осиё давлатлари	12 293	101 578	211 437

Манба: UNCTAD, 2022 бўйича ЕАБР томонидан тузилган.

2022 йилнинг биринчи ярми натижаларига кўра Қозоғистоннинг ўзаро тўғридан-тўғри хорижий инвестициялар импортидаги улуши 24,3% ни ташкил етди. Ундан кейин Ўзбекистон (20,1%) ва Беларус (12,6%). 2016 йилга нисбатан тузилишдаги ўзгаришлар сезиларли. Украина улуши уч баробар камайди (12,0% дан 4,0% гача).

Ўзбекистон мамлакатдаги инвестиция муҳитининг яхшиланиши туфайли енг катта ўсиш даражасини (11,7% дан 20,1% гача) кўрсатди.

Қозоғистон постсовет давлатларга жалб қилинган ўзаро тўғридан-тўғри хорижий инвестициялар таркибида етакчи ҳисобланади.

Шундай қилиб, 2021 йил охирига келиб Қозоғистонда 71% тўпланган тўғридан-тўғри хорижий инвестициялар нефт ва газ қазиб олиш тармоқлари ҳисобига тўғри келади.

Таъминот занжиридаги узилишлар ва ўсиб бораётган геосиёсий кескинликлар молиявий мунозаралар марказида геоиқтисодий парчаланиш хавфи, потенциал фойдаси ва харажатларини келтириб чиқаради.

Ушбу вазиятда тўғридан-тўғри хорижий инвестициялар бундай парчаланиш тўғридан-тўғри хорижий инвестициялар (ТХИ) географиясини қандай ўзгартириши, ўз навбатида, ТХИ таркибини жаҳон иқтисодиётига қандай таъсир қилиши мумкинлиги кўриб чиқилади.

Сўнгги йилларда геосиёсий хавфлар мамлакатларнинг дўстона алоқаларни тиклаш ва мустақамлашга қизиқиши ортиб бормоқда.

Шу муносабат билан Ўзбекистонда ялпи ички маҳсулот ҳажми (ЯИМ) ва молиялаштириш манбалари бўйича асосий воситаларга инвестициялар таркиби (хорижий инвестициялар ва кредитлар)% ўртасидаги ўзаро боғлиқлик даражасини баҳолаш учун эконометрик модели ҳисобланди (расм1):

Геосиёсий хавфлар таҳлилини эконометрик модел ердамида таҳлил қилинади.

Бунинг учун 2005-2022 йиллар бўйича қуйидаги курсаткичлар IMF базасидан олиниб [3] бу (расм 1):

1. Геосиёсий хавф индекси (йиллик ўртача)- эндоген кўрсаткич
2. Қайта тиклашга қизиқиш индекси- экзоген кўрсаткичлар

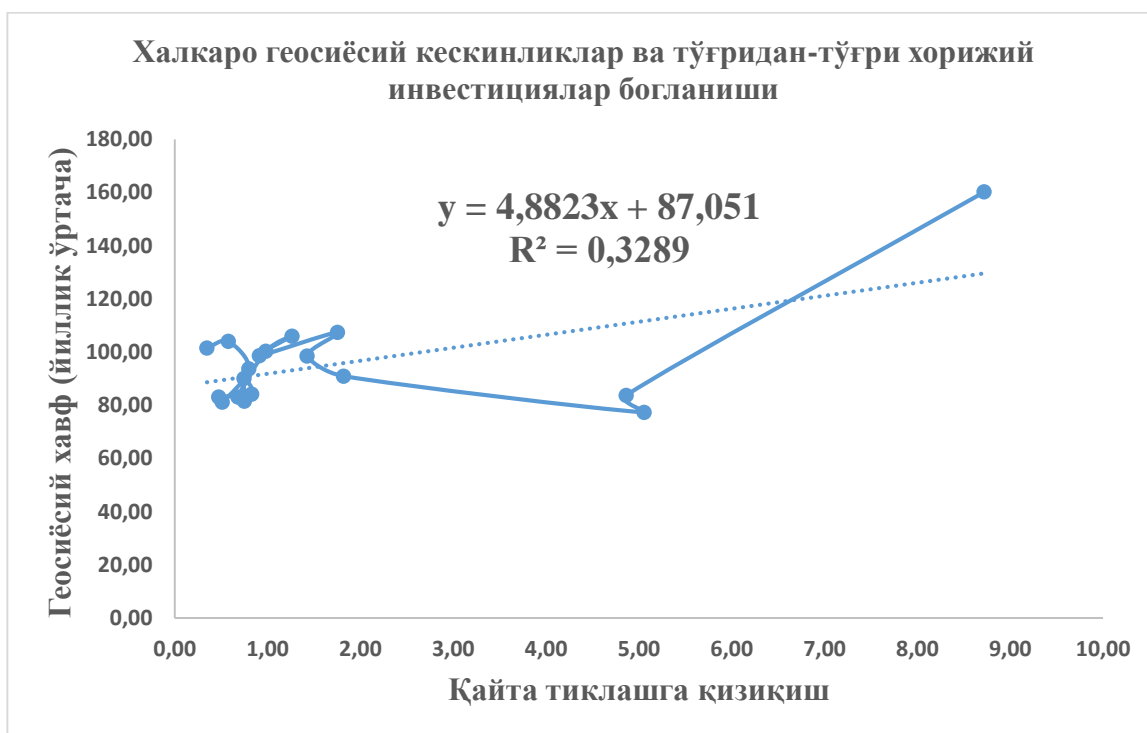

**Расм 1 Халқаро геосиёсий кескинликлар ва тўғридан-тўғри хорижий инвестициялар сегментациясининг эконометрик модели**

Манба: IMF, World Economic Outlook, April 2023.

**Эконометрик модель** – бу эҳтимоллик-стохастик модель. Бу модель ёрдамида иқтисодий кўрсаткичларни ўзгариш қонуниятларини математик кўринишида тенгламалар, тенгсизликлар ва тенгламалар тизими кўринишида ифодалаш мумкин. Умумий кўринишида эконометрик модель қуйидагича ёзилади:

$$Y = f(x_1, x_2, \dots, x_n)$$

Эконометрик моделда  $Y$  – асосий **эндоген кўрсаткич**, моделда  $Y$  ўзгариш қонуниятларини  $(x_1, x_2, \dots, x_n)$  ёрдамида ўрганиш мумкин.

$(x_1, x_2, \dots, x_n)$  – таъсир этувчи, **экзоген кўрсаткичлар**. [5]

Моделни таҳлили қуйидаги мезонлар асосида бажарилди:

1. Тўғридан-тўғри хорижий инвестициялар ва ялпи ички маҳсулот ўртасида корреляцион боғлиқлик мавжудлиги.
2. Ҳетероскедастиситнинг йуқлиги (тест бўйича).
3. Қолдикларнинг нормал қонунга мувофиқ тақсимланиши.

Бу модел Excel дастури ёрдамида ечилиб қуйидаги кўринишдаги эконометрик модель (расм 1) яратилади:  $y = 4,8823x + 87,051$

Бу модел халқаро молия тизимдаги халқаро геосиёсий кескинликлар (геосиёсий хавф) ва қайта тиклашга қизиқиш ўзаро бир бирига боғланган бўлиб улар орасидаги

корреляция коэффициенти 0,573535 тенг бўлиб, бу кўрсаткичларни бир бирига ижобий таъсири мавжуд.

Узоқ муддатда геосиёсий блокларнинг пайдо бўлиши натижасида ТХИнинг парчаланishi ишлаб чиқаришнинг сезиларли йўқотишларига олиб келиши мумкин. Ушбу йўқотишлар, айниқса, ривожланаётган бозор ва ривожланаётган мамлакатлар учун оғир бўлиши мумкин, бу уларнинг асосий манбалари бўлган ривожланган иқтисодиётларнинг чекловларига дуч келмоқда. Халқаро интеграцияни сақлаб қолиш бўйича кўп томонлама ҳаракатлар ТХИ парчаланishi билан боғлиқ катта ва кенг тарқалган иқтисодий ҳаражатларни камайтиришнинг энг яхши усули ҳисобланади.

Кўп томонлама келишувлар амалга оширилмаса, бир томонлама сиёсатнинг ноҳўя таъсирини юмшатиш учун кўп томонлама маслаҳатлашувлар ва жараёнлар талаб қилинади.

Шу боис кейинчалик парчаланган дунёда баъзи мамлакатлар хусусий секторни ривожлантиришга кўмаклашиш орқали ўзларининг заифлигини камайтириши мумкин, бошқалари еса таркибий ислоҳотлар ва инфратузилмани такомиллаштириш орқали янги ТХИ жалб қилиш учун инвестиция оқимларини қайта йўналтиришдан фойдаланишлари мумкин.

Ушбу жараён турли хил каналларни, шу жумладан савдо, капитал оқимлари ва миграцияни қамраб олади.

Асосий еътибор аниқ бир кўрсаткичларга қаратилган - бу тўғридан-тўғри хорижий инвестицияларнинг таркиби, бу трансчегаравий инвестициялар бўлиб, улар орқали хорижий инвесторлар барқарор ва маҳаллий корхоналарга узоқ муддатли таъсир этади.

Сўнгги йилларда геосиёсий хавфлар ва давлатларнинг дўстона алоқаларни тиклаш ва мустаҳкамлашга қизиқиши ортиб бормоқда.

Геосиёсий блокларнинг пайдо бўлиши ва ТХИнинг парчаланishi ишлаб чиқаришнинг сезиларли йўқотишларига олиб келиши мумкин. Ушбу йўқотишлар, айниқса, ривожланаётган бозор ва ривожланаётган мамлакатларнинг асосий манбалари бўлган ривожланган иқтисодиётларнинг чекловларига дуч келтириши мумкин.

Халқаро молия тизимига тегишли кўрсаткич, яъни, фискал юк даражаси Марказий Осиё мамлакатларида турлича, шу билан бирга минтақанинг аксарият мамлакатларида қарз юки паст.

Тожикистон ва Ўзбекистон ўртача фискал юк даражаси ва миллий даромадни бюджет орқали қайта тақсимлаш кўрсаткичи билан ажралиб туради ва уларнинг параметрлари ривожланаётган мамлакатлар учун хос бўлганларга мос келади. Қозоғистонда ва Туркменистонда янада аниқроқ, яъни давлат бюджети ҳажми Марказий Осиёнинг бошқа давлатларига қараганда анча кичик. Бу ҳолат, айниқса Туркменистон мисолида давлат функцияларидан фойдаланиш билан боғлиқ бўлиши мумкин ижара даромадларини қайта тақсимлаш орқали шаклланган квази-бюджет маблағлари. Давлат бюджети орқали молиявий ресурсларни қайта тақсимланиши муҳим аҳамиятга ега булиб, бу курсаткичнинг энг кўп қиймати Қирғизистонда.

Халқаро молия тизимига тегишли курсаткич бу давлат қарзи бўлиб, Марказий Осиё минтақасининг аксарият мамлакатларида давлат қарзи нисбатан паст, Қирғизистон ва Тожикистон бундан мустасно.

Қозоғистон молиявий ривожланиш бўйича минтақада етакчи ҳисобланади ва 2022 йил 1 апрел ҳолатига кўра Қозоғистонда 22та банк фаолият юритган, бешта йирик банкнинг банк сектори активларидаги улуши 64,7 фоизни ташкил етди. Ўзбекистоннинг молиявий ривожланиш даражаси Қозоғистондан паст. Лекин 2022 йил 1 Май ҳолатига, мамлакатда 33та банк фаолият юритган, улардан 12таси давлат иштирокида, бу банк сектори активлари 81 фоизни ташкил етган.

Тожикистон ва Қирғизистон молиявий ривожланиш жиҳатидан бир бирига яқин. 2021 йилда Тожикистонда 14та, Қирғизистонда 23та банк фаолият юритган. Туркменистон Марказий Осиёнинг қолган давлатлари орасида молиявий ривожланишнинг энг паст даражасига ега. 2022 йил апрел ҳолатига кўра мамлакатда 9та банк фаолият юритган, улардан 4таси давлат иштирокида.

Халқаро молия тизимини баҳоловчи курсаткичлардан яна бири бу давлат бюджетининг ялпи ички маҳсулотга нисбатидир.

Ўзбекистон давлат бюджетининг ялпи ички маҳсулотга нисбатан ҳажми Марказий Осиё минтақаси учун хос бўлган чегараларда, яъни ўртача 2017-2021 йилларда давлат даромадлари ялпи ички маҳсулотнинг 26,1 фоизини, харажатлар еса ялпи ички маҳсулотнинг 26,8 фоизини ташкил етди.

Ўзбекистонда миллий даромадининг бюджет орқали тақсимланиши Туркменистон ва Қозоғистонга қараганда кўпроқ қайта тақсимланади.

Шу билан бирга, Ўзбекистонда фискал юк Тожикистон ва Қирғизистондагидек юқори емас. Ташқи давлат қарзи 2010-йилларнинг ўрталаридан бошлаб тўлов балансининг жорий ҳисоб тақчиллигини кенгайтириш шароитида ўсди ва 2022 йил бошида (кафолатларни ҳисобга олган ҳолда) 23,6 миллиард долларга етди. Халқаро Валюта Фонди маълумотларига кўра, давлат қарзи 2021 йилда ялпи ички маҳсулотнинг 36,8 фоизини ташкил етди [3].

Марказий Осиё минтақасининг аксарият мамлакатларида халқаро молия тизимининг асосий хавфлари таҳлили куйидаги хулосаларга олиб келди.

Марказий Осиё минтақасига инвестиция киритишнинг ривожланган ёки ривожланаётган бозорларга инвестиция киритишдан кўра кўпроқ хавфи бор ва таҳлил натижалари асосида куйидагиларни асосий хавф турлари сифатида кўрсатиш мумкин:

- *Сиёсий зиддиятлар.* Мамлакатлар ўртасидаги низо ва сиёсий зиддиятлар минтақанинг умумий инвестиция муҳитига салбий таъсир кўрсатиши мумкин.

- *Йирик мамлакатлар иқтисодиётига боғлиқлик.* Минтақа мамлакатлари иқтисодиёти у қадар катта эмас ва кўпроқ бир неча турдаги хомашёни экспорт қилишга мослашган. Уларнинг савдо айланмаси минтақадан ташқаридаги бир неча бозор, асосан, Хитой ва Россияга қаратилган. Экспортнинг кам сонли товарларга (хомашёга) боғлиқлиги ва асосий савдо ҳамкорлари камлиги минтақа мамлакатларини “ташқи шок”га ўхшаш омиллар олдида заиф қилиб кўяди. Бундан ташқари, Қирғизистон, Тожикистон ва Ўзбекистон иқтисодиётининг асосий қисми Россияда меҳнат қилаётган мигрантларнинг пул ўтказмаларига ҳам боғлиқ.

- *Хомашё нархларининг ўзгариб туриши.* Минтақа мамлакатлари иқтисодиёти табиий ресурслар нархига қарамдир. Углеводородлар, олтин, мис ва алюминий экспорт асосини

ташкил қилади. Дунё биржаларида ушбу ресурслар нархи тушиб кетиши Марказий Осиё иқтисодиётига кучли салбий таъсир кўрсатади.

Марказий Осиё минтақасининг аксарият мамлакатларида Халқаро молия тизимининг салоҳиятини рўёбга чиқариш йўллари:

1. Қилинган тадқиқотга кўра, бугунги кунда минтақа олдида иқтисодиётни рағбатлантириш орқали йўналишини фақатгина хомашёга ихтисослашмаган тармоқлар томон ўзгартириш имкониятлари очилмоқда. Бунинг учун инфратузилма лойиҳалари ҳамда хомашёга асосланмаган истиқболли тармоқларни ривожлантиришга инвестициялар керак.

2. Бозор ислохотларини давом эттириш, янада чуқурлаштириш, шунингдек, минтақалараро қалин ҳамкорлик Марказий Осиёнинг инвестиция муҳитини яхшилашда зарур шартларидан саналади.

Ушбу мақола муаллифи еритган таклифлар минтақа салоҳиятини янада тўлиқ рўёбга чиқариш ва мавжуд инвестиция имкониятлари жозибадорлигини ошириш имконини бериши шубҳасиз.

#### REFERENCES

1. Bhargava Vinay. The role of the international financial institutions in addressing global issues. Global issues for global citizens: an introduction to key development challenges. - Washington, DC: World Bank- 2019,-P. 393- 394.
2. Ian Hurd. International Organizations: Politics, Law, Practice. Cambridge: Cambridge University Press, 2019. –282 pp.
3. IMF, World Economic Outlook, April 2023
4. UNCTAD, 2022 ЕАБР Report
5. Gujarati D.N. Basic Econometrics. McGraw-Hill, 4th edition, 2003 (Gu),Inc.p. 29
6. The Max Planck Encyclopedia of Public International Law. 10 vols. Edited By Ruüdiger Wolfrum. Oxford, New York: Oxford University Press, 2020.-Pp. 12 000.
7. Angus Maddison. The World Economy. A Millennial Perspective. [Elektron resurs]. URL: <https://theunbrokenwindow.com/Development/MADDISON%20>
8. The%20World%20Economy--A%20Millennial.pdf

## CRYPTOCURRENCY, FACTORS AFFECTING IT, ITS ROLE IN THE WORLD ECONOMY AND STRATEGIES FOR CRYPTOCURRENCY MANAGEMENT

M T Ortikova<sup>1</sup>

N K Sadullaeva<sup>2</sup>

<sup>1</sup> Department of Applied Mathematics, Tashkent State University of Economics,  
Tashkent, Uzbekistan

<sup>2</sup> Department of Mathematics and Computer Science, University of York, York, UK

<https://doi.org/10.5281/zenodo.8014899>

**Abstract.** *Cryptocurrency is a kind of digital currency, accounting for internal units of account of which is provided by a decentralized payment system (there is no internal or external administrator or any of its analogues), operating in fully automatic mode. By itself, the cryptocurrency does not have any special material or electronic form – it is just a number indicating the amount of data of settlement units, which is recorded in the corresponding position of the information packet of the data transfer protocol and often is not even encrypted, like all other information about transactions between the addresses of the system.*

**Keywords:** *Cryptocurrency, bitcoin, market, exchange, code, world economics, blockchain, technology, inflation, momentum, network, financial pyramids, mining.*

### КРИПТОВАЛЮТА, ФАКТОРЫ, ВЛИЯЮЩИЕ НА НЕЕ, ЕЕ РОЛЬ В МИРОВОЙ ЭКОНОМИКЕ И СТРАТЕГИИ УПРАВЛЕНИЯ КРИПТОВАЛЮТОЙ

**Аннотация.** *Криптовалюта – это разновидность цифровой валюты, учет внутренних расчетных единиц которой обеспечивается децентрализованной платежной системой (отсутствует внутренний или внешний администратор или какой-либо его аналог), работающей в полностью автоматическом режиме. Сама по себе криптовалюта не имеет какой-либо особой материальной или электронной формы — это просто число, обозначающее количество данных расчетных единиц, которое фиксируется в соответствующей позиции информационного пакета протокола передачи данных и зачастую даже не шифруется, как и вся остальная информация о транзакциях между адресами системы.*

**Ключевые слова:** *Криптовалюта, биткойн, рынок, биржа, код, мировая экономика, блокчейн, технология, инфляция, импульс, сеть, финансовые пирамиды, майнинг.*

#### Body

##### Introduction

There is no generally accepted definition of cryptocurrency, and in the scientific community it is defined differently and rather clumsily through characteristics and functions. In the everyday sense, cryptocurrency can be defined as a digital code that is transmitted inside a distributed registry system, or blockchain. This is a system of digital codes protected by a cipher. Bitcoins do not have a bank. They are everywhere and nowhere at the same time: the bank is a global network of wallet owners, where everyone can enter. Bitcoins cannot be printed in the exact amount: they are born by their own laws, and only from those who donate their computing power to them. Bitcoins can neither be captured nor a cipher picked up by a supercomputer — the entire bitcoin network itself is doing exactly this: continuous attempts to pick up a cipher. Following Bitcoin, other cryptocurrencies immediately appeared, and their number is huge today. The first

cryptocurrency appeared ten years ago, but there is still no clear opinion about digital money in the world. In this article, we will consider whether the cryptocurrency exchange is connected with the global economy, what common factors link the stock exchange and the cryptocurrency exchange. We will also consider the threats and positive aspects of the development of usage of the cryptocurrency and the strategy of the cryptocurrency market and give an assessment.

### **Methodology**

The index of the general cryptocurrency market behaves almost the same as the Bitcoin (the most popular cryptocurrency) index. But the overall market is much broader, so it is hard to assess the whole cryptocurrency market by just considering one of them. Therefore, we will analyze the cryptocurrency market in relation to the global stock market, exploring similarities and differences, while denying or proving some myths. There are several most popular interpretations of the cryptocurrency:

1. Just a type of currency;
2. The digital equivalent of gold;
3. A commodity;
4. An investment on the future of technology;
5. Protection from inflation at the global level.

### **Results**

The average yield and volatility (risk) of cryptocurrencies is much greater than stocks. But the Sharpe coefficient  $= \frac{\text{yield}}{\text{volatility}}$  for cryptocurrencies is 0.17, and for stocks 0.11 is almost the same, which matters more than profitability and volatility in themselves.

1. Cryptocurrencies are not like regular currencies. Cryptocurrency is either simpler or more complex.
2. Cryptocurrency is not digital gold, as there are no common influencing factors on the two markets.
3. The quotation of cryptocurrencies and stock prices do not depend on general factors, according to the Fama-French pricing model and other factors regarding international finance.
4. According to the zoo factor, all 155 market indicators work on predicting the behavior of the stock market, but not on cryptocurrencies. So, cryptocurrency is not a bet on the future of technology.
5. Cryptocurrency is not affected by macro factors.
6. Inflation is almost impossible for cryptocurrencies, as it is difficult to change the number of units of cryptocurrency.

So, these were factors, which do not affect the market of cryptocurrency. Here we come to factors, which affect this:

1. The network factor affects cryptocurrencies – there are a lot more users, they want to join it much more (for example, Bitcoin) and it becomes much more valuable.
2. Momentum is an important predictor of profitability – what is growing now and will grow. Buyers of cryptocurrencies now do not realize the speed of using cryptocurrencies as a means of payment, which creates momentum (slow currency adoption).
3. Investors' attention also affects momentum.



The ratio of the price of cryptocurrency to profitability does not predict, as in a normal market. If the price is inflated for a cryptocurrency (usually popular and large coins), money flows into this cryptocurrency, the premium disappears. Large coins have a high momentum (valuable now and more information for the future). Small cryptocurrencies have premiums, and this means higher profitability (The Economy of Cryptocurrencies, 2021).

The cryptocurrency exchange rate generally depends on popularity in the broad strata of society. But you should monitor the political situation (for example, China banned it). Furthermore, it should be noted that cryptocurrencies are beginning to enter and influence other markets (for example, agriculture, the black market).

Another way is that coins can be mined. To do this, miners solve a mathematical problem, the purpose of which is to add a new information block to the cryptocurrency blockchain. The more cryptocurrencies there are in the blockchain, the more complex the cipher that miners need to unravel in order to make a record. Accordingly, they need to invest in computing power and electricity to mine every next unit of currency. For a successful solution, they receive a reward (usually it is the extracted units of currency), but the more often the efforts of miners turn into success, the less the reward (SINELNIKOVA-MURYLEVA, 2021). It depends on the power of the computer (the more graphics cards processed, the more units of cryptocurrency can be mined) and electricity.

### **Analysis**

Regarding the future of the cryptocurrency, it may have both positive and negative aspects on the users, banks, government system and world economy (The Economy of Cryptocurrencies, 2021).

Here we analyze drawbacks in regard to the world economy:

1. Connection with the black market (Silk Road, Alphabay) by pumping governmental funds into personal property;
2. Convenient for building financial pyramids, undermines the trust of citizens and has a negative impact on the financial market (for example, companies like Bitcoin Savings and Trust, MyCoin);
3. Decentralization of cryptocurrencies and their great influence may limit the economic independence of the state;
4. May lead to the disappearance of banks and intermediaries, being a threat to the political system.

Also, there are positive influences:

1. Saving money on commissions;
2. Digitalization of the economy;
3. Can be a reliable way to save investments.

Anyone can contribute to the development of cryptocurrency – add code, make a currency (for example, the Linux Foundation company). Fraudulent schemes occupy only 2.5% of the cryptocurrency market. In the long term: cryptocurrencies are adapting to a changing market (Makridin, 2021).

We have indicated above – what factors determine the future and, in general, the cryptocurrency itself, what negative or positive effects can be expected. In order to fully understand the process itself or enter the cryptocurrency market, knowledge about the strategies

of spending and buying cryptocurrencies, about the differences between exchanges and markets is also required.

What you should pay attention to when choosing a cryptocurrency exchange according to the recommendations of Tyrone Ross, financial adviser and CEO of Onramp Invest:

1. Accessibility (it is legal to work with your currency, for example, sum, hryvnia);
2. Security;
3. Transaction commission (sometimes a high commission means that the exchange ensures users' assets or the process is simpler);
4. Liquidity (sufficient trading volume);
5. Coins;
6. Educational materials;
7. Where assets are stored.

Now let's analyze the difference between different types of earnings with cryptocurrency:

1. Hodl – buying and waiting for prices to rise;
2. Staking – blocking coins in the wallet, they are used to confirm transactions, for this they receive a percentage;
3. Farming – to lend and receive a percentage of the transaction fee;
4. Cryptocurrency trading – earnings on the difference in cryptocurrency exchange rates.

Types of trading:

1. High-frequency trading – ten transactions per second using a bot connected to the exchange;
2. Scalping – a small profit from a large number of transactions;
3. Range trading – on the assumption that cryptocurrency prices will fluctuate over a certain range;
4. Technical analysis – examines how the value of the asset and the size of trades have changed over the period;
5. Analysis of news and sentiment – prediction of human actions and reactions.

There are some examples and statistics about the international cryptocurrency markets:

#	Name	Exchange Score	Volume(24h)	Avg. Liquidity	Weekly Visits	# Markets	# Coins	Fiat Supported	Volume Graph (7d)
2	FTX	8.5	\$2,123,781,210 ▼ 4.89%	753	4,718,412	466	326	USD, EUR, GBP and +7 more	
3	Coinbase Exchange	8.4	\$1,904,127,050 ▼ 4.05%	733	2,191,082	503	173	USD, EUR, GBP	
4	Kraken	7.9	\$700,404,129 ▼ 16.39%	737	1,661,405	542	167	USD, EUR, GBP and +4 more	
5	KuCoin	7.5	\$1,595,086,223 ▼ 2.09%	555	2,554,651	1291	696	USD, AED, ARS and +45 more	
6	Huobi Global	7.3	\$1,654,065,566 ▲ 3.28%	545	964,449	1085	520	ALL, AUD, BRL and +47 more	
7	Bitfinex	7.2	\$336,118,560 ▼ 24.8%	627	702,718	399	177	USD, EUR, GBP and +1 more	
8	Gate.io	7.0	\$718,555,554 ▼ 15.31%	499	3,363,357	2394	1419	KRW, EUR	
9	Gemini	7.0	\$98,840,526 ▲ 1.05%	662	426,379	123	98	USD, GBP, EUR and +4 more	
10	Binance.US	7.0	\$217,524,556 ▼ 5.41%	597	565,896	229	103	USD	

(Chepurko, 2022)

There are plenty of strategies and advices regarding the management of cryptocurrency. Let's consider some of them, which are based on exact formulas and statistics:

"Golden Cross" and "Cross of Death":

This is a method that uses two moving averages, MA. That is, the indicator line of the chart, which shows the average price of an asset for a certain period of time. For this strategy, you are looking for where the curves for the previous 50 days and for the previous 200 days intersect.

There are two types of intersection:

1. Convergence, that is, the golden cross – when 50 MA moves up and 200 MA moves down. It means: the short-term momentum exceeds the long-term momentum, that is, you need to buy a crypt. This happens when buyers return to the market and increase prices.

2. Divergence, that is, the cross of death – when 50 MA goes down and 200 MA goes up. This means that the short-term momentum is falling compared to the long-term momentum. It is necessary to sell. This happens when a large number of traders decide to exit the market and sell their assets.

This is a long-term strategy that works best for 18 months or more.

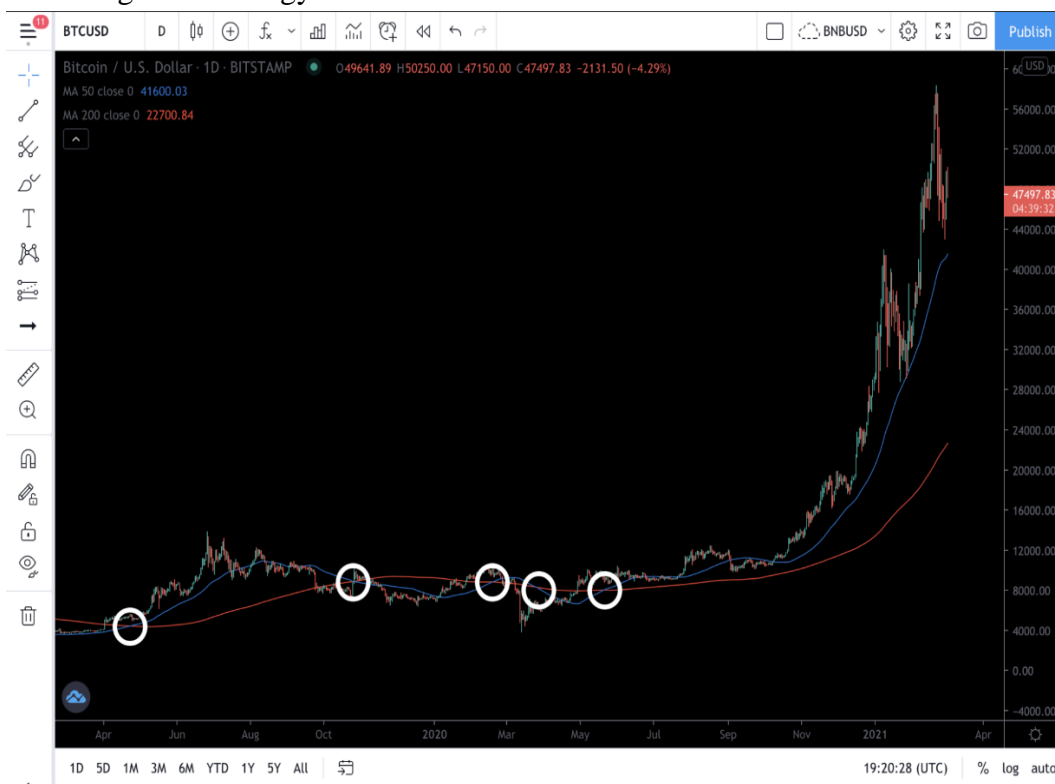

(Chepurko, 2022)

A trend changes or divergence of the RSI:

RSI means an index of relative strength. This is an indicator on the chart that measures momentum by calculating the average number of gains and losses over a 14-day period.

The indicator line ranges from 0 to 100. If the line has risen above 70 points, the asset is considered overbought, that is, its price will soon go down. If the line falls below 30, the asset is considered oversold – its value is likely to rise soon. Sometimes it can give incorrect results (Chepurko, 2022).

### **Conclusion**

In conclusion, the main idea of the cryptocurrency market is to create a system that allows irreversible transactions between 2 parties without intermediaries. Cryptocurrencies and crypto economics are a particular example of blockchain technology. Accordingly, any cryptocurrency is inseparable from the technological platform on which it is traded. We have come to the conclusion that cryptocurrency cannot be considered as an ordinary currency, the equivalent of gold, and many factors that determine an ordinary stock exchange cannot predict what will happen in the cryptocurrency market. It mainly depends on the network itself, the attention of investors and momentum. So, cryptocurrency can be obtained both by an economic approach, considering all these factors or by mining (which includes mathematics, complex algorithms and strong computers). In addition, for proper further management and income with the help of cryptocurrencies, you need to have knowledge of global crypto exchanges and strategies, such as the Golden and Death Cross, RSI. We also analyzed exactly what kind of benefit or loss cryptocurrencies can lead to in the future international economy. In addition, in Uzbekistan, legal entities were allowed to mine cryptocurrencies through the use of electricity generated by solar power plants (as this process requires a vast amount of energy). From 2023, residents of the country and companies will be able to buy and sell cryptocurrency. The decree was signed by the President of Uzbekistan Shavkat Mirziyoyev (Keffer, 2022).

### **REFERENCES**

1. Amelechin, L A (n.d.). Cryptocurrency market: rules of cryptocurrency trading and features of trading in the cryptocurrency market. aif.ru. Retrieved September 8, 2022, from <https://aif.ru/boostbook/rynok-kriptoaljut.html>
2. Chepurko, G (2022a, May 20). Convergence and divergence. MC.today. <https://mc.today/wp-content/uploads/2022/05/image1-5.png>
3. Chepurko, G (2022b, May 20). Rating of crypto exchanges. MC.today. <https://mc.today/wp-content/uploads/2022/05/image6-1.png>
4. Chepurko, G (2022c, May 20). Traders with experience can receive up to \$ 10 thousand: what is a crypto exchange and how to make money on it. MC.today, Media for Creators. Retrieved September 8, 2022, from <https://mc.today/kriptobirzha/>
5. DIAKONOVA, Y S, & NASIROVA, A R (n.d.). The impact of cryptocurrencies on the global economy. Pandia. Retrieved September 8, 2022, from <https://pandia.ru/text/86/065/23619.php>
6. The economy of cryptocurrencies. (2021, May 18). Kommersant. Retrieved September 8, 2022, from <https://www.kommersant.ru/doc/4816481>
7. Keffer, L (2022, May 4). Uzbekistan legalized cryptocurrency mining for legal entities. Kommersant. Retrieved September 8, 2022, from <https://www.kommersant.ru/doc/5339926#:~:text=%D0%92%20%D0%A3%D0%B7%D0%B1%D0%B5%D0%BA%D0%B8%D1%81%D1%82%D0%B0%D0%BD%D0%B5%20%D1%8E%D1%80%D0%B8%D0%B4%D0%B8%D1%87%D0%B5%D1%81%D0%BA%D0%B8%D0%BC%20%D0%BB%D0%B8%D1%86%D0%B0%D0%BC%20%D1%80%D0%B0%D0%B7%D1%80%D0%B5%D1%88%D0%B8%D0%BB%D0%B8,%D0%BF%D0%BE%D0%B4%D0%BF%D0%B8%D1%81%D0%B0%D0%BB%20>

- %D0%BF%D1%80%D0%B5%D0%B7%D0%B8%D0%B4%D0%B5%D0%BD%D1%82%20%D0%A3%D0%B7%D0%B1%D0%B5%D0%BA%D0%B8%D1%81%D1%82%D0%B0%D0%BD%D0%B0%20%D0%A8%D0%B0%D0%B2%D0%BA%D0%B0%D1%82%20%D0%9C%D0%B8%D1%80%D0%B7%D0%B8%D1%91%D0%B5%D0%B2
8. Makridin, I (2021, July 30). How the cryptocurrency market works: podcast “What has changed?” РБК Тренды. Retrieved September 8, 2022, from <https://trends.rbc.ru/trends/innovation/604f8eb39a7947b92fd72cec>
  9. SINELNIKOVA-MURYLEVA, E (2021, August 26). Cryptocurrency: how does it differ from real money and why is it the future. Postnauka. Retrieved September 8, 2022, from <https://postnauka.ru/longreads/156619>
  10. Wikipedia contributors. (2022, July 8). Cryptocurrency. Wikipedia. Retrieved September 8, 2022, from <https://ru.wikipedia.org/wiki/%D0%9A%D1%80%D0%B8%D0%BF%D1%82%D0%BE%D0%B2%D0%B0%D0%BB%D1%8E%D1%82%D0%B0>

## АНАЛИЗ НИЧТОЖНЫХ СДЕЛОК С ПОРОКОМ СОДЕРЖАНИЯ ПО ПРАВУ УЗБЕКИСТАН И ГЕРМАНИИ.

Халимова Жамила Евкочдиевна

Слушатель высшей судебной школы при Высшем судебном совете Республики  
Узбекистан магистр

<https://doi.org/10.5281/zenodo.8015975>

*Аннотация.* Автор подробно рассматривает основания ничтожности сделки, связанные с пороком ее содержания, в узбекском и немецком праве. Несмотря на то, что узбекское правовое регулирование недействительных сделок наиболее близко немецкому праву, и именно на нормы Германского гражданского уложения законодатель во многом опирался при реформировании отечественного гражданского законодательства, существуют значительные отличия в правоприменении норм, регулирующих ничтожность сделок с пороком содержания, в Узбекистане и Германии. Проведенный сравнительно-правовой анализ позволил выявить общие и отличающиеся характеристики в регулировании отдельных составов ничтожных сделок в узбекском и немецком законодательстве. Большое внимание уделено рассмотрению предпосылок и условий наступления ничтожности сделок в связи с их содержательными пороками в праве Узбекистана и Германии. По результатам исследования, базирующегося как на нормах законодательства, так и на доктринальных воззрениях и правоприменительной практике обеих стран, подробному рассмотрению подвергнуты такие составы недействительных сделок, как противозаконные сделки (сделки, нарушающие требования закона или иного правового акта, в Гражданском кодексе Узбекистана, и сделки, нарушающие законодательный запрет, в Германском гражданском уложении), антисоциальные сделки (сделки, совершенные с целью, противной основам правопорядка и нравственности, в Гражданском кодексе, и сделки, противоречащие добрым нравам, в Германском гражданском уложении), мнимые сделки в немецком праве и мнимые и притворные сделки в узбекском праве. Выявлены различия в правовом регулировании ничтожных сделок в Узбекистане и Германии, проявляющиеся как в отличающихся предпосылках и условиях, соблюдение которых необходимо для наступления ничтожности сделки, так и в абсолютно разном регулировании определенных составов недействительных сделок (например, кабальных сделок). Результаты исследования показали, что немецкая правоприменительная практика характеризуется более активным применением оценочных критериев в установлении ничтожности сделок по сравнению с узбекской судебной практикой.

**Ключевые слова:** основание ничтожности, немецкое право, ничтожная сделка, противоречие закону, противоречие основам правопорядка и нравственности, мнимая сделка, притворная сделка, порок содержания.

## ANALYSIS OF VOID TRANSACTIONS WITH DEFECT OF MAINTENANCE UNDER THE LAW OF UZBEKISTAN AND GERMANY.

**Abstract.** The author considers in detail the grounds for the nullity of a transaction, related to the defect of its content, in Uzbek and German law. Despite the fact that the Uzbek legal regulation of invalid transactions is closest to German law, and it was on the norms of the German Civil Code that the legislator largely relied when reforming domestic civil legislation, there are

*significant differences in the enforcement of the rules governing the nullity of transactions with a defect in content in Uzbekistan and Germany. The conducted comparative legal analysis made it possible to identify common and differing characteristics in the regulation of individual compositions of void transactions in Uzbek and German legislation. Much attention is paid to the consideration of the prerequisites and conditions for the nullity of transactions in connection with their substantive defects in the law of Uzbekistan and Germany. Based on the results of a study based both on the norms of legislation and on the doctrinal views and law enforcement practice of both countries, such components of invalid transactions as illegal transactions (transactions that violate the requirements of a law or other legal act, in the Civil Code of Uzbekistan, and transactions statutory prohibition, in the German Civil Code), anti-social transactions (transactions made with a purpose contrary to the foundations of law and order and morality, in the Civil Code, and transactions contrary to good morals, in the German Civil Code), imaginary transactions in German law and imaginary and feigned transactions in Uzbek law. Differences in the legal regulation of void transactions in Uzbekistan and Germany are revealed, manifested both in different prerequisites and conditions, the observance of which is necessary for the nullity of a transaction, and in completely different regulation of certain compositions of invalid transactions (for example, enslaving transactions). The results of the study showed that the German law enforcement practice is characterized by a more active use of evaluation criteria in establishing the nullity of transactions compared to the Uzbek judicial practice.*

**Key words:** *basis of nullity, German law, void transaction, contradiction to law, contradiction to the foundations of law and order and morality, imaginary transaction, feigned transaction, vice of content.*

Как известно, одной из предпосылок наступления ничтожности сделки в немецком и национальном праве является наличие оснований ничтожности (Nichtigkeitsgründe). В настоящей статье мы в сравнительно-правовом аспекте рассмотрим составы ничтожных сделок, основание ничтожности которых вытекает из содержания сделки. Нарушение законодательного запрета (Gesetzesverstoß (§ 134 Германского гражданского уложения (Bürgerliches Gesetzbuch, BGB) не соответствие требованиям законодательства, а также совершенная с целью, заведомо противной основам правопорядка или нравственности (ст.116 ГК Республики Узбекистан). BGB и ГК РУз используют немного различающиеся условия для применения данных норм. В BGB таких условий два: 1) сделка должна нарушать законодательный запрет; 2) из закона не должны следовать иные последствия такого нарушения<sup>3</sup>.

Отечественным законодателем, по сравнению с немецким правовым регулированием, введен дополнительный критерий: а также совершенная сделка с целью, заведомо противной основам правопорядка или нравственности.

В первом условии применения данных норм и в BGB, и в ГК РУз речь идет о нарушении императивной нормы закона. При этом в BGB под законом понимается любая правовая норма (в том числе норма права Европейского Союза), а регулирование ст. 116 ГК РУз распространяется только на нормы, установленные Гражданским кодексом, принятыми в соответствии с ним законами, указами Президента РУз и постановлениями Правительства РУз. Следовательно, немецкий законодатель гораздо шире понимает

требование о наличии законодательного запрета. Так, под регулирование § 134 BGB подпадают и сделки, совершенные в обход закона (Umgehungsgeschäfte).

Кроме того, существенным различия регулирования противозаконных сделок в BGB и ГК РУз является ничтожности такой сделки, установленная в отечественном законодательстве и немецкого (условие наступления ничтожности сделки согласно ст. 116 ГК РУз). Противоречие добрым нравам (Sittenwidrigkeit), ростовщичество (Wucher) (§ 138 BGB). Совершение сделки с целью, противной основам правопорядка или нравственности.

Правовое регулирование антисоциальных сделок в Германии и Узбекистане существенно различается. В статье 116 ГК РУз предусмотрены два объекта посягательства — основы правопорядка или основы нравственности, в то время как § 138 BGB регулирует только противоречие добрым нравам, отдельно выделяя ростовщичество в качестве частного случая несоответствия добрым нравам. Такие объекты посягательства, как «основы нравственности» в отечественном праве и «добрые нравы» в немецком праве, схожи между собой и тесно связаны с господствующей моралью.

В немецком праве кабальные сделки (Knebelungsverträge) регулируются § 138 BGB и являются ничтожными, а согласно ГК РУз они являются оспоримыми и регулируются отдельной нормой ст. 123. Ростовщические сделки, являющиеся ничтожными в силу § 138 II BGB, регулируются такими оценочными критериями, как использование неопытности, затруднительного положения, существенных пороков воли или неспособности к вынесению суждения у другой стороны сделки.

Мнимая сделка (Scheingeschäft) (§ 117 BGB) Мнимые и притворные сделки (ст. 124 ГК РУз). Основания ничтожности мнимых и притворных сделок в национальном праве связываются с содержанием сделки либо с пороком воли, а в немецком праве ничтожность мнимой сделки связывается с несоответствием волеизъявления воле сторон, поскольку воля на совершение сделки отсутствует. Общим при регулировании мнимых сделок в немецком праве и мнимых и притворных сделок в нашем праве является следующее: одним из условий наступления ничтожности таких сделок является согласие обеих сторон сделки о том, что волеизъявление выражается лишь для виду; к сделке, прикрываемой притворной сделкой, применяются нормы, регулирующие сделки соответствующего вида, при симулирующая сделка может стать как действительной, так и недействительной; сделки, совершенные в обход закона, не подпадают под регулирование указанных норм.

Важным отличием немецкого и отечественного правового регулирования является то, что немецкое право не выделяет притворные сделки в качестве самостоятельного состава недействительных сделок, а судебная практика Узбекистана отличается большей детализацией критериев притворности сделки: и в прикрываемой, и в притворной сделке присутствуют одни и те же стороны; волеизъявление сторон не совпадает с их внутренней волей при совершении сделки; внутренней волей стороны преследуют общую цель: достижение в прикрываемой сделке иных гражданско-правовых отношений по сравнению с указанными в притворной сделке, между ними достигнуто соглашение по всем существенным условиям; намерения и цели одного участника сделки недостаточно; стороны совершают указанные сделки умышленно и полностью осознают последствия их совершения (умышленная форма вины). Таким образом, немецкое правовое регулирование рассмотренных нами составов ничтожных сделок значительно отличается от узбекского



регулирования указанных сделок. Данные отличия проявляются как в разных предпосылках, установленных в качестве обязательных условий для наступления ничтожности сделки согласно соответствующей норме, так и в абсолютно разном правовом регулировании определенных типов недействительных сделок (например, кабальных сделок), а также в большем применении немецкими судами оценочных критериев для признания сделок ничтожными.

#### **REFERENCES**

1. Гражданский кодекс. Часть 1, Республики Узбекистан 1995 г.
2. Журнал зарубежного законодательства и сравнительного правоведения №1—2019г.
3. [www.ciberleninka.ru](http://www.ciberleninka.ru)
4. [www.consultant.ru](http://www.consultant.ru)

## BOSHLANG'ICH SINFLARDA TASVIRIY SAN'ATNI O'QITISH METODIKASI

Urayimjonov Yodgorbek Olimjon og'li

Andijon davlat pedagogika instituti Tasviriy sanat va muhandislik grafikasi

Yo'nalishi 2 - bosqich talabasi

<https://doi.org/10.5281/zenodo.8016003>

**Annotatsiya.** Ushbu maqolada boshlang'ich sinflarda tasviriy san'atni o'qitishning o'ziga xos xususiyatlari, avvalo bu sinflardagi ta'lim mazmuni kichik maktab yoshidagi bolalarning yoshlik xususiyatlari va psixologiyasi, qiziqishi, ulardagi mavjud bilim va qobiliyat hamda layoqatlariga qarab aniqlangan.

**Kalit so'zlar:** rasm, bo'yoq, tasviriy faoliyat, kompozitsion faoliyat, o'qitish metodikasi.

### METHODOLOGY OF FINE ART TEACHING IN PRIMARY GRADES

**Abstract.** In this article, the specific features of teaching visual arts in primary classes, first of all, the content of education in these classes are determined depending on the youth characteristics and psychology of children of junior school age, their interest, their existing knowledge, skills and abilities.

**Key words:** painting, paint, visual activity, compositional activity, teaching methodology.

### МЕТОДИКА ОБУЧЕНИЯ ИЗОБРАЗИТЕЛЬНОМУ ИСКУССТВУ В НАЧАЛЬНЫХ КЛАССАХ

**Аннотация.** В данной статье определяются особенности обучения изобразительному искусству в начальных классах, в первую очередь, содержание обучения в этих классах в зависимости от особенностей юношества и психологии детей младшего школьного возраста, их заинтересованности, имеющихся у них знаний, умений и навыков. И способности.

**Ключевые слова:** живопись, краска, изобразительная деятельность, композиционная деятельность, методика обучения.

### KIRISH

Ma'lumki, bolalarda tasviriy faoliyatga, xususan rasm chizishga ishtiyoq nihoyatda erta boshlanadi. Uni 2-3 yoshlardan boshlanishi tarixdan ma'lum. Shunisi xarakterliki, bolalar o'qish va yozishdan ko'ra rasm chizishni juda yoqtiradilar. Biroq ular chizadigan rasmlarning davomiyligi juda qisqa bo'ladi, 1-2 minut, ko'pi bilan 4-5 minutda har qanday rasmni tugallab qo'yadilar. Bolalar tomonidan chizilgan rasmlar savodli bo'lmasa-da, biroq mazmunan biron-bir ko'rinishni, voqeani yoki buyumni o'z iqtidorlariga yarasha, ularning xarakterli belgilarini tasvirlay oladilar. Bo'yoqlar bilan ishlash ularga ma'lum qiyinchiliklar tug'dirishi sababli ulardan foydalanishni aytarliq xush ko'rmaydilar. Lekin turli yorqin ranglar bilan bo'yalgan buyumlar bolalarda katta qiziqish uyg'otadi. Rasmlari yaxshi chiqmagan holda o'z ishlaridan ixloslari tez qaytadi. Bunday sharoitda o'qituvchining bolalarga tez yordam ko'rsatishi va kayfiyatini ko'tarishga harakat qilishi foydadan holi bo'lmaydi. Boshlang'ich sinf o'quvchilarining tasviriy faoliyatlarining xarakterli jihatlaridan yana biri ularning chizadigan rasmlarini soddalashtirishga bo'lgan xarakteridir. Ular ayrim narsalarning oldi ko'rinishini (uy, odam, kitob, soat, portfel) ayrimlarini yon tomonidan (mashina, qayvonlar, qushlar, baliqlar, bayroqcha v.b.), yana boshqalarini ustki tomonidan (kapalak, barg, ninachi, qo'ng'iz v.b.) tasvirlaydilar. Bunga asosiy

sabab bu yoshdagi bolalar hali narsalarni yorug' soya, perspektiv qisqarishi va ularning qoidalarini uncha tushunib yetmaganliklaridir.

### **METODOLOGIYA**

Bolalar ijodiga xos yana bir jihat bor, u ham bo'lsa tasvirlarni (buyumlarni) birbirlarini to'sib turgan (yoki qisman) holda tasvirlanmasligidir. Chunki bolalar narsalarni doimo butun holda idrok etadilar. Yuqorida qayd qilingan tasviriy faoliyatlarning bu xususiyatlari bolalar tafakkurining konkret, obrazli va emotsional tarzda bo'lishligi bilan bog'lanadi. Endi boshlang'ich sinflarda tasviriy san'at darslarini o'tkazish metodikasining o'ziga xos xususiyatlari haqida to'xtaladigan bo'lsak avvalo uning quyidagi to'rt turi qayd qilinishi lozim:

1. Borliqni idrok etish.
2. Badiiy qurish-yasash.
3. Naturaga qarab tasvirlash (naturaga qarab rasm ishlash, naturaga qarab haykal ishlash).
4. Kompozitsion faoliyat.

Borliqni idrok etish mashg'ulotlari 1-4- sinf dasturida aks etgan bo'lib, uning maqsadi bolalarni o'rab olgan borliq haqida, ulardagi narsa va hodisalarning tuzilishi, shakli, rangi, o'lchovlari, o'lchov nisbatlari haqida tasavvur hosil qilishdir. Chunki, bolalar tevarak-atrofni, ya'ni tabiat, hayvonlar va qushlar olami, hashoratlar va baliqlar, odamlar, obi-havo, predmet va buyumlar, qurilish va transport vositalari haqida yaxshi tasavvurga ega bo'lganliklari taqdiridagina ularning rasmlarini aniq-ravshan tasvirleydilar. Borliqni idrok etish mashg'ulotlarining mazmunidan kelib chiqqan holda amaliyotda ularni o'rganishi kerak bo'lgan quyidagi yo'llar qo'llaniladi:

1. Buyumni, tabiatni o'ziga qarab kuzatish orqali o'rganish.
2. Borliq haqida o'qituvchining suhbatlari orqali o'rganish.
3. Savol-javob orqali o'rganish.
4. Borliqni rasmini chizish orqali o'rganish.
5. O'qituvchining pedagogik rasmi orqali o'rganish v.b.

O'qituvchilar uchun namoyish etiladigan narsalar va tasvirlar avvalo mashg'ulot mavzusi bilan bog'liq holda bo'lib, ular o'z tuzilishi, shakli, rangi, o'lchovlari bilan sodda, tushunarli, bolalarda his-hayajon uyg'otadigan bo'lishligi maqsadga muvofiqdir.

### **MUHOKAMA**

Eng muhimi, bunday materiallar o'quvchilarni o'ylashga majbur etadigan, bolalarni yangi tushunchalar bilan boyitadigan bo'lishligi muhim. Namoyish etiladigan narsalar, ularning tasvirlari haqidagi ma'lumotlarni bolalarga og'zaki yetkazishda ularning tahlili muhim ahamiyat kasb etadi. Bu tahlil bevosita narsalarning tuzilishi, shakli, rangi, o'lchovlari, ularning mohiyati haqida savol-javob tarzida o'tkazilishi maqsadga muvofiqdir. Quyida borliqni idrok etish mavzusiga doir mashg'ulot ishlanmasi beriladi. Darsning mavzusi: Kuzgi tabiat manzarasini idrok etish. Darsning vazifalari: Kuzatuvchanlik, sinchkovlik, diqqat va xotirani o'stirish. Tabiatdagi go'zallikni ko'ra bilishga va qadrlay olishga o'rgatish. Kuzgi tabiat manzarasining o'ziga xos xususiyatlari va kuzgi ishlar bilan tanishtirish. Darsning jihozlanishi: Kuz fasli tasvirlangan rasm. Kuzgi ishlarga doir manzara tasviri. Tabiat qo'yniga sayohat. Uni tashkil etishning imkoni bo'lmagani taqdirda san'at asarlarining reproduksiyalaridan foydalanish mumkin. Masalan: O'.Tansiqboevning „Tog'da kuz“, Z.Inog'omovning „Kuz“, N.Karaxanning „Oltin kuz“, I.Haydarovning „Oltin kuz“, H.Basharovning „O'zbek kuzi. SHaftolilar“, G.CHernuxinning

„Farzandlar va nabiralar”, Usta Mo’minning „Xirmonda” va boshqalar. Bu asarlarning hammasi bilan o’quvchilarni tanishtirish shart emas. Ulardan ayrimlari (o’z xoxishiga ko’ra) tanlab olinadi. Darsning mazmuni: Mashg’ulot asosan ikki yo’nalishda olib boriladi. Birinchisi, kuzgi tabiat manzarasining xarakterli xususiyatlarini estetik idrok etish, ikkinchisi kuzgi ishlarining o’ziga xos tomonlari bilan tanishtirish. Bu vazifalarni amalga oshirish maqsadida o’qituvchi shunday ob’ektni tanlashi lozimki, bu ob’ekt ham kuz, ham kuzgi ishlar uchun xarakterli ko’rinishda bo’lsin. Dars o’quvchilarni maktab bog’i yoki dalaga sayohatga olib chiqish va u yerda amalga oshirilayotgan ishlar bilan tanishtirishdan boshlanadi.

### **NATIJA**

Sayohat jarayonida o’qituvchi bolalar e’tiborini chiroyli kuz manzarasiga jalb etadi. Ularga kuz fasli va bu vaqtdagi o’zgarishlar haqida so’zlab beradi: “Bolalar, mana hozir kuz fasli. U niqoyatda chiroyli, chunki, kuzda havo soviy boshlaydi, natijada daraxtlarning barglari o’z rangini o’zgartiradi. Ba’zi barglar qizg’ish tusga kiradi. O’t-maysalar sarg’aygan bo’ladi, qisqasi, ular oltin rangga burkanadilar. Osmonda yengil parcha-parcha bulutlar paydo bo’ladi. Ertalab kuzgi ekin va o’tlarning usti oppoq qirov bilan qoplanadi. Yerga to’kilgan daraxt barglari oyoq ostida shitirlaydi. Oktyabr oyida kech pishar mevalar terib olinadi va tokdagi shirinshakar uzumlar uziladi. Yong’oq qoqiladi. Kechki kartoshka, sabzi, piyoz, lavlagi kabi savzavotlar yig’ishtirib olinadi. Bunday ishlarni amalga oshirishda o’quvchilar otaonalari, maktab bog’ida esa maktab jamoasiga yordam beradilar. Kuzda shahar va qishloqlarda ko’chat o’tkazish oyligi boshlanadi. Bu ishlarda ham bolalar kattalar bilan bir qatorda qatnashadilar. Kuzgi yig’im-terim ishlari nihoyatda zavqlidir. Sayohat jarayonida o’qituvchi emotsional-estetik vaziyat hosil qilish maqsadida bolalarga kuz va kuzgi ishlar haqidagi she’rlardan namunalar o’qib beradi. She’r o’qib bo’lingandan so’ng, tabiatning ko’rinishi bolalar bilan birgalikda tahlil qilinadi. Tahlil jarayonida kuzatilayotgan manzara yuzasidan bolalarga savollar beriladi. Bu savollar quyidagicha bo’lishi mumkin: -kuzda tabiatda qanday o’zgarishlar ro’y beradi? — qarshingizdagi manzarada qanday daraxt turlarini ko’ryapsiz? -daraxtlarning o’lchovi bir xilmi? -daraxtlarning shakli bir-biridan qanday farq qilib turibdi? — e’tibor bering, daraxt shoxlarining yo’g’onligi bir xilmi? -daraxtlarning tanasi va shox-shabbalarining tuzilishi qanday? -osmonga ham razm soling, uning rangi qanday? -osmondagi bulutlarning shakli yoki rangi qanday (bulutlar bor bo’lsa)? -o’t va daraxtlarning rangida farq bormi? -tabiatni kuzatish jarayonida yaxshi taassurot qoldirgan narsa nima? Tabiatni kuzatish jarayonida bolalar ba’zi bir tabiiy materiallarni (urug’lar, barglar, mayda hashoratlar, ildizlar) kolleksiya uchun yoki tasviriy ishlar uchun yig’ishlari mumkin. Kuzatilayotgan ob’ekt yuzasidan savol-javob tugagach, o’qituvchi suhbatga yakun yasab, bolalarning javoblarini aniqlashtiradi, kamchiliklarini to’ldiradi, xatolarini tuzatadi. Agar dars sinfda o’tkaziladigan bo’lsa, o’qituvchi yuqorida nomlari qayd qilingan tasviriy san’at asarlarining reproduksiyalari, diapozitivlari, slaydlarini bolalarga ko’rsatib, sinfda o’quvchilar bilan birga tahlil qiladi. Lekin, shuni ham qayd qilish lozimki, dars sinfda qanchalik ilg’or metodlar bilan olib borilmasin, baribir u aynan tabiat qo’yniga qilingan sayohatning o’rnini bosa olmaydi. SHuning uchun o’qituvchi darsni iloji boricha tabiat qo’ynida o’tkazishga harakat qilishi lozim. Uyga bolalarni yashash joylaridagi bironta oltin rangga kirgan tabiat manzarasini kuzatish vazifa qilib topshiriladi. Badiiy qurish-yasash mashg’ulotlarini boshlang’ich sinflarda o’tkazish rejalashtirilgan. Bunday mashg’ulotlarni o’tkazish uchun bolalarga turli-tuman tabiiy va badiiy materiallar zarur bo’lganligi sababli, o’qituvchi bu masalaga o’z e’tiborini ko’proq qaratishi kerak

bo'ladi O'qituvchi barcha bolalarni bunday materiallar bilan ta'minlay olmagani taqdirda bu ishga o'quvchilarni jalb etishi zarur bo'ladi. Tabiiy va badiiy, tashlandiq materiallarni to'plash uchun sinfda maxsus joy ajratilgan bo'lishligi, uni bolalar ishtirokida to'lg'izib turilishi kerak bo'ladi. Qurish—yasash mashg'ulotlariga xos bo'lgan bir muhim jihat shundaki, bunda o'qituvchi va bolalar amaliy ishlarning bir vaqtini o'zida bajaradilar. Ayrinim mashg'ulotlarda (ko'pincha 3-4-sinflarda) amaliy ish uchun hamma tayyorgarlik ishlari tugangani va topshiriq barcha bolalar uchun tushunarli bo'lganidan so'ng asosiy ishga o'tiladi. Badiiy qurish-yasash mashg'ulotlarida o'qituvchi bolalarni faqat bir xil material yordamida ishlash bilan chegaralab qo'ymasligi lozim. Ular ham tabiiy, ham badiiy, ham tashlandiq materiallar bo'lishligi mumkin.

### **XULOSA**

Bunday mashg'ulotlarda o'qituvchi tabiiy va tashlandiq materiallar yordamida hashorat, qush, hayvon, odam kabilarning shaklini ko'rsatishi muhimdir. Masalan, ildizda ilon, kaltakesak, ilon baliq, yong'oq po'chog'ida toshbaqa kosasi, tuxum po'chog'ida pingvin, jo'xori o'zagida hayvon tanasi shakllarini ko'rish mumkin. Badiiy qurish-yasash ishlarida o'qituvchi materiallarning xususiyatlari (qattiq, yumshoq, mo'rt, og'ir, yengil, yaltiroq, egiluvchan v.b.), ular bilan to'g'ri munosabatda bo'lishlik haqida ham bolalarga yetarlicha va keng tushunchalar berishi kerak bo'ladi. Turli materiallardan yasalgan narsalarni to'plab, ularni bolalarga tez-tez namoyish etib turish, ularning ijodkorligini faollashtiradi, tabiiy va tashlandiq materiallardan samarali foydalanishga yo'naltiradi. Mashg'ulotlarning samaradorligi bolalarni uyda, ko'chada, sayohat vaqtida tabiiy va tashlandiq materiallarni ko'plab yig'ish hamda maktabga olib kelishga ham bog'liq. SHuning uchun o'qituvchi har bir darsda bu haqda bolalarga ko'rsatma berishi, yangi bajarilgan orginal qurish-yasash ishlaridan ularga ko'rsatib turishi yaxshi natijalar beradi. Quyida badiiy qurish-yasashga doir dars ishlamas beriladi. Darsning mavzusi: Hayvonlar tasvirini tabiiy materiallardan applikasiya usulida ishlash. Darsning vazifalari: O'quvchilarni tasviriy faoliyatda turli materiallardan foydalanish haqidagi tushunchalarini kengaytirish, ijodiy qobiliyatlarini rivojlantirish. Narsalar shaklini va o'lchov nisbatlarini ko'ra bilishga o'rgatish. Applikasiya ishlash malakalarini o'stirish. Darsning jihozlanishi: Hayvonlarni tabiiy materiallardan ishlangan rasmlari, yangi yoki quritilgan barglar, bolalar kitoblariga ishlangan illyustratsiyalar. Darsning mazmuni: O'qituvchi bolalarning bilimlarini boyitish va tasavvurlarini o'stirish uchun ular ko'rgan hayvonlarini eslashni taklif etadi. O'qituvchi savol berib, bolalarni hayvonlarning nomi va tashqi qiyofasi haqidagi bilimlarini tekshirib ko'radi. Bunda u quyidagi savollarni berishi mumkin: „Bolalar, mana bu rasmlarga qarang, nimalarni ko'ryapsiz? Ularning tashqi qiyofalari bir-biriga o'xshaydimi? Ularni farq qiluvchi belgilarini aytib bering. Ulardan qaysilarini ko'rgansiz? Nomlarini ayting! Ana shu rasmdagi hayvonlarning barglardan ishlangan applikasiya tasvirini ko'rsating va xarakterli belgilariga ko'ra nomini ayting! O'z oldingizda turgan barglardan ko'rgazmali qurol tasvirlangan birorta hayvonning tashqi ko'rinishiga mos keladiganlarini tanlab oling! Ana shu barglardan nima qilish mumkin? Mana bu applikasiya qanday barglardan ishlangan? v.b. So'ng o'qituvchi o'quvchilarning javoblaridagi kamchiliklarni to'ldirib, ko'rgazmali qurol asosida ularning tushunchalarini yanada boyitadi. Buna o'qituvchi bolalarning diqqat-e'tiborini asosan hayvonlarning tashqi ko'rinishlariga, qiyofalariga, xarakterli belgilariga, o'lchovlari va o'lchov nisbatlariga qaratishi lozim. Asosiy ishga o'tishdan avval o'qituvchi bolalarga xar xil tabiiy va badiiy materiallarni ko'rsatib, ulardan turli hayvonlar ishlash mumkinligini bildiradi. Navbatdagi ish o'quvchilarga barglardan biror hayvonning tashqi

ko'rinishini amaliy tarzda ko'rsatishdir. Masalan, o'qituvchi bolalarga xo'roz tasvirini ishlab ko'rsatish uchun kattaroq bargni tanlab oladi va uni o'rtasidan qaychida qirqib, teng ikkiga bo'ladi. Bargning bir tomonidan xo'rozning bosh qismini tasvirlash uchun bir ozgina qiyib tashlaydi. So'ngra uni fon uchun tanlangan qog'ozga yopishtiradi. Keyin xo'rozning oyoqlarini mayda barglardan yasaydi. Mo'yqalam yordamida xo'rozning qora rang bilan ko'z va og'zini chizadi. Bolalar tayyorlangan barg shakllarini o'qituvchining ruhsati bilan, yopishtirishga o'tadilar. Bunda hayvon tasvirining qaysi detallari tasvirning tagida qolishi kerak bo'lsa, oldin o'sha qismi yopishtiriladi. So'ngra boshqa qismlarini yopishtirishga o'tiladi. Bunda o'qituvchi barglarni qog'ozga yopishtirishda ehtiyot bo'lishni, bargning orqa tomoniga mo'yqalamda yelim surgach, kerakli joyga qo'yib, ustidan latta bilan bosib, tekkislash va ortiqcha yelimni latta bilan astalikda artib olish kerakligini eslatadi. Dasr oxirida o'quvchilarning ishlari namoyish taxtasiga qo'yiladi va bolalar bilan birgalikda tahlil qilinadi. Uyga xo'roz tasvirini kattaroq o'lchovda, boshqa shakldagi va rangdagi barglardan tayyorlash vazifa qilib topshiriladi.

#### REFERENCES

1. Kadrlar tayyorlash milliy dasturi. // Barkamol avlod O'zbekiston taraqqiyotining poydevori.-Toshkent: SHarq, 1997.
2. Umumiy o'rta ta'lim maktablarida tasviriy san'at ta'limi kontseptsiyasi.- Toshkent, 1995.
3. Tasviriy san'at. Umumiy o'rta ta'limning davlat ta'lim standarti va o'quv dasturi.- Toshkent: SHarq, 1999. 4. Azimova B. Natyurmort tuzish va tasvirlash metodikasi.—Toshkent: O'qituvchi, 1984.
4. Bakushinskiy A.V. Xudojestvennoe tvorchestvo i vospitanie. Issledovanie i statyi.—Moskva: Sov. Xudojnik, 1981. 6. Boymetov B. , Tolipov N. Maktabda tasviriy san'at to'garagi. Toshkent, 1995.
5. Bulatov S. Amaliy san'at qisqacha lug'ati.-Toshkent: HBM, 1992.
6. Bulatov S. O'zbek xalq amaliy bezak san'ati.—Toshkent: Mehnat, 1994.
7. Nabiev M. Rangshunoslik.—Toshkent; O'qituvchi, 1995. 10. Nikonorova N.M.
8. Naglyadnye posobiya i oborudovaniya dlya zanyatiy izobrazitel'no'm isskustvom.—Moskva: Prosveqenie, 1975.

## QARSHI SHAHRI KO'CHALARIDA TRANSPORT VOSITALARINING ZICHLIGINI O'RGANISH

Xushvaqtova Bibioysa Mamayusupovna

magistr

Abduraxmonov Urol Nurmatovich

dotsent (QarMII)

<https://doi.org/10.5281/zenodo.8016029>

**Annotatsiya.** Ushbu maqolada Qarshi shahrining markaziy ko'chalarida transport oqimining harakat zichligi va uning harakat tarkibiga, harakat tezligiga va yo'l sharoitiga bog'liq ravishda o'zgarishi keltirilgan.

**Tayanch so'zlar:** avtomobil, transport oqimi, yo'l, yo'l bulagi, harakat zichligi, harakat miqdori, harakat tezligi, harakat notekisligi, xavfsiz harakat.

## STUDYING THE DENSITY OF TRANSPORT VEHICLES ON THE STREETS OF KARSHI CITY

**Abstract.** This article presents the traffic density in the central streets of Karshi and its changes depending on traffic composition, speed and road conditions.

**Key words:** car, traffic flow, road, road source, traffic density, traffic volume, traffic speed, traffic unevenness, safe traffic.

## ИЗУЧЕНИЕ ПЛОТНОСТИ ТРАНСПОРТНЫХ СРЕДСТВ НА УЛИЦАХ ГОРОДА КАРШИ

**Аннотация.** В данной статье представлена плотность движения на центральных улицах города Карши и ее изменения в зависимости от состава трафика, скорости движения и дорожных условий.

**Ключевые слова:** автомобиль, транспортный поток, дорога, дорожный источник, плотность движения, интенсивность движения, скорость движения, неравномерность движения, безопасное движение.

Kirish. Avtomobil yo'llarida xavfsiz harakatni tashkil etish uchun transport vositalarini yuqori samaradorlik bilan harakatlanishiga qaratilgan tadbirlar tizimi ishlab chiqiladi. Unda transport vositalari oqimi yo'lining imkoniyatlaridan to'liq foydalanib, uning har xil bo'laklarida xavfsiz harakat rejimini va yuqori o'tkazish qobiliyatini ta'minlashi lozim bo'ladi. Transport oqimining o'zgarishiga yo'l sharoitining holatiga bog'liqligini ham hisobga olish kerak.

Avtomobil yo'llarida transport oqimining harakat tizimini o'rganishda eng ahamiyatli xususiyatlardan biri bu - transport oqimining harakat zichligidir. Transport oqimining harakat zichligi – transport vositalarining yo'lining 1 km uzunlikdagi bitta harakat bulagiga joylashgan soni bilan o'lchanadi[1]. Bu ko'rsatkich harakat tarkibiga, uning tezligiga va yo'l sharoitiga nisbatan o'zgaruvchan bo'ladi. Yengil avtomobillardan iborat maksimal transport oqimining zichligi  $q_{mak}=200$  avt/km, bunda tezlik  $v=0$  km/soatga, transport oqimining optimal zichligi  $Q_{opt}= 15-25$  avt/kmga ega bo'ladi. Transport oqimining zichligi oshib borgan sari transport vositalari oraliq masofasi kamayishi, tezlikning kamayishi hamda haydovchilarning ruxiy ish rejimining qiyinlashishi umumiy yo'l harakatining noqulayligiga olib keladi. Eng katta transport oqimining zichligi transport vositalarining to'xtab qolish holatida kuzatiladi[2].

Transport vositalarining eng asosiy ko'rsatkichlari bu: harakat miqdori(N), tezlik(V) va transport oqimining zichligidir(Q) [3,4]. Transport oqimining zichligini quyidagi ifoda orqali aniqlandi.

$$Q = N / V \quad (1)$$

Bu yerda: N- yo'ning bitta bo'lagidagi harakat miqdori, avt/km

V-transport oqimining tezligi, km/soat

Transport oqimining harakat zichligi harakat miqdori "N" va yo'l sharoiti o'zgarishiga bog'liq ravishda o'zgaruvchan bo'ladi. Transport oqimining zichligi aerofotosyemka yoki yo'ning yon tarafidan baland joydan tasvirga olish orqali aniqlanadi.

Transport oqimining zichligi yuqori bo'lgan paytlarda yo'ning yuklanganlik darajasi ortadi va transport oqimining tezligini kamayadi. Bu xollarda tabiiy ravishda transport vositalaridan atrof-muhitga chiqayotgan ortiqcha zaharli gazlar miqdori ko'payishiga sabab bo'ladi. Transport vositalaridan chiqayotgan chiqindi gazlarning kamaytirishda transport oqimining zichligini kichik ko'rsatkichga keltirish, buning uchun oraliq masofani saqlagan holda 40 dan 60 km/soatgacha tezlik bilan harakatlanishini ta'minlash lozim bo'ladi. Xarkov milliy avtomobil-yo'llar universiteti olimlari L.A.Kovalenko, S.N.Urdziklar transport oqimining harakat zichligi, harakat miqdori va harakat tezligini bog'lovchi qonuniyatni ishlab chiqishdi:

$$N_{max} = Q_{max} * V, \quad (2)$$

Bu yerda  $Q = Q_{max}$  meyoriy harakat miqdori, shahar ko'chalarida o'tkazuvchanlik qobiliyatining miqdorini belgilab beradi.

Yilning har xil vaqtlarida olib borgan eksperimental tadqiq ishlariga asosan, harakat zichligi va harakat tezligi orasidagi bog'liqlik:

quruq ob-havo sharoiti uchun

$$Q_{max} = 125 - 0.88V, \quad (3)$$

yog'ingarchilik sharoiti uchun

$$Q_{max} = 125 - 1.10 V, \quad (4)$$

Ifodalardan ko'rinadiki, yog'ingarchilik sharoiti quruq havo sharoitiga nisbatan harakat zichligining o'tkazish qobiliyati va transport oqimining tezligiga ko'proq ta'sir ko'rsatadi[5]. Shuning uchun transport oqimining harakatlanish xavfsizligi va uning holatini baholashda harakat zichligini va harakat tezligini aniqlash talab etiladi.

Shahar ko'chalarida eksperimental kuzatishlar olib borishdan maqsad harakat tezligini o'zgarish qonuniyatini o'rganish, har xil sharoitlarda transport oqimining harakat zichligining o'zgarishini o'rganish hamda transport oqimining asosiy xususiyatlari orasidagi qonuniyatlarni o'rganishdir.

Transport oqimining zichligi harakat tezligining pastligi va harakat notekisligi orqali ham xarakterlanadi. Transport oqimining harakat zichligini o'rganish uchun harakat zichligiga yo'l sharoitining ta'sirini va "tezlik-zichlik" bog'liqligini tadqiq qilinadi.

Harakat zichligi vaqt davomida yo'ning ahamiyatiga bog'liq ravishda o'zgarib turadi. Harakat zichligining yuqori qiymatini ko'proq qiyaliklarga ko'tarilishlarda, temir yo'l kesishmalari atrofida, aholi yashash joylarining qatnov qismi tor bo'lgan ko'chalarida kuzatiladi. Balandliklarga ko'tarilishlarda harakat jadalligi ortishi bilan transport oqimining zichligi ortib boradi. Kesishmalar oldida harakat zichligi ortib boradi va yuqori darajaga yetadi hamda kesishmalardan so'ng to'g'ri yo'l bo'laklari boshlanishi bilan kamayib boradi. Aholi yashash



joylariga kirishdan 150-200 metrdan so‘ng harakat zichligi yuqori ekanligini kuzatish mumkin. Harakat zichligi ortib borishi bilan xavfsizlik koeffitsiyenti kamayib boradi[6].

1-rasm. Harakat zichligining xavfsizlik koeffitsiyentiga bog‘liqligi

Transport oqimining zichligi bo‘yicha ilmiy izlanishlar olib borgan V.M.Trubunskiy [7] “tezlik - zichlik” bog‘likligiga aniqlik kiritdi. “Tezlik-zichlik” bog‘liqligi va avtomobillar oqimining asosiy xususiyatlari bilan bog‘liklik darajasini quyidagi formula ko‘rinishiga keltirdi:

$$N = VQ \quad (5)$$

$$V = V_{cb} - \beta q + \alpha p \quad (6)$$

bu yerda: N-harakat miqdori, avt/ soat; Q- harakat zichligi, avt/km;

V- ko‘rib chiqilayotgan jadallikdagi harakat tezligi, km/soat;  $V_{cb}$ –erkin sharoitdagi harakat tezligi, km/soat;  $\alpha$  - harakat tarkibiga ta’sirini hisobga oluvchi koeffitsiyent;

p-harakat tarkibidagi yengil avtomobillar soni,%

Yo‘l sharoiti har xil bo‘lganda darajalanish koeffitsiyentini aniqlash:

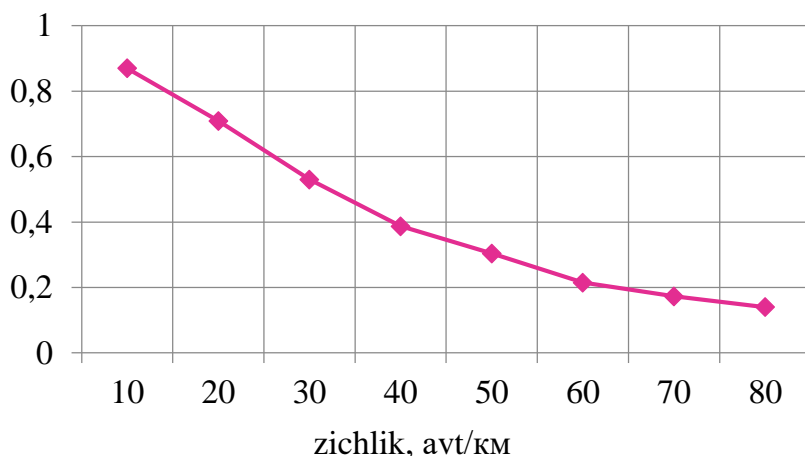

to‘g‘ri yo‘l bo‘lagida

$$N = 81v - 1.5v^2 + 0.125pv; \quad (7)$$

radiusi 35 m bo‘lgan rejadagi egrilikda

$$N = 96v - 3.76v^2 + 0.422pv; \quad (8)$$

50 gradus burchak ostida balandliklarga ko‘tarilishlarda

$$N = 75v - 1.73v^2 + 0.175pv; \quad (9)$$

Bundan V.M.Trubunskiy yo‘l sharoitining yuqori darajadagi harakat zichligiga bog‘likligini quyidagicha izohladi: radiusi 35 m bo‘lgan rejadagi egriliklarda 96 avt/km, 50 gradus burchak ostida balandliklarga ko‘tarilishlarda 75 avt/km, to‘g‘ri yo‘l bo‘laklarida 81 avt/km ni tashkil etadi.

Demak, transport oqimining zichligiga to‘g‘ri yo‘l bo‘laklariga qaraganda balandliklarga ko‘tarilishlarda ko‘proq ta’siri hamda asosan kichik radiusli egriliklarda ta’sir etishi aniqlandi. 2-rasmda olib borgan tadqiqot ishida asosan Qarshi shahrining Islom Karimov ko‘chasida harakat zichligining har xil vaqtlarda o‘zgarish diagrammasi keltirilgan.

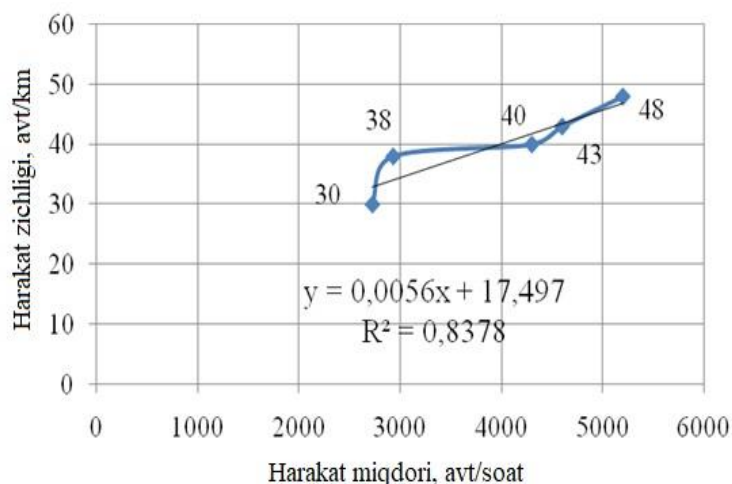

2-rasm. Islom Karimov ko'chasida harakat zichligining o'zgarishi.

Ushbu grafikdan tahlil qilib ko'rsak, harakat zichligi harakat miqdori ortgan sari ko'payib bormoqda. Ushbu ko'chada harakat miqdori eng kam bo'lganda, ya'ni 2725 avt/soat ni tashkil etganda, harakat zichligi o'rtacha 30 avt/kmni tashkil qildi.

Xuddi shunday yo'l sharoitlarida kunning boshqa vaqtlarida harakat miqdori 2930, 4300 va 4600 avt/soatni tashkil etgan vaqtlarda harakat zichligi o'rtacha 38, 40 va 43 avt/km atrofida bo'lishi aniqlandi.

Harakat miqdori ancha jadallashgan vaqtlarda ya'ni 5200 avt/soat atrofida bo'lganda harakat zichligining eng yuqori qiymati 48 avt/km atrofida aniqlandi.

Jayxun ko'chasida harakat zichligi Islom Karimov ko'chasiga nisbatan kam ekanligini aytish mumkin. Ushbu ko'chada harakat miqdori 1546 avt/soat atrofida bo'lganda harakat zichligi 24 avt/kmni tashkil etishi aniqlandi. Harakat miqdori ortib borgan sari, ya'ni 2540, 2900 avt/soat bo'lgan holatlarda harakat zichligi 27, 30 avt/kmni tashkil etgan bo'lsa, harakat miqdori jadallashgan paytlarda, ya'ni, 3800 avt/soatda harakat zichligining yuqori qiymati 36 avt/km atrofida bo'lishi kuzatildi.

Nasaf ko'chasida harakat miqdori eng kam bo'lganda, ya'ni 1546 avt/soat ni tashkil etganda, harakat zichligi o'rtacha 22 avt/kmni tashkil qildi. Xuddi shunday yo'l sharoitlarida kunning boshqa vaqtlarida harakat miqdori 2540, 2900, 3200 va 3800 avt/soatni tashkil etgan vaqtlarda harakat zichligi o'rtacha 30, 30, 34 va 36 avt/km atrofida bo'lishi aniqlandi.

Xuddi shunday yo'l sharoitlarida kunning boshqa vaqtlarida harakat miqdori 2540, 2900, 3200 va 3800 avt/soatni tashkil etgan vaqtlarda harakat zichligi o'rtacha 25, 25, 34 va 37 avt/km atrofida bo'lishi aniqlandi.

A.Navoiy ko'chasida harakat miqdori eng kam bo'lganda, ya'ni 1546 avt/soat ni tashkil etganda, harakat zichligi o'rtacha 24 avt/km ni tashkil qildi.

Xulosa: Harakat zichligi harakat miqdori bilan uzviy bog'liqligi aniqlandi, ya'ni harakat miqdori o'zgarib borishi bilan harakat zichligi ham o'zgarib borishi kuzatildi. Shuningdek harakat zichligi yo'l sharoitiga ham bog'liq ekanligi, ya'ni yo'llarda xavfsiz harakatni ta'minlashda va yo'l harakatini tashkil etishda transport oqimi xususiyatlarini o'rganish lozimligi aniqlandi.

#### REFERENCES

1. Azizov Q.X. Harakat xavfsizligini tashkil etish asoslari. T., Fan va texnologiya, 2009,-244 b.
2. Muxitdinov N.F., Tadjixanov B.U., Dimetov R.N., Nazarov A. Yo‘l patrul xizmati xodimiga qo‘llanma. Toshkent: 2003.-182b.
3. Сильянов В.В. Транспортно-эксплуатационные качества автомобильных дорог и городских улиц: учебник для студ.высш.учеб. заведений. Сильянов В.В., Домке Э.Р. –М.: Академия, 2007. - 352 с.
4. Иносэ Х., Хамада Т. Управление дорожным движением// Блинкина М.Я.: Пер.с англ. М.: Транспорт, 1983.- 243 с.
5. Красников А.Н. Закономерности движения на многополосных автомобильных дорогах. М.: Транспорт, 1988. -311 с.
6. Мухитдинов Н.Ф. Закономерности распределения интервалов между автомобилями на городских улицах с трамвайными путями; ТАДИ.Ташкент,1989 г., 10 с. Деп. В УзНИИНТИ 06.05.89.,№998
7. В.М. Трибунский. Режимы движения потоков автомобилей и пропускная способность дорог. «труды МАДИ», 1972, вып.37.
8. Xidirov, M. Q. Avtotransport tizimida chiqindi gazlar tarkibidagi zararli moddalarning atrof-muhitga ta'siri. Educational Research in Universal Sciences, 2023. 2(3), p. 543– 548.
9. Shodmonov G‘.D., Xidirov M.Q. Avtotransport chiqindi gazlari zararliligini kamaytirishning zamonaviy usullari // International conference on innovative development of education” 2022/18. p. 140-147.

### CHO'LPON SHE'RIYATIDA GUL VA BULBUL OBRAZI

Abramatova Mohichehra Abdurazzoq qizi

Termiz davlat universiteti O'zbek filologiyasi fakulteti 3-bosqich talabasi.

<https://doi.org/10.5281/zenodo.8018291>

**Annotatsiya.** Gul va bulbul obrazi o'zbek xalq og'zaki ijodida ham, mumtoz va zamonaviy she'riyatda ham eng ko'p qo'llaniladigan an'anaviy obrazlardan biridir.

Bu obrazlar talqini buyuk ma'rifatchi Abdulhamid Cho'lpon she'rlarida ham o'ziga xos uslubda namoyon bo'ladi.

**Kalit so'zlar:** Gul, bulbul, an'ana, obraz, mumtoz adabiyot, she'riyat.

### THE IMAGE OF A FLOWER AND A NIGHTINGALE IN CHOLPON'S POETRY

**Abstract.** The image of a flower and a nightingale is one of the most widely used traditional images in Uzbek folklore and classical and modern poetry.

The interpretation of these images is manifested in the poems of the great enlightener Abdulhamid Cholpon in a unique style.

**Key words:** Flower, nightingale, tradition, image, classical literature, poetry.

### ОБРАЗ ЦВЕТКА И СОЛОВЬЯ В ПОЭЗИИ ЧОЛПОНА

**Аннотация.** Образ цветка и соловья – один из наиболее широко используемых традиционных образов в узбекском фольклоре, классической и современной поэзии.

Интерпретация этих образов проявляется в стихах великого просветителя Абдулхамид Чолпона в своеобразном стиле.

**Ключевые слова:** Цветок, соловей, традиция, образ, классическая литература, поэзия.

Gul va bulbul obrazi o'zbek xalq og'zaki ijodida ham, mumtoz va zamonaviy she'riyatda ham eng ko'p qo'llaniladigan an'anaviy obrazlardan biridir.

Xalq og'zaki poetik ijodida gul va bulbul haqidagi qo'shiqlar butun bir guruhni tashkil etadi. Xalqimizda yorni, mashuqani – gul, oshiqni – bulbul deb tasvirlash an'anasi mavjud.

Ochilar bahorda bog'larning guli,

Gulni ko'rsa mast bo'b sayrar bulbuli.

("Alpomish" dostonidan)

Bu obrazlar bir qator xalq lirik qo'shiqlarida yigit va qiz aytishuvlarida ham o'z ifodasini topgan:

Bulbullarning qo'ngani gul bo'ladi yor-yor,

Olamdagi bor so'zni til biladi yor-yor.

(M.Jo'rayev, J.Eshonqulov - "Folklorshunoslikka kirish")

Gul obrazi ifodalangan "Boychechak", "Gulbog'", "Chittigul" bolalar qo'shiqlari ham xalq og'zaki ijodida gul obrazi yetakchiligining yaqqol namunasidir. Folklorshunos olim Hoshimjon Razzoqov bu turkumdagi termalarni yig'ib "Gulyor" kitobini nashr ettirgan.

Mumtoz she'riyatimizda ham gul va bulbul obrazi orqali lirikaning bir qancha go'zal namunalari yaratilgan. Xususan, Alisher Navoiy ijodida bu obrazlar ham botiniy, ham zohiriy ma'nolarni kasb etgan.

Qo'nub ul sarv uzra bulbul, chekib gul shavqidin g'ulg'ul,

Bu sarv uzra ochilib gul, anga terdin tushib shabnam.

Bunda shoir saj ("bulbul", "g'ulg'ul", "ochilib gul" so'zlarida) san'atini qo'llab, bulbulning sarv daraxtiga qo'nib, gul istagidan g'avg'o, to'olon qilayotgani, uning teridan sarvga shabnam tushib gul ochilgani tasvirlangan.

Ichkari ul gul tuvurlug'ni ko'tarmaslar, netay,

Ey sabo farroshi, bir lutf aylabon ul yon dari.

-baytida esa "gul" deb yorni ifodalaydi.

Yana bir g'azalida:

Tutmasun gul suhbatidin sarv o'zini ko'p sarfarozi,

Ey sabokim, ul to'ni gulgun mening yonimdadur.

-deb, tashxis sanati orqali sarv daraxti gul bilan suhbat qilayotgani, yonma-yonligi bilan maqtanib kekkaymasligini, chunki gulday libos kiygan mahbuba uning yonida ekanligini gul obrazi vositasida tasvirlab beradi.

Buyuk ma'rifatchi Abdulhamid Cho'lpon she'rlarida ham gul va bulbul obrazi o'ziga xos ma'no va mazmun kasb etgan. Bu obrazlar orqali shoir o'zi yashab turgan davr muhiti, ichki kechinmalari, holati, millatida yuz berayotgan voqealarni tasvirlab beradi. Xususan, «Qalandar ishq» g'azalining quyidagi baytida ushbu obrazlar vositasida o'z ichki kechinmalari va holatini namoyon qilgan:

Uning gulzorida bulbul o'qib qon ayladi bag'rim,

Ko'zimdan yoshni jo aylab, alamlar ichra botdimku.

1917-yilda yozilgan «Go'zal Turkiston» she'rida esa mazkur an'anaviy obrazlar vositasida yurtida bo'layotgan voqealarni betakror o'xshatishlar orqali ifodalab bergan:

Go'zal Turkiston, senga ne bo'ldi?

Sahar vaqtida gullaring so'ldi.

Chamanlar barbod, qushlar ham faryod,

Hammasi mahzun, bo'lmasmi dil shod?

Bilmam, na uchun qushlar uchmas bog'chalarinda?

Bunda shoir to'g'ridan to'g'ri yurtiga, xalqiga murojaat qiladi va elini hushyorlikka, erkinlikka chorlaydi:

Yayrat, yashnat, o'z vataning gulbog'laringda.

Ba'zi she'rlarida gul va bulbulni go'zal bahor faslining darakchisi sifatida tasvirlab, bahor kelishi bilan gullar chiroyli bo'lib ochilishi, ularning go'zalliklariga oshiq bo'lgan qushlarning esa betakror honush qilishlarini o'z ichki olamiga monand tarzda ifoda etadi.

Aytarlar-kim, sovuq, g'amli, qora qish

O'tbi ketib, kelmish chiroylik bahor.

Gulga oshiq bo'lib sayrar emish qush,

Gul ham u qushlarga nozlanib qarar.

1924-yil 14-avgustda yozilgan «Sozim» she'rida o'sha davr muhitini, o'z olamida bo'layotgan voqealarni ushbu obrazlar orqali namoyon qiladi:

Nafrat o'lkasidan hijrat qilganmen,

Ulfat diyoriga maskan qurganmen,

Yuzimni o't emas, gulga burganmen,

Samoviy zavqlarga to'lib turganmen

Bulbullar sevgini maqtagan damda!

Cho'lponning she'riy merosi nisbatan katta emas. "Uyg'onish" (1922), "Buloqlar" (1923), "Tong sirlari" (1926) va "Soz" (1935) to'plamlari, shuningdek, "O'zbek yosh shoirlari" (1922) jamoa majmuasidan, bundan tashqari, vaqtli matbuot sahifalaridan o'rin olgan she'rlari 300 taga etmaydi, ammo ulardagi mavzu ko'lami, obrazlar xilma-xilligi va ularning talqini ko'lami ancha kengdir.

Cho'lpon she'riyati orqali Vatan, Millat, Hurriyat, Istiqlol va Milliy taraqqiyot tushunchalari kitobxonlar tafakkuriga singib borgan. Uning she'rlari o'sha davrlarda ham, keyin ham katta ijtimoiy maqsadga xizmat qilgan. U bu she'rlari bilan bevosita xalqqa murojaat etib, uning dilidagi dard va alamlarini unga tushunarli tilda va uni to'liqintirarli shaklda ifodalagan. Boshqacha aytganda, u she'riyatni xalqqa, uning hayotiga, qalbiga, iztiroblari, azoblari, orzu va umidlaridan iborat ruhiy olamiga yaqinlashtirgan. Bu Cho'lpon she'riyatiga xos bo'lgan asosiy xususiyatlardan biridir. Bundan tashqari u nozik qalb va nozik ta'b shoir sifatida tuyg'uning, hissiyotning she'riy asardagi kuchini benihoya oshirgan. o'zbek she'riyatining yangi janr va shakllar bilan boyishiga, uning tilini soflash, soddalashtirish va yorqinlashtirish ishiga kata hissa qo'shgan.

Hozirgi kunda o'zbek jadid adabiyoti vakillari ijodiga xos bo'lgan xususiyatlarni, xusuan she'riy asarlarni puxta o'rganish, ularni tahlil qilish davr talabi darajasiga ko'tarilmoqda. Jadid adabiyotining yirik vakili bo'lgan Abdulhamid Cho'lpon she'riyatini o'rganish, ulardagi mavzular, g'oyalar va tasvirlarni, shoirning tabiat ilhomini tahlil qilish, ana shu she'rlaridagi tabiat tasviri yoki boshqa bir mavzudagi she'rlarni, ularning zamiridagi asl ma'noni aniqlash, badiiy san'atlarga qo'yib o'rganish, shu asnoda bo'lajak avlod tafakkurini o'stirish, ularni ma'naviy-ruhiy jihatdan yuksaltirish masalasida Cho'lpon she'riyati alohida o'rin tutadi.

## ҚАЙСИ ХОЛАТЛАРДА ОТА-ОНАЛАР ЎЗ ОТА-ОНАЛИК ҲУҚУҚЛАРИДАН МАҲРУМ ҚИЛИНАДИ?

Сулаймон Панжиев

Ўзбекистон Республикаси судьялар олий кенгаши ҳузуридаги  
судьялар олий мактаби тингловчиси

Мамаюсупов Жасур

Фуқаролик ишлари бўйича Мирзо Улуғбек туманлараро суди судяси

<https://doi.org/10.5281/zenodo.8018581>

**Аннотация.** Мақолада ота-оналар ўз ота-оналик ҳуқуқларидан қайси ҳолатларда маҳрум қилиниши ўрганилган.

**Калим сўзлар:** Оила кодекси, ота-оналик ҳуқуқи, ота-оналик мажбуриятлари, ота-оналик ҳуқуқидан маҳрум қилиши.

## IN WHAT CASES ARE PARENTS DEPRIVED OF THEIR PARENTAL RIGHTS?

**Abstract.** The article examines the situations in which parents are deprived of their parental rights.

**Key words:** Family Code, parental rights, parental obligations, deprivation of parental rights.

## В КАКИХ СЛУЧАЯХ РОДИТЕЛЕЙ ЛИШАЮТ РОДИТЕЛЬСКИХ ПРАВ?

**Аннотация.** В статье исследуются ситуации, в которых родители лишены родительских прав.

**Ключевые слова:** Семейный кодекс, родительские права, родительские обязанности, лишение родительских прав.

Бизга маълумки Ўзбекистон Республикаси Оила кодексининг 75-моддасига кўра, ота-оналик ҳуқуқи болалар манфаатларига зид тарзда амалга оширилиши мумкин эмас. Болалар манфаатларини таъминлаш ота-она ғамхўрлигининг асосини ташкил қилиши лозим.

Ота-оналик ҳуқуқини амалга оширишда ота-она болаларининг жисмоний ва руҳий соғлиғига, ахлоқий камолотига зарар етказишга ҳақли эмас. Болаларни тарбиялаш усуллари менсимаслик, шафқатсизлик, кўполликдан, инсоний қадр-қимматни камситувчи муомаладан, болаларни ҳақоратлаш ёки эксплуатация қилишдан холи бўлиши керак.

Ўз ота-оналик ҳуқуқини болаларининг ҳуқуқ ва манфаатларига зид тарзда амалга ошираётган ота-она қонунда белгиланган тартибда жавобгар бўлади.

Шу боис, мазкур кодекснинг 79-моддасига кўра, ота-она (улардан бири) қуйидаги ҳолларда:

ота-оналик мажбуриятларини бажаришдан бош тортса, шу жумладан алимент тўлашдан бўйин товласа;

узрсиз сабабларга кўра ўз боласини туғуруқхона ёки бошқа даволаш муассасасидан, тарбия, аҳолини ижтимоий ҳимоялаш муассасаси ва шунга ўхшаш бошқа муассасалардан олишдан бош тортса;

ота-оналик ҳуқуқини суиистеъмол қилса, болаларга нисбатан шафқатсиз муомалада бўлса, жумладан жисмоний куч ишлатса ёки руҳий таъсир кўрсатса;

муттасил ичкиликбозлик ёки гиёвандликка мубтало бўлган бўлса;  
ўз болаларининг ҳаёти ёки соғлиғига ёхуд эри (хотини)нинг ҳаёти ёки соғлиғига қарши қасддан жиноят содир қилган бўлса, ота-оналик ҳуқуқидан маҳрум қилиниши мумкин.

Демак, мазкур кодекснинг 80-моддаси талаблари бўйича қуйидаги тартибда:

Ота-оналик ҳуқуқидан маҳрум қилиш ҳақидаги низолар суд тартибида амалга оширилади.

Ота-оналик ҳуқуқидан маҳрум қилиш ҳақидаги ишларни кўришда прокурор ҳамда васийлик ва ҳомийлик органи иштирокида кўриб чиқилади.

### **Бу ҳолатлар нималарга таъсир қилади ҳамда ота-оналар ўз ҳуқуқларини қандай асослар билан ва қачон тиклаши мумкин?**

Бу тартиб - Оила кодексининг 81-моддасига кўра, ота-оналик ҳуқуқидан маҳрум қилинган ота-она қайси болага нисбатан ота-оналик ҳуқуқидан маҳрум қилинган бўлса, шу болага нисбатан бўлган қариндошлик фактига асосланган барча ҳуқуқлардан, шу жумладан ундан таъминот олиш, шунингдек болали фуқаролар учун қонунчиликда белгиланган имтиёзлар ва нафақалар олиш ҳуқуқларидан маҳрум бўлади.

Шу билан бирга, ота-оналик ҳуқуқидан маҳрум қилинган ота-она фарзанди билан учрашиш ва унинг тарбиясида иштирок этиш каби ота-оналик ҳуқуқларини амалга ошириш ҳуқуқидан ҳам маҳрум бўлади.

Юқоридаги ҳолатларда, ота-оналик ҳуқуқидан маҳрум қилинган ота-она (улардан бири) Оила кодексининг 82-моддасига асосан, ўз хулқ-атворини, турмуш тарзини ва (ёки) бола тарбиясига бўлган муносабатини ўзгартирган ҳолларда ота-оналик ҳуқуқи тикланиши мумкин.

Ота-оналик ҳуқуқини тиклаш ота-оналик ҳуқуқидан маҳрум қилинган ота-онанинг (улардан бирининг) даъвосига биноан суд тартибида амалга оширилади. Ота-оналик ҳуқуқини тиклаш тўғрисидаги ишлар васийлик ва ҳомийлик органининг, шунингдек прокурорнинг иштирокида кўриб чиқилади.

Ота-онанинг (улардан бирининг) ота-оналик ҳуқуқини тиклаш тўғрисидаги даъвоси билан бирга болани ота-онага (улардан бирига) қайтариш тўғрисидаги талаби ҳам кўриб чиқилиши мумкин.

### **Шунингдек, ўн ёшга тўлган боланинг фикри қуйидаги ҳолда инобатга олинади:**

Даъво аризани кўриш жараёнида, ота-оналик ҳуқуқининг тикланиши бола манфаатларига зид бўлса, суд боланинг фикрини ҳисобга олган ҳолда ота-онанинг (улардан бирининг) ота-оналик ҳуқуқини тиклаш тўғрисидаги даъвосини қаноатлантиришни рад қилишга ҳақлидир.

Оила кодексининг 82-моддаси 5-6-бандларига кўра - ўн ёшга тўлган болага нисбатан ота-оналик ҳуқуқининг тикланишига фақат унинг розилиги билан йўл қўйилади.

- Бола фарзандликка олинган ва фарзандликка олиш бекор қилинмаган бўлса, ота-оналик ҳуқуқини тиклашга йўл қўйилмайди.

Ота-оналик ҳуқуқини тиклаш тўғрисидаги даъво ота-оналик ҳуқуқидан маҳрум қилинган шахслар ёки прокурор томонидан бола кимнинг қарамоғида эканлигига қараб, ота



ёки онанинг иккинчисига ёинки васийга (ҳомийга) ёки болалар муассасасига нисбатан кўзғатилади.

Юқаридаги қонун талабларидан келиб чиқиб, ота-оналик ҳуқуқидан маҳрум қилинган ота-она (ёки улардан бири) ота-оналик ҳуқуқидан маҳрум қилинишига асос бўлган ҳолатлар барҳам топганлигини, ўз хулқ-атвори, турмуш тарзи ва (ёки) бола тарбиясига бўлган муносабати ўзгарганлиги тасдиқловчи ҳолатларни кўрсатиб, БҲМнинг 2 баравари миқдорида давлат божи тўлаган ҳолда, даъво ишларини юритиш тартибида бола кимнинг қарамоғидалигига қараб, ота ёки онанинг иккинчисига ёинки васий (ҳомий)га нисбатан улар яшаб келаётган жойдаги фуқаролик ишлари бўйича судга мурожаат қилиши мумкин.

Ота-оналик ҳуқуқидан маҳрум қилинган ота ёки онанинг ота-оналик ҳуқуқи тикланган тақдирда уларнинг фарзандига нисбатан барча ҳуқуқлари тикланади, яъни фарзанди билан учрашиш ва фарзандининг тарбиясида иштирок этиш каби ота-оналик ҳуқуқларини амалга ошириш, шунингдек, болага нисбатан бўлган қариндошлик фактига асосланган барча ҳуқуқлардан, шу билан бирга ундан таъминот олиш, шунингдек, қарамоғида болалари бор фуқаролар учун қонунчиликда белгиланган имтиёз ва нафақалар олиш ҳуқуқларидан фойдаланадилар.

## CHARACTERISTICS OF THE STYLE OF KATHERINE MANSFIELD'S STORIES

**Ataullayeva Sitorabonu**

Alisher Navai Tashkent State University Of Uzbek Language And Literature

[sitorabonuataullayeva@gmail.com](mailto:sitorabonuataullayeva@gmail.com)

<https://doi.org/10.5281/zenodo.8018619>

**Abstract.** *This article is devoted to the interpretation of the stylistic features of the stories of the famous English writer Katherine Mansfield. In the article, based on several stories, the writer's skills in creating images, using motifs, and using words are highlighted. The role of symbolism is defined in her works. The principles of choosing a subject and determining the development of events are discussed.*

**Keywords:** *Style, plot, development of events, story, symbolism, image, character, motive, tradition.*

## ОСОБЕННОСТИ СТИЛЯ РАССКАЗОВ КЭТРИН МЭНСФИЛД

**Аннотация.** *Данная статья посвящена интерпретации стилистических особенностей рассказов известной английской писательницы Кэтрин Мэнсфилд. В статье на основе нескольких рассказов выделены навыки писателя в создании образов, использовании мотивов, использовании слов. Определена роль символизма в ее произведениях. Обсуждаются принципы выбора темы и определения развития событий.*

**Ключевые слова:** *Стиль, сюжет, развитие событий, рассказ, символизм, образ, персонаж, мотив, традиция.*

Katherine Mansfield is one of the authors who made a great contribution to the development of the short story genre in English literature. It stands out in world literature with its unique direction and style. Mansfield has a unique approach to writing stories. Many story writers focus on plot sequence in their stories. However, in Mansfield's stories, we see a complication. She, unlike other creators, tried to depict the inner feelings and experiences of the heroes of the story in the leading place, rather than the development of events. In Mansfield's stories, rather than the development of events, the thoughts of the characters are described more widely. She tried to analyze and clearly express the mental state of the characters. The writer's way of ending her stories is also unique. She did not give a ready solution or conclusion to her work. It is often left up to the reader to come to the final deduction.

Mansfield considered the Russian writer Anton Pavlovich Chekhov to be her mentor. She wrote works influenced by his works. But, nevertheless, we can clearly say that her writing style is also very different from Chekhov's writing style. Because in the stories of A. Chekhov, we observe that laughter and humour took the lead. In many of his stories, he skillfully used humour to attract the reader's attention, to make them interested in the story and, of course, to make his stories extraordinary. However, Mansfield rarely used humour in her works. Her style seems a bit more complicated than Chekhov's because she described more inner experiences. She wrote more about the problems that can be encountered in human life, material and social difficulties, class differences, and disagreements between people. Her works are dominated by scenes of the human psyche and dramatism. In the centre of Mansfield's works, the main issue, the introduction as the

main idea, is the expression of sad mental experiences such as loneliness, stratification, difficulties of poverty, isolation, and injustice.

The main innovation in her work was Modernism. This trend was different from the optimism, positivity and certainty of the Victorian and Edwardian eras. In her writings after the First World War, Mansfield encouraged the reader to understand the deception of appearances, the changeability and impermanence of life, especially the deception of momentary joy and happiness, and the transience of the world.

"Prologue" is one of Mansfield's favourite subjects. Her works in this interpretation cover the process of learning to survive and fight in a cruel world. In her stories on this topic, young heroines are often at the centre of the work. For example, in the story "The Garden Party" the conflict between Laura and death and the living conditions of the poor is leading. The story "Her First Ball" describes Leila's struggle to understand the falsities and shortcomings of adult life. In the story "The Little Governess", the young governess is deceived by an older man and her trust is broken.

One of Katherine Mansfield's earliest, most famous stories is *The Tiredness of Rosabel*. It interprets the thoughts and inner experiences of the hat seller Rosabel. In the story, Rosabel returns home after a long day at work and begins to dream of a rich husband, a honeymoon after the wedding, and a fulfilling, happy lifestyle. She is so engrossed in her dreams that she falls asleep from exhaustion and continues to dream even in her dreams. The work has similarities with the stories of O. Henry. But at the same time, we also observe totally different aspects. In particular, O. Henry tried to reveal the human character and spiritual world through the events in the story. But in the story of K. Mansfield A.P. Chekhov's influence is greater. In addition to the development of events, she can skillfully and productively use inner experiences and spiritual evolutions to create a character. In life, there is no prince from a fairy tale, nor a wallet found by chance. There is only today that is like yesterday and tomorrow that is like today. So, how long will Rosabel have the strength to keep her faith, which is her only wealth? Until, of course, her trust is taken away by a cruel world: "The night has passed," Mansfield concludes the story. - The cold fingers of dawn closed on her bare hand, the gray day penetrated the gloomy room. Rosabel shuddered, half sobbed, half sighed, and sat up. And because she inherited that tragic optimism, which too often turns out to be the only property of youth, not yet fully awake, she smiled with slightly trembling lips. («Ночь прошла, – заканчивает рассказ Мэнсфилд. – Холодные пальцы рассвета сомкнулись на ее непокрытой руке, серый день проник в унылую комнату. Розабел поежилась, не то всхлинула, не то вздохнула и села. И оттого, что в наследство ей достался тот трагический оптимизм, который слишком часто оказывается единственным достоянием юности, еще не совсем проснувшись, она улыбнулась чуть дрогнувшими губами»)[15, С. 68].

In these last sentences of Mansfield's story, she used the phrase "tragic optimism", that is, tragic optimism. With this, she wanted to convey to the reader the tragic situation of a person living only in the pursuit of dreams.

As we mentioned above, Mansfield was created in the direction of Modernism, which differs from the optimism and positivity of the Victorian and Edwardian eras (19th century). The story "The Tiredness of Rosabel" is clear proof of our point. While Mansfield developed the story genre, enriching it with its own characteristics, she wisely used the experiences of her

contemporaries, such as O. Henry, T. Gardy, A. Chekhov, and J. Joyce. But traditionalism is not imitation. In the history of world literature, we can witness that innovation, originality and individualization have always grown up in the heart of traditions. In the works of Mansfield, we observe the same signs of progress. Each example created by her is distinguished by its individuality and uniqueness in world storytelling. That is why, in the literature of the 20th century, the work of the writer is recognized as a special bright page.

The human concept in Katherine Mansfield's stories is also unique. She did not choose active, bright heroes of society as images for her works. Perhaps it depicts simple people living in normal, natural conditions as leading characters. In her stories, the author's attention is often focused on social facts, situations and events that are not very important in life: for example, the heroes of the work meet ("Psychology"), and move to a new house, they arrive ("Prelude"), organize family holidays, weddings ("Sun and Moon", "Picnic", "Frau Brekenmacher at the wedding"), look for work ("Actress"), walk in the garden ("Miss Brill"). ( "В рассказах писательницы проявились новые подходы к человеку: в поле ее зрения оказались не яркие, исключительные характеры, а, напротив, простые, заурядные герои, изображенные в обычных, естественных условиях. Ее внимание сосредоточено на обыденных, незначительных событиях и фактах. Герои встречаются («Психология») и расстаются («Голубь и голубка»), переезжают в новый дом («Прелюдия»), устраивают семейные праздники («Солнце и Луна»), пикники и свадьбы («Пикник», «Фрау Брекенмахер на свадьбе»), ищут работу («Актриса»), гуляют в парке («Мисс Брилл»), то есть они не вырваны из потока жизни, но, наоборот, зафиксированы в процессе обычного, каждодневного бытия.»)[А. А. Бурцев, М. А. Бурцева. Концепция человека в рассказах Кэтрин Мэнсфилд.2017,С.191].

As in the works of D. Konrad, D. Joyce and other foreign writers, the main themes in Mansfield's stories are loneliness, alienation, the ability to stand up against the bitter truths of life, and the feelings of detachment. For example, in the story "Life of Mother Parker", Parker lost her precious children during her life. She also buries her spouse himself. When she lost her granddaughter, she could not bear it. Her whole body burns like a dead tree. But no way! Man has to endure all the tests of fate. There is no other way or solution. Parker is also mentally broken, she has no choice but to take a sad breath and accept her fate.

It seems that Mansfield's stories are based on showing the bitter and painful truths of life, describing the willpower and strength of people who were able to stand in front of them with perseverance, patience and satisfaction. She was able to skillfully convey to her readers the thoughts and mental anguish of the heroes of the story, surrounded by sad fates. She effectively used the principles of socio-psychological interpretation. In her works, the writer's artistic intention is revealed through the dreams, fantasies, memories, moods and mental states of the characters. Mansfield's main goal in her stories is not to tell stories full of events. Perhaps it is to introduce readers to human psychology, to illuminate the world of the psyche more deeply, and through this, to encourage their contemporaries to understand people.

Mansfield paid special attention to symbolism in her stories. There are many used symbolic images and events that serve to illuminate the writer's artistic intention. Some details are distinguished by the fact that they direct the reader to understand the character and inner world of the main hero. In particular, the author effectively used the motif of a dream. In the story "The

child who was tired", the girl sees the same dream several times. In her dream, she repeatedly sees a white path that no one has walked on, that leads nowhere, surrounded by tall black trees on both sides. We can interpret this image as a girl's dream that will never come true.

It seems that Mansfield speaks to the reader in two languages. The first is through words, and the second is through the language of symbols. The writer does not reveal all her thoughts to the reader. With the help of some signs, she directs them to think and speculate. This is an important aspect of Katherine Mansfield and of true high literature. The writer was more attracted to simple, lonely, wounded characters. Such characters, created by her, are distinguished by the richness of their inner world, despite the deep sorrows and complex psychological conditions they experienced. While creating an image, she paid more attention not to the development of events, but to the development of mental scenes. In all her stories we see a strong spiritual analysis. Although positivity and optimism are not visible in Mansfield's works, through this principle in her work, she succeeded in exposing bitter and painful truths in real life. In this way, she directs the reader to open his eyes, to wake him up, and to look at life with a sharp eye. This is the task of high literature.

#### REFERENCES

1. А. А. Бурцев, М. А. Бурцева. Концепция человека в рассказах Кэтрин Мэнсфилд. 2017, С.191
2. Л. Володарская. Кетрин Менсфилд и ее рассказы. См.: Кетрин Менсфилд. Рассказы. Перевод с англ. Москва. Книга. 1989, стр.13
3. А.П. Чехов. Страх. См.: А.П.Чехов. Рассказы. Moskva, 1992, стр.357
4. Dilmurod Quronov. Ilhom bilan yozilgan asar. Qarang: "Jahon adabiyoti" jurnali. 2007, № 5, 35-b.
5. Г.Т. Гарипова. Сравнительный анализ рассказов А. Чехова "Страх" и А. Каххара "Страх". См.: Журнал "Преподавание языка и литературе", 2012, № 8, стр. 40.
6. Абдулла Қаҳҳор: шахс ва ижодкор. (Архив қўлёзмалари ва хотиралар асосида мақолалар тўплами). – Т.: Тамаддун, 2013. – 160 б.
7. Борев Ю. Искусство интерпретации и оценки. – М., 1981. – С.51-56.
8. Brunettièrè F. Évolution des genres dans l'histoire de la littérature. – P., 1890.
9. Карим Баҳодир. Рухият алифбоси. – Тошкент: Ғафур Ғуллом номидаги нашриёт-матбаа ижодий уйи, 2016. – 364 б.
10. Кодуэлл К. Иллюзия и действительность. – М.: Прогресс, 1969. – 364 с

## ONA TILI VA ADABIYOT DARSLARIDA YANGI INNOVATSION TEKNOLOGIYALARDAN FOYDALANISH

**Ergasheva Mohigul Qahramon qizi**

Buxoro viloyat Buxor shahar 6 - IDUM ona tili va adabiyot o'qituvchisi

<https://doi.org/10.5281/zenodo.8018640>

**Annotatsiya.** Ushbu maqolada ona tili va adabiyot darslarida yangi innovatsion pedagogik texnologiyalardan foydalanish, ta'lim jarayonida interaktiv metodlar, innovatsion texnologiyalar, pedagogik va axborot texnologiyalarini o'quv jarayonida qo'llash haqida so'z yuritiladi.

**Kalit so'zlar:** sog'lom muloqot, ommaviy axborot vositalari, tahlil qilish "Charxpalak" texnologiyasi, munozaraga kirishish, "Aqliy hujum".

## USE OF NEW INNOVATIVE TECHNOLOGIES IN MOTHER LANGUAGE AND LITERATURE LESSONS

**Abstract.** This article talks about the use of new innovative pedagogical technologies in the mother tongue and literature classes, interactive methods in the educational process, innovative technologies, and the use of pedagogical and information technologies in the educational process.

**Key words:** healthy communication, mass media, analysis "Charkhpalak" technology, discussion, "Brainstorming".

## ИСПОЛЬЗОВАНИЕ НОВЫХ ИННОВАЦИОННЫХ ТЕХНОЛОГИЙ НА УРОКАХ РОДНОГО ЯЗЫКА И ЛИТЕРАТУРЫ

**Аннотация.** В данной статье говорится об использовании новых инновационных педагогических технологий на уроках родного языка и литературы, интерактивных методов в образовательном процессе, инновационных технологиях, а также использовании педагогических и информационных технологий в образовательном процессе.

**Ключевые слова:** здоровая коммуникация, СМИ, анализ, технология «Чархпалак», дискуссия, «Мозговой штурм».

Shuni ta'kidlash muhimki, «Ona tili va adabiyot» darslariga noan'anaviy darslarni olib kirish va uni ta'lim mazmuniga singdirish, dars o'tishning yangiyangi usullarini topish Davlat ta'lim standartlari talablarini bajarishga zamin yaratadi. Inson shaxsini har tomonlama kamol toptirish, o'sib kelayotgan yosh avlodda umuminsoniy va milliy qadriyatlariga hurmat tuyg'usini uyg'otishda, milliy tilga, o'z xalqining an'alariga iftixor hissini kamol toptirishda «Ona tili va adabiyot» darslarining o'rni beqiyosdir.

Har bir darsni o'ziga xos usul asosida o'tish, o'quvchining fanga bo'lgan qiziqishini oshirish, uning qalbida ilmga muhabbat uyg'otish o'qituvchining mahoratiga bog'liq. Muallimning mahoratini oshirishga xizmat qiluvchi vositalardan biri zamonaviy pedagogik texnologiyalardir. Zamonaviy pedagogik texnologiya – hozirgi zamon didaktikasi va pedagogikasi taraqqiyotining mahsuli. Har bir zamonaviy pedagog mavjud pedagogik texnologiyalarni o'z darslarida qo'llasa, albatta ijobiy natijaga erishadi. Bugungi kun o'qituvchisining maqsadi barkamol yoshlarni tarbiyalash, ularga puxta ta'lim-tarbiya berish, zarur axborotlar bilan ta'minlash, mustaqil fikrlashga o'rgatish, bilim va hayotiy ko'nikmalar hosil qilish, ular qalbida vatanparvarlik, xalqparvarlik tuyg'ularini qaror toptirishdan iborat. Bu ezgu maqsadlarni ilg'or pedagogik va innovatsion texnologiyalar asosida o'tilgan mashg'ulotlarda amalga oshirish

mumkin. Innovatsion texnologiya – ta’lim samaradorligini oshiruvchi omillardan foydalanish, turli pedagogik jarayonlarni loyihalash va amalda qo’llash orqali bilim egallashni takomillashtirish usullari. Uning asosiy maqsadi ta’lim jarayonida o’qituvchi va bilim oluvchi faoliyatiga yangilik, o’zgartirishlar kiritish bo’lib, interfaol metodlardan foydalanishni taqozo etadi. Interfaol usullar ta’lim jarayonida qatnashayotgan har bir bilim oluvchining faolligiga, erkin va mustaqil fikr yuritishga asoslanadi. Bu usullardan foydalanganda bilim olish qiziqarli mashg’ulotga aylanadi.

Ona tili darslarida o’quvchilarning yozma nutqi va imlosi savodxonligini mustahkamlash maqsadida matn yaratish yuzasidan bir qancha qiziqarli topshiriqlar berish mumkin. Jumladan, “Morfologiya” bo’limini o’tish jarayonida har bir so’z turkumi yuzasidan grammatik ertak yaratish vazifasi topshirilsa, o’quvchilarning grammatik savodxonligi o’sish bilan bir qatorda, mantiqiy mushohada qilish qobiliyati rivojlanadi, ijodkorligi oshadi. Innovatsion texnologiyalar ta’lim sifati va samaradorligini oshirib, ta’lim jarayonining markaziga o’quvchi- talabalarning o’quv-biluv faoliyatini qo’yadi, ta’lim jarayoni yaxlitligini ta’minlaydi. O’quvchi faoliyatining yuqori darajadagi ko’rsatkichi, o’quv-biluv faoliyatini tashkil etishi, iroda va faoliyatning o’quvchi ongining predmetiga aylanishdir. Bu maqsadni amalga oshirish uchun, avvalo, ta’lim beruvchi maqsadga eltuvchi usullarni tanlay bilishi, o’quv-tarbiyaviy jarayon yaxlitligini ta’minlashi lozim. Innovatsion texnologiyalarni ta’limjarayoniga joriy etish, ta’lim samaradorligini oshirish uchun tinimsiz izlanish bugungi kunning ehtiyojiga aylanmoqda. Yangi metodlarni ta’lim jarayoniga tatbiq etish pedagoglar oldida turgan masalalardan biri hisoblanadi. O’qituvchi dars jarayonida boshqa ma’lumotni berish bilan bir qatorda internet ma’lumotlari, multimedia dasturlari, jadvallar va shunga o’xshash mavzuga oid qo’shimcha ma’lumotlarni ko’rsatib o’tsa, bu nafaqat o’quvchilarning darsga bo’lgan qiziqishini oshiradi, balki o’quvchilarning mustaqil o’qishini talab darajasida shakllantirishiga, mavzuni imkon darajasida to’la o’zlashtirishiga ham yordam beradi.

Ma’lumki, bugungi kunda interfaol metodlarning yuzdan ortiq turi mavjud bo’lib, ularning aksariyati tajriba-sinovdan o’tib, yaxshi natija bergan. Keng foydalaniladigan usullar – “Klaster”, “Aqliy hujum”, “Davom ettir”, “Taqdimot” “Blits-so’rov”, “Muammoli vaziyat” kabilardan foydalanib, darsda samarali natijalarga erishish mumkin. Darsning o’tilgan mavzuni takrorlash qismida “Sinkveyn”, “Teskari test”, “Aql charxi” metodlarini, yangi mavzuni tushuntirish qismida “Insert”, “Pinbord”, “Zinama-zina”, “Bumerang” texnologiyalarini, mavzuni mustahkamlash qismida “Venn diagrammasi”, “Baliq skeleti”, “Nima uchun?”, “Qanday?”, “Konseptual jadval”, “Nilufar guli” kabi grafik tashkil etuvchilar hamda “Tushunchalar tahlili”, “T-jadval”, “Rezyume”, “Kungaboqar”, “Charxpalak” metodlarini, uyga vazifa berishda “FSMU”, “Klaster”, “BBXB” metodlarini qo’llash dars samaradorligini ta’minlab, o’quvchilarning bilimini oshirishga yordam beradi.

Ona tili va adabiyot darslarida ham yuqorida sanab o’tilgan interfaol metodlardan tashqari “Ha... yo’q”, “Ta’rif egasini top”, “Men kimman?”, “Domino” kabi didaktik o’yinlardan foydalanish mumkin. O’yin vaqtida o’quvchilar o’zini erkin tutadi va bilimni namoyon etishga harakat qiladi. Natijada o’quvchida ishonch, qat’iyat paydo bo’ladi. Munozaraga kirishishni o’rganadi. Fikrini asoslashga odatlanadi. Bunda o’quvchilarning yoshi, bilim darajasi inobatga olinishi lozim. O’qituvchi va o’quvchining maqsaddan natijaga erishishida qanday texnologiyani tanlashlari ular ixtiyorida, chunki har ikkala tomonning asaosiy maqsadi aniq natijaga erishishga qaratilgan bo’lib, bunda ishlatiladigan texnologiya o’quvchilarning bilim saviyasi, guruh tabiati va sharoitga qarab tanlanadi. “Charxpalak”. Ushbu texnologiya o’quvchilarni o’tilgan mavzularni

esga olish, mantiqan fikrlab, berilgan savollarga mustaqil ravishda to'g'ri javob berish va o'z-o'zini baholashga o'rgatishga hamda qisqa vaqt ichida o'qituvchi tomonidan barcha o'quvchilarning bilimlarini baholashga qaratilgan.

Bu usulni qo'llashdan maqsad o'quvchilarni dars jarayonida mantiqiy fikrlash, o'z fikrlarini mustaqil ravishda erkin bayon eta olish, o'zlarini baholash, yakka va guruhlarda ishlash, boshqalar fikriga hurmat bilan qarash, ko'p fikrlardan keraklisini tanlab olishga o'rgatishdir. Ushbu texnologiya ona tili va adabiyot darslarining boshlanishi va oxirida yoki biron-bir bo'lim tugallanganda o'tilgan mavzuning o'quvchilar tomonidan qay darajada o'zlashtirilganlik darajasini baholash, takrorlash, mustahkamlash uchun mo'ljallangan. "Charxpalak" texnologiyasi quyidagicha amalga oshiriladi:

- o'quvchilar sharoitga qarab guruhlariga ajratiladi;
- tarqatma materiallar guruh a'zolariga tarqatiladi;
- belgilangan vaqt ichida guruhlar tarqatmadagi topshiriqni bajarib, uning o'ng burchagiga guruh raqamini, chap burchagiga esa o'zining ramziy belgisini qo'yib ushbu tarqatmani keying guruhga "charxpalak aylanmasi" yo'nalishida almashtiradilar;
- boshqa guruh a'zolari ham tarqatmadagi vazifani bajaradilar va o'zgartirishlar kiritadilar;
- materialning oxirgi almashishidan so'ng har bir guruh o'zi ilk bor to'ldirgan tarqatmani o'z ramziy belgisi asosida tanlab oladi;
- o'qituvchi tarqatma materialda berilgan vazifalarni o'qiydi va jamoa bilan birgalikda to'g'ri javobni belgilaydi yoki tarqatma materialdagi vazifalar ekranda yoritilib, to'g'ri javob aytib o'tiladi;
- har bir o'quvchi to'g'ri javob bilan belgilangan javoblaridagi farqlarni aniqlaydilar va o'zlarini baholaydilar.

O'zbek tili va adabiyoti darslarida foydalaniladigan elektron materiallarning sifati, samaradorligini oshirish yo'llarini o'rgatadigan yuqoridagi fan o'zbek tili va adabiyoti darslarining yanada yuqori saviyada tashkil etilishini ta'minlashga xizmat qiladi.

#### REFERENCES

1. O'zbekiston Respublikasining "Ta'lim to'g'risida"gi Qonuni. // Barkamol avlod - O'zbekiston taraqqiyotining poydevori. – T. Sharq. 1997.
2. Qosimova A.X., Xoliqova F.A.. // Pedagogik texnologiyalar va pedagogik mahorat. - Toshkent, - 2004.
3. Usmanova G.A. Tajriba-tadqiqot maydonlarida ilg'or pedagogik texnologiyalaridan foydalanish. // Jurnal Ta'lim texnologiyalari №1, - 2012
4. Davlat Talim Standartining boshlang'ich ta'lim o'quv dasturi (yangi tahrir) 2010 y



## ЎҚУВЧИЛАРДА КИТОБХОНЛИК МАДАНИЯТИНИ РИВОЖЛАНТИРИШНИНГ МЕТОДЛАРИ

Олимжон Ешимбетов

Тошкент гуманитар фанлар университети ўқитувчиси педагогика фанлари бўйича  
фалсафа фанлари доктори PhD

<https://doi.org/10.5281/zenodo.8018685>

**Аннотация.** Ўқувчиларда китобхонлик маданиятини ривожлантиришга таъсир кўрсатишининг ижтимоий, педагогик ва психологик омилларини ҳамда китобхонлик маданиятини ривожлантиришнинг ташкилий-методик тизими ва дидактик таъминотини такомиллаштиришга доир ёндашувларни аниқлаштириш.

**Калим сўзлар:** Китобхонлик, нутқ маданияти, бадиий асарлар, мутолаа маданияти, ўқиш саводхонлиги.

### METHODS OF DEVELOPMENT OF LIBRARY CULTURE IN STUDENTS

**Abstract.** Clarification of social, pedagogical and psychological factors influencing the development of reading culture in students, as well as approaches to improving the organizational-methodical system and didactic support of developing reading culture.

**Key words:** Reading, speech culture, artistic works, reading culture, reading literacy.

### МЕТОДЫ РАЗВИТИЯ БИБЛИОТЕЧНОЙ КУЛЬТУРЫ У СТУДЕНТОВ

**Аннотация.** Выяснение социальных, педагогических и психологических факторов, влияющих на развитие читательской культуры у учащихся, а также подходов к совершенствованию организационно-методической системы и дидактического обеспечения развития читательской культуры.

**Ключевые слова:** Чтение, культура речи, художественные произведения, культура чтения, читательская грамотность.

Дунё таълим тизимида китоб тарғиботига йўналтирилган дастурий-лойиҳавий фаолиятни кўллаб-қувватлаш, ўқувчи-ёшларда мутолаага онгли муносабатни таркиб топтириш, адабий-нутқий ва бадиий асарни таҳлил қилиш компетенцияларини ривожлантириш, ўқиш саводхонлигини оширишга қаратилган инновацион ёндашувлар амалиётга татбиқ этилган. “USAID”нинг (International quality reading project) халқаро “Китоб ўқиш” лойиҳаси доирасида ўқувчиларнинг бадиий асар матни устида ишлаш кўникмаларини ривожлантириш, мутолаа даражасини оширишга доир инновацион ёндашувларни таълим жараёнига самарали татбиқ этиш бўйича изчил ислохотлар амалга оширилмоқда.

Дунёда ўқувчи-ёшларнинг ижодий қобилиятлари, стратегик фикрлашлари омили сифатида китобхонлик маданиятини ривожлантиришга доир инновацион таълим муҳитини яратиш борасида илмий изланишлар олиб борилмоқда. Шунингдек, китобхонлик маданиятини ривожлантиришнинг методик ва психологик омилларини аниқлаштириш, педагогик тизимини мувофиқлаштириш, мутолаа санъатини эгаллашга оид илғор технологияларни татбиқ қилиш, электрон ўқув адабиётлари билан ишлаш компетенциясини таркиб топтириш бўйича илмий тадқиқотларга алоҳида эътибор берилмоқда.

Мамлакатимизда ўсиб келаётган ёш авлоднинг маънавий-эстетик камолотида юксак ўрин тутувчи китоб мутолаасини тизимли йўлга йўйиш билан боғлиқ ҳуқуқий-меъёрий асослар ишлаб чиқилди. “Ўзбекистон Республикасини янада ривожлантириш бўйича Ҳаракатлар стратегияси”да “Жисмонан соғлом, руҳан ва ақлан ривожланган, мустақил фикрлайдиган, Ватанга содиқ, қатъий ҳаётий нуқтаи назарга эга ёшларни тарбиялаш, демократик ислохотларни чуқурлаштириш ва фуқаролик жамиятини ривожлантириш жараёнида уларнинг ижтимоий фаоллигини ошириш”<sup>64</sup> устувор вазифалар этиб белгиланди. Бу эса ўқувчиларда китобхонлик маданиятини ривожлантиришнинг педагогик механизмларини такомиллаштириш, мутолаа кўникмаларининг шаклланганлик даражасини баҳолаш мезонларини аниқлаш ва тизимли тарбиялаш имкониятларини оширади.

Ўзбекистон Республикаси Президентининг 2017 йил 7 февралдаги “Ўзбекистон Республикасини янада ривожлантириш бўйича Ҳаракатлар стратегияси тўғрисида”ги ПФ-4947-сон, 2019 йил 29 апрелдаги “Ўзбекистон Республикаси халқ таълими тизимини 2030 йилгача ривожлантириш концепциясини тасдиқлаш тўғрисида”ги ПФ-5712-сон Фармонлари, 2017 йил 12 январдаги “Китоб маҳсулотларини чоп этиш ва тарқатиш тизимини ривожлантириш, китоб мутолааси ва китобхонлик маданиятини ошириш ҳамда тарғибот қилиш бўйича комиссия тузиш тўғрисида”ги ПФ-4789-сон Фармойиши, 2017 йил 13 сентябрдаги “Китоб маҳсулотларини нашр этиш ва тарқатиш тизимини ривожлантириш, китб мутолааси ва китобхонлик маданиятини ошириш ҳамда тарғиб қилиш бўйича комплекс чора-тадбирлар дастури тўғрисида”ги ПҚ-3271-сон Қарори ҳамда ушбу соҳага тегишли меъёрий-ҳуқуқий ҳужжатларда белгиланган вазифаларни амалга оширишда мазкур диссертация тадқиқоти муайян даражада хизмат қилади.

Мамлакатимизда болалар китобхонлиги, маънавий камолот асослари, шахсни ахлоқий-эстетик ривожлантириш, мустақил ўқишга ўргатиш ва комил инсон тарбиясида мутолаанинг ўрни каби муаммолар бўйича А.Абдулазизов, А.Абдуллаев, М.А.Асқарова, Б.И.Ганиева, Д.А.Ганиева, Э.Йўлдошев, С.И.Камбарова, С.Матжонов, Д.А.Муминова, М.М.Нигматова, О.А.Турақулова, А.О.Умаров, С.А.Чиниева, Ғ.Ширинов, Ё.Қаюмхўжаева, М.Қуронови томонидан илмий тадқиқотлар олиб борилган.

Ўқувчиларнинг мутолаа маданиятини ривожлантириш бўйича Тарбия фанига оид интерфаол дарс ишланмалари яратилганлиги ва албатта такомиллаштирилиб борилиш керак.

Инновацион таълим технологиялари воситасида ўқувчиларнинг китобхонлик маданиятини ривожлантиришнинг дидактик имкониятлари кенгайтирилиб янги методлар ишлаб чиқилмоқда.

Илмий изланишлар натижаларининг амалий аҳамияти узлуксиз таълим тизимида дарсликлар, ўқув ва методик қўлланмалар яратиш, ўқув дастурларини ишлаб чиқиш, ахлоқий-эстетик тарбияга йўналтирилган тадбирларни ташкил этиш ва ўтказишда, умумтаълим мактаблари ўқувчиларида китобхонлик маданиятини ривожлантиришнинг таҳлилий моделига асосланиш ҳамда илмий тавсиялардан фойдаланиш имконияти билан

<sup>64</sup> Ўзбекистон Республикаси Президентининг 2017 йил 7 февралдаги “Ўзбекистон Республикасини янада ривожлантириш бўйича Ҳаракатлар стратегияси тўғрисида”ги ПФ-4947-сонли Фармони // Ўзбекистон Республикаси қонун ҳужжатлари тўплами, 2017 йил, 6-сон, 70-модда.

белгиланади.

Ҳозирги мафкуравий-ғоявий тўқнашувлар дунё аҳлини таҳликага солаётган, турфа ахборот хуружлари онги ва тафаккурига таҳдид қилаётган бир пайтда аҳолида китобхонлик иштиёқини уйғотиш ҳар қачонгидан ҳам зарурдир. Бу эса ўсиб келаётган ёш авлодни маънан етук, жисмонан соғлом этиб тарбиялаш омили саналган китоб мутолаасига қизқитиришга қаратилган замонавий ёндашувларни тақозо этмоқда. Бинобарин, Юртбошимиз Ш.Мирзиёев ўринли таъкидлаганидек, “Дунёдаги ҳар қайси давлат, ҳар қайси халқ, биринчи навбатда, ўзининг интеллектуал салоҳияти, юксак маънавияти билан қудратлидир. Бундай энгилмас куч манбаи эса, аввало, инсоният тафаккурининг буюк кашфиёти – китоб ва кутубхоналарда”<sup>65</sup>.

Президентимиз Ш.Мирзиёевнинг бу фикрлари замирида, албатта, таълимнинг замон талаблари асосида ривожланиши билан боғлиқ фундаментал ўзгаришлар ва янги ёндашувларни қўллаш масаласи туради.

Аҳамият қилинса, умумий ўрта таълим тизимининг давлат таълим стандартида ёшларнинг чуқур билими ва касбий етуқлиги билан жамиятда ўз ўрнини ва мавқеини мустақамлаш оладиган рақобатбардош, глобал ахборот оқимларида мустақил ҳаракатлана билладиган; атрофидагилар билан эркин ва конструктив мулоқот ўрната оладиган, ўзаро муносабатларда фаол, ҳаёт фаолияти давомида ўқув-билув вазифаларини самарали ҳал этишни ўзлаштира оладиган шахс сифатида тарбиялаш масаласи назарда тутилган. Бу сифатларга мутолаа жараёнининг ўзига хос жиҳатларини ўзлаштириш, ўқиш ва китобхонлик кўникмаларини шакллантириш орқалигина эга бўлиш мумкин.

Ўзбекистон Миллий Энциклопедиясида илмий категория сифатида қуйидагича талқин қилинади: “Китоб – ахборотларни, ғоя, образ ва билимларни сақлаш ҳамда тарқатиш, ижтимоий-сиёсий, илмий, эстетик қарашларни шакллантириш воситаси, билимлар тарғиботи ва тарбия қуроли, бадиий, илмий асар, ижтимоий адабиёт”<sup>66</sup>.

Маълумки, ЮНЕСКО ташкилоти томонидан 48 саҳифадан кам бўлмаган нодаврий нашрни китоб деб номлаш қабул қилинган. Китобхонлик масаласига дунё миқёсида аҳамият берлиши кутубхоначилик, китоб ва китобхонлик бўйича қатор байрамлар ҳамда тадбирлар нишонланиши орқали ҳам намоён бўлади. Жумладан, 23 апрель – Бутун жаҳон китоб куни; 2 апрель – Халқаро болалар китоби куни сифтида белгилангани бунинг ёрқин исботидир.

Ҳар йили октябрь ойининг тўртинчи душанбасида Халқаро мактаб кутубхоналари куни нишонланади. Мустақил Давлатлар Ҳамдўстлиги давлат раҳбарлари кенгаши томонидан МДХ мамлакатларида “2008 йил – Адабиёт ва мутолаа йили” деб эълон қилинган.

Республикамызда, хусусан, Алишер Навоий номидаги Ўзбекистон Миллий кутубхонасида 2003 йилдан бошлаб “Китобхонлик куни” ўтказила бошланди.

<sup>65</sup> Мирзиёев Ш. Ҳар қайси давлат, ҳар қайси халқ интеллектуал салоҳияти, юксак маънавияти билан қудратлидир. <https://uza.uz/oz/politics/shavkat-mirziyeev-ar-aysi-davlat-ar-aysi-khal-intellektual-s-20-02-2020>

<sup>66</sup> Ўзбекистон Миллий энциклопедияси. 4-жилд. – Тошкент: “Ўзбекистон Миллий энциклопедияси” Давлат илмий нашриёти, 2002. – 616-б.

“Китобхонлик куни” байрами 2005 йилдан “Мутолаа байрами” деб номланди. Бу тадбир 2009 йилгача давом эттирилди. Ушбу тадбир 2012 йилдан эса Миллий ахборот-кутубхона ҳафталиги номи билан давом эттирилмоқда<sup>67</sup>.

Халқимизда китобга қизиқиш ва ҳурмат азалдан шаклланган бўлиб, у билим ва маънавиятнинг бебаҳо манбаи сифатида қадрланади. Шу боис давлатимиз раҳбари аҳолининг барча қатлами, хусусан, ёшларнинг китобхонлик савиясини оширишга алоҳида эътибор қаратиши китобхонлик соҳасидаги ишларнинг амалий ривожига туртки бўлди.

Китобхонликни амалга оширувчи жараён бу мутолаа ҳисобланади. Шунинг учун ҳам тадқиқотимиз давомида мутолаа тушунчасининг моҳияти очишга ҳаракат қилинди. Бизнингча, мутолаа тизимли жараён ҳисобланиб, кўпгина унсурларни ўз ичига олади. Мутолаа моҳиятини англамасдан туриб, ўқувчи яхши китобхон бўла олмайди.

Ўсмирлар китобхонлиги муаммосини тадқиқ қилган С.Чиниевнинг фикрича, инсон камолотида маданият алоҳида ўрин тутади. Зеро, китобхонлик маданияти инсоният маданиятининг таркибий қисми саналади<sup>68</sup>.

Китоб мутолааси инсон ақлий ва ахлоқий камолоти билан бевосита боғлиқ жараён бўлиб, у инсон ҳаётининг барча босқичларида у билан ҳамроҳ. Дастлаб оилада бошланадиган бу ижодий жараён мактабгача таълим, кейинчалик мактаб, таълимнинг навбатдаги босқичларида давом эттирилади.

Китобхонлик маданияти – ўқиш жараёнини тўғри ташкил этиш, унинг ижтимоий аҳамиятли йўналишларидан фойдалана олиш, билим ва кўникмалар мажмуи, ахборот маданиятининг таркибий қисмларидан бири<sup>69</sup>. Китобхонлик маданиятининг асосий хусусияти – бу ўқилган маълумотларнинг моҳиятини тушуниш ва ундан муҳим хулосаларни олишдан иборат. Самарали мутолаага эришиш учун ўқувчи китоб билан ишлашда дастлаб техник кўникмаларни ўзлаштириши лозим: ўқиш режасини тузиш, эслатмаларни ёзиш, луғат ёрдамида керакли сўзларнинг маъноларини топиш, маълумотнома, энциклопедия ва луғатлардан оқилона фойдаланиш. Техник кўникмалар ўқувчига китобни атрофлича ўрганиш, уни яхши эслаб қолишга ёрдам беради.

## REFERENCES

1. Ўзбекистон Республикаси Президентининг 2017 йил 7 февралдаги “Ўзбекистон Республикасини янада ривожлантириш бўйича Ҳаракатлар стратегияси тўғрисида”ги ПФ-4947-сонли Фармони // Ўзбекистон Республикаси қонун ҳужжатлари тўплами, 2017 йил, 6-сон, 70-модда.
2. Мирзиёев Ш. Ҳар қайси давлат, ҳар қайси халқ интеллектуал салоҳияти, юксак маънавияти билан қудратлидир. <https://uza.uz/oz/politics/shavkat-mirziyeev-ar-aysi-davlat-ar-aysi-khal-intellektual-s-20-02-2020>

<sup>67</sup> Fan, ta'lim, madaniyat va biznesda internet va axborot-kutubxona resurslari // Халқаро илмий-амалий конференция материаллари. –Тошкент, Алишер Навоий номидаги миллий кутубхона, 2017. – Б. 108.

<sup>68</sup> Чиниева С.А. Ўзбек оилаларида китобхонлик воситасида ўсмирлар маънавиятини шакллантириш: Пед. фан. номз. ...дисс. – Тошкент, 2006. – 47-б.

<sup>69</sup> Библиотечная энциклопедия / Рос. Гос. б-ка. – Изд-во РГБ. «Пашков дом», 2007. – 1300 с.

3. Ўзбекистон Миллий энциклопедияси. 4-жилд. – Тошкент: “Ўзбекистон Миллий энциклопедияси” Давлат илмий нашриёти, 2002. – 616-б.
4. Fan, ta'lim, madaniyat va biznesda internet va axborot-kutubxona resurslari // Халқаро илмий-амалий конференция материаллари. –Тошкент, Алишер Навоий номидаги миллий кутубхона, 2017. – Б. 108.
5. Чиниева С.А. Ўзбек оилаларида китобхонлик воситасида ўсмирлар маънавиятини шакллантириш: Пед. фан. номз. ...дисс. – Тошкент, 2006. – 47-б.
6. Библиотечная энциклопедия / Рос. Гос. б-ка. – Изд-во РГБ. «Пашков дом», 2007. – 1300 с.

## ЎҚУВЧИЛАРНИНГ КИТОБХОНЛИК МАДАНИЯТИНИ РИВОЖЛАНТИРИШ МАЗМУНИ, ШАКЛ, МЕТОД ВА ВОСИТАЛАРИ

Олимжон Ешимбетов

Тошкент гуманитар фанлар университети ўқитувчиси  
педагогика фанлари бўйича фалсафа фанлари доктори PhD

<https://doi.org/10.5281/zenodo.8018726>

**Аннотация.** Ўқувчиларда китобхонлик маданиятини ривожлантиришининг ташиқилий (картотека, библиографик кўрсаткич, китобхон кундалиги, синф ва оила кутубхонаси), методик (матн устида ишлаш, таҳлил, тақриз, мунозара) тизими ва дидактик таъминоти (китобхонлик дастури, бадиий адабиёт, лугат, энциклопедия) мутолаага муттасил ва мунтазам рағбатлантирувчи стратегиялар (китоб танлаш, фаол ўқувчи, ўқиш экрани, маълумот карточкаси, анжуман)ни интеграциялаш асосида такомиллаштириши.

**Калим сўзлар:** Китобхонлик дастури, бадиий адабиёт, лугат, энциклопедия, нутқ маданияти, мотивация, ўқиш учун кўриш, таништирувчи ўқиш, ўрганувчи ўқиш, мутолаа маданияти.

## CONTENT, FORM, METHOD AND TOOLS OF DEVELOPMENT OF LIBRARY CULTURE OF STUDENTS

**Abstract.** Organizational (card file, bibliographic index, reader's diary, class and family library), methodical (text work, analysis, review, discussion) system and didactic support (reading program, fiction, dictionary, encyclopedia) for development of reading culture in students improvement based on the integration of regular motivational strategies (book selection, active reader, reading screen, information card, conference).

**Keywords:** Reading program, fiction, dictionary, encyclopedia, speech culture, motivation, sight for reading, introductory reading, learning reading, reading culture.

## СОДЕРЖАНИЕ, ФОРМА, МЕТОДЫ И СРЕДСТВА РАЗВИТИЯ БИБЛИОТЕЧНОЙ КУЛЬТУРЫ СТУДЕНТОВ

**Аннотация.** Организационное (картотека, библиографический указатель, читательский дневник, классная и семейная библиотека), методическое (текстовая работа, анализ, обзор, обсуждение) системное и дидактическое обеспечение (программа чтения, художественная литература, словарь, энциклопедия) развития читательской культуры у учащихся. совершенствование на основе интеграции регулярных мотивационных стратегий (выбор книги, активный читатель, экран чтения, информационная карта, конференция).

**Ключевые слова:** Программа чтения, художественная литература, словарь, энциклопедия, культура речи, мотивация, взгляд на чтение, ознакомительное чтение, учебное чтение, культура чтения.

Сўнгги пайтларда ахборот технологияларининг жадал ривожланганлигини ҳисобга олиб, ёшлар ўртасида китобга бўлган муносабат бирмунча пасайганлигини кўришимиз мумкин. Ҳукуматимиз томонидан китобхонликка берилаётган эътибор сабаб бугунги авлод яна китоб мутолаасига қайтмоқда. Шундай бўлса ҳам болаларда ёшлиқдан китобга онгли муносабатни тарбиялаш, китоб ўқишга ундовчи янги усулларни ўрганиш ва қўллаш,

шунингдек, оилада, маҳаллаларда ва таълим муассасаларида кутубхонлар ташкил этиш масаласи долзарб масала саналади.

Илмий мақоламизнинг айнан ўқувчиларда китобхонлик маданиятини ривожлантиришга қаратилганлиги сабаби ҳам мамлакатимизда ёш авлоднинг маънавий камолотига эътибор ҳамда 5 та муҳим ташаббуснинг амалдаги ижросини кўрсатишга имкон беради. Бу, ўз навбатида, таълим-тарбиядан кўзда тутилган ёшларнинг ахлоқий тарбияси, эстетик дидини юксалтириш, яратувчанлик ва ташаббускорлик сифатларини ривожлантириш мақсадига хизмат қилади.

Аҳамият қилинса, умумий ўрта таълим тизимининг давлат таълим стандартида ёшларнинг чуқур билими ва касбий етуқлиги билан жамиятда ўз ўрнини ва мавқеини мустаҳкамлай оладиган рақобатбардош, глобал ахборот оқимларида мустақил ҳаракатлана биладиган; атрофидагилар билан эркин ва конструктив мулоқот ўрната оладиган, ўзаро муносабатларда фаол, ҳаёт фаолияти давомида ўқув-билув вазифаларини самарали ҳал этишни ўзлаштира оладиган шахс сифатида тарбиялаш масаласи назарда тутилган. Бу сифатларга мутолаа жараёнининг ўзига хос жиҳатларини ўзлаштириш, ўқиш ва китобхонлик кўникмаларини шакллантириш орқалигина эга бўлиш мумкин.

Бизга маълумки, китобнинг жамият тараққиёти ва инсон тарбиясидаги аҳамияти ҳақида турлича таърифлар мавжуд. Жумладан, Ўзбекистон Миллий Энциклопедиясида илмий категория сифатида қуйидагича талқин қилинади: “Китоб – ахборотларни, ғоя, образ ва билимларни сақлаш ҳамда тарқатиш, ижтимоий-сиёсий, илмий, эстетик қарашларни шакллантириш воситаси, билимлар тарғиботи ва тарбия қуроли, бадий, илмий асар, ижтимоий адабиёт”<sup>70</sup>.

Юқорида таъкидланганларга қўшимча сифатида айтиш мумкинки, китоб юксак ҳис-туйғуларни ривожлантириш, ўзини ўзи тарбиялаш ва келажакни ярата олиш воситаси ҳамдир. Халқимизда китобга қизиқиш ва ҳурмат азалдан шаклланган бўлиб, у билим ва маънавиятнинг бебаҳо манбаи сифатида қадрланади. Шу боис давлатимиз раҳбари аҳолининг барча қатлами, хусусан, ёшларнинг китобхонлик савиясини оширишга алоҳида эътибор қаратиши китобхонлик соҳасидаги ишларнинг амалий ривожига туртки бўлди. Шунингдек, оила, таълим муассасалари ва маҳаллалар ҳамкорлигига мустаҳкам замин яратди. “Китобхон” сўзининг луғавий маъноси “китоб ўқувчи”дир. Китобхонлик эса фаолият тури ҳисобланади, яъни китоб ўқишни ташкил этиш, китоб ўқиш билан шуғулланишдир. Бугунги кунда китоб ва газета журналларни ўқишдан тортиб, электрон матнларни ўқиш ҳам “мутолаа” атамаси билан ифодаланмоқда.

Китобхонлик билан боғлиқ “китобхонлик маданияти” деган тушунча ҳам бор. Бизнингча, бу тушунча дастлаб оилада ота-оналар ибрати асосида кичик кутубхонлар ташкил этиш, китоблардан тўғри фойдаланиш (озода сақлаш, йиртмаслик, чизмаслик, турли жойларга ташламаслик), уларни эҳтиёт қилиш (устига жилдлар ясаш, махсус жавонларда сақлаш) ва ўз вақтида “даволаб” (йиртилган жойларини ёпиштириш, чизилган жойларини ўчириш) туришга ўргатишдан бошланмоғи мақсадга мувофиқ. Кейинчалик таълим босқичларида адабиётларни тўғри танлаш, ёшига мос адабиётларни мутолаа қилиш,

<sup>70</sup> Ўзбекистон Миллий энциклопедияси. 4-жилд. – Тошкент: “Ўзбекистон Миллий энциклопедияси” Давлат илмий нашриёти, 2002. – 616-б.

қизиқишлари асосида ўқиш, ўқиганлари билан ўртоқлашиш, муҳим хулосалар чиқариш, ўзлаштирганларини ҳаётга татбиқ эта олиши ҳам демакдир.

Маънавий маданият тушунчаси эса илм-фан, адабиёт ва санъат, ахлоқ-одоб каби инсон тафаккури ва қалби билан боғлиқ умуминсоний қадриятларни маълум бир ижтимоий гуруҳ томонидан яратилган шарт-шароитлар билан умумлаштирилиши демакдир.

Маънавий маданиятнинг узвий бўлаги саналган фалсафий ва педагогик маданият тушунчалари ўз ичига ўқиш мезонларини ва бадий асарларга муҳаббат, шунингдек, илм олишга интилиш масалаларини ҳам қамраб олади. Бу эса умумий маънода ахборот олиш маданиятининг таркибига киради.

Мутолаа фаолиятнинг ушбу барча турларига сингиб кетганлиги борасида мулоҳаза қилиш мумкин. Мактаб ўқувчилари мутолаасининг биз белгилаган муаммосини кўриб чиқиш нуқтаи назаридан ёндашилса, маданият категорияси инсон ҳаётининг барча соҳаларида намоён бўлувчи фундаментал хусусият сифатида тушунилади. Бу борада профессор Э.И.Йўлдошевнинг ўқиш маданияти тушунчасига берган таърифи ўринлидир. Олимнинг таъкидлашича, ўқиш маданияти дастлаб библиографиялар билан ишлаш, қидирган маълумотларини топа билиш, китоб билан батафсил танишиш, ундан тўғри ва тўлиқ фойдаланиш, эстетик завқ олиш, барча турдаги адабиётлар билан ишлаш кўникма ва малакаларга эга бўлишни ўз ичига олади<sup>71</sup>.

Инсон мавжудлигининг уч асоси бор. Биринчиси, инсон бутун жамият аъзоси, иккинчидан, у маълум бир ижтимоий гуруҳ аъзоси, учинчидан, инсон шахс сифатида камолга етади. Ушбу босқичнинг ҳар бири инсоннинг шахс сифатида шаклланишида муҳим ўрин эгаллаб, унинг маънавий-ахлоқий ривожланишини белгилайди. Бундан ташқари, шахснинг маънавий-ахлоқий шаклланиш жараёни муайян ижтимоий гуруҳ, умуман, жамият томонидан яратилган ижтимоий шарт-шароитлар билан белгиланади. Маънавий-ахлоқий ривожланган шахс, ахлоқий тамойиллар, умуминсоний қадриятлар ҳамда ўзи яшаётган жамиятнинг умуммеъёрларини бирлаштиради.

Китобхонлик маданиятига ўқувчининг китоб устида ишлаш, жумладан, бадий асарларни онгли равишда ажрата билиш ва танлаш, библиографик воситалар орқали зарур адабиётларни излаб топиш, доимий ўқиб-ўрганиш, мутолаа қилганлари юзасидан мулоҳаза юритиш ҳамда шу асосида хулоса қила олиш малакалари киришини таъкидлаш мумкин. Китоб ўқиш ва уни тушуниб ўқиш кўплаб адабиётларни ўқишни талаб этади. Ўқувчи китобларни онгли равишда тушуниб ўқир экан, шундагина муаллиф асарда илгари сурган ғояни, унинг бадий хусусиятларини чуқурроқ идрок қила бошлайди. Бу жараён биргаликда кечганда, чин маънода маданиятга айланади ва шахс камолотига ижобий таъсир кўрсатади. Китобхонлик маданияти тушунчасининг асл моҳияти ўқиган китобларнинг мазмуни билан атрофлича танишиб, китоблар мазмунини тўлиқ ўзлаштириб олишни англатади. Ўқиш бу график белгилар орқали бошқа фикрларни ассимиляция қилиш демакдир<sup>72</sup>.

<sup>71</sup> Йўлдошев Э. Болалар китобхонлигини ўрганиш форма ва методлари. – Тошкент: Адабиёт ва санъат, 1986. – 58-б.

<sup>72</sup> Сметанникова Н.Н. Обучение стратегиям чтения в 5-7-классах: как реализовать ФГОС. Пособие для учителя. – Москва: БНКС, 2011. – С. 7-8.



Китоб мутолааси инсон ақлий ва ахлоқий камолоти билан бевосита боғлиқ жараён бўлиб, у инсон ҳаётининг барча босқичларида у билан ҳамроҳ. Дастлаб оилада бошланадиган бу ижодий жараён мактабгача таълим, кейинчалик мактаб, таълимнинг навбатдаги босқичларида давом эттирилади.

Таъкидлаш жоизки, китобхонлик маданияти тушунчаси бу фақатгина техник ўқиш қобилияти эмас, балки тушуниш, тафаккур қилиш, хулоса қилиш каби ақлий жараёнларни қамраб олади. Масала юзасидан кўпгина олимларнинг турлича ёндашувлари мавжуд. Масалан, Н.Е.Добринина ахборот жамиятида китобхонлик маданиятининг муҳимлигини эътироф этиб, уни учта босқичдан ташкил топган фаолият сифатида тушунишни таъкидлайди:

1) ахборотни рағбатлантиришнинг мотивацион соҳаси билан боғлиқ босқич;  
2) матнни тушуниш ва идрок этиш босқичи;  
3) ўқишга бўлган қизиқишнинг ривожланиши, ўқилган маълумотлардан ҳаётнинг турли соҳаларида фойдаланиш<sup>73</sup>.

4) Китобхонлик тарбиясида мутолаани талаб қилиш ёки зўрма-зўракилик сингдириш йўли билан эмас, балки ўқувчилардан ўз эҳтиёж ва қизиқишлари доирасида масалага онгли, ихтиёрий ва тизимли ёндашиш орқали шакллантириш муҳим саналади. Таниқли методист олим С.Матжоновнинг ёзишича, китобхонлик жўн тушунча эмас, у истеъдодни талаб этади. Олим китоб ўқишни ўрганган болани китобхон деб атамаган ҳолда ўқиганларини эслаб қайта ҳикоя қиладиган ўқувчини китобхонлик маданиятига эришган деб ҳисобламайди. Шунингдек, муаллиф тасвирлаган ҳаёт воқелигидан ташқари ундаги муҳим ва номуҳим жиҳатларни фарқлаб унга муносабат билдириш китобхонликнинг элементлари эканлиги қайд этилади<sup>74</sup>.

5) Таъкидлаш жоизки, истеъдодли китобхонни тарбиялашда махсус билимлар ҳам тақозо этилади. Бу таркибга берилган мавзу асосида китобни тўғри танлай олишга доир тайёргарлик ишларини ҳам киритиш мумкин. Шу боис мутолаа боланинг ҳаётий эҳтиёжига айланади.

6) Профессор Р.Ниёзметова тўғри айтганидек, ўқувчиларда мутолаага эҳтиёжни уйғотишда уларга мутолаа қилинганлар юзасидан фикр юритиш, муаллиф томонидан қўйилган асосий муаммони англаб етиш, ҳаётда учрайдиган муаммоларга ечим топишни ўргатиш зарур. Натижада жараён ҳақиқий мутолаага айланади<sup>75</sup>.

7) Бадиий адабиётни ўзлаштириш масаласини ўрганган тадқиқотчи Н.М.Свиринанинг кузатишларида асар мазмунини ижодий ўзлаштириш бу ижодкорлик, бадиий маданият ва санъатни тушуниш ҳамда китобхоннинг муайян асар билан учрашувидан келиб чиқадиган хулоса ва таассуротларидир<sup>76</sup>.

8) Француза Дольто болалар мутолаасига бағишланган китобининг бир бобини “инстиация” деб атаган. Дольтонинг фикрига кўра, боланинг саводсизликдан маданият

<sup>73</sup> Добрынина Н.Е. По ступеням культуры чтения / Н.Е.Добрынина // Библиотекосведение. 200. – № 3. – С. 53.

<sup>74</sup> Matjon S. Bolalar adabiyotidan saboqlar. O'quv qo'llanma. – Toshkent: Mahalla va Oila, 2022. – 224-b.

<sup>75</sup> Ниёзметова Р.Х. Узлуксиз таълим тизимида ўзбек адабиётини ўрганиш методикаси. – Тошкент: Фан, 2007. – 173-б.

<sup>76</sup> Свирина Н.М. Литературное образование как способ вхождения школьников в художественную культуру. Дисс. ...док. пед. наук. – СПб, 1999. – 65 с.

томон ёрқин ҳамласи – иккинчи туғилишдир<sup>77</sup>. Мутолаа – маданиятга киришнинг муқаррар шарт. Ўсмирнинг вазифаси янги замон ва маконни яратиш ҳамда ўзлаштиришдир. Маданият ўсмир учун ўзини кўрсатиши ҳамда ўз “мен”ини намоён этиш учун уйғун муҳитга айланади. Унинг маданиятдаги фаолиятининг бош рағбати – тимсоллар ва қиёфалар тизимида ўзини, ўз маъноларини топишдир.

9) Мутолаа бадий идрок этиш шакли сифатида учинчи босқичда туради. У “дастлабки ижодкорлик” билан бевосита алоқадор. Зеро, санъатнинг бошқа турларида драматург билан томошабин, бастакор билан тингловчи ўртасидаги ўзаро алоқаларни таъминлайдиган, ижодкорнинг бадий ғоясини ўз қарашлари асосида талқин қиладиган ва онгида унинг инъикосини акслантириш мақсадга мувофиқ бўлади. Мутолаанинг китоб ва китобхон, муаллиф ва китобхон ўртасида мулоқот ўрнатиши ҳам шундан иборат. Буни тушуниш ўқувчини ёзувчининг тўлақонли суҳбатдоши бўлишга тайёрлаш ҳамда муносиб китобхонларни тарбиялаш вазифасини юклайди. Ушбу вазифа ҳам педагогик масъулиятни, ҳам ўқитувчининг ушбу жараёндаги ролини белгилаб беради.

Фикримизча, “китобхонлик маданияти” негизида тегишли сифатнинг муайян даражаси эмас, балки юқори даражаси акс этади. Зеро, “маданият” тушунчаси турли замон ва маконларда ҳам юқорилик, ҳам устуворликни англатишга хизмат қилган.

Умумтаълим тизимида ўқувчиларнинг мустақил мутолаа маданиятини шакллантириш муаммоси алоҳида тадқиқот объекти сифатида ўрганилган С.Камбарованинг изланишларида китобхонликка эришиш масаласи мутолаа маданиятини тизимли шакллантириш билан боғлиқликда кўрилади. Жумладан, ишда мутолаа меҳнат фаолиятининг элементи сифатида баҳоланар экан, бу жиҳат шахсий тарбиянинг такрорланмас шаклини яратиши ва уни маданиятнинг бошқа турларидан ажратиб туриши ўз ифодасини топади<sup>78</sup>.

Бизнинг фикримизга кўра, китобхонлик маданияти бу – китоб ўқишга оид билим ва малакаларни эгаллаш орқали ўқишга нисбатан шаклландиган муносабат. Ахборотлашув шароитида ўқувчиларнинг китобхонлик маданиятини ривожлантириш ўқишга рағбат уйғотиш, фаолиятга мотивация бериш ва креатив муҳитни юзага келтиришдир.

Хулоса қилганда, маданиятда турли маданий меъёрлар, турли қатламлар ва гуруҳларнинг қадрият ва манфаатлари, яъни турли кичик маданиятлар холис тарзда биргаликда мавжуд, улар бир-бирига қарши туриши ёки ўзаро ҳаракат қилиши мумкин. Булар ҳар бир инсоннинг ҳаёт фаолиятида бевосита намоён бўлади. Бу – инсоннинг ҳаёт тарзи, шахс учун яқин ва очиқ бўлган ижтимоий маданий макон бўлиб, шу орқали бутун оламни тарих ва келажак билан боғлайди.

## REFERENCES

1. Ўзбекистон Миллий энциклопедияси. 4-жилд. – Тошкент: “Ўзбекистон Миллий энциклопедияси” Давлат илмий нашриёти, 2002. – 616-б.
2. Йўлдошев Э. Болалар китобхонлигини ўрганиш форма ва методлари. – Тошкент: Адабиёт ва санъат, 1986. – 58-б.

<sup>77</sup> Дольто Ф. На стороне ребенка / Франсуаза Дольто. – СПб. – М., 1997. – С. 181.

<sup>78</sup> Kambarova S. Mutolaa madaniyati va o'quvchilarning tadqiqotchilik ko'nikmalarini shakllantirish metodikasi. – Toshkent: Innovatsiya-Ziyo, 2021. – 7-b.

3. Сметанникова Н.Н. Обучение стратегиям чтения в 5-7-классах: как реализовать ФГОС. Пособие для учителя. – Москва: БНКС, 2011. – С. 7-8.
4. Добрынина Н.Е. По ступеням культуры чтения / Н.Е.Добрынина // Библиотекосведение. 200. – № 3. – С. 53.
5. Matjon S. Bolalar adabiyotidan saboqlar. O'quv qo'llanma. – Toshkent: Mahalla va Oila, 2022. – 224-b.
6. Ниёзметова Р.Х. Узлуксиз таълим тизимида ўзбек адабиётини ўрганиш методикаси. – Тошкент: Фан, 2007. – 173-б.
7. Свирина Н.М. Литературное образование как способ вхождения школьников в художественную культуру. Дисс. ...док. пед. наук. – СПб, 1999. – 65 с
8. Дольто Ф. На стороне ребенка / Франсуаза Дольто. – СПб. – М., 1997. – С. 181.
9. Kambarova S. Mutolaa madaniyati va o'quvchilarning tadqiqotchilik ko'nikmalarini shakllantirish metodikasi. – Toshkent: Innovatsiya-Ziyo, 2021. – 7-b.

NURULLA CHORI ASARLARIDA PEYZAJ TASVIRINING NAMOYON  
BO'LISH OMILLARI

Adolat Davlatova  
TerDU magistranti

<https://doi.org/10.5281/zenodo.8018740>

**Annotatsiya.** Adabiyot ilmidagi peyzaj hodisasi hamda bu hodisa haqida adabiyotshunoslarning fikrlari muhtasir holda keltirilib, peyzajning Nurulla Chori nasridagi go'zal ko'rinishlari ko'rsatilgan va tahlilga tortilgan.

**Kalit so'zlar:** peyzaj, peyzaj lirikasi, tabiat tasviri, so'z-tasvir chizgisi, obraz.

FACTORS OF APPEARANCE OF LANDSCAPE IMAGERY IN NURULLA  
CHORI'S WORKS

**Abstract.** The phenomenon of landscape in literary science and the opinions of literary experts about this phenomenon are briefly presented, and the beautiful views of landscape in the prose of Nurulla Chori are shown and analyzed.

**Key words:** landscape, landscape lyrics, nature image, word-image line, image.

ФАКТОРЫ ПОЯВЛЕНИЯ ПЕЙЗАЖНЫХ ОБРАЗОВ В ПРОИЗВЕДЕНИЯХ  
НУРУЛЛЫ ЧОРИ

**Аннотация.** Кратко представлен феномен пейзажа в литературоведении и мнения литературоведов об этом явлении, показаны и проанализированы прекрасные виды пейзажа в прозе Нуруллы Чори.

**Ключевые слова:** пейзаж, пейзажная лирика, образ природы, словесно-образный ряд, образ.

Adabiyotning, xususan, badiiy adabiyotning eng katta vazifalaridan biri bu – borliqning jozibasini, go'zalligini aks ettirish, tasvirlashdir. Adabiyot ilmidagi bu hodisa peyzaj deb ataladi. Ijodkor peyzaj orqali nafaqat tabiatning go'zalligini tasvirlaydi, balki bu tasvirlar orqasiga ramzlar, simvollar, ko'chimlarni yashiradi. Yozuvchi tasvirlagan peyzaj orqali o'quvchi tabiatida zavq, hayotga muhabbat uyg'onsa, uning orqasidagi "yashirin" ma'noni teran anglaganda esa oldingidan ham ko'proq zavq-shavqqa to'ladi.

Badiiy asar tub zamiridagi ma'nolarni peyzaj orqali anglash har qanday o'quvchiga ham nasib etavermaydi. Yozuvchi demoqchi bo'lgan holat o'quvchi uchun tushunarli bo'lishligi bir qancha shartlarni talab qiladi. Bular:

- makon va zamon yaqinligi;
- o'quvchining yoshi va saviyasi;
- badiiy asar tilining murakkablik darajasi.

Badiiy asarlarda berilgan tabiat manzaralari tasviri ijodkor badiiy mahoratini namoyon etadigan omillardan biri sanaladi. Chunki tabiat manzaralari tasvirida ijodkorning o'zi qalamga olayotgan makonga munosabati, u joyni qanchalik bilishi, qahramonlari dunyosi va ular

yashayotgan muhitni nechogʻlik chuqur his qilishi bilinadi. Shu bois tabiat manzaralari tasviri badiiy asarning tarkibiy qismi hisoblanadi<sup>79</sup>.

Tabiat tasviri ijodkor badiiy mahoratini namoyon etuvchi muhim omillardan sanaladi. Chunki manzaralar tasvirida ijodkorning soʻz qoʻllash mahorati, qalamga olingan makonga munosabati yuzaga chiqadi<sup>80</sup>. Badiiy asarlarda tabiat tasvirlari ijodkorning badiiy mahoratini, uning ijtimoiy-falsafiy qarashlarini koʻrsatib beradi.

Tabiat manzaralari koʻrinishi kitobxonlarning qahramonlar xarakteri, holatini his qilishga imkon berishi jihatidan ham juda muhim ahamiyat kasb etadi. Qahramonlar yashaydigan joy ham ularning hayoti haqida aniq tasavvurlar uygʻota oladi.

Adabiyotshunos olim D.Quronovning peyzaj haqidagi fikrlarini toʻliq va ortiqcha izohlarsiz berib oʻtishni joiz topdik. “PEYZAJ ( fr. paysage – joy, yurt) – adabiy asarda yaratiluvchi badiiy voqelikning muhim komponenti, voqealar kechuvchi ochiq makon (yopiq makon – interyer) tasviri. Anʼanaga koʻra peyzaj deyilganda tabiat tasviri tushuniladi, lekin bu xil tushunish birmuncha torroq. Chunki peyzaj nafaqat tabiatni (agar bu soʻz ostida birlamchi tabiat tushunilsa), balki u bilan birga inson tomonidan yaratilgan narsalar tasvirini ham koʻzda tutadi. Shu maʼnoda, masalan, biron-bir xiyobon yoki shahar koʻchasining tasviri ham peyzaj, holbuki, ular tabiat tasviri emas, joy tasviridir. Yozuvchi peyzajni voqealar rivojini toʻxtatib qoʻyganча mufassal tasvirlashi (statik peyzaj) yoki unga taalluqli detallarni voqealar davomida berib borishi (dinamik peyzaj) mumkin<sup>81</sup>.

Shuningdek olim va boshqa adabiyotshunoslar “Adabiyotshunoslik lugʻati”da peyzaj lirikasining mazmun mohiyati, maqsad vazifalari haqida: “Peyzaj lirikasida tasvirlangan tabiat manzarasida lirik subyekt qalbi suratlanadi. Lirik subyekt qalbidan oʻtkazib berilgan manzara oniy kayfiyatning obraziga aylanadi. Shu maʼnoda peyzaj lirikasida tabiatni tasvirlash maqsad emas, balki bir vositadir... Koʻp hollarda sheʼrda tasvirlangan manzara ramziy obrazga aylanadi. Va mavjudlikning mangu muammolari ijtimoiy hayot, inson feʼl-atvori, hayotning mazmuni va shakllar mohiyatini obrazli tarzda ochib berishga qaratiladi”, -deb taʼkidlasalar, Izzat Sulton: “Badiiy asardagi tabiat tasviri peyzaj (manzara) deb ataladi. Tabiat tasviri syujetning tarkibiy qismlaridan biri boʻlib, asarning gʻoyaviy-estetik quvvatini oshiradi”, — deb yozadi<sup>82</sup>.

Adabiyotshunoslar adabiyotda peyzajning ahamiyatiga azaldan yuqori baho berishgan. XVIII asrda peyzaj adabiyotda keng tarqalgan mavzu boʻlib, koʻpincha turli shakl va koʻrinishda namoyon boʻlgan. Shuning uchun ham XVIII-XX asr adabiyotida gʻoya, tushuncha ifodalanishi keng hajmni talab qilgan. Yozuvchilar oddiy jarayonni yoki holatni ham keng tasvirlar orqali ifodalashi bunga sababdir. Masalan, adib qahramonlar ustidagi kiyim-kechakdan tortib, toki, atrofdagi eng kichik detallargacha mufassal tasvirlaganlar. Hozirgi zamon adabiyoti esa buni koʻtarmaydi. Hozirgi peyzaj ham purmaʼnolilikni, ham murakkablikni, ham serjilolilikni talab qiladi. Shu jihatdan qaraydigan boʻlsak, XVIII asr va undan keyingi davrda yaratilgan asarlar

<sup>79</sup> SHODMONOVA, Dilfuza. (2022). YASHAR KAMOL ASARLARIDA PEYZAJ TASVIRI VA UNING TARJIMALARDA AKS ETTIRILISHI. *Oriental renaissance: innovative, educational, natural and social sciences*, 2(29), 253–257. <https://doi.org/10.5281/zenodo.7460921>

<sup>80</sup> Хамидов Х. Ўзбек кисса ва романлари турк тилида. — Тошкент: “EFFECT-D”, 2022. — Б. 86

<sup>81</sup> Дилмурод Куронов, Зокиржон Мамажонов, Машхура Шералиева. Адабиётшунослик лугати / Д.Куроновнинг умумий тахрири остида. - Т.: Академнашр, 2010.- Б. 92.

<sup>82</sup> <https://kh-davron.uz/ijod/adib/dilnoza-nusratullojeva-xurshid-davron-lirikasida-peyzaj-tasviri.html>

hajman katta, hozirgilari esa, juda ixchamdir. Zotan, hozirgi zamon o'quvchisida tasavvur uyg'otish uchun keng tasvirga hojat yo'q.

Bundan tashqari peyzaj asar voqealarini eslab qolish uchun ham xizmat qiladi. Chunki syujet, kompozitsiya yoki til birliklari asar voqealarini esda saqlab qolish uchun to'liq vosita bo'la olmaydi. Peyzaj orqali yozuvchi o'quvchini tabiiy dunyoga jalb qilishi, bu orqali esa uning qalbida tabiatga muhabbat uyg'otishi mumkin.

Peyzaj haqida yuqorida muxtasar ma'lumot keltirdik, endi qashqadaryolik iste'dodli ijodkor Nurulla Chorining "Qizg'aldoq" hikoyasidagi peyzaj tasvirlari bilan davom ettirsak maqsadga muvofiq bo'ladi deb o'ylaymiz.

"Qizg'aldoq – keng dara. Qishloqning kalulog'i Turdixol, yemagi makkajo'xori, no'xat bo'ldi. Og'zi zog'ara-yu yovg'on oshga yetib turdi. Qizini nomusi, o'g'lini ori bildi. Tunlarni uzundan-uzoq ertak aytib tonglarga uladi. Ertaklarida yuragi yoldor botir yigit musofir yurtda adashib, o'z tuprog'iga qayta olmay darbadar kezdi, keksaymadi"<sup>83</sup>. Ushbu parchada adib beva ayolning hol-ahvolini rangin chizgilar orqali shunday tasvirlaganki, ishlatilgan peyzaj orqali Turdixol kampirning butun xarakteri o'quvchi ko'z o'ngida namoyon bo'ladi. Turdixol kampirga nisbatan ishlatilgan "qishloqning kalulog'i" iborasi ham qahramonga mos tushgan. Kampir turmush qiyinchiliklarini matonat bilan yengib o'tdi lekin, yuragida bir kemtik bor edi. Buni jumlaning davomida yaqqol ko'rish mumkin. Bu yerda Turdixol kampir ichki ruhiy iztiroblarini o'ziga-o'zi ertak aytib "tunlarni tonglarga" ulaganini ko'rishimiz mumkin. Sababi u haligacha suyuqli yorini qalbining tub-tubida saqlab kelmoqda.

"Sag'irlarini dam-badam ilingan it qopib, eshak tepib turishi yetmaganiday toshga turtinib, kesakka surinib ulg'aydi. O'g'li o'g'il bo'lib, qizi qiz bo'ldi. Endi Turdixol kampirning eriga erkalik qila olmay, boshqalar og'zida ermak bo'lib o'tgan yillari unut, yaralari but"<sup>84</sup>. Bu o'rinda adib Turdixol kampirning farzand tarbiyasidagi qiyinchiliklarini, ro'zg'or azobini qanday yengib o'tganligini peyzaj chizgilar orqali chiroyli tasvirlagan. Endi uning farzandlari elning oldi o'g'il-qizlari bo'lib yetishdi. Bu Turdixol kampirning ko'ngil yaralari bitishi uchun bir muncha sababchi bo'ldi.

Qizg'aldoqlik yigitning bari Turdixolning qiziga oshiq, beqarorlariyam kam emas. Ular o'zlaricha talashib-mushtlashib yurdi. Qizi qurmag'ur qizg'aldoqlikman deb ko'ksiga urib yurgan ko'plarga ko'ngil bermay sarson-sargardon etdi. Hatto qosh qoqish nari tursin, bir bora qiyoyam boqmadi. Eshik qoquvchilar, ostona hatlab qizni so'rovchilar ko'paydi...

Bu hikoyasi orqali adib oddiy bir qishloq oilasining butun bir davrini juda ixcham holda ko'rsatib bera olgan. Asosiy qahramonlardan bo'lgan Turdixol va uning qizi To'lg'onoy e'tibor qiladigan bo'lsak ikkisi ham baxtsiz. Xuddi onasining taqdiri qizida ham qaytarilganday go'yo. Qishloq nomiga asos bo'lgan voqea ham bu takror taqdirning ibtidosidek go'yo.

## REFERENCES

1. Chori N. Bo'ron tingan kecha: hikoyalar. – Toshkent: "ADIB", 2014. 64 b.
2. <https://kh-davron.uz/ijod/adib/dilnoza-nusratulloyeva-xurshid-davron-lirikasida-peyzaj-tasviri.html>

<sup>83</sup> Chori N. Bo'ron tingan kecha: hikoyalar. – Toshkent: "ADIB", 2014. – B. 24.

<sup>84</sup> Chori N. Bo'ron tingan kecha: hikoyalar. – Toshkent: "ADIB", 2014. – B. 25.

3. SHODMONOVA, Dilfuza. (2022). YASHAR KAMOL ASARLARIDA PEYZAJ TASVIRI VA UNING TARJIMALARDA AKS ETTIRILISHI. *Oriental renaissance: innovative, educational, natural and social sciences*, 2(29), 253–257. <https://doi.org/10.5281/zenodo.7460921>
4. Дилмурод Қуронов, Зокиржон Мамажонов, Машхура Шералиева. Адабиётшунослик луғати / Д.Қуроновнинг умумий таҳрири остида.- Т.: Академнашр, 2010.- Б. 92.
5. Хамидов Х. Ўзбек қисса ва романлари турк тилида. — Тошкент: “EFFECT-D”, 2022. — Б. 86
6. Jamshid Buriyev, [05/06/2023 21:43]
7. Jamshid, B. R. (2022). YOZUVCHI ERKIN AZAMNING OGZAKI NUTQQA XOS LEKSIK VA GRAMMATIK VOSITALARDAN USLUBIY FOYDALANISH MAHORATI. *Eurasian Journal of Academic Research*, 2(1), 169-174.
8. Jamshid, B. R. (2022). YOZUVCHI ERKIN AZAMNING OGZAKI NUTQQA XOS LEKSIK VA GRAMMATIK VOSITALARDAN USLUBIY FOYDALANISH MAHORATI. *Eurasian Journal of Academic Research*, 2(1), 169-174.
9. Jamshid, B. (2021, June). EXPRESSION OF DESCRIPTIVE ORAL UNITS IN THE WORKS OF ERKIN AZAM. In *Archive of Conferences* (pp. 80-83).
10. Farogat, N., & Jamshid, B. (2021, May). THE TRAGEDY OF FREEDOM. In *Archive of Conferences* (Vol. 25, No. 1, pp. 172-174).

## STUDIES IN THE FIELD OF INTERCULTURAL COMMUNICATION

**Marjona Mukhammadjonova**

Student of UZSWLU

<https://doi.org/10.5281/zenodo.8020217>

**Abstract.** *In this article, intercultural communication takes place in different forms, for example; planned negotiations, for example, between representatives of government agencies or business organizations of countries with different cultures; unplanned communication, for example, during travel, at conferences or academic seminars. In the second case, representatives of one culture try to stick together, and information is given about the harmonization of relations between two cultural groups.*

**Key words:** *Travel, conference, cuultural, methodolgy, communication, anthropological, sociological.*

### ИССЛЕДОВАНИЯ В ОБЛАСТИ МЕЖКУЛЬТУРНОЙ КОММУНИКАЦИИ

**Аннотация.** *В данной статье межкультурная коммуникация протекает в разных формах, например; запланированные переговоры, например, между представителями государственных органов или бизнес-организаций стран с разными культурами; незапланированное общение, например, во время путешествий, на конференциях или научных семинарах. Во втором случае представители одной культуры стараются держаться вместе, и дается информация о гармонизации отношений между двумя культурными группами.*

**Ключевые слова:** *Путешествие, конференция, культурология, методология, коммуникация, антропологическое, социологическое.*

Today, there are two main lines of research in intercultural communication. The first of them is based on folklore. Its tasks are to identify, describe and interpret the everyday behavior of people in order to explain the deep causes and determinants of culture.

The second direction, which has a cultural and anthropological nature, is the subject of his research. cultural activities of different types of social groups and communities, their norms, rules and values. The social differentiation of the society causes specific models and rules of behavior in each group. Knowing them allows you to quickly and effectively resolve cross-cultural misunderstandings.

The main tasks of research in the field of intercultural communication:

- ✓ definition of the subject, methodology and conceptual apparatus of intercultural communication;
- ✓ determining the place of intercultural communication among other disciplines;
- ✓ the ability to form and develop cultural sensitivity among the participants of intercultural dialogue, to correctly interpret the specific appearance of communicative behavior and a tolerant attitude towards it;
- ✓ developing a methodology for teaching practical skills and competencies in communication with representatives of other cultures.

Intercultural communication can be practiced and learned at the group level or at the individual level. In other words, it is possible to study communication processes between different cultural groups (large and small) or between individuals... Most of the research conducted at the



group level is of the nature of cultural-anthropological and sociological research, which considers a cultural group as a collective unit (whole) and tries to understand it as a whole.

Interpersonal level of communication. The ultimate subject of intercultural communication is the person himself. These are people who are in direct contact with each other. At the same time, willingly or unwillingly, these people are members of certain social groups with their own cultural characteristics. The behavior of each person is determined by the system of social relations and the culture included in it. Each participant of cultural communication has his own system of rules, but these rules are determined by his socio-cultural communication. The differences in these rules can be seen as the difference between verbal and non-verbal codes in the specific context of intercultural communication. Therefore, in direct communication, representatives of different cultures use not only linguistic barriers, but also non-linguistic nature and reflect the ethno-national and socio-cultural features of understanding the surrounding world. Features of thinking, different linguocultural communities have to overcome specific mimic and pantomimic (cynic) codes used by carriers.

Thus, it is known that the success or failure of communication mainly depends on whether the communication partners trust each other or not. This trust is primarily determined by two factors - a person's personality and his special knowledge. But these factors are relative across cultures. In non-Western cultures, [trust in one's personality is more important](#) than trust in one's own knowledge, while in Western cultures it is the other way around. Of course, this does not mean that all communicators in Western cultures are not reliable, and communicators in Eastern countries do not have the necessary knowledge. It is only in Western countries that special knowledge is more important than personal credibility, and in Eastern countries, credibility is more important than special knowledge.

And finally, it should be remembered that the process of communication and interpretation of messages in interpersonal communication is influenced by the age, gender, profession and social status of the communicator, in addition to cultural differences. They also leave traces about the nature of each concrete communication act and the degree of mutual understanding of its participants.

Intercultural communication in small groups is carried out in various forms: planned negotiations, for example, between representatives of state agencies or business organizations of countries with different cultures; unplanned communication, for example, during travel, at conferences or academic seminars. In the second case, representatives of one culture try to stick together and have to spend a lot of time and effort to harmonize the relationship between the two cultural groups.

Communication in a small group consisting of representatives of different cultures is effective only if its participants can adapt their communicative actions to the specific conditions of this group. Members of monocultural groups usually adhere to general group norms, while members of intercultural groups act as representatives of their own culture, and their specific values significantly influence the nature of communication. Anyone who has had to participate in such discussions or negotiations, from any culture, will say that they are offended when the discussion or proposals are contrary to their cultural values.

For effective communication in a small group, the communicator has to adapt to the cultural values and beliefs of other cultural group members. Often in an intercultural group, the

participants in the discussion show stereotypes about their culture not intentionally, but by force of habit, and their behavior, as well as the discussion process, is influenced by many cultural factors. Therefore, in situations where cultural values influence the nature of the discussion and the issues to be discussed, it is very important that the communication partners are aware and try to convince others.

This does not mean that the participants in the discussion should try to change their own cultural values or the cultural values of their partners and thus open the way to an agreement (experience shows that a culture whose representatives tend to blame their cultural values for their problems or 'q). On the contrary, it is more appropriate to solve problems so that no one goes beyond the boundaries of their own culture. Sometimes the cultural system does not allow the changes that reasonable projects and programs proposed during the debates dictate. In this case, it is better to try to find another practical solution that does not require a radical cultural change.

### **REFERENCES**

1. Cultures historical species (old and medium centuries) period change
2. Tsurikova cross-cultural of speech naturalness contact \_ Voronezh: VSU, 2002
3. Gudkov and cross-cultural contact practice \_ - M.: ITDGK "Gnosis", 2003

PIRIMQUL QODIROVNING “YULDUZLI TUNLAR” ROMANIDA FORS  
TILIDAN O‘ZLASHGAN QATLAM SO‘ZLAR TALQINI

Nazarov Zokir Muxammad o‘g‘li

Termiz davlat universiteti

O‘zbek tili va adabiyoti kafedrasida o‘qituvchisi

Telefon: +998937616566

Email: znazarov@tersu.uz

<https://doi.org/10.5281/zenodo.8020280>

**Annotatsiya.** Mazkur maqolada hozirgi zamon o‘zbek tilshunosligidagi kam o‘rganilgan muammolardan biri – Pirimkul Qodirov “Yulduzli tunlar” romanida fors tilidan o‘zlashgan qatlam so‘zlar talqini, so‘zlarning qo‘llanilishi, uning ma‘nosi, tarkibi kabi jihatlarini yoritishni maqsad qildik.

**Kalit so‘zlar:** Tilshunoslik, leksika, leksik qatlam, o‘zlashgan qatlam element, leksik elementlar, leksik fond.

THE INTERPRETATION OF LAYERED WORDS BORROWED FROM THE  
PERSIAN LANGUAGE IN PIRIMKUL KADYROV'S NOVEL "STARRY NIGHTS"

**Abstract.** In this article, one of the understudied problems of contemporary Uzbek linguistics is to shed light on aspects such as the interpretation of words, the use of words, their meaning, composition, and the layer of words borrowed from Persian in the novel "Starry Nights" by Pirimkul Kadirov. we did.

**Key words:** Linguistics, lexicon, lexical layer, acquired layer element, lexical elements, lexical fund.

ИНТЕРПРЕТАЦИЯ МНОГОСЛОЙНЫХ СЛОВ, ЗАИМСТВОВАННЫХ ИЗ  
ПЕРСИДСКОГО ЯЗЫКА, В РОМАНЕ ПИРИМКУЛА КАДЫРОВА «ЗВЕЗДНЫЕ  
НОЧИ»

**Аннотация.** В данной статье одной из малоизученных проблем современного узбекского языкознания является освещение таких аспектов, как толкование слов, употребление слов, их значение, состав, а также словесный пласт, заимствованный из персидского языка в романе «Звездные ночи». » Пиримкул Кадыров. мы сделали.

**Ключевые слова:** Языкознание, лексика, лексический пласт, элемент приобретенного слоя, лексические элементы, лексический фонд.

Komillikka intilgan inson borki, avlod-ajdodi kimligi, nasl-nasabini o‘z tug‘ilib voyaga yetgan qishloq shahar, Vataninig tarixini undagi joylarining nomlanish tarixini bilishga qiziqadi. Bu o‘zlikni anglashga bo‘lgan intilishning bir ko‘rinishidir. Shunga ko‘ra tilshunosligimiz oldida turgan tarixiy-badiiy romanlar tili, uslubi yozuvchi mahoratini o‘rganish uning turli nozik qirralarini ochish tilshunoslikning oldida turgan dolzarb muammolardan hisoblanadi.

O‘zbek tili o‘tmishda bir qator qardosh bo‘lmagan boshqa tizimdagi tillar bilan ham aloqda bo‘lgan. Bunday tillar fors-tojik va arab tillaridir. Bu so‘zla

**Reza** (forscha: ushoq, parcha; yog‘och qirindisi) – 1) uncha katta bo‘lmagan; mayda kichik; 2) mayda narsa (suv yoki ter tomchilari haqida). Asarda shu ma‘noda kelgan: Uning mayin sarg‘ish tukli peshonasida, yuqori labining ustida ter rezalari yiltirardi.

**Avbosh** (forscha) – bezori, badkirdor, sayoq. Asarda ko‘chma ma’noda ovsar, anqov ma’nosida kelgan. – Sen nega otni mahkam tutmading, avbosh! – deb Nuyon navkarni so‘kdi.

**Kungura** (forscha: devor yoki to‘siqning dandanasi) – qal’a devorlari yoki imorat aylanasi tishga o‘xshatib ishlangan memoriy be‘zak; dandana. Qo‘rg‘on ichidan darvozaxonaning tomiga chiqib olgan yapasqi bir navkar devor kungurasi orasidan ularni kuzatib turgan edi.

**Kadi** (forscha) – 1) qovoq; 2) qovoqning po‘stloq qismidan tayorlangan idish: U kumush bilan bezatilgan qimiz kadidan jiyda gulli piyolaga qimiz quyib, sipqordi.

**Zarurast-marurarst** (forscha) – zarurat – uzrli: – Bugun sizga ravo, – dedi Yoqubbek. – Zarurast – ma’rurast.

**Kushoyish** (forscha: ochish, ochilish, hal qilish) – birin qiyin ishning oson hal bo‘lishi, yengil bitishi; Agar kushoyishi koringizni berib, taxt Jahongir mirzoga o‘tsa, siz uning eng ishongan rahnamosi bo‘lursiz.

**Kimxob** (forscha) – tanda ipi zar, arqog‘i ipakdan gul (naqsh) hosil qilib to‘qilgan qimmatbaho mato. Zar ipining rangiga qarab sariq kimxob, kumush rang (oq) kimxob deb nomlangan; ipakning rangiga qarab ko‘k kimxob, pushti kimxob, qizil kimxob farqlangan. Boy xonadonlardagi ayol va erkaklarning ustki kiyimlari (to‘n, nimcha, kamzul, paranji va boshqalar), asosan, kimxobdan tikilgan. kimxob to‘qish Buxoro, Shahrisabz, G‘ijduvon shaharlarida qadimdan rivojlangan. 20-asr 20-yillarigacha Turkiston o‘lkasining chet ellarga chiqaradigan asosiy matolaridan hisoblangan: Ilgari taxt qo‘yilgan shahnishiga turkman gilamlari va kimxob ko‘rpachalar solinib, maxsus joy hozirlandi.

**Mardak** (forscha; kichkina odam, pakana; ahmoq) – 1) jo‘xori so‘tasi. 2) yengiltabiat, pastkash kishi (asarda shu ma’noda kelgan) – Amirzodam, agar bu mardak sadoqatli qulingiz bo‘lganda yomon ovoza tarqatgan o‘sha navkarni qo‘lidan tutib dorug‘aga topshirmasmi?

**Sepoya** (forscha: uch poyali uch, oyoqli) – 1) to‘g‘on damba qurishda, daryo va anhorlarning qirg‘oqlarini suv yuvib ketishdan saqlashda ishlatiladigan, uchta xodani uchburchak shaklda bir-biriga ahkamlab, poyalar orasi xarsangtosh va boshqa materiallar bilan to‘zg‘aziladigan moslama (asarda shu ma’noda kelgan); 2) biror narsa olish, ilish uchun mo‘ljallangan oyoqli asbob; 3) novdadan uchburchak shaklida to‘qilgan chanbarak: Ko‘prik xiyla uzun bo‘lganligi uchun uch-to‘rt joyida tagidan qo‘yilgan zo‘r sepoya tirgaklari bor edi<sup>85</sup>.

**Obdasta** (forscha: qo‘lyuviladigan suv) – ro‘zg‘or buyumi; yuz qo‘l yuvish uchun ishlatiladigan uzun va ingichka jo‘mrakli, qorni keng, bo‘g‘zi tor idish. Asarda idish ma’nosida kelgan: Qashqarcha kumush obdasta ko‘tarib kelayotgan semiz o‘ftabashi har o‘n qadamda bir to‘xtalib qolardi.

**Savdarboshi** (forscha) xos xizmatkor boshlig‘i: Savdarboshi ayvonning sangfarsh qilingan zinalariga guldor poyandoz to‘shagan edi, mulla Fazliddin iltimos qilib, uni oldirib tashladi.

**Sangfarsh** (forscha+forscha: tosh+gilam, polos, bo‘yra) – hovli, yo‘lka va shu kabilarga toshlardan gul yasash yoki tosh, g‘isht yotqizmoq.

**Javzo** (arabcha: katta) – o‘n ikki burjning biri, Sarston va Savr burjlari o‘rtasida joylashgan. Shamsiya yil hisobida uchinchi oyning arabcha nomi (22-may-21-iyun) kunlariga

<sup>85</sup> P. Qodirov Yuluzli tunlar / roman / “Adabiy barhayot asarlar” turkumi – T.: “Navruz”, 2019. – 73-b.

to'g'ri keladi. Asarda masjidning nomi: Oq otlig Bobur mirzo yuzdan ortiq beklari va xos navkarlari bilan Javzo masjididan o'tib, tog' etagiga yaqinlashib qolgan edi

**Borgoh** (forscha: podshoh saroyi, qabulxonasi; podshoh chodiri) – maxsus ijozat bilan kiriladigan joy, podshoh va xonalarning qabulxonasi: Ular hammasi jannatariq bo'yiga o'rnatilgan borgoh va xirgoh oldida to'xtadilar.

**Xirgoh** (forscha) – 1) podshohning taxti qo'yiladigan va qabul marosimlari o'tkaziladigan chodir; 2) O'rta asrlarda Sharq mamlakatlarida elchilarni qabul qiladigan maxsus joy.

**Chavgon** (forscha: uchi egri tayoq) – uchi egri qilib tayorlangan maxsus tayoq; shu tayoq va to'p bilan ot ustida o'ynaladigan jamoaviy sport o'yini. Hozirgi vaqtda qisman golf va xookkey o'yinlariga o'xshaydi: Aslzoda qizlar orasida eng ko'hligi bo'lgan Xonzoda begim bir marta erkakcha kiyinib ot minib, inisining o'smir mulozimlari bilan chavgon o'ynagan.

**Pargor paprar** (forscha: sirkul; doira, to'garak) – 1) sirkul; 2) atrofida aylanuvchi, aylana hosil qiluvchi (ko'chma ma'noda): Mulla fazliddinning qo'lidagi pargor hayajonidan yerga tushib ketdi.

**Sangkorlik** (forscha) – marmar toshlarga ishlov beruvchilik kasbi, mashg'uloti: Marmar yo'nib sangkorlik qilishga sangtarosh yo'q.

**Sangtarosh** (forscha) – tosh yo'nuvchi, haykaltarosh usta.

**Toqi** (arabcha: gumbaz, quba, arka) – oq tol g'o'lalaridan bir tomoni yassi, ikkinchi tomoni do'ng qilib tayorlanadigan, imoratning to'sinlari ustida zich qilib ko'ndalang teriladigan katta tayoqcha yoki hasa; 2) bekor yotmoq (ko'chma ma'noda); 3) qorovullarning shaqildog'i; 4) ko'ylakning yelka qismiga ichidan qo'lgan astar (asarda shu ma'noda kelgan): Beginning marvarid qadalgan ipak toqisidan tortib uchi qayrilgan qizil etikchasiga butun borlig'i shunday nafis ko'rinar, bu samoviy go'zallik oldida tosh va g'ishtdan gap ochish juda erish tuyulardi<sup>86</sup>.

**Niliy** (forscha) – to'q ko'k, zangori: Niliy gumbazli jajji bino ko'klam quyoshida shunday nafis jilolanib ko'rindiki, Boburning dili birdan ravshan tortib ketdi.

**Islimi(y)** (forscha: ilang-bilang o'simlikka o'xshash naqsh) – ganch, yog'och oltin. Kumushga o'yib, chizib yoki bo'rttirib ishlanadigan, zardo'zi kiyim va buyumlar zar bilan tikiladigan, bir-biriga uzluksiz ulanib, o'ralib ketadigan palksimon, chirmovuqsimon naqshlarning takrorlanishidan iborat qadimgi naqsh turi: – Islimi gulhan shumi? – deb so'radi.

**Gilvata** (forscha: o'ta chidamli loy) – yumshoq kulrang, tog' jinsi. Xalq tabobatida tamoq og'rig'i, og'iz yelkishi kabi kasalliklarga qarshi dori sifatida ham ishlatilgan: – Hazrati oliyga azim shulki, Samarqandda Ulug'bek madrasasining devorlar uchun qanday ganch-u gilmo'ya, g'isht-u koshin ishlatilgan bo'lsa, bu hujraning devorlariga ham faqir shularni ishlatmishmen<sup>87</sup>.

**Azimat** (arabcha) intilish, iroda, qat'iyat, qat'iy qaror; jazm, qasd: – Bultur Samarqand azimati bilan ketib bizni ko'p sog'intirgan edingiz-ku?

**Toji sar** (forscha) – boj toji: – Xonim hazratlarining iltimoslari menga tojisar bo'lsin, – dedi Qosimbek cho'kkalab o'tirgan ko'yicha bosh egib.

**Gustox** (forscha: beadab; dadil qo'rqmas) – odobsiz, beadab, beandisha; surbet, betakalluf. **Gustoxlik** – odobsizlik, beadablik, andishasizlik; surbetlik: – Jonim bilan! Ammo beklarning ba'zi andeshalaridan faqir xabardormen. Gustohlik sanalmasa aytay.

<sup>86</sup> P. Qodirov Yuluzli tunlar / roman / "Adabiy barhayot asarlar" turkumi – T.: "Navruz", 2019. – 90-b.

<sup>87</sup> P. Qodirov Yuluzli tunlar / roman / "Adabiy barhayot asarlar" turkumi – T.: "Navruz", 2019. – 95-b.

**Kayvon(i)** (forscha) – zuhal (Saturn) sayyorasining forscha nomi; 1) baland ayvon; 3) yoshi ulug‘, ko‘pni ko‘rgan, ko‘p narsani biladigan; uddaburon: Sulton Ahmad mirzoning o‘g‘li yo‘q edi, Boburga podshoh oilasi havas bilan qarar edi. Shuning uchun kayvonilar “yangi tushgan kelin ham mana shu sherdik o‘g‘il ko‘rsinlar” deyishib, bet ochishga Boburni munosib topdilar<sup>88</sup>.

**Nopormon, (naforman)** (forscha) – och binafsha, qizg‘ish binafsha rangli: O‘shning janubidagi keng tekliklar, to‘lqinsimon qir va adirlar turli tuman dala gular bilan bezangan. Sapsariq qoqilar, ko‘k qizg‘ish no‘xataklar, nopormon er-baholar orasida uzoqdan qip-qizil gilamga o‘xshab ko‘zga tashlanadigan – qiyg‘os ochilgan lolaqizg‘oldoqlar edi.

**Haftkor** (forscha) – yetti xil rang: Xonzoda begimning nafis qaddi-qomati, haftkor ipak matodan kiygan kamalakday tovlanuvchi kabosi Ahmad Tambalga bugun har qachongidan ham jozibali ko‘rinardi.

**Sarboz** (forscha: bosh o‘ynatuvchi; boshni, jonni fido qiluvchi) – amir, xon qo‘shinning oddiy piyoda askari; askar.

**Siporish** (forscha) – topshiriq, vazifa, buyurtma; farmoyish, amir; tavsiya kafolat; o‘git, nasihat. Asarda nasihat manosida kelgan: Xonim tasdiq ma‘nosida bosh irg‘agach, ali Do‘stbek tamoq qirib, siporish bilan so‘z boshladi:

– Amirzodam, volidangiz ikkovimiz nozik bir muammoda sizning maslahatingizni olgani keldik.

**Sahhof** (arabcha) – 1) gazeta, kitob sotuvchi; 2) kitoblarni muqovalovchi usta; muqovasoz: – Gap tamom, – dedi. So‘ng Javhariyga yuzlandi. – Qani endi sahhoblar rastasiga o‘taylik.

**Kishvar** (forscha) – mamlakat, o‘lka; viloyat: Tangrim bizga shunday katta kishvarni inoyat qilgani uchun, biz Samarqandday olamshumul dorussaltanaga muyassar bo‘lganimiz uchun shukronalar aytmog‘imiz kerak.

**Dorussaltana** (arabcha) – sulton poytaxti, oliy hukumdor qarorgohi.

**Domod** (forscha) – kuyov: Domat raiyatga o‘zlarini yaxshi ko‘rsatmoqlari zarur.

**Mardona** (forscha) – 1) botrlarcha; mardlarcha; 2) erkaklarga tegishli bo‘lgan kiyimni ayollar kiyish holati. Asarda shu ma‘noda kelgan: – Mash‘alani yaqinroq tut! Ie, Xonzoda begimlar? Nechun mardona kiyim kiyibsiz?

**Tangi** (forscha: torlik, siqqlik, kambarlik) – ikki tog‘ning ostki tutashgan yeri; tor dara. Hozirgi G‘allaorol yaqinidagi qadimiy qishloq.

**Miroxur** (arabcha+forscha: bosh otboqar; otxona boshlig‘i) – O‘rta Osiyo xonliklarida saroy otxonalariga boshchilik qilgan mansabdor: Temur darvozasi deb atalgan ulug‘vor tangidan o‘tganlaridan keyin Bobur mahofani ishigini ochib, miroxurni chaqirtirdi.

**Shohnishin** (forscha: faxriy joy, o‘rin; bolaxona) – podsho, xon kabi oliy hukmdor o‘tiradigan, uning taxti qo‘yilgan xona: – shahnishinning orqasidan topilgan maxfiy sandiqchi?

**Jo‘sh-u xurush** (forscha) – biror ish yoki jarayonning yuzaga kelishi, tezlashuvi uchun yordam beradigan vosita: ayniqsa marg‘ilonliklar hozir xush-u xurushga kelgan.

## REFERENCES

1. Maxmaraimova Sh.T. Hozirgi o‘zbek tili. (leksikalogiya). O‘quv qo‘llanma / – T.: “Firdavs-shoh nashriyoti”, 2021. –380 b.

<sup>88</sup> P. Qodirov Yuluzli tunlar / roman / “Adabiy barhayot asarlar” turkumi – T.: “Navruz”, 2019. – 105-b.

2. P. Qodirov Yuluzli tunlar / roman / “Adabiy barhayot asarlar” turkumi – T.: “Navruz”, 2019. – 576-b.
3. Nazarov Z. PIRIMQUL QODIROVNING “YULDUZLI TUNLAR” ROMANIDA O‘ZLASHGAN QATLAM SO‘ZLARINING QO‘LLANILISHI //Eurasian Journal of Academic Research. – 2022. – T. 2. – №. 13. – C. 840-844.

## INNOVATSION YONDASHUV ASOSIDA O'QUVCHILARNI PROFESSIONAL TA'LIMGA YO'NALTIRISH METODIKASI

Normurodov Sanjar Sultonovich

TerDU professional ta'lim va metodikasi (iqtisodiyot) magistranti

<https://doi.org/10.5281/zenodo.8020341>

**Annotatsiya.** Mazkur maqolada innovatsion yondashuv asosida o'quvchilarni professional ta'limga yo'naltirish metodikasini yoritishni maqsad qildik.

**Kalit so'zlar:** professional ta'lim, pedagogik tajriba, innovatsiyalar, ta'lim tizimi, o'quvchilar, zamonaviy qiyofa, duol ta'lim, iqtisodiy jarayonlar, yangicha yondashuv, o'qitish texnologiyasi, elektron ta'lim resurslari, innovatsion, raqamlashtirilgan ta'lim texnologiyalari.

### METHODOLOGY OF DIRECTING STUDENTS TO PROFESSIONAL EDUCATION BASED ON AN INNOVATIVE APPROACH

**Abstract.** In this article, we aim to highlight the methodology of directing students to professional education based on an innovative approach.

**Key words:** professional education, pedagogical experience, innovations, educational system, students, modern image, dual education, economic processes, new approach, teaching technology, electronic educational resources, innovative, digitized educational technologies.

### МЕТОДИКА НАПРАВЛЕНИЯ СТУДЕНТОВ НА ПРОФЕССИОНАЛЬНОЕ ОБРАЗОВАНИЕ НА ОСНОВЕ ИННОВАЦИОННОГО ПОДХОДА

**Аннотация.** В данной статье мы стремимся осветить методологию направления студентов на профессиональное образование на основе инновационного подхода.

**Ключевые слова:** профессиональное образование, педагогический опыт, инновации, система образования, студенты, современный образ, дуальное образование, экономические процессы, новый подход, технология обучения, электронные образовательные ресурсы, инновационные, цифровые образовательные технологии.

Uzluksiz professional ta'lim ixtiyoriylik tamoyiliga asoslanganligi sababli ham xorijda sinovdan o'tgan ta'limning jozibadorligini ta'minlash prinsiplari amaliyotga joriy etiladi. Ushbu maqolada professional ta'lim - mutaxasislarni kasbiy faoliyatga tayyorlashning asosidir.

Hozirda voyaga yetayotgan navqiron avlodni intellektual salohiyatli, zukko qilib tarbiyalash, ularga puxta bilim berish mutaxassislarning yuksak bilim darajasiga bevosita bog'liqdir. Barchamizga ma'lumki, XXI asr boshlarida kechayotgan global ijtimoiy-iqtisodiy jarayonlar, dunyoning g'oyaviy-mafkuraviy qiyofasini o'zgartirib, yangicha tafakkur va dunyoqarashni shakllantirishni taqozo etmoqda. Bu esa ta'lim tizimida tub islohotlar qilishni talab etayapti desak mubolag'a bo'lmaydi. Hozirgi kunda kasb-hunar maktablari, kollejlari va texnikumlarning moddiy texnik bazasi mustahkamlanib, ta'lim sifati yuqori bosqichga ko'tarilib borilayotgan bir vaqtda pedagog kadrlarni qayta tayyorlash tizimi ham yo'lga qo'yildi.

Ta'lim sohasida olib borilayotgan keng ko'lamlil islohotlar barcha ta'lim muassasalarining yangicha zamonaviy qiyofasini ko'zlamoda desak mubolag'a bo'lmaydi. O'zbekiston Respublikasi Prezidenti Sh.Mirziyoyevning 2019 yil 6 sentabrda "Professional ta'lim tizimini yanada takomillashtirishga doir qo'shimcha chora-tadbirlar to'g'risida"gi Farmoni qabul qilinganligi fikrimizning yaqqol dalilidir. Ushbu Farmon O'zbekiston tarixida yangi professional ta'lim tizimini tashkil etishga asos bo'ladi. Mazkur Farmon yuzasidan 2020 yil 24 yanvarda



Davlatimiz rahbari o'z Murojaatnomasida "Joriy o'quv yilidan boshlab, mutlaqo yangi professional ta'lim tizimi yo'lga qo'yilib, kasb-hunar maktablari, kollejlar va texnikumlar tashkil etiladi" deb mazkur tizimning ahamiyatini yana bir bor alohida ta'kidlaganlari barcha kasb-hunar maktablari, kollejlar va texnikumlarning yangi zamonaviy qiyofada faoliyat yuritishlariga turtki bo'ldi.

Professional ta'lim muassasalari boshqaruv hamda pedagog kadrlarining kasbiy bilim, ko'nikma va malakalarini uzluksiz yangilab borish mexanizmlarini joriy etish, zamonaviy talablarga muvofiq professional ta'lim sifatini ta'minlash uchun zarur darajada kasbiy tayyorgarlikni amalga oshirishning asosini tashkil etadi. Professional ta'lim tizimining maqsadi va talabi - professional ta'lim muassasalarida o'qigan yoshlar aniq ish o'rniga, o'z kasbi bo'yicha zarur bilim va ko'nikmaga ega bo'lishi shartligidir.

Ayni vaqtda ushbu tizim oldida o'quv adabiyotlari, kitob va darsliklar, elektron ta'lim resurslari, innovatsion, raqamlashtirilgan ta'lim texnologiyalarini to'liq yangilash, ochiq elektron resurslar tarmog'iga ulash, o'quv adabiyotlarini xorijiy davlatlardan olib kelish, qayta ishlash, chop etish va tarqatish, kelajak kutubxonalari va auditoriyalarini yaratish muhim vazifa etib belgilangan. Farmonga muvofiq, professional ta'lim muassasalari maqsad va vazifalaridan kelib chiqib, quyidagi toifalarga ajratildi:

- Birinchi toifa - ta'limning Xalqaro standart tasniflagichining 3-darajasiga mos keluvchi dasturlar asosida 9-sinf bitiruvchilari tarkibidan yoshlarning professional ta'lim olishini ta'minlaydigan 340 ta kasb-hunar maktabi.

- Ikkinchi toifa - ta'limning Xalqaro standart tasniflagichining 4-darajasiga mos keluvchi dasturlar asosida iqtisodiyot tarmoqlarini kompleks rivojlantirish, xorijiy investitsiyalarni jalb qilish, strategik muhim ahamiyatga ega loyihalar asosida yaratiladigan yangi ish o'rinlarini malakali mutaxassislar bilan to'ldirishga yo'naltirilgan vazirliklar, idoralar va tashkilotlar tizimidagi 147 ta kollej.

- Uchinchi toifa - ta'limning Xalqaro standart tasniflagichining 5-darajasiga mos keluvchi ta'lim dasturlari asosida oliy ta'lim tizimi bilan integratsiyalashgan, vazirlik, idora, tashkilotlar tizimida faoliyat ko'rsatadigan 143 ta texnikum.

Endilikda professional ta'lim tizimining asosiy talabi - ta'limning sifatiga qaratiladi. Buning uchun ta'lim muassasalarida yangi standartlar, yangicha o'qitish metodologiyasi, yangi darslik va adabiyotlar, pedagoglarning zamonaviy innovatsion ta'lim texnologiyalaridan doimiy foydalanishlari va baholash tizimini joriy etishlari rejalashtirilgan. Professional ta'lim tizimi tabaqalashtirilgan ta'lim dasturlari bo'yicha kadrlarni tayyorlaydi. Ishchi kasblar bilan o'rta bo'g'in mutaxassislarini tayyorlash tizimi bir-biridan to'liq ajratilib, ishchi kasblar alohida o'quv rejasi va dasturlar asosida 6 oydan 1 yilgacha bo'lgan muddatda o'qitiladi. O'rta bo'g'in mutaxassislarini tayyorlash uchun zarur muddat kamida 2 yilni tashkil qiladi. O'quvchilarni ijtimoiy qo'llab-quvvatlash hamda mazkur maktablarning jozibadorligini oshirish maqsadida 2020-2021-o'quv yilidan boshlab, professional ta'lim tizimiga o'tgan barcha ta'lim muassasalarida o'quvchilariga 3 mahal ovqat, stipendiya beriladi.

Professional ta'lim muassasalaridagi qisqa muddatli kurslarda barcha yoshdagi (katta yoshdagilar ham) talabalar qabul qilinadi va o'qitiladi. Yoshlar o'qishga qabul qilingan kundan e'tiboran o'z shaxsiy biznesini boshlashi va bitirgan paytda barqaror tadbirkorlik faoliyatiga, aniq ish o'rni va daromadiga ega bo'lishi asosiy maqsad etib belgilangan. Bundan tashqari talabalarda

ta'lim dasturlarida mavjud ish o'rinlariga mos kasbiy-amaliy ko'nikmalarni shakllantirish, rus, ingliz tillarini mukammal o'rgatish, axborot-kommunikatsiya texnologiyalaridan samarali foydalanish, yoshlarni vatanparvarlik ruhida tarbiyalashga alohida e'tibor qaratiladi. Professional ta'lim jarayoniga barcha ishlab chiqarish, xizmat ko'rsatish, qishloq xo'jaligi, kichik biznes va tadbirkorlik, axborot kommunikatsion texnologiyalari sohalarida katta tajribaga ega bo'lgan mutaxassislar, ish yurituvchilar, injener-texnologlar, agronom va masterlar jalb etiladi.

Professional ta'limning yangi tarmog'ida faoliyat yuritadigan barcha direktorlar, direktor o'rinbosarlari, o'qituvchi-pedagoglar, ishlab chiqarish ustalarini saralash, tanlash, tayinlash, qayta tayyorlash va attestatsiyadan o'tkazish, ularning maqomini belgilash va mehnatini rag'batlantirishning yangi tartiblari ishlab chiqishadi va amaliyotga tadbiiq etishadi. Professional ta'lim tizimning asosiy prinsipi esa - avval ish o'rni aniq bo'ladi, ish beruvchi o'zining malaka talablarini, shu kasbning ilmini, o'qitish texnologiyasini beradi, shundan keyingina mutaxassis tayyorlanadi.

Shuningdek, o'quvchilar nazariy tayyorgarligini amaliy faoliyat bilan bog'lashni ta'minovchi o'quv amaliyoti ta'lim-tarbiya jarayonining asosiy qismi sifatida o'quvchilarni kelajak kasbiga muvaffaqiyatli tayyorlash vositalaridan biridir. U ta'lim-tarbiya tamoyillari va qonuniyatlarini tushunib yetish, kasbiy ko'nikma va malakalarni egallash, amaliy ish tajribalarini to'liq anglab yetish imkoniyatini beradi. O'quv amaliyoti rahbarlari oldida uni zamonaviy tashkil etish, o'quvchilarning kasbiy mahorat sirlarini o'rganishlarida uning ahamiyatini oshirish, tashkilotchilik va tarbiyaviy ishlar asoslarini o'rgatish kabi vazifalar turadi.

Professional ta'lim muassasalari uchun ahamiyatli innovatsion jarayonlarning barchasi zamonaviy pedagogik va axborot texnologiyalarni o'zlashtirgan, ijodkor, pedagogik faoliyatda shaxsiy uslubga ega bo'lgan kasbiy mahoratli kadrlarni tayyorlashni ko'zda tutadi.

Hozirgi davrda o'quv amaliyotini rivojlantirishning ikki yo'nalishi mavjud: an'anaviy va innovatsion. An'anaviyda fanlar keragidan ortiq, juda ilmiy va o'quvchilar uchun zerikarli axborot bilan to'ldirilgan. O'quvchilarni o'qitish bilim, ko'nikma va malakalarni egallash hamda o'quv - pedagogik masalalarni namunaviy usullarda yechishga olib keladi. Bunday amaliyotning maqsadi o'quvchilar bilim, ko'nikma va malakalarining kelajakda rivojlantirilishidan iborat. O'quvchi topshiriqni bajarib, pedagog-muhandisdan o'rnak, yaxshi shakllardan andoza oladi. Bunday yondashuvda o'quv amaliyotining o'zi pedagog-muhandisning ham professional faoliyatini shakllantiradi. Professional ta'limda o'quvchilar o'quv amaliyotiga gomotsentrik yondashuvni amalga oshirish pedagog-muhandislarning metodik tayyorgarligi mazmunini qayta ko'rib chiqilishini talab qildi. Yangi ta'lim standartini joriy qilish bugungi kunda ular oldiga qo'yilgan o'quv amaliyotining zamonaviy shartlari, talablari, tashkil qilish tamoyillari va g'oyalarini ishlab chiqish zaruriyatini yuzaga keltirdi.

Innovatsion ta'lim strategiyasi o'quv amaliyoti jarayonini shunday tizimli tashkil etilishini nazarda tutadiki, bunda pedagog-muhandis yetakchi o'rinda turadi, ammo bunda uning o'rni o'quvchiga va o'ziga bo'lgan munosabatga ko'ra o'zgaradi. U faqatgina bilimlarni tarqatuvchi va yetkazib beruvchi vazifasida bo'lmay, balki o'quvchining rivojlanishi va shaxsiy shakllanishiga xizmat qiladi.

Innovatsion ta'limning o'ziga xosligi egallanadigan bilim olish va uni egallashni tashkil qilish usullari o'zgarishida. Yangi muammolarni hal etish (integratsiya, individuallashtirish, axborotlashtirish kabi) sharoitida loyihaviy-ijodkorlik o'quv amaliyoti tizimiga o'tish kuzatiladi.

O‘quv amaliyotini loyihalashtirish-rejalashtirish, taxmin qilish, ijodkorlik, asoslash va tushuntirib berish, bajarish va rasmiylashtirish ko‘nikmalaridan foydalanishning umumiy shakli hisoblanadi.

Hozirgi kunda o‘quv amaliyotining integrallashgan loyihaviy-ijodkorlik modeli ishlanmasi kiritilgan. Loyihalashda pedagog-muhandislar ishtirok etishi nazarda tutiladi. Yangi tizimda bilim, ko‘nikma va malaka ta‘lim mazmuni emas, balki o‘quvchi shaxsiyatini rivojlantirish omili sifatida ko‘rib chiqiladi. Bu qatorda ma‘lum bir bilimlarni egallash barcha narsani bilishning ijodiy boshlanishi sifatida talqin etiladi. Bu maqsad loyihaviy-ijodiy yondashuvga yaqinlashishga olib keladi. Bu holda birinchi o‘ringa loyihalash jarayonlari, modellashtirish, konstruksiyalash kabilar o‘tadi.

#### REFERENCES

1. Н.М.Эгамбердиева, А.У. Ахмадалиев, А.В.Тўраев. Педагогиканинг тараққиёт тенденциялари ва инновациялари модули Т.: Истеъдод, 2016. - 279 б.
2. Г.И.Хасанова. “Таълим жараёнида дастурлаштирилган ўқитиш технологиясидан фойдаланишнинг афзалликлари” Жиззах: 2020. 420 бет. 223-225 б.
3. Ишмухамедов Р., Абдуқодиров А., Пардаев А. Тарбияда инновацион технологиялар (таълим муассасалари тарбиячи-ўқитувчилари ва гуруҳ раҳбарлари учун амалий тавсиялар) - Т.: Истеъдод, 2010. – 141 б.
4. Ўзбекистон Республикаси Президентининг 2019 йил 6 сентябрда “Профессионал таълим тизимини янада такомиллаштиришга доир қўшимча чора-тадбирлар тўғрисида”ги Фармони. Маърифат газетаси 18.09.2019 й.
5. Ўзбекистон Республикаси Президентининг “Профессионал таълим тизимини янада такомиллаштиришга доир қўшимча чора-тадбирлар тўғрисида” 2019-йил 6-сентябрдаги ПФ-5812-сон Фармони.

## SAHNAVY ASARDA ETYUDNING AHAMIYATIGA EGA JIHATLARI.

Saparov Rinat Kuralbayevich

San'at fakulteti, O'zbekiston Davlat San'at va Madaniyat Instituti Nukus filiali

Zamatdinov Adilbek Mirzaevich

Rejissura va aktyorlik mahorati kafedrasini o'qituvchisi

<https://doi.org/10.5281/zenodo.8020623>

**Annotatsiya.** *Etyud san'at asarini tug'ilishidagi birinchi izlanishlar bo'yicha qilinadigan qoralama chizigilar, ijodiy jarayonning amaliy debochasi, ijodiy jarayonda hosil bo'layotgan ilk tahlilni amaliy ko'rib chiqish uslubi. Yanada aniqroq qilib aytganda, ijodiy izlanishdagi tahlilda yahlit hosil bo'layotgan asarni kichik formadagi etyudlar yordamida amaliy ko'rib chiqish uslubidir.*

**Kalit so'zlar:** *Etyud, obraz, xoreografiya, haykaltarosh, kino, estrada, kompozitsiya, rassom, voqelik, baholash, honanda aktyor, rejissyor, dirijyor, partitura, pedagog-rejissyor, nota, ritm, temp, dinamika, sahnaviy qatti-harakat, voqiylik, dramaturg, baletmeyster, pedagog, muallif, bastakor, repetitsiya.*

### IMPORTANT ASPECTS OF THE ETUDE IN THE STAGE WORK.

**Abstract.** *Etude is the draft lines of the first researches in the birth of the work of art, the practical prelude to the creative process, the method of practical review of the first analysis that is formed in the creative process. More precisely, in the analysis of creative research, yahlit is a method of practical review of the emerging work with the help of small-form etudes.*

**Key words:** *Etude, image, choreography, sculptor, cinema, variety, composition, artist, reality, assessment, singer, actor, director, conductor, score, pedagogue-director, note, rhythm, tempo, dynamics, stage effort, reality, playwright, ballet master, pedagogue, author, composer, rehearsal.*

### ВАЖНЫЕ АСПЕКТЫ ЭТЮДА В СЦЕНИЧЕСКОЙ РАБОТЕ.

**Аннотация.** *Этюд — это черновые линии первых изысканий в рождении художественного произведения, практическая прелюдия к творческому процессу, метод практического пересмотра первого анализа, формирующегося в творческом процессе. Точнее, при анализе творческого поиска яхлит — это метод практического рассмотрения возникающего произведения с помощью этюдов малых форм.*

**Ключевые слова:** *Этюд, образ, хореография, скульптор, кино, эстрада, композиция, художник, реальность, оценка, певец, актер, режиссер, дирижер, партитура, педагог-постановщик, нота, ритм, темп, динамика, сценическое усилие, реальность, драматург, балетмейстер, педагог, автор, композитор, репетиция.*

"Etyud" tushunchasining ko'p ta'riflar mavjud va uni deyarli har bir o'qituvchi o'z uslubida tasvirlash mumkin. Misol uchun: har bir san'at turlarida o'ziga hos etyud shakllari bor. Rassomlar musavvir asarni yaratishdan avval etyudlar chizib, asar kompozitsiyasini, uning ruhiyatini, qahramonlarni obraz shaklidagi ko'rinishlarini, detallarni aks etish yo'llarini etyud chiziqlari orqali ko'rib chiqishadi. Musiqa san'atida etyud to'liq asar sifatida emas, unga debocha holatida namoyon bo'ladi. Ba'zi bir ilk tuyg'uni musiqaviy ifodasi sifatida hosil bo'ladi. Kichik formadagi kompozitsion qurilmalar orqali musiqiy etyud yaratiladi. Xoreografiya, haykaltaroshlik, kino va estrada san'atlarida ham o'ziga hos etyud shakllari bor[1.9b].

Zamonaviy teatr san'atida yigirmanchi asrning ikkinchi yarmidan boshlab etyud uslubi alohida o'ringa ega bo'ladi. Teatr san'atida etyud hayotning mo'jazzgina bir lavhasi.

Hayot turli voqelar tizmasidan tarkib topganday, etyudning ham negizida voqelar yotadi. Mukammal etyud, uchta voqelikdan iborat bo'ladi. Etyudning uch voqelik tarkibiy qismlaridan birinchi voqelik, etyudning kirish voqesi bo'lib, u etyud ko'rinishidan avval boshlangan bo'lib, parda ochilganda voqelikni yakunlovchi qismidan sahnada namoyon bo'lib ketadi. So'ngra baholash jarayonidan o'tilib, sahnaga ikkinchi voqelik kirib kelib, bu voqelik sahnada to'la holatda o'tadi. Uchinchi voqelikning baholash jarayonidan so'ng, yangi voqelik boshlanganida etyud o'z yakunini topa oladi. Bu uch voqelikdan tarkib topgan etyud tuzish shakli, risoladagi talab.

Ammo ijodiy jarayonda, etyudni shakli o'zgacha tashkil topgan bo'lishi ham mumkin. Birinchi voqelikning yakuniy qismidan boshlanib, ikkinchi voqelik to'liq o'tib, tamom bo'lishi bilan ham etyud tugashi mumkin. Yoki, ikkinchi asosiy voqelikdan boshlanib, uchinchi voqelik kirib kelishida ham tugallanishi mumkin. Bu shakllarni paydo bo'lishi, qo'yilayotgan asar mohiyatidan kelib chiqilgan holda hal qilinadi. Mashqlardan etyudga o'tish paytida, hali muallif asari haqida so'z yuritilmaydi. Boshlang'ich paytlarda etyudlarning mualliflari talabalarning o'zlari bo'lishadi. Ustoz bu jarayonni vazifalar berib, bilvosita boshqarib turadi. Etyud mashqlar asosida tug'ila boshlanganda, hali ko'p narsalar ustozga ham, talabaga ham, noma'lum bo'ladi. Shuning uchun ustoz talabani ijodiy imkoniyatlarini anglab olishi uchun etyud shakllanishida, etyudni o'zi qurmay, shogirdlarini ishini bilvosita boshqarib boradi. Ustoz, talabaga mustaqil etyud qurish yo'llarini egallashiga sharoit yaratadi. Etyud tug'ilish jarayonida, talabaga ko'p noma'lum bo'lgan ijodiy va tashkiliy narsalar ayon bo'la boshlaydi. Chunonchi, bu mashq hali etyudga o'ta oladimi? Talabaning, ijodiy va tashkiliy imkoniyatlari qay darajada? Aktyorlik mahoratini egallashda, erishgan qudrati, tug'ilayotgan etyudga yetadimi? Unda, tug'ilayotgan etyud talabiga javob beradigan psixotexnikasida, o'zlashtirgan asoslari bormi? Mashqda tashkil bo'layotgan shart sharoitlar talabaga mosmi? Talaba qay darajada sahnada xatti-harakat qilishni o'zlashtirgan? Bu etyud uni individual xususiyatlariga yaqin bo'lib, uni ocha oladimi? [2.67b]

Shunga o'xshash talaygina muammolar yechimi, aynan, mashqdan etyudga o'tish jarayonida tug'ilib, shakllanib, rivojlanib boradi. Agarda talaba, shu paytgacha mashqlarda, xatti-harakat elementlari ustida ish yuritgan bo'lsa, endi u, etyud shakllanishida, to'liq xatti-harakatni bajarishga o'ta boshlaydi. Etyud tug'ilishida talaba, aktyorlik mahoratini asosiy negizi, uning o'q ildizi bo'lgan, kichik doiradagi shart sharoitlarda xatti-harakatni sahnada bajarishni organikasida o'zlashtirishi kerak.

Xatti-harakat, aktyorlik mahoratini hamma elementlarini o'z ichiga qamrab olgani uchun talabalarning hammasi mashqdan etyudga o'tish jarayonidan o'tishlari lozim. Dastavval talabalar yakka etyud qurishga o'rganishadi. Ijodiy ishlarni o'zlashtirishiga qarab va talabalarning iqtidoridan kelib chiqib, ikki kishilik so'zsiz etyudlar ustida ham ish yuritilishi mumkin. Faqat bu etyudlar hayvonot olami va kuzatuvlar asosida yaratilsa osonroq kechadi. Birinchi bosqichning, birinchi yarim yilligida ommaviy edyudlarni sahnaga olib chiqish ham yaxshi natijalar beradi. Faqat, ommaviy etyudlar mashqlar turkumlaridan yuzaga kelishi ma'qul. Nazarimizda, ular mashqlardan uyg'unlashib tug'ilsa, o'quv jarayonida uzilish bo'lmaydi. Mashqdan etyudga o'tishda, ustoz mashqlarga yangi shart sharoitlarni kiritib, ularni keskinlashtirish hisobiga, etyud shakllanishini tashkil qiladi. Agar mashqlar ustidagi ishlarda talabalar, mashq doirasiga ta'luqli shart sharoitlar ustida ish yuritishgan bo'lishsa, endi ustozning talabi bilan mashqlardan tashqari

yotgan, shart sharoitlarni olib kirishadi. Har qanday hayotiy kuzatuvlarni, xotira asosidagi xis tuyg'ular va xatti-harakat, buyumlarni jonlashtirish, hayvonlar kuzatuvini, bir necha so'zlar asosida qilinadigan mashqlarni etyud tug'ilishiga olib kelish mumkin. Buning uchun kichik doiradagi shart sharoitlarga o'rta doiradagi shart sharoitlarni olib kirilsa, voqelik tug'ilib, mashq etyudga aylanishi mumkin.[3.85b].

Aktyor qachonki kundalik hayotni o'rganib borish jarayonida o'zi yaratayotgan siymoning ichki va tashqi qiyofasi borasida ozmiko'pmi tajriba orttirganidan keyingina siymoni yaratish uchun uyda bajariladigan etudlar yaxshi natija berishi mumkin. Misol uchun, aktyor kechqurun o'ringa yotishdan oldin, «ertaga men barcha harakatlarimni o'zim yaratayotgan siymo — obraz qiyofasida bajaraman», deb, o'z-o'ziga so'z berib, ertalab uyqudan turishi bilan «siymo» qiyofasida yuzini yuvib, soqolini olsa, kiyinsa, nonushta qilsa, ya'ni Navoiy, Solihboy, Gamlet, Otello, Mullado'st kabi harakat qilsa, o'zida bo'lgan o'zgarishni darhol sezadi. Bunday holatda aktyor siymo bilan bir butunlikka erishadi. Siymoning mag'zini topadi. Xullas, o'zida siymoning ma'naviy va jismoniy tomonlarini his eta boshlaydi. Aktyor mana shunday etudlarni bir hafta, o'n kun davomida mashq qilib borsa, bir oylik repetitsiyada erisha olmagan natijalarni qo'lga kiritganini o'zi ham sezmay qoladi. Qolaversa, bunday etyudlarni bajarish uchun aktyordan alohida vaqt talab qilinmaydi. Kundalik bajaradigan yumushlar orasida etud ham davom etib boradi. Rol ustidagi ishlar yakuniga yetay deb qolgan vaqtda yana boshqa bir etudlarni bajarishni tavsiya etamiz. Bu etudni hayotdagi etyudlar ham deyish mumkin. Buning uchun ishga ketayotganda, bozoro'charda, navbatda turganda, atrofidagilar bilan o'zi yaratayotgan siymo qiyofasida turib gaplashish kerak. Albatta, suhbatdoshi uning etyud qilayotganini sezmasligi kerak. Bu kabi mashg'ulotlar, aktyorga siymoning ichki va tashqi qiyofasmi, uning mohiyati va mag'zini topishga yordam beradi, xolos. Bunday etyudlar uchun ham maxsus vaqt yoki joy talab qilinmaydi. Albatta, aktyorlik kasbining minglab ko'zga ko'rinmas qirralari mavjudki, ularning barchasi haqida to'qталish, ularni so'z bilan ifoda etishning imkoniyati yo'q. Bu sohada o'rganilmagan, tahlil qilinmagan ilmiy va amaliy ishlar hisobsiz. Biz esa imkoniyatimiz darajasida aktyorlik mahoratining ayrim muhim jihatlarini ko'rib chiqdik, xolos. Bu boradagi izlanishlar davom etadi.

Aktyor qachonki kundalik hayotni o'rganib borish jarayonida o'zi yaratayotgan siymoning ichki va tashqi qiyofasi borasida ozmiko'pmi tajriba orttirganidan keyingina siymoni yaratish uchun uyda bajariladigan etudlar yaxshi natija berishi mumkin. Misol uchun, aktyor kechqurun o'ringa yotishdan oldin, «ertaga men barcha harakatlarimni o'zim yaratayotgan siymo — obraz qiyofasida bajaraman», deb, o'zo'ziga so'z berib, ertalab uyqudan turishi bilan «siymo» qiyofasida yuzini yuvib, soqolini olsa, kiyinsa, nonushta qilsa, ya'ni

Navoiy, Solihboy, Gamlet, Otello, Mullado'st kabi harakat qilsa, o'zida bo'lgan o'zgarishni darhol sezadi. Bunday holatda aktyor siymo bilan bir butunlikka erishadi. Siymoning mag'zini topadi. Xullas, o'zida siymoning ma'naviy va jismoniy tomonlarini his eta boshlaydi. Aktyor mana shunday etyudlarni bir hafta, o'n kun davomida mashq qilib borsa, bir oylik repetitsiyada erisha olmagan natijalarni qo'lga kiritganini o'zi ham sezmay qoladi. Qolaversa, bunday etyudlarni bajarish uchun aktyordan alohida vaqt talab qilinmaydi. Kundalik bajaradigan yumushlar orasida etyud ham davom etib boradi. Rol ustidagi ishlar yakuniga yetay deb qolgan vaqtda yana boshqa bir etudlarni bajarishni tavsiya etamiz. Bu etudni hayotdagi etudlar ham deyish mumkin. Buning uchun ishga ketayotganda, bozoro'charda, navbatda turganda, atrofidagilar bilan o'zi yaratayotgan siymo qiyofasida turib gaplashish kerak. Albatta, suhbatdoshi uning etyud qilayotganini

sezmasligi kerak. Bu kabi mashg'ulotlar, aktyorga siymoning ichki va tashqi qiyofasmi, uning mohiyati va mag'zini topishga yordam beradi, xolos. Bunday etudlar uchun ham maxsus vaqt yoki joy talab qilinmaydi. Albatta, aktyorlik kasbining minglab ko'zga ko'rinmas qirralari mavjudki, ularning barchasi haqida to'xtalish, ularni so'z bilan ifoda etishning imkoniyati yo'q. Bu sohada o'rganilmagan, tahlil qilinmagan ilmiy va amaliy ishlar hisobsiz. Biz esa imkoniyatimiz darajasida aktyorlik mahoratining ayrim muhim jihatlarini ko'rib chiqdik, xolos. Bu boradagi izlanishlar davom etadi. [4.63b].

Eng muhimi ko'ngildagidek bajarilayotgan mashqlarga yangi kutilmagan yoki keskinlashgan shart sharoitlarni olib kirish xisobiga, ulardan birini etyudning yetakchi shart sharoit darajasiga olib chiqilsa, voqelik tug'ilishga asos sola oladi. Mashqning yetakchi shart sharoiti bor joyda xatti-harakat bo'ladi. Xatti-harakat esa maqsadsiz bo'lmaydi. Maqsad tug'ilgandan keyin, voqelikni boshi bilan oxiri belgilanib qoladi. Mashqga voqelik kirib kelgandan keyin asarning (etyud kichik shakldagi asar deb qaralishi nazarda tutilayapdi) yetakchi shart-sharoiti shakllanadi. Asarni yetakchi shart sharoiti aniqlangandan keyin, unga zid bo'lgan muallifning (Bu yerda talabaning o'zi etyud muallifi sifatida ishtirok etishi nazarda tutilayapdi) jamiyatda kuzatayotgan shart sharoitlardagi nuqsonga, shaxsiy etirozi tug'iladi. Talaba bu etyudi bilan nima demoqchi? Insonning qaysi gumanistik ezgu niyatlarini ro'yobga oshirmoqchi bo'lgan istaklarini oshkora qilishini ko'zlagani aniqlanadi. Etyud uslubida ijod qilish, aktyorlarni stol atrofida ortiqcha o'tirib tahlil qilish jarayonidan qochish lozimligi xanuzgacha teatr tajribasida dolzarb masala bo'lib qolayapdi. Dramatik asarni ongli tahlil qilish, sahnada etyud uslubi orqali, aktyorni fizik vujudi orqali ro'yobga oshirilishi kerakligi, xaligacha muammoli masala bo'lib qolmoqda[5.78b]. Dramatik asarni ma'lum bo'lagi olinib, undagi shart sharoitlar belgilanib, etyud uslubida xatti-harakatga kirishib ishlash, sahnada aktyor tanasi orqali, matinni quriq yodlab olmasdan o'z so'zlari bilan harakat qilishlikdan qochishadi. Stol atrofidagi taxlil qilishlik bizning nazarimizda aktyor sahnaga chiqmasdan ma'lum qoliplarni xosil bo'lishiga olib keladi. Aktyor bu jarayondan o'tgandan so'ng stol atrofida kelishilgan ongli taxlil qoliplaridan chetga chika olmay qoladi. Oqibatda sahnada erkin ijod qilib badan bilan rolni o'zlashtirishi o'rniga aniqlab kelishilgan narsalarni bajarishga tushadi. Bu narsalar uning tabiatiga vujudiga to'g'ri kelish-kelmasligidan qattiy nazar, o'zini organikasini sindirib, tabiatiga teskari bo'ladigan narsalarni ijro qila boshlaydi. Etyud uslubi bunday stol atrofida qoliplangan ijodiy jarayonni qabul qilmaydi. Etyudda sodda maqsad va xatti-harakat qilishlik uchun lozim bo'lgan uch-to'rta shart sharoitlardan tashqari xali hech nima ma'lum emas. Qolgan ijodiy masalalar sahnada aktyorni organikasi orqali, erkin izlanishlar orqali aniqlanadi. Etyud uslubidagi bunday ijodiy jarayon sahnada erkinlik tug'dirishi bilan bir qatorda aktyorni individual tabiatini uyg'otib ishlatishiga va kutilmagan ijobiy natijalarga erishishga keng imkoniyat tug'diradi. Bu uslubda ishlashda aktyor va rejissyorni birlashtirib turadigan omil shu shart-sharoitlardagi hayotiy haqiqat va uning ustidagi izlanishlar oqibatida tug'iladigan jonli badiiy to'qimadir[6.49b]. Stol atrofidagi statik xolatdagi ongli izlanishlar emas, sahnadagi etyud uslubida jonli xatti harakat orqali hosil bo'ladigan izlanishlar natijasida tom ma'noda to'liq ijodiy jarayon bo'lib o'ta boshlaydi.

Etyudni maxsus qurilma qoliplariga solib bo'lmaydi. Etyudni ma'lum qoliplarga sola boshlasangiz, uning eng asosiy belgisi-badihago'ylik yo'qola boshlab, jonli xatti-harakat o'rnini o'lik ijro egallay boshlaydi. Etyud uslubining eng katta belgisi va bosh yutug'i erkin badihago'ylik tug'ilishidadir. Yalqov, mustaqil ijod qila olmaydigan, sahnada murakkab izlanish jarayonidan

qochadigan, erkin fikirlashni xoxlamaydigan, to'pori aktyorlar uchun rejissyorni tayyor bergan vazifalarini bajarishni afzal ko'rishi tushunarli masala. Ular uchun mehnat qilib non topgandan ko'ra, boqimanda bo'lish osonroq shekilli. Balkim bunday aktyorlarga erkin ijod qilishlikni xudo urib, yuqtirmagandir. Bizlarga, orttirgan kamtarona tajribamizda bir narsa ayon bo'ldiki, buyuk ustozlarimiz asar ustida ishlash jarayonida etyud uslubida ishlash lozimligini takidlashganlarida ular ming marotaba haq ekanliklariga yana bir bor amin bo'ldik.

#### **REFERENCES**

1. J.Maxmudov "XX-asr rejissurasi" Toshkent 2015 y.
2. J.Maxmudov "Ergash Masofaev" Toshkent 2014 y.
3. T.Azizov "Mening rejissyorlik ishlarim" Toshkent 2010 y.
4. J.Maxmudov "Aktyorlik mahorati" Toshkent 2005 y.
5. Смирнов-Неевицкий "Вахтангов" Ленинград-1987 г.
6. Встречи с Меерхольдом. Москва- 1967 г.



## ЕНГИЛ АТЛЕТИКАЧИЛАРНИНГ ЙИЛЛИК МАШҒУЛОТ ЖАРАЁНЛАРИНИ БОШҚАРИШ.

Саидова Н.Р.

Ўқитувчи. ЎзДЖТСУ.

Аманжолова А.А.

MR 01-20 гуруҳ талабаси.

<https://doi.org/10.5281/zenodo.8020860>

**Аннотация.** Мақолада енгил атлетикачиларнинг учун кўп цикли машғулотлар қурилишининг хусусиятлари ва тузилиши, шунингдек талаба-ларнинг мусобақадан олдинги машғулотларини режаслаштириши ва бошқариши масалалари муҳокама қилинган.

**Калит сўзлар:** Халқаро ҳаваскорлик енгил атлетика Федерацияси Низоми, квалификация меъёри, режаслаштириши, босқичлар, ультрамарафон масофаларида.

### MANAGEMENT OF ANNUAL TRAINING PROCESSES OF ATHLETICS.

**Abstract.** The article discusses the features and structure of multi-cycle training for athletes, as well as the planning and management of students' pre-competition training.

**Key words:** Regulations of the International Amateur Athletics Federation, qualification standards, planning, stages, ultramarathon distances.

### УПРАВЛЕНИЕ ГОДОВЫМИ ТРЕНИРОВОЧНЫМИ ПРОЦЕССАМИ ЛЕГКОЙ АТЛЕТИКИ.

**Аннотация.** В статье рассматриваются особенности и структура многоциклового подготовки спортсменов, а также вопросы планирования и управления предсоревновательной подготовкой студентов.

**Ключевые слова:** Регламент Международной любительской федерации легкой атлетики, квалификационные нормативы, планирование, этапы, ультрамарафонские дистанции.

Ушбу «Ўзбекистон Республикаси енгил атлетика бўйича мусобақалар низоми» Ўзбекистон Республикаси ҳудудида ўтказиладиган барча мусобақалар учун мўлжалланган.

Ўқув мақола «Халқаро ҳаваскорлик енгил атлетика Федерацияси Низоми» (ИААФ)га тўла мувофиқ ҳолда ва унинг асосий хусусиятларини ҳисобга олиб ишлаб чиқилган.

Мусобақа қатнашчиларининг натижалари фақат улар расмий мусобақаларда (календарь бўйича) кўрсатилган, бу мусобақаларнинг жиҳоз ва ускуналари ушбу Низом талаб-ларига жавоб берган ҳамда шу турда 2 нафардан кам бўлмаган спортчи (эстафетада – 2 жамоа), рекордни (энг юксак натижани) ҳисобга олиш учун – уч спортчи (икки эстафета жамоаси), ультрамарафон масофаларида – беш спортчи ишти-рок этган тақдирдагина ҳақиқий деб тан олинади.

#### Мусобақа ўтказиладиган енгил атлетика турлари.

1. Бизнинг мамлакатимизда мусобақа ўтказиладиган енгил атлетика турлари 1 берилган. Унда, шунингдек, Россия Федерацияси, Европа ва жаҳон рекордлари ёки энг юксак натижалари рўйхатга олинадиган турлар ҳам кўрсатилган.

2. Рекордлар (натижалар) рўйхатга олинаётганда, ёш чегараларини ҳисобга олиш зарур:

Ўсмирлар – 18 ёшгача бўлган спортчилар учун, ёш гуруҳларига кўра.

Ўспиринлар – 20 ёшгача бўлган спортчилар учун.

Абсолют (мутлак) – ёшидан қатъи назар.

Фахрийлар ёш гуруҳига кўра.

**Изоҳлар:**

1. 400 м ва ундан қисқа масофаларга югуриш турлари бўйича мусобақаларда жаҳон, Европа, Россия ва Ўзбекистон рекордлари фақат хронометражнинг (вақт ўлчашнинг) автоматлаштирилган (фотофиниш) системаларидан фойда-ланган ҳолда ҳисобга олинади.

2. 400 м дан ортиқ масофаларда натижаларни ўлчашда кўл вақт ўлчагичларидан ҳам фойдаланиш мумкин.

3. Рекордлар ҳисобга олинмайдиган турлар бўйича жаҳон, Европа, Россия, Ўзбекистон, минтақа, муассаса, стадион, мемориал ва бошқаларнинг энг юксак натижалари ҳисобга олиними мумкин.

4. Низомда берилган МЎТ қарорига кўра 1.1-жадвалга киритилмаган бошқа мусобақалар, жумладан: кўча, йўл ва шосселар бўйлаб ихтиёрий масофадаги истаганча босқичлар сонига эга бўлган, алоҳида спортчилар ёки жамоаларнинг турли пойгалари, эстафеталари ўтказилиши мумкин, бунда аралаш жамоалар (эркаклар ва аёллар) учун мусобақалар ташкил этилишига ҳам йўл кўйилади ва ҳ.к.

**Мусобақаларнинг даражалари ва турлари:**

- Ўзбекистон ҳудудида (федерациялар, спорт қўмиталари, муассасалар ва б. томонидан) ўтказиладиган барча мусобақаларни миқёси ва аҳамиятига кўра шартли равишда турли даражаларга бўлиш мумкин:

– биринчи даража – мамлакат Енгил атлетика Федерацияси ўтказадиган мусобақалар: Ўзбекистон Республикаси таркибига кирувчи вилоятлар, Тошкент шаҳри ҳамда уларнинг муассасалари Кубок финаллари ва чемпионатлари, шунинг-дек, мамлакат ҳудудида ўтказиладиган барча халқаро мусобақалар:

– иккинчи даража – Ўзбекистон Республикаси таркибига кирувчи автоном республика, вилоятлар ва уларнинг марказлари, Тошкент шаҳар федерациялари ҳамда уларнинг муассасалари томонидан ўтказиладиган мусобақалар;

– учинчи даража – шаҳар, туман федерациялари, спорт клублари кенгашлари ҳамда жисмоний тарбия жамоалари томонидан ўтказиладиган мусобақалар.

1. Мусобақалар шахсий, жамоа ва шахсий-жамоа турларига бўлинади. Ҳар бир алоҳида ҳолатда уларнинг хусусиятлари Низом билан белгиланади. Айрим турлар бўйича квалификация мусобақалари, асосий ва финал мусобақалари ўтказилиши мумкин.

2. Зарур бўлганда (иштирокчилар сони кўп бўлган ҳолда) асосий мусобақаларда қатнашиш учун энг кучли спортчиларни танлаб олиш мақсадида квалификация мусобақалари ўтказилади.

Низомда ёки регламентда ушбу мусобақалар учун квалификацион меъёрлар белгиланган бўлиши керак.

Уч хатлаб ва узунликка сакраш ҳамда барча турдаги улоқтиришлар бўйича бундай мусобақаларнинг ҳар бир иштирокчисига уч марта урилиб кўриш имконияти берилади, бунда квалификация меъёрини бажарган иштирокчига кейинги урилишлар учун имконият берилмайди, у асосий мусобақаларда қатнашиш ҳуқуқига эга бўлади.

Агар квалификация меъёрини бажарган спортчилар сони низом ёки регламентда кўрсатилганидан кам бўлса, уларнинг сони энг юқори натижаларга кўра белгиланган миқдоргача (одатда ўн иккитагача) кўпайтирилади.

Лангарчўп билан ва баландликка сакраш мусобақалари жараёнида квалификация меъёрини белгиланганидан камроқ иштирокчилар бажара олишлари маълум бўлиб қолса, унда менежерга, МЎТ билан келишган ҳолда, квалификация меъёрини пасайтириш ҳуқуқи берилади. Даъвогарлар орасида тенг (энг паст) натижа кўрсатган барча спортчилар асосий мусобақаларга қўйилади.

Шахсий биринчиликни аниқлаш учун квалификация мусобақалари натижаси ҳисобга олинмайди, аммо рекорд, ХТСУ, СУ, СУН ва ҳ.к. меъёрлари сифатида ҳисобга олиниши, шунингдек, жамоа биринчилиги ҳисобига киритилиши мумкин.

Югуриш турларида иштирокчилар сони кўп бўлган ҳолларда мусобақалар бир неча даврада ўтказилиши кўзда тутилади.

4. Сиртки мусобақалар мусобақа ўтказиладиган ҳар хил жойларда бир вақтда ёки бир жойда турли муддатларда олдиндан ишлаб чиқилган Низомга кўра ўтказилиши мумкин. Тегишли ҳакамлар жамоалари томонидан тўлдириб юборилган барча баённомалар ва ҳисобот асосида иштирок этган жамоаларнинг натижалари аниқланади.

## REFERENCES

1. Казоқов Р. Т., Жўрақўзиев О. О., Эшпўлатов С. С. СПОРТ МУАССАСАЛАРИДА ТАРБИЯВИЙ ТАДБИРЛАРДА МИЛЛИЙ-МАЪНАВИЙ ҚАДРИЯТЛАРДАН ФОЙДАЛАНИШ //Академические исследования в современной науке. – 2023. – Т. 2. – №. 13. – С. 238-248.
2. Kazoqov R., Jo'raq'oziev O., Eshpo'latov S. ҚИСҚА МАСОФАГА ЮГУРУВЧИ СПОРТЧИЛАРНИНГ МАШҒУЛОТ ДАВРЛАРИНИ ТУЗИЛИШИ //Modern Science and Research. – 2023. – Т. 2. – №. 4. – С. 5-11.
3. Qutlimurodov I. X., Kazoqov R. T., Bo'ronov A. B. FUTBOLDA INNOVATSION TECHNOLOGIYALARNI QO'LLASH //Академические исследования в современной науке. – 2023. – Т. 2. – №. 11. – С. 111-117.
4. Buriyev B. U., Qodirov R. R., Kazoqov R. T. Jismoniy tarbiya va sportda axborot kommunikatsiya texnologiyasining tuzilishi va tamoyillari //Ta'limda zamonaviy axborot texnologiyalaridan foydalanishning innovatsion usullari. – 2021. – Т. 5. – №. 5. – С. 555-559.
5. Р.Т Казоқов.,Талабаларга ахборот хавфсизлигини таъминлаш компонентлигини ривожлантиришнинг ҳуқуқий асослари.,Ўзбекистон давлат саънат ва маданият институти хабарлари 4 (12), 61-68
6. Казоқов Р.Т.,Кейс стади технологияларидан фойдаланиб талабаларнинг масофавий таълим технологиялари асосида педагогик маҳоратини шакллантириш.,Замонавий футболни ривожлантириш тенденциялари:муаммо ва ечимлари 11 (1 ...
7. Давурбаева М. Ж., Казоқов Р. Т., Мадаминов М. П. Интернет тармоқларида талаба ёшларнинг мустақил таълим олишдаги билим ва кўникмаларининг такомиллаштириш //SPORT MENEJMENTI VA MARKETINGI: MUAMMOLAR, TENDENSIYALAR VA ISTIQBOLLAR. – 2019. – Т. 1. – №. 5

8. Казоқов Р. Т. Талабаларга ахборот хавфсизлигини таъминлаш компонентлигини ривожлантиришнинг ҳуқуқий асослари //Ўзбекистон давлат саънат ва маданият институти хабарлари. – 2019. – Т. 4. – №. 12. – С. 61-68.
9. Р.Т Казоқов, Ш.Қ Бекназаров, Ибодов, А. И.Футболчиларнинг антропометрик ўлчамлари ва тезлик сифатлари орасидаги корреляциясини ўрганишда акт дан фойдаланиш.,Тиббиёт ва спорт 1 (10), 27-30.
10. Казоқов, Р. Т., & Джўрабаев, А. М. Юлдашева К.А ЎЗБЕКИСТОНДА ЖИСМОНИЙ ТАРБИЯНИНГ РИВОЖЛАНИШИ. *SPORT MENEJMENTI VA MARKETINGI: MUAMMOLAR, TENDENSIYALAR VA ISTIQBOLLAR*, 1-237.
11. Джўрабаев А. М., Казоқов Р. Т. Биомеханик таҳлиллар асосида енгил атлетикачиларнинг функционал тайёргарлигидаги корреляция алоқаларининг таҳлили //Yoshlarni qo ‘llab-quvvatlash va aholi salomatligini mustahkamlash yili” ga bag ‘ishlangan. – 2021. – Т. 4. – №. 4. – С. 198-208.
12. Kazoqov R. T., Djurabaev A. M. Kredit modul tizimi nima //Ta’limni raqamlashtirish sharoitida pedagog kadrlarni qayta tayyorlash va malakasini oshirish. – 2021. – Т. 4. – №. 4. – С. 198-206.
13. Казоқов Р. Т., Джўрабаев А. М. Юлдашева КА ЎЗБЕКИСТОНДА ЖИСМОНИЙ ТАРБИЯНИНГ РИВОЖЛАНИШИ //SPORT MENEJMENTI VA MARKETINGI: MUAMMOLAR, TENDENSIYALAR VA ISTIQBOLLAR. – С. 1,237-240.
14. Казоқов Р. Т. и др. МАМЛАКАТИМИЗ ЯНАДА ЮКСАЛИШИДА БОЛАЛАР СПОРТИНИНГ ЎРНИ //Академические исследования в современной науке. – 2023. – Т. 2. – №. 9. – С. 5-11.
15. Казоқов Р. Т. и др. ПЕДАГОГИКА ОЛИЙ ТАЪЛИМДА КЕЙС-СТАДИ ТАЪЛИМ ТЕХНОЛОГИЯСИ АСОСИДА ПЕДАГОГИК МАҲОРАТИНИ ШАКЛЛАНТИРИШ ЮЗАСИДАН ТАЖРИБА-СИНОВ ИШЛАРИНИНГ НАТИЖАЛАРИ //Академические исследования в современной науке. – 2023. – Т. 2. – №. 6. – С. 111-115.
16. Казоқов Р. Т. Кейс стади технологияларидан фойдаланиб талабаларнинг масофавий таълим технологиялари асосида педагогик маҳоратини шакллантириш //Замонавий футболни ривожлантириш тенденциялари: муаммо ва ечимлари. – Т. 11. – №. 1.
17. Казоқов, Р. Т., Джўрабаев, А. М., Бўриев, Б. Ў., & Ахматов, Ж. О. (2023). ПЕДАГОГИКА ОЛИЙ ТАЪЛИМДА КЕЙС-СТАДИ ТАЪЛИМ ТЕХНОЛОГИЯСИ АСОСИДА ПЕДАГОГИК МАҲОРАТИНИ ШАКЛЛАНТИРИШ ЮЗАСИДАН ТАЖРИБА-СИНОВ ИШЛАРИНИНГ НАТИЖАЛАРИ. *Академические исследования в современной науке*, 2(6), 111- 18.Казоқов Р. Т., Мирзабдиллаева А. И., Мирзабдиллаева Х. И. МАКТАБГАЧА ТАЪЛИМ МУАССАСАЛАРИДА ТАРБИЯВИЙ ТАДБИРЛАРДА МИЛЛИЙ-МАЪНАВИЙ ҚАДРИЯТЛАРДАН ФОЙДАЛАНИШ //Академические исследования в современной науке. – 2023. – Т. 2. – №. 8. – С. 29-34.
18. Казоқов Р. Т. и др. ПЕДАГОГИКА ОЛИЙ ТАЪЛИМДА КЕЙС-СТАДИ ТАЪЛИМ ТЕХНОЛОГИЯСИ АСОСИДА ПЕДАГОГИК МАҲОРАТИНИ ШАКЛЛАНТИРИШ ЮЗАСИДАН ТАЖРИБА-СИНОВ ИШЛАРИНИНГ НАТИЖАЛАРИ //Академические исследования в современной науке. – 2023. – Т. 2. – №. 6. – С. 111-

- 115.
19. Kazoqov R. T., Djurabaev A. M. Kredit modul tizimi nima //Ta'limni raqamlashtirish sharoitida pedagog kadrlarni qayta tayyorlash va malakasini oshirish. – 2021. – Т. 4. – №. 4. – С. 198-206.
  20. Давурбаева М. Ж., Казоқов Р. Т., Мадаминов М. П. ТАЛАБА ЁШЛАРНИНГ МУСТАҚИЛ ТАЪЛИМ ОЛИШДАГИ БИЛИМ ВА КЎНИКМАЛАРИНИНГ ТАКОМИЛЛАШТИРИШДА ИНТЕРНЕТ РЕСУРСЛАРИДАН ФОЙДАЛАНИШНИНГ АХАМИЯТИ //Академические исследования в современной науке. – 2023. – Т. 2. – №. 5. – С. 26-31.
  21. Давурбаева М. Ж., Казоқов Р. Т., Мадаминов М. П. ТАЛАБА ЁШЛАРНИНГ МУСТАҚИЛ ТАЪЛИМ ОЛИШДАГИ БИЛИМ ВА КЎНИКМАЛАРИНИНГ ТАКОМИЛЛАШТИРИШДА ИНТЕРНЕТ РЕСУРСЛАРИДАН ФОЙДАЛАНИШНИНГ АХАМИЯТИ //Академические исследования в современной науке. – 2023. – Т. 2. – №. 5. – С. 26-31.
  22. Давурбаева М.Ж.,Казоқов Р.Т., Мадаминов М.П.Ёшларнинг мустақил таълим олишдаги билим ва кўникмаларининг такомиллаштиришда интернет ресурсларидан фойдаланишнинг ахамияти//ACADEMIC RESEARCH IN MODERN SCIENCE. - 2023/2/14. – Т. 2. – №. 5. – С. 26-31.
  23. Казоқов Р.Т.,Абдиев Б.С.,Джўрабаев А.М., Бўриев Б.Ў.Спортчилар тайёрлаш тизимини бошқарув асослари турлари.//"OMMAVIY SPORT TADBIRLARINI TASHKIL ETISH: MUAMMOLAR, TENDENSIYALAR VA ISTIQBOLLAR"ЎзДЖТСУ, 1, 530-538
  24. Казоқов Р.Т., Бўриев Б.Ў., Абдиев Б.Ш., Джўрабаев А.М., Туропов А.Р.КУРАШ МИЛЛИЙ СПОРТ ТУРИНИ РИВОЖЛАНТИРИШНИНГ АСОСИЙ ЙЎНАЛИШЛАРИ // МИЛЛИЙ КУРАШ ТУРЛАРИ ВА УЛАРНИНГ НАЗАРИЙ-АМАЛИЙ МУАММОЛАРИ. - 2023. – Т. 1. – №. 2. – С. 161-163.
  25. Джўрабаев А. М., Казоқов Р. Т. Биомеханик таҳлиллар асосида енгил атлетикачиларнинг функционал тайёргарлигидаги корреляция алоқаларининг таҳлили //Yoshlarni qo 'llab-quvvatlash va aholi salomatligini mustahkamlash yili" ga bag 'ishlangan. – 2021. – Т. 4. – №. 4. – С. 198-208.
  26. Казоқов Р. Т., Расулов А. Ғ., Бўронов А. Б. СПОРТ МАКТАБЛАРИ ЎҚУВ-МАШҒУЛОТ ГУРУҲЛАРИДА ЁШ ФУТБОЛЧИЛАРНИ ТАНЛОВ УСЛУБИЯТЛАРИНИ АСОСЛАШ //Академические исследования в современной науке. – 2023. – Т. 2. – №. 15. – С. 38-46.
  27. Kazoqov R. T., Vo'ronov A. V. SPORTDAGI DOLZARB YANGILIKLAR //Академические исследования в современной науке. – 2023. – Т. 2. – №. 15. – С. 47-56.
  28. Юсупова З. Х. Роль музыкальных инструментов в жизни людей в древней Центральной Азии //Проблемы современной науки и образования. – 2020. – №. 3 (148). – С. 107-109.
  29. Yusupova Z. K. The effectiveness of planning the training loads of discus throwers in the annual training process //Парадигма современной науки в условиях модернизации и инновационного развития научной мысли: теория и практика. – 2022. – С. 582-586.

30. Turaeva N. et al. Use of information technology in the field of sports games during training. – 2022.
31. Вафоев Б. Р., Ибрагимов С. Б. Сравнительный анализ использования дистанционного обучения в вузах спортивной направленности //Актуальные проблемы физической культуры и спорта. – 2019. – С. 117-121.
32. Abdiev V. S. et al. Analysis of Transverse-Momentum Distributions of Charged Particles in Proton-Proton Collisions at Energies in the Range of  $\sqrt{s} = 7$  TeV at the LHC //Physics of Atomic Nuclei. – 2021. – Т. 84. – №. 6. – С. 874-888.
33. Абдиев Б. Ш. и др. АНАЛИЗ РАСПРЕДЕЛЕНИЙ ПОПЕРЕЧНЫХ ИМПУЛЬСОВ ЗАРЯЖЕННЫХ ЧАСТИЦ В  $p+p$ -СОУДАРЕНИЯХ В ИНТЕРВАЛЕ ЭНЕРГИЙ  $\sqrt{s} = 2.76$  ТэВ НА БАК //Ядерная физика. – 2021. – Т. 84. – №. 6. – С. 509-523.
34. Юлдашев Б. С. и др. Процессы образования ядер  ${}^7\text{Be}$  и системы  $(\alpha + {}^3\text{He})$  в каналах с выходом  $\alpha$ -частиц в  ${}^{16}\text{O}p$ -взаимодействиях при 3.25 А ГэВ/с //Узбекский физический журнал. – 2018. – Т. 20. – №. 5. – С. 283-286.
35. Юлдашев Б. С. и др. ОБРАЗОВАНИЕ И АЗИМУТАЛЬНЫЕ КОРРЕЛЯЦИИ КУМУЛЯТИВНЫХ ПРОТОНОВ И ПИОНОВ С ЧАСТИЦАМИ СОПРОВОЖДЕНИЯ В АДРОН-И ЯДРО-ЯДЕРНЫХ СОУДАРЕНИЯХ ПРИ ВЫСОКИХ ЭНЕРГИЯХ //«Узбекский физический журнал». – 2018. – Т. 20. – №. 6. – С. 334-338.
36. Олимов К. и др. СРАВНИТЕЛЬНЫЙ АНАЛИЗ ПРОЦЕССОВ ОБРАЗОВАНИЯ ЯДЕР  ${}^7\text{Be}$  И СИСТЕМЫ  $(\alpha + {}^3\text{He})$  В КАНАЛАХ С ВЫХОДОМ АЛЬФАЧАСТИЦ В  ${}^{16}\text{O}p$ -ВЗАИМОДЕЙСТВИЯХ ПРИ 3.25 А ГэВ/с //«Узбекский физический журнал». – 2018. – Т. 20. – №. 5. – С. 283-286.
37. Юлдашев Б. С. и др. КОРРЕЛЯЦИОННЫЙ ЭФФЕКТ В ЭНЕРГЕТИЧЕСКОМ СПЕКТРЕ ПРОТОНОВ В  ${}^{16}\text{O}p$ -СОУДАРЕНИЯХ ПРИ 3.25 А ГэВ/с //«Узбекский физический журнал». – 2018. – Т. 20. – №. 2. – С. 69-73.
38. Sharipov G., Turaeva N. METHODS FOR EVALUATION AND PREDICTION OF THE STATE OF METROLOGICAL CHARACTERISTICS OF AIRCRAFT INSTRUMENTS //Science and Innovation. – 2022. – Т. 1. – №. 8. – С. 843-851.
39. Эшмурадов Д. Э., Элмурадов Т. Д., Тураева Н. М. Автоматизация обработки аэронавигационной информации на основе многоагентных технологий //Научный вестник Московского государственного технического университета гражданской авиации. – 2022. – Т. 25. – №. 1. – С. 65-76.
40. Artikov A. JISMONIY TARBIYA DARSLARIDA HARAKATLI O'YINLARNI TASHKIL ETIB O'TKAZISHNING DOLZARB MUAMMOLARI //Академические исследования в современной науке. – 2022. – Т. 1. – №. 19. – С. 160-167.
41. Артиков А. ОСНОВНЫЕ ТЕХНИКО-ТАКТИЧЕСКИЕ ПРИЕМЫ И ОСОБЕННОСТИ МИНИ-ФУТБОЛА //Академические исследования в современной науке. – 2022. – Т. 1. – №. 19. – С. 121-128.
42. Артиков А. ИСПОЛЬЗОВАНИЕ ПОДВИЖНЫХ ИГР ПРИ РАЗВИТИИ ФИЗИЧЕСКИХ КАЧЕСТВ ЮНЫХ ФУТБОЛИСТОВ //Академические исследования в современной науке. – 2022. – Т. 1. – №. 19. – С. 97-104.

43. Artikov A. FUTBOL BO‘YICHA HAKAMLARNING TAYYORLASH TIZIMI //Академические исследования в современной науке. – 2022. – Т. 1. – №. 19. – С. 105-112.
44. Artikov A. YOSH FUTBOLCHI QIZLARNING TEXNIK DARAJASINI YAXSHILASHDA HARAKATLAR KOORDINATSIYASINI AHAMIYATI //Академические исследования в современной науке. – 2022. – Т. 1. – №. 19. – С. 113-120.
45. Artikov A., Boyxonov B. SPORTCHILAR SHUG‘ULLANGANLIK DARAJASINI ANIQLASHNING ZAMONAVIY USULLARINING TAHLILI (FUTBOL SPORT TURI MISOLIDA) //Modern Science and Research. – 2022. – Т. 1. – №. 1. – С. 322-334.
46. Artikov A., Madaminov J. ЖИСМОНИЙ СИФАТЛАРНИ РИВОЖЛАНТИРИШ //Modern Science and Research. – 2022. – Т. 1. – №. 1. – С. 497-506.

## ЕНГИЛ АТЛЕТИКА СПОРТ ТУРИДА МУСОБАҚА ФАОЛИЯТИНИ БОШҚАРИШ.

Саидова Н.Р.

Ўқитувчи. ЎзДЖТСУ.

Аманжолова А.А.

MR 01-20 гуруҳ талабаси.

<https://doi.org/10.5281/zenodo.8020893>

**Аннотация.** Мақолада енгил атлетика спорт турини учун кўп цикли машғулотлар фаолиятлари ва тузилиши, шунингдек мусобақадан олдинги машғулотларини режалаштириши ва бошқариши масалалари муҳокама қилинган.

**Калим сўзлар:** Қисқа масофага югуриши бўйича тайёрлашда йиллик тайёргарликнинг тайёрлов даври, мусобақалашув даври, ҳамда ўтиш даври юкламаларнинг тақсимлаштехник-тактик ҳолати, руҳий ва функционал тайёргарлик даражаси.

### MANAGEMENT OF COMPETITION IN ATHLETICS.

**Abstract.** The article discusses the activities and structure of multi-cycle training for athletics, as well as the planning and management of pre-competition training.

**Key words:** preparation period of annual training, competition period, distribution of transitional loads in training for short distance running, technical-tactical condition, level of mental and functional preparation.

### ОРГАНИЗАЦИЯ СОРЕВНОВАНИЙ ПО ЛЕГКОЙ АТЛЕТИКЕ.

**Аннотация.** В статье рассматриваются мероприятия и структура многоциклового подготовки по легкой атлетике, а также вопросы планирования и управления предсоревновательной подготовкой.

**Ключевые слова:** подготовительный период годовой тренировки, соревновательный период, распределение переходных нагрузок в тренировочном беге на короткие дистанции, технико-тактическое состояние, уровень психической и функциональной подготовленности.

Жаҳон спорт амалиётида иқтидорли ҳамда истиқболли спортчиларни тайёрлаш айниқса, уларни йиллик тайёргарлик машғулотларни такомиллаштиришни, спорт натижаларини ўсишга имкон берувчи методикани излаб топиш масалалари янгича илмий назарий ёндошувнинг муҳим муаммоларидан саналмоқда. Қисқа масофага югурувчи спортчиларимизнинг спорт натижасини жаҳондаги қисқа масофага югурувчилар натижаси билан тенглаштираш жуда мураккабдир. Чунки, чет эллик спортчиларнинг натижасига эътибор қаратадиган бўлсак улар анча илгарилаб кетганлигини айтиб ўтиш мумкин. Спортчиларнинг қисқа масофага югуриш бўйича тайёрлашда йиллик тайёргарликнинг тайёрлов даври, мусобақалашув даври, ҳамда ўтиш даври юкламаларнинг тақсимлашда уларнинг жисмоний ривожланганлиги, жисмоний тайёргарлиги, техник-тактик ҳолати, руҳий ва функционал тайёргарлик даражасини инобатга олган ҳолда тақсимланиши бўйича етакчи олимлар ўрганган ва илмий изланишлар олиб боришган. Лекин йилдан-йилга спорт натижаларини ўсиб бориши йиллик тайёргарлик машғулотларини талаб этиши ҳеч кимга сир эмас. Аммо, йиллик тайёргарлик машғулотларида қўлланиладиган восита ва усулларининг умумий ҳажми бажарилиши интенсивлиги бўйича кўпчилик олимлар кам эътибор қаратганлар.



К.Т.Шакиржанова,М.Олимов,И.Солиев ва бир қатор тадқиқотчиларимиз илмий ишларида кўпроқ ўқув машғулот гуруҳи, спорт такомиллашув босқичи тарбияланувчиларининг машғулот жараёнига эътибор қаратишган. Катта ёшдаги спортчиларни тайёрлаш бўйича тадқиқот ишлари олиб борилган бўлсада, айнан йиллик тайёргарлик юкламаларининг тақсимланишида техник тайёргарлик бўйича иш олиб борилмаган. Бу борада қисқа масофага югурувчиларни тайёрловчи мураббийлар билан олиб борилган суҳбатда кўпчилик мураббийларда йиллик машғулотларни тахминий режалаштириш ҳамда юкламалари ҳажмини билишади, лекин воситаларни қўлланилиши ва бажарилиши шиддати, оралиқ давомийлига, техник тайёргарлигига қанча вақт ажратилиши ҳали ҳам айрим мураббийлар эътибор қаранмаётганлигини келтириб ўтиш мумкин. Бу эса йиллик машғулот юкламаларини тақсимлаш давомида умумий ва махсус жисмоний тайёргарлик билан бир қаторда техник ҳаракатлар ҳам умумий юкламаларни бажаришда спорт натижаларини ўсишига таъсир этмасдан қолмайди.

Тадқиқот натижаларини умумлаштирган ҳолда йиллик тайёргарликнинг исталган даврида техник тайёргарликка эътибор қаратишни амалий тавсия сифатида беришни амалга ошириш кўзда тутилмоқда. Айнан техник ҳаракат элементлари ва машғулот воситаларидан оқилона фойдаланиш спорт малакаси ҳамда спорт натижасининг самарадорлигини оширишга олиб келади. МЖТ ва УЖТ га ажратилган умумий юкламалар ҳажмида тежаладиган вақт бу спортчида кейинги машғулот учун тикланиш имонини беради.Тайёргарликнинг мусобақаолди даврида техник машқларини бажариш учун ажратилган вақт кўпайтирилади, бу билан машқ бажариш, шунингдек машғулот ҳажми камайтирилиб шиддатни ошириш ҳисобига вақтни кўпайиб боришини ҳисобига олиб техник ҳаракатларни бажаришга кўпроқ вақт сарфланади. Лекин бажариладиган машқларнинг мазмуни ва муҳумлик даражаси бўйича спортчиларнинг тайёргарлик давларини инobatга олган ҳолда бериб бориш тавсия этилади ҳамда қуйидагича бериб борилади.Тадқиқот давомида биз машқларни икки гуруҳга бўлдик. Биринчи техник машқлар гуруҳи, умумий жисмоний тайёргарлик даврида бериб борилса,иккинчи техник машқлар гуруҳи махсус жисмоний тайёргарлик давларида ва техник тайёргарлик даврида бериб борилади. Бу машқлар гуруҳига қуйидагилар киритилди:

- 1.Кичик барьерчалардан сакраб югуриш машқлари;
  - 10 та барьер (баландлиги 40 см) 50 см.дан қўйилади ва тиззаларни баланд кўтариб сакраб ўтиш ва 20 м. тезланиб югуриш;
  - 10 та 60 см.ли барьерни ҳар 1,5 м.га қўйиб бир оёкка урғу бериб югуриш техникасини ўргатиш;
  - 80 м.ли масофага 6 та баландлиги 40 см.ли 10 м. масофага барьерларни қўйиб югуриш техникасини ошириш.
  - 15 дақиқали кучга айланма машғулот;
  - 40 см томбага ёндан ўнг томонга ва чап томонга сакраб чиқиш, сакраб тушиш давомида ярим ўришгача пружинасимон ҳаракатланиш,
  - қўлларга ётиб таянган ҳолда ўнг оёкни орқага узатиб чап томонга қўйиб яна қайтариб ёнга букиб керамиз ва тиззани ерга қўйиб иккинчи оёкни шу тарзда бажарамиз,

- жуфт оёқда ярим ўтирган ҳолда ўнг оёқ билан ён томонга сакраб чап оёқ билан 45о диогонал бўйлаб сакраб яна ўнг оёқда ёнга сакраш кейин чап оёқ билан 45о диогонал бўйлаб орқага сакраш, 2. Бурилишда тезлик билан югуриш машқлар мажмуаси;

- тўғри йўлакдан югуриб келиб 20-30 метр бурилишга ўтиб югуриш,  
- бурилишдан тўғри йўлгага чиқиб югуриш,  
- тўғри йўланинг бурилиш қисмида 40-60 м масофага югуриш,  
- тўғри йўлакдан югуриб бурилишнинг барчасини босиб ўтиш.  
- югуришда оёқ кучига бериладиган машқлар мажмуаси.  
- тўғри йўлда гавдани букмасдан оёқ учини олдинга тортиб юриш,  
- тўғри йўлда гавдани букмасдан оёқ учини олдинга тортиб секин югуриш,  
- бурилишда оёқ учини олдинга тортиб тиззаларни олдинга букиб товонни ерга қўйиб югуриш, Биз ушбу йиллик тайёргарлик цикларида техник машғулот юкламаларини юқорида келтирилган жадваллар асосида тақсимлашга эътибор қаратдик.Шунингдек машғулотларнинг умумий юкламалар ҳажмига таъсир этмаган ҳолда қисқа масофаларга югуриш техникасини ўргатадиган воситаларни ҳам бажаришда алоҳида эътибор қаратдик.

- югуриш йўлагининг бурилиш қисмида енгил атлетика махсус югуриш машқлари 2x60м (ҳар бирини) бажариш,

- югуриш йўлагининг бурилиш қисмида пастки ва юқори стартдан чиқиб югуриш,  
- интервалли югуришлар (масофа бўйлаб катта қадамлар билан)  
- такрорий усулларда югуришлар умумий жисмоний тайёргарлик даврида кўпроқ ҳажмли ва техникага эътибор қаратиб югуриш, махсус жисмоний тайёргарлик даврида техлик ва техникага эътибор қаратиб югуриш,

- такрорли алмашлаш усулларидаги югуришлар бу фақат махсус жисмоний тайёргарлик даврида техникага ва тезликка қаратилган бўлиши керак.Ушбу машқларни бажариш давомида спортчиларнинг ўзлари мураббий назоратсиз бажариш ярамайди. Чунки, техник ҳаракат элементлари спортчининг ўзи томонидан сезилмасли мумкин. Бунда мураббий томонидан ҳар бир машқни бажариш давомида тушунтириш ёки турли кўрсатмалар бериб бориш керак.

## REFERENCES

47. Казоқов Р. Т., Жўрақўзиев О. О., Эшпўлатов С. С. СПОРТ МУАССАСАЛАРИДА ТАРБИЯВИЙ ТАДБИРЛАРДА МИЛЛИЙ-МАЪНАВИЙ ҚАДРИЯТЛАРДАН ФОЙДАЛАНИШ //Академические исследования в современной науке. – 2023. – Т. 2. – №. 13. – С. 238-248.
48. Kazoqov R., Jo'raqoz'iev O., Eshpo'latov S. ҚИСҚА МАСОФАГА ЮГУРУВЧИ СПОРТЧИЛАРНИНГ МАШҒУЛОТ ДАВРЛАРИНИ ТУЗИЛИШИ //Modern Science and Research. – 2023. – Т. 2. – №. 4. – С. 5-11.
49. Qutlimurodov I. X., Kazoqov R. T., Bo'ronov A. B. FUTBOLDA INNOVATSION TECHNOLOGIYALARNI QO'LLASH //Академические исследования в современной науке. – 2023. – Т. 2. – №. 11. – С. 111-117.
50. Buriyev B. U., Qodirov R. R., Kazoqov R. T. Jismoniy tarbiya va sportda axborot kommunikatsiya texnologiyasining tuzilishi va tamoyillari //Ta'limda zamonaviy axborot texnologiyalaridan foydalanishning innovatsion usullari. – 2021. – Т. 5. – №. 5. – С. 555-

- 559.
51. Р.Т Казоқов.,Талабаларга ахборот хавфсизлигини таъминлаш компонентлигини ривожлантиришнинг ҳуқуқий асослари.,Ўзбекистон давлат саънат ва маданият институти хабарлари 4 (12), 61-68
52. Казоқов Р.Т.,Кейс стади технологияларидан фойдаланиб талабаларнинг масофавий таълим технологиялари асосида педагогик маҳоратини шакллантириш.,Замонавий футболни ривожлантириш тенденциялари:муаммо ва ечимлари 11 (1 ...
53. Давурбаева М. Ж., Казоқов Р. Т., Мадаминов М. П. Интернет тармоқларида талаба ёшларнинг мустақил таълим олишдаги билим ва кўникмаларининг такомиллаштириш //SPORT MENEJMENTI VA MARKETINGI: MUAMMOLAR, TENDENSIYALAR VA ISTIQBOLLAR. – 2019. – Т. 1. – №. 5
54. Казоқов Р. Т. Талабаларга ахборот хавфсизлигини таъминлаш компонентлигини ривожлантиришнинг ҳуқуқий асослари //Ўзбекистон давлат саънат ва маданият институти хабарлари. – 2019. – Т. 4. – №. 12. – С. 61-68.
55. Р.Т Казоқов, Ш.Қ Бекназаров, Ибодов, А. И.Футболчиларнинг антропометрик ўлчамлари ва тезлик сифатлари орасидаги корреляциясини ўрганишда акт дан фойдаланиш.,Тиббиёт ва спорт 1 (10), 27-30.
56. Казоқов, Р. Т., & Джўрабаев, А. М. Юлдашева К.А ЎЗБЕКИСТОНДА ЖИСМОНИЙ ТАРБИЯНИНГ РИВОЖЛАНИШИ. *SPORT MENEJMENTI VA MARKETINGI: MUAMMOLAR, TENDENSIYALAR VA ISTIQBOLLAR*, 1-237.
57. Джўрабаев А. М., Казоқов Р. Т. Биомеханик таҳлиллар асосида енгил атлетикачиларнинг функционал тайёргарлигидаги корреляция алоқаларининг таҳлили //Yoshlarni qo ‘llab-quvvatlash va aholi salomatligini mustahkamlash yili” ga bag ‘ishlangan. – 2021. – Т. 4. – №. 4. – С. 198-208.
58. Kazoqov R. T., Djurabaev A. M. Kredit modul tizimi nima //Ta’limni raqamlashtirish sharoitida pedagog kadrlarni qayta tayyorlash va malakasini oshirish. – 2021. – Т. 4. – №. 4. – С. 198-206.
59. Казоқов Р. Т., Джўрабаев А. М. Юлдашева КА ЎЗБЕКИСТОНДА ЖИСМОНИЙ ТАРБИЯНИНГ РИВОЖЛАНИШИ //SPORT MENEJMENTI VA MARKETINGI: MUAMMOLAR, TENDENSIYALAR VA ISTIQBOLLAR. – С. 1,237-240.
60. Казоқов Р. Т. и др. МАМЛАКАТИМИЗ ЯНАДА ЮКСАЛИШИДА БОЛАЛАР СПОРТИНИНГ ЎРНИ //Академические исследования в современной науке. – 2023. – Т. 2. – №. 9. – С. 5-11.
61. Казоқов Р. Т. и др. ПЕДАГОГИКА ОЛИЙ ТАЪЛИМДА КЕЙС-СТАДИ ТАЪЛИМ ТЕХНОЛОГИЯСИ АСОСИДА ПЕДАГОГИК МАҲОРАТИНИ ШАКЛЛАНТИРИШ ЮЗАСИДАН ТАЖРИБА-СИНОВ ИШЛАРИНИНГ НАТИЖАЛАРИ //Академические исследования в современной науке. – 2023. – Т. 2. – №. 6. – С. 111-115.
62. Казоқов Р. Т. Кейс стади технологияларидан фойдаланиб талабаларнинг масофавий таълим технологиялари асосида педагогик маҳоратини шакллантириш //Замонавий футболни ривожлантириш тенденциялари: муаммо ва ечимлари. – Т. 11. – №. 1.
63. Казоқов, Р. Т., Джўрабаев, А. М., Бўриев, Б. Ў., & Ахматов, Ж. О. (2023). ПЕДАГОГИКА ОЛИЙ ТАЪЛИМДА КЕЙС-СТАДИ ТАЪЛИМ ТЕХНОЛОГИЯСИ

- АСОСИДА ПЕДАГОГИК МАҲОРАТИНИ ШАКЛЛАНТИРИШ ЮЗАСИДАН ТАЖРИБА-СИНОВ ИШЛАРИНИНГ НАТИЖАЛАРИ. *Академические исследования в современной науке*, 2(6), 111- 18. Казоқов Р. Т., Мирзабдиллаева А. И., Мирзабдиллаева Х. И. МАКТАБГАЧА ТАЪЛИМ МУАССАСАЛАРИДА ТАРБИЯВИЙ ТАДБИРЛАРДА МИЛЛИЙ-МАЪНАВИЙ ҚАДРИЯТЛАРДАН ФОЙДАЛАНИШ // *Академические исследования в современной науке*. – 2023. – Т. 2. – №. 8. – С. 29-34.
64. Казоқов Р. Т. и др. ПЕДАГОГИКА ОЛИЙ ТАЪЛИМДА КЕЙС-СТАДИ ТАЪЛИМ ТЕХНОЛОГИЯСИ АСОСИДА ПЕДАГОГИК МАҲОРАТИНИ ШАКЛЛАНТИРИШ ЮЗАСИДАН ТАЖРИБА-СИНОВ ИШЛАРИНИНГ НАТИЖАЛАРИ // *Академические исследования в современной науке*. – 2023. – Т. 2. – №. 6. – С. 111-115.
65. Kazoqov R. T., Djurabaev A. M. Kredit modul tizimi nima // *Ta'limni raqamlashtirish sharoitida pedagog kadrlarni qayta tayyorlash va malakasini oshirish*. – 2021. – Т. 4. – №. 4. – С. 198-206.
66. Давурбаева М. Ж., Казоқов Р. Т., Мадаминов М. П. ТАЛАБА ЁШЛАРИНИНГ МУСТАҚИЛ ТАЪЛИМ ОЛИШДАГИ БИЛИМ ВА КЎНИКМАЛАРИНИНГ ТАКОМИЛЛАШТИРИШДА ИНТЕРНЕТ РЕСУРСЛАРИДАН ФОЙДАЛАНИШНИНГ АХАМИЯТИ // *Академические исследования в современной науке*. – 2023. – Т. 2. – №. 5. – С. 26-31.
67. Давурбаева М. Ж., Казоқов Р. Т., Мадаминов М. П. ТАЛАБА ЁШЛАРИНИНГ МУСТАҚИЛ ТАЪЛИМ ОЛИШДАГИ БИЛИМ ВА КЎНИКМАЛАРИНИНГ ТАКОМИЛЛАШТИРИШДА ИНТЕРНЕТ РЕСУРСЛАРИДАН ФОЙДАЛАНИШНИНГ АХАМИЯТИ // *Академические исследования в современной науке*. – 2023. – Т. 2. – №. 5. – С. 26-31.
68. Давурбаева М.Ж., Казоқов Р.Т., Мадаминов М.П. Ёшларнинг мустақил таълим олишдаги билим ва кўникмаларининг такомиллаштиришда интернет ресурсларидан фойдаланишнинг ахамияти // *ACADEMIC RESEARCH IN MODERN SCIENCE*. - 2023/2/14. – Т. 2. – №. 5. – С. 26-31.
69. Казоқов Р.Т., Абдиев Б.С., Джўрабаев А.М., Бўриев Б.Ў. Спортчилар тайёрлаш тизимини бошқарув асослари турлари. // "OMMAVIY SPORT TADBIRLARINI TASHKIL ETISH: MUAMMOLAR, TENDENSIYALAR VA ISTIQBOLLAR" ЎзДЖТСУ, 1, 530-538
70. Казоқов Р.Т., Бўриев Б.Ў., Абдиев Б.Ш., Джўрабаев А.М., Туропов А.Р. КУРАШ МИЛЛИЙ СПОРТ ТУРИНИ РИВОЖЛАНТИРИШНИНГ АСОСИЙ ЙЎНАЛИШЛАРИ // *МИЛЛИЙ КУРАШ ТУРЛАРИ ВА УЛАРИНИНГ НАЗАРИЙ-АМАЛИЙ МУАММОЛАРИ*. - 2023. – Т. 1. – №. 2. – С. 161-163.
71. Джўрабаев А. М., Казоқов Р. Т. Биомеханик таҳлиллар асосида енгил атлетикачиларнинг функционал тайёргарлигидаги корреляция алоқаларининг таҳлили // *Yoshlarni qo'lab-quvvatlash va aholi salomatligini mustahkamlash yili*” ga bag ‘ishlangan. – 2021. – Т. 4. – №. 4. – С. 198-208.
72. Казоқов Р. Т., Расулов А. Ғ., Бўронов А. Б. СПОРТ МАКТАБЛАРИ ЎҚУВ-МАШҒУЛОТ ГУРУҲЛАРИДА ЁШ ФУТБОЛЧИЛАРНИ ТАНЛОВ

- УСЛУБИЯТЛАРИНИ АСОСЛАШ //Академические исследования в современной науке. – 2023. – Т. 2. – №. 15. – С. 38-46.
73. Kazoqov R. T., Vo'ronov A. B. SPORTDAGI DOLZARB YANGILIKLAR //Академические исследования в современной науке. – 2023. – Т. 2. – №. 15. – С. 47-56.
74. Юсупова З. Х. Роль музыкальных инструментов в жизни людей в древней Центральной Азии //Проблемы современной науки и образования. – 2020. – №. 3 (148). – С. 107-109.
75. Yusupova Z. K. The effectiveness of planning the training loads of discus throwers in the annual training process //Парадигма современной науки в условиях модернизации и инновационного развития научной мысли: теория и практика. – 2022. – С. 582-586.
76. Turaeva N. et al. Use of information technology in the field of sports games during training. – 2022.
77. Вафоев Б. Р., Ибрагимов С. Б. Сравнительный анализ использования дистанционного обучения в вузах спортивной направленности //Актуальные проблемы физической культуры и спорта. – 2019. – С. 117-121.
78. Abdiev B. S. et al. Analysis of Transverse-Momentum Distributions of Charged Particles in Proton-Proton Collisions at Energies in the Range of  $\sqrt{s} = 7$  TeV at the LHC //Physics of Atomic Nuclei. – 2021. – Т. 84. – №. 6. – С. 874-888.
79. Абдиев Б. Ш. и др. АНАЛИЗ РАСПРЕДЕЛЕНИЙ ПОПЕРЕЧНЫХ ИМПУЛЬСОВ ЗАРЯЖЕННЫХ ЧАСТИЦ В  $p+p$ -СОУДАРЕНИЯХ В ИНТЕРВАЛЕ ЭНЕРГИЙ  $\sqrt{s_{nn}} = 2.76$  ТэВ НА БАК //Ядерная физика. – 2021. – Т. 84. – №. 6. – С. 509-523.
80. Юлдашев Б. С. и др. Процессы образования ядер  ${}^7\text{Be}$  и системы  $(\alpha + {}^3\text{He})$  в каналах с выходом  $\alpha$ -частиц в  ${}^{16}\text{O}p$ -взаимодействиях при 3.25 А ГэВ/с //Узбекский физический журнал. – 2018. – Т. 20. – №. 5. – С. 283-286.
81. Юлдашев Б. С. и др. ОБРАЗОВАНИЕ И АЗИМУТАЛЬНЫЕ КОРРЕЛЯЦИИ КУМУЛЯТИВНЫХ ПРОТОНОВ И ПИОНОВ С ЧАСТИЦАМИ СОПРОВОЖДЕНИЯ В АДРОН-И ЯДРО-ЯДЕРНЫХ СОУДАРЕНИЯХ ПРИ ВЫСОКИХ ЭНЕРГИЯХ //«Узбекский физический журнал». – 2018. – Т. 20. – №. 6. – С. 334-338.
82. Олимов К. и др. СРАВНИТЕЛЬНЫЙ АНАЛИЗ ПРОЦЕССОВ ОБРАЗОВАНИЯ ЯДЕР  ${}^7\text{Be}$  И СИСТЕМЫ  $(\alpha + {}^3\text{He})$  В КАНАЛАХ С ВЫХОДОМ АЛЬФАЧАСТИЦ В  ${}^{16}\text{O}p$ -ВЗАИМОДЕЙСТВИЯХ ПРИ 3.25 А ГэВ/с //«Узбекский физический журнал». – 2018. – Т. 20. – №. 5. – С. 283-286.
83. Юлдашев Б. С. и др. КОРРЕЛЯЦИОННЫЙ ЭФФЕКТ В ЭНЕРГЕТИЧЕСКОМ СПЕКТРЕ ПРОТОНОВ В  ${}^{16}\text{O}p$ -СОУДАРЕНИЯХ ПРИ 3.25 А ГэВ/с //«Узбекский физический журнал». – 2018. – Т. 20. – №. 2. – С. 69-73.
84. Sharipov G., Turaeva N. METHODS FOR EVALUATION AND PREDICTION OF THE STATE OF METROLOGICAL CHARACTERISTICS OF AIRCRAFT INSTRUMENTS //Science and Innovation. – 2022. – Т. 1. – №. 8. – С. 843-851.
85. Эшмурадов Д. Э., Элмурадов Т. Д., Тураева Н. М. Автоматизация обработки аэронавигационной информации на основе многоагентных технологий //Научный

- вестник Московского государственного технического университета гражданской авиации. – 2022. – Т. 25. – №. 1. – С. 65-76.
86. Artikov A. JISMONIY TARBIYA DARSLARIDA HARAKATLI O‘YINLARNI TASHKIL ETIB O‘TKAZISHNING DOLZARB MUAMMOLARI //Академические исследования в современной науке. – 2022. – Т. 1. – №. 19. – С. 160-167.
87. Артиков А. ОСНОВНЫЕ ТЕХНИКО-ТАКТИЧЕСКИЕ ПРИЕМЫ И ОСОБЕННОСТИ МИНИ-ФУТБОЛА //Академические исследования в современной науке. – 2022. – Т. 1. – №. 19. – С. 121-128.
88. Артиков А. ИСПОЛЬЗОВАНИЕ ПОДВИЖНЫХ ИГР ПРИ РАЗВИТИИ ФИЗИЧЕСКИХ КАЧЕСТВ ЮНЫХ ФУТБОЛИСТОВ //Академические исследования в современной науке. – 2022. – Т. 1. – №. 19. – С. 97-104.
89. Artikov A. FUTBOL BO‘YICHA HAKAMLARNING TAYYORLASH TIZIMI //Академические исследования в современной науке. – 2022. – Т. 1. – №. 19. – С. 105-112.
90. Artikov A. YOSH FUTBOLCHI QIZLARNING TEXNIK DARAJASINI YAXSHILASHDA HARAKATLAR KOORDINATSIYASINI AHAMIYATI //Академические исследования в современной науке. – 2022. – Т. 1. – №. 19. – С. 113-120.
91. Artikov A., Boyxonov B. SPORTCHILAR SHUG‘ULLANGANLIK DARAJASINI ANIQLASHNING ZAMONAVIY USULLARINING TAHLILI (FUTBOL SPORT TURI MISOLIDA) //Modern Science and Research. – 2022. – Т. 1. – №. 1. – С. 322-334.
92. Artikov A., Madaminov J. ЖИСМОНИЙ СИФАТЛАРНИ РИВОЖЛАНТИРИШ //Modern Science and Research. – 2022. – Т. 1. – №. 1. – С. 497-506.

## ЕНГИЛ АТЛЕТИКА СПОРТ ТУРИДА КУНЛИК МАШГУЛОТЛАРНИ ЎРГАНИШ.

Саидова Н.Р.

Ўқитувчи. ЎзДЖТСУ.

Аманжолова А.А.

MR 01-20 гуруҳ талабаси.

<https://doi.org/10.5281/zenodo.8020948>

**Аннотация.** Мақолада енгил атлетика спорт турини кунлик машгулотлар фаолиятлари ва тузилиши, шунингдек мусобақадан олдинги машгулотларини режалаштириши масалалари муҳокама қилинган.

**Калим сўзлар:** Спортчиларни тайёрлаш тизимида танлаб олиш, йўналтириш, спортчи муваффақияти даражаси, жисмоний маданият ва спорт, ахлоқий тарбия воситаси.

### STUDY OF DAILY TRAINING IN THE SPORT OF ATHLETICS.

**Abstract.** The article discusses the activities and structure of daily training in athletics, as well as planning pre-competition training.

**Key words:** Selection, orientation of athletes in the training system, level of athlete success, physical culture and sports, moral education tool.

### ИССЛЕДОВАНИЕ ЕЖЕДНЕВНЫХ ТРЕНИРОВОК В ЛЕГКОАТЛЕТИЧЕСКОМ СПОРТЕ.

**Аннотация.** В статье рассматриваются мероприятия и структура ежедневных тренировок в легкой атлетике, а также планирование предсоревновательной подготовки.

**Ключевые слова:** Отбор, направленность спортсменов в системе подготовки, уровень успешности спортсменов, физическая культура и спорт, средство нравственного воспитания.

Мустақилликка эришгандан сўнг ҳукуматнинг спортга бўлган эътибори жуда кучайди, айниқса болалар спортини кучайтириш, спортакиада ва универсиадалар ташкил қилиш билан ёшларни баркомол авлод қилиб тарбиялаш бўйича Президентимизнинг кўплаб фармонлари ва қарорлари қабул қилинди ва амалиётга қўлланилмоқда. Хусусан, 1. Ўзбекистон Республикаси Олий мажлисининг 1997 йил 29 августдан «Таълим тўғрисида»ги қонуни кадрлар тайёрлаш миллий дастури. 2. Ўзбекистон Республикаси Вазирлар маҳкамасининг 1999 йил 27 майдаги «Ўзбекистон Жисмоний тарбия ва спортни янада ривожлантириш чора-тадбирлари тўғрисида»ги 271-сонли қарори. 3. Ўзбекистон Республикаси Олий мажлисининг 2000 йил янги таҳрирдаги «Жисмоний тарбия ва спорт тўғрисида» ги қонуни. Ҳозирда бу қарорларнинг бажарилиши ўз натижаларини бермоқда.

Жамиятда соғлом турмуш тарзини шакллантириш, аҳоли саломатлигини мустаҳкамлаш, жисмонан соғлом ва маънавий бой ёш авлодни тарбиялаш, фуқароларнинг жисмоний тарбия ва спорт билан жиддий шуғулланишларига эришиш бугунги кунинг энг долзарб масалаларидан ҳисобланади. Спортчиларни тайёрлаш тизимида танлаб олиш, йўналтириш, бошқариш ва назорат қилиш юқори кўрсаткичга эришишнинг мезонига айланди. Бунинг учун спортчи камдан-кам учрайдиган морфологик кўрсаткичларга, физиологик ва психологик қобилиятларининг оптимал бирлигига эга бўлиши керак бўлади. Бундай бирлик ёш спортчини узоқ йиллар давомида, шароитларни такомил яратилиб

тайёрлаганда ҳам жуда кам учрайди; бунда натижага эришиш жуда қийин. Шунинг учун юқори малакали спортчини тайёрлашда, спортчини танлаб олиш ва йўналтириш муаммоси марказий масалалардан бирига айланган. Спортчини танлаб олиш – бу спортнинг аниқ бир турида юқори натижага эришиш қобилияти бор бўлган таланти инсонни танлаб олиш жараёнидир. Спортчини йўналтириш – бу спортчининг қобилияти, унинг индивидуал усталик кўрсаткичларини шаклланишини ўрганиш асосида юқори спорт усталарига эришишнинг асосий йўналишларини аниқлашдир. Бу икки кўрсаткичнинг асосий мазмуни юқори кўрсаткичларга эга бўладиган инсонларни танлаб олиш ва уларни тизимли ўргатиш ва машғулот қилишнинг стратегия ва тактикаларини аниқлашдан иборат. Олимлар томонидан спортчини танлашнинг қуйидаги 5 та босқичи аниқланган: - бирламчи танлов; - бошланғич танлов (предварительный); - оралик танлов; - асосий танлов; - натижавий охириги танлов. Ҳар бир босқичнинг ўзига яраша усул ва критериялари, баҳолашнинг аниқлик даражаси ва хулосанинг қатъийлиги каби қирралари мавжуд. Масалан, биринчи танлов босқичида антропометрик ва морфологик кўрсаткичлари асосий бўлса, охириги натижавий танлов босқичида бу кўрсаткичлар умуман ҳисобга олинмайди. Бунда асосан спортчи муваффақияти даражаси, тайёргарлик даражаси, унинг психологик хусусиятлари, ижтимоий таъминланганлик ва спорт билан шуғулланишни давом эттириш мативлари каби кўрсаткичлар асосий роль ўйнайди. Баҳолаш бошланғич босқичларда асосан ижобий ва кўрсатма ҳарактерига эга бўлган бўлса, кейинги босқичларда баҳолаш мезони аниқ ва тўлиқ бўлиб боради. Баҳолашнинг аниқлиги ва тўлаллиги мураббийнинг спортчи билан иш тажрибаси, врачлар ва бошқа мутахассисларнинг хулосаларига таянади. Бу хулосалар асосланган натижавий қарор қабул қилишни таъминлайди.

Ёшларнинг соғлиги жамиятнинг ижтимоий аҳамияти қадрияти, бўлғуси мутахассисларнинг касбий билимларини, маҳоратини, ижодий фаоллиги ва ишчанлигини самарали намоён этишнинг энг муҳим шарти ҳисобланади. Жисмоний маданият ва спорт билан шуғулланиш ҳаёт фаоллигини, иш қобилиятини оширишга, ўзаро олоқага киришишни, мақсадга интилувчанликни, ўз кучига ишончни ривожлантиришга, организмни химоя имкониятларини кучайтиришга ва касалга чалинишларни пасайтиришга ёрдам беради. Ҳар тамонлама ривожланган шахсни шакллантириш муоммасини ҳал этиш жисмоний ва ахлоқий тарбиянинг ўзаро алоқадорлиги ва органик бирлашувини талаб этади. Шахснинг шаклланишига фаолиятли ёндашув тамойили қонуний ҳолда бизга спортни ахлоқий тарбиянинг воситаси сифатида қараш имконини беради. Спорт ёшларда шахснинг ўз-ўзини ифодалашда, шахс тамонидан танлов гуруҳида маълум бир ижтимоий мақом эгалланишида ёрдам берувчи фаолият сифатида катта этиборга эга. Шу билан биргаликда таъкидлаш лозимки, ҳозирги вақтда талаба ёшларни спорт билан шуғулланишга жалб этиш масаласи анча жиддий аҳамиятга эга бўлиб бормоқда. Спортга ижобий муносабат ўз навбатида жисмоний машқлар ва спортга қизиқишга асосланади. Ўқувчи ёшлар орасида ўтказилган анкета сўровида, I-курс (2120 киши) II-курс (2115 киши), III-курс (2102 киши), IV-курс (2380 киши) талабаларнинг жавоблари шуни кўрсатдики, I-II курсда кўпчилик талабалар жисмоний тарбия машғулотларига ижобий муносабатда бўладилар (68% машғулотларга ижобий муносабатда, 20% да қизиқиш танланган ҳолда, 12% да эса салбий муносабат намоён бўлди). Шу билан бирга спорт секцияларида фақат 48% талабалар мунтазам шуғулландилар. III-IV курсларда талабаларнинг жисмоний машқларга



қизиқишлари янада кўпроқ пасаяди. Фақат 44% талабада жисмоний машқларда ижобий муносабат сақланган, 36% айрим танланган қизиқишлар намаён бўлади, 20% да жисмоний маданият ва спорт машғулотларига салбий муносабат билдирилган. Спорт тўғаракларида фақат 25% юқори курс талабаларигина мунтазам шуғулланадилар. Шу тарзда, кўрамизки талабаларнинг спорт машғулотларига муносабатлари, бир мунча камайиш тенденциясига эга бўлсада, ижобий хусусиятларни сақлаб қолмоқда. Ҳақиқий спорт фаолияти билан талабаларнинг анча кам қисми шуғулланади, уларнинг ҳам сони курсдан курсга ўтган сайин тезроқ камайиб боради. Бунда спортга юқори қизиқиш билан шуғулланишга киришишга қийинчиликлар ўртасида номунофиқлик мавжуддир. Бундан ташқари талабаларнинг спорт фаолияти уларнинг бўш вақтни ташкил этиш муоммасы билан узвий боғлиқдир: спорт билан шуғулланиш спорт машғулотлари жараёнида дам олиш структурасини яхшилаиди. Спортнинг ахлоқий тарбия воситаси сифатидаги имкониятларини тадқиқ эта туриб, таъкидлаш жоизки, спорт машғулотлари жараёнида шахснинг маълум бир ахлоқий сифатларини шакллантириш мумкин, спорт турлари талаба-ёшлар онгига ҳар хил номаъқул таъсирларнинг йўлини тўсувчи тўсиқ бўлиб хизмат қилади. Ёшларни ўз қизиқишлари ва эҳтиёжларига жавоб берадиган спорт фаолиятига бориш уларга ижобий таъсир кўрсатишнинг муҳим омили ҳисобланади. Таъкидлаш муҳимки, спорт ташкилотларида олинган кўникма ва малакалар спорт билан боғлиқ бўлмаган фаолиятларда ҳам фойдаланади, масалан, спорт ташкилоти аъзолари йирик ижтимоий тадбирларда иштирок этадилар, спорт ёрдамида ёшлар маълум бир жамият ҳаётига жалб этилади. Бироқ шуни назарда тутиш лозимки, шахснинг ижтимоийлашуви нафақат спорт фаолиятининг характерига, балки унинг умумий йўналиши ва ташкил этилишига боғлиқдир.

#### REFERENCES

93. Казоқов Р. Т., Жўрақўзиев О. О., Эшпўлатов С. С. СПОРТ МУАССАСАЛАРИДА ТАРБИЯВИЙ ТАДБИРЛАРДА МИЛЛИЙ-МАЪНАВИЙ ҚАДРИЯТЛАРДАН ФОЙДАЛАНИШ //Академические исследования в современной науке. – 2023. – Т. 2. – №. 13. – С. 238-248.
94. Kazoqov R., Jo'raqo'ziev O., Eshpo'latov S. ҚИСҚА МАСОФАГА ЮГУРУВЧИ СПОРТЧИЛАРНИНГ МАШҒУЛОТ ДАВРЛАРИНИ ТУЗИЛИШИ //Modern Science and Research. – 2023. – Т. 2. – №. 4. – С. 5-11.
95. Qutlimurodov I. X., Kazoqov R. T., Bo'ronov A. B. FUTBOLDA INNOVATSION TEXNOLOGIYALARNI QO'LLASH //Академические исследования в современной науке. – 2023. – Т. 2. – №. 11. – С. 111-117.
96. Buriyev B. U., Qodirov R. R., Kazoqov R. T. Jismoniy tarbiya va sportda axborot kommunikatsiya texnologiyasining tuzilishi va tamoyillari //Ta'limda zamonaviy axborot texnologiyalaridan foydalanishning innovatsion usullari. – 2021. – Т. 5. – №. 5. – С. 555-559.
97. Р.Т Казоқов.,Талабаларга ахборот хавфсизлигини таъминлаш компонентлигини ривожлантиришнинг ҳуқуқий асослари.,Ўзбекистон давлат саънат ва маданият институти хабарлари 4 (12), 61-68
98. Казоқов Р.Т.,Кейс стади технологияларидан фойдаланиб талабаларнинг масофавий таълим технологиялари асосида педагогик маҳоратини шакллантириш.,Замонавий

- футболни ривожлантириш тенденциялари: муаммо ва ечимлари 11 (1 ...
99. Давурбаева М. Ж., Казоқов Р. Т., Мадаминов М. П. Интернет тармоқларида талаба ёшларнинг мустақил таълим олишдаги билим ва кўникмаларининг такомиллаштириш //SPORT MENEJMENTI VA MARKETINGI: MUAMMOLAR, TENDENSIYALAR VA ISTIQBOLLAR. – 2019. – Т. 1. – №. 5
  100. Казоқов Р. Т. Талабаларга ахборот хавфсизлигини таъминлаш компонентлигини ривожлантиришнинг ҳуқуқий асослари //Ўзбекистон давлат саънат ва маданият институти хабарлари. – 2019. – Т. 4. – №. 12. – С. 61-68.
  101. Р.Т Казоқов, Ш.Қ Бекназаров, Ибодов, А. И. Футболчиларнинг антропометрик ўлчамлари ва тезлик сифатлари орасидаги корреляциясини ўрганишда акт дан фойдаланиш. Тиббиёт ва спорт 1 (10), 27-30.
  102. Казоқов, Р. Т., & Джўрабаев, А. М. Юлдашева К.А **ЎЗБЕКИСТОНДА ЖИСМОНИЙ ТАРБИЯНИНГ РИВОЖЛАНИШИ. SPORT MENEJMENTI VA MARKETINGI: MUAMMOLAR, TENDENSIYALAR VA ISTIQBOLLAR, 1-237.**
  103. Джўрабаев А. М., Казоқов Р. Т. Биомеханик таҳлиллар асосида енгил атлетикачиларнинг функционал тайёргарлигидаги корреляция алоқаларининг таҳлили //Yoshlarni qo ‘llab-quvvatlash va aholi salomatligini mustahkamlash yili” ga bag ‘ishlangan. – 2021. – Т. 4. – №. 4. – С. 198-208.
  104. Kazoqov R. T., Djurabaev A. M. Kredit modul tizimi nima //Ta’limni raqamlashtirish sharoitida pedagog kadrlarni qayta tayyorlash va malakasini oshirish. – 2021. – Т. 4. – №. 4. – С. 198-206.
  105. Казоқов Р. Т., Джўрабаев А. М. Юлдашева КА **ЎЗБЕКИСТОНДА ЖИСМОНИЙ ТАРБИЯНИНГ РИВОЖЛАНИШИ //SPORT MENEJMENTI VA MARKETINGI: MUAMMOLAR, TENDENSIYALAR VA ISTIQBOLLAR. – С. 1,237-240.**
  106. Казоқов Р. Т. и др. **МАМЛАКАТИМИЗ ЯНАДА ЮКСАЛИШИДА БОЛАЛАР СПОРТИНИНГ ЎРНИ //Академические исследования в современной науке. – 2023. – Т. 2. – №. 9. – С. 5-11.**
  107. Казоқов Р. Т. и др. **ПЕДАГОГИКА ОЛИЙ ТАЪЛИМДА КЕЙС-СТАДИ ТАЪЛИМ ТЕХНОЛОГИЯСИ АСОСИДА ПЕДАГОГИК МАҲОРАТИНИ ШАКЛЛАНТИРИШ ЮЗАСИДАН ТАЖРИБА-СИНОВ ИШЛАРИНИНГ НАТИЖАЛАРИ //Академические исследования в современной науке. – 2023. – Т. 2. – №. 6. – С. 111-115.**
  108. Казоқов Р. Т. Кейс стади технологияларидан фойдаланиб талабаларнинг масофавий таълим технологиялари асосида педагогик маҳоратини шакллантириш //Замонавий футболни ривожлантириш тенденциялари: муаммо ва ечимлари. – Т. 11. – №. 1.
  109. Казоқов, Р. Т., Джўрабаев, А. М., Бўриев, Б. Ў., & Ахматов, Ж. О. (2023). **ПЕДАГОГИКА ОЛИЙ ТАЪЛИМДА КЕЙС-СТАДИ ТАЪЛИМ ТЕХНОЛОГИЯСИ АСОСИДА ПЕДАГОГИК МАҲОРАТИНИ ШАКЛЛАНТИРИШ ЮЗАСИДАН ТАЖРИБА-СИНОВ ИШЛАРИНИНГ НАТИЖАЛАРИ. Академические исследования в современной науке, 2(6), 111- 18.** Казоқов Р. Т., Мирзабдиллаева А. И., Мирзабдиллаева Х. И. **МАКТАБГАЧА ТАЪЛИМ МУАССАСАЛАРИДА ТАРБИЯВИЙ ТАДБИРЛАРДА МИЛЛИЙ-МАЪНАВИЙ ҚАДРИЯТЛАРДАН ФОЙДАЛАНИШ //Академические исследования в современной науке. – 2023. – Т.**

2. – №. 8. – С. 29-34.
110. Казоқов Р. Т. и др. ПЕДАГОГИКА ОЛИЙ ТАЪЛИМДА КЕЙС-СТАДИ ТАЪЛИМ ТЕХНОЛОГИЯСИ АСОСИДА ПЕДАГОГИК МАҲОРАТИНИ ШАКЛЛАНТИРИШ ЮЗАСИДАН ТАЖРИБА-СИНОВ ИШЛАРИНИНГ НАТИЖАЛАРИ //Академические исследования в современной науке. – 2023. – Т. 2. – №. 6. – С. 111-115.
111. Kazoqov R. T., Djurabaev A. M. Kredit modul tizimi nima //Ta'limni raqamlashtirish sharoitida pedagog kadrlarni qayta tayyorlash va malakasini oshirish. – 2021. – Т. 4. – №. 4. – С. 198-206.
112. Давурбаева М. Ж., Казоқов Р. Т., Мадаминов М. П. ТАЛАБА ЁШЛАРНИНГ МУСТАҚИЛ ТАЪЛИМ ОЛИШДАГИ БИЛИМ ВА КЎНИКМАЛАРИНИНГ ТАКОМИЛЛАШТИРИШДА ИНТЕРНЕТ РЕСУРСЛАРИДАН ФОЙДАЛАНИШНИНГ АХАМИЯТИ //Академические исследования в современной науке. – 2023. – Т. 2. – №. 5. – С. 26-31.
113. Давурбаева М. Ж., Казоқов Р. Т., Мадаминов М. П. ТАЛАБА ЁШЛАРНИНГ МУСТАҚИЛ ТАЪЛИМ ОЛИШДАГИ БИЛИМ ВА КЎНИКМАЛАРИНИНГ ТАКОМИЛЛАШТИРИШДА ИНТЕРНЕТ РЕСУРСЛАРИДАН ФОЙДАЛАНИШНИНГ АХАМИЯТИ //Академические исследования в современной науке. – 2023. – Т. 2. – №. 5. – С. 26-31.
114. Давурбаева М.Ж.,Казоқов Р.Т., Мадаминов М.П.Ёшларнинг мустақил таълим олишдаги билим ва кўникмаларининг такомиллаштиришда интернет ресурсларидан фойдаланишнинг ахамияти//ACADEMIC RESEARCH IN MODERN SCIENCE. - 2023/2/14. – Т. 2. – №. 5. – С. 26-31.
115. Казоқов Р.Т.,Абдиев Б.С.,Джўрабаев А.М., Бўриев Б.Ў.Спортчилар тайёрлаш тизимини бошқарув асослари турлари.//"OMMAVIY SPORT TADBIRLARINI TASHKIL ETISH: MUAMMOLAR, TENDENSIYALAR VA ISTIQBOLLAR"ЎзДЖТСУ, 1, 530-538
116. Казоқов Р.Т., Бўриев Б.Ў., Абдиев Б.Ш., Джўрабаев А.М., Туропов А.Р.КУРАШ МИЛЛИЙ СПОРТ ТУРИНИ РИВОЖЛАНТИРИШНИНГ АСОСИЙ ЙЎНАЛИШЛАРИ // МИЛЛИЙ КУРАШ ТУРЛАРИ ВА УЛАРНИНГ НАЗАРИЙ-АМАЛИЙ МУАММОЛАРИ. - 2023. – Т. 1. – №. 2. – С. 161-163.
117. Джўрабаев А. М., Казоқов Р. Т. Биомеханик таҳлиллар асосида енгил атлетикачиларнинг функционал тайёргарлигидаги корреляция алоқаларининг таҳлили //Yoshlarni qo 'llab-quvvatlash va aholi salomatligini mustahkamlash yili" ga bag 'ishlangan. – 2021. – Т. 4. – №. 4. – С. 198-208.
118. Казоқов Р. Т., Расулов А. Ғ., Бўронов А. Б. СПОРТ МАКТАБЛАРИ ЎҚУВ-МАШҒУЛОТ ГУРУҲЛАРИДА ЁШ ФУТБОЛЧИЛАРНИ ТАНЛОВ УСЛУБИЯТЛАРИНИ АСОСЛАШ //Академические исследования в современной науке. – 2023. – Т. 2. – №. 15. – С. 38-46.
119. Kazoqov R. T., Vo'ronov A. B. SPORTDAGI DOLZARB YANGILIKLAR //Академические исследования в современной науке. – 2023. – Т. 2. – №. 15. – С. 47-56.
120. Юсупова З. Х. Роль музыкальных инструментов в жизни людей в древней

- Центральной Азии //Проблемы современной науки и образования. – 2020. – №. 3 (148). – С. 107-109.
121. Yusupova Z. K. The effectiveness of planning the training loads of discus throwers in the annual training process //Парадигма современной науки в условиях модернизации и инновационного развития научной мысли: теория и практика. – 2022. – С. 582-586.
122. Turaeva N. et al. Use of information technology in the field of sports games during training. – 2022.
123. Вафоев Б. Р., Ибрагимов С. Б. Сравнительный анализ использования дистанционного обучения в вузах спортивной направленности //Актуальные проблемы физической культуры и спорта. – 2019. – С. 117-121.
124. Abdiev V. S. et al. Analysis of Transverse-Momentum Distributions of Charged Particles in Proton-Proton Collisions at Energies in the Range of  $\sqrt{s} = 7$  TeV at the LHC //Physics of Atomic Nuclei. – 2021. – Т. 84. – №. 6. – С. 874-888.
125. Абдиев Б. Ш. и др. АНАЛИЗ РАСПРЕДЕЛЕНИЙ ПОПЕРЕЧНЫХ ИМПУЛЬСОВ ЗАРЯЖЕННЫХ ЧАСТИЦ В  $p+p$ -СОУДАРЕНИЯХ В ИНТЕРВАЛЕ ЭНЕРГИЙ  $\sqrt{s} = 2.76$  ТэВ НА БАК //Ядерная физика. – 2021. – Т. 84. – №. 6. – С. 509-523.
126. Юлдашев Б. С. и др. Процессы образования ядер  ${}^7\text{Be}$  и системы  $(\alpha + {}^3\text{He})$  в каналах с выходом  $\alpha$ -частиц в  ${}^{16}\text{O}p$ -взаимодействиях при  $3.25$  А ГэВ/с //Узбекский физический журнал. – 2018. – Т. 20. – №. 5. – С. 283-286.
127. Юлдашев Б. С. и др. ОБРАЗОВАНИЕ И АЗИМУТАЛЬНЫЕ КОРРЕЛЯЦИИ КУМУЛЯТИВНЫХ ПРОТОНОВ И ПИОНОВ С ЧАСТИЦАМИ СОПРОВОЖДЕНИЯ В АДРОН-И ЯДРО-ЯДЕРНЫХ СОУДАРЕНИЯХ ПРИ ВЫСОКИХ ЭНЕРГИЯХ //«Узбекский физический журнал». – 2018. – Т. 20. – №. 6. – С. 334-338.
128. Олимов К. и др. СРАВНИТЕЛЬНЫЙ АНАЛИЗ ПРОЦЕССОВ ОБРАЗОВАНИЯ ЯДЕР  ${}^7\text{Be}$  И СИСТЕМЫ  $(\alpha + {}^3\text{He})$  В КАНАЛАХ С ВЫХОДОМ АЛЬФАЧАСТИЦ В  ${}^{16}\text{O}p$ -ВЗАИМОДЕЙСТВИЯХ ПРИ  $3.25$  А ГэВ/с //«Узбекский физический журнал». – 2018. – Т. 20. – №. 5. – С. 283-286.
129. Юлдашев Б. С. и др. КОРРЕЛЯЦИОННЫЙ ЭФФЕКТ В ЭНЕРГЕТИЧЕСКОМ СПЕКТРЕ ПРОТОНОВ В  ${}^{16}\text{O}p$ -СОУДАРЕНИЯХ ПРИ  $3.25$  А ГэВ/с //«Узбекский физический журнал». – 2018. – Т. 20. – №. 2. – С. 69-73.
130. Sharipov G., Turaeva N. METHODS FOR EVALUATION AND PREDICTION OF THE STATE OF METROLOGICAL CHARACTERISTICS OF AIRCRAFT INSTRUMENTS //Science and Innovation. – 2022. – Т. 1. – №. 8. – С. 843-851.
131. Эшмурадов Д. Э., Элмурадов Т. Д., Тураева Н. М. Автоматизация обработки аэронавигационной информации на основе многоагентных технологий //Научный вестник Московского государственного технического университета гражданской авиации. – 2022. – Т. 25. – №. 1. – С. 65-76.
132. Artikov A. JISMONIY TARBIYA DARSLARIDA HARAKATLI O‘YINLARNI TASHKIL ETIB O‘TKAZISHNING DOLZARB MUAMMOLARI //Академические исследования в современной науке. – 2022. – Т. 1. – №. 19. – С. 160-167.

133. Артиков А. ОСНОВНЫЕ ТЕХНИКО-ТАКТИЧЕСКИЕ ПРИЕМЫ И ОСОБЕННОСТИ МИНИ-ФУТБОЛА //Академические исследования в современной науке. – 2022. – Т. 1. – №. 19. – С. 121-128.
134. Артиков А. ИСПОЛЬЗОВАНИЕ ПОДВИЖНЫХ ИГР ПРИ РАЗВИТИИ ФИЗИЧЕСКИХ КАЧЕСТВ ЮНЫХ ФУТБОЛИСТОВ //Академические исследования в современной науке. – 2022. – Т. 1. – №. 19. – С. 97-104.
135. Artikov A. FUTBOL BO‘YICHA HAKAMLARNING TAYYORLASH TIZIMI //Академические исследования в современной науке. – 2022. – Т. 1. – №. 19. – С. 105-112.
136. Artikov A. YOSH FUTBOLCHI QIZLARNING TEXNIK DARAJASINI YAXSHILASHDA HARAKATLAR KOORDINATSIYASINI AHAMIYATI //Академические исследования в современной науке. – 2022. – Т. 1. – №. 19. – С. 113-120.
137. Artikov A., Boyxonov B. SPORTCHILAR SHUG‘ULLANGANLIK DARAJASINI ANIQLASHNING ZAMONAVIY USULLARINING TAHLILI (FUTBOL SPORT TURI MISOLIDA) //Modern Science and Research. – 2022. – Т. 1. – №. 1. – С. 322-334.
138. Artikov A., Madaminov J. ЖИСМОНИЙ СИФАТЛАРНИ РИВОЖЛАНТИРИШ //Modern Science and Research. – 2022. – Т. 1. – №. 1. – С. 497-506.

## BOSHLANG`ICH SINIF O`QUVCHILARINING TANQIDIY FIKRLASH KO`NIKMALARINI SHAKLLANTIRISH

**Ergasheva Odina Xasan qizi**

Guliston Davlat universiteti Pegagogika fakulteti

“Boshlang`ich ta`lim va sport tarbiyaviy  
ishi” yo`nalishining stajyor - o`qituvchisi

[ergashevaodina9195@gmail.com](mailto:ergashevaodina9195@gmail.com)

<https://doi.org/10.5281/zenodo.8021157>

**Annotatsiya.** Ushbu maqolada boshlang`ich sinf o`quvchilarining tanqidiy fikrlash qobiliyatlarini aniqlash va tanqidiy fikrlash motivatsiyalarini rivojlantirishning o`ziga xos usullari haqida fikr yuritilgan. Maqolada boshlang`ich sinf o`quvchilaridagi tanqidiy fikrlash qobiliyatlarini rivojlantirish maqsadida foydalanish lozim bo`lgan o`qituvchi vazifalari haqidagi kerakli ma`lumotlar va manbalar keltirib o`tilgan.

**Kalit so`zlar:** tafakkur, qobiliyat, ko`nikma, boshlang`ich sinf, o`qituvchi, fikrlash, ta`lim, usullar.

## FORMATION OF CRITICAL THINKING SKILLS OF PRIMARY SCHOOL STUDENTS

**Abstract.** This article discusses the specific methods of determining the critical thinking abilities of elementary school students and developing critical thinking motivations. In the article, the necessary information and resources about the tasks of the teacher, which should be used in order to develop the critical thinking skills of primary school students, are mentioned.

**Key words:** thinking, ability, skill, primary class, teacher, thinking, education, methods.

## ФОРМИРОВАНИЕ НАВЫКОВ КРИТИЧЕСКОГО МЫШЛЕНИЯ У УЧАЩИХСЯ НАЧАЛЬНЫХ КЛАССОВ

**Аннотация.** В данной статье рассматриваются конкретные методы определения способностей к критическому мышлению учащихся начальной школы и развития мотивации критического мышления. В статье упоминается необходимая информация и ресурсы о задачах учителя, которые следует использовать для развития навыков критического мышления учащихся начальных классов.

**Ключевые слова:** мышление, умение, умение, начальный класс, учитель, мышление, воспитание, методы.

So`nggi yillar mobaynida ta`lim tizimi tubdan isloh qilindi va bu jarayon hali hamon davom etmoqda. Darhaqiqat har qanday jamiyatda yosh avlodning ta`lim- tarbiyasi, odob-ahloqi doimo dolzarb muammo sifatida e`tirof etiladi.

O`zbekiston Respublikasining uzluksiz ta`lim tizimining ajralmas va eng asosiy bo`g`ini boshlang`ich ta`lim ekanligini e`tiborga olgan holda aynan tanqidiy fikrlash ko`nikmasini rivojlantirishga shu bosqichda alohida e`tibor qaratish maqsadga muvofiqdir. Boshlang`ich ta`limda nazariy va amaliy bilimlar hamda tanqidiy fikrlash ko`nikmalari bilan birga milliy urf-odatlar va qadriyatlarni hurmat qilishi, ma`naviy, ruhiy, jismoniy jihatdan sog`lom va barkamol, fuqarolik burch va masuliyatini his qilgan holda voyaga yetishlari zarur.

Darhaqiqat bugungi kunda ta`lim sohasida olib borilayotgan keng ko`lamli islohatlar, ta`lim mazmunini takomillashtirishga oid qabul qilingan hukumat qarorlari, ta`limni hayot bilan

bog`lashni, o`qitish samaradorligini oshirishni, tez taraqqiy etib borayotgan jamiyat uchun har tomonlama rivojlangan faol fuqarolik pozitsiyasiga ega bo`lgan barkamol avlodni, komil shaxsni tarbiyalab, yetishtirishni talab qiladi. Bu o`rinda ta`lim jarayoniga innovatsion pedagogik texnologiyalarning kirib elishi va qo`llanishi davr talabi bilan bevosita bog`liqdir. Shu boisdan ham yosh avlodni rivojlangan huquqiy madaniyatli qilib tarbiyalash pedagog kadrlardan yangicha yondashuv hamda ijodkorlik, kreativlikni talab etiladi. O`quvchi shaxsi tanqidiy fikrlashi uning ong darajasi yetarli darajada o`sib borayotganing belgilaydi. Hozirgi kunda ta`lim sohasida juda katta yangiliklar kiritilmoqda. Ulardan bir misol ta`lim tizimida yangi darsliklar, chet el mamlakatlaridan kirib kelayotgan sinovga qo`yilgan ta`lim tizimlarining asosiy maqsadi bolalarning og`zaki nutqini rivojlanishi, erkin fikrlay olish, tanqidiy va kreativ fikrlay olishi qobiliyatlarini shakllantirishdan iborat. Tan`idiy fikrlash- bu inson intellektual faoliyatining turlaridan biri bo`lib, uni o`rab turgan axborot maydoniga yuqori darajadagi idrok etish, tushinish, yondashishning obektivligi bilan ajralib turadi.

Bolaning kognitiv faoliyati va qiziqishi doimo atrofdagi dunyoni o`rganishga va bu dunyo haqida o`z rasmini yaratishga qaratilgan. Fikrlash nutq bilan o`zaro bog`liqdir. Bolaning aqliy faolligi qanchalik ko`p bo`lsa u shunchalik ko`p savollar beradi va bu savollar qanchalik xilma-xil bo`ladi. Boshlang`ich maktab o`quvchilari savollarning eng keng tipologiyasidan foydalanadilar: bu nima? u kim? nima uchun?,nega?, nima sodir bo`ldi?, nima bo`ladi?,qayerda?, qancha?...va bu savollarni javobini to`la tokis bilmasalar ularda o`qituvchiga bo`lgan muhabbat susayadi.bolalarning mulohazalari odatda alohida va shaxsiy tajribaga asoslanadi. Shuning uchun ular kategorik va odatda vizual haqiqatga ishora qiladi. Biror narsani tushuntirayotganda, kichik talaba hamma narsani shaxsiy narsaga aylantirishni afzal ko`radi va har xil sarguzashtlarga to`la syujetli kitoblarni o`qishni yaxshi ko`radi. Bola maktabga kirganda, atrofidagi voqelik bilan munosabatlarning butun tizimi qayta tuziladi: u dunyo bilan yangi munosabatlarga kiradi, uning faoliyati ijtimoiy ahamiyatga ega bo`ladi. O`qituvchi birinchi sinf o`quvchisining hayotida paydo bo`ladi, madaniyat vakili, xatti harakatlar va bilimlarning yangi shakllarining tashuvchisi va tarjimoni.

Tanqidiy fikrlash bu - XXI asr talablarini muvaffaqiyatli ro'yobga chiqarishimizga imkoniyat yaratuvchi, o'rganayotgan va bajarayotgan ishimizni yanada chuqurroq anglashimizga yordam beruvchi ijobiy ko'nikmadir. Tanqidiy fikrlashga o'rgatish Kadrlar tayyorlash milliy dasturida bayon etilgan yuqori kasbiy madaniyatli, ijodiy va ijtimoiy faol xayotda o'z o'rnini topa oladigan malakali kadrlarni shakllantirish vazifasini hal qilishga ham mos keladi. Xo'sh, shunday bo'lsa tanqidiy fikrlashning o'zi nima? Adabiyotlarda bu tushunchaga berilgan turli xil ta'riflarni uchratish mumkin. Bu tushuncha haqida gapirishdan oldin, ayrim aqliy faoliyat ko'nikmalarini ko'rib chiqaylik, lekin ularni tanqidiy fikrlash deb ayta olmaymiz. Esda saqlash - eng muhim fikrlash jarayoni bo'lib, busiz o'quv jarayonini amalga oshirib bo'lmaydi, lekin u tanqidiy fikrlashdan tubdan farq qiladi. Kompyuterning xotirasi har birimiznikidan anchagina yaxshiroq, lekin esda saqlash tanqidiy fikrlashni anglatmaydi. Ko'pchilik o'qituvchilar har qanday fikrlashdan ko'ra xotirani rivojlantirishni yuqoriroq qadrlaydilar, nazorat ishlari va imtihonlarda asosan talabalar xotirasi ko'lamini tekshiradilar. Lekin tanqidiy fikrlash tarafdorlari esa aqliy faoliyatning murakkabroq turlarini nazarda tutadi.

O'quv jarayonini usiz amalga oshirib bo'lmaydigan «notanqidiy fikrlash» turlaridan yana biri - murakkab g'oyalarni tushunish bilan bog'liq. Biologiya va matematika, tarix va adabiyot

darslarida talabalar ba'zan o'qituvchining aytganlari yoki darslikda nima haqida yozilganligini tushunish uchun ancha «bosh qotiradilar». Tushunish, ayniqsa, agar o'quv materialini qiyin bo'lsa, murakkab aqliy jarayon bo'lib hisoblanadi. Masalan, talaba murakkab teoremani tushunish uchun bosh qotirmoqda. Albatta uning miyasida murakkab aqliy jarayonlar kechadi, lekin buni ham hozircha tanqidiy fikrlash deb bo'lmaydi.

Biz o'zgal fikrini tushunish ustida ishlar ekanmiz birinchi bosqichda bizning shaxsiy fikrlashimiz sust bo'ladi: bunda biz faqat bizgacha kimdir tomonidan yaratilganni idrok qilamiz xolos, tanqidiy fikrlash esa, yangi, tushunib bo'lingan g'oyalarni tekshirilayotganda, baholanayotganda, rivojlantirilayotganda va qo'llanayotganda sodir bo'ladi. Dalillarni eslab qolish va g'oyalarni tushunish esa tanqidiy fikrlash uchun zarur bo'lgan dastlabki shartlar bo'lib hisoblanadi, lekin ular o'zaro yaxlitlikda ham tanqidiy fikrlashni anglatmaydilar.

Tanqidiy fikrlash o'qituvchilarning fikrlash qobiliyatini shakllantirish uchun ta'lim tizimini mustahkamlash muhimligini tan oladi. Bolalarning tanqidiy fikrlash qobiliyati, bir tomondan faktlarga asoslangan bilimlardan foydalangan holda mulohaza yuritish va ochiq va izlanuvchan tafakkurni qabul qilish demakdir. Biroq, bunga erishish uchun maktablarda tanqidiy fikrlashni yaxshilashlari uchun o'quv dasturlari ko'proq amalish mashg'ulotlarga tayangan holda integratsiya qilinishi kerak. O'qituvchilar, psixologlar va faylasuflar bu borada bir fikrda bo'lishsa ham tanqidiy fikrlashning ahamiyati, kontseptsiyasi nimani anglatishi haqida hali ham kelishuv mavjud emas va o'qituvchilarni amaliyotda qo'llash uchun qanday tayyorlanishi kerakligi haqida bahs muzokazalar olib borilmoqda. Ushbu tadqiqotning asosiy maqsadi boshlang'ich sinf o'qituvchilari ushbu kontseptsiyani qanday qabul qilishlarini va ular o'zlarining maktab va maktablarida qanday professional fon tariqasida tanqidiy fikrlash tajribasini olib kelishlarini o'rganish edi.

Bryusseldagi (Belgiya) uchta Evropa maktabida jami yigirma bir o'qituvchi yarim tizimli suhbatlar orqali so'roq qilindi. Ushbu tadqiqot natijalari shuni ko'rsatadiki, o'qituvchilar tanqidiy fikrlash tushunchasini yaxshi tushunadilar. Ular tanqidiy fikrlashni turli strategiyalar orqali faktlarni tahlil qilish, boshqa faraziy vaziyatlarni idrok etish va aniq faktlar bo'yicha shaxsiy fikrlarni shakllantirish va takomillashtirish qobiliyati deb hisoblaydilar. O'qituvchilarning fikriga ko'ra, bular tanqidiy fikrlovchining asosiy xususiyatlari: turli xil madaniy muammolarga nisbatan fikr yuritish, hamkorlik qilish, tahliliy va ochiq fikrlash haqida o'z ifodasini topadi. O'qituvchilarning maktabdagi ta'limi, natijalar, bir tomondan, fikrlash xaritasini tuzish, guruh muhokamasi va faol o'rganish sinfida tanqidiy fikrlashni rivojlantirish uchun hisobga olinadigan tegishli amaliyot ekanligini ko'rsatadi.

Boshqa tomondan, ular o'zlarining tajribalari hali ham cheklanganligini ta'kidlaydilar. Ularning kasbiy tajribasiga kelsak, ular o'qituvchilarni tayyorlash jarayonida loyihaga asoslangan ta'lim va bolalar uchun falsafa orqali tanqidiy fikrlashni rag'batlantirishni uchratganliklarini ko'rsatadilar. Shu bilan birga, ular bu sohada hali ham tengdoshlarni o'rganish va o'qituvchilar malakasini oshirish jarayonida ilg'or tajriba almashish orqali qo'shimcha yordam ko'rsatish zarurligini ta'kidlaydilar.

Xulosa qilib aytganda, o'qituvchilar boshlang'ich ta'limda buni targ'ib qilish uchun yetarli darajada tayyor bo'lishlari uchun mavjud amaliyotlar orqali tanqidiy fikrlashni o'rgatish bo'yicha yaxshiroq tayyorgarlik ko'rishlari kerak. O'qituvchilarning idrokiga alohida e'tibor qaratilgan ushbu tadqiqot boshlang'ich sinf o'qituvchilarining kasbiy rivojlanishi kontekstida "Tanqidiy fikrlashga oid amaliy kontekstlar"ni targ'ib qilish asoslarini aniqlashga yordam beradi.



Natijalarning dolzarbligi "Tanqidiy fikrlashga oid amaliy kontekstlar" bo'yicha innovatsion o'qitish usullari bilan shug'ullanadigan turli manfaatdor tomonlar (o'qituvchilar, maktab direktorlari, siyosatchilar, tadqiqotchilar) o'rtasida kelajakdagi ta'lim tadqiqotlari va dizayni uchun ishlatilishi mumkin.

#### **REFERENCES**

1. Qosimova K, Matchanov S, G`ulomova X, Yo`ldosheva Sh, Sariyev Sh.
2. Ona tili o`qitish metodikasi.-T.:Noshir-2009
3. Nishonov A, Xaydarov B, Nuriddinov B. va boshqalar. Baholash metodlari. O'quv metodik qo'llanma. T., 2003.
4. Pol, R. V., Elder, L. & Bartell, T. (1997). Kaliforniya o'qituvchisini tanqidiy fikrlash bo'yicha o'qitishga tayyorlash: Tadqiqot natijalari va siyosat bo'yicha tavsiyalar. O'qituvchilar malakasini oshirish bo'yicha Kaliforniya komissiyasi Sakramento: Kaliforniya.
5. Ismoilovich, S. A. SOCIO-PSYCHOLOGICAL PROBLEMS OF THE FORMATION OF THE PSYCHOLOGY OF A HEALTHY LIFESTYLE OF FAMILIES.
6. Azamat, S. (2022). On The Basis Of National Values To Raise A Healthy Generation In The Family. Journal of Positive School Psychology, 6(10), 2417-2420.
7. Sharifjon To'lqin o'g A. et al. TA'LIM-TARBIYA TIZIMI VA O'QITUVCHILAR FAOLIYATIDA PSIXOLOGIK XIZMATNING AHAMIYATI //MODELS AND METHODS FOR INCREASING THE EFFICIENCY OF INNOVATIVE RESEARCH. - 2022. - T. 1. - №. 11. - C. 57-60.
8. Saidov A., Avulkhairov F., Razakov F. SCIENTIFIC AND THEORETICAL FOUNDATIONS OF THE PROBLEM OF THE FORMATION IN THE FAMILY OF PERCEPTIONS OF A HEALTHY LIFESTYLE OF YOUNG PEOPLE AND THE STATE OF ITS STUDY //Science and innovation. - 2022. - T. 1. - №. B7. - C. 1432-1436

## ACCENTUATION FOR TEENAGERS

Gavhar Nurqulova

Termez state university teacher

<https://doi.org/10.5281/zenodo.8022412>

**Abstract.** Adolescence is a period of transition from childhood to adulthood, characterized by its peculiarities from physiological and psychological humor. At this stage, the physical and psychic development of children is greatly accelerated, interest in various things in life, desire for novelty increases, character is formed, the spiritual world is enriched, conflicts are escalated. adolescence is a period of puberty and is also characterized by the emergence of new Hiss, sensations and tangled issues related to sexual behavior.

**Key words:** adolescence, psychophysiological, process accentuation, diagnostic, cognitive-affective, interview methods, the experiment psychology.

## АКЦЕНТУАЦИЯ ДЛЯ ПОДРОСТКОВ

**Аннотация.** Подростковый возраст – это период перехода от детства к взрослой жизни, характеризующийся своими особенностями со стороны физиологического и психологического юмора. На этом этапе значительно ускоряется физическое и психическое развитие детей, повышается интерес к разным вещам в жизни, стремление к новизне, формируется характер, обогащается духовный мир, обостряются конфликты. подростковый возраст является периодом полового созревания и также характеризуется появлением новых шипений, ощущений и запутанных вопросов, связанных с сексуальным поведением.

**Ключевые слова:** подростковый возраст, психофизиологический, процесс акцентирования, диагностический, когнитивно-аффективный, методы интервью, психология эксперимента.

Age limit the age range to 10-15 teenage currently into right comes. Every teenage appearances in character called will be different. This feature of the character he or quantitative expressiveness left to go when the last of the last finish most of the character limit and norms accentuation (excessive emphasis be given) is called. Excessive emphasis be given some character features as the result of the escalation of character the last option is believed to be one of the norm. In this case, there is an increase in weakness to the same stlaessogenic (strongly excitatory) factors in the individual, while there is stability in relation to others. It is possible that the accentuation of the character leads to pathological disorders and changes in personality behavior, psychopathy in extremely inappropriate situations (a pathology in which the character is an obstacle to adequate social adaptation of the individual and is practically not tachylarized, although some corrections are given in the right treatment conditions), but it is inappropriate to consider it.

The classification of types of accentuation (over – emphasis) of a character is much more complicated and does not overlap in different nomenclature. (K.Léongard, A.Lichko). But the description of the accentuated features remains to some extent the same. This is both the terminology and the classification scheme psychiatric successful in terminology ("the properties of schizophrenia", "epilepsy" features, etc.) without direct similarities with excessive emphasis he gives a list of features which give you the opportunity to bring final. The assessment of character with excessive emphasis requires the attention of a pedagogue, not a psychiatrist, although the

history of the problem of accentuation on average goes back to psychiatry and psychoneurology. Adolescence – the transition period from childhood into big is characterized by specific physiological and psychological intraoperative features. At this stage of the child's physical development is greatly accelerated and psychic in life is to be interested in different things, newsletter aspiration increases, the character is in the form of the spiritual world will enrich, gets the culmination of the conflict. Teenages adolescence period is reached, the new feeling and confused the issue with the appearance of life is characterized relate to sexual sensations.

Without a study of psychological characteristics that are specific to the age of adolescence, teenagers progressing form of the person, to identities and developing ways to reach and understand the importance of the direct impact of biological and social factors that influenced him, we can. A teenager with a happy childhood but in this era failed to find its place in adult life is not as complicated xayirlashgan xali. Therefore, the period of adolescence “transition period”, “period of crisis” (crisis), “a delicately period”, “difficult period”, “the puberty period,” as it is characterized by the appearances of psychological received the name. The appearance of an aggressive attitude towards adults on adolescent skin, such as negativism, is not only signs that arise due to direct sexual maturation, from which unpleasant signs of behavior spontaneously arise, but also through the means of social conditions in which the teenager lives, which indirectly affects them: his peers, status in the community, relationship with adults, character traits that arise In adolescence, the leading activity is reading, communication and cocktail activities. The main task of adolescence the period of this communication, friendship, and the fundamental norms of physics is to identify. The main feature of communication that it iboratki of friendship teenagers are subject to the full code.

Teenagers differentiation different things absolutely clear. You stand and put a chair during the break he broke her fix should be in play workshops, this is not a punishment. If this is not a punishment forced to sweep his location also made you dirty. Teenager logic for this is obvious: this is not punishment, but the letter is to correct the results of actions.

Psychology spiritual consciousness before their teenagers to the content of the concept of ethics and their idea of ‘rga were put to use the function. In general, studies show that teenagers at a high level of spiritual consciousness. The majority of teenagers did not understand the spiritual part of a worthy concepts to properly age. Provide a few examples. assertiveness is" a trait that is seen when a person sets out to do the most difficult things, without fear of what failure Hech takes the job to the end "(12th) " decisiveness also develops in a good person, but serves bad deeds in a bad person, and good deeds in a good person."(12th) by the end of adolescence, the level of deep awareness will certainly grow significantly. "Humility is the ability to give oneself reasonable happiness, to be critical of oneself and one's behavior.

#### REFERENCES

1. Qizi, S. M. D. (2022). Socio-Psychological Views of Eastern Thinkers on Social Tolerance. EUROPEAN JOURNAL OF INNOVATION IN NONFORMAL EDUCATION, 2(3), 219-220.
2. Sattorova, M. (2020). Social tolerance is period demand. Scientific research results in pandemic conditions (COVID-19), 1(03), 150-152.
3. G‘oziyev e.G‘. “Ontogenez psixologiyasi”.-T.: Noshir. 2010.

4. Dusmuxamedova Sh.A., Nishonova Z.T., Jalilova S.X., Karimova Sh. K., Alimbayeva Sh.T. “Yosh va pedagogik psixologiya” T. TDPU, 2013.
5. Nishonova Z.T., Alimbayeva Sh.T., Sulaymonov M. “Psixologik xizmat”.T. “Fan va texnologiyalar” nashriyoti 2014 y.
6. Sattorova, M. (2022). DIAGNOSTICS OF SOCIAL TOLERANCE OF STUDENTS. Science and innovation, 1(B5), 526-528

## YANGI KONSTITUTSIYADA AYBSIZLIK PREZUMSIYASI VA MALAKALI YURIDIK YORDAM OLIISH HUQUQI

**Shomuradova Malika Alisher qizi**

Jizzax viloyati yuridik texnikumi o'quvchisi

Telefon: +998919430544

[shomuradovamalika@gmail.com](mailto:shomuradovamalika@gmail.com)

<https://doi.org/10.5281/zenodo.8022431>

**Annotatsiya.** Ushbu maqolada aybsizlik prezumsiyasi bo'yicha yangi tahrirdagi konstitutsiyaga kiritilgan o'zgarishlar va ularning tahlili bo'yicha fikrlar keltirilgan. Shuningdek, konstitutsiyada belgilangan fuqarolarning malakali yuridik yordam olish huquqi bo'yicha bir qancha ma'lumotlar keltirilib o'tilgan.

**Kalit so'zlar:** Aybsizlik prezumsiyasi, miranda qoidasi, alibi, samosud.

## ПРЕЗУМПЦИЯ НЕВИНОВНОСТИ И ПРАВО НА КВАЛИФИЦИРОВАННУЮ ЮРИДИЧЕСКУЮ ПОМОЩЬ В НОВОЙ КОНСТИТУЦИИ

**Аннотация.** В данной статье представлены изменения, внесенные в новую Конституцию о презумпции невиновности и их анализ. Также предоставлена информация о праве граждан получение квалифицированной юридической помощи, закрепленном в конституции.

**Ключевые слова:** Презупция невиновности, правило миранды, алиби, самосуд.

## PRESUMPTION OF INNOCENCE IN THE NEW CONSTITUTION AND THE RIGHT TO QUALIFIED LEGAL ASSISTANCE

**Abstract.** This article presents the changes made to the new constitution on the presumption of innocence and their analysis. Also, some information on the right of citizens to receive qualified legal assistance as defined in the constitution has been provided.

**Key words:** presumption of innocence, the Miranda rule, alibi, samosud.

Barchamizga ma'lumki, joriy yil 30-aprelda o'tkazilgan referendumda qabul qilingan yangi tahrirdagi Konstitutsiya 1-maydan kuchga kirdi. Unda inson huquq va erkinligi oliy qadriyat deb e'tirof etilib, aybsizlik prezumsiyasi va himoya institutiga oid o'zgartirishlar kiritildi.

Jumladan, amaldagi konstitutsiyaning 26-moddasida shaxsning ishi sudda ko'rib chiqilib uning aybi aniqlanmaguncha u aybdor hisoblanmasligi qayd etilgan bo'lsa endilikda yangi tahrirdagi Konstitutsiyaning 28-moddasida aybsizlik prezumsiyasi keng yoritilib berilgan va unda shaxsning aybi qonunda nazarda tutilga tartibda oshkora sud muhokamasi yo'li bilan isbotlanmaguncha va sudning qonuniy kuchga kirgan hukmi bilan aniqlanmaguncha aybsiz deb hisoblanishi belgilandi. Bu qoida shaxsni huquqni muhofaza qiluvchi organlar tomonidan o'zboshimchalik bilan ayblash va javobgarlikka tortishdan himoya qiladi shuningdek, so'ngi yillarda fuqarolar orasida keng tarqalgan "samosud" holatlariga chek qo'yishga xizmat qiladi. Ayblanuvchiga o'zini himoya qilishi uchun barcha imkoniyatlar yaratiladi bu - ayblanuvchiga malakali yuridik yordam olish va advokat bilan xoli uchrashish undan maslahatlar olish imkoniyati bilan ta'minlaydi, belgilangan hollarda esa advokatlar tomonidan ko'rsatilgan yuridik yordam davlat hisobidan qoplanadi.

Aybdorlikka oid barcha shubhalar agar ularni bartaraf qilish imkoni tugagan bo'lsa, gumon qilinuvchining ayblanuvchining yoki mahkumning foydasiga hal qilinishi kerak. Shaxsni aybdorligiga oid har qanday shubhalarga tayanib, ayblash uchun yetarli bo'lmagan dalillar asosida javobgarlikka tortish mumkin emas. Bordi-yu, tergovda ayb e'lon qilinsa ham bunday vaziyatda sudda aybini tasdiqlovchi dalillar yetarli emasligi tufayli unga nisbatan oqlov hukmi chiqariladi.

Gumon qilinuvchi ayblanuvchi yoki sudlanuvchi o'zining aybsizligini isbotlashi shart emas va istalgan vaqtda sukut saqlash huquqidan foydalanishi mumkin "Miranda qoidasi" yangi tahrirdagi Konstitutsiyaga ham kiritildi, unga binoan, ushlangan shaxs sukut saqlash, so'roq jaroyinida advokati ishtirokini talab qilish va boshqa huquqlarga egaligi sodda tilda shaxsga ilk soniyalardan tushuntiriladi. Yana bu qoida gumon qilinuvchi, ayblanuvchi yoki sudlanuvchidan o'zining aybsizligi to'g'risida "alibi" va boshqa dalillar talab etilishiga to'sqinlik qiladi.

Hech kim o'ziga va yaqin qarindoshlariga qarshi guvohlik berishga majbur emas. Sud va tergovda shaxsni o'ziga va oila a'zolariga guvohlik berishga majbur qilish uning manfaatlariga aslo to'g'ri kelmaydi. Qolaversa, milliy mentalitetimizda oila a'zolari va qarindoshlar o'rtasida o'zaro hurmat muhim qadryat hisoblanadi. Otaning o'z farzandiga, farzandning otasiga, aka-uka va opa-singillar bir-biriga qarshi guvohlik berishi oilaviy qadryatlarimizga ham mos emas. Shu sababli bu norma aybsizlik prezumpsiyasini milliy mentalitetimiz asosida yanada takomillashtirishga xizmat qiladi.

Agar shaxsning o'z aybini tan olganligi unga qarshi yagona dalil bo'lsa, u aybdor deb topilishi yoki jazoga tortilishi mumkin emas deb belgilandi. Bu sud va tergovda shaxs manfaatlarini himoya qilish bo'yicha yangi kafolatlar taqdim etadi.

Gap shundaki, shaxsning aybiga oid dalillar yetarli bo'lmaganda uning o'z aybiga iqror bo'lganligi to'g'risidagi yagona dalil bilan cheklanish holatlari ham mavjud edi. Birgina o'z aybiga iqror bo'lganligi bilan shaxsni javobgarlikka tortish va jazoga hukm qilish adolat va mantiq mezonlariga to'g'ri kelmaydi. Bundan keyin shaxsni ayblash uchun dalillar yetarli bo'lmaganda aybiga iqrorlik olish uchun qo'rqitish unga tahdid qilish va bosim o'tkazish yoki qiynoq qo'llash holatlariga yo'l qo'yilmaydi.

Ozodlikdan mahrum etilgan shaxslar o'ziga nisbatan insoniy muomalada bo'linishi hamda inson shaxsiga xos bo'lgan sha'ni va qadr-qimmatini hurmat qilinishi huquqiga egaligi ham tarixda ilk bor konstitutsiyaviy darajada mustahkamlanmoqda. Qolaversa, shaxsning sudlanganligi va bundan buyon kelib chiqadigan huquqiy oqibatlar uning qarindoshlari huquqlari huquqlarini cheklash uchun asos bo'lishi mumkin emasligi belgilandi, bularning hammasi mustabid tuzumdan qolgan illatga, ya'ni sudlangan shaxs uchun uning yaqinlari jabr tortishiga chek qo'yadi va ko'p yillardan buyon qiynab kelayotgan aybsiz aybdor bo'lib qolish muammosiga yechim bo'ladi.

Yangi tahrirdagi konstitutsiyaning 29-moddasidagi asosan, "Har kim malakali yuridik yordam olish huquqi kafolatlanadi, Qonunda nazarda tutilgan hollarda yuridik yordam davlat hisobidan ko'rsatiladi".

Sir emas, zarur hollarda malakali yuridik yordam olishga hammaning ham qurbi yetmaydi. Shunday vaziyatda, fuqaro o'z muammosi bilan yolg'iz qolmasligi kerak. Davlat baholi qudrat yordam qo'lini cho'zishi kerak shuning uchun ham, muhtoj fuqarolarga davlat hisobidan yuridik yordam olish huquqi Konstitutsiyada alohida belgilanishi ham ijtimoiy, ham huquqiy nuqtai nazardan ulkan ahamiyat kasb etadi. Amaldagi qonunchiligimizda bepul yuridik yordam asosan jinoyat protsessual qonunchiligi asosida amalga oshirilardi. Fuqarolik ishlari, mehnat nizolari va

boshqa yo'nalishlarda davlat hisobidan yuridik yordam ko'rsatilmas edi. Endilikda, yangi konstitutsiyamizga kiritilgan yangi norma asosida fuqarolarimiz nafaqat jinoyat ishlari doirasida, balki fuqarolik, mehnat va boshqa sohalarida ham yuridik yordam olishi mumkin, shuningdek fuqarolarning huquqlari va qonuniy manfaatlarini himoyasini ta'minlaydi hamda odil sudlovdan foydalanish imkoniyatini oshirishga xizmat qiladi.

Jahonning rivojlangan mamlakatlaridan AQSH, Buyuk Britaniya Germaniya, Fransiya Rossiya va Kanada kabi davlatlarda jinoyat ishlari bilan bir qatorda fuqarolik va ma'muriy ishlar bo'yicha ha davlat hisobidan yuridik yordam ko'rsatiladi.

Bizning mamlakatimizda ham davlat hisobidan advokatlarni jalb qilish mexanizmini ilg'or xorijiy tajriba hamda xalqaro huquqiy normalarni chuqur o'rgangan holda belgilanishi fuqarolarning yuridik yordamga bo'lgan huquqlarining konstitutsiyaviy kafolatini kuchaytiradi, aholining ijtimoiy ehtiyojmand toifalari davlat tomonidan ijtimoiy qo'llab-quvvatlanadi va xalqaro standartlarga mos mexanizm joriy etiladi.

Xulosa qilib aytishimiz mumkinki, yangi konstitutsiyamizga kiritilgan o'zgarishlar fuqarolar huquqlarini himoyalash, yurtimiz taraqqiyoti va xalqimiz farovonligini yanada rivojlanishiga xizmat qiladi. Chunki, unda eng avvalo "Inson qadri uchun" g'oyasi ustuvor yo'nalish sifatida belgilangan. Ilgari amal qilib kelingan "davlat-jamiyat-inson" tamoyilini esa, endilikda "inson-jamiyat-davlat" deb o'zgartirilgani eng avvalo inson manfaatini har narsadan ustun qo'yilganligining ifodasidir.

#### **REFERENCES**

1. Yangi tahrirdagi O'zbekiston Respublikasi Konstitutsiyasi.
2. Farhod Primov "Samosud"ga yechim, tuhmatga qarshi chora va chekinayotgan qiynoq-yangi konstitutsiyada aybsizlik prezumtsiyasi.
3. <https://kun.uz/uz/29340940>
4. O'zbekiston Respublikasining Jinoyat-Protsessual Kodeksi(23-moddasi).
5. Insonhuquqlari umumjahon deklaratsiyasi(11-moddasi)..
6. <https://yuz.uz/uz/news/har-bir-fuqaro-malakali-yuridik-yordam-olishga-haqli>.

## PSYCHOLOGICAL MANIFESTATIONS OF ETHNIC AND SOCIAL TOLERANCE

Sattorova Maxliyo Dilmurod qizi

Termez state university. PhD.

<https://doi.org/10.5281/zenodo.8022453>

**Abstract.** *In the era of globalization and informatization processes, tolerance has been one of the current socio-psychological and insular maummo. At the moment, tolerance, as a moral norm, presupposes that for the successful development of all mankind, it will be the main and necessary factor in the formation of the characteristics of the individuality of each individual, the ability to tolerate situations arising through the types of tolerance and stress.*

**Keywords:** *tolerance, trait, ethnic, psychocorrection, social, tolerance, socio-cultural, personality, perception.*

## ПСИХОЛОГИЧЕСКИЕ ПРОЯВЛЕНИЯ ЭТНИЧЕСКОЙ И СОЦИАЛЬНОЙ ТОЛЕРАНТНОСТИ

**Аннотация.** *В эпоху процессов глобализации и информатизации толерантность стала одним из актуальных социально-психологических и замкнутых мауммо. На данный момент толерантность, как моральная норма, предполагает, что для успешного развития всего человечества она будет главным и необходимым фактором формирования характеристик индивидуальности каждого индивида, способности переносить ситуации, возникающие благодаря видам толерантности и стрессу.*

**Ключевые слова:** *толерантность, черта, этническая, психокоррекция, социальная, толерантность, социокультурная, личность, восприятие.*

2017 marked a new stage in the historical development and development of Uzbekistan. The president of this year is Sh.On the side of Mirziyoev, the so-called" Year of dialogue with the people and human interests", the tasks set out in the"strategy of action in the five creative directions of the development of the Republic of Uzbekistan in 2017-2021 " clearly demonstrated how protected human interests are in our society. 5.1 priority areas in the field of security, interethnic harmony and religious tolerance and deeply thought out, mutually beneficial and practical foreign policy in the fifth priority area of action strategy. Priority areas in the field of security, religious tolerance and ensuring interethnic harmony: protection of the constitutional order, sovereignty, territorial integrity of the Republic of Uzbekistan; ensuring information security and improving the information protection system, timely and worthy resistance to threats in the information field; strengthening civil, interethnic and interdenominational peace and harmony; strengthening the defense capabilities of the state, increasing the combat power and potential of the Armed Forces of the Republic of Uzbekistan; preventing environmental problems that harm the environment, Population Health and gene pool; the improvement of the system for the prevention and elimination of emergency situations, such as the provision of a person, his peace, health, bright perspective, is the most important thing in all these days, showing how important it is to form and develop social tolerance, especially in young girls of teenage age, who are now stepping into an independent life.

The educational system is of particular importance in instilling ideas of tolerance in the minds of young people, because it is they who master the social experiences and values



accumulated in educational institutions on a scientific basis and in a systematic way. Also, due to the interdependence between the stages of the educational system, evolutionism is ensured in the process of upbringing. The education system serves to prevent the emergence of any nationalistic feelings in them, such as the superiority of one's own nationality, religion over another, in order to make decisions about national pride, love for the motherland, feelings of nationalism in young people. The occurrence of such feelings in young people leads to conflicts between nations, religious conflicts can.

The main task in the formation of the social tolerance of the individual is to expand its social-role relations, to accept the diversity in the social life of society and to elevate the culture of communication in entering into effective interaction with representatives of different social groups.

Tolerance is not a phenomenon that appears today or yesterday. This quality has been absorbed into the blood and blood of our people for centuries. Tolerance has deep historical roots. For example, if we take the life of countries on the Great Silk Road or the Timurid era, it is well known from history books that representatives of different nationalities and nationalities took part in the construction of majestic buildings.

Even today, maintaining and strengthening tolerance has become the top priority of state policy, creating legal conditions for the preservation and development of the language, culture, customs and traditions of all nations and elates. Today, the focus is on further strengthening mutual affection among different nations in our country.

The results of the study obtained on the basis of the correctional program on the methodology of the G.Saldatova "personality tolerance index"

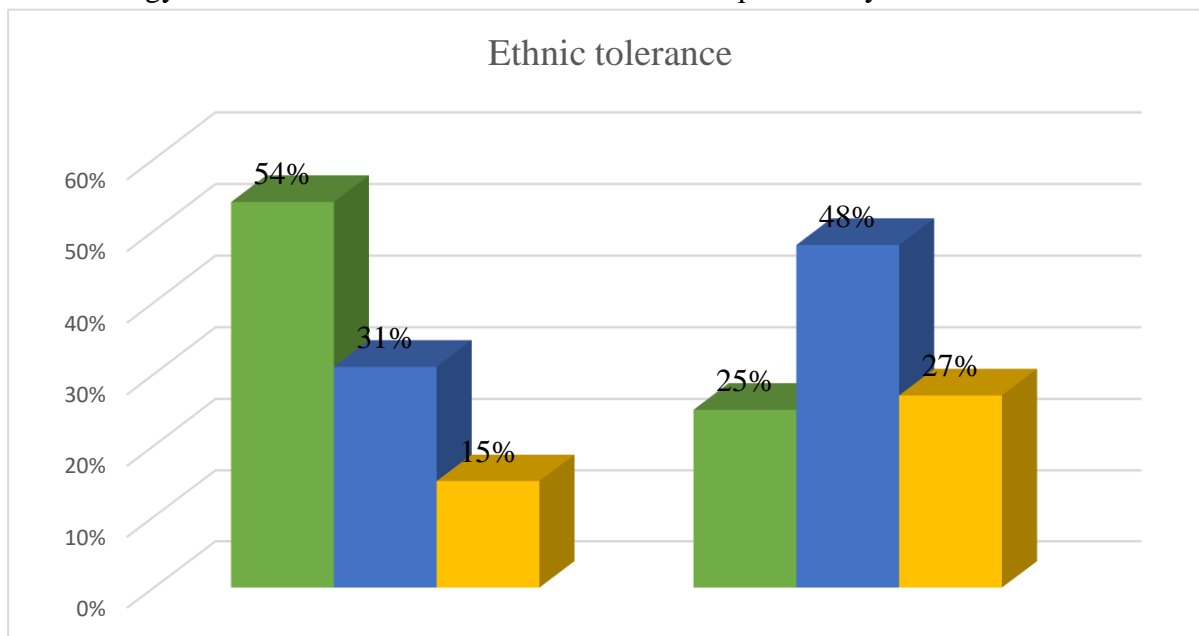

G.The following statistics were obtained from students under the saldatova tolerance determination index methodology.

During the study, after conducting socio-psychological training sessions, students of academic lyceums were analyzed what changes have occurred in the quality of tolerance. The results of the study showed a number of changes after the application of a psychocorrectional program.

The average quantitative values of the results obtained according to the state of the methodology before and after the training program were compared. According to him, our experiences, we can see that "ethnic tolerance" is the highest result sum score 15% average level accumulated data 31% low accumulated score 54%. This is a change in the way that our results on the basis of the correctional program, which develops the qualities of tolerance carried by us, are as follows. Low level 25% average level 48% high level 27%. This can be seen to have given the program efficiency.

Thus, the analysis of the philosophical and psychological and pedagogical literature on this issue allowed us to draw the following conclusions: the general methodological principle of studying the phenomenon of tolerance is the principle of humanism, since tolerance does not accept violence, cruelty, aggression. freedom of personality; tolerance is the manifestation of human freedom as the ability to make meaningful, responsible and free choice of one's own views on "others". Tolerance is possible on the basis of communication with other points of view and points of view as a special way of relationships and interactions between people. Tolerance is formed on the basis of the socio-cultural experience of the people and is manifested in different forms and boundaries; culture serves as the axiological basis of tolerance.

The roots of tolerance go back to ancient history. From the time of Zoroastrianism to the modern period, it also made it possible to formulate the existence of tolerance concepts in our conclusions: tolerance in a person initially forms in the family, and later, develops in preschool educational organizations, schools, technical schools, lyceums, higher educational institutions. The fact that a person perceives the variety of life, the variety of people, groups and the fact that they all deserve to be respected, and perceives it as it is, is an indicator of high culture and spirituality.

#### **REFERENCES**

1. Agzamxodjayev S.S, Rahimjonov D.O, Muhamedov N.A, Najmiddinov J.X. Dinyo dinlari tarixi. TDSHI. Toshkent. 2011. – 227 b.
2. Aminov M.N. Tarbiya: (Ota-onalar va murabbiylar uchun ensiklopediya). - Toshkent. "O'zbekiston milliy ensiklopediyasi". Davlat ilmiy nashriyoti. 2010. -416-417-b. Do'stmuhamedova Sh.A, Nishanova Z.T, Jalilova S.X, Karimova Sh.T, Alimbaeva Sh.T. Yosh davrlari va pedagogik psixologiya. Toshkent. -2010.- 159-163 b.
3. Qizi, S. M. D. (2022). Socio-Psychological Views of Eastern Thinkers on Social Tolerance. EUROPEAN JOURNAL OF INNOVATION IN NONFORMAL EDUCATION, 2(3), 219-220.
4. Sattorova, M. (2020). Social tolerance is period demand. Scientific research results in pandemic conditions (COVID-19), 1(03), 150-152.
5. Sattorova, M. (2022). DIAGNOSTICS OF SOCIAL TOLERANCE OF STUDENTS. Science and innovation, 1(B5), 526-528.
6. Ergashev. J. Diniy bag'rikenglik barqarorlik omili // Termiz. 2019 18-20 b

## FEATURES OF MENTAL DEVELOPMENT IN PRESCHOOL AGE

Jovliyeva Nasiba Umrzoqovna

Termez state university teacher

<https://doi.org/10.5281/zenodo.8022484>

**Abstract.** Through pre-school and design games, children of this age develop their perceptions, memory, imagination, thinking and mobility skills. In playful, role-playing games, children often reflect the behavior of adults who are watching and watching on their own. The game of 4-5 year olds gradually begins to collective character. It is easy to see the individual features of the children, especially through their team games. In these games, children reflect not only adults' attitudes but also more interactions. In the team game, children also reflect the complex lives of a group of people. Large school-age royalty-based games develop, but now these games differ in their richness and diversity.

**Key words:** Pre-school age, personality, irreproachable adjectives, plot-role games, psychic process, general development.

## ОСОБЕННОСТИ ПСИХИЧЕСКОГО РАЗВИТИЯ В ДОШКОЛЬНОМ ВОЗРАСТЕ

**Аннотация.** С помощью дошкольных учреждений и дизайнерских программ дети этого возраста развивают свое восприятие, память, воображение, мышление и навыки мобильности. В игровых, ролевых играх дети часто отражают поведение взрослых, которые наблюдают за происходящим самостоятельно. Игра детей 4-5 лет постепенно приобретает коллективный характер. Легко увидеть индивидуальные особенности детей, особенно по их командным играм. В этих играх дети отражают не только отношение взрослых, но и больше взаимодействий. В командной игре дети также отражают сложную жизнь группы людей. Развиваются крупные игры для детей школьного возраста, основанные на роялти, но сейчас эти игры отличаются своим богатством и разнообразием.

**Ключевые слова:** дошкольный возраст, личность, прилагательные "безупречный", сюжетно-ролевые игры, психический процесс, общее развитие.

The growth rate in the mother's womb is bound to the mother's body. All vital functions of the baby are important for nutrition, respiration, respiration, air temperature changes and metabolism, and so on. The birth rate of the baby is important for the speech that begins with a new appearance of social development. Therefore, retention is a powerful, shocking miracle of nature to the infant. In this case, the creature living in a stable environment in the abdomen turns into an incredible new environment, a circle of criminals who have access to innumerable peculiarities and features. First, the baby's body is adapted to the natural environment from the mother's body. It changes the body of the pupil, and the adaptation to the new conditions begins with the struggle of the baby's body, its quantities and quality changes, resistance to the external world, its effects, pressure, space, time and movement, completely different from the head of the brain. The period between 3 and 7 years of age is pre-school age. Considering the high quality changes in child psychology of pre-school age children are expected to have 3 (3-4years) small school age (4-5years) smaller kindergarten, high school age (middle school aged 6-7 years old and older). In the process of development, the child begins a special relationship with the world of

objects and events created by previous generations. The child actively absorbed all the achievements of humanity. This should be done with the support of the adult and the actions they do, the language, the relationships between people, the development of working motives, the growth of skills, and the direct support of adults. begins to increase. One of the most remarkable features of early childhood education is their ease and immaturity. The basic law of the nature of childhood can be summarized as follows: Child needs continuous operation, but it is tired of the uniformity and unity of activities, and not the result of activity. It is clear from these words that it is not necessary to limit the movement of the child, the basic law of childish nature, but to organize it accordingly. Through the relationships with adults and peers, the child begins to recognize moral standards, people, and positive and negative attitudes. The child at the age of puberty is now very well in control of his own body. His behavior is coordinated.

During this period the child's speech begins to develop rapidly. He needs to be strengthened by knowing what he is about to catch up with news. Listening to the fairy tricks you know and feel bored is a distinctive feature of the children of this age. The needs and interests of pre-school age children are growing rapidly. This is primarily due to the need for broad circles, the need for communication, and the need for association. During this time, children need to know everything. One of the strongest needs of the nature of the child's age is its role as a novelty and its comprehensive knowledge. The role of interest in the life of preschool children and their psychological development is also remarkable. Curiosity serves as a stimulus for the child, as is the need. This is a complex psychic event that is related to the process of learning the curiosity. This is the game that plays a leading role in preschool children. For many centuries, the game activity of preschool children has attracted the attention of many scientists. Preschool children try to reflect on every aspect of our lifelong endeavors in their game activities. The prehistoric boy seeks to be in direct contact with these things in the process of learning the world around them. It is noteworthy that the child is trying to be in touch with things that are beyond the reach of his own perceptions, and not with his own power, which is beyond the reach of the adult. It should be noted that the science-engineering that has never been developed has created a miraculous appearance for our children today. As a result, they also combine different fantasies in the process of their various games (or, in the same way), flying (like a flying horse, a car man, a tree).

Moreover, children's fantasies make it clear that they do not just deal with what's around them in every kind of game, but also the things they need.<sup>2</sup> As children create different fantastically and legendary images in the game, the process of reflecting events and events in the environment (including children) is not passive, but rather an active and creative, creative, changing process. Another remarkable feature of children's play activities is that the child's behavior and role plays in play often have a common character. The child reflects not only the behaviors of a single driver, a doctor, a policeman, a trainer, a pilot, but also of the behavior of drivers, physicians, educators, and pilots in their various games. Of course, younger children with limited experience and experience will also be able to express themselves in their play and their actions. (For example, his mother, brother, brother, educator, and so on). In the middle, large gardens games, these characters begin to have a common character.

Preschool children's games have a great social significance as well as a means to know the surrounding events and events. In other words, the game is a powerful teaching tool. Through the

games of the children, it is possible to educate them in socially profitable ways, or to cultivate high humane qualities. Children of pre-school age usually play alone.

#### **REFERENCES**

1. Qizi, S. M. D. (2022). Socio-Psychological Views of Eastern Thinkers on Social Tolerance. EUROPEAN JOURNAL OF INNOVATION IN NONFORMAL EDUCATION, 2(3), 219-220.
2. Sattorova, M. (2020). Social tolerance is period demand. Scientific research results in pandemic conditions (COVID-19), 1(03), 150-152.
3. Sattorova, M. (2022). DIAGNOSTICS OF SOCIAL TOLERANCE OF STUDENTS. Science and innovation, 1(B5), 526-528.
4. G'oziyev e.G'. "Ontogenez psixologiyasi".-T.: Noshir. 2010.
5. Dusmuxamedova Sh.A., Nishonova Z.T., Jalilova S.X., Karimova Sh. K., Alimbayeva Sh.T. "Yosh va pedagogik psixologiya" T. TDPU, 2013.

## AGRESSIV XULQ-ATVORINI KORREKSIYALASH USULLARI

Haydarova Sarvinoz Saydullayevna

Termiz davlat universiteti o'qituvchisi

<https://doi.org/10.5281/zenodo.8022506>

*Annotatsiya.* Ushbu maqola shaxsda agressiv xulq-atvorning tarkib topishiga ta'sir etuvchi obyektiv va subyektiv omillar ta'sirini kamaytirish orqali agressiv xulq-atvorni oldini olish yoki birmuncha yengillashtirishga qaratilgan.

*Kalit so'z:* agressivlik xulq-atvor, psixokorreksion dastur, korreksion usullar, psixotrening.

## METHODS OF CORRECTING AGGRESSIVE BEHAVIOR

*Abstract.* This article aims to prevent or somehow alleviate aggressive behavior by reducing the influence of objective and subjective factors that affect the composition of aggressive behavior in an individual.

*Keyword:* aggressiveness behavior, psychocorrectional program, corrective methods, psychotraining.

## МЕТОДЫ КОРРЕКЦИИ АГРЕССИВНОГО ПОВЕДЕНИЯ

*Аннотация.* Эта статья направлена на предотвращение или некоторое облегчение агрессивного поведения путем уменьшения влияния объективных и субъективных факторов, влияющих на содержание агрессивного поведения у человека.

*Ключевое слово:* агрессивность поведения, психокоррекционная программа, коррекционные методы, психотренинг.

Zamonaviy psixologiyada shaxs ruxiyati va munosabatlari bilan bog'liq muammolarni tadqiq etishda ularni o'rganish, diagnostika qilish bilan bir qatorda mavjud muammolarni bartaraf etish masalasi amaliy ahamiyat kasb etadi. Shaxs agressivligini bartaraf etishning psixologik xususiyatlarini tadqiq qilishning bir necha yo'llari bo'lib, ularning biri psixokorreksion usuldir. Har bir psixolog muayyan psixologik muammoni bartaraf etishda mutaxassislar tomonidan ishlab chiqilgan maxsus dasturlarni qo'llashi yoki muammoga ijodiy yondoshib o'zining shaxsiy psixologik dasturini ishlab chiqishi mumkin bo'ladi.

Biz ayni damda tadqiqot ishimizda shaxs agressivligini bartaraf etishning psixologik xususiyatlarini qo'llashda aynan ikkinchi pozitsiyani tanladik va maxsus psixokorreksion dastur yaratishni lozim topdik. "Agressiv xulq-atvorini korreksiyalash usullari" deb nomlangan psixokorreksion dasturimizda psixodiagnostik tadqiqotda Assinger testi, Bass-Darki testi va T.Liri testi natijalariga ko'ra agressivlikning o'rta va yuqori darajalari xos bo'lgan 81 nafar respondentlar qatnashdilar. Ulardan 43 nafari talabalar, 38 nafari o'quvchilar. Talabalar va o'quvchilar guruhini alohida 2 ta guruhga ajratib psixokorreksion ishlarimizni olib bordik. Har ikkala guruh respondentlar "Agressiv xulq-atvorini korreksiyalash usullari" psixokorreksion dasturida ajratilgan 8 ta maydoncha bo'yicha haftada 2 marta 1 oy davomida olib borgan treninglarda qatnashdilar. Trening mashg'ulotlari Termiz davlat universiteti va Termiz shahar 9-maktablarida olib borildi.

“MAYDONCHA 1”

(1-kun mashg'ulotlari)

**Trening turi:** Kognitiv jarayonlarini rivojlantirishga qaratilgan trening. Trening maqsadi: Shaxsni o‘z-o‘zini va boshqalarni anglashi, vaziyatni taxlil eta olishi, o‘z agressiv xulqining javobgarligini xis qilishi.

**Trening mashg‘uloti:**

O‘tkazish vaqti: 90 minut.

**1-Mashq. “Tanishuv”**

Maqsad: Ishtirokchilar bir-birlari bilan yaxshiroq tanishtiriladi.

Mashqni o‘tkazish vaqti: 15 minut.

Bajariladigan ish tartibi:

Tanishuv: Qatnashuvchilar davra bo‘lib o‘tiradilar. Boshlovchi "Mening ismim.... Men ...ni yaxshi ko‘raman (xohlagan narsa yoki kishining ismini aytish mumkin),- deydi va SMAYLIKni biron kishiga qarab otadi. SMAYLIKni ilib olgan ishtirokchi ham o‘zini shunday tanishtiradi va SMAYLIKni boshqa ishtirokchiga uzatadi. Keyin barcha ishtirokchilar o‘zlarini tanishtirib bo‘lgunlariga qadar davom yetadi.

Ishtirokchilar tanishtirish jarayonida aytish mumkin bo‘lgan jumlar:

Men ...ni yaxshi ko‘raman

Men yoqtiragan gul ....

Men yoqtiradigan rang ....

Menga ..... odamlar yoqadi.

Men vaziyatni ..... o‘zgartiraman.

**2-Mashq. “Agar”**

Maqsad: Kognitiv jarayonlar sirasiga kiradigan va o‘z-o‘zini anglashga imkon beradigan refleksiyaning rivojlantirish.

Mashqni o‘tkazish vaqti: 15 minut.

Bajariladigan ish tartibi:

“Agar”. Ishtirokchilarga agar ularning hayotida to‘satdan biror ijobiy yoki salbiy o‘zgarish yuz bersa, ular o‘zlarini qanday his etishlari mumkinligi haqida o‘ylab ko‘rishlari taklif qilinadi. Salbiy va ijobiy o‘zgarishlar qanday holatlarda yuz berishi mumkinligi yuzasidan suhbat, munozara tashkil etiladi.

**3-Mashq. “Nima qilay?”**

Maqsad: Xatti-harakatlar refleksiya-rivojlantirish va agressiv xulq-atvorning ijobiy va salbiy tomonlarini anglash.

Mashqni o‘tkazish vaqti: 15 minut.

Bajariladigan ish tartibi:

Ishtirokchiga navbatma-navbat hayotlarida sodir bo‘lgan keskin vaziyatda o‘z-o‘zlarini nazorat qila olish uchun nima qilganliklarini birma-bir aytib berish taklif qilinadi. Har bir ishtirokchi ijobiy natijaga olib kelgan harakatlariga nisbatan munosabat bildiradi, bunday harakatni amalga oshirish bo‘yicha o‘z imkoniyatlari xususida mulohaza yuritish taklif qilinadi.

Xulosa yuqorida keltirilgan trening mashg‘ulotlarimizning davomiyligi natijasi shuni ko‘rsatdiki vazifalarni amalga joriy qilish orqali biz quyidagi natijalarga erishdik.

1. Shaxsda namoyon bo‘layotgan agressiv xulq-atvor darajasini pasayishi;
2. Shaxsning o‘z-o‘zini anglashi, shu o‘rinda o‘z-o‘ziga bahosini adekvat xolatga kelishi;

3. Nizoli va muammoli vaziyatlarda xulq-atvorni meъyorida ushlab turish;
4. O'zi va boshqalarning emosional xolatini solishtirishga, o'zidagi emosional zo'riqishlarni pasaytirish,
5. Xulq-atvor normalariga rioya qilish.

Psixokorreksion yordamning samaraliligiga baho berish borgan sari aktuallashtirishda. Bu psixologning ta'sir eta olishi va korreksion ishning sifatligidandir. Ishning samaraliligini baholashda aniq metodni belgilab olish zarur. Psixokorreksion ishlarda mijoz psixologik ta'siridan so'ng quyidagilarga qarab baholanadi:

- Ichki kechinmalarning sub'yektiv mohiyatining o'zgarganligi.
- Ta'sir etgandan so'ng mijozning ijobiy tomonga o'zgarishi.

Bu maqsadga erishishda quyidagi vazifalarni hal etish muhim ahamiyat kasb etadi.

### REFERENCES

1. O'zbekiston Respublikasi Prezidenti Shavkat Mirziyoyevning 2020-yil 29 dekabrda Oliy Majlisga yo'llagan murojaatnomasidagi nutqi. 29-dekabr, 2020-y
2. Abramova. G.S. "Практическая психология". M.: -2001.
3. Adizova. T.M. "Psixokorreksiya" T.: "Iqtisod-moliya" 2006. (58b)
4. Акимова М.К. Способности и одаренность: учеб. пособие. - М.: Международная педагогическая академия, 1995.
5. Adizova T.M-Psixokorreksiya. Toshkent-2006 yil. o'quv qo'llanma.
6. Alfimova M.V. Trubnikov V.I. Psixogenetika agressivnosti // Voprosy psixologii. - 2000. - №6. - S. 112.
7. Алфимова М.В. Трубников В.И. Психогенетика агрессивности // Вопросы психологии. - 2000. - №6. - С. 112.
8. Baratov Sh.R. Ta'limda psixologik xizmat. - Vuhoro, 2007.
9. Baymuradov .N .H "Amaliy psixologiya " T." Yangi asr avlodi " 2008.- 316 b -78-796.



УЧ ХАТЛАБ САКРАШ БЎЙИЧА ЎЗБЕКИСТОН МИЛЛИЙ ТЕРМА  
ЖАМОАСИ АЪЗОЛАРИНИНГ ХАЛҚАРО МУСОБАҚАЛАРДА КЎРСАТГАН  
НАТИЖАЛАРИ ТАҲЛИЛИ

Исоева Н.Ў  
Ахматов Ж.О

Ўзбекистон давлат жисмоний тарбия  
ва спорт университети, Чирчиқ ш.

<https://doi.org/10.5281/zenodo.8024593>

**Аннотация.** Ушбу мақолада енгил атлетиканинг уч хатлаб сакраш тури бўйича Ўзбекистон миллий терма жамоаси аъзоларининг 3 йил ичида халқаро ва Марказий Осиё мусобақаларида кўрсатган натижалари ва уларнинг таҳлили атрофлича ёритиб берилган.

**Калит сўзлар.** Жисмоний тарбия, уч хатлаб сакраш, терма жамоа аъзолари, чемпионат, спортчи, натижалар, таҳлил.

АНАЛИЗ РЕЗУЛЬТАТОВ ЧЛЕНОВ НАЦИОНАЛЬНОЙ СБОРНОЙ  
УЗБЕКИСТАНА ПО ТРОЙНОМУ ПРЫЖКУ НА МЕЖДУНАРОДНЫХ  
СОРЕВНОВАНИЯХ

**Аннотация.** В данной статье подробно изложены результаты членов сборной команды Узбекистана в тройном прыжке по легкой атлетике за последние 3 года на международных соревнованиях и первенствах Узбекистана и их анализ.

**Ключевые слова.** Физкультура, тройной прыжок, члены сборной, первенство, спортсмен, результаты, анализ.

ANALYSIS OF THE RESULTS OF THE MEMBERS OF THE NATIONAL  
TEAM OF UZBEKISTAN IN INTERNATIONAL COMPETITIONS IN THE TRIPLE  
JUMP

**Abstract.** In this article, the results of the members of the national team of Uzbekistan in the triple jump of athletics in the last 3 years at the international and Uzbekistan championship competitions and their analysis are detailed.

**Key words.** Physical education, triple jump, national team members, championship, athlete, results, analysis.

КИРИШ

Жамиятимизда соғлом турмуш тарзини ривожлантириш, аҳолининг, айниқса, ёш авлоднинг жисмоний тарбия ва оммавий спорт билан мунтазам шуғулланиши учун замон талабларига мос шарт-шароитлар яратиш, спорт мусобақалари орқали ёшларда ўз иродаси, кучи ва имкониятларига бўлган ишончни мустаҳкамлаш, мардлик ва ватанпарварлик, она Ватанга садоқат туйғуларини камол топтириш, шунингдек, ёшлар орасидан иқтидорли спортчиларни саралаб олиш ишларини тизимли ташкиллаштириш ҳамда жисмоний тарбия ва оммавий спортни янада ривожлантиришга йўналтирилган кенг кўламли ишлар амалга оширилмоқда. Жисмоний тарбия ва спортни ривожлантириш, шакллантириш ва баркамол авлодни тарбиялаш кафолати воситаси сифатида давлат сиёсати устувор йўналишлари доирасида жой олиб, Президентимиз ва ҳукумат томонидан қабул қилинган фармон ҳамда қарорлар асосида юксак чўкки сари қанот ёзмоқда. Кечаги ёш спортчи болалар, бугун нафақат Ўзбекистон спортида, балки Олимпия ўйинлари, Жаҳон ва Осиё чемпионатлари

мусобақаларида ўз натижалари билан фахрли шохсупалардан жой олиб юртимиз шон-шухратини жаҳон ҳамжамияти олдида тараннум этмоқда.

Белгиланган вазифалар ижросини таъминлаш борасида жисмоний тарбия ва спорт соҳасида ҳам қатор амалий ишлар бажарилмоқда. Соҳада замонавий билимга эга, жонкуяр ва фидойи мутахассислар фаолият олиб бораётгани сабаб сўнгги йилларда бу борада қўлга киритилган ютуқлар ва эришилган марралар салмоғи ортиб бормоқда.

Ўзбекистон Республикаси Президентининг “Жисмоний тарбия ва спорт тўғрисида”ги қонуни, ҳамда “Жисмоний тарбия ва оммавий спортни янада ривожлантириш чора-тадбирлари тўғрисида”ги, “2024-йил Париж шаҳрида (Франсия) бўлиб ўтадиган XXXII ёзги Олимпия ва XXII Паралимпия ўйинларига Ўзбекистон спортчиларини комплекс тайёрлаш тўғрисида”ги қарорлари, “Соғлом турмуш тарзини кенг татбиқ этиш ва оммавий спортни янада ривожлантириш чора-тадбирлари тўғрисида”ги фармонида белгиланган устувор вазифалар юзасидан бажарилаётган амалий ишлар шулар жумласидандир, шунингдек жамиятда соғлом турмуш тарзини шакллантириш аҳолининг кенг қатламини айниқса ёшларни жисмоний тарбия ва спорт билан шуғулланишга жалб этиш мамлакат спортчиларини Олимпия ва Осиё Жаҳон ва Осиё чемпионатлари ҳамда бошқа йирик халқаро спорт мусобақаларига тайёрлаш уларнинг мазкур ўйинларда муваффақиятли қатнашишларини таъминлаш мақсадида қатор ишлар олиб борилмоқда.

Мамлакатимизда бугунги кунда спорт соҳасига алоҳида эътибор қаратилмоқда. Спортнинг ҳар бир турини жумладан энгил атлетикани ривожлантириш ёшларни энгил атлетикага жалб этиш борасида кўплаб саъй-ҳаракатлар олиб борилмоқда. Энгил атлетика бугунги кунга келиб энг оммавий спорт турига айланди. Мамлакатимиз энгил атлетикачилаи жаҳон ареналарида юқори натидаларни кўрсатишмоқда. Энгил атлетиканинг уч ҳатлаб сакраш турида ҳам кўплаб умидли спортчилар етишиб чиқмоқда.

**Тадқиқот долзарблиги.** Энгил атлетиканинг уч ҳатлаб сакраш тури бугунги кунда республикамиз миқёсида оммалашганлигига қарамасдан спортчиларимизнинг жаҳон ареналаридаги қайд этаётган натижалари ортда қолаётганлигини кўришимиз мумкин. шу сабабдан биз тадқиқот жараёнимизга Марказий Осиё ҳамда Ўзбекистон чемпионатларида натижа кўрсатган етакчи уч ҳатлаб сакровчи Миллий терма жамоа аъзоларининг натижалари таҳлил қилинди.

**Тадқиқотнинг мақсади.** Уч ҳатлаб сакровчи бўйича Ўзбекистон миллий терма жамоаси аъзоларининг Халқаро мусобақаларда кўрсатган натижаларини ўзаро таҳлил қилиш.

**Тадқиқот вазифалари.** Тадқиқот мақсадига мувофиқ уни амалга оширишда қуйидаги вазифалар қўйилди:

- Мавзуга оид илмий-услубий адабиётлар ўрганиш;
- Уч ҳатлаб сакровчиларни 3 йиллик муобака мавсумида кўрсатган спорт натижаларини ўрганиш ва таҳлил этиш.

Биз томонимиздан олдимизга қўйилган вазифаларни ҳал этиш учун махсус адабиётлар, меъёрий ҳужжатлар, спорт натижаларини таҳлил этиш барбариди педагогик тажриба ўтказдик. Унда уч ҳатлаб сакровчи қизларнинг олдинги ва ҳозирги натижаларини таҳлил қилишга эътибор қаратдик.

2019, 2020, 2021 йилларда енгил атлетика бўйича Марказий Осиё, Халқаро ҳамда Ўзбекистон чемпионати мусобақаларида мамлакатимиз уч ҳатлаб сакровчиларининг кўрсатган натижалари таҳлили (аёллар).

Юқоридаги тадқиқотдан келиб чиқиб қуйидагича хулосалар берилди:

T/r	Ф.И.Ш	Туғилган йили	2019 йилда кўрсатган натижа	2020 йилда кўрсатган натижа	2021 йилда кўрсатган натижа	Энг яхши кўрсатган натижа
1	Роксана Худаярова	2001	12.37	12.77	14.38	14.38
2	Шарифа Давронова	2006	11.89	12.32	12.82	12.82
3	Хушноза Шавкатова	2005	11.74	12.10	12.59	12.59
4	Исоева Нигина	2003	11.94	12.03	12.05	12.05
5	Надежда Шустова	2001	11.44	11.51	11.99	11.99
6	Милана Хақимова	2001	10.95	11.07	11.25	11.25
7	Райхона Хамраева	2005	10.41	10.69	10.86	10.86
8	Наима Абдувасикова	2005	10.20	10.34	10.71	10.71
	Ўртача кўрсаткич	-	11,36	11,60	12,08	12,08

– Мамлакатимиз уч ҳатлаб сакровчилари натижаларининг умумий ўртача кўрсаткичи 2019 йилда 11,36 м ни , 2020 йилда 11,60 м (+0.24 см) ни, 2021 йилда эса 12,08 м (+0.48 см) натижани ташкил этди.

– Сакровчиларнинг натижалари йилдан йилга яхшиланиб бормоқда. 2019 йили ўртача натижалар 2020 йилгача 0,24 см га яхшиланди. 2021 йилги натижалар эса 2020 йилга қараганда 0,48 см га яхшиланди.

– 2019-2020-2021 йилги натижаларнинг уртача таҳлили бўйича 2022 йилга келиб ўртача кўрсаткич 13 м 84 см ни ташкил этиши мумкин деган хулосага келдик.

**Хулоса.** Бугунги кунда уч ҳатлаб сакраш турида замонавий спорт тайёргарлиги онгли а пухта ўйланган фаолиятни талаб қилади. Замонавий спортчи ҳар доим янги билимларни ўзлаштириб боради шунингдек юқори натижага эришиш ва Спорт устасини қўлга киритиш учун ўз устида онгли равишда астойдил, тиришқоқлик билан ҳаракат қилади. Ана шундагина натижалар ўсади ва барқарорлиги таъминланади.

## REFERENCES

1. Ўзбекистон Республикасининг “Жисмоний тарбия ва спорт тўғрисида”ги қонуни. Янги таҳрир. Тошкент 2015.
2. Р.Қудратов. Енгил атлетика. Дарслик. Тошкент 2012.
3. Олимов.М.С, Солиев.И.Р, Ҳайдаров.Б.Ш. Спорт педагогик маҳоратини ошириш. Дарслик. Тошкент 2017.
4. Ўзбекистон Республикаси Президентининг ПҚ 3031-сон қарори —Жисмоний тарбия ва спортни янада
5. ривожлантириш чора тадбирлари тўғрисидаги (Халқ сўзи 3 июн 2017 йил)
6. Soliev I.R, Khaydrov B.SH, Mirzatillayev I.I, Khujamkeldiyev G.S, Ziyayev F.CH. Functional training level of

7. В. Р. Малкин, Л. Н. Рогалева Психотехнологии в спорте: учеб. пособие; науч. ред. В. Н. Люберцев. – Екатеринбург. 4. Gapparov Z. G. Sport psixologiyasi. Jismoniy tarbiya instituti talabalari uchun darslik. -T.: Mehridaryo, 2011. 346 b.
8. Сопов В. Ф. Методы измерения психического состояния в спортивной деятельности / В. Ф. Сопов. - Самара, 2004.
9. Umarov, Xurshid. "About prognostic value of indicators of motor abilities in young gymnastes." Физическое воспитание, спорт и здоровье 5.5 (2021).
10. Abdurashidovich, Shayimardanov Sherali. "EXERCISE PROGRAMS WHICH ARE DEVOTED TO PREPARING BY TECHNICAL TRAININGS FOR GYMNASTICS, THEIR ATTITUDES TO MOTOR SKILLS AND RHYTHMTEMPO-STRUCTURE." Халмухамедов, РД, Махмудова, ММ, Рахматов, БШ, Маъмурова, ЛК, & Эркинова, НМ (2021).
11. Инаков, Бахтиёр Туклиевич, and Турсунбой Ковжовович Холбоев. "ТРЕНИРОВКА СТУДЕНТОВ ВУЗОВ, ЗАНИМАЮЩИХСЯ БЕГОМ НА СРЕДНИЕ ДИСТАНЦИИ, НА ОСНОВЕ ОЦЕНКИ ИХ ФУНКЦИОНАЛЬНОГО СОСТОЯНИЯ." Academic research in educational sciences 2.1 (2021): 292-301. 10. Gapparov, Z. G., et al. "Efficiency Development Explosive Abilities at Schoolboys of 12-13 Years." Solid State Technology 63.4 (2020): 348-353
12. Арзикулов Д. Н. СПОРТЧИЛАРНИ ПСИХОЛОГИК ЖИҲАТДАН ТАЙЁРЛАШНИНГ ИЖТИМОЙ-ПСИХОЛОГИК МУАММОЛАРИ //FanSportga. – 2020. – №. 4. – С. 73-75.
13. Olimov M. S. “O’rta masofalarga yuguruvchi sportchi talabalarni O’zDJTI o’quv yuklamasiga moslashtirilgan musobaqa oldi tayyorgarligi dasturi bo’yicha musobaqalarga tayyorlash samaradorligi”. T: 2011 yil. 68 b.
14. Abdullayev M.J. “YENGIL ATLETIKA” O’rta va uzoq masofalarga yuguruvchilar uchun murabbiyining kasbiy-pedagogik faoliyati. O’quv qo’llanma. Buxoro. “Durdona” – 2015 yil

## ҚИСКА МАСОФАЛАРГА ЮГУРУВЧИЛАРНИ ТЕЗКОР - КУЧ СИФАТЛАРИНИ ТАРБИЯЛАШ

Абдурахмонова Сурайё Равшановна

Паркент туман 22-умумий ўртатаълим мактаби  
жисмоний тарбия ўқитувчиси

<https://doi.org/10.5281/zenodo.8024613>

**Аннотация.** Ушбу мақолада қисқа масофаларга югурувчиларни тезкор – куч сифатларини тарбиялаш ва уларнинг таҳлили атрофлича ёритиб берилган.

**Калим сўзлар:** қисқа масофага югурувчилар, тезкор-куч сифатлари, жисмоний тайёргарлик ва спорт маҳоратни шакллантириш, чигалёзди югуриш.

### TRAINING SHORT-DISTANCE RUNNERS FAST-STRENGTH QUALITIES

**Abstract.** This article covers the training of short – distance runners in the qualities of speed-strength and their analysis in detail.

**Keywords:** short-distance runners, fast-strength qualities, physical fitness and sports skill formation, confused running.

### ВОСПИТАНИЕ У БЕГУНОВ НА КОРОТКИЕ ДИСТАНЦИИ СКОРОСТНО-СИЛОВЫХ КАЧЕСТВ

**Аннотация.** В этой статье подробно рассматривается воспитание у бегунов на короткие дистанции скоростно – силовых качеств и их анализ.

**Ключевые слова:** бегуны на короткие дистанции, формирование скоростно-силовых качеств, физической подготовленности и спортивного мастерства, запутанный бег.

**Ишининг долзарблиги.** Ҳозирги кунда қисқа масофага югурувчиларнинг спорт натижаларининг таҳлили шуни кўрсатмоқдаки, юртимиз спортчилари жаҳон ареналарида кўринмаётгани спорт натижаларини паст даражада шаклланганлигидан дарак беради. Албатта юқорида келтирилган жумлалардан шу нарса аниқки, 15-16 ёшли спортчиларни тезкор-куч сифатлари яхши ривожланмаганлиги уларнинг спортдаги натижаларига бевосита таъсир кўрсатмоқда. Шу боисдан тезкор-куч сифатларини ривожлантиришда машғулот услубиятини такомиллаштириш, янги воситаларни излаб топишни тақозо этмоқда. Айнан спортчиларни тезкор-куч сифатини ривожлантирмасдан юқори спорт натижасига эришиб бўлмайди. Шунинг учун танлаган мавзумиз ҳозирги кунда долзарб муоммолардан саналади.

Спортчиларнинг кўп йиллик тренировка жараёнида юқори натижаларга эришиши энг аввало иқтидорли болаларни тўғри саралаш, мақсад сари интилиб келажакда дунё миқёсида рақобатбардош спортчи бўлиши учун истиқболли тренировка жараёнини болаликдан бошлаш мақсадга мувофиқдир.

**Ишнинг мақсади.** Қисқа масофаларга югурувчиларининг тезкорлигини тарбиялаш самарадорлигини ва энергия таъминот тизимидаги мослашиш қонуниятларига асосланган ҳолда ошириш иборат.

**Тадқиқот натижалари ва муҳокамаси.** Мақсадга мувофиқ режалаштирилган машғулот воситалари жисмоний тайёргарлик ва спорт маҳоратни шакллантириш, мусобақа давомида юксак натижага эришишининг ниҳоятда муҳим омиллардан биридир. Лекин,

спорт амалиётида ҳар доим ҳам режалаштирилган жисмоний машқлар мувофиқ ҳаракат сифатларини ривожлантиришда қўлланган натижани бермаслик ҳолатлари тез – тез учраб туради. Бунинг асосий сабабларидан бири машғулотларда қўлланилган у ёки бу жисмоний машқларнинг ҳажми ва шиддати ҳамда ушбу кўрсаткичларни шуғулланувчиларни организмга таъсир этиш даражаси (организмни юкламага бўлган акс жавоби реакцияси) объектив равишда баҳоланмаслигидадир. Шунинг учун ҳам ўқув машғулоти жараёнида қўлланилаётган жисмоний нагрузка (жисмоний машқлар)нинг шуғулланувчилар организмнинг функционал имкониятларига мувофиқлиги эътиборга олиниши шу юкломани мақсадга мувофиқ режалаштириш имкониятини яратади.

Малакали спортчиларни тайёрлашда ҳаракат функциясининг икки, бир – бирига узвий боғлиқ томонига алоҳида эътибор қаратилади:

- спортчини техник – тактик малакаларга ўргатиш ва уларни такомиллаштириш;
- спортчи жисмоний сифатларини танланган спорт тури хусусиятига мувофиқ равишда тарбиялаш.

В.Н. Платоновнинг (2005) фикрича умумий жисмоний тайёргарлик тушунчаси бу спортчининг ҳаракат сифатларини ҳар томонлама (гармоник равишда) ривожланганлик даражасини англатади. Масалага шу тарзда ёндошиш оддий инсон соғлиғини (спортчини ҳам) шакллантириш нуқтаи назаридан мақсадга мувофиқдир. Албатта, “Катта” спортда бу ҳам зарур. Лекин, бундай амалиёт ва шунга асосланган машғулоти услубияти малакали спортчиларни тайёрлаш ҳамда юксак мусобақа натижасига эришиш самарасини сусайтириш эҳтимолдан ҳоли эмас. Чунки, ҳар бир спорт турининг ўзига ҳос ва ўзига мос хусусиятлари мавжудлиги туфайли бир спорт турида кўпроқ куч – тезкорлик сифати устун турса, иккинчи бир спорт турида чидамлилиқ сифати етакчи ролни ўйнайди ёки учинчи бир спорт турида эгилувчанлик сифати асосий аҳамиятга эга бўлади. Аммо, қайд этилган фикрдан муайян спорт турида маълум жисмоний сифат жуда зарур, бошқаси эса муҳим эмас деган хулоса келиб чиқмайди. Аксинча, ҳар бир сифатнинг муайян спорт вазиятида озми – кўпми, лекин муҳим “улуши” мавжуд бўлади.

Юқорида қайд этилган фикр ва мулоҳазалар спортнинг кураш турларида, айниқса, яққол кўзга ташланади.

Айрим мураббийлар қисқа муддат ичида жисмоний сифатларни ривожлантиришни жадаллаштириш, тезроқ малакали спортчи тайёрлаш мақсадида махсус ва ихтисослашган машқларни зўрма-зўраки қўллайдилар тўғри, аммо айрим ҳолларда боланинг наслик ва индивидуал жисмоний имкониятлари серзаҳира бўлса, бундай бола тез орада яхши спортчи бўлиб етишиши мумкин. Аммо, аксарият ҳолларда бундай катта юкломани машғулоти боланинг тез чарчаши, зўриқиши, ҳотто унинг касалланишига олиб келиши мумкин. Спорт амалиётида шундай ҳолатлар ҳам учрайдики, бир бирига ўхшаш мунтазам бериладиган машқлар спорт билан энди шуғулланишни бошлаган болада қизиқишини сўндиради, унда спортга бўлган ихлос йўқолади, пировардида у спорт билан шуғулланмай қўяди. Шунинг учун ёш спортчиларни тайёрлашда, айниқса дастлабки ўргатиш босқичида жисмоний сифатларни ривожлантириш, техник-тактик маҳоратни шакллантира бориш учун ҳаракатли ўйинлардан фойдаланиш жуда фойдали ва ўта муҳимдир. Ҳозирги кун спорт амалиётида ёш спортчиларни тайёрлаш жараёни қанчалик ўз таркибига ҳаракатли ўйинларни

киритганлигини ўрганиш учун биз мураббийлар ўртасида сўровнома ўтказдик. Биз томонимиздан ишлаб чиқилган ҳафталик цикл қуйидаги кўринишга эга.

**Душанда:** чигалёзди югуриш; УРМ; МЮМ 4x50 м; асосий иш –  $2 \times 30 + 50 + 80/2$ ; 2x150 м/200 м. дам; 15-20<sup>0</sup> ли баландликка юқорига ҳар қадамда сакраб югуриш 60 м, қайтишда юқоридан пастга тезлик билан югуриш; юқорига тезланиб югуриш 60 м, қайтишда юқоридан пастга тезлик билан югуриш. Яқунловчи югуриш 1000 м.

**Чоршанба:** чигалёзди югуриш; УРМ 10 дак.; МЮМ 4x50 м; 2x400+600/400 м. дам алмашлаб югуриш; 15-20<sup>0</sup> ли баландликка оёқдан оёққа сакраб югуриш 60 м, қайтишда юқоридан пастга тезлик билан югуриш; 15-20<sup>0</sup> ли баландликка тиззаларни кўтариб югуриш 60 м, қайтишда юқоридан пастга тезлик билан югуриш; 15-20<sup>0</sup> ли баландликка юқорига ҳар қадамда сакраб югуриш 60 м, қайтишда юқоридан пастга тезлик билан югуриш; юқорига тезланиб югуриш 60 м, қайтишда юқоридан пастга тезлик билан югуриш ҳаммасини 2 мартадан. Яқунловчи югуриш.

**Жума:** чигалёзди югуриш; УРМ 10 дак.; МЮМ 4x50 м; асосий иш-6x150м/ тўлик тикланиб; тулдирма тўплар билан ишлаш; штангалар билан ишлаш; яқунда 60 м. тез югуриш 4 марта.

**Шанба:** Кросс 5000 м., УРМ; 15-20<sup>0</sup> ли баландликка оёқдан оёққа сакраб югуриш 60 м, қайтишда юқоридан пастга тезлик билан югуриш; 15-20<sup>0</sup> ли баландликка тиззаларни кўтариб югуриш 60 м, қайтишда юқоридан пастга тезлик билан югуриш шиддат 50%, ўт устида секин югуриш 400 м.

Малакали спортчиларни тайёрлаш, дастлабки ўргатиш босқичидан бошлаб токи спорт маҳоратини такомиллаштириш босқичигача давом этади. Шу кўп йиллик муддат ичида спортчилар тўлқинсимон йўналишда ортиб борадиган машқлар ҳажми ва муддатига мос нагрузкаларга кўникиб борадилар. Жисмоний сифатлар ва техник – тактик малакаларнинг шакилланиши йил давомида турли тестлар ёрдамида мунтазам назорат қилиниб боради. Бундай тартиблар расмий равишда барча ўқув машғулот дастурларидан жой олган.

**Тажриба ва Назорат гуруҳлари ўқувчиларининг тадқиқотдан кейинги жисмоний кўрсаткичларини % ҳисобида таққослаш (n=10).**

№	Тестлар	Назорат гуруҳи				Тажриба гуруҳи			
		ТО	ТК	фарқи	% ҳисобид	ТО	ТК	фарқи	% ҳисобид
1	жуфт оёқда уч марта сакраш	512	521	9	2	536	560	24	4.5
2	4x10 м.га моксион югуриш	9.61	9,21	0.4	4.2	9.54	9.06	0.48	5
3	30 м. п.с.ю.	5.42	5.10	0.32	5.9	5.48	4,78	0,7	12.8
4	6 кг. Ядро олдиндан улоқтириш	9.81	10.1	0.7	1	9,62	10.01	39	4

5	<b>6 кг ядрони бош устидан Улоқтириш (см)</b>	11.20	11.38	0.18	<b>1.6</b>	1121	1150	29	<b>2.6</b>
6	<b>300 м югуриш</b>	1:07,0	1.01,0	6.0	<b>8.9</b>	1:07,0	57,0	10,0	<b>9.3</b>

Жисмоний сифатларни ривожланганлик даражасини ифодаловчи тест машқлари натижаларига кўра, назорат ва тадқиқот гуруҳларида тадқиқот бошида кузатилган кўрсаткичлар бир – бирдан деярли фарқ қилмади. Куч ва куч чидамлилиги, тезкор–куч ва тезкор–куч чидамлилиги текширилувчи 15-16 ёшли ўқувчиларда етарли даражада ривожланмаганлиги маълум бўлди.

### **ХУЛОСА.**

1. Тадқиқот якунида таҳлил этилган куч ва куч чидамлилиги , тезкор – куч, махсус тезкор – куч ҳамда махсус тезкор – куч чидамлилигини ифодаловчи кўрсаткичлар тадқиқот гуруҳида назорат гуруҳига нисбатан 65 - 70 фоизга ўсганлиги қайд этилди. Бинобарин тадқиқот гуруҳида қайд этилган кўрсаткичлар шу гуруҳдаги ўқувчиларга нисбатан қўлланилган жисмоний тайёргарлик машқларини ўта самарали эканлигидан далолат беради.

2. Жисмоний сифатлар ва вестибуляр анализатори функциясини шакллантиришга йўналтирилган машқлар мажмуаси тадқиқот гуруҳидаги ўқувчилар техник маҳоратини (назорат гуруҳидаги ўқувчиларга нисбатан) 3,7 баллдан 7,3 балгача ошишига сабабчи бўлди.

3. Пировардида шуни таъкидлаш зарурки, болаларни тезкор-куч жисмоний сифатини ва техник функционал тайёргарлигини шакллантириш мақсадида танлаб олинган умумий ва ихтисослаштирилган машқлар мажмуаси малакали спортчиларни тайёрлашда ўта муҳим илмий – амалий аҳамиятга эга эканлиги ўтказилган тадқиқот натижалари ёрдамида уларни спорт натижалари ошганлиги билан ўз тасдиғини топди.

### **REFERENCES**

1. Salomov R, Arifov Y .Maktab yoshidagi bolalar jismoniy tarbiya uslubiyati.-T. Moliya. 2011.
2. Olimov M.S., Soliyev I.R., G'aniboyev I.D., Xo'jamkeldiyev G'.S. / O'quv qo'llanma. Sport pedagogik mahoratini oshirish (yengil atletika bo'yicha musobaqa qoidalari). - Chirchiq.: 2021
3. Xo'jamkeldiyev G'.S. / O'quv qo'llanma. Yengil atletika o'rgatish metodikasi. -Chirchiq.: 2021
4. Olimov M.S., Soliyev I.R., Xo'jamkeldiyev G'.S. / O'quv qo'llanma. Sport turlari bo'yicha tadbirlarini tashkil etish va o'tkazish (yengil atletika). -Chirchiq.: 2021
5. G'aniboyev I.D. / O'quv qo'llanma. Sport turlarini o'rgatish metodikasi (yengil atletika). CHirchiq.: 2021



**МЕТОДИКА УСТРАНЕНИЯ ЧУВСТВА ТРЕВОГИ У  
ВЫСОКОКВАЛИФИЦИРОВАННЫХ ВОЛЕЙБОЛИСТОК  
В ПРЕДСТАРТОВЫХ УСЛОВИЯХ**

**С.Ф. Ашуркова**

профессор кафедры «Теории и методики волейбола, баскетбола» Узбекского государственного университета физической культуры и спорта, Узбекистан, г.Чирчик.

[svetlana\\_ashurkova@mail.ru](mailto:svetlana_ashurkova@mail.ru)

<https://doi.org/10.5281/zenodo.8024700>

***Аннотация.** В статье приводятся данные о влиянии психологической подготовки на характер предстартового состояния волейболисток. После проведения работы улучшилась скорость реакции, что способствовало оптимизации эмоционального состояния в предстартовых условиях.*

***Ключевые слова:** соревновательная деятельность, психические нагрузки, боевая готовность, стартовая лихорадка, стартовая апатия, состояние самоуспокоенности, навыки саморегуляции, аутотренинг.*

**THE METHOD OF ELIMINATING THE FEELING OF ANXIETY IN HIGHLY  
QUALIFIED VOLLEYBALL PLAYERS IN PRE-LAUNCH CONDITIONS**

***Abstract.** The article presents data on the influence of psychological preparation on the nature of the pre-start state of volleyball players. After the work, the reaction speed improved, which contributed to the optimization of the emotional state in pre-start conditions.*

***Keywords:** competitive activity, mental stress, combat readiness, starting fever, starting apathy, complacency, self-regulation skills, auto-training.*

**Актуальность.** Проблема повышения эффективности и надежности соревновательной деятельности привлекает все большее внимание специалистов. Центральной проблемой спортивной психологии является оценка и регулирование психических состояний спортсменов, оказывающих влияние на эффективность спортивной деятельности. В процессе развития психологии спорта исследования посвящались таким психическим состояниям, как стрессовые, предстартовые, в том числе состояние боевой готовности, связь эмоционального напряжения с успешностью спортивного выступления [1;3;4]. Волейбол – игра динамическая и эмоциональная. Она характеризуется высокими физическими и психическими нагрузками, имеет турнирный характер соревнований, предъявляет особые требования к психике спортсмена (например, тактическое мышление, высокий объем и переключаемость внимания, точный глазомер). Благодаря физической подготовке спортсмены достигают определенного мастерства. Однако следует обратить внимание на возможное снижение эффективности соревновательной деятельности вследствие особенностей предстартовых состояний [2;5;7].

Готовность к старту – сложное психическое состояние, которое во многом определяет успешность выступления спортсмена. Каждый волейболист испытывает перед игрой (да и во время матча) сложные эмоционально-волевые состояния, которые оказывают как положительное, так и отрицательное влияние на его спортивные действия. Одни волейболисты испытывают эмоциональный подъем, уверенность в своих силах, что повышает готовность организма к выполнению предстоящих игровых действий. У других

игроков возникают перевозбуждение или апатия, неуверенность, боязнь поражения. Очень часто приходится наблюдать волейболистов, которые в процессе тренировочных занятий демонстрируют высокое мастерство, но во время игры их порой трудно узнать: они выглядят как неопытные новички. Один из основных факторов, влияющих на уровень готовности, – эмоциональное состояние перенапряжения или, наоборот, апатии перед игрой. Такое состояние принято называть предстартовым. Различают четыре вида предстартовых состояний: состояние боевой готовности, стартовая лихорадка, стартовая апатия, состояние самоуспокоенности. Самое благоприятное из них – боевая готовность [1;8;10;12].

Важным психологическим выводом является представление о том, что человек способен управлять собственным состоянием. Однако такая способность требует развития. Важную роль в этом играет психологическая подготовка. Психологическое обеспечение спортивной деятельности – комплекс мероприятий, направленных на специальное развитие, на совершенствование и оптимизацию систем психического регулирования функций организма и поведения спортсмена с учетом задач тренировки и соревнования. Психологическая подготовка спортсмена является важным элементом общей подготовки. Она способствует формированию спортивного характера, а также развитию таких свойств психики, которые способствуют улучшению спортивной деятельности, в том числе через достижение состояния готовности к соревнованиям и овладение навыками саморегуляции [3;4;6;10].

В настоящее время имеется недостаточная информация о том, как психологическая подготовка влияет на состояние спортсмена до старта. Однако этот вопрос считается важным. Ответ на него позволит тренерам и спортсменам располагать средствами для управления предстартовыми состояниями, а также эффективно использовать их для повышения результативности выступлений на соревнованиях.

**Целью** данного исследования явилось изучение влияния психологической подготовки на характер предстартового состояния волейболистов.

**Гипотезой** данного исследования является предположение о том, что психологическая подготовка как элемент общей подготовки спортсменов-волейболистов способствует формированию эффективного предстартового состояния – в частности, улучшает скорость реакции и через обучение навыкам саморегуляции оптимизирует эмоциональное состояние.

Для решения выдвинутой цели и проверки самостоятельности гипотезы были использованы: методика для оценки скорости реакции спортсменов (4 квадрата) и оценка эмоционального состояния. Методика направлена на выявление доминирующего эмоционального состояния. Инструкция «Перед Вами список эмоциональных состояний. Отметьте те состояния, которые Вы испытываете в данный момент».

В исследованиях принимали участие 14 волейболисток высших разрядов (КМС и МС). Первая оценка предстартового состояния проводилась с помощью двух методик «4 квадрата» и оценки эмоционального состояния. Замеры производились непосредственно перед соревнованиями.

С экспериментальной группой работал психолог. Занятия проводились 2 раза в неделю по 1 часу, общее количество часов – 32. Основной целью психологической работы

с волейболистками было развитие способности к концентрации и переключению внимания, их личностный рост девушек и развитие способности саморегуляции.

Заключительным этапом проведения эксперимента был ре-тест – повторная оценка предстартового состояния. Исследования проводились по следующим методикам: «4 квадрата» и оценка эмоционального состояния.

Для того чтобы понять, произошли ли изменения под влиянием психологической подготовки и каков их характер, нам необходимо сравнить результаты измерений в начале и в конце эксперимента.

**Результаты исследования.** Изменение скорости реакции произошло в двух группах – реакция улучшилась. Однако в экспериментальной группе, с которой проводилась психологическая работа, среднее количество точек увеличилось почти на 20 единиц, а в контрольной группе – только на 8.

Следует отметить, что в экспериментальной группе скорость реакции улучшилась на 46,5%, а в контрольной – на 19,5%. Увеличение скорости реакции единиц в контрольной группе произошло вследствие повышения мастерства спортсменок, улучшения их физической и тактической подготовки. Спортсменки из экспериментальной группы улучшили скорость реакции, овладев навыками саморегуляции, а также произвольным управлением внимания, то есть за счет психологической подготовки (рис.).



Рис. Динамика скорости реакции в контрольной и экспериментальной группах по результатам первой и повторной оценки.

Можно отметить, что психологическая подготовка способствовала улучшению скорости реакции спортсменок на 27 %.

Можно проанализировать эмоциональное состояние спортсменок перед стартом. Первая оценка выявила схожую картину в контрольной и экспериментальной группах. Необходимо отметить выраженность эмоциональных состояний, способствующих и препятствующих успешному выступлению, с преобладанием последних. Деструктивные эмоции выявлены как на индивидуальном, так и на групповом уровне. Наиболее распространенными были состояния беспокойства, раздражения и напряженности.

Индивидуально были выявлены такие состояния, как самоуспокоенность, усталость (вялость), предстартовая лихорадка, нестабильность эмоционального фона.

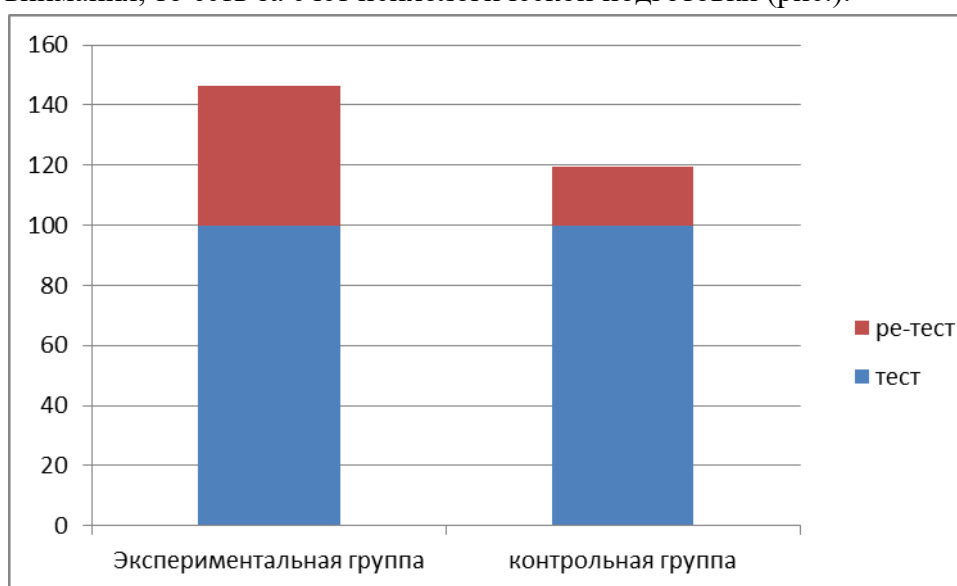
Повторная оценка эмоционального состояния спортсменок показала значительные различия между контрольной и экспериментальной группами.

Анализ результатов ре-теста экспериментальной группы показывал, что у спортсменок преобладают эффективные эмоциональные состояния, такие как спокойствие, прилив сил. В среднем у волейболисток было выражено 6 состояний, способствующих эффективной соревновательной деятельности, и 1–2 состояния, препятствующих ей. Более глубокий анализ продемонстрировал, что 4 благоприятные эмоции (спокойствие, уверенность, прилив сил, самодостаточность) проявляются у всех спортсменок данной группы. Бодрость выражена у 5, а активность у 4 волейболисток.

Необходимо отметить, что у спортсменок проявляется по 1–2 деструктивных эмоциональных состояний, чаще других встречается беспокойство. Однако, если сравнить его выраженность в предыдущем замере, необходимо отметить, что в первом исследовании беспокойство было выражено практически у всех; после проведенной психологической работы оно сократилось вдвое. Агрессивность и напряженность встречается у двух спортсменок из шести. По результатам первого тестирования эти состояния были самыми распространенными. Желание вспылить, раздраженность и бессилие не было обнаружено ни у одной спортсменки. Это является хорошим результатом, так как в предыдущем замере эти состояния являлись преобладающими в группе (кроме бессилия).

Характерно, что в экспериментальной группе по результатам ре-теста было выявлено абсолютное преобладание эмоциональных состояний, способствующих эффективному выступлению на соревнованиях.

Анализ результатов ре-теста в контрольной группе показывал, что у спортсменок в среднем преобладают деструктивные эмоциональные состояния. При более подробном анализе выявилось преобладание в группе следующих эмоций: агрессивность и раздражение (у всех волейболисток). Беспокойство было выражено у 5 спортсменок из группы. Радость, уверенность, напряженность проявляется у более чем половины группы. Обращает на себя внимание факт, что у половины спортсменок отмечаются эффективные с точки зрения соревновательной деятельности эмоции – прилив сил и самодостаточность. Реже всего встречается активность, вялость и бессилие.

Таким образом, в результате проведенных исследований была выявлена одновременная выраженность эффективных и деструктивных эмоциональных состояний, с преобладанием последних. В данной ситуации это может быть связано с заключительным этапом соревнований. В конце сезона волейболистки значительно устали. Об этом свидетельствуют выраженные раздражения и беспокойство, отсутствие активности, слабая выраженность спокойствия и бодрости. Также возможно, что на волейболисток давит чувство ответственности перед важной итоговой игрой. С другой стороны, волейболистки дошли до финальных игр, то есть достигли значительного успеха. По-видимому, этот факт является источником позитивных эмоций – радости, уверенности. Однако такое предстартовое состояние не является наиболее оптимальным.

Сравнительный анализ показал, что в начале сезона в двух группах преобладали деструктивные эмоциональные состояния – беспокойство, раздражение и агрессивность.

Данные ре-теста отражают эмоции перед финальными играми. В контрольной группе преобладали деструктивные эмоциональные состояния – агрессия, раздражения, беспокойство. Причиной чего может являться утомление, накопившееся за предыдущие игры. В экспериментальной же группе можно отметить доминирование эффективных эмоциональных состояний – спокойствия, уверенности, прилива сил, бодрости и самодостаточности. Так как со спортсменками из экспериментальной группы проводилась психологическая работа, а волейболистки контрольной группы проходили подготовку без дополнительной работы психолога, из этого можно сделать вывод, что именно она является причиной преобладания эффективных эмоций.

Таким образом, представленные данные свидетельствуют о скорости реакции и преобладании эмоциональных состояний, способствующих успешному выступлению в соревнованиях экспериментальной группы.

**Разработанная методика на развитие способности к концентрации и переключению внимания, личностный рост волейболисток и развитие способности саморегуляции.**

1. «Прогрессивная релаксация» (расслабление). При эмоциях у человека напрягаются скелетные мышцы. Для снятия эмоциональной напряженности предложено расслаблять их. Этот способ помогает снимать чувство тревоги и страха.

2. Сочетание дыхания с напряжением и расслаблением мышц. Делая задержку вдоха на фоне напряжения мышц, а затем спокойный выдох, сопровождаемый расслаблением мышц, можно снять чрезмерное волнение.

3. Отвлечение - ограничение сенсорного потока: пребывание в тишине, с закрытыми глазами, в спокойной расслабленной позе, при актуализации в представлениях ситуаций, в которых человек чувствует себя легко и спокойно.

4. Аутогенная тренировка команды, с посылом позитивной и нарастающей энергии, взятой от солнца, передаваемой друг другу через протянутые руки рядом сидящих спортсменок, введенных в состоянии расслабленности.

5. Проговаривание личностных и общих проблем в кругу команды, мешающих достижению высоких результатов, презентация индивидуальных планов, которые должны вывести команду на определенный уровень не усложненным способом.

6. Использование метода десенсибилизации (снятие чувствительности к факторам, вызывающим тревогу и страх). Сначала составляется перечень ситуаций и людей, которые вызывают у игрока состояние тревоги даже в незначительной степени. Затем этот перечень ранжируется в последовательности от факторов, вызывающих значительные опасения и страхи, до факторов, вызывающих небольшую тревогу.

**REFERENCES**

1. Акулич Л.И., Пулатов А.А., Ашуркова С.Ф., Спортивные и подвижные игры (волейбол), 2021 - elib.sportedu.by
2. Ашуркова С.Ф., Дифференцированный анализ результатов исследования профессиональной компетентности тренера на соответствие его ..., Актуальные проблемы правового ..., 2021 - elibrary.ru
3. Ашуркова, С. Ф. "Теория и методика волейбола." Учебник для высших учебных

заведений (2020).

4. Ашуркова С.Ф., Установочно - профилактическая значимость предсоревновательной разминки у волейболистов разной квалификации - *Фан-Спортга*, 2019 - [elibrary.ru](http://elibrary.ru)
5. Ашуркова С. Ф., Худайбергенова Э. У. Влияние подвижных игр на развитие скоростной выносливости у волейболистов в возрасте 10-12 лет // *Fan-Sportga*. – 2022. – №. 2. – С. 5-7.
6. Объективная диагностика прыжковой работоспособности волейболистов с использованием сенсорно-компьютерной установки А. А Пулатов, АА Умматов - *Физическая культура. Спорт. Туризм ...*, 2019 - [cyberleninka.ru](http://cyberleninka.ru)
7. Пулатов А.А., Ашуркова С.Ф., Возможности устранения случаев неточной реализации стандартных действий в игровых видах спорта (на примере ...), *Фан-Спортга*, 2020 - [elibrary.ru](http://elibrary.ru)
8. 15-16 Ёшли волейболчиларнинг куч сифатини анъанавий машқлар ёрдамида ошириш услубияти А.А Умматов - *Фан-Спортга*, 2021 - [elibrary.ru](http://elibrary.ru)
9. Умматов, А. А., and В. В. Шанк. "Эффекты нового подхода к развитию и оценке прыжковых качеств в волейболе." *CENTRAL ASIAN JOURNAL OF THEORETICAL & APPLIED SCIENCES* 2.7 (2021): 24-29.
10. Норбоев К. Д., Умматов А. А., Умаров К. М. Эффективность волейбольных игр подростков, использующих активные игры // *Ученые записки университета им. ПФ Лесгафта*. – 2021. – №. 9 (199). – С. 177-183.
11. Умматов А. А., Баратов С. Г. Регуляция предстартового состояния юных баскетболистов средствами стретчинга // *Fan-Sportga*. – 2021. – №. 5. – С. 15-18.
12. Умматов, А. А., and А. Акбаров. "Волейбол бўйича XXVIII ўзбекистон чемпионати голиби, “СКУФ” жамоаси қизлари жамоавий техник харакатларининг самарадорлик коэффициентлари." *Fan-Sportga* 1 (2022): 18-20

## BIOKIMYO FANINI O'QITISHDA MUAMMOLI VAZIYATLAR USULIDAN FOYDALANISH

Tajiyeva Oyimjon Ataxanovna

Xorazm viloyati, Urganch shahri,

Urganch Abu Ali ibn Sino nomidagi Jamoat salomatligi texnikumi

“Umumkasbiy fanlar” kafedrasida katta o'qituvchisi

<https://doi.org/10.5281/zenodo.8024710>

**Annotatsiya.** Ushbu maqolada Biokimyo fani haqida umumiy tushunchalar, uning bugungi kundagi ahamiyati, hamda biokimyo fanini o'qitishda muammoli vaziyatlar usulidan foydalanish haqida ma'lumotlar keltirildi.

**Kalit so'zlar:** Biokimyo, “tiriklarning molekulyar mantiqiy fani”, muammoli vaziyat usuli, muammoli ta'lim usuli, ta'lim tibbiyot, oliy ta'lim, ko'nikma.

## THE USE OF THE PROBLEM SITUATIONS METHOD IN TEACHING BIOCHEMISTRY

**Abstract.** This article presents general concepts about the science of Biochemistry, its importance today, as well as the use of the problem situations method in teaching biochemistry.

**Keywords:** Biochemistry, “molecular logic science of the living”, the method of the problem situation, the method of problematic education, educational Medicine, higher education, skills.

## ИСПОЛЬЗОВАНИЕ МЕТОДА ПРОБЛЕМНЫХ СИТУАЦИЙ В ПРЕПОДАВАНИИ БИОХИМИИ

**Аннотация.** В данной статье представлены общие понятия о науке биохимии, ее значение на сегодняшний день, а также информация об использовании метода проблемных ситуаций в преподавании биохимии.

**Ключевые слова:** биохимия, “молекулярно-логическая наука о живых существах”, метод проблемной ситуации, метод проблемного обучения, образование медицина, высшее образование, навыки.

Biologik kimyo muhim biologik moddalarning tuzilishini ular bajaradigan funksiyalari bilan bog'liq holda, bubirikmalarning molekulyar, hujayra, to'qima va organizm darajasida o'zgarishini o'rganadi. A.Leninjer biokimyoni “tiriklarning molekulyar mantiqiy fani” deb atagan. Biokimyoni barcha tabiiy fanlarning asosiy negizi deb hisoblash mumkin, chunki u barcha organizmlar uchun umumiy bo'lgan tuzilish va metabolizm qonuniyatlarini o'rganadi. Shu bilan birga, biologik kimyo tibbiyot, qishloq xo'jaligi, nanobiotexnologiya, gen injeneriyasi va bir qator sanoat tarmoqlarining nazariy asosini tashkil etadi. So'nggi o'n yillikda odam va hayvonlar fiziologiyasi, o'simliklar fiziologiyasi, immunologiya, sitologiya va gistologiyaning ko'plab muammolarini hal qilishda biokimyoviy yondashuv muhim ahamiyat kasb etmoqda. Biokimyoviy tahlil usullari, xususan, xromatografiya va elektroforez usullarining turlari ilmiy tadqiqotlarning instrumental asosi bo'lib, tabiiy muhit, oziq-ovqat mahsulotlari sifatini nazorat qilish va laboratoriya diagnostikasida keng qo'llanilmoqda.

Bugungi kunda, biokimyo fanini o'qitishda laboratoriya mashg'ulotlari va mustaqil ta'limda an'anaviy usullar bilan birgalikda “Muammoli vaziyatlar” yoki “Muammoli ta'lim” (Problem based learning) usulini qo'llash muhim ahamiyatga ega. Oliy ta'limga kompetentsiyaga

asoslangan yondashuv nuqtai nazaridan talabalarning o'quv jarayonida pedagogik texnologiyalarni qo'llash maqsadlaridan biri talabalarning shaxsiyatini, uning o'zini o'zi rivojlantirish qobiliyatini, o'z taqdirini o'zi belgilashi, o'z-o'zini tarbiyalash va anglash qobiliyatini rivojlantirish, ya'ni asosiy kompetentsiyalarni shakllantirishdir.

Muammoli vaziyatlar usulida talabalar hayotda uchraydigan voqealar, muammoli vaziyatlarni yechishga qaratilgan tajriba ishlarini amalga oshiradi.

Muammoli vaziyatlar usuli o'qitishning interfaol usuli bo'lib, talabalarning ijobiy munosabatini qozonmoqda. Bunda nazariy tamoyillarni o'rganishga imkon berib materialdan amaliy foydalanish ko'nikmasini o'zlashtirishini ta'minlaydi. Talabalarning kasbiy tayyorgarligiga ta'sir qiladi, ularning ulg'ayishiga ko'maklashadi, o'qishga bo'lgan qiziqish va ijobiy motivatsiyani shakllantiradi. Shu bilan birga, bu usul o'qituvchining fikrlash usuli, uning boshqacha fikrlashi va harakat qilishi, ijodiy salohiyatini yangilashga imkon beradigan o'ziga xos paradigmasi kabi vazifasini bajaradi. Bunda beriladigan muammoli vaziyatda ma'lumotlarning ma'lum qismlari bo'lmasligi mumkin. Bu ma'lumotga bo'lgan talabni va bu ma'lumotni olish tinglovchilar vazifalarining asosiy qismi hisoblanadi.

Biokimyo fani barcha tibbiyot oliygohlarida birinchi va ikkinchi kurslarida o'tildigan fundamental fan hisoblanadi va u kimyo fanini tibbiyotdagi ahamiyati bilan cheklanib qolmaydi. Fan nafaqat kimyoviy moddalarni inson organizmiga ta'siri, balki, organizmda kechadigan moddalarning o'zgarishlari, o'zgarishlar natijasida organizmda sodir bo'ladigan jarayonlarni ham o'rganadi. Misol tariqasida quyidagi muammoli vaziyatga oid masasalarni keltirish mumkin.

### **1-muammoli vaziyat.**

Ilgari, sud tibbiyotida odam mishyak preparatlari bilan zaharlanganlikda gumon qilinganida, asosiy tadqiqot usuli sochlardagi mishyak miqdorini sifat jihatdan aniqlash bo'lgan. Bunday tadqiqotlar inson o'limidan ko'p yillar o'tgach ham amalga oshirilishi mumkin. Masalan, Napoleon Bonapartning sochlarini nisbatan yaqinda olib borilgan tadqiqoti, uning o'limiga sabab bo'lgan kasalligi, guvohlarning fikriga ko'ra, mishyak zaharlanishiga o'xshaydi. Mishyakning eng toksik shakli bo'lgan arsenit turli birikmalarning SH-guruhlariga, birinchi navbatda oqsillarga kovalent bog'lanishi mumkin. Nima uchun tibbiyot adabiyotida arsenitning sochlarning follikulalarida sintez qilinadigan va soch tarkibiga kiritilgan keratin kabi oqsillarning "noyetuk" shakllari bilan bog'lanishi ko'rsatilgan?

Quyidagi savollarga javob bering:

- a) tarkibida SH-rpyinna bo'lgan aminokislota formulasini yozing;
- b) reaksiya sxemalaridan foydalanib, ushbu aminokislotaning oqsillar tuzilishini shakllantirishdagi rolini ko'rsating;
- c) nima uchun mishyak preparatlari bilan o'tkir zaharlanishda to'qimalarga birinchi navbatda oqsillarning tez sintezi bo'lgan joyda ta'sir qilishini tushuntiring, masalan, oshqozon-ichak trakti organlari, soch follikulalari hujayralari.

### **2-muammoli vaziyat.**

2 yoshli bolada pnevmoniya rivojlanib, uni antibiotiklar bilan davolashdi. Pnevmoniyani davolashdan so'ng bolada dispeptik alomatlar, sianoz, o'sishning sustligi, jismoniy mashqlar paytida charchar holati va nafas siqilishi kuzatildi. Bolaning uzoq vaqt davomida antibiotiklarni qabul qilib, unga ta'sir qilishi mumkinligini hisobga olib, shifokor ichak mikroflorasi holatini tekshirishni taklif qildi. Tekshiruv natijasida bolaning ichagi nitratlar ajratadigan bakteriyalar bilan



kolonizatsiyasi aniqlandi. Nitratlar ichakdan soʻriladi va qonga soʻriladi. Ushbu turdagi disbakteriozning qanday oqibatlari bolada rivojlanishi mumkin? Bolada kuzatilgan simptomlarning rivojlanishining mumkin boʻlgan mexanizmlarini tushuntiring.

a) nitratlarning kimyoviy xossalarini eslab, nima uchun shifokor bolaning qonidagi methemoglobin tarkibini oʻrganishni buyurganligini tushuntiring; bola qonidagi 7% metgemoglobin aniqlanganligi asosida maʼlumotlarini norma bilan taqqoslang (1-jadval) va xulosa bering;

b) methemoglobin va HbA tuzilishi va xususiyatlaridagi farqlarni koʻrsating va qonda methemoglobin kontsentratsiyasining oshishi bilan bemor uchun qanday oqibatlarga olib kelishi mumkinligini tushuntiring;

v) methemoglobinemiya rivojlanishining maʼlum sabablarini keltiring;

d) nima uchun shifokor tayinlagan tashxisning navbatdagi bosqichi faol markaz mintaqasida Hb P-zanjir genining birlamchi tuzilishini oʻrganish ekanligini tushuntiring. Buning uchun qanday usulni qoʻllash kerak? Uning diagrammasini chizing;

e) ushbu bemorda methemoglobinemiya sababini taxminingizni ayting, chunki, tadqiqotda Hb P-zanjiri genida mutatsiya aniqlanmagan.

**1-Jadval. Metgemoglobin qon tarkibidagi miqdorining yoshga bogʻliqligi**

Yosh	Normada qonda metgemoglobin miqdor
Yangi tugʻligan chaqaloq	6,22
1-3 yosh	1,13
7-14 yosh	1,08
Kattalar	1,00

Bizning fikrimizcha bu usulining afzalliklari quyidagilardan iborat:

Xulosa qilib aytganda, muammoli oʻqitish tamoyillaridan foydalanish – haqiqiy muammolarni hal qilish koʻnikmalariga ega boʻlish, guruhning yagona muammoli maydonda ishlash qobiliyati, shu bilan birga oʻquv jarayoni hayotdagi qarorlarni qabul qilish mexanizmlarini imitatsiya (oʻxshatish) qiladi. Maʼlum bir atamalarni yodlab qaytib aytib berishdan koʻra hayotiy vaziyatga koʻproq mos keladi. Bunda nafaqat atamalarni bilish va tushunish, balki, ularni ishlatish qobiliyati, muammoni hal qilish uchun mantiqiy sxemalar yaratish, oʻz fikrlarini asoslash;

- jamoada ishlash koʻnikmalariga ega boʻlish;
- eng oddiy umumlashtirish koʻnikmalarini rivojlantirish;
- taqdimot qilish koʻnikmalariga ega boʻlish;
- matbuot anjumani, savolni shakllantirish va javobni asoslash qobiliyatiga ega boʻlish.

Shunday qilib, muammoli vaziyatlar talabada doimiy yangilanib turadigan maʼlumotni mustaqil ravishda oʻzlashtirishga imkon beradigan, taʼlimni tugatgandan soʻng saqlanib qoladigan va ilmiy-texnikaviy taraqqiyotga erishishga imkon beradigan usul deb aytish mumkin.

**REFERENCES**

1. Niyazov L.N., Nikolayev Ye.L., Safarova N.S. Oliy tibbiyot taʼlimida kimyo fanlarini oʻqitishda keys usulini qoʻllash masalalari. / Monografiya. –Buxoro: 2020. 128- b.

2. Amonova H.I., Niyazov L.N. Biokimyo fanini o'qitishda keys usulini qo'llash masalalari. // "Ilim hám jámiyet". 2020. №3.
3. Patrick W. A. What kind of research is essential to good teaching? //Journal of Chemical Education. 1924. T. 1. №.1. -C.16.
4. Cooper M.M., Stowe R. L. Chemistry Education Research—From Personal Empiricism to Evidence, Theory, and Informed Practice. //Chemical reviews. – 2018. T. 118. №. 12. – C. 6053-6087.
5. Tytler R., Prain V. A framework for re-thinking learning in science from recent cognitive science perspectives. //International Journal of Science Education. – 2010. T. 32. №. 15. – P. 2055-2078.
6. Hofstein A. The laboratory in chemistry education: Thirty years of experience with developments, implementation, and research //Chemistry education research and practice. 2004. T. 5. №. 3. -P. 247-264

## BUYRAK VA YUQORI SIYDIK YO'LLARINING PARENXIMASI O'SMALARINI TASHXISLASHDA MRT VA MSKT FOYDALANISH AFZALLIKLARI

**Saidaxmedova Zuxra Otaxanovna**

Xorazm viloyati Urganch shahri,  
Urganch Abu Ali ibn Sino nomidagi Jamoat salomatlik texnikumi  
“Umumkasbiy fanlar” kafedrası o‘qituvchisi

<https://doi.org/10.5281/zenodo.8024725>

*Annotatsiya.* Ushbu maqolada buyrak va yuqori siydik yo'llarining parenximasi o'smalarini tashxislashda MRT va MSKT foydalanish afzalliklari haqida ma'lumotlar keltirib o'tildi.

*Kalit so'zlar:* Magnit rezonans, prostate bezi, siydik-tanosil, MRT va MSKT, PKV.

### ADVANTAGES OF USING MRI AND MSKT IN THE DIAGNOSIS OF PARENCHYMA TUMORS OF THE KIDNEYS AND UPPER URINARY TRACT

*Abstract.* This article cites data on the benefits of using MRI and MSKT in the diagnosis of parenchyma tumors of the kidneys and upper urinary tract.

*Keywords:* magnetic resonance, prostate gland, urinary-venous, MRI and MSKT, PKV.

### ПРЕИМУЩЕСТВА ИСПОЛЬЗОВАНИЯ МРТ И МСКТ В ДИАГНОСТИКЕ ОПУХОЛЕЙ ПАРЕНХИМЫ ПОЧЕК И ВЕРХНИХ МОЧЕВЫВОДЯЩИХ ПУТЕЙ

*Аннотация.* В этой статье представлена информация о преимуществах использования МРТ и МСКТ при диагностике опухолей паренхимы почек и верхних мочевыводящих путей.

*Ключевые слова:* магнитный резонанс, предстательная железа, венозное мочеиспускание, МРТ и МСКТ, ПКВ.

Hozirgi vaqtda yuqori va pastki siydik yo'llarining shakllanishini diagnostikasi va differentsial diagnostikasi uchun qo'llaniladigan diagnostika usullarining diapazoni juda katta. An'anaviy tasvirlash usullari (ekskretor urografiya, qorin aortografiyasi, radionuklid usullari, ultratovush, sistoskopiya) bilan bir qatorda, diagnostika algoritmiga tobora ko'proq kirish mumkin bo'lgan rentgen kompyuter tomografiyasi (MRT, MSKT) va magnit-rezonans tomografiya kiradi.

Ushbu instrumental usullarning har biri diagnostikada o'ziga xos joyni egallaydi, turli darajadagi ma'lumotlar mazmuniga ega, ba'zan bir-birini to'ldiradi, sof texnik xususiyatga ega va bemorlar uchun xavfsizlik nuqtai nazaridan o'zining ijobiy va salbiy tomonlariga ega.

Ikkala usul ham (MRT va MSKT) hozirgi vaqtda taniqli tasvirlash usullari (jumladan, uroradiologiyada) bo'lib, ular ekzotik va qimmat bo'lganligi sababli kengroq qo'llaniladi va nafaqat bitta tadqiqot markazlarida, balki turli klinikalar va diagnostic markazlarda ham mavjud. Adabiyot ma'lumotlariga ko'ra, MRT va MSKT siydik-tanosil tizimining o'smalarini invaziv bo'lmagan ko'rish usullari orasida eng informatsion hisoblanadi.

Usullar doimiy ravishda ishlab chiqilmoqda va texnik jihatdan takomillashtirilmoqda. Xususan, bugungi kunda MSKT dan foydalanish rentgenologga bemorni tekshirish jarayonida to'g'ridan-to'g'ri skanerlash (sekundiga 8-64 tasvir), real vaqt rejimida (real vaqtda spiral) eng muhim ma'lumotlarni taqdim etadi, shuningdek, bemorning ichki organlarining yuqori aniqlikdagi tasvirini olish imkonini beradi. MRTda invaziv bo'lmagan MR angiografiya va venografiya, MR urografiya kabi turlari faol joriy etilmoqda va qo'llanilmoqda, impuls ketma-ketligi doimiy

ravishda ishlab chiqilmoqda. Ma'lumki, MRT usulining dastlabki yuqori to'qimalarining farqlanishi gadolinyga asoslangan paramagnit kontrastli vositalar (PKV) yordamida oshirilishi mumkin. Va agar yaqin vaqtgacha PKV faqat patologiyalarni aniqlash va ma'lum bir organing anatomik rasmidan og'ishlarni baholash uchun keng qo'llanilgan bo'lsa, endi ulardan foydalanish impuls ketma-ketligi bilan birgalikda turli organlarning, shu jumladan organlarning, shu jumladan MRT yordamida buyraklar funktsiyalarini o'rganishga imkon beradi.

Asosan so'nggi 5 yil ichida nashr etilgan adabiyot ma'lumotlari bilan tanishar ekanmiz, biz bir qator savollarga javob topishga e'tibor qaratdik: buyrak va siydik yo'llarining o'malarini tashxislashda tomografiya usullarini qo'llash mantiqiy asoslari vaalgoritmi, tomografiyani tanlashning ahamiyati, mukammal texnika (xususan, MRT uchun), natijalarni talqin qilish xususiyatlari, kontrastli vositalarning roli.

Birinchi marta bosqichli tomografning klinik sinovlari 1975-yilda (Minnesota, AQSh) o'tkazilgan va buyraklarni tekshirish uchun MRTdan foydalanish bo'yicha birinchi hisobot 1981-yilga to'g'ri keladi. Muallifning MRT 2 bemorni tekshirish uchun ishlatilgan: 1-si oddiy buyrak kistasi va 2-buyrak karsinomasi bilan. Deyarli darhol shundan so'ng, glomerulonefrit bilan og'rigan bemorda, shuningdek, transplantatsiya qilingan buyrak funktsiyasi bo'lgan 1 bemorda buyraklarning MRT dan foydalanish natijalari to'g'risida maqolalar paydo bo'ldi. Ko'p o'tmay nashrlar hajmi oshib bordi va buyrak patologiyalarida MRT imkoniyatlariga dastlabki munosabat biroz g'ayratli edi. Hech bo'lmaganda, butun dunyoda buyraklarning MRT tadqiqotlari tajribasi to'plangan bo'lsa, zamonaviy nuqtai nazardan shunday ko'rinadi. 1983-yilda 6 ta sog'lom ko'ngilli va turli xil buyrak patologiyalari bo'lgan 12 bemorda buyraklarni o'rganish bo'yicha hisobot chop etildi. Xuddi shu yili yana 15 bemorni so'rovi natijalari e'lon qilindi. Sekin-asta to'plangan tajriba. 1984-yil oxirida turli xil buyrak kasalliklari (glomerulonefrit, qizil yuguruk, terminal buyrak yetishmovchiligi, gidronefrotik transformatsiya, buyrak arteriyasi stenoz, yakka buyrak kistalari, polikistoz, o'smalar va boshqalar) bo'lgan 52 bemor va 6 nafar sog'lom ko'ngillilarni so'rov natijalari bo'yicha nashr paydo bo'ldi. Ushbu tadqiqotda ma'lum buyrak patologiyasi bo'lgan bemorlar soni 1 dan 7 gacha bo'lgan.

Ko'pgina tadqiqotchilar MRTning afzalliklariga e'tibor berishadi: tasvirni olish uchun ionlashtiruvchi nurlanishning yo'qligi, bemorni tayyorlamasdan va premedikatsiya qilmasdan diagnostika jarayonini o'tkazish qobiliyati, bemorni harakatlantirmasdan turli darajadagi uchta o'zaro perpendikulyar proektsiyalarda tasvirni olish, suyak tuzilmalaridan artefaktlar, tadqiqot maqsadlariga va xuddi shu tadqiqot jarayonida olingan zarur ma'lumotlarning tabiatiga qarab puls ketma-ketligini sozlash qobiliyati yo'qligi.

Ba'zi mualliflar buyrak patologiyasini o'rganishda MRTning ijobiy va salbiy tomonlariga alohida to'xtalib o'tadilar. Olingan ma'lumotlar rentgen nurlari yordamida usullarga asoslangan ma'lumotlardan ustunroq ekanligiga ishoniladi. MRT tekshiruvlarida nafas olish harakatlaridan tashqari hech qanday artefaktlar ko'rinmaydi. Buyraklarning MRT natijalari fizika turiga, oshqozon-ichak traktida gazlar mavjudligiga bog'liq emas va juda oz narsa operatorning malakasiga bog'liq. MRTning vaqti qisqa (bir necha soniyadan 8-10 minutgacha, qo'llaniladigan vazifalar va texnikaga, magnit maydon kuchiga qarab).

Hozirgi vaqtda mutaxassislar tadqiqot vaqtini qisqartiradigan va inson tanasidagi harakat elementlarini (nafas olish, yurak qisqarishi, qorin aortasi pulsatsiyasi) to'liq "neytrallashtirish"

imkonini beruvchi tez puls ketma-ketliklaridan faol foydalanmoqda. So'nggi paytlarda yog 'to'qimalaridan signalni bostirish usullari tobora ko'proq qo'llanilmoqda.

Ba'zi tadqiqotchilar nafaqat konsistensiyaga, balki o'simtaning gistologik tuzilishiga qarab optimal texnikani tanlash muhimligini ta'kidlaydilar, chunki hatto qattiq o'smalar ham T2 vaznli tasvirlarda izointens, gipointens va giperintens bo'lishi mumkin. MRT va gistologik ma'lumotlarning natijalarini solishtirganda, kist yoki o'simta signallarining intensivligi yaxshi xulqililikni kafolatlay olmasligi va yomon xulqililikni istisno qila olmasligi ko'rsatilgan. Usulning cheklovlari va xatolar manbalari o'simtani yallig'lanish o'zgarishlari va infiltratlardan ajratish qiyinligini, kichik qon kollaterallari va o'smaning limfoid to'qimalarga kirib borishini ajrata olmaslikdan dalolat beradi. Tadqiqotlardan birining mualliflari, shuningdek, MRTning afzalliklarini ta'kidladilar - u biroz kattalashgan limfa tugunlari, kichik kollateral tomirlarni aniqlashda kompyuter tomografiyasidan ustundir va tomir obstruksiyasini (tromboz) baholashga imkon beradi. Boshqa tadqiqotchilarning ta'kidlashicha, MRT buyrak kistalari va o'smalarini tashxislashda ultratovush usullaridan ustundir, 0,5 sm dan kichik shakllanishlarni ko'rishga, kista tarkibining tabiatini baholashga imkon beradi. Shu bilan birga, buyrak patologiyasini tashxislashda MRTning potentsial zaifligiga e'tibor qaratiladi. Xususan, mobil protonlarning past zichligi tufayli kaltsiy konlari juda kam signal chiqaradi yoki umuman yo'q va MRT skanerlarida ko'rinmaydi.

Ishlarning birida MRT buyrak o'smalarini aniqlashda yaxshi natijalar berishi va bu ayniqsa qimmatli bo'lib, ularning tomirlar va qo'shni organlarga infiltratsiyasi haqida yuqori aniqlik bilan hukm qilish imkonini berishi ta'kidlangan. Buyrak adenokarsinomasi bilan og'rikan 60 nafar bemorni tekshirish natijalari (zudlik bilan o'rganilgan yoki otopsiya yo'li bilan) tahlil qilindi. MRT 11 holatdan 10 tasida buyrak venasida trombnii va 8 ta holatdan 7 tasida pastki kava venaga infiltratsiyani ko'rsatdi. Shunga o'xshash ma'lumotlar boshqa hisobot mualliflari tomonidan berilgan, bir vaqtning o'zida ta'kidlagan holda, MRT, uning ko'p proyeksiyaliligi tufayli, shuningdek, kompyuter tomografiyasi yordamida buyrak shakllanishidan tashxislashdan keyin ham zarur, chunki. aniqroq, qo'shni organlar va to'qimalarning jarayonda ishtirok etishini baholash mumkin. Buyrak hujayrali karsinomasi bo'lgan 24 bemorda MRT tekshiruvining roli prospektiv tarzda o'rganildi. Barcha holatlarda pastki kovak vena (PKV) MRT va kompyuter tomografiyasi ma'lumotlari 17 bemorning 16 tasida o'zaro mos keldi: bir holatda KT jigarga invaziyani ko'rsatdi, ammo bu MRT va jarrohlik yo'li bilan tasdiqlanmadi. MRT shuningdek, 3 bemorda muhim qo'shimcha ma'lumot berdi, jumladan KTdan farqli o'laroq, PKVsida tromb (va KT tomonidan aniqlanmagan umurtqa pog'onasida bir mtsda) va KT minimal ko'rsatilmagan 1 holatda PKVning ishtiroki. MRT ushbu toifadagi bemorlarda tanlov usuli hisoblanadi va KTdan ustundir. Ushbu qator holatlarda olingan ma'lumotlar pastki venokavografiyasiz jarrohlik aralashuvining maqsadga muvofiqligi, uning tabiati va darajasi masalasini hal qilishga yordam berdi.

#### REFERENCES

1. Худойбердиев Д., Хасанов О. Методы лучевой диагностики в оценке изменений тазобедренного сустава //Журнал проблемы биологии и медицины. –2016. –No. 4 (91). –С. 193-196.

2. Xudoyberdiyev D. K. et al. Morphological Characteristics Of Morphometric Parameters Of The Gastric Mucosa In Polypragmasia With Anti-Inflammatory Drugs //Eurasian Scientific Herald. –2022. –Т. 4. –С. 1-7.
3. Каримович К.Д., Аблогулович Д.Н. Лучевая диагностика заболеваний молочных желез у женщин с гипотиреозом //АМАЛИЙ В.А. ТИББИЙОТ ФАНЛАРИ ИЛМИЙ ЖУРНАЛИ. –2022. –Т.1. –№.5. –С.79-87
4. Al-Shyukri S.X. Опухоли мочеполовых organov. -SPb, 2010. -320 s.
5. Alyaev Yu. G., Amosov A.V., Gazimiev M.A. Ultrazvukovыe metody funktsionalnoy diagnostiki v urologicheskoy praktike. -M., 2011. -192 s.
6. Alyaev Yu.G, Krapivin A.A. Lokalizovanny i mestno-rasprostrannyy rak pochki: nefrektomiya ili rezeksiya? // Onkourologiya. -2015. -№1. -S. 10-15.
7. Alyaev Yu.G., Krapivin A.A. Rezeksiya pochki pri rake. -M.: Meditsina. -2011. -223 s.

## TIPS OF TEACHING AND IMPROVE SPEAKING SKILLS IN ENGLISH

Jalalova Sevara Janabay kizi

Bachelor degree student Chirchik State Pedagogical University

<https://doi.org/10.5281/zenodo.8024743>

**Abstract.** This article is about the useful tips of improving speaking skills in teaching and learning English. The article deals with English communication skills. Speaking is delivery of language through the mouth. To speak, we create sounds using many parts of our body, including the lungs, vocal tract, vocal chords, tongue, teeth and lips. Speaking is an oral form of verbal communication.

**Keywords:** the linguistic component, the psychological component, reproduction, methodological component.

## СОВЕТЫ ПО ОБУЧЕНИЮ И УЛУЧШЕНИЮ РАЗГОВОРНЫХ НАВЫКОВ НА АНГЛИЙСКОМ ЯЗЫКЕ

**Аннотация.** Эта статья посвящена полезным советам по улучшению разговорных навыков при преподавании и изучении английского языка. В статье рассматриваются навыки общения на английском языке. Говорение - это произнесение языка через рот. Чтобы говорить, мы создаем звуки, используя многие части нашего тела, включая легкие, голосовой тракт, голосовые связки, язык, зубы и губы. Говорение - это устная форма вербального общения.

**Ключевые слова:** лингвистический компонент, психологический компонент, воспроизведение, методологический компонент.

Speaking about the content of teaching speaking, it is necessary to allocate three basic components:

1) The linguistic component - is a language and speech material, providing students the opportunity to engage in dialogue in the framework of themes and learning situations.

2) The psychological component - is the mastery of the skills and habits<sup>7</sup> of expressive speech. It is associated with the implementation of such operations as:

a) Reproduction – is an imitation of what he heard from the teacher.

b) the transformation or conversion related to the change of grammatical formed the statements. For example, the conversion of the first person in the 3rd person.

I live in Tashkent - He lives in Moscow.

3) Methodological component - is designed to offer students methods of teaching on the mastery of speaking English.

For example, the ability to use the legs, the ability to create their own support.

There are various reasons behind this phenomenon – some of them more obvious than others. In this article, I would like to give you a few tips to help overcome the difficulties you might be experiencing, using some of the simplest methods to improve your English communication skills.

1. Slow Down Your Speaking Speed. You might be an eloquent speaker when it comes to your mother tongue, but expecting the same standards from yourself when speaking in a foreign language may not be very realistic. Especially, if you're at the early stages of learning. Learners are often told not to worry about the mistakes they're making, however, it is easy to understand why you would like to make a good impression on your audience. In order to overcome this

difficulty, you may try slowing down your speaking speed. Nobody will hold it against you if you speak more slowly and clearly. Great speakers do the same to get their message across. Selecting your words carefully may also be seen as a sign of respect towards your audience. It shows that you want to give them the best possible answer.

2. Give Yourself Time to Think. You may be worried that the people you're talking to are impatient and would like you to say what you want as quickly as possible. First of all, it may not be true – people often prefer a well-thought-out answer to a rushed one. So just relax. Another practical thing you can do is equipping yourself with fixed phrases you can use when remaining silent doesn't seem to be an option.

Here's an example:

Why is there so much violence on TV? That's a good question. Let me think for a moment, I haven't really thought about it before. Well, I suppose...

Here the speaker gains considerable amount of time to reflect just by repeating the question and adding a few sentences. If you do the same, you'll sound more fluent and won't feel the pressure of having to say something before you're ready. Fixed or set phrases are phrases whose words are usually fixed in a certain order. They can be verb patterns, idioms, collocations – basically anything we always say in one particular way. For example:

- during the day
- in the meantime
- It's been a long time since

3. Learn Sentences. In a way, this will take the pressure off too. When you learn a new word, try to memorize a couple of sentences that contain it. There might come a time when you can use one particular sentence with little, or no alteration at all. Unfortunately, many people learn words by heart, but have no idea how to use them in a sentence. It will be such a relief not having to worry about whether the sentence is correct grammatically or not.

4. Learn to Listen. When speaking in a foreign language, you might be so focused on what you are saying and whether it's correct or not, that you forget to listen to what others are saying. This is a big mistake as they might be using the exact words or grammar you'll be needing later on. So pay attention to what's being said around you, it's your most important resource at the time of speaking to someone.

ESL students need to know speaking rules, if they want to speak fluently.

Practice Speaking what you hear! Reading, listening, and speaking are the most important aspects of any language. The same is true for English. However, speaking is the only requirement to be fluent. It is normal for babies and children to learn speaking first, become fluent, then start reading, then writing. So the natural order is listening, speaking, reading, then writing.

First Problem. Isn't it strange that schools across the world teach reading first, then writing, then listening, and finally speaking? Although it is different, the main reason is when you learn a second language, you need to read material to understand and learn it. So, even though the natural order is listening, speaking, reading, then writing, the order for ESL students is reading, listening, speaking, then writing. Second Problem. The reason many people can read and listen is because that's all they practice. But in order to speak English fluently, you need to practice speaking. Don't stop at the listening portion, and when you study, don't just listen. Speak out loud the material you are listening to and practice what you hear. Practice speaking out loud until your mouth and brain



can do it without any effort. By doing so, you will be able to speak English fluently. You are being able to speak a language is not related to how smart you are. Anyone can learn how to speak any language.

This is a proven fact by everyone in the world. Everyone can speak at least one language. Whether you are intelligent, or lacking some brain power, you are able to speak one language. This was achieved by being around that language at all times. In your country, you hear and speak your language constantly.

You will notice that many people who are good English speakers are the ones who studied in an English speaking school. They can speak English not because they went to an English speaking school, but because they had an environment where they can be around English speaking people constantly. Another problem I see is that many students study the news. However, the language they speak is more formal and the content they use is more political and not used in regular life. It is important to understand what they are saying, but this is more of an advanced lesson that should be studied after learning the fundamental basics of English.

Studying English with a friend who is not a native English speaker is both good and bad. You should be aware of the pros and cons of speaking with a non native speaking friend. Practicing with a non native person will give you practice. You can also motivate each other and point out basic mistakes. But you might pick up bad habits from one another if you are not sure about what are correct and incorrect sentences.

So use these practice times as a time period to practice the correct material you studied. Not to learn how to say a sentence. In short, study English material that you can trust, that is commonly used, and that is correct. Summing up, the English language is developing around the world. That's why, each person should learn to speak English language. It is important for human at the present. I think that to know English today is absolutely necessary for every educated man, for every good specialist. These are the rules that will help you achieve your goal of speaking English fluently.

#### **REFERENCES**

1. Xodjaev B.X. Fundamentals of general pedagogical theory. Toshkent 2017.
2. Richards, J.C., 1994 The Language Teaching Matrix, Cambridge University Press.
3. R.A.Vavlanova B.Normuradova "Methods of educational work" textbook 2010.
4. O. Hoshimov, I. Yakubov. "Methodology of teaching english" (textbook) Tashkent: Sharq Publishing House, 2003
5. M. Xoldorova, N. Fayziyeva, F. Rixsittilayeva. "Chet tilini o'qitishda yordamchi vositalardan foydalanish". Toshkent: Nizomiy nomidagi TDPU, 2005.
6. Brown, H.D, 1994 Principles of Language Learning and teaching, Prentice Hall Regents
7. McCoy, R.I 1993. Means to Overcome the Anxieties of Second Language Learners, Foreign Language Annals, pages 185-9, No. 12, 1979.

## ХОРИЖИЙ ТАЪЛИМ ТАЖРИБАЛАРИ БИЛАН БЎЛАЖАК МУТАХАССИСЛАРНИ ТАНИШТИРИШДА ИНТЕГРАТИВ ЁНДАШИШ

Эркин Сабуров

Тошкент гуманитар фанлар университети ўқитувчиси

<https://doi.org/10.5281/zenodo.8024755>

**Аннотация.** Ахборотлашган шароитида ривожланган хорижий давлатларнинг олий таълим тизимида интегратив ёндашувнинг илмий-педагогик асосларини такомиллаштиришга доир таълим мазмуни, шакл, метод ва воситалари.

**Калим сўзлар:** Кузатиш, ижтимоий сўров, қиёсий таҳлил, талабалар фаолиятини ўрганиш, педагогик прогностика, таххислаш, педагогик эксперимент.

## INTEGRATIVE APPROACH TO INTRODUCING FUTURE SPECIALISTS WITH FOREIGN EDUCATIONAL EXPERIENCES

**Abstract.** Educational content, form, method and means of improving the scientific and pedagogical foundations of an integrative approach to the higher education system of foreign countries developed in an informed context.

**Keywords:** Observation, Social Survey, comparative analysis, study of student activities, pedagogical forecasting, diagnosis, pedagogical experiment.

## ИНТЕГРАТИВНЫЙ ПОДХОД К ОЗНАКОМЛЕНИЮ БУДУЩИХ СПЕЦИАЛИСТОВ С ЗАРУБЕЖНЫМ ОПЫТОМ ОБУЧЕНИЯ

**Аннотация.** Содержание, формы, методы и средства обучения по совершенствованию научно-педагогических основ интегративного подхода к системе высшего образования развитых зарубежных стран в условиях информатизации.

**Ключевые слова:** Наблюдение, социальное исследование, сравнительный анализ, исследование деятельности учащихся, педагогическая прогностика, диагностика, педагогический эксперимент.

Глобаллашган давр талаблари жамият аъзоларининг моддий ва маънавий эҳтиёжларини муштарақ ҳолда қондириш, ижтимоий фаоллигини ошириш, ахлоқий сифатлари ва эстетик дидларини юксалтириш, ўзлигини сақлаб қолиш, касбий тайёргарлигини мунтазам ҳолда такомиллаштириб боришни тақозо этмоқда. Бу жиҳатлар бўлажак мутахасисларда касбига доир маҳорат сирларини пухта эгаллашга доир интегратив ёндашувни қўллаш эҳтиёжини юзага келтирмоқда. Бинобарин, интегратив ёндашув соҳа олимларининг таълим-тарбияга оид хулосаларини янада чуқурлаштирадиган янги қарашларини асослашга хизмат қилади. Шу жиҳатдан ёндашилганда Ўзбекистон Республикаси Президенти Ш.М.Мирзиёвнинг шиддат билан ўзгараётган дунёда тинчлик-осойишталик ва барқарорликка тўсиқ бўлаётган янги таҳдидларга қарши курашиш ҳақидаги фикрлари эътиборли бўлиб, замирида ёш авлоднинг маънавий етуқлигига фақат маърифат йўли орқали эришиш, уларни эзгуликка ундашда таълим тизими муҳим омиллиги алоҳида таъкидланиши бежиз эмас<sup>89</sup>.

Дарҳақиқат, юқоридаги фикрлар глобаллашув даврида барча соҳаларда халқаро

<sup>89</sup> Мирзиёев Ш.М. Миллий тараққиёт йўлимизни қатъият билан давом эттириб, янги босқичга кўтарамиз. – Тошкент: Ўзбекистон, 2017. – 27-28-б.

тажрибаларга интеграциялашни тақозо этадики, бу вазифа бевосита узлуксиз таълим-тарбия зиммасига юкланиши исбот талаб қилмайдиган ҳақиқатдир. Сўнгги йилларда хорижий таълим тажрибаларини ижодий ўзлаштириш мамлакатимизда такомиллашган давлат таълим стандартлари, интеграциялашган ўқув дастурлари, дарсликларнинг янги авлодлари яратиш мисолида амалга оширилмоқда. Жумладан, олий таълимнинг давлат таълим стандартида “давлат, жамият ва шахснинг амалдаги ва истиқболдаги эҳтиёжларига, шунингдек, янги талаб қилинаётган йўналишлар, биринчи навбатда, юқори ва инновацион технологиялар соҳаси бўйича меҳнат бозори конъюктураси ҳамда профессионал кадрлар тайёрлашнинг жаҳон тенденцияларига мувофиқ олий таълимнинг Ўзбекистон Республикасида қабул қилинган йўналишлари ва мутахассисликларини тартибга солади.

Ўзбекистон Республикасининг иқтисодиёт тармоқларини бошқаришнинг барча босқичларида, шунингдек, мамлакатимизнинг давлат ва нодавлат олий таълим ташкилотларини қамраб олувчи халқаро муносабатлар амалиётида, ахборотларни автоматлаштирилган қайта ишлаш ва айирбошлаш жараёнида:

Ўзбекистон Республикаси таълим тизимининг халқаро таълим тузилмасига уйғунлашуви вазифаларини ҳал қилишда фойдаланишга мўлжалланган”<sup>90</sup>.

Албатта, юқорида қайд этилган фикрларга амал қилиниши мамлакатимизнинг жаҳон ҳамжамиятидан муносиб ўрин эгаллашига замин тайёрлашига пойдевор саналади.

Глобализация жараёнининг бошланиши сабабларини аниқлаш ҳақидаги фикрларнинг кўплиги унинг моҳияти ҳақидаги қарашларнинг хилма-хиллиги билан алоқадор. Жумладан, глобаллашувни давлат ва ҳудуд ўртасидаги муносабатларнинг пайдо бўлиши билан боғлиқ ҳодиса сифатида талқин этувчи олимлар уни Шарқ ва Ғарб мамлакатлари ўртасидаги муносабатларнинг узлуксизлигини таъминлаган Буюк Ипак йўлининг шаклланиш даври билан боғлайдилар. Глобализация масалаларини ўрганган кўзга кўринган олимлардан бири И.Валлерстайн томонидан глобал иқтисодиёт (“жаҳон капиталистик хўжалиги”)нинг пайдо бўлишини XVI асрга тақалиши қайд этилса, Р.Робертсон бу жараённинг XV асрда бошланиб, 1870 йилдан XX аср ўрталаригача кенг кўламда ва “совуқ уруш” тугаганидан кейин янги йўналишга эга бўлганлиги таъкидланади<sup>91</sup>.

Бизнингча, глобаллашув янги ҳодиса эмас, деган фикр глобал интеграция жараёни ва ҳодисалари сифатида талқин этилса асосли кўринади. Дарҳақиқат, Ўрта асрлардаги салиб юришлари натижасида Англияда тўқув дастгоҳининг пайдо бўлиши ёки Шарқ ва Ғарб маданиятларининг маълум даражада уйғунлашиши Ҳиндистонда миллионлаб тўқувчиларнинг вайрон бўлишига олиб келди, Франция Республикаси ғояларининг пайдо бўлиши алоҳида ҳукмдорларнинг ҳокимиятини заифлаштирди.

Таълимни ривожлантиришнинг муҳим хусусияти унинг глобаллашувидир. Бу хусусият замонавий дунёда интеграция жараёнларининг мавжудлигини, ижтимоий

<sup>90</sup> Ўзбекистон Республикаси Олий ва ўрта махсус таълим вазирининг 2021 йил 19 октябрдаги “Олий таълимнинг давлат таълим стандарти. Олий таълим йўналишлари ва мутахассисликлари классификатори” Ўзбекистон Республикасининг давлат таълим стандартини тасдиқлаш тўғрисида”ги 11-сон буйруғи. <https://lex.uz/docs/5701176>

<sup>91</sup> Робертсон Р. Глобаллашув: ижтимоий назария ва глобал маданият. –London,Sage Publishing, 1992. – 67-б.

хаётнинг турли соҳаларида давлатлар ўртасида жадал ҳамкорликни акс эттиради. Юқори ривожланган мамлакатларнинг миллий устуворликлари тоифасидаги таълим жаҳон устуворликлари тоифасига киради.

Сўнгги пайтларда мамлакатимизда таълим сифатининг долзарб муаммолари ортишига, таълим тизимларини бошқариш самарадорлигини оширишнинг янги ёндашувларини излашга олиб келган сиёсий ва ижтимоий тенденциялар пайдо бўлди.

Буюк Британияда академик таълим ва илмий-тадқиқот марказлари университетлардир. Олий таълим коллежларида талабалар бакалавр дастури асосида ўқитилади. Мамлакатда 170дан ортиқ университет мавжуд, шулардан 102таси давлат университети ҳисобланади.

Университетлар академик таълим ва тадқиқот марказларида барча университетларга хос бўлган бир қатор муҳим хусусиятлар мавжуд. Уларнинг барчаси ўзларининг даражаларини, масалан, Шеффилд университети тиббиёт фанлари доктори ёки Лондон университетининг тиббиёт бакалаврини топширишади. Уларда ўқитиш ҳам ўқув дастурлари, ҳам илмий даражага эга бўлган тадқиқот дастурлари бўйича олиб борилади. Бакалавр даражасини олгандан сўнг, магистр ва докторлик дастурлари бўйича ўқишни давом эттириш мумкин. Катта университетлар одатда коллежларга бўлинади, улар университетнинг бир қисми ҳисобланади.

Олий таълим коллежларида талабалар фақат бакалавр дастури бўйича ўқитилади. Университетлардан фарқли ўларок, ушбу университетлар расм, дизайн ва бошқалар каби соҳаларга ихтисослашган. Ўқув дастурлари учун диплом билан бир ёки бир неча курсларни тинглаш мумкин. Масалан, инглиз тилидан билим даражасини яхшилаш ва расмий олиш учун ушбу билимларни тасдиқловчи сертификат каби. Коллежлар кўп ҳолларда магистрлик ва докторлик тадқиқоти олиб боришни таклиф қиладилар. Университетларда олий таълим классик уч босқичли схемага мувофиқ амалга оширилади: бакалавр, магистр-доктор, навбати билан 3–4, 4–6 ва 7–9 йил. Бакалаврнинг бир неча турлари мавжуд, уларнинг номи таълимнинг ихтисослашувига боғлиқ.

Асосий даражалар сифатида санъат, муҳандислик, фан, ҳуқуқ бакалавриатини кўрсатиш мумкин бўлиб, тиббиёт ва стоматология йўналиши бўйича ҳам махсус даражалар мавжуд.

Гуманитар фанлар бўйича, одатда, санъат бакалаври, табиий фанлар бўйича бакалавр даражаси берилади. Бироқ, истиснолар бўлиши ҳам мумкин. Кембриж университетида фақат санъат бакалаври берилади. Бир қатор Шотландия университетларида бошланғич академик даража санъат устаси бўлиб, бакалавр даражаси умуман йўқ<sup>92</sup>.

Академик кўрсаткичга қараб, бакалавр даражаси 1-, 2- ёки 3- синф бўлиши мумкин. Англия ва Уелсда бакалавр даражасини олиш учун 3 йиллик ўқиш, Шотландияда 4 йил талаб қилинади. Тиббиёт каби соҳаларда, стоматология ва архитектура бакалавриат таълим муддати 7 йилгача бўлиши мумкин.

Магистр даражасига олиб борадиган иккита катта дастур гуруҳи мавжуд. Улардан

---

<sup>92</sup> Xorijiy mamlakatlarda ta'limning tashkil etilishi, darajasi va malakasi. Ma'lumot-uslubiy qo'llanma. – M. : Akademiya, 2004. - 42–6.

бири мутахассисликлардан бири бўйича профессионал даражани оширишга қаратилган, иккинчиси эса, тадқиқот фаолиятига қаратилган.

Касб-ҳунар магистрлик дастурлари 8–9 ойлик ўқув машғулотларини маъруза ва семинарлар, имтиҳон топшириш, сўнгра 3–4 ой давомида талабалар диплом лойиҳасини амалга оширадilar. Имтиҳон ва тезисни ҳимоя қилиш натижаларига кўра магистрлик даражаси берилади.

Буюк Британияда таълимни бошқариш ва молиялаштириш Англия, Уелс, Шотландия ва Шимолий Ирландия ҳукумати идоралари томонидан белгиланади. Улар тақсимотни таълим учун мўлжалланган маблағлар ва уни мустақил равишда ёки бошқа тузилмалар орқали, масалан, маҳаллий таълимни бошқариш органлари орқали олиб борадилар. Мамлакатнинг барча таълим муассасаларида ўз-ўзини бошқариш ва назорат қилишнинг махсус тизими мавжуд бўлиб, унда муҳим принципиал қарорлар қабул қилиниши керак бўлган даражада амалга оширилади. Университетлар бевосита уларнинг Васийлик Кенгашлари (1992 йилгача ташкил этилган) ёки бошқарув Кенгашлари (1992 йилдан кейин ташкил этилган университетларда) томонидан бошқарилади. Кенгашларга университет ходимлари, талабалар вакиллари, шунингдек, маҳаллий ҳокимият органлари томонидан тайинланган аъзолар киради. Университет ректорлари (Буюк Британияда – *vitsekancler*) 2–4 йил муддатга Васийлик Кенгашлари томонидан сайланади ва қайта сайланиши мумкин. Англияда профессор ўз даромадининг тахминан 50%ни илмий-тадқиқот фаолияти учун грантлар шаклида олади. Агар ректор лавозимига сайланган профессор илгари бошқа университетда ярим вақтда ишлаган бўлса (бу ҳафтада бир кундан ортиқ фойдаланишга рухсат берилса), у ярим вақтда ишлаш имкониятини сақлаб қолиши мумкин<sup>93</sup>.

Инсон фаолияти ва билимининг ҳар қандай соҳасидаги тараққиётнинг асосий кучларидан бири тўпланган жаҳон тажрибасини синтез қилишдир. Мамлакатимизда таълим тизимини ислоҳ қилиш шароитида чет эл тенденцияларини ўрганиш ва таҳлил қилиш тобора муҳим аҳамият касб этмоқда.

Маълумки, бугунги кунда дунёнинг етакчи мамлакатларида таълим тизимида демократлаштириш жараёни давом этмоқда. Унинг муҳим хусусияти, ўзгарувчанлиги ва дифференциацияси, бошқарувни марказсизлаштириш билан бир қаторда – очиклик, унинг барча босқичларининг узлуксизлиги.

Ташкилий-ҳуқуқий жиҳатдан таълим муассасалари давлат, шаҳар ёки нодавлат (хусусий, жамоат ва диний ташкилотлар) шаклда бўлиши мумкин.

АҚШ ўрта мактаби (ўрта таълим коллежи) одатда икки йўналишдан иборат: ёш ва катта. Кичик ўрта мактабда (*Junior high skul*) 7–9-синфлар) ўқув вақтининг учдан бир қисми умумий дастурга, қолганлари эса танланган фанларни ўрганишга (танланган) ажратилган. Олий ўрта мактаб (*Senior high skool*) (10–12-синфлар) одатда бешта таълим фанининг мажбурий тўпламини ва академик ва амалий йўналишдаги кўплаб ўқув режимларини тақлиф этади.

Ҳақиқий ва умумтаълим мактаблари Германияда мактабларнинг энг кенг тарқалган турлари ҳисобланади. Касб-ҳунарга эга бўлишнинг энг қисқа йўли асосий мактаб (*Наурт-*

<sup>93</sup> Филиппов В.М. Сравнительный анализ систем управления в вузах, организации и экономики образования / В.М.Филиппов // Университетское управление: практика и анализ. 1998. – №1 (4). – С. 28-37.

schule) бўлиб, унда ўқувчилар 9- ёки 10-синфга қадар ўрганадилар. Haupt-schulени тугатиш тўғрисидаги гувоҳнома билан кейинчалик юқори малакага эга бўлмаган касб сотиб олиш мумкин.

АҚШнинг кўплаб мактабларида етуклик гувоҳномасини олиш учун автомобилни тайёрлаш ва ҳайдашни ўрганиш учун сарфланган вақт математика, инглиз тили, кимё, тарих, биологияни ўрганишга ажратилган вақтга тенг. Кўпгина мактабларда мустақил иш кўникмаларини ўргатиш эътибордан четда қолади ва кўпчилик ўрта мактабни битириб, коллежга кириб, мустақил ишлашни билмайди.

Таълимни такомиллаштириш комиссияси сўнгги тўрт йил ичида умумтаълим мактаблари битирувчиларга замонавий мактаб ўқув дастури “ядроси” саналган асосий фанлар: инглиз тили, математика, табиий фанлар, ижтимоий фанлар, компьютер саводхонлигини ўзлаштириш ютуқларини мажбурий ўрганишни тавсия қилди. Бундан ташқари, олий ўқув юртида ўқишни давом эттиришни истаган ўқувчилар 2 йиллик чет тили курсидан ўтишлари керак. Компьютер-ахборот базасини янада ривожлантиришга, хусусан, сўнгги авлод компьютерлари, кутубхона фонди, лаборатория жиҳозлари ва бошқаларга алоҳида эътибор қаратилади. Шуни ҳам таъкидлаш керакки, АҚШда таълим тизимидаги профессионал ўртача даража алоҳида эмас. Бу даража олий таълим тизимига киритилган. АҚШ олий таълимида турли хил ўқув дастурлари, ўрганилаётган курслар ва фанлар муҳим иқтисодий, ижтимоий ва мафкуравий функцияларни амалга оширадиган ягона ижтимоий институт бўлиб хизмат қилади.

Японияда олий таълим муассасалари университетлар, шунингдек, кичик ва техник коллежларни ўз ичига олади. Аввало, университетлар академик таълим беради. Ёш ва техник коллежлар профессионал ва амалий фаолиятга катта эътибор беришади. Кўриб чиқилган АҚШ, Германия ва Япония таълим тизимлари, албатта, шахсий тарбия билан бир хил. Ушбу мамлакатларда таълим болаларга билим, жамиятда кейинги ҳаёт учун кўникмаларни бериш учун мўлжалланган.

Таълим – ҳал қилувчи ҳаётий қадриятлардан бири. Таълим олиш истаги нафақат моддий бойликлар олишнинг кафолати сифатида, балки кенг маданият зарурлигини англаш билан ҳам боғлиқ. Ҳаётий қадриятларни тартибга солишда дунёнинг ривожланган давлатлари аҳолисининг аксарияти таълимни афзал кўради. Натижада, турли таълим тизимларини таҳлил қилиш, уларнинг афзаллик ва камчиликларини аниқлаш ягона таълим маконини шакллантиришга оид шартлар ва тенденцияларни таъкидлаш имконини беради.

Таълимни модернизация қилиш – миллий таълимнинг энг яхши анъаналарини сақлаб қолиш ва кўпайтиришда тизимнинг барча қисмлари, фаолиятининг барча соҳаларини замонавий ҳаёт талаблари асосида ҳар янгилашдан иборат. Педагогик фаолият университет ўқитувчиси учун етакчи ҳисобланади.

Унинг мақсади танланган ишлаб чиқариш фаолияти соҳасида муваффақиятли ишлаш учун зарур бўлган ваколатларга эга замонавий мутахассисларни тайёрлаш бўйича ижтимоий буюртмани бажариш билан боғлиқ. Умумий мақсад иккига бўлинади: касбий билим ва кўникмаларни шакллантириш ҳамда мутахассис шахсини тарбиялаш. Агар ўқувчилар кўп жиҳатдан вояга етганлиги ҳисобга олинса, асосий мақсад мутахассис тайёрлаш – уларни таълим олишга, фаолияти ва ҳаракатларини ташқи тартибга солишни ўз-ўзини тартибга солишга айланттириш орқали ҳал этилади.

Дунёда таълимнинг ривожланиш тенденциялари ўқувчиларнинг мустақил билиш фаолияти ролининг кучайишига олиб келади. Илмий изланишларимиз давомида талабалар касбий тафаккурини шакллантириш самарадорлигига хизмат қилувчи яхлит тизимни таъминлайдиган қатор дидактик шартлар имкониятларига асосланиш мумкинлиги ҳақидаги фаразларга таянилди.

#### REFERENCES

1. Мирзиёев Ш.М. Миллий тараққиёт йўлимизни қатъият билан давом эттириб, янги босқичга кўтарамиз. – Тошкент: Ўзбекистон, 2017. – 27-28-б
2. Ўзбекистон Республикаси Олий ва ўрта махсус таълим вазирининг 2021 йил 19 октябрдаги “Олий таълимнинг давлат таълим стандарти. Олий таълим йўналишлари ва мутахассисликлари классификатори” Ўзбекистон Республикасининг давлат таълим стандартини тасдиқлаш тўғрисида”ги 11-сон буйруғи. <https://lex.uz/docs/5701176>
3. Робертсон Р. Глобаллашув: ижтимоий назария ва глобал маданият. –London,Sage Publishing, 1992. – 67-б.
4. Xorijiy mamlakatlarda ta'limning tashkil etilishi, darajasi va malakasi. Ma'lumot-uslubiy qo'llanma. – M.: Akademiya, 2004. – 42-б.
5. Филиппов В.М. Сравнительный анализ систем управления в вузах, организации и экономики образования / В.М.Филиппов // Университетское управление: практика и анализ. 1998. – №1 (4). – С. 28-37.

## ОНА ТИЛИ ДАРСЛАРИДА ЎҚУВЧИЛАРНИНГ ЛИНГВИСТИК КОМПЕТЕНЦИЯЛАРИНИ РИВОЖЛАНТИРИШ

Олимжон Ешимбетов

Тошкент гуманитар фанлар университети ўқитувчиси педагогика фанлари бўйича  
фалсафа фанлари доктори PhD

<https://doi.org/10.5281/zenodo.8024783>

**Аннотация.** Она тили дарсларида ўқувчиларнинг лингвистик компетенцияларни ривожлантириш методикасини такомиллаштиришнинг шакл, метод ва воситалари ташиқил этади.

**Калим сўзлар:** Адекват (тенглашган, мос) ҳолатда ўрганишни таъминлашга қаратилган мажмуи, ўқитувчи ва ўқувчилар билан суҳбат, анкета, тест, кузатиш, умумлаштириш, баҳолаш.

### INCLUDING A LEARNABLE LINGUISTIC APPROACH TO DEVELOPMENT

**Abstract.** Forms, methods and means of improving the methodology for the development of linguistic competencies of students in the lessons of the mother tongue.

**Key words:** et aimed at ensuring learning in an adequate (equated, appropriate) state, conversation with the teacher and students, questionnaire, test, observation, generalization, assessment.

### В ТОМ ЧИСЛЕ ОБУЧАЕМЫЙ ЛИНГВИСТИЧЕСКИЙ ПОДХОД К РАЗВИТИЮ

**Аннотация.** Формы, методы и средства совершенствования методики развития языковых компетенций учащихся на уроках родного языка.

**Ключевые слова:** комплекс, направленный на обеспечение обучения в адекватном (равноправном, соответствующем) состоянии, беседа с учителем и учащимися, анкетирование, тестирование, наблюдение, обобщение, оценка.

Сўнгги пайтларда мамлакатимизда таълим мазмунини халқаро таълим стандартлари талабларига мувофиқ янгилаш борасида самарали ёндашувлар жорий этилмоқда. Хусусан, компетенциявий ёндашувга асосланган Давлат таълим стандартлари, ўқув режа ва ўқув дастурлари ҳамда янги авлод дарсликлари яратилиб, таълим олувчиларнинг қобилиятлари, ўқув ва лаёқатини ривожлантириш масаласига жиддий эътибор қаратилмоқда. Бинобарин, мустақил фикрли, ҳар қандай вазиятда муносиб иш кўра оладиган, эътиқодида собит, қатъий позицияга эга, бир сўз билан айтганда, компетентли шахсни тарбиялаш жамият тараққиётининг асосий мезонидир.

Компетенция (“competence” “to compete” сўзидан келиб чиққан) сўзи ўзида “мусобақалашмоқ”, “рақобатлашмоқ”, “беллашмоқ” маъноларини ифодалайди[7]. Сўзма-сўз таржима қилинганда, “мусобақалашмоқга лаёқатлилик” маъносида ифодаланади. Психологик-педагогик манбаларда қайд этилишича, компетенция, компетентлилик жуда мураккаб ҳисобланиб, кўп қисми таркибдан иборат, кўпгина фанлар учун муштарак бўлган тушунча ҳисобланади[5]. Шу боисдан унинг талқинлари ҳам ҳажман, ҳам таркибига кўра, ҳам маъно таркибига кўра, мантиқ мундарижаси жиҳатидан турли-тумандир[7]. Атаманинг моҳияти шундан иборатки, “самарадорлик”, “мослашувчанлик”,



“ютуклилик”, “укувлилик”, “муваффақиятлилик”, “натижалилик”, “тушунувчанлик”, “хусусият”, “сифат”, “миқдор” каби тушунчалар билан тавсифланади[7].

Компетенция ва унинг таснифига оид тадқиқотларда мазкур тушунчадан таълимнинг якуний натижаларини кўрсатиш ҳамда шахснинг турли хусусиятларини тавсифлашда фойдаланилган. Таълимда компетенцияларнинг асосий функцияси ёш авлодни ҳаётга тайёрлашда ижтимоий талабнинг намоён этиши; билим, кўникама, малака ва фаолият усулларини комплекс ҳолда мақсадли қўллаш учун атроф-муҳитдаги реал бўлган объектларни кўрсатиши; турли ўқув воситалари ва таълим соҳалари мазмунининг таркибий қисми бўлиши билан бир қаторда аниқ масалаларни ечишда назарий билимларни[6] амалиётда қўллаш олишдан иборат.

Компетенция тушунчасининг фан ва турмушга кириб келиши тарихи куйидагилардан иборат:

Биринчи босқич (1960–1970 йиллар)да тилни ўрганишга доир дастлабки компетенция киритилган бўлиб, Делл Хаймс томонидан “коммуникатив компетенция” тушунчаси билан юритилди[8].

Иккинчи босқич (1970–1990 йиллар)да компетенция, компетентлилик категориялари иккинчи (она тилидан ташқари) тилни ўрганишда унинг назарияси ва амалиёти бошқаришда, раҳбарликда, менежмент ва профессионаликда мулоқотни ўрганиш учун фойдаланилган. Шунингдек, “ижтимоий компетенция” тушунчасининг мазмуни ҳам ишлаб чиқилган.

Учинчи босқич (1990 ва ундан кейинги йиллар)да эса компетенциявий ёндашув касбий таълимга, умумтаълим фанларига ва бошқа йўналиш фанларида қўлланила бошланди[5].

Ўзбекистонда дастлаб, 2012 йилда Биринчи Президентимиз И.Каримов томонидан имзоланган чет тилларни ўқитишни такомиллаштириш тўғрисидаги фармонига мувофиқ илк бор компетенциявий ёндашувга асосланган ДТС ишлаб чиқилиб, 2013–2014 ўқув йилидан босқичма-босқич амалиётга жорий этила бошланди[2].

Компетенция – жамиятнинг барча фуқароларига қўйган ижтимоий буюртмаси бўлиб, уларнинг рўйхати муайян мамлакатдаги ҳамда ҳудуддаги ижтимоий муҳит билан белгиланади. Ҳар бир мамлакат ёки ҳудуднинг ўз анъаналари, одатлари ва ўзига хос талаблари бор. Швейцария ва Америка Қўшма Штатларининг иқтисодий ҳамкорлик ва ривожланиш ташкилоти ва таълим статистикаси Миллий институтининг “Таянч компетенцияларни танлаш ва аниқлаш” номли лойиҳасида ҳам таянч компетенцияларни қатъий равишда аниқлаб олиш ҳақида маълумотлар кўрсатиб ўтилган.

Таълимнинг мазмун-моҳияти ўзгараётгани, замонавий ёндашувлар ҳамда халқаро тажрибаларни кенг татбиқ этиш оммалашган бир даврда таълим беришга педагогик муносабат ҳам ўзгариши лозим. Ўзбекистон Республикаси Президентининг 2019 йил 29 апрелдаги “Ўзбекистон Республикаси Халқ таълими тизимини 2030 йилгача ривожлантириш концепциясини тасдиқлаш тўғрисида”ги ПФ-5712-сон Фармонида “ўқитиш методикасини такомиллаштириш, таълим-тарбия жараёнига индивидуаллаштириш тамойилларини босқичма-босқич татбиқ этиш; халқ таълими соҳасига замонавий ахборот-коммуникация технологиялари ва инновацион лойиҳаларни жорий этиш”[1] вазифалари бу борада самарали ёндашувларни тақозо этади.

Айни вақтда Ўзбекистон Республикасининг 2030 йилга келиб PISA (The Programme for International Student Assessment), PIRLS (Progress in International Reading Literacy Study), TIMSS (Trends in Mathematics and Science Study) халқаро миқёсда ўқувчиларни баҳолаш дастурида иштирок этишга тайёргарлик кўриш, “STEAM – ta’lim” (Science, Technology, Engineering, Art, Mathematics – биология, кимё, физика, информатика, математика, тасвирий санъат, мусика) дастурини жорий этиш, ҳозирда Халқаро миқёсда ўқувчиларни баҳолаш дастури рейтинги бўйича жаҳоннинг биринчи 30 та илғор мамлакати каторидан ўрин олиш масаласи узлуксиз таълим тизими мазмуни, профессионал кадрларни тайёрлаш, қайта тайёрлаш ва уларнинг малакасини ошириш тизимини сифат жиҳатдан янги босқичга кўтаришни тақозо этади. Бу талабнинг яна бир муҳим жиҳати шундан иборатки, дарслик ва ўқув-методик адабиётларнинг янги авлодини яратиш бўйича дарсликлар мазмунига халқаро баҳолаш дастури PISA, TIMSS талаблари сингдирилишини шарт қилиб қўяди[1].

Умумий ўрта таълим мактабларида компетенциявий ёндашувни жорий этиш, энг аввало, нимани ўқитиш эмас, қандай ўқитиш деган саволга аниқ жавоб излашдан бошланиши керак. Бу эса, ўз навбатида, дарсликларнинг инновацион ёндашувлар асосида тайёрланиши, ўқувчиларни мантикий фикрлашга йўналтирилган таълимий ўйинлар, машқлар, масалалар ва топшириқларга урғу бериш масаласини илгари суради[3].

Мамлакатимизда 2021 йилдан ўқувчилар билимини халқаро стандартлар асосида баҳолаш, яъни PISA тизимига ўтиш ишлари амалга оширилмоқда. Халқаро баҳолаш PISA дастурида ўқувчиларнинг ўқиш саводхонлигини баҳолашни кўзда тутилган бўлиб, унда мантикий фикрлаш, аниқ жавобларни белгилаш, нутқ маданиятини ошириш белгиланган. PISA тестлари мактаб ўқувчиларининг кундалик ҳаётда керак бўладиган ҳодисаларни таҳлил қилиш, улардан хулоса чиқариш ва мулоқотга киришиш кўникмаларини қай даражада эгаллаётгани, таълим тизимининг бу ўзгаришларга қанчалик мослашаётганини аниқлаш мақсадида ўтказилади. Тестларда асосий эътибор ўқувчиларнинг таълим олаётган ҳар бир йўналиши бўйича энг асосий тушунчани билиши; базавий билим ва кўникмаларни эгаллаши; олган билимларини ҳаётий вазиятларда фойдалана олишига қаратилган.

PISA дастурида тўрт хил синов усулидан фойдаланилади:

- а) бир жавобли тестлар;
- б) бир неча жавобли тестлар;
- с) қисқа ёки батафсил жавоб ёзиладиган саволлар;
- д) бирор муаммонинг ечими бўйича ўқувчи фикри[1].

Она тили таълимида бир қатор анъанавий ва ноанъанавий методлардан, хусусан, “Топган топалоқ”, “Қайта ҳикоялаш”, “Интервью”, “Синквейн” методларидан унумли фойдаланиш ўқувчиларнинг лингвистик компетенцияларини ривожлантириш имконини беради.

Методист олим И.Л.Бим таълим методларини ўқитувчи ва ўқувчилар фаолияти, ўқитиш ҳамда таълим беришда муайян мақсадларга эришиш йўли, усули сифатида таърифлаб, уларнинг ўзига хосликларини ажратиб кўрсатади[4]. Мазкур методлар бири-бирини тўлдиролди, чунки ўқитувчи ва ўқувчи айни бир таълим жараёнининг иштирокчилари саналиб, унда ўқувчи у ёки бу ўқув фаолиятини амалга оширади.

Ижтимоий-маданий компонент ўқувчиларда нутқ эгасининг ижтимоий ва нутқий

хатти-ҳаракатларининг миллий-маданий хусусиятлари ҳақида билимлардан фойдаланиш лаёқатини ривожлантиришдан иборат.

Лингвистик компетенцияларни ривожлантиришнинг прагматик компоненти ўқувчилар фикрларни мулоқот мақсадига эришадиган тарзда нутқ тузиш қобилиятини ривожлантиришга йўналтирилган. Ишлаб чиқилган методика мактаб ўқувчилари томонидан электрон матнлар, SMS хатлар ҳам олинган топшириқларга қатъий мутаносибликда ёзилишини англатади.

Когнитив компонент назарий билимларнинг мустаҳкамланиши – билимларни эгаллаш ва улардан фойдаланиб ақлий операцияларни бажара олиш, дарс жараёни ва дарсдан ташқари машғулотлардаги билимларни эгаллаши назарда тутилади.

Хулоса қилиб айтганда, дарс жараёнида методлардан фойдаланиш ўқитувчи билан ўқувчилар орасидаги ўзаро ҳамкорлик, ўзаро мулоқот қилиш ва ижодий фаоллик кўрсатиш учун бир неча шароитларни яратади. Топшириқларни индивидуал бажариш жараёнида ўқувчилар ақлий фаолиятга эътибор қаратилади, ўз билими, кучи ва қобилиятига бўлган ишончи орттирилади. Натижада ўқувчиларнинг ўз имконияти даражаси интеллектуал ривожланиб боради.

#### REFERENCES

1. Ўзбекистон Республикаси Президентининг 2019 йил 29 апрелдаги “Ўзбекистон Республикаси халқ таълими тизимини 2030 йилгача ривожлантириш концепциясини тасдиқлаш тўғрисида”ги ПФ-5712-сон Фармони // Халқ сўзи. – Тошкент, 2019 йил 30 апрель. № 88 (7318).
2. Каримов И.А. Ўзбекистон Республикаси Биринчи президенти. Чет тилларни ўрганиш тизимини янада такомиллаштириш чора-тадбирларитўғрисидаги Қарори ПҚ-1875-сон.10.12.2012.
3. Умумий ўрта ва ўрта махсус, касб-ҳунар таълимининг давлат таълим стандартини тасдиқлаш тўғрисида. Ўзбекистон Республикаси Вазирлар Маҳкамасининг Қарори // Ўзбекистон Республикаси қонун ҳужжатлари тўплами. – Тошкент: 2017 йил 14 (774)-сон, 230-модда.– 233 б.
4. Бим И.Л. Методика обучения иностранным языкам как наука и проблемы школьного учебника. – Москва: Русский язык, 1977. – 288 с.
5. Компетенции в образовании: Опыт в проектировании: Сб.науч.тр. Под. Ред. А. В.Хуторского. -М.: Научно-внедренческое предприятие «ИНЭК», 2007.
6. Носиров У. Амалдаги ва янги ДТС: фарқ ва афзалликлари нимада? // Til va adabiyot ta’limi. – Тошкент, 2017. – № 6. – Б. 4-5.
7. Она тили ва адабиёт фанини ўқитишда замонавий ёндашувлар ва инновациялар ўқув модули. – Тошкент: 2017. – 110 б.
8. Haymes Dell. On Communicative Competence. In J.B.Pride and J.Holmes (eds), Sociolinguistics. Harmondswort: Penguin,1972. – 46 p.

## GENERAL INFORMATION ABOUT CRYPTOCURRENCY

**Esonova Shahlo Abdimurot qizi**

Denau Institute of Entrepreneurship and Pedagogy  
Faculty of Entrepreneurship and Management  
Accounting and auditing department  
A second-year student  
e-mail: [esonovashahlo7@gmail.com](mailto:esonovashahlo7@gmail.com)

**Nizomova Mehrangiz Jamoliddinzoda**

Denau Institute of Entrepreneurship and Pedagogy  
Faculty of Entrepreneurship and Management  
Banking and auditing  
A third-year student  
e-mail: [nizomovamehrangiz@gmail.com](mailto:nizomovamehrangiz@gmail.com)

<https://doi.org/10.5281/zenodo.8024825>

**Abstract.** First of all, this article contains information about the most popular cryptocurrencies today, as well as detailed information about cryptocurrencies and bitcoins.

**Key words:** Blockchain technology, cryptocurrency, stock, digital currency, virtual miner, bitcoin technology, hash function.

## ОБЩАЯ ИНФОРМАЦИЯ О КРИПТОВАЛЮТЕ

**Аннотация.** Прежде всего, эта статья содержит информацию о самых популярных на сегодняшний день криптовалютах, а также подробную информацию о криптовалютах и биткоинах.

**Ключевые слова:** технология блокчейн, криптовалюта, акции, цифровая валюта, виртуальный майнер, технология биткоин, хэши-функция.

**Introduction.** Cryptocurrency is a type of Digital Currency whose internal units of account are provided by a decentralized payment system (no internal or external administrator or other administrator) and its analogue operates in a fully automatic mode. The cryptocurrency itself does not have any special physical or electronic form - it is simply a number indicating the amount of these units of account recorded in the corresponding position of the data packet of the data transfer protocol, and often, even unencrypted, as well as all other information about operations between system addresses. As the Internet developed, people began to pay money "remotely". It is impossible to give money from hand to hand. Therefore, it is necessary to turn to "middleman", that is, electronic payment systems, banks or couriers. Any "partner" will be paid for the practice he performs, because no one wants to work for free. The more money you transfer, the more you lose in taxes. As information technology developed, people wondered: "how to reduce costs and run a business with a 100% increase in FIK?". There were many offers, but all were rejected, after all, even after removing the transaction taxes, how can you protect yourself from fraudsters - how can you prove that it was you who transferred or received the money?

The solution was found in 2009 when Satoshi Nakamoto released a new payment system based on mathematical calculations. The currency used for payment was bitcoins. They are stored in special wallets and can be downloaded and used in another wallet.

"Bitcoin" is virtual money that has no material equivalent and is simply a collection of records in a database. In order to determine whether money has been sent or received from a Bitcoin wallet account, experts have suggested publicly showing how many bitcoins have been sent and received from one wallet or another address. That is, when you connect to the cryptocurrency network, you will be able to see all Bitcoin transactions. Also, all wallets are anonymous (they don't tell you who owns them), so you'll never know if someone doesn't tell you they own a wallet.

In general, "Bitcoin" is virtual money that has no material equivalent and is simply a collection of records in a database. Because both the base and the technology on it are so reliable, it could be of great value to humanity. Cryptocurrencies are created on the basis of the base called "BlockChain". We will try to explain how it works:

- The basis of the idea is to create a decentralized database (which does not have a main server like bittorrent) and store copies of the data encrypted on the server of all participants of the system. In Bitcoin, it is the transaction base of all operations performed in cryptocurrency units. All registered and this information is available to all participants;

- All new data in the database correspond to existing copies of the participants. Synchronization and consensus building algorithms work. In order to steal it, it is necessary to change the data of at least half of the participants, which is almost impossible to do in millions of networks;

- In order to use a fake payment system, it is necessary to change the distributed databases stored in the block chain (thousands of computers), and for this it is necessary to have access to all computers.

- But technology is technology and money is money. Materially available. Certain rules were adopted when creating the cryptocurrency called "Bitcoin":

1. In order to avoid strong inflation, «Bitcoin» was originally intended to limit the amount of these virtual money. Therefore, the concept of virtual gold equivalent was introduced, which can be acquired by buying or mining. The method of obtaining new "Bitcoins" is called "Mining" ("virtual miners", but they work on their own computers and specially designed systems, not with the help of picks).

2. To make "Bitcoin" more similar to gold, acquiring it has been made as difficult as mining for gold. Otherwise, new units will be added to the existing chart of the cryptocurrency. For this, all miners ("virtual miners") perform very complex calculations using their computers or a special system - they throw the calculated numbers into the given template using a special formula called a hash function.

3. The template is determined by such a calculation that a new unit of "Bitcoin" appears once every 10 minutes in any number of miners. Every two weeks, the system introduces corrections in order to complicate the "mining" of the next units of the cryptocurrency, which helps the desired pattern to rise or fall.

4. The person who added a new unit of cryptocurrency will be reimbursed for his expenses (in "Bitcoin"). Over time, this amount decreases, but the growth of the cryptocurrency rate easily compensates for this.

5. People who give their computers for mining simultaneously help this system to make transactions (payments), as well as synchronize the database between all participants of the system.

6. Each user of the system is given a special address (a cryptographic account created on the basis of a simple key) and a secret key. Through this, he can move transfers from one address of the system to another. It's just like a regular wallet, except transfers are transparent and everyone can see how much has been transferred to whom.

**Advantages and disadvantages of Bitcoin.** Currently, due to the very high rate of the Bitcoin currency, calculations are carried out in a small fraction of it. "Satoshi" is often used in greetings. Its value is equal to 0.00000001 Bitcoin.

**Independent.** The system is completely autonomous and does not need anyone's help. You can see the transfer of funds from one wallet to another, but you cannot ban or block it. Even if these people are members of society.

**Limited.** According to the algorithm by which the cryptocurrency was created, a total of 21,000,000 Bitcoins can be found, after which the production will stop. No one knows what will

happen as a result of this, unless there is a financial explosion, the cryptocurrency will remain in circulation and will change its rate all the time.

**Complete privacy.** It is impossible to know who owns a Bitcoin wallet by its numbers, which opens the way to illegal money laundering and fraud.

**Absence of "middlemen".** Bitcoins are transferred without a third party (bank). This serves to quickly "sign" the deal. But this compromises its security and the transferred funds cannot be recovered.

**Not provided.** Cryptocurrency, like real money, is not provided with a constant reserve, and for other reasons, it is not out of the question that the Bitcoin rate will suddenly drop to zero.

**Does not work officially.** "Bitcoin" can have a bad effect on the financial system, which is why many countries look at the cryptocurrency with distrust. In Russia, a law has been prepared to prosecute those involved in the cultivation of Bitcoin, but it has not yet come into full force. But recently, Venezuelan President Nicolas Maduro approved the initial issuance of the country's official cryptocurrency, El Petro. As you can see, the future of cryptocurrency is not clear yet. However, this situation does not prevent the desire of many people to earn money.

#### **How to use and how to use cryptocurrency?**

The easiest way to talk about the use of cryptocurrency is to use the example of the most famous - Bitcoin. The difference between other systems is that they are less popular and therefore less accepted as a means of payment.

The first thing to start using or earning bitcoins is to install a special client program (or "wallet"). There are "light" and "full" clients. The first ones take up little space and are ready to work almost immediately after installation and work by requesting data from the Bitcoin network servers. The full client requires tens of gigabytes of free space and synchronizes data with the blockchain for a long time before the first launch. But with the following work, the full client takes less time, especially with slow internet connections.

When the wallet is installed and you are registered in the system, all that remains is to buy bitcoins and top up your account in one of three ways:

- purchase;
- accept as a gift.

With money in the account, you can pay for services and goods or use bitcoins as an investment, because their value is growing steadily and rapidly due to the growing demand and limited amount.

#### **Criticism:**

• Cryptocurrencies are often compared to pyramid schemes and economic bubbles, such as the real estate bubble. or perhaps a pyramid scheme) is based on the desire to give weight to something that has little or nothing to do with it, except that people will pay for it" and includes the Tulipmania pyramid scheme, South Seas Companies and The Dotcom Bubble. There are also examples of blatant fraud in this area.: Parasitizing the public's lack of awareness of the characteristics of cryptocurrencies, the OneCoin system was created, which was positioned as a cryptocurrency, but at the same time it was originally a financial pyramid; all information was centralized only in the issuing company, and the latter could change any information arbitrarily, because there was no blockchain, it was only a regular the database is simulated by SQL.

• Robert Shiller, an American academic economist and winner of the Alfred Nobel Prize in Economics, suggests that Bitcoin is similar to an economic bubble. At the same time, any commerce that uses cryptocurrencies suffers from their high volatility.

• Former Fed Chairman Alan Greenspan called Bitcoin a bubble with no intrinsic value.

• On March 14, 2014, businessman Warren Buffett called Bitcoin a "mirage" on the TV show "Squawk Box" and advised him to "stay away from it."

• As Australian economist John Quiggin points out in *The Bitcoin Bubble and the Bad Hypothesis* [ref], “Bitcoin is the best example of a pure bubble”. Like any monetary asset, from gold to tobacco, bitcoin retains its value as long as people are willing to accept it. But the willingness to acquire an asset always depends on the asset's value, not just on other people's desire to own it, but on its use. Tobacco can be smoked, gold can be made into jewelry, the US dollar can pay off obligations to the US government. But Bitcoin has no source of value. If bitcoins are no longer accepted as payment for goods and services, their value is guaranteed to be zero. At the same time, bitcoins demonstrate a failure of the Efficient Market Hypothesis, according to which the market value of an asset is determined by the current valuation of the services or income stream provided by the asset. creates. Cryptocurrencies do not directly generate income, which means their price should be zero.

• Goldman Sachs investment bank experts compared Bitcoin, Ethereum quotations and shares of companies that announced the introduction of blockchain technology in their business and concluded that a huge bubble has appeared around them. crypto industry.

• First Deputy Governor of the Central Bank of the Russian Federation, Ksenia Yudaeva, stated: payment instruments are "hundreds of times more efficient than traditional payment systems.

**Conclusion.** You don't need to understand how a cryptocurrency works from the inside to use it. At the very least, you shouldn't know more than you know about how the bank card system works. A simple explanation of how cryptocurrency works can be compared to the banking system, except that all payments are anonymous. In both cases, a complex system that allows you to transfer funds and receive them from others, keep track of transactions and balances, and transfer all information electronically.

The main difference between cryptocurrencies and bank transfers Instead of banks and governments regulating the circulation and issuance of Money, digital in the field of money, this role is played by an algorithm. A bubble that bursts in an instant, leaving thousands of people broke, or a revolution in the world of electronic payments - the attitude towards cryptocurrencies today is completely different. Today, you can hear about cryptocurrencies at every turn, but not everyone fully understands what they mean and how to use them.

#### REFERENCES

1. Birodarlar tangalar dunyosi Turli kriptovalyutalar o'rtasidagi farq nima:
2. Lenta.ru shahri, 2013-yil 18-dekabr
3. Kriptovalyuta nima F. Tomlinson 2013-yil 6-fevral

## **TURKISH FOLK TALES AND KARAKALPAK FOLKLORE.**

**Sultanova Jazira Berdaxovna**

Doctoral student of Nukus State Pedagogical Institute

10.00.06 Combined literary studies combined linguistics and translation studies

<https://doi.org/10.5281/zenodo.8024805>

**Abstract.** *This article gives an overview of Turkish folk tales and Karakalpak folklore. The formation of the national literature of any nation is carried out in close connection with the culture, history and literature of neighboring peoples. These issues were covered during the article.*

**Keywords:** *Turkish folk tales, Karakalpak folklore, literature, history, Karakalpak literature.*

## **ТУРЕЦКИЕ НАРОДНЫЕ СКАЗКИ И КАРАКАЛПАКСКИЙ ФОЛЬКЛОР.**

**Аннотация.** *В этой статье дается обзор турецких народных сказок и каракалпакского фольклора. Формирование национальной литературы любого народа осуществляется в тесной связи с культурой, историей и литературой соседних народов. Эти вопросы были затронуты в ходе статьи.*

**Ключевые слова:** *турецкие народные сказки, каракалпакский фольклор, литература, история, каракалпакская литература.*

The formation of the national literature of any nation takes place in close connection with the culture, history, and literature of neighboring nations. The history of these relations, the literary examples of the early ages, the spiritual culture of the peoples of the left world, and the best examples of the human mind, are an inseparable part of the cultural connection and literary relations. go and plant your own people the best, most powerful mouth is throwing the jets of two arrows.

The historical pattern of Karakalpak literature appeared both in the development of Karakalpak folklore and through the creation methods of folklore of world literature, the development of the most powerful plot connections, unique forms of folklore, the genre of world folklore. Such similarities and plot connections found their solutions in the appearance and content of the literary and cultural connections between the folk tales of the Turkic peoples.

Tales became a separate genre of folklore and became a unique content and a form of its own. Its content does not have a certain norm, it is a collection of mythological pictures, stories dedicated to life, fantasy-fantasy plots, stories that cannot be imagined in real life.

Turkish folk tales are told from the most important parts of Turkish folklore, plot constructions have all kinds of forms, Northern synthesizes the folkloric and literary traditions of the Western peoples from the plots, and the unique characters of Turkish tales are distinctly different from the tales of other peoples.

Based on the characteristics of Turkish folk tales, the main characters of Turkish folk tales are based on a specific motif, and they can be divided into two groups: fairy tales (magical) and folk tales (household). old It shows itself in the work of the neighbor of the two topars.

One of the main heroes of Turkic tales, like the tales of the peoples of the world, is a giant. In most of the folk tales, Giants-Turk appears as a human-loving creature, in some places it takes on the human form, while in other stories it is depicted as a creature flying in the sky, possessing amazing powers and miraculous actions. If fairy tales appear in male form in Turkish fairy tales,



they have the idea that they supply water with the construction of large palaces, as well as mountain caves and vast groves. Fairy-Iranian language unity and image, it is close to humanity, it appears in many fairy tales in the form of one fairy, seven fairy, forty fairy, and gives wonderful help to the heroes of fairy tales who are in trouble. The third image is the mother of the goddess, who is depicted in fairy tales as a priestess, who blindfolded and has the power to turn a person into an animal and an animal into a person. The plots of this character are depicted in the epics, fairy tales, legends and mythology of the Karakalpak folklore, like the peoples of the world, in artistic imagery, with the colorful colors of the characters.

presented in the most mature way. For example: Alpamis in the "Alpamis" saga, when he was looking for his bride Barshinay, he met a scheming drunkard near the black house, and was deceived by her words and fell into the dungeon of the black house; In the "Koblan" epic, Koblan's journey to the Barsakelmes country, his encounters with the giant, his journey of forty days and forty nights on the road; The story of Anjim in the "Sharyar" epic, when he was on his way to Gohikap mountain in search of his brother Sharyar, he met a drunken old woman, he overcame the advice given by a ghostly fairy on the way, and brought his brother Sharyar back to a human form from a place where he was stone and ice. It has a place in the world treasure, maybe we will compare the plots with the participation of certain characters...

The compositional structure of Turkish fairy tales is very unique, and its performers are distinguished by their skill. For example: the beginning of Turkish fairy tales begins with "There is one, there is no one, in the old days..." (Gurring about weeping pomegranate, laughing quince), (Tale about water-carrying beauty), (Tale about Alitenz), The completion of the tale is "...he achieved his dreams..." (The Tale of the King's Child), (The Fisherman's Child), "...he achieved his goal..." (The Tale of the One Dervish) to the methods of execution of Karakalpak tales. is coming close. Also, in Turkish fairy tales, there are a lot of idioms of exaggeration and similarities in regular word sequences: "He devours when he chews", "He lit a fire on his head", "The world dances from his eyes", "He looked double because of his fear", "He hurried until his tongue was stuck in his throat", " He lost his mind", "Forty days, forty nights lying in sleep...", "From eye to eye", "Shame was visible on his face" and others.

If the content of Turkish folk tales, the events of the era of Islam in the majority of the world are shown in the actions of the characters, in Karakalpak folklore, such events are related to the religion of Islam. Today, after the book "Quran-kerim" of the prophet Muhammed, the world of Islam, the world of Arabs, in the world of Islam, there are a lot of things that are related to nature, fantasy mythology, prayer, and Zoroastrianism was, use Turkish fairy tales, in the middle of historical times, seem to be playing in the background...

The examples we have given from the fairy tales are dark from the river, and if we look at his Turkin, the culture, literature and folklore of the Turkish peoples will become more vivid.

## O'ZBEK TILSHUNOSLIGIGA O'ZLASHMA SO'ZLARINING KIRIB KELISHI TADQIQI

**Begmuhammedova Mushtariy Iqboljon qizi**  
**Obidova Shahnozaxon Shaxobiddin qizi**

Farg'ona Davlat universiteti Chet tillari fakulteti 19.104 –guruh talabalari

Tel: +99890 155 65 12

[rahmatovashahnoza6@gmail.com](mailto:rahmatovashahnoza6@gmail.com)

<https://doi.org/10.5281/zenodo.8024679>

*Annotatsiya.* Ushbu maqolada o'zbek tilshunosligiga kirib kelgan o'zlashma so'zlar va ularning kirib kelish sabablari haqida qisqacha ma'lumot berilgan.

*Kalit so'zlar:* Neologizmlar, fors-tojik tili, ingliz tili, yangi so'zlarning ommalashuvi.

## ИССЛЕДОВАНИЕ ПРОНИКНОВЕНИЯ ЗАИМСТВОВАННЫХ СЛОВ В УЗБЕКСКУЮ ЛИНГВИСТИКУ

*Аннотация.* В этой статье представлен краткий обзор лексиконов, вошедших в узбекскую лингвистику, и их причины.

*Ключевые слова:* Неологизмы, персидско-таджикский язык, английский язык, популяризация новых слов.

## STUDY OF THE PENETRATION OF WORDS INTO UZBEK LINGUISTICS

*Abstract.* This article provides a brief overview of the lexicons that have entered Uzbek linguistics and their causes.

*Key words:* Neologisms, Persian-tajik language, English, popularization of new words.

Tilning rivojlanishi va muttasil taraqqiy topa borishi jarayonida o'zlashma so'zlarning o'rni beqiyosdir. Dunyoda hech bir til yo'qki o'z so'z boyligi zaxirasini boyitish uchun boshqa tillardan so'z olmagan bo'lsa. Bizga yaxshi ma'lumki, olinma so'zlar tilning kundan-kunga rivojlanishini ko'rsatuvchi asosiy omillardan biri. Shunga qaramay, o'z tilimizda chet tilidan olinayotgan so'zga teng keladigan atama bo'laturib, ulardan foydalanmaslik ona tilimizga bo'lgan hurmatsizlikdir.

Biz 130 yil davomida Sovet Rossiyasi tajovuzi ostida davlatimizni boshqardik, shu sababli tilimizga ko'plab rus tilidagi istilohlar shu qadar o'rnashganki, ularning o'zbekcha muqobil variantini topib aytolmaslik holatlari ham uchrashi achinarli hol, albatta. Buning yorqin misoli qilib "obed" so'zini olaylik. Bu so'z o'zbek tilida tushlik deb ataladi, ammo xalqimiz orasida bu so'zdan foydalanadiganlar deyarli yo'q.

Lekin hozir biz foydalanayotgan tildagi barcha so'zlar ham sof o'zbekcha so'zlar emas. Ularning kattagina qismi tilimizga fors-tojik va arab tillaridan o'tgan. Bu tillardan ko'p so'zlar o'tganligining sababi o'zaro madaniy aloqalarning mavjudligi, tildagi mushtaraklik bo'lsa, qisman ularning yurtimiz hududini ko'p yillar istilo qilganliklari bilan ham bog'liqdir. Qadimda yurtimizga bostirib kirgan va hukmronligini o'rnatgan boshqa millat vakillaridan beixtiyor ayrim so'zlar tilimizga o'rnashib qolavergan. Shu sababli o'zbek tili lug'ati fors-tojik, arab, mo'g'ul, rus tilidan kirib kelgan so'zlar bilan boyigan. Biz ko'p qo'llaydigan kitob, san'at, maktab, abadiy, ammo, lekin, milliy kabi so'zlar bizga arab tilidan, barg, anor, dastro'mol, go'sht, nodon so'zlari esa fors-tojik tilidan kirib kelgan.

Haqiqiy o'zbekcha so'zlar, asosan, fe'llar va bir bo'g'inli so'zlardir. Kelmoq, ketmoq, bormoq, yurmoq, ona, ota kabilar sof o'zbekcha so'zlarga misol bo'la oladi. Buyuk mutafakkir bobomiz Alisher Navoiyning so'z boyligi yigirma olti mingdan ziyod bo'lsa, ularning ko'p qismi fors-tojik tilidagi kalimalardir. Fors-tojik va arab tillaridagi so'zlar o'zbek tiliga o'xshash jihatlari borligi sababli ommalashgan bo'lsa, bu o'rinda o'zbek tiliga mutlaqo yaqin bo'lmagan tillardan ham so'zlarning kirib kelishi oqimi kuchayganligini ko'rishimiz mumkin. Bu esa bizning xalqaro hamjamiyat tomon intilayotganimizdir. O'zbek tiliga rus, ingliz, nemis tillaridan kirib kelgan so'zlar ham mavjud bo'lib, tilimizda boshqa til atamalariga muqobili bo'lmagani sababli ularni shundayligicha yoki ayrim o'zgarishlar bilan tilimizga qabul qilganmiz. Bu tillar orasida ayniqsa ingliz tili yetakchi o'rinni egallaydi.

Ingliz tilidan o'zlashgan terminlarga hayotimizning har bir jabhasida duch kelamiz. Iqtisodiy, madaniy-ma'rifiy va sport sohasining ko'plab atamaları tilimizga ingliz tilidan o'tgan. Ommaviy axborot vositalari yangi so'zlarning targ'ib qilishda yetakchi mavqega egadirlar. Televideniya yoki gazeta va jurnallar orqali yangi so'zlar xalqqa tez yetib boradi va iste'mol doirasiga kiritiladi.

Oziq- ovqat mahsulotlari nomi: bishfteks, gamburger, yogurt, ketchup, jem; ichimlik nomlari: kokteyl, viski, koka-kola; kiyim-kechak nomlari: jemper, jinsi, pidjak, sviter; uy-ro'zg'or buyumlari nomi: mikser, pech, pleyer; o'rin-joy tushunchasini ifodalovchi: vokzal, klub, kottej, supermarket, tunnel, kollej, universtitet, bar; transport vositalari nomlari: tramvay, trolleybus, avtobus, taksi; texnikaga oid bo'lgan nomlar: kompyuter, skaner, printer, disk kabi so'zlar hozirda tilimizda faol qo'llanilayotgan o'zlashma so'zlardir.

Bu so'zlar tilimizda shu qadar o'rmashdiki, ulardan o'z so'z yasovchi qo'shimchalarimiz orqali yangi atamalar ham hosil qila boshladik. Masalan, kompyuter so'ziga kasb-hunar ifodalash uchun ishlatiladigan –chi qo'shimchasini qo'shib kompyuterchi so'zini hosil qildik va bu so'z hozirda xalqimiz orasida keng qo'llanilmoqda. Bundan tashqari, o'zbek leksikasidan o'rin olgan inglizcha o'zlashgan so'zlar ham anchagina o'zgarishlarga uchrab, o'zining polisemantik (ko'p ma'nolilik) xususiyatiga ega bo'lishdan tashqari, so'zlardagi ma'noning kengayishi va ta'kidlaganimizdek o'zbekcha so'zlar yasalişida ham faolligini namoyon qilmoqda.

Tilga so'zlarning kirib kelishi bir necha bosqichli bo'lishi mumkin. Masalan, asli inglizcha bo'lgan so'zlar tilimizga rus tili orqali o'zlashib, ma'lum o'zgarishlarga uchrashi mumkin. Shunga muvofiq, rus tili orqali o'zlashgan “xokkey” so'zi ham asli ingliz tilida “hockey” deb ataladi. Rus tilida h fonemasi mavjud bo'lmagani sababli tilimizga rus tilida qanday bo'lsa shundayligicha qabul qilingan. Yoki aksincha o'zbek tilidagi terminlar ingliz tiliga rus tili orqali o'tganligi sababli o'zgarishlariga uchragan. Bizning milliy taomimiz hisoblangan palov leksemasi rus tilida “plov” ko'rinishida bo'lgani sababli ingliz tiliga ham rus tili orqali o'tib “plov” deb aytiladi.

Ingliz tilida fe'llarning gerundiy (gerund) shakli mavjud bo'lib, bu fe'l asoslariga –ing qo'shimchasini qo'shish bilan hosil bo'ladi va o'zbek tilidagi harakat nomi (fe'ling otga xoslangan shakli) ga yaqin turadi. Leksikamizdagi brifing, marketing, trening kabi so'zlar ham aynan shu shaklda kirib kelgan va bu o'rindagi gerundiy shaklini biz ot yasovchi qo'shimchaga teng deb ham olishimiz mumkin. Ingliz tilidan kirib kelgan so'zlarni biz, asosan, etimologik jihatdan –er, -ing, -ment, -siya, -men, taym qismli o'zlashmalarga qarab ajratib olishimiz mumkin.

Neologizmlar (yangi so'zlar) doim ham jamiyat tomonidan ma'qullanib, iste'molga yaroqli deb tan olinmaydi. Xalq orasida qo'llanila boshlangan olinma so'zlarga tilning lug'at tarkibidan

joy oladi. Tilda yangi so'zlarning bo'lishi uni zamonaviyligini oshiradi, ammo ba'zi holatlarda bu tushunmovchiliklarni ham keltirib chiqaradi. Ko'proq rasmiy doiralardagina qo'llaniluvchi ko'p so'zlar xalq orasida mavhumligicha qoladi. Bu borada so'zlarning o'z ishlatilish doirasi borligini ham unutmaslik lozim.

Tilimizning taraqqiyoti uning kelajak avlodlarga qay ko'rinishda yetib borishi butun o'zbek xalqi uchun daxldor masaladir. O'zbekiston Respublikasining birinchi Prezidenti Islom Abdug'aniyevich Karimov ta'kidlaganlaridek, ajdodlardan avlodlarga o'tib kelayotgan bebaho boylikning vorislari sifatida ona tilimizni asrab-avaylashimiz, uni boyitish, nufuzini yanada oshirish ustida doimiy ishlashimiz zarur.

O'zbek tilshunosligini tadqiq etar ekan ekanmiz, tilimizning naqadar boy va rang-barang ekanligini ko'ramiz va unda o'rganilmagan, bizga mavhum bo'lgan jihatlarning ko'pligi bizni beixtiyor izlanishga chorlaydi. Shunday ekan o'z tilimizni saqlab qolish, uni uzoq yillar xalqimiz uchun xizmat qilishini ta'minlash, xalqaro hamjamiyatga tilimizning imkoniyatlarini ko'rsatish, uni xalqaro miqyosga olib chiqish uchun biz, yoshlar chin yurakdan bel bog'lamog'imiz lozim. Zero, Vatan kelajagi yoshlar qo'lida.

#### **REFERENCES**

1. Sodiqov A. v.b . Tilshunoslikka kirish.- Toshkent: O'qituvchi, 1981.
2. O'lmas Sharipova, Ibrohim Yo'ldoshev. Tilshunoslik asoslari. – Toshkent, 2006.

## MUNAVVAR QORI ABDURASHIDXONOVNING ILM FAN VA MA'RIFAT YO'LIDA OLIB BORGAN HARAKATLARI

I.S.Usta-Alimova

Jo'ybori kalon ayol-qizlar o'rta maxsus  
islom ta'lim muassasasi Ma'naviyat va ma'rifat ishlari bo'lim boshlig'i  
Osiyo Xalqaro Universtiteti 1-kurs magistiri  
<https://doi.org/10.5281/zenodo.8026114>

**Annotatsiya.** Ushbu maqolada Munavvar qori Abdurashidxonovning jadidchilik harakatlari ilm fan va ma'rifat yo'lida olib borgan harakatlari haqida qisqacha ma'lumot berilib, yoshlar tarbiyasidagi ahamiyati va bugungi kunimizda tatbiq etilishi muhim bo'lgan o'rinlar bayon etilgan.

**Kalit so'zlar:** Jadidchilik, xalq maorif, musulmon xalq dorilfununi, dorilmuallimin.

### THE ACTIONS OF MUNAVVAR QORI ABDURASHIDKHANOV ON THE PATH OF SCIENCE AND ENLIGHTENMENT

**Abstract.** This article summarizes the efforts of Munavvar qori Abdurashidkhanov on the path to science and enlightenment and describes the importance of youth education and the places that are important to apply today.

**Key words:** Jadidism, people maorif, Muslim people dorilfununi, dorilmuallimin.

### ДЕЙСТВИЯ МУНАВВАРА КАРИ АБДУРАШИДХАНОВА НА ПУТИ К НАУКЕ И ПРОСВЕЩЕНИЮ

**Аннотация.** В этой статье дается краткий обзор джадидистских движений мунаввара Кари абдурашидханова на пути к науке и просвещению и излагается их значение в воспитании молодежи и роль, которую они играют сегодня.

**Ключевые слова:** джадидизм, народное образование, мусульманский народ дорилфуну, дорилмуаллимин.

Barkamol yosh avlodni tarbiyalash, uning ongi tafakkurini jahon andozalari darajasiga ko'tarishda xalqimizning asrlar davomida yaratgan boy ma'naviy merosi umrboqiy qadriyatlarini, e'tiqodiy ta'limoti hal qiluvchi ahamiyatga molikdir. Bular hozirgi kunda bizni ikki jihati bilan o'ziga jalb qiladi.

Birinchidan, ular bir vaqtlar jahon sivilizatsiyasi fanining rivojlanishiga turtki va poydevor bo'lgan bo'lsa, hozirgi mustaqillik sharoitiga yosh avlodni milliy g'urur va ruhiy jihatdan tarbiyalashda muhim ma'naviy omil hisoblanadi.

Ikkinchidan biz XIX-XX asrning kommunistik tuzum sharoitida o'zligimizni unutib butun bir avlod tarbiyasida milliy qiyofa, o'ziga xos axloq odobimizni anchayin unutib yuborganimizni ham bugungi kunda ularni e'zozlab o'rganishimizni taqozo qiladi. Istiqloq yo'lidan shahdam odimlar bilan ilgarilab borayotgan Respublikamizda ma'naviy-axloqiy, ilmiy-irfoniy merosga sidqu-sadoqat bilan e'tibor berayotganiga butun jahon jamoatchiligi tan bermoqda. Millatimizning fidoyi ma'naviy otasi, buyuk Milliy Uyg'onish - Rennessans davriga asos solgan milliy jadidchilik harakatining bosh yetakchilaridan biri Munavvar qori Abdurashidxonov mustabid kommunistik mustamlakatning aksilinsoniy siyosagi asosida bundan 87 yil muqaddam "xalq dushmani" degan nohaq uydirma bilan qatag'onlik qurboni bo'ldi.

Buyuk va muqaddas mustaqillik ila uning ham nomi qayta tiklandi. Munavvar qori Abdurashidxonov Toshkenti azimning engnufuzli, el-yurtga taniqli ziyoli oilalaridan birida 1878 yilda dunyoga kelda. Unga padari buzrukvor - madrasa mudarrisi Abdurashidxon va volidayu mehriboni otinoyi Xosiyatxon yaxshi niyatlar bilan Munavvar-“nurga to‘lgan”, “nur bilan yoritilgan”, “nurli” degan ma’noni anglatuvchi ism qo‘ydilar. Munavvar yoshligidan o‘z ismi sharifiga monand diniy-dunyoviy ilm-fanlarning inson qalbini yorituvchi nurlaridan to‘la bahramand bo‘ldi. Avval onasidan, so‘ng Toshkentdagi Yunusxon va Buxorodagi madrasalardan birida ta’lim-tahsil olib qorilik martabasiga erishdi.

Munavvarqori Abdurashidxonov bu yangi diniy-dunyoviylikka asoslangan harakatning mazmun mohiyati va maqsad-vazifalarini juda erta anglab, 1901 yili 23 yoshida o‘z xovlisida Toshkentda birinchi bo‘lib, “savtiya”-ohang ya’ni kur’oniy usulga asoslangan, an’anaviy eski maktablarga mutloq raqobatda bo‘lgan, yangi to‘rt yillik (sinflik), pullik jadid maktabini ochdi. Shu o‘rinda jadidchilik hozirgi tushunchadagi islohotchilik, ishbilarmonlik va yangilanish hamda tadbirkorlikdan boshlandi desak, mubolag’a bo‘lmas. Munavvarqorining maktabida diniy va dunyoviy ilmlar o‘zaro uyg‘unlikda, yonma-yon o‘qitildi. O‘quvchilar olti oyda savod chiqarib, ravon o‘qish va yozish qobiliyatiga ega bo‘ldilar. Buning uchun mutaassiblashgan an’anaviy eski maktablarda besh yil vaqt kerak bo‘lgan edi. Munavvarqori maktabidan andoza olgan jadid maktablari nafaqat Toshkent balki, butun Turkiston hatto, undan tashkarida ham birin-ketin ochilib, tez ko‘paya boshladi. Munavvarqori birgina maktab bilan cheklanmay yana bir-ikki joyda maktab ochdi. U yanada oldinga qadam tashlab, birinchi bo‘lib, pullik ikki yillik “Rushtiya” jadid maktabini ochib, hozirgi milliy dunyoviy o‘rta maxsus ta’limiga asos soldi. Bu maktab ham juda keng miqyosda boshqa joylarda tez rivojlanib, hatto sovet davrida ham asqotdi.

Jadidlarning asosiy maqsadlaridan biri mutaassiblashgan eski oliy musulmon madrasa ta’limi tizimini isloh qilib, xalqaro tajribaga asoslangan yangi dunyoviy oliy ta’lim tizimini yaratish bo‘lgan edi. Buning uchun ular avvalo, iqtidorli yoshlarni xorijga tashkiliy asosda o‘qishga yuborish bilan mashg‘ul bo‘ldilar. Munavvarqorining tashabbusi va yetakchiligida 1909 yilda Toshkentda birinchi bor jadidlarining yirik namoyondalari “Ko‘mak” nomli xayriya jamiyatini rasman tashkil etdi. Uning “Nizomi”da yoshlarni chet mamlakatlarga o‘qishga yuborish va ularni stipendiyalar bilan ta’minlash juda aniq ko‘rsatildi.

Munavvar qori Abdurashidxonov millat taraqqiyoti yo‘lida noshir va maorifchi, serqirra olim, adabiyotshunos shoir, uzoqni ko‘ra olgan siyosatchi, millatparvar siymo sifatida o‘z millati uchun ko‘plab ishlarni amalga oshirdi. U aslida millatchi ham, islomparast ham, turkparast ham emasdi. O‘z xalqining ozod millat sifatida shakllanishini, ijtimoiy-siyosiy jihatdan barkamol bo‘lishi istagida harakat qildi. Shuning uchun ham xayrli amallari bilan zamondoshlari e’tiborini qozona oldi. Jadidlarning g‘oyalari o‘lmas g‘oyalar bo‘lgani uchun ham mustaqillik bilan birga hayotimizga qayta kirib keldi.

Ilm egalarining foydasi har doim ko‘pchilikka tegib turadi. Ular elda aziz bo‘lib, hurmatga sazovor bo‘ladilar. Shu tufayli ota-bobolarimiz doimo ilimga intilib yashaganlar. Ular ma’rifat chiroyaqlarini mash’al singari yoqqanlar. Yuksak ma’naviyat va ilm-ma’rifat tufayli Turonzamin yer yuzida shuhrat qozongan.

#### REFERENCES

1. Munavvar qori Abdurashidxonov. Tanlangan asarlar (Tahrir hay'ati: O. Sharafiddinov, N. Aminov, N. Karimov vaboshq.: Mas'ul muharrir: N. Karimov, — T.: «Ma'naviyat», 2003.—304 b,— («Istiqlol qahramonlari» turkumi). Shayx Muhammad Sodiq Muhammad Yusuf. Tasavvuf haqida tasavvur. Toshkent. Hilol, 2019. - B 4.
2. Munavvar qori Abdurashidxonov Tanlangan asarlar Toshkent Manaviyat» 2003 Muharrir U. Qo'chqorov

## TEKNOLOGIYA FANI HAQIDA TUSHUNCHALAR VA UNING TURLI JIHATLARI HAQIDA

**Mamajonova Guluzra Abdurashidovna**

Andijon davlat Pedagogika instituti Informatika va aniq fanlar kafedrası v.d.

**Muhammadjonova Zarnigor Adxamjon qizi**

**Nematova Nigora Akromjon qizi**

Andijon davlat Pedagogika instituti Aniq va tabiiy fanlar fakulteti Texnologik ta'lim  
yo'nalishi 202-guruh talabalari

<https://doi.org/10.5281/zenodo.8026143>

*Annotatsiya.* Maqolada texnologiya fanini asosiy jihatlarini, innovatsion texnologiyalardan foydalanishning foydali jihatlari haqida batafsil ma'lumotlar berilgan.

*Kalit so'zlar:* Ilg'or pedagogik texnologiyalar, texnologiya fani, interfaol metodlar.

## ABOUT CONCEPTS ABOUT THE SCIENCE OF TECHNOLOGY AND ITS VARIOUS ASPECTS

*Abstract.* The article provides detailed information on the basics of technology science, useful aspects of the use of innovative technologies.

*Keywords:* advanced pedagogical Technologies, Technology Science, interactive methods.

## О ПОНЯТИЯХ НАУКИ О ТЕХНОЛОГИЯХ И ЕЕ РАЗЛИЧНЫХ АСПЕКТАХ

*Аннотация.* В статье подробно описаны основы технологической науки, полезные аспекты использования инновационных технологий.

*Ключевые слова:* передовые педагогические технологии, наука о технологиях, интерактивные методы.

Yangi O'zbekistonda buyuk o'zgarishlar "Islohot – islohot uchun emas, avvalo inson uchun" degan ezgu g'oyaga xizmat qilmoqda. Jonajon Vatanimiz milliy taraqqiyotning yangi bosqichiga qadam qo'yib, barcha soha va tarmoqlarda demokratik yangilanish jarayonlari amalga oshirilayotgan bugungi kunda biz uchun bebaho ne'mat bo'lgan mustaqillikning qadr-qimmatini va ahamiyatini tobora ortib bormoqda.

O'zbekiston Respublikasi Vazirlar Mahkamasining 2017 yil 6-aprelda "Umumiy o'rta va o'rta maxsus, kasb- hunar ta'limining davlat ta'lim standartlarini tasdiqlash to'g'risida"gi 187-sonli Qarori bilan tasdiqlangan texnologiya fanidan o'quvchilarga kompetensiyalarni shakllantirishga yo'naltirilgan davlat ta'lim standarti va Xalq ta'limi vazirligining 2017 yil 3-iyundagi "Umumiy o'rta ta'limning davlat ta'lim standartlari talablari asosida takomillashtirilgan o'quv dasturlarini tasdiqlash va amliyotga joriy etish to'g'risida" gi 190- sonli buyrug'i bilan tasdiqlangan Texnologiya fani o'quv dasturi asosida texnologiya faniga yangidan bo'lim va bo'limga oid mavzular kiritilishi haqida alohida to'xtalib o'tilgan.

Amaliy mashg'ulotlar o'quvchilarning kasbiy va mehnat ko'nikmalarini rivojlantirib, mustaqil kasb tanlashi, ijodkorlikka, hunar egallashiga zamin yaratadi. Shunday ekan texnologiya fani o'qituvchilari ilg'or pedagogik texnologiyalar, interfaol metodlar va zamonaviy axborot texnologiyalaridan samarali foydalangan holda darsni tashkil etishlari, o'quvchilarning o'zlashtirish darajasiga ijobiy ta'sir ko'rsatadi.

O'qitishda axborot texnologiyalaridan foydalanish maqsadga muvofiq bo'lib,



o`qituvchi oldindan tayyorlangan sxemalarni kompyuter va elek-tron doska yordamida namoyish etib, jarayonlarni multimediya orqali tushuntirish imkoniyatiga ega bo`ladi. Bu esa o`qituvchining ishini ancha osonlashtiradi va vaqtdan unumli foydalanish imkonini beradi.

Misol tariqasida 5-sinf "Qo`l choklari" mavzusini slayd shaklda namoyish etiladigan bo`lsa, mavzuning kengroq yoritilishi va qo`l choklaridan ko`proq namunalar bilan tanishtirish imkoniyatiga ega bo`linadi.

Bugungi kundagi texnologiya fani xonalari ham zamonaviy innovatsion texnologiyalar bilan jihozlanishi ta`lim berish jaryoniga ijobiy ta`sir etadi. Darsda ko`rgazmali qurollar va texnik vositalardan foydalanishning ahamiyatini ta`kidlab o`tishimiz kerak.

Dars jarayonida avvalo natural obyekt asbob, moslama, tayyor detallar va buyumalar, stanok va tikuv mashinalari, yaxlit uskuna va hokozolar, ya`ni o`quvchilar qaysi uskunada va nima yordamida ishlashlari kerak bo`lsa, shularning barchasi ko`rgazmali qurollar elektron didaktik vositalar hisoblanadi. Bundan tashqari texnologiya fani jarayonida plakatlar, sxemalar, modellar, maketlar va boshqa tasviriy ko`rgazmali qurollardan ta`lim vositasi sifatida foydalaniladi.

Ko`rgazmali vositalar tomosha emas, balki bilim olishning manbai, izlanuvchanlik, ijodkorlikka o`rgatuvchi omildir.

Ko`rgazmalilik maqsad emas vosita ekanligini, tushuncha va bilim aniq dalil va ko`rgazma bilan samarali ekanligini unutmashimiz kerak.

Dars jarayonida faqat ko`rgazmali vositalardan foydalanib cheklanib qolmasdan, ta`lim sohasida rivojlanib borayotgan yo`nalishlardan biri zamonaviy pedagogik texnologiyalar va interfaol metodlarni o`quv jarayonida qo`llash yaxshi samara beradi. Bu vazifalarni amalga oshirishda o`qituvchi o`zining ijodkorligi va mahoratidan foydalanishi lozim. Ta`lim jarayonida pedagogik texnologiyalardan samarali foydalanish, maqsadga erishishning eng maqul yo`lidir.

Texnologiya darslarida pedagogik texnologiyalaridan oqilona foydalanish bilan birga ularni ijodiy rivojlanish muhim ahamiyat kasb etadi. Buning uchun tanlangan metod dars maqsadi va mazmuniga mos bo`lishi lozim.

Shu bilan bir qatorda o`qitish jarayonini oldindan loyihalashtirish zarur, bu jarayonda o`qituvchi o`quv predmetining o`ziga xos tomonini, joy va sharoitini eng asosiysi, o`quvchining imkoniyati va extiyojini hamda hamkorlikdagi faoliyatini tashkil eta olishini hisobga olish kerak. Shundagina kerakli kafolatlangan natijaga erishish mumkin. Texnologiya fani bo`yicha o`quvchilarga fanga oid kompetensiyalarni shakllantirish muhim ahamiyatga ega. Shu bilan birgalikda fanni o`qitishda aniq maqsad sari harakat qilish zarur. O`qituvchi o`z oldiga quyidagilarni maqsad va vazifa qilib olishi kerak: Fanga bo`lgan qiziqishni rivojlantirish; Ilg`or tajribalarni o`rgatish; Kasb tanlashga yo`llash; Ilmiy dunyoqarashni shakllantirish; Ijtimoiy foydali mehnatga jalb etish".

Ushbu vazifalarning ijobiy yechimini ta`minlash uchun, albatta darslikdagi o`quv materiallarini loyihalashda tarixiy tajriba hamda ilm-fanning eng so`ngi yutuqlariga tayanish zarur.

Texnologiya fanida kompetensiyalarni shakllantirishga yo`naltirilgan davlat ta`lim standartini amaliyotga joriy etish yo`llari, fanni o`qitishda pedagogik va axborot texnologiyalarini tadbiiq etish orqali ta`lim samaradorligini oshirish, o`quvchilarni kasb-hunarga yo`naltirish kabi muhim masalalar asosiy maqsad va vazifalar hisoblanadi.

#### REFERENCES

1. O`zbekiston Respublikasi Prezidenti Shavkat Mirziyoyevning “Erkin va farovon, demokratik O`zbekiston davlatini birgalikda barpo etamiz”. “O`zbekiston” nashriyoti.
2. Milliy taraqqiyot yo`limizni qat`iyat bilan davom ettiri, yangi bosqichga ko`taramiz. “O`zbekiston” nashriyoti.
3. 5-sinf —Texnologiya darsligi.

## TEXNOLOGIYA FANINI MAKTABDA O'QITILISHDA AFZALLIKLARI

**Mamajonova Guluzra Abdurashidovna**

Andijon davlat Pedagogika instituti Informatika va aniq fanlar kafedrası v.d.

**Orifjonova Sarvinoz Doniyorbeq qizi**

**Jumaboyeva Mohira Avazbek qizi**

Andijon davlat Pedagogika instituti Aniq va tabiiy fanlar fakulteti Texnologik ta'lim yo'nalishi 202-guruh talabalari

<https://doi.org/10.5281/zenodo.8026212>

*Annottatsiya.* Ushbu maqolada texnologiya ta'limi dasturi talablarini bajarishda, mavzuga oid bilim berishda, malaka va ko'nikmalarni shakllantirishda o'quvchilarga ma'lum hajmdagi politexnik bilimlar berishi haqida, texnologiya fanining afzalliklari va maktablarda o'qitilishi haqida so'z boradi.

*Kalit so'zlar:* texnologiya, ilm, dars, maktab, sinf o'quvchilari, o'qituvchi, nazariya, inson, bilim olish, bilim berish.

## ADVANTAGES OF TECHNOLOGY SCIENCE IN SCHOOL TEACHING

*Abstract.* This article will talk about the implementation of the requirements of the technology education program, providing thematic knowledge, providing students with a certain amount of Polytechnic knowledge in the formation of skills and abilities, the benefits of Technology Science and its teaching in schools.

*Key words:* technology, science, lesson, school, classroom students, teacher, theory, person, knowledge acquisition, knowledge giving.

## ПРЕИМУЩЕСТВА ТЕХНОЛОГИИ В ШКОЛЬНОМ ОБУЧЕНИИ

*Аннотация.* В этой статье рассказывается о предоставлении учащимся определенного объема политехнических знаний при выполнении требований программы технологического образования, предоставлении предметных знаний, формировании навыков и умений, о преимуществах науки о технологиях и их преподавании в школах.

*Ключевые слова:* технология, наука, урок, школа, ученики класса, Учитель, теория, человек, получение знаний, передача знаний.

Ma'lumki, tasavvuf ilmida komil insonni ruhan shakllantirish, kamolotga yetkazish nazariyasi bosh masala hisoblanadi. Bu nazariyaga ko'ra tasavvufdagi komil inson yoki «al-inson al-komil» tushunchasi ilohiylik va insoniylik tajassumining mukammal va oliy darajasi, odamlarning butunlikda, azim uyg'unlikda ko'rish orzu- xayollari, kamolot mash'ali bo'lish barobarida aniq shaxslar, insonlar rutbasini tan olish va qonunlashtirish hamdir. Chunki komil inson barcha ilmlardan, zohiriy va botiniy donishdan bexabar, qalbida g'ayb asrori jo'sh urib turgan zot deb bilingan. Mustaqillik barcha xalqlarning rivojlanishi uchun sharoit tug'dirib beradi. Har bir xalqning odat va marosimlarida xalq hayotini zamonaviy turmushiga uzluksiz singgan chuqur xalqchil va ilg'or elementlar mavjuddir. Xalqda mehnatsevarlikni shakllantirish uchun o'sib kelayotgan yosh avlod atrofida mustahkam va turg'un mehnat muhitini hosil qilish zarur. Shuning uchun o'zini oqlagan ko'p asrlik mehnat an'analarini o'rganish va targ'ibod qilish kerak.

Texnologiya ta'limi dasturi talablarini bajarishda, mavzuga oid bilim berishda, malaka va ko'nikmalarni shakllantirishda o'quvchilarga ma'lum hajmdagi politexnik bilimlar

beriladi. Boshlang'ich politexnik bilim bilan qurollantirish o'quvchilarga predmetni yasash, ishlov berilayotgan materialning xususiyatlari, texnologik o'ziga xosliklari, materialga qo'lda ishlov berilganda qo'llaniladigan asbob-moslamalarning xususiyatlari, ulardan foydalanish qoydolari haqida ma'lumot berib boriladi.

O'quvchilarga berilayotgan politexnik bilim, amaliy ko'nikma va malakalarga o'rgatish ma'lum nazariy darajada amalga oshirishga imkon beruvchi zamindir. Amaliy malaka va ko'nikmalar bilan qurollantirish - amaliy mashg'ulot turlarini o'rgatish ham demakdir. Boshlang'ich sinf o'quvchilari bajarishi kerak bo'ladigan amaliy ish turlari xilma-xildir, biroq texnologiya malaka va ko'nikmalarini egallamasdanoq amaliy ish jarayonidagi materiallarni o'lchab olish va belgilash, ularni qirqib, ishlov berish, qismlarni yelimlash, tikish, o'rash va bog'lash kabi yo'llar bilan birlashtirish va mustahkamlash, detallarni yig'ish va buyumni mantaj qilish va buyumni bezash ishlarini bajarish bir qator qiyinchiliklar tug'diradi.

O'quvchilardagi texnologiyaga bo'lgan qiziqishni o'z vaqtida aniqlash va ularga texnologiya malakalarini sevgan mashg'ulotlarida takomillashtirishlariga yordamberish juda muhimdir.

Bunda o'quvchilarning e'tiboriga eng oddiy buyum o'yinchoqlarni, o'yinlarni, o'quv qurollarini tayyorlash, naqshlar chizib va qirqib olish, applikasiya ishlari havola etiladi. Bundan tashqari o'quvchilarda texnologiyaga qiziqishni uyg'otish, texnologiya darslarida hosil qilingan bilimlarni kengaytirish va chuqurlashtirish, ko'nikma va malakalarini mustahkamlash uchun "Mohir qo'llar" to'garaklarida, sinfdan tashqari ishlarni tashkil etish maqsadga muvofiqdir.

Ko'nikma – bu kishining bilim va tajriba asosida egallangan, ma'lum harakatni ongli bajarishga bo'lgan qobiliyatidir. Masalan: kartonni kesa bilish ko'nikmasi, qaychini to'g'ri ishlata olish, harakatni aniq muvofiqlashtirish, yo'nalish, kuch va bosimning tengligini saqlash.

Malaka – bu faoliyatdagi mashq qilishlar jarayonida yetilgan, mujassamlashgan tajribadir. Bu tez va aniq bajarish, mashq qilish tufayli tarkib topgan ko'nikma yoki bu ma'lum miqdordagi mashq va usullar bajarilganda ko'nikmadan sakrab o'tish degan ma'noni anglatadi. Shuning uchun mazkur ko'nikma agarda malakani yuzaga keltirishni nazarda tutgan mashq va usullar to'g'ri tuzilgan bo'lsa u to'g'ri malakaga aylanishi mumkin. Biroq malakaning takomillashuv darajasi o'qitishning turli bosqichlarida turlichadir. Uning strukturasi ham o'zgaruvchandir. Mashqlar jarayonida o'quvchilar bajarilayotgan harakatlar murakkablashib borgan sari, asta-sekin oddiy malakalarning murakkab malakalarga birlashuvi sodir bo'ladi.

Umumiy o'rta ta'lim maktablarining o'quv rejasida texnologiya o'quv faniga 1-4 sinflarda haftasiga 1 soatdan, 5-7 sinflarda haftasiga 2 soatdan va 8-9 sinflarda haftasiga 1 soatdan, hammasi bo'lib 408 soat vaqt ajratiladi.

O'quvchilarni mehnatga tayyorlash jarayonida kasb-hunarga yo'naltirishni yanada kuchaytirish, ularni badiiy mehnat yo'nalishlari, uy-ro'zg'or buyumlarini ta'mirlash, zamonaviy ishlab chiqarish asoslari, metall va metalmas hamda gazlamaga ishlov berish texnologiyasi, pazandachilik, xalq hunarmandchiligi asoslari, ro'zg'orshunoslik, elektrotexnika ishlar, kasb-hunarga yo'llash bo'yicha bilim, ko'nikma va malakalarni egallash ko'zda tutilgan.

5-7 sinflarda o'quvchilarning ijtimoiy-estetik didi va dunyoqarashini kengaytiradigan, oilaviy hayot va turmushda kerak bo'ladigan yuqorida ko'rsatilgan bo'limlar o'quvchilarda milliy madaniyat va an'analarga mehr-muhabbat uyg'otadi.

8-9 sinflarda xalq hunarmandchiligi texnologiyasi, ro'zg'orshunoslik asoslari, elektronika asoslari, kasb-hunarlarga yo'naltirish bo'limlari ta'lim oluvchilarning ijtimoiy dunyoqarashini kengaytiradi, kasb-hunar ta'limi yo'nalishlarini ongli ravishda tanlashlariga ko'maklashadi.

Umumta'lim maktablarida texnologiya fani yuqori bosqichlardagi ta'lim muassasalarida kasb-hunar ta'limi va tarbiyasini amalga oshirishning negizi bo'lib, uning mazmuni asosan quyidagi yo'nalishlarni o'z ichiga oladi.

I-IV sinflar – keng ko'lamda ishlatiladigan turli xil oddiy materiallar (qog'oz, rangli qog'oz, karton turlari, poralon, penoplast, paxta va matolar qiyqimlari, plastilin, simlar va boshq.) bilan tanishtirish, buklash, qirqish, yelimplash, bichish, tikish, to'qish usullari orqali kichik hajmdagi o'yinchoqlar va oddiy buyumlar yasash, xalq hunarmandchiligi to'g'risida boshlang'ich tushunchalar berish, o'quvchilarni o'z-o'ziga xizmat ko'rsatishga o'rgatish, uy-ro'zg'or buyumlarining kichraytirilgan nusxalarini (modellar, maketlar) tayyorlashni, buyumlarni yasash yo'llari, uslublari o'rganiladi. V- IX sinflarda uchta "Texnologiya va dizayn", "Servis xizmati" hamda "Umumlashgan (o'g'il va qiz bolalar)" yo'nalishlari bo'yicha tashkil etiladi va 5-7 sinflarda haftasiga 2 soat, 8-9 sinflarda 1 haftasiga 1 soatdan darslar o'qitiladi. Ushbu har bir texnologiya fani yo'nalishlari xalq hunarmandchiligi texnologiyasi, ro'zg'orshunoslik asoslari, elektronika asoslari, kasb tanlashga yo'naltirish bilan yakunlanadi.

Texnologiya va dizayn. Bu yo'nalish bo'yicha tashkil qilingan ta'lim jarayonida o'quvchilar turli materiallar (yog'och, metall, plastmassa va boshqalar)ning xususiyatlari to'g'risida boshlang'ich bilimlarga ega bo'ladilar: ularni rejalash, arralash, teshish, yo'nish, pardozas ishlari va ularda ishlatiladigan asboblarning tuzilishi, ishlashi, dastgohlar, elektr va mexanizatsiyalashtirilgan jihozlar, mashinashunoslik elementlari, yangi texnika va ilg'or texnologiya asoslari, elektronika, avtomatlashtirish, texnologik xaritalar, ularni tuzish, elektrotexnika ishlari, uy-ro'zg'or buyumlarini ta'mirlash, mehnat qonunchiligi va xavfsizlik texnikasi qoidalari, sanitariya-gigiyena talablari to'g'risida nazariy bilimlarga ega bo'ladilar. Metall va metallmas buyumlar bilash ishlashni o'rganish jarayonida o'quvchilar turli asboblardan foydalanish, amaliy ko'nikmalarni, texnologik xaritalar bilan ishlash, ro'zg'orbop va xaridorgir buyumlarni ishlab chiqarishni o'rganish bo'yicha asosiy tushuncha, texnikaviy andozalar (shablonlar) hamda boshqa turdagi ko'nikma va malakalarni egallaydilar.

#### REFERENCES

1. O'zbekiston Respublikasining "Ta'lim to'grisida"gi Qonuni // Barkamol avlod-O'zbekiston taraqqiyotining poydevori. –T.: "Sharq" nashriyot matbaa-konserni. 1997-yil.
2. Azizxo'jaeva N. N. Pedagogik texnologiyalar va pedagogik mahorat. –T.: O'zbekiston yozuvchilar uyushmasi Adabiyot jamg'armasi nashriyoti. 2006 y.
3. o'ldoshev J. Yo'ldosheva F. Yo'ldosheva G. Interfaol ta'lim sifat kafolati. –T.: 2008 y.
4. Mavlonova R., Arabova M., Pedagogik texnologiya (metodik qo'llanma) –T: 2008 yil.

5. Усмонов,М.Т. (2021). Интегрирование корней (иррациональных функций). Примеры решений. «Science and Education» Scientific Journal, Том-2,
6. Усмонов,М.Т. (2021). Криволинейные интегралы. Понятие и примеры решений. «Science and Education» Scientific Journal, Том-2,
7. Усмонов,М.Т. (2021). Гипергеометрическое распределение вероятностей. «Science and Education» Scientific Journal, Том-2,
8. Усмонов,М.Т, М.А.Турдиева (2021). ГЛАВА 9. МЕТОДЫ И СРЕДСТВА СОВРЕМЕННОЙ ЗАЩИТЫ КОМПЬЮТЕРНЫХ СЕТЕЙ. РИСКИ И ПРИНЦИПЫ ЗАЩИТЫ ИНФОРМАЦИИ В ЭЛЕКТРОННОЙ ПОЧТЕ. ББК 60 С69, Ст-99.
9. Усмонов,М.Т. (2021). Абсолютная и условная сходимость несобственного интеграла. Признак Дирихле. Признак Абеля. «Science and Education» Scientific Journal, Том-2,

## MAKTABDA TEXNOLOGIYANI O'QITISHDA ZAMONAVIY USULLARDAN FOYDALANISH

**Mamajonova Guluzra Abdurashidovna**

Andijon davlat Pedagogika instituti Informatika va aniq fanlar kafedrası v.d.

**Abdurazzoqova Feruza Murodjonovna**

**Dexqonova Gullola A'zamjon qizi**

Andijon davlat Pedagogika instituti Aniq va tabiiy fanlar fakulteti Texnologik ta'lim  
yo'nalishi 202-guruh talabalari

<https://doi.org/10.5281/zenodo.8026264>

*Annotatsiya. Maqolada texnologik ta'limdaga yaratib berilgan imkoniyatlarni Xarakatlar strategiyasidagi ahamiyati haqida va zamonaviy texnologiya fanini o'qitishda yangi texnologiyalarga yondashish yo'llariga beriladigan etibor yoritib berilgan.*

*Kalit so'zlar: Mehnat ta'lim, talim texnologiyasi, hunarmandchilik, servis xizmatlari, hunar.*

### THE USE OF MODERN METHODS IN TEACHING TECHNOLOGY AT SCHOOL

*Abstract. The article highlights the importance of the opportunities created for technological education in the strategy of measures, and the emphasis given to ways of approaching new technologies in the teaching of modern technology.*

*Key words: labor education, training technology, crafts, service Services, trades.*

### ИСПОЛЬЗОВАНИЕ СОВРЕМЕННЫХ МЕТОДОВ ОБУЧЕНИЯ ТЕХНИКЕ В ШКОЛЕ

*Аннотация. В статье освещается важность возможностей, созданных в технологическом образовании, в стратегиях действий и уделяется внимание подходам к новым технологиям в преподавании современной науки о технологиях.*

*Ключевые слова: трудовое воспитание, технология обучения, ремесло, сервисное обслуживание, ремесло.*

Bugungi kunda zamon shiddat bilan rivojlanib borar ekan, bo'lg'usi pedagoglardan yana ham yuksakroq marralarni kozlash, fan, texnika va texnologiyalar borasidagi yangiliklardan xabardor bo'lish talab etilmoqda. Qadim zamonlardan beri ulig' ajdodlarimiz yangilikka ishtiyoqmand bolib kelganlari va sharqda renesans davrini boshlab berganliklarini dunuo hamjamiyati tan olgan. Hususan ilm olishga, hunar o'rganishga, biror bir kasb egasi bolishga intilish bizning bobokalonlarimizda juda kuchli bo'lgan va bu o'z navbatida diyorimizda juda ko'p dunyo ilm-fani rivojida katta hissa qo'shgan allomalar etishib chiqishiga sabab bo'lgan. Bugungi kunda yurtimizda ta'lim sohasida amalga oshirilayotgan tub islohatlar yurtboshimiz Shavkat Miromonovich Mirziyoyev aytganlaridek, mamlakatimiz kelajagi hisoblangan yoshlarning Vatanimiz ravnaqi yo'lida har taraflama yetuk shaxs sifatida rivojlanishi, ularning raqobatbardosh kadrlar bo'lib yetishishi uchun xizmat qilib kelmoqda. XXI asr fan texnika shiddat bilan rivojlanayotgan davrda har bir sohaga xorijiy tajribalar, yangi loyihalar kirib kelayotgani mamlakatimiz rivoji va ta'lim sohasida o'zgarishlar sodir bo'lishiga olib kelmoqda.

“Texnologiya” darsligi insonlar hayotida muhim o'rin tutuvchi amaliy mehnat faoliyatiga tayyorgarlik ko'rishda muhim o'rin tutadi. Voyaga yetib, qaysi kasbni egallamang, kim bo'lmang,

“Texnologiya” fanidan olgan bilim va ko‘nikmalaringiz Sizga hayotda, albatta, naf keltiradi. “Texnologiya” darslarida materialshunoslik, asbob-uskunalar, moslamalar va ulardan foydalanishga oid bilimlarni o‘zlashtirasiz. Mahsulot ishlab chiqarish va uyro‘zg‘or buyumlarini ta‘mirlashga oid ko‘nikma va malakalarga ega bo‘lasiz. Texnologiya darslarida zamonaviy (innovatsion, pedagogik va axborot) texnologiyalarini qo‘llashning asosiy bo‘limlari «Texnologiya va dizayn», «Servis xizmati» hamda «Qishloq xo‘jalik asoslari» yo‘nalishlari berilgan. Siz ulardan birini to‘liq o‘rganasiz. Shuni e‘tiborga olish kerakki, «Texnologiya va dizayn» yo‘nalishi uchun darslikda «Elektrotexnika ishlari» hamda «Uyro‘zg‘or buyumlarini ta‘mirlash» nomli boblar berilgan. Bu boblarni «Qishloq xo‘jalik asoslari» yo‘nalishlarini o‘rganayotgan o‘quvchilar ham o‘rganadilar. Siz mashg‘ulotlar va uyushtiriladigan sayohatlar davomida ko‘plab sohalarga oid kasbhunar turlari bilan tanishasiz. Kelajak hayotingizda shu kabi kasb-hunarlardan birini egallab, o‘z sohasining mohir ustasi bo‘lib yetishasiz. Bu bilan siz jamiyatimiz ravnaqi uchun o‘z hissangizni qo‘shasiz.

Ta‘lim sohasidagi ilmiy-pedagogik adabiyotlarda texnologiya, pedagogik texnologiya, texnologik yondoshuv, ta‘limni texnologiyalastirish, texnologik tayyorgarlik haqida so‘z yuritilib, ularga turlicha talqin va ta‘riflar beriladi. Menimcha, avvalo «texnologiya» so‘zining ma‘nosini bilish maqsadga muvofiq. «Texnologiya» so‘zining grek tilidan tarjimai tayyor mahsulot, buyumlar olish maqsadida ishlab chiqarishning mos keladigan qurilma va jihozlari bilan xom-ashyo va materiallarini ishlov berish usullari majmuasini tizimlashtiruvchi fanni anglatadi. Shuning uchun bo‘lsa kerak, ba‘zida uni «texno» - hunar yoki san‘at, «logos» - fan deb, buyum olish uchun xom-ashyolarga ishlov berish san‘ati haqidagi fan sifatida e‘tirof etishadi. Shu nuqtai nazardan bo‘lsa kerak, Yevropa mamlakatlarida, jumladan Germaniya va Rossiya maktablarida «Mehnat ta‘limi» o‘quv predmetini «Texnologiya» yoki «Texnologik ta‘lim» deb yuritilishi maqsadga muvofiq hisoblayman. Bundan tashqari, o‘quvchilarni texnologiya darslarida texnik ijodkorlikni, qobiliyatini, tafakkurini rivojlantirish, dars jarayonida turli va tabiiy hamda metall va metallmas materiallarga texnologiya asosida ishlov berish usullarini o‘rgatish orqali kasb-hunarga yo‘naltirishni yanada kuchaytirish, xalq hunarmandchiligi asoslari, ro‘zg‘orshunoslik, elektrotexnika ishlarini bajarishda kasb-hunarga yo‘llash bo‘yicha bilim, ko‘nikma va malakalarni egallash hamda ularni hayotda qo‘llay olish layoqatini shakllantirish ko‘zda tutilgan. Umumiy o‘rta ta‘lim muassasalarida texnologiya o‘quv fanini o‘qitishning asosiy maqsadi - o‘quvchilarda texnik-texnologik hamda texnologik jarayon davomida bajariladigan operatsiyalar yuzasidan olgan bilim, ko‘nikma va malakalarini mustaqil amaliy faoliyatida qo‘llash, kasb-hunar tanlash, milliy va umuminsoniy qadriyatlar asosida ijtimoiy munosabatlarga kirisha olish kompetensiyalarini shakllantirishdan iborat.

## REFERENCES

1. Sanaqilov X.R., Xodiyeva D.P., Sanaqulova A.K. Mchnat ta‘limi 3-sinf darsligi. T.: «Sharq». 2016-yil
2. Технология таълимни ривожлантириш стратегиялари модули бўйича ЎҚУВУСЛУБИЙ МАЖМУА. Тошкент-2021
3. A. Abduqodirov, R. Ishmammedov. “Ta‘limda innovatsion texnologiyalar” T.: 2008.



## THE USE OF ASPECT IN “WOMEN IN LOVE” BY DAVID LAWRENCE

Jabborova Aziza Jobirovna

The lecturer of History and Philology department, Asia International University

<https://doi.org/10.5281/zenodo.8026299>

**Abstract.** This article is a logical continuation of my former article named “The category of aspect in English grammar” “In this article, the novel “Women in love” by David Lawrence is analyzed according to the category of aspect. The statements from this novel are categorized and examined by mentioning the function of each part of speech used in the sentence.

**Key words:** supplement, main verb, perfective aspect, synthetic way, past perfect aspect, past simple, auxiliary verb, future perfect aspect, present perfect aspect, positive sentence, future progressive aspect, subject, sentence, past progressive aspect, present progressive aspect, negative-interrogative sentence, present perfect progressive, past perfect progressive aspect, past simple aspect, present simple aspect, interrogative meaning, predicate.

## ИСПОЛЬЗОВАНИЕ АСПЕКТА В ФИЛЬМЕ ДЭВИДА ЛОУРЕНСА “ВЛЮБЛЕННЫЕ ЖЕНЩИНЫ”

**Аннотация.** Эта статья является логическим продолжением моей предыдущей статьи под названием “Категория аспекта в грамматике английского языка” “В этой статье роман Дэвида Лоуренса “Влюбленные женщины” анализируется в соответствии с категорией аспекта. Высказывания, составляющие этот роман, классифицируются и анализируются путем упоминания функции каждой части речи, используемой в предложении.

**Ключевые слова:** дополнение, основной глагол, совершенный вид, синтетический способ, прошедшее совершенное время, прошедшее простое, вспомогательный глагол, будущее совершенное время, настоящее совершенное время, положительное предложение, будущее прогрессивное время, подлежащее, предложение, прошедшее прогрессивное время, настоящее прогрессивное время, отрицательно-вопросительное предложение, настоящее совершенное прогрессивное время, прошедший совершенный прогрессивный аспект, прошедший простой аспект, настоящий простой аспект, вопросительное значение, сказуемое.

### Introduction

Aspect in the English language has been described through different categories and terminologies, which might lead teachers and students into some misunderstandings. Considering the importance of understanding the systematic representation of this concept in learning a foreign language, I review and compare the various ways aspect is presented in some descriptive English grammar books. The main source of the article consists of different books as Svetlana L`vovna K. "The Morphology of modern English language", Irisqulov "Theoretical Grammar" and M. Naumenka "Theoretical Grammar of English". As an example of analysis, I have chosen one of the most famous English writers David Lawrence. I aimed at analyzing the use of aspect in the literary work “Women in Love” by David Lawrence. This way I intend to survey the use of aspect in a literary work by a definite author and reveal his writing style. Besides that to state the practical use of the theme I have addressed to internet sources and modern books on teaching English.

Hopefully, this article can be a hint or a light for further scientific innovations from theoretical and methodological view points.

**The use of perfective aspect in the story**

-----So you have come home, expecting him here?’(1)

**Present Perfect aspect. Formation:** The verb `Have` is used in The Present Tense.

`Have come`-perfect. The verb-`Have` is supplement. The main verb `Come` is used in a synthetic way, it is in the past participle form. The number of the verb is identified by the number of the subject in the sentence.

**The function:** The verb `Have` is an auxiliary verb here.

**The use:** perfective form is used in the situation that has happened by this time, and it is applied in the interrogative sentence (by intonation of the speaker).

------(Moving with her artist friends in different kinds of society,) Gudrun had already come to know a good many people of repute and standing. (2)

**Past Perfect aspect. Formation:** The verb `Have` is used in The Past Tense.

`Had come`-perfective. The verb-`Had` is supplement. The main verb `come` is used in a synthetic way, it is used in the past participle form here. The number of the verb is identified by the number of the subject in the sentence.

**The function:** The verb `Had` is an auxiliary verb here.

**The use:** perfective form is used in the situation that had happened and finished earlier than the event happened in the past and it is applied in the positive sentence.

-----She had suffered so bitterly (when he did not come, that still she was dazed).(3)

**Past Perfect aspect. Formation:** The verb `Have` is used in The Past Tense.

`Had suffered`-perfective. The verb-`Had` is supplement. The main verb `suffer` is used in a synthetic way, it is used in the past participle form here, adding `-ed` inflection. The number of the verb is identified by the number of the subject in the sentence.

**The function:** The verb `Had` is an auxiliary verb here.

**The use:** perfective form is used in the situation that had happened and finished earlier than the event happened in the past and it is applied in the positive sentence.

-----He has never had a friend. (4)

**Present Perfect aspect. Formation:** The verb `Have` is used in The Present Tense.

`Has had`-perfect. The verb-`has` is supplement. The main verb `Have` is used in a synthetic way, it is in the past participle form. The number of the verb is identified by the number of the subject in the sentence.

**The function:** The verb `Has` is an auxiliary verb here.

**The use:** perfective form is used in the situation that has happened by this time, and it is applied in the negative sentence (by the help of the word `Never`).

-----Laura won't have brought such a fool into the family as Lottie did. (7)

**Future Perfect aspect. Formation:** The verb `Have` is used in The Future Tense.

`Will not have brought`-perfect. The verb-`will have` is supplement and takes `Not` adverb. The main verb `Have` is used in a synthetic way, it is in the past participle form. The number of the verb is identified by the number of the subject in the sentence.

**The function:** The verb `will have` is an auxiliary verb here.

**The use:** perfective form is used in the situation that will have happened and finished by particular time in the future, and it is applied in the negative- interrogative sentence by putting the future form of `Have` before the subject and adding `Not` adverb.

-----This day had gone by like so many more, in an activity that was like a trance. (8)

**Past Perfect aspect. Formation:** The verb `Have` is used in The Past Tense.

`Had gone`-perfective. The verb-`Had` is supplement. The main verb `Go` is used in a synthetic way, it is used in the past participle form here. The number of the verb is indentified by the number of the subject in the sentence.

**The function:** The verb `Had` is an auxiliary verb here.

**The use:** perfective form is used in the situation that had happened and finished earlier than the event happened in the past and it is used in the positive sentence.

-----Had you never noticed them before? (9)

**Past Perfect aspect. Formation:** The verb `Have` is used in The Past Tense.

`Had noticed`-perfective. The verb-`Had` is supplement. The main verb `Notice` is used in a synthetic way, it is used in the past participle form here, adding `-ed` inflection. The number of the verb is indentified by the number of the subject in the sentence.

**The function:** The verb `Had` is an auxiliary verb and gives question meaning here.

**The use:** perfective form is used in the situation that had happened and finished earlier than the event happened in the past and it is used in the negative sentence by putting `had` before the subject.

-----Your sister has come home? (10)

**Present Perfect aspect. Formation:** The verb `Have` is used in The Present Tense.

`Has come`-perfect. The verb-`has` is supplement. The main verb `Come` is used in a synthetic way, it is in the past participle form. The number of the verb is indentified by the number of the subject in the sentence.

**The function:** The verb `Has` is an auxiliary verb here.

**The use:** perfective form is used in the situation that has happened by this time, and it is applied in the Interrogative sentence (by the intonation of speaker).

-----You've worked all day. (11)

**Present Perfect aspect. Formation:** The verb `Have` is used in The Present Tense.

`Have worked`-perfect. The verb-`have` is supplement. The main verb `Work` is used in a synthetic way, it is in the past participle form, adding `-ed` inflection. The number of the verb is indentified by the number of the subject in the sentence.

**The function:** The verb `Have` is an auxiliary verb here.

**The use:** perfective form is used in the situation that has happened by this time, and it is applied in the positive sentence.

-----She would have liked them all annihilated, cleared away, so that the world was left clear for her.(12)

**Future Perfect aspect. Formation:** The verb `Have` is used in The Future in the past Tense.

`Would have liked`-perfective. The verb-` would have` is supplement. The main verb `Like` is used in a synthetic way, it is in the past participle form by adding `-d` inflection. The number of the verb is indentified by the number of the subject in the sentence.

**The function:** The verb `Would have` is an auxiliary verb here.

**The use:** perfective form is used in the future unreal situation in the past, namely the speaker dreams to change the situation which happened in the past and thinks about possible ending. It is applied in the positive sentence.

----- (And he wouldn't go away,) he would have stayed for ever. (13)

**Future Perfect aspect. Formation:** The verb `Have` is used in The Future in the past Tense.

`Would have stayed`-perfective. The verb-` would have` is supplement. The main verb `stay` is used in a synthetic way, it is in the past participle form by adding `-ed` inflection. The number of the verb is identified by the number of the subject in the sentence.

**The function:** The verb `Would have` is an auxiliary verb here.

**The use:** perfective form is used in the future unreal situation in the past, namely the speaker dreams to change the situation which happened in the past and thinks about possible ending. It is applied in the positive sentence.

----- But she would have been glad of ten pounds, and he would have been VERY glad to give them to her. (14)

**Future Perfect aspect. Formation:** The verb `Have` is used in The Future in the past Tense.

`Would have been glad`-perfective. The verb-` would have` is supplement. The main verb `Been glad` is used in a synthetic way, it is in the past participle form. The number of the verb is identified by the number of the subject in the sentence.

**The function:** The verb `Would have` is an auxiliary verb here.

**The use:** perfective form is used in the future unreal situation in the past, namely the speaker dreams to change the situation which happened in the past and thinks about possible ending. It is applied in the positive sentence.

#### **The use of progressive aspect in the story**

----- I was hoping now for a man to come along (15)

**Past Progressive aspect. Formation:** The verb `To be` is used in The Past Tense.

`Was hoping`-continuous. To be-`was` is supplement. The main verb `Hope` is used in a synthetic way, it takes `-ing` inflection. The number of the verb is identified by the number of the subject in the sentence.

**The function:** The verb `To be-was` is an auxiliary verb here.

**The use:** continuous form is used in an unreal progressive condition, namely speaker dreams that situation is happening at this moment, but, actually, it is not, and it is applied in the positive sentence.

----- The two girls were soon walking swiftly down the main road of Beldover, a wide street, part shops, part dwelling-houses, utterly formless and sordid, without poverty. (16)

**Past Progressive aspect. Formation:** The verb `To be` is used in the Past tense.

`Were walking`-continuous. `To be-were` is supplement. The main verb `walk` is used in a synthetic way, it takes `-ing` inflection. The number of the verb is identified by the number of the subject in the sentence.

**The function:** The verb `To be-were` is an auxiliary verb here.

**The use:** continuous form is used in future meaning, namely speaker plans the situation will happen in a particular time in the future, and it is applied in the positive sentence.

-----We shall be sitting down to eat in a minute, (17)

**Future progressive aspect. Formation:** The verb `To be` is used in the Future tense.

`Shall be sitting`-continuous. `To be-shall be` is supplement. The main verb `sit` is used in a synthetic way, it takes `-ing` inflection. The number of the verb is identified by the number of the subject in the sentence.

**The function:** The verb `To be-shall be` - is an auxiliary verb here.

**The use:** continuous form is used in future plan, to show the event will be occurring to the certain time in the future and in a positive sentence.

-----You are doing catkins? (18)

**Present Progressive aspect. Formation:** The verb `To be` is used in the Present tense.

`Are doing`-continuous. `To be-are` is supplement. The main verb `do` is used in a synthetic way, it takes `-ing` inflection. The number of the verb is identified by the number of the subject in the sentence.

**The function:** The verb `To be-are` - is an auxiliary verb here.

**The use:** continuous form is used in the situation that is happening now, in an interrogative sentence (by intonation of the speaker).

-----I was only resting a minute. (19)

**Past Progressive aspect. Formation:** The verb `To be` is used in the Past tense.

`Was resting`-continuous. `To be-was` is supplement. The main verb `rest` is used in a synthetic way, it takes `-ing` inflection. The number of the verb is identified by the number of the subject in the sentence.

**The function:** The verb `To be-was` - is an auxiliary verb here.

**The use:** continuous form is used to highlight the situation was happening in the past at the certain period of time, and it is applied in the positive sentence.

-----We are going to drink toasts. (20)

**Present Progressive aspect. Formation:** The verb `To be` is used in the Present tense.

`Are going`-continuous. `To be-are` is supplement. The main verb `Go` is used in a synthetic way, it takes `-ing` inflection, and it takes `to` - preposition. The number of the verb is identified by the number of the subject in the sentence.

**The function:** The verb `To be-are` - is an auxiliary verb here. `To` - preposition in the verb `Go` gives particular meaning.

**The use:** continuous form is used in future meaning, namely speaker plans the situation will happen in a particular time in the future, and it is applied in the positive sentence.

----- (No. I want them out of the way, and) you're always shoving them in it. (21)

**Present Progressive aspect. Formation:** The verb `To be` is used in The Present Tense.

`Are shoving`-continuous. To be-`are` is supplement. The main verb `Shove` is used in a synthetic way, it takes `-ing` inflection. The number of the verb is identified by the number of the subject in the sentence.

**The function:** The verb `To be-are` is an auxiliary verb and in a question meaning here.

**The use:** continuous form is used to show speaker's frustration or complaint about somebody's habit in order to ask them to stop it. It is applied in the positive sentence.

-----Aren't we exchanging the substance for the shadow, aren't we forfeiting life for this dead quality of knowledge? (22)

**Present Progressive aspect. Formation:** The verb `To be` is used in The Present Tense.

`Aren't exchanging`-continuous. To be-`are` is supplement and takes `Not` adverb. The main verb `Exchange` is used in a synthetic way, it takes `-ing` inflection. The number of the verb is identified by the number of the subject in the sentence.

**The function:** The verb `To be-are` is an auxiliary verb and in a question meaning here. `Not` adds negative meaning to the sentence.

**The use:** continuous form is used in the situation that is happening around the time of speaking, but not necessarily exactly at the time of speaking, namely the situation is occurring these days, and it is applied in the Negative- Interrogative sentence.

-----I shall be leaving tomorrow. (23)

**Future progressive aspect. Formation:** The verb `To be` is used in the Future tense.

`Shall be leaving`-continuous. `To be-shall be` is supplement. The main verb `leave` is used in a synthetic way, it takes `-ing` inflection. The number of the verb is identified by the number of the subject in the sentence.

**The function:** The verb `To be-shall be`- is an auxiliary verb here.

**The use:** continuous form is used in future plan, to show the event will be occurring to the certain time in the future and in a positive sentence.

----- (I wondered if ) anybody would be looking for you. (24)

**Future progressive aspect. Formation:** The verb `To be` is used in the Future in the Past tense.

`Would be looking`-continuous. `To be-would be` is supplement. The main verb `look for` is used in a synthetic way, it takes `-ing` inflection and `for`-preposition. The number of the verb is identified by the number of the subject in the sentence.

**The function:** The verb `To be-would be`- is an auxiliary verb, and `Look for` is phrasal verb here.

**The use:** continuous form is used in future progressive in the past, namely speaker says his past thoughts that the event would be happening in the future, and in a positive sentence.

-----Father is lying down, (he is not quite well.) (25)

**Present Progressive aspect. Formation:** The verb `To be` is used in The Present Tense.

`Is lying`-continuous. To be-`is` is supplement. The main verb `Lie` is used in a synthetic way, it takes `-ing` inflection. The number of the verb is identified by the number of the subject in the sentence.

**The function:** The verb `To be-are` is an auxiliary verb here.

**The use:** continuous form is used in the situation that is happening exactly around at the time of speaking, namely the situation is occurring at this moment, and it is applied in the positive sentence.

-----She was still wearing her hat, and her sac coat of blue silk. (26)

**Past Progressive aspect. Formation:** The verb `To be` is used in the Past tense.

`Was wearing`-continuous. `To be-was` is supplement. The main verb `Wear` is used in a synthetic way, it takes `-ing` inflection. The number of the verb is identified by the number of the subject in the sentence.

**The function:** The verb `To be-was` - is an auxiliary verb here.

**The use:** continuous form is used to highlight the situation was happening in the past at the certain period of time, and it is applied in the positive sentence.

-----As best man, he would be standing beside the altar. (27)

**Future progressive aspect. Formation:** The verb `To be` is used in the Future in the Past tense.

`Would be standing`-continuous. `To be-would be` is supplement. The main verb `stand` is used in a synthetic way, it takes `-ing` inflection. The number of the verb is identified by the number of the subject in the sentence.

**The function:** The verb `To be-would be` - is an auxiliary verb here.

**The use:** continuous form is used in future progressive in the past, namely speaker says his past thoughts that the event would be happening in the future, and in a positive sentence.

-----Hermione was having a discussion with the bridegroom about nationality. (28)

**Past Progressive aspect. Formation:** The verb `To be` is used in the Past tense.

`Was having`-continuous. `To be-was` is supplement. The main verb `Have` is used in a synthetic way, it takes `-ing` inflection. The number of the verb is identified by the number of the subject in the sentence.

**The function:** The verb `To be-was` - is an auxiliary verb here.

**The use:** continuous form is used to highlight the situation was happening in the past at the certain period of time, and it is applied in the positive sentence.

-----*(The atmosphere was grey and translucent, the birds sang sharply on the young twigs,)* the earth would be quickening and hastening in growth. (29)

**Future progressive aspect Formation:** The verb `To be` is used in the Future in the Past tense.

`Would be quickening/hastening`-continuous. `To be-would be` is supplement. The main verbs `Quicken and Hasten` are used in a synthetic way, they take `-ing` inflection. The number of the verb is identified by the number of the subject in the sentence.

**The function:** The verb `To be-would be` - is an auxiliary verb here.

**The use:** continuous form is used in future progressive in the past, namely speaker says his past thoughts that the event would be happening in the future, and it is applied in a positive sentence.

**The use of perfect progressive aspect in the story**

-----*(The desks were littered with catkins, hazel and willow, which)* the children had been sketching. (36)

**Past Perfect Progressive aspect. Formation:** The verb `Have` is used in The Past Perfect Continuous Tense.

`Had been sketching`-perfect progressive. The verb-` had been` is supplement. The main verb `Sketch` is used in a synthetic way, it takes `-ing` inflection. The number of the verb is identified by the number of the subject in the sentence.

**The function:** The verb `Had been` is an auxiliary verb here.

**The use:** perfect progressive form is used to show how long something had been happening before something else happened. It is applied in the positive sentence.

-----I have been thinking, Gerald,' she said, with an insulting nonchalance, 'that I shall not go back to England.' (37)

**Present Perfect Progressive aspect. Formation:** The verb `Have` is used in The Present Perfect Continuous Tense.

`Have been thinking`-perfect progressive. The verb-` have been` is supplement. The main verb `Think` is used in a synthetic way, it takes `-ing` inflection. The number of the verb is identified by the number of the subject in the sentence.

**The function:** The verb `Have been` is an auxiliary verb here.

**The use:** perfect progressive form is used to show how long something has been happening before something else happens. It is applied in the positive sentence.

-----*(You see it was an old thing that) It had been lying in the stable for years.* (38)

**Past Perfect Progressive aspect. Formation:** The verb `Have` is used in The Past Perfect Continuous Tense.

`Had been lying`-perfect progressive. The verb-` had been` is supplement. The main verb `Lie` is used in a synthetic way, it takes `-ing` inflection and the root sees some changes `Lie>lying`. The number of the verb is identified by the number of the subject in the sentence.

**The function:** The verb `Had been` is an auxiliary verb here.

**The use:** perfect progressive form is used to show how long something had been happening before something else happened. It is applied in the positive sentence.

-----*He might have been saying anything whatsoever.* (39)

**Present Perfect Progressive aspect. Formation:** The verb `Have` is used in The Present Perfect Continuous Tense.

`Might have been saying`-perfect progressive. Modal verb `Might` and the verb `have been` are supplement. The main verb `Say` is used in a synthetic way, it takes `-ing` inflection. The number of the verb is identified by the number of the subject in the sentence.

**The function:** The verb `Have been` is an auxiliary verb here, modal verb `Might` adds the meaning of the possibility to happen something.

**The use:** perfect progressive form is used to show the possibility of how long something has been happening before something else happens. It is applied in the positive sentence.

-----*She had been wearing a loose dressing-gown of purple silk, tied round her waist.* (40)

**Past Perfect Progressive aspect. Formation:** The verb `Have` is used in The Past Perfect Continuous Tense.

`Had been wearing`-perfect progressive. The verb-` had been` is supplement. The main verb `Wear` is used in a synthetic way, it takes `-ing` inflection. The number of the verb is identified by the number of the subject in the sentence.

**The function:** The verb `Had been` is an auxiliary verb here.

**The use:** perfect progressive form is used to show how long something had been happening before something else happened. It is applied in the positive sentence.

-----*(He took up a large volume which) he had been reading before, and became minutely attentive to his author.* (41)

**Past Perfect Progressive aspect. Formation:** The verb `Have` is used in The Past Perfect Continuous Tense.



‘Had been reading’-perfect progressive. The verb-‘ had been’ is supplement. The main verb ‘Read’ is used in a synthetic way, it takes ‘-ing’ inflection. The number of the verb is identified by the number of the subject in the sentence.

**The function:** The verb ‘Had been’ is an auxiliary verb here.

**The use:** perfect progressive form is used to show how long something had been happening before something else happened. It is applied in the positive sentence.

-----Gerald might still have been living in the spirit with Birkin, even after death. (42)

**Present Perfect Progressive aspect. Formation:** The verb ‘Have’ is used in The Present Perfect Continuous Tense.

‘Might have been living’-perfect progressive. Modal verb ‘Might’ and the verb ‘have been’ are supplement. The main verb ‘live’ is used in a synthetic way, it takes ‘-ing’ inflection. The number of the verb is identified by the number of the subject in the sentence.

**The function:** The verb ‘Have been’ is an auxiliary verb here, modal verb ‘Might’ adds the meaning of the possibility to happen something.

**The use:** perfect progressive form is used to show the possibility of how long something has been happening before something else happens. It is applied in the positive sentence.

-----Birkin had been teasing Ursula. (43)

**Past Perfect Progressive aspect. Formation:** The verb ‘Have’ is used in The Past Perfect Continuous Tense.

‘Had been teasing’-perfect progressive. The verb-‘ had been’ is supplement. The main verb ‘Tease’ is used in a synthetic way, it takes ‘-ing’ inflection. The number of the verb is identified by the number of the subject in the sentence.

**The function:** The verb ‘Had been’ is an auxiliary verb here.

**The use:** perfect progressive form is used to show how long something had been happening before something else happened. It is applied in the positive sentence.

-----‘(Do you mean,’ said Gerald, with the punctiliousness of a man ) who has been drinking,( ‘that you are afraid of the sight of a black-beetle, or you are afraid of a black-beetle biting you, or doing you some harm?’)(45)

**Present Perfect Progressive aspect. Formation:** The verb ‘Have’ is used in The Present Perfect Continuous Tense.

‘Has been drinking’-perfect progressive. The verb ‘has been’ is supplement. The main verb ‘Drink’ is used in a synthetic way, it takes ‘-ing’ inflection. The number of the verb is identified by the number of the subject in the sentence.

**The function:** The verb ‘Has been’ is an auxiliary verb here.

**The use:** perfect progressive form is used to show how long something has been happening before something else happens, here to add the information to the former sentence. It is applied in the positive sentence.

-----‘(She realised how all her life) she had been drawing nearer and nearer to this brink, (where there was no beyond, from which one had to leap like Sappho into the unknown.) (46)

**Past Perfect Progressive aspect. Formation:** The verb ‘Have’ is used in The Past Perfect Continuous Tense.

`Had been drawing`-perfect progressive. The verb-` had been` is supplement. The main verb `Draw` is used in a synthetic way, it takes `-ing` inflection. The number of the verb is indentified by the number of the subject in the sentence.

**The function:** The verb `Had been` is an auxiliary verb here.

**The use:** perfect progressive form is used to show how long something had been happening before something else happened. It is applied in the positive sentence.

-----Of course he had been loving Gerald all along, and all along denying it.(47)

**Past Perfect Progressive aspect. Formation:** The verb `Have` is used in The Past Perfect Continuous Tense.

`Had been loving`-perfect progressive. The verb-` had been` is supplement. The main verb `Love` is used in a synthetic way, it takes `-ing` inflection. The number of the verb is indentified by the number of the subject in the sentence.

**The function:** The verb `Had been` is an auxiliary verb here.

**The use:** perfect progressive form is used to show how long something had been happening before something else happened. It is applied in the positive sentence.

-----He knew that all his life he had been wrenching at the frame of life to break it apart.  
(48)

**Past Perfect Progressive aspect. Formation:** The verb `Have` is used in The Past Perfect Continuous Tense.

`Had been wrenching`-perfect progressive. The verb-` had been` is supplement. The main verb `Wrench` is used in a synthetic way, it takes `-ing` inflection. The number of the verb is indentified by the number of the subject in the sentence.

**The function:** The verb `Had been` is an auxiliary verb here.

**The use:** perfect progressive form is used to show how long something had been happening before something else happened. It is applied in the positive sentence.

**The use of simple aspect in the story**

-----I liked him awfully (30)

**Past Simple aspect. Formation:** The verb `like` is used in The Past Tense.

`Liked`-imperfect, non-progressive. The main verb `like` is used in a synthetic way, it takes `-ed` inflection. The number of the verb is indentified by the number of the subject in the sentence.

**The function:** The verb `Like` is predicate here.

**The use:** imperfective, non-progressive form is used in the situation that happened in the past, and it is applied in the positive sentence.

-----The man makes it impossible (31)

**Present Simple aspect. Formation:** The verb `make` is used in The Present Tense.

`Makes`-imperfect, non-progressive. The main verb `make` is used in a synthetic way, it takes `-s` inflection. The number of the verb is indentified by the number of the subject in the sentence.

**The function:** The verb `makes` is predicate here.

**The use:** imperfective, non-progressive form is used to say something happens all the time or repeatedly, and it is applied in the positive sentence

-----You won't stay long, (32)

**Future Simple aspect. Formation:** The verb `Stay` is used in The Future Tense.

`Won't stay`-imperfect, non-progressive. `Will` is supplement. `Not` is adverb. `Stay` is the main verb. The number of the verb is indentified by the number of the subject in the sentence.

**The function:** `Will` is auxiliary verb, takes `not` adding negative meaning.

**The use:** imperfective, non-progressive form is used in showing something is decided to do at the time of speaking, and it is applied in the negative sentence.

-----I don't know half the people here. (33)

**Present Simple aspect. Formation:** The verb `know` is used in The Present Tense.

`Don't know`-imperfect, non-progressive. The verb `Do` is supplement and takes `Not` adverb. `Know` is the main verb here. The number of the verb is indentified by the number of the subject in the sentence.

**The function:** The verb `Do` is an auxiliary here, `not` gives negative meaning.

**The use:** imperfective, non-progressive form is used to say something is true in general, and it is applied in the negative sentence

-----It would be much better ( if they were just wiped out).(34)

**Future Simple aspect. Formation:** The verb `to be` is used in The Future in the Past Tense.

`Would be`-imperfect, non-progressive. The verb `To be- would be` is the main verb. The number of the verb is indentified by the number of the subject in the sentence.

**The function:** The verb `would be` is predicate here.

**The use:** imperfective, non-progressive form is used in an unreal situation, namely the speaker dreams to happen something, and it is applied in the positive sentence.

-----Won't you come and take your hat off, mother dear? (35)

**Future Simple aspect. Formation:** The verb `Come` is used in The Future Tense.

`Won't come`-imperfect, non-progressive. `Will` is supplement, `Not` is adverb. `Come` is the main verb. The number of the verb is indentified by the number of the subject in the sentence.

**The function:** `Will` is auxiliary verb, adds interrogative meaning.

**The use:** imperfective, non-progressive form is used in showing something is decided to do at the time of speaking, and it is applied in the negative-interrogative sentence.

## CONCLUSION

While analyzing, I have noticed that the concept of aspect has been didactically described and formulated in various ways, which makes the topic become even more complex. For this article, I reviewed and compared the various books presented aspect and its types and found out a few misunderstandings and controversial ideas made by grammarians. In the analysis, it comes into view that, although aspect is approached in a considerably comprehensive way in various grammar books, there is consistent variance in the categorization and terminology adopted by the authors which might cause confusion for students or teachers who use them.

Regarding the terminology adopted in the description of these points of view, some of the secondary variance relies on the use of the term 'perfective' as a synonym for 'perfect.' I think that this confusion might be related to the debate on whether the English language would have the perfective aspect, since there is no special verb form to indicate it. Since perfective is considered a basic aspect by Comrie due to its notability in language systems, this disambiguation may be of considerable importance for students and teachers of English as a foreign language.

#### REFERENCES

1. Bas A., Sylvia Ch., and Edmund W. (2014). Oxford Dictionary of English Grammar. Oxford University Press 2nd ed.
2. Douglas B., Susan C., and Geoffrey L. (2002). Longman Student Grammar of Spoken and Written English. Longman. Pearson Education Ltd.
3. Douglas B., Stig J., Edward F. and Geoffrey L. (1999). Longman Grammar of Spoken and Written English. Pearson Education Ltd.
4. Randolph Q., Sidney G., Geoffrey L. and Jan S. (1980). A Grammar of Contemporary English . Addison-Wesley Longman Ltd.
5. Sidney G. (1996). The Oxford English Grammar. Oxford University Press.
6. Svetlana L. K. (2010). The Morphology of Modern English Language (МОРФОЛОГИЯ СОВРЕМЕННОГО АНГЛИЙСКОГО ЯЗЫКА). Ярославский государственный педагогический университет им. К.Д. Ушинского.
7. Bernard C. (1976). Aspect: an introduction to the study of verbal aspect and related problems. New York: Cambridge University Press.
8. [www.studfile.net](http://www.studfile.net)
9. [www.books.google.co.uz](http://www.books.google.co.uz)
10. [www.lawlessenglish.com](http://www.lawlessenglish.com)

## GLOBAL INTERNET TARMOG'IDAGI TAHDIDLARNING MAZMUN-MOHİYATI.

Mo'ydinov Asilbek Adxam o'g'li

Ijtimoiy-gumanitar fanlar kafedrası o'qtuvchisi

<https://doi.org/10.5281/zenodo.8026547>

*Annotatsiya.* Ma'naviy va axborot xurujlari kuchaygan davrda yashayapmiz. Bunday sharoitda tahdidlarga qarshi kurashishda huquq ta'limi ko'mak vazifasini bajaradi. Bunga ko'plab dalillarni keltirib o'tamiz.

*Kalit so'z:* internet, global, tahdid, xavf-xatar.

## THE MEANING AND ESSENCE OF THREATS IN THE GLOBAL INTERNET NETWORK.

*Abstract.* We live in an era of increased spiritual and information attacks. In such conditions, Legal Education acts as a support in combating threats. Let's cite a lot of evidence for this.

*Keyword:* internet, global, threat, risk.

## СОДЕРЖАНИЕ УГРОЗ В ГЛОБАЛЬНОЙ СЕТИ ИНТЕРНЕТ.

*Аннотация.* Мы живем в эпоху усиления моральных и информационных атак. В этих условиях юридическое образование выступает в качестве поддержки в борьбе с угрозами. Мы приводим множество доказательств этого.

*Ключевое слово:* интернет, глобальный, угроза, риск.

Bugungi kunda ma'rifiy adabiyotlarda "ma'naviy tahdidlar" tushunchasi keng ishlatib kelinmoqda. Avvalo bu tushunchaning mohiyatini anglab olish zarur. Ma'naviy tahdidlar - shaxs axloqiy ongida salbiy tushunchalar, tuyg'ular, xususiyatlar va sifatlarni hosil qiluvchi illatlar majmuidir. Chunki "tahdid" so'zi xavf-xatar, xuruj va buzish ma'nolarini anglatadi. Shu ma'noda ma'naviy tahdidlar shaxsni aqliy va axloqiy jihatdan buzishga qaratilgan maqsadli xurujlar hisoblanadi.

Hozirgi davrda jamiyat barqarorligini izdan chiqarishga qaratilgan tahdidlar va ularning oldini olish muammolarini tadqiq etish muhim nazariy va amaliy ahamiyat kasb etadi. Zero, so'nggi yillarda global miqyos kasb etib jamiyatning barcha sohalarini qamrab olayotgan turli xavf-xatarlar vujudga keldi, ularning oldini olishning samarali yo'llarini aniqlash ustuvor vazifaga aylandi.

Jumladan, internetning ijtimoiy-falsafiy tahlili; zamonaviy jamiyatda internetdan foydalanish madaniyati va internetdagi taxdidlarning kirib kelishi, tuzilishi va ijtimoiy vazifalari talqini kabi yo'nalishlarda tadqiqotlar olib borilmoqda. Rivojlangan davlatlardagi tadqiqot markazlari va institutlari tomonidan internetning rivojlanish bosqichlari, vaqtlar o'tishi bilan ijobiy tomonlaridan ko'ra salbiy jixatlarining ko'payishi va kelajak avlod tarbiyasiga jiddiy zarar yetkazish xolatlariga aloxida e'tibor qaratilmoqda.

Bunday tahdidlarni oldini olish maqsadida mamlakatimizda milliy madaniyat va ma'naviyatni yuksaltirish masalalariga a'loxida e'tibor berib kelinmoqda. Milliy qadriyatlarimizni tiklash, milliy san'at va ijod sohasida katta o'zgarishlar ro'y bermoqda. Bu ishlarni amalga oshirish yo'lida Respublika Ma'naviyat targ'ibot markazi hamda Milliy g'oya va mafkura ilmiy-amaliy markazi tashkil etildi. 2017 yilda mazkur tashkilotlar birlashtirilib, ular negizida Respublika

Ma'aviyat va ma'rifat markazi tashkil etildi. Bu ishlarning faolligini yangi bosqichga ko'tarish maqsadida O'zbekiston Respublikasini yanada rivojlantirish bo'yicha 2017-2021 yillarga mo'ljallangan harakatlar strategiyasining qabul qilinishi yurtimizda milliy madaniyat yuksaloyotgani hamda turli taxdidlarning oldini olish borasida keng ko'lamli islohotlar amalga oshirilayotganidan dalolat beradi.

O'zbekiston Respublikasining 2016 yil 14 sentabrdagi "Yoshlarga oid davlat siyosati to'g'risida"gi Qonuni, O'zbekiston Respublikasi Prezidentining 2017 yil 28 iyuldagi PQ – 3160-son "Ma'naviy-ma'rifiy ishlar samaradorligini oshirish va soxani rivojlantirishni yangi bosqichga ko'tarish to'g'risida"gi va 2019 yil 3 maydagi PQ – 4307-son "Ma'naviy-ma'rifiy ishlar samaradorligini oshirish bo'yicha qo'shimcha chora-tadbirlar to'g'rsida"gi qarorlari hamda mavzuga oid boshqa meyoriy-huquqiy hujjatlarda belgilangan vazifalarni amalga oshirishga mazkur dissertatsiya tadqiqoti muayyan darajada xizmat qiladi.

XXI asrga kelib turli oqimlar va kuchlar tomonidan inson ongi va qalbi uchun kurash yanada avj oldi.

Hozirgi tahlikali zamonda internet tarmog'i orqali tarqatilayotgan g'arazli ma'lumotlar, turli buzg'unchi g'oyalar, odob-axloqni yemiruvchi manfur illatlar har bir ongli kishini tashvishga solishi aniq.

Internet yordamida ishlar oson va tez bajariladi. Lekin keyingi paylarda internet bilan bog'liq buzg'unchiliklar, global tarmoqdan qabih maqsadda foydalanayotganlar ko'payib bormoqda. Oqibatda, zalolatga boshlovchi elektron nashrlar va videolavhalar keng yoyilmoqda. Asosiy muammo internetdan kim qanday maqsadda foydalanayotgan ko'payib bormoqda. Oqibatda, zalolatga boshlovchi elektron nashrlar keng yoyilmoqda.

Asosiy muammo internetdan kim qanday maqsadda foydalanishida. Xozir yosh bola xam kompyuterni bemalol ishlata oladi. Bir qarashda, buning yomon joyi yo'qday. Ammo haddan oshilsa, nazorat bo'shshsa, oqibati juda yomon bo'ladi.

Internetga kirayotgan yoshlar soni soat sayin ortmoqda. Bir muxim ma'lumot: "Bolalarni asraylik" (Save the Children) xalqaro tashkiloti AQShdagi 15-17 yashar o'smirlarning 85 foizi, Kanada yoshlarining 93 foizi internetdan muntazam foydalanishini e'lon qildi.

O'zbekistonda internetdan foydalanuvchilar soni 2008 yilda 2 million, 2014 yilda 10 million bo'lgan bo'lsa hozir 22.1 milliondan oshgani, ularning aksariyati yoshlar ekanini alohida qayd etish kerak.

Mamlakatimizning birinchi Prezidenti "Bugungi kunda noan'anaviy tahdidlar xalqaro mojarolarning qiyofasini butunlay o'zgartirmoqda va informatsion-psixologik xurujlar sezilarli xavf-xatar tug'dirmoqda. Ular armiyamizning negiziga putur yetkazish, avvalo, uning ma'naviy-axloqiy asoslariga ta'sir o'tkazishga urinish va shuningdek, zamonaviy internet texnologiyalardan foydalanish orqali bizning bunyodkorlik ruhidagi boy madaniyatimiz, ma'naviy qadriyat va an'analarimizga mutlaqo zid bo'lgan buzg'unchi g'oya va tushunchalarni yoshlarimizning ongu tafakkuriga singdirishga qaratilgani bilan ayniqsa xatarlidir" deb ta'kidlagan. Tahdidlar va ularga qarshi kurashish zarurati ekologik muammolardan ham dolzarbroq ahamiyatga ega bo'lib bormoqda.

Birinchi Prezidentimiz "Yuksak ma'naviyat – yengilmas kuch" asarida ta'kidlanganidek, " ...ma'naviyatga qarshi qaratilgan har qanday tahdid o'z-o'zidan mamlakat xavfsizligini, uning

milliy manfaatlarini, sogʻlom avlod kelajagini taʼminlash yoʻlidagi jiddiy xatarlardan biriga aylanishi va oxir oqibatda jamiyatni inqirozga olib kelishi mumkin” .

Biz gʻoyaviy, maʼnaviy va axborot xurujlari kuchaygan davrda yashayapmiz. Bunday sharoitda tahdidlarga qarshi kurashishda huquq taʼlimi koʻmak vazifasini bajaradi. Bunga koʻplab dalillarni keltirib oʻtamiz.

Birinchiidan, hali voyaga yetmagan 2 yoshli bola issiq choynakda barmogʻini bexosdan bir marotaba kuydirib olsa, u choynakdan yiroq yuradi. Biroq, onasi sovutib bergan piyolaning suvini istagancha toʻkaveradi, piyolani sindirishga urinadi.

Bu qiyos bir qaraganda ilmiy qiyosga oʻxshamaydi. Ammo bildirmoqchi boʻlgan fikrimiz butunlay boshqa. Biz huquqqa hurmat tuygʻusi va mafkuraviy immunitetni eng avvalo oilada, mahallada, maktabgacha, umumiy oʻrta, oʻrta-maxsus va kasb-hunar taʼlimi muassasalarida shakllantirish orqali tahdidlarning har qanday turiga qarshi kurasha olamiz.

Ikkinchiidan, yuqoridagi fikrning davomi sifatida taʼkidlash lozimki, tahdidlarga qarshi kurashishning huquqiy asoslari taʼlim muassasalaridagi darslik va oʻquv qoʻllanmalarida yetarlicha yoritilmayapti.

Uchinchiidan, mavjud oʻquv adabiyotlarida mehnat qilish va oila qurish yoshi koʻrsatilgan. Yoshlarimiz bu toʻgʻrisida maʼlumot olishlari ijobiy holat. Biroq, taʼlim muassasasidagi oʻqishga taʼsir etadigan mehnat sharoitlarida ishlash mumkin emasligini ularga yetkazib berish pedagoglar oldida turgan muhim vazifalardan biridir. Oila kodeksiga koʻra, Oila qurishga yigitlarga 18 yoshdan, qizlarga esa 17 yoshdan yoʻl qoʻyilar edi. Emanspatsiya holatiga koʻra bu raqamlar yana bir yilga qisqarishi mumkin edit. Ushbu yoshda voyaga yetmaganlarning taʼlim muassasasida tahsil olayotganligiga ham eʼtiborimizni qaratishimiz lozim. Bu holat yigit va qizlarimizning taʼlim muassasasidagi faoliyatiga salbiy taʼsirini oʻtkazar edi. Qonunchilikdagi oʻzgarishlarga muvofiq nikoh yoshining tenglashtirilishi bu muammoning yechimi boʻldi.

## REFERENCES

1. Мўйдинов, А. (2021). ЁШЛАРНИ ТУРЛИ ТАХДИДЛАРДАН ҲИМОЯ ҚИЛИШДА АЖДОДЛАР МЕРОСИДАН ФОЙДАЛАНИШНИНГ АҲАМИЯТИ. *Academic research in educational sciences*, 2(2), 132-137.
2. Asilbek, M. (2022). SOCIO-PHILOSOPHICAL ASPECTS OF EDUCATION OF AN ENLIGHTENED PERSON IN THE DEVELOPMENT OF SOCIETY. *Conferencea*, 183-186.
3. Adham oʻgʻli, M. A. (2022). THE ROLE OF NATIONAL WITCHCRAFT HERITAGE IN THE SPIRITUAL RISE OF SOCIETY (SOCIO-PHILOSOPHICAL ANALYSIS). *American Journal of Interdisciplinary Research and Development*, 10, 122-127.
4. Muydinov, A. (2022). ENLIGHTENMENT IN TURKESTAN IN THE SECOND HALF OF THE XIX-EARLY XX CENTURIES. ENLIGHTENMENT BY JADID SCHOOL. *ASIA PACIFIC JOURNAL OF MARKETING & MANAGEMENT REVIEW ISSN: 2319-2836 Impact Factor: 7.603*, 11(10), 14-20.
5. Ruzmatovich, U. S. (2022). PROCESSES OF ORGANIZATION OF TECHNICAL, TACTICAL AND PHYSICAL PREPARATION IN NATIONAL WRESTLING TRAINING. *INTERNATIONAL JOURNAL OF RESEARCH IN COMMERCE, IT,*

- ENGINEERING AND SOCIAL SCIENCES ISSN: 2349-7793 Impact Factor: 6.876, 16(3), 65-68.*
6. Ruzmatovich, U. S. (2022). CHANGES EXPECTED TO COME IN OUR LIFE MOVEMENTS. *Web of Scientist: International Scientific Research Journal*, 3(3), 485-489.
  7. Shohbozjon, K., & Azizjon, M. (2022). PREPARING SCHOOL STUDENTS IN THE FIELD OF PHYSICAL CULTURE AND SPORTS BEFORE ENTRY TO HIGHER EDUCATION. *INTERNATIONAL JOURNAL OF RESEARCH IN COMMERCE, IT, ENGINEERING AND SOCIAL SCIENCES ISSN: 2349-7793 Impact Factor: 6.876, 16(10), 100-108.*
  8. Shavkatovna, S. R. (2021). Developing Critical Thinking In Primary School Students. *Conferencea*, 97-102.
  9. Oljayevna, O., & Shavkatovna, S. (2020). The Development of Logical Thinking of Primary School Students in Mathematics. *European Journal of Research and Reflection in Educational Sciences*, 8(2), 235-239.
  10. Uljaevna, U. F., & Shavkatovna, S. R. (2021). Development and education of preschool children. *Academicia: an international multidisciplinary research journal*, 11(2), 326-329.
  11. Shavkatovna, S. R. N. (2021). Methodical Support Of Development Of Creative Activity Of Primary School Students. *Conferencea*, 74-76.
  12. Ra'noxon, S. (2022). BOSHLANG'ICH MAKTAB O'QUVCHILARIDA MATEMATIKAGA MUNOSABAT. *IJTIMOY FANLARDA INNOVASIYA ONLAYN ILMIY JURNALI*, 2(11), 203-207.
  13. Shavkatovna, S. R. (2021). Methodological Support for The Development of Primary School Students' Creative Activities. *Texas Journal of Multidisciplinary Studies*, 2, 121-123.
  14. Shavkatovna, S. R. (2021). Improvement of methodological pedagogical skills of developing creative activity of primary school students. *ACADEMICIA: An International Multidisciplinary Research Journal*, 11(10), 289-292.
  15. Шарофутдинова, Р., & Абдуллаева, С. (2022). ФИКРЛАШ ҚОБИЛИЯТИНИ РИВОЖЛАНТИРИШДА МЕНТАЛ АРИФМЕТИКА. *IJTIMOY FANLARDA INNOVASIYA ONLAYN ILMIY JURNALI*, 2(11), 235-239.
  16. Maxamadaliyevna, Y. D., Oljayevna, O. F., Qizi, T. D. T., Shavkatovna, S. R. N., & Anvarovna, A. O. (2020). Pedagogical Features Of Mental Development Of Preschool Children. *Solid State Technology*, 63(6), 14221-14225.
  17. Sharofutdinova, R. I., Asadullaev, A. N., & Tolibova, Z. X. (2021). The Factors and Basic Concepts Determining Community Health. *Central Asian Journal of Medical and Natural Science*, 2(5), 376-379.
  18. Iqboljon, S. (2022). Boshlang'ich Sinf o'quv Jarayonida Axborot Texnologiyalaridan Foydalanish. *Ijodkor o'qituvchi*, 2(20), 137-140.
  19. Iqboljon, S. (2022). KOMPYUTER YORDAMIDA DARSLARNI TASHKIL ETISH. O'ZBEKISTONDA FANLARARO INNOVATSIYALAR VA ILMIY TADQIQOTLAR JURNALI, 1(9), 246-249.
  20. Sharofutdinov, I. (2023). DEVELOPMENT OF ACMEOLOGICAL COMPETENCE OF FUTURE EDUCATORS IN THE CONDITIONS OF INFORMING EDUCATION. *International Bulletin of Applied Science and Technology*, 3(5), 424-429.
  21. Sharofutdinov, I. (2023). THE ACTUAL STATUS OF THE METHODOLOGY OF DEVELOPING ACMEOLOGICAL COMPETENCE OF FUTURE EDUCATORS IN



- THE CONDITIONS OF INFORMING EDUCATION. Академические исследования в современной науке, 2(12), 206-213.
22. Sharofutdinov, I. (2023). BO ‘LAJAK PEDAGOGLARNING AKMEOLOGIK KOMPETENTLIGINI RIVOJLANTIRISH METODIKASINING AMALIYOTDA QOLLASH. Педагогика и психология в современном мире: теоретические и практические исследования, 2(7), 54-58.
  23. Sharofutdinov, I. (2023). PEDAGOGIK-PSIXOLOGIK FANLARNING BO ‘LAJAK PEDAGOGLARNING AKMEOLOGIK KOMPETENTLIGINI RIVOJLANTIRISHDAGI O ‘RNI. *Общественные науки в современном мире: теоретические и практические исследования*, 2(6), 17-24.
  24. Sharofutdinov, I. (2023). TA‘LIMNI AXBOROTLASHTIRISH SHAROITIDA BO ‘LAJAK PEDAGOGLARNING AKMEOLOGIK KOMPETENTLIGINI RIVOJLANTIRISH MEKANIZMLARINI TAKOMILLASHTIRISHNING PEDAGOGIK TIZIMI. *Инновационные исследования в современном мире: теория и практика*, 2(14), 13-19.
  25. Sharofutdinov, I. (2023). TA‘LIMNI AXBOROTLASHTIRISH SHAROITIDA BO ‘LAJAK PEDAGOGLARNING AKMEOLOGIK KOMPETENTLIGINI RIVOJLANTIRISH MODELI. *Наука и технология в современном мире*, 2(13), 77-84.
  26. Sharofutdinov, I. (2023). STRUCTURE AND COMPONENTS OF THE DEVELOPMENT OF ACMEOLOGICAL COMPETENCE OF FUTURE EDUCATORS IN THE CONDITIONS OF EDUCATION INFORMATION. *International Bulletin of Applied Science and Technology*, 3(4), 574-580.
  27. Sharofutdinov, I. (2023). FORMS OF SELF-DEVELOPMENT IN FUTURE PEDAGOGUES BASED ON THE ACMEOLOGICAL APPROACH IN THE PROCESS OF INFORMATIZATION OF EDUCATION. *Science and innovation*, 2(B3), 5-8.
  28. Usmonjon o‘g‘li, S. I. (2022). TA‘LIM TIZIMIDA RAQAMLI TEXNALOGIYA. *INNOVATIVE DEVELOPMENTS AND RESEARCH IN EDUCATION*, 1(12), 120-128.
  29. Абдужабборов, А., & Шарофутдинова, Р. (2023). БОШЛАНГИЧ СИНФ ЎҚУВЧИЛАРИДА ИЖОДИЙ ФАОЛИЯТНИ РИВОЖЛАНТИРИШГА ҚАРАТИЛГАН ТАЪЛИМ ТЕХНОЛОГИЯЛАРИ.
  30. Sharofutdinova, R., & Abduqodirov, B. (2023). DEVELOPMENT OF CREATIVE ACTIVITY OF ELEMENTARY SCHOOL STUDENTS IN THE EDUCATIONAL PROCESS. *Modern Science and Research*, 2(5), 904-910.
  31. Sharafutdinova, R., & Abdujabborov, A. (2023). EDUCATIONAL TECHNOLOGIES AIMED AT THE DEVELOPMENT OF CREATIVE ACTIVITY IN PRIMARY SCHOOL STUDENTS. *Modern Science and Research*, 2(5), 890-896.
  32. Шарофутдинова, Р. (2023). ИЖОД ТУШУНЧАСИ ФАОЛИЯТНИ РИВОЖЛАНТИРИШ МЕХАНИЗМИ. *O‘ZBEKISTONDA FANLARARO INNOVATSIYALAR VA ILMIY TADQIQOTLAR JURNALI*, 2(19), 854-861.
  33. Шарофутдинова, Р. (2023). БОШЛАНГИЧ СИНФ ЎҚУВЧИЛАРИНИНГ ИЖОДИЙ ФАОЛИЯТИНИ РИВОЖЛАНТИРИШ-ИЖТИМОЙ ПЕДАГОГИК ЗАРУРАТ СИФАТИДА. *O‘ZBEKISTONDA FANLARARO INNOVATSIYALAR VA ILMIY TADQIQOTLAR JURNALI*, 2(19), 842-847.
  34. Шарофутдинова, Р., & Абдуқодиров, Б. (2023). ТЕХНОЛОГИК ТАЪЛИМ ЖАРАЁНИДА ЎҚУВЧИЛАРИНИНГ ИЖОДИЙ ФАОЛИЯТИНИ

- РИВОЖЛАНТИРИШ ОМИЛЛАРИ ВА ТАМОЙИЛЛАРИ. *O'ZBEKISTONDA FANLARARO INNOVATSIYALAR VA ILMIY TADQIQOTLAR JURNALI*, 2(19), 862-868.
35. Шарофутдинова, Р., & Абдужабборов, А. (2023). ТЕХНОЛОГИК ТАЪЛИМНИНГ ИЖОДИЙ ЙЎНАЛТИРИЛГАНЛИГИДА ҲАМКОРЛИК КЛАСТЕРИ. *O'ZBEKISTONDA FANLARARO INNOVATSIYALAR VA ILMIY TADQIQOTLAR JURNALI*, 2(19), 848-853.
36. Shavkatovna, S. R. N., & Sohixaxon, S. (2023). MAXSUS TA'LIMNING RIVOJLANISH BOSQICHLARI. *O'ZBEKISTONDA FANLARARO INNOVATSIYALAR VA ILMIY TADQIQOTLAR JURNALI*, 2(19), 830-836.
37. Ra'noxon, S., Mahpuza, A., & Rahmatjonzoda, A. (2022). THEORETICAL FOUNDATIONS FOR THE DEVELOPMENT OF LOGICAL THINKING WITH THE HELP OF INNOVATIVE TECHNOLOGIES. *Web of Scientist: International Scientific Research Journal*, 3(11), 881-885.
38. Mahpuza, A., & Rahmatjonzoda, A. (2022). THE USE OF MODERN PEDAGOGICAL TECHNOLOGIES IN MATHEMATICS LESSONS IN ELEMENTARY SCHOOL. *European International Journal of Multidisciplinary Research and Management Studies*, 2(11), 213-217.
39. Maxamadaliyevna, Y. D., & O'ljayevna, O. R. F. (2020). Tursunova Dilnavoz To 'Iqin qizi, Sharofutdinova Ra'noxon Shavkatovna, Ashurova Oygul Anvarovna. Pedagogical features of mental development of preschool children. *Solid State Technology*, 63(6).
40. Mirzaxolmatovna, X. Z., Nematovna, R. S., & Shavkatovna, S. R. (2022). FORMS OF THINKING IN THE PROCESS OF STUDYING MATHEMATICS. *European International Journal of Multidisciplinary Research and Management Studies*, 2(12), 259-263.
41. Ganiev, A. A., Abdullaev, S. Y., & Abdurahmonov, S. Z. (2021). Combined treatment for early-stage skin cancer of the head and neck area. *World Bulletin of Public Health*, 4, 3-6.
42. Ganiev, A. A., & kizi Ganieva, O. O. TASAVVUF TARIQATI YO 'NALISHLARI VA NAQSHBANDIYA TARIQATINING O 'ZIGA XOS JIHATLARI.
43. Ruzmatovich, U. S., & Shohbozjon G'ayratjon o'g, Q. (2023). Uzbekistan's General Education School Physical Education Programme: A Curriculum Analysis. *Best Journal of Innovation in Science, Research and Development*, 2(5), 184-193.
44. Ruzmatovich, U. S., & Shohbozjon G'ayratjon o'g, Q. (2023). Examining the First Age Group's Health Test Needs for "Salomatlik" Regulation Using the Dynamic of Children's Motor Potential. *Best Journal of Innovation in Science, Research and Development*, 2(5), 194-200.
45. Kosimov, K., & Mamayusupov, J. (2019). Transitions melline integral of fractional integrodifferential operators. *Scientific and Technical Journal of Namangan Institute of Engineering and Technology*, 1(1), 12-15.
46. Qo'Ziyev, S. S., & Mamayusupov, J. S. (2021). Umumiy o 'rta ta'lim maktablari uchun elektron darslik yaratishning pedagogik shartlari. *Oriental renaissance: Innovative, educational, natural and social sciences*, 1(10), 447-453.
47. Мамаюсупов, Ж. Ш. (2022). Интегральное преобразование Меллина для оператора интегродифференцирования дробного порядка. *Periodica Journal of Modern Philosophy, Social Sciences and Humanities*, 11, 186-188.
48. Mamayusupov, J. S. O. (2022). "IQTISOD" YO 'NALISHI MUTAXASSISLARINI TAYYORLASHDA МАТЕМАТИКА FANINI O 'QITISH USLUBIYOTI. *Academic research in educational sciences*, 3(3), 720-728.

49. Mamayusupov, J., & Sattarov, A. (2022). Mellin Integral Replacement and its Applications. *Eurasian Research Bulletin*, 15, 256-263.
50. Shoyunus o'g'li, M. J. (2023). PISA XALQARO BAHOLASH TIZIMI VA UNING MATEMATIK AHAMIYATI. *Journal of new century innovations*, 25(1), 3-8.
51. Shoyunus o'g'li, M. J. (2023). MATEMATIK MODEL VA MATEMATIK MODELLASHTIRISHNING UMUMIY PRINSIPLARI. *World scientific research journal*, 13(1), 45-48.
52. Vosiljonov, A. (2022). Basic theoretical principles of corpus linguistics. *Academica Globe: Inderscience Research*, 3(2), 1-3.
53. Vosiljonov, A. (2022). LINGVISTIK TADQIQOTLARDA KORPUS O'RGANISH OBYEKTI SIFATIDA. IJTIMOY FANLARDA INNOVASIYA ONLAYN ILMIY JURNALI, 2(11), 176-182.
54. Vosiljonov, A. (2022). PRAGMALINGVISTIKA VA UNING TAHLILY SHAKLLANISH TARIXI. *Science and innovation*, 1(B8), 99-105.
55. Vosiljonov, A. (2022). PRAGMALINGUISTICS AND THE HISTORY OF ITS ANALYTICAL DEVELOPMENT. *Science and Innovation*, 1(8), 99-105.
56. Vosiljonov, A., & Isaqova, X. (2023). EFFECTIVENESS OF MOTHER TONGUE EDUCATION IN THE PRIMARY GRADES. *International journal of advanced research in education, technology and management*, 2(2).
57. KHALIMBOYEVA, F., & VOSILJONOV, A. (2023). MAKTABGACHA YOSHDAGI BOLALAR DIQQATINI RIVOJLANTIRISH MUAMMOSINI NAZARIY O'RGANILISHI. *Journal of Pedagogical and Psychological Studies*, 1(5), 94-98.
58. Soxibov, S. (2023). THE FIGHT AGAINST CORRUPTION IS A HUGE TASK. *Modern Science and Research*, 2(5), 1037-1041.
59. Soxibov, S. (2023). MEASURES TO FIGHT AGAINST CORRUPTION. *Modern Science and Research*, 2(5), 1031-1036.
60. Anvar o'g'li, S. S. (2023). PHILOSOPHICAL-ANALYTICAL ANALYSIS OF CONFLICT OF INTEREST AND PREVENTION OF CORRUPT RELATIONS. *International journal of advanced research in education, technology and management*, 2(3).
61. Anvar o'g'li, S. S. (2021, April). THE ROLE OF RELIGIOUS AND MORAL EDUCATION IN THE FIGHT AGAINST CORRUPTION, ALONG WITH THE USE OF ECONOMIC AND LEGAL FACTORS. In *E-Conference Globe* (pp. 55-57).
62. Нажмиддинов, Э., & Мухамедиев, М. (2023). FISH HELMINTHS IN FISH RESERVOIRS OF FERGANA VALLEY. *International journal of advanced research in education, technology and management*, 2(3).
63. Нажмиддинов, Э. Х., & Мухаммадиев, М. А. (2022). ФАРФОНА ВОДИЙСИ СУВ ҲАВЗАЛАРИ БАЛИҚЛАРИ ГЕЛЬМИНТЛАРИНИНГ ТУР ТАРКИБИ. *INNOVATIVE DEVELOPMENTS AND RESEARCH IN EDUCATION*, 1(12), 60-68.
64. Нажмиддинов, Э. Х. (2022). ФАРФОНА ВОДИЙСИ СУВ ҲАВЗАЛАРИ БАЛИҚЛАРИ ГЕЛЬМИНТЛАРИ. *IJTIMOY FANLARDA INNOVASIYA ONLAYN ILMIY JURNALI*, 2(11), 189-194.
65. Najmiddinov, E. (2022). THE SIGNIFICANCE OF NATURE IN THE FORMATION OF PRESCHOOL CHILDREN IN THE IDEAL GENERATION. *Science and Innovation*, 1(8), 149-154.

66. Najmiddinov, E. (2022). " ICHTHYOLOGY AND HYDROBIOLOGY" PROSPECTS FOR THE DEVELOPMENT OF DIRECTIONS IN UZBEKISTAN. *Science and Innovation*, 1(8), 152-160.
67. Abidjanovich, A. A. (2022). THE NEED TO IMPROVE HUMAN'S NOOSPHERICAL RELATIONSHIP TO NATURE. *INTERNATIONAL JOURNAL OF SOCIAL SCIENCE & INTERDISCIPLINARY RESEARCH ISSN: 2277-3630 Impact factor: 7.429*, 11(11), 23-30.
68. Abidjanovich, A. A. (2022). THE ROLE OF CONTINUOUS EDUCATION SYSTEM IN IMPROVING PERSONAL ECOLOGICAL CULTURE. *INTERNATIONAL JOURNAL OF SOCIAL SCIENCE & INTERDISCIPLINARY RESEARCH ISSN: 2277-3630 Impact factor: 7.429*, 11(11), 5-12.
69. Абдумаликов, А. (2022). АТРОФ-МУҲИТНИ АСРАШ БЎЙИЧА МИЛЛИЙ СТРАТЕГИК РЕЖА ВА УНИНГ АҲАМИЯТИ. *Central Asian Academic Journal of Scientific Research*, 2(2), 251-258.
70. Абдумаликов, А. (2022). ЯНГИ ТАРАҚҚИЁТ БОСҚИЧИДА ЭКОЛОГИК МОДЕРНИЗАЦИЯЛАШ ДАСТУРИ. *Scientific progress*, 3(2), 1179-1186.
71. Абдумаликов, А. А. (2019). Human and Natural Harmony in the Historical Process. *Scientific Bulletin of Namangan State University*, 1(5), 205-209.
72. Abidzhanovich, A. A. (2020). Issues Of Formation Of Rationality In Relations Of Nature With Society. *The American Journal of Social Science and Education Innovations*, 2(08), 301-304.
73. Abdumalikov, A. A. (2019). Environmental Ecological Policy in Uzbekistan and Necessity Of Formation Of Rational Communication To Nature. *Scientific and Technical Journal of Namangan Institute of Engineering and Technology*, 1(9), 94-101.
74. Мирзобоев, Й. А. (2022). Тур Ўзгариш Чизиқлари Учта Бўлган, Гиперболик Қисмларининг Ҳаммаси Характеристик Учбурчаклардан Иборат Бўлган Бешбурчакли Соҳада Учтинчи Тартибли Кўринишдаги Параболик-Гиперболик Тенглама Учун Битта Чегаравий Масала Ҳақида. *Theory And Analytical Aspects Of Recent Research*, 1(5), 363-366.
75. MIRZABOYEV, Y. BOSHLANG'ICH SINIF O'QITUVCHILARINING МАТЕМАТИКА О 'QITISH METODIKASI. О 'RTA UMUMTA'LIM МАКТАБЛАРИДА МАТЕМАТИКА О 'QITISHNING MAQSADI. *ЭКОНОМИКА*, 169-172.
76. Iminov, B. B. (2020). INNOVATIVE CULTURAL LINKS ARE AN IMPORTANT FACTOR IN SOCIAL DEVELOPMENT. *Scientific and Technical Journal of Namangan Institute of Engineering and Technology*, 2(3), 263-270.
77. Iminov, B. B. (2019). A PHILOSOPHICAL APPROACH TO INNOVATIVE AND CULTURAL-RELATIONS AT A NEW STAGE OF DEVELOPMENT. *Scientific and Technical Journal of Namangan Institute of Engineering and Technology*, 1(5), 157-162.
78. Qizi, S. G. G. O. (2022). LINGUISTIC BASIS AND PEDAGOGICAL CONDITIONS OF TEACHING WORD MEANING TO PRIMARY CLASS STUDENTS. *European International Journal of Multidisciplinary Research and Management Studies*, 2(12), 117-123.
79. Qizi, S. G. G., & Teshaboyevna, D. D. Methods Of Formation Of Independent Reading Skills In Primary School Pupils. *JournalNX*, 21-24.
80. Kizi, S. G. G. (2021). Formation Of Independent Reading Skills in Primary School Students. *Texas Journal of Multidisciplinary Studies*, 2, 222-224.

81. Valijonovna, K. I., Rakhmatjonovich, T. D., & Mukhtoralievna, Z. S. (2022). Informational Technology at Education. *Spanish Journal of Innovation and Integrity*, 6, 262-266.
82. Akmaljonovna, A. Z. (2021). Methods of formation of independent reading skills in primary school students. *ACADEMICIA: An International Multidisciplinary Research Journal*, 11(3), 1425-1428.
83. Dehqonova, M., & Tagonova, G. (2022). The Importance of Didactic Games in Speech Therapy in the Development of Speech in Children with Autism and the Ability to Choose Effective Methods. *European Journal of Innovation In Nonformal Education*, 2(1), 133-137.
84. Dehqonova, M. (2022). BOLALARDAGI YOZUV BUZILISHLARI VA ULARDAGI DISGRAFIYADA O 'ZIGA XOS XATOLIKLARNI PAYDO BO 'LISH MEXANIZMI. *YANGI O'ZBEKISTONDA MILLIY TARAQQIYOT VA INNOVASIYALAR*, 405-407.
85. Dehqonova, M., & Najmiddinova, N. (2022). ALOHIDA EHTIYOJGA EGA BO'LGAN BOLALARNING OILAGA MOSLASHISHI UCHUN MUHIM OMILLAR. *YANGI O'ZBEKISTONDA MILLIY TARAQQIYOT VA INNOVASIYALAR*, 90-92.
86. Dehqonova, M. (2023). MAXSUS MAKTABDA DAKTIL NUTQINI O'QITISH-TADQIQOT OBYEKTI SIFATIDA. *Наука и инновация*, 1(1), 39-40.
87. Qizi, D. M. S., & Qizi, R. G. X. (2022). METHODS OF STUDYING ADDITION AND SUBTRACTION OF TWO-DIGIT NUMBERS IN ELEMENTARY SCHOOL. *Gospodarka i Innowacje*, 22, 61-67.
88. Dehqonova, M. S. Q., & Axmedova, U. Y. Q. (2023). BO 'LAJAK BOSHLANG 'ICH SINF O 'QITUVCHILARINI MATEMATIK SAVODXONLIGINI OSHIRISH JARAYONIDA ULARNING TAFAKKURI, QOBILİYATI VA INTELLEKTUAL RIVOJLANISH. *Oriental renaissance: Innovative, educational, natural and social sciences*, 3(4-2), 251-256.
89. Otazhonov, S. M., Ergashev, R. N., Botirov, K. A., Qaxxorova, B. A., Xudoynazarova, M. A., Abdulkarimova, N. A., ... & Ismoilova, E. M. (2022, December). Influence of thickness and temperature on photoelectric properties of p-CdTe-nCdS and pCdTe-CdSe heterostructures. In *Journal of Physics: Conference Series* (Vol. 2388, No. 1, p. 012001). IOP Publishing.
90. Otajonov, S. M., Ergashev, R. N., Axmedov, T., Usmonov, Y., & Karimov, B. (2022, December). Photoelectric properties of solar cells based on pCdTe-nCdS and pCdTe-nCdSe heterostructures. In *Journal of Physics: Conference Series* (Vol. 2388, No. 1, p. 012062). IOP Publishing.
91. Abdulvakhidov, K., Li, Z., Abdulvakhidov, B., Soldatov, A., Otajonov, S., Ergashev, R., ... & Sitalo, E. (2023). Structure phase state and physical properties of YbMn<sub>1-x</sub>Fe<sub>x</sub>O<sub>3</sub> compositions. *Applied Physics A*, 129(3), 185.
92. Ahmedova, U. Y. Q., & Axmedova, M. U. B. Q. (2021). Vatanim Surati. *Oriental renaissance: Innovative, educational, natural and social sciences*, 1(11), 877-883.
93. Axmedova, U. (2022). On Certain Conditions Of Striking Coefficients Of Fourier Series To Zero. *Scientific and Technical Journal of Namangan Institute of Engineering and Technology*, 3(3), 3-8.
94. Qizi, A. U. Y., & Qizi, A. M. U. B. (2021). Research On Hydronyms and Their Importance.
95. Umidaxon, A., & Gulirano, S. (2023). BOSHLANG'ICH SINF MATEMATIKA DARSLARIDA AMALIY MASHQLAR YECHISH JARAYONIDA

- O'QUVCHILARNING FIKRLASH QOBILIYATINI OSTIRISH OMILLARI. *PEDAGOGIKA, PSIXOLOGIYA VA IJTIMOYIY TADQIQOTLAR*, 2(5), 10-14.
96. Axmedov, O. U. B. O. G., & Qizi, A. U. Y. (2022). STEREOMETRIYA BO'LIMI VA UNING BA'ZI AKSIOMALARIDAN KELIB CHIQUADIGAN NATIJALAR. *International scientific journal of Biruni*, 1(2), 127-133.
97. Axmedova, U. Y. Q., & Axmedova, M. U. B. Q. (2022). XALQ OG 'ZAKI IJOD NAMUNALARINING BOSHLANG 'ICH SINIF DARSLIKLARIDA QO 'LLANISHI VA ULARNING MAZMUNIY GURUHLANISHI. *International scientific journal of Biruni*, 1(2), 345-351.
98. Erkinovna, N. S. (2022). Educational Methods in Teaching the Russian Language. *American Journal of Social and Humanitarian Research*, 3(11), 260-263.
99. Erkinovna, N. S. (2022). THE IMPORTANCE OF LISTENING SKILLS IN LEARNING THE RUSSIAN LANGUAGE. *INNOVATIVE DEVELOPMENTS AND RESEARCH IN EDUCATION*, 1(12), 138-145.
100. Erkinovna, N. S. (2022). MECHANISMS OF EFFECTIVE TEACHING OF FOREIGN LANGUAGES USING INNOVATIVE METHODS. *Uzbek Scholar Journal*, 11, 132-135.
101. Erkinovna, N. S. (2023). RUSSIAN LANGUAGE IN THE MODERN WORLD. *Open Access Repository*, 4(3), 284-295.
102. Rakhmatjonov Shokhjahan Dilshodbek o'g'li //THE ROLE OF PHYSICAL CULTURE IN PROVIDING THE PSYCHOLOGICAL HEALTH OF THE ATHLETE// INNOVATIVE DEVELOPMENTS AND RESEARCH IN EDUCATION. International scientific online conference. Canada. Part 2, 23.01.2022. 1-3
103. Raxmatjonov Shoxjahon Dilshodbek o'g'li //SPORTCHI PSIXOLOGIK SALOMATLIGIGA TA'SIR ETUVCHI OMILLAR// GALAXY INTERNATIONAL INTERDISCIPLINARY RESEARCH JOURNAL (GIIRJ). Vol. 10, Issue 11, Nov.(2022). 117-121 pages.
104. QURBONOVA Saida Miralimjanovna, RAXMATJONOV Shoxjahon Dilshodbek o'g'li //MAMLAKATIMIZ PSIXOLOGLARI ISHLARIDA SHAXSLARARO MUNOSABATDA MUOMALA MUAMMOSINING TALQINI// Journal of Pedagogical and Psychological Studies. Vol. 1. № 5, (2023). 99-103 pages.
105. Raxmatjonov Shoxjahon Dilshodbek o'g'li //SPEECH ISSUES IN PSYCHOLINGUISTICS// IQRO JURNALI № 2. 04.2023. 503-511 betlar.
106. Raxmatjonov Shoxjahon Dilshodbek o'g'li, Vosiljonov Azizbek Boxodirjon o'g'li //XORIY PSIXOLOGLARINING ISHLARIDA SHAXSNING TADQIQ ETILISHI// INNOVATIVE DEVELOPMENTS AND RESEARCH IN EDUCATION. Vol. 1. № 12, 2022. 39-47 pages.
107. Raxmatjonov Shoxjahon Dilshodbek o'g'li //TALABALARDA TOLERANTLIKNI RIVOJLANTIRISH – IJTIMOYIY PSIXOLOGIK MUAMMO SIFATIDA// International Journal of Economy and Innovation. Volume: 30. 2022. 66-70 pages.
108. Rakhmatjonov Shokhjahan Dilshodbek o'g'li //PSYCHOLOGICAL ASPECTS OF THE SPORTSMAN PERSONALITY DURING COMPETITIONS// IJTIMOYIY FANLARDA INNOVASIYA ONLAYN ILMIIY JURNALI. Vol. 2 No. 11 (2022). 215-221 betlar.
109. Raxmatjonov Shoxjahon Dilshodbek o'g'li //Motiv Va Motivatsiya Muammosining Jahon Va Mahalliy Psixologlar Tomonidan Tadqiq Etilganligi// American Journal of Social and Humanitarian Research, Vol. 3 No. 11 (2022). 256-259 pages.

110. Raxmatjonov Shoxjahon Dilshodbek o'g'li //TOLERANTLIK SHAKLLANAYOTGAN SHAXS MODELINING TAVSIFI// International scientific journal «MODERN SCIENCE AND RESEARCH». VOLUME 2 / ISSUE 5 /2023. 761-764 pages.
111. Raxmatjonov Shoxjahon Dilshodbek o'g'li. (2023). PSIXOLOGIYADA MOTIVATSIYA TURLARI, NAZARIYALARI VA TAHLILI. *Научный Импульс*, 1(10), 665-670.
112. Raximov, Q., & Samijonov, A. (2023). DESCRIPTION OF WAYS TO BUILD A SELF-SIMILAR SOLUTION. *Modern Science and Research*, 2(5), 950-958.
113. Raximov, Q., & Samijonov, A. (2023). DESCRIPTION OF PROCESSES WITH CONVECTIVE TRANSPORT. *Modern Science and Research*, 2(5), 941-949.
114. Kadirov, S. (2023). HISTORICAL AND CULTURAL MONUMENTS AND THEIR CONDITION IN FERGANA REGION (1991-2020 IN THE CASE OF THE CITY OF MARGILAN): THE ISSUE OF PRESERVATION, PROTECTION AND THEIR USE. *Modern Science and Research*, 2(5), 818-830.
115. Abduraxmonov, A., & Kadirov, S. (2022). DEMOGRAFIK JARAYONLARNING IQTISODIY-IJTIMOYIY SOHALARNI RIVOJLANISHI BILAN BOG 'LIQLIGI VA DASTLABKI XUSUSIY MULK MASALALARI. *IJTIMOYIY FANLARDA INNOVASIYA ONLAYN ILMIY JURNALI*, 2(11), 222-229.
116. Yo'lchiboyeva, L. (2023). METHODS FOR GROWING SPEECH SKILLS OF PRIMARY SCHOOL STUDENTS. *Modern Science and Research*, 2(5), 1028-1030.
117. Yo'lchiboyeva, L. (2023). METHODOLOGY FOR TEACHING THE NOUN PHRASE CATEGORY: ENHANCING LANGUAGE LEARNING IN STUDENTS. *Modern Science and Research*, 2(5), 1025-1027.
118. Kalandarovna, Y. L. (2023). Superstitions in Linguoculturology. *DENMARK" THEORETICAL AND PRACTICAL FOUNDATIONS OF SCIENTIFIC PROGRESS IN MODERN SOCIETY"*, 14(1).
119. Qalandarovna, Y. L. L. (2023). O 'QUVCHILAR NUTQINI O 'STIRISH METODIKASI. *IQRO JURNALI*, 2(2), 637-645.
120. Qalandarovna, Y. L. L. (2023). LINGVOKULTUROLOGIK BIRLIKLARNING NUTQDAGI O'RNI. *IQRO*, 2(2), 522-529.
121. Kalandarovna, Y. L. (2022). ORIGIN AND CONCEPT OF TABOO VOCABULARY. *Innovative Technologica: Methodical Research Journal*, 3(10), 184-190.

UMUMIY O'RTA TA'LIM MAKTABI O'QUVCHILARINING JISMONIY  
TAYYORGARLIGI MAZMUNI.

Qodirov Shohbozjon G'ayratjon o'g'li

<https://doi.org/10.5281/zenodo.8026622>

**Annotatsiya.** Ushbu maqolada umumiy o'rta ta'lim maktabi o'quvchilarining jismoniy tayyorgarligi mazmuni haqida fikr yuritilgan.

**Kalit so'zlar:** Jismoniy tarbiya amaliyoti, kasbiy-amaliy tayyorgarlik darajasini oshirish, Sport turlarining asosiy, tayyorgarlik va maxsus mashqlari, milliy harakatli o'yinlar.

CONTENT OF PHYSICAL FITNESS OF STUDENTS OF THE GENERAL  
SECONDARY SCHOOL OF EDUCATION.

**Abstract.** This article reflects on the content of the physical fitness of students of the general secondary education school.

**Key words:** practice of physical education, increasing the level of professional-practical training, basic, preparatory and special exercises of Sports, National Action Games.

СОДЕРЖАНИЕ ФИЗИЧЕСКОЙ ПОДГОТОВКИ УЧАЩИХСЯ  
ОБЩЕОБРАЗОВАТЕЛЬНОЙ ШКОЛЫ.

**Аннотация.** В данной статье рассматривается содержание физической подготовки учащихся общеобразовательных школ.

**Ключевое слова:** Физкультурная практика, повышение уровня профессионально-практической подготовки, базовые, подготовительные и специальные упражнения видов спорта, национальные подвижные игры.

Jismoniy tarbiya amaliyoti, maxsus tadqiqotlar natijalari KJT mazmuni to'g'risidagi tasavvurlarni kengaytirdi. Aniqlanishicha, ushbu tayyorgarlik jarayonida mutaxassisda uning kasbiy faoliyatida kerak bo'ladigan sifatlar va fazilatlar kompleksi muvaffaqiyatli shakllanadi. Bu shug'ullanuvchilarning kasbiy-amaliy tayyorgarlik darajasini oshirishning uchta yetakchi yo'nalishini belgilab olishga imkon beradi. Birinchisi jismoniy tarbiya mashg'ulotlarining hajmi va umumiy vaqtining oshishi, sport bilan shug'ullanishni faollashtirish bilan bog'liq, ikkinchisi jismoniy tarbiyaning maxsus yo'nalishini kuchaytiradi, uchinchisi KJTning ko'proq muhokama etiladigan umumiy hamda maxsus vazifalarini kompleks hal etish bilan bog'liq. Biroq aytib o'tilgan faoliyat mazmuni tomonlarining nisbatlari va dinamikasi to'g'risidagi ishonchli ma'lumotlarni tahlil davomida aniqlay olmadik, bu shug'ullanuvchilarga ta'sir qilishda qo'llaniladigan vositalarga ham o'z ta'sirini o'tkazadi.

Sport turlarining asosiy, tayyorgarlik va maxsus mashqlari, milliy harakatli o'yinlar va sog'lomlashtiruvchi jismoniy tarbiya usullari to'plamidan foydalanish zarurati e'tirof etiladi. Shu sababdan maxsus tashkil qilingan pedagogik jarayonda ularning ahamiyatidan foydalanishga nisbatan turlicha yondashuv diqqatni tortadi.

Temir yo'l oliy o'quv yurti talabalarining KJT tizimi tizimli-tuzilmaviy yondashuv va modulli tamoyil asosida loyihalashtirilgan.

K.X.Safiulina, L.D.Pozdnyakovalar temir yo'l transporti injenerlarining professiogrammasini tadqiq qila turib, quyidagilarni yetakchi psixologik sifatlar qatoriga kiritadilar:

- 1) jamlanish va diqqat;



- 2) harakatlanayotgan ob'ektga nisbatan reaksiya;
- 3) sensomotor koordinatsiya qobiliyati;
- 4) aqliy va jismoniy ishda chidamlilik.

Temir yo'l transporti mutaxassislarining kasbiy faoliyati xususiyatlaridan kelib chiqqan holda KAJT jarayonida ham tezkor-texnik, ham rahbarlik, ham ma'muriy - ishlab chiqarish vazifalarini bajarishga qodir bo'lgan universal mutaxassisni tayyorlashga yordam beruvchi vositalar va metodlardan foydalanish zarur.

Yu.D.Jeleznyak fikricha, so'nggi vaqtlarda jamiyatda kasbiy faoliyat xususiyati jiddiy o'zgarishlarga uchradi. Bu o'zgarishlar qayta ishga joylashish va fan hamda texnika sohasidagi ijtimoiy taraqqiyot holatlari bilan bog'liq.

Demak, oliy o'quv yurtidagi jismoniy tarbiya jarayonini qayta qurish lozim bo'ladi. U talabalarda aniq bilimlar, faoliyat usullari va ko'nikmalarning shakllanishiga olib kelishi kerak.

Ko'p yillik tadqiqotlar muhim psixik-jismoniy sifatlarni, harakat malakalarini hamda tiklanish usullarini shakllantirishga yordam beruvchi KAJT tizimini ishlab chiqishga imkon yaratdi.

Rossiya Federatsiyasining temir yo'l transporti oliy o'quv yurtlarida 1-5 bosqich talabalarining KJT muammosi chuqur o'rganilgan. Aniqlanishicha, o'quv jarayoniga KAJTning kiritilishi psixik-jismoniy sifatlarning hamda harakat malakalarining jasurlik, qat'iylik, o'sib boruvchi jismoniy toliqish zamirida o'zini jamlay olish va harakat vazifalarini tez hal etish, harakatlar hamda mushak kuchlanishlarini kuch, vaqt va fazo parametrlari bo'yicha aniq tabaqalash kabi sifatlarning rivojlanishiga yordam berdi.

Talabalarining KJT uchun shug'ullanuvchilarning har tomonlama jismoniy tayyorgarligiga asoslanadigan ma'lum bir tuzilma xosdir. Texnika oliy o'quv yurtlari talabalarini KAJTning asosiy vazifasi turli xil jismoniy tarbiya va sport vositalari yordamida injenerning kasbga xos muhim sifatlari va fazilatlarini shakllantirish hisoblanadi.

Yu.D.Jeleznyak (2006) jismoniy tarbiya tizimida KJTning bir necha shaklini aniqlagan, ular quyidagi tamoyilga asosan bir guruhga jamlanishi mumkin - mashg'ulotlar (majburiy va fakultativ), havaskorlik mashg'ulotlari, kun tartibidagi jismoniy mashqlar, ommaviy sog'lomlashtirish, jismoniy tarbiya va sport tadbirlari. Guruhlarning har biri KAJTni amalga oshirishning bitta yoki bir nechta shakllariga ega. Ulardan butun talabalar kontingenti yoki uning bir qismi uchun tanlab foydalanish mumkin.

L.P.Matveyevning fikricha, jismoniy tarbiya dasturida «Talabalarining KJT» majburiy mavzu bo'yicha ma'ruza shaklidagi nazariy mashg'ulotlarni o'tkazishni nazarda tutadi. Uning maqsadi bo'lajak mutaxassislarni jismoniy tarbiya va sport vositalaridan kasbiy mehnat turlariga tayyorlash uchun ongli tarzda va metodik jihatdan to'g'ri foydalanishni ta'minlovchi zarur bilimlar bilan qurollantirishdan iborat.

Nazariy bilimlarning ahamiyati juda katta, chunki bu talabalarga o'quv jarayonida jismoniy tarbiya vositalaridan foydalanish bilan bog'liq bo'lgan zarur kasbiy-amaliy bilimlarni bayon qilish uchun yagona yo'l hisoblanadi va quyidagi masalalar yoritib berilishi lozim:

- ushbu fakultetda tayyorlanayotgan mutaxassislar mehnatining psixofiziologik xususiyatlari qisqacha tavsifi;

- ish kuni, hafta va yil davomidagi o'zgarishlarning xususiyatlarini yoritib bergan holda ish qobiliyati dinamikasi;

- yoshga xos va individual xususiyatlar, mehnatning iqlimiy-geografik va gigienik sharoitlarining mutaxassis ish qobiliyati dinamikasiga ta'siri;
- mutaxassisning ish qobiliyatini oshirish va tiklantirish uchun jismoniy tarbiya hamda sport vositalaridan foydalanish;
- ishlab chiqarishdagi toliqish bilan kurashish maqsadida, kasbga xos kasalliklarni oldini olish uchun jismoniy mashqlar va sport turlari metodikasining asosiy qoidalari;
- jismoniy tarbiya va sport mashg'ulotlarining kasbiy ta'limning tezlashishiga ta'siri.

Bu masalalarni mashg'ulotning birinchi yarmida bayon qilish zarur, material mazmuni esa ushbu fakultet bitiruvchilari kasbiy faoliyatining umumiy nazariy qoidalariga asoslanishi zarur.

Tayyorlov bo'limi o'quv guruhlar uchun o'quv mashg'ulotlarining dasturi va mazmuni ushbu fakultet bitiruvchilarining mehnat sharoitlarini hamda xususiyatini o'rganish asosida ishlab chiqiladi.

Fuqarolar aviatsiyasi institutlari tinglovchilarining KJT bo'limida vestibulyar apparatni maxsus mashq qildirishga katta ahamiyat beriladi (akrobatika elementlari, batutda mashqlar, aylanadigan g'ildirak va h.k.).

Amaliy mashg'ulotlar, metodik ishlanmalar va bitta KJT turi bo'yicha ko'rsatmalarning mazmuni har xil fakultetlarda o'zining xususiyatiga ega bo'lishi mumkin. Shu sababli ba'zi oliy o'quv yurtlaridagi (masalan, tabiiy fakultetlar uchun) talabalar KJTning ayrim bo'limlari bo'yicha mavjud metodik ishlanmalardan ko'pincha boshqa oliy o'quv yurtlarida tuzatishlarsiz foydalanib bo'lmaydi.

Maxsus o'quv bo'linmasida amaliy mashg'ulotlarni o'tkazishda KJT bo'yicha maqsadli mashg'ulotlar mazmuni har bir talabaning salomatlik holatidagi nuqsonlar xususiyatiga bog'liq holda uning imkoniyatlariga mos kelishi kerak.

Mavjud nazariy ishlanmalar va amaliy ish tajribasi maxsus tashkil qilingan o'quv mashg'ulotlarida va amaliy mashg'ulotlarda talabalarining KJT vazifalarini bilvosita amalga oshirish mumkinligiga ishora qiladi. Bunday mashg'ulotlardan ko'zlangan maqsad umumiy jismoniy tayyorgarlikdir.

Y.V.Bistritskaya haqqoniy tarzda e'tirof etadiki, umumrivojlantiruvchi va amaliy mashqlar orasida keskin chegara o'rnatish mumkin emas. Ma'lumki, umumiy va amaliy jismoniy tayyorgarlik parallel tarzda borishi, butun o'qish muddati davomida hal qilinishi zarur, biroq u yoki boshqa harakat tayyorgarligining ulushi ma'lum bir davridagi kabi har bir alohida mashg'ulotda ham o'zgarishi mumkin.

KJT ni bunday shaklda amalga oshirish muvaffaqiyati ko'p jihatdan amaliy mashg'ulotlarda vositalarning to'g'ri tanlab olinishiga bog'liq.

O'quv amaliyotlari davrida o'qituvchilar rahbarligida KJT bo'yicha o'tkaziladigan o'quv mashg'ulotlari keng tarqalmoqda.

Ba'zi oliy o'quv yurtlarida o'qituvchilarning amaliy - jismoniy va maxsus sifatlar, ko'nikma va malakalarni tarbiyalashga hamda shakllantirishga yordam beradigan aniq amaliy bilimlarni taqozo etuvchi topshiriqlarni talabalar tomonidan mustaqil bajarilishi amalda qo'llaniladi.

uqori bosqichlardagi mashg'ulotlar ushbu fakultet bitiruvchilarining kasbiy faoliyati bilan bevosita bog'liq bo'lgan masalalarga bag'ishlanishi kerak:

- mehnat sharoitlari va mutaxassisning mehnat jarayonidagi psxofiziologik yuklamalari tavsifi;
- mutaxassisning yuksak va barqaror mehnat unumdorligini ta'minlovchi jismoniy va maxsus - amaliy tayyorgarligiga bo'lgan asosiy talablar;
- yuksak mehnat unumdorligi va xavfsizligini ta'minlash uchun mutaxassisga kerak bo'ladigan asosiy kasbiy-amaliy malakalar ro'yxati;
- jismoniy tarbiya va sport vositalaridan kasbiy faoliyatga tayyorlash (o'z-o'zini tayyorlash) maqsadida foydalanish.

Bu masalalar mashg'ulotlarda maxsus tadqiqotlar materiallari bo'yicha keng yoritib borilishi, aniq kasbning, mutaxassislik va ixtisoslikning bo'lajak amaliy xususiyatiga ega ishonchli ma'lumotlarini o'z ichiga olishi zarur.

Ushbu mavzuni bayon qilishda mazkur yo'nalishda oliy malakali mutaxassislarni tayyorlash xususiyati ham e'tiborga olinishi lozim. Bu yerda KJT bo'yicha zarur nazariy material ikki soat mashg'ulot davomida bayon qilinishi mumkin. Ushbu holda jismoniy tarbiya bo'limi bo'yicha amaliy mashg'ulotlarni o'tkazish paytida qisqa mavzuviy suhbat shaklidan ham foydalanish kerak .

Turli xil oliy o'quv yurtlarida yagona o'quv dasturida ko'zda tutilgan majburiy nazariy mashg'ulotlar bilan bir qatorda KJTning ayrim bo'limlarini yorituvchi boshqa mavzularga bag'ishlangan mashg'ulotlar o'tkaziladi. Bunday mashg'ulotlar mazmunida, odatda, ushbu oliy o'quv yurti talabalari KJTning eng dolzarb tomonlari ochib beriladi .

Universitetlar va pedagogika oliy o'quv yurtlarida maktabda jismoniy tarbiya shakllari va metodlari, jismoniy tarbiya bo'yicha o'quv mashg'ulotlarini o'tkazishning asosiy tashkiliy-metodik qoidalari, ommaviy musobaqalarni tashkil qilish hamda o'tkazish, ayrim sport turlarida mashqlar bajarish paytida ehtiyotlash to'g'risida ma'ruzalar qo'shimcha tarzda olib boriladi.

Turli oliy o'quv yurtlarida shunday mavzular mutaxassis tayyorlash sohasiga bog'liq ayrim masalalarni har xil darajada batafsil ochib beradi. KJT bo'yicha amaliy o'quv mashg'ulotlari barcha bo'linmalarining maxsus, tayyorgarlik va sport takomillashuvi o'quv guruhlarida o'tkazilishi mumkin.

Eng samarali ta'lim metodlaridan biri, modulli o'qitish bo'lib, uning mohiyati shundan iboratki, o'quvchi unga taklif qilingan va bank axboroti hamda metodik yo'riqnomani o'z ichiga olgan dastur bilan mustaqil ishlay olishi kerak. Ushbu dasturda shaxsning individual ehtiyojlariga va uning bazaviy tayyorgarlik darajasiga yengil moslashish maqsad qilinadi.

Modulli o'qitishda pedagog, shakllantiruvchi vazifalardan tashqari, maslahatchi - muvofiqlantiruvchi vazifasini ham bajaradi. Amaliyotda modulli o'qitish tamoyilidan foydalanish o'quv materialini shunday tuzish imkonini beradiki, uning bo'limlari bir-biriga bog'liq bo'lmasligi kerak. Bu o'quv materialining yaxlit mazmunini buzmaganda uni to'ldirish va yaratish imkoniyatini beradi.

Talabalarning o'quv-tarbiyaviy jarayonida yuksak natijalarga erishish uchun mulohaza yuritish va muloqot qilish usullarini erkinlashtirishga yordam beruvchi interfaol metodlardan (rolli va vaziyatli o'yinlar, «Aqliy hujum», og'zaki testlash - «Kim tezroq javob beradi»?) foydalanish tavsiya qilinadi.

Ixtisoslashtirilgan sport turlari KJTni kompleks amalga oshirishning ta'sirli vositasi bo'lib xizmat qilishi mumkin. Ular tegishli shakllarda tashkil qilinganda va ulardan tegishli

sharoitlarda foydalanilganda shaxsning nafaqat turli-tuman sifatlari va fazilatlarini rivojlantirishga, balki mehnat samaradorligini oshirish bo'yicha tadbirlarning umumiy tizimiga uyg'un tarzda qo'shilib ketishiga yordam berishi mumkin.

Oxirgi yillarda KJTga yo'naltirilgan holda trenajorlar, maxsus sport snaryadlari bilan jihozlangan tredbandda bajariladigan mashqlar, to'siqli yo'lkalar va h.k. qo'llaniladi.

Umumiy jismoniy tayyorgarlik va talaba yoshlar KJT mazmunining pedagogik muammolar kompleksiga yaqindan bog'liqligini e'tirof etish zarur. Adabiyot manbalarini o'rganish shuni ko'rsatdiki, mazkur yo'nalishdagi o'qituvchilarni tayyorlash bilan bog'liq muammo bo'yicha aniq ma'lumotlar va metodik tavsiyalar yetarli emas, aynan shu mazkur tadqiqot mavzusining tanlanishi hamda chuqur o'rganilishi uchun asos bo'lib xizmat qiladi.

A.T.Xasanov [2018] «Chaqiriqqacha harbiy ta'lim fakulteti talabalarining kasbiy – amaliy jismoniy tayyorgarligi pedagogik texnologiyasi» mavzusidagi dissertatsiya ishida blokli-modulli ta'lim tizimini keltiradi. Bu yerda I blok ko'proq umumiy va maxsus - kasbiy chidamlilikni rivojlantirishga; II blok - kuch va kuch chidamliligini rivojlantirishga; III blok - tezkorlik, tezlik sifatlari hamda koordinatsion qobiliyatlarni rivojlantirishga va IV blok maxsus kasbiy-amaliy jismoniy tayyorgarlikka yo'naltirilgan.

Tayyorgarlik vazifalariga quyidagilarni kiritish mumkin:

- 1) yuzaga kelgan vaziyatda tez mo'ljal ola bilish ko'nikmasini shakllantirish;
- 2) o'z holatini nazorat qilish hamda murakkab sharoitlarda o'z harakatlarini boshqara olish ko'nikmasi hamda malakalarini shakllantirish;

- 3) jismoniy kuch, maxsus vositalar va favqulodda sharoitlarda o'qotar quroldan qonunan va taktik jihatdan to'g'ri foydalana olish ko'nikmasi hamda malakasini shakllantirish.

Kursantlarning jismoniy tayyorgarligi bo'yicha ta'lim jarayonini tartibga soluvchi o'quv dasturlari, mavzuviy rejalar hamda boshqa xujjatlarining tez-tez almashib turishi fikrimiz dalilidir. Kursantlarning KAJT tayyorgarligini oshirish uchun jismoniy tayyorgarlik omillarini shakllantirishning blokli metodi ishlab chiqilgan. Birinchi blok - kuch va tezlik-kuch tayyorgarligi; ikkinchi blok - umumiy va maxsus chidamlilik; uchinchi blok - o'quv - jangovar amaliyot.

V.E.Jabakov [2007] KAJTni bosqichma-bosqich tuzilmaga bo'lishni tavsiya etadi. Birinchi bosqichda mustahkam poydevor qurish lozim, bunda jismoniy, ma'naviy, axloqiy-irodaviy sifatlarni shakllantirish, favqulodda vaziyatlar hamda sharoitlarning yuzaga kelishiga nisbatan psixologik tayyor turishni hosil qilish zarur. Ikkinchi bosqich vazifalari birinchi bosqichda hosil qilingan jismoniy, psixologik, axloqiy-irodaviy sifatlarni takomillashtirishdan, malakalarni va jangovar kurash usullarini egallashga bo'lgan texnik tayyorgarlikdan iborat bo'lishi kerak. Uchinchi bosqichda kurash usullarining texnik malakalarini takomillashtirish zarur. To'rtinchi bosqichda aynan texnik-taktik tayyorgarlikni (TTT) tashkil etish nazarda tutiladi. Bu yerda kursantlar o'quv olishuvini olib borishning individual uslubini takomillashtirishlari, ularga xos bo'lgan texnik usullar va taktik harakatlarga «sayqal» berishlari lozim. O'z navbatida, tadqiqotchilar o'quv jarayoni sifatini oshirish to'g'risida fikr bildiradilar. Birinchi yo'nalish o'qituvchining fan bilimdonligiga, ikkinchisi psixologik bilimdonligiga kiritildi.

I.B.Fursov (2010) umumiy o'rta ta'lim maktablaridagi ommaviy jismoniy tarbiya va sport ishlarini umumiy tizimida ko'p profilli jang san'atidan foydalanishni tavsiya qilgan.

T.A.Rachkovaning (2011) maktab o'quvchilarini kasbga yo'naltirish bo'yicha ilmiy izlanishlar olib borib, hali maktabdagi o'qish yillaridanioq o'quvchilarni tanlangan sohasi

bo'yicha, ya'ni jismoniy madaniyat va sport sohasida oliy o'quv yurtiga kirishcha tayyorgarlik metodikasiga asoslangan holda tayyorlab borish zarurligini ta'kidlagan.

Maxsus adabiyotlarning tahlili shuni ko'rsatdiki, sport fanlari bo'yicha mashg'ulotlar davomida o'quv jarayonida sport mashg'ulotining o'ziga xos qonuniyatlaridan ham foydalaniladi. Ular qisqa muddat ichida talaba yoshlarning zarur darajada jismoniy tayyorgarlikka erishishlariga imkon yaratadi.

Talabalarning yetarli darajadagi jismoniy tayyorgarliklarini oshirishga qaratilgan vazifalar deyarli barcha shakldagi mashg'ulotlarda hal etiladi, bunda harakat qobiliyatlarini rivojlantirish uchun standart mashqlar qo'llaniladi. Kasbga yo'naltirilgan maxsus jismoniy tayyorgarlikni rivojlantirish bo'yicha asosiy metodik usullarni aniqlash, ularning real voqealarga hamda oldinda turgan pedagogik faoliyatga dinamik mosligini e'tiborga olish tamoyiliga asosan amalga oshirilishi kerak.

### REFERENCES

1. Мўйдинов, А. (2021). ЁШЛАРНИ ТУРЛИ ТАҲДИДЛАРДАН ҲИМОЯ ҚИЛИШДА АЖДОҲЛАР МЕРОСИДАН ФОЙДАЛАНИШНИНГ АҲАМИЯТИ. *Academic research in educational sciences*, 2(2), 132-137.
2. Asilbek, M. (2022). SOCIO-PHILOSOPHICAL ASPECTS OF EDUCATION OF AN ENLIGHTENED PERSON IN THE DEVELOPMENT OF SOCIETY. *Conferencea*, 183-186.
3. Adham o'g'li, M. A. (2022). THE ROLE OF NATIONAL WITCHCRAFT HERITAGE IN THE SPIRITUAL RISE OF SOCIETY (SOCIO-PHILOSOPHICAL ANALYSIS). *American Journal of Interdisciplinary Research and Development*, 10, 122-127.
4. Muydinov, A. (2022). ENLIGHTENMENT IN TURKESTAN IN THE SECOND HALF OF THE XIX-EARLY XX CENTURIES. ENLIGHTENMENT BY JADID SCHOOL. *ASIA PACIFIC JOURNAL OF MARKETING & MANAGEMENT REVIEW ISSN: 2319-2836 Impact Factor: 7.603*, 11(10), 14-20.
5. Ruzmatovich, U. S. (2022). PROCESSES OF ORGANIZATION OF TECHNICAL, TACTICAL AND PHYSICAL PREPARATION IN NATIONAL WRESTLING TRAINING. *INTERNATIONAL JOURNAL OF RESEARCH IN COMMERCE, IT, ENGINEERING AND SOCIAL SCIENCES ISSN: 2349-7793 Impact Factor: 6.876*, 16(3), 65-68.
6. Ruzmatovich, U. S. (2022). CHANGES EXPECTED TO COME IN OUR LIFE MOVEMENTS. *Web of Scientist: International Scientific Research Journal*, 3(3), 485-489.
7. Shohbozjon, K., & Azizjon, M. (2022). PREPARING SCHOOL STUDENTS IN THE FIELD OF PHYSICAL CULTURE AND SPORTS BEFORE ENTRY TO HIGHER EDUCATION. *INTERNATIONAL JOURNAL OF RESEARCH IN COMMERCE, IT, ENGINEERING AND SOCIAL SCIENCES ISSN: 2349-7793 Impact Factor: 6.876*, 16(10), 100-108.
8. Shavkatovna, S. R. (2021). Developing Critical Thinking In Primary School Students. *Conferencea*, 97-102.
9. Oljayevna, O., & Shavkatovna, S. (2020). The Development of Logical Thinking of Primary School Students in Mathematics. *European Journal of Research and Reflection in Educational Sciences*, 8(2), 235-239.

10. Uljaevna, U. F., & Shavkatovna, S. R. (2021). Development and education of preschool children. *Academicia: an international multidisciplinary research journal*, 11(2), 326-329.
11. Shavkatovna, S. R. N. (2021). Methodical Support Of Development Of Creative Activity Of Primary School Students. *Conferencea*, 74-76.
12. Ra'noxon, S. (2022). BOSHLANG'ICH MAKTAB O'QUVCHILARIDA MATEMATIKAGA MUNOSABAT. *IJTIMOIIY FANLARDA INNOVASIYA ONLAYN ILMIY JURNALI*, 2(11), 203-207.
13. Shavkatovna, S. R. (2021). Methodological Support for The Development of Primary School Students' Creative Activities. *Texas Journal of Multidisciplinary Studies*, 2, 121-123.
14. Shavkatovna, S. R. (2021). Improvement of methodological pedagogical skills of developing creative activity of primary school students. *ACADEMICIA: An International Multidisciplinary Research Journal*, 11(10), 289-292.
15. Шарофутдинова, Р., & Абдуллаева, С. (2022). ФИКРЛАШ ҚОБИЛИЯТИНИ РИВОЖЛАНТИРИШДА МЕНТАЛ АРИФМЕТИКА. *IJTIMOIIY FANLARDA INNOVASIYA ONLAYN ILMIY JURNALI*, 2(11), 235-239.
16. Maxamadaliyevna, Y. D., Òljayevna, Ò. F., Qizi, T. D. T., Shavkatovna, S. R. N., & Anvarovna, A. O. (2020). Pedagogical Features Of Mental Development Of Preschool Children. *Solid State Technology*, 63(6), 14221-14225.
17. Sharofutdinova, R. I., Asadullaev, A. N., & Tolibova, Z. X. (2021). The Factors and Basic Concepts Determining Community Health. *Central Asian Journal of Medical and Natural Science*, 2(5), 376-379.
18. Iqboljon, S. (2022). Boshlang'ich Sinf o'quv Jarayonida Axborot Texnologiyalaridan Foydalanish. *Ijodkor o'qituvchi*, 2(20), 137-140.
19. Iqboljon, S. (2022). KOMPYUTER YORDAMIDA DARSLARNI TASHKIL ETISH. O'ZBEKISTONDA FANLARARO INNOVATSIYALAR VA ILMIY TADQIQOTLAR JURNALI, 1(9), 246-249.
20. Sharofutdinov, I. (2023). DEVELOPMENT OF ACMEOLOGICAL COMPETENCE OF FUTURE EDUCATORS IN THE CONDITIONS OF INFORMING EDUCATION. *International Bulletin of Applied Science and Technology*, 3(5), 424-429.
21. Sharofutdinov, I. (2023). THE ACTUAL STATUS OF THE METHODOLOGY OF DEVELOPING ACMEOLOGICAL COMPETENCE OF FUTURE EDUCATORS IN THE CONDITIONS OF INFORMING EDUCATION. *Академические исследования в современной науке*, 2(12), 206-213.
22. Sharofutdinov, I. (2023). BO 'LAJAK PEDAGOGLARNING AKMEOLOGIK KOMPETENTLIGINI RIVOJLANTIRISH METODIKASINING AMALIYOTDA QOLLASH. *Педагогика и психология в современном мире: теоретические и практические исследования*, 2(7), 54-58.
23. Sharofutdinov, I. (2023). PEDAGOGIK-PSIXOLOGIK FANLARNING BO 'LAJAK PEDAGOGLARNING AKMEOLOGIK KOMPETENTLIGINI RIVOJLANTIRISHDAGI O 'RNI. *Общественные науки в современном мире: теоретические и практические исследования*, 2(6), 17-24.
24. Sharofutdinov, I. (2023). TA'LIMNI AXBOROTLASHTIRISH SHAROITIDA BO 'LAJAK PEDAGOGLARNING AKMEOLOGIK KOMPETENTLIGINI RIVOJLANTIRISH MEXANIZMLARINI TAKOMILLASHTIRISHNING

- PEDAGOGIK TIZIMI. *Инновационные исследования в современном мире: теория и практика*, 2(14), 13-19.
25. Sharofutdinov, I. (2023). TA'LIMNI AXBOROTLASHTIRISH SHAROITIDA BO'LAJAK PEDAGOGLARNING AKMEOLOGIK KOMPETENTLIGINI RIVOJLANTIRISH MODELI. *Наука и технология в современном мире*, 2(13), 77-84.
26. Sharofutdinov, I. (2023). STRUCTURE AND COMPONENTS OF THE DEVELOPMENT OF ACMEOLOGICAL COMPETENCE OF FUTURE EDUCATORS IN THE CONDITIONS OF EDUCATION INFORMATION. *International Bulletin of Applied Science and Technology*, 3(4), 574-580.
27. Sharofutdinov, I. (2023). FORMS OF SELF-DEVELOPMENT IN FUTURE PEDAGOGUES BASED ON THE ACMEOLOGICAL APPROACH IN THE PROCESS OF INFORMATIZATION OF EDUCATION. *Science and innovation*, 2(B3), 5-8.
28. Usmonjon o'g'li, S. I. (2022). TA'LIM TIZIMIDA RAQAMLI TEXNALOGIYA. *INNOVATIVE DEVELOPMENTS AND RESEARCH IN EDUCATION*, 1(12), 120-128.
29. Абдужабборов, А., & Шарофутдинова, Р. (2023). БОШЛАНГИЧ СИНФ ЎҚУВЧИЛАРИДА ИЖОДИЙ ФАОЛИЯТНИ РИВОЖЛАНТИРИШГА ҚАРАТИЛГАН ТАЪЛИМ ТЕХНОЛОГИЯЛАРИ.
30. Sharofutdinova, R., & Abduqodirov, B. (2023). DEVELOPMENT OF CREATIVE ACTIVITY OF ELEMENTARY SCHOOL STUDENTS IN THE EDUCATIONAL PROCESS. *Modern Science and Research*, 2(5), 904-910.
31. Sharafutdinova, R., & Abdujabborov, A. (2023). EDUCATIONAL TECHNOLOGIES AIMED AT THE DEVELOPMENT OF CREATIVE ACTIVITY IN PRIMARY SCHOOL STUDENTS. *Modern Science and Research*, 2(5), 890-896.
32. Шарофутдинова, Р. (2023). ИЖОД ТУШУНЧАСИ ФАОЛИЯТНИ РИВОЖЛАНТИРИШ МЕХАНИЗМИ. *O'ZBEKISTONDA FANLARARO INNOVATSIYALAR VA ILMIY TADQIQOTLAR JURNALI*, 2(19), 854-861.
33. Шарофутдинова, Р. (2023). БОШЛАНГИЧ СИНФ ЎҚУВЧИЛАРИНИНГ ИЖОДИЙ ФАОЛИЯТНИ РИВОЖЛАНТИРИШ-ИЖТИМОЙ ПЕДАГОГИК ЗАРУРАТ СИФАТИДА. *O'ZBEKISTONDA FANLARARO INNOVATSIYALAR VA ILMIY TADQIQOTLAR JURNALI*, 2(19), 842-847.
34. Шарофутдинова, Р., & Абдукодиров, Б. (2023). ТЕХНОЛОГИК ТАЪЛИМ ЖАРАЁНИДА ЎҚУВЧИЛАРИНИНГ ИЖОДИЙ ФАОЛИЯТНИ РИВОЖЛАНТИРИШ ОМИЛЛАРИ ВА ТАМОЙИЛЛАРИ. *O'ZBEKISTONDA FANLARARO INNOVATSIYALAR VA ILMIY TADQIQOTLAR JURNALI*, 2(19), 862-868.
35. Шарофутдинова, Р., & Абдужабборов, А. (2023). ТЕХНОЛОГИК ТАЪЛИМНИНГ ИЖОДИЙ ЙЎНАЛТИРИЛГАНЛИГИДА ҲАМКОРЛИК КЛАСТЕРИ. *O'ZBEKISTONDA FANLARARO INNOVATSIYALAR VA ILMIY TADQIQOTLAR JURNALI*, 2(19), 848-853.
36. Shavkatovna, S. R. N., & Sohiboxon, S. (2023). MAXSUS TA'LIMNING RIVOJLANISH BOSQICHLARI. *O'ZBEKISTONDA FANLARARO INNOVATSIYALAR VA ILMIY TADQIQOTLAR JURNALI*, 2(19), 830-836.

37. Ra'noxon, S., Mahpuza, A., & Rahmatjonzoda, A. (2022). THEORETICAL FOUNDATIONS FOR THE DEVELOPMENT OF LOGICAL THINKING WITH THE HELP OF INNOVATIVE TECHNOLOGIES. *Web of Scientist: International Scientific Research Journal*, 3(11), 881-885.
38. Mahpuza, A., & Rahmatjonzoda, A. (2022). THE USE OF MODERN PEDAGOGICAL TECHNOLOGIES IN MATHEMATICS LESSONS IN ELEMENTARY SCHOOL. *European International Journal of Multidisciplinary Research and Management Studies*, 2(11), 213-217.
39. Maxamadaliyevna, Y. D., & O'ljayevna, O. R. F. (2020). Tursunova Dilnavoz To 'lqin qizi, Sharofutdinova Ra'noxon Shavkatovna, Ashurova Oygul Anvarovna. Pedagogical features of mental development of preschool children. *Solid State Technology*, 63(6).
40. Mirzaxolmatovna, X. Z., Nematovna, R. S., & Shavkatovna, S. R. (2022). FORMS OF THINKING IN THE PROCESS OF STUDYING MATHEMATICS. *European International Journal of Multidisciplinary Research and Management Studies*, 2(12), 259-263.
41. Ganiev, A. A., Abdullaev, S. Y., & Abdurahmonov, S. Z. (2021). Combined treatment for early-stage skin cancer of the head and neck area. *World Bulletin of Public Health*, 4, 3-6.
42. Ganiev, A. A., & kizi Ganieva, O. O. TASAVVUF TARIQATI YO 'NALISHLARI VA NAQSHBANDIYA TARIQATINING O 'ZIGA XOS JIHATLARI.
43. Ruzmatovich, U. S., & Shohbozjon G'ayratjon o'g, Q. (2023). Uzbekistan's General Education School Physical Education Programme: A Curriculum Analysis. *Best Journal of Innovation in Science, Research and Development*, 2(5), 184-193.
44. Ruzmatovich, U. S., & Shohbozjon G'ayratjon o'g, Q. (2023). Examining the First Age Group's Health Test Needs for "Salomatlik" Regulation Using the Dynamic of Children's Motor Potential. *Best Journal of Innovation in Science, Research and Development*, 2(5), 194-200.
45. Kosimov, K., & Mamayusupov, J. (2019). Transitions melline integral of fractional integrodifferential operators. *Scientific and Technical Journal of Namangan Institute of Engineering and Technology*, 1(1), 12-15.
46. Qo'Ziyev, S. S., & Mamayusupov, J. S. (2021). Umumiy o 'rta ta'lim maktablari uchun elektron darslik yaratishning pedagogik shartlari. *Oriental renaissance: Innovative, educational, natural and social sciences*, 1(10), 447-453.
47. Мамаюсупов, Ж. Ш. (2022). Интегральное преобразование Меллина для оператора интегродифференцирования дробного порядка. *Periodica Journal of Modern Philosophy, Social Sciences and Humanities*, 11, 186-188.
48. Mamayusupov, J. S. O. (2022). "IQTISOD" YO'NALISHI MUTAXASSISLARINI TAYYORLASHDA MATEMATIKA FANINI O'QITISH USLUBIYOTI. *Academic research in educational sciences*, 3(3), 720-728.
49. Mamayusupov, J., & Sattarov, A. (2022). Mellin Integral Replacement and its Applications. *Eurasian Research Bulletin*, 15, 256-263.
50. Shoyunus o'g'li, M. J. (2023). PISA XALQARO BAHOLASH TIZIMI VA UNING MATEMATIK AHAMIYATI. *Journal of new century innovations*, 25(1), 3-8.
51. Shoyunus o'g'li, M. J. (2023). MATEMATIK MODEL VA MATEMATIK MODELLASHTIRISHNING UMUMIY PRINSIPLARI. *World scientific research journal*, 13(1), 45-48.



52. Vosiljonov, A. (2022). Basic theoretical principles of corpus linguistics. *Academicia Globe: Inderscience Research*, 3(2), 1-3.
53. Vosiljonov, A. (2022). LINGVISTIK TADQIQOTLARDA KORPUS O'RGANISH OBYEKTI SIFATIDA. IJTIMOY FANLARDA INNOVASIYA ONLAYN ILMIY JURNALI, 2(11), 176-182.
54. Vosiljonov, A. (2022). PRAGMALINGVISTIKA VA UNING TAHLILY SHAKLLANISH TARIXI. *Science and innovation*, 1(B8), 99-105.
55. Vosiljonov, A. (2022). PRAGMALINGUISTICS AND THE HISTORY OF ITS ANALYTICAL DEVELOPMENT. *Science and Innovation*, 1(8), 99-105.
56. Vosiljonov, A., & Isaqova, X. (2023). EFFECTIVENESS OF MOTHER TONGUE EDUCATION IN THE PRIMARY GRADES. *International journal of advanced research in education, technology and management*, 2(2).
57. KHALIMBOYEVA, F., & VOSILJONOV, A. (2023). MAKTABGACHA YOSHDAGI BOLALAR DIQQATINI RIVOJLANTIRISH MUAMMOSINI NAZARIY O'RGANILISHI. *Journal of Pedagogical and Psychological Studies*, 1(5), 94-98.
58. Soxibov, S. (2023). THE FIGHT AGAINST CORRUPTION IS A HUGE TASK. *Modern Science and Research*, 2(5), 1037-1041.
59. Soxibov, S. (2023). MEASURES TO FIGHT AGAINST CORRUPTION. *Modern Science and Research*, 2(5), 1031-1036.
60. Anvar o'g'li, S. S. (2023). PHILOSOPHICAL-ANALYTICAL ANALYSIS OF CONFLICT OF INTEREST AND PREVENTION OF CORRUPT RELATIONS. *International journal of advanced research in education, technology and management*, 2(3).
61. Anvar o'g'li, S. S. (2021, April). THE ROLE OF RELIGIOUS AND MORAL EDUCATION IN THE FIGHT AGAINST CORRUPTION, ALONG WITH THE USE OF ECONOMIC AND LEGAL FACTORS. In *E-Conference Globe* (pp. 55-57).
62. Нажмиддинов, Э., & Мухамедиев, М. (2023). FISH HELMINTHS IN FISH RESERVOIRS OF FERGANA VALLEY. *International journal of advanced research in education, technology and management*, 2(3).
63. Нажмиддинов, Э. Х., & Мухаммадиев, М. А. (2022). ФАРФОНА ВОДИЙСИ СУВ ҲАВЗАЛАРИ БАЛИҚЛАРИ ГЕЛЬМИНТЛАРИНИНГ ТУР ТАРКИБИ. *INNOVATIVE DEVELOPMENTS AND RESEARCH IN EDUCATION*, 1(12), 60-68.
64. Нажмиддинов, Э. Х. (2022). ФАРФОНА ВОДИЙСИ СУВ ҲАВЗАЛАРИ БАЛИҚЛАРИ ГЕЛЬМИНТЛАРИ. *IJTIMOY FANLARDA INNOVASIYA ONLAYN ILMIY JURNALI*, 2(11), 189-194.
65. Najmiddinov, E. (2022). THE SIGNIFICANCE OF NATURE IN THE FORMATION OF PRESCHOOL CHILDREN IN THE IDEAL GENERATION. *Science and Innovation*, 1(8), 149-154.
66. Najmiddinov, E. (2022). " ICHTHYOLOGY AND HYDROBIOLOGY" PROSPECTS FOR THE DEVELOPMENT OF DIRECTIONS IN UZBEKISTAN. *Science and Innovation*, 1(8), 152-160.
67. Abidjanovich, A. A. (2022). THE NEED TO IMPROVE HUMAN'S NOOSPHERICAL RELATIONSHIP TO NATURE. *INTERNATIONAL JOURNAL OF SOCIAL SCIENCE & INTERDISCIPLINARY RESEARCH ISSN: 2277-3630 Impact factor: 7.429, 11(11)*, 23-30.

68. Abidjanovich, A. A. (2022). THE ROLE OF CONTINUOUS EDUCATION SYSTEM IN IMPROVING PERSONAL ECOLOGICAL CULTURE. *INTERNATIONAL JOURNAL OF SOCIAL SCIENCE & INTERDISCIPLINARY RESEARCH* ISSN: 2277-3630 *Impact factor: 7.429, 11(11), 5-12.*
69. Абдумаликов, А. (2022). АТРОФ-МУҲИТНИ АСРАШ БЎЙИЧА МИЛЛИЙ СТРАТЕГИК РЕЖА ВА УНИНГ АҲАМИЯТИ. *Central Asian Academic Journal of Scientific Research, 2(2), 251-258.*
70. Абдумаликов, А. (2022). ЯНГИ ТАРАҚҚИЁТ БОСҚИЧИДА ЭКОЛОГИК МОДЕРНИЗАЦИЯЛАШ ДАСТУРИ. *Scientific progress, 3(2), 1179-1186.*
71. Абдумаликов, А. А. (2019). Human and Natural Harmony in the Historical Process. *Scientific Bulletin of Namangan State University, 1(5), 205-209.*
72. Abidzhanovich, A. A. (2020). Issues Of Formation Of Rationality In Relations Of Nature With Society. *The American Journal of Social Science and Education Innovations, 2(08), 301-304.*
73. Abdumalikov, A. A. (2019). Environmental Ecological Policy in Uzbekistan and Necessity Of Formation Of Rational Communication To Nature. *Scientific and Technical Journal of Namangan Institute of Engineering and Technology, 1(9), 94-101.*
74. Мирзобоев, Й. А. (2022). Тур Ўзгариш Чизиқлари Учта Бўлган, Гиперболик Қисмларининг Ҳаммаси Характеристик Учбурчаклардан Иборат Бўлган Бешбурчакли Соҳада Учинчи Тартибли Кўринишдаги Параболик-Гиперболик Тенглама Учун Битта Чегаравий Масала Ҳақида. *Theory And Analytical Aspects Of Recent Research, 1(5), 363-366.*
75. MIRZABOYEV, Y. BOSHLANG'ICH SINF O'QITUVCHILARINING МАТЕМАТИКА О 'QITISH METODIKASI. О 'RTA UMUMTA'LIM МАКТАБЛАРИДА МАТЕМАТИКА О 'QITISHNING MAQSADI. *ЭКОНОМИКА, 169-172.*
76. Iminov, B. B. (2020). INNOVATIVE CULTURAL LINKS ARE AN IMPORTANT FACTOR IN SOCIAL DEVELOPMENT. *Scientific and Technical Journal of Namangan Institute of Engineering and Technology, 2(3), 263-270.*
77. Iminov, B. B. (2019). A PHILOSOPHICAL APPROACH TO INNOVATIVE AND CULTURAL-RELATIONS AT A NEW STAGE OF DEVELOPMENT. *Scientific and Technical Journal of Namangan Institute of Engineering and Technology, 1(5), 157-162.*
78. Qizi, S. G. G. O. (2022). LINGUISTIC BASIS AND PEDAGOGICAL CONDITIONS OF TEACHING WORD MEANING TO PRIMARY CLASS STUDENTS. *European International Journal of Multidisciplinary Research and Management Studies, 2(12), 117-123.*
79. Qizi, S. G. G., & Teshaboyevna, D. D. Methods Of Formation Of Independent Reading Skills In Primary School Pupils. *JournalNX, 21-24.*
80. Kizi, S. G. G. (2021). Formation Of Independent Reading Skills in Primary School Students. *Texas Journal of Multidisciplinary Studies, 2, 222-224.*
81. Valijonovna, K. I., Rakhmatjonovich, T. D., & Mukhtoralievna, Z. S. (2022). Informational Technology at Education. *Spanish Journal of Innovation and Integrity, 6, 262-266.*
82. Akmaljonovna, A. Z. (2021). Methods of formation of independent reading skills in primary school students. *ACADEMICIA: An International Multidisciplinary Research Journal, 11(3), 1425-1428.*

83. Dehqonova, M., & Tagonova, G. (2022). The Importance of Didactic Games in Speech Therapy in the Development of Speech in Children with Autism and the Ability to Choose Effective Methods. *European Journal of Innovation In Nonformal Education*, 2(1), 133-137.
84. Dehqonova, M. (2022). BOLALARDAGI YOZUV BUZILISHLARI VA ULARDAGI DISGRAFIYADA O 'ZIGA XOS XATOLIKLARNI PAYDO BO 'LISH MEXANIZMI. YANGI O'ZBEKISTONDA MILLIY TARAQQIYOT VA INNOVASIYALAR, 405-407.
85. Dehqonova, M., & Najmiddinova, N. (2022). ALOHIDA EHTIYOJGA EGA BO'LGAN BOLALARNING OILAGA MOSLASHISHI UCHUN MUHIM OMILLAR. YANGI O'ZBEKISTONDA MILLIY TARAQQIYOT VA INNOVASIYALAR, 90-92.
86. Dehqonova, M. (2023). MAXSUS MAKTABDA DAKTIL NUTQINI O'QITISH-TADQIQOT OBYEKTI SIFATIDA. *Наука и инновация*, 1(1), 39-40.
87. Qizi, D. M. S., & Qizi, R. G. X. (2022). METHODS OF STUDYING ADDITION AND SUBTRACTION OF TWO-DIGIT NUMBERS IN ELEMENTARY SCHOOL. *Gospodarka i Innowacje.*, 22, 61-67.
88. Dehqonova, M. S. Q., & Axmedova, U. Y. Q. (2023). BO 'LAJAK BOSHLANG 'ICH SINF O 'QITUVCHILARINI MATEMATIK SAVODXONLIGINI OSHIRISH JARAYONIDA ULARNING TAFAKKURI, QOBILİYATI VA INTELLEKTUAL RIVOJLANISH. *Oriental renaissance: Innovative, educational, natural and social sciences*, 3(4-2), 251-256.
89. Otazonov, S. M., Ergashev, R. N., Botirov, K. A., Qaxxorova, B. A., Xudoynazarova, M. A., Abdukarimova, N. A., ... & Ismoilova, E. M. (2022, December). Influence of thickness and temperature on photoelectric properties of p-CdTe-nCdS and pCdTe-CdSe heterostructures. In *Journal of Physics: Conference Series* (Vol. 2388, No. 1, p. 012001). IOP Publishing.
90. Otajonov, S. M., Ergashev, R. N., Axmedov, T., Usmonov, Y., & Karimov, B. (2022, December). Photoelectric properties of solar cells based on pCdTe-nCdS and pCdTe-nCdSe heterostructures. In *Journal of Physics: Conference Series* (Vol. 2388, No. 1, p. 012062). IOP Publishing.
91. Abdulvakhidov, K., Li, Z., Abdulvakhidov, B., Soldatov, A., Otajonov, S., Ergashev, R., ... & Sitalo, E. (2023). Structure phase state and physical properties of YbMn<sub>1-x</sub>Fe<sub>x</sub>O<sub>3</sub> compositions. *Applied Physics A*, 129(3), 185.
92. Ahmedova, U. Y. Q., & Axmedova, M. U. B. Q. (2021). Vatanim Surati. *Oriental renaissance: Innovative, educational, natural and social sciences*, 1(11), 877-883.
93. Axmedova, U. (2022). On Certain Conditions Of Striking Coefficients Of Fourier Series To Zero. *Scientific and Technical Journal of Namangan Institute of Engineering and Technology*, 3(3), 3-8.
94. Qizi, A. U. Y., & Qizi, A. M. U. B. (2021). Research On Hydronyms and Their Importance.
95. Umidaxon, A., & Gulirano, S. (2023). BOSHLANG'ICH SINF MATEMATIKA DARSLARIDA AMALIY MASHQLAR YECHISH JARAYONIDA O'QUVCHILARNING FIKRLASH QOBILİYATINI OSTIRISH OMILLARI. *PEDAGOGIKA, PSIXOLOGIYA VA IJTIMOY TADQIQOTLAR*, 2(5), 10-14.

96. Axmedov, O. U. B. O. G., & Qizi, A. U. Y. (2022). STEREOMETRIYA BO'LIMI VA UNING BA'ZI AKSIOMALARIDAN KELIB CHIQUADIGAN NATIJALAR. *International scientific journal of Biruni*, 1(2), 127-133.
97. Axmedova, U. Y. Q., & Axmedova, M. U. B. Q. (2022). XALQ OG 'ZAKI IJOD NAMUNALARINING BOSHLANG 'ICH SINF DARSLIKLARIDA QO 'LLANISHI VA ULARNING MAZMUNYIY GURUHLANISHI. *International scientific journal of Biruni*, 1(2), 345-351.
98. Erkinovna, N. S. (2022). Educational Methods in Teaching the Russian Language. *American Journal of Social and Humanitarian Research*, 3(11), 260-263.
99. Erkinovna, N. S. (2022). THE IMPORTANCE OF LISTENING SKILLS IN LEARNING THE RUSSIAN LANGUAGE. *INNOVATIVE DEVELOPMENTS AND RESEARCH IN EDUCATION*, 1(12), 138-145.
100. Erkinovna, N. S. (2022). MECHANISMS OF EFFECTIVE TEACHING OF FOREIGN LANGUAGES USING INNOVATIVE METHODS. *Uzbek Scholar Journal*, 11, 132-135.
101. Erkinovna, N. S. (2023). RUSSIAN LANGUAGE IN THE MODERN WORLD. *Open Access Repository*, 4(3), 284-295.
102. Rakhmatdjonov Shokhjahan Dilshodbek o'g'li //THE ROLE OF PHYSICAL CULTURE IN PROVIDING THE PSYCHOLOGICAL HEALTH OF THE ATHLETE// INNOVATIVE DEVELOPMENTS AND RESEARCH IN EDUCATION. International scientific online conference. Canada. Part 2, 23.01.2022. 1-3
103. Raxmatjonov Shoxjahon Dilshodbek o'g'li //SPORTCHI PSIXOLOGIK SALOMATLIGIGA TA'SIR ETUVCHI OMILLAR// GALAXY INTERNATIONAL INTERDISCIPLINARY RESEARCH JOURNAL (GIIRJ). Vol. 10, Issue 11, Nov.(2022). 117-121 pages.
104. QURBONOVA Saida Miralimjanovna, RAXMATJONOV Shoxjahon Dilshodbek o'g'li //MAMLAKATIMIZ PSIXOLOGLARI ISHLARIDA SHAXSLARARO MUNOSABATDA MUOMALA MUAMMOSINING TALQINI// Journal of Pedagogical and Psychological Studies. Vol. 1. № 5, (2023). 99-103 pages.
105. Raxmatjonov Shoxjahon Dilshodbeko'g'li //SPEECH ISSUES IN PSYCHOLINGUISTICS// IQRO JURNALI № 2. 04.2023. 503-511 betlar.
106. Raxmatjonov Shoxjahon Dilshodbek o'g'li, Vosiljonov Azizbek Boxodirjon o'g'li //XORIJ PSIXOLOGLARINING ISHLARIDA SHAXSNING TADQIQ ETILISHI// INNOVATIVE DEVELOPMENTS AND RESEARCH IN EDUCATION. Vol. 1. № 12, 2022. 39-47 pages.
107. Raxmatjonov Shoxjahon Dilshodbek o'g'li //TALABALARDA TOLERANTLIKNI RIVOJLANTIRISH – IJTIMOY PSIXOLOGIK MUAMMO SIFATIDA// International Journal of Economy and Innovation. Volume: 30. 2022. 66-70 pages.
108. Rakhmatdjonov Shokhjahan Dilshodbek o'g'li //PSYCHOLOGICAL ASPECTS OF THE SPORTSMAN PERSONALITY DURING COMPETITIONS// IJTIMOY FANLARDA INNOVASIYA ONLAYN ILMYIY JURNALI. Vol. 2 No. 11 (2022). 215-221 betlar.
109. Raxmatjonov Shoxjahon Dilshodbek o'g'li //Motiv Va Motivatsiya Muammosining Jahon Va Mahalliy Psixologlar Tomonidan Tadqiq Etilganligi// American Journal of Social and Humanitarian Research, Vol. 3 No. 11 (2022). 256-259 pages.
110. Raxmatjonov Shoxjahon Dilshodbek o'g'li //TOLERANTLIK SHAKLLANAYOTGAN SHAXS MODELINING TAVSIFI// International scientific

journal «MODERN SCIENCE AND RESEARCH». VOLUME 2 / ISSUE 5 /2023. 761-764 pages.

111. . Raxmatjonov Shoxjahon Dilshodbek o'g'li. (2023). PSIXOLOGIYADA MOTIVATSIYA TURLARI, NAZARIYALARI VA TAHLILI. Научный Импульс, 1(10), 665-670.
112. Raximov, Q., & Samijonov, A. (2023). DESCRIPTION OF WAYS TO BUILD A SELF-SIMILAR SOLUTION. *Modern Science and Research*, 2(5), 950-958.
113. Raximov, Q., & Samijonov, A. (2023). DESCRIPTION OF PROCESSES WITH CONVECTIVE TRANSPORT. *Modern Science and Research*, 2(5), 941-949.
114. Kadirov, S. (2023). HISTORICAL AND CULTURAL MONUMENTS AND THEIR CONDITION IN FERGANA REGION (1991-2020 IN THE CASE OF THE CITY OF MARGILAN): THE ISSUE OF PRESERVATION, PROTECTION AND THEIR USE. *Modern Science and Research*, 2(5), 818-830.
115. Abduraxmonov, A., & Kadirov, S. (2022). DEMOGRAFIK JARAYONLARNING IQTISODIY-IJTIMOYIY SOHALARNI RIVOJLANISHI BILAN BOG 'LIQLIGI VA DASTLABKI XUSUSIY MULK MASALALARI. *IJTIMOYIY FANLARDA INNOVASIYA ONLAYN ILMIY JURNALI*, 2(11), 222-229.
116. Yo'lchiboyeva, L. (2023). METHODS FOR GROWING SPEECH SKILLS OF PRIMARY SCHOOL STUDENTS. *Modern Science and Research*, 2(5), 1028-1030.
117. Yo'lchiboyeva, L. (2023). METHODOLOGY FOR TEACHING THE NOUN PHRASE CATEGORY: ENHANCING LANGUAGE LEARNING IN STUDENTS. *Modern Science and Research*, 2(5), 1025-1027.
118. Kalandarovna, Y. L. (2023). Superstitions in Linguoculturology. *DENMARK" THEORETICAL AND PRACTICAL FOUNDATIONS OF SCIENTIFIC PROGRESS IN MODERN SOCIETY"*, 14(1).
119. Qalandarovna, Y. L. L. (2023). O 'QUVCHILAR NUTQINI O 'STIRISH METODIKASI. *IQRO JURNALI*, 2(2), 637-645.
120. Qalandarovna, Y. L. L. (2023). LINGVOKULTUROLOGIK BIRLIKLARNING NUTQDAGI O'RNI. *IQRO*, 2(2), 522-529.
121. Kalandarovna, Y. L. (2022). ORIGIN AND CONCEPT OF TABOO VOCABULARY. *Innovative Technologica: Methodical Research Journal*, 3(10), 184-190.

**TARIXIY-NAZARIY MANBALARDA TURLI TAHDIDLARGA QARSHI  
KURASH MASALASI TAHLILI VA HOZIRGI DAVRDA GLOBAL INTERNET  
TAHDIDLARINING O‘ZIGA XOS XUSUSIYATLARI VA ULARGA QARSHI KURASH  
ZARURIYATI.**

**Mo‘yidinov Asilbek Adxam o‘g‘li**

Ijtimoiy-gumanitar fanlar kafedrası o‘qtuvchisi

<https://doi.org/10.5281/zenodo.8026707>

*Annotatsiya.* Mamlakatimiz yoshlari o‘rtasida ularning ma’naviy tarbiyasiga oid so‘rovnomalarda o‘tkazilgan, bu esa yoshlar ongida kechayotgan jarayonlarni chuqurroq ochib berishda muxim rol o‘ynaydi.

*Kalit so‘zlar:* qarashlar, manbalar, kurash, internet, tahdid.

**ANALYSIS OF THE ISSUE OF COMBATING VARIOUS THREATS IN  
HISTORICAL-THEORETICAL SOURCES AND THE PECULIARITIES OF  
GLOBAL INTERNET THREATS IN THE CURRENT PERIOD AND THE NEED  
TO COMBAT THEM.**

*Abstract.* Surveys have been conducted among the youth of our country regarding their spiritual education, which plays a role of Mukhim in the deeper disclosure of the processes taking place in the minds of young people.

*Key words:* views, resources, struggle, internet, threat.

**АНАЛИЗ ВОПРОСА БОРЬБЫ С РАЗЛИЧНЫМИ УГРОЗАМИ В  
ИСТОРИКО-ТЕОРЕТИЧЕСКИХ ИСТОЧНИКАХ И СПЕЦИФИКИ ГЛОБАЛЬНЫХ  
ИНТЕРНЕТ-УГРОЗ В СОВРЕМЕННУЮ ЭПОХУ И НЕОБХОДИМОСТИ БОРЬБЫ  
С НИМИ.**

*Аннотация.* Среди молодежи нашей страны проведены опросы, касающиеся их духовного воспитания, что играет важную роль в более глубоком раскрытии процессов, происходящих в сознании молодежи.

*Ключевое слова:* взгляды, ресурсы, борьба, интернет, угроза.

Xalqimiz o‘tmishida ham tahdidlar bo‘lgan, biroq xalqimiz va muttafakkirlarimiz ularga munosib qarshilik ko‘rsatib kelishgan.

Moturidiylik ta’limotining asoschisi Abu Mansur al-Moturidiydir. Abu Mansur al-Moturidiy (870-944) Samarqandning Moturid qishlog‘ida tug‘ilgan. U dastlabki ta’limni o‘zining qishlog‘ida olib, keyinchalik Samarqanddagi Raboti g‘oziyon madrasasida davom ettirdi. Al-Moturidiy yashagan davr somoniylar hukmronlik qilgan davrga to‘g‘ri keladi. Ma’lumki, Somoniylarning hukmronlik davrida markazlashgan davlat shakllangan. Buning asosiy sabablaridan biri ajdodlarimiz chetdan kirib kelayotgan tahdidlarga qarshi munosib qarshilik ko‘rsata olishgan.

Narshaxiyning “Buxoro tarixi” asarida keltirilishicha, “... amir Ismoil Somoniy xalqni (bu qiyinchilikni tortishdan) ozod qildi va devor ham xarob bo‘ldi, Amir: «To men tirik ekanman, Buxoro viloyatining devori men bo‘laman»,— dedi va ustiga olgan bu vazifani to‘la bajardi; u doimo janglarda o‘zi qatnashdi va Buxoro viloyati ustidan dushmanlarning zafar topishlariga yo‘l qo‘ymadi”. Ismoil Somoniy o‘z so‘zlari bilan xalqning ishonchini qozongan va ana shu ruhiy madad tufayli markazlashgan davlat tuza olgan.

Rennesans davrida ham diniy masalalarga oid g'oyaviy va ma'naviy tahdidlar turli maqsadlarda suqilib kirishga uringan.

Al-Moturidiy "Ta'vilot al-Qur'on" asarida Abu Hanifaning qarashlariga suyangan holda buzg'unchi g'oyalarni rad qilishga harakat qiladi .

Olmon olimi Ulrix Rudolf Moturidiy ilmiy merosini Ash'ariy ta'limoti bilan solishtirar ekan, ularning o'rtasidagi muayyan o'xshashliklarning mavjud ekanligini e'tirof etadi. Shu bilan birga, ba'zi farqlar ham uchrashi va ular eng muhim tamoyillarga tegishli ekanini aniqladi. Avvalo shuni aytish kerakki, ularning sunnatga munosabatida hamfikrlik yo'q. Chunki Ash'ariy boshda, mu'taziliy olimi edi, keyinchalik namoyishkorona, Ulrix Rudolf ifodasicha, balki itoatkorona, hanbaliylar tomoniga o'tdi. Moturidiy esa sharqiy hanafiylikning namoyondasi edi va umrining oxirigacha shunday bo'lib qoldi.

Ash'ariy o'z nazariyasini dalillash uchun radikal ta'riflar keltirishdan qaytmagan. Moturidiy esa, aksincha, radikallikdan qochgan. U ko'proq barchani qoniqtiruvchi, shu bilan birga islom asoslariga muvofiq keluvchi sintezlash yo'lini afzal ko'rgan .

Moturidiy haqidagi dastlabki ma'lumotlar, tabiiyki uning vatani-Movarounahrda paydo bo'lgan. Bu yerda hijriy V / milodiy XI asrga kelib, Moturidiy ta'siri shakllangan edi. Uning zamondoshlari o'z ilohiy an'analari haqida jiddiy o'ylay boshladilar. Ushbu an'analarni shakllantirishda qo'shgan uning hissasi hal qiluvchi ahamiyatga ega bo'lgan degan xulosaga kelindi. Abulyusr al-Pazdaviy (vafoti xijriy 493/ milodiy 1100 yil) xuddi shu mazmundagi mulohazani bildiradi, uning zamondoshi Abulmu'in an-Nasafiy (vafoti hijriy 508/ milodiy 1114y.) esa aynan shu fikrni yorqinroq ifoda etadi. Ammo ularning birontasi ham Moturidiyning Movarounahrdagi sunniy ilohiyotning asoschisi deb e'lon qilish niyatini ko'zlamaydi. Ular Moturidiyga ko'proq o'zlarning atoqli hamkasbi, ya'ni mavjud ilohiy ta'limotni qoyilmaqom bayon etgan va sharhlagan mutafakkir sifatida qaraydilar. Abu Hanifaga esa ushbu maktabning asoschisi sifatida qaraganlar. U diniy ta'limotning barcha asosiy masalalari bo'yicha nimaiki degan bo'lsa, haqiqat sifatida qabul qilinishi, nimaniki targ'ib etgan bo'lsa, hech qanday o'zgarishsiz yetkazilishi va talqin etilishi lozim edi.

Pazdaviyda bu niyat ikkiyoqlama namoyon bo'lgan. U bir tomondan o'z e'tiqodini moturidiya deb emas, balki ongli ravishda ashobi Abu Hanifa deb atagan . Ikkinchi tomondan, u yoki bu nazariya Abu Hanifa ta'limotida allaqachonlar majud ekanini qayta-qayta ta'kidlashga uringan.

Biz bilamizki, taniqli Abulyusr al-Pazdaviyning katta bobosi Abdulkarim bin Muso al-Pazdaviy (v.390/999y.) Moturidiy qo'lida ta'lim olgan. Abulyusr al-Pazdaviy Moturidiy to'g'risidagi ayrim tafsilotlarni o'zining katta bobosi Abdulkarimdan shaxsan otasi Muhammad orqali bilgan. Moturidiy haqida eng qimmatli ma'lumotlarni bergan Abulyusr al-Pazdaviyning ta'kidlashicha, Moturidiy zohid bo'lgan, binobarin, undan ko'p karomatlar zohir bo'lgani Pazdaviylar urug'ida uzoq vaqt hikoya qilib yurilgan. Qashqadaryo viloyatidagi Ko'hna Fazli qo'rg'onida yashagan Bazdaviylar sulolasi vakillari orasida islom fiqhi (huquqshunosligi) to'g'risidagi izlanishlar davomiyligi bir necha asrlar davomida saqlangan.

Abulyusr al-Pazdaviy qoldirgan guvohlik o'zining ma'no va ifodalarining ancha aniqligi bilan diqqatga sazovor. U o'z shaxsiy ilohiyot an'anasini yorqin anglagani bilan ajralib turadi. Pazdaviy o'z nazariyasini nafaqat bid'atlardan, balki o'z nomiga ega boshqa maktablardan alohida ajratishni istar edi. Bunday yondashuv o'z maqsadlariga binoan tanlangan nufuzli olimlarga ochiq

va to'g'ridan to'g'ri murojaat qilishni talab qilardi. Pazdaviy ularning ayrim fikrlarini so'zma-so'z keltirgan. Bu hol ayniqsa, "Kitob al-olim"ga nisbatan ochiq ko'rinadi. "Kitob al-olim"ni Pazdaviy "Usul"da tilga olgan. Kitobning to'liq nomi "Kitob al-olim va-l-mutaallim" ("Ustoz va shogird") bo'lib, u Abu Muqotil As-Samaqandiy (v.208/823y.) qalamiga mansubligi bahsli munozaradan so'ng aniqlangan.

Qariyb bir vaqtning o'zida al-Nasafiyning zamondoshi Abu al-Yusir al-Pazdaviy (vafoti milodiy 1100 yil) o'zining "Usul ad-din" asarida al-Moturidiy haqida ham ma'lumotlar keltirilgan. Unda ko'proq maqto'vlar va Moturidiyning kalom borasidagi fikrlari bayon etilgan.

Abu al-Yusir al-Pazdaviy "Usul ad-din" kitobida keltirilishicha, "Ta'vilot" – shu sohada tengi yo'q kitob.... Bu sohada ilgari asar yozgan mualliflarning birortasi ham buning darajasiga yetisha olmaganidir.

Abu Toxirxoja "Samariya" nomli asarida quyidagilarni keltirib o'tadi: - Ushbu imom otasining oti Husayndir. Ali Pazdaviy 10 jildlik "Mabsut" kitobi, "Jome' us-sag'ir" sharhi hamda usuli fiqhda "Usuli Pazdaviy" kitoblarini yozgan. Derlarkim, shu imomning zamonasida Shofe'iy mazhabida bo'lgan bir olim kelib, hanafiy mazhabidagi olimlarni yenga boshladi va o'z mazhabiga kirgizaverdi. Mullalar uning bilan munozara qilishga undab imomga yopishdilar. Imom ko'nmadi. Lekin mullalar firib ishlatib uni munozara qildirdilar. Shofe'iy olimi imom Shofe'iyini maqtab, u bir oyda "Qur'on"ni yodlagandir, dedi. Imom: "Bu juda qulay bir ish, olti oyda el aro tarqalgan butun ilmlardan xabardor bo'lmak mumkin", dedi. Olti oydan keyin qaysi kitobdan so'rasalar, (Ali Pazdaviy) mufassal yo'sinda aytib berar edi. Shofe'iy olimi bu holni ko'rgach, inday olmasdan ojiz qoldi. Bundan ko'rinib turibdiki, Ali Bazdaviy qomusiy olim hisoblangan. Ali Bazdaviy xalqimizga yot bo'lgan g'oyalar va tahdidlarning kirib kelishiga munosib qarshilik ko'rsata olgan. Bazdaviyini "islomning faxri" deya ulug'lashgan, bundan ko'rinib turibdiki rivojlangan o'rta asrlarda Movarounnahrda islom huquqi rivojlangan. Shunday ekan, o'zga yurtlarda yaratilayotgan, islom huquqining manbalari sifatida e'tirof etilayotgan soxta adabiyotlarga o'rin yo'q.

Hozirgi kunda yoshlarning madaniy va ijtimoiy molashuviga Internet tarmoqlari o'z ta'sirini (ijobiy va salbiy) ko'rsatadi. Internetning yoshlar ongiga ijobiy jixatlari: axborotga ega bo'lish imkoniyati; ta'lim olish imkoniyati; muloqot imkoniyati; o'z-o'zini ifoda etish imkoniyati; ijodiy rivojlanish; ish topish imkoniyati; ijtimoiylashuvdan iborat.

Internetning yoshlar ongiga salbiy jixatlari: depressiv yoshlar oqimi; turli g'arazli g'oyalarni singdirish, narkotiklar, tanishuvlar sayti, aldov, ishonchsizlik; turli karta o'yinlar orqali yoshlarni qimor o'yinlariga o'rgatish, pornografiya; sektalar; ekstremizm, irqchilik, fashizmdan iborat.

"Bugungi kunda Internet orqali shakllantirilayotgan g'oyaviy ta'sir, oshkoro mafkuraviy tayziq oldida xatto tajribali mamlakatlar xam qiyin axvolga tushib qolmoqda. Buning sababi, axborotlashgan ta'sirning an'naviy xavf-xatarlar – terrorchilik, yadroviy qurollarning ishlatilishi, ekologik muammo va boshqalardan farq qilib ko'zga ko'rinmasligi, tezkorligi hamda chegara bilmasligi va xakazo"<sup>94</sup>. Bugungi kunda xar qanday salbiy axborotlar ta'siri natijasida turli davlatlar axolisi kayfiyati, ruxiyati dunyoqarashi va xatti-xarakatlarida salbiy o'zgarishlar kuzatilmoqda.

<sup>94</sup> Ф.Р.Мадрахимова. "Глобализация и ее влияние на культуру и общество в Узбекистане". Диссертация. – Ташкент 2017 йил. 49-бет



Xozirgi kunga kelib axborot urushi shiddat bilan avj olmoqda. Axborot urushidan ko'zangan asosiy maqsad-turli maqsadlarga erishish uchun raqibga g'oyaviy ta'sir ko'rsatishdir. Shuningdek, axborot xuruji raqibga ta'sir ko'rsatish orqali jamoatchilik ongini g'arazli yo'llar asosida shakllantirishga urinishdir.

Manfaatdor kuchlar axborot xuruji kutilgan natijani berishi uchun yolg'on xabar tarqatish bosimini kuchaytirib, internetni yolg'on ma'lumotlar, soxta iddaolarga to'ldirish kabi usullardan foydalanishadi. Bu ma'lumotlarni o'qigan inson buning manba'sini tekshirib xam o'tirmay ishonib ketishmoqda. Oqibatda, xali oqni qoradan ajratishga ulgurmagan yoshlar internet orqali tarqatilayotgan buzg'unchi ta'limot, g'oyalarga chalg'ib, botil firqalarga qo'shilib qolayotgani achinarli xol! Bunday yoshlar turli saytlardan bilib bilmay ma'lumotlarni ko'chirib olib, o'z e'tiqodi va ongini zaxarlamoqda.

Xozirgi kunga yoshlarda diniy qarashlarning shakllanishi ko'p jixatdan global tarmoq orqali amalga oshirilmoqda.

Nega yendi Internet buzg'unchilar makoniga aylanib qoldi? Buning asosiy sabablari quyidagi omillarda nomoyon bo'ladi:

**Birinchiidan, Internetning tartibga solinmagani.** Internet chegara bilmas va chegarasiz olam xisoblanadi. Bu olamda xar-xil mazmundagi turfa xil ma'lumotlar uchraydi. Internet shu darajada inson qalbi va ongiga ta'sir qiluvchi kuchga aylandiki, unda targ'ib qilinayotgan tartibsiz ma'lumotlarning afzalliklari yoki salbiy oqibatlarini ajratib olish juda qiyin masala.

**Ikkinchiidan, Internet faoliyatining maxfiyligi.** Internet tarmog'ini bekorga "o'rgimchak to'riga" qiyoslanmaydi. Chunki internet xam o'z o'ljasini o'zining to'riga o'rab oladi. Bu o'rgimchak to'rida faoliyat olib borayotgan shaxslar anonim, ya'ni yashirin holatda ham faoliyat olib borishlari mumkin. Bu kabi maxfiy faoiyatning g'oyaviy tazyiqi va ta'sirining o'ziga xosligi shundaki, bunda "maqsadli ish" o'quvchi, tinglovchi yoki tomoshabinga sezdirilmasdan, zimdan amalga oshiriladi.

**Uchinchiidan, Matn, tasvir va ovoz uyg'unligidagi axborotni joylash kabi qulayliklar.** Bu olamda dastlab ma'lumotlar matn ko'rinishida bo'lgan bo'lsa, xozirga kelib internetda nafaqat matn, balki fotolavxa, videolavxa va ovoz uyg'unligidagi ma'lumotlarni joylashtirish va ularni elektron manzillarga jo'natish ham mumkin.

**To'rtinchiidan, Internetga kirish osonligi.** Bugungi kunga kelib internetdan foydalanish juda xam qulay bo'lib qoldi. Bunda nafaqat kompyuter, balki zamonaviy planshetlar va uyali aloqa vositalari, ya'ni telefonlar orqali ham kirib foydalanish imkoniyati mavjud.

**Beshinchiidan, Cheksiz auditoriya.** Global internet tarmog'ida turli fikr va qarashdagi milliardlab insonlar mavjud. Bu sarxadsiz olamda kishilar turli mavzularda fikr almashadi, o'zaro baxs-munozaralar qiladi. Bunday odamlar gavju go'shadan unumli foydalanish uchun g'araz niyatli odamlar virtual makonni o'zlarining "ov makoni"ga aylantirib olmoqda.

**Oltinchiidan, Ma'lumotlarni yetkazish tezkorligi.** Internet orqali bir axborotni yashin tezligida dunyoning bir burchagidan narigi burchagiga yetkazish mumkin. Ushbu qulaylikdan, taasufki, terrorchi shaxslar ham o'z manfur maqsadlari yo'lida ustalik bilan foydalanishmoqda.

Misol uchun: Terrorchi tashkilotlardan biri "al-Qoida" o'z targ'ibotining 99 foizini internet orqali amalga oshiradi. 2011 yilning iyun oyida "al-Qoida" tashkiloti internet orqali terrorchilik amaliyotini o'tkazish bo'yicha ko'rsatmalarni o'z gumashtalariga yetkazishga uringani fosh etilgan. Gap shundaki, tashkilotga taaluqli bo'lgan veb-saxifalarning birida foydalanuvchilarga yuklab olish uchun qiziqarli jurnal taklif etilgan bo'lib, uning saxifalaridanoddiy oshxona sharoitida qo'lbola bomba tayyorlashni o'rgatuvchi ko'rsatmalar joy olgan. Shu orqali tashkilot

butun dunyoda o'z a'zolariga o'zini-o'zi portlatish amaliyotlarining so'ngi uslublari haqida ma'lumotlarni yetkazib borgan.<sup>95</sup>

Ko'rinib turibdiki, axborotlashtirish globallashtirish jarayonlari bilan uzviy bog'liq holda kechmoqda. "Bugungi dunyoda mislsiz ilmiy kashfiyotlar, ulkan texnikaviy imkoniyatlar, universal texnologiyalar, axborot tarqatishning globallashtirish, ya'ni ularning butun kurrai zaminni qamrab olish jarayoni shiddat bilan bormoqda. Masalan, Internet tizimi orqali axborot almashuv, binobarin, g'oyaviy ta'sir o'tkazish imkoniyatlari xam tobora kengaymoqda. Aslida axborot soxasidagi globallashtirish insoniyat uchun, dunyoning barch xududlaridagi odamlarning o'zaro muloqati uchun, ilm-fan va madaniy boyliklarni o'zlashtirish ulkan imkoniyatlar yaratadigan jarayondir".<sup>96</sup> Lekin bundan dunyoning ayrim manfaatparast kuchlari millatlar milliy madaniyatini yemiruvchi va axloqsizlikni targ'ib qiluvchi g'oyalarni tarqatish maqsadida foydalanmoqda. Ular ushbu g'oyalarni tarqatishda "ommaviy madaniyat"ni niqob qilib, oson yo'lni izlashmoqda.

Mamlakatimiz yoshlari o'rtasida ularning ma'naviy tarbiyasiga oid so'rovnomalar o'tkazilgan, bu esa yoshlar ongida kechayotgan jarayonlarni chuqurroq ochib berishda muxim ro'l o'ynaydi. Xususan, Internet orqali yoshlar tarbiyasiga salbiy ta'sir ko'rsatayotgan illatlar va ularning kelib chiqishini o'rganish maqsadida Respublika "Etakchi" yoshlar markazi tomonidan oliy ta'lim muassasalarining 18-25 yoshli talabalari orasida "Internet va yoshlar" mavzusida so'rovnoma o'tkazildi.<sup>97</sup> Ushbu so'rovnomada asosan, yoshlar ma'naviy ongiga Internet tarmoqlari va ommaviy axborot vositalarining ta'siri haqida savollar berildi. "Siz Internetdan foydalanishga kuniga qancha vaqt sarflaysiz?" savoliga respondentlarning javoblari quyidagicha bo'ldi: 73% respondent 1-2 soat, 16% respondent 2-3 soat, 7% respondent esa 3-4 soat, vaqtini sarflashlarini aytishgan. 2% respondent Internetdan me'yor darajasidan ko'proq, ya'ni kuniga 4-5 soat foydalanishlari ma'lum bo'lgan. Shuningdek, meyor darajadan juda xam oshib ketgan 1% respondent 5-6 soat vaqtini, yana 1% respondentlar esa 7 soat va undan ko'proq vaqtlarini Internetga sarflashlarini aytishgan (1-diagramma)<sup>98</sup>

Respondentlarga "Internetdan foydalanganingizda ko'proq nimaga vaqt sarflaysiz?" savoliga javoblar quyidagicha bo'lindi. Internet o'yinlarini o'ynayman – 5%; Internetdan turli musiqa, filmlar va o'yinlarni ko'chirib olishda foydalanaman – 4%; Tanishuv saytida yangi do'stlar topaman – 9%; Tanishuv saytlaridan oila qurish maqsadida foydalanaman – 1%; Do'stlarim, qarindoshlarim bilan muloqat qilish uchun – 15%; Shou-biznes, musiqa yulduzlari va san'atdagi mashhur kishilar hayotiga oid shov-shuvli yangiliklarni qidiraman – 6%; Moda, go'zallik, salomatlik va o'zaro munosabatlar to'g'risidagi ayollar Internet jurnallarini o'qiyman – 3%; Pornografik saytlarga kiraman – 4%; Sport yangiliklaridan xabardor bo'laman – 6%; Internetdan jaxon va O'zbekistondagi yangiliklar bilan tanishaman – 8%; O'zbekiston OAV va televideniya yoritilmagan siyosiy va iqtisodiy yangiliklarni izlayman – 2%; Oddiy kitoblar va OAV da uchramaydigan diniy ma'lumotlarni izlayman – 1%; Internetdan uyimdagi kompyuter uchun kerakli dasturlarni ko'chirib olishda foydalanaman – 3%; O'qish va dars berish uchun kerak bo'lgan materiallar, ma'lumotlar, darsliklarni topaman – 25%

Bu tadqiqotlarni taxlil qilgan xolda ularning yuzaga chiqarayotgan omillarni aniqlash va ularga qarshi amaliy choralar ko'rishni ta'lab etadi. Ilmiy saytga kirib, kerakli manbani o'qib turgan paytingizda birdaniga tanishuv yoki pornografik saytlar reklamasini eranda paydo bo'ladi. Ruxiy ta'sir quvvatiga ega bu reklamalarga e'tibor qaratish, ortiqcha ma'lumotlar ortidan quvish inson vaqtini bexuda sarflash demakdir. Shuning uchun, yoshlar virtual olamda nima yaxshi-yu, nima yomonligini o'rganishlari, internetdan to'g'ri foydalanish madaniyatini egallashlari kerak.

<sup>95</sup> А.Тулупов. Интернетдаги таҳдидлардан ҳимоя. Ёрдамчи ўқув қўлланма. "Мовороуннахр" нашриёти, 2015 йил 38-б

<sup>96</sup> Миллий истиқлол ғояси: асосий тушунча ва тамойиллар. – Т., Ўзбекистон, 2000 йил

<sup>97</sup> "Интернет ва ёшлар" "Етакчи" ёшлар маркази томонидан ўтказилган социологик тадқиқотлар. Т., 2013

<sup>98</sup> Шу тадқиқот

## REFERENCES

1. Мўйдинов, А. (2021). ЁШЛАРНИ ТУРЛИ ТАХДИДЛАРДАН ҲИМОЯ ҚИЛИШДА АЖДОДЛАР МЕРОСИДАН ФОЙДАЛАНИШНИНГ АҲАМИЯТИ. *Academic research in educational sciences*, 2(2), 132-137.
2. Asilbek, M. (2022). SOCIO-PHILOSOPHICAL ASPECTS OF EDUCATION OF AN ENLIGHTENED PERSON IN THE DEVELOPMENT OF SOCIETY. *Conferencea*, 183-186.
3. Adham o'g'li, M. A. (2022). THE ROLE OF NATIONAL WITCHCRAFT HERITAGE IN THE SPIRITUAL RISE OF SOCIETY (SOCIO-PHILOSOPHICAL ANALYSIS). *American Journal of Interdisciplinary Research and Development*, 10, 122-127.
4. Muydinov, A. (2022). Enlightenment in turkestan in the second half of the xix-early xx centuries. Enlightenment by jadid school. *Asia pacific journal of marketing & management review issn: 2319-2836 impact factor: 7.603*, 11(10), 14-20.
5. Ruzmatovich, u. S. (2022). Processes of organization of technical, tactical and physical preparation in national wrestling training. *International journal of research in commerce, it, engineering and social sciences issn: 2349-7793 impact factor: 6.876*, 16(3), 65-68.
6. Ruzmatovich, U. S. (2022). CHANGES EXPECTED TO COME IN OUR LIFE MOVEMENTS. *Web of Scientist: International Scientific Research Journal*, 3(3), 485-489.
7. Shohbozjon, K., & Azizjon, M. (2022). PREPARING SCHOOL STUDENTS IN THE FIELD OF PHYSICAL CULTURE AND SPORTS BEFORE ENTRY TO HIGHER EDUCATION. *INTERNATIONAL JOURNAL OF RESEARCH IN COMMERCE, IT, ENGINEERING AND SOCIAL SCIENCES ISSN: 2349-7793 Impact Factor: 6.876*, 16(10), 100-108.
8. Shavkatovna, S. R. (2021). Developing Critical Thinking In Primary School Students. *Conferencea*, 97-102.
9. Oljayevna, O., & Shavkatovna, S. (2020). The Development of Logical Thinking of Primary School Students in Mathematics. *European Journal of Research and Reflection in Educational Sciences*, 8(2), 235-239.
10. Uljaevna, U. F., & Shavkatovna, S. R. (2021). Development and education of preschool children. *Academicia: an international multidisciplinary research journal*, 11(2), 326-329.
11. Shavkatovna, S. R. N. (2021). Methodical Support Of Development Of Creative Activity Of Primary School Students. *Conferencea*, 74-76.
12. Ra'noxon, S. (2022). BOSHLANG'ICH MAKTAB O'QUVCHILARIDA MATEMATIKAGA MUNOSABAT. *IJTIMOIIY FANLARDA INNOVASIYA ONLAYN ILMIY JURNALI*, 2(11), 203-207.
13. Shavkatovna, S. R. (2021). Methodological Support for The Development of Primary School Students' Creative Activities. *Texas Journal of Multidisciplinary Studies*, 2, 121-123.
14. Shavkatovna, S. R. (2021). Improvement of methodological pedagogical skills of developing creative activity of primary school students. *ACADEMICIA: An International Multidisciplinary Research Journal*, 11(10), 289-292.
15. Шарофутдинова, Р., & Абдуллаева, С. (2022). ФИКРЛАШ ҚОБИЛИЯТИНИ РИВОЖЛАНТИРИШДА МЕНТАЛ АРИФМЕТИКА. *IJTIMOIIY FANLARDA INNOVASIYA ONLAYN ILMIY JURNALI*, 2(11), 235-239.

16. Maxamadaliyevna, Y. D., Òljayevna, Ò. F., Qizi, T. D. T., Shavkatovna, S. R. N., & Anvarovna, A. O. (2020). Pedagogical Features Of Mental Development Of Preschool Children. *Solid State Technology*, 63(6), 14221-14225.
17. Sharofutdinova, R. I., Asadullaev, A. N., & Tolibova, Z. X. (2021). The Factors and Basic Concepts Determining Community Health. *Central Asian Journal of Medical and Natural Science*, 2(5), 376-379.
18. Iqboljon, S. (2022). Boshlang'ich Sinf o'quv Jarayonida Axborot Texnologiyalaridan Foydalanish. *Ijodkor o'qituvchi*, 2(20), 137-140.
19. Iqboljon, S. (2022). KOMPYUTER YORDAMIDA DARSLARNI TASHKIL ETISH. O'ZBEKISTONDA FANLARARO INNOVATSIYALAR VA ILMIY TADQIQOTLAR JURNALI, 1(9), 246-249.
20. Sharofutdinov, I. (2023). DEVELOPMENT OF ACMEOLOGICAL COMPETENCE OF FUTURE EDUCATORS IN THE CONDITIONS OF INFORMING EDUCATION. *International Bulletin of Applied Science and Technology*, 3(5), 424-429.
21. Sharofutdinov, I. (2023). THE ACTUAL STATUS OF THE METHODOLOGY OF DEVELOPING ACMEOLOGICAL COMPETENCE OF FUTURE EDUCATORS IN THE CONDITIONS OF INFORMING EDUCATION. *Академические исследования в современной науке*, 2(12), 206-213.
22. Sharofutdinov, I. (2023). BO 'LAJAK PEDAGOGLARNING AKMEOLOGIK KOMPETENTLIGINI RIVOJLANTIRISH METODIKASINING AMALIYOTDA QOLLASH. *Педагогика и психология в современном мире: теоретические и практические исследования*, 2(7), 54-58.
23. Sharofutdinov, I. (2023). PEDAGOGIK-PSIXOLOGIK FANLARNING BO 'LAJAK PEDAGOGLARNING AKMEOLOGIK KOMPETENTLIGINI RIVOJLANTIRISHDAGI O 'RNI. *Общественные науки в современном мире: теоретические и практические исследования*, 2(6), 17-24.
24. Sharofutdinov, I. (2023). TA'LIMNI AXBOROTLASHTIRISH SHAROITIDA BO 'LAJAK PEDAGOGLARNING AKMEOLOGIK KOMPETENTLIGINI RIVOJLANTIRISH MEXANIZMLARINI TAKOMILLASHTIRISHNING PEDAGOGIK TIZIMI. *Инновационные исследования в современном мире: теория и практика*, 2(14), 13-19.
25. Sharofutdinov, I. (2023). TA'LIMNI AXBOROTLASHTIRISH SHAROITIDA BO 'LAJAK PEDAGOGLARNING AKMEOLOGIK KOMPETENTLIGINI RIVOJLANTIRISH MODELI. *Наука и технология в современном мире*, 2(13), 77-84.
26. Sharofutdinov, I. (2023). STRUCTURE AND COMPONENTS OF THE DEVELOPMENT OF ACMEOLOGICAL COMPETENCE OF FUTURE EDUCATORS IN THE CONDITIONS OF EDUCATION INFORMATION. *International Bulletin of Applied Science and Technology*, 3(4), 574-580.
27. Sharofutdinov, I. (2023). FORMS OF SELF-DEVELOPMENT IN FUTURE PEDAGOGUES BASED ON THE ACMEOLOGICAL APPROACH IN THE PROCESS OF INFORMATIZATION OF EDUCATION. *Science and innovation*, 2(B3), 5-8.
28. Usmonjon o'g'li, S. I. (2022). TA'LIM TIZIMIDA RAQAMLI TEXNALOGIYA. *INNOVATIVE DEVELOPMENTS AND RESEARCH IN EDUCATION*, 1(12), 120-128.
29. Абдужабборов, А., & Шарофутдинова, Р. (2023). БОШЛАНГИЧ СИНФ ЎҚУВЧИЛАРИДА ИЖОДИЙ ФАОЛИЯТНИ РИВОЖЛАНТИРИШГА ҚАРАТИЛГАН ТАЪЛИМ ТЕХНОЛОГИЯЛАРИ.

30. Sharofutdinova, R., & Abduqodirov, B. (2023). DEVELOPMENT OF CREATIVE ACTIVITY OF ELEMENTARY SCHOOL STUDENTS IN THE EDUCATIONAL PROCESS. *Modern Science and Research*, 2(5), 904-910.
31. Sharafutdinova, R., & Abdujabborov, A. (2023). EDUCATIONAL TECHNOLOGIES AIMED AT THE DEVELOPMENT OF CREATIVE ACTIVITY IN PRIMARY SCHOOL STUDENTS. *Modern Science and Research*, 2(5), 890-896.
32. Шарофутдинова, Р. (2023). ИЖОД ТУШУНЧАСИ ФАОЛИЯТНИ РИВОЖЛАНТИРИШ МЕХАНИЗМИ. *O'ZBEKISTONDA FANLARARO INNOVATSIYALAR VA ILMIY TADQIQOTLAR JURNALI*, 2(19), 854-861.
33. Шарофутдинова, Р. (2023). БОШЛАНГИЧ СИНФ ЎҚУВЧИЛАРИНИНГ ИЖОДИЙ ФАОЛИЯТИНИ РИВОЖЛАНТИРИШ-ИЖТИМОЙ ПЕДАГОГИК ЗАРУРАТ СИФАТИДА. *O'ZBEKISTONDA FANLARARO INNOVATSIYALAR VA ILMIY TADQIQOTLAR JURNALI*, 2(19), 842-847.
34. Шарофутдинова, Р., & Абдуқодиров, Б. (2023). ТЕХНОЛОГИК ТАЪЛИМ ЖАРАЁНИДА ЎҚУВЧИЛАРИНИНГ ИЖОДИЙ ФАОЛИЯТИНИ РИВОЖЛАНТИРИШ ОМИЛЛАРИ ВА ТАМОЙИЛЛАРИ. *O'ZBEKISTONDA FANLARARO INNOVATSIYALAR VA ILMIY TADQIQOTLAR JURNALI*, 2(19), 862-868.
35. Шарофутдинова, Р., & Абдужабборов, А. (2023). ТЕХНОЛОГИК ТАЪЛИМНИНГ ИЖОДИЙ ЙЎНАЛТИРИЛГАНЛИГИДА ҲАМКОРЛИК КЛАСТЕРИ. *O'ZBEKISTONDA FANLARARO INNOVATSIYALAR VA ILMIY TADQIQOTLAR JURNALI*, 2(19), 848-853.
36. Shavkatovna, S. R. N., & Sohiboxon, S. (2023). MAXSUS TA'LIMNING RIVOJLANISH BOSQICHLARI. *O'ZBEKISTONDA FANLARARO INNOVATSIYALAR VA ILMIY TADQIQOTLAR JURNALI*, 2(19), 830-836.
37. Ra'noxon, S., Mahpuza, A., & Rahmatjonzoda, A. (2022). THEORETICAL FOUNDATIONS FOR THE DEVELOPMENT OF LOGICAL THINKING WITH THE HELP OF INNOVATIVE TECHNOLOGIES. *Web of Scientist: International Scientific Research Journal*, 3(11), 881-885.
38. Mahpuza, A., & Rahmatjonzoda, A. (2022). THE USE OF MODERN PEDAGOGICAL TECHNOLOGIES IN MATHEMATICS LESSONS IN ELEMENTARY SCHOOL. *European International Journal of Multidisciplinary Research and Management Studies*, 2(11), 213-217.
39. Maxamadaliyevna, Y. D., & O'ljayevna, O. R. F. (2020). Tursunova Dilnavoz To 'Iqin qizi, Sharofutdinova Ra'noxon Shavkatovna, Ashurova Oygul Anvarovna. Pedagogical features of mental development of preschool children. *Solid State Technology*, 63(6).
40. Mirzaxolmatovna, X. Z., Nematovna, R. S., & Shavkatovna, S. R. (2022). FORMS OF THINKING IN THE PROCESS OF STUDYING MATHEMATICS. *European International Journal of Multidisciplinary Research and Management Studies*, 2(12), 259-263.
41. Ganiev, A. A., Abdullaev, S. Y., & Abdurahmonov, S. Z. (2021). Combined treatment for early-stage skin cancer of the head and neck area. *World Bulletin of Public Health*, 4, 3-6.
42. Ganiev, A. A., & kizi Ganieva, O. O. TASAVVUF TARIQATI YO 'NALISHLARI VA NAQSHBANDIYA TARIQATINING O 'ZIGA XOS JIHATLARI.
43. Ruzmatovich, U. S., & Shohbozjon G'ayratjon o'g, Q. (2023). Uzbekistan's General Education School Physical Education Programme: A Curriculum Analysis. *Best Journal of Innovation in Science, Research and Development*, 2(5), 184-193.

44. Ruzmatovich, U. S., & Shohbozjon G'ayratjon o'g, Q. (2023). Examining the First Age Group's Health Test Needs for "Salomatlik" Regulation Using the Dynamic of Children's Motor Potential. *Best Journal of Innovation in Science, Research and Development*, 2(5), 194-200.
45. Kosimov, K., & Mamayusupov, J. (2019). Transitions melline integral of fractional integrodifferential operators. *Scientific and Technical Journal of Namangan Institute of Engineering and Technology*, 1(1), 12-15.
46. Qo'Ziyev, S. S., & Mamayusupov, J. S. (2021). Umumiy o' rta ta'lim maktablari uchun elektron darslik yaratishning pedagogik shartlari. *Oriental renaissance: Innovative, educational, natural and social sciences*, 1(10), 447-453.
47. Мамаюсупов, Ж. Ш. (2022). Интегральное преобразование Меллина для оператора интегродифференцирования дробного порядка. *Periodica Journal of Modern Philosophy, Social Sciences and Humanities*, 11, 186-188.
48. Mamayusupov, J. S. O. (2022). "IQTISOD" YO'NALISHI MUTAXASSISLARINI TAYYORLASHDA MATEMATIKA FANINI O'QITISH USLUBIYOTI. *Academic research in educational sciences*, 3(3), 720-728.
49. Mamayusupov, J., & Sattarov, A. (2022). Mellin Integral Replacement and its Applications. *Eurasian Research Bulletin*, 15, 256-263.
50. Shoyunus o'g'li, M. J. (2023). PISA XALQARO BAHOLASH TIZIMI VA UNING MATEMATIK AHAMIYATI. *Journal of new century innovations*, 25(1), 3-8.
51. Shoyunus o'g'li, M. J. (2023). MATEMATIK MODEL VA MATEMATIK MODELLASHTIRISHNING UMUMIY PRINSIPLARI. *World scientific research journal*, 13(1), 45-48.
52. Vosiljonov, A. (2022). Basic theoretical principles of corpus linguistics. *Academicia Globe: Inderscience Research*, 3(2), 1-3.
53. Vosiljonov, A. (2022). LINGVISTIK TADQIQOTLARDA KORPUS O'RGANISH OBYEKTI SIFATIDA. IJTIMOY FANLARDA INNOVASIYA ONLAYN ILMIY JURNALI, 2(11), 176-182.
54. Vosiljonov, A. (2022). PRAGMALINGVISTIKA VA UNING TAHLILY SHAKLLANISH TARIXI. *Science and innovation*, 1(B8), 99-105.
55. Vosiljonov, A. (2022). PRAGMALINGUISTICS AND THE HISTORY OF ITS ANALYTICAL DEVELOPMENT. *Science and Innovation*, 1(8), 99-105.
56. Vosiljonov, A., & Isaqova, X. (2023). EFFECTIVENESS OF MOTHER TONGUE EDUCATION IN THE PRIMARY GRADES. *International journal of advanced research in education, technology and management*, 2(2).
57. KHALIMBOYEVA, F., & VOSILJONOV, A. (2023). MAKTABGACHA YOSHDAGI BOLALAR DIQQATINI RIVOJLANTIRISH MUAMMOSINI NAZARIY O'RGANILISHI. *Journal of Pedagogical and Psychological Studies*, 1(5), 94-98.
58. Soxibov, S. (2023). THE FIGHT AGAINST CORRUPTION IS A HUGE TASK. *Modern Science and Research*, 2(5), 1037-1041.
59. Soxibov, S. (2023). MEASURES TO FIGHT AGAINST CORRUPTION. *Modern Science and Research*, 2(5), 1031-1036.
60. Anvar o'g'li, S. S. (2023). PHILOSOPHICAL-ANALYTICAL ANALYSIS OF CONFLICT OF INTEREST AND PREVENTION OF CORRUPT RELATIONS. *International journal of advanced research in education, technology and management*, 2(3).

61. Anvar o'g'li, S. S. (2021, April). THE ROLE OF RELIGIOUS AND MORAL EDUCATION IN THE FIGHT AGAINST CORRUPTION, ALONG WITH THE USE OF ECONOMIC AND LEGAL FACTORS. In *E-Conference Globe* (pp. 55-57).
62. Нажмиддинов, Э., & Мухамедиев, М. (2023). FISH HELMINTHS IN FISH RESERVOIRS OF FERGANA VALLEY. *International journal of advanced research in education, technology and management*, 2(3).
63. Нажмиддинов, Э. Х., & Мухаммадиев, М. А. (2022). ФАРФОНА ВОДИЙСИ СУВ ҲАВЗАЛАРИ БАЛИҚЛАРИ ГЕЛЬМИНТЛАРИНИНГ ТУР ТАРКИБИ. *INNOVATIVE DEVELOPMENTS AND RESEARCH IN EDUCATION*, 1(12), 60-68.
64. Нажмиддинов, Э. Х. (2022). ФАРФОНА ВОДИЙСИ СУВ ҲАВЗАЛАРИ БАЛИҚЛАРИ ГЕЛЬМИНТЛАРИ. *IJTIMOIIY FANLARDA INNOVASIYA ONLAYN ILMIY JURNALI*, 2(11), 189-194.
65. Najmiddinov, E. (2022). THE SIGNIFICANCE OF NATURE IN THE FORMATION OF PRESCHOOL CHILDREN IN THE IDEAL GENERATION. *Science and Innovation*, 1(8), 149-154.
66. Najmiddinov, E. (2022). " ICHTHYOLOGY AND HYDROBIOLOGY" PROSPECTS FOR THE DEVELOPMENT OF DIRECTIONS IN UZBEKISTAN. *Science and Innovation*, 1(8), 152-160.
67. Abidjanovich, A. A. (2022). THE NEED TO IMPROVE HUMAN'S NOOSPHERICAL RELATIONSHIP TO NATURE. *INTERNATIONAL JOURNAL OF SOCIAL SCIENCE & INTERDISCIPLINARY RESEARCH ISSN: 2277-3630 Impact factor: 7.429*, 11(11), 23-30.
68. Abidjanovich, A. A. (2022). THE ROLE OF CONTINUOUS EDUCATION SYSTEM IN IMPROVING PERSONAL ECOLOGICAL CULTURE. *INTERNATIONAL JOURNAL OF SOCIAL SCIENCE & INTERDISCIPLINARY RESEARCH ISSN: 2277-3630 Impact factor: 7.429*, 11(11), 5-12.
69. Абдумаликов, А. (2022). АТРОФ-МУҲИТНИ АСРАШ БЎЙИЧА МИЛЛИЙ СТРАТЕГИК РЕЖА ВА УНИНГ АҲАМИЯТИ. *Central Asian Academic Journal of Scientific Research*, 2(2), 251-258.
70. Абдумаликов, А. (2022). ЯНГИ ТАРАҚҚИЁТ БОСҚИЧИДА ЭКОЛОГИК МОДЕРНИЗАЦИЯЛАШ ДАСТУРИ. *Scientific progress*, 3(2), 1179-1186.
71. Абдумаликов, А. А. (2019). Human and Natural Harmony in the Historical Process. *Scientific Bulletin of Namangan State University*, 1(5), 205-209.
72. Abidzhanovich, A. A. (2020). Issues Of Formation Of Rationality In Relations Of Nature With Society. *The American Journal of Social Science and Education Innovations*, 2(08), 301-304.
73. Abdumalikov, A. A. (2019). Environmental Ecological Policy in Uzbekistan and Necessity Of Formation Of Rational Communication To Nature. *Scientific and Technical Journal of Namangan Institute of Engineering and Technology*, 1(9), 94-101.
74. Мирзобоев, Й. А. (2022). Тур Ўзгариш Чизиқлари Учта Бўлган, Гиперболик Қисмларининг Ҳаммаси Характеристик Учбурчаклардан Иборат Бўлган Бешбурчакли Соҳада Уччинчи Тартибли Кўринишдаги Параболик-Гиперболик Тенглама Учун Битта Чегаравий Масала Ҳақида. *Theory And Analytical Aspects Of Recent Research*, 1(5), 363-366.
75. Mirzaboyev, y. Boshlang'ich sinf o'qituvchilarining matematika o 'qitish metodikasi. O 'rta umumta'lim maktablarida matematika o 'qitishning maqsadi. *Экономика*, 169-172.

76. Iminov, B. B. (2020). INNOVATIVE CULTURAL LINKS ARE AN IMPORTANT FACTOR IN SOCIAL DEVELOPMENT. *Scientific and Technical Journal of Namangan Institute of Engineering and Technology*, 2(3), 263-270.
77. Iminov, B. B. (2019). A PHILOSOPHICAL APPROACH TO INNOVATIVE AND CULTURAL-RELATIONS AT A NEW STAGE OF DEVELOPMENT. *Scientific and Technical Journal of Namangan Institute of Engineering and Technology*, 1(5), 157-162.
78. Qizi, S. G. G. O. (2022). LINGUISTIC BASIS AND PEDAGOGICAL CONDITIONS OF TEACHING WORD MEANING TO PRIMARY CLASS STUDENTS. *European International Journal of Multidisciplinary Research and Management Studies*, 2(12), 117-123.
79. Qizi, S. G. G., & Teshaboyevna, D. D. Methods Of Formation Of Independent Reading Skills In Primary School Pupils. *JournalNX*, 21-24.
80. Kizi, S. G. G. (2021). Formation Of Independent Reading Skills in Primary School Students. *Texas Journal of Multidisciplinary Studies*, 2, 222-224.
81. Valijonovna, K. I., Rakhmatjonovich, T. D., & Mukhtoralievna, Z. S. (2022). Informational Technology at Education. *Spanish Journal of Innovation and Integrity*, 6, 262-266.
82. Akmaljonovna, A. Z. (2021). Methods of formation of independent reading skills in primary school students. *ACADEMICIA: An International Multidisciplinary Research Journal*, 11(3), 1425-1428.
83. Dehqonova, M., & Tagonova, G. (2022). The Importance of Didactic Games in Speech Therapy in the Development of Speech in Children with Autism and the Ability to Choose Effective Methods. *European Journal of Innovation In Nonformal Education*, 2(1), 133-137.
84. Dehqonova, M. (2022). BOLALARDAGI YOZUV BUZILISHLARI VA ULARDAGI DISGRAFIYADA O 'ZIGA XOS XATOLIKLARNI PAYDO BO 'LISH MEXANIZMI. *YANGI O'ZBEKISTONDA MILLIY TARAQQIYOT VA INNOVASIYALAR*, 405-407.
85. Dehqonova, M., & Najmiddinova, N. (2022). ALOHIDA EHTIYOJGA EGA BO'LGAN BOLALARNING OILAGA MOSLASHISHI UCHUN MUHIM OMILLAR. *YANGI O'ZBEKISTONDA MILLIY TARAQQIYOT VA INNOVASIYALAR*, 90-92.
86. Dehqonova, M. (2023). MAXSUS MAKTABDA DAKTIL NUTQINI O'QITISH-TADQIQOT OBYEKTI SIFATIDA. *Наука и инновация*, 1(1), 39-40.
87. Qizi, D. M. S., & Qizi, R. G. X. (2022). METHODS OF STUDYING ADDITION AND SUBTRACTION OF TWO-DIGIT NUMBERS IN ELEMENTARY SCHOOL. *Gospodarka i Innowacje*, 22, 61-67.
88. Dehqonova, M. S. Q., & Axmedova, U. Y. Q. (2023). BO 'LAJAK BOSHLANG 'ICH SINF O 'QITUVCHILARINI MATEMATIK SAVODXONLIGINI OSHIRISH JARAYONIDA ULARNING TAFAKKURI, QOBILİYATI VA INTELLEKTUAL RIVOJLANISH. *Oriental renaissance: Innovative, educational, natural and social sciences*, 3(4-2), 251-256.
89. Otazhonov, S. M., Ergashev, R. N., Botirov, K. A., Qaxxorova, B. A., Xudoynazarova, M. A., Abdulkarimova, N. A., ... & Ismoilova, E. M. (2022, December). Influence of thickness and temperature on photoelectric properties of p-CdTe-nCdS and pCdTe-CdSe heterostructures. In *Journal of Physics: Conference Series* (Vol. 2388, No. 1, p. 012001). IOP Publishing.



90. Otajonov, S. M., Ergashev, R. N., Axmedov, T., Usmonov, Y., & Karimov, B. (2022, December). Photoelectric properties of solar cells based on pCdTe-nCdS and pCdTe-nCdSe heterostructures. In *Journal of Physics: Conference Series* (Vol. 2388, No. 1, p. 012062). IOP Publishing.
91. Abdulvakhidov, K., Li, Z., Abdulvakhidov, B., Soldatov, A., Otajonov, S., Ergashev, R., ... & Sitalo, E. (2023). Structure phase state and physical properties of YbMn<sub>1-x</sub>Fe<sub>x</sub>O<sub>3</sub> compositions. *Applied Physics A*, 129(3), 185.
92. Ahmedova, U. Y. Q., & Axmedova, M. U. B. Q. (2021). Vatanim Surati. *Oriental renaissance: Innovative, educational, natural and social sciences*, 1(11), 877-883.
93. Axmedova, U. (2022). On Certain Conditions Of Striking Coefficients Of Fourier Series To Zero. *Scientific and Technical Journal of Namangan Institute of Engineering and Technology*, 3(3), 3-8.
94. Qizi, A. U. Y., & Qizi, A. M. U. B. (2021). Research On Hydronyms and Their Importance.
95. Umidaxon, A., & Gulirano, S. (2023). BOSHLANG'ICH SINF MATEMATIKA DARSLARIDA AMALIY MASHQLAR YECHISH JARAYONIDA O'QUVCHILARNING FIKRLASH QOBILIYATINI OSTIRISH OMILLARI. *PEDAGOGIKA, PSIXOLOGIYA VA IJTIMOIIY TADQIQOTLAR*, 2(5), 10-14.
96. Axmedov, O. U. B. O. G., & Qizi, A. U. Y. (2022). STEREOMETRIYA BO'LIMI VA UNING BA'ZI AKSIOMALARIDAN KELIB CHIQUADIGAN NATIJALAR. *International scientific journal of Biruni*, 1(2), 127-133.
97. Axmedova, U. Y. Q., & Axmedova, M. U. B. Q. (2022). XALQ OG 'ZAKI IJOD NAMUNALARINING BOSHLANG 'ICH SINF DARSLIKLARIDA QO 'LLANISHI VA ULARNING MAZMUNIIY GURUHLANISHI. *International scientific journal of Biruni*, 1(2), 345-351.
98. Erkinovna, N. S. (2022). Educational Methods in Teaching the Russian Language. *American Journal of Social and Humanitarian Research*, 3(11), 260-263.
99. Erkinovna, N. S. (2022). THE IMPORTANCE OF LISTENING SKILLS IN LEARNING THE RUSSIAN LANGUAGE. *INNOVATIVE DEVELOPMENTS AND RESEARCH IN EDUCATION*, 1(12), 138-145.
100. Erkinovna, N. S. (2022). MECHANISMS OF EFFECTIVE TEACHING OF FOREIGN LANGUAGES USING INNOVATIVE METHODS. *Uzbek Scholar Journal*, 11, 132-135.
101. Erkinovna, N. S. (2023). RUSSIAN LANGUAGE IN THE MODERN WORLD. *Open Access Repository*, 4(3), 284-295.
102. Rakhmatdjonov Shokhjahan Dilshodbek o'g'li //THE ROLE OF PHYSICAL CULTURE IN PROVIDING THE PSYCHOLOGICAL HEALTH OF THE ATHLETE// INNOVATIVE DEVELOPMENTS AND RESEARCH IN EDUCATION. International scientific online conference. Canada. Part 2, 23.01.2022. 1-3
103. Raxmatjonov Shoxjahon Dilshodbek o'g'li //SPORTCHI PSIXOLOGIK SALOMATLIGIGA TA'SIR ETUVCHI OMILLAR// GALAXY INTERNATIONAL INTERDISCIPLINARY RESEARCH JOURNAL (GIIRJ). Vol. 10, Issue 11, Nov.(2022). 117-121 pages.
104. QURBONOVA Saida Miralimjanovna, RAXMATJONOV Shoxjahon Dilshodbek o'g'li //MAMLAKATIMIZ PSIXOLOGLARI ISHLARIDA SHAXSLARARO MUNOSABATDA MUOMALA MUAMMOSINING TALQINI// Journal of Pedagogical and Psychological Studies. Vol. 1. № 5, (2023). 99-103 pages.

105. Raxmatjonov Shoxjahon Dilshodbeko‘g‘li //SPEECH ISSUES IN PSYCHOLINGUISTICS// IQRO JURNALI № 2. 04.2023. 503-511 betlar.
106. Raxmatjonov Shoxjahon Dilshodbek o‘g‘li, Vosiljonov Azizbek Boxodirjon o‘g‘li //XORIJ PSIXOLOGLARINING ISHLARIDA SHAXSNING TADQIQ ETILISHI// INNOVATIVE DEVELOPMENTS AND RESEARCH IN EDUCATION. Vol. 1. № 12, 2022. 39-47 pages.
107. Raxmatjonov Shoxjahon Dilshodbek o‘g‘li //TALABALARDA TOLERANTLIKNI RIVOJLANTIRISH – IJTIMOY PSIXOLOGIK MUAMMO SIFATIDA// International Journal of Economy and Innovation. Volume: 30. 2022. 66-70 pages.
108. Rakhmatdjonov Shokhjahon Dilshodbek o‘g‘li //PSYCHOLOGICAL ASPECTS OF THE SPORTSMAN PERSONALITY DURING COMPETITIONS// IJTIMOY FANLARDA INNOVASIYA ONLAYN ILMYIY JURNALI. Vol. 2 No. 11 (2022). 215-221 betlar.
109. Raxmatjonov Shoxjahon Dilshodbek o‘g‘li //Motiv Va Motivatsiya Muammosining Jahon Va Mahalliy Psixologlar Tomonidan Tadqiq Etilganligi// American Journal of Social and Humanitarian Research, Vol. 3 No. 11 (2022). 256-259 pages.
110. Raxmatjonov Shoxjahon Dilshodbek o‘g‘li //TOLERANTLIK SHAKLLANAYOTGAN SHAXS MODELINING TAVSIFI// International scientific journal «MODERN SCIENCE AND RESEARCH». VOLUME 2 / ISSUE 5 /2023. 761-764 pages.
111. Raxmatjonov Shoxjahon Dilshodbek o‘g‘li. (2023). PSIXOLOGIYADA MOTIVATSIYA TURLARI, NAZARIYALARI VA TAHLILI. Научный Импульс, 1(10), 665-670.
112. Raximov, Q., & Samijonov, A. (2023). DESCRIPTION OF WAYS TO BUILD A SELF-SIMILAR SOLUTION. *Modern Science and Research*, 2(5), 950-958.
113. Raximov, Q., & Samijonov, A. (2023). DESCRIPTION OF PROCESSES WITH CONVECTIVE TRANSPORT. *Modern Science and Research*, 2(5), 941-949.
114. Kadirov, S. (2023). HISTORICAL AND CULTURAL MONUMENTS AND THEIR CONDITION IN FERGANA REGION (1991-2020 IN THE CASE OF THE CITY OF MARGILAN): THE ISSUE OF PRESERVATION, PROTECTION AND THEIR USE. *Modern Science and Research*, 2(5), 818-830.
115. Abduraxmonov, a., & kadirov, s. (2022). Demografik jarayonlarning iqtisodiy-ijtimoiy sohalarni rivojlanishi bilan bog‘liqligi va dastlabki xususiy mulk masalalari. *Ijtimoiy fanlarda innovasiya onlayn ilmiy jurnali*, 2(11), 222-229.
116. Yo‘lchiboyeva, L. (2023). METHODS FOR GROWING SPEECH SKILLS OF PRIMARY SCHOOL STUDENTS. *Modern Science and Research*, 2(5), 1028-1030.
117. Yo‘lchiboyeva, L. (2023). METHODOLOGY FOR TEACHING THE NOUN PHRASE CATEGORY: ENHANCING LANGUAGE LEARNING IN STUDENTS. *Modern Science and Research*, 2(5), 1025-1027.
118. Kalandarovna, Y. L. (2023). Superstitions in Linguoculturology. *DENMARK" THEORETICAL AND PRACTICAL FOUNDATIONS OF SCIENTIFIC PROGRESS IN MODERN SOCIETY"*, 14(1).
119. Qalandarovna, Y. L. L. (2023). O‘QUVCHILAR NUTQINI O‘STIRISH METODIKASI. *IQRO JURNALI*, 2(2), 637-645.
120. Qalandarovna, Y. L. L. (2023). LINGVOKULTUROLOGIK BIRLIKLARNING NUTQDAGI O‘RNI. *IQRO*, 2(2), 522-529.
121. Kalandarovna, Y. L. (2022). ORIGIN AND CONCEPT OF TABOO VOCABULARY. *Innovative Technologica: Methodical Research Journal*, 3(10), 184-190.

## JISMONIY MADANIYAT VA SPORT SOHASIDA OLIY O'QUV YURTIGA KIRISH BO'YICHA TAYYORGARLIKNING DOLZARB MUAMMOLARI.

Qodirov Shohbozjon G'ayratjon o'g'li

<https://doi.org/10.5281/zenodo.8026857>

*Annotatsiya.* Ushbu maqolada jismoniy madaniyat va sport sohasida oliy o'quv yurtiga kirish bo'yicha tayyorgarlikning dolzarb muammolari haqida fikr yuritilgan.

*Kalit so'zlar:* Jismoniy madaniyat, jismoniy va ma'naviy yetuk, kadrlarning yuqori qo'nimsizligi.

## URGENT PROBLEMS OF TRAINING FOR ADMISSION TO A HIGHER EDUCATIONAL INSTITUTION IN THE FIELD OF PHYSICAL CULTURE AND SPORTS.

*Abstract.* This article reflects on the pressing problems of training for admission to a higher educational institution in the field of Physical Culture and sports.

*Key words:* Physical Culture, physical and spiritual mature, high non-landing of personnel.

## АКТУАЛЬНЫЕ ПРОБЛЕМЫ ПОДГОТОВКИ К ПОСТУПЛЕНИЮ В ВЫСШЕЕ УЧЕБНОЕ ЗАВЕДЕНИЕ В ОБЛАСТИ ФИЗИЧЕСКОЙ КУЛЬТУРЫ И СПОРТА.

*Аннотация.* В данной статье рассмотрены актуальные проблемы подготовки к поступлению в высшее учебное заведение в области физической культуры и спорта.

*Ключевые слова:* физическая культура, физическая и духовная зрелость, высокая текучесть кадров.

Prezidentimiz tomonidan yoshlarga berilayotgan e'tibor juda ahamiyatlidir. "Hozirgi vaqtda mamlakatimiz aholisining 32 foizini yoki 10 millionini 30 yoshgacha bo'lgan yoshlarimiz tashkil etadi. Yoshlarimiz haqli ravishda Vatanimizning kelajagi uchun javobgarlikni zimmasiga olishga qodir bo'lgan, bugungi va ertangi kunimizning hal etuvchi kuchiga aylanib borayotgani barchamizga g'urur va iftixor bag'ishlaydi.

Bu sohada olib borayotgan keng miqyosli ishlarimizni, xususan, ta'lim-tarbiya bo'yicha qabul qilingan umummilliy dasturlarimizni mantiqiy yakuniga yetkazishimiz zarur.

Shu maqsadda hukumatning, tegishli vazirlik va idoralar hamda butun ta'lim tizimining, hurmatli domlalarimiz va professor-o'qituvchilarning eng muhim vazifasi - yosh avlodga puxta ta'lim berish, ularni jismoniy va ma'naviy yetuk insonlar etib tarbiyalashdan iboratdir.

Farzandlarimiz uchun zamonaviy ish joylari yaratish, ularning hayotda munosib o'rin egallashini ta'minlashga qaratilgan ishlarimizni yangi bosqichga ko'tarishni davrning o'zi taqozo etmoqda", deb alohida ta'kidlaganlar va oliy o'quv yurtlariga qamrovni 60 % ga chiqarish vazifasi qo'yilgan[2].

Yosh avlod – tarbiya tizimining tarkibiy qismi asosida jismoniy tarbiya ta'limi yotadi. Ta'lim jarayonining bu jabhasi o'quvchilarni har tomonlama jismoniy, ruhiy va ma'naviy fazilatlarini tarbiyalash, hayotga, mehnatga, Vatan mudofasiga tayyorlash, jismoniy kamolotga erishish uchun zarur jismoniy zaxiralar bankini o'zida mujassamlashtirgan jamiyat a'zosini shakllantirishdek, maqsad uchun xizmat qiladi.

Jismoniy madaniyat va sport sohasida mutaxassislarni tayyorlashda yangi yo'nalishlarni izlash oliy o'quv yurtida ilmiy-pedagogik jarayonni yaxshilashning asosiy yo'llaridan biri hisoblanadi.

O'zbekiston Respublikasi Prezidentining "O'zbekiston Respublikasida jismoniy tarbiya va sportni yanada takomillashtirish va ommalashtirish chora-tadbirlari to'g'risida"gi Farmonida ham "... 2025-yilgacha davlat sport ta'limi muassasalarida trener va mutaxassislarning sifat tarkibi, xususan, oliy ma'lumotli xodimlar sonini bosqichma-bosqich 80 foizgacha yetkazish..." asosiy yo'nalishlar qilib belgilangan[2].

Bu o'z navbatida yoshlarni oliy o'quv yurtigacha tayyorlash sohasiga ham jiddiy e'tibor qaratishni taqozo etadi. Ayniqsa, jismoniy tarbiya va sportni yanada ommalashtirish va bu sohada zamon talablariga mos keluvchi malakali kadrlarni tayyorlash ham dolzarb masalalardan biridir.

Biz tadqiqotlarimizni umumiy o'rta ta'lim maktablari bitiruvchi sinf o'quvchilari bilan olib bordik va ularni jismoniy tarbiya va sport sohasida oliy ta'lim muassasalariga tayyorgarlik darajasini o'rgandik.

Kadrlarning yuqori qo'nimsizligi va motivatsiyaning pastligi jismoniy madaniyat va sport sohasidagi oliy o'quv yurtlariga kirish uchun o'quvchilar kontingentini saqlash va saralab olishni takomillashtirish yo'llarini qidirib topish masalasini ilgari suradi.

Maktab o'quvchilari va talabalarni jismoniy madaniyat mashg'ulotlariga va pedagogik faoliyatga motivatsiyasi o'rganildi. Natijalar tahlili ko'rsatdiki, ya'ni jismoniy sifatlarni rivojlantirish bilan bog'liq (84.3%), maktab o'quvchilarini jismoniy madaniyat bilan shug'ullanishga xohishi va tanlangan sport turidan yuqori natijalarga erishish (68.7%) ko'proq ta'sirli motivlar hisoblanadi. Talabalarda esa bu motivlar mos ravishda 53.2% va 31% ni tashkil qildi. Salomatlikni mustahkamlashni 21 % maktab o'quvchilari va 38.4 % talabalar belgiladilar.

Pedagogik faoliyatni tushunib yetishda motivatsiya asosiy hisoblanadi. Pedagogik faoliyatga qiziqish tarbiya va o'qitish bilan bog'liq, kasbiy faoliyatga shaxsni intilishi sifatida tushuniladi. Natijalarni tahlili ko'rsatdiki, bu bir qancha maktab o'quvchilarida noto'g'ri tushuncha bilan yondoshishidan darak beradi, bu esa ularni jismoniy madaniyat va sport sohasidagi kasbiy faoliyat to'g'risida kerakli axborotga ega emasligi va unda o'z kuchini sinash uchun imkoniyat berilmaganligini bildiradi. Shuning uchun maktab o'quvchilariga kasbni tanlash va pedagogik faoliyat to'g'risida qo'shimcha mashg'ulotlar o'tkazilishi zaruriyati mavjud.

Maktab o'quvchilarida yuqori darajada kasbiy qiziqishni shakllantirish tanlangan kasbga ishtiyoqni yuqori va past-o'rta darajada ifodalanishiga asoslanadi. Maktab o'quvchilarida kasbga yuqori darajada qiziqish hali shakllanmagan bo'ladi. Pedagogik faoliyatga qiziqishni namoyon bo'lishini solishtirma tahlili talabalarda yuqori darajada ko'rinishi so'ralganlarning 58.3 %, shakllangan kasbiy qiziqish esa 38.5% ekanligini ko'rsatdi.

Hozirgi kunda Prezidentimiz tomonidan jismoniy tarbiya va ommaviy sportni yanada rivojlantirishga katta e'tibor qaratilmoqda va bu soha bo'yicha tegishli vazifalar belgilab berilgan.

Shuning uchun jismoniy tarbiya va sport sohasida oliy malakali mutaxassislarni tayyorlash masalasiga jiddiy e'tibor qaratilib, oxirgi yillarda xorijiy davlatlarning oliy ta'lim muassasalari bilan hamkorlik borasida juda ko'p shartnomalar imzolandi va oliy ta'lim tizimini yangi bosqichga ko'tarish dolzarb masalaga aylandi.

Mehnatning yuqori shiddatini va unumdorligini ta'minlash uchun dam olish hamda mehnat qilish rejimida metodik jihatdan to'g'ri tashkil qilingan jismoniy tarbiya va sport

mashg'ulotlarining ijobiy ta'sir ko'rsatishi isbotlangan. Bunday mashg'ulotlar funktsional imkoniyatlar darajasini, jismoniy va emotsional barqarorlikni oshiradi, kasallanishni kamaytiradi, ishga kirishib ketish jarayonining tezlashishini, ishchi harakatlarning optimal sur'ati, tezligi hamda tejamlarini uzoq vaqt saqlay olish qobiliyatini ta'minlaydi (L.P.Matveev, 2005).

O'quvchi yoshlar jismoniy tarbiyasini samarali boshqarish uchun shug'ullanuvchilarning jismoniy holati va jismoniy mashqlar bilan shug'ullanish jarayonida qo'llanilayotgan vosita va metodlar ta'sirida organizmdagi o'zgarishlar to'g'risidagi ob'ektiv informatsiya talab qilinadi.

Tadqiqotlar ko'rsatdiki, talabalar jismoniy tarbiyasida sog'lomlashtirish va pedagogik vazifalar bir-biri bilan uzviy bog'liq. Jismoniy tarbiyani ratsional amalga oshirilishi o'quv yili davomida talabalarni tezkor nazorat qilish yo'li bilan har bir kursda jismoniy rivojlanishi va harakat tayyorgarligi xususiyatlarini hisobga olgan holda amalga oshiriladi. Nazoratning doimiy tizimi va talabalarning jismoniy tarbiya jarayonini boshqarish, jismoniy mashqlar va sport bilan shug'ullanishga motivatsiyani ta'minlab, ta'lim jarayoni sifatini oshirishga olib keladi.

Ta'limning samarali metodlaridan biri modulli o'qitish hisoblanadi, uning mohiyati shundan iboratki, o'rganuvchilar unga taklif qilingan o'ziga axborotlar bankini kiritgan dastur bo'yicha mustaqil ishlashi mumkin va uning metodik boshqaruvi egiluvchanlikni, shaxsning individual talablariga mos kelishini va uning tayanch (bazaviy) tayyorgarligi darajasini ta'minlashni o'zining maqsadi qilib qo'yadi.

Modulli o'qitishda pedagog koordinator maslahatchi funktsiyasini bajaradi. Amaliyotda modulli o'qitish printsiptan foydalanish o'quv materialin shunday tuzishga olib keladiki, ya'ni bo'limlar bir biridan alohida emas, balki yagona mazmunni o'zgartirmay o'quv materialini tuzish va to'ldirish imkoniyatini beradi.

Yuqoridagilardan ko'rinib turibdiki, talabalar o'rtasida sog'lom turmush tarzini targ'ib qilish, vatanimizning turli sohalari uchun malakali kadrlarni tayyorlash va ularning kasbiy jismoniy tayyorgarligini takomillashtirish zamon talabidir. Lekin oliy o'quv yurtlarining o'quv dasturlaridagi jismoniy tarbiya uchun ajratilgan soat talabalarni kasbiy jismoniy tayyorgarligini rivojlantirish va bo'lg'usi kasbiga har tomonlama tayyorlash uchun yetarli emas.

## REFERENCES

1. Мўйдинов, А. (2021). ЁШЛАРНИ ТУРЛИ ТАҲДИДЛАРДАН ҲИМОЯ ҚИЛИШДА АЖДОДЛАР МЕРОСИДАН ФОЙДАЛАНИШНИНГ АҲАМИЯТИ. *Academic research in educational sciences*, 2(2), 132-137.
2. Asilbek, M. (2022). SOCIO-PHILOSOPHICAL ASPECTS OF EDUCATION OF AN ENLIGHTENED PERSON IN THE DEVELOPMENT OF SOCIETY. *Conferencea*, 183-186.
3. Adham o'g'li, M. A. (2022). THE ROLE OF NATIONAL WITCHCRAFT HERITAGE IN THE SPIRITUAL RISE OF SOCIETY (SOCIO-PHILOSOPHICAL ANALYSIS). *American Journal of Interdisciplinary Research and Development*, 10, 122-127.
4. Muydinov, A. (2022). ENLIGHTENMENT IN TURKESTAN IN THE SECOND HALF OF THE XIX-EARLY XX CENTURIES. ENLIGHTENMENT BY JADID SCHOOL. *ASIA PACIFIC JOURNAL OF MARKETING & MANAGEMENT REVIEW* ISSN: 2319-2836 *Impact Factor: 7.603*, 11(10), 14-20.

5. Ruzmatovich, U. S. (2022). PROCESSES OF ORGANIZATION OF TECHNICAL, TACTICAL AND PHYSICAL PREPARATION IN NATIONAL WRESTLING TRAINING. *INTERNATIONAL JOURNAL OF RESEARCH IN COMMERCE, IT, ENGINEERING AND SOCIAL SCIENCES ISSN: 2349-7793 Impact Factor: 6.876, 16(3)*, 65-68.
6. Ruzmatovich, U. S. (2022). CHANGES EXPECTED TO COME IN OUR LIFE MOVEMENTS. *Web of Scientist: International Scientific Research Journal*, 3(3), 485-489.
7. Shohbozjon, K., & Azizjon, M. (2022). PREPARING SCHOOL STUDENTS IN THE FIELD OF PHYSICAL CULTURE AND SPORTS BEFORE ENTRY TO HIGHER EDUCATION. *INTERNATIONAL JOURNAL OF RESEARCH IN COMMERCE, IT, ENGINEERING AND SOCIAL SCIENCES ISSN: 2349-7793 Impact Factor: 6.876, 16(10)*, 100-108.
8. Shavkatovna, S. R. (2021). Developing Critical Thinking In Primary School Students. *Conferencea*, 97-102.
9. Oljayevna, O., & Shavkatovna, S. (2020). The Development of Logical Thinking of Primary School Students in Mathematics. *European Journal of Research and Reflection in Educational Sciences*, 8(2), 235-239.
10. Uljaevna, U. F., & Shavkatovna, S. R. (2021). Development and education of preschool children. *Academicia: an international multidisciplinary research journal*, 11(2), 326-329.
11. Shavkatovna, S. R. N. (2021). Methodical Support Of Development Of Creative Activity Of Primary School Students. *Conferencea*, 74-76.
12. Ra'noxon, S. (2022). BOSHLANG'ICH MAKTAB O'QUVCHILARIDA MATEMATIKAGA MUNOSABAT. *IJTIMOY FANLARDA INNOVASIYA ONLAYN ILMIY JURNALI*, 2(11), 203-207.
13. Shavkatovna, S. R. (2021). Methodological Support for The Development of Primary School Students' Creative Activities. *Texas Journal of Multidisciplinary Studies*, 2, 121-123.
14. Shavkatovna, S. R. (2021). Improvement of methodological pedagogical skills of developing creative activity of primary school students. *ACADEMICIA: An International Multidisciplinary Research Journal*, 11(10), 289-292.
15. Шарофутдинова, Р., & Абдуллаева, С. (2022). ФИКРЛАШ ҚОБИЛИЯТИНИ РИВОЖЛАНТИРИШДА МЕНТАЛ АРИФМЕТИКА. *IJTIMOY FANLARDA INNOVASIYA ONLAYN ILMIY JURNALI*, 2(11), 235-239.
16. Maxamadaliyevna, Y. D., Oljayevna, O. F., Qizi, T. D. T., Shavkatovna, S. R. N., & Anvarovna, A. O. (2020). Pedagogical Features Of Mental Development Of Preschool Children. *Solid State Technology*, 63(6), 14221-14225.
17. Sharofutdinova, R. I., Asadullaev, A. N., & Tolibova, Z. X. (2021). The Factors and Basic Concepts Determining Community Health. *Central Asian Journal of Medical and Natural Science*, 2(5), 376-379.
18. Iqboljon, S. (2022). Boshlang'ich Sinf o'quv Jarayonida Axborot Texnologiyalaridan Foydalanish. *Ijodkor o'qituvchi*, 2(20), 137-140.
19. Iqboljon, S. (2022). KOMPYUTER YORDAMIDA DARSLARNI TASHKIL ETISH. O'ZBEKISTONDA FANLARARO INNOVATSIYALAR VA ILMIY TADQIQOTLAR JURNALI, 1(9), 246-249.
20. Sharofutdinov, I. (2023). DEVELOPMENT OF ACMEOLOGICAL COMPETENCE OF FUTURE EDUCATORS IN THE CONDITIONS OF INFORMING EDUCATION. *International Bulletin of Applied Science and Technology*, 3(5), 424-429.

21. Sharofutdinov, I. (2023). THE ACTUAL STATUS OF THE METHODOLOGY OF DEVELOPING ACMEOLOGICAL COMPETENCE OF FUTURE EDUCATORS IN THE CONDITIONS OF INFORMING EDUCATION. *Академические исследования в современной науке*, 2(12), 206-213.
22. Sharofutdinov, I. (2023). BO ‘LAJAK PEDAGOGLARNING AKMEOLOGIK KOMPETENTLIGINI RIVOJLANTIRISH METODIKASINING AMALIYOTDA QOLLASH. Педагогика и психология в современном мире: теоретические и практические исследования, 2(7), 54-58.
23. Sharofutdinov, I. (2023). PEDAGOGIK-PSIXOLOGIK FANLARNING BO ‘LAJAK PEDAGOGLARNING AKMEOLOGIK KOMPETENTLIGINI RIVOJLANTIRISHDAGI O ‘RNI. *Общественные науки в современном мире: теоретические и практические исследования*, 2(6), 17-24.
24. Sharofutdinov, I. (2023). TA’LIMNI AXBOROTLASHTIRISH SHAROITIDA BO ‘LAJAK PEDAGOGLARNING AKMEOLOGIK KOMPETENTLIGINI RIVOJLANTIRISH MEKANIZMLARINI TAKOMILLASHTIRISHNING PEDAGOGIK TIZIMI. *Инновационные исследования в современном мире: теория и практика*, 2(14), 13-19.
25. Sharofutdinov, I. (2023). TA’LIMNI AXBOROTLASHTIRISH SHAROITIDA BO ‘LAJAK PEDAGOGLARNING AKMEOLOGIK KOMPETENTLIGINI RIVOJLANTIRISH MODELI. *Наука и технология в современном мире*, 2(13), 77-84.
26. Sharofutdinov, I. (2023). STRUCTURE AND COMPONENTS OF THE DEVELOPMENT OF ACMEOLOGICAL COMPETENCE OF FUTURE EDUCATORS IN THE CONDITIONS OF EDUCATION INFORMATION. *International Bulletin of Applied Science and Technology*, 3(4), 574-580.
27. Sharofutdinov, I. (2023). FORMS OF SELF-DEVELOPMENT IN FUTURE PEDAGOGUES BASED ON THE ACMEOLOGICAL APPROACH IN THE PROCESS OF INFORMATIZATION OF EDUCATION. *Science and innovation*, 2(B3), 5-8.
28. Usmonjon o’g’li, S. I. (2022). TA’LIM TIZIMIDA RAQAMLI TEXNALOGIYA. *INNOVATIVE DEVELOPMENTS AND RESEARCH IN EDUCATION*, 1(12), 120-128.
29. Абдужабборов, А., & Шарофутдинова, Р. (2023). БОШЛАНГИЧ СИНФ ЎҚУВЧИЛАРИДА ИЖОДИЙ ФАОЛИЯТНИ РИВОЖЛАНТИРИШГА ҚАРАТИЛГАН ТАЪЛИМ ТЕХНОЛОГИЯЛАРИ.
30. Sharofutdinova, R., & Abduqodirov, B. (2023). DEVELOPMENT OF CREATIVE ACTIVITY OF ELEMENTARY SCHOOL STUDENTS IN THE EDUCATIONAL PROCESS. *Modern Science and Research*, 2(5), 904-910.
31. Sharafutdinova, R., & Abdujabborov, A. (2023). EDUCATIONAL TECHNOLOGIES AIMED AT THE DEVELOPMENT OF CREATIVE ACTIVITY IN PRIMARY SCHOOL STUDENTS. *Modern Science and Research*, 2(5), 890-896.
32. Шарофутдинова, Р. (2023). ИЖОД ТУШУНЧАСИ ФАОЛИЯТНИ РИВОЖЛАНТИРИШ МЕХАНИЗМИ. *O'ZBEKISTONDA FANLARARO INNOVATSIYALAR VA ILMIY TADQIQOTLAR JURNALI*, 2(19), 854-861.
33. Шарофутдинова, Р. (2023). БОШЛАНГИЧ СИНФ ЎҚУВЧИЛАРИНИНГ ИЖОДИЙ ФАОЛИЯТИНИ РИВОЖЛАНТИРИШ-ИЖТИМОЙ ПЕДАГОГИК ЗАРУРАТ СИФАТИДА. *O'ZBEKISTONDA FANLARARO INNOVATSIYALAR VA ILMIY TADQIQOTLAR JURNALI*, 2(19), 842-847.

34. Шарофутдинова, Р., & Абдуқодиров, Б. (2023). ТЕХНОЛОГИК ТАЪЛИМ ЖАРАЁНИДА ЎҚУВЧИЛАРИНИНГ ИЖОДИЙ ФАОЛИЯТИНИ РИВОЖЛАНТИРИШ ОМИЛЛАРИ ВА ТАМОЙИЛЛАРИ. *O'ZBEKISTONDA FANLARARO INNOVATSIYALAR VA ILMIY TADQIQOTLAR JURNALI*, 2(19), 862-868.
35. Шарофутдинова, Р., & Абдужабборов, А. (2023). ТЕХНОЛОГИК ТАЪЛИМНИНГ ИЖОДИЙ ЙЎНАЛТИРИЛГАНЛИГИДА ҲАМКОРЛИК КЛАСТЕРИ. *O'ZBEKISTONDA FANLARARO INNOVATSIYALAR VA ILMIY TADQIQOTLAR JURNALI*, 2(19), 848-853.
36. Shavkatovna, S. R. N., & Sohibaxon, S. (2023). MAXSUS TA'LIMNING RIVOJLANISH BOSQICHLARI. *O'ZBEKISTONDA FANLARARO INNOVATSIYALAR VA ILMIY TADQIQOTLAR JURNALI*, 2(19), 830-836.
37. Ra'noxon, S., Mahpuza, A., & Rahmatjonzoda, A. (2022). THEORETICAL FOUNDATIONS FOR THE DEVELOPMENT OF LOGICAL THINKING WITH THE HELP OF INNOVATIVE TECHNOLOGIES. *Web of Scientist: International Scientific Research Journal*, 3(11), 881-885.
38. Mahpuza, A., & Rahmatjonzoda, A. (2022). THE USE OF MODERN PEDAGOGICAL TECHNOLOGIES IN MATHEMATICS LESSONS IN ELEMENTARY SCHOOL. *European International Journal of Multidisciplinary Research and Management Studies*, 2(11), 213-217.
39. Maxamadaliyevna, Y. D., & O'ljayevna, O. R. F. (2020). Tursunova Dilnavoz To 'lqin qizi, Sharofutdinova Ra'noxon Shavkatovna, Ashurova Oygul Anvarovna. Pedagogical features of mental development of preschool children. *Solid State Technology*, 63(6).
40. Mirzaxolmatovna, X. Z., Nematovna, R. S., & Shavkatovna, S. R. (2022). FORMS OF THINKING IN THE PROCESS OF STUDYING MATHEMATICS. *European International Journal of Multidisciplinary Research and Management Studies*, 2(12), 259-263.
41. Ganiev, A. A., Abdullaev, S. Y., & Abdurahmonov, S. Z. (2021). Combined treatment for early-stage skin cancer of the head and neck area. *World Bulletin of Public Health*, 4, 3-6.
42. Ganiev, A. A., & kizi Ganieva, O. O. TASAVVUF TARIQATI YO 'NALISHLARI VA NAQSHBANDIYA TARIQATINING O 'ZIGA XOS JIHATLARI.
43. Ruzmatovich, U. S., & Shohbozjon G'ayratjon o'g, Q. (2023). Uzbekistan's General Education School Physical Education Programme: A Curriculum Analysis. *Best Journal of Innovation in Science, Research and Development*, 2(5), 184-193.
44. Ruzmatovich, U. S., & Shohbozjon G'ayratjon o'g, Q. (2023). Examining the First Age Group's Health Test Needs for "Salomatlik" Regulation Using the Dynamic of Children's Motor Potential. *Best Journal of Innovation in Science, Research and Development*, 2(5), 194-200.
45. Kosimov, K., & Mamayusupov, J. (2019). Transitions melle integral of fractional integrodifferential operators. *Scientific and Technical Journal of Namangan Institute of Engineering and Technology*, 1(1), 12-15.
46. Qo'Ziyev, S. S., & Mamayusupov, J. S. (2021). Umumiy o 'rta ta'lim maktablari uchun elektron darslik yaratishning pedagogik shartlari. *Oriental renaissance: Innovative, educational, natural and social sciences*, 1(10), 447-453.
47. Мамаюсупов, Ж. Ш. (2022). Интегральное преобразование Меллина для оператора интегродифференцирования дробного порядка. *Periodica Journal of Modern Philosophy, Social Sciences and Humanities*, 11, 186-188.



48. Mamayusupov, J. S. O. (2022). "IQTISOD" YO'NALISHI MUTAXASSISLARINI TAYYORLASHDA MATEMATIKA FANINI O'QITISH USLUBIYOTI. *Academic research in educational sciences*, 3(3), 720-728.
49. Mamayusupov, J., & Sattarov, A. (2022). Mellin Integral Replacement and its Applications. *Eurasian Research Bulletin*, 15, 256-263.
50. Shoyunus o'g'li, M. J. (2023). PISA XALQARO BAHOLASH TIZIMI VA UNING MATEMATIK AHAMIYATI. *Journal of new century innovations*, 25(1), 3-8.
51. Shoyunus o'g'li, M. J. (2023). MATEMATIK MODEL VA MATEMATIK MODELLASHTIRISHNING UMUMIY PRINSIPLARI. *World scientific research journal*, 13(1), 45-48.
52. Vosiljonov, A. (2022). Basic theoretical principles of corpus linguistics. *Academicia Globe: Inderscience Research*, 3(2), 1-3.
53. Vosiljonov, A. (2022). LINGVISTIK TADQIQOTLARDA KORPUS O'RGANISH OBYEKTI SIFATIDA. IJTIMOY FANLARDA INNOVASIYA ONLAYN ILMIY JURNALI, 2(11), 176-182.
54. Vosiljonov, A. (2022). PRAGMALINGVISTIKA VA UNING TAHLILYI SHAKLLANISH TARIXI. *Science and innovation*, 1(B8), 99-105.
55. Vosiljonov, A. (2022). PRAGMALINGUISTICS AND THE HISTORY OF ITS ANALYTICAL DEVELOPMENT. *Science and Innovation*, 1(8), 99-105.
56. Vosiljonov, A., & Isaqova, X. (2023). EFFECTIVENESS OF MOTHER TONGUE EDUCATION IN THE PRIMARY GRADES. *International journal of advanced research in education, technology and management*, 2(2).
57. KHALIMBOYEVA, F., & VOSILJONOV, A. (2023). MAKTABGACHA YOSHDAGI BOLALAR DIQQATINI RIVOJLANTIRISH MUAMMOSINI NAZARIY O'RGANILISHI. *Journal of Pedagogical and Psychological Studies*, 1(5), 94-98.
58. Soxibov, S. (2023). THE FIGHT AGAINST CORRUPTION IS A HUGE TASK. *Modern Science and Research*, 2(5), 1037-1041.
59. Soxibov, S. (2023). MEASURES TO FIGHT AGAINST CORRUPTION. *Modern Science and Research*, 2(5), 1031-1036.
60. Anvar o'g'li, S. S. (2023). PHILOSOPHICAL-ANALYTICAL ANALYSIS OF CONFLICT OF INTEREST AND PREVENTION OF CORRUPT RELATIONS. *International journal of advanced research in education, technology and management*, 2(3).
61. Anvar o'g'li, S. S. (2021, April). THE ROLE OF RELIGIOUS AND MORAL EDUCATION IN THE FIGHT AGAINST CORRUPTION, ALONG WITH THE USE OF ECONOMIC AND LEGAL FACTORS. In *E-Conference Globe* (pp. 55-57).
62. Нажмиддинов, Э., & Мухамедиев, М. (2023). FISH HELMINTHS IN FISH RESERVOIRS OF FERGANA VALLEY. *International journal of advanced research in education, technology and management*, 2(3).
63. Нажмиддинов, Э. Х., & Мухаммадиев, М. А. (2022). ФАРФОНА ВОДИЙСИ СУВ ҲАВЗАЛАРИ БАЛИҚЛАРИ ГЕЛЬМИНТЛАРИНИНГ ТУР ТАРКИБИ. *INNOVATIVE DEVELOPMENTS AND RESEARCH IN EDUCATION*, 1(12), 60-68.
64. Нажмиддинов, Э. Х. (2022). ФАРФОНА ВОДИЙСИ СУВ ҲАВЗАЛАРИ БАЛИҚЛАРИ ГЕЛЬМИНТЛАРИ. IJTIMOY FANLARDA INNOVASIYA ONLAYN ILMIY JURNALI, 2(11), 189-194.

65. Najmiddinov, E. (2022). THE SIGNIFICANCE OF NATURE IN THE FORMATION OF PRESCHOOL CHILDREN IN THE IDEAL GENERATION. *Science and Innovation*, 1(8), 149-154.
66. Najmiddinov, E. (2022). " ICHTHYOLOGY AND HYDROBIOLOGY" PROSPECTS FOR THE DEVELOPMENT OF DIRECTIONS IN UZBEKISTAN. *Science and Innovation*, 1(8), 152-160.
67. Abidjanovich, A. A. (2022). THE NEED TO IMPROVE HUMAN'S NOOSPHERICAL RELATIONSHIP TO NATURE. *INTERNATIONAL JOURNAL OF SOCIAL SCIENCE & INTERDISCIPLINARY RESEARCH ISSN: 2277-3630 Impact factor: 7.429*, 11(11), 23-30.
68. Abidjanovich, A. A. (2022). THE ROLE OF CONTINUOUS EDUCATION SYSTEM IN IMPROVING PERSONAL ECOLOGICAL CULTURE. *INTERNATIONAL JOURNAL OF SOCIAL SCIENCE & INTERDISCIPLINARY RESEARCH ISSN: 2277-3630 Impact factor: 7.429*, 11(11), 5-12.
69. Абдумаликов, А. (2022). АТРОФ-МУҲИТНИ АСРАШ БЎЙИЧА МИЛЛИЙ СТРАТЕГИК РЕЖА ВА УНИНГ АҲАМИЯТИ. *Central Asian Academic Journal of Scientific Research*, 2(2), 251-258.
70. Абдумаликов, А. (2022). ЯНГИ ТАРАҚҚИЁТ БОСҚИЧИДА ЭКОЛОГИК МОДЕРНИЗАЦИЯЛАШ ДАСТУРИ. *Scientific progress*, 3(2), 1179-1186.
71. Абдумаликов, А. А. (2019). Human and Natural Harmony in the Historical Process. *Scientific Bulletin of Namangan State University*, 1(5), 205-209.
72. Abidzhanovich, A. A. (2020). Issues Of Formation Of Rationality In Relations Of Nature With Society. *The American Journal of Social Science and Education Innovations*, 2(08), 301-304.
73. Abdumalikov, A. A. (2019). Environmental Ecological Policy in Uzbekistan and Necessity Of Formation Of Rational Communication To Nature. *Scientific and Technical Journal of Namangan Institute of Engineering and Technology*, 1(9), 94-101.
74. Мирзабоев, Й. А. (2022). Тур Ўзгариш Чизиклари Учта Бўлган, Гиперболик Қисмларининг Ҳаммаси Харақтеристик Учбурчаклардан Иборат Бўлган Бешбурчакли Соҳада Учтинчи Тартибли Кўринишдаги Параболик-Гиперболик Тенглама Учун Битта Чегаравий Масала Ҳақида. *Theory And Analytical Aspects Of Recent Research*, 1(5), 363-366.
75. MIRZABOYEV, Y. BOSHLANG'ICH SINF O'QITUVCHILARINING MATEMATIKA O 'QITISH METODIKASI. O 'RTA UMUMTA'LIM MAKTABLARIDA MATEMATIKA O 'QITISHNING MAQSADI. *ЭКОНОМИКА*, 169-172.
76. Iminov, B. B. (2020). INNOVATIVE CULTURAL LINKS ARE AN IMPORTANT FACTOR IN SOCIAL DEVELOPMENT. *Scientific and Technical Journal of Namangan Institute of Engineering and Technology*, 2(3), 263-270.
77. Iminov, B. B. (2019). A PHILOSOPHICAL APPROACH TO INNOVATIVE AND CULTURAL-RELATIONS AT A NEW STAGE OF DEVELOPMENT. *Scientific and Technical Journal of Namangan Institute of Engineering and Technology*, 1(5), 157-162.
78. Qizi, S. G. G. O. (2022). LINGUISTIC BASIS AND PEDAGOGICAL CONDITIONS OF TEACHING WORD MEANING TO PRIMARY CLASS STUDENTS. *European International Journal of Multidisciplinary Research and Management Studies*, 2(12), 117-123.
79. Qizi, S. G. G., & Teshaboyevna, D. D. Methods Of Formation Of Independent Reading Skills In Primary School Pupils. *JournalNX*, 21-24.

80. Kizi, S. G. G. (2021). Formation Of Independent Reading Skills in Primary School Students. *Texas Journal of Multidisciplinary Studies*, 2, 222-224.
81. Valijonovna, K. I., Rakhmatjonovich, T. D., & Mukhtoralievna, Z. S. (2022). Informational Technology at Education. *Spanish Journal of Innovation and Integrity*, 6, 262-266.
82. Akmaljonovna, A. Z. (2021). Methods of formation of independent reading skills in primary school students. *ACADEMICIA: An International Multidisciplinary Research Journal*, 11(3), 1425-1428.
83. Dehqonova, M., & Tagonova, G. (2022). The Importance of Didactic Games in Speech Therapy in the Development of Speech in Children with Autism and the Ability to Choose Effective Methods. *European Journal of Innovation In Nonformal Education*, 2(1), 133-137.
84. Dehqonova, M. (2022). BOLALARDAGI YOZUV BUZILISHLARI VA ULARDAGI DISGRAFIYADA O 'ZIGA XOS XATOLIKLARNI PAYDO BO 'LISH MEXANIZMI. *YANGI O'ZBEKISTONDA MILLIY TARAQQIYOT VA INNOVASIYALAR*, 405-407.
85. Dehqonova, M., & Najmiddinova, N. (2022). ALOHIDA EHTIYOJGA EGA BO'LGAN BOLALARNING OILAGA MOSLASHISHI UCHUN MUHIM OMILLAR. *YANGI O'ZBEKISTONDA MILLIY TARAQQIYOT VA INNOVASIYALAR*, 90-92.
86. Dehqonova, M. (2023). MAXSUS MAKTABDA DAKTIL NUTQINI O'QITISH-TADQIQOT OBYEKTI SIFATIDA. *Наука и инновация*, 1(1), 39-40.
87. Qizi, D. M. S., & Qizi, R. G. X. (2022). METHODS OF STUDYING ADDITION AND SUBTRACTION OF TWO-DIGIT NUMBERS IN ELEMENTARY SCHOOL. *Gospodarka i Innowacje*, 22, 61-67.
88. Dehqonova, M. S. Q., & Axmedova, U. Y. Q. (2023). BO 'LAJAK BOSHLANG 'ICH SINF O 'QITUVCHILARINI MATEMATIK SAVODXONLIGINI OSHIRISH JARAYONIDA ULARNING TAFAKKURI, QOBILIYATI VA INTELLEKTUAL RIVOJLANISH. *Oriental renaissance: Innovative, educational, natural and social sciences*, 3(4-2), 251-256.
89. Otazhonov, S. M., Ergashev, R. N., Botirov, K. A., Qaxxorova, B. A., Xudoynazarova, M. A., Abdukurimova, N. A., ... & Ismoilova, E. M. (2022, December). Influence of thickness and temperature on photoelectric properties of p-CdTe-nCdS and pCdTe-CdSe heterostructures. In *Journal of Physics: Conference Series* (Vol. 2388, No. 1, p. 012001). IOP Publishing.
90. Otajonov, S. M., Ergashev, R. N., Axmedov, T., Usmonov, Y., & Karimov, B. (2022, December). Photoelectric properties of solar cells based on pCdTe-nCdS and pCdTe-nCdSe heterostructures. In *Journal of Physics: Conference Series* (Vol. 2388, No. 1, p. 012062). IOP Publishing.
91. Abdulvakhidov, K., Li, Z., Abdulvakhidov, B., Soldatov, A., Otajonov, S., Ergashev, R., ... & Sitalo, E. (2023). Structure phase state and physical properties of YbMn<sub>1-x</sub>Fe<sub>x</sub>O<sub>3</sub> compositions. *Applied Physics A*, 129(3), 185.
92. Ahmedova, U. Y. Q., & Axmedova, M. U. B. Q. (2021). Vatanim Surati. *Oriental renaissance: Innovative, educational, natural and social sciences*, 1(11), 877-883.
93. Axmedova, U. (2022). On Certain Conditions Of Striking Coefficients Of Fourier Series To Zero. *Scientific and Technical Journal of Namangan Institute of Engineering and Technology*, 3(3), 3-8.
94. Qizi, A. U. Y., & Qizi, A. M. U. B. (2021). Research On Hydronyms and Their Importance.
95. Umidaxon, A., & Gulirano, S. (2023). BOSHLANG'ICH SINF MATEMATIKA DARSLARIDA AMALIY MASHQLAR YECHISH JARAYONIDA

- O'QUVCHILARNING FIKRLASH QOBILIYATINI OSTIRISH OMILLARI. *PEDAGOGIKA, PSIXOLOGIYA VA IJTIMOYIY TADQIQOTLAR*, 2(5), 10-14.
96. Axmedov, O. U. B. O. G., & Qizi, A. U. Y. (2022). STEROMETRIYA BO'LIMI VA UNING BA'ZI AKSIOMALARIDAN KELIB CHIQUADIGAN NATIJALAR. *International scientific journal of Biruni*, 1(2), 127-133.
97. Axmedova, U. Y. Q., & Axmedova, M. U. B. Q. (2022). XALQ OG 'ZAKI IJOD NAMUNALARINING BOSHLANG 'ICH SINIF DARSLIKLARIDA QO 'LLANISHI VA ULARNING MAZMUNYI GURUHLANISHI. *International scientific journal of Biruni*, 1(2), 345-351.
98. Erkinovna, N. S. (2022). Educational Methods in Teaching the Russian Language. *American Journal of Social and Humanitarian Research*, 3(11), 260-263.
99. Erkinovna, N. S. (2022). THE IMPORTANCE OF LISTENING SKILLS IN LEARNING THE RUSSIAN LANGUAGE. *INNOVATIVE DEVELOPMENTS AND RESEARCH IN EDUCATION*, 1(12), 138-145.
100. Erkinovna, N. S. (2022). MECHANISMS OF EFFECTIVE TEACHING OF FOREIGN LANGUAGES USING INNOVATIVE METHODS. *Uzbek Scholar Journal*, 11, 132-135.
101. Erkinovna, N. S. (2023). RUSSIAN LANGUAGE IN THE MODERN WORLD. *Open Access Repository*, 4(3), 284-295.
102. Rakhmatjonov Shokhjahan Dilshodbek o'g'li //THE ROLE OF PHYSICAL CULTURE IN PROVIDING THE PSYCHOLOGICAL HEALTH OF THE ATHLETE// INNOVATIVE DEVELOPMENTS AND RESEARCH IN EDUCATION. International scientific online conference. Canada. Part 2, 23.01.2022. 1-3
103. Raxmatjonov Shoxjahan Dilshodbek o'g'li //SPORTCHI PSIXOLOGIK SALOMATLIGIGA TA'SIR ETUVCHI OMILLAR// GALAXY INTERNATIONAL INTERDISCIPLINARY RESEARCH JOURNAL (GIIRJ). Vol. 10, Issue 11, Nov.(2022). 117-121 pages.
104. QURBONOVA Saida Miralimjanovna, RAXMATJONOV Shoxjahan Dilshodbek o'g'li //MAMLAKATIMIZ PSIXOLOGLARI ISHLARIDA SHAXSLARARO MUNOSABATDA MUOMALA MUAMMOSINING TALQINI// Journal of Pedagogical and Psychological Studies. Vol. 1. № 5, (2023). 99-103 pages.
105. Raxmatjonov Shoxjahan Dilshodbek o'g'li //SPEECH ISSUES IN PSYCHOLINGUISTICS// IQRO JURNALI № 2. 04.2023. 503-511 betlar.
106. Raxmatjonov Shoxjahan Dilshodbek o'g'li, Vosiljonov Azizbek Boxodirjon o'g'li //XORIY PSIXOLOGLARINING ISHLARIDA SHAXSNING TADQIQ ETILISHI// INNOVATIVE DEVELOPMENTS AND RESEARCH IN EDUCATION. Vol. 1. № 12, 2022. 39-47 pages.
107. Raxmatjonov Shoxjahan Dilshodbek o'g'li //TALABALARDA TOLERANTLIKNI RIVOJLANTIRISH – IJTIMOYIY PSIXOLOGIK MUAMMO SIFATIDA// International Journal of Economy and Innovation. Volume: 30. 2022. 66-70 pages.
108. Rakhmatjonov Shokhjahan Dilshodbek o'g'li //PSYCHOLOGICAL ASPECTS OF THE SPORTSMAN PERSONALITY DURING COMPETITIONS// IJTIMOYIY FANLARDA INNOVASIYA ONLAYN ILMYIY JURNALI. Vol. 2 No. 11 (2022). 215-221 betlar.
109. Raxmatjonov Shoxjahan Dilshodbek o'g'li //Motiv Va Motivatsiya Muammosining Jahon Va Mahalliy Psixologlar Tomonidan Tadqiq Etilganligi// American Journal of Social and Humanitarian Research, Vol. 3 No. 11 (2022). 256-259 pages.
110. Raxmatjonov Shoxjahan Dilshodbek o'g'li //TOLERANTLIK SHAKLLANAYOTGAN SHAXS MODELINING TAVSIFI// International scientific journal «MODERN SCIENCE AND RESEARCH». VOLUME 2 / ISSUE 5 /2023. 761-764 pages.

111. . Raxmatjonov Shoxjahon Dilshodbek o'g'li. (2023). PSIXOLOGIYADA MOTIVATSIYA TURLARI, NAZARIYALARI VA TAHLILI. Научный Импульс, 1(10), 665-670.
112. Raximov, Q., & Samijonov, A. (2023). DESCRIPTION OF WAYS TO BUILD A SELF-SIMILAR SOLUTION. *Modern Science and Research*, 2(5), 950-958.
113. Raximov, Q., & Samijonov, A. (2023). DESCRIPTION OF PROCESSES WITH CONVECTIVE TRANSPORT. *Modern Science and Research*, 2(5), 941-949.
114. Kadirov, S. (2023). HISTORICAL AND CULTURAL MONUMENTS AND THEIR CONDITION IN FERGANA REGION (1991-2020 IN THE CASE OF THE CITY OF MARGILAN): THE ISSUE OF PRESERVATION, PROTECTION AND THEIR USE. *Modern Science and Research*, 2(5), 818-830.
115. Abduraxmonov, A., & Kadirov, S. (2022). DEMOGRAFIK JARAYONLARNING IQTISODIY-IJTIMOIIY SOHALARNI RIVOJLANISHI BILAN BOG 'LIQLIGI VA DASTLABKI XUSUSIY MULK MASALALARI. *IJTIMOIIY FANLARDA INNOVASIYA ONLAYN ILMIY JURNALI*, 2(11), 222-229.
116. Yo'lchiboyeva, L. (2023). METHODS FOR GROWING SPEECH SKILLS OF PRIMARY SCHOOL STUDENTS. *Modern Science and Research*, 2(5), 1028-1030.
117. Yo'lchiboyeva, L. (2023). METHODOLOGY FOR TEACHING THE NOUN PHRASE CATEGORY: ENHANCING LANGUAGE LEARNING IN STUDENTS. *Modern Science and Research*, 2(5), 1025-1027.
118. Kalandarovna, Y. L. (2023). Superstitions in Linguoculturology. *DENMARK" THEORETICAL AND PRACTICAL FOUNDATIONS OF SCIENTIFIC PROGRESS IN MODERN SOCIETY"*, 14(1).
119. Qalandarovna, Y. L. L. (2023). O 'QUVCHILAR NUTQINI O 'STIRISH METODIKASI. *IQRO JURNALI*, 2(2), 637-645.
120. Qalandarovna, Y. L. L. (2023). LINGVOKULTUROLOGIK BIRLIKLARNING NUTQDAGI O'RNI. *IQRO*, 2(2), 522-529.
121. Kalandarovna, Y. L. (2022). ORIGIN AND CONCEPT OF TABOO VOCABULARY. *Innovative Technologica: Methodical Research Journal*, 3(10), 184-190.

UNIVERSITET TALABALARINING JISMONIY RIVOJLANISHI  
KO'RSATKICHLARI TAHLILI

Qodirov Shohbozjon G'ayratjon o'g'li

<https://doi.org/10.5281/zenodo.8026928>

*Annotatsiya.* Ushbu maqolada universitet talabalarining jismoniy rivojlanishi ko'rsatkichlari tahlili haqida fikr yuritilgan.

*Kalit so'zlar:* yoshlarning jismoniy rivojlanishi akseleratsiya hodisasi, sport o'yinlari, chaqiriqqacha harbiy ta'lim, tana uzunligi va og'irligi, ko'krak qafasi aylanasi.

ANALYSIS OF INDICATORS OF THE PHYSICAL DEVELOPMENT OF  
UNIVERSITY STUDENTS

*Abstract.* This article reflects on the analysis of indicators of the physical development of university students.

*Keywords:* the physical development of young people is an accelerating phenomenon, sports games, military education up to the call, body length and weight, chest circumference.

АНАЛИЗ ПОКАЗАТЕЛЕЙ ФИЗИЧЕСКОГО РАЗВИТИЯ СТУДЕНТОВ  
ВУЗОВ

*Аннотация.* В данной статье рассматривается анализ показателей физического развития студентов вузов.

*Ключевые слова:* физическое развитие молодежи феномен ускорения, спортивные игры, военное обучение до призыва, длина и вес тела, обхват груди.

Maktabgacha ta'lim muassasalari, xalq ta'limi va o'rta maxsus o'quv yurtlari uchun turli sohalar bo'yicha mutaxassislar tayyorlash yo'nalishi mavjud gumanitar oliy ta'lim muassasalaridagi o'quv jarayonini takomillashtirish ta'lim tizimining dolzarb pedagogik muammosi sanaladi. Shu sababli oliy gumanitar ta'lim muassasasida ta'lim oluvchi turli yo'nalishlar talabalarining butun to'rt yillik ta'lim sikli davomidagi jismoniy holatini o'rganish hamda tajriba tadqiqotlari davomida olingan raqamli axborotlarni qiyosiy tahlil etish asosida ilmiy-metodik tavsiyalarni ishlab chiqish, ularni talabalarining harakat tayyorgarligini yanada takomillashtirish maqsadida o'quv jarayoniga joriy qilish katta qiziqish uyg'otdi.

Ma'lumki, so'nggi yillarda o'quvchi yoshlarning jismoniy rivojlanishi akseleratsiya hodisasi keng tarqalishi munosabati bilan ko'pgina tadqiqotchilar tomonidan ushbu muammo o'rganib kelinmoqda. Tadqiqotlardan aniqlanishicha, o'sib kelayotgan avlodning jadal rivojlanishi turli xil etnik guruhlarni qamrab olgan bo'lib, irsiy omillarga bog'liq emas, balki, asosan, tashqi muhit bilan o'zaro bog'liq. Tajriba tadqiqotlarini o'tkazish maqsadida chaqiriqqacha harbiy ta'lim fakultetida tahsil oluvchi talabalarining antropometrik tavsiflari - tana uzunligi va og'irligi, ko'krak qafasi aylanasi, o'pkaning tiriklik sig'imining o'zgarish dinamikasi hamda dinamometrik tavsiflari ta'lim yillari bo'yicha tadqiq qilindi. Olib borilgan tajriba tadqiqotlari natijalari 3.5-jadvalda berilgan.

Gavda uzunligi ko'rsatkichlari organizmning shakllanish xususiyatini aks ettiruvchi jismoniy rivojlanishning baholaydigan omillardan biri hisoblanadi. Birinchi bosqich talabalarida tana uzunligi o'rtacha  $177,4 \pm 3,8$  sm.ni tashkil etadi, ikkinchi bosqich talabalarida farq  $0,1$  sm.ni tashkil qiladi, uchinchi bosqichga kelib ko'rsatkich sezilarli pasayadi va farq  $3,5$  sm.ni tashkil etadi va to'rtinchi bosqichga kelib  $176,4 \pm 6$  sm.gacha o'sadi.

Vazn tavsiflarini baholay turib, o'quv yillari bo'yicha tana og'irligining oshib borishini e'tirof etish zarur. Agar birinchi bosqichda talabalarda tana og'irligi o'rtacha  $74,1 \pm 1,0$  kg.ga teng bo'lgan bo'lsa, keyingi bosqichga o'tish bilan tana og'irligi 0,3 kg.ga oshdi, keyinchalik u  $76,4 \pm 8,1$  kg.gacha o'sib bordi va birinchi bosqich talabalari vazniga nisbat 2,3 kg. farqni tashkil qildi. To'rtinchi bosqich talabalari o'rtacha  $76 \pm 7$  kg. vaznga ega bo'ldilar, bu birinchi bosqich talabalari gavda og'irligidan 3,9 kg.ga ko'proq va bosqichdan-bosqichga talabalarning harakat faolligi kamayib borishidan dalolat beradi.

№	Ko'rsatkichlar	I bosqich			II bosqich			III bosqich			IV bosqich		
		$\bar{X}$	$\sigma$	V	$\bar{X}$	$\sigma$	V	$\bar{X}$	$\sigma$	V	$\bar{X}$	$\sigma$	V
1.	Bo'yi, sm	177,4	3,8	2,1	177,7	4,2	2,3	173,9	5,4	3,68	176,4	6	3,4
2.	Og'irligi kg	73,1	12,05	15,8	75,4	7,2	9,5	76	8,1	11	77	7	9
3.	Ko'krak qafasi aylanasi (naf.ol.), sm	98,8	6,7	6,5	93,8	7	7,1	96,9	4,6	4,5	99,3	4,3	4,1
4.	Nafas chiqarish, sm	91,1	8,3	8,8	88,5	5,8	6,3	91,2	5,9	6,2	91,8	4,9	5,1
5.	Dinamometriya o'ng, kg	43,6	6,8	14,5	45,2	4,9	10,1	47,3	9,6	19	45	5,6	11,7

6.	Dinamo- metriya chap, kg	40,4	8,3	19,1	44,6	7,8	16,5	44,9	9,01	18,8	416	5,1	11,5
7.	O'TS, ml	3560	310,5	8,5	4200	1016, 6	23,6	3360	287,0 5	8,3	3680	371, 5	9,8

#### **Farg'ona davlat universiteti talabalarining jismoniy rivojlanish ko'rsatkichlar**

Universitet talabalarining o'quv yillari bo'yicha bo'y-vazn ko'rsatkichlari tahlili shuni aniqlab beradiki, ular to'rtinchi bosqichga qadar asta-sekin oshib boradi.

Universitet talabalarida o'quv yillari bo'yicha antropometrik ma'lumotlar tahlili shuni ko'rsatdiki, asosan  $r > 0,001$  da ko'rsatkichlarning barcha o'rganilayotgan parametrlar bo'yicha, asosan, ishonchsiz o'sishi va ayni paytda ikkinchi va uchinchi bosqichlarda ularning bir oz ishonchsiz pasayishi kuzatildi. Bu oliy ta'lim muassasalari talabalarining an'anaviy jismoniy tarbiya tizimi kamchiliklari to'g'risida taxmin qilishga asos bo'la oladi.

Hozirgi zamon maktab o'quvchisi o'zining 85% vaqtini o'tirib o'tkazadi. U sinfdan – sinfga ko'chgan sari harakat faolligi so'zsiz pasayib boradi. Bu esa uning salomatligi va jismoniy rivojlanishiga salbiy ta'sir ko'rsatadi. Bunday kamchilikni yo'qotish uchun bolalarni juda kichik yoshdan boshlab muntazam ravishda jismoniy tarbiya va sport bilan mashg'ul qilish lozim.

Sport o'yinlaridan sport seksiyasi ishini takomillashtirish ham maktab o'quvchilarini yanada ko'proq mashg'ulotlarga jalb etishda vosita bo'lib xizmat qiladi.

Sport o'yinlari dunyoda keng taraqqiy etgan. Uning ommaviyligi shundaki, yoshlar va barcha mehnatkashlarni jismoniy tarbiya va sport bilan sistemali shug'ullanishga, "Alpomish" va "Barchinoy" sinov me'yorlarini topshirishga va faol dam olishga vosita bo'lib xizmat qiladi.

Sport o'yinlari bilan shug'ullanish odam harakat apparatini rivojlantirishga imkoniyat yaratadi, hayotiy zarur bo'lgan chaqqonlik, chidamlilik, reaksiyani tezkorligi kabi sifatlarni shakllanishga yordam beradi, nafas olish, yurak – qon tomir va muskul sistemalarini mustahkamlaydi, aqliy charchoqni yo'qotadi.

Sog'lomlashtirish – gigiena tomondan sport o'yinlari tarbiyaviy va targ'ibot-tashviqot jihatdan katta ta'sir ko'rsatadi.

Sportcha kurash nafaqat ishtirok etuvchilarga, balki tomoshabinlarga ham maroqlidir. Bu kuchli bo'lishga intilish, chaqqonlik, jasurlik, o'z harakatlari bilan jamoaga aqliy yordam berish kabi sifatlarni tarbiyalaydi.

Maktabda sport o'yinlari seksiyasini tuzish va mashg'ulotlarga ko'proq shug'ullanuvchilarni jalb etish uchun jismoniy madaniyat jamoasida bir qancha tadbirlarni o'tkazish kerak. O'quvchilar bilan o'tkazilgan biror bir kecha yoki umumiy yig'indan keyin voleybol, futbol, basketbol, qo'l to'pi, tennis, musobaqalari haqidagi ( masalan, jahon chempionati) filmlarini yoki ko'rgazmalarni ko'rsatishdan boshlash mumkin. Shundan so'ng mamlakatimizning, viloyatning, shahar va tumanning taniqli murabbiylari bilan uchrashuv o'tkazishni yo'lga qo'yish kerak. Ular sport o'yinlari haqida, sport hayotidagi qiziq voqealar haqida gapirishib, sport bilan shug'ullanishning ajoyib tomonlari haqida hikoya qilib beradilar. Kecha yoki umumiy yig'in oxirida shahar, tuman yoki BO'SM ning kuchli jamoalari o'rtasida



ko'rgazmali o'yin o'tkazish maqsadga muvofiq bo'ladi. Bularning barchasi qatnashchilarda sport o'yinlariga katta qiziqish uyg'otadi va amaliy mashg'ulotlarni aqlan o'tkazish bu qiziqishni mustahkamlaydi.

O'quv guruhlarini tashkillab, komplektlash ko'pincha o'yin malakalarini o'rgatishda muvaffaqiyatlarga olib keladi. Bunga jidiy e'tibor berish kerak va har qanday holatda "ro'yxat bo'yicha" oddiy bo'linishga yo'l qo'yimaslik kerak, hech bo'lmaganda tarkib soni to'liq bo'lishi zarur. Agar jamoa unchalik katta bo'lmasa, ya'ni xohlovchilar soni 15-20 o'quvchini tashkil qilsa, komplektlash alog'ida mehnatni talab qilmaydi. Ammo xoxlovchilar soni ko'p bo'lsa, shug'ullanuvchilarni sport o'yini bo'yicha malakalarini egallashda ularni tayyorgarligi va potentsial imkoniyatlariga qarab guruhlarga oshirish lozim. Bunda eng yaxshi ko'rsatkichga ega bo'lganlarni bir guruhga, qolganlarni boshqa guruhga birlashtirish kerak.

Tanlab olishda quyidagi ko'rsatkichlar hisobga olinadi: jismoniy tayyorgarlik darajasi, o'yin texnikasini egallash qobiliyati, antropometrik ma'lumotlari, o'yinni malakalarini egallash darajasi va boshqalar.

Bizning sharoitda sport o'yinlari juda ommalashgan. Maktabda deyarli barcha o'quvchilar bu o'yinlarga qiziqishadi. Jismoniy tayyorgarlik darajasini aniqlash uchun nazorat sinovlarini qo'llash maqsadga muvofiq bo'ladi: vertikal sakrash, turgan joydan uzunlikka sakrash, tomonlari 10 va 5 m bo'lgan uchburchak bo'yicha yugurish, 1kg og'irlikdagi to'ldirma to'pni ikki qo'llab bosh orqasidan turgan joyida va sakraganda uloqtirish, voleybol setkasi orqali tennis to'pini sakrab mo'ljalga uloqtirish.

Vertikal sakrash balandligini turli usullar bilan aniqlash mumkin. Bunda sinalayotgan o'quvchining bo'yidan kelib chiqib, gavda umumiy og'irlik markazini ko'tarish balandligi hisobiga olinadi. Sakrovchanlikni aniqlash uchun asosiy usullar: tayanch joyidan mahkamlanadigan qurilmaga santimetrli lentani o'tkazish, ilib qo'yilgan lentaga yetish, unda panja uchlari bo'yicha kaftlarni boshlang'ich holati aniqlanadi – bunda yuqoriga sakrashni oxirgi nuqtasi belgilanadi; sinaluvchini holati oq qog'ozga qayd qilinadi.

Uzunlikka sakrash yumshoq tayanchga bajarilishi zarur. Yugurish bo'yicha sinov o'tkazish uchun ikkita har xil tomonlama uchburchak chiziladi: birining tomoni 10m, boshqasini 5m. Har bir burchakka to'ldirma to'p qo'yiladi. Signal bo'yicha sinalayotgan o'quvchi chap yoni bilan uchburchakka (soat strelkasiga qarama-qarshi) 30m yugurib boradi. Ikkinchi sinovda u 15m chap yon bilan yugurib boradi, bundan so'ng orqaga buriladi va yana 15m o'ng yon bilan uchburchakka qarab (soat strelkasi yo'nalishi bo'yicha) yugurib boradi.

Turgan joyida uloqtirishda sinalayotgan o'quvchi oldiga to'ldirma to'p qo'yilgan holatda o'tkaziladi. To'pni olib, orqaga egilib, bosh orqasiga ikki qo'llab to'pni olib boriladi va uni oldinga uloqtiriladi. Sakrashda to'pni uloqtirish ham xuddi shu dastlabki holatdan amalga oshiriladi.

Setka orqali tennis to'pini uloqtirish quyidagicha bajariladi: o'quvchi qo'lda to'p bilan hujum chizig'idagi 4 zonada turadi. Keyin yugurib ikkala oyoqda deysinib yuqoriga sakraydi va 6 zona turgan nishonga bir qo'llab setka orqali sakrashda to'pni uloqtiradi. Bunda setkani balandligi o'quvchini yoshi va jinsiga mos kelishi talab etiladi.

O'yin texnikasini qanday bilish qobiliyatini aniqlash uchun yo'riqchi yoki ko'rikka alohida taklif qilingan o'quvchi tomonidan ko'rsatilgan usullarni soddalashtirilgan yoki qisqartirilgan sharoitlarda o'quvchi bajarib berishi kerak. O'zini ustida yuqori uzatish va yuqoriga-to'g'riga

uzatish, pasidan va yuqoridan to'g'ri podacha, rezinaga o'rnatilgan to'plarga hujum zarba berish (5 ballik sistemada) bajariladi.

Taktika bo'yicha qobiliyatlarni o'yinlarda kuzatib aniqlanadi. Bunday kuzatishlar o'quvchini maqsadga muvofiq ravishda o'yin paytida oldin o'rganganlarini qanday bajarish va harakat malakalarini bilishga yordam beradi. O'yinda qatnashishga qarab shug'ullanuvchilarni reaksiya tezligini, epcilligini, fikrlash qobiliyatini va taktik bilimini rivojlantirish haqida ma'lumotlarga ega bo'linadi. Bu sifatlar sport o'yinlari bilan muvaffaqiyatli shug'ullanish uchun zarurdir. Bulardan tashqari turli xil topshiriqlar bilan estafetalar qo'llaniladi: turli xil dastlabki holatlardan turlicha harakatlanish usullarini bajarish, ya'ni harakatda burilishlar, to'siqlardan oshib o'tish va boshqalar. Va yana harakatli o'yinlardan ham foydalanish mumkin, bunda tezlik reaksiyasini harakatlarni almashtirish tezligi bilan qo'shib aniqlash va boshqa harakatlarni ham aniqlash mumkin: "Kecha va kunduz", "Chaqiruv", "Ovchilar va o'rdaklar", "Qo'rg'anni himoyalash", "To'p ilib oluvchiga", "To'p uchun kurash". Yakunda o'yin o'tkaziladi, barcha hoxlovchilar kuch jihatdan teng komandalarga ajratiladi. O'yinlarni kuzatish sport turining malakalarini egallash darajasini ko'rish imkoniyatini beradi. Ko'rsatilgan sinovlarda ko'rsatkichlarni yaxshi bilganlar, odatda texnik usullar va taktik harakatlarni boshqalardan ko'ra yaxshiroq bajarishi va o'yinda muvaffaqiyatli harakat qilishi ko'rinadi.

#### REFERENCES

1. Мўйдинов, А. (2021). ЁШЛАРНИ ТУРЛИ ТАХДИДЛАРДАН ҲИМОЯ ҚИЛИШДА АЖДОДЛАР МЕРОСИДАН ФОЙДАЛАНИШНИНГ АҲАМИЯТИ. *Academic research in educational sciences*, 2(2), 132-137.
2. Asilbek, M. (2022). SOCIO-PHILOSOPHICAL ASPECTS OF EDUCATION OF AN ENLIGHTENED PERSON IN THE DEVELOPMENT OF SOCIETY. Conferencea, 183-186.
3. Adham o'g'li, M. A. (2022). THE ROLE OF NATIONAL WITCHCRAFT HERITAGE IN THE SPIRITUAL RISE OF SOCIETY (SOCIO-PHILOSOPHICAL ANALYSIS). *American Journal of Interdisciplinary Research and Development*, 10, 122-127.
4. Muydinov, A. (2022). ENLIGHTENMENT IN TURKESTAN IN THE SECOND HALF OF THE XIX-EARLY XX CENTURIES. ENLIGHTENMENT BY JADID SCHOOL. *ASIA PACIFIC JOURNAL OF MARKETING & MANAGEMENT REVIEW ISSN: 2319-2836 Impact Factor: 7.603*, 11(10), 14-20.
5. Ruzmatovich, U. S. (2022). PROCESSES OF ORGANIZATION OF TECHNICAL, TACTICAL AND PHYSICAL PREPARATION IN NATIONAL WRESTLING TRAINING. *INTERNATIONAL JOURNAL OF RESEARCH IN COMMERCE, IT, ENGINEERING AND SOCIAL SCIENCES ISSN: 2349-7793 Impact Factor: 6.876*, 16(3), 65-68.
6. Ruzmatovich, U. S. (2022). CHANGES EXPECTED TO COME IN OUR LIFE MOVEMENTS. *Web of Scientist: International Scientific Research Journal*, 3(3), 485-489.
7. Shohbozjon, K., & Azizjon, M. (2022). PREPARING SCHOOL STUDENTS IN THE FIELD OF PHYSICAL CULTURE AND SPORTS BEFORE ENTRY TO HIGHER EDUCATION. *INTERNATIONAL JOURNAL OF RESEARCH IN COMMERCE, IT, ENGINEERING AND SOCIAL SCIENCES ISSN: 2349-7793 Impact Factor: 6.876*, 16(10), 100-108.

8. Shavkatovna, S. R. (2021). Developing Critical Thinking In Primary School Students. *Conferencea*, 97-102.
9. Oljayevna, O., & Shavkatovna, S. (2020). The Development of Logical Thinking of Primary School Students in Mathematics. *European Journal of Research and Reflection in Educational Sciences*, 8(2), 235-239.
10. Uljaevna, U. F., & Shavkatovna, S. R. (2021). Development and education of preschool children. *Academicia: an international multidisciplinary research journal*, 11(2), 326-329.
11. Shavkatovna, S. R. N. (2021). Methodical Support Of Development Of Creative Activity Of Primary School Students. *Conferencea*, 74-76.
12. Ra'noxon, S. (2022). BOSHLANG'ICH MAKTAB O'QUVCHILARIDA MATEMATIKAGA MUNOSABAT. *IJTIMOIIY FANLARDA INNOVASIYA ONLAYN ILMIY JURNALI*, 2(11), 203-207.
13. Shavkatovna, S. R. (2021). Methodological Support for The Development of Primary School Students' Creative Activities. *Texas Journal of Multidisciplinary Studies*, 2, 121-123.
14. Shavkatovna, S. R. (2021). Improvement of methodological pedagogical skills of developing creative activity of primary school students. *ACADEMICIA: An International Multidisciplinary Research Journal*, 11(10), 289-292.
15. Шарофутдинова, Р., & Абдуллаева, С. (2022). ФИКРЛАШ ҚОБИЛИЯТИНИ РИВОЖЛАНТИРИШДА МЕНТАЛ АРИФМЕТИКА. *IJTIMOIIY FANLARDA INNOVASIYA ONLAYN ILMIY JURNALI*, 2(11), 235-239.
16. Maxamadaliyevna, Y. D., Oljayevna, O. F., Qizi, T. D. T., Shavkatovna, S. R. N., & Anvarovna, A. O. (2020). Pedagogical Features Of Mental Development Of Preschool Children. *Solid State Technology*, 63(6), 14221-14225.
17. Sharofutdinova, R. I., Asadullaev, A. N., & Tolibova, Z. X. (2021). The Factors and Basic Concepts Determining Community Health. *Central Asian Journal of Medical and Natural Science*, 2(5), 376-379.
18. Iqboljon, S. (2022). Boshlang'ich Sinf o'quv Jarayonida Axborot Texnologiyalaridan Foydalanish. *Ijodkor o'qituvchi*, 2(20), 137-140.
19. Iqboljon, S. (2022). KOMPYUTER YORDAMIDA DARSLARNI TASHKIL ETISH. O'ZBEKISTONDA FANLARARO INNOVATSIYALAR VA ILMIY TADQIQOTLAR JURNALI, 1(9), 246-249.
20. Sharofutdinov, I. (2023). DEVELOPMENT OF ACMEOLOGICAL COMPETENCE OF FUTURE EDUCATORS IN THE CONDITIONS OF INFORMING EDUCATION. *International Bulletin of Applied Science and Technology*, 3(5), 424-429.
21. Sharofutdinov, I. (2023). THE ACTUAL STATUS OF THE METHODOLOGY OF DEVELOPING ACMEOLOGICAL COMPETENCE OF FUTURE EDUCATORS IN THE CONDITIONS OF INFORMING EDUCATION. *Академические исследования в современной науке*, 2(12), 206-213.
22. Sharofutdinov, I. (2023). BO 'LAJAK PEDAGOGLARNING AKMEOLOGIK KOMPETENTLIGINI RIVOJLANTIRISH METODIKASINING AMALIYOTDA QOLLASH. *Педагогика и психология в современном мире: теоретические и практические исследования*, 2(7), 54-58.
23. Sharofutdinov, I. (2023). PEDAGOGIK-PSIXOLOGIK FANLARNING BO 'LAJAK PEDAGOGLARNING AKMEOLOGIK KOMPETENTLIGINI

- RIVOJLANTIRISHDAGI O 'RNI. *Общественные науки в современном мире: теоретические и практические исследования*, 2(6), 17-24.
24. Sharofutdinov, I. (2023). TA'LIMNI AXBOROTLASHTIRISH SHAROITIDA BO 'LAJAK PEDAGOGLARNING AKMEOLOGIK KOMPETENTLIGINI RIVOJLANTIRISH MEKANIZMLARINI TAKOMILLASHTIRISHNING PEDAGOGIK TIZIMI. *Инновационные исследования в современном мире: теория и практика*, 2(14), 13-19.
  25. Sharofutdinov, I. (2023). TA'LIMNI AXBOROTLASHTIRISH SHAROITIDA BO 'LAJAK PEDAGOGLARNING AKMEOLOGIK KOMPETENTLIGINI RIVOJLANTIRISH MODELI. *Наука и технология в современном мире*, 2(13), 77-84.
  26. Sharofutdinov, I. (2023). STRUCTURE AND COMPONENTS OF THE DEVELOPMENT OF ACMEOLOGICAL COMPETENCE OF FUTURE EDUCATORS IN THE CONDITIONS OF EDUCATION INFORMATION. *International Bulletin of Applied Science and Technology*, 3(4), 574-580.
  27. Sharofutdinov, I. (2023). FORMS OF SELF-DEVELOPMENT IN FUTURE PEDAGOGUES BASED ON THE ACMEOLOGICAL APPROACH IN THE PROCESS OF INFORMATIZATION OF EDUCATION. *Science and innovation*, 2(B3), 5-8.
  28. Usmonjon o'g'li, S. I. (2022). TA'LIM TIZIMIDA RAQAMLI TEXNALOGIYA. *INNOVATIVE DEVELOPMENTS AND RESEARCH IN EDUCATION*, 1(12), 120-128.
  29. Абдужабборов, А., & Шарофутдинова, Р. (2023). БОШЛАНГИЧ СИНФ ЎҚУВЧИЛАРИДА ИЖОДИЙ ФАОЛИЯТНИ РИВОЖЛАНТИРИШГА ҚАРАТИЛГАН ТАЪЛИМ ТЕХНОЛОГИЯЛАРИ.
  30. Sharofutdinova, R., & Abduqodirov, B. (2023). DEVELOPMENT OF CREATIVE ACTIVITY OF ELEMENTARY SCHOOL STUDENTS IN THE EDUCATIONAL PROCESS. *Modern Science and Research*, 2(5), 904-910.
  31. Sharafutdinova, R., & Abdujabborov, A. (2023). EDUCATIONAL TECHNOLOGIES AIMED AT THE DEVELOPMENT OF CREATIVE ACTIVITY IN PRIMARY SCHOOL STUDENTS. *Modern Science and Research*, 2(5), 890-896.
  32. Шарофутдинова, Р. (2023). ИЖОД ТУШУНЧАСИ ФАОЛИЯТНИ РИВОЖЛАНТИРИШ МЕХАНИЗМИ. *O'ZBEKISTONDA FANLARARO INNOVATSIYALAR VA ILMIY TADQIQOTLAR JURNALI*, 2(19), 854-861.
  33. Шарофутдинова, Р. (2023). БОШЛАНГИЧ СИНФ ЎҚУВЧИЛАРИНИНГ ИЖОДИЙ ФАОЛИЯТИНИ РИВОЖЛАНТИРИШ-ИЖТИМОЙ ПЕДАГОГИК ЗАРУРАТ СИФАТИДА. *O'ZBEKISTONDA FANLARARO INNOVATSIYALAR VA ILMIY TADQIQOTLAR JURNALI*, 2(19), 842-847.
  34. Шарофутдинова, Р., & Абдукодиров, Б. (2023). ТЕХНОЛОГИК ТАЪЛИМ ЖАРАЁНИДА ЎҚУВЧИЛАРИНИНГ ИЖОДИЙ ФАОЛИЯТИНИ РИВОЖЛАНТИРИШ ОМИЛЛАРИ ВА ТАМОЙИЛЛАРИ. *O'ZBEKISTONDA FANLARARO INNOVATSIYALAR VA ILMIY TADQIQOTLAR JURNALI*, 2(19), 862-868.
  35. Шарофутдинова, Р., & Абдужабборов, А. (2023). ТЕХНОЛОГИК ТАЪЛИМНИНГ ИЖОДИЙ ЙЎНАЛТИРИЛГАНЛИГИДА ҲАМКОРЛИК

- KJIACTEPI. O'ZBEKISTONDA FANLARARO INNOVATSIYALAR VA ILMIY TADQIQOTLAR JURNALI, 2(19), 848-853.
36. Shavkatovna, S. R. N., & Sohiboxon, S. (2023). MAXSUS TA'LIMNING RIVOJLANISH BOSQICHLARI. O'ZBEKISTONDA FANLARARO INNOVATSIYALAR VA ILMIY TADQIQOTLAR JURNALI, 2(19), 830-836.
  37. Ra'noxon, S., Mahpuza, A., & Rahmatjonzoda, A. (2022). THEORETICAL FOUNDATIONS FOR THE DEVELOPMENT OF LOGICAL THINKING WITH THE HELP OF INNOVATIVE TECHNOLOGIES. *Web of Scientist: International Scientific Research Journal*, 3(11), 881-885.
  38. Mahpuza, A., & Rahmatjonzoda, A. (2022). THE USE OF MODERN PEDAGOGICAL TECHNOLOGIES IN MATHEMATICS LESSONS IN ELEMENTARY SCHOOL. *European International Journal of Multidisciplinary Research and Management Studies*, 2(11), 213-217.
  39. Maxamadaliyevna, Y. D., & O'ljayevna, O. R. F. (2020). Tursunova Dilnavoz To 'Iqin qizi, Sharofutdinova Ra'noxon Shavkatovna, Ashurova Oygul Anvarovna. Pedagogical features of mental development of preschool children. *Solid State Technology*, 63(6).
  40. Mirzaxolmatovna, X. Z., Nematovna, R. S., & Shavkatovna, S. R. (2022). FORMS OF THINKING IN THE PROCESS OF STUDYING MATHEMATICS. *European International Journal of Multidisciplinary Research and Management Studies*, 2(12), 259-263.
  41. Ganiev, A. A., Abdullaev, S. Y., & Abdurahmonov, S. Z. (2021). Combined treatment for early-stage skin cancer of the head and neck area. *World Bulletin of Public Health*, 4, 3-6.
  42. Ganiev, A. A., & kizi Ganieva, O. O. TASAVVUF TARIQATI YO 'NALISHLARI VA NAQSHBANDIYA TARIQATINING O 'ZIGA XOS JIHATLARI.
  43. Ruzmatovich, U. S., & Shohbozjon G'ayratjon o'g, Q. (2023). Uzbekistan's General Education School Physical Education Programme: A Curriculum Analysis. *Best Journal of Innovation in Science, Research and Development*, 2(5), 184-193.
  44. Ruzmatovich, U. S., & Shohbozjon G'ayratjon o'g, Q. (2023). Examining the First Age Group's Health Test Needs for "Salomatlik" Regulation Using the Dynamic of Children's Motor Potential. *Best Journal of Innovation in Science, Research and Development*, 2(5), 194-200.
  45. Kosimov, K., & Mamayusupov, J. (2019). Transitions melline integral of fractional integrodifferential operators. *Scientific and Technical Journal of Namangan Institute of Engineering and Technology*, 1(1), 12-15.
  46. Qo'Ziyev, S. S., & Mamayusupov, J. S. (2021). Umumiy o 'rta ta'lim maktablari uchun elektron darslik yaratishning pedagogik shartlari. *Oriental renaissance: Innovative, educational, natural and social sciences*, 1(10), 447-453.
  47. Мамаюсупов, Ж. Ш. (2022). Интегральное преобразование Меллина для оператора интегродифференцирования дробного порядка. *Periodica Journal of Modern Philosophy, Social Sciences and Humanities*, 11, 186-188.
  48. Mamayusupov, J. S. O. (2022). "IQTISOD" YO'NALISHI MUTAXASSISLARINI TAYYORLASHDA MATEMATIKA FANINI O'QITISH USLUBIYOTI. *Academic research in educational sciences*, 3(3), 720-728.
  49. Mamayusupov, J., & Sattarov, A. (2022). Mellin Integral Replacement and its Applications. *Eurasian Research Bulletin*, 15, 256-263.

50. Shoyunus o'g'li, M. J. (2023). PISA XALQARO BAHOLASH TIZIMI VA UNING MATEMATIK AHAMIYATI. *Journal of new century innovations*, 25(1), 3-8.
51. Shoyunus o'g'li, M. J. (2023). MATEMATIK MODEL VA MATEMATIK MODELLASHTIRISHNING UMUMIY PRINSIPLARI. *World scientific research journal*, 13(1), 45-48.
52. Vasiljonov, A. (2022). Basic theoretical principles of corpus linguistics. *Academicia Globe: Inderscience Research*, 3(2), 1-3.
53. Vasiljonov, A. (2022). LINGVISTIK TADQIQOTLARDA KORPUS O'RGANISH OBYEKTI SIFATIDA. IJTIMOY FANLARDA INNOVASIYA ONLAYN ILMIY JURNALI, 2(11), 176-182.
54. Vasiljonov, A. (2022). PRAGMALINGVISTIKA VA UNING TAHLILY SHAKLLANISH TARIXI. *Science and innovation*, 1(B8), 99-105.
55. Vasiljonov, A. (2022). PRAGMALINGUISTICS AND THE HISTORY OF ITS ANALYTICAL DEVELOPMENT. *Science and Innovation*, 1(8), 99-105.
56. Vasiljonov, A., & Isaqova, X. (2023). EFFECTIVENESS OF MOTHER TONGUE EDUCATION IN THE PRIMARY GRADES. *International journal of advanced research in education, technology and management*, 2(2).
57. KHALIMBOYEVA, F., & VOSILJONOV, A. (2023). MAKTABGACHA YOSHDAGI BOLALAR DIQQATINI RIVOJLANTIRISH MUAMMOSINI NAZARIY O'RGANILISHI. *Journal of Pedagogical and Psychological Studies*, 1(5), 94-98.
58. Soxibov, S. (2023). THE FIGHT AGAINST CORRUPTION IS A HUGE TASK. *Modern Science and Research*, 2(5), 1037-1041.
59. Soxibov, S. (2023). MEASURES TO FIGHT AGAINST CORRUPTION. *Modern Science and Research*, 2(5), 1031-1036.
60. Anvar o'g'li, S. S. (2023). PHILOSOPHICAL-ANALYTICAL ANALYSIS OF CONFLICT OF INTEREST AND PREVENTION OF CORRUPT RELATIONS. *International journal of advanced research in education, technology and management*, 2(3).
61. Anvar o'g'li, S. S. (2021, April). THE ROLE OF RELIGIOUS AND MORAL EDUCATION IN THE FIGHT AGAINST CORRUPTION, ALONG WITH THE USE OF ECONOMIC AND LEGAL FACTORS. In *E-Conference Globe* (pp. 55-57).
62. Нажмиддинов, Э., & Мухамедиев, М. (2023). FISH HELMINTHS IN FISH RESERVOIRS OF FERGANA VALLEY. *International journal of advanced research in education, technology and management*, 2(3).
63. Нажмиддинов, Э. Х., & Мухаммадиев, М. А. (2022). ФАРФОНА ВОДИЙСИ СУВ ҲАВЗАЛАРИ БАЛИҚЛАРИ ГЕЛЬМИНТЛАРИНИНГ ТУР ТАРКИБИ. *INNOVATIVE DEVELOPMENTS AND RESEARCH IN EDUCATION*, 1(12), 60-68.
64. Нажмиддинов, Э. Х. (2022). ФАРФОНА ВОДИЙСИ СУВ ҲАВЗАЛАРИ БАЛИҚЛАРИ ГЕЛЬМИНТЛАРИ. *IJTIMOY FANLARDA INNOVASIYA ONLAYN ILMIY JURNALI*, 2(11), 189-194.
65. Najmiddinov, E. (2022). THE SIGNIFICANCE OF NATURE IN THE FORMATION OF PRESCHOOL CHILDREN IN THE IDEAL GENERATION. *Science and Innovation*, 1(8), 149-154.
66. Najmiddinov, E. (2022). " ICHTHYOLOGY AND HYDROBIOLOGY" PROSPECTS FOR THE DEVELOPMENT OF DIRECTIONS IN UZBEKISTAN. *Science and Innovation*, 1(8), 152-160.

67. Abidjanovich, A. A. (2022). THE NEED TO IMPROVE HUMAN'S NOOSPHERICAL RELATIONSHIP TO NATURE. *INTERNATIONAL JOURNAL OF SOCIAL SCIENCE & INTERDISCIPLINARY RESEARCH ISSN: 2277-3630 Impact factor: 7.429, 11(11)*, 23-30.
68. Abidjanovich, A. A. (2022). THE ROLE OF CONTINUOUS EDUCATION SYSTEM IN IMPROVING PERSONAL ECOLOGICAL CULTURE. *INTERNATIONAL JOURNAL OF SOCIAL SCIENCE & INTERDISCIPLINARY RESEARCH ISSN: 2277-3630 Impact factor: 7.429, 11(11)*, 5-12.
69. Абдумаликов, А. (2022). АТРОФ-МУҲИТНИ АСРАШ БЎЙИЧА МИЛЛИЙ СТРАТЕГИК РЕЖА ВА УНИНГ АҲАМИЯТИ. *Central Asian Academic Journal of Scientific Research*, 2(2), 251-258.
70. Абдумаликов, А. (2022). ЯНГИ ТАРАҚҚИЁТ БОСҚИЧИДА ЭКОЛОГИК МОДЕРНИЗАЦИЯЛАШ ДАСТУРИ. *Scientific progress*, 3(2), 1179-1186.
71. Абдумаликов, А. А. (2019). Human and Natural Harmony in the Historical Process. *Scientific Bulletin of Namangan State University*, 1(5), 205-209.
72. Abidzhanovich, A. A. (2020). Issues Of Formation Of Rationality In Relations Of Nature With Society. *The American Journal of Social Science and Education Innovations*, 2(08), 301-304.
73. Abdumalikov, A. A. (2019). Environmental Ecological Policy in Uzbekistan and Necessity Of Formation Of Rational Communication To Nature. *Scientific and Technical Journal of Namangan Institute of Engineering and Technology*, 1(9), 94-101.
74. Мирзобоев, Й. А. (2022). Тур Ўзгариш Чизиқлари Учта Бўлган, Гиперболик Қисмларининг Ҳаммаси Характеристик Учбурчаклардан Иборат Бўлган Бешбурчакли Соҳада Учинчи Тартибли Кўринишдаги Параболик-Гиперболик Тенглама Учун Битта Чегаравий Масала Ҳақида. *Theory And Analytical Aspects Of Recent Research*, 1(5), 363-366.
75. MIRZABOYEV, Y. BOSHLANG'ICH SINF O'QITUVCHILARINING МАТЕМАТИКА О 'QITISH METODIKASI. О 'RTA UMUMTA'LIM МАКТАБЛАРИДА МАТЕМАТИКА О 'QITISHNING MAQSADI. *ЭКОНОМИКА*, 169-172.
76. Iminov, B. B. (2020). INNOVATIVE CULTURAL LINKS ARE AN IMPORTANT FACTOR IN SOCIAL DEVELOPMENT. *Scientific and Technical Journal of Namangan Institute of Engineering and Technology*, 2(3), 263-270.
77. Iminov, B. B. (2019). A PHILOSOPHICAL APPROACH TO INNOVATIVA AND CULTURAL-RELATIONS AT A NEW STAGE OF DEVELOPMENT. *Scientific and Technical Journal of Namangan Institute of Engineering and Technology*, 1(5), 157-162.
78. Qizi, S. G. G. O. (2022). LINGUISTIC BASIS AND PEDAGOGICAL CONDITIONS OF TEACHING WORD MEANING TO PRIMARY CLASS STUDENTS. *European International Journal of Multidisciplinary Research and Management Studies*, 2(12), 117-123.
79. Qizi, S. G. G., & Teshaboyevna, D. D. Methods Of Formation Of Independent Reading Skills In Primary School Pupils. *JournalNX*, 21-24.
80. Kizi, S. G. G. (2021). Formation Of Independent Reading Skills in Primary School Students. *Texas Journal of Multidisciplinary Studies*, 2, 222-224.
81. Valijonovna, K. I., Rakhmatjonovich, T. D., & Mukhtoralievna, Z. S. (2022). Informational Technology at Education. *Spanish Journal of Innovation and Integrity*, 6, 262-266.

82. Akmaljonovna, A. Z. (2021). Methods of formation of independent reading skills in primary school students. *ACADEMICIA: An International Multidisciplinary Research Journal*, 11(3), 1425-1428.
83. Dehqonova, M., & Tagonova, G. (2022). The Importance of Didactic Games in Speech Therapy in the Development of Speech in Children with Autism and the Ability to Choose Effective Methods. *European Journal of Innovation In Nonformal Education*, 2(1), 133-137.
84. Dehqonova, M. (2022). BOLALARDAGI YOZUV BUZILISHLARI VA ULARDAGI DISGRAFIYADA O 'ZIGA XOS XATOLIKLARNI PAYDO BO 'LISH MEXANIZMI. YANGI O'ZBEKISTONDA MILLIY TARAQQIYOT VA INNOVASIYALAR, 405-407.
85. Dehqonova, M., & Najmiddinova, N. (2022). ALOHIDA EHTIYOJGA EGA BO'LGAN BOLALARNING OILAGA MOSLASHISHI UCHUN MUHIM OMILLAR. YANGI O'ZBEKISTONDA MILLIY TARAQQIYOT VA INNOVASIYALAR, 90-92.
86. Dehqonova, M. (2023). MAXSUS MAKTABDA DAKTIL NUTQINI O'QITISH-TADQIQOT OBYEKTI SIFATIDA. *Наука и инновация*, 1(1), 39-40.
87. Qizi, D. M. S., & Qizi, R. G. X. (2022). METHODS OF STUDYING ADDITION AND SUBTRACTION OF TWO-DIGIT NUMBERS IN ELEMENTARY SCHOOL. *Gospodarka i Innowacje.*, 22, 61-67.
88. Dehqonova, M. S. Q., & Axmedova, U. Y. Q. (2023). BO 'LAJAK BOSHLANG 'ICH SINF O 'QITUVCHILARINI MATEMATIK SAVODXONLIGINI OSHIRISH JARAYONIDA ULARNING TAFAKKURI, QOBILİYATI VA INTELLEKTUAL RIVOJLANISH. *Oriental renaissance: Innovative, educational, natural and social sciences*, 3(4-2), 251-256.
89. Otazhonov, S. M., Ergashev, R. N., Botirov, K. A., Qaxxorova, B. A., Xudoynazarova, M. A., Abdukarimova, N. A., ... & Ismoilova, E. M. (2022, December). Influence of thickness and temperature on photoelectric properties of p-CdTe-nCdS and pCdTe-CdSe heterostructures. In *Journal of Physics: Conference Series* (Vol. 2388, No. 1, p. 012001). IOP Publishing.
90. Otajonov, S. M., Ergashev, R. N., Axmedov, T., Usmonov, Y., & Karimov, B. (2022, December). Photoelectric properties of solar cells based on pCdTe-nCdS and pCdTe-nCdSe heterostructures. In *Journal of Physics: Conference Series* (Vol. 2388, No. 1, p. 012062). IOP Publishing.
91. Abdulvakhidov, K., Li, Z., Abdulvakhidov, B., Soldatov, A., Otajonov, S., Ergashev, R., ... & Sitalo, E. (2023). Structure phase state and physical properties of YbMn<sub>1-x</sub>Fe<sub>x</sub>O<sub>3</sub> compositions. *Applied Physics A*, 129(3), 185.
92. Ahmedova, U. Y. Q., & Axmedova, M. U. B. Q. (2021). Vatanim Surati. *Oriental renaissance: Innovative, educational, natural and social sciences*, 1(11), 877-883.
93. Axmedova, U. (2022). On Certain Conditions Of Striking Coefficients Of Fourier Series To Zero. *Scientific and Technical Journal of Namangan Institute of Engineering and Technology*, 3(3), 3-8.
94. Qizi, A. U. Y., & Qizi, A. M. U. B. (2021). Research On Hydronyms and Their Importance.
95. Umidaxon, A., & Gulirano, S. (2023). BOSHLANG'ICH SINF MATEMATIKA DARSLARIDA AMALIY MASHQLAR YECHISH JARAYONIDA O'QUVCHILARNING FIKRLASH QOBILİYATINI OSTIRISH



- OMILLARI. *PEDAGOGIKA, PSIXOLOGIYA VA IJTIMOY TADQIQOTLAR*, 2(5), 10-14.
96. Axmedov, O. U. B. O. G., & Qizi, A. U. Y. (2022). STEREOMETRIYA BO'LIMI VA UNING BA'ZI AKSIOMALARIDAN KELIB CHIQUADIGAN NATIJALAR. *International scientific journal of Biruni*, 1(2), 127-133.
97. Axmedova, U. Y. Q., & Axmedova, M. U. B. Q. (2022). XALQ OG 'ZAKI IJOD NAMUNALARINING BOSHLANG 'ICH SINF DARSLIKLARIDA QO 'LLANISHI VA ULARNING MAZMUNYI GURUHLANISHI. *International scientific journal of Biruni*, 1(2), 345-351.
98. Erkinovna, N. S. (2022). Educational Methods in Teaching the Russian Language. *American Journal of Social and Humanitarian Research*, 3(11), 260-263.
99. Erkinovna, N. S. (2022). THE IMPORTANCE OF LISTENING SKILLS IN LEARNING THE RUSSIAN LANGUAGE. *INNOVATIVE DEVELOPMENTS AND RESEARCH IN EDUCATION*, 1(12), 138-145.
100. Erkinovna, N. S. (2022). MECHANISMS OF EFFECTIVE TEACHING OF FOREIGN LANGUAGES USING INNOVATIVE METHODS. *Uzbek Scholar Journal*, 11, 132-135.
101. Erkinovna, N. S. (2023). RUSSIAN LANGUAGE IN THE MODERN WORLD. *Open Access Repository*, 4(3), 284-295.
102. Rakhmatdjonov Shokhjahon Dilshodbek o'g'li //THE ROLE OF PHYSICAL CULTURE IN PROVIDING THE PSYCHOLOGICAL HEALTH OF THE ATHLETE// INNOVATIVE DEVELOPMENTS AND RESEARCH IN EDUCATION. International scientific online conference. Canada. Part 2, 23.01.2022. 1-3
103. Raxmatjonov Shoxjahon Dilshodbek o'g'li //SPORTCHI PSIXOLOGIK SALOMATLIGIGA TA'SIR ETUVCHI OMILLAR// GALAXY INTERNATIONAL INTERDISCIPLINARY RESEARCH JOURNAL (GIIRJ). Vol. 10, Issue 11, Nov.(2022). 117-121 pages.
104. QURBONOVA Saida Miralimjanovna, RAXMATJONOV Shoxjahon Dilshodbek o'g'li //MAMLAKATIMIZ PSIXOLOGLARI ISHLARIDA SHAXSLARARO MUNOSABATDA MUOMALA MUAMMOSINING TALQINI// Journal of Pedagogical and Psychological Studies. Vol. 1. № 5, (2023). 99-103 pages.
105. Raxmatjonov Shoxjahon Dilshodbek o'g'li //SPEECH ISSUES IN PSYCHOLINGUISTICS// IQRO JURNALI № 2. 04.2023. 503-511 betlar.
106. Raxmatjonov Shoxjahon Dilshodbek o'g'li, Vosiljonov Azizbek Boxodirjon o'g'li //XORIY PSIXOLOGLARINING ISHLARIDA SHAXSNING TADQIQ ETILISHI// INNOVATIVE DEVELOPMENTS AND RESEARCH IN EDUCATION. Vol. 1. № 12, 2022. 39-47 pages.
107. Raxmatjonov Shoxjahon Dilshodbek o'g'li //TALABALARDA TOLERANTLIKNI RIVOJLANTIRISH – IJTIMOY PSIXOLOGIK MUAMMO SIFATIDA// International Journal of Economy and Innovation. Volume: 30. 2022. 66-70 pages.
108. Rakhmatdjonov Shokhjahon Dilshodbek o'g'li //PSYCHOLOGICAL ASPECTS OF THE SPORTSMAN PERSONALITY DURING COMPETITIONS// IJTIMOY FANLARDA INNOVASIYA ONLAYN ILMYIY JURNALI. Vol. 2 No. 11 (2022). 215-221 betlar.
109. Raxmatjonov Shoxjahon Dilshodbek o'g'li //Motiv Va Motivatsiya Muammosining Jahon Va Mahalliy Psixologlar Tomonidan Tadqiq Etilganligi// American Journal of Social and Humanitarian Research, Vol. 3 No. 11 (2022). 256-259 pages.

110. Raxmatjonov Shoxjahon Dilshodbek o'g'li //TOLERANTLIK SHAKLLANAYOTGAN SHAXS MODELINING TAVSIFI// International scientific journal «MODERN SCIENCE AND RESEARCH». VOLUME 2 / ISSUE 5 /2023. 761-764 pages.
111. . Raxmatjonov Shoxjahon Dilshodbek o'g'li. (2023). PSIXOLOGIYADA MOTIVATSIYA TURLARI, NAZARIYALARI VA TAHLILI. Научный Импульс, 1(10), 665-670.
112. Raximov, Q., & Samijonov, A. (2023). DESCRIPTION OF WAYS TO BUILD A SELF-SIMILAR SOLUTION. *Modern Science and Research*, 2(5), 950-958.
113. Raximov, Q., & Samijonov, A. (2023). DESCRIPTION OF PROCESSES WITH CONVECTIVE TRANSPORT. *Modern Science and Research*, 2(5), 941-949.
114. Kadirov, S. (2023). HISTORICAL AND CULTURAL MONUMENTS AND THEIR CONDITION IN FERGANA REGION (1991-2020 IN THE CASE OF THE CITY OF MARGILAN): THE ISSUE OF PRESERVATION, PROTECTION AND THEIR USE. *Modern Science and Research*, 2(5), 818-830.
115. Abduraxmonov, A., & Kadirov, S. (2022). DEMOGRAFIK JARAYONLARNING IQTISODIY-IJTIMOYIY SOHALARNI RIVOJLANISHI BILAN BOG 'LIQLIGI VA DASTLABKI XUSUSIY MULK MASALALARI. *IJTIMOYIY FANLARDA INNOVASIYA ONLAYN ILMIY JURNALI*, 2(11), 222-229.
116. Yo'lchiboyeva, L. (2023). METHODS FOR GROWING SPEECH SKILLS OF PRIMARY SCHOOL STUDENTS. *Modern Science and Research*, 2(5), 1028-1030.
117. Yo'lchiboyeva, L. (2023). METHODOLOGY FOR TEACHING THE NOUN PHRASE CATEGORY: ENHANCING LANGUAGE LEARNING IN STUDENTS. *Modern Science and Research*, 2(5), 1025-1027.
118. Kalandarovna, Y. L. (2023). Superstitions in Linguoculturology. *DENMARK" THEORETICAL AND PRACTICAL FOUNDATIONS OF SCIENTIFIC PROGRESS IN MODERN SOCIETY"*, 14(1).
119. Qalandarovna, Y. L. L. (2023). O 'QUVCHILAR NUTQINI O 'STIRISH METODIKASI. *IQRO JURNALI*, 2(2), 637-645.
120. Qalandarovna, Y. L. L. (2023). LINGVOKULTUROLOGIK BIRLIKLARNING NUTQDAGI O'RNI. *IQRO*, 2(2), 522-529.
121. Kalandarovna, Y. L. (2022). ORIGIN AND CONCEPT OF TABOO VOCABULARY. *Innovative Technologica: Methodical Research Journal*, 3(10), 184-190.

## INTERNET TARMOG'IDAGI TAHDIDLARNI TARTIBGA SOLISHGA OID XALQARO TAJRIBA

Mo'ydinov Asilbek Adxam o'g'li

Ijtimoiy-gumanitar fanlar kafedrası o'qtuvchisi

<https://doi.org/10.5281/zenodo.8027058>

**Annotatsiya.** *Kuch orqali maqsadga erishish insoniyat tomonidan birdek qoralanadi, chunki bunda insonga jismoniy og'riq, shikast va moddiy zarar yetkaziladi. Ishontirish vositasida xarakat qilayotganlarni esa biror narsada ayblash qiyin, zero, ular targ'ib qilayotgan g'oyalari ortida qanday manfaatlar yashiringanini biish oson emas. Vaxolanki, so'z, fikr, axborot orqali inson tafakkurini zabt etish xam halq, mamlakat, xududini bosib olishning biroz madaniylashgan ko'rinish xisoblanadi, biroq bunda istilochining kim ekani noma'lum bo'ladi, xatto axoli o'zini bosib olish uchun kim kurash olib borayotganini anglamaydi xam. Bu kurash yashirin ravishda, zimdan oshiilgani bois, unga uyushqoq xolda qarshilik ko'rsatib bo'lmaydi, aynan shu omil bunday qarashlarning muvaffaqiyatini belgilab beradi.*

**Kalit so'zlar:** *axborot, g'oyalar, fikr, so'z, internet provayderlari.*

### REGARDING THE REGULATION OF THREATS ON THE INTERNET NETWORK INTERNATIONAL EXPERIENCE

**Abstract.** *Achieving the goal through force is equally condemned by mankind, since physical pain, injury and material damage are inflicted on a person. And those who are Harakat in the means of persuasion are difficult to blame for something, after all, it is not easy to guess what interests are hidden behind the ideas that they are promoting. However, the conquest of human thought through word, thought, information is a somewhat civilized view of the conquest of ham Halk, the country, God, but in this it becomes unclear who is the Conqueror, Hatto akholi does not realize who is fighting to conquer himself Ham. Since this struggle is hidden, over the Zim, it is impossible to resist it in an organized Hall, it is this factor that determines the success of such views.*

**Key words:** *information, ideas, opinion, word, internet providers.*

### О РЕГУЛИРОВАНИИ УГРОЗ В СЕТИ ИНТЕРНЕТ МЕЖДУНАРОДНЫЙ ОПЫТ

**Аннотация.** *Достижение цели силой одинаково осуждается человечеством, так как при этом человеку причиняется физическая боль, травмы и материальный ущерб. С другой стороны, тех, кто действует как инструмент убеждения, трудно обвинить в чем-либо, ведь нелегко узнать, какие интересы скрываются за идеями, которые они продвигают. В то же время завоевание человеческого мышления посредством слов, мыслей, информации является несколько цивилизованным проявлением завоевания народа, страны, территории, но при этом неизвестно, кто является захватчиком, даже люди не осознают, кто борется за завоевание. Поскольку эта борьба ведется тайно, за пределами зима, ей нельзя сопротивляться организованно, именно этот фактор определяет успех таких взглядов.*

**Ключевое слова:** *Информация, идеи, мнение, слово, интернет-провайдеры.*

Axborotlashuv va globallashuv jarayonida turli kurashlar toboro avj olmoqda. Ayrimlar buni XXI asrning yangiligi deb "madaniyatning yuksalishi" ga o'xshatayotganlar bo'lsada, o'sib

kelayotgan yosh avlod qalbi, ongu shuuriga ta'sir ko'rsatayotganini aslo unutmasligimiz kerak. Bugungi kunda hech bir halqning milliy va ma'naviy an'anasi, qadriyatiga to'g'ri kelmaydigan turli "urf-odatlar" ko'paymoda. Achinarli jixati shundaki, ko'pchilik, xususan, dunyoqarashi xali shakllanmagan ayrim yoshlar uning ta'siriga tushib qolmoqda. Bugungi kunga kelib, muayyan mamlakatni zabt etish, biror xalqni bo'ysindirish vositalari tubdan o'zgardi. Ilgari bu maqsadga erishish uchun qanchadan-qancha qurol-aslaxar, qimmatbaxo texnika, minglab askar va ancha-muncha vaqt xam kerak bo'lar edi. Xozirda esa muayyan mamlakat yoki xalqni bo'ysindirish uchun ommaviy axborot vositalari va internetning o'zi kifoya qilmoqda. Kuch ishlatish, majburlash, zo'ravonlik, axborot orqali ta'sir qilish, odamlarni biror g'oyaga ishontrish ongni boshqarish texnologiyalariga o'rin bo'shatyapti. Kuch orqali maqsadga erishish insoniyat tomonidan birdek qoralanadi, chunki bunda insonga jismoniy og'riq, shikast va moddiy zarar yetkaziladi. Ishontrish vositasida xarakter qilayotganlarni esa biror narsada ayblash qiyin, zero, ular targ'ib qilayotgan g'oyalari ortida qanday manfaatlar yashiringanini biish oson emas. Vaxolanki, so'z, fikr, axborot orqali inson tafakkurini zabt etish xam halq, mamlakat, xududini bosib olishning biroz madaniylashgan ko'rinish xisoblanadi, biroq bunda istilochining kim ekani noma'lum bo'ladi, xatto axoli o'zini bosib olish uchun kim kurash olib borayotganini anglamaydi xam. Bu kurash yashirin ravishda, zimdan oshiilgani bois, unga uyushqoq xolda qarshilik ko'rsatib bo'lmaydi, aynan shu omil bunday qarashlarning muvaffaqiyatini belgilab beradi.

Bugungi kunda axborot texnologiyalarining rivojlanishi milliy chegaralarni tan olmaydigan muloqot muxitini vujudga keltirdi. Ushbu muxit insoniyatga cheksiz imkoniyatlar berishi bilan birga odamlar ma'naviy ongini zaxarlaydigan salbiy ma'lumotlarni xam berib, mafkuraviy taxdidlarda aniq va ravshan namoyon bo'la boshladi. Ushbu jarayonlarning asl maqsadini anglagan xolda bugungi kunda internet orqali kirib kelayotgan "interne taxdidlari" axloqsizlikni targ'ib mafkuraviy taxdidlarning oldini olishga oid xalqaro tajribalarni o'rganish muxim axamiyat kasb etadi. Chunki XXI asr axborot texnologiyalari, ayniqsa, Internet va undagi ijtimoiy tarmoqlar ma'lumotlarning asosiy manbai sifatida jamiyatda, dunyoga jiddiy o'zgarishlar kiritdi. Shunday ekan, xozirgi kunda Internetda xavfsizlikni ta'minlash jaxon xamjamiyatida xam jiddiy muommo sifatida talqin qilinmoqda.

Internetning keng rivojlanishi o'z-o'zidan o'smir yoshlar uchun muayyan darajada xavf-xatarni xam keltirib chiqaradi. Internetda yoshlar ota-onalarining xech qanday kuzatuvlarisiz xar qanday ma'lumotga ega bo'lishlari mumkin. Ijtimoiy tarmoqlar ijobiy ta'siridan ko'ra salbiy ta'sirining kelib chiqishiga sabab bo'ldi. Xalqaro tadqiqotlarning taxlili shuni ko'rsatdiki, bolalarning 20%i virtual aloqa orqali jinsiy aloqada bo'lishga taklif olishgan. 11%i esa bunday narsaga bir necha marotaba duch kelishgan. Shuningdek, bolalarning 14.5%i Internet orqali notanish kimsalar bilan uchrashuv belgilashgan, 10%i ushbu uchrashuvlarga bir o'zlari borishgan, 7%i esa notanish kimsalar bilan uchrashishlari haqida xech kimni ogoxlantirishmagan . Ushbu jarayonlar Internet orqali bolalar va yoshlar ongiga tezlik blan singib borayotganidan dalolat bermoqda.

Internet haqida jahon IAREyters mutaxasislari o'z fikrlarini bildirganlar: "Bugungi kunda Internet "jamiyat ko'zgusi" rolini o'ynadi, u birinchi bo'lib inson tomonidan pornagrafiyaga bo'lgan extiyojning yuqori darajasini ko'rsatib berdi". Darxaqiqat, insonlar, ayniqsa, yoshlar Internetning foydali tomonlaridan ko'ra undan ahloqsizlik g'oyalarini targ'ib qiluvchi ma'lumotlarni olishga ko'proq qiziqishmoqda. Statistik ma'lumotlarga ko'ra, xozirgi kunda

Internet tarmoqlarida pornografik saytlar 30 mln.dan 40 mln.gacha yetib bordi. Ushbu saytlardan bir yilgi daromad esa 150 mlrd. Dollarga yaqin mablag'ni tashkil etadi. BMT ma'lumotiga ko'ra, 4 milliondan ortiq veb-saytlar yoshlarning pornografiyasiga oid ma'lumotlar bilan to'lib ketdi. Xar kuni ushbu saytlar 200 dan ortiq yangi tasvir va ma'lumotlar bilan yangilanib boradi.

Rossiya Ichki ishlar vazirligining xabar berishicha, "Vkontakte" deb nomlangan ijtimoiy tarmoqda 15 millionga yaqin yoshlar ro'yxatdan o'tgan. Aslida ushbu sayt bolalar pornografik ma'lumotlarining bazasi xisoblanadi. Xuddi shunday xolatlar "Odnoklassniki", "Moy mir" ijtimoiy tarmoqlarida xam yuz berib, ushbu muommo bugungi kunda butun dunyoda juda dolzarb ahamiyat kasb etmoqda. Chunki ushbu xolat yoshlarning ma'naviy ongiga salbiy ta'sir ko'rsatuvchi agressiya va zo'raonlikni rivojlantiradi.

Bugungi kunda yoshlarning ko'pchiligi mazkur saytlardan ro'yxatdan o'tishgan. Oliy o'quv yurtlarining deyarli 90% talabalari Internetning ijtimoiy tarmoqlaridan keng foydalanib kelishmoqda. Ushbu foydalanuvchilardan 83%i esa ko'rsatib o'tilgan Rossi resurslariga to'g'ri keladi. Ayniqsa hozirgi kunda "Odnoklassniki.ru", "Vkontakte", "Facebook", "Telegram" ijtimoiy tarmog'ida ko'plab o'zbekistonlik yoshlar xam ro'yxatdan o'tganlar. Albatta, ushbu ijtimoiy tarmoqlar yoshlar ma'naviy ongi uchun to'liq ijobiy ma'lumotlar beradi, deya olmaymiz. Ayrim yoshlarimiz ushbu ijtimoiy tarmoqardan. O'z yaqinlari bilan uzoqni yaqin qiluvchi vosita sifatida foydalanishsa, bazi yoshlar zerikish natijasida axloqsizlikni targ'ib qiluvchi pornografik ma'lumotlar olishga, ma'naviy ongi va fikrlash doirasi axloqiy jihatdan past bo'lgan o'rtoqlar izlashga, ular bilan axloq chegalaridan chetga chiqqan intim mavzularda suxbat qurishga xarakat qiladilar.

Bugungi kunda Internet ijtimoiy tarmoqlari odamlarning uzog'ini yaqin qilish maqsadida ularni doimo aloqada bo'lib turishi uchun tashkil etilgan bo'lishi mumkin. Ammo u bora-bora axloqsizlikni targ'ib qiluvchi ijtimoiy tarmoqqa aylanib, yoshlarni o'ziga yanada ko'proq jalb qila boshladi.

Achinarli jixati shundaki, ushbu ijtimoiy tarmoqlarda axloqsizlik g'oyalarini cheklashga oid qonun-qoida mavjud emas. Mazkur ijtimoiy tarmoqda kechayotgan jarayonlar yoshlar ongini to'la ma'noda zaxarlamoqda va ularni milliy ma'naviyatdan yiroqlashtirmoqda. Jumladan ushbu saytlarda yigitlar xoxlasa, qizlarga mantiqqa zid keladigan xar xil uyat gaplarni yozadi, qaysidir yosh qizlar "Klass" yig'ish uchun kerak bo'lsa ichki kiyimlarini ko'rsatib rasmlarga tushib, saytga joylashtiradi. Buni ko'rgan jamoa yanada qiziqib boshqa tengdoshlarini xam taklif qilmoqda. Yuqoridagi muommolardan ko'rinib turibdiki, bugungi kunda yoshlarimizni Internet orqali kirib kelayotgan salbiy ta'sirdan himoya qilish muommosi dolzar bo'lib qolmoqda.

Shunday ekan, ushbu jarayonda Internet orqali kirib kelayotgan salbiy axborotlardan yoshlarni ximoya qilish borasida dunyo mamlakatlari va xalqaro tashkilotlar tajribalarini o'rganish, ularni milliy tajriba bilan moslashtirish davr nuqtai nazaridan muxim hisoblanadi. Jumladan, Yevropa kengashining yoshlarni salbiy ma'lumotlarga ega axborot xurujlaridan ximoya qilishga oid chora-tadbirlarga e'tibor qaratadigan bo'lsak, ushbu tashkilot hozirgi axborotlashgan jamiyatda bolalar va yoshlarni ximoya qilish maqsadida a'zo mamlakatlarda mediata'limni rivojlantirishda birgalikda xarakat qilishga chaqirmoqda. 2009 yilda Yevropa kengashi Parlament Assambleyasi tomonidan 1882-sonli "Internetda yoshlar uchun foydali media xizmatlarini rivojlantirish to'g'risida"gi Tavsiyalar qabul qilindi. Unga ko'ra:

1. Davlat va xukumat darajasida Gendaer steriotiplari bilan kurash olib borish bo'yicha ko'rsatmalar berish lozim. Bunday cheklovlar (zo'ravonlik, pornografiya, alkohol, qimor o'yinlarini targ'ib etuvchi materiallar) fil'rlar yordamida ta'minlanishi mumkin. Bunday fil'rlar, ota-onalar, pedagoglar, kutubxonachilar va boshqalar hamda voyaga yetmagan yoshlar uchun ma'lumotlarni yetkazib beruvchi shaxslarning tarmoqlariga o'rnatish;

2. Aloxida tartib-qoidaga bo'ysunadigan, himoyalangan kompyuter tarmoqlarini yaratish shart. Bunday tarmoqlar yoshlar ongiga xavfli bo'lgan xar qanday ma'lumotdan ularni ximoya qiladi;

3. Internet industriyasi hamda bolalarni himoya qilish tashkilotlarining sub'ektlari bilan birga, Internet va on-line resurslarida uchraydigan xavf-xatarlar xaqida tushunchalar berish hamda salbiy muxit tarqalishini cheklashga imkon beradigan. Texnik vositalaradan foydalanish;

4. Ota-onalar uchun bolalarni salbiy muxitdan ximoya qilishga yordam beruvchi dasturlar yaratish hamda ularni keng targ'ib qilish va bepul tarqatish;

5. Davlat va shaxsiy o'quv muassasalarida muzey va milliy madaniyat muassasalarida Internetni kengroq yaratishga ko'maklashish lozim. Buning natijasida esa milliy madaniy merosning raqobatga loyiq ekanligini yoshlar auditoriyasiga ko'rsatib berish;

6. Internetdan cheksiz foydalanishni bolalar va yoshlar ruxiyatiga salbiy ta'sirini taxlil etish;

7. Internet provayderlarining huquqiy mas'uliyatini oshirish bo'yicha ishlarni ko'rib chiqish;

8. Internet industriyasi, ommaviy axborot vositalari, ijtimoiy tashkilotlar va davlat organlari o'rtasida o'zaro milliy tizimni yaratish;

9. Bolalar, o'smirlar, ota-onalar, pedagoglarda komp'yuter ta'limi va o'quvini shakllantirish bo'yicha ko'rsatmalar ishlab chiqish;

10. Internet provayderlari tomonidan shikoyatlar qabul qilish uchun internet tarmoqlarini tashkil etish masalalari ko'rib chiqilishi haqidagi masalalar qabul qilindi.

Mazkur tavsildan ko'rinib turibdiki, Internet orqali kirib keluvchi taxdidlar yoshlar va bolalar ma'naviy ongiga salbiy ta'sir ko'rsatadi. Bularda salbiy tavsiyalarning oldini olish va qarshi kurashishga oid texnologik jarayonlar keltirilgan. Shu bilan birga, Germaniya tajribasiga nazar tashlasak, bugungi kunda u yerda yoshlar ongiga salbiy ta'sir qiluvchi ma'lumotlarning tarqalishini boshqarish modeli faoliyat olib bormoqda. Jumladan, "Yoshlarni ximoya qilish to'g'risida"gi qonun, "GFR federal yerlari o'rtasida bitilgan inson qadr qimmatini, yoshlarni tele-media xizmatlar, teleradio namoyishi sohasida himoya qilish to'g'risida"gi Davlat bitimi, "Teleradio namoyish va tele-media to'g'risida" hamda "Raqamdi telvideniya o'smir yoshlarni himoya qilish hamda azart o'yinlari to'g'risida" gi qonunlarning normalari bilan mamlakat kibermakonidagi xavfsizlik muommolari boshqariladi. Xususan, "Yoshlarni himoya qilish to'g'risida"gi qonunga ko'ra, Germaniyada Federal Departament mavjud bo'lib, ushbu departament media-resurslar yoshlar uchun salbiy ma'lumotlarni kuzatib boradi. Masalan, zo'ravonlik, jinoyat, ratsizm, ahloqsizlikni aks ettiruvchi ma'lumotlar bo'yicha ayollar va yoshlar ishlari bo'yicha federal vazirlik hamda Yoshlarni ximoya qilish bo'yicha davlat boshqaruv organi Federal Departamentga murojaat qilish mumkin. Bunday ma'lumotlarni ijtimoiy saytlarga tarqatish va reklama qilish qat'iyan man etiladi.

Germaniyada ko'pgina internet loyixalari kelishuvga rozi bo'ladilar. Bulardan biri Google'dir. Bu tashkilotlarning Internet tarmoqlari media-resurslar bo'yicha Federal departament tomonidan boshqariladigan ro'yxat asosida fil'rlanadi. Shu bilan bir qatorda, 2009 yilning iyun'

oyida Germaniya parlamenti “Internetdagi chegaralar to‘g‘risida” qonun qabul qildi. Unga ko‘ra, Germaniyaning jinoiy qidiruv politsiyasining vedomostvasi bolalar pornografiyasiga qarshi kurashish maqsadida har kuni internet provayderlariga man etilgan maxfiy ro‘yxatlarni yetkazadi. O‘sha ro‘yxatdagi veb-saytga foydalanuvchi kirmoqchi bo‘lsa, bu xaqda u yerga ma‘lumot keladi va “STOP” belgisi beriladi.

Shu bilan birga, internet tarmoqlari orqali tarqaladigan salbiy ma‘lumotlarning oldini olish maqsadida 2010 yilning 8 iyunida Buyuk Britaniyada “Raqamli iqtisod akti” kuchga kirdi. Unga ko‘ra, davlat organlariga salbiy ma‘lumotlar mavjud bo‘lgan xar qanday veb-saytni chegaralash va fil‘tratsiya qilish huquqi berildi. Bundan tashqari, ushbu qonun Buyuk Britaniyaning Ichki Ishlar vazirligi Internet provayderlariga texnik mas‘uliyat yuklaydi va ularning har biri salbiy ma‘lumot joylashgan veb-saytarga yo‘lni berkitish lozim. Internet provayderlari mijozlar orqasida josuslik qilib, ularning ro‘yxatini topshirishlari lozim. 1996 yilda Buyuk Britaniyada har qanday ma‘lumotlar uchun amaldagi tarmoqlarni tashkil etuvchi yana bitta mexanizm ishga tushdi, bu tashkilot Internetdan kuzatish fondi deb nomlandi. Ushbu fond faoliyati Internet provayderlari tomonidan moddiy-qo‘llab quvvatlanadi, uning tashkiliy qismi tizimini shakllantiruvchi Kengash – biznes vakillari, iste‘molchi jamiyatning vakillari, bolalarni ximoya qilish tashkilot vakillari hamda, boshqaruv kenashi, ya‘ni Internet provayderlaridan iborat.

Fransiya qonunchiligiga nazar tashlaydigan bo‘lsak, 2011 yil 15 fevralda Fransiya Konstitutsion Kengashi tomonidan mamlakatning ichki xavfsizligini ta‘minlovchi qonun qabul qilindi. Ushbu qonunda quyidagi chora-tadbirlar ko‘zlangan:

1. Bolalar pornografiyasini tarqalishini cheklash uchun Internetda zarur fil‘tratsiya yaratish (ushbu jarayon Fransiya ichki ishlar vazirligining Markaziy boshqaruvi tomonidan amalga oshiriladi).

2. Qalbaki IP adresdan foydalangan shahslarga jazo qo‘llash ( sanksiya: 1 yilga ozodlikdan maxrum qilish yoki 15 ming yevro miqdorida jarima).

3. Internetdan uchinchi shaxs nomidan xarakatlarni amalga oshirish (agar ushbu xarakatlar uchinchi shaxsga zarar keltirgan bo‘lsa, saksiya: 1 yilga ozodlikdan maxrum qilish va 15 ming yevro miqdorida jarima).

4. Yoshlar ongi va ularning xavfsizligiga salbiy ta‘sir ko‘rsatadigan ma‘lumotlar va boshqa chaqiruvlarni xar qanday vositalar bilan cheklash.

5. Politsiya tomonidan masofali kuzatuv olib borish. Ushbu jarayonda yoshlar ongiga salbiy ta‘sir qiluvchi xar qanday nojo‘ya xatti xarakatlarni yetkazuvchi tashkilotlar bilan o‘zaro aloqada bo‘lish.

Xuddi shunday qonun AQShda xam mavjud bo‘lib, u yerda 2000 yil dekabr oyida “Internetdan bolalarni ximoya qilish to‘g‘risida”gi Akt kuchga kirdi. Unga ko‘ra, internet resurslarida ayniqsa salbiy ma‘lumotga ega bo‘lgan veb-saytlarga cheklov o‘rnatish masalalari birinchi o‘ringa qo‘yildi. Shu bilan birga, ta‘lim muassasalari kutubxonalar bolalarni internetdan ximoya qilishga oid granlarni xam qo‘lga kiritishi mumkin. Fil‘tratsiya jarayonida fil‘trlaydigan dastur paketlari ishlatiladi, ya‘ni ular IP adreslarni blok qiladi. Ushbu akt qabul qilinishidan bir necha oy oldin 2000 yil aprel’ oyida “Voyaga yetmagan yoshlarning shaxsiy hayotini ximoya qilish to‘g‘risida”gi Akt kuchga kirdi. Unga ko‘ra, 13 yoshdan kichik bo‘lgan bolalar haqidagi shaxsiy ma‘lumotlar faqatgina ota-onalar ruxsati bilangina tarqatilishi mumkin. O‘smir yoshlar o‘zining shaxsiy internet adresi va personal kanaliga ega bo‘lishi mumkin emas, deb belgilangan.

Yuqoridagilardan ko‘rinib turibdiki, G‘arb mamlakatlarida yoshlar ma‘naviy ongiga salbiy ta‘sir ko‘rsatuvchi ma‘lumotlarni Internet tarmog‘idan kirib kelishining oldini olishga oid bir qancha qonun, akt va nizomlar qabul qilingan. Bularning nomlanishi va vazifasi har xil bo‘lgani bilan maqsadi bir xil bo‘lgan jarayondir.

MDH mamlakatlarida yoshlar va bolalar ma‘naviy ongini zaxarlovchi ma‘lumotlardan ximoya qilish maqsadida ham ishlar amalga oshirilgan. Jumladan, 2012 yil 11 iyulda Rossiya Federatsiyasining Davlat dumasi tomonidan “Bolalarni ularning ongiga, sog‘lig‘iga va rivojlanishiga xavf soladigan ma‘lumotlardan ximoya qilish to‘g‘risida”gi qonun qabul qilindi. Unga ko‘ra, bolalar uchun xavfli bo‘lgan ma‘lumotlardan iborat bo‘lgan Internet resurslarining monitoring, fil‘tratsiya va blokirovka tizimini tashkil etish mexanizmini yaratish belgilandi. Ushbu qonun bilan birgalikda “Federal qonunga o‘zgartirishlar kiritish to‘g‘risida”gi qonun ham qabul qilinib, unga yangi “Rossiya Federatsiya xududida tarqatilishi man etilgan Internet saytlarining yagona reestr nomlari va universal ko‘rsatkichlari” nomli 15-modda kiritildi. Unga ko‘ra, Rossiya Federatsiyasi xukumati tomonidan aniqlangan reestr operatori Internet resurslariga quyidagilardan iborat bo‘lgan ro‘yxatni kiritdi:

- a) voyaga yetmagan yoshlar aks ettirgan pornografik materiallar;
- b) narkotik, psixotrop vositalarini, ularni yaratishni targ‘ib etuvchi materiallar;
- c) narkotiklar, psixotrop vositalarni, prikursorlarni iste‘mol qilishni targ‘ib etuvchi materiallar;
- d) o‘zini-o‘zi o‘ldirishga chaqiruvchi ma‘lumotlar;
- e) Rossiya xududida tarqalishi taqiqlangan ma‘lumotlarni sud orqali man etish belgilandi.

Shuningdek, Litva Respublikasining qonunlariga nazar tashlaydigan bo‘lsak, ularda “Salbiy ma‘lumotlardan yoshlarni ximoya qilish to‘g‘risida” qonun mavjud. Ushbu qonun yoshlar o‘rtasida ularning ruxiy va jismoniy rivojlanishiga salbiy ta‘sir ko‘rsatuvchi ma‘lumotlarning keng tarqalishiga qarshi yo‘naltirgan bo‘lib, bu ma‘lumotlarga qaysi jarayonlar kirishini quyidagilar orqali ko‘rish mumkin:

agressiyasini, hayotga bo‘lgan xurmatsizlikni targ‘ib etuvchi zo‘ravonlikka oid ma‘lumotlar;

- tegishli bo‘lgan narsalarni yo‘q qilish va buzishga qaratilgan ma‘lumotlar;
- o‘lik jasadni shafqatsizlarcha kaltaklash jarayoni yirik kadrda aks etilishi;
- erotik xarakterdagi ma‘lumotlar;
- qo‘rquvni keltirib chiqaruvchi ma‘lumotlar;
- qimor o‘yinlariga taklif etuvchi ma‘lumotlar;
- narkotik, toksik, psixotrop, tamaki, alkogol‘ni ijobiy tomondan ko‘rsatadigan ma‘lumotlar;
- o‘z-o‘zini o‘ldirishni iarg‘ib etadigan ma‘lumotlar;
- qotillik yoki qotillar mukammallashtirilgan ideal ravishda berilgan ma‘lumotlar;
- jinoiy harakatlar bilan bog‘liq bo‘lgan ma‘lumotlar;
- inson qadr-qimmatini yerga urishni targ‘ib qiluvchi jarayonlar;
- millat, jins, kelib chiqish, kasallik, jinsiy yo‘nalish, ijtimoiy holat, til, din, yoki nuqtai nazarlarga qarab, individ yoki jamoaning ustidan haqorat qilishga oid ma‘lumotlar;
- paronormal holatlarni reallashtiruvchi ma‘lumotlar yoki kadrlar, yoshlar o‘rtasida zo‘ravonlikka oid ma‘lumotlar;
- jinsiy aloqani targ‘ib etuvchi ma‘lumotlar;



oila qadriyatlarini mensimaydigan ma'lumotlar;  
qo'pol xarakatlarni aks ettiruvchi ma'lumotlar;  
portlovchi moddalar, shuningdek, narkotik psixotrop moddalarni qo'llash va ularni tayyorlash haidagi ko'rsatmalar va maslahatlar;

gigienada, ovqatlanishda yomon yoki zararli alomatlarini targ'ib etuvchi ma'lumotlar, ommaviy gipnoz seanslarini aks ettiruvchi ma'lumotlar.

Shular bilan birga, Mustaqil Davlatlar Hamdo'stligi davlatlaridan Gruziya va Ukrainada ham axborot muhitida bolalarni himoya qilish jarayonlariga katta e'tibor qaratilmoqda. Ushbu mamalakatlarda maxsus organ faoliyat olib borib, u axborot muxitidagi salbiy ta'sirdan o'smirlarni himoya qilishda javobgarlikni o'z bo'yniga oladi. Ushbu organ OAVdagi qaysi ma'lumot zararli yoki zararsizligini aniqlaydi, zarur ekspert xulosalarini beradi.

### REFERENCES

1. Мўйдинов, А. (2021). ЁШЛАРНИ ТУРЛИ ТАҲДИДЛАРДАН ҲИМОЯ ҚИЛИШДА АЖДОДЛАР МЕРОСИДАН ФОЙДАЛАНИШНИНГ АҲАМИЯТИ. *Academic research in educational sciences*, 2(2), 132-137.
2. Asilbek, M. (2022). SOCIO-PHILOSOPHICAL ASPECTS OF EDUCATION OF AN ENLIGHTENED PERSON IN THE DEVELOPMENT OF SOCIETY. *Conferencea*, 183-186.
3. Adham o'g'li, M. A. (2022). THE ROLE OF NATIONAL WITCHCRAFT HERITAGE IN THE SPIRITUAL RISE OF SOCIETY (SOCIO-PHILOSOPHICAL ANALYSIS). *American Journal of Interdisciplinary Research and Development*, 10, 122-127.
4. Muydinov, A. (2022). ENLIGHTENMENT IN TURKESTAN IN THE SECOND HALF OF THE XIX-EARLY XX CENTURIES. ENLIGHTENMENT BY JADID SCHOOL. *ASIA PACIFIC JOURNAL OF MARKETING & MANAGEMENT REVIEW ISSN: 2319-2836 Impact Factor: 7.603*, 11(10), 14-20.
5. Ruzmatovich, U. S. (2022). PROCESSES OF ORGANIZATION OF TECHNICAL, TACTICAL AND PHYSICAL PREPARATION IN NATIONAL WRESTLING TRAINING. *INTERNATIONAL JOURNAL OF RESEARCH IN COMMERCE, IT, ENGINEERING AND SOCIAL SCIENCES ISSN: 2349-7793 Impact Factor: 6.876*, 16(3), 65-68.
6. Ruzmatovich, U. S. (2022). CHANGES EXPECTED TO COME IN OUR LIFE MOVEMENTS. *Web of Scientist: International Scientific Research Journal*, 3(3), 485-489.
7. Shohbozjon, K., & Azizjon, M. (2022). PREPARING SCHOOL STUDENTS IN THE FIELD OF PHYSICAL CULTURE AND SPORTS BEFORE ENTRY TO HIGHER EDUCATION. *INTERNATIONAL JOURNAL OF RESEARCH IN COMMERCE, IT, ENGINEERING AND SOCIAL SCIENCES ISSN: 2349-7793 Impact Factor: 6.876*, 16(10), 100-108.
8. Shavkatovna, S. R. (2021). Developing Critical Thinking In Primary School Students. *Conferencea*, 97-102.

9. Oljayevna, O., & Shavkatovna, S. (2020). The Development of Logical Thinking of Primary School Students in Mathematics. *European Journal of Research and Reflection in Educational Sciences*, 8(2), 235-239.
10. Uljaevna, U. F., & Shavkatovna, S. R. (2021). Development and education of preschool children. *Academicia: an international multidisciplinary research journal*, 11(2), 326-329.
11. Shavkatovna, S. R. N. (2021). Methodical Support Of Development Of Creative Activity Of Primary School Students. *Conferencea*, 74-76.
12. Ra'noxon, S. (2022). BOSHLANG'ICH MAKTAB O'QUVCHILARIDA MATEMATIKAGA MUNOSABAT. *IJTIMOY FANLARDA INNOVASIYA ONLAYN ILMIY JURNALI*, 2(11), 203-207.
13. Shavkatovna, S. R. (2021). Methodological Support for The Development of Primary School Students' Creative Activities. *Texas Journal of Multidisciplinary Studies*, 2, 121-123.
14. Shavkatovna, S. R. (2021). Improvement of methodological pedagogical skills of developing creative activity of primary school students. *ACADEMICIA: An International Multidisciplinary Research Journal*, 11(10), 289-292.
15. Шарофутдинова, Р., & Абдуллаева, С. (2022). ФИКРЛАШ ҚОБИЛИЯТИНИ РИВОЖЛАНТИРИШДА МЕНТАЛ АРИФМЕТИКА. *IJTIMOY FANLARDA INNOVASIYA ONLAYN ILMIY JURNALI*, 2(11), 235-239.
16. Maxamadaliyevna, Y. D., Oljayevna, O. F., Qizi, T. D. T., Shavkatovna, S. R. N., & Anvarovna, A. O. (2020). Pedagogical Features Of Mental Development Of Preschool Children. *Solid State Technology*, 63(6), 14221-14225.
17. Sharofutdinova, R. I., Asadullaev, A. N., & Tolibova, Z. X. (2021). The Factors and Basic Concepts Determining Community Health. *Central Asian Journal of Medical and Natural Science*, 2(5), 376-379.
18. Iqboljon, S. (2022). Boshlang'ich Sinf o'quv Jarayonida Axborot Texnologiyalaridan Foydalanish. *Ijodkor o'qituvchi*, 2(20), 137-140.
19. Iqboljon, S. (2022). KOMPYUTER YORDAMIDA DARSLARNI TASHKIL ETISH. O'ZBEKISTONDA FANLARARO INNOVATSIYALAR VA ILMIY TADQIQOTLAR JURNALI, 1(9), 246-249.
20. Sharofutdinov, I. (2023). DEVELOPMENT OF ACMEOLOGICAL COMPETENCE OF FUTURE EDUCATORS IN THE CONDITIONS OF INFORMING EDUCATION. *International Bulletin of Applied Science and Technology*, 3(5), 424-429.
21. Sharofutdinov, I. (2023). THE ACTUAL STATUS OF THE METHODOLOGY OF DEVELOPING ACMEOLOGICAL COMPETENCE OF FUTURE EDUCATORS IN THE CONDITIONS OF INFORMING EDUCATION. *Академические исследования в современной науке*, 2(12), 206-213.
22. Sharofutdinov, I. (2023). BO 'LAJAK PEDAGOGLARNING AKMEOLOGIK KOMPETENTLIGINI RIVOJLANTIRISH METODIKASINING AMALIYOTDA

- QOLLASH. Педагогика и психология в современном мире: теоретические и практические исследования, 2(7), 54-58.
23. Sharofutdinov, I. (2023). PEDAGOGIK-PSIXOLOGIK FANLARNING BO ‘LAJAK PEDAGOGLARNING AKMEOLOGIK KOMPETENTLIGINI RIVOJLANTIRISHDAGI O ‘RNI. *Общественные науки в современном мире: теоретические и практические исследования*, 2(6), 17-24.
  24. Sharofutdinov, I. (2023). TA’LIMNI AXBOROTLASHTIRISH SHAROITIDA BO ‘LAJAK PEDAGOGLARNING AKMEOLOGIK KOMPETENTLIGINI RIVOJLANTIRISH MEKANIZMLARINI TAKOMILLASHTIRISHNING PEDAGOGIK TIZIMI. *Инновационные исследования в современном мире: теория и практика*, 2(14), 13-19.
  25. Sharofutdinov, I. (2023). TA’LIMNI AXBOROTLASHTIRISH SHAROITIDA BO ‘LAJAK PEDAGOGLARNING AKMEOLOGIK KOMPETENTLIGINI RIVOJLANTIRISH MODELI. *Наука и технология в современном мире*, 2(13), 77-84.
  26. Sharofutdinov, I. (2023). STRUCTURE AND COMPONENTS OF THE DEVELOPMENT OF ACMEOLOGICAL COMPETENCE OF FUTURE EDUCATORS IN THE CONDITIONS OF EDUCATION INFORMATION. *International Bulletin of Applied Science and Technology*, 3(4), 574-580.
  27. Sharofutdinov, I. (2023). FORMS OF SELF-DEVELOPMENT IN FUTURE PEDAGOGUES BASED ON THE ACMEOLOGICAL APPROACH IN THE PROCESS OF INFORMATIZATION OF EDUCATION. *Science and innovation*, 2(B3), 5-8.
  28. Usmonjon o’g’li, S. I. (2022). TA’LIM TIZIMIDA RAQAMLI TEXNALOGIYA. *INNOVATIVE DEVELOPMENTS AND RESEARCH IN EDUCATION*, 1(12), 120-128.
  29. Абдужабборов, А., & Шарофутдинова, Р. (2023). БОШЛАНГИЧ СИНФ ЎҚУВЧИЛАРИДА ИЖОДИЙ ФАОЛИЯТНИ РИВОЖЛАНТИРИШГА ҚАРАТИЛГАН ТАЪЛИМ ТЕХНОЛОГИЯЛАРИ.
  30. Sharofutdinova, R., & Abduqodirov, B. (2023). DEVELOPMENT OF CREATIVE ACTIVITY OF ELEMENTARY SCHOOL STUDENTS IN THE EDUCATIONAL PROCESS. *Modern Science and Research*, 2(5), 904-910.
  31. Sharafutdinova, R., & Abdujabborov, A. (2023). EDUCATIONAL TECHNOLOGIES AIMED AT THE DEVELOPMENT OF CREATIVE ACTIVITY IN PRIMARY SCHOOL STUDENTS. *Modern Science and Research*, 2(5), 890-896.
  32. Шарофутдинова, Р. (2023). ИЖОД ТУШУНЧАСИ ФАОЛИЯТНИ РИВОЖЛАНТИРИШ МЕХАНИЗМИ. *O'ZBEKISTONDA FANLARARO INNOVATSIYALAR VA ILMIY TADQIQOTLAR JURNALI*, 2(19), 854-861.
  33. Шарофутдинова, Р. (2023). БОШЛАНГИЧ СИНФ ЎҚУВЧИЛАРИНИНГ ИЖОДИЙ ФАОЛИЯТИНИ РИВОЖЛАНТИРИШ-ИЖТИМОЙ ПЕДАГОГИК

- ЗАРУРАТ СИФАТИДА. *O'ZBEKISTONDA FANLARARO INNOVATSIYALAR VA ILMIY TADQIQOTLAR JURNALI*, 2(19), 842-847.
34. Шарофутдинова, Р., & Абдуқодиров, Б. (2023). ТЕХНОЛОГИК ТАЪЛИМ ЖАРАЁНИДА ЎҚУВЧИЛАРИНИНГ ИЖОДИЙ ФАОЛИЯТИНИ РИВОЖЛАНТИРИШ ОМИЛЛАРИ ВА ТАМОЙИЛЛАРИ. *O'ZBEKISTONDA FANLARARO INNOVATSIYALAR VA ILMIY TADQIQOTLAR JURNALI*, 2(19), 862-868.
35. Шарофутдинова, Р., & Абдужабборов, А. (2023). ТЕХНОЛОГИК ТАЪЛИМНИНГ ИЖОДИЙ ЙЎНАЛТИРИЛГАНЛИГИДА ҲАМКОРЛИК КЛАСТЕРИ. *O'ZBEKISTONDA FANLARARO INNOVATSIYALAR VA ILMIY TADQIQOTLAR JURNALI*, 2(19), 848-853.
36. Shavkatovna, S. R. N., & Sohibaxon, S. (2023). MAXSUS TA'LIMNING RIVOJLANISH BOSQICHLARI. *O'ZBEKISTONDA FANLARARO INNOVATSIYALAR VA ILMIY TADQIQOTLAR JURNALI*, 2(19), 830-836.
37. Ra'noxon, S., Mahpuza, A., & Rahmatjonzoda, A. (2022). THEORETICAL FOUNDATIONS FOR THE DEVELOPMENT OF LOGICAL THINKING WITH THE HELP OF INNOVATIVE TECHNOLOGIES. *Web of Scientist: International Scientific Research Journal*, 3(11), 881-885.
38. Mahpuza, A., & Rahmatjonzoda, A. (2022). THE USE OF MODERN PEDAGOGICAL TECHNOLOGIES IN MATHEMATICS LESSONS IN ELEMENTARY SCHOOL. *European International Journal of Multidisciplinary Research and Management Studies*, 2(11), 213-217.
39. Maxamadaliyevna, Y. D., & O'ljayevna, O. R. F. (2020). Tursunova Dilnavoz To 'Iqin qizi, Sharofutdinova Ra'noxon Shavkatovna, Ashurova Oygul Anvarovna. Pedagogical features of mental development of preschool children. *Solid State Technology*, 63(6).
40. Mirzaxolmatovna, X. Z., Nematovna, R. S., & Shavkatovna, S. R. (2022). FORMS OF THINKING IN THE PROCESS OF STUDYING MATHEMATICS. *European International Journal of Multidisciplinary Research and Management Studies*, 2(12), 259-263.
41. Ganiev, A. A., Abdullaev, S. Y., & Abdurahmonov, S. Z. (2021). Combined treatment for early-stage skin cancer of the head and neck area. *World Bulletin of Public Health*, 4, 3-6.
42. Ganiev, A. A., & kizi Ganieva, O. O. TASAVVUF TARIQATI YO 'NALISHLARI VA NAQSHBANDIYA TARIQATINING O 'ZIGA XOS JIHATLARI.
43. Ruzmatovich, U. S., & Shohbozjon G'ayratjon o'g, Q. (2023). Uzbekistan's General Education School Physical Education Programme: A Curriculum Analysis. *Best Journal of Innovation in Science, Research and Development*, 2(5), 184-193.
44. Ruzmatovich, U. S., & Shohbozjon G'ayratjon o'g, Q. (2023). Examining the First Age Group's Health Test Needs for "Salomatlik" Regulation Using the Dynamic of Children's Motor Potential. *Best Journal of Innovation in Science, Research and Development*, 2(5), 194-200.

45. Kosimov, K., & Mamayusupov, J. (2019). Transitions melline integral of fractional integrodifferential operators. *Scientific and Technical Journal of Namangan Institute of Engineering and Technology*, 1(1), 12-15.
46. Qo'Ziyev, S. S., & Mamayusupov, J. S. (2021). Umumiy o 'rta ta 'lim maktablari uchun elektron darslik yaratishning pedagogik shartlari. *Oriental renaissance: Innovative, educational, natural and social sciences*, 1(10), 447-453.
47. Мамаюсупов, Ж. Ш. (2022). Интегральное преобразование Меллина для оператора интегродифференцирования дробного порядка. *Periodica Journal of Modern Philosophy, Social Sciences and Humanities*, 11, 186-188.
48. Mamayusupov, J. S. O. (2022). "IQTISOD" YO'NALISHI MUTAXASSISLARINI TAYYORLASHDA MATEMATIKA FANINI O'QITISH USLUBIYOTI. *Academic research in educational sciences*, 3(3), 720-728.
49. Mamayusupov, J., & Sattarov, A. (2022). Mellin Integral Replacement and its Applications. *Eurasian Research Bulletin*, 15, 256-263.
50. Shoyunus o'g'li, M. J. (2023). PISA XALQARO BAHOLASH TIZIMI VA UNING MATEMATIK AHAMIYATI. *Journal of new century innovations*, 25(1), 3-8.
51. Shoyunus o'g'li, M. J. (2023). MATEMATIK MODEL VA MATEMATIK MODELLASHTIRISHNING UMUMIY PRINSIPLARI. *World scientific research journal*, 13(1), 45-48.
52. Vasiljonov, A. (2022). Basic theoretical principles of corpus linguistics. *Academicia Globe: Inderscience Research*, 3(2), 1-3.
53. Vasiljonov, A. (2022). LINGVISTIK TADQIQOTLARDA KORPUS O 'RGANISH OBYEKTI SIFATIDA. IJTIMOY FANLARDA INNOVASIYA ONLAYN ILMIY JURNALI, 2(11), 176-182.
54. Vasiljonov, A. (2022). PRAGMALINGVISTIKA VA UNING TAHLILY SHAKLLANISH TARIXI. *Science and innovation*, 1(B8), 99-105.
55. Vasiljonov, A. (2022). PRAGMALINGUISTICS AND THE HISTORY OF ITS ANALYTICAL DEVELOPMENT. *Science and Innovation*, 1(8), 99-105.
56. Vasiljonov, A., & Isaqova, X. (2023). EFFECTIVENESS OF MOTHER TONGUE EDUCATION IN THE PRIMARY GRADES. *International journal of advanced research in education, technology and management*, 2(2).
57. KHALIMBOYEVA, F., & VOSILJONOV, A. (2023). MAKTABGACHA YOSHDAGI BOLALAR DIQQATINI RIVOJLANTIRISH MUAMMOSINI NAZARIY O'RGANILISHI. *Journal of Pedagogical and Psychological Studies*, 1(5), 94-98.
58. Soxibov, S. (2023). THE FIGHT AGAINST CORRUPTION IS A HUGE TASK. *Modern Science and Research*, 2(5), 1037-1041.
59. Soxibov, S. (2023). MEASURES TO FIGHT AGAINST CORRUPTION. *Modern Science and Research*, 2(5), 1031-1036.
60. Anvar o'g'li, S. S. (2023). PHILOSOPHICAL-ANALYTICAL ANALYSIS OF CONFLICT OF INTEREST AND PREVENTION OF CORRUPT

- RELATIONS. *International journal of advanced research in education, technology and management*, 2(3).
61. Anvar o'g'li, S. S. (2021, April). THE ROLE OF RELIGIOUS AND MORAL EDUCATION IN THE FIGHT AGAINST CORRUPTION, ALONG WITH THE USE OF ECONOMIC AND LEGAL FACTORS. In *E-Conference Globe* (pp. 55-57).
  62. Нажмиддинов, Э., & Мухамедиев, М. (2023). FISH HELMINTHS IN FISH RESERVOIRS OF FERGANA VALLEY. *International journal of advanced research in education, technology and management*, 2(3).
  63. Нажмиддинов, Э. Х., & Муҳаммадиев, М. А. (2022). ФАРҒОНА ВОДИЙСИ СУВ ҲАВЗАЛАРИ БАЛИҚЛАРИ ГЕЛЬМИНТЛАРИНИНГ ТУР ТАРКИБИ. *INNOVATIVE DEVELOPMENTS AND RESEARCH IN EDUCATION*, 1(12), 60-68.
  64. Нажмиддинов, Э. Х. (2022). ФАРҒОНА ВОДИЙСИ СУВ ҲАВЗАЛАРИ БАЛИҚЛАРИ ГЕЛЬМИНТЛАРИ. *IJTIMOIIY FANLARDA INNOVASIYA ONLAYN ILMIIY JURNALI*, 2(11), 189-194.
  65. Najmiddinov, E. (2022). THE SIGNIFICANCE OF NATURE IN THE FORMATION OF PRESCHOOL CHILDREN IN THE IDEAL GENERATION. *Science and Innovation*, 1(8), 149-154.
  66. Najmiddinov, E. (2022). " ICHTHYOLOGY AND HYDROBIOLOGY" PROSPECTS FOR THE DEVELOPMENT OF DIRECTIONS IN UZBEKISTAN. *Science and Innovation*, 1(8), 152-160.
  67. Abidjanovich, A. A. (2022). THE NEED TO IMPROVE HUMAN'S NOOSPHERICAL RELATIONSHIP TO NATURE. *INTERNATIONAL JOURNAL OF SOCIAL SCIENCE & INTERDISCIPLINARY RESEARCH ISSN: 2277-3630 Impact factor: 7.429, 11(11)*, 23-30.
  68. Abidjanovich, A. A. (2022). THE ROLE OF CONTINUOUS EDUCATION SYSTEM IN IMPROVING PERSONAL ECOLOGICAL CULTURE. *INTERNATIONAL JOURNAL OF SOCIAL SCIENCE & INTERDISCIPLINARY RESEARCH ISSN: 2277-3630 Impact factor: 7.429, 11(11)*, 5-12.
  69. Абдумаликов, А. (2022). АТРОФ-МУҲИТНИ АСРАШ БЎЙИЧА МИЛЛИЙ СТРАТЕГИК РЕЖА ВА УНИНГ АҲАМИЯТИ. *Central Asian Academic Journal of Scientific Research*, 2(2), 251-258.
  70. Абдумаликов, А. (2022). ЯНГИ ТАРАҚҚИЁТ БОСҚИЧИДА ЭКОЛОГИК МОДЕРНИЗАЦИЯЛАШ ДАСТУРИ. *Scientific progress*, 3(2), 1179-1186.
  71. Абдумаликов, А. А. (2019). Human and Natural Harmony in the Historical Process. *Scientific Bulletin of Namangan State University*, 1(5), 205-209.
  72. Abidzhanovich, A. A. (2020). Issues Of Formation Of Rationality In Relations Of Nature With Society. *The American Journal of Social Science and Education Innovations*, 2(08), 301-304.

73. Abdumalikov, A. A. (2019). Environmental Ecological Policy in Uzbekistan and Necessity Of Formation Of Rational Communication To Nature. *Scientific and Technical Journal of Namangan Institute of Engineering and Technology*, 1(9), 94-101.
74. Мирзабоев, Й. А. (2022). Тур Ўзгариш Чизиқлари Учта Бўлган, Гиперболик Қисмларининг Ҳаммаси Хarakterистик Учбурчаклардан Иборат Бўлган Бешбурчакли Соҳада Учинчи Тартибли Кўринишдаги Параболик-Гиперболик Тенглама Учун Битта Чегаравий Масала Ҳақида. *Theory And Analytical Aspects Of Recent Research*, 1(5), 363-366.
75. MIRZABOYEV, Y. BOSHLANG'ICH SINIF O'QITUVCHILARINING MATEMATIKA O 'QITISH METODIKASI. O 'RTA UMUMTA'LIM MAKTABLARIDA MATEMATIKA O 'QITISHNING MAQSADI. *ЭКОНОМИКА*, 169-172.
76. Iminov, B. B. (2020). INNOVATIVE CULTURAL LINKS ARE AN IMPORTANT FACTOR IN SOCIAL DEVELOPMENT. *Scientific and Technical Journal of Namangan Institute of Engineering and Technology*, 2(3), 263-270.
77. Iminov, B. B. (2019). A PHILOSOPHICAL APPROACH TO INNOVATIVE AND CULTURAL-RELATIONS AT A NEW STAGE OF DEVELOPMENT. *Scientific and Technical Journal of Namangan Institute of Engineering and Technology*, 1(5), 157-162.
78. Qizi, S. G. G. O. (2022). LINGUISTIC BASIS AND PEDAGOGICAL CONDITIONS OF TEACHING WORD MEANING TO PRIMARY CLASS STUDENTS. *European International Journal of Multidisciplinary Research and Management Studies*, 2(12), 117-123.
79. Qizi, S. G. G., & Teshaboyevna, D. D. Methods Of Formation Of Independent Reading Skills In Primary School Pupils. *JournalNX*, 21-24.
80. Kizi, S. G. G. (2021). Formation Of Independent Reading Skills in Primary School Students. *Texas Journal of Multidisciplinary Studies*, 2, 222-224.
81. Valijonovna, K. I., Rakhmatjonovich, T. D., & Mukhtoralievna, Z. S. (2022). Informational Technology at Education. *Spanish Journal of Innovation and Integrity*, 6, 262-266.
82. Akmaljonovna, A. Z. (2021). Methods of formation of independent reading skills in primary school students. *ACADEMICIA: An International Multidisciplinary Research Journal*, 11(3), 1425-1428.
83. Dehqonova, M., & Tagonova, G. (2022). The Importance of Didactic Games in Speech Therapy in the Development of Speech in Children with Autism and the Ability to Choose Effective Methods. *European Journal of Innovation In Nonformal Education*, 2(1), 133-137.
84. Dehqonova, M. (2022). BOLALARDAGI YOZUV BUZILISHLARI VA ULARDAGI DISGRAFIYADA O 'ZIGA XOS XATOLIKLARNI PAYDO BO 'LISH MEXANIZMI. YANGI O'ZBEKISTONDA MILLIY TARAQQIYOT VA INNOVASIYALAR, 405-407.

85. Dehqonova, M., & Najmiddinova, N. (2022). ALOHIDA EHTIYOJGA EGA BO'LGAN BOLALARNING OILAGA MOSLASHISHI UCHUN MUHIM OMILLAR. *YANGI O'ZBEKISTONDA MILLIY TARAQQIYOT VA INNOVASIYALAR*, 90-92.
86. Dehqonova, M. (2023). MAXSUS MAKTABDA DAKTIL NUTQINI O'QITISH-TADQIQOT OBYEKTI SIFATIDA. *Наука и инновация*, 1(1), 39-40.
87. Qizi, D. M. S., & Qizi, R. G. X. (2022). METHODS OF STUDYING ADDITION AND SUBTRACTION OF TWO-DIGIT NUMBERS IN ELEMENTARY SCHOOL. *Gospodarka i Innowacje.*, 22, 61-67.
88. Dehqonova, M. S. Q., & Axmedova, U. Y. Q. (2023). BO 'LAJAK BOSHLANG 'ICH SINF O 'QITUVCHILARINI MATEMATIK SAVODXONLIGINI OSHIRISH JARAYONIDA ULARNING TAFAKKURI, QOBILIYATI VA INTELLEKTUAL RIVOJLANISH. *Oriental renaissance: Innovative, educational, natural and social sciences*, 3(4-2), 251-256.
89. Otazonov, S. M., Ergashev, R. N., Botirov, K. A., Qaxxorova, B. A., Xudoynazarova, M. A., Abdukarimova, N. A., ... & Ismoilova, E. M. (2022, December). Influence of thickness and temperature on photoelectric properties of p-CdTe-nCdS and pCdTe-CdSe heterostructures. In *Journal of Physics: Conference Series* (Vol. 2388, No. 1, p. 012001). IOP Publishing.
90. Otajonov, S. M., Ergashev, R. N., Axmedov, T., Usmonov, Y., & Karimov, B. (2022, December). Photoelectric properties of solar cells based on pCdTe-nCdS and pCdTe-nCdSe heterostructures. In *Journal of Physics: Conference Series* (Vol. 2388, No. 1, p. 012062). IOP Publishing.
91. Abdulvakhidov, K., Li, Z., Abdulvakhidov, B., Soldatov, A., Otajonov, S., Ergashev, R., ... & Sitalo, E. (2023). Structure phase state and physical properties of YbMn<sub>1-x</sub>Fe<sub>x</sub>O<sub>3</sub> compositions. *Applied Physics A*, 129(3), 185.
92. Ahmedova, U. Y. Q., & Axmedova, M. U. B. Q. (2021). Vatanim Surati. *Oriental renaissance: Innovative, educational, natural and social sciences*, 1(11), 877-883.
93. Axmedova, U. (2022). On Certain Conditions Of Striking Coefficients Of Fourier Series To Zero. *Scientific and Technical Journal of Namangan Institute of Engineering and Technology*, 3(3), 3-8.
94. Qizi, A. U. Y., & Qizi, A. M. U. B. (2021). Research On Hydronyms and Their Importance.
95. Umidaxon, A., & Gulirano, S. (2023). BOSHLANG'ICH SINF MATEMATIKA DARSLARIDA AMALIY MASHQLAR YECHISH JARAYONIDA O'QUVCHILARNING FIKRLASH QOBILIYATINI OSTIRISH OMILLARI. *PEDAGOGIKA, PSIXOLOGIYA VA IJTIMOYIY TADQIQOTLAR*, 2(5), 10-14.
96. Axmedov, O. U. B. O. G., & Qizi, A. U. Y. (2022). STEREOMETRIYA BO'LIMI VA UNING BA'ZI AKSIOMALARIDAN KELIB CHIQUADIGAN NATIJALAR. *International scientific journal of Biruni*, 1(2), 127-133.



97. Axmedova, U. Y. Q., & Axmedova, M. U. B. Q. (2022). XALQ OG ‘ZAKI IJOD NAMUNALARINING BOSHLANG ‘ICH SINIF DARSLIKLARIDA QO ‘LLANISHI VA ULARNING MAZMUNIY GURUHLANISHI. *International scientific journal of Biruni*, 1(2), 345-351.
98. Erkinovna, N. S. (2022). Educational Methods in Teaching the Russian Language. *American Journal of Social and Humanitarian Research*, 3(11), 260-263.
99. Erkinovna, N. S. (2022). THE IMPORTANCE OF LISTENING SKILLS IN LEARNING THE RUSSIAN LANGUAGE. *INNOVATIVE DEVELOPMENTS AND RESEARCH IN EDUCATION*, 1(12), 138-145.
100. Erkinovna, N. S. (2022). MECHANISMS OF EFFECTIVE TEACHING OF FOREIGN LANGUAGES USING INNOVATIVE METHODS. *Uzbek Scholar Journal*, 11, 132-135.
101. Erkinovna, N. S. (2023). RUSSIAN LANGUAGE IN THE MODERN WORLD. *Open Access Repository*, 4(3), 284-295.
102. Rakhmatdjonov Shokhjahan Dilshodbek o‘g‘li //THE ROLE OF PHYSICAL CULTURE IN PROVIDING THE PSYCHOLOGICAL HEALTH OF THE ATHLETE// INNOVATIVE DEVELOPMENTS AND RESEARCH IN EDUCATION. International scientific online conference. Canada. Part 2, 23.01.2022. 1-3
103. Raxmatjonov Shoxjahan Dilshodbek o‘g‘li //SPORTCHI PSIXOLOGIK SALOMATLIGIGA TA’SIR ETUVCHI OMILLAR// GALAXY INTERNATIONAL INTERDISCIPLINARY RESEARCH JOURNAL (GIIRJ). Vol. 10, Issue 11, Nov.(2022). 117-121 pages.
104. QURBONOVA Saida Miralimjanovna, RAXMATJONOV Shoxjahan Dilshodbek o‘g‘li //MAMLAKATIMIZ PSIXOLOGLARI ISHLARIDA SHAXSLARARO MUNOSABATDA MUOMALA MUAMMOSINING TALQINI// Journal of Pedagogical and Psychological Studies. Vol. 1. № 5, (2023). 99-103 pages.
105. Raxmatjonov Shoxjahan Dilshodbeko‘g‘li //SPEECH ISSUES IN PSYCHOLINGUISTICS// IQRO JURNALI № 2. 04.2023. 503-511 betlar.
106. Raxmatjonov Shoxjahan Dilshodbek o‘g‘li, Vosiljonov Azizbek Boxodirjon o‘g‘li //XORIY PSIXOLOGLARINING ISHLARIDA SHAXSNING TADQIQ ETILISHI// INNOVATIVE DEVELOPMENTS AND RESEARCH IN EDUCATION. Vol. 1. № 12, 2022. 39-47 pages.
107. Raxmatjonov Shoxjahan Dilshodbek o‘g‘li //TALABALARDA TOLERANTLIKNI RIVOJLANTIRISH – IJTIMOY PSIXOLOGIK MUAMMO SIFATIDA// International Journal of Economy and Innovation. Volume: 30. 2022. 66-70 pages.
108. Rakhmatdjonov Shokhjahan Dilshodbek o‘g‘li //PSYCHOLOGICAL ASPECTS OF THE SPORTSMAN PERSONALITY DURING COMPETITIONS// IJTIMOY FANLARDA INNOVASIYA ONLAYN ILMYIY JURNALI. Vol. 2 No. 11 (2022). 215-221 betlar.

109. Raxmatjonov Shoxjahon Dilshodbek o'g'li //Motiv Va Motivatsiya Muammosining Jahon Va Mahalliy Psixologlar Tomonidan Tadqiq Etilganligi// American Journal of Social and Humanitarian Research, Vol. 3 No. 11 (2022). 256-259 pages.
110. Raxmatjonov Shoxjahon Dilshodbek o'g'li //TOLERANTLIK SHAKLLANAYOTGAN SHAXS MODELINING TAVSIFI// International scientific journal «MODERN SCIENCE AND RESEARCH». VOLUME 2 / ISSUE 5 /2023. 761-764 pages.
111. Raxmatjonov Shoxjahon Dilshodbek o'g'li. (2023). PSIXOLOGIYADA MOTIVATSIYA TURLARI, NAZARIYALARI VA TAHLILI. Научный Импульс, 1(10), 665-670.
112. Raximov, Q., & Samijonov, A. (2023). DESCRIPTION OF WAYS TO BUILD A SELF-SIMILAR SOLUTION. *Modern Science and Research*, 2(5), 950-958.
113. Raximov, Q., & Samijonov, A. (2023). DESCRIPTION OF PROCESSES WITH CONVECTIVE TRANSPORT. *Modern Science and Research*, 2(5), 941-949.
114. Kadirov, S. (2023). HISTORICAL AND CULTURAL MONUMENTS AND THEIR CONDITION IN FERGANA REGION (1991-2020 IN THE CASE OF THE CITY OF MARGILAN): THE ISSUE OF PRESERVATION, PROTECTION AND THEIR USE. *Modern Science and Research*, 2(5), 818-830.
115. Abduraxmonov, A., & Kadirov, S. (2022). DEMOGRAFIK JARAYONLARNING IQTISODIY-IJTIMOYIY SOHALARNI RIVOJLANISHI BILAN BOG 'LIQLIGI VA DASTLABKI XUSUSIY MULK MASALALARI. *IJTIMOYIY FANLARDA INNOVASIYA ONLAYN ILMIY JURNALI*, 2(11), 222-229.
116. Yo'lchiboyeva, L. (2023). METHODS FOR GROWING SPEECH SKILLS OF PRIMARY SCHOOL STUDENTS. *Modern Science and Research*, 2(5), 1028-1030.
117. Yo'lchiboyeva, L. (2023). METHODOLOGY FOR TEACHING THE NOUN PHRASE CATEGORY: ENHANCING LANGUAGE LEARNING IN STUDENTS. *Modern Science and Research*, 2(5), 1025-1027.
118. Kalandarovna, Y. L. (2023). Superstitions in Linguoculturology. *DENMARK" THEORETICAL AND PRACTICAL FOUNDATIONS OF SCIENTIFIC PROGRESS IN MODERN SOCIETY"*, 14(1).
119. Qalandarovna, Y. L. L. (2023). O 'QUVCHILAR NUTQINI O 'STIRISH METODIKASI. *IQRO JURNALI*, 2(2), 637-645.
120. Qalandarovna, Y. L. L. (2023). LINGVOKULTUROLOGIK BIRLIKLARNING NUTQDAGI O'RNI. *IQRO*, 2(2), 522-529.
121. Kalandarovna, Y. L. (2022). ORIGIN AND CONCEPT OF TABOO VOCABULARY. *Innovative Technologica: Methodical Research Journal*, 3(10), 184-190.

## O'ZBEKISTON RESPUBLIKASI MILLIY QONUNCHILIK TIZIMIDA YOSHLARNI MA'NAViy-MAFKURAVIY TAHDIDLARDAN HIMOYA QILISH MASALALARI.

Mo'ydinov Asilbek Adxam o'g'li

Ijtimoiy-gumanitar fanlar kafedrası o'qtuvchisi

<https://doi.org/10.5281/zenodo.8028695>

**Annotatsiya.** Keyingi yillarda ayrim yoshlarda millatga, Vatanga foyda keltirishni o'ylash, mustaqillikni mustahkamlashda foydali inson bo'lib yetishish hissi maxsus, ilmiy asosda shakllantirilmaganligi tufayli shaxsiy manfaatni o'ylash, yengil yo'llar bilan to'kis xayotga intilish hissi namoyon bo'lmoqda. Shu bilan birga ayrim fuqarolar orasida ma'naviy cheklanganlik, dunyoqarashning torligi, milliy odob meyorlariga rioya qilmaslik, so'z va ish orasidagi tafovut, milliy g'ururning sustligi kabi noxush ko'rinishlar uchrab turadiki, ularni birgalashib bartaraf qilish lozim.

**Kalit so'zlar:** axborot, g'oyalar, fikr, so'z, internet provayderlari.

### ISSUES OF PROTECTING YOUTH FROM SPIRITUAL AND IDEOLOGICAL THREATS IN THE NATIONAL LEGISLATIVE SYSTEM OF THE REPUBLIC OF UZBEKISTAN.

**Abstract.** In the following years, some young people have a feeling of thinking about benefiting the nation, the motherland, of growing up to be a useful person in strengthening independence, of thinking about personal benefit, of striving for peace in light ways, due to the fact that it is not formed on a special, scientific basis. At the same time, such unpleasant manifestations as spiritual limitation, narrowness of the worldview, non-observance of national decency, discrepancy between word and work, lack of national pride are encountered among some citizens, which should be eliminated together.

**Key words:** information, ideas, opinion, word, internet providers.

### ВОПРОСЫ ЗАЩИТЫ МОЛОДЕЖИ ОТ ДУХОВНО-ИДЕОЛОГИЧЕСКИХ УГРОЗ В СИСТЕМЕ НАЦИОНАЛЬНОГО ЗАКОНОДАТЕЛЬСТВА РЕСПУБЛИКИ УЗБЕКИСТАН.

**Аннотация.** В последующие годы у некоторых молодых людей проявляется чувство личной заинтересованности, стремление к полноценной жизни легкими путями, в связи с тем, что у них не сформировано на специальной, научной основе чувство взросления полезным человеком в укреплении независимости, в том, чтобы приносить пользу нации, Родине. Вместе с тем, среди отдельных граждан встречаются такие неприятные проявления, как моральная ограниченность, узость мировоззрения, несоблюдение критериев Национального этикета, несоответствие между словом и делом, слабость национальной гордости, которые необходимо преодолевать сообща.

**Ключевое слова:** Информация, идеи, мнение, слово, интернет-провайдеры.

Xorijiy davlatlarning tajribasi shuni ko'rsatdiki, yoshlarni Internetdan himoya qilish milliy qonunchilikni rivojlantirish orqali amalga oshiriladi. Huquqiy davlat qurmoqchi bo'lgan davlat albatta milliy qonuchiligida bu kabi taxdidlarni oldini olishga qaratilgan huquqiy normalar bo'lishi talab etiladi. Avvalo internetdan kelayotgan taxdidlarni oldini olish uchun davlat internet tarmog'ini nazorat qila olish imkoniyati va internetning barcha imkoniyatlarini tushuna oladigan yetuk mutaxasislarni mavjud bo'lishi talab etiladi. Davlatimiz mustaqillikning dastlabki yillaridan boshlab bu soxada bir qator ishlarni amalga oshirdi. Jumladan, 1995 yil 29 aprelda «UZ»domeniga

asos solindi. O‘zbekiston Respublikasi Markaziy Bankining ma’lumotlarini banklararo uzatish tarmog‘i ishga tushdi. 1996 yil. O‘zbekiston Respublikasi Vazirlar Mahkamasi huzurida BMTning O‘zbekistonda Internetni rivojlantirish loyihasi tashkil etildi. Keyinchalik bu UzNet nomi bilan tanilgan. Telekommunikatsiya bozorida UzPAK kompaniyasi faoliyatini boshladi.

Mamlakatimizda bu soxa bo‘yicha malakali kadrlar tayyorlash maqsadida 2002 yil 30 may kuni O‘zbekiston Respublikasi Birinchi Prezidenti I.Karimovning PF-3080 Farmoniga binoan Toshkent elektrotexnika aloqa instituti Muhammad al-Xorazmiy nomidagi Toshkent axborot texnologiyalari universitetiga aylantirildi. 2005 yil 2 iyun kuni soha mutaxassislarini salmog‘ini yanada oshirish maqsadida O‘zbekiston Respublikasi Birinchi Prezidenti I.Karimovning PQ-91 sonli Qaroriga qabul qilindi. Qarorga ko‘ra Muhammad al-Xorazmiy nomidagi Toshkent axborot texnologiyalari universitetining Qarshi, Samarqand, Urganch va Farg‘ona shaharlarida mintaqaviy filiallar tashkil etildi.

O‘zbekiston Respublikasi o‘zining internet milliy “uz” domeni domeniga ega bo‘ldi. Shu o‘rinda milliy uz domeni xususida to‘xtalsak. Yuqori darajali «UZ» domeni 1995 yil 29 aprelda ro‘yxatdan o‘tkazilgan.

2019 yilning 5 noyabr’ xolati bo‘yicha uz domenida ro‘yxatdan o‘tgan veb-saytlar soni 71 mingta bo‘lgan bo‘lsa. 2016 yilning shu davri bilan solishtirilganda, milliy domenning o‘shish sur‘ati 130 % yuqori www.uz milliy qidiruv tizimi katalogida ro‘yxatgan o‘tgan elektron axborot resurslar soni 30 ming atrofida bo‘lib, ularga tashrif buyuruvchi oylik Internet foydalanuvchilari soni 51 milliondan oshgan. Qiyosiy tahlil qilsak, www.uz ilk marotaba 1995 yil 29 aprel kuni ro‘yxatga olingan. 2010 yil 25 fevral holatiga ko‘ra Milliy internet hududida 11 mingta veb-sayt faoliyat ko‘rsatgan bo‘lsa, 2016 yilda ular soni 26 mingdan, 2019 yilda 71 mingdan oshgan. Ko‘rinib turibdiki yildan yilga internetdan foydalanuvchilar soni keskin oshib bormoqda. Buning natijasida jamiyat va davlatning oldida bir qator muommolar yuzaga keldi. Bular – globall internet taxdidlaridir.

Mamlakatimiz axolini ayniqsa yoshlarni internetdagi taxdidlardan ximoyalash maqsadida bir qator muxim ishlarni amalga oshirdi. Jumladan, milliy qonunchilik bazamizga bu kabi taxdidlarni oldini olishga xizmat qiluvchi huquqiy normalar kiritildi.

Tahlillar shuni ko‘rsatmoqdaki, keyingi yillarda ayrim yoshlarda millatga, Vatanga foyda keltirishni o‘ylash, mustaqillikni mustahkamlashda foydali inson bo‘lib yetishish hissi maxsus, ilmiy asosda shakllantirilmaganligi tufayli shaxsiy manfaatni o‘ylash, yengil yo‘llar bilan to‘kis xayotga intilish hissi namoyon bo‘lmoqda. Shu bilan birga ayrim fuqarolar orasida ma’naviy cheklanganlik, dunyoqarashning torligi, milliy odob meyorlariga rioya qilmaslik, so‘z va ish orasidagi tafovut, milliy g‘ururning sustligi kabi noxush ko‘rinishlar uchrab turadiki, ularni birgalashib bartaraf qilish lozim.

Ayni paytda ba’zi yoshlarimiz turli yot g‘oyalarni xolis axborot manbai sifatida qabul qilayotganini ham e’tibordan qochirmaslik kerak. Shunday ekan, yoshlarimiz yot mafkuralarning “mehribonligi”, “xolisligi”, “do‘stonaligi” ortida nima yotganini chuqur anglab olishi lozim. Ya’ni, ularning zamirida muntazam o‘zgarib turuvchi jonsarak aqidaparastlik targ‘iboti turganini tushunib borish kerak.

Tarixga nazar tashlaydigan bo‘lsak, ota-bobolarimiz bir paytlar baland tepaliklarga chiqib, olov yoqib, yog‘iyning bostirib kelayotganligidan bir-birlarini ogoh qilishgan, ya’ni axborot uzatishgan. Bugun esa manzara mutlaqo boshqacha. Taraqqiyot shiddatli tarzda ildamlab

borayotgan hozirgi zamonda kichkinagina bitta xonada o'tirib, bir necha daqiqalar ichida butun dunyoga turli xildagi axborotlarni tarqatish mumkin. Bir so'z bilan aytganda, olam va odam yuksak taraqqiyot asnosida juda o'tkir, ta'bir joiz bo'lsa, global muammolar bilan ro'paro kelmoqda .

Jamiyatning o'z ertasi va kelajagiga ishonchi o'z-o'zidan hosil bo'lmaydi. Buning zamirida millat baxt saodati yo'lida, demak xar bir fuqaro manfaatidan kelib chiquvchi maxsus faoliyat - mafkuraviy tarbiya yotadi. Mafkuraviy tarbiya deganda gap, «kishilar dunyoqarashini boshqarish xaqida emas, balki odamlarning tafakkurini boyitish, uni yangi ma'no va mazmun bilan to'ldirish»ni ham anglatadi.

Mafkuraviy tortishuvlarda tahdid soluvchi ham, o'zini himoya qiluvchi ham - g'oyani ommalashtirish uslublaridan foydalanadi. Bu - mafkuraviy tarbiya uslublaridir. Demak, qaysi tomonning yengishini pirovard natijada ilmga asoslangan targ'ibot va tashviqot hal qiladi. Shu tariqa mafkuralar tortishuvi - targ'ibot va tashviqotlar tortishuviga aylanadi, deyish mumkin. Shu sababli «Milliy istiqlol mafkurasi tom ma'nodagi milliy mafkuraga aylanish uchun qator talablarga javob berishi zarur. Ana shunday talablardan biri - har qanday yovuz g'oyaga qarshi javob bera olishidir .

Buning uchun esa mafkuraviy profilaktikani kuchaytirish zarur. Mafkuraviy profilaktika – ijtimoiy institutlar tomonidan amalga oshiriladigan turli shakllardagi g'oyaviy –tarbiyaviy, ma'naviy-mafkuraviy ishlar majmui bo'lib, u butun g'oyaviy tarbiya tizimini qamrab oladi. Mafkuraviy profilaktika g'oyaviy bo'shliqni bartaraf etish, mafkuraviy parokandalikni oldini olish yoki biror-bir hudud, qatlam, guruhni yot va zararli g'oyalar ta'siridan xalos qilish maqsadida amalga oshiriladi . Mafkuraviy profilaktika quyidagi xususiyatlari bilan ajralib turadi:

Birinchidan, muayyan maqsadlarni amalga oshirish maqsadida bir-biriga uzviy bog'langan qator tashkiliy tuzilmalarning ketma-ketligi ekanligi;

Ikkinchidan, o'zining tugal maqsadlari sari yetaklovchi, ularni amalga oshirishini ta'min etuchi ilmiy asoslangan harakat dasturiga ega ekanligi bilan o'ziga xoslik kasb etadi.

Dunyo shiddat bilan o'zgarib, barqarorlik va xalqlarning mustaxkam rivojlanishiga raxna soladigan turli yangi taxdid va xavflar paydo bo'layotgan bugungi kunda ma'naviyat va ma'rifatga, axloqiy tarbiya, yoshlarning bilim olish, kamolga yetishga intilishiga e'tibor qaratish xar qachongidan xam muximdir. Yoshlarni “ommaviy madaiyat”ning salbiy ta'siridan himoya qilish bugungi kunning eng dolzarb vazifasi bo'lib qolmoqda. Buning uchun eng avvalo ularni milliy tiklanish g'oyasi, milliy madaniyat va qadriyatlarini e'zozlash ruhida tarbiyalash, yoshlarni axborot-resurs markazlariga, madaniy-tarixiy yodgorlik maskanlariga, teatr va ko'rgazmalarga jalb etish, barkamol avlodni bilimli, sog'lom va yuksak ma'naviy-axloqiy fazilatga ega insonlar qilib tarbiyalash, ular ongi va qalbida mafkuraviy immunitetni shakllantirishda barcha birday ma'suliyatni his etmog'i lozim.

Binobarin, o'sib kelayotgan avlodni shunday tarbiyalashimiz kerakki, ular axborot makoniga kiranda, faqat o'zi uchun zarur va foydali narsani olsin, Internetdan foydalanish madaniyatini o'rgansin. Bu masalada Internet tizimi orqali mentalitetimizga mutlaqo yot mafkura va dunyoqarashni yoshlarimiz qalbi, ongiga singdirishga urinayotganlar borligi, ayniqsa, xatarli ekanligidan barchamiz ogox bo'lishimiz zarur.

Davlatimiz internet taxdidlariga eng ko'p tushib qolayotgan qatlam ya'ni yoshlar qatlamini ximoyalash maqsadida 2016 yil 14 sentyabr kuni “Yoshlarga oid davlat siyosati to'g'risida” gi

O‘zbekiston Respublikasining qonunini qabul qildi. Unda yoshlarga ta’luqli bo‘lgan barcha masalalar qamrab olindi. Bu qonunning asosiy yo‘nalishi etib quyidagilar belgilandi:

- yoshlarning huquqlari, erkinliklari va qonuniy manfaatlarini ta’minlash;
- yoshlarning hayoti va sog‘lig‘ini saqlash;
- yoshlarning ma’naviy, intellektual, jismoniy va axloqiy jihatdan kamol topishiga ko‘maklashish;
- yoshlar uchun ochiq va sifatli ta’limni ta’minlash;
- yoshlarni ishga joylashtirish va ularning bandligi uchun shart-sharoitlar yaratish;
- yoshlarni vatanparvarlik, fuqarolik tuyg‘usi, bag‘rikenglik, qonunlarga, milliy va umuminsoniy qadriyatlarga hurmat ruhida, zararli ta’sirlar va oqimlarga qarshi tura oladigan, hayotga bo‘lgan qat’iy ishonch va qarashlarga ega qilib tarbiyalash;
- yoshlarni axloqiy negizlarni buzishga olib keladigan xatti-harakatlardan, terrorizm va diniy ekstremizm, separatizm, fundamentalizm, zo‘ravonlik va shafqatsizlik g‘oyalaridan himoya qilish;
- yoshlarning huquqiy ongi va huquqiy madaniyati darajasini yuksaltirish;
- iqtidorli va iste’dodli yoshlarni qo‘llab-quvvatlash hamda rag‘batlantirish;
- yoshlar tadbirkorligini rivojlantirish uchun shart-sharoitlar yaratish;
- yoshlarda sog‘lom turmush tarziga intilishni shakllantirish, shuningdek yoshlarning bo‘sh vaqtlarini mazmunli tashkil etish va yoshlar sportini ommaviy rivojlantirish uchun shart-sharoitlar yaratish;
- yosh oilalarni ma’naviy va moddiy jihatdan qo‘llab-quvvatlash, ular uchun munosib uy-joy va ijtimoiy-maishiy sharoitlarni yaratish bo‘yicha kompleks chora-tadbirlar tizimini amalga oshirish;
- yoshlarning huquqlari va erkinliklarini ro‘yobga chiqarish sohasida faoliyatni amalga oshiruvchi xalqaro tashkilotlar bilan hamkorlikni rivojlantirish.

Bu qonun bilan davlatimizda Yoshlarga oid davlat siyosatini ro‘yobga chiqarishda ishtirok etuvchi organlar va muassasalarning faoliti belgilab qo‘yildi. Yoshlar masalasi bilan barcha bo‘g‘indagi raxbarlarni shug‘ullanishi kerakligi bu qonun bilan mustaxkamlab qo‘yildi. Yoshlarni tarbiyasi bilan shug‘ullanishga qaratilgan huquqiy baza yana ham mustaxkamlandi. Bilamizki xozirgi kunda O‘zbekistonning dunyo tan olgan ulkan yutuqlarning asosida inson omili turibdi. Buyuk marifatparvar Abdulla Avloniyning “Tarbiya biz uchun yo hayot – yo mamot, yo najot – yo halokat, yo saodat – yo falokat masalasidir”, degan so‘zlari bir asr oldin qanday axamiyat kasb etgan bo‘lsa xozirgi kunimizda xam o‘z axamiyatini yo‘qotmagan. Ma’lumot olish va uni tarqatishda hozirgi kunda internet tarmog‘i asosiy vosita sifatida xizmat qilmoqda. “Axborot erkinligi prinsiplari va kafolatlari to‘g‘risida”gi O‘zbekiston Respublikasi Qonunining 14-moddasi talablariga ko‘ra, qonunga xilof ravishda ijtimoiy ongga axborot vositasida ruhiy ta’sir ko‘rsatishga, uni chalg‘itishga yo‘l qo‘yilmaydi. Shuningdek, jamiyatning ma’naviy, madaniy va tarixiy boyliklarini, mamlakatning ilmiy va ilmiy-texnikaviy salohiyatini asrash hamda rivojlantirish; milliy o‘zlikni anglashni izdan chiqarishga, jamiyatni tarixiy va milliy an’analar hamda urf-odatlardan uzoqlashtirishga, ijtimoiy-siyosiy vaziyatni beqarorlashtirishga, millatlararo va konfessiyalararo totuvlikni buzishga qaratilgan axborotlarni tarqatish xam taqiqlanadi.

“O‘zbekiston Respublikasida “Yoshlarga oid davlat siyosatining asoslari to‘g‘risida”gi O‘zbekiston Respublikasi Qonunining 6-moddasida e’shlar orasida odob-axloqni buzishga, shu

jumladan, haësizlikni va shafqatsizlikni tashviqot qilishga qaratilgan har qanday xatti-harakat man etilishi belgilab qo'yilgan. "Bola huquqlarining kafolatlari to'g'risida"gi O'zbekiston Respublikasi Qonunining 16-moddasi talablariga ko'ra, har bir voyaga yetmagan mushtariy ommaviy axborot vositalarida axloqiy va ma'naviy kamol topishiga ziyon yetkazmaydigan axborot olish huquqiga ega. Xozirgi kunimizda ko'ryapmizki arzimastuyulgan bir xabar xam globalashuv ta'siridan kuch olib jamiyatga ko'plab tahdidlarni keltirib chiqarmoqda. O'zbekiston Respublikasining "Yoshlarga oid davlat siyosati to'g'risida"gi Qonunida yoshlar orasida odob axloqni buzishga, shu jumladan, zo'ravonlik, hayosizlik, va shafqatsizlikni targ'ib qilishga qaratilgan har qanday xatti-harakatlar, "Bola huquqlarining kafolatlari to'g'risida"gi Qonunda esa behayollik, shafqatsizlik va zo'ravonlik haqida hikoya qiluvchi, inson qadr-qimmatini tahqirlovchi, bolalarga zararli ta'sir ko'rsatuvchi va huquqbuzarliklar sodir etishlariga sabab bo'luvchi adabiyotlarni tarqatish, fil'mlarni namoyish etishning taqiqlanishi belgilanib qo'yilgan. Bu kabi taxdidlarga qarshi xar tomonlama chuqur o'ylangan, ilmiy asosda puxta tashkil etilgan, uzluksiz olib boriladigan ma'naviy tarbiya bilan javob berish tizimi yaratildi.

Milliy qonunchilik tajribasida bu kabi normalarning aks etishi yoshlarimizga turli axborot xurujlari, jamiyatimizga yot bo'lgan g'oyalarga nisbatan mafkuraviy immunitetni shakllantirishda, farzandlarimizni xalqimizning milliy ma'naviyati, oilalarimizda aml qilinadigan tartib qoidalarga, ota-onaga hurmat ruhi asosida tarbiyalashda muhim ahamiyatga egadir.

#### REFERENCES

1. Мўйдинов, А. (2021). ЁШЛАРНИ ТУРЛИ ТАҲДИДЛАРДАН ҲИМОЯ ҚИЛИШДА АЖДОДЛАР МЕРОСИДАН ФОЙДАЛАНИШНИНГ АҲАМИЯТИ. *Academic research in educational sciences*, 2(2), 132-137.
2. Asilbek, M. (2022). SOCIO-PHILOSOPHICAL ASPECTS OF EDUCATION OF AN ENLIGHTENED PERSON IN THE DEVELOPMENT OF SOCIETY. *Conferencea*, 183-186.
3. Adham o'g'li, M. A. (2022). THE ROLE OF NATIONAL WITCHCRAFT HERITAGE IN THE SPIRITUAL RISE OF SOCIETY (SOCIO-PHILOSOPHICAL ANALYSIS). *American Journal of Interdisciplinary Research and Development*, 10, 122-127.
4. Muydinov, A. (2022). ENLIGHTENMENT IN TURKESTAN IN THE SECOND HALF OF THE XIX-EARLY XX CENTURIES. ENLIGHTENMENT BY JADID SCHOOL. *ASIA PACIFIC JOURNAL OF MARKETING & MANAGEMENT REVIEW ISSN: 2319-2836 Impact Factor: 7.603*, 11(10), 14-20.
5. Ruzmatovich, U. S. (2022). PROCESSES OF ORGANIZATION OF TECHNICAL, TACTICAL AND PHYSICAL PREPARATION IN NATIONAL WRESTLING TRAINING. *INTERNATIONAL JOURNAL OF RESEARCH IN COMMERCE, IT, ENGINEERING AND SOCIAL SCIENCES ISSN: 2349-7793 Impact Factor: 6.876*, 16(3), 65-68.
6. Ruzmatovich, U. S. (2022). CHANGES EXPECTED TO COME IN OUR LIFE MOVEMENTS. *Web of Scientist: International Scientific Research Journal*, 3(3), 485-489.
7. Shohbozjon, K., & Azizjon, M. (2022). PREPARING SCHOOL STUDENTS IN THE FIELD OF PHYSICAL CULTURE AND SPORTS BEFORE ENTRY TO HIGHER EDUCATION. *INTERNATIONAL JOURNAL OF RESEARCH IN COMMERCE, IT,*

*ENGINEERING AND SOCIAL SCIENCES ISSN: 2349-7793 Impact Factor: 6.876, 16(10), 100-108.*

8. Shavkatovna, S. R. (2021). Developing Critical Thinking In Primary School Students. *Conferencea*, 97-102.
9. Oljayevna, O., & Shavkatovna, S. (2020). The Development of Logical Thinking of Primary School Students in Mathematics. *European Journal of Research and Reflection in Educational Sciences*, 8(2), 235-239.
10. Uljaevna, U. F., & Shavkatovna, S. R. (2021). Development and education of preschool children. *Academicia: an international multidisciplinary research journal*, 11(2), 326-329.
11. Shavkatovna, S. R. N. (2021). Methodical Support Of Development Of Creative Activity Of Primary School Students. *Conferencea*, 74-76.
12. Ra'noxon, S. (2022). BOSHLANG'ICH MAKTAB O'QUVCHILARIDA MATEMATIKAGA MUNOSABAT. *IJTIMOYIY FANLARDA INNOVASIYA ONLAYN ILMIY JURNALI*, 2(11), 203-207.
13. Shavkatovna, S. R. (2021). Methodological Support for The Development of Primary School Students' Creative Activities. *Texas Journal of Multidisciplinary Studies*, 2, 121-123.
14. Shavkatovna, S. R. (2021). Improvement of methodological pedagogical skills of developing creative activity of primary school students. *ACADEMICIA: An International Multidisciplinary Research Journal*, 11(10), 289-292.
15. Шарофутдинова, Р., & Абдуллаева, С. (2022). ФИКРЛАШ ҚОБИЛИЯТИНИ РИВОЖЛАНТИРИШДА МЕНТАЛ АРИФМЕТИКА. *IJTIMOYIY FANLARDA INNOVASIYA ONLAYN ILMIY JURNALI*, 2(11), 235-239.
16. Maxamadaliyevna, Y. D., Òljayevna, Ò. F., Qizi, T. D. T., Shavkatovna, S. R. N., & Anvarovna, A. O. (2020). Pedagogical Features Of Mental Development Of Preschool Children. *Solid State Technology*, 63(6), 14221-14225.
17. Sharofutdinova, R. I., Asadullaev, A. N., & Tolibova, Z. X. (2021). The Factors and Basic Concepts Determining Community Health. *Central Asian Journal of Medical and Natural Science*, 2(5), 376-379.
18. Iqboljon, S. (2022). Boshlang'ich Sinf o'quv Jarayonida Axborot Texnologiyalaridan Foydalanish. *Ijodkor o'qituvchi*, 2(20), 137-140.
19. Iqboljon, S. (2022). KOMPYUTER YORDAMIDA DARSLARNI TASHKIL ETISH. O'ZBEKISTONDA FANLARARO INNOVATSIYALAR VA ILMIY TADQIQOTLAR JURNALI, 1(9), 246-249.
20. Sharofutdinov, I. (2023). DEVELOPMENT OF ACMEOLOGICAL COMPETENCE OF FUTURE EDUCATORS IN THE CONDITIONS OF INFORMING EDUCATION. *International Bulletin of Applied Science and Technology*, 3(5), 424-429.
21. Sharofutdinov, I. (2023). THE ACTUAL STATUS OF THE METHODOLOGY OF DEVELOPING ACMEOLOGICAL COMPETENCE OF FUTURE EDUCATORS IN THE CONDITIONS OF INFORMING EDUCATION. *Академические исследования в современной науке*, 2(12), 206-213.
22. Sharofutdinov, I. (2023). BO 'LAJAK PEDAGOGLARNING AKMEOLOGIK KOMPETENTLIGINI RIVOJLANTIRISH METODIKASINING AMALIYOTDA QOLLASH. *Педагогика и психология в современном мире: теоретические и практические исследования*, 2(7), 54-58.



23. Sharofutdinov, I. (2023). PEDAGOGIK-PSIXOLOGIK FANLARNING BO 'LAJAK PEDAGOGLARNING AKMEOLOGIK KOMPETENTLIGINI RIVOJLANTIRISHDAGI O 'RNI. *Общественные науки в современном мире: теоретические и практические исследования*, 2(6), 17-24.
24. Sharofutdinov, I. (2023). TA'LIMNI AXBOROTLASHTIRISH SHAROITIDA BO 'LAJAK PEDAGOGLARNING AKMEOLOGIK KOMPETENTLIGINI RIVOJLANTIRISH MEKANIZMLARINI TAKOMILLASHTIRISHNING PEDAGOGIK TIZIMI. *Инновационные исследования в современном мире: теория и практика*, 2(14), 13-19.
25. Sharofutdinov, I. (2023). TA'LIMNI AXBOROTLASHTIRISH SHAROITIDA BO 'LAJAK PEDAGOGLARNING AKMEOLOGIK KOMPETENTLIGINI RIVOJLANTIRISH MODELI. *Наука и технология в современном мире*, 2(13), 77-84.
26. Sharofutdinov, I. (2023). STRUCTURE AND COMPONENTS OF THE DEVELOPMENT OF ACMEOLOGICAL COMPETENCE OF FUTURE EDUCATORS IN THE CONDITIONS OF EDUCATION INFORMATION. *International Bulletin of Applied Science and Technology*, 3(4), 574-580.
27. Sharofutdinov, I. (2023). FORMS OF SELF-DEVELOPMENT IN FUTURE PEDAGOGUES BASED ON THE ACMEOLOGICAL APPROACH IN THE PROCESS OF INFORMATIZATION OF EDUCATION. *Science and innovation*, 2(B3), 5-8.
28. Usmonjon o'g'li, S. I. (2022). TA'LIM TIZIMIDA RAQAMLI TEXNALOGIYA. *INNOVATIVE DEVELOPMENTS AND RESEARCH IN EDUCATION*, 1(12), 120-128.
29. Абдужабборов, А., & Шарофутдинова, Р. (2023). БОШЛАНҒИЧ СИНФ ЎҚУВЧИЛАРИДА ИЖОДИЙ ФАОЛИЯТНИ РИВОЖЛАНТИРИШГА ҚАРАТИЛГАН ТАЪЛИМ ТЕХНОЛОГИЯЛАРИ.
30. Sharofutdinova, R., & Abduqodirov, B. (2023). DEVELOPMENT OF CREATIVE ACTIVITY OF ELEMENTARY SCHOOL STUDENTS IN THE EDUCATIONAL PROCESS. *Modern Science and Research*, 2(5), 904-910.
31. Sharafutdinova, R., & Abdujabborov, A. (2023). EDUCATIONAL TECHNOLOGIES AIMED AT THE DEVELOPMENT OF CREATIVE ACTIVITY IN PRIMARY SCHOOL STUDENTS. *Modern Science and Research*, 2(5), 890-896.
32. Шарофутдинова, Р. (2023). ИЖОД ТУШУНЧАСИ ФАОЛИЯТНИ РИВОЖЛАНТИРИШ МЕХАНИЗМИ. *O'ZBEKISTONDA FANLARARO INNOVATSIYALAR VA ILMIY TADQIQOTLAR JURNALI*, 2(19), 854-861.
33. Шарофутдинова, Р. (2023). БОШЛАНҒИЧ СИНФ ЎҚУВЧИЛАРИНИНГ ИЖОДИЙ ФАОЛИЯТИНИ РИВОЖЛАНТИРИШ-ИЖТИМОЙ ПЕДАГОГИК ЗАРУРАТ СИФАТИДА. *O'ZBEKISTONDA FANLARARO INNOVATSIYALAR VA ILMIY TADQIQOTLAR JURNALI*, 2(19), 842-847.
34. Шарофутдинова, Р., & Абдукодиров, Б. (2023). ТЕХНОЛОГИК ТАЪЛИМ ЖАРАЁНИДА ЎҚУВЧИЛАРИНИНГ ИЖОДИЙ ФАОЛИЯТИНИ РИВОЖЛАНТИРИШ ОМИЛЛАРИ ВА ТАМОЙИЛЛАРИ. *O'ZBEKISTONDA FANLARARO INNOVATSIYALAR VA ILMIY TADQIQOTLAR JURNALI*, 2(19), 862-868.

35. Шарофутдинова, Р., & Абдужабборов, А. (2023). ТЕХНОЛОГИК ТАЪЛИМНИНГ ИЖОДИЙ ЙЎНАЛТИРИЛГАНЛИГИДА ҲАМКОРЛИК КЛАСТЕРИ. *O'ZBEKISTONDA FANLARARO INNOVATSIYALAR VA ILMIY TADQIQOTLAR JURNALI*, 2(19), 848-853.
36. Shavkatovna, S. R. N., & Sohiboxon, S. (2023). MAXSUS TA'LIMNING RIVOJLANISH BOSQICHLARI. *O'ZBEKISTONDA FANLARARO INNOVATSIYALAR VA ILMIY TADQIQOTLAR JURNALI*, 2(19), 830-836.
37. Ra'noxon, S., Mahpuza, A., & Rahmatjonzoda, A. (2022). THEORETICAL FOUNDATIONS FOR THE DEVELOPMENT OF LOGICAL THINKING WITH THE HELP OF INNOVATIVE TECHNOLOGIES. *Web of Scientist: International Scientific Research Journal*, 3(11), 881-885.
38. Mahpuza, A., & Rahmatjonzoda, A. (2022). THE USE OF MODERN PEDAGOGICAL TECHNOLOGIES IN MATHEMATICS LESSONS IN ELEMENTARY SCHOOL. *European International Journal of Multidisciplinary Research and Management Studies*, 2(11), 213-217.
39. Maxamadaliyevna, Y. D., & O'ljayevna, O. R. F. (2020). Tursunova Dilnavoz To 'lqin qizi, Sharofutdinova Ra'noxon Shavkatovna, Ashurova Oygul Anvarovna. Pedagogical features of mental development of preschool children. *Solid State Technology*, 63(6).
40. Mirzaxolmatovna, X. Z., Nematovna, R. S., & Shavkatovna, S. R. (2022). FORMS OF THINKING IN THE PROCESS OF STUDYING MATHEMATICS. *European International Journal of Multidisciplinary Research and Management Studies*, 2(12), 259-263.
41. Ganiev, A. A., Abdullaev, S. Y., & Abdurahmonov, S. Z. (2021). Combined treatment for early-stage skin cancer of the head and neck area. *World Bulletin of Public Health*, 4, 3-6.
42. Ganiev, A. A., & kizi Ganieva, O. O. TASAVVUF TARIQATI YO 'NALISHLARI VA NAQSHBANDIYA TARIQATINING O 'ZIGA XOS JIHATLARI.
43. Ruzmatovich, U. S., & Shohbozjon G'ayratjon o'g, Q. (2023). Uzbekistan's General Education School Physical Education Programme: A Curriculum Analysis. *Best Journal of Innovation in Science, Research and Development*, 2(5), 184-193.
44. Ruzmatovich, U. S., & Shohbozjon G'ayratjon o'g, Q. (2023). Examining the First Age Group's Health Test Needs for "Salomatlik" Regulation Using the Dynamic of Children's Motor Potential. *Best Journal of Innovation in Science, Research and Development*, 2(5), 194-200.
45. Kosimov, K., & Mamayusupov, J. (2019). Transitions melle integral of fractional integrodifferential operators. *Scientific and Technical Journal of Namangan Institute of Engineering and Technology*, 1(1), 12-15.
46. Qo'Ziyev, S. S., & Mamayusupov, J. S. (2021). Umumiy o 'rta ta'lim maktablari uchun elektron darslik yaratishning pedagogik shartlari. *Oriental renaissance: Innovative, educational, natural and social sciences*, 1(10), 447-453.
47. Мамаюсупов, Ж. Ш. (2022). Интегральное преобразование Меллина для оператора интегродифференцирования дробного порядка. *Periodica Journal of Modern Philosophy, Social Sciences and Humanities*, 11, 186-188.
48. Mamayusupov, J. S. O. (2022). "IQTISOD" YO'NALISHI MUTAXASSISLARINI TAYYORLASHDA MATEMATIKA FANINI O'QITISH USLUBIYOTI. *Academic research in educational sciences*, 3(3), 720-728.

49. Mamayusupov, J., & Sattarov, A. (2022). Mellin Integral Replacement and its Applications. *Eurasian Research Bulletin*, 15, 256-263.
50. Shoyunus o'g'li, M. J. (2023). PISA XALQARO BAHOLASH TIZIMI VA UNING MATEMATIK AHAMIYATI. *Journal of new century innovations*, 25(1), 3-8.
51. Shoyunus o'g'li, M. J. (2023). MATEMATIK MODEL VA MATEMATIK MODELLASHTIRISHNING UMUMIY PRINSIPLARI. *World scientific research journal*, 13(1), 45-48.
52. Vasiljonov, A. (2022). Basic theoretical principles of corpus linguistics. *Academicia Globe: Inderscience Research*, 3(2), 1-3.
53. Vasiljonov, A. (2022). LINGVISTIK TADQIQOTLARDA KORPUS O'RGANISH OBYEKTI SIFATIDA. IJTIMOY FANLARDA INNOVASIYA ONLAYN ILMIY JURNALI, 2(11), 176-182.
54. Vasiljonov, A. (2022). PRAGMALINGVISTIKA VA UNING TAHLILY SHAKLLANISH TARIXI. *Science and innovation*, 1(B8), 99-105.
55. Vasiljonov, A. (2022). PRAGMALINGUISTICS AND THE HISTORY OF ITS ANALYTICAL DEVELOPMENT. *Science and Innovation*, 1(8), 99-105.
56. Vasiljonov, A., & Isaqova, X. (2023). EFFECTIVENESS OF MOTHER TONGUE EDUCATION IN THE PRIMARY GRADES. *International journal of advanced research in education, technology and management*, 2(2).
57. KHALIMBOYEVA, F., & VOSILJONOV, A. (2023). MAKTABGACHA YOSHDAGI BOLALAR DIQQATINI RIVOJLANTIRISH MUAMMOSINI NAZARIY O'RGANILISHI. *Journal of Pedagogical and Psychological Studies*, 1(5), 94-98.
58. Soxibov, S. (2023). THE FIGHT AGAINST CORRUPTION IS A HUGE TASK. *Modern Science and Research*, 2(5), 1037-1041.
59. Soxibov, S. (2023). MEASURES TO FIGHT AGAINST CORRUPTION. *Modern Science and Research*, 2(5), 1031-1036.
60. Anvar o'g'li, S. S. (2023). PHILOSOPHICAL-ANALYTICAL ANALYSIS OF CONFLICT OF INTEREST AND PREVENTION OF CORRUPT RELATIONS. *International journal of advanced research in education, technology and management*, 2(3).
61. Anvar o'g'li, S. S. (2021, April). THE ROLE OF RELIGIOUS AND MORAL EDUCATION IN THE FIGHT AGAINST CORRUPTION, ALONG WITH THE USE OF ECONOMIC AND LEGAL FACTORS. In *E-Conference Globe* (pp. 55-57).
62. Нажмиддинов, Э., & Мухамедиев, М. (2023). FISH HELMINTHS IN FISH RESERVOIRS OF FERGANA VALLEY. *International journal of advanced research in education, technology and management*, 2(3).
63. Нажмиддинов, Э. Х., & Мухаммадиев, М. А. (2022). ФАРФОНА ВОДИЙСИ СУВ ҲАВЗАЛАРИ БАЛИҚЛАРИ ГЕЛЬМИНТЛАРИНИНГ ТУР ТАРКИБИ. *INNOVATIVE DEVELOPMENTS AND RESEARCH IN EDUCATION*, 1(12), 60-68.
64. Нажмиддинов, Э. Х. (2022). ФАРФОНА ВОДИЙСИ СУВ ҲАВЗАЛАРИ БАЛИҚЛАРИ ГЕЛЬМИНТЛАРИ. *IJTIMOY FANLARDA INNOVASIYA ONLAYN ILMIY JURNALI*, 2(11), 189-194.
65. Najmiddinov, E. (2022). THE SIGNIFICANCE OF NATURE IN THE FORMATION OF PRESCHOOL CHILDREN IN THE IDEAL GENERATION. *Science and Innovation*, 1(8), 149-154.

66. Najmiddinov, E. (2022). " ICHTHYOLOGY AND HYDROBIOLOGY" PROSPECTS FOR THE DEVELOPMENT OF DIRECTIONS IN UZBEKISTAN. *Science and Innovation, 1*(8), 152-160.
67. Abidjanovich, A. A. (2022). THE NEED TO IMPROVE HUMAN'S NOOSPHERICAL RELATIONSHIP TO NATURE. *INTERNATIONAL JOURNAL OF SOCIAL SCIENCE & INTERDISCIPLINARY RESEARCH ISSN: 2277-3630 Impact factor: 7.429, 11*(11), 23-30.
68. Abidjanovich, A. A. (2022). THE ROLE OF CONTINUOUS EDUCATION SYSTEM IN IMPROVING PERSONAL ECOLOGICAL CULTURE. *INTERNATIONAL JOURNAL OF SOCIAL SCIENCE & INTERDISCIPLINARY RESEARCH ISSN: 2277-3630 Impact factor: 7.429, 11*(11), 5-12.
69. Абдумаликов, А. (2022). АТРОФ-МУҲИТНИ АСРАШ БЎЙИЧА МИЛЛИЙ СТРАТЕГИК РЕЖА ВА УНИНГ АҲАМИЯТИ. *Central Asian Academic Journal of Scientific Research, 2*(2), 251-258.
70. Абдумаликов, А. (2022). ЯНГИ ТАРАҚҚИЁТ БОСҚИЧИДА ЭКОЛОГИК МОДЕРНИЗАЦИЯЛАШ ДАСТУРИ. *Scientific progress, 3*(2), 1179-1186.
71. Абдумаликов, А. А. (2019). Human and Natural Harmony in the Historical Process. *Scientific Bulletin of Namangan State University, 1*(5), 205-209.
72. Abidzhanovich, A. A. (2020). Issues Of Formation Of Rationality In Relations Of Nature With Society. *The American Journal of Social Science and Education Innovations, 2*(08), 301-304.
73. Abdumalikov, A. A. (2019). Environmental Ecological Policy in Uzbekistan and Necessity Of Formation Of Rational Communication To Nature. *Scientific and Technical Journal of Namangan Institute of Engineering and Technology, 1*(9), 94-101.
74. Мирзобоев, Й. А. (2022). Тур Ўзгариш Чизиклари Учта Бўлган, Гиперболик Қисмларининг Ҳаммаси Характеристик Учбурчаклардан Иборат Бўлган Бешбурчакли Соҳада Учинчи Тартибли Кўринишдаги Параболик-Гиперболик Тенглама Учун Битта Чегаравий Масала Ҳақида. *Theory And Analytical Aspects Of Recent Research, 1*(5), 363-366.
75. MIRZABOYEV, Y. BOSHLANG'ICH SINIF O'QITUVCHILARINING МАТЕМАТИКА О 'QITISH METODIKASI. О 'RTA UMUMTA'LIM МАКТАБЛАРИДА МАТЕМАТИКА О 'QITISHNING MAQSADI. *ЭКОНОМИКА, 169-172.*
76. Iminov, B. B. (2020). INNOVATIVE CULTURAL LINKS ARE AN IMPORTANT FACTOR IN SOCIAL DEVELOPMENT. *Scientific and Technical Journal of Namangan Institute of Engineering and Technology, 2*(3), 263-270.
77. Iminov, B. B. (2019). A PHILOSOPHICAL APPROACH TO INNOVATIVE AND CULTURAL-RELATIONS AT A NEW STAGE OF DEVELOPMENT. *Scientific and Technical Journal of Namangan Institute of Engineering and Technology, 1*(5), 157-162.
78. Qizi, S. G. G. O. (2022). LINGUISTIC BASIS AND PEDAGOGICAL CONDITIONS OF TEACHING WORD MEANING TO PRIMARY CLASS STUDENTS. *European International Journal of Multidisciplinary Research and Management Studies, 2*(12), 117-123.
79. Qizi, S. G. G., & Teshaboyevna, D. D. Methods Of Formation Of Independent Reading Skills In Primary School Pupils. *JournalNX, 21-24.*
80. Kizi, S. G. G. (2021). Formation Of Independent Reading Skills in Primary School Students. *Texas Journal of Multidisciplinary Studies, 2, 222-224.*

81. Valijonovna, K. I., Rakhmatjonovich, T. D., & Mukhtoraliyevna, Z. S. (2022). Informational Technology at Education. *Spanish Journal of Innovation and Integrity*, 6, 262-266.
82. Akmaljonovna, A. Z. (2021). Methods of formation of independent reading skills in primary school students. *ACADEMICIA: An International Multidisciplinary Research Journal*, 11(3), 1425-1428.
83. Dehqonova, M., & Tagonova, G. (2022). The Importance of Didactic Games in Speech Therapy in the Development of Speech in Children with Autism and the Ability to Choose Effective Methods. *European Journal of Innovation In Nonformal Education*, 2(1), 133-137.
84. Dehqonova, M. (2022). BOLALARDAGI YOZUV BUZILISHLARI VA ULARDAGI DISGRAFIYADA O 'ZIGA XOS XATOLIKLARNI PAYDO BO 'LISH MEXANIZMI. *YANGI O'ZBEKISTONDA MILLIY TARAQQIYOT VA INNOVASIYALAR*, 405-407.
85. Dehqonova, M., & Najmiddinova, N. (2022). ALOHIDA EHTIYOJGA EGA BO'LGAN BOLALARNING OILAGA MOSLASHISHI UCHUN MUHIM OMILLAR. *YANGI O'ZBEKISTONDA MILLIY TARAQQIYOT VA INNOVASIYALAR*, 90-92.
86. Dehqonova, M. (2023). MAXSUS MAKTABDA DAKTIL NUTQINI O'QITISH-TADQIQOT OBYEKTI SIFATIDA. *Наука и инновация*, 1(1), 39-40.
87. Qizi, D. M. S., & Qizi, R. G. X. (2022). METHODS OF STUDYING ADDITION AND SUBTRACTION OF TWO-DIGIT NUMBERS IN ELEMENTARY SCHOOL. *Gospodarka i Innowacje*, 22, 61-67.
88. Dehqonova, M. S. Q., & Axmedova, U. Y. Q. (2023). BO 'LAJAK BOSHLANG 'ICH SINF O 'QITUVCHILARINI MATEMATIK SAVODXONLIGINI OSHIRISH JARAYONIDA ULARNING TAFAKKURI, QOBILIYATI VA INTELLEKTUAL RIVOJLANISH. *Oriental renaissance: Innovative, educational, natural and social sciences*, 3(4-2), 251-256.
89. Otazonov, S. M., Ergashev, R. N., Botirov, K. A., Qaxxorova, B. A., Xudoynazarova, M. A., Abdukarimova, N. A., ... & Ismoilova, E. M. (2022, December). Influence of thickness and temperature on photoelectric properties of p-CdTe-nCdS and pCdTe-CdSe heterostructures. In *Journal of Physics: Conference Series* (Vol. 2388, No. 1, p. 012001). IOP Publishing.
90. Otazonov, S. M., Ergashev, R. N., Axmedov, T., Usmonov, Y., & Karimov, B. (2022, December). Photoelectric properties of solar cells based on pCdTe-nCdS and pCdTe-nCdSe heterostructures. In *Journal of Physics: Conference Series* (Vol. 2388, No. 1, p. 012062). IOP Publishing.
91. Abdulvakhidov, K., Li, Z., Abdulvakhidov, B., Soldatov, A., Otazonov, S., Ergashev, R., ... & Sitalo, E. (2023). Structure phase state and physical properties of YbMn<sub>1-x</sub>Fe<sub>x</sub>O<sub>3</sub> compositions. *Applied Physics A*, 129(3), 185.
92. Ahmedova, U. Y. Q., & Axmedova, M. U. B. Q. (2021). Vatanim Surati. *Oriental renaissance: Innovative, educational, natural and social sciences*, 1(11), 877-883.
93. Axmedova, U. (2022). On Certain Conditions Of Striking Coefficients Of Fourier Series To Zero. *Scientific and Technical Journal of Namangan Institute of Engineering and Technology*, 3(3), 3-8.
94. Qizi, A. U. Y., & Qizi, A. M. U. B. (2021). Research On Hydronyms and Their Importance.

95. Umidaxon, A., & Gulirano, S. (2023). BOSHLANG'ICH SINIF MATEMATIKA DARSLARIDA AMALIY MASHQLAR YECHISH JARAYONIDA O'QUVCHILARNING FIKRLASH QOBILIYATINI OSTIRISH OMILLARI. *PEDAGOGIKA, PSIXOLOGIYA VA IJTIMOY TADQIQOTLAR*, 2(5), 10-14.
96. Axmedov, O. U. B. O. G., & Qizi, A. U. Y. (2022). STEREOMETRIYA BO'LIMI VA UNING BA'ZI AKSIOMALARIDAN KELIB CHIQUADIGAN NATIJALAR. *International scientific journal of Biruni*, 1(2), 127-133.
97. Axmedova, U. Y. Q., & Axmedova, M. U. B. Q. (2022). XALQ OG 'ZAKI IJOD NAMUNALARINING BOSHLANG 'ICH SINIF DARSLIKLARIDA QO 'LLANISHI VA ULARNING MAZMUNYIY GURUHLANISHI. *International scientific journal of Biruni*, 1(2), 345-351.
98. Erkinovna, N. S. (2022). Educational Methods in Teaching the Russian Language. *American Journal of Social and Humanitarian Research*, 3(11), 260-263.
99. Erkinovna, N. S. (2022). THE IMPORTANCE OF LISTENING SKILLS IN LEARNING THE RUSSIAN LANGUAGE. *INNOVATIVE DEVELOPMENTS AND RESEARCH IN EDUCATION*, 1(12), 138-145.
100. Erkinovna, N. S. (2022). MECHANISMS OF EFFECTIVE TEACHING OF FOREIGN LANGUAGES USING INNOVATIVE METHODS. *Uzbek Scholar Journal*, 11, 132-135.
101. Erkinovna, N. S. (2023). RUSSIAN LANGUAGE IN THE MODERN WORLD. *Open Access Repository*, 4(3), 284-295.
102. Rakhmatdjonov Shokhjahan Dilshodbek o'g'li //THE ROLE OF PHYSICAL CULTURE IN PROVIDING THE PSYCHOLOGICAL HEALTH OF THE ATHLETE// INNOVATIVE DEVELOPMENTS AND RESEARCH IN EDUCATION. International scientific online conference. Canada. Part 2, 23.01.2022. 1-3
103. Raxmatjonov Shoxjahon Dilshodbek o'g'li //SPORTCHI PSIXOLOGIK SALOMATLIGIGA TA'SIR ETUVCHI OMILLAR// GALAXY INTERNATIONAL INTERDISCIPLINARY RESEARCH JOURNAL (GIIRJ). Vol. 10, Issue 11, Nov.(2022). 117-121 pages.
104. QURBONOVA Saida Miralimjanovna, RAXMATJONOV Shoxjahon Dilshodbek o'g'li //MAMLAKATIMIZ PSIXOLOGLARI ISHLARIDA SHAXSLARARO MUNOSABATDA MUOMALA MUAMMOSINING TALQINI// Journal of Pedagogical and Psychological Studies. Vol. 1. № 5, (2023). 99-103 pages.
105. Raxmatjonov Shoxjahon Dilshodbeko'g'li //SPEECH ISSUES IN PSYCHOLINGUISTICS// IQRO JURNALI № 2. 04.2023. 503-511 betlar.
106. Raxmatjonov Shoxjahon Dilshodbek o'g'li, Vosiljonov Azizbek Boxodirjon o'g'li //XORIY PSIXOLOGLARINING ISHLARIDA SHAXSNING TADQIQ ETILISHI// INNOVATIVE DEVELOPMENTS AND RESEARCH IN EDUCATION. Vol. 1. № 12, 2022. 39-47 pages.
107. Raxmatjonov Shoxjahon Dilshodbek o'g'li //TALABALARDA TOLERANTLIKNI RIVOJLANTIRISH – IJTIMOY PSIXOLOGIK MUAMMO SIFATIDA// International Journal of Economy and Innovation. Volume: 30. 2022. 66-70 pages.
108. Rakhmatdjonov Shokhjahan Dilshodbek o'g'li //PSYCHOLOGICAL ASPECTS OF THE SPORTSMAN PERSONALITY DURING COMPETITIONS// IJTIMOY FANLARDA INNOVASIYA ONLAYN ILMYIY JURNALI. Vol. 2 No. 11 (2022). 215-221 betlar.

109. Raxmatjonov Shoxjahon Dilshodbek o'g'li //Motiv Va Motivatsiya Muammosining Jahon Va Mahalliy Psixologlar Tomonidan Tadqiq Etilganligi// American Journal of Social and Humanitarian Research, Vol. 3 No. 11 (2022). 256-259 pages.
110. Raxmatjonov Shoxjahon Dilshodbek o'g'li //TOLERANTLIK SHAKLLANAYOTGAN SHAXS MODELINING TAVSIFI// International scientific journal «MODERN SCIENCE AND RESEARCH». VOLUME 2 / ISSUE 5 /2023. 761-764 pages.
111. . Raxmatjonov Shoxjahon Dilshodbek o'g'li. (2023). PSIXOLOGIYADA MOTIVATSIYA TURLARI, NAZARIYALARI VA TAHLILI. Научный Импульс, 1(10), 665-670.
112. Raximov, Q., & Samijonov, A. (2023). DESCRIPTION OF WAYS TO BUILD A SELF-SIMILAR SOLUTION. *Modern Science and Research*, 2(5), 950-958.
113. Raximov, Q., & Samijonov, A. (2023). DESCRIPTION OF PROCESSES WITH CONVECTIVE TRANSPORT. *Modern Science and Research*, 2(5), 941-949.
114. Kadirov, S. (2023). HISTORICAL AND CULTURAL MONUMENTS AND THEIR CONDITION IN FERGANA REGION (1991-2020 IN THE CASE OF THE CITY OF MARGILAN): THE ISSUE OF PRESERVATION, PROTECTION AND THEIR USE. *Modern Science and Research*, 2(5), 818-830.
115. Abduraxmonov, A., & Kadirov, S. (2022). DEMOGRAFIK JARAYONLARNING IQTISODIY-IJTIMOYIY SOHALARNI RIVOJLANISHI BILAN BOG 'LIQLIGI VA DASTLABKI XUSUSIY MULK MASALALARI. *IJTIMOYIY FANLARDA INNOVASIYA ONLAYN ILMIY JURNALI*, 2(11), 222-229.
116. Yo'lichiboyeva, L. (2023). METHODS FOR GROWING SPEECH SKILLS OF PRIMARY SCHOOL STUDENTS. *Modern Science and Research*, 2(5), 1028-1030.
117. Yo'lichiboyeva, L. (2023). METHODOLOGY FOR TEACHING THE NOUN PHRASE CATEGORY: ENHANCING LANGUAGE LEARNING IN STUDENTS. *Modern Science and Research*, 2(5), 1025-1027.
118. Kalandarovna, Y. L. (2023). Superstitions in Linguoculturology. *DENMARK" THEORETICAL AND PRACTICAL FOUNDATIONS OF SCIENTIFIC PROGRESS IN MODERN SOCIETY"*, 14(1).
119. Qalandarovna, Y. L. L. (2023). O 'QUVCHILAR NUTQINI O 'STIRISH METODIKASI. *IQRO JURNALI*, 2(2), 637-645.
120. Qalandarovna, Y. L. L. (2023). LINGVOKULTUROLOGIK BIRLIKLARNING NUTQDAGI O'RNI. *IQRO*, 2(2), 522-529.
121. Kalandarovna, Y. L. (2022). ORIGIN AND CONCEPT OF TABOO VOCABULARY. *Innovative Technologia: Methodical Research Journal*, 3(10), 184-190.

**SINFDAN TASHQARI ISHLARNI TASHKIL ETISH METODLARI,  
SHAKLI VA USLUBLARI.**

**Toshboyeva Ro'zixon Abdug'aprovovna**

Bog'dot tumani 41- maktab o'qituvchisi

<https://doi.org/10.5281/zenodo.8028961>

*Annotatsiya.* Ushbu maqolada sinfdan tashqari ishlarni tashkil etish metodlari, shakli va uslublari haqida ma'lumotlar keltirilgan.

*Kalit so'zlar:* darslik va qo'shimcha adabiyotlar bilan ishlash, tajribalar, ijodiy tusdagi ishlarni bajarish, asboblarni loyihalash, maketlar, modellar.

**METHODS, FORM AND METHODS OF ORGANIZING EXTRACURRICULAR  
ACTIVITIES.**

*Abstract.* This article provides information about the methods, form and methods of organizing extracurricular activities.

*Key words:* work with textbooks and additional literature, experiments, performing work of a creative nature, designing tools, layouts, models.

**МЕТОДЫ, ФОРМЫ И МЕТОДЫ ОРГАНИЗАЦИИ ВНЕУРОЧНОЙ РАБОТЫ.**

*Аннотация.* В данной статье представлена информация о методах, формах и методах организации внеурочной работы.

*Ключевые слова:* работа с учебником и дополнительной литературой, эксперименты, выполнение работ творческого характера, конструирование приборов, макетов, моделей.

Sinfdan tashqari ishlarni tashkil etishda o'qituvchining yo'naltiruvchi ta'siri ostidagi o'quvchilarning o'z-o'zini nazorat qilish asosiga qurilgan va fan kabinetlarida, kutubxonada va uyda yakka tartibdagi reja asosida o'tkaziladigan mustaqil mashg'ulotlar yetakchi shaklga aylanishi kerak. Bunda sinfdan tashqari ishda ta'limning moddiy bazasi: qo'shimcha va ma'lumotnoma adabiyotlari laboratoriya uskunalari, ko'rgazmali qo'llanmalar, didaktik materiallar, texnika vositalaridan oqilona foydalanish ko'zda tutiladi. Ular o'z ichiga quyidagilarni oladi:

- darslik va qo'shimcha adabiyotlar bilan ishlashning xilma-xil shakllarini olgan, nazariy bilimlarni o'zlashtirishni ta'minlovchi;

- tajribalar, ijodiy tusdagi ishlarni bajarishni, asboblarni loyihalashni, maketlar, modellar va hokazolarni tayyorlashni olgan mustaqil ishlash uchun topshiriqlar sistemasi maqsadga muvofiqdir.

Sinfdan va maktabdan tashqari ishlar metodikasi fani va bo'limiga sinf rahbarlarining ishlari, maktab ma'muriyatining tarbiyaviy ishlari kiritiladi. Bunda o'qituvchilarning o'quvchilar bilan muomilasi, adolatli bo'lishi, ta'sir ko'rsata olishi kerak.

O'quvchi yoshlarni hozirgi zamon ma'naviyati bilan ongini sug'orish, ya'ni singdirish kerak. O'quvchilarni qadriyatlarimiz asosida urf-an'alarimiz asosida tarbiyalash har bir o'qituvchining vazifasi.

O'quvchi atrofini o'rab turgan vositalar, yaxshi-yomon odatlar, o'qituvchilar, maktabning muhiti, o'quvchilar tarbiyasini to'g'ri, ongli ravishda o'rganish va qabul qilish. Sinfdan tashqari ishlarni to'la qamrab olgan to'garaklar bir necha xilda bo'lishi mumkin:



To'garak turlari:

1. Fan to'garaklari.
2. Mohir qo'llar.
3. Duradgorlik.
4. Sport musobaqalari.
5. Badiiy havaskorlik.

Ko'rib chiqilishi, asosiy e'tibor bola shaxsiga qaratilishi, yillar davomida to'plangan ijobiy tajribadan unumli foydalanish zarurligini taqozo etadi.

Tarbiyaning bosh maqsadi yosh avlodni ma'naviy, axloqiy tarbiyalashda xalqning boy, milliy ma'naviy an'analarga, urf-odatlariga hamda qadriyatlariga asoslangan samarali tashkiliy ishlarni amalda ishlab chiqishdir.

Tarbiyaning asosiy vazifasi- shaxsning aqliy-axloqiy tarbiyalashda erkin fikrlovchi va jismoniy rivojlanishi, uning qobiliyatlarini har tomonlama ochish uchun imkoniyat yaratishdir. Tarbiyaviy ishlarni rejalashtirishda quyidagi pedagogik talablar mavjud:

Maktabdan tashqari ta'lim muassasalarining to'garak qatnashchilari ongida yuksak ma'naviy axloqiy fazilatlar mujassamlashgan bo'lishi kerak. To'garak qatnashchilarini doimiy ravishda fan va madaniyatning so'nggi yutuqlaridan xabardor qilib turish, ular ongini ijodiy ishlar va tarbiyaviy tadbirlar bilan band qilish o'rin tutadi. To'garak qatnashchilarida mustaqillik tushunchasi shakllangan bo'lishi, ular davlatimiz ramzlarini, madhiyasini, urf-odatlarimizni yaxshi bilish kerak. Maktabdan tashqari ta'lim o'qishlariga, hohishlariga asoslangan holda darsdan bo'sh vaqtlarda o'quv tarbiya jarayonini to'ldiradi va quyidagi yo'nalishlar bo'yicha to'garak qatnashchilariga talablar qo'yilishi kerak:

1. Vatanga muhabbat, komil inson tarbiyasi;
2. Estetik ta'lim;
3. Sayyohli yo'nalishi bo'yicha to'garaklarga qatnashish.
4. Ekologik ta'lim yo'nalishi bo'yicha to'garaklar;
5. O'quvchilarni ma'naviy axloqiy yo'nalishi bo'yicha;
6. Xuquqiy ta'lim yo'nalishi bo'yicha;
7. Texnik ijodkorlik yo'nalishi bo'yicha;
8. Istiqloq bolalari va iste'dodli yoshlar;
9. Iqtisodiy ta'lim.

O'quvchilarning mustaqilligi turli darajada bo'lganida mustaqil tayyorgarlik amalga oshirilish mumkinligini hisobga olish muhimdir, albatta bu esa ular shaxsining shakllanishiga shubhasiz ta'sir ko'rsatadi. Ayrim o'quvchilarning ishdagi faol va mustaqil holati tarbiyachining aralashuvini talab etmaydi, chunki o'quvchilarning o'zlari oldilarida turgan vazifalarini va ularni hal etish yo'llarini ancha yaxshi tushunadilar.

Bolalar tarbiyachi yordamisiz ishlaydilar. Bu yerda tarbiyachining aralashuvi maqbul emas. Chunki bunday holat bolalarning mehnatsevarligini, bilish ehtiyojlarini shakllantirishda eng katta imkoniyatga egadir.

O'quvchi mustaqil harakat qilib, lekin o'z ishini tarbiyalashning fikri va bahosiga bog'liq qilib qo'ygan paytda tobe mustaqil holat vujudga keladi. Ish qiziqish va ishtiyoq bilan bajarilsa ham mustaqil ishni bajarayotgan harakatlarida ishonchsizlik jihatlari mavjud bo'ladi.

3. Sinf rahbarining rahbarligi va nazorati ostida harakat qiladigan o'quvchilar toifasida majburiy ijro etish holati paydo bo'ladi. Bunda o'quvchilar ishga unchalik qiziqish bildirmaydilar. Ular ko'pincha sinf rahbarining yordamini so'rab murojaat qiladilar, kuchli o'quvchilarning qo'llab-quvvatlashidan foydalanishga intiladilar, agar bunday qo'llab-quvvatlash bo'lmasa, ishni davom ettirishga irodalarini ishga solmaydilar. Bunday o'quvchilarda tashqaridan majbur qilish vaqtida harakat qilish odati mustahkamlanadi. Agar bunday holat barqaror bo'lib qolsa, u o'quvchining faqat aqli emas, shu bilan birga ma'naviy rivojlanishiga ham to'sqinlik qilishi mumkin.

Maktabda va sinfdan tashqari ishlar o'quvchilarni bir-biriga hurmati, axloqiy sifatleri jamoa orasida shakllanib boradi. Bunda o'quvchilarning bir-biriga bo'lgan muomala madaniyati ham shakllanadi. O'quvchi o'qituvchiga taqlid asosida yoki do'stlari orasida o'rgangan tarbiyasi muomilasiga ta'sir qilish mumkin. O'qituvchi o'quvchilar orasida muomala-madaniyatni shakllantirish uchun avvalambor o'quvchining o'ziga bo'lgan muomalasini etiborini o'rganishi kerak.

O'quvchi maktab qoidalariga rioya qilish bilan birga, o'qituvchi talabiga ham javob berishi lozim. O'qituvchi talablariga:

1. Darslarga to'liq qatnashish.
2. O'quv qurollari bilan ta'minlanganligi.
3. O'qituvchini diqqat bilan eshitish.
4. Topshiriqlarni o'z vaqtida bajarish.
5. Tashkiliy ishlarga faol qatnashish.
6. Sinf intizomiga rioya qilish.
7. Tozalikka rioya qilish.

Sinfdan va maktabdan tashqari ishlarni nazoratsiz ijro etish holati rasmiy ijrochilik, ishtiyoq va havas bilan mehnat qilishni istamasligini yashirishga intilayotgan o'quvchilarda kuzatiladi. Bunday holatning uzoq vaqt mavjud bo'lishiga yo'l qo'yib bo'lmaydi, aks holda o'quvchilarda ishiga nisbatan rasmiy munosabat jihatlari paydo bo'ladi, bu esa ularni mehnatdagi tashqi faollikni yo'qqa chiqaradi.

Sinfdan va maktabdan tashqaridagi ishlarda o'quvchilarning hatti- harakatlari oldindan juda qattiq tartibga solib qo'yilganligi xususida e'tirozlar bildirilmoqda.

Mustaqillikni tarbiyalash vazifasi qo'yilmagan, bolaning har bir qadami pedagogning irodasiga bo'ysungan joylarida ana shunday holat mavjuddir. Xuddi huning uchun mustaqil tayyorgarlik samaradorligi, o'quvchilarning mustaqilligini rivojlantirish to'g'risida g'amxo'rlik qiladigan o'qituvchi, sinf rahbari o'quvchilarga ta'sir ko'rsatish vositalarini puxta o'ylab tanlaydilar, ularning ishlashi uchun oqilona shart-sharoit yaratishga intiladilar.

Maktab o'quvchilarining mustaqil tayyorgarligiga pedagogik rahbarlik shunday qurilish kerakki, u o'quvchilarni charchatib qo'ymas, doim bir xil tusda bo'lmasin, yoki haddan tashqari oson, aqliy va irodaviy kuch-g'ayratini sarflashni talab qilmaydigan bo'lmasin.

Sinfdan va maktabdan tashqari ishlarni tashkil etish va o'tkazishda tarbiyachi eng muhim vazifa o'quvchilarni o'quv vazifalarini hal etishga o'rgatishdan, buning uchun harakat usullarini to'g'ri tanlashdan, o'z hatti- harakatlariga rahbarlikni faoliyatini nazorat qilishdan, mustaqil ish ko'nikmalarini boshqa muhim xayotiy vaziyatlarga o'tkazishdan kelib chiqishdan lozim ekanligini nazarda tutish lozim. Bunda

mustaqillik mazmuniga fikrlash faoliyatining mustaqilligi, intizom, uyushqoqlik va o'z-o'zini nazorat qilish kabi to'rt tarkibiy qismi kirishini hisobga olish muhimdir.

Mazkur jihatlarni shakllantirish ustidan nazoratni amalga oshirish sinfdan tashqari ishlarga rahbarlik qilayotgan o'qituvchining muhim va murakkab vazifalaridan biridir. Buning uchun o'quvchi faoliyati natijalarini hisobga olishni va bu jarayonni tahlil etishni uyushtirish zarur. O'qituvchi sinf-dars faoliyati uchun xos bo'lgan shakllarni istisno etib, nazorat qilishning bir qancha usullarini qo'llashi mumkin. Eng kuchli va qobiliyatli o'quvchilarga homaki yozuv bilan ishlash xuquqi beriladi. Unda qoida ko'rsatiladi, bu qoidani tasdiqlovchi misollar keltiriladi, o'quv vazifasi qayd etiladi. Yozuv juda qisqa bo'ladi, lekin u o'quvchining fikrlashi qanday borganligini ko'rsatadi.

Sinfdan va maktabdan tashqari ishlarda o'quvchilarni ayrim ko'nikmalarga o'rgatishni nazorat vositasi deb hisoblash kerak. O'z-o'zini tekshirish, o'zaro tekshirish usullariga o'rgatish o'qituvchining o'quvchilar bilan shunday aloqasini talab etadiki, bunda ularning fikrlash ishi jarayoni ravshan bo'ladi. O'quvchilarning o'zlari harakatni taklif etadilar vash u bilan pedagogga mo'ayyan ma'lumot beradilar.

Sinf rahbari ishida o'quvchilar jamoasini shakllantirish markaziy vazifa hisoblanadi, chunki jamoada shaxsni tarbiyalash tarbiyaning yetakchi tamoyilidir. Bolalar jamoasini shakllantirish metodikasi yangi pedagogikada to'la ishlab chiqilgan. Bu metodikaning umumiy asoslari pedagogika kurslarida bayon etilgan jamoa va jamoada shaxsni tarbiyalash nazariyasiga tayanadi. Jamoa nazariyasi qoidalariga muvofiq uni yaratish metodikasi ishlab chiqilgan. Uning umumiy asoslari quyidagilardan iborat: talablar qo'yish, faollarni tarbiyalash, o'quv- mehnat, ijtimoiy-siyosiy va ommaviy-madaniy faoliyatdagi istiqbollarni tashkil etish, sog'lom jamoatchilik fikrini shakllantirish, ijobiy an'analarni yaratish va ko'paytirish.

Ta'riflangan bu qoidalar har qanday jamoani shakllantirish va rivojlantirish uchun qo'llanma hisoblanadi.

4. O'rta umumta'lim maktablarida sinfda va maktabdan tashqari ishlarda sinf rahbari va tarbiyaviy ishlar tashkilotchisi uyushtiradi.

Sinfdan va maktabdan tashqari tashkil qilingan ishlar o'quvchilar xayotidagi tarbiyaviy faoliyatni to'ldiradi. Ularning dunyoqarashi to'g'ri shakllanishiga va axloqiy kamol topishiga ko'maklashadi. Nazariy bilimlarni amaliyot ishlab chiqarish bilan bog'lanishga zamin yaratadi.

Sinfdan va maktabdan tashqari ishlarga rahbarlik qiluvchi tashkilotchining vazifalari ham ko'p qirralidir.

Sinfdan va maktabdan tashqari tarbiyaviy ishlar tashkilotchisining vazifalariga quyidagilar kiradi: Darsdan tashqari tarbiyaviy ishlarni rejalashtirish va amalga oshirish.

O'quvchilarni maktabdan va sinfdan tashqari ko'p qirrali ishlarni pedagogik jamoa, o'quvchilar, tashkilotlar, sinf faollari yordamida yo'lga ko'yish. Sinfdan va maktabdan tashqari ishlar yo'nalishiga bevosita rahbarlik qilgan holda o'qituvchilar, sinf rahbarlari, ota-onalar o'quvchilar, tashkilotchilar sinf faollariga yordam ko'rsatish. Umummaktab va maktablararo tarbiyaviy tadbirlarga qatnashish. O'quvchilarning bo'sh vaqtlarini tashkil qilishda tarbiya va madaniyat muassasalari hamda jamoatchilik kuchidan keng foydalanish.

Bu borada tashkilotchilar faolligini 3 ta asosiy tomonini ko'rish mumkin: tashkilotchilik, umumiy va ma'muriy.

Bular o'zaro uzviy bog'langan bo'ladi. Tashkilotchilik faoliyatiga quyidagi bir qator ishlarni kiritish mumkin:

1. Tarbiyaviy ishlar sohasida erishilgan yutuq va kamchiliklarni tahlil qilish;
2. Tarbiyaviy ishlarni maqsad va vazifalarini aniqlash.
3. Tarbiyaviy, ommaviy-siyosiy ishlarni rejalashtirish va ularning mazmuni hamda shakl usullarini aniqlash.
4. Sinfdan va maktabdan tashqari ishlarni guruhlashtirish boshqaruvchi shaxslarni aniqlash.

SHular asosida yangi bilimlarni hosil qiladi. O'quvchilar maktabdan tashqari ishlarda qatnashib, turli kishilar bilan muayan munosabatga kirishadilar. Turli vaziyatlarga duch keladilar. SHuning uchun ham maktabdan tashqari faoliyatlari qanchalik xilma-xil bo'lsa, ularning munosabatlari shunchalik boy bo'ladi. Maktab tashqaridagi ishlarda o'quvchilar jamoadagi ishlarini o'rganadilar.

Sinfdan va maktabdan tashqari tarbiyaviy ishlarni maktabning ma'naviy- ma'rifiy ishlari bo'yicha direktor o'rinbosari o'z ishini reja asosida olib boradi va uning bajarilishini ham nazorat qilib boradi. Sinfdan tashqari tarbiyaviy ishlarni maktabning umumiy rejasi, o'qituvchilar, sinf rahbarlari, yetakchi ota-onalar qo'mitasi, ish rejalarini ham e'tiborga olishi kerak.

Sinf rahbarining o'quvchilarga nisbatan mehr va muhabbat, pedagogik jamoasiga va ota-onalarga nisbatan talabchan bo'lgan holda ish tutishda va muntazam o'z ustida ishlab, sabr-bardoshli, o'z fikrlarini puxta bayon qilib, o'zgalarni o'ziga jalb qila oladigan xislatlarni o'ziga mujassamlaydi.

Davlat va hukumatimiz tomonidan qabul qilingan barcha hujjatlar mohiyatini, Prezident asarlarini yaxshi bilishi, uni o'quvchi-yoshlar orasida targ'ib eta olishi, xalq pedagogikasi an'analarini, o'zbek xalqi milliy urf-odatlarini, qadriyatlarini, allomalari o'gitlarini yaxshi bilishlari lozim.

–Mamlakatimizning ichki va tashqi siyosatini yaxshi bilishi va doimo uni o'z faoliyatida hisobga olishi, tarbiyaviy ishlarni tashkil etishning ilmiy asoslari hamda yangicha usul va metodlarini yaxshi bilishi;

–radio, televidenie va ommaviy axborotning boshqa vositalari orqali berilgan eng so'nggi yangiliklardan boxabar bo'lishi hamda ularning mohiyatini o'quvchilarga yetkaza olishi;

–sinfdan tashqari tadbirlarni tayyorlash va o'tkaza bilishi;

–tuman, shahar, viloyat, respublika miqyosida o'tkaziladigan tadbirlarda ishtirok etishi;

–maktabda o'quvchilar bilan tarbiyaviy ishlarni olib borayotganlarga metodik tavsiyalar berib borishi;

–muntazam ravishda o'z malakasini oshirib turishi, o'z sohasi bo'yicha o'tkaziladigan seminarlarda ishtirok etish.

Fuqarolik faoliyati o'z davlati oldidagi huquq va burchlarini tan olishni, jamiyat belgilagan yashash va axloq me'yorlariga ongli rioya etishni, mehnat va jamoada faollikni, ma'naviy yetuklikni barqaror etadi:

–islohotlarning taqdiri va samarasi uchun javobgar, yurtimizning ertangi kuni va istiqboli uchun fidoyi shaxslarni shakllantirish borasida ustuvor davlat siyosati yurituvchi;

–siyosiy ongillik va ijtimoiy faollik, ya’ni davlatning ichki va xalqaro siyosatini tushunish va idrok qilish. Vatanparvarlik va baynalmilallikni his etish, ijtimoiy siyosiy hayotda faol qatnashishga shay turish;

–xalq, davlat oldidagi fuqarolik burchi, ya’ni qonunchilik tamoyillarini, o’zining Vatan, mahalla, oila oddidagi huquq va burchlarini bilishi, ularga qat’iy amal qilishi. Qonunchilikning buzilishiga murosasiz munosabatda bo’lish;

Tarbiya jarayonining mohiyatini chuqur bilib, uni tashkil etishda tashabbus ko’rsatish, ishbilarmonlik va epcchilik, barcha yangi va ilg’or narsalarni amalda samarali qo’llay bilish maktab o’quvchisi shaxsini rivojlantirish jarayoniga rahbarlik qilish printsiplaridan biridir.

Samarali sinf rahbarlik uslubini maktab hayoti va faoliyatiga tatbiq, etishishshg namunasi bo’lgan kollegial va yakka rahbarlikning birga qo’shib olib borilishi bolalar takdiri, ularning tarbiyasiga pedagoglar jamoasi javobgarligini va direktorning shaxsiy javobgarligini ta’minlaydi.

Sinf rahbarlikning zarur printsiplari rejali bo’lib, uning yordamida pedagogik ta’sirlar tizimi va tarbiyaviy ishda izchillikka erishiladi. Rejalilik sinf rahbariga tarbiyaning barcha masalalarini aniq amalga oshirish istiqbollari namoyon qiladi.

Mazkur ta’limotga asosan maktabdan tashqari ishlarni rejalashtirish va uning amalga oshirilishiga rahbarlik hamda nazoratni uyushtirib borish maktab ichki boshqaruv tizimida muhim ahamiyat kasb etadi.

Sinf dan va maktabdan tashqari ishlarning umummaktab rejasini ma’naviy va ma’rifat bo’yicha direktor o’rinbosari rahbarligida, sinf rahbarlari, metodik birlashmasi, tajribali o’qituvchilar, maktab kutubxonasi, o’quvchi-yoshlar tashkiloti, o’quvchilar uyushmasi, ota-onalar komiteti hamda to’garak rahbarlarining faol ishtirokida tuzish hamda uni maktabning yig’ilishida muhokamadan o’tkazib tasdiqlash maqsadga muvofiqdir.

Maktabning tarbiyaviy jarayoniga rahbarlik qilishda direktor boshlang’ich va o’quv sinflar tarbiyaviy ishida izchillikka rioya qilishga alohida e’tibor beradi, bu bilan ta’lim jarayonida ham, shuningdek, darsdan tashqari vaqtda ham tarbiyaning uzluksizlik va printsiplini amalga oshiradi.

Rejalashtirishga qo’yiladigan talablar.

Sinf rahbarining tarbiyaviy ish rejasi bu majburiy pedagogik hujjatdir. Ish reja choraklik, yarim va bir yillik tuzilishi mumkin. Hozirgi sharoitda tajribalarning ko’rsatishiga binoan yarim yillik rejasidan foydalanish ancha samara bermoqda. Rejalashtirishda quyidagilar nazarda tutilsa, uning samarasi oshadi:

1. Reja mahalliy sharoitga qarab, maktabning joylashgan o’rni, albatta, o’quvchilarning saviyasi, yoshiga qarab mumkin qadar mos tuzilishi kerak.

2. Reja muayyan maqsadga qaratilishi va real (aniq) bo’lishi zarur.

3. Bolalar va o’smirlar uyushmasi bilan kelishilishi lozim.

4. Rejada o’quvchilarning kuzgi, qishki, bahorgi va yozgi ta’tillarida qiladigan ishlari aks etishi kerak.

5. O’tkaziladigan tadbirlarning bajaruvchi shaxslari, muddati va bajarilishi turi aniq, ko’rsatilishi lozim.

6. Reja maktab direktori o’rinbosarlari tomonidan ko’rib, direktor tomonidan tasdiqlanishi shart.

Rejalashtirishda sinf rahbarining pedagogic tayyorgarligi, tajriba va shaxsiy xususiyatlari juda ahamiyat kasb etadi.

Tarbiyaviy ish jarayonini endi boshlagan, kam tajribaga ega – sinf raxbari, odatda keng qamrovli ish rejasini tuzsa, pedagog esa, chegaralangan reja bilan ishlashi mumkin. Ammo har ikkala holda ham barcha sinf rahbarlarining tarbiyaviy rejasida tarbiyaviy ish faoliyatining asosiy mazmuni hamda yo'nalishlari to'la aks ettirilmog'i darkor. Boshlang'ich sinflarda sinfdan tashqari o'qishga kichik yoshdagi o'quvchilarni ona tilini puxta o'zlashtirishga tayyorlashning ajralmas qismi, ta'lim jarayonida ularni ahloqiy-estetik tarbiyalashning muhim vositasi sifatida qaraladi. Sinfdan tashqari o'qishning maqsadi kichik yoshdagi o'quvchilarni bolalr adaboyoti va xalq o'gzaki ijodining xilma-xil namunalari bilan tanishtirish, ularda kitobxonlik madaniyatini tiklashdan iboratdir.

Sinfdan tashqari o'qish dasturining mazmuniga ko'ra ta'limning har bir bosqichida ikki-asosiy bo'limga ajratiladi.

1- bosqichda o'qish doirasi, ya'ni o'qitiladigan kitoblar va ularni qaysi tartibda o'qish bilan tanishtirish yuzasidan o'quvchilarga ko'rsatma beriladi.

2- bosqichda shu o'quv materiallari asosida bilim, ko'nikma va malakalar shakllantiriladi.

Umumiy o'rta ta'limning Davlat standartlari va o'quv dasturiga ko'ra 1-sinfdan sinfdan tashqari o'qish mashq'ulotlarida savod o'rgatish darslarida hosil qilingan ko'nikma va malakalar asosida bolalarning ona vatan, istiqloq, milliy qadriyatlar haqidagi tasavvurlari kengaytiriladi, boyitiladi.

Sinfdan tashqari o'qish va qiroatxonlik savodlari 1-sinfdan haftada 1 marta savod o'rgatish darslarining 20 daqiqasida bolalar badiiy adaboyoti bilan tanishtiriladi. Maqsad kichik yoshdagi bolalarda kitobga mehr uyg'otish, mustaqil uquvlarini paydo qilishdir. Asosan bu sinf o'quvchilariga kitob bilan muamola qilish, kitob o'qish qoidalari, kitobni asrash, asar qahramonlarining hatti- harakatlarini kuzatish, ijobiy tamonlarni o'rgamish, obrazli qilib qayta hikoya qilib berish, bilim, ko'nikma va malakalarini shakllantirishdir. Bu sinf o'quvchilari uchun asosan rasmlarga boy kitoblar olinadi. O'qituvchi bolalarning his- tuyg'ularini o'stiradigan kitoblarni o'qib berish orqali mustaqil mamlakatimiz, uning go'zal shaharlari, qishloqlari, milliy urf odatlari, qadriyatlarini, o'tmishi, insonlarning orzu-istaklari bilan tanishtiradi. Ularda bilimga havas uyg'otadi. 2-sinfdan o'quvchilar kichik hajmdagi asarlarni o'qituvchining yordami va topshirigi asosida mustaqil o'qishga o'tadilar. Bu sinfdan 2 haftada bir marta sinfdan tashqari o'qish darslari o'tkaziladi. Ona-Vatan va ota-bobolar jasorati, o'simliklar, qushlar hamda hayvonlar haqidagi asarlarini o'qituvchi topib, tanlab o'quvchilarga o'qish uchun tavsiya qiladi.

3 va 4-sinflarda sinfdan tashqari o'qish mashg'ulotlarida o'quvchilarning mustaqil o'qishlari uchun kishilarning hayoti, yorqin tasvirlardan, ularning ma'naviy-ahloqiy turmush tarzi aks ettirilgan badiiy va ilmiy-ommobop asarlar tavsiya etiladi. 3-4 sinflarda sinfdan tashqari o'qish darslari ikki harflarda bir marta o'tkaziladi. Bu sinflarda o'qituvchi sinf kutubxonasida kerakli bo'lgan o'quvchilar yoshiga mos kitoblarni o'qish darslari ikki haftada bir marta o'tkaziladi. Bu sinflarda o'qituvchi sinf kutubxonasiga kerakli bo'lgan o'quvchilar yoshiga mos kitoblarni to'plashni davom ettiradi. Sinfdan tashqari o'qish burchagi turlicha bezatishi mumkin. Bunda o'qituvchi va o'quvchilar hamkorlikda ish olib boradilar. Badiiy va ilmiy-ommobop asarlar mustaqil ravishda va izchil o'qib borilsagina, o'quvchilarning dunyoqarasglarini kengaytirishga, shakllantirishga xizmat qiladi.

Sinfdan tashqari o'qish bolalarda ezgulikka muxabbat, yozuvlikka nafrat uyg'otish, boglanishli nutqni o'stirish, adabiy-estetik tafakkurlarni yuksaltirishga xizmat qiladi. Bolalr

adabiyoti avvalo o'zining qiziqarli mazmuni, badiiy obrazlarning go'zalligi, tilning ifodaliligi, she'riy so'zlarning musiqaviyligi bilan bolalarga quvonch bahsh etadi. Ayni vaqtda u bolalarga tarbiyaviy ta'sir ham ko'rsatadi. Bolalar adabiyoti o'quvchilarga jonajon o'lka, tabiyatini, kishilarning mehnati, hayoti, ularning qilayotgan ishlari va ko'rsatayotgan qahramonliklari, bolalar hayotidan olingan voqelikni, bolalarning o'yinlarini tushunshga o'rgatadi.

## REFERENCES

1. Мўйдинов, А. (2021). ЁШЛАРНИ ТУРЛИ ТАҲДИДЛАРДАН ҲИМОЯ ҚИЛИШДА АЖДОДЛАР МЕРОСИДАН ФОЙДАЛАНИШНИНГ АҲАМИЯТИ. *Academic research in educational sciences*, 2(2), 132-137.
2. Asilbek, M. (2022). SOCIO-PHILOSOPHICAL ASPECTS OF EDUCATION OF AN ENLIGHTENED PERSON IN THE DEVELOPMENT OF SOCIETY. *Conferencea*, 183-186.
3. Adham o'g'li, M. A. (2022). THE ROLE OF NATIONAL WITCHCRAFT HERITAGE IN THE SPIRITUAL RISE OF SOCIETY (SOCIO-PHILOSOPHICAL ANALYSIS). *American Journal of Interdisciplinary Research and Development*, 10, 122-127.
4. Muydinov, A. (2022). ENLIGHTENMENT IN TURKESTAN IN THE SECOND HALF OF THE XIX-EARLY XX CENTURIES. ENLIGHTENMENT BY JADID SCHOOL. *ASIA PACIFIC JOURNAL OF MARKETING & MANAGEMENT REVIEW ISSN: 2319-2836 Impact Factor: 7.603*, 11(10), 14-20.
5. Ruzmatovich, U. S. (2022). PROCESSES OF ORGANIZATION OF TECHNICAL, TACTICAL AND PHYSICAL PREPARATION IN NATIONAL WRESTLING TRAINING. *INTERNATIONAL JOURNAL OF RESEARCH IN COMMERCE, IT, ENGINEERING AND SOCIAL SCIENCES ISSN: 2349-7793 Impact Factor: 6.876*, 16(3), 65-68.
6. Ruzmatovich, U. S. (2022). CHANGES EXPECTED TO COME IN OUR LIFE MOVEMENTS. *Web of Scientist: International Scientific Research Journal*, 3(3), 485-489.
7. Shohbozjon, K., & Azizjon, M. (2022). PREPARING SCHOOL STUDENTS IN THE FIELD OF PHYSICAL CULTURE AND SPORTS BEFORE ENTRY TO HIGHER EDUCATION. *INTERNATIONAL JOURNAL OF RESEARCH IN COMMERCE, IT, ENGINEERING AND SOCIAL SCIENCES ISSN: 2349-7793 Impact Factor: 6.876*, 16(10), 100-108.
8. Shavkatovna, S. R. (2021). Developing Critical Thinking In Primary School Students. *Conferencea*, 97-102.
9. Oljayevna, O., & Shavkatovna, S. (2020). The Development of Logical Thinking of Primary School Students in Mathematics. *European Journal of Research and Reflection in Educational Sciences*, 8(2), 235-239.
10. Uljaevna, U. F., & Shavkatovna, S. R. (2021). Development and education of preschool children. *Academicia: an international multidisciplinary research journal*, 11(2), 326-329.

11. Shavkatovna, S. R. N. (2021). Methodical Support Of Development Of Creative Activity Of Primary School Students. *Conferencea*, 74-76.
12. Ra'noxon, S. (2022). BOSHLANG'ICH MAKTAB O'QUVCHILARIDA MATEMATIKAGA MUNOSABAT. *IJTIMOY FANLARDA INNOVASIYA ONLAYN ILMIY JURNALI*, 2(11), 203-207.
13. Shavkatovna, S. R. (2021). Methodological Support for The Development of Primary School Students' Creative Activities. *Texas Journal of Multidisciplinary Studies*, 2, 121-123.
14. Shavkatovna, S. R. (2021). Improvement of methodological pedagogical skills of developing creative activity of primary school students. *ACADEMICIA: An International Multidisciplinary Research Journal*, 11(10), 289-292.
15. Шарофутдинова, Р., & Абдуллаева, С. (2022). ФИКРЛАШ ҚОБИЛИЯТИНИ РИВОЖЛАНТИРИШДА МЕНТАЛ АРИФМЕТИКА. *IJTIMOY FANLARDA INNOVASIYA ONLAYN ILMIY JURNALI*, 2(11), 235-239.
16. Махамдалиевна, Y. D., Òljayevna, Ò. F., Qizi, T. D. T., Shavkatovna, S. R. N., & Anvarovna, A. O. (2020). Pedagogical Features Of Mental Development Of Preschool Children. *Solid State Technology*, 63(6), 14221-14225.
17. Sharofutdinova, R. I., Asadullaev, A. N., & Tolibova, Z. X. (2021). The Factors and Basic Concepts Determining Community Health. *Central Asian Journal of Medical and Natural Science*, 2(5), 376-379.
18. Iqboljon, S. (2022). Boshlang'ich Sinf o'quv Jarayonida Axborot Texnologiyalaridan Foydalanish. *Ijodkor o'qituvchi*, 2(20), 137-140.
19. Iqboljon, S. (2022). KOMPYUTER YORDAMIDA DARSLARNI TASHKIL ETISH. O'ZBEKISTONDA FANLARARO INNOVATSIYALAR VA ILMIY TADQIQOTLAR JURNALI, 1(9), 246-249.
20. Sharofutdinov, I. (2023). DEVELOPMENT OF ACMEOLOGICAL COMPETENCE OF FUTURE EDUCATORS IN THE CONDITIONS OF INFORMING EDUCATION. *International Bulletin of Applied Science and Technology*, 3(5), 424-429.
21. Sharofutdinov, I. (2023). THE ACTUAL STATUS OF THE METHODOLOGY OF DEVELOPING ACMEOLOGICAL COMPETENCE OF FUTURE EDUCATORS IN THE CONDITIONS OF INFORMING EDUCATION. *Академические исследования в современной науке*, 2(12), 206-213.
22. Sharofutdinov, I. (2023). BO 'LAJAK PEDAGOGLARNING AKMEOLOGIK KOMPETENTLIGINI RIVOJLANTIRISH METODIKASINING AMALIYOTDA QOLLASH. *Педагогика и психология в современном мире: теоретические и практические исследования*, 2(7), 54-58.
23. Sharofutdinov, I. (2023). PEDAGOGIK-PSIXOLOGIK FANLARNING BO 'LAJAK PEDAGOGLARNING AKMEOLOGIK KOMPETENTLIGINI RIVOJLANTIRISHDAGI O 'RNI. *Общественные науки в современном мире: теоретические и практические исследования*, 2(6), 17-24.



24. Sharofutdinov, I. (2023). TA'LIMNI AXBOROTLASHTIRISH SHAROITIDA BO 'LAJAK PEDAGOGLARNING AKMEOLOGIK KOMPETENTLIGINI RIVOJLANTIRISH MEKANIZMLARINI TAKOMILLASHTIRISHNING PEDAGOGIK TIZIMI. *Инновационные исследования в современном мире: теория и практика*, 2(14), 13-19.
25. Sharofutdinov, I. (2023). TA'LIMNI AXBOROTLASHTIRISH SHAROITIDA BO 'LAJAK PEDAGOGLARNING AKMEOLOGIK KOMPETENTLIGINI RIVOJLANTIRISH MODELI. *Наука и технология в современном мире*, 2(13), 77-84.
26. Sharofutdinov, I. (2023). STRUCTURE AND COMPONENTS OF THE DEVELOPMENT OF ACMEOLOGICAL COMPETENCE OF FUTURE EDUCATORS IN THE CONDITIONS OF EDUCATION INFORMATION. *International Bulletin of Applied Science and Technology*, 3(4), 574-580.
27. Sharofutdinov, I. (2023). FORMS OF SELF-DEVELOPMENT IN FUTURE PEDAGOGUES BASED ON THE ACMEOLOGICAL APPROACH IN THE PROCESS OF INFORMATIZATION OF EDUCATION. *Science and innovation*, 2(B3), 5-8.
28. Usmonjon o'g'li, S. I. (2022). TA'LIM TIZIMIDA RAQAMLI TEXNALOGIYA. *INNOVATIVE DEVELOPMENTS AND RESEARCH IN EDUCATION*, 1(12), 120-128.
29. Абдужабборов, А., & Шарофутдинова, Р. (2023). БОШЛАНГИЧ СИНФ ЎҚУВЧИЛАРИДА ИЖОДИЙ ФАОЛИЯТНИ РИВОЖЛАНТИРИШГА ҚАРАТИЛГАН ТАЪЛИМ ТЕХНОЛОГИЯЛАРИ.
30. Sharofutdinova, R., & Abduqodirov, B. (2023). DEVELOPMENT OF CREATIVE ACTIVITY OF ELEMENTARY SCHOOL STUDENTS IN THE EDUCATIONAL PROCESS. *Modern Science and Research*, 2(5), 904-910.
31. Sharafutdinova, R., & Abdujabborov, A. (2023). EDUCATIONAL TECHNOLOGIES AIMED AT THE DEVELOPMENT OF CREATIVE ACTIVITY IN PRIMARY SCHOOL STUDENTS. *Modern Science and Research*, 2(5), 890-896.
32. Шарофутдинова, Р. (2023). ИЖОД ТУШУНЧАСИ ФАОЛИЯТНИ РИВОЖЛАНТИРИШ МЕХАНИЗМИ. *O'ZBEKISTONDA FANLARARO INNOVATSIYALAR VA ILMIY TADQIQOTLAR JURNALI*, 2(19), 854-861.
33. Шарофутдинова, Р. (2023). БОШЛАНГИЧ СИНФ ЎҚУВЧИЛАРИНИНГ ИЖОДИЙ ФАОЛИЯТИНИ РИВОЖЛАНТИРИШ-ИЖТИМОЙ ПЕДАГОГИК ЗАРУРАТ СИФАТИДА. *O'ZBEKISTONDA FANLARARO INNOVATSIYALAR VA ILMIY TADQIQOTLAR JURNALI*, 2(19), 842-847.
34. Шарофутдинова, Р., & Абдуқодиров, Б. (2023). ТЕХНОЛОГИК ТАЪЛИМ ЖАРАЁНИДА ЎҚУВЧИЛАРИНИНГ ИЖОДИЙ ФАОЛИЯТИНИ РИВОЖЛАНТИРИШ ОМИЛЛАРИ ВА ТАМОЙИЛЛАРИ. *O'ZBEKISTONDA FANLARARO INNOVATSIYALAR VA ILMIY TADQIQOTLAR JURNALI*, 2(19), 862-868.
35. Шарофутдинова, Р., & Абдужабборов, А. (2023). ТЕХНОЛОГИК ТАЪЛИМНИНГ ИЖОДИЙ ЙЎНАЛТИРИЛГАНЛИГИДА ҲАМКОРЛИК

- КЛАСТЕРИ. O'ZBEKISTONDA FANLARARO INNOVATSIYALAR VA ILMIY TADQIQOTLAR JURNALI, 2(19), 848-853.
36. Shavkatovna, S. R. N., & Sohibaxon, S. (2023). MAXSUS TA'LIMNING RIVOJLANISH BOSQICHLARI. O'ZBEKISTONDA FANLARARO INNOVATSIYALAR VA ILMIY TADQIQOTLAR JURNALI, 2(19), 830-836.
37. Ra'noxon, S., Mahpuza, A., & Rahmatjonzoda, A. (2022). THEORETICAL FOUNDATIONS FOR THE DEVELOPMENT OF LOGICAL THINKING WITH THE HELP OF INNOVATIVE TECHNOLOGIES. *Web of Scientist: International Scientific Research Journal*, 3(11), 881-885.
38. Mahpuza, A., & Rahmatjonzoda, A. (2022). THE USE OF MODERN PEDAGOGICAL TECHNOLOGIES IN MATHEMATICS LESSONS IN ELEMENTARY SCHOOL. *European International Journal of Multidisciplinary Research and Management Studies*, 2(11), 213-217.
39. Maxamadaliyevna, Y. D., & O'ljayevna, O. R. F. (2020). Tursunova Dilnavoz To 'lqin qizi, Sharofutdinova Ra'noxon Shavkatovna, Ashurova Oygul Anvarovna. Pedagogical features of mental development of preschool children. *Solid State Technology*, 63(6).
40. Mirzaxolmatovna, X. Z., Nematovna, R. S., & Shavkatovna, S. R. (2022). FORMS OF THINKING IN THE PROCESS OF STUDYING MATHEMATICS. *European International Journal of Multidisciplinary Research and Management Studies*, 2(12), 259-263.
41. Ganiev, A. A., Abdullaev, S. Y., & Abdurahmonov, S. Z. (2021). Combined treatment for early-stage skin cancer of the head and neck area. *World Bulletin of Public Health*, 4, 3-6.
42. Ganiev, A. A., & kizi Ganieva, O. O. TASAVVUF TARIQATI YO 'NALISHLARI VA NAQSHBANDIYA TARIQATINING O 'ZIGA XOS JIHATLARI.
43. Ruzmatovich, U. S., & Shohbozjon G'ayratjon o'g, Q. (2023). Uzbekistan's General Education School Physical Education Programme: A Curriculum Analysis. *Best Journal of Innovation in Science, Research and Development*, 2(5), 184-193.
44. Ruzmatovich, U. S., & Shohbozjon G'ayratjon o'g, Q. (2023). Examining the First Age Group's Health Test Needs for "Salomatlik" Regulation Using the Dynamic of Children's Motor Potential. *Best Journal of Innovation in Science, Research and Development*, 2(5), 194-200.
45. Kosimov, K., & Mamayusupov, J. (2019). Transitions melline integral of fractional integrodifferential operators. *Scientific and Technical Journal of Namangan Institute of Engineering and Technology*, 1(1), 12-15.
46. Qo'Ziyev, S. S., & Mamayusupov, J. S. (2021). Umumiy o 'rta ta'lim maktablari uchun elektron darslik yaratishning pedagogik shartlari. *Oriental renaissance: Innovative, educational, natural and social sciences*, 1(10), 447-453.
47. Мамаюсупов, Ж. Ш. (2022). Интегральное преобразование Меллина для оператора интегродифференцирования дробного порядка. *Periodica Journal of Modern Philosophy, Social Sciences and Humanities*, 11, 186-188.

48. Mamayusupov, J. S. O. (2022). "IQTISOD" YO'NALISHI MUTAXASSISLARINI TAYYORLASHDA MATEMATIKA FANINI O'QITISH USLUBIYOTI. *Academic research in educational sciences*, 3(3), 720-728.
49. Mamayusupov, J., & Sattarov, A. (2022). Mellin Integral Replacement and its Applications. *Eurasian Research Bulletin*, 15, 256-263.
50. Shoyunus o'g'li, M. J. (2023). PISA XALQARO BAHOLASH TIZIMI VA UNING MATEMATIK AHAMIYATI. *Journal of new century innovations*, 25(1), 3-8.
51. Shoyunus o'g'li, M. J. (2023). MATEMATIK MODEL VA MATEMATIK MODELLASHTIRISHNING UMUMIY PRINSIPLARI. *World scientific research journal*, 13(1), 45-48.
52. Vosiljonov, A. (2022). Basic theoretical principles of corpus linguistics. *Academicia Globe: Inderscience Research*, 3(2), 1-3.
53. Vosiljonov, A. (2022). LINGVISTIK TADQIQOTLARDA KORPUS O'RGANISH OBYEKTI SIFATIDA. IJTIMOYIY FANLARDA INNOVASIYA ONLAYN ILMIY JURNALI, 2(11), 176-182.
54. Vosiljonov, A. (2022). PRAGMALINGVISTIKA VA UNING TAHLILYIY SHAKLLANISH TARIXI. *Science and innovation*, 1(B8), 99-105.
55. Vosiljonov, A. (2022). PRAGMALINGUISTICS AND THE HISTORY OF ITS ANALYTICAL DEVELOPMENT. *Science and Innovation*, 1(8), 99-105.
56. Vosiljonov, A., & Isaqova, X. (2023). EFFECTIVENESS OF MOTHER TONGUE EDUCATION IN THE PRIMARY GRADES. *International journal of advanced research in education, technology and management*, 2(2).
57. KHALIMBOYEVA, F., & VOSILJONOV, A. (2023). MAKTABGACHA YOSHDAGI BOLALAR DIQQATINI RIVOJLANTIRISH MUAMMOSINI NAZARIY O'RGANILISHI. *Journal of Pedagogical and Psychological Studies*, 1(5), 94-98.
58. Soxibov, S. (2023). THE FIGHT AGAINST CORRUPTION IS A HUGE TASK. *Modern Science and Research*, 2(5), 1037-1041.
59. Soxibov, S. (2023). MEASURES TO FIGHT AGAINST CORRUPTION. *Modern Science and Research*, 2(5), 1031-1036.
60. Anvar o'g'li, S. S. (2023). PHILOSOPHICAL-ANALYTICAL ANALYSIS OF CONFLICT OF INTEREST AND PREVENTION OF CORRUPT RELATIONS. *International journal of advanced research in education, technology and management*, 2(3).
61. Anvar o'g'li, S. S. (2021, April). THE ROLE OF RELIGIOUS AND MORAL EDUCATION IN THE FIGHT AGAINST CORRUPTION, ALONG WITH THE USE OF ECONOMIC AND LEGAL FACTORS. In *E-Conference Globe* (pp. 55-57).
62. Нажмиддинов, Э., & Мухамедиев, М. (2023). FISH HELMINTHS IN FISH RESERVOIRS OF FERGANA VALLEY. *International journal of advanced research in education, technology and management*, 2(3).
63. Нажмиддинов, Э. Х., & Мухаммадиев, М. А. (2022). ФАРФОНА ВОДИЙСИ СУВ ҲАВЗАЛАРИ БАЛИҚЛАРИ ГЕЛЬМИНТЛАРИНИНГ ТУР

- ТАРКИБИ. *INNOVATIVE DEVELOPMENTS AND RESEARCH IN EDUCATION*, 1(12), 60-68.
64. Нажмиддинов, Э. Х. (2022). ФАРҒОНА ВОДИЙСИ СУВ ҲАВЗАЛАРИ БАЛИҚЛАРИ ГЕЛЬМИНТЛАРИ. *IJTIMOIY FANLARDA INNOVASIYA ONLAYN ILMIY JURNALI*, 2(11), 189-194.
65. Najmiddinov, E. (2022). THE SIGNIFICANCE OF NATURE IN THE FORMATION OF PRESCHOOL CHILDREN IN THE IDEAL GENERATION. *Science and Innovation*, 1(8), 149-154.
66. Najmiddinov, E. (2022). " ICHTHYOLOGY AND HYDROBIOLOGY" PROSPECTS FOR THE DEVELOPMENT OF DIRECTIONS IN UZBEKISTAN. *Science and Innovation*, 1(8), 152-160.
67. Abidjanovich, A. A. (2022). THE NEED TO IMPROVE HUMAN'S NOOSPHERICAL RELATIONSHIP TO NATURE. *INTERNATIONAL JOURNAL OF SOCIAL SCIENCE & INTERDISCIPLINARY RESEARCH ISSN: 2277-3630 Impact factor: 7.429*, 11(11), 23-30.
68. Abidjanovich, A. A. (2022). THE ROLE OF CONTINUOUS EDUCATION SYSTEM IN IMPROVING PERSONAL ECOLOGICAL CULTURE. *INTERNATIONAL JOURNAL OF SOCIAL SCIENCE & INTERDISCIPLINARY RESEARCH ISSN: 2277-3630 Impact factor: 7.429*, 11(11), 5-12.
69. Абдумаликов, А. (2022). АТРОФ-МУҲИТНИ АСРАШ БЎЙИЧА МИЛЛИЙ СТРАТЕГИК РЕЖА ВА УНИНГ АҲАМИЯТИ. *Central Asian Academic Journal of Scientific Research*, 2(2), 251-258.
70. Абдумаликов, А. (2022). ЯНГИ ТАРАҚҚИЁТ БОСҚИЧИДА ЭКОЛОГИК МОДЕРНИЗАЦИЯЛАШ ДАСТУРИ. *Scientific progress*, 3(2), 1179-1186.
71. Абдумаликов, А. А. (2019). Human and Natural Harmony in the Historical Process. *Scientific Bulletin of Namangan State University*, 1(5), 205-209.
72. Abidzhanovich, A. A. (2020). Issues Of Formation Of Rationality In Relations Of Nature With Society. *The American Journal of Social Science and Education Innovations*, 2(08), 301-304.
73. Abdumalikov, A. A. (2019). Environmental Ecological Policy in Uzbekistan and Necessity Of Formation Of Rational Communication To Nature. *Scientific and Technical Journal of Namangan Institute of Engineering and Technology*, 1(9), 94-101.
74. Мирзобоев, Й. А. (2022). Тур Ўзгариш Чизиқлари Учта Бўлган, Гиперболик Қисмларининг Ҳаммаси Харақтеристик Учбурчаклардан Иборат Бўлган Бешбурчакли Соҳада Учтинчи Тартибли Кўринишдаги Параболик-Гиперболик Тенглама Учун Битта Чегаравий Масала Ҳақида. *Theory And Analytical Aspects Of Recent Research*, 1(5), 363-366.
75. MIRZABOYEV, Y. BOSHLANG'ICH SINIF O'QITUVCHILARINING МАТЕМАТИКА О 'QITISH METODIKASI. О 'RTA UMUMTA'LIM МАКТАВЛАРИДА МАТЕМАТИКА О 'QITISHNING MAQSADI. *ЭКОНОМИКА*, 169-172.

76. Iminov, B. B. (2020). INNOVATIVE CULTURAL LINKS ARE AN IMPORTANT FACTOR IN SOCIAL DEVELOPMENT. *Scientific and Technical Journal of Namangan Institute of Engineering and Technology*, 2(3), 263-270.
77. Iminov, B. B. (2019). A PHILOSOPHICAL APPROACH TO INNOVATIVE AND CULTURAL-RELATIONS AT A NEW STAGE OF DEVELOPMENT. *Scientific and Technical Journal of Namangan Institute of Engineering and Technology*, 1(5), 157-162.
78. Qizi, S. G. G. O. (2022). LINGUISTIC BASIS AND PEDAGOGICAL CONDITIONS OF TEACHING WORD MEANING TO PRIMARY CLASS STUDENTS. *European International Journal of Multidisciplinary Research and Management Studies*, 2(12), 117-123.
79. Qizi, S. G. G., & Teshaboyevna, D. D. Methods Of Formation Of Independent Reading Skills In Primary School Pupils. *JournalNX*, 21-24.
80. Kizi, S. G. G. (2021). Formation Of Independent Reading Skills in Primary School Students. *Texas Journal of Multidisciplinary Studies*, 2, 222-224.
81. Valijonovna, K. I., Rakhmatjonovich, T. D., & Mukhtoralievna, Z. S. (2022). Informational Technology at Education. *Spanish Journal of Innovation and Integrity*, 6, 262-266.
82. Akmaljonovna, A. Z. (2021). Methods of formation of independent reading skills in primary school students. *ACADEMICIA: An International Multidisciplinary Research Journal*, 11(3), 1425-1428.
83. Dehqonova, M., & Tagonova, G. (2022). The Importance of Didactic Games in Speech Therapy in the Development of Speech in Children with Autism and the Ability to Choose Effective Methods. *European Journal of Innovation In Nonformal Education*, 2(1), 133-137.
84. Dehqonova, M. (2022). BOLALARDAGI YOZUV BUZILISHLARI VA ULARDAGI DISGRAFIYADA O 'ZIGA XOS XATOLIKLARNI PAYDO BO 'LISH MEXANIZMI. *YANGI O'ZBEKISTONDA MILLIY TARAQQIYOT VA INNOVASIYALAR*, 405-407.
85. Dehqonova, M., & Najmiddinova, N. (2022). ALOHIDA EHTIYOJGA EGA BO'LGAN BOLALARNING OILAGA MOSLASHISHI UCHUN MUHIM OMILLAR. *YANGI O'ZBEKISTONDA MILLIY TARAQQIYOT VA INNOVASIYALAR*, 90-92.
86. Dehqonova, M. (2023). MAXSUS MAKTABDA DAKTIL NUTQINI O'QITISH-TADQIQOT OBYEKTI SIFATIDA. *Наука и инновация*, 1(1), 39-40.
87. Qizi, D. M. S., & Qizi, R. G. X. (2022). METHODS OF STUDYING ADDITION AND SUBTRACTION OF TWO-DIGIT NUMBERS IN ELEMENTARY SCHOOL. *Gospodarka i Innowacje.*, 22, 61-67.
88. Dehqonova, M. S. Q., & Axmedova, U. Y. Q. (2023). BO 'LAJAK BOSHLANG 'ICH SINF O 'QITUVCHILARINI MATEMATIK SAVODXONLIGINI OSHIRISH JARAYONIDA ULARNING TAFAKKURI, QOBILİYATI VA INTELLEKTUAL RIVOJLANISH. *Oriental renaissance: Innovative, educational, natural and social sciences*, 3(4-2), 251-256.

89. Otazonov, S. M., Ergashev, R. N., Botirov, K. A., Qaxxorova, B. A., Xudoynazarova, M. A., Abdulkarimova, N. A., ... & Ismoilova, E. M. (2022, December). Influence of thickness and temperature on photoelectric properties of p-CdTe-nCdS and pCdTe-CdSe heterostructures. In *Journal of Physics: Conference Series* (Vol. 2388, No. 1, p. 012001). IOP Publishing.
90. Otajonov, S. M., Ergashev, R. N., Axmedov, T., Usmonov, Y., & Karimov, B. (2022, December). Photoelectric properties of solar cells based on pCdTe-nCdS and pCdTe-nCdSe heterostructures. In *Journal of Physics: Conference Series* (Vol. 2388, No. 1, p. 012062). IOP Publishing.
91. Abdulvakhidov, K., Li, Z., Abdulvakhidov, B., Soldatov, A., Otajonov, S., Ergashev, R., ... & Sitalo, E. (2023). Structure phase state and physical properties of YbMn<sub>1-x</sub> Fe<sub>x</sub> O<sub>3</sub> compositions. *Applied Physics A*, 129(3), 185.
92. Ahmedova, U. Y. Q., & Axmedova, M. U. B. Q. (2021). Vatanim Surati. *Oriental renaissance: Innovative, educational, natural and social sciences*, 1(11), 877-883.
93. Axmedova, U. (2022). On Certain Conditions Of Striking Coefficients Of Fourier Series To Zero. *Scientific and Technical Journal of Namangan Institute of Engineering and Technology*, 3(3), 3-8.
94. Qizi, A. U. Y., & Qizi, A. M. U. B. (2021). Research On Hydronyms and Their Importance.
95. Umidaxon, A., & Gulirano, S. (2023). BOSHLANG'ICH SINF MATEMATIKA DARSLARIDA AMALIY MASHQLAR YECHISH JARAYONIDA O'QUVCHILARNING FIKRLASH QOBILIYATINI OSTIRISH OMILLARI. *PEDAGOGIKA, PSIXOLOGIYA VA IJTIMOYIY TADQIQOTLAR*, 2(5), 10-14.
96. Axmedov, O. U. B. O. G., & Qizi, A. U. Y. (2022). STEREOMETRIYA BO'LIMI VA UNING BA'ZI AKSIOMALARIDAN KELIB CHIQUADIGAN NATIJALAR. *International scientific journal of Biruni*, 1(2), 127-133.
97. Axmedova, U. Y. Q., & Axmedova, M. U. B. Q. (2022). XALQ OG 'ZAKI IJOD NAMUNALARINING BOSHLANG 'ICH SINF DARSLIKLARIDA QO 'LLANISHI VA ULARNING MAZMUNIY GURUHLANISHI. *International scientific journal of Biruni*, 1(2), 345-351.
98. Erkinovna, N. S. (2022). Educational Methods in Teaching the Russian Language. *American Journal of Social and Humanitarian Research*, 3(11), 260-263.
99. Erkinovna, N. S. (2022). THE IMPORTANCE OF LISTENING SKILLS IN LEARNING THE RUSSIAN LANGUAGE. *INNOVATIVE DEVELOPMENTS AND RESEARCH IN EDUCATION*, 1(12), 138-145.
100. Erkinovna, N. S. (2022). MECHANISMS OF EFFECTIVE TEACHING OF FOREIGN LANGUAGES USING INNOVATIVE METHODS. *Uzbek Scholar Journal*, 11, 132-135.
101. Erkinovna, N. S. (2023). RUSSIAN LANGUAGE IN THE MODERN WORLD. *Open Access Repository*, 4(3), 284-295.
102. Rakhmatdjonov Shokhjahan Dilshodbek o'g'li //THE ROLE OF PHYSICAL CULTURE IN PROVIDING THE PSYCHOLOGICAL HEALTH OF THE ATHLETE//

- INNOVATIVE DEVELOPMENTS AND RESEARCH IN EDUCATION. International scientific online conference. Canada. Part 2, 23.01.2022. 1-3
103. Raxmatjonov Shoxjahon Dilshodbek o'g'li //SPORTCHI PSIXOLOGIK SALOMATLIGIGA TA'SIR ETUVCHI OMILLAR// GALAXY INTERNATIONAL INTERDISCIPLINARY RESEARCH JOURNAL (GIIRJ). Vol. 10, Issue 11, Nov.(2022). 117-121 pages.
  104. QURBONOVA Saida Miralimjanovna, RAXMATJONOV Shoxjahon Dilshodbek o'g'li //MAMLAKATIMIZ PSIXOLOGLARI ISHLARIDA SHAXSLARARO MUNOSABATDA MUOMALA MUAMMOSINING TALQINI// Journal of Pedagogical and Psychological Studies. Vol. 1. № 5, (2023). 99-103 pages.
  105. Raxmatjonov Shoxjahon Dilshodbek o'g'li //SPEECH ISSUES IN PSYCHOLINGUISTICS// IQRO JURNALI № 2. 04.2023. 503-511 betlar.
  106. Raxmatjonov Shoxjahon Dilshodbek o'g'li, Vosiljonov Azizbek Boxodirjon o'g'li //XORIY PSIXOLOGLARINING ISHLARIDA SHAXSNING TADQIQ ETILISHI// INNOVATIVE DEVELOPMENTS AND RESEARCH IN EDUCATION. Vol. 1. № 12, 2022. 39-47 pages.
  107. Raxmatjonov Shoxjahon Dilshodbek o'g'li //TALABALARDA TOLERANTLIKNI RIVOJLANTIRISH – IJTIMOY PSIXOLOGIK MUAMMO SIFATIDA// International Journal of Economy and Innovation. Volume: 30. 2022. 66-70 pages.
  108. Raxmatjonov Shoxjahon Dilshodbek o'g'li //PSYCHOLOGICAL ASPECTS OF THE SPORTSMAN PERSONALITY DURING COMPETITIONS// IJTIMOY FANLARDA INNOVASIYA ONLAYN ILMIY JURNALI. Vol. 2 No. 11 (2022). 215-221 betlar.
  109. Raxmatjonov Shoxjahon Dilshodbek o'g'li //Motiv Va Motivatsiya Muammosining Jahon Va Mahalliy Psixologlar Tomonidan Tadqiq Etilganligi// American Journal of Social and Humanitarian Research, Vol. 3 No. 11 (2022). 256-259 pages.
  110. Raxmatjonov Shoxjahon Dilshodbek o'g'li //TOLERANTLIK SHAKLLANAYOTGAN SHAXS MODELINING TAVSIFI// International scientific journal «MODERN SCIENCE AND RESEARCH». VOLUME 2 / ISSUE 5 /2023. 761-764 pages.
  111. Raxmatjonov Shoxjahon Dilshodbek o'g'li. (2023). PSIXOLOGIYADA MOTIVATSIYA TURLARI, NAZARIYALARI VA TAHLILI. Научный Импульс, 1(10), 665-670.
  112. Raximov, Q., & Samijonov, A. (2023). DESCRIPTION OF WAYS TO BUILD A SELF-SIMILAR SOLUTION. *Modern Science and Research*, 2(5), 950-958.
  113. Raximov, Q., & Samijonov, A. (2023). DESCRIPTION OF PROCESSES WITH CONVECTIVE TRANSPORT. *Modern Science and Research*, 2(5), 941-949.
  114. Kadirov, S. (2023). HISTORICAL AND CULTURAL MONUMENTS AND THEIR CONDITION IN FERGANA REGION (1991-2020 IN THE CASE OF THE CITY OF MARGILAN): THE ISSUE OF PRESERVATION, PROTECTION AND THEIR USE. *Modern Science and Research*, 2(5), 818-830.
  115. Abduraxmonov, A., & Kadirov, S. (2022). DEMOGRAFIK JARAYONLARNING IQTISODIY-IJTIMOY SOHALARNI RIVOJLANISHI BILAN BOG 'LIQLIGI VA

- DASTLABKI XUSUSIY MULK MASALALARI. *IJTIMOIIY FANLARDA INNOVASIYA ONLAYN ILMIY JURNALI*, 2(11), 222-229.
116. Yo‘lchiboyeva, L. (2023). METHODS FOR GROWING SPEECH SKILLS OF PRIMARY SCHOOL STUDENTS. *Modern Science and Research*, 2(5), 1028-1030.
117. Yo‘lchiboyeva, L. (2023). METHODOLOGY FOR TEACHING THE NOUN PHRASE CATEGORY: ENHANCING LANGUAGE LEARNING IN STUDENTS. *Modern Science and Research*, 2(5), 1025-1027.
118. Kalandarovna, Y. L. (2023). Superstitions in Linguoculturology. *DENMARK" THEORETICAL AND PRACTICAL FOUNDATIONS OF SCIENTIFIC PROGRESS IN MODERN SOCIETY"*, 14(1).
119. Qalandarovna, Y. L. L. (2023). O ‘QUVCHILAR NUTQINI O ‘STIRISH METODIKASI. *IQRO JURNALI*, 2(2), 637-645.
120. Qalandarovna, Y. L. L. (2023). LINGVOKULTUROLOGIK BIRLIKLARNING NUTQDAGI O'RNI. *IQRO*, 2(2), 522-529.
121. Kalandarovna, Y. L. (2022). ORIGIN AND CONCEPT OF TABOO VOCABULARY. *Innovative Technologica: Methodical Research Journal*, 3(10), 184-190.



## NAQSHBANDIYA TARIQATINING O'ZIGA XOS JIHATLARI.

G'aniyev Ahrorjon

<https://doi.org/10.5281/zenodo.8029043>

**Annotatsiya.** Tasuvvuf o'z vaqtida islom dinining vujudga kelishi va keng tarqalishi mustaxkamlanishi va rivojlanish jarayoni bilan o'zviy bog'langan holda paydo bo'ldi va uzoq taraqqiyot yo'lini bosib o'tdi. Uning ilk ta'limotlari IX-X asrlarga mansub bo'lib islom dunyosida o'sha davrdagi ijtimoiy va ma'naviy ehtiyojlariga javob tariqasida paydo bo'lgan edi. Arablar Markaziy Osiyoni bosib olish davrida uning xalqlarini og'ir axvolga solgan edilar. «Tasavvur falsafasi sen shu ijtimoiy adolatsizlikka qarshi norozilik kayfiyati sifatida shakllandi. Bu oqim vakillarining diniy-falsafiy qarashlarida odamlar o'rtasida tobora chuqurlashib berayotgan tengsizlik va adolatsizlikni qoralash hammani o'zining kuchi bilan kun ko'rishga chiqarish g'oyalarni ilgari surildi. Tasavvur falsafasida ijtimoiy gumanistik fikrlar ustunlik qilar edi.

**Kalit so'zlarlar:** fikr, tasavvuf, falsafa, diniy qadriyat.

## PECULIARITIES OF THE NAQSHBANDI SECT.

**Abstract.** Tasuvvuf emerged at the right time, inextricably linked with the formation and expansion of Islam and the process of development, and went through a long path of progress. His early teachings, dating from the 9th to the 10th centuries, had appeared in the Islamic world in response to the social and spiritual extents of the time. During the Arab conquest of Central Asia, its peoples were heavily aggrieved. "The philosophy of imagination took shape as a mood of protest against this social injustice. In the religious-philosophical views of representatives of this current, the condemnation of inequality and injustice, which is increasingly deepening among people, put forward ideas to make everyone see the day by their own power. The philosophy of imagination was dominated by social humanistic thought.

**Key words:** thought, mysticism, philosophy, religious value.

## ОСОБЕННОСТИ СЕКТЫ НАКШБАНДИЯ.

**Аннотация.** Суфизм возник в свое время в связи с процессом укрепления и развития зарождения и широкого распространения ислама и прошел долгий путь развития. Его ранние учения датируются девятнадцатым и десятым веками и возникли в исламском мире в ответ на социальные и духовные потребности того времени. Арабы в период завоевания Центральной Азии поставили ее народы в тяжелое положение. "Философия воображения ты сформировался как протест против этой социальной несправедливости. В религиозно-философских воззрениях представителей этого течения выдвигались идеи осуждения все более углубляющегося неравенства и несправедливости между людьми, вывода всех на самокупаемость. В философии воображения преобладали социально-гуманистические мысли.

**Ключевое слова:** мысль, мистика, философия, религиозная ценность.

Hozirgi kunda dunyoda keng tarkalib borayotgan diniy mutaassiblik siyosiy muammolarni xalq etishning asosiy vositasi sifatida kuch ishlatish va zo'ravorlik qilish o'zining ijtimoiy va diniy qadriyatlarini ustun quyish g'oyalari va konsepsiyalari terrorizm hamda diniy determinizmning g'oyaviy-ma'naviy asoslarini tashkil etadi. Ularga qarshi kurashda xalqimiz ilg'or farzandlari tafakkurining mevasi bo'lishi va boy ijtimoiy falsafiy va ma'naviy

merosimizning ajralmas qismi hisoblangan tasavvur tariqatlarining xaqchil g'oyalari o'tkir qurol sifatida xizmat qila oladi<sup>99</sup>.

Tasavvuf o'z vaqtida islom dinining vujudga kelishi va keng tarqalishi mustaxkamlanishi va rivojlanish jarayoni bilan o'zviy bog'langan holda paydo bo'ldi va uzoq taraqqiyot yo'lini bosib o'tdi. Uning ilk ta'limotlari IX-X asrlarga mansub bo'lib islom dunyosida o'sha davrdagi ijtimoiy va ma'naviy extiyolariga javob tariqasida paydo bo'lgan edi. Arablar Markaziy Osiyoni bosib olish davrida uning xalqlarini og'ir axvolga solgan edilar. «Tasavvur falsafasi sen shu ijtimoiy adolatsizlikka qarshi norozilik kayfiyati sifatida shakllandi. Bu oqim vakillarining diniy-falsafiy qarashlarida odamlar o'rtasida tobora chuqurlashib berayotgan tengsizlik va adolatsizlikni qoralash hammani o'zining kuchi bilan kun ko'rishga chiqarish g'oyalarni ilgari surildi. Tasavvur falsafasida ijtimoiy gumanistik fikrlar ustunlik qiladi».

Ammo dastlab uni siyosiy va diniy arboblardan qabul qilinishi bir xil sillik kechmadi. Ayniqsa muatassib din arboblari va ulamolari tomonidan xudosizlikda ayblangan yirik mutasavvuf olimlardan biri bo'lgan Mansur Xallol (858-932) qat qildi. Bu esa diniy ma'naviy muammolarini kuch ishlatish zo'ravonlik vositasida xal qilishning yorqin misoli edi. Extimolni shu voqea sabab tasavvu ta'limoti diniy zo'ravonlikni oldini olish unga ta'mir ko'rsatish tarzida diniy manfaatini yoqlashga yo'g'rildi. Va jamiyat shaxs ma'naviyatini axloqni mustaxkamlash uni mohiyatini senga insonparvarlashtirish inson xayotida tobora yaqinlashtirishga yo'naltirildi. Bu esa ishtiyoqlama foydali bo'ldi: dinni inson xayotiga ehtiyojiga yaqinlashtirdi va bu vazifani xal qililuvchi turli tariqatlar ko'paya bordi, ya'ni ularni xalq o'rtasiga keng tarqalishiga din peshvolari insonlik qila olmadilar. Chunki tasavvufning deyarli hamma oqimlarini birlashtiradigan tamoyillar zuxud va xudo visoliga etishish haqidagi ta'limotlardan tashqari ularning zulm va zo'ravorlikka qarshi g'oyalari xech kimga yomonlikni ravo ko'rmaslik o'zgalarga yordam berish soxiiy va sabr toqatli bo'lishi halol mehnat qilish komil inson darajasiga erishish yo'llarini ko'rsatish bilan bog'liq sa'yi-harakatlari ham tashqil etadi.

Bundan tashqari Islomning tasavvufga munosabatining o'zgarishiga nafaqat istilochilik va harbiy yurishlar bilan tarqatish mumkinligi balki xalqqa tushunarli va yoqimli bo'lgan ma'naviy axloqiy vositalar bilan keng tarqatish insoniyatining paydo bo'lganligidir. Chunki tasavvuf g'oya va ta'limotlari islomni inson kamolotiga olib boruvchi yo'l va vositalar bilan boyitdi.

Din va dindorlar uchun yana bir muhim topgani diniy g'oyalarni ortiqcha sarf harajat ijtimoiy siyosiy, iqtisodiy harbiy tadbirlarsiz tarqatish imkoniyati tug'ilganidir. Tasavvuf ilm islom ma'naviyatining qolaversa jahon taffakur olamining bu ta'limotidir. Tasavvuf maqomlari insonni donolikka donishmandlikka chorlaydi. Inson va insoniyatning donishmandligiga xizmat qiladi. Insoniyat tajribasi ko'rsatadiki, donolik mujassam bo'lganligiga ijtimoy-siyosiy iqtisodiy taraqqiyot bo'lishi mumkin.

«Tasavvuf ilmi insoniyatni idroki donishmandlik maqomi orqali insonlikka yo'naltiradi. Barcha ishlarda ilmiylik kashf etiladi. Aql-idrok orqali kishilik xuquqiga erishish o'z-o'zini erkin boshqarishga yo'llaydi» Tasavvuf yaxlit diniy axloqiy falsafiy ilmiy ta'limot hisoblandi. «Tasavvuf» ta'minotida dastlab quyidagi qoidalarga amal qiladi: «ilmiy yaqin» ya'ni mohiyatini

<sup>99</sup> Navro'zova G. Naqshbandiya tasavvufiy ta'limoti va barkamol inson tarbiyasi. -Toshkent: Fan, 2005 yil. –B. 12.

ilm bilan bilish; «aynul yaqin» ya'ni mohiyatini aniqlash va «xaqqul yaqin» ya'ni Alloxni bilish va uning qudratini tan olish. Bu qoidalar tasavuf ilmiga kirishning dastlabki qadamlaridir»<sup>100</sup>.

Tasavvuf ta'limotini yaxlit bir fan sifatida o'rganmoq lozim. Bunda gnologik yoki metodik jihatdan bosqichma-bosqich erishiladi. Bu bosqichlar asosiy 4 ta. 1. ilm shariat. 2. ilm tariqat. 3. ilm ma'rifat. 4. ilm haqiqat. Ma'rifatda o'n yil haqiqatda o'n o'rin bilan jami va maqomni Tashqil etadi. Bulardan shariat amal qilish shart bo'lgan qonundir. Tariqat esa mujasamlashgan qat'iy odobu axloqdir. Iml ma'rifat ilm haqiqat esa avliyolarning o'zlariga xos yo'lidir. Bunda ma'rifat muridining o'zini anglab etish sari yo'l tutishi ochig'i nafsini tiyishidir. Haqiqat esa o'z ruhining tangri ruhi bilan bog'lanishiga yo'l tutishidir.

Sharqning buyuk tasavvuf mutafakkirlari Julayd Bag'dodiy, Mansur Xalloq, Muhammad G'ozzoli Yusuf Hamadoniy, Abduxoliq G'ijduvoniy, Ahmad Yassaviy, Xoja Bahouddin Naqshbandlar o'zlariga yo'l tutib tasavvufni rang-barang shaklan har xil (poetik) yoki nasriy tarzda boyitganlar. Tasavvufda asosiy shaxs sufiy hisoblanadi. Sufiy uchun na dunyodan va na oxiratda ta'ma bo'lmasligi kerak. Yagona istak bu xudoning diydoridir xolos.

Mashhur so'fi ayol Robia Adviya (714-801) tangriga murojatlarida nola qilib aytar ekan; «Ey parvardigorim, ey yori aziz, agar jannatingdan benasib et agar do'zaxingdan qo'rkib ibodat qiladigan bo'lsam meni do'zax o'tida kuydir ming-ming roziman. Ammo agar sening jamolingni deb tunlarni bedor o'tkazar ekanman yolvoraman men jamolingdan maxrum etma!» Tangri taologa quruq ko'r-ko'rona muteminning xojati yuq. Xudo g'azabidan qo'rqibgina amri ma'rufni bajarish sadoqat belgisi emas, balki ziyodir. SHuning uchun sufilar: Alloxni chin dildan sevish, uning zoti va sifatlarini tanish va bilish ko'ngilni nafsu xirs g'uboridan poklab botinish musaffo bir xolatda ilon vasligi etishish va bundan lazzatlanish g'oyasini keng tartib qildilar. Inson Ruhi ilohiydir va demak asosiy maqsad-olishga borib qutilmoqdir dedilar. Shu tariqa dunyodan ko'ngil uzgan ammo zoxidlarga o'xshamaydigan zexnu zakoviy aqlu darajasida tengsiz ammo o'zga mutaffakirlar foydalanishlardan ajralib turadigan shariat ilmini suv qilib ichgan toatu ibodatda mustahkam lekin oddiy dindorlardan farqlanadigan ajoyib xislatlar odamlar toifasi paydo bo'lgan ediki, ularni Ruh kishilari deb atardilar.

Alisher Navoiy ham Bahouddin Naqshband va Abduraxmon Jomiy murshidi «ofok noshifi isrori iloh» barcha ishlardan xabardor karomatli va insoniyatli va pok niyatli zotlar sifatida ta'rif tavsif etadi. Masalan Bahouddin Naqshband.

Mulki jaxon mazmun mohiyati ul,  
Balki jaxon mulki nigoxbani ul,  
Yo'q manolikka nogixband bo'lib,  
Barcha sanotan o'za sulton bo'lib  
Xaq so'zini elga qilurda ado

Teng kurishib oldinda shoxu gado Tasavvuf ta'limoti («Xayratul Abror»dan) birdaniga emas qadam ba qadam rivojlanib nuqul diniy axloqiy talqindan ilmiy-falsafiy Ruhiy psixologik badiiy she'riy shijoatdan boyidi.

Agar IX-XI asrlarda tavxid asoslarini chuqurlashtirishga katta e'tibor berilibtasavvufning fan va baxo kabi tushunchalari xaqi visol bo'lish mayli shiddat bilan targ'ib qilingan bo'lsa XIII asr o'rtalarida boshlab tafakkuriy aqliy yo'nalsh etakchilik qila boshladi. Bu falsafiy oqim

<sup>100</sup> Komilov N. Tasavvuf yoki komil inson axloqi. Birinchi kitob. -Toshkent, 1996 yil. -B. 47.

tasavvuf tarixida «vakdjagud vujud» nomi bilan shuxrat topdi. Sufilar endi tuzilishi odamlarning xususiyatlari olam va odam munosabatlari nomi inson anglamalari bilan bosh qotiradigan bo'ldilar. Natijada ibn Arabiy va Jaloliddin Rumiy kabi zotlarning asarlarida butun bir falsafiy tizim o'z ifodasini topdi, ular ilohiy nashr karomat Ruhiiy psixologik xolatlar latifalar bilan birga real insoniy hayot haqida ham shunda ko'p ijobiy fikrlarni bayon etdilar. Shunday qilib, tasavvuf sharq fikriy taraqqiyotidagi ko'p asrlik tajribalarni o'z ichiga qamrab olib, uni rivojlantirdi din va falsafa tinmay va vaxdiy kalom va hadis ilmlarini birlashtirdi ilohiy ilmlar bilan dunyoviy ilmlarni o'zaro bog'lashga harakat qildi. Natijada tasavvuf sharq kishisining tafakkur to'zi va axloq normasini belgilaydigan xodisasiga aylanib qoldi.

IX asr boshlariga kelib tasavvufning nazariy asoslari ishlab chiqildi, sufilarning amaliy Ruhiiy psixologik mashqlari o'z-o'zini tarbiyalash va chiniqtirish tadbir usullari shakllandi<sup>101</sup>.

Mavloni dedi: bu so'zlarning ma'nosini hamma bilishi lozim emas. Agar hamma xudoning yagonaligiga iqroridir va xudoning xoliku roziq jonini tan oladilar... Shuning uchun bu so'zlarni eshitgach va ushbu so'zlar xaqning va siri va zikridir, bas ular hammaning qalbini titratdi, va zavq nasil qildi. Chunki bu so'zlardan Ma'shukning xidi va ularning matlabi namoyon edi. Yo'llar xilma-xil bo'lsa ham, lekin maqsad birdir. Karachin Ka'baga olib boradigan yo'llar ko'p. Birovlar rumdan, birovlar Shomu ajaldan yo'lga chiqadilar» yo'llar turlicha maqsad bir Ka'baga borib poklanish hammani birlashtiradi.

Tasavvufda ibratli xislat - o'z-o'ziga murosasiz bo'lmoq. Shumlik va gunoxlarni bekitmok xiyonat hisoblanadi. Inson poklanish uchun o'z nafi bilan ayovsiz va botiniy kurash olib boradi. O'z gunohlariga mardona nazar tashlaydi. Gunohni anglash gunoh qilmaslikning chorasidir. Gunohlik tuyg'usiga tobelik-poklanish istagiga erk berish ichki nido unga tinchlik bermaydi. Bu ovoz yolg'izligi bilan diqqatni chuqur jalb qiladi va qallda o'z -o'zining bilan qolish o'zligini tekshirish istiroblarni qo'zg'aydi. U inson umrining harakat tarzini juda nozik ilg'aydi. Tasavvufda IX asrda malomatiya mazhabi yuzaga kelgan bo'lib, uning markazi Nishopur bo'lgan malotiya mashabiga mansub kishilar uchun o'z-o'zini komillashtirish yurakni poklash bosh vazifa hisoblanganligini yozadi.

Ammo bu ish mutlaqo shaxsiy harakat tarzida atrofdagilardan yashirin ko'z - ko'z qilinmasdan oshirilishi shart bo'lgan. «Sodda qilib aytganda malotiya - bu insonning o'z-o'zini taxlildan o'tkazish, taxlil etgan sayin qusuri nuqsonlar uchun o'zini ayamalik va ularni malomat tilida fosh qilmoq yo'lidir»<sup>102</sup> Bu yo'lga kirgan inson barcha yomon xislatlarini sira yashirmasdan oshkor qilib yaxshi fazilatlarni esa qat'iyat bilan ponxon saqlagan shu zaylda o'zini axloqiy jihatdan takomillashtirgan. Mumtoz merosimizda Ahmad Yassaviy malomatiya mazxabining yorqin namoyondasi va badiiy ifodachisi edi. U o'zining xikmatlarida malomatiya qonun qoidalari asosida fikr yuritib odamni o'z o'ziga tanqidiy nazar bilan qarashga da'vat qiladi. Har qanday din kabi islom dini ham insonning bosar tusarini bilmay yashab, gunox qilishin qoralaydi. Ammo gunohlariga iqrorlikni to'la yo'qlaydi. Chunki tovba tazarru-tozalanish poklanish demakdir. SHuni alohida ta'kidlash lozimki gunohkorlik faqat aybdorligiga iqrorlik emas eng muhimi uning mohiyatini sababini tushunish va undan qaytish.

<sup>101</sup> Buxoriy Xoji Abdulg'afur Razoq. Tariqatga yo'llanma (Naqshbandiya ta'limoti asosidir). - Toshkent: Movarounnahr, 2003 yil. -B. 25.

<sup>102</sup> Abul Muxsin Muhammad Bokir ibn Muhammad Ali Bahouddin Balogardon. - Toshkent: Yozuvchi, 1993 yil. - B.

«Haqiqatning muqaddas eshigiga kalit solish hamdir». Xoja Ahmad YAssaviyasoslagan Yassaviya tariqati markazida pokiza ilohiy ishq yotadi. Bu ishq insonni dunyoviy illatlardan xalos qilib, kalbi nur bo'lik kirib, insonni olloh vasligi xidoyat etadigan qudrat, ma'rifat va haqiqatga eltuvchi, kishini o'zligini anglash, insoniylik mohiyatini kashf qiluvchi vosita hisoblanadi.

Yassaviya tariqatida «ishq ham dard va ham darmon, ham azob va ham roxat. Tariqatning barcha masalalari - xoll va fano, botin va zoxin, xayrat va tavxit, bexudlik va devonalik va xokazolar ishq tushunchasi orqali anglashiladi va tushuniriladi. Yassaviya talqinida ilohiy ishq mohiyatini anglamagan odam tasavurni tushunmaydi. Uning talablari, u yo'lga kirgan kishi uning aqida va g'oyalarini to'la idrok eta olmaydi. Yassaviy ijodidagi uzlat, sadoqat va mexr shavkat g'oyalari yayniy shu ishqg'oyasi bilan uyg'un bo'lib, ularni bir-biridan alohida tasavvur qilish mumkin emas. Ko'nglida pok ishqbor odam doimo poklik va uning timsoli bo'lgan ollohga intiladi. Yassaviy ta'sirida ishq faqat ilohni sevish, unga sig'inib ox nola qilish emas balki uni tanish, o'zini bilish va kamolot yo'lidir. Axmad Yassaviy Markaziy Osiyo tasavvuf shayxlari ichida turkiy tilda she'riy tarzda o'z sufiyona ta'limotini bayon qilgan mutafakkir hisoblanadi. O'z she'riyatida islomiy haqiqatlarni va tasavvuf ta'limotini yuksak maxorat bilan omuxta etib shariatu tariqatni bir butun deb bilib iymon va sadoqat g'oyalarini qizg'in extiros ila kuylagan».

#### REFERENCES

1. Мўйдинов, А. (2021). ЁШЛАРНИ ТУРЛИ ТАҲДИДЛАРДАН ҲИМОЯ ҚИЛИШДА АЖДОДЛАР МЕРОСИДАН ФОЙДАЛАНИШНИНГ АҲАМИЯТИ. *Academic research in educational sciences*, 2(2), 132-137.
2. Asilbek, M. (2022). SOCIO-PHILOSOPHICAL ASPECTS OF EDUCATION OF AN ENLIGHTENED PERSON IN THE DEVELOPMENT OF SOCIETY. Conferencea, 183-186.
3. Adham o'g'li, M. A. (2022). THE ROLE OF NATIONAL WITCHCRAFT HERITAGE IN THE SPIRITUAL RISE OF SOCIETY (SOCIO-PHILOSOPHICAL ANALYSIS). *American Journal of Interdisciplinary Research and Development*, 10, 122-127.
4. Muydinov, A. (2022). ENLIGHTENMENT IN TURKESTAN IN THE SECOND HALF OF THE XIX-EARLY XX CENTURIES. ENLIGHTENMENT BY JADID SCHOOL. *ASIA PACIFIC JOURNAL OF MARKETING & MANAGEMENT REVIEW ISSN: 2319-2836 Impact Factor: 7.603*, 11(10), 14-20.
5. Ruzmatovich, U. S. (2022). PROCESSES OF ORGANIZATION OF TECHNICAL, TACTICAL AND PHYSICAL PREPARATION IN NATIONAL WRESTLING TRAINING. *INTERNATIONAL JOURNAL OF RESEARCH IN COMMERCE, IT, ENGINEERING AND SOCIAL SCIENCES ISSN: 2349-7793 Impact Factor: 6.876*, 16(3), 65-68.
6. Ruzmatovich, U. S. (2022). CHANGES EXPECTED TO COME IN OUR LIFE MOVEMENTS. *Web of Scientist: International Scientific Research Journal*, 3(3), 485-489.

7. Shohbozjon, K., & Azizjon, M. (2022). PREPARING SCHOOL STUDENTS IN THE FIELD OF PHYSICAL CULTURE AND SPORTS BEFORE ENTRY TO HIGHER EDUCATION. *INTERNATIONAL JOURNAL OF RESEARCH IN COMMERCE, IT, ENGINEERING AND SOCIAL SCIENCES* ISSN: 2349-7793 Impact Factor: 6.876, 16(10), 100-108.
8. Shavkatovna, S. R. (2021). Developing Critical Thinking In Primary School Students. *Conferencea*, 97-102.
9. Oljayevna, O., & Shavkatovna, S. (2020). The Development of Logical Thinking of Primary School Students in Mathematics. *European Journal of Research and Reflection in Educational Sciences*, 8(2), 235-239.
10. Uljaevna, U. F., & Shavkatovna, S. R. (2021). Development and education of preschool children. *Academicia: an international multidisciplinary research journal*, 11(2), 326-329.
11. Shavkatovna, S. R. N. (2021). Methodical Support Of Development Of Creative Activity Of Primary School Students. *Conferencea*, 74-76.
12. Ra'noxon, S. (2022). BOSHLANG'ICH MAKTAB O'QUVCHILARIDA MATEMATIKAGA MUNOSABAT. *IJTIMOIIY FANLARDA INNOVASIYA ONLAYN ILMIY JURNALI*, 2(11), 203-207.
13. Shavkatovna, S. R. (2021). Methodological Support for The Development of Primary School Students' Creative Activities. *Texas Journal of Multidisciplinary Studies*, 2, 121-123.
14. Shavkatovna, S. R. (2021). Improvement of methodological pedagogical skills of developing creative activity of primary school students. *ACADEMICIA: An International Multidisciplinary Research Journal*, 11(10), 289-292.
15. Шарофутдинова, Р., & Абдуллаева, С. (2022). ФИКРЛАШ ҚОБИЛИЯТИНИ РИВОЖЛАНТИРИШДА МЕНТАЛ АРИФМЕТИКА. *IJTIMOIIY FANLARDA INNOVASIYA ONLAYN ILMIY JURNALI*, 2(11), 235-239.
16. Maxamadaliyevna, Y. D., Òljayevna, Ò. F., Qizi, T. D. T., Shavkatovna, S. R. N., & Anvarovna, A. O. (2020). Pedagogical Features Of Mental Development Of Preschool Children. *Solid State Technology*, 63(6), 14221-14225.
17. Sharofutdinova, R. I., Asadullaev, A. N., & Tolibova, Z. X. (2021). The Factors and Basic Concepts Determining Community Health. *Central Asian Journal of Medical and Natural Science*, 2(5), 376-379.
18. Iqboljon, S. (2022). Boshlang'ich Sinf o'quv Jarayonida Axborot Texnologiyalaridan Foydalanish. *Ijodkor o'qituvchi*, 2(20), 137-140.
19. Iqboljon, S. (2022). KOMPYUTER YORDAMIDA DARSLARNI TASHKIL ETISH. O'ZBEKISTONDA FANLARARO INNOVATSIYALAR VA ILMIY TADQIQOTLAR JURNALI, 1(9), 246-249.
20. Sharofutdinov, I. (2023). DEVELOPMENT OF ACMEOLOGICAL COMPETENCE OF FUTURE EDUCATORS IN THE CONDITIONS OF INFORMING EDUCATION. *International Bulletin of Applied Science and Technology*, 3(5), 424-429.

21. Sharofutdinov, I. (2023). THE ACTUAL STATUS OF THE METHODOLOGY OF DEVELOPING ACMEOLOGICAL COMPETENCE OF FUTURE EDUCATORS IN THE CONDITIONS OF INFORMING EDUCATION. *Академические исследования в современной науке*, 2(12), 206-213.
22. Sharofutdinov, I. (2023). BO ‘LAJAK PEDAGOGLARNING AKMEOLOGIK KOMPETENTLIGINI RIVOJLANTIRISH METODIKASINING AMALIYOTDA QOLLASH. *Педагогика и психология в современном мире: теоретические и практические исследования*, 2(7), 54-58.
23. Sharofutdinov, I. (2023). PEDAGOGIK-PSIXOLOGIK FANLARNING BO ‘LAJAK PEDAGOGLARNING AKMEOLOGIK KOMPETENTLIGINI RIVOJLANTIRISHDAGI O ‘RNI. *Общественные науки в современном мире: теоретические и практические исследования*, 2(6), 17-24.
24. Sharofutdinov, I. (2023). TA’LIMNI AXBOROTLASHTIRISH SHAROITIDA BO ‘LAJAK PEDAGOGLARNING AKMEOLOGIK KOMPETENTLIGINI RIVOJLANTIRISH MEKANIZMLARINI TAKOMILLASHTIRISHNING PEDAGOGIK TIZIMI. *Инновационные исследования в современном мире: теория и практика*, 2(14), 13-19.
25. Sharofutdinov, I. (2023). TA’LIMNI AXBOROTLASHTIRISH SHAROITIDA BO ‘LAJAK PEDAGOGLARNING AKMEOLOGIK KOMPETENTLIGINI RIVOJLANTIRISH MODELI. *Наука и технология в современном мире*, 2(13), 77-84.
26. Sharofutdinov, I. (2023). STRUCTURE AND COMPONENTS OF THE DEVELOPMENT OF ACMEOLOGICAL COMPETENCE OF FUTURE EDUCATORS IN THE CONDITIONS OF EDUCATION INFORMATION. *International Bulletin of Applied Science and Technology*, 3(4), 574-580.
27. Sharofutdinov, I. (2023). FORMS OF SELF-DEVELOPMENT IN FUTURE PEDAGOGUES BASED ON THE ACMEOLOGICAL APPROACH IN THE PROCESS OF INFORMATIZATION OF EDUCATION. *Science and innovation*, 2(B3), 5-8.
28. Usmonjon o’g’li, S. I. (2022). TA’LIM TIZIMIDA RAQAMLI TEXNALOGIYA. *INNOVATIVE DEVELOPMENTS AND RESEARCH IN EDUCATION*, 1(12), 120-128.
29. Абдужабборов, А., & Шарофутдинова, Р. (2023). БОШЛАНҒИЧ СИНФ ЎҚУВЧИЛАРИДА ИЖОДИЙ ФАОЛИЯТНИ РИВОЖЛАНТИРИШГА ҚАРАТИЛГАН ТАЪЛИМ ТЕХНОЛОГИЯЛАРИ.
30. Sharofutdinova, R., & Abduqodirov, B. (2023). DEVELOPMENT OF CREATIVE ACTIVITY OF ELEMENTARY SCHOOL STUDENTS IN THE EDUCATIONAL PROCESS. *Modern Science and Research*, 2(5), 904-910.

31. Sharafutdinova, R., & Abdujabborov, A. (2023). EDUCATIONAL TECHNOLOGIES AIMED AT THE DEVELOPMENT OF CREATIVE ACTIVITY IN PRIMARY SCHOOL STUDENTS. *Modern Science and Research*, 2(5), 890-896.
32. Шарофутдинова, Р. (2023). ИЖОД ТУШУНЧАСИ ФАОЛИЯТНИ РИВОЖЛАНТИРИШ МЕХАНИЗМИ. *O'ZBEKISTONDA FANLARARO INNOVATSIYALAR VA ILMIY TADQIQOTLAR JURNALI*, 2(19), 854-861.
33. Шарофутдинова, Р. (2023). БОШЛАНГИЧ СИНФ ЎҚУВЧИЛАРИНИНГ ИЖОДИЙ ФАОЛИЯТИНИ РИВОЖЛАНТИРИШ-ИЖТИМОЙ ПЕДАГОГИК ЗАРУРАТ СИФАТИДА. *O'ZBEKISTONDA FANLARARO INNOVATSIYALAR VA ILMIY TADQIQOTLAR JURNALI*, 2(19), 842-847.
34. Шарофутдинова, Р., & Абдукодиров, Б. (2023). ТЕХНОЛОГИК ТАЪЛИМ ЖАРАЁНИДА ЎҚУВЧИЛАРИНИНГ ИЖОДИЙ ФАОЛИЯТИНИ РИВОЖЛАНТИРИШ ОМИЛЛАРИ ВА ТАМОЙИЛЛАРИ. *O'ZBEKISTONDA FANLARARO INNOVATSIYALAR VA ILMIY TADQIQOTLAR JURNALI*, 2(19), 862-868.
35. Шарофутдинова, Р., & Абдужабборов, А. (2023). ТЕХНОЛОГИК ТАЪЛИМНИНГ ИЖОДИЙ ЙЎНАЛТИРИЛГАНЛИГИДА ҲАМКОРЛИК КЛАСТЕРИ. *O'ZBEKISTONDA FANLARARO INNOVATSIYALAR VA ILMIY TADQIQOTLAR JURNALI*, 2(19), 848-853.
36. Shavkatovna, S. R. N., & Sohibaxon, S. (2023). MAXSUS TA'LIMNING RIVOJLANISH BOSQICHLARI. *O'ZBEKISTONDA FANLARARO INNOVATSIYALAR VA ILMIY TADQIQOTLAR JURNALI*, 2(19), 830-836.
37. Ra'noxon, S., Mahpuza, A., & Rahmatjonzoda, A. (2022). THEORETICAL FOUNDATIONS FOR THE DEVELOPMENT OF LOGICAL THINKING WITH THE HELP OF INNOVATIVE TECHNOLOGIES. *Web of Scientist: International Scientific Research Journal*, 3(11), 881-885.
38. Mahpuza, A., & Rahmatjonzoda, A. (2022). THE USE OF MODERN PEDAGOGICAL TECHNOLOGIES IN MATHEMATICS LESSONS IN ELEMENTARY SCHOOL. *European International Journal of Multidisciplinary Research and Management Studies*, 2(11), 213-217.
39. Maxamadaliyevna, Y. D., & O'ljayevna, O. R. F. (2020). Tursunova Dilnavoz To 'Iqin qizi, Sharofutdinova Ra'noxon Shavkatovna, Ashurova Oygul Anvarovna. Pedagogical features of mental development of preschool children. *Solid State Technology*, 63(6).
40. Mirzaxolmatovna, X. Z., Nematovna, R. S., & Shavkatovna, S. R. (2022). FORMS OF THINKING IN THE PROCESS OF STUDYING MATHEMATICS. *European International Journal of Multidisciplinary Research and Management Studies*, 2(12), 259-263.
41. Ganiev, A. A., Abdullaev, S. Y., & Abdurahmonov, S. Z. (2021). Combined treatment for early-stage skin cancer of the head and neck area. *World Bulletin of Public Health*, 4, 3-6.



42. Ganiev, A. A., & kizi Ganieva, O. O. TASAVVUF TARIQATI YO ‘NALISHLARI VA NAQSHBANDIYA TARIQATINING O ‘ZIGA XOS JIHATLARI.
43. Ruzmatovich, U. S., & Shohbozjon G‘ayratjon o‘g, Q. (2023). Uzbekistan's General Education School Physical Education Programme: A Curriculum Analysis. *Best Journal of Innovation in Science, Research and Development*, 2(5), 184-193.
44. Ruzmatovich, U. S., & Shohbozjon G‘ayratjon o‘g, Q. (2023). Examining the First Age Group's Health Test Needs for "Salomatlik" Regulation Using the Dynamic of Children's Motor Potential. *Best Journal of Innovation in Science, Research and Development*, 2(5), 194-200.
45. Kosimov, K., & Mamayusupov, J. (2019). Transitions melline integral of fractional integrodifferential operators. *Scientific and Technical Journal of Namangan Institute of Engineering and Technology*, 1(1), 12-15.
46. Qo‘Ziyev, S. S., & Mamayusupov, J. S. (2021). Umumiy o‘rta ta‘lim maktablari uchun elektron darslik yaratishning pedagogik shartlari. *Oriental renaissance: Innovative, educational, natural and social sciences*, 1(10), 447-453.
47. Мамаюсупов, Ж. Ш. (2022). Интегральное преобразование Меллина для оператора интегродифференцирования дробного порядка. *Periodica Journal of Modern Philosophy, Social Sciences and Humanities*, 11, 186-188.
48. Mamayusupov, J. S. O. (2022). “IQTISOD” YO‘NALISHI MUTAXASSISLARINI TAYYORLASHDA MATEMATIKA FANINI O‘QITISH USLUBIYOTI. *Academic research in educational sciences*, 3(3), 720-728.
49. Mamayusupov, J., & Sattarov, A. (2022). Mellin Integral Replacement and its Applications. *Eurasian Research Bulletin*, 15, 256-263.
50. Shoyunus o'g'li, M. J. (2023). PISA XALQARO BAHOLASH TIZIMI VA UNING MATEMATIK AHAMIYATI. *Journal of new century innovations*, 25(1), 3-8.
51. Shoyunus o'g'li, M. J. (2023). MATEMATIK MODEL VA MATEMATIK MODELLASHTIRISHNING UMUMIY PRINSIPLARI. *World scientific research journal*, 13(1), 45-48.
52. Vasiljonov, A. (2022). Basic theoretical principles of corpus linguistics. *Academia Globe: Inderscience Research*, 3(2), 1-3.
53. Vasiljonov, A. (2022). LINGVISTIK TADQIQOTLARDA KORPUS O ‘RGANISH OBYEKTI SIFATIDA. IJTIMOY FANLARDA INNOVASIYA ONLAYN ILMIY JURNALI, 2(11), 176-182.
54. Vasiljonov, A. (2022). PRAGMALINGVISTIKA VA UNING TAHLILY SHAKLLANISH TARIXI. *Science and innovation*, 1(B8), 99-105.
55. Vasiljonov, A. (2022). PRAGMALINGUISTICS AND THE HISTORY OF ITS ANALYTICAL DEVELOPMENT. *Science and Innovation*, 1(8), 99-105.
56. Vasiljonov, A., & Isaqova, X. (2023). EFFECTIVENESS OF MOTHER TONGUE EDUCATION IN THE PRIMARY GRADES. *International journal of advanced research in education, technology and management*, 2(2).

57. KHALIMBOYEVA, F., & VOSILJONOV, A. (2023). MAKTABGACHA YOSHDAGI BOLALAR DIQQATINI RIVOJLANTIRISH MUAMMOSINI NAZARIY O'RGANILISHI. *Journal of Pedagogical and Psychological Studies*, 1(5), 94-98.
58. Soxibov, S. (2023). THE FIGHT AGAINST CORRUPTION IS A HUGE TASK. *Modern Science and Research*, 2(5), 1037-1041.
59. Soxibov, S. (2023). MEASURES TO FIGHT AGAINST CORRUPTION. *Modern Science and Research*, 2(5), 1031-1036.
60. Anvar o'g'li, S. S. (2023). PHILOSOPHICAL-ANALYTICAL ANALYSIS OF CONFLICT OF INTEREST AND PREVENTION OF CORRUPT RELATIONS. *International journal of advanced research in education, technology and management*, 2(3).
61. Anvar o'g'li, S. S. (2021, April). THE ROLE OF RELIGIOUS AND MORAL EDUCATION IN THE FIGHT AGAINST CORRUPTION, ALONG WITH THE USE OF ECONOMIC AND LEGAL FACTORS. In *E-Conference Globe* (pp. 55-57).
62. Нажмиддинов, Э., & Мухамедиев, М. (2023). FISH HELMINTHS IN FISH RESERVOIRS OF FERGANA VALLEY. *International journal of advanced research in education, technology and management*, 2(3).
63. Нажмиддинов, Э. Х., & Мухаммадиев, М. А. (2022). ФАРФОНА ВОДИЙСИ СУВ ҲАВЗАЛАРИ БАЛИҚЛАРИ ГЕЛЬМИНТЛАРИНИНГ ТУР ТАРКИБИ. *INNOVATIVE DEVELOPMENTS AND RESEARCH IN EDUCATION*, 1(12), 60-68.
64. Нажмиддинов, Э. Х. (2022). ФАРФОНА ВОДИЙСИ СУВ ҲАВЗАЛАРИ БАЛИҚЛАРИ ГЕЛЬМИНТЛАРИ. *IJTIMOIIY FANLARDA INNOVASIYA ONLAYN ILMIY JURNALI*, 2(11), 189-194.
65. Najmiddinov, E. (2022). THE SIGNIFICANCE OF NATURE IN THE FORMATION OF PRESCHOOL CHILDREN IN THE IDEAL GENERATION. *Science and Innovation*, 1(8), 149-154.
66. Najmiddinov, E. (2022). " ICHTHYOLOGY AND HYDROBIOLOGY" PROSPECTS FOR THE DEVELOPMENT OF DIRECTIONS IN UZBEKISTAN. *Science and Innovation*, 1(8), 152-160.
67. Abidjanovich, A. A. (2022). THE NEED TO IMPROVE HUMAN'S NOOSPHERICAL RELATIONSHIP TO NATURE. *INTERNATIONAL JOURNAL OF SOCIAL SCIENCE & INTERDISCIPLINARY RESEARCH ISSN: 2277-3630 Impact factor: 7.429*, 11(11), 23-30.
68. Abidjanovich, A. A. (2022). THE ROLE OF CONTINUOUS EDUCATION SYSTEM IN IMPROVING PERSONAL ECOLOGICAL CULTURE. *INTERNATIONAL JOURNAL OF SOCIAL SCIENCE & INTERDISCIPLINARY RESEARCH ISSN: 2277-3630 Impact factor: 7.429*, 11(11), 5-12.
69. Абдумаликов, А. (2022). АТРОФ-МУҲИТНИ АСРАШ БЎЙИЧА МИЛЛИЙ СТРАТЕГИК РЕЖА ВА УНИНГ АҲАМИЯТИ. *Central Asian Academic Journal of Scientific Research*, 2(2), 251-258.

70. Абдумаликов, А. (2022). ЯНГИ ТАРАҚҚИЁТ БОСҚИЧИДА ЭКОЛОГИК МОДЕРНИЗАЦИЯЛАШ ДАСТУРИ. *Scientific progress*, 3(2), 1179-1186.
71. Абдумаликов, А. А. (2019). Human and Natural Harmony in the Historical Process. *Scientific Bulletin of Namangan State University*, 1(5), 205-209.
72. Abidzhanovich, A. A. (2020). Issues Of Formation Of Rationality In Relations Of Nature With Society. *The American Journal of Social Science and Education Innovations*, 2(08), 301-304.
73. Abdumalikov, A. A. (2019). Environmental Ecological Policy in Uzbekistan and Necessity Of Formation Of Rational Communication To Nature. *Scientific and Technical Journal of Namangan Institute of Engineering and Technology*, 1(9), 94-101.
74. Мирзобоев, Й. А. (2022). Тур Ўзгариш Чизиклари Учта Бўлган, Гиперболик Қисмларининг Ҳаммаси Характеристик Учбурчаклардан Иборат Бўлган Бешбурчакли Соҳада Учинчи Тартибли Кўринишдаги Параболик-Гиперболик Тенглама Учун Битта Чегаравий Масала Ҳақида. *Theory And Analytical Aspects Of Recent Research*, 1(5), 363-366.
75. MIRZABOYEV, Y. BOSHLANG'ICH SINIF O'QITUVCHILARINING MATEMATIKA O 'QITISH METODIKASI. O 'RTA UMUMTA'LIM MAKTABLARIDA MATEMATIKA O 'QITISHNING MAQSADI. *ЭКОНОМИКА*, 169-172.
76. Iminov, B. B. (2020). INNOVATIVE CULTURAL LINKS ARE AN IMPORTANT FACTOR IN SOCIAL DEVELOPMENT. *Scientific and Technical Journal of Namangan Institute of Engineering and Technology*, 2(3), 263-270.
77. Iminov, B. B. (2019). A PHILOSOPHICAL APPROACH TO INNOVATIVA AND CULTURAL-RELATIONS AT A NEW STAGE OF DEVELOPMENT. *Scientific and Technical Journal of Namangan Institute of Engineering and Technology*, 1(5), 157-162.
78. Qizi, S. G. G. O. (2022). LINGUISTIC BASIS AND PEDAGOGICAL CONDITIONS OF TEACHING WORD MEANING TO PRIMARY CLASS STUDENTS. *European International Journal of Multidisciplinary Research and Management Studies*, 2(12), 117-123.
79. Qizi, S. G. G., & Teshaboyevna, D. D. Methods Of Formation Of Independent Reading Skills In Primary School Pupils. *JournalNX*, 21-24.
80. Kizi, S. G. G. (2021). Formation Of Independent Reading Skills in Primary School Students. *Texas Journal of Multidisciplinary Studies*, 2, 222-224.
81. Valijonovna, K. I., Rakhmatjonovich, T. D., & Mukhtoralievna, Z. S. (2022). Informational Technology at Education. *Spanish Journal of Innovation and Integrity*, 6, 262-266.
82. Akmaljonovna, A. Z. (2021). Methods of formation of independent reading skills in primary school students. *ACADEMICIA: An International Multidisciplinary Research Journal*, 11(3), 1425-1428.
83. Dehqonova, M., & Tagonova, G. (2022). The Importance of Didactic Games in Speech Therapy in the Development of Speech in Children with Autism and the Ability to

- Choose Effective Methods. *European Journal of Innovation In Nonformal Education*, 2(1), 133-137.
84. Dehqonova, M. (2022). BOLALARDAGI YOZUV BUZILISHLARI VA ULARDAGI DISGRAFIYADA O 'ZIGA XOS XATOLIKLARNI PAYDO BO 'LISH MEXANIZMI. *YANGI O'ZBEKISTONDA MILLIY TARAQQIYOT VA INNOVASIYALAR*, 405-407.
85. Dehqonova, M., & Najmiddinova, N. (2022). ALOHIDA EHTIYOJGA EGA BO'LGAN BOLALARNING OILAGA MOSLASHISHI UCHUN MUHIM OMILLAR. *YANGI O'ZBEKISTONDA MILLIY TARAQQIYOT VA INNOVASIYALAR*, 90-92.
86. Dehqonova, M. (2023). MAXSUS MAKTABDA DAKTIL NUTQINI O'QITISH-TADQIQOT OBYEKTI SIFATIDA. *Наука и инновация*, 1(1), 39-40.
87. Qizi, D. M. S., & Qizi, R. G. X. (2022). METHODS OF STUDYING ADDITION AND SUBTRACTION OF TWO-DIGIT NUMBERS IN ELEMENTARY SCHOOL. *Gospodarka i Innowacje.*, 22, 61-67.
88. Dehqonova, M. S. Q., & Axmedova, U. Y. Q. (2023). BO 'LAJAK BOSHLANG 'ICH SINF O 'QITUVCHILARINI MATEMATIK SAVODXONLIGINI OSHIRISH JARAYONIDA ULARNING TAFAKKURI, QOBILIYATI VA INTELLEKTUAL RIVOJLANISH. *Oriental renaissance: Innovative, educational, natural and social sciences*, 3(4-2), 251-256.
89. Otazonov, S. M., Ergashev, R. N., Botirov, K. A., Qaxxorova, B. A., Xudoynazarova, M. A., Abdukarimova, N. A., ... & Ismoilova, E. M. (2022, December). Influence of thickness and temperature on photoelectric properties of p-CdTe-nCdS and pCdTe-CdSe heterostructures. In *Journal of Physics: Conference Series* (Vol. 2388, No. 1, p. 012001). IOP Publishing.
90. Otajonov, S. M., Ergashev, R. N., Axmedov, T., Usmonov, Y., & Karimov, B. (2022, December). Photoelectric properties of solar cells based on pCdTe-nCdS and pCdTe-nCdSe heterostructures. In *Journal of Physics: Conference Series* (Vol. 2388, No. 1, p. 012062). IOP Publishing.
91. Abdulvakhidov, K., Li, Z., Abdulvakhidov, B., Soldatov, A., Otajonov, S., Ergashev, R., ... & Sitalo, E. (2023). Structure phase state and physical properties of YbMn<sub>1-x</sub>Fe<sub>x</sub>O<sub>3</sub> compositions. *Applied Physics A*, 129(3), 185.
92. Ahmedova, U. Y. Q., & Axmedova, M. U. B. Q. (2021). Vatanim Surati. *Oriental renaissance: Innovative, educational, natural and social sciences*, 1(11), 877-883.
93. Axmedova, U. (2022). On Certain Conditions Of Striking Coefficients Of Fourier Series To Zero. *Scientific and Technical Journal of Namangan Institute of Engineering and Technology*, 3(3), 3-8.
94. Qizi, A. U. Y., & Qizi, A. M. U. B. (2021). Research On Hydronyms and Their Importance.
95. Umidaxon, A., & Gulirano, S. (2023). BOSHLANG'ICH SINF MATEMATIKA DARSLARIDA AMALIY MASHQLAR YECHISH JARAYONIDA

- O'QUVCHILARNING FIKRLASH QOBILIYATINI OSTIRISH OMILLARI. *PEDAGOGIKA, PSIXOLOGIYA VA IJTIMOY TADQIQOTLAR*, 2(5), 10-14.
96. Axmedov, O. U. B. O. G., & Qizi, A. U. Y. (2022). STEREOMETRIYA BO'LIMI VA UNING BA'ZI AKSIOMALARIDAN KELIB CHIQUADIGAN NATIJALAR. *International scientific journal of Biruni*, 1(2), 127-133.
97. Axmedova, U. Y. Q., & Axmedova, M. U. B. Q. (2022). XALQ OG 'ZAKI IJOD NAMUNALARINING BOSHLANG 'ICH SINIF DARSLIKLARIDA QO 'LLANISHI VA ULARNING MAZMUNYI GURUHLANISHI. *International scientific journal of Biruni*, 1(2), 345-351.
98. Erkinovna, N. S. (2022). Educational Methods in Teaching the Russian Language. *American Journal of Social and Humanitarian Research*, 3(11), 260-263.
99. Erkinovna, N. S. (2022). THE IMPORTANCE OF LISTENING SKILLS IN LEARNING THE RUSSIAN LANGUAGE. *INNOVATIVE DEVELOPMENTS AND RESEARCH IN EDUCATION*, 1(12), 138-145.
100. Erkinovna, N. S. (2022). MECHANISMS OF EFFECTIVE TEACHING OF FOREIGN LANGUAGES USING INNOVATIVE METHODS. *Uzbek Scholar Journal*, 11, 132-135.
101. Erkinovna, N. S. (2023). RUSSIAN LANGUAGE IN THE MODERN WORLD. *Open Access Repository*, 4(3), 284-295.
102. Rakhmatdjonov Shokhjahan Dilshodbek o'g'li //THE ROLE OF PHYSICAL CULTURE IN PROVIDING THE PSYCHOLOGICAL HEALTH OF THE ATHLETE// INNOVATIVE DEVELOPMENTS AND RESEARCH IN EDUCATION. International scientific online conference. Canada. Part 2, 23.01.2022. 1-3
103. Raxmatjonov Shoxjahan Dilshodbek o'g'li //SPORTCHI PSIXOLOGIK SALOMATLIGIGA TA'SIR ETUVCHI OMILLAR// GALAXY INTERNATIONAL INTERDISCIPLINARY RESEARCH JOURNAL (GIIRJ). Vol. 10, Issue 11, Nov.(2022). 117-121 pages.
104. QURBONOVA Saida Miralimjanovna, RAXMATJONOV Shoxjahan Dilshodbek o'g'li //MAMLAKATIMIZ PSIXOLOGLARI ISHLARIDA SHAXSLARARO MUNOSABATDA MUOMALA MUAMMOSINING TALQINI// Journal of Pedagogical and Psychological Studies. Vol. 1. № 5, (2023). 99-103 pages.
105. Raxmatjonov Shoxjahan Dilshodbeko'g'li //SPEECH ISSUES IN PSYCHOLINGUISTICS// IQRO JURNALI № 2. 04.2023. 503-511 betlar.
106. Raxmatjonov Shoxjahan Dilshodbek o'g'li, Vosiljonov Azizbek Boxodirjon o'g'li //XORIY PSIXOLOGLARINING ISHLARIDA SHAXSNING TADQIQ ETILISHI// INNOVATIVE DEVELOPMENTS AND RESEARCH IN EDUCATION. Vol. 1. № 12, 2022. 39-47 pages.
107. Raxmatjonov Shoxjahan Dilshodbek o'g'li //TALABALARDA TOLERANTLIKNI RIVOJLANTIRISH – IJTIMOY PSIXOLOGIK MUAMMO SIFATIDA// International Journal of Economy and Innovation. Volume: 30. 2022. 66-70 pages.

108. Raxmatjonov Shokhjahan Dilshodbek o'g'li //PSYCHOLOGICAL ASPECTS OF THE SPORTSMAN PERSONALITY DURING COMPETITIONS// IJTIMOYIY FANLARDA INNOVASIYA ONLAYN ILMYIY JURNALI. Vol. 2 No. 11 (2022). 215-221 betlar.
109. Raxmatjonov Shoxjahon Dilshodbek o'g'li //Motiv Va Motivatsiya Muammosining Jahon Va Mahalliy Psixologlar Tomonidan Tadqiq Etilganligi// American Journal of Social and Humanitarian Research, Vol. 3 No. 11 (2022). 256-259 pages.
110. Raxmatjonov Shoxjahon Dilshodbek o'g'li //TOLERANTLIK SHAKLLANAYOTGAN SHAXS MODELINING TAVSIFI// International scientific journal «MODERN SCIENCE AND RESEARCH». VOLUME 2 / ISSUE 5 /2023. 761-764 pages.
111. . Raxmatjonov Shoxjahon Dilshodbek o'g'li. (2023). PSIXOLOGIYADA MOTIVATSIYA TURLARI, NAZARIYALARI VA TAHLILI. Научный Импульс, 1(10), 665-670.
112. Raximov, Q., & Samijonov, A. (2023). DESCRIPTION OF WAYS TO BUILD A SELF-SIMILAR SOLUTION. *Modern Science and Research*, 2(5), 950-958.
113. Raximov, Q., & Samijonov, A. (2023). DESCRIPTION OF PROCESSES WITH CONVECTIVE TRANSPORT. *Modern Science and Research*, 2(5), 941-949.
114. Kadirov, S. (2023). HISTORICAL AND CULTURAL MONUMENTS AND THEIR CONDITION IN FERGANA REGION (1991-2020 IN THE CASE OF THE CITY OF MARGILAN): THE ISSUE OF PRESERVATION, PROTECTION AND THEIR USE. *Modern Science and Research*, 2(5), 818-830.
115. Abduraxmonov, A., & Kadirov, S. (2022). DEMOGRAFIK JARAYONLARNING IQTISODIY-IJTIMOYIY SOHALARNI RIVOJLANISHI BILAN BOG 'LIQLIGI VA DASTLABKI XUSUSIY MULK MASALALARI. *IJTIMOYIY FANLARDA INNOVASIYA ONLAYN ILMYIY JURNALI*, 2(11), 222-229.
116. Yo'lichiboyeva, L. (2023). METHODS FOR GROWING SPEECH SKILLS OF PRIMARY SCHOOL STUDENTS. *Modern Science and Research*, 2(5), 1028-1030.
117. Yo'lichiboyeva, L. (2023). METHODOLOGY FOR TEACHING THE NOUN PHRASE CATEGORY: ENHANCING LANGUAGE LEARNING IN STUDENTS. *Modern Science and Research*, 2(5), 1025-1027.
118. Kalandarovna, Y. L. (2023). Superstitions in Linguoculturology. *DENMARK" THEORETICAL AND PRACTICAL FOUNDATIONS OF SCIENTIFIC PROGRESS IN MODERN SOCIETY"*, 14(1).
119. Qalandarovna, Y. L. L. (2023). O 'QUVCHILAR NUTQINI O 'STIRISH METODIKASI. *IQRO JURNALI*, 2(2), 637-645.
120. Qalandarovna, Y. L. L. (2023). LINGVOKULTUROLOGIK BIRLIKLARNING NUTQDAGI O'RNI. *IQRO*, 2(2), 522-529.
121. Kalandarovna, Y. L. (2022). ORIGIN AND CONCEPT OF TABOO VOCABULARY. *Innovative Technologica: Methodical Research Journal*, 3(10), 184-190

## TASAVVUF TARIQATI YO'NALISHLARI O'ZIGA XOS JIHATLARI.

Axrorjon G'aniyev

<https://doi.org/10.5281/zenodo.8029097>

**Annotatsiya.** *Komillik – bugungi kun insonlari uchun qadrlı va keraklı bo'lgan tushuncha. Har bir inson umri davomida erishgan tajribalari, bilimlari, ko'nikmalari asnosida hayot kechiradi. U o'z hayot yo'lini va bu yo'lda sodir etgan barcha a'mollarini o'zicha baholaydi. O'zga insonlarning bildirgan ijobiy fikrlari yoqimli, albatta, lekin tanqid hamisha ham hammaga yoqavermaydi. Inson hayoti davomida goho bilib, goho bilmay, juda ko'p xato va gunoh ishlarni sodir etadi. Bu esa ayrim hollarda jiddiy muammolarga sabab bo'lishi mumkin. Bunday vaziyatlardan saqlanish uchun komillikka erishish lozim.*

**Kalit so'zlar:** komillik, g'oya, tasavvuf, ma'rifat, haqiqat.

### SPECIFIC ASPECTS OF THE DIRECTIONS OF THE MYSTICISM SECT.

**Abstract.** *Perfection is a concept that is valuable and necessary for today's people. Each person lives a life in the age of experience, knowledge, skills that he has achieved throughout his life. He will evaluate his life path and all the nobles he has committed on this path in his own way. The positive opinions expressed by other people are pleasant, of course, but criticism does not always appeal to everyone. During the life of a person, knowing goho, Goho unknowingly commits a lot of mistakes and sinful deeds. This can cause serious problems in some cases. To avoid such situations, perfection must be achieved.*

**Key words:** perfection, idea, mysticism, enlightenment, truth.

### СПЕЦИФИЧЕСКИЕ АСПЕКТЫ НАПРАВЛЕНИЙ СЕКТЫ МИСТИЦИЗМА.

**Аннотация.** *Совершенство-понятие ценное и желанное для сегодняшних людей. Каждый человек живет жизнью, основанной на опыте, знаниях, навыках, которых он достиг за свою жизнь. Он по-своему оценивает свой жизненный путь и все поступки, которые он совершил на этом пути. Конечно, приятно иметь положительные отзывы от других людей, но не всегда всем нравится критика. В течение своей жизни человек совершает много ошибок и грехов, зная гохо и не зная гохо. В некоторых случаях это может вызвать серьезные проблемы. Чтобы избежать таких ситуаций, необходимо достичь совершенства.*

**Ключевое слова:** совершенство, идея, мистика, просветление, истина.

Komillik, komil inson g'oyalarining dastlabki kurtaklari tasavvuf tariqatlariga borib taqaladi. Unga ko'ra inson shariat, ma'rifat, tariqat va haqiqat orqali komillikka erishadi.

Xalq hamisha komillikka intilib, yaxshi niyatlar bilan yashaydi. El-yurtga naf keltirishni oilasini mustahkam, o'z turmushini obod qilishdan boshlaydi. Bu ezgu yo'lda milliy qarashlar va an'analarga suyanadi, bobomeros qudratdan kuch oladi.

Tasavvufda tariqatlar juda ko'p bo'lgan. Bu haqda alohida ilmiy ishlar qilingan. Tariqatlarning ayrimlari uzoq yashamagan. Ba'zilar boshqalariga qo'shilib ketgan. Kam bo'lsa-da, botil tariqatlar ham uchrab turgan. Ammo tarixga nazar tashlasak, har qaysi davrda ham tariqatlarni taftish qiladigan va shariatga muvofiq yoki nomuvofiqligini hisob-kitob qiladigan olimlar, shayxul islom, qozi va muftiylar bo'lgan. Juz'iy ixtiloflar, tushunmovchiliklar, tarafkashliklar ham uchrab turgan. Salafiylar va boshqa botil oqimlarning tasavvuf ta'limotini ham

tanqid qilishgani, raddiya kitoblar yozgani tarixiy haqiqat. Ammo qaysidir tariqatga mansub va islom olamida mashhur bo'lgan ko'plab din ulamolari tariqatlarning sunnatga bog'liqligini, ahli sunnat val jamoat aqidasi muvofiqligini ko'rib, kuzatib asarlar yozdilar. Adashgan johil so'fiylarning xato ishlarini ham ko'rsatib, sababini tushuntirib berganlar.

Tariqatlarning o'ziga xos, rang-barang va turli yo'nalishda bo'lgani, jahriya va xufiya zikrga asoslangani juz'iy tortishuvlarni ham keltirib chiqargan. Mazhablar o'rtasidagi tortishuvlarni tabiiy qabul qilganimiz kabi, tariqatlar o'rtasidagi bahsu munozaralarni ham ixtilof emas, taraqqiyot manbai deb qarashimiz lozim.

Tariqat amallari shariat amallarini yanada mukammal bajarishga xizmat qiladi. Sodda qilib aytadigan bo'lsak, shariat amallarini hamma bajaradi. Tariqat amali esa shariat ahkomlarini to'liq bajarish bilan birga, bir piri komil – ma'naviy ustoz vositasida hadis va sunnatlarda ta'kidlangan qo'shimcha nafl ibodatlarini, jumladan, kunda ma'lum bir miqdorda Qur'on tilovat qilish, salavot aytish, zikru tasbihlarga mashg'ul bo'lish, nafl namozlar o'qish, qo'shimcha ro'zalar tutish, sunnat odoblariga rioya qilish va hokazolarni bajaradilar. "Ahli shariat" va "ahli tariqat" degan ibora zamirida ham shu ma'no yotadi. Demak, tariqat Payg'ambarimiz alayhisalomning islom shariatiga asoslangan, nafl ibodatlarini, zikru tasbihotlarni va xayru hasanotlarni bajarishga qaratilgan maxsus ko'rsatgan ma'naviy yo'llari ekan. O'z-o'zidan ma'lumki, qancha ko'p ibodat qilinsa, shuncha ko'p savob hosil bo'ladi. Inson nafl ibodatlarini ko'p bajarish bilan yuksak martabalarga erishishi hadislarida ham bayon qilingan. Ammo bu ta'limot va vazifalarni murshidi komil muridlariga o'rgatadi va rahnamolik qiladi. Masalan, Ahmad Yassaviy, Najmiddin Kubro va Bahouddin Naqshband va u kishilardan keyingi shayxlar bu tariqatning rahnamo va ustozlari hisoblanadilar.

Tariqatlar tarixi, hol va maqomlari, karomot va avliyolari, zikr va nofila ibodatlarini, xos istilohlari hamda bu yo'lning to'rt ma'naviy bosqichi: shariat, tariqat, haqiqat va ma'rifat haqida yuzlab kitoblar yozilganki, suluk ahli ulardan xabardor bo'lsagina tasavvufning mohiyatidan ogoh bo'ladi. Biz uzoq yillar davomidagi mustamlakachilik, dahriylik siyosati natijasida dindan, aziz-avliyolarimizning yo'li bo'lgan tariqatdan bebahra qoldik. Ayni paytda bu sohani bizga noto'g'ri tushuntirdilar. Ahli tariqatlarning sunnatga va adabga qattiq rioya qilishganiga diyorimizdan o'tgan aziz-avliyolarning hayoti yorqin namunadir.

"Tasavvuf" va "tariqat" degan so'zlar avvalo islom dushmanlariga, dahriy sharqshunoslariga qo'l kelgan va bu atamalarini islomga muholif kuchlar sifatida yuzaga kelgan qandaydir oqimlar sifatida baholagan va shu bahona islomni yomonotliq qilishga harakat qilishgan. Hatto o'zimizning ba'zi olimlarimiz ham yaqin yillarga qadar tasavvufni islomga raqobatchi sifatida maydonga kelgan kuch deya odamlarga noto'g'ri tushuntirdilar. Dindan uzoqlashganimiz va etarli ilmimiz bo'lmagani oqibatida dinning mohiyatini bilmasdan xalq orasida adashishlar, tushunmovchiliklar ham bo'ldi. Ba'zi Ovrupo sharqshunoslari islomni zaiflashtirmoqchi bo'lib, atayin tasavvufni islomga qarshi qo'yidilar. Ular «tasavvufga tashqi ta'sir masalasini», uning «hol» va «maqom» laridagi nozik nuqtalarni noto'g'ri talqin qilib, ko'plarni chalg'itdilar. Afsuski, ba'zi islom olimlari ham ular izidan borishdi. Diyorimizda esa bu hol sho'rolar davrida keng avj oldi. Yaxshiyamki, bugun biz o'zligimizni tanib, g'arazli maqsadda yozilgan tadqiqotlarga javob berish imkoniga egamiz!

Allohga shukrki, mustaqillik dinimiz va qadriyatlarimizni asl holicha o'rganishimizga, tasavvufni to'g'ri anglashimizga, aziz-avliyolarimizni qadrlashimizga imkon berdi.



Navoiy hazratlari soʻfiy va shayxlar hayotiga oid “Nasoyim ul -muhabbat” degan tazkirasida Allohning ulugʻ avliyolari haqida qimmatli maʼlumotlar bergani barobarida, soxta shayxlarni tanqid ham qilgan.

“Tariqatchiman” deb ahli ayolini tashlab qoʻygan, roʻzgʻoriga qaramagan, biror kasbning etagidan tutmagan tanbal kishilar bilan kelisholmagan. Zero Islomda tarkidunyochilik yoʻq. Haq tariqatlarning tariqatida barchasida uzluksiz uzlatda yashash tartibi yoʻq. Chunki, bunday uzlatda shuhrat xavfi bor. Soʻfiy, xalq ichida, Allohning dini va bandalariga xizmat qilib qolish fursatlarini axtarishi kerak! Zero, islom musulmon xalqlarining birdam va bardam boʻlib yashashlarini xohlaydi. Komil bir moʻmin «xalq ichida Haq bilan birga» boʻlishni oʻrganishi kerak. Kimning xalqqa koʻproq manfaati tegsa oʻsha kishi odamlarning yaxshirogʻi hisoblangan. Toʻgʻri, tariqatda uzlat, chilla va xilvat degan tushunchalar bor. Lekin ular baʼzan sodir boʻladigan va tarkidunyochilik bilan aloqasi boʻlmagan istisno holatlardir.

Tasavvufdagi haq tariqatlarning hammasi hazrat Rasululloh (s.a.v.) dan boshlangan. Bu sof va xos bulogʻning boshida hazrat Paygʻambarimiz (s.a.v.) turadilar. Bu yoʻl u muborak zotning taʼlim va koʻrsatmasi asosida bugunga qadar davom etib kelmoqda.

Tasavvufning uzoq asrlardan beri yashab kelayotganining hikmati ham shunda. Dinimizda vaqti-vaqti bilan soxta paygʻambarlar chiqqani kabi bu yoʻlda ham soxta shayxlar, soxta soʻfiylar va soxta tariqatlar chiqqan. Har qaysi davrda ularga munosib baho va zarba berilgan. “Soxta”lar bu yoʻlning ahamiyati va qimmatiga bir qadar soya solsa-da, uning sofligi va haqiqatiga aslo raxna sololmagan va sololmaydi ham...

Boshqa ilm va kasb sohalarda boʻlganidek tariqatda ham uning sir-asrorini oʻrgatishda ustoz yaʼni yetuk shayx lozim. Ayni paytda bunday shayx maʼnaviy ishora bilan shayxlik darajasiga erishgan boʻlishi kerak. Soxta shayx boʻlsa, Alloh asrasin, undaylar oxirat yoʻlining qaroqchilari hisoblanadi. Xoja Ahmad Yassaviy “Faqrnoma” asarida soxta shayxlarni laʼnatlab, ular jahannamga loyiq kishilardir, deyдилar. Shuning uchun ham murid avvalo murshidi komilni topishi soʻngra unga qoʻl berishi kerak. Tariqat yoʻlini ixtiyor etgan kishi komil bir shayxga shogird tushib yaʼni murid boʻlib ilm, ibodatda davom etadi, adab-axloqqa rioya etishga harakat qiladi. Zero, tariqat, faqat ilmdan iborat emas. U amaldir, ixlos va muhabbat bilan sadoqat koʻrsatishdir. Tariqat Alloh va rasuliga muhabbatli boʻlish, ota-onaga, piru ustozga, moʻmin musulmonlarga sevgi va muhabbat koʻrsatishdir. Tariqat Najmiddin Kubro kabi ona Vatan uchun jon fido qilish, Xoja Ahrori Valiy kabi yurt tinchligi, xalq farovonligi uchun bor kuch va imkoniyatini baxshida etishdir.

Tariqat chumoliga ozor bermaslik, Alloh yaratgan har bir parrandayu darrandaga shafqat nazari bilan boqishdir. Eng muhimi, muhabbatli boʻlish. Soʻfi Allohyor hazratlari muhabbatsiz kishidan yaxshilik chiqmasligini quyidagi baytida aniq ifodalagan:

Koʻngul Haq fayziga boʻIsun desang chok,

Ki avval martaba xulqingni qil pok.

Tariqatlar, tasavvuf va mutasavviflar tarixini oʻrgangan olimlardan biri Abu Nuaym oʻzining “Xulyatul avliyo” kitobida tasavvuf bilan mashhur boʻlgan tobeinlardan ikki yuz kishini tarjimaiy holini keltirgan. Tabaʼa tobeʼinlar avlodida Fuzayl ibn Iyoz va Ibrohim ibn Adham boshliq koʻplab soʻfiylar yetishib chiqdilar. Asta-sekin ruhiy tarbiya ustozlari yetishib chiqqan boshladi. Ularning atrofida shogirdlari va oʻz jamoalari ham paydo boʻla boshladi. Bora-bora ular boshqalardan ajralib turadigan oʻz belgilariga ham ega boʻldilar. Keyinchalik bir ustozning ruhiy

tarbiyasini olib, o'sha tarbiyani hayotiga tatbiq qilib yurgan jamoa a'zolarining tutgan yo'lini "Tariqat" deb nomlash odat tusiga kirdi. Zotan, "Tariqat" arabcha "toriyq" – "yo'l" so'zidan olingan bo'lib, ham moddiy, ham ma'naviy yo'lni ifoda etadi.

Har bir tariqatning ustozlari o'z shogirdlari tomonidan "shayx" deb e'tirof qilinadi. Har bir shayx o'z tariqatining Qur'on va sunnatga muvofiq ekanini, Rasululloh sollallohu alayhi vasallamning o'zlaridan olinganini isbotlashi kerak edi. Buning uchun har bir shayx o'z ustozining va ustozining ustozini ruxsatlarini isbotlab, silsilasini Rasululloh sollallohu alayhi vasallamga bog'lashga harakat qilardi. Bu ma'noda ahli tasavvufning silsilasi huddi muhaddislarning sanadiga va faqihlarning mazhabiga o'xshab ketardi. Albatta, har bir tariqatning asli Rasululloh sollallohu alayhi vasallamga borib taqaladi. Shu sababli uning tomirlari uzun hisoblanadi. Ammo ma'lum shayx nomi bilan mashhur bo'lgan katta tariqatlarning aksari hijriy V va VI asrlarga to'g'ri keladi. Bundan esa aynan o'sha asrlarda tasavvuf o'z ravnaqining cho'qqisiga erishganini bilish mumkin. Quyida shu davrlarda paydo bo'lgan va taraqqiy etgan tariqatlarga misollar keltiriladi.

### **1.Rifo'iya tariqati.**

Bu tariqat o'z asoschisi Ahmad ibn Ahmad Rifo'iy rahmatullohi alayhning nomi bilan atalgan. U kishi Iroqda Basra bilan Vosit orasidagi Ummu Ubayda qishlog'ida hijriy 512 sanada tavallud topgan. Yoshligida otasidan erta yetim qolib, tog'asining tarbiyasini olgan. Avval Shofe'iy mazhabi bo'yicha fiqhni o'rgangan. Tog'asidan tassavvuf bo'yicha ta'lim olib, keyinchalik uning o'rniga tariqat shayxi bo'lib yetishgan. Ahmad ibn Ahmad Rifo'iy rahmatullohi alayhi hijriy 578 sanada vafot etgan.

### **2.Shoziliya tariqati.**

Bu tariqat Abul Hasan Shoziliy rahmatullohi alayhiga nisbat berilgan. U kishi hijriy 593 sanada tug'ilib, hijriy 656 sanada vafot topgan. Abul Hasan Shoziliy rahmatullohi alayhi olim, obid, zohid va va mashxur so'fiylardan bo'lgan. U kishi Tunis, Misr, Iroq va Makka shaharlariga ko'p marotaba safar qilgan. Qohiraning Komiliya madrasasida qozi Iyozning "Shifo" kitobini, "Risoi Kushayriya", "Al-Muxarrar al vajiyy"ni talabalarga o'qitgan. U kishi uzlatni va maxrumlik hayotini o'ziga loyiq ko'rmagan. Odamlarga aralashib, dunyo ne'matlaridan bahramand bo'lib yashagan.

### **3.Qodiriya tariqati.**

Bu tariqat o'z muassisi Abu Muhammad Muxyiddin Abdul Qodir Jiylohiy rahmatullohi alayhining nomi bilan atalgan. Abdul Qodir Jiylohiy rahmatullohi alayhi hijriy 470 sanada Bag'dodda tavallud topib, hijriy 562 sanada o'sha yerda vafot etgan. U kishi mashhur faqih bo'lib, ham shofe'iy, ham hanbaliy mazhabi bilan fatvo berar edi.

### **4.Mavlaviya tariqati.**

Mavloni Jaloliddin Rumi rahmatullohi alayhiga nisbat berilgan bu tariqat Onado'lida keng tarqalgan edi. Mavloni Jaloliddin Rumi rahmatullohi alayhi hijriy 604 sanada tavallud topgan. U kishining nasabi ota tomondan Abu Bakr Siddiqqa, ona tarafdan Movarounnahrda hukm surgan Xorazmshohlar sulolasiga borib taqaladi. U kishi juda ko'p safarlardan keyin Sulton Alouddin Saljuqiyning poytaxti Ko'niya shahrida uzoq vaqt yashab, o'sha yerda vafot etib dafn qilingan.<sup>103</sup>

### **5.Yassaviya tariqati.**

<sup>103</sup> Shayx Muhammad Sodiq Muhammad Yusuf. Tasavvuf haqida tasavvur. Toshkent. Hilol, 2019. – B 7.

Bu tariqat ulug' mutasavvif Xoja Ahmad Yassaviy rahmatullohi alayhining nomi bilan atalgan. U kishi hijriy 562 sanada vafot etgan. Xoja Ahmad Yassaviy rahmatullohi alayhi shayx Yusuf Hamadoniyning xalifalaridan bo'lgan. U kishi Buxoroda tahsil olgan. Yassaviylik tariqati silsila jihatidan naqshbandlikka aloqadordir. Bu tariqatda zikr jahriy bo'ladi.

#### **6.Naqshbandiya tariqati.**

Bu tariqat Shoh Naqshband ismi bilan mashhur bo'lgan Muhammad ibn Muhammad Bahouddin Buxoriy Rahmatulloxi alayhiga nisbatan beriladi. U kishi hijriy 717 sanada Buxoro yaqinidagi Qasri Orifon qishlog'ida dunyoga kelganlar.

Shayx Sammosiy va Amir Kuloldan rahmatullohi alayhimodan ruhiy tarbiya olganlar. Shu bilan birga, shariyat ulamolari va olimlarning Rasululloh Sallallohu alayhi vassallamning sunnatlari xususida olib boriladigan suhbatlarida doimiy ishtirok etganlar. U kishi ikki marta haj ziyoratini ado etganlar va Fors hamda uning atrofidagi ko'plab islom yurtlariga safarlar qilganlar. Shoh Naqshband rahmatullohi alayhi hijriy 791 sana rabi'ul avval oyining uchinchi kuni, dushanbaga o'tar kechasi vafot etganlar.

Hazrati Bahouddin rahmatullohi alayhi butun umr bo'yi o'z muridlarini sunnati Muhammadiya yo'lida tarbiyalab o'tdilar. U kishining qo'llarida o'n minglab muridlar kamol topdi. Shoh Naqshband rahmatullohi alayhining tariqatlari hozirgi kunda ham dunyoning ko'plab yurtlarida keng tarqalgandir.<sup>104</sup> Shayx Abdulloh dehlaviy Naqshbandiya tariqati haqida quyidagilarni yozadi: "Bu tariqat haq taoloning huzurida doimiy hozirlikdir, Islom aqiydasini, Ahli sunna val jamoa aqiydasini mustaxkamlashdir va Nabiy sollallohu alayhi vasallamning sunnatlariga ergashishdir".

#### **REFERENCES**

1. Мўйдинов, А. (2021). ЁШЛАРНИ ТУРЛИ ТАҲДИДЛАРДАН ҲИМОЯ ҚИЛИШДА АЖДОДЛАР МЕРОСИДАН ФОЙДАЛАНИШНИНГ АҲАМИЯТИ. *Academic research in educational sciences*, 2(2), 132-137.
2. Asilbek, M. (2022). SOCIO-PHILOSOPHICAL ASPECTS OF EDUCATION OF AN ENLIGHTENED PERSON IN THE DEVELOPMENT OF SOCIETY. *Conferencea*, 183-186.
3. Adham o'g'li, M. A. (2022). THE ROLE OF NATIONAL WITCHCRAFT HERITAGE IN THE SPIRITUAL RISE OF SOCIETY (SOCIO-PHILOSOPHICAL ANALYSIS). *American Journal of Interdisciplinary Research and Development*, 10, 122-127.
4. Muydinov, A. (2022). ENLIGHTENMENT IN TURKESTAN IN THE SECOND HALF OF THE XIX-EARLY XX CENTURIES. ENLIGHTENMENT BY JADID SCHOOL. *ASIA PACIFIC JOURNAL OF MARKETING & MANAGEMENT REVIEW ISSN: 2319-2836 Impact Factor: 7.603*, 11(10), 14-20.
5. Ruzmatovich, U. S. (2022). PROCESSES OF ORGANIZATION OF TECHNICAL, TACTICAL AND PHYSICAL PREPARATION IN NATIONAL WRESTLING TRAINING. *INTERNATIONAL JOURNAL OF RESEARCH IN COMMERCE, IT,*

<sup>104</sup> "Tasavvuf haqida tasavvur" Shayx Muxammad Sodiq Muxammad Yusuf "Hilol" nashriyoti 2019-yil 8-bet

- ENGINEERING AND SOCIAL SCIENCES ISSN: 2349-7793 Impact Factor: 6.876, 16(3), 65-68.*
6. Ruzmatovich, U. S. (2022). CHANGES EXPECTED TO COME IN OUR LIFE MOVEMENTS. *Web of Scientist: International Scientific Research Journal*, 3(3), 485-489.
  7. Shohbozjon, K., & Azizjon, M. (2022). PREPARING SCHOOL STUDENTS IN THE FIELD OF PHYSICAL CULTURE AND SPORTS BEFORE ENTRY TO HIGHER EDUCATION. *INTERNATIONAL JOURNAL OF RESEARCH IN COMMERCE, IT, ENGINEERING AND SOCIAL SCIENCES ISSN: 2349-7793 Impact Factor: 6.876, 16(10), 100-108.*
  8. Shavkatovna, S. R. (2021). Developing Critical Thinking In Primary School Students. *Conferencea*, 97-102.
  9. Oljayevna, O., & Shavkatovna, S. (2020). The Development of Logical Thinking of Primary School Students in Mathematics. *European Journal of Research and Reflection in Educational Sciences*, 8(2), 235-239.
  10. Uljaevna, U. F., & Shavkatovna, S. R. (2021). Development and education of preschool children. *Academicia: an international multidisciplinary research journal*, 11(2), 326-329.
  11. Shavkatovna, S. R. N. (2021). Methodical Support Of Development Of Creative Activity Of Primary School Students. *Conferencea*, 74-76.
  12. Ra'noxon, S. (2022). BOSHLANG'ICH MAKTAB O'QUVCHILARIDA MATEMATIKAGA MUNOSABAT. *IJTIMOYIY FANLARDA INNOVASIYA ONLAYN ILMIY JURNALI*, 2(11), 203-207.
  13. Shavkatovna, S. R. (2021). Methodological Support for The Development of Primary School Students' Creative Activities. *Texas Journal of Multidisciplinary Studies*, 2, 121-123.
  14. Shavkatovna, S. R. (2021). Improvement of methodological pedagogical skills of developing creative activity of primary school students. *ACADEMICIA: An International Multidisciplinary Research Journal*, 11(10), 289-292.
  15. Шарофутдинова, Р., & Абдуллаева, С. (2022). ФИКРЛАШ ҚОБИЛИЯТИНИ РИВОЖЛАНТИРИШДА МЕНТАЛ АРИФМЕТИКА. *IJTIMOYIY FANLARDA INNOVASIYA ONLAYN ILMIY JURNALI*, 2(11), 235-239.
  16. Махамдалиевна, Y. D., Òljayevna, Ò. F., Qizi, T. D. T., Shavkatovna, S. R. N., & Anvarovna, A. O. (2020). Pedagogical Features Of Mental Development Of Preschool Children. *Solid State Technology*, 63(6), 14221-14225.
  17. Sharofutdinova, R. I., Asadullaev, A. N., & Tolibova, Z. X. (2021). The Factors and Basic Concepts Determining Community Health. *Central Asian Journal of Medical and Natural Science*, 2(5), 376-379.
  18. Iqboljon, S. (2022). Boshlang'ich Sinf o'quv Jarayonida Axborot Texnologiyalaridan Foydalanish. *Ijodkor o'qituvchi*, 2(20), 137-140.

19. Iqboljon, S. (2022). KOMPYUTER YORDAMIDA DARSLARNI TASHKIL ETISH. O'ZBEKISTONDA FANLARARO INNOVATSIYALAR VA ILMIY TADQIQOTLAR JURNALI, 1(9), 246-249.
20. Sharofutdinov, I. (2023). DEVELOPMENT OF ACMEOLOGICAL COMPETENCE OF FUTURE EDUCATORS IN THE CONDITIONS OF INFORMING EDUCATION. *International Bulletin of Applied Science and Technology*, 3(5), 424-429.
21. Sharofutdinov, I. (2023). THE ACTUAL STATUS OF THE METHODOLOGY OF DEVELOPING ACMEOLOGICAL COMPETENCE OF FUTURE EDUCATORS IN THE CONDITIONS OF INFORMING EDUCATION. *Академические исследования в современной науке*, 2(12), 206-213.
22. Sharofutdinov, I. (2023). BO 'LAJAK PEDAGOGLARNING AKMEOLOGIK KOMPETENTLIGINI RIVOJLANTIRISH METODIKASINING AMALIYOTDA QOLLASH. *Педагогика и психология в современном мире: теоретические и практические исследования*, 2(7), 54-58.
23. Sharofutdinov, I. (2023). PEDAGOGIK-PSIXOLOGIK FANLARNING BO 'LAJAK PEDAGOGLARNING AKMEOLOGIK KOMPETENTLIGINI RIVOJLANTIRISHDAGI O 'RNI. *Общественные науки в современном мире: теоретические и практические исследования*, 2(6), 17-24.
24. Sharofutdinov, I. (2023). TA'LIMNI AXBOROTLASHTIRISH SHAROITIDA BO 'LAJAK PEDAGOGLARNING AKMEOLOGIK KOMPETENTLIGINI RIVOJLANTIRISH MEKANIZMLARINI TAKOMILLASHTIRISHNING PEDAGOGIK TIZIMI. *Инновационные исследования в современном мире: теория и практика*, 2(14), 13-19.
25. Sharofutdinov, I. (2023). TA'LIMNI AXBOROTLASHTIRISH SHAROITIDA BO 'LAJAK PEDAGOGLARNING AKMEOLOGIK KOMPETENTLIGINI RIVOJLANTIRISH MODELI. *Наука и технология в современном мире*, 2(13), 77-84.
26. Sharofutdinov, I. (2023). STRUCTURE AND COMPONENTS OF THE DEVELOPMENT OF ACMEOLOGICAL COMPETENCE OF FUTURE EDUCATORS IN THE CONDITIONS OF EDUCATION INFORMATION. *International Bulletin of Applied Science and Technology*, 3(4), 574-580.
27. Sharofutdinov, I. (2023). FORMS OF SELF-DEVELOPMENT IN FUTURE PEDAGOGUES BASED ON THE ACMEOLOGICAL APPROACH IN THE PROCESS OF INFORMATIZATION OF EDUCATION. *Science and innovation*, 2(B3), 5-8.
28. Usmonjon o'g'li, S. I. (2022). TA'LIM TIZIMIDA RAQAMLI TEXNALOGIYA. *INNOVATIVE DEVELOPMENTS AND RESEARCH IN EDUCATION*, 1(12), 120-128.
29. Абдужабборов, А., & Шарофутдинова, Р. (2023). БОШЛАНҒИЧ СИНФ ЎҚУВЧИЛАРИДА ИЖОДИЙ ФАОЛИЯТНИ РИВОЖЛАНТИРИШГА ҚАРАТИЛГАН ТАЪЛИМ ТЕХНОЛОГИЯЛАРИ.

30. Sharofutdinova, R., & Abduqodirov, B. (2023). DEVELOPMENT OF CREATIVE ACTIVITY OF ELEMENTARY SCHOOL STUDENTS IN THE EDUCATIONAL PROCESS. *Modern Science and Research*, 2(5), 904-910.
31. Sharafutdinova, R., & Abdujabborov, A. (2023). EDUCATIONAL TECHNOLOGIES AIMED AT THE DEVELOPMENT OF CREATIVE ACTIVITY IN PRIMARY SCHOOL STUDENTS. *Modern Science and Research*, 2(5), 890-896.
32. Шарофутдинова, Р. (2023). ИЖОД ТУШУНЧАСИ ФАОЛИЯТНИ РИВОЖЛАНТИРИШ МЕХАНИЗМИ. *O'ZBEKISTONDA FANLARARO INNOVATSIYALAR VA ILMIY TADQIQOTLAR JURNALI*, 2(19), 854-861.
33. Шарофутдинова, Р. (2023). БОШЛАНГИЧ СИНФ ЎҚУВЧИЛАРИНИНГ ИЖОДИЙ ФАОЛИЯТИНИ РИВОЖЛАНТИРИШ-ИЖТИМОЙ ПЕДАГОГИК ЗАРУРАТ СИФАТИДА. *O'ZBEKISTONDA FANLARARO INNOVATSIYALAR VA ILMIY TADQIQOTLAR JURNALI*, 2(19), 842-847.
34. Шарофутдинова, Р., & Абдуқодиров, Б. (2023). ТЕХНОЛОГИК ТАЪЛИМ ЖАРАЁНИДА ЎҚУВЧИЛАРИНИНГ ИЖОДИЙ ФАОЛИЯТИНИ РИВОЖЛАНТИРИШ ОМИЛЛАРИ ВА ТАМОЙИЛЛАРИ. *O'ZBEKISTONDA FANLARARO INNOVATSIYALAR VA ILMIY TADQIQOTLAR JURNALI*, 2(19), 862-868.
35. Шарофутдинова, Р., & Абдужабборов, А. (2023). ТЕХНОЛОГИК ТАЪЛИМНИНГ ИЖОДИЙ ЙЎНАЛТИРИЛГАНЛИГИДА ҲАМКОРЛИК КЛАСТЕРИ. *O'ZBEKISTONDA FANLARARO INNOVATSIYALAR VA ILMIY TADQIQOTLAR JURNALI*, 2(19), 848-853.
36. Shavkatovna, S. R. N., & Sohibaxon, S. (2023). MAXSUS TA'LIMNING RIVOJLANISH BOSQICHLARI. *O'ZBEKISTONDA FANLARARO INNOVATSIYALAR VA ILMIY TADQIQOTLAR JURNALI*, 2(19), 830-836.
37. Ra'noxon, S., Mahpuza, A., & Rahmatjonzoda, A. (2022). THEORETICAL FOUNDATIONS FOR THE DEVELOPMENT OF LOGICAL THINKING WITH THE HELP OF INNOVATIVE TECHNOLOGIES. *Web of Scientist: International Scientific Research Journal*, 3(11), 881-885.
38. Mahpuza, A., & Rahmatjonzoda, A. (2022). THE USE OF MODERN PEDAGOGICAL TECHNOLOGIES IN MATHEMATICS LESSONS IN ELEMENTARY SCHOOL. *European International Journal of Multidisciplinary Research and Management Studies*, 2(11), 213-217.
39. Махамдалиевна, Y. D., & О'лjayевна, O. R. F. (2020). Tursunova Dilnavoz To 'lqin qizi, Sharofutdinova Ra'noxon Shavkatovna, Ashurova Oygul Anvarovna. Pedagogical features of mental development of preschool children. *Solid State Technology*, 63(6).
40. Mirzaxolmatovna, X. Z., Nematovna, R. S., & Shavkatovna, S. R. (2022). FORMS OF THINKING IN THE PROCESS OF STUDYING MATHEMATICS. *European International Journal of Multidisciplinary Research and Management Studies*, 2(12), 259-263.

41. Ganiev, A. A., Abdullaev, S. Y., & Abdurahmonov, S. Z. (2021). Combined treatment for early-stage skin cancer of the head and neck area. *World Bulletin of Public Health*, 4, 3-6.
42. Ganiev, A. A., & kizi Ganieva, O. O. TASAVVUF TARIQATI YO 'NALISHLARI VA NAQSHBANDIYA TARIQATINING O 'ZIGA XOS JIHLARI.
43. Ruzmatovich, U. S., & Shohbozjon G'ayratjon o'g, Q. (2023). Uzbekistan's General Education School Physical Education Programme: A Curriculum Analysis. *Best Journal of Innovation in Science, Research and Development*, 2(5), 184-193.
44. Ruzmatovich, U. S., & Shohbozjon G'ayratjon o'g, Q. (2023). Examining the First Age Group's Health Test Needs for "Salomatlik" Regulation Using the Dynamic of Children's Motor Potential. *Best Journal of Innovation in Science, Research and Development*, 2(5), 194-200.
45. Kosimov, K., & Mamayusupov, J. (2019). Transitions melline integral of fractional integrodifferential operators. *Scientific and Technical Journal of Namangan Institute of Engineering and Technology*, 1(1), 12-15.
46. Qo'Ziyev, S. S., & Mamayusupov, J. S. (2021). Umumiy o 'rta ta'lim maktablari uchun elektron darslik yaratishning pedagogik shartlari. *Oriental renaissance: Innovative, educational, natural and social sciences*, 1(10), 447-453.
47. Мамаюсупов, Ж. Ш. (2022). Интегральное преобразование Меллина для оператора интегродифференцирования дробного порядка. *Periodica Journal of Modern Philosophy, Social Sciences and Humanities*, 11, 186-188.
48. Mamayusupov, J. S. O. (2022). "IQTISOD" YO'NALISHI MUTAXASSISLARINI TAYYORLASHDA MATEMATIKA FANINI O'QITISH USLUBIYOTI. *Academic research in educational sciences*, 3(3), 720-728.
49. Mamayusupov, J., & Sattarov, A. (2022). Mellin Integral Replacement and its Applications. *Eurasian Research Bulletin*, 15, 256-263.
50. Shoyunus o'g'li, M. J. (2023). PISA XALQARO BAHOLASH TIZIMI VA UNING MATEMATIK AHAMIYATI. *Journal of new century innovations*, 25(1), 3-8.
51. Shoyunus o'g'li, M. J. (2023). MATEMATIK MODEL VA MATEMATIK MODELLASHTIRISHNING UMUMIY PRINSIPLARI. *World scientific research journal*, 13(1), 45-48.
52. Vosiljonov, A. (2022). Basic theoretical principles of corpus linguistics. *Academicia Globe: Inderscience Research*, 3(2), 1-3.
53. Vosiljonov, A. (2022). LINGVISTIK TADQIQOTLARDA KORPUS O 'RGANISH OBYEKTI SIFATIDA. IJTIMOY FANLARDA INNOVASIYA ONLAYN ILMIY JURNALI, 2(11), 176-182.
54. Vosiljonov, A. (2022). PRAGMALINGVISTIKA VA UNING TAHLILY SHAKLLANISH TARIXI. *Science and innovation*, 1(B8), 99-105.
55. Vosiljonov, A. (2022). PRAGMALINGUISTICS AND THE HISTORY OF ITS ANALYTICAL DEVELOPMENT. *Science and Innovation*, 1(8), 99-105.

56. Vosiljonov, A., & Isaqova, X. (2023). EFFECTIVENESS OF MOTHER TONGUE EDUCATION IN THE PRIMARY GRADES. *International journal of advanced research in education, technology and management*, 2(2).
57. KHALIMBOYEVA, F., & VOSILJONOV, A. (2023). MAKTABGACHA YOSHDAGI BOLALAR DIQQATINI RIVOJLANTIRISH MUAMMOSINI NAZARIY O'RGANILISHI. *Journal of Pedagogical and Psychological Studies*, 1(5), 94-98.
58. Soxibov, S. (2023). THE FIGHT AGAINST CORRUPTION IS A HUGE TASK. *Modern Science and Research*, 2(5), 1037-1041.
59. Soxibov, S. (2023). MEASURES TO FIGHT AGAINST CORRUPTION. *Modern Science and Research*, 2(5), 1031-1036.
60. Anvar o'g'li, S. S. (2023). PHILOSOPHICAL-ANALYTICAL ANALYSIS OF CONFLICT OF INTEREST AND PREVENTION OF CORRUPT RELATIONS. *International journal of advanced research in education, technology and management*, 2(3).
61. Anvar o'g'li, S. S. (2021, April). THE ROLE OF RELIGIOUS AND MORAL EDUCATION IN THE FIGHT AGAINST CORRUPTION, ALONG WITH THE USE OF ECONOMIC AND LEGAL FACTORS. In *E-Conference Globe* (pp. 55-57).
62. Нажмиддинов, Э., & Мухамедиев, М. (2023). FISH HELMINTHS IN FISH RESERVOIRS OF FERGANA VALLEY. *International journal of advanced research in education, technology and management*, 2(3).
63. Нажмиддинов, Э. Х., & Мухаммадиев, М. А. (2022). ФАРҒОНА ВОДИЙСИ СУВ ҲАВЗАЛАРИ БАЛИҚЛАРИ ГЕЛЬМИНТЛАРИНИНГ ТУР ТАРКИБИ. *INNOVATIVE DEVELOPMENTS AND RESEARCH IN EDUCATION*, 1(12), 60-68.
64. Нажмиддинов, Э. Х. (2022). ФАРҒОНА ВОДИЙСИ СУВ ҲАВЗАЛАРИ БАЛИҚЛАРИ ГЕЛЬМИНТЛАРИ. *IJTIMOIIY FANLARDA INNOVASIYA ONLAYN ILMIIY JURNALI*, 2(11), 189-194.
65. Najmiddinov, E. (2022). THE SIGNIFICANCE OF NATURE IN THE FORMATION OF PRESCHOOL CHILDREN IN THE IDEAL GENERATION. *Science and Innovation*, 1(8), 149-154.
66. Najmiddinov, E. (2022). " ICHTHYOLOGY AND HYDROBIOLOGY" PROSPECTS FOR THE DEVELOPMENT OF DIRECTIONS IN UZBEKISTAN. *Science and Innovation*, 1(8), 152-160.
67. Abidjanovich, A. A. (2022). THE NEED TO IMPROVE HUMAN'S NOOSPHERICAL RELATIONSHIP TO NATURE. *INTERNATIONAL JOURNAL OF SOCIAL SCIENCE & INTERDISCIPLINARY RESEARCH ISSN: 2277-3630 Impact factor: 7.429*, 11(11), 23-30.
68. Abidjanovich, A. A. (2022). THE ROLE OF CONTINUOUS EDUCATION SYSTEM IN IMPROVING PERSONAL ECOLOGICAL CULTURE. *INTERNATIONAL JOURNAL OF SOCIAL SCIENCE & INTERDISCIPLINARY RESEARCH ISSN: 2277-3630 Impact factor: 7.429*, 11(11), 5-12.



69. Абдумаликов, А. (2022). АТРОФ-МУҲИТНИ АСРАШ БЎЙИЧА МИЛЛИЙ СТРАТЕГИК РЕЖА ВА УНИНГ АҲАМИЯТИ. *Central Asian Academic Journal of Scientific Research*, 2(2), 251-258.
70. Абдумаликов, А. (2022). ЯНГИ ТАРАҚҚИЁТ БОСҚИЧИДА ЭКОЛОГИК МОДЕРНИЗАЦИЯЛАШ ДАСТУРИ. *Scientific progress*, 3(2), 1179-1186.
71. Абдумаликов, А. А. (2019). Human and Natural Harmony in the Historical Process. *Scientific Bulletin of Namangan State University*, 1(5), 205-209.
72. Abidzhanovich, A. A. (2020). Issues Of Formation Of Rationality In Relations Of Nature With Society. *The American Journal of Social Science and Education Innovations*, 2(08), 301-304.
73. Abdumalikov, A. A. (2019). Environmental Ecological Policy in Uzbekistan and Necessity Of Formation Of Rational Communication To Nature. *Scientific and Technical Journal of Namangan Institute of Engineering and Technology*, 1(9), 94-101.
74. Мирзобоев, Й. А. (2022). Тур Ўзгариш Чизиқлари Учта Бўлган, Гиперболик Қисмларининг Ҳаммаси Характеристик Учбурчаклардан Иборат Бўлган Бешбурчакли Соҳада Учинчи Тартибли Кўринишдаги Параболик-Гиперболик Тенглама Учун Битта Чегаравий Масала Ҳақида. *Theory And Analytical Aspects Of Recent Research*, 1(5), 363-366.
75. MIRZABOYEV, Y. BOSHLANG'ICH SINIF O'QITUVCHILARINING МАТЕМАТИКА О 'QITISH METODIKASI. О 'RTA UMUMTA'LIM МАКТАBLARIDA МАТЕМАТИКА О 'QITISHNING MAQSADI. *ЭКОНОМИКА*, 169-172.
76. Iminov, B. B. (2020). INNOVATIVE CULTURAL LINKS ARE AN IMPORTANT FACTOR IN SOCIAL DEVELOPMENT. *Scientific and Technical Journal of Namangan Institute of Engineering and Technology*, 2(3), 263-270.
77. Iminov, B. B. (2019). A PHILOSOPHICAL APPROACH TO INNOVATIVA AND CULTURAL-RELATIONS AT A NEW STAGE OF DEVELOPMENT. *Scientific and Technical Journal of Namangan Institute of Engineering and Technology*, 1(5), 157-162.
78. Qizi, S. G. G. O. (2022). LINGUISTIC BASIS AND PEDAGOGICAL CONDITIONS OF TEACHING WORD MEANING TO PRIMARY CLASS STUDENTS. *European International Journal of Multidisciplinary Research and Management Studies*, 2(12), 117-123.
79. Qizi, S. G. G., & Teshaboyevna, D. D. Methods Of Formation Of Independent Reading Skills In Primary School Pupils. *JournalNX*, 21-24.
80. Kizi, S. G. G. (2021). Formation Of Independent Reading Skills in Primary School Students. *Texas Journal of Multidisciplinary Studies*, 2, 222-224.
81. Valijonovna, K. I., Rakhmatjonovich, T. D., & Mukhtoralievna, Z. S. (2022). Informational Technology at Education. *Spanish Journal of Innovation and Integrity*, 6, 262-266.

82. Akmaljonovna, A. Z. (2021). Methods of formation of independent reading skills in primary school students. *ACADEMICIA: An International Multidisciplinary Research Journal*, 11(3), 1425-1428.
83. Dehqonova, M., & Tagonova, G. (2022). The Importance of Didactic Games in Speech Therapy in the Development of Speech in Children with Autism and the Ability to Choose Effective Methods. *European Journal of Innovation In Nonformal Education*, 2(1), 133-137.
84. Dehqonova, M. (2022). BOLALARDAGI YOZUV BUZILISHLARI VA ULARDAGI DISGRAFIYADA O 'ZIGA XOS XATOLIKLARNI PAYDO BO 'LISH MEXANIZMI. YANGI O'ZBEKISTONDA MILLIY TARAQQIYOT VA INNOVASIYALAR, 405-407.
85. Dehqonova, M., & Najmiddinova, N. (2022). ALOHIDA EHTIYOJGA EGA BO'LGAN BOLALARNING OILAGA MOSLASHISHI UCHUN MUHIM OMILLAR. YANGI O'ZBEKISTONDA MILLIY TARAQQIYOT VA INNOVASIYALAR, 90-92.
86. Dehqonova, M. (2023). MAXSUS MAKTABDA DAKTIL NUTQINI O'QITISH-TADQIQOT OBYEKTI SIFATIDA. *Наука и инновация*, 1(1), 39-40.
87. Qizi, D. M. S., & Qizi, R. G. X. (2022). METHODS OF STUDYING ADDITION AND SUBTRACTION OF TWO-DIGIT NUMBERS IN ELEMENTARY SCHOOL. *Gospodarka i Innowacje.*, 22, 61-67.
88. Dehqonova, M. S. Q., & Axmedova, U. Y. Q. (2023). BO 'LAJAK BOSHLANG 'ICH SINF O 'QITUVCHILARINI MATEMATIK SAVODXONLIGINI OSHIRISH JARAYONIDA ULARNING TAFAKKURI, QOBILİYATI VA INTELLEKTUAL RIVOJLANISH. *Oriental renaissance: Innovative, educational, natural and social sciences*, 3(4-2), 251-256.
89. Otazhonov, S. M., Ergashev, R. N., Botirov, K. A., Qaxxorova, B. A., Xudoynazarova, M. A., Abdukarimova, N. A., ... & Ismoilova, E. M. (2022, December). Influence of thickness and temperature on photoelectric properties of p-CdTe-nCdS and pCdTe-CdSe heterostructures. In *Journal of Physics: Conference Series* (Vol. 2388, No. 1, p. 012001). IOP Publishing.
90. Otajonov, S. M., Ergashev, R. N., Axmedov, T., Usmonov, Y., & Karimov, B. (2022, December). Photoelectric properties of solar cells based on pCdTe-nCdS and pCdTe-nCdSe heterostructures. In *Journal of Physics: Conference Series* (Vol. 2388, No. 1, p. 012062). IOP Publishing.
91. Abdulvakhidov, K., Li, Z., Abdulvakhidov, B., Soldatov, A., Otajonov, S., Ergashev, R., ... & Sitalo, E. (2023). Structure phase state and physical properties of YbMn<sub>1-x</sub>Fe<sub>x</sub>O<sub>3</sub> compositions. *Applied Physics A*, 129(3), 185.
92. Ahmedova, U. Y. Q., & Axmedova, M. U. B. Q. (2021). Vatanim Surati. *Oriental renaissance: Innovative, educational, natural and social sciences*, 1(11), 877-883.
93. Axmedova, U. (2022). On Certain Conditions Of Striking Coefficients Of Fourier Series To Zero. *Scientific and Technical Journal of Namangan Institute of Engineering and Technology*, 3(3), 3-8.

94. Qizi, A. U. Y., & Qizi, A. M. U. B. (2021). Research On Hydronyms and Their Importance.
95. Umidaxon, A., & Gulirano, S. (2023). BOSHLANG'ICH SINF MATEMATIKA DARSLARIDA AMALIY MASHQLAR YECHISH JARAYONIDA O'QUVCHILARNING FIKRLASH QOBILIYATINI OSTIRISH OMILLARI. *PEDAGOGIKA, PSIXOLOGIYA VA IJTIMOIY TADQIQOTLAR*, 2(5), 10-14.
96. Axmedov, O. U. B. O. G., & Qizi, A. U. Y. (2022). STEREOOMETRIYA BO'LIMI VA UNING BA'ZI AKSIOMALARIDAN KELIB CHIQUADIGAN NATIJALAR. *International scientific journal of Biruni*, 1(2), 127-133.
97. Axmedova, U. Y. Q., & Axmedova, M. U. B. Q. (2022). XALQ OG 'ZAKI IJOD NAMUNALARINING BOSHLANG 'ICH SINF DARSLIKLARIDA QO 'LLANISHI VA ULARNING MAZMUNYIY GURUHLANISHI. *International scientific journal of Biruni*, 1(2), 345-351.
98. Erkinovna, N. S. (2022). Educational Methods in Teaching the Russian Language. *American Journal of Social and Humanitarian Research*, 3(11), 260-263.
99. Erkinovna, N. S. (2022). THE IMPORTANCE OF LISTENING SKILLS IN LEARNING THE RUSSIAN LANGUAGE. *INNOVATIVE DEVELOPMENTS AND RESEARCH IN EDUCATION*, 1(12), 138-145.
100. Erkinovna, N. S. (2022). MECHANISMS OF EFFECTIVE TEACHING OF FOREIGN LANGUAGES USING INNOVATIVE METHODS. *Uzbek Scholar Journal*, 11, 132-135.
101. Erkinovna, N. S. (2023). RUSSIAN LANGUAGE IN THE MODERN WORLD. *Open Access Repository*, 4(3), 284-295.
102. Rakhmatjonov Shokhjahan Dilshodbek o'g'li //THE ROLE OF PHYSICAL CULTURE IN PROVIDING THE PSYCHOLOGICAL HEALTH OF THE ATHLETE// INNOVATIVE DEVELOPMENTS AND RESEARCH IN EDUCATION. International scientific online conference. Canada. Part 2, 23.01.2022. 1-3
103. Raxmatjonov Shoxjahon Dilshodbek o'g'li //SPORTCHI PSIXOLOGIK SALOMATLIGIGA TA'SIR ETUVCHI OMILLAR// GALAXY INTERNATIONAL INTERDISCIPLINARY RESEARCH JOURNAL (GIIRJ). Vol. 10, Issue 11, Nov.(2022). 117-121 pages.
104. QURBONOVA Saida Miralimjanovna, RAXMATJONOV Shoxjahon Dilshodbek o'g'li //MAMLAKATIMIZ PSIXOLOGLARI ISHLARIDA SHAXSLARARO MUNOSABATDA MUOMALA MUAMMOSINING TALQINI// Journal of Pedagogical and Psychological Studies. Vol. 1. № 5, (2023). 99-103 pages.
105. Raxmatjonov Shoxjahon Dilshodbeko'g'li //SPEECH ISSUES IN PSYCHOLINGUISTICS// IQRO JURNALI № 2. 04.2023. 503-511 betlar.
106. Raxmatjonov Shoxjahon Dilshodbek o'g'li, Vosiljonov Azizbek Boxodirjon o'g'li //XORIJ PSIXOLOGLARINING ISHLARIDA SHAXSNING TADQIQ ETILISHI//

- INNOVATIVE DEVELOPMENTS AND RESEARCH IN EDUCATION. Vol. 1. № 12, 2022. 39-47 pages.
107. Raxmatjonov Shoxjahon Dilshodbek o‘g‘li //TALABALARDA TOLERANTLIKNI RIVOJLANTIRISH – IJTIMOY PSIXOLOGIK MUAMMO SIFATIDA// International Journal of Economy and Innovation. Volume: 30. 2022. 66-70 pages.
108. Rakhmatdjonov Shokhjahan Dilshodbek o‘g‘li //PSYCHOLOGICAL ASPECTS OF THE SPORTSMAN PERSONALITY DURING COMPETITIONS// IJTIMOY FANLARDA INNOVASIYA ONLAYN ILMIY JURNALI. Vol. 2 No. 11 (2022). 215-221 betlar.
109. Raxmatjonov Shoxjahon Dilshodbek o‘g‘li //Motiv Va Motivatsiya Muammosining Jahon Va Mahalliy Psixologlar Tomonidan Tadqiq Etilganligi// American Journal of Social and Humanitarian Research, Vol. 3 No. 11 (2022). 256-259 pages.
110. Raxmatjonov Shoxjahon Dilshodbek o‘g‘li //TOLERANTLIK SHAKLLANAYOTGAN SHAXS MODELINING TAVSIFI// International scientific journal «MODERN SCIENCE AND RESEARCH». VOLUME 2 / ISSUE 5 /2023. 761-764 pages.
111. Raxmatjonov Shoxjahon Dilshodbek o‘g‘li. (2023). PSIXOLOGIYADA MOTIVATSIYA TURLARI, NAZARIYALARI VA TAHLILI. Научный Импульс, 1(10), 665-670.
112. Raximov, Q., & Samijonov, A. (2023). DESCRIPTION OF WAYS TO BUILD A SELF-SIMILAR SOLUTION. *Modern Science and Research*, 2(5), 950-958.
113. Raximov, Q., & Samijonov, A. (2023). DESCRIPTION OF PROCESSES WITH CONVECTIVE TRANSPORT. *Modern Science and Research*, 2(5), 941-949.
114. Kadirov, S. (2023). HISTORICAL AND CULTURAL MONUMENTS AND THEIR CONDITION IN FERGANA REGION (1991-2020 IN THE CASE OF THE CITY OF MARGILAN): THE ISSUE OF PRESERVATION, PROTECTION AND THEIR USE. *Modern Science and Research*, 2(5), 818-830.
115. Abduraxmonov, A., & Kadirov, S. (2022). DEMOGRAFIK JARAYONLARNING IQTISODIY-IJTIMOYIY SOHALARNI RIVOJLANISHI BILAN BOG ‘LIQLIGI VA DASTLABKI XUSUSIY MULK MASALALARI. *IJTIMOYIY FANLARDA INNOVASIYA ONLAYN ILMIY JURNALI*, 2(11), 222-229.
116. Yo‘lchiboyeva, L. (2023). METHODS FOR GROWING SPEECH SKILLS OF PRIMARY SCHOOL STUDENTS. *Modern Science and Research*, 2(5), 1028-1030.
117. Yo‘lchiboyeva, L. (2023). METHODOLOGY FOR TEACHING THE NOUN PHRASE CATEGORY: ENHANCING LANGUAGE LEARNING IN STUDENTS. *Modern Science and Research*, 2(5), 1025-1027.
118. Kalandarovna, Y. L. (2023). Superstitions in Linguoculturology. *DENMARK" THEORETICAL AND PRACTICAL FOUNDATIONS OF SCIENTIFIC PROGRESS IN MODERN SOCIETY"*, 14(1).
119. Qalandarovna, Y. L. L. (2023). O ‘QUVCHILAR NUTQINI O ‘STIRISH METODIKASI. *IQRO JURNALI*, 2(2), 637-645.

120. Qalandarovna, Y. L. L. (2023). LINGVOKULTUROLOGIK BIRLIKLARNING NUTQDAGI O'RNI. *IQRO*, 2(2), 522-529.
121. Kalandarovna, Y. L. (2022). ORIGIN AND CONCEPT OF TABOO VOCABULARY. *Innovative Technologica: Methodical Research Journal*, 3(10), 184-190.

## TASAVVUF TARIQATIGA OID NAZARIYALAR EVOLYUTSIYASI.

Axrorjon G'aniyev

<https://doi.org/10.5281/zenodo.8029193>

**Annotatsiya.** Zamoni saodatda va undan keying dastlabki vaqtlarda aqoid, fiqh va boshqa islomiy ilmlar qatori tasavvuf ham alohida ajrab chiqqan emasdi. O'sha davrdagi musulmonlar Rasululoh sallohu alayhi vassalamning hayotlik chog'larida barcha narsada u zotning o'zlariga ergashar edilar.

**Kalit so'zlar:** tasavvuf, sufiylik g'oyalar, fikr, so'z.

### EVOLUTION OF THEORIES REGARDING THE SECT OF MYSTICISM.

**Abstract.** In modern Bliss and beyond, mysticism, among other Islamic Sciences, was not isolated in the early days. The Muslims of that time followed him in all things in the life of rasululah Sallahu alayhi vassalam.

**Key words:** mysticism, Sufism ideas, thought, word.

### ЭВОЛЮЦИЯ ТЕОРИЙ МИСТИЧЕСКОГО УЧЕНИЯ.

**Аннотация.** Суфизм, как и другие исламские науки, не выделялся в отдельность в эпоху Садата и в раннее время после него. Мусульмане того времени во все времена жизни Посланника Аллаха (да благословит его Аллах и приветствует) вассалов во всем следовали за самим имамом.

**Ключевые слова:** мистика, суфизм идеи, мысль, слово.

Tasavvuf tariqatlari insonlarni ruxan poklanishga, halolikka, haqiqat yo'lidan yurishga, undovchi insoniy, axloqiy tamoillarni shakllantruvchi yo'ldir. Tarixdan bizga ma'lumki ushbu yo'l asosida yashagan, insonlarni to'g'ri yashashga chorlagan, insonlar hayotini faoliyatini yengillashtirgan, ularga naf keltirgan ne-ne buyuk siymolarimiz mavjud. Ularning hayot faoliyati biz uchun ibrat maktabi vazifasini o'taydi. Bunday buyuk ajdodlarimizga misol qilib buyuk sarkarda, Temuriylar davlati asoschisi Amir Temur xazratlarini, o'z davrida valiy darajasida ulug'langan xazrat Xoja Ubaydullox Axrorini, g'azal mulkinging sultoni Mir Alisher Navoiy xazratlarini keltirishimiz mumkin. Tasavvuf tariqatlari tarixiga nazar soladigan bo'lsak undagi g'oyalar, ta'limotlar necha asrlar davomida axloq singari zamon o'zgargani singari u xam sayqallanib, takomillashib borgan. Quyida ushbu tarixiy jarayonga qisqacha to'xtalib o'tamiz.

Zamoni saodatda va undan keying dastlabki vaqtlarda aqoid, fiqh va boshqa islomiy ilmlar qatori tasavvuf ham alohida ajrab chiqqan emasdi. O'sha davrdagi musulmonlar Rasululoh sallohu alayhi vassalamning hayotlik chog'larida barcha narsada u zotning o'zlariga ergashar edilar.

Keyinchalik esa sahobalar o'zlari Qur'on va sunnatdan kerakli xulosalarni olib, amal qilib yurdilar. O'sha paytda ruhiy kamolotga, zikr va zohidlikka moyil zotlar turli oyat va va hadislarni o'zlari uchun dalil topib, mazkur ishlarni o'z hayotlariga tatbiq qildilar.

Bu borada sahobai kiromlar ichida to'rt roshid xalifa Abu Zar G'ifforiy, Abdulloh ibn Amr, Abu Dardo, Abdulloh ibn Abbos, Abdulloh ibn Umar, Salmon Forsiy, as'hobi suffa roziollohu anhum va boshqalar ko'zga ko'ringan edilar.

Tobeinlar avlodi esa boshqa barcha ilmlar qatori, ruhiy tarbiya va nafsni jilovlash ilmini ham sahobalardan qabul qilib oldilar.

Ular orasidan tasavvuf yoʻnalishini belgilashda va uning ilm sifatida shakllanishiga oʻzlarining kata hissalarini qoʻshgan zotlaryetishib chiqadilar. Bulardan Uvays Karaniy, Hasan Basriy, Said Ibn Musayyab, Jafar Sodiq va boshqalarni barcha eʼtirof etib, zikr qiladilar.

Tasavvuf, sufiylik — islomda insonni ruhiy va axloqiy jihatdan komillik sari yoʻlovchi taʼlimot. Tasavvuf soʻzining oʻzagi va mazmuni haqida olimlar turli fikr va taxminlar bildirishgan. Ular ichida Ibn Xaldunning fikri haqiqatga yaqin deb eʼtirof etilgan. U "Muqaddima" asarida tasavvuf "suvf" — "jun", "poʻstin" soʻzidan olingan boʻlishi kerak, zero qadimdan tarkidunyo qilgan zohidlar jundan toʻqilgan kiyim yoki poʻstin kiyib yurishni odat qilganlar, bu bilan ular bashang kiyinib yuruvchi ahli dunyolardan farqli hayot tarzini oʻzlarida namoyon etganlar, deydi.

Tasavvuf va "sufiy" soʻzlari IX asrning boshlarida yashagan Abu Hoshim Sufiydan boshlab joriy etilgan. Undan oldingi davrlarda bu atama oʻrnida "zuhd" ("zohidlik", "tarkidunyochilik"), "taqvodorlik", "parhezkorlik" kabi soʻzlar ishlatilgan. Ibn Xaldunning fikriga koʻra, sahobalar, tobeinlar va ulardan keyingi asr kishilarida hidoyat, ibodat, taqvo va zohidlik kabi his-tuygʻular mujassam boʻlgan. Lekin hijratning II asri va undan keyingi davrga kelib, odamlarning koʻpchiligida mazkur xususiyatlar oʻrnida dunyoparastlik, din ishlariga beparvolik, kibr va riyokorlik kabi salbiy xususiyatlar paydo boʻla boshlagandan keyin obidlik va zoqidlikni ixtiyor qilgan bir guruh kishilar Tasavvuf va sufiylik nomi bilan ajralib chiqqanlar.

Tasavvuf turlicha talqin qilingan. Masalan: Maʼruf alKarxiy (815 y.v.e.) fikricha, "tasavvuf — haqiqat sari intilish, odamlardan tamagirlik qilmaslik va faqirlikni ixtiyor etishdir". Zunnun al Misriy (859 y.v.e.), "Soʻfiy boylik istab oʻzini charchatmas va yoʻqotgan boyligiga achinib, bezovta boʻlmas", desa, Junayd al Bagʻdodiy (909 y.v.e.) "tasavvuf — qalbni sof tutmoq, tugʻma zaiflik va noxushaxloqlardan forigʻ boʻlib, hayvoniy va nafsoniy tuygʻular ustidan gʻalaba qilmoq", deb taʼrif bergan. Yana u "tasavvuf bir uy boʻlsa, shariat unga kiradigan eshikdir", degan. Soʻfi Olloyor bu taʼrifni quvvatlab: Shariatsiz kishi uchea havogʻa Koʻngil berma aningdek xudnamogʻa deb yozadi. Misirlik olim Ibrohim Basyuniy "Islomda Tasavvufning paydo boʻlishi" kitobida hijriy 3 va 4-asrlarda yashab oʻtgan olimlarning tasavvuf haqidagi 40 ta taʼrifini keltiradi.

Xulosa qilib aytish mumkinki, tasavvuf islom shiati talablarini ham ixlos bilan bajargan xolda zuhd, taqvo, kamtarlik kabi olijanob fazilatlarini oʻzida mujassam etib, nafsni poklash yoʻli bilan komil inson darajasiga erishishga harakat qilishdan iborat Tasavvuf tasavvufning oʻziga xos istilohi mavjud. Masalan, tasavvuf ilmidan saboq beruvchi shaxs — shayx, murshid, pir, eshon, xoja, mavlo, mavlono, maxdum kabi unvonlar bilan tanilgan. Tasavvufdan saboq oluvchi shaxs — murid, solik, ahli dil, ahli hol, mutasavvif kabi nomlar bilan atalgan. Tasavvuf boʻyicha oliy maqomlarga erishgan sohibkaromat pirlar — valiy, avliyo, qutb, aqtob, avtod, chilton, abdol, abror, ahror, nujabo, nuqabo, siddiq, gʻavs va h.k. deyilgan. Tasavvuf ahli baʼzan oshiq, faqir, haqir, darvesh, qalandar, zohid, orif, devona, ahli muhabbat, ahli suluk, rijolulgʻayb, savdoyi, gado kabi atamalar bilan ham ifoda etilgan.

Tasavvuf istilohi asosida ijod etgan shoirlar majoz uslubini tanlaganlar. Shuning uchun haqiqat, majoz, tashbeh, istiora kabi mantiqiy qoidalardan boxabar boʻlmagan kitobxon Navoiy, Fuzuliy, Atoyi, Umar Xayyom kabi mumtoz adabiyot namoyandalarining sheʼrlarini toʻla anglashi qiyin kechadi. Tasavvuf tarixida koʻpgina olimlar tasavvufga doir soʻzlar izohiga bagʻishlangan lugʻat va qomuslarni yozib qodirganlar. Ulardan ayrimlari Oʻzbekiston Fanlar Akademiyasi Sharqshunoslik instituti qoʻlyozmalar fondida saqlanmoqda.

Tasavvuf tariqatlarining insoniyat ma'naviyatini yuksaltirishga qo'shib kelayotgan benazir hissasi butun dunyo xalqi tomonidan e'tirof etilsada, ba'zan islom olamida tasavvufga salbiy nazar bilan qarash, uning tariqatlari, mashoyixlar va karomatlarini inkor etish ko'zga tashlanadi. Burhoniddin al Biqoiy (1406— 1480)ning "Tasavvuf inqirozi", Abdurahmon Dimashqiyaning "Naqshbandiya tahlili" kitobi va boshqa kitoblarda tasavvufning barcha tariqatlari va ularga doir asarlar hamda mashoyixlar qattiq tanqid qilingan. Aziz avliyolarning maqbara va mozorlarini ziyorat qilish shirk deb sanalgan. Vaholanki, ularning bu da'volari shar'an asossizdir.

Islom huquqshunosligida, ya'ni shar'iy ko'rsatmalarni amalga tadbiiq etishda 4 ta fiqxiy mazhab bo'lganidek, Tasavvufda ham bir necha tariqatlar shakllangan. Mashhurlari — tayfuriya, junaydiya, hakimiya, qodiriya, yassaviylik, malomatiylar, rifoia, kubroviylik, suhravardiylik, chishtiya, akbariya, shoziliya, bektoshiya, mavlaviya, naqshbandiya, sanusiya tariqatlaridir. Mustaqillik yillari mamlakatimizda tasavvuf tariqatlarini o'rganish, unga doir asarlarni tarjima qilish, atoqli mashoyixlarning maqbaralarini qayta qurish va ta'mirlashga ahamiyat berilmoqda. Hakim Termiziy, Najmiddin Kubro, Abduxoliq G'ijduvoni, Xoja Ahmad Yassaviy, Bahouddin Naqshband, Xoja Ahror Valiy, Shayx Zayniddin, Zangi ota, Shayx Xovandi Tohur va boshqa ko'plab tasavvuf tariqatlariga mansub piri komillarning hayot va ijodlarini chuqur o'rganish, qoldirgan asarlaridan xalqimizni bahramand etish borasida muayyan ishlar qilindi .

#### REFERENCES

1. Мўйдинов, А. (2021). ЁШЛАРНИ ТУРЛИ ТАХДИДЛАРДАН ҲИМОЯ ҚИЛИШДА АЖДОДЛАР МЕРОСИДАН ФОЙДАЛАНИШНИНГ АҲАМИЯТИ. *Academic research in educational sciences*, 2(2), 132-137.
2. Asilbek, M. (2022). SOCIO-PHILOSOPHICAL ASPECTS OF EDUCATION OF AN ENLIGHTENED PERSON IN THE DEVELOPMENT OF SOCIETY. Conferencea, 183-186.
3. Adham o'g'li, M. A. (2022). THE ROLE OF NATIONAL WITCHCRAFT HERITAGE IN THE SPIRITUAL RISE OF SOCIETY (SOCIO-PHILOSOPHICAL ANALYSIS). *American Journal of Interdisciplinary Research and Development*, 10, 122-127.
4. Muydinov, A. (2022). ENLIGHTENMENT IN TURKESTAN IN THE SECOND HALF OF THE XIX-EARLY XX CENTURIES. ENLIGHTENMENT BY JADID SCHOOL. *ASIA PACIFIC JOURNAL OF MARKETING & MANAGEMENT REVIEW ISSN: 2319-2836 Impact Factor: 7.603*, 11(10), 14-20.
5. Ruzmatovich, U. S. (2022). PROCESSES OF ORGANIZATION OF TECHNICAL, TACTICAL AND PHYSICAL PREPARATION IN NATIONAL WRESTLING TRAINING. *INTERNATIONAL JOURNAL OF RESEARCH IN COMMERCE, IT, ENGINEERING AND SOCIAL SCIENCES ISSN: 2349-7793 Impact Factor: 6.876*, 16(3), 65-68.
6. Ruzmatovich, U. S. (2022). CHANGES EXPECTED TO COME IN OUR LIFE MOVEMENTS. *Web of Scientist: International Scientific Research Journal*, 3(3), 485-489.



7. Shohbozjon, K., & Azizjon, M. (2022). PREPARING SCHOOL STUDENTS IN THE FIELD OF PHYSICAL CULTURE AND SPORTS BEFORE ENTRY TO HIGHER EDUCATION. *INTERNATIONAL JOURNAL OF RESEARCH IN COMMERCE, IT, ENGINEERING AND SOCIAL SCIENCES* ISSN: 2349-7793 Impact Factor: 6.876, 16(10), 100-108.
8. Shavkatovna, S. R. (2021). Developing Critical Thinking In Primary School Students. *Conferencea*, 97-102.
9. Oljayevna, O., & Shavkatovna, S. (2020). The Development of Logical Thinking of Primary School Students in Mathematics. *European Journal of Research and Reflection in Educational Sciences*, 8(2), 235-239.
10. Uljaevna, U. F., & Shavkatovna, S. R. (2021). Development and education of preschool children. *Academicia: an international multidisciplinary research journal*, 11(2), 326-329.
11. Shavkatovna, S. R. N. (2021). Methodical Support Of Development Of Creative Activity Of Primary School Students. *Conferencea*, 74-76.
12. Ra'noxon, S. (2022). BOSHLANG'ICH MAKTAB O'QUVCHILARIDA MATEMATIKAGA MUNOSABAT. *IJTIMOY FANLARDA INNOVASIYA ONLAYN ILMIY JURNALI*, 2(11), 203-207.
13. Shavkatovna, S. R. (2021). Methodological Support for The Development of Primary School Students' Creative Activities. *Texas Journal of Multidisciplinary Studies*, 2, 121-123.
14. Shavkatovna, S. R. (2021). Improvement of methodological pedagogical skills of developing creative activity of primary school students. *ACADEMICIA: An International Multidisciplinary Research Journal*, 11(10), 289-292.
15. Шарофутдинова, Р., & Абдуллаева, С. (2022). ФИКРЛАШ ҚОБИЛИЯТИНИ РИВОЖЛАНТИРИШДА МЕНТАЛ АРИФМЕТИКА. *IJTIMOY FANLARDA INNOVASIYA ONLAYN ILMIY JURNALI*, 2(11), 235-239.
16. Maxamadaliyevna, Y. D., Oljayevna, O. F., Qizi, T. D. T., Shavkatovna, S. R. N., & Anvarovna, A. O. (2020). Pedagogical Features Of Mental Development Of Preschool Children. *Solid State Technology*, 63(6), 14221-14225.
17. Sharofutdinova, R. I., Asadullaev, A. N., & Tolibova, Z. X. (2021). The Factors and Basic Concepts Determining Community Health. *Central Asian Journal of Medical and Natural Science*, 2(5), 376-379.
18. Iqboljon, S. (2022). Boshlang'ich Sinf o'quv Jarayonida Axborot Texnologiyalaridan Foydalanish. *Ijodkor o'qituvchi*, 2(20), 137-140.
19. Iqboljon, S. (2022). KOMPYUTER YORDAMIDA DARSLARNI TASHKIL ETISH. O'ZBEKISTONDA FANLARARO INNOVATSIYALAR VA ILMIY TADQIQOTLAR JURNALI, 1(9), 246-249.
20. Sharofutdinov, I. (2023). DEVELOPMENT OF ACMEOLOGICAL COMPETENCE OF FUTURE EDUCATORS IN THE CONDITIONS OF INFORMING EDUCATION. *International Bulletin of Applied Science and Technology*, 3(5), 424-429.

21. Sharofutdinov, I. (2023). THE ACTUAL STATUS OF THE METHODOLOGY OF DEVELOPING ACMEOLOGICAL COMPETENCE OF FUTURE EDUCATORS IN THE CONDITIONS OF INFORMING EDUCATION. *Академические исследования в современной науке*, 2(12), 206-213.
22. Sharofutdinov, I. (2023). BO ‘LAJAK PEDAGOGLARNING AKMEOLOGIK KOMPETENTLIGINI RIVOJLANTIRISH METODIKASINING AMALIYOTDA QOLLASH. *Педагогика и психология в современном мире: теоретические и практические исследования*, 2(7), 54-58.
23. Sharofutdinov, I. (2023). PEDAGOGIK-PSIXOLOGIK FANLARNING BO ‘LAJAK PEDAGOGLARNING AKMEOLOGIK KOMPETENTLIGINI RIVOJLANTIRISHDAGI O ‘RNI. *Общественные науки в современном мире: теоретические и практические исследования*, 2(6), 17-24.
24. Sharofutdinov, I. (2023). TA’LIMNI AXBOROTLASHTIRISH SHAROITIDA BO ‘LAJAK PEDAGOGLARNING AKMEOLOGIK KOMPETENTLIGINI RIVOJLANTIRISH MEKANIZMLARINI TAKOMILLASHTIRISHNING PEDAGOGIK TIZIMI. *Инновационные исследования в современном мире: теория и практика*, 2(14), 13-19.
25. Sharofutdinov, I. (2023). TA’LIMNI AXBOROTLASHTIRISH SHAROITIDA BO ‘LAJAK PEDAGOGLARNING AKMEOLOGIK KOMPETENTLIGINI RIVOJLANTIRISH MODELI. *Наука и технология в современном мире*, 2(13), 77-84.
26. Sharofutdinov, I. (2023). STRUCTURE AND COMPONENTS OF THE DEVELOPMENT OF ACMEOLOGICAL COMPETENCE OF FUTURE EDUCATORS IN THE CONDITIONS OF EDUCATION INFORMATION. *International Bulletin of Applied Science and Technology*, 3(4), 574-580.
27. Sharofutdinov, I. (2023). FORMS OF SELF-DEVELOPMENT IN FUTURE PEDAGOGUES BASED ON THE ACMEOLOGICAL APPROACH IN THE PROCESS OF INFORMATIZATION OF EDUCATION. *Science and innovation*, 2(B3), 5-8.
28. Usmonjon o’g’li, S. I. (2022). TA’LIM TIZIMIDA RAQAMLI TEXNALOGIYA. *INNOVATIVE DEVELOPMENTS AND RESEARCH IN EDUCATION*, 1(12), 120-128.
29. Абдужабборов, А., & Шарофутдинова, Р. (2023). БОШЛАНҒИЧ СИНФ ЎҚУВЧИЛАРИДА ИЖОДИЙ ФАОЛИЯТНИ РИВОЖЛАНТИРИШГА ҚАРАТИЛГАН ТАЪЛИМ ТЕХНОЛОГИЯЛАРИ.
30. Sharofutdinova, R., & Abduqodirov, B. (2023). DEVELOPMENT OF CREATIVE ACTIVITY OF ELEMENTARY SCHOOL STUDENTS IN THE EDUCATIONAL PROCESS. *Modern Science and Research*, 2(5), 904-910.

31. Sharafutdinova, R., & Abdujabborov, A. (2023). EDUCATIONAL TECHNOLOGIES AIMED AT THE DEVELOPMENT OF CREATIVE ACTIVITY IN PRIMARY SCHOOL STUDENTS. *Modern Science and Research*, 2(5), 890-896.
32. Шарофутдинова, Р. (2023). ИЖОД ТУШУНЧАСИ ФАОЛИЯТНИ РИВОЖЛАНТИРИШ МЕХАНИЗМИ. *O'ZBEKISTONDA FANLARARO INNOVATSIYALAR VA ILMIY TADQIQOTLAR JURNALI*, 2(19), 854-861.
33. Шарофутдинова, Р. (2023). БОШЛАНГИЧ СИНФ ЎҚУВЧИЛАРИНИНГ ИЖОДИЙ ФАОЛИЯТИНИ РИВОЖЛАНТИРИШ-ИЖТИМОЙ ПЕДАГОГИК ЗАРУРАТ СИФАТИДА. *O'ZBEKISTONDA FANLARARO INNOVATSIYALAR VA ILMIY TADQIQOTLAR JURNALI*, 2(19), 842-847.
34. Шарофутдинова, Р., & Абдукодиров, Б. (2023). ТЕХНОЛОГИК ТАЪЛИМ ЖАРАЁНИДА ЎҚУВЧИЛАРИНИНГ ИЖОДИЙ ФАОЛИЯТИНИ РИВОЖЛАНТИРИШ ОМИЛЛАРИ ВА ТАМОЙИЛЛАРИ. *O'ZBEKISTONDA FANLARARO INNOVATSIYALAR VA ILMIY TADQIQOTLAR JURNALI*, 2(19), 862-868.
35. Шарофутдинова, Р., & Абдужабборов, А. (2023). ТЕХНОЛОГИК ТАЪЛИМНИНГ ИЖОДИЙ ЙЎНАЛТИРИЛГАНЛИГИДА ҲАМКОРЛИК КЛАСТЕРИ. *O'ZBEKISTONDA FANLARARO INNOVATSIYALAR VA ILMIY TADQIQOTLAR JURNALI*, 2(19), 848-853.
36. Shavkatovna, S. R. N., & Sohibaxon, S. (2023). MAXSUS TA'LIMNING RIVOJLANISH BOSQICHLARI. *O'ZBEKISTONDA FANLARARO INNOVATSIYALAR VA ILMIY TADQIQOTLAR JURNALI*, 2(19), 830-836.
37. Ra'noxon, S., Mahpuza, A., & Rahmatjonzoda, A. (2022). THEORETICAL FOUNDATIONS FOR THE DEVELOPMENT OF LOGICAL THINKING WITH THE HELP OF INNOVATIVE TECHNOLOGIES. *Web of Scientist: International Scientific Research Journal*, 3(11), 881-885.
38. Mahpuza, A., & Rahmatjonzoda, A. (2022). THE USE OF MODERN PEDAGOGICAL TECHNOLOGIES IN MATHEMATICS LESSONS IN ELEMENTARY SCHOOL. *European International Journal of Multidisciplinary Research and Management Studies*, 2(11), 213-217.
39. Maxamadaliyevna, Y. D., & O'ljayevna, O. R. F. (2020). Tursunova Dilnavoz To 'Iqin qizi, Sharofutdinova Ra'noxon Shavkatovna, Ashurova Oygul Anvarovna. Pedagogical features of mental development of preschool children. *Solid State Technology*, 63(6).
40. Mirzaxolmatovna, X. Z., Nematovna, R. S., & Shavkatovna, S. R. (2022). FORMS OF THINKING IN THE PROCESS OF STUDYING MATHEMATICS. *European International Journal of Multidisciplinary Research and Management Studies*, 2(12), 259-263.
41. Ganiev, A. A., Abdullaev, S. Y., & Abdurahmonov, S. Z. (2021). Combined treatment for early-stage skin cancer of the head and neck area. *World Bulletin of Public Health*, 4, 3-6.

42. Ganiev, A. A., & kizi Ganieva, O. O. TASAVVUF TARIQATI YO ‘NALISHLARI VA NAQSHBANDIYA TARIQATINING O ‘ZIGA XOS JIHATLARI.
43. Ruzmatovich, U. S., & Shohbozjon G‘ayratjon o‘g, Q. (2023). Uzbekistan's General Education School Physical Education Programme: A Curriculum Analysis. *Best Journal of Innovation in Science, Research and Development*, 2(5), 184-193.
44. Ruzmatovich, U. S., & Shohbozjon G‘ayratjon o‘g, Q. (2023). Examining the First Age Group's Health Test Needs for "Salomatlik" Regulation Using the Dynamic of Children's Motor Potential. *Best Journal of Innovation in Science, Research and Development*, 2(5), 194-200.
45. Kosimov, K., & Mamayusupov, J. (2019). Transitions melline integral of fractional integrodifferential operators. *Scientific and Technical Journal of Namangan Institute of Engineering and Technology*, 1(1), 12-15.
46. Qo‘Ziyev, S. S., & Mamayusupov, J. S. (2021). Umumiy o‘rta ta‘lim maktablari uchun elektron darslik yaratishning pedagogik shartlari. *Oriental renaissance: Innovative, educational, natural and social sciences*, 1(10), 447-453.
47. Мамаюсупов, Ж. Ш. (2022). Интегральное преобразование Меллина для оператора интегродифференцирования дробного порядка. *Periodica Journal of Modern Philosophy, Social Sciences and Humanities*, 11, 186-188.
48. Mamayusupov, J. S. O. (2022). “IQTISOD” YO‘NALISHI MUTAXASSISLARINI TAYYORLASHDA MATEMATIKA FANINI O‘QITISH USLUBIYOTI. *Academic research in educational sciences*, 3(3), 720-728.
49. Mamayusupov, J., & Sattarov, A. (2022). Mellin Integral Replacement and its Applications. *Eurasian Research Bulletin*, 15, 256-263.
50. Shoyunus o'g'li, M. J. (2023). PISA XALQARO BAHOLASH TIZIMI VA UNING MATEMATIK AHAMIYATI. *Journal of new century innovations*, 25(1), 3-8.
51. Shoyunus o'g'li, M. J. (2023). MATEMATIK MODEL VA MATEMATIK MODELLASHTIRISHNING UMUMIY PRINSIPLARI. *World scientific research journal*, 13(1), 45-48.
52. Vasiljonov, A. (2022). Basic theoretical principles of corpus linguistics. *Academia Globe: Inderscience Research*, 3(2), 1-3.
53. Vasiljonov, A. (2022). LINGVISTIK TADQIQOTLARDA KORPUS O ‘RGANISH OBYEKTI SIFATIDA. IJTIMOY FANLARDA INNOVASIYA ONLAYN ILMIY JURNALI, 2(11), 176-182.
54. Vasiljonov, A. (2022). PRAGMALINGVISTIKA VA UNING TAHLILY SHAKLLANISH TARIXI. *Science and innovation*, 1(B8), 99-105.
55. Vasiljonov, A. (2022). PRAGMALINGUISTICS AND THE HISTORY OF ITS ANALYTICAL DEVELOPMENT. *Science and Innovation*, 1(8), 99-105.
56. Vasiljonov, A., & Isaqova, X. (2023). EFFECTIVENESS OF MOTHER TONGUE EDUCATION IN THE PRIMARY GRADES. *International journal of advanced research in education, technology and management*, 2(2).

57. KHALIMBOYEVA, F., & VOSILJONOV, A. (2023). MAKTABGACHA YOSHDAGI BOLALAR DIQQATINI RIVOJLANTIRISH MUAMMOSINI NAZARIY O'RGANILISHI. *Journal of Pedagogical and Psychological Studies*, 1(5), 94-98.
58. Soxibov, S. (2023). THE FIGHT AGAINST CORRUPTION IS A HUGE TASK. *Modern Science and Research*, 2(5), 1037-1041.
59. Soxibov, S. (2023). MEASURES TO FIGHT AGAINST CORRUPTION. *Modern Science and Research*, 2(5), 1031-1036.
60. Anvar o'g'li, S. S. (2023). PHILOSOPHICAL-ANALYTICAL ANALYSIS OF CONFLICT OF INTEREST AND PREVENTION OF CORRUPT RELATIONS. *International journal of advanced research in education, technology and management*, 2(3).
61. Anvar o'g'li, S. S. (2021, April). THE ROLE OF RELIGIOUS AND MORAL EDUCATION IN THE FIGHT AGAINST CORRUPTION, ALONG WITH THE USE OF ECONOMIC AND LEGAL FACTORS. In *E-Conference Globe* (pp. 55-57).
62. Нажмиддинов, Э., & Мухамедиев, М. (2023). FISH HELMINTHS IN FISH RESERVOIRS OF FERGANA VALLEY. *International journal of advanced research in education, technology and management*, 2(3).
63. Нажмиддинов, Э. Х., & Мухаммадиев, М. А. (2022). ФАРФОНА ВОДИЙСИ СУВ ҲАВЗАЛАРИ БАЛИҚЛАРИ ГЕЛЬМИНТЛАРИНИНГ ТУР ТАРКИБИ. *INNOVATIVE DEVELOPMENTS AND RESEARCH IN EDUCATION*, 1(12), 60-68.
64. Нажмиддинов, Э. Х. (2022). ФАРФОНА ВОДИЙСИ СУВ ҲАВЗАЛАРИ БАЛИҚЛАРИ ГЕЛЬМИНТЛАРИ. *IJTIMOIIY FANLARDA INNOVASIYA ONLAYN ILMIY JURNALI*, 2(11), 189-194.
65. Najmiddinov, E. (2022). THE SIGNIFICANCE OF NATURE IN THE FORMATION OF PRESCHOOL CHILDREN IN THE IDEAL GENERATION. *Science and Innovation*, 1(8), 149-154.
66. Najmiddinov, E. (2022). " ICHTHYOLOGY AND HYDROBIOLOGY" PROSPECTS FOR THE DEVELOPMENT OF DIRECTIONS IN UZBEKISTAN. *Science and Innovation*, 1(8), 152-160.
67. Abidjanovich, A. A. (2022). THE NEED TO IMPROVE HUMAN'S NOOSPHERICAL RELATIONSHIP TO NATURE. *INTERNATIONAL JOURNAL OF SOCIAL SCIENCE & INTERDISCIPLINARY RESEARCH ISSN: 2277-3630 Impact factor: 7.429*, 11(11), 23-30.
68. Abidjanovich, A. A. (2022). THE ROLE OF CONTINUOUS EDUCATION SYSTEM IN IMPROVING PERSONAL ECOLOGICAL CULTURE. *INTERNATIONAL JOURNAL OF SOCIAL SCIENCE & INTERDISCIPLINARY RESEARCH ISSN: 2277-3630 Impact factor: 7.429*, 11(11), 5-12.
69. Абдумаликов, А. (2022). АТРОФ-МУҲИТНИ АСРАШ БЎЙИЧА МИЛЛИЙ СТРАТЕГИК РЕЖА ВА УНИНГ АҲАМИЯТИ. *Central Asian Academic Journal of Scientific Research*, 2(2), 251-258.

70. Абдумаликов, А. (2022). ЯНГИ ТАРАҚҚИЁТ БОСҚИЧИДА ЭКОЛОГИК МОДЕРНИЗАЦИЯЛАШ ДАСТУРИ. *Scientific progress*, 3(2), 1179-1186.
71. Абдумаликов, А. А. (2019). Human and Natural Harmony in the Historical Process. *Scientific Bulletin of Namangan State University*, 1(5), 205-209.
72. Abidzhanovich, A. A. (2020). Issues Of Formation Of Rationality In Relations Of Nature With Society. *The American Journal of Social Science and Education Innovations*, 2(08), 301-304.
73. Abdumalikov, A. A. (2019). Environmental Ecological Policy in Uzbekistan and Necessity Of Formation Of Rational Communication To Nature. *Scientific and Technical Journal of Namangan Institute of Engineering and Technology*, 1(9), 94-101.
74. Мирзобоев, Й. А. (2022). Тур Ўзгариш Чизиклари Учта Бўлган, Гиперболик Қисмларининг Ҳаммаси Характеристик Учбурчаклардан Иборат Бўлган Бешбурчакли Соҳада Учинчи Тартибли Кўринишдаги Параболик-Гиперболик Тенглама Учун Битта Чегаравий Масала Ҳақида. *Theory And Analytical Aspects Of Recent Research*, 1(5), 363-366.
75. MIRZABOYEV, Y. BOSHLANG'ICH SINIF O'QITUVCHILARINING МАТЕМАТИКА О 'QITISH METODIKASI. О 'RTA UMUMTA'LIM МАКТАБЛАРИДА МАТЕМАТИКА О 'QITISHNING MAQSADI. *ЭКОНОМИКА*, 169-172.
76. Iminov, B. B. (2020). INNOVATIVE CULTURAL LINKS ARE AN IMPORTANT FACTOR IN SOCIAL DEVELOPMENT. *Scientific and Technical Journal of Namangan Institute of Engineering and Technology*, 2(3), 263-270.
77. Iminov, B. B. (2019). A PHILOSOPHICAL APPROACH TO INNOVATIVE AND CULTURAL-RELATIONS AT A NEW STAGE OF DEVELOPMENT. *Scientific and Technical Journal of Namangan Institute of Engineering and Technology*, 1(5), 157-162.
78. Qizi, S. G. G. O. (2022). LINGUISTIC BASIS AND PEDAGOGICAL CONDITIONS OF TEACHING WORD MEANING TO PRIMARY CLASS STUDENTS. *European International Journal of Multidisciplinary Research and Management Studies*, 2(12), 117-123.
79. Qizi, S. G. G., & Teshaboyevna, D. D. Methods Of Formation Of Independent Reading Skills In Primary School Pupils. *JournalNX*, 21-24.
80. Kizi, S. G. G. (2021). Formation Of Independent Reading Skills in Primary School Students. *Texas Journal of Multidisciplinary Studies*, 2, 222-224.
81. Valijonovna, K. I., Rakhmatjonovich, T. D., & Mukhtoralievna, Z. S. (2022). Informational Technology at Education. *Spanish Journal of Innovation and Integrity*, 6, 262-266.
82. Akmaljonovna, A. Z. (2021). Methods of formation of independent reading skills in primary school students. *ACADEMICIA: An International Multidisciplinary Research Journal*, 11(3), 1425-1428.
83. Dehqonova, M., & Tagonova, G. (2022). The Importance of Didactic Games in Speech Therapy in the Development of Speech in Children with Autism and the Ability to

- Choose Effective Methods. *European Journal of Innovation In Nonformal Education*, 2(1), 133-137.
84. Dehqonova, M. (2022). BOLALARDAGI YOZUV BUZILISHLARI VA ULARDAGI DISGRAFIYADA O 'ZIGA XOS XATOLIKLARNI PAYDO BO 'LISH MEXANIZMI. *YANGI O'ZBEKISTONDA MILLIY TARAQQIYOT VA INNOVASIYALAR*, 405-407.
85. Dehqonova, M., & Najmiddinova, N. (2022). ALOHIDA EHTIYOJGA EGA BO'LGAN BOLALARNING OILAGA MOSLASHISHI UCHUN MUHIM OMILLAR. *YANGI O'ZBEKISTONDA MILLIY TARAQQIYOT VA INNOVASIYALAR*, 90-92.
86. Dehqonova, M. (2023). MAXSUS MAKTABDA DAKTIL NUTQINI O'QITISH-TADQIQOT OBYEKTI SIFATIDA. *Наука и инновация*, 1(1), 39-40.
87. Qizi, D. M. S., & Qizi, R. G. X. (2022). METHODS OF STUDYING ADDITION AND SUBTRACTION OF TWO-DIGIT NUMBERS IN ELEMENTARY SCHOOL. *Gospodarka i Innowacje.*, 22, 61-67.
88. Dehqonova, M. S. Q., & Axmedova, U. Y. Q. (2023). BO 'LAJAK BOSHLANG 'ICH SINF O 'QITUVCHILARINI MATEMATIK SAVODXONLIGINI OSHIRISH JARAYONIDA ULARNING TAFAKKURI, QOBILIYATI VA INTELLEKTUAL RIVOJLANISH. *Oriental renaissance: Innovative, educational, natural and social sciences*, 3(4-2), 251-256.
89. Otazonov, S. M., Ergashev, R. N., Botirov, K. A., Qaxxorova, B. A., Xudoynazarova, M. A., Abdukarimova, N. A., ... & Ismoilova, E. M. (2022, December). Influence of thickness and temperature on photoelectric properties of p-CdTe-nCdS and pCdTe-CdSe heterostructures. In *Journal of Physics: Conference Series* (Vol. 2388, No. 1, p. 012001). IOP Publishing.
90. Otajonov, S. M., Ergashev, R. N., Axmedov, T., Usmonov, Y., & Karimov, B. (2022, December). Photoelectric properties of solar cells based on pCdTe-nCdS and pCdTe-nCdSe heterostructures. In *Journal of Physics: Conference Series* (Vol. 2388, No. 1, p. 012062). IOP Publishing.
91. Abdulvakhidov, K., Li, Z., Abdulvakhidov, B., Soldatov, A., Otajonov, S., Ergashev, R., ... & Sitalo, E. (2023). Structure phase state and physical properties of YbMn<sub>1-x</sub>Fe<sub>x</sub>O<sub>3</sub> compositions. *Applied Physics A*, 129(3), 185.
92. Ahmedova, U. Y. Q., & Axmedova, M. U. B. Q. (2021). Vatanim Surati. *Oriental renaissance: Innovative, educational, natural and social sciences*, 1(11), 877-883.
93. Axmedova, U. (2022). On Certain Conditions Of Striking Coefficients Of Fourier Series To Zero. *Scientific and Technical Journal of Namangan Institute of Engineering and Technology*, 3(3), 3-8.
94. Qizi, A. U. Y., & Qizi, A. M. U. B. (2021). Research On Hydronyms and Their Importance.
95. Umidaxon, A., & Gulirano, S. (2023). BOSHLANG'ICH SINF MATEMATIKA DARSLARIDA AMALIY MASHQLAR YECHISH JARAYONIDA

- O'QUVCHILARNING FIKRLASH QOBILIYATINI OSTIRISH OMILLARI. *PEDAGOGIKA, PSIXOLOGIYA VA IJTIMOY TADQIQOTLAR*, 2(5), 10-14.
96. Axmedov, O. U. B. O. G., & Qizi, A. U. Y. (2022). STEREOMETRIYA BO'LIMI VA UNING BA'ZI AKSIOMALARIDAN KELIB CHIQUADIGAN NATIJALAR. *International scientific journal of Biruni*, 1(2), 127-133.
97. Axmedova, U. Y. Q., & Axmedova, M. U. B. Q. (2022). XALQ OG 'ZAKI IJOD NAMUNALARINING BOSHLANG 'ICH SINI DARSLIKLARIDA QO 'LLANISHI VA ULARNING MAZMUNY GURUHLANISHI. *International scientific journal of Biruni*, 1(2), 345-351.
98. Erkinovna, N. S. (2022). Educational Methods in Teaching the Russian Language. *American Journal of Social and Humanitarian Research*, 3(11), 260-263.
99. Erkinovna, N. S. (2022). THE IMPORTANCE OF LISTENING SKILLS IN LEARNING THE RUSSIAN LANGUAGE. *INNOVATIVE DEVELOPMENTS AND RESEARCH IN EDUCATION*, 1(12), 138-145.
100. Erkinovna, N. S. (2022). MECHANISMS OF EFFECTIVE TEACHING OF FOREIGN LANGUAGES USING INNOVATIVE METHODS. *Uzbek Scholar Journal*, 11, 132-135.
101. Erkinovna, N. S. (2023). RUSSIAN LANGUAGE IN THE MODERN WORLD. *Open Access Repository*, 4(3), 284-295.
102. Rakhmatdjonov Shokhjahon Dilshodbek o'g'li //THE ROLE OF PHYSICAL CULTURE IN PROVIDING THE PSYCHOLOGICAL HEALTH OF THE ATHLETE// INNOVATIVE DEVELOPMENTS AND RESEARCH IN EDUCATION. International scientific online conference. Canada. Part 2, 23.01.2022. 1-3
103. Raxmatjonov Shoxjahon Dilshodbek o'g'li //SPORTCHI PSIXOLOGIK SALOMATLIGIGA TA'SIR ETUVCHI OMILLAR// GALAXY INTERNATIONAL INTERDISCIPLINARY RESEARCH JOURNAL (GIIRJ). Vol. 10, Issue 11, Nov.(2022). 117-121 pages.
104. QURBONOVA Saida Miralimjanovna, RAXMATJONOV Shoxjahon Dilshodbek o'g'li //MAMLAKATIMIZ PSIXOLOGLARI ISHLARIDA SHAXSLARARO MUNOSABATDA MUOMALA MUAMMOSINING TALQINI// Journal of Pedagogical and Psychological Studies. Vol. 1. № 5, (2023). 99-103 pages.
105. Raxmatjonov Shoxjahon Dilshodbek o'g'li //SPEECH ISSUES IN PSYCHOLINGUISTICS// IQRO JURNALI № 2. 04.2023. 503-511 betlar.
106. Raxmatjonov Shoxjahon Dilshodbek o'g'li, Vosiljonov Azizbek Boxodirjon o'g'li //XORIY PSIXOLOGLARINING ISHLARIDA SHAXSNING TADQIQ ETILISHI// INNOVATIVE DEVELOPMENTS AND RESEARCH IN EDUCATION. Vol. 1. № 12, 2022. 39-47 pages.
107. Raxmatjonov Shoxjahon Dilshodbek o'g'li //TALABALARDA TOLERANTLIKNI RIVOJLANTIRISH – IJTIMOY PSIXOLOGIK MUAMMO SIFATIDA// International Journal of Economy and Innovation. Volume: 30. 2022. 66-70 pages.



108. Raxmatdjonov Shokhjahan Dilshodbek o'g'li //PSYCHOLOGICAL ASPECTS OF THE SPORTSMAN PERSONALITY DURING COMPETITIONS// IJTIMOYIY FANLARDA INNOVASIYA ONLAYN ILMYIY JURNALI. Vol. 2 No. 11 (2022). 215-221 betlar.
109. Raxmatjonov Shoxjahon Dilshodbek o'g'li //Motiv Va Motivatsiya Muammosining Jahon Va Mahalliy Psixologlar Tomonidan Tadqiq Etilganligi// American Journal of Social and Humanitarian Research, Vol. 3 No. 11 (2022). 256-259 pages.
110. Raxmatjonov Shoxjahon Dilshodbek o'g'li //TOLERANTLIK SHAKLLANAYOTGAN SHAXS MODELINING TAVSIFI// International scientific journal «MODERN SCIENCE AND RESEARCH». VOLUME 2 / ISSUE 5 /2023. 761-764 pages.
- 111.. Raxmatjonov Shoxjahon Dilshodbek o'g'li. (2023). PSIXOLOGIYADA MOTIVATSIYA TURLARI, NAZARIYALARI VA TAHLILI. Научный Импульс, 1(10), 665-670.
- 112.Raximov, Q., & Samijonov, A. (2023). DESCRIPTION OF WAYS TO BUILD A SELF-SIMILAR SOLUTION. *Modern Science and Research*, 2(5), 950-958.
- 113.Raximov, Q., & Samijonov, A. (2023). DESCRIPTION OF PROCESSES WITH CONVECTIVE TRANSPORT. *Modern Science and Research*, 2(5), 941-949.
- 114.Kadirov, S. (2023). HISTORICAL AND CULTURAL MONUMENTS AND THEIR CONDITION IN FERGANA REGION (1991-2020 IN THE CASE OF THE CITY OF MARGILAN): THE ISSUE OF PRESERVATION, PROTECTION AND THEIR USE. *Modern Science and Research*, 2(5), 818-830.
- 115.Abduraxmonov, A., & Kadirov, S. (2022). DEMOGRAFIK JARAYONLARNING IQTISODIY-IJTIMOYIY SOHALARNI RIVOJLANISHI BILAN BOG 'LIQLIGI VA DASTLABKI XUSUSIY MULK MASALALARI. *IJTIMOYIY FANLARDA INNOVASIYA ONLAYN ILMYIY JURNALI*, 2(11), 222-229.
- 116.Yo'lichiboyeva, L. (2023). METHODS FOR GROWING SPEECH SKILLS OF PRIMARY SCHOOL STUDENTS. *Modern Science and Research*, 2(5), 1028-1030.
- 117.Yo'lichiboyeva, L. (2023). METHODOLOGY FOR TEACHING THE NOUN PHRASE CATEGORY: ENHANCING LANGUAGE LEARNING IN STUDENTS. *Modern Science and Research*, 2(5), 1025-1027.
- 118.Kalandarovna, Y. L. (2023). Superstitions in Linguoculturology. *DENMARK" THEORETICAL AND PRACTICAL FOUNDATIONS OF SCIENTIFIC PROGRESS IN MODERN SOCIETY"*, 14(1).
- 119.Qalandarovna, Y. L. L. (2023). O 'QUVCHILAR NUTQINI O 'STIRISH METODIKASI. *IQRO JURNALI*, 2(2), 637-645.
- 120.Qalandarovna, Y. L. L. (2023). LINGVOKULTUROLOGIK BIRLIKLARNING NUTQDAGI O'RNI. *IQRO*, 2(2), 522-529.
- 121.Kalandarovna, Y. L. (2022). ORIGIN AND CONCEPT OF TABOO VOCABULARY. *Innovative Technologica: Methodical Research Journal*, 3(10), 184-190.

## PALEODEMOGRAFIYA VA UNING ASOSIY TUSHUNCHALARI.

Aliyorbek Abdurahmonov

<https://doi.org/10.5281/zenodo.8029261>

*Annotatsiya.* Ushbu maqolada paleodemografiya va uning asosiy tushunchalari haqida malumotlar keltirilgan.

*Kalit so'zilar:* Paleodemografiya, demografiya, antropologik, nekropol.

### PALEODEMOGRAPHY AND ITS BASIC CONCEPTS.

*Abstract.* This article provides information on paleodemography and its basic concepts.

*Key words:* Paleodemography, demography, anthropological, necropolis.

### ПАЛЕОДЕМОГРАФИЯ И ЕЕ ОСНОВНЫЕ ПОНЯТИЯ.

*Аннотация.* В этой статье представлена информация о палеодемографии и ее основных концепциях.

*Ключевые слова:* Палеодемография, демография, антропология, некрополь.

Paleodemografiya – qadimgi odamlar jamoasida sodir bo'ladigan demografik jarayonlarni o'rganuvchi ilmiy fan, tarixiy demografiyaning bo'limidir. Tarixiy demografiyadan farqli ravishda paleodemografiya yozma manbalardan foydalanmaydi. Uning manbalariga quyidagilar kiradi:

- Arxeologik tadqiqotlar natijasida tadqiq qilingan manzilgohlarni miqdoriy o'rganish, ya'ni qadimgi aholi tomonidan egallangan hududlar zichligini ko'rish;
- Qadimgi odamlarning oziq-ovqat qoldiqlarini o'rganish;
- Nekropollarda qazilgan skeletlarning antropologik tahlili;
- Genetik izlanishlar va tadqiqotlar.

Paleodemografiyaning ta'rifi va o'rganish sohalariga o'tishdan oldin, demografiya nima ekanligini tushuntirib berish o'rinli bo'ladi.

«Demografiya» – «demos» – xalq, aholi, «grafiya» – tasvirlash, yozish, o'rganish ya'ni, «xalq haqida yozmoq» yoki «aholini sharhlash» ma'nosini bildiradi. Ammo demografiya fani faqat sharhlash bilan chegaralanmay, balki uning tadqiqot doirasi bir muncha chuqur va kengdir.

Demografiya har yili turli sabablarga ko'ra vafot etgan aholi o'rini yangidan dunyoga kelgan avlod hisobiga to'ldirib borilishi qonuniyatlarini ijtimoiy-tarixiy sharoitlarga bogliq holda o'rganadigan fan.

Ma'lumki, qadimgi davrlardanoq aholini ro'yxatga olish zarurati tug'ilgan. To'g'ri, ko'hna Yunoniston, Rim, Xitoyda, keyinchalik O'rta Osiyoda aholishunoslik to'g'risidagi bilimlar va tasavvurlar mavhum, tizimsiz bo'lganligi tushunarlidir. Ayrim mamlakatlarda oilalar, tug'ilishni tartibga solishga harakat qilib ko'rilgan. O'sha davrlardayoq mutafakkirlar aholi soni bilan inson rivojlanishi o'rtasidagi aloqadorlikka e'tibor qaratganlar.

Konfutsiy (taxminan mil. avv. 551–479 yillar) ishlov berilidigon ekin maydonlari bilan aholi soni o'rtasidagi eng maqbul nisbatni aniqlashga harakat qilib ko'rgan. Uning fikricha, bu nisbotning buzilishi quyidagi sabablarga olib kelishi mumkin:

- aholi soni kam bo'lsa, ekinzorlarga ishlov berish yomonlashadi va dehqonlar soliq to'lashdan bosh tortadi;
- aholi nihoyatda zich bo'lsa, odamlarning qashshoqlashishi, bekorchilarning ko'payishi sababli ijtimoiy muammolar kuchayadi.

Bundan aholi soni davlat tomonidan tartibga solinishi kerakligi hamda odamlarni aholi zich mintaqalardan aholi kam bo'lgan hududlarga ko'chirish masalasini hal qilish talab etilishi kabi xulosalar chiqarilgan.

Platon (mil. avv. 428–347 yillar) ideal davlat to'g'risidagi ta'limotida erkin fuqarosi 5040 nafar bo'lgan davlat ana shunday modelga javob berishini ko'rsatgan. U nikoh munosabatlarida ham muayyan tartib o'rnatishni taklif etgan, jumladan, erkaklar faqat 30 yoshdan 55 yoshgacha farzand ko'rish maqsadga muvofiqligini asoslagan. Platon shunday yozadi: “nikohlar sonini belgilashni hamda urush, kasallanish va hakovolarni hisobga olgan holda erkaklar soni imkoniyat darajasida muqim bo'lishi, davlat imkoniyati boricha ham kattalashmasligi ham, kichiklashmasligi ham choralarini ko'rishni hukmdorlardan so'raymiz”.

Aristotel (mil. avv. 384–322 yillar) ham erkin fuqarolari kamsonli bo'lgan davlatni ideal deb hisoblagan. Uning fikricha, fuqarolar sonining kam bo'lishi ijtimoiy uyg'unlikni ta'minlaydi, aholi haddan tashqari ko'p bo'lganda esa bunga erishish mumkin emas. Aholining ortiqchaligi ular tomonidan e'tirozlar bildirilishi hamda jinoyatlar sonining oshishiga omil bo'ladi. Shu bilan birga aholi ko'paysa, fuqarolarning bir qismi yerga ega bo'lmasdan qashshoqlashadi.

Demografiyaning fan sifatida paydo bo'lishi, asosan XVII asrning 2-yarmi (1662-y)dan angliyalik olim J.Graunt (1620–1674) tadqiqotlari bilan bog'liqdir. Mana shu vaqtda Buyuk Britaniyada o'lat va boshqa yuqumli kasalliklar tarqalib, aholi o'rtasida o'lim hollari nihoyatda ko'payib ketgan. Shu bois Londonda har hafta o'lim haqida maxsus ma'lumotnomalar nashr etilib, aholiga yetkazilgan. O'z salomatliklarini asrash maqsadida, ushbu ma'lumotlarni juda ko'p fuqarolar o'qigan. Angliyalik tujjor olim J.Graunt Londonda o'lim va tug'ilish to'g'risidagi sakson yillik ma'lumotlarni o'rganib chiqqan hamda 1662-yili o'zining 90 betdan iborat «O'lim haqidagi byulletenlar asosida olib borilgan va mundarijada ilova etilgan tabiiy va siyosiy kuzatish natijalari. Ko'rsatilgan shaharning boshqaruvi, dini, savdosi, havosi, o'sishi va boshqa o'zgarishlari xususida London fuqarosi Jon Grauntning asari» («Estestvennye i politicheskie nablyudeniya nad spiskami umershix») kitobini yozgan. Kitob juda uzun nomlangan bo'lib, o'z oldiga keng qamrovli ijtimoiy hodisalarni maqsad qilib qo'ygan. Shu bilan birga, asarda demografik jarayonlarning rivojlanishida ijtimoiy-iqtisodiy qonuniyatlarning ta'sirini o'rganishga harakat qilingan. Tadqiqotni muallifning zamondoshlari yuksak baholashgan, lekin ular keyingi davr olimlaridan farqli o'laroq ushbu asarni aholi dinamikasi muammolarining tahlili sifatida ko'rib chiqishmagan. J.Graunt demografiya faniga asos solgan shaxs sifatida e'tirof etilib, bu fan XIX–XX asrlarda demografiya aholi statistikasi, jamiyatshunoslik va boshqa ijtimoiy-iqtisodiy hamda siyosatshunoslik fanlarining rivojlanayotgan davrida tan olingan.

J.Graunt asarining asosiy tahlili M.V.Ptuxa tomonidan amalga oshirilgan, ammo uning ushbu masala bo'yicha qarashlari ma'lum bir ma'noda o'zgarishlarga ham uchradi. Aholishunoslik bo'yicha 1930-yildagi xalqaro kongressda u J.Grauntning demografiyaning asoschisi ekanligini ta'kidlab o'tgan, biroq keyingi asarlarida XVII asr statistikasining asoschilari sifatida uch kishini – J.Graunt, V.Petti va E.Gallelarni sanab o'tgan.

Shunga qaramasdan, bugungi kungacha demografiyaning taraqqiy davrini hisoblash J.Grauntdan boshlanadi, 1963-yilda B.Urlanisning J.Graunt tug'ulgan kunining uch yuz yilligiga bag'ishlanib nashr etilgan maqolasida yozilishicha, «o'tgan asrlar tumanlari orasida qolib ketgan» boshqa fanlardan farqli o'laroq, demografiya fanining paydo bo'lish vaqtini aniq belgilash mumkin hamda J.Graunt “demografiya fanining otasi” hisoblanadi .

“Demografiya” terminini 1855-yilda fransuz olimi A.Giyyar qo‘llagan . U 1855-yilda Parijda chop etilgan “Inson statistikasi unsurlari yoki nisbiy demografiya” kitobida demografiyaga insonning tabiiy va ijtimoiy tarixi yoki aholini, uning o‘zgarishini hamda jismoniy, fuqaroviy va aqloqiy shart-sharoitlari o‘zgarishini matematika usullarida o‘rganish, deb ta’rif bergan.

1883-yilda demografiya va gigiyena bo‘yicha xalqaro kongressda fanning tugal nomi tasdiqlandi. Bu paytda J.Bertilon (1851–1922) va boshqa olimlarning ishlariga ko‘ra yagona qarorga kelindi va demografiya statistik metodlar yordamida aholini tavsiflovchi yagona fan sifatida tan olindi . XIX asr oxiri — XX asr boshlarida demografiya fan tushunchasi keng tarqaldi. O‘zbekistonda, asosan 1960-yillardan qo‘llanila boshladi.

Demografiyada asosiy masala birligi – inson hisoblanadi. Odam hayoti davomida uning fiziologik va psixologik xususiyatlari, yashash joyi, oilaviy holati, til bilish, ma’lumotlilik darajasi, kasbi-kori, malakasi ijtimoiy guruhi kabi imkoniyatlari o‘zgarib boradi. Mana shu alohida inson hayotida yuz bergan o‘zgarishlar jamlanmasi, umuman aholi hayotidagi iqtisodiy-ijtimoiy va demografik o‘zgarishlarga olib keladi. Nikohga kirish natijasida, oilalar soni ortib boradi, bo‘ydoqlar, oilasizlar soni esa kamayadi. Nikohning bekor qilinishi, ya’ni, ajralish jarayoni esa, aholi tarkibida tugal bo‘lmagan oilalarning va bevalar salmog‘ining ko‘payishiga sabab bo‘ladi. Inson dunyoga kelar ekan ma’lum vaqt hayot kechradi. Ana shu davr moboynda u unib-o‘shib, ulg‘ayib boradi. Chaqaloqlik davridan bolalikka, o‘smirlik, yoshlik, o‘rta yoshlik, yetuklik davrlariga o‘tadi. Har bir umr davri tugashi bilan aholi tarkibida ma’lumotlilik soni oshib boradi. Shu jarayonda shaxs hayotidagi o‘zgarishlar aholi guruhidagi o‘zgarishlarga olib keladi.

Insonlarning bir hududdan ikkinchi bir hududga borishi ya’ni migratsiya o‘sha hududlarning aholi soni va tarkibiga ta’sir etadi.

Aholi miqdori tug‘ilish va o‘lim hisobiga doimo o‘zgarib boradi. Tug‘ilish aholi sonini oshishiga, o‘lim esa uning kamayib ketishiga sabab bo‘ladi. Tug‘ilish, vafot etish jarayonlari asosida aholi tabiiy o‘sishi sodir bo‘ladi. O‘lganlar soni tug‘ilganlar sonidan ko‘p bo‘lsa, aholi kamayadi. Aksincha agar tug‘ilganlar soni o‘lganlar sonidan ko‘p bo‘lsa, aholi ko‘payib boradi.

Ma’lumki, hayotda har bir inson doim qandaydir sabablarga ko‘ra u dunyoga rihlat qiladi, ya’ni vafot etadi. Yana bir qism aholi esa, dunyoga keladi. Jamiyatdagi o‘lgan aholi o‘rni, yangi tug‘ilganlar hisobiga to‘lib boradi, avlodlar almashadi. Ana shu jarayon aholi takror barpo bo‘lishining asosini tashkil etadi.

Ma’lum bir hududda, ma’lum zamondagi aholi tarkibi, o‘tgan davrdagi aholi takror barpo bo‘lishining natijasi, keyingi davrdagi aholi takror barpo bo‘lishining esa zamini hisoblanadi. Demak, aholi takror barpo bo‘lishi jamiyat rivoji davomidagi doimiy, murakkab jarayondir.

Aholining yosh, jinsiy tarkibi doim o‘zgarib turadi. Yangi tug‘ilgan bolalar jinsi aholi jinsiy tarkibida ma’lum o‘zgarishlarga olib keladi. O‘lganlar soni esa, aholi yosh tarkibiga ta’sir etadi. Aholi yosh va jinsiy tarkibidagi o‘zgarishlar jamiyatda ma’lum ijtimoiy muammolarni kelib chiqishiga zamin bo‘ladi. Aholining takror barpo bo‘lish jarayoni esa, o‘z navbatida qator ijtimoiy, iqtisodiy omillar ta’sirida sodir bo‘ladi. Shuning uchun aholining takror barpo bo‘lish jarayoni jamiyat taraqqiyotining har bir bosqichida o‘ziga xos xususiyatlarga, qonuniyatlariga egadir. Demak, demografiyaning predmeti aholining qayta vujudga kelish qonuniyatlarining tahlili ho‘soblanadi. Demografiya alohida fan sifatida aholining miqdor va sifatga bog‘liq xususiyatlarini astoydil tahlil etadi.

Odamlarning miqdoriy xususiyatlari ma'lum millat, hudud aholisi sonining o'zgarib (o'sishi yoki kamayishi) borishida namoyon bo'ladi. Aholining sifatiy xususiyatlari esa, asosan ma'lum millat yoki hudud aholisining sog'lom va bilimlilik darajasida, o'rtacha umr ko'rish maqsadida ifodalanadi. Har ikkala jarayon, ya'ni, aholining miqdoriy va sifatiy taraqqiy etishi bir-biriga uzviy ravishda bog'liq holda sodir bo'ladi. Masalan, aholi salomatligining yaxshi bo'lishi, aholi o'rtasida o'limning kamligi o'rtacha umr ko'rish muddatining uzayishiga sabab bo'ladi. Natijada aholi soni o'sib boradi. Shuningdek tug'ilishning ko'p miqdorda bo'lishi, ko'p hollarda ona-bola organizmining kuchsizlanishiga, zaiflashib borishiga va o'lim hollarining ortishiga olib keladi.

Yuqorida aytib o'tganimizdek, jamiyat taraqqiyotining ibtidoiy bosqichidan to hozirgi davrga qadar har bir hudud aholisi ham son, ham sifat jihatidan muntazam o'zgarib kelgan. Demak, demografiya aholining miqdoriy va sifatiy o'zgarishlarini o'rganadi. Tabiiy o'sish, o'lim, migratsiya aholining hududlar bo'ylab harakati, bir ijtimoiy guruhdan ikkinchi bir ijtimoiy gruppaga o'tishi, ma'lumot olishi, mehnat faoliyatining boshlanishi va hokazolar oqibatida aholi tarkibini yangilanib turishini bildiradi.

Demografiya asosiy e'tiborni tabiiy avlodlar almashuviga qaratadi. Ushbu jarayonni jamiyat taraqqiyotining turli bosqichlaridagi qonuniyatlarini, turli millat, hudud va davlatlardagi xususiyatlari, omillarini tadqiq qiladi, muammolarini aniqlaydi va kelajagini belgilab beradi. Bu vazifalarni bajarish uchun demografiya jamiyat taraqqiyoti bosqichlari, tarixiy shart-sharoitlarini atroflicha o'rganishi zarur. Demak, demografiya, aholining takror barpo bo'lishi qonuniyatlari haqidagi fan bo'lib, bu jarayonni tarixiy-ijtimoiy shart-sharoitlarga bog'liq holda o'rganadi, omillarini, muammolarini aniqlab, istiqbolini belgilab beradi.

Har bir fanning asosiy vazifasi jamiyat va tabiatning ma'lum qismidagi taraqqiy etish qonunlarini o'rganishdir. Lekin shu bilan bir qatorda har bir fanning o'ziga xos amaliy ahamiyatga ega bo'lgan funksiyalari ham bor. Ushbu vazifalarni guruhlarga bo'lib o'rganish maqbul yechim hisoblanadi.

Demografiyaning manbalari ro'yxatga olish, so'rovlar, statistika kabi yozma hujjatlardir. Demografiya inson o'ylagandek yangi tadqiqot sohasi emas; Bu borada Konfutsiy birinchi tadqiqotlarni aholi va mintaqadagi son o'zgarishlar o'rtasida bog'liqlik borligini taxmin qilib boshlagan.

Xulosa qilib aytganda, demografiya zamon va makonga bog'liq holda zamonaviy jamiyatlarning nostatsionar aholi tuzilmalarini va hayot statistikasini yaratsa, paleodemografiya qadimgi, ya'ni o'tgan zamon kishilari haqidagi ma'lumotlardan foydalanadi va demografiyadan farqli ravishda hozirgi dinamik jamiyatlarni emas, balki statik jamiyatlarning aholi tuzilmalarini ochib berishga harakat qiladi. U zamonaviy jamiyatlarning ma'lumotlaridan bugungi kunga qaraganda sodda va cheklangan sharoitlarda yashagan insoniyat jamiyatlarining rivojlanishini tushunish va qayta qurish uchun foydalanadi, bu antropologik tadqiqotlarning mantiqiy davomi, ya'ni an'anasidir.

Paleodemografik tadqiqotlarning maqsadi populyatsiyalarning ko'payishi va kamayishini, ularning vaqt va makonga ko'ra taqsimlanishini, jamoalararo munosabatlarini va salomatlik holatini aniqlashdan iborat. Yosh, jins, umr ko'rish davomiyligi, tug'ilish, o'lim ko'rsatkichlari va bu ko'rsatkichlarning skelet (jasad) populyatsiyalarida ma'lum yosh guruhlarga taqsimlanishi kabi raqamli ma'lumotlarni taqdim etish muhimdir. Buning uchun ishlatiladigan eng muhim

vositalardan biri “hayot jadvali” dir. Bu usul yosh va o‘lim darajasi jinsga qarab belgilanadigan kichik guruhlardagi aholi haqida umumiy demografik tahlillar o‘tkazish imkonini bersa-da, katta guruhlardagi butun aholi haqida ma‘lumot bera oladigan muhim tadqiqot usuli hisoblanadi. Hayot jadvalini qo‘llashda doimiy sonlarni ifodalovchi populyatsiyalarga afzallik beriladi, barqaror populyatsiyalar ko‘chishi mumkin va o‘lim-tug‘ilish tenglamasi nolga teng. Ushbu tenglama paleodemografiyada o‘lim ko‘rsatkichlarini hisoblashda qo‘llaniladi.

Hayot jadvalida: o‘lim ehtimoli, omon qolish ehtimoli, o‘lganlar soni, yoshga qarab o‘lim darajasi, tirik qolganlar soni, umumiy yashagan yillar, shaxslarga ko‘ra yashagan yillar soni, umr ko‘rish davomiyligi, tug‘ilishda omon qolish umidi, umumiy o‘lim darajasi kabi statistic ma‘lumotlar bo‘ladi. Skelet populyatsiyasidagi demografik o‘zgarish turlarining tafsilotlari bilan tushunish uchun hayot jadvalida ayollar, erkaklar, chaqaloqlar va bolalar uchun alohida e‘tibor qaratilishi kerak. Shunday qilib, jamiyatning umumiy hayot jadvalini tuzish mumkin.

Paleodemografik tadqiqotlarda aholining harakatchanligini aniqlashda birinchi navbatda jamiyatda jins va yosh taqsimotini aniqlash zarur. Mikroevolutsiya jarayonida tabiiy tanlanish qaysi yoshda samarali ekanligini aniqlash uchun yosh guruhlarini aniqlash kerak. Ibtidoiy jamoalarda juda yuqori bo‘lgan, ayniqsa, chaqaloqlar va bolalar o‘limining yuqori darajasi bugungi kunda ham jamiyatda ona va bolalarning umumiy salomatlik holatini aniqlash uchun muhim mezondir. Shu nuqtai nazardan, umr ko‘rish davomiyligi tug‘ilish yoshigacha cho‘zilgan jamoalarda aholi zichligi oshishini kutish noto‘g‘ri bo‘lmaydi. Tug‘ilishning o‘sishini yaxshi yashash sharoitlari bilan bog‘lash o‘rinli, ammo ularning haqiqiy hajmini topish uchun tirik chaqaloqlar va bolalarning nisbatiga qarash kerak. Boshqa tomondan, jamiyatda keksa odamlarning mavjudligi o‘limning o‘rtacha yoshini oshirsa-da, bu nisbatan gigienik muhitda va kuchli immunitet tizimida yashashning prekursorlari sifatida ham talqin qilinishi mumkin. Aholining tabiiy ko‘payishiga to‘sqinlik qiladigan o‘lim, odatda, kasallik va jarohlardan kelib chiqadi. Aholi zichligining ortishi, ayniqsa, o‘troq jamoalarda epidemik kasalliklarning ko‘payishini ta‘minlaydi va aksincha, kichik va tarqoq jamoalarda kasalliklardan himoya qiladi. Ayniqsa, o‘troq xo‘jaligi jamiyatlarida turar-joylar sonining ko‘payishi va oqava suvlardan foydalanish imkoni yo‘qligi sababli, ovchi-yig‘uvchilar jamiyatlariga nisbatan go‘dak-bolalar o‘limi ko‘proq qayd etilgan.

Paleodemografik tadqiqotlarda arxeologik va antropologik topilmalar birgalikda baholanishi kerak. Buning uchun

- 1) arxeologik qazishmalar va tahlillar;
- 2) anatomik va paleopatologik tahlil: o‘lim yoshi, jinsni aniqlash, patologik holat;
- 3) demografik tahlil; tug‘ilish va o‘lim koeffitsienti, o‘rtacha umr ko‘rish;
- 4) jamiyatni tavsiflovchi qayta qurish: ijtimoiy-iqtisodiy ahvol, ekologik muhit kabi savollarga javob berish kerak.

Kuzatish va tahlillarzda “tabiiy tanlanish”ni ham e‘tibordan chetda qoldirmaslik kerak. Tabiiy tanlanish differensial o‘lim va tug‘ilish koeffitsientlari sifatida namoyon bo‘ladi. O‘lim sabablari, masalan, istalmagan bolalarning o‘limi, baxtsiz hodisalar, urushlar madaniy faoliyatning bevosita natijalarini aks ettiradi. Biroq, qizamiq, gripp, shamollash kabi kasalliklar o‘troq jamoalarda intensiv ravishda uchraydigan va tabiiy tanlanishga bilvosita ta‘sir ko‘rsatadigan omillardir. Shunday qilib, jamoalarda omon qolishga muvaffaq bo‘lgan shaxslarning ko‘payishi va ularning umr ko‘rish davomiyligi oshishi ta‘minlanadi

Arxeologiya, antropologiya, etnografiya va demografiya fanlarining o‘zaro to‘qnashuvi paleodemografiyaning asosini belgilaydi. Paleodemografiya uchun eng ko‘p axborot manbasi — bu paleoantropologiyadir. XIX asrda antropologlar odam suyagiga qarab uning yoshi, jinsi va tuzilishini aniqlashgan. Ammo, uzoq muddat davomida bu imkoniyatdan demografik jarayonlarni tavsiflashda foydalanilmagan, faqat aholining yosh va jinsiy tarkibi bo‘yicha XX asrning o‘ttizinchi yillaridagina Sovet ittifoqi, Germaniya va Frantsiya mamlakatlarida ilmiy maqolalar yozilgan. Ta’kidlash kerakki, mazkur maqolalar antropologik materiallar asosida tayyorlangan va maxsus paleodemografik manbalarga qaratilgan. Ular guruhning tuzilishi, jinsi, o‘rtacha yoshi, jinslar sonining nisbati, bolalar o‘lim darajasi, ayollar va erkaklarning umr ko‘rish davomiyligi haqida fikrlash imkonini bergan. Sut tishlarining o‘ssishi bolaning yoshini aniqlash imkoniyatini bergan. Katta odamlarning yoshini aniqlash esa tishlarning o‘zgarishiga va bosh suyak chanoqining holatiga qarab amalga oshirilgan. Noaniqliklarni hisobga olganda, kattalarning yoshini belgilashda besh yildan o‘n yilgacha bo‘lgan davrga xatolik yuz berishi mumkin. Bunda xatolar ikkala tomonga bo‘lishi mumkinligi hisobga olinadi va o‘zaro tenglashtiriladi. Maxsus antropologik adabiyotlarda ishlab chiqilgan ko‘rsatmalar asosida bosh suyak skletiga qarab jins aniqlangan.

Insoniyatning tug‘ilish bilan ko‘payishi, o‘lim bilan kamayishi ham insoniyat kelajagi, ham oilalar kelajagi uchun juda muhim. Bu haqiqatning asosi o‘limga individual va ijtimoiy reaksiyadir. Deyarli barcha madaniyat va e’tiqod tizimlarida, agar o‘lim darajasi yuqori bo‘lsa, jamiyatning yo‘q bo‘lib ketishining oldini olish uchun tug‘ilishni yetarlicha yuqori darajada ushlab turishda muhim rol o‘ynaydigan mexanizmlar mavjud bo‘lgan.

Xulosa qilib aytganda, paleodemografiya qadimgi kishilik jamiyatida sodir bo‘lgan demografik jarayonlarni o‘rganadigan demografiyaning bo‘limidir. Ushbu fanning ilmiy bazasi qadimgi yozma hujjatlar, arxeologik (insoniyat moddiy va madaniy yodgorliklari qazilmalarining tadqiqot natijalari), etnoarxeologik (etnografik kuzatuvlar) ma’lumotlar, epitafiyalar, paleoantropologik (odam suyaklari qazilmalarining tahlil ma’lumotlari) materiallardan iborat. Paleodemografik materiallarlar nafaqat jamiyat tarixining ilk bosqichlari umumiy qonuniyatlarini aks ettiradi, balki uning sonlar dinamikasi, ishlab chiqaruvchi kuchlar tavsifi xususida ham fikrlashga imkoniyat beradi.

## REFERENCES

1. Мўйдинов, А. (2021). ЁШЛАРНИ ТУРЛИ ТАХДИДЛАРДАН ҲИМОЯ ҚИЛИШДА АЖДОДЛАР МЕРОСИДАН ФОЙДАЛАНИШНИНГ АҲАМИЯТИ. *Academic research in educational sciences*, 2(2), 132-137.
2. Asilbek, M. (2022). SOCIO-PHILOSOPHICAL ASPECTS OF EDUCATION OF AN ENLIGHTENED PERSON IN THE DEVELOPMENT OF SOCIETY. *Conferencea*, 183-186.
3. Adham o‘g‘li, M. A. (2022). THE ROLE OF NATIONAL WITCHCRAFT HERITAGE IN THE SPIRITUAL RISE OF SOCIETY (SOCIO-PHILOSOPHICAL ANALYSIS). *American Journal of Interdisciplinary Research and Development*, 10, 122-127.
4. Muydinov, A. (2022). ENLIGHTENMENT IN TURKESTAN IN THE SECOND HALF OF THE XIX-EARLY XX CENTURIES. ENLIGHTENMENT BY JADID

- SCHOOL. *ASIA PACIFIC JOURNAL OF MARKETING & MANAGEMENT REVIEW* ISSN: 2319-2836 Impact Factor: 7.603, 11(10), 14-20.
5. Ruzmatovich, U. S. (2022). PROCESSES OF ORGANIZATION OF TECHNICAL, TACTICAL AND PHYSICAL PREPARATION IN NATIONAL WRESTLING TRAINING. *INTERNATIONAL JOURNAL OF RESEARCH IN COMMERCE, IT, ENGINEERING AND SOCIAL SCIENCES* ISSN: 2349-7793 Impact Factor: 6.876, 16(3), 65-68.
  6. Ruzmatovich, U. S. (2022). CHANGES EXPECTED TO COME IN OUR LIFE MOVEMENTS. *Web of Scientist: International Scientific Research Journal*, 3(3), 485-489.
  7. Shohbozjon, K., & Azizjon, M. (2022). PREPARING SCHOOL STUDENTS IN THE FIELD OF PHYSICAL CULTURE AND SPORTS BEFORE ENTRY TO HIGHER EDUCATION. *INTERNATIONAL JOURNAL OF RESEARCH IN COMMERCE, IT, ENGINEERING AND SOCIAL SCIENCES* ISSN: 2349-7793 Impact Factor: 6.876, 16(10), 100-108.
  8. Shavkatovna, S. R. (2021). Developing Critical Thinking In Primary School Students. *Conferencea*, 97-102.
  9. Oljayevna, O., & Shavkatovna, S. (2020). The Development of Logical Thinking of Primary School Students in Mathematics. *European Journal of Research and Reflection in Educational Sciences*, 8(2), 235-239.
  10. Uljaevna, U. F., & Shavkatovna, S. R. (2021). Development and education of preschool children. *Academicia: an international multidisciplinary research journal*, 11(2), 326-329.
  11. Shavkatovna, S. R. N. (2021). Methodical Support Of Development Of Creative Activity Of Primary School Students. *Conferencea*, 74-76.
  12. Ra'noxon, S. (2022). BOSHLANG'ICH MAKTAB O'QUVCHILARIDA MATEMATIKAGA MUNOSABAT. *IJTIMOY FANLARDA INNOVASIYA ONLAYN ILMIY JURNALI*, 2(11), 203-207.
  13. Shavkatovna, S. R. (2021). Methodological Support for The Development of Primary School Students' Creative Activities. *Texas Journal of Multidisciplinary Studies*, 2, 121-123.
  14. Shavkatovna, S. R. (2021). Improvement of methodological pedagogical skills of developing creative activity of primary school students. *ACADEMICIA: An International Multidisciplinary Research Journal*, 11(10), 289-292.
  15. Шарофутдинова, Р., & Абдуллаева, С. (2022). ФИКРЛАШ ҚОБИЛИЯТИНИ РИВОЖЛАНТИРИШДА МЕНТАЛ АРИФМЕТИКА. *IJTIMOY FANLARDA INNOVASIYA ONLAYN ILMIY JURNALI*, 2(11), 235-239.
  16. Maxamadaliyevna, Y. D., Oljayevna, O. F., Qizi, T. D. T., Shavkatovna, S. R. N., & Anvarovna, A. O. (2020). Pedagogical Features Of Mental Development Of Preschool Children. *Solid State Technology*, 63(6), 14221-14225.
  17. Sharofutdinova, R. I., Asadullaev, A. N., & Tolibova, Z. X. (2021). The Factors and Basic Concepts Determining Community Health. *Central Asian Journal of Medical and Natural Science*, 2(5), 376-379.
  18. Iqboljon, S. (2022). Boshlang'ich Sinf o'quv Jarayonida Axborot Texnologiyalaridan Foydalanish. *Ijodkor o'qituvchi*, 2(20), 137-140.
  19. Iqboljon, S. (2022). KOMPYUTER YORDAMIDA DARSLARNI TASHKIL ETISH. O'ZBEKISTONDA FANLARARO INNOVATSIYALAR VA ILMIY TADQIQOTLAR JURNALI, 1(9), 246-249.



20. Sharofutdinov, I. (2023). DEVELOPMENT OF ACMEOLOGICAL COMPETENCE OF FUTURE EDUCATORS IN THE CONDITIONS OF INFORMING EDUCATION. *International Bulletin of Applied Science and Technology*, 3(5), 424-429.
21. Sharofutdinov, I. (2023). THE ACTUAL STATUS OF THE METHODOLOGY OF DEVELOPING ACMEOLOGICAL COMPETENCE OF FUTURE EDUCATORS IN THE CONDITIONS OF INFORMING EDUCATION. *Академические исследования в современной науке*, 2(12), 206-213.
22. Sharofutdinov, I. (2023). BO ‘LAJAK PEDAGOGLARNING AKMEOLOGIK KOMPETENTLIGINI RIVOJLANTIRISH METODIKASINING AMALIYOTDA QOLLASH. *Педагогика и психология в современном мире: теоретические и практические исследования*, 2(7), 54-58.
23. Sharofutdinov, I. (2023). PEDAGOGIK-PSIXOLOGIK FANLARNING BO ‘LAJAK PEDAGOGLARNING AKMEOLOGIK KOMPETENTLIGINI RIVOJLANTIRISHDAGI O ‘RNI. *Общественные науки в современном мире: теоретические и практические исследования*, 2(6), 17-24.
24. Sharofutdinov, I. (2023). TA’LIMNI AXBOROTLASHTIRISH SHAROITIDA BO ‘LAJAK PEDAGOGLARNING AKMEOLOGIK KOMPETENTLIGINI RIVOJLANTIRISH MEKANIZMLARINI TAKOMILLASHTIRISHNING PEDAGOGIK TIZIMI. *Инновационные исследования в современном мире: теория и практика*, 2(14), 13-19.
25. Sharofutdinov, I. (2023). TA’LIMNI AXBOROTLASHTIRISH SHAROITIDA BO ‘LAJAK PEDAGOGLARNING AKMEOLOGIK KOMPETENTLIGINI RIVOJLANTIRISH MODELI. *Наука и технология в современном мире*, 2(13), 77-84.
26. Sharofutdinov, I. (2023). STRUCTURE AND COMPONENTS OF THE DEVELOPMENT OF ACMEOLOGICAL COMPETENCE OF FUTURE EDUCATORS IN THE CONDITIONS OF EDUCATION INFORMATION. *International Bulletin of Applied Science and Technology*, 3(4), 574-580.
27. Sharofutdinov, I. (2023). FORMS OF SELF-DEVELOPMENT IN FUTURE PEDAGOGUES BASED ON THE ACMEOLOGICAL APPROACH IN THE PROCESS OF INFORMATIZATION OF EDUCATION. *Science and innovation*, 2(B3), 5-8.
28. Usmonjon o’g’li, S. I. (2022). TA’LIM TIZIMIDA RAQAMLI TEXNALOGIYA. *INNOVATIVE DEVELOPMENTS AND RESEARCH IN EDUCATION*, 1(12), 120-128.
29. Абдужабборов, А., & Шарофутдинова, Р. (2023). БОШЛАНҒИЧ СИНФ ЎҚУВЧИЛАРИДА ИЖОДИЙ ФАОЛИЯТНИ РИВОЖЛАНТИРИШГА ҚАРАТИЛГАН ТАЪЛИМ ТЕХНОЛОГИЯЛАРИ.
30. Sharofutdinova, R., & Abduqodirov, B. (2023). DEVELOPMENT OF CREATIVE ACTIVITY OF ELEMENTARY SCHOOL STUDENTS IN THE EDUCATIONAL PROCESS. *Modern Science and Research*, 2(5), 904-910.
31. Sharafutdinova, R., & Abdujabborov, A. (2023). EDUCATIONAL TECHNOLOGIES AIMED AT THE DEVELOPMENT OF CREATIVE ACTIVITY IN PRIMARY SCHOOL STUDENTS. *Modern Science and Research*, 2(5), 890-896.
32. Шарофутдинова, Р. (2023). ИЖОД ТУШУНЧАСИ ФАОЛИЯТНИ РИВОЖЛАНТИРИШ МЕХАНИЗМИ. *O‘ZBEKISTONDA FANLARARO INNOVATSIYALAR VA ILMIY TADQIQOTLAR JURNALI*, 2(19), 854-861.
33. Шарофутдинова, Р. (2023). БОШЛАНҒИЧ СИНФ ЎҚУВЧИЛАРИНИНГ ИЖОДИЙ ФАОЛИЯТИНИ РИВОЖЛАНТИРИШ-ИЖТИМОЙ ПЕДАГОГИК ЗАРУРАТ

- СИФАТИДА. O'ZBEKISTONDA FANLARARO INNOVATSIYALAR VA ILMIY TADQIQOTLAR JURNALI, 2(19), 842-847.
34. Шарофутдинова, Р., & Абдуқодиров, Б. (2023). ТЕХНОЛОГИК ТАЪЛИМ ЖАРАЁНИДА ЎҚУВЧИЛАРИНИНГ ИЖОДИЙ ФАОЛИЯТИНИ РИВОЖЛАНТИРИШ ОМИЛЛАРИ ВА ТАМОЙИЛЛАРИ. O'ZBEKISTONDA FANLARARO INNOVATSIYALAR VA ILMIY TADQIQOTLAR JURNALI, 2(19), 862-868.
35. Шарофутдинова, Р., & Абдужабборов, А. (2023). ТЕХНОЛОГИК ТАЪЛИМНИНГ ИЖОДИЙ ЙЎНАЛТИРИЛГАНЛИГИДА ҲАМКОРЛИК КЛАСТЕРИ. O'ZBEKISTONDA FANLARARO INNOVATSIYALAR VA ILMIY TADQIQOTLAR JURNALI, 2(19), 848-853.
36. Shavkatovna, S. R. N., & Sohiboxon, S. (2023). MAXSUS TA'LIMNING RIVOJLANISH BOSQICHLARI. O'ZBEKISTONDA FANLARARO INNOVATSIYALAR VA ILMIY TADQIQOTLAR JURNALI, 2(19), 830-836.
37. Ra'noxon, S., Mahpuza, A., & Rahmatjonzoda, A. (2022). THEORETICAL FOUNDATIONS FOR THE DEVELOPMENT OF LOGICAL THINKING WITH THE HELP OF INNOVATIVE TECHNOLOGIES. *Web of Scientist: International Scientific Research Journal*, 3(11), 881-885.
38. Mahpuza, A., & Rahmatjonzoda, A. (2022). THE USE OF MODERN PEDAGOGICAL TECHNOLOGIES IN MATHEMATICS LESSONS IN ELEMENTARY SCHOOL. *European International Journal of Multidisciplinary Research and Management Studies*, 2(11), 213-217.
39. Maxamadaliyevna, Y. D., & O'ljayevna, O. R. F. (2020). Tursunova Dilnavoz To 'lqin qizi, Sharofutdinova Ra'noxon Shavkatovna, Ashurova Oygul Anvarovna. Pedagogical features of mental development of preschool children. *Solid State Technology*, 63(6).
40. Mirzaxolmatovna, X. Z., Nematovna, R. S., & Shavkatovna, S. R. (2022). FORMS OF THINKING IN THE PROCESS OF STUDYING MATHEMATICS. *European International Journal of Multidisciplinary Research and Management Studies*, 2(12), 259-263.
41. Ganiev, A. A., Abdullaev, S. Y., & Abdurahmonov, S. Z. (2021). Combined treatment for early-stage skin cancer of the head and neck area. *World Bulletin of Public Health*, 4, 3-6.
42. Ganiev, A. A., & kizi Ganieva, O. O. TASAVVUF TARIQATI YO 'NALISHLARI VA NAQSHBANDIYA TARIQATINING O 'ZIGA XOS JIHATLARI.
43. Ruzmatovich, U. S., & Shohbozjon G'ayratjon o'g, Q. (2023). Uzbekistan's General Education School Physical Education Programme: A Curriculum Analysis. *Best Journal of Innovation in Science, Research and Development*, 2(5), 184-193.
44. Ruzmatovich, U. S., & Shohbozjon G'ayratjon o'g, Q. (2023). Examining the First Age Group's Health Test Needs for "Salomatlik" Regulation Using the Dynamic of Children's Motor Potential. *Best Journal of Innovation in Science, Research and Development*, 2(5), 194-200.
45. Kosimov, K., & Mamayusupov, J. (2019). Transitions melline integral of fractional integrodifferential operators. *Scientific and Technical Journal of Namangan Institute of Engineering and Technology*, 1(1), 12-15.
46. Qo'Ziyev, S. S., & Mamayusupov, J. S. (2021). Umumiy o 'rta ta'lim maktablari uchun elektron darslik yaratishning pedagogik shartlari. *Oriental renaissance: Innovative, educational, natural and social sciences*, 1(10), 447-453.

47. Мамаюсупов, Ж. Ш. (2022). Интегральное преобразование Меллина для оператора интегродифференцирования дробного порядка. *Periodica Journal of Modern Philosophy, Social Sciences and Humanities*, 11, 186-188.
48. Mamayusupov, J. S. O. (2022). "IQTISOD" YO'NALISHI MUTAXASSISLARINI TAYYORLASHDA MATEMATIKA FANINI O'QITISH USLUBIYOTI. *Academic research in educational sciences*, 3(3), 720-728.
49. Mamayusupov, J., & Sattarov, A. (2022). Mellin Integral Replacement and its Applications. *Eurasian Research Bulletin*, 15, 256-263.
50. Shoyunus o'g'li, M. J. (2023). PISA XALQARO BAHOLASH TIZIMI VA UNING MATEMATIK AHAMIYATI. *Journal of new century innovations*, 25(1), 3-8.
51. Shoyunus o'g'li, M. J. (2023). MATEMATIK MODEL VA MATEMATIK MODELLASHTIRISHNING UMUMIY PRINSIPLARI. *World scientific research journal*, 13(1), 45-48.
52. Vosiljonov, A. (2022). Basic theoretical principles of corpus linguistics. *Academicia Globe: Inderscience Research*, 3(2), 1-3.
53. Vosiljonov, A. (2022). LINGVISTIK TADQIQOTLARDA KORPUS O'RGANISH OBYEKTI SIFATIDA. IJTIMOY FANLARDA INNOVASIYA ONLAYN ILMIY JURNALI, 2(11), 176-182.
54. Vosiljonov, A. (2022). PRAGMALINGVISTIKA VA UNING TAHLILY SHAKLLANISH TARIXI. *Science and innovation*, 1(B8), 99-105.
55. Vosiljonov, A. (2022). PRAGMALINGUISTICS AND THE HISTORY OF ITS ANALYTICAL DEVELOPMENT. *Science and Innovation*, 1(8), 99-105.
56. Vosiljonov, A., & Isaqova, X. (2023). EFFECTIVENESS OF MOTHER TONGUE EDUCATION IN THE PRIMARY GRADES. *International journal of advanced research in education, technology and management*, 2(2).
57. KHALIMBOYEVA, F., & VOSILJONOV, A. (2023). MAKTABGACHA YOSHDAGI BOLALAR DIQQATINI RIVOJLANTIRISH MUAMMOSINI NAZARIY O'RGANILISHI. *Journal of Pedagogical and Psychological Studies*, 1(5), 94-98.
58. Soxibov, S. (2023). THE FIGHT AGAINST CORRUPTION IS A HUGE TASK. *Modern Science and Research*, 2(5), 1037-1041.
59. Soxibov, S. (2023). MEASURES TO FIGHT AGAINST CORRUPTION. *Modern Science and Research*, 2(5), 1031-1036.
60. Anvar o'g'li, S. S. (2023). PHILOSOPHICAL-ANALYTICAL ANALYSIS OF CONFLICT OF INTEREST AND PREVENTION OF CORRUPT RELATIONS. *International journal of advanced research in education, technology and management*, 2(3).
61. Anvar o'g'li, S. S. (2021, April). THE ROLE OF RELIGIOUS AND MORAL EDUCATION IN THE FIGHT AGAINST CORRUPTION, ALONG WITH THE USE OF ECONOMIC AND LEGAL FACTORS. In *E-Conference Globe* (pp. 55-57).
62. Нажмиддинов, Э., & Мухамедиев, М. (2023). FISH HELMINTHS IN FISH RESERVOIRS OF FERGANA VALLEY. *International journal of advanced research in education, technology and management*, 2(3).
63. Нажмиддинов, Э. Х., & Мухаммадиев, М. А. (2022). ФАРҶОНА ВОДИЙСИ СУВ ҲАВЗАЛАРИ БАЛИҚЛАРИ ГЕЛЬМИНТЛАРИНИНГ ТУР ТАРКИБИ. *INNOVATIVE DEVELOPMENTS AND RESEARCH IN EDUCATION*, 1(12), 60-68.

64. Нажмиддинов, Э. Х. (2022). ФАРҒОНА ВОДИЙСИ СУВ ҲАВЗАЛАРИ БАЛИҚЛАРИ ГЕЛЬМИНТЛАРИ. *IJTIMOIIY FANLARDA INNOVASIYA ONLAYN ILMIY JURNALI*, 2(11), 189-194.
65. Najmiddinov, E. (2022). THE SIGNIFICANCE OF NATURE IN THE FORMATION OF PRESCHOOL CHILDREN IN THE IDEAL GENERATION. *Science and Innovation*, 1(8), 149-154.
66. Najmiddinov, E. (2022). " ICHTHYOLOGY AND HYDROBIOLOGY" PROSPECTS FOR THE DEVELOPMENT OF DIRECTIONS IN UZBEKISTAN. *Science and Innovation*, 1(8), 152-160.
67. Abidjanovich, A. A. (2022). THE NEED TO IMPROVE HUMAN'S NOOSPHERICAL RELATIONSHIP TO NATURE. *INTERNATIONAL JOURNAL OF SOCIAL SCIENCE & INTERDISCIPLINARY RESEARCH ISSN: 2277-3630 Impact factor: 7.429*, 11(11), 23-30.
68. Abidjanovich, A. A. (2022). THE ROLE OF CONTINUOUS EDUCATION SYSTEM IN IMPROVING PERSONAL ECOLOGICAL CULTURE. *INTERNATIONAL JOURNAL OF SOCIAL SCIENCE & INTERDISCIPLINARY RESEARCH ISSN: 2277-3630 Impact factor: 7.429*, 11(11), 5-12.
69. Абдумаликов, А. (2022). АТРОФ-МУҲИТНИ АСРАШ БЎЙИЧА МИЛЛИЙ СТРАТЕГИК РЕЖА ВА УНИНГ АҲАМИЯТИ. *Central Asian Academic Journal of Scientific Research*, 2(2), 251-258.
70. Абдумаликов, А. (2022). ЯНГИ ТАРАҚҚИЁТ БОСҚИЧИДА ЭКОЛОГИК МОДЕРНИЗАЦИЯЛАШ ДАСТУРИ. *Scientific progress*, 3(2), 1179-1186.
71. Абдумаликов, А. А. (2019). Human and Natural Harmony in the Historical Process. *Scientific Bulletin of Namangan State University*, 1(5), 205-209.
72. Abidzhanovich, A. A. (2020). Issues Of Formation Of Rationality In Relations Of Nature With Society. *The American Journal of Social Science and Education Innovations*, 2(08), 301-304.
73. Abdumalikov, A. A. (2019). Environmental Ecological Policy in Uzbekistan and Necessity Of Formation Of Rational Communication To Nature. *Scientific and Technical Journal of Namangan Institute of Engineering and Technology*, 1(9), 94-101.
74. Мирзобоев, Й. А. (2022). Тур Ўзгариш Чизиклари Учта Бўлган, Гиперболик Қисмларининг Ҳаммаси Характеристик Учбурчаклардан Иборат Бўлган Бешбурчакли Соҳада Учтинчи Тартибли Кўринишдаги Параболик-Гиперболик Тенглама Учун Битта Чегаравий Масала Ҳақида. *Theory And Analytical Aspects Of Recent Research*, 1(5), 363-366.
75. MIRZABOYEV, Y. BOSHLANG'ICH SINIF O'QITUVCHILARINING МАТЕМАТИКА О 'QITISH METODIKASI. О 'RTA UMUMTA'LIM МАКТАБЛАРИДА МАТЕМАТИКА О 'QITISHNING MAQSADI. *ЭКОНОМИКА*, 169-172.
76. Iminov, B. B. (2020). INNOVATIVE CULTURAL LINKS ARE AN IMPORTANT FACTOR IN SOCIAL DEVELOPMENT. *Scientific and Technical Journal of Namangan Institute of Engineering and Technology*, 2(3), 263-270.
77. Iminov, B. B. (2019). A PHILOSOPHICAL APPROACH TO INNOVATIVE AND CULTURAL-RELATIONS AT A NEW STAGE OF DEVELOPMENT. *Scientific and Technical Journal of Namangan Institute of Engineering and Technology*, 1(5), 157-162.
78. Qizi, S. G. G. O. (2022). LINGUISTIC BASIS AND PEDAGOGICAL CONDITIONS OF TEACHING WORD MEANING TO PRIMARY CLASS STUDENTS. *European*

- International Journal of Multidisciplinary Research and Management Studies*, 2(12), 117-123.
79. Qizi, S. G. G., & Teshaboyevna, D. D. Methods Of Formation Of Independent Reading Skills In Primary School Pupils. *JournalNX*, 21-24.
80. Kizi, S. G. G. (2021). Formation Of Independent Reading Skills in Primary School Students. *Texas Journal of Multidisciplinary Studies*, 2, 222-224.
81. Valijonovna, K. I., Rakhmatjonovich, T. D., & Mukhtoralievna, Z. S. (2022). Informational Technology at Education. *Spanish Journal of Innovation and Integrity*, 6, 262-266.
82. Akmaljonovna, A. Z. (2021). Methods of formation of independent reading skills in primary school students. *ACADEMICIA: An International Multidisciplinary Research Journal*, 11(3), 1425-1428.
83. Dehqonova, M., & Tagonova, G. (2022). The Importance of Didactic Games in Speech Therapy in the Development of Speech in Children with Autism and the Ability to Choose Effective Methods. *European Journal of Innovation In Nonformal Education*, 2(1), 133-137.
84. Dehqonova, M. (2022). BOLALARDAGI YOZUV BUZILISHLARI VA ULARDAGI DISGRAFIYADA O 'ZIGA XOS XATOLIKLARNI PAYDO BO 'LISH MEXANIZMI. YANGI O'ZBEKISTONDA MILLIY TARAQQIYOT VA INNOVASIYALAR, 405-407.
85. Dehqonova, M., & Najmiddinova, N. (2022). ALOHIDA EHTIYOJGA EGA BO'LGAN BOLALARNING OILAGA MOSLASHISHI UCHUN MUHIM OMILLAR. YANGI O'ZBEKISTONDA MILLIY TARAQQIYOT VA INNOVASIYALAR, 90-92.
86. Dehqonova, M. (2023). MAXSUS MAKTABDA DAKTIL NUTQINI O'QITISH-TADQIQOT OBYEKTI SIFATIDA. *Наука и инновация*, 1(1), 39-40.
87. Qizi, D. M. S., & Qizi, R. G. X. (2022). METHODS OF STUDYING ADDITION AND SUBTRACTION OF TWO-DIGIT NUMBERS IN ELEMENTARY SCHOOL. *Gospodarka i Innowacje.*, 22, 61-67.
88. Dehqonova, M. S. Q., & Axmedova, U. Y. Q. (2023). BO 'LAJAK BOSHLANG 'ICH SINF O 'QITUVCHILARINI MATEMATIK SAVODXONLIGINI OSHIRISH JARAYONIDA ULARNING TAFAKKURI, QOBILYATI VA INTELLEKTUAL RIVOJLANISH. *Oriental renaissance: Innovative, educational, natural and social sciences*, 3(4-2), 251-256.
89. Otazonov, S. M., Ergashev, R. N., Botirov, K. A., Qaxxorova, B. A., Xudoynazarova, M. A., Abdulkarimova, N. A., ... & Ismoilova, E. M. (2022, December). Influence of thickness and temperature on photoelectric properties of p-CdTe-nCdS and pCdTe-CdSe heterostructures. In *Journal of Physics: Conference Series* (Vol. 2388, No. 1, p. 012001). IOP Publishing.
90. Otazonov, S. M., Ergashev, R. N., Axmedov, T., Usmonov, Y., & Karimov, B. (2022, December). Photoelectric properties of solar cells based on pCdTe-nCdS and pCdTe-nCdSe heterostructures. In *Journal of Physics: Conference Series* (Vol. 2388, No. 1, p. 012062). IOP Publishing.
91. Abdulvakhidov, K., Li, Z., Abdulvakhidov, B., Soldatov, A., Otazonov, S., Ergashev, R., ... & Sitalo, E. (2023). Structure phase state and physical properties of YbMn<sub>1-x</sub>Fe<sub>x</sub>O<sub>3</sub> compositions. *Applied Physics A*, 129(3), 185.
92. Ahmedova, U. Y. Q., & Axmedova, M. U. B. Q. (2021). Vatanim Surati. *Oriental renaissance: Innovative, educational, natural and social sciences*, 1(11), 877-883.

93. Axmedova, U. (2022). On Certain Conditions Of Striking Coefficients Of Fourier Series To Zero. *Scientific and Technical Journal of Namangan Institute of Engineering and Technology*, 3(3), 3-8.
94. Qizi, A. U. Y., & Qizi, A. M. U. B. (2021). Research On Hydronyms and Their Importance.
95. Umidaxon, A., & Gulirano, S. (2023). BOSHLANG'ICH SINF MATEMATIKA DARSLARIDA AMALIY MASHQLAR YECHISH JARAYONIDA O'QUVCHILARNING FIKRLASH QOBILIYATINI OSTIRISH OMILLARI. *PEDAGOGIKA, PSIXOLOGIYA VA IJTIMOIIY TADQIQOTLAR*, 2(5), 10-14.
96. Axmedov, O. U. B. O. G., & Qizi, A. U. Y. (2022). STEROMETRIYA BO'LIMI VA UNING BA'ZI AKSIOMALARIDAN KELIB CHIQUADIGAN NATIJALAR. *International scientific journal of Biruni*, 1(2), 127-133.
97. Axmedova, U. Y. Q., & Axmedova, M. U. B. Q. (2022). XALQ OG 'ZAKI IJOD NAMUNALARINING BOSHLANG 'ICH SINF DARSLIKLARIDA QO 'LLANISHI VA ULARNING MAZMUNIIY GURUHLANISHI. *International scientific journal of Biruni*, 1(2), 345-351.
98. Erkinovna, N. S. (2022). Educational Methods in Teaching the Russian Language. *American Journal of Social and Humanitarian Research*, 3(11), 260-263.
99. Erkinovna, N. S. (2022). THE IMPORTANCE OF LISTENING SKILLS IN LEARNING THE RUSSIAN LANGUAGE. *INNOVATIVE DEVELOPMENTS AND RESEARCH IN EDUCATION*, 1(12), 138-145.
100. Erkinovna, N. S. (2022). MECHANISMS OF EFFECTIVE TEACHING OF FOREIGN LANGUAGES USING INNOVATIVE METHODS. *Uzbek Scholar Journal*, 11, 132-135.
101. Erkinovna, N. S. (2023). RUSSIAN LANGUAGE IN THE MODERN WORLD. *Open Access Repository*, 4(3), 284-295.
102. Rakhmatjonov Shokhjahn Dilshodbek o'g'li //THE ROLE OF PHYSICAL CULTURE IN PROVIDING THE PSYCHOLOGICAL HEALTH OF THE ATHLETE// INNOVATIVE DEVELOPMENTS AND RESEARCH IN EDUCATION. International scientific online conference. Canada. Part 2, 23.01.2022. 1-3
103. Raxmatjonov Shoxjahn Dilshodbek o'g'li //SPORTCHI PSIXOLOGIK SALOMATLIGIGA TA'SIR ETUVCHI OMILLAR// GALAXY INTERNATIONAL INTERDISCIPLINARY RESEARCH JOURNAL (GIIRJ). Vol. 10, Issue 11, Nov.(2022). 117-121 pages.
104. QURBONOVA Saida Miralimjanovna, RAXMATJONOV Shoxjahn Dilshodbek o'g'li //MAMLAKATIMIZ PSIXOLOGLARI ISHLARIDA SHAXSLARARO MUNOSABATDA MUOMALA MUAMMOSINING TALQINI// Journal of Pedagogical and Psychological Studies. Vol. 1. № 5, (2023). 99-103 pages.
105. Raxmatjonov Shoxjahn Dilshodbek o'g'li //SPEECH ISSUES IN PSYCHOLINGUISTICS// IQRO JURNALI № 2. 04.2023. 503-511 betlar.
106. Raxmatjonov Shoxjahn Dilshodbek o'g'li, Vosiljonov Azizbek Boxodirjon o'g'li //XORIJ PSIXOLOGLARINING ISHLARIDA SHAXSNING TADQIQ ETILISHI// INNOVATIVE DEVELOPMENTS AND RESEARCH IN EDUCATION. Vol. 1. № 12, 2022. 39-47 pages.
107. Raxmatjonov Shoxjahn Dilshodbek o'g'li //TALABALARDA TOLERANTLIKNI RIVOJLANTIRISH – IJTIMOIIY PSIXOLOGIK MUAMMO SIFATIDA// International Journal of Economy and Innovation. Volume: 30. 2022. 66-70 pages.

108. Rakhmatdjonov Shokhjahan Dilshodbek o'g'li //PSYCHOLOGICAL ASPECTS OF THE SPORTSMAN PERSONALITY DURING COMPETITIONS// IJTIMOYIY FANLARDA INNOVASIYA ONLAYN ILMIY JURNALI. Vol. 2 No. 11 (2022). 215-221 betlar.
109. Raxmatjonov Shoxjahon Dilshodbek o'g'li //Motiv Va Motivatsiya Muammosining Jahon Va Mahalliy Psixologlar Tomonidan Tadqiq Etilganligi// American Journal of Social and Humanitarian Research, Vol. 3 No. 11 (2022). 256-259 pages.
110. Raxmatjonov Shoxjahon Dilshodbek o'g'li //TOLERANTLIK SHAKLLANAYOTGAN SHAXS MODELINING TAVSIFI// International scientific journal «MODERN SCIENCE AND RESEARCH». VOLUME 2 / ISSUE 5 /2023. 761-764 pages.
111. . Raxmatjonov Shoxjahon Dilshodbek o'g'li. (2023). PSIXOLOGIYADA MOTIVATSIYA TURLARI, NAZARIYALARI VA TAHLILI. Научный Импульс, 1(10), 665-670.
112. Raximov, Q., & Samijonov, A. (2023). DESCRIPTION OF WAYS TO BUILD A SELF-SIMILAR SOLUTION. *Modern Science and Research*, 2(5), 950-958.
113. Raximov, Q., & Samijonov, A. (2023). DESCRIPTION OF PROCESSES WITH CONVECTIVE TRANSPORT. *Modern Science and Research*, 2(5), 941-949.
114. Kadirov, S. (2023). HISTORICAL AND CULTURAL MONUMENTS AND THEIR CONDITION IN FERGANA REGION (1991-2020 IN THE CASE OF THE CITY OF MARGILAN): THE ISSUE OF PRESERVATION, PROTECTION AND THEIR USE. *Modern Science and Research*, 2(5), 818-830.
115. Abduraxmonov, A., & Kadirov, S. (2022). DEMOGRAFIK JARAYONLARNING IQTISODIY-IJTIMOYIY SOHALARNI RIVOJLANISHI BILAN BOG 'LIQLIGI VA DASTLABKI XUSUSIY MULK MASALALARI. *IJTIMOYIY FANLARDA INNOVASIYA ONLAYN ILMIY JURNALI*, 2(11), 222-229.
116. Yo'lchiboyeva, L. (2023). METHODS FOR GROWING SPEECH SKILLS OF PRIMARY SCHOOL STUDENTS. *Modern Science and Research*, 2(5), 1028-1030.
117. Yo'lchiboyeva, L. (2023). METHODOLOGY FOR TEACHING THE NOUN PHRASE CATEGORY: ENHANCING LANGUAGE LEARNING IN STUDENTS. *Modern Science and Research*, 2(5), 1025-1027.
118. Kalandarovna, Y. L. (2023). Superstitions in Linguoculturology. *DENMARK" THEORETICAL AND PRACTICAL FOUNDATIONS OF SCIENTIFIC PROGRESS IN MODERN SOCIETY"*, 14(1).
119. Qalandarovna, Y. L. L. (2023). O 'QUVCHILAR NUTQINI O 'STIRISH METODIKASI. *IQRO JURNALI*, 2(2), 637-645.
120. Qalandarovna, Y. L. L. (2023). LINGVOKULTUROLOGIK BIRLIKLARNING NUTQDAGI O'RNI. *IQRO*, 2(2), 522-529.
121. Kalandarovna, Y. L. (2022). ORIGIN AND CONCEPT OF TABOO VOCABULARY. *Innovative Technologica: Methodical Research Journal*, 3(10), 184-190.

## PALEODEMOGRAFIK HISOBLASH USULLARI

Aliyorbek Abdurahmonov

<https://doi.org/10.5281/zenodo.8029333>

*Annotatsiya.* Ushbu maqolada Paleodemografik hisoblash usullari haqida malumotlar keltirilgan.

*Kalit soʻzilar:* Paleodemografik tadqiqotlar, demografik vaziyat, hududlarga aholining joylashishi, ijtimoiy stratifikatsiya.

## PALEODEMOGRAPHIC CALCULATION METHODS

*Abstract.* This article provides information on Paleodemographic calculation methods.

*Keywords:* Paleodemographic studies, demographic situation, population placement in regions, social stratification.

## ПАЛЕОДЕМОГРАФИЧЕСКИЕ МЕТОДЫ РАСЧЕТА

*Аннотация.* В этой статье представлена информация о методах Палеодемографического расчета.

*Ключевые слова:* Палеодемографические исследования, демографическая ситуация, расселение по территориям, социальная стратификация.

Paleodemografik tadqiqotlar qadimgi qabilalarning yoyilish dinamikasini kuzatish imkonini beradi. Ular orqali hududlarga aholining joylashishi qanday kechganligi, yodgorliklar jam boʻlgan rayonlarni aniqlash mumkin. Bu esa, oʻz navbatida ushbu joylarning biror madaniyat tarkibiy qismining markazi yoki muayyan ibodat maskani boʻlganligi (dafa yodgorliklari kontekstida) masalasini oydinlashtirishga xizmat qiladi. Shunday qilib, ushbu izlanishlar turli madaniyatlarning maʼnaviy, iqtisodiy, ijtimoiy jihatdan oʻzaro bogʻliqligini, muayyan jamiyat ichidagi ijtimoiy stratifikatsiyani anglashga yordam beradi.

Albatta, paleodemografiya yuqoridagi masalalarni toʻla hal qilishga qodir emas. Buning uchun uni boshqa bilim sohalaridagi, masalan, antropologik tadqiqotlar bilan toʻldirish mumkin. Moddiy madaniyat tarixiga oid maʼlumotlar mazkur masalalarga yanada oydinlik kiritadi.

Paleodemografik modellar asosan tosh davrining ovchi va termachi jamoalari uchun yaratiladi hamda foydalaniladi. Bronza davriga oid demografik rekonstruksiya uzoq vaqtgacha faqat bir necha ishlardan iborat boʻlgan. Bu bronza davri yodgorliklari tarqalgan barcha hududlarni oʻrganib chiqishdagi muammolar bilan izohlanadi. Umuman olganda bunday muammo barcha davr yodgorliklariga xos. Biroq, XX asrning ikkinchi yarmidan boshlab yangi texnologiya va uslubiyotlarning paydo boʻlishi bu masalani maʼlum darajada hal qilish imkonini yaratdi.

S.N.Bibikovning “Paleolit davrini paleoiqtisodiy modellashtirishning ayrim jihatlari” nomli ishida Dnepr, Desna, Don daryolari boʻyidagi baʼzi paleolit davri turar-joylari va manzilgohlari hamda Sharqiy Sibirdagi paleolit davriga oid keng oʻrganilgan Malta va Buret manzilgohlarini tahlil qilgan. Muallif paleolit manzilgohlaridagi turar joylar soni 10 dan oshmaganligini qayd etadi. Tuzilishiga koʻra ular hozirgi Shimoliy Osiyo va Shimoliy Amerikada yashovchi chukcha, aleut, nenets, toviy, komi kabi xalqlarning uyiga oʻxshaydi. Ayni vaqtda ushbu uylar oʻsha davr merosi emas, balki paleolit davri odamlari va zamonaviy shimolliklarning turmush tarzi va mashgʻulotlari umummiyligi mahsulidir.

S.N.Bibikov XIX asr oxiri – XX asr boshlarida shimolliklar orasida oʻtkazilgan roʻyxatga olish maʼlumotlariga asoslanib, shimol xalqlarining manzilgohlarida ikki xil – qishki va yozgi



turargohlar mavjudligini qayd etadi. Birinchilari mustahkam qurilgan bo'lsa, ikkinchilari engil konstruksiyaga ega edi. S.N.Bibikov A.N.Chernish, N.I.Boriskovskiy, B.Klimlarning arxeologik tadqiqotlariga tayanib, turargohning ichida bir necha o'choqlar borligi, manzilgohlarning chekka qismlarida esa yozgi turargohlarning qoldig'i sifatida alohida gulxanlar topilganini ta'kidlaydi.

Yana bir misol tariqasida Desna daryosi bo'yidagi Pushkari I manzilgohida turargoh ichida ham, uning tashqarisida ham uchtadan o'choq bo'lganini keltiradi. Bu holat boshqa manzilgohlarda ham kuzatiladi. Bundan bitta turargohda bir necha oila istiqomat qilgan, degan xulosa kelib chiqadi. S.N.Bibikovning hisobicha, uylarning ichkari va tashqarisidagi o'choqlar hamda "ishlab chiqarish o'rinlari"ning soniga qarab paleolit davri manzilgohida yashagan oilalar sonini aniqlash mumkin. Ushbu modelni asos qilib olgan holda, S.N.Bibikov o'choqlar (gulxanlar) soni oilalar soniga teng, deb xulosa beradi. U etnografik ma'lumotlarga tayanib, paleolit davri oilasi 5–7 kishidan iborat bo'lganini taxmin qiladi.

Shuningdek, tadqiqotchi qadimgi odamlarning go'shtga bo'lgan ehtiyojini ham inobatga oladi. U shimol xalqlariga parallel o'tkazgan holda manzilgoh aholisining go'shtga bo'lgan yillik ehtiyoji 11 tonnani tashkil etishini hisoblab chiqqan. Tabiiy resurslar bazasi e'tiborga olinsa, manzilgohning mavjud bo'lish davri 22–23 yilni tashkil etgan.

Shu bilan birga S.N.Bibikov aniq paleodemografik hisob-kitoblarga to'sqinlik qiluvchi jihatlarni ham qayd etadi. Hududlar bo'yicha aniq xronologik bo'linish va ular o'rtasida sinxronizatsiyaning mavjud emasligi, o'troq yashovchi jamoalarning ham ko'chishi, qadimda mavjud bo'lgan yodgorliklarning aniqlanganlariga nisbatan ko'proq ekanligi shular jumlasidan. Umuman olganda, S.N.Bibikovning demografik tuzilishni aniqlash modeli quyidagilardan iborat:

1. Manzilgohdagi yoki qatlamdagi oilalarning umumiy sonini hisoblash.
2. Oila a'zolari sonini hisoblab chiqish.
3. U yoki bu hududdagi oilalar sonini hisoblash.
4. Umumiy natijalarni hisoblash.

Ushbu model paleolit jamiyati uchun yaratilgan bo'lsa-da, mazkur tamoyillar to'ldirilgan holda boshqa tarixiy davrlarga nisbatan ham qo'llanilishi mumkin.

V.M.Masson ham o'zining Osiyo va Sharqning qadimgi ijtimoiy va xo'jalik tizimlari rekonstruksiyasi hamda o'rganish usullariga bag'ishlangan "Qadimgi jamiyatlarning iqtisodiyoti va ijtimoiy tuzumi" nomli ishida paleodemografik tahlil mavzusiga to'xtaladi. U tavsiflagan usullardan biri yuqorida tilga olingan S.N.Bibikovning usuliga asoslanib, alohida manzilgohdagi aholi sonini aniqlash orqali katta hududdagi aholi zichligini hisoblab chiqishdan iboratdir. Ayni damda natijalar aniqligi yuqori bo'lishi uchun mazkur usul manzilgohlarning to'laligicha ochilgan bo'lishini talab etadi. Bunda turargohlarning joylashish zichligi, o'lchami va nima uchun xizmat qilishi inobatga olinadi.

V.M.Masson bir qator tadqiqotchilar, jumladan, K.Renfryu bushmenlar, Yaqin Sharq, Pokiston shaharlari aholisi zichligini o'rganib, ulardagi ko'rsatgichlarni neolit, ilk, o'rta va so'nggi bronza davri Egey dunyosi voqeligiga ko'chirganini qayd etadi. Bunday baholash konkret arxeologik ma'lumotlarga asoslanmagani uchun V.M.Masson uni "gipotetik", deb izohlaydi.

V.M.Masson K.Renfryuga tayanib, yana bir usulni keltiradi. Bunda hududning xususiyatlarini aniqlash uchun bir madaniyat yoyilgan har 1000 kv. km. maydondagi manzilgohlar koeffitsenti sonini hisoblash zarur bo'ladi.

V.M.Masson aholi sonini hisoblashning yana bir usulini taklif qilib, bunda hisob-kitob muayyan ekologik tizimda jamoa yurituvchi xo'jalik turi talab qiladigan ishlab chiqarish imkoniyatlaridan kelib chiqadi. Masalan, ovchi qabilalaridagi aholi sonini aniqlash ekologik muvozanatni buzmaganda tabiiy ko'payishni inobatga olib biomassaning maydon birligiga nisbatan miqdorini hisoblashdan iborat bo'ladi. Ushbu usul arxeologik ma'lumotlar bilan ham to'ldirilishi joiz.

A.N.Gey tomonidan bronza davri mozor-qo'rg'onlari asosida qadimdagi demografik holatni baholash usullari qo'llanadi. U o'zining aholi sonini hisoblash metodikasini bir necha bosqichga bo'ladi.

Birinchi bosqich – mazkur yodgorliklarni qoldirgan qadimgi aholining jinsiy tarkibi va yashash davomiyligini aniqlash. A.N.Geyning ta'kidlashicha, mazkur bosqich faqat antropologlar tomonidan yosh va jinsiy tarkibi aniqlanib qazilgan mozorlarda qo'llanilishi mumkin. Bunday holat esa kam uchraydi.

Ikkinchi bosqich – aholi umumiy sonini, joylashish xarakteri va zichligini hisoblash. Mazkur bosqichni amalga oshirish uchun muayyan hududdagi dafn yodgorliklarining umumiy zichligini aniqlash zarur bo'ladi. Misol tariqasida A.N.Gey Kuban daryosining o'ng tomonidagi 6400 kv. km. da 2666 ta qo'rg'on hisoblanganini keltiradi.

Uchinchi bosqich – o'rganilayotgan hududda qo'rg'onlarga dafn etish xos bo'lgan madaniyatlarga tegishli dafnlarning umumiy sonini aniqlash. Tadqiqotchi dafnlar sonini ikki xil yo'l bilan aniqlash mumkinligini ta'kidlaydi. Birinchisi – tadqiqot uchun tanlangan madaniyatlarga tegishli dafnlarning o'rtacha sonini aniqlab, olingan ma'lumotlarni butun yodgorlik majmuasiga qo'llash. Ikkinchisi – arealning turli qismlarida va har xil balandlikdagi qo'rg'onlarda turli madaniyatlarning dafnlari bir tekisda taqsimlanmaganini inobatga olib differensial hisob-kitobni amalga oshirish. Bu usullarning birini ikkinchisidan ustun deb bo'lmaydi.

Shunday qilib, ushbu model ham yuqorida tilga olingan usullarga asoslansa-da, ulardan farqli ravishda ko'chmanchi va yarim ko'chmanchi turmush tarzidagi qabilalar uchun tuzilgan. Ta'kidlash joizki, A.N.Gey tomonidan taklif etilgan bu usul ko'proq bronza davri aholisining zichligini rekonstruksiya qilishda qo'l keladi.

Shu o'rinda yana bir jihatga ahamiyat berish joiz. Qo'rg'onlarga dafn etilgan odamlar o'sha jamoada muayyan ijtimoiy mavqega ega bo'lgan. Ularning ma'lum manzildagi sonini hisoblab, so'ng katta hududga ekstrapolyasiya qilish orqali o'sha jamoaning yuqori tabaqalariga mansub aholi sonini chiqarish mumkin xolos. Aholi joylashuvining yaxlit manzarasini hosil qilish uchun manzilgohlar va o'ra qabrlar materiallariga asoslangan demografik tuzilmalar modelini ham qo'llash zarur.

V.N.Fedosova va T.I.Alekseevalar paleodemografiyaning asosiy muammolarini tahlil qilar ekan, tuzilmalar uchun zarur bo'lgan antropologik ma'lumotlarning sifatiga to'xtalib o'tadi. Paleodemografik rekonstruksiyalarning yuqori sifatini ta'minlaydigan birinchi shart – bu to'la qazilgan mozorlardir. Ikkinchi shart – turli yoshdagi dafn etilganlarning son tarkibi haqidagi to'liq ma'lumotlarning mavjudligi. Mualliflarning qayd etishicha, bunda asosiy muammolardan biri chaqaloq va yosh bolalarga tegishli materialning kamligidir.

Ya.Pyonteki A.Veber paleodemografik ma'lumotlarni "real" demografiya bilan solishtirish o'rinli emas, deb hisoblaydi. Chunki qadimgi va zamonaviy aholini o'rganishga

nisbatan yondashuvlar tubdan farq qiladi. Materialni paleodemografik tadqiq etish doirasida o'lim va tug'ilishning rekonstruktiv ko'rsatgichlariga asoslanib, paleopopulyasiyalarning biologik statusini baholash muhim hisoblanadi. Bu turli madaniy va ijtimoiy tizimlarga tegishli guruhlarining yashab qolish strategiyalari samaradorligini solishtirishga imkon beradi.

R.Meyndning bir guruh tadqiqotchilar bilan hammmualliflikda yaratgan ishida ham qator ahamiyatga molik fikrlar keltiriladi. Jumladan, tadqiqotchilarning ta'kidlashicha, ayollarda jinsiy belgilar erkaklardan ko'ra yaqqol ifodalanganligi sababli skeletlar va mayitlarning jinsiy mansubligini aniqlashda erkak qoldiqlarini ayolga tegishli deb hisoblash ehtimoli katta. Bunday xatolikka yo'l qo'ymaslik uchun antropolog mutaxassislar va ularning mavzuga doir ishlarini jalb qilish muhim ahamiyat kasb etadi.

Nemis mutaxassisi U.Vitver-Basxofenning fikricha, paleodemografik rekonstruksiyaning muvaffaqiyatli amalga oshirish uchun qabrlarning xronologiyasi va xususiyatlarini bilgan holda ularda to'liq osteologik seriyaning mavjudligi talab qilinadi.

P.G.Romanova yosh va jinsiy tarkibni aniqlashda bolalarga tegishli materialning etishmasligi muammosini hal qilish uchun bir-biridan farq qiluvchi ikki paleopopulyasiyani modellashtirishga harakat qiladi. Misol tariqasida u Rossiyaning Stavropol o'lkasida ilk bronza davrida bolalar o'limi 10 va 30 % ni tashkil etgan ikki paleopopulyasiya mavjud bo'lganini taxmin qiladi. Bu ma'lum darajada tadqiqotchi tomonidan keltirilgan arxeologik ma'lumotlar bilan ham tasdiqlanadi.

Yuqoridagilarga xulosa yasab aytish mumkinki, paleodemografik modellarni yaratishda rivojlanishda o'xshash bo'lishiga qaramay zamonaviy jamoalarga asoslanishda ehtiyotkor bo'lish zarur. Bunda iqlim, hudud, xo'jalik yuritish darajasi kabi ta'sir etuvchi omillarni inobatga olish kerak. Shuningdek, tahlil jarayonida moddiy madaniyat, dafn marosimlari va boshqa xususiyatlarga asoslanib aholining chaqaloqlardan qariyalargacha tortib barcha yosh turlarini nazarda tutuvchi paleopopulyasiya modelini yaratish lozim. Bundan tashqari ish jarayonida hech qanday shubha uyg'otmaydigan osteologik bazani hosil qilish zarur.

V.N.Fedosova o'z ishida Evroosiyo, Afrika, Osiyo, Amerika, Avstraliya va Okeaniya hududlaridagi aholining paleolitdan boshlab XIX asrgacha bo'lgan davrdagi yosh tarkibi va zichligi bo'yicha ma'lumotlarni keltiradi. Masalan, Ukrainadagi mezolit davriga oid Vasilevka III qabristonida bolalar o'limi salmog'i 30 %, Vasilevka I va Voloshskoe qabristonlarida mos ravishda 4 va 5,2 % ni tashkil etadi. Evropa paleopopulyasiyalari uchun bu ko'rsatgich 26,2 dan 63% gacha borsa, Sibir va O'rta Osiyo aholisi uchun 40,4 dan 59,7% ni tashkil etadi. G.P.Romanova keltirgan ma'lumotlarga ko'ra, neolit va bronza davrlarida Evropa hududida bolalar o'limi 7 dan 67,1% gacha, Sibir va O'rta Osiyoda 22,5 dan 50% gacha borgan.

Shuningdek, V.N.Fedosova Janubi-G'arbiy Osiyo hududi aholisining o'lim yoshi haqida ma'lumotlarni keltiradi. Paleolitga nisbatan neolit davrida o'rtacha o'lim yoshi 30-35ni tashkil etadi. Eneolitda erkaklarning o'rtacha yoshi 31-35 ni tashkil etsa, ayollarniki 29 yoshga tushib ketadi. Bronza davrida bu ko'rsatgichlar deyarli o'zgar olmay erkaklarda 32, ayollarda 30 yoshni tashkil etadi.

Yuqoridagi ma'lumotlardan kelib chiqib, V.N.Fedosova yosh o'zgaruvchanligi jarayonini tuzilmasini ishlab chiqadi. Unga ko'ra, dastlab demografik ko'rsatkichlarning yomonlashishi ekotizim elementlari (ya'ni inson-tabiat, tabiat-inson) o'zaro ta'siri mexanizmlarining yo'lga

qo'yilmagani bilan izohlanadi. Keyinchalik muayyan iqtisodiy omillarni bartaraf etish orqali barcha biologik ko'rsatgichlar yaxshi tomonga o'zgarib boshlagan.

A.E.Kisliy tomonidan mezolit davridan ilk davlatchilik davrigacha bo'lgan oralikda aholi soni o'sish va kamayish dinamikasini izohlovchi rivojlanishning demostatik modeli ishlab chiqilgan. U o'z ishida Shimoliy Qora dengizbo'yi hududida XIX asr oxirigacha bo'lgan o'rtacha o'lim yoshi haqidagi ma'lumotlarga tayanadi. Uning fikricha, arxeologik ma'lumotlarga ko'ra mezolit davrida manzilgohlar soni unchalik ko'p bo'lmagan va o'z-o'zidan aholi soni ham kam edi. Neolitda vaziyat aholi sonining bir muncha oshishi tomonga o'zgaradi. Bronza davrida esa aholi soni ancha ortgan. Shunday qilib, A.E.Kisliy neolit-bronza davrida yashash davomiyligining pasayishi va aholi ko'payish suratlarning oshishini o'zlashtiruvchi xo'jalikdan ishlab chiqaruvchi xo'jalikka o'tilishi hamda ish kuchi salohiyatini ko'paytirish zaruriyati bilan izohlaydi.

So'nggi bronza davrining oxirida aholi soni kamayib, bu holat skif-armat davrida ham davom etadi. A.E.Kisliyning fikricha, Shimoliy Qora dengizbo'yidagi ekstensiv dasht xo'jaligi sharoitida etarlicha demopotensial yaratilmagan edi. Bronza davri oxirida iqlimning yomonlashishi aholi o'sishining kamayishi va buning natijasi o'laroq yashash davomiyligining ortishiga olib keladi. A.E.Kisliy bu jarayonni demografik o'tish deb ataydi.

Shuningdek, A.E.Kisliyning ta'kidlashicha, aholi stabiligiga erishilgach, aholi soni geometrik progressiyada o'sa boshlaydi va o'sish suratlari yuqorilangani sari yashovchilar soni shuncha tez kamayib boradi. Tadqiqotchi ushbu mexanizmlarni o'zining "Tarixni demografik o'lchash" nomli monografiyasida batafsil tavsiflaydi.

V.V.Sidorov tomonidan demografik hisob-kitoblarda o'ziga xos yangilik taklif qilinadi. U qaysidir ma'noda S.N.Bibikov tomonidan ilgari surilgan neolit davri manzilgohlarining qurilish xususiyatlari va o'choqlar soniga tayanib paleodemografik modellashtirish g'oyasini davom ettiradi. Tadqiqotchining hisob usuli o'rganilayotgan jamoalarga xos xo'jalik birliklari va jamoalarning kattaligini aniqlashga asoslanadi. Ushbu usulning tuzilishi quyidagicha:

1) bitta jamoadagi aholi sonini aniqlash. Bunda turargohdagi o'choqlar soni va idish-tovoqlarning hajmi inobatga olinadi.

2) bir vaqtning o'zida istiqomat qilishi mumkin bo'lgan jamoalar sonini aniqlash. V.V.Sidorovning ta'kidlashicha, buning uchun ikki narsa talab etiladi. Biri – yirik sof komplekslar, ikkinchisi – keng ko'lamlil razvedka ishlari. Bu usuldan foydalangan tadqiqotchining qayd etishicha, Moskva atroflaridagi 100 ming kv.km. hududda 42 jamoa istiqomat qilishi mumkin bo'lgan bo'lsa, Kostroma atrofidagi 60 ming kv.km maydonda bu jamoalar soni 6 dan oshmas edi. Bunday past ko'rsatgich manzilgohlar va turargohlar joylashgan ko'llarning soni va qulayligi bilan izohlanadi.

A.T.Sinyuk A.N.Gey va S.J.Pustovalovning ishlarini tahlil qilib, mozor qo'rg'onlarga asoslangan paleodemografik tuzilmalarni tanqid qiladi. U bunday usul bilan hisoblangan aholi sonini shubha ostiga olib, demografiyani aniqlashda o'ra qabrlarga afzallik beradi. Uning fikricha, qo'rg'onlarni barpo etish katta kuch talab etishi e'tiborga olinsa, jamoaning barcha a'zolari uchun bunday inshootlarni yaratish mumkin bo'lmagan. Bundan tashqari, nobud bo'lgan qo'rg'onlar soni qo'shib hisoblanganda ham mavjud qo'rg'onlar soni qabilalarning yashab qolishi uchun zarur bo'lgan odamlarning hatto minimal soniga mos kelmaydi. Boshqacha aytganda, qo'rg'onlarga faqat jamoaning imtiyozli tabaqasi dafn etilgan. Biroq, A.T.Sinyuk o'z tadqiqotini olib borgan Don daryosi bo'yidagi o'rmon-dasht hududidagi o'ra qabrlar soni juda kam sonli – 20–30ta bo'lib,

ko‘pincha 50ta dafndan oshmaydigan nekropollardan iborat bo‘lgan. Shuning uchun mozor qo‘rg‘onlar asosida aholi sonini aniqlash mumkin emas, degan fikr o‘zini oqlamaydi.

Demak, yuqoridagilarga tayanib hozirda aholi sonini hisoblashning ikkita asosiy yo‘nalishi mavjudligini aytilish mumkin. Ularning har biri o‘z yodgorlik turi, ya‘ni manzilgohlar va qabristonlarga asoslanadi. Birinchi yo‘nalish katta va kichik jamoalardagi aholi sonini manzilgohlardagi turar-joylarning tuzilishi va odamlarning yashashi uchun zarur bo‘lgan oziq-ovqat zahirasini hisoblash orqali aniqlashdan iborat. Bu yo‘nalish, asosan, paleolit-neolit va qisman bronza, ilk temir davri jamoalariga nisbatan qo‘llanadi.

Ikkinchi yo‘nalish aholi sonini jins va yosh tarkibini aniqlab, antropologiya, o‘ra qabrlar va mozor qo‘rg‘onlardagi dafnlarni qo‘llagan holda hisoblashni taqozo etadi. Bu yo‘nalish, asosan, bronza va ilk temir davri uchun qo‘llanadi. Har ikki yo‘nalishda ham hisob-kitoblarning o‘ziga xos “tarmoqlari” mavjud bo‘lsa-da, asosiy tamoyillar saqlanib qoladi.

Keltirilgan metodikalar bir-birini to‘ldirib, haqiqatga yaqin demografik vaziyatni aks ettiruvchi natijalarni olish imkonini beradi. Shu bilan birga, to‘laqonli rekonstruksiya qilish uchun etishmayotgan ma‘lumotlarni to‘ldirishda ba‘zi analogiyalarni, ayniqsa, etnografik o‘xshatishlarni tanlashga ehtiyotkorlik bilan yondashish zarur.

#### REFERENCES

1. Мўйдинов, А. (2021). ЁШЛАРНИ ТУРЛИ ТАХДИДЛАРДАН ҲИМОЯ ҚИЛИШДА АЖДОДЛАР МЕРОСИДАН ФОЙДАЛАНИШНИНГ АҲАМИЯТИ. *Academic research in educational sciences*, 2(2), 132-137.
2. Asilbek, M. (2022). SOCIO-PHILOSOPHICAL ASPECTS OF EDUCATION OF AN ENLIGHTENED PERSON IN THE DEVELOPMENT OF SOCIETY. *Conferencea*, 183-186.
3. Adham o‘g‘li, M. A. (2022). THE ROLE OF NATIONAL WITCHCRAFT HERITAGE IN THE SPIRITUAL RISE OF SOCIETY (SOCIO-PHILOSOPHICAL ANALYSIS). *American Journal of Interdisciplinary Research and Development*, 10, 122-127.
4. Muydinov, A. (2022). ENLIGHTENMENT IN TURKESTAN IN THE SECOND HALF OF THE XIX-EARLY XX CENTURIES. ENLIGHTENMENT BY JADID SCHOOL. *ASIA PACIFIC JOURNAL OF MARKETING & MANAGEMENT REVIEW ISSN: 2319-2836 Impact Factor: 7.603*, 11(10), 14-20.
5. Ruzmatovich, U. S. (2022). PROCESSES OF ORGANIZATION OF TECHNICAL, TACTICAL AND PHYSICAL PREPARATION IN NATIONAL WRESTLING TRAINING. *INTERNATIONAL JOURNAL OF RESEARCH IN COMMERCE, IT, ENGINEERING AND SOCIAL SCIENCES ISSN: 2349-7793 Impact Factor: 6.876*, 16(3), 65-68.
6. Ruzmatovich, U. S. (2022). CHANGES EXPECTED TO COME IN OUR LIFE MOVEMENTS. *Web of Scientist: International Scientific Research Journal*, 3(3), 485-489.
7. Shohbozjon, K., & Azizjon, M. (2022). PREPARING SCHOOL STUDENTS IN THE FIELD OF PHYSICAL CULTURE AND SPORTS BEFORE ENTRY TO HIGHER

- EDUCATION. *INTERNATIONAL JOURNAL OF RESEARCH IN COMMERCE, IT, ENGINEERING AND SOCIAL SCIENCES* ISSN: 2349-7793 Impact Factor: 6.876, 16(10), 100-108.
8. Shavkatovna, S. R. (2021). Developing Critical Thinking In Primary School Students. *Conferencea*, 97-102.
  9. Oljayevna, O., & Shavkatovna, S. (2020). The Development of Logical Thinking of Primary School Students in Mathematics. *European Journal of Research and Reflection in Educational Sciences*, 8(2), 235-239.
  10. Uljaevna, U. F., & Shavkatovna, S. R. (2021). Development and education of preschool children. *Academicia: an international multidisciplinary research journal*, 11(2), 326-329.
  11. Shavkatovna, S. R. N. (2021). Methodical Support Of Development Of Creative Activity Of Primary School Students. *Conferencea*, 74-76.
  12. Ra'noxon, S. (2022). BOSHLANG'ICH MAKTAB O'QUVCHILARIDA MATEMATIKAGA MUNOSABAT. *IJTIMOY FANLARDA INNOVASIYA ONLAYN ILMIY JURNALI*, 2(11), 203-207.
  13. Shavkatovna, S. R. (2021). Methodological Support for The Development of Primary School Students' Creative Activities. *Texas Journal of Multidisciplinary Studies*, 2, 121-123.
  14. Shavkatovna, S. R. (2021). Improvement of methodological pedagogical skills of developing creative activity of primary school students. *ACADEMICIA: An International Multidisciplinary Research Journal*, 11(10), 289-292.
  15. Шарофутдинова, Р., & Абдуллаева, С. (2022). ФИКРЛАШ ҚОБИЛИЯТИНИ РИВОЖЛАНТИРИШДА МЕНТАЛ АРИФМЕТИКА. *IJTIMOY FANLARDA INNOVASIYA ONLAYN ILMIY JURNALI*, 2(11), 235-239.
  16. Maxamadaliyevna, Y. D., Oljayevna, O. F., Qizi, T. D. T., Shavkatovna, S. R. N., & Anvarovna, A. O. (2020). Pedagogical Features Of Mental Development Of Preschool Children. *Solid State Technology*, 63(6), 14221-14225.
  17. Sharofutdinova, R. I., Asadullaev, A. N., & Tolibova, Z. X. (2021). The Factors and Basic Concepts Determining Community Health. *Central Asian Journal of Medical and Natural Science*, 2(5), 376-379.
  18. Iqboljon, S. (2022). Boshlang'ich Sinf o'quv Jarayonida Axborot Texnologiyalaridan Foydalanish. *Ijodkor o'qituvchi*, 2(20), 137-140.
  19. Iqboljon, S. (2022). KOMPYUTER YORDAMIDA DARSLARNI TASHKIL ETISH. O'ZBEKISTONDA FANLARARO INNOVATSIYALAR VA ILMIY TADQIQOTLAR JURNALI, 1(9), 246-249.
  20. Sharofutdinov, I. (2023). DEVELOPMENT OF ACMEOLOGICAL COMPETENCE OF FUTURE EDUCATORS IN THE CONDITIONS OF INFORMING EDUCATION. *International Bulletin of Applied Science and Technology*, 3(5), 424-429.
  21. Sharofutdinov, I. (2023). THE ACTUAL STATUS OF THE METHODOLOGY OF DEVELOPING ACMEOLOGICAL COMPETENCE OF FUTURE EDUCATORS IN

- THE CONDITIONS OF INFORMING EDUCATION. Академические исследования в современной науке, 2(12), 206-213.
22. Sharofutdinov, I. (2023). BO ‘LAJAK PEDAGOGLARNING AKMEOLOGIK KOMPETENTLIGINI RIVOJLANTIRISH METODIKASINING AMALIYOTDA QOLLASH. Педагогика и психология в современном мире: теоретические и практические исследования, 2(7), 54-58.
  23. Sharofutdinov, I. (2023). PEDAGOGIK-PSIXOLOGIK FANLARNING BO ‘LAJAK PEDAGOGLARNING AKMEOLOGIK KOMPETENTLIGINI RIVOJLANTIRISHDAGI O ‘RNI. *Общественные науки в современном мире: теоретические и практические исследования*, 2(6), 17-24.
  24. Sharofutdinov, I. (2023). TA’LIMNI AXBOROTLASHTIRISH SHAROITIDA BO ‘LAJAK PEDAGOGLARNING AKMEOLOGIK KOMPETENTLIGINI RIVOJLANTIRISH MEKANIZMLARINI TAKOMILLASHTIRISHNING PEDAGOGIK TIZIMI. *Инновационные исследования в современном мире: теория и практика*, 2(14), 13-19.
  25. Sharofutdinov, I. (2023). TA’LIMNI AXBOROTLASHTIRISH SHAROITIDA BO ‘LAJAK PEDAGOGLARNING AKMEOLOGIK KOMPETENTLIGINI RIVOJLANTIRISH MODELI. *Наука и технология в современном мире*, 2(13), 77-84.
  26. Sharofutdinov, I. (2023). STRUCTURE AND COMPONENTS OF THE DEVELOPMENT OF ACMEOLOGICAL COMPETENCE OF FUTURE EDUCATORS IN THE CONDITIONS OF EDUCATION INFORMATION. *International Bulletin of Applied Science and Technology*, 3(4), 574-580.
  27. Sharofutdinov, I. (2023). FORMS OF SELF-DEVELOPMENT IN FUTURE PEDAGOGUES BASED ON THE ACMEOLOGICAL APPROACH IN THE PROCESS OF INFORMATIZATION OF EDUCATION. *Science and innovation*, 2(B3), 5-8.
  28. Usmonjon o’g’li, S. I. (2022). TA’LIM TIZIMIDA RAQAMLI TEXNALOGIYA. *INNOVATIVE DEVELOPMENTS AND RESEARCH IN EDUCATION*, 1(12), 120-128.
  29. Абдужабборов, А., & Шарофутдинова, Р. (2023). БОШЛАНГИЧ СИНФ ЎҚУВЧИЛАРИДА ИЖОДИЙ ФАОЛИЯТНИ РИВОЖЛАНТИРИШГА ҚАРАТИЛГАН ТАЪЛИМ ТЕХНОЛОГИЯЛАРИ.
  30. Sharofutdinova, R., & Abduqodirov, B. (2023). DEVELOPMENT OF CREATIVE ACTIVITY OF ELEMENTARY SCHOOL STUDENTS IN THE EDUCATIONAL PROCESS. *Modern Science and Research*, 2(5), 904-910.
  31. Sharafutdinova, R., & Abdujabborov, A. (2023). EDUCATIONAL TECHNOLOGIES AIMED AT THE DEVELOPMENT OF CREATIVE ACTIVITY IN PRIMARY SCHOOL STUDENTS. *Modern Science and Research*, 2(5), 890-896.
  32. Шарофутдинова, Р. (2023). ИЖОД ТУШУНЧАСИ ФАОЛИЯТНИ РИВОЖЛАНТИРИШ МЕХАНИЗМИ. *O‘ZBEKISTONDA FANLARARO INNOVATSIYALAR VA ILMIY TADQIQOTLAR JURNALI*, 2(19), 854-861.

33. Шарофутдинова, Р. (2023). БОШЛАНГИЧ СИНФ ЎҚУВЧИЛАРИНИНГ ИЖОДИЙ ФАОЛИЯТИНИ РИВОЖЛАНТИРИШ-ИЖТИМОЙ ПЕДАГОГИК ЗАРУРАТ СИФАТИДА. *O'ZBEKISTONDA FANLARARO INNOVATSIYALAR VA ILMIY TADQIQOTLAR JURNALI*, 2(19), 842-847.
34. Шарофутдинова, Р., & Абдуқодиров, Б. (2023). ТЕХНОЛОГИК ТАЪЛИМ ЖАРАЁНИДА ЎҚУВЧИЛАРИНИНГ ИЖОДИЙ ФАОЛИЯТИНИ РИВОЖЛАНТИРИШ ОМИЛЛАРИ ВА ТАМОЙИЛЛАРИ. *O'ZBEKISTONDA FANLARARO INNOVATSIYALAR VA ILMIY TADQIQOTLAR JURNALI*, 2(19), 862-868.
35. Шарофутдинова, Р., & Абдужабборов, А. (2023). ТЕХНОЛОГИК ТАЪЛИМНИНГ ИЖОДИЙ ЙЎНАЛТИРИЛГАНЛИГИДА ҲАМКОРЛИК КЛАСТЕРИ. *O'ZBEKISTONDA FANLARARO INNOVATSIYALAR VA ILMIY TADQIQOTLAR JURNALI*, 2(19), 848-853.
36. Shavkatovna, S. R. N., & Sohiboxon, S. (2023). MAXSUS TA'LIMNING RIVOJLANISH BOSQICHLARI. *O'ZBEKISTONDA FANLARARO INNOVATSIYALAR VA ILMIY TADQIQOTLAR JURNALI*, 2(19), 830-836.
37. Ra'noxon, S., Mahpuza, A., & Rahmatjonzoda, A. (2022). THEORETICAL FOUNDATIONS FOR THE DEVELOPMENT OF LOGICAL THINKING WITH THE HELP OF INNOVATIVE TECHNOLOGIES. *Web of Scientist: International Scientific Research Journal*, 3(11), 881-885.
38. Mahpuza, A., & Rahmatjonzoda, A. (2022). THE USE OF MODERN PEDAGOGICAL TECHNOLOGIES IN MATHEMATICS LESSONS IN ELEMENTARY SCHOOL. *European International Journal of Multidisciplinary Research and Management Studies*, 2(11), 213-217.
39. Maxamadaliyevna, Y. D., & O'ljayevna, O. R. F. (2020). Tursunova Dilnavoz To 'Iqin qizi, Sharofutdinova Ra'noxon Shavkatovna, Ashurova Oygul Anvarovna. Pedagogical features of mental development of preschool children. *Solid State Technology*, 63(6).
40. Mirzaxolmatovna, X. Z., Nematovna, R. S., & Shavkatovna, S. R. (2022). FORMS OF THINKING IN THE PROCESS OF STUDYING MATHEMATICS. *European International Journal of Multidisciplinary Research and Management Studies*, 2(12), 259-263.
41. Ganiev, A. A., Abdullaev, S. Y., & Abdurahmonov, S. Z. (2021). Combined treatment for early-stage skin cancer of the head and neck area. *World Bulletin of Public Health*, 4, 3-6.
42. Ganiev, A. A., & kizi Ganieva, O. O. TASAVVUF TARIQATI YO 'NALISHLARI VA NAQSHBANDIYA TARIQATINING O 'ZIGA XOS JIHLARI.
43. Ruzmatovich, U. S., & Shohbozjon G'ayratjon o'g, Q. (2023). Uzbekistan's General Education School Physical Education Programme: A Curriculum Analysis. *Best Journal of Innovation in Science, Research and Development*, 2(5), 184-193.
44. Ruzmatovich, U. S., & Shohbozjon G'ayratjon o'g, Q. (2023). Examining the First Age Group's Health Test Needs for "Salomatlik" Regulation Using the Dynamic of Children's Motor Potential. *Best Journal of Innovation in Science, Research and Development*, 2(5), 194-200.



45. Kosimov, K., & Mamayusupov, J. (2019). Transitions melline integral of fractional integrodifferential operators. *Scientific and Technical Journal of Namangan Institute of Engineering and Technology*, 1(1), 12-15.
46. Qo'Ziyev, S. S., & Mamayusupov, J. S. (2021). Umumiy o 'rta ta 'lim maktablari uchun elektron darslik yaratishning pedagogik shartlari. *Oriental renaissance: Innovative, educational, natural and social sciences*, 1(10), 447-453.
47. Мамаюсупов, Ж. Ш. (2022). Интегральное преобразование Меллина для оператора интегродифференцирования дробного порядка. *Periodica Journal of Modern Philosophy, Social Sciences and Humanities*, 11, 186-188.
48. Mamayusupov, J. S. O. (2022). "IQTISOD" YO'NALISHI MUTAXASSISLARINI TAYYORLASHDA MATEMATIKA FANINI O'QITISH USLUBIYOTI. *Academic research in educational sciences*, 3(3), 720-728.
49. Mamayusupov, J., & Sattarov, A. (2022). Mellin Integral Replacement and its Applications. *Eurasian Research Bulletin*, 15, 256-263.
50. Shoyunus o'g'li, M. J. (2023). PISA XALQARO BAHOLASH TIZIMI VA UNING MATEMATIK AHAMIYATI. *Journal of new century innovations*, 25(1), 3-8.
51. Shoyunus o'g'li, M. J. (2023). MATEMATIK MODEL VA MATEMATIK MODELLASHTIRISHNING UMUMIY PRINSIPLARI. *World scientific research journal*, 13(1), 45-48.
52. Vosiljonov, A. (2022). Basic theoretical principles of corpus linguistics. *Academicia Globe: Inderscience Research*, 3(2), 1-3.
53. Vosiljonov, A. (2022). LINGVISTIK TADQIQOTLARDA KORPUS O 'RGANISH OBYEKTI SIFATIDA. IJTIMOY FANLARDA INNOVASIYA ONLAYN ILMIY JURNALI, 2(11), 176-182.
54. Vosiljonov, A. (2022). PRAGMALINGVISTIKA VA UNING TAHLILY SHAKLLANISH TARIXI. *Science and innovation*, 1(B8), 99-105.
55. Vosiljonov, A. (2022). PRAGMALINGUISTICS AND THE HISTORY OF ITS ANALYTICAL DEVELOPMENT. *Science and Innovation*, 1(8), 99-105.
56. Vosiljonov, A., & Isaqova, X. (2023). EFFECTIVENESS OF MOTHER TONGUE EDUCATION IN THE PRIMARY GRADES. *International journal of advanced research in education, technology and management*, 2(2).
57. KHALIMBOYEVA, F., & VOSILJONOV, A. (2023). MAKTABGACHA YOSHDAGI BOLALAR DIQQATINI RIVOJLANTIRISH MUAMMOSINI NAZARIY O'RGANILISHI. *Journal of Pedagogical and Psychological Studies*, 1(5), 94-98.
58. Soxibov, S. (2023). THE FIGHT AGAINST CORRUPTION IS A HUGE TASK. *Modern Science and Research*, 2(5), 1037-1041.
59. Soxibov, S. (2023). MEASURES TO FIGHT AGAINST CORRUPTION. *Modern Science and Research*, 2(5), 1031-1036.
60. Anvar o'g'li, S. S. (2023). PHILOSOPHICAL-ANALYTICAL ANALYSIS OF CONFLICT OF INTEREST AND PREVENTION OF CORRUPT

- RELATIONS. *International journal of advanced research in education, technology and management*, 2(3).
61. Anvar o'g'li, S. S. (2021, April). THE ROLE OF RELIGIOUS AND MORAL EDUCATION IN THE FIGHT AGAINST CORRUPTION, ALONG WITH THE USE OF ECONOMIC AND LEGAL FACTORS. In *E-Conference Globe* (pp. 55-57).
62. Нажмиддинов, Э., & Мухамедиев, М. (2023). FISH HELMINTHS IN FISH RESERVOIRS OF FERGANA VALLEY. *International journal of advanced research in education, technology and management*, 2(3).
63. Нажмиддинов, Э. Х., & Мухаммадиев, М. А. (2022). ФАРФОНА ВОДИЙСИ СУВ ҲАВЗАЛАРИ БАЛИҚЛАРИ ГЕЛЬМИНТЛАРИНИНГ ТУР ТАРҚИБИ. *INNOVATIVE DEVELOPMENTS AND RESEARCH IN EDUCATION*, 1(12), 60-68.
64. Нажмиддинов, Э. Х. (2022). ФАРФОНА ВОДИЙСИ СУВ ҲАВЗАЛАРИ БАЛИҚЛАРИ ГЕЛЬМИНТЛАРИ. *IJTIMOIIY FANLARDA INNOVASIYA ONLAYN ILMIY JURNALI*, 2(11), 189-194.
65. Najmiddinov, E. (2022). THE SIGNIFICANCE OF NATURE IN THE FORMATION OF PRESCHOOL CHILDREN IN THE IDEAL GENERATION. *Science and Innovation*, 1(8), 149-154.
66. Najmiddinov, E. (2022). " ICHTHYOLOGY AND HYDROBIOLOGY" PROSPECTS FOR THE DEVELOPMENT OF DIRECTIONS IN UZBEKISTAN. *Science and Innovation*, 1(8), 152-160.
67. Abidjanovich, A. A. (2022). THE NEED TO IMPROVE HUMAN'S NOOSPHERICAL RELATIONSHIP TO NATURE. *INTERNATIONAL JOURNAL OF SOCIAL SCIENCE & INTERDISCIPLINARY RESEARCH ISSN: 2277-3630 Impact factor: 7.429*, 11(11), 23-30.
68. Abidjanovich, A. A. (2022). THE ROLE OF CONTINUOUS EDUCATION SYSTEM IN IMPROVING PERSONAL ECOLOGICAL CULTURE. *INTERNATIONAL JOURNAL OF SOCIAL SCIENCE & INTERDISCIPLINARY RESEARCH ISSN: 2277-3630 Impact factor: 7.429*, 11(11), 5-12.
69. Абдумаликов, А. (2022). АТРОФ-МУҲИТНИ АСРАШ БЎЙИЧА МИЛЛИЙ СТРАТЕГИК РЕЖА ВА УНИНГ АҲАМИЯТИ. *Central Asian Academic Journal of Scientific Research*, 2(2), 251-258.
70. Абдумаликов, А. (2022). ЯНГИ ТАРАҚҚИЁТ БОСҚИЧИДА ЭКОЛОГИК МОДЕРНИЗАЦИЯЛАШ ДАСТУРИ. *Scientific progress*, 3(2), 1179-1186.
71. Абдумаликов, А. А. (2019). Human and Natural Harmony in the Historical Process. *Scientific Bulletin of Namangan State University*, 1(5), 205-209.
72. Abidzhanovich, A. A. (2020). Issues Of Formation Of Rationality In Relations Of Nature With Society. *The American Journal of Social Science and Education Innovations*, 2(08), 301-304.
73. Abdumalikov, A. A. (2019). Environmental Ecological Policy in Uzbekistan and Necessity Of Formation Of Rational Communication To Nature. *Scientific and Technical Journal of Namangan Institute of Engineering and Technology*, 1(9), 94-101.

74. Мирзобоев, Й. А. (2022). Тур Ўзгариш Чизиқлари Учта Бўлган, Гиперболик Қисмларининг Ҳаммаси Хarakterистик Учбурчаклардан Иборат Бўлган Бешбурчакли Соҳада Учинчи Тартибли Кўринишдаги Параболик-Гиперболик Тенглама Учун Битта Чегаравий Масала Ҳақида. *Theory And Analytical Aspects Of Recent Research*, 1(5), 363-366.
75. MIRZABOYEV, Y. BOSHLANG'ICH SINIF O'QITUVCHILARINING MATEMATIKA O 'QITISH METODIKASI. O 'RTA UMUMTA'LIM MAKTABLARIDA MATEMATIKA O 'QITISHNING MAQSADI. *ЭКОНОМИКА*, 169-172.
76. Iminov, B. B. (2020). INNOVATIVE CULTURAL LINKS ARE AN IMPORTANT FACTOR IN SOCIAL DEVELOPMENT. *Scientific and Technical Journal of Namangan Institute of Engineering and Technology*, 2(3), 263-270.
77. Iminov, B. B. (2019). A PHILOSOPHICAL APPROACH TO INNOVATIVE AND CULTURAL-RELATIONS AT A NEW STAGE OF DEVELOPMENT. *Scientific and Technical Journal of Namangan Institute of Engineering and Technology*, 1(5), 157-162.
78. Qizi, S. G. G. O. (2022). LINGUISTIC BASIS AND PEDAGOGICAL CONDITIONS OF TEACHING WORD MEANING TO PRIMARY CLASS STUDENTS. *European International Journal of Multidisciplinary Research and Management Studies*, 2(12), 117-123.
79. Qizi, S. G. G., & Teshaboyevna, D. D. Methods Of Formation Of Independent Reading Skills In Primary School Pupils. *JournalNX*, 21-24.
80. Kizi, S. G. G. (2021). Formation Of Independent Reading Skills in Primary School Students. *Texas Journal of Multidisciplinary Studies*, 2, 222-224.
81. Valijonovna, K. I., Rakhmatjonovich, T. D., & Mukhtoralievna, Z. S. (2022). Informational Technology at Education. *Spanish Journal of Innovation and Integrity*, 6, 262-266.
82. Akmaljonovna, A. Z. (2021). Methods of formation of independent reading skills in primary school students. *ACADEMICIA: An International Multidisciplinary Research Journal*, 11(3), 1425-1428.
83. Dehqonova, M., & Tagonova, G. (2022). The Importance of Didactic Games in Speech Therapy in the Development of Speech in Children with Autism and the Ability to Choose Effective Methods. *European Journal of Innovation In Nonformal Education*, 2(1), 133-137.
84. Dehqonova, M. (2022). BOLALARDAGI YOZUV BUZILISHLARI VA ULARDAGI DISGRAFIYADA O 'ZIGA XOS XATOLIKLARNI PAYDO BO 'LISH MEXANIZMI. *YANGI O'ZBEKISTONDA MILLIY TARAQQIYOT VA INNOVASIYALAR*, 405-407.
85. Dehqonova, M., & Najmiddinova, N. (2022). ALOHIDA EHTIYOJGA EGA BO'LGAN BOLALARNING OILAGA MOSLASHISHI UCHUN MUHIM OMILLAR. *YANGI O'ZBEKISTONDA MILLIY TARAQQIYOT VA INNOVASIYALAR*, 90-92.

86. Dehqonova, M. (2023). MAXSUS MAKTABDA DAKTIL NUTQINI O'QITISH-TADQIQOT OBYEKTI SIFATIDA. *Наука и инновация, 1(1)*, 39-40.
87. Qizi, D. M. S., & Qizi, R. G. X. (2022). METHODS OF STUDYING ADDITION AND SUBTRACTION OF TWO-DIGIT NUMBERS IN ELEMENTARY SCHOOL. *Gospodarka i Innowacje.*, 22, 61-67.
88. Dehqonova, M. S. Q., & Axmedova, U. Y. Q. (2023). BO 'LAJAK BOSHLANG 'ICH SINF O 'QITUVCHILARINI MATEMATIK SAVODXONLIGINI OSHIRISH JARAYONIDA ULARNING TAFAKKURI, QOBILİYATI VA INTELLEKTUAL RIVOJLANISH. *Oriental renaissance: Innovative, educational, natural and social sciences*, 3(4-2), 251-256.
89. Otazonov, S. M., Ergashev, R. N., Botirov, K. A., Qaxxorova, B. A., Xudoynazarova, M. A., Abdulkarimova, N. A., ... & Ismoilova, E. M. (2022, December). Influence of thickness and temperature on photoelectric properties of p-CdTe-nCdS and pCdTe-CdSe heterostructures. In *Journal of Physics: Conference Series* (Vol. 2388, No. 1, p. 012001). IOP Publishing.
90. Otajonov, S. M., Ergashev, R. N., Axmedov, T., Usmonov, Y., & Karimov, B. (2022, December). Photoelectric properties of solar cells based on pCdTe-nCdS and pCdTe-nCdSe heterostructures. In *Journal of Physics: Conference Series* (Vol. 2388, No. 1, p. 012062). IOP Publishing.
91. Abdulvakhidov, K., Li, Z., Abdulvakhidov, B., Soldatov, A., Otajonov, S., Ergashev, R., ... & Sitalo, E. (2023). Structure phase state and physical properties of YbMn<sub>1-x</sub>Fe<sub>x</sub>O<sub>3</sub> compositions. *Applied Physics A*, 129(3), 185.
92. Ahmedova, U. Y. Q., & Axmedova, M. U. B. Q. (2021). Vatanim Surati. *Oriental renaissance: Innovative, educational, natural and social sciences*, 1(11), 877-883.
93. Axmedova, U. (2022). On Certain Conditions Of Striking Coefficients Of Fourier Series To Zero. *Scientific and Technical Journal of Namangan Institute of Engineering and Technology*, 3(3), 3-8.
94. Qizi, A. U. Y., & Qizi, A. M. U. B. (2021). Research On Hydronyms and Their Importance.
95. Umidaxon, A., & Gulirano, S. (2023). BOSHLANG'ICH SINF MATEMATIKA DARSLARIDA AMALIY MASHQLAR YECHISH JARAYONIDA O'QUVCHILARNING FIKRLASH QOBILİYATINI OSTIRISH OMILLARI. *PEDAGOGIKA, PSIXOLOGIYA VA IJTIMOİY TADQIQOTLAR*, 2(5), 10-14.
96. Axmedov, O. U. B. O. G., & Qizi, A. U. Y. (2022). STEREOMETRIYA BO'LIMI VA UNING BA'ZI AKSIOMALARIDAN KELIB CHIQUADIGAN NATIJALAR. *International scientific journal of Biruni*, 1(2), 127-133.
97. Axmedova, U. Y. Q., & Axmedova, M. U. B. Q. (2022). XALQ OG 'ZAKI IJOD NAMUNALARINING BOSHLANG 'ICH SINF DARSLIKLARIDA QO 'LLANISHI VA ULARNING MAZMUNİY GURUHLANISHI. *International scientific journal of Biruni*, 1(2), 345-351.

98. Erkinovna, N. S. (2022). Educational Methods in Teaching the Russian Language. *American Journal of Social and Humanitarian Research*, 3(11), 260-263.
99. Erkinovna, N. S. (2022). THE IMPORTANCE OF LISTENING SKILLS IN LEARNING THE RUSSIAN LANGUAGE. *INNOVATIVE DEVELOPMENTS AND RESEARCH IN EDUCATION*, 1(12), 138-145.
100. Erkinovna, N. S. (2022). MECHANISMS OF EFFECTIVE TEACHING OF FOREIGN LANGUAGES USING INNOVATIVE METHODS. *Uzbek Scholar Journal*, 11, 132-135.
101. Erkinovna, N. S. (2023). RUSSIAN LANGUAGE IN THE MODERN WORLD. *Open Access Repository*, 4(3), 284-295.
102. Rakhmatdjonov Shokhjahan Dilshodbek o'g'li //THE ROLE OF PHYSICAL CULTURE IN PROVIDING THE PSYCHOLOGICAL HEALTH OF THE ATHLETE// INNOVATIVE DEVELOPMENTS AND RESEARCH IN EDUCATION. International scientific online conference. Canada. Part 2, 23.01.2022. 1-3
103. Raxmatjonov Shoxjahon Dilshodbek o'g'li //SPORTCHI PSIXOLOGIK SALOMATLIGIGA TA'SIR ETUVCHI OMILLAR// GALAXY INTERNATIONAL INTERDISCIPLINARY RESEARCH JOURNAL (GIIRJ). Vol. 10, Issue 11, Nov.(2022). 117-121 pages.
104. QURBONOVA Saida Miralimjanovna, RAXMATJONOV Shoxjahon Dilshodbek o'g'li //MAMLAKATIMIZ PSIXOLOGLARI ISHLARIDA SHAXSLARARO MUNOSABATDA MUOMALA MUAMMOSINING TALQINI// Journal of Pedagogical and Psychological Studies. Vol. 1. № 5, (2023). 99-103 pages.
105. Raxmatjonov Shoxjahon Dilshodbek o'g'li //SPEECH ISSUES IN PSYCHOLINGUISTICS// IQRO JURNALI № 2. 04.2023. 503-511 betlar.
106. Raxmatjonov Shoxjahon Dilshodbek o'g'li, Vosiljonov Azizbek Boxodirjon o'g'li //XORIJ PSIXOLOGLARINING ISHLARIDA SHAXSNING TADQIQ ETILISHI// INNOVATIVE DEVELOPMENTS AND RESEARCH IN EDUCATION. Vol. 1. № 12, 2022. 39-47 pages.
107. Raxmatjonov Shoxjahon Dilshodbek o'g'li //TALABALARDA TOLERANTLIKNI RIVOJLANTIRISH – IJTIMOY PSIXOLOGIK MUAMMO SIFATIDA// International Journal of Economy and Innovation. Volume: 30. 2022. 66-70 pages.
108. Rakhmatdjonov Shokhjahan Dilshodbek o'g'li //PSYCHOLOGICAL ASPECTS OF THE SPORTSMAN PERSONALITY DURING COMPETITIONS// IJTIMOY FANLARDA INNOVASIYA ONLAYN ILMIY JURNALI. Vol. 2 No. 11 (2022). 215-221 betlar.
109. Raxmatjonov Shoxjahon Dilshodbek o'g'li //Motiv Va Motivatsiya Muammosining Jahon Va Mahalliy Psixologlar Tomonidan Tadqiq Etilganligi// American Journal of Social and Humanitarian Research, Vol. 3 No. 11 (2022). 256-259 pages.
110. Raxmatjonov Shoxjahon Dilshodbek o'g'li //TOLERANTLIK SHAKLLANAYOTGAN SHAXS MODELINING TAVSIFI// International scientific journal «MODERN SCIENCE AND RESEARCH». VOLUME 2 / ISSUE 5 /2023. 761-764 pages.
111. Raxmatjonov Shoxjahon Dilshodbek o'g'li. (2023). PSIXOLOGIYADA MOTIVATSIYA TURLARI, NAZARIYALARI VA TAHLILI. *Научный Импульс*, 1(10), 665-670.

112. Raximov, Q., & Samijonov, A. (2023). DESCRIPTION OF WAYS TO BUILD A SELF-SIMILAR SOLUTION. *Modern Science and Research*, 2(5), 950-958.
113. Raximov, Q., & Samijonov, A. (2023). DESCRIPTION OF PROCESSES WITH CONVECTIVE TRANSPORT. *Modern Science and Research*, 2(5), 941-949.
114. Kadirov, S. (2023). HISTORICAL AND CULTURAL MONUMENTS AND THEIR CONDITION IN FERGANA REGION (1991-2020 IN THE CASE OF THE CITY OF MARGILAN): THE ISSUE OF PRESERVATION, PROTECTION AND THEIR USE. *Modern Science and Research*, 2(5), 818-830.
115. Abduraxmonov, A., & Kadirov, S. (2022). DEMOGRAFIK JARAYONLARNING IQTISODIY-IJTIMOYIY SOHALARNI RIVOJLANISHI BILAN BOG 'LIQLIGI VA DASTLABKI XUSUSIY MULK MASALALARI. *IJTIMOYIY FANLARDA INNOVASIYA ONLAYN ILMIY JURNALI*, 2(11), 222-229.
116. Yo'lichiboyeva, L. (2023). METHODS FOR GROWING SPEECH SKILLS OF PRIMARY SCHOOL STUDENTS. *Modern Science and Research*, 2(5), 1028-1030.
117. Yo'lichiboyeva, L. (2023). METHODOLOGY FOR TEACHING THE NOUN PHRASE CATEGORY: ENHANCING LANGUAGE LEARNING IN STUDENTS. *Modern Science and Research*, 2(5), 1025-1027.
118. Kalandarovna, Y. L. (2023). Superstitions in Linguoculturology. *DENMARK" THEORETICAL AND PRACTICAL FOUNDATIONS OF SCIENTIFIC PROGRESS IN MODERN SOCIETY"*, 14(1).
119. Qalandarovna, Y. L. L. (2023). O 'QUVCHILAR NUTQINI O 'STIRISH METODIKASI. *IQRO JURNALI*, 2(2), 637-645.
120. Qalandarovna, Y. L. L. (2023). LINGVOKULTUROLOGIK BIRLIKLARNING NUTQDAGI O'RNI. *IQRO*, 2(2), 522-529.
121. Kalandarovna, Y. L. (2022). ORIGIN AND CONCEPT OF TABOO VOCABULARY. *Innovative Technologica: Methodical Research Journal*, 3(10), 184-190.

## TOSH DAVRIDAGI TUG'ILISH VA O'LIMNING XUSUSIYATLARI

Aliyorjon Abduraxmonov Abduqaxxorovich

<https://doi.org/10.5281/zenodo.8029929>

**Annotatsiya.** Ushbu maqolada tosh davridagi tug'ilish va o'limning xususiyatlari malumotlar keltirilgan.

**Kalit so'zilar:** zamonaviy insoniyat, zamonaviy insoniyat, Osiyo, Yevropa, bashariyat taraqqiyoti bosqichlari evolyutsiyasi.

### FEATURES OF BIRTH AND DEATH IN THE STONE AGE

**Abstract.** This article provides information on the characteristics of birth and death in the Stone Age.

**Key words:** the evolution of the stages of the development of modern humanity, modern humanity, Asia, Europe, humanity.

### ОСОБЕННОСТИ РОЖДЕНИЯ И СМЕРТИ В КАМЕННОМ ВЕКЕ

**Аннотация.** В этой статье представлены данные об особенностях рождаемости и смертности в каменном веке.

**Ключевые слова:** эволюция современного человечества, современное человечество, этапы развития Азии, Европы, человечества.

Inson tabiat yaratgan tirik mavjudodlarning eng oliysi va gul tojisi hisoblanadi. Yer yuzida bu oliy darajadagi mavjudodni paydo bo'lib, yashay boshlaganiga qariyb 3,5–5 million yillar o'tdi. Mazkur davr mobaynida inson mehnat qilish tufayli hayvonlar olamidan ajralib chiqdi. Uzoq rivojlanish bosqichini o'z boshidan kechirib, nihoyat bundan 40–45 ming yil ilgari hozirgi zamon qiyofasidagi odamga aylandi. Shu bilan antropogonez jarayoni ham tugab, nihoyasiga etdi.

So'nggi ma'lumotlarga ko'ra, insonning va umuman, butun zamonaviy insoniyatning ilk vatani Afrika ekanligi uqtiriladi. XX asrning ikkinchi yarmidagi ko'plab paleontologik kashfiyotlar ilmiy jamoatchilikni (ko'pchilik mutaxassislarni) insoniyatning beshigi Afrika qit'asi ekanligiga ishon tirgan edi. Aniqrog'i, Sharqiy Afrikadagi kichik bo'lgan hududda, zamonaviy Tanzaniya, Efiopiya va Keniyadan 1959-yildan beri odamlarga yoki ularning o'tmishdoshlariga tegishli minglab qoldiqlar topilgan; shu bilan birga, ularning ko'pchiligi taxminan 3 million yil va undan ko'proq (ba'zi topilmalar 8 million yil) yilga to'g'ri keladi.

Shuningdek, arxeolog olimlar Afrika, Osiyo, Yevropa va yer kurrasining boshqa joylaridan ham ibtidoiy kishilarning juda ko'p makon va manzillarini kavlab ochishga muvaffaq bo'lganlar. Arxeologik qazishlar natijasida mazkur manzilgohlardan kishilikning eng qadimgi tosh asriga mansub bo'lgan ko'plab tosh, suyak va yog'ochdan yasalgan oddiy, sodda qurollar hamda ularning ayrim siniq parchalari topilgan.

Bashariyat taraqqiyoti bosqichlari evolyutsiyasi – Homo habilis (Ishbilarmon odam, 3 mln. yil), homo erectus (tik turadigan odam, 1,5 mln. yil), neandertal odami (300 ming yil), homo sapiens (aql-idrok odam, 200–100 ming yil ilgari)dan iborat bo'lib, ular shunchalik izchilki, bu bizga inson zoti haqida uzluksiz gapirish va tasavvur qilish imkonini ham beradi. Yana shuni ta'kidlash ham joizki, bu jarayonning har bir bosqichida faqat bitta kichik populyatsiya yangi evolyutsiya bosqichiga ko'tarilish uchun qulay bo'lgan shart-sharoitlarni yaratdi.

Efiopiyadan yoshi 3,2–3,5 million yil bo'lgan urg'ochi avstralopitek (u Lyusi deb atalgan) skeletining qoldiqlari topildi. Lyusini 1974-yilda antropolog professor Donald Yoxanson va uning shogirdi Tom Grey Efiopiya shimolidagi Hadar jarligidan topganlar.

D.Yoxansonning so'zlariga ko'ra, Lyusi ko'lda cho'kib ketgan, bu uning qoldiqlarini yirtqich hayvonlardan saqlab qolgan, shuning uchun uning suyak qoldiqlari kemirilmagan. Ostindagi Texas universiteti paleoantropologlari tomonidan kompyuter tomografiyasi yordamida olib borilgan keyingi tadqiqotlar shuni ko'rsatdiki, oyoq sinishi, tos va ko'krak qafasining siqilib

sinishi, qo'llar va pastki jag'ning sinishiga ko'ra, Lyusi o'limidan oldin 13 metr balandlikdan yiqilgan. Jon Kappelmanning so'zlariga ko'ra, Lyusi kuchli ichki qon ketishdan vafot etgan.

Tadqiqotchilar shunday xulosaga kelishdi: Lyusining bo'yi atigi 105 sm, vazni – 27 kg edi. Lyusining kichik miyasi hajmi taxminan 400 sm<sup>3</sup>; pastki ekstremitalarning suyaklari bo'lgan tos suyagi insonga funktsional jihatdan o'xshash bo'lgan, bu esa, bu tur vakillarining tik turganligini ko'rsatadi. Tish tahlillari bo'yicha qilingan hisob-kitoblarga ko'ra, Lyusi 25–30 yoshida vafot etgan; u asosan mevalar va ekin ildizlarini iste'mol qilgan (bu tish emalining holati bilan belgilanadi). Lyusi tos suyagining kattaligi va tuzilishiga ko'ra, tadqiqotchilar urg'ochi avstralopiteklerde tug'ilish harakati maymunnikidan ko'ra odamga yaqinroq, degan xulosaga kelishdi. Tananing vertikal holati bosh suyagi va shunga mos ravishda miya hajmining oshishiga olib keldi. Avstralopitek oyoqqa turgach, oldingi oyoq-qo'llarini asta-sekin harakat qilish funksiyasidan ozod qildi va qurol (asbob)lar yasashga qodir qo'llarga aylandi.

Ammo asboblarning faol yaratilishi, ularning takomillashtirilishi va ishlatilishi taxminan 3 million yil oldin avstralopitek bilan million yil yoki undan ko'proq vaqt davomida birga yashashi mumkin bo'lgan yangi jonzotning paydo bo'lishiga olib keldi. Bu yangi jonzot tik turadigan, balandroq, miyasi yaxshi va deyarli hamma narsa bilan oziqlanadigan edi. Uning paydo bo'lish vaqti yangi issiq va quruq iqlim davrining boshlanishi bilan bog'liq. Atrof-muhit o'zgarishlariga muvaffaqiyatli moslashish nafas olish yo'llarining modifikatsiyasiga yordam berdi, bu artikulyar nutqning paydo bo'lishi uchun zaruriy shartga aylandi.

Ibtidoiy tarixni (yoki G'arb terminologiyasiga ko'ra tarixdan oldingi davr) ibtidoiy poda davridan boshlash qabul qilingan. Antropoidlar, birinchi navbatda, shimpanzelar va gorillalarning poda hayotini kuzatishni avstralopitekgacha kengaytirsak, bu bosqichda ibtidoiy (jamo) poda 25–40 kishidan iborat bo'lgan, deb taxmin qilish mumkin: ulardan 2–3tasi katta yoshli erkak, bir nechtasi urg'ochi va turli yoshdagi bolalar kombinatsiyasi bo'lib, ular birlashib yirtqichlarga qarshi kurasha olgan. To'dadan boshqasiga o'tish juda qattiq chegaralarga ega bo'lmagan, ya'ni individlar bir podadan boshqasiga erkin o'tgan va tur ichidagi jinsiy ko'payish jarayonida ishtirok etgan.

Avstralopiteklarning o'rtacha umr ko'rish davomiyligi taxminan 17,2 dan 22,2 yilgacha bo'lgan. Ma'lumotlardagi farqning sababi esa, topilmalar Janubiy Afrikaning turli joylaridan topilganligida, ehtimol yashash sharoitlari har xil bo'lganligi bilan bog'liq bo'lishi mumkin. Go'daklar o'limining yuqoriligini hisobga olinsa, avstralopitek o'rtacha 20 yilgacha yashagan.

Sinantroplar (lot. Sina Xitoy va yun. antropos — odam) — eng qadimgi odamlar (arxantroplar)ga mansub qazilma odamlar. Juda ko'p suyaklari (kalla qutisi, pastki jag'lar parchalari, oyoq va ko'l suyaklari) o'rta pleystotsen qoldiqlaridan ilk bor 1927–1937-yillarda Xitoydan topilgan. Sinantroplar morfologik jihatdan pitekanthroplarga yaqin, lekin ulardan miya hajmining kattaligi (1000 sm<sup>3</sup> ga yaqin), peshonasining birmuncha kengligi bilan farq qiladi. Sinantroplar odatda tabiiy g'orlarda yashagan. Ammo, ularning manzilgohlari ochiq joylarda ham topilib o'rganilgan. Sinantropning suyak qoldiqlari bilan birga ular foydalangan, ilk paleolit davriga mansub sodda tosh qurollar, ularning olovdan foydalanilganiga guvohlik beruvchi kul va hayvonlarning kuygan suyak qoldiqlari topilgan.

Izlanuvchilarning fikricha, 38ta sinantrop odam haqida ma'lumotlar mavjud. Ulardan 15tasi 14 yoshgacha vafot etganlardir (39,5%). Bu–bolalar o'limi. 3 kishi 30 yoshdan kichik, 3 nafari 40 yoshdan 50 yoshgacha bo'lgan davrda vafot etganlardir. Va faqatgina bitta ayol kishiga tegishli bo'lgan bosh suyagi 50 yoki hatto 60 yoshgagacha yashaganligini ko'rsatadi.

Ma'lumotlarga ko'ra, topilgan suyaklardan 7 nafar odam qoldig'i kattalar hisoblanadi, ularning o'rtacha yoshi esa, 37,9 yoshni tashkil qiladi. O'lgan go'daklarning yoshi hisobga olinsa, bu ko'rsatkich keskin kamayadi va avstralopitek haqidagi yuqoridagi ma'lumotlar bilan solishtirish imkoniyati yuzaga keladi. Eduard Diviga ma'lumotiga ko'ra, sinantroplar davrida (tax.



1 million yil oldin) taxminan 125 ming kishi mavjud bo'lgan. Bu raqam spekulativ, ammo bundanda aniqroq ma'lumotlar hozircha yo'q.

Neandertallar — qadimgi qazilma odamlar, o'rta paleolit davri odami hisoblanadi. Paleoantropning bir guruhi neandertal skelet qoldiqlari (bosh miya qutisi, qovurg'alarining bo'laklari, elka hamda son suyaklari va boshqalar)ni 1856-yilda Neandertal vodiysidan (Germaniyaning Dyusseldorf shahri yaqinidagi neandertal g'oridan topilgan), shuningdek, Osiyo, O'rta Osiyoning Boysun tog'laridan va Afrikadan topib o'rganganlar. Neandertal bo'yi uncha baland bo'lmagan (150–160 sm.gacha yaqin), miyasi yirik (1700 sm<sup>3</sup>), lekin hozirgi odamlarnikiga nisbatan sodda tuzilgan, peshonasi anchayin turtib chiqqan, son suyagi boldir suyagiga nisbatan kalta bo'lgan. Neandertal — vyurm muzligi davrida G'arbiy Yevropada (bundan 200–35 ming yil avval), asosan, g'orlarda va ungurlarda yashab, mayda va yirik hayvonlarni ovlashgan va termachilik qilgan, qurollar yasashgan (Muste madaniyati). Olov yoqishni (tabiiy olov), uni saqlash va undan foydalanishni bilishgan, to'da bo'lib yashashgan.

Neandertallar haqidagi ma'lumotlar esa, juda oz. Turli hududlarda ularning o'rtacha yoshi turlichadir, masalan, Yevropada 30 yoshgacha, Yaqin va O'rta Sharqda 37,5 yoshgacha bo'lganligi aniqlanadi, bu sinantroparga yaqinroqdir. Demak, neandertallar kamdan-kam holda 30 yoshgacha umr kechirganligini aytish mumkin. Aholining deyarli yarmi bolaligida halok bo'lgan. Oldingi vaqtga umr ko'rish davomiyligining o'sishi qayd etilmagan.

Eslatib o'tamiz, neandertallar G'arbiy Osiyo va Yevropada taxminan 300–28 ming yil avval yashagan. Ular keyingi davr odami—kromanionlarga qaraganda gavdasi kattaroq va kuchliroq bo'lgan, balki shuning uchun uzoqroq yashagan deb taxmin qilinadi. “Oxirgi” neandertal Pireneyda topilgan, uning yoshi 29 ming yil, uning jismoniy ma'lumotlari ta'sirli: bo'yi — taxminan 180 sm, vazni — 100 kg dan kam.

Neandertallar butunlay yovvoyi bo'lmagan. Ular dafn qilishni, kasallarga qarashni, jamoaviy tarzda ov qilishni va bolalarni tarbiyalashni, o't yoqishni va uni saqlashni bilganlar va texnikani o'zlashtirganlar. Biroq, ular o'zlariga turar-joy — uy qurmaganlar. Tosh qurollarining tavsifiga ko'ra, neandertallarning qo'li yaxshi rivojlangan va ikkita barmoq uchlari bilan bog'lashi ham mumkin edi, bu nozik manipulyatsiyalar uchun muhimdir. Ammo neandertallar gapira olmagan. Garchi uning pastki suyagi bo'lsa-da va miya hajmi ajdodlari Geydelberg odami va qarindoshi Homo sapiensnikidan kattaroq edi.

Kromanion — zamonaviy insonning ajdodlari. Yevropada topilgan eng qadimgi kromanionga o'xshash odam qoldiqlari radiokarbon usulida aniqlash orqali 43–45 ming yil oldin bo'lganligi aniqlangan. Topilgan eng qadimgi kromanionga o'xshash odam qoldiqlari Italiya va Angliyada topilgan. Kro — bu qadimgi odamlar yashirgan Fransiyada joylashgan g'or. Keyinchalik olimlar bu g'orning nomini qadimgi Manion qabilasi ta'sirida Kro-Manion deb o'zgartirdilar.

Bugungi kunda “Kro-Manion” atamasi odatdagi nomenklaturadan tashqari, ilk odamlarni va umuman olganda, eng qadimgi zamonaviy odamlarni tasvirlash uchun ishlatiladi. Yevropada bir muncha vaqt davomida “Yevropa ilk zamonaviy odami” o'rniga “Kromanion” ishlatiladi.

Kromanionlarning asosiy qismi mohir ovchilar bo'lganlar va neandertallarni katta ov zonalaridan surib chiqarib, o'zlari uchun yaxshi hayot tashkil etishgan. Bundan tashqari, ular tez ko'payib, aholisi soni bo'yicha ham neandertallardan oshib ketishgan. Neandertallarning yo'q bo'lib ketishi sabablari haligacha noaniq bo'lib, olimlar taxminan intellektual rivojlanish masalasini va bundan tashqari, dunyo so'vishini — taxminan o'ttiz ming yil oldin boshlangan muzlik davrini ham sabab qilib ko'rishadi.

Neandertal yashagan davridagi odamlarning umumiy soniga kelsak, 1 million kishini (E.Divi) berish mumkin, ammo bu so'nggi paleolit davri uchun avvalgidek taxminlardan biridir. Ushbu ma'lumotlar inson oyukumenining o'rganilayotgan o'choqlarida mumkin bo'lgan aholi zichligini tahlil qilishga asoslangan. Bu mumkin bo'lgan maksimal raqamlardir.

Shunday qilib, terimchilar va ovchilar 10–100 kv/m.ga 1 kishi zichlikda yashagan bo'lishi mumkin edi, baliqchilarni esa, taxminan, 5–10 kvadrat metrga bir kishi hisobida yashagan, deb taxmin qilish mumkin.

Ibtidoiy ovchilarni kuzatish natijasida shu narsa ma'lum bo'ldiki, terimchilar va baliqchilar kamida 200dan 500gacha bo'lgan populyatsiyalar eng barqaror holda hayot kechirgan. Kichikroq populyatsiyalar esa, o'z xarakteriga ko'ra, tabiiy ravishda halokatga mahkum edi. Populyatsiyalar (qabilalar) soni yashash joylari resurslariga ham bog'liq bo'lgan.

Zamonaviy ibtidoiy qabilalarning zichligi atrof-muhit sharoitlariga qarab, bir kishi uchun bir necha kvadrat metrgacha, ekvatorial Afrikada esa, bir necha o'n kvadrat metrgacha o'zgarib turgan. Janubiy Afrika, Avstraliya, Shimoliy Amerikada kishi boshiga taxminan bir km.dan to'g'ri kelgan. Shuni ta'kidlash kerakki, zamonaviy tadqiqotchilar orasida ibtidoiy odamlar ko'proq murda yig'ishgan, hatto buning o'lchamini ov bilan ham solishtirib bo'lmaydi, deguvchilar ham bor. Va agar biz odamlar va yirtqichlarning jismoniy imkoniyatlarini taqqoslasak, bu juda maqbul fikr ko'rinadi.

Yuqori paleolit bosqichida (40–14/13 ming yillar) qabila jamoalari paydo bo'lgan. Tartibsiz aloqa (jinsiy aloqaning buzilishi) o'rmini nikoh rishtalari egallay boshladi. Gender munosabatlarida bu o'zgarish juda muhimdir, burilish nuqtasi faqat taxmin qilish mumkin bo'lgan fiziologik va ijtimoiy o'zgarishlar tufayli sodir bo'ldi. Avvalgi vaqtlarda, noaniq sabablarga ko'ra, odamlar va hayvonlar, shu jumladan maymunlarda ko'payish fiziologiyasini keskin ajratib turadigan estrus (estrus) yo'qoldi. Vaholanki, uzoq vaqt davomida ibtidoiy odamlar jinsiy aloqa va bola tug'ish o'rtasidagi jinsiy-fiziologik bog'liqlikni bilmaganlar.

Poda hayvonlarining tanasida ham ba'zi o'zgarishlar bo'lgan. Oykumenning turli joylaridagi jamoalar qadimgi odamlarni asta-sekin o'ziga xos ijtimoiy tuzilishga ega qabilaviy tashkilotga olib kelgan. Buni ham faqat biron bir haqiqiy tasdiqni topishdan umid qilmay taxmin qilish mumkin.

Amerikalik demograf Edvard Divi ma'lumoti bo'yicha yuqori paleolit davrida aholi soni 3,3 million kishiga yetgan edi. Bu raqam davrdan davrga aholining doimiy va uzluksiz ko'payishi haqidagi umumiy g'oyaga asoslanadi. Ammo bu sof spekulativ xulosa – hech qachon isbotlanmagan va oldingi davrlarga nisbatan u batafsil o'rganilmagan.

O'rtacha yoshga oid ma'lum ma'lumotlar – taxminan 33,9 yosh, ya'ni oldingi davrlardagidan yuqori bo'lmagan. Yuqori paleolit davridagi odamlar orasida go'daklar o'limining juda yuqori darajasi – barcha topilgan skeletlarning 41,5%igacha qismini tashkil etishi ham buni tasdiqlaydi. Ya'ni butun paleolit davrida umr ko'rishning taxminan bir xil ko'rsatkichlarini saqlab qolgan holda, aholining barqaror o'sishi to'g'risida fikr yuritish uchun ma'lumotlar yetishmaydi, deya taxmin qilish mumkin. Balki, paleolit davri odamlari sonining nisbiy barqarorligi haqidagi nuqtai nazar ko'proq asosga ega bo'lishi ham mumkin, chunki u so'nggi o'n yilliklarda olingan nisbatan bo'lgan aniqroq ma'lumotlarga tayanadi.

Biroq, biz o'n minglab yillar va juda katta hududlar, bizga deyarli noma'lum bo'lgan hayot tarzi haqida fikr yuritayotganimiz sababli aholining asta-sekin o'sganligi haqidagi fikrni ham rad etamiz. Bundan tashqari, o'rta asrlarda o'rtacha umr ko'rish davomiyligi deyarli bir xil bo'lsa-da, aholining o'sishi ahamiyatli bo'lmagan, lekin u barqaror edi. Shuning uchun paleolit davrining oxiriga kelib aholi sonining ming yillik doirasida bir necha foizga o'sishi g'oyasi juda maqbuldir.

Bu xususda ayrim mintaqaviy kuzatuvlarni ham misol tarqasida keltirish mumkin. Masalan, Nil vodiysida paleolit davrining oxirlariga kelib 20 mingga yaqin, hozirgi Fransiya hududida esa shu davrda 50 mingga yaqin aholi yashagan. Aholi punktlari dastlab juda kichik bo'lgan. O'sha davrlarda bir kishini boqish uchun hayvon va o'simliklarning katta maydoni talab qilingan. Masalan, Sharqiy Belorussiyada paleolit davridagi boshpanalarda bir paytning o'zida 25ga yaqin odam yashagan.

Aholining o'sishi bilan birga bosqichma-bosqich tarzda iqtisodiy-ijtimoiy rivojlanish hamda yer hududining tabiiy ravishda o'zlashtirilishi kuzatildi, bu esa, o'z navbatida, odamlar sonining yanada ortishiga yordam berdi. Mezolit davriga kelib yer yuzasining 30%igacha o'zlashtirilganligi taxmin qilinadi.

Biroq, mezolit davridagi aholi soni (mil.avv. 8-ming yillik boshlari) haqida tadqiqotchilar o'rtasida yagona fikr mavjud emas. Divi taxminan 5,3 million odam yashagan, degan fikrni taklif qiladi. Tadqiqotchi V.P.Alekseev esa, mashhur arxeologik hodisaga tayanadi: topilgan mezolit turar-joylari soni qadimgi, yuqori paleolitlarga qaraganda kamroq edi. Shu asosda u mezolit davridagi aholi ayrim ekologik hodisalar yoki boshqa sabablarga ko'ra kamayib ketgan bo'lishi mumkin, degan xulosaga keladi. Yuqori paleolitda umr davomiyligi darajasining saqlanishini hisobga olib, olim mezolitning boshida insoniyat sonini 2,5 million kishi, shu eramizning oxirida (miloddan avvalgi VI ming yillik) esa, 4 million kishini tashkil etishi haqidagi fikrni ilgari surdi. O'sha paytda, masalan, Belorussiya va Ukraina Polissiyasida 5500ga yaqin kishi yashagan.

Bular aholi soni bo'yicha bizning ma'lumotlarimiz insoniyat neolit davrining epoxal o'zgarishlariga yaqinlashgan davr – neolit inqilobi – dehqonchilik va chorvachilikka o'tish, kulolchilik ixtirosi, shuningdek, qaynatilgan ovqatning paydo bo'lishi tufayli oziq-ovqat sifati yaxshilangan inqilobiy davrdir.

Neolit davri aholisining o'sish dinamikasi bo'yicha ham olimlar o'rtasida umumiy yakdil fikr mavjud emas. Barcha tadqiqotchilar turmush sharoitini yaxshilash va yangi yerlarni o'zlashtirish omillari sabab aholi sonining nisbatan tez o'sishini tan olishda yagona to'xtamga kelganlar. Natijada, agar neolitning boshida, turli hisob-kitoblarga ko'ra, 5 million nafardan 10 million kishigacha yashagan bo'lsa, eramizning oxirlarida (miloddan avvalgi IV ming yillik) yer aholisi, turli mualliflarning fikriga ko'ra, 50 mln.dan 86,5 million kishigacha bo'lgan.

Miloddan avvalgi II ming yillikning o'rtalariga kelib (bronza davri) aholi 100 million kishiga yetishi mumkin edi. Raqamlarda qayd etilgan tafovut umumiy xulosaga ta'sir ko'rsata olmaydi: 4,5 ming yil davomida ishlab chiqaruvchi iqtisodiyotning yer yuzida tarqalishi, oziq-ovqat imkoniyatlari keskin kengaydi va insoniyat soni kamida 20 baravar ko'paydi. Aholi o'sishi, birinchi navbatda, dehqon qabilalariga taalluqlidir, chunki qishloq xo'jaligida bir birlik maydon chorvachilikka qaraganda 20-30 marta, chorvachilikda esa ovchilikka nisbatan mos ravishda 20-30 baravar ko'proq odamni boqishi mumkin. Ammo shuni unutmasligimiz kerakki, bu imkoniyatlarni o'sha paytdagi nafaqat qiyin hayotda, balki yashash uchun elementar kurash sharoitida ham to'liq amalga oshirish mumkin emas edi. Shuning uchun ko'rsatilgan 20 marta o'sish juda mantiqiy fikr, deb hisoblaymiz.

#### REFERENCES

1. Мўйдинов, А. (2021). ЁШЛАРНИ ТУРЛИ ТАҲДИДЛАРДАН ҲИМОЯ ҚИЛИШДА АЖДОДЛАР МЕРОСИДАН ФЙДАЛАНИШНИНГ АҲАМИЯТИ. *Academic research in educational sciences*, 2(2), 132-137.
2. Asilbek, M. (2022). SOCIO-PHILOSOPHICAL ASPECTS OF EDUCATION OF AN ENLIGHTENED PERSON IN THE DEVELOPMENT OF SOCIETY. *Conferencea*, 183-186.
3. Adham o'g'li, M. A. (2022). THE ROLE OF NATIONAL WITCHCRAFT HERITAGE IN THE SPIRITUAL RISE OF SOCIETY (SOCIO-PHILOSOPHICAL ANALYSIS). *American Journal of Interdisciplinary Research and Development*, 10, 122-127.
4. Muydinov, A. (2022). ENLIGHTENMENT IN TURKESTAN IN THE SECOND HALF OF THE XIX-EARLY XX CENTURIES. ENLIGHTENMENT BY JADID

- SCHOOL. *ASIA PACIFIC JOURNAL OF MARKETING & MANAGEMENT REVIEW* ISSN: 2319-2836 Impact Factor: 7.603, 11(10), 14-20.
5. Ruzmatovich, U. S. (2022). PROCESSES OF ORGANIZATION OF TECHNICAL, TACTICAL AND PHYSICAL PREPARATION IN NATIONAL WRESTLING TRAINING. *INTERNATIONAL JOURNAL OF RESEARCH IN COMMERCE, IT, ENGINEERING AND SOCIAL SCIENCES* ISSN: 2349-7793 Impact Factor: 6.876, 16(3), 65-68.
  6. Ruzmatovich, U. S. (2022). CHANGES EXPECTED TO COME IN OUR LIFE MOVEMENTS. *Web of Scientist: International Scientific Research Journal*, 3(3), 485-489.
  7. Shohbozjon, K., & Azizjon, M. (2022). PREPARING SCHOOL STUDENTS IN THE FIELD OF PHYSICAL CULTURE AND SPORTS BEFORE ENTRY TO HIGHER EDUCATION. *INTERNATIONAL JOURNAL OF RESEARCH IN COMMERCE, IT, ENGINEERING AND SOCIAL SCIENCES* ISSN: 2349-7793 Impact Factor: 6.876, 16(10), 100-108.
  8. Shavkatovna, S. R. (2021). Developing Critical Thinking In Primary School Students. *Conferencea*, 97-102.
  9. Oljayevna, O., & Shavkatovna, S. (2020). The Development of Logical Thinking of Primary School Students in Mathematics. *European Journal of Research and Reflection in Educational Sciences*, 8(2), 235-239.
  10. Uljaevna, U. F., & Shavkatovna, S. R. (2021). Development and education of preschool children. *Academicia: an international multidisciplinary research journal*, 11(2), 326-329.
  11. Shavkatovna, S. R. N. (2021). Methodical Support Of Development Of Creative Activity Of Primary School Students. *Conferencea*, 74-76.
  12. Ra'noxon, S. (2022). BOSHLANG'ICH MAKTAB O'QUVCHILARIDA MATEMATIKAGA MUNOSABAT. *IJTIMOY FANLARDA INNOVASIYA ONLAYN ILMIY JURNALI*, 2(11), 203-207.
  13. Shavkatovna, S. R. (2021). Methodological Support for The Development of Primary School Students' Creative Activities. *Texas Journal of Multidisciplinary Studies*, 2, 121-123.
  14. Shavkatovna, S. R. (2021). Improvement of methodological pedagogical skills of developing creative activity of primary school students. *ACADEMICIA: An International Multidisciplinary Research Journal*, 11(10), 289-292.
  15. Шарофутдинова, Р., & Абдуллаева, С. (2022). ФИКРЛАШ ҚОБИЛИЯТИНИ РИВОЖЛАНТИРИШДА МЕНТАЛ АРИФМЕТИКА. *IJTIMOY FANLARDA INNOVASIYA ONLAYN ILMIY JURNALI*, 2(11), 235-239.
  16. Maxamadaliyevna, Y. D., Oljayevna, O. F., Qizi, T. D. T., Shavkatovna, S. R. N., & Anvarovna, A. O. (2020). Pedagogical Features Of Mental Development Of Preschool Children. *Solid State Technology*, 63(6), 14221-14225.
  17. Sharofutdinova, R. I., Asadullaev, A. N., & Tolibova, Z. X. (2021). The Factors and Basic Concepts Determining Community Health. *Central Asian Journal of Medical and Natural Science*, 2(5), 376-379.
  18. Iqboljon, S. (2022). Boshlang'ich Sinf o'quv Jarayonida Axborot Texnologiyalaridan Foydalanish. *Ijodkor o'qituvchi*, 2(20), 137-140.
  19. Iqboljon, S. (2022). KOMPYUTER YORDAMIDA DARSLARNI TASHKIL ETISH. O'ZBEKISTONDA FANLARARO INNOVATSIYALAR VA ILMIY TADQIQOTLAR JURNALI, 1(9), 246-249.

20. Sharofutdinov, I. (2023). DEVELOPMENT OF ACMEOLOGICAL COMPETENCE OF FUTURE EDUCATORS IN THE CONDITIONS OF INFORMING EDUCATION. *International Bulletin of Applied Science and Technology*, 3(5), 424-429.
21. Sharofutdinov, I. (2023). THE ACTUAL STATUS OF THE METHODOLOGY OF DEVELOPING ACMEOLOGICAL COMPETENCE OF FUTURE EDUCATORS IN THE CONDITIONS OF INFORMING EDUCATION. *Академические исследования в современной науке*, 2(12), 206-213.
22. Sharofutdinov, I. (2023). BO ‘LAJAK PEDAGOGLARNING AKMEOLOGIK KOMPETENTLIGINI RIVOJLANTIRISH METODIKASINING AMALIYOTDA QOLLASH. Педагогика и психология в современном мире: теоретические и практические исследования, 2(7), 54-58.
23. Sharofutdinov, I. (2023). PEDAGOGIK-PSIXOLOGIK FANLARNING BO ‘LAJAK PEDAGOGLARNING AKMEOLOGIK KOMPETENTLIGINI RIVOJLANTIRISHDAGI O ‘RNI. *Общественные науки в современном мире: теоретические и практические исследования*, 2(6), 17-24.
24. Sharofutdinov, I. (2023). TA’LIMNI AXBOROTLASHTIRISH SHAROITIDA BO ‘LAJAK PEDAGOGLARNING AKMEOLOGIK KOMPETENTLIGINI RIVOJLANTIRISH MEKANIZMLARINI TAKOMILLASHTIRISHNING PEDAGOGIK TIZIMI. *Инновационные исследования в современном мире: теория и практика*, 2(14), 13-19.
25. Sharofutdinov, I. (2023). TA’LIMNI AXBOROTLASHTIRISH SHAROITIDA BO ‘LAJAK PEDAGOGLARNING AKMEOLOGIK KOMPETENTLIGINI RIVOJLANTIRISH MODELI. *Наука и технология в современном мире*, 2(13), 77-84.
26. Sharofutdinov, I. (2023). STRUCTURE AND COMPONENTS OF THE DEVELOPMENT OF ACMEOLOGICAL COMPETENCE OF FUTURE EDUCATORS IN THE CONDITIONS OF EDUCATION INFORMATION. *International Bulletin of Applied Science and Technology*, 3(4), 574-580.
27. Sharofutdinov, I. (2023). FORMS OF SELF-DEVELOPMENT IN FUTURE PEDAGOGUES BASED ON THE ACMEOLOGICAL APPROACH IN THE PROCESS OF INFORMATIZATION OF EDUCATION. *Science and innovation*, 2(B3), 5-8.
28. Usmonjon o’g’li, S. I. (2022). TA’LIM TIZIMIDA RAQAMLI TEXNALOGIYA. *INNOVATIVE DEVELOPMENTS AND RESEARCH IN EDUCATION*, 1(12), 120-128.
29. Абдужабборов, А., & Шарофутдинова, Р. (2023). БОШЛАНҒИЧ СИНФ ЎҚУВЧИЛАРИДА ИЖОДИЙ ФАОЛИЯТНИ РИВОЖЛАНТИРИШГА ҚАРАТИЛГАН ТАЪЛИМ ТЕХНОЛОГИЯЛАРИ.
30. Sharofutdinova, R., & Abduqodirov, B. (2023). DEVELOPMENT OF CREATIVE ACTIVITY OF ELEMENTARY SCHOOL STUDENTS IN THE EDUCATIONAL PROCESS. *Modern Science and Research*, 2(5), 904-910.
31. Sharafutdinova, R., & Abdujabborov, A. (2023). EDUCATIONAL TECHNOLOGIES AIMED AT THE DEVELOPMENT OF CREATIVE ACTIVITY IN PRIMARY SCHOOL STUDENTS. *Modern Science and Research*, 2(5), 890-896.
32. Шарофутдинова, Р. (2023). ИЖОД ТУШУНЧАСИ ФАОЛИЯТНИ РИВОЖЛАНТИРИШ МЕХАНИЗМИ. *O‘ZBEKISTONDA FANLARARO INNOVATSIYALAR VA ILMIY TADQIQOTLAR JURNALI*, 2(19), 854-861.
33. Шарофутдинова, Р. (2023). БОШЛАНҒИЧ СИНФ ЎҚУВЧИЛАРИНИНГ ИЖОДИЙ ФАОЛИЯТИНИ РИВОЖЛАНТИРИШ-ИЖТИМОЙ ПЕДАГОГИК ЗАРУРАТ

- СИФАТИДА. *O'ZBEKISTONDA FANLARARO INNOVATSIYALAR VA ILMIY TADQIQOTLAR JURNALI*, 2(19), 842-847.
34. Шарофутдинова, Р., & Абдуқодиров, Б. (2023). ТЕХНОЛОГИК ТАЪЛИМ ЖАРАЁНИДА ЎҚУВЧИЛАРИНИНГ ИЖОДИЙ ФАОЛИЯТИНИ РИВОЖЛАНТИРИШ ОМИЛЛАРИ ВА ТАМОЙИЛЛАРИ. *O'ZBEKISTONDA FANLARARO INNOVATSIYALAR VA ILMIY TADQIQOTLAR JURNALI*, 2(19), 862-868.
35. Шарофутдинова, Р., & Абдужабборов, А. (2023). ТЕХНОЛОГИК ТАЪЛИМНИНГ ИЖОДИЙ ЙЎНАЛТИРИЛГАНЛИГИДА ҲАМКОРЛИК КЛАСТЕРИ. *O'ZBEKISTONDA FANLARARO INNOVATSIYALAR VA ILMIY TADQIQOTLAR JURNALI*, 2(19), 848-853.
36. Shavkatovna, S. R. N., & Sohiboxon, S. (2023). MAXSUS TA'LIMNING RIVOJLANISH BOSQICHLARI. *O'ZBEKISTONDA FANLARARO INNOVATSIYALAR VA ILMIY TADQIQOTLAR JURNALI*, 2(19), 830-836.
37. Ra'noxon, S., Mahpuza, A., & Rahmatjonzoda, A. (2022). THEORETICAL FOUNDATIONS FOR THE DEVELOPMENT OF LOGICAL THINKING WITH THE HELP OF INNOVATIVE TECHNOLOGIES. *Web of Scientist: International Scientific Research Journal*, 3(11), 881-885.
38. Mahpuza, A., & Rahmatjonzoda, A. (2022). THE USE OF MODERN PEDAGOGICAL TECHNOLOGIES IN MATHEMATICS LESSONS IN ELEMENTARY SCHOOL. *European International Journal of Multidisciplinary Research and Management Studies*, 2(11), 213-217.
39. Maxamadaliyevna, Y. D., & O'ljayevna, O. R. F. (2020). Tursunova Dilnavoz To 'lqin qizi, Sharofutdinova Ra'noxon Shavkatovna, Ashurova Oygul Anvarovna. Pedagogical features of mental development of preschool children. *Solid State Technology*, 63(6).
40. Mirzaxolmatovna, X. Z., Nematovna, R. S., & Shavkatovna, S. R. (2022). FORMS OF THINKING IN THE PROCESS OF STUDYING MATHEMATICS. *European International Journal of Multidisciplinary Research and Management Studies*, 2(12), 259-263.
41. Ganiev, A. A., Abdullaev, S. Y., & Abdurahmonov, S. Z. (2021). Combined treatment for early-stage skin cancer of the head and neck area. *World Bulletin of Public Health*, 4, 3-6.
42. Ganiev, A. A., & kizi Ganieva, O. O. TASAVVUF TARIQATI YO 'NALISHLARI VA NAQSHBANDIYA TARIQATINING O 'ZIGA XOS JIHATLARI.
43. Ruzmatovich, U. S., & Shohbozjon G'ayratjon o'g, Q. (2023). Uzbekistan's General Education School Physical Education Programme: A Curriculum Analysis. *Best Journal of Innovation in Science, Research and Development*, 2(5), 184-193.
44. Ruzmatovich, U. S., & Shohbozjon G'ayratjon o'g, Q. (2023). Examining the First Age Group's Health Test Needs for "Salomatlik" Regulation Using the Dynamic of Children's Motor Potential. *Best Journal of Innovation in Science, Research and Development*, 2(5), 194-200.
45. Kosimov, K., & Mamayusupov, J. (2019). Transitions melline integral of fractional integrodifferential operators. *Scientific and Technical Journal of Namangan Institute of Engineering and Technology*, 1(1), 12-15.
46. Qo'Ziyev, S. S., & Mamayusupov, J. S. (2021). Umumiy o 'rta ta'lim maktablari uchun elektron darslik yaratishning pedagogik shartlari. *Oriental renaissance: Innovative, educational, natural and social sciences*, 1(10), 447-453.

47. Мамаюсупов, Ж. Ш. (2022). Интегральное преобразование Меллина для оператора интегродифференцирования дробного порядка. *Periodica Journal of Modern Philosophy, Social Sciences and Humanities*, 11, 186-188.
48. Mamayusupov, J. S. O. (2022). "IQTISOD" YO'NALISHI MUTAXASSISLARINI TAYYORLASHDA MATEMATIKA FANINI O'QITISH USLUBIYOTI. *Academic research in educational sciences*, 3(3), 720-728.
49. Mamayusupov, J., & Sattarov, A. (2022). Mellin Integral Replacement and its Applications. *Eurasian Research Bulletin*, 15, 256-263.
50. Shoyunus o'g'li, M. J. (2023). PISA XALQARO BAHOLASH TIZIMI VA UNING MATEMATIK AHAMIYATI. *Journal of new century innovations*, 25(1), 3-8.
51. Shoyunus o'g'li, M. J. (2023). MATEMATIK MODEL VA MATEMATIK MODELLASHTIRISHNING UMUMIY PRINSIPLARI. *World scientific research journal*, 13(1), 45-48.
52. Vosiljonov, A. (2022). Basic theoretical principles of corpus linguistics. *Academicia Globe: Inderscience Research*, 3(2), 1-3.
53. Vosiljonov, A. (2022). LINGVISTIK TADQIQOTLARDA KORPUS O'RGANISH OBYEKTI SIFATIDA. IJTIMOY FANLARDA INNOVASIYA ONLAYN ILMIY JURNALI, 2(11), 176-182.
54. Vosiljonov, A. (2022). PRAGMALINGVISTIKA VA UNING TAHLILY SHAKLLANISH TARIXI. *Science and innovation*, 1(B8), 99-105.
55. Vosiljonov, A. (2022). PRAGMALINGUISTICS AND THE HISTORY OF ITS ANALYTICAL DEVELOPMENT. *Science and Innovation*, 1(8), 99-105.
56. Vosiljonov, A., & Isaqova, X. (2023). EFFECTIVENESS OF MOTHER TONGUE EDUCATION IN THE PRIMARY GRADES. *International journal of advanced research in education, technology and management*, 2(2).
57. KHALIMBOYEVA, F., & VOSILJONOV, A. (2023). MAKTABGACHA YOSHDAGI BOLALAR DIQQATINI RIVOJLANTIRISH MUAMMOSINI NAZARIY O'RGANILISHI. *Journal of Pedagogical and Psychological Studies*, 1(5), 94-98.
58. Soxibov, S. (2023). THE FIGHT AGAINST CORRUPTION IS A HUGE TASK. *Modern Science and Research*, 2(5), 1037-1041.
59. Soxibov, S. (2023). MEASURES TO FIGHT AGAINST CORRUPTION. *Modern Science and Research*, 2(5), 1031-1036.
60. Anvar o'g'li, S. S. (2023). PHILOSOPHICAL-ANALYTICAL ANALYSIS OF CONFLICT OF INTEREST AND PREVENTION OF CORRUPT RELATIONS. *International journal of advanced research in education, technology and management*, 2(3).
61. Anvar o'g'li, S. S. (2021, April). THE ROLE OF RELIGIOUS AND MORAL EDUCATION IN THE FIGHT AGAINST CORRUPTION, ALONG WITH THE USE OF ECONOMIC AND LEGAL FACTORS. In *E-Conference Globe* (pp. 55-57).
62. Нажмиддинов, Э., & Мухамедиев, М. (2023). FISH HELMINTHS IN FISH RESERVOIRS OF FERGANA VALLEY. *International journal of advanced research in education, technology and management*, 2(3).
63. Нажмиддинов, Э. Х., & Мухаммадиев, М. А. (2022). ФАРҶОНА ВОДИЙСИ СУВ ҲАВЗАЛАРИ БАЛИҚЛАРИ ГЕЛЬМИНТЛАРИНИНГ ТУР ТАРКИБИ. *INNOVATIVE DEVELOPMENTS AND RESEARCH IN EDUCATION*, 1(12), 60-68.

64. Нажмиддинов, Э. Х. (2022). ФАРҒОНА ВОДИЙСИ СУВ ҲАВЗАЛАРИ БАЛИҚЛАРИ ГЕЛЬМИНТЛАРИ. *IJTIMOIIY FANLARDA INNOVASIYA ONLAYN ILMIY JURNALI*, 2(11), 189-194.
65. Najmiddinov, E. (2022). THE SIGNIFICANCE OF NATURE IN THE FORMATION OF PRESCHOOL CHILDREN IN THE IDEAL GENERATION. *Science and Innovation*, 1(8), 149-154.
66. Najmiddinov, E. (2022). " ICHTHYOLOGY AND HYDROBIOLOGY" PROSPECTS FOR THE DEVELOPMENT OF DIRECTIONS IN UZBEKISTAN. *Science and Innovation*, 1(8), 152-160.
67. Abidjanovich, A. A. (2022). THE NEED TO IMPROVE HUMAN'S NOOSPHERICAL RELATIONSHIP TO NATURE. *INTERNATIONAL JOURNAL OF SOCIAL SCIENCE & INTERDISCIPLINARY RESEARCH ISSN: 2277-3630 Impact factor: 7.429*, 11(11), 23-30.
68. Abidjanovich, A. A. (2022). THE ROLE OF CONTINUOUS EDUCATION SYSTEM IN IMPROVING PERSONAL ECOLOGICAL CULTURE. *INTERNATIONAL JOURNAL OF SOCIAL SCIENCE & INTERDISCIPLINARY RESEARCH ISSN: 2277-3630 Impact factor: 7.429*, 11(11), 5-12.
69. Абдумаликов, А. (2022). АТРОФ-МУҲИТНИ АСРАШ БЎЙИЧА МИЛЛИЙ СТРАТЕГИК РЕЖА ВА УНИНГ АҲАМИЯТИ. *Central Asian Academic Journal of Scientific Research*, 2(2), 251-258.
70. Абдумаликов, А. (2022). ЯНГИ ТАРАҚҚИЁТ БОСҚИЧИДА ЭКОЛОГИК МОДЕРНИЗАЦИЯЛАШ ДАСТУРИ. *Scientific progress*, 3(2), 1179-1186.
71. Абдумаликов, А. А. (2019). Human and Natural Harmony in the Historical Process. *Scientific Bulletin of Namangan State University*, 1(5), 205-209.
72. Abidzhanovich, A. A. (2020). Issues Of Formation Of Rationality In Relations Of Nature With Society. *The American Journal of Social Science and Education Innovations*, 2(08), 301-304.
73. Abdumalikov, A. A. (2019). Environmental Ecological Policy in Uzbekistan and Necessity Of Formation Of Rational Communication To Nature. *Scientific and Technical Journal of Namangan Institute of Engineering and Technology*, 1(9), 94-101.
74. Мирзобоев, Й. А. (2022). Тур Ўзгариш Чизиклари Учта Бўлган, Гиперболик Қисмларининг Ҳаммаси Харақтеристик Учбурчаклардан Иборат Бўлган Бешбурчакли Соҳада Учтинчи Тартибли Кўринишдаги Параболик-Гиперболик Тенглама Учун Битта Чегаравий Масала Ҳақида. *Theory And Analytical Aspects Of Recent Research*, 1(5), 363-366.
75. MIRZABOYEV, Y. BOSHLANG'ICH SINIF O'QITUVCHILARINING МАТЕМАТИКА О 'QITISH METODIKASI. О 'RTA UMUMTA'LIM МАКТАБЛАРИДА МАТЕМАТИКА О 'QITISHNING MAQSADI. *ЭКОНОМИКА*, 169-172.
76. Iminov, B. B. (2020). INNOVATIVE CULTURAL LINKS ARE AN IMPORTANT FACTOR IN SOCIAL DEVELOPMENT. *Scientific and Technical Journal of Namangan Institute of Engineering and Technology*, 2(3), 263-270.
77. Iminov, B. B. (2019). A PHILOSOPHICAL APPROACH TO INNOVATIVE AND CULTURAL-RELATIONS AT A NEW STAGE OF DEVELOPMENT. *Scientific and Technical Journal of Namangan Institute of Engineering and Technology*, 1(5), 157-162.
78. Qizi, S. G. G. O. (2022). LINGUISTIC BASIS AND PEDAGOGICAL CONDITIONS OF TEACHING WORD MEANING TO PRIMARY CLASS STUDENTS. *European*



- International Journal of Multidisciplinary Research and Management Studies*, 2(12), 117-123.
79. Qizi, S. G. G., & Teshaboyevna, D. D. Methods Of Formation Of Independent Reading Skills In Primary School Pupils. *JournalNX*, 21-24.
80. Kizi, S. G. G. (2021). Formation Of Independent Reading Skills in Primary School Students. *Texas Journal of Multidisciplinary Studies*, 2, 222-224.
81. Valijonovna, K. I., Rakhmatjonovich, T. D., & Mukhtoralievna, Z. S. (2022). Informational Technology at Education. *Spanish Journal of Innovation and Integrity*, 6, 262-266.
82. Akmaljonovna, A. Z. (2021). Methods of formation of independent reading skills in primary school students. *ACADEMICIA: An International Multidisciplinary Research Journal*, 11(3), 1425-1428.
83. Dehqonova, M., & Tagonova, G. (2022). The Importance of Didactic Games in Speech Therapy in the Development of Speech in Children with Autism and the Ability to Choose Effective Methods. *European Journal of Innovation In Nonformal Education*, 2(1), 133-137.
84. Dehqonova, M. (2022). BOLALARDAGI YOZUV BUZILISHLARI VA ULARDAGI DISGRAFIYADA O 'ZIGA XOS XATOLIKLARNI PAYDO BO 'LISH MEXANIZMI. YANGI O'ZBEKISTONDA MILLIY TARAQQIYOT VA INNOVASIYALAR, 405-407.
85. Dehqonova, M., & Najmiddinova, N. (2022). ALOHIDA EHTIYOJGA EGA BO'LGAN BOLALARNING OILAGA MOSLASHISHI UCHUN MUHIM OMILLAR. YANGI O'ZBEKISTONDA MILLIY TARAQQIYOT VA INNOVASIYALAR, 90-92.
86. Dehqonova, M. (2023). MAXSUS MAKTABDA DAKTIL NUTQINI O'QITISH-TADQIQOT OBYEKTI SIFATIDA. *Наука и инновация*, 1(1), 39-40.
87. Qizi, D. M. S., & Qizi, R. G. X. (2022). METHODS OF STUDYING ADDITION AND SUBTRACTION OF TWO-DIGIT NUMBERS IN ELEMENTARY SCHOOL. *Gospodarka i Innowacje.*, 22, 61-67.
88. Dehqonova, M. S. Q., & Axmedova, U. Y. Q. (2023). BO 'LAJAK BOSHLANG 'ICH SINF O 'QITUVCHILARINI MATEMATIK SAVODXONLIGINI OSHIRISH JARAYONIDA ULARNING TAFAKKURI, QOBILYATI VA INTELLEKTUAL RIVOJLANISH. *Oriental renaissance: Innovative, educational, natural and social sciences*, 3(4-2), 251-256.
89. Otazonov, S. M., Ergashev, R. N., Botirov, K. A., Qaxxorova, B. A., Xudoynazarova, M. A., Abdulkarimova, N. A., ... & Ismoilova, E. M. (2022, December). Influence of thickness and temperature on photoelectric properties of p-CdTe-nCdS and pCdTe-CdSe heterostructures. In *Journal of Physics: Conference Series* (Vol. 2388, No. 1, p. 012001). IOP Publishing.
90. Otajonov, S. M., Ergashev, R. N., Axmedov, T., Usmonov, Y., & Karimov, B. (2022, December). Photoelectric properties of solar cells based on pCdTe-nCdS and pCdTe-nCdSe heterostructures. In *Journal of Physics: Conference Series* (Vol. 2388, No. 1, p. 012062). IOP Publishing.
91. Abdulvakhidov, K., Li, Z., Abdulvakhidov, B., Soldatov, A., Otajonov, S., Ergashev, R., ... & Sitalo, E. (2023). Structure phase state and physical properties of YbMn<sub>1-x</sub>Fe<sub>x</sub>O<sub>3</sub> compositions. *Applied Physics A*, 129(3), 185.
92. Ahmedova, U. Y. Q., & Axmedova, M. U. B. Q. (2021). Vatanim Surati. *Oriental renaissance: Innovative, educational, natural and social sciences*, 1(11), 877-883.

93. Axmedova, U. (2022). On Certain Conditions Of Striking Coefficients Of Fourier Series To Zero. *Scientific and Technical Journal of Namangan Institute of Engineering and Technology*, 3(3), 3-8.
94. Qizi, A. U. Y., & Qizi, A. M. U. B. (2021). Research On Hydronyms and Their Importance.
95. Umidaxon, A., & Gulirano, S. (2023). BOSHLANG'ICH SINIF MATEMATIKA DARSLARIDA AMALIY MASHQLAR YECHISH JARAYONIDA O'QUVCHILARNING FIKRLASH QOBILIYATINI OSTIRISH OMILLARI. *PEDAGOGIKA, PSIXOLOGIYA VA IJTIMOIIY TADQIQOTLAR*, 2(5), 10-14.
96. Axmedov, O. U. B. O. G., & Qizi, A. U. Y. (2022). STEROMETRIYA BO'LIMI VA UNING BA'ZI AKSIOMALARIDAN KELIB CHIQUADIGAN NATIJALAR. *International scientific journal of Biruni*, 1(2), 127-133.
97. Axmedova, U. Y. Q., & Axmedova, M. U. B. Q. (2022). XALQ OG 'ZAKI IJOD NAMUNALARINING BOSHLANG 'ICH SINIF DARSLIKLARIDA QO 'LLANISHI VA ULARNING MAZMUNIIY GURUHLANISHI. *International scientific journal of Biruni*, 1(2), 345-351.
98. Erkinovna, N. S. (2022). Educational Methods in Teaching the Russian Language. *American Journal of Social and Humanitarian Research*, 3(11), 260-263.
99. Erkinovna, N. S. (2022). THE IMPORTANCE OF LISTENING SKILLS IN LEARNING THE RUSSIAN LANGUAGE. *INNOVATIVE DEVELOPMENTS AND RESEARCH IN EDUCATION*, 1(12), 138-145.
100. Erkinovna, N. S. (2022). MECHANISMS OF EFFECTIVE TEACHING OF FOREIGN LANGUAGES USING INNOVATIVE METHODS. *Uzbek Scholar Journal*, 11, 132-135.
101. Erkinovna, N. S. (2023). RUSSIAN LANGUAGE IN THE MODERN WORLD. *Open Access Repository*, 4(3), 284-295.
102. Rakhmatdjonov Shokhjahn Dilshodbek o'g'li //THE ROLE OF PHYSICAL CULTURE IN PROVIDING THE PSYCHOLOGICAL HEALTH OF THE ATHLETE// INNOVATIVE DEVELOPMENTS AND RESEARCH IN EDUCATION. International scientific online conference. Canada. Part 2, 23.01.2022. 1-3
103. Raxmatjonov Shoxjahn Dilshodbek o'g'li //SPORTCHI PSIXOLOGIK SALOMATLIGIGA TA'SIR ETUVCHI OMILLAR// GALAXY INTERNATIONAL INTERDISCIPLINARY RESEARCH JOURNAL (GIIRJ). Vol. 10, Issue 11, Nov.(2022). 117-121 pages.
104. QURBONOVA Saida Miralimjanovna, RAXMATJONOV Shoxjahn Dilshodbek o'g'li //MAMLAKATIMIZ PSIXOLOGLARI ISHLARIDA SHAXSLARARO MUNOSABATDA MUOMALA MUAMMOSINING TALQINI// Journal of Pedagogical and Psychological Studies. Vol. 1. № 5, (2023). 99-103 pages.
105. Raxmatjonov Shoxjahn Dilshodbek o'g'li //SPEECH ISSUES IN PSYCHOLINGUISTICS// IQRO JURNALI № 2. 04.2023. 503-511 betlar.
106. Raxmatjonov Shoxjahn Dilshodbek o'g'li, Vosiljonov Azizbek Boxodirjon o'g'li //XORIJ PSIXOLOGLARINING ISHLARIDA SHAXSNING TADQIQ ETILISHI// INNOVATIVE DEVELOPMENTS AND RESEARCH IN EDUCATION. Vol. 1. № 12, 2022. 39-47 pages.
107. Raxmatjonov Shoxjahn Dilshodbek o'g'li //TALABALARDA TOLERANTLIKNI RIVOJLANTIRISH – IJTIMOIIY PSIXOLOGIK MUAMMO SIFATIDA// International Journal of Economy and Innovation. Volume: 30. 2022. 66-70 pages.

108. Rakhmatdjonov Shokhjahan Dilshodbek o'g'li //PSYCHOLOGICAL ASPECTS OF THE SPORTSMAN PERSONALITY DURING COMPETITIONS// IJTIMOYIY FANLARDA INNOVASIYA ONLAYN ILMIY JURNALI. Vol. 2 No. 11 (2022). 215-221 betlar.
109. Raxmatjonov Shoxjahon Dilshodbek o'g'li //Motiv Va Motivatsiya Muammosining Jahon Va Mahalliy Psixologlar Tomonidan Tadqiq Etilganligi// American Journal of Social and Humanitarian Research, Vol. 3 No. 11 (2022). 256-259 pages.
110. Raxmatjonov Shoxjahon Dilshodbek o'g'li //TOLERANTLIK SHAKLLANAYOTGAN SHAXS MODELINING TAVSIFI// International scientific journal «MODERN SCIENCE AND RESEARCH». VOLUME 2 / ISSUE 5 /2023. 761-764 pages.
111. . Raxmatjonov Shoxjahon Dilshodbek o'g'li. (2023). PSIXOLOGIYADA MOTIVATSIYA TURLARI, NAZARIYALARI VA TAHLILI. Научный Импульс, 1(10), 665-670.
112. Raximov, Q., & Samijonov, A. (2023). DESCRIPTION OF WAYS TO BUILD A SELF-SIMILAR SOLUTION. *Modern Science and Research*, 2(5), 950-958.
113. Raximov, Q., & Samijonov, A. (2023). DESCRIPTION OF PROCESSES WITH CONVECTIVE TRANSPORT. *Modern Science and Research*, 2(5), 941-949.
114. Kadirov, S. (2023). HISTORICAL AND CULTURAL MONUMENTS AND THEIR CONDITION IN FERGANA REGION (1991-2020 IN THE CASE OF THE CITY OF MARGILAN): THE ISSUE OF PRESERVATION, PROTECTION AND THEIR USE. *Modern Science and Research*, 2(5), 818-830.
115. Abduraxmonov, A., & Kadirov, S. (2022). DEMOGRAFIK JARAYONLARNING IQTISODIY-IJTIMOYIY SOHALARNI RIVOJLANISHI BILAN BOG 'LIQLIGI VA DASTLABKI XUSUSIY MULK MASALALARI. *IJTIMOYIY FANLARDA INNOVASIYA ONLAYN ILMIY JURNALI*, 2(11), 222-229.
116. Yo'lchiboyeva, L. (2023). METHODS FOR GROWING SPEECH SKILLS OF PRIMARY SCHOOL STUDENTS. *Modern Science and Research*, 2(5), 1028-1030.
117. Yo'lchiboyeva, L. (2023). METHODOLOGY FOR TEACHING THE NOUN PHRASE CATEGORY: ENHANCING LANGUAGE LEARNING IN STUDENTS. *Modern Science and Research*, 2(5), 1025-1027.
118. Kalandarovna, Y. L. (2023). Superstitions in Linguoculturology. *DENMARK" THEORETICAL AND PRACTICAL FOUNDATIONS OF SCIENTIFIC PROGRESS IN MODERN SOCIETY"*, 14(1).
119. Qalandarovna, Y. L. L. (2023). O 'QUVCHILAR NUTQINI O 'STIRISH METODIKASI. *IQRO JURNALI*, 2(2), 637-645.
120. Qalandarovna, Y. L. L. (2023). LINGVOKULTUROLOGIK BIRLIKLARNING NUTQDAGI O'RNI. *IQRO*, 2(2), 522-529.
121. Kalandarovna, Y. L. (2022). ORIGIN AND CONCEPT OF TABOO VOCABULARY. *Innovative Technologica: Methodical Research Journal*, 3(10), 184-190.
122. Abduraxmonov, A., & Kadirov, S. (2022). DEMOGRAFIK JARAYONLARNING IQTISODIY-IJTIMOYIY SOHALARNI RIVOJLANISHI BILAN BOG 'LIQLIGI VA DASTLABKI XUSUSIY MULK MASALALARI. *IJTIMOYIY FANLARDA INNOVASIYA ONLAYN ILMIY JURNALI*, 2(11), 222-229.
123. Schmitz, A. (2020). Uzbekistan's Transformation. *Strategies and Perspectives SWP Research Paper*.

124. Abduraxmonov, A. (2022). REACTIVE POWER. REACTIVE POWER COMPENSATION. Development of pedagogical technologies in modern sciences, 1(4), 64-67.
125. Abdurahmonov, A. (2022). IBTIDOIY AHOLI VA UNING DEMOGRAFIK HOLATI HAQIDA AYRIM MULOHAZALAR. *Uzbek Scholar Journal*, 4, 124-126.
126. Abduraxmonov, A. (2023). THE ISSUES OF STUDYING AND PRESERVING THE ARCHAEOLOGICAL MONUMENTS OF THE KUSHAN PERIOD IN THE OLD TERMIZ. *Евразийский журнал академических исследований*, 3(3 Part 3), 38-42.
127. Abdurahmonov, A. (2022). PALEODEMOGRAFIYA VA U HAQIDA AYRIM MULOHAZALAR. *Uzbek Scholar Journal*, 4, 113-117.
128. Abduraxmonov, A. (2022). PALEODEMOGRAFIYA VA UNING HISOBLASH USULLARI. *Central Asian Research Journal for Interdisciplinary Studies (CARJIS)*, 2(5), 686-690.
129. Xokimovna, K. Z. (2023). AXBOROT TEXNOLOGIYALARI FANINING HOZIRGI JAMIYATDAGI O‘RNI VA AHAMIYATI: Komilova Zulxumor Xokimovna, Farg‘ona davlat universiteti o‘qituvchisi. *Образование и инновационные исследования международный научно-методический журнал*, (2), 234-237.
130. Botirov, D. B., Majidov, J. M., & Komilova, Z. X. (2022). O‘QUVCHILARDA ALGORITM TUSHUNCHASINI SHAKLLANTIRISHDA AXBOROT KOMMUNIKATSIYA TEXNOLOGIYALARIDAN FOYDALANISH. *Science and innovation in the education system*, 1(6), 107-109.
131. Yuldasheva, G., & Yo‘ldosheva, M. (2023). Texnologik rivojlanishda sun‘iy intellektning ahamiyati. *Theoretical aspects in the formation of pedagogical sciences*, 2(9), 138-141.
132. Xokimovna, K. Z. (2023). Veb Sahifalar Yaratishning Dasturiy Ta‘minoti. *Miasto Przyszłości*, 31, 326-329.

## KO'RISH QOBILIYATI BUZILGAN BOLALARNI PSIXOLOGIK-PEDAGOGIK TEKSHIRISH.

**Sharofutdinova Ra'noxon Shavkatovna**

Ijtimoiy-gumanitar fanlar o'qituvchisi

<https://doi.org/10.5281/zenodo.8029946>

*Annotatsiya.* Ushbu maqolada ko'rish qobiliyati buzilgan bolalarni psixologik-pedagogik tekshirish haqida fikr yuritilgan.

*Kalit so'zilar:* afsona, Strabismus divergent, uzoqni ko'ra olmaslik, miyopiya.

## PSYCHOLOGICAL-PEDAGOGICAL EXAMINATION OF CHILDREN WITH VISUAL IMPAIRMENT.

*Abstract.* This article reflects on the psychological and pedagogical examination of children with visual impairment.

*Key words:* myth, Strabismus divergent, farsightedness, myopia.

## ПСИХОЛОГО-ПЕДАГОГИЧЕСКОЕ ОБСЛЕДОВАНИЕ ДЕТЕЙ С НАРУШЕНИЯМИ ЗРЕНИЯ.

*Аннотация.* В данной статье рассматривается психолого-педагогическое обследование детей с нарушениями зрения.

*Ключевые слова:* миф, расходящееся косоглазие, дальнозоркость, близорукость.

Hatto qadimgi misrliklar ham o'zlarining afsonalarida ko'zni Quyosh bilan taqqoslashgan. Darhaqiqat, bizning ko'zlarimiz qimmatli va buyuk sovg'adir. Ularning yordami bilan biz atrofimizdagi hamma narsani ko'ramiz. Biroq, nafaqat yoshi bilan, balki odam ko'zlari bilan bog'liq muammolarga duch kelishi mumkin, ular allaqachon erta bolalik davrida bo'lishi mumkin. Shuning uchun ko'rish qobiliyati buzilgan bolalarni tashxislash imkon qadar tezroq amalga oshirilishi kerak. erta yosh (6 oydan boshlab). Ko'pincha oftalmolog strabismus bilan davolanadi. Bu xavfli, chunki u ko'rlikka olib kelishi mumkin (amblyopiya). Strabismus divergent (ko'zni ma'badga o'tkazganda) yoki konvergent (ko'zni burun ko'prigiga o'tkazganda) bo'lishi mumkin. Ko'zni ko'rishdagi farqlar bilan strabismus, shuningdek, o'zgaruvchan strabismus (bir yoki boshqa ko'z o'raganda), miyopiya (ko'z yaqindagi narsalarni yaxshi ko'rganda), uzoqni ko'ra olmaslik (ko'z uzoqni yaxshi ko'rganda), (har qanday holatda) mavjud. ko'zning yuzasi assimetrik), keyin mavzuning ba'zi qismlarining tasvirlari aniq, boshqalari esa loyqa.

Bola hali juda yosh bo'lsa, optometrist bilvosita ko'rishni tekshiradi. Chaqaloq ota-onaning qo'lida, shifokor unga ikki yarmiga bo'lingan plastinkani ko'rsatadi. Ulardan biri bo'sh, ikkinchisida esa chiziqlar bor. Ushbu usulning mohiyati shundaki, bola o'z nigohini planshetning bo'sh qismiga emas, balki chiziqli qismiga qaratadi. Keyin shifokor keyingi jadvalni ko'rsatadi, unda chiziqlar qalinligi kamroq bo'ladi, keyin esa - chiziqlar qalinligi undan ham kichikroq bo'lgan jadvallar va shunga o'xshash kichkina bemorning ko'zi chiziqlarni fondan ajrata olmaguncha. Ikkala ko'z ham navbat bilan tekshiriladi. Bundan tashqari, bir ko'zni tekshirganda, ikkinchisini yopish kerak. Bunday tadqiqot natijalariga ko'ra, bolaning ikkala ko'zi bilan yaxshi ko'rishi va ko'rish uning yoshiga mos kelishini tekshirish mumkin.

Farzandingiz 2-3 yoshga to'lganda, siz unga uyda oddiy testni taklif qilishingiz mumkin. Masalan, qog'oz varag'ida turli o'lchamdagi bo'yalmagan barglari bo'lgan daraxtni, derazali uyni va hokazolarni chizing. Keyin bolaning barcha barglarini, uydagi derazalarni va hokazolarni

ko'rishini so'rang va qo'lda chizilgan tafsilotlarni ko'rsatishni so'rang. Ko'zlarni birma-bir tekshirish kerak. Agar u rasmdagi barcha narsalarni ajratib tursa, u yaxshi ko'rish qobiliyatiga ega. Agar u rasmga 20 sm dan yaqinroq yaqinlashsa, bu allaqachon shifokorni ko'rish uchun signaldir.

Maktabgacha yoshdagi bolalarda ko'rish keskinligini tekshirish uchun ko'z shifokori kabinetlarida bola allaqachon biladigan narsalar chizilgan jadvallardan foydalaniladi. Rasmlar qatorlarga joylashtirilgan va o'lchamlari bo'yicha farqlanadi. Bolaga bir ko'zini yumib (va u kaft ostida ochiq bo'lishi kerak) va boshqa ko'z bilan rasmlarga qarang va ularda ko'rsatilgan narsalarni nomlang. Xuddi shu narsa boshqa ko'z bilan amalga oshiriladi. Agar bola to'g'ri javob berishdan oldin ikkilansa, bu bir ko'zning boshqasidan zaifroq ekanligini ko'rsatishi mumkin.

Bolalarda miyopi yoki gipermetropiyani o'rganish uchun halqali stollardan (bo'shliqli halqalardan) foydalanish mumkin. Masofaviy ko'rishni (5 metrdan) o'rganish uchun bir-birining ichida joylashgan turli uchta halqali chizmalar qo'llaniladi. Har bir halqa ma'lum bir ko'rish keskinligiga mos keladi. Yaqindan ko'rishni (1 metrdan) o'rganish uchun qatorlarga joylashtirilgan halqali stol ham qo'llaniladi (har bir qatorda halqalarning ma'lum o'lchami mavjud). Ko'rish keskinligi ballari har bir qatordagi halqalarning chap tomonida keltirilgan.

Bolalarda astigmatizmni aniqlash uchun siz ularga chiziqlarning yorqin figurasi bilan sinovni taklif qilishingiz mumkin (quyosh nurlari kabi chizish, bir xil qalinlikdagi uzun va qisqa chiziqlarni almashtiring). 1 m masofadan turib, bu raqamga qarang, navbat bilan bir ko'zni, keyin ikkinchisini yoping. Agar bolada chizikli ko'rishning ravshanligida katta farqlar bo'lsa, bu ko'z shifokoriga murojaat qilish kerakligini ko'rsatadi.

Boladagi ma'lum bir ko'z kasalligini o'z vaqtida aniqlash uchun siz uning ko'rish qobiliyatini muntazam ravishda tekshirishingiz kerak. Agar kerak bo'lsa, shifokor davolanishni buyuradi. Ota-onalar diqqat bilan qarashlari kerak to'g'ri tashkil etish bolalar uchun o'yinlar, tadbirlar va ishlar. Bularning barchasi bolada yaxshi ko'rishni saqlashga yordam beradi.

Ko'rish organini o'rganish tom ma'noda bemorga birinchi qarashdan boshlanadi. Yurish (noaniq yoki qoqilish), tananing holati (boshni pastga tushirish yoki orqaga tashlash, qo'llarni oldinga cho'zish), yopiq ko'zlar va boshqalar kabi tafsilotlar vizual funktsiyaning buzilishi haqida gapirish mumkin.

Shifokor bemorning shikoyatlarini aniqlab, ko'rish buzilishi tashxisini boshlaydi. Ba'zida dastlabki tashxis qo'yish uchun o'ziga xos, xarakterli alomatlarini aytish kifoya. Kasallikning aniqroq ta'rifi uchun qo'shimcha ravishda maxsus tadqiqotlar talab qilinadi.

Ko'rish buzilishi uchun ko'zni tekshirish usullari

Zamonaviy oftalmologiyada diagnostika maqsadida quyidagilar qo'llaniladi:

- tashqi tekshiruv;
- lateral yoritish usuli bilan o'rganish;
- uzatilgan nurni tekshirish usuli;
- oftalmoskopiya;
- avtorefraktometriya;
- biomikroskopiya;
- gonioskopiya;
- eko-oftalmografiya;
- retinaning floresan angiografiyasi va boshqalar.

Bolalarda ko'rish buzilishini tashxislash xususiyatlari

Bolalarda ko'rish organini tekshirish ham ko'zning holatini vizual baholash bilan boshlanadi.

- Uch yoshgacha bo'lgan bolaning oftalmologik tekshiruv uchun yordamchi kerak.

- Tadqiqotning maksimal aniqligini ta'minlash uchun bolaning boshini, oyoqlarini va qo'llarini ma'lum bir holatda mahkamlash kerak.

- Bolalarda ko'rish buzilishini tashxislash usullari kattalardagi kabi. Bundan tashqari, ko'z qopqog'ini ko'taruvchi kabi yordamchi vositalardan foydalanish mumkin.

- Ko'rish keskinligini aniqlash uchun ob'ektlar va hayvonlar tasvirlangan maxsus bolalar jadvallari qo'llaniladi.

Ko'rish qobiliyati buzilgan bolalarda diagnostika pediatrik oftalmolog tomonidan amalga oshirilishi kerak maxsus trening. Shu bilan birga, xususiyatlarni hisobga olish kerak asab tizimi bola, uning ko'zlarini uzoq vaqt davomida ma'lum bir ob'ektga qarata olmaslik, harakatchanlik va qo'zg'aluvchanlikni oshirish. Bundan tashqari, bolalarda vizual funktsiyalardagi o'zgarishlar psixo-emotsional holat, charchoq va umumiy buzuqlik bilan bog'liq. Shuning uchun, xato va noto'g'ri tashxis qo'ymaslik uchun, tekshiruv vaqtida bolaning nisbatan xotirjam, yaxshi ovqatlanishi, dam olishi va yaxshi kayfiyatda bo'lishi juda muhimdir.

Maktabgacha yoshdagi ko'rish qobiliyati buzilgan bolalarning psixologik-pedagogik diagnostikasining xususiyatlari.

Yuqorida ta'kidlab o'tilganidek, maktabgacha yoshdagi davrning tanqidiyligi odatdagi bolalarni ko'rishdan farqini anglash bilan tavsiflanishi mumkin.

Ko'rsatilgan tanqidiy davrlarga muvofiq, ko'rish qobiliyati buzilgan bolalarni tekshirish yo'nalishlari ham belgilanadi.

Odamning bolalarni oddiy ko'rishdan farqini anglash davri, maktabgacha yoshda o'z nuqsonlarini boshdan kechirish muammosi bolaning o'zini, uning shaxsiyatini, o'zini o'ziga xos, odatdagi bolalardan farqli ekanligini tushunishi va anglashi bilan bog'liq; aloqa va aloqalarni o'rnatishga, vizual idrok asosida bir qator harakatlarni amalga oshirishga qodir emasligini tushunish. Bu esa bolalarning o'zidan noroziligini his qiladi. Shu sababli, tekshiruvning birinchi yo'nalishi - bolaning o'z ehtiyojlari va xususiyatlariga ega bo'lgan shaxs sifatida o'zini bilishi yoki yo'qligini aniqlash.

O'z nuqsoni yoki kamchiligini tushunish va uni tuzatish zarurligini anglash o'z-o'zini tartibga solish harakatlarining paydo bo'lishiga yordam beradi. Shu bilan birga, o'zboshimchalik bilan etarli darajada shakllanmagan aqliy jarayonlar ko'rish qobiliyati zaif bolada atrof-muhitga nisbatan passiv pozitsiyaning paydo bo'lishi o'z-o'zini tartibga solish jarayonini murakkablashtiradi va sekinlashtiradi.

O'z-o'zini tartibga solish imkoniyati darajasi va darajasini aniqlash uchun quyidagilarni aniqlash kerak: bolaning his-tuyg'ularini bilishi.

Bu bilimlar shaxsning shaxsiy sinovlari, jismoniy sifatlarini, harakat qobiliyatlarini tekshirish va bolaga nimani yoqtirishini yoki yoqtirmasligini, nima qila olishini yoki qila olmasligini tushunish asosida shakllanadi;

ko'zoynak taqishning afzalliklarini tushunish;

davolash, hatto okklyuzyon yordamida ham;

ko'rishni rivojlantirish uchun maxsus sinflar;

zarur faoliyatni ko'rish va amalga oshirishga yordam beradigan qurilmalar;

O'yinlar, tadbirlar, dam olish uchun shaxsiy joyingizni tashkil qilish zarurligini tushunish; tanlangan bolalar va kattalar bilan muloqot qilish, o'zlarining shaxsiy muhitini yaratish istagi; shaxsiy maydon;

Zarur bo'lganda aniq vaqtda yordam so'rash imkoniyatini tushunish; ularning tashqi ko'rinishiga va boshqalarning ko'rinishiga qiziqishning paydo bo'lishi, uni baholash qobiliyati;

ko'zoynak taqish zarurligiga munosabat, ularning ko'zlarini ko'rish; turli sharoitlarda talab qilinadigan kiyimlarni farqlash: kortda o'ynash, tashrif buyurish uchun sayohat, uy atrofida yordam berish uchun jismoniy tarbiya va boshqalar; xulq-atvor ustidan o'z-o'zini nazorat qilishni amalga oshirish, ba'zi vaziyatlarda o'z xatti-harakatlarining nomuvofiqligini tushunish va kattalar yordami bilan jamiyat uchun to'g'ri va maqbul xatti-harakatlar shakllarini rivojlantirish istagi.

Ikkinchi yo'nalish ko'rish qobiliyati buzilgan maktabgacha yoshdagi bolaning ijtimoiy moslashuvining o'ziga xos muammolari bilan bog'liq. Bu bolaning jamiyatda yashashiga, yuzaga keladigan nizolar va qiyinchiliklarni kattalar yordamida ham, mustaqil ravishda hal qilishga yordam beradigan ko'nikma va fazilatlarining mavjudligi va rivojlanishini nazarda tutadi. Buning uchun psixolog quyidagilarni bilishi kerak:

Bolada jamiyat, boshqa odamlar, atrof-muhit haqidagi bilim va g'oyalarni kengaytirish jarayoni qanday rivojlanadi.

U odamlar va atrof-muhit bilan uchrashganda idrokning polisensor xususiyatidan qanday foydalanadi, yangi ob'ektlar bilan uchrashishdan qo'rqadimi;

u boshqa odamlardan qanday ma'lumot oladi va undan foydalanadi;

U odamlar bilan muloqot qilishdan qo'rqadimi?

U qarindoshlari va do'stlarining tor doirasiga yopishadimi; h

yangi ma'lumot olish uchun savol beradimi yoki yangi bilimlarni o'zlashtirishda passivmi;

U ko'rish qobiliyatining buzilishi bilan cheklangan axborot olish vositalarining o'ziga xos tizimini yaratadimi;

U atrof-muhitdan, odamlardan foydalanish ko'nikmalariga egami;

U o'z yordamini boshqa bolalar va kattalarga taklif qiladimi;

Ishtirok etish uchun buni tushunadimi umumiy sabab bolalar va kattalar jamoasi bilan tegishli xulq-atvor, ishtirokchilarni hurmat qilish va ijtimoiy qoidalarga bo'ysunish talab qilinadi (masalan, navbatda kutish, materiallar, o'yinchoqlar va boshqalarni bo'lishish);

ko'rish keskinligi va davolanish davridan qat'i nazar, odamlar bilan ko'z bilan aloqa qiladi;

Oiladan tashqaridagi odamlarga qiziqish bormi, u qo'shnilarga qiziqadimi, ular bilan aloqada bo'ladimi;

· do'stlarini faqat nomidan emas, balki ovozi, yurishi, kiyimi, bo'yi va faqat ularga xos bo'lgan individual fazilatlaridan taniydimi.

Uchinchi yo'nalish bilim, ko'nikma va psixologik tayyorgarlikni rivojlantirish zarurati bilan bog'liq bo'lib, tor jamoadan tashqariga chiqish va odamlar va jamiyat bilan aloqalarni kengaytirish, yangi odamlar, notanish makon qo'rquvini engish. Psixolog bolalarda jamiyat, ijtimoiy xizmatlar, zamonaviy texnologiya yutuqlaridan foydalanish qobiliyati va boshqalar haqida g'oyalarni ochib beradi.

Bolalarni kuzatish va tekshirishda quyidagilarga e'tibor berish kerak:

Bolaning jamiyat haqidagi tushunchasi kengayadimi?



U qanday ijtimoiy institutlarni biladi. Siz ularning vazifalari (pochta bo'limi, do'kon, klinika, novvoyxona, metro, bank va boshqalar) bilan tanishmisiz;

Ba'zi kasblarni (hamshira, o't o'chiruvchi, politsiyachi va h.k.) nomlab, tavsiflab bera olasizmi; bola onani, dadani, uydoshini og'zaki tasvirlab bera oladimi: qanday tashqi ko'rinish u kasbi bo'yicha kim, nima qiladi, ismi nima (to'liq ismi, otasining ismi va eng yaxshisi familiyasi, pul va undan foydalanish haqida nima biladi);

Vaqt va uning o'lchov birliklari (soat, daqiqa, ertalab, kechqurun, tun, kunduz, hafta, oy, yil) haqida tasavvurga egami;

u telefondan qanday foydalanishni biladimi, radio, televizor, magnitafon va boshqalarni yoqish / o'chirish texnik vositalar ma'lumot olish;

transport vositalarini (metro, taksi, trolleybus va boshqalar), ulardan foydalanish, yo'l haqini to'lashni biladi.

To'rtinchi yo'nalish:

§ mehnat faoliyatiga bo'lgan ehtiyojning shakllanishini aniqlash, ayniqsa ko'rishning chuqur buzilishida harakatlarni muvofiqlashtirish buzilganligi sababli ko'nikmalarni shakllantirish qiyin bo'lishi mumkin bo'lgan mehnat turlari uchun.

Bolani maktabga tayyorlash va o'tish davri. Ushbu davrda psixolog quyidagilarni aniqlashi kerak:

§ bolaning tayyorgarligi o'quv faoliyati;

§ bolaning oldingi davrda olgan bilim va ko'nikmalarini yangi sharoitda qo'llash qobiliyati;

§ o'quv faoliyati uchun motivatsiyani shakllantirish.

Bolani maktabga tayyorlash ko'plab asarlarda tasvirlangan. Ular orasida "Bolani maktabga tayyorlash" to'plamini alohida ajratib ko'rsatish mumkin. Unda berilgan testlar ko'rishda nuqsoni bo'lgan bolalarni quyidagi parametrlar bo'yicha moslashgandan keyin tekshirishda foydalanish mumkin:

§ topshiriqlarni bajarish vaqtini oshirish;

§ hajmini oshirish, tasvirlangan raqamlarning kontrasti;

§ yuklanmagan fon;

§ relyef konturlarini yoki barelef tasvirini chizish.

Muloqot bolaning jamoadagi va uning o'rnini belgilaydi shaxsiy rivojlanish. Ko'rish buzilishidagi aloqa jarayonlari jiddiy muammo bo'lib, uni hal qilish qiyin. Og'zaki bo'lmagan aloqa vositalarini bolalarda shakllantirish ayniqsa qiyin. Buning sabablari - inson idrokining tasvirining loyqaligi va normal ko'radiganlarning ekspressiv-mimik ifodalarini taqlid qilishning qiyinligi.

## REFERENCES

1. Мўйдинов, А. (2021). ЁШЛАРНИ ТУРЛИ ТАҲДИДЛАРДАН ҲИМОЯ ҚИЛИШДА АЖДОДЛАР МЕРОСИДАН ФОЙДАЛАНИШНИНГ АҲАМИЯТИ. *Academic research in educational sciences*, 2(2), 132-137.
2. Asilbek, M. (2022). SOCIO-PHILOSOPHICAL ASPECTS OF EDUCATION OF AN ENLIGHTENED PERSON IN THE DEVELOPMENT OF SOCIETY. *Conferencea*, 183-186.

3. Adham o'g'li, M. A. (2022). THE ROLE OF NATIONAL WITCHCRAFT HERITAGE IN THE SPIRITUAL RISE OF SOCIETY (SOCIO-PHILOSOPHICAL ANALYSIS). *American Journal of Interdisciplinary Research and Development*, 10, 122-127.
4. Muydinov, A. (2022). ENLIGHTENMENT IN TURKESTAN IN THE SECOND HALF OF THE XIX-EARLY XX CENTURIES. ENLIGHTENMENT BY JADID SCHOOL. *ASIA PACIFIC JOURNAL OF MARKETING & MANAGEMENT REVIEW* ISSN: 2319-2836 *Impact Factor: 7.603*, 11(10), 14-20.
5. Ruzmatovich, U. S. (2022). PROCESSES OF ORGANIZATION OF TECHNICAL, TACTICAL AND PHYSICAL PREPARATION IN NATIONAL WRESTLING TRAINING. *INTERNATIONAL JOURNAL OF RESEARCH IN COMMERCE, IT, ENGINEERING AND SOCIAL SCIENCES* ISSN: 2349-7793 *Impact Factor: 6.876*, 16(3), 65-68.
6. Ruzmatovich, U. S. (2022). CHANGES EXPECTED TO COME IN OUR LIFE MOVEMENTS. *Web of Scientist: International Scientific Research Journal*, 3(3), 485-489.
7. Shohbozjon, K., & Azizjon, M. (2022). PREPARING SCHOOL STUDENTS IN THE FIELD OF PHYSICAL CULTURE AND SPORTS BEFORE ENTRY TO HIGHER EDUCATION. *INTERNATIONAL JOURNAL OF RESEARCH IN COMMERCE, IT, ENGINEERING AND SOCIAL SCIENCES* ISSN: 2349-7793 *Impact Factor: 6.876*, 16(10), 100-108.
8. Shavkatovna, S. R. (2021). Developing Critical Thinking In Primary School Students. *Conferencea*, 97-102.
9. Oljayevna, O., & Shavkatovna, S. (2020). The Development of Logical Thinking of Primary School Students in Mathematics. *European Journal of Research and Reflection in Educational Sciences*, 8(2), 235-239.
10. Uljaevna, U. F., & Shavkatovna, S. R. (2021). Development and education of preschool children. *Academicia: an international multidisciplinary research journal*, 11(2), 326-329.
11. Shavkatovna, S. R. N. (2021). Methodical Support Of Development Of Creative Activity Of Primary School Students. *Conferencea*, 74-76.
12. Ra'noxon, S. (2022). BOSHLANG'ICH MAKTAB O'QUVCHILARIDA MATEMATIKAGA MUNOSABAT. *IJTIMOY FANLARDA INNOVASIYA ONLAYN ILMIY JURNALI*, 2(11), 203-207.
13. Shavkatovna, S. R. (2021). Methodological Support for The Development of Primary School Students' Creative Activities. *Texas Journal of Multidisciplinary Studies*, 2, 121-123.
14. Shavkatovna, S. R. (2021). Improvement of methodological pedagogical skills of developing creative activity of primary school students. *ACADEMICIA: An International Multidisciplinary Research Journal*, 11(10), 289-292.
15. Шарофутдинова, Р., & Абдуллаева, С. (2022). ФИКРЛАШ ҚОБИЛИЯТИНИ РИВОЖЛАНТИРИШДА МЕНТАЛ АРИФМЕТИКА. *IJTIMOY FANLARDA INNOVASIYA ONLAYN ILMIY JURNALI*, 2(11), 235-239.

16. Maxamadaliyevna, Y. D., Òljayevna, Ò. F., Qizi, T. D. T., Shavkatovna, S. R. N., & Anvarovna, A. O. (2020). Pedagogical Features Of Mental Development Of Preschool Children. *Solid State Technology*, 63(6), 14221-14225.
17. Sharofutdinova, R. I., Asadullaev, A. N., & Tolibova, Z. X. (2021). The Factors and Basic Concepts Determining Community Health. *Central Asian Journal of Medical and Natural Science*, 2(5), 376-379.
18. Iqboljon, S. (2022). Boshlang'ich Sinf o'quv Jarayonida Axborot Texnologiyalaridan Foydalanish. *Ijodkor o'qituvchi*, 2(20), 137-140.
19. Iqboljon, S. (2022). KOMPYUTER YORDAMIDA DARSLARNI TASHKIL ETISH. O'ZBEKISTONDA FANLARARO INNOVATSIYALAR VA ILMIY TADQIQOTLAR JURNALI, 1(9), 246-249.
20. Sharofutdinov, I. (2023). DEVELOPMENT OF ACMEOLOGICAL COMPETENCE OF FUTURE EDUCATORS IN THE CONDITIONS OF INFORMING EDUCATION. *International Bulletin of Applied Science and Technology*, 3(5), 424-429.
21. Sharofutdinov, I. (2023). THE ACTUAL STATUS OF THE METHODOLOGY OF DEVELOPING ACMEOLOGICAL COMPETENCE OF FUTURE EDUCATORS IN THE CONDITIONS OF INFORMING EDUCATION. *Академические исследования в современной науке*, 2(12), 206-213.
22. Sharofutdinov, I. (2023). BO 'LAJAK PEDAGOGLARNING AKMEOLOGIK KOMPETENTLIGINI RIVOJLANTIRISH METODIKASINING AMALIYOTDA QOLLASH. *Педагогика и психология в современном мире: теоретические и практические исследования*, 2(7), 54-58.
23. Sharofutdinov, I. (2023). PEDAGOGIK-PSIXOLOGIK FANLARNING BO 'LAJAK PEDAGOGLARNING AKMEOLOGIK KOMPETENTLIGINI RIVOJLANTIRISHDAGI O 'RNI. *Общественные науки в современном мире: теоретические и практические исследования*, 2(6), 17-24.
24. Sharofutdinov, I. (2023). TA'LIMNI AXBOROTLASHTIRISH SHAROITIDA BO 'LAJAK PEDAGOGLARNING AKMEOLOGIK KOMPETENTLIGINI RIVOJLANTIRISH MEKANIZMLARINI TAKOMILLASHTIRISHNING PEDAGOGIK TIZIMI. *Инновационные исследования в современном мире: теория и практика*, 2(14), 13-19.
25. Sharofutdinov, I. (2023). TA'LIMNI AXBOROTLASHTIRISH SHAROITIDA BO 'LAJAK PEDAGOGLARNING AKMEOLOGIK KOMPETENTLIGINI RIVOJLANTIRISH MODEL. *Наука и технология в современном мире*, 2(13), 77-84.
26. Sharofutdinov, I. (2023). STRUCTURE AND COMPONENTS OF THE DEVELOPMENT OF ACMEOLOGICAL COMPETENCE OF FUTURE EDUCATORS IN THE CONDITIONS OF EDUCATION INFORMATION. *International Bulletin of Applied Science and Technology*, 3(4), 574-580.
27. Sharofutdinov, I. (2023). FORMS OF SELF-DEVELOPMENT IN FUTURE PEDAGOGUES BASED ON THE ACMEOLOGICAL APPROACH IN THE PROCESS OF INFORMATIZATION OF EDUCATION. *Science and innovation*, 2(B3), 5-8.

28. Usmonjon o'g'li, S. I. (2022). TA'LIM TIZIMIDA RAQAMLI TEXNALOGIYA. *INNOVATIVE DEVELOPMENTS AND RESEARCH IN EDUCATION*, 1(12), 120-128.
29. Абдужабборов, А., & Шарофутдинова, Р. (2023). БОШЛАНҒИЧ СИНФ ЎҚУВЧИЛАРИДА ИЖОДИЙ ФАОЛИЯТНИ РИВОЖЛАНТИРИШГА ҚАРАТИЛГАН ТАЪЛИМ ТЕХНОЛОГИЯЛАРИ.
30. Sharofutdinova, R., & Abduqodirov, B. (2023). DEVELOPMENT OF CREATIVE ACTIVITY OF ELEMENTARY SCHOOL STUDENTS IN THE EDUCATIONAL PROCESS. *Modern Science and Research*, 2(5), 904-910.
31. Sharafutdinova, R., & Abdujabborov, A. (2023). EDUCATIONAL TECHNOLOGIES AIMED AT THE DEVELOPMENT OF CREATIVE ACTIVITY IN PRIMARY SCHOOL STUDENTS. *Modern Science and Research*, 2(5), 890-896.
32. Шарофутдинова, Р. (2023). ИЖОД ТУШУНЧАСИ ФАОЛИЯТНИ РИВОЖЛАНТИРИШ МЕХАНИЗМИ. *O'ZBEKISTONDA FANLARARO INNOVATSIYALAR VA ILMIY TADQIQOTLAR JURNALI*, 2(19), 854-861.
33. Шарофутдинова, Р. (2023). БОШЛАНҒИЧ СИНФ ЎҚУВЧИЛАРИНИНГ ИЖОДИЙ ФАОЛИЯТИНИ РИВОЖЛАНТИРИШ-ИЖТИМОЙ ПЕДАГОГИК ЗАРУРАТ СИФАТИДА. *O'ZBEKISTONDA FANLARARO INNOVATSIYALAR VA ILMIY TADQIQOTLAR JURNALI*, 2(19), 842-847.
34. Шарофутдинова, Р., & Абдуқодиров, Б. (2023). ТЕХНОЛОГИК ТАЪЛИМ ЖАРАЁНИДА ЎҚУВЧИЛАРИНИНГ ИЖОДИЙ ФАОЛИЯТИНИ РИВОЖЛАНТИРИШ ОМИЛЛАРИ ВА ТАМОЙИЛЛАРИ. *O'ZBEKISTONDA FANLARARO INNOVATSIYALAR VA ILMIY TADQIQOTLAR JURNALI*, 2(19), 862-868.
35. Шарофутдинова, Р., & Абдужабборов, А. (2023). ТЕХНОЛОГИК ТАЪЛИМНИНГ ИЖОДИЙ ЙЎНАЛТИРИЛГАНЛИГИДА ҲАМКОРЛИК КЛАСТЕРИ. *O'ZBEKISTONDA FANLARARO INNOVATSIYALAR VA ILMIY TADQIQOTLAR JURNALI*, 2(19), 848-853.
36. Shavkatovna, S. R. N., & Sohibaxon, S. (2023). MAXSUS TA'LIMNING RIVOJLANISH BOSQICHLARI. *O'ZBEKISTONDA FANLARARO INNOVATSIYALAR VA ILMIY TADQIQOTLAR JURNALI*, 2(19), 830-836.
37. Ra'noxon, S., Mahpuza, A., & Rahmatjonzoda, A. (2022). THEORETICAL FOUNDATIONS FOR THE DEVELOPMENT OF LOGICAL THINKING WITH THE HELP OF INNOVATIVE TECHNOLOGIES. *Web of Scientist: International Scientific Research Journal*, 3(11), 881-885.
38. Mahpuza, A., & Rahmatjonzoda, A. (2022). THE USE OF MODERN PEDAGOGICAL TECHNOLOGIES IN MATHEMATICS LESSONS IN ELEMENTARY SCHOOL. *European International Journal of Multidisciplinary Research and Management Studies*, 2(11), 213-217.
39. Maxamadaliyevna, Y. D., & O'ljayevna, O. R. F. (2020). Tursunova Dilnavoz To 'lqin qizi, Sharofutdinova Ra'noxon Shavkatovna, Ashurova Oygul Anvarovna. Pedagogical features of mental development of preschool children. *Solid State Technology*, 63(6).

40. Mirzaxolmatovna, X. Z., Nematovna, R. S., & Shavkatovna, S. R. (2022). FORMS OF THINKING IN THE PROCESS OF STUDYING MATHEMATICS. *European International Journal of Multidisciplinary Research and Management Studies*, 2(12), 259-263.
41. Ganiev, A. A., Abdullaev, S. Y., & Abdurahmonov, S. Z. (2021). Combined treatment for early-stage skin cancer of the head and neck area. *World Bulletin of Public Health*, 4, 3-6.
42. Ganiev, A. A., & kizi Ganieva, O. O. TASAVVUF TARIQATI YO 'NALISHLARI VA NAQSHBANDIYA TARIQATINING O 'ZIGA XOS JIHATLARI.
43. Ruzmatovich, U. S., & Shohbozjon G'ayratjon o'g, Q. (2023). Uzbekistan's General Education School Physical Education Programme: A Curriculum Analysis. *Best Journal of Innovation in Science, Research and Development*, 2(5), 184-193.
44. Ruzmatovich, U. S., & Shohbozjon G'ayratjon o'g, Q. (2023). Examining the First Age Group's Health Test Needs for "Salomatlik" Regulation Using the Dynamic of Children's Motor Potential. *Best Journal of Innovation in Science, Research and Development*, 2(5), 194-200.
45. Kosimov, K., & Mamayusupov, J. (2019). Transitions melleine integral of fractional integrodifferential operators. *Scientific and Technical Journal of Namangan Institute of Engineering and Technology*, 1(1), 12-15.
46. Qo'Ziyev, S. S., & Mamayusupov, J. S. (2021). Umumiy o 'rta ta'lim maktablari uchun elektron darslik yaratishning pedagogik shartlari. *Oriental renaissance: Innovative, educational, natural and social sciences*, 1(10), 447-453.
47. Мамаюсупов, Ж. Ш. (2022). Интегральное преобразование Меллина для оператора интегродифференцирования дробного порядка. *Periodica Journal of Modern Philosophy, Social Sciences and Humanities*, 11, 186-188.
48. Mamayusupov, J. S. O. (2022). "IQTISOD" YO'NALISHI MUTAXASSISLARINI TAYYORLASHDA MATEMATIKA FANINI O'QITISH USLUBIYOTI. *Academic research in educational sciences*, 3(3), 720-728.
49. Mamayusupov, J., & Sattarov, A. (2022). Mellin Integral Replacement and its Applications. *Eurasian Research Bulletin*, 15, 256-263.
50. Shoyunus o'g'li, M. J. (2023). PISA XALQARO BAHOLASH TIZIMI VA UNING MATEMATIK AHAMIYATI. *Journal of new century innovations*, 25(1), 3-8.
51. Shoyunus o'g'li, M. J. (2023). MATEMATIK MODEL VA MATEMATIK MODELLASHTIRISHNING UMUMIY PRINSIPLARI. *World scientific research journal*, 13(1), 45-48.
52. Vosiljonov, A. (2022). Basic theoretical principles of corpus linguistics. *Academicia Globe: Inderscience Research*, 3(2), 1-3.
53. Vosiljonov, A. (2022). LINGVISTIK TADQIQOTLARDA KORPUS O 'RGANISH OBYEKTI SIFATIDA. IJTIMOY FANLARDA INNOVASIYA ONLAYN ILMIY JURNALI, 2(11), 176-182.
54. Vosiljonov, A. (2022). PRAGMALINGVISTIKA VA UNING TAHLILY SHAKLLANISH TARIXI. *Science and innovation*, 1(B8), 99-105.

55. Vosiljonov, A. (2022). PRAGMALINGUISTICS AND THE HISTORY OF ITS ANALYTICAL DEVELOPMENT. *Science and Innovation*, 1(8), 99-105.
56. Vosiljonov, A., & Isaqova, X. (2023). EFFECTIVENESS OF MOTHER TONGUE EDUCATION IN THE PRIMARY GRADES. *International journal of advanced research in education, technology and management*, 2(2).
57. KHALIMBOYEVA, F., & VOSILJONOV, A. (2023). MAKTABGACHA YOSHDAGI BOLALAR DIQQATINI RIVOJLANTIRISH MUAMMOSINI NAZARIY O'RGANILISHI. *Journal of Pedagogical and Psychological Studies*, 1(5), 94-98.
58. Soxibov, S. (2023). THE FIGHT AGAINST CORRUPTION IS A HUGE TASK. *Modern Science and Research*, 2(5), 1037-1041.
59. Soxibov, S. (2023). MEASURES TO FIGHT AGAINST CORRUPTION. *Modern Science and Research*, 2(5), 1031-1036.
60. Anvar o'g'li, S. S. (2023). PHILOSOPHICAL-ANALYTICAL ANALYSIS OF CONFLICT OF INTEREST AND PREVENTION OF CORRUPT RELATIONS. *International journal of advanced research in education, technology and management*, 2(3).
61. Anvar o'g'li, S. S. (2021, April). THE ROLE OF RELIGIOUS AND MORAL EDUCATION IN THE FIGHT AGAINST CORRUPTION, ALONG WITH THE USE OF ECONOMIC AND LEGAL FACTORS. In *E-Conference Globe* (pp. 55-57).
62. Нажмиддинов, Э., & Мухамедиев, М. (2023). FISH HELMINTHS IN FISH RESERVOIRS OF FERGANA VALLEY. *International journal of advanced research in education, technology and management*, 2(3).
63. Нажмиддинов, Э. Х., & Мухаммадиев, М. А. (2022). ФАРФОНА ВОДИЙСИ СУВ ҲАВЗАЛАРИ БАЛИҚЛАРИ ГЕЛЬМИНТЛАРИНИНГ ТУР ТАРКИБИ. *INNOVATIVE DEVELOPMENTS AND RESEARCH IN EDUCATION*, 1(12), 60-68.
64. Нажмиддинов, Э. Х. (2022). ФАРФОНА ВОДИЙСИ СУВ ҲАВЗАЛАРИ БАЛИҚЛАРИ ГЕЛЬМИНТЛАРИ. *IJTIMOIIY FANLARDA INNOVASIYA ONLAYN ILMIY JURNALI*, 2(11), 189-194.
65. Najmiddinov, E. (2022). THE SIGNIFICANCE OF NATURE IN THE FORMATION OF PRESCHOOL CHILDREN IN THE IDEAL GENERATION. *Science and Innovation*, 1(8), 149-154.
66. Najmiddinov, E. (2022). " ICHTHYOLOGY AND HYDROBIOLOGY" PROSPECTS FOR THE DEVELOPMENT OF DIRECTIONS IN UZBEKISTAN. *Science and Innovation*, 1(8), 152-160.
67. Abidjanovich, A. A. (2022). THE NEED TO IMPROVE HUMAN'S NOOSPHERICAL RELATIONSHIP TO NATURE. *INTERNATIONAL JOURNAL OF SOCIAL SCIENCE & INTERDISCIPLINARY RESEARCH ISSN: 2277-3630 Impact factor: 7.429*, 11(11), 23-30.
68. Abidjanovich, A. A. (2022). THE ROLE OF CONTINUOUS EDUCATION SYSTEM IN IMPROVING PERSONAL ECOLOGICAL CULTURE. *INTERNATIONAL JOURNAL OF SOCIAL SCIENCE & INTERDISCIPLINARY RESEARCH ISSN: 2277-3630 Impact factor: 7.429*, 11(11), 5-12.

69. Абдумаликов, А. (2022). АТРОФ-МУҲИТНИ АСРАШ БЎЙИЧА МИЛЛИЙ СТРАТЕГИК РЕЖА ВА УНИНГ АҲАМИЯТИ. *Central Asian Academic Journal of Scientific Research*, 2(2), 251-258.
70. Абдумаликов, А. (2022). ЯНГИ ТАРАҚҚИЁТ БОСҚИЧИДА ЭКОЛОГИК МОДЕРНИЗАЦИЯЛАШ ДАСТУРИ. *Scientific progress*, 3(2), 1179-1186.
71. Абдумаликов, А. А. (2019). Human and Natural Harmony in the Historical Process. *Scientific Bulletin of Namangan State University*, 1(5), 205-209.
72. Abidzhanovich, A. A. (2020). Issues Of Formation Of Rationality In Relations Of Nature With Society. *The American Journal of Social Science and Education Innovations*, 2(08), 301-304.
73. Abdumalikov, A. A. (2019). Environmental Ecological Policy in Uzbekistan and Necessity Of Formation Of Rational Communication To Nature. *Scientific and Technical Journal of Namangan Institute of Engineering and Technology*, 1(9), 94-101.
74. Мирзабоев, Й. А. (2022). Тур Ўзгариш Чизиқлари Учта Бўлган, Гиперболик Қисмларининг Ҳаммаси Харақтеристик Учбурчаклардан Иборат Бўлган Бешбурчакли Соҳада Учинчи Тартибли Кўринишдаги Параболик-Гиперболик Тенглама Учун Битта Чегаравий Масала Ҳақида. *Theory And Analytical Aspects Of Recent Research*, 1(5), 363-366.
75. MIRZABOYEV, Y. BOSHLANG'ICH SINIF O'QITUVCHILARINING МАТЕМАТИКА О 'QITISH METODIKASI. О 'RTA UMUMTA'LIM МАКТАБЛАРИДА МАТЕМАТИКА О 'QITISHNING MAQSADI. *ЭКОНОМИКА*, 169-172.
76. Iminov, B. B. (2020). INNOVATIVE CULTURAL LINKS ARE AN IMPORTANT FACTOR IN SOCIAL DEVELOPMENT. *Scientific and Technical Journal of Namangan Institute of Engineering and Technology*, 2(3), 263-270.
77. Iminov, B. B. (2019). A PHILOSOPHICAL APPROACH TO INNOVATIVE AND CULTURAL-RELATIONS AT A NEW STAGE OF DEVELOPMENT. *Scientific and Technical Journal of Namangan Institute of Engineering and Technology*, 1(5), 157-162.
78. Qizi, S. G. G. O. (2022). LINGUISTIC BASIS AND PEDAGOGICAL CONDITIONS OF TEACHING WORD MEANING TO PRIMARY CLASS STUDENTS. *European International Journal of Multidisciplinary Research and Management Studies*, 2(12), 117-123.
79. Qizi, S. G. G., & Teshaboyevna, D. D. Methods Of Formation Of Independent Reading Skills In Primary School Pupils. *JournalNX*, 21-24.
80. Kizi, S. G. G. (2021). Formation Of Independent Reading Skills in Primary School Students. *Texas Journal of Multidisciplinary Studies*, 2, 222-224.
81. Valijonovna, K. I., Rakhmatjonovich, T. D., & Mukhtoraliyevna, Z. S. (2022). Informational Technology at Education. *Spanish Journal of Innovation and Integrity*, 6, 262-266.
82. Akmaljonovna, A. Z. (2021). Methods of formation of independent reading skills in primary school students. *ACADEMICIA: An International Multidisciplinary Research Journal*, 11(3), 1425-1428.

83. Dehqonova, M., & Tagonova, G. (2022). The Importance of Didactic Games in Speech Therapy in the Development of Speech in Children with Autism and the Ability to Choose Effective Methods. *European Journal of Innovation In Nonformal Education*, 2(1), 133-137.
84. Dehqonova, M. (2022). BOLALARDAGI YOZUV BUZILISHLARI VA ULARDAGI DISGRAFIYADA O 'ZIGA XOS XATOLIKLARNI PAYDO BO 'LISH MEXANIZMI. *YANGI O'ZBEKISTONDA MILLIY TARAQQIYOT VA INNOVASIYALAR*, 405-407.
85. Dehqonova, M., & Najmiddinova, N. (2022). ALOHIDA EHTIYOJGA EGA BO'LGAN BOLALARNING OILAGA MOSLASHISHI UCHUN MUHIM OMILLAR. *YANGI O'ZBEKISTONDA MILLIY TARAQQIYOT VA INNOVASIYALAR*, 90-92.
86. Dehqonova, M. (2023). MAXSUS MAKTABDA DAKTIL NUTQINI O'QITISH-TADQIQOT OBYEKTI SIFATIDA. *Наука и инновация*, 1(1), 39-40.
87. Qizi, D. M. S., & Qizi, R. G. X. (2022). METHODS OF STUDYING ADDITION AND SUBTRACTION OF TWO-DIGIT NUMBERS IN ELEMENTARY SCHOOL. *Gospodarka i Innowacje.*, 22, 61-67.
88. Dehqonova, M. S. Q., & Axmedova, U. Y. Q. (2023). BO 'LAJAK BOSHLANG 'ICH SINF O 'QITUVCHILARINI MATEMATIK SAVODXONLIGINI OSHIRISH JARAYONIDA ULARNING TAFAKKURI, QOBILIYATI VA INTELLEKTUAL RIVOJLANISH. *Oriental renaissance: Innovative, educational, natural and social sciences*, 3(4-2), 251-256.
89. Otazhonov, S. M., Ergashev, R. N., Botirov, K. A., Qaxxorova, B. A., Xudoynazarova, M. A., Abdukurimova, N. A., ... & Ismoilova, E. M. (2022, December). Influence of thickness and temperature on photoelectric properties of p-CdTe-nCdS and pCdTe-CdSe heterostructures. In *Journal of Physics: Conference Series* (Vol. 2388, No. 1, p. 012001). IOP Publishing.
90. Otajonov, S. M., Ergashev, R. N., Axmedov, T., Usmonov, Y., & Karimov, B. (2022, December). Photoelectric properties of solar cells based on pCdTe-nCdS and pCdTe-nCdSe heterostructures. In *Journal of Physics: Conference Series* (Vol. 2388, No. 1, p. 012062). IOP Publishing.
91. Abdulvakhidov, K., Li, Z., Abdulvakhidov, B., Soldatov, A., Otajonov, S., Ergashev, R., ... & Sitalo, E. (2023). Structure phase state and physical properties of YbMn<sub>1-x</sub> Fe<sub>x</sub> O<sub>3</sub> compositions. *Applied Physics A*, 129(3), 185.
92. Ahmedova, U. Y. Q., & Axmedova, M. U. B. Q. (2021). Vatanim Surati. *Oriental renaissance: Innovative, educational, natural and social sciences*, 1(11), 877-883.
93. Axmedova, U. (2022). On Certain Conditions Of Striking Coefficients Of Fourier Series To Zero. *Scientific and Technical Journal of Namangan Institute of Engineering and Technology*, 3(3), 3-8.
94. Qizi, A. U. Y., & Qizi, A. M. U. B. (2021). Research On Hydronyms and Their Importance.
95. Umidaxon, A., & Gulirano, S. (2023). BOSHLANG'ICH SINF MATEMATIKA DARSLARIDA AMALIY MASHQLAR YECHISH JARAYONIDA



- O'QUVCHILARNING FIKRLASH QOBILIYATINI OSTIRISH OMILLARI. *PEDAGOGIKA, PSIXOLOGIYA VA IJTIMOYIY TADQIQOTLAR*, 2(5), 10-14.
96. Axmedov, O. U. B. O. G., & Qizi, A. U. Y. (2022). STEREOMETRIYA BO'LIMI VA UNING BA'ZI AKSIOMALARIDAN KELIB CHIQUADIGAN NATIJALAR. *International scientific journal of Biruni*, 1(2), 127-133.
97. Axmedova, U. Y. Q., & Axmedova, M. U. B. Q. (2022). XALQ OG 'ZAKI IJOD NAMUNALARINING BOSHLANG 'ICH SINFI DARSLIKLARIDA QO 'LLANISHI VA ULARNING MAZMUNYIY GURUHLANISHI. *International scientific journal of Biruni*, 1(2), 345-351.
98. Erkinovna, N. S. (2022). Educational Methods in Teaching the Russian Language. *American Journal of Social and Humanitarian Research*, 3(11), 260-263.
99. Erkinovna, N. S. (2022). THE IMPORTANCE OF LISTENING SKILLS IN LEARNING THE RUSSIAN LANGUAGE. *INNOVATIVE DEVELOPMENTS AND RESEARCH IN EDUCATION*, 1(12), 138-145.
100. Erkinovna, N. S. (2022). MECHANISMS OF EFFECTIVE TEACHING OF FOREIGN LANGUAGES USING INNOVATIVE METHODS. *Uzbek Scholar Journal*, 11, 132-135.
101. Erkinovna, N. S. (2023). RUSSIAN LANGUAGE IN THE MODERN WORLD. *Open Access Repository*, 4(3), 284-295.
102. Rakhmatdjonov Shokhjahan Dilshodbek o'g'li //THE ROLE OF PHYSICAL CULTURE IN PROVIDING THE PSYCHOLOGICAL HEALTH OF THE ATHLETE// INNOVATIVE DEVELOPMENTS AND RESEARCH IN EDUCATION. International scientific online conference. Canada. Part 2, 23.01.2022. 1-3
103. Raxmatjonov Shoxjahon Dilshodbek o'g'li //SPORTCHI PSIXOLOGIK SALOMATLIGIGA TA'SIR ETUVCHI OMILLAR// GALAXY INTERNATIONAL INTERDISCIPLINARY RESEARCH JOURNAL (GIIRJ). Vol. 10, Issue 11, Nov.(2022). 117-121 pages.
104. QURBONOVA Saida Miralimjanovna, RAXMATJONOV Shoxjahon Dilshodbek o'g'li //MAMLAKATIMIZ PSIXOLOGLARI ISHLARIDA SHAXSLARARO MUNOSABATDA MUOMALA MUAMMOSINING TALQINI// Journal of Pedagogical and Psychological Studies. Vol. 1. № 5, (2023). 99-103 pages.
105. Raxmatjonov Shoxjahon Dilshodbek o'g'li //SPEECH ISSUES IN PSYCHOLINGUISTICS// IQRO JURNALI № 2. 04.2023. 503-511 betlar.
106. Raxmatjonov Shoxjahon Dilshodbek o'g'li, Vosiljonov Azizbek Boxodirjon o'g'li //XORIY PSIXOLOGLARINING ISHLARIDA SHAXSNING TADQIQ ETILISHI// INNOVATIVE DEVELOPMENTS AND RESEARCH IN EDUCATION. Vol. 1. № 12, 2022. 39-47 pages.
107. Raxmatjonov Shoxjahon Dilshodbek o'g'li //TALABALARDA TOLERANTLIKNI RIVOJLANTIRISH – IJTIMOYIY PSIXOLOGIK MUAMMO SIFATIDA// International Journal of Economy and Innovation. Volume: 30. 2022. 66-70 pages.

108. Rakhmatjonov Shokhjahan Dilshodbek o'g'li //PSYCHOLOGICAL ASPECTS OF THE SPORTSMAN PERSONALITY DURING COMPETITIONS// IJTIMOIIY FANLARDA INNOVASIYA ONLAYN ILMIY JURNALI. Vol. 2 No. 11 (2022). 215-221 betlar.
109. Raxmatjonov Shoxjahon Dilshodbek o'g'li //Motiv Va Motivatsiya Muammosining Jahon Va Mahalliy Psixologlar Tomonidan Tadqiq Etilganligi// American Journal of Social and Humanitarian Research, Vol. 3 No. 11 (2022). 256-259 pages.
110. Raxmatjonov Shoxjahon Dilshodbek o'g'li //TOLERANTLIK SHAKLLANAYOTGAN SHAXS MODELINING TAVSIFI// International scientific journal «MODERN SCIENCE AND RESEARCH». VOLUME 2 / ISSUE 5 /2023. 761-764 pages.
111. . Raxmatjonov Shoxjahon Dilshodbek o'g'li. (2023). PSIXOLOGIYADA MOTIVATSIYA TURLARI, NAZARIYALARI VA TAHLILI. Научный Импульс, 1(10), 665-670.
112. Raximov, Q., & Samijonov, A. (2023). DESCRIPTION OF WAYS TO BUILD A SELF-SIMILAR SOLUTION. *Modern Science and Research*, 2(5), 950-958.
113. Raximov, Q., & Samijonov, A. (2023). DESCRIPTION OF PROCESSES WITH CONVECTIVE TRANSPORT. *Modern Science and Research*, 2(5), 941-949.
114. Kadirov, S. (2023). HISTORICAL AND CULTURAL MONUMENTS AND THEIR CONDITION IN FERGANA REGION (1991-2020 IN THE CASE OF THE CITY OF MARGILAN): THE ISSUE OF PRESERVATION, PROTECTION AND THEIR USE. *Modern Science and Research*, 2(5), 818-830.
115. Abduraxmonov, A., & Kadirov, S. (2022). DEMOGRAFIK JARAYONLARNING IQTISODIY-IJTIMOIIY SOHALARNI RIVOJLANISHI BILAN BOG 'LIQLIGI VA DASTLABKI XUSUSIY MULK MASALALARI. *IJTIMOIIY FANLARDA INNOVASIYA ONLAYN ILMIY JURNALI*, 2(11), 222-229.
116. Yo'lchiboyeva, L. (2023). METHODS FOR GROWING SPEECH SKILLS OF PRIMARY SCHOOL STUDENTS. *Modern Science and Research*, 2(5), 1028-1030.
117. Yo'lchiboyeva, L. (2023). METHODOLOGY FOR TEACHING THE NOUN PHRASE CATEGORY: ENHANCING LANGUAGE LEARNING IN STUDENTS. *Modern Science and Research*, 2(5), 1025-1027.
118. Kalandarovna, Y. L. (2023). Superstitions in Linguoculturology. *DENMARK" THEORETICAL AND PRACTICAL FOUNDATIONS OF SCIENTIFIC PROGRESS IN MODERN SOCIETY"*, 14(1).
119. Qalandarovna, Y. L. L. (2023). O 'QUVCHILAR NUTQINI O 'STIRISH METODIKASI. *IQRO JURNALI*, 2(2), 637-645.
120. Qalandarovna, Y. L. L. (2023). LINGVOKULTUROLOGIK BIRLIKLARNING NUTQDAGI O'RNI. *IQRO*, 2(2), 522-529.
121. Kalandarovna, Y. L. (2022). ORIGIN AND CONCEPT OF TABOO VOCABULARY. *Innovative Technologica: Methodical Research Journal*, 3(10), 184-190.

**BO'LAJAK BOSHLANG'ICH SINIF O'QITUVCHILARNI SHAXSGA  
YO'NALTIRILGAN TA'LIM ASOSIDA O'QUV-BILISH KOMPETENSIYASINI  
RIVOJLANTIRISH**

**Botirova Nasiba Djurabayevna**  
FarDU p.f.b.f.d.(PhD)

<https://doi.org/10.5281/zenodo.8030017>

*Annotatsiya.* Ushbu maqolada bo'lajak boshlang'ich sinf o'qituvchilarda o'quv-bilish kompetensiyasini rivojlanishning individual traektoriyasini pedagogik loyihalash muammolarini ishlab chiqishda metodologik yondashuvlarini ahamiyati ko'rib chiqilgan.

*Kalit so'zilar:* o'quv-bilish kompetensiyasi, metodologik, pedagogik loyihalash.

**DEVELOPMENT OF EDUCATIONAL-COGNITIVE COMPETENCE ON THE  
BASIS OF PERSONALITY-ORIENTED EDUCATION OF FUTURE PRIMARY CLASS  
TEACHERS**

*Abstract.* This article examines the importance of methodological approaches to the development of pedagogical design problems of the individual trajectory of development of educational-cognitive competence in future beginner class teachers.

*Key words:* educational-cognitive competence, methodological, pedagogical design.

**РАЗВИТИЕ УЧЕБНО-ПОЗНАВАТЕЛЬНОЙ КОМПЕТЕНТНОСТИ  
БУДУЩИХ УЧИТЕЛЕЙ НАЧАЛЬНЫХ КЛАССОВ НА ОСНОВЕ ЛИЧНОСТНО-  
ОРИЕНТИРОВАННОГО ОБУЧЕНИЯ**

*Аннотация.* В данной статье рассматривается значение методических подходов к разработке проблем педагогического проектирования индивидуальной траектории развития учебно - познавательной компетентности у будущих учителей начальных классов.

*Ключевые слова:* учебно - познавательная компетенция, методическая, педагогическое проектирование.

**KIRISH**

Zamonaviy sharoitlarda, o'quv-bilish kompetensiyasini rivojlanishning individual traektoriyalarini loyihalash muammolarini o'rganish, ta'lim jarayonida shaxsning manfaatlarini va uning o'quv-bilish kompetensiyasini afzalliklarini hisobga olishni o'z ichiga olgan *shaxsiyatga yo'naltirilgan yondashuvga* tayanmasdan amalga oshirish mumkin emas. Bu nafaqat bo'lajak boshlang'ich sinf o'qituvchilarning faolligi va mustaqilligini, balki ularning sub'ektiv faolligini va mustaqilligini anglatadi. Universitetdagi ta'lim jarayonining maqsadi yuqori malakali mutaxassisning yaxlit shaxsini, uning o'quv-bilish kompetensiyasini faoliyatiga va unda o'zini takomillashtirish ehtiyojlariga yo'naltirilgan shaxsni rivojlantirish uchun sharoit yaratishdir.

**ADABIYOTLAR TAHLILI VA METODOLOGIYA**

Shaxsga yo'naltirilgan ta'lim doirasida ta'lim bir-biriga qarama-qarshi bo'lmagan, lekin uning turli jihatlariga e'tibor qaratadigan turli pozitsiyalardan ko'rib chiqiladi va belgilanadi. Shaxsga yo'naltirilgan ta'lim kontsepsiyasi o'zining boshlang'ich nuqtasi sifatida shaxsning ta'lim maqsadi va o'ziga xos tabiati va ta'lim jarayonida shaxsiy tajribani shakllantirish mexanizmlari haqidagi g'oyasiga ega. Shaxsga yo'naltirilgan ta'limning eng muhim xususiyati - ta'lim jarayonining barcha sub'ektlarini to'liq hayotga jalb qilish va shaxsga yo'naltirilgan vaziyatlar tajribasi deb izohlaydi Serikov V.V. Ta'limning mohiyati haqidagi bunday qoida uning mazmuniga qo'yiladigan talablarni o'zgartirish zaruriyatiga olib keladi.

Shaxsga yo'naltirilgan ta'lim kontsepsiyasi ta'limda invariant komponent - asosiy standart mavjudligini inkor etmaydi. Ammo shaxsiy munosabat bilan singib ketmagan, shaxsiyatga yo'naltirilgan yondashuv nuqtai nazaridan faqat standart doirasidagi ta'limni yaxlit deb atash mumkin emas. "Belgilangan xususiyatlarga ega shaxsni shakllantirish emas, balki ta'lim jarayoni

sub'ektlarining shaxsiy funktsiyalarining to'liq namoyon bo'lishi va rivojlanishi uchun shart-sharoit yaratish shaxsga yo'naltirilgan ta'lim nuqtai nazaridan ta'limning asosiy maqsadidir. " [2]. "Shaxsga yo'naltirilgan ta'lim insonning shaxsiy mavjudligi mexanizmlarini – aks ettirish, ma'no yaratish, tanlab olish, mas'uliyat, avtonomiya va hokazolarni ta'limning o'ziga xos maqsadi deb hisoblaydi, unga erishish pirovardida uning mazmuni va protsessual tarkibiy qismlariga bo'ysunadi. " [5].

Shaxsiy yo'nalish ta'limning mazmuniy tarkibiy qismini belgilaydi, u ta'limning hayotiy istiqbollarni, o'quv-bilish faol o'rganish, tarbiyalash va rivojlantirish uchun pedagogik texnologiyalarni loyihalash imkonini beradi. Bo'lajak boshlangich sinf o'qituvchilarning o'quv-bilish kompetensiyasini rivojlanishining individual traektoriyasini loyihalash jarayonida shaxsga yo'naltirilgan ta'lim o'qitish mazmuni, shakllari va usullarining o'zgaruvchanligidan iborat bo'lib, muammolarni hal qilish bilan jamoaviy, guruh va individual o'qitish shakllaridan foydalanishni o'z ichiga oladi. Bu professor-o'qituvchilar va bo'lajak boshlangich sinf o'qituvchilarning o'zaro ta'siriga asoslangan vazifalar.

Shaxsga yo'naltirilgan ta'lim doirasida professor-o'qituvchi shaxsiy va o'quv-bilish kompetensiyasini salohiyatining tashuvchisi va transformatori, bo'lajak boshlangich sinf o'qituvchi esa o'zini to'liq amalga oshirish uchun mas'ul shaxs sifatida namoyon bo'ladi. Bo'lajak boshlangich sinf o'qituvchi shaxsi - bu qadriyat, maqsad, mavzu, natija, uni rivojlantirish samaradorligining asosiy mezoni va shaxsiy potentsialning namoyon bo'lishi va amalga oshirilishining optimal darajasiga erishish.

Etakchi shaxs xususiyatlari: faollik - o'z chegaralaridan tashqariga chiqish, faoliyat doirasini kengaytirish, vaziyat va rol ko'rsatmalari talablari chegarasidan tashqarida harakat qilish istagi; orientatsiya - inson ehtiyojlarini aks ettiruvchi motivlarning barqaror hukmron tizimi - e'tiqodlar, manfaatlar, ideallar; shaxsning ongi va xulq-atvorini belgilovchi chuqur semantik tuzilmalar; ularning voqelikka munosabatini anglash darajasi - munosabatlar, tabiat va boshqa faoliyatlarda namoyon bo'ladi, unda shakllanadi, rivojlanadi, takomillashtiriladi va o'zgaradi.

Bo'lajak boshlangich sinf o'qituvchiga yo'naltirilgan yondashuv shaxs - bu bo'lajak boshlangich sinf o'qituvchining turli xil aqliy jarayonlari o'quv-bilish kompetensiyasini rivojlanishning individual traektoriyasi va uni amalga oshirish qobiliyatlari va imkoniyatlarini, o'z-o'zini anglashni birlashtiradigan, uning faoliyatiga pedagogik rivojlanish jarayonida zarur izchillik va barqarorlikni beruvchi integratsiyalashgan tamoyil ekanligiga e'tibor qaratadi.

Zamonaviy ta'lim tizimi uchun asosiylaridan biri kompetensiyaga asoslangan yondashuvdir. Kompetensiyaga asoslangan yondashuv ta'lim tizimini bozor ehtiyojlariga moslashtirishga urinishdir. [ ] Uning ta'lim tizimiga kiritilishi bilan bo'lajak boshlangich sinf o'qituvchi tayyorlashni sifat jihatidan o'zgartirish imkoniyati bog'liq.

Kompetensiyaga asoslangan yondashuv nuqtai nazaridan, ta'lim faoliyatining asosiy natijasi - bu o'zi uchun shaxsan muhim maqsadlarga erishishga imkon beradigan muayyan vakolatlariga ega bo'lgan malakali professor-o'qituvchi shakllantiradi. Kompetensiyaga asoslangan yondashuv ta'lim natijasiga qaratilgan bo'lib, natijada o'rganilgan ma'lumotlarning miqdori emas, balki insonning turli muammoli vaziyatlarda harakat qilish qobiliyati. [2 ]

Kompetensiyaga asoslangan yondashuvning amaliy yo'nalishi Evropa Kengashi Simpoziumining materiallarida belgilab qo'yilgan bo'lib, unda ta'lim natijalari uchun nafaqat NIMA, balki uni QANDAY qilish ham muhimligini ta'kidlaydi. Boshqacha qilib aytganda, kompetensiyaga asoslangan yondashuv ta'limning amaldagi amaliyotga yo'naltirilgan xususiyatini, uning pragmatik, predmetli - o'quv-bilish kompetensiyasini jihatini oshiradi. L.N. Bogolyubov va boshqalar "Umumiy ta'lim mazmunini modernizatsiya qilish strategiyasi" ni ishlab chiquvchilar tomonidan ta'kidlangan [ ].

Bizning fikrimizcha, bo'lajak boshlangich sinf o'qituvchi kompetensiyaga asoslangan yondashuv quyidagilarga imkon beradi:

- bo'lajak boshlangich sinf o'qituvchi bilimlarini takror ishlab chiqarishga qaratilganidan bilimlarni qo'llash va tashkil etishga o'tish;
- o'quv-bilish imkoniyatlari va bajarilgan vazifalarni kengaytirish foydasiga moslashuvchanlikni oshirish strategiyasi uchun asos yaratish;
- ta'lim jarayoni natijasiga fanlararo - yaxlit talablarni birinchi o'ringa qo'yish;
- maqsadlarni ish dunyosida qo'llanilishi (foydalanish) holatlari bilan yaqinroq bog'lash;
- bo'lajak boshlangich sinf o'qituvchi faoliyatini cheksiz xilma-xil o'quv-bilish kompetensiyasini va hayotiy vaziyatlarga yo'naltirish.

Zamonaviy sharoitda kompetensiyaga asoslangan yondashuv ko'plab olimlarning ishlarida o'rganilmoqda. Tadqiqotchilar ta'kidlaganidek, kompetensiya tushunchasining o'zi jahon ta'lim amaliyotida markaziy tushuncha bo'lib xizmat qiladi, chunki, birinchidan, kompetensiya ta'limning intellektual va mahorat komponentlarini o'zida mujassamlashtiradi; ikkinchidan, kompetensiya tushunchasi "shakllangan ta'lim mazmunini izohlashini o'z ichiga oladi", uchinchidan, asosiy kompetensiya integrativ xususiyatga ega, chunki u bir qator bir xil yoki bir-biriga chambarchas bog'liq bo'lgan malakalarni o'z ichiga oladi. madaniyat va faoliyatning keng sohalari uchun oid bilimlar" [5].

N.Muslimov kompetensiyaga asoslangan yondashuv asosida ta'lim mazmunini belgilashdagi fundamental yangilik bo'lajak o'qituvchiga yo'naltirilgan ta'limga sezilarli siljishda, fanlarni differentsiallashtirishdan fanlararo integratsiyaga o'tish kerakligini ta'kidlaydi [2].

Bugungi kunda ta'lim darajasi bilim miqdori, ularning qomusiy xususiyati bilan belgilanmaydi. Kompetensiyaga asoslangan yondashuv nuqtai nazaridan, ta'lim darajasi mavjud bilimlar asosida turli xil murakkablikdagi muammolarni hal qilish qobiliyati bilan belgilanadi. Kompetensiyaga asoslangan yondashuv bilim, ko'nikma va malakalarning ahamiyatini inkor etmaydi yoki kamaytirmaydi, balki o'zlashtirilgan bilim, ko'nikma va malakalarni amaliy (shu jumladan, o'quv-bilish kompetensiyasini) faoliyatda qo'llash qobiliyatiga qaratiladi.

Bunday yondashuv bilan ta'lim maqsadlari bo'lajak boshlangich sinf o'qituvchilar uchun yangi imkoniyatlar, ularning shaxsiy salohiyatining o'sishini aks ettiruvchi atamalar bilan tavsiflanadi. Birinchi holda, ta'lim maqsadlari natijani modellashtiradi, bu savolga javob berish orqali tavsiflanishi mumkin: bo'lajak boshlangich sinf o'qituvchi universitetda o'qish jarayonida qanday yangi narsalarni o'rganadi, ikkinchi holda, universitetda o'qish yillari ta'lim jarayonida nimani o'rganadi. Shunday qilib, kompetensiyaga asoslangan yondashuvning asosiy yo'nalishi shaxsiy jihatni mustahkamlash, shaxsiy tarkibiy qismlarning rivojlanishini ta'minlash, bo'lajak boshlangich sinf o'qituvchining faol o'quv-bilish kompetensiyasini va hayotiy pozitsiyasini shakllantirishdir.

Pedagogik loyihalash jarayoniga kiritilgan bo'lajak boshlangich sinf o'qituvchi va professor-o'qituvchi eng boshidanoq ular tomonidan davlat standartlari asosida ishlab chiqilgan malakali mutaxassis modeliga amal qiladi. Loyihalashning o'zi faoliyat turi sifatida bo'lajak boshlangich sinf o'qituvchilarga nazariy, amaliy o'quv-bilish kompetensiyasini yo'naltirilgan vazifalarni ham hal qilish imkoniyatini beradi, shu bilan birga bo'lajak boshlangich sinf o'qituvchilarning o'quv-bilish kompetensiyasini va shaxsiy fazilatlarini rivojlantirishga hissa qo'shadi, bu esa metodologik boshqaruvchi sifatida kompetensiyaga asoslangan yondashuvni belgilaydi.

Bu jarayonda *kontekstli yondashuv* muhim rol o'ynaydi. Kontekstli ta'lim kontsepsiyasi XX asrning 90-yillari boshlarida A. A. Verbitskiy tomonidan ishlab chiqilgan. Kontekst - bu muayyan vaziyatni idrok etish, tushunish va o'zgartirishga bevosita ta'sir qiluvchi, ushbu holat va uning tarkibiy qismlariga ma'no va ahamiyat beradigan inson hayoti va faoliyatining ichki va tashqi sharoitlari tizimi. [9]. Ichki kontekst - bu shaxsning individual psixologik xususiyatlari, bilimi, tajribasi; tashqi - u harakat qiladigan vaziyatning sub'ekti, ijtimoiy-madaniy, fazoviy-zamoniy va boshqa xususiyatlari hisoblanadi.

Kontekstli ta'lim faoliyat nazariyasiga asoslanadi, unga ko'ra ijtimoiy tajribani o'zlashtirish sub'ektning faol faoliyati natijasida amalga oshiriladi. Bo'lajak boshlangich sinf o'qituvchilarning yuqori darajadagi faoliyatning asosiy shakllariga bosqichma-bosqich o'tishini amalga oshirishga alohida e'tibor qaratilmoqda: akademik turdagi o'quv faoliyatidan kvaziprofessional faoliyatga, keyin esa o'quv va kasbiy faoliyatga ( tadqiqot ishlari, amaliyot).

Kontekstli ta'limning asosiy g'oyasi bo'lajak boshlangich sinf o'qituvchilarning o'quv faoliyati shakllarida haqiqiy ishlab chiqarish munosabatlari va munosabatlarini modellashtirishdir. Bu o'quv-bilish kompetensiyasini tayyorgarlik va haqiqiy o'quv-bilish kompetensiyasini faoliyat o'rtasidagi tafovutni bartaraf etishga imkon beradi. O'quv-bilish kompetensiyasini kontekstni modellashtirish yordamida kelajakdagi mutaxassisning umumiy madaniy shakllanishining maqsadlariga ham erishiladi. O'quv faoliyati jarayonida individual va jamoaviy faoliyatni o'zini shakllantirish imkoniyatlari ta'minlanadi.

O'quv-bilish kompetensiyasini faoliyat kontekstini yaratib, professor-o'qituvchi ta'limning asosiy maqsadlaridan biri - hayot va kasb bilan bog'liqlikka erishadi, o'quv-bilish kompetensiyasini kompetensiyani shakllantirish va umuman bo'lajak boshlangich sinf o'qituvchi shaxsini rivojlantirish uchun sharoit yaratadi. Ta'lim jarayonining kontekstli ta'lim texnologiyasi asosida qurilishi bo'lajak boshlangich sinf o'qituvchilarning ta'lim faoliyati mazmuni va jarayonini ularning kelajakdagi kasbiga imkon qadar yaqinlashtirish imkonini beradi.

Kontekstli ta'lim bilim, ko'nikma va malakalar bo'lajak boshlangich sinf o'qituvchi faoliyati yo'naltirilishi kerak bo'lgan mavzu sifatida emas, balki kelajakdagi o'quv-bilish kompetensiyasini faoliyat muammolarini hal qilish vositasi sifatida berilishiga qaratilgan. O'qitishning yangi va an'anaviy shakllari va usullari tizimi yordamida amalga oshiriladigan kontekst tipidagi ta'lim jarayonining asosiy xususiyati kelajakdagi bilish faoliyatning predmeti va ijtimoiy mazmunini imo-ishora vositalari tilida modellashtirishdir.

#### **NATIJALAR VA MUHOKAMA**

Demak, kontekstli ta'lim manbalari faoliyat nazariyasi, innovatsion ta'limning xilma-xil tajribasi; olingan bilim va tajribaga ma'no beruvchi "kontekst" toifasi hisoblanadi.

Kontekstli ta'lim mazmuni malakali mutaxassis modeli sifatida taqdim etilgan mavzu mantig'i, kelajakdagi bilish faoliyat mantig'iga asoslanadi. Kontekstli ta'lim mazmunining asosiy birliklaridan biri uning barcha predmetidagi muammoli vaziyat va ijtimoiy noaniqlik va nomuvofiqlikdir.

Kontekstli ta'limning asosiy qoidalarini quyidagicha ifodalanadi:

- bo'lajak boshlangich sinf o'qituvchi faollik holatidadir, chunki o'quv fanlari faoliyat ob'ektlari (o'quv, kvaziprofessional, kognitiv, o'quv-bilish kompetensiyasini) ko'rinishida ularni joylashtirishning ma'lum bir loyihasi bilan taqdim etiladi; bo'lajak boshlangich sinf o'qituvchi faoliyatining butun salohiyati - qaror qabul qilishda idrok etish darajasidan ijtimoiy faollik darajasigacha;
- bilim bo'lajak boshlangich sinf o'qituvchilar tomonidan kognitiv va o'quv-bilish kompetensiyasini motivatsiyaning shakllanishini, ta'lim jarayonining shaxsiy ma'nosini belgilaydigan simulyatsiya qilingan o'quv-bilish kompetensiyasini vaziyatlarni hal qilish kontekstida o'zlashtiriladi;
- bo'lajak boshlangich sinf o'qituvchilarning individual va guruhli, jamoaviy ish shakllarining oqilona kombinatsiyasi qo'llaniladi;
- bo'lajak boshlangich sinf o'qituvchi o'z faoliyatini tartibga solish vositasi sifatida o'quv ma'lumotlaridan foydalanish tajribasini to'playdi, bu esa tobora ko'proq o'quv-bilish kompetensiyasini xususiyatlarga ega bo'lib, ushbu ma'lumotlardagi ob'ektiv qadriyatlarni shaxsiy ma'nolarga, ya'ni shaxsiy boylik sifatida bilimga aylantirishni ta'minlaydi;
- pedagogik jarayonning markazi bo'lajak boshlangich sinf o'qituvchining

rivojlanayotgan shaxsi va individualligi bu ta'limning haqiqiy insoniylashuvini belgilaydi.

Demak, kontekstli ta'limning ushbu qoidalari o'quv-bilish kompetensiyasini rivojlanishning individual traektoriyasini loyihalash uchun asos bo'lib, loyiha usuli, o'z navbatida, kontekstli ta'limning organik tarkibiy qismiga aylanadi.

#### REFERENCES

1. D.Sherov shaxsga yo'naltirilgan ta'lim texnologiyalarining ilmiy-nazariy asosi. <https://cyberleninka.ru/article>
2. Муслимов, Н., Усмонбоева, М., Сайфуров, Д., & Тўраев, А. (2015). Педагогик компетентлик ва креативлик асослари. Т.: Сано стандарт.
3. Ботирова, Н. (2020). Обучающие возможности тестовых технологий. *Профессиональное образование и общество*, (3), 68-71.
4. Ботирова, Н. Д. (2019). РАЗВИТИЮ ПРОДУКТИВНОГО МЫШЛЕНИЯ МЛАДШИХ ШКОЛЬНИКОВ. *Гуманитарный трактат*, (61), 4-6.
5. Ботирова, Н. Д. РАЗВИТИЮ ПРОДУКТИВНОГО МЫШЛЕНИЯ МЛАДШИХ ШКОЛЬНИКОВ DEVELOPMENT OF PRODUCTIVE THINKING OF YOUNGER SCHOOLBOYS. *Журнал выпускается ежемесячно, публикует статьи по гуманитарным наукам. Подробнее на, 4.*
6. Ботирова, Н. Д., & Алимджонова, М. Ю. (2022). БЎЛАЖАК БОШЛАНҒИЧ СИНФ ЎҚИТУВЧИЛАРИНИ ЭВРИСТИК ФАОЛИЯТИНИ РИВОЖЛАНТИРИШНИНГ ТАШКИЛИЙ ОМИЛЛАРИ. *Scientific progress*, 3(4), 519-524.
7. Botirova Nasiba Djurabayevna INNOVATIVE TECHNOLOGIES IN TEACHING MATHEMATICS . *Eastern European Scientific Journal Germany*. 128 – 132 p. <http://www.auris-verlag.de>
8. Alimjanova, M. (2020). PEDAGOGICAL SYSTEM OF FORMATION OF RESPONSIBILITY IN PRIMARY SCHOOL STUDENTS ON THE BASIS OF NATIONAL VALUES. *Theoretical & Applied Science*, (4), 914-917.
9. Alimjonova, M. Y. (2021). The role of the national values in the history of pedagogical education. *ACADEMICIA: An International Multidisciplinary Research Journal*, 11(3), 1040-1044.
10. Alimjanova, M. (2021). ABOUT GENDER STEREOTYPES. *Emergent: Journal of Educational Discoveries and Lifelong Learning (EJEDL)*, 2(06), 72-76.

## TALABALARNI MILLIY MADANIY MEROS VA MILLIY QADRIYATLAR ASOSIDA TAYYORLASH PEDAGOGIK MUAMMO SIFATIDA

Boyqo'ziyeva Ra'no Karimovna

FarPi "Ijtimoiy fanlar va sport" kafedrası o'qituvchisi

<https://doi.org/10.5281/zenodo.8030092>

**Annotatsiya.** Ushbu maqolada talabalarni milliy madaniy meros va milliy qadriyatlar asosida tayyorlash pedagogik muammo sifatida ko'rib chiqishda metodologik yondashuvlarini ahamiyati ko'rib chiqilgan.

**Kalit so'zilar:** ta'limiy qadriyatlar va boy ma'naviy meros, boy milliy ma'naviy merosimizni avlodlarga yetkazish, bobolarimiz e'tiqodini bilish, tajribasini qunt bilan egallash.

### TRAINING OF STUDENTS ON THE BASIS OF NATIONAL CULTURAL HERITAGE AND NATIONAL VALUES AS A PEDAGOGICAL PROBLEM

**Abstract.** This article examines the importance of methodological approaches to preparing students on the basis of national cultural heritage and national values as a pedagogical problem.

**Key words:** educational values and rich spiritual heritage, the transmission of our rich national spiritual heritage to generations, knowledge of the faith of our ancestors, diligent acquisition of experience.

### ПОДГОТОВКА СТУДЕНТОВ НА ОСНОВЕ НАЦИОНАЛЬНОГО КУЛЬТУРНОГО НАСЛЕДИЯ И НАЦИОНАЛЬНЫХ ЦЕННОСТЕЙ КАК ПЕДАГОГИЧЕСКАЯ ПРОБЛЕМА

**Аннотация.** В данной статье рассматривается значение методических подходов к рассмотрению студентов как педагогической проблемы подготовки на основе национального культурного наследия и национальных ценностей.

**Ключевые слова:** воспитательные ценности и богатое духовное наследие, передача нашего богатого национального духовного наследия потомкам, знание верований наших предков, усердное владение опытом.

Har bir pedagog yoshlar tarbiyasining naqadar murakkabligi va mas'uliyatli ekanligini his etmoqda. Shuning uchun ularni tarbiyalashda ta'limiy qadriyatlar va boy ma'naviy meroslarimizdan foydalanish zaruriyatini davr taqozo etmoqda. Olib borilgan tadqiqotlar va o'tkazilgan anketa so'rovlari natijasida hozirgi kunda ota-onalar o'z farzandlarini quyidagi yo'llar bilan tarbiyalashga harakat qilayotganliklari aniqlandi:

- ibrat bo'la oladigan shaxslar namunasida tarbiyalash uchun ularga biriktirib qo'yish;
- donolar fikrlari, o'g'itlari, asarlarini o'rganishga da'vat etib, kundalik hayotda ularni qo'llashga o'rgatish orqali;
- jamiyat hayotida ro'y berayotgan voqealar, insonlar xatti-harakatlarini kuzatib, tegishli xulosalar chiqarish orqali;
- insonning o'zini tutishini o'rganish, uni qiyoslash, taqqoslash va xulosa chiqarishga o'rgatish orqali. Ushbu tarbiyalash ta'sirida bo'lgan yoshlar jamiyat hurmatiga sazovor bo'lishi, o'z vataniga foyda keltirishi mumkin.

Bugungi kun talabi ham inson bolasi eng qudratli kuchga - o'z tafakkuriga ega bo'lishi lozimligi ko'rsatmoqda. Ijtimoiy masalalar xalqimiz hayotida muhim rol o'ynaganligi sababli ham



u Konstitutsiyamizning 39-moddasida quyidagicha o‘z aksini topgan: «Har kim qariganda, mehnat layoqatini yo‘qotganda, shuningdek boquvchisidan mahrum bo‘lganda va qonunda nazarda tutilgan boshqa hollarda ijtimoiy ta‘minot olish huquqiga ega». Pensiyalar, nafaqalar, ijtimoiy yordamning boshqa turlarining miqdori rasman belgilab qo‘yilgan tirikchilik uchun zarur eng kam miqdordan oz bo‘lishi mumkin emas»[7].

Bu hozirgi kun qonuni. O‘tmishda bunday ta‘minot bo‘lganmi? Bunday ijtimoiy masalalarni talabalarga tushuntirish muhim masala hisoblanadi. Islom olamining qomusi bo‘lgan «Hadis» larda ham aholining himoyaga muhtoj qatlamlariga ijtimoiy yordam ko‘rsatish keng targ‘ibot qilingan. Shu bilan kishilarning dinni, iymonini poklikka, g‘ururini yuksaklikka undagan. Milliy qadriyatlardan, Muhammad alayhissalomning hadislaridan misollar keltirish mumkin. Hadisi sharifda «Men yetimning kafilligini olgan odam bilan jannatga birga boraman»; «Qarovsiz qolgan mo‘minlarga xolisona kechayu - kunduz moddiy yordam ko‘rsatib yuruvchi odamning gunohlarini tangrim kechirib yuboradi»- deyilgan .

Zardushtiylarning muqaddas kitobi «Avesto» butun dunyo ilmli kishilarini azaldan o‘ziga chorlab turgan. Bundagi ta‘limotda, yurtga muhabbat, o‘z qadrini bilish, qariyalarning purhikmat o‘gitlaridan oqilona foydalanish, yurtni qo‘riqlaydigan yoshlarga g‘amxo‘rlik, kuchdan qolganlar hamda betob, muhtojlarga ko‘mak berish masalalari keng yoritilgan . Amir Temur o‘gitlarida esa bunday deyilgan: «Agar kasbu-hunar va ma‘rifat ahllaridan bo‘lsa, bundaylarga saltanat korxonalaridan yumush berilsin, bulardan boshqa bilagida kuchi bor faqir miskinlar esa o‘z ahvoli va kasbu – koriga qarab ish tutsinlar... Dehqonlar va raiyatdan qaysi birining dehqonchilik qilishiga qurbi yetmay qolgan bo‘lsa, unga ekin-tikin uchun zarur urug‘ va asbob tayyorlab berilsin. Agar fuqarodan birining uy-imorati buzilib, tuzatishga qurbi yetmasa, unga yordam berilsin» [16].

Ijtimoiy muhofazalash qoidalariga ota-bobolarimiz juda katta e‘tibor berib yashaganlar. Mahallalarda biron bir nochor oila bo‘lsa, hashar yo‘li bilan yumushlarini bitkazish, ro‘za kunlari «pitri» berib, bir oz bo‘lsada moddiy yordam ko‘rsatganlar. Bu borada ulug‘ shoir va mutafakkir Alishyer Navoiyning quyidagi o‘gitlari fikrlarimizga dalil bo‘la oladi: «Qariyalar muhtojlikka tushib qolsa, kasbhunar qila olmasa ularga rahm-shafqat qilishga shoshil va qo‘lingdan kelgancha ehson qil. Lekin kambag‘al yigit ketmon chopo olsa, o‘tin tashimoqni uddalasa, unga ehson qilmoq - isrof qilmoqdir» [13]. Alishyer Navoiy bu o‘giti orqali qariyalarga yordam berish savob ishligini, lekin bilagida kuchi bor yigitning, o‘z oilasini tilanchilik bilan boqishi isnod, uyat ekanligini va kishi halol mehnatda toblanishi lozimligini ko‘rsatadi. Xalqimiz yoshlar tarbiyasiga katta e‘tibor bergan, ularni o‘zlarining duo-yu, olqishlari orqali mehr-oqibatli bo‘lishga undagan. «Oltin olma duo ol, duo oltin emasmi», «Boshing tosh, ostonang oltin bo‘lsin», «Bizni hurmat qilgan bo‘lsang, xudo seni yorlaqasin», «Boshing to‘ydan chiqmasin», «Oy borib, omon qayt» kabi mana shunday o‘gitu- duolar insonlarni bir-biriga mehrlil, oqibatli bo‘lishlariga zamin yaratib berganlar.

Milliy qadriyatlarni o‘rganish chog‘ida «tabiat va jamiyat» mavzusiga ham ko‘proq urg‘u berishga to‘g‘ri keladi, chunki ota - bobolarimiz bizlarga beqiyos tabiatni o‘zligicha tuhfa etganlar. Ular tabiatning har bir giyohini behudaga ishlatmaganlar. Agar ishlatish zaruriyati tug‘ilsa eng avvalo ularning o‘sishiga, ko‘payishiga shart-sharoit yaratib, so‘ngra ulardan foydalanganlar. Bu borada Sohobqiron Amir Temur ham o‘z «Tuzuklar»ida «Bitta ko‘chat kestirsam o‘nta ko‘chat o‘tqazdim», -dyeb ta‘kidlaydilar. Hozirgi kun muammolaridan Orol dengizining qurib borishi, Haydarko‘lning kengayib ketishi nimadan dalolat beradi? Ana uning yechimi mustabid tuzum

davrida milliy qadriyatlarga e'tibor berilmaganligidir. Bu kabi muammolarni to'g'ri tahlil va talqin qilib borish, darslarda foydalanish yoshlar ongiga milliy ong, milliy g'ururni singdirib borishning yo'llaridan biridir. Tabiat va jamiyat mavzusi yuzasidan xulosa qilishda talabalar o'zlari quyidagi fikrga kelishlari nazarda tutiladi: go'zal tabiat payhon bo'lmasligi uchun otabobolarimizdek biz ulardan oqilona foydalanishimiz kerak. Bunday muammolar talabalar o'rtasida o'rganilib, tegishli xulosalar chiqariladi.

Bizni qurshab turgan olamni asrab – avaylash, boy milliy ma'naviy merosimizni avlodlarga yetkazish uchun ota - bobolarimiz e'tiqodini bilish, tajribasini qunt bilan egallash kerak bo'ladi. Bu esa talabalardan chuqur bilim va mahoratni talab etadi. Shuning uchun ham biz ta'lim-tarbiya jarayonlarining ajralmasligiga tayanib, ulug' allomalarimiz hayoti va faoliyatini, milliy qadriyatlarning bebaho qirralari sifatida o'rganish orqali talabalarni yuksak madaniyatli, o'z Vataniga, kasbiga sadoqatli inson qilib tarbiyalash zaruriyati tug'iladi. Bunga bugungi kunda ijtimoiy asoslarimiz to'laligicha yetadi va bu yo'nalishdagi ishlarni amalga oshirishiga Respublikamiz hukumati tomonidan keng imkoniyatlar yaratilgan. Jumladan, o'tmishimiz qanday bo'lsa, o'shanday o'rganish imkoniyati yaratildi, oldin taqiqlangan yozma manbalardan bugun bemalol foydalanish imkoniyati bor, ommaviy, diniy va umumxalq marosimlarini o'tkazishga va ulardan yoshlar tarbiyasida foydalanishga imkoniyat yaratildi. Shu sababli ham mazkur tadqiqot ishimizning keyingi qismlarida ular haqida to'xtalamiz. Milliy qadriyatlarni o'rganishning bugungi kundagi ijtimoiy asoslari: - Respublika Ma'naviyat – Marifat markazi; - Respublika Milliy istiqlol g'oyasini targ'ibot qilish markazi; - Faylasuflar jamiyati; - «Iste'dod» jamg'armasi; - «Amir Temur» jamg'armasi; - «Ulug'bek» jamg'armasi; - «Navro'z» jamg'armasi; - «Oltin meros» fondi va shu kabilarning hammasi bugungi kunda milliy qadriyatlarni o'rganishning ijtimoiy asoslarini belgilaydi.

Taniqli faylasuf olim J.Tulyenov fikricha «Qadriyatlar deyilganda inson va insoniyat uchun ahamiyatli bo'lgan, millat, elat va ijtimoiy guruhlarning manfaatlari va maqsadlariga xizmat qiladigan tabiat va jamiyat hodisalari majmui tushunilmog'i lozim». Qadriyatlar amal qilish doirasiga ko'ra milliy, mintaqaviy va umuminsoniy turlarga bo'linadi. Milliy qadriyatlar murakkab ijtimoiy - ruhiy hodisa bo'lib, u millatning tili, madaniyati, tarixi, urf-odatlarini, an'alarini, jamiki moddiy va ma'naviy boyliklarini, iqtisodiy, ijtimoiy- siyosiy hayotining barcha tomonlarini qamrab oladi. Bu sohada olib borilgan ko'p yillik ilmiy izlanishlarimiz milliy qadriyatlar o'zbek xalqining ma'naviy sifatleri, moddiy boyliklarini hamda ijtimoiy- siyosiy an'alarini qamrab oladi deb xulosa chiqarishimizga imkon berdi (1.1.1 – shakl).

Milliy qadriyatlar – muayyan bir millat, elat va xalq hayoti, turmush tarzi, ularning o'tmishi, kelajagi va yashayotgan ijtimoiy muhiti bilan bog'liqdir deb falsafa bo'yicha qomusiy lug'atda ta'rif berib o'tilgan [26]. Bu chiqarilgan xulosa milliy qadriyatlarni o'rganishda talabalarda milliy g'oya, milliy ong, milliy g'urur tushunchalari ketma-ketligini shakllantirish lozimligini ko'rsatdi. Chunki milliy g'ururi bo'lmagan inson hech qachon Vatan boyliklari qadriga yetmaydi, uni asrashni xayoliga ham keltirmaydi, ya'ni vatanparvar, fidoyi inson bo'lib etisha olmaydi. Kun sayin yoshlarimizda milliy ong, milliy g'urur kabi tuyg'ular shakllanib, rivojlanib bormoqda. Biroq, milliy ong, milliy g'ururning kundan- kunga o'sib, yuksalib borishi, bu sohadagi muammolar to'laligicha hal etildi, degani emas. Hali o'qituvchilar, mutaxassis – olimlar, ota - onalar oldida ko'plab hal qilinishi lozim bo'lgun ma'suliyatli vazifalar turibdi. Davlatimiz yuksak darajada taraqqiy etgan davlatlar darajasiga ko'tarilishi uchun, yurtimizning har bir vakili «Men-

O‘zbek farzandiman» degan milliy tuyg‘uni o‘zida aks ettirishi lozim. Har bir millatning qiyofasi, uning katta va kichikligidan qat’iy nazar, eng avvalo o‘zining milliy ongi va ruhiyatida namoyon bo‘ladi. «Milliy ong ijtimoiy ongning tarkibiy qismi bo‘lgan etnik ongning asosiy shaklidir. Ijtimoiy ong - obyektiv olam va ijtimoiy borliqning kishilar ongida aks ettirilishidir. Etnik ong - urug‘, qabila, elat, millatlarning ijtimoiy hayoti, madaniyati, urf - odat va an‘analari, tarixiy ijtimoiy psixologiyasi, dunyoqarashidir» [26]. Yuqoridagi fikrlarga tayangan holda shunday xulosa qilish mumkinki, milliy ong har bir, millatning o‘zligidir. Mana shu tushunchalarni yoshlar qalbida uyg‘otish, ularni g‘urur, iftixor darajasiga ko‘tarish bugungi kunning eng asosiy talablaridan biridir. Inson ongini shakllantirishning muhim vositasi mafkuradir.

Har qanday mafkura qanchalik jozibali bo‘lmasin, agar u xalqning ruhiyati va tajribasiga mos kelmasa, unga tayanmasa, uning qiziqishlarini o‘zida aks ettirmasa, u kishilar ongida uzoq vaqt saqlanib qolmaydi. Insoniyat o‘z taraqqiyoti davrida hamma vaqt milliy qadriyatlarga tayanib kyelgan. Shuning uchun xalq orasida ota-bobolarimizning buyuk ma‘naviyati o‘lmas bo‘lib kyelmoqda. Shunday ekan, yosh avlodni komil inson darajasida tarbiyalash ularni hozirgi kunning eng ilg‘or, zamonaviy fan – texnika bo‘yicha bilimlar bilan qurollantirish bugungi kunning dolzarb vazifasi hisoblanadi. Bunday dolzarb muammoni hal qilishni milliy ma‘naviy qadriyatlarsiz tasavvur qilib bo‘lmaydi. Bu borada Sharqni nafasat va dinning beshigi deb bejiz aytishmagan. Zero, Sharqning buyuk allomalari, mutafakkirlari o‘zlarining ilmiy, adabiy - badiiy asarlarida milliy qadriyatlarning ahamiyati, ularning muqaddasligini ulug‘lab bizlarga meros qilib qoldirganlar. Bularga dalil sifatida Zardushtiylarning «Avesto» kitobini, muqaddas kitoblarimiz (Quroni Karim, Hadis Sharif)ni va AlXorazmiy, Al-Farg‘oniy, Al-Buxoriy, , Abu Nasr Farobiy, Al-Beruniy, Abu Ali Ibn Sino, Yusuf Xos Hojib, At- Termiziy, Ahmad Yassaviy, G‘ijduvoni, Sulaymon Boqirg‘oniy, Najmiddin Kubro, Amir Temur, Mirzo Ulug‘bek, Abdurahmon Jomiy, Alisher Navoiy, Husayn Voiz Koshifiy, Bobur, Nodira, Munis Ogahiy va boshqa ko‘plab allomalar asarlarini hamda ulardagi komil inson tarbiyasiga katta e‘tibor qaratganliklarini keltirib o‘tishimiz mumkin. Komil inson tarbiyasida Imon Buxoriy, At - Termiziy, Beruniy, Abu Nasr Farobiy, Amir Temur, Mirzo Ulug‘bek, A. Navoiylarning hayoti va At-Termiziyning «Al Jomye’» (Ishonchli to‘plam), «Sunan at-Termiziy» (Termiziy sunnatlari), Beruniyning «O‘tmish ajdodlardan qolgan yodgorliklar», «Hindiston», «Minerologiya», «Xorazmning ajoyib kishilari», A.Navoiyning «Hamsa»si, g‘azallari, A.Temir o‘gitlari, Ulug‘bekning «Zij»i, «To‘rt ulus tarixi» kabi asarlarda boy-ma‘naviy merosimiz bilan dunyo ilm ahlini ham lol qoldirgan va ilg‘or ilmiy asarlar orasida yuqori o‘rin egallagan.

Milliy pedagogikamiz asoschilaridan biri A.Avloniy «Tarbiya biz uchun yo hayot, yo mamot, yo najot, yo halokat, yo saodat, yo falokat masalasidir»- deb bejiz ta’kidlamagan [23]. Bola tarbiyasida aql-zakovat, zukkolik, bilimdonlik yuqori pog‘onani egallashi zarur. Shuning uchun ham qomusiy va diniy ilm sohiblari Abu Ali Ibn Sino, Abu Nasr Farobiy, Beruniy, Yusuf Xos Hojib, Mahmud Qoshg‘ariy, Imom al-Buxoriy, At- 15 Termiziy, az-Zamaxshariy, al-Marg‘inoniy, al-Motrudiy, Najmiddin Kubro, Ahmad Yassaviy, Naqshband va boshqalarlarning ilmiy meroslari yoshlarning intellektual salohiyatini rivojlantirishda muhim omildir. Milliy faxrimizga aylangan shoiru - fuzalolar Abu Nasr Farobiy, A.Jomiy, A. Navoiy, Bobur, Nodira, Uvaysiy va boshqalar o‘z asarlarida komil inson tarbiyasi muammolariga katta e‘tibor bergan. Milliy tarbiyamizning yana bir istiqbolli qirrasini kattalar o‘gitiga quloq solishdir. Bularni e‘tiborga olgan holda biz o‘z izlanishlarimizda milliy qadriyatlarning ta’lim - tarbiyada tutgan o‘rnining

alohida ko'rsatilishi va uning bugungi kundagi ahamiyatini yoritishni maqsad qilib oldik. Shu kunga qadar milliy qadriyatlar yo'nalishida ko'plab olimlar ish olib borganlar va shu bugungi kunda ham shu mavzuni yoritib kelmoqdalar. Bularning ilmiy tahlili «Bugungi kunga qadar milliy qadriyatlar mavzusida olimlarimiz tomonidan salmoqli ishlar amalga oshirilgan», degan xulosani chiqarishga asos bo'ldi.

Ta'limdagi yangi qadriyatlar shaxsning "ta'lim va mutaxassislik yo'nalishlarini" tanlab va pedagogik faoliyatida ijodiy imkoniyatlarini faollashtiruvchi, "Men" konsepsiyasi negizida qadrlash munosabatida bo'lishi bilan rivojlangan shaxsni shakllantirishga haratilgan innovatsion o'qitishni talab etadi:

- o'quvchilarning xususiyatlari va qobiliyatlarini, ularning ichki imkoniyatlarini ochib berishga qaratilganlik;

- milliy va umuminsoniy qadriyatlarni pedagoglar ongiga singdirish;

- shaxs, jamiyat va atrof- muqitning munosabatlarini uyg'unlashtirish;

- munosabatlardagi qadriyatni an'analar asosida o'quvchi va o'qituvchining bir-birini hurmat qilishi;

- o'quvchilarda estetik boy dunyoqarashni, yuqori ma'naviylikni, madaniyatlilik va ijodiy fikrlashni shakllantirish;

- ijodiy fikrlash, bashorat qila olish, muqobil fikrlarga imkon beruvchi shakl, metod va vositalaridan foydalanib, ijtimoiy ahamiyatli qarorlar qabul qilishga o'rgatish. O'qituvchilarni, eng avvalo, pedagogika oliy yurtlarida kerakli darajada tayyorlashning pedagogik, ijodkorlik muammolarini yechish uchun metodologik, nazariy va amaliy asoslarini aniqlash zarur.

Talabalarni tayyorlash jarayonida muammoning mavjud holatini o'rganish va taqlil qilish quyidagi xulosalarga kelishga imkon beradi:

- ta'limiy qadriyatlar pedagog kadrlarni tayyorlash xamda ularning kasbiy malakalarini takomil lashtirish maksadida pedagogika oliy o'quv yurtlarida aloqida mavzu sifatida o'rganilmaydi;

- pedagogika oliy o'quv yurtlari ta'limiy qadriyatlar asosida pedagog kadrlar tayyorlashga oid tavsiyalarga muhtojdirlar. Quyida muhim ta'limiy qadriyatlar, ularning psixologik — pedagogik jihatlari ochib beriladi:

- zamonaviy ta'lim mazmuni, uni takomillashtirishning metodologik va nazariy yo'nalishlari;

- bo'lajak o'qituvchining bilim, ko'nikma va malakalari darajasiga quyiladigan talablar, malakali pedagog kadrlarni sifatli tayyorlashga imkon beruvchi omillar va ushbu holatni yorituvchi ko'rsatkichlar;

- shaxsiy — kasbiy sababiylik omili;

- didaktik tamoyillar;

- zamonaviy ta'lim shakli, metod, vositalari, tizimi, texnologiyasi va asosiy elementlari; zamonaviy pedagogik texnologiyalarning turlari, interfaol metodlar;

- ta'limning zamonaviy metodologiyasi, xususan, O'zbekistan Respublikasining «Kadrlar tayyorlash milliy dasturi» talablari asosida yaratilgan oliy pedagogik ta'lim konsyepsiyalari, davlat ta'lim standartlari, professiogrammalar;

- jamiyat ijtimoiy — iqtisodiy va ma'naviy rivojlanishi, ilmiy — texnik taraqqiyot yutuqlari, jamiyat ijtimoiy hayoti;

- ilm —fan va ishlab chiqarish yutuqlarining ta'lim mazmunida aks etishi; ta'lim, fan va amaliyot birligi;
  - kasbiy — pedagogik vazifalarining takomillashtirilganligi;
  - fan, shu jumladan, pedagogika fanining taraqqiyoti;
  - Sharq mutafakkirlari va xalq pedagogikasi g'oyalarining ustuvorligi;
  - milliy va xorijiy mamlakatlar pedagogikasi erishgan yutuqlar;
  - ta'lim va tarbiya jarayoniga majmuaviy, tizimli, mantiqiy — psixologik yondashuv, shuningdek, talabalar idrok etish, intellektual — ijodiy va tadqiqotchilik faoliyatining tashkil etilishiga aloqida e'tibor berish;
  - ta'lim jarayonida bilim olish, rivojlanish va tarbiya jihatlarining o'zaro aloqadorini kuchaytirish, ta'lim jarayonida tarbiyaning ustuvorligi;
  - zamonaviy ta'lim mazmunining yirik axborotlar hajmiga egaligi;
  - ta'lim mazmunining bo'lajak mutaxassis tomonidan tashkil etiluvchi faoliyati mazmuni va tuzilishiga mos kelishi;
  - o'quvchining ta'lim jarayonining eng yetakchi obyekt va subyekt ekanligi;
- Mavjud shart — sharoitlarga muvofiq pedagogik harakatlarni bajarishda o'ziga xos mahorat talab etiladi. Xususan:
- ko'nikmalar;
  - o'quv materiallarining mazmuni bilan tanishib chiqish, eslash yoki bevosita qayta tiklashga yo'naltirilgan harakatni faollashtirish;
  - munosabatlar va faoliyat davomida (tabiiy va maqsadga muvofiq ravishda) amalga oshiriladigan ijtimoiy tajribani egallash jarayoni va «Men» konsepsiyasining dolzarblashtirilishi;
  - pedagogik jarayonda o'quvchi (boshqaruvchi) xulqining namoyon bo'lishi.
- Bugungi kunda talabalarni ta'limiy qadriyatlarga o'rgatish orqali o'sibulg'ayib kelayotgan yosh avlodni ma'nan yetuk barkamol shaxs qilib tarbiyalash yo'lga qo'yiladi.

## REFERENCES

1. Vosiljonov, A. (2022). Basic theoretical principles of corpus linguistics. *Academicia Globe: Inderscience Research*, 3(2), 1-3.
2. Vosiljonov, A. (2022). LINGVISTIK TADQIQOTLARDA KORPUS O'RGANISH OBYEKTI SIFATIDA. IJTIMOY FANLARDA INNOVASIYA ONLAYN ILMIY JURNALI, 2(11), 176-182.
3. Vosiljonov, A. (2022). PRAGMALINGVISTIKA VA UNING TAHLILYIY SHAKLLANISH TARIXI. *Science and innovation*, 1(B8), 99-105.
4. Vosiljonov, A. (2022). PRAGMALINGUISTICS AND THE HISTORY OF ITS ANALYTICAL DEVELOPMENT. *Science and Innovation*, 1(8), 99-105.
5. Vosiljonov, A., & Isaqova, X. (2023). EFFECTIVENESS OF MOTHER TONGUE EDUCATION IN THE PRIMARY GRADES. *International journal of advanced research in education, technology and management*, 2(2).
6. KHALIMBOYEVA, F., & VOSILJONOV, A. (2023). MAKTABGACHA YOSHDAGI BOLALAR DIQQATINI RIVOJLANTIRISH MUAMMOSINI NAZARIY O'RGANILISHI. *Journal of Pedagogical and Psychological Studies*, 1(5), 94-98.

7. Soxibov, S. (2023). THE FIGHT AGAINST CORRUPTION IS A HUGE TASK. *Modern Science and Research*, 2(5), 1037-1041.
8. Soxibov, S. (2023). MEASURES TO FIGHT AGAINST CORRUPTION. *Modern Science and Research*, 2(5), 1031-1036.
9. Anvar o'g'li, S. S. (2023). PHILOSOPHICAL-ANALYTICAL ANALYSIS OF CONFLICT OF INTEREST AND PREVENTION OF CORRUPT RELATIONS. *International journal of advanced research in education, technology and management*, 2(3).
10. Anvar o'g'li, S. S. (2021, April). THE ROLE OF RELIGIOUS AND MORAL EDUCATION IN THE FIGHT AGAINST CORRUPTION, ALONG WITH THE USE OF ECONOMIC AND LEGAL FACTORS. In *E-Conference Globe* (pp. 55-57).
11. Нажмиддинов, Э., & Мухамедиев, М. (2023). FISH HELMINTHS IN FISH RESERVOIRS OF FERGANA VALLEY. *International journal of advanced research in education, technology and management*, 2(3).
12. Нажмиддинов, Э. Х., & Мухаммадиев, М. А. (2022). ФАРФОНА ВОДИЙСИ СУВ ҲАВЗАЛАРИ БАЛИҚЛАРИ ГЕЛЬМИНТЛАРИНИНГ ТУР ТАРКИБИ. *INNOVATIVE DEVELOPMENTS AND RESEARCH IN EDUCATION*, 1(12), 60-68.
13. Нажмиддинов, Э. Х. (2022). ФАРФОНА ВОДИЙСИ СУВ ҲАВЗАЛАРИ БАЛИҚЛАРИ ГЕЛЬМИНТЛАРИ. *ЎТМОЎИY FANLARDA INNOVASIYA ONLAYN ILMIY JURNALI*, 2(11), 189-194.
14. Najmiddinov, E. (2022). THE SIGNIFICANCE OF NATURE IN THE FORMATION OF PRESCHOOL CHILDREN IN THE IDEAL GENERATION. *Science and Innovation*, 1(8), 149-154.
15. Najmiddinov, E. (2022). "ICHTHYOLOGY AND HYDROBIOLOGY" PROSPECTS FOR THE DEVELOPMENT OF DIRECTIONS IN UZBEKISTAN. *Science and Innovation*, 1(8), 152-160.
16. Abidjanovich, A. A. (2022). THE NEED TO IMPROVE HUMAN'S NOOSPHERICAL RELATIONSHIP TO NATURE. *INTERNATIONAL JOURNAL OF SOCIAL SCIENCE & INTERDISCIPLINARY RESEARCH* ISSN: 2277-3630 Impact factor: 7.429, 11(11), 23-30.
17. Abidjanovich, A. A. (2022). THE ROLE OF CONTINUOUS EDUCATION SYSTEM IN IMPROVING PERSONAL ECOLOGICAL CULTURE. *INTERNATIONAL JOURNAL OF SOCIAL SCIENCE & INTERDISCIPLINARY RESEARCH* ISSN: 2277-3630 Impact factor: 7.429, 11(11), 5-12.
18. Абдумаликов, А. (2022). АТРОФ-МУҲИТНИ АСРАШ БЎЙИЧА МИЛЛИЙ СТРАТЕГИК РЕЖА ВА УНИНГ АҲАМИЯТИ. *Central Asian Academic Journal of Scientific Research*, 2(2), 251-258.
19. Абдумаликов, А. (2022). ЯНГИ ТАРАҚҚИЁТ БОСҚИЧИДА ЭКОЛОГИК МОДЕРНИЗАЦИЯЛАШ ДАСТУРИ. *Scientific progress*, 3(2), 1179-1186.
20. Абдумаликов, А. А. (2019). Human and Natural Harmony in the Historical Process. *Scientific Bulletin of Namangan State University*, 1(5), 205-209.

21. Abidzhanovich, A. A. (2020). Issues Of Formation Of Rationality In Relations Of Nature With Society. *The American Journal of Social Science and Education Innovations*, 2(08), 301-304.
22. Abdumalikov, A. A. (2019). Environmental Ecological Policy in Uzbekistan and Necessity Of Formation Of Rational Communication To Nature. *Scientific and Technical Journal of Namangan Institute of Engineering and Technology*, 1(9), 94-101.
23. Мирзобоев, Й. А. (2022). Тур Ўзгариш Чизиклари Учта Бўлган, Гиперболик Қисмларининг Ҳаммаси Хarakterистик Учбурчаклардан Иборат Бўлган Бешбурчакли Соҳада Учинчи Тартибли Кўринишдаги Параболик-Гиперболик Тенглама Учун Битта Чегаравий Масала Ҳақида. *Theory And Analytical Aspects Of Recent Research*, 1(5), 363-366.
24. MIRZABOYEV, Y. BOSHLANG'ICH SINF O'QITUVCHILARINING MATEMATIKA O 'QITISH METODIKASI. O 'RTA UMUMTA'LIM MAKTABLARIDA MATEMATIKA O 'QITISHNING MAQSADI. *ЭКОНОМИКА*, 169-172.
25. Iminov, B. B. (2020). INNOVATIVE CULTURAL LINKS ARE AN IMPORTANT FACTOR IN SOCIAL DEVELOPMENT. *Scientific and Technical Journal of Namangan Institute of Engineering and Technology*, 2(3), 263-270.
26. Iminov, B. B. (2019). A PHILOSOPHICAL APPROACH TO INNOVATIVA AND CULTURAL-RELATIONS AT A NEW STAGE OF DEVELOPMENT. *Scientific and Technical Journal of Namangan Institute of Engineering and Technology*, 1(5), 157-162.

**BOLALAR NUTQINI RIVOJLANTIRISH SOHASIDA MAKTABGACHA TA'LIM  
TASHKILOTIDA AMALGA OSHIRILADIGAN ISHLARNING MAQSAD VA  
VAZIFALARI**

**Djumaboyev Muzaffar**

<https://doi.org/10.5281/zenodo.8030116>

**Annotatsiya.** Ushbu maqolada Bolalar nutqini rivojlantirish sohasida maktabgacha ta'lim tashkilotida amalga oshiriladigan ishlarning maqsad va vazifalarining ahamiyati ko'rib chiqilgan.

**Kalit so'zlar:** nutqning tovush madaniyatini tarbiyalash, lug'atni boyitish, mustahkamlash va faollashtirish, badiiy so'zga qiziqishni tarbiyalash, savod o'rganishga tayyorlash.

**GOALS AND OBJECTIVES OF THE WORK CARRIED OUT IN THE  
PRESCHOOL EDUCATIONAL ORGANIZATION IN THE FIELD OF  
DEVELOPMENT OF CHILDREN'S SPEECH**

**Abstract.** This article examines the importance of the goals and objectives of the work carried out in the preschool educational organization in the field of development of children's speech.

**Key words:** education of the sound culture of speech, enrichment, strengthening and activation of vocabulary, education of interest in the artistic word, preparation for savod learning.

**ЦЕЛИ И ЗАДАЧИ РАБОТЫ, ПРОВОДИМОЙ В ДОШКОЛЬНОЙ  
ОБРАЗОВАТЕЛЬНОЙ ОРГАНИЗАЦИИ В ОБЛАСТИ РАЗВИТИЯ РЕЧИ ДЕТЕЙ**

**Аннотация.** В данной статье рассматривается значение целей и задач работы, проводимой в дошкольной образовательной организации в области развития речи детей.

**Ключевые слова:** воспитание звуковой культуры речи, обогащение, укрепление и активизация словарного запаса, воспитание интереса к художественному слову, подготовка к обучению грамоте.

Bolani xar tomonlama rivojlantirish uning insoniyat tajribasi, uning bilimlari, qobiliyatlari va madaniyatining saqlovchisi bo'lgan kattalar bilan muloqoti tufayli insoniyatning ko'p asrlik tajribasini o'zlashtirish asosidagina amalga oshiriladi. Bu tajribani faqat insoniy muloqotning eng muxim vositasi – til orqaligina berish mumkin. Bolalarga ona tilini o'rgatish va ularning nutqini rivojlantirishga doir ishlar maktabgacha ta'lim tashkilotidagi ta'lim-tarbiya ishlari ichida alohida o'rin tutadi. Ushbu ishning maqsadi quyidagilardan iborat:

Bolalarga nutqiy muloqotning muhim shakli – og'zaki nutqni adabiy til me'yorlariga muvofiq xolda egallashni, to'liq ko'rinishda esa tushunish va faol nutqqa kirishishni o'rgatish. Mazkur maqsaddan kelib chiqqan xolda maktabgacha yoshdagi bolalar nutqini rivojlantirish borasidagi vazifalar quyidagilar hisoblanadi:

- Nutqning tovush madaniyatini tarbiyalash;
- Lug'atni boyitish, mustahkamlash va faollashtirish;
- Nutqning grammatik to'g'riligini takomillashtirish;
- Og'zaki (dialogik) nutqni o'rgatish;
- Ravon nutqni rivojlantirish;
- Badiiy so'zga qiziqishni tarbiyalash;



- Savod o'rganishga tayyorlash.

Nutq va muloqot masalalarini, maktabgacha davrdagi bolalikning barcha yosh bosqichlarida ushbu yo'nalishdagi pedagogik ishlardan ko'zda tutilgan vazifalarni batafsil ko'rib chiqamiz.

Bola hayoti kattalar hayoti va faoliyatiga uyg'unlashgan bo'ladi. Shu paytda bolada unga ta'sir o'tkazish uchun biron-bir o'ziga xos insoniy vositaga mavjud bo'lmaydi. Bu mazkur rivojlanishning asosiy genetik vazifasi – kichkintoylarda katta odam bilan muloqotga kirishish qobiliyati va vositalarini shakllantirishdan iboratdir. Emotsional-erkin muloqot – ushbu yoshdagi yetakchi faoliyat turi xisoblanadi.

Bolaning boshqalardan ajralib qolishi, kattalar bilan emotsional muloqotning yetishmasligi bola hayotining dastlabki oylaridan boshlab uning yetarli darajada rivojlanmasligiga olib kelishi mumkin.

Bolaning kattalar bilan muloqotining dastlabki belgilari «jonlanish kompleksi», ya'ni bolaning kattalarga nisbatan emotsional-ijobiy munosabati ko'rinishida paydo bo'ladi. 2-2,5 yodan boshlab kichkintoy muloqotga kirishishni faol talab qila boshlaydi.

Muloqotning birinchi shakli – emotsional-erkin (vaziyat-shaxs) shaklidir. Bu boshqa odamga bo'lgan qiziqish, unga nisbatan emotsional munosabat bilan tavsiflanadi. Muloqotning bunday shakli bola hayotining birinchi yarim yilligiga xos xolatdir.

Muloqotning yanada rivojlangan ikkinchi shakli – ya'ni, emotsional-vositali (vaziyatli-amaliy) shakli bola hayotining ikkinchi yarim yilligida ro'y beradi. Bu muloqot predmetlar orqali vositali muloqotga aylantiriladi. Ushbu yoshda bolaning qiziqishlari atrof-dagi olamga yo'naltirilgandir. Unda yangi ta'assurotlarga extiyoj yorqin paydo bo'ladi. Bu yoshdagi rivojlantirish vazifalari quyidagilardan iborat:

-Bolalar tashkilotlarida, oilada bolaga g'amxo'rlik ko'rsatayotgan kattalarga nisbatan emotsional bog'liqlik va ishonch xissini tarbiyalash.

-Unga nisbatan ijobiy diqqat-e'tiborga bo'lgan extiyojni qondirish.

-Kichkintoyning uni o'rab turgan atrof-olamga va uning o'ziga nisbatan qiziqishni rivojlantirishga ko'maklashish.

Ilk yoshdagi ijtimoiy rivojlanish vaziyati va uning genetik vazifasi.

Bola hayotining birinchi yili oxiriga kelib erishgan natijalari yangi ijtimoiy rivojlanish vaziyatini qurishni talab qiladi. Bu bolaning katta odam bilan birgalikda faoliyatiga oid vaziyatdir. Ushbu birgalikdagi faoliyat mazmuni – predmetlardan foydalanishning jamoatchilik tomonidan ishlab chiqilgan usullarini o'zlashtirishdan iborat (bola qoshiq bilan ovqatlanishni, piyoladan ichishni, rasm chizishni, stulchaga o'tirish va hokazolarni o'rganadi).

Muloqot jadal rivojlanishda davom etadi, zero kattalar bilan bevosita muloqotsiz predmetli faoliyat mumkin emas. Predmetli faoliyat bilan bog'liq muloqot faqat emotsionalligicha qolmaydi, u nutqiy muloqotga aylanadi. Shunday qilib, ilk yoshdagi bosh vazifa narsalardan foydalanishning insoniy usullarini o'zlashtirish va nutqni rivojlantirishdan iborat bo'ladi.

Bola narsalar bilan xarakter qilar ekan, hayotining ikkinchi yiliga kelib, ularning jismoniy (xajmi, shakli, rangi) va dinamik xususiyatlarini, masofaviy munosabatlarini (yaqin, uzoq), butun narsani qismlarga ajratish va qismlardan butun narsani yig'ishni (piramida, matryoshka kabi o'yinchoqlarni qismlarga ajratadi va qayta yig'adi) o'zi uchun kashf qiladi. Biroq, bola narsalar bilan qanchalik ko'p xarakter qilmasin, u baribir ularni amalda qo'llashning jamoatchilik

tomonidan ishlab chiqilgan usullarini (qoshiq bilan ovqat yeyiladi, bo‘tqa aralashtiriladi; sochiqqa qo‘llar, yuz artiladi; qalam bilan rasm chiziladi va x.k.) mustaqil ravishda kashf qila olmaydi. Narsalarning vazifasi va ularni amalda qo‘llash usullarini bolaga kattalar o‘rgatadilar. Muloqotga bo‘lgan extiyoj, predmetli harakatlarni o‘zlashtirish bolaning o‘z faol nutqini xam talab qiladi. Nutq asosida umumlashtirishlar, fikrlashning ramziy vazifasi, ya‘ni real narsalarning o‘rnini almashtira olish xamda o‘rin bosuvchi narsalar va til belgilari

bilan amallar bajarish qobiliyatlari rivojlanadi. Biroq nutqqacha predmetli xarakatlarni (aynan bir narsa bilan turli xarakatlarni yoki turli narsalar bilan aynan bir xil xarakatni bajarish), juftlik o‘yinlari («ku-ku», «shar yumalatish» va boshq.) rivojlantirish va umumlashtirishga oid uzoq yo‘lni bosib o‘tishga to‘g‘ri keladi.

Bola uchun katta yoshli odam bitmas-tuganmas ijobiy emotsiyalar, qiziqarli taassurotlar va borgan sayin so‘z muxim axamiyatga ega bo‘lib boradigan o‘yinlar manbai xisoblanadi. Kattalar bilan muloqotga kirishish, narsalar va o‘yinchoqlarga egalik qilishga intilar ekan, bola ushbu maqsadlarga erishish uchun so‘zdan foydalanish xaqidagi chaqiriqqa javob beradi, ba‘zida o‘zi tashabbus ko‘rsatib, fikr bildiradi. Katta yoshli odam bola bilan dialogga kirishadi, bolaning bir so‘zli fikrlarini grammatik jihatdan to‘liq shakllantirilgani bolaga aylantirish orqali uning «kamchiliklarini tuzatadi» (Temur dadasining mashinasini ko‘rib qoldi: «Bi-bi, dada». Ona: «Dadasining mashinasi. Ketdik, dadaga boramiz»).

Bola tilni faol o‘zlashtiradi. So‘z ortida turgan tasavvur yagona o‘xshashlikdan («lyalya» - katta va kichik qo‘g‘irchoq) ko‘proq o‘xshatishlargacha, keyinroq esa nisbatan aniq umumlashtirmalargacha («mol» so‘zidan sigir, qo‘y, echki va ot-eshaklarni ifodalashda foydalanishdan boshlab keyinchalik «mol» so‘zini faqat sigir va buzoqchalarga nisbatan qo‘llashgacha) rivojlanadi. Ayni bitta so‘z yordamida ko‘p obrazli munosabatlar ifodalanadi («nanna» so‘zi bir vaqtning o‘zida «bu non», «non bering», «non tushib ketdi» kabi ma‘nolarni anglatishi mumkin va x.k.). Bola asta-sekin bu munosabatlarni grammatik jixatdan rasmiylashtirilmagan ikki so‘zli, keyinroq esa uch so‘zli gaplar orqali ifodalashni o‘rganadi. Ikkinchi yilning oxiriga kelib dastlabki grammatik shakllar paydo bo‘ladi.

Bolaning so‘z zaxirasi ortadi. 1 yoshda – 1 yoshu 6 oyda so‘z zaxirasi 30-40 ta so‘zni tashkil qiladi. Fikrlar asosan bir tarkibli gaplardan iborat bo‘ladi. Bunda nonutqiy muloqot vositalari (ifodali xarakat, bevosita namoyish qilish, ko‘zlarning to‘qnashuvi, mimikalar, imo-ishoralar va boshq.) xamon xukmron bo‘ladi. Bola maishiy vaziyatlar ma‘nosini va ularda qo‘llanilayotgan nutq mazmunini tushunib yetadi.

1 yoshu 6 oy – 2 yoshga kelib bolaning so‘z zaxirasi 200-300 tagacha o‘sadi.

Uning fikrlari grammatik jixatdan rasmiylashtirilmagan ikki-uch tarkibli iboralardan iborat bo‘ladi. Bola bilan katta yoshli odam bevosita muloqotga kirishgan vaziyatda esa nutqiy muloqot yetakchi muloqot turiga aylanadi.

Bola hayotining uchinchi yiliga kelib nutq rivojlanishi ko‘proq keng qamrovli vazifalar doirasida, eng avvalo katta yoshli yaqin qarindoshlari va bolalar bilan munosabatga kirishish xamda ular bilan birgalikda xarakat qilish (nutqning kommunikativ vazifasi), atrof-olamni bilish (nutqning intellektual vazifasi) orqali davom etadi. Bola nutqiy muloqotning asosiy shaklini – dialogik nutqni o‘zlashtiradi. U tashabbus ko‘rsatib fikr bildirishni, savollar berishni, javob kutishni, o‘zi xam savollarga javob berishni, atrof-dagilarga iltimos va takliflar bilan murojaat qilishni o‘rganadi.

Bola o'z istak-xoxishlari, xissiyotlari, fikrlarini ifodalash, kutilayotgan natijalarga erishish uchun so'zlardan foydalanadi. Biroq bola tomonidan foydalanilayotgan so'zlar fonetik jihatdan ancha nomukammal bo'lib, u keng qamrovli ma'nolarni anglatadi. So'z va predmetli xarakatlarni qo'llash va ular bilan mos ravishda xarakat qilish orqali katta yoshli odam bola bilan o'zaro bir-birini tushunishni va uning tilini boyitishni yo'lga qo'yadi.

Bola tashabbus ko'rsatish orqali muloqot sub'ekti, teng xuquqli xamkor sifatida chiqadi. O'zini tushunishlariga intilish, o'z xoxish-istaklarining bajarilishiga erishish bolani to'g'ri so'zlashga majbur qiladi. Ushbu yoshda tengdoshlari bilan muloqotga kirishish emotsional aloqa o'rnatish va o'z shaxsiga e'tiborni jalb qilishga yordam beradi: bolalar bir-birlari bilan o'ynash jarayonida o'z xarakatlarini nutq bilan sharxlab boradilar, ammo xozircha ular bir-biriga to'g'ridan-to'g'ri yuzlanib, murojaat qilmaydilar.

Bola hayotining uchinchi yiliga kelib bolaning til muxitidagi faol yo'naltiruvchi faoliyati boshlanadi. Bu quvonchli kechinmalar ta'siri ostida vujudga keladigan tovushlar bilan turli o'yinlarda («shovqinli qo'shiqlar») va oddiy so'z ijodkorligida («o'yin-po'yin» va boshq.) ko'rinadi.

Qulay shart-sharoitlarda muloqotning uchinchi yiliga kelib bola kattalar bilan muloqotda ko'rgazmali-ta'assurotli vaziyatga tayanmagan xolda o'z tassurotlarini ko'rib nutqda ifodalay boshlaydi. Bolalar o'zlari ko'rib chiqqan kitoblari, tinglagan ertaklari va o'zlarining ilgarigi tajribalari xaqida («Mustaqillik maydoni»ga, xayvonot bog'iga uyushtirilgan sayoxat, qorbobo sovg'alari va boshqalar xaqidagi xotiralar) fikr bildira boshlaydilar.

Bola hayotining ikkinchi yilida nutqiy rivojlantirish vazifalari: nutqni tushunish bolaga eng oddiy, uning o'ziga tanish bo'lgan maishiy vaziyatlar, jarayonlar va o'yin vaziyatlarini ochib beruvchi oson tushuniladigan so'zlar va oddiy iboralar zaxirasini kengaytirish. Odamlar, xonadagi va undan tashqaridagi narsalar, xayvonlar, o'simliklar, uy-joylar va ularning vazifasini ifodalovchi so'zlar zaxirasini asta-sekin keng aytirib borish. Ko'makchilar va ravishlar yordamida ifoda qilinadigan vaziyatlarni tushunishni (ikkinchi yarim yillikda), buyumlar sifati, ularning xajmi va rangini belgilovchi so'zlarni tushunishni shakllantirish.

Kattalarning mazmuniga ko'ra bog'langan 2-3 ta xarakatdan iborat bo'lgan topshiriqlarni diqqat bilan tinglash, tushunish va bajarishni o'rgatish («koptokni ol va menga ber») faol nutq. Kichik yoshdagi bolalar bilan ozaro muloqotga kirishishda ular bilan olib boriladigan suhbat mavzulari tizimli rejalashtirilishi va ularning hissiy idrok etishlarini rivojlantirishni nazarda tutish lozim.

Bolalarda nutqiy muloqotga kirishish imkonini beruvchi nutqiy ko'nikma va malakalarni paydo bo'lishiga ko'maklashish;

Imo-ishoralar va yuz ifodasi bilan bir qatorda istak-xoxishlarni ifodalash va atrofdagilar bilan o'zaro munosabatlarni yo'lga qo'yish uchun zarur bo'lgan so'zlardan foydalanishga; turli sabablar bilan kattalar va bolalarga murojat qilish, savol berishga; ko'rganlarini bir-nechta so'zlarda hikoya qilib berishni o'rganishga (yil oxirida) undash.

Bolalarning kishilarni ularning yoshi va jinsiga mos xolda belgilovchi so'zlardan, xonadagi va xonadon tashqaridagi buyumlardan, ayrim xayvonlardan va o'simliklardan, atrofdagi kishilar va xayvonlar xarakatlaridan, notirik va tirik ob'ektlardan, ayrim mexnat xarakatlaridan foydalanishlari uchun tegishli xolatni vujudga keltirish.

Bolaning imkon doirasidagi va undan tashqaridagi nutq vositalari bilan faol muloqotga kirishish, kattalarning savollariga va takliflariga javob berish, o'z istak-xoxishlarini, xissiyotlarini, fikrlarini ifoda qilgan xolda tashabbus ko'rsatib fikr bildirishga intilishini qo'llab-quvvatlash; tengdoshlari ishlariga qiziqishini, o'z taasurotlarini ular bilan o'rtoqlashishni istashini, o'yin xarakatlarini, ro'y berayotgan xodisaga munosabatini nutq bilan ifodalashga qiziqishini rag'batlantirish; shaxsiy tajribadan kelib chiqqan xolda bolaning o'ziga yaqin mavzular bo'yicha, xayvonlar hayoti, transport (shahar) xaqida vaziyatdan tashqari muloqot qilishga undash.

Bolalarni lug'atini doimiy ravishda oshirib borish uchun bolalarni buyumlar, ularning xarakati va sifatini belgilash uchun so'zlardan foydalanishga undash lozim.

Lug'atni so'zlar bilan – kishilar, o'simliklar, oziq-ovqatlar, kiyim-boshlar, mebellar, uy xayvonlari va ularning bolalari, o'yinchoqlarning nomlari bilan, buyumlar qismlarining nomlari (ko'ylak yengi va yoqasi; mashina kuzovi va g'ildiraklari) bilan boyitib borish kerak. O'yinlarda bolalarga xarakatlarning so'zdagi ifodasini o'z ifoda harakatlari va o'yinchoqlar xarakatlari bilan taqqoslashni o'rgatish ham bola nutqining dinamik o'sishini ta'minlydi.

Nutqning grammatik qurilishini egallash bola nutqining eng muhim davri bo'lib, bu davrda bola bildirilgan fikrlarni grammatik rasmiylashtirishni, ya'ni so'zlarni o'zgartirishni (soni, kelishigi va vaqtiga qarab), ularni gapda keltirishni, kichraytiruvchi-erkalovchi nomlarni, tugallangan va tugallanmagan fe'llarni vujudga keltirishni o'zlashtirishga harakat qiladi.

Nutqning tovush madaniyati. Bolalarga unlilarni va oddiy undosh tovushlarni to'g'ri talaffuz etishni mashq qildirib boorish lozim. Bunda: tovushga taqlid qilishga oid so'zlardagi tovushlar bilan mustaqil o'yinlarni va o'yin xarakatlarini turli xil tovushlar bilan kuzatib borishni qo'llab-quvvatlash. Tovush taqlidiga qarab personajlarni tanib olishni o'rgatish.

Maktabgacha davrdagi kichik yosh (3 - 5 yosh) Ikki yoshdan besh yoshgacha bo'lgan davr nutqiy rivojlanishdagi axamiyatiga ko'ra o'ziga xosdir: ushbu davrda bola tilga, uning tovush va mazmun jihatlariga yuqori darajada beriluvchan bo'ladi. Tilni boyitish muomalada va o'z faoliyatida vujudga keladigan yangi vazifalar bilan rag'batlantiriladi va o'z navbatida ularni yanada rivojlantirish uchun sharoit yaratadi.

Ushbu yoshda nutqning asosiy irsiy vazifasi – aloqa funktsiyasi, ijtimoiy aloqalar va atrofdegilarga ta'siridan iborat. O'yin faoliyatini rivojlantirish, predmetli-manipulyativ va individual syujetli – aks ettirishm o'yinlaridan birgalikda – rolli, syujetli-rolli o'yinga o'tish munosabati bilan muloqotga yangi extiyoj paydo bo'ladi, bu esa nutqiy faoliyatga qo'shilishning yangi usullariga – fikr bildirishga – bola faoliyatiga oid vaziyat tuzilmasiga olib keladi. Fikr bildirishning yangi vazifaviy turlari: o'z o'yin faoliyatini sharxlovchi, sherik xulqini tartibga soluvchi, yaqin xarakatlarni rejalashtiruvchi va rollarni taqsimlovchi turlari paydo bo'ladi.

Bolalar jilmayish, kulgi, ifodali xarakatlar, ko'z urishtirishlar kabi kommunikatsiya vositalaridan foydalanadilar. Bunda nutq faoliyati odatda muvofiqlashtirilgan bo'ladi. Bolalar bir-birining oldida ovoz chiqarib gapiradilar va ko'pincha qo'shnisining gapiga e'tibor bermaydilar.

Tengdoshlar bilan dialogni rivojlantirish, amaliy xarakatlarni kelishib olish, sherik nutqiga mos tarzda javob berish va keyin esa fikrlarni kelshib olishda ifodalanadi.

Maktabgacha davrdagi kichik yoshda vaziyatga asoslangan nutqning (faqat muayyan vaziyatga nisbatan tushunarli bo'lgan) mutlaq xukmronligidan nutqning vaziyatli va matndan kelib chiquvchi (ko'rgazmali vaziyatdan aloxida tarzda) vositalarini mos tarzda qo'llashga o'tish ro'y beradi.

Ikki yoshga kelib fonematik tinglash qobiliyati yangi ko‘rinishda shakllanadi. Maktabgacha davrdagi kichik yoshda o‘z tovush talaffuzini eshitish va unga tuzatish kiritilgan olish, so‘zdagi umumiy va turlicha tovushlarni ajrata olish (anglay olish) qobiliyati shakllanadi. (3-4 ta so‘zdan iborat bo‘lgan qatordagi bir xil tovushlarni eshitilgan olish, berilgan tovushli 2-3 ta so‘zni tanlay olish, so‘zni berilgan tovushni ta’kidlab ko‘rsatgan xolda talaffuz qilish, ajratib ko‘rsatilgan tovushni tinglash).

Besh yoshga kelib esa tovush talaffuzini o‘zlashtirish asosan nixoyasiga etadi. Talaffuzda faqat ayrim xatoliklar uchraydi: «sh»li so‘zlar xar doim hamm aniq aytilmaydi; «R» L bilan yoki LЬ bilan, «L» esa LЬ bilan almashtiriladi. Lug‘at atrof-muhit o‘z yo‘lini to‘g‘ri topib olishning kengayishi tufayli boyib boradi. Bola yangi maishiy buyumlar, tabiat ob’ektlari, ijtimoiy hayot ko‘rinishlari bilan tanishadi va bir vaqtning o‘zida ularning nomlarini bilib oladi. Lug‘at nutqning turli qismlari nomlari (ot, fe’l, sifat), umumlashtiruvchi so‘zlar (o‘yinchoqlar, xayvonlar, sabzavotlar, mebellarvax.) va antonimlar (qarama-qarshi ma’noli so‘zlar) bilan to‘ldiriladi. Bola ko‘rgazmali vaziyatga qaramasdan so‘zlardan foydalanishni o‘rganadi. Buyumlar va xodisalar, ularning munosabati va aloqalari to‘g‘risida ko‘p sonly savollar beradi. Fe’llarning faollashuvi katta ahamiyat kasb etadi. Fe’llardan foydalanish nutqqa sur’at baxsh etadi, bayoniy tUSDagi qisqa matnlarning tug‘ilishi uchun sintaktik asos yaratadi. Nutqning grammatik qatorini shakllantirish lug‘atni rivojlantirish bilan uzviy bog‘liqdir. Bola xar bir yangi so‘zni o‘zlashtirar ekan, uni to‘g‘ri o‘zgartirishni, gapdagi boshqa so‘zlarga moslashtirishni, ular o‘rtasida so‘z yasovchi qo‘shimchalar o‘rnatishni o‘rganadi (qand-qanddon). Oddiy gap tuzilmasi takomillashadi, turli toifadagi murakkab gaplar, bevosita va bilvosita nutqlar gaplar faol qo‘llaniladi. Bolalarni tilni tadqiq qilishning o‘ziga xos bolalar usulidan (tovushlar, qofiyalar, so‘z ijodkorligi o‘yinlari) foydalangan xolda o‘rganadilar. So‘z bilan o‘ziga xos tarzda sinov o‘tkazish, tovush bilan o‘ynash, so‘z shakllarini “ushlab ko‘rish” bolalar tomonidan yasalgan, kattalar lug‘atida mavjud bo‘lmagan so‘zlar va shakllar sonining keskin oshishiga olib keladi. Bu qonuniy jarayon butun nutq rivojining borishi uchun o‘ta foydalidir. Nutqiy rivojlanishda individual farqlar doirasi keng. Ilk rivojlanish bosqichida bolalar kattalar bilan muloqotda tashabbuskor bo‘lib, ko‘p savollar beradilar (nima uchun, nega), tanish ertaklarni jondeb aytib beradilar, o‘yinlar to‘plami, suratlar bo‘yicha kichik xikoyalar to‘qiydilar, bilishga ishtiyoqmand ekanliklarini namoyish etadilar, quvnoq so‘zlar va qofiyalar o‘ylab topadilar. Ular tengdoshlari bilan birgalikdagi o‘yinlarda nutqni faol qo‘llaydilar.

## REFERENCES

1. Мўйдинов, А. (2021). ЁШЛАРНИ ТУРЛИ ТАХДИДЛАРДАН ҲИМОЯ ҚИЛИШДА АЖДОДЛАР МЕРОСИДАН ФОЙДАЛАНИШНИНГ АҲАМИЯТИ. *Academic research in educational sciences*, 2(2), 132-137.
2. Asilbek, M. (2022). SOCIO-PHILOSOPHICAL ASPECTS OF EDUCATION OF AN ENLIGHTENED PERSON IN THE DEVELOPMENT OF SOCIETY. *Conferencea*, 183-186.
3. Adham o‘g‘li, M. A. (2022). THE ROLE OF NATIONAL WITCHCRAFT HERITAGE IN THE SPIRITUAL RISE OF SOCIETY (SOCIO-PHILOSOPHICAL ANALYSIS). *American Journal of Interdisciplinary Research and Development*, 10, 122-127.

4. Muydinov, A. (2022). ENLIGHTENMENT IN TURKESTAN IN THE SECOND HALF OF THE XIX-EARLY XX CENTURIES. ENLIGHTENMENT BY JADID SCHOOL. ASIA PACIFIC JOURNAL OF MARKETING & MANAGEMENT REVIEW ISSN: 2319-2836 Impact Factor: 7.603, 11(10), 14-20.
5. Ruzmatovich, U. S. (2022). PROCESSES OF ORGANIZATION OF TECHNICAL, TACTICAL AND PHYSICAL PREPARATION IN NATIONAL WRESTLING TRAINING. INTERNATIONAL JOURNAL OF RESEARCH IN COMMERCE, IT, ENGINEERING AND SOCIAL SCIENCES ISSN: 2349-7793 Impact Factor: 6.876, 16(3), 65-68.
6. Ruzmatovich, U. S. (2022). CHANGES EXPECTED TO COME IN OUR LIFE MOVEMENTS. Web of Scientist: International Scientific Research Journal, 3(3), 485-489.
7. Shohbozjon, K., & Azizjon, M. (2022). PREPARING SCHOOL STUDENTS IN THE FIELD OF PHYSICAL CULTURE AND SPORTS BEFORE ENTRY TO HIGHER EDUCATION. INTERNATIONAL JOURNAL OF RESEARCH IN COMMERCE, IT, ENGINEERING AND SOCIAL SCIENCES ISSN: 2349-7793 Impact Factor: 6.876, 16(10), 100-108.
8. Shavkatovna, S. R. (2021). Developing Critical Thinking In Primary School Students. Conferencea, 97-102.
9. Oljayevna, O., & Shavkatovna, S. (2020). The Development of Logical Thinking of Primary School Students in Mathematics. European Journal of Research and Reflection in Educational Sciences, 8(2), 235-239.
10. Uljaevna, U. F., & Shavkatovna, S. R. (2021). Development and education of preschool children. Academicia: an international multidisciplinary research journal, 11(2), 326-329.
11. Shavkatovna, S. R. N. (2021). Methodical Support Of Development Of Creative Activity Of Primary School Students. Conferencea, 74-76.
12. Ra'noxon, S. (2022). BOSHLANG'ICH MAKTAB O'QUVCHILARIDA MATEMATIKAGA MUNOSABAT. IJTIMOY FANLARDA INNOVASIYA ONLAYN ILMIY JURNALI, 2(11), 203-207.
13. Shavkatovna, S. R. (2021). Methodological Support for The Development of Primary School Students' Creative Activities. Texas Journal of Multidisciplinary Studies, 2, 121-123.
14. Shavkatovna, S. R. (2021). Improvement of methodological pedagogical skills of developing creative activity of primary school students. ACADEMICIA: An International Multidisciplinary Research Journal, 11(10), 289-292.
15. Шарофутдинова, Р., & Абдуллаева, С. (2022). ФИКРЛАШ ҚОБИЛИЯТИНИ РИВОЖЛАНТИРИШДА МЕНТАЛ АРИФМЕТИКА. IJTIMOY FANLARDA INNOVASIYA ONLAYN ILMIY JURNALI, 2(11), 235-239.
16. Махамдалиевна, Y. D., Òljayevna, Ò. F., Qizi, T. D. T., Shavkatovna, S. R. N., & Anvarovna, A. O. (2020). Pedagogical Features Of Mental Development Of Preschool Children. Solid State Technology, 63(6), 14221-14225.

17. Sharofutdinova, R. I., Asadullaev, A. N., & Tolibova, Z. X. (2021). The Factors and Basic Concepts Determining Community Health. *Central Asian Journal of Medical and Natural Science*, 2(5), 376-379.
18. Iqboljon, S. (2022). Boshlang'ich Sinf o'quv Jarayonida Axborot Texnologiyalaridan Foydalanish. *Ijodkor o'qituvchi*, 2(20), 137-140.
19. Iqboljon, S. (2022). KOMPYUTER YORDAMIDA DARSLARNI TASHKIL ETISH. O'ZBEKISTONDA FANLARARO INNOVATSIYALAR VA ILMIY TADQIQOTLAR JURNALI, 1(9), 246-249.
20. Sharofutdinov, I. (2023). DEVELOPMENT OF ACMEOLOGICAL COMPETENCE OF FUTURE EDUCATORS IN THE CONDITIONS OF INFORMING EDUCATION. *International Bulletin of Applied Science and Technology*, 3(5), 424-429.
21. Sharofutdinov, I. (2023). THE ACTUAL STATUS OF THE METHODOLOGY OF DEVELOPING ACMEOLOGICAL COMPETENCE OF FUTURE EDUCATORS IN THE CONDITIONS OF INFORMING EDUCATION. *Академические исследования в современной науке*, 2(12), 206-213.
22. Sharofutdinov, I. (2023). BO 'LAJAK PEDAGOGLARNING AKMEOLOGIK KOMPETENTLIGINI RIVOJLANTIRISH METODIKASINING AMALIYOTDA QOLLASH. *Педагогика и психология в современном мире: теоретические и практические исследования*, 2(7), 54-58.
23. Sharofutdinov, I. (2023). PEDAGOGIK-PSIXOLOGIK FANLARNING BO 'LAJAK PEDAGOGLARNING AKMEOLOGIK KOMPETENTLIGINI RIVOJLANTIRISHDAGI O 'RNI. *Общественные науки в современном мире: теоретические и практические исследования*, 2(6), 17-24.
24. Sharofutdinov, I. (2023). TA'LIMNI AXBOROTLASHTIRISH SHAROITIDA BO 'LAJAK PEDAGOGLARNING AKMEOLOGIK KOMPETENTLIGINI RIVOJLANTIRISH MEXANIZMLARINI TAKOMILLASHTIRISHNING PEDAGOGIK TIZIMI. *Инновационные исследования в современном мире: теория и практика*, 2(14), 13-19.
25. Sharofutdinov, I. (2023). TA'LIMNI AXBOROTLASHTIRISH SHAROITIDA BO 'LAJAK PEDAGOGLARNING AKMEOLOGIK KOMPETENTLIGINI RIVOJLANTIRISH MODELI. *Наука и технология в современном мире*, 2(13), 77-84.
26. Sharofutdinov, I. (2023). STRUCTURE AND COMPONENTS OF THE DEVELOPMENT OF ACMEOLOGICAL COMPETENCE OF FUTURE EDUCATORS IN THE CONDITIONS OF EDUCATION INFORMATION. *International Bulletin of Applied Science and Technology*, 3(4), 574-580.
27. Sharofutdinov, I. (2023). FORMS OF SELF-DEVELOPMENT IN FUTURE PEDAGOGUES BASED ON THE ACMEOLOGICAL APPROACH IN THE PROCESS OF INFORMATIZATION OF EDUCATION. *Science and innovation*, 2(B3), 5-8.
28. Usmonjon o'g'li, S. I. (2022). TA'LIM TIZIMIDA RAQAMLI TEXNALOGIYA. *INNOVATIVE DEVELOPMENTS AND RESEARCH IN EDUCATION*, 1(12), 120-128.

29. Абдужабборов, А., & Шарофутдинова, Р. (2023). БОШЛАНГИЧ СИНФ ЎҚУВЧИЛАРИДА ИЖОДИЙ ФАОЛИЯТНИ РИВОЖЛАНТИРИШГА ҚАРАТИЛГАН ТАЪЛИМ ТЕХНОЛОГИЯЛАРИ.
30. Sharofutdinova, R., & Abduqodirov, B. (2023). DEVELOPMENT OF CREATIVE ACTIVITY OF ELEMENTARY SCHOOL STUDENTS IN THE EDUCATIONAL PROCESS. *Modern Science and Research*, 2(5), 904-910.
31. Sharafutdinova, R., & Abdujabborov, A. (2023). EDUCATIONAL TECHNOLOGIES AIMED AT THE DEVELOPMENT OF CREATIVE ACTIVITY IN PRIMARY SCHOOL STUDENTS. *Modern Science and Research*, 2(5), 890-896.
32. Шарофутдинова, Р. (2023). ИЖОД ТУШУНЧАСИ ФАОЛИЯТНИ РИВОЖЛАНТИРИШ МЕХАНИЗМИ. О'ЗБЕКISTONDA FANLARARO INNOVATSIYALAR VA ILMIY TADQIQOTLAR JURNALI, 2(19), 854-861.
33. Шарофутдинова, Р. (2023). БОШЛАНГИЧ СИНФ ЎҚУВЧИЛАРИНИНГ ИЖОДИЙ ФАОЛИЯТИНИ РИВОЖЛАНТИРИШ-ИЖТИМОЙ ПЕДАГОГИК ЗАРУРАТ СИФАТИДА. О'ЗБЕКISTONDA FANLARARO INNOVATSIYALAR VA ILMIY TADQIQOTLAR JURNALI, 2(19), 842-847.
34. Шарофутдинова, Р., & Абдуқодиров, Б. (2023). ТЕХНОЛОГИК ТАЪЛИМ ЖАРАЁНИДА ЎҚУВЧИЛАРИНИНГ ИЖОДИЙ ФАОЛИЯТИНИ РИВОЖЛАНТИРИШ ОМИЛЛАРИ ВА ТАМОЙИЛЛАРИ. О'ЗБЕКISTONDA FANLARARO INNOVATSIYALAR VA ILMIY TADQIQOTLAR JURNALI, 2(19), 862-868.
35. Шарофутдинова, Р., & Абдужабборов, А. (2023). ТЕХНОЛОГИК ТАЪЛИМНИНГ ИЖОДИЙ ЙЎНАЛТИРИЛГАНЛИГИДА ҲАМКОРЛИК КЛАСТЕРИ. О'ЗБЕКISTONDA FANLARARO INNOVATSIYALAR VA ILMIY TADQIQOTLAR JURNALI, 2(19), 848-853.
36. Shavkatovna, S. R. N., & Sohibaxon, S. (2023). MAXSUS TA'LIMNING RIVOJLANISH BOSQICHLARI. О'ЗБЕКISTONDA FANLARARO INNOVATSIYALAR VA ILMIY TADQIQOTLAR JURNALI, 2(19), 830-836.
37. Ra'noxon, S., Mahpuza, A., & Rahmatjonzoda, A. (2022). THEORETICAL FOUNDATIONS FOR THE DEVELOPMENT OF LOGICAL THINKING WITH THE HELP OF INNOVATIVE TECHNOLOGIES. *Web of Scientist: International Scientific Research Journal*, 3(11), 881-885.
38. Mahpuza, A., & Rahmatjonzoda, A. (2022). THE USE OF MODERN PEDAGOGICAL TECHNOLOGIES IN MATHEMATICS LESSONS IN ELEMENTARY SCHOOL. *European International Journal of Multidisciplinary Research and Management Studies*, 2(11), 213-217.
39. Maxamadaliyevna, Y. D., & O'ljayevna, O. R. F. (2020). Tursunova Dilnavoz To 'lqin qizi, Sharofutdinova Ra'noxon Shavkatovna, Ashurova Oygul Anvarovna. Pedagogical features of mental development of preschool children. *Solid State Technology*, 63(6).
40. Mirzaxolmatovna, X. Z., Nematovna, R. S., & Shavkatovna, S. R. (2022). FORMS OF THINKING IN THE PROCESS OF STUDYING MATHEMATICS. *European International Journal of Multidisciplinary Research and Management Studies*, 2(12), 259-263.



41. Ganiev, A. A., Abdullaev, S. Y., & Abdurahmonov, S. Z. (2021). Combined treatment for early-stage skin cancer of the head and neck area. *World Bulletin of Public Health*, 4, 3-6.
42. Ganiev, A. A., & kizi Ganieva, O. O. TASAVVUF TARIQATI YO 'NALISHLARI VA NAQSHBANDIYA TARIQATINING O 'ZIGA XOS JIHATLARI.
43. Ruzmatovich, U. S., & Shohbozjon G'ayratjon o'g, Q. (2023). Uzbekistan's General Education School Physical Education Programme: A Curriculum Analysis. *Best Journal of Innovation in Science, Research and Development*, 2(5), 184-193.
44. Ruzmatovich, U. S., & Shohbozjon G'ayratjon o'g, Q. (2023). Examining the First Age Group's Health Test Needs for "Salomatlik" Regulation Using the Dynamic of Children's Motor Potential. *Best Journal of Innovation in Science, Research and Development*, 2(5), 194-200.
45. Kosimov, K., & Mamayusupov, J. (2019). Transitions melline integral of fractional integrodifferential operators. *Scientific and Technical Journal of Namangan Institute of Engineering and Technology*, 1(1), 12-15.
46. Qo'Ziyev, S. S., & Mamayusupov, J. S. (2021). Umumiy o 'rta ta'lim maktablari uchun elektron darslik yaratishning pedagogik shartlari. *Oriental renaissance: Innovative, educational, natural and social sciences*, 1(10), 447-453.
47. Мамаюсупов, Ж. Ш. (2022). Интегральное преобразование Меллина для оператора интегродифференцирования дробного порядка. *Periodica Journal of Modern Philosophy, Social Sciences and Humanities*, 11, 186-188.
48. Mamayusupov, J. S. O. (2022). "IQTISOD" YO'NALISHI MUTAXASSISLARINI TAYYORLASHDA MATEMATIKA FANINI O'QITISH USLUBIYOTI. *Academic research in educational sciences*, 3(3), 720-728.
49. Mamayusupov, J., & Sattarov, A. (2022). Mellin Integral Replacement and its Applications. *Eurasian Research Bulletin*, 15, 256-263.
50. Shoyunus o'g'li, M. J. (2023). PISA XALQARO BAHOLASH TIZIMI VA UNING MATEMATIK AHAMIYATI. *Journal of new century innovations*, 25(1), 3-8.
51. Shoyunus o'g'li, M. J. (2023). MATEMATIK MODEL VA MATEMATIK MODELLASHTIRISHNING UMUMIY PRINSIPLARI. *World scientific research journal*, 13(1), 45-48.
52. Vosiljonov, A. (2022). Basic theoretical principles of corpus linguistics. *Academicia Globe: Inderscience Research*, 3(2), 1-3.
53. Vosiljonov, A. (2022). LINGVISTIK TADQIQOTLARDA KORPUS O 'RGANISH OBYEKTI SIFATIDA. IJTIMOY FANLARDA INNOVASIYA ONLAYN ILMIY JURNALI, 2(11), 176-182.
54. Vosiljonov, A. (2022). PRAGMALINGVISTIKA VA UNING TAHLILY SHAKLLANISH TARIXI. *Science and innovation*, 1(B8), 99-105.
55. Vosiljonov, A. (2022). PRAGMALINGUISTICS AND THE HISTORY OF ITS ANALYTICAL DEVELOPMENT. *Science and Innovation*, 1(8), 99-105.
56. Vosiljonov, A., & Isaqova, X. (2023). EFFECTIVENESS OF MOTHER TONGUE EDUCATION IN THE PRIMARY GRADES. *International journal of advanced research in education, technology and management*, 2(2).

57. KHALIMBOYEVA, F., & VOSILJONOV, A. (2023). MAKTABGACHA YOSHDAGI BOLALAR DIQQATINI RIVOJLANTIRISH MUAMMOSINI NAZARIY O'RGANILISHI. *Journal of Pedagogical and Psychological Studies*, 1(5), 94-98.
58. Soxibov, S. (2023). THE FIGHT AGAINST CORRUPTION IS A HUGE TASK. *Modern Science and Research*, 2(5), 1037-1041.
59. Soxibov, S. (2023). MEASURES TO FIGHT AGAINST CORRUPTION. *Modern Science and Research*, 2(5), 1031-1036.
60. Anvar o'g'li, S. S. (2023). PHILOSOPHICAL-ANALYTICAL ANALYSIS OF CONFLICT OF INTEREST AND PREVENTION OF CORRUPT RELATIONS. *International journal of advanced research in education, technology and management*, 2(3).
61. Anvar o'g'li, S. S. (2021, April). THE ROLE OF RELIGIOUS AND MORAL EDUCATION IN THE FIGHT AGAINST CORRUPTION, ALONG WITH THE USE OF ECONOMIC AND LEGAL FACTORS. In *E-Conference Globe* (pp. 55-57).
62. Нажмиддинов, Э., & Мухамедиев, М. (2023). FISH HELMINTHS IN FISH RESERVOIRS OF FERGANA VALLEY. *International journal of advanced research in education, technology and management*, 2(3).
63. Нажмиддинов, Э. Х., & Мухаммадиев, М. А. (2022). ФАРФОНА ВОДИЙСИ СУВ ҲАВЗАЛАРИ БАЛИҚЛАРИ ГЕЛЬМИНТЛАРИНИНГ ТУР ТАРКИБИ. *INNOVATIVE DEVELOPMENTS AND RESEARCH IN EDUCATION*, 1(12), 60-68.
64. Нажмиддинов, Э. Х. (2022). ФАРФОНА ВОДИЙСИ СУВ ҲАВЗАЛАРИ БАЛИҚЛАРИ ГЕЛЬМИНТЛАРИ. *ЎТМОЎИY FANLARDA INNOVASIYA ONLAYN ILMIY JURNALI*, 2(11), 189-194.
65. Najmiddinov, E. (2022). THE SIGNIFICANCE OF NATURE IN THE FORMATION OF PRESCHOOL CHILDREN IN THE IDEAL GENERATION. *Science and Innovation*, 1(8), 149-154.
66. Najmiddinov, E. (2022). " ICHTHYOLOGY AND HYDROBIOLOGY" PROSPECTS FOR THE DEVELOPMENT OF DIRECTIONS IN UZBEKISTAN. *Science and Innovation*, 1(8), 152-160.
67. Abidjanovich, A. A. (2022). THE NEED TO IMPROVE HUMAN'S NOOSPHERICAL RELATIONSHIP TO NATURE. *INTERNATIONAL JOURNAL OF SOCIAL SCIENCE & INTERDISCIPLINARY RESEARCH* ISSN: 2277-3630 Impact factor: 7.429, 11(11), 23-30.
68. Abidjanovich, A. A. (2022). THE ROLE OF CONTINUOUS EDUCATION SYSTEM IN IMPROVING PERSONAL ECOLOGICAL CULTURE. *INTERNATIONAL JOURNAL OF SOCIAL SCIENCE & INTERDISCIPLINARY RESEARCH* ISSN: 2277-3630 Impact factor: 7.429, 11(11), 5-12.
69. Абдумаликов, А. (2022). АТРОФ-МУҲИТНИ АСРАШ БЎЙИЧА МИЛЛИЙ СТРАТЕГИК РЕЖА ВА УНИНГ АҲАМИЯТИ. *Central Asian Academic Journal of Scientific Research*, 2(2), 251-258.
70. Абдумаликов, А. (2022). ЯНГИ ТАРАҚҚИЁТ БОСҚИЧИДА ЭКОЛОГИК МОДЕРНИЗАЦИЯЛАШ ДАСТУРИ. *Scientific progress*, 3(2), 1179-1186.

71. Абдумаликов, А. А. (2019). Human and Natural Harmony in the Historical Process. *Scientific Bulletin of Namangan State University*, 1(5), 205-209.
72. Abidzhanovich, A. A. (2020). Issues Of Formation Of Rationality In Relations Of Nature With Society. *The American Journal of Social Science and Education Innovations*, 2(08), 301-304.
73. Abdumalikov, A. A. (2019). Environmental Ecological Policy in Uzbekistan and Necessity Of Formation Of Rational Communication To Nature. *Scientific and Technical Journal of Namangan Institute of Engineering and Technology*, 1(9), 94-101.
74. Мирзабоев, Й. А. (2022). Тур Ўзгариш Чизиқлари Учта Бўлган, Гиперболик Қисмларининг Ҳаммаси Характеристик Учбурчаклардан Иборат Бўлган Бешбурчакли Соҳада Учинчи Тартибли Кўринишдаги Параболик-Гиперболик Тенглама Учун Битта Чегаравий Масала Ҳақида. *Theory And Analytical Aspects Of Recent Research*, 1(5), 363-366.
75. MIRZABOYEV, Y. BOSHLANG'ICH SINIF O'QITUVCHILARINING MATEMATIKA O 'QITISH METODIKASI. O 'RTA UMUMTA'LIM MAKTABLARIDA MATEMATIKA O 'QITISHNING MAQSADI. *ЭКОНОМИКА*, 169-172.
76. Iminov, B. B. (2020). INNOVATIVE CULTURAL LINKS ARE AN IMPORTANT FACTOR IN SOCIAL DEVELOPMENT. *Scientific and Technical Journal of Namangan Institute of Engineering and Technology*, 2(3), 263-270.
77. Iminov, B. B. (2019). A PHILOSOPHICAL APPROACH TO INNOVATIVA AND CULTURAL-RELATIONS AT A NEW STAGE OF DEVELOPMENT. *Scientific and Technical Journal of Namangan Institute of Engineering and Technology*, 1(5), 157-162.
78. Qizi, S. G. G. O. (2022). LINGUISTIC BASIS AND PEDAGOGICAL CONDITIONS OF TEACHING WORD MEANING TO PRIMARY CLASS STUDENTS. *European International Journal of Multidisciplinary Research and Management Studies*, 2(12), 117-123.
79. Qizi, S. G. G., & Teshaboyevna, D. D. Methods Of Formation Of Independent Reading Skills In Primary School Pupils. *JournalNX*, 21-24.
80. Kizi, S. G. G. (2021). Formation Of Independent Reading Skills in Primary School Students. *Texas Journal of Multidisciplinary Studies*, 2, 222-224.
81. Valijonovna, K. I., Rakhmatjonovich, T. D., & Mukhtoralievna, Z. S. (2022). Informational Technology at Education. *Spanish Journal of Innovation and Integrity*, 6, 262-266.
82. Akmaljonovna, A. Z. (2021). Methods of formation of independent reading skills in primary school students. *ACADEMICIA: An International Multidisciplinary Research Journal*, 11(3), 1425-1428.
83. Dehqonova, M., & Tagonova, G. (2022). The Importance of Didactic Games in Speech Therapy in the Development of Speech in Children with Autism and the Ability to Choose Effective Methods. *European Journal of Innovation In Nonformal Education*, 2(1), 133-137.
84. Dehqonova, M. (2022). BOLALARDAGI YOZUV BUZILISHLARI VA ULARDAGI DISGRAFIYADA O 'ZIGA XOS XATOLIKLARNI PAYDO BO 'LISH MEXANIZMI.

- YANGI O'ZBEKISTONDA MILLIY TARAQQIYOT VA INNOVASIYALAR, 405-407.
85. Dehqonova, M., & Najmiddinova, N. (2022). ALOHIDA EHTIYOJGA EGA BO'LGAN BOLALARNING OILAGA MOSLASHISHI UCHUN MUHIM OMILLAR. YANGI O'ZBEKISTONDA MILLIY TARAQQIYOT VA INNOVASIYALAR, 90-92.
86. Dehqonova, M. (2023). MAXSUS MAKTABDA DAKTIL NUTQINI O'QITISH-TADQIQOT OBYEKTI SIFATIDA. *Наука и инновация*, 1(1), 39-40.
87. Qizi, D. M. S., & Qizi, R. G. X. (2022). METHODS OF STUDYING ADDITION AND SUBTRACTION OF TWO-DIGIT NUMBERS IN ELEMENTARY SCHOOL. *Gospodarka i Innowacje.*, 22, 61-67.
88. Dehqonova, M. S. Q., & Axmedova, U. Y. Q. (2023). BO 'LAJAK BOSHLANG 'ICH SINF O 'QITUVCHILARINI MATEMATIK SAVODXONLIGINI OSHIRISH JARAYONIDA ULARNING TAFAKKURI, QOBILİYATI VA INTELLEKTUAL RIVOJLANISH. *Oriental renaissance: Innovative, educational, natural and social sciences*, 3(4-2), 251-256.
89. Otazhonov, S. M., Ergashev, R. N., Botirov, K. A., Qaxxorova, B. A., Xudoynazarova, M. A., Abdukarimova, N. A., ... & Ismoilova, E. M. (2022, December). Influence of thickness and temperature on photoelectric properties of p-CdTe-nCdS and pCdTe-CdSe heterostructures. In *Journal of Physics: Conference Series* (Vol. 2388, No. 1, p. 012001). IOP Publishing.
90. Otajonov, S. M., Ergashev, R. N., Axmedov, T., Usmonov, Y., & Karimov, B. (2022, December). Photoelectric properties of solar cells based on pCdTe-nCdS and pCdTe-nCdSe heterostructures. In *Journal of Physics: Conference Series* (Vol. 2388, No. 1, p. 012062). IOP Publishing.
91. Abdulvakhidov, K., Li, Z., Abdulvakhidov, B., Soldatov, A., Otajonov, S., Ergashev, R., ... & Sitalo, E. (2023). Structure phase state and physical properties of YbMn<sub>1-x</sub>Fe<sub>x</sub>O<sub>3</sub> compositions. *Applied Physics A*, 129(3), 185.
92. Ahmedova, U. Y. Q., & Axmedova, M. U. B. Q. (2021). *Vatanim Surati. Oriental renaissance: Innovative, educational, natural and social sciences*, 1(11), 877-883.
93. Axmedova, U. (2022). On Certain Conditions Of Striking Coefficients Of Fourier Series To Zero. *Scientific and Technical Journal of Namangan Institute of Engineering and Technology*, 3(3), 3-8.
94. Qizi, A. U. Y., & Qizi, A. M. U. B. (2021). Research On Hydronyms and Their Importance.
95. Umidaxon, A., & Gulirano, S. (2023). BOSHLANG'ICH SINF MATEMATIKA DARSLARIDA AMALIY MASHQLAR YECHISH JARAYONIDA O'QUVCHILARNING FIKRLASH QOBILİYATINI OSTIRISH OMILLARI. *PEDAGOGIKA, PSIXOLOGIYA VA IJTIMOİY TADQIQOTLAR*, 2(5), 10-14.
96. Axmedov, O. U. B. O. G., & Qizi, A. U. Y. (2022). STEREOOMETRIYA BO'LIMI VA UNING BA'ZI AKSIOMALARIDAN KELIB CHIQUADIGAN NATIJALAR. *International scientific journal of Biruni*, 1(2), 127-133.
97. Axmedova, U. Y. Q., & Axmedova, M. U. B. Q. (2022). XALQ OG 'ZAKI IJOD NAMUNALARINING BOSHLANG 'ICH SINF DARSLIKLARIDA QO 'LLANISHI

- VA ULARNING MAZMUNIY GURUHLANISHI. International scientific journal of Biruni, 1(2), 345-351.
98. Erkinovna, N. S. (2022). Educational Methods in Teaching the Russian Language. American Journal of Social and Humanitarian Research, 3(11), 260-263.
99. Erkinovna, N. S. (2022). THE IMPORTANCE OF LISTENING SKILLS IN LEARNING THE RUSSIAN LANGUAGE. INNOVATIVE DEVELOPMENTS AND RESEARCH IN EDUCATION, 1(12), 138-145.
100. Erkinovna, N. S. (2022). MECHANISMS OF EFFECTIVE TEACHING OF FOREIGN LANGUAGES USING INNOVATIVE METHODS. Uzbek Scholar Journal, 11, 132-135.
101. Erkinovna, N. S. (2023). RUSSIAN LANGUAGE IN THE MODERN WORLD. Open Access Repository, 4(3), 284-295.
102. Rakhmatdjonov Shokhjahan Dilshodbek o'g'li //THE ROLE OF PHYSICAL CULTURE IN PROVIDING THE PSYCHOLOGICAL HEALTH OF THE ATHLETE// INNOVATIVE DEVELOPMENTS AND RESEARCH IN EDUCATION. International scientific online conference. Canada. Part 2, 23.01.2022. 1-3
103. Raxmatjonov Shoxjahon Dilshodbek o'g'li //SPORTCHI PSIXOLOGIK SALOMATLIGIGA TA'SIR ETUVCHI OMILLAR// GALAXY INTERNATIONAL INTERDISCIPLINARY RESEARCH JOURNAL (GIIRJ). Vol. 10, Issue 11, Nov.(2022). 117-121 pages.
104. QURBONOVA Saida Miralimjanovna, RAXMATJONOV Shoxjahon Dilshodbek o'g'li //MAMLAKATIMIZ PSIXOLOGLARI ISHLARIDA SHAXSLARARO MUNOSABATDA MUOMALA MUAMMOSINING TALQINI// Journal of Pedagogical and Psychological Studies. Vol. 1. № 5, (2023). 99-103 pages.
105. Raxmatjonov Shoxjahon Dilshodbeko'g'li //SPEECH ISSUES IN PSYCHOLINGUISTICS// IQRO JURNALI № 2. 04.2023. 503-511 betlar.
106. Raxmatjonov Shoxjahon Dilshodbek o'g'li, Vosiljonov Azizbek Boxodirjon o'g'li //XORIJ PSIXOLOGLARINING ISHLARIDA SHAXSNING TADQIQ ETILISHI// INNOVATIVE DEVELOPMENTS AND RESEARCH IN EDUCATION. Vol. 1. № 12, 2022. 39-47 pages.
107. Raxmatjonov Shoxjahon Dilshodbek o'g'li //TALABALARDA TOLERANTLIKNI RIVOJLANTIRISH – IJTIMOY PSIXOLOGIK MUAMMO SIFATIDA// International Journal of Economy and Innovation. Volume: 30. 2022. 66-70 pages.
108. Rakhmatdjonov Shokhjahan Dilshodbek o'g'li //PSYCHOLOGICAL ASPECTS OF THE SPORTSMAN PERSONALITY DURING COMPETITIONS// IJTIMOY FANLARDA INNOVASIYA ONLAYN ILMIY JURNALI. Vol. 2 No. 11 (2022). 215-221 betlar.
109. Raxmatjonov Shoxjahon Dilshodbek o'g'li //Motiv Va Motivatsiya Muammosining Jahon Va Mahalliy Psixologlar Tomonidan Tadqiq Etilganligi// American Journal of Social and Humanitarian Research, Vol. 3 No. 11 (2022). 256-259 pages.
110. Raxmatjonov Shoxjahon Dilshodbek o'g'li //TOLERANTLIK SHAKLLANAYOTGAN SHAXS MODELINING TAVSIFI// International scientific journal «MODERN SCIENCE AND RESEARCH». VOLUME 2 / ISSUE 5 /2023. 761-764 pages.

111. . Raxmatjonov Shoxjahon Dilshodbek o'g'li. (2023). PSIXOLOGIYADA MOTIVATSIYA TURLARI, NAZARIYALARI VA TAHLILI. Научный Импульс, 1(10), 665-670.
112. Raximov, Q., & Samijonov, A. (2023). DESCRIPTION OF WAYS TO BUILD A SELF-SIMILAR SOLUTION. Modern Science and Research, 2(5), 950-958.
113. Raximov, Q., & Samijonov, A. (2023). DESCRIPTION OF PROCESSES WITH CONVECTIVE TRANSPORT. Modern Science and Research, 2(5), 941-949.
114. Kadirov, S. (2023). HISTORICAL AND CULTURAL MONUMENTS AND THEIR CONDITION IN FERGANA REGION (1991-2020 IN THE CASE OF THE CITY OF MARGILAN): THE ISSUE OF PRESERVATION, PROTECTION AND THEIR USE. Modern Science and Research, 2(5), 818-830.
115. Abduraxmonov, A., & Kadirov, S. (2022). DEMOGRAFIK JARAYONLARNING IQTISODIY-IJTIMOYIY SOHALARNI RIVOJLANISHI BILAN BOG 'LIQLIGI VA DASTLABKI XUSUSIY MULK MASALALARI. IJTIMOYIY FANLARDA INNOVASIYA ONLAYN ILMYIY JURNALI, 2(11), 222-229.
116. Yo'lchiboyeva, L. (2023). METHODS FOR GROWING SPEECH SKILLS OF PRIMARY SCHOOL STUDENTS. Modern Science and Research, 2(5), 1028-1030.
117. Yo'lchiboyeva, L. (2023). METHODOLOGY FOR TEACHING THE NOUN PHRASE CATEGORY: ENHANCING LANGUAGE LEARNING IN STUDENTS. Modern Science and Research, 2(5), 1025-1027.
118. Kalandarovna, Y. L. (2023). Superstitions in Linguoculturology. DENMARK" THEORETICAL AND PRACTICAL FOUNDATIONS OF SCIENTIFIC PROGRESS IN MODERN SOCIETY", 14(1).
119. Qalandarovna, Y. L. L. (2023). O 'QUVCHILAR NUTQINI O 'STIRISH METODIKASI. IQRO JURNALI, 2(2), 637-645.
120. Qalandarovna, Y. L. L. (2023). LINGVOKULTUROLOGIK BIRLIKLARNING NUTQDAGI O'RNI. IQRO, 2(2), 522-529.
121. Kalandarovna, Y. L. (2022). ORIGIN AND CONCEPT OF TABOO VOCABULARY. Innovative Technologica: Methodical Research Journal, 3(10), 184-190.

JAHON PEDAGOG MUTAXASISLARI FAOLIYATIDA “QOBILIYATI” VA  
“PEDAGOGIK QOBILIYAT” TUSHUNCHALARINI MILLIY MENTALITET BILAN  
BOG’LAGAN HOLDA TALABALAR PEDAGOGIK MAHORATINI OSHIRISH  
VOSITALARI USTIDA ISHLASH.

Xilola Isaqova

<https://doi.org/10.5281/zenodo.8031438>

**Annotatsiya.** Ushbu maqolada jahon pedagog mutaxasislari faoliyatida “qobiliyati” va “pedagogik qobiliyat” tushunchalarini milliy mentalitet bilan bog’lagan holda talabalar pedagogik mahoratini oshirish vositalari ustida ishlash ahamiyati ko’rib chiqilgan.

**Kalit so’zlar:** xalqaro tashkilotlar, o’qitish texnologiyalari, ta’lim-tarbiya sifatini takomillashtirish, hamkorlik pedagogikasi, ta’limning kollaborativ va kooperativ texnologiyalari.

WORKING ON THE MEANS OF IMPROVING THE PEDAGOGICAL SKILLS  
OF STUDENTS, LINKING THE CONCEPTS OF “ABILITY” AND “PEDAGOGICAL  
ABILITY” WITH THE NATIONAL MENTALITY IN THE ACTIVITIES OF WORLD  
PEDAGOGICAL SPECIALISTS.

**Abstract.** This article examines the importance of working on the means of improving the pedagogical skills of students, linking the concepts of “ability” and “pedagogical ability” with the national mentality in the activities of World pedagogical specialists.

**Keywords:** international organizations, teaching technologies, improving the quality of education and training, cooperation pedagogy, collaborative and cooperative technologies of Education.

РАБОТА НАД СРЕДСТВАМИ ПОВЫШЕНИЯ ПЕДАГОГИЧЕСКОГО  
МАСТЕРСТВА УЧАЩИХСЯ, СВЯЗЫВАЯ ПОНЯТИЯ “ОДАРЕННОСТЬ “И”  
ПЕДАГОГИЧЕСКАЯ ОДАРЕННОСТЬ ” В ДЕЯТЕЛЬНОСТИ МИРОВЫХ  
ПЕДАГОГОВ С НАЦИОНАЛЬНЫМ МЕНТАЛИТЕТОМ.

**Аннотация.** В данной статье рассматривается значение работы над средствами повышения педагогического мастерства учащихся в деятельности мировых педагогов, связывающих понятия “одаренность” и “педагогическая одаренность” с национальным менталитетом.

**Ключевые слова:** международные организации, Технологии обучения, повышение качества образования, педагогика сотрудничества, коллаборативные и кооперативные технологии обучения.

Dunyoda xalqaro tashkilotlar hamda dunyoning aksariyat davlatlari tomonidan ta’lim barqaror taraqqiyotni ta’minlaydigan asosiy kuch sifatida e’tirof etilib, 2030 yilgacha belgilangan yangi ta’lim kontseptsiyasida “o’qitish sifatini baholash jarayoni va vositalarini takomillashtirish, erishilgan natijalarni aniqlash imkonini beruvchi mexanizmlarni amaliyotga joriy etish” dolzarb vazifa etib belgilandi. Ayniqsa, hamkorlik pedagogikasi asosida ta’lim-tarbiya sifatini loyihalashtirish, o’quv dialogi asosida ta’lim jarayonini individuallashtirish, hamkorlikda o’qitish texnologiyalarini ishlab chiqish va amaliyotga tatbiq etishning metodik tizimini takomillashtirishga alohida e’tibor qaratilmoqda.

Jahonda hamkorlik pedagogikasi asosida ta’lim-tarbiya sifatini takomillashtirish bo’yicha amalga oshirilayotgan ilmiy izlanishlarda o’quv-tarbiya jarayoni natijaviyligiga alohida e’tibor

qaratilib, hamkorlik pedagogikasi asosida shaxsiy-insonparvarlik yondashuviga asoslangan o'qitish modellarini ishlab chiqish zarurligiga asosiy urg'u berilmoqda. Ayniqsa, hamkorlik pedagogikasi asosida ta'lim-tarbiya sifatini takomillashtirishning metodik shart-sharoitlarini aniqlashtirish, hamkorlikda o'qitishning kontseptual g'oyalarini amaliyotga tatbiq etishga oid ilmiy jihatdan asoslangan taklif va tavsiyalarni ishlab chiqishga alohida e'tibor qaratilmoqda. Shu bilan birga, ta'limning kollaborativ va kooperativ texnologiyalarini ishlab chiqish, oila, maktab integratsiyasini ta'minlashning pedagogik mexanizmlarini takomillashtirish muhim ahamiyat kasb etmoqda.

Respublikamizda amalga oshirilayotgan ijtimoiy-iqtisodiy islohotlar pivojlangan demokratik davlat barpo etish talablariga mos ravishda yoshlarning ta'limi va tarbiyasi sifatini oshirish, o'quv jarayoniga ta'limning zamonaviy shakllari va usullarini joriy etish vazifasini qo'yadi. Mazkur vazifani amalga oshirish shaxsga yo'naltirilgan ta'lim strategiyasi talablariga ko'ra, hamkorlik pedagogikasi asosida ta'lim-tarbiya sifatini takomillashtirishni taqozo etmoqda. O'zbekiston Respublikasini yanada rivojlantirish bo'yicha Harakatlar strategiyasida "Umumiy o'rta ta'lim sifatini tubdan yaxshilash, informatika, matematika, fizika, kimyo, biologiya, ayniqsa, chet tillar kabi boshqa muhim va fundamental fanlarni chuqurlashtirilgan tarzda o'rganish" vazifa etib belgilandi. Natijada hamkorlik pedagogikasi asosida ta'lim-tarbiya sifatini takomillashtirishning ustuvor yo'nalishlarini aniqlashtirish, oila va maktab faoliyatini integratsiyalashning pedagogik ta'minotini ishlab chiqish alohida zarurat kasb etishini ko'rsatmoqda.

Ona tili o'qitish metodikasining bosh vazifasi o'quvchilarning o'zbek tili lug'at boyligini to'liq o'zlashtirib olishlarini ta'minlashdir.

Til va nutq tafakkur bilan uzviy bog'lanadi. Fikr nutqda shakllanadi va reallashadi. Tilni egallash va nutq o'stirish bilan o'quvchining fikrlash qobiliyati ham o'sadi.

Bilish nazariyasiga ko'ra analitik-sintetik ishlar yordamida til ustida kuzatishdan umumiy xulosa chiqarishga, nazariy ta'rif va qoidaga, shular asosida, yana og'zaki va yozma tarzidagi nutqiy aloqaga, to'g'ri yozuv va to'g'ri talaffuzga o'tiladi. O'quvchilar jonli nutqiy aloqaga to'g'ri talaffuz va to'g'ri yozuvni elementar nazariy ma'lumotlar asosida amaliy egallash orqali kirishadilar. Ular til materiallarini kuzatish, tahlil qilish orqali elementar nazariy qoidalar chiqaradilar. o'rgangan, o'zlashtirilgan nazariy qoidalarni amaliyotga ongli ravishda tadbiq etadilar.

Pedagogika fani o'quvchilarni har tomonlama rivojlantirish va ularni tarbiyalash masalalarini ilmiy tomondan ishlab beradi. Ona tili o'qitish metodikasi pedagogika fani yangiliklariga, uning yuqorida qayd etilgan masalalarni ilmiy tomondan ishlab bergan ma'lumotlariga asoslanadi.

Ona tili metodikasini umumiy pedagogika bilan bog'lash ayniqsa boshlashg'ich sinflarda muhimdir.

Ona tili o'qitish metodikasi ta'lim jarayonini tashkil etish shakllarini va usullarini yuqoridagi maqsadlarni amalga oshirishga yo'naltiriladi.

Til fikrni shakllantirish va bayon qilish, taassurot, his, kechinmalarni ifodalashda muhim o'rin tutadi. Til jamiyat a'zolarining bir-biri bilan o'zaro aloqasi uchun xizmat qiladigan vositadir. Bu vosita qanchalik takomillashsa, fikr shunchalik aniq, ta'sirchan ifodalanadi.



Til muhim tarbiya vositasidir. Badiiy adabiyotlarni, gazeta, jurnallarni o'qigan bola o'zida eng yaxshi hislatlarni tarbiyalab boradi. Muomala madaniyatini egallaydi.

Ona tili boshlangich sinfda asosiy o'rinni egallar ekan, har bir o'quvchida ona tiliga qiziqish va muhabbatni tarbiyalash zarur.

Ona tili metodikasi umumiy pedagogika bilan ham o'zaro bog'lanadi.

Kichik yoshdagi o'quvchilarning kollektiv va shaxsiy o'quv faoliyatida zarur bo'lgan ko'p odat va ko'nikmalari hali tarbiyalanmagan bo'ladi. Tashkilotchilik, kollektiv ishga tez kirishish, e'tibor bilan eshitish, o'qish va yozish, aktiv va mustaqil ishlash, barcha ishlarni puxta va saranjom, iloji boricha, chiroyli bajarish kabi ko'nikma va odatlar o'qituvchi va maktab tomonidan amalga oshiriladigan umumpedagogik tadbirlar sistemasini tashkil etadi. Tarbiyaning shunga o'xshash nazariy va amaliy masalalarini pedagogika ishlab beradi. O'qituvchi pedagogik talablarni amalga oshirsagina, ona tilini o'rgatishda o'ziga xos prinsplarni ishlab chiqa oladi.

Ona tili o'qitish metodikasi o'zbek tilini amaliy va ma'lum qismini nazariy egallashni nazarda tutadi, shuning uchun ham lingvistikaga oid tushunchalar (fonetika va fonologiya, leksikologiya va frazeologiya, so'z yasalishi va etimologiya, grammatika – morfologiya va sintaksis, stilistika, shuningdek, orfoepiya, grafika, orfografiya) metodikaning muhim asosi hisoblanadi.

Demak, ona tili o'qitish jarayoniga ta'limning zamonaviy shakllari va usullarini joriy etish orqali Bo'lajak pedagoglarning pedagogik qobiliytlari rivojlantiriladi. Ta'lim-tarbiya sifatini takomillashtirishda ta'lim-tarbiya jarayonlarini tizimli loyihalashtirish va pedagogik qo'llab-quvvatlash, qayta aloqaning intensivligini ta'minlash, pedagogik tizimning ochiqligi, dinamikligi, statistikligi, o'quvchilarning o'z-o'zini rivojlantirishi, intellektual, hissiy, axloqiy, madaniy, jismoniy imkoniyatlarini faollashtirishga erishish lozim.

Uzoq yillar olib borilgan tadqiqotlar pedagogik qobiliyatlar murakkab va ko'p qirrali psixologik bilimlardan iboratligini ko'rsatib berdi. Ana shu tadqiqot ma'lumotlaridan foydalani, pedagogik qobiliyatlar tuzilishida muhim o'rin egallaydigan qator komponentlar /tarkibiy qismlar/ ni ajratib ko'rsatish mumkin:

Didaktik qobiliyatlar – bu bolalarga o'quv materialini aniq va ravshan tushuntirib, oson qilib yetkazib berish, bolalarda fanga qiziqish uyg'otib, ularda mustaqil faol fikrlashni uyg'ota biladigan qobiliyatlardir.

Didaktik qobiliyatga ega bo'lgan Talaba zarurat tug'ilganda qiyin o'quv materialini – osonroq, murakkabrog'ini soddaroq, tushunish qiyin bo'lganini tushunarliroq qilib o'quvchilarga moslashtirib bora oladi. Talabaning manna shu xislatlarini bilib olgan o'quvchilar odatda: «Talabaning eng muxim tomoni ham uning hamma narsani aniq-ravshan va tushunarli qilib berishidada. Bunday Talabaning qo'lida maza qilib o'qiging keladi»; «Unisi esa hyech narsaga yaramaydigan Talaba, hyecham aniq tushuntirib bera olmas edi»; «O'quv materialini oldida tirik odamlar emas, balki qandaydir mexanizmlar bordek, zerikarli va noaniq – mujmal qilib tushuntiradi. Biz bunday Bo'lajak pedagoglarni yoqtirmaymiz»-deydilar.

Hozirgi tushunchamizdagi kasbiy maxorat shunchaki bilimlarni osonroq, hammabob va tushunarli qilib o'quvchilar ongiga yetkazib berish qobiliyatinigina emas, balki shu bilan birga o'quvchilarning mustaqil ishlarini, ularning bilish faolligini oqilona va moxirlik bilan boshqarib, ularni kerakli, tomonga yo'naltirib turishdan iborat qobiliyatni ham o'z ichiga oladi.

Mana shu qobiliyatlar asosida o'quvchilar psixologiyasiga xos doimiy ustanovka /yo'naltirish/ yetadi. Qobiliyatli pedagog o'quvchilarning tayyorlik darajasini, ularning taraqqiyot darajasini hisobga olgan holda bolalarning nimani bilishi va nimani bilmasligini, nimalarni allaqachon esdan chiqarganliklarini tasavvur qila oladi.

Ko'pchilik Bo'lajak pedagoglarga, ayniqsa xafsalasiz Bo'lajak pedagoglarga, o'quv materiali oddiygina va hych qanday aloxida tushuntirish hamda izoh berishni talab qilmaydigandek tuyuladi.

Bunday Bo'lajak pedagoglar o'quvchilarni emas, balki birinchi galda o'zlarini nazarda tutib ish olib boradilar. Shuning uchun ham o'quv materialini o'ziga qarab tanlaydilar. Qobiliyatli, tajribali Bo'lajak pedagoglar esa o'zlarini o'quvchi o'rniga qo'yib, kattalar uchun aniq-ravshan va tushunarli bo'lgan material o'quvchilar uchun noaniq va tushunarsiz bo'lishi mumkin degan nuqtai nazarda bo'ladila. Materialni bayon etish jarayonida qobiliyatli Talaba turli o'quvchilarning qanday tushunayotganliklari va zarur bo'lganda dars bayonotiga alohida e'tibor berishga intilayotganliklari kabi qator belgilariga qarab to'g'ri tasavvur qilib, xulosa chiqara oladi.

Ana shunday pedagogik qobiliyatni aniqlash uchun psixolog N.F.Gonobolin juda qulay test tavsiya etadi. Bu testga ko'ra bilish xarakteridagi matnda Talabaning fikri buyicha ayrim sinfo'quvchilari uchun qiyin deb hisoblangan qismlarni alohida ko'rsatib, nima uchun bu qismlarning qiyinligini tushuntirib berish, shundan so'ng esa matnni o'quvchilarga yengil va ularning o'zlashtirishlari uchun qulay qilib qayta tuzish tavsiya etiladi.

Qobiliyatli Talaba shu bilan bir qatorda materialni o'zlashtirish, o'quvchilarga biroz nafas olib o'zlariga kelib olishlari va o'z diqqat -e'tiborlarini bir joyga qo'yib, ayrim qo'zg'alishlarni «sundirib» boshqalarini esa jadallashtirib, ularning bushashganligini, sustligini va loqaydliligini yengishlari uchun zamin tayyorlash zarurligini ham nazarda tutadi. Bunday Talaba zarur sharoit yaratilmaguncha darsni boshlamaydi. Haddan tashqari shiddat bilan boshlangan dars o'quvchilarda himoya qiluvchi tormozlanishni vujudga keltirib, miya faoliyati tormozlanadi, Talabaning so'zlari yetarlicha idrok qilinmaydi.

Akademik qobiliyatlar – matematika, fizika, biologiya, ona tili, adabiyot, tarix va boshqa shu kabi fanlarga xos qobiliyatlardir.

Qobiliyatli Talaba o'z fanini faqat kurs hajmidagi emas balki atroflicha keng, chuo'ur bilib, bu soxada erishilgan yutuqlar va kashfiyotlarni doimiy ravishda kuzata borib, o'quv materialini mutlaqo erkin egallab, unga kata qiziqish bilan qaraydi hamda ozgina bo'lsada tadqiqot ishlarini olib boradi.

Ko'pchilik tajribali pedagoglarning aytishlaricha, Talaba o'z Fani buyicha yuksak bilim saviyasiga erishish, boshqalarni qoyil qilib xayratda qoldirish, o'quvchilarda katta qiziqish uyg'ota olish uchun u yuksak madaniyatli, har tomonlama mazmunli, keng erudisiyali /bilimdon/ odam bo'lmog'i lozim.

Bunday Bo'lajak pedagoglar haqida o'quvchilar «Maxmud aka xudi professorning o'ziginasi-ya. Biz uning bilmagan birorta soxasi bormikin deb tez-tez uylab turamiz. Darslarga u butun vujudi bilan kirishib ketadi» deydilar. Ba'zan o'quvchilar o'z Talabasi haqida «Baqir-chaqir qiladi-yu, ammo zarracha bilimi yo'q» deb butunlay teskarisini aytisalar juda alam qiladi.

Perseptiv qobiliyatlar – bu o'quvchining, tarbiyalanuvchining ichki dunyosiga kira bilish, psixologik kuzatuvchanlik, o'quvchi shaxsining vaqtinchalik psixik holatlari bilan bog'liq nozik tomonlarini tushuna bilishdan iborat qobiliyatlardir.

Qobiliyatli Talaba bolalarning har qanday mayda-chuyda xatti-harakatlarida, erkin ifodalanadigan ayrim holatlarida hamda ularning ichki dunyosida yuzaga keladigan o'zgarishlarni sezdirmasdan ilib oladi. Ana shunday hollarda o'quvchilar: «Muhabbat opa kimningdir kayfiyatida o'zgarishlar bo'lsa yoki kimdir dars tayyorlamasdan kelgan bo'lsa ko'ziga qaraboq bilib oladi», «Bizning Talabamiz xech qayoqqa qaramasa ham, hamma narsani ko'rib turadi» deydilar.

Nutq qobiliyati – kishining o'z to'yg'u-xislarini nutq yordamida, shu bilan birga mimika va pantomimika yordamida aniq va ravshan qilib ifodalab berish qobiliyatidir. Bu Talabalik kasbiga muxim qobiliyatlardandir. Chunki Talabadan o'quvchilarga axborot asosan ikkinchi signal tizimi – nutq orqali beriladi. Bunda mazmun jihatdan uning ichki va tashqi xususiyatlari nazarda tutiladi.

Darsda qobiliyatli Talabaning nutqi hamma vaqt o'quvchilarga qaratilgan bo'ladi. Talaba yangi materialni tushuntiradimi, o'quvchining javobini sharhlab beradimi, o'quvchilar javobini, ularning xatti-harakatlari yoki xulq-atvorini ma'qullaydimi yoki tanbeh beradimi, xullas, nima qilishidan qat'iy nazar uning nutqi hamma vaqt o'zining ishonchliligi, jozibadorligi kabi ichki quvvat bilan alohida ajralib turishi lozim. Talaba nutqi, uning talaffuzi aniq-ravshan, oddiy va o'quvchilar uchun tushunarli bo'lishi kerak. Beriladigan axborotlari shunday tuzilishi kerakki, bunda o'quvchilarning fikru-zikri va diqqat-e'tiborini yuqori darajada faollashtiradigan bo'lsin. Buning uchun esa Talaba o'rtaga savol tashlab, asta-sekinlik bilan o'quvchilarni to'g'ri javobga olib keladi, o'quvchilarning diqqat-e'tiborini faollashtiruvchi /«Bunda ayniqsa, ziyrak bo'ling!»/, «Uylang, yana uylab ko'ring!»/ kabi so'z va iboralarni o'z me'yorida ishlatadi.

Talaba nutqi jummalarni, murakkab og'zaki izohlarni, qyin atamalarni va zarurati bo'lmasa, turli ta'riflarni ishlatmasligi lozim. Shu bilan birga Talaba shuni ham hisobga olishi kerakki, Talabaning lunda-lunda bo'lib chiqqan qisqa nutqi ko'p hollarda o'quvchilarga tushunarsiz bo'lib qolar ekan. Talabaning o'z o'rnida ishlatilgan hazil aralash va xayrixohlik bildiruvchi arzimagan kinoyali nutqi o'quvchilarni juda jonlantirib, o'quvchilar tomonidan o'tu yaxshi qabul qilinarkan.

Qobiliyatli Talabaning nutqi jonli, obrazli, aniq-ravshan intonasiyali va ifodali, emosiya boy, dona-dona bo'lib, bunda stilistik va grammatik xatolar mutlaqo bo'lmasligi lozim. Bir xil ohangdagi ezma nutq o'quvchilarni juda tez toliqtirib, ularni zeriktiradi va bexafsala qilib quyadi. Shu bilan birga bunday nutq I.P.Pavlovning fiziologik ta'limotiga ko'ra doimiy ta'sir etuvchan qo'zg'ovchiga aylanib, katta bosh miya yarim sharlar pustida tormozlanish jarayonini yuzaga keltirib, o'quvchini ezma va uyquchan qilib quyadi. Nutq tezligi ko'p jihatdan Talabaning individual psixologik xususiyatga bog'liq. Ayrim Talabalar tez gapirsalar boshqalari sekin gapiradilar. Ammo Talaba o'quvchilarning bilimlarni egallab olishlari uchun eng qulay tezlikdagi nutq-o'rtacha jonli nutq ekanligini edan chiqarmasligi lozim.

Shoshqaloq nutq bilim o'zlashtirishga xalaqit berib, bolalarni tez toliqtiradi, muhofazaqiluvchi tormozlanishni yuzaga keltiradi. O'ta sekin lanjlik va zerikishga olib keladi. Nutqning balandligi – qattiq gapirish ham xudi shu singari xollarga olib keladi. Xaddan tashqari qattiq, keskin, baqirib gapirish o'quvchilarning asabiga tegib, ularni tez toliqtirib, muhofaza qiluvchi tormozlanishni yuzaga keltiradi. Mana shu yerda Sharq mutafakkirlaridan Nasriddin Tusiyning «...Talaba nutqi hyech qachon va hyech qayerda zaharxandali, qo'pol yoki qattiq bo'lishi mumkin emas. Dars paytida Talabaning o'zini tuta olmasligi ishni buzishi mumkin...»

degan nasihatini keltirishimiz juda o'rinli bo'lardi. Talabani bush, sekin ovozi yomon eshitiladi. Nutqi imo-ishoralar, turli keskin harakatlar o'quvchilarni jonlantiradi. Bu tariqa imo-ishora va harakatlar tajribali Talabalarda o'z me'yorida ishlatiladi. Lekin bir xildagi tajribali harakatlarning xaddan tashqari ko'p bo'lishi kishining asabiga tegadi.

#### REFERENCES

1. Мўйдинов, А. (2021). ЁШЛАРНИ ТУРЛИ ТАҲДИДЛАРДАН ҲИМОЯ ҚИЛИШДА АЖДОДЛАР МЕРОСИДАН ФОЙДАЛАНИШНИНГ АҲАМИЯТИ. *Academic research in educational sciences*, 2(2), 132-137.
2. Asilbek, M. (2022). SOCIO-PHILOSOPHICAL ASPECTS OF EDUCATION OF AN ENLIGHTENED PERSON IN THE DEVELOPMENT OF SOCIETY. *Conferencea*, 183-186.
3. Adham o'g'li, M. A. (2022). THE ROLE OF NATIONAL WITCHCRAFT HERITAGE IN THE SPIRITUAL RISE OF SOCIETY (SOCIO-PHILOSOPHICAL ANALYSIS). *American Journal of Interdisciplinary Research and Development*, 10, 122-127.
4. Muydinov, A. (2022). ENLIGHTENMENT IN TURKESTAN IN THE SECOND HALF OF THE XIX-EARLY XX CENTURIES. ENLIGHTENMENT BY JADID SCHOOL. *ASIA PACIFIC JOURNAL OF MARKETING & MANAGEMENT REVIEW* ISSN: 2319-2836 Impact Factor: 7.603, 11(10), 14-20.
5. Ruzmatovich, U. S. (2022). PROCESSES OF ORGANIZATION OF TECHNICAL, TACTICAL AND PHYSICAL PREPARATION IN NATIONAL WRESTLING TRAINING. *INTERNATIONAL JOURNAL OF RESEARCH IN COMMERCE, IT, ENGINEERING AND SOCIAL SCIENCES* ISSN: 2349-7793 Impact Factor: 6.876, 16(3), 65-68.
6. Ruzmatovich, U. S. (2022). CHANGES EXPECTED TO COME IN OUR LIFE MOVEMENTS. *Web of Scientist: International Scientific Research Journal*, 3(3), 485-489.
7. Shohbozjon, K., & Azizjon, M. (2022). PREPARING SCHOOL STUDENTS IN THE FIELD OF PHYSICAL CULTURE AND SPORTS BEFORE ENTRY TO HIGHER EDUCATION. *INTERNATIONAL JOURNAL OF RESEARCH IN COMMERCE, IT, ENGINEERING AND SOCIAL SCIENCES* ISSN: 2349-7793 Impact Factor: 6.876, 16(10), 100-108.
8. Shavkatovna, S. R. (2021). Developing Critical Thinking In Primary School Students. *Conferencea*, 97-102.
9. Oljayevna, O., & Shavkatovna, S. (2020). The Development of Logical Thinking of Primary School Students in Mathematics. *European Journal of Research and Reflection in Educational Sciences*, 8(2), 235-239.
10. Uljaevna, U. F., & Shavkatovna, S. R. (2021). Development and education of preschool children. *Academicia: an international multidisciplinary research journal*, 11(2), 326-329.
11. Shavkatovna, S. R. N. (2021). Methodical Support Of Development Of Creative Activity Of Primary School Students. *Conferencea*, 74-76.

12. Ra'noxon, S. (2022). BOSHLANG'ICH MAKTAB O'QUVCHILARIDA MATEMATIKAGA MUNOSABAT. IJTIMOIIY FANLARDA INNOVASIYA ONLAYN ILMIIY JURNALI, 2(11), 203-207.
13. Shavkatovna, S. R. (2021). Methodological Support for The Development of Primary School Students' Creative Activities. Texas Journal of Multidisciplinary Studies, 2, 121-123.
14. Shavkatovna, S. R. (2021). Improvement of methodological pedagogical skills of developing creative activity of primary school students. ACADEMICIA: An International Multidisciplinary Research Journal, 11(10), 289-292.
15. Шарофутдинова, Р., & Абдуллаева, С. (2022). ФИКРЛАШ ҚОБИЛИЯТИНИ РИВОЖЛАНТИРИШДА МЕНТАЛ АРИФМЕТИКА. IJTIMOIIY FANLARDA INNOVASIYA ONLAYN ILMIIY JURNALI, 2(11), 235-239.
16. Maxamadaliyevna, Y. D., Oljayevna, O. F., Qizi, T. D. T., Shavkatovna, S. R. N., & Anvarovna, A. O. (2020). Pedagogical Features Of Mental Development Of Preschool Children. Solid State Technology, 63(6), 14221-14225.
17. Sharofutdinova, R. I., Asadullaev, A. N., & Tolibova, Z. X. (2021). The Factors and Basic Concepts Determining Community Health. Central Asian Journal of Medical and Natural Science, 2(5), 376-379.
18. Iqboljon, S. (2022). Boshlang'ich Sinf o'quv Jarayonida Axborot Texnologiyalaridan Foydalanish. Ijodkor o'qituvchi, 2(20), 137-140.
19. Iqboljon, S. (2022). KOMPYUTER YORDAMIDA DARSLARNI TASHKIL ETISH. O'ZBEKISTONDA FANLARARO INNOVATSIYALAR VA ILMIIY TADQIQOTLAR JURNALI, 1(9), 246-249.
20. Sharofutdinov, I. (2023). DEVELOPMENT OF ACMEOLOGICAL COMPETENCE OF FUTURE EDUCATORS IN THE CONDITIONS OF INFORMING EDUCATION. International Bulletin of Applied Science and Technology, 3(5), 424-429.
21. Sharofutdinov, I. (2023). THE ACTUAL STATUS OF THE METHODOLOGY OF DEVELOPING ACMEOLOGICAL COMPETENCE OF FUTURE EDUCATORS IN THE CONDITIONS OF INFORMING EDUCATION. Академические исследования в современной науке, 2(12), 206-213.
22. Sharofutdinov, I. (2023). BO 'LAJAK PEDAGOGLARNING AKMEOLOGIK KOMPETENTLIGINI RIVOJLANTIRISH METODIKASINING AMALIYOTDA QOLLASH. Педагогика и психология в современном мире: теоретические и практические исследования, 2(7), 54-58.
23. Sharofutdinov, I. (2023). PEDAGOGIK-PSIXOLOGIK FANLARNING BO 'LAJAK PEDAGOGLARNING AKMEOLOGIK KOMPETENTLIGINI RIVOJLANTIRISHDAGI O 'RNI. Общественные науки в современном мире: теоретические и практические исследования, 2(6), 17-24.
24. Sharofutdinov, I. (2023). TA'LIMNI AXBOROTLASHTIRISH SHAROITIDA BO 'LAJAK PEDAGOGLARNING AKMEOLOGIK KOMPETENTLIGINI RIVOJLANTIRISH MEXANIZMLARINI TAKOMILLASHTIRISHNING PEDAGOGIK TIZIMI. Инновационные исследования в современном мире: теория и практика, 2(14), 13-19.

25. Sharofutdinov, I. (2023). TA'LIMNI AXBOROTLASHTIRISH SHAROITIDA BO 'LAJAK PEDAGOGLARNING AKMEOLOGIK KOMPETENTLIGINI RIVOJLANTIRISH MODELI. *Наука и технология в современном мире*, 2(13), 77-84.
26. Sharofutdinov, I. (2023). STRUCTURE AND COMPONENTS OF THE DEVELOPMENT OF ACMEOLOGICAL COMPETENCE OF FUTURE EDUCATORS IN THE CONDITIONS OF EDUCATION INFORMATION. *International Bulletin of Applied Science and Technology*, 3(4), 574-580.
27. Sharofutdinov, I. (2023). FORMS OF SELF-DEVELOPMENT IN FUTURE PEDAGOGUES BASED ON THE ACMEOLOGICAL APPROACH IN THE PROCESS OF INFORMATIZATION OF EDUCATION. *Science and innovation*, 2(B3), 5-8.
28. Usmonjon o'g'li, S. I. (2022). TA'LIM TIZIMIDA RAQAMLI TEXNALOGIYA. *INNOVATIVE DEVELOPMENTS AND RESEARCH IN EDUCATION*, 1(12), 120-128.
29. Абдужабборов, А., & Шарофутдинова, Р. (2023). БОШЛАНҒИЧ СИНФ ЎҚУВЧИЛАРИДА ИЖОДИЙ ФАОЛИЯТНИ РИВОЖЛАНТИРИШГА ҚАРАТИЛГАН ТАЪЛИМ ТЕХНОЛОГИЯЛАРИ.
30. Sharofutdinova, R., & Abduqodirov, B. (2023). DEVELOPMENT OF CREATIVE ACTIVITY OF ELEMENTARY SCHOOL STUDENTS IN THE EDUCATIONAL PROCESS. *Modern Science and Research*, 2(5), 904-910.
31. Sharafutdinova, R., & Abdujabborov, A. (2023). EDUCATIONAL TECHNOLOGIES AIMED AT THE DEVELOPMENT OF CREATIVE ACTIVITY IN PRIMARY SCHOOL STUDENTS. *Modern Science and Research*, 2(5), 890-896.
32. Шарофутдинова, Р. (2023). ИЖОД ТУШУНЧАСИ ФАОЛИЯТНИ РИВОЖЛАНТИРИШ МЕХАНИЗМИ. *О'ЗБЕКISTONDA FANLARARO INNOVATSIYALAR VA ILMIY TADQIQOTLAR JURNALI*, 2(19), 854-861.
33. Шарофутдинова, Р. (2023). БОШЛАНҒИЧ СИНФ ЎҚУВЧИЛАРИНИНГ ИЖОДИЙ ФАОЛИЯТИНИ РИВОЖЛАНТИРИШ-ИЖТИМОЙ ПЕДАГОГИК ЗАРУРАТ СИФАТИДА. *О'ЗБЕКISTONDA FANLARARO INNOVATSIYALAR VA ILMIY TADQIQOTLAR JURNALI*, 2(19), 842-847.
34. Шарофутдинова, Р., & Абдуқодиров, Б. (2023). ТЕХНОЛОГИК ТАЪЛИМ ЖАРАЁНИДА ЎҚУВЧИЛАРИНИНГ ИЖОДИЙ ФАОЛИЯТИНИ РИВОЖЛАНТИРИШ ОМИЛЛАРИ ВА ТАМОЙИЛЛАРИ. *О'ЗБЕКISTONDA FANLARARO INNOVATSIYALAR VA ILMIY TADQIQOTLAR JURNALI*, 2(19), 862-868.
35. Шарофутдинова, Р., & Абдужабборов, А. (2023). ТЕХНОЛОГИК ТАЪЛИМНИНГ ИЖОДИЙ ЙЎНАЛТИРИЛГАНЛИГИДА ҲАМКОРЛИК КЛАСТЕРИ. *О'ЗБЕКISTONDA FANLARARO INNOVATSIYALAR VA ILMIY TADQIQOTLAR JURNALI*, 2(19), 848-853.
36. Shavkatovna, S. R. N., & Sohiboxon, S. (2023). MAXSUS TA'LIMNING RIVOJLANISH BOSQICHLARI. *О'ЗБЕКISTONDA FANLARARO INNOVATSIYALAR VA ILMIY TADQIQOTLAR JURNALI*, 2(19), 830-836.

37. Ra'noxon, S., Mahpuza, A., & Rahmatjonzoda, A. (2022). THEORETICAL FOUNDATIONS FOR THE DEVELOPMENT OF LOGICAL THINKING WITH THE HELP OF INNOVATIVE TECHNOLOGIES. *Web of Scientist: International Scientific Research Journal*, 3(11), 881-885.
38. Mahpuza, A., & Rahmatjonzoda, A. (2022). THE USE OF MODERN PEDAGOGICAL TECHNOLOGIES IN MATHEMATICS LESSONS IN ELEMENTARY SCHOOL. *European International Journal of Multidisciplinary Research and Management Studies*, 2(11), 213-217.
39. Maxamadaliyevna, Y. D., & O'ljayevna, O. R. F. (2020). Tursunova Dilnavoz To 'lqin qizi, Sharofutdinova Ra'noxon Shavkatovna, Ashurova Oygul Anvarovna. Pedagogical features of mental development of preschool children. *Solid State Technology*, 63(6).
40. Mirzaxolmatovna, X. Z., Nematovna, R. S., & Shavkatovna, S. R. (2022). FORMS OF THINKING IN THE PROCESS OF STUDYING MATHEMATICS. *European International Journal of Multidisciplinary Research and Management Studies*, 2(12), 259-263.
41. Ganiev, A. A., Abdullaev, S. Y., & Abdurahmonov, S. Z. (2021). Combined treatment for early-stage skin cancer of the head and neck area. *World Bulletin of Public Health*, 4, 3-6.
42. Ganiev, A. A., & kizi Ganieva, O. O. TASAVVUF TARIQATI YO 'NALISHLARI VA NAQSHBANDIYA TARIQATINING O 'ZIGA XOS JIHATLARI.
43. Ruzmatovich, U. S., & Shohbozjon G'ayratjon o'g, Q. (2023). Uzbekistan's General Education School Physical Education Programme: A Curriculum Analysis. *Best Journal of Innovation in Science, Research and Development*, 2(5), 184-193.
44. Ruzmatovich, U. S., & Shohbozjon G'ayratjon o'g, Q. (2023). Examining the First Age Group's Health Test Needs for "Salomatlik" Regulation Using the Dynamic of Children's Motor Potential. *Best Journal of Innovation in Science, Research and Development*, 2(5), 194-200.
45. Kosimov, K., & Mamayusupov, J. (2019). Transitions melline integral of fractional integrodifferential operators. *Scientific and Technical Journal of Namangan Institute of Engineering and Technology*, 1(1), 12-15.
46. Qo'Ziyev, S. S., & Mamayusupov, J. S. (2021). Umumiy o' rta ta'lim maktablari uchun elektron darslik yaratishning pedagogik shartlari. *Oriental renaissance: Innovative, educational, natural and social sciences*, 1(10), 447-453.
47. Мамаюсупов, Ж. Ш. (2022). Интегральное преобразование Меллина для оператора интегродифференцирования дробного порядка. *Periodica Journal of Modern Philosophy, Social Sciences and Humanities*, 11, 186-188.
48. Mamayusupov, J. S. O. (2022). "IQTISOD" YO'NALISHI MUTAXASSISLARINI TAYYORLASHDA MATEMATIKA FANINI O'QITISH USLUBIYOTI. *Academic research in educational sciences*, 3(3), 720-728.
49. Mamayusupov, J., & Sattarov, A. (2022). Mellin Integral Replacement and its Applications. *Eurasian Research Bulletin*, 15, 256-263.
50. Shoyunus o'g'li, M. J. (2023). PISA XALQARO BAHOLASH TIZIMI VA UNING MATEMATIK AHAMIYATI. *Journal of new century innovations*, 25(1), 3-8.

51. Shoyunus o'g'li, M. J. (2023). MATEMATIK MODEL VA MATEMATIK MODELLASHTIRISHNING UMUMIY PRINSIPLARI. *World scientific research journal*, 13(1), 45-48.
52. Vosiljonov, A. (2022). Basic theoretical principles of corpus linguistics. *Academicia Globe: Inderscience Research*, 3(2), 1-3.
53. Vosiljonov, A. (2022). LINGVISTIK TADQIQOTLARDA KORPUS O'RGANISH OBYEKTI SIFATIDA. IJTIMOY FANLARDA INNOVASIYA ONLAYN ILMIY JURNALI, 2(11), 176-182.
54. Vosiljonov, A. (2022). PRAGMALINGVISTIKA VA UNING TAHLILY SHAKLLANISH TARIXI. *Science and innovation*, 1(B8), 99-105.
55. Vosiljonov, A. (2022). PRAGMALINGUISTICS AND THE HISTORY OF ITS ANALYTICAL DEVELOPMENT. *Science and Innovation*, 1(8), 99-105.
56. Vosiljonov, A., & Isaqova, X. (2023). EFFECTIVENESS OF MOTHER TONGUE EDUCATION IN THE PRIMARY GRADES. *International journal of advanced research in education, technology and management*, 2(2).
57. KHALIMBOYEVA, F., & VOSILJONOV, A. (2023). MAKTABGACHA YOSHDAGI BOLALAR DIQQATINI RIVOJLANTIRISH MUAMMOSINI NAZARIY O'RGANILISHI. *Journal of Pedagogical and Psychological Studies*, 1(5), 94-98.
58. Soxibov, S. (2023). THE FIGHT AGAINST CORRUPTION IS A HUGE TASK. *Modern Science and Research*, 2(5), 1037-1041.
59. Soxibov, S. (2023). MEASURES TO FIGHT AGAINST CORRUPTION. *Modern Science and Research*, 2(5), 1031-1036.
60. Anvar o'g'li, S. S. (2023). PHILOSOPHICAL-ANALYTICAL ANALYSIS OF CONFLICT OF INTEREST AND PREVENTION OF CORRUPT RELATIONS. *International journal of advanced research in education, technology and management*, 2(3).
61. Anvar o'g'li, S. S. (2021, April). THE ROLE OF RELIGIOUS AND MORAL EDUCATION IN THE FIGHT AGAINST CORRUPTION, ALONG WITH THE USE OF ECONOMIC AND LEGAL FACTORS. In *E-Conference Globe* (pp. 55-57).
62. Нажмиддинов, Э., & Мухамедиев, М. (2023). FISH HELMINTHS IN FISH RESERVOIRS OF FERGANA VALLEY. *International journal of advanced research in education, technology and management*, 2(3).
63. Нажмиддинов, Э. Х., & Мухаммадиев, М. А. (2022). ФАРФОНА ВОДИЙСИ СУВ ҲАВЗАЛАРИ БАЛИҚЛАРИ ГЕЛЬМИНТЛАРИНИНГ ТУР ТАРКИБИ. *INNOVATIVE DEVELOPMENTS AND RESEARCH IN EDUCATION*, 1(12), 60-68.
64. Нажмиддинов, Э. Х. (2022). ФАРФОНА ВОДИЙСИ СУВ ҲАВЗАЛАРИ БАЛИҚЛАРИ ГЕЛЬМИНТЛАРИ. IJTIMOY FANLARDA INNOVASIYA ONLAYN ILMIY JURNALI, 2(11), 189-194.
65. Najmiddinov, E. (2022). THE SIGNIFICANCE OF NATURE IN THE FORMATION OF PRESCHOOL CHILDREN IN THE IDEAL GENERATION. *Science and Innovation*, 1(8), 149-154.



66. Najmiddinov, E. (2022). " ICHTHYOLOGY AND HYDROBIOLOGY" PROSPECTS FOR THE DEVELOPMENT OF DIRECTIONS IN UZBEKISTAN. *Science and Innovation*, 1(8), 152-160.
67. Abidjanovich, A. A. (2022). THE NEED TO IMPROVE HUMAN'S NOOSPHERICAL RELATIONSHIP TO NATURE. *INTERNATIONAL JOURNAL OF SOCIAL SCIENCE & INTERDISCIPLINARY RESEARCH* ISSN: 2277-3630 Impact factor: 7.429, 11(11), 23-30.
68. Abidjanovich, A. A. (2022). THE ROLE OF CONTINUOUS EDUCATION SYSTEM IN IMPROVING PERSONAL ECOLOGICAL CULTURE. *INTERNATIONAL JOURNAL OF SOCIAL SCIENCE & INTERDISCIPLINARY RESEARCH* ISSN: 2277-3630 Impact factor: 7.429, 11(11), 5-12.
69. Абдумаликов, А. (2022). АТРОФ-МУҲИТНИ АСРАШ БЎЙИЧА МИЛЛИЙ СТРАТЕГИК РЕЖА ВА УНИНГ АҲАМИЯТИ. *Central Asian Academic Journal of Scientific Research*, 2(2), 251-258.
70. Абдумаликов, А. (2022). ЯНГИ ТАРАҚҚИЁТ БОСҚИЧИДА ЭКОЛОГИК МОДЕРНИЗАЦИЯЛАШ ДАСТУРИ. *Scientific progress*, 3(2), 1179-1186.
71. Абдумаликов, А. А. (2019). Human and Natural Harmony in the Historical Process. *Scientific Bulletin of Namangan State University*, 1(5), 205-209.
72. Abidzhanovich, A. A. (2020). Issues Of Formation Of Rationality In Relations Of Nature With Society. *The American Journal of Social Science and Education Innovations*, 2(08), 301-304.
73. Abdumalikov, A. A. (2019). Environmental Ecological Policy in Uzbekistan and Necessity Of Formation Of Rational Communication To Nature. *Scientific and Technical Journal of Namangan Institute of Engineering and Technology*, 1(9), 94-101.
74. Мирзабоев, Й. А. (2022). Тур Ўзгариш Чизиқлари Учта Бўлган, Гиперболик Қисмларининг Ҳаммаси Харақтеристик Учбурчаклардан Иборат Бўлган Бешбурчакли Соҳада Учинчи Тартибли Кўринишдаги Параболик-Гиперболик Тенглама Учун Битта Чегаравий Масала Ҳақида. *Theory And Analytical Aspects Of Recent Research*, 1(5), 363-366.
75. MIRZABOYEV, Y. BOSHLANG'ICH SINIF O'QITUVCHILARINING МАТЕМАТИКА О 'QITISH METODIKASI. О 'RTA UMUMTA'LIM МАКТАБЛАРИДА МАТЕМАТИКА О 'QITISHNING MAQSADI. *ЭКОНОМИКА*, 169-172.
76. Iminov, B. B. (2020). INNOVATIVE CULTURAL LINKS ARE AN IMPORTANT FACTOR IN SOCIAL DEVELOPMENT. *Scientific and Technical Journal of Namangan Institute of Engineering and Technology*, 2(3), 263-270.
77. Iminov, B. B. (2019). A PHILOSOPHICAL APPROACH TO INNOVATIVA AND CULTURAL-RELATIONS AT A NEW STAGE OF DEVELOPMENT. *Scientific and Technical Journal of Namangan Institute of Engineering and Technology*, 1(5), 157-162.
78. Qizi, S. G. G. O. (2022). LINGUISTIC BASIS AND PEDAGOGICAL CONDITIONS OF TEACHING WORD MEANING TO PRIMARY CLASS STUDENTS. *European International Journal of Multidisciplinary Research and Management Studies*, 2(12), 117-123.

79. Qizi, S. G. G., & Teshaboyevna, D. D. Methods Of Formation Of Independent Reading Skills In Primary School Pupils. *JournalNX*, 21-24.
80. Kizi, S. G. G. (2021). Formation Of Independent Reading Skills in Primary School Students. *Texas Journal of Multidisciplinary Studies*, 2, 222-224.
81. Valijonovna, K. I., Rakhmatjonovich, T. D., & Mukhtoraliyevna, Z. S. (2022). Informational Technology at Education. *Spanish Journal of Innovation and Integrity*, 6, 262-266.
82. Akmaljonovna, A. Z. (2021). Methods of formation of independent reading skills in primary school students. *ACADEMICIA: An International Multidisciplinary Research Journal*, 11(3), 1425-1428.
83. Dehqonova, M., & Tagonova, G. (2022). The Importance of Didactic Games in Speech Therapy in the Development of Speech in Children with Autism and the Ability to Choose Effective Methods. *European Journal of Innovation In Nonformal Education*, 2(1), 133-137.
84. Dehqonova, M. (2022). BOLALARDAGI YOZUV BUZILISHLARI VA ULARDAGI DISGRAFIYADA O 'ZIGA XOS XATOLIKLARNI PAYDO BO 'LISH MEXANIZMI. YANGI O'ZBEKISTONDA MILLIY TARAQQIYOT VA INNOVASIYALAR, 405-407.
85. Dehqonova, M., & Najmiddinova, N. (2022). ALOHIDA EHTIYOJGA EGA BO'LGAN BOLALARNING OILAGA MOSLASHISHI UCHUN MUHIM OMILLAR. YANGI O'ZBEKISTONDA MILLIY TARAQQIYOT VA INNOVASIYALAR, 90-92.
86. Dehqonova, M. (2023). MAXSUS MAKTABDA DAKTIL NUTQINI O'QITISH-TADQIQOT OBYEKTI SIFATIDA. *Наука и инновация*, 1(1), 39-40.
87. Qizi, D. M. S., & Qizi, R. G. X. (2022). METHODS OF STUDYING ADDITION AND SUBTRACTION OF TWO-DIGIT NUMBERS IN ELEMENTARY SCHOOL. *Gospodarka i Innowacje.*, 22, 61-67.
88. Dehqonova, M. S. Q., & Axmedova, U. Y. Q. (2023). BO 'LAJAK BOSHLANG 'ICH SINF O 'QITUVCHILARINI MATEMATIK SAVODXONLIGINI OSHIRISH JARAYONIDA ULARNING TAFAKKURI, QOBILIYATI VA INTELLEKTUAL RIVOJLANISH. *Oriental renaissance: Innovative, educational, natural and social sciences*, 3(4-2), 251-256.
89. Otazhonov, S. M., Ergashev, R. N., Botirov, K. A., Qaxxorova, B. A., Xudoynazarova, M. A., Abdukarimova, N. A., ... & Ismoilova, E. M. (2022, December). Influence of thickness and temperature on photoelectric properties of p-CdTe-nCdS and pCdTe-CdSe heterostructures. In *Journal of Physics: Conference Series* (Vol. 2388, No. 1, p. 012001). IOP Publishing.
90. Otajonov, S. M., Ergashev, R. N., Axmedov, T., Usmonov, Y., & Karimov, B. (2022, December). Photoelectric properties of solar cells based on pCdTe-nCdS and pCdTe-nCdSe heterostructures. In *Journal of Physics: Conference Series* (Vol. 2388, No. 1, p. 012062). IOP Publishing.
91. Abdulvakhidov, K., Li, Z., Abdulvakhidov, B., Soldatov, A., Otajonov, S., Ergashev, R., ... & Sitalo, E. (2023). Structure phase state and physical properties of YbMn<sub>1-x</sub>Fe<sub>x</sub>O<sub>3</sub> compositions. *Applied Physics A*, 129(3), 185.

92. Ahmedova, U. Y. Q., & Axmedova, M. U. B. Q. (2021). Vatanim Surati. Oriental renaissance: Innovative, educational, natural and social sciences, 1(11), 877-883.
93. Axmedova, U. (2022). On Certain Conditions Of Striking Coefficients Of Fourier Series To Zero. Scientific and Technical Journal of Namangan Institute of Engineering and Technology, 3(3), 3-8.
94. Qizi, A. U. Y., & Qizi, A. M. U. B. (2021). Research On Hydronyms and Their Importance.
95. Umidaxon, A., & Gulirano, S. (2023). BOSHLANG'ICH SINF MATEMATIKA DARSLARIDA AMALIY MASHQLAR YECHISH JARAYONIDA O'QUVCHILARNING FIKRLASH QOBILIYATINI OSTIRISH OMILLARI. PEDAGOGIKA, PSIXOLOGIYA VA IJTIMOYIY TADQIQOTLAR, 2(5), 10-14.
96. Axmedov, O. U. B. O. G., & Qizi, A. U. Y. (2022). STEROMETRIYA BO'LIMI VA UNING BA'ZI AKSIOMALARIDAN KELIB CHIQUADIGAN NATIJALAR. International scientific journal of Biruni, 1(2), 127-133.
97. Axmedova, U. Y. Q., & Axmedova, M. U. B. Q. (2022). XALQ OG 'ZAKI IJOD NAMUNALARINING BOSHLANG 'ICH SINF DARSLIKLARIDA QO 'LLANISHI VA ULARNING MAZMUNYIY GURUHLANISHI. International scientific journal of Biruni, 1(2), 345-351.
98. Erkinovna, N. S. (2022). Educational Methods in Teaching the Russian Language. American Journal of Social and Humanitarian Research, 3(11), 260-263.
99. Erkinovna, N. S. (2022). THE IMPORTANCE OF LISTENING SKILLS IN LEARNING THE RUSSIAN LANGUAGE. INNOVATIVE DEVELOPMENTS AND RESEARCH IN EDUCATION, 1(12), 138-145.
100. Erkinovna, N. S. (2022). MECHANISMS OF EFFECTIVE TEACHING OF FOREIGN LANGUAGES USING INNOVATIVE METHODS. Uzbek Scholar Journal, 11, 132-135.
101. Erkinovna, N. S. (2023). RUSSIAN LANGUAGE IN THE MODERN WORLD. Open Access Repository, 4(3), 284-295.
102. Rakhmatjonov Shokhjahon Dilshodbek o'g'li //THE ROLE OF PHYSICAL CULTURE IN PROVIDING THE PSYCHOLOGICAL HEALTH OF THE ATHLETE// INNOVATIVE DEVELOPMENTS AND RESEARCH IN EDUCATION. International scientific online conference. Canada. Part 2, 23.01.2022. 1-3
103. Raxmatjonov Shoxjahon Dilshodbek o'g'li //SPORTCHI PSIXOLOGIK SALOMATLIGIGA TA'SIR ETUVCHI OMILLAR// GALAXY INTERNATIONAL INTERDISCIPLINARY RESEARCH JOURNAL (GIIRJ). Vol. 10, Issue 11, Nov.(2022). 117-121 pages.
104. QURBONOVA Saida Miralimjanovna, RAXMATJONOV Shoxjahon Dilshodbek o'g'li //MAMLAKATIMIZ PSIXOLOGLARI ISHLARIDA SHAXSLARARO MUNOSABATDA MUOMALA MUAMMOSINING TALQINI// Journal of Pedagogical and Psychological Studies. Vol. 1. № 5, (2023). 99-103 pages.
105. Raxmatjonov Shoxjahon Dilshodbeko'g'li //SPEECH ISSUES IN PSYCHOLINGUISTICS// IQRO JURNALI № 2. 04.2023. 503-511 betlar.

106. Raxmatjonov Shoxjahon Dilshodbek o'g'li, Vosiljonov Azizbek Boxodirjon o'g'li //XORIY PSIXOLOGLARINING ISHLARIDA SHAXSNING TADQIQ ETILISHI// INNOVATIVE DEVELOPMENTS AND RESEARCH IN EDUCATION. Vol. 1. № 12, 2022. 39-47 pages.
107. Raxmatjonov Shoxjahon Dilshodbek o'g'li //TALABALARDA TOLERANTLIKNI RIVOJLANTIRISH – IJTIMOY PSIXOLOGIK MUAMMO SIFATIDA// International Journal of Economy and Innovation. Volume: 30. 2022. 66-70 pages.
108. Rakhmatdjonov Shokhjahon Dilshodbek o'g'li //PSYCHOLOGICAL ASPECTS OF THE SPORTSMAN PERSONALITY DURING COMPETITIONS// IJTIMOY FANLARDA INNOVASIYA ONLAYN ILMIY JURNALI. Vol. 2 No. 11 (2022). 215-221 betlar.
109. Raxmatjonov Shoxjahon Dilshodbek o'g'li //Motiv Va Motivatsiya Muammosining Jahon Va Mahalliy Psixologlar Tomonidan Tadqiq Etilganligi// American Journal of Social and Humanitarian Research, Vol. 3 No. 11 (2022). 256-259 pages.
110. Raxmatjonov Shoxjahon Dilshodbek o'g'li //TOLERANTLIK SHAKLLANAYOTGAN SHAXS MODELINING TAVSIFI// International scientific journal «MODERN SCIENCE AND RESEARCH». VOLUME 2 / ISSUE 5 /2023. 761-764 pages.
111. Raxmatjonov Shoxjahon Dilshodbek o'g'li. (2023). PSIXOLOGIYADA MOTIVATSIYA TURLARI, NAZARIYALARI VA TAHLILI. Научный Импульс, 1(10), 665-670.
112. Raximov, Q., & Samijonov, A. (2023). DESCRIPTION OF WAYS TO BUILD A SELF-SIMILAR SOLUTION. Modern Science and Research, 2(5), 950-958.
113. Raximov, Q., & Samijonov, A. (2023). DESCRIPTION OF PROCESSES WITH CONVECTIVE TRANSPORT. Modern Science and Research, 2(5), 941-949.
114. Kadirov, S. (2023). HISTORICAL AND CULTURAL MONUMENTS AND THEIR CONDITION IN FERGANA REGION (1991-2020 IN THE CASE OF THE CITY OF MARGILAN): THE ISSUE OF PRESERVATION, PROTECTION AND THEIR USE. Modern Science and Research, 2(5), 818-830.
115. Abduraxmonov, A., & Kadirov, S. (2022). DEMOGRAFIK JARAYONLARNING IQTISODIY-IJTIMOY SOHALARNI RIVOJLANISHI BILAN BOG 'LIQLIGI VA DASTLABKI XUSUSIY MULK MASALALARI. IJTIMOY FANLARDA INNOVASIYA ONLAYN ILMIY JURNALI, 2(11), 222-229.
116. Yo'lchiboyeva, L. (2023). METHODS FOR GROWING SPEECH SKILLS OF PRIMARY SCHOOL STUDENTS. Modern Science and Research, 2(5), 1028-1030.
117. Yo'lchiboyeva, L. (2023). METHODOLOGY FOR TEACHING THE NOUN PHRASE CATEGORY: ENHANCING LANGUAGE LEARNING IN STUDENTS. Modern Science and Research, 2(5), 1025-1027.
118. Kalandarovna, Y. L. (2023). Superstitions in Linguoculturology. DENMARK" THEORETICAL AND PRACTICAL FOUNDATIONS OF SCIENTIFIC PROGRESS IN MODERN SOCIETY", 14(1).
119. Qalandarovna, Y. L. L. (2023). O 'QUVCHILAR NUTQINI O 'STIRISH METODIKASI. IQRO JURNALI, 2(2), 637-645.

120. Qalandarovna, Y. L. L. (2023). LINGVOKULTUROLOGIK BIRLIKLARNING NUTQDAGI O'RNI. IQRO, 2(2), 522-529.
121. Kalandarovna, Y. L. (2022). ORIGIN AND CONCEPT OF TABOO VOCABULARY. Innovative Technologica: Methodical Research Journal, 3(10), 184-190.

## DEVELOPMENT AND EDUCATION OF PRESCHOOL CHILDREN

Sharofutdinova Rano Shavkatovna

Fergana State University, Lecturer

Mamayusupov Jamshid Shoyunus o'g'li

<https://doi.org/10.5281/zenodo.8031472>

**Abstract.** *This article discusses the development of the child's personality, the factors influencing the development of the child, the importance of activities (play, exercise, work) in the development of the child, as well as the age stages of the child's mental development and about their peculiarities.*

**Keywords:** *Individual Personality, Developmental Environment, Activity, Biogenetics, Age Stages, Early Childhood, Early Childhood to Preschool.*

## РАЗВИТИЕ И ВОСПИТАНИЕ ДЕТЕЙ ДОШКОЛЬНОГО ВОЗРАСТА

**Аннотация.** *В этой статье рассматривается развитие личности ребенка, факторы, влияющие на развитие ребенка, важность видов деятельности (игры, физические упражнения, работа) в развитии ребенка, а также возрастные этапы психического развития ребенка и их особенности.*

**Ключевые слова:** *Индивидуальная личность, Развивающая среда, Деятельность, Биогенетика, Возрастные этапы, Раннее детство, Переход от раннего детства к дошкольному.*

A newborn baby is considered an individual for a certain period of time. Derived from the individual Latin word, it means "indivisible", "separate shahe", "single". An individual is a separate living being belonging to a biological species. Movement is unique in the development of the child. The first-year child also forms a variety of movements, which are then conditioned reflexes, not consciously but occurs in response to unconditional and conditioned stimuli. The formation of speech in an early age child and the fact that the actions organized by the child begin to occur consciously and his participation in the process of social relations is the first stage of development of the child as a person.

Hence, development is a physical, mental, and social process in a person that involves all the properly acquired quantitative and qualitative changes. Physical development is associated with height and weight, increased muscle strength, perfection of sensory organs, ability to control movements correctly, and the like. In mental development, on the other hand, there are significant changes in the process of formation of mental qualities and traits in the personality, emotional (volitional), being. When a child begins to participate in social life, it is reflected in his behavior, his attitude towards the environment, and especially his participation in community work. Biological and social factors play a leading role in the development of the child, that is, in the formation of personality, in the occurrence of such physical and mental changes in the child.

"Person" means a member of a particular society. In order to be a shahe, one must be distinguished from others by his character and qualities that are spiritually developed. Everyone manifests differently as a shahe. He differs from others in his character, interests, abilities, level of mental development, needs, and personal attitude toward work activities. These are the characteristics of a person, and only when these qualities develop to a certain stage, he

will appear as a mature person. Hence, the social being of man is important to him in the conditions of socio-economic life (environment). The improvement of the environment and upbringing ensures that a person develops and manifests himself as a person. The formation of the child shaheen is associated with a number of factors, which are reflected in the following figure.

Research in the sciences of physiology and psychology has shown that the human child is born not with a ready ability, but with a capacity that is the source for the realization and development of a certain ability. The ability is in a state of "sleep" and requires a favorable environment and environment for its awakening and development. Man is a product of a particular social order. With this system change, the living environment in which the activity of change also takes place in a person can have a positive or negative effect on him. An environment is a set of external worlds that affect the formation of a child's personality. The formation of the individual is carried out through the assimilation and upbringing of the socio-historical experience created by human society. As a result of education, the child begins to interact or interact with the social system in the society in which he lives. Upbringing varies depending on the child's "pre-developmental zone", ie it is determined by the child's ability to acquire more complex, meaningful knowledge. For example, the transition to walking after the baby has mastered crawling, the transition to active speech after learning to say certain joints, the emergence of play, labor activity, etc. after learning to move with objects. Education plays a leading role in the formation of the child's personality, in the implementation of this work. This increases their responsibility in the formation of each child's personality.

Education is affected in relation to all of the educational influences that come through the social environment. It uses convenient effective factors, which to some extent reduces the strength of adverse effects. The following situations occur in the educational process. In the process of education, the human body develops, and things that cannot spontaneously provide the environment are learned through education. For example, a child may learn his or her mother tongue under the influence of the environment around him or her. But he learns to read and write through special education. Certain knowledge, skills and abilities are acquired in the educational process. With the help of education, some of the child's birth defects can be changed in the desired direction. For example, some children are born with certain defects. (deaf, dumb, blind, etc.). With the help of education, it is possible to eliminate some of the shortcomings that have occurred as a result of the negative impact of the environment. Different types of activities are formed on the basis of activity in the educational process. Their main ones are communication activities, cognition, object activities, play, simple labor and learning activities, and activities that are carried out through education and upbringing. They are gradually mastered by children under the guidance of a tutor. The successful acquisition of various activities by children depends mainly on the organization of educational work in kindergarten depends on. The most common type of activity in a person's life is the basis for the formation of a certain relationship based on his personal abilities and characteristics. Activity develops by mastering the ways of movement. The extent to which it develops from activism depends more on heredity and the ability to imitate. One of the main tasks is to educate and train the child from an early age in the family and in preschool institutions through the child's interaction with objects and things.

In the growth activities that are important for the preschool period, children learn about things and objects under the guidance of an educator and learn about their qualities and characteristics. Through movement games performed together, children learn about people's lives, the relationships between them, and how to act in harmony. In this way, children's perceptions of the environment expand. Hence, activity plays a leading role in the upbringing and development of the child. Therefore, it is important to organize the life of the child in educational institutions and in the family in such a way that he can engage in various activities. There are preschool age, school age period as well as social maturity and adulthood in human life. Within each of these periods are shorter stages of age, which are distinguished by certain peculiarities in human development. For example, the task, content, means and methods of educational work with children of the first age are developed taking into account the sensitivity of children of this age, their need for help, their adaptability to life. By the age of another, children will have significantly increased resilience to independence and life. Accordingly, the methods of carrying out educational work with children of this age will change. By the end of kindergarten, the level of development of children requires a certain complication of the educational work carried out with them.

The task of determining the content and method of educational work is based on the age of the person. Early childhood children are characterized by their rapid movement, helplessness, rapid onset of illness, need for help. Speech development in children under the age of three is one of the hallmarks of this period. Three-year-olds master all aspects of their mother tongue and use it as a tool in communication with their peers. The system of early childhood education is an integral part of the upbringing of the younger generation. Physiologists, psychologists, educators contribute to the social upbringing of children around the world. By the age of kindergarten, the child's body continues to mature. Kindergarten children begin to understand the nature of the demands placed on them.

In addition to adult reprimands for misbehavior and misconduct, he also tries to draw independent and correct conclusions. Hence, the task of upbringing is to identify the talents and abilities in the child in a timely manner and help them to develop further. In the process of education, it is possible to achieve the goals of education, taking into account the specific characteristics of each child.

#### **REFERENCES**

1. Мўйдинов, А. (2021). ЁШЛАРНИ ТУРЛИ ТАҲДИДЛАРДАН ҲИМОЯ ҚИЛИШДА АЖДОДЛАР МЕРОСИДАН ФОЙДАЛАНИШНИНГ АҲАМИЯТИ. *Academic research in educational sciences*, 2(2), 132-137.
2. Asilbek, M. (2022). SOCIO-PHILOSOPHICAL ASPECTS OF EDUCATION OF AN ENLIGHTENED PERSON IN THE DEVELOPMENT OF SOCIETY. *Conferencea*, 183-186.
3. Adham o'g'li, M. A. (2022). THE ROLE OF NATIONAL WITCHCRAFT HERITAGE IN THE SPIRITUAL RISE OF SOCIETY (SOCIO-PHILOSOPHICAL ANALYSIS). *American Journal of Interdisciplinary Research and Development*, 10, 122-127.
4. Muydinov, A. (2022). ENLIGHTENMENT IN TURKESTAN IN THE SECOND HALF OF THE XIX-EARLY XX CENTURIES. ENLIGHTENMENT BY JADID SCHOOL. *ASIA*



- PACIFIC JOURNAL OF MARKETING & MANAGEMENT REVIEW ISSN: 2319-2836  
Impact Factor: 7.603, 11(10), 14-20.
5. Ruzmatovich, U. S. (2022). Processes Of Organization Of Technical, Tactical And Physical Preparation In National Wrestling Training. *International Journal Of Research In Commerce, It, Engineering And Social Sciences* ISSN: 2349-7793 Impact Factor: 6.876, 16(3), 65-68.
  6. Ruzmatovich, U. S. (2022). CHANGES EXPECTED TO COME IN OUR LIFE MOVEMENTS. *Web of Scientist: International Scientific Research Journal*, 3(3), 485-489.
  7. Shohbozjon, K., & Azizjon, M. (2022). PREPARING SCHOOL STUDENTS IN THE FIELD OF PHYSICAL CULTURE AND SPORTS BEFORE ENTRY TO HIGHER EDUCATION. *INTERNATIONAL JOURNAL OF RESEARCH IN COMMERCE, IT, ENGINEERING AND SOCIAL SCIENCES* ISSN: 2349-7793 Impact Factor: 6.876, 16(10), 100-108.
  8. Shavkatovna, S. R. (2021). Developing Critical Thinking In Primary School Students. *Conferencea*, 97-102.
  9. Oljayevna, O., & Shavkatovna, S. (2020). The Development of Logical Thinking of Primary School Students in Mathematics. *European Journal of Research and Reflection in Educational Sciences*, 8(2), 235-239.
  10. Uljaevna, U. F., & Shavkatovna, S. R. (2021). Development and education of preschool children. *Academicia: an international multidisciplinary research journal*, 11(2), 326-329.
  11. Shavkatovna, S. R. N. (2021). Methodical Support Of Development Of Creative Activity Of Primary School Students. *Conferencea*, 74-76.
  12. Ra'noxon, S. (2022). BOSHLANG'ICH MAKTAB O'QUVCHILARIDA MATEMATIKAGA MUNOSABAT. IJTIMOIIY FANLARDA INNOVASIYA ONLAYN ILMIY JURNALI, 2(11), 203-207.
  13. Shavkatovna, S. R. (2021). Methodological Support for The Development of Primary School Students' Creative Activities. *Texas Journal of Multidisciplinary Studies*, 2, 121-123.
  14. Shavkatovna, S. R. (2021). Improvement of methodological pedagogical skills of developing creative activity of primary school students. *ACADEMICIA: An International Multidisciplinary Research Journal*, 11(10), 289-292.
  15. Шарофутдинова, Р., & Абдуллаева, С. (2022). ФИКРЛАШ ҚОБИЛИЯТИНИ РИВОЖЛАНТИРИШДА МЕНТАЛ АРИФМЕТИКА. IJTIMOIIY FANLARDA INNOVASIYA ONLAYN ILMIY JURNALI, 2(11), 235-239.
  16. Махамдалиевна, Y. D., Òljayevna, Ò. F., Qizi, T. D. T., Shavkatovna, S. R. N., & Anvarovna, A. O. (2020). Pedagogical Features Of Mental Development Of Preschool Children. *Solid State Technology*, 63(6), 14221-14225.
  17. Sharofutdinova, R. I., Asadullaev, A. N., & Tolibova, Z. X. (2021). The Factors and Basic Concepts Determining Community Health. *Central Asian Journal of Medical and Natural Science*, 2(5), 376-379.
  18. Iqboljon, S. (2022). Boshlang'ich Sinf o'quv Jarayonida Axborot Texnologiyalaridan Foydalanish. *Ijodkor o'qituvchi*, 2(20), 137-140.
  19. Iqboljon, S. (2022). KOMPYUTER YORDAMIDA DARSLARNI TASHKIL ETISH. O'ZBEKISTONDA FANLARARO INNOVATSIYALAR VA ILMIY TADQIQOTLAR JURNALI, 1(9), 246-249.

20. Sharofutdinov, I. (2023). DEVELOPMENT OF ACMEOLOGICAL COMPETENCE OF FUTURE EDUCATORS IN THE CONDITIONS OF INFORMING EDUCATION. *International Bulletin of Applied Science and Technology*, 3(5), 424-429.
21. Sharofutdinov, I. (2023). THE ACTUAL STATUS OF THE METHODOLOGY OF DEVELOPING ACMEOLOGICAL COMPETENCE OF FUTURE EDUCATORS IN THE CONDITIONS OF INFORMING EDUCATION. *Академические исследования в современной науке*, 2(12), 206-213.
22. Sharofutdinov, I. (2023). BO ‘LAJAK PEDAGOGLARNING AKMEOLOGIK KOMPETENTLIGINI RIVOJLANTIRISH METODIKASINING AMALIYOTDA QOLLASH. *Педагогика и психология в современном мире: теоретические и практические исследования*, 2(7), 54-58.
23. Sharofutdinov, I. (2023). PEDAGOGIK-PSIXOLOGIK FANLARNING BO ‘LAJAK PEDAGOGLARNING AKMEOLOGIK KOMPETENTLIGINI RIVOJLANTIRISHDAGI O ‘RNI. *Общественные науки в современном мире: теоретические и практические исследования*, 2(6), 17-24.
24. Sharofutdinov, I. (2023). TA’LIMNI AXBOROTLASHTIRISH SHAROITIDA BO ‘LAJAK PEDAGOGLARNING AKMEOLOGIK KOMPETENTLIGINI RIVOJLANTIRISH MEKANIZMLARINI TAKOMILLASHTIRISHNING PEDAGOGIK TIZIMI. *Инновационные исследования в современном мире: теория и практика*, 2(14), 13-19.
25. Sharofutdinov, I. (2023). TA’LIMNI AXBOROTLASHTIRISH SHAROITIDA BO ‘LAJAK PEDAGOGLARNING AKMEOLOGIK KOMPETENTLIGINI RIVOJLANTIRISH MODELI. *Наука и технология в современном мире*, 2(13), 77-84.
26. Sharofutdinov, I. (2023). STRUCTURE AND COMPONENTS OF THE DEVELOPMENT OF ACMEOLOGICAL COMPETENCE OF FUTURE EDUCATORS IN THE CONDITIONS OF EDUCATION INFORMATION. *International Bulletin of Applied Science and Technology*, 3(4), 574-580.
27. Sharofutdinov, I. (2023). FORMS OF SELF-DEVELOPMENT IN FUTURE PEDAGOGUES BASED ON THE ACMEOLOGICAL APPROACH IN THE PROCESS OF INFORMATIZATION OF EDUCATION. *Science and innovation*, 2(B3), 5-8.
28. Usmonjon o’g’li, S. I. (2022). TA’LIM TIZIMIDA RAQAMLI TEXNALOGIYA. *INNOVATIVE DEVELOPMENTS AND RESEARCH IN EDUCATION*, 1(12), 120-128.
29. Абдужабборов, А., & Шарофутдинова, Р. (2023). БОШЛАНҒИЧ СИНФ ЎҚУВЧИЛАРИДА ИЖОДИЙ ФАОЛИЯТНИ РИВОЖЛАНТИРИШГА ҚАРАТИЛГАН ТАЪЛИМ ТЕХНОЛОГИЯЛАРИ.
30. Sharofutdinova, R., & Abduqodirov, B. (2023). DEVELOPMENT OF CREATIVE ACTIVITY OF ELEMENTARY SCHOOL STUDENTS IN THE EDUCATIONAL PROCESS. *Modern Science and Research*, 2(5), 904-910.
31. Sharafutdinova, R., & Abdujabborov, A. (2023). EDUCATIONAL TECHNOLOGIES AIMED AT THE DEVELOPMENT OF CREATIVE ACTIVITY IN PRIMARY SCHOOL STUDENTS. *Modern Science and Research*, 2(5), 890-896.
32. Шарофутдинова, Р. (2023). ИЖОД ТУШУНЧАСИ ФАОЛИЯТНИ РИВОЖЛАНТИРИШ МЕХАНИЗМИ. *O‘ZBEKISTONDA FANLARARO INNOVATSIYALAR VA ILMIIY TADQIQOTLAR JURNALI*, 2(19), 854-861.

33. Шарофутдинова, Р. (2023). БОШЛАНҒИЧ СИНФ ЎҚУВЧИЛАРИНИНГ ИЖОДИЙ ФАОЛИЯТИНИ РИВОЖЛАНТИРИШ-ИЖТИМОЙ ПЕДАГОГИК ЗАРУРАТ СИФАТИДА. O'ZBEKISTONDA FANLARARO INNOVATSIYALAR VA ILMIY TADQIQOTLAR JURNALI, 2(19), 842-847.
34. Шарофутдинова, Р., & Абдуқодиров, Б. (2023). Технологик Таълим Жараёнида Ўқувчиларининг Ижодий Фаолиятини Ривожлантириш Омиллари Ва Тамойиллари. O'zbekistonda Fanlararo Innovatsiyalar Va Ilmiy Tadqiqotlar Jurnali, 2(19), 862-868.
35. Шарофутдинова, Р., & Абдужабборов, А. (2023). ТЕХНОЛОГИК ТАЪЛИМНИНГ ИЖОДИЙ ЙЎНАЛТИРИЛГАНЛИГИДА ҲАМКОРЛИК КЛАСТЕРИ. O'ZBEKISTONDA FANLARARO INNOVATSIYALAR VA ILMIY TADQIQOTLAR JURNALI, 2(19), 848-853.
36. Shavkatovna, S. R. N., & Sohiboxon, S. (2023). MAXSUS TA'LIMNING RIVOJLANISH BOSQICHLARI. O'ZBEKISTONDA FANLARARO INNOVATSIYALAR VA ILMIY TADQIQOTLAR JURNALI, 2(19), 830-836.
37. Ra'noxon, S., Mahpuza, A., & Rahmatjonzoda, A. (2022). THEORETICAL FOUNDATIONS FOR THE DEVELOPMENT OF LOGICAL THINKING WITH THE HELP OF INNOVATIVE TECHNOLOGIES. Web of Scientist: International Scientific Research Journal, 3(11), 881-885.
38. Mahpuza, A., & Rahmatjonzoda, A. (2022). THE USE OF MODERN PEDAGOGICAL TECHNOLOGIES IN MATHEMATICS LESSONS IN ELEMENTARY SCHOOL. European International Journal of Multidisciplinary Research and Management Studies, 2(11), 213-217.
39. Maxamadaliyevna, Y. D., & O'ljayevna, O. R. F. (2020). Tursunova Dilnavoz To 'lqin qizi, Sharofutdinova Ra'noxon Shavkatovna, Ashurova Oygul Anvarovna. Pedagogical features of mental development of preschool children. Solid State Technology, 63(6).
40. Mirzaxolmatovna, X. Z., Nematovna, R. S., & Shavkatovna, S. R. (2022). FORMS OF THINKING IN THE PROCESS OF STUDYING MATHEMATICS. European International Journal of Multidisciplinary Research and Management Studies, 2(12), 259-263.
41. Ganiev, A. A., Abdullaev, S. Y., & Abdurahmonov, S. Z. (2021). Combined treatment for early-stage skin cancer of the head and neck area. World Bulletin of Public Health, 4, 3-6.
42. Ganiev, A. A., & kizi Ganieva, O. O. TASAVVUF TARIQATI YO 'NALISHLARI VA NAQSHBANDIYA TARIQATINING O 'ZIGA XOS JIHATLARI.
43. Ruzmatovich, U. S., & Shohbozjon G'ayratjon o'g, Q. (2023). Uzbekistan's General Education School Physical Education Programme: A Curriculum Analysis. Best Journal of Innovation in Science, Research and Development, 2(5), 184-193.
44. Ruzmatovich, U. S., & Shohbozjon G'ayratjon o'g, Q. (2023). Examining the First Age Group's Health Test Needs for "Salomatlik" Regulation Using the Dynamic of Children's Motor Potential. Best Journal of Innovation in Science, Research and Development, 2(5), 194-200.
45. Kosimov, K., & Mamayusupov, J. (2019). Transitions melline integral of fractional integrodifferential operators. Scientific and Technical Journal of Namangan Institute of Engineering and Technology, 1(1), 12-15.

46. Qo'Ziyev, S. S., & Mamayusupov, J. S. (2021). Umumiy o'qitish ta'lim maktablari uchun elektron darslik yaratishning pedagogik shartlari. *Oriental renaissance: Innovative, educational, natural and social sciences*, 1(10), 447-453.
47. Мамаюсупов, Ж. Ш. (2022). Интегральное преобразование Меллина для оператора интегродифференцирования дробного порядка. *Periodica Journal of Modern Philosophy, Social Sciences and Humanities*, 11, 186-188.
48. Mamayusupov, J. S. O. (2022). "IQTISOD" YO'NALISHI MUTAXASSISLARINI TAYYORLASHDA MATEMATIKA FANINI O'QITISH USLUBIYOTI. *Academic research in educational sciences*, 3(3), 720-728.
49. Mamayusupov, J., & Sattarov, A. (2022). Mellin Integral Replacement and its Applications. *Eurasian Research Bulletin*, 15, 256-263.
50. Shoyunus o'g'li, M. J. (2023). PISA XALQARO BAHOLASH TIZIMI VA UNING MATEMATIK AHAMIYATI. *Journal of new century innovations*, 25(1), 3-8.
51. Shoyunus o'g'li, M. J. (2023). MATEMATIK MODEL VA MATEMATIK MODELLASHTIRISHNING UMUMIY PRINSIPLARI. *World scientific research journal*, 13(1), 45-48.
52. Vasiljonov, A. (2022). Basic theoretical principles of corpus linguistics. *Academicia Globe: Inderscience Research*, 3(2), 1-3.
53. Vasiljonov, A. (2022). LINGVISTIK TADQIQOTLARDA KORPUS O'RGANISH OBYEKTI SIFATIDA. *IJTIMOY FANLARDA INNOVASIYA ONLAYN ILMIY JURNALI*, 2(11), 176-182.
54. Vasiljonov, A. (2022). PRAGMALINGVISTIKA VA UNING TAHLILIIY SHAKLLANISH TARIXI. *Science and innovation*, 1(B8), 99-105.
55. Vasiljonov, A. (2022). PRAGMALINGUISTICS AND THE HISTORY OF ITS ANALYTICAL DEVELOPMENT. *Science and Innovation*, 1(8), 99-105.
56. Vasiljonov, A., & Isaqova, X. (2023). EFFECTIVENESS OF MOTHER TONGUE EDUCATION IN THE PRIMARY GRADES. *International journal of advanced research in education, technology and management*, 2(2).
57. KHALIMBOYEVA, F., & VOSILJONOV, A. (2023). MAKTABGACHA YOSHDAGI BOLALAR DIQQATINI RIVOJLANTIRISH MUAMMOSINI NAZARIY O'RGANILISHI. *Journal of Pedagogical and Psychological Studies*, 1(5), 94-98.
58. Soxibov, S. (2023). THE FIGHT AGAINST CORRUPTION IS A HUGE TASK. *Modern Science and Research*, 2(5), 1037-1041.
59. Soxibov, S. (2023). MEASURES TO FIGHT AGAINST CORRUPTION. *Modern Science and Research*, 2(5), 1031-1036.
60. Anvar o'g'li, S. S. (2023). PHILOSOPHICAL-ANALYTICAL ANALYSIS OF CONFLICT OF INTEREST AND PREVENTION OF CORRUPT RELATIONS. *International journal of advanced research in education, technology and management*, 2(3).
61. Anvar o'g'li, S. S. (2021, April). THE ROLE OF RELIGIOUS AND MORAL EDUCATION IN THE FIGHT AGAINST CORRUPTION, ALONG WITH THE USE OF ECONOMIC AND LEGAL FACTORS. In *E-Conference Globe* (pp. 55-57).

62. Нажмиддинов, Э., & Мухамедиев, М. (2023). FISH HELMINTHS IN FISH RESERVOIRS OF FERGANA VALLEY. *International journal of advanced research in education, technology and management*, 2(3).
63. Нажмиддинов, Э. Х., & Мухаммадиев, М. А. (2022). ФАРҒОНА ВОДИЙСИ СУВ ҲАВЗАЛАРИ БАЛИҚЛАРИ ГЕЛЬМИНТЛАРИНИНГ ТУР ТАРКИБИ. *INNOVATIVE DEVELOPMENTS AND RESEARCH IN EDUCATION*, 1(12), 60-68.
64. Нажмиддинов, Э. Х. (2022). ФАРҒОНА ВОДИЙСИ СУВ ҲАВЗАЛАРИ БАЛИҚЛАРИ ГЕЛЬМИНТЛАРИ. *ЎТМОЎИЙ ФАҒЛАРДА ИННОВАСИЯ ОНЛАЙН ИЛМИЙ ЖУРНАЛИ*, 2(11), 189-194.
65. Najmiddinov, E. (2022). THE SIGNIFICANCE OF NATURE IN THE FORMATION OF PRESCHOOL CHILDREN IN THE IDEAL GENERATION. *Science and Innovation*, 1(8), 149-154.
66. Najmiddinov, E. (2022). " ICHTHYOLOGY AND HYDROBIOLOGY" PROSPECTS FOR THE DEVELOPMENT OF DIRECTIONS IN UZBEKISTAN. *Science and Innovation*, 1(8), 152-160.
67. Abidjanovich, A. A. (2022). THE NEED TO IMPROVE HUMAN'S NOOSPHERICAL RELATIONSHIP TO NATURE. *INTERNATIONAL JOURNAL OF SOCIAL SCIENCE & INTERDISCIPLINARY RESEARCH* ISSN: 2277-3630 Impact factor: 7.429, 11(11), 23-30.
68. Abidjanovich, A. A. (2022). THE ROLE OF CONTINUOUS EDUCATION SYSTEM IN IMPROVING PERSONAL ECOLOGICAL CULTURE. *INTERNATIONAL JOURNAL OF SOCIAL SCIENCE & INTERDISCIPLINARY RESEARCH* ISSN: 2277-3630 Impact factor: 7.429, 11(11), 5-12.
69. Абдумаликов, А. (2022). АТРОФ-МУҲИТНИ АСРАШ БЎЙИЧА МИЛЛИЙ СТРАТЕГИК РЕЖА ВА УНИНГ АҲАМИЯТИ. *Central Asian Academic Journal of Scientific Research*, 2(2), 251-258.
70. Абдумаликов, А. (2022). ЯНГИ ТАРАҚҚИЁТ БОСҚИЧИДА ЭКОЛОГИК МОДЕРНИЗАЦИЯЛАШ ДАСТУРИ. *Scientific progress*, 3(2), 1179-1186.
71. Абдумаликов, А. А. (2019). Human and Natural Harmony in the Historical Process. *Scientific Bulletin of Namangan State University*, 1(5), 205-209.
72. Abidzhanovich, A. A. (2020). Issues Of Formation Of Rationality In Relations Of Nature With Society. *The American Journal of Social Science and Education Innovations*, 2(08), 301-304.
73. Abdumalikov, A. A. (2019). Environmental Ecological Policy in Uzbekistan and Necessity Of Formation Of Rational Communication To Nature. *Scientific and Technical Journal of Namangan Institute of Engineering and Technology*, 1(9), 94-101.
74. Мирзобоев, Й. А. (2022). Тур Ўзгариш Чизиқлари Учта Бўлган, Гиперболик Қисмларининг Ҳаммаси Харақтеристик Учбурчаклардан Иборат Бўлган Бешбурчакли Соҳада Учинчи Тартибли Кўринишдаги Параболик-Гиперболик Тенглама Учун Битта Чегаравий Масала Ҳақида. *Theory And Analytical Aspects Of Recent Research*, 1(5), 363-366.
75. MIRZABOYEV, Y. BOSHLANG'ICH SINFI O'QITUVCHILARINING MATEMATIKA O'QITISH METODIKASI. O'RTA UMUMTA'LIM MAKTABLARIDA MATEMATIKA O'QITISHNING MAQSADI. *ЭКОНОМИКА*, 169-172.

76. Iminov, B. B. (2020). INNOVATIVE CULTURAL LINKS ARE AN IMPORTANT FACTOR IN SOCIAL DEVELOPMENT. *Scientific and Technical Journal of Namangan Institute of Engineering and Technology*, 2(3), 263-270.
77. Iminov, B. B. (2019). A PHILOSOPHICAL APPROACH TO INNOVATIVE AND CULTURAL-RELATIONS AT A NEW STAGE OF DEVELOPMENT. *Scientific and Technical Journal of Namangan Institute of Engineering and Technology*, 1(5), 157-162.
78. Qizi, S. G. G. O. (2022). LINGUISTIC BASIS AND PEDAGOGICAL CONDITIONS OF TEACHING WORD MEANING TO PRIMARY CLASS STUDENTS. *European International Journal of Multidisciplinary Research and Management Studies*, 2(12), 117-123.
79. Qizi, S. G. G., & Teshaboyevna, D. D. Methods Of Formation Of Independent Reading Skills In Primary School Pupils. *JournalNX*, 21-24.
80. Kizi, S. G. G. (2021). Formation Of Independent Reading Skills in Primary School Students. *Texas Journal of Multidisciplinary Studies*, 2, 222-224.
81. Valijonovna, K. I., Rakhmatjonovich, T. D., & Mukhtoralievna, Z. S. (2022). Informational Technology at Education. *Spanish Journal of Innovation and Integrity*, 6, 262-266.
82. Akmaljonovna, A. Z. (2021). Methods of formation of independent reading skills in primary school students. *ACADEMICIA: An International Multidisciplinary Research Journal*, 11(3), 1425-1428.
83. Dehqonova, M., & Tagonova, G. (2022). The Importance of Didactic Games in Speech Therapy in the Development of Speech in Children with Autism and the Ability to Choose Effective Methods. *European Journal of Innovation In Nonformal Education*, 2(1), 133-137.
84. Dehqonova, M. (2022). BOLALARDAGI YOZUV BUZILISHLARI VA ULARDAGI DISGRAFIYADA O 'ZIGA XOS XATOLIKLARNI PAYDO BO 'LISH MEKANIZMI. YANGI O'ZBEKISTONDA MILLIY TARAQQIYOT VA INNOVASIYALAR, 405-407.
85. Dehqonova, M., & Najmiddinova, N. (2022). ALOHIDA EHTIYOJGA EGA BO'LGAN BOLALARNING OILAGA MOSLASHISHI UCHUN MUHIM OMILLAR. YANGI O'ZBEKISTONDA MILLIY TARAQQIYOT VA INNOVASIYALAR, 90-92.
86. Dehqonova, M. (2023). MAXSUS MAKTABDA DAKTIL NUTQINI O'QITISH-TADQIQOT OBYEKTI SIFATIDA. *Наука и инновация*, 1(1), 39-40.
87. Qizi, D. M. S., & Qizi, R. G. X. (2022). METHODS OF STUDYING ADDITION AND SUBTRACTION OF TWO-DIGIT NUMBERS IN ELEMENTARY SCHOOL. *Gospodarka i Innowacje.*, 22, 61-67.
88. Dehqonova, M. S. Q., & Axmedova, U. Y. Q. (2023). BO 'LAJAK BOSHLANG 'ICH SINF O 'QITUVCHILARINI MATEMATIK SAVODXONLIGINI OSHIRISH JARAYONIDA ULARNING TAFAKKURI, QOBILIYATI VA INTELLEKTUAL RIVOJLANISH. *Oriental renaissance: Innovative, educational, natural and social sciences*, 3(4-2), 251-256.
89. Otazhonov, S. M., Ergashev, R. N., Botirov, K. A., Qaxxorova, B. A., Xudoynazarova, M. A., Abdulkarimova, N. A., ... & Ismoilova, E. M. (2022, December). Influence of thickness and temperature on photoelectric properties of p-CdTe-nCdS and pCdTe-CdSe heterostructures. In *Journal of Physics: Conference Series* (Vol. 2388, No. 1, p. 012001). IOP Publishing.
90. Otajonov, S. M., Ergashev, R. N., Axmedov, T., Usmonov, Y., & Karimov, B. (2022, December). Photoelectric properties of solar cells based on pCdTe-nCdS and pCdTe-nCdSe

- heterostructures. In Journal of Physics: Conference Series (Vol. 2388, No. 1, p. 012062). IOP Publishing.
91. Abdulvakhidov, K., Li, Z., Abdulvakhidov, B., Soldatov, A., Otajonov, S., Ergashev, R., ... & Sitalo, E. (2023). Structure phase state and physical properties of  $\text{YbMn}_{1-x}\text{Fe}_x\text{O}_3$  compositions. Applied Physics A, 129(3), 185.
  92. Ahmedova, U. Y. Q., & Axmedova, M. U. B. Q. (2021). Vatanim Surati. Oriental renaissance: Innovative, educational, natural and social sciences, 1(11), 877-883.
  93. Axmedova, U. (2022). On Certain Conditions Of Striking Coefficients Of Fourier Series To Zero. Scientific and Technical Journal of Namangan Institute of Engineering and Technology, 3(3), 3-8.
  94. Qizi, A. U. Y., & Qizi, A. M. U. B. (2021). Research On Hydronyms and Their Importance.
  95. Umidaxon, A., & Gulirano, S. (2023). Boshlang'ich sinf matematika darslarida amaliy mashqlar yechish jarayonida o'quvchilarning fikrlash qobiliyatini ostirish omillari. Pedagogika, psixologiya va ijtimoiy tadqiqotlar, 2(5), 10-14.
  96. Axmedov, O. U. B. O. G., & Qizi, A. U. Y. (2022). STEROMETRIYA BO'LIMI VA UNING BA'ZI AKSIOMALARIDAN KELIB CHIQUADIGAN NATIJALAR. International scientific journal of Biruni, 1(2), 127-133.
  97. Axmedova, U. Y. Q., & Axmedova, M. U. B. Q. (2022). XALQ OG 'ZAKI IJOD NAMUNALARINING BOSHLANG 'ICH SINFLARIDA QO 'LLANISHI VA ULARNING MAZMUNYI GURUHLANISHI. International scientific journal of Biruni, 1(2), 345-351.
  98. Erkinovna, N. S. (2022). Educational Methods in Teaching the Russian Language. American Journal of Social and Humanitarian Research, 3(11), 260-263.
  99. Erkinovna, N. S. (2022). THE IMPORTANCE OF LISTENING SKILLS IN LEARNING THE RUSSIAN LANGUAGE. INNOVATIVE DEVELOPMENTS AND RESEARCH IN EDUCATION, 1(12), 138-145.
  100. Erkinovna, N. S. (2022). MECHANISMS OF EFFECTIVE TEACHING OF FOREIGN LANGUAGES USING INNOVATIVE METHODS. Uzbek Scholar Journal, 11, 132-135.
  101. Erkinovna, N. S. (2023). RUSSIAN LANGUAGE IN THE MODERN WORLD. Open Access Repository, 4(3), 284-295.
  102. Rakhmatdjonov Shokhjahan Dilshodbek o'g'li //the role of physical culture in providing the psychological health of the athlete// innovative developments and research in education. International scientific online conference. Canada. Part 2, 23.01.2022. 1-3
  103. Raxmatjonov Shoxjahon Dilshodbek o'g'li //SPORTCHI PSIXOLOGIK SALOMATLIGIGA TA'SIR ETUVCHI OMILLAR// GALAXY INTERNATIONAL INTERDISCIPLINARY RESEARCH JOURNAL (GIIRJ). Vol. 10, Issue 11, Nov.(2022). 117-121 pages.
  104. QURBONOVA Saida Miralimjanovna, RAXMATJONOV Shoxjahon Dilshodbek o'g'li //MAMLAKATIMIZ PSIXOLOGLARI ISHLARIDA SHAXSLARARO MUNOSABATDA MUOMALA MUAMMOSINING TALQINI// Journal of Pedagogical and Psychological Studies. Vol. 1. № 5, (2023). 99-103 pages.
  105. Raxmatjonov Shoxjahon Dilshodbek o'g'li //SPEECH ISSUES IN PSYCHOLINGUISTICS// IQRO JURNALI № 2. 04.2023. 503-511 betlar.

- 106.Raxmatjonov Shoxjahon Dilshodbek o‘g‘li, Vosiljonov Azizbek Boxodirjon o‘g‘li //XORIJ PSIXOLOGLARINING ISHLARIDA SHAXSNING TADQIQ ETILISHI// INNOVATIVE DEVELOPMENTS AND RESEARCH IN EDUCATION. Vol. 1. № 12, 2022. 39-47 pages.
- 107.Raxmatjonov Shoxjahon Dilshodbek o‘g‘li //TALABALARDA TOLERANTLIKNI RIVOJLANTIRISH – IJTIMOY PSIXOLOGIK MUAMMO SIFATIDA// International Journal of Economy and Innovation. Volume: 30. 2022. 66-70 pages.
- 108.Rakhmatdjonov Shokhjahan Dilshodbek o‘g‘li //PSYCHOLOGICAL ASPECTS OF THE SPORTSMAN PERSONALITY DURING COMPETITIONS// IJTIMOY FANLARDA INNOVASIYA ONLAYN ILMYIY JURNALI. Vol. 2 No. 11 (2022). 215-221 betlar.
- 109.Raxmatjonov Shoxjahon Dilshodbek o‘g‘li //Motiv Va Motivatsiya Muammosining Jahon Va Mahalliy Psixologlar Tomonidan Tadqiq Etilganligi// American Journal of Social and Humanitarian Research, Vol. 3 No. 11 (2022). 256-259 pages.
- 110.Raxmatjonov Shoxjahon Dilshodbek o‘g‘li //TOLERANTLIK SHAKLLANAYOTGAN SHAXS MODELINING TAVSIFI// International scientific journal «MODERN SCIENCE AND RESEARCH». VOLUME 2 / ISSUE 5 /2023. 761-764 pages.
- 111.. Raxmatjonov Shoxjahon Dilshodbek o‘g‘li. (2023). PSIXOLOGIYADA MOTIVATSIYA TURLARI, NAZARIYALARI VA TAHLILI. Научный Импульс, 1(10), 665-670.
- 112.Raximov, Q., & Samijonov, A. (2023). DESCRIPTION OF WAYS TO BUILD A SELF-SIMILAR SOLUTION. Modern Science and Research, 2(5), 950-958.
- 113.Raximov, Q., & Samijonov, A. (2023). DESCRIPTION OF PROCESSES WITH CONVECTIVE TRANSPORT. Modern Science and Research, 2(5), 941-949.
- 114.Kadirov, S. (2023). Historical and cultural monuments and their condition in fergana region (1991-2020 in the case of the city of margilan): the issue of preservation, protection and their use. Modern Science And Research, 2(5), 818-830.
- 115.Abduraxmonov, a., & kadirov, s. (2022). Demografik jarayonlarning iqtisodiy-ijtimoiy sohalarni rivojlanishi bilan bog‘liqligi va dastlabki xususiy mulk masalalari. Ijtimoiy fanlarda innovasiya onlayn ilmiy jurnali, 2(11), 222-229.
- 116.Yo‘lchiboyeva, L. (2023). METHODS FOR GROWING SPEECH SKILLS OF PRIMARY SCHOOL STUDENTS. Modern Science and Research, 2(5), 1028-1030.
- 117.Yo‘lchiboyeva, L. (2023). METHODOLOGY FOR TEACHING THE NOUN PHRASE CATEGORY: ENHANCING LANGUAGE LEARNING IN STUDENTS. Modern Science and Research, 2(5), 1025-1027.
- 118.Kalandarovna, Y. L. (2023). Superstitions in Linguoculturology. DENMARK" THEORETICAL AND PRACTICAL FOUNDATIONS OF SCIENTIFIC PROGRESS IN MODERN SOCIETY", 14(1).
- 119.Qalandarovna, Y. L. L. (2023). O‘QUVCHILAR NUTQINI O‘STIRISH METODIKASI. IQRO JURNALI, 2(2), 637-645.
- 120.Qalandarovna, Y. L. L. (2023). LINGVOKULTUROLOGIK BIRLIKLARNING NUTQDAGI O‘RNI. IQRO, 2(2), 522-529.
- 121.Kalandarovna, Y. L. (2022). ORIGIN AND CONCEPT OF TABOO VOCABULARY. Innovative Technologica: Methodical Research Journal, 3(10), 184-190.



IMPROVEMENT OF METHODOLOGICAL PEDAGOGICAL SKILLS OF  
DEVELOPING CREATIVE ACTIVITY OF PRIMARY SCHOOL  
STUDENTS

Sharofutdinova Ranoxon Shavkatovna

<https://doi.org/10.5281/zenodo.8031534>

**Abstract.** Today, the teacher requires the use of advanced pedagogical and new information technologies in the educational process. Proceeding from the above, based on our experience, we will describe our thoughts on the ways of teaching and learning through the use of interactive techniques in the lessons. We think that it will provide practical assistance to our colleagues in increasing the effectiveness of training. It also becomes one of their close assistants in the performance of a responsible task, such as the selection of students for their direction and the formation of skills in preparation for an independent life. Below we give recommendations on the application of modern methods of teaching on the basis of some topics in the cross-section of classes.

**Key words:** Collaborative Activity Of The Teacher And Students, Knowledge, Skills And Skills To The Students Through Training.

СОВЕРШЕНСТВОВАНИЕ МЕТОДИКО-ПЕДАГОГИЧЕСКИХ НАВЫКОВ  
РАЗВИТИЯ ТВОРЧЕСКОЙ АКТИВНОСТИ УЧАЩИХСЯ НАЧАЛЬНОЙ ШКОЛЫ

**Аннотация.** Сегодня учителю требуется использование передовых педагогических и новых информационных технологий в образовательном процессе. Исходя из вышеизложенного, основываясь на нашем опыте, мы опишем наши мысли о способах преподавания и обучения за счет использования интерактивных методик на уроках. Мы думаем, что это окажет практическую помощь нашим коллегам в повышении эффективности обучения. Он также становится одним из их ближайших помощников при выполнении ответственных задач, таких как отбор студентов для их направления и формирование навыков подготовки к самостоятельной жизни. Ниже мы приводим рекомендации по применению современных методов преподавания на основе некоторых тем в разрезе занятий.

**Ключевые слова:** Совместная Деятельность Преподавателя И Учащихся, Передача Знаний, Умений И Навыков Учащимся Посредством Обучения.

Education is a collaborative activity of the teacher and students, in the process of which the development of the individual, his / her knowledge and upbringing are also carried out. In the lessons, the teacher achieves his knowledge, skills and skills to the students through training, while the students will have the ability to use it as a result of their assimilation. In the process of learning, students use different forms of assimilation, that is, they rely on specific discrepancies in the perception, processing and application of the assimilated information. In the educational process, issues of education and training in the form of interaction of teachers and students at the time of classes, independent performance of students, extracurricular work are solved. The purpose of education is formed in accordance with the need of society.

Therefore, the purpose of education should be appropriate and proportionate. It was noted that the purpose of education in the scientific literature is to create the right, accurate, appropriate use of the opportunities, skills and skills, develop logical and creative thinking,

increase communicative literacy, integrate the National idea, form shargona education, the expression of spiritual enrichment of a person. On the basis of educational purpose, the culture of their communication is improved by independent thinking, increasing oral and written literacy, developing logical thinking. On the basis of educational purpose, spiritual, ideological, spiritual education is provided. In the process of language learning, it becomes possible to approach the cultural and moral values of the people. One of the great wise." as long as you live with the anxiety of the future, give your children good knowledge, read". It would not be a mistake if we say that the reforms carried out in the educational system of our country in the real sense were not a work aimed at achieving efficiency in a two-year or short period, but a change in the real sense for several hundred years. This shows that the wise policy lies at the time of the idea that all the children of our country –my children, they should be stronger, educated and of course happy than us, worrying about the future of our president, our future generation. It is known that the introduction of advanced pedagogical and new information technologies in education not only increases the effectiveness of training, but also plays an important role in the upbringing of an independent and logical thinking, comprehensively high spiritual person by applying the achievements of Science in practice.

Currently, interest in the application of interactive methods and information technologies in the educational process is increasing day by day. One of the reasons why this happens is that by this time, in traditional education, students are taught to acquire only ready-made knowledge, while the use of modern technologies teaches them to search for the knowledge they possess, independently study and think, analyze, and even draw the final conclusions themselves. The teacher in this process creates conditions for the development, formation, acquisition and education of the individual and at the same time performs the function of management, directing. It gives a positive result if used in the lessons of repetition or strengthening of the game-tasks in the training. The choice of what kind of a game task should depend on the type of lesson, the level at which students are taught to perform the game tasks, their level of knowledge, the possibilities of independent creative work, the ability to quickly restore the learned in memory, the extent to which creativity is also formed. In education, attention is paid to the issue of thinking the personality of the reader, understanding the thoughts of other people and teaching this idea to make literate statements in oral and written form, the main role is played by the perfection of an independent thinking, speech culture developed literate person. The lifestyle, cultural creativity of the nation is studied on the basis of its rich historical heritage.

#### **MATERIALS AND METHODS**

Today, the teacher requires the use of advanced pedagogical and new information technologies in the educational process. Proceeding from the above, based on our experience, we will describe our thoughts on the ways of teaching and learning through the use of interactive techniques in the lessons. We think that it will provide practical assistance to our colleagues in increasing the effectiveness of training. It also becomes one of their close assistants in the performance of a responsible task, such as the selection of students for their direction and the formation of skills in preparation for an independent life. Below we give recommendations on the application of modern methods of teaching on the basis of some topics in the cross-section of classes. You use it with a creative approach, and in response to the thoughts of our first president: "let's look for answers to the question of what we are doing today, in order to arouse

pride and pride in our children, a sense of loyalty to our sacred Mother Earth; we hope that you will add your own sense of achievement.

The use of interactive techniques and educational games, modern information and communication technologies in primary classes will help students to think independently, expand their creative search and logical thinking circles, as well as connect with life what they have learned in the lessons, increase their interest. Effective use of the conditions created on the basis of such modern requirements of teachers, organization of lessons on the basis of advanced pedagogical and Information Communication Technologies guarantees the quality of the educational process. It will give a positive result if it is used in the lessons of repetition or strengthening of the gametasks during the lessons. The choice of what kind of a game task should depend on the type of lesson, the level at which students are taught to perform the game tasks, their level of knowledge, the possibilities of independent creative work, the ability to quickly restore the learned in memory, the extent to which creativity is also formed.

In education, attention is paid to the issue of thinking the personality of the reader, understanding the thoughts of other people and teaching this idea to make literate statements in oral and written form, the main role is played by the perfection of an independent thinking, speech culture developed literate person. The lifestyle, cultural creativity of the nation is studied on the basis of its rich historical heritage.

### **CONCLUSION**

In our opinion, the main requirements for educational games are as follows:

1. Educational games should be suitable for the age of students;
2. The games should be in proportion to the essence of the subject matter under consideration;
3. The timing of educational games must be clearly defined;
4. Educational games should have both educational and educational significance;
5. The purpose, significance of educational games should be determined.

As long as the above requirements are met, the effectiveness of the lesson will increase, and modern technologies will serve the effectiveness of Education.

### **REFERENCES**

1. Мўйдинов, А. (2021). ЁШЛАРНИ ТУРЛИ ТАҲДИДЛАРДАН ҲИМОЯ ҚИЛИШДА АЖДОДЛАР МЕРОСИДАН ФЙДАЛАНИШНИНГ АҲАМИЯТИ. Academic research in educational sciences, 2(2), 132-137.
2. Asilbek, M. (2022). Socio-philosophical aspects of education of an enlightened person in the development of society. Conferencea, 183-186.
3. Adham o'g'li, M. A. (2022). THE ROLE OF NATIONAL WITCHCRAFT HERITAGE IN THE SPIRITUAL RISE OF SOCIETY (SOCIO-PHILOSOPHICAL ANALYSIS). American Journal of Interdisciplinary Research and Development, 10, 122-127.
4. Muydinov, A. (2022). ENLIGHTENMENT IN TURKESTAN IN THE SECOND HALF OF THE XIX-EARLY XX CENTURIES. ENLIGHTENMENT BY JADID SCHOOL. ASIA PACIFIC JOURNAL OF MARKETING & MANAGEMENT REVIEW ISSN: 2319-2836 Impact Factor: 7.603, 11(10), 14-20.

5. Ruzmatovich, u. S. (2022). Processes of organization of technical, tactical and physical preparation in national wrestling training. *International journal of research in commerce, it, engineering and social sciences issn: 2349-7793 impact factor: 6.876*, 16(3), 65-68.
6. Ruzmatovich, U. S. (2022). CHANGES EXPECTED TO COME IN OUR LIFE MOVEMENTS. *Web of Scientist: International Scientific Research Journal*, 3(3), 485-489.
7. Shohbozjon, K., & Azizjon, M. (2022). PREPARING SCHOOL STUDENTS IN THE FIELD OF PHYSICAL CULTURE AND SPORTS BEFORE ENTRY TO HIGHER EDUCATION. *INTERNATIONAL JOURNAL OF RESEARCH IN COMMERCE, IT, ENGINEERING AND SOCIAL SCIENCES ISSN: 2349-7793 Impact Factor: 6.876*, 16(10), 100-108.
8. Shavkatovna, S. R. (2021). Developing Critical Thinking In Primary School Students. *Conferencea*, 97-102.
9. Oljayevna, O., & Shavkatovna, S. (2020). The Development of Logical Thinking of Primary School Students in Mathematics. *European Journal of Research and Reflection in Educational Sciences*, 8(2), 235-239.
10. Uljaevna, U. F., & Shavkatovna, S. R. (2021). Development and education of preschool children. *Academicia: an international multidisciplinary research journal*, 11(2), 326-329.
11. Shavkatovna, S. R. N. (2021). Methodical Support Of Development Of Creative Activity Of Primary School Students. *Conferencea*, 74-76.
12. Ra'noxon, S. (2022). BOSHLANG'ICH MAKTAB O'QUVCHILARIDA MATEMATIKAGA MUNOSABAT. IJTIMOIY FANLARDA INNOVASIYA ONLAYN ILMIY JURNALI, 2(11), 203-207.
13. Shavkatovna, S. R. (2021). Methodological Support for The Development of Primary School Students' Creative Activities. *Texas Journal of Multidisciplinary Studies*, 2, 121-123.
14. Shavkatovna, S. R. (2021). Improvement of methodological pedagogical skills of developing creative activity of primary school students. *ACADEMICIA: An International Multidisciplinary Research Journal*, 11(10), 289-292.
15. Шарофутдинова, Р., & Абдуллаева, С. (2022). ФИКРЛАШ ҚОБИЛИЯТИНИ РИВОЖЛАНТИРИШДА МЕНТАЛ АРИФМЕТИКА. IJTIMOIY FANLARDA INNOVASIYA ONLAYN ILMIY JURNALI, 2(11), 235-239.
16. Maxamadaliyevna, Y. D., Oljayevna, O. F., Qizi, T. D. T., Shavkatovna, S. R. N., & Anvarovna, A. O. (2020). Pedagogical Features Of Mental Development Of Preschool Children. *Solid State Technology*, 63(6), 14221-14225.
17. Sharofutdinova, R. I., Asadullaev, A. N., & Tolibova, Z. X. (2021). The Factors and Basic Concepts Determining Community Health. *Central Asian Journal of Medical and Natural Science*, 2(5), 376-379.
18. Iqboljon, S. (2022). Boshlang'ich Sinf o'quv Jarayonida Axborot Texnologiyalaridan Foydalanish. *Ijodkor o'qituvchi*, 2(20), 137-140.
19. Iqboljon, S. (2022). KOMPYUTER YORDAMIDA DARSLARNI TASHKIL ETISH. O'ZBEKISTONDA FANLARARO INNOVATSIYALAR VA ILMIY TADQIQOTLAR JURNALI, 1(9), 246-249.

20. Sharofutdinov, I. (2023). DEVELOPMENT OF ACMEOLOGICAL COMPETENCE OF FUTURE EDUCATORS IN THE CONDITIONS OF INFORMING EDUCATION. *International Bulletin of Applied Science and Technology*, 3(5), 424-429.
21. Sharofutdinov, I. (2023). THE ACTUAL STATUS OF THE METHODOLOGY OF DEVELOPING ACMEOLOGICAL COMPETENCE OF FUTURE EDUCATORS IN THE CONDITIONS OF INFORMING EDUCATION. *Академические исследования в современной науке*, 2(12), 206-213.
22. Sharofutdinov, I. (2023). BO ‘LAJAK PEDAGOGLARNING AKMEOLOGIK KOMPETENTLIGINI RIVOJLANTIRISH METODIKASINING AMALIYOTDA QOLLASH. *Педагогика и психология в современном мире: теоретические и практические исследования*, 2(7), 54-58.
23. Sharofutdinov, I. (2023). PEDAGOGIK-PSIXOLOGIK FANLARNING BO ‘LAJAK PEDAGOGLARNING AKMEOLOGIK KOMPETENTLIGINI RIVOJLANTIRISHDAGI O ‘RNI. *Общественные науки в современном мире: теоретические и практические исследования*, 2(6), 17-24.
24. Sharofutdinov, I. (2023). TA’LIMNI AXBOROTLASHTIRISH SHAROITIDA BO ‘LAJAK PEDAGOGLARNING AKMEOLOGIK KOMPETENTLIGINI RIVOJLANTIRISH MEKANIZMLARINI TAKOMILLASHTIRISHNING PEDAGOGIK TIZIMI. *Инновационные исследования в современном мире: теория и практика*, 2(14), 13-19.
25. Sharofutdinov, I. (2023). TA’LIMNI AXBOROTLASHTIRISH SHAROITIDA BO ‘LAJAK PEDAGOGLARNING AKMEOLOGIK KOMPETENTLIGINI RIVOJLANTIRISH MODELI. *Наука и технология в современном мире*, 2(13), 77-84.
26. Sharofutdinov, I. (2023). STRUCTURE AND COMPONENTS OF THE DEVELOPMENT OF ACMEOLOGICAL COMPETENCE OF FUTURE EDUCATORS IN THE CONDITIONS OF EDUCATION INFORMATION. *International Bulletin of Applied Science and Technology*, 3(4), 574-580.
27. Sharofutdinov, I. (2023). FORMS OF SELF-DEVELOPMENT IN FUTURE PEDAGOGUES BASED ON THE ACMEOLOGICAL APPROACH IN THE PROCESS OF INFORMATIZATION OF EDUCATION. *Science and innovation*, 2(B3), 5-8.
28. Usmonjon o’g’li, S. I. (2022). TA’LIM TIZIMIDA RAQAMLI TEXNALOGIYA. *INNOVATIVE DEVELOPMENTS AND RESEARCH IN EDUCATION*, 1(12), 120-128.
29. Абдужабборов, А., & Шарофутдинова, Р. (2023). БОШЛАНҒИЧ СИНФ ЎҚУВЧИЛАРИДА ИЖОДИЙ ФАОЛИЯТНИ РИВОЖЛАНТИРИШГА ҚАРАТИЛГАН ТАЪЛИМ ТЕХНОЛОГИЯЛАРИ.
30. Sharofutdinova, R., & Abduqodirov, B. (2023). DEVELOPMENT OF CREATIVE ACTIVITY OF ELEMENTARY SCHOOL STUDENTS IN THE EDUCATIONAL PROCESS. *Modern Science and Research*, 2(5), 904-910.
31. Sharafutdinova, R., & Abdujabborov, A. (2023). EDUCATIONAL TECHNOLOGIES AIMED AT THE DEVELOPMENT OF CREATIVE ACTIVITY IN PRIMARY SCHOOL STUDENTS. *Modern Science and Research*, 2(5), 890-896.

32. Шарофутдинова, Р. (2023). ИЖОД ТУШУНЧАСИ ФАОЛИЯТНИ РИВОЖЛАНТИРИШ МЕХАНИЗМИ. O'ZBEKISTONDA FANLARARO INNOVATSIYALAR VA ILMIY TADQIQOTLAR JURNALI, 2(19), 854-861.
33. Шарофутдинова, Р. (2023). БОШЛАНГИЧ СИНФ ЎҚУВЧИЛАРИНИНГ ИЖОДИЙ ФАОЛИЯТИНИ РИВОЖЛАНТИРИШ-ИЖТИМОЙ ПЕДАГОГИК ЗАРУРАТ СИФАТИДА. O'ZBEKISTONDA FANLARARO INNOVATSIYALAR VA ILMIY TADQIQOTLAR JURNALI, 2(19), 842-847.
34. Шарофутдинова, Р., & Абдуқодиров, Б. (2023). ТЕХНОЛОГИК ТАЪЛИМ ЖАРАЁНИДА ўқувчиларининг ижодий фаолиятини ривожлантириш омиллари ва тамойиллари. O'zbekistonda fanlararo innovatsiyalar va ilmiy tadqiqotlar jurnali, 2(19), 862-868.
35. Шарофутдинова, Р., & Абдужабборов, А. (2023). ТЕХНОЛОГИК ТАЪЛИМНИНГ ИЖОДИЙ ЙЎНАЛТИРИЛГАНЛИГИДА ҲАМКОРЛИК КЛАСТЕРИ. O'ZBEKISTONDA FANLARARO INNOVATSIYALAR VA ILMIY TADQIQOTLAR JURNALI, 2(19), 848-853.
36. Shavkatovna, S. R. N., & Sohibaxon, S. (2023). MAXSUS TA'LIMNING RIVOJLANISH BOSQICHLARI. O'ZBEKISTONDA FANLARARO INNOVATSIYALAR VA ILMIY TADQIQOTLAR JURNALI, 2(19), 830-836.
37. Ra'noxon, S., Mahpuza, A., & Rahmatjonzoda, A. (2022). THEORETICAL FOUNDATIONS FOR THE DEVELOPMENT OF LOGICAL THINKING WITH THE HELP OF INNOVATIVE TECHNOLOGIES. *Web of Scientist: International Scientific Research Journal*, 3(11), 881-885.
38. Mahpuza, A., & Rahmatjonzoda, A. (2022). THE USE OF MODERN PEDAGOGICAL TECHNOLOGIES IN MATHEMATICS LESSONS IN ELEMENTARY SCHOOL. *European International Journal of Multidisciplinary Research and Management Studies*, 2(11), 213-217.
39. Maxamadaliyevna, Y. D., & O'ljayevna, O. R. F. (2020). Tursunova Dilnavoz To 'Iqin qizi, Sharofutdinova Ra'noxon Shavkatovna, Ashurova Oygul Anvarovna. Pedagogical features of mental development of preschool children. *Solid State Technology*, 63(6).
40. Mirzaxolmatovna, X. Z., Nematovna, R. S., & Shavkatovna, S. R. (2022). forms of thinking in the process of studying mathematics. *European International Journal of Multidisciplinary Research and Management Studies*, 2(12), 259-263.
41. Ganiev, A. A., Abdullaev, S. Y., & Abdurahmonov, S. Z. (2021). Combined treatment for early-stage skin cancer of the head and neck area. *World Bulletin of Public Health*, 4, 3-6.
42. Ganiev, A. A., & kizi Ganieva, O. O. TASAVVUF TARIQATI YO 'NALISHLARI VA NAQSHBANDIYA TARIQATINING O 'ZIGA XOS JIHATLARI.
43. Ruzmatovich, U. S., & Shohbozjon G'ayratjon o'g, Q. (2023). Uzbekistan's General Education School Physical Education Programme: A Curriculum Analysis. *Best Journal of Innovation in Science, Research and Development*, 2(5), 184-193.
44. Ruzmatovich, U. S., & Shohbozjon G'ayratjon o'g, Q. (2023). Examining the First Age Group's Health Test Needs for "Salomatlik" Regulation Using the Dynamic of Children's Motor Potential. *Best Journal of Innovation in Science, Research and Development*, 2(5), 194-200.

45. Kosimov, K., & Mamayusupov, J. (2019). Transitions melline integral of fractional integrodifferential operators. *Scientific and Technical Journal of Namangan Institute of Engineering and Technology*, 1(1), 12-15.
46. Qo'Ziyev, S. S., & Mamayusupov, J. S. (2021). Umumiy o 'rta ta'lim maktablari uchun elektron darslik yaratishning pedagogik shartlari. *Oriental renaissance: Innovative, educational, natural and social sciences*, 1(10), 447-453.
47. Мамаюсупов, Ж. Ш. (2022). Интегральное преобразование Меллина для оператора интегродифференцирования дробного порядка. *Periodica Journal of Modern Philosophy, Social Sciences and Humanities*, 11, 186-188.
48. Mamayusupov, J. S. O. (2022). "IQTISOD" YO'NALISHI MUTAXASSISLARINI TAYYORLASHDA MATEMATIKA FANINI O'QITISH USLUBIYOTI. *Academic research in educational sciences*, 3(3), 720-728.
49. Mamayusupov, J., & Sattarov, A. (2022). Mellin Integral Replacement and its Applications. *Eurasian Research Bulletin*, 15, 256-263.
50. Shoyunus o'g'li, M. J. (2023). PISA XALQARO BAHOLASH TIZIMI VA UNING MATEMATIK AHAMIYATI. *Journal of new century innovations*, 25(1), 3-8.
51. Shoyunus o'g'li, M. J. (2023). MATEMATIK MODEL VA MATEMATIK MODELLASHTIRISHNING UMUMIY PRINSIPLARI. *World scientific research journal*, 13(1), 45-48.
52. Vosiljonov, A. (2022). Basic theoretical principles of corpus linguistics. *Academicia Globe: Inderscience Research*, 3(2), 1-3.
53. Vosiljonov, A. (2022). LINGVISTIK TADQIQOTLARDA KORPUS O 'RGANISH OBYEKTI SIFATIDA. IJTIMOY FANLARDA INNOVASIYA ONLAYN ILMIY JURNALI, 2(11), 176-182.
54. Vosiljonov, A. (2022). PRAGMALINGVISTIKA VA UNING TAHLILY SHAKLLANISH TARIXI. *Science and innovation*, 1(B8), 99-105.
55. Vosiljonov, A. (2022). PRAGMALINGUISTICS AND THE HISTORY OF ITS ANALYTICAL DEVELOPMENT. *Science and Innovation*, 1(8), 99-105.
56. Vosiljonov, A., & Isaqova, X. (2023). EFFECTIVENESS OF MOTHER TONGUE EDUCATION IN THE PRIMARY GRADES. *International journal of advanced research in education, technology and management*, 2(2).
57. KHALIMBOYEVA, F., & VOSILJONOV, A. (2023). MAKTABGACHA YOSHDAGI BOLALAR DIQQATINI RIVOJLANTIRISH MUAMMOSINI NAZARIY O'RGANILISHI. *Journal of Pedagogical and Psychological Studies*, 1(5), 94-98.
58. Soxibov, S. (2023). THE FIGHT AGAINST CORRUPTION IS A HUGE TASK. *Modern Science and Research*, 2(5), 1037-1041.
59. Soxibov, S. (2023). MEASURES TO FIGHT AGAINST CORRUPTION. *Modern Science and Research*, 2(5), 1031-1036.
60. Anvar o'g'li, S. S. (2023). PHILOSOPHICAL-ANALYTICAL ANALYSIS OF CONFLICT OF INTEREST AND PREVENTION OF CORRUPT RELATIONS. *International journal of advanced research in education, technology and management*, 2(3).

61. Anvar o'g'li, S. S. (2021, April). THE ROLE OF RELIGIOUS AND MORAL EDUCATION IN THE FIGHT AGAINST CORRUPTION, ALONG WITH THE USE OF ECONOMIC AND LEGAL FACTORS. In E-Conference Globe (pp. 55-57).
62. Нажмиддинов, Э., & Мухамедиев, М. (2023). FISH HELMINTHS IN FISH RESERVOIRS OF FERGANA VALLEY. International journal of advanced research in education, technology and management, 2(3).
63. Нажмиддинов, Э. Х., & Мухаммадиев, М. А. (2022). ФАРФОНА ВОДИЙСИ СУВ ҲАВЗАЛАРИ БАЛИҚЛАРИ ГЕЛЬМИНТЛАРИНИНГ ТУР ТАРКИБИ. INNOVATIVE DEVELOPMENTS AND RESEARCH IN EDUCATION, 1(12), 60-68.
64. Нажмиддинов, Э. Х. (2022). ФАРФОНА ВОДИЙСИ СУВ ҲАВЗАЛАРИ БАЛИҚЛАРИ ГЕЛЬМИНТЛАРИ. ИТМОИЙ ФАНЛАРДА ИННОВАСИЯ ONLINE ILMIY JURNALI, 2(11), 189-194.
65. Najmiddinov, E. (2022). The significance of nature in the formation of preschool children in the ideal generation. Science and Innovation, 1(8), 149-154.
66. Najmiddinov, E. (2022). "ICHTHYOLOGY AND HYDROBIOLOGY" PROSPECTS FOR THE DEVELOPMENT OF DIRECTIONS IN UZBEKISTAN. Science and Innovation, 1(8), 152-160.
67. Abidjanovich, A. A. (2022). The need to improve human's noospheric relationship to nature. International journal of social science & interdisciplinary research issn: 2277-3630 Impact factor: 7.429, 11(11), 23-30.
68. Abidjanovich, A. A. (2022). THE ROLE OF CONTINUOUS EDUCATION SYSTEM IN IMPROVING PERSONAL ECOLOGICAL CULTURE. INTERNATIONAL JOURNAL OF SOCIAL SCIENCE & INTERDISCIPLINARY RESEARCH ISSN: 2277-3630 Impact factor: 7.429, 11(11), 5-12.
69. Абдумаликов, А. (2022). АТРОФ-МУҲИТНИ АСРАШ БЎЙИЧА МИЛЛИЙ СТРАТЕГИК РЕЖА ВА УНИНГ АҲАМИЯТИ. Central Asian Academic Journal of Scientific Research, 2(2), 251-258.
70. Абдумаликов, А. (2022). ЯНГИ ТАРАҚҚИЁТ БОСҚИЧИДА ЭКОЛОГИК МОДЕРНИЗАЦИЯЛАШ ДАСТУРИ. Scientific progress, 3(2), 1179-1186.
71. Абдумаликов, А. А. (2019). Human and Natural Harmony in the Historical Process. Scientific Bulletin of Namangan State University, 1(5), 205-209.
72. Abidzhanovich, A. A. (2020). Issues Of Formation Of Rationality In Relations Of Nature With Society. The American Journal of Social Science and Education Innovations, 2(08), 301-304.
73. Abdumalikov, A. A. (2019). Environmental Ecological Policy in Uzbekistan and Necessity Of Formation Of Rational Communication To Nature. Scientific and Technical Journal of Namangan Institute of Engineering and Technology, 1(9), 94-101.
74. Мирзабоев, Й. А. (2022). Тур Ўзгариш Чизиқлари Учта Бўлган, Гиперболик Қисмларининг Ҳаммаси Харақтеристик Учбурчаклардан Иборат Бўлган Бешбурчакли Соҳада Учунчи Тартибли Кўринишдаги Параболик-Гиперболик Тенглама Учун Битта Чегаравий Масала Ҳақида. Theory And Analytical Aspects Of Recent Research, 1(5), 363-366.



75. MIRZABOYEV, Y. BOSHLANG'ICH SINFI O'QITUVCHILARINING MATEMATIKA O 'QITISH METODIKASI. O 'RTA UMUMTA'LIM MAKTABLARIDA MATEMATIKA O 'QITISHNING MAQSADI. ЭКОНОМИКА, 169-172.
76. Iminov, B. B. (2020). INNOVATIVE CULTURAL LINKS ARE AN IMPORTANT FACTOR IN SOCIAL DEVELOPMENT. Scientific and Technical Journal of Namangan Institute of Engineering and Technology, 2(3), 263-270.
77. Iminov, B. B. (2019). A PHILOSOPHICAL APPROACH TO INNOVATIVE AND CULTURAL-RELATIONS AT A NEW STAGE OF DEVELOPMENT. Scientific and Technical Journal of Namangan Institute of Engineering and Technology, 1(5), 157-162.
78. Qizi, S. G. G. O. (2022). Linguistic basis and pedagogical conditions of teaching word meaning to primary class students. European International Journal of Multidisciplinary Research and Management Studies, 2(12), 117-123.
79. Qizi, S. G. G., & Teshaboyevna, D. D. Methods Of Formation Of Independent Reading Skills In Primary School Pupils. JournalNX, 21-24.
80. Kizi, S. G. G. (2021). Formation Of Independent Reading Skills in Primary School Students. Texas Journal of Multidisciplinary Studies, 2, 222-224.
81. Valijonovna, K. I., Rakhmatjonovich, T. D., & Mukhtoraliyevna, Z. S. (2022). Informational Technology at Education. Spanish Journal of Innovation and Integrity, 6, 262-266.
82. Akmaljonovna, A. Z. (2021). Methods of formation of independent reading skills in primary school students. ACADEMICIA: An International Multidisciplinary Research Journal, 11(3), 1425-1428.
83. Dehqonova, M., & Tagonova, G. (2022). The Importance of Didactic Games in Speech Therapy in the Development of Speech in Children with Autism and the Ability to Choose Effective Methods. European Journal of Innovation In Nonformal Education, 2(1), 133-137.
84. Dehqonova, M. (2022). Bolalardagi yozuv buzilishlari va ulardagi disgrafiyada o 'ziga xos xatoliklarni paydo bo 'lish mexanizmi. Yangi o'zbekistonda milliy taraqqiyot va innovasiyalar, 405-407.
85. Dehqonova, M., & Najmiddinova, N. (2022). Alohida ehtiyojga ega bo'lgan bolalarning oilaga moslashishi uchun muhim omillar. Yangi o'zbekistonda milliy taraqqiyot va innovasiyalar, 90-92.
86. Dehqonova, M. (2023). MAXSUS MAKTABDA DAKTIL NUTQINI O'QITISH-TADQIQOT OBYEKTI SIFATIDA. Наука и инновация, 1(1), 39-40.
87. Qizi, D. M. S., & Qizi, R. G. X. (2022). METHODS OF STUDYING ADDITION AND SUBTRACTION OF TWO-DIGIT NUMBERS IN ELEMENTARY SCHOOL. Gospodarka i Innowacje., 22, 61-67.
88. Dehqonova, M. S. Q., & Axmedova, U. Y. Q. (2023). BO 'LAJAK BOSHLANG 'ICH SINFI O 'QITUVCHILARINI MATEMATIK SAVODXONLIGINI OSHIRISH JARAYONIDA ULARNING TAFAKKURI, QOBILİYATI VA INTELLEKTUAL RIVOJLANISH. Oriental renaissance: Innovative, educational, natural and social sciences, 3(4-2), 251-256.
89. Otazhonov, S. M., Ergashev, R. N., Botirov, K. A., Qaxxorova, B. A., Xudoynazarova, M. A., Abdukurimova, N. A., ... & Ismoilova, E. M. (2022, December). Influence of thickness and temperature on photoelectric properties of p-CdTe-nCdS and pCdTe-CdSe

- heterostructures. In Journal of Physics: Conference Series (Vol. 2388, No. 1, p. 012001). IOP Publishing.
90. Otajonov, S. M., Ergashev, R. N., Axmedov, T., Usmonov, Y., & Karimov, B. (2022, December). Photoelectric properties of solar cells based on pCdTe-nCdS and pCdTe-nCdSe heterostructures. In Journal of Physics: Conference Series (Vol. 2388, No. 1, p. 012062). IOP Publishing.
91. Abdulvakhidov, K., Li, Z., Abdulvakhidov, B., Soldatov, A., Otajonov, S., Ergashev, R., ... & Sitalo, E. (2023). Structure phase state and physical properties of YbMn<sub>1-x</sub> Fe<sub>x</sub> O<sub>3</sub> compositions. Applied Physics A, 129(3), 185.
92. Ahmedova, U. Y. Q., & Axmedova, M. U. B. Q. (2021). Vatanim Surati. Oriental renaissance: Innovative, educational, natural and social sciences, 1(11), 877-883.
93. Axmedova, U. (2022). On Certain Conditions Of Striking Coefficients Of Fourier Series To Zero. Scientific and Technical Journal of Namangan Institute of Engineering and Technology, 3(3), 3-8.
94. Qizi, A. U. Y., & Qizi, A. M. U. B. (2021). Research On Hydronyms and Their Importance.
95. Umidaxon, A., & Gulirano, S. (2023). Boshlang'ich sinf matematika darslarida amaliy mashqlar yechish jarayonida o'quvchilarning fikrlash qobiliyatini ostirish omillari. Pedagogika, psixologiya va ijtimoiy tadqiqotlar, 2(5), 10-14.
96. Axmedov, O. U. B. O. G., & Qizi, A. U. Y. (2022). STEROMETRIYA BO'LIMI VA UNING BA'ZI AKSIOMALARIDAN KELIB CHIQUADIGAN NATIJALAR. International scientific journal of Biruni, 1(2), 127-133.
97. Axmedova, U. Y. Q., & Axmedova, M. U. B. Q. (2022). XALQ OG 'ZAKI IJOD NAMUNALARINING BOSHLANG 'ICH SINIF DARSLIKLARIDA QO 'LLANISHI VA ULARNING MAZMUNIIY GURUHLANISHI. International scientific journal of Biruni, 1(2), 345-351.
98. Erkinovna, N. S. (2022). Educational Methods in Teaching the Russian Language. American Journal of Social and Humanitarian Research, 3(11), 260-263.
99. Erkinovna, N. S. (2022). The importance of listening skills in learning the russian language. Innovative developments and research in education, 1(12), 138-145.
100. Erkinovna, N. S. (2022). Mechanisms of effective teaching of foreign languages using innovative methods. Uzbek scholar journal, 11, 132-135.
101. Erkinovna, n. S. (2023). Russian language in the modern world. Open Access Repository, 4(3), 284-295.
102. Rakhmatjonov Shokhjahan Dilshodbek o'g'li //the role of physical culture in providing the psychological health of the athlete// innovative developments and research in education. International scientific online conference. Canada. Part 2, 23.01.2022. 1-3
103. Raxmatjonov Shoxjahan Dilshodbek o'g'li //sportchi psixologik salomatligiga ta'sir etuvchi omillar// galaxy international interdisciplinary research journal (giirj). Vol. 10, Issue 11, Nov.(2022). 117-121 pages.
104. QURBONOVA Saida Miralimjanovna, RAXMATJONOV Shoxjahan Dilshodbek o'g'li //MAMLAKATIMIZ PSIXOLOGLARI ISHLARIDA SHAXSLARARO MUNOSABATDA MUOMALA MUAMMOSINING TALQINI// Journal of Pedagogical and Psychological Studies. Vol. 1. № 5, (2023). 99-103 pages.

- 105.Raxmatjonov Shoxjahon Dilshodbeko‘g‘li //SPEECH ISSUES IN PSYCHOLINGUISTICS// IQRO JURNALI № 2. 04.2023. 503-511 betlar.
- 106.Raxmatjonov Shoxjahon Dilshodbek o‘g‘li, Vosiljonov Azizbek Boxodirjon o‘g‘li //XORIJ PSIXOLOGLARINING ISHLARIDA SHAXSNING TADQIQ ETILISHI// INNOVATIVE DEVELOPMENTS AND RESEARCH IN EDUCATION. Vol. 1. № 12, 2022. 39-47 pages.
- 107.Raxmatjonov Shoxjahon Dilshodbek o‘g‘li //TALABALARDA TOLERANTLIKNI RIVOJLANTIRISH – IJTIMOY PSIXOLOGIK MUAMMO SIFATIDA// International Journal of Economy and Innovation. Volume: 30. 2022. 66-70 pages.
- 108.Rakhmatjonov Shokhjahon Dilshodbek o‘g‘li //PSYCHOLOGICAL ASPECTS OF THE SPORTSMAN PERSONALITY DURING COMPETITIONS// IJTIMOYIY FANLARDA INNOVASIYA ONLAYN ILMIY JURNALI. Vol. 2 No. 11 (2022). 215-221 betlar.
- 109.Raxmatjonov Shoxjahon Dilshodbek o‘g‘li //Motiv Va Motivatsiya Muammosining Jahon Va Mahalliy Psixologlar Tomonidan Tadqiq Etilganligi// American Journal of Social and Humanitarian Research, Vol. 3 No. 11 (2022). 256-259 pages.
- 110.Raxmatjonov Shoxjahon Dilshodbek o‘g‘li //TOLERANTLIK SHAKLLANAYOTGAN SHAXS MODELINING TAVSIFI// International scientific journal «MODERN SCIENCE AND RESEARCH». VOLUME 2 / ISSUE 5 /2023. 761-764 pages.
- 111.Raxmatjonov Shoxjahon Dilshodbek o‘g‘li. (2023). PSIXOLOGIYADA MOTIVATSIYA TURLARI, NAZARIYALARI VA TAHLILI. Научный Импульс, 1(10), 665-670.
- 112.Raximov, Q., & Samijonov, A. (2023). DESCRIPTION OF WAYS TO BUILD A SELF-SIMILAR SOLUTION. Modern Science and Research, 2(5), 950-958.
- 113.Raximov, Q., & Samijonov, A. (2023). DESCRIPTION OF PROCESSES WITH CONVECTIVE TRANSPORT. Modern Science and Research, 2(5), 941-949.
- 114.Kadirov, s. (2023). Historical and cultural monuments and their condition in fergana region (1991-2020 in the case of the city of margilan): the issue of preservation, protection and their use. Modern Science and Research, 2(5), 818-830.
- 115.Abduraxmonov, A., & Kadirov, s. (2022). Demografik jarayonlarning iqtisodiy-ijtimoiy sohalarni rivojlanishi bilan bog ‘liqligi va dastlabki xususiy mulk masalalari. Ijtimoiy fanlarda innovasiya onlayn ilmiy jurnali, 2(11), 222-229.
- 116.Yo‘lchiboyeva, L. (2023). METHODS FOR GROWING SPEECH SKILLS OF PRIMARY SCHOOL STUDENTS. Modern Science and Research, 2(5), 1028-1030.
- 117.Yo‘lchiboyeva, L. (2023). METHODOLOGY FOR TEACHING THE NOUN PHRASE CATEGORY: ENHANCING LANGUAGE LEARNING IN STUDENTS. Modern Science and Research, 2(5), 1025-1027.
- 118.Kalandarovna, Y. L. (2023). Superstitions in Linguoculturology. DENMARK" THEORETICAL AND PRACTICAL FOUNDATIONS OF SCIENTIFIC PROGRESS IN MODERN SOCIETY", 14(1).
- 119.Qalandarovna, Y. L. L. (2023). O ‘QUVCHILAR NUTQINI O ‘STIRISH METODIKASI. IQRO JURNALI, 2(2), 637-645.
- 120.Qalandarovna, Y. L. L. (2023). LINGVOKULTUROLOGIK BIRLIKLARNING NUTQDAGI O‘RNI. IQRO, 2(2), 522-529.
- 121.Kalandarovna, Y. L. (2022). ORIGIN AND CONCEPT OF TABOO VOCABULARY. Innovative Technologica: Methodical Research Journal, 3(10), 184-190

## KO'ZI OJIZ VA ZAYIF KO'RUVCHI O'QUVCHILARNING TA'LIM OLISHI.

Sharofutdinova Ra'noxon Shavkatovna

Ijtimoiy-gumanitar fanlar kafedrası o'qituvchisi

<https://doi.org/10.5281/zenodo.8031586>

**Annotasiya.** Ko'rish qobiliyatini va eshitish qobiliyatini qisman yaxshilagan bolalar bor, ular maktabga, o'rta va hatto universitetlarga qo'shilish imkoniyatiga ega. Ammo, agar ular hech bo'lmaganda hech qanday hissiyotlari rivojlangan narsaga ega bo'lmasalar, ular o'zlari va atrofdagi dunyo o'rtasida vositachiga ega bo'lishlari kerak bo'lgan joyda ixtisoslashgan bo'lishadi.

**Kalit so'z va iboralar:** ko'rish, nogironlik, eshitish, ko'zi ojiz, ko'rish qobiliyati zayif.

### EDUCATION OF BLIND AND WEAK-SIGHTED STUDENTS.

**Abstract.** There are children who have partially improved vision and hearing, they have the opportunity to join school, secondary and even universities. However, if they do not have at least something in which they have developed any emotions, they will be specialized where they need to have an intermediary between themselves and the world around them.

**Key words:** and phrases: vision, disability, hearing, blind, impaired vision.

### ОБРАЗОВАНИЕ СЛЕПЫХ И СЛАБОВИДЯЩИХ УЧАЩИХСЯ.

**Аннотация.** Есть дети, у которых частично улучшилось зрение и слух, у которых есть возможность поступить в школу, среднюю школу и даже университеты. Однако, если у них нет хотя бы чего-то эмоционально развитого, они будут специализироваться на том, где им нужен посредник между собой и окружающим миром.

**Ключевые слова:** и фразы: зрение, инвалидность, слух, слепота, нарушение зрения.

So'nggi yillarda mamlakatimizda "Inson qadri uchun" tamoyili asosida nogironligi bo'lgan shaxslarni qo'llab-quvvatlash tizimini yanada takomillashtirish, xususan ko'zi ojiz va ko'rishda nuqsoni bo'lgan bolalarning jamiyatdagi o'rnini mustahkamlash yuzasidan zarur chora-tadbirlar amalga oshirildi. Mazkur yo'nalishdagi islohotlarning izchilligi va tizimligini ta'minlash, ko'zi ojiz va zaif ko'ruvchi bolalarning ta'lim olishi uchun yaratilgan shart-sharoitlarni yanada yaxshilash, ularning jamiyatga moslashuviga ko'maklashish hamda qo'llab-quvvatlash bo'yicha ishlarni yangi bosqichga olib chiqish maqsadida, qator chora tadbirlar ko'rib borilmoqda.

Ko'zi ojiz bolalarga kiradi ko'rish va eshitish ma'nosida katta cheklovni nazarda tutadigan bir nechta nogironlik. Bu bolalar juda moslashtirilgan maxsus ta'lim va qo'llab-quvvatlash uslubiga muhtoj ular o'zlarining kundalik hayotlariga duch kelishlari uchun. Ko'pgina hollarda, ular karlar ekanligi aniqlangan bo'lsa-da, bu ularning ikkala hissiyotlari umuman buzilganligini anglatmaydi, balki qisman kamayishi mumkin.

Ko'zi ojiz bolalarning ta'limi har bir kishi ko'rsatadigan nogironlik turiga moslashtirilishi kerak. Ko'rish qobiliyatini va eshitish qobiliyatini qisman yaxshilagan bolalar bor, ular maktabga, o'rta va hatto universitetlarga qo'shilish imkoniyatiga ega. Ammo, agar ular hech bo'lmaganda hech qanday hissiyotlari rivojlangan narsaga ega bo'lmasalar, ular o'zlari va atrofdagi dunyo o'rtasida vositachiga ega bo'lishlari kerak bo'lgan joyda ixtisoslashgan bo'lishadi.

"Ko'rishida muammolari bo'lgan bolalar uchun ta'limning dastlabki o'zlashtirish davri asosan boshlang'ich sinflarga to'g'ri keladi. Ushbu bosqichda o'quvchilarga o'zaro va o'qituvchi bilan dastlabki muloqot o'rnatish, so'z boyligini oshirish, savodini chiqarish, mayda qo'l

motorikasini rivojlantirish hamda o‘z-o‘ziga xizmat qilish, predmet tasavvurini shakllantirish va ko‘ruv idrokini rivojlantirish, shuningdek, dastlabki matematik tasavvurlarni shakllantirish o‘rgatiladi. Bu esa, o‘quvchiga mazkur bosqichda boshlang‘ich ta‘limni mustahkam egallab olishiga yordam beradi.

Bundan tashqari, ko‘zi ojiz va zaif ko‘ruvchi bolalar davlat ixtisoslashtirilgan ta‘lim muassasalarida tayyorlov guruhlarining ochilishi hamda moslashtirilgan o‘quv dasturlarining yaratilishi ko‘zi ojiz va zaif ko‘ruvchi o‘quvchilarning umumta‘lim maktablarida joriy etilgan inklyuziv hamda boshlang‘ich tayanch korreksion sinflarga kengroq jalb etilishini va ularning inklyuziv ta‘lim olish huquqini ta‘minlashga xizmat qiladi”, - deyiladi vazirlik ma‘lumotida. Ko‘zi ojiz bolalar uchun ixtisoslashtirilgan maktab-internatlarda bolalar va o‘qituvchilar uchun zarur shart-sharoitlarni yaratish majburiy tartibda amalga oshiriladigan ishlar sirasiga kiradi. Ko‘zi ojiz o‘qituvchilar faoliyatini samarali olib borishi uchun maktab-internat kotib tayinlaydi. Umuman olganda, bu maktablardagi muhit ko‘zi ojiz pedagoglar uchun eng ijobiy muhitdir, chunki ular bu yerda ko‘rish qobiliyati cheklangan kishilarning mehnat qobiliyati haqidagi salbiy stereotiplarga va xurofotlarga to‘la jamiyatdan himoyalangan o‘z muhitlarida ishlashadi.

Ta‘kidlash joizki, ko‘plab pedagogik oliy o‘quv yurtlarini tamomlagan ko‘zi ojiz talabalar aynan bir vaqtlar o‘zlari tahsil olgan maxsus maktablarida ish topishga intilishadi, chunki u yerda ular uchun barcha zarur sharoitlar yaratilgan. Bundan tashqari, maxsus maktab-internat o‘qituvchilari oddiy umumta‘lim maktablari o‘qituvchilariga nisbatan ancha ahamiyatli ijtimoiy himoya bilan ta‘minlangan.

Lekin maxsus maktablar hammani ham sig‘diraolmaydi! Butun respublika bo‘ylab ko‘zi ojiz va zaif ko‘ruvchi bolalar uchun faqat 14 ta maktab-internat faoliyat ko‘rsatmoqda, ularda 2830 dan ortiq bola o‘qiydi va 823 o‘qituvchi va 606 tarbiyachi ishlaydi. Ko‘zi ojizlar jamiyati ma‘lumotlariga ko‘ra, O‘zbekistonda 66 mingdan ortiq ko‘rish qobiliyati cheklangan shaxslar ro‘yxatga olinganini inobatga oladigan bo‘lsak, oliy ta‘lim muassasalarining barcha ko‘zi ojiz bitiruvchilarini ixtisoslashtirilgan maktablarda ishga joylashtirishning imkoni yo‘q.

Hozirgi vaqtda nogironligi bo‘lgan bolalarning 26,8 foizi ixtisoslashtirilgan maktablar va maktab-internatlarga qamrab olingan. O‘tgan yili qabul qilingan inklyuziv ta‘limni rivojlantirish konsepsiyasida 2025 yilgacha maktab-internatdagi bolalar sonini bosqichma-bosqich 16% ga qisqartirish va umumiy o‘rta ta‘lim muassasalarida o‘qiyotgan nogironligi bo‘lgan bolalarning ulushini hozirgi 16,5% dan 40% gacha oshirish ko‘zda tutilgan.

Agar ko‘zi ojiz bola oddiy maktabga o‘qishga kirsak, u uchun barcha oqilona qulayliklar oldindan tayyorlanishi kerak — qulay formatlardagi (Brayl alifbosida, katta shriftda yoki audio formatida) o‘quv materiallari. Maktabda ko‘rish qobiliyati cheklangan o‘quvchiga individual yordam ko‘rsatadigan malakali o‘qituvchilarning mavjudligi ham muhim ahamiyatga ega.

Ko‘zi ojiz o‘qituvchilar O‘zbekistonda inklyuziv ta‘limni rivojlantirish uchun muhim inson resursiga aylanishi mumkin, chunki ular nafaqat ixtisoslashtirilgan pedagogik mahoratga ega (Brayl alifbosida yoki boshqa formatlarda bajarilgan uy vazifalari va nazorat ishlarini tekshirish), balki ko‘zi ojiz va zaif ko‘ruvchi o‘quvchilar bilan bo‘lishadigan hayotiy tajribaga ega. Bundan tashqari, agar ko‘zi ojiz o‘qituvchilar uchun zarur shart-sharoitlar yaratilsa, u holda ular nogironligi bo‘lmagan bolalarga ham ta‘lim berishlari mumkin.

## REFERENCES

1. Мўйдинов, А. (2021). ЁШЛАРНИ ТУРЛИ ТАХДИДЛАРДАН ҲИМОЯ ҚИЛИШДА АЖДОДЛАР МЕРОСИДАН ФОЙДАЛАНИШНИНГ АҲАМИЯТИ. *Academic research in educational sciences*, 2(2), 132-137.
2. Asilbek, M. (2022). SOCIO-PHILOSOPHICAL ASPECTS OF EDUCATION OF AN ENLIGHTENED PERSON IN THE DEVELOPMENT OF SOCIETY. *Conferencea*, 183-186.
3. Adham o'g'li, M. A. (2022). THE ROLE OF NATIONAL WITCHCRAFT HERITAGE IN THE SPIRITUAL RISE OF SOCIETY (SOCIO-PHILOSOPHICAL ANALYSIS). *American Journal of Interdisciplinary Research and Development*, 10, 122-127.
4. Muydinov, A. (2022). ENLIGHTENMENT IN TURKESTAN IN THE SECOND HALF OF THE XIX-EARLY XX CENTURIES. ENLIGHTENMENT BY JADID SCHOOL. *ASIA PACIFIC JOURNAL OF MARKETING & MANAGEMENT REVIEW* ISSN: 2319-2836 Impact Factor: 7.603, 11(10), 14-20.
5. Ruzmatovich, U. S. (2022). PROCESSES OF ORGANIZATION OF TECHNICAL, TACTICAL AND PHYSICAL PREPARATION IN NATIONAL WRESTLING TRAINING. *INTERNATIONAL JOURNAL OF RESEARCH IN COMMERCE, IT, ENGINEERING AND SOCIAL SCIENCES* ISSN: 2349-7793 Impact Factor: 6.876, 16(3), 65-68.
6. Ruzmatovich, U. S. (2022). CHANGES EXPECTED TO COME IN OUR LIFE MOVEMENTS. *Web of Scientist: International Scientific Research Journal*, 3(3), 485-489.
7. Shohbozjon, K., & Azizjon, M. (2022). PREPARING SCHOOL STUDENTS IN THE FIELD OF PHYSICAL CULTURE AND SPORTS BEFORE ENTRY TO HIGHER EDUCATION. *INTERNATIONAL JOURNAL OF RESEARCH IN COMMERCE, IT, ENGINEERING AND SOCIAL SCIENCES* ISSN: 2349-7793 Impact Factor: 6.876, 16(10), 100-108.
8. Shavkatovna, S. R. (2021). Developing Critical Thinking In Primary School Students. *Conferencea*, 97-102.
9. Oljayevna, O., & Shavkatovna, S. (2020). The Development of Logical Thinking of Primary School Students in Mathematics. *European Journal of Research and Reflection in Educational Sciences*, 8(2), 235-239.
10. Uljaevna, U. F., & Shavkatovna, S. R. (2021). Development and education of preschool children. *Academicia: an international multidisciplinary research journal*, 11(2), 326-329.
11. Shavkatovna, S. R. N. (2021). Methodical Support Of Development Of Creative Activity Of Primary School Students. *Conferencea*, 74-76.
12. Ra'noxon, S. (2022). BOSHLANG'ICH MAKTAB O'QUVCHILARIDA MATEMATIKAGA MUNOSABAT. IJTIMOY FANLARDA INNOVASIYA ONLAYN ILMYIY JURNALI, 2(11), 203-207.

13. Shavkatovna, S. R. (2021). Methodological Support for The Development of Primary School Students' Creative Activities. *Texas Journal of Multidisciplinary Studies*, 2, 121-123.
14. Shavkatovna, S. R. (2021). Improvement of methodological pedagogical skills of developing creative activity of primary school students. *ACADEMICIA: An International Multidisciplinary Research Journal*, 11(10), 289-292.
15. Шарофутдинова, Р., & Абдуллаева, С. (2022). ФИКРЛАШ ҚОБИЛИЯТИНИ РИВОЖЛАНТИРИШДА МЕНТАЛ АРИФМЕТИКА. *ЎТМОИЙ ФАНLARDA INNOVASIYA ONLAYN ILMIY JURNALI*, 2(11), 235-239.
16. Maxamadaliyevna, Y. D., òljayevna, ò. F., Qizi, T. D. T., Shavkatovna, S. R. N., & Anvarovna, A. O. (2020). Pedagogical Features Of Mental Development Of Preschool Children. *Solid State Technology*, 63(6), 14221-14225.
17. Sharofutdinova, R. I., Asadullaev, A. N., & Tolibova, Z. X. (2021). The Factors and Basic Concepts Determining Community Health. *Central Asian Journal of Medical and Natural Science*, 2(5), 376-379.
18. Iqboljon, S. (2022). Boshlang'ich Sinf o'quv Jarayonida Axborot Texnologiyalaridan Foydalanish. *Ijodkor o'qituvchi*, 2(20), 137-140.
19. Iqboljon, S. (2022). KOMPYUTER YORDAMIDA DARSLARNI TASHKIL ETISH. *O'ZBEKISTONDA FANLARARO INNOVATSIYALAR VA ILMIY TADQIQOTLAR JURNALI*, 1(9), 246-249.
20. Sharofutdinov, I. (2023). DEVELOPMENT OF ACMEOLOGICAL COMPETENCE OF FUTURE EDUCATORS IN THE CONDITIONS OF INFORMING EDUCATION. *International Bulletin of Applied Science and Technology*, 3(5), 424-429.
21. Sharofutdinov, I. (2023). THE ACTUAL STATUS OF THE METHODOLOGY OF DEVELOPING ACMEOLOGICAL COMPETENCE OF FUTURE EDUCATORS IN THE CONDITIONS OF INFORMING EDUCATION. *Академические исследования в современной науке*, 2(12), 206-213.
22. Sharofutdinov, I. (2023). BO 'LAJAK PEDAGOGLARNING AKMEOLOGIK KOMPETENTLIGINI RIVOJLANTIRISH METODIKASINING AMALIYOTDA QOLLASH. *Педагогика и психология в современном мире: теоретические и практические исследования*, 2(7), 54-58.
23. Sharofutdinov, I. (2023). PEDAGOGIK-PSIXOLOGIK FANLARNING BO 'LAJAK PEDAGOGLARNING AKMEOLOGIK KOMPETENTLIGINI RIVOJLANTIRISHDAGI O 'RNI. *Общественные науки в современном мире: теоретические и практические исследования*, 2(6), 17-24.
24. Sharofutdinov, I. (2023). TA'LIMNI AXBOROTLASHTIRISH SHAROITIDA BO 'LAJAK PEDAGOGLARNING AKMEOLOGIK KOMPETENTLIGINI RIVOJLANTIRISH MEXANIZMLARINI TAKOMILLASHTIRISHNING PEDAGOGIK TIZIMI. *Инновационные исследования в современном мире: теория и практика*, 2(14), 13-19.
25. Sharofutdinov, I. (2023). TA'LIMNI AXBOROTLASHTIRISH SHAROITIDA BO 'LAJAK PEDAGOGLARNING AKMEOLOGIK KOMPETENTLIGINI

- RIVOJLANTIRISH MODELI. Наука и технология в современном мире, 2(13), 77-84.
26. Sharofutdinov, I. (2023). STRUCTURE AND COMPONENTS OF THE DEVELOPMENT OF ACMEOLOGICAL COMPETENCE OF FUTURE EDUCATORS IN THE CONDITIONS OF EDUCATION INFORMATION. *International Bulletin of Applied Science and Technology*, 3(4), 574-580.
27. Sharofutdinov, I. (2023). FORMS OF SELF-DEVELOPMENT IN FUTURE PEDAGOGUES BASED ON THE ACMEOLOGICAL APPROACH IN THE PROCESS OF INFORMATIZATION OF EDUCATION. *Science and innovation*, 2(B3), 5-8.
28. Usmonjon o'g'li, S. I. (2022). TA'LIM TIZIMIDA RAQAMLI TEXNALOGIYA. *INNOVATIVE DEVELOPMENTS AND RESEARCH IN EDUCATION*, 1(12), 120-128.
29. Абдужабборов, А., & Шарофутдинова, Р. (2023). БОШЛАНГИЧ СИНФ ЎҚУВЧИЛАРИДА ИЖОДИЙ ФАОЛИЯТНИ РИВОЖЛАНТИРИШГА ҚАРАТИЛГАН ТАЪЛИМ ТЕХНОЛОГИЯЛАРИ.
30. Sharofutdinova, R., & Abduqodirov, B. (2023). DEVELOPMENT OF CREATIVE ACTIVITY OF ELEMENTARY SCHOOL STUDENTS IN THE EDUCATIONAL PROCESS. *Modern Science and Research*, 2(5), 904-910.
31. Sharafutdinova, R., & Abdujabborov, A. (2023). EDUCATIONAL TECHNOLOGIES AIMED AT THE DEVELOPMENT OF CREATIVE ACTIVITY IN PRIMARY SCHOOL STUDENTS. *Modern Science and Research*, 2(5), 890-896.
32. Шарофутдинова, Р. (2023). ИЖОД ТУШУНЧАСИ ФАОЛИЯТНИ РИВОЖЛАНТИРИШ МЕХАНИЗМИ. *О'ЗБЕКISTONDA FANLARARO INNOVATSIYALAR VA ILMIY TADQIQOTLAR JURNALI*, 2(19), 854-861.
33. Шарофутдинова, Р. (2023). БОШЛАНГИЧ СИНФ ЎҚУВЧИЛАРИНИНГ ИЖОДИЙ ФАОЛИЯТИНИ РИВОЖЛАНТИРИШ-ИЖТИМОЙ ПЕДАГОГИК ЗАРУРАТ СИФАТИДА. *О'ЗБЕКISTONDA FANLARARO INNOVATSIYALAR VA ILMIY TADQIQOTLAR JURNALI*, 2(19), 842-847.
34. Шарофутдинова, Р., & Абдуқодиров, Б. (2023). ТЕХНОЛОГИК ТАЪЛИМ ЖАРАЁНИДА ЎҚУВЧИЛАРИНИНГ ИЖОДИЙ ФАОЛИЯТИНИ РИВОЖЛАНТИРИШ ОМИЛЛАРИ ВА ТАМОЙИЛЛАРИ. *О'ЗБЕКISTONDA FANLARARO INNOVATSIYALAR VA ILMIY TADQIQOTLAR JURNALI*, 2(19), 862-868.
35. Шарофутдинова, Р., & Абдужабборов, А. (2023). ТЕХНОЛОГИК ТАЪЛИМНИНГ ИЖОДИЙ ЙЎНАЛТИРИЛГАНЛИГИДА ҲАМКОРЛИК КЛАСТЕРИ. *О'ЗБЕКISTONDA FANLARARO INNOVATSIYALAR VA ILMIY TADQIQOTLAR JURNALI*, 2(19), 848-853.
36. Shavkatovna, S. R. N., & Sohibaxon, S. (2023). MAXSUS TA'LIMNING RIVOJLANISH BOSQICHLARI. *О'ЗБЕКISTONDA FANLARARO INNOVATSIYALAR VA ILMIY TADQIQOTLAR JURNALI*, 2(19), 830-836.
37. Ra'noxon, S., Mahpuza, A., & Rahmatjonzoda, A. (2022). THEORETICAL FOUNDATIONS FOR THE DEVELOPMENT OF LOGICAL THINKING WITH



- THE HELP OF INNOVATIVE TECHNOLOGIES. Web of Scientist: International Scientific Research Journal, 3(11), 881-885.
38. Mahpuza, A., & Rahmatjonzoda, A. (2022). THE USE OF MODERN PEDAGOGICAL TECHNOLOGIES IN MATHEMATICS LESSONS IN ELEMENTARY SCHOOL. *European International Journal of Multidisciplinary Research and Management Studies*, 2(11), 213-217.
  39. Maxamadaliyevna, Y. D., & O'ljayevna, O. R. F. (2020). Tursunova Dilnavoz To 'Iqin qizi, Sharofutdinova Ra'noxon Shavkatovna, Ashurova Oygul Anvarovna. Pedagogical features of mental development of preschool children. *Solid State Technology*, 63(6).
  40. Mirzaxolmatovna, X. Z., Nematovna, R. S., & Shavkatovna, S. R. (2022). FORMS OF THINKING IN THE PROCESS OF STUDYING MATHEMATICS. *European International Journal of Multidisciplinary Research and Management Studies*, 2(12), 259-263.
  41. Ganiev, A. A., Abdullaev, S. Y., & Abdurahmonov, S. Z. (2021). Combined treatment for early-stage skin cancer of the head and neck area. *World Bulletin of Public Health*, 4, 3-6.
  42. Ganiev, A. A., & kizi Ganieva, O. O. TASAVVUF TARIQATI YO 'NALISHLARI VA NAQSHBANDIYA TARIQATINING O 'ZIGA XOS JIHATLARI.
  43. Ruzmatovich, U. S., & Shohbozjon G'ayratjon o'g, Q. (2023). Uzbekistan's General Education School Physical Education Programme: A Curriculum Analysis. *Best Journal of Innovation in Science, Research and Development*, 2(5), 184-193.
  44. Ruzmatovich, U. S., & Shohbozjon G'ayratjon o'g, Q. (2023). Examining the First Age Group's Health Test Needs for "Salomatlik" Regulation Using the Dynamic of Children's Motor Potential. *Best Journal of Innovation in Science, Research and Development*, 2(5), 194-200.
  45. Kosimov, K., & Mamayusupov, J. (2019). Transitions melline integral of fractional integrodifferential operators. *Scientific and Technical Journal of Namangan Institute of Engineering and Technology*, 1(1), 12-15.
  46. Qo'Ziyev, S. S., & Mamayusupov, J. S. (2021). Umumiy o 'rta ta'lim maktablari uchun elektron darslik yaratishning pedagogik shartlari. *Oriental renaissance: Innovative, educational, natural and social sciences*, 1(10), 447-453.
  47. Мамаюсупов, Ж. Ш. (2022). Интегральное преобразование Меллина для оператора интегродифференцирования дробного порядка. *Periodica Journal of Modern Philosophy, Social Sciences and Humanities*, 11, 186-188.
  48. Mamayusupov, J. S. O. (2022). "IQTISOD" YO'NALISHI MUTAXASSISLARINI TAYYORLASHDA MATEMATIKA FANINI O'QITISH USLUBIYOTI. *Academic research in educational sciences*, 3(3), 720-728.
  49. Mamayusupov, J., & Sattarov, A. (2022). Mellin Integral Replacement and its Applications. *Eurasian Research Bulletin*, 15, 256-263.
  50. Shoyunus o'g'li, M. J. (2023). PISA XALQARO BAHOLASH TIZIMI VA UNING MATEMATIK AHAMIYATI. *Journal of new century innovations*, 25(1), 3-8.

51. Shoyunus o'g'li, M. J. (2023). MATEMATIK MODEL VA MATEMATIK MODELLASHTIRISHNING UMUMIY PRINSIPLARI. World scientific research journal, 13(1), 45-48.
52. Vasiljonov, A. (2022). Basic theoretical principles of corpus linguistics. *Academicia Globe: Inderscience Research*, 3(2), 1-3.
53. Vasiljonov, A. (2022). LINGVISTIK TADQIQOTLARDA KORPUS O'RGANISH OBYEKTI SIFATIDA. IJTIMOIIY FANLARDA INNOVASIYA ONLAYN ILMIY JURNALI, 2(11), 176-182.
54. Vasiljonov, A. (2022). PRAGMALINGVISTIKA VA UNING TAHLILIIY SHAKLLANISH TARIXI. *Science and innovation*, 1(B8), 99-105.
55. Vasiljonov, A. (2022). PRAGMALINGUISTICS AND THE HISTORY OF ITS ANALYTICAL DEVELOPMENT. *Science and Innovation*, 1(8), 99-105.
56. Vasiljonov, A., & Isaqova, X. (2023). EFFECTIVENESS OF MOTHER TONGUE EDUCATION IN THE PRIMARY GRADES. *International journal of advanced research in education, technology and management*, 2(2).
57. KHALIMBOYEVA, F., & VOSILJONOV, A. (2023). MAKTABGACHA YOSHDAGI BOLALAR DIQQATINI RIVOJLANTIRISH MUAMMOSINI NAZARIY O'RGANILISHI. *Journal of Pedagogical and Psychological Studies*, 1(5), 94-98.
58. Soxibov, S. (2023). THE FIGHT AGAINST CORRUPTION IS A HUGE TASK. *Modern Science and Research*, 2(5), 1037-1041.
59. Soxibov, S. (2023). MEASURES TO FIGHT AGAINST CORRUPTION. *Modern Science and Research*, 2(5), 1031-1036.
60. Anvar o'g'li, S. S. (2023). PHILOSOPHICAL-ANALYTICAL ANALYSIS OF CONFLICT OF INTEREST AND PREVENTION OF CORRUPT RELATIONS. *International journal of advanced research in education, technology and management*, 2(3).
61. Anvar o'g'li, S. S. (2021, April). THE ROLE OF RELIGIOUS AND MORAL EDUCATION IN THE FIGHT AGAINST CORRUPTION, ALONG WITH THE USE OF ECONOMIC AND LEGAL FACTORS. In *E-Conference Globe* (pp. 55-57).
62. Нажмиддинов, Э., & Мухамедиев, М. (2023). FISH HELMINTHS IN FISH RESERVOIRS OF FERGANA VALLEY. *International journal of advanced research in education, technology and management*, 2(3).
63. Нажмиддинов, Э. Х., & Мухаммадиев, М. А. (2022). ФАРФОНА ВОДИЙСИ СУВ ҲАВЗАЛАРИ БАЛИҚЛАРИ ГЕЛЬМИНТЛАРИНИНГ ТУР ТАРКИБИ. *INNOVATIVE DEVELOPMENTS AND RESEARCH IN EDUCATION*, 1(12), 60-68.
64. Нажмиддинов, Э. Х. (2022). ФАРФОНА ВОДИЙСИ СУВ ҲАВЗАЛАРИ БАЛИҚЛАРИ ГЕЛЬМИНТЛАРИ. IJTIMOIIY FANLARDA INNOVASIYA ONLAYN ILMIY JURNALI, 2(11), 189-194.
65. Najmiddinov, E. (2022). THE SIGNIFICANCE OF NATURE IN THE FORMATION OF PRESCHOOL CHILDREN IN THE IDEAL GENERATION. *Science and Innovation*, 1(8), 149-154.

66. Najmiddinov, E. (2022). " ICHTHYOLOGY AND HYDROBIOLOGY" PROSPECTS FOR THE DEVELOPMENT OF DIRECTIONS IN UZBEKISTAN. *Science and Innovation*, 1(8), 152-160.
67. Abidjanovich, A. A. (2022). THE NEED TO IMPROVE HUMAN'S NOOSPHERICAL RELATIONSHIP TO NATURE. *INTERNATIONAL JOURNAL OF SOCIAL SCIENCE & INTERDISCIPLINARY RESEARCH* ISSN: 2277-3630 Impact factor: 7.429, 11(11), 23-30.
68. Abidjanovich, A. A. (2022). THE ROLE OF CONTINUOUS EDUCATION SYSTEM IN IMPROVING PERSONAL ECOLOGICAL CULTURE. *INTERNATIONAL JOURNAL OF SOCIAL SCIENCE & INTERDISCIPLINARY RESEARCH* ISSN: 2277-3630 Impact factor: 7.429, 11(11), 5-12.
69. Абдумаликов, А. (2022). АТРОФ-МУҲИТНИ АСРАШ БЎЙИЧА МИЛЛИЙ СТРАТЕГИК РЕЖА ВА УНИНГ АҲАМИЯТИ. *Central Asian Academic Journal of Scientific Research*, 2(2), 251-258.
70. Абдумаликов, А. (2022). ЯНГИ ТАРАҚҚИЁТ БОСҚИЧИДА ЭКОЛОГИК МОДЕРНИЗАЦИЯЛАШ ДАСТУРИ. *Scientific progress*, 3(2), 1179-1186.
71. Абдумаликов, А. А. (2019). Human and Natural Harmony in the Historical Process. *Scientific Bulletin of Namangan State University*, 1(5), 205-209.
72. Abidzhanovich, A. A. (2020). Issues Of Formation Of Rationality In Relations Of Nature With Society. *The American Journal of Social Science and Education Innovations*, 2(08), 301-304.
73. Abdumalikov, A. A. (2019). Environmental Ecological Policy in Uzbekistan and Necessity Of Formation Of Rational Communication To Nature. *Scientific and Technical Journal of Namangan Institute of Engineering and Technology*, 1(9), 94-101.
74. Мирзабоев, Й. А. (2022). Тур Ўзгариш Чизиқлари Учта Бўлган, Гиперболик Қисмларининг Ҳаммаси Характеристик Учбурчаклардан Иборат Бўлган Бешбурчакли Соҳада Учтинчи Тартибли Кўринишдаги Параболик-Гиперболик Тенглама Учун Битта Чегаравий Масала Ҳақида. *Theory And Analytical Aspects Of Recent Research*, 1(5), 363-366.
75. MIRZABOYEV, Y. BOSHLANG'ICH SINFLAR O'QITUVCHILARINING МАТЕМАТИКА О 'QITISH METODIKASI. О 'RTA UMUMTA'LIM МАКТАБЛАРИДА МАТЕМАТИКА О 'QITISHNING MAQSADI. *ЭКОНОМИКА*, 169-172.
76. Iminov, B. B. (2020). INNOVATIVE CULTURAL LINKS ARE AN IMPORTANT FACTOR IN SOCIAL DEVELOPMENT. *Scientific and Technical Journal of Namangan Institute of Engineering and Technology*, 2(3), 263-270.
77. Iminov, B. B. (2019). A PHILOSOPHICAL APPROACH TO INNOVATIVE AND CULTURAL-RELATIONS AT A NEW STAGE OF DEVELOPMENT. *Scientific and Technical Journal of Namangan Institute of Engineering and Technology*, 1(5), 157-162.
78. Qizi, S. G. G. O. (2022). LINGUISTIC BASIS AND PEDAGOGICAL CONDITIONS OF TEACHING WORD MEANING TO PRIMARY CLASS

- STUDENTS. *European International Journal of Multidisciplinary Research and Management Studies*, 2(12), 117-123.
79. Qizi, S. G. G., & Teshaboyevna, D. D. Methods Of Formation Of Independent Reading Skills In Primary School Pupils. *JournalNX*, 21-24.
80. Kizi, S. G. G. (2021). Formation Of Independent Reading Skills in Primary School Students. *Texas Journal of Multidisciplinary Studies*, 2, 222-224.
81. Valijonovna, K. I., Rakhmatjonovich, T. D., & Mukhtoraliyevna, Z. S. (2022). Informational Technology at Education. *Spanish Journal of Innovation and Integrity*, 6, 262-266.
82. Akmaljonovna, A. Z. (2021). Methods of formation of independent reading skills in primary school students. *ACADEMICIA: An International Multidisciplinary Research Journal*, 11(3), 1425-1428.
83. Dehqonova, M., & Tagonova, G. (2022). The Importance of Didactic Games in Speech Therapy in the Development of Speech in Children with Autism and the Ability to Choose Effective Methods. *European Journal of Innovation In Nonformal Education*, 2(1), 133-137.
84. Dehqonova, M. (2022). BOLALARDAGI YOZUV BUZILISHLARI VA ULARDAGI DISGRAFIYADA O 'ZIGA XOS XATOLIKLARNI PAYDO BO 'LISH MEXANIZMI. YANGI O'ZBEKISTONDA MILLIY TARAQQIYOT VA INNOVASIYALAR, 405-407.
85. Dehqonova, M., & Najmiddinova, N. (2022). ALOHIDA EHTIYOJGA EGA BO'LGAN BOLALARNING OILAGA MOSLASHISHI UCHUN MUHIM OMILLAR. YANGI O'ZBEKISTONDA MILLIY TARAQQIYOT VA INNOVASIYALAR, 90-92.
86. Dehqonova, M. (2023). MAXSUS MAKTABDA DAKTIL NUTQINI O'QITISH-TADQIQOT OBYEKTI SIFATIDA. *Наука и инновация*, 1(1), 39-40.
87. Qizi, D. M. S., & Qizi, R. G. X. (2022). METHODS OF STUDYING ADDITION AND SUBTRACTION OF TWO-DIGIT NUMBERS IN ELEMENTARY SCHOOL. *Gospodarka i Innowacje.*, 22, 61-67.
88. Dehqonova, M. S. Q., & Axmedova, U. Y. Q. (2023). BO 'LAJAK BOSHLANG 'ICH SINF O 'QITUVCHILARINI MATEMATIK SAVODXONLIGINI OSHIRISH JARAYONIDA ULARNING TAFAKKURI, QOBILİYATI VA INTELLEKTUAL RIVOJLANISH. *Oriental renaissance: Innovative, educational, natural and social sciences*, 3(4-2), 251-256.
89. Otazhonov, S. M., Ergashev, R. N., Botirov, K. A., Qaxxorova, B. A., Xudoynazarova, M. A., Abdukarimova, N. A., ... & Ismoilova, E. M. (2022, December). Influence of thickness and temperature on photoelectric properties of p-CdTe-nCdS and pCdTe-CdSe heterostructures. In *Journal of Physics: Conference Series* (Vol. 2388, No. 1, p. 012001). IOP Publishing.
90. Otajonov, S. M., Ergashev, R. N., Axmedov, T., Usmonov, Y., & Karimov, B. (2022, December). Photoelectric properties of solar cells based on pCdTe-nCdS and pCdTe-nCdSe heterostructures. In *Journal of Physics: Conference Series* (Vol. 2388, No. 1, p. 012062). IOP Publishing.

91. Abdulvakhidov, K., Li, Z., Abdulvakhidov, B., Soldatov, A., Otajonov, S., Ergashev, R., ... & Sitalo, E. (2023). Structure phase state and physical properties of YbMn<sub>1-x</sub>Fe<sub>x</sub>O<sub>3</sub> compositions. *Applied Physics A*, 129(3), 185.
92. Ahmedova, U. Y. Q., & Axmedova, M. U. B. Q. (2021). Vatanim Surati. *Oriental renaissance: Innovative, educational, natural and social sciences*, 1(11), 877-883.
93. Axmedova, U. (2022). On Certain Conditions Of Striking Coefficients Of Fourier Series To Zero. *Scientific and Technical Journal of Namangan Institute of Engineering and Technology*, 3(3), 3-8.
94. Qizi, A. U. Y., & Qizi, A. M. U. B. (2021). Research On Hydronyms and Their Importance.
95. Umidaxon, A., & Gulirano, S. (2023). BOSHLANG'ICH SINF MATEMATIKA DARSLARIDA AMALIY MASHQLAR YECHISH JARAYONIDA O'QUVCHILARNING FIKRLASH QOBILIYATINI OSTIRISH OMILLARI. *PEDAGOGIKA, PSIXOLOGIYA VA IJTIMOIIY TADQIQOTLAR*, 2(5), 10-14.
96. Axmedov, O. U. B. O. G., & Qizi, A. U. Y. (2022). STEROMETRIYA BO'LIMI VA UNING BA'ZI AKSIOMALARIDAN KELIB CHIQUADIGAN NATIJALAR. *International scientific journal of Biruni*, 1(2), 127-133.
97. Axmedova, U. Y. Q., & Axmedova, M. U. B. Q. (2022). XALQ OG 'ZAKI IJOD NAMUNALARINING BOSHLANG 'ICH SINF DARSLIKLARIDA QO 'LLANISHI VA ULARNING MAZMUNIIY GURUHLANISHI. *International scientific journal of Biruni*, 1(2), 345-351.
98. Erkinovna, N. S. (2022). Educational Methods in Teaching the Russian Language. *American Journal of Social and Humanitarian Research*, 3(11), 260-263.
99. Erkinovna, N. S. (2022). THE IMPORTANCE OF LISTENING SKILLS IN LEARNING THE RUSSIAN LANGUAGE. *INNOVATIVE DEVELOPMENTS AND RESEARCH IN EDUCATION*, 1(12), 138-145.
100. Erkinovna, N. S. (2022). MECHANISMS OF EFFECTIVE TEACHING OF FOREIGN LANGUAGES USING INNOVATIVE METHODS. *Uzbek Scholar Journal*, 11, 132-135.
101. Erkinovna, N. S. (2023). RUSSIAN LANGUAGE IN THE MODERN WORLD. *Open Access Repository*, 4(3), 284-295.
102. Rakhmatdjonov Shokhjahan Dilshodbek o'g'li //THE ROLE OF PHYSICAL CULTURE IN PROVIDING THE PSYCHOLOGICAL HEALTH OF THE ATHLETE// *INNOVATIVE DEVELOPMENTS AND RESEARCH IN EDUCATION*. International scientific online conference. Canada. Part 2, 23.01.2022. 1-3
103. Raxmatjonov Shoxjahan Dilshodbek o'g'li //SPORTCHI PSIXOLOGIK SALOMATLIGIGA TA'SIR ETUVCHI OMILLAR// *GALAXY INTERNATIONAL INTERDISCIPLINARY RESEARCH JOURNAL (GIIRJ)*. Vol. 10, Issue 11, Nov.(2022). 117-121 pages.
104. QURBONOVA Saida Miralimjanovna, RAXMATJONOV Shoxjahan Dilshodbek o'g'li //MAMLAKATIMIZ PSIXOLOGLARI ISHLARIDA SHAXSLARARO

- MUNOSABATDA MUOMALA MUAMMOSINING TALQINI// Journal of Pedagogical and Psychological Studies. Vol. 1. № 5, (2023). 99-103 pages.
- 105.Raxmatjonov Shoxjahon Dilshodbeko‘g‘li //SPEECH ISSUES IN PSYCHOLINGUISTICS// IQRO JURNALI № 2. 04.2023. 503-511 betlar.
- 106.Raxmatjonov Shoxjahon Dilshodbek o‘g‘li, Vosiljonov Azizbek Boxodirjon o‘g‘li //XORIJ PSIXOLOGLARINING ISHLARIDA SHAXSNING TADQIQ ETILISHI// INNOVATIVE DEVELOPMENTS AND RESEARCH IN EDUCATION. Vol. 1. № 12, 2022. 39-47 pages.
- 107.Raxmatjonov Shoxjahon Dilshodbek o‘g‘li //TALABALARDA TOLERANTLIKNI RIVOJLANTIRISH – IJTIMOY PSIXOLOGIK MUAMMO SIFATIDA// International Journal of Economy and Innovation. Volume: 30. 2022. 66-70 pages.
- 108.Rakhmatdjonov Shokhjahan Dilshodbek o‘g‘li //PSYCHOLOGICAL ASPECTS OF THE SPORTSMAN PERSONALITY DURING COMPETITIONS// IJTIMOY FANLARDA INNOVASIYA ONLAYN ILMIY JURNALI. Vol. 2 No. 11 (2022). 215-221 betlar.
- 109.Raxmatjonov Shoxjahon Dilshodbek o‘g‘li //Motiv Va Motivatsiya Muammosining Jahon Va Mahalliy Psixologlar Tomonidan Tadqiq Etilganligi// American Journal of Social and Humanitarian Research, Vol. 3 No. 11 (2022). 256-259 pages.
- 110.Raxmatjonov Shoxjahon Dilshodbek o‘g‘li //TOLERANTLIK SHAKLLANAYOTGAN SHAXS MODELINING TAVSIFI// International scientific journal «MODERN SCIENCE AND RESEARCH». VOLUME 2 / ISSUE 5 /2023. 761-764 pages.
- 111.. Raxmatjonov Shoxjahon Dilshodbek o‘g‘li. (2023). PSIXOLOGIYADA MOTIVATSIYA TURLARI, NAZARIYALARI VA TAHLILI. Научный Импульс, 1(10), 665-670.
- 112.Raximov, Q., & Samijonov, A. (2023). DESCRIPTION OF WAYS TO BUILD A SELF-SIMILAR SOLUTION. Modern Science and Research, 2(5), 950-958.
- 113.Raximov, Q., & Samijonov, A. (2023). DESCRIPTION OF PROCESSES WITH CONVECTIVE TRANSPORT. Modern Science and Research, 2(5), 941-949.
- 114.Kadirov, S. (2023). HISTORICAL AND CULTURAL MONUMENTS AND THEIR CONDITION IN FERGANA REGION (1991-2020 IN THE CASE OF THE CITY OF MARGILAN): THE ISSUE OF PRESERVATION, PROTECTION AND THEIR USE. Modern Science and Research, 2(5), 818-830.
- 115.Abduraxmonov, A., & Kadirov, S. (2022). DEMOGRAFIK JARAYONLARNING IQTISODIY-IJTIMOY SOHALARNI RIVOJLANISHI BILAN BOG ‘LIQLIGI VA DASTLABKI XUSUSIY MULK MASALALARI. IJTIMOY FANLARDA INNOVASIYA ONLAYN ILMIY JURNALI, 2(11), 222-229.
- 116.Yo‘lchiboyeva, L. (2023). METHODS FOR GROWING SPEECH SKILLS OF PRIMARY SCHOOL STUDENTS. Modern Science and Research, 2(5), 1028-1030.
- 117.Yo‘lchiboyeva, L. (2023). METHODOLOGY FOR TEACHING THE NOUN PHRASE CATEGORY: ENHANCING LANGUAGE LEARNING IN STUDENTS. Modern Science and Research, 2(5), 1025-1027.

- 118.Kalandarovna, Y. L. (2023). Superstitions in Linguoculturology. DENMARK" THEORETICAL AND PRACTICAL FOUNDATIONS OF SCIENTIFIC PROGRESS IN MODERN SOCIETY", 14(1).
- 119.Qalandarovna, Y. L. L. (2023). O 'QUVCHILAR NUTQINI O 'STIRISH METODIKASI. IQRO JURNALI, 2(2), 637-645.
- 120.Qalandarovna, Y. L. L. (2023). LINGVOKULTUROLOGIK BIRLIKLARNING NUTQDAGI O'RNI. IQRO, 2(2), 522-529.
- 121.Kalandarovna, Y. L. (2022). ORIGIN AND CONCEPT OF TABOO VOCABULARY. Innovative Technologica: Methodical Research Journal, 3(10), 184-190.

## MENTAL ARIFMETIKANING BOLALARDA AQLIY RIVOJLANISHIDAGI AHAMIYATI.

**Sharofutdinova Ra'noxon Shavkatovna**

Farg'ona davlat universiteti

Ijtimoiy-gumanitar kafedra o'qituvchisi

**Karabayeva Xalimaxon Jumaboyevna**

Boshlang'ich ta'lim yo'nalishi 4-kurs talabasi

<https://doi.org/10.5281/zenodo.8031650>

*Annotasiya.* Ushbu maqolada mental arifmetikaning bolalarda aqliy rivojlanishidagi ahamiyati haqida bayon qilingan.

*Kalit so'zlar:* fenomenal, intellektual, chastota, vizualizatsiya, stimulyatsiya, eksrtaksiya, kognitiv.

## THE IMPORTANCE OF MENTAL ARITHMETIC IN MENTAL DEVELOPMENT IN CHILDREN.

*Abstract.* This article describes the importance of mental arithmetic in mental development in children.

*Key words:* phenomenal, intellectual, frequency, visualization, stimulation, exrtaction, cognitive.

## ЗНАЧЕНИЕ МЕНТАЛЬНОЙ АРИФМЕТИКИ В УМСТВЕННОМ РАЗВИТИИ ДЕТЕЙ.

*Аннотация.* В этой статье рассказывается о важности ментальной арифметики для умственного развития детей.

*Ключевые слова:* феноменальный, интеллектуальный, частота, визуализация, стимуляция, извлечение, познавательный.

12 yoshga to'lgunga qadar o'zlashtirilgan atigi bitta mahorat farzandingiz kelajagini o'zgartirishi mumkin. Ilm-fan muvaffaqiyatga erishish qobiliyati miyaning o'ng va chap yarim sharlari uyg'un rivojlanishiga bog'liqligini isbotladi. Agar 5-12 yoshli bolalar o'ng yarimsharini chap tomon darajasiga qadar rivojlantirsak, ancha jiddiy natijalarga erishadilar.

Xo'sh; bunga qanday erishish mumkin?

Bunga erishishda mental arifmetika samarali usul hisoblanadi.

Mental arifmetika – bu abacus bo'yicha arifmetik hisoblar yordamida aqliy qobiliyatlarni rivojlantirish uchun juda samarali dastur. 4-16 yoshli bolalar uchun xos. Mustaqil, tashabbuskorlik, o'zini tanqidiy baholash qobiliyatini rivojlantiradi. Mental arifmetika allaqachon dunyoning 52 mamlakatida ishlaydi. Mental arifmetika muhandislik va matematika tafakkurni rivojlantiradi, o'quvchilar diqqatini berilgan topshiriqlarga jamlash, katta hajmdagi ma'lumotlarni yodlash va murakkab matematik misollarni yechish qobiliyatiga ega bo'ladilar. O'zlashtirilgan qobiliyatlar aqlning rivojlanishiga va shaxsning shakllanishiga ijobiy ta'sir ko'rsatadi.

Mental arifmetika qo'shimcha ta'lim uchun istiqbolli platforma bo'lib, o'quv jarayonida ajoyib intellektual va ijodiy rivojlanish natijalariga erishishga imkon beradi.

Ilmiy texnik taraqqiyotning jadal sur'atlari zamon bilan hamnafas bo'lishga, zamonaviy bolalar ta'lim-tarbiyasiga munosib e'tibor qaratishga undaydi. Maktab va maktabgacha ta'lim dasturlari yetarli emas. Shuning uchun aqliy arifmetikaning dolzarbligi paydo bo'ldi.



Og'zaki sanashni o'rgatishning bu tizimi bir ming yildan ko'proq vaqt davomida mavjud bo'lgan qadimiy abacus sanoqdan foydalanishga asoslangan, shuning uchun ular ko'p avlodlar tomonidan vaqt va amaliyot tomonidan sinovdan o'tgan.

Arifmetik amallarni bajarish jarayonida bola bir vaqtning o'zida ikkala qo'lning bosh barmoq va ko'rsatkich barmoq bilan yog'och suyaklarni harakatga keltiradi, bu esa miyaning ikkala yarimsharlarini uyg'un rivojlanishiga yordam beradi. Shu bilan birga bola naqshli igna ustidagi suyaklarning ma'lum pozitsiyasi shaklida raqamlar va matematika harakatlarni ifodalashni o'rganadi.

Miyaning chap yarim shari mantiq, matematik qobiliyatlar, tildagi farq uchun javobgardir, o'ng yarim sharda esa ijodkorlik, san'at, tasavvur, vizualizatsiya va og'zaki bo'lmagan jihatlarga munosabat mavjud. Malayziya olimlari ham bu xulosani qo'llab-quvvatlamodalar. Abakusda ishlaganda ikkala qo'ldan foydalanish dastlab miyaning ikkala tomonini stimulyatsiya qiladi. Chunki bola doimo ikki qo'li bilan harakat qiladi. Abakus bilan ishlash doimiy jarayon bo'lib, bola suyaklarini doimiy ravishda his qiladi va harakatga keltiradi. Shu bilan miyaning ikkala qismini faollashtiradi. Odam ilgari faqat matematik daholar uchun mumkin bo'lgan eksrtaksiya tezligiga erishadi.

Shunday qilib abakuslarda matematik hisoblar yordamida og'zaki arifmetika tizimiga asoslangan dastur bo'yicha aqliy arifmetikani o'rgatish dasturining samaradorligiga olimlar tomonidan izohlanadi:

1. Tasavvur qilish qobiliyatini rivojlantirish – ko'rish qobiliyati o'rganish, aqliy rasmni yaratish shu bilan birga xotira hajmini oshiradi. Xorij psixologiyasida bu jarayon flesh karta yaratish deb ataladi – bu abakusda joylashgan suyaklarning virtual tasvirini yaratish mahoratidagi farqdir. Dasturining oxiriga kelib, bolaning xotirasida saqlangan milliondan ortiq tasvir mavjud bo'ladi;

2. Diqqat markazini va topshiriqqa javob bearish tezligini rivojlantirish, shuningdek, belgilar tizimlarini qurishda bir qator kognitiv jarayonlar va resurslarni kiritish qobiliyati;

3. O'ziga bo'lgan ishonchdagi farq, murakkab matematik hisoblar qo'rquvidan xalos bo'lish, aqliy hisoblash texnikasini o'zlashtirgan bolada o'zini-o'zi qadrlashning rivojlanishi;

4. Aqliy arifmetikani o'rgatishda faollik yondashuvini hisobga olish.

Yaponiyada bolalar boshlang'ich maktabda abacus(sorobon) o'rganishlari shart. Ta'limga bunday yondashuv allaqachon o'z natijasini berdi.

Xitoylik va yaponiyalik o'qituvchilarning fikricha, agar kattalar va bolalar bir vaqtning o'zida abacus bilan shug'ullanishni boshlasa, kattalar bolalar kabi natijalarga erisha olmaydi. Dastur 2 yilga mo'ljallangan, ammo ota-onalar 3-4-oydan keyin birinchi natijalarni sezadilar.

Xorijda aqliy arifmetikaning shaxsning intellektual yoki shaxsning rivojlanishiga ta'siri sohasida jiddiy ilmiy tadqiqotlar mavjud. Stanford universiteti professori Mishel Frank Indneyda murakkab va ilmiy tadqiqot olib borib, aqliy hisob-kitoblar lingvistik tizim bilan ishlamaydi, lekin asosan aqliy tajribaga, chastotaga asoslangan degan xulosaga keldi. Olim o'z hamkasblari bilan birgalikda hisob-kitoblarni turli yo'llar bilan bajarishga xalaqit bergan holda (bosish, kitobni ovoz chiqarib o'qish va h. k) subyektlarga arifmetik amallarni bajarish topshirig'ini bergan. Ma'lum bo'lishicha, aqliy arifmetika maktablari o'quvchilari ushbu dastur bo'yicha mashg'ulotlar o'tmagan guruhlarga nisbatan eng yuqori natijalarni ko'rsatdi. O'qitilmagan guruh og'zaki aralashuvga ko'proq moyil edi.

Amaliyot shuni ko'rsatadiki, ko'plab bolalar uchun o'rganish natijasi nafaqat aniqlangan hisoblash qobiliyati, balki diqqatni jamlashni, xotira qobiliyatini yaxshilaydi, majoziy fikrlashni, tasavvurni va kuzatishni rivojlantiradi, tahlil qilish va umumlashtirish qobiliyatini yaxshilaydi. Shu bilan birga hissiy va irodaviy fazilatlar (mustaqillik, natijaga erishishda qat'iylik, xatti-harakatlarni ixtiyoriy tartibga solish, o'ziga ishonch) rivojlanadi.

Maktabgacha va boshlang'ich maktab yoshidagi bolalarning bilimlarini o'rgatish va mustahkamlashga to'g'ri yondashish bilan ular 2,3,4 xonali raqamlar bilan ongida arifmetik harakatlarni bajarishda fenomenal ko'nikmalarni namoyish etishlarini ta'kidlaydi. Olimlar va amaliyotchilar dasturi samaradorligining muhim omilini shunda ko'rishadiki, o'quv jarayonida bola deyarli har doim muvaffaqiyatga erishish jarayonini boshdan kechiradi, bu ijobiy mustahkamlash, o'ziga xos usul bilan bog'liqdir. Bola tezda javob oladi, to'g'ridan-to'g'ri natijani ko'radi, bularning barchasi katta imkoniyatlar va o'ziga ishonch hissini yaratadi.

Amerikalik muhandislik fanlari doktori va professor, ilg'or fan va texnologiyalar tadqiqot instituti direktori Toshio Xavashi 2000-yil 30-iyulda Kinugavada o'qigan ma'ruzasida shunday dedi: „Miya fiziologiyasi va texnologiya yutuqlari bo'yicha tadqiqotlar orqali biz miyadagi qon oqimi miqdorini aniq o'lchashimiz mumkin, bizning tadqiqotlarimiz shuni ko'rsatadiki, barcha hisob-kitoblarga ko'ra miyaning o'ng yarimsharini faollashtirishda juda samarali”.

Xulosa qilib aytadigan bo'lsak, mental arifmetika har qanday biznesda muvaffaqiyatga erishish qobiliyatini rivojlantiradi.

#### REFERENCES

1. Мўйдинов, А. (2021). ЁШЛАРНИ ТУРЛИ ТАХДИДЛАРДАН ҲИМОЯ ҚИЛИШДА АЖДОДЛАР МЕРОСИДАН ФОЙДАЛАНИШНИНГ АҲАМИЯТИ. *Academic research in educational sciences*, 2(2), 132-137.
2. Asilbek, M. (2022). SOCIO-PHILOSOPHICAL ASPECTS OF EDUCATION OF AN ENLIGHTENED PERSON IN THE DEVELOPMENT OF SOCIETY. *Conferencea*, 183-186.
3. Adham o'g'li, M. A. (2022). THE ROLE OF NATIONAL WITCHCRAFT HERITAGE IN THE SPIRITUAL RISE OF SOCIETY (SOCIO-PHILOSOPHICAL ANALYSIS). *American Journal of Interdisciplinary Research and Development*, 10, 122-127.
4. Muydinov, A. (2022). ENLIGHTENMENT IN TURKESTAN IN THE SECOND HALF OF THE XIX-EARLY XX CENTURIES. ENLIGHTENMENT BY JADID SCHOOL. *ASIA PACIFIC JOURNAL OF MARKETING & MANAGEMENT REVIEW* ISSN: 2319-2836 Impact Factor: 7.603, 11(10), 14-20.
5. Ruzmatovich, U. S. (2022). PROCESSES OF ORGANIZATION OF TECHNICAL, TACTICAL AND PHYSICAL PREPARATION IN NATIONAL WRESTLING TRAINING. *INTERNATIONAL JOURNAL OF RESEARCH IN COMMERCE, IT, ENGINEERING AND SOCIAL SCIENCES* ISSN: 2349-7793 Impact Factor: 6.876, 16(3), 65-68.
6. Ruzmatovich, U. S. (2022). CHANGES EXPECTED TO COME IN OUR LIFE MOVEMENTS. *Web of Scientist: International Scientific Research Journal*, 3(3), 485-489.
7. Shohbozjon, K., & Azizjon, M. (2022). PREPARING SCHOOL STUDENTS IN THE FIELD OF PHYSICAL CULTURE AND SPORTS BEFORE ENTRY TO HIGHER

- EDUCATION. INTERNATIONAL JOURNAL OF RESEARCH IN COMMERCE, IT, ENGINEERING AND SOCIAL SCIENCES ISSN: 2349-7793 Impact Factor: 6.876, 16(10), 100-108.
8. Shavkatovna, S. R. (2021). Developing Critical Thinking In Primary School Students. Conferencea, 97-102.
  9. Oljayevna, O., & Shavkatovna, S. (2020). The Development of Logical Thinking of Primary School Students in Mathematics. European Journal of Research and Reflection in Educational Sciences, 8(2), 235-239.
  10. Uljaevna, U. F., & Shavkatovna, S. R. (2021). Development and education of preschool children. *Academicia: an international multidisciplinary research journal*, 11(2), 326-329.
  11. Shavkatovna, S. R. N. (2021). Methodical Support Of Development Of Creative Activity Of Primary School Students. Conferencea, 74-76.
  12. Ra'noxon, S. (2022). BOSHLANG'ICH MAKTAB O'QUVCHILARIDA MATEMATIKAGA MUNOSABAT. IJTIMOY FANLARDA INNOVASIYA ONLAYN ILMIY JURNALI, 2(11), 203-207.
  13. Shavkatovna, S. R. (2021). Methodological Support for The Development of Primary School Students' Creative Activities. *Texas Journal of Multidisciplinary Studies*, 2, 121-123.
  14. Shavkatovna, S. R. (2021). Improvement of methodological pedagogical skills of developing creative activity of primary school students. *ACADEMICIA: An International Multidisciplinary Research Journal*, 11(10), 289-292.
  15. Шарофутдинова, Р., & Абдуллаева, С. (2022). ФИКРЛАШ ҚОБИЛИЯТИНИ РИВОЖЛАНТИРИШДА МЕНТАЛ АРИФМЕТИКА. IJTIMOY FANLARDA INNOVASIYA ONLAYN ILMIY JURNALI, 2(11), 235-239.
  16. Maxamadaliyevna, Y. D., Oljayevna, O. F., Qizi, T. D. T., Shavkatovna, S. R. N., & Anvarovna, A. O. (2020). Pedagogical Features Of Mental Development Of Preschool Children. *Solid State Technology*, 63(6), 14221-14225.
  17. Sharofutdinova, R. I., Asadullaev, A. N., & Tolibova, Z. X. (2021). The Factors and Basic Concepts Determining Community Health. *Central Asian Journal of Medical and Natural Science*, 2(5), 376-379.
  18. Iqboljon, S. (2022). Boshlang'ich Sinf o'quv Jarayonida Axborot Texnologiyalaridan Foydalanish. *Ijodkor o'qituvchi*, 2(20), 137-140.
  19. Iqboljon, S. (2022). KOMPYUTER YORDAMIDA DARSLARNI TASHKIL ETISH. O'ZBEKISTONDA FANLARARO INNOVATSIYALAR VA ILMIY TADQIQOTLAR JURNALI, 1(9), 246-249.
  20. Sharofutdinov, I. (2023). DEVELOPMENT OF ACMEOLOGICAL COMPETENCE OF FUTURE EDUCATORS IN THE CONDITIONS OF INFORMING EDUCATION. *International Bulletin of Applied Science and Technology*, 3(5), 424-429.
  21. Sharofutdinov, I. (2023). THE ACTUAL STATUS OF THE METHODOLOGY OF DEVELOPING ACMEOLOGICAL COMPETENCE OF FUTURE EDUCATORS IN THE CONDITIONS OF INFORMING EDUCATION. *Академические исследования в современной науке*, 2(12), 206-213.

22. Sharofutdinov, I. (2023). BO ‘LAJAK PEDAGOGLARNING AKMEOLOGIK KOMPETENTLIGINI RIVOJLANTIRISH METODIKASINING AMALIYOTDA QOLLASH. Педагогика и психология в современном мире: теоретические и практические исследования, 2(7), 54-58.
23. Sharofutdinov, I. (2023). PEDAGOGIK-PSIXOLOGIK FANLARNING BO ‘LAJAK PEDAGOGLARNING AKMEOLOGIK KOMPETENTLIGINI RIVOJLANTIRISHDAGI O ‘RNI. Общественные науки в современном мире: теоретические и практические исследования, 2(6), 17-24.
24. Sharofutdinov, I. (2023). TA‘LIMNI AXBOROTLASHTIRISH SHAROITIDA BO ‘LAJAK PEDAGOGLARNING AKMEOLOGIK KOMPETENTLIGINI RIVOJLANTIRISH MEXANIZMLARINI TAKOMILLASHTIRISHNING PEDAGOGIK TIZIMI. Инновационные исследования в современном мире: теория и практика, 2(14), 13-19.
25. Sharofutdinov, I. (2023). TA‘LIMNI AXBOROTLASHTIRISH SHAROITIDA BO ‘LAJAK PEDAGOGLARNING AKMEOLOGIK KOMPETENTLIGINI RIVOJLANTIRISH MODELI. Наука и технология в современном мире, 2(13), 77-84.
26. Sharofutdinov, I. (2023). STRUCTURE AND COMPONENTS OF THE DEVELOPMENT OF ACMEOLOGICAL COMPETENCE OF FUTURE EDUCATORS IN THE CONDITIONS OF EDUCATION INFORMATION. *International Bulletin of Applied Science and Technology*, 3(4), 574-580.
27. Sharofutdinov, I. (2023). FORMS OF SELF-DEVELOPMENT IN FUTURE PEDAGOGUES BASED ON THE ACMEOLOGICAL APPROACH IN THE PROCESS OF INFORMATIZATION OF EDUCATION. *Science and innovation*, 2(B3), 5-8.
28. Usmonjon o‘g‘li, S. I. (2022). TA‘LIM TIZIMIDA RAQAMLI TEXNALOGIYA. INNOVATIVE DEVELOPMENTS AND RESEARCH IN EDUCATION, 1(12), 120-128.
29. Абдужабборов, А., & Шарофутдинова, Р. (2023). БОШЛАНҒИЧ СИНФ ЎҚУВЧИЛАРИДА ИЖОДИЙ ФАОЛИЯТНИ РИВОЖЛАНТИРИШГА ҚАРАТИЛГАН ТАЪЛИМ ТЕХНОЛОГИЯЛАРИ.
30. Sharofutdinova, R., & Abduqodirov, B. (2023). DEVELOPMENT OF CREATIVE ACTIVITY OF ELEMENTARY SCHOOL STUDENTS IN THE EDUCATIONAL PROCESS. *Modern Science and Research*, 2(5), 904-910.
31. Sharafutdinova, R., & Abdujabborov, A. (2023). EDUCATIONAL TECHNOLOGIES AIMED AT THE DEVELOPMENT OF CREATIVE ACTIVITY IN PRIMARY SCHOOL STUDENTS. *Modern Science and Research*, 2(5), 890-896.
32. Шарофутдинова, Р. (2023). ИЖОД ТУШУНЧАСИ ФАОЛИЯТНИ РИВОЖЛАНТИРИШ МЕХАНИЗМИ. О‘ЗБЕКISTONDA FANLARARO INNOVATSIYALAR VA ILMIY TADQIQOTLAR JURNALI, 2(19), 854-861.
33. Шарофутдинова, Р. (2023). БОШЛАНҒИЧ СИНФ ЎҚУВЧИЛАРИНИНГ ИЖОДИЙ ФАОЛИЯТИНИ РИВОЖЛАНТИРИШ-ИЖТИМОЙ ПЕДАГОГИК ЗАРУРАТ СИФАТИДА. О‘ЗБЕКISTONDA FANLARARO INNOVATSIYALAR VA ILMIY TADQIQOTLAR JURNALI, 2(19), 842-847.
34. Шарофутдинова, Р., & Абдуқодиров, Б. (2023). ТЕХНОЛОГИК ТАЪЛИМ ЖАРАЁНИДА ЎҚУВЧИЛАРИНИНГ ИЖОДИЙ ФАОЛИЯТИНИ

- РИВОЖЛАНТИРИШ ОМИЛЛАРИ ВА ТАМОЙИЛЛАРИ. О'ЗБЕКISTONDA FANLARARO INNOVATSIYALAR VA ILMIY TADQIQOTLAR JURNALI, 2(19), 862-868.
35. Шарофутдинова, Р., & Абдужабборов, А. (2023). ТЕХНОЛОГИК ТАЪЛИМНИНГ ИЖОДИЙ ЙЎНАЛТИРИЛГАНЛИГИДА ҲАМКОРЛИК КЛАСТЕРИ. О'ЗБЕКISTONDA FANLARARO INNOVATSIYALAR VA ILMIY TADQIQOTLAR JURNALI, 2(19), 848-853.
36. Shavkatovna, S. R. N., & Sohiboxon, S. (2023). MAXSUS TA'LIMNING RIVOJLANISH BOSQICHLARI. O'ZBEKISTONDA FANLARARO INNOVATSIYALAR VA ILMIY TADQIQOTLAR JURNALI, 2(19), 830-836.
37. Ra'noxon, S., Mahpuza, A., & Rahmatjonzoda, A. (2022). THEORETICAL FOUNDATIONS FOR THE DEVELOPMENT OF LOGICAL THINKING WITH THE HELP OF INNOVATIVE TECHNOLOGIES. *Web of Scientist: International Scientific Research Journal*, 3(11), 881-885.
38. Mahpuza, A., & Rahmatjonzoda, A. (2022). THE USE OF MODERN PEDAGOGICAL TECHNOLOGIES IN MATHEMATICS LESSONS IN ELEMENTARY SCHOOL. *European International Journal of Multidisciplinary Research and Management Studies*, 2(11), 213-217.
39. Maxamadaliyevna, Y. D., & O'ljayevna, O. R. F. (2020). Tursunova Dilnavoz To 'lqin qizi, Sharofutdinova Ra'noxon Shavkatovna, Ashurova Oygul Anvarovna. Pedagogical features of mental development of preschool children. *Solid State Technology*, 63(6).
40. Mirzaxolmatovna, X. Z., Nematovna, R. S., & Shavkatovna, S. R. (2022). FORMS OF THINKING IN THE PROCESS OF STUDYING MATHEMATICS. *European International Journal of Multidisciplinary Research and Management Studies*, 2(12), 259-263.
41. Ganiev, A. A., Abdullaev, S. Y., & Abdurahmonov, S. Z. (2021). Combined treatment for early-stage skin cancer of the head and neck area. *World Bulletin of Public Health*, 4, 3-6.
42. Ganiev, A. A., & kizi Ganieva, O. O. TASAVVUF TARIQATI YO 'NALISHLARI VA NAQSHBANDIYA TARIQATINING O 'ZIGA XOS JIHATLARI.
43. Ruzmatovich, U. S., & Shohbozjon G'ayratjon o'g, Q. (2023). Uzbekistan's General Education School Physical Education Programme: A Curriculum Analysis. *Best Journal of Innovation in Science, Research and Development*, 2(5), 184-193.
44. Ruzmatovich, U. S., & Shohbozjon G'ayratjon o'g, Q. (2023). Examining the First Age Group's Health Test Needs for "Salomatlik" Regulation Using the Dynamic of Children's Motor Potential. *Best Journal of Innovation in Science, Research and Development*, 2(5), 194-200.
45. Kosimov, K., & Mamayusupov, J. (2019). Transitions melle integral of fractional integrodifferential operators. *Scientific and Technical Journal of Namangan Institute of Engineering and Technology*, 1(1), 12-15.
46. Qo'ziyev, S. S., & Mamayusupov, J. S. (2021). Umumiy o 'rta ta'lim maktablari uchun elektron darslik yaratishning pedagogik shartlari. *Oriental renaissance: Innovative, educational, natural and social sciences*, 1(10), 447-453.

47. Мамаюсупов, Ж. Ш. (2022). Интегральное преобразование Меллина для оператора интегродифференцирования дробного порядка. *Periodica Journal of Modern Philosophy, Social Sciences and Humanities*, 11, 186-188.
48. Mamayusupov, J. S. O. (2022). "IQTISOD" YO'NALISHI MUTAXASSISLARINI TAYYORLASHDA MATEMATIKA FANINI O'QITISH USLUBIYOTI. *Academic research in educational sciences*, 3(3), 720-728.
49. Mamayusupov, J., & Sattarov, A. (2022). Mellin Integral Replacement and its Applications. *Eurasian Research Bulletin*, 15, 256-263.
50. Shoyunus o'g'li, M. J. (2023). PISA XALQARO BAHOLASH TIZIMI VA UNING MATEMATIK AHAMIYATI. *Journal of new century innovations*, 25(1), 3-8.
51. Shoyunus o'g'li, M. J. (2023). MATEMATIK MODEL VA MATEMATIK MODELLASHTIRISHNING UMUMIY PRINSIPLARI. *World scientific research journal*, 13(1), 45-48.
52. Vosiljonov, A. (2022). Basic theoretical principles of corpus linguistics. *Academicia Globe: Inderscience Research*, 3(2), 1-3.
53. Vosiljonov, A. (2022). LINGVISTIK TADQIQOTLARDA KORPUS O 'RGANISH OBYEKTI SIFATIDA. IJTIMOY FANLARDA INNOVASIYA ONLAYN ILMIY JURNALI, 2(11), 176-182.
54. Vosiljonov, A. (2022). PRAGMALINGVISTIKA VA UNING TAHLILY SHAKLLANISH TARIXI. *Science and innovation*, 1(B8), 99-105.
55. Vosiljonov, A. (2022). PRAGMALINGUISTICS AND THE HISTORY OF ITS ANALYTICAL DEVELOPMENT. *Science and Innovation*, 1(8), 99-105.
56. Vosiljonov, A., & Isaqova, X. (2023). EFFECTIVENESS OF MOTHER TONGUE EDUCATION IN THE PRIMARY GRADES. *International journal of advanced research in education, technology and management*, 2(2).
57. KHALIMBOYEVA, F., & VOSILJONOV, A. (2023). MAKTABGACHA YOSHDAGI BOLALAR DIQQATINI RIVOJLANTIRISH MUAMMOSINI NAZARIY O'RGANILISHI. *Journal of Pedagogical and Psychological Studies*, 1(5), 94-98.
58. Soxibov, S. (2023). THE FIGHT AGAINST CORRUPTION IS A HUGE TASK. *Modern Science and Research*, 2(5), 1037-1041.
59. Soxibov, S. (2023). MEASURES TO FIGHT AGAINST CORRUPTION. *Modern Science and Research*, 2(5), 1031-1036.
60. Anvar o'g'li, S. S. (2023). PHILOSOPHICAL-ANALYTICAL ANALYSIS OF CONFLICT OF INTEREST AND PREVENTION OF CORRUPT RELATIONS. *International journal of advanced research in education, technology and management*, 2(3).
61. Anvar o'g'li, S. S. (2021, April). THE ROLE OF RELIGIOUS AND MORAL EDUCATION IN THE FIGHT AGAINST CORRUPTION, ALONG WITH THE USE OF ECONOMIC AND LEGAL FACTORS. In *E-Conference Globe* (pp. 55-57).
62. Нажмиддинов, Э., & Мухамедиев, М. (2023). FISH HELMINTHS IN FISH RESERVOIRS OF FERGANA VALLEY. *International journal of advanced research in education, technology and management*, 2(3).

63. Нажмиддинов, Э. Х., & Муҳаммадиев, М. А. (2022). ФАРҒОНА ВОДИЙСИ СУВ ҲАВЗАЛАРИ БАЛИҚЛАРИ ГЕЛЬМИНТЛАРИНИНГ ТУР ТАРКИБИ. INNOVATIVE DEVELOPMENTS AND RESEARCH IN EDUCATION, 1(12), 60-68.
64. Нажмиддинов, Э. Х. (2022). ФАРҒОНА ВОДИЙСИ СУВ ҲАВЗАЛАРИ БАЛИҚЛАРИ ГЕЛЬМИНТЛАРИ. IJTIMOIIY FANLARDA INNOVASIYA ONLAYN ILMIY JURNALI, 2(11), 189-194.
65. Najmiddinov, E. (2022). THE SIGNIFICANCE OF NATURE IN THE FORMATION OF PRESCHOOL CHILDREN IN THE IDEAL GENERATION. Science and Innovation, 1(8), 149-154.
66. Najmiddinov, E. (2022). " ICHTHYOLOGY AND HYDROBIOLOGY" PROSPECTS FOR THE DEVELOPMENT OF DIRECTIONS IN UZBEKISTAN. Science and Innovation, 1(8), 152-160.
67. Abidjanovich, A. A. (2022). THE NEED TO IMPROVE HUMAN'S NOOSPHERICAL RELATIONSHIP TO NATURE. INTERNATIONAL JOURNAL OF SOCIAL SCIENCE & INTERDISCIPLINARY RESEARCH ISSN: 2277-3630 Impact factor: 7.429, 11(11), 23-30.
68. Abidjanovich, A. A. (2022). THE ROLE OF CONTINUOUS EDUCATION SYSTEM IN IMPROVING PERSONAL ECOLOGICAL CULTURE. INTERNATIONAL JOURNAL OF SOCIAL SCIENCE & INTERDISCIPLINARY RESEARCH ISSN: 2277-3630 Impact factor: 7.429, 11(11), 5-12.
69. Абдумаликов, А. (2022). АТРОФ-МУҲИТНИ АСРАШ БЎЙИЧА МИЛЛИЙ СТРАТЕГИК РЕЖА ВА УНИНГ АҲАМИЯТИ. Central Asian Academic Journal of Scientific Research, 2(2), 251-258.
70. Абдумаликов, А. (2022). ЯНГИ ТАРАҚҚИЁТ БОСҚИЧИДА ЭКОЛОГИК МОДЕРНИЗАЦИЯЛАШ ДАСТУРИ. Scientific progress, 3(2), 1179-1186.
71. Абдумаликов, А. А. (2019). Human and Natural Harmony in the Historical Process. Scientific Bulletin of Namangan State University, 1(5), 205-209.
72. Abidzhanovich, A. A. (2020). Issues Of Formation Of Rationality In Relations Of Nature With Society. The American Journal of Social Science and Education Innovations, 2(08), 301-304.
73. Abdumalikov, A. A. (2019). Environmental Ecological Policy in Uzbekistan and Necessity Of Formation Of Rational Communication To Nature. Scientific and Technical Journal of Namangan Institute of Engineering and Technology, 1(9), 94-101.
74. Мирзобоев, Й. А. (2022). Тур Ўзгариш Чизиклари Учта Бўлган, Гиперболик Қисмлариининг Ҳаммаси Хараактеристик Учбурчаклардан Иборат Бўлган Бешбурчакли Соҳада Учтинчи Тартибли Кўринишдаги Параболик-Гиперболик Тенглама Учун Битта Чегаравий Масала Ҳақида. Theory And Analytical Aspects Of Recent Research, 1(5), 363-366.
75. MIRZABOYEV, Y. BOSHLANG'ICH SINIF O'QITUVCHILARINING МАТЕМАТИКА О 'QITISH METODIKASI. О 'RTA UMUMTA'LIM МАКТАВЛАРИДА МАТЕМАТИКА О 'QITISHNING MAQSADI. ЭКОНОМИКА, 169-172.

76. Iminov, B. B. (2020). INNOVATIVE CULTURAL LINKS ARE AN IMPORTANT FACTOR IN SOCIAL DEVELOPMENT. *Scientific and Technical Journal of Namangan Institute of Engineering and Technology*, 2(3), 263-270.
77. Iminov, B. B. (2019). A PHILOSOPHICAL APPROACH TO INNOVATIVE AND CULTURAL-RELATIONS AT A NEW STAGE OF DEVELOPMENT. *Scientific and Technical Journal of Namangan Institute of Engineering and Technology*, 1(5), 157-162.
78. Qizi, S. G. G. O. (2022). LINGUISTIC BASIS AND PEDAGOGICAL CONDITIONS OF TEACHING WORD MEANING TO PRIMARY CLASS STUDENTS. *European International Journal of Multidisciplinary Research and Management Studies*, 2(12), 117-123.
79. Qizi, S. G. G., & Teshaboyevna, D. D. Methods Of Formation Of Independent Reading Skills In Primary School Pupils. *JournalNX*, 21-24.
80. Kizi, S. G. G. (2021). Formation Of Independent Reading Skills in Primary School Students. *Texas Journal of Multidisciplinary Studies*, 2, 222-224.
81. Valijonovna, K. I., Rakhmatjonovich, T. D., & Mukhtoralievna, Z. S. (2022). Informational Technology at Education. *Spanish Journal of Innovation and Integrity*, 6, 262-266.
82. Akmaljonovna, A. Z. (2021). Methods of formation of independent reading skills in primary school students. *ACADEMICIA: An International Multidisciplinary Research Journal*, 11(3), 1425-1428.
83. Dehqonova, M., & Tagonova, G. (2022). The Importance of Didactic Games in Speech Therapy in the Development of Speech in Children with Autism and the Ability to Choose Effective Methods. *European Journal of Innovation In Nonformal Education*, 2(1), 133-137.
84. Dehqonova, M. (2022). BOLALARDAGI YOZUV BUZILISHLARI VA ULARDAGI DISGRAFIYADA O 'ZIGA XOS XATOLIKLARNI PAYDO BO 'LISH MEXANIZMI. YANGI O'ZBEKISTONDA MILLIY TARAQQIYOT VA INNOVASIYALAR, 405-407.
85. Dehqonova, M., & Najmiddinova, N. (2022). ALOHIDA EHTIYOJGA EGA BO'LGAN BOLALARNING OILAGA MOSLASHISHI UCHUN MUHIM OMILLAR. YANGI O'ZBEKISTONDA MILLIY TARAQQIYOT VA INNOVASIYALAR, 90-92.
86. Dehqonova, M. (2023). MAXSUS MAKTABDA DAKTIL NUTQINI O'QITISH-TADQIQOT OBYEKTI SIFATIDA. *Наука и инновация*, 1(1), 39-40.
87. Qizi, D. M. S., & Qizi, R. G. X. (2022). METHODS OF STUDYING ADDITION AND SUBTRACTION OF TWO-DIGIT NUMBERS IN ELEMENTARY SCHOOL. *Gospodarka i Innowacje.*, 22, 61-67.
88. Dehqonova, M. S. Q., & Axmedova, U. Y. Q. (2023). BO 'LAJAK BOSHLANG 'ICH SINF O 'QITUVCHILARINI MATEMATIK SAVODXONLIGINI OSHIRISH JARAYONIDA ULARNING TAFAKKURI, QOBILİYATI VA INTELLEKTUAL RIVOJLANISH. *Oriental renaissance: Innovative, educational, natural and social sciences*, 3(4-2), 251-256.
89. Otazonov, S. M., Ergashev, R. N., Botirov, K. A., Qaxxorova, B. A., Xudoynazarova, M. A., Abdukarimova, N. A., ... & Ismoilova, E. M. (2022, December). Influence of thickness and temperature on photoelectric properties of p-CdTe-nCdS and pCdTe-CdSe



- heterostructures. In Journal of Physics: Conference Series (Vol. 2388, No. 1, p. 012001). IOP Publishing.
90. Otajonov, S. M., Ergashev, R. N., Axmedov, T., Usmonov, Y., & Karimov, B. (2022, December). Photoelectric properties of solar cells based on pCdTe-nCdS and pCdTe-nCdSe heterostructures. In Journal of Physics: Conference Series (Vol. 2388, No. 1, p. 012062). IOP Publishing.
91. Abdulvakhidov, K., Li, Z., Abdulvakhidov, B., Soldatov, A., Otajonov, S., Ergashev, R., ... & Sitalo, E. (2023). Structure phase state and physical properties of YbMn<sub>1-x</sub>Fe<sub>x</sub>O<sub>3</sub> compositions. Applied Physics A, 129(3), 185.
92. Ahmedova, U. Y. Q., & Axmedova, M. U. B. Q. (2021). Vatanim Surati. Oriental renaissance: Innovative, educational, natural and social sciences, 1(11), 877-883.
93. Axmedova, U. (2022). On Certain Conditions Of Striking Coefficients Of Fourier Series To Zero. Scientific and Technical Journal of Namangan Institute of Engineering and Technology, 3(3), 3-8.
94. Qizi, A. U. Y., & Qizi, A. M. U. B. (2021). Research On Hydronyms and Their Importance.
95. Umidaxon, A., & Gulirano, S. (2023). BOSHLANG'ICH SINIF MATEMATIKA DARSLARIDA AMALIY MASHQLAR YECHISH JARAYONIDA O'QUVCHILARNING FIKRLASH QOBILIYATINI OSTIRISH OMILLARI. PEDAGOGIKA, PSIXOLOGIYA VA IJTIMOIIY TADQIQOTLAR, 2(5), 10-14.
96. Axmedov, O. U. B. O. G., & Qizi, A. U. Y. (2022). STEREOMETRIYA BO'LIMI VA UNING BA'ZI AKSIOMALARIDAN KELIB CHIQUADIGAN NATIJALAR. International scientific journal of Biruni, 1(2), 127-133.
97. Axmedova, U. Y. Q., & Axmedova, M. U. B. Q. (2022). XALQ OG 'ZAKI IJOD NAMUNALARINING BOSHLANG 'ICH SINIF DARSLIKLARIDA QO 'LLANISHI VA ULARNING MAZMUNIY GURUHLANISHI. International scientific journal of Biruni, 1(2), 345-351.
98. Erkinovna, N. S. (2022). Educational Methods in Teaching the Russian Language. American Journal of Social and Humanitarian Research, 3(11), 260-263.
99. Erkinovna, N. S. (2022). THE IMPORTANCE OF LISTENING SKILLS IN LEARNING THE RUSSIAN LANGUAGE. INNOVATIVE DEVELOPMENTS AND RESEARCH IN EDUCATION, 1(12), 138-145.
100. Erkinovna, N. S. (2022). MECHANISMS OF EFFECTIVE TEACHING OF FOREIGN LANGUAGES USING INNOVATIVE METHODS. Uzbek Scholar Journal, 11, 132-135.
101. Erkinovna, N. S. (2023). RUSSIAN LANGUAGE IN THE MODERN WORLD. Open Access Repository, 4(3), 284-295.
102. Rakhmatdjonov Shokhjohon Dilshodbek o'g'li //THE ROLE OF PHYSICAL CULTURE IN PROVIDING THE PSYCHOLOGICAL HEALTH OF THE ATHLETE// INNOVATIVE DEVELOPMENTS AND RESEARCH IN EDUCATION. International scientific online conference. Canada. Part 2, 23.01.2022. 1-3
103. Raxmatjonov Shoxjohon Dilshodbek o'g'li //SPORTCHI PSIXOLOGIK SALOMATLIGIGA TA'SIR ETUVCHI OMILLAR// GALAXY INTERNATIONAL INTERDISCIPLINARY RESEARCH JOURNAL (GIIRJ). Vol. 10, Issue 11, Nov.(2022). 117-121 pages.

104. QURBONOVA Saida Miralimjanovna, RAXMATJONOV Shoxjahon Dilshodbek o'g'li //MAMLAKATIMIZ PSIXOLOGLARI ISHLARIDA SHAXSLARARO MUNOSABATDA MUOMALA MUAMMOSINING TALQINI// Journal of Pedagogical and Psychological Studies. Vol. 1. № 5, (2023). 99-103 pages.
105. Raxmatjonov Shoxjahon Dilshodbeko'g'li //SPEECH ISSUES IN PSYCHOLINGUISTICS// IQRO JURNALI № 2. 04.2023. 503-511 betlar.
106. Raxmatjonov Shoxjahon Dilshodbek o'g'li, Vosiljonov Azizbek Boxodirjon o'g'li //XORIY PSIXOLOGLARINING ISHLARIDA SHAXSNING TADQIQ ETILISHI// INNOVATIVE DEVELOPMENTS AND RESEARCH IN EDUCATION. Vol. 1. № 12, 2022. 39-47 pages.
107. Raxmatjonov Shoxjahon Dilshodbek o'g'li //TALABALARDA TOLERANTLIKNI RIVOJLANTIRISH – IJTIMOY PSIXOLOGIK MUAMMO SIFATIDA// International Journal of Economy and Innovation. Volume: 30. 2022. 66-70 pages.
108. Rakhmatdjonov Shokhjahan Dilshodbek o'g'li //PSYCHOLOGICAL ASPECTS OF THE SPORTSMAN PERSONALITY DURING COMPETITIONS// IJTIMOY FANLARDA INNOVASIYA ONLAYN ILMIY JURNALI. Vol. 2 No. 11 (2022). 215-221 betlar.
109. Raxmatjonov Shoxjahon Dilshodbek o'g'li //Motiv Va Motivatsiya Muammosining Jahon Va Mahalliy Psixologlar Tomonidan Tadqiq Etilganligi// American Journal of Social and Humanitarian Research, Vol. 3 No. 11 (2022). 256-259 pages.
110. Raxmatjonov Shoxjahon Dilshodbek o'g'li //TOLERANTLIK SHAKLLANAYOTGAN SHAXS MODELINING TAVSIFI// International scientific journal «MODERN SCIENCE AND RESEARCH». VOLUME 2 / ISSUE 5 /2023. 761-764 pages.
111. . Raxmatjonov Shoxjahon Dilshodbek o'g'li. (2023). PSIXOLOGIYADA MOTIVATSIYA TURLARI, NAZARIYALARI VA TAHLILI. Научный Импульс, 1(10), 665-670.
112. Raximov, Q., & Samijonov, A. (2023). DESCRIPTION OF WAYS TO BUILD A SELF-SIMILAR SOLUTION. Modern Science and Research, 2(5), 950-958.
113. Raximov, Q., & Samijonov, A. (2023). DESCRIPTION OF PROCESSES WITH CONVECTIVE TRANSPORT. Modern Science and Research, 2(5), 941-949.
114. Kadirov, S. (2023). HISTORICAL AND CULTURAL MONUMENTS AND THEIR CONDITION IN FERGANA REGION (1991-2020 IN THE CASE OF THE CITY OF MARGILAN): THE ISSUE OF PRESERVATION, PROTECTION AND THEIR USE. Modern Science and Research, 2(5), 818-830.
115. Abduraxmonov, A., & Kadirov, S. (2022). DEMOGRAFIK JARAYONLARNING IQTISODIY-IJTIMOY SOHALARNI RIVOJLANISHI BILAN BOG 'LIQLIGI VA DASTLABKI XUSUSIY MULK MASALALARI. IJTIMOY FANLARDA INNOVASIYA ONLAYN ILMIY JURNALI, 2(11), 222-229.
116. Yo'lichiboyeva, L. (2023). METHODS FOR GROWING SPEECH SKILLS OF PRIMARY SCHOOL STUDENTS. Modern Science and Research, 2(5), 1028-1030.
117. Yo'lichiboyeva, L. (2023). METHODOLOGY FOR TEACHING THE NOUN PHRASE CATEGORY: ENHANCING LANGUAGE LEARNING IN STUDENTS. Modern Science and Research, 2(5), 1025-1027.

118. Kalandarovna, Y. L. (2023). Superstitions in Linguoculturology. DENMARK" THEORETICAL AND PRACTICAL FOUNDATIONS OF SCIENTIFIC PROGRESS IN MODERN SOCIETY", 14(1).
119. Qalandarovna, Y. L. L. (2023). O 'QUVCHILAR NUTQINI O 'STIRISH METODIKASI. IQRO JURNALI, 2(2), 637-645.
120. Qalandarovna, Y. L. L. (2023). LINGVOKULTUROLOGIK BIRLIKLARNING NUTQDAGI O'RNI. IQRO, 2(2), 522-529.
121. Kalandarovna, Y. L. (2022). ORIGIN AND CONCEPT OF TABOO VOCABULARY. Innovative Technologica: Methodical Research Journal, 3(10), 184-190.

## BASKETBOL O'YIN TAKTIKASINING TASNIFI

Sharifjon Tillayev

Aniq va tabiiy fanlar kafedrası o'qıtuvchısı

<https://doi.org/10.5281/zenodo.8030041>

*Annotasiya.* Ushbu maqolada basketbol o'yin taktikasining tasnifi haqida bayon qilingan.

*Kalit so'zlar:* Hujum taktikasi, yakka harakat, guruhlar, jamoa, pozitsion hujum, hujum sistemasi, ochko, tezlik va vaqt, shchit, raqib, snayper, "uchlik", "sakkizlik", press, jamoaviy hujum.

## CLASSIFICATION OF BASKETBALL GAME TACTICS

*Abstract.* This article describes the classification of basketball game tactics.

*Keywords:* attack tactics, Single Action, Teams, team, positional attack, attack system, point, speed and time, shchit, opponent, sniper, "Triple", "Eight", press, team attack.

## КЛАССИФИКАЦИЯ ТАКТИКИ ИГРЫ В БАСКЕТБОЛ

*Аннотация.* В этой статье описывается классификация тактики игры в баскетбол.

*Ключевые слова:* атакующая тактика, одиночное действие, группы, команда, позиционная атака, система атаки, очко, скорость и время, щит, противник, снайпер, "тройка", "восьмерка", пресс, командная атака.

Taktik tayyorgarlik avvalo har xil ko'rinishdagi kombinatsiyalarni o'rganishni taqoza etadi. Kombinatsiya deganda, basketbolchilardan birining savatga hujum qilish uchun sharoit yaratishga yo'naltirilgan, aniq sistema chegarasida guruh yoki jamoaning hamma o'yinchilari tomonidan ilgaridan o'rganilgan va o'zaro kelishilgan harakatlar tushuniladi. Bundan tashqari kombinatsiya, tipovoy o'zaro harakatlar, ularning uyg'unligi va yig'ilgan musobaqa tajribalari asosida o'yinchilar tomonidan ijodiy tuzilgan va amalga oshirilgan bo'lishi mumk.

Basketbol taktikasi o'yinini olib borishda qo'llanadigan juda ko'p vositalarga, usullarga va sistemalarga bo'ydir. Jamoalar hujumni yoki himoyani yakka, guruhli va jamoa taktik harakatlari yordamida uyushtiradilar.

### Taktika tasnifi

O'yinning asosiy mazmuniga muvofiq taktika hujum va himoya taktikasiga bo'linadi. Uning har bir bo'limi o'yinchilari harakatini tashkil qilish prinsipiga qarab yakka, guruhli va jamoaliga bo'linadi. O'z navbatida, har bir guruh o'yinni olib borish ko'rinishini hisobga olib, ko'rinishlarga bo'linadi (masalan, yakka harakatlar, hujum davomida o'yinchilarning to'psiz harakati va o'yinchining to'p bilan harakati ham bo'lishi mumkin). O'yin harakatlarining aniq mazmuniga qarab ko'rinishlar usullarga bo'linadi. Bajarishning har xil xususiyatlarga ega bo'lgan usullar variantlarning paydo bo'lishiga sabab bo'lishadi. Masalan, markaziy o'yinchi orqali hujum qilish sistemasi pozitsion hujum qilish usullaridan biri hisoblanadi. Bir vaqtning o'zida tayangan markaziy o'yinchilar sonini hisobga olib, bu sistema uchta variantga ega bo'lishi mumkin: bitta markaziy o'yinchi orqali, ikkita va uchta markaziy o'yinchilar orqali hujum qilish.

### Hujum taktikasi

To'pni egallagan jamoa hujum qiluvchi jamoa bo'lib hisoblanadi. Hujum qilish jamoaning o'yindagi asosiy vazifasidir. Hujum harakatlari yordamida jamoa tashabbuskorlikni qo'lga kiritadi va raqibni o'ziga bo'lgan taktik reja qabul qiishga majbur qiladi. Hujum qiluvchi jamoaning bosh

maqsadi raqib savatiga to'p tashlashdir. 30 soniya ichida bunga erishish uchun uyushtirilgan ilgaridan o'ylab qo'yilgan va to'pni raqib shchitiga yaqinlashtirishga mo'ljallangan yaxshi tayyorlangan yo'llardan, hujumni bevosita o'tkazish va shchitdan qaytgan to'p uchun kurash imkoniyatini taminlash uchun, shu yakunlovchi kurash uchun qulay sharoitlar tuzishdan foydalanish kerak. Hujum taktikasi, jamoani aniq raqibga qarshi va musobaqaning har xil vaziyatlarida muntazam hujum olib borishning maqsadga muvofiqroq tadbir, usul va formalarini tanlab olish va ulardan foydalanishga imkon beradi. Hujum qilishning hamma harakatlari o'zining xarakteriga qarab yakka (individual) va jamoali hujumga bo'linadi. Taktika tasnifiga muvofiq harakatlar guruhli va jamoaliga bo'linadi.

#### **Yakka (individual) harakatlar**

Har bir basketbolchi jamoada bajaradigan vazifasidan qat'iy nazar, hujumda katta faollik ko'rsatishi lozim. Buning uchun u hujum usullarini puxta va malakali egallagan bo'lishi, o'yin sharoitini diqqat bilan kuzatishi, aniq vaziyatga eng mos pozisiya va harakatlarni tez xamda to'g'ri tanlay olishi kerak.

**Joy tanlash va himoyachi taqibidan qutilish.** To'psiz hujum qilayotgan basketbolchi to'pni qabul qilish, to'pli sherigiga himoyachini taqibidan ozod bo'lishida yordam berishi uchun maydonda ma'lum pozisiyani tanlaydi. Joy tanlash to'htashlar, burilishlar bilan birga yo'nalish malakalarini tezlik bilan o'zgartirib maydonda harakat qilish bilan bajariladi. Savatga tushmay o'tayotgan to'pni ilish uchun joyni to'g'ri tanlash katta ahamiyatga ega.

**Ko'rsatilgan usullardan tashqari chalg'itishlar.** To'p bilan harakat qilayotgan basketbolchi eng avval himoyachidan qutilishga va savatga to'p otishga harakat qiladi yoki o'ziga bir necha himoyachilarni diqqatini jalb qiladi va himoyachidan bo'shagan sherigiga to'p uzatadi.

**To'pni uzatish.** Eng asosiysi taktik harakat bo'lib, savatga hujum uyushtirishning natijasi uzatishning yo'nalishiga va o'z vaqtida bajarilganligiga bog'liq. Basketbolchi uzatishdan oldin uning qaysi tomonga va qaysi basketbolchiga uzatilishi lozimligini hal qilish bilan birga mavjud vaziyatda yahshiroq samara keltira oladigan uzatish usulini va vaqtni tanlashi lozim.

**To'pni yerga urib yurish.** Bu to'pli basketbolchining asosiy yakka joydan joyga ko'chish vositasi bo'lib hisoblanadi. O'yinning o'zgaruvchan vaziyatini kuzata bilish to'pni yerga urib yurushda katta ahamiyatga ega.

**Savatga to'p otish.** Bu katta mas'uliyat bilan bajariladi, chunki to'p savatga tushmasa, uni raqib egallab olishi mumkin. Basketbolchi har gal savatga to'p otishdan avval o'zining va raqib jamoa basketbolchilarining maydonda joylashishini, shchitga nisbatan o'zining pozisiyasini hisobga olishi, qulay holatni egallashi lozim.

#### **Guruhli harakatlar**

Guruhli harakatlar bu nihoyatda zarur taktik ma'lum tipovoy bloklardir, ulardan jamoaning tartibga solingan kombinatsiyon harakatlarining fundamenti yig'iladi. Guruhli harakatlarda o'yinchilarning ijodiy malakalarining birikmalari paydo bo'ladi. Taktik sxemalar uchun ikki yoki uch o'yinchining o'zaro harakatlarining ma'lum usullari universal hisoblanadi.

**Ikki o'yinchining o'zaro harakatlari.** Ikki o'yinchining o'zaro harakatlarining asosiy usullariga "uzat va chiq" usuli, shuningdek, to'siq to'qnashtirish va kesishlar kiradi.

**"To'pni uzat va chiq".** O'yinchi to'pni sherigiga uzatadi, keskin yugurish finti bajarib himoyachiga yaqinlashadi, uni muvozanat holatidan chiqaradi, so'ng esa to'g'ri chiziq bo'yicha harakat qilib shchit oldiga chiqadi va savatga hujum qilish uchun to'pni oladi.

“To’pni uzat va chiq” o’zaro harakatning muvafaqqiyatli chiqishi uchun ko’proq yolg’ondakam taktik yo’llardan foydalaniladi. “To’pni uzat va chiq” usuli raqib shchitgacha bo’lgan masofani harakatda bosib o’tish va son jihatdan ustunlik – ikki kishi bir kishiga qarshi 2x1 amalga oshirishda hamda tez yorib o’tish davomida ham keng qo’llaniladi. Ma’lum o’zaro harakatlarda foydalanishning ustunligi ko’pincha basketbolchining shchit tomonga qisqaroq yo’l bo’yicha jasurona, qat’iy keskin yugurushi va raqibning to’sib qolishidan va itarib yuborishlaridan qurqmasdan to’pni olishga tayyorgarligiga bogliq.

**To’siq.** To’siq mohiyati qoyidagidan iborat: o’yinchi, o’z sherigini ta’qib qilayotgan himoyachi yaqinida shunday qilib joy tanlaydiki, u ta’qib qilayotgan o’yinchini ketidan kuzatishi mumkin bo’lgan qisqa yolni to’sib qoysin. O’yinchi himoyachini harakat qilib o’tishga yo’l qo’ymaydi yoki sherigining yo’liga qaraganda uzunroq yo’ldan harakat qilishga majbur qiladi, hamda o’zi uchun qisqa vaqt ichida ta’qibdan qutilishga va savatga hujum qilishga imkon yaratadi. Bunda to’siq qoygan o’yinchi harakatsiz qolmaydi: himoyachi bilan to’qnashgach u buriladi va hujumga yordam berish uchun shchit tomonga chiqadi. Topli o’yinchi doim to’siq qo’ygandan keyin darhol hujumga kirgan sherigi raqib uchun xavfliroq bo’lishini nazarda tutishi kerak (26-rasm).

Tosiqning uch xili: yondan, orqadan va oldindan qo’yiladigan varianti bor.

Agar to’siq qo’yaotgan sherigini ta’qib qilayotgan himoyachining orqasida yoki yonida joylashsa, unda bu mos ravishda yoki orqadan qo’yilgan to’siq deb hisoblanadi. Uning maqsadi to’pli va to’psiz sherigini kerakli yo’nalishda to’pni urib yurishi yoki kerakli joyga chiqishi uchun ozod qilishdir. Agar to’siq qoytgan o’yinchi, sherigi va uni ta’qib qilayotgan himoyachi o’rtasida (orasida) yuzi yoki orqasi bilan turgan bo’lsa, u oldingi (ichki) to’siq qo’ygani isoblanadi, uning maqsadi – to’pni sherigini savatga to’p otish uchun ozod qilishdir. To’siqdan foydalanib o’yinchi hech qanday qarshiliksiz to’pni savatga otishi mumkin yoki agar ikkala himoyachi ham unga qarshi kelayotgan bo’lsa, to’siq qoygandan keyin tezda raqib shchiti oldiga chiqqan o’yinchiga to’pni uzatish mumkin.

**To’psiz o’yinchi uchun to’siqlarni qo’llash,** to’pli o’yinchiga qo’llashga nisbatan, ba’zan taktik jihatdan maqsadga muvofiqroq, chunki e’tiborsizroq ta’qib qilishadi (25-rasm).

**To’siqqa to’qnashtirish.** Hujumchi ma’lum vaqtda static holatda turgan o’z sheriklarining hoxlaganidan, ta’qib qiluvchi himoyachi yo’lida to’siq sifatida foydalanishi mumkin. Sherikning yo’nginasidan katta tezlik bilan yugurib o’tayotib, hujumchi uni ta’qib qilayotgan himoyachini sherigiga yoki himoyachiga to’qnashishga majbur qiladi. Bu bilan hujumchi huddi uni ta’qib qilayotgan himoyachini ko’zlagan pozitsiyada turgan sherigiga to’qnashtiradi.

To’qnashtirishni to’psiz hamda to’pli o’yinchilar bilan amalga oshirish mumkin. To’p olib ketayotgan o’yinchi to’pni uzatib, himoyachini sherigiga to’qnashtirishga erishganidan keyin, undan to’pni qaytarib olish yo’li bilan savatga hujum qilishni yakunlashi mumkin. Bunday holda, to’qnashtirishni uyushtirayotgan o’yinchi to’qnashtirish amalga oshgan zahoti raqib shchiti tomonga tezda chiqishi kerak.

To’qnashtirishning hamma variantlarida asosiysi – raqibni to’qnashtirmoqchi bo’lgan o’yinchi o’z jamoadoshi yonidan unga juda yaqinlashib tez o’tishdir. Bu o’zaro harakatni qiynalmasdan amalga oshirish uchun bir oz oldinroq keskin yugurish finti bajariladi va bu bilan lozim bo’lgan yonalishni (bo’shatib) ozod qilib, himoyachiga yaqinlashadi. Boshqa qator hollarda himoyachilar, to’qnashish natijasida hujumchining savat tomonga yo’lini to’sishga harakat qilib,

ilgariroq o'z shchiti tomon chekinishadi. Unda to'qnashtirishning shchit ostiga chiqish bilan yakunlash ma'noga ega bo'lmaydi. Ikkilanmasdan o'rta masofadan to'pni savatga otish kerak.

“**Uchburchak**”. Hujumdagi qulay o'yin o'yin vaziyatlari uchburchak bo'yicha o'zaro harakat yordamida vujudga kelishi mumkin. Bunda uchburchakning chuqqisida turgan to'pli hujumchi, oldinga chiqishlari bilan savatga xavf solayotgan boshqa ikki sherigiga qaraganda raqib shchitidan uzoqroq bo'lishi kerak. Kanot bo'yicha harakat qilayotgan o'yinchi to'pni olgach, uni yana sherigiga uzatadi (uchburchak chuqqisiga), to'p u erdan darhol hujumni yakunlash uchun boshqa kanotga yuboiladi. “Uchburchakning” o'zaro harakati uzatishni taz bajarishni talab qiladi: u joyni almashtirish yo'li bilan ham amalga oshirilishi mumkin. Bu o'zaro harakat ayniqsa, hujumchilarning tez yo'rib o'tishida himoyachilar ustidan son jihatidan ustunlikni (3x2) amalga oshirish paytida samaraliroq.

“**Uchlik**”. Uchburchak holati bu o'zaro harakatda ham saqlanib qolib, to'pni bir tomonga uzatib, hujumning boshqa tomonga to'siq qo'yilishiga asoslangan. Masalan, maydonda 5-o'yinchi to'pni bir tomonga 4-sherigiga uzatayapti, o'zi esa maydonning boshqa tomonida 7-o'yinchi uchun to'siq qo'yapti. To'siqdan foydalanib 7-o'yinchi tezlik bilan jarima zonasiga kiryapti (to'siq qoygandan keyin shchit tomonga chiqqan 5-o'yinchi yordamida) 4-o'yinchidan to'pni oladi va savatga hujum qiladi.

Bu vaqtda, o'rta masofadan savatga to'pni tashlashga yoki to'p yoqotilgan himayani ta'minlash uchun 4-o'yinchi maydon markaziga o'tadi. “Uchlik”ni bajarishda har xil chalg'ituvchi variantlardan foydalaniladi. Masalan, agar 1-himoyachi to'siqdan qochib, jarima otish zonasiga chekinsa, unda 7-o'yinchi yon chiziq bo'ylab raqib shchiti tomoniga keskin yugurishi mumkin yoki 5-o'yinchi sherigi 7-ga o'zining to'siq qoyish maqsadini himoyachilarga ko'rsatib, yarim yo'lda yugurish yo'nalishini o'zgartirish va shchit tomonga 4-o'yinchidan to'pni olish va savatga tashlash uchun shiddat bilan chiqishi mumkin.

“**Kichik sakkiz**”. Uch o'yinchi to'pni urib yurish bilan birin-ketin kesishishdan foydalanib, shu qatnashchilarning harakat qilgan yo'llari “8” sonini eslatadigan “kichik sakkiz” deb nomlanuvchi o'zaro harakatni bajarishlari mumkin. Usul siklik xarakterga ega va savatga hujum qilish qulay vaziyat kelmaguncha hujumda ketma-ket 4-5 marta qaytarilishi mumkin.

## REFERENCES

1. Мўйдинов, А. (2021). ЁШЛАРНИ ТУРЛИ ТАХДИДЛАРДАН ҲИМОЯ ҚИЛИШДА АЖДОДЛАР МЕРОСИДАН ФОЙДАЛАНИШНИНГ АҲАМИЯТИ. *Academic research in educational sciences*, 2(2), 132-137.
2. Asilbek, M. (2022). SOCIO-PHILOSOPHICAL ASPECTS OF EDUCATION OF AN ENLIGHTENED PERSON IN THE DEVELOPMENT OF SOCIETY. *Conferencea*, 183-186.
3. Adham o'g'li, M. A. (2022). THE ROLE OF NATIONAL WITCHCRAFT HERITAGE IN THE SPIRITUAL RISE OF SOCIETY (SOCIO-PHILOSOPHICAL ANALYSIS). *American Journal of Interdisciplinary Research and Development*, 10, 122-127.
4. Muydinov, A. (2022). ENLIGHTENMENT IN TURKESTAN IN THE SECOND HALF OF THE XIX-EARLY XX CENTURIES. ENLIGHTENMENT BY JADID

- SCHOOL. *ASIA PACIFIC JOURNAL OF MARKETING & MANAGEMENT REVIEW* ISSN: 2319-2836 Impact Factor: 7.603, 11(10), 14-20.
5. Ruzmatovich, U. S. (2022). PROCESSES OF ORGANIZATION OF TECHNICAL, TACTICAL AND PHYSICAL PREPARATION IN NATIONAL WRESTLING TRAINING. *INTERNATIONAL JOURNAL OF RESEARCH IN COMMERCE, IT, ENGINEERING AND SOCIAL SCIENCES* ISSN: 2349-7793 Impact Factor: 6.876, 16(3), 65-68.
  6. Ruzmatovich, U. S. (2022). CHANGES EXPECTED TO COME IN OUR LIFE MOVEMENTS. *Web of Scientist: International Scientific Research Journal*, 3(3), 485-489.
  7. Shohbozjon, K., & Azizjon, M. (2022). PREPARING SCHOOL STUDENTS IN THE FIELD OF PHYSICAL CULTURE AND SPORTS BEFORE ENTRY TO HIGHER EDUCATION. *INTERNATIONAL JOURNAL OF RESEARCH IN COMMERCE, IT, ENGINEERING AND SOCIAL SCIENCES* ISSN: 2349-7793 Impact Factor: 6.876, 16(10), 100-108.
  8. Shavkatovna, S. R. (2021). Developing Critical Thinking In Primary School Students. *Conferencea*, 97-102.
  9. Oljayevna, O., & Shavkatovna, S. (2020). The Development of Logical Thinking of Primary School Students in Mathematics. *European Journal of Research and Reflection in Educational Sciences*, 8(2), 235-239.
  10. Uljaevna, U. F., & Shavkatovna, S. R. (2021). Development and education of preschool children. *Academicia: an international multidisciplinary research journal*, 11(2), 326-329.
  11. Shavkatovna, S. R. N. (2021). Methodical Support Of Development Of Creative Activity Of Primary School Students. *Conferencea*, 74-76.
  12. Ra'noxon, S. (2022). BOSHLANG'ICH MAKTAB O'QUVCHILARIDA MATEMATIKAGA MUNOSABAT. *IJTIMOY FANLARDA INNOVASIYA ONLAYN ILMIY JURNALI*, 2(11), 203-207.
  13. Shavkatovna, S. R. (2021). Methodological Support for The Development of Primary School Students' Creative Activities. *Texas Journal of Multidisciplinary Studies*, 2, 121-123.
  14. Shavkatovna, S. R. (2021). Improvement of methodological pedagogical skills of developing creative activity of primary school students. *ACADEMICIA: An International Multidisciplinary Research Journal*, 11(10), 289-292.
  15. Шарофутдинова, Р., & Абдуллаева, С. (2022). ФИКРЛАШ ҚОБИЛИЯТИНИ РИВОЖЛАНТИРИШДА МЕНТАЛ АРИФМЕТИКА. *IJTIMOY FANLARDA INNOVASIYA ONLAYN ILMIY JURNALI*, 2(11), 235-239.
  16. Maxamadaliyevna, Y. D., Oljayevna, O. F., Qizi, T. D. T., Shavkatovna, S. R. N., & Anvarovna, A. O. (2020). Pedagogical Features Of Mental Development Of Preschool Children. *Solid State Technology*, 63(6), 14221-14225.
  17. Sharofutdinova, R. I., Asadullaev, A. N., & Tolibova, Z. X. (2021). The Factors and Basic Concepts Determining Community Health. *Central Asian Journal of Medical and Natural Science*, 2(5), 376-379.



18. Iqboljon, S. (2022). Boshlang'ich Sinf o'quv Jarayonida Axborot Texnologiyalaridan Foydalanish. *Ijodkor o'qituvchi*, 2(20), 137-140.
19. Iqboljon, S. (2022). KOMPYUTER YORDAMIDA DARSLARNI TASHKIL ETISH. O'ZBEKISTONDA FANLARARO INNOVATSIYALAR VA ILMIY TADQIQOTLAR JURNALI, 1(9), 246-249.
20. Sharofutdinov, I. (2023). DEVELOPMENT OF ACMEOLOGICAL COMPETENCE OF FUTURE EDUCATORS IN THE CONDITIONS OF INFORMING EDUCATION. *International Bulletin of Applied Science and Technology*, 3(5), 424-429.
21. Sharofutdinov, I. (2023). THE ACTUAL STATUS OF THE METHODOLOGY OF DEVELOPING ACMEOLOGICAL COMPETENCE OF FUTURE EDUCATORS IN THE CONDITIONS OF INFORMING EDUCATION. *Академические исследования в современной науке*, 2(12), 206-213.
22. Sharofutdinov, I. (2023). BO 'LAJAK PEDAGOGLARNING AKMEOLOGIK KOMPETENTLIGINI RIVOJLANTIRISH METODIKASINING AMALIYOTDA QOLLASH. *Педагогика и психология в современном мире: теоретические и практические исследования*, 2(7), 54-58.
23. Sharofutdinov, I. (2023). PEDAGOGIK-PSIXOLOGIK FANLARNING BO 'LAJAK PEDAGOGLARNING AKMEOLOGIK KOMPETENTLIGINI RIVOJLANTIRISHDAGI O 'RNI. *Общественные науки в современном мире: теоретические и практические исследования*, 2(6), 17-24.
24. Sharofutdinov, I. (2023). TA'LIMNI AXBOROTLASHTIRISH SHAROITIDA BO 'LAJAK PEDAGOGLARNING AKMEOLOGIK KOMPETENTLIGINI RIVOJLANTIRISH MECHANIZMLARINI TAKOMILLASHTIRISHNING PEDAGOGIK TIZIMI. *Инновационные исследования в современном мире: теория и практика*, 2(14), 13-19.
25. Sharofutdinov, I. (2023). TA'LIMNI AXBOROTLASHTIRISH SHAROITIDA BO 'LAJAK PEDAGOGLARNING AKMEOLOGIK KOMPETENTLIGINI RIVOJLANTIRISH MODELI. *Наука и технология в современном мире*, 2(13), 77-84.
26. Sharofutdinov, I. (2023). STRUCTURE AND COMPONENTS OF THE DEVELOPMENT OF ACMEOLOGICAL COMPETENCE OF FUTURE EDUCATORS IN THE CONDITIONS OF EDUCATION INFORMATION. *International Bulletin of Applied Science and Technology*, 3(4), 574-580.
27. Sharofutdinov, I. (2023). FORMS OF SELF-DEVELOPMENT IN FUTURE PEDAGOGUES BASED ON THE ACMEOLOGICAL APPROACH IN THE PROCESS OF INFORMATIZATION OF EDUCATION. *Science and innovation*, 2(B3), 5-8.
28. Usmonjon o'g'li, S. I. (2022). TA'LIM TIZIMIDA RAQAMLI TEXNALOGIYA. *INNOVATIVE DEVELOPMENTS AND RESEARCH IN EDUCATION*, 1(12), 120-128.
29. Абдужабборов, А., & Шарофутдинова, Р. (2023). БОШЛАНГИЧ СИНФ ЎҚУВЧИЛАРИДА ИЖОДИЙ ФАОЛИЯТНИ РИВОЖЛАНТИРИШГА ҚАРАТИЛГАН ТАЪЛИМ ТЕХНОЛОГИЯЛАРИ.

30. Sharofutdinova, R., & Abduqodirov, B. (2023). DEVELOPMENT OF CREATIVE ACTIVITY OF ELEMENTARY SCHOOL STUDENTS IN THE EDUCATIONAL PROCESS. *Modern Science and Research*, 2(5), 904-910.
31. Sharafutdinova, R., & Abdujabborov, A. (2023). EDUCATIONAL TECHNOLOGIES AIMED AT THE DEVELOPMENT OF CREATIVE ACTIVITY IN PRIMARY SCHOOL STUDENTS. *Modern Science and Research*, 2(5), 890-896.
32. Шарофутдинова, Р. (2023). ИЖОД ТУШУНЧАСИ ФАОЛИЯТНИ РИВОЖЛАНТИРИШ МЕХАНИЗМИ. *O'ZBEKISTONDA FANLARARO INNOVATSIYALAR VA ILMIY TADQIQOTLAR JURNALI*, 2(19), 854-861.
33. Шарофутдинова, Р. (2023). БОШЛАНГИЧ СИНФ ЎҚУВЧИЛАРИНИНГ ИЖОДИЙ ФАОЛИЯТИНИ РИВОЖЛАНТИРИШ-ИЖТИМОЙ ПЕДАГОГИК ЗАРУРАТ СИФАТИДА. *O'ZBEKISTONDA FANLARARO INNOVATSIYALAR VA ILMIY TADQIQOTLAR JURNALI*, 2(19), 842-847.
34. Шарофутдинова, Р., & Абдукодиров, Б. (2023). ТЕХНОЛОГИК ТАЪЛИМ ЖАРАЁНИДА ЎҚУВЧИЛАРИНИНГ ИЖОДИЙ ФАОЛИЯТИНИ РИВОЖЛАНТИРИШ ОМИЛЛАРИ ВА ТАМОЙИЛЛАРИ. *O'ZBEKISTONDA FANLARARO INNOVATSIYALAR VA ILMIY TADQIQOTLAR JURNALI*, 2(19), 862-868.
35. Шарофутдинова, Р., & Абдужабборов, А. (2023). ТЕХНОЛОГИК ТАЪЛИМНИНГ ИЖОДИЙ ЙЎНАЛТИРИЛГАНЛИГИДА ҲАМКОРЛИК КЛАСТЕРИ. *O'ZBEKISTONDA FANLARARO INNOVATSIYALAR VA ILMIY TADQIQOTLAR JURNALI*, 2(19), 848-853.
36. Shavkatovna, S. R. N., & Sohibaxon, S. (2023). MAXSUS TA'LIMNING RIVOJLANISH BOSQICHLARI. *O'ZBEKISTONDA FANLARARO INNOVATSIYALAR VA ILMIY TADQIQOTLAR JURNALI*, 2(19), 830-836.
37. Ra'noxon, S., Mahpuza, A., & Rahmatjonzoda, A. (2022). THEORETICAL FOUNDATIONS FOR THE DEVELOPMENT OF LOGICAL THINKING WITH THE HELP OF INNOVATIVE TECHNOLOGIES. *Web of Scientist: International Scientific Research Journal*, 3(11), 881-885.
38. Mahpuza, A., & Rahmatjonzoda, A. (2022). THE USE OF MODERN PEDAGOGICAL TECHNOLOGIES IN MATHEMATICS LESSONS IN ELEMENTARY SCHOOL. *European International Journal of Multidisciplinary Research and Management Studies*, 2(11), 213-217.
39. Maxamadaliyevna, Y. D., & O'ljayevna, O. R. F. (2020). Tursunova Dilnavoz To 'lqin qizi, Sharofutdinova Ra'noxon Shavkatovna, Ashurova Oygul Anvarovna. Pedagogical features of mental development of preschool children. *Solid State Technology*, 63(6).
40. Mirzaxolmatovna, X. Z., Nematovna, R. S., & Shavkatovna, S. R. (2022). FORMS OF THINKING IN THE PROCESS OF STUDYING MATHEMATICS. *European International Journal of Multidisciplinary Research and Management Studies*, 2(12), 259-263.
41. Ganiev, A. A., Abdullaev, S. Y., & Abdurahmonov, S. Z. (2021). Combined treatment for early-stage skin cancer of the head and neck area. *World Bulletin of Public Health*, 4, 3-6.

42. Ganiev, A. A., & kizi Ganieva, O. O. TASAVVUF TARIQATI YO 'NALISHLARI VA NAQSHBANDIYA TARIQATINING O 'ZIGA XOS JIHATLARI.
43. Ruzmatovich, U. S., & Shohbozjon G'ayratjon o'g, Q. (2023). Uzbekistan's General Education School Physical Education Programme: A Curriculum Analysis. *Best Journal of Innovation in Science, Research and Development*, 2(5), 184-193.
44. Ruzmatovich, U. S., & Shohbozjon G'ayratjon o'g, Q. (2023). Examining the First Age Group's Health Test Needs for "Salomatlik" Regulation Using the Dynamic of Children's Motor Potential. *Best Journal of Innovation in Science, Research and Development*, 2(5), 194-200.
45. Kosimov, K., & Mamayusupov, J. (2019). Transitions melline integral of fractional integrodifferential operators. *Scientific and Technical Journal of Namangan Institute of Engineering and Technology*, 1(1), 12-15.
46. Qo'Ziyev, S. S., & Mamayusupov, J. S. (2021). Umumiy o 'rta ta'lim maktablari uchun elektron darslik yaratishning pedagogik shartlari. *Oriental renaissance: Innovative, educational, natural and social sciences*, 1(10), 447-453.
47. Мамаюсупов, Ж. Ш. (2022). Интегральное преобразование Меллина для оператора интегродифференцирования дробного порядка. *Periodica Journal of Modern Philosophy, Social Sciences and Humanities*, 11, 186-188.
48. Mamayusupov, J. S. O. (2022). "IQTISOD" YO'NALISHI MUTAXASSISLARINI TAYYORLASHDA MATEMATIKA FANINI O'QITISH USLUBIYOTI. *Academic research in educational sciences*, 3(3), 720-728.
49. Mamayusupov, J., & Sattarov, A. (2022). Mellin Integral Replacement and its Applications. *Eurasian Research Bulletin*, 15, 256-263.
50. Shoyunus o'g'li, M. J. (2023). PISA XALQARO BAHOLASH TIZIMI VA UNING MATEMATIK AHAMIYATI. *Journal of new century innovations*, 25(1), 3-8.
51. Shoyunus o'g'li, M. J. (2023). MATEMATIK MODEL VA MATEMATIK MODELLASHTIRISHNING UMUMIY PRINSIPLARI. *World scientific research journal*, 13(1), 45-48.
52. Vosiljonov, A. (2022). Basic theoretical principles of corpus linguistics. *Academicia Globe: Inderscience Research*, 3(2), 1-3.
53. Vosiljonov, A. (2022). LINGVISTIK TADQIQOTLARDA KORPUS O 'RGANISH OBYEKTI SIFATIDA. IJTIMOIIY FANLARDA INNOVASIYA ONLAYN ILMIY JURNALI, 2(11), 176-182.
54. Vosiljonov, A. (2022). PRAGMALINGVISTIKA VA UNING TAHLILIIY SHAKLLANISH TARIXI. *Science and innovation*, 1(B8), 99-105.
55. Vosiljonov, A. (2022). PRAGMALINGUISTICS AND THE HISTORY OF ITS ANALYTICAL DEVELOPMENT. *Science and Innovation*, 1(8), 99-105.
56. Vosiljonov, A., & Isaqova, X. (2023). EFFECTIVENESS OF MOTHER TONGUE EDUCATION IN THE PRIMARY GRADES. *International journal of advanced research in education, technology and management*, 2(2).

57. KHALIMBOYEVA, F., & VOSILJONOV, A. (2023). MAKTABGACHA YOSHDAGI BOLALAR DIQQATINI RIVOJLANTIRISH MUAMMOSINI NAZARIY O'RGANILISHI. *Journal of Pedagogical and Psychological Studies*, 1(5), 94-98.
58. Soxibov, S. (2023). THE FIGHT AGAINST CORRUPTION IS A HUGE TASK. *Modern Science and Research*, 2(5), 1037-1041.
59. Soxibov, S. (2023). MEASURES TO FIGHT AGAINST CORRUPTION. *Modern Science and Research*, 2(5), 1031-1036.
60. Anvar o'g'li, S. S. (2023). PHILOSOPHICAL-ANALYTICAL ANALYSIS OF CONFLICT OF INTEREST AND PREVENTION OF CORRUPT RELATIONS. *International journal of advanced research in education, technology and management*, 2(3).
61. Anvar o'g'li, S. S. (2021, April). THE ROLE OF RELIGIOUS AND MORAL EDUCATION IN THE FIGHT AGAINST CORRUPTION, ALONG WITH THE USE OF ECONOMIC AND LEGAL FACTORS. In *E-Conference Globe* (pp. 55-57).
62. Нажмиддинов, Э., & Мухамедиев, М. (2023). FISH HELMINTHS IN FISH RESERVOIRS OF FERGANA VALLEY. *International journal of advanced research in education, technology and management*, 2(3).
63. Нажмиддинов, Э. Х., & Мухаммадиев, М. А. (2022). ФАРФОНА ВОДИЙСИ СУВ ҲАВЗАЛАРИ БАЛИҚЛАРИ ГЕЛЬМИНТЛАРИНИНГ ТУР ТАРКИБИ. *INNOVATIVE DEVELOPMENTS AND RESEARCH IN EDUCATION*, 1(12), 60-68.
64. Нажмиддинов, Э. Х. (2022). ФАРФОНА ВОДИЙСИ СУВ ҲАВЗАЛАРИ БАЛИҚЛАРИ ГЕЛЬМИНТЛАРИ. *IJTIMOIIY FANLARDA INNOVASIYA ONLAYN ILMIY JURNALI*, 2(11), 189-194.
65. Najmiddinov, E. (2022). THE SIGNIFICANCE OF NATURE IN THE FORMATION OF PRESCHOOL CHILDREN IN THE IDEAL GENERATION. *Science and Innovation*, 1(8), 149-154.
66. Najmiddinov, E. (2022). "ICHTHYOLOGY AND HYDROBIOLOGY" PROSPECTS FOR THE DEVELOPMENT OF DIRECTIONS IN UZBEKISTAN. *Science and Innovation*, 1(8), 152-160.
67. Abidjanovich, A. A. (2022). THE NEED TO IMPROVE HUMAN'S NOOSPHERICAL RELATIONSHIP TO NATURE. *INTERNATIONAL JOURNAL OF SOCIAL SCIENCE & INTERDISCIPLINARY RESEARCH ISSN: 2277-3630 Impact factor: 7.429*, 11(11), 23-30.
68. Abidjanovich, A. A. (2022). THE ROLE OF CONTINUOUS EDUCATION SYSTEM IN IMPROVING PERSONAL ECOLOGICAL CULTURE. *INTERNATIONAL JOURNAL OF SOCIAL SCIENCE & INTERDISCIPLINARY RESEARCH ISSN: 2277-3630 Impact factor: 7.429*, 11(11), 5-12.
69. Абдумаликов, А. (2022). АТРОФ-МУҲИТНИ АСРАШ БЎЙИЧА МИЛЛИЙ СТРАТЕГИК РЕЖА ВА УНИНГ АҲАМИЯТИ. *Central Asian Academic Journal of Scientific Research*, 2(2), 251-258.
70. Абдумаликов, А. (2022). ЯНГИ ТАРАҚҚИЁТ БОСҚИЧИДА ЭКОЛОГИК МОДЕРНИЗАЦИЯЛАШ ДАСТУРИ. *Scientific progress*, 3(2), 1179-1186.

71. Абдумаликов, А. А. (2019). Human and Natural Harmony in the Historical Process. *Scientific Bulletin of Namangan State University*, 1(5), 205-209.
72. Abidzhanovich, A. A. (2020). Issues Of Formation Of Rationality In Relations Of Nature With Society. *The American Journal of Social Science and Education Innovations*, 2(08), 301-304.
73. Abdumalikov, A. A. (2019). Environmental Ecological Policy in Uzbekistan and Necessity Of Formation Of Rational Communication To Nature. *Scientific and Technical Journal of Namangan Institute of Engineering and Technology*, 1(9), 94-101.
74. Мирзабоев, Й. А. (2022). Тур Ўзгариш Чизиклари Учта Бўлган, Гиперболик Қисмларининг Ҳаммаси Харақтеристик Учбурчаклардан Иборат Бўлган Бешбурчакли Соҳада Учинчи Тартибли Кўринишдаги Параболик-Гиперболик Тенглама Учун Битта Чегаравий Масала Ҳақида. *Theory And Analytical Aspects Of Recent Research*, 1(5), 363-366.
75. MIRZABOYEV, Y. BOSHLANG'ICH SINIF O'QITUVCHILARINING MATEMATIKA O 'QITISH METODIKASI. O 'RTA UMUMTA'LIM MAKTABLARIDA MATEMATIKA O 'QITISHNING MAQSADI. *ЭКОНОМИКА*, 169-172.
76. Iminov, B. B. (2020). INNOVATIVE CULTURAL LINKS ARE AN IMPORTANT FACTOR IN SOCIAL DEVELOPMENT. *Scientific and Technical Journal of Namangan Institute of Engineering and Technology*, 2(3), 263-270.
77. Iminov, B. B. (2019). A PHILOSOPHICAL APPROACH TO INNOVATIVE AND CULTURAL-RELATIONS AT A NEW STAGE OF DEVELOPMENT. *Scientific and Technical Journal of Namangan Institute of Engineering and Technology*, 1(5), 157-162.
78. Qizi, S. G. G. O. (2022). LINGUISTIC BASIS AND PEDAGOGICAL CONDITIONS OF TEACHING WORD MEANING TO PRIMARY CLASS STUDENTS. *European International Journal of Multidisciplinary Research and Management Studies*, 2(12), 117-123.
79. Qizi, S. G. G., & Teshaboyevna, D. D. Methods Of Formation Of Independent Reading Skills In Primary School Pupils. *JournalNX*, 21-24.
80. Kizi, S. G. G. (2021). Formation Of Independent Reading Skills in Primary School Students. *Texas Journal of Multidisciplinary Studies*, 2, 222-224.
81. Valijonovna, K. I., Rakhmatjonovich, T. D., & Mukhtoraliyevna, Z. S. (2022). Informational Technology at Education. *Spanish Journal of Innovation and Integrity*, 6, 262-266.
82. Akmaljonovna, A. Z. (2021). Methods of formation of independent reading skills in primary school students. *ACADEMICIA: An International Multidisciplinary Research Journal*, 11(3), 1425-1428.
83. Dehqonova, M., & Tagonova, G. (2022). The Importance of Didactic Games in Speech Therapy in the Development of Speech in Children with Autism and the Ability to Choose Effective Methods. *European Journal of Innovation In Nonformal Education*, 2(1), 133-137.
84. Dehqonova, M. (2022). BOLALARDAGI YOZUV BUZILISHLARI VA ULARDAGI DISGRAFIYADA O 'ZIGA XOS XATOLIKLARNI PAYDO BO 'LISH

- MEXANIZMI. YANGI O'ZBEKISTONDA MILLIY TARAQQIYOT VA INNOVASIYALAR, 405-407.
85. Dehqonova, M., & Najmiddinova, N. (2022). ALOHIDA EHTIYOJGA EGA BO'LGAN BOLALARNING OILAGA MOSLASHISHI UCHUN MUHIM OMILLAR. YANGI O'ZBEKISTONDA MILLIY TARAQQIYOT VA INNOVASIYALAR, 90-92.
86. Dehqonova, M. (2023). MAXSUS MAKTABDA DAKTIL NUTQINI O'QITISH-TADQIQOT OBYEKTI SIFATIDA. *Наука и инновация*, 1(1), 39-40.
87. Qizi, D. M. S., & Qizi, R. G. X. (2022). METHODS OF STUDYING ADDITION AND SUBTRACTION OF TWO-DIGIT NUMBERS IN ELEMENTARY SCHOOL. *Gospodarka i Innowacje*., 22, 61-67.
88. Dehqonova, M. S. Q., & Axmedova, U. Y. Q. (2023). BO 'LAJAK BOSHLANG 'ICH SINF O 'QITUVCHILARINI MATEMATIK SAVODXONLIGINI OSHIRISH JARAYONIDA ULARNING TAFAKKURI, QOBILIYATI VA INTELLEKTUAL RIVOJLANISH. *Oriental renaissance: Innovative, educational, natural and social sciences*, 3(4-2), 251-256.
89. Otazhonov, S. M., Ergashev, R. N., Botirov, K. A., Qaxxorova, B. A., Xudoynazarova, M. A., Abdulkarimova, N. A., ... & Ismoilova, E. M. (2022, December). Influence of thickness and temperature on photoelectric properties of p-CdTe-nCdS and pCdTe-CdSe heterostructures. In *Journal of Physics: Conference Series* (Vol. 2388, No. 1, p. 012001). IOP Publishing.
90. Otajonov, S. M., Ergashev, R. N., Axmedov, T., Usmonov, Y., & Karimov, B. (2022, December). Photoelectric properties of solar cells based on pCdTe-nCdS and pCdTe-nCdSe heterostructures. In *Journal of Physics: Conference Series* (Vol. 2388, No. 1, p. 012062). IOP Publishing.
91. Abdulvakhidov, K., Li, Z., Abdulvakhidov, B., Soldatov, A., Otajonov, S., Ergashev, R., ... & Sitalo, E. (2023). Structure phase state and physical properties of YbMn<sub>1-x</sub> Fe<sub>x</sub> O<sub>3</sub> compositions. *Applied Physics A*, 129(3), 185.
92. Ahmedova, U. Y. Q., & Axmedova, M. U. B. Q. (2021). Vatanim Surati. *Oriental renaissance: Innovative, educational, natural and social sciences*, 1(11), 877-883.
93. Axmedova, U. (2022). On Certain Conditions Of Striking Coefficients Of Fourier Series To Zero. *Scientific and Technical Journal of Namangan Institute of Engineering and Technology*, 3(3), 3-8.
94. Qizi, A. U. Y., & Qizi, A. M. U. B. (2021). Research On Hydronyms and Their Importance.
95. Umidaxon, A., & Gulirano, S. (2023). BOSHLANG'ICH SINF MATEMATIKA DARSLARIDA AMALIY MASHQLAR YECHISH JARAYONIDA O'QUVCHILARNING FIKRLASH QOBILIYATINI OSTIRISH OMILLARI. *PEDAGOGIKA, PSIXOLOGIYA VA IJTIMOIIY TADQIQOTLAR*, 2(5), 10-14.
96. Axmedov, O. U. B. O. G., & Qizi, A. U. Y. (2022). STEROMETRIYA BO'LIMI VA UNING BA'ZI AKSIOMALARIDAN KELIB CHIQUADIGAN NATIJALAR. *International scientific journal of Biruni*, 1(2), 127-133.

97. Axmedova, U. Y. Q., & Axmedova, M. U. B. Q. (2022). XALQ OG 'ZAKI IJOD NAMUNALARINING BOSHLANG 'ICH SINIF DARSLIKLARIDA QO 'LLANISHI VA ULARNING MAZMUNYIY GURUHLANISHI. *International scientific journal of Biruni*, 1(2), 345-351.
98. Erkinovna, N. S. (2022). Educational Methods in Teaching the Russian Language. *American Journal of Social and Humanitarian Research*, 3(11), 260-263.
99. Erkinovna, N. S. (2022). THE IMPORTANCE OF LISTENING SKILLS IN LEARNING THE RUSSIAN LANGUAGE. *INNOVATIVE DEVELOPMENTS AND RESEARCH IN EDUCATION*, 1(12), 138-145.
100. Erkinovna, N. S. (2022). MECHANISMS OF EFFECTIVE TEACHING OF FOREIGN LANGUAGES USING INNOVATIVE METHODS. *Uzbek Scholar Journal*, 11, 132-135.
101. Erkinovna, N. S. (2023). RUSSIAN LANGUAGE IN THE MODERN WORLD. *Open Access Repository*, 4(3), 284-295.
102. Rakhmatjonov Shokhjahan Dilshodbek o'g'li //THE ROLE OF PHYSICAL CULTURE IN PROVIDING THE PSYCHOLOGICAL HEALTH OF THE ATHLETE// INNOVATIVE DEVELOPMENTS AND RESEARCH IN EDUCATION. International scientific online conference. Canada. Part 2, 23.01.2022. 1-3
103. Raxmatjonov Shoxjahan Dilshodbek o'g'li //SPORTCHI PSIXOLOGIK SALOMATLIGIGA TA'SIR ETUVCHI OMILLAR// GALAXY INTERNATIONAL INTERDISCIPLINARY RESEARCH JOURNAL (GIIRJ). Vol. 10, Issue 11, Nov.(2022). 117-121 pages.
104. QURBONOVA Saida Miralimjanovna, RAXMATJONOV Shoxjahan Dilshodbek o'g'li //MAMLAKATIMIZ PSIXOLOGLARI ISHLARIDA SHAXSLARARO MUNOSABATDA MUOMALA MUAMMOSINING TALQINI// Journal of Pedagogical and Psychological Studies. Vol. 1. № 5, (2023). 99-103 pages.
105. Raxmatjonov Shoxjahan Dilshodbeko'g'li //SPEECH ISSUES IN PSYCHOLINGUISTICS// IQRO JURNALI № 2. 04.2023. 503-511 betlar.
106. Raxmatjonov Shoxjahan Dilshodbek o'g'li, Vosiljonov Azizbek Boxodirjon o'g'li //XORIY PSIXOLOGLARINING ISHLARIDA SHAXSNING TADQIQ ETILISHI// INNOVATIVE DEVELOPMENTS AND RESEARCH IN EDUCATION. Vol. 1. № 12, 2022. 39-47 pages.
107. Raxmatjonov Shoxjahan Dilshodbek o'g'li //TALABALARDA TOLERANTLIKNI RIVOJLANTIRISH – IJTIMOY PSIXOLOGIK MUAMMO SIFATIDA// International Journal of Economy and Innovation. Volume: 30. 2022. 66-70 pages.
108. Rakhmatjonov Shokhjahan Dilshodbek o'g'li //PSYCHOLOGICAL ASPECTS OF THE SPORTSMAN PERSONALITY DURING COMPETITIONS// IJTIMOY FANLARDA INNOVASIYA ONLAYN ILMIY JURNALI. Vol. 2 No. 11 (2022). 215-221 betlar.
109. Raxmatjonov Shoxjahan Dilshodbek o'g'li //Motiv Va Motivatsiya Muammosining Jahon Va Mahalliy Psixologlar Tomonidan Tadqiq Etilganligi// American Journal of Social and Humanitarian Research, Vol. 3 No. 11 (2022). 256-259 pages.

110. Raxmatjonov Shoxjahon Dilshodbek o'g'li //TOLERANTLIK SHAKLLANAYOTGAN SHAXS MODELINING TAVSIFI// International scientific journal «MODERN SCIENCE AND RESEARCH». VOLUME 2 / ISSUE 5 /2023. 761-764 pages.
111. Raxmatjonov Shoxjahon Dilshodbek o'g'li. (2023). PSIXOLOGIYADA MOTIVATSIYA TURLARI, NAZARIYALARI VA TAHLILI. Научный Импульс, 1(10), 665-670.
112. Raximov, Q., & Samijonov, A. (2023). DESCRIPTION OF WAYS TO BUILD A SELF-SIMILAR SOLUTION. *Modern Science and Research*, 2(5), 950-958.
113. Raximov, Q., & Samijonov, A. (2023). DESCRIPTION OF PROCESSES WITH CONVECTIVE TRANSPORT. *Modern Science and Research*, 2(5), 941-949.
114. Kadirov, S. (2023). HISTORICAL AND CULTURAL MONUMENTS AND THEIR CONDITION IN FERGANA REGION (1991-2020 IN THE CASE OF THE CITY OF MARGILAN): THE ISSUE OF PRESERVATION, PROTECTION AND THEIR USE. *Modern Science and Research*, 2(5), 818-830.
115. Abduraxmonov, A., & Kadirov, S. (2022). DEMOGRAFIK JARAYONLARNING IQTISODIY-IJTIMOYIY SOHALARNI RIVOJLANISHI BILAN BOG 'LIQLIGI VA DASTLABKI XUSUSIY MULK MASALALARI. *IJTIMOYIY FANLARDA INNOVASIYA ONLAYN ILMIY JURNALI*, 2(11), 222-229.
116. Yo'lchiboyeva, L. (2023). METHODS FOR GROWING SPEECH SKILLS OF PRIMARY SCHOOL STUDENTS. *Modern Science and Research*, 2(5), 1028-1030.
117. Yo'lchiboyeva, L. (2023). METHODOLOGY FOR TEACHING THE NOUN PHRASE CATEGORY: ENHANCING LANGUAGE LEARNING IN STUDENTS. *Modern Science and Research*, 2(5), 1025-1027.
118. Kalandarovna, Y. L. (2023). Superstitions in Linguoculturology. *DENMARK" THEORETICAL AND PRACTICAL FOUNDATIONS OF SCIENTIFIC PROGRESS IN MODERN SOCIETY"*, 14(1).
119. Qalandarovna, Y. L. L. (2023). O 'QUVCHILAR NUTQINI O 'STIRISH METODIKASI. *IQRO JURNALI*, 2(2), 637-645.
120. Qalandarovna, Y. L. L. (2023). LINGVOKULTUROLOGIK BIRLIKLARNING NUTQDAGI O'RNI. *IQRO*, 2(2), 522-529.
121. Kalandarovna, Y. L. (2022). ORIGIN AND CONCEPT OF TABOO VOCABULARY. *Innovative Technologica: Methodical Research Journal*, 3(10), 184-190.



## ИСПОЛЬЗОВАНИЕ ИНТЕРАКТИВНЫХ МЕТОДИК НА УРОКАХ РКИ

Адизова Дилрабо Акмаловна

Учительница школы 1Бухарской области Гиждуванского района

<https://doi.org/10.5281/zenodo.8032619>

**Аннотация.** Статья посвящена анализу особенностей использования интерактивных технологий при обучении иностранцев русскому языку. В статье рассмотрены предтекстовый, притекстовый и послетекстовый этапы работы при просмотре фильмов. Формирование коммуникативной компетенции иностранных студентов происходит более продуктивно при использовании интерактивных технологий.

**Ключевые слова:** РКИ, коммуникативная компетенция, интерактивные технологии, уровни изучения русского языка, ролевые игры, диалоги.

### USING INTERACTIVE TECHNIQUES IN RFL LESSONS

**Abstract.** The article is devoted to the analysis of the features of the use of interactive technologies in teaching Russian to foreigners. The article deals with the pre-text, pre-text and post-text stages of work when watching films. The formation of the communicative competence of foreign students is more productive when using interactive technologies.

**Key words:** Russian as a foreign language, communicative competence, interactive technologies, levels of Russian language learning, role-playing games, dialogues.

В последнее время в мире вновь возникает особый интерес к русскому языку. Всё больше иностранных граждан желают познакомиться с Россией, познать таинственную душу русских, прочесть русские книги. Иностранные граждане получают профессиональное образование в России, постигая специальные дисциплины средствами русского языка.

В настоящее время в России преподавание русского языка как иностранного активно развивается как актуальная и перспективная область. Существуют различные методы и приёмы организации работы с иностранными студентами: информационные, личностно-ориентированные, игровые, эвристические и другие. Эти методы получили название технологий. При обучении русскому языку как иностранному особое значение имеет выбор образовательной технологии. Поиски методов, приёмов и технологий увеличения эффективности процесса обучения, развитие активной речевой коммуникации на занятиях РКИ – актуальная задача, решению которой способствуют используемые на занятиях новые современные технологии обучения.

При обучении русскому языку как иностранному наиболее продуктивными являются интерактивные технологии. «Суть интерактивного обучения состоит в том, что учебный процесс происходит в условиях постоянного, активного взаимодействия». Взаимодействуют преподаватель и студенты, сотрудничают студенты, обучая друг друга. На занятии ставятся чёткие, определённые цели, и вся работа строится на основе обратной связи участников образовательного процесса. В процессе такого взаимодействия происходит развитие личности, творческих способностей студента, его способности мыслить и говорить на русском языке. Интерактивная модель обучения (inter (взаимный) + act (действовать)) помогает обучать иностранцев навыкам общения, развивает навыки

самостоятельной учебной деятельности, учит работать в команде. В процессе коммуникации достигаются поставленные цели.

Интерактивные методы обучения могут иметь групповую форму (дискуссионные, игровые, тренинг-методы) и индивидуальную. Интерактивные технологии могут стать основой организации всего занятия или быть отдельным элементом на проводимом занятии. Существуют различные типы интерактивных занятий, приемлемых для обучения иностранному языку: занятие - деловая игра, занятие - аукцион, занятие - фантазия, занятие - игра, занятие - концерт, занятие – экскурсия (например, занятие - игра “Телемост”). Также существуют другие формы и технологии интерактивного обучения: мозговой штурм; ролевая (деловая) игра; работа в малых группах; дискуссия; гражданское слушание; суд от своего имени; “броуновское движение”; “карусель”; “дерево решений”; “аквариум”.

В нашей практике преподавания русского языка как иностранного среди узбекские студентов широко применяются такие интерактивные технологии обучения, как: работа в парах или мини-группах, по цепочке, пресс-конференция, мозговой штурм, командные игры-задания, лингвистические игры, кроссворды, ролевые и деловые игры, кейсы, проектные технологии, интерактивные экскурсии, дискуссии, мультимедийные и Интернет-технологии, технологии критического мышления и коммуникативных стратегий, олимпиады. Особенно активно используются такие приёмы, как: “Цветок ассоциаций”, “Фишбоун”, “Синквейн”, “Приём составления кластера”, “Инсерт”, “Приём 6 шляп”, “Диаграмма Венна”, “Корзина идей”. Названные интерактивные формы обучения служат основой развития навыков общения на русском языке и способствуют формированию коммуникативной компетенции студентов-иностранцев.

Командные ролевые игры используются на всех этапах обучения, например при чтении русских сказок (“Колобок”, “Зимовье зверей”, “Репка” и др.), произведений русских классиков (А.С. Пушкина, А.С. Грибоедова, А.П. Чехова и др.).

Особенно важным в практике преподавания иностранных языков является диалоговое взаимодействие участников учебного процесса. Используются различные виды диалогов (преподаватель – студент / группа, студент – преподаватель / группа). Преподаватель предлагает студентам создать свои диалоги по данной модели. Наиболее эффективными могут диалоги на темы: “День рождения друга / подруги”, “В банке” (работник банка – посетитель), “На почте” (работник почты – клиент), “В магазине” (продавец – покупатель), “На экзамене” (преподаватель – студент) и др. В отдельных случаях приемлемым является использование полилога, в котором могут принимать участие 3 – 5 студентов. “Современная методика РКИ представляет собой постоянно развивающийся и обновляемый уровень существующих методов и приёмов, предлагающий довольно широкий спектр интерактивных технологий, при этом каждый преподаватель может самостоятельно разрабатывать и подбирать новые, комбинировать и адаптировать существующие в зависимости от языкового уровня студентов, их способностей и мотивации”.

#### REFERENCES

1. Бимурзина, И. В. Использование технологий в обучении русскому языку как иностранному (из опыта работы) [Электронный ресурс] / И.В. Бимурзина // Концепт. – 2015. – Т. 13. – С. 2561–2565. – Режим доступа: <http://e-koncept.ru/2015/85513.htm>.
2. Васенкова, М.В. Особенности реализации интерактивного метода при обучении русскому языку как иностранному (РКИ) [Электронный ресурс] / М.В. Васенкова. – Режим доступа: [rusnauka.com>ENXXIV\\_2007/Philologia/21868.doc.htm](http://rusnauka.com>ENXXIV_2007/Philologia/21868.doc.htm).
3. Гончаренко, Н. В. Интерактивные формы работы с текстом по специальности при обучении русскому языку иностранных студентов-медиков [Текст] / Н.В. Гончаренко // Сборники конференций НИЦ Социосфера. – 2013. – № 42. – С. 194–197.
4. Гончаренко, Н. В. РКИ для студентов-медиков: активные и интерактивные формы обучения [Текст] / Н.В. Гончаренко // Русский язык за рубежом. – 2014. – № 5 (246). – С. 4–28

## GHOEUR GULAM'S POETIC SKILLS

Abduvaitov Eldorbek Farxod o'g'li

Student of Chirchik State Pedagogical University

[eldorbekstudent@gmail.com](mailto:eldorbekstudent@gmail.com)

<https://doi.org/10.5281/zenodo.8032733>

**Abstract.** *This article discusses the literary influence and artistic skills of Ghafur Ghulam, the factors that influenced his formation and improvement of his skills as a skilled novelist and short story writer.*

**Keywords:** *writer, story, image, skill, short story, world, character, artistic psychology, poetics, phenomenon, folklore.*

## ПОЭТИЧЕСКОЕ МАСТЕРСТВО ГОФУРА ГУЛАМА

**Аннотация.** *В данной статье рассматриваются литературное влияние и художественные способности Гафура Гулама, факторы, повлиявшие на его становление и совершенствование его навыков как искусного романиста и писателя коротких рассказов.*

**Ключевые слова:** *писатель, рассказ, образ, мастерство, мир, персонаж, художественная психология, поэтика, явление, фольклор.*

## INTRODUCTION

During the years of independence, a wide range of opportunities were created for the development of free thought, literary studies and criticism. This situation also drastically changed the attitude towards the personality and work of Gafur Ghulam. The roots and essence of his creative heritage have been penetrated more and more deeply. The analysis and interpretations were directed to the discovery of completely new aspects of the Gafur Ghulam phenomenon, unlike previous studies. The master of words, Gafur Ghulam, who studied creatively and extensively from the ideological and aesthetic traditions of folk art, served as a great school for the life and work of which folklore was of great importance. Adib studied people's life and dreams, their spiritual world, psychology, character, spirituality, aesthetic taste and artistic thinking, rich language from folklore. That's why Gafur Ghulam's comic stories and stories that make you laugh and cry and make you cry have gained popularity among the people. He was one of the writers who made an incomparable contribution to Uzbek realistic storytelling and storytelling, and he successfully worked in this field until the end of his life.

## LITERATURE REVIEW AND METHODOLOGY

In the personality and creative heritage of Ghafur Ghulam, one can find extremely diverse manifestations of the influence of folk art. For example:

1. In the comedy "Effendi will not die" folklore works are recreated.
2. The story "Hasan Kayfiy" is written in the style of folklore.
3. The story "Resurrected Corpse" is told based on folklore motifs and features characteristic of folk art images. Mulla Mamajon's character is typified on this basis. It is important that the people and creativity of Gafur Ghulam's prose strengthened the spirit of humor, heroism, vitality, and wisdom. Adib even based dozens of his feuilletons on the plot and form of Nasriddin Efandi's anecdotes, and in this way even raised them to the level of satirical stories. Works such as "Kavush not taken to his wife", "Looks at his feet", "Tail in the plow" prove our opinion. Commenting on Gafur Ghulam's short prose, literary critic S. Mamajonov quotes the following

words of Oibek: "Gafur shows the image of people well in his stories. He knows how to get into the psychology of his minor characters. He sees their concepts, views, goals and aspirations narrowly." In fact, Gafur Ghulam used various image tools in mutual proportion to illuminate the psyche of his hero, which in his stories and stories is the "big" of the "small" hero. played an important role in describing the world. Gafur Ghulam does not shy away from life. He can show social tragedy through a family tragedy, as an example of a personal tragedy. He considers it important to focus on the heart of the hero rather than the depiction of domestic situations. In most cases, the author intervenes in the solution. Nevertheless, they contain mental images that reflect a complete determinism and brutal realism.

### **DISCUSSION**

In a certain sense, the author's experiences in storytelling served as a unique ground for the success of his stories. Gafur Ghulam shows the spiritual world, intentions, and inner experiences of the heroes through their actions, speech, and dreams. The writer refers to their behavior when expressing the character's reaction to a particular event. Most of them are simple and poor people, and they attract our attention because they are people of honesty, conscience and religion. After all, the writer always gives a realistic basis for the plot and character conflicts. It reflects the national color taken from the Uzbek way of life. In some cases, it can turn ajv into bitter laughter. His aesthetic ideal is based on deep humanity. Gafur Ghulam's prose works express the aesthetic ideal of humanitarianism, loyalty to the truth, respect for the people, compassion, and orphanhood.

### **RESULTS**

The poems presented in Gafur Ghulam's stories are diverse in size and genre. In order to substantiate the idea presented in the story, the author selects some verses from the works of classical poets, examples from the genres of folk oral works such as lapar, yor-yor, song. In the stories, there are also poetic pieces that are the product of the writer's independent work, some of them are versions of works of individual poets, and some of them are variants of poems existing in folklore, reworked by Gafur Ghulam. In general, Gafur Ghulam's stories and stories are beautifully polished, musical melodiousness, prose expression and poetry lines, free transition from poem to prose, verses of classical poets and examples of folk art. use, sometimes a creative approach to them is important. The combination of prose and verse brought out the uniqueness of the lyric-epic prose style and ensured the poetic appeal of the genre language. In a certain sense, the author's experiences in storytelling served as a unique ground for the success of his stories.

### **CONCLUSIONS**

In a word, when we talk about Gafur Ghulam's personality, memory and legacy, we compare this great man, first of all, as a broad, literal poet of the people, his immortal name and we bow before his eternal creation. The literary-scientific heritage of Gafur Ghulam, his social activities, his place in Uzbek literature, the linguistic features of his works, and the study of his creative products in the educational system are one of the most important issues. Studying Gafur Ghulam at the level of world literature, looking at the cosmogonic scope of his thinking leads to a deeper understanding of his place in the literary life of his time and his importance for today.

#### REFERENCES

1. Mamajonov S. Style glosses. - T: Literature and Art, 1972.
2. Matyoqubova T. Gafur Ghulam's art. - T: Science and technology 2006
3. Nazarov B. The world of Gafur Ghulam. - T: Science, 2004.1986-1989.
4. Gafur Ghulam in memory of his contemporaries. - T: Publishing house named after Gafur Ghulam, 2003.

## TEXNIKA YO'NALISHIDAGI OLIY O'QUV YURTLARIDA FIZIKANI O'QITISHDA TA'LIM KLASTERI METODIDAN FOYDALANISHNING O'RNI

U.Turdiyev

TKTI Yangiyer filali Avtomatika va texnologik jarayonlar kafedrasida stajyor o'qituvchisi

A.Narkulov

TKTI Yangiyer filali Avtomatika va texnologik jarayonlar kafedrasida assistent o'qituvchisi

<https://doi.org/10.5281/zenodo.8032825>

**Annotatsiya.** Maqolada texnika yo'nalishidagi oliy o'quv yurtlarida talabalarning fan ta'lim va ishlab chiqarish orasidagi integratsiyasi tushunchalarini shakllantirishda, "Klaster" metodidan foydalanishga doir ba'zi tavsiyalar keltirilgan.

**Kalit so'zlar:** fan, ta'lim, texnika, klaster, metodika, texnologiya, kreativ, mustaqil fikrlash, innovatsion ta'lim klasteri.

### THE ROLE OF USING THE EDUCATIONAL CLUSTER METHOD IN TEACHING PHYSICS IN TECHNICAL HIGHER EDUCATION INSTITUTIONS

**Abstract.** The article presents some recommendations on the use of the "Cluster" method in forming students' concepts of integration between science education and production in technical higher educational institutions.

**Keywords:** science, education, technique, cluster, methodology, technology, creative, independent thinking, innovative education cluster.

### РОЛЬ ИСПОЛЬЗОВАНИЯ ОБРАЗОВАТЕЛЬНО-КЛАСТЕРНОГО МЕТОДА В ОБУЧЕНИИ ФИЗИКЕ В ТЕХНИЧЕСКИХ ВУЗАХ

**Аннотация.** В статье представлены некоторые рекомендации по использованию метода «Клстер» при формировании у студентов представлений об интеграции естественнонаучного образования и производства в технических вузах.

**Ключевые слова:** наука, образование, технология, кластер, методология, технология, креатив, самостоятельное мышление, инновационный образовательный кластер.

Hozirgi kunda ta'lim jarayonida yangidan yangi interaktiv metodlar, innovatsion texnologiyalar, pedagogik va axborot texnologiyalari o'quv jarayonini takamillashtirish maqsadida qo'llashga bo'lgan qiziqish, e'tibor kundan kunga kuchayib bormoqda, bunday bo'lishining sabablaridan biri, yani shu vaqtgacha an'anaviy ta'limda o'quvchilarni faqat tayyor bilimlarini egallashga o'rgatilgan bo'lsa, zamonaviy texnologiyalar ularni egallayotgan bilimlarini o'zlari qidirib topishlariga intilishi, mustaqil o'rganib, tahlil qilishlariga, xatto xulosalarni ham o'zlari topa olishi keltirib chiqarishlariga o'rgatadi. O'qituvchi bu jarayonda shaxsning rivojlanish, shakllanishi, bilim olishi va yangi qirralarini kashf etishida sharoit yaratadi va shu bilan bir qatorda boshqaruvchilik, yo'naltiruvchilik funksiyasini bajaradi.

Ta'lim jarayonida eski metodlar yordamida o'qituvchi o'rniga o'quvchi asosiy figuraga aylanadi. Shuning uchun texnika yo'nalishidagi oliy o'quv yurtlarida zamonaviy o'qitish metodlari, interaktiv metodlar, innovatsion texnologiyalarning o'rni va roli amaliy kasb etmoqda. Pedagogik texnologiya va pedagog maxoratiga oid bilim, tajriba va intiraktiv

metodlar talabalarining bilimli, yetuk malakaga ega kadr bo'lishlarini ta'minlaydi.

Klaster metodidan foydalanib o'qitishga doir xorijiy pedagog-laridan Y.O. Tigina, YE.A.Monastirniy, A.I.Popov, YE.I.Sokolova tadqiqotlarida bu metoddan foydalanishning turli usullari ko'rsatilgan.

Respublikamiz pedagog olimlaridan G.I.Muxamedovning xozirgi kundagi ta'lim tizimining innavatsion ta'lim klasterining zaruriyati va ahamiyati to'g'risida, M.Y.Rejabovning ta'lim metodlarini qo'llashga doir ko'rsatmalari, M.M.Xalilova, A.X.Boymurodov, B.M.Mirzaxmedov, N.M.Mamadiyorov kabi olimlarning klaster metodi xaqida atroflicha ma'lumotlar keltirilgan. Yuqoridagi olimlarning ishlarida, fizika fanidan mavzularini o'qitishga doir klaster metodini qo'llashga doir ma'lumotlar keltirilgan.

Pedogik texnologiyaning eng asosiy negizi bu o'qituvchi va o'quvchi belgilangan maqsaddan kafolatlangan natijaga erishishdir. Bu jarayonni tashkil etishning eng samarali usullaridan biri "Klaster" metodi hisoblanadi. Klaster inglizcha so'z bo'lib (kluster) - bir butun holatda ma'lum mavzu bo'yicha erkin va ochiq fikrlashning notekis shaklini namoyon etadi.

Klaster metodini amalga oshirishda yangi mavzuning asosiy tushunchasi geometrik shaklidagi chizmalar ichida yoziladi. Masalan yangi mavzuga taluqli bo'lsa o'quvchilar u haqida ko'z oldiga kelgan fikrlarni yozish taklif etiladi. Bunda o'quvchilar tomonidan yozilgan fikrlar umumlashtirib aytib beriladi. Bu fikrlarni doskada bo'r yoki plakatda flomasterlar bilan yozish mumkin. O'qitish jarayonida amalga oshiriladigan bu metod puxta oylangan strategiya bo'lib, undan talaba bilan yakka tartibda yoki guruh asosida tashkil etiladigan tugarak mashg'ulotlar jarayonida foydalanish mumkin.

Fizika fanidan oliy talim muassasalarida yarim o'tkazgich bo'limini tushuntirishda bir xil olding maktab kollejarida eshitgan malumotlarini qayta eshitish hozirgi zamon talabalarini zeriktirishi tabiiy hol. Shuning uchun "Yarim o'tkazgichli diodni o'rganish" mavzusini o'qitishda "Klaster" metodini qo'llash usullari va vositalarini ko'rib chiqamiz. "Yarim o'tkazgichli diodni o'rganish" o'qitish jarayonida, dastlab fundamental bilimlar shakillantiriladi. Bundan tashqari kirish kuchlanishining ikkala yarim to'lqinini to'g'rilashda oqim yo'nalishi va ochiq diodlar chizma yoki slayd kurinishida tushuntirish qiyin kechadi.

Shunday ekan bu mavzuni tushuntirishda klaster medodidan foydalangan holda bir xil datashetli diodni tanlab bulardan diodni most yasaladi so'ngra osilagraf yordamida taxlil qilinadi bu asosda esa talaba o'zgaruvchan elektr tokini o'zgarmas elektr tokiga o'tish jarayonini yaqol ko'rishi mumkin bo'ladi. Bundan kelib chiqib shuni aytish mumkinki talaba chizma yoki sxema bilan chegaralanib qolmay o'zi amaliy tamonlama yasaydi, ko'radi va tushunadi.

Demak texnika oliy o'quv yurtlarida fizika dars laboratoriyalarini klaster metodidan foydalanish orqali talabaga tushuntira olish uni kiyingi ixtirolarida boshlang'ich bilimlar berish mumkin bo'lar ekan.

(1-rasm)



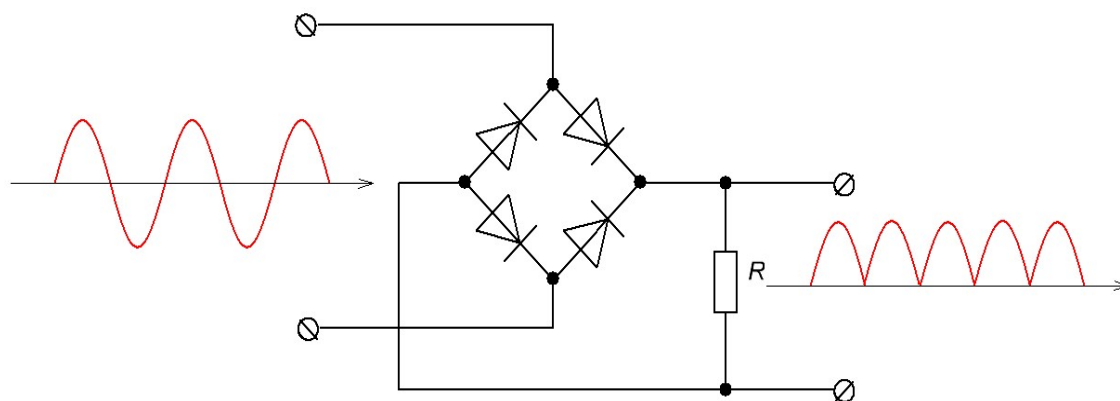

Pedagogik tadqiqotchilarning natijalariga ko'ra, o'quv mashg'ul-otidagi tinglovchilar tomonidan o'zlashtirish, inson 80% ma'lumotni ko'rish organlari, 15% ma'lumotni eshitish organlari va 5% ma'lumotni boshqa usullarda qabul qiladi (1-gistogramma).

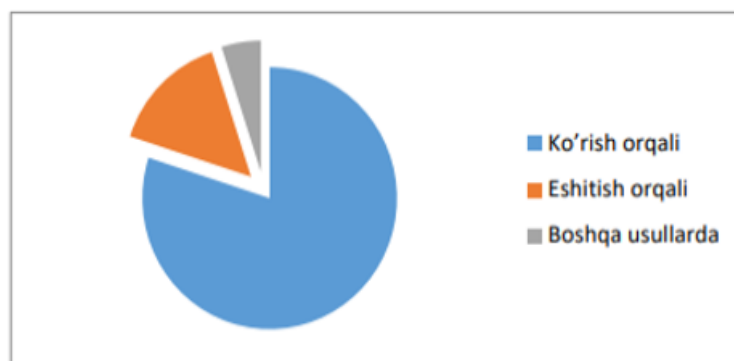

1- gistogramma

Shuning uchun, dars mashg'ulotlarni asosan ko'rgazmali vositalar yordamida tashkil qilish darsning maqsadiga yetishning asosiy vositalari-dandir.

#### NATIJARLAR

Mashg'ulotlarda "Klaster" metodidan foydalanilganda quyidagi natijalarga erishish mumkin:

- O'quvchining dars davomida befarq bo'lmaslikka, mustaqil fikrlash, ijod etish va izlanishga majbur etishi;
- O'quvchilarni o'quv jarayonida bilimga bo'lgan qiziqishlarini doimiy ravishda bo'lishini ta'minlashi;
- O'quvchining bilimga bo'lgan qiziqishini mustaqil ravishda har-bir masalaga ijodiy yondashgan xolda kuchaytirishi;
- Pedagog va O'quvchining hamisha hamkorlikdagi faoliyatini tashkillanishi.
- O'quvchilarning nazariy bilimlarini amalda qo'llash ko'nikmalarini shakillanishi;
- Kreativ va mustaqil fikrlash qobiliyatlarini rivojlanishi;

- Tabiat fundamental qonunlarini o'rganishga bo'lgan ishtiyojini ortishi;

Zamonaviy davrida tadqiqotchilar klasterli yondashuv va laboratoriyalar klasterlarini qo'llash muammolariga e'tibor qaratdilar. Chunki bu davrda iqtisodiy ko'rsatkichlar ortib, ishlab chiqarishni modernizatsiyalash va kompyuterlashtirish kuzatildi va buning natijasida o'zgaruvchan sharoitlarda professional faoliyatni amalga oshirishga qodir turli soha korxonalari kadrlarga ehtiyoj sezdi. Ilmiy laboratoriyalar klasterlari faoliyati bo'yicha tadqiqotlarni faollashtirishning navbatdagi davri fan, ta'lim va ishlab chiqarishning o'zaro ta'siri bilan bog'liq. Yarim o'tkazgich qurilmalardan foydalanish ularni takomillashtirish va amaliyotga yo'naltirish hozirgi zamon yutuqlarini qamrab olgan yangi materiallarning talabalarga yetarli darajada berilishi talabalarning shu sohadagi yangiliklarni tushunishlari, tasavvurlarining kengayishi hamda ularni mustaqil ravishda o'zlashlashtirishlariga zamin bo'lib xizmat qiladi. Laboratoriya mashg'ulotlarning yangi takomillashtirilgan va ishlab chiqilgan strukturasi va mazmuni, uni fizika laboratoriyalarini klister usulida tashkil etish, o'qitish metodikasi hamda yaratilgan o'quv qo'llanma texnika yo'nalishidagi oliy ta'lim muassasalarida talabalarning yarim o'tkazgich bo'limi mavzularini chuqur o'rganishga xizmat qilishi shubhasiz.

#### REFERENCES

1. O'zbekiston Respublikasi Prezidenti Sh.M.Mirziyoyevning Oliy Majlisga Murojaatnomasi.29.12.2020
2. Qulboyev, Z. (2021). Olamni o'rganishda va texnikaning rivojlanishida mexanikaning ahamiyati. *Academic research in educational sciences*, 2(9), 366-369.
3. M.X.O'lmasova Mexanika va molekulyar fizika "O'qituvchi" nashriyoti, T., 2003-y
4. Кулбоев, З. Х. (2020). Сверхпроводящие фуллеры и их применение в биофизике. *Энигма*, (23), 155-159.
5. Urinov, S., & Zohid, Q. (2020). Power Losses in Electric Machines. *International Journal of Engineering and Information Systems (IJEAIS)* ISSN, 87-89.
6. Халилов, О. К., Маматкулов, Б. Х., & Нуруллаева, Г. О. Физика фанини о'qitishda markaziy osiё olimlarining ilmiy merosidan foydalaniш. 1 TOM, 416.
7. Qulboyev, Z., Urinov, S., & Abduraxmonov, A. (2021). Texnika yo'nalishidagi oliy o'quv yurtlarida qattiq jismlar fizikasi bo'limini o'zlashtirish samaradorligini oshirish yo'llari. *Science and Education*, 2(10), 380-386.
8. Мустафакулов, А. А., Халилов, О. К., & Уринов, Ш. С. (2019). Сел и задачи самостоятельной работы студентов.
9. Xalilov, O. Q., & Bobonov, D. T. (2021). KIMYO VA FIZIKA KURSINI O'QITISHDA LABORATORIYA ISHLARINING MAQSAD VA VAZIFALARI. *Scientific progress*, 2(6), 199-203.
10. Мустофокулов, Д., Каршибоев, Ш., Юлдашев, Ф., & Хазраткулов, Д. (2021, October). ПРИМЕНЕНИЕ ПРОГРАММЫ MULTISIM» ЛЯКОНСТРУИРОВАНИЯ СХЕМАТИЧЕСКИХ ЭЛЕКТРОННЫХ СХЕМ. In " *ONLINE-CONFERENCES" PLATFORM* (pp. 547-550).
11. Баграмян, Э. Р., Баклиская, Т. Л., Батанов, А. О., Березин, А. А., Благинных, Е. А., Благирев, М. М., ... & Юлдашев, Ф. М. (2021).

ИННОВАЦИОННОЕ РАЗВИТИЕ НАУКИ И ОБРАЗОВАНИЯ.

12. Yuldashev, F., & Bobur, U. (2020). Types of Electrical Machine Current Converters. *International Journal of Engineering and Information Systems (IJEAIS) ISSN*, 162-164.
13. Abdurakhmanov, B. A., & Ayupov, K. S. (2010). Bakhadyrkha nov, MK, Iliev, Kh. M., Zikrillaev, NF, and Sara rniyazova, ZM, Low Temperature Diffusion of Impurities in Silicon. In *Dokl. Akad. Nauk Resp. Uzb* (No. 4, p. 32).
14. Бахадырханов, М. К., Зикриллаев, Н. Ф., Аюпов, К. С., Бобонов, Д. Т., Кадырова, Ф. А., & Ильхомжонов, Н. (2006). Спектральная область существования автоколебаний тока в кремнии, легированном марганцем. *Журнал технической физики*, 76(9), 128-129.
15. Халилов, О. К., & Бобонов, Д. Т. (2021). ПРИГОТОВЛЕНИЕ ПОЛУПРОВОДНИКОВЫХ МАТЕРИАЛОВ. *Academic research in educational sciences*, 2(10), 197-203.
16. Bakhadyrkhanov, M. K., Ayupov, K. S., Bobonov, D. T., & Kadyrova, F. A. (2004). The residual photoconductivity by compensated silicon Si (B, Se); Ostatochnaya fotoprovodimost'v kompensirovannom kremnii Si (B, Se).

## XOLMUHAMMAD KARIMIY NASRI BADIYATI VA MAVZU KO`LAMI

Sodiqova Dilshoda

Alisher Navoiy nomidagi TDO`TAU talabasi

<https://doi.org/10.5281/zenodo.8032999>

*Annotatsiya.* Hozirgi davr o`zbek hikoyachiligining rivojiga sezilarli hissa qo`shib kelayotgan adiblardan biri Xolmuhammad Karimiydir. Yozuvchimiz turli mavzulardagi hikoyalari bilan ko`plab adabiyotshunoslar va kitobxonlar e`tiborini qozondi. Mazkur maqolada yozuvchi Nazar Eshonqulning X.Karimiy haqidagi qarashlari, adabiyotshunos Bahodir Karimning yozuvchi shahsiyati to`g`risidagi fikrlari va maqolasi, Xolmuhammad Karimiyning to`plamlari kiritilgan.

*Kalit so`zlar:* hikoya janri, maishiy muammo, xronotop, an`anaviy tasvir usuli, ramzlar tili, pafos.

### KHOLMUHAMMAD KARIMIY NASRI ART AND SUBJECT SCOPE

*Abstract.* Kholmuhammad Karimi, one of the ADIBS, whose current period significantly contributes to the development of Uzbek storytelling. Our writer has gained the attention of many literary critics and readers with his stories on various topics. In this article, the writer Nazar Eshonkul's H. His views on Karimiy, his thoughts and article on the writer shahsiyati by literary scholar Bahadir Karim, are included in the collections of Kholmuhammad Karimiy.

*Key words:* story genre, household problem, chronotope, traditional image method, language of symbols, Paphos.

### ИСКУССТВО И ТЕМАТИКА ПРОЗЫ ХАЛМУХАММЕДА КАРИМИ

*Аннотация.* Одним из писателей, внесших значительный вклад в развитие узбекского сказительства современности, является Халмухамед карими. Наш писатель привлек внимание многих литературоведов и читателей своими рассказами на разные темы. В этой статье представлен список произведений писателя Назара эшонкула. Включены его взгляды на карими, мысли и статья литературного критика Бахадура Карима о личности писателя, а также сборники халмухаммеда карими.

*Ключевые слова:* жанр рассказа, бытовая проблема, хронотоп, традиционный метод изображения, язык символов, пафос.

Bugungi kunga kelib ma`naviy qadriyat, madaniyat, adabiyot va ilm-fanga bo`lgan e`tibor kuchaymoqda. Milliy mustaqillik qo`lga kiritilgandan so`ng barcha sohalarda bo`lgani kabi badiiy adabiyot va adabiyotshunoslikda jiddiy o`zgarishlar yuzaga keldi. Milliy adabiyotimiz turfa xil shakl va ohanglarda o`z aksini topa boshladi.

Hozirgi davr adabiyoti insonning botiniy olami, ruhiyatini badiiy tadqiq qilar ekan, xilma-xil ramzlar, majoziy talqinlar an`anasini yuksak darajaga ko`tardi. Jumladan, keyingi yillar o`zbek hikoyachiligida yangicha uslubiy izlanishlarni kuzatish mumkin. Hozirgi davrda bu janrning rivojiga sezilarli xissa qo`shib kelayotgan nosirlardan biri Xolmuhammad Karimiydir. Adib milliy adabiy an`analarni ham, dunyo adabiyoti tajribalarini ham yaxshi o`zlashtirgan, doimiy harakatda, izlanishda, an`anaviy tasvir usullarini yangilashga intilgan, o`z uslubiga, fikriga ega ijodkordir.

Xolmuhammad Karim Xudoyberdi o`g`li Surxondaryo viloyati Qumqo`rg'on tumanida Katman qishlog`ida 1966-yilning 21-yanvarida tug`ilgan. Shu qishloqdagi Abdulla Qodiriy nomidagi o`rta maktabni bitirib, paxta tozalash zavodida ishlagan. 1990-1995 yillarda Toshkent

Davlat Universitetining o‘zbek filologiya fakultetida o‘qiydi. O‘qishni bitirib O‘zbekiston Fanlar Akademiyasining Qo‘lyozmalar institutida tadqiqotchi bo‘lib ishga kiradi. 1996-yili aspiranturaga qabul qilinadi. Manbashunoslik va matnshunoslik yo‘nalishida “Alisher Navoiyning “Xamsa” dostonlari nasriy bayonlari tadqiqoti” (arab harfidagi eski o‘zbek tilida) nomli ilmiy mavzu ustida ishlaydi. 1997-yilda “Hurayro” nomli birinchi hikoyasi matbuotda e‘lon qilingan edi. Shundan keyin 2005-yilga kelib 12 ta hikoya jamlangan “Hurayro” nomli to‘plamni nashr ettiradi. 2011-yilda (Toshkent: Akademnashr) “Hurliqo” qissa va hikoyalar to‘plami, 2014-yilda (Toshkent: Akademnashr) “Buni hayot deydilar...” va 2017-yili (Toshkent: Sharq nashriyoti) “Ovunchoq tosh” nomli hikoyalar to‘plami nashr etilgan hamda 2022-yili Turkiyaning uluslararo “Paradigma akademik” nashriyotida “Samarqand fasli” qissa va hikoyalar to‘plami nashr etilgan, “Urush ko‘rgan odamlar” biografik kitob muallifi. Oilali, uch nafar farzandi bor. Professor ustozimiz Bahodir Karim "Odamlarni tanish yo‘lida" nomli maqolasida: "Xolmuxammad Karimiy to‘g‘riso‘z, cho‘rtkesar odam. Bor gapini yuzing-ko‘zing demaydi, tabiiy bir tarzda aytadi-qo‘yadi. O‘zining kimligini ham yaxshi biladi. O‘ylashimcha, u maqtovdan ko‘pirib, taltayib ketmaydi. Tanqid sababli kalam-daftarini yig‘ishtirib kuyadigan toifa ham emas. Ammo, men sezib-bilib yuraman, xar kanday adibda bo‘lganidek, unga ham baribir o‘z yozganlari xususida adabiyotchilarning, biz kabi yakinlarining fikr-mulohazasi kerak, munosabat lozim"<sup>105</sup>-deydi. Yozuvch hikoya janrida qalami o‘tkir ijodkorlardandir. Hikoyaning ibtido ko‘lami umumbashariyatning orzu-istaklari, quvonch- tashvishlari, alam-iztiroblari tarixi bilan teng desak mubolag'a bo‘lmaydi.

Professor Uzoq Jo‘raqulov: "Hikoya janri barcha adabiy janrlarning sinkretik shakli sifatida lirika, drama, hamda eposga xos elementlarni sintez qilishi bilan birga, yuzaki qaraganda noadabiy, ammo mohiyat e‘tibori bilan umuminsoniy, demakki, adabiy, falsafiy, ilohiy elementlarga boy ekani ham fikrimizni quvvatlaydi"<sup>106</sup>-deydi hikoya janri haqida to‘xtalib.

Inson tabiatning har bir mo‘jizasiga hayrat bilan qaraydi, muhabbat iztirobidan ruhiyati tozaradi, do‘st-yorlarining aldovidan azob chekadi, tirikchilik tashvishlariga ko‘miladi, "qayon keldig-u, qayon ketamiz" mohiyatiga yetishishni istaydi. Badiiy adabiyotda insoniyat taqdiri borasidagi bunday azaliy hamda adabiy kayfiyat mavzulari epik turning eng kichik janri hikoyada mo‘jizaviy tarzda, o‘ziga xos ravishda aks ettiriladi. Adabiyotshunos Izzat Sulton o‘zining "Adabiyot nazariyasi" kitobida: “Hikoya -inson hayotidagi uncha katta bo‘lmagan bir voqea tasviridir. U hamma xalqlarning adabiyotlarida eng ko‘p rivoj topgan janr hisoblanadi. Hikoya mazmuni ertakdagiga qaraganda bir necha bor hayotiydir.”<sup>107</sup>

Xolmuhammad Karimiyning ilk hikoyalar to‘plami "Hurayro" kitobning So‘z boshisida Nazar Eshonqulning yozuvchining hikoyalariga bo‘lgan iliq munosabatini bildirib o‘tadi: "Men Xolmuhammadning mashklarini o‘qib, bir narsadan xursand bo‘ldim. U ham bo‘lsa, boshqalarga o‘xshab yozmaslikka, dunyoni, hayotni, metofarani o‘ziga xos ko‘rishga intilishda ko‘rinadi. Shoirona kayfiyatini nasr yo‘lida yoki folklorimizdagi saj usulida sinab kurishi menga ma‘qul bo‘ldi. Albatta, birinchi to‘plami yoki bu yerda jamlangan mashqlar hali Xolmuhammadga to‘laqonli yozuvchi bulib yetishdi degan xulosani bermaydi. Buning uchun hali uning oldida

<sup>105</sup> Bahodir Karim. Ruhiyat alifbosi. -T.: G`ofur G`ulon nashriyoti. 2018. 68-bet

<sup>106</sup> Uzoq Jo‘raqulov. Nazariy poetika masalalari. -T G`ofur G`ulon nashriyot. 2015.

<sup>107</sup> I. Sulton. Adabiyot nazariyasi. -T.: O‘qituvchi nashriyoti. 2005. 168-bet

adabiyotning mehnatini va shu mehnatdan oladigan zavqini his qilishdek mashaqqatli jarayon turibdi. Eng muhimi, Xolmuhammad ana shu mashaqqatni o'z tanasida, o'z ko'nglida sinab ko'rishga intilayotgan yigit. Xolmuhammad uchun hali hammasi oldinda. U ushbu to'plami bilan o'zini ana shu mashaqqatlarga tayyorligini ko'rsatmoqchi bo'lyapti. Unga bu yo'lda omad tilaymiz. Agar ushbu mashqlarda ko'ringan o'ziga xos mujdalarni u o'zining usuliga aylantirolsa, Xolmuxammaddan yaxshi, o'ziga xos yozuvchi chiqadi."<sup>108</sup> 2005- yilda Alisher Navoiy nomidagi O'zbekiston Milliy kutubxonasi nashriyotida chiqqan "Hurayro" to'plami 12 hikoyadan iborat.

Bu asarda turli mavzulardagi zamonaviy, tarixiy, falsafiy ruhdagi hikoyalar yoritilgan. Masalan, to'plamidagi ilk hikoya "Hurayro" ijtimoiy mavzudagi, "Urushning o'gay farzandlari" hikoyasi esa urush mavzusidagi hikoyalardir. Bunda yozuvchining o'zi bevosita guvoh bo'lgan 1984-1986 yillardagi afg'on urushi yoritiladi. Va bu haqda o'zi "Men 1984-86 yillari afg'on yurtidagi "cheklangan sovet armiyasi" saflarida xizmat qilganman. Xizmat qilgan chastim afg'ondagi sovet armiyasini material bilan taminlovchi transport brigadasi edi. O'sha yillari sovetlar yurtida tinch-osuda, to'kin-sochin davrlar xukm surardi. Ammo shunday "tinchlik"da yashayotgan mamlakatning ayrim farzandlari "Vatan ximoya"si uchun deya urushga safarbar etildi. Afsuski, ularning aksariyati bu be'mani va bemantiq urushda halok bo'ldi.

Men ana shu ajal so'qmoqlarida sargardon bo'lgan navqiron yigitlarni "o'z davrining o'gay farzandlari" deb atadim"<sup>109</sup>-deydi yozuvchi.

2017- yili "Sharq nashriyoti" dan bosilib chiqqan "Ovunchoq tosh" hikoyalar to'plami yozuvchini ijodida yangi bir bosqichga olib chiqqan asar desak, menimcha, mubolag'a bo'lmas. Chunki bu hikoyalarda bugungi kunimizda har qadamda uchrab turadigan ijtimoiy muammolar ("Yong'oqqqa tushgan qurt"), hayot tashvishlariga o'ralashib qolgan kishilar taqdiri ( "Bolaginam", " Zanjir", "To'y"), har bir ijodkor qo'l urib ko'rgan ish-muhabbat mavzusida ("Sodda qiz", "Girya") yozuvchining falsafiy qarashlari singdirilgan (" Jaydari falsafa") asarlar jamlangan.To'plamda 22 hikoya bor. "Yangi kitobga o'ndan ortiq hikoyalar jamlanibdi. Bularada Xolmuhammad Karimiyning boshqalarga o'xshamagan o'ziga xos ifoda, bayon usuli ko'zga tashlanadi. Ba'zan hikoyaning birinchi jumlasida tasvirni xaddan tashqari siqiq holatda beradi. "Qirda itorqa loy tom eski qal'adek qaqqayib turibdi" ("Yovvoyi qon").

Jiddiy tasvir, tinik manzara, o'xshatishi original. «Q» undosh va keng unlilar takrori evaziga jaranglagan jumla. Jumlada bor-yo'g'i sakkizta so'z bor. Shu zaylda kam so'z bilan ko'p fikr aytishga urinadi. Bunday ichki manera o'zini oqlaydi va tabiiyki, yozuvchi kalamining fazilati pallasiga yuk bosadi. Ikkinchi bir muxim xususiyati Xolmuhammad Karimiy hikoyalarida hikoyachi-roviy bilan obrazlarning nutqi aralashib, o'zaro qorishib ketadi. Yozuvchi muallif bilan qahramonlar orasiga ulkan to'siqlar qo'ymaydi, ulardan biri ikkinchisining "mulki"ga bemalol o'tib, kuchib yuraveradi. Hikoyanavis imkon topguncha voqelikni ramzlar tiliga ko'chirishga intiladi, tuganchida detallarni ishga soladi. "Usmonkul zanjirga karab uylanib koldi" ("Zanjir" hikoyasidan) <sup>110</sup> yozuvchilar bilan tajribalaridan o'rganish maqsadida muttasil ular bilan suhbatda bo'lib turganman.

<sup>108</sup> Xolmuhammad Karimiy.Hurayro.-T.: Alisher Navoiy nomidagi O'zbekiston milliy kutubxonasi nashriyoti.2005

<sup>109</sup>Xolmuhammad Karimiy.Hurayro.-T.: Alisher Navoiy nomidagi O'zbekiston milliy kutubxonasi nashriyoti.2005

<sup>110</sup>Bahodir Karim.Ruhiyat alifbosi.-T.:G'ofur G'ulon nashriyoti.2018.68-bet

Biz odam bolalari bu dunyoga nima sabab kelganmiz, qanday yashaymiz, kim bo'lib bu dunyodan ketamiz, shu kabi savollar yuzasidan anglagan narsalarimni butun insoniyat bilan baham ko'rish maqsadida hikoyalar va qissalar yozdim. Va yozishda davom etmoqdaman"-deydi.

Yozuvchining 2022- yilda Turkiyaning uluslararo "Paradigma akademik" nashriyotida "Samarqand fasli" qissa va hikoyalar to'plami nashrdan chiqdi 30 dan ortiq va 1 qissadan iborat bu to'plamda Xolmuhammad Karimiyning boshqalarga o'xshamagan o'ziga xos ifoda bayon usuli ko'zga tashlanadi. To'plam 31 hikoya va bir qissadan iborat.

Adib hikoyalarning asosiy qismi Katman qishlog'ida bo'lib o'tadi. Yozuvchi makon va zamon qilib aynan o'zi tug'ilgan qishloqni tanlaydi. "Zotan, uning hikoyalardagi deyarlik barcha hodisalar o'sha Katman degan bir «adabiy mamlakat»da sodir bo'ladi. Nazarimda, bu xam yozuvchi ijodidagi juda muhim adabiy unsurlardan biri sanaladi. Dunyo adabiyotida ham, o'zbek nasri tarixida xam bunday tajribalar mavjud va, albatta, o'zini oqlab kelmoqda.<sup>111</sup>

Har qanday nasriy-badiiy asar voqealari ma'lum bir makon va zamonda sodir bo'ladi. Shu voqelik pafosiga mos xronotopni adibning o'zi tanlaydi yoki o'z poetik tafakkuri orqali yaratib oladi. Syujet voqealari real-tarixiy, fantastik-xayoliy yoki mavhumot zamon va makonda yuz berishi mumkin. Makon va zamon tushunchasi umummatndan ajralmagan holda ko'prok badiiy asarning tashkillanishi, syujet qurilishi va dinamikasiga tegishli bo'ladi. Rus adabiyotshunosi M.M.Baxtin syujet bilan xronotop aloqasiga to'xtalib ta'kidlaydiki, syujetning tuguni ham, yechimi ham xronotopga oid, umuman, asosiy syujetni tashkillashtirish xronotopga daxldor bo'ladi<sup>112</sup>.

Badiiy adabiyotning predmeti inson hisoblanar ekan, u avvalo, o'zi yashagan jamiyat, tabiat, borliq bilan uzviy aloqada o'rganiladi. Har bir davr adabiyotida o'sha zamon jamiyatining ong darajasi aks etadi. Shu bilan birga, badiiy adabiyot o'zi aks ettirgan g'oyalar bilan kishilar qalbiga, ruhiga kuchli tasir o'tkazib, ularda yangi-yangi qarashlar, fikrlar tug'ilishiga, insonning ma'naviy dunyosi boyishiga xizmat qiladi. Shu ma'noda Xolmuhammad Karimiy hikoyalardagi obrazlar ham o'zida davr ruhini, pafosini, zamondosh inson qiyofasini tasvirlab berish bilan bir qatorda kishilar ma'naviy-ruhiy olamiga ta'sir ko'rsatib, tafakkurining boyishiga xizmat qiladi.

#### REFERENCES

1. Bahodir Karim. Ruhiyat alifbosi.-T.:G'ofur G'ulon nashriyoti.2018
2. Uzoq Jo'raqulov. Nazariy poetika masalalari.-T G'ofur G'ulon nashriyot.2015
3. I.Sulton. Adabiyot nazariyasi.-T.:O'qituvchi nashriyoti.2005.168-bet
4. Xolmuhammad Karimiy. Hurayro.-T.: Alisher Navoiy nomidagi O'zbekiston milliy kutubxonasi nashriyoti.2005
5. Бахтин М.М. Литературно-критические статьи.- М.1986.стр. 282.

<sup>111</sup> Bahodir Karim.Ruhiyat alifbosi.-T.:G'ofur G'ulon nashriyoti.2018

<sup>112</sup> Бахтин М.М. Литературно-критические статьи.- М.1986.стр. 282.

## SHARQ MUTAFAKKIRLARINING TA'LIM- TARBIYAGA OID QARASHLARI

Safarova O'roloy Faxriddin qizi

Termiz davlat pedagogika instituti

[oraloysafarova@gmail.com](mailto:oraloysafarova@gmail.com)

<https://doi.org/10.5281/zenodo.8033052>

**Annotatsiya.** O'zbek xalqi o'zining uzoq tarixi davomida yaratilgan ta'lim-tarbiyaga oid boy merosga ega. Bundan tashqari, avlodlarda insonparvarlik, kamtarlik, mehnatsevarlik, do'stlik, iymon-e'tiqod, mehr-oqibat, odoblilik kabi umuminsoniy fazilatlarini shakllantirishning o'ziga xos tajribasini to'plagan. Bizga ma'lumki, ma'naviy-axloqiy fazilatlar hech qachon o'z-o'zidan vujudga kelmaydi, balki ularning kelib chiqishining haqiqiy manbai, ularni keltirib chiqargan sabablar va harakatga keltiradigan kuchlar mavjuddir. Zero, har qanday axloqiy qoidalar muayyan tarixiy zaruriyat natijasiga vujudga keladi va muayyan qonuniyat asosida rivojlanib boradi. Shuni alohida ta'kidlab o'tish kerakki, Sharq mutafakkirlarining ta'lim-tarbiyaga oid qarashlari bu tajribaning shakllanishiga ulkan ta'sir ko'rsatgan.

**Kalit so'zlar:** axloqiy qoida, tarbiya, odob, barkamol inson, insonparvarlik, ma'naviy fazilatlar, umuminsoniy qadriyatlar, milliy qadriyat, milliy tafakkur, islom madaniyati.

### VIEWS OF EASTERN THINKERS ON EDUCATION

**Abstract.** The Uzbek people have a rich heritage of education created during their long history. In addition, he has accumulated a unique experience of forming universal human qualities such as humanity, humility, hard work, friendship, faith, kindness, and decency in generations. We know that spiritual and moral qualities never arise by themselves, but there is a real source of their origin, the reasons that cause them and the forces that move them. After all, any moral rules arise as a result of certain historical necessity and develop on the basis of certain laws. It should be emphasized that the views of Eastern thinkers on education had a great influence on the formation of this experience.

**Key words:** moral rule, education, manners, perfect person, humanitarianism, spiritual qualities, universal values, national value, national thinking, Islamic culture.

### ВЗГЛЯДЫ ВОСТОЧНЫХ МЫСЛИТЕЛЕЙ НА ОБРАЗОВАНИЕ

**Аннотация.** Узбекский народ имеет богатое наследие образования, созданное на протяжении его многовековой истории. Кроме того, им накоплен уникальный опыт формирования в поколениях общечеловеческих качеств, таких как человечность, смирение, трудолюбие, дружба, вера, доброта, порядочность. Мы знаем, что духовные и нравственные качества никогда не возникают сами по себе, но есть реальный источник их происхождения, причины, их вызывающие, и силы, ими движущие. Ведь любые нравственные правила возникают в результате определенной исторической необходимости и развиваются на основе определенных законов. Следует подчеркнуть, что большое влияние на формирование этого опыта оказали взгляды восточных мыслителей на образование.

**Ключевые слова:** нравственное правило, воспитание, нравы, совершенный человек, гуманизм, духовные качества, общечеловеческие ценности, национальная ценность, национальное мышление, исламская культура.



Maqolada Sharq mutafakkirlarining ta'lim-tarbiya, odob-axloq masalalaridagi qarashlari, islomda bolalar tarbiyasi to'g'risida so'z yuritilgan. Shuningdek, Sharq mutafakkirlarining ijodiy faoliyatidagi ta'lim-tarbiyaga oid yondashuvlar, g'oyalar, qarashlarni yosh avlodning ongiga singdirishda tarbiya usullari va vositalarini bilish, hayotda ulardan to'g'ri foydalanish pedagogik ta'lim jarayonida o'qituvchining pedagogik mahoratidagi muhim xususiyatlardan biri ekanligi ochib berilgan.

Tarbiya ham ota-onalarning burchi va farzandlarning haqqidir. "Tarbiya" so'zi arabcha "robba" fe'lidan olingan bo'lib, o'stirdi, ziyoda qildi, rioyasiga oldi, rahbarlik qildi va isloh qildi ma'nolarini bildiradi. Musulmon ulamolar "tarbiya"ni bir necha xil ta'rif qilganlar. Jumladan, imom Bayzoviy quyidagicha ta'riflaydi: "Tarbiya bir narsani asta-sekin kamoliga etkazishdir". Rog'ib Asfihoniy tarbiyani quyidagicha ta'rif qiladi: "Tarbiya bir narsani bir holdan ikkinchi holga o'tkaza borib, batamomlik nuqtasiga etkazishdir. Tarbiyaning ma'nolaridan biri, insonning diniy, fikriy va axloqiy quvvatlarini uyg'unlik hamda muvozanat ila o'stirishdir". Islomda bolalar tarbiyasi ota-onaning eng mas'uliyatli va uzoq davom etadigan burchlaridir. Boshqa burchlar ba'zi ishlarni qilish yoki mulkni sarflash bilan oxiriga etadi. Ammo tarbiya mas'uliyati bardavom bo'ladi. Zotan, ota-onaning farzand ne'matiga haqiqiy shukrlari ham aynan tarbiya mas'uliyatini sharaf bilan ado etish orqali yuzaga chiqadi [1:339-340].

Odob masalasini insoniyat tarixida to'laqonli ravishda Islom boshlagan, desak mubolag'a qilmagan bo'lamiz. Islomda kishining hayotidagi har bir narsaning o'z odobi bor. Dunyodagi odobga bag'ishlangan asarlarning asosini va ko'piligini Islom halqlari vakillari tomonidan yozilgan asarlar tashkil qiladi, degan gapda zarracha mubolag'a yo'q [1:342]. Qadimda Sharq mutafakkirlari tomonidan ilgari surilgan qarashlar hamda g'oyalar bugungi kunda ham muhim ta'lim-tarbiyaviy manba sifatida yoshlar ongi va qalbiga ma'naviy ozuqa berib kelmoqda.

Uzoq va boy tarixga ega bo'lgan Markaziy Osiyo xalqlari o'zining ta'lim-tarbiyaga oid boy merosini yaratib, takomillashtirib, yoshlarni insonparvarlik, ilmparvarlik, mehr-oqibat, mehnatsevarlik, insonlarga va tabiatga do'stlik, sahiylik kabi umuminsoniy fazilatlar ruhida tarbiyalab kelishgan. Darhaqiqat, ajdodlarimiz tomonidan qoldirilgan bebaho madaniy meros milliy ma'naviyatimizning o'zagini tashkil etadi. Shu sababli undan bugun yoshlarimizning ta'lim va tarbiyasiga keng foydalanish maqsadga muvofiqdir. Chunki, "Ajdodlarimizdan qolgan meros millatimizning nafaqat o'tmishi, shuningdek, istiqboli uchun ham kuch va fidoiylik manbai hisoblanadi" [2:47]. Har bir xalqning ta'lim-tarbiyaga oid an'analari borki, ular pedagogik tafikkur taraqqiyotining asosi bo'lib xizmat qiladi va bola tarbiyasi haqidagi tasavvurlar va qarashlarni ifodalaydi. Yuqorida aytganimizdek, har bir ota ona o'z farzandlarini barkamol inson bo'lishini istaydi, o'zlari eta olmagan orzuomidlariga bolalarining etishligini o'ylaydi. Bolalarning har bir yutug'idan quvonishadi, mag'lubiyatidan tashvishga tushishadi. Farzandlarini baxtli ko'rish ular uchun eng baxtiyor damlar hisoblanadi. Buning uchun ularga bor kuch-quvvatini sarflashadi. O'tmishda buyuk allomalarimiz, yuksak darajadagi ma'naviyat, axloq-odob saboqlarini berganliklari, Vatan, xalq istiqboli, farovon turmush, halol mehnat, fan taraqqiyoti, inson mehnati, atrof-muhitga oqilona munosabat haqidagi o'z qarashlarini bayon qilib berganliklariga guvoh bo'lamiz. Mana shunday mangu allomalar jumlasiga Ahmad Yassaviyni kiritish mumkin.

Xoja Ahmad Yassaviy o'zining ma'naviy-axloqiy qarashlari bilan bugungi kunda ham pedagogika faniga beqiyos qo'sha olganligi olib borilgan izlanishlardan ayon bo'lmoqda. "Xoja Ahmad Yassaviyning nuqtai nazariga ko'ra ayyorlik, gunohlarni yashirish o'zgalarga xiyonat

hisoblanadi. Bu fikrlari bilan Xoja Ahmad Yassaviy rostgo'ylik, halollik, o'z-o'ziga talabchanlikni targ'ib qiladi. Zahmat chekkan odam sabrli, bardoshli, irodali bo'ladi, degan fikrni ilgari suradi. Hushyorlik shaxsni faol harakat qilishga undaydi. Xoja Ahmad Yassaviy hikmatlari o'quvchi shaxsini xushyorlikka, faol harakatlanishga, fitnalardan, fisqu fasod ishlardan o'zini olib qochishga undaydi" [3:10]. Shuning uchun ham ta'lim tarbiya jarayonida ulardan keng foydalanish maqsadga muvofiq hisoblanadi. Yana bir yiriq allomalardan biri Burxoniddiy Marg'inoniydir. Burxoniddiy Marg'inoniyning axloqiy-huquqiy tarbiyaga oid qarashlarida diyonat, iymon, vijdon, burch, insoniylik xususidagi g'oyalari shaxsni har tomonlama va uyg'un rivojlantirishning asosiy vositasi bo'lib xizmat qilgan. Shu jihatdan qaraganda XXI asrda yashagan islom ta'limotining yirik nomoyondasi Burxoniddiy Marg'inoniyning axloqiy-huquqiy tarbiyaga oid qarashlarida erkinlik, insonparvarlik, mehnatsevarlik, iymon-e'tiqod, halollik, axloqiy poklik, odillik, birodarlik, bilimlilik, mustaqil fikr hislatlari asosiy o'rinni egallaydi [4:9].

Alloma Marg'inoniy o'zining axloqiyhuquqiy qarashlari bilan xalqimiz ma'naviyatini rivojlantirishga, musulmon dunyosi madaniyatining taraqqiyotiga hamda ijtimoiy pedagogik fikr rivojiga salmoqli hissa qo'shgan. Farzandga adab, hunar o'rgatmakni meros deb bilg'il. Agar sen xoh unga adab o'rgatg'il, xoh o'rgatmag'il turmush mashaqqatlarining o'zi unga o'rgatur. Undoqkim debdurlar, ota-ona tarbiyalamasa, kecha va kunduz uni tarbiyalaydur [5:24]. Kaykovus 44 bobdan iborat bo'lgan "Qobusnoma" asarida ota-onalarning farzand tarbiyasidagi vazifa va burchlari, farzandning ota-onaga munosabati, ularni qadrlash, insonlar orasidagi muomila odobi, ularning o'zaro axloqiy munosabatlari, haqorat, qo'pollik kabi yomon odatlardan saqlanish zaruriyati bilan bir qatorda bola tarbiyasiga jiddiy e'tibor qaratish, uning kelajagi uchun ota-onaning mas'uliyati katta ekanligi kabi axloqiy masalalarga urg'u beriladi. Sharq mutafakkirlarining ijodiy faoliyatidagi ta'lim va tarbiyaga oid yondashuvlar, g'oyalar, qarashlarni yosh avlodning ongiga singdirishda tarbiya usullari va vositalarini bilish, hayotda ulardan to'g'ri foydalanish – ta'lim jarayonida o'qituvchilarning pedagogik mahoratidagi muhim xususiyatlardan biri hisoblanadi.

Keyingi yillarda odob-axloq mavzuiga bo'lgan qiziqish anchagina ortdi. Chunki milliy mustaqillikka erishganimizdan so'ng, tarixiy va madaniy merosimizni o'rganishga bo'lgan ehtiyojning kuchayishi, milliy va diniy hamda ma'naviy qadriyatlarimizning mazmunidagi axloqiy g'oyalarni bilishga bo'lgan xalqimiz qiziqishlarining ortib borayotganligidir. Ta'lim-tarbiya tizimini insonparvarlik yo'nalishini tubdan o'zgartirish va yangi zamon talablari darajasiga ko'tarishning birinchi sharti – unga bir butun tizim sifatida yondoshish va shunga muvofiq, ish olib borishdan iboratdir [6:87]. Yosh avlodda yuksak ma'naviy fazilatlarini kamol toptirish, milliy mafkurani shakllantirish, boy madaniy merosimiz, tarixiy an'analarimizga, umuminsoniy qadriyatlarga hurmat, Vatanga muhabbat, istiqloq g'oyalariga sadoqat ruhida tarbiyalash mamlakatimizda amalga oshirilayotgan barcha islohotlarning hal qiluvchi omilidir. Insonlar o'zligini chuqur anglashi, mustaqillikning qadrini tobora teran tushunishi, milliy tafakkurning kengayishi va takomillashuvi, tarixiy hurlik, mustaqillik ruhining uyg'onishini ta'minlash ma'naviyat sohasidagi siyosatimizning asosiy maqsadiga aylandi [7:7].

Taniqli o'zbek pedagogi Abdulla Avloniy "Tarbiya biz uchun yo hayot – yo mamot, yo najot - yo halokat, yo saodat - yo falokat masalasidir" deb yozgan edi [8:14]. Mashoyixlarning aytishlaricha, "har bir millatning saodati, davlatlarning tinch va rohati yoshlarning yaxshi tarbiyasiga bog'liqdur" [5:13]. A.Avloniyning "Turkiy guliston yohud axloq" asari yangi usul

maktablarining yuqori sinflarida ta'lim va axloqiy tarbiya berish uchun darslik sifatida o'qitilgan. A.Avloniyning asarini chuqur o'rganar ekanmiz, biz o'sha davrda maktablarda o'quvchilarga dars berishda umuminsoniy va diniy qadriyatlarini, xalq og'zaki ijodi, Qur'on oyatlari, hadislar shuningdek, buyuk allomalarimizning hikmatli so'zlaridan imkon qadar keng foydalanganliklarini ko'ramiz. Masalan, "Yaxshi xulqlar" qatoriga kiruvchi "Sabr" mavzusida: "Sabr insonlar uchun buyuk bir fazilatdurki, janobi haq sobrlarni madh qilishdur. Shariati islomiyada janobi Haq tarafidan kelgan balo va qazoga sabr qilmoq farzi ayndur". Shul xususda so'ylanmish bir hadisi sharifning ma'nosi "ilm imonli kishilarning muhibi, hilm homiysi, aql dalili, yaxshi amal sarmoyasi, muloyimat volidi, afv axavoni, sabr hokimi vijdonidur," - deyilishi. Arablar "assabru miftohulfalah"- sabr shodlig'ning kalilidur deyurlar [9:7].

Oilada bolalarni ma'naviy-axloqiy tarbiyalashda milliy qadriyatlardan foydalanishning milliy pedagogik va uslubiy asoslarini ilmiy-nazariy jihatdan ishlab chiqishga bugungi kundagi ehtiyoj va uni samarali hal etishning optimal yo'llarini topish asosiy muammolardan biri bo'lib qolmoqda. Shunday ekan, oilada bola tarbiyasi umumdavlat ahamiyatiga molik muammodir. Shu boisdan har qanday jamiyatni oilaga, oilada bola tarbiyasiga bo'lgan talabi ortib boradi. Ayni vaqtda - davlatning, ota-onaning bolalarni tarbiyalashdagi, farzandlarning ota-ona oldidagi mas'uliyatini oshirishdagi roli kuchayadi. O'zbekiston Respublikasining birinchi prezidenti I.Karimov aytganlaridek, "Buyuk ma'rifatparvar bobomizning bu so'zlari asrimiz boshida millatimiz uchun qanchalar muhim va dolzarb bo'lgan bo'lsa, hozirgi vaqtda ham biz uchun shunchalik, balki undan ham ko'ra muhim va dolzarb ahamiyat kasb etadi" [5:7]. "Milliy madaniyatimiz, xalq ma'naviy boyligining ildizlariga e'tibor berish zarur. Bu xazina asrlar davomida misqolab to'plangan.

Tarixning ne-ne sinovlaridan o'tgan. Insonlarga og'ir damlarda madad bo'lgan. Bizning vazifamiz - shu xazinani ko'z qorachig'imizdek asrash va yanada boyitish" [10:78]. Milliy taraqqiyotimiz uchun fundamental ahamiyatga ega ushbu fikr, ko'rsatma san'atga oid ilmiy tadqiqotlar uchun ham muhim ahamiyatga egadir. Prezidentimiz Shavkat Mirziyoyev yoshlar tarbiyasiga alohida to'xtalib: "Bolalarimizni birovlarining qo'liga berib qo'ymasdan, ularni o'zimiz tarbiyalashimiz lozim. Buning uchun yoshlarimiz bilan ko'proq gaplashish, ularning qalbiga quloq solish, dardini bilish, muammolarini echish uchun amaliy ko'mak berishimiz kerak. Bu vazifalarni amalga oshirishda biz asrlar mobaynida shakllangan milliy an'analimizga, ajdodlarimizning boy merosiga tayanamiz". Biz ta'lim va tarbiya tizimining barcha bo'g'inlari faoliyatini bugungi zamon talablari asosida takomillashtirishni o'zimizning birinchi darajali vazifamiz deb bilamiz. Yosh avlod tarbiyasi haqida gapirganda, Abdurauf Fitrat bobomizning mana shu fikrlariga har birimiz, ayniqsa, endi hayotga kirib kelayotgan o'g'il-qizlarimiz amal qilishlarini men juda-juda istardim.

Mana, ulug' ajdodimiz nima deb yozganlar: "Xalqning aniq bir maqsad sari harakat qilishi, davlatmand bo'lishi, baxtli bo'lib izzat-hurmat topishi, jahongir bo'lishi yoki zaif bo'lib xorlikka tushishi, baxtsizlik yukini tortishi, e'tibordan qolib, o'zgalarga tobe va qul, asir bo'lishi ularning o'z ota-onalaridan bolalikdan olgan tarbiyalariga bog'liq" [11] deya ta'kidlab o'tdi. Tarbiya o'z navbatida oiladan boshlanar ekan, biz o'z farzandlarimizni baxtisaodatini, kamolini, iqbolini, buyuk inson bo'lib etishganligini va hayot abadiyligi avlodlar davomiyligini ta'minlaydigan ma'naviy qo'rg'oni bo'lmish o'z oilamizning mustahkamligini ko'rishni istar ekanmiz, demak oilada tarbiyalanuvchilarimizni har tomonlama sog'lom va barkamol etib tarbiyalashda

tarbiyaning barcha turlariga e'tiborni kuchaytirish muhim ahamiyat kasb etadi. Otabobolarimizdan qolgan boy ma'naviy merosning yosh avlodni har tomonlama yuksalishi tizimidagi o'rni va roli o'ziga xos xususiyatga va ko'rinishlarga ega. "Darhaqiqat, ajdodlar tomonidan yaratilgan tarbiyaviy qadriyatlarni o'rganishda ta'lim tizimi imkoniyatlarga alohida e'tibor qaratishlozim.

Sharq mutafakkirlarining asarlarini o'rganish, tahlil qilish, ularning ijodi va ta'lim-tarbiyaga oid qarashlarini pedagogik nuqtai nazardan tadqiq etish muhim amaliy ahamiyatga ega" [12:43]. Ular o'z asarlarida shaxs ma'naviyati, insonda odob-axloqning yuksak namunalarini tarkib toptirish, oila, nikoh, farzand tarbiyasi, halol mehnat bilan kun kechirish, atrof-muhitga nisbatan oqilona munosabatda bo'lishga oid qarashlarni bayon qilganlar. Shunday qilib, inson va uni tarbiyalash masalalari Sharq mutafakkirlari va allomalari o'z asarlarida insonning bilim olishi, hunar egallashi, undagi yuksak ma'naviy-ahloqiy sifatlarni ulug'laydilar va shunday fazilatlariga ega bo'lishga barchani chorlaydilar. Ma'naviy yuksak, zamonaviy ilm-fanni egallagan, ajdodlarimizning boy ma'naviy merosga sohib chiqqan avlodni hech qanday tashqi kuch, g'oya yoki mafkura aslo o'z ta'siriga tushira olmaydi. Bunday avlodni voyaga etkazgan xalqning istiqboli porloq, kelajagi buyukdir.

#### REFERENCES

1. Shayx Muhammad Sodiq Muhammad Yusuf. Baxtiyor oila. T.: "Hilol-nashr". 2013 y.
2. A.Haydarov. Inson kamoloti va milliy-ma'naviy qadriyatlar. T.: Muharrir, 2008 y.
3. M.Xajiyeva. Xoja Ahmad Yassaviyning ma'naviy-tarbiyaviy qarashlari. Avtoreferat. T.: 2004 y.
4. M.Shoxadjayev. Burxoniddin Marg'inoniyning axloqiy-huquqiy tarbiyaga oid qarashlari. Avtoreferat. T.: 2006 y.
5. M.Hamdamova. Ma'naviyat asoslari. T.: "Fan va texnologiya". 2008 y.
6. S.Dolimov, U.Dolimov. Kaykovus unsurulmaoniy qobusnoma T.: "Istiqlol" 1994 y.
7. San'at – yoshlar nigohida. Magistrantlarning ilmiy-amaliy konferentsiyasi materiallari. T.: 2019 y.
8. A.Avloniy. Turkiy guliston yoxud axloq. T.: O'qituvchi. 1992 y.
9. Y.Abdullayev. Eski maktabda xat-savodga o'rgatish. T.: 1960 y. 38-bet
10. I.Karimov. Yuksak ma'naviyat – engilmas kuch. T.: Ma'naviyat, 2008 y.
11. Sh.Mirziyoyev. O'zbekiston Respublikasi Konstitutsiyasi qabul qilinganligining 24 yilligiga bag'ishlangan tantanali marosimidagi ma'ruzasi. T.: 2016 y.
12. Z.B.Jalilov. Sharq mutafakkirlari merosini o'rganishning didaktik metodlari. Zamonaviy ta'lim jurnali. 2017 yil, 5-son.

## К ВОПРОСУ ЦИФРОВИЗАЦИИ ВЫСШЕГО ОБРАЗОВАНИЯ В УЗБЕКИСТАНЕ

Валиева Насиба Хадиятуллаевна

Высшая школа бизнеса и предпринимательства

<https://doi.org/10.5281/zenodo.8033140>

*Аннотация.* В статье рассматривается рост числа образовательных учреждений и текущее состояние оцифровки высших учебных заведений Узбекистана. Приводятся области использования цифровых технологий в высшем образовании. На примере нескольких образовательных институтов дается краткая характеристика используемым ими образовательным платформам. Анализируется использование платформы HEMIS. Приводятся результаты зарубежного опыта по внедрению и использованию цифровых платформ в высших учебных заведениях. Выводы имеют рекомендательный характер.

**Ключевые слова:** высшие учебные заведения, оцифровка, образовательные платформы, платформа HEMIS.

## ON THE ISSUE OF DIGITALIZATION OF HIGHER EDUCATION IN UZBEKISTAN

*Abstract.* The article reveals the growth in the number of educational institutions and the current state of digitization of higher educational institutions in Uzbekistan. The areas of using digital technologies in higher education are presented. On the example of several educational institutions, a brief description of the used educational platforms is given. The characteristics of the HEMIS platform is analyzed. The results of foreign experience in the implementation and use of digital platforms in higher education institutions are presented. The conclusions have advisory character.

**Keywords:** higher educational institutions, digitization, educational platforms, HEMIS platform.

**Введение.** В процессе совершенствования национального образования с каждым годом все большую роль приобретают современные технологии, внедрение которых способствует модернизации и развитию образования, а также повышению качества подготовки будущих специалистов и сближению образования с наукой. Цель данного исследования заключается в рассмотрении настоящего статуса цифровизации высшего образования, внедрения новых образовательных платформ и выявлении проблем. Методом анализа и синтеза собранного материала и результатов опроса были выявлены проблемы развития цифровизации в системе высшего образования.

Сферой, обеспечивающей экономическое развитие, является сфера образования. В Республике Узбекистан применение информационно-коммуникационных технологий в системе образования, в том числе в вузах осуществляется в рамках государственной политики информатизации общества и образования. Доказано, что за счет оцифровки учебных заведений экономическая эффективность повышается в несколько раз. Следовательно, предприняты меры, в частности, процесс высшего образования в Узбекистане полностью переведен на кредитно-модульную систему. За основу была принята европейская система ECTS (European Credit Transfer and Accumulation System).

В указе Президент Республики Узбекистан Ш.М. Мирзиёева «Об утверждении Концепции развития системы высшего образования Республики Узбекистан до 2030 года»

одной из основных задач определена модернизация и преобразование высшего образования. Как отмечает Президент «Сейчас закладывается реальный фундамент дистанционного, цифрового образования в системе высшего образования Узбекистана, о котором мы говорили до сих пор». [Постановление Президента Республики Узбекистан, от 18.05.2019 г. № ПП-4321.]

**Литературный обзор.** Немало исследований было сделано в сфере цифровизации высшего образования и доказано, что за счет оцифровки учебных заведений экономическая эффективность повышается в несколько раз. Цифровые платформы являются основой при разработке новых цифровых сервисов для эффективного управления деятельностью вуза в целом.

Согласно А.А.Строкову [Строков, 2020] «В своей основе цифровизация, прежде всего, предполагает трансформацию значимой информации в цифровую форму для обеспечения ее эффективного использования в разных областях человеческой деятельности и формирования новых коммуникативных и познавательных возможностей. Расширяя же эти возможности, цифровизация сама уже создает новые среды обитания человека – цифровые, технологические, отличные от реальности, но претендующие на ее более совершенную замену.»









Как считает Жуковская И.Е. Внедрение цифровых платформ в деятельность вузов позволило решить сразу несколько задач. Например, таких как размещение актуальной информации по учебным дисциплинам на платформе, возможность неоднократного прохождения тестов для контроля знаний студентов и магистрантов, обеспечение постоянной обратной связи между преподавателями и студенческой молодежью, совершенствование у студентов навыков поиска информации, классификации учебного материала по соответствующим признакам, проведение анализа и синтеза новых знаний.

Такие авторы, как А. Nagiu, E. Taylor, A.B. Бабкин, П.Н. Шилов, Данилова В.О. в своих трудах отмечают, что цифровые платформы обеспечивают не только эффект эффективного сетевого взаимодействия, но и способствуют многофункциональному взаимодействию всех пользователей цифровой платформы в режиме 24/7. [Бабкин А.В., Шилов П.Н., Данилова В.О., 2020]

**Методология.** Одними из принципов образования в Республике Узбекистан является: общедоступность образования в пределах государственных образовательных стандартов и государственных образовательных требований; единство и дифференцированность подхода к выбору учебных программ; светский характер системы образования; сочетание государственного и общественного управления в системе образования; открытость и прозрачность в области образовательной деятельности. [Н.Ботирова,2022]

В системе высшего образования Узбекистана в 1997-1998 учебном году насчитывалось 58 высших образовательных учреждений, в том числе 16 университетов и 42 института с общей численностью студентов 163,7 тыс. человек. За первые годы реализации Национальной программы по подготовке кадров, на основе анализа перспектив развития страны, созданы новые высшие образовательные учреждения; отделения и факультеты при существующих вузах по принципиально новым направлениям подготовки специалистов; выделены дополнительные квоты по приему на приоритетные направления

подготовки кадров. В 2006-2007 учебном году перечень высших образовательных учреждений включал уже 64 вуза, среди которых – три филиала зарубежных университетов. [М.Н. Житникова, Н.И. Зверев, Г.Ф. Ткач, 2008]. По данным информационной службы Министерства высшего и среднего специального образования республики Узбекистан, с 2016 года количество высших учебных заведений увеличилось с 77 до 170, а прием в них увеличился в 3,5 раза. Введена система в заочной и дистанционной формах обучения. Сайтом <https://www.edu.uz/ru> на 07.06.2023г. предоставлена следующая информация (см. рис.1)

В РЕСПУБЛИКЕ	
<b>ВЫСШИЕ ОБРАЗОВАТЕЛЬНЫЕ УЧРЕЖДЕНИЯ</b> Всего 210 шт.	
<b>УНИВЕРСИТЕТЫ</b> 36 шт.	
<b>ИНСТИТУТЫ</b> 48 шт.	
<b>АКАДЕМИИ</b> 4 шт.	
<b>КОНСЕРВАТОРИЯ</b> 1 шт.	
<b>NODAVLAT OLIY TA`LIM MUASSASALARI</b> 65 шт.	
<b>ФИЛИАЛЫ</b> 26 шт.	
<b>ФИЛИАЛЫ ИНОСТРАННЫХ ВУЗОВ</b> 30 шт.	

**Рисунок 1. Высшие образовательные учреждения Республики Узбекистан<sup>113</sup>**

Данные об увеличении числа высших учебных заведений за период с 1997 по 2023 представлены в рисунке 2.(см. рис.2). Как видно из диаграммы за 20 лет с 1997 по 2017 гг. рост вузов постепенно увеличивался, а затем произошел скачок за счет появления совместных и негосударственных учебных заведений. По словам министра высшего и среднего специального образования Республики Узбекистан Абдукодира Тошкуллова «...к 2030 году перед системой поставлена задача повышения уровня охвата высшим образованием более 50 процентов на основе организации в регионах деятельности

<sup>113</sup> Источник <https://www.edu.uz/ru> от 07.06.2023г.

государственных и негосударственных высших образовательных учреждений.» [А.Тошкуллов, 2021]

**Рисунок 2. Рост числа ВУЗов в Узбекистане<sup>114</sup>**

С ростом учебных заведений вопрос цифровизации становится более актуальным. Группой отечественных исследователей были определены области использования

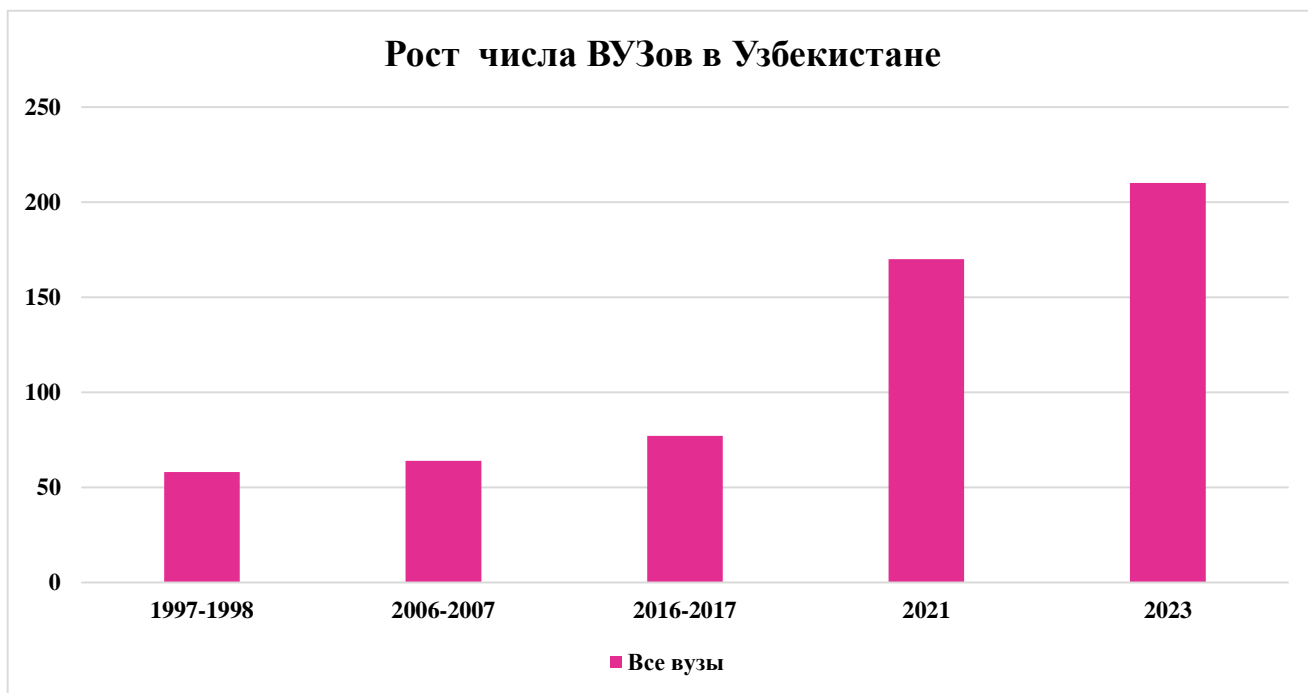

цифровых технологий в высшем образовании.

**Области использования цифровых технологий в высшем образовании**

- Система приема для абитуриентов DTM
- Система приема на степень магистра
- Перевод и восстановление образования и 2 - система приема
- QR - дипломная система
- NEMIS - Информационная система управления процессом высшего образования
- УзАСБО - комплекс информационных систем высших учебных заведений.

[Махкамов М. К., Усмонов Ж.Н., Усмонова М.С, 2022].

Главой государства были обозначены 4 приоритетные задачи [видео селекторное совещание, 16.06.2021] в сфере высшего образования:

- **первое** - повышение роли управляющих советов высших образовательных учреждений и расширение полномочий профилирующих кафедр вузов;
- **второе** - приведение процесса обучения в соответствие с требованиями рынка труда, увязка его с производством и создание среды, в которой студенты смогут работать над собой;
- **третье** - повышение научного потенциала вузов, развитие науки и инноваций;
- **четвертое** - уменьшение объема бумажной работы преподавателей и студентов, а

<sup>114</sup> Источник: Разработано автором статьи на основе изучения статистических данных и специальной литературы.



также резкое сокращение бюрократии и коррупции за счет цифровизации сферы.

По этим направлениям, обозначенным руководителем страны, в Минвузе была начата системная работа. Как отмечает А.Тошкулов, начато внедрение систем цифровизации административных процессов и переход на интерактивную форму предоставления образовательных услуг. В общей сложности разработаны и внедрены 34 информационные системы, в том числе информационная система управления процессами высшего образования (HEMIS), онлайн-система приема документов в магистратуру, для перевода и восстановления на учебу, система цифровой библиотеки, система организации оплаты дифференцированного контракта и другие. [А.Тошкулов, 2021]

В исследованиях Жуковской И.Е. приводится SWOT анализ по внедрению и использованию цифровых платформ в вузах России. (см. таблица 1) Данные позволяют получить достоверную картину внедрения образовательных платформ и определяют пути решения усовершенствования цифровых технологий.

По результатам исследования И.Е.Жуковской в более, чем пятидесяти российских вузах в современный период эффективно функционирует цифровая платформа «Галактика». В целом можно отметить, что система «Галактика» является эффективным решением для оптимизации деятельности высших учебных заведений за счет прозрачности процессов, оперативности получения информации для выработки грамотных управленческих решений, упрощения и ускорения процессов подготовки и согласования различных документов, исключения дублирования информации, разработки все новых и новых сервисов для различных категорий пользователей. [Жуковская И.Е., 2022]

**Таблица 1<sup>115</sup>**

**SWOT-анализ внедрения и использования цифровых платформ в высших учебных заведениях**

<b>Сильные стороны</b>	<b>Слабые стороны</b>
<ul style="list-style-type: none"> <li>– единая методологическая база;</li> <li>– получение знаний в любое удобное время для студентов и магистрантов;</li> <li>– повышение открытости, прозрачности и достоверности данных, операций в компьютерной сети вуза;</li> <li>– самостоятельная работа развивает самоорганизацию, дисциплину, инициативность;</li> <li>– улучшение качества электронного документооборота;</li> <li>– проведение аналитического и статистического анализа на высоком профессиональном уровне;</li> <li>– улучшение качества управленческого</li> </ul>	<ul style="list-style-type: none"> <li>– недостаточная разработанность эффективных инструментов регулирования деятельности участников цифровых платформ;</li> <li>– недостаточное количество квалифицированных специалистов в области разработки и использования цифровых платформ;</li> <li>– отсутствие передовых средств ИКТ и специальных знаний для работы с цифровой платформой у отдельных категорий пользователей;</li> <li>– недостаток общения и социальных аспектов обучения – обмена информацией и эмоциональной вовлеченности в</li> </ul>

<sup>115</sup> Источник: разработано Жуковской И.Е. на основе изучения специальной литературы.

процесса на всех уровнях управления; – возможность дистанционного обучения людей с ограниченными возможностями; – повышение качества учебного процесса	образовательный процесс;
<b>Возможности</b>	<b>Угрозы</b>
– изменение структуры, форм и методов обучения в вузе на основе использования инноваций, передовых ИКТ; – стимулирование развития новых видов взаимосвязи с практической сферой; – расширение возможностей самообразования, как для студентов магистрантов, так и для профессорско-преподавательского состава	– недостаточная проработанность инструментов контроля над действиями владельцев цифровых платформ; – монополизация цифровой инфраструктуры; – недостаточно проработанная система информационной и кибер безопасности.

Финансовые аналитики называют цифровые решения для образования «новой нефтью» [Соловьев, 2020], а доходы лидеров российских EdTech компаний сегодня стремительно растут [Тренды образования, 2020]

**Результаты.** В рамках проекта «Цифровой университет» разработаны «Информационные системы управления процессами высшего образования» (HEMIS — Higher education Management Systems). Они включают в себя такие информационные системы, как «Административное управление», «Учебный процесс», «Научная деятельность» и «Финансовое управление и статистика».

С 2021/2022 учебного года все государственные высшие учебные заведения имеют оцифрованные студенческие записи, рейтинговые книжки, академические сертификаты, расписания уроков, информацию о посещаемости и успеваемости, платежные и договорные соглашения. Начиная с 2022/2023 учебного года в государственных высших образовательных учреждениях исходя из возможностей внедряется дистанционная форма обучения по направлениям образования бакалавриата.

Задачей настоящего научного исследования было определить использование цифровых технологий в ВУЗах страны. Методом анализа научных публикаций и проведя опрос у ряда высших учебных заведений с различной формой собственности мы получили следующие результаты (см таблица 2).

Рассмотрим вышеперечисленные платформы. **LMS** - это что-то вроде вашего собственного онлайн-университета. Система помогает создавать и хранить электронные курсы, обеспечивает учащимся доступ к ним и помогает вам оценить результаты. В системе можно с одинаковым успехом назначать и электронные курсы, и планировать живые занятия в классе. То есть, речь идет уже о так называемом «смешанном обучении».

Одной из систем LMS является хорошо известна система обучения Modular Object-Oriented Dynamic Learning Environment (MOODLE), которая была разработана ещё в 1999 году. Ее разработал студент австралийского университета Кертин Мартин Дугиамас с целью закрепления и проверки знаний по изучаемым дисциплинам. В настоящее время данная система значительно усовершенствована и переведена на более, чем 100 языков мира.

Большим преимуществом данной системы служит тот факт, что она является бесплатной, но в тоже время ею может пользоваться широкий круг пользователей

Таблица 2

**Использование цифровых технологий в ВУЗах страны<sup>116</sup>**

Наименование ВУЗа	Форма ВУЗа	Цифровые технологии
1.Ташкентский государственный технический университет имени Ислама Каримова (ТГТУ)	государственное высшее учебное заведение	HEMIS
2.Андижанский государственный университет	государственное высшее учебное заведение	HEMIS
3.Совместный Белорусско-Узбекский межотраслевой институт прикладных технических квалификаций	государственное высшее учебное заведение	HEMIS, Moodle
4. Diplomat University	негосударственное высшее учебное заведение	LMS –Moodle, Platonus, MOOC
5. Университет Шарда в Узбекистане, расположенный в Андижане	независимый частный университет в Узбекистане	“Coll Poll” (suuz.collpoll.com); HEMIS
6. Университет точных и социальных наук	негосударственное высшее учебное заведение	Canvas
7.Ташкентский финансовый институт	государственное высшее учебное заведение	Platonus, HEMIS
8.Ташкентский международный университет Кимё.	негосударственное высшее учебное заведение	Moodle

**PLATONUS**-информационно-образовательная платформа Platonus обеспечивает хранение всей информации в единой базе данных, эффективный обмен информацией между подсистемами и необходимую гибкость благодаря модульной архитектуре. Внедрение именно такой интегрированной системы позволяет существенно повысить эффективность управления вузом в целом. Platonus — это постоянно обновляющаяся и развивающаяся автоматизированная информационная система с единой базой данных. Дистанционное обучение в системе Platonus реализовано как гибрид кейсовой и сетевой технологии обучения и имеет следующие компоненты: –подсистема сообщений и назначений заданий; –виртуальные аудитории; –подсистема разработки тестов; –модуль тестирования в режиме on-line; –общевузовский форум и чат; –общевузовская электронная библиотека; –подсистема блокирования доступа студентов и сотрудников. Ташкентский финансовый институт с успехом применил данную платформу в учебном процессе. [Нигматова Д. Я,

<sup>116</sup> Источник: Разработано автором статьи на основе изучения статистических данных и специальной литературы.

Sattorova M., 2020]

**CollPoll** - это мобильная платформа SaaS на базе искусственного интеллекта для эффективной цифровой трансформации важнейших академических и административных процессов в образовательных учреждениях. Платформа CollPoll ориентирована как на учащихся и родителей, так и на преподавателей и администраторов. Данная платформа широко используется в Индии и Дубае. [<https://crozdesk.com/software/collpoll>]

**CANVAS** - Этот сервис позволит вузам и другим провайдерам обучения размещать свои электронные курсы, организовывать регистрацию, делая всё это через единую платформу. Такие курсы можно разрабатывать на этой платформе и отдельным преподавателям.

Эта система не просто система дистанционного обучения, а система Массовых открытых онлайн-курсов (сокр.: MOOK; англ. Massive open online courses, MOOC) - обучающий курс с массовым интерактивным участием с применением технологий электронного обучения и открытым доступом через Интернет. Американская MOOK-платформа Canvas предлагает создавать различные курсы. Основной упор идет на практическое применение информационных технологий в различных сферах жизни.

Разработанный курс можно экспортировать в файл и при необходимости внедрять в другие системы управления обучением. [<https://canvas.talantiuspeh.ru>]

Мы полагаем что, применение разнообразных платформ даёт возможность сравнить и усовершенствовать повсеместно внедряемую систему HEMIS.

**HEMIS** - В соответствии с постановлением Президента Республики Узбекистан ПП -№ 60 от 24 декабря 2021 года информационная система управления процессами высшего образования (HEMIS) используется совместно со Всемирным банком для отказа от бумажной формы подготовка отчетов в высших учебных заведениях и автоматизация деятельности учебного заведения. Эта система включает в себя «Административный», «Образовательный», «Научный» и «Финансовый» модули управления процессами. **К этой системе подключены все государственные и негосударственные высшие учебные заведения нашей страны, и информация обо всех вузах и студентах может быть получена централизованно из этой системы.** Для пользования системой создан специальный сайт <http://hemis.uz>, где можно получить всю необходимую информацию о том, как использовать данную систему. В вузах Узбекистана данная работа на сегодняшний день проводится в тестовом режиме и ведутся работы по усовершенствованию данной платформы.

Из собранных данных по применению данной платформы (HEMIS) вузами республики можно отметить следующие недостатки в функционале программы:

1. нет функции в которой список студентов, сдавших и не сдавших текущий и промежуточный контроль, отражает студентов не допущенных к итоговому контролю. Поэтому есть вероятность допуска к итоговому контролю тех студентов, которые не сдавали предыдущие контрольные задания.

2. отсутствует возможность выведения общего списка студентов с академической задолженностью.

3. Неудобства в функционале СТАТИСТИКА нет возможности получить детальную информацию об учебном заведении.

4. Отсутствует функция прикрепления студентов по университету к дополнительным занятиям.

На основе анализа данных интернет источников в таблице 4 приведена общая сравнительная таблица характеристики программы HEMIS (см. таблица 3).

**Заключение.** В заключении отметим, что цифровые платформы способствуют развитию цифровых компетенций как среди студентов, магистрантов, докторантов, так и среди профессорско-преподавательского состава, следовательно, способствуют многофункциональному взаимодействию всех пользователей цифровой платформы в режиме 24/7

Кроме того, цифровые платформы являются основой при разработке новых цифровых сервисов для эффективного управления деятельностью вуза в целом. Внедряемая в вузы Узбекистана платформа HEMIS имеет ряд преимуществ, но не лишена недостатков, так положительными сторонами можно отметить:

- улучшение управлением информацией,
- удобство использования,
- улучшение принятия решений,
- улучшение качества образования.

**Таблица 3**

<b>Положительные стороны</b>	<b>Отрицательные стороны</b>
<b>1.Улучшение управления информацией:</b> HEMIS позволяет собирать, хранить и анализировать информацию о студентах, преподавателях, курсах и других аспектах управления высшим образованием.	<b>1. Высокая стоимость:</b> HEMIS может быть дорогостоящим для университетов и других учреждений высшего образования.
<b>2. Удобство использования:</b> HEMIS имеет простой и понятный интерфейс, доступный для пользователей.	<b>2.Сложность внедрения:</b> внедрение HEMIS может быть сложным и требовать значительных усилий и ресурсов.
<b>3.Улучшение принятия решений:</b> благодаря своей способности анализировать данные, HEMIS помогает принимать более обоснованные решения на основе фактов и цифр.	<b>3.Ограниченность функционала:</b> HEMIS может не иметь всех функций необходимых для управления конкретным учреждением высшего образования.
<b>4.Улучшение качества образования:</b> HEMIS помогает выявлять проблемы в образовательном процессе и предлагает решения для их устранения, что может привести к улучшению качества образования.	<b>4. Проблемы с конфиденциальностью данных:</b> для предотвращения проблем с конфиденциальностью HEMIS необходимо обеспечить должную защиту информации.

**Сравнительная таблица характеристики программы HEMIS<sup>117</sup>**

Вопросы требующие доработки платформы включают:

<sup>117</sup> Источник: Разработано автором статьи на основе изучения статистических данных и специальной литературы.

- дорогостоящая платформа
- сложность внедрения
- ограниченность функционала
- проблемы с конфиденциальностью данных

Анализ проведенного исследования дает возможность сделать следующие выводы рекомендательного характера:

1. Требуется доработка функционала программы NEMIS.
2. Необходимо совершенствовать интернет-инфраструктуру в нашей стране, повышать качество услуг, предоставляемых операторами мобильной связи, создавать условия и привилегии для студентов и молодежи, для освоения последних достижений современных информационно-коммуникационных технологий.
3. Учитывая внедрение дистанционного обучения по направлениям бакалавриата в государственных вузах страны необходимо обеспечить прочную интеграцию современных информационно-коммуникационных технологий и образовательных технологий, создать дополнительные условия для непрерывного развития профессионального мастерства педагогов в этой связи.
4. Своевременно оказывать финансовую поддержку для оцифровки высших учебных заведений.
5. Требуется углубленная разработка эффективных инструментов регулирования деятельности участников цифровых платформ;
6. Необходимо увеличение количество квалифицированных специалистов в области разработки и использования цифровых платформ;

**Благодарность.** Автор выражает благодарность административным лицам вузов и ведомств предоставившим информацию о состоянии оцифровки высших учебных заведений.

#### REFERENCES

1. Бабкин А.В., Широков П.Н., Данилова В.О. Приоритеты инвестиционной политики государства в системе обеспечения экономической безопасности реального сектора экономики // Научно-технические ведомости Санкт-Петербургского государственного политехнического университета. Экономические науки. 2020. Т. 13. № 1. С. 55–64.
2. Ботирова Н.К. Совершенствование информационной образовательной среды для формирования профессиональных навыков обучающихся в системе профессионального образования // Universum: технические науки : электрон. научн. журн. 2022. 2(95). URL: <https://7universum.com/ru/tech/archive/item/1>
3. Житникова М.Н., Зверев Н.И., Ткач Г.Ф. Система Образования Республики Узбекистан: Образовательные Программы И Присваиваемые Квалификации/ Научный Вестник МГТУ ГА № 128 С.52 2008 серия Международная деятельность вузов.
4. Жуковская И.Е., Цифровые платформы – важный аспект цифровизации высшего образования /Открытое образование Т. 26. № 3. 2022.
5. Махкамов М. К., Усмонов Ж.Н., Усмонова М.С. Оцифровка образовательных

- процессов в высшем образовании /Periodica Journal of Modern Philosophy, Social Sciences and Humanities Volume 5, April, 2022  
<https://periodica.org/index.php/journal/article/download/89/81>
6. Нигматова Д. Я, Sattorova M. Автоматизированная информационная система Platonus и ее применение в образовательном процессе/ Бюллетень науки и практики / Bulletin of Science and Practice <https://www.bulletennauki.com> Т. 6. №5. 2020  
<https://doi.org/10.33619/2414-2948/54>.
  7. Об образовании: Закон Республики Узбекистан от 29 августа 1997 г. № 464-I//Сайт «Образование в Республике Узбекистан» [www.edu.uz/uploads/edu.doc](http://www.edu.uz/uploads/edu.doc). – 1997.
  8. Соловьев А. В мире EdTech уже стал новой нефтью: Лонгрид о рекордах и тенденциях в EdTech 2020 // Портал VC.RU, Финансы, 8 июля 2020.
  9. Строков А.А. Цифровизация образования: проблемы и перспективы // Вестник Мининского университета. 2020.Т. 8, №2. С. 15.
  10. А.Тошкуллов, Персональная ответственность и жесткая исполнительская дисциплина - залог успеха реформ высшего образования, 7 сентября 2021- образование <https://yuz.uz/ru/news>.
  11. Тренды образования: кто вошел в топ-10 крупнейших EdTech-компаний России. РБК, 2020.
  12. Цифровая Трансформация И Сценарии Развития Общего Образования/ Современная аналитика образования № 16 (46) 2020 С.43
  13. Валиева Н.Х. Роль лингвистического аспекта в развитии цифровой экономики “Ta’lim fidoyilari” ilmiy-uslubiy jurnali 1-son,1-jild Dekabr 2022 3-qism barcha sohalar bo’yicha
  14. Мухитдинова Н.А. Intensification of the learning process using high technologies «Advances in Science and Technology» VIII Международная научно-практическая конференция, Москва 2017, 142-144стр
  15. <https://crozdesk.com/software/collpoll>.
  16. <https://canvas.talantiuspeh.ru/courses/44/pages/o-sistiemie-upravlieniem-obuchieniim-canvas>.
  17. <http://hemis.uz>

## O'QITUVCHILARNING KREATIV QOBILIYATLARINI RIVOJLANTIRISHDA MUAMMOLI TA'LIM METODIDAN FOYDALANISH

**Xushboqov Botir Xushboqovich**

TDIU tayanch doktoranti

e-mail: [xushboqovbotir188@gmail.com](mailto:xushboqovbotir188@gmail.com)

<https://doi.org/10.5281/zenodo.8033181>

**Annotatsiya.** O'qitishda muammolita'limdan foydalanish ham, kreativ qobiliyatni shakllantirishda samarali hisoblanadi. o'qituvchilarning biror-bir haqiqatni mustaqil izlashi va kashf etishi bilan bog'liq bo'lgan ta'lim metodlaridan evristik yoki tadqiqotchilik metodlari bilan birga talabalarni ijodiy fikr "laboratoriyasi"ga olib kiradigan jarayon ham asosiy ahamiyatga egadir. Muammoli ta'lim shu jihatdan bir qancha afzalliklarga ega: U o'qituvchilarni mantiqiy, ilmiy, didaktik, ijodiy fikrlashga va izlanishga o'rgatadi.

**Kalit so'zlar:** Muammoli ta'lim, mantiqiy, ilmiy, didaktik, ijodiy fikrlash, chuqur intellektual his-tuyg'ular, Muammoli savol, Muammoli vazifa, Muammoli topshiriq, Muammoli vaziyat.

### USE OF THE PROBLEM-BASED LEARNING METHOD IN THE DEVELOPMENT OF CREATIVE ABILITIES OF TEACHERS

**Abstract.** The use of problem-based learning in teaching is also effective in forming creative abilities. Among the educational methods related to the independent search and discovery of a truth by teachers, along with heuristic or research methods, the process that brings students to the "laboratory" of creative thinking is of primary importance. Problem-based education has several advantages in this respect: It teaches teachers to think logically, scientifically, didactically, creatively and research.

**Keywords:** Problem-based education, logical, scientific, didactic, creative thinking, deep intellectual feelings, Problem question, Problem task, Problem assignment, Problem situation.

### ИСПОЛЬЗОВАНИЕ ПРОБЛЕМНОГО МЕТОДА ОБУЧЕНИЯ В РАЗВИТИИ ТВОРЧЕСКИХ СПОСОБНОСТЕЙ ПЕДАГОГОВ

**Аннотация.** Использование проблемного обучения в обучении эффективно и для формирования творческих способностей. Среди методов обучения, связанных с самостоятельным поиском и открытием учителями некоторой истины, наряду с эвристическими или исследовательскими методами первостепенное значение имеет процесс, приводящий учащихся в «лабораторию» творческого мышления. Проблемное обучение имеет в этом отношении ряд преимуществ: оно учит учителей мыслить логически, научно, дидактически, творчески и исследовательски.

**Ключевые слова:** Проблемное обучение, логическое, научное, дидактическое, творческое мышление, глубокие интеллектуальные переживания, Проблемный вопрос, Проблемная задача, Проблемная задача, Проблемная ситуация.

O'qitishda muammoli ta'limdan foydalanish ham, kreativ qobiliyatni shakllantirishda samarali hisoblanadi. O'qituvchilarning biror-bir haqiqatni mustaqil izlashi va kashf etishi bilan bog'liq bo'lgan ta'lim metodlaridan evristik yoki tadqiqotchilik metodlari bilan birga talabalarni ijodiy fikr "laboratoriyasi"ga olib kiradigan jarayon ham asosiy ahamiyatga egadir. Muammoli ta'lim shu jihatdan birqancha afzalliklarga ega: U o'qituvchilarni mantiqiy, ilmiy, didaktik, ijodiy fikrlashga va izlanishga o'rgatadi.



1. U o'quv materialini ishonarli qiladi, bu bilan bilimlarning e'tiqodga aylanishiga ko'maklashadi.

2. U odatda ancha ta'sirchan bo'lib, chuqur intellektual his-tuyg'ular, shu jumladan ko'tarinki ruh, hissini o'z imkoniyatlari va kuchiga ishonch tuyg'usini vujudga keltiradi, shuning uchun u talabalarni qiziqtiradi, o'qituvchilarni ilmiy bilishga jiddiy qiziqishini tarkib toptiradi.

3. Haqiqat qonuniyatining mustaqil "kashf etilishi" olingan bilimlarni unutmasligi aniqlab chiqilgan, mustaqil hosil qilingan bilimlar unutilgan taqdirda ham ularni tezda qayta tiklash mumkin.

Demak, muayyan mavzuni muammo shaklida olib chiqish yo'li bilan egallanadigan bilim, ko'nikma va malakalar yig'indisi muammoli ta'lim deyiladi.

Muammolita'lim quyidagilarda ko'rinadi:

- Muammo
- Muammoli savol
- Muammoli vazifa
- Muammoli topshiriq
- Muammoli vaziyat.

Muammoning o'zi yunoncha "problem" so'zidan olingan bo'lib, vazifa, topshiriq degan ma'nolarni anglatadi.

Muammoli vaziyat-subektning psixologik holatini ifodalab, muammo bilanduch kelganda, aqliy qiyinchilikni paydo bo'lishi zudlik bilan hal qilishiga halaqit beradigan yangi bilim va harakat usullarini izlash, ularni topib hosil bo'lgan qiyinchiliklarni bartaraf etishni ta'minlaydi. Bu esa muammoga psixologik jihatdan yondashishni talab etadi. To'g'ri tashkil etilgan dars o'z samarasini beradi, albatta. Ammo har bir bosqichda qo'llaniladigan metodlarni chuqurroq o'rganmay turib, dars samaradorligini oshirib bo'lmaydi. Ta'lim standartlari va me'yorlari va an'anaviy ravishda ta'lim natijalarini baholash uchun foydalaniladi. Kreativlikda o'quv natijalarini baholashga yondashuv o'zgacha. Tashqi berilgan natijalarga erishilganlik darajasi emas, balki ko'pincha undan chetga chiqishlar tekshiriladi.

Kreativlikni baholashda o'quvchilar ta'limiy natijalarining asosiy parametri-standartlarning minimum talablariga mos kelishi emas balki o'quvchining shaxsan ta'limiy o'sish darajasidir. An'anaviy ta'limda talaba ta'lim mazmunini saralashda amalda ishtirok etmaydi. Kreativ faoliyatida esa ta'limda talaba ta'limiy samarasi ta'limning yangi mazmunini saralashda ishtirok etadi; bilimning hajmi, malakasi, faoliyat turlari hamda talabaning foydalaniladigan usullari cheklanmagan bo'ladi. Talabalarga beriladigan ta'lim standarti ko'pincha talaba shaxsiga, uning haqiqiy ta'limiy faoliyatiga bog'liq bo'lmagan materiallarni ham vujudga keltiradiki, bu tayyor insholar, referatlar va boshqa yozma manbalarning paydo bo'lishiga olib keldi. Kompyuter texnologiyasi bu jarayoni yanada qulay va variativ qilib qo'yimoqda.

Tayyor kontrol ishlar, referatlar hamda shu kabi internet tarmog'iga joylashtirilgan materiallarning muttasil ko'payib borayotgan to'plamlari talabalarga tayyorgarlik ko'rmay hamda zarur ishlarni bajarmay turib imtihonlar topshirishlarini osonlashtirmoqda. Ta'lim standartlarini tuzishda kreativ yondashuv kurs yoki mavzuning o'rganish natijasi sifatida tayyor fan mazmunini bermaydi, biroq talabadan yangi mazmunni, ya'ni uning shaxsan ta'limiy o'sishini talab qiladi. Muammoli ta'lim texnologiyasining asosiy maqsadi bilim oluvchilarning mustaqilligi va

faolligini oshirish, tafakkurini rivojlantirish, o'zlashtirilgan bilimlarning amaliyotga tatbiq etilishini kuchaytirishdan iborat. Pedagogik psixologik adabiyotlarda muammoli ta'limning ilmiy-nazariy asoslari haqida gap borganda, uni ta'lim metodi, prinsipi yoki alohida tizim deb hisoblash holatlari uchraydi. Muammoli ta'limni qanday nomlashdan qat'iy nazar, uning asosiy xususiyati – bilim oluvchining aqliy faolligini oshirish, mustaqil ijodiy izlanish, o'zi uchun yangi bilim, ko'nikma va malakalarni kashf etishdan iborat.

Zamonaviy pedagogik texnologiyalar asosida ta'lim jarayoni tashkil etilgandan bilim egallashning bir qancha bir-biriga bog'liq bo'lgan bosqichlari mavjud bo'lib, tayyor bilimlarni talaba-talabalar ongiga yetkazish, xotiralanish, xotirada saqlash, qayta xotiralanish, so'zlab berish, yozma ifodalash kabi holatlar bilish, tushunish darajasini ifodalaydi. Bu darajalarda bilim oluvchidan ijodiy yondashuv talab etilmaydi. o'zlashtirishning keyingi darajalarida olgan bilimlarini amalga tatbiq etishi, ma'lum natijalarni qo'lga kiritishi, to'ldirishi, boyitishi, o'zgartirishi, o'zining mustaqil nuqtayi nazariga ega bo'lishi talab etiladi. Bu o'zlashtirish darajalari uchun muammoli yondashuv zarur. o'quv jarayonini muammoli tarzda tashkil etish auditoriyaga o'ziga xos psixologik jihatdan yondashuvni talab etadi. Buning uchun o'qituvchi va tahsil oluvchilar o'rtasida hech qanday psixologik to'siq bo'lmasligi, iliq psixologik muhit yaratilishi lozim. So'ngra bugungi mashg'ulotni samarali o'tkazish qoidasi qabul qilinadi. Ushbu jarayon auditoriyadagi barcha tahsil oluvchilar bilan birgalikda amalga oshiriladi. o'qituvchi bugungi mashg'ulotning samaradorligini ta'minlash uchun o'quvchi-talabalar qanday qoidalarga amal qilishi lozimligini auditoriyadan so'raydi. Mashg'ulotning samaradorligini ta'minlash uchun quyidagiqoidalarga amal qilinishi tavsiya etiladi:

- Gapni bo'lmaslik;
- bir-birini eshita bilish;
- bir-birini tinglay olish ko'nikmasi;
- navbat bilan gapirish ko'nikmasi;
- qo'l ko'tarish qoidasiga amal qilish;
- sabr-toqatli bo'lish, o'zaro hurmat.

Darsni muammoli tarzda tashkil etish uchun birinchi galda o'quvchi-talaba bahs munozara yuritishga, fikrlarini erkin bayon etishga, tanqidiy munosabat bildirishga tayyor bo'lishi lozim. Buning uchun qo'yiladigan muammolarga bog'liq bo'lgan tushunchalar yuzaga chiqariladi. So'ngra muammoga aniqlik kiritilib, ma'lum xulosalar chiqariladi. Bu jarayon fikr-mulohazalarda ifodalanadi. Muammoni hal etish bosqichida o'quvchi-talabalarning faol ishtirokini ta'minlash maqsadida bu jarayonni shartli ravishda quyidagi uch bosqichga ajratish mumkin:

- aniqlash bosqichi;
- anglash bosqichi;
- fikrlash bosqichi.

Birinchi, aniqlash bosqichida o'quvchi-talabalarda mavjud bo'lgan tushunchalar aniqlab olinadi va ularning diqqati muammoga jalb qilinadi. Aniqlash bosqichini tashkil etish uchun quyidagi savollardan unumli foydalanish mumkin:

Bu haqda qanday ma'lumotlarga egasiz?

Bu xususida nimani bilishni xohlaysiz?

Nima uchun bu muhim?...

Ikkinchi, anglash bosqichida asosiy maqsad o'qish jarayonining dinamikasini ta'minlash, yangi o'quv ma'lumotlarini o'zlashtirishdan iborat. Bunda qo'yilgan muammoni mohiyatini anglab yetish va hal etish nazarda tutiladi. Ushbu bosqichda ta'limning turli faol usullaridan foydalanish yaxshi samara beradi. Jumladan, mikroguruhlar tuzish, munozara tashkil etish va quyidagi tartibda savollar qo'yish mumkin:

Siz uchun yangi ma'lumotlar bormi?

Ushbu masala yuzasidan sizning fikringiz qanday?

Sizda qaysi jihat eng katta taassurot qoldirdi?

Buning ahamiyati nimada deb o'ylaysiz?

Qanday natija beradi deb o'ylaysiz?

Uchinchi, fikrlash bosqichida muammoning yechimi chiqarilib, fikr mulohazalar bildiriladi. o'quvchi-talabalarni fikrlashga jalb etish uchun ularga quyidagi savollar bilan murojaat qilish samarali sanaladi:

Bu haqda qanday o'ylaysiz?

Qanday yangi fikrlar keldi?

Fikringizni asoslay olasizmi?

Ushbu savollarga javob berish mobaynida o'quvchi-talabalar yangi tushunchalarni bayon etishga harakat qilishlari zarur. Hosil bo'layotgan fikrlarning moslashuvchan, rang-barang bo'lishiga e'tibor qaratish lozim. Ta'lim jarayoniga o'ziga xos psixologik jihatdan yondashuv o'quvchi talabalarni mustaqil fikrlashga, o'z fikrini erkin bayon etishga undaydi. Shu bilan birga, qo'yiladigan muammoni ijodiy hal etish uchun sharoit yaratadi. Bunda quyidagi faol usullardan foydalanish mumkin.

Mikro guruhlarda ishlash. o'quvchi-talabalar besh-oltitadan kichik guruhlariga ajratilib, muammoni erkin munozara-muhokama qiladilar. Masalan: shu guruhda analiz qiladilar va har bir a'zo yoki o'zlari belgilagan biror o'quvchi-talaba fikrlarini bayon etadi. Bu guruhlar tasodifiy tashkil etilishi mumkin. Masalan, "oq, qizil, qora, yashil, sariq" ranglar beriladi. "Oq"lar birinchi mikroguruh, "Qizil"lar ikkinchi mikroguruh va h.k. yoki ikkinchi usul: dastlab eng a'lo-chi 6 ta o'quvchi-talaba aniqlab olinadi, so'ng nisbatan pastroq o'zlash-tiruvchi 5-6 o'quvchi-talaba so'ng, past o'zlashtiruvchi o'quvchi-talabalar teng guruhlariga ajratiladi. Bu guruhlar doimiy faoliyat ko'rsatadilar.<sup>118</sup>

"Ijodiy faoliyat" – rasm chizish, ijodiy insho yozish, rollar o'ynash va h.k.

"Muammoli vaziyatlar" – ma'lum holatlar, vaziyatlar hosil qilinib, mikroguruhlarda va individual tarzda muhokama qilish.

Bunda o'quvchi-talaba o'quv-bilish faoliyatini faollashtirish; faol munozarani vujudga keltirish; o'quv faoliyatining ijobiy motivini hosil qiladi; o'quvchi-talabalarga turlicha fikrlarni tinglash imkonini beradi; tanqidiy fikrlash ko'nikmasini hosil qiladi; o'z-o'zini namoyish etish imkonini beradi; turli ijtimoiy munozaralarga kirish malakasini hosil qiladi. Mustaqil fikrning hosil bo'lishi uchun birinchi navbatda ma'lum shart-sharoitlar yaratilishi maqsadga muvofiq.

Muammoning hal etilishi natijasida yangi bilimlar bilan qurollantiriladi.

<sup>118</sup>Yo'ldoshev J.G., Hasanov S. Pedagogik texnologiyalar. – T.: "Iqtisod-moliya" nashriyoti, 2009-y. – 492 b. 41-42

O'quv muammosi ilmiy bilish zaruriyatining subektiv ifodasidir. U muammoli vaziyatning in'ikosi, ya'ni ta'lim jarayonida bilish va bilmaslik o'rtasida yuzaga keluvchi obektiv ziddiyatdir. Umuman olganda, o'quv muammosi deganda talabalar tomonidan mustaqil izlanishlar tufayli hal etilishi ko'zda tutilgan ziddiyatli masala tushuniladi. Ziddiyatli masala esa o'ziga xos muammoli topshiriq, muammoli savol shaklida bo'lib, o'quvchilardan mustaqil fikr yuritishni talab etadi. Muammoning hal etilishi natijasida yangi bilimlar bilan qurollantiriladi.

#### REFERENCES

1. 2017-2021 yillarda O'zbekiston Respublikasini rivojlantirishning beshta ustuvor yo'nalishi bo'yicha xarakteristik strategiyasi. O'zbekiston Respublikasi Prezidentining 2017 yil 7 fevraldagi PF-4947 sonli Farmoni.
2. O'zbekiston Respublikasi Prezidenti Mirziyoyev Sh.M ning „Oliy Majlisga Murajaatnomasi“. – T.: 2020 yil 24 yanvar.
3. Abdullayeva SH. A., Axatova D. A., Sobirov B. B., Sayitov S.S. Pedagogika. Ekspress-ma'lumotnoma.-T.: Fan,2004.-264 b.
4. Adizov B. Boshlang'ich ta'limni ijodiy tashkil etishning nazariy asoslari: Ped. fan. dok. ... dis. –Toshkent, 2003. – 276 b.
5. Aliyev A. O'quvchilarning ijodkorlik qobiliyati. –Toshkent: O'qituvchi,1991.40bet.
6. B.A.Nazarova. Bo'lajak o'qituvchilarda kreativ yondashuv asosida tadqiqotchilik layoqatini tarbiyalashning ilmiy-nazariy asoslari. (Monografiya). –T.: „Fan va texnologiya“, 2007, 164 b.
7. Machine Translated by GoogleO'qituvchilar, o'qituvchilar va murabbiylar uchun jurnal JETT, jild. 9 (2); ISSN: 1989-9572 123.
8. Karimova S. THE ROLE AND IMPORTANCE OF" NATURAL SCIENCES" IN THE DEVELOPMENT OF UNDERSTANDING OF NATURE IN GENERAL SECONDARY SCHOOLS //Science and innovation. – 2022. – T. 1. – №. B6. – C. 214-218. <https://cyberleninka.ru/article/n/the-role-and-importance-of-natural-sciences-in-the-development-of-understanding-of-nature-in-general-secondary-schools>
9. Karimova, Sevara. "CHARACTERISTICS OF NATURAL TEACHING METHODOLOGY."Oriental renaissance: Innovative, educational, natural and socialsciences1.11 (2021):737-740. <https://cyberleninka.ru/article/n/characteristics-of-natural-teaching-methodology>.
10. Karimova, S. (2022). THE ROLE AND IMPORTANCE OF" NATURAL SCIENCES" IN THE DEVELOPMENT OF UNDERSTANDING OF NATURE IN GENERAL SECONDARY SCHOOLS. Science and innovation, 1(B6), 214-218.

### KASBIM – FAXRIM



#### Yakubova Dilbar Ulukmuratovna

Samarqand viloyati Payariq tumani 15 - maktab boshlang'ich sinf o'qituvchisi

<https://doi.org/10.5281/zenodo.8032551>

**Annotatsiya.** Ta'lim tor ma'noda o'qitish tushunchasini anglatadi. Lekin u faqat turli o'quv yurtlarida o'qitish jarayoni emas, balki oila, ishlab chiqarish va shu kabi sohalarda ham ma'lumot o'zlashtirish jarayonidir. Shunday ekan, ushbu maqolada ta'lim tizimining o'ziga xos xususiyatlari yoritilgan. Shuningdek, uning me'yoriy-huquqiy asoslari haqida ham to'xtalib o'tilgan.

**Kalit so'zlar:** ta'lim, ta'lim sohasi, ta'limning uzluksizligi, ta'lim tizimi, tajriba, ilm, bilim, bilim olish huquqi.

### MY PROFESSION IS MY HONOR

**Abstract.** Education means teaching in a narrow sense. But it is not only the process of teaching in different educational institutions, but also the process of acquiring information in the family, production and similar fields. Therefore, this article highlights the specific features of the education system. Also, its regulatory and legal bases were discussed.

**Key words:** education, field of education, continuity of education, educational system, experience, science, knowledge, right to education.

### МОЯ ПРОФЕССИЯ - МОЯ ЧЕСТЬ

**Аннотация.** Образование означает обучение в узком смысле. Но это не только процесс обучения в различных учебных заведениях, но и процесс получения информации в семье, производстве и тому подобных сферах. Поэтому в данной статье освещаются специфические особенности системы образования. Также были обсуждены его нормативно-правовые основы.

**Ключевые слова:** образование, область образования, непрерывность образования, система образования, опыт, наука, знания, право на образование.

Buyuk yozuvchilardan biri shunday degan ekan: “Hayotda siz uchun eng sevimli bo'lgan kasbni tanlang va siz bir umrga ishga bormaysiz”. Darhaqiqat, agar kishi o'z sevgan kasbi bilan mashg'ul bo'lsa, u vaqt qanchalar tez o'tib ketganligini sezmay qoladi va u hech qachon bajarayotgan ishidan charchamaydi.

Dunyoda kasblar ko'p. Har bir kasb egasi muallim qo'lida sayqallanadi. Ko'rinish turibdiki, kasblar ichida eng sharaflisi o'qituvchilikdir.

Bu kasbning mashaqqati-yu mas'uliyatini chuqur his etish bilan birga undan zavq tuya olgan, bor mehrini bag'ishlagan insongina yaxshi pedagog, yoshlarning sevimli ustoz bo'la oladi.

Jamiyat taraqqiyotining har bir bosqichida ustoz, muallim, o'qituvchi zimmasiga

eng muhim vazifa–jamiyat kelajagi bo`lgan yoshlarni tarbiyalash, ilm berish vazifasi yuklatilgan. Hatto ibtidoiy jamoa tuzumidayoq yoshlarni tarbiyalash muassasalari tashkil etilib, ularda tajribali, hayotni ko`rgan oqsoqollar bolalarni tarbiyalaganlar. O`qituvchilik kasbining paydo bo`lishi tarbiyaning kelib chiqishi bilan bog`liqdir.

Jahonda muallim bo`lmasa agar, hayot ham bo`lmasdi bu qadar go`zal. O`qituvchi sofdil, kamtarin, ma`naviy boy, axloqan pok insondir. ustozlar bor mehrini, butun kuch va bilimini, qalb qo`rini kelajak avlod shogirdlariga baxshida etgan zaxmatkash insonlardir.

Ustozlar bizga oq - qorani tanitib, jajji qo`llarimizga ilk bor qalam tutqazgan, yozishga o`rgatgan hokisor insonlardir.

Elni ma`rifat asraydi, yurtimizni taraqqiy ettiradi.

Kelajak yoshlarniki. buyuk davlat uchun har tomonlama yetuk va barkamol avlodlarni, vatanparvar, mehnatsevar bilimdon insonlarni yetkazib berishdek yuksak vazifani zimmlariga olgan barkamol shaxslardir.

XXI asr zamonaviy bilim, va malakaga ega bo`lgan yangicha dunyoqarash, mustaqil fikrli mutaxassislar asri.

Bunday avlodni tarbiyalashda ustoz va murabbiylarning xizmatlari beqiyosdir.

O`qituvchi murg`ak vujudan mustaqil insonni shakllantiradi, tarbiyalaydi.

Toza qalblarga mehr - muhabbat, yaxshilik va ezgulik urug`larini sepadi.

Kelajak avlodni vatani va xalqiga xizmat qiladigan yetuk shaxs qilib, tarbiyalash Ajdodlariga munosib voris qilib tarbiyalash ustozlarning oldiga qo`ygan, zimmasiga yuklatilgan yuksak vazifadir. O`qituvchi oldiga qo`yilgan dolzarb vazifalardan biri kelajak avlodning ma`naviy olamini yuksaltirish milliy va umuminsoniy qadriyatlar ruhida tarbiyalashdek ma`suliyat turibdi.

“Ustoz otangdek ulug`” deyishgan dono xalqimiz.

Shunday ekan mashaqqatli va sharafli kasblarida tinmay mehnat qilayotgan jonkuyar xalq fidoyilariga allohdan kuch - quvvat so`rab qolamiz.



Ustoz yaxshida  
Yiqilsang qo`lingdan tutadi,

Sog'inib yo'lingni kutadi.  
Duosi ko'klarga yetadi,  
Ustoz yaxshida ustoz yaxshi.  
Avaylab tuzatar xatoni,  
Tanitar senga keng dunyoni.  
Oftobdek issiqdir ruxsori,  
Ustoz yaxshida ustoz yaxshi.  
Onadek azizdir, otadek aziz,  
Tanib bo'larmidi dunyoni unsiz.  
Har qancha tursak ham xizmatida biz,  
Ustoz yaxshida ustoz yaxshi.  
Bir dunyo mehri bor bag'rida,  
Ilmi jo'sh uradi qalbida.  
Yashaydi mehrini kaftida,  
Ustoz yaxshida ustoz yaxshi.  
Olaylik mo'tabar duolarini,  
Ko'rsatib shogirdlik vafolarini.  
Bizdan so'rasalar kimni deb yaxshi,  
Ustoz yaxshida, ustoz yaxshi.  
Kasbim faxrim haqida maqola

Kasbim faxrim – bu bizning hayotimiz uchun muhim maqsad. Bizning kasbimiz, bizni g'alaba qiladigan yuqori maqsadlarimizdan biridir. Yaxshi kasb topish va oshirish, shaxsiy va professional hayotingizni rivojlantirish va o'z maqsadingizni bajarish uchun muhimdir.

Kasb topish va oshirish jahon bo'ylab muhim muddatdir. Biroq, kasbi aniqlash va uni osonlik bilan topish bir nechta sabablarga ega bo'lishi mumkin. Qaysi yo'nalishda kasb topishga qaror qilishingiz kerakligi, o'z qobiliyatlaringiz, talablar va barcha qonuniy mexanizmlar haqida tushuntiruvchi bo'lishingiz lozim. Bunda kasbi topishga qaratilgan vaqtning to'g'ri qaytaqash foydali bo'ladi.

Har bir kasbning o'z maqsadi bor, kelgusidagi kasbimning asosiy maqsadlari yuqoridagi fikrlarga munosib ravishda yosh o'quvchilarda ma'naviy-axloqiy tarbiyani shakllantirishdir. Yosh avlodning kelajagi va ertangi kuni esa bunga bog'liq.

O'qituvchi har doim o'quvchilarning individual qobiliyatlarini o'rganib, kuzatib, hisobga olib, ularning mustaqil ishini tashkillashtirishda pedagogik mahoratga ega bo'ladi.

Hozirgi zamon o'qituvchisi o'z pedagogik mehnati jarayonida qator ta'limiy va tarbiyaviy vazifalarni bajaradi. U – avvalo, ta'lim muassasalari o'quv jarayoning asosiy tashkilotchisi. O'qituvchi ta'lim-tarbiya jarayonida hamda darsdan tashqari faoliyatda o'quvchilarning porloq kelajagi uchun javobgar shaxsdir. Ushbu ulkan mas'uliyat ijobiy natijalar berishi uchun o'qituvchi, avvalo o'zining pedagogik mahoratiga tayanadi. Pedagogik mahorat shunday bir malakalar yig'indisidirki, uning natijasi o'qituvchi mehnatida va o'quvchilar xulqi, odobi, tarbiyasida, kelajakda yetuk mutaxassis-kadr bo'lib yetishishida o'z aksini topadi.

Kasb topish oson emas. Bu, talaba, qiziqarli vaqtlaringizni sarflamoq, zamonaviy ilovalarni o'rganish, sharhlar va zaxiralarni o'rganishni o'z ichiga oladi. Ba'zan o'zgarishlar va yangiliklar kabi muhim davom etuvchi kasbi topishni oson emas hisoblash kerak.



Kasb topish yo'qligi haqida qayg'urish, kuchli kuchli holatlar nafaqat qiziqarli darajaga lanjulaydi, balki sizning tasavvur va tasavvuringizni, hayotga yo'naltirish rejalari va boshqa maqsadlaringizni to'g'ri ko'rsatish imkonini ham yo'qotadi.

Agar sizning kasbingizdan hech qanday qoniqmasligingiz yoki sizning kasb tushunchangizni amal qilishda kutilmagan ko'rsatuvlaringiz bo'lsa, bu sizning ishingizni oson qilishga xizmat qiluvchi masaladir. Bular o'z uyushtirish tadbirlari, tajribali mentorlar va kurslar bilan amalga oshirilishi mumkin.

Kasbimizni oshirish, uni yangilash va rivojlantirish uchun tajribangizni bekor qilmasdan va o'zingizni har kuni yangi vazifalarga qarshi tayyorlash bilan boshlab qolishingiz lozim. Sizning kasbingizni oshirishga mos keladigan kasbi topish va o'sish yo'nalishlari mavjud bo'lishi kerakligini yodda saqlab tuting va ularni o'rganishni boshlang. Bu sizning hayotga mukammal tayyorgarlik bilan tayyorgar qiladi va muvaffaqiyatingizning tug'ilishiga ko'maklashadi.

O'qituvchining bilimi, pedagogik mahorati, qizg'in mehnati barkamol avlodni tarbiyalashga, ularda tashabbuskorlik, faollik, ishbilarmonlik, ijodkorlik, tadbirkorlik xislatlarini va ma'naviy ongini shakllantirishga qaratilgan. Jamiyatdagi global o'zgarishlar, texnik va texnologik taraqqiyot, dunyoviy fanlardagi o'zgarishlar va yangiliklar uning sharaflari mehnatiga ta'sir qiladi. Buning uchun ijodkorlik talab etiladi. Ijodkorlik esa faqat qizg'in mehnat tufayli sodir bo'ladigan faoliyat shakli. Muvaffaqiyatli ishlash uchun har bir o'qituvchi ijodkorlik, mahorat bilan birga pedagogik ta'sir ko'rsatishga ham ega bo'lishi zarur. Pedagogik ta'sir ko'rsatish asosida o'quvchining ongi shakllanadi, ma'naviy, boyligi va his-tuyg'ulari rivojlanadi, unda ijtimoiy hayot uchun zarur bo'lgan ijtimoiy aloqalarni tashkil etishga xizmat qiladigan xulqiy odatlar hosil bo'ladi.

O'quv jarayonida zamonaviy axborot texnologiyalarini qo'llash ta'lim metodlarining samaradorligini oshirishga, o'qituvchilar mehnat sharoitining o'zgarishiga, qolaversa, o'qituvchilarning zamonaviy texnologiyalar yordamida darsni mazmunli va qiziqarli o'tishlarida muhim omil sanaladi.



#### REFERENCES

1. “O‘zbekiston Respublikasi Konstitutsiyasi”. –T.: “O‘zbekiston”. 2018-y. (Yangi tahrir).
2. O‘zbekiston Respublikasi Prezidentining “O‘zbekiston Respublikasini yanada rivojlantirish bo‘yicha Harakatlar strategiyasi to‘g‘risida”gi 4947-sonli Farmoni “Xalq so‘zi”, 2017 yil
3. Mavlonova R.A., Rahmonqulova N.H., Matnazarova K.O., Shirinov M.K., Hafizov S. “Umumiy pedagogika”.-T.: “Innovatsion rivojlanish nashriyot-matbaa uyi”, 2020,

## SYSTEM OF USING INTERNATIONAL EXPERIENCES IN ORGANIZING LESSONS FOR STUDENTS OF PEDAGOGICAL EDUCATIONAL INSTITUTIONS

**Qudratova Shakhnoza Bakhtiyor kizi**

apprentice-lecturer, Gulistan State University, Gulistan, Uzbekistan

*e-mail:* [qudratovashahnoza76@gmail.com](mailto:qudratovashahnoza76@gmail.com)

<https://doi.org/10.5281/zenodo.8033316>

**Abstract.** *This research paper presents the current state of improving pedagogical skills and preparing a teacher for practical aspects in the system of moral education of a student, characterized by the presence of significant theoretical gaps.*

**Key words:** *education, professional training, language, linguistic, communicative, cultural competence, implies, level, professional, special, skills.*

## СИСТЕМА ИСПОЛЬЗОВАНИЯ ЗАРУБЕЖНОГО ОПЫТА ОРГАНИЗАЦИИ ЗАНЯТИЙ СТУДЕНТОВ ПЕДАГОГИЧЕСКИХ УЧРЕЖДЕНИЙ

**Аннотация.** *В данной исследовательской работе показано современное состояние повышения педагогического мастерства и подготовки учителей к практическим аспектам в системе нравственного воспитания учащихся, которое характеризуется наличием важных теоретических недостатков.*

**Ключевые слова:** *образование, профессиональная подготовка, язык, языковая, коммуникативная, культурологическая компетентность, указывается степень, профессиональная, специальная, квалификация.*

### **I. Introduction.**

One of the primary tasks that are currently most relevant in the system of continuous pedagogical education, theorists and practitioners call the inclusion of issues of moral education in the system of improving the pedagogical skills of teachers. The existing problems of modern society make it necessary to educate a citizen with a new way of thinking and worldview, with a high moral culture. Moral position, knowledge of the laws of morality and ethical standards are an important component of a comprehensively developed personality, which is the ultimate goal of the modern educational process. A special place in the system of moral education is occupied by primary school, where, following the educational processes that take place during preschool education, the foundations of moral and ethical knowledge and ideas are purposefully laid. The coming third millennium is characterized by the advent of a new era, which implies the need for the individual to build a new system of relations with society and the surrounding reality. These realities of modern times make it necessary to think about the moral components of human relationships, which are an important component of a comprehensively developed personality. Moral education in the context of changes in modern society ceases to be a problem of the educational system or family education. These issues become significant at the state level, in accordance with which they require a detailed development of forms, methods, and approaches [1-3]. The teacher, who implements the tasks of moral education, needs to personally correspond to the ideas about the moral personality that exists in our society. Knowledge of the moral foundations, rules of ethics and morality is not always sufficient in the system of educational work in matters of moral education [4]. Understanding the importance of a personal example in pedagogical activity, the teacher himself must comply with these rules, adhere to the rules of ethics

and morality in his own actions and in relation to students and other people. This correspondence requires the teacher to have a conscious approach to their own professional activities and a constant desire for self-improvement in professional and personal terms.

## **II. Methods of research**

Educator in the modern sense is a professional, of a high level, with a sufficient amount of scientific knowledge, able to take on non-standard situations, implement creative projects, be ready for self-education, and understand high civic responsibility for the results of professional activities. Realizing the high level of social responsibility of their professional activities, the teacher needs to constantly develop and improve himself. Also in modern conditions we are talking about the need to show creativity in pedagogical activity in order to educate a free, independent, active person. Many theorists and practicing teachers pay enough attention to this component of pedagogical activity, without which it is impossible to talk about the level of professionalism that modern realities impose on a representative of the teaching profession [5-6]. Considering the activity of a teacher, from the point of view of its creative component, it is necessary to note the importance of this component in the complex of professional competencies, especially for a primary school teacher. It is also necessary to note the importance of interpersonal relationships between the teacher and the student. In the process of building these relationships at the elementary school stage, the leading role belongs to the teacher, as a psychologically significant person for the child. In the process of building personal relationships with each student, an elementary school teacher must adhere to moral standards and comply with them, representing an example for his students. The teacher should treat his students from the standpoint of partnerships, in the context of democratic changes in our society. In accordance with what, at this stage, the issues of pedagogical skill of the teacher are considered relevant, these issues require detailed consideration, updating in accordance with the modern realities of the teaching profession, with the new social requirements of society. The profession of a teacher is one of the most creative professions that require constant personal self-improvement, the search for new solutions, and the results of pedagogical activity do not always appear immediately. The need for continuous improvement of professional skills should be recognized by every teacher. AT In the context of changing conditions of reality, due to the development of informatization and modern technologies, it is difficult for a teacher to function in the modern educational system, who does not pay due attention to self-improvement issues. Pedagogical skill makes it possible to recognize, predict and transform the surrounding reality; constantly improve the existing professional competence, summarizing the knowledge acquired and expanded by the teacher and the skills being formed for the process of finding new solutions that arise in the professional activity of tasks; make informed professional decisions; form an independent position of the student. The process of formation of pedagogical skills is characterized by the disclosure of the reserves of the teacher's personal development and the ability to optimize his pedagogical influences, while making it possible to adequately respond to the "challenges" of the educational environment. Without constant development, pedagogical activity cannot fully meet the rapidly changing conditions of society. The practical activity of teachers, its analysis shows that a practicing teacher is not always ready to work in conditions that require the adoption of an optimal pedagogical decision in a particular pedagogical situation. Often a practicing teacher is not able to make independent serious decisions, this skill requires serious practice and theoretical knowledge. The independence of the teacher in the design of the

educational process requires a fairly large amount of theoretical knowledge, which can be provided by a higher educational institution and practical activities, however, this skill is to some extent formed for quite a long time. In practice, there are cases when a young specialist who is fluent in theory found it difficult to make independent decisions on a particular issue that constantly arises in the course of his professional activity, and in the absence of this skill from a teacher, we can talk about possible gaps in the educational process. In this situation, the process of developing pedagogical skills in the best way also ensures the development of the creative component and the ability to self-reflection of one's own professional activity. The formation and development of the system of pedagogical excellence is based on the foundations of the advanced development of pedagogical education.

Researches of scientists show that often the professional activity of many teachers is full of stereotypes and methodical clichés, which makes it impossible to develop the personality of a teacher as a professional, does not stimulate, but hinders his creative potential. In accordance with this, these scientists speak of the need for systematic special work on the formation and development of future teachers' motivation to improve their own pedagogical skills. It is worth noting a number of main factors that determine the modern development of the educational process and indicate the need to form and develop in future teachers the desire to improve pedagogical skills. Firstly, at this stage of the development of society, a special model of education becomes relevant, which basically has the creative initiative of a practicing teacher, his independence and competitiveness, the ability to act in non-standard situations, quickly make independent decisions that ensure the optimality of the educational process. It is worth noting the dependence of the teacher's creative potential on the level of formation of his professional thinking. The level of formation of the professional thinking of the teacher allows the teacher to apply innovative methods in his work, to be active in the professional sense, contributes to the active reflection of his own professional activity, which generally increases the professional level of the specialist and makes him competitive. Pedagogical activity is a process in which the teacher has the opportunity to show the full range of their creative abilities. Speaking about the possibilities of these manifestations, it is worth correlating the activity of a teacher with a constant creative search, without which it is impossible to imagine a developing teacher striving for excellence, representing a vivid example for his students to follow. Secondly, the theoretical level of knowledge in academic disciplines has increased significantly, this process has contributed to an increase in the contradictions between the overall goal of the educational process and the capabilities that future teachers have, as well as their ability to adequately solve practical problems that arise in the process of educational activities. Thirdly, it is worth noting the emergence of serious changes in the education system. In this case, we mean the processes of diversification, the presence in school practice of new educational technologies and forms of education, as well as the opportunity for the teaching staff of an educational institution to choose the educational and methodological base themselves. At the same time, often young teachers who have a sufficient amount of theoretical knowledge obtained within the framework of the system of higher psychological and pedagogical education cannot use the skills of making independent decisions in practice, since this skill requires some experience. At the same time, there are cases when novice teachers lack theoretical knowledge, as well as practical skills, in the process of organizing educational activities. It also requires some practice in the ability to show creative qualities in the process of professional

activity. The above examples make it difficult to improve the pedagogical skills of a novice teacher, his self-education.

### **III. Results**

The importance of the presence of these skills in the teacher is due to the need to form students' leading competencies and abilities to carry out independent cognitive activity. These processes contribute to the improvement of professional competencies throughout the entire professional activity. In such a case, it is the mobilization of the knowledge acquired and replenished by the teacher and the skills being formed, which contributes to the solution of emerging problem situations. A teacher with these abilities is able to make the necessary professional decisions and can form the student's subjective position. Researchers have proved the direct dependence of the teacher's skill on how much he is able to show his creative potential, professional intuition, inspiration, which in general constitute the so-called "pedagogical talent". One of the necessary conditions for improving the skills of a teacher is his pedagogical activity, which must be constantly improved. In this process, an important role is assigned to the so-called environment, that is, the teaching staff of an educational institution, its microclimate, existing pedagogical traditions, the mentoring system, the nature of personal relationships between team members and management, as well as teachers with each other.

### **IV. Conclusion.**

The studied problem allows us to determine the vector of possible directions for further research work. Promising areas for studying the issues of improving the pedagogical skills of teachers in the context of moral education can be the training in institutions of additional professional education of school leaders (in particular, deputy directors for educational work in elementary school), teachers of additional education, improvement of training technologies, retraining in the system improving pedagogical skills and the use of new innovative technologies; studying the features of the formation of teacher skills necessary in matters of moral education, located in different educational environments (university - school - a system for improving pedagogical skills); further development of educational and methodological materials on this issue.

### **REFERENCES**

1. Mukhamadovna, T. M., Sharipovna, H. A., & Supkhonovna, H. N. (2020). The system of development of professional competence in future primary school teachers. *System*, 7(13), 2020.
2. Isqarovna, K. Z. (2020). Preparing Future Primary School Teachers to Work in a Developing, Person-centered Education System. *International Journal on Integrated Education*, 3(12), 196-199.
3. Rashidov, J. (2022). The most advanced technologies used in the educational process in higher educational institutions. *European International Journal of Multidisciplinary Research and Management Studies*, 2(06), 143-145.
4. Bayturaeva, N. (2021, January). Developing the creative competence of a future primary school teacher as a social problem. In *Euro-Asia Conferences* (Vol. 1, No. 1, pp. 483-485).

5. Bakirova, S. A., Izim, T. O., Nikolayeva, L. A., & Saitova, G. Y. (2021).Choreographic art features: Creative concepts and innovations in teaching. *Thinking Skills and Creativity*, 41, 100901.

UMUMIY O'RTA TA'LIM MAKTABLARI O'QUVCHILARINING  
UMUMMADANIY KOMPETENSIYALARINI RIVOJLANTIRISH MEXANIZIMI  
("TARBIYA" FANI DINIY QADRIYATLAR MISOLIDA)

Abdiramanov Bahadır Sagidullaevich

NMPI 1-kurs tayanch doktoranti

<https://doi.org/10.5281/zenodo.8040076>

*Annotatsiya.* Umumiy o'rta ta'lim maktablari, o'quvchilarning har bir sohasida rivojlanishi kerak bo'lgan umummadaniy kompetentsiyalarini oshirish va rivojlantirishning asosiy asboblardan biridir. Bu kompetentsiyalar o'quvchilarning diniy qadriyatlar, qonunlar va ma'naviy muhitning asosiy prinsiplari bo'yicha bilimlarini oshirish, shaxsiy rivojlanishlarini ta'minlash va ularning jamiyatga foydali a'zolari bo'lishlari bilan bog'liqdir. Bu maqolada, "Tarbiya" fanida diniy qadriyatlar misolida o'quvchilarning umummadaniy kompetentsiyalarini rivojlantirish mexanizimi haqida ma'lumot beriladi.

*Kalit so'zlar:* Diniy tarbiya, umumiy o'rta ta'lim, umummadaniy kompetentsiyalar, diniy qadriyatlar, ma'naviy-axloqiy rivojlanish, adolat, hurmat, xushmuomalalik, hamkorlik, integrativ yondashuvlar.

THE MECHANICS OF THE DEVELOPMENT OF UNIVERSAL  
COMPETENCIES OF STUDENTS OF GENERAL SECONDARY EDUCATION  
SCHOOLS (THE SUBJECT " UPBRINGING " IS ON THE EXAMPLE OF RELIGIOUS  
VALUES)

*Abstract.* Schools of general secondary education are one of the main tools for the growth and development of universal competencies, which should develop in each area of students. These competencies are concerned with improving students' knowledge of religious values, laws, and basic principles of the spiritual environment, ensuring their personal development, and making them useful members of society. In this article, on the example of religious values in the discipline "upbringing", information is given about the mechanics of the development of universal competencies of students.

*Keywords:* religious education, general secondary education, universal competencies, religious values, spiritual and moral development, justice, respect, politeness, cooperation, integrative approaches.

МЕХАНИЗМ РАЗВИТИЯ ОБЩЕКУЛЬТУРНЫХ КОМПЕТЕНЦИЙ  
УЧАЩИХСЯ ОБЩЕОБРАЗОВАТЕЛЬНЫХ ШКОЛ (ПРЕДМЕТ "ВОСПИТАНИЕ"  
НА ПРИМЕРЕ РЕЛИГИОЗНЫХ ЦЕННОСТЕЙ)

*Аннотация.* Общеобразовательные школы являются одним из основных инструментов повышения и развития общекультурных компетенций учащихся, которые должны развиваться в каждой области. Эти компетенции связаны с повышением знаний учащихся о религиозных ценностях, законах и основных принципах духовной среды, обеспечением их личностного развития и становлением полезными для общества членами. В данной статье дается информация о механизме развития общекультурных компетенций учащихся на примере религиозных ценностей по дисциплине "воспитание".

*Ключевые слова:* религиозное воспитание, общее среднее образование, общекультурные компетенции, религиозные ценности, духовно-нравственное развитие, справедливость, уважение, вежливость, сотрудничество, интегративные подходы.

Umummadaniy Kompetentsiyalar: Umummadaniy kompetentsiyalar, o'quvchilarning asosiy bilim va ko'nikmalarga qo'yiladigan ilmiy, amaliy, ijtimoiy va boshqa yutuqlaridir. Bu kompetentsiyalar, o'quvchilarning o'zlarini rivojlantirish, boshqa insonlar bilan hamkorlik qilish, muammolar va vaziyatlarga samarali echim topish, shaxsiy va jamiyatni yaxshilash uchun kerakli bo'lgan sifatlarini oshirishga yordam beradi. Tarbiya fanida diniy qadriyatlar: Tarbiya fanida diniy qadriyatlar, o'quvchilarning ma'naviy-axloqiy rivojlanishini ta'minlash, muhim aksiyadorlikni tashkil qilish, ma'naviyat va diniy qadriyatlar orqali jamiyatga foydali bo'lishni o'rgatishni maqsad qiladi. Bu fan orqali o'quvchilar, odamlar bilan yaxshi muloqot qilish, amalda yuqori ma'naviy qadriyatlar bilan harakat qilish, boshqalar bilan adolatli muomala qilish kabi mavzularni o'rganishadi. [1.85]

Umummadaniy kompetentsiyalar rivojlantirish mexanizimi: Umumiy o'rta ta'lim maktablari, umummadaniy kompetentsiyalarni rivojlantirish uchun bir nechta mexanizmlarni o'z ichiga oladi. Bu mexanizmlar quyidagilardan iborat bo'lishi mumkin:

a. Diniy qadriyatlar darslarining integratsiyasi: Tarbiya fanida o'quvchilar diniy qadriyatlar bilimini o'rganish imkoniyati beriladi. Diniy qadriyatlar darslari, qur'oni karim, hadislar, islom tarihi va boshqa muhim mavzular asosida o'quvchilarga ta'lim beradi. Bu darslar orqali o'quvchilar ma'naviy yondashuvlarini rivojlantirib, shaxsiy taqdir va adolatga erishishni o'rganishadi.

b. Ma'naviyat va madaniyat kuni: Maktab tizimida o'tkaziladigan ma'naviyat va madaniyat kunlari orqali o'quvchilarga ma'naviy-axloqiy qadriyatlar o'rganish, qadr-qimmatni his qilish, adabiyot va adabiyotshunoslik bilan tanishish va o'zaro munosabatlarni kuchaytirish imkoniyati beriladi. Bu tadbirlar o'quvchilarning insonparvarlik, adolat, hurmat, mehnat va boshqalar bilan xushmuna muomala qilishga erishishini ta'minlaydi.

c. Ilmiy konferensiyalar, musobaqalar va diniy tadbirlar: O'quvchilarning umummadaniy kompetentsiyalarini rivojlantirishning bir qismini ta'minlash uchun ilmiy konferensiyalar, musobaqalar va diniy tadbirlar o'tkazilishi mumkin. Bu tadbirlarda o'quvchilar o'z fikrlarini ifoda qilish, ijodiy yondashuvlarni takomillashtirish va ma'naviy-axloqiy qadriyatlar orqali jamiyat bilan hamkorlik qilish imkoniyatiga ega bo'ladi.

d. Murabbiylik faoliyatlari: Murabbiylik faoliyatlari, o'quvchilar bilan bire-bir hamkorlikda o'tkaziladi. Bu faoliyatlarda murabbiylar o'quvchilarni shaxsiy rivojlanishlariga yordam beradi, ularning ma'naviy-axloqiy qadriyatlarini taraqqiyotga yo'naltiradi va ularning rivojlangan qobiliyatlarini kuzatib boradi.

e. O'quv dasturlari va qo'llanmalar: O'quv dasturlari va qo'llanmalar, umummadaniy kompetentsiyalarni rivojlantirishga xizmat qiladigan diniy qadriyatlar bilimni o'z ichiga olgan muhim vositalardir. Bu dasturlar o'quvchilarga ma'naviy-axloq qadriyatlar asosida tushunchalar o'rgatilishi, o'quvchilarning o'zlarini rivojlantirish, ma'naviy-axloqiy qadriyatlarini oshirish va amalda qo'llash imkoniyatlarini ta'minlaydi. Bu dasturlar o'quvchilarga tarbiya berishda, diniy qadriyatlar asosida qonuniy va axloqiy tushunchalarni tushunish, o'zaro hurmat va hamkorlikni o'rganish, boshqalarga yordam berish va xalqaro insonparvarlik tamoyillariga amal qilishni o'rgatadi. [3.109]

O'quvchilar bilan murabbiylik munosabati: O'quvchilar bilan murabbiylik munosabati umummadaniy kompetentsiyalarini rivojlantirishning asosiy qismidir. Murabbiylar, o'quvchilarga ma'naviy-axloqiy maslahatlar berish, ularning o'zaro munosabatlarda adolat va hurmatni o'rganish,



o'quvchilarni ma'naviy qadriyatlar asosida yaxshi insonlar bo'lishga o'rgatish va ularning shaxsiy rivojlanishlarini kuzatishda muhim rol o'ynaydi. O'quv jarayonining tashkiliy-tartibi: Umumiy o'rta ta'lim maktablari dars jadvali, tashkiliy-tartibiy to'garaklar, dars o'tishning isloh qilinadigan metodikasi va boshqa qo'llanmalar orqali o'quv jarayonining tashkiliy-tartibini ta'minlayadi. Bu tashkiliy-tartibiy usullar o'quvchilarning ma'naviy-axloqiy tarbiyasini muvaffaqiyatli amalga oshirishga yordam beradi. [4.36]

Natijaviy qism: Umumiy o'rta ta'lim maktablari diniy qadriyatlar asosida o'quvchilarning umummadaniy kompetentsiyalarini rivojlantirish mexanizimi o'quv jarayonini tashkil etish, diniy qadriyatlar darslarini integratsiya qilish, ma'naviyat va madaniyat kunlarini o'tkazish, murabbiylik faoliyatlari, o'quv dasturlari va qo'llanmalar, o'quvchilar bilan murabbiylik munosabati, tashkiliy-tartibiy usullarni jamlagan bo'lib, bu mexanizimlar o'quvchilarning ma'naviy-axloqiy qadriyatlarini rivojlantirishda muhim ahamiyatga ega bo'ladi. Ushbu mexanizimlar orqali o'quvchilar o'zlarini shaxsiy qadriyatlarini shakllantiradi.

Diniy mehnat va ijtimoiy xizmat faoliyatlari: O'quvchilarga diniy mehnat va ijtimoiy xizmat faoliyatlari o'rganish orqali umummadaniy kompetentsiyalarini rivojlantirish imkoniyati beriladi. Bu faoliyatlarda o'quvchilar jamiyatga foydali bo'lgan xizmatlarni ko'rsatish, xayriya va qo'llab-quvvatlashga o'rganish, xalqaro insonparvarlik qiyofalarini o'rgatish va amalga oshirishga intilishadi. Ma'naviy tarbiya markazlari va hamkorliklar: Ma'naviy tarbiya markazlari, madrasalar, diniy o'quv markazlari va boshqa tashkilotlar o'quvchilarning ma'naviy-axloqiy qadriyatlarini rivojlantirishda muhim ahamiyatga ega bo'ladi. Bu markazlar o'quvchilarga ma'naviy ta'lim berish, ibodat va duolar asosida ma'naviy rivojlanishlarini yaxshilash, diniy marosim va tadbirlarga qatnashish imkoniyatini ta'minlash, ularga murabbiylar yordam berish, ilm-fan va amaliy bilimlarni oshirish imkoniyatini berishadi. [5.87]

Hamkorlik tarmoqlari bilan ishlash: O'quvchilarning umummadaniy kompetentsiyalarini rivojlantirish uchun maktab hamkorlik tarmoqlari bilan ishlash muhimdir. Bunday tarmoqlar, oilalar, diniy tashkilotlar, mahalla jamiyati va boshqa o'zaro hamkorlik tuzuvchilardan iborat bo'lishi mumkin. Ular o'quvchilarni ma'naviy-axloqiy qadriyatlar asosida yo'lga qo'yishda, ularga mentorlik qilishda va ularga diniy-axloqiy mashg'ulotlar tashkil etishda yordam beradi.

O'quvchilar bilan diniy kitoblar va maqollar bilan ishlash: Diniy kitoblar va maqollar o'quvchilarning umummadaniy kompetentsiyalarini rivojlantirish uchun asosiy manba sifatida ishlatilishi mumkin. Bu usul orqali o'quvchilar diniy qadriyatlar, tarixiy insonlar va ularning tajribalari haqida o'quvchilarga ma'lumot berilishi, ularga o'zaro muloqot va tadqiqotlar uchun diniy kitoblar va maqollar taqdim etilishi mumkin. Bu usul orqali o'quvchilar tarixiy va diniy qadriyatlar asosida o'z fikrlarini shakllantirish, ta'lim olish va tafakkur qobiliyatlarini rivojlantirish imkoniyatiga ega bo'ladi.

Tarbiyaviy darsliklar va resurslar: Tarbiyaviy darsliklar va resurslar, o'quvchilarning umummadaniy kompetentsiyalarini rivojlantirishga yo'l qo'yadigan materiallar va asboblardan iborat sifatida ishlatilishi mumkin. Bu darsliklar va resurslar diniy qadriyatlar, insonparvarlik, ma'naviy-axloqiy qadriyatlar, axloqiy o'rinda qolish va boshqalar kabi mavzularni o'z ichiga oladi. O'quvchilar bu darsliklar va resurslar orqali ma'naviy tarbiya olish, o'zlarini rivojlantirish va diniy qadriyatlar asosida harakat qilishni o'rganishadi. Diniy qadriyatlar asosida talabalarning rejalashtirilishi: Tarbiya fanida o'quvchilarning umummadaniy kompetentsiyalarini rivojlantirish uchun diniy qadriyatlar asosida talabalarning rejalashtirilishi muhimdir. Rejalashtirish jarayoni orqali

o'quvchilar o'zlarining ma'naviy-axloqiy maqsadlarni belgilash, o'zlarini rivojlantirish uchun xususiy doirasini aniqlash va harakatlarini yo'lga qo'yish uchun yo'l harakatini belgilashadi.

O'quv jarayonida diniy qadriyatlar asosida qirolliklarni o'rnatish: O'quvchilarning umummadaniy kompetensiyalarini rivojlantirishning bir qismi diniy qadriyatlar asosida qirolliklarni o'rnatishdan iborat bo'ladi. Bu qirolliklar o'quvchilarning adolatga erishish, xushmuomalali muomala qilish, o'zlarini rivojlantirish va jamiyat bilan hamkorlikda bo'lishni o'rganishga yo'l qo'yadi.

Bundan tashqari, diniy qadriyatlar asosida umumiy o'rta ta'lim maktablari o'quvchilarining umummadaniy kompetensiyalarini rivojlantirish mexanizimi uchun ma'lum bir dastur yo'qligini eslatish kerak. Har bir maktab o'z o'quv jarayonini, ma'ruzalarini va diniy qadriyatlar bilimini o'rganish usullarini o'ziga xoslashtirishi mumkin. Shuningdek, diniy qadriyatlar asosida umumiy o'rta ta'lim maktablari o'quvchilarining umummadaniy kompetensiyalarini rivojlantirishning samaradorligini baholash va o'quv jarayonini takomillashtirish uchun monitoring va baholash tizimlari ham amalga oshirilishi tavsiya etiladi. Bu bilan birga, diniy qadriyatlar asosida umumiy o'rta ta'lim maktablari o'quvchilarining umummadaniy kompetensiyalarini rivojlantirish mexanizimi davom etib, o'quvchilarning ma'naviy-axloqiy tarbiyasini kuchaytirish va ularni ijtimoiy mavzularda muvaffaqiyatli shaxslar bo'lib o'stirishga yo'l qo'yadi.

#### **REFERENCES**

1. Aripov, Abdulla. "Tarbiya." Toshkent, 2002.
2. O'zbekiston Respublikasi Qonun hujjatlari.
3. Hadislar to'plami.
4. Axmadova, Rano. "Diniy tarbiya." Toshkent, 2009.
5. Qodirov, Erkin. "Diniy ta'lim." Toshkent, 2015.

## ФУҚАРОЛИК ҲУҚУҚЛАРИНИ АМАЛГА ОШИРИШ ПРИНЦИПЛАРИНИНГ АҲАМИЯТИ

Дилмурод Бўриев

Ўзбекистон Республикаси Судьялар

Олий Кенгаши хузуридаги Судьялар

Олий Мактаби магистратура тингловчиси

<https://doi.org/10.5281/zenodo.8040300>

**Аннотация.** Ушбу мақолада фуқаролик ҳуқуқларини амалга ошириш принципларининг аҳамияти ва унинг таҳлили атрофлича ёритиб берилган.

**Калим сўзлар:** Фуқаролик, ҳуқуқ, шахсий-номулкий муносабатлар, ҳуқуқнинг принциплари, Ҳаракатлар стратегияси.

## THE IMPORTANCE OF THE PRINCIPLES OF THE IMPLEMENTATION OF CIVIL RIGHTS

**Abstract.** This article covers the importance of the principles of the implementation of civil rights and its analysis in detail.

**Key words:** citizenship, law, personal-non-personal relations, principles of his right, strategy of actions.

## ЗНАЧЕНИЕ ПРИНЦИПОВ РЕАЛИЗАЦИИ ГРАЖДАНСКИХ ПРАВ

**Аннотация.** В данной статье подробно освещается значение принципов реализации гражданских прав и их анализ.

**Ключевые слова:** гражданство, право, лично-неимущественные отношения, принципы права, стратегия действий.

Хозирги замон иқтисодий муносабатларининг шиддат билан ўсиши ва у билан боғлиқ мулккий ва шахсий-номулкий муносабатларининг ривожланиши, шахслар ўртасида кўплаб янги муносабатларнинг таркиб топаётганлиги уларни фуқаролик-ҳуқуқий жиҳатдан тартибга солишнинг янги механизмларини ишлаб чиқиш, янги-янги қонунларни қабул қилиш ва уларни таркиб топиб бораётган муносабатларга мослаштириш заруратини туғдирмоқда. Албатта ана шу муносабатларни ўрнатиш ва амалга ошириш давомида шахслар ўртасида юзага келаётган низоларни ҳал этишда ҳуқуқ соҳаларининг ўзаги бўлган фуқаролик ҳуқуқи муҳим рол уйнайди. Биз юқорида айтиб ўтган фуқаролик ҳуқуқий муносабатларининг тартибга солинишини таъминловчи қонун нормаларини яратишда ва уларни судларда қўлланилишида фуқаролик ҳуқуқининг принциплари бошланғич ва йуналтирувчи мезон ҳисобланади.

Хозирда ҳурматли юртбошимиз Ш.М. Мирзиёевнинг ташаббуслари ва раҳнамолиги остида суд ва ҳуқуқни муҳофаза қилувчи органлар фаолиятида туб ислохотлар амалга оширилди.

Шунингдек, 2017-2021-йилларда Ўзбекистон Республикасини ривожлантиришнинг бешта устувор йўналиши бўйича Ҳаракатлар стратегияси ҳамда мазкур стратегиянинг изчил давоми бўлган Ўзбекистон Республикаси Президентининг 2022 йил 28 январдаги ПФ-60-сонли Фармони билан 2022 - 2026-йилларга мўлжалланган Янги Ўзбекистоннинг Тараққиёт стратегиясида фуқароларнинг ҳуқуқ ва эркинликларини ишончли ҳимоя қилиш кафолатларини кенгайтириш, уларнинг одил судловга эришиш даражасини, суд иш

юритувининг самарадорлиги ва сифатини ошириш, номзодларни танлаш ва судьялик лавозимига тайинлаш тизимини янада такомиллаштириш суд-ҳуқуқ соҳасида амалга оширилаётган ислоҳотларнинг энг муҳим йўналишлари сифатида мустаҳкамланди. Мазкур ислоҳотлар судлар тизимида фуқаролик судлари томонидан фуқаролик-ҳуқуқий муносабатлари субъектларининг бузилган ҳуқуқларини тиклаш ва уларни ҳимоя қилиш борасида бир қатор вазифаларни қўядики, мазкур вазифаларни мувафаққиятли амалга оширишда қонунчиликни қўллаш, шу жумладан фуқаролик ҳуқуқларини амалга ошириш принципларини тўғридан-тўғри қўлаш заруратини вужудга келтиради.

Фуқаролик ҳуқуқининг муҳим ва асосий категорияларидан бири унинг принциплари тизимидир. Ҳуқуқ тизимида мавжуд бўлган бир қатор бошқа ҳуқуқ соҳалари сингари фуқаролик ҳуқуқининг ҳам ўзига хос асосий қоидалари ва муайян умумийлик касб этувчи мезонлари мавжуд. Ана шу қоидалар ва мезонларни биз фуқаролик ҳуқуқини амалга ошириш принциплари деб атаймиз.

Фуқаролик ҳуқуқи соҳаси чегараси жуда кенг бўлиб, ундаги мавжуд ҳуқуқий нормалар қанчалик хилма-хил ва кенг миқёсга эга бўлмасин, уларнинг барчаси учун хос ва алоқадор бўлган, ўзининг мазмуни ва табиатига кўра муайян бир ва бир нечта вазифаларни бажарадиган, таъбир жоиз бўлса, ҳар бири алоҳида принциплар бўлгани холда қўллаш жараёнида ўзаро алоқадорлик касб этадиган, жамиятдаги ижтимоий тараққиётнинг мезон ва эҳтиёжларини, ғояларини ўзида мужассамлаштирадиган ва шулар орқали фуқаролик ҳуқуқи соҳасини бошқа ҳуқуқ тармоғларидан ажратиб турадиган асосий қоидаларни яъни принципларни назарий ва амалий жиҳатдан ўрганиш барча даврларда, жумладан бугунги кунда ҳам долзарб бўлиб, ўзига хос аҳамият касб этади.

Фуқаролик ҳуқуқларини амалга ошириш принципларини шартли равишда умумий ва махсус принципларга бўлганимизда, улар қуйидагича намоён бўлади: Умумий принциплар:

- демократизм,
- гуманизм,
- қонунларнинг устиворлиги,
- қонунларнинг барча учун мажбурийлиги,
- барчанинг қонун олдида тенглиги ва бошқа тамойиллар киради.
- Бундан ташқари, яна барча фуқаролар учун тенг ҳажмда ҳуқуқ лаёқатининг белгиланганлиги, мулкий муносабатларнинг мафкуравий муносабатлардан ажратилганлиги, ижтимоий адолат ва қонунийлик принциплари, давлат ва шахснинг ўзаро масъуллиги каби принципларни ҳам шулар жумласига киритиш мумкин.

Демак, ушбу қайд этилган принциплар универсал хусусиятга эга бўлиб, бошқа ҳуқуқ соҳалари билан бир қаторда фуқаролик ҳуқуқининг ҳам принциплари ҳисобланади.

Фуқаролик Кодексинингнинг 1-моддасида санаб ўтилган фуқаролик ҳуқуқларини амалга оширишнинг махсус принциплари қуйидагилардир:

- Фуқаролик ҳуқуқи муносабати иштирокчиларининг ҳуқуқий тенглиги;
- Мулкнинг дахлсизлиги;
- Шартнома тузиш эркинлиги;
- Хусусий ишларга бирон-бир кишининг ўзбошимчалик билан аралашмаслиги;
- Фуқаролик ҳуқуқлари тўсқинликсиз амалга оширилиши;

-Бузилган ҳуқуқлар тикланишини, уларнинг суд орқали ҳимоя қилинишини таъминлаш;

-Фуқаролар ва юридик шахсларнинг фуқаролик ҳуқуқларига ўз эркига кўра эга бўлиши ва ўз манфаатини кўзлаб амалга ошириши, шартнома асосида ўз ҳуқуқ ва бурчларини белгилашда ва шартнома шартларини белгилашда эркинлиги;

-Товарлар, хизматлар ва молиявий маблағларни Ўзбекистон Республикасининг бутун ҳудудида эркин ҳаракатда бўлиши.

Фуқаролик ҳуқуқини амалга ошириш принципларининг бош қоида-мезон эканлиги, улар орқали фуқаролик қонунларининг яратилиши, шакллантирилиши ва амалда қўлланилиши, улар орқали субъектларнинг ҳуқуқ ва мажбуриятларининг амалга оширилиши, қонунларнинг ижросини таъминланиши, уларнинг мақсади, мазмунини акс эттирилиши ва бу орқали ҳуқуқ-тартиботни мустаҳкамланиши, жамиятда қарор топган фуқаролик муносабатларининг тартибга солиниши ва уларнинг айна пайтда фуқаролик ҳуқуқи соҳасига дахлдор эканлиги ва ҳуқуқий жихатдан мустаҳкамланганлиги уларнинг табиатини акс эттиради. Фуқаролик ҳуқуқини амалга ошириш принципларини табиатини тўлароқ тасаввур қилишда қуйидаги таърифлардан фойдаланган ҳолда акс эттиришимиз мумкин:

- шахс мафаатларини ҳимоя қилишидаги устуворлик;
- доимо бош ва асосий қоида-мезон эканлиги;
- демократик ғоялар мажмуи эканлиги;
- ҳуқуқ ижодкорлиги ва амалиётда йўналтирувчи рол ўйнаши;
- тўғридан-тўғри қўллаш кучига эга эканлиги;
- амал қилинмаслиги қонун бузилишини келтириб чиқариши ва санкцияларга эга эканлиги;

- фуқаролик муомаласи муносабатларини тартибга солиши;
- қонунларда мустаҳкамланганлиги;
- ўзаро бир бирини таъминлашга қаратилганлиги;

Фуқаролик ҳуқуқларини амалга ошириш принципларининг табиати жамиятда қарор топаётган демократик жараёнларга мос ҳолда эканлиги, шахсларнинг бузилган ҳуқуқларини тиклашга ва уларни ҳимоя қилишга қаратилганлиги, қонунларни амалиётга тадбиқ этилишида тўғридан-тўғри қўлланилиши, уларга амал қилишнинг барча учун мажбурий эканлиги, ижтимоий ҳаётда юзага келаётган муносабатларни ҳуқуқий тартибга солишда асосий қоида эканлиги, ўзининг турли қонунлар ва ҳуқуқий ҳужжатларда мустаҳкамланганлиги кабилар билан таърифланади.

Фуқаролик ҳуқуқларини амалга ошириш принциплари тўғрисида фикр юритар эканмиз уларнинг мазмунига эътибор қаратишимиз ўринли бўлади.

Уларнинг том маънода мазмун-моҳияти- биз яшаётган ва демократик меёрларга асосланган қонунлар ҳаракатда бўлган бугунги жамиятда мавжуд фуқаролик муносабатларини ҳуқуқий тартибга солиш, шахсларнинг ҳуқуқ ва эркинликларини амалга оширишнинг ҳуқуқий механизмларини ишлаб чиқиш ва уларни аввало инсон манфаатларига хизмат қилишини таъминлаш, иқтисодий ислохотларни ҳуқуқий жиҳатдан мустаҳкамлаш, инсон кадр-қимматини юксалтириш борасида ҳуқуқий ислохотларни амалга ошириш ва шу орқали жамиятда фаровонлик даражасини ошириш, фуқароларнинг

суд ва давлатдан рози бўлишларига эришишга қаратилган амалий ишларда ўз аксини топмоқда.

Хулоса қилиб айтганда, фуқаролик ҳуқуқларини амалга ошириш принципларининг аҳамияти қонун ижодкорлигида ҳам, ҳуқуқни муҳофаза қилувчи органлар, шу жумладан фуқаролик судлари фаолиятида ҳам муҳим аҳамият касб этиб, уларни қўллаш натижасида адолат қарор топади ва фуқароларнинг суд органларидан ва бош ислохотчи бўлган давлатдан рози ва миннатдор бўлишларига олиб келади.

## ЕНГИЛ АТЛЕТИКАЧИЛАРНИНГ АСОСИЙ ЖИСМОНИЙ СИФАТЛАРИ.

Казоқов Р.Т.

Ўқитувчи. ЎзДЖТСУ.

Расулов А.Ғ.

Ўқитувчи. ЎзДЖТСУ.

<https://doi.org/10.5281/zenodo.8045389>

**Аннотация.** Мақолада енгил атлетика спорт турини кунлик машгулотлар фаолиятлари ва тузилиши, шунингдек мусобақадан олдинги машгулотларини режалаштириши масалалари, жисмоний сифатларини ошириши муҳокама қилинган.

**Калим сўзлар:** Спортчиларни тайёрлаш тизимида танлаб олиш, йўналтириш, жисмоний тайёргарлик, жисмоний маданият ва спорт, ахлоқий тарбия воситаси, гармоник ривожланиш.

### THE MAIN PHYSICAL QUALITIES OF ATHLETES.

**Abstract.** The article discusses the activities and structure of day training in the sport of athletics, the issues of planning pre-competition training such as, improving their physical qualities.

**Keywords:** selection, orientation, physical fitness, physical culture and sports in the system of training athletes, means of moral education, harmonic development.

### ОСНОВНЫЕ ФИЗИЧЕСКИЕ КАЧЕСТВА ЛЕГКОАТЛЕТОВ.

**Аннотация.** В статье рассматриваются вопросы ежедневной тренировочной деятельности и структуры занятий легкой атлетикой, а также вопросы планирования предсоревновательной подготовки, повышения физических качеств.

**Ключевые слова:** отбор, ориентация, физическая подготовка, физическая культура и спорт в системе подготовки спортсменов, средство нравственного воспитания, гармоничного развития.

Ҳар томонлама жисмоний ривожланиш, соғлиқни мустаҳкамлаш ва спортда муваффақият қозонмоқ учун, жисмоний ва маънавий-иродавий фазилатларнинг асосийларини ривожлантириш ва тарбиялаш зарур. Ана шу жисмоний ва маънавий-иродавий фазилатларнинг асосийларини ривожлантириш ва тарбиялаш енгил атлетикачилар тайёргарлигининг муҳим қисмидир. Енгил атлетикачиларнинг асосий жисмоний сифатларини ривожлантириш (жисмоний тайёргарлик) – энг аввало спортчининг ҳар томонлама ва махсус жисмоний ривожланиш процессидир.

Шунга биноан жисмоний тайёргарлик умумий жисмоний тайёргарликка ва махсус жисмоний тайёргарликка бўлинади. Умумий жисмоний тайёргарлик деганда енгил атлетикачининг гармоник ривожланиши, яъни ҳаракат мускулатурасини ривожлантириш, организм ва системаларини мустаҳкамлаш, 36 уларнинг функционал имкониятларини орттириш, бошқара олиш қобилиятини яхшилаш, кучни, тезкорликни, чидамлилиқни, чаққонликни, эгилувчанликни ошириш, қомат ва тана тузилишидаги камчиликларни тузатиш назарда тутилган.

Бунга эришиш учун турли хил ҳаракат фаолиятига қатнашувчи организм органлари ва системалари билан ҳамма тана қисмларига жисмоний машқлар ёрдамида мунтазам таъсир этиб туриш зарур. Бунинг учун эса юқорида зикр этилган уч гурӯпадаги

машқлардан, айниқса, умумий ривожланишига мўлжалланган машқлардан ҳар хилларини ишлатиш керак. Махсус жисмоний тайёргарлик енгил атлетиканинг мазкур турини бажариш учун нима талаб этилишига қараб, спортчи организмнинг ҳамма функционал имкониятларини, ҳамма органлар ва системаларини юқори даражада ривожлантиришга қаратилган. Бунинг учун, табиийки, танлаб олинган енгил атлетика турининг машқлари ва махсус машқлардан фойдаланилади. Умумий жисмоний тайёргарлик учун кўпгина умумий таъсир кўрсатадиган машқлардан, махсус тайёргарлик учун эса, аниқ мақсадга йўналтирилган машқлардан фойдаланилади.

Лекин умумий жисмоний тайёргарликда ҳам жисмоний ривожланиш, тана тузилиши, қомат расолик ва шунга ўхшашларидаги айрим камчиликларни йўқотиш учун аниқ йўналтирилган машқлар қўлланади. Умумий ва махсус жисмоний тайёргарликда кучни, тезкорлик, чидамликни, чаққонликни, эгиловчанликни ривожлантирувчи машқлар асосий роль ўйнайди.

Худди шу жисмоний фазилатларда енгил атлетикачининг бутун организмидаги органлар ва системалар иш қобилиятига асосланиб, унинг ҳаракат қилиш имконияти акс этади. Улоқтириш техникаси негизи Енгил атлетикада улоқтиришларнинг асосий мақсади спорт ускуналарини иложи борича узоқ масофага улоқтиришдир. Улоқтириш тезкор-куч йўналишдаги ациклик машқлардан тузилган. 37 Спорт ускуналарининг узоқ учиши бошланғич тезликка учиш бурчагига, ҳаво қаршилигига, ерни тортиш кучига (тезланиш, оғирлик кучи) боғлиқ бўлади (5 -расм). Спорт ускуналарини улоқтириш енгил атлетикада ҳар хил усуллар билан бажарилади: бошни орқасидан (тўп, граната, найза), айланиш билан (диск, босқон, ядро) итариш (ядро).

Улоқтиришнинг асосий вазифаси бошланғич тезлик кучланишини кўпайтириш ҳисобига унинг тезлик олишига ёрдамлашишдир. Енгил атлетикадаги улоқтиришда снарядни тезлик олишини учта кетма-кет босқич мавжуд (6-расм). 1. «Улоқтирувчи - снаряд» тизимининг тезлик олиши (А - Д). 2. Гавданинг тезлик олиши (Е - Ж). 3. Снарядга бевосита таъсир кўрсатувчи гавда қисмларининг тезлик олиши (З - К). Улоқтиришларда кетма-кет бешта қисм ажратилади - снарядни ушлаш, тезланиш олиш учун югуришда тайёрланиш ва югуриш, финал кучланишига тайёрланиш (снарядни қувиб ўтиш), финал кучланиши, қўлдан снарядни чиқариш ва унинг учиши. Снарядни ушлаш, спортчини унга кучланиш беришини таъминлаши зарур.

Тезланиш олишнинг асосий вазифаси снаряд ҳаракати учун бошланғич тезлик бериш бўлиб, югуриш, айланиш ёки сакрашлар орқали амалга оширилади. Финал кучланишига тайёргарлик кўриш, снарядни қувиб ўтиш (тос ва оёқлар гавдани юқориги қисмини ҳамда қўл ва снарядни қувиб ўтади) орқали бажарилади. Финал кучланиши чап оёқни тупроққа қўйиш билан бошланиб, бунда гавданинг ҳар хил қисмларини кетма-кет тезланиш олиши муҳим рол ўйнайди. Олдин оёқ катта тос, елка мушаклари қисқаради. Кейин, қўлнинг кам куч мушаклари ҳаракатга тушади. Финал кучланишини фарқланадиган хусусияти (снарядни чиқаришда) ҳамма кучларни йўналтирилган таъсирининг снарядни чиқиб кетиш йўналиши билан мос келишидадир. расмга жой 38 Ҳамма ҳаракатларнинг бир-бирига мос келиши (улоқтиришнинг ҳамма қисмларини бажариш) снарядни учиш тезлигини юқори даражада таъминлайди.



## REFERENCES

1. Казоқов Р.Т., Абдиев Б.С., Джўрабаев А.М., Бўриев Б.Ў. Спортчилар тайёрлаш тизимини бошқарув асослари турлари. // "OMMAVIY SPORT TADBIRLARINI TASHKIL ETISH: MUAMMOLAR, TENDENSIYALAR VA ISTIQBOLLAR" ЎзДЖТСУ, 1, 530-538
2. Чўллийев С.И. и др. ЕНГИЛ АТЛЕТИКА МАШҚЛАРИ ТЕХНИКАСИНИ АНАЛИЗ ҚИЛИШ // YENGIL АТЛЕТИКА SPORT TURLARIDA ZAXIRA SPORTCHILARNI TAYYORLASHNING DOLZARB MUAMMOLARI" mavzusidagi xalqaro ilmiy-amaliy anjuman. - 2023. - Т. 1. - №. 6. - С. 222-226
3. Чўллийев С.И. и др. ЕНГИЛ АТЛЕТИКАНИ ЎРГАТИШ АСОСЛАРИ // YENGIL АТЛЕТИКА SPORT TURLARIDA ZAXIRA SPORTCHILARNI TAYYORLASHNING DOLZARB MUAMMOLARI mavzusidagi xalqaro ilmiy-amaliy anjuman. -2023. - Т. 1. - №. 6. - С. 226-229
4. Kazoqov R., Jo'raqo'ziev O., Eshpo'latov S. ҚИСКА МАСОФАГА ЮГУРУВЧИ СПОРТЧИЛАРНИНГ МАШҒУЛОТ ДАВРЛАРИНИ ТУЗИЛИШИ // Modern Science and Research. – 2023. – Т. 2. – №. 4. – С. 5-11.
5. Qutlimurodov I. X., Kazoqov R. T., Bo'ronov A. B. FUTBOLDA INNOVATSION TECHNOLOGIYALARNI QO'LLASH // Академические исследования в современной науке. – 2023. – Т. 2. – №. 11. – С. 111-117.
6. Buriyev B. U., Qodirov R. R., Kazoqov R. T. Jismoniy tarbiya va sportda axborot kommunikatsiya texnologiyasining tuzilishi va tamoyillari // Ta'limda zamonaviy axborot texnologiyalaridan foydalanishning innovatsion usullari. – 2021. – Т. 5. – №. 5. – С. 555-559.
7. Р.Т Казоқов., Талабаларга ахборот хавфсизлигини таъминлаш компонентлигини ривожлантиришнинг ҳуқуқий асослари., Ўзбекистон давлат саънат ва маданият институти хабарлари 4 (12), 61-68
8. Казоқов Р.Т., Кейс стади технологияларидан фойдаланиб талабаларнинг масофавий таълим технологиялари асосида педагогик маҳоратини шакллантириш., Замонавий футболни ривожлантириш тенденциялари: муаммо ва ечимлари 11 (1 ...
9. Давурбаева М. Ж., Казоқов Р. Т., Мадаминов М. П. Интернет тармоқларида талаба ёшларнинг мустақил таълим олишдаги билим ва кўникмаларининг такомиллаштириш // SPORT MENEJMENTI VA MARKETINGI: MUAMMOLAR, TENDENSIYALAR VA ISTIQBOLLAR. – 2019. – Т. 1. – №. 5
10. Казоқов Р. Т. Талабаларга ахборот хавфсизлигини таъминлаш компонентлигини ривожлантиришнинг ҳуқуқий асослари // Ўзбекистон давлат саънат ва маданият институти хабарлари. – 2019. – Т. 4. – №. 12. – С. 61-68.
11. Р.Т Казоқов, Ш.Қ Бекназаров, Ибодов, А. И. Футболчиларнинг антропометрик ўлчамлари ва тезлик сифатлари орасидаги корреляциясини ўрганишда акт дан фойдаланиш., Тиббиёт ва спорт 1 (10), 27-30.
12. Казоқов, Р. Т., & Джўрабаев, А. М. Юлдашева К.А ЎЗБЕКИСТОНДА ЖИСМОНИЙ ТАРБИЯНИНГ РИВОЖЛАНИШИ. *SPORT MENEJMENTI VA MARKETINGI: MUAMMOLAR, TENDENSIYALAR VA ISTIQBOLLAR*, 1-237.
13. Джўрабаев А. М., Казоқов Р. Т. Биомеханик таҳлиллар асосида енгил

- атлетикачиларнинг функционал тайёргарлигидаги корреляция алоқаларининг таҳлили //Yoshlarni qo‘llab-quvvatlash va aholi salomatligini mustahkamlash yili” ga bag‘ishlangan. – 2021. – Т. 4. – №. 4. – С. 198-208.
14. Kazoqov R. T., Djurabaev A. M. Kredit modul tizimi nima //Ta’limni raqamlashtirish sharoitida pedagog kadrlarni qayta tayyorlash va malakasini oshirish. – 2021. – Т. 4. – №. 4. – С. 198-206.
15. Казоқов Р. Т., Джўрабаев А. М. Юлдашева КА ЎЗБЕКИСТОНДА ЖИСМОНИЙ ТАРБИЯНИНГ РИВОЖЛАНИШИ //SPORT MENEJMENTI VA MARKETINGI: MUAMMOLAR, TENDENSIYALAR VA ISTIQBOLLAR. – С. 1,237-240.
16. Казоқов Р. Т. и др. МАМЛАКАТИМИЗ ЯНАДА ЮКСАЛИШИДА БОЛАЛАР СПОРТИНИНГ ЎРНИ //Академические исследования в современной науке. – 2023. – Т. 2. – №. 9. – С. 5-11.
17. Казоқов Р. Т. и др. ПЕДАГОГИКА ОЛИЙ ТАЪЛИМДА КЕЙС-СТАДИ ТАЪЛИМ ТЕХНОЛОГИЯСИ АСОСИДА ПЕДАГОГИК МАҲОРАТИНИ ШАКЛЛАНТИРИШ ЮЗАСИДАН ТАЖРИБА-СИНОВ ИШЛАРИНИНГ НАТИЖАЛАРИ //Академические исследования в современной науке. – 2023. – Т. 2. – №. 6. – С. 111-115.
18. Казоқов Р. Т. Кейс стади технологияларидан фойдаланиб талабаларнинг масофавий таълим технологиялари асосида педагогик маҳоратини шакллантириш //Замонавий футболни ривожлантириш тенденциялари: муаммо ва ечимлари. – Т. 11. – №. 1.
19. Казоқов, Р. Т., Джўрабаев, А. М., Бўриев, Б. Ў., & Ахматов, Ж. О. (2023). ПЕДАГОГИКА ОЛИЙ ТАЪЛИМДА КЕЙС-СТАДИ ТАЪЛИМ ТЕХНОЛОГИЯСИ АСОСИДА ПЕДАГОГИК МАҲОРАТИНИ ШАКЛЛАНТИРИШ ЮЗАСИДАН ТАЖРИБА-СИНОВ ИШЛАРИНИНГ НАТИЖАЛАРИ. *Академические исследования в современной науке*, 2(6), 111- 20. Казоқов Р. Т., Мирзабдиллаева А. И., Мирзабдиллаева Х. И. МАКТАБГАЧА ТАЪЛИМ МУАССАСАЛАРИДА ТАРБИЯВИЙ ТАДБИРЛАРДА МИЛЛИЙ-МАЪНАВИЙ ҚАДРИЯТЛАРДАН ФОЙДАЛАНИШ //Академические исследования в современной науке. – 2023. – Т. 2. – №. 8. – С. 29-34.
20. Казоқов Р. Т. и др. ПЕДАГОГИКА ОЛИЙ ТАЪЛИМДА КЕЙС-СТАДИ ТАЪЛИМ ТЕХНОЛОГИЯСИ АСОСИДА ПЕДАГОГИК МАҲОРАТИНИ ШАКЛЛАНТИРИШ ЮЗАСИДАН ТАЖРИБА-СИНОВ ИШЛАРИНИНГ НАТИЖАЛАРИ //Академические исследования в современной науке. – 2023. – Т. 2. – №. 6. – С. 111-115.
21. Kazoqov R. T., Djurabaev A. M. Kredit modul tizimi nima //Ta’limni raqamlashtirish sharoitida pedagog kadrlarni qayta tayyorlash va malakasini oshirish. – 2021. – Т. 4. – №. 4. – С. 198-206.
22. Давурбаева М. Ж., Казоқов Р. Т., Мадаминов М. П. ТАЛАБА ЁШЛАРИНИНГ МУСТАҚИЛ ТАЪЛИМ ОЛИШДАГИ БИЛИМ ВА КЎНИКМАЛАРИНИНГ ТАКОМИЛЛАШТИРИШДА ИНТЕРНЕТ РЕСУРСЛАРИДАН ФОЙДАЛАНИШНИНГ АХАМИЯТИ //Академические исследования в современной науке. – 2023. – Т. 2. – №. 5. – С. 26-31.
23. Давурбаева М. Ж., Казоқов Р. Т., Мадаминов М. П. ТАЛАБА ЁШЛАРИНИНГ

- МУСТАҚИЛ ТАЪЛИМ ОЛИШДАГИ БИЛИМ ВА КЎНИКМАЛАРИНИНГ ТАКОМИЛЛАШТИРИШДА ИНТЕРНЕТ РЕСУРСЛАРИДАН ФОЙДАЛАНИШНИНГ АХАМИЯТИ // Академические исследования в современной науке. – 2023. – Т. 2. – №. 5. – С. 26-31.
24. Давурбаева М.Ж., Казоқов Р.Т., Мадаминов М.П. Ёшларнинг мустақил таълим олишдаги билим ва кўникмаларининг такомиллаштиришда интернет ресурсларидан фойдаланишнинг ахамияти // ACADEMIC RESEARCH IN MODERN SCIENCE. - 2023/2/14. – Т. 2. – №. 5. – С. 26-31.
25. Казоқов Р. Т., Жўрақўзиев О. О., Эшпўлатов С. С. СПОРТ МУАССАСАЛАРИДА ТАРБИЯВИЙ ТАДБИРЛАРДА МИЛЛИЙ-МАЪНАВИЙ ҚАДРИЯТЛАРДАН ФОЙДАЛАНИШ // Академические исследования в современной науке. – 2023. – Т. 2. – №. 13. – С. 238-248.
26. Казоқов Р.Т., Бўриев Б.Ў., Абдиев Б.Ш., Джўрабаев А.М., Туропов А.Р. КУРАШ МИЛЛИЙ СПОРТ ТУРИНИ РИВОЖЛАНТИРИШНИНГ АСОСИЙ ЙЎНАЛИШЛАРИ // МИЛЛИЙ КУРАШ ТУРЛАРИ ВА УЛАРНИНГ НАЗАРИЙ-АМАЛИЙ МУАММОЛАРИ. - 2023. – Т. 1. – №. 2. – С. 161-163.
27. Джўрабаев А. М., Казоқов Р. Т. Биомеханик таҳлиллар асосида енгил атлетикачиларнинг функционал тайёргарлигидаги корреляция алоқаларининг таҳлили // Yoshlarni qo 'llab-quvvatlash va aholi salomatligini mustahkamlash yili" ga bag 'ishlangan. – 2021. – Т. 4. – №. 4. – С. 198-208.
28. Казоқов Р. Т., Расулов А. Ф., Бўронов А. Б. СПОРТ МАКТАБЛАРИ ЎҚУВ-МАШҒУЛОТ ГУРУХЛАРИДА ЁШ ФУТБОЛЧИЛАРНИ ТАНЛОВ УСЛУБИЯТЛАРИНИ АСОСЛАШ // Академические исследования в современной науке. – 2023. – Т. 2. – №. 15. – С. 38-46.
29. Kazoqov R. T., Bo'ronov A. B. SPORTDAGI DOLZARB YANGILIKLAR // Академические исследования в современной науке. – 2023. – Т. 2. – №. 15. – С. 47-56.
30. Kdyrova, MA. PRIORITY OF USING A NON-TRADITIONAL APPROACH TO THE INITIAL TRAINING OF YOUNG ATHLETES // INTERNATIONAL JOURNAL OF INCLUSIVE AND SUSTAINABLE EDUCATION. -2023. -Т. 2. -№. 5. -С. 237-240
31. Kdyrova, M; Abatova, G. PROFESSIONALLY PEDAGOGICAL PREPARATION OF COUCHES AND ITS IMPROVEMENT WITH THE USE OF EDUCATIONAL TESTS // Modern Science and Research. -2023. -Т. 2. -№. 4. -С. 15-20
32. MKdirova, M. THE ADVANTAGE OF THE FORMATION OF JUMPING IN THE ORDER CORRESPONDING TO THE TECHNICAL TECHNIQUES (FOR EXAMPLE, VOLLEYBALL) // Modern Science and Research. -2023. -Т. 2. -№. 4. -С. 21-27
33. Жаҳонгиров Б. Б. ЎЗБЕКИСТОННИНГ ЯПОНИЯ БИЛАН ИЛМИЙ ТЕХНИКАВИЙ АЛОҚАЛАРИ // Academic research in educational sciences. – 2021. – Т. 2. – №. Special Issue 1. – С. 312-318.
34. Жаҳонгиров Б. Б. Научно-технические связи Узбекистана с зарубежными странами // Бюллетень науки и практики. – 2020. – Т. 6. – №. 8. – С. 284-288.
35. Жаҳонгиров Б. Б. Ўзбекистоннинг хорижий давлатлар билан илмий-техникавий ҳамкорлиги (илмий-тадқиқот институтлари мисолида) // Oriental renaissance:

- Innovative, educational, natural and social sciences. – 2022. – Т. 2. – №. 5-2. – С. 823-829.
36. Жаҳонгиров Б. Б. Ўзбекистоннинг Европа мамлакатлари билан илмий-техникавий алоқалари //ВЗГЛЯД В ПРОШЛОЕ. – 2021. – Т. 4. – №. 2.
37. Жаҳонгиров Б. Б. Ўзбекистоннинг хорижий мамлакатлар билан илм-фан соҳасидаги ҳамкорлик алоқалари //Academic research in educational sciences. – 2021. – Т. 2. – №. 2. – С. 986-994.
38. Жаҳонгиров Б. Б. ЎЗБЕКИСТОННИНГ ҲИНДИСТОН БИЛАН ИЛМИЙ ТЕХНИКАВИЙ АЛОҚАЛАРИ //Academic research in educational sciences. – 2022. – Т. 3. – №. 5. – С. 1058-1065.
39. Jahongirov B. Ўзбекистон ва Туркия муносабатлари //Science and innovation. – 2022. – Т. 1. – №. 8. – С. 211-215.
40. Жаҳонгиров Б. Б., Турғунов Т. А. ЎЗБЕКИСТОННИНГ ОСИЁ МАМЛАКАТЛАРИ БИЛАН ИЛМИЙ ТЕХНИКАВИЙ АЛОҚАЛАРИ //Academic research in educational sciences. – 2021. – Т. 2. – №. 5. – С. 1010-1021.
41. Жаҳонгиров Б. Б. НАУЧНО-ТЕХНИЧЕСКОЕ СОТРУДНИЧЕСТВО УЗБЕКИСТАНА С ЗАРУБЕЖНЫМИ СТРАНАМИ //Наука и образование: проблемы и тенденции развития. – 2016. – №. 1. – С. 18-20.
42. Джахангиров Б. Б. Международные связи Узбекистана в области науки //INTERNATIONAL SCIENTIFIC AND PRACTICAL CONFERENCE" THE TIME OF SCIENTIFIC PROGRESS". – 2022. – Т. 1. – №. 3. – С. 15-19.
43. Жаҳонгиров Б. Б., Бўронов А. Б. Ў. ЎЗБЕКИСТОННИНГ ХИТОЙ БИЛАН ИЛМИЙ ТЕХНИКАВИЙ АЛОҚАЛАРИ //Academic research in educational sciences. – 2021. – Т. 2. – №. 4. – С. 372-379.
44. Кдырова М. А., Абатова Г. Н. Прессо-депрессорная разминка как эффективное средство настройки психофункциональной готовности спортсменов к соревнованиям //Academic research in educational sciences. – 2021. – Т. 2. – №. Special Issue 1. – С. 236-245.
45. Karimov A., Artikov A. STUDYING THE ATTACKING ACTIONS OF YOUNG FOOTBALL PLAYERS DURING THE GAME AT THE CHILDREN'S YOUTH SPORTS SCHOOL //Modern Science and Research. – 2023. – Т. 2. – №. 4. – С. 508-518.
46. Ikromov X., Artikov A. ANALYSIS OF ATTEMPTS TO THROW THE BALL INTO THE GAME FROM THE SIDELINE IN UZBEK AND FOREIGN FOOTBALL MATCHES //Modern Science and Research. – 2023. – Т. 2. – №. 4. – С. 530-540.
47. Jo'rayev N., Artikov A. COMPARATIVE ANALYSIS OF THE RESULTS OF PUTTING THE BALL INTO THE GAME FROM THE SIDELINE (OUT) BY THE PLAYERS OF SOME NATIONAL FOOTBALL TEAMS AND CLUBS //Modern Science and Research. – 2023. – Т. 2. – №. 4. – С. 519-529.
48. Kozimov I., Artikov A. INCREASING ENDURANCE OF 13-14-YEAR-OLD PLAYERS //Modern Science and Research. – 2023. – Т. 2. – №. 4. – С. 553-563.
49. Abdusamadov N., Artikov A. LEARNING TO USE THE GAME METHOD IN THE TRAINING OF 13-14-YEAR-OLD PLAYERS //Modern Science and Research. – 2023. – Т. 2. – №. 4. – С. 447-458.

50. Abduxamidov J., Artikov A. THE IMPORTANCE OF ACTION GAMES IN IMPROVING THE QUALITY OF AGILITY OF YOUNG PLAYERS //Modern Science and Research. – 2023. – T. 2. – №. 4. – C. 435-446.
51. Arkromov F., Artikov A. ANALYSIS OF TECHNICAL AND TACTICAL ACTIONS OF HIGHLY QUALIFIED GOALKEEPERS //Modern Science and Research. – 2023. – T. 2. – №. 4. – C. 423-434.
52. Bobojonov Y., Artikov A. STUDY THE MOVEMENTS OF THE HIGH-CLASS TEAMS TO ORGANIZE A QUICK ATTACK //Modern Science and Research. – 2023. – T. 2. – №. 4. – C. 411-422.
53. Ibodullayev D., Artikov A. МЕТОДЫ ОТБОРА МОЛОДЫХ ИГРОКОВ //Modern Science and Research. – 2023. – T. 2. – №. 4. – C. 378-388.
54. Erboyev X., Artikov A. GAME ACTIVITIES OF THE YOUTH NATIONAL TEAM OF UZBEKISTAN IN THE ASIAN CHAMPIONSHIP //Modern Science and Research. – 2023. – T. 2. – №. 4. – C. 389-399.
55. G'aniyev J., Artikov A. ORGANIZATION OF WORK ON SELECTION IN FOOTBALL SCHOOLS //Modern Science and Research. – 2023. – T. 2. – №. 4. – C. 378-388.
56. Boyxonov B., Artikov A. STUDYING THE TECHNICAL AND TACTICAL ACTIONS OF HIGHLY QUALIFIED MINI SOCCER GIRLS DURING THE GAME //Modern Science and Research. – 2023. – T. 2. – №. 4. – C. 400-410.

## ЎЗБЕКИСТОННИНГ ХОРИЖИЙ МАМЛАКАТЛАР БИЛАН СПОРТ СОҲАСИДАГИ ҲАМКОРЛИК АЛОҚАЛАРИ

**Жаҳонгиров Б.Б.**

Ўзбекистон давлат жисмоний тарбия ва  
спорт университети доценти

**Бўронов А.Б.**

MSF-55-21 гуруҳ талабаси

<https://doi.org/10.5281/zenodo.8045408>

*Аннотация.* Ушбу мақолада Ўзбекистоннинг хорижий мамлакатлар билан спорт соҳасидаги ҳамкорлик алоқалари ва уларнинг таҳлили атрофлича ёритиб берилган.

*Калим сўзлар:* жисмоний тарбия ва спорт, Миллий Олимпия қўмитаси, Жисмоний, ақлий ва маънавий жиҳатдан соғлом авлодни тарбиялаш.

### UZBEKISTAN'S COOPERATION IN SPORTS WITH FOREIGN COUNTRIES

*Abstract.* This article covers Uzbekistan's cooperation with foreign countries in the field of sports and their analysis in detail.

*Key words:* physical education and Sports, National Olympic Committee, physical, mental and spiritual upbringing of a healthy generation.

### СПОРТИВНОЕ СОТРУДНИЧЕСТВО УЗБЕКИСТАНА С ЗАРУБЕЖНЫМИ СТРАНАМИ

*Аннотация.* В данной статье подробно освещаются спортивные связи Узбекистана с зарубежными странами и их анализ.

*Ключевые слова:* физкультура и спорт, Национальный олимпийский комитет, воспитание здорового поколения физически, умственно и духовно.

Мустақилликнинг дастлабки кунларидан барча соҳалар қатори жисмоний тарбия ва спорт соҳасида ислохотлар олиб борилди. Ислохотларларда назарда тутилган асосий мақсад хорижий мамлакатлар билан ҳамкорлик ишлари, жумладан, жисмоний тарбия ва спорт соҳасида ҳамкорлик қилишга катта эътибор берилди. Бунга мисол қилиб айтишимиз мумкинки, 1992 йил 14 январда (2000 йил 26 май) “Жисмоний тарбия ва спорт тўғрисида”ги қонуни ва 2015 йил 5 сентябрда Ўзбекистон Республикасининг янги таҳрирдаги “Жисмоний тарбия ва спорт тўғрисида”ги қонунлари қабул қилинди. 1992 йил январ ойида Ўзбекистон Миллий Олимпия қўмитаси тузилди.

Ўзбекистон Республикаси Вазирлар Маҳкамаси 1993 йил 3 декабрда “Ёш авлодни соғломлаштириш муаммолари ҳар томонлама ҳал қилиш тўғрисида”ги қарори қабул қилинди. Бу қарор Президентнинг “Соғлом авлод учун” фармони асосида амалга ошириш учун қаратилган. Шу туфайли Республикадаги барча давлат ва нодавлат идораларда саломатликни сақлаш соҳасида турли тадбирлар ташкил қилинмоқда.

1994 йил 21 феврал Республика соғлиқни сақлаш вазирлиги ва “Соғлом авлод учун” халқаро хайрия жамғарма бошқармаси юқоридаги қарорни амалга ошириш учун ўз мажлисини ўтказди, қайд қилинишича, “Жисмоний, ақлий ва маънавий жиҳатдан соғлом авлодни тарбиялаш”, “Соғлом авлод учун” жамғармасининг асосий дастур, мақсадидир, дейилади (“Халқ сўзи” рўзномаси. 1994 йил 22 феврал). Мамлакатимиз мустақиллик йилларида спорт турларини янада Ривожлантириш: 1993 ва 1996 йил футбол, 1997 йил

теннис, 1999 йил Жаҳон кураш Ассоциациясини кўллаб қувватлаш ҳақидаги фармони ва 2000 йил май ойида Олий Мажлис томонидан Жисмоний тарбия ва спорт ҳақидаги қонуннинг янги таҳрири “Алпомиш” ва “Барчиной” махсус тестларини топширишга 5 ёшдан 60 ёшгача бўлган аҳолини соғломлаштириш ва соғлом ҳаёт тарзини сингдиришга қаратилади.

Ҳар қандай давлат ўзининг маълум бир ривожланишида спортнинг фойдалилигини оширишда, ўз миллий манфаатларини амалга ошириш мақсадида спортда халқаро ҳамкорлик ва ташқи иқтисодий фаолиятни тартибга солишда бошқа мамлакатлар манфаатларига путур етказмаслиги ва спортда халқаро ташкилотлар томонидан ишлаб чиқилган қоидалар даражасидан чиқмаслиги зарур. Шундай қилиб, давлатнинг спортда халқаро ҳамкорлик ва ташқи иқтисодий фаолиятини тартибга солиш чегаралари бир томондан, миллий спортни кенгайтириш ва спортда халқаро ҳамкорликни ривожлантиришга эҳтиёж билан белгиланса, бошқа томондан, халқаро спорт ташкилотлари қоидалари билан белгиланади.

Давлатнинг энг муҳим вазифаларидан бири спортда халқаро ҳамкорлик ва ташқи иқтисодий фаолият ва у асосида ташқи иқтисодий сиёсатнинг бошқа мамлакатлар билан спорт соҳасида ҳамкорлик қиладиган қоидаларни ишлаб чиқишдир. Давлат томонидан спортда халқаро ҳамкорлик ва ташқи иқтисодий фаолиятни бошқариш ва тартибга солишнинг мақсади-барча даражадаги фойдали спорт бўйича халқаро ҳамкорлик ва ташқи иқтисодий фаолиятини таъминловчи ҳуқуқий иқтисодий ва ташкилий шароитларни яратишдир. Ҳар қандай спорт клублари қайси спорт тури билан шуғулланишидан қатъий назар спортда халқаро ҳамкорлик ва ташқи иқтисодий фаолиятини бошқариш жуда муҳим масалалардан ҳисобланади.

Бозор шароитида давлатнинг хусусан, спортда халқаро ҳамкорлик ва ташқи иқтисодий фаолиятга таъсири хусусияти қисман ўзгарди: у тартибга солиш, яъни асосан иқтисодий усуллар билан спорт ишлари ва унинг ташкилий қисмларининг фойдали ҳаракатини таъминловчи маълум шароитларини ҳисобга олади. Спортда халқаро ҳамкорлик ва ташқи иқтисодий фаолият давлат томонидан тартибга солинишининг объектив зарурияти, иқтисодий назарияда тан олинган ва спортни ривожланган мамлакатлар спорт ишларини юритиш амалиёти билан тасдиқланган, спортда халқаро ҳамкорлик ва ташқи иқтисодий фаолиятининг давлат томонидан тартибга солиниши бутун жаҳонда кенг қўлланилади.

Спортда халқаро ҳамкорлик ва ташқи иқтисодий фаолияти миллий манфаатларидан келиб чиққан ҳолда спортда халқаро ҳамкорлик ва ташқи иқтисодий фаолиятни такомиллаштиришни рағбатлантирувчи, амалга оширувчи ва назорат қилувчи қонуний чора-тадбирлар тизимини ташкил этади. Бу чора-тадбирлар давлат спорт клублари ҳамда спорт ташкилотлари томонидан ҳам амалга оширилади. Ўзбекистонда халқаро спорт тадбирлари мустақилликка қадар қарийб ўтказилмаган бўлса, спортчиларимиз томонидан халқаро нуфузли спорт тадбирларида эришилган натижалар жаҳон спорт ҳамжамияти эътиборини Ўзбекистонга қаратишга мажбур қилди десак муболаға бўлмайди. Медаллар самарадорлиги ва мамлакатимизда спортга давлат сиёсати даражасида эътибор қаратилаётгани, замонавий спорт иншоотларининг бунёд этилиши диёримизда энг йирик халқаро мусобақаларни ўтказиш имкониятини бермоқда.

Мамлакатимизда ўтказилаётган халқаро спорт тадбирлари сонининг ошиб бориши спортда халқаро ҳамкорлик ва ташқи иқтисодий алоқаларни ривожлантириш имконини бермоқда. Қолаверса спорт турлари бўйича терма жамоалар ҳар йили (2011-2012 йиллар) 250 дан ортиқ халқаро тадбирларда (спорт мусобақалари, ўқув-машғулот йиғинлари) иштироки Ҳукумат ҳамда ваколатли ташкилотлар томонидан таъминланиб келинмоқда.

Халқаро даражада мувафақиятли иштирок этган юртдошларимиздан Футбол бўйича Жаҳоннинг энг яхши ҳаками Равшан Ирматов ва Осиёнинг энг яхши футболчиси Сервер Жепаров, эркин кураш бўйича 3 карра олимпия ўйинлари чемпиони (Афина 2004, Пекин 2008, Лондон 2012) Артур Таймазов, дзюдо бўйича 2 карра Жаҳон чемпиони ва олимпия ўйинлари (Пекин 2008, Лондон 2012) бронза медаллари совриндори Ришод Собиров (2011 йилда “Дунёнинг энг кучли спортчиси”), бокс бўйича 2 карра Жаҳон чемпиони ва олимпия ўйинлари (Лондон 2012) бронза медаллари совриндори Аббос Атоев ва олимпия ўйинлари (Сидней 2000) ғолиби Муҳаммадқодир Абдуллаев, байдарка ва каноэда эшкак эшиш бўйича 2 карра жаҳон чемпиони Вадим Меньков, шахмат бўйича жаҳон чемпиони Рустам Қосимжонов, эркин кураш бўйича жаҳон чемпиони Дилшод Мансуров, оғир атлетика бўйича жаҳон чемпиони ва Бутунжаҳон Универсиада (Казан 2013) ўйинлари ғолиби Руслан Нурудинов, футбол бўйича 2012 йил Эронда ўтказилган ўсмирлар ўртасидаги Осиё чемпионати ғолиби бўлган мураббий Дилшод Нуралиев бошчилигидаги Ўзбекистон терма жамоасини мисол келтиришимиз мумкин.

Хулоса қилиб айтганда, ҳозирги кунда мамлакатимизда яратилган кенг имкониятлардан спорт федерациялари ва мутахассис-мураббийлар томонидан янада самарали фойдаланилса биз халқаро спорт ареналарида бунданда ортиқроқ натижаларга эриша оламиз.

## REFERENCES

1. Казоқов Р.Т., Абдиев Б.С., Джўрабаев А.М., Бўриев Б.Ў. Спортчилар тайёрлаш тизимини бошқарув асослари турлари. // "OMMAVIY SPORT TADBIRLARINI TASHKIL ETISH: MUAMMOLAR, TENDENSIYALAR VA ISTIQBOLLAR" ЎзДЖТСУ, 1, 530-538
2. Чўллийев С.И. и др. ЕНГИЛ АТЛЕТИКА МАШҚЛАРИ ТЕХНИКАСИНИ АНАЛИЗ ҚИЛИШ // YENGIL ATLETIKA SPORT TURLARIDA ZAXIRA SPORTCHILARNI TAYYORLASHNING DOLZARB MUAMMOLARI" mavzusidagi xalqaro ilmiy-amaliy anjuman . - 2023. - Т. 1. - №. 6. - С. 222-226
3. Чўллийев С.И. и др. ЕНГИЛ АТЛЕТИКАНИ ЎРГАТИШ АСОСЛАРИ // YENGIL ATLETIKA SPORT TURLARIDA ZAXIRA SPORTCHILARNI TAYYORLASHNING DOLZARB MUAMMOLARI mavzusidagi xalqaro ilmiy-amaliy anjuman. - 2023. - Т. 1. - №. 6. - С. 226-229
4. Kazoqov R., Jo'raqo'ziev O., Eshpo'latov S. ҚИСҚА МАСОФАГА ЮГУРУВЧИ СПОРТЧИЛАРНИНГ МАШҒУЛОТ ДАВРЛАРИНИ ТУЗИЛИШИ // Modern Science and Research. – 2023. – Т. 2. – №. 4. – С. 5-11.
5. Qutlimurodov I. X., Kazoqov R. T., Vo'ronov A. B. FUTBOLDA INNOVATSION TECHNOLOGIYALARNI QO'LLASH // Академические исследования в современной науке. – 2023. – Т. 2. – №. 11. – С. 111-117.



6. Buriyev B. U., Qodirov R. R., Kazoqov R. T. Jismoniy tarbiya va sportda axborot kommunikatsiya texnologiyasining tuzilishi va tamoyillari //Ta'limda zamonaviy axborot texnologiyalaridan foydalanishning innovatsion usullari. – 2021. – T. 5. – №. 5. – С. 555-559.
7. P.T Казоқов.,Талабаларга ахборот хавфсизлигини таъминлаш компонентлигини ривожлантиришнинг ҳуқуқий асослари.,Ўзбекистон давлат саънат ва маданият институти хабарлари 4 (12), 61-68
8. Казоқов P.T.,Кейс стади технологияларидан фойдаланиб талабаларнинг масофавий таълим технологиялари асосида педагогик маҳоратини шакллантириш.,Замонавий футболни ривожлантириш тенденциялари:муаммо ва ечимлари 11 (1 ...
9. Давурбаева М. Ж., Казоқов Р. Т., Мадаминов М. П. Интернет тармоқларида талаба ёшларнинг мустақил таълим олишдаги билим ва кўникмаларининг такомиллаштириш //SPORT MENEJMENTI VA MARKETINGI: MUAMMOLAR, TENDENSIYALAR VA ISTIQBOLLAR. – 2019. – Т. 1. – №. 5
10. Казоқов Р. Т. Талабаларга ахборот хавфсизлигини таъминлаш компонентлигини ривожлантиришнинг ҳуқуқий асослари //Ўзбекистон давлат саънат ва маданият институти хабарлари. – 2019. – Т. 4. – №. 12. – С. 61-68.
11. P.T Казоқов, Ш.Қ Бекназаров, Ибодов, А. И.Футболчиларнинг антропометрик ўлчамлари ва тезлик сифатлари орасидаги корреляциясини ўрганишда акт дан фойдаланиш.,Тиббиёт ва спорт 1 (10), 27-30.
12. Казоқов, Р. Т., & Джўрабаев, А. М. Юлдашева К.А ЎЗБЕКИСТОНДА ЖИСМОНИЙ ТАРБИЯНИНГ РИВОЖЛАНИШИ. *SPORT MENEJMENTI VA MARKETINGI: MUAMMOLAR, TENDENSIYALAR VA ISTIQBOLLAR*, 1-237.
13. Джўрабаев А. М., Казоқов Р. Т. Биомеханик таҳлиллар асосида енгил атлетикачиларнинг функционал тайёргарлигидаги корреляция алоқаларининг таҳлили //Yoshlarni qo 'llab-quvvatlash va aholi salomatligini mustahkamlash yili" ga bag 'ishlangan. – 2021. – Т. 4. – №. 4. – С. 198-208.
14. Kazoqov R. T., Djurabaev A. M. Kredit modul tizimi nima //Ta'limni raqamlashtirish sharoitida pedagog kadrlarni qayta tayyorlash va malakasini oshirish. – 2021. – Т. 4. – №. 4. – С. 198-206.
15. Казоқов Р. Т., Джўрабаев А. М. Юлдашева КА ЎЗБЕКИСТОНДА ЖИСМОНИЙ ТАРБИЯНИНГ РИВОЖЛАНИШИ //SPORT MENEJMENTI VA MARKETINGI: MUAMMOLAR, TENDENSIYALAR VA ISTIQBOLLAR. – С. 1,237-240.
16. Казоқов Р. Т. и др. МАМЛАКАТИМИЗ ЯНАДА ЮКСАЛИШИДА БОЛАЛАР СПОРТИНИНГ ЎРНИ //Академические исследования в современной науке. – 2023. – Т. 2. – №. 9. – С. 5-11.
17. Казоқов Р. Т. и др. ПЕДАГОГИКА ОЛИЙ ТАЪЛИМДА КЕЙС-СТАДИ ТАЪЛИМ ТЕХНОЛОГИЯСИ АСОСИДА ПЕДАГОГИК МАҲОРАТИНИ ШАКЛЛАНТИРИШ ЮЗАСИДАН ТАЖРИБА-СИНОВ ИШЛАРИНИНГ НАТИЖАЛАРИ //Академические исследования в современной науке. – 2023. – Т. 2. – №. 6. – С. 111-115.
18. Казоқов Р. Т. Кейс стади технологияларидан фойдаланиб талабаларнинг масофавий таълим технологиялари асосида педагогик маҳоратини шакллантириш //Замонавий футболни ривожлантириш тенденциялари: муаммо ва ечимлари. – Т. 11. – №. 1.

19. Казоқов, Р. Т., Джўрабаев, А. М., Бўриев, Б. Ў., & Ахматов, Ж. О. (2023). ПЕДАГОГИКА ОЛИЙ ТАЪЛИМДА КЕЙС-СТАДИ ТАЪЛИМ ТЕХНОЛОГИЯСИ АСОСИДА ПЕДАГОГИК МАҲОРАТИНИ ШАКЛЛАНТИРИШ ЮЗАСИДАН ТАЖРИБА-СИНОВ ИШЛАРИНИНГ НАТИЖАЛАРИ. *Академические исследования в современной науке*, 2(6), 111- 20. Казоқов Р. Т., Мирзабдиллаева А. И., Мирзабдиллаева Х. И. МАКТАБГАЧА ТАЪЛИМ МУАССАСАЛАРИДА ТАРБИЯВИЙ ТАДБИРЛАРДА МИЛЛИЙ-МАЪНАВИЙ ҚАДРИЯТЛАРДАН ФОЙДАЛАНИШ // Академические исследования в современной науке. – 2023. – Т. 2. – №. 8. – С. 29-34.
20. Казоқов Р. Т. и др. ПЕДАГОГИКА ОЛИЙ ТАЪЛИМДА КЕЙС-СТАДИ ТАЪЛИМ ТЕХНОЛОГИЯСИ АСОСИДА ПЕДАГОГИК МАҲОРАТИНИ ШАКЛЛАНТИРИШ ЮЗАСИДАН ТАЖРИБА-СИНОВ ИШЛАРИНИНГ НАТИЖАЛАРИ // Академические исследования в современной науке. – 2023. – Т. 2. – №. 6. – С. 111-115.
21. Kazoqov R. T., Djurabaev A. M. Kredit modul tizimi nima // Ta'limni raqamlashtirish sharoitida pedagog kadrlarni qayta tayyorlash va malakasini oshirish. – 2021. – Т. 4. – №. 4. – С. 198-206.
22. Давурбаева М. Ж., Казоқов Р. Т., Мадаминов М. П. ТАЛАБА ЁШЛАРНИНГ МУСТАҚИЛ ТАЪЛИМ ОЛИЩДАГИ БИЛИМ ВА КўНИКМАЛАРИНИНГ ТАКОМИЛЛАШТИРИШДА ИНТЕРНЕТ РЕСУРСЛАРИДАН ФОЙДАЛАНИШНИНГ АХАМИЯТИ // Академические исследования в современной науке. – 2023. – Т. 2. – №. 5. – С. 26-31.
23. Давурбаева М. Ж., Казоқов Р. Т., Мадаминов М. П. ТАЛАБА ЁШЛАРНИНГ МУСТАҚИЛ ТАЪЛИМ ОЛИЩДАГИ БИЛИМ ВА КўНИКМАЛАРИНИНГ ТАКОМИЛЛАШТИРИШДА ИНТЕРНЕТ РЕСУРСЛАРИДАН ФОЙДАЛАНИШНИНГ АХАМИЯТИ // Академические исследования в современной науке. – 2023. – Т. 2. – №. 5. – С. 26-31.
24. Давурбаева М.Ж., Казоқов Р.Т., Мадаминов М.П. Ёшларнинг мустақил таълим олишдаги билим ва кўникмаларининг такомиллаштиришда интернет ресурсларидан фойдаланишнинг ахамияти // ACADEMIC RESEARCH IN MODERN SCIENCE. - 2023/2/14. – Т. 2. – №. 5. – С. 26-31.
25. Казоқов Р. Т., Жўрақўзиев О. О., Эшпўлатов С. С. СПОРТ МУАССАСАЛАРИДА ТАРБИЯВИЙ ТАДБИРЛАРДА МИЛЛИЙ-МАЪНАВИЙ ҚАДРИЯТЛАРДАН ФОЙДАЛАНИШ // Академические исследования в современной науке. – 2023. – Т. 2. – №. 13. – С. 238-248.
26. Казоқов Р.Т., Бўриев Б.Ў., Абдиев Б.Ш., Джўрабаев А.М., Туропов А.Р. КУРАШ МИЛЛИЙ СПОРТ ТУРИНИ РИВОЖЛАНТИРИШНИНГ АСОСИЙ ЙўНАЛИШЛАРИ // МИЛЛИЙ КУРАШ ТУРЛАРИ ВА УЛАРНИНГ НАЗАРИЙ-АМАЛИЙ МУАММОЛАРИ. - 2023. – Т. 1. – №. 2. – С. 161-163.
27. Джўрабаев А. М., Казоқов Р. Т. Биомеханик таҳлиллар асосида енгил атлетикачиларнинг функционал тайёргарлигидаги корреляция алоқаларининг таҳлили // Yoshlarni qo'llab-quvvatlash va aholi salomatligini mustahkamlash yili" ga bag'ishlangan. – 2021. – Т. 4. – №. 4. – С. 198-208.

28. Казоқов Р. Т., Расулов А. Ғ., Бўронов А. Б. СПОРТ МАКТАБЛАРИ ЎҚУВ-МАШҒУЛОТ ГУРУҲЛАРИДА ЁШ ФУТБОЛЧИЛАРНИ ТАНЛОВ УСЛУБИЯТЛАРИНИ АСОСЛАШ //Академические исследования в современной науке. – 2023. – Т. 2. – №. 15. – С. 38-46.
29. Kazoqov R. T., Bo'ronov A. B. SPORTDAGI DOLZARB YANGILIKLAR //Академические исследования в современной науке. – 2023. – Т. 2. – №. 15. – С. 47-56.
30. Kdyrova, MA. PRIORITY OF USING A NON-TRADITIONAL APPROACH TO THE INITIAL TRAINING OF YOUNG ATHLETES//INTERNATIONAL JOURNAL OF INCLUSIVE AND SUSTAINABLE EDUCATION. -2023. -Т. 2. -№. 5. -С. 237-240
31. Kdyrova, M; Abatova, G. PROFESSIONALLY PEDAGOGICAL PREPARATION OF COUCHES AND ITS IMPROVEMENT WITH THE USE OF EDUCATIONAL TESTS//Modern Science and Research. -2023. -Т. 2. -№. 4. -С. 15-20
32. MKdirova, M. THE ADVANTAGE OF THE FORMATION OF JUMPING IN THE ORDER CORRESPONDING TO THE TECHNICAL TECHNIQUES (FOR EXAMPLE, VOLLEYBALL)//Modern Science and Research. -2023. -Т. 2. -№. 4. -С. 21-27
33. Жаҳонгиров Б. Б. ЎЗБЕКИСТОННИНГ ЯПОНИЯ БИЛАН ИЛМИЙ ТЕХНИКАВИЙ АЛОҚАЛАРИ //Academic research in educational sciences. – 2021. – Т. 2. – №. Special Issue 1. – С. 312-318.
34. Жаҳонгиров Б. Б. Научно-технические связи Узбекистана с зарубежными странами //Бюллетень науки и практики. – 2020. – Т. 6. – №. 8. – С. 284-288.
35. Жаҳонгиров Б. Б. Ўзбекистоннинг хорижий давлатлар билан илмий–техникавий ҳамкорлиги (илмий-тадқиқот институтлари мисолида) //Oriental renaissance: Innovative, educational, natural and social sciences. – 2022. – Т. 2. – №. 5-2. – С. 823-829.
36. Жаҳонгиров Б. Б. Ўзбекистоннинг Европа мамлакатлари билан илмий-техникавий алоқалари //ВЗГЛЯД В ПРОШЛОЕ. – 2021. – Т. 4. – №. 2.
37. 38. Жаҳонгиров Б. Б. Ўзбекистоннинг хорижий мамлакатлар билан илм-фан соҳасидаги ҳамкорлик алоқалари //Academic research in educational sciences. – 2021. – Т. 2. – №. 2. – С. 986-994.
38. Жаҳонгиров Б. Б. ЎЗБЕКИСТОННИНГ ҲИНДИСТОН БИЛАН ИЛМИЙ ТЕХНИКАВИЙ АЛОҚАЛАРИ //Academic research in educational sciences. – 2022. – Т. 3. – №. 5. – С. 1058-1065.
39. Jahongirov V. Ўзбекистон ва Туркия муносабатлари //Science and innovation. – 2022. – Т. 1. – №. С8. – С. 211-215.
40. Жаҳонгиров Б. Б., Турғунов Т. А. ЎЗБЕКИСТОННИНГ ОСИЁ МАМЛАКАТЛАРИ БИЛАН ИЛМИЙ ТЕХНИКАВИЙ АЛОҚАЛАРИ //Academic research in educational sciences. – 2021. – Т. 2. – №. 5. – С. 1010-1021.
41. Жаҳонгиров Б. Б. НАУЧНО-ТЕХНИЧЕСКОЕ СОТРУДНИЧЕСТВО УЗБЕКИСТАНА С ЗАРУБЕЖНЫМИ СТРАНАМИ //Наука и образование: проблемы и тенденции развития. – 2016. – №. 1. – С. 18-20.
42. Джахангиров Б. Б. Международные связи Узбекистана в области науки //INTERNATIONAL SCIENTIFIC AND PRACTICAL CONFERENCE" THE TIME OF SCIENTIFIC PROGRESS". – 2022. – Т. 1. – №. 3. – С. 15-19.

43. Жаҳонгиров Б. Б., Бўронов А. Б. Ў. ЎЗБЕКИСТОННИНГ ХИТОЙ БИЛАН ИЛМИЙ ТЕХНИКАВИЙ АЛОҚАЛАРИ //Academic research in educational sciences. – 2021. – Т. 2. – №. 4. – С. 372-379.
44. Кдырова М. А., Абатова Г. Н. Прессо-депрессорная разминка как эффективное средство настройки психофункциональной готовности спортсменов к соревнованиям //Academic research in educational sciences. – 2021. – Т. 2. – №. Special Issue 1. – С. 236-245.
45. Karimov A., Artikov A. STUDYING THE ATTACKING ACTIONS OF YOUNG FOOTBALL PLAYERS DURING THE GAME AT THE CHILDREN'S YOUTH SPORTS SCHOOL //Modern Science and Research. – 2023. – Т. 2. – №. 4. – С. 508-518.
46. Ikromov X., Artikov A. ANALYSIS OF ATTEMPTS TO THROW THE BALL INTO THE GAME FROM THE SIDELINE IN UZBEK AND FOREIGN FOOTBALL MATCHES //Modern Science and Research. – 2023. – Т. 2. – №. 4. – С. 530-540.
47. Jo'rayev N., Artikov A. COMPARATIVE ANALYSIS OF THE RESULTS OF PUTTING THE BALL INTO THE GAME FROM THE SIDELINE (OUT) BY THE PLAYERS OF SOME NATIONAL FOOTBALL TEAMS AND CLUBS //Modern Science and Research. – 2023. – Т. 2. – №. 4. – С. 519-529.
48. Kozimov I., Artikov A. INCREASING ENDURANCE OF 13-14-YEAR-OLD PLAYERS //Modern Science and Research. – 2023. – Т. 2. – №. 4. – С. 553-563.
49. Abdusamadov N., Artikov A. LEARNING TO USE THE GAME METHOD IN THE TRAINING OF 13-14-YEAR-OLD PLAYERS //Modern Science and Research. – 2023. – Т. 2. – №. 4. – С. 447-458.
50. Abduxamidov J., Artikov A. THE IMPORTANCE OF ACTION GAMES IN IMPROVING THE QUALITY OF AGILITY OF YOUNG PLAYERS //Modern Science and Research. – 2023. – Т. 2. – №. 4. – С. 435-446.
51. Arkromov F., Artikov A. ANALYSIS OF TECHNICAL AND TACTICAL ACTIONS OF HIGHLY QUALIFIED GOALKEEPERS //Modern Science and Research. – 2023. – Т. 2. – №. 4. – С. 423-434.
52. Bobojonov Y., Artikov A. STUDY THE MOVEMENTS OF THE HIGH-CLASS TEAMS TO ORGANIZE A QUICK ATTACK //Modern Science and Research. – 2023. – Т. 2. – №. 4. – С. 411-422.
53. Ibodullayev D., Artikov A. МЕТОДЫ ОТБОРА МОЛОДЫХ ИГРОКОВ //Modern Science and Research. – 2023. – Т. 2. – №. 4. – С. 378-388.
54. Erboyev X., Artikov A. GAME ACTIVITIES OF THE YOUTH NATIONAL TEAM OF UZBEKISTAN IN THE ASIAN CHAMPIONSHIP //Modern Science and Research. – 2023. – Т. 2. – №. 4. – С. 389-399.
55. G'aniyev J., Artikov A. ORGANIZATION OF WORK ON SELECTION IN FOOTBALL SCHOOLS //Modern Science and Research. – 2023. – Т. 2. – №. 4. – С. 378-388.

## ЕНГИЛ АТЛЕТИКА СПОРТ ТУРИДА ИННОВАЦИОН ТЕХНОЛОГИЯЛАРДАН ФОЙДАЛАНИШ.

Саидова Н.Р.

Ўқитувчи. ЎзДЖТСУ.

Аманжолова А.А.

MR 01-20 гуруҳ талабаси.

<https://doi.org/10.5281/zenodo.8045446>

**Аннотация.** Мақолада енгил атлетикачиларнинг учун кўп цикли машгулотлар қурилишининг хусусиятлари ва тузилиши, шунингдек талаба-ларнинг мусобақадан олдинги машгулотларини режалаштириши ва бошқариши масалалари муҳокама қилинган.

**Калит сўзлар:** Халқаро ҳаваскорлик енгил атлетика Федерацияси Низоми, квалификация меъёри, режалаштириши, бошқичлар, ультрамарафон масофаларида.

### THE USE OF INNOVATIVE TECHNOLOGIES IN THE SPORT OF ATHLETICS.

**Abstract.** The article discusses the features and structure of multi-cycle training construction for track and field athletes, and the planning and management of pre-competition training for such students.

**Key words:** Charter of the International Amateur Athletics Federation, qualification standard, planning, stages, ultramarathon distances.

### ИСПОЛЬЗОВАНИЕ ИННОВАЦИОННЫХ ТЕХНОЛОГИЙ В ЛЕГКОЙ АТЛЕТИКЕ.

**Аннотация.** В статье рассмотрены особенности и структура построения многоцикловых тренировок легкоатлетов, а также вопросы планирования и управления предсоревновательной подготовкой студентов.

**Ключевые слова:** устав международной любительской федерации легкой атлетики, норма квалификации, планирование, этапы, на ультрамарафонских дистанциях.

Енгил атлетикада ўргатиш – бу педагогик жараён бўлиб, спортчига керакли билим, кўникма ва малакаларни ташкил топтириш ҳамда такомиллаштиришдан иборатдир.

Спортдаги ўргатиш, ҳаракатни техник тўғри бажаришни ташкил топтириш ва уни такомиллаштиришни узлуксиз олиб бориш билан боғлиқ.

Шуғулланувчилар спорт ҳаракатининг техникаси тўғрисидаги билимларни эгаллайдилар. Шу билан бирга керакли ҳаракат малакаси ташкил топадики, бу кейинчалик кенгайиб боради.

Спорт техникасини ўзлаштириш жараёни қуйидагича: даставвал спортчига ҳаракат тўғрисида тушунча ҳосил қилинса, кейин ўрганганини такрорлаш орқали кўникмага эга бўлса, такомиллаштириш орқали ҳаракат малакаси ҳосил бўлади (Н.Г.Озолин, 1970).

Бу ўргатишнинг асосий йўналишини кўрсатувчи принципиал йўл ҳисобланади.

Енгил атлетика турлари техникасини осон ўргатишнинг негизини шуғулланувчининг ҳаракатни онгли бажариши ҳал қилинади, бунинг учун у техниканинг мазмуни ва шакли тўғрисида аниқ тушунчага эга бўлиши зарур. Бошқача қилиб айтганда,

ҳаракатга ва уни фаолиятига ўргатиш. Спорт техникасини икки - «ички» «ташқи» томонини, кинематик ва динамик тузилишини кўрсатади (Н.Г.Озолин, 1970).

Жисмоний машқлар техникасини ўзлаштиришни уч босқичда таништириш: ҳаракат тузилишини ўзлаштириш ва жисмоний машқларни бажаришни такомиллаштириш бўйича амалга оширилади. Таништириш босқичида машқ техникаси тўғрисида дастлабки тушунча ҳосил қилиш вазифаси қўйилади (асосан, уни кинематик тузилиши тўғрисида). Шу турнинг шароити ва мусобақа қоидаси билан танишилади. Ҳаракат тузилишини ўзлаштириш босқичида, ўрганилаётган ҳаракатни кинематик, динамик ва ритмик характеристикалари тўғрисида аниқ тушунча ҳосил қилинади, техникани шундай ўзлаштириш керакки, бунда ўзгарган кучланишда ҳам тўғри бажара олсин. Такомиллаштириш босқичида, максимал кучланишда ҳам ҳаракат техникасини тўғри бажара олишини сақлаб қолиш даражасига эришади.

Ҳаракат малакасини ташкил топиш жараёни В.Д. Мазниченконинг (1964 йил) фикри бўйича беш босқичга бўлинади:

1. Ҳаракат фаолияти тўғрисида дастлабки тушунча ҳосил қилиш ва кейинчалик ўзлаштиришга кўрсатма бериш.

2. Дастлабки кўникманинг ҳосил бўлиши, фаолиятни дастлабки ўзлаштиришга мос келади.

3. Мукамал кўникмани ташкил топиши ҳаракат фаолиятини аниқлаш босқичига мос келади.

4. Малака ҳосил бўлиши ёки ҳаракат фаолиятини мустаҳкамлаш босқичига мос келиши.

5. Малакани ўзгарувчанлигига эришиш ва уни ҳар хил шароитда қўллай билиш.

Жисмоний машқлар техникасига ўргатишда шуғулланувчи ҳаракат тузилишини, энг яхши бажарилган техникага яқин бажаришга интилиш зарур. Бунинг учун ўргатишни уч хил: яхлитлигича, бўлакланган ва аралаш услубларидан фойдаланилади. Ҳаётда кўпроқ аралаш ўргатиш услубидан фойдаланилади.

Кўпгина техникага ўргатиш, машқларни асосий элементлари орқали ҳаракатни ташкил қилиш ва аста-секин кўникмаларни кенгайтириш йўлида олиб борилади. (А.Б.Коробков 1968); А.А.ТерОванесян (1978 й.) нинг таъкидлашича, «Жисмоний машқларни тез ўзлаштириш, уни пастки тизимини кетма-кет ўрганишга боғлиқ» экан. Ўргатишни тезлаштириш эса, ишлатиладиган восита ва услубларга боғлиқ. Ўргатишда кинопрограммалардан, расмлардан, чизмалардан, кинофилмлар ва б.к. фойдаланилади.

Енгил атлетика турларининг техникасини ўзлаштириш қуйидаги вазифаларни кетма-кет бажариш билан боғлиқ:

1. Енгил атлетика турини техникаси билан танишиш, унда шу турни техникаси тўғрисида тушунча ҳосил қилиш.

2. Техниканинг асосий элементларини ўзлаштириш (айрим фазоларни, ҳаракатни яхлитлигича).

3. Техниканинг асосий элементларини бир бутунлигича боғлаш (ҳаракатни айрим фазаларини бирлаштириш).

#### 4. Машқлар техникасини такомиллаштириш.

Бу вазибаларни ечиш учун машғулотда ишлатиладиган машқлар (воситалар) ёки ўрганилаётган машқларни элементларидан фойдаланилади.

Спорт ҳаракатининг техникасига дастлабки ўргатишда шуғулланувчилар кўпгина хатоларга йўл қўяди. Хатоларнинг ҳосил бўлиш сабаби ҳар хил бўлиб, тренернинг вазибаси уни ўз вақтида аниқлаш ва уларни тузатиш учун методик усулларни танлашдан иборат.

Тренер-педагог қуйидаги ҳолларда:

- а) хатолар категориялар бўйича тақсимланганда;
- б) уларни чегараси ва аҳамияти аниқ бўлганда;
- в) ҳосил бўлиш сабаби аниқланганда;
- г) тузатишни восита ва методлари аниқланган ҳолда тузатишга киришади.

Ҳаракат техникасини ўзлаштириш жараёнида хатоларни ҳосил бўлиш сабаблари:

- ҳаракат тўғрисида хато тушунчага эга бўлганда;
- спортчи томонидан ўзининг мушак ишларини нотўғри таҳлил қилганда;
- ҳаракат тажрибасини етишмаслигидан (шунга ўхшаш ҳаракат фаолиятини кўникмасига эга бўлганда).

Жисмоний қобилиятларни (куч, тезкорлик, эгиловчанлик) етарлича ривожланмаганлигидан ёки вестибуляр ҳамда ҳаракат аппаратларини функционал даражасини пастлигидан, ҳаракатни тузилишдаги уйғунликни бузилишига олиб келади. Бунинг учун ҳаракат модели тўғрисида аниқ тушунча бўлиши, моделдан оғиши аниқ белгилаб олиш табиий ҳолатдир.

Машқ бажаришнинг ўлчамлар баҳоси:

1. Дастлабки ҳолатнинг тўғрилиги ва машқни бошлаш учун тайёргарлик фаолияти, ҳаракатни шакли ва келишганлиги.

2. Ҳаракатнинг йўналиши ва амплитудаси, машқни асосий фазасидаги кучланиш характери.

3. Машқни ритмик тузилишининг тўғрилиги.

М.М.Богеннинг (1981) фикрича, спорт ҳаракатларидаги техникани муваффақиятли ўзлаштириш учун қуйидаги шартшароит бўлиши керак:

1. Ўрганувчининг жисмоний тайёргарлиги (жисмоний қобилиятларнинг маълум даражада ривожланганлиги).

2. Ҳаракат, шу жумладан ҳаракат уйғунлиги тўғрисидаги тажриба (ўрганувчининг ҳаракат тажрибаси, уни ёндоштирувчи машқлар билан ишлай олиши).

3. Психологик (руҳий) тайёргарлиги (унинг асоси сабаб ҳисобланади).

#### REFERENCES

1. Казоқов Р.Т., Абдиев Б.С., Джўрабаев А.М., Бўриев Б.Ў. Спортчилар тайёрлаш

- тизимини бошқарув асослари турлари.//”ОММАВИЙ СПОРТ ТАДБИРЛАРИНИ ТАШКИЛ ЭТИШ: МУАММОЛАР, ТЕНДЕНСИЯЛАР ВА ИСТИҚБОЛЛАР”ЎзДЖТСУ, 1, 530-538
2. Чўллийев С.И. и др. ЕНГИЛ АТЛЕТИКА МАШҚЛАРИ ТЕХНИКАСИНИ АНАЛИЗ ҚИЛИШ//YENGIL ATLETIKA SPORT TURLARIDA ZAXIRA SPORTCHILARNI TAYYORLASHNING DOLZARB MUAMMOLARI” mavzusidagi xalqaro ilmiy-amaliy anjuman . - 2023. - Т. 1. - №. 6. -С. 222-226
  3. Чўллийев С.И. и др.ЕНГИЛ АТЛЕТИКАНИ ЎРГАТИШ АСОСЛАРИ//YENGIL ATLETIKA SPORT TURLARIDA ZAXIRA SPORTCHILARNI TAYYORLASHNING DOLZARB MUAMMOLARI mavzusidagi xalqaro ilmiy-amaliy anjuman. -2023. - Т. 1. - №. 6. - С. 226-229
  4. Kazoqov R., Jo'raqo'ziev O., Eshpo'latov S. ҚИСҚА МАСОФАГА ЮГУРУВЧИ СПОРТЧИЛАРНИНГ МАШҒУЛОТ ДАВРЛАРИНИ ТУЗИЛИШИ //Modern Science and Research. – 2023. – Т. 2. – №. 4. – С. 5-11.
  5. Qutlimurodov I. X., Kazoqov R. T., Bo'ronov A. B. FUTBOLDA INNOVATSION TEXNOLOGIYALARNI QO'LLASH //Академические исследования в современной науке. – 2023. – Т. 2. – №. 11. – С. 111-117.
  6. Buriyev B. U., Qodirov R. R., Kazoqov R. T. Jismoniy tarbiya va sportda axborot kommunikatsiya texnologiyasining tuzilishi va tamoyillari //Ta'limda zamonaviy axborot texnologiyalaridan foydalanishning innovatsion usullari. – 2021. – Т. 5. – №. 5. – С. 555-559.
  7. Р.Т Казоқов.,Талабаларга ахборот хавфсизлигини таъминлаш компонентлигини ривожлантиришнинг ҳуқуқий асослари,Ўзбекистон давлат саънат ва маданият институти хабарлари 4 (12), 61-68
  8. Казоқов Р.Т.,Кейс стади технологияларидан фойдаланиб талабаларнинг масофавий таълим технологиялари асосида педагогик маҳоратини шакллантириш.,Замонавий футболни ривожлантириш тенденциялари:муаммо ва ечимлари 11 (1 ...
  9. Давурбаева М. Ж., Казоқов Р. Т., Мадаминов М. П. Интернет тармоқларида талаба ёшларнинг мустақил таълим олишдаги билим ва кўникмаларининг такомиллаштириш //SPORT MENEJMENTI VA MARKETINGI: MUAMMOLAR, TENDENSIYALAR VA ISTIQBOLLAR. – 2019. – Т. 1. – №. 5
  10. Казоқов Р. Т. Талабаларга ахборот хавфсизлигини таъминлаш компонентлигини ривожлантиришнинг ҳуқуқий асослари //Ўзбекистон давлат саънат ва маданият институти хабарлари. – 2019. – Т. 4. – №. 12. – С. 61-68.
  11. Р.Т Казоқов, Ш.Қ Бекназаров, Ибодов, А. И.Футболчиларнинг антропометрик ўлчамлари ва тезлик сифатлари орасидаги корреляциясини ўрганишда акт дан фойдаланиш.,Тиббиёт ва спорт 1 (10), 27-30.
  12. Казоқов, Р. Т., & Джўрабаев, А. М. Юлдашева К.А ЎЗБЕКИСТОНДА ЖИСМОНИЙ ТАРБИЯНИНГ РИВОЖЛАНИШИ. *SPORT MENEJMENTI VA MARKETINGI: MUAMMOLAR, TENDENSIYALAR VA ISTIQBOLLAR*, 1-237.
  13. Джўрабаев А. М., Казоқов Р. Т. Биомеханик таҳлиллар асосида енгил атлетикачиларнинг функционал тайёргарлигидаги корреляция алоқаларининг таҳлили //Yoshlarni qo 'llab-quvvatlash va aholi salomatligini mustahkamlash yili” ga bag



- ‘ishlangan. – 2021. – Т. 4. – №. 4. – С. 198-208.
14. Kazoqov R. T., Djurabaev A. M. Kredit modul tizimi nima //Ta’limni raqamlashtirish sharoitida pedagog kadrlarni qayta tayyorlash va malakasini oshirish. – 2021. – Т. 4. – №. 4. – С. 198-206.
15. Казоқов Р. Т., Джўрабаев А. М. Юлдашева КА ЎЗБЕКИСТОНДА ЖИСМОНИЙ ТАРБИЯНИНГ РИВОЖЛАНИШИ //SPORT MENEJMENTI VA MARKETINGI: MUAMMOLAR, TENDENSIYALAR VA ISTIQBOLLAR. – С. 1,237-240.
16. Казоқов Р. Т. и др. МАМЛАКАТИМИЗ ЯНАДА ЮКСАЛИШИДА БОЛАЛАР СПОРТИНИНГ ЎРНИ //Академические исследования в современной науке. – 2023. – Т. 2. – №. 9. – С. 5-11.
17. Казоқов Р. Т. и др. ПЕДАГОГИКА ОЛИЙ ТАЪЛИМДА КЕЙС-СТАДИ ТАЪЛИМ ТЕХНОЛОГИЯСИ АСОСИДА ПЕДАГОГИК МАҲОРАТИНИ ШАКЛЛАНТИРИШ ЮЗАСИДАН ТАЖРИБА-СИНОВ ИШЛАРИНИНГ НАТИЖАЛАРИ //Академические исследования в современной науке. – 2023. – Т. 2. – №. 6. – С. 111-115.
18. Казоқов Р. Т. Кейс стади технологияларидан фойдаланиб талабаларнинг масофавий таълим технологиялари асосида педагогик маҳоратини шакллантириш //Замонавий футболни ривожлантириш тенденциялари: муаммо ва ечимлари. – Т. 11. – №. 1.
19. Казоқов, Р. Т., Джўрабаев, А. М., Бўриев, Б. Ў., & Ахматов, Ж. О. (2023). ПЕДАГОГИКА ОЛИЙ ТАЪЛИМДА КЕЙС-СТАДИ ТАЪЛИМ ТЕХНОЛОГИЯСИ АСОСИДА ПЕДАГОГИК МАҲОРАТИНИ ШАКЛЛАНТИРИШ ЮЗАСИДАН ТАЖРИБА-СИНОВ ИШЛАРИНИНГ НАТИЖАЛАРИ. *Академические исследования в современной науке*, 2(6), 111-
20. Казоқов Р. Т., Мирзабдиллаева А. И., Мирзабдиллаева Х. И. МАКТАБГАЧА ТАЪЛИМ МУАССАСАЛАРИДА ТАРБИЯВИЙ ТАДБИРЛАРДА МИЛЛИЙ-МАЪНАВИЙ ҚАДРИЯТЛАРДАН ФОЙДАЛАНИШ //Академические исследования в современной науке. – 2023. – Т. 2. – №. 8. – С. 29-34.
21. Казоқов Р. Т. и др. ПЕДАГОГИКА ОЛИЙ ТАЪЛИМДА КЕЙС-СТАДИ ТАЪЛИМ ТЕХНОЛОГИЯСИ АСОСИДА ПЕДАГОГИК МАҲОРАТИНИ ШАКЛЛАНТИРИШ ЮЗАСИДАН ТАЖРИБА-СИНОВ ИШЛАРИНИНГ НАТИЖАЛАРИ //Академические исследования в современной науке. – 2023. – Т. 2. – №. 6. – С. 111-115.
22. Kazoqov R. T., Djurabaev A. M. Kredit modul tizimi nima //Ta’limni raqamlashtirish sharoitida pedagog kadrlarni qayta tayyorlash va malakasini oshirish. – 2021. – Т. 4. – №. 4. – С. 198-206.
23. Давурбаева М. Ж., Казоқов Р. Т., Мадаминов М. П. ТАЛАБА ЁШЛАРНИНГ МУСТАҚИЛ ТАЪЛИМ ОЛИШДАГИ БИЛИМ ВА КўНИКМАЛАРИНИНГ ТАКОМИЛЛАШТИРИШДА ИНТЕРНЕТ РЕСУРСЛАРИДАН ФОЙДАЛАНИШНИНГ АХАМИЯТИ //Академические исследования в современной науке. – 2023. – Т. 2. – №. 5. – С. 26-31.
24. Давурбаева М. Ж., Казоқов Р. Т., Мадаминов М. П. ТАЛАБА ЁШЛАРНИНГ МУСТАҚИЛ ТАЪЛИМ ОЛИШДАГИ БИЛИМ ВА КўНИКМАЛАРИНИНГ ТАКОМИЛЛАШТИРИШДА ИНТЕРНЕТ РЕСУРСЛАРИДАН

- ФОЙДАЛАНИШНИНГ АХАМИЯТИ // Академические исследования в современной науке. – 2023. – Т. 2. – №. 5. – С. 26-31.
25. Давурбаева М.Ж., Казоқов Р.Т., Мадаминов М.П. Ёшларнинг мустақил таълим олишдаги билим ва кўникмаларининг такомиллаштиришда интернет ресурсларидан фойдаланишнинг ахамияти // ACADEMIC RESEARCH IN MODERN SCIENCE. - 2023/2/14. – Т. 2. – №. 5. – С. 26-31.
26. Казоқов Р. Т., Жўракўзиев О. О., Эшпўлатов С. С. СПОРТ МУАССАСАЛАРИДА ТАРБИЯВИЙ ТАДБИРЛАРДА МИЛЛИЙ-МАЪНАВИЙ ҚАДРИЯТЛАРДАН ФОЙДАЛАНИШ // Академические исследования в современной науке. – 2023. – Т. 2. – №. 13. – С. 238-248.
27. Казоқов Р.Т., Бўриев Б.Ў., Абдиев Б.Ш., Джўрабаев А.М., Туропов А.Р. КУРАШ МИЛЛИЙ СПОРТ ТУРИНИ РИВОЖЛАНТИРИШНИНГ АСОСИЙ Йўналишлари // МИЛЛИЙ КУРАШ ТУРЛАРИ ВА УЛАРНИНГ НАЗАРИЙ-АМАЛИЙ МУАММОЛАРИ. - 2023. – Т. 1. – №. 2. – С. 161-163.
28. Джўрабаев А. М., Казоқов Р. Т. Биомеханик таҳлиллар асосида энгил атлетикачиларнинг функционал тайёргарлигидаги корреляция алоқаларининг таҳлили // Yoshlarni qo'lab-quvvatlash va aholi salomatligini mustahkamlash yili" ga bag'ishlangan. – 2021. – Т. 4. – №. 4. – С. 198-208.
29. Казоқов Р. Т., Расулов А. Ф., Бўронов А. Б. СПОРТ МАКТАБЛАРИ ЎҚУВ-МАШҒУЛОТ ГУРУҲЛАРИДА ЁШ ФУТБОЛЧИЛАРНИ ТАНЛОВ УСЛУБИЯТЛАРИНИ АСОСЛАШ // Академические исследования в современной науке. – 2023. – Т. 2. – №. 15. – С. 38-46.
30. Kazonov R. T., Bo'ronov A. B. SPORTDAGI DOLZARB YANGILIKLAR // Академические исследования в современной науке. – 2023. – Т. 2. – №. 15. – С. 47-56.
31. Kdyrova, MA. PRIORITY OF USING A NON-TRADITIONAL APPROACH TO THE INITIAL TRAINING OF YOUNG ATHLETES // INTERNATIONAL JOURNAL OF INCLUSIVE AND SUSTAINABLE EDUCATION. -2023. -Т. 2. -№. 5. -С. 237-240
32. Kdyrova, M; Abatova, G. PROFESSIONALLY PEDAGOGICAL PREPARATION OF COUCHES AND ITS IMPROVEMENT WITH THE USE OF EDUCATIONAL TESTS // Modern Science and Research. -2023. -Т. 2. -№. 4. -С. 15-20
33. MKdirova, M. THE ADVANTAGE OF THE FORMATION OF JUMPING IN THE ORDER CORRESPONDING TO THE TECHNICAL TECHNIQUES (FOR EXAMPLE, VOLLEYBALL) // Modern Science and Research. -2023. -Т. 2. -№. 4. -С. 21-27
34. Кдырова М. А., Абатова Г. Н. Прессо-депрессорная разминка как эффективное средство настройки психофункциональной готовности спортсменов к соревнованиям // Academic research in educational sciences. – 2021. – Т. 2. – №. Special Issue 1. – С. 236-245.
35. Karimov A., Artikov A. STUDYING THE ATTACKING ACTIONS OF YOUNG FOOTBALL PLAYERS DURING THE GAME AT THE CHILDREN'S YOUTH SPORTS SCHOOL // Modern Science and Research. – 2023. – Т. 2. – №. 4. – С. 508-518.

36. Ikromov X., Artikov A. ANALYSIS OF ATTEMPTS TO THROW THE BALL INTO THE GAME FROM THE SIDELINE IN UZBEK AND FOREIGN FOOTBALL MATCHES //Modern Science and Research. – 2023. – T. 2. – №. 4. – C. 530-540.
37. Jo'rayev N., Artikov A. COMPARATIVE ANALYSIS OF THE RESULTS OF PUTTING THE BALL INTO THE GAME FROM THE SIDELINE (OUT) BY THE PLAYERS OF SOME NATIONAL FOOTBALL TEAMS AND CLUBS //Modern Science and Research. – 2023. – T. 2. – №. 4. – C. 519-529.
38. Kozimov I., Artikov A. INCREASING ENDURANCE OF 13-14-YEAR-OLD PLAYERS //Modern Science and Research. – 2023. – T. 2. – №. 4. – C. 553-563.
39. Abdusamadov N., Artikov A. LEARNING TO USE THE GAME METHOD IN THE TRAINING OF 13-14-YEAR-OLD PLAYERS //Modern Science and Research. – 2023. – T. 2. – №. 4. – C. 447-458.
40. Abduxamidov J., Artikov A. THE IMPORTANCE OF ACTION GAMES IN IMPROVING THE QUALITY OF AGILITY OF YOUNG PLAYERS //Modern Science and Research. – 2023. – T. 2. – №. 4. – C. 435-446.
41. Arkromov F., Artikov A. ANALYSIS OF TECHNICAL AND TACTICAL ACTIONS OF HIGHLY QUALIFIED GOALKEEPERS //Modern Science and Research. – 2023. – T. 2. – №. 4. – C. 423-434.
42. Bobojonov Y., Artikov A. STUDY THE MOVEMENTS OF THE HIGH-CLASS TEAMS TO ORGANIZE A QUICK ATTACK //Modern Science and Research. – 2023. – T. 2. – №. 4. – C. 411-422.
43. Ibodullayev D., Artikov A. МЕТОДЫ ОТБОРА МОЛОДЫХ ИГРОКОВ //Modern Science and Research. – 2023. – T. 2. – №. 4. – C. 378-388.
44. Erboyev X., Artikov A. GAME ACTIVITIES OF THE YOUTH NATIONAL TEAM OF UZBEKISTAN IN THE ASIAN CHAMPIONSHIP //Modern Science and Research. – 2023. – T. 2. – №. 4. – C. 389-399.
45. G'aniyev J., Artikov A. ORGANIZATION OF WORK ON SELECTION IN FOOTBALL SCHOOLS //Modern Science and Research. – 2023. – T. 2. – №. 4. – C. 378-388.
46. Boyxonov B., Artikov A. STUDYING THE TECHNICAL AND TACTICAL ACTIONS OF HIGHLY QUALIFIED MINI SOCCER GIRLS DURING THE GAME //Modern Science and Research. – 2023. – T. 2. – №. 4. – C. 400-410.

## ҚИСҚА МАСОФАГА ЮГУРУВЧИЛАРИН ФУНКЦИОНАЛ КЎРСАТКИЧЛАРИНИ СПОРТ НАТИЖАЛАРИГА ТАЪСИРИ.

Саидова Н.Р.

Ўқитувчи. ЎзДЖТСУ.

Аманжолова А.А.

MR 01-20 гуруҳ талабаси.

<https://doi.org/10.5281/zenodo.8045508>

**Аннотация.** Мақолада енгил атлетикачиларнинг учун кўп цикли машғулотлар қурилишининг хусусиятлари ва тузилиши, шунингдек талаба-ларнинг мусобақадан олдинги машғулотларини режалаштириши ва бошқариши масалалари муҳокама қилинган.

**Калим сўзлар:** Халқаро ҳаваскорлик енгил атлетика Федерацияси Низоми, квалификация меъёри, режалаштириши, босқичлар, ультрамарафон масофаларида.

### THE EFFECT OF FUNCTIONAL INDICATORS OF SHORT-DISTANCE RUNNERS ON SPORTS RESULTS.

**Abstract.** The article discusses the features and structure of multi-cycle training construction for track and field athletes, and the planning and management of pre-competition training for such students.

**Key words:** Charter of the International Amateur Athletics Federation, qualification standard, planning, stages, ultramarathon distances.

### ВЛИЯНИЕ ФУНКЦИОНАЛЬНЫХ ПОКАЗАТЕЛЕЙ БЕГУНОВ НА КОРОТКИЕ ДИСТАНЦИИ НА СПОРТИВНЫЕ РЕЗУЛЬТАТЫ.

**Аннотация.** В статье рассмотрены особенности и структура построения многоцикловых тренировок легкоатлетов, а также вопросы планирования и управления предсоревновательной подготовкой студентов.

**Ключевые слова:** устав международной любительской федерации легкой атлетики, норма квалификации, планирование, этапы, на ультрамарафонских дистанциях.

Практик машғулотларда ҳар бир студент сакраш, югуриш ва итғитиш техникаси элементларини баҳолаш маҳоратини эгалламоғи керак.

Техниканинг экспорт баҳоси. Машқлар техникасини экспорт баҳоси бўйича машғулотларни ташкил қилишда машқланаётганлар 3 та бригадага бўлинади - А, Б, В. Ҳамма талабалар билан ўтказилган машқларни умумий қисмидан кейин А бригада масофага югуриш техникасини кўрсатишга тайёрланади. Б Бригада ва В бригада машғулот учун жой тайёрлаш, тажриба олиб борувчилар жойлашишини аниқлаш билан шуғулланадилар. Кейин А бригададаги ҳар бир талаба 60-10 м га бўлган югуришни бажаради, тажриба олиб бораётганлар техникани баҳосини ўтказадилар. Ундан кейин А бригада тажриба олиб борувчилар группасига ўтадилар ва Б бригадаси билан биргаликда узунликка сакраш техникаси баҳосини ўтказадилар. Сўнгра В бригадаси ядрони отишни кўрсатадилар, А ва Б бригадалари тажриба қилувчилар ролида чиқадиладар. Техниканинг ҳар бир элементи 5 балл системасида баҳоланади. Яқин масофага югуришда старт, старт олиб

югуриш, масофа бўйича югуриш ва маррага етиб келиш баҳоланади. Узунликка сакрашда дастлабки ҳолат, тез югуриш, зарб билан итарилиш, сакраш, ерга тушиш баҳоланади.

Балларни жамини чиқаришда ўрта арифметик баҳо аниқланади, бундан ташқари, жуда яхши бажарилган машқлар балларини жами 100 га кўпайтирилади. Шундан кейин, машқларни бажарилиш техникасига мувофиқ процент белгиланади.

Шунга ўхшаш тарзда енгил атлетиканинг қолган турлари техникасининг экспорт баҳоси ўтказилади.

Бу текшириш янада объективроқ ва ишончлироқ маълумотлар олишга имкон беради.

Енгил атлетикада жуда кўп ишлатиладиган методлар қуйидагилар: кинематография (киносьёмка, стереофотограмметрия, видеозапис) жисмни узунлигини кўчириш анализда, вертикал ва узунасига ОЦМ жисмни ва унинг звеноларини кўчириш аниқланади; тензодимография ўзаро ҳаракатнинг таянчи ёки «снаряд-отувчи» системасида динамикани ўзгаришларини анализ қилишда; подометрия - опор ва фазовий паллалар вақтини анализ қилиш учун ва бошқалар. Силлик ва тўсиқли югуришлар техникасини анализ қилиш, инструментал метод ёрдамида аниқланади: масофа ва масофа чизиғини енгилда вақт ва тезлик. (Масалан: 100 м югуришда биринчилар 30 м, 30-60 м, 60-80 м ва охирилари 20 м масофа); қадамлар темпи ва узунлиги, опор ва фазо вақтидаги вақт, таянч оёғини ростлаш ва амортизация фазаси; таянч оёғини ўрнатиш ва итарилиш, кўп амортизация букиш momentiда тизза бўғинида бурчак, таянч билан ўзаро ҳаракатда динамик характеристика ва бошқалар.

Енгил атлетикада итғитиш техникасини анализ қилиш процессида жуда зарур характеристика шулардан иборат: тезлик ва снаряднинг учиш бурчаги, бурчакли тезлик ва снарядни айланиш радиуси (бурилишдан итғитишга); асосий жисм звеноларини фазога оид характеристика (масалан отишдан олдин); опорли ва опорсиз фазаларни узоқлиги ва бошқалар.

Енгил атлетикада сакрашларни анализ қилиш техникасида қуйидаги характеристика қайд қилинади: ритми, тезлиги, узунлиги ва югуришда қадам частотаси; тезлик ва ОЦМТ учиш бурчаги; оёқни ўрнатиш ва итарилиш бурчаги, тизза бўғинини амортизация букиш ҳажми; итарилишни динамик характеристикаси ва бошқалар.

Анализ натижасида олинган характеристикада квалификацияга мувофиқ спортчилар техник маҳорати норматив кўрсаткичлар билан солиштирилади. Олинган маълумотларга биноан техниканинг эффективлиги тўғрисида, унинг йўналишларини такомиллаштириш ва жисмоний сифатларини ривожлантириш ҳақида хулоса қилинади.

Енгил атлетларни педагогик текширишлар ўтказишда студентларни амалий ишлар малакасини эгаллаш УИРСнинг муҳим бўлими ҳисобланади ва спортчилар тайёрлашда системасини ажралмас қисмидир. Ўқув-машғулот процессини бошқаришда ўз ичида қуйидаги босқичларни олади: маълумот йиғиш, уни анализ қилиш ва қарор қабул қилиш.

Маълумот йиғиш комплекс контрол процессида амалга оширилади, бунда спортчини мусобақалашини фаолияти, мусобақалашини ва машғулот нагрузкалар динамикаси, спортчини ўзгариш ҳолати объекти бўлиб ҳисобланади. Енгил атлетикани

комплекс контрол процессида қўлланиладиган, асосий текшириш методлари 200 жадвалда берилган.

Мусобақалашиш фаолияти.

Мусобақанинг асосий функцияларидан бири рағбатлантириш, ўқув спорт натижаларини ва спортчилар билан тарбиявий ишларни текшириш мусобақада олинган объектив баҳодан, ташкилот ва мутахассисларнинг кейинги ишларини натижаларига боғлиқ. Мусобақани қуйидагиларга ажратиш мумкин:

- а) тайёрловчи ва яна контрол, асосий мақсади тайёргарлик даражасини аниқлаш;
- б) келтирувчи, асосий мақсадли мусобақаларга спортчиларни баланд тайёргарликка олиб келиш;
- в) танлов, мақсадли катта мусобақаларда қатнашишга спортчиларни танлаш;
- г) асосийси, (шаҳар, республика, мамлакат чемпионатлари катта халқаро мусобақалар).

Мусобақа шароитида энгил атлет спортчини ўрганишда, унинг шахсини кўп томонларини, сифатларини функционал имкониятларини баҳолаш мумкин, гарчи шу вақтда мусобақалар шаклланиш воситаси бўлиб хизмат қилади. Мусобақалашиш фаолиятини текшириш процессида спорт техникасини эффективлигини аниқлаш, спортчи хулқини тактикасини контрол қилиш, организмни биохимик ва физиологик реакциялари баҳоланади, мусобақа вақтида қандай текширилса, мусобақадан сўнг ҳам шундай текширилади. Вақтни ўтиш оралиғига боғлиқ ҳолда бир ҳолатдан иккинчи ҳолатга ўтиш зарурлигини спортчиларни 3 та ҳолати ажратилган:

1. Этапли ҳолати спортчи муваффақиятларини кўрсатишда имкониятларини акс эттиради ва булар бир мунча узоқ вақт сақланади.
2. Одатдаги ҳолат бир ёки бир нечта машғулотлар таъсирида ўзгаради.
3. Оператив ҳолат бир марта бажарилган жисмоний машқлар таъсирида ўзгаради.

Спортчиларни бу тип ҳолатларида мувофиқ ҳолатни 3 та асосий педагогик контрол белгиланади.

Оператив контрол - процессида тез вақт ичида спортчини ҳолати жисмоний машқларни бажаришдан кейин серияларни машқлар бажаришда ёки машғулот вақтида баҳоланади.

Оператив контрол натижалари орқали машқлар ва серияли машқлар орасидаги энг қулай дам олиш танаффуслари аниқ белгиланади, машғулотлар нагрукасини ҳажми жисмоний машқлар серияларида ифодаланади. Масалан: машғулот процессида югурувчи спортчи 6x150 югуриб ўтиши керак, тезлик билан 89-90 % 3 минут дам олиш танаффуси билан.

Кундалик контрол - маълумот йиғиш вазифасини ҳал қилади, машғулот нагрукаларини бажариш таъсири остида спортчи ҳолатини ҳар кунги тебранишларини баҳолашга имкон беради. Кундалик контрол машғулотгача ва машғулотдан кейин ўзини системали баҳолаш асосида амалга оширилади.

Босқичли контрол (этапли) - тугалланган тайёрланиш циклига нисбатан кўпгина машғулотларни жамлаш туфайли тушишда спортчилар ҳолатини ўзгариш баҳосини вазифаларини ҳал қилади.

Қайд қилинган кўрсаткичлар енгил атлетларни кўпинча спорт техник маҳорати даражасини аниқлашда техник маҳоратини ва етакчи жисмоний сифатларни ривожлантириш даражасини баҳолаш керак. Этап контролини вақти-вақти билан ўтказиш 4-6 ҳафтада бир мартадан иборат ва тайёрланишни ўрта циклининг охирида (мезоцикл) ўтказилади. Этапли контролнинг натижалари асосида бажариладиган машғулот нагрукасини кумулятив эффекти тўғрисида хулоса қилинади ва жуда зарур шароитда келгуси мезоциклда машғулот планини тузатилиши ўтказилади. Бунда қайд қилинадиган тайёргарлик кўрсаткичлари квалификацияга мувофиқ спортчиларни махсус жисмоний, техник, тактик, функционал тайёргарлигини кўрсаткичларини нормативлари билан солиштирилади.

Енгил атлетика тури бўйича турли квалификацияли спортчилар тайёргарлик кўрсаткичларини нормативлари дарсликни тегишли бўлимларида келтирилган. Норматив кўрсаткичлари тайёргарлик характеристикаси билан солиштирганда, машғулотни бажарилиш эффектлигини ҳар бир спортини кучли ва заиф томонларини баҳолаш мумкин, индивидуал камолатга етказишда энг афзал йўналишларини аниқлаш мумкин.

Масалан: 100 м ва 200 м га югуриш натижаси 10-22 секундда максимал тезликни сақлаш спортчи қобилиятига боғлиқ. Бу қобилият турли кўрсаткичлар билан белгиланади: биоэнергетик, куч тезлиги, техникаси ва бошқалар.

Шунинг учун ҳар қандай тест натижаси шу кўрсаткичларга боғлиқлиги, спринтерни этапли контроли учун ишлатиш мумкин.

Масалан: 60 м + 300 м гача бўлган масофада бир марта югуриш, ҳар машққа яқинлашишдир.

Ирғитувчини этапли контроли учун мусобақа натижаларига яқин бўлган натижани бажаришда енгиллаштирилган ёки оғирлаштирилган снаряд ишлатилади.

## REFERENCES

1. Казоқов Р.Т., Абдиев Б.С., Джўрабаев А.М., Бўриев Б.Ў. Спортчилар тайёрлаш тизимини бошқарув асослари турлари. // "OMMAVIY SPORT TADBIRLARINI TASHKIL ETISH: MUAMMOLAR, TENDENSIYALAR VA ISTIQBOLLAR" ЎзДЖТСУ, 1, 530-538
2. Чўллийев С.И. и др. ЕНГИЛ АТЛЕТИКА МАШҚЛАРИ ТЕХНИКАСИНИ АНАЛИЗ ҚИЛИШ // YENGIL ATLETIKA SPORT TURLARIDA ZAXIRA SPORTCHILARNI TAYYORLASHNING DOLZARB MUAMMOLARI" mavzusidagi xalqaro ilmiy-amaliy anjuman . - 2023. - Т. 1. - №. 6. - С. 222-226
3. Чўллийев С.И. и др. ЕНГИЛ АТЛЕТИКАНИ ЎРГАТИШ АСОСЛАРИ // YENGIL ATLETIKA SPORT TURLARIDA ZAXIRA SPORTCHILARNI TAYYORLASHNING DOLZARB MUAMMOLARI mavzusidagi xalqaro ilmiy-amaliy anjuman. - 2023. - Т. 1. - №. 6. - С. 226-229
4. Kazoqov R., Jo'raqov'ziev O., Eshpo'latov S. ҚИСҚА МАСОФАГА ЮГУРУВЧИ

- СПОРТЧИЛАРНИНГ МАШҒУЛОТ ДАВРЛАРИНИ ТУЗИЛИШИ //Modern Science and Research. – 2023. – Т. 2. – №. 4. – С. 5-11.
5. Qutlimurodov I. X., Kazoqov R. T., Bo'ronov A. B. FUTBOLDA INNOVATSION TEXNOLOGIYALARNI QO'LLASH //Академические исследования в современной науке. – 2023. – Т. 2. – №. 11. – С. 111-117.
  6. Buriyev B. U., Qodirov R. R., Kazoqov R. T. Jismoniy tarbiya va sportda axborot kommunikatsiya texnologiyasining tuzilishi va tamoyillari //Ta'limda zamonaviy axborot texnologiyalaridan foydalanishning innovatsion usullari. – 2021. – Т. 5. – №. 5. – С. 555-559.
  7. Р.Т Казоқов.,Талабаларга ахборот хавфсизлигини таъминлаш компонентлигини ривожлантиришнинг ҳуқуқий асослари.,Ўзбекистон давлат саънат ва маданият институти хабарлари 4 (12), 61-68
  8. Казоқов Р.Т.,Кейс стади технологияларидан фойдаланиб талабаларнинг масофавий таълим технологиялари асосида педагогик маҳоратини шакллантириш.,Замонавий футболни ривожлантириш тенденциялари:муаммо ва ечимлари 11 (1 ...
  9. Давурбаева М. Ж., Казоқов Р. Т., Мадаминов М. П. Интернет тармоқларида талаба ёшларнинг мустақил таълим олишдаги билим ва кўникмаларининг такомиллаштириш //SPORT MENEJMENTI VA MARKETINGI: MUAMMOLAR, TENDENSIYALAR VA ISTIQBOLLAR. – 2019. – Т. 1. – №. 5
  10. 10.Казоқов Р. Т. Талабаларга ахборот хавфсизлигини таъминлаш компонентлигини ривожлантиришнинг ҳуқуқий асослари //Ўзбекистон давлат саънат ва маданият институти хабарлари. – 2019. – Т. 4. – №. 12. – С. 61-68.
  11. Р.Т Казоқов, Ш.Қ Бекназаров, Ибодов, А. И.Футболчиларнинг антропометрик ўлчамлари ва тезлик сифатлари орасидаги корреляциясини ўрганишда акт дан фойдаланиш.,Тиббиёт ва спорт 1 (10), 27-30.
  12. Казоқов, Р. Т., & Джўрабаев, А. М. Юлдашева К.А ЎЗБЕКИСТОНДА ЖИСМОНИЙ ТАРБИЯНИНГ РИВОЖЛАНИШИ. *SPORT MENEJMENTI VA MARKETINGI: MUAMMOLAR, TENDENSIYALAR VA ISTIQBOLLAR*, 1-237.
  13. Джўрабаев А. М., Казоқов Р. Т. Биомеханик таҳлиллар асосида енгил атлетикачиларнинг функционал тайёргарлигидаги корреляция алоқаларининг таҳлили //Yoshlarni qo 'llab-quvvatlash va aholi salomatligini mustahkamlash yili" ga bag 'ishlangan. – 2021. – Т. 4. – №. 4. – С. 198-208.
  14. Kazoqov R. T., Djurabaev A. M. Kredit modul tizimi nima //Ta'limni raqamlashtirish sharoitida pedagog kadrlarni qayta tayyorlash va malakasini oshirish. – 2021. – Т. 4. – №. 4. – С. 198-206.
  15. 15.Казоқов Р. Т., Джўрабаев А. М. Юлдашева КА ЎЗБЕКИСТОНДА ЖИСМОНИЙ ТАРБИЯНИНГ РИВОЖЛАНИШИ //SPORT MENEJMENTI VA MARKETINGI: MUAMMOLAR, TENDENSIYALAR VA ISTIQBOLLAR. – С. 1,237-240.
  16. Казоқов Р. Т. и др. МАМЛАКАТИМИЗ ЯНАДА ЮКСАЛИШИДА БОЛАЛАР СПОРТИНИНГ ЎРНИ //Академические исследования в современной науке. – 2023. – Т. 2. – №. 9. – С. 5-11.
  17. Казоқов Р. Т. и др. ПЕДАГОГИКА ОЛИЙ ТАЪЛИМДА КЕЙС-СТАДИ ТАЪЛИМ ТЕХНОЛОГИЯСИ АСОСИДА ПЕДАГОГИК МАҲОРАТИНИ ШАКЛЛАНТИРИШ



- ЮЗАСИДАН ТАЖРИБА-СИНОВ ИШЛАРИНИНГ НАТИЖАЛАРИ  
//Академические исследования в современной науке. – 2023. – Т. 2. – №. 6. – С. 111-115.
18. Казоқов Р. Т. Кейс стади технологияларидан фойдаланиб талабаларнинг масофавий таълим технологиялари асосида педагогик маҳоратини шакллантириш //Замонавий футболни ривожлантириш тенденциялари: муаммо ва ечимлари. – Т. 11. – №. 1.
19. Казоқов, Р. Т., Джўрабаев, А. М., Бўриев, Б. Ў., & Ахматов, Ж. О. (2023). ПЕДАГОГИКА ОЛИЙ ТАЪЛИМДА КЕЙС-СТАДИ ТАЪЛИМ ТЕХНОЛОГИЯСИ АСОСИДА ПЕДАГОГИК МАҲОРАТИНИ ШАКЛЛАНТИРИШ ЮЗАСИДАН ТАЖРИБА-СИНОВ ИШЛАРИНИНГ НАТИЖАЛАРИ. *Академические исследования в современной науке*, 2(6), 111-
20. Казоқов Р. Т., Мирзабдиллаева А. И., Мирзабдиллаева Х. И. МАКТАБГАЧА ТАЪЛИМ МУАССАСАЛАРИДА ТАРБИЯВИЙ ТАДБИРЛАРДА МИЛЛИЙ-МАЪНАВИЙ ҚАДРИЯТЛАРДАН ФОЙДАЛАНИШ //Академические исследования в современной науке. – 2023. – Т. 2. – №. 8. – С. 29-34.
21. Казоқов Р. Т. и др. ПЕДАГОГИКА ОЛИЙ ТАЪЛИМДА КЕЙС-СТАДИ ТАЪЛИМ ТЕХНОЛОГИЯСИ АСОСИДА ПЕДАГОГИК МАҲОРАТИНИ ШАКЛЛАНТИРИШ ЮЗАСИДАН ТАЖРИБА-СИНОВ ИШЛАРИНИНГ НАТИЖАЛАРИ //Академические исследования в современной науке. – 2023. – Т. 2. – №. 6. – С. 111-115.
22. Kazoqov R. T., Djurabaev A. M. Kredit modul tizimi nima //Ta'limni raqamlashtirish sharoitida pedagog kadrlarni qayta tayyorlash va malakasini oshirish. – 2021. – Т. 4. – №. 4. – С. 198-206.
23. Давурбаева М. Ж., Казоқов Р. Т., Мадаминов М. П. ТАЛАБА ЁШЛАРИНИНГ МУСТАҚИЛ ТАЪЛИМ ОЛИШДАГИ БИЛИМ ВА КЎНИКМАЛАРИНИНГ ТАКОМИЛЛАШТИРИШДА ИНТЕРНЕТ РЕСУРСЛАРИДАН ФОЙДАЛАНИШНИНГ АХАМИЯТИ //Академические исследования в современной науке. – 2023. – Т. 2. – №. 5. – С. 26-31.
24. Давурбаева М. Ж., Казоқов Р. Т., Мадаминов М. П. ТАЛАБА ЁШЛАРИНИНГ МУСТАҚИЛ ТАЪЛИМ ОЛИШДАГИ БИЛИМ ВА КЎНИКМАЛАРИНИНГ ТАКОМИЛЛАШТИРИШДА ИНТЕРНЕТ РЕСУРСЛАРИДАН ФОЙДАЛАНИШНИНГ АХАМИЯТИ //Академические исследования в современной науке. – 2023. – Т. 2. – №. 5. – С. 26-31.
25. Давурбаева М.Ж.,Казоқов Р.Т., Мадаминов М.П.Ёшларнинг мустақил таълим олишдаги билим ва кўникмаларининг такомиллаштиришда интернет ресурсларидан фойдаланишнинг ахамияти//ACADEMIC RESEARCH IN MODERN SCIENCE. - 2023/2/14. – Т. 2. – №. 5. – С. 26-31.
26. Казоқов Р. Т., Жўрақўзиев О. О., Эшпўлатов С. С. СПОРТ МУАССАСАЛАРИДА ТАРБИЯВИЙ ТАДБИРЛАРДА МИЛЛИЙ-МАЪНАВИЙ ҚАДРИЯТЛАРДАН ФОЙДАЛАНИШ //Академические исследования в современной науке. – 2023. – Т. 2. – №. 13. – С. 238-248.
27. Казоқов Р.Т., Бўриев Б.Ў., Абдиев Б.Ш., Джўрабаев А.М., Туропов А.Р.КУРАШ МИЛЛИЙ СПОРТ ТУРИНИ РИВОЖЛАНТИРИШНИНГ АСОСИЙ

- ЙЎНАЛИШЛАРИ // МИЛЛИЙ КУРАШ ТУРЛАРИ ВА УЛАРИНИНГ НАЗАРИЙ-АМАЛИЙ МУАММОЛАРИ. - 2023. – Т. 1. – №. 2. – С. 161-163.
28. Джўрабаев А. М., Казоқов Р. Т. Биомеханик таҳлиллар асосида енгил атлетикачиларнинг функционал тайёргарлигидаги корреляция алоқаларининг таҳлили //Yoshlarni qo‘llab-quvvatlash va aholi salomatligini mustahkamlash yili” ga bag‘ishlangan. – 2021. – Т. 4. – №. 4. – С. 198-208.
29. Казоқов Р. Т., Расулов А. Ғ., Бўронов А. Б. СПОРТ МАКТАБЛАРИ ЎҚУВ-МАШҒУЛОТ ГУРУҲЛАРИДА ЁШ ФУТБОЛЧИЛАРНИ ТАНЛОВ УСЛУБИЯТЛАРИНИ АСОСЛАШ //Академические исследования в современной науке. – 2023. – Т. 2. – №. 15. – С. 38-46.
30. Kazoqov R. T., Bo'ronov A. B. SPORTDAGI DOLZARB YANGILIKLAR //Академические исследования в современной науке. – 2023. – Т. 2. – №. 15. – С. 47-56.
31. Kdyrova, MA. PRIORITY OF USING A NON-TRADITIONAL APPROACH TO THE INITIAL TRAINING OF YOUNG ATHLETES//INTERNATIONAL JOURNAL OF INCLUSIVE AND SUSTAINABLE EDUCATION. -2023. -Т. 2. -№. 5. -С. 237-240
32. Kdyrova, M; Abatova, G. PROFESSIONALLY PEDAGOGICAL PREPARATION OF COUCHES AND ITS IMPROVEMENT WITH THE USE OF EDUCATIONAL TESTS//Modern Science and Research. -2023. -Т. 2. -№. 4. -С. 15-20
33. MKdirova, M. THE ADVANTAGE OF THE FORMATION OF JUMPING IN THE ORDER CORRESPONDING TO THE TECHNICAL TECHNIQUES (FOR EXAMPLE, VOLLEYBALL)//Modern Science and Research. -2023. -Т. 2. -№. 4. -С. 21-27
34. Кдырова М. А., Абатова Г. Н. Прессо-депрессорная разминка как эффективное средство настройки психофункциональной готовности спортсменов к соревнованиям //Academic research in educational sciences. – 2021. – Т. 2. – №. Special Issue 1. – С. 236-245.
35. Karimov A., Artikov A. STUDYING THE ATTACKING ACTIONS OF YOUNG FOOTBALL PLAYERS DURING THE GAME AT THE CHILDREN'S YOUTH SPORTS SCHOOL //Modern Science and Research. – 2023. – Т. 2. – №. 4. – С. 508-518.
36. Ikromov X., Artikov A. ANALYSIS OF ATTEMPTS TO THROW THE BALL INTO THE GAME FROM THE SIDELINE IN UZBEK AND FOREIGN FOOTBALL MATCHES //Modern Science and Research. – 2023. – Т. 2. – №. 4. – С. 530-540.
37. Jo'rayev N., Artikov A. COMPARATIVE ANALYSIS OF THE RESULTS OF PUTTING THE BALL INTO THE GAME FROM THE SIDELINE (OUT) BY THE PLAYERS OF SOME NATIONAL FOOTBALL TEAMS AND CLUBS //Modern Science and Research. – 2023. – Т. 2. – №. 4. – С. 519-529.
38. Kozimov I., Artikov A. INCREASING ENDURANCE OF 13-14-YEAR-OLD PLAYERS //Modern Science and Research. – 2023. – Т. 2. – №. 4. – С. 553-563.
39. Abdusamadov N., Artikov A. LEARNING TO USE THE GAME METHOD IN THE TRAINING OF 13-14-YEAR-OLD PLAYERS //Modern Science and Research. – 2023. – Т. 2. – №. 4. – С. 447-458.

40. Abduxamidov J., Artikov A. THE IMPORTANCE OF ACTION GAMES IN IMPROVING THE QUALITY OF AGILITY OF YOUNG PLAYERS //Modern Science and Research. – 2023. – T. 2. – №. 4. – C. 435-446.
41. Arkromov F., Artikov A. ANALYSIS OF TECHNICAL AND TACTICAL ACTIONS OF HIGHLY QUALIFIED GOALKEEPERS //Modern Science and Research. – 2023. – T. 2. – №. 4. – C. 423-434.
42. Bobojonov Y., Artikov A. STUDY THE MOVEMENTS OF THE HIGH-CLASS TEAMS TO ORGANIZE A QUICK ATTACK //Modern Science and Research. – 2023. – T. 2. – №. 4. – C. 411-422.
43. Ibodullayev D., Artikov A. МЕТОДЫ ОТБОРА МОЛОДЫХ ИГРОКОВ //Modern Science and Research. – 2023. – T. 2. – №. 4. – C. 378-388.
44. Erboyev X., Artikov A. GAME ACTIVITIES OF THE YOUTH NATIONAL TEAM OF UZBEKISTAN IN THE ASIAN CHAMPIONSHIP //Modern Science and Research. – 2023. – T. 2. – №. 4. – C. 389-399.
45. G'aniyev J., Artikov A. ORGANIZATION OF WORK ON SELECTION IN FOOTBALL SCHOOLS //Modern Science and Research. – 2023. – T. 2. – №. 4. – C. 378-388.
46. Boyxonov B., Artikov A. STUDYING THE TECHNICAL AND TACTICAL ACTIONS OF HIGHLY QUALIFIED MINI SOCCER GIRLS DURING THE GAME //Modern Science and Research. – 2023. – T. 2. – №. 4. – C. 400-410.

TARJIMANING LEKSIK MUAMMOLARI  
(FRANSUZ TILI MISOLIDA)

Hayitboyeva Dilnoza Ne'mat qizi

O'zMU talabasi

[hayitboyeva03@gmail.com](mailto:hayitboyeva03@gmail.com)

97-120-66-61

<https://doi.org/10.5281/zenodo.8045558>

*Annotatsiya.* Ushbu maqolada tarjimada ko'p duch kelinadigan tarjimaning leksik, semantik muammolari haqida so'z yuritilib, tarjima qilishda qanday usullardan foydalanish tarjimaning asl ma'nosini saqlagan holda boshqa bir shaxsga yetkazib bera olishligi mumkinligi haqida so'z yuritiladi.

*Kalit so'zlar:* semantik ma'no, idioma, adekvat tarjima, so'zning ekvivalenti.

LEXICAL PROBLEMS OF TRANSLATION  
(ON THE EXAMPLE OF FRENCH)

*Abstract.* This article talks about the lexical and semantic problems of translation, which are often encountered in translation.

*Key words:* semantic meaning, idiom, adequate translation, word equivalent.

ЛЕКСИЧЕСКИЕ ПРОБЛЕМЫ ПЕРЕВОДА  
(НА ПРИМЕРЕ ФРАНЦУЗСКОГО)

*Аннотация.* В данной статье говорится о лексико-семантических проблемах перевода, которые часто встречаются при переводе.

*Ключевые слова:* семантическое значение, фразеологизм, адекватный перевод, словесный эквивалент.

Tarjimaning murakkab muammolaridan biri bu tarjima tilidagi so'zning aynan ma'nosini bera oladigan mos so'zlarni topib boshqa tilga tarjima qilishdir. Bu qiyinchilik so'zlarning semantik tabiati bilan izohlanadi. Leksik birlik kabi so'zlar fransuz va o'zbek tillarida juda kamdan-kam uchraydi. Ko'pincha o'zbekcha so'z fransuz tilida qo'shma so'z yoki boshqa so'z turkumiga mos keladi.

So'z biror narsa yoki hodisa haqidagi tushunchani shakl va ma'no majmui orqali ifodalaydi. So'z ma'nosi ostida predmetga va mantiqqa bog'liq ma'no tushuniladi, va shu bilan birga atash ma'nosi va hissiy ma'no o'rtasida farqlanadi. Atash ma'nosi unitar obyektini - shaxs yoki geografik tushunchani nomlash uchun xizmat qiladi. Hissiy ma'no bu his-tuyg'ularni ifodalaydi (qo'rquv hissi, hurmat hissi, sevgi hissi..).

Variantlar orasidan mos so'zni tanlash masalasi tarjimada birlamchi savol hisoblanadi. Eng mos so'zni topish uchun so'zning semantik tahliliga tayanish kerak bo'ladi.

So'zning mantiqiy ma'nosi ikkiga bo'linadi: o'z ma'nosi va ko'chma ma'nosi. Ko'chma ma'noli so'zlar tarixiy taraqqiyoti jarayonida asta-sekin shakllanadi. Ko'p hollarda fransuz va o'zbek so'zlarining asosiy ma'nolarining mos kelishi va ko'chma ma'nolarining mos kelmasligini kuzatamiz. Masalan, "stol" so'zning fransuz tiliga tarjimasi "table" so'zning o'z ma'nosi hisoblanadi. Ammo ko'chma ma'noga kelsak, bu biroz farq qiladi:

1. stol (mebel)-table

2. taom: aimer la table - mazali ovqatlanishni yaxshi ko'rish;

- tenir table ouverte - mehmondo'st bo'lmoq - dasturxonni ko'zlar.  
3. bayram. Présider la table - davrani olib bormoq.  
4. faire table rase - yo'q qilmoq, yer bilan yakson qilmoq.  
5. table de manoeuvre - boshqaruv pulti .  
6. table en marbre - marmar bilan qoplangan stol.  
7. table de matière - mundarija . Table de Mendeleiev – Mendeleiev davriy jadvali. Table de multiplication - karra jadvali.

Xuddi shu kabi holatni idiomalar misolida ham korishimiz mumkin :

Payer argent sur table = payer argent comptant = payer argent sec - naqd pul bilan to'lash.

Bas bout de la table - davranning eng o'tgan qismi (davranning to'ri).

Iboralarning bu tarzda qo'llanishini misol tariqasida gaplarda ko'rib chiqamiz.

Sur un signe du marquis, Julien était resté au bas bout de la table. Pour se donner une contenance, il se mit à tailler des plumes (Stendhal, Le Rouge et le Noir) Markizning belgisiga ko'ra, Juyen stolning to'rida o'tirdi. Bezovta bo'lib ko'rinmaslik uchun u patlarni tuzatishni boshladi.

Yuqorida aytib o'tganimizdek, tarjimaning leksik muammolaridan biri tegishli so'zni tanlashdan iborat. Tarjimonning maqsadi ko'zlangan tildagi asl matndagi so'zga semantik va stilistik jihatdan mos keladigan so'zni topishdir. Aniq, shunday so'zlar bor, ularning ma'nosi ikki tilda deyarli to'liq mos keladi. Fransuz tilidagi livre, montagne, mer, froid, jeune kabi so'zlarning o'zbek tilida o'z ekvivalenti bor. Ammo, afsuski, so'zlarning aksariyati ikki tilda ham asl ma'nosiga mos kelavermaydi. Misol uchun, fransuzcha “aller” so'zining ekvivalenti o'zbek tilidagi « bormoq » degan ma'nodan ko'ra ko'proq mazmunga ega.

Aller- bormoq

1. aller à pied - Piyoda yurmoq.
2. aller au bureau - Ishga bormoq (bormoq).
3. ce chemin va au village - Bu yo'l qishloqqa olib boradi (olib bormoq).
4. le travail va bien - Ishlar yaxshi ketapti.
5. ce chapeau lui va bien - Bu shlyapa unga yarashyapti (yarashmoq).
6. Comment allez-vous ? – Ishlaring qanday?
7. elle allait sur ses 70 ans - U 70 yoshlarda edi.
8. aller avec qn - “kim bilandir yurmoq” (sevishmoq).
9. allez-y! - boshidak, ketdik ...
10. aller chercher qn- kimnidir olib kelmoq
11. il va partir – U hozir jo'nab ketadi. ( Future proche zamoni)
12. billet aller et retour – borish-kelish chiptasi.
13. billet aller simple - faqat boorish uchun bilet.

O'zbek tilida esa:

Yurmoq, qadam tashlab yurmoq

1. umuman, bir joydan jilmoq, siljimoq
2. hayot kechirmoq, yashamoq - Ruslar orasida yurib, til o'rgandim. Jiyanim uch yil biznikida yurdi.
3. birga bo'lmoq- Nodon bilan yurma, nomusingni bukma (maqol).
4. qatnamoq- Markazdan qishloqimizga avtobus yuradi .

5. sevishmoq- Ular bir necha yil sevishib yurishdi.

6. yurmoq (ko'chma ma'noda) - Mening maslahatimga yurmadi.

Ko'p so'zlar, o'z ma'nosidan tashqari, qandaydir his-tuyg'ularni ifodalaydi. Misol tariqasida kontekstga bog'liq bo'lgan hissiy ma'no anglatuvchi gaplarni olaylik.

« La Chine est un grand pays » (Xitoy yirik davlat) gapi hissiyotlarni ifodalamaydi, ammo « Ils sont prêts à mourir pour leur pays » (Ular o'z Vatanlari uchun jonlarini fido qilishga tayyordirlar) tarzida gap berilsa bu hissiy ma'noni ifodalaydi.

Turli tillarda bir xil mantiqiy ma'noga ega bo'lgan so'z turli xil hissiy ma'nolarga ega bo'lishi mumkin va tarjimon buni hisobga olishi kerak. Misol uchun, Le Comité National de paix recevait d'innombrables messages (Milliy tinchlik qo'mitasi son-sanoqsiz xabarlarini oldi). Innombrables so'zni – « adoqsiz » so'zi bilan tarjima qilib bo'lmaydi, chunki “adoqsiz” so'zi odatda keragidan ortiq miqdorni ifodalaydi. Shuning uchun “ko'plab” so'zini tanlash o'rinli bo'lib, unda salbiy ma'nolar bo'lmagan va shuning uchun asl matnni buzib ko'rsatmaydi.

Xulosa sifatida shuni aytish kerakki, tarjima holatida til belgilaridan birinchi o'rinda foydalanuvchi tarjimon hisoblanadi va u muloqot vositachisi sifatida til resurslaridan foydalanish va odatga ko'ra, qabul qiluvchi madaniyatda ekvivalent vazifani bajara oladigan jumla, paragraf yoki butun matnni to'g'ri tushuna olishi shart.

#### **REFERENCES**

1. Vlaxov, S. Tarjimada tarjima qilinmaydi. Moskva: Xalqaro munosabatlar, 1980
2. Komissarov, VN Tarjima nazariyasi (lingvistik jihatlar): darslik. M.: Vyssh. maktab, 1990
3. Kuprin, A. I. Yunker. M.: Eksmo-Press, 2007
4. London, D. White Fang. M.: AST, 2008
5. Tarjimaning mashaqqatli yo'llari: URL: <http://moiperevod.ru/info/articles/>
6. London, J. Romanlar va hikoyalar/ J. London romanlari va hikoyalari. “Yovvoyi chaqiruv”, “Oq tish”, “Dengiz bo'risi”, “Klondayk” va boshqa hikoyalar. N. Y.: Penguin Putnam Inc., 2007

## RESEARCH ON SELECTION AND PERFORMANCE IMPROVEMENT OF BLAST HOLE DRILLING EQUIPMENT

**Khayitov Odiljon G'ofurovich**

Candidate of geological and mineralogical Sciences, associate Professor, head of the Department "Mining", 100095, Republic of Uzbekistan, Tashkent, University Street, 2, Tashkent state technical University. Email: [o\\_hayitov@mal.ru](mailto:o_hayitov@mal.ru)

**Ravshanov Zavqiddin Yahyo o'g'li**

Tashkent State Technical University named after Islam Karimov Assistant teacher

**Ergasheva Zulxumor Abdaaliyevna**

Tashkent State Technical University named after Islam Karimov Assistant teacher

**Solixov Javlonbek Toxir o'g'li**

Tashkent State Technical University named after Islam Karimov Assistant teacher

<https://doi.org/10.5281/zenodo.8040411>

**Abstract.** *This paper describes the application of geological modeling-adapted sampling to improve operating costs and efficiency in some mining applications, and productivity in drill-and-blast processes. The objectives are to reduce the number of blast holes drilled and accidental access to the geologic boundary of interest. These goals come from an economic point of view, since the cost, firstly, is directly proportional to the number of drill holes, and secondly, it is related to the efficiency of recovery of the target material associated with excavation and blast damage. Therefore, problem formulation is an incentive to learn more about lithology and drill less. The main problem in creating an accurate surface model is that the sedimentary rock mass is usually coarsely sampled by drilling widely spaced exploratory holes. Thus, interpolation does not adequately capture local variations in the underlying geology. With the recent advent of consistent and reliable real-time detection of geologic boundaries in the field using borehole measurement data, we posed the problem of local model estimation in an adaptive sampling system. The proposed selection strategy consists of two steps. First, blast holes are drilled to the geologic boundary of interest and their locations are chosen adaptively to maximize benefit in terms of incremental improvements to the evolving spatial model. The second phase relies on forecast geology and conducts expert-driven drilling at a predetermined distance from the geological boundary of interest to optimize blasting and minimize its damage. Using data from the Kalmokir Study Bench in the Republic of Uzbekistan, we show that appropriate selection of blast holes in Stage 1 can reduce the total number of holes drilled into the top of the coal seam and optimize the blasting process, as opposed to random hole selection. we will show. maintaining a reasonable compromise in the error in seam-to-stop distances. We also show that adaptive sampling requires only a fraction of the holes initially opened for this data set for accurate estimation.*

**Keywords:** *Open pit blasting processes, charging explosives in a mine, detonators in mines, mine explosion limit, mine explosion sequence.*

## ИССЛЕДОВАНИЕ ПО ВЫБОРУ И ПОВЫШЕНИЮ ПРОИЗВОДИТЕЛЬНОСТИ ОБОРУДОВАНИЯ ДЛЯ БУРЕНИЯ ВЗРЫВНЫХ СКВАЖИН

**Аннотация.** *В этой статье описывается применение адаптированного к геологическому моделированию отбора проб для повышения эксплуатационных расходов и эффективности в некоторых областях добычи полезных ископаемых, а также производительности в процессах бурения и взрывных работ. Цели состоят в том, чтобы*

сократить количество пробуренных взрывных скважин и случайный доступ к интересующей геологической границе. Эти цели преследуются с экономической точки зрения, поскольку стоимость, во-первых, прямо пропорциональна количеству пробуренных скважин, а во-вторых, она связана с эффективностью извлечения целевого материала, связанного с земляными работами и повреждениями от взрыва. . Таким образом, постановка задачи является стимулом больше узнавать о литологии и меньше бурить. Основная проблема при создании точной модели поверхности заключается в том, что из массива осадочных пород обычно отбираются грубые пробы путем бурения разведочных скважин на большом расстоянии друг от друга. Таким образом, интерполяция неадекватно отражает локальные изменения в лежащей в основе геологии. С недавним появлением последовательного и надежного определения геологических границ в полевых условиях в режиме реального времени с использованием данных скважинных измерений мы поставили задачу оценки локальной модели в адаптивной системе отбора проб. Предлагаемая стратегия отбора состоит из двух этапов. Во-первых, взрывные скважины бурятся до интересующей геологической границы, и их местоположение выбирается адаптивно, чтобы максимизировать выгоду с точки зрения постепенных улучшений развивающейся пространственной модели. Второй этап основан на прогнозируемой геологии и предусматривает бурение под руководством эксперта на заданном расстоянии от интересующей геологической границы для оптимизации взрывных работ и минимизации их ущерба. Используя данные исследовательского стенда в Калмокире в Республике Узбекистан, мы показываем, что правильный выбор шуров на этапе 1 может сократить общее количество скважин, пробуренных в верхней части угольного пласта, и оптимизировать процесс взрывных работ, в отличие от случайного выбора скважин. мы покажем. поддержание разумного компромисса в погрешности расстояний от шва до упора. Мы также показываем, что для точной оценки адаптивной выборки требуется лишь часть отверстий, первоначально открытых для этого набора данных.

**Ключевые слова:** процессы взрывания открытым способом, загрузка взрывчатых веществ в шахту, детонаторы в шахтах, предел взрываемости шахты, последовательность взрывов шахты.

### **Introduction**

Drilling of blasting process wells in mining enterprises means mining with drilling equipment small pieces of mining rock formed as a result of exposure to rock and drilling is meant to bring up. The effectiveness of drilling wells is many depends on factors, the main of which is the drillability and fracturing of the mining rocks is considered Drillability of the rock is the drilling of the rock is a property of distortion under the influence of the instrument. With the drillability of mining rocks technological indicators of drilling rigs are selected accordingly. Mining is the process of preparing ore for mining to change the natural state of the mining rock in order to ensure its effectiveness involves a directed process. Hard rock on the step in preparation for rock mining blasting, and rocks of moderate hardness broken down mechanically. Grinding by mechanical method to grinding by blasting method It is more useful because of its high productivity, low cost and practicality safety is high. Coefficient of resistance to crushing by mechanical method can be applied to rocks up to  $f=8$ . In open-pit mining enterprises, the charge



of explosives is mainly extended construction is used, and the charges in this construction are as follows has achievements:

- a) Drilling works performed to place the charge relatively small size.
- b) Charging works require less labor;
- c) Uniform distribution of the charge in the array.

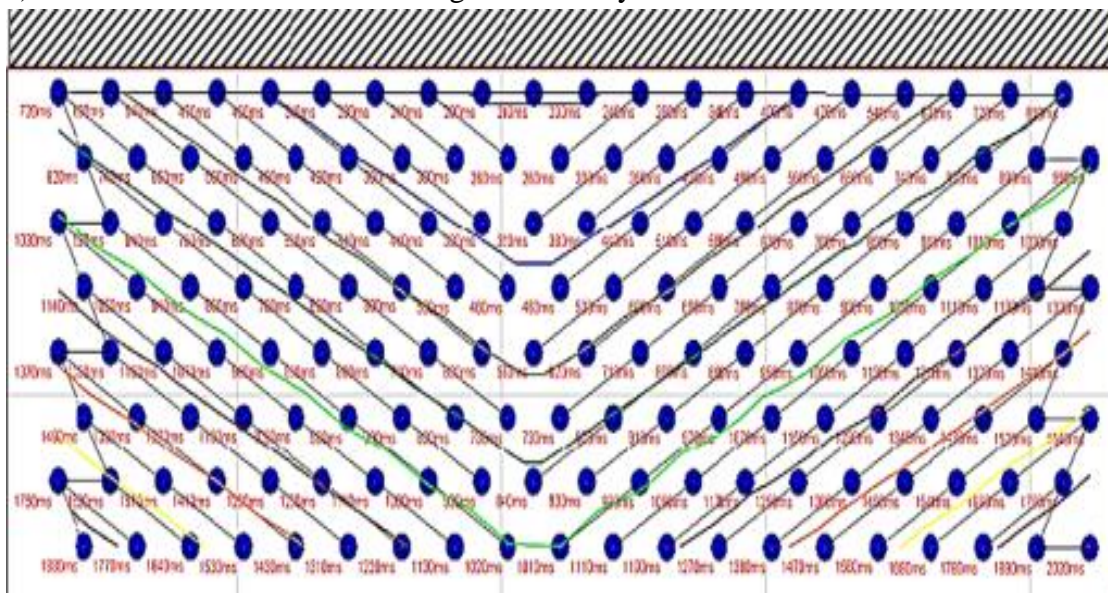

Picture 1. Illustration of hole blasting design and layout of charging scheme in blasting moderately hard rocks in Kalmakir mine.

Until recently, the open pits were mostly filled with flat columns charges were applied. Mining rock massif with a charge in such a structure large amount of oversize formation at the top of the step when blasting along with excessive crushing of mine rocks near the charge was observed to leave. In this case, when the charge is detonated, it has a large volume near it very finely ground rocks are formed. The main reason for this high pressure of gaseous products of the explosion in the chamber where the charge is located spread under. Such unevenness of the mine rocks after the explosion crushing causes problems in working with them. The formation of an air cavity in the wellbore gives the character of the explosion in a solid environment causes a change: the density of the explosion pressure is noticeably reduced, the rock around the charge is prevented from being too crushed, the time of active impact of the explosion on the mine rock array is extended, the charge of voltage waves generated by the explosion of the lower and upper parts interference is observed. In this case, the air gap is the beginning of the explosion acts as a compensator that reduces the pressure generated during charge chamber due to such a change in the indicators of the explosion pulse excessive grinding of the surrounding mining rocks is reduced, i.e the energy released in the explosion has a uniform effect on the rock mass of the mine shows. This conclusion is an experiment conducted in various con-geological conditions confirmed in his works. Thus the air is divided by space when the charges are detonated, as a result of the intersection of the voltage waves generated from the top and bottom of the charge, the mine rock massif it is inevitable that the level of grinding will be good and uniform.

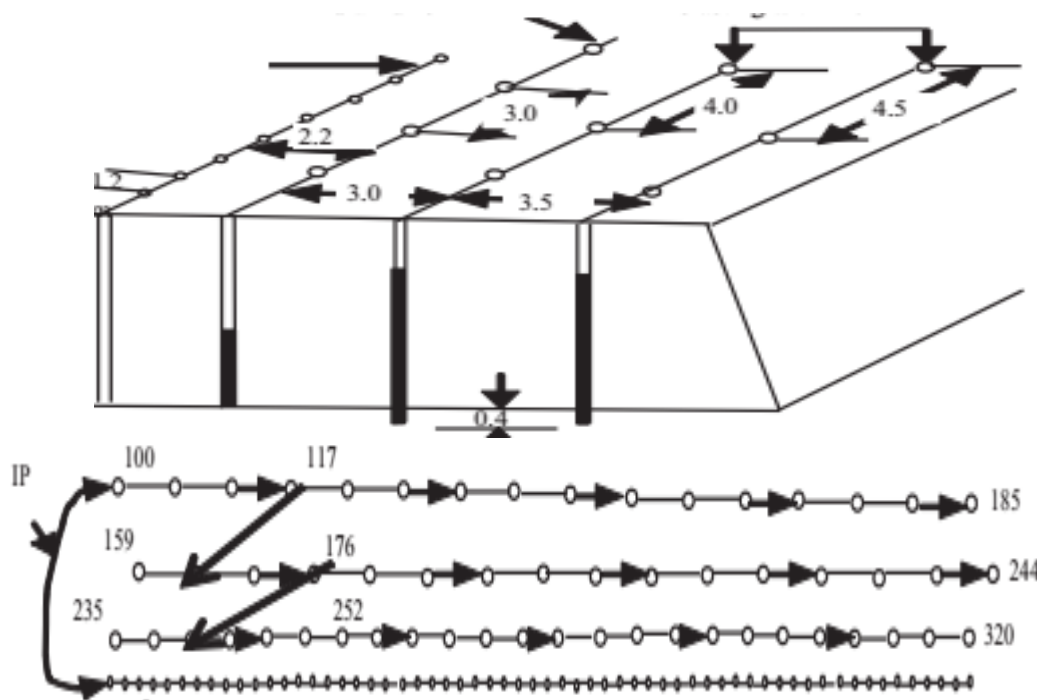

Picture 2. Mine blasting design and explosion sequence in charging.

Republic of Uzbekistan the construction of well charges in the Kalmakir field is without air gaps charging of wells with an explosive substance is a special charging is carried out mechanized with the help of machines. In this case, the block is prepared by drilling before starting the charging operations after the calculations were carried out and the blasting order was issued then charging is done. Blasting site an engineer-technical employee performs blasting at the beginning of each shift prepared by drilling employees and drivers of charging machines charging a series of wells in the block and preparing them for blasting along with introducing all the documents about blasting instructions for safe implementation. Explosive substance blasting block mine foreman or blasting employee under the supervision of the charging machine is brought and charging works is done. The route of movement of the charging machine is the mine master or shall be shown by the blasting employee. After the charging vehicle is driven onto the charging well the blaster prepares it for charging. In this case, the blasting employee is a charging machine lowering the hoses into the well and driving the mixing chamber driver reports the launch. 1200 by the driver after that the driver is started by the operator at the frequency of rpm the remote control for determining the mass of the explosive substance is monitored (in this case, the driver the mass of the explosive substance is determined depending on the number of revolutions of the fixed screw). Operator as directed by blasting officer the auger is started by Charge mass meter indicator being sent to the well is controlled by Remote control device for charging using and designed to work in automatic mode. After the wells are charged to a certain height, they carry out blasting operations the employee drops a warhead into the well and then the well an explosive charge is poured into the remaining part. If the water level in the well is up to 0.5 m, the well Emulgit-30 if more than 0.5 m with explosive Emulgit-60 explosive charged with In this case, the height of the water level in the well is more than 0.5 m when the hose is lowered below the water level, then charging works is done. After the charging machine runs out of explosives from the charging unit of the blasting head blasting machine allows him to leave. If in the charging machine

after the completion of charging in the block if the explosive remains, it is installed according to the instructions returned to the warehouse in order. At the end of the shift, the driver-operators charge the machine in a special place augers and bunkers are washed and cleaned with water. Weather in the winter season when the temperature is below 0 C, these works are carried out using compressed air is increased. As we know, methods of detonating explosive charges are per charge depending on the source of the initial impulse, it can be carried out with the help of a flame, electric, electrolytic and detonation plug. Kalmakir In the quarry, the detonation plug included in the SINV system is used done.

### **Conclusions**

It was determined that each pre-separated blast holes should be and the blasted zone is demarcated before drilling adjacent production blast holes. Explosives were fired along with pre-detonated blast holes, and that's it we think that it is not giving good results. Cracks were also found outside a row is placed along the pre-allocated line. The distance between the pre-separated holes was 1.2 m optimal for a drill diameter of 85 mm for a bench height 10 m and 12 m. Based on the results before the required division according to the formation of the rocks. The results of the explosion vibration study confirmed that reduction in vibration level was up to 30% due to pre-splitting. These results also confirmed that the pre-separation works as a filter and we can observe the attenuation of the vibration. A number of experiments were conducted. Exploding with explosive wires to open holes and it will be necessary to transmit a pre-allocated detonation signal. Pre-separated holes were fired with an explosive cord gave better results than those working with pipes. Pre-split the blast results also confirmed the mouths of the pre-split holes. 2 m should be left open without explosives to get the required pre-spliced line. Rock blasting distances vary in length and depth. Mine explosions are detonated with an electronic delay mass of rock detonators helped to achieve the desired blasting results in geological faults formation because there was better control over the delay intervals and the distance between the holes in the blasting round will need to be taken into account. A mass of broken rock near the cracks, the shear wire was further strengthened with bolts and after cleaning the loose stone, a wire mesh is formed. This is planned design the fire of the high-rise benches like this minimum throwing of blasted mud is done on lower benches and. In the mine accordingly, the firing of the upper benches was raised from the center, i.e. the benches were fired across the shot in a blasting sequence instead of being fired in parallel rows on top of the rows. Holes are located nearby the bench top is provided with 54ms hop delays. This consists of the middle of the central lifting face and the adjacent start, row holes are blasted against the center row.

### **REFERENCES**

1. Yeshmuratova, A., Kulmuratova, A., Maulenov, N., & Otemisov, U. (2023). MINE BLASTING PROCESSES OPTIMIZATION STAGES OF DIGITAL TECHNOLOGY OF DETONATORS.
2. Maulenov N. et al. DETERMINATION OF VIBRATIONS CAUSED BY BLASTING PROCESSES IN OPEN PIT MINING AT MINING ENTERPRISES //Models and methods in modern science. – 2023. – T. 2. – №. 2. – C. 77-82.
3. O'g'li R. Z. Y., Abdaaliyevna E. Z. 3D Technological System of Management of Geological Exploration Processes of Mining Enterprises. – 2022.

4. Ravshanov, Z. (2022). MINING PROCESSES OF DRILLING MACHINES. INFORMATION ABOUT THE TECHNOLOGICAL ALARM SYSTEM OF DRILLING MACHINES.
5. Ravshanov, Z. (2022). Technological Stages of Determining the Distance to the Location of Rocks in the Development of a 3D Model of Mining Enterprises.
6. Ravshanov, Z. (2023). Coal Mine Design and Explosion Prevention Studies.
7. Abdaaliyevna E. Z. et al. Coal Mine Design and Explosion Prevention Studies //Nexus: Journal of Advances Studies of Engineering Science. – 2023. – T. 2. – №. 5. – C. 255-259.
8. Alisher o'g O. A. et al. Conveyor belt structure and mode of operation in mines //Eurasian Journal of Engineering and Technology. – 2022. – T. 11. – C. 72-80.
9. Khayitov O. et al. CALCULATION AND DEVELOPMENT OF A MODEL OF THE BLASTING AREA IN MINING ENTERPRISES //International Bulletin of Engineering and Technology. – 2023. – T. 3. – №. 5. – C. 5-12.
10. Mustapaevich D. K. Ravshanov Zavqiddin Yahyo o'g'li, Ergasheva Zulxumor Abdaaliyevna, O 'razmatov Jonibek Ikromboy o 'g 'li, & O 'telbayev Azizbek Alisher o 'g 'li.(2022). Underground mine mining systems and technological parameters of mine development //INTERNATIONAL JOURNAL OF SOCIAL SCIENCE & INTERDISCIPLINARY RESEARCH ISSN. – C. 2277-3630.
11. Mustapaevich D. K. O'telbayev Azizbek Alisher o'g'li, O'razmatov Jonibek Ikromboy o'g'li, & Mnajatdinov Dastan Mnajatdin o'g'li.(2021). PROPERTIES OF COAL, PROCESSES IN COAL MINING COMPANIES, METHODS OF COAL MINING IN THE WORLD. JournalNX-A Multidisciplinary Peer Reviewed Journal, 7 (10), 231–236.
12. Ravshanov Z. 3D Technological System of Management of Geological Exploration Processes of Mining Enterprises //Scienceweb academic papers collection. – 2022.
13. Djaksimuratov K. et al. Comprehensive monitoring of surface deformation in underground mining, prevention of mining damage //Modern technologies and their role in mining. – 2021.
14. Ravshanov Z. IN GEOLOGICAL AND GEOTECHNICAL PROCESSES IN THE MINE USE OF TECHNOLOGICAL SCANNING EQUIPMENT IN THE UNDERGROUND MINING METHOD //Scienceweb academic papers collection. – 2023.
15. Ravshanov Z. MINING TECHNOLOGICAL EQUIPMENT THAT DETERMINES THE SLOPE ANGLES OF THE MINE BY MEANS OF LASER BEAMS //Scienceweb academic papers collection. – 2022.
16. Ravshanov Z. MINING TECHNOLOGICAL EQUIPMENT THAT DETERMINES THE SLOPE ANGLES OF THE MINE BY MEANS OF LASER BEAMS //Scienceweb academic papers collection. – 2022.
17. Ravshanov Z. et al. EVALUATION OF THE STRENGTH OF ROCKS IN OPEN MINING PROCESSES IN MINING ENTERPRISES //Science and innovation. – 2023. – T. 2. – №. A4. – C. 96-100.
18. Karamov A. IN MINING ENTERPRISES RESEARCH ON THE STUDY OF GEOTECHNOLOGICAL PROCESSES //INTERNATIONAL BULLETIN OF ENGINEERING AND TECHNOLOGY. – 2023.

19. Dauletov Kalniyaz Abatbayevich, & Kulmuratova Aliya Janabay qizi. (2023). Research on methods of automatic control of constant pressure compressors. Texas Journal of Engineering and Technology, 20, 17–22. Retrieved from <https://zienjournals.com/index.php/tjet/article/view/3917>
20. Jumabayeva G., Allanazarov B., Joldasbayeva A. STAGES OF OPEN PIT MINING. MINING METHODS AND THEIR PROCESSES //Science and innovation. – 2023. – Т. 2. – №. А1. – С. 236-240.
21. Allanazarov B. GEODETIC DIMENSIONING STUDIES AND POINT-DIMENSION LOCATION COORDINATE SCHEME CREATION PROCESSES //Евразийский журнал академических исследований. – 2023. – Т. 2. – №. 4 Part 2. – С. 21-25.
22. Rasulov A. N., Paxratdinov A. D. Modes and technological features of electrolysis consumers of electricity //E3S Web of Conferences. – EDP Sciences, 2023. – Т. 384.
23. Uteniyazov A. K. et al. The effect of ultrasonic treatments on current transport processes in Al-Al<sub>2</sub>O<sub>3</sub>-p-CdTe-Mo structure //Advances in Materials Science and Engineering. – 2021. – Т. 2021. – С. 1-6.
24. Dauletov, K. A., et al. "A heat-resistant Schottky diode based on Ge/GaAs heterosystem." Poverkhnost 3 (1999): 60-62.
25. Dauletov K. A., Mitin V. F. The production technology of semiconductor epitaxial films. – 2011.
26. Dauletov K. et al. Thermostable Schottky diode on the basis of Ge/GaAs heterostructure; Termostojkij diod Shottki na osnove geterostruktury Ge/GaAs //Poverkhnost'. Rentgenovskie, Sinkhrotronnye i Nejtronnye Issledovaniya. – 1999.
27. Abdiramanova, Z., Jumabayeva, G., Batirova, U., & O'telbayev, A. (2023). ACTIVITY OF TEBINBULAK IRON ORE MINING ENTERPRISES IN THE REPUBLIC OF KARAKALPAKSTAN.
28. Djaksimuratov, K., Jumabayeva, G., Batirova, U., & O'telbayev, A. (2023). GROUNDWATER CONTROL IN MINES.

ENGLISH LANGUAGE TEACHING METHODOLOGY FOR STUDENTS IN  
NON-PHILOLOGICAL EDUCATION USING SUGGESTOPEDIA TEACHING  
METHOD

Ibragimova Sevinch Mansurbekovna

Student of Urgut branch of

Samarkand State University named Sharof Rashidov

E-mail address: [sevinch.ibragimova5696@gmail.com](mailto:sevinch.ibragimova5696@gmail.com)

<https://doi.org/10.5281/zenodo.8046127>

**Abstract.** This article is devoted to the issues of methodology in teaching English to non-philological students. This article discusses using the Suggestopedia teaching method as an important source for teaching foreign languages.

**Key words:** Suggestopedia, suggestopedic instruction, active concert, passive concert, psychological barriers.

МЕТОДИКА ПРЕПОДАВАНИЯ АНГЛИЙСКОГО ЯЗЫКА СТУДЕНТАМ  
НЕФИЛОЛОГИЧЕСКИХ СПЕЦИАЛЬНОСТЕЙ С ИСПОЛЬЗОВАНИЕМ МЕТОДА  
СУГГЕСТОПЕДИИ

**Аннотация.** Данная статья посвящена вопросам методологии преподавания английского языка студентам-нефилологам. В этой статье рассматривается использование метода суггестопедии в качестве важного источника для преподавания иностранных языков.

**Ключевые слова:** суггестопедия, суггестопедическое обучение, активный концерт, пассивный концерт, психологические барьеры.

INTRODUCTION

Suggestopedia is a method of teaching a foreign language in which students learn quickly by being made to feel relaxed, interested, and positive. The method is developed because of the argument that students naturally face psychological barriers, which refer to a variety of internal distractions (worry, anxiety, fatigue, boredom, fear, etc.). This method was developed in the 1970s by the Bulgarian psychiatrist and educator Georgi Lozanov. Suggestopedia is often regarded as pseudoscience because it hasn't been used on a large scale with the correct methodology and testing. It is a compound word "suggestion" and "pedagogy". Learners are encouraged to consciously use the relaxation techniques and physical postures with low lighting and soft music in the background. Lozanov believes it creates a level of relaxed concentration that facilitates the intake and retention of huge quantities of material. Another aspect that differs from other methods is the use of soft comfortable chairs and dim lighting in the classroom (other factors believed to create a more relaxed state of mind). Using this method, Lozanov's foreign language classes have demonstrated rates of learning three times faster than those achieved in the best intensive programs in the United States. A number of authors have investigated various aspects of suggestopedia as applied to university-level foreign language learning. Bordon and Schuster have applied the principles of suggestion to Spanish instruction over one academic quarter and report that students learned up to three times faster than students taught by the conventional audiolingual method. Kurkov describes a preliminary experiment with a suggestopedic.

MAIN PART

It is a compound word "suggestion" and "pedagogy". Learners are encouraged to consciously use the relaxation techniques and physical postures with low lighting and soft music in the background. Lozanov believes it creates a level of relaxed concentration that facilitates the intake and retention of huge quantities of material. Another aspect that differs from other methods is the use of soft comfortable chairs and dim lighting in the classroom (other factors believed to create a more relaxed state of mind). Using this method, Lozanov's foreign language classes have demonstrated rates of learning three times faster than those achieved in the best intensive programs in the United States. A number of authors have investigated various aspects of suggestopedia as applied to university-level foreign language learning. Bordon and Schuster have applied the principles of suggestion to Spanish instruction over one academic quarter and report that students learned up to three times faster than students taught by the conventional audiolingual method. Kurkov describes a preliminary experiment with a suggestopedic.

The playful design of many exercises in suggestopedic instruction is likely to produce such kind of experience, e.g. a joy of learning and curiosity. self autonomous development of knowledge, especially on a long term basis, is promoted. It is a compound word "suggestion" and "pedagogy". Learners are encouraged to consciously use the relaxation techniques and physical postures with low lighting and soft music in the background. Lozanov believes it creates a level of relaxed concentration that facilitates the intake and retention of huge quantities of material. Another aspect that differs from other methods is the use of soft comfortable chairs and dim lighting in the classroom (other factors believed to create a more relaxed state of mind). Using this method, Lozanov's foreign language classes have demonstrated rates of learning three times faster than those achieved in the best intensive programs in the United States. A number of authors have investigated various aspects of suggestopedia as applied to university-level foreign language learning. Bordon and Schuster have applied the principles of suggestion to Spanish instruction over one academic quarter and report that students learned up to three times faster than students taught by the conventional audiolingual method It is a compound word "suggestion" and "pedagogy". Learners are encouraged to consciously use the relaxation techniques and physical postures with low lighting and soft music in the background. Lozanov believes it creates a level of relaxed concentration that facilitates the intake and retention of huge quantities of material. Another aspect that differs from other methods is the use of soft comfortable chairs and dim lighting in the classroom (other factors believed to create a more relaxed state of mind). Using this method, Lozanov's foreign language classes have demonstrated rates of learning three times faster than those achieved in the best intensive programs in the United States. A number of authors have investigated various aspects of suggestopedia as applied to university-level foreign language learning. Bordon and Schuster have applied the principles of suggestion to Spanish instruction over one academic quarter and report that students learned up to three times faster than students taught by the conventional audiolingual method. Kurkov describes a preliminary experiment with a suggestopedic.

It is a compound word "suggestion" and "pedagogy". Learners are encouraged to consciously use the relaxation techniques and physical postures with low lighting and soft music in the background. Lozanov believes it creates a level of relaxed concentration that facilitates the intake and retention of huge quantities of material. Another aspect that differs from other methods is the use of soft comfortable chairs and dim lighting in the classroom (other factors believed to

create a more relaxed state of mind). Using this method, Lozanov's foreign language classes have demonstrated rates of learning three times faster than those achieved in the best intensive programs in the United States. A number of authors have investigated various aspects of suggestopedia as applied to university-level foreign language learning. Bordon and Schuster have applied the principles of suggestion to Spanish instruction over one academic quarter and report that students learned up to three times faster than students taught by the conventional audiolingual method. Kurkov describes a preliminary experiment with a suggestopedic.

#### **REFERENCES**

1. Brown, H.Douglas. 2001. Teaching by Principles: An Interactive Approach to Language Pedagogy. San Fransisco: Longman
2. Harmer, Jeremy. 2003. The Practice of English Language Teaching. Malaysia: Longma
3. Larsen, Diane, et.al.2001. Techniques and Principles in Language Teaching. Oxford: Oxford University Press
4. Murcia, Marianne Celce. 1991. Teaching English as a Second or Foreign Language. Boston: Heinle and Heinle PublishersHornby, AS. 2008. Oxford Advanced Learner's Dictionary. Oxford: Oxford University Press
5. Richards, Jack C. 1992. Approaches and Methods in Language Teaching. Cambridge: Cambridge University Press.
6. Richards, Jack C. 1990. Longman Dictionary of Applied Linguistics. Hongkong: Longman
7. [http://www.englishraven.com/method\\_suggest.](http://www.englishraven.com/method_suggest.), August 28th 2010
8. <http://www.delphin-international.com/ResourceCenter/Suggesto>, August 29th 2010
9. [http://www.jwelforddemon.co.uk/brainwaremap/t\\_suggest](http://www.jwelforddemon.co.uk/brainwaremap/t_suggest) , August 28th 2010
10. <http://www.delphininternational.com/ResourceCenter/suggesto>, August 30th 2010



### ЎСМИРЛАРДА «МИЯ БОРМИ»?

Аллакаов Илхом Окмуродович

Осиё Халқаро Университети магистранти

<https://doi.org/10.5281/zenodo.8040627>

**Аннотация.** *Хозирги жадал ривожланаётган дунёда кучли жамият, ишончли тизминг асосини компетентли, мантиқий ва танқидий фикрлай оладиган адекват фуқаролар ташиқ қилади. Уларнинг манбаи эса етишиб келаётган ўсмирларимиз хисобланади. Ушбу мақолада ўсмирлар бош миясининг ўзига хос шклланиш модели, унинг рухиятга таъсири ва бундан келиб чиқиб таълим-тарбияни тпшккллаштириши хақида фикр юритилган.*

**Калит сўзлар:** *ўсмирлар мияси, синапслар кесилиши, префронтал кортекс, Хуттонлохер, ўсмирлар рухияти, ақл овози, ижтимоий мия.*

### DO ADOLESCENTS HAVE A "BRAIN"?

**Abstract.** *In the now rapidly developing world, a strong society, the basis of reliable tourism, is made up of adequate citizens who can think competently, logically and critically. And their source is our grown-up teenagers. This article reflects on the specific shpkling model of the adolescent cranial brain, its effect on authorization and, consequently, the tpshtklisation of Education.*

**Keywords:** *adolescent brain, synapse excision, prefrontal cortex, Huttonloxer, adolescent resolution, voice of mind, social brain.*

### ЕСТЬ ЛИ У ПОДРОСТКОВ «МОЗГ»?

**Аннотация.** *В современном быстро развивающемся мире сильное общество, адекватные граждане, способные мыслить компетентно, логично и критически, составляют основу надежной системы. А источником их являются наши подрастающие подростки. В этой статье рассматривается конкретная модель мозгового сплетения у подростков, ее влияние на разрешение и, исходя из этого, на образование и воспитание.*

**Ключевые слова:** *подростковый мозг, разрезание синапсов, префронтальная кора, Huttonloxer, подростковое разрешение, голос разума, социальный мозг.*

«Характердаги ўзгаришлар, доимий кизикконлик, рухиятдаги кучли хаяжон болани деярли тарбия қилишга имкон бермайди. У атрофдагиларга кар ва кулоксиз бўлиб қолади. Бу кизганоги тутган шер, у катталарни тан олмайди ва назоратни хохламайди».

Жан Жак Руссо бундан 300 йил олдин ўсмирлар хақида гапириб туриб шу тарифни берган. Шунга ухшаш яна куплаб тарихий шахсларнинг асарларидаги фикрларидан келиб чиқиб айтиш мумкинки, ўсмирлар рухиятидаги, ахлокидаги кескин ўзгаришлар, исёнлар, харакат ва характердаги жиловсизлик бу айни бир замон еки макон мухитидан еки бир кайсидир маданият, тизим таъсирида пайдо буладиган хусусиятмас. Яна бу давр, купчилик айтадигандек хеч канака инкироз даври, хали «хомлик» даври еки «бола бўлиб боламас-катта бўлиб каттамас» даври эмас. Узиниг барча мураккаб хусусиятларига карамасдан, ўсмирлик, бу инсон хаетидаги энг мухум босқич, инсоннинг шахс сифатида, жамиятнинг бир булагии сифатида шаклланишидаги йўл хисобланади.

Характеридаги кескинлик, кулоқсизлик, тавакалчилик, кайфиятдаги номувозанатлик, руҳиятдаги эхтирослар жунбуши сабаб балким, ўсмирлар хақида гапирганда купчилик «Ўсмирни мияси борми?» еки « ўсмирда мия нима қилсин?» деган ибораларни эшитамиз. Охирги 20 йилда ўтказилган тажриба ва кузатувлар шуни курсатдики, ўсмирларда мия бор, мия булганда ҳам инсон умри давомида эга бўлиши мумкин бўлган энг самарали, энг ажойиб, энг пластик мия - ўсмирлик даврига тўғри келади. Ўсмирлар мияси бу ривожланишнинг иштиёқ ва ижодкорлик кучаядиган, мия нейронлари алокалари жуда пластик буладиган муҳум босқичдир.

Ўтган асримизнинг охирги йилларигача мутаххасис олимларимиз инсон мияси болаликда 6-7 ешларда бутунлай шаклланиб бўлади, ўсмирлик ешидаги барча руҳий, ахлокий ўзгаришларнинг сабаби факат жинсий гормонларда деб билишган. 1960г70 йилларда инсон миясининг ривожланиши устида тадқиқотлар олиб борган уша пайтда Чикаго ва Йель университетларида фаолият олиб борган болалар неврологи Питер Хуттенлохер (1931-2013) болалар мия касалликларини даволаш максатида утказаетган тажрибалари натижасида ўзи кутмаган холда уша замон олимларини хайратга солган ва бугунги кунда уз тасдиғини топган янгилик қилади. Янгиликнинг моҳиятини тушунош учун эса озгина инсон мияси хақида: Инсон мияси ўртача 1,4 кг оғирликка эга ва 86 миллиард нейронлар деб аталувчи хужайралардан иборат. Бу нейронлар дендритлар деб аталадиган куплаб ўсимталарга, содда қилиб айтсак «қўл»чаларга эга. Бирнейроннинг дендритини яъни қўлини иккинчи нейрон дендрити билан улайдиган узун ингичка тола аксон дейилади. Ана шу аксонлар ва нейрон дендритлари ўртасидаги туташувлар Синапслар дейилади. Биз амалга оширадиган хар қандай хох физиологик, хох ақлий фаолият мана шу синапслар, мана шу туташувларда содир бўладиган жараёнлар билан боғлиқ. Қисқаси бизнинг танамиз, танамиз аъзолари орқали барча амалга ошира оладиган ва олмайдиган жисмоний ҳаракатлар, ақлимиз илғай оладиган ва олмайдиган барча тушунчалар мана шу Синапслар билан боғлиқ. Энди табиатнинг бир гўзал, мўъжизавий жараенини қаранг-ки, инсон ҳали туғилмасидан она қорнидалиқ пайтида мия шаклланиб синапслар пайдо бўлиб бошлар экан. Синапсларнинг пайдо булиши ва кейинги жараенлари миянинг турли қисмларида ўзгача содир бўлади. Масалан, инсоннинг кўриш қобилияти учун жавоб берадиган миянинг визуал кортекс қисмида синапслар сони боланинг 8-12 ойлигида ўз чуққисига чикса, эшитиш жараени учун жавобгар эшитиш кортексда синапслар сони эса боланинг 3 ойлигида энг маррасига етган бўлади ва шу дамдан бошлаб миянинг бу қисмларида синапслар қисқаруви бошланади. Бундан келиб чиқадики табиат инсонга 12 ойлигида бутун олам ранглари кўриш ва 3 ойлигида бутун оламдаги товушларни илғаш имконини беради ва шу дамдан бошлаб кундалиқ ҳаётида ишлатилмайдиган синапслар йўқ бўлиб қисқара бошлайди. Яъни табиат инсон ҳаётинг бошида барча имкониятлар қалитини бераркан, оламдаги барча товушларни эшита олиш, табиатнинг барча ранглари кура олиш каби. Кейинчалик эшитиш кортексда 3 ойликдан, визуал кортексда 12 ойликдан бошлаб «Синапслар кесилиши» деган жараен бошланиб ҳаракатга келтирилмаган, ишлатилмаган синапслар йўқ бўла бошлайди. Ва бу жараен болалиқ даврида ўз ниҳоясига етиб, инсон миясининг айнан шу қисмлари 12 ешда бутунлай шаклланиб бўлади. Хуттонлохер ўз изланишларини натижасида миянинг энг катта юкори қисми префронталний кортексда бу жараен яъни синапслар кесилиши умуман бутун ўсмирлик

давомида давом этишини аниқлади. Кейинчалик Хуттенлохернинг инсон мияси қисмларини микроскоп остида кузатиб қилган бу хулосаларини 90-йилларда МРТ мия тасвирлаш технологиялари кашф қилингандан кейин қилинган тадқиқотлар тасдиқлади. PET (Pozitron Emission Tomografiya) ердамида қилинган лонгитюд тадқиқотлар ҳақиқатдан ҳам инсон миясининг бир бўлаги айнан префронтал кортекс жуда ажойиб ва узоқ муддат ўсмирлик даврининг охиригача ривожланишда давом этишини кўрсатди. Биз биламизки миянинг бу қисми миянинг олд қисмида жойлашган ва у асосан юқори когнетив ва ижро функцияларга, шу жумладан ирода, тафаккур, қарор қабул қилиш, лойихалаш, ижтимоий муносабатлар(бошқа инсонларни тушиниш), режалаштириш каби механизмларга жалб қилинган. Ва шу ўринда яна бир мия ривожланишида содир буладиган жараён бу миелинизация жараёни, яъни бу мия нейронларини ўзаро боғлаб турувчи аксонларда маълумот айланишини тезлаштирувчи қоплама билан қопланиш жараёни. Бу жараён ҳам мияда инсон хали туғилмасдан бошланади ва болалик даврида жадал ривожланиб, ўсмирлик даврининг охиригача давом этади. Миеленизация асосан узун ва аксарият жисмоний ҳаракатлар учун жавоб берадиган нейронлараро аксонларда табиий юз берса, бошқа аксонларда нейронлараро аксонларнинг қанчалик кўп ишлатилишига қараб яъни инсон ақлан ва жисмонан қайси фаолиятларни кўпроқ бажарса ўша фаолиятни содир этувчи нейронлараро аксонлар қалинлаша боради ва миеленизация қопламасини ҳосил қилади ва ушбу аксонларда маълумот айланиши тезлиги ошади. Кузатувлар шуни кўрсатдики бу жараён ҳам охиригачадан бўлиб префронтал кортексда содир бўлади ва ўсмирлик даврининг охиригача давом этади.

Кўриб турганингиздек ўсмирлар миясининг бундай шаклланиш модели, ривожланишининг мия қисмларида турлича, узгача кечиши ўсмирларимиз характеридаги қўлаб жихатларга оидлик киритади. Барчамизга маълумки инсон томонидан амалга ошириладиган ҳар қандай фаолиятда мияда бир вақтнинг ўзида миянинг бир нечта бўлимлари ва улардаги миллионлаб нейронлар иштирок этади. Бир хил фаолиятнинг ҳар қандай хил натижа бериши унинг фаолият давоми, миянинг қайси бўлагидаги нейронларни жалб қила олганлиги ёки олмаганлиги билан боғлиқ. Натижанинг қанчалик ижобийлиги эса мия бўлимларининг қай даражада шаклланганлиги ва ўзаро алоқаларининг қанчалик йўлга қўйилганлигидан келиб чиқади. Ўсмирларда биринчи навбатда миянинг жисмоний фаоллик (*serebtlum*) ҳис-туйғулар (*amigdala*) ва мотивацияни (*nucleus accumbens*) бошқарадиган қисмлари ривожланиб, импульсни назорат қилиш, ирода, фикрлаш, режалаштириш, ўзини тийиш учун маъсул бўлган, ижтимоий жихатдан қабул қилмайдиган сигналларни йўқ қилиш, тўхтатиш ва вазифаларни фарқлаш каби синтезни ҳам амалга оширадиган префронтал кортекс кейинчалик ривожланади. Ўсмирлар ҳақида содир бўлаётган кучли ижтимоий, ҳиссий ва когнитив ўзгаришлар уларнинг бундай ўзига хос шаклланаётган миясида чалкашликлар содир бўлишига олиб келади. Буни уларнинг доим кайфиятидаги номувозанатликда кўра бўлади. Сабабсиз ғазаб, чуқур тушкунлик, кучли хаяжон, кўрқув каби.

Ўсмирлар катталарнинг ҳар томонлама ўйланиб, маълум ижобий мақсад ва режаларни кўзлаб қилинган қарор еки билдирган фикрларини тушунишмайди ва ўз ўрнида уларнинг эҳтирослардан келиб чиқаётган ўйланмаган фикрларини катталар тушунишмаётганликларидан жунбушга келишади. Бу уларнинг кўпроқ тенгдошлари билан

яъни ўзлари каби фикрлайдиган ва уларни тушунадиган инсонларга яқинлашишга, уларнинг наздида бўлишга, уларнинг фикрлари билан иш қилишга мойил қилади. Уларда сабрсизлик ҳисси жуда кучли бўлади, одатда бошлаган ишни охиригача етказишмайди. Уларга узоқ муддатда келадиган катта самарадан кўра қисқа муддатда олиш мумкин бўлган кичкина лаззат муҳимроқ. Миянинг амигдала қисмида ҳар қандай хавфдан пайдо бўладиган кўрқинч инстинкти ўсмирларда кучли эмоционал кўзғалиш уйғотади ва бу импульслар жунбушида қандайдир хавфли ҳаракатлар, таввақалчиликлар қилишга ундайди, лекин улар бунинг ёмон натижаларини, оқибатларини тасаввур қилишмайди.

Ўсмирлар миясининг визуал ва эшитиш кортексларининг хали болаликдан шаклланиб бўлганлиги туфайли, улар инсонларни юз тузилишидан, овозидан яхши фарқлай олишади, лекин префронтал кортексининг «ижтимоий мия» деб тасниф қилинадиган қисми хали тўлиқ ривожланмагани учун улар инсонларнинг юзига қараб еки гапириш тонидан уларнинг нияти-мақсадини, руҳий ахволини аниқлашлари, синтез, хулоса қилишлари қийин кечади. Тасаввур қилинг ёнингиздаги ўсмир сиздаги хаяжонни қаҳр, ғазаб билан хавотирни умидсизлик ёки унга нисбатан ишончсизлик билан адаштариб юборса. Бу муносабатларнинг чигаллашувига олиб келади. Шу билан бирга ўсмирларни ишонувчан қилиб қўяди.

Хулоса қилиб айтадиган бўлсак инсон миясининг префронтал кортекс қисми лимбик тизимда ҳосил бўладиган ҳис туйғуларни ва миянинг бошқа бўлимларидан келадиган фаолликларни ижтимоий жихатдан мақбул нормаларга мос равишда ўзгартириб туради. Худди миядаги «ақл овози» каби. Бас, ўсмирларимизда бу «ақл овози» хали ривожланиш палласида экан, ҳали тулиқ шаклланмаган экан, биз катталар яъни ота оналар, ўқитувчилар, биз уларнинг префронтал кортекси бўлишимиз керак. Биз уларнинг фикрларини, қарорларини дарров рад қилмасдан тинглаб, ақл даражасида туғирлаб туришимиз, уларнинг теварак атрофида содир бўлаётган улар учун тушунарсиз бўлган ижтимоий ходисаларни ва амал қилиниши керак бўлган ижтимоий нормаларнинг мантиқий моҳиятини тушунтириб беришимиз, уларнинг атрофида пайдо бўлаётган инсонларни назорат қилишимиз, яхши инсонлар даврасида, гуруҳида бўлишини таъминлашга, уларни доим тинглашга, ёлғизлатиб қўймасликка ҳаракат қилишимиз керак. Бирор ишга мотивация бериш учун унинг узоқ муддатда эмас қисқа муддатда мукофотланишини, унинг умумий фойдасини эмас, айнан еқимли томонини кўрсатишга ҳаракат қилиш керак. Уланинг бемаъни ахлоқона ишларини ахлоқликка, андишасиз муносабатларини қўполликка йўйманг, бу шунчаки уларнинг мияси шунақа ишлайди. Буларнинг барчасига биологик асос бор. Шу билан бирга фурсатдан фойдаланиб, префронтал кортексдан ташқари миянинг бошқа қисмлари энг пластик даврида, эҳтирослар қайнаб турган, импульслар жунбушда, иштиек кучли, энг самарали хотира палласида уларга спорт билан, мусиқа билан шуғилланишга, хотирани ҳар хил билимлар ва кўникмалар билан бойитишга ҳаракат қилинг, чунки улар бугун ўз келажаги ҳақида ўйламаяти, эртага ўсмирликнинг охирига бориб префронтал кортекс мияда ўз назоратини ўрната бошлагач мақсадлар, режалар, ниятлар пайдо бўла бошлайди. Ва шунда, сизнинг ўсмирингиз сизга соғлом тана, олинган билим ва кўникмалар, яхши дўстлар учун миннатдор бўлади.

Ўсмирлик ҳам худди қариллик ёки болалик даврларига ўхшаб инсон ҳаётида ўз давр, ўз ўрнига, ўзининг махсус характериға, ўз хусусиятларига, имконият ва муаммоларига эға.

Инсон шахсияти ҳаёти давомида биологик, психологик ва ижтимоий омилларнинг доимий ўзаро таъсири жараёнида шаклланади ва ривожланади. Бугунги кунда ўсмирларимиз психологияси ва унинг хусусиятлари тўғрисида кўплаб илмий ишлар, мақолалар ёзилмоқда, тавсиялар ва методлар ишлаб чиқилмоқда. Кейинги масала, энди шу назарияларни, ишлаб чиқилган метод ва тавсияларни ижтимоийлаштиришга, уларни оналар, тарбияловчилар, ўқитувчи-устозлар эътиборига ҳавола этиш, тушунтириш ишларини ривожлантириш керак. Ва бу муносабатларни ўрнатишда тавсия ва методлар биологик асосга эга бўлса таълим ва тарбия жуда самарали бўлишини ҳисобга олиш муҳим ҳисобланади. Бугунги кунда илм-фан ва технологияларнинг изчил тараққиёти бошқа соҳалар қатори психологияда ҳам улкан имкониятлар йўлини очмоқда. Охириги йилларда нейропсихология соҳасида АКШ ва Европа мамлакатларида юксак технологиялар ёрдамида қилинаётган етук профессор олимларнинг тадқиқотлари ва кузатувлари билан танишиб чиқар экансиз уларнинг қанчалик ўзимизни англашимизда ва тараққий этишимизда муҳумлигини сезасиз. Шунини билиш муҳум-ки фан ҳеч қачон фактларни яратмайди, балки хулосалар қилади. Олимларнинг энг юксак лабораторияда қилаётган тадқиқотларининг хулосаларининг ҳаммаси ҳам амалий тажрибада ўз тасдиқини топавермайди. Буни билиш учун эса бугунги кунда ушбу хулосалага таяниб таълим соҳасида узлуксиз ва чексиз кузатувлар, тажрибалар амалга ошириш, самарали дастурлар ишлаб чиқишни йўлга қўйиш зарур.

#### REFERENCES

1. “Психология подростков и юнестского возраста”
2. Филип Райс. Ким Долджин. 2010г
3. Изобретение самих себя. Тайная жизнь мозга подростков” Сара Джейн Блэкмор. 2018г
4. “Детство и общество” Эриксон Эрик. 2019г

УДК: 631.11+631.55+631.82

## ТУРЛИ ФРАКЦИЯЛАРДА ЭКИЛГАН КУЗГИ БУҒДОЙНИНГ ДОН ҲОСИЛДОРЛИГИГА МАЪДАНЛИ ҲИТЛАР МЕЪЁРЛАРИНИНГ ТАЪСИРИ

Ирназарова Нилуфар Исматуллаевна

доцент, к.х.ф.н.

Қарши муҳандислик-иқтисодиёт институти

<https://doi.org/10.5281/zenodo.8041102>

**Аннотация.** Илмий тадқиқот ишларимизда Қашқадарё вилоятининг деҳқончилик учун ноқулай бўлган ҳўл оч тусли бўз-ўтлоқи тупроқлари шароитида буғдойнинг Краснодарская-99 навини минерал ҳитлар меъёрлари ва нисбатлари билан озиклантириш режими мақбуллаштирилганда минерал ҳитлар қўлланилмаган назорат вариантыга нисбатан дон ҳосилдорлиги +36,0 ц/га гача ошиши кузатилди.

**Калит сўзлар:** кузги буғдой, минерал ҳитлар, ҳосилдорлик, технологик сифат кўрсаткичлар, 1000 дон дон вази, натура оғирлик.

## ВЛИЯНИЕ НОРМ РУДНЫХ УДОБРЕНИЙ НА УРОЖАЙНОСТЬ ЗЕРНОВЫХ ОЗИМОЙ ПШЕНИЦЫ, ПОСЕЯННОЙ В РАЗНЫХ ФРАКЦИЯХ

**Аннотация.** При оптимизация подкормка озимой мягкой пшеницы сорта Краснодарская-99 с нормами и соотношениями минеральных удобрений в неблагоприятных условиях для земледелия в степной зоне светло сероземной-луговой почвы урожайность повышаются на +36,0 ц/га, по сравнению с контрольными вариантами опыта где минеральные удобрения не принимались.

**Ключевые слова:** озимая пшеница, минеральные удобрения, урожайность, технологические показатели качества, масса 1000 зерен, натуральная масса.

## THE EFFECT OF THE NORMS OF ORE FERTILIZERS ON THE GRAIN YIELD OF AUTUMN WHEAT PLANTED IN DIFFERENT FRACTIONS

**Abstract.** When optimizing the feeding of winter soft wheat of the Krasnodarskaya-99 variety with the norms and ratios of mineral fertilizers in adverse conditions for agriculture in the steppe zone of light gray earth-meadow soil, the yield increases by +36.0 c/ha, compared with the control variants of the experiment where mineral fertilizers are not were accepted.

**Key words:** winter wheat, mineral fertilizers, productivity, technological quality indicators, weight of 1000 grains, natural weight.

Ўзбекистоннинг жанубий минтақалари об-ҳаво шароити салбий томонга жуда тез ўзгарувчан бўлиб, кузги буғдойнинг ўсув даврида салбий таъсири кучли бўлиши натижасида бошоқларидаги донларининг сийраклашиши ва пучлашиши оқибатида ҳосил салмоғи ва сифати пасайиши кузатилмоқда. Бундай салбий ҳолатлар кўпроқ тупроқ унумдорлиги паст бўлиб, кузги буғдойнинг озиклантириш режими бузилганда кўпроқ намоён бўлмоқда.

Шу сабабли ҳам ишнинг асосий мақсадини Ўзбекистоннинг жанубий минтақалари ноқулай об-ҳаво шароитида кузги буғдой бошоқлари донларининг тўлиқлиги, бўлиқлиги ва технологик сифат кўрсаткичларига салбий таъсирини минерал ҳитлар мақбул меъёрлари ва нисбатларини қўллаш йўли билан бартараф этиш ташкил этади.

Тадқиқотлар объекти сифатида кузги юмшоқ буғдойнинг Краснодарская-99 нави ва

минерал ўғитларнинг азотли, фосфорли ва калийли шаклларидадан фойдаланилди.

Тадқиқотлар Б.А.Доспехов усулида [4] 2011-2014 йилларда Нишон туманидаги “Тўрақулов Равшан” фермер хўжалигида ўтказилди.

Тажриба майдончалари юзалари 180 м<sup>2</sup> бўлиб, ҳисоб майдончалари юзаси 100 м<sup>2</sup> иборат бўлди.

Тажриба тизимида белгиланган фосфорли ва калийли ўғитлар буғдой уруғини экиш билан бирга, азотли ўғитлар кузги буғдойнинг баҳорги туплаш (35%), найчалош (35%) ва бошоқлаш (30%) фазаларида қўлланилди [1]. Бошқа барча агротехник жараёнлар бир хилда ўтказилди.

Бошоқлардаги донлар сонлари ва массасини аниқлаш учун тажриба майдончалари тоқ такрорланишларидан буғдой донларининг 70% дан ошиқ қисмида тўлиқ пишиш фазаси бошланганда намуналар олинди.

Илмий тадқиқот ишларимизда кузги буғдой етиштиришда қўлланилган минерал ўғитларнинг мақбул меъёрлари ва нисбатлари қўлланилганда кузги-қишки ва баҳорги-ёзги ўсув даврида озика элементлари билан тўла таъминланиб, ўсиши ва ривожланиши мақбуллашиши натижасида ҳосил структураси талаблар даражасида шаклланиб мўл ва сифатли ҳосил бериши аниқланди.

**Жадвал**

**Кузги буғдойнинг Краснодарская-99 нави ҳосилдорлигига минерал ўғитлар меъёрлари ва нисбатларининг таъсири**

№	Тажриба вариант-лари	Маълумотлар олинган жадваллар рақамлари ва кўрсаткичлар номлари				Назоратга нисбатан қўшимча ҳосил ±
		2012	2013	2014	ўртача	
1	Ўғитсиз (st)	34,3	35,4	34,9	34,9	-
2	N <sub>150</sub> P <sub>70</sub> K <sub>50</sub>	60,8	61,3	60,3	60,8	+25,9
3	N <sub>180</sub> P <sub>90</sub> K <sub>60</sub>	65,1	66,2	65,1	65,5	+30,6
4	N <sub>210</sub> P <sub>110</sub> K <sub>70</sub>	70,2	71,2	69,8	70,4	+36,0
5	N <sub>000</sub> P <sub>90</sub> K <sub>60</sub>	41,8	44,8	43,3	43,3	+8,4

6	N <sub>180</sub> P <sub>00</sub> K <sub>60</sub>	44,9	46,3	45,0	45,4	+10,5
7	N <sub>180</sub> P <sub>90</sub> K <sub>000</sub>	46,1	47,2	45,9	46,4	+11,5
Sx		0,43	0,31	0,40		
ЭКФ <sub>05</sub>		1,26	0,93	1,6		

Ўзбекистоннинг кузги буғдой етиштириш учун ноқулай бўлган жанубий минтақалари суғориладиган бўз-ўтлоқи тупроқлари минтақаси шароитида минерал ўғитларнинг мақбул меъёрлари қўлланилганда ноқулай об-ҳавонинг салбий таъсири кескин пасайиши натижасида бошоқларидаги донларнинг тўлиқ ва бўлиқ бўлиши таъминланиши натижасида мўл ва сифатли дон ҳосили етиштириш мумкинлиги тадқиқотларимиз натижаларида исботланди. Масалан: кузги буғдойни озиклантириш учун қўлланилган минерал ўғитларнинг оширилган (N<sub>210</sub>P<sub>110</sub>K<sub>70</sub>) меъёрлари ва нисбатлари таъсирида ўртача 3 йиллик ҳосилдорлик 70,4 ц/га ташкил этгани ҳолда, минерал ўғитлар қўлланилмаган назорат вариантыга (34,9 ц/га) нисбатан 36 ц/га юқори бўлишини кўрсатди (жадвал).

Минерал ўғитлар тавсия этилган меъёрда ва нисбатда (N<sub>180</sub>P<sub>90</sub>K<sub>60</sub>) қўлланилгандаги дон ҳосилдорлиги 65,5 ц/га ташкил этгани ҳолда назорат вариантыга нисбатан 30,6 га юқори бўлишини кўрсатди. Шунингдек, кузги буғдой минерал ўғитлар меъёрлари ва нисбатлари камайтирилиб (N<sub>150</sub>P<sub>70</sub>K<sub>50</sub>) қўлланилганда тавсия этилган ва оширилган меъёрларда қўлланилгандагига нисбатан камроқ бўлган бўлсада, минерал ўғитлар қўлланилмаган назорат вариантыга нисбатан 25,9 ц/га юқори бўлишини кўрсатди.

Ҳаттоки минерал ўғитларнинг бирорта тури қўлланилмасдан кузги буғдой етиштирилганда ҳам дон ҳосилининг миерал ўғитлар қўлланилмаган назорат вариантыга нисбатан сезиларли даражада юқори бўлиши кузатилди. Лекин, ушбу ҳолатда тажриба вариантларининг азотли ўғитлар қўлланилган вариантлари дон ҳосилдорлиги азот қўлланилмаган тажриба вариантыга нисбатан юқори бўлиши кузатилди. Ушбу ҳолат кузги буғдойнинг дон ҳосили шакллантирилишида азотли ўғитлар аҳамияти сезиларли даражада юқори бўлишини кўрсатади.

Ҳосилдорлик бўйича олинган маълумотлар Б.А.Доспехов (1985) нинг дисперсион усулида математик таҳлил қилинганда тажриба ўтказилган 2012-2014 йилларида олинган маълумотларнинг ишончли эканлигини кўрсатди.

Демак, кузги буғдой мамлакатимизнинг ноқулай об-ҳаво шароитида содир бўладиган салбий таъсири минерал ўғитларнинг мақбул меъёрлари ва нисбатларини



қўллаш йўли балан бартараф этиб, мўл ва сифатли дон ҳосили етиштиришга эришиш мумкин.

#### REFERENCES

1. Бошоқли дон экинларидан юқори ҳосил етиштириш бўйича тавсиялар. ЎзР ҚСХВ, ЎзР КХФА, “Ғалла” ИИБ.- 1996. – 53б.
2. Василенко И.И, Москвина А.К Особенности фотосинтетической деятельности сортов озимой пшеницы интенсивного типа. Труды ВАСХНИЛ, Селекция и сортовая агротехника озимой пшеницы. 1979. –С. 32-34
3. Добрунов Л.Т. Физиологические изменения в онтогенезе растений. – Алма-Ата: 1956. – 395 с.
4. Доспехов Б.А. Методика полевого опыта. – М: Колос, 1985 – 317 с.
5. Ирназарова Н.И. Дон пучланишини олдини олиш // Ўзбекистон кишлок хўжалиги. - Тошкент, 2008. - №4. -12 б.
6. Куперман Ф.М. Физиология развития, роста и органогенеза пшеницы. – М: изд-во МГУ, 1969. 149-153 –с.
7. Носатовский А.И.Пшеницы. – Колос, 1965. – 520 с.
8. Овчинников Н.Н. Муханова Н.М. Закономерности онтогенеза однолетних культурных злаков. – М: изд-во АН СССР, 1964.- 490
9. Раунер Ю.Л., Ананьев И.П., Самарина Н.Н., Лозовская Л.А. Энергетическая характеристика и эффективность процесса продуктивности зерновой культуры // изд-во АН СССР, серия геогр, 1975. -№3. - 70-80 с.
10. Рубин Б.А. Растения и среда. – М: Знание, 1951 – 379 с.
11. Шульгин А.М. Климат, почвы и его регулирование. –Л.: Гидрометеиздат, 1967. -300 с.

**МЕҲНАТ БОЗОРИДА ИШЧИ КУЧИ РАҚОБАТБАРДОШЛИГИНИ  
ОШИРИШНИНГ АСОСИЙ ЙЎНАЛИШЛАРИ  
(ПАХТА ТЎҚИМАЧИЛИК КЛАСТЕРЛАРИ МИСОЛИДА)**

**Маматкулов Мурод Мустафақулович**

Осиё халқаро университети магистранти. Бухоро, Ўзбекистон.

gmail: [murodmamatqulov570@gmail.com](mailto:murodmamatqulov570@gmail.com)

Тел: +99899 554-76-35

<https://doi.org/10.5281/zenodo.8041113>

**Аннотация.** Мазкур мақолада Ўзбекистонда фаолият юритиб келаётган пахта тўқимачилик кластерлари учун мутахассислар тайёрлаш, уларнинг малакасини ошириш, пахта тўқимачилик кластерлари фаолиятига жалб этилган иш кучини рақобатбардошлигини оширишнинг асосий йўналишлари, пахта тўқимачилик кластерларида кадрлар сиёсатини тўғри йўлга қўйиш орқали, соҳага салоҳиятли кадрларни жалб этиш ва бунинг натижасида иш самарадорлигини ижобий кўрсаткичларига эришиш бўйича тавсиялар берилган.

**Калит сўзлар:** меҳнат бозори, бозор иқтисодиёти, кадрлар сиёсати, корпорация, таркибий функционал жиҳат, мотивациялаш ва рағбатлантириш, бошқариш, пахта тўқимачилик кластерлари, контракция, касбга тайёрлаш, меҳнат ресурслари, ходимлар захираси.

**ОСНОВНЫЕ НАПРАВЛЕНИЯ ПОВЫШЕНИЯ  
КОНКУРЕНТОСПОСОБНОСТИ РЫНКА ТРУДА  
(НА ПРИМЕРЕ ХЛОПКОВОГО ТЕКСТИЛЬНОГО КЛАСТЕРА)**

**Аннотация.** В данной статье подготовка специалистов для хлопково-текстильных кластеров, действующих в Узбекистане, их квалификация, основные направления повышения конкурентоспособности рабочей силы, задействованной в деятельности хлопково-текстильных кластеров, путем постановки кадровой политики в хлопкотекстильных кластерах на правильный путь, привлечение в отрасль потенциальных кадров и, как следствие, даны рекомендации по эффективности работы для достижения положительных показателей.

**Ключевые слова:** рынок труда, рыночная экономика, кадровая политика, корпорация, структурно-функциональный аспект, мотивация и продвижение по службе, управление, хлопково-текстильные кластеры, подрядная деятельность, профессиональное обучение, трудовые ресурсы, кадровый резерв.

**MAIN DIRECTIONS OF INCREASING THE COMPETITIVENESS OF THE  
WORKFORCE IN THE LABOR MARKET  
(IN THE EXAMPLE OF COTTON TEXTILE CLUSTER)**

**Abstract.** In this article, the training of specialists for the cotton textile clusters operating in Uzbekistan, their qualification, the main directions of increasing the competitiveness of the labor force involved in the activities of the cotton textile clusters, by setting the personnel policy in the cotton textile clusters on the right track, attracting potential personnel to the industry and, as a result, the work efficiency recommendations for achieving positive indicators are given.

***Key words:** labor market, market economy, personnel policy, corporation, structural and functional aspect, motivation and promotion, management, cotton textile clusters, contracting, vocational training, labor resources, personnel reserve.*

**Кириш.** Ҳозир мамлакат меҳнат ресурсларининг иш билан банд бўлмаган қисми кўрсаткичи аста-секин ўсиб бориш аъъанасига – тенденциясига эга. Бундай ҳолат саноат меҳнатининг тор доирада қўлланилиши, янги иш жойларини яратишга йўналтирилган инвестициялар ҳажмининг етарли эмаслиги, меҳнат ресурслари сонининг иш жойлари миқдорига нисбатан тезроқ ўсиши, ишчи кучига талаб ва таклиф ўртасида мутаносибликнинг мавжуд эмаслиги, маҳаллий кадрлар малакаси ва рақобат қобилиятининг пастлиги ва уларнинг иш излаш ҳаракатлари сустлиги билан асосланади. Бундан ташқари, меҳнат ресурсларининг оқилона бандлигини таъминлашга янги ерлар ўзлаштирилишининг камайиши, интенсив технология ва кам меҳнат талаб қиладиган техниканинг юқори унумсиз қўлланилиши, хўжалик юритиш, ишлаб чиқариш ва меҳнатни ташкил қилишнинг янги бозор усулларида самарасиз фойдаланилиши, кичик ва ўрта бизнес ҳамда хусусий тадбиркорлик ривожланишининг паст даражаси, иш билан банд бўлганлар моддий манфаатдорлигининг пасайиши ва инфляция жараёнлари каби омиллар салбий таъсир кўрсатмоқда. Ҳолбуки, санаб ўтилган омиллар бозор иқтисодиётига ўтиш даврининг муқаррар белгиларидир.

Аҳолининг иш билан оқилона бандлигини таъминлаш ва ишсизликни камайтиришнинг самарали механизмларидан бири меҳнат бозорини мақсадга мувофиқ шакллантириш ва ривожлантириш ҳамда уни тартибга солиш ҳисобланади. Бу, ишчи кучига талаб ва таклиф ўртасидаги узвий алоқалар ва зиддиятларни, улар ҳамкорлигининг самарадордик мезонларини аниқлашга, қишлоқ меҳнаткашлари касб малакасини оширишнинг асосий йўналишларини белгилашга ҳамда жонли меҳнат ресурсларини “ортиқча” ва иш жойлари “тақчил” шароитларда ишчи кучига талаб ва таклифни макроиқтисодий тартибга солишга, пировардида ижтимоий-иқтисодий ва ташкилий тадбирларни мақсадга мувофиқ равишда ишлаб чиқишга самарали имкон беради. [1]

Меҳнат бозорида ишчи кучи рақобатбардошлигини оширишда аввало ишга лаёқатли кадрларни салоҳиятини ошириш, касбга тайёрлаш учун инновацион таълим жараёнларини ташкил этиш орқали уларни меҳнат бозорида рақобатбардош кадр сифатида шакллантириш муҳим омил саналади.

Кадрлар салоҳиятини оширишда бир қанча илғор хориж тажрибалари мавжуд бўлиб буларни ичида япон тажрибасини ҳам алоҳида айтиб ўтиш жоиз.

Япон корпорацияларида кадрлар салоҳиятини инновацион ривожлантириш йўналишларини уч гуруҳ билан ифодалаш мумкин: 1. Кадрлар салоҳиятини инновацион ривожлантиришнинг ижтимоий-сиёсий жиҳатлари жамиятни давлат томонидан бошқаришнинг ижтимоий моҳияти, унинг ички ва халқаро муносабатлардаги манфаатлари билан асосланганлигини очиб беради. 2. Япон корпорацияларида кадрлар салоҳиятини инновацион ривожлантиришнинг таркибий-функционал жиҳатлари муайян хўжалик бўғинида бошқарув тизими таркибини, унинг мақсадли вазибаларини ва реал фаолият жараёнида фаолият юритиш тартибини белгилаб беради. 3. Раҳбарнинг бошқарув фаолиятини такомиллаштириш ушбу фаолият тавсифини аниқлаб беради. Норматив

хужжатлар ва услубий тавсияларда япон корпорациялари кадрлар салоҳиятини инновацион ривожлантириш жиҳатларининг ушбу гуруҳи, одатда, бошқарув фаолиятининг қуйидаги жиҳатлари билан ифодаланади: бошқарув фаолиятини ҳуқуқий тартибга солиш; шахсий фаолиятга ёндашув; фаолият натижаларига таъсирнинг аниқлиги; бошқарув фаолиятининг мотивациялаш ва рағбатлантириш.

Япон фирмалари ҳар битта меҳнат билан машғул шахс таълимига америкалик фирмаларга қараганда 3-4 барабар кўпроқ вақт ва маблағ сарфлайди. Японияда узлуксиз таълим меҳнат жараёнининг бир қисми сифатида кўриб чиқилади. Япон фирмаларида касбий таълим асосини «мослашувчан ходим» концепцияси ташкил қилади, унинг мақсади ходимларни битта эмас, балки 2-3 мутахассислик бўйича тайёрлаш, сўнгра бутун ҳаёт давомида унинг малакасини ошириб боришдан иборат. [2]

**Адабиётлар таҳлили ва методология.** Ҳар қандай замонавий корxonанинг (ташкilot)нинг бошқарув жараёнидаги асосий вазифаси – юқори малакали ходимларни топиш, барча ходимларни ягона мақсадга чорлаш ва рухлантириш, энг юқори ижтимоий ва иқтисодий натижаларга эришиш учун уларни жипслантириш, ўзгарувчан бозор муносабатлари шароитида гоҳо кескин суръатларда ривожланиш, гоҳо инқироз машаққатлари шароитидан чиқиб кетиш тадбирларини қўллашни талаб қилади. Миллий иқтисодиётимиздаги рўй бераётган инновацион жараёнлар аввало, кадрлар сиёсатида ҳам ўзгаришларни талаб қилади. Алоҳида қайд этиш лозимки, ушбу атама амалиётда анчадан бери қўлланилади, аммо ҳар бир корхонада (ташкilotда) унинг ишлаш тартиби қандайлиги, кадрлар сиёсати ўз ичига олган масалалар қай даражада олиб борилаётганлигига боғлиқ.

Корхонада кадрлар сиёсатининг энг муҳим жиҳати раҳбар тоифасидаги ходимлар захираси билан ишлашдир. Республика корхоналарида (ташкilotларида) ходимларнинг касбий (профессионал) лавозими ўсиши, ходимнинг касбий-ишчанлиги ҳисобига, унинг меҳнатини баҳолаш натижаларига асосланади.

Амалда эса Ўзбекистоннинг барча корхоналарида ходимларнинг касбий фазилатларини махсус баҳолаш тадбирлари расман ўтказилмайди, Шунинг учун ходимларнинг профессионал ўсиши ва маъмурий лавозимларга кўтарилиши кўп ҳолларда тасодифан ёки таниш-билишчилик асосида амалга оширилади.

Амалиётнинг кўрсатишича, барча корхоналарда, айниқса хусусий секторда ишлаб чиқариш жараёнида кадрлар сиёсати тушунчаси ва моҳиятини белгилашда ягона илмий асосланган тушунча йўқ. Аммо унинг ишлаб чиқилишига ёндашувлар хилма-хиллиги иқтисодиётимизни янада ривожланиши шароитида уни асослаш, қайта кўриб чиқиш ва такомиллаштиришни тақозо этади.

Корхонага (ташкilotга) истиқболли ва доимий тарзда самарали иқтисодий, ҳам ижтимоий ва психологик осойишта муҳит яратувчи омил - ишлаб чиқилган кадрлар сиёсати ҳисобланади.

Ҳозирги даврда кадрлар сиёсатини ҳар бир компаниядаги муҳим стратегик ресурслар ҳисобланган мутахассислар нафақат билиши, тушуниши, балки сўзсиз ижро этиши ҳам лозим. Бунинг учун кадрлар сиёсати асосида корxonани қандай моҳирона бошқара олиш керак деган саволга бугун аниқ жавоб бериш мушкул, сабаби миллий

иқтисодиётнинг барча соҳаларида аниқ мақсадли ишлаб чиқилган миллий кадрлар сиёсати энди шаклланиб келмоқда. [3]

**Муҳокама.** Бозор иқтисодиётига ўтишнинг кейинги босқичларида, хусусан охириги 10 йилликда мамлакатимизнинг пахта етиштириш ва уни қайта ишлаш билан боғлиқ саноати босқичма-босқич хусусийлаштирилиб, пахта хом-ашёсини етиштириш, қайта ишлаш ҳамда тайёр махсулот ҳолатига келтиришгача бўлган ишлаб чиқариш жараёнини қамраб олиладиган тизимга, “кластер” усулида ташкил этилишга ўтилиб, республиканинг барча пахта етиштиришга ихтисослашган ҳудудларида пахта тўқимачилик кластерлари ташкил этилди. Мазкур пахта тўқимачилик кластерларига давлатга қарашли пахта тозалаш заводлари, ип йигирув фабрикалари ва бошқа пахта саноатига қарашли объектлар имтиёзли шартлар асосида хусусийлаштириб берилди.

Бу эса пахта етиштиришда ҳамда уни қайта ишлашда маънан эскирган услублардан воз кечилиб, илғор хорижий давлатларнинг янги замонавий ускуналарини пахта саноатига жорий этиш орқали ишлаб чиқариш жараёнларини модернизация қилиш имконини берди.

Эндиликда пахта тўқимачилик кластерлари томонидан, ишлаб чиқариш жараёнларига жорий этилган замонавий ускуналардан самарали фойдаланиш орқали, ишлаб чиқариш жараёнларини тўғри ташкил этиш ҳамда хорижий инвестицияларни бошқариш ҳамда ишлаб чиқариш жараёнида самарали ўзлаштирилишини таъминлаш каби муҳим устувор вазифалар белгилаб олинган.

Бу ишларни амалда бажариш учун энг аввало салоҳиятли ва замон талабларига мос бўлган кадрларни тайёрлаш, танлаб олиш ҳамда лаёқатини аниқлаб керакли соҳаларга йўналтириш лозим бўлади. Чунки ишлаб чиқаришнинг асосий омиллари капитал, ресурслар ва меҳнатни ташкил этиб, бу учта омил иштирокининг баравар самарали ишлаши натижасида ишлаб чиқаришда натижадорликка эришиш мумкин.

**Натижалар.** Пахта тўқимачилик кластерларини пахта хом –ашёсини етиштириш ҳамда қайта ишлаш жараёнида қатнашадиган ишчи кучининг рақобатбардошлигини ошириш, бугунги кунда мазкур соҳа учун зарур бўлган мутахассисларни тайёрлаш тизимини такомиллаштириш, кластерлар фаолиятида меҳнатга оид муносабатларни такомиллаштириш орқали кадрларни танлаш ва уларнинг иш самарадорлигини баҳолашнинг замонавий усулларида фойдаланишни жорий этиш, ушбу соҳада муҳим ўзгаришларни бошлаб бериши ва провардида ижобий иқтисодий натижаларга эришишни таъминлаши мумкин.

Ҳозирда республикада фаолият юритиб келаётган пахта тўқимачилик кластерлари, пахта хом-ашёсини етиштиришга ихтисослашган хўжаликлар билан ҳар йили пахта мавсуми бошланишидан аввал пахта хом ашёсини етиштириш ва харид қилишга доир контрактация (фючерс) шартномалари имзолайдилар.

Пахта тўқимачилик кластерлари хўжаликлар билан тузилган мазкур шартномалар асосида хўжалик томонидан етиштирилаётган пахта ҳосили учун зарурий махсулотларнинг (минерал ўғит, ҳашоротларга қарши курашиш воситалари, уруғлик чигит ва бошқалар) бир қисмини молиялаштириб боради.

Бу орқали пахта тўқимачилик кластерлари тавақалчилик кўринишидаги иқтисодий жараён иштирокчисига айланиб, ўзи томонидан молиялаштирилган пахта экинини

кутилган ҳосилни бериб, хўжаликни мавсум охирида даромадга эга бўлишига бевосита манфаатдор ҳисобланади.

Шундан келиб чиқиб, пахта тўқимачилик кластерлари томонидан пахта хом-ашёсини етиштиришга ихтисослашган хўжаликларга, пахта хом-ашёсини етиштириш билан боғлиқ - норматив-ҳуқуқий ҳужжатлар, олим агрономларнинг методик қўлланмалари, қишлоқ хўжалиги корхоналарининг тавсиявий қўлланмалари, қишлоқ хўжалиги ишлаб чиқариши технологияси ва илғор қишлоқ хўжалиги тажрибаси, агрономия соҳасида илмий тадқиқотлар ўтказиш усуллари, ғўзани етиштириш билан боғлиқ билим ва тажриба, далада ғўза экинларига ишлов бериш услублари, ғўзага агротехник тадбирларнинг ўз вақтида олиб борилиши ҳамда қишлоқ хўжалиги ишлаб чиқариши ва бошқаруви билан таништириб бориш ва бевосита бу борада хўжаликларга амалий кўмак бериб борувчи агрономлар, энтамологлар корпусини шакллантириши ҳамда уларни замон талаблари асосида мунтазам равишда малакасини ошириш, қайта тайёрлашни тизимли тартибда йўлга қўйиши лозим.

Шунингдек, хўжаликлар томонидан етиштирилган пахта хом-ашёсини пахта қабул қилиш пунктларига қабул қилиш, навларга ажратиш, пахта хом-ашёсини жойлаштириш, уни сақлаш ҳамда ишлаб чиқаришга тайёрлаш каби ишларга жалб этиладиган мутахассислар сонини кўпайтириш ҳам бугунги кундаги соҳадаги камчиликлардан бири ҳисобланади.

Ҳозирда ушбу йўналишда фаолият юритиб келаётган мутахассисларнинг катта қисми кўп йиллик тажрибага эга, собиқ “Пахтасаноат” тизимида фаолият юритган катта ёшдаги мутахассислар ҳисобланади.

Келгусида мазкур соҳа бўйича ҳам мутахассислар тайёрлашни йўлга қўйиш учун мутахассисларга бўлган эҳтиёжни ўрганиш ва бу орқали тизимга ёш мутахассисларни йўналтириш, соҳанинг кадрларга бўлган талабини қондириш мумкин.

**Хулоса.** Меҳнат бозорида кадрлар рақобатбардошлигини оширишнинг инновацион усуллари қўллаш орқали, ижобий самарага эришиб келаётган хорижий давлатларнинг илғор тажрибаларини қўллаш, эгаллаган мутахассислигидан кўра бошқа соҳага лаёқати кўпроқ кадрларни кўшимча квалификация олишлари учун амалдаги тартибларни соддалаштириш, магистратура босқичида турдош бўлмаган йўналишлар бўйича ҳам кадрларни тайёрлашни йўлга қўйиш каби йўналишларда амалий ишларни ташкил этиш, ҳозирги вақтдаги меҳнат бозори талабларига кўра, кадрларни рақобатбардошлигини ва сифатини оширишнинг самарали ечимларидан бири бўлади.

## REFERENCES

1. “Meʼnat bozori iqtisodiyoti” SH.R.Xolmoʻminov, Toshkent 2021 © «Innovatsion rivojlanish nashriyot-matbaa uyi», 2021
2. Kadrlar salohiyatini innovatsion rivojlantirish modeli (Yaponiya tajribasi misolida) A.A.Maxmudov “Iqtisodiyot va innovatsion texnologiyalar” ilmiy elektron jurnali. № 2, mart-aprel, 2019 yil
3. Xolmuratov S. KORXONADA KADRLAR SIYOSATI //Архив научных исследований. – 2020. – №. 20.

## METAFORA TURLARI HAMDA UNING BADIY ADABIYOTDAGI AHAMIYATI

Do'lanova Ozoda Yuldashevna

Termiz davlat universiteti

Lingvovistika: o'zbek tili mutaxassisligi magistranti

<https://doi.org/10.5281/zenodo.8041116>

**Annotatsiya.** Mazkur maqolada metafora turlari hamda uning badiiy adabiyotdagi o'рни hamda ahamiyati haqida so'z boradi. Maqola davomida asosli fikr hamda mulohazalardan foydalanilgan.

**Kalit so'zlar:** metafora va uning badiiy adabiyotdagi o'рни, semantika qonunlari, yondashuvlar.

### TYPES OF METAPHORS AS WELL AS ITS IMPORTANCE IN FICTION

**Abstract.** This article will talk about the types of metaphors and its place and importance in fiction. Reasoned opinion and reasoning were used throughout the article.

**Key words:** metaphor and its place in fiction, the laws of semantics, approaches.

### ТИПЫ МЕТАФОР И ИХ ЗНАЧЕНИЕ В ХУДОЖЕСТВЕННОЙ ЛИТЕРАТУРЕ

**Аннотация.** В данной статье рассматриваются виды метафор, их роль и значение в художественной литературе. На протяжении всей статьи использовались аргументированные мнения, а также суждения.

**Ключевые слова:** метафора и ее место в художественной литературе, законы семантики, подходы.

Metaforani o'rganishga ko'plab yondashuvlar ko'plab tasniflarning tug'ilishiga olib keladi. Turli tadqiqotchilar o'z yondashuvlari va mezonlari asosida metaforalarning har xil turlarini ajratadilar. Qadim zamonlardan beri ba'zi an'anaviy metafora turlarining tavsiflari mavjud:

1. O'tkir metafora bir-biridan uzoqda bo'lgan tushunchalarni birlashtirgan metaforadir.
2. O'chirilgan metafora umume'tirof etilgan metafora bo'lib, uning obrazli xususiyati endi sezilmaydi.
3. Metafora-formula o'chirilgan metaforaga yaqin, lekin undan kattaroq stereotip va ba'zan majoziy bo'lmagan konstruktsiyaga aylantirishning imkonsizligi bilan ajralib turadi.
4. Kengaytirilgan metafora - bu xabarning katta qismi yoki butun xabar bo'yicha izchil amalga oshiriladigan metafora.
5. Amalga oshirilgan metafora majoziy ibora bilan uning obrazlilik xususiyatini hisobga olmasdan, ya'ni metafora bevosita ma'noga ega bo'lgandek harakat qilishni o'z ichiga oladi. Metaforani amalga oshirish natijasi ko'pincha kulgili bo'ladi.

N.D tomonidan taklif qilingan an'anaviy tasnifga ko'ra. Arutyunova, metaforalar quyidagilarga bo'linadi:

- 1) nominativ, bir tavsif ma'nosini boshqasiga almashtirishdan iborat va omonimiya manbai bo'lib xizmat qiladi;
- 2) tilning ko'chma ma'nolari va sinonimik vositalarining rivojlanishiga xizmat qiluvchi obrazli metaforalar;

3) kognitiv metaforalar predikat so'zlarning mos kelishining siljishi (ma'no ko'chirish) natijasida paydo bo'ladi va polisemiya hosil qiladi;

4) metaforalarni umumlashtirish (kognitiv metaforaning yakuniy natijasi sifatida), so'zning leksik ma'nosidagi mantiqiy tartiblar orasidagi chegaralarni yo'q qilish va mantiqiy polisemiyaning paydo bo'lishini rag'batlantirish.

Keling, tasvirlarni yaratishga hissa qo'shadigan yoki obrazli metaforalarni batafsil ko'rib chiqaylik. Keng ma'noda "tasvir" atamasi tashqi dunyo ongida aks etishni bildiradi. Badiiy asarda obrazlar muallif tafakkurining timsolidir, uning o'ziga xos dunyoqarashi, dunyo tasvirining yorqin timsoli hisoblanadi. Jonli tasvirni yaratish bir-biridan uzoqda joylashgan ikki ob'ekt o'rtasidagi o'xshashlikdan, deyarli bir turdagi kontrastdan foydalanishga asoslangan. Ob'ektlar yoki hodisalarni taqqoslash kutilmagan bo'lishi uchun ular bir-biriga etarlicha o'xshamasligi kerak, ba'zan esa o'xshashlik juda ahamiyatsiz, sezilmas, fikrlash uchun oziq-ovqat beradi yoki umuman yo'q bo'lishi mumkin. Tasvirning chegaralari va tuzilishi deyarli har qanday bo'lishi mumkin: tasvirni so'z, ibora, jumla, superfrasal birlik orqali etkazish mumkin, u butun bobni egallashi yoki butun roman kompozitsiyasini qamrab olishi mumkin.

Biroq, metaforalarni tasniflash bo'yicha boshqa qarashlar ham mavjud. Masalan, J.Lakoff va M.Jonsonlar zamon va makon bilan bog'liq holda ko'rib chiqiladigan metaforalarning ikki turini ajratib ko'rsatadilar: ontologik, ya'ni hodisalar, harakatlar, his-tuyg'ular, g'oyalar va hokazolarni ko'rish imkonini beruvchi metafora. substantsiyaning bir turi sifatida (ong borlik, aql mo'rt narsa) va yo'naltirilgan yoki yo'naltirilgan, ya'ni bir tushunchani boshqa tushunchaga ko'ra aniqlamaydigan, balki butun tushunchalar tizimini o'zaro bog'liq holda tartibga soluvchi metaforalar. bir-biriga (baxtli - yuqoriga, qayg'u - pastga; ongli - yuqoriga, ongsiz - pastga).

Orientatsion metaforalar fazoviy orientatsiya bilan bog'liq bo'lib, "yuqori – past", "ichki – tashqi", "markaziy – periferik" kabi qarama-qarshiliklar mavjud.

Orientatsion metaforalar kontseptsiyaga fazoviy havola beradi.

Ontologik metaforalarga quyidagilar kiradi: mohiyat va moddaning metaforalari va idishlar bilan bog'liq metafora.

Filipp Uilrayt semantik harakatiga qarab metaforalarning ikki turini ajratadi - taqsimot yoki bog'lanish: epifora va diafora. Epifora uchun asosiy funktsiya ekspressiv (tasavvurga murojaat qilish), diafora uchun - taklif qiluvchi (sezgiga murojaat qilish).

Jorj A. Miller o'zining metafora tasnifida quyidagilarni ta'kidlaydi:

1) nominal metaforalar;

2) predikativ metafora;

Rosenthal D.E. va Telenkova M.A. uch turdagi metafora mavjudligini tan oling:

1) ob'ektlar yoki hodisalarning umumiy belgilaridan biriga ko'ra yaqinlashishiga asoslangan oddiy metafora.

2) har xil o'xshashlik assotsiatsiyasiga qurilgan batafsil metafora.

3) leksik metafora (o'lik, toshga aylangan, o'chirilgan), unda asl metafora ko'chishi endi sezilmaydi.

Metafora amalga oshirilib, bir qator boshqa til hodisalaridan ajratilgan va tasvirlangan zahotiy oq uning ikki tomonlama tabiati haqida savol tug'iladi: til vositasi va she'riy figura. Poetik metaforani lingvistik metaforaga birinchi bo'lib qarama-qarshi qo'ygan S. Balli tilning universal



metaforik xususiyatini ko'rsatdi. Endi hech kim ikki turdagi metafora - badiiy va lingvistik metafora mavjudligiga e'tiroz bildirmaydi.

Sh.Balli, undan keyin Sklyarevskaya G.N., metaforalarning ikki turi - badiiy va lingvistik - mavjudligini ajratib turadi. "Badiiy metafora" atamasining mazmuni kengroq bo'lib, u boshqa atamalarda o'z aksini topgan barcha xususiyatlarni o'z ichiga olgandek ko'rinadi: individual ijodiy xarakter, vaqti-vaqti bilan (o'ziga xoslik sifatida), troplarning ma'lum bir turiga mansublik va boshqalar. Natijada maqsadli va ongli estetik izlanishlar, badiiy metafora poetikada uning asosiy estetik kategoriyalaridan biri sifatida o'rganiladi. Lingvistik metafora stixiyali bo'lib, tilning o'ziga xos xususiyatiga ega bo'lib, tilshunoslikda leksikologiya, semasiologiya, nominatsiya nazariyasi, psixolingvistika va lingvistik stilistika bilan bog'liq murakkab muammo sifatida o'rganiladi.

Metaforaning ikki tomonlama tabiati - til vositasi va she'riy figura bo'lishini Tsitseron ta'kidlagan: "Avval sovuqdan himoya qilish uchun o'ylab topilgan kiyim, keyinchalik tanani bezash uchun ham ishora sifatida ishlatila boshlandi. so'zlarning kamligi uchun kiritilgan farqlash va metafora iboralar ko'pchilikda zavq-shavq uchun qo'llanilgan. Tadqiqot nuqtai nazaridan biz birlamchi - lingvistik metafora yoki badiiy vaqt nima degan savolga duch kelamiz. muallifni yo'qotadi.

Lingvistik va badiiy metafora o'rtasidagi asosiy farq nima?

N.D. Arutyunova badiiy metaforaning quyidagi xarakterli xususiyatlarini qayd etadi:

- 1) tasvir va undagi ma'noning uyg'unligi;
- 2) ob'ektlarning ahamiyatsiz taksonomiyasiga qarama-qarshi qo'yish;
- 4) "tasodifiy ulanishlar"ni aktuallashtirish;
- 5) to'g'ridan-to'g'ri parafrazaga qaytarilmasligi;
- 6) sintetik, tarqoq ma'no;
- 7) turli talqinlarga ruxsat berish;
- 8) motivatsiyaning etishmasligi yoki ixtiyoriyligi;
- 9) bilimga emas, tasavvurga murojaat;
- 10) ob'ektning mohiyatiga eng qisqa yo'lni tanlash.

Lingvistik metaforaga kelsak, u lug'atning tayyor elementi hisoblanadi: bunday metafora har safar yaratilishi shart emas, u ko'pincha nutqda birlamchi so'zlarning ko'chma ma'nosini so'zlovchi anglamay turib takrorlanadi.

Til va badiiy metaforalarning o'zaro bog'liqligi muammosi umumiy xalq va she'riy til o'rtasidagi o'zaro bog'liqlik muammosiga asoslangan: bu hodisalarning har birining funktsional o'ziga xosligini tan olgan holda, tadqiqotchilar ularni bir-biriga qarama-qarshilikda yoki o'zaro birlikda sharhlaydilar.

Badiiy metaforani nutq sifatida talqin qilib, uni lingvistik metaforaga qarama-qarshi qo'yib, V. N. Teliya bu metafora turlari o'rtasidagi asosiy farqlarni quyidagicha ta'kidlaydi: lingvistik metaforada assotsiativ bog'lanishlar ob'ektivlashadi, ular so'zlovchilarning til tajribasini aks ettiruvchi sub'ekt-mantiqiy bog'lanishlarga mos keladi; metafora hosil qiluvchi konnotatsiyalar esa berilgan so'zning bo'g'in kuchi uchun qo'llanishi bilan belgilanadi; nutq metaforasining konnotatsiyalari, aksincha, jamoaviy emas, balki dunyoning individual qarashlarini aks ettiradi, shuning uchun ular "umumiy bilimga nisbatan sub'ektiv va tasodifiydir".

Lingvistik metafora bilan badiiy metafora o'rtasida lug'aviy maqomiga ko'ra jiddiy farqlar mavjud. Agar lingvistik metafora nisbatan erkin semantik aloqalarga kirib, turli leksik muhitda amalga oshiriladigan mustaqil leksik birlik bo'lsa, badiiy metafora bunday leksik mustaqillikka ega bo'lmaydi – u doimo “o'z” konteksti bilan bog'lanadi. Badiiy metafora kontekst shartlilikining xususiyatlarini V. N. Telia tasvirlab bergan: badiiy metafora konkret kontekstdan “keladi”; kontekstda tug'iladi va mavjud bo'ladi, u bilan birga parchalanadi; metafora hosil qiluvchi konnotativ belgilar faqat berilgan leksik to'plam doirasida yo'naltiriladi.

Tildagi metafora tizimi va badiiy nutq o'rtasidagi munosabat masalasi yuqorida aytilganlarga ko'ra ikki yo'l bilan hal etilishi mumkin: yoki lisoniy va badiiy metafora o'rtasida tub farqlar yo'q, va metaforalarning bu turlarini o'zaro bog'liqlik sifatida qaralishi mumkin. lingvistik va badiiy metaforalarni mustaqil tadqiqot ob'ekti sifatida ko'rish uchun yagona ob'ekt yoki ular orasidagi farqlar etarli deb tan olinishi kerak.

Yuqoridagi metafora tasniflari, bizningcha, bir-biriga zid emas, chunki ular turli tasniflash belgilaridan foydalanadi.

Metaforaning turli jihatlarini to'liqroq o'rganish uchun metafora turlarini ko'rib chiqamiz va metaforaning boshqa bir qator tropiklarda, she'riy va lingvistik simbolizmga tutgan o'rni masalasiga to'xtalib o'tamiz: obraz, timsol, personifikatsiya, shuningdek, shular. metafora bilan bevosita tizimli aloqada bo'lganlar: taqqoslash, metonimiya va metamorfoz.

Metafora turlari turli mualliflarning fikriga ko'ra, 14 dan 37 gacha turli xil metafora turlari mavjud bo'lib, bu fanning ushbu sohasidagi fikrlar xilma-xilligini ko'rsatadi. Turli tadqiqotchilar metafora turlarini turlicha tushunibgina qolmay, balki ularni turlicha ataydilar [Sklyarevskaya 1993: 29-30].

Metafora ikki xil. U ham til vositasi, ham she'riy obraz bo'lishi mumkin. Tilning tabiatiga xos bo'lgan metafora **til metaforasi** deyiladi. Ushbu lingvistik hodisa lug'atning tayyor elementi bo'lib, bunday metafora har safar yaratilishi shart emas. Ularga misollar: *temir intizom, qo'pol qonun, tortishuv avj oldi*. Badiiy nutq timsoli bo'lgan va poetika turkumiga kiruvchi metafora deyiladi **badiiy metafora**, masalan: *Kun bo'yi chinorlardan qip-qizil yuraklarning siluetlari tushadi* [Zabolotskiy 1985: 216]. Biz ko'pincha o'zimiz sezmasdan, nutqda til metaforalaridan foydalanamiz. Badiiy metaforalarni, aksincha, osongina payqash mumkin, chunki ular ko'proq tasavvurga ega [Sklyarevskaya 1993: 30-31].

Ba'zi tadqiqotchilar til metaforasini to'rt xil deb hisoblashadi; masalan, N. D. Arutyunova “Til va inson dunyosi” kitobida [Arutyunova 1998: 35-67] NMning quyidagi turlarini qayd etadi:

1. **Nominativ metafora** (yoki "**aniqlash**" **metaforasi**) eski leksikadan yangi nom chiqaradigan metafora. U voqelik ob'ektlarini belgilash, monoton (tavsif) ma'noni boshqasiga almashtirish sohasida ishlaydi. Bu so'zda xizmat qiladi *ismni uzatish*, allaqachon mavjud voqeliklarning xususiyatlarini ko'rsatish. Misol uchun: *yeng (daryo), varaq (qog'oz), ko'z olmasi, quloqcha*. Omonimiyani hosil qiluvchi bunday ko'chirish odatda ob'ektlarning vazifasi yoki tashqi, aniq belgisi bilan o'xshashligiga asoslanadi. Nominativ metafora shaxslarning taxalluslari va taxalluslarini yaratadi, ular keyinchalik tegishli ismlarga aylanishi mumkin (masalan: *Quti, Shomil, Boyqush*). Ushbu turdagi metafora asosan tasviriy bo'lib, majoziy metafora kabi sezgiga emas, balki ko'rishga murojaat qiladi.

2. **obrazli metafora** mavhum ot o'rniga konkret otlar qo'yiladigan metafora. U ma'lum bir ob'ektni tavsiflaydi va uning semantik tuzilishiga majoziy (majoziy) ma'noni kiritadi,

masalan: *Uning ko'zlari makkajo'xori gullari - ko'zlari jo'xori gullari, Sochlari sof oltin*. Bunday metafora sinonimiyaning rivojlanishiga yordam beradi. N. D. Arutyunova tomonidan ajralib turadigan uchinchi metafora turi **kognitiv**(yoki **predikat, indikativ) metafora**. Ushbu metafora ob'ektga "begona" belgilarni, ya'ni boshqa ob'ektlar sinfining belgilari, xususiyatlari va holatlarini qo'llaydi. Misol uchun: *keskin to'qnashuv, uvillagan shamol, shivirlagan daraxtlar*. Kognitiv metafora polisemiyaning manbai bo'lib xizmat qiladi. Va nihoyat, Uning to'rtinchi turi - **umumlashtiruvchi metafora**(kognitiv metaforaning yakuniy natijasi sifatida) so'zning leksik ma'nosida mantiqiy tartiblar orasidagi chegaralarni o'chiradigan metafora, masalan: *yumshoq matras va yumshoq ovoz, qattiq zamin va kuchli iroda*. Bunday metafora tushunchalarni umumlashtirishga olib keladi va mantiqiy polisemiyaning keltirib chiqaradi.

N. D. Arutyunovadan farqli o'laroq, G. N. Sklyarevskaya, o'z navbatida, nominativ metafora deb ataydi. *genetik* metafora va majoziy metafora - *tirik*. U shuningdek, ularni lingvistik metafora turlari (yoki turlari) sifatida emas, balki Unga qo'shni, ya'ni lingvistik metafora bilan o'xshash va korrelyatsiya qilingan, lekin o'ziga xos xususiyatlarga ega bo'lmagan semantik hodisalar sifatida ko'radi. U "tirik" va genetik metafora, shuningdek, umumiy til va badiiy metafora o'rtasidagi hal qiluvchi farqni ko'rsatadi.

Genetik metafora, G. N. Sklyarevskaya [Sklyarevskaya 1993: 41] tushunchasida, metafora yoki mavhum tushunchaga aylangan. (*Yomg'ir yog'moqda, o'rmon shovqin qilmoqda*) yoki asl tasvir bilan barcha aloqani yo'qotgan va endi na stilistik, na ekspressiv rangga ega (*Eshik tutqichi, stul orqasi*). Bunday metaforalar ham deyiladi *o'lik, o'chirilgan, leksik* va h.k.

Lingvistik metafora, agar u metaforik ma'noni asl ma'no bilan bog'laydigan semantik elementga ega bo'lsa, unday hisoblanadi. Bunday metafora taqqoslashga asoslanishi mumkin, masalan: *Xo'roz kabi o'zini ko'rsatadi. U lochinga o'xshab dadil ko'rinardi. Eshakdek qoqilib ketdi* bir xil: [Sklyarevskaya 1993: 49-52].

Sinkretik Lingvistik metafora hissiy taassurotlarni (ko'rish, eshitish, hid bilish va boshqalar) aralashtirish natijasida hosil bo'ladi. Misol uchun: *yorug'lik* shaxsiyat, katta ism, shirin ovoz, o'tkir og'riq.

## REFERENCES

1. O'zbekiston Respublikasi Vazirlar Mahkamasining "Davlat tili" "Kadrlar tayyorlash milliy dasturi" haqidagi qonunlari. "Xalq ta'limi".
2. Ne'matov H., Bozorov O. Til va nutq. T. 1993. 23
3. Hozirgi o'zbek adabiy tili. T. 1996
4. Azizov O. Tilshunoslikka kirish. T. 1963.
5. Mirzayev M., UsmonovS., Rasulov R. O'zbek tili. T. 1979. 1-2
6. Shodmonov E., Nafasov T. Hozirgi o'zbek tili. Laboratoriya mashqlari. T. 1986
7. [www.ziyonet.uz](http://www.ziyonet.uz)

**ICHKI ISHLAR VAZIRLIGI AKADEMIYASIDA SHUG`ILLANUVCHI QISQA  
MASOFAGA YUGURUVCHILARNI TEZKOR-KUCH SIFATLARINI  
RIVOJLANTIRISH SAMARADORLIGI.**

**Xudayberganov Olimjon Komiljonovich**

O`zbekiston Respublikasi

Ichki Ishlar Vazirligi Akademiyasi

Jangovar va jismoniy tayyorgarlik kafedrasida katta o`qituvchisi

**M.D.Xushmuxammadiyeva**

YA 51-21 guruh talabasi

<https://doi.org/10.5281/zenodo.8041130>

**Annotatsiya.** Mazkur maqolada ichki ishlar vazirligi akademiyasida shug`illanuvchi qisqa masofaga yuguruvchilarni tezkor-kuch sifatlarini rivojlantirish samaradorligi ahamiyati haqida so`z boradi. Maqola davomida asosli fikr hamda mulohazalardan foydalanilgan.

**Kalit so`zlar:** Tezkor-kuch, sifat, usuliyat, rivojlantirish, trenirovka, Antropometrik o`lchovlar, tibbiy nazorat, ta`sir vaqti, tezkorlik qobiliyati, yuklama, mashg`ulot.

**ЭФФЕКТИВНОСТЬ РАЗВИТИЯ СКОРОСТНО-СИЛОВЫХ КАЧЕСТВ  
БЕГУНОВ НА КОРОТКИЕ ДИСТАНЦИИ, ЗАНИМАЮЩИХСЯ В АКАДЕМИИ  
МВД.**

**Аннотация.** В данной статье говорится об эффективности развития скоростно-силовых качеств бегунов на короткие дистанции, занимающихся в Академии МВД. На протяжении всей статьи использовались аргументированные мнения, а также суждения.

**Ключевые слова:** Быстродействие, качество, методология, разработка, обучение, Антропометрические измерения, врачебный контроль, время воздействия, скоростные качества, нагрузка, обучение.

**THE EFFECTIVENESS OF THE DEVELOPMENT OF SPEED-STRENGTH  
QUALITIES OF SHORT-DISTANCE RUNNERS IN THE ACADEMY OF THE  
MINISTRY OF INTERNAL AFFAIRS.**

**Abstract.** In this article, the Academy of the Ministry of Internal Affairs will talk about the importance of the effectiveness of the development of speed-strength qualities of short-distance runners. Reasoned opinion and reasoning were used throughout the article.

**Key words:** Speed, quality, methodology, development, training, Anthropometric measurements, medical control, exposure time, speed qualities, load, training.

**Dolzarbligi:** Bugungi kun sport amaliyotida iste`dodli sportchilarni tayyorlash masalasiga yangicha nazar bilan yondashish zaruriyatini tug`dirmoqda. Ushbu zaruriyat ayniqsa yugurishda yaqqol ko`zga tashlanadi. Yuguruvchilarimiz jahon sport maydonlarida muhim g`alabalarni qo`lga kiritib kelmoqda. Ammo erishilgan yuksak o`rinlarni saqlab qolish uchun trenirovka jarayonini takomillashtirishga qaratilgan tadqiqotlarni davom ettirish zarur bo`ladi. Yuguruvchilar va zahira tayyorgarligini takomillashtirishning yangi mashg`ulot yuklamalarini oqilona rejalashtirish, nazorat qilish muammosini hal etish bilan bog`liq.

1. Yuguruvchilarning tayyorgarligi bosqichlarida sportchilar organizmiga turlicha kattalikdagi yuklamali va har xil yo`nalishli mashg`ulotlarning ta`siri xususiyatlarini o`rganish.

2. Yuguruvchilar guruhlarida tayyorgarligi bosqichlarini rejalashtirishda mashg'ulot jarayonida turli kattalikdagi va yo'nalishdagi yuklamalarni almashlab berish xususiyatlariga bog'liq samaradorlikni aniqlash.

3. Yuguruvchilarning tayyorgarligi bosqichlarini tuzishda mashg'ulot jarayonida turli kattalikdagi va yo'nalishdagi yuklamalarni almashlab o'tish xususiyatlariga bog'liq samaradorlikni aniqlash.

4. Yuguruvchilarda maxsus tezkor-kuch sifatlarini aniqlash va tayyorgarlik bosqichida ularni rivojlantirish usuliyotini aniqlashda o'quv-trenirovkalardagi mashq yuklamalarini ishlab chiqish.

5. Yuguruvchilarda maxsus tezkor-kuch sifatlarini aniqlash va tayyorgarlik bosqichida ularni rivojlantirish usuliyoti bo'yicha trenirovka jarayoni o'rganish. Muammoning o'rganilganlik darajasi:

Sport fani sohasining taniqli olimlari ta'rificha, sport tayyorgarligi jarayonida mashg'ulotlarni rejalashtirishda, ayniqsa, sport yugurishida mahoratli sportchilar zahiralarni va malakali sportchilarni tayyorlashda mashg'ulotlar shiddatini, mashq samaradorligini kuchaytirish mazmuni bo'yicha har xil nuqtai nazardagi fikrlar farki kuzatilmoqda. Shu nuqtai nazarlarda mavjud kamchiliklarni bartaraf etish yuzasidan ilmiy-uslubiy yondashish natijasida sportchilarning xalkaro musobaqalardagi ishtirokini va yuqori natijalarga erishishlarini ta'minlashda sport tayyorgarligi mashgulotlarining samaradorligini oshirish bugungi kunda sport amaliyotida dolzarb masalalardan biri hisoblanadi. Shu jumladan, mutaxassislar tomonidan o'rganilgan va ishlab chiqilgan maxsus va musobaqaoldi tayyorgarlik mashg'ulotlari yuklamalari kattaligi va yo'nalishi ilmiy asoslangan mashg'ulotlarga bo'lgan etiyojni ko'rsatmoqda. Sport mashg'ulotlari jarayonida rasional yuklamalarni bajarish, ish hajmini oshirish borasida mikrosikllarga asoslangan optimal dasturlar tuzilishi, har bir mashg'ulot vazifasi samaradorligini takomillashtirish masalasi sport amaliyotida katta o'rin tutadi. Shu singari, malakali yuguruvchilar guruhlariga rejalashtirilgan mashg'ulotlarni, turli kattalikdagi va yo'nalishdagi yuklamalar bilan olib boriladigan mashg'ulotlarni rasional darajada muvofiqlashtirish, kuniga bir yoki ikki marta mashg'ulot o'tkaziladigan mashg'ulotlar bosqichlarining asosiy uslubiy tamoyillarini rejalashtirish usullari va tuzilishi yetarlicha aniqlanmagan.

#### **MUHOKAMA VA NATIJALAR**

Yugurish mashg'ulotlarida turli kattalikdagi va yo'nalishdagi yuklamalarning qo'llanilishi mazkur masalani hal etishda katta ahamiyatga ega bo'lishidan qat'iyinazar, ularning sportchilar organizmiga ta'siri to'g'risidagi muammo hal qilinmagan 17-19 yoshli yuguruvchilarni maxsus tezkor-kuch sifatlarini aniqlash va mashg'ulotlarda rivojlanish samaradorligini tahlil qilish. Tadqiqotning ilmiy yangiligi: yuguruvchilar tayyorlash tizimida organizmiga katta va turli yo'nalishdagi yuklamalarning ta'siriga talluqli tadqiqot natijalari olinib, yosh yuguruvchilar guruhlarida mashq yuklamalarining samaradorligini oshirishda quyidagi yangi uslublardan foydalanildi: - 17-19 yosh yuguruvchilarning mashg'ulot izchilligi, kunlari, kunlik va haftalik mikrosikllar - yuguruvchilar organizmiga mashg'ulotlar jarayonida harakat mexanizmining ta'siri samaradorligini oshirishga yo'naltirilgan qo'shimcha mashg'ulotlarning uygunligi, mashgulotlarning umumiy sonini oshirish va uning natijasida maxsus ish qobiliyati samaradorligi o'rganildi yuguruvchilarning tayyorgarlik bosqichlarini rejalashtirish jarayonida mashg'ulot yuklamalarining bajarilishini nazorat qilish, yuklamalarning turli kattaligi, yo'nalishi,

mashg'ulotlar turining kuchi va ta'sir qilish tavsifi o'rganildi- yuguruvchilarning tayyorgarlik bosqichlari davomiyligining o'zgaruvchan holatiga va haftalik mikrosikl tizimida turli yo'nalishlarda bajarilgan yuklamalarning natijalari samaradorligiga baho berildi; Yuguruvchilarda maxsus tezkor-kuch sifatini rivojlantirishda trenirovka mashq yuklamalarining yangicha taqsimlash orqali faoliyatidagi natijalarni yuqori darajaga ko'tarish tadqiqot jarayonida yuguruvchilarning tayyorgarligi bosqichlarining tuzilishi, turli yuklamalar va yo'nalishdagi usullarda o'rganildi va samaradorligi tadqiqotda isbotlab berildi. 17-19 yoshli yuguruvchilarning ish qobiliyatini oshirish borasida mavjud bo'lgan omillarning biri sifatida tayyorgarlik bosqichlarida katta yuklamali mashg'ulotlar sonini izchillik bilan, zo'r bermasdan oshirish uslublari ishlab chiqilib, yuklamalarning amaliy mashg'ulotlarda keng qo'llanishi tizimlashtirildi va katta yuklamali mashg'ulotlardan so'ng tiklanish holatlariga faol ta'sirlari aniqlandi; mashg'ulotlarni rasional almashlash asosida yuguruvchilarning tayyorgarlik bosqichlari mikrosikllari variantlari, turli kattaligi va yo'nalishiga qaratilgan mashg'ulotlarni tashkil etish borasida tajribaviy ko'rsatkichlar olindi.

Yosh yuguruvchilar bilan olib boriladigan o'quv trenirovkasida maxsus tezkorkuch sifatlarini rivojlantirish musobaqalarda yaxshi natijalarga erishishga imkon beradi. 17-19 yoshli yuguruvchilarning tayyorgarlik bosqichlarida mashg'ulotlar kattaligi va yo'nalishi tizimlarini takomillashtirish, maxsus jismoniy tayyorgarligi sifatlarini rivojlantirish borasida qo'shimcha mashgulotlarni uyg'unlashtirishda mikrosikl mashg'ulotlarini rasional almashlab o'tkazish, katta yuklamali mashg'ulotlarning umumiy sonini oshirish va uning natijasida yuguruvchilarning maxsus ish qobiliyatini samarali rivojlantiradi. Yuguruvchilarda maxsus tezkor-kuch sifatlarini aniqlash va ularni rivojlantirish uslubiyati orqali trenerovkadagi yuklamalarini optimal rejalashtirish musobaqalarda yuqori natijalarni beradi.

Yuguruvchilarda tezkor-kuch sifatlarini rivojlantirish yugurishchining raqib qarshiligini engib o'tish yoki mushak kuchlanishi hisobiga unga qarshilik ko'rsatish qobiliyati tushuniladi. Kuchning quyidagi turlarini ajartish qabul qilingan: umumiy va maxsus, mutlaq va nisbiy, tezkor va portlovchan, kuch chidamliligi. Yuqoridagilarga asoslangan holda shunday xulosa qilish mumkin: sportchilar organizmining shaxsiy xususiyatlari va har bir yugurishchining tayyorgarlik darajasiga qarab mashg'ulot yuklamalarining hajmi, shiddati va takrorlar soni alohida belgilanadi. Tadqiqot natijasiga har bir yugurishchining mashqlanganlik darajasi va shaxsiy xususiyatlari ta'sir qilmasligi uchun biz ilmiy tadqiqot ma'lumotlariga mos holda solishtirma tadqiqot variantlaridan foydalandik. Shu bilan birga yuguruvchilar 24 soatdan keyin uzoq muddatli, 2 kundan keyin qisqa muddatli shiddat bilan bajariladigan ishlarni bemalol bajarishlari mumkin. Yuguruvchilarning maxsus tezkor-kuch sifatlarini rivojlantirish tahlili: Yuguruvchilarning maxsus tezkor-kuch sifatlarini aniqlash va tayyorgarlik bosqichida ularni rivojlantirish ustida ish olib bordik.

Oldimizga qo'yilgan masalalarni o'rganish maqsadida yuguruvchilar bilan olib boriladigan trenirovka jarayoni hamda va etakchi trenerlar, mutaxassislar ish tajribasi umumlashtirildi hamda tadqiqotlar olib borildi. Olingan natijalar asosida aniqlandiki yuguruvchilarning maxsus tezkor-kuch sifatlarini muayyan darajada harakatlar tezkor-kuch talab qiluvchi amallarda katta ahamiyatga ega bo'ladi. yuguruvchilarda turli mushak guruhlari kuchining ortishi bir me'yorda bo'lmaydi va yuqori shiddatga erishadi. Bunday yugurish bilan shug'ullanish tezkor-kuch sifatleri topografiyasiga, ya'ni turli mushak guruhlarining maksimal kuchi nisbatiga o'z muhrini bosadi. Yuguruvchilarni maxsus tezkor-kuch sifatlarini trenirovkadagi mashq yuklama vositalarini hajmi

yig'indilarini tahlil qilish, tekshirilayotgan yuguruvchilarning yuqori sport natijalarini egallashda maqsadida o'tkaziladi.

Nazorat qilish uchun 22 ta yugurish bilan shug'ullanuvchi yugurishchi tanlab olindi. Yuguruvchilar bilan olib boriladigan trenirovkaning faqat asosiy qismidagi maxsus tezkor-kuch sifatlarni tayyorgarlik bosqichida ularni rivojlantiruvchi trenirovka yuklamalari tahlili olindi. Trenirovka bosqichi tayyorgarligini asosiy vositalarining hajmi har xilligi, o'rtacha hajm, standart og'ish keltirilgan. Asosiy qilib yuguruvchilarning darajasiga va murakkablik koeffisientiga qarab trenirovka mashqlarini taqsimlash qabul qilindi. Hamma maxsus mashqlar o'z ichiga yuqori bo'lgan trenirovka vositalarini olgan, ya'ni sherik bilan yugurish, shartli yugurish, texnik-taktik mahoratni takomillashtirish uchun sherigi bilan bajariladigan mashqlar olingan. Ixtisoslashtirilgan trenirovka mashqlari hajmi jihatidan ularni murakkabligiga qarab taqsimlandi. Kuzatuvlar shuni ko'rsatadiki, ayrim trenerlar qisqa muddat ichida yuguruvchilarni tayyorlash maqsadida jismoniy sifatlarni rivojlantiruvchi mashqlarni zo'rma-zo'raki qo'llaydilar. Bu borada ayniqsa maxsus tezkor-kuch sifatini tarbiyalash bolaning jismoniy imkoniyatini e'tiborga olish zaruriyatini belgilaydi.

Me'yoridan ortiq beriladigan surunkali maxsus tezkor-kuch mashqlari shug'ullanayotgan bolani zo'riqish holatiga tushirib qo'yishi muqarrar. Shuning uchun maxsus tezkor-kuch mashqlarini qo'llashdan avval maxsus tezkor-kuch sifatini baholovchi ommabop maxsus test mashqlaridan foydalanish maqsadga muvofiqdir. Tadqiqotlar natijasida quyidagi asos qilib olindi: 1. Maxsus rezina bilan ishlash 30 soniya. 2. Maxsus tezkor-kuch sifatini rivojlantirish uchun 15 soniya davomida o'z vazndan kichik sherik bilan oyoq oldida oyoq bilan chalish usullarni bajarish. 3. 20 soniya yotgan holatdan gavdani orqadan ushlab sherigini ko'tarish. 4. 10 soniyada gimnastika qo'shpoyada qo'llarni bukib yoyish. 5. Bir daqiqa davomida katta bolg'ani o'ng va chap tomonga harakatlantirish. Yuguruvchilar faoliyatida va xususan musobaqa bellashuvlarida barcha turdagi maxsus tezkor-kuch sifatlari (umumiy va maxsus, mutloq va nisbiy, statik va dinamik, tezkor-portlovchi) hal qiluvchi ahamiyatga ega bo'lishi mumkin. Shuning uchun o'quv-trenirovka jarayonida maxsus tezkor-kuchni rivojlantirishga e'tibor qaratish yuguruvchilar tayyorlashning muhim shartlaridan biridir. Yuguruvchilarda har xil turdagi maxsus tezkor-kuch sifatlarini o'rganish qayd etilgan ko'rsatkichlar tadqiqot boshida sezilarli darajada sayoz ekanligini ko'rsatdi. Jumladan, tajriba va nazorat guruhdagi shug'ullanuvchilarni qo'shib hisoblaganda ham ularning ko'rsatkichlari tadqiqot boshlanmasdan avval deyarli farq qilmadi.

#### **Yugurish bilan shug'ullanuvchilarning maxsus tezkor-kuch sifatlarini rivojlanish darajasi natijalari**

Chunonchi, maxsus rezina bilan ishlashda tadqiqot guruhi yuguruvchilarda o'rtacha arifmetik qiymati 24 ni tashkil qildi. Nazorat guruhida yuguruvchilarda o'rtacha arifmetik qiymati 21 ni tashkil qildi. Maxsus tezkor-kuch sifatini rivojlantirish uchun 15 soniyada davomida o'z vazndan kichik sherik bilan oyoq oldida oyoq bilan chalish usullarni bajarish tadqiqot guruhi yuguruvchilarda o'rtacha arifmetik qiymati 7 ni tashkil qildi. Nazorat guruhida yuguruvchilarda o'rtacha arifmetik qiymati 8 ni tashkil qildi. 20 soniya yotgan holdan qo'llarni bukib yoyish tadqiqot guruhi yuguruvchilarda o'rtacha arifmetik qiymati 16 ni tashkil qiladi. Nazorat guruhida yuguruvchilarda o'rtacha arifmetik qiymati 15 ni tashkil qildi. 10 soniya gimnastika qo'shpoyada qo'llarni bukib yoyish tadqiqot guruhi yuguruvchilarda o'rtacha arifmetik qiymati 10 ni tashkil qildi.

Nazorat guruhida yuguruvchilarda o'rtacha arifmetik qiymati 9 ni tashkil qildi. Bir daqiqa davomida katta bolg'ani o'ng va chap tomonga harakatlantirish tadqiqot guruhi yuguruvchilarda o'rtacha arifmetik qiymati 27 ni tashkil qildi. Nazorat guruhida yuguruvchilarda o'rtacha arifmetik qiymati 29 ni tashkil qildi. Olib borilgan tadqiqotlardan so'ng aniqlandiki yosh yuguruvchilarda tezkor-kuch sifatleri etarli darajada rivojlanmagan deb baholashga asos bo'ldi.

Yuguruvchilarda maxsus tezkor-kuch sifatini rivojlantirish maqsadida olib borilgan pedagogik tadqiqotlardan so'ng tadqiqotning samarasini baholash maqsadida tadqiqot va nazorat guruhlariga mansub yuguruvchilar ko'rsatkichlari statistik tahlil qilindi. Chunonchi, maxsus rezina bilan ishlash da tadqiqot guruhi yuguruvchilarda o'rtacha arifmetik qiymati 28 ni tashkil qildi. Nazorat guruhida yuguruvchilarda o'rtacha arifmetik qiymati 23 ni tashkil qildi. Maxsus tezligi rivojlantirish uchun 15 soniya davomida o'z vazndan kichik sherik bilan oyoq oldida oyoq bilan chalish usullarni bajarish tadqiqot guruhi yuguruvchilarda o'rtacha arifmetik qiymati 10 ni tashkil qildi. Nazorat guruhida yuguruvchilarda o'rtacha arifmetik qiymati 9 ni tashkil qildi. 20 soniya yotgan holdan qo'llarni bukib yoyish tadqiqot guruhi yuguruvchilarda o'rtacha arifmetik qiymati 18 ni tashkil qildi. Nazorat guruhida yuguruvchilarda o'rtacha arifmetik qiymati 16 ni tashkil qildi. 10 soniya gimnastika qo'shpoyada qo'llarni bukib yoyish tadqiqot guruhi yuguruvchilarda o'rtacha arifmetik qiymati 13 ni tashkil qildi. Nazorat guruhida yuguruvchilarda o'rtacha arifmetik qiymati 10 ni tashkil qildi. Nazorat guruhida yuguruvchilarda o'rtacha arifmetik qiymati 30 ni tashkil qildi. Tadqiqot guruhi ushbu ko'rsatkichlar ustunlikka ega ekanligi ma'lum bo'ldi. Tadqiqotga jalb qilingan yuguruvchilarning tezkor-kuch sifatlarini rivojlanish yuqori deb xulosa qilishga asos bo'la oladi. ehtimol, mazkur vaziyat pedagogik tadqiqot guruhiga mansub yosh yuguruvchilarni alohida e'tibor doirasida ekanligi ularning ruhiy- mosional holatini ijobiy pog'onaga biroz ko'tarilganligidir.

### **XULOSA**

1. Ilmiy-uslubiy adabiyotlar tahlili shuni ko'rsatdiki, so'nggi yillarda yuguruvchilar tayyorgarlik bosqichlarining mashg'ulotlari kattaligi va yo'nalish tizimlarini takomillashtirishga katta e'tibor qaratilmoqda. Trenirovkadan tashqari shakllarda amaliyot bilan bog'liq xarakat malakalari va ular bilan bog'liq bo'lgan maxsus tezkor-kuch sifatlarining rivojlantirishga qaratilgan mashqlarning samaradorligi yugurish bo'yicha etakchi mutaxasis olimlar tomonidan o'rganilgan.

2. Yuguruvchilarda tayyorgarlik bosqichidagi maxsus tezkor-kuch sifatlarini rivojlantirishda jarayonida alohida ahamiyat berish kerak bu esa yuguruvchilarning musobaqalarda yuqori natijalarga erishishi muhim ahamiyat kasb etadi.

3. Yugurish bo'yicha sportchilarni tayyorlashda yuklamalarning kattaligi va yo'nalishiga ko'ra mashg'ulotlarni rasional almashlash, tajriba natijasi ko'rsatkichlari asosida amaliyotda tanlangan yo'nalish dasturiga muvofik tuzilgan mikrosikllar sportchilarning maxsus ish qobiliyatini, sport natijalarining jiddiy ko'tarilishini ta'minlab beradi. Yugurish bilan shug'ullanuvchilarning maxsus tezkor-kuch ifatlarini rivojlantirishda asosiy yo'nalishlaridan biri me'yorlangan mashqlardan foydalanishdir.

### **REFERENCES**

1. Ўзбекистон Республикаси Президентининг 2018 йил 5 мартдаги ПФ-5368-сонли фармони —Жисмоний тарбия



2. ва спорт соҳасида давлат бошқаруви тизимини тубдан такомиллаштириш чора-тадбирлари тўғрисидаги
3. Фармони. (Халқ Сўзи. 2018 йил 5- март.)
4. Ўзбекистон Республикаси Президентининг ПФ 5924-сонли фармони — Ўзбекистон Республикасида жисмоний
5. тарбия ва спортни янада такомиллаштириш ва оммалаштириш чора-тадбирлари тўғрисидаги. Фармони
6. (Халқ сўзи 2020 йил 24-январ).
7. Ўзбекистон Республикаси Президентининг ПҚ 3031-сон қарори — Жисмоний тарбия ва спортни янада
8. ривожлантириш чора тадбирлари тўғрисидаги (Халқ сўзи 3 июн 2017 йил)
9. Soliev I.R, Khaydrov B.SH, Mirzatillayev I.I, Khujamkeldiyev G.S, Ziyayev F.CH. Functional training level of
10. Runners student-athletes sprinters. //International Journal of Psychosocial Rehabilitation, Vol.24, Issue 05, 2020,
11. <http://www.psychosocial.com/article/PR201878/17061/> 46-50 бетлар.
12. Ziyayev F. C. et al. YENGIL ATLETIKA SPORT TURINI RIVOJLANTIRISHDA UMUMIY O'RTA T'ALIM MAKTABLARINING JISMONIY TARBIYA DARSLARIDA YENGIL ATLETIKA TURLARINI O 'RGATISH METODIKASINI TAKOMILLASHTIRISH SAMARADORLIGI //Central Asian Research Journal for Interdisciplinary Studies (CARJIS). – 2021. – Т. 1. – №. 3. – С. 348-355.
13. Xo'jamkeldiyev G. S. et al. KICHIK RAZRYADLI O'RTA MASOFALARGA YUGURUVCHILARNING MUSOBAQA OLDI TAYYORGARLIGI //Central Asian Research Journal For Interdisciplinary Studies (CARJIS). – 2021. – Т. 1. – №. 3. – С. 270-274.
14. Ziyayev F. C. et al. O 'RTA MASOFAGA YUGURUVCHI YENGIL ATLETIKACHILARNI MUSOBAQA OLDI TAYYORGARLIGI SAMRADORLIGINI OSHIRISH //Central Asian Research Journal for Interdisciplinary Studies (CARJIS). – 2021. – Т. 1. – №. 4. – С. 78-90.
15. Каримов Ф. М. и др. БОШЛАНГИЧ ИХТИСОСЛИК ГУРУҲИДАГИ УЗУНЛИККА САКРОВЧИ ҚИЗЛАРНИНГ ДЕПСИНИШ КУЧИНИ РИВОЖЛАНТИРИШ //Central Asian Research Journal for Interdisciplinary Studies (CARJIS). – 2021. – Т. 1. – №. 4. – С. 119-125.

## QISQA MASOFAGA YUGURUVCHI 6-7 SINF O`QUVCHI QIZLAR ORGANIZMIDA JISMONIY TAYYORGARLIKNING O`RNI

**Xudayberganov Olimjon Komiljonovich**

O`zbekiston Respublikasi

Ichki Ishlar Vazirligi Akademiyasi,

Jangovar va jismoniy tayyorgarlik kafedrasida katta o`qituvchisi

**M. D.Xushmuxammadiyeva**

YA 51-21 guruh talabasi

<https://doi.org/10.5281/zenodo.8041155>

*Annotatsiya.* Maqolada yengil atletikachi yuguruvchilarning yillik tsikldagi tayyorgarligini rejalashtirish va tashkil etish masalalari yoritilgan.

*Kalit so`zlar:* mashg`ulot yuklamalari, qisqa sprint, uzoq sprint, jismoniy tayyorgarlikning o`rinishi, jismoniy rivojlanish, somatotip, dermatoglyfika.

## РОЛЬ ФИЗИЧЕСКОЙ ПОДГОТОВКИ В ОРГАНИЗМЕ ШКОЛЬНИЦ 6-7 КЛАССОВ БЕГУНОВ НА КОРОТКИЕ ДИСТАНЦИИ

*Аннотация.* В статье рассмотрена подготовка легкоатлетов-бегунов в годовом цикле. освещаются вопросы планирования и организации.

*Ключевые слова:* тренировочные нагрузки, короткий спринт, длинный спринт, физические нагрузки. тренировочный рост, физическое развитие, соматотип, дерматоглифика.

## THE ROLE OF PHYSICAL FITNESS IN THE BODY OF GIRLS IN A SHORT- DISTANCE RUNNER 6-7 GRADE STUDENT

*Abstract.* The article considers the preparation of runners in the annual cycle. issues of planning and organization are covered.

*Key words:* training load, short sprint, long sprint, physical activity. training growth, physical development, somatotype, dermatoglyphics.

### KIRISH

Insoniyat tarakkiyoti o`zgaruvchidir, bu xech kachon bir nuqtada to`xtab qolmagan. Ma'lumki, hozirda ham inson jamiyat rivojida asosiy bug'in vazifasini bajargan. Ularning tanazzuliga yoki tarakkiy etishiga xam inson sababchi bo'lgan. Bugungi kunda barkamol, sog'lom va teran fikrli yosh avlod tarbiyalash uning xar tomonlama puxta, mukammal inson bo'lib etishishiga erishish masalasiga har qachongidan xam jiddiyrok etibor berilmoqda. Yosh avlodni yuksak ma'naviyatli shaxs sifatida tarbelash juja muhim ijtimoiy omil sifatida qaraladi. Barchamizga ayonki, inson qalbiga yo'l avvalo, ta'lim- tarbiya boshlanadi. Bugungi kunda barkamol avlodni sog'lom turmush tarziga tayyorlashda ta'lim- tarbiya soxasid boshlab, matbuot, televideniya, Internet va boshqa ommaviy axborot vositalari yoshlarni komil kilib tarbiyalaydigan har qanday ijobiy jarayonni zamon talablari asosida yangi bosqichga zar ko'tari. "Ommaviy axborot vositalarida yoshlarni ishtiroki Vatan, millat taqdiri uchun epizodini ma'sul sezib baxslarda daxldorlik tuygusi bilan ishtirok etayotgani insonni kuvontiradi".

Jamiyat talab va ehtiyojlari, erki va ozodligi hamda ijtimoiy iqtisodiy va siyosiy tepan-yesh avlod Zero, Yurtboshimiz ta'kidlaganlaridek: farzandlarimiz bizdan kura kuchli, bilimli, dono va albatta baxtli bo'lishlari shart degan so'zlarida har bir yosh avlodni sadokat ruhida kamol topishi

uchun muhim bir e'tibor desak bejiz bo'lmaydi. Albatta, barkamol avlodi Ustirishda ta'lim- tarbiya jarayonining mohiyati, mazmuni, tashkiliy yo'nalishlari, tuzilmalarni butun faoliyatini uzviy ravishda amalga oshirish muhim ahamiyatga ega. Yurtboshimiz o'zining ma'naviyat- yengilmas kuch" asarida ta'kidlaganidek, ta'limni tarbiyadan, tarbiyani esa ta'limdan ajratib bulmaydi. Mamlakatimizning doimiy taraqqiy etib borishi uchun avvalambor yosh avlodni sor mustaqil fikrlaydigan, bilimli, tadbirkor, o'z Vataniga mexrli kilib tarbiyalash masalasi davlat siyosatining ustuvor vazifalaridan biri qilib belgilangan. Jamiyatda yuksak ma'naviy fazilatlar shakllantirish, yoshlarni boy madaniy, ma'naviy merosimiz, tarixiy an'analarimizga, umuminsoniy kadriyatlarga hurmat, sadoqat ruhida tarbiyalash respublikamizda amalga oshirilayotgan barch islohotlarning muhim omili hisoblanadi. 1982 yilda "Ta'lim to'g'risida"gi Qonunning qabul qilinisha kartinkada ta'lim isloxtlari yo'lidagi ilk qadam bo'ldi. Jahon hamjamiyati sari yuzlana mamlakatimizdat ta'lim sohasini eskicha qarashlardan ozod qilishga va kelajak uchun zamonaviy dasturlar istikbolini ishlab chikish imkoniyatini beradi.

### **NATIJARLAR**

Tezkorlik, tezlik-kuch qobiliyatlari, maxsus jismoniy ish qobiliyatini aks ettiruvchi jismoniy tayyorgarlik dinamikasi qisqa masofalarga yuguruvchilarda har xil yo'nalishli xususiyatga ega, bu asosan yillik tsiklda sport formasini egallashning o'ziga xos xususiyatlari bilan belgilanadi va, umuman, mashg'ulot jarayonining yo'nalishini aks ettiradi. 100 m ga yuguruvchi sprinterlar bilan o'tkazilgan nazorat testlashlar natijasida maxsus ish qobiliyatining yozgi davr boshiga kelib yuqori darajada oshishi aniqlandi. Testlashning yakuniy bosqichida turgan joyidan 30 m ga yugurishdagi natija 4,43% ga, 100 m ga yugurishda – 1,64% ga, 150 m da – 6,29% ga, 200 m da – 1,93% ga, 250 m da – 5,99% ga va 400 m masofaga yugurishda – 1,02% ga yaxshilandi (4-jadval). Nazorat testlash natijalarining ko'rsatishicha, qisqa sprintda (100 m) ixtisoslashuvchi yuguruvchilar yozgi davr boshida maxsus ish qobiliya-ting yuqori darajasiga erishdilar. O'tkazilgan ajribalar shuni ko'rsatadiki, umuman, maxsus ish qobiliyatini takomillashtirish azifasi, anaerob yo'nalishdagi ishning bajarilishidan tashqari, aerob imkoniyat-larni rivojlantirish bilan birga olib borilishi mumkin.

**1-jadval**

**Yillik siklning alohida davrlarida 100 m masofaga yuguruvchilar jismoniy tayyorgarligining nazorat ko'rsatkichlari dinamikasi (II sport razryadi, n= 14)**

<b>TSikl oylari</b>	Yillik tsiklning alohida davrlarida 100 m masofaga yuguruvchilar jismoniy tayyorgarligining nazorat ko'rsatkichlari dinamikasi (II sport razryadi, n=14)						
	Turgan joyidan 30 m ga yugurish	100 m	150 m	200 m	250 m	400 m	uzun-likka sakrash
Sentyabr (2-yarmi)	3,38±0,10	11,90±0,41	19,86±0,78	24,30±0,42	33,19±0,70	54,48±0,80	6,05 ±0,16
Oktyabr	3,36 ±0,13	11,87±0,40	19,75 ±0,88	24,22±0,39	33,05 ±0,78	54,38±0,82	6,10±0,15
Dekabr	3,40 ±0,12	11,83±0,53	19,60 ±0,94	24,15±0,40	32,60±0,89	54,30±0,91	6,14±0,18

Fevral	3,36 ±0,12	11,81±0,46	19,20±0,70	24,07±0,37	32,20±0,67	54,25±0,86	6,17±0,16
Aprel	3,28±0,11	11,77±0,40	19,04±0,78	23,90±0,44	31,80±0,75	54,12±0,88	6,21±0,18
May	3,24 ±0,12	11,73 ±0,28	18,80±0,70	23,85±0,48	31,38±0,68	54,00±0,81	6,25±0,20
Iyun	3,23±0,10	11,70±0,26	18,61±0,55	23,83±47	31,20±0,74	53,92±0,80	6,30±0,14
O'sish,%	4,43%	1,64%	6,29%	1,93%	5,99%	1,02%	4,13%
x±σ	3,32±0,07	11,77±0,05	19,27±0,48	24,05±0,19	32,20±0,78	54,21±0,20	6,17±0,09

400 m masofaga yuguruvchilarda musobaqa oldi tayyorgarlik bosqichida yoki oraliq bosqichda anaerob va aralash anaerob-aerob yo'nalishdagi yuklamalarning hajmi oshganligi kuzatildi. Yillik tsikl davrlari bo'yicha maxsus ish qobiliyati ko'rsatkichlarining dinamikasi to'g'risida ularning o'sish kattaliklari bo'yicha ham baho berish mumkin.

2-jadval

**Yillik tsiklning alohida davrlarida sprinterlarning maxsus ish qobiliyati ko'rsatkichlari dinamikasi (400 m, II razryad)**

TSikl oylari	Sprinterlar jismoniy tayyorgarligining nazorat ko'rsatkichlari dinamikasi (400 m, n=12)					
	30 m	100 m	200 m	300m	400 m	600 m
Sentyabr	3,28±0,12	12,27±0,47	24,86±0,45	39,03±0,29	53,70±0,80	1,35,00
Oktyabr	3,27±0,11	12,23±0,45	24,78±0,38	39,00±0,30	53,43±0,81	1,34,55
Dekabr	3,26±0,10	12,20±0,40	24,68±0,37	38,80±0,27	53,13±0,83	1,32,53
Fevral	3,24±0,11	12,12±0,50	24,52±0,44	38,61 ±0,40	52,88±0,91	1,30,77
Aprel	3,23±0,13	12,08±0,48	24,40±0,40	38,43±0,29	52,47±0,80	1,30,00
May	3,21±0,10	12,04±0,44	24,32±0,47	38,12±0,32	52,15±0,88	1,29,60
Iyunь	3,22±0,12	12,00±0,30	24,25±0,42	37,06±0,28	52,00±0,87	1,28,88
O'sish,%	1,82%	2,20%	2,45%	5,04%	3,81%	7,36%
x±σ	3,24±0,03	12,13±0,10	24,54±0,24	38,44±0,69	52,10±0,76	91,14±2,6 1

**MUHOKAMA**

Yillik sikl davomida mashg'ulot ta'sirlari natijasida 400 m ga yuguruvchilarda tezkorlik sifatlarining o'sishi 30 m ga yugurishda 1,82% ni, 100 m da – 2,20% ni tashkil qildi; tezkorlik chidamliligi 200 m ga yugurishda 2,45% ga, 300 m da – 5,04% ga o'sdi. 400 m masofada maxsus ish qobiliyatining o'sishi 3,81% ni tashkil etdi, 600 m masofada esa eng yuqori ko'rsatkich o'rnatildi, u 7,36% ga teng bo'ldi. Nazorat guruhida ham jismoniy sifatlarning rivojlanishida o'sish kuzatiladi.

Biroq ko'rsatkichlar qiymatlari birinchi va ikkinchi tajriba guruhlarinikidan ancha past. 30 m ga yugurishda tezkorlik sifatlarining o'sishi – 2,09% ni, 100 m da 0,57% ni tashkil qildi, tezkorlik chidamliligi 200 m masofani bosib o'tish vaqti bo'yicha baholandi, mashg'ulot ta'sirlaridan so'ng o'sish 1,04% ni tashkil qildi. 400 m masofada maxsus chidamlilikning o'sishi 1,69% ni, 600 m da esa 0,84% ni tashkil etdi. Ta'kidlash joizki, 30 m ga yugurishda tezkorlik ko'rsatkichlarida farqlar deyarli aniqlanmadi va 100 m ga yuguruvchilar uchun uning qiymatlari 3,22 sek ni, 400 m ga yuguruvchilar uchun 3,23 sek ni tashkil etdi.

Mashqlanganlikning yanada oshishi saqlab turuvchi xususiyatga ega bo'lgan yuklamalarni qo'llash va ularni oqilona uyg'unlashtirish natijasida sodir bo'ladi. Bu ko'rsatkichlarning barqarorlashishi organizmning tegishli yo'nalishdagi yuklamalarga to'liq moslasha olganligidan dalolat beradi, bu rivojlanuvchi samara davomiyligini aniqlashga imkon yaratadi.

Yuqoridagilar shunday xulosa qilishga imkon yaratadiki, sprinter-lik mashg'ulotlarining butun mazmuni masofaning qisqa bo'lagida yuguruvchi rivojlantira olishga qodir bo'lgan tezlikni butun masofa davomida saqlab turish qobiliyatini tarbiyalashdan iborat. Jadvalda keltirilgan ma'lumotlardan ko'rinib turibdiki, 100 m ga yugurishda ixtisoslashuvchi, yillik tsikl davomida tezkorlik va tezkorlik-kuch sifatlarini rivojlantirish mashg'ulot dasturini o'tagan yuguruvchilarning har biri yugurish tezligi ko'rsatkichlariga sezilarli darajada natija qo'shdi, bu haqda test natijalari dalolat beradi. Asosiy statistik parametrlar, xatolarni qo'shib – o'rtacha arifmetik kattalik, o'rtacha kvadrat og'ishi va variatsiya koeffitsienti hisoblab chiqariladi. Aniqlandiki, gavda uzunligi bo'yicha o'rtacha qiymatlar barcha tekshiriluvchilarda katta emas:  $173,5 \pm 1,14$  sm dan (stayerlarda)  $178,50 \pm 0,80$  sm gacha (sprinterlarda). Gavda og'irligi, ko'krak qafasi aylanasi va tananing mutlaq yuzasi bo'yicha kichik qiymatlar uzoq masofaga yuguruvchilarda aniqlandi. Sportchilarda tana uzunligi tana og'irligi bilan uyg'unlashadi, bunda gavda og'irligining oshishi mushak (yog' emas) og'irligi bilan korrelyatsion bog'liqlikka ega bo'ladi. Adabiyotlarda jahonning eng kuchli sprinterlarining o'rtacha bo'yi  $179,8 \pm 0,9$  sm ni tashkil qilishi to'g'risida ma'lumotlar bor.

Variatsiya koeffitsientlari gavda uzunligi, ko'krak aylanasi va tananing mutlaq yuzasi ko'rsatkichlari uchun bir xilga o'xshaydi. Tana og'irligi variatsiya koeffitsientining eng katta qiymatlariga ega (7,04 dan 8,7 gacha). SHunday qilib, 3 ta taqqoslanayotgan guruhlar uchun total o'lchamlar orasida gavda og'irligi eng labil (o'zgaruvchan) bo'lib chiqdi. Olib borilgan tadqiqotlar natijasida aniqlandiki, sprinter-larning umumiy jismoniy rivojlanishlarini tavsiflash uchun gavda uzunligi va og'irligi, ko'krak qafasi aylanasi, oyoqlar uzunligining gavda uzunligiga nisbatlari, son va boldir mushak massasining rivojlanish darajasi kabi belgilarni tahlil qilib chiqish bilan cheklanish mumkin. Natijalar morfologik belgilarga asoslanib sprint mashg'ulotiga saralab olish muammosiga xolisona yondashish imkonini beradi.

Muayyan sport ixtisosligidagi sportchining morfologik portretini tuzish uchun faqat jismoniy rivojlanish darajasini aks ettiruvchi antropometrik ko'rsatkichlarga ishonish yetarli emas. Gavda og'irligining tarkibiy qismini tekshirishga asoslangan, shuningdek, muayyan somatotipni tashxislashga imkon beradigan eng axborotli belgilar kerak bo'ladi. Gavda shakli va tarkibining individual variantlarini aks ettiruvchi gavda tuzilishini baholashda endomorfiya, mezomorfiya va ektomorfiya kabi tarkiblar yetakchi omillar hisoblanadi. Endomorfiya semizlik darajasini, ya'ni yog' to'qimalarining rivojlanishini tavsiflaydi; mezomorfiya mushaklarning nisbiy rivojlanishini belgilab beradi va ektomorfiya inson tanasining nisbiy cho'zilganligini aks ettiradi. Somatotiplarga bo'lish natijalari shuni ko'rsatdiki, sprinterlar gavdasining tarkibiy qismlari ballarda 3,8 : 3,0 : 1,9 sifatida berilgan, tashxislangan somatotip esa ekto mezomorfli tip toifasiga kiradi: 3,8 ball – ektomorfiya yoki og'irlik-bo'y ko'rsatkichi; 3,0 ball – mezomorfiya – mushak massasining rivojlanish darajasini tavsiflaydi; 1,9 ball – endomorfiya yoki yog' to'qimalarining rivojlanish ko'rsatkichi. Ektomorfiya ko'rsatkichlari sodir bo'layotgan o'sish jarayonlarining jadalligi to'g'risida dalolat beradi.

### **XULOSA**

Aytish joizki, tekshirilayotgan sprinterlar guruhida ekto-mezomorfli somatotip dominant hisoblanadi. Ektomorfiya ko'rsatkichi ahamiyatiga ko'ra ustuvor sanaladi va sprinterlar uchun og'irlik-bo'y ko'rsatkichining ahamiyatini tasdiqlaydi. Tug'ma harakat qobiliyatlarining, jumladan, tezkorlik sifatlarining rivojlanish darajasini aniqlash uchun dermatoglifika metodi

qo'llanildi. Har qanday genetic marker shartli bo'lishini, ya'ni ba'zi belgi marker sifatida faqat mazkur bashorat modelida ko'rib chiqilishi mumkinligini e'tiborga olib, tadqiqotlar genetik jihatdan bir xil tanlab olingan sportchilarda o'tkazildi.

Butun tekshirilgan kontingentning, jumladan, sprinter yengil atletikachilarning barmoqlaridagi naqsh chiziqlarini son jihatdan taqsim-lash yuzasidan o'tkazilgan tahlil shuni aniqlashga imkon berdiki, yoylar – 2,4% ni, ulnar ilmoqlar – 56,1% ni, radial ilmoqlar – 3,8% ni, burmalar – 38,7% ni tashkil qiladi (6-jadval). O'ng qo'lda burma naqshlarning va chap qo'lda ulnar naqshlarning ko'proq ekanligi aniqlandi, yoysimon naqshlarning taqsimlanishida farqlar aniqlanmadi. Dermatoglifika belgilari orasida ahamiyatli farqlar UQS yoki umumiy qirralar sanog'i uchun aniqlandi. Biz tekshirgan sportchilarda uning qiymatlari 184 ni tashkil etadi, ayni paytda UQS ko'rsatkichi o'zbek millatida o'rtacha 150-160 qirrani tashkil etadi. Keltirilgan ma'lumotlardan ko'rinib turibdiki, UQS sportchilarda sport bilan shug'ullanmaydigan shaxslarga nisbatan 30 ta qirra atrofida ko'proq. SHunday qilib, dermatoglifika ko'rsatkichlari orasida eng axborotlisi – bu UQS qiymatlaridir va unga tezkorlik sifatlarining yuqori darajada rivojlanishini bashorat qiluvchi eng ishonchli mezon sifatida qarash mumkin. UQS qiymatlari 180-190 qirra atrofida bo'lsa, uni ijobiy marker deb hisoblash va tezkorlik sport turlariga saralab olishda, jumladan, yengil atletikachilarni sprinterlik masofalarga saralashda tashxislash kompleksida foydalanish mumkin.

Olib borilgan tadqiqotlar shundan dalolat beradiki, tezlik sifatlarini mashq qildirsa bo'ladi, lekin ushbu belgining reaksiya qilish me'yor tor, ya'ni o'zgaruvchanlik chegarasi ko'p jihatdan genetik shartli, chunki tug'ma sifat nasldannaslgaga o'tadi. Demak, tezlik sifati naslga bog'liq, bunga dermatoglifika ko'rsatkichlari dalil bo'la oladi. Jismoniy chidamlilik sifati esa tashqi sharoitlarga, jumladan, maqsadli ta'sir qiluvchi mashg'ulot ta'sirlariga juda ham bog'liq. Shuning uchun "chidamlilik" dasturi bo'yicha mashq qilgan ushbu yuguruvchilar guruhida qator jismoniy sifatning katta o'sishi kuzatiladi. Qisqa masofalarga yuguruvchilarning yillik tsikl davomidagi mashg'ulot faoliyati tahlili quyidagi xulosaga kelishga imkon beradi. Ishlab chiqilgan mashg'ulot dasturlari deyarli to'liqligicha bajarildi.

Mashg'ulot jarayoni ushbu ko'rsatkich uchun avval ishlab chiqilgan sport formasiga erishish qonuniyatlari asosida tashkil qilindi, tajriba guruhlarida jismoniy va masofaviy tayyorgarlikdagi tahlil qilinyotgan belgilar bo'yicha chetga chiqishlar "oqilona" dinamika sifatida rejalashtirilgan ko'rsatkichlarga mos keladi. Tug'ma qobiliyatlarni tashxislash uchun genetik markerlarning identifikatsiyasi o'tkazildi, ya'ni tezkorlik sifatlarini rivojlantirishga qaratilgan mashqlarni bajarishga bo'lgan genetik moyillik aniqlandi. Dermatoglifika ko'rsatkichlari orasida barmoqlarning naqshlari, uyg'unliklari va umumiy qirralar sanog'i (UQS) eng axborotli hisoblanadi. 180-190 qirralar atrofida bo'lgan UQS qiymatlari harakat sifatlarining yuqori darajasini bashorat qiluvchi ishonchli mezon sanaladi va sprintersportchilarni saralab olishda foydalanish uchun tavsiya qilinadi.

#### REFERENCES

1. Ўзбекистон Республикаси Президентининг 2018 йил 5 мартдаги ПФ-5368-сонли фармони —Жисмоний тарбия
2. ва спорт соҳасида давлат бошқаруви тизимини тубдан такомиллаштириш чора-тадбирлари тўғрисидаги

3. Фармони. (Халқ Сўзи. 2018 йил 5- март.)
4. Ўзбекистон Республикаси Президентининг ПФ 5924-сонли фармони —Ўзбекистон Республикасида жисмоний
5. тарбия ва спортни янада такомиллаштириш ва оммалаштириш чора-тадбирлари тўғрисидаги. Фармони
6. (Халқ сўзи 2020 йил 24-январ).
7. Ўзбекистон Республикаси Президентининг ПҚ 3031-сон қарори —Жисмоний тарбия ва спортни янада
8. ривожлантириш чора тадбирлари тўғрисидаги (Халқ сўзи 3 июн 2017 йил)
9. Soliev I.R, Khaydrov B.SH, Mirzatillayev I.I, Khujamkeldiyev G.S, Ziyayev F.CH. Functional training level of
10. runners student-athletes sprinters. // International Journal of Psychosocial Rehabilitation, Vol.24, Issue 05, 2020,
11. <http://www.psychosocial.com/article/PR201878/17061/> 46-50 бетлар.
12. Ziyayev F. C. et al. YENGIL ATLETIKA SPORT TURINI RIVOJLANTIRISHDA UMUMIY O'RTA T'ALIM MAKTABLARINING JISMONIY TARBIYA DARSLARIDA YENGIL ATLETIKA TURLARINI O 'RGATISH METODIKASINI TAKOMILLASHTIRISH SAMARADORLIGI //Central Asian Research Journal for Interdisciplinary Studies (CARJIS). – 2021. – Т. 1. – №. 3. – С. 348-355.
13. Xo'jamkeldiyev G. S. et al. KICHIK RAZRYADLI O'RTA MASOFALARGA YUGURUVCHILARNING MUSOBAQA OLDI TAYYORGARLIGI //Central Asian Research Journal For Interdisciplinary Studies (CARJIS). – 2021. – Т. 1. – №. 3. – С. 270-274.
14. Ziyayev F. C. et al. O 'RTA MASOFAGA YUGURUVCHI YENGIL ATLETIKACHILARNI MUSOBAQA OLDI TAYYORGARLIGI SAMRADORLIGINI OSHIRISH //Central Asian Research Journal for Interdisciplinary Studies (CARJIS). – 2021. – Т. 1. – №. 4. – С. 78-90.
15. Каримов Ф. М. и др. БОШЛАНГИЧ ИХТИСОСЛИК ГУРУҲИДАГИ УЗУНЛИККА САКРОВЧИ ҚИЗЛАРНИНГ ДЕПСИНИШ КУЧИНИ РИВОЖЛАНТИРИШ //Central Asian Research Journal for Interdisciplinary Studies (CARJIS). – 2021. – Т. 1. – №. 4. – С. 119-125.

## O'QUV MASHG'ULOT GURUHI BOSQON ULOQTIRUVCHI SPORTCHILARNING ULOQTIRISH TEXNIKASI USTIDAN PEDAGOGIK NAZORAT

F.Ch.Ziyayev

O'ZDJTSU chirchiq

M. D.Xushmuxammadiyeva

YA 51-21 guruh talabasi

<https://doi.org/10.5281/zenodo.8041195>

**Annotatsiya.** Maqolada bosqon uloqtiruvchi sportchilarni ustidan pedagogik nazorat qilish hamda uni o'rganish orqali undagi kamchilliklarga chora topish va bartaraf etish yo'llari orqali bosqon uloqtirish texnikasini o'rgatish samaradorligi ko'rsatilgan.

**Kalit so'zlar:** bosqon, instrumental, vizual nazorat, snaryad, dvigatel, fazoviy, differensial, model parametrlari.

### УЧЕБНО-ТРЕНИРОВОЧНАЯ ГРУППА ПЕДАГОГИЧЕСКИЙ КОНТРОЛЬ МЕТАТЕЛЬНОЙ ТЕХНИКИ СПОРТСМЕНОВ-ТОЛКАТЕЛЕЙ ЯДРА

**Аннотация.** В статье показана эффективность обучения метательной технике спортсменов-металистов путем видения поля во время метания, изучения его, нахождения решений его недостатков и устранения их.

**Ключевые слова:** атака, инструментальный, визуальный контроль, снаряд, двигатель, пространственный, дифференциал, параметры модели.

### THE TRAINING GROUP IS PEDAGOGICAL CONTROL OVER THE THROWING TECHNIQUE OF THE THROWING ATHLETES

**Abstract.** The article shows the effectiveness of teaching the throwing technique of metal athletes by seeing the field during throwing, studying it, finding solutions to its shortcomings and eliminating them.

**Key words:** attack, instrumental, visual control, projectile, engine, spatial, differential, model parameters.

Sportchilarning texnik tayyorgarligini boshqarish samaradorligi ushbu jarayonda qo'llaniladigan pedagogik nazoratning sifati bilan bog'liq. Taklif etilayotgan metodologiyada bosqon uloqtiruvchilarning texnik tayyorgarligi ustidan bosqichli, joriy va operativ nazorat qo'llaniladi. Fazali nazorat maxsus tayyorgarlik davrining boshida va oxirida va yillik chastotada amalga oshiriladi. Texnik takomillashtirish bo'yicha maqsadli ish olib borilgan vaqt davomida joriy va operatsion pa. Texnika instrumental va vizual nazorat usullaridan, shuningdek, keyingi introspeksiya bilan birgalikda o'z-o'zini nazorat qilishdan foydalanadi.

Instrumental usul asosiy usul bo'lib, unga ushbu turdagi tayyorgarlikni boshqarishning barcha mavjud tartibi asoslanadi. Bu usul, ayniqsa, sportchilarning malakasining o'sishi bilan zarur, chunki keyin ular bajaradigan harakatlarning batafsil va aniq tahlili talab qilinadi. Bundan tashqari, sportni mukammallashtirish bosqichida kompleks nazoratning roli kuchayadi, bu esa ishtirokchilarning texnik mahorat darajasini har tomonlama to'g'rilash imkonini beradi. Shuning uchun tavsiya etilgan texnika, instrumental usuldan foydalangan holda, harakat tuzilishining biomexanik ko'rsatkichlarini iloji boricha har tomonlama o'rganishni amalga oshiradi.

Uloqtirish texnikasining fazoviy, vaqt va fazoviy-vaqt xarakteristikalari maxsus o'lchov va tahlillardan o'tkaziladi. Bularga quyidagilar kiradi: asosiy dvigatel bo'g'inlari orasidagi



burchaklar, snaryad harakat tekisligining moyillik burchaklari, snaryadni quvib o'tish jarayonida bo'g'inlar orasidagi o'zaro ta'sir burchaklari, harakatning vaqt ko'rsatkichlari va tezlik ko'rsatkichlari. uloqtiruvchining turli bo'g'inlarining harakati.

Bu xususiyatlarning barchasi butun uloqtirish jarayonida va uning qismlari uchun alohida - o'qning dastlabki va asosiy tezlashuvida hisobga olinadi. Metodika yordamida sportchilarning texnik tayyorgarligi samaradorligi aniqlanadi, ya'ni. texnik ko'rsatkichlar harakatni tavsiflovchi model parametrlari bilan taqqoslanadi. Shuni ta'kidlash kerakki, bu texnikaning individual xususiyatlarini hisobga olish kerak. Uloqtirish ning turli uslublari tahlil qilinadi - uch va to'rt burilish bilan. Samaradorlik aniqlangandan so'ng, texnikaning elementlari differensial baholanadi va butun texnika differensial-umumiy baholanadi.

Bu harakat tuzilishi va model xususiyatlari o'rtasidagi muvofiqlik darajasini belgilaydi. Vizual usul uloqtiruvchilarning asosiy musobaqa mashqlarini bajarayotganda harakatlarini bevosita kuzatish jarayonida qo'llaniladi. Ushbu usul operativ bo'lib, harakatning tashqi tuzilishini tuzatishga imkon beradi. U harakatni vizual idrok etishga asoslangan va instrumental tadqiqotlardan so'ng olingan ma'lumotlarga tayanadi. Taklif etilayotgan usulda sportchining vizual va harakatchan his-tuyg'ulariga asoslangan o'z-o'zini nazorat qilish va introspeksiya katta ahamiyatga ega.

Vizual va instrumental usullardan foydalangandan so'ng olingan ma'lumotlar bajarilgan harakatlarning sub'ektiv idrokini to'ldiradi. Chuqur o'z-o'zini tahlil qilish asosida texnologiya va umuman texnologiya detallarini mustaqil ravishda takomillashtirish dasturi ishlab chiqiladi. Nazoratning bu turi texnik mahoratni boshqarish jarayonida juda muhim bo'lib, sportchi malakasining o'sishi bilan birga uning ahamiyati tobora ortib bormoqda.

## REFERENCES

1. Ўзбекистон Республикаси Президентининг 2018 йил 5 мартдаги ПФ-5368-сонли фармони —Жисмоний тарбия
2. ва спорт соҳасида давлат бошқаруви тизимини тубдан такомиллаштириш чора-тадбирлари тўғрисидаги Фармони. (Халқ Сўзи. 2018 йил 5- март.)
3. Ўзбекистон Республикаси Президентининг ПФ 5924-сонли фармони —Ўзбекистон Республикасида жисмоний тарбия ва спортни янада такомиллаштириш ва оммалаштириш чора-тадбирлари тўғрисидаги. Фармони (Халқ сўзи 2020 йил 24-январ).
4. Ўзбекистон Республикаси Президентининг ПҚ 3031-сон қарори —Жисмоний тарбия ва спортни янада ривожлантириш чора тадбирлари тўғрисидаги (Халқ сўзи 3 июн 2017 йил)
5. Soliev I.R, Khaydrov B.SH, Mirzatillayev I.I, Khujamkeldiyev G.S, Ziyayev F.CH. Functional training level of runners student-athletes sprinters. // International Journal of Psychosocial Rehabilitation, Vol.24, Issue 05, 2020, <http://www.psychosocial.com/article/PR201878/17061/> 46-50 бетлар.
6. Солиев И. Р. Юқори малакали узок масофага югурувчи спортчи кизларни тайёргарлик машғулоти ва мусобақа жараёнининг қиёсий таҳлили. //ЎЗМУ ХАБАРЛАРИ. Тошкент. 2018 йил №1/1 2018й. 171-174
7. бетлар.

8. Азимов И., Собитов Ф. Спорт физиологияси. –Т. 1993 йил. 89-93 бетлар.
9. Керимов Ф.А., Умаров М.Н. Спортда прогнозлаштириш ва моделлаштириш. - Т.: ЎзДЖТИ, 2005йил. 279 бет.
10. Олимов М.С., Солиев И.Р., Хайдаров Б.Ш. Спорт педагогик маҳоратини ошириш. – 2017 йил 245 бетлар
11. Озолин Н.Г. —Легкая атлетика|| 1971 йил 576-600 бетлар

## BOSQON ULOQTIRUVCHILARNI, ULOQTIRISH VAQTIDA MAYDONNI KUZATISH TEXNIKASI PARAMETRLARINI O'ZGARISHI.

F.Ch.Ziyayev

O'ZDJTSU Chirchiq

M. D.Xushmuxammadiyeva

YA 51-21 guruh talabasi

<https://doi.org/10.5281/zenodo.8041220>

**Annotatsiya.** Maqolada bosqon uloqtiruvchi sportchilarni uloqtirish vaqtidagi uloqtirish vaqtida maydonni ko'rish, uni o'rganish orqali undagi kamchiliklarga chora topish va bartaraf etish yo'llari orqali bosqon uloqtirish texnikasini o'rgatish samaradorligi ko'rsatilgan.

**kalit so'zlar:** bosqon, biomexanik tahlil, snaryad, optimal, aylanish tekisligi, markazdan qochuvchi kuch, aylanish tezligi.

## ИЗМЕНЕНИЕ ПАРАМЕТРОВ ТЕХНИКИ НАБЛЮДЕНИЯ ЗА БРОСКАМИ, БРОСКАМИ.

**Аннотация.** В статье показана эффективность обучения метательной технике спортсменов-металистов путем видения поля во время метания, изучения его, нахождения решений его недостатков и устранения их.

**ключевые слова:** атака, биомеханический анализ, снаряд, оптимум, плоскость вращения, центробежная сила, скорость вращения.

## CHANGES IN THE PARAMETERS OF THE TECHNIQUE OF TRACKING THE FIELD AT THE TIME OF THROWING THE PLUNGER THROWERS.

**Abstract.** The article shows the effectiveness of teaching the throwing technique of metal athletes by seeing the field during throwing, studying it, finding solutions to its shortcomings and eliminating them.

**Keywords:** attack, biomechanical analysis, projectile, optimum, plane of rotation, centrifugal force, rotation speed.

Burilishlarning vaqtinchalik tuzilishining o'zgarishi Har xil og'irlikdagi bosqonni uch va to'rt burilishdan uloqtirishda harakatning vaqtinchalik tuzilishini tahlil qilish shuni ko'rsatadiki, umuman olganda, eng yaxshi va eng yomon uloqtirish o'rtasidagi burilishlarni bajarish vaqti diapazon bo'yicha sezilarli darajada farq qiladi. Eng yomon uloqtirishlarda uni oshirishning umumiy tendentsiyasi mavjud.

Bundan tashqari, bu o'sish fazalarida sodir bo'ladi. Eng katta o'zgarishlar harakatning oxirgi bosqichlarida kuzatiladi. Misol uchun, standart og'irlikdagi bosqonning to'rtinchi burilishdan eng yomon uloqtirishlarida oxirgi burilish bosqichining bu erda turli xil bosqonni uch va to'rt burilishdan uloqtirganda u ahamiyatsiz o'zgaradi, garchi uch burilishdan uloqtirganda bu o'zgarish aniqroq bo'lsa - men eng yomon uloqtirishlarda masofa bo'yicha bu erda kattaroqdir. eng yaxshi. Bu erda fazasining o'sishining sababi snaryadga juda uzoq (vaqt bo'yicha) ta'sir qilishi mumkin, bu harakatning boshida uning o'tkazib yuborishi yoki ushbu bosqichning past tezlikda bajarilishiga olib keladi. Bularning barchasi uchish masofasiga salbiy ta'sir qiladi.

Fazalarining o'zgarishi tahlili shuni ko'rsatadiki, eng yaxshi o'zgarishlarda uning navbatdan optimal qiymatlarga (oxirgi navbatda) pasayishi bir tekisda sodir bo'ladi. Bu barcha tekshirilgan bosqon larni uch va to'rt burilishdan uloqtirganda qayd etiladi. Har xil og'irlikdagi bosqonni, ikki

va to'rt burilishda uloqtirishda diapazon bo'yicha eng yaxshi va eng yomon uloqtirishlarda ularning nisbati nisbatan yuqori barqarorligini ko'rsatadi. Masalan, aylanish tekisligi uchta burilishdan uloqtirganda eng yaxshi uloqtirishlarda. Fazalarining umumiy vaqti 53% yaxshi va 47%, eng yomon uloqtirishlarda esa mos ravishda 52% va 48% ni tashkil qiladi. Bir xil og'irlikdagi snaryadni to'rt burilishdan uloqtirganda, eng yaxshi urinishlardagi fazalarining umumiy vaqti 55% va - 45% ni tashkil qiladi.

Agar biz eng yaxshi va eng yomon uloqtirishlar o'rtasidagi burilishlarni amalga oshirish jarayonida fazalarining foiz nisbati o'zgarishini hisobga oladigan bo'lsak, unda ma'lum bir tendentsiya seziladi, bu birinchi navbatda fazalarining eng yaxshi uloqtirishdagi ulushi. eng yomonlariga qaraganda kattaroqdir. Bu tendentsiya og'irlik bo'yicha o'rganilgan barcha bosqonlar uchun ham uch va to'rt burilishda mavjud.

Masalan, standart o'qni uchta burilishdan uloqtirganda, eng yaxshi uloqtirishlarda fazalarning 57% va - 43%, eng yomonida esa - 54% va - 46% ni tashkil qiladi. Birinchi aylanishda I ning bu nisbati, ya'ni. eng yaxshi uloqtirishlarda fazalari foizining bir oz ortishi yanada oqilona. Keyingi burilishlarda eng yaxshi va eng yomon uloqtirishlarda fazalarining foiz nisbati deyarli o'zgarmaydi. Xuddi shu nomdagi burilishlarning I fazalarining foiz o'zgarishi to'g'risidagi ma'lumotlarni o'rganish shuni ko'rsatdiki, uch va to'rt burilishdan uloqtirish da eng yaxshi va eng yomon uloqtirish lardagi farqlar umuman ahamiyatsiz bo'lib, asosan snaryadlar-og'irliklarni uloqtirishda qayd etiladi.

Asosiy vosita bo'g'inlarining fazoviy xususiyatlarining o'zgarishi va bosqonning aylanish tekisligining moyillik burchagi  $29^0$  son bo'g'imlari burchaklarining o'zgarishi (tana va son o'rtasida) Bosqonni uch va to'rt burilishdan uloqtirganda, eng yaxshi va eng yomon urinishlarni bajarishda son bo'g'imlaridagi egilish burchaklari biroz farq qiladi. oralig'ida. Shuni ta'kidlash mumkinki, fazalarida qo'llab-quvvatlovchi oyoqning egilish burchagi eng yaxshi uloqtirish biroz kamroq bo'ladi - masalan, to'rtta burilishdan otganda, burchakning mutlaq qiymatlari orasidagi farq. eng yaxshi va eng yomon uloqtirishlar 4,5% ni tashkil qiladi.

Bosqichlarida farqlar kichikroq va boshqa yo'nalishga ega, ya'ni eng yaxshi urinishlarda, tekshirilayotgan burchaklar eng yomoniga nisbatan bir oz ortadi. Farqlar, eng yaxshi urinishlarda uloqtiruvchilar qarshi turish uchun qulayroq pozitsiyani egallashi va o'q uloqtirish tizimining harakati barqaror muvozanat bilan amalga oshirilishi bilan bog'liq. Umuman olganda, biz uch va to'rt burilishdan uloqtirishda, fazalarida eng yaxshi uloqtirishlarda o'rganilgan burchaklarning o'rtacha ko'rsatkichlarining o'zgarishi eng yomonlariga qaraganda bir xilroq bo'ladi, degan xulosaga kelamiz.

Qayta tartibga solingan oyoq sonining ko'tarilish burchagining vertikalga o'zgarishi. fazalarida eng yaxshi va eng yomon uloqtirishlarda, uchdan va uchdan uloqtirishda qayta tiklangan oyoqning vertikalga ko'tarilish burchagi o'zgarishini tahlil qilish. to'rtta burilish, u ozgina o'zgarishini ko'rsatadi. Biroq, shuni ta'kidlash kerakki, oxirgi burchaklarda bu burchakning ko'rsatkichlarida sezilarli farq bor, bu erda u eng yaxshi uloqtirishlarda kamroq bo'ladi. Shunday qilib, oxirgi burilishda uchta burilishdan otganda, farq 4,1% ni, to'rt burilishdan otganda esa 5,1% ni tashkil qiladi. Bu farq, o'rganilayotgan burchakni kamaytirish orqali eng yaxshi uloqtirish larda, snaryadni, ayniqsa oxirgi burilishlarni yanada oqilona quvib o'tish uchun sharoitlar yaratilganligi bilan izohlanadi.

Tizza bo'g'imlarining burchaklaridagi o'zgarishlar ham uch va to'rt burilishli bosqon uloqtirishda, eng yaxshi va eng yomon uloqtirish o'rtasida bu burchaklarda sezilarli farqlar mavjud. Biroq, ular harakat fazalarida teng emas. Asosiy o'zgarishlar fazalari momentlarida qo'llab-quvvatlovchi oyoqning egilish burchagiga xosdir.

Ushbu burchakning qiymatidagi eng katta farq to'rtta burilishdan otganda sezilarli bo'ladi, bu erda eng yaxshi uloqtirishlarda burchak kichikroq va uning mutlaq ko'rsatkichlaridagi farq uloqtirish tizimining barqarorligi muhimligini belgilaydi. Harakatlanayotgan oyoqning tizza bo'g'imi burchagining o'zgarishi unchalik ahamiyatli emas, garchi shuni ta'kidlash kerakki, oxirgi burilishlarda (ikkalasi ham uch va to'rt burilishdan uloqtirishda) mavjud. diapazondagi eng yaxshi uloqtirishlarda burchakning pasayishi tendentsiyasi aniqlanadi. Uch burilishdan uloqtirganda eng yaxshi va eng yomon uloqtirish burchaklarining farqi 7,3%, 4 burilishdan uloqtirishda 11,8% ni tashkil qiladi.

Buning sababi shundaki, eng yaxshi uloqtirishlarda ushbu o'zgarish tufayli o'qning o'z vaqtida quvib o'tishi uchun sharoit yaratiladi. fazalari momentlarida, eng yaxshi va eng yomon uloqtirish larda qayta tashkil etilgan oyoq burchagining o'zgarishi, lekin uloqtirish oralig'ida kamroq ahamiyatga ega. Oyoq Bilagi zo'r bo'g'imlar burchaklarining o'zgarishi oyoq bilagi zo'r bo'g'imlarda uch va to'rt burilishdan otganda ham masofa bo'yicha eng yaxshi va eng yomon uloqtirish o'rtasida sezilarli farqlar mavjud. Olingan natijalarni tahlil qilish harakat fazalaridagi bu farqlar bir xil emasligini aytishga imkon beradi. Ular fazalari momentlarida tayanch oyoqning o'rganilgan bo'g'inlarida eng muhim hisoblanadi.

Eng yaxshi uloqtirishlar eng yomoniga qaraganda o'rtacha kichikroq burchakka ega. Masalan, ikkinchi burilishda to'rt burilishdan bosqon uloqtirganda, eng yaxshi va eng yomon uloqtirishlardagi burchak farqi 19,4% ni tashkil qiladi. Bu farq (burchakning natijaga ta'sirini o'rganishda ilgari ta'kidlanganidek) snaryadning uzoqroqqa uloqtirishga qarshi harakat qilganda dinamik muvozanatni saqlash uchun qo'llab-quvvatlovchi oyoqning foydali joylashuvi bilan izohlanadi. Fazalarida diapazon bo'yicha eng yaxshi va eng yomon uloqtirish larda (uch va to'rt burilishdan uloqtirish da) qayta tashkil etilgan oyoqning to'piq bo'g'imining egilish burchagidagi farq yuqorida ko'rib chiqilganidan kamroq ahamiyatga ega.

Fazalarining momentlarida, eng yomon uloqtirishlarda burchak biroz kattaroqdir. Bu, asosan, uch burilishdan uloqtirish paytida harakatning boshida namoyon bo'ladi. Shunday qilib, eng yaxshi va eng yomon urinishlar o'rtasidagi o'rganilgan farq mos ravishda 3,7% va 3,4% ni tashkil qiladi. Bu farqlar masofa bo'yicha eng yomon uloqtirishlarda snaryad simining kamroq tarangligi tufayli tossonning orqaga haddan tashqari egilishi bilan izohlanadi.

To'rt burilishdan uloqtirishda, eng yaxshi urinishlardagi burchak eng yomonlariga qaraganda kattaroq bo'lgan ikkinchi burilishdan boshlab fazalari momentlarida tananing moyillik burchagi indekslarida sezilarli farqlar mavjud. . Shunday qilib, hozirgi vaqtda burchaklarning mutlaq indekslaridagi farq 5,2%, 6,4%, - 6,5%. Eng yomon uloqtiruvchilarda tananing moyillik burchagining pasayishi muvozanatning yo'qolishi va uloqtirish tizimining aylanish o'qidan biroz siljishi bilan bog'liq.

Birinchi burilishdagi va to'rtidan otganda, o'rganilayotgan burchakning o'zgarishida farqlar yo'q edi - bu erda aylanish tezligi past bo'lganligi sababli tananing harakati ancha barqaror. Uch burilishdan uloqtirishda, momentlarida eng yaxshi va eng yomon uloqtirishlarda tananing moyillik burchagidagi o'zgarishlar ahamiyatsiz va ishonchli emas. Shuni ta'kidlash kerakki, final harakatini

bajarishda, asosan, to'rtta burilishdan uloqtirishda tananing moyillik burchagi katta ta'sir ko'rsatadi. Bu erda eng yaxshi uloqtirishlarda burchak kattaroq va optimal qiymatga yaqin -  $90^\circ$  va eng yomon uloqtirishlardagi burchak bilan farq p lt 0,01 da 9% ni tashkil qiladi.

Umuman olganda, va fazalarida burilishdan burilishgacha o'rganilgan burchakning o'zgarishi diapazon bo'yicha eng yaxshi uloqtirishlarda bir tekisda sodir bo'ladi. Bosqonni harakat tekisligining qiyalik burchagini gorizontalgga o'zgartirish bosqon harakat tekisligining gorizontalgga egilish burchagining o'zgarishiga kelsak, uning burilishdan burilishgacha bo'lgan yaqinlashishini aytishimiz mumkin. optimal qiymatlar ( $40 - 44^\circ$ ) diapazon bo'yicha eng yaxshi uloqtirishlarni tavsiflaydi. Shuni ta'kidlash kerakki, harakatning va fazalarida ham uch, ham to'rt burilishdan uloqtirishda eng yaxshi uloqtirish larda mutlaq burchak ko'rsatkichlari yuqori va optimallarga yaqin bo'ladi. Fazalarining momentlarida to'rt burilishdan otganda, burilishlarda ko'rib chiqilayotgan burchak ko'rsatkichlari orasidagi farq teng.

Tos bo'shlig'i harakatining fazoviy-vaqt va vaqtinchalik xususiyatlarining o'zgarishi. Umuman olganda diapazon bo'yicha eng yaxshi va eng yomon uloqtirish larda tos bo'shlig'idan dinamikani tahlil qilish uning o'zgaruvchanligining nisbatan kichik darajasini ko'rsatadi. Biroq, harakat bosqichlarini batafsil tahlil qilish ko'rib chiqilayotgan ko'rsatkichlarning o'zgarishida ma'lum bir yo'nalishni ochib beradi.

Dastlabki aylanishlarni bajarishda, og'irlik bo'yicha tekshirilgan barcha bosqonlarni uch va to'rt burilishdan uloqtirganda, masofa bo'yicha eng yomon uloqtirishlarda momentlarida tos suyagidan biroz pasayish kuzatiladi. Masalan, to'rt burilishdan uloqtirganda tos bo'shlig'idan eng yomon uloqtirishlarda va momentlarida mos ravishda 11% va 3% ga kamaydi. Bu fakt, xususan, snaryadni qo'lga olish paytida eng yaxshi uloqtirishlarda tos suyagining biroz kattaroq faolligidan dalolat beradi. Tos suyagidan barcha o'rganilgan snaryadlarni to'rt burilishdan eng yaxshi va eng yomon uloqtirish larda uloqtirishda u nisbatan doimiy bo'lib qoladi.

Biroq, bu bosqichda tos bo'shlig'idan uchta burilishdan otganda, u sezilarli darajada o'zgaradi. Shunday qilib, standart va engil snaryadlarni uch burilishdan uloqtirganda, u eng yomon uloqtirish da eng yaxshisiga qaraganda bir oz kamroq (7,260 kg bosqon uloqtirish da 17% va 6 kg bosqon uloqtirish da 22% ga) va og'irlikdagi qobiqni tashlaganda, aksincha, biroz ko'proq 30%. Standart va engil chig'anoqlarni uloqtirish da tos bo'shlig'idan eng yomon uloqtirish larda pasayish bosqon ni burilishlarga kirish paytida tos bo'shlig'i harakatining etarli darajada faolligi va aniqligi bilan bog'liq. Va 8 kg bosqon uloqtirish paytida eng yomon uloqtirish larning barcha ko'payishi, snaryadning aylanish o'qidan tortib olinishiga olib keladigan bog'lanishning haddan tashqari tezligining natijasidir.

Dastlabki aylanishlarda tos suyagining I harakatini tahlil qilish shuni ko'rsatadiki, og'irlik bo'yicha o'rganilgan barcha qobiqlarni uch va ayniqsa to'rtta burilishdan uloqtirganda, eng yomon uloqtirishlarda yo'lda bu bo'g'inning harakatlanish vaqti biroz qisqaradi. Misol uchun, eng yomon uloqtirish larda to'rtta burilishdan 6 kg bosqoncha uloqtirganda, bu vaqt 10% ga kamaydi. Barcha tekshirilgan snaryadlarni to'rt burilishdan eng yaxshi va eng yomon urinishlarda uloqtirganda gacha bo'lgan yo'lda tos suyagining harakatlanish vaqti ozgina o'zgaradi. Burilishlar jarayonida tos suyagining tezligi ham biroz o'zgaradi.

Biroq, bu erda ham diapazon bo'yicha eng yaxshi va eng yomon uloqtirish larni tavsiflovchi ma'lum bir fokus mavjud. Shunday qilib, standart va yengil snaryadlarni uch va to'rt burilishdan uloqtirganda, eng yomon uloqtirish larda tos suyagining kamroq faolligi, ayniqsa qayta tartibga

solingan oyoqni qo'yish paytida fazalarida, snaryad kabelining tarangligining yo'qolishiga olib keladi. va eng yaxshi va eng yomon uloqtirishlarda uch va to'rt burilishdan standart snaryadni uloqtirish paytida uning tos suyagidan o'zgarishi nisbatan doimiy bo'lib qoladi. Bu erda eng yaxshi va eng yomon uloqtirishlarda snaryadni qo'yib yuborish vaqtida tos suyagidan o'lchamdagi farq o'rtacha 5-9% ni tashkil qiladi.

#### REFERENCES

1. Ўзбекистон Республикаси Президентининг 2018 йил 5 мартдаги ПФ-5368-сонли фармони —Жисмоний тарбия ва спорт соҳасида давлат бошқаруви тизимини тубдан такомиллаштириш чора-тадбирлари тўғрисидаги Фармони. (Халқ Сўзи. 2018 йил 5- март.)
2. Ўзбекистон Республикаси Президентининг ПФ 5924-сонли фармони —Ўзбекистон Республикасида жисмоний тарбия ва спортни янада такомиллаштириш ва оммалаштириш чора-тадбирлари тўғрисидаги. Фармони (Халқ сўзи 2020 йил 24-январ).
3. Ўзбекистон Республикаси Президентининг ПҚ 3031-сон қарори —Жисмоний тарбия ва спортни янада ривожлантириш чора тадбирлари тўғрисидаги (Халқ сўзи 3 июн 2017 йил)
4. Soliev I.R, Khaydrov B.SH, Mirzatillayev I.I, Khujamkeldiyev G.S, Ziyayev F.CH. Functional training level of runners student-athletes sprinters. // International Journal of Psychosocial Rehabilitation, Vol.24, Issue 05, 2020, <http://www.psychosocial.com/article/PR201878/17061/> 46-50 бетлар.
5. Солиев И. Р. Юқори малакали узоқ масофага югурувчи спортчи кизларни тайёргарлик машғулоти ва мусобақа жараёнининг қиёсий таҳлили. //ЎЗМУ ХАБАРЛАРИ. Тошкент. 2018 йил №1/1 2018й. 171-174 бетлар.
6. Азимов И., Собитов Ф. Спорт физиологияси. –Т. 1993 йил. 89-93 бетлар.
7. Керимов Ф.А., Умаров М.Н. Спортда прогнозлаштириш ва моделлаштириш. - Т.: ЎзДЖТИ, 2005йил. 279 бет.
8. Олимов М.С., Солиев И.Р., Ҳайдаров Б.Ш. Спорт педагогик маҳоратини ошириш. – 2017 йил 245 бетлар
9. Озолин Н.Г. —Легкая атлетика 1971 йил 576-600 бетлар

## O'RTA GURUH YOSHIDAGI BOLALARNI GEOMETRIK SHAKL HAQIDAGI TASAVVURLARINI SHAKLLANTIRISH YO'LLARI.

**Abdurashidova E'zoza Rauf qizi**

Yangiyer pedagogika kolleji Maxsus fanlar kafedrasida yetakchi o'qituvchisi

<https://doi.org/10.5281/zenodo.8041502>

*Annotatsiya.* Ushbu maqolada o'rta guruh yoshidagi bolalarni geometrik shakl haqidagi tasavvurlarini shakllantirish yo'llari haqida so'z boradi.

*Kalit so'zlar:* Geometrik shakllar, didaktik o'yinlar, o'lchamlar, figuralar.

### WAYS TO SHAPE CHILDREN OF MIDDLE GROUP AGE'S PERCEPTION OF GEOMETRIC SHAPE.

*Abstract.* This article talks about ways to form the imagination of children of the middle age group about geometric shapes.

*Keywords:* geometric shapes, didactic games, sizes, figures.

### ПУТИ ФОРМИРОВАНИЯ ПРЕДСТАВЛЕНИЙ ДЕТЕЙ СРЕДНЕЙ ГРУППЫ О ГЕОМЕТРИЧЕСКОЙ ФИГУРЕ.

*Аннотация.* В данной статье рассказывается о способах формирования представления детей средней возрастной группы о геометрических фигурах.

*Ключевые слова:* геометрические фигуры, дидактические игры, размеры, фигуры.

Geometrik figuralar to'g'risidagi birinchi ma'lumotlarni bolalar o'yinlarda oladilar. O' quv yilining boshida guruhga sharlar nabori, qurish materiallari, geometrik mozaika va, boshqalar olib kiriladi.

Tarbiyachi bolalar bilan o'ynab, o'yinning eng boshidanoq geometrik figuralarning to'g'ri nomini ataydi, ammo bolalarni uni eslab qolishlariga intilmaydi. Mana shu davrda bolalar zehni boyitish, ularda turli shakllar haqida tasavvur to'plash muhim ahamiyatga ega. Ilk yoshdagi guruhlarda bolalar shar va kubni bir-biridan farq qilishga o'rgatilgan edi. Biroq ba'zi bolalar ikkinchi kichik guruhga birinchi marta keladilar, shuning uchun ishni shar va kub bilan tanishtirishdan boshlash maqsadga muvofiqdir.

Geometrik figuralarni bir-biridan farq qilish va ularning ba'zi xususiyatlari bilan tanishish. Bolalarni yangi geometrik figuralar bilan tanishtirmoq uchun ularning modellari bolalarga oldindan tanish bo'lgan modellar bilan taqqoslanadi yoki ikkita yangi model bir-biri bilan; to'g'ri to'rt burchakni kvadrat bilan, sharni kub bilan, silindrni kub va shar bilan taqqoslanadi. Avval ular juftlab taqqoslanadi, keyin esa figuralarning guruhlari bir-biri bilan masalan, kvadrat guruhi uchburchaklar guruhi bilan taqqoslanadi va hokazo.

Figuralarni ko'rib chiqish va bir-biriga qiyoslash ma'lum tartibda olib boriladi: «Bular nima? Rangi qanaqa? O'lchamlari qanday? Nimadan yasalgan? Bir-biridan nima bilan farq qiladi? Qaysi tomonlari bir-biriga O'xshaydi?»

Savollarning ma'lum tartibda berilishi bolalarni figuralarni izzat bilan ko'rib chiqishga va tekshirishga, bir xil belgilariga qarab taqqoslashga, muhim belgilarini ajratib ko'rsatish, nomuhim belgilari (rangi, o'lchamlari, materiali, fazodagi joylashishi) ga e'tibor bermaslikka o'rgatadi. Bolalarni figuralarning modellari bilan xilma xil ish bajarishlarini tashkil etish muhim ahamiyatga ega, chunki bu modellar haqidagi tasavvurlar darajasi shaklni idrok etish tajribasining boyligi bilan belgilanadi.



Modellarni sezish — harakat vositasida tekshirib chiqish katta ahamiyatga ega. Ko‘rib idrok etishda qo‘lning ishtirok qilishi shakllarni yaxshiroq idrok etishga yordam beradi.

Bolalar modelni barmoqlarining uchi bilan ushlab ko‘rib, uning konturi atrofidan barmoq yurgazib chiqadilar. Pedagog ularni figura konturi bo‘ylab barmoq harakatini kuzatib borishga undaydi: «qaranglar, barmoq uning atrofidan qanday aylanadi?» Model konturi atrofidan barmoq yurgazish uning satqi bo‘ylab qo‘l yurgizib chiqish bilan tugallanadi.

Bolalar modellarni yumalatib, har xil holatlarda qo‘yadilar va ularning qanchalik to‘g‘ri yoki to‘g‘ri emasligini aniqlaydilar.

O‘rta guruhda bolalargamashg‘ulotdan tashqari vaqtda figuralarni farq qilishni mashq qildirish uchun «Nima yo‘q bo‘lib qoldi?» yoki «Nima o‘zgardi?» kabi o‘yin mashqlari va didaktiko ‘yinlardan keng foydalaniladi. Bolalar qaysi figurani yashirganlari yoki almashtirib qo‘yganliklarini aytadilar.

«Ajoyib qopcha» o‘yini turli variantlarda o‘tkaziladi. Bolalar figuralarni taniydilar, ko‘rib idrok etiladigan namunaga qarab uni paypaslab ko‘rib topadilar yoki, aksincha, ushlab ko‘rib idrok etilgan namuna asosida figurani ko‘rib topadilar.

«O‘z o‘yingni top», «Samolyotlar» kabio ‘yinlar figuralar shaklini idrok etishdagi konstantalik (turg‘unlik)ni o‘stirishga imkon beradi. Bu o‘yinlarda shnurlardan yasalgan kvadratlar, uchburchaklar va boshqalar uychalar, aerodromlar vazifasini bajaradi. Mazkuro ‘yinlar takroriy o‘tkazilayotganida bunday uychalar va aerodromlarning o‘lchamini kattalashtirish maqsadga muvofiqdir.

Individual mashqlar o‘tkazish uchun «Juftingni top», «Kartochkaga mos figurani top» va boshqa shu kabi o‘yinlardan foydalaniladi. Bolalar figuralarning rangli va kontur tasvirlarini taqqoslab, tegishli shakllarni topadilar.

Predmetlarning shakllarini geometrik namunalar bilan solishtirib ko‘rish. Bolalar oldin geometrik figuralarni ularga o‘xshash shakldagi predmetlar bilan solishtirib ko‘rishni mashq qiladilar. Ular figuralarning modellariga mos predmetlarni tanlab oladilar. Geometrik figuralarni boshqa predmetlardan ajratib olishga, ularga namuna ma‘nosini berishga mana shunday qilib erishiladi. «Xuddi mana shunday shakldagi predmetni top», «Men aytgan narsani top» va boshqa shu «kabio ‘yin mashqlari o‘tkaziladi.

Bolalar predmetlarning shakllarini geometrik namunalar bilan bevosita taqqoslashdan predmetlarning shakllarini so‘z bilan ta‘riflashga o‘tadilar.

Mashqlar uchun avval oddiy shaklda bo‘lgan, detallari yo‘q predmetlar tanlab olinadi. Bir turdagi (hap xil shakldagi bayroqchalar, taxtachalar va shu kabilardan) va har xil turdagi predmetlar (kvadrat shaklli ro‘mol, to‘g‘ri burchakli sharfcha, uchburchakli ro‘mol, galstuk) dan foydalanish maqsadga muvofiqdir.

## REFERENCES

1. «Ilk qadam» Davlat o‘quv dasturi O‘RMTV Toshkent-2022
2. M.E.Jumayev. —Bolalarda boshlang‘ich matematik tushunchalarini rivojlantirish nazariyasi va metodikasi Toshkent. «Ilm-Ziyo» Qo‘llanma - 2013
3. Quadrat Do‘stmuhammad. —1 dan o‘ngacha MTM tayyorlov guruhlar uchun tavsiya Toshkent. «Sharq»-2000
4. Ganiyeva, M. (2021). Effective Methods of TRIZ.

PSYCHODIAGNOSTICS OF THE RELATIONSHIP BETWEEN AGGRESSIVENESS  
AND RELIGION IN ADOLESCENTS  
(IN MUSLIM AND CHRISTIAN TEENAGERS)

Saydaliyeva Mekhriniso

Teacher of Termez state university

E-mail: [saydaliyevamekhriniso@gmail.com](mailto:saydaliyevamekhriniso@gmail.com)

Phone number: (99) 542 91 43

<https://doi.org/10.5281/zenodo.8045584>

**Abstract.** *In this article, religious belief is approached as a psychological phenomenon, and its connection with the state of personal aggression was studied on the basis of research. Also, its role in the development of mental health and cognitive sphere of a person was explained theoretically.*

**Key words:** *Belief, "Psychological effects", religious person, catharsis, cognitive sphere, negativism, asthenic, sthenic, pre-religious experiences.*

ПСИХОДИАГНОСТИКА ВЗАИМОСВЯЗИ МЕЖДУ АГРЕССИВНОСТЬЮ И  
РЕЛИГИЕЙ У ПОДРОСТКОВ  
(У ПОДРОСТКОВ-МУСУЛЬМАН И ХРИСТИАН)

**Аннотация.** *В этой статье религиозная вера рассматривается как психологический феномен, и ее связь с состоянием личной агрессии была изучена на основе исследований. Также была теоретически объяснена его роль в развитии психического здоровья и когнитивной сферы человека.*

**Ключевые слова:** *вера, "Психологические эффекты", религиозный человек, катарсис, когнитивная сфера, негативизм, астенический, стенический, предрелигиозные переживания.*

The state of mental health of a person and society depends on several factors, one of the most important of which is religion, which is one of the important components of human life. In this area, the issue of religious belief is in the main place. The methods and mechanisms of religious belief influencing the human mental state are being actively studied in order to use them positively. Belief in psychology as an important psychological phenomenon recognized by various researchers B.S. Bratusya, V.R. Bukin and B.A. Erunova, Y.F. Borunkova, R.M. Granovskaya, A.K. Kozyreva, K.K. Platonova, T.P. Skripkina, D.M. Ugrinovich. It was considered in the theories of P.N. Shikhireva, E. Fromm, K. G. Jung and other psychological scientists.

According to the results of the research, non-religious people suffer from gastrointestinal diseases up to twice as often as religious people, and their death rate from respiratory diseases is 66% higher than religious people. Non-religious, secular psychologists refer to numbers like this as "Psychological Effects." This means that religious belief lifts people's spirits and this has a positive effect on their health. Perhaps this explanation is true, but a more in-depth study of the subject reveals more interesting conclusions.

In the USA, efforts are being made to use the psychotherapeutic properties of meditation not only in the field of medicine, but also in the family system of traditional religions. Psychological states such as catharsis, meditation, repentance are becoming an integral part of religious practices. For this reason, the issue of using religion for psychotherapeutic purposes is

on the agenda in Western and Eastern families. American Protestant priest and psychologist A. Boyesen believes that religion has the power to positively influence people to get out of crisis situations in their lives.

It is known that today religious belief is of great importance in the development of mental health, cognitive processes and volitional qualities of a person, which is proven in many psychological studies. Professor Valery Slezin, the head of the St. Petersburg Institute of Neuropsychophysiology named after V.M. Bekhterev, during the investigation of the psychological nature of religion that affects family relationships, comes to the following conclusion: in the process of religious education received from youth, religious beliefs and prayers do not regulate all cognitive processes in the human body, but the mind is damaged. He says he will also restore the parts. In addition, a number of scientists from St. Petersburg conducted empirical research and tried to find the mechanism related to mental changes in the process of performing religious actions, and as a result, they also obtained certain results. They discovered the divine phenomena of healing and psychotherapeutic properties of prayer, and concluded that prayer is a powerful healing tool.

In psychology, aggression refers to a range of behaviors that can result in both physical and psychological harm to yourself, others, or objects in the environment. Aggression centers on hurting another person either physically or mentally. While we all may feel aggressive on occasion, when aggression becomes pervasive or extreme, it may be a sign of an underlying mental health condition, a substance use disorder, or another medical issue.<sup>119</sup> Aggression can serve a number of different purposes, including:

- Expressing anger or hostility;
- Asserting dominance;
- Intimidating or threatening;
- Achieving a goal;
- Expressing possession;
- Responding to fear;
- Reacting to pain;
- Competing with others.

Because aggressive behavior is intended to harm someone who doesn't want to be harmed, it must involve action—simply thinking about harming someone or feeling angry isn't enough, and accidentally harming someone doesn't qualify. Aggressive behaviors can be:<sup>120</sup>

- **Physical**, like beating, hitting, kicking, or stabbing another person. Damaging property is also a form of physical aggression;
- **Verbal**, which may include mocking, name-calling, and yelling;
- **Relational**, which is intended to harm another person's relationships. This can include spreading rumors and telling lies about someone else;

---

<sup>119</sup> The neurobiology of impulsive aggression. *J Child Adolesc Psychopharmacol*. 2016;26(1):4-9.  
doi:10.1089/cap.2015.0088

<sup>120</sup> Rosell DR, Siever J. The neurobiology of aggression and violence. *CNS Spectr*. 2015;20(3):254-279.

- **Passive-aggressive**, like ignoring someone during a social event or offering back-handed compliments. Passive-aggressive behavior is usually intended to allow harm to come to someone, rather than causing harm directly.

Currently, many studies are being conducted in psychology on the relationship between religious beliefs and aggression problems. Most of the research results confirm that religious faith as a psychological phenomenon occupies a high place in the development of willpower, mental and physiological health of a person. In this research, we also studied the relationship between religious beliefs and aggression in Christian and Muslim adolescents. A total of 151 subjects between the ages of 13 and 16 took part in this research. According to the results of the conducted questionnaire, we got the following information.

**Proportion of respondents by gender**

**1- Table**

	Gender	Number of respondents	Percent	Accumulated percent
	Female	89	58,9	58,9
	Male	62	41,1	100,0
	Total	151	100,0	

**1- Diagram**

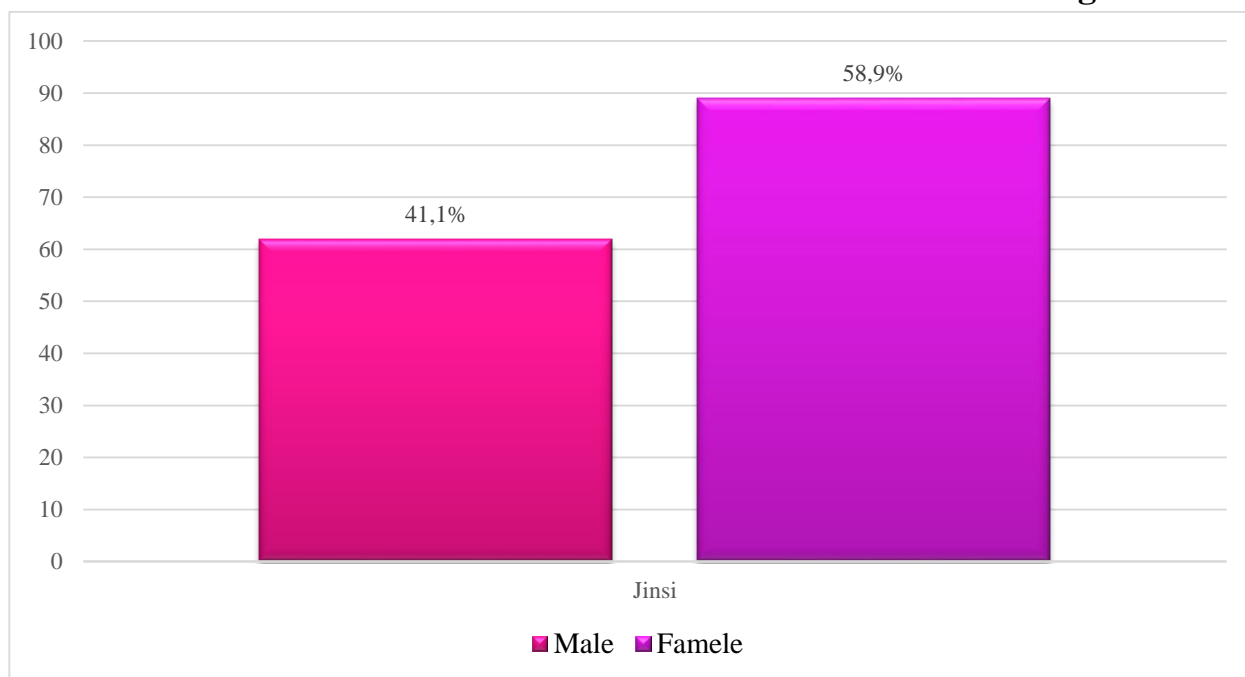

**Proportion of respondents by age**

**2- Table**

	Age	Number of respondents	Percent	Accumulated percent
	13	5	3,3	3,3
	14	63	41,7	45,0
	15	61	40,4	85,4
	16	22	14,6	100,0
	Total	151	100,0	

2- Diagram

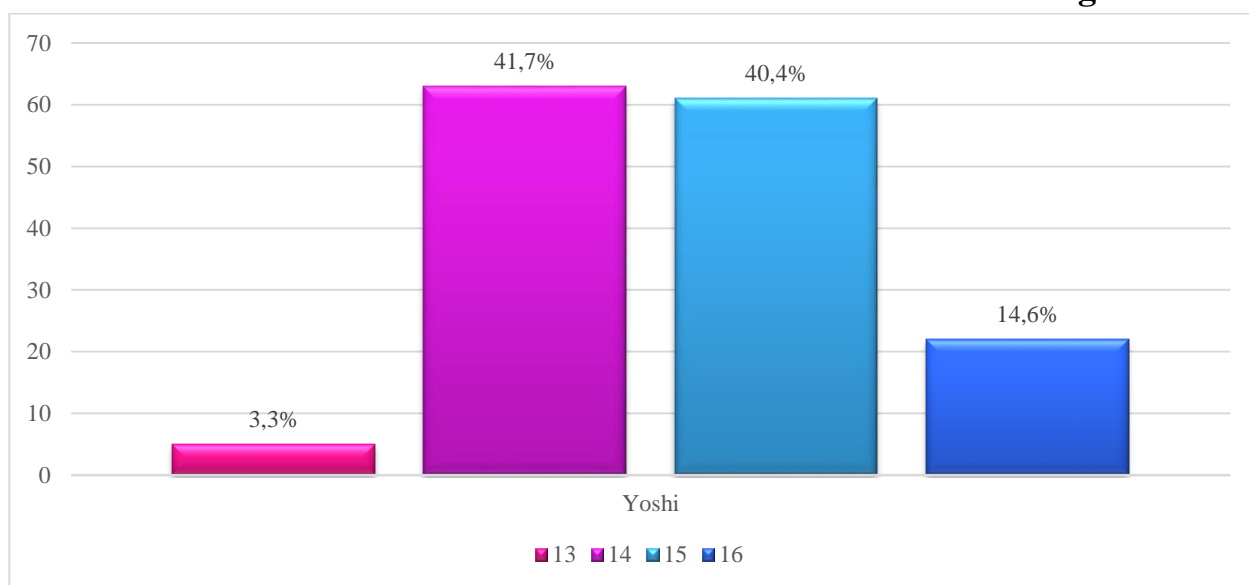

Proportion of respondents by group

3- Table

	Group	Number of respondents	Percent	Accumulated percent
1	Muslim	106	70,2	70,2
2	Christian	43	28,5	98,7
3	Atheist	2	1,3	100,0
4	Total	151	100,0	

3- Diagram

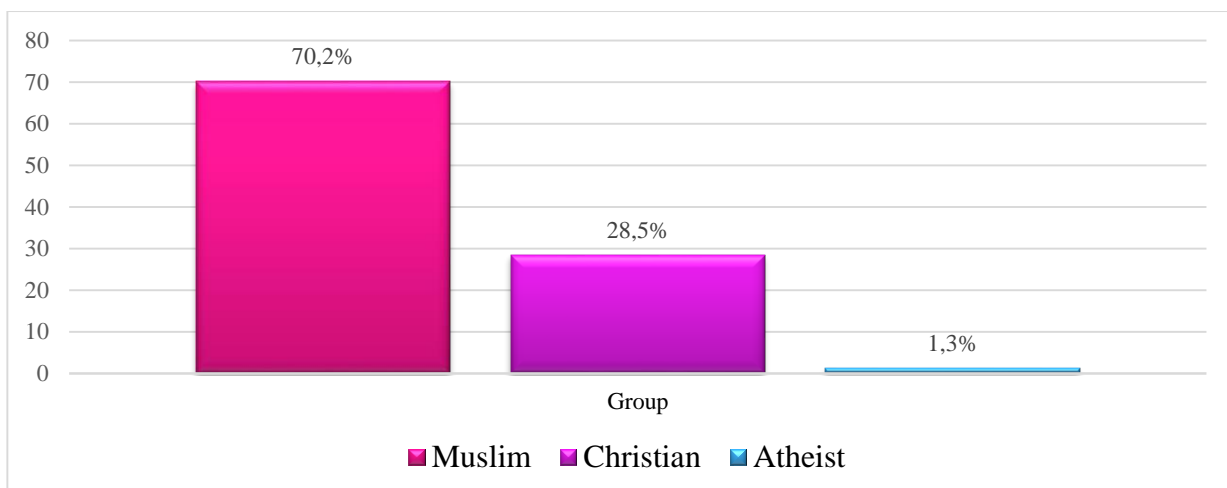

During our research, when we studied the respondents on the basis of a questionnaire, it became clear that they belong to 3 groups in terms of beliefs. According to it, it was determined that 106 of the respondents belong to the Muslim group, 43 to the Christian group, and 2 to the atheist group.

**Results of correlational analysis according to the Spearman criterion (n=151)**

	Physical aggression	Indirect aggression	Negativism	Crown	Frustration	Guilt	Asthenic	Stenic	Pre-religious experiences
Physical aggression	1,000	0,522(**)	0,052	0,406(**)	-0,044	-0,149	-0,267(**)	-0,088	0,117
Verbal aggression	1,000	0,196(*)	0,021	0,388(**)	-0,012	-0,253(**)	-0,181(*)	0,211(**)	0,159
Indirect aggression		1,000	-0,028	0,317(**)	0,045	-0,057	0,005	0,180(*)	0,176(*)
Negativism			1,000	0,099	0,042	0,042	0,117	0,046	0,029
Crown				1,000	0,119	-0,121	-0,115	-0,019	0,177(*)
Frustration					1,000	-0,051	0,065	0,116	0,074
Guilt						1,000	0,224(**)	0,258(**)	-0,150
Asthenic							1,000	0,431(**)	-0,159
Stenic								1,000	0,229(**)
Pre-religious experiences									1,000

Explanation: \*p≤0,05 (95 %), p≤0,01\*\* (99%), \*\*\* p≤0,001(99.9%).

When analyzed according to Spearman's criterion, the following results were obtained: A positive correlation with a confidence level of 99% was found between the scales of physical aggression and verbal aggression. ( $r=0.522$ ,  $p\leq 0.01$ ), that is, the higher the level of physical aggression in a person, the higher the level of verbal aggression.

A positive correlation with a confidence level of 99% was found between physical aggression and indirect aggression scales. ( $r=0.278$ ,  $p\leq 0.01$ ), that is, the higher the level of physical aggression in a person, the higher the level of verbal aggression.

A positive correlation with a confidence level of 99% was found between the scales of physical aggression and depression. ( $r=0.406$ ,  $p\leq 0.01$ ), that is, the higher the level of physical aggression in a person, the higher the level of depression.

A negative correlation with a confidence level of 99% was found between physical aggression and asthenic scales. ( $r=-0.267$ ,  $p\leq 0.01$ ), that is, the higher the level of physical aggression in a person, the more features of asthenicness: talking about deep and diverse feelings towards God, weakness before God, imperfection, the more the feeling of pain decreases.

A positive correlation with a confidence level of 95% was found between the scales of verbal aggression and indirect aggression. ( $r=0.196$ ,  $r\leq 0.05$ ), that is, the higher the level of verbal aggression in a person, the higher the level of indirect aggression.

A positive correlation with a confidence level of 99% was found between verbal aggression and depression scales. ( $r=0.388$ ,  $p\leq 0.01$ ), that is, the higher the level of verbal aggression in a person, the higher the level of depression.

A negative correlation with a confidence level of 99% was found between verbal aggression and guilt scales. ( $r=-0.253$ ,  $p\leq 0.01$ ), that is, the higher the level of verbal aggressiveness in a person, the lower the feeling of guilt.

A negative correlation with a confidence level of 95% was found between verbal aggression and asthenic scales. ( $r=-0.181$ ,  $p\leq 0.05$ ), i.e., the higher the level of verbal aggressiveness in a person, the more features of asthenicness: talking about deep and diverse feelings towards God, weakness before God, imperfection, the more the feeling of pain decreases.

A negative correlation with a confidence level of 95% was found between the scales of verbal aggression and skepticism. ( $r=-0.211$ ,  $p\leq 0.05$ ), i.e., the higher the level of verbal aggressiveness in a person, the more sthenic characteristics: talking about deep and diverse feelings towards God, power towards God, feelings such as pleasure and inspiration decrease so much.

A positive correlation with a confidence level of 99% was found between the scales of indirect aggression and depression. ( $r=0.317$ ,  $p\leq 0.01$ ), that is, the higher the level of indirect aggression in a person, the higher the level of depression.

A positive correlation with a confidence level of 95% was found between the scales of indirect aggression and sthenicism. ( $r=0.180$ ,  $p\leq 0.05$ ), i.e., the more a person talks about deep and diverse feelings towards God, the more feelings such as power, pleasure, inspiration, etc., towards the divine, the more indirect aggressiveness he has condition increases. This situation can be explained by the increasing state of closeness of a person to God, and the increasing state of aggressiveness, not directly, but indirectly, in relation to the actions or views of people who are the opposite of him.

A positive correlation with a confidence level of 95% was found between the scales of tension and sthenicity. ( $r=0.180$ ,  $p\leq 0.05$ ), i.e., the more a person talks about deep and diverse feelings towards God, the more feelings such as power, pleasure, inspiration, etc., towards the divine, the more indirect aggressiveness he has condition increases. This situation can be explained by the increasing state of closeness of a person to God, and the increasing state of aggressiveness, not directly, but indirectly, in relation to the actions or views of people who are the opposite of him.

A positive correlation with a confidence level of 99% was found between guilt and asthenic scales. ( $r=0.224$ ,  $p\leq 0.01$ ), that is, the higher the person's feeling of weakness, imperfection, and pain in front of God, the higher the feelings of guilt.

A positive correlation with a confidence level of 99% was found between the scales of guilt and skepticism. ( $r=0.258$ ,  $p\leq 0.01$ ), i.e., the more the person talks about deep and varied feelings towards God, the more feelings of power, pleasure, inspiration, etc. also increases.

A negative correlation with a confidence level of 99% was found between the scales of skepticism and attitude towards religion. ( $r=-0.229$ ,  $p\leq 0.01$ ), i.e., the characteristics of sthenicity in a person: talking about deep and diverse feelings towards God, how low feelings such as power, pleasure, inspiration are compared to the divine. If so, then the lack of connection with God will be higher. This situation can be explained by the fact that if a person does not have a relationship with God, then he does not have feelings of trust, strength and pleasure in God.

In conclusion, it can be said that in the results of our research, the connection of religious faith with individual emotional states, including the state of aggression, was studied. That is, it was found that people with a high level of religious belief have a relatively low level of aggression.

## REFERENCES

1. Alimov H.G. Psychology of religion; Tashkent. 2019.
2. Allport G. The Individual and his Religion / Allport G. - N.Y., 1950. - R.141–142.
3. Argyle M., Belt-Hallalmi B. The Social Psychology of Religion L, - Boston, 1975.
4. Argyle M., Psychology and religion: An introduction / M. Argyle. –London: Routledge, 2000.
5. Rosell DR, Siever J. The neurobiology of aggression and violence. CNS Spectr. 2015;20(3):254-279.
6. Cafronov A.G. Religion of psychology. - Kyiv: Nika Center, 2002. - 170
7. The neurobiology of impulsive aggression. J Child Adolesc Psychopharmacol. 2016;26(1):4-9. doi:10.1089/cap.2015.
8. Ganiyeva, M. (2021). Effective Methods of TRIZ.



## MAKTABGACHA TA'LIM TASHKILOTI TARBIYALANIVCHILARINING KREATIV QOBILIYATLARINI RIVOJLANTIRISHDA MULTIMEDIYA VOSITASINING AHAMIYATI

Egamberdiyeva Muqaddas Gupronqul qizi

Abdusattorova Umida Abdusamat qizi

Guliston davlat universiteti doktorantlari

<https://doi.org/10.5281/zenodo.8041322>

**Annotatsiya.** Mazkur maqolada maktabgacha ta'lim tashkilotlarida tarbiyalanuvchilarning kreativ qobiliyatlarini rivojlantirishda multimedia vositalaridan foydalanishning hozirgi kundagi ahamiyati, imkoniyatlari hamda mazkur multimedialarni joriy qilish bo'yicha samarali metodlar keltirib o'tilgan.

**Kalit so'zlar:** kreativ, qobilyat, axborot, texnologiya, multimedia, sichqoncha, dasturlar, metod, didaktika.

### THE IMPORTANCE OF MULTIMEDIA IN DEVELOPING THE CREATIVE SKILLS OF PRESCHOOL EDUCATIONAL EDUCATORS

**Abstract.** In this article, the importance and possibilities of using multimedia tools in the development of creative abilities of students in preschool educational organizations, as well as effective methods of introducing these multimedia tools are mentioned.

**Key words:** creative, ability, information, technology, multimedia, mouse, programs, method, didactics.

### ЗНАЧЕНИЕ МУЛЬТИМЕДИА В РАЗВИТИИ ТВОРЧЕСКИХ НАВЫКОВ ПЕДАГОГОВ ДОШКОЛЬНОГО ОБРАЗОВАНИЯ

**Аннотация.** В данной статье упоминаются важность и возможности использования мультимедийных средств в развитии творческих способностей учащихся дошкольных образовательных организаций, а также эффективные методы внедрения этих мультимедийных средств.

**Ключевые слова:** креатив, способность, информация, технология, мультимедиа, мышь, программы, метод, дидактика.

Maktabgacha ta'lim tashkiloti tarbiyalanuvchilarining kreativ qobiliyatlarini rivojlantirishda, talabalarning turli tarbiyalanuvchi -ijodiy faoliyatga ijodiy qobiliyatlari teng emasligi har bir pedagogga aniq va ma'lumdir. Ammo «kreativ qobilyat nima?» degan savolga nafaqat pedagoglarda balki olim pedagoglar va hatto psixologlarda hozircha aniq bir javob yo'q. Turlicha ta'riflangan «qobilyat» tushunchalarini ko'rsatib o'tamiz, ular bu tushuncha turli tomonlarini yoritib beradi. Bir qator psixologlar (V.I.Myasishev, A.G.Kovalev, N.E.Peytes, K.I.Platonov<sup>121</sup>) qobilyatini «shaxs xislati» belgisi orqali aniqlaydilar. Bu munosabatda A.G.Kovalevning nuqtai-nazari o'ziga xos hisoblanadi, u «Umumiy psixologiya»ning «qobilyat» bobida uning mazunini shunday belgilaydi: «qobilyatni faoliyat talablariga javob bera oladigan inson shaxsi xislatlari jamligi sifatida belgilash mumkin». Ammo bir qator mualliflar

<sup>121</sup> Platonov K.I. Slovo kak fiziologicheskiy i lechebnyy faktor (voprosy teorii i praktiki psixoterapii na osnove ucheniya I.P. Pavlova). – M., 1957.

(S.L.Rubnshteyn, V.A.Kuretskiy va boshqalar) «qobiliyat» tushunchasini «shaxsning individual xususiyatlari» orqali ta'riflaydilar. Masalan, «Umumiy psixologiya asoslari»da S.L.Rubnshteyn quyidagicha ta'rif beradi: «Qobiliyat – bu shaxsning murakkab sintetik xususiyati bo'lib, uning faoliyatga layoqatini aniqlab beradi». Shunga yaqin «qobiliyat» tushunchasi haqidagi ta'rif ensiklopediya lug'atida beriladi: «qobiliyat, bu shaxsning individual xususiyati bo'lib ma'lum turdagi faoliyat yuritish uchun sub'ektiv shart hisoblanadi. Bilim, mahorat va ko'nikmalarga bog'liq bo'lmaydi: faoliyat usul va uslublarni egallab olishi mustahkamligi, tezligi va chuqurligi bilan aniqlanadi. Yuzaga kelgan qobiliyatlarini tekshirish qobiliyatni miqdoriy baholash usullarini ishlab chiqishga imkon beruvchi testlar yordamida aniqlanadi. Qobiliyatlar rivojlanishi yuqori darajasi zakovati va iste'dodi tushunchalari bilan ifoda etadi».

Yuqorida aytilganlarini hisobga olib, Maktabgacha ta'lim tashkiloti tarbiyalanivchilarining kreativ qobiliyatlarini rivojlantirish xususiyatlarni tahlil qilishda alohida xususiyatlarini ham hisobga olish kerak (qobiliyatning alohida tashkil etuvchilarini). Shu bilan birga shaxs alohida hislatlari mosligini hisobga olish va o'rganish ham muhimdir (masalan intellektual va irodaviy). Chunki ularning o'zaro bog'liqligi shaxs qobiliyati ko'rinishlari takrorlanmas, individual xususiyatlarini ifoda etadi. Agarda ana shu tasavvurlarni tarbiyalanivchi shaxsi o'quv faoliyatda ko'rsatadigan kreativ qobiliyatiga ko'chirib tadbiiq qilsak, unda pedagog uchun eng to'g'ri pozitsiya shunday bo'ladi. tarbiyalanivchi shaxsi kreativ qobiliyati – bu ularning ma'lum turdagi o'quv-ijodiy faoliyat talablariga javob bera oladigan va uning natijaliligi darajasi bilan bog'liq hislat va xususiyatlari darajasi sintezidir.

Maktabgacha ta'lim tashkiloti tarbiyalanivchilarining kreativ qobiliyatlarini rivojlantirish va ular tuzilishini tushunishda yanada ilgariroq yurish uchun, ularni o'rganish bo'yicha tajribalarga murojaat etish muhim hisoblanadi.

Maktabgacha ta'lim tashkiloti tarbiyalanivchilarining kreativ qobiliyatlarini rivojlantirishda, tuzilishlarini tekshirishda V.A.Kuretskiy izlanishlari biz uchun qimmatli hisoblanadi, u tarbiyalanivchi larning qu'yidagi matematik qobiliyatlarini ajratib ko'rsatadi:

1. Matematik ma'lumotlarni qabul qilish:

a) matematik materiallarni formalistik qabul qilishga masala formal tuzulshini anglab olish qobiliyati.

2. Matematik ma'lumotlarni qayti ishlash:

a) sonli va hayotiy munosabatda, sonli va belgili simvolikalar doirasida mantiqiy fikrlashga qobiliyati. Matematik simvollar bilan fikrlash qobiliyati.

b) matematik obyektlar, munosabatlar va harakatlarni tez va keng umumlashtirish qobiliyati

v) matematik mulohaza jarayoni va shunga mos harakatlar sistemasini qisqartirish qobiliyati.

3. Umumiy sintetik komponent:

a) aqlning matematik yo'nalganligi». <sup>122</sup>

Shuni ham aytib o'tish kerakki, matematik qobiliyat komponentlari orasida V.A.Kuretskiy masalasi kreativ qobiliyatlar bilan bir qatorda shaxsning sababli yo'nalganligini ko'rsatuvchi «aqlning matematik yo'nalganligi» ajratib ko'rsatadi. Ammo nima uchun «aqlning matematik

<sup>122</sup> Krutetskiy V.A. Psixologiya obucheniya i vospitaniya shkolnikov. M. 1976

yo‘nalganligi» oxirgi o‘rinda turishini tushunib bo‘lmaydi. Sabablilik doirasi intellektual faoliyatning ishga tushurish mexanizmi hisoblanadi. Bu ayniqsa P.S.Vigotskiy ishlarida juda aniq ko‘rsatilgan : «Fikr- hali oxirgi bosqich emas, fikrning o‘zi boshqa fikrdan tug‘ilmaydi, balki bizning talabimiz va ishtiyoqimiz, bizning qiziqishlarimiz va tilaklarimizni qamrab olgan bizning ongimiz doirasi sabablaridan kelib chiqadi. Fikr orasida affekligi va irodaviy g‘oya turadi. Faqatgina u fikrlashni tahlil qilishdagi oxirgi «nima uchun?» savoliga javob berishi mumkin». SHu sababli maktab tarbiyalanivchi lari, talabalar kreativ qobiliyati tarkibiy tashkil etuvchilarini tahlil qilib shaxsning sababli-ijodiy faolligi va yo‘nalganligini ularning kreativ qobiliyatining muhim bir qismi sifatida ajratib ko‘rsatish to‘g‘ri bo‘ladi.

Maktabgacha yoshdagi bolalar bilan ishlashda zamonaviy kompyuterlardan foydalanish endigina boshlanmoqda. Hozirgi vaqtda bu maktabgacha ta'lim tizimida jiddiy o'zgarishlar qilish zarurati bilan bog'liq.Ushbu o'zgarishlarning muvaffaqiyati maktabgacha ta'lim muassasasining ilmiy, uslubiy va moddiy-texnik bazasini yangilash bilan bog'liq hisoblanadi. Yangilanishning muhim shartlaridan biri yangi axborot texnologiyalaridan foydalanishdir [3].

Jamiyat va ishlab chiqarishning zamonaviy rivojlanishi sharoitida dunyoni moddiy, energiya va mehnat resurslaridan kam bo'lmagan axborot resurslarisiz tasavvur qilib bo'lmaydi. Zamonaviy axborot maydoni nafaqat boshlang'ich maktabda, balki maktabgacha yoshdagi bolalarda ham kompyuter bilimlarini talab qilmoqda. Bugungi kunda axborot texnologiyalari otanalar, o'qituvchilar va mutaxassislarining erta ta'lim sohasidagi imkoniyatlarini sezilarli darajada kengaytirmoqda. Zamonaviy kompyuterdan foydalanish imkoniyatlari bolaning qobiliyatlarini rivojlantirishni to'liq va muvaffaqiyatli amalga oshirishga imkon beradi.

An'anaviy texnik o'qitish vositalaridan farqli o'laroq, axborot-kommunikatsiya texnologiyalari bolani nafaqat katta hajmdagi tayyor, qat'iy tanlangan, to'g'ri tashkil etilgan bilimlar bilan to'ldirishga, balki intellektual, ijodiy qobiliyatlarni rivojlantirishga imkon beradi va bu juda muhimdir. Kompyuterning bir vaqtning o'zida matn, grafik, ovoz, nutq, video ko'rinishidagi ma'lumotlarni takrorlash, ma'lumotlarni eslab qolish va katta tezlikda qayta ishlash qobiliyati mutaxassislarga bolalar uchun barcha mavjud o'yinlardan tubdan farq qiladigan yangi faoliyat vositalarini yaratishga imkon beradi. Bularning barchasi uzluksiz ta'limning birinchi bo'g'ini bo'lgan maktabgacha ta'limga sifat jihatidan yangi talablar qo'yadi, uning asosiy vazifalaridan biri bola shaxsining boyitilgan rivojlanishiga zamin yaratishdir.

Maktabgacha ta'lim tashkiloti tarbiyalanivchilarining kreativ qobiliyatlarini rivojlantirishda kreativ shaxsning ko'rsatib o'tgan sifatleri ma'lum qiziqishga ega bo'lsa ham, biroq ko'rsatib o'tilgan tarkibiy qismlarning juda ko'pqirraliligi, ajratilganlik, iearxik bog'liqmasligi ko'zga tashlanib turibdi.

## REFERENCES

1. O'zbekiston Respublikasining 2019 yil 16-dekabrda "Maktabgacha ta'lim va tarbiya to'g'risida"gi O'RQ-595 sonli qonuni.
2. Aliyev A. O'quvchilarning ijodkorlik qobiliyati. –Toshkent: O'qituvchi,1991.40bet.
3. Axmedov A.A. Ilmiy tadqiqot asoslari. – Qarshi.: 2002. 110 b.
4. Макарова В.Н, Ставцева Е.А. (2018). Использование мультимедийных средств в развитии природоведческой лексики детей дошкольного возраста. "Наука и образование". 271 С.

5. Xalikova U.M. (2020). Maktabgacha ta'lim muassasalarida axborot-kommunikatsiya texnologiyalaridan foydalanishning dolzarbligi. *Интернаука*, 13-2, С. 78-79.

## INTERNET OF THINGS AS A TOOL FOR OPTIMIZING PROCESSES IN AGRICULTURE

**Kudratov Alisher Alijonovich**

Doctoral student at Gulistan State University

[alisherqudratov811@gmail.com](mailto:alisherqudratov811@gmail.com)

<https://doi.org/10.5281/zenodo.8041353>

**Abstracts.** *The article explores the potential applications of the Internet of Things in agriculture in Uzbekistan. Farmers' issues are explored, and examples of IoT application in monitoring soil conditions, managing the quality and quantity of water utilized, monitoring animal health, decreasing losses during food storage and transit, and enhancing agricultural worker safety are provided. The primary directions of IoT application are discussed, such as agricultural and crop monitoring and water resource management. The article describes research strategies for studying specialized literature and Internet sources, as well as analyzing scientific and methodological literature on the subject.*

**Keywords:** *Internet of Things, agriculture, monitoring systems, new technologies.*

## ИНТЕРНЕТ ВЕЩЕЙ КАК ИНСТРУМЕНТ ОПТИМИЗАЦИИ ПРОЦЕССОВ В СЕЛЬСКОМ ХОЗЯЙСТВЕ

**Аннотация.** *В статье исследуются потенциальные возможности применения Интернета вещей в сельском хозяйстве Узбекистана. Изучаются проблемы фермеров и приводятся примеры применения IoT для мониторинга состояния почвы, управления качеством и количеством используемой воды, мониторинга здоровья животных, снижения потерь при хранении и транспортировке продуктов питания и повышения безопасности сельскохозяйственных рабочих. Обсуждаются основные направления применения IoT, такие как мониторинг сельского хозяйства и посевов и управление водными ресурсами. В статье описаны исследовательские стратегии изучения специализированной литературы и интернет-источников, а также анализа научно-методической литературы по теме.*

**Ключевые слова:** *Интернет вещей, сельское хозяйство, системы мониторинга, новые технологии.*

### Introduction

In the modern world, the Internet of Things (IoT) is becoming more and more popular and is widely used in various areas of life, including industry, transport and healthcare. However, agriculture is still one of the sectors where the use of this technology is still little known and is used to a limited extent.

One of the reasons for this is the lack of access to modern technologies and limited funding for agricultural development. However, with the advent of new technologies such as IoT, there are new opportunities to improve productivity and efficiency in agriculture in Uzbekistan.

One of the main problems faced by farmers is the need to control the quality and quantity of water used. With the use of IoT in agriculture, it is possible to create monitoring systems that will allow you to control the level of water in reservoirs and determine the flow of water on specific plots of land. This will reduce water costs and increase yields [1].

Another example of the application of IoT in agriculture is the use of smart sensors to monitor soil conditions, which will allow farmers to optimize land cultivation, choose the most efficient fertilization methods and improve crop quality.

In addition, IoT can be used to monitor animal health, reduce losses during food storage and transportation, and improve the safety of agricultural workers.

In general, the use of IoT in agriculture in Uzbekistan can significantly increase the productivity and efficiency of farmers, improve food quality and reduce production costs. However, realizing this potential requires greater adoption of new technologies and increased awareness among farmers of the benefits of IoT in agriculture.

### **Research methods**

As research methods for the declared topic, the study of special literature and Internet sources, analysis of scientific and methodological literature on the topic, analysis of the results of the implementation of official documents, as well as comparison, generalization and systematization of practical experience were carried out.

### **The main directions of the implementation of the Internet of Things**

The introduction of the Internet of Things (IoT) in agriculture in Uzbekistan can lead to significant improvements in productivity and efficiency in this industry. IoT can help agricultural enterprises in the following areas [2]:

1. Crop and crop monitoring: IoT sensors can be used to monitor crops and crops, which will allow agricultural enterprises to get more accurate information about the status of crops and crops, as well as weather conditions.

2. Water management: IoT sensors can be used to monitor water levels in rivers, lakes and other bodies of water, as well as control irrigation and watering systems.

3. Livestock management: IoT sensors can be used to monitor animal health, nutrition and housing conditions, which will allow agricultural enterprises to increase productivity and product quality.

4. Transport management: IoT sensors can be used to monitor vehicles, allowing rural businesses to optimize delivery routes and reduce fuel costs.

5. Warehouse management: IoT sensors can be used to monitor warehouses, which will allow agricultural enterprises to improve inventory management and reduce storage costs.

However, the introduction of IoT in agriculture in Uzbekistan may face some obstacles, such as a lack of qualified specialists and insufficient infrastructure. Also, it is necessary to take into account the cultural and economic characteristics of the region [3].

In general, the introduction of IoT in agriculture in Uzbekistan can lead to a significant improvement in productivity and efficiency in this industry, but requires serious efforts and investments.

### **Internet of Things and Deep Learning**

Many may not notice, but the IoT has a huge impact on our lifestyle. Smart cities, smart farming, interconnected vehicles, various innovative industries - all these solutions are connected in one way or another with IoT. But if we talk specifically about IoT in agriculture, then in this area the Internet of things will have an even greater impact on the way we live [4].

After all, using advanced solutions of the Internet of things, farmers will be able to decently reduce their costs and increase production. And this concerns not only the rational use of fertilizers

and monitoring the health of animals, but also the optimization of the movement of agricultural machines, as well as a significant improvement in precision farming technology.

The Internet of Things (IoT) is a network of devices that can communicate with each other without human intervention. These devices can range from household appliances to industrial equipment. However, in order for these devices to work together, they need to have the ability to process and analyze data.

Deep Learning is a subset of machine learning that uses neural networks to analyze and process data. Deep learning enables IoT devices to process large amounts of data and make decisions based on that data.

The combination of IoT and deep learning allows you to create devices that can analyze data in real time and make decisions based on this data. For example, Smart Farming can use temperature, humidity, and light data to automatically adjust the temperature and lighting in a production facility [5].

The concept of the Internet of Things (IoT) is gaining momentum in the world of agriculture, and many farms in Uzbekistan are using this state-of-the-art technology to monitor critical information about their crops and fields. By using remote sensors to monitor soil moisture, air temperature and soil quality, farmers can make more informed irrigation and yield decisions. In addition, by examining the influence of various genomic and microclimatic factors, farm biologists can solve the problem of optimizing the quality of their crops.

With this in mind, many tools and technologies have emerged to support IoT deployment in agriculture. GPS/GLONASS trackers, animal activity sensors, RFID cards, parallel navigation systems, precision farming systems, drones, smart weather stations, scales, IP cameras, smartphones and animal milking systems all play a role in optimizing the efficiency and productivity of agricultural farms .

The development of artificial intelligence has also led to great advances in smart agriculture. For example, farmers use artificial intelligence and machine learning to monitor the health of their crops, from detecting plant diseases to counting crops and predicting the weather. This sophisticated integration of AI technologies is helping creative farmers build more profitable, sustainable and efficient farms from the ground up [6].

### **Prospects for the implementation of IoT**

There are already many successful projects for the implementation of IoT in agriculture in the world. For example, in the United States, sensors are ubiquitous to collect soil, weather and crop data, enabling farmers to make more informed decisions. China uses drones to monitor crops and determine yield levels.

In Uzbekistan, there are a number of guidance materials aimed at introducing IoT in agriculture. For example, in 2019, the program "Development of the Digital Economy and Society in Uzbekistan for 2019-2021" was adopted, in which one of the priority areas is the development of IoT in agriculture.

The introduction of IoT in agriculture in Uzbekistan can take place in the following stages:

- Installation of sensors to collect soil, weather and crop data.
- Analyze data and make informed decisions based on the information received.
- The use of unmanned aerial vehicles to monitor crops and determine the level of yield.

- Implementation of automatic irrigation and fertilization systems based on the received data.

Let's consider the most effective modern solutions in more detail.

**Precision farming.** Precision farming in agriculture should be considered as a system that makes the practice of working with the land as controlled and highly accurate as possible. And especially when it comes to growing crops and livestock. In these two areas, precision farming in agriculture is a key component of the Internet of things and all its various solutions [7]:

- various sensors;
- control and management systems;
- robotic technology;
- autonomous transport;
- automatic equipment, etc.

Moreover, already today such precision farming systems are used by numerous agricultural enterprises around the world. Among such IoT software and hardware solutions in the agricultural industry, soil moisture control sensors, automatic irrigation systems with automatic regulation of the intensity and speed of water supply, etc. are used. Such devices of the Internet of things in agriculture increase the profitability of arable land, allow you to get higher yields, and help save on water consumption. And soil moisture sensors contribute to high agronomic support in the season and allow you to optimize resource costs. These are the main advantages and features of precision farming using such high-tech solutions.

**Drones in agriculture.** IoT in agriculture involves the use of drones - unmanned aerial vehicles that make the most diverse branches of the industry more efficient. For example, they can be used to assess the condition of planted crops on a large field, and can also be used for:

- irrigation;
- monitoring;
- irrigation;
- taking soil samples;
- planting plants.

The main advantage of using drones as part of the implementation of IoT in agriculture lies in their wide capabilities, namely:

- visualization of the condition of plants in the fields, control of their condition;
- fast and accurate mapping;
- measuring the height of planted agricultural crops;
- high potential in terms of increasing the yield of fields;
- measurement of chlorophyll and nitrogen levels in wheat;
- drawing up drainage maps;
- automatic detection and counting of weeds; etc.

Drones can be deployed with smart planning and a well-thought-out data collection and processing strategy [8]. Moreover, all these actions can be performed in real time. Therefore, drones in IoT in agriculture are a big step towards a large-scale modernization of the entire agricultural sector.

The information that drones can collect and transmit makes it possible to understand how healthy the grown plants are, predict yields, even count the number of plants in the field. And all



this significantly increases the efficiency of precision farming, because the received data is transmitted in real time with minimal human intervention.

The drone is able to collect thermal, multispectral and visual data right in the process of flying over the field and lands itself in the place from which it took off.

**Monitoring of cattle.** To monitor livestock, farmers can also use various IoT solutions to obtain information about the location and health of their animals. This data will help prevent disease outbreaks (by isolating diseased animals from healthy ones) and detect and then treat livestock diseases at an early stage. This solution will help to minimize mortality among animals and reduce labor costs in determining the location of livestock.

**Smart greenhouses.** With the help of smart greenhouses, you can significantly increase the yield of certain varieties of fruits, vegetables and other crops. But classic greenhouses allow you to control the condition of plants exclusively with the help of manual mechanisms [9]. And the "smart greenhouse" system allows you to minimize any manual intervention in the process of plant development and helps organize intelligent automatic control of climate and other important parameters.

Managing a smart greenhouse comes down to a one-time setup and systematic monitoring of the condition of plants. The sensors used in such an IoT solution will provide information about:

- ambient temperature;
- level of illumination;
- air humidity;
- atmospheric pressure, etc.

Moreover, on the basis of this technology, it is possible to organize advanced control of a smart greenhouse: turn on / off the light, open / close windows, control temperature and humidity, remotely work with ventilation, etc. And all these actions can be performed via wireless data transmission via Wi-Fi, 3, 4 or 5G.

### **Conclusion**

Using advanced solutions of the Internet of things, artificial intelligence and deep learning, farmers will be able to significantly reduce their costs and increase production.

The Internet of Things allows objects to communicate and share information. It is an extensive network of sensors that are connected to each other. They collect reliable data and transmit it directly from fields and farms.

The digital transformation of agriculture requires specialists with new knowledge, as well as new "smart" solutions to help them. It is important to interest and motivate both students of higher educational institutions and practical workers in the agricultural sector for a deep study of computer technologies.

### **REFERENCES**

1. Eshpulatov, D. B. O. G. I. (2022). O 'zbekiston agrosanoat majmuasida innovatsiyalarni joriy qilish holatini baholash. Academic research in educational sciences, (Conference), 16-32.
2. "Абдувохидов, А., Эшпўлатов, Д., Халимжонов, Д., & Бегимкулов, Д. (2022). Қишлоқ хўжалигида иқтисодий ўсиш сифатини аниқлаш ва унинг кўрсаткичлари таҳлили. Economics and education, 23(4), 16-31.

3. "Ibragimovich, B. G., Jumaboevich, M. T., & Alijonovich, K. A. (2022). Methods of sustainable food supply system development. *World Bulletin of Management and Law*, 16, 100-106..
4. Обилов, М. Р., & Абдувохидов, А. А. (2023, January). Корхонада инновацион жараёнларни молиялаштиришнинг ўзига хос жиҳатлари. in *international conferences* (Vol. 1, No. 1, pp. 474-481).
5. "TechCentral" - онлайн-издание Узбекистана, которое публикует новости, статьи и обзоры, посвященные цифровой трансформации и применению IoT-технологий в Узбекистане.
6. "Uzreview" - онлайн-издание, которое публикует новости и аналитические материалы по различным темам, включая цифровую экономику и IoT в Узбекистане.
7. Goodfellow, I., Bengio, Y., & Courville, A. (2016). *Deep learning*. MIT press.
8. Li, S., Xu, L. D., & Zhao, S. (2015). The internet of things: a survey. *Information Systems Frontiers*, 17(2), 243-259.
9. Zhang, K., Zhang, L., & Yang, M. (2018). Deep learning for remote sensing data: A technical tutorial on the state of the art. *IEEE Geoscience and Remote Sensing Magazine*, 6(2), 22-40.

## ТАЪСИС ШАРТНОМАСИ ВА КОРПОРАТИВ ҲУҚУҚ ХУСУСИДА АЙРИМ МУЛОҲАЗАЛАР

Сагадова Муборак

Мирзо Улуғбек номидаги Ўзбекистон Миллий университети “Фуқаролик жамияти ва ҳуқуқ таълими” кафедраси ўқитувчиси Почта индекси: 100174, Университет кўчаси, 4  
<https://doi.org/10.5281/zenodo.8045963>

**Аннотация.** Муаллиф мазкур мақолада таъсис шартномаси ва корпоратив ҳуқуқ хусусидаги ҳуқуқишунос олимларнинг фикр ва мулохазаларини амалдаги қонун ҳужжатлари ва тадқиқотчилар томонидан олиб борилган илмий ишлар асосида назарий ва амалий жиҳатдан таҳлил этган. Шунингдек, ташкилий-ҳуқуқий муносабатларнинг энг муҳим ва асосий қисми бўлган корпоратив муносабатлар учун хос бўлган ва барча корпорациялар амал қилиши лозим бўлган умумий қоидаларни қабул қилиш, корпорация кўринишидаги турли юридик шахсларга оид асосий қоидаларни ФКда ифодалаш лозимлигини асослаб беришга ҳаракат қилган.

**Калим сўзлар:** юридик шахс, корпорация, ширкат, таъсис шартномаси, корпоратив ҳуқуқ, ҳуқуқ нормалари, молиявий-ҳуқуқий нормалар, маъмурий-ҳуқуқий нормалар, меҳнат-ҳуқуқий нормалар, фуқаролик-ҳуқуқий нормалар, корпоратив нормалар, социал нормалар.

## SOME CONSIDERATIONS ON THE CONTRACT OF INCORPORATION AND CORPORATE LAW

**Abstract.** In this article, the author analyzed the opinions and comments of legal scholars on the foundation of contract and corporate law from the theoretical and practical point of view based on the current legal documents and scientific works of researchers. Also, it was intended to justify the adoption of general rules specific to corporate relations, which are the most important and fundamental part of organizational-legal relations and which all corporations must follow, and the need to express the basic rules regarding various legal entities in the form of a corporation in the FC.

**Key words:** legal entity, corporation, partnership, founding agreement, corporate law, legal norms, financial-legal norms, administrative-legal norms, labor-legal norms, civil-legal norms, corporate norms, social norms.

## НЕКОТОРЫЕ СООБРАЖЕНИЯ ПО УЧРЕДИТЕЛЬНОМУ ДОГОВОРУ И КОРПОРАТИВНОМУ ПРАВУ

**Аннотация.** В данной статье автор проанализировал с теоретической и практической точки зрения взгляды и суждения ученых-правоведов об учредительном договоре и корпоративном праве на основе действующих правовых документов и научных работ, проведенных исследователями. Также он пытался обосновать необходимость принятия общих правил корпоративных отношений, являющихся важнейшей и основной частью организационно-правовых отношений, которым должны следовать все корпорации, и выразить основные правила в отношении различных юридических лиц в форма корпорации в FC.

**Ключевые слова:** юридическое лицо, корпорация, товарищество, учредительный договор, корпоративное право, нормы права, финансово-правовые нормы, административно-правовые нормы, трудово-правовые нормы, гражданско-правовые нормы, корпоративные нормы, социальные нормы.

Дунёда ижтимоий - иқтисодий соҳада турли субъектларнинг ўзаро ҳамкорлиги тараққиётнинг ҳал қилувчи асосий омили ҳисобланади. Ривожланган мамлакатларда бундай ҳамкорликнинг ташкилий-ҳуқуқий механизми тарихан таркиб топган ва амалиётда ўзини оқламоқда. Тижорат ва нотижорат шерикликнинг компаниялар ва корпорациялар, жамоат фондлари фаолиятини ташкил этиш, бошқаришдаги турли шакллари, усуллари бунда яққол намоён бўлади. Ўз тарихий тараққиётида бозор тизимидан узилиб қолиб, маъмурий тизимни бошидан кечирган мамлакатларда тўлақонли бозор тизими ва фуқаролик жамияти сегментларини шакллантиришда ташкилий-ҳуқуқий муносабатлар тизимидан самарали фойдаланишнинг ҳуқуқий асосларини такомиллаштириш, уларни мулкӣ ва шахсий муносабатлар билан уйғунлаштириш механизмларини жорий этиш заруратини юзага келтирмоқда. Бу эса, Европа Иттифоқи, АҚШ, Жанубий Шарқий Осиё мамлакатларида вакиллик, корпоратив муносабатлари, йиғилиш қарорларининг фуқаролик ҳуқуқ ва бурчларига таъсирининг ҳуқуқий асосларини такомиллаштириш долзарблик касб этаётганлигидан далолат бермоқда.

Ўзбекистон Республикасида амалга оширилаётган ҳуқуқий ислохотлар фуқаролик ҳуқуқий муносабатларга ҳам ўз таъсирини ўтказмоқда. Айниқса, фуқаролик ҳуқуқида янги муносабатларнинг вужудга келиши фуқаролик ҳуқуқий муносабатлар доирасининг кенгайишига ва шу билан бирга мамлакатимизда ижтимоий-иқтисодий муносабатлар изчиллигини ҳамда барқарорлигини таъминлайди. Шу маънода корпоратив ҳуқуқий муносабатларни тартибга солишда қонун ҳужжатларининг роли беқиёсдир.

Юртимизда ўтган йиллар давомида бозор иқтисодиёти соҳасидаги ўзгаришларнинг ишончли қонунчилик базасини шакллантириш борасида амалга оширилган улкан ишлар ҳеч кимга сир эмас, албатта. Буларнинг барчасини эътироф этган ҳолда, мавжуд қонунларимизнинг кўпчилигини уларни қўллаш амалиёти ва мамлакатимизда бозор муносабатларини ривожланишининг ҳозирги даврдаги янги реал ҳолатидан келиб чиқиб, жиддий қайта кўриб чиқиш зарур. Ўзбекистон Республикасининг Президенти Ш.М.Мирзиёев таъкидлаганидек, “Ўтган даврда қабул қилинган 400 яқин яхлит қонунлар ҳаётимизнинг барча соҳаларини ҳуқуқий тартибга солиш билан бирга, фуқароларнинг ҳуқуқ ва манфаатларини таъминлашга хизмат қилмоқда. Айни вақтда қонунларнинг тўлиқлиги ҳаётийлиги ва тўғридан тўғри амалга ошириш механизмларига эга экани ҳақида сўз юритганда бу борада ҳали кўп ишлашимиз кераклигини таъкидлаш зарур. Афсуски, ҳозирги кунда қонунларнинг ислохотлар самарасига таъсири етарлича сезилмаяпти. Уларнинг ижтимоий муносабатларни тартибга солишдаги роли пастлигича қолмоқда. Бу ҳолат мамлакатимиз қонунчилик тизимига фуқароларимиз, тадбиркорлар, қолаверса, чет эл инвесторларининг ишончсизлигини келтириб чиқариши мумкинлигини унитмаслигимиз керак”<sup>123</sup>.

Янги фуқаролик қонун-ҳужжатлари қабул қилиниши билан жамиятимизда кўплаб янги фуқаролик-ҳуқуқий муносабатлар вужудга келди<sup>124</sup>. Бундай ҳуқуқий муносабатлар

<sup>123</sup> Ш.М.Мирзиёев Қонун устиворлиги ва инсон манфаатларини таъминлаш юрт тараққиёти ва халқ фаровонлигининг гарови. –Т., “Ўзбекистон” НМИУ. 2017. 8-бет.

<sup>124</sup> Topildiev V.R. The Implementation of Preliminary Contracts (Foreign Experience) // The American Journal of Political Science Law and Criminology 2021. -P. 43-48.

маъмурий-буйруқбозлик тизими учун ёт бўлиб, эркин бозор иқтисодиётининг кенг амал қилишини таъминлашга хизмат қилиши билан ҳарактерлидир. Шу билан бирга фуқаролик ҳуқуқи томонидан тартибга солинадиган муносабатлар доираси ҳам кенгайди. Бозор иқтисодиётига асосланган янги фуқаролик-ҳуқуқий муносабатлардан бири корпоратив ҳуқуқий муносабат ҳисобланади.

Биз мазкур мақолада таъсис шартномаси ва корпоратив ҳуқуқ хусусида фикр ва мулоҳаза юритамиз.

Бугунги кунда ташкилий-ҳуқуқий муносабатларнинг энг муҳим ва асосий қисми сифатида корпоратив муносабатларга алоҳида эътибор қаратилар экан, юридик шахсларни корпоратив ва нокорпоратив юридик шахсларга ажратиш ва уларнинг ҳуқуқий мақоми ва фаолиятини ана шу нуқтаи назардан ҳам белгилаш зарурияти юзага келади. Бунда корпоратив муносабатлар учун хос бўлган ва барча корпорациялар амал қилиши лозим бўлган умумий қоидаларни қабул қилиш, корпорация кўринишидаги турли юридик шахсларга оид алоҳида қонунлар бўйсундирилиши лозим бўлган асосий қоидаларни ФКда ифодалаш муҳимдир. Бу эса, ўз навбатида, Фуқаролик кодексида алоҳида “Корпорациялар” номли боб киритишни тақозо этадики, бу ҳолат ташкилий-ҳуқуқий муносабатларни фуқаролик-ҳуқуқий тартибга солиш механизмини аниқлаштириш билан бирга унинг изчиллиги ва самарадорлигини оширишга хизмат қилади<sup>125</sup>.

Таъсис шартномалари ўз ҳарактерига кўра корпоратив нормалар туркумига киради<sup>126</sup>. Корпоратив ҳуқуқ - бу шахслар ва маблағлар (капиталлар) бирлашувига асосланган ташкилотларда ишлаб чиқилган хатти-ҳаракат қоидалари тизими бўлиб, ушбу ташкилот жамоаси ва муассислари эрки-иродасини ифодалайди ва ташкилот фаолиятини турли томонларини тартибга солади. Бошқача айтганда корпоратив ҳуқуқни фирманинг ички ҳуқуқи, ички ташкилий ҳуқуқи деб айтиш мумкин. У ёки бу ижтимоий (социал) фойдали фаолиятни амалга ошириш учун шахслар ва капиталларни бирлаштирувчи мухтор (автоном) тузилма бўлган ҳар қандай ташкилот ўз олдига қўйган мақсад ва вазифаларни амалга ошириш ва ходимлар фаолиятини энг юқори даражада самарали бўлишини таъминлаш учун ўз ходимларининг муайян хатти-ҳаракат қоидаларини шакллантиришга ҳақлидир. Кенг маънода корпоратив ҳуқуқ худди шундай мазмунда ташкил этилиши мумкин.

Корпоратив ҳуқуқни нисбатан торроқ маънода ташкил этиш ҳам мавжуд АҚШ, Канада ва инглиз тилида сўзлашувчи бошқа мамлакатларда корпоратив ҳуқуқ асосан акционерлик ҳуқуқи, яъни устав капитали акцияларга бўлинган корхона-акциядорлик

---

<sup>125</sup> Топилдиев В.Р. Фуқаролик қонунчилигида корпоратив муносабатларни такомиллаштириш истиқболлари хусусида айрим мулоҳазалар. Eurasian journal of law, finance and applied sciences. –Т., 2022. 105-114 бетлар.

<sup>126</sup> Topildiev V.R. Civil law problems of constituent contracts //Жамият ва инновациялар журналы. №3 2021. - P.81-90.

жамиятлари ичида вужудга келадиган муносабатларни тартибга солувчи хатти-ҳаракат қоидалари тизими ҳисобланади<sup>127</sup>.

Ҳақиқатан ҳам ушбу мамлакатларда капиталларни бирлаштирувчи асосий корпорациялар бўлиб, йирик-йирик акциядорлик жамиятлари ҳисобланади. Юксак технологияларга асосланган ишлаб чиқаришни ташкил этиш шароитларида ушбу корпорациялар хўжалик юритишнинг самарали шакли эканлигини исбот қилди. Одатда АҚШда давлат корхоналари камдан-кам ҳолларда ташкил этилган. Ширкатлар эса индивидуал (якка тартибдаги) мулкни шакли ҳисобланган. Ҳозирги вақтда ҳам ривожланган мамлакатларда давлат секторида жами ёлланма мутахасисларнинг 10 % ишлайди холос.<sup>128</sup> Умуман олганда давлат корхоналари деярли фойда-даромад олмасдан фаолият кўрсатади. Бундай корхоналар одатда муҳофаа-ҳарбий саноат корхоналари, кўприклар, дамбалар, канализация тизимлари қурилиши, аҳлат-чиқинди тўплаш, оммавий кутубхоналар ва шу каби социал тузилмалар кўринишида мавжуд. Бироқ, хусусийлаштириш жараёни ушбу соҳаларга ҳам кириб бормоқда. Давлат бошқаруви билан боғлиқ тармоқлар бўлган соҳаларда давлат тузилмалари ўрнига хусусий фирмалар ташкил этилмоқда (масалан, почта хизматлари кўрсатиш, шаҳар жамоат транспорти, кутубхоналар, аҳлат-чиқинди тўплаш ва х.к.).

Ғарб мамлакатларида ширкатлар то XX-асрнинг 80 йиллари ўрталаригача юридик шахс сифатида тан олинмаган, демак корпорация бўлиб ҳисобланмаган. Бироқ, сўнги вақтларда юридик шахслар доирасига ва корпорациялар сафига ширкатлар ҳам де-юре бўлмаса ҳам, де-факто сифатида киритила бошланди. Худди шу сабабли акциядорлик ҳукуқи ва корпоратив ҳуқуқни айний тушунчалар сифатида қабул қилиш тўғри эмас.

Корпоратив ҳуқуқ қуйидаги белгиларга эга:

-биринчидан, корпоратив ҳуқуқ ҳуқуқ нормаларидан иборат (яъни умумий характердаги хатти-ҳаракат қоидаларини ўзида ифодалайди). Нормативлик – соф ҳуқуқий ходиса эмас, бу эса энг аввало корпоратив нормалар ташкилотда кенг тарқалган, типик, тез-тез такрорланиб турадиган муносабатларни тартибга солиди ва ниҳоят бундай нормалар ташкилотнинг барча аъзоларига ёхуд кўпчилик аъзоларига тааллуқли бўлади. Масалан, кооператив бошқарув ваколатлари бошқарув раиси ва аъзолари қанча бўлишидан, кимлар бўлишидан қабтий назар белгилаб қўйилади ва амалда бўлади;

-иккинчидан, корпоратив ҳуқуқ нормалар тизимидан иборат, уларнинг ҳар бири ташкилот фаолиятининг муайян томонларини тартибга солиди. Энг камида корпоратив нормаларининг тўрт хил блокени ажратиш кўрсатиши мумкин.

- а) молиявий-ҳуқуқий нормалар;
- б) маъмурий-ҳуқуқий нормалар;
- в) меҳнат-ҳуқуқий нормалар;
- г) фуқаролик-ҳуқуқий нормалар.

<sup>127</sup> Топилдиев В.Р. Ташкилий муносабатларни фуқаролик ҳуқуқий талқини. Монография. –Тошкент: Mumtoz so'z, 2020. 289 б.

<sup>128</sup> Кашанина Т.В. Корпоративное право : учебное пособие для вузов / - Москва : Издательство Юрайт, 2023.189 с.

Албатта, бундай табақалаштириш мутлоқ бўлмай шартли ҳарактерга эга. Сўнги вақтларда корхоналарда ахборот маъмуриятлардан фойдаланиш бўйича муносабатларни тартибга солувчи корпоратив нормалар фаол равишда шаклланимоқда деб айтиш мумкин. Бундай ахборотлар, маълумотлар ошқора этилмайдиган ахборотлар, тижорат сирлари кўринишида таъсис шартномаларида ҳам мужассамланиши мумкин. Айни вақтда процессуал ҳаракатлардаги нормалар ҳам корпоратив нормалар сафидан жой олмоқда деб айтиш мумкин;

-учинчидан, корпоратив нормалар корпорация иштирокчилари (муассислар, акциядорлар, ёлланма ходимлар) учун мажбурий ҳисобланади. Корпорация аъзолари корпоратив нормалар уларга ёқиш ёқмаслигидан, маъқулламаслигидан қатъий назар, бошқача айтганда уларнинг субъектив муносабатларидан қатъий назар иштирок этилиши шарт. Кўп ҳолларда корпоратив нормалар корпорация аъзолари томонидан консенсус асосида ёхуд кўпчилик эрки-иродаси асосида қабул қилинади (масалан таъсис шартномаси). Демак, корпоратив нормалар корпорация аъзолари эрки-иродасига тўла ёхуд деярли тўлиқ мос келади деб айтиш мумкин;

-тўртинчидан, одатда корпоратив нормалар ёзма шаклда мавжуд бўлади, уларни ифодаланиш шакли бўлиб корпоратив ҳужжатлар ҳисобланади. Корхонада корпоратив ҳужжатларни юридик кучга қараб корпоратив ҳужжатларнинг бир неча поғонаси амал қилади (масалан муассисларнинг таъсис шартномалари, умумий йиғилиш ҳужжатлари, кузатув кенгаш ҳужжатлари, акциядорлик жамияти бошқарув ҳужжатлари, раҳбарлик томонидан чиқарилган ҳужжатлар-фармойишлар, қарорлар ва ҳоказо).

Бундай ҳолатда корпоратив ҳужжатларнинг турли поғоналари ўртасида зиддият, коллизия бўлиши мумкинми деган савол туғилади. Агарда корпорациянинг ҳуқуқий ҳужжатлар қабул қилишга ҳақли бўлган турли субъектлари ўртасида ваколатлар доираси аниқ белгиланиб ва чегаралаб қўйилган бўлса, бундай коллизия бўлиши олди олинади. Агарда муайян сабабларга кўра бундай коллизиялар вужудга келса (масалан, ваколатлар доираси аниқ белгилаб қўйилмаганлиги сабабли), бундай ҳолатда биринчидан, қонун ҳужжатларида белгиланган мезонларга кўра, иккинчидан, бир-бирига зид ҳужжатлар чиқарган орган ваколатлари ва ҳуқуқий мақомига кўра ва ниҳоят, мақсадга мувофиқлик мезонларидан келиб чиққан ҳолда ушбу коллизиялар бартараф этилиши лозим.

Таъсис шартномаси корпоратив ҳужжатлар тизимига киради. Демак, таъсис шартномалари ҳам бошқа корпоратив ҳужжатлар билан коллизион тўқнашганда қайси ҳужжат устивор кучга эга эканлигини аниқлаш масаласи муҳим аҳамиятга эга бўлади<sup>129</sup>. Ушбу муаммо мазкур тадқиқот доирасига киргани сабабли бу ҳақда тўхтаб ўтиш мақсадга мувофиқдир.

Фуқаролик кодексида таъсис шартномасининг таъсир доираси аниқ-равшан белгилаб қўйилган. Шу сабабли таъсис шартномасининг ушбу доирасидаги нормалари мутлоқ юридик кучга эга ва бошқа турдаги корпоратив ҳужжатлар билан белгиланиши мумкин эмас. Масалан, корхона уставида муассислар таркибига кириш ва чиқишнинг бир ҳил тартиби, корхона муассислари таъсис шартномасида корхона муассислари таркибига

<sup>129</sup>Топилдиев В.Р. ва муаллифлар жамоаси. Шартнома ҳуқуқи. -Тошкент: Ўзбекистон Республикаси Жамоат хавфсизлиги университети, 2022. 631 б.

кириш ва чиқишнинг бошқа тартиби ва шартлари белгиланган бўлиб корхона устави ва таъсис шартномаси ўртасида ўзига хос коллизия вужудга келса, у ҳолда табиийки Фуқаролик кодексига асосан таъсис шартномаси устивор кучга эга бўлади<sup>130</sup>.

- бешинчидан, корпоратив нормалар ўзаро боғлиқ, яхлит ва уйғун тизимни ташкил этади. Тўғри, ушбу тамойилини хусусиятни Т.Кашанина бошқача талқин этади. Яъни, унинг фикрича корпоратив нормалар корпорациянинг бошқарув органлари томонидан чиқарилади ва унинг муайян автоном тузилма сифатидаги жамоа эрки иродасини ифода этади. Хатто қарор (корпоратив норма) жамоа умумий йиғини корпорациянинг бошқа органлар томонидан қабул қилинган тақдирда улар ўзаро уйғун бўлиши, ҳеч бўлмаганда корпорация ҳаётининг туб аҳамиятига эга бўлган масалалар бўйича (бошқарув тизими, фойда тақсимоли, жамоа шартномаси) қабул қилган қарорларга зид бўлмаслиги лозим<sup>131</sup>. Қандай бўлганда ҳам, корпоратив нормалар ўзаро уйғун, яхлит тизимни ташкил этмоғи лозим.

- олтинчидан, корпоратив нормалар риоя қилинмаган, бузилган тақдирда мажбурлов кучи билан таъминланади. Бунда мажбурлов таъсир чоралари ҳам корпорациянинг ўзи томонидан ва давлат томонидан қўлланилади. Албатта, бунда энг аввало корпорациянинг ўзи ташаббускор бўлади. Норматив нормаларда назарда тутилган мажбурлов чоралари қўлланилади. Агарда бундай чоралар етарли бўлмаса ёхуд корпоратив нормалар таъсири самара бермаса корпорация суд орқали манфаатларини ҳимоя қилиш, давлатни мажбурлов кучидан фойдаланишга ҳаракат қилади. Баъзан корпорация корпоратив нормани бузиши мумкин (масалан, акционерга жамият томонидан қандайдир сабабга кўра акционерчи дивиденд тўланмаслиги сабабли акционерни судга мурожаат қилиши), ҳар қандай ҳолатда ҳам корпоратив норма суд қарори асосида, давлат мажбурлов кучидан фойдаланган ҳолда ижро этилади.

Т.Кашанина корпоратив ҳуқуққа қуйидагича таъриф беради: корпоратив ҳуқуқ - бу корпоратив бошқарув органлари томонидан ўрнатилган норматив тизим бўлиб, у корпорация аъзолари эрки-иродасини ифодалайди, корпорация аъзолари (иштирокчилари) учун мажбурий ҳисобланади, корпоратив мажбурлов кучи билан, агар у етарли бўлмаганда эса давлатнинг мажбурлов кучи билан таъминланади.<sup>132</sup>

Давлат ва ҳуқуқ назарияси бўйича мутахассис профессор З.Исломов корпоратив нормалар моҳиятини ва унинг хусусиятини тадқиқ этар экан, ўзига хос фикр мулоҳазаларни баён этади. Унинг фикрича ижтимоий муносабатларни норматив тартибга солиш тузилишининг таркибий қисми бўлиб корпоратив нормалар ёки жамоат ташкилотларининг нормалари ҳисобланади. Жамоат ташкилотларининг нормалари социал нормалар турларидан биридир. Корпоратив нормаларни бошқа социал нормалардан ўзига хос фарқлари ва уларни бирлаштирувчи умумий хусусиятлари энг аввало у тартибга соладиган

<sup>130</sup> Топилдиев В.Р. Фуқаролик ташкилий-ҳуқуқий шартномалар. Монография. –Т., "Университет", 2021. 159 б.

<sup>131</sup> Кашанина Т.В. Корпоративное право : учебное пособие для вузов / - Москва : Издательство Юрайт, 2023.189 с.

<sup>132</sup> Кашанина Т.В. Корпоративное право : учебное пособие для вузов / - Москва : Издательство Юрайт, 2023.189 с.



ижтимоий муносабатлар тури ва бу муносабатларни тартибга солишни амалга оширилишини таъминлаш шаклларида яққол намоён бўлади.

Жамоат ташкилотлари ўз фаолиятларини яхшироқ ташкил этиш, ички вазифаларни муваффақиятли ҳал этиш мақсадларида корпоратив нормалар яратилади, шу сабабли ҳам уларни том маънода жамоат ташкилотларини нормалари деб аташ мумкин. Бундан корпоратив нормаларни энг асосий хусусияти – уларни таъсир доираси у ёки бу жамоат ташкилотларининг доираси билан чекланиши ва шу сабабли ҳам унинг локал характерга эга эканлиги келиб чиқади. Шундай қилиб, корпоратив нормалар ёки жамоат ташкилотларининг нормалари жамоат ташкилотларининг уставларида, низомларида, қарорларида уларни фаолият мақсадларига эришиш учун белгилаб қўйилган ҳатти-ҳаракат қоидалари ҳисобланади.<sup>133</sup>

Демак, корпоратив нормалар фақат ички муносабатларни тартибга солади: Ушбу жамоат ташкилотларининг мақсад ва вазифалари, органларининг ваколатлари, уларнинг ҳуқуқ ва мажбуриятлари, ушбу ташкилотга аъзо бўлиб кириш ва ундан чиқиш тартиби, нормаларга риоя қилиш кафолатлари ва шу кабилар ҳисобланади<sup>134</sup>.

3.Исломовнинг фикрича жамоат ташкилотларининг нормалари ҳуқуқий ва ноҳуқуқий гуруҳларга бўлинади. Жамоат ташкилотларининг ҳуқуқий характердаги нормалари жамоат бирлашмаларининг давлат топшириғи (ўз ваколатларини қисман бериши) асосида чиқарилган ҳужжатларда ҳам ўз ифодасини топиши мумкин. Барча жамоат бирлашмалари ҳуқуқ ижодкорлигида иштирок этиши мумкин, бироқ бу турлича шаклларда ва турлича ҳажмларда намоён бўлади.

Жамоат бирлашмаларининг нормаларини амал қилиши ҳуқуқ нормаларини амал қилиш билан бир хил деб айтиш мумкин. Улар сиёсий мазмунга эга, ташкилий чоралар, санкциялар ёрдамида ижроси таъминланади ва х.к. Бироқ, давлат фаолияти билан корпоратив нормаларнинг бевосита алоқаси, боғланиши мавжуд эмаслигини қайд этиб ўтиш лозим.

Корпоратив нормалар ҳуқуқий нормаларга нисбатан ўзининг кучи, таъсир доираси, қатъийлиги бўйича анча қуйида туради, бироқ муайян абзалликка ҳам эга: корпоратив нормалар фаоллик ва ташаббускорликка асосланади ва ҳуқуқий тартибга солиш доирасидан ташқарида ҳам таъсир кучига эга.

Ҳуқуқшунос олимларнинг фикрича ҳуқуқ нормалари ва жамоат ташкилотлари нормалари ўртасида қуйидаги умумийликлар мавжуд:

- биринчидан, улар аниқ-равшан ифодаланган ҳатти-ҳаракат қоидалари ҳисобланади;
- иккинчидан, улар махсус ҳужжатларда мустаҳкамлаб қўйилади;
- учинчидан улар муайян нормалар тизимидан иборат бўлади.

Айни вақтда улар ўртасида муайян фарқ-тафовутлар, ўзига хосликлар ҳам мавжуд. Бу уларнинг таъминланиш даражаси билан боғлиқ. Ҳуқуқ нормалари давлат томонидан ўрнатилади ва давлатнинг мажбурлов кучи билан таъминланади. Жамоат

<sup>133</sup> Исломов З. Общество, государство, право. –Т., Адолат. 2001. 28-бет.

<sup>134</sup> Топилдиев В.Р. Фуқаролик ҳуқуқи. Дарслик. –Т., «Ҳуқуқ адабиётлари нашри» 2022. 592 б.

ташкilotларининг нормалари эса жамоат ташкilotларининг ўзлари томонидан таъминланади.<sup>135</sup>

Албатта, муаллиф бу ўринда корпоратив нормаларнинг моҳияти ва мазмунини ўзига хос ташкил этишга уринади. Ушбу ўринда шуни ҳам унитмаслик керакки, корпоратив нормалар бўйича ушбу илмий мулоҳазалар ўзбек миллий ҳуқуқ мактаби доирасида илк маротаба билдирилгани билан ҳам эътиборга сазовордир. Унинг ижобий жиҳатлари энг аввало корпоратив нормаларни жамоат бирлашмалари уставлари, низомларида мужассамланган нормалар тизими сифатида намоён бўлиши очиб берилганидир. Бирок, корпоратив нормалар жуда кенг маънода ташкил этилиб, жамоат ташкilotлари ҳужжати маъносида тушунтирилади.

### REFERENCES

1. Ш.М.Мирзиёев Қонун устиворлиги ва инсон манфаатларини таъминлаш юрт тараққиёти ва халқ фаровонлигининг гарови. –Т., “Ўзбекистон” НМИУ. 2017. 8-бет.
2. Topildiev V.R. The Implementation of Preliminary Contracts (Foreign Experience) // The American Journal of Political Science Law and Criminology 2021. -P. 43-48.
3. Топилдиев В.Р. Фуқаролик қонунчилигида корпоратив муносабатларни такомиллаштириш истиқболлари хусусида айрим мулоҳазалар. Eurasian journal of law, finance and applied sciences. –Т., 2022. 105-114 бетлар.
4. Topildiev V.R. Civil law problems of constituent contracts //Жамият ва инновациялар журнали. №3 2021. -P.81-90.
5. Топилдиев В.Р. Ташкилий муносабатларни фуқаролик ҳуқуқий талқини. Монография. –Тошкент: Mumtoz so`z, 2020. 289 б.
6. Кашанина Т.В. Корпоративное право : учебное пособие для вузов / - Москва : Издательство Юрайт, 2023.189 с.
7. Топилдиев В.Р. ва муаллифлар жамоаси. Шартнома ҳуқуқи. -Тошкент: Ўзбекистон Республикаси Жамоат хавфсизлиги университети, 2022. 631 б.
8. Топилдиев В.Р. Фуқаролик ташкилий-ҳуқуқий шартномалар. Монография. –Т., "Университет", 2021. 159 б.
9. Кашанина Т.В. Корпоративное право : учебное пособие для вузов / - Москва : Издательство Юрайт, 2023.189 с.
10. Кашанина Т.В. Корпоративное право : учебное пособие для вузов / - Москва : Издательство Юрайт, 2023.189 с.
11. Исломов З. Общество, государство, право. –Т., Адолат. 2001. 28-бет.
12. Топилдиев В.Р. Фуқаролик ҳуқуқи. Дарслик. –Т., «Yuridik adabiyotlar publish» 2022. 592 б.
13. Исломов З. Общество, государство, право. –Т., Адолат. 2001.

<sup>135</sup> З.Исломов Общество, государство, право. –Т., Адолат. 2001.

## IJTIMOYIY TARMOQLARNING MAFKURAVIY XURUJLARGA QARSHI XUSHYORLIK TUYG'USINI TARBİYALASH OMILLARI

**Xasanov Xushnud Turg'unovich**

Termiz davlat pedagogika instituti,

Ijtimoiy-gumanitar fanlarni o'qitish metodikasi (ma'naviyat asoslari) yo'nalishi

2-kurs magistranti

<https://doi.org/10.5281/zenodo.8045873>

**Annotatsiya.** Mazkur maqolada ijtimoiy tarmoqlarning mafkuraviy xurujlarga qarshi xushyorlik tuyg'usini tarbiyalash omillari haqida so'z boradi. Maqola davomida asosli fikr va mulohazalardan foydalanilgan bo'lib mavzu misollar yordamida ochib berilgan.

**Kalit so'zlar:** ijtimoiy tarmoqlarning mafkuraviy xurujlarga qarshi xushyorlik tuyg'usi, ma'lumotlarning tezkorligi, masalalarning dolzarbligi.

## FACTORS OF RAISING AWARENESS OF SOCIAL NETWORKS AGAINST IDEOLOGICAL ATTACKS

**Abstract.** This article talks about the factors of raising awareness of social networks against ideological attacks. Reasonable thoughts and opinions are used throughout the article, and the topic is explained with the help of examples.

**Keywords:** awareness of social networks against ideological attacks, speed of information, relevance of issues.

## ФАКТОРЫ ПОВЫШЕНИЯ ОСВЕДОМЛЕННОСТИ СОЦИАЛЬНЫХ СЕТЕЙ ОТ ИДЕОЛОГИЧЕСКИХ АТАК

**Аннотация.** В данной статье говорится о факторах повышения осведомленности социальных сетей от идеологических атак. На протяжении всей статьи используются разумные мысли и мнения, а тема объясняется с помощью примеров.

**Ключевые слова:** осведомленность социальных сетей от идеологических атак, скорость распространения информации, актуальность вопросов.

Internetning ta'sir kuchi ko'p hollarda ma'lumotlarning tezkorligi, ko'tarilayotgan masalalarning dolzarbligi hamda tahliliylik darajasi va mavjud muammolarning samarali yechimlari taklif etilishiga bog'liq. Prezidentimiz ta'kidlaganlaridek, "Zamonaviy axborot maydonidagi harakat shunchalar tig'iz, shunchalar tezkorki, endi ilgari gidek: "Ha, bu voqea bizdan juda olisda yuz beribdi, uning bizga aloqasi yo'q", deb beparvo o'tirib bo'lmaydi. Mana shu shart-sharoitlarning barchasi ham ma'naviyat, milliy mafkuraning ahamiyatini yanada kuchaytiradi... Bugungi kunda g'oyani, fikrni taqiq bilan, ma'muriy choralar bilan yengib bo'lmaydi. G'oyaga qarshi faqat g'oya, fikrga qarshi faqat fikr, jaholatga qarshi faqat ma'rifat bilan bahsga kirishish, olishish mumkin".

Internet orqali amalga oshiriladigan, katta mablag' talab qilmaydigan g'oyaviy ta'sir va tazyiqni ko'pincha o'quvchi, tinglovchi yoki tomoshabinning o'zi sezmay qoladi. Bunda g'oyaviy ta'sir yo'naltirilgan mamlakatlar aholisining xohish-istaklari, tabiati, mavjud muammolari jiddiy o'rganilgani holda, asosiy diqqat kishilar ongi va dunyoqarashiga ta'sir ko'rsatishga, shakllangan qadriyatlarini o'zgartirishga, ularning boshqaruvchilik ahamiyatini kamaytirishga yoki butunlay yo'qqa chiqarishga qaratiladi.

Hozir buzg'unchi oqimlarning g'oyalarini targ'ib qilishda internetdan asosiy qurol sifatida foydalanmoqdalar.

So'nggi yillarda qo'poruvchi tashkilotlar g'oyalarini targ'ib-tashviq qilishga qaratilgan veb-saytlarning soni bir necha barobarga oshgan. Xususan, 10 yil oldin bunday saytlar soni 20 ta bo'lsa, bugun bu ko'rsatkich 7000 dan ortib ketdi. Qo'poruvchilarga xizmat ko'rsatuvchi sayt va portallar soni kundan-kunga ortib bormoqda.

Bunday saytlar to'satdan paydo bo'ladi, vaqt o'tgach yo'qoladi, mazmunini o'zgartirmagan holda, nomlanishi va ro'yxatdan o'tish manzilini tez-tez almashtirib turadi. Shuningdek, ekstremistlar va qo'poruvchilarning saytlarida tashkilotning maqsadi, tarixi hamda ijtimoiy-iqtisodiy, siyosiy mazmundagi ma'lumotlarga ham keng o'rin beriladi. Jumladan, qo'poruvchilar kuch ishlatish yo'liga o'tishga go'yo majbur bo'lganlarini asoslashga, buzg'unchilik harakatlarini ma'naviy va axloqiy jihatdan oqlashga intilishadi. O'zlarini "ozodlik kurashchisi", "partizan", "qarshilik ko'rsatuvchi" deb atab, tinch-lik tarafdori sifatida talqin etishga zo'r berib urinishadi.

Ulkan axborot ummonida yolg'on xabarlar nisbati shiddat bilan ortib borayotgan hozirgi tahlikali zamonda ajdodlarimizning, xususan, buyuk muhaddis ajdodlarimizning hadislarni ishonchli va ishonchsizga ajratishda qo'llagan boy ilmiy tajribalaridan foydalanish maqsadga muvofiq. Ular asosiy e'tiborni avvalo hadis isnodi (uni yetkazuvchi roviylar silsilasi)ga, so'ngra hadis matni (mazmuni nechog'li haqiqatga yaqin ekani)ga qaratganlar.

Hadisning boshlanishida uni birinchi bo'lib aytgan va eshitgan kishidan boshlab, hadislarni to'plovchiga qadar barcha shaxslarning ismlari birma-bir ko'rsatib chiqilgan va bu hadisning asosi, dalili hisoblangan. Hadisning haqiqiy yoki soxta ekanini muhaddislar shu ismlarni taqqoslash yo'li bilan tekshirganlar. Hadisni naql qiluvchi kishilarning yashagan yillari va ijobiy sifatleri shartga to'g'ri kelsa, hadis ham to'g'ri deb hisoblangan.



Bugun yoshlar axborot himoyasi bo'yicha bilim va ko'nikmalarga ega bo'lishi, har qanday xabarning mohiyatini tushunishi, zararidan saqlana olishi zarur.

Inson o'zida bunday madaniyatni tarbiyalashi uchun u yoki bu axborotni eshitar ekan, hech bo'lmaganda "Bu axborotni kim uzatyapti?", "Nima uchun uzatyapti?" va "Qanday maqsadda

uzat-yapti?” degan savollarni o'z-o'ziga berishi, unga asosli javob topishga harakat qilishi kerak. Shundagina turli g'oyalar ta'siriga tushib qolish, taqdim etilayotgan ma'lumotlarga ko'r-ko'rona ergashishning oldi olinadi. Yoshlarda axborot iste'moli madaniyatini shakllantirish, milliy manfaatlarimiz va qadriyatlarimizga hurmatni kuchaytirish zararli xabar, ma'lumotlarga qarshi o'ziga xos qalqon bo'ladi, shaxs dunyoqarashi va xulqida sobitlikni ta'minlashga xizmat qiladi. Odamzod ishonchga, e'tiqodga tayanib yashaydi. Binobarin, uning e'tiqodi ham o'zi kabi hurmatga, e'zozga loyiqdir. Ongu tafakkurga tahdid solishni, sof e'tiqodli kishilar qalbiga tajovuz qilishni ko'zlagan kimsalarning internet orqali tarqatayotgan fikrlari soxtalikka, yuzakilikka va g'arazli manfaatga asoslangan, shu bois bunday xatti-harakatni aslo oqlab bo'lmaydi.

Axborot asrida zamonaviy texnologiyalar hayotimizga tobora ko'proq kirib boryapti. Bugun hatto bog'cha tarbiyalanuvchisi ham mobil telefondan, undagi ilovalar va internetdan foydalanishni o'rganib olyapti. Kattayu kichik orasida internetdan foydalanuvchilar, vaqtini ko'proq u bilan o'tkazuvchilar ortyapti. Kelajak hayotni internet va hali kashf etilmagan yuqori texnologiyalarsiz tasavvur etib bo'lmaydi. To'g'ri, ular ijobiy va salbiy xususiyatlarga ega. Biroq yuksak texnologiyalardan unumli foydalanmaslik yoki yoshlarga olabo'ji qilib ko'rsatish faqat va faqat zarar keltiradi, xolos.

Yuqoridagi fikrlar ijtimoiy tarmoqlarga ham tegishli. Internet va ijtimoiy tarmoqlardan foydalanishda ham oltin qoidaga – me'yorni unutmaslik shartiga amal qilish zarur. Keling, ularning ijobiy jihatlari haqida mushohada yuritamiz.

### **1. IZLASH VA MULOQOTDAGI QULAYLIK.**

Ijtimoiy tarmoqlarda video, audio, surat, biror-bir shaxs yoki maslakdoshlarni topish juda oson. Bunday saytlarda foydalanuvchilar ro'yxatdan o'tish chog'i ko'pincha ismi sharifi, tug'ilgan vaqti, yashash manzili, o'qigan, ishlagan joylari va ayni damdagi faoliyati haqida ma'lumotlar kiritadi. Bu ma'lumotlar aloqalari uzilgan sinfdoshlar, kursdoshlar va tanish-bilishlar bir-birlarini topishlariga yordam beradi.

Yaqinlar bilan bog'lanish oson va qulay. Juda ko'p ijtimoiy tarmoqlar va ularning mobil ilovalari orqali yozma, tovushli va tasvirli shaklda muloqot qilish mumkin. Bundan tashqari, aloqa xizmatlari juda arzon. Dunyoning narigi chekkasi bilan yoki qo'shni shahar-qishloqlar bilan bog'lanish bir xil – cho'ntakbop narxda. Bunday qulaylik oddiy aloqa vositalarida yo'q.

### **2. AXBOROT TOPISH VA ALMASHISHDAGI YENGILLIK.**

Ijtimoiy tarmoqlarda biror mavzudagi axborotni yengillik bilan topish mumkin. Deylik, salomatlik sohasiga qiziqqan kishi ayni shu yo'nalishdagi kanal va guruhlariga a'zo bo'lishi mumkin. Turli sohalarda maslahatlar olish, kerakli bilim va tasavvurlar hosil qilish imkoniga ega.

Ijtimoiy tarmoqlar, ayniqsa messengerlar axborot almashishda juda katta qulayliklar berdi. Turli shakldagi axborotlarni uzatishni keskin osonlashtirib yubordi. Yuborilgan ma'lumotlar messengerlarning o'zida saqlanishi sababli interneti bor istalgan joyda ulardan foydalanish mumkin, hatto o'z qurilmangizdan o'chirib yuborgan bo'lsangiz ham.

Bugun ilg'or o'qituvchilar ijtimoiy tarmoqlarning ana shu xususiyatidan ustalik bilan foydalanishyapti.

### **3. SHAXSIY TARBIIYA, O'Z-O'ZINI RIVOJLANTIRISH VOSITASI.**

Ijtimoiy tarmoqlarning eng maqtoqli, ahamiyatli jihatlardan biri – ilm olish, kasb-hunar o'rganishdagi beqiyos yordamidir. Kundalik turmushda duch kelinadigan turli yumushlarni bajarishni ham internet, xususan ijtimoiy tarmoqlar yordamida oson o'zlashtirish mumkin. Oddiy

misol, ayollar bichish-tikish yoki pazandalik sirlarini Youtube tarmog'idagi kanallardan bemalol o'zlashtira oladi.

Zamonaviy matematika, dasturlash, iqtisodiyot asoslari, psixologiya, chet tillar kabi bugunning eng dolzarb, talab yuqori bo'lgan fan yo'nalishlari bo'yicha ham istalgancha videodarslar, qo'llanmalar topish mumkin. Virtual auditoriya uchun tashkil etiladigan onlayn darslarda qatnashsa bo'ladi. Bir so'z bilan aytganda, ijtimoiy tarmoqlar arzon va bepul ta'lim olish uchun imkoniyat eshiklarini juda keng ochgan.

Bu nafaqat ilm olish, balki ilm tarqatishda ham qo'l keladi. Turli soha mutaxassislari o'z pedagogik mahoratlarini namoyish etishi, virtual o'quvchilar yig'ishi mumkin. Ular kun kelib bu mutaxassisning hayotdagi real talabalariga aylanishi ehtimoli ham yuqori. Bundan tashqari, obunachilari ko'p va videolari namoyishi yuqori kanal egalari reklama orqali qo'shimcha daromadga ega bo'la oladi. Jahonda ayni shu yo'nalishda millionerga aylangan bloger va vlogerlar juda ko'p.

#### **4. Biznes yuritishda beminnat yordamchi.**

Bugun juda ko'p savdo, ishlab chiqarish va xizmat ko'rsatish bilan shug'ullanuvchi tadbirkorlar ijtimoiy tarmoqlardan samarali foydalanyapti. Elektron tijorat rivojlangan dunyoda keng tarqalgan.

Bugun birgina telegram orqali ishbilarmonlik faoliyatini misli ko'rilmagan darajada yuksaltirib yuborayotganlar talaygina.

Ba'zi ijtimoiy tarmoqlarda esa reklamani tanlangan yoki kerakli auditoriyaga yetkazish imkoni bor. Buni foydalanuvchining qiziqishlarini hisobga olib tarmoqning o'zi algoritmlar asosida bajarishi mumkin.

#### **5. Turli ijtimoiy aksiyalar va yordamlar**

Ijtimoiy tarmoqlarda og'ir hayotiy vaziyatga tushib qolganlar, yetim-yesirlar, nogironlar, bir so'z bilan aytganda moddiy-ma'naviy himoyaga muhtoj qatlamga yordamlar uyushtirish mumkin. Bu ayniqsa so'nggi yillarda tobora keng quloq yoyyapti. Mana shunday ko'maklar ko'plab kishilarning dardiga malham bo'layotgani haqida ommaviy axborot vositalari tez-tez xabar berib turibdi.

Yordam aksiyalaridan muhtojlarning o'zigina foyda topmaydi. Balki xayr-ehson qilgan, birovga yordam qo'lini cho'zgan kishi ham ma'naviy-ruhiy poklanadi, hayotga muhabbati, g'ayrat-shijoati ortadi.

#### **6. Ijodkorlar va boshqa soha vakillari uchun keng maydon**

Qalam ahlini ijodi tanitadi. Ba'zida boshlovchilar, hatto tajribali jurnalistlar uchun ham bosma yoki elektron nashrlardan "joy tegmay qolishi" mumkin. Chunki har bir nashr o'z talabiga, qiziqishiga ega. Ijtimoiy tarmoqlardagi kanallar esa jurnalist va blogerlar uchun katta maydon ochib beradi. Har kim o'z imkoni va iqtidoriga, harakati va hafsalasiga qarab obunachi yig'ishi mumkin. Bundan tashqari, ijtimoiy tarmoqlar tezkorligi bilan ham ustun. Ayni damdagi voqea-hodisa haqida o'sha zahoti yoki to'g'ridan-to'g'ri xabar berish mumkin. Ularni yuritish uchun juda katta texnik malaka ham talab etilmaydi.

Bu imkoniyat nafaqat ijodkorlar, balki boshqa soha vakillari uchun ham. Hozir ijtimoiy tarmoqlarda bir necha o'n minglab obunachilariga ega huquqshunoslar, shifokorlar, ilm ahli, oshpazlar va boshqalarning kanallari faoliyat yuritadi. Bu o'z-o'zini namoyon etish, tanilish va muvaffaqiyat qozonish uchun qulay yo'ldir.

Bundan tashqari, fikrlarini yozma ifoda etib borish kishining aqliy salohiyati o‘shishiga ham turtki beradi.

#### **REFERENCES**

1. Асосий вазифамиз – Ватанамиз тараққиёти ва халқимиз фаровонлигини янада юксалтиришдир. Президент Ислам Каримовнинг 2009 йилда мамлакатимизни ижтимоий-иқтисодий ривожлантириш якунлари ва 2010 йилга мўлжалланган иқтисодий дастурнинг энг муҳим устувор йўналишларига бағишланган Вазирлар Маҳкамаси мажлисидаги маърузаси. Халқ сўзи, 2010 йил 30 январ.
2. Мамлакатимизни модернизация қилиш ва кучли фуқаролик жамияти барпо этиш – устувор мақсадимиздир. Ўзбекистон Республикаси Олий Мажлиси Қонунчилик палатаси ва Сенатининг қўшма мажлиси тўғрисида тўғрисида Ахборот. 2010 йил 28 январь.
3. Эргашев И. ва бошқ. Миллий истиқлол ғояси. Ўзбекистон Республикаси Олий таълим бакалавриат босқичи учун дарслик. -Т.: Академия, 2005, 3-30-бетлар.

## RUHIY TARBIYA FUQAROLIK JAMIYATI VA YUKSAK MA'NAVIYAT BARHAYOTLIGINING MUHIM OMILI

**Turobov Akram Ural o'g'li**

Termiz davlat pedagogika instituti

Ijtimoiy-gumanitar fanlarni o'qitish metodikasi (ma'naviyat asoslari) yo'nalishi

2-kurs magistranti

<https://doi.org/10.5281/zenodo.8045936>

*Annotatsiya.* Mazkur maqolada ruhiy tarbiya fuqarolik jamiyati va yuksak ma'naviyat barhayotligining muhim omili ekanligiga alohida urg'u berib o'tilgan. Maqola davomida asosli fikr va mulohazalardan foydalanilgan.

*Kalit so'zlar:* fuqarolik jamiyati, ruhiy tarbiya, yuksak ma'naviyat, tarbiya usullari.

## SPIRITUAL EDUCATION IS AN IMPORTANT FACTOR IN THE SURVIVAL OF CIVIL SOCIETY AND HIGH SPIRITUALITY

*Abstract.* This article emphasizes that spiritual education is an important factor in the survival of civil society and high spirituality. Reasonable opinions and comments are used throughout the article.

*Key words:* civil society, spiritual education, high spirituality, methods of education.

## ДУХОВНОЕ ВОСПИТАНИЕ – ВАЖНЫЙ ФАКТОР ВЫЖИВАНИЯ ГРАЖДАНСКОГО ОБЩЕСТВА И ВЫСОКОЙ ДУХОВНОСТИ.

*Аннотация.* В данной статье подчеркивается, что духовное образование является важным фактором выживания гражданского общества и высокой духовности. На протяжении всей статьи используются обоснованные мнения и комментарии.

*Ключевые слова:* гражданское общество, духовное воспитание, высокая духовность, методы воспитания.

Milliy tarbiyamizdaga axloqiy mezonlarga asosan yoshlarni tarbiyalashda milliy an'analar, umuminsoniy qadriyatlar asos qilib olinishi kerak. Bular o'z navbatida, yangicha tarbiyaning o'zgacha muvofiq uslub va shakllarini taqozo etadi.

Tarbiya usullarini o'rganish, tahlil qilish va bu usullardan pedagogik jarayonda foydalanish uchun tarbiyaviy usullarni ularning vazifasiga qarab quyidagi guruhlarga ajratish mumkin:

Ijtimoiy ongni shakllantiruvchi va o'quvchilar faoliyatini yo'lga qo'yish usullari: tushuntirish, o'rgatish, suhbat va hikoya, ibrat-namuna, ishontirish, o'yin, musobaqalar. Bu guruh usullarining mohiyati shundan iboratki, ular orqali jamiyat o'quvchilar ongiga qanday talablar qo'yayotgani yetkaziladi. Yoshlarning dunyoqarashlarini shakllantirish, hayot mazmunini tushunib olishlariga ko'maklashish uchun ijtimoiy ongni shakllantiruvchi usullar qo'llaniladi.

*Tushuntirishning* mohiyati jamiyatning ma'naviy va moddiy hayotidagi eng muhim voqealar to'g'risida axborot berish asosida o'quvchilar diqqatini atrofdagi voqealikka, o'z fuqarolik burchlariga ongli munosabatni shakllantirishga qaratishdan iborat. Tarbiyachi tegishli qoida va talablarga qanday rioya qilish zarurligini bolalarga ko'rsatadi va tushuntiradi.

*Uqtirish* biror axloqiy fazilatni o'quvchilar ongiga singdirish va ularning tushunib bajarishi, o'zlashtirishiga asoslanadi.

*Suhbat va hikoya.* O'quvchi shaxsini g'oyaviy va axloqiy shakllantirishda o'qituvchining jonli so'zi eng ta'sirli usul hisoblanadi. Suhbat turli mavzularda uyushtirilishi mumkin: etik



mavzular (kishilarning jamiyatdagi axloq mezonlari, o'zini tutish qoidalari), estetik mavzularda (tabiat va inson go'zalligi), siyosiy mavzularda (davlatning ichki va tashqi siyosati, dunyo voqealari), ta'lim va bilishga oid mavzularda (koinot, hayvonot dunyosi). O'quvchilar odatda hayotdan va badiiy adabiyotdan olingan hikoyalarni qiziqib tinglaydilar. Ularga axloq mezonlari, tarix qoidalari, Vatanimizning tabiiy boyliklari, mehnatkash kishilari, tarix, adabiyot, san'at haqida hikoya qilib berish mumkin.

**Namuna (ibrat).** O'quvchilar o'z atrofidagi kishilarda hamma yaxshi axloqiy sifatlarni ko'rishlari va namuna olishlari nihoyatda muhimdir. Oilada avvalo ota-onaning, maktabda o'qituvchining shaxsan o'zi namuna bo'lishi, ayniqsa yoshlarga katta ta'sir ko'rsatadi. O'quvchilar o'zlariga yaqin kishilarning xulq-atvoriga taqlid qiladilar. Ota-onalarning xulq-atvori ko'pincha bolalarda yaxshi sifatlarning, ba'zan esa yomon sifat-xislatlarning tarkib topishiga ta'sir ko'rsatadi. Shuning uchun o'qituvchi va ota-onalar har qanday holatda ham o'zlarini tuta bilishlari kerak. Kattalarning so'zi bilan ishi, yurish-turish va xatti-harakatlarida tafovut bo'lmasligi kerak.

Ilg'or kishilarning hayoti va faoliyatidan olingan yorqin ma'lumotlar, asarlardagi, kinofilmlardagi qahramonlar xatti-harakatlaridagi yaxshi namunalar bolalarning ongiga kuchli ta'sir qiladi. Namunadan xalq pedagogikasida ham keng foydalanilgan. Ota-bobolarimiz o'z farzandlarini hamisha yaxshilardan, ulug' kishilardan ibrat olishga undab kelganlar. Masalan: «Qush uyasida ko'rganini qiladi». Bu oddiygina ibora zamirida qanchalik hikmat borligini hamam ham bilavermaydi. Bunga o'xshash fikrlarni ko'plab keltirish mumkin. Bola rivojlanishining, o'zligini belgilashning asosiy omili – bu faoliyatdir. Faoliyat nuqtai nazaridan yondashish qoidasi maktab hayotining hamma jabhalarida ta'lim-tarbiya jarayonlariga singib ketadi. Shu boisdan oilada, maktabda o'quvchi faoliyatini maqsadli va ijobiy tomonlama yo'nalish berish lozim.

O'quvchi bolalarni o'sib rivojlanishi, ularda ijobiy xulqiy odatlarni namoyon bo'lishi, topshiriq-vazifalarni yaxshi bajarganligi doimo o'qituvchi tarbiyachi muntazam rag'batlantirilib borilishi muhimdir. Aynan shundagina bola o'zining olg'a siljib borayotganini ko'ra biladi, o'z kuchiga ishonadi va o'zida yaxshi xislatlarni shakllantirishga harakat qiladi.

Rag'batlantirish o'quvchining ko'nglini ko'taradi, unga quvonch keltiradi, o'quvchini yanada yaxshiroqbo'lishga intilishiga yordam beradi. Rag'batlantirishning quyidagi turlari mavjud:

1. O'quvchining kuchi yetadigan, mas'uliyatli topshiriq berish bilan bolaga ishonch bildirish;
2. Maqtash (ota-onalar, bolalar jamoasi oldida);
3. Esdalik sovg'alar berish;
4. Maqtov yorlig'i berish;
5. Stipendiya bilan taqdirlash (davlat stipendiyalari, ustama stipendiyalar);
6. Faollilar oynasiga fotosuratini qo'yish;
7. Mas'uliyat va jamoaning minnatdorchiligi;
8. Musobaqalarda bayroq ko'tarish;
9. Gazetada, radioda e'lon va h.k.

Har qanday rag'batlantirish pedagogik talablarni hisobga olgan holda qo'llanishi, ya'ni rag'batlantirish haqiqiy xizmatga muvofiq bo'lishi, ketma-ket bulmasligi, haddan oshirib maqtash va boshqalarga taqqoslab ularni kamsitishga yo'l qo'yilmasligi kerak.

**Jazolash** – bu tarbiyalanuvchining xatti-harakati va faoliyatiga salbiy baho berishdir. Jazo o'quvchi-bola tarbiyasida qo'llanadigan oxirgi tarbiya usulidir. Jazo choralarini qo'llashda

jismoniy jazo, urish, kaltaklash mumkin emas, bolani qo'rqitish va g'azablantirish ham yaxshi natija bermaydi, o'quvchi qo'rqanidan yolg'on gapirishga o'rganadi, ikkiyuzlamachi bo'lib qoladi.

Tarbiyaning jazo usuli choralari quyidagilar kiradi: tanbeh berish, ogohlantirish, hayfsan berish, uyaltirish va jamoaviy jazolardir.

**Tanbeh berish** – eng yengil jazo chorasidir. O'qituvchi bolaga yuzma-yuz turib tanbeh beradi, buni kundaligiga yozib qo'yish ham mumkin.

Ogohlantirish – noma'qul hatti-harakatlarning oldini olish uchun qo'llaniladi.

Hayfsan berish – agar tanbeh va ogohlantirish kutilgan natijani bermasa, o'quvchi belgilangan intizomni buzaversa, salbiy holatlarni takrorlayversa, o'quvchining aybi qay darajada va uning intizomini qanday sharoitda buzganini e'tiborga olib unga hayfsan e'lon qilish mumkin.

**Uyaltrish.** Odamning eng nozik sezgilaridan biri uyat, or-nomus, sharm-hayodir. Odatda, odamda izzat-nafs, odamiylik qancha kuchli bo'lsa, avvalo o'zini hurmat qilsa, unda or-nomus, uyat shunchalik kuchli bo'ladi. Bolalarni tarbiyalashda ana shu hislarni ehtiyotkorlik bilan o'stirish lozim, lekin hadeb uyaltiraverish va qiziqtiraverish yaramaydi. Bundan oqilona va o'z o'rnida foydalanish kerak, shundagina ijobiy natijaga umid qilish mumkin. Jazo yaxshi o'ylab qo'llanishi lozim, hamda qiziq ustida tinimsiz jazolash ham mumkin emas. Jamoada muhokama qilish va jamoa tomonidan qo'llab-quvvatlangan jazo berilsa, uning ta'sir kuchi yanada oshadi. Umuman barcha hollarda ham jazo tarbiyalanuvchining jismoniy va ruhiy azob-uqubatlarga solmasligi, uni tahqirlamasligi, sha'nini bukmasligi kerak. Xulosa sifatida shuni aytish kerakki, tarbiyaviy jarayonda tarbiyachi barcha tarbiya usullaridan mohirona, o'z o'rnida va ularni bir-biri bilan mustahkam bog'langan holda olib borishi barkamol insonlarning kamolga yetishini kafolatlaydi.

O'z-o'zini tarbiyalashning muvaffaqiyatli bo'lishi uchun bolani yoshligidan o'z-o'zini to'g'ri baholay bilishga o'rgatish, hayotda o'zi intilishi lozim bo'lgan idealni aniq tushungan holda o'zidagi ijobiy sifatlarni va mavjud kamchiliklarni bartaraf etishi, o'zining xulq-atvoriga talabchan bo'lishi, o'ziga chetdan turib xolisona baho berishi kerak. O'z-o'zini tarbiyalash bolaning doimiy ishi bo'lmog'i va uzluksiz davom etmog'i zarur.

Maktabda o'qish yillari inson hayotida axloqiy izlanishlar, ijobiy va salbiy narsa va hodisalarga to'g'ri baho bera olish davriga to'g'ri keladi. Bu davrda bolalarni o'z-o'zini tarbiyalashga da'vat etishning samarali bo'lishiga bevosita muallim rahbarlik qiladi. O'z-o'zini axloqiy tarbiyalash tajribasiga ega bo'lmagan kishi boshqalarga bu ishni o'rgata olmaydi.

Inson insonni va insoniylikni qanchalik ko'p tushunsa, shuncha ko'p darajada o'z-o'zining tarbiyachisi bo'lib etishadi. O'z-o'zini tarbiyalashga undovchi tarbiya ishonchim komilki - degan edi mohir pedagog V.A.Suxomlinskiy - bu haqiqiy tarbiyadir.

O'quvchida o'z-o'zini tarbiyalashga, ya'ni o'zi ustida ongli, batartib ishlashga ehtiyoj paydo bo'lgandagina tarbiya jarayonini samarali deb hisoblasa bo'ladi. O'z-o'zini tarbiyalash o'quvchini tashabbuskorlik va mustaqillikka undaydi. O'z-o'zini tarbiyalash sifatlari bola bunga tayyor bo'lganda, u o'zini shaxs deb anglay boshlagach, amaliy ishlarda mustaqil faoliyat ko'rsata boshlagan vaqtda paydo bo'ladi.

Tarbiya jarayoni faqat o'qituvchi va tarbiyachi rahbarligida amalga oshirilmaydi. Tarbiya jarayonida tarbiyalanuvchilarning o'zlari ham ishtirok etdilar, ya'ni ular o'zlarini o'zlari tarbiyalaydilar. O'z-o'zini tarbiyalash insonning o'zida ma'lum fazilatlarni ustirishga qaratilgan

ongli intilish va iroda kuchidir. "O'z-o'zini tarbiyalashga undovchi tarbiya ishonchim komilki, bu haqiqiy tarbiyadir". V.A.Suxomlinskiy "Tarbiya to'g'risida (32 – bet)

Har bir shaxs ijtimoiy muhit ta'sirida, jamiyat ta'sirida bir qator sifatlarni orttiradi. Odamda o'z-o'zini tarbiyalash faoliyat elementlari kichik yoshdan boshlanadi, bu ishga o'smirlik davrida ongli ravishda kirishadi va yigitlik davrida yanada rivojlanadi, chunki odamda o'z-o'zini tarbiyalashga intilish, o'z hatti-harakatini idora etish va baho berish qobiliyati vujudga kelgan vaqtda paydo bo'ladi.

Bolalardagi o'z-o'zini tarbiyalash faoliyatiga albatta o'qituvchilar, tarbiyachilar va ota-onalar rahbarlik qilishi, ularning o'z-o'zini tarbiyalashini ko'zdan qochirmasligi va muayyan maqsad yo'lga solib yuborishi lozim. Bolalarning o'z-o'zini tarbiyalash ishida o'quvchilar jamoasi, jamoatchilik fikri ham katta ahamiyatga ega. Bolalar o'z-o'zini tarbiyalashda o'zlariga na'muna deb bilgan sifatlarni tanlaydilar va tahlil qiladilar.

Agar o'qituvchilar, tarbiyachilar, ota-onalar bolalarning o'z-o'zini tarbiyalashda qo'z-quloq bo'lib turmasalar, bolalar salbiy sifatlarni singdirib olishlari mumkin.

Tarbiya ishining yana bir tomoni, ya'ni ba'zi bir bolalarni qayta tarbiyalash masalasiga alohida e'tibor berishdir. Ayrim oilalarda bolalarga yoshlikdan noto'g'ri tarbiya berish natijasida ular g'oyatda intizomsiz, erka-tantiq, ish yoqmas, qaysar bo'lib qoladilar. Ular qayta tarbiyalashga muhtoj bo'ladilar. Ba'zi tajribasiz, pedagogik mahoratga ega bo'lmagan o'qituvchilar bolalarga ta'lim va tarbiya berishda bir qator xatoliklarga yul qo'yadilar. Bunday xato va nuqsonlar oqibatida o'zlashtirmovchilik, intizomsizlik kabi hollap kelib chiqadi.

Atoqli mashhur pedagog A.S.Makarenko bolalarga mumkin qadar juda kichik yoshidan boshlab to'g'ri tarbiya berishga kirishish kerakligini, aks holda keyinchalik qayta tarbiyalash og'ir ekanini, bu ish ko'p kuch va bilim talab etishini ko'rsatib: "bolani qayta tarbiyalashga nisbatan uni to'g'ri va normal tarbiyalash ancha osondir" degan edi. Misol: bolalarning salom berishlari yoki kattalarning salom bermasliklari.

Yosh avlodni ijodkor, faol va fidoiy komil insonlar qilib voyaga etkazish, ularni har tomonlama ma'lumotli va yuksak axloqiy fazilatli qilib tarbiyalash ishlari maktabda ta'lim-tarbiya jarayonida amalga oshiriladi. By jarayonda asosiy masala - o'quvchilar faoliyatidir.

Tarbiya jarayoni odatda qayta tarbiyalash, bolaning atrof-muhitdagi u yoki bu hodisalar bilan salbiy aloqasi natijasida vujudga keladigan munosabatlar va o'z xususiyatlarini bartaraf etish bilan qo'shib olib boriladi. Eng yuqori darajaga erishadigan tarbiya jarayoni o'z-o'zini tarbiyalashga muvofiq bo'lishdir.

Tarbiya uzoq davom etadigan va aslida uzluksiz jarayon bo'lib, bu jarayon bola maktabga kelishidan ilgariyoq boshlanadi va butun umr buyi davom etadi. Tarbiya ko'pgina sabablarga. o'quvchilarning individual – tipologik tasavvurlariga, ularning hayotiy va ma'naviy tajribasi, shaxsiy pozitsiyasiga bog'liqdir.

"Insonning shunday yuksak va qimmatli hislatlari bo'ladiki, ...aql kuchi moddiy manfaat kuchidan ustunlik qiladi, ana o'shandagina inson yaxshilikka intiladi. Ammo jamiyatda bunday kishilar juda ham kam, mabodo kishilar orsida bundaylari topilsa ham, ular yolg'izdirlar. Bordiyu manfaat aqlni zabt etib olsa, unda insonni albatta yomonlikka chorlaydi. Bunday odamni qayta tarbiyalamoq lozim", degan A.Navoiy va yana ..."Odobli va go'zal xulqli odamlar ko'payaversa, xalqning do'stligi, ularning bir-biriga nisbatan bo'lgan mehr-muhabbati borgan sari rivoj topadi.

Agar kishi odob va tavoze' (xokisor. bezavol) kabi xulqqa ega bo'lsa, o'zi ham xalqning izzat-hurmatiga sazovor bo'ladi", degan Maxbub ul-qulub asarida (48-bet).

Pedagogika fani va amaliyoti har doim rivojlanib boradi, shuning uchun tarbiya jarayoni ham takomillashib boraveradi.

#### REFERENCES

1. Asosiy vazifamiz – Vatanimiz taraqqiёti va xalqimiz farovonligini yanada юксалтиришдир. Президент Ислон Каримовнинг 2009 йилда мамлакатимизни ижтимоий-иқтисодий ривожлантириш яқунлари ва 2010 йилга мўлжалланган иқтисодий дастурнинг энг муҳим устувор йўналишларига бағишланган Вазирлар Маҳкамаси мажлисидаги маърузаси. Халқ сўзи, 2010 йил 30 январ.
2. Мамлакатимизни модернизация қилиш ва кучли фуқаролик жамияти барпо этиш – устувор мақсадимиздир. Ўзбекистон Республикаси Олий Мажлиси Қонунчилик палатаси ва Сенатининг қўшма мажлиси тўғрисида тўғрисида Ахборот. 2010 йил 28 январь.
3. Эргашев И. ва бошқ. Миллий истиқлол ғояси. Ўзбекистон Республикаси Олий таълим бакалавриат босқичи учун дарслик. -Т.: Академия, 2005, 3-30-бетлар.

## NON BILAN BOG'LIQ LEKSEMALARNING LEKSIKOGRAFIK TADQIQI

Temirova Kamola Baxtiyor qizi

[kamolatemirova28@gmail.ru](mailto:kamolatemirova28@gmail.ru)

Termiz davlat universiteti tayanch doktoranti

<https://doi.org/10.5281/zenodo.8046047>

**Annotatsiya.** Ushbu maqolada xamir mahsulotlari, xamirdan tayyorlangan oziq-ovqatlar, jumladan, non haqida ma'lumotlar berilgan. Shuningdek, non, non bilan bog'liq leksemalarning izohi, non turlarining izohli lug'atlarda ifodalanishi, ayrim turlarining tayyorlanish jarayonlari haqida izohlar qoldirilgan.

**Kalit so'zlar:** Lug'at, taom nomlari, xamirli taomlar, non va non mahsulotlari, obi non (uy noni), kunjutli va sedanali non (bozor noni), jizzali non, go'shtli non, zog'ora non, jirish non, patir, gijda non, shirmoy non, qo'shaloq shirmon, shirmoy patir, qashqari patir, yog'lik kulcha, ko'mach va hokazo.

### LEXICOGRAPHIC STUDY OF LEXEMES RELATED TO BREAD

**Abstract.** This article provides information about dough products, foods made from dough, including bread. Also, there are comments about bread, the explanation of bread-related lexemes, the description of bread types in explanatory dictionaries, and the preparation of bread types in explanatory dictionaries, and the preparation procedures of some types of bread.

**Keywords:** food names, dough dishes, bread and bakery products, obi bread (home bread), jirish bread, shirmoy bread, komach, etc.

### ЛЕКСИКОГРАФИЧЕСКОЕ ИССЛЕДОВАНИЕ ЛЕКСЕМ, СВЯЗАННЫХ С ХЛЕБОМ

**Аннотация.** В данной статье представлена информация об изделиях из теста, продуктах из теста, в том числе о хлебе. Также есть комментарии о хлебе, объяснение лексем, связанных с хлебом, описание видов хлеба в толковых словарях, приготовление видов хлеба в толковых словарях и процедуры приготовления некоторых видов хлеба.

**Ключевые слова:** названия блюд, блюда из теста, хлеб и хлебобулочные изделия, хлеб оби (домашний хлеб), хлеб джирши, хлеб ширмой, комач и др.

Ma'lumki, lug'at jami bilimlar majmuyi hisoblanadi. Unda inson so'z boyligi jamlangan bo'ladi. Lug'at orqali kishining fikri aniqlashadi, nutqi to'g'rilanadi va obrazlilik ta'minlanadi. Lug'at ustida ishlashdan maqsad – so'z yoki termin ma'nosi, imlosi, etimologiyasi, talaffuzi, tarjimai singarilar aniqlashtirish va ular haqida ma'lumotga ega bo'lishdan iborat. Lug'atlar ma'naviy, madaniy sohada muhim o'rin egallaydi, ularda jamiyatning ma'lum davrda erishgan bilimlari aks etadi. Shuningdek lug'atlarda oziq-ovqat mahsulotlari, taom nomlari, jumladan, xamirli taomlarning etimologiyasi, tayyorlanish jarayonlari haqida ma'lumotlar berilgan.

O'zbek xonadoni oshxonasiga mansub bo'lgan xamir taomlar chiroyli ko'rinishi, serlazzat va to'qtutarligi bilan ajralib turadi. O'zbek dasturxonini xamir mahsulotlaridan tayyorlangan taomlarsiz tasavvur qilib bo'lmaydi. Xamir mahsulotlari xamirning quyidagi to'rt turidan, ya'ni:

1. oddiy xamirturushsiz xamirdan. Bu xildagi xamir patir, somsa, qatlama, manti, chuchvara va lag'mon tayyorlash uchun ishlatiladi.
2. oddiy xamirturushli xamirdan. Xamirturushli xamir obi non, gijda non, har turli somsalar va yutangza tayyorlash uchun ishlatiladi;

3. xamirturushsiz sut, yog', tuxum solingan xamirdan. Bunday xamirdan turli nonlar, patir, kulcha, o'rama, chak-chak, zangza, bo'g'irsoq kabilar tayyorlanadi.

4. xamirturushli sut, yog', tuxum solingan xamirdan tayyorlanadi.<sup>136</sup>

Yuqorida xamirdan tayyorlanadigan oziq-ovqat nomlarini qayd etib o'tdik. Aynan ushbu maqolamizda o'zbek dasturxonini bezab turuvchi non va non mahsulotlarining lug'atlarda ifodalanishi haqida to'xtalmoqchimiz.

Non o'zbek mentaliteti tushunchasini belgilab beruvchi muhim madaniy tushunchadir. Binobarin, "non va dasturxon"ni o'zbek xalqining ma'naviy dunyoqarashi uchun ajralmas tarkibiy qism, osoyishta uying eng muhim ramzi sifatida tahlil qilish mumkin va yana shuni ta'kidlaymizki, tarixiy asarlarda yoki zamonaviy mualliflar asarlarida bu axloqiy zamin o'zining asosiy maqsadini yo'qotmaydi. O'zbek tilining 5 tomli izohli lug'atida non haqida, shuningdek, ushbu leksema bilan bog'liq birliklar haqida izohlar qoldirilgan.

NON – (non; oziq-ovqat) 1. Xamirdan tayyorlanib, tandir, o'choq, tovada pishiriladigan yegulik. Masalan, bug'doy non, zog'ora non, shirmoy non, bo'lka non. *Non yasab bo'lguncha, tandir qizidi. Keyin bir chekkadan yopdim* (Oybek, Tanlangan asarlar). 2. Umuman, yegulik-ichgulik, yashash, tirikchilik uchun zarur narsa. Masalan, *Matqovul aka, men non toparmikanman, deb qorin g'amida maktab ochganim yo'q, – dedi u bosliqlik bilan*. 3. Non gadoyi – nonga zor, kambag'al – qashshoq. *U yo o'z-o'zini o'ldirardi, yo xizmatkor yigit bilan bir yurtga qochib, kambag'allikda, non gadoyi bo'lib yashardi* (Oybek, Tanlangan asarlar). 4. *Non yemoq* biror narsadan foydalanib tirikchilik o'tkazmoq, kun kechirmoq. *Doim hovli, yer janjalidan non yeb yuradigan bir ellikboshi, afandining yo'lini to'sib, ko'rgan tushini aytib berdi* ("Latifalar"). 5. *Non sindirish* (yoki ushatish) etnografiya. nikoh to'yi marosimlarining bir qismi: qiz tomon, ya'ni uning ota-onalari sovchi yuborgan tomonga o'z roziligini bergach, sovchilar keltirgan dasturxon ochilib, shu rozilik belgisi sifatida non sindirilishi va to'y bilan bog'liq masalalarning belgilanishi, hal qilinishidir. 6. *Noni butun* – tirikchilik, yashash uchun zarur narsalari but, muhayyo, hech narsadan kamchiligi yo'q, bekam-ko'st, to'kisligidir. Masalan, *Sartarosh u dunyo, bu dunyo xor bo'lmaydi. Hamma vaqt noni butun*. 7. *Noni yarimta* – biror sherik yoki raqobatchi tufayli topish-tutishi kamaygan, yetishmay qolganlikdir. Masalan, *nima, Qobilov kelib, nonimiz yarimta bo'lib qoldimi, aksincha, qo'lni-qo'lga berib ishlasangiz, bitta noningiz ikkita bo'ladi*. 8. *Nonini tuya qilmoq* – birovga tegishli haqning ma'lum qismini olmoq, o'zlashtirmoq. Masalan: "*Bo'shanglik qilsam, nonimni tuya qilib berishlari aniq*", – o'yladi *Yo'lchi* (Oybek, Tanlangan asarlar).<sup>137</sup>

Xamirturushli xamirdan tayyorlanadigan non va non mahsulotlari: obi non (uy noni), kunjutli va sedanali non (bozor noni), jizzali non, go'shtli non, zog'ora non, jirish non, patir, gijda non, shirmoy non, qo'shaloq shirmon, shirmoy patir, qashqari patir, yog'lik kulcha, ko'mach va hokazo.

Xamirturushsiz xamirdan tayyorlanadigan non va non mahsulotlari: lochira, qatirma, chevati, patircha, qiymali patir, terinon, qatlama, piyozli qatlama, qatlama patir va hokazo.

Quyida xamirturushli va xamirturushsiz xamirdan tayyorlangan ayrim non turlarining lug'atlarda (O'TIL.2020) ifodalanishi jadvalda aks ettirilgan.

<sup>136</sup> Карим Махмудов. Ўзбек таомлари. Т.:УзССР.1960. – Б. 153

<sup>137</sup> Ўзбек тилининг изоҳли луғати. – Т.: Ўзбекистон НМИУ, 2020. - Б. 57.

1-jadval

	Xamirturushli xamirdan tayyorlanadigan nonlar:	Xamirturushsiz xamirdan tayyorlanadigan non va non mahsulotlari
1	OBINON [f.] “Obi” degani xamiri suvda qorilgan ma’noni anglatadi. Oshirma xamirdan yopilgan yupqa non (ko’pincha bozor uchun va to’y-hashamda tayyorlanadi). <i>Ziyofat dasturxonini chinakam boyvachcha nomiga yarasha edi. Dasturxon chekkalariga sedanali obinon, mushtday qip-qizil gijda non, yog’liq patir, jizzalik non, qatlamalar qo’yilgan.</i> «Yoshlik». <sup>138</sup>	<b>QATIRMA</b> Oshirilmagan xamirdan qozonda yog’siz pishirilgan yupqa non. <i>Otasiga deb, xurmachaga solingan oshning ustiga bitta qatirmani yopib, ro’molchaga tugdi-da, chiqib ketdi.</i> Oydin, Gulsanam. <sup>139</sup>
2	<b>Jirish shv. Chala elangan, serkepak un va shundan tayyorlangan non. Maxsum jirish nondan bir chimdim og’ziga tashlab, tashqariga chiqdi. V.G’ofurov, Vafodor.</b> <sup>140</sup> <b>Nonning bu turi mutlaqo unutilib ketgan hisoblanadi. Chunki uni tayyorlash uchun zarur bo’lgan kepak yo’q. U noyob masalliq. Xalq tabobatida jirish non diabet, qon bosimining kuchayishi (gipertoniya) xayolparishonlik (ateroskleroz) jigar va o’t qopi kasalliklarida, qabziyatda empiric ravishda, ya’ni uzoq muddat o’tkazilgan tajribalarga asoslanib parhez sifatida tavsiya etib kelingan.</b> <sup>141</sup>	<b>PATIR I</b> [a. - oshirilmagan, ko’ptirilmagan (non)] Ko’pincha yog’ aralastirilgan, oshirilmagan xamirdan chekichlab tayyorlanadigan yupqaroq non. <i>Sho’rvaga patir to’g’ramoq. [Jondor] Xamiri nuqul qaymoqqa qorilib, og’izda erib ketuvchi o’poq patir nonlarni.. ushatib tashladi.</i> Oybek, Tanlangan asarlar. <i>U [Paxlavon] yosh shoirning g’amini eb, patir non, qatlama, sharbat olib kelgan edi.</i> M. Osim, Karvon yo’llarida. <sup>142</sup> <b>Patir non .</b> Patir-forscha talaffuzi “fotir” bo’lib, yog’ solingan va katta yasalgan non ma’nosini anglatgan . Qadim zamonlardan to hanuzgacha yetib kelgan bu non ramziy ma’nolarni ham anglatadigan bo’lib, aziz mehmon va to’y dasturxonining ko’rki hisoblangan. Dasturxonda patir bo’lishligi mehmondorchilik uchun maxsus tayyorgarlik ko’rilganini anglatgan. Uning katta qilib yopilishi ko’chilik iste’mol etilishiga mo’ljallanganligini bildiradi. <sup>143</sup>

<sup>138</sup> Ўзбек тилининг изоҳли луғати. – Т.: Ўзбекистон НМИУ, 2020. - Б. 73

<sup>139</sup> Ўзбек тилининг изоҳли луғати. – Т.: Ўзбекистон НМИУ, 2020. 3-tom. - Б.237

<sup>140</sup> Ўзбек тилининг изоҳли луғати. – Т.: Ўзбекистон НМИУ, 2020. - Б. 2-tom.94

<sup>141</sup> Қарим Маҳмудов. Ўзбек тансиқ таомлари. Т.: Мехнат, 1989. – Б. 265

<sup>142</sup> Ўзбек тилининг изоҳли луғати. – Т.: Ўзбекистон НМИУ, 2020. - Б. 2-tom.94

<sup>143</sup> Қарим Маҳмудов. Ўзбек тансиқ таомлари. Т.: Мехнат, 1989. – Б. 267

<p>3</p>	<p><b>ZOG'ORA non</b> Makkajo'xori yoki oq jo'xori unidan yopilgan non. <i>Zog'ora non bilan tamaddi qilib, ayozli kechalarda er ag'dargan traktorhilar bilan tanishdik.</i> "O'zbekiston qo'riqlari". <i>Bitta zog'ora kulchani to'rtga bo'lib eyishdi, nonushtalari shu bo'ldi.</i> T. Malik, Ajab dunyo. <i>Choyxonachi qovurilgan baliq, zog'ora non, kumush qumg'onda choy keltirdi.</i> S. Siyoyev, Yorug'lik.<sup>144</sup></p> <p><b>Nonning bu xili ham unutilgan hisoblanadi. Sababi zog'ora makkajo'xori unidan tayyorlanar edi, bunday un esa endilikda ishlab chiqarilmaydi.</b> 145</p>	<p>LOChIRA Oshirilmagan (xamirturushsiz) xamirdan yupqa qilib yoyib, tandirda singgak qilib pishirilgan non. <i>Tandirdan lochira singari yupqa, lekin elakday-elakday katta nonlarni uzdi-da, savatga solib, ayvonga keltirdi.</i> H. Nazir, Eng muhimi. <i>Gulsumbibi sho'rva uchun tandirda lochira yopadi.</i> Oybek, Tanlangan asarlar.<sup>146</sup></p> <p>Lochira lashura so'zidan olingan bo'lib, etsiz, ozg'in, yuqa ma'nosini anglatadi. Darhaqiqat, lochira yupqa non. Uni ilgari tandirga yopilgan, endilikda duxovkada pishiriladigan xili kelib chiqqan.<sup>147</sup></p>
<p>4</p>	<p><b>SHIRMOY(I), shirmoy(i) non</b> [f. — sut qo'shilgan non] Oliy navli unga no'xat unidan qo'shib, sut va yog' solib tayyorlangan non. <i>Yigitcha o'chakishganday setkada shirmoyi ko'tarib o'tib ketdi.</i> I. Qalandarov, Shoxidamas, bargida. <i>Faxriddin bozordan, otasi tayinlagancha, ikkita shir-moy non, yarim qadoq pista oldi.</i> A. Qahhor, Boshsiz odam.<sup>148</sup></p> <p><b>Shirmon, shirmon non</b> s.t. Shirmo-y(i). <i>Qiz shirmondan bir burda ushatib, yigitga uzatdi.</i> H. G'ulom, Toshkentliklar. <i>..savatlardagi shirmon nonlarni ko'rganda, bolaning ko'zlari olayib, ichdan «ana ovqatu mana</i></p>	<p><b>CHAPATI shv.</b> Yupqa qatirma non; lochira. <i>Ertalab Axmad Husayn bir piyola choy va bir burda chapati bilan nahorlik qilib, o'rnidan turdi.</i> Oybek, Nur qidirib.<sup>150</sup></p>

<sup>144</sup> Ўзбек тилининг изоҳли луғати. – Т.: Ўзбекистон НМИУ, 2020. - Б. 2-tom.162

<sup>145</sup> Карим Маҳмудов. Ўзбек тансиқ таомлари. Т.: Меҳнат, 1989. – Б. 266

<sup>146</sup> Ўзбек тилининг изоҳли луғати. – Т.: Ўзбекистон НМИУ, 2020. 2-tom. - Б. 510

<sup>147</sup> Карим Маҳмудов. Ўзбек тансиқ таомлари. Т.: Меҳнат, 1989. – Б. 270

<sup>148</sup> Ўзбек тилининг изоҳли луғати. – Т.: Ўзбекистон НМИУ, 2020. - Б. 4-tom.581

<sup>150</sup> Ўзбек тилининг изоҳли луғати. – Т.: Ўзбекистон НМИУ, 2020. - Б. 4-tom.-458



	<i>ovqat!» deb qo'ydi. P. Tursun, O'qituvchi.<sup>149</sup></i>	
5	<p><b>KO'MACH</b> Issiq kulga ko'mib pishiriladigan non. <i>Ko'chib ketar vaqtida Zebo, Yozi kelsa er deb, biroz unni ko'mach qilib, qo'rga ko'mib ketgan ekan. "Yozi bilan Zebo".<sup>151</sup></i></p> <p><b>KO'MOCH</b> ayn. <b>ko'mach.</b> <i>...sizni bir oz maza-lirok non bilan mehmon qilmoqchi bo'lib, ko'moch xamiriga bir kosa sut qo'shdim. S. Ayniy, Qullar.<sup>152</sup></i></p>	<p><b>QATLAMA</b> Oddiy xamirdan yupqa yoyib, yog'da pishiriladigan taom (boshqa shu kabi pishiriqlardan qatlamliligi bilan ajralib turadi). <i>Patnislarda, tog'oralarda, savatlarda kulcha, qovurma chuchvara, varaqi, qatlama va boshqa har nav meva-chevalar. Oybek, Tanlangan asarlar<sup>153</sup></i></p> <p>"Qatlama" o'z nomi bilan "qatlamoq" so'zidan olingan bo'lib xamirni qat-qat hozirlab ora-orasiga qaymoq surtib, sariyog'da qovurib pishirilgani uchun g'oyatda to'qtatdir.<sup>154</sup></p>

Milliy taomlar va ne'matlar orasida non qadim-qadimdan o'ziga xosligi bilan qadrlanib keladi. U insoniyatning eng qadimiy va zaruriy ozuqasidir. Non va non mahsulotlari bilan bog'liq leksemalar milliy mentalitetni ifodalovchi lug'aviy birliklarni o'zida mujassam etganligi ona tilimizning lug'at boyligi cheksizligidan darak beradi.

#### REFERENCES

1. Ўзбек тилининг изоҳли луғати. – Т.: Ўзбекистон НМИУ, 2020.
2. Карим Маҳмудов. Ўзбек тансиқ таомлари. Т.: Меҳнат, 1989.
3. Alisher Navoiy asarlari tilining izohli lug'ati. –Toshkent:Fan, 1983.T.II. B.376
4. O'zbek tilining izohli lug'ati. Moskva.: "Rus tili" nashriyoti. 1981. –B. 187
5. Fayzullayeva Mavlyuda.O'zbek milliy taomlari va tanovul madaniyati. –Toshkent:"Yosh avlod matbaa". 2021.
6. Карим Маҳмудов. Ўзбек таомлари. Т.:УзССР.1960.
7. Карим Маҳмудов. Қизиқарли пазандалик. – Т.: Ўқитувчи, 1987. – Б.30.
8. Каримов М.,Тўракулов Б. Самарқанд нонлари. – Т., 2011. - Б.8-9.

<sup>149</sup> Ўзбек тилининг изоҳли луғати. – Т.: Ўзбекистон НМИУ, 2020. - Б. 4-том.-581

<sup>151</sup> Ўзбек тилининг изоҳли луғати. – Т.: Ўзбекистон НМИУ, 2020. - Б. 2-том.-456

<sup>152</sup> Ўзбек тилининг изоҳли луғати. – Т.: Ўзбекистон НМИУ, 2020. - Б. 2-том.-457

<sup>153</sup> Ўзбек тилининг изоҳли луғати. – Т.: Ўзбекистон НМИУ, 2020. - Б. 5-том.261

<sup>154</sup> Карим Маҳмудов. Ўзбек тансиқ таомлари. Т.: Меҳнат, 1989. – Б. 270

## XX ASR IKKINCHI YARMI O'ZBEK NASRINING YORQIN NAMOYONDALARI.

Umarov Davron Odiljon o'g'li

Farg'ona davlat universiteti adabiyotshunoslik kafedrasida o'qituvchisi

<https://doi.org/10.5281/zenodo.8048444>

**Annotatsiya.** Ushbu maqolada XX asr ikkinchi yarmida o'zbek nasrida irod qilgan bir qator ijodkorlarning hayoti, ijodining o'ziga xos jihatlari haqida fikr yuritildi. XX asr 60-80-yillar adabiyotidagi bir qator masalalar yoritildi.

**Kalit so'zlar:** hikoya, qahramon, personaj, obraz, estetik kategoriya, janrlar sistemasi, sotsialistik metod.

## ЯРКИЕ ПРОЯВЛЕНИЯ УЗБЕКСКОЙ ПРОЗЫ ВТОРОЙ ПОЛОВИНЫ XX ВЕКА.

**Аннотация.** В данной статье рассмотрены жизнь ряда художников, творивших узбекскую прозу во второй половине 20 века и уникальные стороны их творчества. Был освещен ряд вопросов литературы 60-х и 80-х годов 20 века.

**Ключевые слова:** рассказ, герой, персонаж, образ, эстетическая категория, жанровая система, социалистический метод.

## BRIGHT MANIFESTATIONS OF UZBEK PROSE OF THE SECOND HALF OF THE 20TH CENTURY

**Abstract.** In this article, the life of a number of artists who created Uzbek prose in the second half of the 20th century and the unique aspects of their work were discussed. A number of issues in the literature of the 60s and 80s of the 20th century were covered.

**Key words:** story, hero, character, image, aesthetic category, system of genres, socialist method.

XX asrda o'zbek adabiyoti turli xil sinovlarni, yo'qotishlarni, yangilanishlarni va yutuqlarni boshidan kechirdi. Jumladan, jadidchilik adabiyoti shakllanishi va ularning qatag'on qilinishi, 2-jahon urushi davridagi adabiyot mafkurasi, urushdan keyingi turg'unlik davri, vanihoyat, asrning ikkinchi yarmidagi "uyg'onish" kabi hodisalar ro'y bergani bilan xarakterlidir.

XX asr ikkinchi yarmida o'zbek nasrini yangi pog'onaga olib chiqqan, unga yangi ruh bag'ishlagan Shukur Xolmirzayev, Tog'ay Murod, Murod Muhammad Do'st, Xurshid Do'stmuhammad va boshqa adiblar ijodi, adabiy qarashlari o'zbek adabiyoti juda katta ahamiyatga ega.

Shukur Xolmirzayev 1940-yil Surxondaryo viloyatining Boysun tumanida tavallud topdi. Toshkent davlat universitetida tahsil oldi. Shukur Xolmirzayevning "Oq o'tli" deb nomlangan ilk qissasi tog' bolalari hayotidan hikoya qiladi. Talabalik yillarida yozilgan "To'lqinlar" (1963), "O'n sakkizga kirmagan kim bor?" (1965) qissalari o'z avlodi – tengqurlari hayotiga bag'ishlangan. Shundan keyin adibning "O'lis yulduzlar ostida", "Hayot abadiy", "Og'ir tosh ko'chsa", "Bodom qishda gulladi" (1968), "So'nmas olov" (1985), "Tog'larga qor tushdi" (1987) kabi hikoyalar to'plamlari, "So'nggi bekat", "Qil ko'prik", "Yo'lovchi", "Olabo'ji" romanlari chop etildi. Shukur Xolmirzayev o'zbek hikoyachiligini ustoz Abdulla Qahhordan keyin yangi, yuqori bosqichga ko'targan yozuvchilardan biridir. Uning hikoya, qissa va romanlari tesha tegmagan voqealarga bag'ishlanganligi, xarakterlarga boyligi bilan ajralib turadi.

San'atkor dramaturgiyaga ham qo'l urib, "Qora kamar" pyesasini yozgan, unda o'tgan asrning 20-yillari boshlaridagi milliy ozodlik harakati, mustaqillikka erishish yo'lida olib borilgan ziddiyatli kurashlar aks ettiriladi. Sh.Xolmirzayevning so'nggi romani "Dinozavr"dir. Muallifning aytishicha: "Kuchlilar yengadi, kuchsizlar yengiladi, deyilgan nazariya noto'g'ri! Agar kuchlilar yengish qobiliyatiga ega bo'lganlarida, avvalo, dinozavr yenggan bo'lardi. Yo'q, u o'ladi. Sabab? U shakllanib bo'lgan. Shundoq-da: ko'p mardlar maydonga kiradilar. Ular o'limlarini bilishadi. Ammo ular uchun orqaga yo'l yo'q. Qo'rzoqlar-chi? O'shandayoq kavaklariga kirib olishganlar..." Bunday qarash qanchalik munozarali bo'lmasin, muallifning bugungi kunni – yangi davrni qabul qilishdagi ziyolilar fojiasi va iztiroblarini aks ettirishda o'ziga xos bir yo'l tutgani sezilib turadi.

O'zbekiston xalq yozuvchisi Shukur Xolmirzayev adabiyot sohasidagi xizmatlari uchun Respublika Davlat mukofotiga sazovor bo'lgan.

Serqirra ijodiy faoliyat egasi, millatimizning fidoyi yozuvchisi, haqiqatgo'y adib Shukur Xolmirzayev roman, qissa, hikoya, drama singari janrlarda ko'plab badiiy asarlardan tashqari ijod psixologiyasi, ijodkor shaxsiyati, adabiyot va jamiyat munosabati kabi masalalarga bag'ishlab o'nlab adabiy-tanqidiy maqolalar ham yozgan edi. Aslida, ijod psixologiyasi, ijodkor shaxsiyati hamda ular o'rtasidagi ko'zga ko'rinmas, g'oyatda nozik robita barcha zamonlarda bahs-u munozaralarga sabab bo'lib keladi. Qizig'i, bu borada so'nggi xulosani aytish imkonsizdir. Ayni chog'da, Adabiyot haqida har kimning o'z nuqtai nazari bo'lishi ham tabiiy. Shu ma'noda bilimdon adib, chin ziyoli Shukur Xolmirzayevning adabiyot, ijod va hayot haqidagi fikrlari hech kimni befarq qoldirmaydi. Qolaversa, Shukur aka uchun adabiyot hayot kechirish vositasi emas, balki yashashning shakli ediki, So'z san'atiga so'ngsiz fidoyilik nafaqat o'zbek, balki dunyo adabiy jarayonida ham kamyob hodisa sanaladi.<sup>155</sup>

San'atsiz, adabiyotsiz yashashni tasavvur etolmaydigan qahramonlar talqini Shukur Xolmirzayevning so'nggi davrda yozgan asarlarida bot-bot ko'zga tashlanadi, binobarin, ushbu omil ham yoshi ulg'ayib, hayotdagi aqidalari qat'iylashgan, xulosalari aniqlashgan muallifning maslagi haqidagi tasavvurimizni yanada boyitadi. Ijodkorlikning qismat, umr savdosi ekanini anglatuvchi ta'kid adibning adabiy-tanqidiy maqolalarini umumlashtirib turuvchi yagona mushtarak belgidir.

Shukur Xolmirzayev o'ziga talabchan yozuvchi edi, yozganlaridan hech qachon birdan qoniqqan emas. Uning XX asr hikoyachiligining sara namunalari bo'lgan hikoyalaridan ham o'zi qoniqmagani sezilib turadi. Bir marta Shukur akaga: «Nega eng zo'r hikoyalarinizda birdan davriy chekinish qilib, publitsistik izohga berilasiz, bular menga ortiqcha tuyuladi, agar shularni olib tashlasangiz, juda zo'r hikoyalar»,– dedim. Men «To'p o'yin», «Ozodlik» kabi bir qancha hikoyalaridagi adibning voqeaga ataylab aralashgan va izoh bergan joylarini aytgan edim. «Aylanayin, shu hikoyalar o'sha gaplar bilan tug'ilganda ularni qanday olib tashlay, ularsiz hikoya to'kis bo'lmaydi»,– dedi. Shukur aka mening fikrimdan ranjigani yoki o'ziga olgani yo'q. O'shanda ham men o'zi fikrimda qolganman. Shukur aka fikrimni o'zgartirishga urinmagandi.<sup>156</sup>

<sup>155</sup> "Shukur Xolmirzayev. Adabiyot, yozuvchi va ijod haqida". "Yoshlik"2012/9

<sup>156</sup> "Ham hayotda, ham adabiyotda shaxs edi". N.Eshonqul. O'zbek tarixi, adabiyoti va madaniyati.

Biz bir necha marta Joys, Kafka, Kamyu, Bekket, hatto maqolasiga sarlavha qilgan Alexo Korpenster haqida gaplashganmiz. Shukur aka bu yozuvchilarni tushunmasdi, ular dunyosidan yiroq ham emasdi. Faqat bu nomlar ostida adabiy bodilik qiladiganlarni yoqtirmasdi. Tilidagi zaharxandalik, qo'rsliigi – hammasi ijod qilayotgan iste'dodning injiqliklari, o'zidan qoniqmasligi oqibatida paydo bo'lgan kechinmalar edi.

Ammo adabiyotda biron iste'dodni sezsa, garchi o'zini xuddi bexabardek tutsa ham, lekin ichida va o'sha yozuvchiga bo'lgan hurmatini saqlab yurar, baribir bir kuni bu munosabatini «gullab» qo'yardi. Bir marta Shukur akaga gap orasida: «Yoshlik» jurnalida Shodiqulning yaxshi qissasi chiqibdi», – dedim. Shukur aka ko'zlarini qisdi, xuddi eslashga urinayotganday tutdi o'zini: «Shodiqul? Hmm... Shunaqa yozuvchi yigit bormi?! Qarang, adabiyotdan ancha orqada qolibman» – dedi. Men esa ajablandim. U Yozuvchilar uyushmasiga kelganda hamisha Shodiqulning xonasiga bir marta kirib ketardi. Bu piching edimi yoki e'tirof? Buni bilish qiyin. Men, har qalay, tushuntirish berishga urindim, biz yangi asarlar, obrazlar, timsollar haqida gaplashdik.<sup>157</sup>

Yuqorida ko'rib o'tganimizdek, XX asr ikkinchi yarmi - yangi davr o'zbek adabiyotining atoqli namoyondalari Shukur Xolmirzayev, Tog'ay Murod, Murod Muhammad Do'st va Xurshid Do'stmuhammad kabi ijodkorlar o'zining ko'p qirrali va sermazmun asarlari bilan xalq ardog'iga sazovor bo'lgan adiblar hisoblanishadi. Bu ijodkorlarning har bir asari o'zbek adabiyotida alohida voqea sifatida e'tirof etilgan. Asarlarida inson taqdiri va qalbining badiiy tahlili mavjud; dolzarb ijtimoiy muammolar talqini bilan yondosh holda ko'p o'rinlarda personaj ruhiyatidagi g'oyat nafis jarayonlar mohirona ifoda etilgan.

## REFERENCES

1. Mukhammedkadirovna, G. D. (2023). ABOUT INDIVIDUAL STYLES. *Open Access Repository*, 4(3), 730-736.
2. Mukhamedkadirovna, G. D. (2022). MEDIA PEDAGOGY AS A SPECIAL DIRECTION IN PEDAGOGICAL SCIENCE. *Web of Scientist: International Scientific Research Journal*, 3(10), 900-906.
3. Muhammadkadirovna, G. D., Abdulhamitovna, S. H., & Qizi, R. D. T. (2022). The Role of Innovative Training Methods in Individualization Training. *Spanish Journal of Innovation and Integrity*, 6, 272-279.
4. Muhammedkadirovna, G. D. (2022). Main Categories of Media Text. *International Journal of Discoveries and Innovations in Applied Sciences*, 2(4), 63-68.
5. Mukhamedkadirovna, G. D. (2021). Methods of studying the media text. *ACADEMICIA: An International Multidisciplinary Research Journal*, 11(10), 230-233.
6. Газиева, Д. М. (2021). Таштемирова Замира Сатвалдыевна. *НЗ4 Наука и инновации в XXI веке: Материалы Международной*, 119.
7. Gaziyeva, D. M., & Kushmatova, M. (2021). MAIN SUBJECTS OF MEDIACOMMUNICATION. *Theoretical & Applied Science*, (4), 418-421.

---

<sup>157</sup> O'sha maqola

8. Газиёва, Д. М. (2020). МЕДИАТЕКСТ И ЗАКОНОМЕРНОСТИ ТЕКСТООБРАЗОВАНИЯ. In *ПРОБЛЕМЫ ФИЛОЛОГИЧЕСКОГО ОБРАЗОВАНИЯ* (pp. 141-146).
9. Gaziyeva, D. (2020). FORMS AND FUNCTIONS OF INTERTEXTUAL CHARACTERS IN THE MEDIA TEXT. *Theoretical & Applied Science*, (2), 671-673.
10. Мадаминов, Б. (2023). ЎҚУВЧИ ЁШЛАРДА ҚАҲРАМОНЛИК РУҲИНИ ШАКЛЛАНТИРИШДА, ТАШВИҚОТ ИШЛАРИНИНГ АҲАМИЯТИ. *ЎТМОЙ ФАНЛАРДА ИННОВАСИЯ ОНЛАЙН ИЛМИЙ ЖУРНАЛИ*, 3(1), 25-26.
11. Mansurjonovich, M. B., & Axadjonovich, Q. C. S. (2022). HARBIY PEDOGOGIKA VA HARBIY PEDAGOG KADRLARNI TAYYORLASH MASALALARI. *O'ZBEKISTONDA FANLARARO INNOVATSIYALAR VA ILMIY TADQIQOTLAR JURNALI*, 2(13), 744-749.
12. Sayidolimov, J. B. O. G. L. (2023). AGIOGRAFIK OBRAZLARNING MAZMUN-MOHİYATIDAGI EVRILISHLAR. *Oriental renaissance: Innovative, educational, natural and social sciences*, 3(3), 1318-1322.
13. Vosiljonov, A. (2022). Basic theoretical principles of corpus linguistics. *Academicia Globe: Inderscience Research*, 3(2), 1-3.
14. Vosiljonov, A. (2022). LINGVISTIK TADQIQOTLARDA KORPUS O'RGANISH OBYEKTI SIFATIDA. *ЎТМОЙ ФАНЛАРДА ИННОВАСИЯ ОНЛАЙН ИЛМИЙ ЖУРНАЛИ*, 2(11), 176-182.
15. Vosiljonov, A. (2022). PRAGMALINGVISTIKA VA UNING TAHLILY SHAKLLANISH TARIXI. *Science and innovation*, 1(B8), 99-105.
16. Vosiljonov, A. (2022). PRAGMALINGUISTICS AND THE HISTORY OF ITS ANALYTICAL DEVELOPMENT. *Science and Innovation*, 1(8), 99-105.
17. Vosiljonov, A., & Isaqova, X. (2023). EFFECTIVENESS OF MOTHER TONGUE EDUCATION IN THE PRIMARY GRADES. *International journal of advanced research in education, technology and management*, 2(2).
18. KHALIMBOYEVA, F., & VOSILJONOV, A. (2023). MAKTABGACHA YOSHDAGI BOLALAR DIQQATINI RIVOJLANTIRISH MUAMMOSINI NAZARIY O'RGANILISHI. *Journal of Pedagogical and Psychological Studies*, 1(5), 94-98.
19. Odiljon o'g'li, U. D. (2023). ADABIY ASAR QAHRAMONI TALQINIDAGI O'ZIGA XOSLIKLAR. *IQRO*, 2(2), 777-785.
20. Yo'lchiboyeva, L. (2023). METHODS FOR GROWING SPEECH SKILLS OF PRIMARY SCHOOL STUDENTS. *Modern Science and Research*, 2(5), 1028-1030.
21. Yo'lchiboyeva, L. (2023). METHODOLOGY FOR TEACHING THE NOUN PHRASE CATEGORY: ENHANCING LANGUAGE LEARNING IN STUDENTS. *Modern Science and Research*, 2(5), 1025-1027.
22. Kalandarovna, Y. L. (2023). Superstitions in Linguoculturology. *DENMARK" THEORETICAL AND PRACTICAL FOUNDATIONS OF SCIENTIFIC PROGRESS IN MODERN SOCIETY"*, 14(1).
23. Qalandarovna, Y. L. L. (2023). O'QUVCHILAR NUTQINI O'ZGARTIRISH METODIKASI. *IQRO JURNALI*, 2(2), 637-645.

24. Qalandarovna, Y. L. L. (2023). LINGVOKULTUROLOGIK BIRLIKLARNING NUTQDAGI O'RNI. *IQRO*, 2(2), 522-529.
25. Kalandarovna, Y. L. (2022). ORIGIN AND CONCEPT OF TABOO VOCABULARY. *Innovative Technologica: Methodical Research Journal*, 3(10), 184-190.
26. Erkinovna, N. S. (2022). Educational Methods in Teaching the Russian Language. *American Journal of Social and Humanitarian Research*, 3(11), 260-263.
27. Erkinovna, N. S. (2022). THE IMPORTANCE OF LISTENING SKILLS IN LEARNING THE RUSSIAN LANGUAGE. *INNOVATIVE DEVELOPMENTS AND RESEARCH IN EDUCATION*, 1(12), 138-145.
28. Erkinovna, N. S. (2022). MECHANISMS OF EFFECTIVE TEACHING OF FOREIGN LANGUAGES USING INNOVATIVE METHODS. *Uzbek Scholar Journal*, 11, 132-135.
29. Erkinovna, N. S. (2023). RUSSIAN LANGUAGE IN THE MODERN WORLD. *Open Access Repository*, 4(3), 284-295.
30. Qizi, S. G. G. O. (2022). LINGUISTIC BASIS AND PEDAGOGICAL CONDITIONS OF TEACHING WORD MEANING TO PRIMARY CLASS STUDENTS. *European International Journal of Multidisciplinary Research and Management Studies*, 2(12), 117-123.
31. Qizi, S. G. G., & Teshaboyevna, D. D. Methods Of Formation Of Independent Reading Skills In Primary School Pupils. *JournalNX*, 21-24.
32. Kizi, S. G. G. (2021). Formation Of Independent Reading Skills in Primary School Students. *Texas Journal of Multidisciplinary Studies*, 2, 222-224.
33. Valijonovna, K. I., Rakhmatjonovich, T. D., & Mukhtoraliyevna, Z. S. (2022). Informational Technology at Education. *Spanish Journal of Innovation and Integrity*, 6, 262-266.
34. Akmaljonovna, A. Z. (2021). Methods of formation of independent reading skills in primary school students. *ACADEMICIA: An International Multidisciplinary Research Journal*, 11(3), 1425-1428.
35. Dehqonova, M., & Tagonova, G. (2022). The Importance of Didactic Games in Speech Therapy in the Development of Speech in Children with Autism and the Ability to Choose Effective Methods. *European Journal of Innovation In Nonformal Education*, 2(1), 133-137.
36. Dehqonova, M. (2022). BOLALARDAGI YOZUV BUZILISHLARI VA ULARDAGI DISGRAFIYADA O 'ZIGA XOS XATOLIKLARNI PAYDO BO 'LISH MEXANIZMI. *YANGI O'ZBEKISTONDA MILLIY TARAQQIYOT VA INNOVASIYALAR*, 405-407.
37. Dehqonova, M., & Najmiddinova, N. (2022). ALOHIDA EHTIYOJGA EGA BO'LGAN BOLALARNING OILAGA MOSLASHISHI UCHUN MUHIM OMILLAR. *YANGI O'ZBEKISTONDA MILLIY TARAQQIYOT VA INNOVASIYALAR*, 90-92.
38. Dehqonova, M. (2023). MAXSUS MAKTABDA DAKTIL NUTQINI O'QITISH-TADQIQOT OBYEKTI SIFATIDA. *Наука и инновация*, 1(1), 39-40.

39. Qizi, D. M. S., & Qizi, R. G. X. (2022). METHODS OF STUDYING ADDITION AND SUBTRACTION OF TWO-DIGIT NUMBERS IN ELEMENTARY SCHOOL. *Gospodarka i Innowacje.*, 22, 61-67.
40. Dehqonova, M. S. Q., & Axmedova, U. Y. Q. (2023). BO 'LAJAK BOSHLANG 'ICH SINF O 'QITUVCHILARINI MATEMATIK SAVODXONLIGINI OSHIRISH JARAYONIDA ULARNING TAFAKKURI, QOBILİYATI VA INTELLEKTUAL RIVOJLANISH. *Oriental renaissance: Innovative, educational, natural and social sciences*, 3(4-2), 251-256.
41. Otazhonov, S. M., Ergashev, R. N., Botirov, K. A., Qaxxorova, B. A., Xudoynazarova, M. A., Abdulkarimova, N. A., ... & Ismoilova, E. M. (2022, December). Influence of thickness and temperature on photoelectric properties of p-CdTe-nCdS and pCdTe-CdSe heterostructures. In *Journal of Physics: Conference Series* (Vol. 2388, No. 1, p. 012001). IOP Publishing.
42. Otajonov, S. M., Ergashev, R. N., Axmedov, T., Usmonov, Y., & Karimov, B. (2022, December). Photoelectric properties of solar cells based on pCdTe-nCdS and pCdTe-nCdSe heterostructures. In *Journal of Physics: Conference Series* (Vol. 2388, No. 1, p. 012062). IOP Publishing.
43. Abdulvakhidov, K., Li, Z., Abdulvakhidov, B., Soldatov, A., Otajonov, S., Ergashev, R., ... & Sitalo, E. (2023). Structure phase state and physical properties of YbMn<sub>1-x</sub>Fe<sub>x</sub>O<sub>3</sub> compositions. *Applied Physics A*, 129(3), 185.
44. Ahmedova, U. Y. Q., & Axmedova, M. U. B. Q. (2021). Vatanim Surati. *Oriental renaissance: Innovative, educational, natural and social sciences*, 1(11), 877-883.
45. Axmedova, U. (2022). On Certain Conditions Of Striking Coefficients Of Fourier Series To Zero. *Scientific and Technical Journal of Namangan Institute of Engineering and Technology*, 3(3), 3-8.
46. Qizi, A. U. Y., & Qizi, A. M. U. B. (2021). Research On Hydronyms and Their Importance.
47. Umidaxon, A., & Gulirano, S. (2023). BOSHLANG'ICH SINF MATEMATIKA DARSLARIDA AMALIY MASHQLAR YECHISH JARAYONIDA O'QUVCHILARNING FIKRLASH QOBILİYATINI OSTIRISH OMILLARI. *PEDAGOGIKA, PSIXOLOGIYA VA IJTIMOİY TADQIQOTLAR*, 2(5), 10-14.

## ADABIYOTSHUNOSLIKDA ADABIY TANQIDIY MAQOLALARNING AHAMIYATI

Umarov Davron Odiljon o'g'li

Farg'ona davlat universiteti adabiyotshunoslik kafedrasida o'qituvchisi

<https://doi.org/10.5281/zenodo.8048458>

**Annotatsiya.** Ushbu maqolada adabiyotshunoslik ilmida adabiy tanqidiy maqolalarning o'ri va ahamiyati haqida fikr yuritildi. Badiiy asarning estetik qirralarini aniqlash, badiiy asarda ilgari surilgan g'oyani belgilashda adabiy tanqidiy maqolaning o'ri tahlil qilindi.

**Kalit so'zlar:** maqola, tanqid, estetika, estetik kategoriya, janrlar sistemasi, sotsialistik metod.

## ЗНАЧЕНИЕ ЛИТЕРАТУРНО-КРИТИЧЕСКИХ СТАТЕЙ В ЛИТЕРАТУРОВЕДЕНИИ

**Аннотация.** В данной статье обсуждались роль и значение литературно-критических статей в науке литературоведения. Проанализирована роль литературно-критической статьи в определении эстетических аспектов художественного произведения, определении идеи, выдвинутой в художественном произведении.

**Ключевые слова:** статья, критика, эстетика, эстетическая категория, система жанров, социалистический метод.

## THE IMPORTANCE OF LITERARY CRITICISM ARTICLES IN LITERARY STUDIES

**Abstract.** In this article, the role and importance of literary critical articles in the science of literary studies was discussed. The role of a literary critical article in determining the aesthetic aspects of a work of art, defining the idea put forward in a work of art was analyzed.

**Key words:** article, criticism, aesthetics, aesthetic category, system of genres, socialist method.

Haqiqiy o'tmishimizni chuqur bilish, milliy iftixor tuyg'ularini o'stirish asosida, o'zligimizni yanada teran anglash uchun adabiy tanqidchilik haqida bahs yuritish muhim ahamiyatga ega. Zero, adabiy tanqid jamiyat va adabiyot hodisalarini haqqoniy baholash orqali xalqning ma'naviy saviyasini yuksaltirish, estetik didini tarbiyalab, komil insonni shakllantirishdek ezgu ishga katta yordam beradi.

Adabiy tanqid adabiyotshunoslikning asosiy sohalaridan biri hisoblanadi. "Adabiyotshunoslik lug'ati"da adabiy tanqidga quyidagicha ta'rif berilgan. *Adabiy tanqid - arabcha "muhokama qilish", "saralash" degan ma'nolarni anglatadi. Adabiyotshunoslikning asosiy sohalaridan biri. Adabiy tanqid hozirgi adabiy jarayon muammolarini o'rganish, yangi paydo bo'lgan asarlarni bugungi kun nuqtayi nazaridan g'oyaviy-badiiy tahlil va talqin qilish, baholashni maqsad qilib qo'yadi.* [1, 10-12]

Adabiy tanqidning paydo bo'lishi va rivojlanishida, avvalo, kitobxonning ijtimoiy estetik ehtiyojlari yetakchi ahamiyatga ega bo'lgan. Chunki biror-bir badiiy asarni o'qib chiqqan savodxon o'quvchida o'z fikr-mulohazalarini bayon etish, qolaversa, muallif bilan fikrlashish istagi paydo bo'ladi. Ana shu ma'naviy ehtiyoj davrlar o'tishi bilan adabiy tanqidchilikning yuzaga kelishiga, maxsus fan sifatida shakllanishiga sharoit tug'dirgan. Adabiy-tanqidiy asarlarda badiiy asarning yutuq va kamchiliklari, ijodkorning badiiy mahorati haqida ilmiy mulohaza



yuritilibgina qolmasdan, muayyan bir jamiyatning ijtimoiy manfaatlari ham aks etgan bo‘ladi va, umuman, bu soha qadimdan falsafa, estetika, etika fanlari bilan uzviy aloqadorlikda rivojlanib kelgan. Shuning uchun ham Epikur va Aristotel zamonidan boshlab, adabiy tanqidchiga faylasuf, tarixchi – siyosatshunos, huquqshunos, ruhshunos sifatida ham qarab kelingan. Xullas, tarixiy-adabiy manbalar “adabiyotshunoslik”, “adabiy tanqid”, “tanqidchi” atamallari, jahon adabiyoti va ilmiy tafakkuri taraqqiyotida ko‘p yillik tarixga ega.

Agar o‘zbek adabiyoti tarixiga nazar tashlasak, yigirmanchi asrgacha bo‘lgan davrlarda adabiyotshunoslik va adabiy-tanqidiy qarashlar zamonaviy tanqidchilikdan farqli tarzda mavjud bo‘lganini kuzatish mumkin. O‘tmishda adabiyotshunoslik va adabiy tanqid fan sifatida mustaqil bir yo‘nalishda bo‘lmagan. Shunday esa-da, bu soha qadim-qadimdan boshlab she‘riy shaklda tazkiralardan, adabiyotshunoslikka oid ba‘zi bir risolalardan, tarixiy-badiiy yodnomalardan o‘rin olib, rivojlanib kelgan. Ayniqsa, she‘r va she‘riyat ilmiga oid risolalar hamda tazkiralardagi adabiy-tanqidiy tafakkurga oid turli xil fikr va qarashlar mumtoz adabiyot taraqqiyotida muhim o‘rin tutgan.

Ta’kidlash joizki, Sharqda Navoiygacha va undan keyin ham adabiyotshunoslik bobida ko‘p xayrli ishlar qililib, bir talay asarlar yozilgan. She‘riyat nazariyasi va tanqidchiligiga oid fikr-mulohazalar o‘tmishda nafaqat tazkiralarda, balki Forobiy, Beruniy, Ibn Sino, Bobur kabi ma’naviyatimizning ulug‘ namoyandalari asarlarida ham keng ifoda etilganki, bu jihatdan ularning she‘r va shoirlik mas’uliyati haqidagi qarashlari adabiyotshunoslik, adabiy tanqid ilmining rivojiga sezilarli ta’sir etgan. Masalan, Forobiy she‘r san’ati va uning vazifasini shunday belgilaydi: “Bu san’at – biror maqsadni amalga oshirayotgan paytda, yo‘ldan chiqib ketmaslikka yordam beruvchi va inson xayolini qog‘ozda namoyon etuvchi san’atdir. She‘rning olti xili bor. Shundan uchta yaxshi va uchta yomondir. Yaxshilardan biri shuki, uning yordamida inson aqliy quvvatini mukammallashtiradi, saodatga olib boruvchi fikri oydinlashadi, yaxshi ishlarga, fazilatli bo‘lishga ilhomlanadi, xasislik, yomon va qabih ishlardan saqlanadi. Ikkinchi yaxshi xili kishining ruhiy sezgilarini yuksaltiradi, haddan tashqari ehtiyotkorlikdan xoli qiladi, izzat-nafsnini saqlaydi, g‘azablanishdan, yomon ishlardan ehtiyot qilishga yordam beradi. Uchinchisi kishini zaiflikdan saqlaydi, uning nafsinini, hirsini tiyadi, g‘amdan xalos qiladi, yomonlik oldida ana shu yuqorida qayd qilingan ijobiy xislatlarni namoyon etishga yordam beradi”.

O‘zbekistonda adabiy-tanqidiy qarashlar va adabiyotshunoslik ilmining rivoji XIX asrning ikkinchi yarmidan yangicha tamoyillar kasb eta boshladi. Taniqli adabiyotshunos olim Baxtiyor Nazarovning ta’kidlashicha, XIX asrning ikkinchi yarmidagi o‘zbek matbuotiga, xususan, “Turkiston viloyatining gazetisi”ga nazar tashlansa, bugungi tushunchamizga o‘xshash xususiyatlarga ega bo‘lgan adabiy-tanqidiy maqolalarga duch kelish mumkin va, aynan, o‘sha davrdan boshlab tom ma’nodagi malakali tanqidchilikka asos solindi.

XX asr sho‘ro tanqidchiligi esa adabiy jarayon va yozuvchi erkiga zo‘rakilik bilan ta’sir o‘tkazishga moslashgan edi. Bu hol xatolarni keltirib chiqardi. Lekin kommunistik mafkuraviylik va davr siyosatidan qat’i nazar, adabiy tanqidning bosib o‘tgan og‘ir yo‘lida ma’lum ijodiy samaralar, jumladan, badiiy mahorat, ijodiy o‘ziga xoslikning xususiyatlarini ochib bergan tadqiqotlar yuzaga keldiki, ularni bugungi kunda har tomonlama o‘rganish muhim ahamiyatga ega.

Izzat Sulton, Homil Yoqubov, Vohid Zohidov, G‘ulom Karimov, Matyoqub Qo‘shjonov, Aziz Qayumov, Ozod Sharafiddinov, Laziz Qayumov, Salohiddin Mamajonov, Umarali Normatov, Ibrohim G‘afurov, Nuriddin Shukurov, Sobir Mirvaliyev, Baxtiyor Nazarov, Norboy

Xudoyberganov singari tanqidchilar adabiy jarayonda yuz berayotgan hodisa va o'zgarishlarni o'zlarining maqolalari hamda ilmiy ishlarida umumlashtirdilar. Ularning adabiyotimizning tarixi, o'sha davrdagi adabiy jarayon haqidagi mulohazalari natajasida oltmishinchi-yetmishinchi yillar o'zbek adabiy tanqidchiligida uslubiy rang-baranglik, risolalar yaratish tanqidchining tarixiy-biografik yondashuvi borasida ma'lum muvaffaqiyatlarga erishildi.

XX asr tanqidchiligida o'zbek romani, qissachiligi, dramaturgiya, poema va hikoyachiligi kabi adabiy tur va janrlarning tarkib topishi hamda taraqqiyot bosqichlarini ham keng tahlil qiluvchi tanqidiy biografik tadqiqotlar amalga oshirilishi va ularning dunyoga kelishida jahon adabiy tanqidchiligining bu sohada qo'lga kiritgan yutuqlarining ta'siri sezilarli bo'ldi.

#### REFERENCES

48. Mukhammedkadirovna, G. D. (2023). ABOUT INDIVIDUAL STYLES. *Open Access Repository*, 4(3), 730-736.
49. Mukhamedkadirovna, G. D. (2022). MEDIA PEDAGOGY AS A SPECIAL DIRECTION IN PEDAGOGICAL SCIENCE. *Web of Scientist: International Scientific Research Journal*, 3(10), 900-906.
50. Muhammadkadirovna, G. D., Abdulhamitovna, S. H., & Qizi, R. D. T. (2022). The Role of Innovative Training Methods in Individualization Training. *Spanish Journal of Innovation and Integrity*, 6, 272-279.
51. Muhammedkadirovna, G. D. (2022). Main Categories of Media Text. *International Journal of Discoveries and Innovations in Applied Sciences*, 2(4), 63-68.
52. Mukhamedkadirovna, G. D. (2021). Methods of studying the media text. *ACADEMICIA: An International Multidisciplinary Research Journal*, 11(10), 230-233.
53. Газиева, Д. М. (2021). Таштемирова Замира Сатвалдыевна. *НЗ4 Наука и инновации в XXI веке: Материалы Международной*, 119.
54. Gaziyeva, D. M., & Kushmatova, M. (2021). MAIN SUBJECTS OF MEDIACOMMUNICATION. *Theoretical & Applied Science*, (4), 418-421.
55. Газиева, Д. М. (2020). МЕДИАТЕКСТ И ЗАКОНОМЕРНОСТИ ТЕКСТООБРАЗОВАНИЯ. In *ПРОБЛЕМЫ ФИЛОЛОГИЧЕСКОГО ОБРАЗОВАНИЯ* (pp. 141-146).
56. Gaziyeva, D. (2020). FORMS AND FUNCTIONS OF INTERTEXTUAL CHARACTERS IN THE MEDIA TEXT. *Theoretical & Applied Science*, (2), 671-673.
57. Мадаминов, Б. (2023). ЎҚУВЧИ ЁШЛАРДА ҚАҲРАМОНЛИК РУҲИНИ ШАКЛЛАНТИРИШДА, ТАШВИҚОТ ИШЛАРИНИНГ АҲАМИЯТИ. *ЎТЎМИЙ FANLARDA INNOVASIYA ONLAYN ILMIY JURNALI*, 3(1), 25-26.
58. Mansurjonovich, M. B., & Axadjonovich, Q. C. S. (2022). HARBIY PEDOGOGIKA VA HARBIY PEDAGOG KADRLARNI TAYYORLASH MASALALARI. *O'ZBEKISTONDA FANLARARO INNOVATSIYALAR VA ILMIY TADQIQOTLAR JURNALI*, 2(13), 744-749.
59. Sayidolimov, J. B. O. G. L. (2023). AGIOGRAFIK OBRAZLARNING MAZMUN-MOHİYATIDAGI EVRILISHLAR. *Oriental renaissance: Innovative, educational, natural and social sciences*, 3(3), 1318-1322.
60. Vasiljonov, A. (2022). Basic theoretical principles of corpus linguistics. *Academicia Globe: Inderscience Research*, 3(2), 1-3.

61. Vosiljonov, A. (2022). LINGVISTIK TADQIQOTLARDA KORPUS O‘RGANISH OBYEKTI SIFATIDA. IJTIMOY FANLARDA INNOVASIYA ONLAYN ILMIY JURNALI, 2(11), 176-182.
62. Vosiljonov, A. (2022). PRAGMALINGVISTIKA VA UNING TAHLILY SHAKLLANISH TARIXI. Science and innovation, 1(B8), 99-105.
63. Vosiljonov, A. (2022). PRAGMALINGUISTICS AND THE HISTORY OF ITS ANALYTICAL DEVELOPMENT. Science and Innovation, 1(8), 99-105.
64. Vosiljonov, A., & Isaqova, X. (2023). EFFECTIVENESS OF MOTHER TONGUE EDUCATION IN THE PRIMARY GRADES. International journal of advanced research in education, technology and management, 2(2).
65. KHALIMBOYEVA, F., & VOSILJONOV, A. (2023). MAKTABGACHA YOSHDAGI BOLALAR DIQQATINI RIVOJLANTIRISH MUAMMOSINI NAZARIY O‘RGANILISHI. Journal of Pedagogical and Psychological Studies, 1(5), 94-98.
66. Odiljon o‘g‘li, U. D. (2023). ADABIY ASAR QAHRAMONI TALQINIDAGI O‘ZIGA XOSLIKLAR. IQRO, 2(2), 777-785.
67. Yo‘lchiboyeva, L. (2023). METHODS FOR GROWING SPEECH SKILLS OF PRIMARY SCHOOL STUDENTS. *Modern Science and Research*, 2(5), 1028-1030.
68. Yo‘lchiboyeva, L. (2023). METHODOLOGY FOR TEACHING THE NOUN PHRASE CATEGORY: ENHANCING LANGUAGE LEARNING IN STUDENTS. *Modern Science and Research*, 2(5), 1025-1027.
69. Kalandarovna, Y. L. (2023). Superstitions in Linguoculturology. *DENMARK" THEORETICAL AND PRACTICAL FOUNDATIONS OF SCIENTIFIC PROGRESS IN MODERN SOCIETY"*, 14(1).
70. Qalandarovna, Y. L. L. (2023). O‘QUVCHILAR NUTQINI O‘STIRISH METODIKASI. *IQRO JURNALI*, 2(2), 637-645.
71. Qalandarovna, Y. L. L. (2023). LINGVOKULTUROLOGIK BIRLIKLARNING NUTQDAGI O‘RNI. *IQRO*, 2(2), 522-529.
72. Kalandarovna, Y. L. (2022). ORIGIN AND CONCEPT OF TABOO VOCABULARY. *Innovative Technologica: Methodical Research Journal*, 3(10), 184-190.
73. Erkinovna, N. S. (2022). Educational Methods in Teaching the Russian Language. *American Journal of Social and Humanitarian Research*, 3(11), 260-263.
74. Erkinovna, N. S. (2022). THE IMPORTANCE OF LISTENING SKILLS IN LEARNING THE RUSSIAN LANGUAGE. *INNOVATIVE DEVELOPMENTS AND RESEARCH IN EDUCATION*, 1(12), 138-145.
75. Erkinovna, N. S. (2022). MECHANISMS OF EFFECTIVE TEACHING OF FOREIGN LANGUAGES USING INNOVATIVE METHODS. *Uzbek Scholar Journal*, 11, 132-135.
76. Erkinovna, N. S. (2023). RUSSIAN LANGUAGE IN THE MODERN WORLD. *Open Access Repository*, 4(3), 284-295.
77. Qizi, S. G. G. O. (2022). LINGUISTIC BASIS AND PEDAGOGICAL CONDITIONS OF TEACHING WORD MEANING TO PRIMARY CLASS STUDENTS. *European International Journal of Multidisciplinary Research and Management Studies*, 2(12), 117-123.

78. Qizi, S. G. G., & Teshaboyevna, D. D. Methods Of Formation Of Independent Reading Skills In Primary School Pupils. *JournalNX*, 21-24.
79. Kizi, S. G. G. (2021). Formation Of Independent Reading Skills in Primary School Students. *Texas Journal of Multidisciplinary Studies*, 2, 222-224.
80. Valijonovna, K. I., Rakhmatjonovich, T. D., & Mukhtoralievna, Z. S. (2022). Informational Technology at Education. *Spanish Journal of Innovation and Integrity*, 6, 262-266.
81. Akmaljonovna, A. Z. (2021). Methods of formation of independent reading skills in primary school students. *ACADEMICIA: An International Multidisciplinary Research Journal*, 11(3), 1425-1428.
82. Dehqonova, M., & Tagonova, G. (2022). The Importance of Didactic Games in Speech Therapy in the Development of Speech in Children with Autism and the Ability to Choose Effective Methods. *European Journal of Innovation In Nonformal Education*, 2(1), 133-137.
83. Dehqonova, M. (2022). BOLALARDAGI YOZUV BUZILISHLARI VA ULARDAGI DISGRAFIYADA O 'ZIGA XOS XATOLIKLARNI PAYDO BO 'LISH MEXANIZMI. *YANGI O'ZBEKISTONDA MILLIY TARAQQIYOT VA INNOVASIYALAR*, 405-407.
84. Dehqonova, M., & Najmiddinova, N. (2022). ALOHIDA EHTIYOJGA EGA BO'LGAN BOLALARNING OILAGA MOSLASHISHI UCHUN MUHIM OMILLAR. *YANGI O'ZBEKISTONDA MILLIY TARAQQIYOT VA INNOVASIYALAR*, 90-92.
85. Dehqonova, M. (2023). MAXSUS MAKTABDA DAKTIL NUTQINI O'QITISH-TADQIQOT OBYEKTI SIFATIDA. *Наука и инновация*, 1(1), 39-40.
86. Qizi, D. M. S., & Qizi, R. G. X. (2022). METHODS OF STUDYING ADDITION AND SUBTRACTION OF TWO-DIGIT NUMBERS IN ELEMENTARY SCHOOL. *Gospodarka i Innowacje.*, 22, 61-67.
87. Dehqonova, M. S. Q., & Axmedova, U. Y. Q. (2023). BO 'LAJAK BOSHLANG 'ICH SINF O 'QITUVCHILARINI MATEMATIK SAVODXONLIGINI OSHIRISH JARAYONIDA ULARNING TAFAKKURI, QOBILYATI VA INTELLEKTUAL RIVOJLANISH. *Oriental renaissance: Innovative, educational, natural and social sciences*, 3(4-2), 251-256.
88. Otazonov, S. M., Ergashev, R. N., Botirov, K. A., Qaxxorova, B. A., Xudoynazarova, M. A., Abdulkarimova, N. A., ... & Ismoilova, E. M. (2022, December). Influence of thickness and temperature on photoelectric properties of p-CdTe-nCdS and pCdTe-CdSe heterostructures. In *Journal of Physics: Conference Series* (Vol. 2388, No. 1, p. 012001). IOP Publishing.
89. Otazonov, S. M., Ergashev, R. N., Axmedov, T., Usmonov, Y., & Karimov, B. (2022, December). Photoelectric properties of solar cells based on pCdTe-nCdS and pCdTe-nCdSe heterostructures. In *Journal of Physics: Conference Series* (Vol. 2388, No. 1, p. 012062). IOP Publishing.
90. Abdulvakhidov, K., Li, Z., Abdulvakhidov, B., Soldatov, A., Otazonov, S., Ergashev, R., ... & Sitalo, E. (2023). Structure phase state and physical properties of YbMn<sub>1-x</sub> Fe<sub>x</sub> O<sub>3</sub> compositions. *Applied Physics A*, 129(3), 185.
91. Ahmedova, U. Y. Q., & Axmedova, M. U. B. Q. (2021). Vatanim Surat. *Oriental renaissance: Innovative, educational, natural and social sciences*, 1(11), 877-883.

92. Axmedova, U. (2022). On Certain Conditions Of Striking Coefficients Of Fourier Series To Zero. *Scientific and Technical Journal of Namangan Institute of Engineering and Technology*, 3(3), 3-8.
93. Qizi, A. U. Y., & Qizi, A. M. U. B. (2021). Research On Hydronyms and Their Importance.
94. Umidaxon, A., & Gulirano, S. (2023). BOSHLANG'ICH SINIF MATEMATIKA DARSLARIDA AMALIY MASHQLAR YECHISH JARAYONIDA O'QUVCHILARNING FIKRLASH QOBILIYATINI OSTIRISH OMILLARI. *PEDAGOGIKA, PSIXOLOGIYA VA IJTIMOYIY TADQIQOTLAR*, 2(5), 10-14.

## O'ZBEK HIKOYACHILIGINING ILK BOSQICHLARI

Umarov Davron Odiljon o'g'li

FarDU o'qituvchisi

<https://doi.org/10.5281/zenodo.8048469>

**Annotasiya.** Maqolada o'zbek hikoyachiligining yuzaga kelish tarixi haqida ma'lumot berilgan. Hikoya janrining ilk davriga xos xususiyatlar yoritilgan. Abdulhamid Cho'lpon hikoyalari xos jihatlar tahlil etilgan.

**Tayanch so'z va iboralar:** hikoya, hikoyachilik, davr masalasi, janrlar sistemasi, ijodiy metodlar, realistik hikoya.

## ПЕРВЫЕ ЭТАПЫ УЗБЕКСКОГО РАССКАЗЫВАНИЯ

**Аннотация.** В статье представлена информация о происхождении узбекского повествования. Выделены особенности повествовательного жанра раннего периода. Анализируются специфические аспекты рассказов Абдулхамида Чулпона.

**Ключевые слова и фразы:** рассказ, повествование, историческая проблема, система жанров, творческие приемы, реалистический рассказ.

## THE FIRST STAGES OF UZBEK STORYTELLING

**Abstract.** The article provides information about the origin of Uzbek storytelling. Features about the story genre of the early period are highlighted. Specific aspects of Abdulkhamid Chulpon's stories are analyzed.

**Keywords and phrases:** story, narrative, period issue, system of genres, creative methods, realistic story.

Biz qaysi bir sohani, qaysi bir fanni, qaysi bir mavzuni olmaylik, dastlab, uning mohiyati, boshlanish nuqtasini aniqlashga va uni belgilashga harakat qilamiz. Bu fikrni nemis donishmandi I.V.Gyotening: «Har qanday san'at asarida, u xoh katta yo kichik bo'lsin, barcha voqealar mohiyatiga borib taqaladi» degan fikri ham quvvatlaydi, chunki voqea-hodisaning boshlang'ich nuqtasini aniqlab olish, jarayonga haqqoniy va aniqroq baho berishga yordam beradi. Bu fikrlar «insonning qalbini tarbiyalash» fani bo'lgan adabiyot uchun ham shubhasiz, xarakterlidir.

Adabiyotdagi nasriy turning uchta eng muhim janrlaridan biri bo'lgan hikoya janri va bevosita, o'zbek hikoyachiligining ilk davri, dastlabki namunalarning o'ziga xos janr xususiyatlari, poetikasi, strukturasi va badiiyati har doim diqqat markazida bo'lib kelgan. Bunga yana bir sabab, adabiyotga XIX asr oxiri va XX asr boshlarida bir qancha ijodiy tadqiqotlar, yangicha yo'nalish va janrlar kirib keldi. Cho'lponning: «... yashadigimiz muhit doirasida aning to'liqini odamning har xil maishatiga qarab o'zgaradur» [1,3] degan fikrlari ham bu davrning yangiliklarini nazarda tutgandek go'yo...

Har bir janr singari hikoya janri ham o'ziga xos taraqqiyot bosqichini boshdan kechirgan va bu jarayon davom etmoqda. Bu o'z-o'zidan mazkur janrning hozirga kelib yanada aktual ahamiyat kasb etganidan uning xususiyatlari nazariy va amaliy jihatdan yanada chuqurroq o'rganilishini taqozo qiladi. Shu bilan birga bir qancha savollari kun tartibiga qo'yadi. Jumladan hikoya janrining o'ziga xos xususiyatlari nimadan iborat, janr xususiyatlarini belgilab beruvchi aniq chegaralar mavjudmi, uning boshqa janrlar tizimida tutgan o'rni qay darajada, hikoyaning boshqa janrlardan afzalligi va kamchiliklari bormi, bo'lsa ular nimalarda ko'rinadi, janr imkoniyatlarining torligi uni voqelikni tasvirlash masalasida o'z-o'zini cheklashga olib

kelmaydimi? Shu va shunga o'xshash masalalar ilmiy izlanishlarning diqqat markazida bo'lib kelmoqda.

Hikoya janri ta'rifiga to'xtalsak, bunda turli xil manbalarda xar xil ta'riflarga guvoh bo'lamiz. Nazariyalarda mualliflar o'z dunyoqarashi, ilmi, davr va muhit nuqtai nazaridan o'z fikrlarini ifoda etganini ko'rishimiz mumkin.

Hikoya – epik turning kichik shakli hisoblanib, odatda, qahramon hayotidan bitta (ba'zan bir-biriga uzviy bo'g'liq, qisqa muddat davomida kechgan bir necha) voqea qalamga olinadi. Tasvirlanayotgan voqea-hodisalarning qisqa vaqt davomida sodir bo'lishi, hajman kichik, syujeti sodda, ishtirok etuvchi personajlar soni kam bo'lishini taqozo yetadi. Hikoya janri asosida yotgan voqeaning yaxlit, tugal bo'lishi talab etiladi, buning uchun u o'zining boshlanishi va yakuniga ega bo'lishi kerak. [2, 394]

Bizga ma'lumki, o'zbek adabiyotining janrlar sistemasida hikoya alohida o'rin tutadi. Negaki, ushbu janrda yaratilgan asarlarsiz o'zbek adabiyotini tasavvur qilish qiyin. XX asr boshlarigacha yaratilgan «To'maris», «Shiroq», «O'rxun-Yenasoy toshbitiklar», «Irq bitigi», Nosiriddin Rabg'uziyning «Qissasi Rabg'uziy», Alisher Navoiyning «Nasoyim ul-muhabbat», «Tarixi mulki Ajam», «Tarixi anbiyo va hukamo», «Mahbub ul-qulub» Bobur Mirzoning «Boburnoma», Gulxaniyning «Zarbulmasal», Xojaning «Miftoh ul-adl», «Gulzor», Anbar Otinning «Qarolar falsafasi», Furqatning «Furqatnoma», Abdulla Avloniyning «Turkiy Guliston yohud axloq», «Birinchi muallim», «Ikkinchi muallim» singari darslik kitoblariga kiritilgan hikoyalar va boshqa yuqorida sanab o'tilgan nasriy asarlar o'zbek milliy nasrining olis tarixidan dalolat beradi. Bunday katta badiiy tajriba o'zbek prozasida – nasr maktabi mavjudligini, xalqimizning ma'naviy-intelekt madaniyatini va badiiy-estetik tafakkur taraqqiyotini ko'rsatadi. [3, 33]

Hikoya janri tarixiy taraqqiyotini o'rganish jarayonida, hikoyachilikning ilk bor yuzaga kelishidagi manbalar – latifa, ertak va hikoyatlardan ajralib chiqishini, mustaqil janr sifatida vujudga kelishida namoyon yetgan o'ziga xos xususiyatlarini, o'zbek adabiyotining nasriy janrlari qatorida tutgan o'rni va ahamiyatini, milliy realistik hikoyachilik maktabining tug'ilishi va taraqqiyotini, badiiy shakl va uslubiy izlanishlarni, ijodiy metodlar ta'sirida hikoya janri obrazlar sistemasidagi, g'oyaviy-badiiy xususiyatlaridagi, shakli va ichki tuzilishidagi o'zgarishlarni, yangilanish unsurlarini o'rganish va umumlashtirish kabi juda ko'p tomonlarga e'tibor qaratishimiz kerak bo'ladi. Bulardan tashqari XIX asr oxiri va XX asr boshlarida realistik hikoyalarning paydo bo'lishida romantizmning, ma'rifatparvarlik realizmining ta'siri masalasi ham alohida e'tibor talab qiladi.

Hikoyaning shakli kichik bo'lsa ham, olam-olam mazmunni o'z ichiga sig'dirishga, ifodalashga qodir. Shu ma'noda shakliy muxtasarlik, qisqalik, mazmunan lo'nda va yaxlitlik hikoyaning an'anaviy belgilaridir.[3,34-35] Shunday bo'lsa-da, hikoyaning shakliy xususiyatlari doimiy takomillashib unda yangi badiiy qirralar namoyon bo'lmoqda. Xususan, Cho'lponning «Oydin kechalarda», «Qor qo'ynida lola», «Nonvoy qiz», Fitratning «Qiyomat», «Zaid va Zaynab», «Me'roj» «Oqmozor» hikoyalari bilan Abdulla Qahhor hikoyalari o'rtasidagi shakliy farqlar darrov seziladi. Yoki, Abdulla Qodiriyning «Uloqda», «Jinlar bazmi» hikoyalari bilan Shukur Xolmirzayev hikoyalari yaratilishida yarim asrdan ko'proq muddat bor. Yuqoridagilardan ko'rinadiki, hikoya janrining dastlabki davridagi asarlar ham shakl, ham uslub jihatdan farq qilgan. Gap bu yerda adiblarning ijodiy individualligi yemas, balki janr rivojlanishi ustida boryapti. Shu

jihattan hikoyachiligimizda badiiy ifoda – badiiy hikoya formalarining rivojidadagi, xarakterlarni aks yettirish vazifalaridagi o‘zgarishlar o‘z navbatida janr tabiatidagi yangilanishlar bilan bog‘liq.

O‘zbek realistik hikoyachiligining ilk namunalaridan biri hisoblangan «Juvonboz» hikoyasini hajman katta hikoya yoki kichikroq qissa bo‘lsa ham muallif (A.Qodiriy) uni «roman» deb atagan. Balki, bunga sabab muallif asarda yoritgan davr muammolaridir. Asarda o‘sha davrda hukm surgan maishiy buzuqliklar va buning natijasida kelib chiqishi mumkin bo‘lgan fojialar ochib berilgan va tanqid qilingan. Hozir biz bu asarni hikoya janrining ilk namunalaridan biri deb hisoblaymiz. Abdulla Qodiriyning yana bir hikoyasi «Uloqda» asari ham ilk realistik hikoyaning yorqin namunasi hisoblanadi. Asar 1915-yilda yozilgan bo‘lsa-da, 1923-yilda bosilgan. Muallif 1936-yilda bu hikoyani qayta nashrga tayyorlaganda sarlavha tagiga shunday kichkina ilova yozgan: «Bu hikoya 1915-yilda yozilgan edi. Bolalik davrimizning yodgori bo‘lgani uchun ortiqcha o‘zgartirishlar kiritmadim» [4,19-20] Bunda muallif asarini «hikoya» deb alohida ta’kidlab o‘tganini ko‘rishim mumkin. Bu asarlardan tashqari hikoyachilikning ilk davrida Abdurauf Fitrat va Abdulhamid Cho‘lponning bir qator hikoyalari ham janrning ilk namunalari sifatida maydonga keldi. Keyinchalik Abdulla Qahhor va G‘.G‘ulom ijodi janr taraqqiyotini davom ettirdi va yangi bosqichga olib chiqdi.

Yuqoridagilardan xulosa qilib shuni aytish mumkinki, hikoya janri va o‘zbek hikoyachiligi taraqqiyoti uzoq tarixiy yo‘lni bosib o‘tgan. Aynan hikoya deb atalmagan bo‘lsa-da, nasriy asarlar tarkibida turli xil rivoyat, hikoyat, naql, darsliklardagi axloqiy parchalar va boshqalar ko‘rinishida shakllanib keldi. XX asr boshlariga kelib, jadedlar tomonidan adabiyotimizga «yangi qonlar» quyilishi bilan adabiyotning ko‘plab janrlari, dramaturgiya sohasi, matbuot-noshirlik sohalari yangi bosqichga chiqdi. O‘zbek hikoyachiligi ham «o‘z tarixi»ni boshladi va rivojlandi va bu jarayon davom etmoqda. Bu janrda betakror va o‘lmas asarlar yaratildi va yaratilmoqda. Bu xazinani qadriga yetib, uni yanada yuksaltirish har bir shu sohaga aloqador insonlarning vazifasidir.

## REFERENCES

95. Mukhammedkadirovna, G. D. (2023). ABOUT INDIVIDUAL STYLES. *Open Access Repository*, 4(3), 730-736.
96. Mukhamedkadirovna, G. D. (2022). MEDIA PEDAGOGY AS A SPECIAL DIRECTION IN PEDAGOGICAL SCIENCE. *Web of Scientist: International Scientific Research Journal*, 3(10), 900-906.
97. Muhammadkadirovna, G. D., Abdulhamitovna, S. H., & Qizi, R. D. T. (2022). The Role of Innovative Training Methods in Individualization Training. *Spanish Journal of Innovation and Integrity*, 6, 272-279.
98. Muhammedkadirovna, G. D. (2022). Main Categories of Media Text. *International Journal of Discoveries and Innovations in Applied Sciences*, 2(4), 63-68.
99. Mukhamedkadirovna, G. D. (2021). Methods of studying the media text. *ACADEMICIA: An International Multidisciplinary Research Journal*, 11(10), 230-233.
100. Газијева, Д. М. (2021). Таштемирова Замира Сатвалдыевна. *Н34 Наука и инновации в XXI веке: Материалы Международной*, 119.
101. Gazyieva, D. M., & Kushmatova, M. (2021). MAIN SUBJECTS OF MEDIACOMMUNICATION. *Theoretical & Applied Science*, (4), 418-421.



102. Газиёва, Д. М. (2020). МЕДИАТЕКСТ И ЗАКОНОМЕРНОСТИ ТЕКСТООБРАЗОВАНИЯ. In *ПРОБЛЕМЫ ФИЛОЛОГИЧЕСКОГО ОБРАЗОВАНИЯ* (pp. 141-146).
103. Gaziyeva, D. (2020). FORMS AND FUNCTIONS OF INTERTEXTUAL CHARACTERS IN THE MEDIA TEXT. *Theoretical & Applied Science*, (2), 671-673.
104. Мадаминов, Б. (2023). ЎҚУВЧИ ЁШЛАРДА ҚАҲРАМОНЛИК РУҲИНИ ШАКЛЛАНТИРИШДА, ТАШВИҚОТ ИШЛАРИНИНГ АҲАМИЯТИ. *ЎТМОЙ ФАНЛАРДА ИННОВАСИЯ ОНЛАЙН ИЛМИЙ ЖУРНАЛИ*, 3(1), 25-26.
105. Mansurjonovich, M. B., & Axadjonovich, Q. C. S. (2022). HARBIY PEDOGOGIKA VA HARBIY PEDAGOG KADRLARNI TAYYORLASH MASALALARI. *O'ZBEKISTONDA FANLARARO INNOVATSIYALAR VA ILMIY TADQIQOTLAR JURNALI*, 2(13), 744-749.
106. Sayidolimov, J. B. O. G. L. (2023). AGIOGRAFIK OBRAZLARNING MAZMUN-MOHİYATIDAGI EVRILISHLAR. *Oriental renaissance: Innovative, educational, natural and social sciences*, 3(3), 1318-1322.
107. Vosiljonov, A. (2022). Basic theoretical principles of corpus linguistics. *Academicia Globe: Inderscience Research*, 3(2), 1-3.
108. Vosiljonov, A. (2022). LINGVISTIK TADQIQOTLARDA KORPUS O'RGANISH OBYEKTI SIFATIDA. *ЎТМОЙ ФАНЛАРДА ИННОВАСИЯ ОНЛАЙН ИЛМИЙ ЖУРНАЛИ*, 2(11), 176-182.
109. Vosiljonov, A. (2022). PRAGMALINGVISTIKA VA UNING TAHLILIIY SHAKLLANISH TARIXI. *Science and innovation*, 1(B8), 99-105.
110. Vosiljonov, A. (2022). PRAGMALINGUISTICS AND THE HISTORY OF ITS ANALYTICAL DEVELOPMENT. *Science and Innovation*, 1(8), 99-105.
111. Vosiljonov, A., & Isaqova, X. (2023). EFFECTIVENESS OF MOTHER TONGUE EDUCATION IN THE PRIMARY GRADES. *International journal of advanced research in education, technology and management*, 2(2).
112. KHALIMBOYEVA, F., & VOSILJONOV, A. (2023). МАКТАБГАЧА YOSHDAGI BOLALAR DIQQATINI RIVOJLANTIRISH MUAMMOSINI NAZARIY O'RGANILISHI. *Journal of Pedagogical and Psychological Studies*, 1(5), 94-98.
113. Odiljon o'g'li, U. D. (2023). ADABIY ASAR QAHRAMONI TALQINIDAGI O'ZIGA XOSLIKLAR. *IQRO*, 2(2), 777-785.
114. Yo'lchiboyeva, L. (2023). METHODS FOR GROWING SPEECH SKILLS OF PRIMARY SCHOOL STUDENTS. *Modern Science and Research*, 2(5), 1028-1030.
115. Yo'lchiboyeva, L. (2023). METHODOLOGY FOR TEACHING THE NOUN PHRASE CATEGORY: ENHANCING LANGUAGE LEARNING IN STUDENTS. *Modern Science and Research*, 2(5), 1025-1027.
116. Kalandarovna, Y. L. (2023). Superstitions in Linguoculturology. *DENMARK" THEORETICAL AND PRACTICAL FOUNDATIONS OF SCIENTIFIC PROGRESS IN MODERN SOCIETY"*, 14(1).
117. Qalandarovna, Y. L. L. (2023). O'QUVCHILAR NUTQINI O'QITISH METODIKASI. *IQRO JURNALI*, 2(2), 637-645.

118. Qalandarova, Y. L. L. (2023). LINGVOKULTUROLOGIK BIRLIK LARNING NUTQDAGI O'RNI. *IQRO*, 2(2), 522-529.
119. Kalandarova, Y. L. (2022). ORIGIN AND CONCEPT OF TABOO VOCABULARY. *Innovative Technologica: Methodical Research Journal*, 3(10), 184-190.
120. Erkinova, N. S. (2022). Educational Methods in Teaching the Russian Language. *American Journal of Social and Humanitarian Research*, 3(11), 260-263.
121. Erkinova, N. S. (2022). THE IMPORTANCE OF LISTENING SKILLS IN LEARNING THE RUSSIAN LANGUAGE. *INNOVATIVE DEVELOPMENTS AND RESEARCH IN EDUCATION*, 1(12), 138-145.
122. Erkinova, N. S. (2022). MECHANISMS OF EFFECTIVE TEACHING OF FOREIGN LANGUAGES USING INNOVATIVE METHODS. *Uzbek Scholar Journal*, 11, 132-135.
123. Erkinova, N. S. (2023). RUSSIAN LANGUAGE IN THE MODERN WORLD. *Open Access Repository*, 4(3), 284-295.
124. Qizi, S. G. G. O. (2022). LINGUISTIC BASIS AND PEDAGOGICAL CONDITIONS OF TEACHING WORD MEANING TO PRIMARY CLASS STUDENTS. *European International Journal of Multidisciplinary Research and Management Studies*, 2(12), 117-123.
125. Qizi, S. G. G., & Teshaboyeva, D. D. Methods Of Formation Of Independent Reading Skills In Primary School Pupils. *JournalNX*, 21-24.
126. Kizi, S. G. G. (2021). Formation Of Independent Reading Skills in Primary School Students. *Texas Journal of Multidisciplinary Studies*, 2, 222-224.
127. Valijonova, K. I., Rakhmatjonovich, T. D., & Mukhtoralieva, Z. S. (2022). Informational Technology at Education. *Spanish Journal of Innovation and Integrity*, 6, 262-266.
128. Akmaljonova, A. Z. (2021). Methods of formation of independent reading skills in primary school students. *ACADEMICIA: An International Multidisciplinary Research Journal*, 11(3), 1425-1428.
129. Dehqonova, M., & Tagonova, G. (2022). The Importance of Didactic Games in Speech Therapy in the Development of Speech in Children with Autism and the Ability to Choose Effective Methods. *European Journal of Innovation In Nonformal Education*, 2(1), 133-137.
130. Dehqonova, M. (2022). BOLALARDAGI YOZUV BUZILISHLARI VA ULARDAGI DISGRAFIYADA O 'ZIGA XOS XATOLIKLARNI PAYDO BO 'LISH MEXANIZMI. *YANGI O'ZBEKISTONDA MILLIY TARAQQIYOT VA INNOVASIYALAR*, 405-407.
131. Dehqonova, M., & Najmiddinova, N. (2022). ALOHIDA EHTIYOJGA EGA BO'LGAN BOLALARNING OILAGA MOSLASHISHI UCHUN MUHIM OMILLAR. *YANGI O'ZBEKISTONDA MILLIY TARAQQIYOT VA INNOVASIYALAR*, 90-92.
132. Dehqonova, M. (2023). MAXSUS MAKTABDA DAKTIL NUTQINI O'QITISH-TADQIQOT OBYEKTI SIFATIDA. *Наука и инновация*, 1(1), 39-40.

133. Qizi, D. M. S., & Qizi, R. G. X. (2022). METHODS OF STUDYING ADDITION AND SUBTRACTION OF TWO-DIGIT NUMBERS IN ELEMENTARY SCHOOL. *Gospodarka i Innowacje.*, 22, 61-67.
134. Dehqonova, M. S. Q., & Axmedova, U. Y. Q. (2023). BO 'LAJAK BOSHLANG 'ICH SINF O 'QITUVCHILARINI MATEMATIK SAVODXONLIGINI OSHIRISH JARAYONIDA ULARNING TAFAKKURI, QOBILİYATI VA INTELLEKTUAL RIVOJLANISH. *Oriental renaissance: Innovative, educational, natural and social sciences*, 3(4-2), 251-256.
135. Otazhonov, S. M., Ergashev, R. N., Botirov, K. A., Qaxxorova, B. A., Xudoynazarova, M. A., Abdulkarimova, N. A., ... & Ismoilova, E. M. (2022, December). Influence of thickness and temperature on photoelectric properties of p-CdTe-nCdS and pCdTe-CdSe heterostructures. In *Journal of Physics: Conference Series* (Vol. 2388, No. 1, p. 012001). IOP Publishing.
136. Otajonov, S. M., Ergashev, R. N., Axmedov, T., Usmonov, Y., & Karimov, B. (2022, December). Photoelectric properties of solar cells based on pCdTe-nCdS and pCdTe-nCdSe heterostructures. In *Journal of Physics: Conference Series* (Vol. 2388, No. 1, p. 012062). IOP Publishing.
137. Abdulvakhidov, K., Li, Z., Abdulvakhidov, B., Soldatov, A., Otajonov, S., Ergashev, R., ... & Sitalo, E. (2023). Structure phase state and physical properties of YbMn<sub>1-x</sub>Fe<sub>x</sub>O<sub>3</sub> compositions. *Applied Physics A*, 129(3), 185.
138. Ahmedova, U. Y. Q., & Axmedova, M. U. B. Q. (2021). Vatanim Surati. *Oriental renaissance: Innovative, educational, natural and social sciences*, 1(11), 877-883.
139. Axmedova, U. (2022). On Certain Conditions Of Striking Coefficients Of Fourier Series To Zero. *Scientific and Technical Journal of Namangan Institute of Engineering and Technology*, 3(3), 3-8.
140. Qizi, A. U. Y., & Qizi, A. M. U. B. (2021). Research On Hydronyms and Their Importance.
141. Umidaxon, A., & Gulirano, S. (2023). BOSHLANG'ICH SINF MATEMATIKA DARSLARIDA AMALIY MASHQLAR YECHISH JARAYONIDA O'QUVCHILARNING FIKRLASH QOBILİYATINI OSTIRISH OMILLARI. *PEDAGOGIKA, PSIXOLOGIYA VA IJTIMOİY TADQIQOTLAR*, 2(5), 10-14.

## O'QITUVCHINING INNOVASION FAOLIYATINI OSHIRISHNING ZAMONAVIY USULLARI

**Musayeva Muhabbat Eshbayevna**

Toshkent viloyati Pedagoglarni yangi metodikalarga o'rgatish milliy markazi dotsenti.

Pedagogika fanlari nomzodi

<https://doi.org/10.5281/zenodo.8048484>

*Annotatsiya.* Ushbu maqolada o'qituvchining innovatsion faoliyatini oshirishning zamonaviy usullari hamda ta'lim jarayonida innovatsion texnologiyalardan foydalanish haqida so'z yuritilgan va tahlil qilingan.

*Kalit so'zlar:* o'qituvchi, innovatsion, ta'lim, ta'lim texnologiyasi, o'quvchi.

## СОВРЕМЕННЫЕ МЕТОДЫ ПОВЫШЕНИЯ ИННОВАЦИОННОЙ АКТИВНОСТИ ПЕДАГОГА

*Аннотация.* В данной статье рассматриваются и анализируются современные методы повышения инновационной деятельности учителя, а также использование инновационных технологий в образовательном процессе.

*Ключевые слова:* учитель, инновация, образование, образовательные технологии, ученик.

## MODERN METHODS OF INCREASING THE INNOVATIVE ACTIVITY OF THE TEACHER

*Abstract.* This article discusses and analyzes modern methods of increasing the innovative activity of the teacher and the use of innovative technologies in the educational process.

*Keywords:* teacher, innovative, educational, Educational Technology, student.

Mustaqillikning dastlabki kunlarida boshlab ta'lim tizimning rivojlanishi davlat siyosatining ustivor yo'nalishi sifatida e'tirof etilgan (Bugungi kunda oldimizga qo'yilgan buyuk maqsadlarimizga, ezgu niyatlarimizga erishishimiz, hayotimizni taraqqiyoti va istiqboli, amalga oshirilayotgan isloxlarmiz rejalarimizning samarasi taqdiri eng avvalo, zamon talablariga javob beradigan yuqori malakali, ongli mutaxassis kadrlar tayyorlash muammosi bilan chambarchas bog'liq.

Bugungi hayotimizni hal etuvchi muhim masalalari qatorida ta'lim tarbiya mazmunini tubdan o'zgartirish, uni zamon talabi darajasiga ko'tarish asosiy o'rinni egallaydi. Chunki jamiyatning yangilanishi, hayotimiz taraqqiyoti va istiqbolini amalga oshirilayotgan islohatlar samarasi taqdiri, Respublika mustaqilligi va bozor iqtisodiga mos ijtimoiy – iqtisodiy siyosatni shakillantirish – bularning barchasi zamon talablariga javob beradigan yuqori malakali mutaxassis kadrlar tayyorlash muammosi bilan chambarchas bog'liq.

Hozirgi kunda ta'lim jarayonida innovatsion texnologiyalar, pedagogik va axborot texnologiyalarini o'quv jarayonida qo'llashga bo'lgan qiziqish, e'tibor kundan kunga kuchayib bormoqda, bunday bo'lishini sabablaridan biri, shu vaqtgacha an'anaviy ta'limda o'quvchi faqat tayyor bilimlarni egallashga o'rgatilgan bo'lsa, zamonaviy texnologiyalar ularni egallayotgan bilimlarni o'zlari qidirib tipishlariga, mustaqil o'rganib taxlil qilishlariga, hatto xulosalarni xam o'zlari keltirib chiqarishlariga o'rgatadi.

Innovatsion texnologiyalar ta'lim-tarbiya jarayonining bir tizimga solingan ilmiy-nazariy va metodik asoslangan yangi shakl, usul va vositalarining majmuidir. Texnologik

yondashuv, eng avvalo, tasvirlash emas, bal'ki loyihalashtirilgan natijalarni amalga oshirish imkonini beruvchi amaliy ko'rsatmali tuzilmada o'z ifodasini topadi.

Ta'lim texnologiyasi reproduktiv dars berishga asoslangan bo'lib, undagi o'quv jarayoni talabalarga tipik holatlardagi harakatlarni egallashga yo'naltirilgan.

Ma'ruza va amaliy mashg'ulotlarni o'tish jarayonida muammoli vaziyat talabalarning qiziqishi, bilim saviyasi, fikr yuritish doirasi hisobga olingan holda tashkil qilinadi. Innovatsion texnologiyalar asosida bahs-munozara darslari, aqliy hujum o'yinlaridan keng ko'lamlil bilim, tajriba va mustaqillikka asoslangan holda mashg'ulotlar tashkil etilsa, quyidagi natijalarga erishiladi:

- Mashg'ulotlar davomida talabalarning mustaqilligi, ixtiyoriyligi va erkinligiga erishiladi;
- O'quvchilar o'z fikr va qarashlarini himoya qilishga o'rganadilar, ularni boshqalarga yetkazish mahoratini egallaydilar;

- O'quvchilar jamoa fikriga tayanishga, uni hurmat qilishga o'rganadilar va ularda o'zaro hurmat hissi ortib boradi;

- O'quvchilar o'quv faniga doir materiallar bilan mustaqil ishlashga, izlanishga, o'qitishning samarali shakl va uslublaridan ijodiy foydalanishga odatlanib boradi;

- O'quvchilarda bilimlarni mustaqil egallash, ijodiy fikr yuritish va erkin fikrlash malakalari shakllanadi;

- O'quv mashg'ulotlarida axborot texnologiyalaridan foydalanishga, o'zaro fikr almashishga, pedagogik faoliyatni tanqidiy tahlil qilish va taqqoslashga o'rganadilar.

Bu vazifalar eslatgan, ko'rsatgan, tushuncha bergan, yo'naltirgan, haqqoniy lashtirgan, maslahat bergan, bartaraf etgan, hamdardlik qilgan, talabchanlikni qo'llab-quvvatlagan kabi holatlarda namoyon bo'ladi.

O'qituvchi bu jarayonda o'quvchi shaxsini rivojlanishi, shakillanishi, bilim olishi va tarbiyalanishiga sharoit yaratadi va shu bilan bir qatorda boshqaruvchilik, yo'naltiruvchilik funksiyasini bajaradi. Ta'lim jarayonida o'quvchi asosiy figuraga aylanadi. Pedagogik texnologiya va pedagog mahoratiga oid bilim, tajriba va innovatsion metodlar o'quvchilarni bilimli, yetuk malakaga ega bo'lishlarni ta'minlaydi.

Shu qatori maktabgacha ta'lim tashkilotlarida ham innovatsion metodlarni qo'llagan holda bolalar bilan faoliyat olib borish ta'lim va tarbiya sifatini oshiruvchi omillardan biri ekanligini e'tirof etib o'tish joizdir.

**Innovatsion ta'lim** – deganda odatda o'quv jarayoniga yangi foydali elementlar olib kelish tushiniladi. Shuning uchun ta'lim tizimida innovatsiya o'zgarishi bilan be'vosita bog'liq.

**Innovatsion ta'lim texnologiyalari va dasturlari** – bu barcha ta'lim texnologiyalari yaratuvchi va ularni rivojlantiruvchi pedagogik innovatsion faoliyatni natijasi hisoblanadi.

**Innovatsion ta'lim bu** – ta'lim texnologiyalari dasturlari va unda pedagog innovatsion faoliyat natijasi bo'lib o'qitilayotganlar innovatsion g'oyalarni yaratuvchi (generatsiya) hisoblanadi.

***Ta'limda innovatsion texnologiyalar va ulardan foydalanish haqida:***

Ta'lim yangi bosqichga ko'tarilmoqda, o'quvchilar fikr darajasi kengaymoqda, axborot olish osonlashmoqda, bunday o'sish jarayonida o'qitishda innovatsion texnologiyalaridan foydalanmaslik darsning samaradorligini pasaytirib yuboradi. Bugungi kunda axborot ko'lami

juda kengayib ketdi. Agar o'qituvchi o'z ustida ishlamasa avvalgi o'rgangan bilimlari yetarli bo'lmay qoladi. Dars mavzularini kundalik hayotdagi keskin voqealar bilan bog'lab o'tilsa, turli innovatsion texnologiyalaridan foydalanilsa, dars esda qolishiga erishilishi mumkin. O'qituvchi o'quvchilarga innovatsion usullardan foydalanib, fanlararo bog'langan holda ekologik-gigiyena bilimlar bilan darsni to'ldirishi zarur.

O'qituvchining faoliyatida innovatsiyalar qanchalik ko'p bo'lsa dars sifati shunchalik oshadi. Ta'limda innovatsion texnologiyalar va interfaol metodlar haqidagi tasavvurlar barqaror va mukammal shaklga ega emasligini ham etirof etish kerak. Har bir o'qituvchi ta'limga individual tarzda yangilik kiritishi mumkin.

Yangicha metodlardan bo'ldan Keys-stadidan darslarda foydalansak darsning sifat samaradorligi yanada oshishi mumkin. Buning uchun avvalo o'qituvchining o'zi bu metod haqida to'liq ma'lumot va tushunchalarga ega bo'lishi lozim. Keys-stadi (inglizcha case-vaziyat, holat, study-o'rganish). Keys-stadida bayon qilingan va ta'lim oluvchilarni muammoni ifodalash hamda uning maqsadga muvofiq tarzdagi yechimi variantlarini izlashga yo'naltirilgan aniq real yoki sun'iy ravishda yaratilgan vaziyatning muammoli-vaziyatli tahlil etilishiga asoslanadigan o'qitish usulidir.

Keys-stadi o'qitish, axboratlar, kommunikatsiya va boshqaruvning qo'yilgan ta'lim maqsadini amalga oshirish va keys-stadida bayon qilingan amaliy muammoli vaziyatni hal qilish jarayonida pragnoz qilinadigan o'quv natijalariga kafolatli etishishni vositali tarzda ta'minlaydigan bir tartibga keltirilgan optimal usullari va vositalari majmuidan iborat bo'lgan o'qitish texnologiyasidir.

Xo'sh fanlarni o'zlashtirishda, mavzularni yo'ritishdatishda keys-stadi metodidan foydalanish qanday samara beradi? O'tkazilgan so'rovnomalarda m'lum bo'lishicha ko'pchilik o'quvchilar keys-stadiga asoslangan darslarni yoqlab fikr bildirishgan. Chunki keys-stadiga asoslangan darslar o'quvchilarda fanga, mavzuga bo'lgan qiziqishini kuchaytiradi. Lekin aksariyat o'quvchilar an'anaviy dars ma'ruza usulini yoqlaganlar. Darslarda keyslardan foydalangandan keyin o'quv faoliyatidan kutiladigan natijalar:

1. O'quvchilarda o'quvchilar jamoasini shakllantirish, boshqarish haqidagi bilimlarni kengaytiradi.
2. Jamoa ichida shaxslararo munosabatlarni ijobiy shakllantirishni ko'nikmalari rivojlanadi.
3. Pedagogik vaziyatlarni tahlil qilish, to'g'ri qaror qabul qilish, muloqat uslublari to'g'risidagi bilimlari mustahkamlanadi.
4. Ularda mustaqil fikr, ijodiy faoliyat ko'nikmalari tarkib topadi, pedagogi tafakkur rivojlanadi.

O'qituvchini innovatsion faoliyatga tayyorlashda bir qator psixologik to'siqlar mavjud. Bularning birinchisi o'qituvchining o'zi ko'nikkan faoliyat chegarasidan tashqariga chiqishi juda qiyinligi, yangi o'qituvchilarga ijodkorlikni yetarli emasligi bo'lsa, yana bir sabab yangi va nom'alum narsalar xar doim odamlarga cho'chish va hafsirashni keltrib chiqarishidir.

Yuqorida bildirilgan fikrlarga tayangan holda shunday xulosaga kelish mumkin. O'rganib chiqilgan ilmiy ishlarning aksariyatida "innovatsion faoliyat" tushunchasiga ta'rif berilgan bo'lsada, bu sohada hammaga ma'qul keladigan va innovatsion faoliyatning to'liq mazmunini ochib beradigan yagona ta'rif yaratilmagan, shuningdek bu faoliyatni

shakllantrish jarayoniga nisbatan yagona yondashuv mavjud emas.

Xulosa qilib aytganimizda innovatsion faoliyat – bu ilmiy izlanishlar, ishlanmalar yaratish, tajriba- sinov ishlari olib borish yoki boshqa fan texnika yutuqlaridan foydalangan holda yangi texnologik jarayon yoki yangi takomillashtirilgan mahsulot yaratish bo'lib, uning progmatik hususiyati shundaki, u g'oyalar maydonida ham va alohida bir sub`ektning harakat maydonida ham amalga oshrilmaydi, balki bu faoliyatni amalga oshirish tajribasi kishilar hayotida hammabob bo'ladigan holdagina xaqiqiy innovatsion hisoblanadi.

#### **REFERENCES**

1. Uzluksiz ta'lim sifati va samaradorligini oshirishning nazariy-uslubiy muammolar
2. Ilmiy konfrensiya materiallari Samarqand: SamDU nashri.
3. F.Zokirova va boshqa elektro'n o'quv metodik majmualar va ta'lim resuslarni yaratish metodikasi. Metodik qo'llanma, T:OO MTV, 2010.

## MUSTAQILLIK YILLARIDA PEDAGOGIK VA PSIXOLOGIK TADQIQOTLARNING ASOSIY YO'NALISHLARI

**Salayeva Latofat Ulug'bek qizi**

Osiyo Xalqaro Universiteti, Magistratura

1-kurs talabasi, Pedagogika va

psixologiya yo'nalishi talabasi

<https://doi.org/10.5281/zenodo.8051183>

**Annotatsiya.** Maqolada, mustaqillik yillarida pedagogik va psixologik tadqiqotlarning asosiy yo'nalishlari tadqiq etildi. Qolaversa, O'zbekiston mustaqillik yillarida pedagogik va psixologik tadqiqotlar bir necha asosiy yo'nalishda amalga oshirilgan. Bu yo'nalishlar o'zbek ta'lim tizimini rivojlantirish, o'quv jarayonini samarali tashkil etish, o'quvchilarning o'zlashtirish jarayonlarini yaxshilash, ma'naviy-ma'rifiy tarbiya muammolarini hal qilish kabi muhim masalalarga yo'naltirilgan. Pedagogik tadqiqotlar yo'nalishida o'zbek ta'lim tizimini yanada takomillashtirish, o'quv jarayonini samarali tashkil etishning yo'llari va usullari o'rganilgan. Psixologik tadqiqotlar yo'nalishida esa o'quvchilar o'rtasidagi psixologik munosabatlarni tahlil etish, ruhiy salomatligini saqlash, o'quvchilarni yaxshi o'zlashtirishga qaratilgan usullarni o'rganish va rivojlantirishga erishishga yo'naltirilgan. O'zbekiston mustaqillik yillarida psixologik tadqiqotlar oilaviy, tarbiyaviy muammolar, inklyuziv ta'lim, yoshlar tarbiyasi, o'quvchilarning o'zlashtirish jarayonlari, madaniy-axloqiy tarbiya va boshqalar kabi mavzularni o'z ichiga olgan.

Umuman olganda, maqola O'zbekistonda pedagogika va psixologiya fanining rivojlanishiga hissa qo'shib, ta'lim siyosati, o'qitish amaliyoti va talabalar farovonligi bo'yicha qimmatli tushuncha va tavsiyalar berdi. Ular o'quvchilar va jamiyatning o'zgaruvchan ehtiyojlarini qondirish uchun ta'lim tizimini shakllantirishga yordam berdi, sifatli ta'lim va har tomonlama rivojlanishga yordam berdi.

**Kalit so'zlar:** Ta'lim, pedagogik ta'lim, mustaqillik, maktab, oly ta'lim, shaxsga yo'naltirilgan ta'lim.

## THE MAIN AREAS OF PEDAGOGICAL AND PSYCHOLOGICAL RESEARCH DURING THE YEARS OF INDEPENDENCE

**Abstract.** In the article, the main directions of pedagogical and psychological research during the years of independence were studied. In addition, during the years of Uzbekistan's independence, pedagogical and psychological research was carried out in several main directions. These areas are focused on such important issues as the development of the Uzbek education system, the effective organization of the educational process, the improvement of students' learning processes, and the solution of the problems of spiritual and educational education. Ways and methods of further improvement of the Uzbek education system, effective organization of the educational process have been studied. In the direction of psychological research, it is directed to the analysis of psychological relations between students, the preservation of mental health, the study and development of methods aimed at improving student learning. In the years of Uzbekistan's independence, psychological research included topics such as family and educational problems, inclusive education, youth education, student learning processes, cultural and moral education, and others.

In general, the article contributes to the development of pedagogy and psychology in



*Uzbekistan. provided valuable insights and recommendations on educational policy, teaching practice and student well-being. They have helped shape the education system to meet the changing needs of students and society, promoting quality education and all-round development.*

**Key words:** *Education, pedagogical education, independence, school, higher education, person-oriented education.*

### **ОСНОВНЫЕ НАПРАВЛЕНИЯ ПЕДАГОГИЧЕСКИХ И ПСИХОЛОГИЧЕСКИХ ИССЛЕДОВАНИЙ В ГОДЫ НЕЗАВИСИМОСТИ**

**Аннотация.** *В статье изучены основные направления педагогико-психологических исследований в годы независимости. Кроме того, за годы независимости Узбекистана педагогические и психологические исследования проводились по нескольким основным направлениям. Эти направления сосредоточены на таких важных вопросах, как развитие системы образования Узбекистана, эффективная организация учебного процесса, совершенствование процессов обучения студентов, решение проблем духовно-просветительского воспитания. Изучены пути и методы дальнейшего совершенствования узбекской системы образования, эффективной организации учебного процесса. В направлении психологических исследований оно направлено на анализ психологических отношений между учащимися, сохранение психического здоровья, изучение и разработку методов, направленных на совершенствование обучения учащихся. В годы независимости Узбекистана психологические исследования включали такие темы, как проблемы семьи и образования, инклюзивное образование, воспитание молодежи, процессы обучения студентов, культурно-нравственное воспитание и другие.*

*В целом статья способствует развитию педагогики и психологии в Узбекистане. предоставил ценную информацию и рекомендации по образовательной политике, практике преподавания и благополучию учащихся. Они помогли сформировать систему образования для удовлетворения меняющихся потребностей учащихся и общества, способствуя качественному образованию и всестороннему развитию.*

**Ключевые слова:** *Образование, педагогическое образование, самостоятельность, школа, высшее образование, личностно-ориентированное образование.*

O'zbekiston mustaqillik yillarida pedagogik va psixologik tadqiqotlar, o'quv jarayonini yaxshilash, inson rivojlanishini ko'rsatish va o'ziga xos maqsadlarni qo'ygan bir nechta asosiy yo'nalishlarda olib borildi. Bu maqolada, bu yo'nalishlardan ba'zilari haqida tafsilotlar beriladi:

**Individualizatsiya va differensiasiya:** Mustaqillik yillarida o'quvchilarning turli xususiyatlari, qobiliyatlari va talablari asosida ta'lim tizimi tashkil etishga katta e'tibor qaratildi. Individualizatsiya va differensiasiya prinsiplari asosida, har bir o'quvchi o'ziga xos ta'lim yo'nalishi va o'quv dasturi bilan ta'minlandi. Bu, o'quvchilarning o'zlashtirish jarayonlarini yaxshilash va ularga qat'iy o'zlashtirish uchun shart-sharoitlar yaratishga imkon berdi.

**Interaktiv o'quv-uslubiy tizim:** Mustaqillik yillarida o'quv-uslubiy faoliyatda interaktivlik, hamkorlik va hamkorona o'rganish prinsiplari keng qo'llanildi. O'quvchilar o'rtasidagi hamkorlik va aloqalar o'quv-uslubiy jarayonlarga asosiy ko'rsatkichlar qilib qabul qilindi. Bu yo'l bilan o'quvchilar o'z fikrlarini, mulohazalarini, tahlil qilish va muhokamalar qilish qobiliyatlarini rivojlantirish imkoniyati berildi.

**Tarbiyaviy-jasoratli o'quv-uslubiy faoliyat:** O'zbekiston mustaqillik yillarida o'quv-

uslubiy faoliyat tarbiyalash va jasoratli o'rganish asosida amalga oshirildi. O'quvchilarning o'z mas'uliyatlarini o'rganish, o'z fikr va ijodiyliklarini rivojlantirishga ko'maklashish va harakatlarni amalga oshirishning mustaqil qilinishi katta e'tibor qaratildi.

**Kompyuter texnologiyalardan foydalanish:** Mustaqillik yillarida komp'yuter texnologiyalardan samarali foydalanish pedagogik va psixologik tadqiqotlarning asosiy yo'nalishlari orasida edi. Komp'yuter darsliklar, interaktiv ta'lim dasturlari va onlayn ta'lim resurslari o'quvchilarning o'zlashtirish va o'rganish jarayonlarini muvaffaqiyatli oshirishga qaratildi<sup>158</sup>.

**Ta'lim sifatini baholash va monitoring:** O'zbekiston mustaqillik yillarida ta'lim sifatini baholash va monitoring tizimi yaratildi. Tadqiqotchilar va o'qituvchilar o'quv jarayonini nazorat qilish, o'quvchilarning o'zlashtirish darajasini baholash, ta'limning samaradorligini baholash uchun monitoring tizimlari qo'llanildi. O'zbekiston mustaqillik yillarida pedagogik va psixologik tadqiqotlarning asosiy yo'nalishlaridan biri ta'lim sifatini oshirish va sifatni baholash bo'ldi. Bu yo'nalishda ta'limning sifatini oshirish va uni baholashning muhimligi bilan shug'ullanildi. O'zbekiston ta'lim tizimida o'quvchilar va o'qituvchilar uchun yuqori sifatli ta'lim muhitining yaratilishi va ta'lim jarayonlarining samaradorligini ta'minlashga qaratilgan tadbirlar amalga oshirildi. Ta'lim sifatini oshirish uchun oliy ma'naviyat, ilm-fan, madaniyat va innovatsion texnologiyalardan foydalanish asosiy tamoyillar edi. Ta'lim jarayonlarida o'quvchilarning tashabbuskorlik va iste'dodlarini oshirishga, ijodiylik va yaratuvchanlikni rivojlantirishga qaratilgan tadbirlar olib borildi. Ta'lim sifatini baholash esa o'quvchilarning o'zlashtirish va o'rganish darajasini aniq bilish va baho berishni o'z ichiga oladi. Bunda o'quvchilarning bilim va ko'nikmalarini amaliyotga yetkazish, o'quvchilarning ijtimoiy, intellektual va jismoniy rivojlanishiga muvofiqlashuvchi o'quv vositalari va uslubiyatlarni qo'llash muhim ahamiyatga ega bo'ldi. Bu yo'nalishda pedagogik va psixologik tadqiqotlar ta'lim jarayonlarini monitoring qilish, o'quvchilar va o'qituvchilar o'rtasidagi aloqani rivojlantirish va ta'limning sifatini baholashda xizmat qilishga qaratilgan. Bular ta'lim muassasalari, tadqiqotchilar va hukumat tashkilotlari orasida hamkorlikning o'rnatilishi bilan amalga oshirildi.

O'zbekiston mustaqillik yillarida pedagogik va psixologik tadqiqotlarning asosiy yo'nalishlaridan biri tarbiyalashning integral qismi bo'lgan ma'rifiy tadqiqotlar rivojlandi.

Ma'rifiy tadqiqotlar O'zbekiston ta'lim tizimining rivojlanishida katta ahamiyatga ega bo'ldi. Bu tadqiqotlar orqali o'quvchilarning bilim va ma'rifatini oshirish, so'nggi ilm-fan muhitidagi yangiliklarni ta'lim jarayonlariga joriy qilish va ilmiy ma'rifatni o'quvchilar bilan birgalikda rivojlantirish maqsadga muvofiq amalga oshirildi.

Tadqiqotchilar o'quvchilarning o'zlashtirish darajasini oshirish va ularga o'rganishda kerak bo'lgan resurslarni aniqlab, ularni ta'lim jarayonida foydalanishga qaratishdi. Bu tarzda, o'quvchilar o'zlarini o'rganishda o'zgarishlarni ko'rish, o'zlariga mos keladigan o'rganish usullarini tanlash va o'quv jarayonida ishtirok etish bilan mustaqil o'rganish tajribasini olishdi.

Bundan tashqari, O'zbekiston mustaqillik yillarida o'quvchilarning o'zlashtirish darajasini oshirishga yordam beruvchi darsliklar, ilmiy markazlar, konferensiyalar, seminarlar va ilmiy-tadqiqot yutuqlari o'tkazildi. Bu imkoniyatlar o'quvchilarning o'zlashtirish jarayonlarida o'zining

---

<sup>158</sup> Abdurasulov R. Psixologning kundalik kitobi. Jizzax 2005. 67-b.

o'zini sinash, tahlil qilish, o'z fikrlarini ifodalash va ilmiy-tadqiqot faoliyatida qatnashish imkonini berdi.

O'zbekiston mustaqillik yillarida pedagogik va psixologik tadqiqotlarning asosiy yo'nalishlarini rivojlantiruvchi quyidagi mavzular ham muhim ahamiyatga ega bo'ldi<sup>159</sup>:

**Ta'limga innovatsion yondashuv:** Mustaqillik yillarida ta'lim tizimini innovatsion yondashuvga muvofiq rivojlantirishga katta e'tibor qaratildi. Yangi o'quv dasturlari, texnologik asboblari va interaktiv ta'lim vositalari joriy etildi. Bu yo'nalish orqali ta'lim jarayonlari yanada samarali va motivatsiyali bo'lishi, o'quvchilarning o'zlashtirish va tahlil qilish qobiliyatlarini oshirishi kuzatildi.

**Tarbiyaviy-psixologik tahlil va ko'rsatmalar:** O'zbekiston mustaqillik yillarida o'quvchilarning tarbiyaviy va psixologik holatlarini tahlil etish va unga muvofiq ko'rsatmalar ishlab chiqishga katta e'tibor qaratildi. O'quvchilarning qiziqishlarini, talablari va o'zlashtirish xususiyatlari belgilanib, ularga maqul tashvishlarni yaratish, maqsadlarini o'rnatish va o'zining boshqarish qobiliyatlarini rivojlantirish uchun qo'llanmalar tayyorlandi.

**O'quvchilarning ijtimoiy-ma'naviy tarbiyasi:** Mustaqillik yillarida o'quvchilarning ijtimoiy-ma'naviy tarbiyasiga katta e'tibor qaratildi. O'quvchilar o'ziga huquq va javobgarlik bilan birga, ijtimoiy qarashlarga qatnashish va o'z fikrini ifoda qilish imkoniyatiga ega bo'lishdi. Ularning adolat, huquq va muvozanatga oid qadriyatlarini rivojlantirishga qaratilgan.

**Inkluziv ta'lim:** Mustaqillik yillarida inkluziv ta'limning o'rni va ahamiyati ko'rib chiqildi. Inkluziv ta'lim prinsiplari asosida har bir o'quvchi, qo'llab-quvvatlash va o'zlashtirishning kerakli sharoitlarini ta'minlashga intilishdi. Bu yo'nalish orqali o'quvchilarning qatnashishi, o'zlashtirishi va o'rganishi uchun barqaror va hamkorona muhit yaratishga qaratildi<sup>160</sup>.

**O'quvchilarning kasb-hunar tanlashida konsultativ xizmatlar:** Mustaqillik yillarida o'quvchilarning kasb-hunar tanlashida konsultativ xizmatlar keng qo'llanildi. O'quvchilarga kariyer rejalari, tanlov va sifatni ta'minlash bo'yicha yordam berish, so'zlashish va maslahatlar takdim etishning muhim qismlari rivojlandi.

Xulosa qilib aytganda, O'zbekiston mustaqillik yillarida pedagogik va psixologik tadqiqotlarning asosiy yo'nalishlarning ahamiyati juda katta bo'lgan. Bu tadqiqotlar, ta'lim tizimini yanada rivojlantirish, o'quvchilarning samarali o'rganishini ta'minlash, tarbiyaviy usullarni yangilash, ta'lim texnologiyalarini kengaytirish, o'quvchilarning o'zlashtirish va tushunchalarini oshirishga qaratilgan. Ular quyidagi ahamiyatlar bilan ajralib turadi:

1. Ta'lim sifati va samaradorligi: Pedagogik va psixologik tadqiqotlar, ta'lim tizimining sifati oshirish va samaradorligini yuqori darajada ta'minlashga yordam beradi. Bu tadqiqotlar, o'quvchilarning o'zlashtirish va o'rganish qobiliyatlarini oshirish, motivatsiyalarini oshirish, o'quvchilarning o'z-o'zini boshqarish jarayonlarini mustahkamlash, yangi o'qitish usullari va texnologiyalarini qo'llash kabi maqsadlarni erishishga yordam beradi. Buning natijasida o'quvchilar o'rganish jarayonidan maksimal foydalanishadi.

<sup>159</sup> Abdurasulov R. Psixologning kundalik kitobi. Jizzax 2005. 67-b.

<sup>160</sup> G'affarov A.Z., Yugay A.X. Pedagogika amaliyoti. T. 2002. 34-b.

2.O'quvchilarning psixologik yaxlitlanishi: Pedagogik va psixologik tadqiqotlar, o'quvchilarning psixologik yaxlitlanishini o'rganish va ta'minlashga xizmat qiladi. Bu tadqiqotlar, o'quvchilarning o'z o'quv tajribalariga va tushunchalariga oid ma'lumotlarni olish, o'quvchilarning qiziqishlariga mos ishlar tayyorlash, o'quvchilarning o'zlashtirish va tushunchalarni mustahkamlashda qo'llanadigan usullarni aniqlashga yordam beradi. Bu esa o'quvchilarning o'zlashtirish va o'rganish jarayonlarida ularga qulaylik yaratadi.

3.Tarbiya va rivojlanish: Pedagogik va psixologik tadqiqotlar, oila va maktab muhitida tarbiya va rivojlanishga asos soladigan muhim mavzularni o'rganishga yo'naltiradi. Bu tadqiqotlar, oila va maktab o'rtasidagi munosabatlarni kuchaytirish, o'quvchilarning o'zlarini samarali tarbiyalashini ta'minlash, yangi tarbiyaviy usullar va texnikalarni qo'llashga yordam beradi. Bu esa o'quvchilarning shaxsiy rivojlanishi va jamiyatga foyda olib kelishi uchun muhimdir.

4.O'quvchilar individual xususiyatlari: Pedagogik va psixologik tadqiqotlar, o'quvchilarning individual xususiyatlarini tushunish va qarshilik ko'rsatishga yordam beradi. Bu tadqiqotlar, o'quvchilarning o'zlashtirish usullarini boshqarish, o'zlashtirish va tushunchalarini oshirish, o'quv jarayonini shaxsiy talablarga moslashtirish va o'quvchilarning o'zlashtirish jarayonlarini boshqarishda qo'llanadigan usullarni o'rganishga yordam beradi. Bu esa o'quvchilarning o'zlarini rivojlantirishda va yuqori natijalarga erishishda muhim rol o'ynaydi.

Barcha bu asosiy yo'nalishlar O'zbekiston ta'lim tizimining yanada rivojlantirilishiga va o'quvchilarning samarali o'rganishiga qo'shimcha o'rnatilgan. Ular o'quvchi va o'qituvchilar uchun ko'plab imkoniyatlar yaratishda muhim ahamiyatga ega.

#### REFERENCES

1. G'oziyev E.O'. Oliy maktab psixologiyasi. «O'qituvchi», T.: 1997.12-b.
2. Nishonova Z.T. Oliy maktab psixologiyasi. T.: 2003. 56-b.
3. Abdurasulov R. Psixologning kundalik kitobi. Jizzax 2005. 67-b.
4. Adizova T.. Psixologik korreksion ishlar. T.2000. 93-b.
5. G'affarov A.Z., Yugay A.X. Pedagogika amaliyoti. T. 2002. 34-b.
6. Davletshin M.G., To'ychiyeva S.M. Umumiy psixologiya, T.. 2002. 19-b.
7. Davletshin M.G. Zamonaviy maktab -o'qituvchisi psixologiyasi. –T, 1998. 89-b.

## PEDAGOGIK TEXNOLOGIYA SIFATIDA MODULLI O'QITISHNING NAZARIY ASOSLANISHI

**Turayeva Xabiba Qaxromonovna**

Osiyo Xalqaro Universiteti, Magistratura

1-kurs talabasi, Pedagogika va

psixologiya yo'nalishi talabasi

<https://doi.org/10.5281/zenodo.8053162>

**Annotatsiya.** Modulli o'qitish, ya'ni o'rganishni diskret modullar yoki birliklarga tashkil etuvchi pedagogik yondashuvga so'nggi yillarda e'tibor ortib bormoqda. Ushbu maqola pedagogik texnologiya sifatida modulli o'qitishning nazariy asoslarini o'rganadi, asosiy ta'lim nazariyalari va tamoyillariga asoslanadi. Maqolada modulli o'qitishning samaradorligi va afzalliklarini asoslaydigan konstruktivistik nuqtai nazar, kognitiv yuk nazariyasi, o'z-o'zini boshqarish va boshqa tegishli nazariyalar muhokama qilinadi. Shuningdek, u modulli o'qitishning potentsial afzalliklari, jumladan, moslashuvchanlik, faollik, vaqtni boshqarish, o'zlashtirishni o'rganish, tabaqalashtirilgan ta'lim va umrbod ta'lim ko'nikmalarini rivojlantirishga urg'u beradi. Modulli o'qitishning nazariy asoslarini tushunib, o'qituvchilar ushbu pedagogik texnologiyadan ta'lim natijalarini yaxshilash va o'quvchilarning turli ehtiyojlarini qondirish uchun foydalanishlari mumkin.

**Kalit so'zlar:** Ta'lim, pedagogik ta'lim, modul, modulli o'qitish, samarasi, afzalliklar, dastur, kasbiy-ijodiy fikrlash, mustaqil fikrlash, kompetensiya, differensial, konstruktivizm, texnologiya integratsiyasi, hamkorlik.

## THEORETICAL JUSTIFICATION OF MODULAR TEACHING AS A PEDAGOGICAL TECHNOLOGY

**Abstract.** Modular teaching, a pedagogical approach that organizes learning into discrete modules or units, has received increasing attention in recent years. This article explores the theoretical foundations of modular teaching as a pedagogical technology, based on the main educational theories and principles. The article discusses the constructivist perspective, cognitive load theory, self-regulation, and other relevant theories that underlie the effectiveness and benefits of modular learning. It also emphasizes the potential benefits of modular learning, including the development of flexibility, engagement, time management, mastery learning, differentiated learning, and lifelong learning skills. By understanding the theoretical foundations of modular instruction, teachers can use this pedagogical technology to improve learning outcomes and meet the diverse needs of students.

**Key words:** Education, pedagogic education, module, modular teaching, effect, advantages, program, professional-creative thinking, independent thinking, competence, differential, constructivism, technology integration, cooperation.

## ТЕОРЕТИЧЕСКОЕ ОБОСНОВАНИЕ МОДУЛЬНОГО ОБУЧЕНИЯ КАК ПЕДАГОГИЧЕСКОЙ ТЕХНОЛОГИИ

**Аннотация.** В последние годы все большее внимание уделяется модульному обучению, педагогическому подходу, который организует обучение в отдельные модули или блоки. В данной статье исследуются теоретические основы модульного обучения как педагогической технологии, основанные на основных педагогических теориях и принципах. В статье обсуждаются конструктивистская точка зрения, теория когнитивной

нагрузки, саморегуляция и другие актуальные теории, лежащие в основе эффективности и преимуществ модульного обучения. В нем также подчеркиваются потенциальные преимущества модульного обучения, в том числе развитие гибкости, вовлеченности, тайм-менеджмента, мастерского обучения, дифференцированного обучения и навыков обучения на протяжении всей жизни. Понимая теоретические основы модульного обучения, учителя могут использовать эту педагогическую технологию для улучшения результатов обучения и удовлетворения разнообразных потребностей учащихся.

**Ключевые слова:** Образование, педагогическое образование, модуль, модульное обучение, эффект, преимущества, программа, профессионально-творческое мышление, самостоятельное мышление, компетентность, дифференциал, конструктивизм, интеграция технологий, сотрудничество.

So‘nggi yillarda o‘quvchilarning bilim olish natijalarini oshirishga qaratilgan innovatsion pedagogik yondashuvlarni ishlab chiqish va joriy etishga alohida e‘tibor kuchaymoqda. Bunday yondashuvlardan biri modulli o‘qitish bo‘lib, o‘quv dasturini mustaqil yoki moslashuvchan ketma-ketlikda o‘qitilishi mumkin bo‘lgan diskret modullar yoki birliklarga bo‘lishdan iborat. “Modulli o‘qitish” termini xalqaro tushuncha modul bilan bog‘liq bo‘lib, uning bitta ma‘nosi faoliyat ko‘rsata oladigan o‘zaro chambarchas bog‘liq elementlardan iborat bo‘ladi. Bu ma‘noda u, modulli o‘qitishning asosiy vositasi sifatida, tugallangan informatsiya bloki sifatida tushuniladi.

Modulli o‘qitishga o‘tishda quyidagi maqsadlar ko‘zlanadi<sup>161</sup>:

- o‘qitishning (fanlar orasida va fanning ichida) uzluksizligini ta‘minlash;
- o‘qitishni individuallashtirish;
- o‘quv materialini mustaqil o‘zlashtirish uchun yetarli sharoit yaratish;
- o‘qitishni jadallashtirish;
- fanni samarali o‘zlashtirishga erishish.

Demak, ushbu maqola pedagogik texnologiya sifatida modulli o‘qitishning nazariy asoslarini o‘rganadi, uning o‘quvchilarga yo‘naltirilgan ta‘limga ko‘maklashish va akademik muvaffaqiyatga erishishda samaradorligini ta‘minlovchi asosiy tushuncha va tamoyillarni o‘rganadi. Jumladan:

**Konstruktivizm va faol o‘rganish:** Modulli o‘qitish konstruktiv ta‘lim nazariyasiga mos keladi, bu nazariyaga ko‘ra, o‘quvchilar bilimlarni o‘quv muhiti bilan faol ishtirok etish orqali qurishadi. O‘quv rejasini modulli bo‘limlarga ajratish orqali o‘quvchilar o‘z o‘quv jarayonlarida faol ishtirok etishga da‘vat etiladi. Har bir modul muayyan mavzu yoki kontseptsiyani taqdim etadi, bu o‘quvchilarga amaliy mashg‘ulotlar, muhokamalar va muammoni hal qilish bo‘yicha topshiriqlar orqali o‘z tushunchalarini o‘rganish va qurish imkonini beradi. Bu faol o‘rganish, tanqidiy fikrlash va bilimlarni qo‘llashga yordam beradi, chunki talabalar o‘z ta‘lim sayohatiga egalik qilishadi.

**Differensial ko‘rsatma va shaxsiylashtirish:** Modulli o‘qitish o‘quvchilarning o‘rganish ehtiyojlari, qobiliyatlari va qiziqishlari xilma-xil ekanligini tan olgan holda tabaqalashtirilgan o‘qitish imkoniyatini beradi. O‘quv dasturini modullarga bo‘lish orqali o‘qituvchilar individual

<sup>161</sup> Merrill, M. D. (2002). First principles of instruction. Educational Technology Research and Development, 50(3), 43

o'quvchilarning kuchli tomonlari, qiyinchiliklari va afzalliklariga mos keladigan o'quv tajribalarini ishlab chiqishlari mumkin<sup>162</sup>. Talabalar modullar bo'ylab o'z tezligida o'tishlari mumkin, bu esa shaxsiy o'rganish tajribasiga imkon beradi. Ushbu moslashuvchanlik o'qituvchilarga maqsadli yordam va kerak bo'lganda iskala bilan ta'minlash, talabalarning faolligini oshirish va ta'lim natijalarini maksimal darajada oshirish imkonini beradi.

**O'zlashtirish va kompetensiyaga asoslangan ta'lim:** Modulli o'qitish yanada ilg'or tushunchalarga o'tishdan oldin muhim bilim va ko'nikmalarni egallashga urg'u berib, o'zlashtirishni o'rganish tamoyillariga mos keladi. Har bir modul muayyan o'quv maqsadlariga qaratilgan bo'lib, o'quvchilarga amaliyot, fikr-mulohaza va baholash imkoniyatlari taqdim etiladi. Har bir modulni o'zlashtirish, odatda, keyingi modulga o'tishdan oldin talab qilinadi, bu esa o'quvchilarning mustahkam poydevorga ega bo'lishini ta'minlaydi. Bu yondashuv kompetensiyaga asoslangan ta'lim bilan chambarchas bog'liq bo'lib, u o'quvchilarning vaqtga asoslangan ta'limdan ko'ra o'zlashtirganliklarini namoyish etishiga urg'u beradi, bilimlarni chuqurroq tushunishga va uzoq muddatli saqlashga yordam beradi.

**Moslashuvchanlik:** Modulli o'qitish o'quv dasturlarini ishlab chiqish va yetkazib berishda moslashuvchanlikni ta'minlaydi. O'qituvchilar modullarni o'quvchilarning ehtiyojlari, rivojlanayotgan tendentsiyalar yoki kontekst omillari asosida qayta tartibga solishlari va o'zgartirishlari mumkin. Ushbu moslashuvchanlik fanlararo aloqalarni, real dunyo misollarini integratsiyalashuvini va rivojlanayotgan texnologiyalarni birlashtirishga imkon beradi. Bundan tashqari, modulli o'qitish onlayn va aralash ta'limning uzluksiz integratsiyalashuvini osonlashtiradi, bu esa o'quvchilarga resurslardan foydalanish, hamkorlikdagi faoliyatda qatnashish va asinxron tarzda fikr-mulohaza olish imkonini beradi. Bu moslashuvchanlik o'quvchilarning faolligini oshiradi, o'z-o'zini o'rganishga yordam beradi va turli xil o'quv muhitlarini moslashtiradi.

**Texnologiya integratsiyasi:** Modulli o'qitish modulli birliklarni amalga oshirish va etkazib berishni osonlashtirish uchun texnologiyadan foydalanadi. Raqamli platformalar, ta'limni boshqarish tizimlari va onlayn resurslar o'qituvchilarga modulli kontentni samarali yaratish, tartibga solish va tarqatish imkonini beradi. Texnologiya, shuningdek, o'quvchilarga multimedia resurslari, interfaol faoliyat va hamkorlik vositalari bilan shug'ullanish imkonini beruvchi o'quvchilarning foydalanish imkoniyati va interaktivligini oshiradi. Bundan tashqari, onlayn platformalar talabalar taraqqiyotini uzluksiz kuzatish imkonini beradi va real vaqt rejimida fikr-mulohaza va baholash imkoniyatini beradi, doimiy takomillashtirish va shaxsiy yordamni rag'batlantiradi.

**Hamkorlikda o'rganish:** Modulli o'qitish talabalarni hamkorlikdagi faoliyat va munozaralarga jalb qilish orqali hamkorlikda o'rganishni qo'llab-quvvatlaydi. Har bir modul doirasida o'qituvchilar tengdoshlar bilan muloqot qilish, guruh loyihalari va onlayn munozaralar uchun imkoniyatlarni o'z ichiga olishi mumkin. Hamkorlikda o'rganish ijtimoiy o'zaro ta'sir, muloqot va yuqori darajadagi fikrlash qobiliyatlarini rivojlantirishga yordam beradi. Modulli o'qitishga hamkorlikdagi elementlarni integratsiyalashgan holda, talabalar umumiy nuqtai nazardan, muammolarni birgalikda hal qilishdan va tanqidiy fikrlash qobiliyatidan foydalanadilar.

<sup>162</sup> Merrill, M. D. (2002). First principles of instruction. Educational Technology Research and Development, 50(3), 43

**Uzluksiz kasbiy rivojlanish:** Modulli o'qitish ham o'qituvchilarning kasbiy rivojlanishi uchun qulayliklar yaratadi. O'qituvchilar o'zlarining professional hamjamiyatlarida hamkorlikni, bilim almashishni va doimiy takomillashtirishni rag'batlantiradigan modullarni yaratishi va almashishi mumkin. Modulni ishlab chiqish va amalga oshirishda hamkorlik qilish orqali o'qituvchilar o'zlarining ta'lim strategiyalarini yaxshilashlari, yangi yondashuvlarni kashf etishlari va paydo bo'layotgan ta'lim tendentsiyalariga moslashishlari mumkin. Modulli o'qitish o'qituvchilarga o'z tajribasini rivojlantirish va pedagogik repertuarini kengaytirish imkonini beradi, bu esa yanada samarali va qiziqarli o'qitish amaliyotiga olib keladi.

Modulli o'qitish ko'plab afzalliklarga ega bo'lsa-da, potentsial muammolarni tan olish va hal qilish muhimdir. Modullar bo'yicha izchillik va izchillikni ta'minlash, o'quv dasturiga modullarni integratsiyalashuvini boshqarish va talabalarning mustaqil bilim olishiga doimiy yordam ko'rsatish asosiy masalalardan hisoblanadi. Bundan tashqari, modulli o'qitishning samarali amalga oshirilishi o'qituvchilardan tegishli texnologik ko'nikmalarga, o'quv dizayni bo'yicha tajribaga va o'quvchilarning ehtiyojlarini chuqur tushunishni talab qiladi. Mulohazalar va baholash ma'lumotlari asosida modullarni doimiy ravishda baholash va takomillashtirish ularning samaradorligi va dolzarbligini ta'minlash uchun ham muhimdir.

Modulni o'qitishning samaradorligini oshirishga erishish uchun o'qitishning quyidagi usullarni qo'llash lozim<sup>163</sup>:

➤ miyalar hujumi, muammoli muloqotlar, evristik suhbatlar, o'quv o'yinlar va hokazo. O'qitishning modul tizimi mazmunidan uning quyidagi afzalliklari namoyon bo'ladi:

➤ fanlar, fanlar ichidagi modullar orasidagi o'qitish uzluksizligi ta'minlanishi;

➤ har bir modul ichida va ular orasida o'quv jarayonini barcha turlarining metodik jihatdan asoslangan muvofiqligi o'rnatilishi;

➤ fanning modulli tuzilish tarkibining moslanuvchanligi;

➤ talabalar o'zlashtirishi muntazam va samarali nazorat (har qaysi moduldan so'ng) qilinishi;

➤ talabalarning zudlik bilan qobiliyatiga ko'ra tabaqalanishi (dastlabki modullardan so'ng, o'qituvchi ayrim talabalarga fanni individual o'zlashtirishni tavsiya etishi mumkin);

➤ informatsiyani "siqib" berish natijasida, o'qitishni jadallashtirish, auditoriya soatlaridan samarali foydalanish va o'quv vaqti tarkibini, ma'ruzaviy, amaliy (tajribaviy) mashg'ulotlar, individual va mustaqil ishlar uchun ajratilgan soatlarni – optimallashtirish.

Buning natijasida, talaba yetarli bilimlarga ham, ko'nikmaga ham, o'quvga ham ega bo'ladi. Modulli o'qitishdan foydalanib, malakali mutaxassisni tayyorlash, quyidagilar asosida ta'minlanadi:

➤ o'qitishning uzluksizligi (bunda fanlarni o'zlashtirish samaradorligi oshadi);

➤ o'qitishni jadallashtirish (buning natijasida informatsiyaning ko'p qismi, individual va mustaqil ishlash paytida, kompyuter tarmoqlari orqali o'zlashtiriladi);

➤ o'qitishni individuallashtirish (talaba o'z qobiliyatiga ko'ra bilim olish imkoniyatiga ega bo'ladi).

Demak, ushbu maqola modulli o'qitishning nazariy asoslarini har tomonlama o'rganib

<sup>163</sup> Merrill, M. D. (2002). First principles of instruction. Educational Technology Research and Development, 50(3), 43



chiqadi, uning konstruktivizm, kognitiv yuk nazariyasi, o'z-o'zini boshqarish va boshqa asosiy ta'lim nazariyalari bilan uyg'unligini ta'kidlaydi. Modulli o'qitishni qo'llash orqali o'qituvchilar o'quvchilarning turli ehtiyojlarini qondiradigan, faol va o'z-o'zini yo'naltirgan ta'limni qo'llab-quvvatlovchi, hamkorlik va faollikni rag'batlantiradigan dinamik va moslashuvchan ta'lim muhitini yaratishi mumkin. Texnologiyalar rivojlanishda davom etar ekan, modulli o'qitish o'quvchilarga imkoniyat beradigan va ularni kelajak muammolariga tayyorlaydigan moslashuvchan va shaxsiylashtirilgan ta'lim tajribasini taqdim etish orqali ta'limni tubdan o'zgartirish imkoniyatiga ega.

#### REFERENCES

1. Hmelo-Silver, C. E., & Eberbach, C. (2012). Learning theories and education: Toward a decade of synergy. In K. R. Sawyer (Ed.), *The Cambridge Handbook of the Learning Sciences* (2nd ed., pp. 246-267). Cambridge University Press.
2. Merrill, M. D. (2002). First principles of instruction. *Educational Technology Research and Development*, 50(3), 43-59.
3. Jonassen, D. H. (1991). Objectivism versus constructivism: Do we need a new philosophical paradigm? *Educational Technology Research and Development*, 39(3), 5-14.
4. Sweller, J., van Merriënboer, J. J. G., & Paas, F. G. W. C. (1998). Cognitive architecture and instructional design. *Educational Psychology Review*, 10(3), 251-296.
5. Knowles, M. S. (1975). *Self-directed learning: A guide for learners and teachers*. Association Press.
6. Keller, J. M. (2010). *Motivational design for learning and performance: The ARCS model approach*. Springer Science & Business Media.
7. Guskey, T. R., & Gates, S. L. (1986). Synthesis of research on the effects of mastery learning in elementary and secondary classrooms. *Educational Leadership*, 43(8), 73-80.
8. Tomlinson, C. A. (2001). *How to differentiate instruction in mixed-ability classrooms* (2nd ed.). Association for Supervision and Curriculum Development.
9. Bates, A. W., & Sangrà, A. (2011). *Managing technology in higher education: Strategies for transforming teaching and learning*. Jossey-Bass.
10. Smith, K. M. (1996). The role of cognitive load theory in educational technology research and development. *Educational Technology Research and Development*, 44(1), 45-63.

## AKTYORLIK MAHORATINING O'ZIGA HOS XUSUSIYATLARI

Saparov Rinat Kuralbayevich

O'zbekiston davlat san'at va madaniyat instituti Nukus filiali studenti, San'atshunoslik fakulteti

Zamatdinov Adilbek Mirzaevich

Rejissura va aktyorlik mahorati kafedrasida o'qituvchisi

<https://doi.org/10.5281/zenodo.8053168>

**Annotasiya.** Bu maqolada aktyorlik mahoratining o'ziga hos xususiyatlari, aktyorlik qobiliyatini shakllantirish haqida so'z boradi va bu bo'yicha ayrim maslahatlar beriladi.

**Kalit so'zlar:** Teatr, spektakl, san'at, aktyor, dramaturg, raqs, stil, sahna, harakat, rejissor, opera, balet, musiqa, pyesa, dramaturg.

### FEATURES OF ACTING SKILL ITSELF

**Abstract.** This article will talk about the peculiarities of acting skills itself, the formation of acting abilities, and some tips will be given on this.

**Key words:** theatre, performance, art, actor, playwright, dance, style, stage, action, director, opera, ballet, music, play, playwright.

### ОСОБЕННОСТИ АКТЕРСКОГО МАСТЕРСТВА

**Аннотация.** В этой статье рассказывается об особенностях актерского мастерства, формировании актерского мастерства и даются некоторые советы по этому поводу.

**Ключевые слова:** театр, спектакль, искусство, актер, драматург, танец, стиль, сцена, движение, режиссер, опера, балет, музыка, пьеса, драматург.

Teatrdagi jamoaviylik asosida turli san'atlar majmuasi yotadi, ya'ni teatrda adabiyot, rassomlik, arxitektura, musiqa, raqs san'atlarining yig'indisidan bir spektakl bunyod bo'ladi. Yuqorida sanab o'tilgan san'at turlarining har biri teatrda alohida san'at emas, balki sahna talabiga binoan har biri aniq vazifani bajaradi. Bu vazifalarning barchasi bir maqsad – teatrni rivojlantirish, spektakl sifatini oshirishga qaratilgan. Shuning uchun teatr sintez san'at hisoblanadi. Ushbu san'atlarning ichida aktyorlik san'ati o'zining alohida tabiatiga ega. Sababi, rejissor, dramaturg, sahna bezakchisi, libos va grim ustalari, umuman, teatr ijodkorlarining mehnati bevosita va bilvosita aktyor orqali yoki aktyor ijodini to'ldirgan holda namoyon bo'ladi. Zero, teatr sahnasidagi har qanday bezak, har qanday predmet aktyorsiz, uning ijrosisiz jonli ijod bo'la olmaydi va yaxlit san'atni ifoda qila olmaydi.

Sahnada spektakl voqealari jarayonida yangrovchi musiqa ham aktyor sodir etayotgan voqea, xatti-harakatlarning ta'sir kuchini oshirishga xizmat qiladi. Demak, aktyor - teatr san'atining gulto'ji, uning ko'zgusi hisoblanadi. Aktyorlik san'atining asosi - xatti-harakatdir. Biz yuqorida teatrni jamoaviy sintetik san'at deya ta'rifladik. Biroq faqat teatrgagina xos bo'lgan birdan bir material - harakat. Xatti-harakat orqali aktyor spektaklning muhim elementi - obrazni yaratadi, pyesa voqealarini ifoda etadi. Xatti-harakat - ma'lum bir maqsadga yo'naltirilgan, inson tomonidan sodir etiluvchi jarayondir. U ikki turga, ya'ni jismoniy va ruhiy shaklga bo'linadi. Fikrimizdan kelib chiqib aytish mumkinki, xatti-harakat aktyorlik san'atining asosiy xususiyatini belgilab beruvchi material hamdir.

Aktyor bir vaqtning o'zida ham ijodkor, ham o'z san'atining quroli hisoblanib, bu jarayonda xatti-harakat ma'lum bir obraz yaratishiga Teatr san'atining muhim asoslari o'ta jiddiy

masala bo'lib, u teatr san'ati nazariyasini talabalarga yetkazishda eng muhim bosqich hisoblanadi. Teatr san'ati paydo bolgan qadim davrlardan boshlab bugungi kunga qadar uning asoslari ustida davomiy izlanishlar olib borilmoqda. Bugungi kunga kelib teatrning turli yo'nalish va ko'rinishlari tarkib topdi. Opera, balet, musiqali drama va drama teatrlari shular jumlasidandir. San'atning bir jabhasi bo'lmish teatr inson ongi, shuuriga ta'sir etuvchi, estetik zavq beruvchi, go'zallikka, ezgulikka chorlovchi gumanistik san'at hisoblanadi. Shu bilan birga, teatr buyuk g'oyani targ'ib qilib, san'atning eng oliy zavqini taqdim etmasin, u lahzalik san'at bo'lib, sahnada aktyorning xatti-harakatlari, ijrolaridagina yashaydi.

Borliqning yorqin va go'zal aksi, balki undan-da yuqoriroq hayot va xayolot olamining hamohangligi bevosita va bilvosita ana shu teatr sahnasida aks etadi. Teatr insoniyatning ma'naviy hamda madaniy hayotida muhim ahamiyatga ega. Shu tufayli ham teatr ijodkorlari zimmasida yuksak mas'uliyat yotadi. Buni bo'lajak pedagoglar, ya'ni magistrlar unutmashligi kerak. Binobarin, ushbu san'at sohasini tanlash arafasida turgan yoshlar bu mas'uliyatni anglashi, mazkur sohaning murakkab olami haqida, oz boisa-da, tasavvurga ega bo'lishi va, eng muhimi, uning qalbi san'atga nisbatan har qanday tamadan xoli, fidokorona muhabbat bolishi lozim. Bu talab bo'lajak aktyorning kasb mahorati sirlarini egallashi uchun poydevor vazifasini o'tabgina qolmay, balki san'at sohasidagi turli kamchiliklarni bartaraf etib, uni rivojlantirishga sabab bo'ladi.

Zero, aktyorlik maktabining ulug' namoyandasi K. S. Stanislavskiy ta'biri bilan aytganda, «afsuski, san'atimizdan, ko'pincha, unga yot bo'lgan maqsadlarda foydalanadilar. Teatr o'zining ommabopligi va spektaklning tasviriy kuchga egaligi tufayli ikki yoqlama o'tkir qurolga aylanadi: bir tomondan, u muhim jamoatchilik vazifasini bajarsa, ikkinchi tomondan, san'atimizni o'z foydasiga ishlatmoqchi va mansabga erishmoqchi bolganlarni rag'batlantiradi. Bunday kishilar ba'zilarining tushunmasligidan va boshqalarning did-farosatsizligidan foydalanadilar, ijodga mutlaqo aloqasi bo'lmagan katta mansabdagi kishilarning hammasiga sig'inadilar. San'atga tamagirlik bilan qarovchilar uning ashaddiy dushmanlaridir». Teatr maktabiga qadam qo'ymoqchi bo'lgan abituriyent bu kasbni tanlashdan asosiy maqsadini aniqlab olsin. Aktyorlik kasbini tanlashdan maqsad zamirida zarra tamagirlik zohir bo'lmashligi lozim. Chunki san'at fidokorlikni talab etadi. Bu ko'pchilik uchun juda keskin fikr bolib tuyulishi mumkin. Biroq bu milliy san'atimiz kelajagi uchun g'oyat muhim. Bo'lajak aktyorning mahorat ustaxonasiga ilk qadami teatr san'ati, sahna va sahna orti, uning ijodkorlari haqidagi dastlabki ma'lumotdan boshlanadi. K. S. Stanislavskiy: «Teatr-jamoa san'ati», - deya ushbu san'at turiga aniq va lo'nda ta'rif bergan edi.

Odatda, spektakl jarayonida biz sahnada ko'ruvchi aktyorlardan tashqari sahna ortida ko'plab ishchi va ijodkorlar zahmat chekadi. Bir spektakl dramaturg, aktyor, rejissyor, bastakor, sahna bezakchisi, chiroq ustasi, grim va libos bo'yicha mutaxassislardan tashkil topgan guruhning bir maqsadga yo'nalgan mehnati natijasida yuzaga keladi. Teatr san'atining eng muhim talablaridan biri - yosh aktyorni jamoa muhitida tarbiyalashdir. Bunday muhitda tarbiyalangan aktyor shaxsiyatida yaxshi ma'nodagi raqobat, yon atrofdagilarga ta'sir ko'rsatadi. Aktyorning tashqi qiyofasi ikki tig'li xanjarga o'xshaydi. Undan unumli va oqilona foydalanishni o'rganish kerak, aks holda uning tashqi jozibasi o'z san'atining kushandasiga aylanishi ham mumkin. Aktyorlik san'atida uning siymo qiyofasiga kira olishi mahorat mezoni hisoblanadi. Aniqroq qilib tushintiradigan bo'lsak, aktyor sahnada biron bir siymo timsolini yaratar ekan, avvalo, o'sha siymoga xos bo'lgan xususiyat va xislatlarni tomoshabin ko'z o'ngida, muayyan makon va

zamonda yarata olsagina, u yaratgan timsol haqiqiy ijod namunasi sifatida qiziqarli va ishonarli bo'ladi. Demak, aktyor siymo ixtirochisi hisoblanar ekan.

Har qanday rol harakatsiz bo'lmaydi. Harakatsiz rol boshsiz tanaga o'xshaydi, xolos. Siymo qiyofasiga kirish uchun esa ko'p qirrali qurol bo'lmish sahna ijodining qator talablariga rioya etilgandagina faoliyat natijali bo'lishi mumkin. Bu talab laming dastlabkisi aktyor o'zini berilgan shartsharoitga qo'yib, siymo zimmasidagi vazifani o'z hayoti tabiatiga qiyoslashidan boshlanishi kerak. Ya'ni, avvalo, o'zidan kelib chiqishi kerak. Ta'limotning mana shu qismi noto'g'ri talqin etilishi oqibatida kutilgan natijaning teskarisini ko'rish mumkin. Uzoqqa borishning hojati yo'q. So'nggi vaqtlarda teatrda ham, kinoda ham tanlangan rolga aktyorning tashqi qiyofasi mos kelishkelmasligi hisobga olinadi. Kino san'atida esa yana ham oson yo'l tanlanib, shu rolga tashqi ko'rinishi mos tushadigan, ammo san'atga umuman aloqasi yo'q odam taklif etiladi. Bunday «aktyor» na siymoning ruhiy holatini va na siymo talab qiladigan xarakterni yoritadi.

Natijada sahnadan bizga tirik odam emas, harakatlanuvchi surat qarab turadi. Bu bir tomoni bo'lsa, ikkinchidan, kino va teleekrandan birbiriga o'xshash, bir xil kulib, bir xil yig'laydigan, bir xil turib, bir xil o'tiradigan robotdan farq qilmaydigan aktyorlar tikilib turganini ko'ramiz. Ularning soni kundan kunga bolalab, ko'payib borayapti. Bunday rejissorlar aktyorning mahorati, ichki imkoniyatlarini hisobga olmasdan, uning tashqi qiyofasini suiste'mol qiladilar, xolos. Rejissor u yoki bu rolni baland bo'yli, qora soch, o'rta yashar qiyofada ko'rdimi, shunday ijrochi qidiriladi. Ijrochi topildi deguncha uning oldiga, Stanislavskiyning «Agarda men berilgan shartsharoitga tushib qolsam», degan ta'limotidan kelib chiqadigan talab qo'yiladi. Ya'ni bu ta'limotning texnik tomonigina talab qilinadi. Modomiki shunday ekan, teatr san'ati sohasidagi ta'limotni egallash uchun to'rt yil o'qitish shartmikan? Diqqatni to'plash, hamroh bilan munosabat o'rnatish, tabiiy xatti-harakat, berilgan sharoitda yashashni o'rgandimi, qo'lga diplom tutqazib qo'yish shart emasmi?

Hamma gap shundaki, hech bir san'at institutida bunday qilinmaydi. Talaba yana ikkiuch yil o'qitiladi. Lekin u institutni tamomlab, teatrga ishga kelganidan keyin rollar faqat uning tashqi qiyofasidan kelib chiqib taqsimlansa, bu yerdagi ijod havaskorlik to'garigidan farq qilmay qoladi. Aktyor ijodining dastlabki bosqichlaridan rejissor yosh ijodkor mahoratini oshirishni, uning qobiliyati qirralari charxlanishini ko'zlab, rol taqsimoti vaqtida uning tashqi ko'rinishini e'tiborga olishi mumkin. Ammo bunday tajriba odat tusiga kirib qolsa, aktyor bir qolipga tushib qoladi va bu hol borabora o'z-o'zini sahnada o'ynashga aylanib ketadi. Chunki u izlanishdan to'xtaydi, talabchanlik y'oqoladi. Bunday tanazzul holatiga tushib qolmaslik uchun aktyor hamisha o'zi va siymo o'rtasidagi farqni sezib turishi kerak. Stanislavskiy ta'limotiga ko'ra, timsol ustida ishlar ekanmiz, «berilgan shart-sharoitga o'zimizni qo'yib ko'raylik», degan iboraga chuqurroq yondashib ko'ramiz. Aktyorlik san'atining dialektik (tabiiy harakat va rivojlanish) tabiatidan kelib chiqadigan bo'lsak, qarama-qarshilik qonuniyatining aktyorning — siymo, siymoning — aktyor shaklini ko'ramiz.

Bir qaralganda, ular haqiqatan ham birbiriga tamoman zid bo'lib tuyuladi. Negaki, aktyor sahnaga chiqar ekan, o'zligini yo'qotmagan holda timsol qiyofasida yashashi kerak. Dialektik qaramaqarshilik deganimizda, shu holat nazarda tutilgan. Agar shu ikki holatdan bittasi inkor etilsa, ijodiy san'at qonuniyati buziladi. Agar aktyor o'zligini unutib, faqat timsol qiyofasida yashasa, unda bu taqlidiy, ya'ni yasama san'atga aylanadi. Agar aktyor timsolni emas, sahnada faqat o'zini takrorlasa, u havaskorlik darajasidagi, aftangoriga bo'yoq surkab olgan sirk artistlaridan

qolishmaydi, bunday holatni sirk artistlarida kuzatish mumkin. Demak, bunday holatda aktyor o'zo'zini ko'zko'z qiladi, xolos.

Faqat ikki holatni birgalikda olib borish, ya'ni o'zligini yo'qotmay, timsol qiyofasida yashash teatr aktyorining haqiqiy ijodini, san'atkorlik mahoratini ko'rsatadi. Xo'sh, bunga erishish yo'llari qanday? Keling, misollarga murojaat qilaylik. Agar hozir qirq yoshda bo'lsangiz, yigirma yoshingizda qanday edingiz? Nahotki yigirma yil ichida o'zgarmagan bo'lsangiz. So'zsiz — o'zgargansiz. Avvalo, jismonan o'zgargansiz! Ruhiyatingiz, dunyoqarashingiz o'zgargan. Ong vaxotira o'zgargan, yurishturish o'zgargan. Lekin bu o'zgarishlar tabiiy tarzda, astasekinlik bilan ro'y berganligi sababli siz uni sezmagansiz. Lekin sizning xayolingizda hamon o'shao'sha, yigirma yoshdagideksiz. Chunki o'tgan yigirma yil davomida hamisha, «anovi» deb emas, «men», «o'zim» deb yashagansiz.

Barcha o'zgarishlar o'zingizda ro'y bergan. Shunday qilib, o'zligingizni tark etmagan holda to'xtovsiz o'zgarib borgansiz. Aktyor ham siymo qiyofasiga kirib borar ekan, biron soniya bo'lsin, o'zligidan chetga chiqib ketmaydi. Farqi bitta. Hayotda yigirma yil davomida ro'y bergan o'zgarishlar sahnada ikki uch hafta ichida ro'y beradi. Demak, aktyor rol ustida ishlar ekan, o'zini pyesada berilgan uchinchi shaxs emas, bu «mening o'zim», deya faraz qilishi kerak. Aktyor hech qachon o'zligini unutmasligi lozim. Bu odam menman, degan sezgini saqlab turishi kerak bo'ladi. Nega shunday? Chunki timsol yaratadigan barcha qurollar aktyorning o'zidadir. Hissiyot, ovoz, sezgi, imo-ishora, fikrlash va boshqalar. Harakatga keltiruvchi bunday qurollar manbai — aktyorning o'zida mujassam. Har bir aktyorning o'ziga xos bo'lgan fazilat va nuqsonlarini, xuddi urug' qadalgan yerga qiyoslash mumkin.

Mana shu urug'dan o'simlik unib chiqadi. Uni yerdan sug'urib olishingiz bilan quriydi. Rolni ham aktyorning o'zligidan ajratilsa, rolda hayot nafasi o'chadi. Ma'lumki, qog'ozdan juda chiroyli gul yasash mumkin, lekin bu gulda hid, hayot nashidasi ufurib turgan tiriklik alomatlarini bo'lmaydi. Sahnadagi taqlidiy ijro ham shu qog'oz guldan farq qilmaydi. Demak, aktyor rol ustida ishlar ekan, timsolga xos bo'lgan ichki va tashqi xislat va xususiyatlarni o'zida mujassamlashtira boshlaydi. Shu yo'l bilan u boshqa shaxs qiyofasiga kirib boradi, lekin u o'zligini bir daqiqa bo'lsada unutmaydi. Stanislavskiy ta'limotining qiymati ana shunda. O'zligini unutmaslik nimalarda aks etadi? Birinchi navbatda, ichki nigoh orqali o'zligini nazorat qilib borishda. Ya'ni siymoning tashqi qiyofasiga zo'r berib, qalbini esdan chiqarib qo'yish, yoki siymoning tashqi qiyofasini unutib, bu mana menman deb, o'zo'zini ko'rsatishga o'tib ketish yaramaydi. Yana qaytaramiz. Stanislavskiy ta'limotining «o'zidan kelib chiqib» degan shiorining asl mohiyati aktyor tabiiy ravishda timsol qiyofasiga kirib borishi uchun yaqin yo'l ekanligini ko'rsatib berishda. Shunday qilib, Stanislavskiy ta'limotining asosiy tamoyillari quyidagilardan iboratdir:

1. Hayotiylik tamoyili.
2. San'atda g'oyaviy fikrning «Oliy maqsad» orqali amalga oshirilishi tamoyili.
3. Sahnadagi maqsad sari intilish jarayonida sezgi va hissiyotlarni qo'zg'atuvchi yagona kuchharakat ekanligi to'g'risidagi tamoyil.
4. Aktyorning tabiiy tarzda paydo bo'ladigan ijod tamoyili.
5. Siymo qiyofasiga kirishish chog'ida aktyorning o'zligini yo'qotmay, ijodiy yondashuvi tamoyili.

Stanislavskiy ta'limotining qimmatini shundaki, u har qanday zamon va makonda universal (hammabop) xususiyatga egadir. Aktyorning ijrosi o'zidan, tabiiy qonuniyatlardan chetga

chiqmay, sodda va oddiy holatlardan kelib chiqsagina, qiziq va jozibali bo'lishi mumkin. Stanislavskiy ta'limoti g'ayritabiiy holatlardan paydo bo'ladigan tuyg'ulardan amalda foydalanish yo'llarini ko'rsatib berishi bilan ham qimmatlidir. Shuning uchun aktyor qaysi zamon va makonda sahnaga chiqishidan qat'iy nazar, Alloh tomonidan in'om etilgan layoqatini, tabiiy iqtidoriga quloq solgan holda sahnaga olib chiqqan va tomoshabin qalbini junbushga keltira olgan. Demak, Stanislavskiy bu qonuniyatlarni ichidan to'qib chiqargan emas, aksincha inson tabiatida yashirinib yotgan imkoniyatlarni ro'yobga chiqargan, xolos. Bu ta'limot hech bir zamon va makonda o'z ahamiyatini yo'qotmaydi.

#### **REFERENCES**

- 1.J.Mahmudov <<Aktyorlik mahorati>> Toshkent -2005
- 2.M.Abdullaeva<<Dramatik teatr va kinoda aktyolik mahorati>>Toshkent-2014
- 3.B.Sayfullaev <<Aktyorlik mahorati>>Toshkent -2009

## HOZIRGI KUN REJISSURASINING AYRIM MASALALARI

Saparov Rinat Kuralbayevich

O'zbekiston davlat san'at va madaniyat instituti Nukus filiali studenti,  
San'atshunoslik fakulteti

Zamatdinov Adilbek Mirzaevich

Rejissura va aktyorlik mahorati kafedrasida o'qituvchisi

<https://doi.org/10.5281/zenodo.8053202>

**Annotatsiya.** Bu maqolada rejissuraning paydo bo'lishi va uning hozirgi kundagi ahamiyati, bo'lajak rejissyorlarning qanday konikma va mahoratlarga ega bolishi kerakligi, ularning aktyorlar bilan munosabatlari haqida so'z boradi.

**Kalit so'zlar:** Rejissura, rejissyor, aktyor, teatr, film, san'at, syujet, mavzu, g'oya, mahorat, obraz.

## SOME CURRENT DIRECTOR ISSUES

**Abstract.** This article will discuss the emergence of the director and his current importance, what kind of konikma and skills future directors should have, their relationship with the actors.

**Keywords:** director, director, actor, Theater, film, Art, plot, theme, idea, skill, image.

## НЕКОТОРЫЕ ВОПРОСЫ СОВРЕМЕННОЙ РЕЖИССУРЫ

**Аннотация.** В этой статье рассказывается о возникновении режиссуры и ее значении в наши дни, о том, какими навыками и навыками должны обладать будущие режиссеры, об их отношениях с актерами.

**Ключевые слова:** режиссура, режиссер, актер, театр, кино, искусство, сюжет, тема, идея, мастерство, образ.

Rejissura tushunchasini ommalashganiga uncha ko'p bo'lgani yo'q. XVIII-XIX asrga kelib teatr asarlarini sahnalashtiruvchi shaxsga ehtiyoj tug'iladi. Rejissura ixtisoslik sifatida shakllana boshladi. Avvallari aktyorlar o'zlari o'ynab tomosha ko'rsatar, kichik-kichik teatrlarda sahna lavhalarini ijro qilishar edi. Bu tomoshalarni tashkil qiluvchi ham, sahnalashtiruvchi ham aktyorlarning o'zlari yoki dramaturglarning ishtirokida tayyorlanar edi. Teatr sanatining rivoji rejissura sohasida ham o'z allomalarini paydo bo'lishiga olib keldi. Antuan, Gardon Kreg, Reynxard, Stanislavskiy, Nemirovich-Danchenko, Meyerxold, Mannon Uyg'ur, Toshxo'ja Xo'jayev va boshqalar. Teatr sanatining spektakllari yuksak darajada tasirli bo'lishi, uning ijodkori, boshqaruvchisi ijodiy jamoani birlashtiruvchi rahnamoga bog'liq.

Rahnamo bu - rejissyordir. Ko'p yillar teatr sanatida rejissura mutaxassisligiga ehtiyoj sezilib keldi. Rejissyor bu fransuzcha so'z bo'lib, boshqaruvchi, yetakchi, o'zimizning jaydari til bilan aytganda karvonboshi deb ataladi. Jonli kino paydo bo'lganidan keyin, tasvir muhrlanib o'z ifodasini topa boshlaganidan keyin, ayniqsa "kichik ekran" sanati, XX asr mo'jizasi televideniye paydo bo'lganidan keyin mana shu karvonboshiga ehtiyoj yanada kuchaydi. Yirik badiiy asarlarni xoh teatrdan bo'lsin, xoh kinoda, xoh televideniya rejissyorsiz tasavvur qilib bo'lmay qoldi. Mumtoz dramaturgiya namunalarini, roman, qissa, novellalarning adaptatsiyalarini, tok-shou, hordiq dasturini, yirik tantana va tadbirlarni namoyish qilishda rejissyorning o'rni va roli beqiyos bo'lib qoldi. Shuning uchun ham bu kasbni egallaydigan shaxs uning sir-asrorlarini, qonun-qoidalarini, o'zlashtirgan, maktabini o'rgangan bo'lishi lozim bo'lib qoldi.

Boshqara olish iqtidori hammaga nasib qilmagan, bu qobiliyatni tarbiyalash, yo'lga solish, yo'naltirish mumkin. Rejissura asoslari shu soha mutaxassisligini egallagan talabalarga yordam beradi. Rejissyorlik sanati hayotni teatr, kino, televideniye sanati ifoda vositalari orqali tasvirlash badiiy inikosidir. Fan bilan sanatning tafovuti nima? Aslini olganda fan hayot qonuniyatlarini o'rganadi, isbotlaydi, mantiqiy tahlil qiladi. Sanat esa o'sha qonuniyatlarni tasvir orqali badiiy obrazlarda ko'rsatadi, ishontiradi. Sanatning ham fanning ham asosiy maqsadi oddiy hayot, inson idroki, uning turmush tarzi hisoblanadi. Faqat sanatning fandan tafovuti shuki, u insonni o'rganadi, insonning his tuyg'ulari, kechinmalari, uning ruhiyati bilan shug'ullanadi.

Fan insonning biologic xususiyatlarini, jismoniy tomonlarini, psixologik holatlarini o'rganadi. San'at shularning barchasini bir ko'lamda, bir vujud qiyofasini, uning hayotdagi o'rnini ko'rsatib beradi. Demak, sanatning o'ziga xos xususiyati bu badiiy qiyofa ekan. Qiyofalar orqali fikrlash, uni yaratish sanatning burchi, asosiy vazifasidir. Mo'yqalam ustalari ham, grafiklar ham, haykaltaroshlar ham, bastakorlar ham, teatr, kino, televideniye ijodkorlari ham badiiy qiyofalar yaratish ustida bosh qotirishadi. Badiiy qiyofalarsiz sanatni tasavvur qilish mumkin emas. Barcha sanat turlarining, ijod xodimlarining asosiy maqsadi badiiy qiyofalar yaratishdir. Rejissorning tashkilotchilik va boshqaruvchilik qobiliyati.

Har bir rejissorning o'zi xush ko'rgan, orzu qilgan mavzusi, syujetlari, qahramonlari bo'ladi, imkon qadar shular haqida film olishga intiladi. Shuning uchun u ssenariy izlaydi, topilgan kino ssenariy uning ko'nglidagi ijod intilishlariga mos kelsa, jon deb ish boshlaydi. Mabodo ssenariy unga to'g'ri kelmasa, o'zi ssenariy yozishi yoki uni hamfikir kinodramaturg bilan hamkorlikda yaratishi mumkin. Mazkur holat hech qanday shubha, e'tiroz yoki qarshilik uygotmaydi. Lekin, ssenariyni yozishga ketgan kuch-g'ayrat, mehnat o'zini oqlashi dargumon va rejissyorlar hohlaydilar, yo'qmi, tajribadan ma'lumki, buning salbiy natijasi filmni suratga olish jarayonida seziladi. Tayyor ssenariy ustida ish anchayin murakkab jarayon. U ssenariy muallifi bilan hamkorlikda kechadi.

Mavzu, g'oya aniqlanadi, obrazlarga aniqliklar kiritiladi. Lekin, eng muhimi, bu bosqichda rejissyor fikrida bo'lajak filmning umumiy mazmuni pishib yetiladi. O'z filmi orqali o'ziga ya'ni bizga aytmoqchi bo'lgan fikrlari aniqlanadi, tartibga keladi. Rejissyor fikri-niyatisiz bir qadam ham siljish bo'lmaydi, chunki aynan shu narsalar syujet rivojini, bo'lajak filmning obrazli qurilmasini belgilaydi. Fikir-niyat aniq bo'lmasa, filmning qurilmasi nurab ketadi, uni ko'rgan tomoshabin esa film nima haqidaligini bilmay qolaveradi. Fikir-niyataniq, bo'lgandankeyin, navbatdagibosqich — filmni qanday janrda yaratish hisoblanadi. Janrni belgilash bo'lajak filmning shakli va stilini aniqlash demakdir. Rejissyor filmga qaysi aktyorlarni taklif etishi ham uning janriga bog'liq.

Adabiy ssenariy ustida ishlash jarayonida bo'lajak filmning janrini aniqlash shart. Zero, film kompozitsiyasi, obrazlar talqini, film tempo-ritmi, stilistikasi hamma-hammasi shunga bog'liq. Rejissyor mushohadalarining mazmuni, uning ssenariy ustida muallif bilan, yoki bir o'zi ishlashining mohiyati, qahramonlar xarakterlari, ular xatti-harakatlarining sabablari, dialoglar aniqligi, lo'ndaligi kabi aniq natijalarni ko'zlaydi. Zero, rejissyor kelgusida filmning boshqa tarkibiy jihatlarini aynan shunga bo'ysundiradi. Kino o'ziga xos san'at turi bo'lib unda ssenariydan tashqari filmlarning o'zi ham oldi-sotdi qilinadi. Bunday oldi-sotdisiz kinoning kelgusi taraqqiyoti samarali bo'lmay qolishi mumkin.



Aktyorlarni rollarga tanlash nihoyatda mas'uliyatli ish. Unda hatoga yo'l qo'yilsa, film muvaffaqiyatsiz chiqishi mumkin. Agar rejissyor aktyor tanlashda hato qilmaslikni istasa, birinchidan qahramonlar obrazlari ustida yaxshilab o'ylab olishi kerak. U yordamchilarga qarab o'tirmay o'z g'oyasi va maqsadidagi aniq obrazni ijro etishga qodir ijrochini bexato topish uchun turli teatr aktyorlarini va kinoaktyorlarni yaxshi bilishi lozim. Teatrda farqli o'laroq, kino rejissyor aktyorlar bilan yetarlicha mashq qilish uchun "tayyorgarlik davrini" cho'zib yuborolmaydi. Agarda rejissyor aktyorni avvaldan yaxshi bilgan, ya'ni uning boshqa filmlarida shu aktyor qatnashgan bo'lsa, u holda ish ancha yengillashadi. Rejissyorning aktyorlar bilan ishlash uslubi, xarakteri rejissyorgagina emas, aktyorlarning o'ziga ham bog'liq. Ulardan ba'zilari alohida mashq etishni talab etmaydi, chunkitajribasi, mahorati rejissyorning talabini tushunishga yordamberadi. Boshqa bir turdagi aktyorlar esa tajribali, hatto yuksak mahorat egasi bo'lsa ham, bo'lajak roli haqida rejissyor batafsil gapirib berishini xohlaydilar.

Demak, har qanday holatda ham rejissyor o'z filmida badiiy obraz yaratadigan aktyorlarga diqqat-e'tibor bilan qarashi zarur. Rejissyorlar shartli ravishda ikki turga bo'linadilar: ulardan birini "aktyorlik" rejissyori deyiladi. Bu turdagi rejissyorlar kinoning barcha tasviriy vositalarini teatrda bo'lganidek aktyor imkoniyatlari orqali ifodalaydilar (N.G'aniyev, SH.Abbosov, E.Ishmuhammedov, A.Hamroyevlar).

Boshqa tipdagi rejissyorlar esa o'z fikr va g'oyalarini kino san'atining barcha ifoda vositalari, shu jumladan, aktyorlar orqali ochishni ma'qul ko'radilar (K.Yormatov, L.Fayziyev). Teleekranlardatez-tez namoyish etib turiladigan jangari filmlarda aktyorlar o'yini birqancha maxsus effektlar bilan boyitiladi, ular filmdagi asosiy obrazni yaratishda aktyorga ham, rejissyorga ham yordam beradilar. Rejissyor qaysi tipga taalluqli bo'lmasin, badiiy kinoda uning ishi, ayniqsa aktyorsiz bitmaydi. Suratga olish ishlari ketayotganda ham rejissyor aktyor bilan ishlashni davom ettiradi.

#### **REFERENCES**

1. Muhammedov.M <<Rejussura asoslari>>Toshkent - 2007
2. Avdullaeva.M <<Rejussura>> Toshkent -2016
3. M.MAHAMMEDOV,M.KARABAYEV,N.KASIMOVA,F.FAYZIYEVA <<Rejussura>> Toshkent -2020

## IKKINCHI JAHON URUSHI VA UN DAN KEYINGI DAVRDA AFG'ONISTONDA MAORIFNING RIVOJLANISHI

Do'smatova Oltinoy Tursun qizi

Termiz davlat universiteti jahon tarixi kafedrasida o'qituvchisi

<https://doi.org/10.5281/zenodo.8053259>

**Annotatsiya.** Ushbu maqolada Afg'oniston davlatida maorifning rivojlanishi, madaniy-ma'rifiy sohalarida amalga oshirilgan ishlar, Afg'onistonning ta'lim sohasida erishgan yutuqlari va natijalari haqida so'z yuritilgan.

Bundan tashqari, Afg'onistonda maktablarning holati, konstitutsiyaga oid amalga oshirilgan tadbirlar, ikkinchi jahon urushi va undan keying davrda Afg'onistonda ta'lim tizimining rivojlanishi masalalariga urg'u berilgan.

**Kalit so'zlar:** Afg'oniston, ta'lim tizimi, islohotlar, pedagogika o'quv yurtlari, savodsizlikni tugatish, madaniy va savdo-iqtisodiy aloqalar.

## РАЗВИТИЕ ПРОСВЕЩЕНИЯ В АФГАНИСТАНЕ ВО ВРЕМЯ ВТОРОЙ МИРОВОЙ ВОЙНЫ И ПОСЛЕ НЕЕ

**Аннотация.** В данной статье рассказывается о развитии образования в афганском государстве, о проделанной работе в культурно-просветительской сфере, о достижениях и результатах Афганистана в сфере образования. Кроме того, акцент делается на вопросах состояния школ в Афганистане, мер, принятых в соответствии с Конституцией, развития системы образования в Афганистане во время Второй мировой войны и после нее.

**Ключевые слова:** Афганистан, система образования, реформы, педагогические учебные заведения, ликвидация неграмотности, культурные и торгово-экономические связи.

## DEVELOPMENT OF EDUCATION IN AFGHANISTAN DURING WORLD WAR II AND BEYOND

**Abstract.** This article covers the development of the maorif in the state of Afghanistan, the work done in the cultural and educational spheres, the achievements and results of Afghanistan in the field of Education. In addition, Afghanistan emphasized issues of the state of schools, implemented constitutional measures, World War II, and the development of the educational system in Afghanistan during the post-war period

**Key words:** Afghanistan, education system, reforms, pedagogical educational institutions, termination of illiteracy, cultural and trade and economic relations.

Afg'onistonning ushbu davrgacha bo'lgan tarixiga nazar tashlaydigan bo'lsak, ta'lim tizimi, madaniyat va maorif tushunchalari deyarli juda sekin tadrijiy rivojlanish bosqichlarini bosib o'tganligini guvohi bo'lamiz. Faqatgina XX asrning 20-30-yillariga kelib, amir Omonullaxonning sa'y-harakatlari natijasida birmuncha islohotlar o'tkazilganligini ko'rishimiz mumkin.

Afg'onistonda ikkinchi jahon urushi yillarida ta'lim tizimining rivojlanishi sekinlashdi. Maorif vazirligi 1940-yilga kelib 1938-yilda qabul qilingan 5 yillik ta'limni rivojlantirish dasturini qayta ko'rib chiqishga majbur bo'ldi. Bu bilan aholining o'ziga to'q qismlari ta'lim olishi mumkinligi yana birinchi o'ringa chiqdi.

Urush yillarida maktab ta'limida pedagog kadrlarga bo'lgan talab yana kuchaydi. Lekin o'qituvchilarning soni avvalgi yillarga qaraganda ko'paygan edi. Yashash sharoitining og'irlashgani tufayli ko'plab malakali o'qituvchilar maktabni tashlab ketdilar, ularning o'rnini esa quyi darajada bilim olgan kadrlar bilan to'ldirildi. 1957-yilda Kobulda nashr etilgan Maorif Vazirligining 50-yillar hisobotida „o'qituvchilar qayerda bor bo'lsa, hammasi yig'ildi“ deb ko'rsatilgani ham buni tasdiqlaydi[9.669]. Kobul va Qandahor pedagogika o'quv yurtlarida o'quv kurslari tezlashtirildi. 1940-yilda bu kurslarni bitirgan 215 ta bitiruvchi boshlang'ich maktablarga jo'natildi[7.198]. O'qituvchilarni malakasini oshirish uchun bir qator tadbirlar amalga oshirildi, shulardan biri 1945/1946-yillarda Kobulda o'qituvchilar malaka oshirish kechki kurslarining tashkil qilinishi bo'ldi. Bu kurslar ikki bo'limdan iborat bo'lgan: ularning biri boshlang'ich maktab o'qituvchilarini tayyorlagan, ikkinchisi to'liqsiz o'rta ta'limga yo'naltirilgan. Ta'lim pedagogika bilim yurtining mas'ul bo'limi dasturi asosida olib borilgan.

Afg'onistonda pushtu tili o'qituvchilari uchun bir qancha kurslar faoliyat yuritgan. Maorif vazirligining buyrug'iga ko'ra xalq ta'limi tizimida ishlaydigan barcha o'qituvchi va xizmatchilar bo'sh vaqtlarida haftada 3 marta bir soatdan pushtu tili kurslariga borishlari shart edi. Pushtu tili bo'yicha tekshiruv imtihonida 6 balldan past baho olgan o'qituvchilarning maoshi 6% ga pasaytirilishi belgilab qo'yildi.

1941/1942-yillarda barcha boshlang'ich maktablarda o'qish muddati 6 yillik qilib belgilab qo'yildi. 5 va 6-sinflar uchun 1942/1943-yillarda 54 ta yangi maktablar ochilgan.

Urush yillarida katta yoshli aholi o'rtasida savodsizlikni tugatish bo'yicha kurslarning ishlashi davom ettirildi. Bu kurslar armiyada ham tashkil etildi. Afg'on hukumati chet eldan ham malakali mutaxassislarni ta'lim jarayoniga jalb etgani uchun ularga mahalliy kadrlarga qaraganda ko'proq mablag' sarflagan. Chunki ular o'z maoshlaridan norozi bo'lsalar, xohlagan vaqtda shartnomani tugatib, mamlakatdan ketishi mumkin bo'lgan. 1944-yilda Maorif vazirligi Britaniya Hindistoni hukumatiga litseylarga ingliz tilida dars o'tish uchun o'qituvchilar guruhini jo'natishni so'rab murojaat qildi.

Yosh avlodning dunyoqarashining shakllanishiga bu vaqtda ham ruhoniylarning ta'siri kuchli bo'lgan. O'quv dasturida avvalgidek diniy fanlar keng o'rin olgan edi. 1944-yilda diniy ta'lim tizimi Kobuldagi musulmon qonunshunoslari diniy seminariyasi bilan to'ldirildi. „Seminariyani tashkil etishdan maqsad, - deyiladi Maorif vazirligining hisobotida, - zamonaviy bilimga ega ulamolarni va maktablar uchun diniy o'qituvchilarni tayyorlashdir“. Seminariyada o'qish muddati 3 yil bo'lib, 1944-yilda 80 ta o'quvchi qabul qilingan[5.53].

Ikkinchi jahon urushidan so'ng Afg'onistonda maorif rivolanishining yangi bosqichi boshlandi. Bunga sabab Afg'oniston iqtisodiyotida birmuncha o'sishning kuzatilishi bo'ldi. Urushdan keyingi davrda afg'on jamoatchiligi orasida xalq ta'limi tizimini kengaytirish va mamlakatda aholi savodsizligiga barham berish uchun chiqishlar tez-tez takrorlanib turdi. Ma'rifatparvarlikning maqsadlari „Vish Zalmiyon“ („Uyg'oq yoshlar“) nomi ostida mashhur bo'lgan ijtimoiy harakatlar dasturida o'rin olgan edi. Uning a'zolari jaholat va madaniy qoloqlikni tugatishga chaqirdilar. 50-yillarda, xususan, 5 yillik reja qabul qilingandan so'ng ma'rifatparvarlikda ma'lum o'sish kuzatildi. Bunga birinchi navbatda xalq ta'limga ajratilgan mablag'larning ko'payganligi sabab bo'ldi.

Bu paytga kelib Afg'onistonda ta'lim sohasida G'arb davlatlari bilan hamkorlikning kuchayganligini kuzatishimiz mumkin. Ayniqsa, AQSh va Angliya mutaxassislarining mamlakat

ta'lim tizimiga ko'plab jalb qilinishi va ularning ko'magida kadrlar tayyorlash tizimining yaxshilanganligi diqqatga sazovor hodisa bo'ldi. Ammo maktab va litseylarda xorijda nashr etilgan darsliklardan foydalanilishi oqibatida afg'onlarning o'ziga xosliklari o'quvchilarga o'rgatilmagan va biroz tushunmovchilik tug'dirgan[8.225].

Afg'onistonda professional-texnik o'quv yurtlariga o'quvchilarni yig'ishda jiddiy qiyinchiliklarga duch kelindi. Shu sababli Maorif vazirligi professional-texnik maktablarga hunarmandlarning farzandlarini qabul qilish haqida qaror chiqardi. Maorif vazirligi professional-texnik maktablarda o'qiydigan o'quvchilarning sonini ko'paytirish uchun 1946-yilda Kobulda 5 ta to'liqsiz o'rta maktab tashkil qildi. Ularning har birida 100 o'ringa mo'ljallangan pansionati ham mavjud edi. Bu maktablarda Kobul aholisidan 200 bola, Qandahor, Hirot va Mozori-Sharifdan 300 bola o'qirdi. Professional maktablarni bitiruvchilar shunga qaramasdan baribir kam edi. 1946-yilda mexanika maktabini – 14 ta, qishloq xo'jaligini – 19, tibbiyot – 13, farmasevtikani – 15 va sanitarlar maktabini – 65 ta o'quvchi bitirdi[5.64].

Afg'onistonning madaniy hayotida 1946-yilda Kobul universitetining tashkil qilinishi muhim voqea bo'ldi. Uning tarkibida tibbiyot, yuridik, siyosiy fanlar, gumanitar va tabiiy fanlarni o'z ichiga olgan fakultetlar mavjud edi. 1946-yilda meditsina fakultetini 8 ta talaba tugatgan[1.100]. Fakultet qoshida laboratoriyadan tashqari, zamonaviy jihozlar bilan jihozlangan tajriba kasalxonasi ishlab turgan. 1948-yilda universitetning butun kutubxonasida 4000 tom kitob jamlangan. Kobul universiteti talabalari oyiga 50-100 afg'oniy stipendiya ham olganlar[10.191]. Kobul universiteti xorij oliy o'quv yurtlari bilan musahkam aloqada bo'lgan.

1956-yilda Maorif vazirligi Kobul universitetiga islom tarixi, falsafa va arab adabiyotidan ma'ruza o'qish uchun misrlik ma'ruzachilarni taklif qildi. Ko'plab taniqli ma'rifatchilarni o'z ichiga olgan Afg'on madaniy delegatsiyasi so'nggi yillarda Sovet Ittifoqi, XXR, Polsha, Janubiy Koreya va boshqa davlatlarda bo'ldi. O'z navbatida ko'plab davlatlarning madaniy delegatsiyalari Afg'onistonda ham bir necha bor bo'ldilar.

Mamlakatga tashqi kuchlarning – SSSR, Xitoy va AQShning katta ta'siri ziyolilar orasida so'l va liberal qarashlarning yoyilishiga olib keldi. Qayta jonlangan Islom dunyosi bilan bo'lgan aloqalar esa Kobul Universitetining Ilohiyot fakulteti negizida “Musulmon yoshlari” radikal harakatining tuzilishiga olib keldi. Dovud ichki va tashqi siyosiy muammolar majmuini hal etishning uddasidan chiqolmadi va 1963 yilda iste'foga chiqarildi[3.155].

Zohirshoh boshqaruvi davrida afg'on jamiyatini zamonaviylashtirish borasida islohotlar o'z natijasini bergan. Zohirshoh hukumronligi davrida hukumatga ko'plab chet el maslaxatchilar taklif etildi birinchi zamonaviy unversitetga asos solindi. Zohirshoh davrida ayollar ta'lim olish va saylash imkoniyatiga ega bo'ldilar, shohning oila a'zolari hukumatda biror bir mansabni egallashni man etildi. Yevropa bilan madaniy va savdo-iqtisodiy aloqalarni kuchaytirdi. Sanoatni rivojlantirish qishloq xo'jaligini yangilash borasida chora tadbirlar amalga oshirildi. Ayollarga chodra o'rash majburiyati bekor qilindi. Afg'oniston davlatchilik tarixida aynan XX asrning 50-60 yillarida o'zining rivojlanish bosqichining hamma sohalarida ancha yuksalishi kuzatilgan va o'zining tinch totuv davrini boshidan o'tkazgan[6.289].

Zohirshoh Yevropa bilan madaniy va savdo-iqtisodiy aloqalarni kuchaytirdi. Uning mashhur iborasi bor edi: “Qur'onda Alloh ilmiy-texnikaviy taraqqiyotga qarshi deb aytilmagan, shunday ekan nega bunga harakat qilmasligimiz kerak”. Zohirshoh hukumronligi davrida Afg'anistonda ko'plab o'zgarishlar olib borildi. Aynan shu davrda 1964- yil 1 oktabrda

Afg'onistonda shoh tomonidan tasdiqlangan yangi Konstitutsiya kuchga kirdi. Bu Afg'oniston davlatchiligi tarixidagi uchinchi Konstitutsiya edi (birinchi Konstitutsiya. 1923 yil [2.69], ikkinchi Konstitutsiya. 1931 yil qabul qilingan) [4.21]. Aynan shu davrda madaniyat sohasida qator islohotlar amalga oshirildi. 1959 yil ayollarga chodra o'rash majburiyati bekor qilindi. O'tkazilgan islohotlar afg'on jamiyati sinfiy tuzilishida bir qancha o'zgarishlarga olib keldi. Milliy burjuaziyaning iqtisodiy mavqei mustahkamlandi. Afg'onistonning yangi konstitutsiyasi butun sud tizimini qayta tashkil qilishni nazarda tutgan. Sud organi faoliyatining huquqiy asoslarini kuchaytirish ruhoniylarning sud tizimidagi ta'sirini cheklashga qaratilgan. Afg'onistonning yangi Konstitutsiyasi mamlakatni rivojlantirish borasidagi kuchli progressiv qadam bo'ldi.

Urushdan keyingi davr mustaqil Afg'oniston maorifini rivojlantirishda muhim bosqich hisoblanadi. Bu davr ta'limning barcha sohalarida islohotlar qilinganligi bilan xarakterlanadi. Mamlakatda boshlang'ich maktablarning soni ikki marta ortdi, yangi o'rta va professional texnik maktablar va katta yoshli aholi o'rtasida savodsizlikni tugatish bo'yicha bir qancha kurslar tashkil qilindi. Qishloq tumanlarda ta'limni yaxshilashga erishildi. Bu Afg'oniston jamiyatining keyingi rivojlanishi uchun juda katta samara keltirdi, desak xato qilmagan bo'lamiz.

#### REFERENCES

1. Barfield, Thomas. *Afghanistan: A Cultural and Political History*. – Princeton Uni Press, 2010. – P.100.
2. В.Н. Дурденевский, Е.Ф.Лудшувейт, *Конституции Востока*, Госиздат. – Л., 1926. – С.68-73.
3. Коргун В. Н. *Формирование и эволюция политической системы современного Афганистана 1919-1999 гг.: Дис. ... докт. ист. наук*. – М., 2000. – С.155.
4. “Конституции государств Ближнего и Среднего Востока”, ИЛ. – М., 1956. – С.13-28.
5. Т.И.Кухтина. *Просвещение в независимом Афганистане*. – М., 1960. – С.53.
6. <sup>1</sup> مارشال شاه ولی. یادداشت‌های من. Morshol Shoh Vali. *Yoddoshthoyi man (Esdaliklarim)*. – Kobul, 1959. – S.289.
7. محمد سليمانخان. خلاصه تاريخ وطن. Muhammad Sulaymonxon. *Xulosaye torixe vatan (Vatan tarixi xulosalari)*. – Kobul, 1920. – S.198.
8. H.Penzl. *Modern language instruction in Afghanistan*. – London, 2002. – P.225.
9. تاريخ افغانستان. جلد سوم. Torixe Afg'oniston (Afg'oniston tarixi). T.3. – Kobul.: Anjo'mane torixe Afg'oniston, 1336/1957. – S.669.
10. S.M.Shah. *Trade with Afghanistan*. – London, 2008. – P.191.
11. Rahmonov, M. (2023). TRADITIONAL LIFESTYLE OF THE TOKCHI PEOPLE OF SURKHAN OASIS. *Modern Science and Research*, 2(4), 720-722.
12. Rahmonov, M. (2023). Surxon vohasi toqchi qavmlari hududiy joylashuvining ilmiy tahlili. *Марказий Осиё тарихи ва маданияти*, 1(1), 341-344.
13. To'Rayev, S. G. O. G. L., & Raxmonov, M. X. O. G. L. (2022). BX KARMISHEVA TADQIQOTLARIDA SURXON VOHASI YUZ URUG'LARINING ETNIK TAVSIFI. *Oriental renaissance: Innovative, educational, natural and social sciences*, 2(1), 43-51.

## GLOBAL INTERNET TARMOG'IDAGI TAHDIDLARNING MAZMUN-MOHİYATI

Mo'ydinov Asilbek Adxam o'g'li

Ijtimoiy-gumanitar fanlar kafedrası o'qituvchisi

<https://doi.org/10.5281/zenodo.8053284>

*Annotatsiya.* Ma'naviy va axborot xurujlari kuchaygan davrda yashayapmiz. Bunday sharoitda tahdidlarga qarshi kurashishda huquq ta'limi ko'mak vazifasini bajaradi. Bunga ko'plab dalillarni keltirib o'tamiz.

*Kalit so'z:* internet, global, tahdid, xavf-xatar.

## THE MEANING AND ESSENCE OF THREATS IN THE GLOBAL INTERNET NETWORK

*Abstract.* We live in an era of increased spiritual and information attacks. In such conditions, Legal Education acts as a support in combating threats. Let's cite a lot of evidence for this.

*Keyword:* internet, global, threat, risk.

## СОДЕРЖАНИЕ УГРОЗ В ГЛОБАЛЬНОЙ СЕТИ ИНТЕРНЕТ

*Аннотация.* мы живем в эпоху роста моральных и информационных атак. В этих условиях юридическое образование выступает в качестве поддержки в борьбе с угрозами. Мы приводим множество доказательств этого.

*Ключевое слово:* интернет, глобальный, угроза, риск.

Bugungi kunda ma'rifiy adabiyotlarda "ma'naviy tahdidlar" tushunchasi keng ishlatib kelinmoqda. Avvalo bu tushunchaning mohiyatini anglab olish zarur. Ma'naviy tahdidlar - shaxs axloqiy ongida salbiy tushunchalar, tuyg'ular, xususiyatlar va sifatlarni hosil qiluvchi illatlar majmuidir. Chunki "tahdid" so'zi xavf-xatar, xuruj va buzish ma'nolarini anglatadi. Shu ma'noda ma'naviy tahdidlar shaxsni aqliy va axloqiy jihatdan buzishga qaratilgan maqsadli xurujlar hisoblanadi.

Hozirgi davrda jamiyat barqarorligini izdan chiqarishga qaratilgan tahdidlar va ularning oldini olish muammolarini tadqiq etish muhim nazariy va amaliy ahamiyat kasb etadi. Zero, so'nggi yillarda global miqyos kasb etib jamiyatning barcha sohalarini qamrab olayotgan turli xavf-xatarlar vujudga keldi, ularning oldini olishning samarali yo'llarini aniqlash ustuvor vazifaga aylandi.

Jumladan, internetning ijtimoiy-falsafiy tahlili; zamonaviy jamiyatda internetdan foydalanish madaniyati va internetdagi taxdidlarning kirib kelishi, tuzilishi va ijtimoiy vazifalari talqini kabi yo'nalishlarda tadqiqotlar olib borilmoqda. Rivojlangan davlatlardagi tadqiqot markazlari va institutlari tomonidan internetning rivojlanish bosqichlari, vaqtlar o'tishi bilan ijobiy tomonlaridan ko'ra salbiy jixatlarining ko'payishi va kelajak avlod tarbiyasiga jiddiy zarar yetkazish xolatlariga aloxida e'tibor qaratilmoqda.

Bunday tahdidlarni oldini olish maqsadida mamlakatimizda milliy madaniyat va ma'naviyatni yuksaltirish masalalariga a'loxida e'tibor berib kelinmoqda. Milliy qadriyatlarimizni tiklash, milliy san'at va ijod sohasida katta o'zgarishlar ro'y bermoqda. Bu ishlarni amalga oshirish yo'lida Respublika Ma'naviyat targ'ibot markazi hamda Milliy g'oya va mafkura ilmiy-amaliy markazi tashkil etildi. 2017 yilda mazkur tashkilotlar birlashtirilib, ular negizida Respublika

Ma'aviyat va ma'rifat markazi tashkil etildi. Bu ishlarning faolligini yangi bosqichga ko'tarish maqsadida O'zbekiston Respublikasini yanada rivojlantirish bo'yicha 2017-2021 yillarga mo'ljallangan harakatlar strategiyasining qabul qilinishi yurtimizda milliy madaniyat yuksalayotgani hamda turli taxdidlarning oldini olish borasida keng ko'lamli isloxotlar amalga oshirilayotganidan dalolat beradi.

O'zbekiston Respublikasining 2016 yil 14 sentabrdagi "Yoshlarga oid davlat siyosati to'g'risida"gi Qonuni, O'zbekiston Respublikasi Prezidentining 2017 yil 28 iyuldagi PQ – 3160-son "Ma'naviy-ma'rifiy ishlar samaradorligini oshirish va soxani rivojlantirishni yangi bosqichga ko'tarish to'g'risida"gi va 2019 yil 3 maydagi PQ – 4307-son "Ma'naviy-ma'rifiy ishlar samaradorligini oshirish bo'yicha qo'shimcha chora-tadbirlar to'g'rsida"gi qarorlari hamda mavzuga oid boshqa meyoriy-huquqiy hujjatlarda belgilangan vazifalarni amalga oshirishga mazkur dissertatsiya tadqiqoti muayyan darajada xizmat qiladi.

XXI asrga kelib turli oqimlar va kuchlar tomonidan inson ongi va qalbi uchun kurash yanada avj oldi.

Hozirgi tahlikali zamonda internet tarmog'i orqali tarqatilayotgan g'arazli ma'lumotlar, turli buzg'unchi g'oyalar, odob-axloqni yemiruvchi manfur illatlar har bir ongli kishini tashvishga solishi aniq.

Internet yordamida ishlar oson va tez bajariladi. Lekin keyingi paylarda internet bilan bog'liq buzg'unchiliklar, global tarmoqdan qabih maqsadda foydalanayotganlar ko'payib bormoqda. Oqibatda, zalolatga boshlovchi elektron nashrlar va videolavhalar keng yoyilmoqda. Asosiy muammo internetdan kim qanday maqsadda foydalanayotgan ko'payib bormoqda. Oqibatda, zalolatga boshlovchi elektron nashrlar keng yoyilmoqda.

Asosiy muammo internetdan kim qanday maqsadda foydalanishida. Xozir yosh bola xam kompyuterni bemalol ishlata oladi. Bir qarashda, buning yomon joyi yo'qday. Ammo haddan oshilsa, nazorat bo'shshsa, oqibati juda yomon bo'ladi.

Internetga kirayotgan yoshlar soni soat sayin ortmoqda. Bir muxim ma'lumot: "Bolalarni asraylik" (Save the Children) xalqaro tashkiloti AQShdagi 15-17 yashar o'smirlarning 85 foizi, Kanada yoshlarining 93 foizi internetdan muntazam foydalanishini e'lon qildi.

O'zbekistonda internetdan foydalanuvchilar soni 2008 yilda 2 million, 2014 yilda 10 million bo'lgan bo'lsa hozir 22.1 milliondan oshgani, ularning aksariyati yoshlar ekanini alohida qayd etish kerak.

Mamlakatimizning birinchi Prezidenti "Bugungi kunda noan'anaviy tahdidlar xalqaro mojarolarning qiyofasini butunlay o'zgartirmoqda va informatsion-psixologik xurujlar sezilarli xavf-xatar tug'dirmoqda. Ular armiyamizning negiziga putur yetkazish, avvalo, uning ma'naviy-axloqiy asoslariga ta'sir o'tkazishga urinish va shuningdek, zamonaviy internet texnologiyalardan foydalanish orqali bizning bunyodkorlik ruhidagi boy madaniyatimiz, ma'naviy qadriyat va an'analarimizga mutlaqo zid bo'lgan buzg'unchi g'oya va tushunchalarni yoshlarimizning ongu tafakkuriga singdirishga qaratilgani bilan ayniqsa xatarlidir" deb ta'kidlagan. Tahdidlar va ularga qarshi kurashish zarurati ekologik muammolardan ham dolzarbroq ahamiyatga ega bo'lib bormoqda.

Birinchi Prezidentimiz "Yuksak ma'naviyat – yengilmas kuch" asarida ta'kidlanganidek, "...ma'naviyatga qarshi qaratilgan har qanday tahdid o'z-o'zidan mamlakat xavfsizligini, uning

milliy manfaatlarini, sogʻlom avlod kelajagini taʼminlash yoʻlidagi jiddiy xatarlardan biriga aylanishi va oxir oqibatda jamiyatni inqirozga olib kelishi mumkin” .

Biz gʻoyaviy, maʼnaviy va axborot xurujlari kuchaygan davrda yashayapmiz. Bunday sharoitda tahdidlarga qarshi kurashishda huquq taʼlimi koʻmak vazifasini bajaradi. Bunga koʻplab dalillarni keltirib oʻtamiz.

Birinchidan, hali voyaga yetmagan 2 yoshli bola issiq choynakda barmogʻini bexosdan bir marotaba kuydirib olsa, u choynakdan yiroq yuradi. Biroq, onasi sovutib bergan piyolaning suvini istagancha toʻkaveradi, piyolani sindirishga urinadi.

Bu qiyos bir qaraganda ilmiy qiyosga oʻxshamaydi. Ammo bildirmoqchi boʻlgan fikrimiz butunlay boshqa. Biz huquqqa hurmat tuygʻusi va mafkuraviy immunitetni eng avvalo oilada, mahallada, maktabgacha, umumiy oʻrta, oʻrta-maxsus va kasb-hunar taʼlimi muassasalarida shakllantirish orqali tahdidlarning har qanday turiga qarshi kurasha olamiz.

Ikkinchidan, yuqoridagi fikrning davomi sifatida taʼkidlash lozimki, tahdidlarga qarshi kurashishning huquqiy asoslari taʼlim muassasalaridagi darslik va oʻquv qoʻllanmalarida yetarlicha yoritilmayapti.

Uchinchidan, mavjud oʻquv adabiyotlarida mehnat qilish va oila qurish yoshi koʻrsatilgan. Yoshlarimiz bu toʻgʻrisida maʼlumot olishlari ijobiy holat. Biroq, taʼlim muassasasidagi oʻqishga taʼsir etadigan mehnat sharoitlarida ishlash mumkin emasligini ularga yetkazib berish pedagoglar oldida turgan muhim vazifalardan biridir. Oila kodeksiga koʻra, Oila qurishga yigitlarga 18 yoshdan, qizlarga esa 17 yoshdan yoʻl qoʻyilar edi. Emanspatsiya holatiga koʻra bu raqamlar yana bir yilga qisqarishi mumkin edit. Ushbu yoshda voyaga yetmaganlarning taʼlim muassasasida tahsil olayotganligiga ham eʼtiborimizni qaratishimiz lozim. Bu holat yigit va qizlarimizning taʼlim muassasasidagi faoliyatiga salbiy taʼsirini oʻtkazar edi. Qonunchilikdagi oʻzgarishlarga muvofiq nikoh yoshining tenglashtirilishi bu muammoning yechimi boʻldi.

## REFERENCES

1. Мўйдинов, А. (2021). ЁШЛАРНИ ТУРЛИ ТАҲДИДЛАРДАН ҲИМОЯ ҚИЛИШДА АЖДОДЛАР МЕРОСИДАН ФОЙДАЛАНИШНИНГ АҲАМИЯТИ. *Academic research in educational sciences*, 2(2), 132-137.
2. Asilbek, M. (2022). SOCIO-PHILOSOPHICAL ASPECTS OF EDUCATION OF AN ENLIGHTENED PERSON IN THE DEVELOPMENT OF SOCIETY. *Conferencea*, 183-186.
3. Adham oʻgʻli, M. A. (2022). THE ROLE OF NATIONAL WITCHCRAFT HERITAGE IN THE SPIRITUAL RISE OF SOCIETY (SOCIO-PHILOSOPHICAL ANALYSIS). *American Journal of Interdisciplinary Research and Development*, 10, 122-127.
4. Muydinov, A. (2022). ENLIGHTENMENT IN TURKESTAN IN THE SECOND HALF OF THE XIX-EARLY XX CENTURIES. ENLIGHTENMENT BY JADID SCHOOL. *ASIA PACIFIC JOURNAL OF MARKETING & MANAGEMENT REVIEW ISSN: 2319-2836 Impact Factor: 7.603*, 11(10), 14-20.
5. Ruzmatovich, U. S. (2022). PROCESSES OF ORGANIZATION OF TECHNICAL, TACTICAL AND PHYSICAL PREPARATION IN NATIONAL WRESTLING TRAINING. *INTERNATIONAL JOURNAL OF RESEARCH IN COMMERCE, IT, ENGINEERING AND SOCIAL SCIENCES ISSN: 2349-7793 Impact Factor: 6.876*, 16(3), 65-68.



6. Ruzmatovich, U. S. (2022). CHANGES EXPECTED TO COME IN OUR LIFE MOVEMENTS. *Web of Scientist: International Scientific Research Journal*, 3(3), 485-489.
7. Shohbozjon, K., & Azizjon, M. (2022). PREPARING SCHOOL STUDENTS IN THE FIELD OF PHYSICAL CULTURE AND SPORTS BEFORE ENTRY TO HIGHER EDUCATION. *INTERNATIONAL JOURNAL OF RESEARCH IN COMMERCE, IT, ENGINEERING AND SOCIAL SCIENCES ISSN: 2349-7793 Impact Factor: 6.876, 16(10)*, 100-108.
8. Shavkatovna, S. R. (2021). Developing Critical Thinking In Primary School Students. *Conferencea*, 97-102.
9. Oljayevna, O., & Shavkatovna, S. (2020). The Development of Logical Thinking of Primary School Students in Mathematics. *European Journal of Research and Reflection in Educational Sciences*, 8(2), 235-239.
10. Uljaevna, U. F., & Shavkatovna, S. R. (2021). Development and education of preschool children. *Academicia: an international multidisciplinary research journal*, 11(2), 326-329.
11. Shavkatovna, S. R. N. (2021). Methodical Support Of Development Of Creative Activity Of Primary School Students. *Conferencea*, 74-76.
12. Ra'noxon, S. (2022). BOSHLANG'ICH MAKTAB O'QUVCHILARIDA MATEMATIKAGA MUNOSABAT. *IJTIMOY FANLARDA INNOVASIYA ONLAYN ILMIY JURNALI*, 2(11), 203-207.
13. Shavkatovna, S. R. (2021). Methodological Support for The Development of Primary School Students' Creative Activities. *Texas Journal of Multidisciplinary Studies*, 2, 121-123.
14. Shavkatovna, S. R. (2021). Improvement of methodological pedagogical skills of developing creative activity of primary school students. *ACADEMICIA: An International Multidisciplinary Research Journal*, 11(10), 289-292.
15. Шарофутдинова, Р., & Абдуллаева, С. (2022). ФИКРЛАШ ҚОБИЛИЯТИНИ РИВОЖЛАНТИРИШДА МЕНТАЛ АРИФМЕТИКА. *IJTIMOY FANLARDA INNOVASIYA ONLAYN ILMIY JURNALI*, 2(11), 235-239.
16. Maxamadaliyevna, Y. D., Oljayevna, O. F., Qizi, T. D. T., Shavkatovna, S. R. N., & Anvarovna, A. O. (2020). Pedagogical Features Of Mental Development Of Preschool Children. *Solid State Technology*, 63(6), 14221-14225.
17. Sharofutdinova, R. I., Asadullaev, A. N., & Tolibova, Z. X. (2021). The Factors and Basic Concepts Determining Community Health. *Central Asian Journal of Medical and Natural Science*, 2(5), 376-379.
18. Iqboljon, S. (2022). Boshlang'ich Sinf o'quv Jarayonida Axborot Texnologiyalaridan Foydalanish. *Ijodkor o'qituvchi*, 2(20), 137-140.
19. Iqboljon, S. (2022). KOMPYUTER YORDAMIDA DARSLARNI TASHKIL ETISH. O'ZBEKISTONDA FANLARARO INNOVATSIYALAR VA ILMIY TADQIQOTLAR JURNALI, 1(9), 246-249.
20. Sharofutdinov, I. (2023). DEVELOPMENT OF ACMEOLOGICAL COMPETENCE OF FUTURE EDUCATORS IN THE CONDITIONS OF INFORMING EDUCATION. *International Bulletin of Applied Science and Technology*, 3(5), 424-429.
21. Sharofutdinov, I. (2023). THE ACTUAL STATUS OF THE METHODOLOGY OF DEVELOPING ACMEOLOGICAL COMPETENCE OF FUTURE EDUCATORS IN

- THE CONDITIONS OF INFORMING EDUCATION. Академические исследования в современной науке, 2(12), 206-213.
22. Sharofutdinov, I. (2023). BO ‘LAJAK PEDAGOGLARNING AKMEOLOGIK KOMPETENTLIGINI RIVOJLANTIRISH METODIKASINING AMALIYOTDA QOLLASH. Педагогика и психология в современном мире: теоретические и практические исследования, 2(7), 54-58.
23. Sharofutdinov, I. (2023). PEDAGOGIK-PSIXOLOGIK FANLARNING BO ‘LAJAK PEDAGOGLARNING AKMEOLOGIK KOMPETENTLIGINI RIVOJLANTIRISHDAGI O ‘RNI. *Общественные науки в современном мире: теоретические и практические исследования*, 2(6), 17-24.
24. Sharofutdinov, I. (2023). TA’LIMNI AXBOROTLASHTIRISH SHAROITIDA BO ‘LAJAK PEDAGOGLARNING AKMEOLOGIK KOMPETENTLIGINI RIVOJLANTIRISH MEKANIZMLARINI TAKOMILLASHTIRISHNING PEDAGOGIK TIZIMI. *Инновационные исследования в современном мире: теория и практика*, 2(14), 13-19.
25. Sharofutdinov, I. (2023). TA’LIMNI AXBOROTLASHTIRISH SHAROITIDA BO ‘LAJAK PEDAGOGLARNING AKMEOLOGIK KOMPETENTLIGINI RIVOJLANTIRISH MODELI. *Наука и технология в современном мире*, 2(13), 77-84.
26. Sharofutdinov, I. (2023). STRUCTURE AND COMPONENTS OF THE DEVELOPMENT OF ACMEOLOGICAL COMPETENCE OF FUTURE EDUCATORS IN THE CONDITIONS OF EDUCATION INFORMATION. *International Bulletin of Applied Science and Technology*, 3(4), 574-580.
27. Sharofutdinov, I. (2023). FORMS OF SELF-DEVELOPMENT IN FUTURE PEDAGOGUES BASED ON THE ACMEOLOGICAL APPROACH IN THE PROCESS OF INFORMATIZATION OF EDUCATION. *Science and innovation*, 2(B3), 5-8.
28. Usmonjon o’g’li, S. I. (2022). TA’LIM TIZIMIDA RAQAMLI TEXNALOGIYA. *INNOVATIVE DEVELOPMENTS AND RESEARCH IN EDUCATION*, 1(12), 120-128.
29. Абдужабборов, А., & Шарофутдинова, Р. (2023). БОШЛАНГИЧ СИНФ ЎҚУВЧИЛАРИДА ИЖОДИЙ ФАОЛИЯТНИ РИВОЖЛАНТИРИШГА ҚАРАТИЛГАН ТАЪЛИМ ТЕХНОЛОГИЯЛАРИ.
30. Sharofutdinova, R., & Abduqodirov, B. (2023). DEVELOPMENT OF CREATIVE ACTIVITY OF ELEMENTARY SCHOOL STUDENTS IN THE EDUCATIONAL PROCESS. *Modern Science and Research*, 2(5), 904-910.
31. Sharafutdinova, R., & Abdujabborov, A. (2023). EDUCATIONAL TECHNOLOGIES AIMED AT THE DEVELOPMENT OF CREATIVE ACTIVITY IN PRIMARY SCHOOL STUDENTS. *Modern Science and Research*, 2(5), 890-896.
32. Шарофутдинова, Р. (2023). ИЖОД ТУШУНЧАСИ ФАОЛИЯТНИ РИВОЖЛАНТИРИШ МЕХАНИЗМИ. *O'ZBEKISTONDA FANLARARO INNOVATSIYALAR VA ILMIY TADQIQOTLAR JURNALI*, 2(19), 854-861.
33. Шарофутдинова, Р. (2023). БОШЛАНГИЧ СИНФ ЎҚУВЧИЛАРИНИНГ ИЖОДИЙ ФАОЛИЯТИНИ РИВОЖЛАНТИРИШ-ИЖТИМОЙ ПЕДАГОГИК ЗАРУРАТ СИФАТИДА. *O'ZBEKISTONDA FANLARARO INNOVATSIYALAR VA ILMIY TADQIQOTLAR JURNALI*, 2(19), 842-847.

34. Шарофутдинова, Р., & Абдуқодиров, Б. (2023). ТЕХНОЛОГИК ТАЪЛИМ ЖАРАЁНИДА ЎҚУВЧИЛАРИНИНГ ИЖОДИЙ ФАОЛИЯТИНИ РИВОЖЛАНТИРИШ ОМИЛЛАРИ ВА ТАМОЙИЛЛАРИ. *O'ZBEKISTONDA FANLARARO INNOVATSIYALAR VA ILMIY TADQIQOTLAR JURNALI*, 2(19), 862-868.
35. Шарофутдинова, Р., & Абдужабборов, А. (2023). ТЕХНОЛОГИК ТАЪЛИМНИНГ ИЖОДИЙ ЙЎНАЛТИРИЛГАНЛИГИДА ҲАМКОРЛИК КЛАСТЕРИ. *O'ZBEKISTONDA FANLARARO INNOVATSIYALAR VA ILMIY TADQIQOTLAR JURNALI*, 2(19), 848-853.
36. Shavkatovna, S. R. N., & Sohiboxon, S. (2023). MAXSUS TA'LIMNING RIVOJLANISH BOSQICHLARI. *O'ZBEKISTONDA FANLARARO INNOVATSIYALAR VA ILMIY TADQIQOTLAR JURNALI*, 2(19), 830-836.
37. Ra'noxon, S., Mahpuza, A., & Rahmatjonzoda, A. (2022). THEORETICAL FOUNDATIONS FOR THE DEVELOPMENT OF LOGICAL THINKING WITH THE HELP OF INNOVATIVE TECHNOLOGIES. *Web of Scientist: International Scientific Research Journal*, 3(11), 881-885.
38. Mahpuza, A., & Rahmatjonzoda, A. (2022). THE USE OF MODERN PEDAGOGICAL TECHNOLOGIES IN MATHEMATICS LESSONS IN ELEMENTARY SCHOOL. *European International Journal of Multidisciplinary Research and Management Studies*, 2(11), 213-217.
39. Maxamadaliyevna, Y. D., & O'ljayevna, O. R. F. (2020). Tursunova Dilnavoz To 'lqin qizi, Sharofutdinova Ra'noxon Shavkatovna, Ashurova Oygul Anvarovna. Pedagogical features of mental development of preschool children. *Solid State Technology*, 63(6).
40. Mirzaxolmatovna, X. Z., Nematovna, R. S., & Shavkatovna, S. R. (2022). FORMS OF THINKING IN THE PROCESS OF STUDYING MATHEMATICS. *European International Journal of Multidisciplinary Research and Management Studies*, 2(12), 259-263.
41. Ganiev, A. A., Abdullaev, S. Y., & Abdurahmonov, S. Z. (2021). Combined treatment for early-stage skin cancer of the head and neck area. *World Bulletin of Public Health*, 4, 3-6.
42. Ganiev, A. A., & kizi Ganieva, O. O. TASAVVUF TARIQATI YO 'NALISHLARI VA NAQSHBANDIYA TARIQATINING O 'ZIGA XOS JIHLARI.
43. Ruzmatovich, U. S., & Shohbozjon G'ayratjon o'g, Q. (2023). Uzbekistan's General Education School Physical Education Programme: A Curriculum Analysis. *Best Journal of Innovation in Science, Research and Development*, 2(5), 184-193.
44. Ruzmatovich, U. S., & Shohbozjon G'ayratjon o'g, Q. (2023). Examining the First Age Group's Health Test Needs for "Salomatlik" Regulation Using the Dynamic of Children's Motor Potential. *Best Journal of Innovation in Science, Research and Development*, 2(5), 194-200.
45. Kosimov, K., & Mamayusupov, J. (2019). Transitions melline integral of fractional integrodifferential operators. *Scientific and Technical Journal of Namangan Institute of Engineering and Technology*, 1(1), 12-15.
46. Qo'Ziyev, S. S., & Mamayusupov, J. S. (2021). Umumiy o 'rta ta'lim maktablari uchun elektron darslik yaratishning pedagogik shartlari. *Oriental renaissance: Innovative, educational, natural and social sciences*, 1(10), 447-453.

47. Мамаюсупов, Ж. Ш. (2022). Интегральное преобразование Меллина для оператора интегродифференцирования дробного порядка. *Periodica Journal of Modern Philosophy, Social Sciences and Humanities*, 11, 186-188.
48. Mamayusupov, J. S. O. (2022). "IQTISOD" YO'NALISHI MUTAXASSISLARINI TAYYORLASHDA MATEMATIKA FANINI O'QITISH USLUBIYOTI. *Academic research in educational sciences*, 3(3), 720-728.
49. Mamayusupov, J., & Sattarov, A. (2022). Mellin Integral Replacement and its Applications. *Eurasian Research Bulletin*, 15, 256-263.
50. Shoyunus o'g'li, M. J. (2023). PISA XALQARO BAHOLASH TIZIMI VA UNING MATEMATIK AHAMIYATI. *Journal of new century innovations*, 25(1), 3-8.
51. Shoyunus o'g'li, M. J. (2023). MATEMATIK MODEL VA MATEMATIK MODELLASHTIRISHNING UMUMIY PRINSIPLARI. *World scientific research journal*, 13(1), 45-48.
52. Vasiljonov, A. (2022). Basic theoretical principles of corpus linguistics. *Academicia Globe: Inderscience Research*, 3(2), 1-3.
53. Vasiljonov, A. (2022). LINGVISTIK TADQIQOTLARDA KORPUS O'RGANISH OBYEKTI SIFATIDA. IJTIMOY FANLARDA INNOVASIYA ONLAYN ILMIY JURNALI, 2(11), 176-182.
54. Vasiljonov, A. (2022). PRAGMALINGVISTIKA VA UNING TAHLILY SHAKLLANISH TARIXI. *Science and innovation*, 1(B8), 99-105.
55. Vasiljonov, A. (2022). PRAGMALINGUISTICS AND THE HISTORY OF ITS ANALYTICAL DEVELOPMENT. *Science and Innovation*, 1(8), 99-105.
56. Vasiljonov, A., & Isaqova, X. (2023). EFFECTIVENESS OF MOTHER TONGUE EDUCATION IN THE PRIMARY GRADES. *International journal of advanced research in education, technology and management*, 2(2).
57. KHALIMBOYEVA, F., & VOSILJONOV, A. (2023). MAKTABGACHA YOSHDAGI BOLALAR DIQQATINI RIVOJLANTIRISH MUAMMOSINI NAZARIY O'RGANILISHI. *Journal of Pedagogical and Psychological Studies*, 1(5), 94-98.
58. Soxibov, S. (2023). THE FIGHT AGAINST CORRUPTION IS A HUGE TASK. *Modern Science and Research*, 2(5), 1037-1041.
59. Soxibov, S. (2023). MEASURES TO FIGHT AGAINST CORRUPTION. *Modern Science and Research*, 2(5), 1031-1036.
60. Anvar o'g'li, S. S. (2023). PHILOSOPHICAL-ANALYTICAL ANALYSIS OF CONFLICT OF INTEREST AND PREVENTION OF CORRUPT RELATIONS. *International journal of advanced research in education, technology and management*, 2(3).
61. Anvar o'g'li, S. S. (2021, April). THE ROLE OF RELIGIOUS AND MORAL EDUCATION IN THE FIGHT AGAINST CORRUPTION, ALONG WITH THE USE OF ECONOMIC AND LEGAL FACTORS. In *E-Conference Globe* (pp. 55-57).
62. Нажмиддинов, Э., & Мухамедиев, М. (2023). FISH HELMINTHS IN FISH RESERVOIRS OF FERGANA VALLEY. *International journal of advanced research in education, technology and management*, 2(3).
63. Нажмиддинов, Э. Х., & Мухаммадиев, М. А. (2022). ФАРФОНА ВОДИЙСИ СУВ ҲАВЗАЛАРИ БАЛИҚЛАРИ ГЕЛЬМИНТЛАРИНИНГ ТУП ТАРКИБИ. *INNOVATIVE DEVELOPMENTS AND RESEARCH IN EDUCATION*, 1(12), 60-68.

64. Нажмиддинов, Э. Х. (2022). ФАРФОНА ВОДИЙСИ СУВ ҲАВЗАЛАРИ БАЛИҚЛАРИ ГЕЛЬМИНТЛАРИ. *IJTIMOIIY FANLARDA INNOVASIYA ONLAYN ILMIY JURNALI*, 2(11), 189-194.
65. Najmiddinov, E. (2022). THE SIGNIFICANCE OF NATURE IN THE FORMATION OF PRESCHOOL CHILDREN IN THE IDEAL GENERATION. *Science and Innovation*, 1(8), 149-154.
66. Najmiddinov, E. (2022). " ICHTHYOLOGY AND HYDROBIOLOGY" PROSPECTS FOR THE DEVELOPMENT OF DIRECTIONS IN UZBEKISTAN. *Science and Innovation*, 1(8), 152-160.
67. Abidjanovich, A. A. (2022). THE NEED TO IMPROVE HUMAN'S NOOSPHERICAL RELATIONSHIP TO NATURE. *INTERNATIONAL JOURNAL OF SOCIAL SCIENCE & INTERDISCIPLINARY RESEARCH ISSN: 2277-3630 Impact factor: 7.429*, 11(11), 23-30.
68. Abidjanovich, A. A. (2022). THE ROLE OF CONTINUOUS EDUCATION SYSTEM IN IMPROVING PERSONAL ECOLOGICAL CULTURE. *INTERNATIONAL JOURNAL OF SOCIAL SCIENCE & INTERDISCIPLINARY RESEARCH ISSN: 2277-3630 Impact factor: 7.429*, 11(11), 5-12.
69. Абдумаликов, А. (2022). АТРОФ-МУҲИТНИ АСРАШ БЎЙИЧА МИЛЛИЙ СТРАТЕГИК РЕЖА ВА УНИНГ АҲАМИЯТИ. *Central Asian Academic Journal of Scientific Research*, 2(2), 251-258.
70. Абдумаликов, А. (2022). ЯНГИ ТАРАҚҚИЁТ БОСҚИЧИДА ЭКОЛОГИК МОДЕРНИЗАЦИЯЛАШ ДАСТУРИ. *Scientific progress*, 3(2), 1179-1186.
71. Абдумаликов, А. А. (2019). Human and Natural Harmony in the Historical Process. *Scientific Bulletin of Namangan State University*, 1(5), 205-209.
72. Abidzhanovich, A. A. (2020). Issues Of Formation Of Rationality In Relations Of Nature With Society. *The American Journal of Social Science and Education Innovations*, 2(08), 301-304.
73. Abdumalikov, A. A. (2019). Environmental Ecological Policy in Uzbekistan and Necessity Of Formation Of Rational Communication To Nature. *Scientific and Technical Journal of Namangan Institute of Engineering and Technology*, 1(9), 94-101.
74. Мирзобоев, Й. А. (2022). Тур Ўзгариш Чизиклари Учта Бўлган, Гиперболик Қисмларининг Ҳаммаси Характеристик Учбурчаклардан Иборат Бўлган Бешбурчакли Соҳада Учинчи Тартибли Кўринишдаги Параболик-Гиперболик Тенглама Учун Битта Чегаравий Масала Ҳақида. *Theory And Analytical Aspects Of Recent Research*, 1(5), 363-366.
75. MIRZABOYEV, Y. BOSHLANG'ICH SINIF O'QITUVCHILARINING МАТЕМАТИКА О 'QITISH METODIKASI. О 'RTA UMUMTA'LIM МАКТАБЛАРИДА МАТЕМАТИКА О 'QITISHNING MAQSADI. *ЭКОНОМИКА*, 169-172.
76. Iminov, B. B. (2020). INNOVATIVE CULTURAL LINKS ARE AN IMPORTANT FACTOR IN SOCIAL DEVELOPMENT. *Scientific and Technical Journal of Namangan Institute of Engineering and Technology*, 2(3), 263-270.
77. Iminov, B. B. (2019). A PHILOSOPHICAL APPROACH TO INNOVATIVA AND CULTURAL-RELATIONS AT A NEW STAGE OF DEVELOPMENT. *Scientific and Technical Journal of Namangan Institute of Engineering and Technology*, 1(5), 157-162.
78. Qizi, S. G. G. O. (2022). LINGUISTIC BASIS AND PEDAGOGICAL CONDITIONS OF TEACHING WORD MEANING TO PRIMARY CLASS STUDENTS. *European*

- International Journal of Multidisciplinary Research and Management Studies*, 2(12), 117-123.
79. Qizi, S. G. G., & Teshaboyevna, D. D. Methods Of Formation Of Independent Reading Skills In Primary School Pupils. *JournalNX*, 21-24.
80. Kizi, S. G. G. (2021). Formation Of Independent Reading Skills in Primary School Students. *Texas Journal of Multidisciplinary Studies*, 2, 222-224.
81. Valijonovna, K. I., Rakhmatjonovich, T. D., & Mukhtoralievna, Z. S. (2022). Informational Technology at Education. *Spanish Journal of Innovation and Integrity*, 6, 262-266.
82. Akmaljonovna, A. Z. (2021). Methods of formation of independent reading skills in primary school students. *ACADEMICIA: An International Multidisciplinary Research Journal*, 11(3), 1425-1428.
83. Dehqonova, M., & Tagonova, G. (2022). The Importance of Didactic Games in Speech Therapy in the Development of Speech in Children with Autism and the Ability to Choose Effective Methods. *European Journal of Innovation In Nonformal Education*, 2(1), 133-137.
84. Dehqonova, M. (2022). BOLALARDAGI YOZUV BUZILISHLARI VA ULARDAGI DISGRAFIYADA O 'ZIGA XOS XATOLIKLARNI PAYDO BO 'LISH MEXANIZMI. YANGI O'ZBEKISTONDA MILLIY TARAQQIYOT VA INNOVASIYALAR, 405-407.
85. Dehqonova, M., & Najmiddinova, N. (2022). ALOHIDA EHTIYOJGA EGA BO'LGAN BOLALARNING OILAGA MOSLASHISHI UCHUN MUHIM OMILLAR. YANGI O'ZBEKISTONDA MILLIY TARAQQIYOT VA INNOVASIYALAR, 90-92.
86. Dehqonova, M. (2023). MAXSUS MAKTABDA DAKTIL NUTQINI O'QITISH-TADQIQOT OBYEKTI SIFATIDA. *Наука и инновация*, 1(1), 39-40.
87. Qizi, D. M. S., & Qizi, R. G. X. (2022). METHODS OF STUDYING ADDITION AND SUBTRACTION OF TWO-DIGIT NUMBERS IN ELEMENTARY SCHOOL. *Gospodarka i Innowacje.*, 22, 61-67.
88. Dehqonova, M. S. Q., & Axmedova, U. Y. Q. (2023). BO 'LAJAK BOSHLANG 'ICH SINF O 'QITUVCHILARINI MATEMATIK SAVODXONLIGINI OSHIRISH JARAYONIDA ULARNING TAFAKKURI, QOBILIYATI VA INTELLEKTUAL RIVOJLANISH. *Oriental renaissance: Innovative, educational, natural and social sciences*, 3(4-2), 251-256.
89. Otazonov, S. M., Ergashev, R. N., Botirov, K. A., Qaxxorova, B. A., Xudoynazarova, M. A., Abdulkarimova, N. A., ... & Ismoilova, E. M. (2022, December). Influence of thickness and temperature on photoelectric properties of p-CdTe-nCdS and pCdTe-CdSe heterostructures. In *Journal of Physics: Conference Series* (Vol. 2388, No. 1, p. 012001). IOP Publishing.
90. Otazonov, S. M., Ergashev, R. N., Axmedov, T., Usmonov, Y., & Karimov, B. (2022, December). Photoelectric properties of solar cells based on pCdTe-nCdS and pCdTe-nCdSe heterostructures. In *Journal of Physics: Conference Series* (Vol. 2388, No. 1, p. 012062). IOP Publishing.
91. Abdulvakhidov, K., Li, Z., Abdulvakhidov, B., Soldatov, A., Otazonov, S., Ergashev, R., ... & Sitalo, E. (2023). Structure phase state and physical properties of YbMn<sub>1-x</sub> Fe<sub>x</sub> O<sub>3</sub> compositions. *Applied Physics A*, 129(3), 185.

92. Ahmedova, U. Y. Q., & Axmedova, M. U. B. Q. (2021). Vatanim Surati. *Oriental renaissance: Innovative, educational, natural and social sciences*, 1(11), 877-883.
93. Axmedova, U. (2022). On Certain Conditions Of Striking Coefficients Of Fourier Series To Zero. *Scientific and Technical Journal of Namangan Institute of Engineering and Technology*, 3(3), 3-8.
94. Qizi, A. U. Y., & Qizi, A. M. U. B. (2021). Research On Hydronyms and Their Importance.
95. Umidaxon, A., & Gulirano, S. (2023). BOSHLANG'ICH SINF MATEMATIKA DARSLARIDA AMALIY MASHQLAR YECHISH JARAYONIDA O'QUVCHILARNING FIKRLASH QOBILIYATINI OSTIRISH OMILLARI. *PEDAGOGIKA, PSIXOLOGIYA VA IJTIMOYIY TADQIQOTLAR*, 2(5), 10-14.
96. Axmedov, O. U. B. O. G., & Qizi, A. U. Y. (2022). STEREOMETRIYA BO'LIMI VA UNING BA'ZI AKSIOMALARIDAN KELIB CHIQUADIGAN NATIJALAR. *International scientific journal of Biruni*, 1(2), 127-133.
97. Axmedova, U. Y. Q., & Axmedova, M. U. B. Q. (2022). XALQ OG 'ZAKI IJOD NAMUNALARINING BOSHLANG 'ICH SINF DARSLIKLARIDA QO 'LLANISHI VA ULARNING MAZMUNYIY GURUHLANISHI. *International scientific journal of Biruni*, 1(2), 345-351.
98. Erkinovna, N. S. (2022). Educational Methods in Teaching the Russian Language. *American Journal of Social and Humanitarian Research*, 3(11), 260-263.
99. Erkinovna, N. S. (2022). THE IMPORTANCE OF LISTENING SKILLS IN LEARNING THE RUSSIAN LANGUAGE. *INNOVATIVE DEVELOPMENTS AND RESEARCH IN EDUCATION*, 1(12), 138-145.
100. Erkinovna, N. S. (2022). MECHANISMS OF EFFECTIVE TEACHING OF FOREIGN LANGUAGES USING INNOVATIVE METHODS. *Uzbek Scholar Journal*, 11, 132-135.
101. Erkinovna, N. S. (2023). RUSSIAN LANGUAGE IN THE MODERN WORLD. *Open Access Repository*, 4(3), 284-295.
102. Rakhmatdjonov Shokhjahan Dilshodbek o'g'li //THE ROLE OF PHYSICAL CULTURE IN PROVIDING THE PSYCHOLOGICAL HEALTH OF THE ATHLETE// INNOVATIVE DEVELOPMENTS AND RESEARCH IN EDUCATION. International scientific online conference. Canada. Part 2, 23.01.2022. 1-3
103. Raxmatjonov Shoxjahon Dilshodbek o'g'li //SPORTCHI PSIXOLOGIK SALOMATLIGIGA TA'SIR ETUVCHI OMILLAR// GALAXY INTERNATIONAL INTERDISCIPLINARY RESEARCH JOURNAL (GIIRJ). Vol. 10, Issue 11, Nov.(2022). 117-121 pages.
104. QURBONOVA Saida Miralimjanovna, RAXMATJONOV Shoxjahon Dilshodbek o'g'li //MAMLAKATIMIZ PSIXOLOGLARI ISHLARIDA SHAXSLARARO MUNOSABATDA MUOMALA MUAMMOSINING TALQINI// Journal of Pedagogical and Psychological Studies. Vol. 1. № 5, (2023). 99-103 pages.
105. Raxmatjonov Shoxjahon Dilshodbeko'g'li //SPEECH ISSUES IN PSYCHOLINGUISTICS// IQRO JURNALI № 2. 04.2023. 503-511 betlar.
106. Raxmatjonov Shoxjahon Dilshodbek o'g'li, Vosiljonov Azizbek Boxodirjon o'g'li //XORIY PSIXOLOGLARINING ISHLARIDA SHAXSNING TADQIQ ETILISHI// INNOVATIVE DEVELOPMENTS AND RESEARCH IN EDUCATION. Vol. 1. № 12, 2022. 39-47 pages.

107. Raxmatjonov Shoxjahon Dilshodbek o'g'li //TALABALARDA TOLERANTLIKNI RIVOJLANTIRISH – IJTIMOY PSIXOLOGIK MUAMMO SIFATIDA// International Journal of Economy and Innovation. Volume: 30. 2022. 66-70 pages.
108. Rakhmatdjonov Shokhjahan Dilshodbek o'g'li //PSYCHOLOGICAL ASPECTS OF THE SPORTSMAN PERSONALITY DURING COMPETITIONS// IJTIMOY FANLARDA INNOVASIYA ONLAYN ILMIY JURNALI. Vol. 2 No. 11 (2022). 215-221 betlar.
109. Raxmatjonov Shoxjahon Dilshodbek o'g'li //Motiv Va Motivatsiya Muammosining Jahon Va Mahalliy Psixologlar Tomonidan Tadqiq Etilganligi// American Journal of Social and Humanitarian Research, Vol. 3 No. 11 (2022). 256-259 pages.
110. Raxmatjonov Shoxjahon Dilshodbek o'g'li //TOLERANTLIK SHAKLLANAYOTGAN SHAXS MODELINING TAVSIFI// International scientific journal «MODERN SCIENCE AND RESEARCH». VOLUME 2 / ISSUE 5 /2023. 761-764 pages.
111. Raxmatjonov Shoxjahon Dilshodbek o'g'li. (2023). PSIXOLOGIYADA MOTIVATSIYA TURLARI, NAZARIYALARI VA TAHLILI. Научный Импульс, 1(10), 665-670.
112. Raximov, Q., & Samijonov, A. (2023). DESCRIPTION OF WAYS TO BUILD A SELF-SIMILAR SOLUTION. *Modern Science and Research*, 2(5), 950-958.
113. Raximov, Q., & Samijonov, A. (2023). DESCRIPTION OF PROCESSES WITH CONVECTIVE TRANSPORT. *Modern Science and Research*, 2(5), 941-949.
114. Kadirov, S. (2023). HISTORICAL AND CULTURAL MONUMENTS AND THEIR CONDITION IN FERGANA REGION (1991-2020 IN THE CASE OF THE CITY OF MARGILAN): THE ISSUE OF PRESERVATION, PROTECTION AND THEIR USE. *Modern Science and Research*, 2(5), 818-830.
115. Abduraxmonov, A., & Kadirov, S. (2022). DEMOGRAFIK JARAYONLARNING IQTISODIY-IJTIMOY SOHALARNI RIVOJLANISHI BILAN BOG 'LIQLIGI VA DASTLABKI XUSUSIY MULK MASALALARI. *IJTIMOY FANLARDA INNOVASIYA ONLAYN ILMIY JURNALI*, 2(11), 222-229.
116. Yo'lchiboyeva, L. (2023). METHODS FOR GROWING SPEECH SKILLS OF PRIMARY SCHOOL STUDENTS. *Modern Science and Research*, 2(5), 1028-1030.
117. Yo'lchiboyeva, L. (2023). METHODOLOGY FOR TEACHING THE NOUN PHRASE CATEGORY: ENHANCING LANGUAGE LEARNING IN STUDENTS. *Modern Science and Research*, 2(5), 1025-1027.
118. Kalandarovna, Y. L. (2023). Superstitions in Linguoculturology. *DENMARK" THEORETICAL AND PRACTICAL FOUNDATIONS OF SCIENTIFIC PROGRESS IN MODERN SOCIETY"*, 14(1).
119. Qalandarovna, Y. L. L. (2023). O 'QUVCHILAR NUTQINI O'STIRISH METODIKASI. *IQRO JURNALI*, 2(2), 637-645.
120. Qalandarovna, Y. L. L. (2023). LINGVOKULTUROLOGIK BIRLIKLARNING NUTQDAGI O'RNI. *IQRO*, 2(2), 522-529.
121. Kalandarovna, Y. L. (2022). ORIGIN AND CONCEPT OF TABOO VOCABULARY. *Innovative Technologica: Methodical Research Journal*, 3(10), 184-190.



TA'LIM MUASSASALARIDA GLOBAL INTERNET TARMOG'IDAGI  
TAHDIDLARGA QARSHI MAFKURAVIY PROFILAKTIKANI  
TAKOMILLASHTIRISH SAMARADORLIGI

Mo'ydinov Asilbek Adxam o'g'li

Ijtimoiy-gumanitar fanlar kafedrasida o'qituvchisi

<https://doi.org/10.5281/zenodo.8053296>

**Annotatsiya.** "Barchamizga ayon bo'lishi kerakki, qayerdagi beparvolik va loqaydlik hukm sursa, eng dolzarb masalalar o'zibo'larchilikka tashlab qo'yilsa, o'sha yerda ma'naviyat eng o'jiz va zaif nuqtaga aylanadi. Va aksincha, qayerda hushyorlik va jonkuyarlik, yuksak aql-idrok va tafakkur hukmron bo'lsa, o'sha yerda ma'naviyat qudratli kuchga aylanadi".

**Kalit so'zlar:** axborot, g'oyalar, fikr, so'z, internet provayderlari.

THE EFFECTIVENESS OF IMPROVING IDEOLOGICAL PREVENTION AGAINST  
THREATS ON THE GLOBAL INTERNET IN EDUCATIONAL INSTITUTIONS

**Abstract.** "It must be clear to all that where negligence and indifference prevail, where the most pressing issues are thrown into selfishness, where spirituality becomes the most helpless and weak point. And vice versa, where vigilance and diligence, high intelligence and contemplation prevail, spirituality becomes a powerful force there".

**Key words:** information, ideas, opinion, word, internet providers.

ЭФФЕКТИВНОСТЬ СОВЕРШЕНСТВОВАНИЯ ИДЕОЛОГИЧЕСКОЙ  
ПРОФИЛАКТИКИ УГРОЗ ГЛОБАЛЬНОЙ СЕТИ ИНТЕРНЕТ В  
ОБРАЗОВАТЕЛЬНЫХ УЧРЕЖДЕНИЯХ

**Аннотация.** "Всем нам должно быть ясно, что там, где царит безрассудство и апатия, где самые насущные вопросы оставлены на произвол судьбы, где духовность становится самым слабым и уязвимым местом. И наоборот, там, где господствуют бдительность и бодрость духа, высокий интеллект и созерцание, там духовность становится могущественной силой".

**Ключевое слово:** Информация, идеи, мнение, слово, интернет-провайдеры.

Davlatimiz mustaqillikni qo'lga kiritgan dastlabki davrlardan o'qituvchisi intellektual salohiyati yuqori kadrlarning yangi avlodini shakllantirishga yo'naltirilgan davlat siyosatini olib bormoqda. Bo'yo'lda amalga oshirilayotgan asosiy vazifalardan biri mustaqil O'zbekistonni rivojlanishiga asos bo'ladigan yangi ta'lim tizimini yaratilishidir. 1997 yil 29-avgustda O'zbekiston Respublikasi Oliy Majlisi IX sessiyasida qabul qilingan "Ta'lim to'g'risida"gi Qonun va "Kadrlar tayyorlash milliy dasturi" uni amalga oshirish uchun huquqiy asos bo'lib xizmat qilmoqda. Jumladan, "Kadrlar tayyorlash milliy dasturi"<sup>164</sup>ga e'tibor qaratsak, ta'lim tizimining asosiy bo'g'ini – bu umumiy o'rta ta'lim ekaniga guvoh bo'lamiz. Haqiqatdan ham, maktabda olingan bilimning kasbiy bilimlarni egallash uchun zamin bo'la oladi.

XIX asr oxiri – XX asr boshlarida yashab ijod etgan o'zbek pedagogi Abdulla Avloniy o'zining «Turkiy guliston yoxud axloq» asarida ilmning amaliy va hayotiy ahamiyatini nazarda tutib shunday fikrlarni bildirgan edi: «Ilm inson uchun g'oyat oliy va muqaddas bir fazilatdur. Zeroki, ilm bizga o'z ahvolimizni, harakatimizni oyina kabi ko'rsatur. Zehnimizni, fikrimizni qilich kabi o'tkir qilur. Savobni gunohdan, halolni haromdan, tozani murdordan ayirib berur. To'g'ri yo'lga rahnamolik qilub, dunyo va oxiratda mas'ud bo'lishimizga sabab bo'lur. Ilmsiz inson mevasiz daraxt kabidur»<sup>165</sup>. Pedagog olim o'z fikrini davom ettirib, faqatgina amaliy ahamiyatga ega bo'lgani uchun fanlarni o'rganish to'g'ri bo'lmaydi. Shunday ilmlar ham borki,

<sup>164</sup>Баркамол авлод – Ўзбекистон таракқиётининг пойдевори Т., 1998, 46-47 бетлар.

<sup>165</sup> Abdulla Avloniy Turkiy guliston yoxud axloq – T.: O'qituvchi, 1992. – 22-bet.

ular to`g`ridan to`g`ri amaliyot, hayot bilan bog`lanmagan. Biroq ular insoniyat taraqqiyoti, jamiyat rivoji uchun amaliy bilimlardan kam bo`lmagan ahamiyatga egaligini alohida ta`kidlaydi.

Hozirgi globallashuv sharoitida shiddat bilan ro`y berayotgan hozirgi o`zgarishlar global internet tarmog`idagi taxdillarni oldini olish masalasiga muhim vazifa sifatida e`tibor qaratishni taqozo etmoqda. Albatta, bugun yoshlarni turli ijtimoiy tarmoqlar orqali ta`lim va tarbiyasini izdan chiqarishga u urinayotgan razillar yetarlicha topiladi. Har qaysi davlatning chegaralarini daxlsiz saqlashda harbiy kuch-qudrat, qurolli kuchlar suv bilan havodek zarur. Yosh avlodimiz ma`naviy olami, mafkuraviy immunitetining daxlsizligini asrash uchun biz nimalarga tayanib, suyanib ish olib borishimiz kerak, degan savol bugun barchamizni o`ylantirishi tabiiy.

Tobora kuchayib borayotgan bunday xatarlarga qarshi doimo sergak, ogoh va hushyor bo`lib yashashimiz zarur. Bunday tahdidlarga qarshi har tomonlama chuqur o`ylangan, puxta ilmiy asosda tashkil etilgan, muntazam va uzluksiz ravishda olib boriladigan milliy-ma`naviy tarbiya bilan javob berish mumkin.

“Barchamizga ayon bo`lishi kerakki, qayerdagi beparvolik va loqaydlik hukm sursa, eng dolzarb masalalar o`zibo`larchilikka tashlab qo`yilsa, o`sha yerda ma`naviyat eng ojiz va zaif nuqtaga aylanadi. Va aksincha, qaerda hushyorlik va jonkuyarlik, yuksak aql-idrok va tafakkur hukmron bo`lsa, o`sha yerda ma`naviyat qudratli kuchga aylanadi”.

Ayniqsa, bugungi kunda internet tizimining yanada rivojlanib borishi natijasida, asosan yoshlarning uning ta`siriga berilishi oqibatida jamiyatimizda yoshlarning milliylikimizga xos bo`lmagan tarzda ta`lim-tarbiyasida o`zgarishlar sodir bo`lmoqda. Bu orqali xalqaro maydondagi turli siyosiy kuchlar o`zining milliy va strategik rejalariga erishish uchun «Erkinlik va demokratiyani olg`a siljitish» niqobi ostida o`z niyatlarini amalga oshirishga urinmoqdalar. Bu kabi taxdidlarni asl mohiyati va maqsadlarini o`z vaqtida sezish, anglash katta ahamiyat kasb etadi. Shu borada ayrim qudratli davlatlar tomonidan muayyan mamlakatlarga, avvalambor, yer osti, yer usti boyliklariga ega bo`lgan hududlarga nisbatan olib borilayotgan ana shunday g`arazli siyosatni dunyoning ayrim mintaqalarida tinch hayotning izdan chiqishi, hokimiyat tepasiga aynan o`sha davlatlarning manfaatlariga xizmat qiladigan kuchlarning kelishi bilan bog`liq misollarda ko`rish qiyin emas.

Ana shunday vaziyatda xalqimizning ma`naviy olamini bunday taxdidlardan asrash, hozirgi o`ta murakkab bir zamonda xalqaro maydonda sodir bo`layotgan jarayonlarning tub mohiyatiga yetib borish, ular haqida xolis va mustaqil fikrga ega bo`lish ijtimoiy fanlarning eng dolzarb vazifasidir.

Biz yurtimizda yangi hayot asoslarini barpo etar ekanmiz, bir masalaga alohida e`tibor berishimiz lozim. Ya`ni, kommunistik mafkura va uning axloq normalaridan voz kechilganidan so`ng jamiyatda paydo bo`lgan g`oyaviy bo`shliqdan foydalanib, chetdan biz uchun mutlaqo yot bo`lgan, ma`naviy va axloqiy tubanlik illatlarini o`z ichiga olgan «ommaviy madaniyat» yopirilib kirib kelishi mumkinligini unutmash kerak.

Tabiiyki, «ommaviy madaniyat» degan niqob ostida axloqiy buzuqlik va zo`ravonlik, individualizm, egotsentrizm g`oyalarini tarqatish, kerak bo`lsa, shuning hisobidan boylik orttirish, boshqa xalqlarning necha ming yillik an`ana va qadriyatlari, turmush tarzining ma`naviy negizlariga bepisandlik, ularni qo`porishga qaratilgan xatarli tahdidlar odamni tashvishga solmay qo`ymaydi.

Bu boradagi eng dolzarb vazifamiz – yuqorida zikr etilgan barcha jarayonlarning ilmiy-nazariy asoslarini, ularning yangi qirralarini mukammal ochib berish, o`quvchilarimiz, talabalarimizga, fuqarolarimizga, keng jamoatchilikka internetdagi taxdidlarni sodda, lo`nda, ularga tushunarli qilib tushuntirib borish va ularni internetdan foydalanish madaniyatini o`rgatishga e`tibor berish zarur.

Jamiyatimizda internet tarmog'idan va turli ijtimoiy saytlardan foydalanishni to'g'ri foydalanishni targ'ib etuvchi va ularga amaliy yo'l ko'rsatuvchi maxsus adabiyotlar yaratish tizimini yanada takomillashtirish zarur.

Binobarin, bularning barchasi yangicha qadriyatlar va demokratik prinsiplar mohiyatiga, o'z turmush va tafakkur tarzimizga mos, biz barpo etishga intilayotgan erkin fuqarolik jamiyati talablariga javob beradigan munosabatlar sifatida ijtimoiy fanlarning asosiy tadqiqot mavzulariga aylanishi darkor.

Bu boradagi eng muhim vazifa shundan iboratki, har qaysi fuqaro, har qaysi inson jamiyat taraqqiyoti va uni yangilashga, ma'naviy hayotimizni, internetdagi turli tahdid va xurujlardan himoya qilish masalasiga bo'lgan o'z burchi va mas'uliyatini aynan ana shu asosda aniqlab olishi zarur.

Bunday keng ko'lamli va o'ta muhim masalalarni hal qilishda davlatimiz va jamiyatimiz ijtimoiy fanlar sohasida faoliyat olib borayotgan ilmiy-tadqiqot institutlari, oliy o'quv yurtlari, turli ijtimoiy markazlar, avvalambor, Respublika Ma'naviyat va ma'rifat markazi, Nizomiy nomidagi TDPU Tarix fakulteti Ma'naviyat asoslari va huquqiy ta'lim kafedra o'qituvchilari tomonidan har tomonlama asoslangan chuqur taklif va tavsiyalarni kutishga to'la haqlidir.

O'qitish metodi deganda, ta'lim jarayonida o'qituvchi va o'quvchilarning ma'lum maqsadga erishishga qaratilgan birgalikdagi faoliyat usullari tushuniladi. Boshqacha qilib aytganda, o'qitish metodlari har ikkala faoliyatning, ya'ni o'qituvchi tomonidan o'quvchilarni bilim, ko'nikma va malakalar bilan qurollantirish, g'oyaviy-ahloqiy jihatdan tarbiyalash, ularda ilmiy dunyoqarashni shakllantirish hamda o'quvchilar tomonidan o'sha nazarda tutilgan ilmiy bilim, ko'nikma va malakalarni o'zlashtirish faoliyatida qo'llaniladigan usullarni o'zichiga oladi.<sup>166</sup>

Ta'lim metodlari ta'lim jarayonida qo'llanilib, uning samarasini ta'minlovchi usullar majmuasidir. Ta'lim metodlari ta'lim maqsadini yoritishga xizmat qiladi, uyordamida ta'lim mazmunini o'zlashtirish yo'llari ifoda etiladi, o'qituvchi va o'quvchilarning o'zaro harakati, xususiyati aks ettiriladi. Metod bir tomondan, ta'lim maqsadiga erishish vositasi sifatida namoyon bo'lsa, boshqa tomondan, boshqariluvchan o'qish faoliyatini amalga oshirish sharti hisoblanadi.<sup>167</sup>

Maktablardagi tarbiya va huquq darslarini mazmunili va samarali tashkil etish uchun quyida bir necha ta'limning interfaol metodlarini sanab o'tamiz.

Muammoli ta'lim texnologiyalari o'quvchi faoliyatini faollashtirish va jadallashtirishga asoslangan. Muammoli ta'lim texnologiyasining asosi-insonning fikrlashi muammoli vaziyatni hal etishdan boshlanishi hamda uning muammolarni aniqlash, tadqiq etish va yechish qobiliyatiga ega ekanligidan kelib chiqadi. Muammoli ta'lim o'quvchilarning ijodiy tafakkuri va ijodiy qobiliyatlarini o'stirishda jiddiy ahamiyatga ega.

Muammoli ta'limning bosh maqsadi – o'quvchilarning muammoni to'liq tushunib yetishiga erishish va ularni hal eta olishga o'rgatishdan iborat. Muammoli ta'limni amaliyotda qo'llash asosiy masalalardan biri o'rganilayotgan mavzu bilan bog'liq muammoli vaziyat yaratishdan iborat.

Turli o'quv fanlari bo'yicha o'qituvchilar darslar jarayonida muammoli vaziyatlar hosil qilishni va ularni yechish usullarini oldindan ko'zda tutishlari kerak.

- o'qituvchi o'quvchilarga dars mavzusi bilan bog'liq ziddiyatli holatni tushuntiradi va uni yechish yo'lini topishni taklif qiladi;

- bir masalaga doir turli nuqtai-nazarlarni bayon qiladi;

- hal etish yetarli bo'lmagan yoki ortiqcha ma'lumotlar bo'lgan yoki savolning qo'yilishi noto'g'ri bo'lgan masalalarni yechishni taklif etadi va boshqalar.

<sup>166</sup> A.Sa'diyev "Maktabda tarix o'qitish metodikasi" T. "O'qituvchi" 1988 138-bet

<sup>167</sup> Pedagogika nazariyasi va tarixi I qism Toshkent 2010 126-bet

- o'qituvchi muammoni qo'yadi va o'zi yechadi;
- o'qituvchi muammoni qo'yadi va uning yechimini o'quvchilar bilan birgalikda topadi;
- o'quvchilarning o'zlari muammoni qo'yadilar va uning yechimini topadilar.
- muammoni turli nuqtai nazardan o'rganish, tahlil qilish;
- solishtirish, umumlashtirish;
- vaziyatga bog'liq xulosalar chiqarish;
- o'quvchilarning o'zlari aniq savollar qo'yishi va boshqalar.

Muammoli ta'lim mashg'ulklarini tashkil etish va boshqarish quyidagi bosqichlarni o'z ichiga oladi:

- o'quv fani va dasrlar mavzusini o'rgatishda ular bilan bog'liq muammoli masalalarni belgilash;
- ulardan muammoli vaziyatlar hosil qilish va amalda foydalanishni oldindan rejalashtirib borish;
- o'quvchilarning tayyorgarlik darajasini hisobga olish;
- zarur o'quv vositalarini tayyorlash;
- topshiriqni va uni yechish uchun yetarli shartlarni aniq bayon qilish;
- o'quvchilarning noto'g'ri taxminlari asosida chiqargan xulosalari oqibatini muhokama etib, to'g'ri yo'lni topishlariga ko'maklashish va boshqalar.

1. Muammoli vaziyat hosil qilish.
2. Muammoni yechish taxminlarini shakllantirish.
3. Yechimning to'g'riligini tekshirish.

Muammolar nazariy yoki amaliy yo'nalishda bo'ladi.

Bu texnologiya "Ko'zga ko'rinmas xatarlar" mavzusi yuzasidan o'tkazilsa ham ta'lim jarayonida o'quvchi va talabarning mustqil fikrlashlariga turtki beradi. Mazkur mavzuda ham muammoli vaziyatlar ko'p.

Misol uchun: Ko'zga ko'rinmas xatarlarga nimalar kiradi? Ko'zga ko'rinmas xatarlardan himoyalani uchun nimalar qilish lozim? Internetning ijobiy va salbiy tomonlari? Kabi muammolarni o'rtaga tashlasa bo'ladi.

Ushbu mashg'ulot talaba (yoki o'quvchi)larni o'tilgan yoki o'tilishi kerak bo'lgan mavzu bo'yicha yakka va kichik jamoa bo'lib fikrlash hamda xotirlash, o'zlashtirilgan bilimlarni yodga tushirib, to'plangan fikrlarni umumlashtira olish va ularni yozma, rasm, ko'rinishida ifodalay olishga o'rgatadi. Bu texnologiya talaba (yoki o'quvchi); bilan bir guruh ichida yakka holda yoki guruhlariga ajrashlgan holda yozma ravishda o'tkaziladi va taqdimot qilinadi.

**Texnologiyaning maqsadi.** Talaba (yoki o'quvchi)larni erkin, mustaqil mantiqiy fikrlashga, jamoa bo'lib ishlashga, izlanishga, fikrlarni jamlash ulardan nazariy va amaliy tushuncha xosil qilishga, jamoaga o'z fikri bilan ta'sir eta olishga, uni ma'qullashga, shuningdek, mavzuning tayanch tushunchalariga izoh berishda egallagan bilimlarini qo'llay olishga o'rgatish.

**Texnologiyaning qo'llanishi:** maruza (imkoniyat va sharoit bo'lsa), seminar, amaliy va laboratoriya mashg'ulotlarida yakka tartibda yoki guruhlarda o'tkazish hamda nazorat darslarida qo'llanilishi mumkin.

Mashg'ulotda qo'llaniladigan vositalar: A-3, A-4 qog'ozlarida tayorlangan (mavzuni ajratilgan kichik mavzuchalar soniga mos) chap tomoniga mavzular yozilgan tarqatma materiallar, flomaster (yoki rangli qalam)lar.

#### **Mashg'ulotni o'tkazish tartibi:**

- o'qituvchi talaba (yoki o'quvchi)larni kichik mavzular soniga qarab 3-5 kishidan iborat kichik guruhlariga ajratadi (guruhlar soni 4 yoki 5 ta bo'lgani ma'qul);
- talaba (yoki o'quvchi)lar mashg'ulotning maqsadi va uni o'tkazilish bilan tanishtiriladi. Har bir guruhga qog'ozning chap qismida kichik yozuvi bo'lgan varaqlarni tarqatiladi;

• o'qituvchi guruh a'zolarini tarqatma materialda yozilgan kichik mavzuni bilan tanishishlarini va shu mavzu asosida bilganlarini flomaster yor qog'ozdagi bo'sh joyiga jamoa bilan birgalikda fikrlashib yozib chiqish fasini beradi va vaqt belgilaydi;

• guruh a'zolari birgalikda tarqatma materialda berilgan kichik mavzu yozma (yoki rasm, yoki chizma) ko'rinishida ifoda etadilar. Bunda guruh kichik mavzu bo'yicha imkoni boricha to'laroq ma'lumot berishlari kerak bo'ladi;

• tarqatma materiallar to'ldirilgach, guruh a'zolaridan bir kishi taqdimot qiladi. Taqdimot vaqtida guruhlar tomonidan tayyorlangan material, albatta, doskaga mantiqan tagma-tag (zina shaklida) ilinadi;

• o'qituvchi guruhlar tomonidan tayyorlangan materiallarga izoh berib ularni baholaydi va mashg'ulotni yakunlaydi.

“Ko'zga ko'rinmas xatarlar” mavzusini o'tishda kichik guruhlariga internet bo'yicha vazifa bersa bo'ladi.

Misol uchun:

1-guruhga Internet sizga nima beradi? Internetdan hech tahdid sezganmisiz? Misol keltiring.

2-guruhga Internet yo'q, deb faraz qiling, buning o'rniga qanday muqobil taklif bergan bo'lar edingiz?

3-guruhga Nima uchun hozirgi davrda axborot xavfsizligi mavzusi dolzarb bo'lib qolmoqda?

4-guruhga Internetning qanday ijobiy va salbiy tomonlari bor? Sanab bering.

#### **“Charxpalak” texnologiyasi:**

**Texnologiyaning xarakteristikasi.** Ushbu texnologiya talaba (yoki o'quvchi)larni o'tilgan mavzularni yodga olishga, mantiqan fikrlab, berilgan savollarga mustaqil ravishda to'g'ri javob berishga va o'z-o'zini baholashga o'rgatishga hamda qisqa vaqt ichida o'qituvchi tomonidan barcha talaba (yoki o'quvchi)larning egallagan bilimlarini baholashga qaratilgan.

**Texnologiyaning maqsadi:** mashg'ulotda talaba (yoki o'quvchi)larni dars jarayonida mantiqiy fikrlash, o'z fikrlarini mustaqil ravishda erkin bayon eta olish, o'zlarini baholash, yakka va guruhlarda ishlashga, boshqalar fikriga hurmat bilan qarashga, ko'p fikrlardan keraklisini tanlab olishga o'rgatish.

**Texnologiyaning qo'llanishi:** o'quv mashg'ulotlarining barcha turlarida dars boshlanishi yoki dars oxirida, yoki o'quv predmetining biron bir bo'limi tugallanganda o'tilgan mavzularni talaba (yoki o'quvchi)lar tomonidan o'zlashtirilganlik darajasini baholash, takrorlash, mustahkamlash yoki oralik va yakuniy nazorat o'tkazish uchun mo'ljallangan. Ushbu texnologiyani mashg'ulot jarayonida yoki uning bir qismida yakka, kichik guruh va jamoa shaklida tashkil etish mumkin.

**Mashg'ulotda foydalaniladigan vositalar:** tarqatma materiallar, rangli kalam (yoki flomaster)lar.

#### **Mashg'ulotni o'tkazish tartibi:**

• talaba (yoki o'quvchi)larni (sharoitga qarab) guruhlariga ajratish;

• talaba (yoki o'quvchi)mashg'ulotni o'tkazishga qo'yilgan talablar va qoidalar bilan tanishtirish;

• tarqatma materiallarni guruh a'zolariga tarkatish.

• guruh a'zolari tomonidan yakka holda mustaqil ravishda tarqatma materiallardagi vazifalar bajariladi;

• har bir guruh a'zosi o'zi ishlagan tarqatma materialining o'ng burchagiga guruh raqamini yozadi, chap burchagiga esa o'zining biron bir belgisini chizib qo'yadi;

• vazifa bajarilgan tarkatma materiallar boshqa guruhlariga «charxpalak aylanmasi» yo'nalishida almashtiriladi;

- yangi guruh a'zolari tomonidan berilgan materiallar o'rganiladi, unga o'z o'zgartirishlarini kiritiladi;
  - jamoalar tomonidan o'rganilgan va o'zgartirishlar kiritilgan materiallar yana yuqorida eslatilgan yo'nalish bo'yicha guruhlararo almashtiriladi (ushbu jaryon guruhlar soniga qarab davom ettiriladi);
  - materiallarni oxirgi almashishdan so'ng har bir guruh va har bir guruh a'zosi o'zlari ilk bor to'ldirgan materiallarini (guruh raqami va o'zlari ko'ygani belgilari asosida) tanlab oladilar;
  - har bir guruh a'zosining o'zlari belgilagan javoblariga boshqa guruh a'zolarining tuzatishlarini taqqoslaydilar va tahlil qiladilar;
  - o'qituvchining tarqatma materialda berilgan vazifalarni o'qishi va jamoa bilan birgalikda to'g'ri javoblarni belgilaydi;
  - har bir talaba (yoki o'quvchi) to'g'ri javob bilan belgilangan farqlarini aniqlaydilar, kerakli ballni to'playdilar va o'z-o'z baholaydilar.
- “Ko'zga ko'rinmas xatarlar” mavzusini o'tishda kichik guruhlariga Global internet tarmog'ining inson hayotidagi o'rni bo'yicha bajarishsa bo'ladi.

### REFERENCES

1. Мўйдинов, А. (2021). ЁШЛАРНИ ТУРЛИ ТАХДИДЛАРДАН ҲИМОЯ ҚИЛИШДА АЖДОДЛАР МЕРОСИДАН ФОЙДАЛАНИШНИНГ АҲАМИЯТИ. *Academic research in educational sciences*, 2(2), 132-137.
2. Asilbek, M. (2022). SOCIO-PHILOSOPHICAL ASPECTS OF EDUCATION OF AN ENLIGHTENED PERSON IN THE DEVELOPMENT OF SOCIETY. *Conferencea*, 183-186.
3. Adham o'g'li, M. A. (2022). THE ROLE OF NATIONAL WITCHCRAFT HERITAGE IN THE SPIRITUAL RISE OF SOCIETY (SOCIO-PHILOSOPHICAL ANALYSIS). *American Journal of Interdisciplinary Research and Development*, 10, 122-127.
4. Muydinov, A. (2022). ENLIGHTENMENT IN TURKESTAN IN THE SECOND HALF OF THE XIX-EARLY XX CENTURIES. ENLIGHTENMENT BY JADID SCHOOL. *ASIA PACIFIC JOURNAL OF MARKETING & MANAGEMENT REVIEW ISSN: 2319-2836 Impact Factor: 7.603*, 11(10), 14-20.
5. Ruzmatovich, U. S. (2022). PROCESSES OF ORGANIZATION OF TECHNICAL, TACTICAL AND PHYSICAL PREPARATION IN NATIONAL WRESTLING TRAINING. *INTERNATIONAL JOURNAL OF RESEARCH IN COMMERCE, IT, ENGINEERING AND SOCIAL SCIENCES ISSN: 2349-7793 Impact Factor: 6.876*, 16(3), 65-68.
6. Ruzmatovich, U. S. (2022). CHANGES EXPECTED TO COME IN OUR LIFE MOVEMENTS. *Web of Scientist: International Scientific Research Journal*, 3(3), 485-489.
7. Shohbozjon, K., & Azizjon, M. (2022). PREPARING SCHOOL STUDENTS IN THE FIELD OF PHYSICAL CULTURE AND SPORTS BEFORE ENTRY TO HIGHER EDUCATION. *INTERNATIONAL JOURNAL OF RESEARCH IN COMMERCE, IT, ENGINEERING AND SOCIAL SCIENCES ISSN: 2349-7793 Impact Factor: 6.876*, 16(10), 100-108.
8. Shavkatovna, S. R. (2021). Developing Critical Thinking In Primary School Students. *Conferencea*, 97-102.

9. Oljayevna, O., & Shavkatovna, S. (2020). The Development of Logical Thinking of Primary School Students in Mathematics. *European Journal of Research and Reflection in Educational Sciences*, 8(2), 235-239.
10. Uljaevna, U. F., & Shavkatovna, S. R. (2021). Development and education of preschool children. *Academicia: an international multidisciplinary research journal*, 11(2), 326-329.
11. Shavkatovna, S. R. N. (2021). Methodical Support Of Development Of Creative Activity Of Primary School Students. *Conferencea*, 74-76.
12. Ra'noxon, S. (2022). BOSHLANG'ICH MAKTAB O'QUVCHILARIDA MATEMATIKAGA MUNOSABAT. *IJTIMOY FANLARDA INNOVASIYA ONLAYN ILMIY JURNALI*, 2(11), 203-207.
13. Shavkatovna, S. R. (2021). Methodological Support for The Development of Primary School Students' Creative Activities. *Texas Journal of Multidisciplinary Studies*, 2, 121-123.
14. Shavkatovna, S. R. (2021). Improvement of methodological pedagogical skills of developing creative activity of primary school students. *ACADEMICIA: An International Multidisciplinary Research Journal*, 11(10), 289-292.
15. Шарофутдинова, Р., & Абдуллаева, С. (2022). ФИКРЛАШ ҚОБИЛИЯТИНИ РИВОЖЛАНТИРИШДА МЕНТАЛ АРИФМЕТИКА. *IJTIMOY FANLARDA INNOVASIYA ONLAYN ILMIY JURNALI*, 2(11), 235-239.
16. Maxamadaliyevna, Y. D., Oljayevna, O. F., Qizi, T. D. T., Shavkatovna, S. R. N., & Anvarovna, A. O. (2020). Pedagogical Features Of Mental Development Of Preschool Children. *Solid State Technology*, 63(6), 14221-14225.
17. Sharofutdinova, R. I., Asadullaev, A. N., & Tolibova, Z. X. (2021). The Factors and Basic Concepts Determining Community Health. *Central Asian Journal of Medical and Natural Science*, 2(5), 376-379.
18. Iqboljon, S. (2022). Boshlang'ich Sinf o'quv Jarayonida Axborot Texnologiyalaridan Foydalanish. *Ijodkor o'qituvchi*, 2(20), 137-140.
19. Iqboljon, S. (2022). KOMPYUTER YORDAMIDA DARSLARNI TASHKIL ETISH. O'ZBEKISTONDA FANLARARO INNOVATSIYALAR VA ILMIY TADQIQOTLAR JURNALI, 1(9), 246-249.
20. Sharofutdinov, I. (2023). DEVELOPMENT OF ACMEOLOGICAL COMPETENCE OF FUTURE EDUCATORS IN THE CONDITIONS OF INFORMING EDUCATION. *International Bulletin of Applied Science and Technology*, 3(5), 424-429.
21. Sharofutdinov, I. (2023). THE ACTUAL STATUS OF THE METHODOLOGY OF DEVELOPING ACMEOLOGICAL COMPETENCE OF FUTURE EDUCATORS IN THE CONDITIONS OF INFORMING EDUCATION. *Академические исследования в современной науке*, 2(12), 206-213.
22. Sharofutdinov, I. (2023). BO 'LAJAK PEDAGOGLARNING AKMEOLOGIK KOMPETENTLIGINI RIVOJLANTIRISH METODIKASINING AMALIYOTDA QOLLASH. Педагогика и психология в современном мире: теоретические и практические исследования, 2(7), 54-58.
23. Sharofutdinov, I. (2023). PEDAGOGIK-PSIXOLOGIK FANLARNING BO 'LAJAK PEDAGOGLARNING AKMEOLOGIK KOMPETENTLIGINI RIVOJLANTIRISHDAGI O 'RNI. *Общественные науки в современном мире: теоретические и практические исследования*, 2(6), 17-24.
24. Sharofutdinov, I. (2023). TA'LIMNI AXBOROTLASHTIRISH SHAROITIDA BO 'LAJAK PEDAGOGLARNING AKMEOLOGIK KOMPETENTLIGINI RIVOJLANTIRISH MEXANIZMLARINI TAKOMILLASHTIRISHNING

- PEDAGOGIK TIZIMI. *Инновационные исследования в современном мире: теория и практика*, 2(14), 13-19.
25. Sharofutdinov, I. (2023). TA'LIMNI AXBOROTLASHTIRISH SHAROITIDA BO'LAJAK PEDAGOGLARNING AKMEOLOGIK KOMPETENTLIGINI RIVOJLANTIRISH MODELI. *Наука и технология в современном мире*, 2(13), 77-84.
26. Sharofutdinov, I. (2023). STRUCTURE AND COMPONENTS OF THE DEVELOPMENT OF ACMEOLOGICAL COMPETENCE OF FUTURE EDUCATORS IN THE CONDITIONS OF EDUCATION INFORMATION. *International Bulletin of Applied Science and Technology*, 3(4), 574-580.
27. Sharofutdinov, I. (2023). FORMS OF SELF-DEVELOPMENT IN FUTURE PEDAGOGUES BASED ON THE ACMEOLOGICAL APPROACH IN THE PROCESS OF INFORMATIZATION OF EDUCATION. *Science and innovation*, 2(B3), 5-8.
28. Usmonjon o'g'li, S. I. (2022). TA'LIM TIZIMIDA RAQAMLI TEXNALOGIYA. *INNOVATIVE DEVELOPMENTS AND RESEARCH IN EDUCATION*, 1(12), 120-128.
29. Абдужабборов, А., & Шарофутдинова, Р. (2023). БОШЛАНГИЧ СИНФ ЎҚУВЧИЛАРИДА ИЖОДИЙ ФАОЛИЯТНИ РИВОЖЛАНТИРИШГА ҚАРАТИЛГАН ТАЪЛИМ ТЕХНОЛОГИЯЛАРИ.
30. Sharofutdinova, R., & Abduqodirov, B. (2023). DEVELOPMENT OF CREATIVE ACTIVITY OF ELEMENTARY SCHOOL STUDENTS IN THE EDUCATIONAL PROCESS. *Modern Science and Research*, 2(5), 904-910.
31. Sharafutdinova, R., & Abdujabborov, A. (2023). EDUCATIONAL TECHNOLOGIES AIMED AT THE DEVELOPMENT OF CREATIVE ACTIVITY IN PRIMARY SCHOOL STUDENTS. *Modern Science and Research*, 2(5), 890-896.
32. Шарофутдинова, Р. (2023). ИЖОД ТУШУНЧАСИ ФАОЛИЯТНИ РИВОЖЛАНТИРИШ МЕХАНИЗМИ. *O'ZBEKISTONDA FANLARARO INNOVATSIYALAR VA ILMIY TADQIQOTLAR JURNALI*, 2(19), 854-861.
33. Шарофутдинова, Р. (2023). БОШЛАНГИЧ СИНФ ЎҚУВЧИЛАРИНИНГ ИЖОДИЙ ФАОЛИЯТИНИ РИВОЖЛАНТИРИШ-ИЖТИМОЙ ПЕДАГОГИК ЗАРУРАТ СИФАТИДА. *O'ZBEKISTONDA FANLARARO INNOVATSIYALAR VA ILMIY TADQIQOTLAR JURNALI*, 2(19), 842-847.
34. Шарофутдинова, Р., & Абдукодиров, Б. (2023). ТЕХНОЛОГИК ТАЪЛИМ ЖАРАЁНИДА ЎҚУВЧИЛАРИНИНГ ИЖОДИЙ ФАОЛИЯТИНИ РИВОЖЛАНТИРИШ ОМИЛЛАРИ ВА ТАМОЙИЛЛАРИ. *O'ZBEKISTONDA FANLARARO INNOVATSIYALAR VA ILMIY TADQIQOTLAR JURNALI*, 2(19), 862-868.
35. Шарофутдинова, Р., & Абдужабборов, А. (2023). ТЕХНОЛОГИК ТАЪЛИМНИНГ ИЖОДИЙ ЙЎНАЛТИРИЛГАНЛИГИДА ҲАМКОРЛИК КЛАСТЕРИ. *O'ZBEKISTONDA FANLARARO INNOVATSIYALAR VA ILMIY TADQIQOTLAR JURNALI*, 2(19), 848-853.
36. Shavkatovna, S. R. N., & Sohiboxon, S. (2023). MAXSUS TA'LIMNING RIVOJLANISH BOSQICHLARI. *O'ZBEKISTONDA FANLARARO INNOVATSIYALAR VA ILMIY TADQIQOTLAR JURNALI*, 2(19), 830-836.
37. Ra'noxon, S., Mahpuza, A., & Rahmatjonzoda, A. (2022). THEORETICAL FOUNDATIONS FOR THE DEVELOPMENT OF LOGICAL THINKING WITH THE HELP OF INNOVATIVE TECHNOLOGIES. *Web of Scientist: International Scientific Research Journal*, 3(11), 881-885.



38. Mahpuza, A., & Rahmatjonzoda, A. (2022). THE USE OF MODERN PEDAGOGICAL TECHNOLOGIES IN MATHEMATICS LESSONS IN ELEMENTARY SCHOOL. *European International Journal of Multidisciplinary Research and Management Studies*, 2(11), 213-217.
39. Maxamadaliyevna, Y. D., & O'ljayevna, O. R. F. (2020). Tursunova Dilnavoz To 'lqin qizi, Sharofutdinova Ra'noxon Shavkatovna, Ashurova Oygul Anvarovna. Pedagogical features of mental development of preschool children. *Solid State Technology*, 63(6).
40. Mirzaxolmatovna, X. Z., Nematovna, R. S., & Shavkatovna, S. R. (2022). FORMS OF THINKING IN THE PROCESS OF STUDYING MATHEMATICS. *European International Journal of Multidisciplinary Research and Management Studies*, 2(12), 259-263.
41. Ganiev, A. A., Abdullaev, S. Y., & Abdurahmonov, S. Z. (2021). Combined treatment for early-stage skin cancer of the head and neck area. *World Bulletin of Public Health*, 4, 3-6.
42. Ganiev, A. A., & kizi Ganieva, O. O. TASAVVUF TARIQATI YO 'NALISHLARI VA NAQSHBANDIYA TARIQATINING O 'ZIGA XOS JIHATLARI.
43. Ruzmatovich, U. S., & Shohbozjon G'ayratjon o'g, Q. (2023). Uzbekistan's General Education School Physical Education Programme: A Curriculum Analysis. *Best Journal of Innovation in Science, Research and Development*, 2(5), 184-193.
44. Ruzmatovich, U. S., & Shohbozjon G'ayratjon o'g, Q. (2023). Examining the First Age Group's Health Test Needs for "Salomatlik" Regulation Using the Dynamic of Children's Motor Potential. *Best Journal of Innovation in Science, Research and Development*, 2(5), 194-200.
45. Kosimov, K., & Mamayusupov, J. (2019). Transitions melline integral of fractional integrodifferential operators. *Scientific and Technical Journal of Namangan Institute of Engineering and Technology*, 1(1), 12-15.
46. Qo'Ziyev, S. S., & Mamayusupov, J. S. (2021). Umumiy o 'rta ta'lim maktablari uchun elektron darslik yaratishning pedagogik shartlari. *Oriental renaissance: Innovative, educational, natural and social sciences*, 1(10), 447-453.
47. Мамаюсупов, Ж. Ш. (2022). Интегральное преобразование Меллина для оператора интегродифференцирования дробного порядка. *Periodica Journal of Modern Philosophy, Social Sciences and Humanities*, 11, 186-188.
48. Mamayusupov, J. S. O. (2022). "IQTISOD" YO'NALISHI MUTAXASSISLARINI TAYYORLASHDA MATEMATIKA FANINI O'QITISH USLUBIYOTI. *Academic research in educational sciences*, 3(3), 720-728.
49. Mamayusupov, J., & Sattarov, A. (2022). Mellin Integral Replacement and its Applications. *Eurasian Research Bulletin*, 15, 256-263.
50. Shoyunus o'g'li, M. J. (2023). PISA XALQARO BAHOLASH TIZIMI VA UNING MATEMATIK AHAMIYATI. *Journal of new century innovations*, 25(1), 3-8.
51. Shoyunus o'g'li, M. J. (2023). MATEMATIK MODEL VA MATEMATIK MODELLASHTIRISHNING UMUMIY PRINSIPLARI. *World scientific research journal*, 13(1), 45-48.
52. Ahmedov, I. (2019). Формирование национальной идеи, научно-теоретическое и общественное воздействие глобализации на неё. *Theoretical & Applied Science*, (5), 322-325.
53. Abduraxmonov, A., & Kadirov, S. (2022). DEMOGRAFIK JARAYONLARNING IQTISODIY-IJTIMOYIY SOHALARNI RIVOJLANISHI BILAN BOG 'LIQLIGI VA

- DASTLABKI XUSUSIY MULK MASALALARI. *IJTIMOYIY FANLARDA INNOVASIYA ONLAYN ILMIY JURNALI*, 2(11), 222-229.
54. Schmitz, A. (2020). Uzbekistan's Transformation. *Strategies and Perspectives SWP Research Paper*.
55. Abduraxmonov, A. (2022). REACTIVE POWER. REACTIVE POWER COMPENSATION. Development of pedagogical technologies in modern sciences, 1(4), 64-67.
56. Abdurahmonov, A. (2022). IBTIDOIY AHOLI VA UNING DEMOGRAFIK HOLATI HAQIDA AYRIM MULOHAZALAR. *Uzbek Scholar Journal*, 4, 124-126.
57. Abduraxmonov, A. (2023). THE ISSUES OF STUDYING AND PRESERVING THE ARCHAEOLOGICAL MONUMENTS OF THE KUSHAN PERIOD IN THE OLD TERMIZ. *Евразийский журнал академических исследований*, 3(3 Part 3), 38-42.
58. Abdurahmonov, A. (2022). PALEODEMOGRAFIYA VA U HAQIDA AYRIM MULOHAZALAR. *Uzbek Scholar Journal*, 4, 113-117.
59. Abduraxmonov, A. (2022). PALEODEMOGRAFIYA VA UNING HISOBLASH USULLARI. *Central Asian Research Journal for Interdisciplinary Studies (CARJIS)*, 2(5), 686-690.
60. Xokimovna, K. Z. (2023). AXBOROT TEXNOLOGIYALARI FANINING HOZIRGI JAMIYATDAGI O'RNI VA AHAMIYATI: Komilova Zulxumor Xokimovna, Farg'ona davlat universiteti o'qituvchisi. *Образование и инновационные исследования международный научно-методический журнал*, (2), 234-237.
61. Botirov, D. B., Majidov, J. M., & Komilova, Z. X. (2022). O'QUVCHILARDA ALGORITM TUSHUNCHASINI SHAKLLANTIRISHDA AXBOROT KOMMUNIKATSIYA TEXNOLOGIYALARIDAN FOYDALANISH. *Science and innovation in the education system*, 1(6), 107-109.
62. Yuldasheva, G., & Yo'ldosheva, M. (2023). Texnologik rivojlanishda sun'iy intellektning ahamiyati. *Theoretical aspects in the formation of pedagogical sciences*, 2(9), 138-141.
63. Xokimovna, K. Z. (2023). Veb Sahifalar Yaratishning Dasturiy Ta'minoti. *Miasto Przyszłości*, 31, 326-329.
64. B.Z.To'rayev. Ta'limni axborotlashtirishga bo'lgan zamonaviy yondashuvlar. Kompyuter lingvistikasi: muammo va yechimlar mavzusidagi xalqaro onlayn ilmiy amaliy konferensiya materiallari to'plami. Toshkent, 19 aprel, 2021 y. – 262-265 b.
65. Z.X.Komilova. Veb sahifalar yaratishning dasturiy ta'minoti. *Miasto Przyszłości* 31 (Vol. 31 (2023)), 326-329.
66. Z.X.Komilova. D.B.Botirov. Informatika va axborot texnologiya fanini o'qitishda bulutli texnologiyalaridan foydalanish metodikasi. Ta'lim muassasalarida boshqaruv jarayoni va o'quv sifatini takomillashtirish muammolari Respublika ilmiy-amaliy konferensiya Jizzax davlat pedagogika universiteti. Том 1., - 325-329.
67. Z.Kh.Komilova, F.S.Nazirjonova. The role of new information technologies in education. *Экономика и социум*. 2021, № 4-1 (83), -С.167-170.
68. G.I.Yuldasheva, Z.X.Komilova. Informatika fanini o'qitish jarayonida Mobil texnologiyalardan foydalanish. *Miasto Przyszłości*, 2022, Том 29, 385-387 б.
69. T.I.Tojalievich, M.M.Mavlonjonovich, U.J.Tokhtasinovich, T.A.Eraliyevich. Methods of implementation of information protection system. *Galaxy International Interdisciplinary Research Journal*, №10(6), С.1037-1040, 2022

70. И.Т.Тожибоев, М.М.Мамирходжаев, С.Ф.Ганиев, Д.Т.Умаралиев. Создание многоуровневого компьютера и понимание языков, уровней и виртуальных машин. *Экономика и социум*, №7(86), 2021, -С494-497.
71. I.T.Tojiboev, M.M.Mamirkhojayev, A.E.Toychibaev, J.T.Umaraliyev. Cash memory of the computer, memory address and their order. *Academic research in educational sciences*. №2 (7), -С.37-43.
72. Z. X. Komilova. Axborot texnologiyalari fanining hozirgi jamiyatdagi oʻrni va ahamiyati //Ta'lim va innovatsion tadqiqotlar. Buxoro davlat universiteti. – 2023. – T. 2. – №. 2. – С. 234-237.
73. Z. X. Komilova WEB 1.0, WEB 2.0, WEB 3.0 TEXNOLOGIYALARI RIVOJLANISHINING QISQACHA TARIXI. O'ZBEKISTONDA FANLARARO INNOVATSIYALAR VA ILMIY TADQIQOTLAR JURNALI. 2023/2/17. с.-196-200.
74. Komilova, Z. X., & Nazirjonova, F. S. (2020). The value and role of interactive methods in the development of information technology in primary school pupil. *Academicia An International Multidisciplinary Research Journal (Double Blind Refereed & Reviewed International Journal)*. ISSN, 2249-7137.
75. Komilova, Z. X. (2023). Axborot texnologiyalari fanining hozirgi jamiyatdagi oʻrni va ahamiyati. *Ta'lim va innovatsion tadqiqotlar. Buxoro davlat universiteti*, 2(2), 234-237.
76. Xokimovna, K. Z. (2023). INTERNET ETIKASI VA INTERNETGA QARAMLIKNI OLDINI OLISH. *SCIENTIFIC APPROACH TO THE MODERN EDUCATION SYSTEM*, 2(14), 130-132.
77. Xokimovna, K. Z. (2023). WEB 1.0, WEB 2.0, WEB 3.0 TEXNOLOGIYALARI RIVOJLANISHINING QISQACHA TARIXI. O'ZBEKISTONDA FANLARARO INNOVATSIYALAR VA ILMIY TADQIQOTLAR JURNALI, 2(16), 196-200.
78. Xokimovna, K. Z. (2023). AXBOROT TEXNOLOGIYALARI FANINING HOZIRGI JAMIYATDAGI OʻRNI VA AHAMIYATI. *Образование и инновационные исследования международный научно-методический журнал*, (2), 234-237.
79. Vosiljonov, A. (2022). Basic theoretical principles of corpus linguistics. *Academicia Globe: Inderscience Research*, 3(2), 1-3.
80. Vosiljonov, A. (2022). LINGVISTIK TADQIQOTLARDA KORPUS OʻRGANISH OBYEKTI SIFATIDA. IJTIMOY FANLARDA INNOVASIYA ONLAYN ILMIY JURNALI, 2(11), 176-182.
81. Vosiljonov, A. (2022). PRAGMALINGVISTIKA VA UNING TAHLILY SHAKLLANISH TARIXI. *Science and innovation*, 1(B8), 99-105.
82. Vosiljonov, A. (2022). PRAGMALINGUISTICS AND THE HISTORY OF ITS ANALYTICAL DEVELOPMENT. *Science and Innovation*, 1(8), 99-105.
83. Vosiljonov, A., & Isaqova, X. (2023). EFFECTIVENESS OF MOTHER TONGUE EDUCATION IN THE PRIMARY GRADES. *International journal of advanced research in education, technology and management*, 2(2).
84. KHALIMBOYEVA, F., & VOSILJONOV, A. (2023). MAKTABGACHA YOSHDAGI BOLALAR DIQQATINI RIVOJLANTIRISH MUAMMOSINI NAZARIY OʻRGANILISHI. *Journal of Pedagogical and Psychological Studies*, 1(5), 94-98.
85. Odiljon oʻgʻli, U. D. (2023). ADABIY ASAR QAHRAMONI TALQINIDAGI OʻZIGA XOSLIK. *IQRO*, 2(2), 777-785.
86. Yoʻlchiboyeva, L. (2023). METHODS FOR GROWING SPEECH SKILLS OF PRIMARY SCHOOL STUDENTS. *Modern Science and Research*, 2(5), 1028-1030.
87. Yoʻlchiboyeva, L. (2023). METHODOLOGY FOR TEACHING THE NOUN PHRASE CATEGORY: ENHANCING LANGUAGE LEARNING IN STUDENTS. *Modern Science and Research*, 2(5), 1025-1027.

88. Kalandarovna, Y. L. (2023). Superstitions in Linguoculturology. *DENMARK" THEORETICAL AND PRACTICAL FOUNDATIONS OF SCIENTIFIC PROGRESS IN MODERN SOCIETY"*, 14(1).
89. Qalandarovna, Y. L. L. (2023). O 'QUVCHILAR NUTQINI O 'STIRISH METODIKASI. *IQRO JURNALI*, 2(2), 637-645.
90. Qalandarovna, Y. L. L. (2023). LINGVOKULTUROLOGIK BIRLIKLARNING NUTQDAGI O'RNI. *IQRO*, 2(2), 522-529.
91. Kalandarovna, Y. L. (2022). ORIGIN AND CONCEPT OF TABOO VOCABULARY. *Innovative Technologica: Methodical Research Journal*, 3(10), 184-190.
92. Erkinovna, N. S. (2022). Educational Methods in Teaching the Russian Language. *American Journal of Social and Humanitarian Research*, 3(11), 260-263.
93. Erkinovna, N. S. (2022). THE IMPORTANCE OF LISTENING SKILLS IN LEARNING THE RUSSIAN LANGUAGE. *INNOVATIVE DEVELOPMENTS AND RESEARCH IN EDUCATION*, 1(12), 138-145.
94. Erkinovna, N. S. (2022). MECHANISMS OF EFFECTIVE TEACHING OF FOREIGN LANGUAGES USING INNOVATIVE METHODS. *Uzbek Scholar Journal*, 11, 132-135.
95. Erkinovna, N. S. (2023). RUSSIAN LANGUAGE IN THE MODERN WORLD. *Open Access Repository*, 4(3), 284-295.
96. Qizi, S. G. G. O. (2022). LINGUISTIC BASIS AND PEDAGOGICAL CONDITIONS OF TEACHING WORD MEANING TO PRIMARY CLASS STUDENTS. *European International Journal of Multidisciplinary Research and Management Studies*, 2(12), 117-123.
97. Qizi, S. G. G., & Teshaboyevna, D. D. Methods Of Formation Of Independent Reading Skills In Primary School Pupils. *JournalNX*, 21-24.
98. Kizi, S. G. G. (2021). Formation Of Independent Reading Skills in Primary School Students. *Texas Journal of Multidisciplinary Studies*, 2, 222-224.
99. Valijonovna, K. I., Rakhmatjonovich, T. D., & Mukhtoraliyevna, Z. S. (2022). Informational Technology at Education. *Spanish Journal of Innovation and Integrity*, 6, 262-266.
100. Akmaljonovna, A. Z. (2021). Methods of formation of independent reading skills in primary school students. *ACADEMICIA: An International Multidisciplinary Research Journal*, 11(3), 1425-1428.
101. Dehqonova, M., & Tagonova, G. (2022). The Importance of Didactic Games in Speech Therapy in the Development of Speech in Children with Autism and the Ability to Choose Effective Methods. *European Journal of Innovation In Nonformal Education*, 2(1), 133-137.
102. Dehqonova, M. (2022). BOLALARDAGI YOZUV BUZILISHLARI VA ULARDAGI DISGRAFIYADA O 'ZIGA XOS XATOLIKLARNI PAYDO BO 'LISH MEXANIZMI. *YANGI O'ZBEKISTONDA MILLIY TARAQQIYOT VA INNOVASIYALAR*, 405-407.
103. Dehqonova, M., & Najmiddinova, N. (2022). ALOHIDA EHTIYOJGA EGA BO'LGAN BOLALARNING OILAGA MOSLASHISHI UCHUN MUHIM OMILLAR. *YANGI O'ZBEKISTONDA MILLIY TARAQQIYOT VA INNOVASIYALAR*, 90-92.
104. Dehqonova, M. (2023). MAXSUS MAKTABDA DAKTIL NUTQINI O'QITISH-TADQIQOT OBYEKTI SIFATIDA. *Наука и инновация*, 1(1), 39-40.
105. Qizi, D. M. S., & Qizi, R. G. X. (2022). METHODS OF STUDYING ADDITION AND SUBTRACTION OF TWO-DIGIT NUMBERS IN ELEMENTARY SCHOOL. *Gospodarka i Innowacje.*, 22, 61-67.

106. Mukhammedkadirovna, G. D. (2023). ABOUT INDIVIDUAL STYLES. *Open Access Repository*, 4(3), 730-736.
107. Mukhamedkadirovna, G. D. (2022). MEDIA PEDAGOGY AS A SPECIAL DIRECTION IN PEDAGOGICAL SCIENCE. *Web of Scientist: International Scientific Research Journal*, 3(10), 900-906.
108. Muhammadkadirovna, G. D., Abdulhamitovna, S. H., & Qizi, R. D. T. (2022). The Role of Innovative Training Methods in Individualization Training. *Spanish Journal of Innovation and Integrity*, 6, 272-279.
109. Muhammedkadirovna, G. D. (2022). Main Categories of Media Text. *International Journal of Discoveries and Innovations in Applied Sciences*, 2(4), 63-68.
110. Mukhamedkadirovna, G. D. (2021). Methods of studying the media text. *ACADEMICIA: An International Multidisciplinary Research Journal*, 11(10), 230-233.
111. Газијева, Д. М. (2021). Таштемирова Замира Сатвалдыевна. *Н34 Наука и инновации в XXI веке: Материалы Международной*, 119.
112. Gaziyeva, D. M., & Kushmatova, M. (2021). MAIN SUBJECTS OF MEDIACOMMUNICATION. *Theoretical & Applied Science*, (4), 418-421.
113. Газијева, Д. М. (2020). МЕДИАТЕКСТ И ЗАКОНОМЕРНОСТИ ТЕКСТОБРАЗОВАНИЯ. In *ПРОБЛЕМЫ ФИЛОЛОГИЧЕСКОГО ОБРАЗОВАНИЯ* (pp. 141-146).
114. Gaziyeva, D. (2020). FORMS AND FUNCTIONS OF INTERTEXTUAL CHARACTERS IN THE MEDIA TEXT. *Theoretical & Applied Science*, (2), 671-673.

## TALABALARNI HARBIY VATANPARVARLIK RUHIDA TARBIYALASHNING USTUVOR VAZIFALARI

**Madaminov Baxromjon Mansurjonovich**

FarDu Aniq va tabiiy fanlar kafedrası o'qituvchisi

<https://doi.org/10.5281/zenodo.8053321>

**Annotasiya.** Maqola Vatanimizning asosiy kuchi, taraqqiyotimizning asosiy ustuni bo'lgan Yoshlarimizning harbiy vatanparvarlik ruhida tarbiyalash jarayoni va harbiy vatanparvarlik tarbiyalashda asosiy ustuvor vazifalarini o'rganishga bag'ishlangan. Shu bilan birga yoshlarni harbiy vatanparvarlik tarbiyalash tizimi hamda bugungi kunda harbiy vatanparvarlik tarbiyalashda to'sqinlik qiladigan ayrim muammolar bilan ham tanishtirib o'tamiz.

**Kalit so'zlar:** Vatan, Vatanparvar, harbiy, konsepsiya, faxriy, xizmatchi, Qo'l jangi, Yozgi biatlon, Merganlik.

## PRIORITIES FOR EDUCATING STUDENTS IN THE SPIRIT OF MILITARY PATRIOTISM

**Abstract.** The article is devoted to the study of the main power of our Motherland, the process of upbringing of our youth in the spirit of military patriotism, which is the main pillar of our development, and the main priorities in the upbringing of military patriotism. At the same time, we will also introduce young people to the system of military patriotic education, as well as some problems that hinder the education of military patriotism today.

**Key words:** Homeland, Patriot, military, concept, veteran, servant, hand-to-hand combat, summer biathlon, sniffing.

## ПРИОРИТЕТНЫЕ ЗАДАЧИ ВОСПИТАНИЯ УЧАЩИХСЯ В ДУХЕ ВОЕННОГО ПАТРИОТИЗМА

**Аннотация.** Статья посвящена изучению процесса воспитания молодежи в духе военного патриотизма, главной силы Отечества, главной опоры нашего прогресса и основных приоритетов в воспитании военного патриотизма. Вместе с тем, ознакомим молодежь с системой военно-патриотического воспитания, а также с некоторыми проблемами, которые сегодня мешают военно-патриотическому воспитанию.

**Ключевые слова:** Отечество, Патриот, военный, понятие, ветеран, военнослужащий, рукопашный бой, Летний биатлон, снайперская стрельба.

Yoshlarni harbiy vatanparlik ruhida tarbiyalash o'sib kelayotgan yosh avlodning millati, tili, kasbi va ishtimoiy kelib chiqishidan qat'iy nazar Vatanga bo'lgan sadoqatini shakllantirish, fuqarolik burchlarini va konstitusiyaviy majburiyatlarni bajarishga, jamiyat va davlatimizning manfaatlarini himoya qilishga qodir shaxslar etib tarbiyalashga yo'naltirilgan davlat organlari, jamoat birlashmalari va tashkilotlarning ko'p bosqichli, tizimli, maqsadli va muvofiqlashtirilgan faoliyatiga aytiladi. Yoshlarni harbiy vatanparlik ruhida tarbiyalashda ta'lim muassasalarining faoliyati asosiy rol o'ynaydi. Sababi yoshlarning asosiy vaqti ta'lim muassasida ta'limtarbiya olishga qaratilgan bo'lib, maktabgacha ta'lim, umumiy o'rta ta'lim maktablari, o'rta maxsus, kasb-hunar ta'limi va oliy ta'lim muassasalarida beriladi.

Yoshlarni harbiy-vatanparvarlik ruhida tarbiyalash bo'yicha mamlakatimizda ham bir qancha ishlar amalga oshirilib kelinmoqda. Sababi yoshlarni harbiy vatanparvarlik ruhida tarbiyalash davlat siyosatining ustuvor yo'nalishlaridan biridir. Hozirgi murakkab globallashuv

davrida, axborotkommunikasiya texnologiyalari shiddat bilan rivojlanib borayotgan sharoitda yoshlarni harbiy-vatanparvarlik ruhida tarbiyalash bilan bog'liq dolzarb vazifalar va ularni hal yetish yo'llari, davlat va nodavlat notijorat tashkilotlari, oila, mahalla, ta'lim-tarbiya institutlarining bu boradagi roli va ahamiyatini, o'zaro hamkorligini milliy va xalqaro huquqiy normalarni hisobga olgan holda belgilab beradi. O'zbekiston Respublikasi Vazirlar Mahkamasining 2018-yil 23- fevraldagi 140-son qaroriga binoan "Yoshlarni harbiy-vatanparvarlik ruhida tarbiyalash konsepsiyasi" ishlab chiqilgan bo'lib ushbu konsepsiyaning 2 bobida Yoshlarni harbiy-vatanparvarlik ruhida tarbiyalashning maqsadi va asosiy vazifalari aniq belgilab berilgan. Yoshlarni harbiy-vatanparvarlik ruhida tarbiyalashning maqsadi yoshlarda jamiyatning turli tarmoqlari, ayniqsa, harbiy soha bilan aloqador bo'lgan davlat xizmati turlarida faollik ko'rsatish, tinch va harbiy sharoitda Konstitutsiya va harbiy burchga sadoqatli bo'lish, ularda o'z yurti va xalqi taqdiri uchun yuksak mas'uliyat va javobgarlik kabi muhim xususiyatlarni shakllantirishdan iborat.

Quyidagilar yoshlarni harbiy-vatanparvarlik ruhida tarbiyalashning asosiy vazifalari hisoblanadi:

- yoshlarni milliy g'oya va Vatanga sadoqat ruhida tarbiyalash, ularning qalbi va ongiga Vatan himoyasi sharafligi va muqaddas burch yekanini chuqur singdirish;

- qadimiy tariximiz va madaniyatimiz, jonajon Vatanimizning mustaqilligi va ravnaqi yo'lida fidokorona kurashgan milliy qahramonlarimiz bilan faxrlanish, ularga munosib bo'lish tuyg'usini shakllantirish, milliy armiyamizning qudrati va salohiyatiga bo'lgan ishonchni kuchaytirish;

- milliy armiyamizga jismonan baquvvat va ma'nau yetuk yoshlar zarurligi, harbiy xizmat har bir O'zbekiston fuqarosi uchun muqaddas burch yekani haqidagi tushunchani hamda bu boradagi nazariy-amaliy ko'nikmalarni mustahkamlash;

- yoshlarda yon-atrofimiz va jahonda ro'y berayotgan siyosiy-ijtimoiy jarayonlarga milliy manfaatlarimizdan kelib chiqqan holda yondashish ko'nikmalarini, turli ichki va tashqi tahdidlarga qarshi mafkuraviy immunitetni shakllantirish;

- har qanday murakkab vaziyatlarda tezkor va mustaqil qaror qabul qilish, zamonaviy harbiy-texnika vositalaridan samarali foydalanish malakasiga yega yoshlarni tarbiyalash;

- O'zbekiston manfaatlarini nafaqat harbiy sohada, balki hayotning barcha jabhalarida himoya qilishga tayyor turish, yurt uchun fidoyi bo'lish - bu bugungi kun talabi yekanini hayotiy misollar va ta'sirchan vositalar orqali yoshlar ongiga singdirib borish.

"Yoshlarni harbiy-vatanparvarlik ruhida tarbiyalash konsepsiyasi"da belgilangan vazifalardan kelib chiqqan holda oliy ta'lim muassasasi talabalarini harbiy vatanparvarlik ruhida tarbiyalash bo'yicha qo'yidagi vazifalarni amalga oshirish maqsadga muvofiq deb o'ylayman:

Birinchidan mamlakatimizda Qurolli Kuchlar sohasida amalga oshirilayotgan islohotlarning mazmun-mohiyatini targ'ib qilish va talabalar orasida harbiylik kasbiga hurmat va ye'tiborni yanada kuchaytirish maqsadida "ma'naviyat soatlari"da O'zbekiston Respublikasi Qurolli Kuchlariga oid, harbiy kasb va harbiylar hayotiga oid mavzularda mashg'ulotlarni tizimli tashkil etish;

Ikkinchidan 14 yanvar "Vatan g'imoyachilari kuni" munosabati bilan boy hayotiy tajribaga yega bo'lgan harbiy xizmatchilar va Qurolli Kuchlar faxriylari, ilm-fan, madaniyat va sport sohalarida, turli musobaqa va tanlovlarda g'oliblikni qo'lga kiritgan harbiy xizmatchilar

hamda urush qatnashchilari, boshqa jangovar harakatlar qatnashchilari ishtirokida talabayoshlar bilan rejali uchrashuvlar, davra suxbatlari, turli vektorinalar tashkil qilish, muddatli va kontrakt asosida harbiy xizmatni o'tayotgan harbiy xizmatchilar va talaba yoshlar o'rtasida harbiy sport musobaqalarini tashkillashtirib borish, harbiy sohaga oid mavzularda insholar tanlovi, ma'naviy-ma'rifiy tadbirlar tashkil etish;

Uchinchidan 9 may "Xotira va qadrlash kuni" munosabati bilan Ikkinchi jahon urushi va front orti mehnat faxriylari, mustaqillik yillarida xizmat burchini bajarish chog'ida halok bo'lgan harbiy xizmatchilar va huquqni muhofaza qilish organlari xodimlari ko'rsatgan matonat, mardlik va jasoratning ahamiyatini talaba yoshlar orasida tushuntirish, targ'ib va tashviq qilish bo'yicha madaniy-ma'rifiy va vatanparvarlik yo'nalishidagi tadbirlar o'tkazilishini tashkil qilish, ushbu toifadagi shaxslarni qutlash, holidan xabar olish maqsadida ularning yashash joyiga rahbarlar ishtirokida talaba yoshlarning tashrifini tashkil etish;

To'rtinchidan ta'lim muassasalarida harbiy sportga oid tugaraklarni tashkil etish, jumladan "Qo'l jangi", "Yozgi biatlon", "Merganlik" kabi sport turlaridan tugaraklar ochish va talaba yoshlarni qatnashishini ta'minlash;

Beshinchidan ta'lim muassasasiga yaqin bo'lgan O'zbekiston Respublikasi Mudofaa vazirligi harbiy qismlari bilan hamkorlik aloqalarini tashkil etish, vatanparvarlik tarbiyasiga doir hamkorlik rejasini ishlab chiqish va amalda qo'llash;

Oltinchidan ta'lim muassasida o'tkaziladigan ma'naviy-ma'rifiy tadbirlarda Qurolli Kuchlarning harbiy xizmatchilarini ishtirokini ta'minlash va harbiy xizmatchilar bilan ma'naviy-ma'rifiy tadbirlarni tashkil etish borasida tajriba almashinish.

Xulosa: Yoshlarni harbiy-vatanparvarlik ruhida tarbiyalashda ta'lim muassasalarining o'rni nihoyatda katta bo'lib, ta'lim muassasasida ta'lim berish bilan birga tarbiyaviy ishlar birgalikda amalga oshiriladi. Oliy ta'lim muassasalari talabalarining harbiy vatanparvarlik ruhida tarbiyalashda ta'lim muassasasida o'tkaziladigan ma'naviy-ma'rifiy va tarbiyaviy tadbirlar, harbiy xizmatchilar bilan hamkorlikda tashkil etiladigan tadbirlar orqali olib boriladi.

## REFERENCES

1. Мадамино́в, Б. (2023). ЎҚУВЧИ ЁШЛАРДА ҚАҲРАМОНЛИК РУҲИНИ ШАКЛЛАНТИРИШДА, ТАШВИҚОТ ИШЛАРИНИНГ АҲАМИЯТИ. ИТМОИЙ ФАНLARDA INNOVASIYA ONLAYN ILMIY JURNALI, 3(1), 25-26.
2. Mansurjonovich, M. B., & Axadjonovich, Q. C. S. (2022). HARBIY PEDOGOGIKA VA HARBIY PEDAGOG KADRLARNI TAYYORLASH MASALALARI. O'ZBEKISTONDA FANLARARO INNOVATSIYALAR VA ILMIY TADQIQOTLAR JURNALI, 2(13), 744-749.
3. Vosiljonov, A. (2022). Basic theoretical principles of corpus linguistics. *Academicia Globe: Inderscience Research*, 3(2), 1-3.
4. Vosiljonov, A. (2022). LINGVISTIK TADQIQOTLARDA KORPUS O'RGANISH OBYEKTI SIFATIDA. ИТМОИЙ ФАНLARDA INNOVASIYA ONLAYN ILMIY JURNALI, 2(11), 176-182.
5. Vosiljonov, A. (2022). PRAGMALINGVISTIKA VA UNING TAHLILIIY SHAKLLANISH TARIXI. *Science and innovation*, 1(B8), 99-105.



6. Vosiljonov, A. (2022). PRAGMALINGUISTICS AND THE HISTORY OF ITS ANALYTICAL DEVELOPMENT. *Science and Innovation*, 1(8), 99-105.
7. Vosiljonov, A., & Isaqova, X. (2023). EFFECTIVENESS OF MOTHER TONGUE EDUCATION IN THE PRIMARY GRADES. *International journal of advanced research in education, technology and management*, 2(2).
8. Iminov, B. B. (2020). INNOVATIVE CULTURAL LINKS ARE AN IMPORTANT FACTOR IN SOCIAL DEVELOPMENT. *Scientific and Technical Journal of Namangan Institute of Engineering and Technology*, 2(3), 263-270.
9. Iminov, B. B. (2019). A PHILOSOPHICAL APPROACH TO INNOVATIVA AND CULTURAL-RELATIONS AT A NEW STAGE OF DEVELOPMENT. *Scientific and Technical Journal of Namangan Institute of Engineering and Technology*, 1(5), 157-162.
10. Buzrukova, D. M. (2023). "MUHABBAT" HISSIY KONSEPTINING TURLI LINGVOMADANIYAT VAKILLARI IDROKIDAGI TASVIRI. BARQARORLIK VA YETAKCHI TADQIQOTLAR ONLAYN ILMIIY JURNALI, 3(1), 178-183.
11. Бузрукова, Д. (2022). ҲИС-ТУЙҒУЛАР УНИВЕРСАЛЛИГИ ВА ҲИССИЙ-ЛИСОНИЙ ОЛАМ МАНЗАРАСИГА ПСИХОЛИНГВИСТИК ЁНДАШУВ. *Oriental renaissance: Innovative, educational, natural and social sciences*, 2(11), 239-242.
12. Mамуркхановна, D. B. (2022). The Concept Of "Love" As An Important Element Of The Emotional World Landscape. *EPRA International Journal of Research and Development (IJRD)*, 7(5), 95-98.
13. Tursunova, D. T., Abobakirova, O. N., Buzrukova, D. M., Mahmudova, O. T., Ubaydullayeva, Z. H., & Kholmatova, N. N. (2022). Principal Principles And Important Factors Of Student Women's Social Activity. *Journal of Positive School Psychology*, 6262-6269.
14. Buzrukova, D. M. M. (2023). TARBIYACHI VA OTA-ONALARNING O 'ZARO HURMATGA ASOSLANGAN MULOQOTINING KALIT FAKTORLARI. *Oriental renaissance: Innovative, educational, natural and social sciences*, 3(4), 793-797.
15. Buzrukova, D. M. (2023). Muhabbat" konseptining lingvomadaniy o'ziga xosligi. *FarDU. ILMIIY XABARLAR*, 1, 318-321.

## MAKTABGACHA TA'LIM TASHKILOTINING OTA-ONALAR BILAN O'ZARO MUNOSABAT SHAKLLARI

**Buzrukova Dilorom Mamirxonovna**

Farg'ona davlat universiteti o'qituvchisi

E-mail: [mbuzrukova@gmail.com](mailto:mbuzrukova@gmail.com)

Tel: +99891-282-28-88

<https://doi.org/10.5281/zenodo.8053436>

*Annotatsiya.* Maqolada ota-onalar va maktabgacha ta'lim tashkilotlarining o'zaro hamkorlik munosabatlarining yangi usullarini tashkil etish va oila bilan ishlashning turli shakllaridan foydalanishning samarali natijasi haqida fikr yuritilgan.

*Kalit so'zlar:* Tashrif, ochiq eshik kunlari, ekskursiya, kommunikativ sifatlari, hamkorlik, mehnat.

## FORMS OF INTERACTION OF THE PRESCHOOL ORGANIZATION WITH PARENTS

*Abstract.* The article reflects on the effective result of the organization of new methods of interaction of parents and preschool educational organizations and the use of various forms of work with the family.

*Key words:* visit, open door days, excursion, communicative qualities, cooperation, labor.

## ФОРМЫ ВЗАИМОДЕЙСТВИЯ ДОШКОЛЬНОЙ ОБРАЗОВАТЕЛЬНОЙ ОРГАНИЗАЦИИ С РОДИТЕЛЯМИ

*Аннотация.* В статье рассматривается эффективный результат организации новых способов взаимодействия родителей и дошкольных образовательных организаций и использования различных форм работы с семьей.

*Ключевые слова:* визит, дни открытых дверей, экскурсия, коммуникативные качества, сотрудничество, труд.

“Ilk qadam” maktabgacha ta'lim tashkilotlari davlat o'quv dasturining majburiy qismi oilani ta'lim va tarbiyaga jalb qilishdir. Ba'zida pedagoglar, shunchaki ota-onalarni yig'ishlarga, tadbirlarga va tantanalarga taklif qilish bilan oilalar ishtiroki ta'minlangan deb o'ylashadi. Biroq olia ishtiroki shunchaki maktabgacha faoliyatda qatnashishdan ko'proq narsani anglatadi. Ota-onalar va maktabgacha ta'lim tashkilotlarining o'zaro hamkorligi kamdan-kam hollarda darhol yuzaga keladi. Bu sabr- toqatni, tanlangan maqsadga qat'iy rioya qilishni va ota-onalar bilan hamkorlik qilishning yangi usullarini doimiy ravishda izlashni talab qiladigan uzoq jarayon, uzoq davom etadigan mashaqqatli mehnatdir. Ota-onalar va tarbiyachilarning o'zaro hamkorligi va bir-biri bilan ma'lumot almashish uchun imkoniyat yaratadigan faoliyatning turli shakllari va usullari mavjud:

- umumiy va guruh ota-onalar yig'ilishlari;
- ota-onalar ishtirokidagi mashg'ulotlar;
- tashrif kunlari;
- ochiq eshik kunlari;
- amaliy mashg'ulotlar;
- birgalikdagi ekskursiyalar;

Oila bilan ishlashning turli shakllaridan foydalanish ota-onalarning maktabgacha tarbiya tashkilotiga bo'lgan ishonchini uyg'otishga imkon beradi. Pedagog ish turini rejalashtirayotganda har doim zamonaviy ota-onalar, shuningdek, doimiy izlanish, o'z-o'zini rivojlantirish va hamkorlikka tayyor bo'lgan zamonaviy kishilarning fikrlaridan kelib chiqishi mumkin bo'lgan o'ziga xoslik, interaktivlik talablarni tanlashi mumkin.

Guruhli ota-onalar yig'ilishi - bu tarbiyachilarning ota-onalar jamoasi bilan hamkorlikning ta'sirchan shakli bo'lib, bolalarni tarbiyalashdagi vazifalari va metodlari bilan tashkiliy tanishish mumkin. Bu ota-onalar bilan hamkorlikning eng samarali shakllaridan bo'lib ota-onalarning istak-xohishlarini inobatga olish bilan turli xil mavzularda tashkil etiladigan mavzuli ota-onalar yig'ilishi sanaladi. Masalan, "Mana, biz yana bir yoshga ulg'aydik" mavzusida tashkillangan yig'ilishda bolalarning rivojlanishidagi yoshga doir xususiyatlar, tarbiyalashdagi vazifalar, berilgan yosh guruhidagi ta'lim ishlarining o'ziga xosliklari va bolalarda kommunikativ sifatning rivojlantirilishi usullari yoritiladi. Mashg'ulotlarga ota-onalarni jalb etishda nutqli o'yinlarni "Bolalar bilan birga o'ynaymiz" mavzusida tashkil etish natijasida esa bola nutqi rivojlanishida ota-onaning roli, bolalarda nutqni muvaffaqiyatli rivojlantirishning bir qator omillari yuzaga keladi. Tarbiyachi bunda ota-onalarni mazkur mavzu bo'yicha bajariladigan ishlarning mazmuni bilan tanishtiradi, ota-onalarga bolada fonematik eshitishni rivojlantirish uchun maxsus o'yinlar va mashqlar taklif etishi mumkin. Mashg'ulot jarayonida ota-onalar bolalarning nutqini rivojlantirish va takomillashtirish zaruratiga ishonch hosil qiladilar; nutqli o'yin turlari bilan tanishadilar hamda uyda o'z farzandlari bilan shug'ullanishni o'rganadilar.

Ochiq eshik kunlari yoki tashrif kunlarini o'tkazishda "Oilaviy musobaqalar", "Guruhlarni bezash", "MMTda obodonlashtirish" ishlari, Aksiyalar tashkil etish kabi tadbirlarni tashkillash tarbiyachi, ota-onalar va bolalarning hamkorligini yanada mustahkamlaydi. Ota-onalar hamkorligidagi mashg'ulotlarada bolaga ko'mak, yordam berish, boshqa ota-onalar bilan muloqotga kirishish, bola bilan hamkorlikda harakatlanish yoki muammoga yechim topish bolalar va kattalar o'rtasidagi munosabatni rivojlantiradi. Ota-ona maqsadli pedagogic ishning muhimligini tushunadi, uning mazmuni va metodologiyasini yaxshi anglaydi va uni uyda, amalda qo'llashi mumkin bo'ladi. Dam olish shakllarini tashkillashda birgalikdagi ekskursiyalar maqsadga muvofiq. "Biz tabiatning do'stlarimiz" mavzusida ekskursiya tashkil etish natijasida ota-onalar o'z farzandini ichki tomondan boshqa bolalar bilan o'zaro aloqadorlikdagi fazilatlarini ko'rish imkoniga ega bo'ladilar, shu bilan birga tabiatga bo'lgan e'tibor kuchayadi. Ota-onalarda esa hamkorlikda ishlashdan qoniqish hissi paydo bo'ladi.

Ayrim ota-onalarning bandligini inobatga olgan holda muloqotning innovatsion ko'rinishlari "Ota-onalar telegram kanali" va "Ishonch telefoni", "Ota-onalar bilan onlayn maslahatlashuv" va boshqalar qo'llaniladi. Ota-onalarda xayrixohlikning uyg'otilishi, ularning ishonchini qozona bilish, ochiq muloqotga chorchash, pedagog bilan o'z fikr-mulohazalari, shubhagumonlari bilan o'rtoqlashish muhimdir. Bularning barchasi bolani yaxshiroq tushinishga, maktabgacha ta'lim tashkilotida va uyda aniq bola shaxsini tarbiyalashning muammolarini hal qilishdagi optimal yechimlarni topishga yordam beradi. MTTning oila bilan o'zaro munosabati turli yo'llar bilan amalga oshirilishi mumkin, faqat rasmiyatchilikka yo'l qo'ymaslik kerak.

## REFERENCES

1. Mukhammedkadirovna, G. D. (2023). ABOUT INDIVIDUAL STYLES. *Open Access Repository*, 4(3), 730-736.
2. Mukhamedkadirovna, G. D. (2022). MEDIA PEDAGOGY AS A SPECIAL DIRECTION IN PEDAGOGICAL SCIENCE. *Web of Scientist: International Scientific Research Journal*, 3(10), 900-906.
3. Muhammadkadirovna, G. D., Abdulhamitovna, S. H., & Qizi, R. D. T. (2022). The Role of Innovative Training Methods in Individualization Training. *Spanish Journal of Innovation and Integrity*, 6, 272-279.
4. Muhammedkadirovna, G. D. (2022). Main Categories of Media Text. *International Journal of Discoveries and Innovations in Applied Sciences*, 2(4), 63-68.
5. Mukhamedkadirovna, G. D. (2021). Methods of studying the media text. *ACADEMICIA: An International Multidisciplinary Research Journal*, 11(10), 230-233.
6. Газијева, Д. М. (2021). Таштемирова Замира Сатвалдыевна. *НЗ4 Наука и инновации в XXI веке: Материалы Международной*, 119.
7. Gaziyeva, D. M., & Kushmatova, M. (2021). MAIN SUBJECTS OF MEDIACOMMUNICATION. *Theoretical & Applied Science*, (4), 418-421.
8. Газијева, Д. М. (2020). МЕДИАТЕКСТ И ЗАКОНОМЕРНОСТИ ТЕКСТООБРАЗОВАНИЯ. In *ПРОБЛЕМЫ ФИЛОЛОГИЧЕСКОГО ОБРАЗОВАНИЯ* (pp. 141-146).
9. Gaziyeva, D. (2020). FORMS AND FUNCTIONS OF INTERTEXTUAL CHARACTERS IN THE MEDIA TEXT. *Theoretical & Applied Science*, (2), 671-673.
10. Мадаминов, Б. (2023). ЎҚУВЧИ ЁШЛАРДА ҚАҲРАМОНЛИК РУҲИНИ ШАКЛЛАНТИРИШДА, ТАШВИҚОТ ИШЛАРИНИНГ АҲАМИЯТИ. *ЎТМОИЙ ФАНЛАРДА ИННОВАСИЯ ОНЛАЙН ИЛМИЙ ЖУРНАЛИ*, 3(1), 25-26.
11. Mansurjonovich, M. B., & Axadjonovich, Q. C. S. (2022). HARBIY PEDOGOGIKA VA HARBIY PEDAGOG KADRLARNI TAYYORLASH MASALALARI. *O'ZBEKISTONDA FANLARARO INNOVATSIYALAR VA ILMIY TADQIQOTLAR JURNALI*, 2(13), 744-749.
12. Sayidolimov, J. B. O. G. L. (2023). AGIOGRAFIK OBRAZLARNING MAZMUN-MOHİYATIDAGI EVRILISHLAR. *Oriental renaissance: Innovative, educational, natural and social sciences*, 3(3), 1318-1322.
13. Vosiljonov, A. (2022). Basic theoretical principles of corpus linguistics. *Academicia Globe: Inderscience Research*, 3(2), 1-3.
14. Vosiljonov, A. (2022). LINGVISTIK TADQIQOTLARDA KORPUS O 'RGANISH OBYEKTI SIFATIDA. *ЎТМОИЙ ФАНЛАРДА ИННОВАСИЯ ОНЛАЙН ИЛМИЙ ЖУРНАЛИ*, 2(11), 176-182.
15. Vosiljonov, A. (2022). PRAGMALINGVISTIKA VA UNING TAHLILY SHAKLLANISH TARIXI. *Science and innovation*, 1(B8), 99-105.
16. Vosiljonov, A. (2022). PRAGMALINGUISTICS AND THE HISTORY OF ITS ANALYTICAL DEVELOPMENT. *Science and Innovation*, 1(8), 99-105.

17. Vosiljonov, A., & Isaqova, X. (2023). EFFECTIVENESS OF MOTHER TONGUE EDUCATION IN THE PRIMARY GRADES. *International journal of advanced research in education, technology and management*, 2(2).
18. KHALIMBOYEVA, F., & VOSILJONOV, A. (2023). MAKTABGACHA YOSHDAGI BOLALAR DIQQATINI RIVOJLANTIRISH MUAMMOSINI NAZARIY O'RGANILISHI. *Journal of Pedagogical and Psychological Studies*, 1(5), 94-98.
19. Odiljon o'g'li, U. D. (2023). ADABIY ASAR QAHRAMONI TALQINIDAGI O 'ZIGA XOSLIKLAR. *IQRO*, 2(2), 777-785.
20. Yo'lichiboyeva, L. (2023). METHODS FOR GROWING SPEECH SKILLS OF PRIMARY SCHOOL STUDENTS. *Modern Science and Research*, 2(5), 1028-1030.
21. Yo'lichiboyeva, L. (2023). METHODOLOGY FOR TEACHING THE NOUN PHRASE CATEGORY: ENHANCING LANGUAGE LEARNING IN STUDENTS. *Modern Science and Research*, 2(5), 1025-1027.
22. Kalandarovna, Y. L. (2023). Superstitions in Linguoculturology. *DENMARK" THEORETICAL AND PRACTICAL FOUNDATIONS OF SCIENTIFIC PROGRESS IN MODERN SOCIETY"*, 14(1).
23. Qalandarovna, Y. L. L. (2023). O 'QUVCHILAR NUTQINI O 'STIRISH METODIKASI. *IQRO JURNALI*, 2(2), 637-645.
24. Qalandarovna, Y. L. L. (2023). LINGVOKULTUROLOGIK BIRLIKLARNING NUTQDAGI O'RNI. *IQRO*, 2(2), 522-529.
25. Kalandarovna, Y. L. (2022). ORIGIN AND CONCEPT OF TABOO VOCABULARY. *Innovative Technologica: Methodical Research Journal*, 3(10), 184-190.
26. Erkinovna, N. S. (2022). Educational Methods in Teaching the Russian Language. *American Journal of Social and Humanitarian Research*, 3(11), 260-263.
27. Erkinovna, N. S. (2022). THE IMPORTANCE OF LISTENING SKILLS IN LEARNING THE RUSSIAN LANGUAGE. *INNOVATIVE DEVELOPMENTS AND RESEARCH IN EDUCATION*, 1(12), 138-145.
28. Erkinovna, N. S. (2022). MECHANISMS OF EFFECTIVE TEACHING OF FOREIGN LANGUAGES USING INNOVATIVE METHODS. *Uzbek Scholar Journal*, 11, 132-135.
29. Erkinovna, N. S. (2023). RUSSIAN LANGUAGE IN THE MODERN WORLD. *Open Access Repository*, 4(3), 284-295.
30. Qizi, S. G. G. O. (2022). LINGUISTIC BASIS AND PEDAGOGICAL CONDITIONS OF TEACHING WORD MEANING TO PRIMARY CLASS STUDENTS. *European International Journal of Multidisciplinary Research and Management Studies*, 2(12), 117-123.
31. Qizi, S. G. G., & Teshaboyevna, D. D. Methods Of Formation Of Independent Reading Skills In Primary School Pupils. *JournalNX*, 21-24.
32. Kizi, S. G. G. (2021). Formation Of Independent Reading Skills in Primary School Students. *Texas Journal of Multidisciplinary Studies*, 2, 222-224.
33. Valijonovna, K. I., Rakhmatjonovich, T. D., & Mukhtoralievna, Z. S. (2022). Informational Technology at Education. *Spanish Journal of Innovation and Integrity*, 6, 262-266.

34. Akmaljonovna, A. Z. (2021). Methods of formation of independent reading skills in primary school students. *ACADEMICIA: An International Multidisciplinary Research Journal*, 11(3), 1425-1428.
35. Dehqonova, M., & Tagonova, G. (2022). The Importance of Didactic Games in Speech Therapy in the Development of Speech in Children with Autism and the Ability to Choose Effective Methods. *European Journal of Innovation In Nonformal Education*, 2(1), 133-137.
36. Dehqonova, M. (2022). BOLALARDAGI YOZUV BUZILISHLARI VA ULARDAGI DISGRAFIYADA O 'ZIGA XOS XATOLIKLARNI PAYDO BO 'LISH MEXANIZMI. *YANGI O'ZBEKISTONDA MILLIY TARAQQIYOT VA INNOVASIYALAR*, 405-407.
37. Dehqonova, M., & Najmiddinova, N. (2022). ALOHIDA EHTIYOJGA EGA BO'LGAN BOLALARNING OILAGA MOSLASHISHI UCHUN MUHIM OMILLAR. *YANGI O'ZBEKISTONDA MILLIY TARAQQIYOT VA INNOVASIYALAR*, 90-92.
38. Dehqonova, M. (2023). MAXSUS MAKTABDA DAKTIL NUTQINI O'QITISH-TADQIQOT OBYEKTI SIFATIDA. *Наука и инновация*, 1(1), 39-40.
39. Qizi, D. M. S., & Qizi, R. G. X. (2022). METHODS OF STUDYING ADDITION AND SUBTRACTION OF TWO-DIGIT NUMBERS IN ELEMENTARY SCHOOL. *Gospodarka i Innowacje.*, 22, 61-67.
40. Dehqonova, M. S. Q., & Axmedova, U. Y. Q. (2023). BO 'LAJAK BOSHLANG 'ICH SINF O 'QITUVCHILARINI MATEMATIK SAVODXONLIGINI OSHIRISH JARAYONIDA ULARNING TAFAKKURI, QOBILİYATI VA INTELLEKTUAL RIVOJLANISH. *Oriental renaissance: Innovative, educational, natural and social sciences*, 3(4-2), 251-256.
41. Otazhonov, S. M., Ergashev, R. N., Botirov, K. A., Qaxxorova, B. A., Xudoynazarova, M. A., Abdulkarimova, N. A., ... & Ismoilova, E. M. (2022, December). Influence of thickness and temperature on photoelectric properties of p-CdTe-nCdS and pCdTe-CdSe heterostructures. In *Journal of Physics: Conference Series* (Vol. 2388, No. 1, p. 012001). IOP Publishing.
42. Otajonov, S. M., Ergashev, R. N., Axmedov, T., Usmonov, Y., & Karimov, B. (2022, December). Photoelectric properties of solar cells based on pCdTe-nCdS and pCdTe-nCdSe heterostructures. In *Journal of Physics: Conference Series* (Vol. 2388, No. 1, p. 012062). IOP Publishing.
43. Abdulvakhidov, K., Li, Z., Abdulvakhidov, B., Soldatov, A., Otajonov, S., Ergashev, R., ... & Sitalo, E. (2023). Structure phase state and physical properties of YbMn<sub>1-x</sub>Fe<sub>x</sub>O<sub>3</sub> compositions. *Applied Physics A*, 129(3), 185.
44. Ahmedova, U. Y. Q., & Axmedova, M. U. B. Q. (2021). Vatanim Surati. *Oriental renaissance: Innovative, educational, natural and social sciences*, 1(11), 877-883.
45. Axmedova, U. (2022). On Certain Conditions Of Striking Coefficients Of Fourier Series To Zero. *Scientific and Technical Journal of Namangan Institute of Engineering and Technology*, 3(3), 3-8.
46. Qizi, A. U. Y., & Qizi, A. M. U. B. (2021). Research On Hydronyms and Their Importance.

47. Umidaxon, A., & Gulirano, S. (2023). BOSHLANG'ICH SINF MATEMATIKA DARSLARIDA AMALIY MASHQLAR YECHISH JARAYONIDA O'QUVCHILARNING FIKRLASH QOBILIYATINI OSTIRISH OMILLARI. *PEDAGOGIKA, PSIXOLOGIYA VA IJTIMOYIY TADQIQOTLAR*, 2(5), 10-14.
48. Buzrukova, D. M. (2023). "MUHABBAT" HISSIY KONSEPTINING TURLI LINGVOMADANIYAT VAKILLARI IDROKIDAGI TASVIRI. *BARQARORLIK VA YETAKCHI TADQIQOTLAR ONLAYN ILMIIY JURNALI*, 3(1), 178-183.
49. Бузрукова, Д. (2022). ҚИС-ТУЙҒУЛАР УНИВЕРСАЛЛИГИ ВА ҚИССИЙ-ЛИСОНИЙ ОЛАМ МАНЗАРАСИГА ПСИХОЛИНГВИСТИК ЁНДАШУВ. *Oriental renaissance: Innovative, educational, natural and social sciences*, 2(11), 239-242.
50. Mamurkhanovna, D. B. (2022). The Concept Of "Love" As An Important Element Of The Emotional World Landscape. *EPRA International Journal of Research and Development (IJRD)*, 7(5), 95-98.
51. Tursunova, D. T., Abobakirova, O. N., Buzrukova, D. M., Mahmudova, O. T., Ubaydullayeva, Z. H., & Kholmatova, N. N. (2022). Principal Principles And Important Factors Of Student Women's Social Activity. *Journal of Positive School Psychology*, 6262-6269.
52. Buzrukova, D. M. M. (2023). TARBIYACHI VA OTA-ONALARNING O 'ZARO HURMATGA ASOSLANGAN MULOQOTINING KALIT FAKTORLARI. *Oriental renaissance: Innovative, educational, natural and social sciences*, 3(4), 793-797.
53. Buzrukova, D. M. (2023). Muhabbat" konseptining lingvomadaniy o'ziga xosligi. *FarDU. ILMIIY XABARLAR*, 1, 318-321.

## FORMATION OF COMPETENCES OF STUDENTS IN TEACHING INFORMATION TECHNOLOGIES IN PROFESSIONAL EDUCATIONAL INSTITUTIONS

**Komilova Zulkhumor Xokimovna**

Fergana State University

<https://doi.org/10.5281/zenodo.8053440>

**Abstract.** *The formation of information technology education competencies among students becomes an important task of professional educational institutions. In this article we will consider the main aspects of this problem.*

**Key words:** *professional educational institutions, information technology, basic computer and software, programming languages, approaches, teaching methods, modern teaching methods.*

## ФОРМИРОВАНИЕ КОМПЕТЕНЦИЙ СТУДЕНТОВ ПРИ ПРЕПОДАВАНИИ ИНФОРМАЦИОННЫХ ТЕХНОЛОГИЙ В ПРОФЕССИОНАЛЬНЫХ ОБРАЗОВАТЕЛЬНЫХ УЧРЕЖДЕНИЯХ

**Аннотация.** *Формирование у студентов образовательных компетенций в области информационных технологий становится важной задачей профессиональных образовательных учреждений. В этой статье мы рассмотрим основные аспекты этой проблемы.*

**Ключевые слова:** *профессиональные образовательные учреждения, информационные технологии, базовые компьютерные технологии и программное обеспечение, языки программирования, подходы, методы обучения, современные методы преподавания.*

It is known that at present information technologies occupy a key place in all spheres of activity, including education. Therefore, the formation of information technology education competencies among students becomes an important task of professional educational institutions. In this article we will consider the main aspects of this problem.

Today, information technology is penetrating all areas of education, creating new opportunities for learning, research and communication. They help improve access to knowledge, create conditions for independent learning, develop information literacy of students, and develop critical thinking.

Information technology plays an important and transformative role in education. They permeate all aspects of the educational process, from teaching materials and communication to the management of educational institutions. Here are some of the key roles of information technology in education:

**Access to knowledge:** information technology provides access to a huge amount of knowledge and information from various sources. With the help of the Internet, students can research relevant materials, learn from leading experts in their fields, and explore online courses and resources that complement and expand the curriculum.

**Improving the learning process:** Information technology provides tools and resources that make the learning process more interactive, interesting and effective. E-textbooks, multimedia materials, interactive lessons and online platforms provide flexibility and a personalized learning approach to suit different learning styles and paces of students.

**Modern teaching methods:** Allows you to use new methods and approaches in teaching information technology. This includes using virtual and augmented reality to create immersive



learning environments, using games to increase student motivation, and facilitating online collaboration for collaborative learning and teamwork.

Developing the skills of the future: information technology helps students develop the skills needed in today's information society. This includes digital literacy, critical thinking, problem solving, communication and collaboration skills. The use of information technology in education provides students with practical skills that they can use in their future professional lives.

Students studying in vocational education institutions must acquire certain competencies in order to effectively use information technology in their professional activities. Some key competencies include:

- basic computer and software skills;
- understanding the principles of the network and the Internet;
- the ability to search, evaluate and use information from various sources;
- ability to work with special programs for electronic documents and data processing;
- the ability to effectively use e-mail, social networks and other means of communication;
- knowledge of the basic principles of information security and data protection.

Basic computer and software skills are fundamental to the effective use of information technology. Here are some of these abilities:

**Operating system.** It is the ability to understand and work with a computer operating system (eg Windows, Linux). This includes skills such as managing files and folders, installing and removing programs, configuring the system, and so on.

**Working with text editors.** It forms the ability to create, edit and format text documents using programs such as Microsoft Word, Google Docs or Libre Office Writer. Important skills include images, tables, styles, and page layout.

**Spreadsheets.** These are Microsoft Excel, Google Docs or Libre Office. They form the ability to work with spreadsheet programs. Skills include creating tables, entering data, using formulas and functions to analyze and manipulate data, creating charts, and more.

**Presentation program.** It develops presentation software skills such as Microsoft PowerPoint, Google Slides or Libre Office Impress. Students will be required to create presentations using various slides by adding text, images, videos, animations and transition effects.

**Internet and e-mail.** It builds skills in using the browser to search for information on the Internet, work with e-mail, including writing and sending messages, attaching files, organizing folders and filters to manage the mailbox.

**Security and data protection.** This requires an understanding of the basic principles of information security, including creating strong passwords, protecting data, knowing the types of Internet threats, and taking precautions when working online.

These are the basic computer and software skills that students need to master in order to use information technology effectively in their studies and careers.

Understanding the principles of networking and the Internet is important for students, especially in an information technology environment. Now let's move on to the basic principles that students should know.

**Network basics.** In doing so, students should understand basic networking concepts such as IP addressing, data transfer protocols (such as TCP/IP), local and wide area networks, routing, and data switching.

Internet. In doing so, students should gain an understanding of the architecture and structure of the Internet, including Internet Service Providers (ISPs), servers, clients, domains, and domain names.

Protocols and services. In doing so, students should be familiar with the basic protocols and services used on networks and the Internet. This includes communication protocols such as HTTP (Hypertext Protocol), FTP (File Transfer Protocol), SMTP (Simple Mail Transfer Protocol), and others.

Network devices. In doing so, students should be familiar with various network devices such as routers, switches, bridges, modems, and wireless access points. It is important to understand how these devices work and how they interact with each other on a network.

Network security. In doing so, students should gain an understanding of the basic principles of network and Internet security. This includes understanding security threats such as viruses, hackers, phishing, and security practices such as firewalls, encryption, authentication, and authorization.

Cloud computing. As cloud technology advances, it is important for students to have an understanding of how cloud computing and services such as cloud storage, virtual machines, and platforms as a service (PaaS) work.

Understanding these principles will help students use networks and the Internet more effectively and safely, as well as interact with various systems and services in the information environment.

The ability to search, evaluate and use information from various sources is a key skill in today's information society. Here are some key aspects of this skill.

1. Students should be able to search for information effectively using a variety of sources. This includes searching the Internet using search engines (such as Google), using digital libraries and databases, accessing specialized resources, and using social media and forums to seek out the experiences of experts and others.

2. It is important to learn how to critically evaluate information in order to determine its reliability, relevance and reliability. Readers should pay attention to source, authorship, fact checking, context, and bias. This helps to avoid low-quality or inaccurate information and use only reliable and trusted sources.

3. When processing large amounts of information, students should be able to select the most relevant and useful information for their goals and objectives. This includes the ability to filter and sort search results, analyze the content and structure of texts, and use keywords and terms for specific searches.

4. Students should be able to effectively use the information received in their work. This includes the ability to cite sources, make bibliographic references, support your arguments, and use information to make informed decisions. The use of information should also take into account copyright and ethical considerations.

5. Information is constantly changing and evolving, so students should develop the habit of constantly updating their knowledge and skills. This includes keeping up with the latest research, publications, and news in your field, as well as attending educational events, conferences, and courses to expand your knowledge horizons.

The ability to search for, evaluate and use information from a variety of sources helps students develop information literacy and successfully perform academic and professional tasks based on reliable and up-to-date information.

The ability to work with special programs for electronic documents and data processing is an integral part of modern professional skills. Here are some key aspects of this skill. First, students should be familiar with Word document creation, editing, and formatting programs such as Microsoft Word, Google Docs, or Libre Office Writer. Skills include creating and formatting text, using styles, adding headings, lists, tables, and adding images. Knowledge of spreadsheet software such as Microsoft Excel, Google Sheets or Libre Office Calc is essential. Skills include creating tables, entering and formatting data, using formulas and functions to calculate and analyze data, creating charts, and applying conditional formatting. Knowledge of programming and scripting fundamentals such as Python or SQL can be important to work with data. Students should be able to write and run scripts to automate tasks, manipulate data, and create simple algorithms.

Depending on the field of study or work, students may need to master special programs and tools for data processing. For example, it could be statistical analysis software, a database, a geographic information system, machine learning, or data visualization. To work effectively with data, it is important to master the basic functions and capabilities of these programs. Modern education and professional activities often require the processing and analysis of large amounts of data. It is useful for students to know the basics of working with databases, use the query language (SQL) to retrieve data, and use tools and methods for processing and analyzing big data, such as Apache Hadoop or Apache Spark.

The ability to work with specialized programs for electronic documents and data processing will help students to effectively manage information, analyze data, create reports and presentations, and solve problems related to data processing and analysis as part of their professional activities.

Conducting trainings and seminars aimed at developing skills in working with information technologies is an important component of vocational education. One of the key aspects that should be taken into account when organizing such events is the definition of the target audience. This will determine who will attend the training or workshop. For example, a beginner's course might focus on basic computer skills, while an advanced course might offer more advanced topics and techniques. The next step is choosing the right study program. It is necessary to develop a program covering various aspects of working with information technology. Most importantly, subjects such as computer basics, software, Internet, information security, spreadsheets, website development, and other technology skills should be included.

Another aspect is interactivity and practical activity. This should focus on creating an interactive learning environment where participants can actively participate and apply what they have learned. Next, you need to use different teaching methods. The use of various teaching methods such as lectures, demonstrations, group assignments, discussions and online courses helps participants to diversify information and engage in the learning process. Provide participants with the necessary resources and materials, such as tutorials, manuals, examples, and templates. This gives them access to modern online resources, educational videos and tools to help them deepen their knowledge and practice.

Another key aspect is the assessment of participants' knowledge and skills at the end of the training or workshop. This allows you to check the effectiveness of training and make the necessary adjustments in further activities. Information technology is constantly evolving, so it is important to keep abreast of the latest trends and updates in this area. Information technology skills development trainings and seminars help students and professionals improve their information literacy and succeed in today's digital society.

Knowledge of the basic principles of information security and data protection is an important component of working with information technology. Here are a few basic principles to keep in mind:

1. The principle of confidentiality. This principle means that information should be available only to those who need it and protected from unauthorized access. This includes the use of passwords, data encryption, access control, and restriction of user rights.

2. The principle of integrity. The principle of integrity means that data must be reliable and immutable. Protection against unauthorized modification or alteration of data may include the use of electronic signatures, checksums, and version control systems.

3. The principle of accessibility. The principle of accessibility ensures that information is available at the right time and in the right place by those who have the right to use it. This includes ensuring system stability, backing up data, and protecting against failures or availability attacks.

4. The principle of authentication. Authentication is used to authenticate users and devices. This includes the use of passwords, biometrics, two-factor authentication, and other identification methods.

5. The principle of authorization. The principle of authorization determines the rights and privileges of users to access information and system resources. Access rights management and separation of powers help prevent unauthorized access and use of data.

6. The principle of backup and recovery. Regular data backups and disaster or disaster recovery plans play an important role in keeping your data secure and protected.

7. The principle of education and awareness. It is important to educate users on the basic principles of information security, to be aware of existing threats and attack methods, and to develop their awareness and vigilance regarding data protection. These are just some of the basic principles of information security and data protection. In today's information society, where data plays an important role, it is important to constantly update knowledge in the field of information security, monitor new trends and threats.

Various methods and approaches can be used in the formation of students' competencies in the field of information technology education in professional educational institutions. Some of them include:

- inclusion in curricula and programs of special courses on information technologies;
- organization of practical classes, laboratory work and projects requiring the use of information technology;
- teaching students to use special programs and tools;
- conducting trainings and seminars aimed at developing skills in working with information technologies;
- Use of modern educational technologies such as electronic textbooks, interactive lessons and online courses.

The formation of students' competencies in the field of information technology education has a number of advantages. This allows students to be competitive in the labor market, as knowledge of information technology skills is a necessary requirement in many areas of professional activity. This helps to improve the quality of education and the learning process by expanding access to educational resources and modern teaching methods. In addition, it contributes to the development of students' critical thinking, independence and self-organization,

makes it possible to effectively use information technology in professional activities to solve problems, automate processes and increase efficiency.

In conclusion, we can say that the formation of students' competencies in teaching information technology is an important area of modern professional education. It allows students to acquire the necessary skills and knowledge for successful professional activities in the digital age. Professional educational institutions should pay due attention to this problem and use various methods and approaches for the effective formation of students' competencies in the field of information technology.

#### REFERENCES

1. Мўйдинов, А. (2021). ЁШЛАРНИ ТУРЛИ ТАХДИДЛАРДАН ҲИМОЯ ҚИЛИШДА АЖДОДЛАР МЕРОСИДАН ФОЙДАЛАНИШНИНГ АҲАМИЯТИ. *Academic research in educational sciences*, 2(2), 132-137.
2. Asilbek, M. (2022). SOCIO-PHILOSOPHICAL ASPECTS OF EDUCATION OF AN ENLIGHTENED PERSON IN THE DEVELOPMENT OF SOCIETY. *Conferencea*, 183-186.
3. Adham o'g'li, M. A. (2022). THE ROLE OF NATIONAL WITCHCRAFT HERITAGE IN THE SPIRITUAL RISE OF SOCIETY (SOCIO-PHILOSOPHICAL ANALYSIS). *American Journal of Interdisciplinary Research and Development*, 10, 122-127.
4. Muydinov, A. (2022). ENLIGHTENMENT IN TURKESTAN IN THE SECOND HALF OF THE XIX-EARLY XX CENTURIES. ENLIGHTENMENT BY JADID SCHOOL. *ASIA PACIFIC JOURNAL OF MARKETING & MANAGEMENT REVIEW ISSN: 2319-2836 Impact Factor: 7.603*, 11(10), 14-20.
5. Ruzmatovich, U. S. (2022). PROCESSES OF ORGANIZATION OF TECHNICAL, TACTICAL AND PHYSICAL PREPARATION IN NATIONAL WRESTLING TRAINING. *INTERNATIONAL JOURNAL OF RESEARCH IN COMMERCE, IT, ENGINEERING AND SOCIAL SCIENCES ISSN: 2349-7793 Impact Factor: 6.876*, 16(3), 65-68.
6. Ruzmatovich, U. S. (2022). CHANGES EXPECTED TO COME IN OUR LIFE MOVEMENTS. *Web of Scientist: International Scientific Research Journal*, 3(3), 485-489.
7. Shohbozjon, K., & Azizjon, M. (2022). PREPARING SCHOOL STUDENTS IN THE FIELD OF PHYSICAL CULTURE AND SPORTS BEFORE ENTRY TO HIGHER EDUCATION. *INTERNATIONAL JOURNAL OF RESEARCH IN COMMERCE, IT, ENGINEERING AND SOCIAL SCIENCES ISSN: 2349-7793 Impact Factor: 6.876*, 16(10), 100-108.
8. Shavkatovna, S. R. (2021). Developing Critical Thinking In Primary School Students. *Conferencea*, 97-102.
9. Oljayevna, O., & Shavkatovna, S. (2020). The Development of Logical Thinking of Primary School Students in Mathematics. *European Journal of Research and Reflection in Educational Sciences*, 8(2), 235-239.
10. Uljaevna, U. F., & Shavkatovna, S. R. (2021). Development and education of preschool children. *Academicia: an international multidisciplinary research journal*, 11(2), 326-329.
11. Shavkatovna, S. R. N. (2021). Methodical Support Of Development Of Creative Activity Of Primary School Students. *Conferencea*, 74-76.

12. Ra'noxon, S. (2022). BOSHLANG'ICH MAKTAB O'QUVCHILARIDA MATEMATIKAGA MUNOSABAT. *IJTIMOY FANLARDA INNOVASIYA ONLAYN ILMIY JURNALI*, 2(11), 203-207.
13. Shavkatovna, S. R. (2021). Methodological Support for The Development of Primary School Students' Creative Activities. *Texas Journal of Multidisciplinary Studies*, 2, 121-123.
14. Shavkatovna, S. R. (2021). Improvement of methodological pedagogical skills of developing creative activity of primary school students. *ACADEMICIA: An International Multidisciplinary Research Journal*, 11(10), 289-292.
15. Шарофутдинова, Р., & Абдуллаева, С. (2022). ФИКРЛАШ ҚОБИЛИЯТИНИ РИВОЖЛАНТИРИШДА МЕНТАЛ АРИФМЕТИКА. *IJTIMOY FANLARDA INNOVASIYA ONLAYN ILMIY JURNALI*, 2(11), 235-239.
16. Maxamadaliyevna, Y. D., Òljayevna, Ò. F., Qizi, T. D. T., Shavkatovna, S. R. N., & Anvarovna, A. O. (2020). Pedagogical Features Of Mental Development Of Preschool Children. *Solid State Technology*, 63(6), 14221-14225.
17. Sharofutdinova, R. I., Asadullaev, A. N., & Tolibova, Z. X. (2021). The Factors and Basic Concepts Determining Community Health. *Central Asian Journal of Medical and Natural Science*, 2(5), 376-379.
18. Iqboljon, S. (2022). Boshlang'ich Sinf o'quv Jarayonida Axborot Texnologiyalaridan Foydalanish. *Ijodkor o'qituvchi*, 2(20), 137-140.
19. Iqboljon, S. (2022). KOMPYUTER YORDAMIDA DARSLARNI TASHKIL ETISH. O'ZBEKISTONDA FANLARARO INNOVATSIYALAR VA ILMIY TADQIQOTLAR JURNALI, 1(9), 246-249.
20. Sharofutdinov, I. (2023). DEVELOPMENT OF ACMEOLOGICAL COMPETENCE OF FUTURE EDUCATORS IN THE CONDITIONS OF INFORMING EDUCATION. *International Bulletin of Applied Science and Technology*, 3(5), 424-429.
21. Sharofutdinov, I. (2023). THE ACTUAL STATUS OF THE METHODOLOGY OF DEVELOPING ACMEOLOGICAL COMPETENCE OF FUTURE EDUCATORS IN THE CONDITIONS OF INFORMING EDUCATION. *Академические исследования в современной науке*, 2(12), 206-213.
22. Sharofutdinov, I. (2023). BO 'LAJAK PEDAGOGLARNING AKMEOLOGIK KOMPETENTLIGINI RIVOJLANTIRISH METODIKASINING AMALIYOTDA QOLLASH. *Педагогика и психология в современном мире: теоретические и практические исследования*, 2(7), 54-58.
23. Sharofutdinov, I. (2023). PEDAGOGIK-PSIXOLOGIK FANLARNING BO 'LAJAK PEDAGOGLARNING AKMEOLOGIK KOMPETENTLIGINI RIVOJLANTIRISHDAGI O 'RNI. *Общественные науки в современном мире: теоретические и практические исследования*, 2(6), 17-24.
24. Sharofutdinov, I. (2023). TA'LIMNI AXBOROTLASHTIRISH SHAROITIDA BO 'LAJAK PEDAGOGLARNING AKMEOLOGIK KOMPETENTLIGINI RIVOJLANTIRISH MEXANIZMLARINI TAKOMILLASHTIRISHNING PEDAGOGIK TIZIMI. *Инновационные исследования в современном мире: теория и практика*, 2(14), 13-19.
25. Sharofutdinov, I. (2023). TA'LIMNI AXBOROTLASHTIRISH SHAROITIDA BO 'LAJAK PEDAGOGLARNING AKMEOLOGIK KOMPETENTLIGINI RIVOJLANTIRISH MODELI. *Наука и технология в современном мире*, 2(13), 77-84.
26. Sharofutdinov, I. (2023). STRUCTURE AND COMPONENTS OF THE DEVELOPMENT OF ACMEOLOGICAL COMPETENCE OF FUTURE EDUCATORS

- IN THE CONDITIONS OF EDUCATION INFORMATION. *International Bulletin of Applied Science and Technology*, 3(4), 574-580.
27. Sharofutdinov, I. (2023). FORMS OF SELF-DEVELOPMENT IN FUTURE PEDAGOGUES BASED ON THE ACMEOLOGICAL APPROACH IN THE PROCESS OF INFORMATIZATION OF EDUCATION. *Science and innovation*, 2(B3), 5-8.
28. Usmonjon o'g'li, S. I. (2022). TA'LIM TIZIMIDA RAQAMLI TEXNALOGIYA. *INNOVATIVE DEVELOPMENTS AND RESEARCH IN EDUCATION*, 1(12), 120-128.
29. Абдужабборов, А., & Шарофутдинова, Р. (2023). БОШЛАНҒИЧ СИНФ ЎҚУВЧИЛАРИДА ИЖОДИЙ ФАОЛИЯТНИ РИВОЖЛАНТИРИШГА ҚАРАТИЛГАН ТАЪЛИМ ТЕХНОЛОГИЯЛАРИ.
30. Sharofutdinova, R., & Abduqodirov, B. (2023). DEVELOPMENT OF CREATIVE ACTIVITY OF ELEMENTARY SCHOOL STUDENTS IN THE EDUCATIONAL PROCESS. *Modern Science and Research*, 2(5), 904-910.
31. Sharafutdinova, R., & Abdujabborov, A. (2023). EDUCATIONAL TECHNOLOGIES AIMED AT THE DEVELOPMENT OF CREATIVE ACTIVITY IN PRIMARY SCHOOL STUDENTS. *Modern Science and Research*, 2(5), 890-896.
32. Шарофутдинова, Р. (2023). ИЖОД ТУШУНЧАСИ ФАОЛИЯТНИ РИВОЖЛАНТИРИШ МЕХАНИЗМИ. *O'ZBEKISTONDA FANLARARO INNOVATSIYALAR VA ILMIY TADQIQOTLAR JURNALI*, 2(19), 854-861.
33. Шарофутдинова, Р. (2023). БОШЛАНҒИЧ СИНФ ЎҚУВЧИЛАРИНИНГ ИЖОДИЙ ФАОЛИЯТИНИ РИВОЖЛАНТИРИШ-ИЖТИМОЙ ПЕДАГОГИК ЗАРУРАТ СИФАТИДА. *O'ZBEKISTONDA FANLARARO INNOVATSIYALAR VA ILMIY TADQIQOTLAR JURNALI*, 2(19), 842-847.
34. Шарофутдинова, Р., & Абдукодилов, Б. (2023). ТЕХНОЛОГИК ТАЪЛИМ ЖАРАЁНИДА ЎҚУВЧИЛАРИНИНГ ИЖОДИЙ ФАОЛИЯТИНИ РИВОЖЛАНТИРИШ ОМИЛЛАРИ ВА ТАМОЙИЛЛАРИ. *O'ZBEKISTONDA FANLARARO INNOVATSIYALAR VA ILMIY TADQIQOTLAR JURNALI*, 2(19), 862-868.
35. Шарофутдинова, Р., & Абдужабборов, А. (2023). ТЕХНОЛОГИК ТАЪЛИМНИНГ ИЖОДИЙ ЙЎНАЛТИРИЛГАНЛИГИДА ҲАМКОРЛИК КЛАСТЕРИ. *O'ZBEKISTONDA FANLARARO INNOVATSIYALAR VA ILMIY TADQIQOTLAR JURNALI*, 2(19), 848-853.
36. Shavkatovna, S. R. N., & Sohiboxon, S. (2023). MAXSUS TA'LIMNING RIVOJLANISH BOSQICHLARI. *O'ZBEKISTONDA FANLARARO INNOVATSIYALAR VA ILMIY TADQIQOTLAR JURNALI*, 2(19), 830-836.
37. Ra'noxon, S., Mahpuza, A., & Rahmatjonzoda, A. (2022). THEORETICAL FOUNDATIONS FOR THE DEVELOPMENT OF LOGICAL THINKING WITH THE HELP OF INNOVATIVE TECHNOLOGIES. *Web of Scientist: International Scientific Research Journal*, 3(11), 881-885.
38. Mahpuza, A., & Rahmatjonzoda, A. (2022). THE USE OF MODERN PEDAGOGICAL TECHNOLOGIES IN MATHEMATICS LESSONS IN ELEMENTARY SCHOOL. *European International Journal of Multidisciplinary Research and Management Studies*, 2(11), 213-217.
39. Maxamadaliyevna, Y. D., & O'ljayevna, O. R. F. (2020). Tursunova Dilnavoz To 'lqin qizi, Sharofutdinova Ra'noxon Shavkatovna, Ashurova Oygul Anvarovna. Pedagogical features of mental development of preschool children. *Solid State Technology*, 63(6).

40. Mirzaxolmatovna, X. Z., Nematovna, R. S., & Shavkatovna, S. R. (2022). FORMS OF THINKING IN THE PROCESS OF STUDYING MATHEMATICS. *European International Journal of Multidisciplinary Research and Management Studies*, 2(12), 259-263.
41. Ganiev, A. A., Abdullaev, S. Y., & Abdurahmonov, S. Z. (2021). Combined treatment for early-stage skin cancer of the head and neck area. *World Bulletin of Public Health*, 4, 3-6.
42. Ganiev, A. A., & kizi Ganieva, O. O. TASAVVUF TARIQATI YO 'NALISHLARI VA NAQSHBANDIYA TARIQATINING O 'ZIGA XOS JIHATLARI.
43. Ruzmatovich, U. S., & Shohbozjon G'ayratjon o'g, Q. (2023). Uzbekistan's General Education School Physical Education Programme: A Curriculum Analysis. *Best Journal of Innovation in Science, Research and Development*, 2(5), 184-193.
44. Ruzmatovich, U. S., & Shohbozjon G'ayratjon o'g, Q. (2023). Examining the First Age Group's Health Test Needs for "Salomatlik" Regulation Using the Dynamic of Children's Motor Potential. *Best Journal of Innovation in Science, Research and Development*, 2(5), 194-200.
45. Kosimov, K., & Mamayusupov, J. (2019). Transitions melline integral of fractional integrodifferential operators. *Scientific and Technical Journal of Namangan Institute of Engineering and Technology*, 1(1), 12-15.
46. Qo'Ziyev, S. S., & Mamayusupov, J. S. (2021). Umumiy o 'rta ta'lim maktablari uchun elektron darslik yaratishning pedagogik shartlari. *Oriental renaissance: Innovative, educational, natural and social sciences*, 1(10), 447-453.
47. Мамаюсупов, Ж. Ш. (2022). Интегральное преобразование Меллина для оператора интегрирования дробного порядка. *Periodica Journal of Modern Philosophy, Social Sciences and Humanities*, 11, 186-188.
48. Mamayusupov, J. S. O. (2022). "IQTISOD" YO'NALISHI MUTAXASSISLARINI TAYYORLASHDA MATEMATIKA FANINI O'QITISH USLUBIYOTI. *Academic research in educational sciences*, 3(3), 720-728.
49. Mamayusupov, J., & Sattarov, A. (2022). Mellin Integral Replacement and its Applications. *Eurasian Research Bulletin*, 15, 256-263.
50. Shoyunus o'g'li, M. J. (2023). PISA XALQARO BAHOLASH TIZIMI VA UNING MATEMATIK AHAMIYATI. *Journal of new century innovations*, 25(1), 3-8.
51. Shoyunus o'g'li, M. J. (2023). MATEMATIK MODEL VA MATEMATIK MODELLASHTIRISHNING UMUMIY PRINSIPLARI. *World scientific research journal*, 13(1), 45-48.
52. Ahmedov, I. (2019). Формирование национальной идеи, научно-теоретическое и общественное воздействие глобализации на неё. *Theoretical & Applied Science*, (5), 322-325.
53. Abduraxmonov, A., & Kadirov, S. (2022). DEMOGRAFIK JARAYONLARNING IQTISODIY-IJTIMOYIY SOHALARNI RIVOJLANISHI BILAN BOG 'LIQLIGI VA DASTLABKI XUSUSIY MULK MASALALARI. *IJTIMOYIY FANLARDA INNOVASIYA ONLAYN ILMIIY JURNALI*, 2(11), 222-229.
54. Schmitz, A. (2020). Uzbekistan's Transformation. *Strategies and Perspectives SWP Research Paper*.
55. Abduraxmonov, A. (2022). REACTIVE POWER. REACTIVE POWER COMPENSATION. *Development of pedagogical technologies in modern sciences*, 1(4), 64-67.



56. Abdurahmonov, A. (2022). IBTIDOIY AHOLI VA UNING DEMOGRAFIK HOLATI HAQIDA AYRIM MULOHAZALAR. *Uzbek Scholar Journal*, 4, 124-126.
57. Abduraxmonov, A. (2023). THE ISSUES OF STUDYING AND PRESERVING THE ARCHAEOLOGICAL MONUMENTS OF THE KUSHAN PERIOD IN THE OLD TERMIZ. *Евразийский журнал академических исследований*, 3(3 Part 3), 38-42.
58. Abdurahmonov, A. (2022). PALEODEMOGRAFIYA VA U HAQIDA AYRIM MULOHAZALAR. *Uzbek Scholar Journal*, 4, 113-117.
59. Abduraxmonov, A. (2022). PALEODEMOGRAFIYA VA UNING HISOBLASH USULLARI. *Central Asian Research Journal for Interdisciplinary Studies (CARJIS)*, 2(5), 686-690.
60. Xokimovna, K. Z. (2023). AXBOROT TEXNOLOGIYALARI FANINING HOZIRGI JAMIYATDAGI O'RNI VA AHAMIYATI: Komilova Zulxumor Xokimovna, Farg'ona davlat universiteti o'qituvchisi. *Образование и инновационные исследования международный научно-методический журнал*, (2), 234-237.
61. Botirov, D. B., Majidov, J. M., & Komilova, Z. X. (2022). O'QUVCHILARDA ALGORITM TUSHUNCHASINI SHAKLLANTIRISHDA AXBOROT KOMMUNIKATSIYA TEXNOLOGIYALARIDAN FOYDALANISH. *Science and innovation in the education system*, 1(6), 107-109.
62. Yuldasheva, G., & Yo'ldosheva, M. (2023). Texnologik rivojlanishda sun'iy intellektning ahamiyati. *Theoretical aspects in the formation of pedagogical sciences*, 2(9), 138-141.
63. Xokimovna, K. Z. (2023). Veb Sahifalar Yaratishning Dasturiy Ta'minoti. *Miasto Przyszłości*, 31, 326-329.
64. B.Z.To'rayev. Ta'limni axborotlashtirishga bo'lgan zamonaviy yondashuvlar. Kompyuter lingvistikasi: muammo va yechimlar mavzusidagi xalqaro onlayn ilmiy amaliy konferensiya materiallari to'plami. Toshkent, 19 aprel, 2021 y. – 262-265 b.
65. Z.X.Komilova. Veb sahifalar yaratishning dasturiy ta'minoti. *Miasto Przyszłości* 31 (Vol. 31 (2023)), 326-329.
66. Z.X.Komilova. D.B.Botirov. Informatika va axborot texnologiya fanini o'qitishda bulutli texnologiyalaridan foydalanish metodikasi. Ta'lim muassasalarida boshqaruv jarayoni va o'quv sifatini takomillashtirish muammolari Respublika ilmiy-amaliy konferensiya Jizzax davlat pedagogika universiteti. Том 1., - 325-329.
67. Z.Kh.Komilova, F.S.Nazirjonova. The role of new information technologies in education. *Экономика и социум*. 2021, № 4-1 (83), -С.167-170.
68. G.I.Yuldasheva, Z.X.Komilova. Informatika fanini o'qitish jarayonida Mobil texnologiyalardan foydalanish. *Miasto Przyszłości*, 2022, Том 29, 385-387 б.
69. T.I.Tojalievich, M.M.Mavlonjonovich, U.J.Tokhtasinovich, T.A.Eraliyevich. Methods of implementation of information protection system. *Galaxy International Interdisciplinary Research Journal*, №10(6), С.1037-1040, 2022
70. И.Т.Тожибоев, М.М.Мамирходжаев, С.Ф.Ганиев, Д.Т.Умаралиев. Создание многоуровневого компьютера и понимание языков, уровней и виртуальных машин. *Экономика и социум*, №7(86), 2021, -С494-497.
71. I.T.Tojiboev, M.M.Mamirkhojayev, A.E.Toychibaev, J.T.Umaraliyev. Cash memory of the computer, memory address and their order. *Academic research in educational sciences*. №2 (7), -С.37-43.

72. Z. X. Komilova. Axborot texnologiyalari fanining hozirgi jamiyatdagi oʻrni va ahamiyati //Ta'lim va innovatsion tadqiqotlar. Buxoro davlat universiteti. – 2023. – T. 2. – №. 2. – C. 234-237.
73. Z. X. Komilova WEB 1.0, WEB 2.0, WEB 3.0 TEXNOLOGIYALARI RIVOJLANISHINING QISQACHA TARIXI. O'ZBEKISTONDA FANLARARO INNOVATSIYALAR VA ILMIY TADQIQOTLAR JURNALI. 2023/2/17. c.-196-200.
74. Komilova, Z. X., & Nazirjonova, F. S. (2020). The value and role of interactive methods in the development of information technology in primary school pupil. *Academicia An International Multidisciplinary Research Journal (Double Blind Refereed & Reviewed International Journal)*. ISSN, 2249-7137.
75. Komilova, Z. X. (2023). Axborot texnologiyalari fanining hozirgi jamiyatdagi oʻrni va ahamiyati. *Ta'lim va innovatsion tadqiqotlar. Buxoro davlat universiteti*, 2(2), 234-237.
76. Xokimovna, K. Z. (2023). INTERNET ETIKASI VA INTERNETGA QARAMLIKNI OLDINI OLISH. *SCIENTIFIC APPROACH TO THE MODERN EDUCATION SYSTEM*, 2(14), 130-132.
77. Xokimovna, K. Z. (2023). WEB 1.0, WEB 2.0, WEB 3.0 TEXNOLOGIYALARI RIVOJLANISHINING QISQACHA TARIXI. O'ZBEKISTONDA FANLARARO INNOVATSIYALAR VA ILMIY TADQIQOTLAR JURNALI, 2(16), 196-200.
78. Mukhammedkadirovna, G. D. (2023). ABOUT INDIVIDUAL STYLES. *Open Access Repository*, 4(3), 730-736.
79. Mukhamedkadirovna, G. D. (2022). MEDIA PEDAGOGY AS A SPECIAL DIRECTION IN PEDAGOGICAL SCIENCE. *Web of Scientist: International Scientific Research Journal*, 3(10), 900-906.
80. Muhammadkadirovna, G. D., Abdulhamitovna, S. H., & Qizi, R. D. T. (2022). The Role of Innovative Training Methods in Individualization Training. *Spanish Journal of Innovation and Integrity*, 6, 272-279.
81. Muhammedkadirovna, G. D. (2022). Main Categories of Media Text. *International Journal of Discoveries and Innovations in Applied Sciences*, 2(4), 63-68.
82. Mukhamedkadirovna, G. D. (2021). Methods of studying the media text. *ACADEMICIA: An International Multidisciplinary Research Journal*, 11(10), 230-233.
83. Газиева, Д. М. (2021). Таштемирова Замира Сатвалдыевна. *НЗ4 Наука и инновации в XXI веке: Материалы Международной*, 119.
84. Gaziyeva, D. M., & Kushmatova, M. (2021). MAIN SUBJECTS OF MEDIACOMMUNICATION. *Theoretical & Applied Science*, (4), 418-421.
85. Газиева, Д. М. (2020). МЕДИАТЕКСТ И ЗАКОНОМЕРНОСТИ ТЕКСТООБРАЗОВАНИЯ. In *ПРОБЛЕМЫ ФИЛОЛОГИЧЕСКОГО ОБРАЗОВАНИЯ* (pp. 141-146).
86. Gaziyeva, D. (2020). FORMS AND FUNCTIONS OF INTERTEXTUAL CHARACTERS IN THE MEDIA TEXT. *Theoretical & Applied Science*, (2), 671-673.
87. Мадаминов, Б. (2023). ЎҚУВЧИ ЁШЛАРДА ҚАҲРАМОНЛИК РУҲИНИ ШАКЛЛАНТИРИШДА, ТАШВИҚОТ ИШЛАРИНИНГ АҲАМИЯТИ. *ЎТИМОЙ FANLARDA INNOVASIYA ONLAYN ILMIY JURNALI*, 3(1), 25-26.
88. Mansurjonovich, M. B., & Axadjonovich, Q. C. S. (2022). HARBIIY PEDOGOGIKA VA HARBIIY PEDAGOG KADRLARNI TAYYORLASH

- MASALALARI. O'ZBEKISTONDA FANLARARO INNOVATSIYALAR VA ILMIY TADQIQOTLAR JURNALI, 2(13), 744-749.
89. Sayidolimov, J. B. O. G. L. (2023). AGIOGRAFIK OBRAZLARNING MAZMUN-MOHİYATIDAGI EVRILISHLAR. *Oriental renaissance: Innovative, educational, natural and social sciences*, 3(3), 1318-1322.
90. Vosiljonov, A. (2022). Basic theoretical principles of corpus linguistics. *Academicia Globe: Inderscience Research*, 3(2), 1-3.
91. Vosiljonov, A. (2022). LINGVISTIK TADQIQOTLARDA KORPUS O 'RGANISH OBYEKTI SIFATIDA. IJTIMOY FANLARDA INNOVASIYA ONLAYN ILMIY JURNALI, 2(11), 176-182.
92. Vosiljonov, A. (2022). PRAGMALINGVISTIKA VA UNING TAHLILY SHAKLLANISH TARIXI. *Science and innovation*, 1(B8), 99-105.
93. Vosiljonov, A. (2022). PRAGMALINGUISTICS AND THE HISTORY OF ITS ANALYTICAL DEVELOPMENT. *Science and Innovation*, 1(8), 99-105.
94. Vosiljonov, A., & Isaqova, X. (2023). EFFECTIVENESS OF MOTHER TONGUE EDUCATION IN THE PRIMARY GRADES. *International journal of advanced research in education, technology and management*, 2(2).
95. KHALIMBOYEVA, F., & VOSILJONOV, A. (2023). MAKTABGACHA YOSHDAGI BOLALAR DIQQATINI RIVOJLANTIRISH MUAMMOSINI NAZARIY O'RGANILISHI. *Journal of Pedagogical and Psychological Studies*, 1(5), 94-98.
96. Odiljon o'g'li, U. D. (2023). ADABIY ASAR QAHRAMONI TALQINIDAGI O 'ZIGA XOSLIKLAR. *IQRO*, 2(2), 777-785.
97. Yo'lichiboyeva, L. (2023). METHODS FOR GROWING SPEECH SKILLS OF PRIMARY SCHOOL STUDENTS. *Modern Science and Research*, 2(5), 1028-1030.
98. Yo'lichiboyeva, L. (2023). METHODOLOGY FOR TEACHING THE NOUN PHRASE CATEGORY: ENHANCING LANGUAGE LEARNING IN STUDENTS. *Modern Science and Research*, 2(5), 1025-1027.
99. Kalandarovna, Y. L. (2023). Superstitions in Linguoculturology. *DENMARK" THEORETICAL AND PRACTICAL FOUNDATIONS OF SCIENTIFIC PROGRESS IN MODERN SOCIETY"*, 14(1).
100. Qalandarovna, Y. L. L. (2023). O 'QUVCHILAR NUTQINI O 'STIRISH METODIKASI. *IQRO JURNALI*, 2(2), 637-645.
101. Qalandarovna, Y. L. L. (2023). LINGVOKULTUROLOGIK BIRLIKLARNING NUTQDAGI O'RNI. *IQRO*, 2(2), 522-529.
102. Kalandarovna, Y. L. (2022). ORIGIN AND CONCEPT OF TABOO VOCABULARY. *Innovative Technologica: Methodical Research Journal*, 3(10), 184-190.
103. Erkinovna, N. S. (2022). Educational Methods in Teaching the Russian Language. *American Journal of Social and Humanitarian Research*, 3(11), 260-263.
104. Erkinovna, N. S. (2022). THE IMPORTANCE OF LISTENING SKILLS IN LEARNING THE RUSSIAN LANGUAGE. *INNOVATIVE DEVELOPMENTS AND RESEARCH IN EDUCATION*, 1(12), 138-145.
105. Erkinovna, N. S. (2022). MECHANISMS OF EFFECTIVE TEACHING OF FOREIGN LANGUAGES USING INNOVATIVE METHODS. *Uzbek Scholar Journal*, 11, 132-135.
106. Erkinovna, N. S. (2023). RUSSIAN LANGUAGE IN THE MODERN WORLD. *Open Access Repository*, 4(3), 284-295.
107. Qizi, S. G. G. O. (2022). LINGUISTIC BASIS AND PEDAGOGICAL CONDITIONS OF TEACHING WORD MEANING TO PRIMARY CLASS STUDENTS. *European*

- International Journal of Multidisciplinary Research and Management Studies*, 2(12), 117-123.
108. Qizi, S. G. G., & Teshaboyevna, D. D. Methods Of Formation Of Independent Reading Skills In Primary School Pupils. *JournalNX*, 21-24.
109. Kizi, S. G. G. (2021). Formation Of Independent Reading Skills in Primary School Students. *Texas Journal of Multidisciplinary Studies*, 2, 222-224.
110. Valijonovna, K. I., Rakhmatjonovich, T. D., & Mukhtoralievna, Z. S. (2022). Informational Technology at Education. *Spanish Journal of Innovation and Integrity*, 6, 262-266.
111. Akmaljonovna, A. Z. (2021). Methods of formation of independent reading skills in primary school students. *ACADEMICIA: An International Multidisciplinary Research Journal*, 11(3), 1425-1428.
112. Dehqonova, M., & Tagonova, G. (2022). The Importance of Didactic Games in Speech Therapy in the Development of Speech in Children with Autism and the Ability to Choose Effective Methods. *European Journal of Innovation In Nonformal Education*, 2(1), 133-137.
113. Dehqonova, M. (2022). BOLALARDAGI YOZUV BUZILISHLARI VA ULARDAGI DISGRAFIYADA O 'ZIGA XOS XATOLIKLARNI PAYDO BO 'LISH MEXANIZMI. YANGI O'ZBEKISTONDA MILLIY TARAQQIYOT VA INNOVASIYALAR, 405-407.
114. Dehqonova, M., & Najmiddinova, N. (2022). ALOHIDA EHTIYOJGA EGA BO'LGAN BOLALARNING OILAGA MOSLASHISHI UCHUN MUHIM OMILLAR. YANGI O'ZBEKISTONDA MILLIY TARAQQIYOT VA INNOVASIYALAR, 90-92.
115. Dehqonova, M. (2023). MAXSUS MAKTABDA DAKTIL NUTQINI O'QITISH-TADQIQOT OBYEKTI SIFATIDA. *Наука и инновация*, 1(1), 39-40.
116. Qizi, D. M. S., & Qizi, R. G. X. (2022). METHODS OF STUDYING ADDITION AND SUBTRACTION OF TWO-DIGIT NUMBERS IN ELEMENTARY SCHOOL. *Gospodarka i Innowacje.*, 22, 61-67.
117. Dehqonova, M. S. Q., & Axmedova, U. Y. Q. (2023). BO 'LAJAK BOSHLANG 'ICH SINF O 'QITUVCHILARINI MATEMATIK SAVODXONLIGINI OSHIRISH JARAYONIDA ULARNING TAFAKKURI, QOBILİYATI VA INTELLEKTUAL RIVOJLANISH. *Oriental renaissance: Innovative, educational, natural and social sciences*, 3(4-2), 251-256.
118. Otazonov, S. M., Ergashev, R. N., Botirov, K. A., Qaxxorova, B. A., Xudoynazarova, M. A., Abdulkarimova, N. A., ... & Ismoilova, E. M. (2022, December). Influence of thickness and temperature on photoelectric properties of p-CdTe-nCdS and pCdTe-CdSe heterostructures. In *Journal of Physics: Conference Series* (Vol. 2388, No. 1, p. 012001). IOP Publishing.
119. Otazonov, S. M., Ergashev, R. N., Axmedov, T., Usmonov, Y., & Karimov, B. (2022, December). Photoelectric properties of solar cells based on pCdTe-nCdS and pCdTe-nCdSe heterostructures. In *Journal of Physics: Conference Series* (Vol. 2388, No. 1, p. 012062). IOP Publishing.
120. Abdulvakhidov, K., Li, Z., Abdulvakhidov, B., Soldatov, A., Otazonov, S., Ergashev, R., ... & Sitalo, E. (2023). Structure phase state and physical properties of YbMn<sub>1-x</sub>Fe<sub>x</sub>O<sub>3</sub> compositions. *Applied Physics A*, 129(3), 185.
121. Ahmedova, U. Y. Q., & Axmedova, M. U. B. Q. (2021). Vatanim Surati. *Oriental renaissance: Innovative, educational, natural and social sciences*, 1(11), 877-883.

122. Axmedova, U. (2022). On Certain Conditions Of Striking Coefficients Of Fourier Series To Zero. *Scientific and Technical Journal of Namangan Institute of Engineering and Technology*, 3(3), 3-8.
123. Qizi, A. U. Y., & Qizi, A. M. U. B. (2021). Research On Hydronyms and Their Importance.
124. Umidaxon, A., & Gulirano, S. (2023). BOSHLANG'ICH SINIF MATEMATIKA DARSLARIDA AMALIY MASHQLAR YECHISH JARAYONIDA O'QUVCHILARNING FIKRLASH QOBILIYATINI OSTIRISH OMILLARI. *PEDAGOGIKA, PSIXOLOGIYA VA IJTIMOYIY TADQIQOTLAR*, 2(5), 10-14.

## MANIFESTATION OF DESTRUCTIVE RELIGIOUS BEHAVIOR IN PERSONAL CHARACTERISTICS

**Dilrabo Muhiddinova**

Teacher of the Department of Psychology of Termiz State University

E-mail: <http://dilrabomuhiddinova95gmail.com>

Phone number: (97) 847 77 22

**Mekhriniso Saydaliyeva**

Teacher of the Department of Psychology of Termiz State University

E-mail: [saydaliyevamekhriniso@gmail.com](mailto:saydaliyevamekhriniso@gmail.com)

Phone number: (99) 542 91 43

<https://doi.org/10.5281/zenodo.8053496>

**Abstract.** *In three articles, the manifestation of destructive religious behavior in connection with the characteristics of a person was studied on the basis of research. The connection of this situation with the socio-psychological environment is explained on the basis of theories.*

**Key words:** *destructive religious behavior, religious fanaticism, sect, "psychological immunity", physical aggression, frustration, negativism.*

## ПРОЯВЛЕНИЕ ДЕСТРУКТИВНОГО РЕЛИГИОЗНОГО ПОВЕДЕНИЯ В ЛИЧНОСТНЫХ ХАРАКТЕРИСТИКАХ

**Аннотация.** *В трех статьях на основе исследований изучалось проявление деструктивного религиозного поведения в связи с особенностями личности. Связь этой ситуации с социально-психологической средой объясняется на основе теорий.*

**Ключевые слова:** *деструктивное религиозное поведение, религиозный фанатизм, секта, "психологический иммунитет", физическая агрессия, фрустрация, негативизм.*

Every day, the changes that take away energy in all aspects of human life are redeeming themselves in different ways of looking at the psyche of each individual. At this point, until today, the phenomenon of destructive religious behavior occupies a separate place in the life of society and the state. Religious destructive actions - deviant personal behavior is calculated in order to self-regulate or conform to the letter, related to receiving benefits from something or people. As a rule, such behavior is determined by the search for the meaning of life, which is a natural state, the feeling of stress and insecurity caused by personal problems of social needs, burden, fear, anxiety. Recently, interest in religion has increased dramatically in our society. Because of this, the weather in the people is dry, fear, and as a result stress has increased. In such conditions, interest in the problem of life and death, not getting sick, is intensified. It includes spiritual, moral and people. In this situation, religion - a measure of continuous fear and oppression of humanity - has become invisible in quality. Again, it serves as a psychological motivation to get out of a tense situation.

K. Jung believes that religious life has a general semantic structure, without which life would be meaningless for people, and it allows you to establish connections with the most images (archetypes) of your collective unconscious. It should be noted that religious destructive behavior is one of the forms of drug addiction (smoking, drug addiction, etc.), eating disorder (overeating, starvation, food refusal), gambling (gambling addiction) and addictive behavior, according to , destructive religious behavior is manifested in two forms:

### 1. Religious fanaticism;

## **2. Joining a Sect.**

Religious fanaticism is characterized by zeal for a specific type of religious activity, inconsiderate persecution of like-minded people, and a lack of ability to analyze one's own behavior. The following categories of people are most likely to experience religious fanaticism:

- is not capable of critical thinking that controls emotions in their actions;
- characterized by easy offer;
- easily responds to someone's influence;
- those who do not have a formed worldview and system of value orientations.

Religious fanaticism has very serious consequences not only for the individual, but also for the entire society. Attraction to a sect is a psychological processing of a person's mind, all of its techniques are well known to advertising specialists, employees of relevant agencies and, of course, leaders of sectarian organizations. But the common man knows nothing of the methods designed to enslave his mind, and therefore he is defenseless. Scam new members: Recruiters who harass people on the street almost never reveal the true name of their organization. Experts know that it is impossible to break a person's natural psychological defenses with simple trust. Therefore, in order to control a person, it is necessary to penetrate into his inner world. Psychological methods are usually used for this.

Thus, religiously destructive behavior is a painful process within religious denominations that manifests itself in religious fanaticism, religious extremism, and religious crime. The most effective forms and methods of preventing the involvement of young people in destructive currents are: interactive forms of work; individual; a vivid example from the life of former supporters; lectures; seminars; learning by doing, etc.

It is known from the science of psychology that when a person interacts with the social environment, that is, when he goes through the process of socialization, he decides as a "Person". Of course, today's conditions demand this from humanity. Advances in science and technology and the use of social networks are increasing not only among young people, but also among adults. While this situation serves as a means of independent and individual learning of some young people and achieving great achievements, unfortunately, this situation causes the formation of destructive religious behavior in some young people. Following informal social networks, continuously playing games that have a very negative effect on the human psyche and cause neurosis, addiction and brutality are the reasons for this. The brutal murder of a 19-year-old boy at a school in Kazan, Russia shocked the whole world. Killing 9 people and injuring 32 people by the young man shows his destructive religious behavior. His self-declaration as God, preparation for this crime for two years, unwillingness to recognize his parents, strong hatred towards people, aggression and neurosis are the sad results of this situation. Here Leonardo da Vinci's words "It is easier to resist at the beginning than at the end" are relevant. That is, preventing the formation of destructive religious behavior among young people begins with creating a healthy psychological environment in the family.

Psychoprophylactic measures aimed at preventing destructive religious behavior among young people include:

- 1.** First of all, create a healthy psychological environment in the family;
- 2.** Treating the child as a separate person from a young age;

3. Together with secular, modern education, religious education - teaching the fundamentals of each religion, forming a correct and reasonable religious outlook;

4. Early prevention and elimination of self-doubt and stress in young people, which is the main "hook" of various alien sects;

5. Satisfying the need of "Social belonging and recognition" according to A. Maslau's hierarchy in young people.

According to American social psychologist D. Maers, middle class youth are the most vulnerable, because they are easier, more susceptible to social influence, unlike upper class youth. To sum up, today's demand is to create a strong "psychological immunity" against foreign elements in the individual, along with living in harmony with the times.

Based on the above theories, we conducted research on 150 teenagers who believe in Islam and Christianity. In order to achieve the goal of this research, the questionnaire, Shmishek's "Character Accentuation" questionnaire, V.V. Stolin and S.R. Panteleev's "Attitude towards oneself", Bassa-Darki's Aggressiveness Study Questionnaire, O.D. Smirnov "Measuring religious activity" methodology was used. Also, statistical methods based on Spss-14 program (Student-T, Mann-Whitney, Kruskal-Wallis, Sperman) in psychological processing of research results, comparison of gender, group and age differences and study of mutual dependence-correlation. was also used. Below are some of the results of our research.

**Analysis of research results according to the Kruskal-Wallis criterion (for non-parametric data) (n=150).**

**1-Table**

Scales	Character type	N	Mean Rank	H	p
<b>Asthenic</b>	Official	27	29,91	0,348	<b>0,022</b>
	Excitable	9	31,14		
	Emotive	25	<b>33,89</b>		
	Total	61			
<b>Stenic</b>	Official	27	28,67	2,926	<b>0,015</b>
	Excitable	9	<b>40,17</b>		
	Emotive	25	30,22		
	Total	61			
<b>Physical agression</b>	Official	27	26,39	3,165	<b>0,003</b>
	Excitable	9	<b>35,39</b>		
	Emotive	25	27,92		
	Total	61			
<b>Negativism</b>	Official	27	29,56	0,383	0.251
	Excitable	9	33,11		
	Emotive	25	31,80		
	Total	61			
<b>The crown</b>	Official	27	29,83	0,218	<b>0,012</b>
	Excitable	9	31,83		



	Emotive	25	31,96		
	Total	61			
<b>Guilt</b>	Official	27	27,57	3,350	0,006
	Excitable	9	27,78		
	Emotive	25	35,86		
	Total	61			

**Explanation:**  $p \leq 0,05$  (95 %)\*,  $p \leq 0,01$  (99%)\*\*,  $p \leq 0,001$  (99.9%\*\*\*).

According to this table, a difference was observed in the Asthenic scale with a 95% confidence level ( $H=0.348$ ;  $p \leq 0.05$ ). That is, people with an emotional character type have asthenic characteristics compared to people with an excitable and formal character type: talking about deep and diverse feelings towards God, feelings of helplessness, imperfection, and pain in front of God. it is higher.

A difference with a 95% confidence level was observed in the stenic scale ( $H=2.926$ ;  $p \leq 0.05$ ). That is, people with an excitable character type have higher characteristics of Stenicity than people with an emotive and formal character type: feelings of power, pleasure, and inspiration in relation to the divine.

A difference with a 99% confidence level was observed in the scale of physical aggression ( $H=3.165$ ;  $p \leq 0.01$ ). That is, people with an excitable character type have higher cases of physical aggressiveness, i.e. use of force and violence against others, compared to people with an emotional and formal character type.

A difference with a 95% confidence level was observed in the anxiety scale ( $H=0.218$ ;  $p \leq 0.05$ ). That is, people with an emotional character type have higher cases of depression than people with an excitable and formal character type.

A difference was observed in the guilt scale with a 99% confidence level ( $H=3.350$ ;  $p \leq 0.01$ ). That is, people with an emotional character type have a higher level of feeling guilty about events and people than people with an excitable and formal character type.

In short, destructive religious behavior is directly related to individual psychological characteristics of a person. Therefore, it is important to develop a program of psychoprophylactic measures aimed at preventing this condition in individuals and to put it into practice.

## REFERENCES

1. Борунков Ю. Ю. Структура религиозного сознания / Борунков Ю. Ю.– М.: Прогресс, 1991. – 240 с.
2. Религиозное деструктивное поведение. <http://www.old/ncfu.ru>.
3. Профилактика вовлечения молодежи в деструктивные секты. 2021. Минский ГМК.
4. Religious tolerance and bigotry - a hundred answers to a hundred questions. - Tashkent: Tashkent Islamic University Association, 2017.
5. Rasulov A.I, Tursunov L.S. Psychodiagnostics of religious tolerance: theory and practice. Tashkent, Movarounnahr, 2017.
6. D.B.Mukhiddinova. Psychodiagnostics of Spiritual-Moral Characteristics of Personal Character. Web of Scholars: Multidimensional Research Journal, 2022.

7. M.Saydaliyeva (2023) Psychodiagnosics of the realitionsip between aggressiveness and religion in adolescents (In Muslim and Christian teenagers).
8. Ganiyeva, M. (2021). Effective Methods of TRIZ.

## XOREOGRAFIYANIN' AKTYORLAR USHIN A'HMIYETI

Saparov Rinat Kuralbaevich

Ózbekstan mámleketlik kórkem óner hám mádeniyat institutı Nókis filiali studenti

Zamatdinov Adilbek Mirzaevich

Ilmiy basshi

“Rejissura hám aktyor sheberligi” kafedrası oqitiwshisi

<https://doi.org/10.5281/zenodo.8053575>

**Annotaciya.** Maqalada xoreografiyanıń aktyorlar ushın áhmiyeti haqqında sóz etiledi. Olarǵa úyretiliwi kerek bolǵan bir neshe xoreografik usullardan mısallar keltiriledi.

**Gilt sózler:** Xoreografiya ataması, klassik xoreografiya, xalıq xoreografiyası, kóshe xoreografiyası, aktyor ushın xoreografiyanıń áhmiyeti, xoreografik trening.

## ЗНАЧЕНИЕ ХОРЕОГРАФИИ ДЛЯ АКТЕРОВ

**Аннотация.** В статье говорится о значении хореографии для актеров. Вот несколько примеров хореографических приемов, которым необходимо обучать.

**Ключевые слова:** Термин хореография, классическая хореография, народная хореография, коче хореография, значение актерской хореографии, хореографическая подготовка.

## THE IMPORTANCE OF CHOREOGRAPHY FOR ACTORS

**Abstract.** The article talks about the importance of choreography for actors. Here are some examples of choreographic techniques that need to be taught.

**Key words:** The term choreography, classical choreography, folk choreography, kóche choreography, the meaning of actor's choreography, choreographic training.

Bul olarda óz waqtında joqarı oqıw orınlarında hám kollejlerde óz háreketleri ústinde islemegeni aqibeti. Boslıq olardıń házirgi waqıttaǵı iskerligine tásir etip atır. Saxnada insan óz denesin basqara almawın hesh jerde jasırıp bolmaydı. "Gúze kúnde emes kúnde emes, kúnde sinadı"- degenindey bul jaǵday kútilmegende júz beriwi múmkin. Bunday jaǵdaylarda aktordıń tuwma qábileti hám qısqa waqıt ishindegi plastik háreketlerdi rawajlandırwǵa járdem beriwshi texnikalarǵa tayanıw kerek. Álbette, bunday texnik usıllar qatarında xoreografik háreketler jetekshi orındı iyeleydi.

**Xoreografiya** sóziniń ózi grek tilinen biziń tilimizge awdarmalasaq "ayaq oyınınıń jazıw " degen máنینi ańlatadı. Kópshilik xoreografiyanı tek ǵana "ayaq oyını" dep biledi. Biraq, xoreografiya sózi keń máнинin óz ishine aladı. Ol hátteki, pán sıpatında rawajlanǵan. Bul atama eki turli mánide túsindiriledi:

**Birinshisi** : "Ayaq oyını" atqarıwshılıǵı.

**Ekinshisi** : "Ayaq oyını " óneriniń tálimi.

Xoreografiya bárshe zamanlarda aktyorlar ushın júdá úlken áhimiyetke iye bolıp kelgen. Saxnalıq kórniştegi improzativ rollerde ol baslı orındı iyeleydi. Saxnalıq kóriniş tayyarlanıp atırǵanda aktyordıń xoreografik tayyarlıǵın qanday baslaw kerek? Bul sorawǵa juwaptı rejissor xoreograftıń aldına qoyǵan máqset hám wazıypaların baslaw kerek: Saxnalıq kóriniş ushın qanday xoreografiya usılları tańlanǵan, tayyarlıq kóriw shártleri qanday? xoreografik háreket muǵdarı hám qay dárejede bolıwı kerekligi- bul jaǵdaylardıń ulıwmalıǵında aktyorlar ushın oqıw rejisin islep shıǵıw zárúr.

Sunday etip, **birinshisi**: xoreografiya usul yáki jónelisi. Báلكim, islep shıǵıw ushın zamangóy, kóshe yáki xalıq usulındaǵı jónelislerden biri tańlanadı.

**Klassik xoreografiyanı** atqarıw ushın professional ustanı shaqırıw zárúr. Sebebi, bul kóp jıllıq oqıw dawamında alınǵan maǵlıwmat professional kónlikpelerdi talap etedi.

**Xalıq xoreografiyası**: insangá biraz jaqınraq bolǵan efemer bolmaǵan plastika, zamangóy xoreografiya dramatik hám muzikalı teatrǵa jaqınraq, ol filosofik túsinik hám kóbinshe dramatikligi menen ajıralıp turadı.

**Kóshe xoreografiyası**: jas, zamanagóy tamashóylerge kóbirek tanıs, sebebi ol "adamlarǵa eń jaqın".

Bir waqıttıń ózinde bir neshe usıllardı saylaw múmkin, bul álbette qıyın wazıypaǵa aylanadı hám bul jaǵdayda hár bir spketaklde óz xoreografik jónelisi ushın juwapker bolǵan bir neshe xoreografardı tańlaw qolay sheshim bolıwı múmkin. Úlken itmal menen bunday xoreograf shou sheńberinde aktyorlar ushın xoreografiya ustazı bolıwı kerek, sebebi islep shıǵarıw waqıtı hár qashan sheklengen hám shou qatnasıwshıları ushın xoreografik rawajlanıwdıń eń paydalı usılı olar ámelge asırıwı kerek bolǵan materialdı úyreniw. Álbette, spektakldı tayyarlaw waqtında xoreografıtan tısqarı, hár qashan da xoreografiyaǵa tayyar bolmaǵan aktyorlardıń denelerin ıstıw sistemasın islep shıǵatuǵın hám ótkeretin oqtıwshı tákirarlawshı sıpatında qatnasıwı múmkin. Úyrenilgen materialdı "tazalaw" bunda repititor máslen professional xoreografik tayyarlıqqa iye shou qatnasıwshısı bolıwı múmkin. Ol juwmaqlawshı islep shıǵarıwda jetekshi orındı iyelep, basqa qatnasıwshılarǵa jaqıraq navigatciya etiwge járdem beredi. Bir yáki bir neshe xoreografik bloklarda xoreografıń bir neshe bunday járdemshileri bolıwı múmkin.

**Ekinshiden**: kórsetiw waqıtı. Olar saxnalastırılǵan, úyrenilgen hám shınıqqan xoreografiyanıń kerekli kólemine sáykes keliwi, sonıń menen birge, aktyorlardıń tayarlıq dárejesine sáykes keliwi kerek. **Úshinshiden**, soǵan kóre, xoreografiya kólemi hám dárejesi spektakl hám aktyorlardı tayarlaw waqıtı menen salıstırılǵan bolıwı kerek.

**Tórtinshiden**, óz gezeginde, aktyordıń tayınlıǵı rejissyor tárepinen xoreograf aldına qoyılǵan wazıypalardı orınlaw ushın jeterli bolıwı kerek.

Bul jerde sheńber jabıladı hám biz baslaǵan jerimizge qaytamız : búgingi kúnde ayırım Ózbekstanlı aktyorlardıń xoreografik tayınlıǵı dárejesi estrada, muzikalıq shıǵıwları hám shoulardıń rawajlanıw dárejesine uyqas kelmeydi. Sunday eken, saxnalastırıw processinde aktyordıń tayınlıǵın názerde tutıw kerek.

Bunday sharayatta qanday usıllar eń nátiyjelisi bolıwı múmkin?"

Zamanagóy hám jazz - bul plastik ramkanıń keńeyiwi, plastik minez-qulqlardıń kóp qırlılıǵı, real turmıs penen baylanıslılıǵı. Dóretiwshilik universiteti studentlerin plastikaǵa tayarlawda bul sistemalardan paydalanıwdıń zárúrli dálilleri olardıń texnikası bolıwı múmkinligi bolıp tabıladı. **birinshiden**, jas shegarası tómenlew bolǵan atqarıwshılar tárepinen oylanadı yaǵnıy, úlkenler ushın ashıq bolıwı múmkin, **ekinshiden**, ol málim bir arnawlı fizikalıq maǵlıwmatlardıń bar ekenligin talap etpeydi. Oqıw processinde studentlerge hár qıylı texnikalıq qıyınshılıqlarǵa iye bolǵan tapsırmalar beriledi. Sheshimleri ayaq oyınıń hár túrlı túrleri hám formalarına tiykarlanǵan". Óziniń "Jaz ayaq oyın hám zamanagóy ayaq oyınınan dóretiwshilik universitetde plastik tálimniń innovciyalıq usılları retinde paydalanıw" maqalasında jazadı: "Plastik tálim" kafedrası docenti, RGISI L.A.Sadovnikov

Bul jónelislerdi barlıq zamanagóy tendenciyalardıń ózegi dep esaplaw múmkin. Ol arqalı jazz hám zamanagóy sabaqlardı shólkemlestiriw tiykarında aktyorlıq truppası menen islew metodologiyasını tiykarlaw múmkin. Eger aktyorlar zamanagóy plastmassada islewleri kerek bolsa, shınıǵıwlar sabaq formasında bolıwı múmkin: olar izolyaciya shınıǵıwları, kúshti rawajlandırıw hám bulshıq etlerdi sozıw, muwapıqlastırıw, kosmosda deneni ańlaw sıyaqlı shınıǵıwlardı óz ishine alǵan ısıniwdan baslanadı. Repetitsiya sabaǵınıń ekinshi bólegi: saxnalastırıw hám aktyorlar menen oyın materialın úyreniwdi óz ishine aladı. Bunnan tısqarı, ekinshi bólim improvizaciya sabaqların óz ishine alıwı múmkin, bul xoreografǵa aktyorlarǵa jaqın birge islesiwdi tabıwǵa hám óz plastikasını túsiniwge járdem beredi.

Soń ol islewi múmkin. Improvizaciyaǵa estradanı saxnalastırıwda xoreografiyani úyretiwdiń ayrıqsha usılı retinde qaraw kerek.

Improvizaciyaǵa tiykarlangan texnika xoreografıń aktyor orınlawı kerek bolǵan wazıypaların óz ishine alıwı múmkin. Wazıypalardı tańlaw xoreograf óz islep shıǵıwında orınlawı kerek bolǵan wazıypalarǵa tiykarlanadı. Aktyor tárepinen tapsırmalardı orınlaw processinde xoreograf onıń múmkinshiliklerinen baslap, barǵan sayın anıqlaw túsindirmeler qosıp, oǵan basshılıq etiwı múmkin. Bunnan tısqarı, eger gruppada sinxron islew zárúrliǵi payda bolsa, xoreograf geypara improvizaciya shınıǵıwlarınan paydalanıwı múmkin, bul jerde ol jetekshi hám onıń isin ámelde iznen tákirarlawshı izbasarları bar. Xoreograf nátiyjeniń paydasın sezilerli dárejede asırıp, aktyordı azap-aqıretlerden hám, itimal, organikalıq tábiyat tiykarında isleytuǵın rejissyordıń biytanıs hám oǵan qıyın bolǵan sózligin ózlestiriwge bolǵan paydasız urınıslardan azat etiwı múmkin.

#### REFERENCES

1. Ershova E. Talaba-aktyorning raqs madaniyatini shakllantirishning pedagogik usullari // Inst. ta'lim Ros. akad. ta'lim.- Moskva, 2011 yil
2. Sadovnikova L.A. Jazz raqsi va zamonaviy raqsdan ijodiy universitetda plastik ta'limning innovatsion usullari sifatida foydalanish // Sankt-Peterburg davlat madaniyat va san'at universiteti materiallari. 2012. No S.157-165.
3. Shlyapnikova L.A. Zamonaviy xoreografiyada improvizatsiya texnikasining rivojlanishi// [http://pedprospekt.ru/dopolnitelnoe/index?nomer\\_publ=2289](http://pedprospekt.ru/dopolnitelnoe/index?nomer_publ=2289)

## ОРОЛ БЎЙИ ХАЛҚЛАРИ ТАРИХИ АРХИВ ҲУЖЖАТЛАРИ АСОСИДА ЎРГАНИЛИШИ

А.К.Якупов

Ўзбекистон халқоро ислом академияси таянч-доктаранти

<https://doi.org/10.5281/zenodo.8053855>

**Аннотация.** Ушбу мақолада орол бўйи халқлари тарихи тоғрисида кенрок малумотга ега бўласиз. Муаллиф XVII-XIX-асрлардаги рус элчилари, давлат арбоблари, тарихчиларининг асарлари, махсус адабиётлар, газета-журналлар, Оренбург, Астрахан, Москва ва Санкт-Петербург шаҳарларидаги архив ҳужжатлари, Тошкент шаҳридаги Туркистон генерал-губернаторлигининг архив ҳужжатлари каби кўплаб манбаалардан фойдаланган.

**Калим сўзлар:** Эрназар алокоз, XVIII-XIX-асрлардаги қорақалпоқлар, Туркистон, генерал-губернатор, фортификация, топография.

## THE HISTORY OF THE ISLANDERS IS STUDIED ON THE BASIS OF ARCHIVAL DOCUMENTS

**Abstract.** In this Makola, the history of the island buiy khalks is correct, kenrok has information that you are childless. The author used many sources, such as the works of Russian ambassadors, statesmen, historians of the XVII-XIX centuries, special literature, newspapers-magazines, archival documents in Orenburg, Astrakhan, Moscow and St. Petersburg, archival documents of the Turkestan governorate general in Tashkent.

**Key words:** Ernazar alokoz, 18th-19th century blackcurrants, Turkestan, Governor-General, fortification, topography.

## ИЗУЧЕНИЕ ИСТОРИИ ПРИБРЕЖНЫХ НАРОДОВ НА ОСНОВЕ АРХИВНЫХ ДОКУМЕНТОВ

**Аннотация.** В этой статье перечисляются основные события из истории острова. Автор пользовался многочисленными источниками, такими как труды русских послов, государственных деятелей, историков XVII-XIX веков, специальная литература, газеты и журналы, архивные документы городов Оренбурга, Астрахани, Москвы и Санкт-Петербурга, архивные документы Туркестанского генерал-губернаторства в городе Ташкенте.

**Ключевые слова:** Эрназар алокоз, каракалпаки XVIII-XIX вв., Туркестан, генерал-губернатор, фортификация, топография.

Орол бўйи халқлари тарихин ўрганишда академик С.Камаловнинг хизматлари муҳим аҳамият касб этади. Оренбург шаҳри архивларидаги Орол бўйи халқлари тарихига оид ҳужжатларни ўрганиш мақсадида илмий экспедиция ташкил қилинади.[1] Экспедиция таркибида илмий ходимлардан Ҳусниддин Ҳамидов, Бийбийайша Кетебаева ва бошқа ходимлар иштирок этишган. Улар тарафидан қорақалпоқ ва бошқа орол бўйи халқларининг рус администрациясига ёзган хатлари, XVIII-асрдаги рус-қорақалпоқ муносабатларига бағишланган. XIX-асрдаги Эрназар Алакознинг ёзган хатлари ҳам ва бошқа Орол бўйи халқлари тарихига тегишли архив материаллар тўпланди.

Академик С. Камаловнинг илмий меҳнатларидан бири XVIII-асрдаги қорқалпоқ-рус муносабатларига бағишланган. Унда қорақалпоқларнинг подшоҳ Россияси билан

алоқалари архив материалларини ўрганиш асосида таҳлил қилинган.[2] Шунингдек, қорқалпоқларнинг ижтимоий-иқтисодий ва сиёсий ҳаёти ҳақидаги тарихий фактлар келтирилган.

Унинг «XVIII-асрдаги қорақалпоқ-русс муносабатлари», «XVIII-XIX-асрлардаги қорақалпоқлар» номли монографияларида Москва, Петербург, Оренбург, Тошкент шаҳарларидаги Россия империяси маъмуриятига оид манбаалар, архив ҳужжатлари асосида қорақалпоқ халқининг ижтимоий-иқтисодий ва сиёсий ҳаёти, қорақалпоқ ва русс муносабатлари тарихи ёритилган. Олимнинг «XVIII-асрдаги қорақалпоқ-русс муносабатлари» асарида XVIII-асрдаги қорақалпоқларнинг битимлари, Россия императори тарафидан қорақалпоқларга берилган ёрликнома, архив ҳужжатлари ва элчиларнинг хатларидан фото нусхалар келтирилган.[3]

Асарда С.Камалов тарафидан биринчи бор Россия ташқи сиёсати архивидаги «Қорақалпоқ иши» фондида қорақалпоқларнинг элчилик муносабатларига оид ёрликнома, битимлар ва архив ҳужжатлари илмий жиҳатдан таҳлил қилинган. Эски қорақалпоқ ёзувидаги битимлар кирилл алфавити асосида қайта ишлаб чиқилди.

С. Камаловнинг «XVIII-XIX-асрлардаги қорақалпоқлар» номли монографияси қорақалпоқ халқи тарихига тегишли фундаментал аҳамиятга эга асарлардан биридир.[4] Муаллиф XVII-XIX-асрлардаги русс элчилари, давлат арбоблари, тарихчиларининг асарлари, махсус адабиётлар, газета-журналлар, Оренбург, Астрахан, Москва ва Санкт-Петербург шаҳарларидаги архив ҳужжатлари, Тошкент шаҳридаги Туркистон генерал-губернаторлигининг архив ҳужжатлари каби кўплаб манбаалардан фойдаланган. Уларни таҳлил қилиш натижасида тарихий воқеаларга бой фундаментал асар яратилган. Асарда қорақалпоқларнинг XVIII-асрдаги Сирдарёнинг ўрта ва қуйи қисмидан Жонубий Орол бўйидаги Қувондарё ва Жанадарё ҳудудларига кўчиб ўтиш жараёнлари, Россия империяси ва қорақалпоқлар орасидаги сиёсий-дипломатик муносабатлар, Хива хони Муҳаммад Раҳимхон тарафидан 1811 йил қорақалпоқларнинг Хива хонлиги таркибига киритилши, 1827 йил Айдосбий, 1855-1856 йиллари Ерназар Алакўз, 1858-1859 йиллари Муҳаммад Пана қўзғолонлари, Россия империяси тарафидан Хива хонлигининг босиб олиниши, 1874 йилдан қорақалпоқларнинг маъмурий жиҳатдан иккига ажралиши ва бошқа ижтимоий-иқтисодий ва сиёсий тарихига тегишли муҳим воқеалар акс этган.

Унинг «XVIII-XIX-асрлардаги қорақалпоқлар» номли монографиясида қорақалпоқ халқининг 200 йиллик тарихи ҳар тарафлама комплексли ёритиб берилган. Монографияда орол бўйи халқларининг ижтимоий ҳаёти, ерга эгаликқилишнинг турлари, деҳқончилик, чорвачилик, хунармандчилик, сиёсий ҳаёти, дини, маданияти ва бошқа масалалар батафсил тарихий фактлар асосида очиб берилган.

С. Камаловнинг катта меҳнатларидан яна бири Ж. Уббиниязов ва А. Қошановлар билан қўшма муаллифлик асосида ёзилган меҳнати ҳисобланади.[5] Бу асарда XVII-XX асрлар оралиғида қорақалпоқларнинг ва орол бўйи халқларининг подшоҳ Россияси халқлари, қозоқлар ва Ўрта Осиё халқлари билан сиёсий алоқалари, ижтимоий соҳадаги ўзгаришлар, маънавий ҳаёти ва ижтимоий тафаккури ва бошқа соҳалар ҳақида маълумотлар берилган.

Р. Қосбергенов қорақалпоқ халқининг тарихини ўрганишда русс манбааларидан кенг фойдаланган олимлардан бири. Унинг «Қорақалпоқларнинг Россияга кўшилиши»[6]

асарида XIX-XX-асрлардаги қорақалпоқ халқининг сиёсий, ижтимоий-иқтисодий ҳаёти ва Россия империяси билан алоқалар тарихи ёритилган.

Р. Қосбергеновнинг «XIX асрнинг охири XX асрнинг бошидаги Қорақалпоқ халқининг маданияти ва ҳаёти» асарида қорақалпоқларнинг моддий ва маънавий маданияти, хўжалик ва ҳаётидаги оид қиммат баҳо маълумотлар берилган.[7] Унинг асарлари собиқ иттифоқ давридаги коммунистик мафкура сиёсати таъсирида ёзилганига қарамаздан қорақалпоқ-русс алоқаларига ва қорақалпоқ халқи маданиятига боғлиқ муҳим тарихий материаллар берилган.

Ғ. Хожаниязов қорақалпоқларнинг XVII-XX асрлардаги шаҳар ва қалъаларини фортификациясини, топографиясини, этно-археологик ва ёзма манбаалар асосида тадқиқ қилган. Муаллиф маҳаллий манбаалар билан бирга Россиялиу элчи ва олимларнинг асарларидан ҳам кенг фойдаланган.[8] Бу асар хориж олимлари орасида ҳам катта қизиқиш уйғотган.

Ғ. Хожаниязовнинг «XVI-XVII асрлардаги қорақалпоқлар Орол бўйи кичик оазисида» мақоласида русс ва маҳаллий манбаалар, археологик материаллар асосида қорақалпоқларнинг Орол бўйларига кўчиб келиши жароёни XVI асрнинг охири ва XVII аср бошида бошланган деб кўрсатади.[9] Асарда «Орол вилояти» ва қорақалпоқлар ўртасидаги сиёсий, иқтисодий ва маданий соҳалардаги дўстона алоқалар очиб берилген.

Айниқса, «Орол вилояти»нинг XVI-XVIII асрлардаги чегаралари, оролли ўзбеклар жойлашган ҳудудлар, шаҳарлари, деҳқончилик оазислари ва ҳукмдорлари ҳақида тарихий маълумотлар келтирилган. Асарда Қирантау оазиси XVII-XVIII асрлардаги қорақалпоқларнинг диний ва маданий маркази бўлганлиги тарихий манбаалар асосида очиб берилган.

Ғ. Хожаниязов ва О. Юсуповларнинг қўшма муаллифлигидаги «Қорақалпоғистондаги муқаддас жойлар» китобида Орол бўйи халқлари тарихидаги машҳур бўлган ботирлар, уламолар, юрт бошқарган бийлар ва масжид-мадрасалар тарихи ҳақидаги маълумотлар ўрин олган. Уларнинг орасида ўтмишда ўзларининг фаоллиги билан теран из қолдирган тарихий шахслар Қорақум эшон, Имом Эшон Қайипназар ўғли, Маманбий, Мурат шайх ва уларнинг авлодлари ҳақида ва бошқа керакли маълумотлар берилган.[9] Бу китобда Қорақалпоғистондаги муқаддас жойлар билан бирга қорақалпоқ халқига хизмат кўсатган тарихий шахсларнинг ҳаёти ва ижоди бўйича ҳам тадқиқот ишлари олиб борилган. Бу китобни ёзишда Ғ. Хожаниязовнинг узоқ йиллар давомида ўлка бўлаб олиб борилган археологик тадқиқотларда тўпланган маълумотлар, шунингдек, тарихчи О. Юсуфпов тарафидан Москва, Санкт-Петербург, Оренбург, Тошкент ва Нукус шаҳарлари архивларида сақланган манбаалар асосида ёзилган.

## REFERENCES

1. Тилеўмуратов М. XVIII-XIX эсирлер тарийхын изертлеўде С.Камаловтың мийнетлери // Вестник ККО АНРУз. – Ноқис. 1994. №3.84-85.
2. Камалов С. XVIII эсирдеги қарақалпақ-рус қатнасықлары. – Нөқис. 1966
3. Камалов С. XVIII эсирдеги қарақалпақ-рус қатнасықлары. – Нөқис. 1966.
4. Камалов С. Карақалпаки в XVIII-XIX веках. – Ташкент. Фан, 1968.-328 с.



5. Камалов С., Уббиниязов Ж., Кошанов А. Из истории взаимоотношений каракалпаков с другими народами Средней Азии и Казахстана в XVII-начале XX вв. – Ташкент. 1988,
6. Косбергенов Р. Қарақалпақлардың Россияға қосылыуы. – Ноқис. 1972.
7. Қосбергенов Р.К. XIX әсирдің ақыры XX әсирдің басындағы Қарақал-пақ халқының мәдениаты хәм турмысы. – Ноқис. 1974.
8. Хожаниязов G. Les fortifications karakalpakes aux XVII-XIX siucles // Karakalpakes et autres gens de l` Aral. Entre rivages et deserts. Caiers d` Fsie Centrale, # 10, 2002/
9. Хожаниязов Г. Каракалпаки в приаральском микрорайоне в XVI-XVII вв.// Археология Приаралья. Вып. VII. -Ташкент. Фан.2008. – С.159-162.
10. Хожаниязов Г., Юсупов О. Қарақалпақстандағы мухаддес орынлар. -Нөқис. 1994.

## ОРОЛ ДЕНГИЗИ ВА ОРОЛ БЎЙИ ХАЛҚЛАРИНИНГ ЎРГАНИЛИШ ТАРИХИ

А.К.Якупов

Ўзбекистон халқаро ислом академияси таянч докторанти

<https://doi.org/10.5281/zenodo.8053888>

**Аннотация.** Ўзбекистон Республикаси Президенти Шавкат Мирзиёев раислигида маънавий-маърифий ишлар тизимини тубдан такомиллаштириши, бу борада давлат ва жамоат таъкилотларининг ҳамкорлигини кучайтириши масалалари бўйича видеоселектор йиғилиши ўтказилган бўлиб, бу тадбирда Ўзбекистон республикаси президенти Шавкат Мирзиёев иштирокчиларга қарата деган эди: «Миллий тарихни миллий руҳ билан яратиши керак. Акс ҳолда унинг тарбиявий таъсири бўлмайди. Биз ёшларимизни тарихдан сабоқ олиши, хулоса чиқаришига ўргатишимиз, уларни тарих илми, тарихий тафаккур билан қуроллантиришимиз зарур»[1].

**Калит сўзлар:** жанубий Орол бўйи, Ислом дини ва маданияти, архив ҳужжатлари, тарих, миллий қадриятлар.

### HISTORY OF THE STUDY OF THE ARAL SEA AND ARAL SEA PEOPLES

**Abstract.** Under the chairmanship of President of the Republic of Uzbekistan Shavkat Mirziyoyev, a videoselector meeting was held on the issues of radical improvement of the system of spiritual and educational affairs, strengthening the cooperation of state and public organizations in this regard, at which President of the Republic of Uzbekistan Shavkat Mirziyoyev said to the participants: "National History should be created with a national spirit. Otherwise it will not have an educational effect. We need to train our youth to learn from history, draw conclusions, arm them with the science of history, historical thinking"[1].

**Key words:** South Island paint, Islamic religion and culture, archival documents, history, national values.

### ИСТОРИЯ ИЗУЧЕНИЯ НАРОДОВ АРАЛЬСКОГО МОРЯ И ПОБЕРЕЖЬЯ

**Аннотация.** Под председательством Президента Республики Узбекистан Шавката Мирзиёева было проведено видеоселекторное совещание по вопросам коренного совершенствования системы духовно-просветительской работы, усиления сотрудничества государственных и общественных организаций в этой области, на котором президент Республики Узбекистан Шавкат Мирзиёев обратился к участникам: «национальную историю нужно создавать с национальным духом. Иначе не будет воспитательного эффекта. Мы должны учить нашу молодежь учиться истории, делать выводы, вооружать их исторической наукой, историческим мышлением»[1].

**Ключевые слова:** побережье Южного острова, исламская религия и культура, архивные документы, история, национальные ценности.

Орол денгизига бағишланган ҳозирги замон илмий тадқиқотлари XIX асрдан бошланган ва шу кунгача давом этиб келмоқда. Ёзма манбаларга асосланган асосий тадқиқотлардан голланд олими Де Гуге, рус олимлари В. В. Бартольд ва Л. С. Берг асарларини кўрсатиш мумкин[2].

Юнон олимлари Александр Македонскийнинг юришлари муносабати билангина Марказий Осиё, жумладан, Каспий денгизи ҳақида бирмунча аниқ маълумотларга эга бўлдилар. Кўпчилик юнон олимлари Каспий денгизини дунё океанининг қўлтиғи, деб

билганлар. Лекин Геродот бу денгизни дунё океани билан туташмаган берк ҳавза, деб тўғри тасаввур этган. Шунингдек, атроф тоғлардан қандайдир Ак номли дарё оқиб чиқиши ва бу сув оқиб ўтган водий хоразмликларга тегишли эканлигини ҳам ёзган; бироқ унинг бирор жойга қуйилиши ҳақида ҳеч нарса дейилмаган. Дарёнинг Хоразм ўлкасида эканлигини эътиборга олинса, у ҳолда Геродот Амударё ҳақида ёзган, деб фараз қилиш мумкин, холос. Милоднинг бошларида яшаб ижод этган машҳур юнон олими Клавдий Птолемей эса, ўзининг “География” номли асарида, дунё ўлкалари қаторида, Марказий Осиё картасини ҳам тузган. Птолемей картасида Амударё (Окс) ва Сирдарё (Яксарт) Каспий денгизига бориб қуйилади. Фақат милоднинг IV асрига келибгина, рим олими Аммиан Марцеллин Сўғд тоғларида иккита Араксатва Дима дарёлари оқиб чиқиши, уларда кемалар қатнай олиши ва улар текисликда қуйи хавзасида катта Окс ботқоқлигини ҳосил қилиши ҳақида хабар беради. Марцеллин ёзганларини Орол денгизи ҳақида ғарб мамлакатларида келтирилган биринчи ёзма маълумот деса бўлади.

Милоднинг 568 йили Византия подшоси ҳузуридан Турк хоқонлигига Земарх бошчилигида элчи юборилди. Элчилар қайтишда Орол денгизи буйидан юриб ўтган, деган тахмин мавжуд. Чунки бу элчилик ҳақида ёзган Менандр Протектор элчиларнинг Оих дарёсидан ўтганлиги, сўнгра бир катта кўлнинг қумли қирғоқлари ёқалаб Ик (Эмба) дарёсига, сўнгра Даих (Ёйик, Урал) дарёсига етиб келганлигини ёзган.

Хитой манбаларида Марказий Осиё, жумладан, Орол денгизи ҳақида маълумотлар ҳам анча қадимги даврга оид бўлиб, улар Буюк Ипак йўли очилиши билан боғлиқдир. Милоддан аввал 138 – 126 йилларда хитой сайёҳи Чжан Цянь Марказий Осиёга саёҳат қилиб, Фарғона водийси ва Сўғдиёнадан ўтиб Балхгача борган, у ўз саёҳатномасида Фарғона водийсидан шимолиғарбда Кангюй ўлкаси, ундан шимоли-ғарбда Яньцай ўлкаси борлиги ва у катта бир кўл соҳилида жойлашганлигини қайд этган. Чжан Цянь бу кўлни “Шимолий денгиз” деб атаган. Милоднинг бошларида ҳам хитойлар Орол 23 денгизига борган, деган тахминлар бор. Кейинроқ, VI аср хитой манбаларида Сирдарё-Яоша ва Амударё-Уху номлари билан тилга олинган[3].

Қадимги хитой манбаларида Орол денгизи ҳақида узил - кесил аниқ маълумот берилмаган бўлсада, бироқ унинг мавжудлиги ҳақида эслатиб ўтилган.

Араб халифалиги ташкил топгач, шарқда Марказий Осиёдан то ғарбда Испаниягача бўлган мамлакатлар ягона сиёсий бирлик таркибига кирди ва унинг пойтахти Бағдод шаҳри эди. Савдо-сотик ривожланди. Бағдод шаҳри нафақат сиёсий, балки маданий марказга ҳам айланиб, унда илм-фан юксалишига катта эътибор берилди; турли мамлакатлардан олимлар йиғилиб Академия ташкил топди. Бу Академияда Марказий Осиёлик олимлар жуда фаол иштирок этдилар. Мамлакатлараро савдо ва элчилик муносабатларининг кенгайиб бориши натижасида географик билимларни ривожлантиришга эҳтиёж ортди. Бағдод олимлари ичида энг машҳурларидан бири хоразмлик Муҳаммад ибн Мусо ал-Хоразмий (IX аср) ҳам ижод қиларди. У географияга оид “Китоб сурат ал-арз” (“Ер сурати китоби”) номли асари билан (IX асрнинг биринчи ярмида ёзилган) Шарқда география фанига асос солди. Бу асардан Марказий Осиёга оид анчагина қимматли маълумотлар ўрин олган.

Ал-Хоразмий келтирган маълумотларга кўра, Амударё (Нахри Балх) ва Сирдарё (Узун дарё) бир кўлга қуйилади, Каспий денгизи эса ўзи яхлит, алоҳида берилган. Кўл (яъни Орол денгизи) чекка нукталарининг координаталари ҳам берилган: узунлиги 86°30'-90°,

кенглиги 30° 10'-42°. Бу кўрсаткичлар Орол денгизи учун берилган биринчи картографик маълумотдир. Шуни ҳам таъкидлаб ўтиш лозимки, Марказий Осиёлик олимнинг ушбу маълумоти Орол денгизининг тарихини мусулмон манбалари асосида кенг ёритган олимлар-де Гуге томонидан ҳам, академик В. В. Бартольд томонидан ҳам эслатилмаган. Улар Орол денгизи ҳақидаги дастлабки маълумот ал-Хоразмийдан кейин ижод этган эронлик географ олим Ибн Хурдодбех (820 – 913), сўнгра бирмунча батафсил араб географ олими Ибн Руста (X аср) қаламига мансубдир, деб билганлар.

Ибн Хурдодбех “Ал-масолик ва-л-мамолик” (“Йўллар ва мамлакатлар”) асарида Амударё Қурдар кўлига (Орол денгизи; Қурдар - Орол денгизи бўйидаги шаҳар) қўйилади, деб ёзган.

Ибн Руста таъкидлашича, Амударё Хоразм (Кот) шаҳридан 4 фарсах масофа оқиб ўтгач кўл, қамишзорлар, ботқоқликлар ва ўтлоқлар ҳосил қилади, сўнгра дарё ғарбга бурилиб Журжония ёнидан ўтади. Ундан қуйироқда дарёнинг чап ёнидан бир тармоқ ажралади ва Варагдехгача боради. Бу қишлоқ Журжониядан 4 фарсах масофада бўлиб, у ерда Сиёҳқуҳ тоғлари бор. Варагдехдан қуйироқда дарё бир қанча кўллар ҳосил қилган ва уларни Холижон атайдилар. Бу дарё айланаси 80 фарсах келадиган бир кўлга қуйилади; унинг ғарбий қирғоғи бўйлаб Сиёҳқуҳ тоғлари ястанган, шарқда – қалин бутазор, шимол томон Қарят-ул-Ҳадиса (Янгикент, Жанкент - Сирдарёнинг қуйи ҳавзасида, X аср) шаҳри жойлашган[4].

Араб географ олими ал-Яъқубий (IX аср) шунингдек, Ибн ал-Фақихнинг (IX – X асрлар) ёзишларига кўра, Амударё Каспий денгизига қуйилган.

Абу Зайд Балхий, ал-Истахрий ва Ибн Ҳавқалларнинг қаламига мансуб “Китоб ал-масолик ва-л-мамолик” номли асарда (X аср) ёзилишича, Жайхун суви Хоразм кўлига (Орол денгизига) қуйилади, у ерда балиқчилар яшайди. Ул жойни Холижон атайдилар, ғузлар юртига яқиндир. Жайхун дарёси қуйилиш еридан то Шош дарёси (Сирдарё) қуйилган жойгача бўлган масофа ўн кунлик йўлдир (Истахрий асарида 4 кунлик йўл). Бу кўлнинг айланаси 103 фарсах, суви шўр, сув сатҳи ўзгармасдан доим бир хил туради.

Мўғуллар истилоси даври (1221) дан бошлаб Хоразм ҳақида ёзма маълумот кам. Ҳамдаллоҳ Муставфий Қазвиний (XIV) “Нузҳат ал-қулуб” (1339 йилда ёзилган) асарида Амударё (Жайхун)нинг баъзи тармоқлари Орол денгизига (Хоразм кўлига) бориб қуйилганини, лекин дарёнинг бош тармоғи Хоразмдан оқиб ўтиши, Хулм (туркийда Гёрлади) остонасидан сўнг Каспий (Хазар) денгизига қуйилиши ҳамда бу жойни Холижон аташларини қайд этган. Ҳамдаллоҳ Қазвиний, шунингдек, Сирдарё (Сайхун) ҳам гоҳ Каспий (Абискун) денгизига, гоҳ Орол денгизи (Хоразм кўли)га қуйилади, деб ёзади. Келтирилган маълумотдан, ўша пайтда Ўзбойдан сув оққан, дейиш мумкин.

XIV асрда араб сайёҳи Ибн Баттута ўз саёҳатида Сарой шаҳридан ўтиб, 1338 йили Хоразмда бўлганлиги ҳам маълум. Бу саёҳатчи Орол ҳақида ҳеч нарса ёзмаган бўлсада, бироқ “Хоразм (Гурганж шаҳри) ёнидан Жайхун дарёси оқиб ўтади”,- деб қайд этади[5].

Темур ва темурийлар давридаги манбаларда ҳам ушбу мавзуга оид озми-кўпми маълумотлар бор. Жумладан, Амир Темурнинг Хоразмга қилган юришлари ҳикоясида Ўзбой эслатилмаган бўлсада, лекин Заҳириддин Маръаший 1392 йили Темур фармони билан Мозандарондан у ердаги ҳақимлар ва сайидлар Каспий денгизи орқали кемаларда Хоразмга юборилганлигини эслатиб ўтган.

XV асрда ёзилган манбалар ичида шу даврда ижод этган тарихчи Ҳофиз Абрунинг (вафоти 1430) “География” ва “Зубдат ат-таворих” (“Тарихлар сараси”) асарида Марказий Осиёнинг сувлари ҳақида айрим маълумотлар келтирилган. Ҳофиз Абру “География” асарида Орол денгизини Жайхун кўли дейди, шунингдек, манбаларда бу кўлнинг Хоразм денгизи аталганини, унинг даврида Балх дарёси (Амударё) ва Хўжанд дарёси (Сирдарё) ўз сувини Хазар (Каспий) денгизига элтиши сабабли, кулнинг суви қуриб қолганини ёзади. Бу фикр Балх дарёси (Амударё) ҳақида ёзганида ҳам (1417) бор; унда, бу дарё ўз ўзанини ўзгартириб, янги ўзан билан чўл орқали Хазар денгизига оқаётганлиги ва Гёрлади (бошқа номи Африча) деган жойга қуйилиши қайд этилган[6]. Ҳофиз Абру ёзганларида Амударёнинг қадимги ўзани-Ўзбой назарда тутилган. Тарихчининг “Зубдат ат-таворих” номли асарида XIV аср охирига мансуб тарихий кечинмалар баёнида Амударё сувининг бир қисми пойтахт Хоразм (Гурганж; Урганч) ҳозирги Кўхна Урганч шаҳри томон оққанлиги ва бу тармоқ Гурлан суви (Оби Гурлан) дейилгани ҳақида хабар берилади. Амир Темурнинг Хоразмга қилган бешинчи юриши чоғида, унинг саркардаларидан бўлмиш Элчи-Баҳодир Гурлан сувидан ўтаётганида оти билан чўкиб кетган.

Амударёнинг Орол денгизига йўналган ўзанидан эса, дарё сувининг озроқ қисми оққан, Низомиддин Шомий уни Эски Ўқуз деб тилга олган[7].

XV аср бошида Мовароуннаҳрда бўлган муаллифлардан Испания элчиси Клавихо (1404) ва тарихчи Ибн Арабшоҳ Амударёнинг Каспий денгизига қуйилишини қайд этганлар; Клавихо бу дарёнинг қуйилиши жойини “Боку денгизи”, Ибн Арабшоҳ эса, “Кулзум денгизи” деб ёзганлар[8].

Юқорида келтирилган ёзма маълумотлардан хулоса қиладиган бўлсак, XIV аср иккинчи ярми ва XV аср бошларида Амударё сувининг асосий қисми Гурлан суви номи билан Урганж (Кўхна Урганч) орқали Сарикамиш ботиғига оқиб, унда кўл ҳосил қилганлиги ва у ердан Ўзбойга ўтиб Каспий денгизига бориб қуйилгани маълум бўлади.

Хондамирнинг ёзишича, 1460 йили Ҳусайн Бойқаро Астрободдан Хоразмга қочган пайтда Ўзбой орқали Афричадан то Адоққача келган ва 7 кун деганда Амударёга етган, сўнгра қайиқларда дарёдан ўтиб Хоразмга борган экан[8].

Орол денгизи ҳақида бевосита бўлмасада, бироқ Сирдарёнинг қуйи қисми тўғрисида Заҳириддин Бобурнинг “Бобурнома” асарида ҳам маълумот бор: “Сайхун дарёсиким, Хўжанд суйиға машҳурдир, шарқ ва шимолий тарафдан келиб, бу вилоятнинг ичи бирла ўтуб, ғарб сари оқар, Хўжанднинг шимоли Фанокатнинг жануби тарафиниким, ҳоло Шохрухияга машҳурдир, ўтуб яна шимолга майл қилиб, Туркистон сари борур. Туркистондан хейли қуйироқ бу дарё тамом қумга сингар, ҳеч дарёга қотилмас.

XVI аср Хоразм тарихига оид маълумотлар, асосан, Абулғози Баҳодирхоннинг (1603-1664 йиллар) “Шажарайи тароқима” асарида берилган. У ўзидан олдинги давр учун маълумотни оғзаки хабардан олганини ва ёзма манбалар йўқлигини айтган. Унинг Ўзбой ҳақида ёзганлари XVI асрнинг биринчи чорагига тўғри келади. Жумладан, Амударёнинг Урганч (Кўхна Урганч) дан қуйидаги қисми учун шундай ёзилган: “Ул вақтда (XVI аср бошларида) Урганчдин Абулхон (Балхан) бормоқ бу авулдин ул овулга боргантек эрди. Анинг учун Аму суви Урганчнинг қалъасининг тубиндин ўтуб Абулхон (Балхан) тоғининг кун туғишина бориб, тоғнинг тубина тегиб, қибла тарафиндин ўргулиб, кун ботишига

бориб, андин ўтуб Уғурча бориб Мозандарон (Каспий) тенгизина қуяр эрди.. Ободонлик ва маъмуриликнинг ҳеч ниҳояти йўқ эрди”.

1558 йили Хоразмга инглиз сайёҳи ва элчиси Антоний Женкинсон келиб кетди ва ўз саёҳатномасида бу ҳақда баъзи хабарлар қолдирди. Женкинсоннинг ёзишича, у пайтда Амударё суви Урганч атрофида кўп миқдорда суғоришга сарфланган, Сарикамиш кўлига оз қисми келиб қуйилган. Ўзбойдан Каспийга бу даврда сув олмаган. Амударё сувининг асосий қисми Адоқ тармоғи (ҳозирги Амударё) орқали Хитой (Орол) денгизига қуйилган. Женкинсоннинг, агар дарё суви шу зайлда суғоришга кўп сарфланаверса, тез орада бу ерлар чўлга айланиб қолади, дегани амалга ошди. Бу ҳақда Абулғози, ўзи туғилишидан (1603 йил) 30 йил муқаддам, Амударёси Қора айғир тукайдан йўл очиб Сир (Орол) денгизига оқабослагани; шу сабабдан Урганч атрофлари деярли чўлга айланганини ёзади: “Биз дунёга келмасдин ўтгуз йил илгари Аму суви, Хост кинорасининг юқорисини Қора айғир тукайи дерлар, ул ердин йўл ясаб оқиб, Тук қалъасина бориб, Сир тенгизина қуйган эрқандур. Ул сабабдин Урганч чўл бўлибти. Раъият Урганч чўл ҳам бўлса ултуруб, хон бошлиқ сипоҳ халқи ёз Амусувининг ёқасинда муносиб ерларда экин экиб ултуруб, экинни олгондин Урганч борурлар эрқандур”. Демак, бу ходиса 1573 йил, яъни Женкинсон саёҳатидан 15 йил кейин юз берган.

#### REFERENCES

1. Ўзбекистон Республикаси Президенти Шавкат Мирзиёев раислигида 19.01.2021 куни маънавий-маърифий ишлар тизимини тубдан такомиллаштириш, бу борада давлат ва жамоат ташкилотларининг ҳамкорлигини кучайтириш масалалари бўйича видеоселектор йиғилишидаги нутқидан.
2. Бартольд В.В. Сведения об Аральском море и низовьях Амударьи с древнейших времен до XVII века. // Соч. т. III. – М., 1965. – С. 74.
3. Ўринбоев А., Бўриев О. Ғиёсиддин Наққошнинг Хитой сафарномаси. – Т., 1991. – Б. 87. 24
4. Ҳасанов Ҳ. Ўрта Осиё жой номлари тарихидан. Т., 1965. – Б. 64. 25
5. Иброҳимов Н. Ибн Баттута ва унинг Ўрта Осиёга саёҳати. – Т., 1993. – Б. 58.
6. Ҳофиз Абру. География Ўз ФА Шарқшунослик институти қўлёзмаси, № 5361 (форс тилида). 34 б варақ.
7. Низомиддин Шомий. Зафарнома. Тауэр нашри. – Прага, 1937; 1956. – Б. 518. 3
8. Ибн Арабшоҳ. Ажойиб ал-мақдур фи тарихи Таймур (Темур тарихида тақдир ажойиботлари). – Т., 1992. – Б. 153.
9. Хондамир. Ҳабиб ус-сияр. Жалолиддин Ҳумойи нашри. – Техрон, 1954. – Б. 244-246.

## SHUKUR XOLMIRZAYEV HIKOYALARIDA BADIY DETALLAR

Alimova Mohidil

[alimova.mohidil2@mail.com](mailto:alimova.mohidil2@mail.com)

+998944629587

Termiz davlat universiteti adabiyotshunoslik: o'zbek adabiyoti yo'nalishi

2-bosqich magistranti

<https://doi.org/10.5281/zenodo.8053960>

**Annotatsiya.** Ushbu maqolada adib Shukur Xolmirzayev hikoyalari kompozitsiyasida badiiy detallar, jumladan uning peyzaj, narsa-predmet, interyer kabi turlaridan keng foydalanganiva asar tuzilishining o'ziga xosligini ta'minlagani ilmiy tahlil etiladi. Yozuvchi ijodiy kredosi hisoblangan tasvir ob'ektivligini yuzaga chiqarishda qahramon holati uning ichki ruhiy dunyosi, tasvirning aniq va ishonchliligi, muallifning badiiy maqsadini yuzaga chiqarishda badiiy detallar muhim ahamiyat kasb etadi.

**Kalit so'zlar:** kompozitsiya, badiiy detal, obraz, tabiat, peyzaj detal, predmet detal, ekspozitsiya, interyer detal, badiiy konstepsiya.

## ХУДОЖЕСТВЕННЫЕ ДЕТАЛИ В РАССКАЗАХ ШУКУРА ХОЛМИРЗАЕВА

**Аннотация.** В данной статье будет проведен научный анализ рассказов Адиба Шукура Холмирзаева, в которых широко использованы художественные детали, в том числе такие его виды, как пейзаж, вещь-предмет, интерьер, и т.д., которые обеспечили оригинальность структуры произведения. В выводе на поверхность объективности образа, творческим кредо которого является писатель, состояние героя, его внутренний духовный мир, ясность и достоверность образа, художественная детальность работы приобретают важное значение при выводе на поверхность художественного замысла детали становятся важными.

**Ключевые слова:** композиция, художественная деталь, образ, природа, пейзаж, предметная деталь, экспозиция, интерьердеталь, художественная концепция.

## ARTISTIC DETAILS IN SHUKUR KHOLMIRZAYEV'S STORIES

**Abstract.** In this article, the writer Thanks the Xolmirzaev kompozitsiya story of artistic details, including its landscape, things-objects, interiors, such as the widely used cultivars have made that provide specific and the gameis scientific analysis. The writer is the occurrence of internal mental image out of his hero status kredosi creative ob'ektivligi the world, and the reliability of the image is clear, the author details in the likelihood of out your artistic artistic goals] which plays an important role.

**Keywords:** kompozitsiya, artistic details, images, nature, landscape details, item details, exposition, interior details, artistic konstepsiya.

Shukur Xolmirzayev hikoyalari kompozitsiyasida detalning badiiy-funksional o'rni haqida aytilganda, yozuvchining o'ziga xos uslubi, ifoda yo'sini xususida avvalo fikr yuritish lozim. Yozuvchi ijodining o'ziga xosligi ayni paytda ijodiy jarayonning o'ziga xosligini belgilaydi. Ijodiy jarayon har bir yozuvchida o'ziga xos tarzda kechadi. Shunday ijodkorlar borki, ifoda yo'sinining betakrorligi, badiiy tasvir uslubining o'ziga xosligi bilan ajralib turadi. Shukur Xolmirzayev uslubi haqida adabiyotshunos Ibrohim G'ofurov shunday yozadi:

"U shu paytgacha o'zbek adabiyotida qalam tebratib kelayotgan katta-kichik yozuvchilarning birontasiga o'xshamasdi. Uning jumlasidan adabiyotda yangilik, yangi jumla qurilishi, yangi uslub boshlanayotganga o'xshardi, ajabki, o'z ideallariga ham o'xshamasdi u"1. Shu o'rinda Shukur Xolmirzayevning o'zi "Uslubda hamma narsa mujassam: dunyoqarashdan tortib, nuqta qo'yishgacha..."-, degan edi. Yozuvchi uslubiga e'tibor qaratadigan bo'lsangiz, sodda, har qanday jimjimadorlikdan xoli. Qahramonlari holatini nihoyatda ixcham, ma'nodor tasvirlaydi. Asarni lo'nda, ohangdor, zamzamali dialoglar asosida qurishni o'z yozuvchilik uslubi darajasiga ko'taradi.

Shukur Xolmirzayev hikoyalarida har bir detall tilga kiradi. Kesilgan daraxt timsolini o'qisak jonimiz og'riydi, gullagan daraxtlarni tasviri chizilsa burnimizga o'sha hid uriladi, xiyonatdan dili ranjisa sevganimiz xiyonat qilgan kabi yuragimiz vayron bo'ladi. Biz o'zimiz bilmagan holda asar qahramonlari bilan birga yashaymiz.

"Yosuman" hikoyasi boshlanish nuqtasidayoq rassomlik bilan shug'ullanadigan yigitning bolalar uyida o'sishi va bu yerda shaytonga chap bergan muttahamni ham, yotoqdagi odeyal-u choyshablarni o'g'irlab, xufya pullaydigan o'g'ri bilan ham, kechasi el yotgach, devor osha qo'shnisining bog'iga tushib sabzi, qazilmagan kartoshkami kanob qopda opichlab chiqib bankning qorovuliga sotadigan yaramas ham birga yashaganligiga qaramay o'z samimiyligini, ko'ngilchanligini yo'qotmagan bir yigit edi. Yozuvchi Qo'ziboyni asar boshidayoq taqdir ayab o'tirmaganligini, yetimxonaning qiyyin yillari-yu, qahramonning ko'ngilchanligini konflikt ostiga qo'yadi. Mana shu jarayon ham psixologik detalni vujudga keltiradi. Bolalar uyida tarbiya topgan aksariyat bolalar ota-onasi bilan katta bo'lgan bolalarga nisbatan diydasi qattiq, inson zotiga mehirsiz bo'lib o'sishadi. Qo'ziboy qalbi nozik, sohirqalb insonlar tanaydigan rassoomlik kasbini tanlagan edi. Aynan rassomlik asarda detal vazifani bajargan. Hayot turfa xil ranglardan iborat. Inson hayotni qaysi rangda ko'rsa, barchani hayotni shunday ko'ryapti deb o'ylashadi. O'zi kabi mehribonlik uyida tarbiya topgan Afruzaga uylangan Qo'ziboy kunlarning birida uyiga shirakayf holatda keladi. Yozuvchi aynan bu holatni tanlagani bejiz emas, qahramonning asar so'ngida ruhiy holat bunga mutanosib ravishda mos keladi. Uyga ayoli Norbibi bilan kelgan qishloqlik do'sti Xudoyormi Qo'ziboy xursandchilik bilan qarshi oladi. Mehmonlarni kutib olgan ayoli Afruza ular oldiga choy va bir parcha shokolad qo'ygan xolos. Ularning boshqa narsa qurbilari yetmaydi, lekin tog'dek sabrlari, qalb pokligi barchasi o'rnini bosa olishiga ishonishadi. Ikki xonadan iborat ta'mirsiz, ko'rimsiz uyni ko'rgan mehmonlarni avzoyi buziladi. Ularga chuchvarani qaynatib, yarim shisha aroq bilan mehmon qilishadi, Qishloqlik mehmonlar ular qishloqqa borganda qanday mehmon qilinganligini eslab nihoyatda hijolat bo'lishadi. Mehmonlar bu holatni umuman noto'g'ri tushinib ularni qurumsuqlikda ayblab tong sahardan o'z uylariga ketadilar. Asar so'ngida Xudoyorni ko'rgani bormoqchi bo'lgan Qo'ziboy undan tundgina qilib aytilgan yo'q javobini oladi. Bizning oramizni yosumanlar buzdi, agar yosumanlar bo'lmaganda edi –degan afsus nadomatlar ichida qoladi.

Xalq og'zaki ijodida va yozma adabiyotda makkorlik ramzi bo'lib, salbiy obraz hisoblanadi. U yuragi pok, hayotda insonlarga yaxshilik qiluvchilarning dushmanlik qiladi, hayotiga nuqta qo'yishga sabab bo'ladi. Do'st yor-birodar, ota-ona, opa-singil o'rtasida dushmanlik urug'ini sochadi, ular orasida kelishmovchilik yuzaga keltirib rohatlanadi. Yosuman ayyorlik, mug'ombirlik ramzi hisoblanasi. Alisher Navoiyning Farhod va Shirin dostonida ham Yosuman Farhodni hiyla yo'li bilan hushsiz holatga keltirib, Xisrav huzuruga olib boradi.



Hiylagarlar qanday yo'l bilan bo'lsada, yaqinlarning orasiga nifoq solishni istaydi. Yosuman ertak, hikoyalarada, afsonalarda hiylagarlik, ayyorlik ramzidir. Ison ma'naviy olamini, hayotning jonli manzaralarini aks ettirish uchun san'atkor turmushning har bir detalini, boshqalar payqamaydigan, payqasa ham e'tibor bermaydigan nozik holatlarni juda yaxshi idrok eta bilishi lozim. Chunki kichik detallarda ham hayotning yorqin lahzalari, rang-barangligi o'z bo'yini ko'rsatishi mumkin .

“Uchinchi hamroh” hikoyasida Ziyorat va uning sevimli iti Olapar o'rtasidagi o'zgacha do'stlik manzalarini ko'rish mumkin. Hikoya Olaparning favqulotda ziyrakligi, boshqalar uni ko'rganda qani edi bizning uyimizda ham shunday it bo'lsa, deb havas qilishi tasvirlari bilan boshlanadi. Hikoyada keyinchalik u ovoz chiqarmay yurishni odat qiladi degan tasvirning o'ziyoq psixologik detalni vujuga keltiradi. Mohir yozuvchi aynan shu tasvir bilan sassizlik sadolari ostida vafot etish hodisasini kitobxon bilan yuzma yuz kelishini ishora sifatida qo'laydi. Yoshlik - umr bahori , u kelib ketuvchi . Mehmon bo'lgan bu davrda barcha inson-u jonzotlar tabiiyki, kuch-quvvatga to'lgan davr bo'ladi. Hammaga va hamma narsaga kuchim yetadi, barchasi qo'limdan keladi deya o'ylay. Afsuski, umrimizning kuzi biz bilan salomlashgan davrga kelib qolganimizni payqamay qolamiz. Olapar va uning do'sti Ziyorat o'rtasidagi do'stlik rishtalari yillar o'tgan sayin ko'paysa ko'paydi, sira kamaymadi. Ziyorat unga ovchilik sir – asrorlarini o'rgatadi. Birga vaqtlari maroqli o'tkazishadi . Olapar ancha qarib qolgan edi. Kunlarning birida Ziyorat do'sti Tesha bilan ovga chiqishmoqchi bo'lishadi. Do'sti Olapar ancha qarib qolganligi sababli uni toliqtirib qo'ymaslik uchun Ziyorat uni ovga olib ketishni istamaydi . Olapar qishloq oxirigacha ular taqib etib borgandan so'ng ular o'zlari bilan uni ham olib ketishadi. Olapar kakliklarni yugurib borib ushlar qarib qolgan bo'lsa ham undagi abjirlik zarracha kamaymagandek, huddi avvalgidek o'zini his etardi. Ovchilar naq o'n bir kaklikni o'ljaga olishdi. Ovdan sarmast bo'ldimi va yoki gurunqlari o'zaro kelishib qoldimi, ular bu u dunyoni unutib o'z olamlariga sho'ng'ishdi. Olaparning shunday odati bor edi: Ruxsat berilmaguncha , hatto oldida turgan kaklik ichak- chovoqlarini ham olib yeyishga botina olmadi. Uning mana shunday fe'lini bilgan qishloqdagilar to'y-u marakada Olaparga qovon –tovoqlarini ochiq holda ishonib tashlab ketishar edi.

Rumiylarning hazratlarining : Ko'zingni yumgin, Ko'zga aylansin ko'ngil degan misralari asrlar osha yashab kelyapti, Ko'ngil misli Ka'baga qiyoslanadi, muqaddas Qur'oni karim oyatlarida ham qalb Ollohning mulki ekanligi haqida ham ko'p bor ta'kidlanadi . Olaparning ko'ngil mulkiga ziyon etdi. Chirsillab turgan olov soyasida Olaparning alamzada , faryodga to'la ko'zlari ko'rinardi. Shukur Xolmirzayev hikoyada itning ketganini ikki sherik burilgandan keyin sezib qolishganini yozadi . Olaparning burulish detalining o'ziyoq butun dunyoga, do'stga , o'zi yashayotgan muhitga teskari bir olamga tushaganini bildirgandek . Do'stlar bir birlarini ayblab qolishdi. Olapar to'ng'izlarga duch keldi, ulardan bir amallar qochib qutildi. Tanish daraga yetib kelganda ko'ngli hotirjam tortib, ariqdan suv ichdi. Qishloq itlari ham uni talashdi , sudrala – sudrala uyidagi ko'prik tagiga yetdi. Ziyoratning otasi jamoa xo'jaligiga, onasi dalaga ketdi , kechqurun kelgan va kelganini kimsa bilmagan Olapar ko'prik tagida qolaverdi. Ko'prik detali haqida : biz yashayotgan olamda ikki dunyo mavjud tug'ilish va o'lish orasida yashaydi inson . Haqiqiy hayot darchasiga ko'prik bu o'lim hodisasi , aynan shu jarayonning o'ziyoq bizning tanamizni ruhimizdan ozod qiladi. Ziyorat ertlab ovdan qaytib keldi va shu zahotiyog Olaparni

izlashga tushdi. Ko'prik tagida yotgan Olaparni ko'rib uni chaqira boshladi , javob bermagach, yoniga bordi. labidan kesak otdi. Olaparning boshi, ko'tarilmadi, u qotib qolgan edi.

Shukur Xolmirzayev ijodida, jumladan, hikoyalari kompozitsiyasida badiiy detallar, tahlillar jarayonida ko'rib o'tganimizdek, yozuvchi ijodiykredosi hisoblangan tasvir ob'ektivligini yuzaga chiqarishda muhim ahamiyat kasb etgan. Umuman, adib o'zbek hikoyachilik san'atini yangi, yuqori bosqichga ko'targan yozuvchilardan biridir. Yangi betakror obrazlar yaratishga intilish, asarning kompozitsion qurilishida bir-birini takrorlamaydigan yangiliklar topish, asar mazmuniga mos detallarni o'rinli qo'llay olish, ularga milliyruhni singdirishyozuvchi ijodiy uslubining o'ziga xos jihatlarini namoyon ettiradi.

#### **REFERENCES**

1. Quronov D. "Adabiyotshunoslikka kirish". –Toshkent:Meros, 2004. –B 76-77.
2. SolijonovY. "Detallar tilga kirganda"-“O‘zbekiston adabiyoti va san’ati”gazetasi, 2007-yil, No5.
3. Xolmirzayev Sh. Saylanma:IIIJ. –Toshkent: “Sharq”, 2005. –B.116.
4. Xolmirzayev SH.Tanlangan asarlar:Hikoyalar.II J-T: “Sharq”,2020. –. B.21

## "KECHA VA KUNDUZ" ROMANIDA AYOLLAR OBRAZI TASVIRI

Ahmadjonova Muslimaxon Anvarjon qizi

Namangan davlat universiteti filologiya fakulteti

o'zbek tili yo'nalishi 2-bosqich talabasi

<https://doi.org/10.5281/zenodo.8058266>

**Annotatsiya.** Ushbu maqolada Abdulhamid Cho'lponning qalamiga mansub "Kecha va Kunduz" romanida keltirilgan ayollar obrazi tasviri haqida fikr yuritiladi, undan bakalavr ta'lim bosqichi talabalari va o'qituvchilar foydalanishlari mumkin.

**Kalit so'zlar:** adabiyot, Abdulhamid Sulaymon o'g'li Cho'lpon, "Kecha va kunduz", roman, Zebi, xarakter, Saltanat, Qurvonbibi.

## IMAGE OF WOMEN IN THE NOVEL "NIGHT AND DAY"

**Abstract.** This article discusses the image of women in the novel "Night and Day" written by Abdulhamid Cholpon, which can be used by undergraduate students and teachers.

**Key words:** literature, Abdulhamid Sulayman son of Cholpan, "Night and Day", novel, Zebi, character, Sultanat, Kurvanbibi.

## ОБРАЗ ЖЕНЩИНЫ В РОМАНЕ «Ночь и день»

**Аннотация.** В данной статье рассматривается образ женщины в романе «Ночь и день» Абдулхамид Чолпона, который может быть использован студентами бакалавриата и преподавателями.

**Ключевые слова:** литература, Абдулхамид Сулейман сын Чолпана, «Ночь и день», роман, Зеби, персонаж, Султанат, Курванбibi.

Adabiyot insonning ruhiy olamini, ma'naviyatini shakllanishida beqiyos ahamiyatga ega. Cho'lpon ta'biri bilan aytganda, Adabiyot chin ma'nosi ila o'lgan, so'ngan, o'chgan, majruh, yarador ko'ngilga ruh bermak uchun, faqat vujudimizga emas, qonlarimizga qadar singishgan qora balchiqlarni tozalaydurgan, o'tkir yurak kirlarini yuvadurgan toza ma'rifat suvi, chang va tuproqlar to'lgan ko'zlarimizni artib, tozalaydiga buloq suvi bo'lganlikdan bizga g'oyat kerakdir. Adabiyot mudroq qalblarni hushyorlik suvi bilan sug'orib, hayot ilmini uqmoqlikka ko'maklashadi. O'tmishdan sado beradi, ma'naviy kemptikliklarni to'ldiradi. Insonda odob-axloq, mehr-muhabbat, vafo, sadoqat, ezgulik hislatlarini mustahkamlaydi, ilmsiz, bemehr, tarbiyasiz odamlarga nisbatan nafrat tuyg'usini uyg'otadi. Badiiy asarni o'qish davomida o'quvchi qalbida his-tuyg'ular charxlanib, sayqallanib boradi. Shu boisdan ham adabiyotga oshno ko'ngildan hech qachon yomonlik chiqmaydi. Ulug' mutafakkirlar har qachon avlodlarni o'qimaklikka, ilmli bo'lmaklikka chorlab kelgan.

Cho'lpon ijodiga nazar tashlar ekanmiz, uning asarlarida Turkiston muhiti akslanib turadi va bevosita jarayonni his qilishga, unda yashashga undaydi. Bu ijodkorning yuksak mahorat egasi ekanligidan dalolat beradi. Uning asarlaridagi epizodlar ta'riflarning sodda va jozibadorligi, qo'llangan ismlar-u qahramonlarga xos bo'lgan antroponimik birliklar, onomastikdan o'rinni foydalana olishi ularning ichki dunyosini ochib bera olgan. Endi, shu o'rinda Cho'lpon asarlarida qo'llangan ismlar, laqablar, taxalluslar va ularning asarga qay darajada badiiy bo'yoq berayotganini o'rganish uchun tilshunoslikka murojaat qilamiz.

Roman obrazlaridan biri Zebi o'sha davr ayollarining beg'ubor, samimiy, soddadil bir ko'rinishi. Ayniqsa, bu holat Zebi sud qilinayotgan chog'da namoyon bo'ladi. Sibirga

surgun qilinishi, biroq, shunda ham uyini qanday topib olishi haqida o'ylaydi. Mingboshini u o'ldirmagani shu qadar aniqki, "Eringni o'ldirdingmi?" deb so'rashlarining o'zi kulguli. Zebi - oddiy obraz, ya'ni u xarakter sifatida o'sib chiqmagan. Bosh qahramon demasligimizga sabab, u voqealar rivojiga hech qanday ta'sir ko'rsatmaydi, aksincha, hayot uni o'z oqimi bo'ylab istagan xarsangiga uradi. U har nimaga ko'nikuvchan, moslashuvchan: otasining zindonga aylantirgan hayotiga ham, hatto mingboshiga uzatilishiga ham, u yerdagi hayotga ham ko'nadi. Agar isyon qilganda edi, mingboshini o'z xohishiga ko'ra yo'q qilmoqchi bo'lganda yoki undan ozod bo'lishni talab qilganda xarakter deya olardik. Balki, "Kunduz" qismida Zebi xarakter sifatida o'sib chiqar.

"Kecha va Kunduz"ni o'qib anglashimiz mumkinki, Chor Rossiyasi xalqning eng savodsiz, ma'lum fikrga bo'lmagan "manqurt" kimsalarga lavozim berib, ular orqali xalqni istaganlaricha idora etganlar. Mana shunday manqurt kimsalardan bir Akbarali mingboshi. Akbarali mingboshi xalqning arzi-dodini tinglab hal qilib berish u yoqda tursin, hatto o'z muammolarini ham yecholmaydi. Aslida, uni lavozimidan ozod etishmoqchi edi, biroq, nogoh u o'ldirildi. Hukumat esa bunga siyosiy tus berishga inilib, keraksiz "matoh"ga aylangan kishisini podshoh va Rusiya davlatiga sodiqligini ta'kidlab, Zebini salkam turk josusiga aylantirib qo'yadi.

Asarda mavjud tuzumning illatlari ochib tashlanadi. Romanning bosh g'oyalaridan biri ham mavjud tuzumni tag-tomiri bilan yulib tashlash. "Kecha va Kunduz" yozilgan davrda ham bu holat deyarli o'zgarmagan. Ehtimol, hukumat almashgandir, siyosatning ko'rinishi o'zgargandir, biroq natija, istak hamon o'sha-o'sha! Haliyam yurtning g'aflat uyqusidan uyg'otmoqchi bo'lganlar quvg'inda, o'qib, bilim olishni istaganlar "xalq dushmani". Cho'lponning maqsadi ham o'tmishni ko'rsatish orqali, xalqning yuziga ko'zgu tutish, asl ahvollarini ko'rsatish bo'lgan bo'lsa, ehtimol. Asarda mo'ja zgina ishora mavjud mutaassib dindor Zebining otasi Razzoq shu qizini qurbon qilish evaziga bo'lsin, o'z piriga qarshi chiqibdiki, hukumatni isloh qilsa bo'ladi. Qurvonbibi So'figa achchiq qilib bo'lsami, yo o'zining yaratilish hamirida shu narsani bormi, har qalay, fitnalikdan, ya'ni makr va firibdan xoli emas. Erining xotin-xalaj oldida gapirmaganiga uncha xafa bo'lmasa ham, lekin o'z halol xotini oldida gapirmaganiga kuyunadi va shu kuyish orqasida firib yo'li bilan so'fini gapirtiradi, ba'zida tillarini burro qilib sayratadi. Chinakam, bechora Qurvonbibikiyim-kechak, ayniqsa, yolg'iz qizining sepi xususida ko'p tashvish tortadi. Shunday tashvishlar ustida u chiqolmay ketib, ba'ziba'zida so'figa xarxasha hal qilib ko'radi. Zebi va Saltanat – qafasning darchasi ochildi! Endi qushlarga qanotlarini rostlab turib, pirr eta uchmoqdan, keng ko'klarga, fazolarga parvoz qilmoqdan boshqa narsa qolmadi. Paranjini yopinib o'tirmasdan, shundoq bosh ustida tashlab, chimmatni —xo'ja ko'rsinlarga tutgan bo'lib yugurish kerak, xolos. Enaxon – yo'qsil bir oilaning qizi edi. Otasi muning yoshligida o'lib ketgan, onasi ikkovi birgalikda akasining boqimiga qarab qolgan edilar.

Bir so'z bilan aytganda, roman murakkab ijtimoiy siyosiy davrda yaratilgan bo'lmasin, u o'sha davrda yaratilgan ko'plab asarlar singari mafkuraga emas, xalqning ma'naviy kamolotini ta'minlashga yo'naltirilgan asardir.

#### REFERENCES

1. Cho'lpon —"Kecha va kunduz" —Ilm-ziyo-zakovat" Toshkent-2019
2. Cho'lpon "Kecha va kunduz" —Sharq nashriyot matbaa konsernining tahririyati Toshkent-2000
3. Cho'lpon —"Adabiyot nadur" maqolasi 1914-yil
4. Dilmurod Qur'onov —"Cho'lpon nasri poetikasi" —Sharq nashriyot-matbaa aksiyadorlik kompaniyasi Toshkent-2004
5. E.A.Begmatov —O'zbek tili antroponimikasi"—Fan nashriyoti Toshkent-2013

## MATN – OG`ZAKI VA YOZMA NUTQ UZLUKSIZLIGINI TA`MINLASHNING DIDAKTIK ASOSI

Olimjon Eshimbetov

Toshkent gumanitar fanlari universiteti o`qituvchisi pedagogika fanlari bo`yicha  
falsafa fanlari doctori PhD

<https://doi.org/10.5281/zenodo.8054829>

**Annotatsiya.** Maqolada boshlang`ich sinf o`quvchilarda matn vositasida o`quvchilarning og`zaki va yozma nutq uzluksizligini ta`minlashning didaktik asosi asoslari borasida atroflicha fikr-mulohazalar yuritiladi. turli xil didaktik o`yinlar va ularni ta`lim jarayonida maqsadli qo`llashning interaktiv jihatlari tadqiq qilindi. ayniqsa, matn vositasida o`quvchilarning og`zaki va yozma nutq uzluksizligini ta`minlashning didaktik asosi alohida e`tibor berildi.

**Kalit so`zlar:** og`zaki nutq, yozma nutq, ko`nikma, tahlil, metod, tasavvur, interaktiv, pedagogik texnologiya, tallafuz, talqin, sinov.

## ТЕКСТ-ДИДАКТИЧЕСКАЯ ОСНОВА ОБЕСПЕЧЕНИЯ НЕПРЕРЫВНОСТИ УСТНОЙ И ПИСЬМЕННОЙ РЕЧИ

**Аннотация.** В статье подробно рассмотрены основы дидактической основы обеспечения непрерывности устной и письменной речи учащихся младших классов средствами текста. были исследованы различные дидактические игры и интерактивные аспекты их целенаправленного использования в образовательном процессе. особое внимание уделялось дидактической основе обеспечения непрерывности устной и письменной речи учащихся, особенно в текстовой среде.

**Ключевые слова:** устная речь, письменная речь, умение, анализ, метод, воображение, интерактивность, педагогическая технология, произношение, интерпретация, тестирование.

## DIDACTIC BASIS FOR ENSURING THE CONTINUITY OF TEXT – ORAL AND WRITTEN SPEECH

**Abstract.** The article will provide comprehensive feedback on the basis of the didactic basis of ensuring the continuity of oral and written speech of students through the means of text in primary school students. a variety of didactic games and interactive aspects of the target hand were researched in the process of training them. particular attention was paid to the didactic basis of ensuring the continuity of oral and written speech of readers through the text medium.

**Key words:** oral speech, written speech, skills, analysis, method, imagination, interactive, pedagogical technology, tallafuz, interpretation, testing.

Ma`lumki, matn nisbiy tugal yaxlitlikka ega ustqurma hisoblanib, uning mag`zini materiya mavjudligi va ijodiy tafsilot uyg`unligi tayin etadi. To`g`rirog`i, mantiq juzvlari: imkoniyat-voqelik-ehtiyojaro ichki matn leytmotivini dalolatlaydi. Og`zaki va yozma nutqqa nisbatan qo`yiladigan talablar nisbiy xarakterga ega: mazmundorlik, mantiqiy izchillik, shartli asoslanganlik, adabiy me`yorlarga daxldorlik kabi xususiyatlarni o`ziga qamraydi. SHu o`rinda ta`kidlash joizki, og`zaki bayon yozma nutqqa nisbatan keng imkoniyatlarga ega. Aslida nutqfiy faoliyat mohiyati yozuv madaniyatida o`z nafosatini yo`qotadi. Operativ tezkorlik hamisha tayyor turgan ong faoliyati bilan bog`liq bo`lib, taassurot hamda mushohada ixchamligini taqozolaydi.

Tabiiyki, og`zaki va yozma nutq malakasini uyushtirish subyekt so`z boyligini oshirib borishga ehtiyoj sezadi.

«Nutq o`stirish bilan bog`liq bo`lgan mashg`ulotlar izchil, doimiy ravishda o`tkazib borilmasa, ta`limning yaxshi, sifatli bo`lishiga, o`quvchilarning madaniy nutqini egallashlariga erishib bo`lmaydi. SHunga ko`ra, darsda nutq o`stirishni takomillashtirib borish, boshlang`ich sinflar ishini o`rta sinflar ishi bilan, o`rta sinflar ishini yuqori sinflarda amalga oshiriladigan ishlar bilan bog`langan holda davom ettirish o`qituvchi zimmasidagi muhim vazifalardan biri hisoblanadi [1].»

Bunda matnning nomlanishi katta ahamiyat kasb etadi. Ta`lim jarayonida matnning nomlanishi qiziqish uyg`otishi bilan birgalikda uni o`rganish uchun yurgizib yuboruvchi mexanizm bo`lib xizmat qiladi. Natijada tushunish paydo bo`lishi lozim. Yuqorida aytib o`tganimizdek, ma`lumotning yetarli bo`lmasligi bilim olish hamda tushunish jarayoni boshlanishiga turtki beradi. O`zidagi ma`lumotlar bankidagi bo`shliqni to`ldirishga intilish esa qiziqishni uyg`otadi. Bundan kelib chiqadiki, o`zidagi yetishmayotgan ma`lumotni izlash, matn nomlanishi bilan bevosita bog`liq va u keyingi jarayon uchun turtki beruvchi mexanizmdir. Demak, nomlanish insonning o`zidagi bilimlar bankiga murojaat qilishga majbur etadi. Taqqoslash natijasida esa, ana shu matn uchun kerakli yoki yo`q degan savolga javob berish bilan to`xtatiladi yoki davom ettiriladi. SHu bilan birga aynan ana shu matn nomlanishi bilan inson o`zidagi bilimlarni taqqoslashi natijasida izlanayotgan muammo haqidagi tasavvur doirasida aniqlaydi. O`z navbatida matnning nomlanishi bilan tanishish matn bilan o`quvchi o`rtasida muloqot boshlanganligini bildiradi. Matn bilan muloqotga kirishilganda quyidagilar namoyon bo`ladi: paydo bo`lgan savolga matnda yashiringan javobni izlash va topish; matnning keyingi mazmunini tahlil qilish hamda bu tahlilni tekshirish. SHu asosda matnga qo`yiladigan talablardan biri kelib chiqadi: matnda o`quvchi bilan muloqot qilish uchun barcha talablar e`tiborga olingan bo`lishi lozim. Buning ma`nosi shuki, matnda ochiq yoki yashirin savollar mavjud bo`lishi hamda ana shu savollarga taxminiy javoblarni o`zida jamlagan bo`lishi kerak. Albatta, bu mulohazadan barcha matnlar bir xilda bo`lishi lozim, degan xulosa kelib chiqmaydi.

Har bir matn bilan muloqot yakuniy mulohaza bilan tugaydi. Mulohaza qilish esa matndagi asosiy g`oyani tushunib etilganlikni anglatadi.

Boshlang`ich sinflardan boshlab, o`quvchilar matn va uning o`ziga xos xususiyatlari bilan tanishadilar. Ular ma`lum soat davomida gap va matnni o`zaro qiyoslab, matnning o`ziga xos xususiyatlari ustida ishlaydilar, matnni qismlarga ajratadilar, unga sarlavha qo`yadilar, ovoz chiqarib va ovoz chiqarmay o`qish malakalarini hosil qiladilar. Dasturga kiritilgan mazkur materiallar matn haqida umumiy ma`lumot hosil qilish imkoniyatini yaratadi. Ular quyi sinfdan boshlab, matn hosil qilish uchun gaplarni mazmunan bir-biriga bog`lash lozimligini, matnni qismlarga ajratish mumkinligini, bir matnga bir necha sarlavha topish, yozilgan matnni qayta ishlash mumkinligini bilib oladilar.

Dastur talabiga ko`ra o`quvchilarga berilgan rasmlar asosida og`zaki hikoya tuzish, berilgan matnni o`qib, uning mazmunini so`zlab berish, berilgan savollarga javob berish orqali matn hosil qilish, boshlanish qismi berilgan matnni davom ettirish, berilgan she`riy matn mazmunini nasriy yo`l bilan bayon qilish, ko`rgan, kuzatgan eshitgan voqea-hodisalarning mazmunini so`zlab berish, uy hayvonlari, qushlarning tasnifini yaratish kabi malakalarni hosil qiladilar. Bu vazifalarning har biri o`ziga xos yondashuvni talab etadi. CHunonchi, berilgan

savollarga javob berish orqali matn tuzish topshirig`ini olib ko`raylik. Kitobda berilgan yoki o`qituvchi tomonidan qo`yiladigan savollar o`quvchining topshiriq bajarishi uchun o`ziga xos yordam vazifasini o`taydi. Masalan, «Qovun» mavzusida matn tuzish uchun o`quvchilarga quyidagi savollarga javob topish topshirilishi mumkin:

1. Siz qovun haqida nimalarni bilasiz?
2. Bizda asosan qovunning qanday turlari bor?
3. Qoraqalpog`istonning qaysi tumanlarida ko`proq qovun yetishtiriladi?

Bu savollarga javob topgan o`quvchilarning matn tuzishi oson kechadi.

O`qituvchilar nutqini shakllantirish tushunchasi o`zida, birinchidan, har bir tovush, bo`g`in, so`z va so`z birikmalarini to`g`ri talaffuz qila olishni, ikkinchidan, muayyan lug`at boyligiga ega bo`lish va undan foydalana olishni, uchinchidan, savodli yoza olish ko`nikmasiga ega bo`lishni qamrab oladi.

O`quvchilarning nutqini o`stirishda matnni ifodali o`qitish ham yaxshi samara beradi. Buning uchun o`qituvchi o`rganishga mo`ljallangan matnni orfoepiya asosida avval o`zi o`qib ko`rsatadi, so`ng o`quvchilarga o`qitadi. O`quvchilarga o`qitishda quyidagi usullardan foydalanish mumkin.

1. Yakka o`qitish.
2. Birgalikda o`qitish.
3. Ovoz bilan o`qitish.
4. Ovozsiz, ichida o`qitish.
5. Matnni bo`laklarga bo`lib o`qitish.
6. Matnni obrazlarga bo`lib o`qitish.

Bu usulda nutq o`stirish uchun o`qituvchi darsga mo`ljallangan o`quv materiallarini darslikdan yoki qo`llanmalarda keltirilgan matnlardan tanlashi mumkin.

Nutqni o`stirishning sanalgan usullaridan biri o`qilgan matn yoki o`qituvchi hikoyasini o`quvchilarga qayta gapirtirishdir.

Qayta hikoya qildirish usuli ikki xil bo`lib, matnga yaqin yoki o`z so`zlari bilan hikoya qilishdan iboratdir. O`quvchilarni dastlabki darslardan boshlab o`qigan yoki eshitgan narsalarini o`z so`zlari bilan (tushunib) qayta hikoya qilishga o`rgatish kerak. Bunda tanlangan matnni quyidagicha o`zlashtirish mumkin:

- a) matnni o`z nomidan gapirish;
- b) matnni ikkinchi shaxs nomidan hikoya qilish;
- v) ko`pchilik nomidan gapirish.

Shuning bilan birga ularga og`zaki ravishda matn tuzdirish mumkin. Og`zaki ravishda matn tuzishda yoki ko`rganlarini og`zaki bayon qildirishda quyidagi shakllardan foydalanish yaxshi natija beradi:

- a) muayyan so`zlardan (bu so`zlar beriladi) foydalanib, qishlog`i, maktabi, do`stlari haqida hikoya qildirish;
- b) ko`rgan kinosi yoki o`qigan kitobi haqida qisqa matn yaratish;
- d) o`zida chuqur taassurot qoldirgan voqea-hodisani hikoya qildirish;
- g) o`quvchilarning o`zaro musobaqasi, sport maydonidagi kurash haqidagi taassurotlarini gapirtirish.



Mana shu yuqordagi voqea-hodisalar o`quvchilarni juda-juda qiziqtiradi, hamda ularning yodida yaxshi saqlanadi. SHuning uchun ham shu hodisalar bo`yicha ularning gapirishi, matn tuzishi ancha yengil bo`ladi.

Og`zaki matn tuzishda rasmlardan foydalanish ham yaxshi natija beradi. Buning uchun o`qituvchi darsda mazmunli rasmlardan foydalanganida, bu rasmda ifodalangan tasvir mazmunini avval o`quvchilarga tushuntirishi, ular bilan savol-javobga asoslangan suhbat o`tkazishi, shular asosida rasm mazmuni haqida o`quvchilarning ma`lum tushunchaga ega bo`lishini ta`minlash kerak.

Buning uchun o`qituvchi quyidagilarga rioya qilishlari lozim:

1. O`quvchilar og`zaki ravishda gapirib berayotgan matnlarini sabr bilan tinglash talab qilinadi.

2. O`quvchining yutug`i taqdirlanib boriladi, xato va kamchiliklari esa ehtiyotlik va muloyimlik bilan tuzatiladi.

3. Agar o`quvchi rasmda ko`rgan narsasi orqali og`zaki matn tuzishga qiynalsa, unda o`qituvchi yo`naltiruvchi savollar bilan unga yordam berishi kerak.

Bunday matn tuzdirish o`quvchilarning tez fikrlaydigan, hozir javob, so`zga chechan bo`lishiga yordam beradi. Shuning bilan birga rasm asosida yozma matn ham yaratish mumkin. Berilgan rasm asosida uch-to`rt gapli matn tuzib, unga sarlavha topish ham topshiriladi.

O`quvchilarni bunday rasmlar juda qiziqtiradi, sababi bola yangilikka o`ch bo`ladi. Yana bu rasmlar uning qiziqishiga, o`yiniga yaqin turadi. SHunday ekan ular qiynalmasdan mustaqil ravishda matn yaratishadi.

O`quvchilarga bir-biriga umuman aloqasi yo`q bo`lgan 3-4 ta so`z yozib beriladi va shu so`zlar asosida biror voqeani ifoda etadigan matn tuzish topshiriladi. Buni dars jarayonida 10-15 daqiqa ichida bajarish mumkin. Masalan, **tog` , dada, o`quvchi** kabi so`zlarni berish mumkin.

O`quvchilar yaratgan matnlardan namunalar:

1-o`quvchi:

### **Tog`da**

Mening dadam shofyor bo`lib ishlaydi. U o`z mashinasida tog`dan tosh olib keladi. Bir kuni men ham dadam bilan toqqa bordim. Tog`ni mazza qilib tomosha qildim. Tog`ga qilgan sayohatimning taassurotlarini kelib sinfimiz o`quvchilariga aytib berdim.

2 o`quvchi:

### **Muzqaymoq**

Dadam bilan shaharga bordik. SHaharda aylanib yurib bir nechta muzqaymoq yedim. Dadam qarshilik qilsa ham yana ikkitasini yedim. Shunday qilib uyga kelgandan keyin isitmam chiqib, kasal bo`lib qoldim. Natijada sinfimiz o`quvchilari bilan tog` sayriga bora olmay qoldim. Endi bo`lsa hamma vaqt kattalarning aytganini qilaman.

Ba`zi vaqtlari bu matnlarga sarlavha topish ham topshirilishi mumkin. Chuqur fikr yuritishga majbur qiladigan matnlar tuzdirish maqsadga muvofiqdir

Bundan tashqari darslikda berilgan matnlar ustida ishlash ham yaxshi natija beradi. Darslikda berilgan matnlarni o`qish, ularni qayta hikoya qilish, reja tuzishdirish mumkin. Masalan, 4-sinfning «Ona tili» darsligida shunday matn berilgan:

**224-mashq.** Ibn Sino bir haftadan keyin saroyga keldi. Dori-darmonlar bemorga ta`sir qilganini ko`rdi. Binni Mansur ibn Sinoni ochiq chehra bilan qarshi oldi. Tabibga o`z

minnatdorchiligini bildirdi. Ibn Sinoga nimani istasa, shuni bermoqchi bo`ldi. Ibn Sino saroyning kutubxonasida mutolaa qilish uchun ijozat so`radi.

Podsho puldan ilmni afzal ko`rgan olimga kutubxonadan foydalanishga ruxsat berdi [2].

Mana shu matnni o`qib, keyin matnga reja tuzish topshiriladi. O`quvchilar quyidagicha reja tuzishadi.

#### **R e j a:**

- 1.Ibn Sino buyuk tabib.
- 2.Binni Mansur bilan Ibn Sinoning suhbatlari.
- 3.Ibn Sinoning podshodan so`rgan iltimosi.
- 4.Ibn Sino ilm shaydosi.

Mana shu reja asosida matnni qayta hikoya qilib beradilar. Ibn Sino haqida qo`shimcha savollar ham berish mumkin.

Keyin mana shu tuzgan matndagi kelishik qo`shimchalarini aniqlash topshiriladi.

Shuning bilan birga biror matnni boshlab shuni davom ettirishni ham topshirish mumkin. Masalan, quyidagi yo`nalishda;

#### **Matn**

Bugun yakshanba. Shahloning onasi bozorga ketishdan oldin qiziga uylarini artib, tozalab qo`yishni topshirdi. Keyin...

O`quvchilar shu matnni davom ettirishlari kerak. Tuzilgan matnlardan na`munalar:

#### **Birinchi matn.**

##### **Mehnatkash qiz**

Bugun yakshanba. Shahloning onasi bozorga ketishdan oldin Shahloga uylarni artib, tozalab qo`yishni topshirdi. Shahlo hali uchinchi sinf bo`lsa ham onasining yordamchisi. Uydagi barcha ishlarda onasiga qarashadi. Bugun ham onasi ketgandan keyin, oldin hamma joylarni supurib, keyin yuvib chiqdi. Derazalarni artdi, gullarga suv quydi. Onasi bozordan kelib qizining qilgan ishlaridan quvonib ketdi. «Barakalla ona qizim» – deb Shahloni o`pib qo`ydi.

#### **Ikkinchi matn.**

##### **Dangasa**

Bugun yakshanba. Shahloning onasi bozorga ketishdan oldin Shahloga uylarni artib, tozalab qo`yishni topshirdi. Shahlo bo`lsa oyisining aytgan gaplarini unutib, ukasi bilan o`yinga kirishib ketdi. Hatto o`zi nonushta qilgan joylarni ham yig`ishtirmadi. Bozordan charchab kelgan Shahloning onasi xonalarning tartibsiz holda yotganini ko`rib qizidan qattiq xafa bo`ldi.

O`quvchilar o`zlari tuzishgan matnlarga sarlavha topishi ham lozim. Keyin matn ichidagi so`zlar so`z turkumlariga ajratiladi.

Bunday matnlar orqali bolaning o`ylash, fikrlash qobiliyati yanada charxlanadi. Xuddi shunday matnlar tuzdirish uchun ertak usulidan ham foydalanish mumkin. Chunki oddiy matnga qaraganda ertaklar bolalarni ko`proq qiziqtiradi.

Bolalardan hikoya qilib berishni talab qiladigan mavzuni tanlash maqsadga muvofiqdir. Mantiqiy izchil tuzilgan kichik hikoya yoki matnlar o`quvchi yozma va og`zaki nutqining o`shida eng asosiy manba bo`lib hisoblanadi.

Matn yaxlitligi ta`minoti axborot vazifadoshligidan oziqlanadi. Biroq funksional yangilikka intilish reprodukativ nutqni shakllantirish barobarida hissiy-ma`naviy muvozanatga putur yetkazadi. Aslida matn, inson tuyg`usi, ruhiyati kechinmalarini shakllantirishning eng

muhim omilidir. Nutqiy faoliyat mazmuni ilmiy tafakkur miqyosi, ijodiy malaka darajasi va amaliy ko`nikma teranligiga bog`liqdir. Matnning maqsadi shaxsni yuksak ma`naviy qadriyatlar asosida shakllantirishdan iborat ekan nutqiy faoliyat mantiqiy izchillikni muayyan nuqtaga yig`ish va umumlashtirish ustqurmasi bilan chambarchas bog`lanib ketadi.

Ta`lim tizimi didaktik mohiyatga erishganda maqsad uning yetakchi omiliga aylanadi. Yozma va og`zaki nutq uzluksizligini ta`minlashga qo`yiladigan asosiy talablardan biri mustaqil fikrlash madaniyati bilan bog`liq. Aslida mustaqil fikrlash madaniyati ogzaki va yozma nutq orasidagi tafovutni birlashtiradi. Adabiy asar tahlilida o`zaro hamkorlik yetakchi o`rin egallaydi. Unda tahlil tamoyili hissiy idrok izchilligi bilan birikadi.

«Didaktik tahlil yuzaga chiqishi uchun faqat eshituvchi roliga bo`lishi aslo yetarli emas, u albatta, tahlil qiluvchi martabasida bo`lishi kerak. SHundagina natija ijobiy bo`ladi. Adabiyot darslari teng tomonlar faoliyati ekanligi, bu faoliyat ishtirokchilaridan biri bo`lmish o`qituvchi faqat hayotiy tajribasining boyligi, badiiy asarga munosabat malakasini egallaganligi, estetik mezonlarning shakllanganligi bilan o`qituvchilardan ajralib turishi haqida gapirgan edik. Garchi o`quvchilar sinfda o`rganiladigan asarlarni o`qituvchi singari oldindan to`liq o`qib chiqmagan bo`lsalarda, o`zlarining axloqiy mezonlariga, ma`naviy tajribalariga egadirlar. Chunki har bir inson dunyoga kelgan kundan boshlab o`zi bilib yoki bilmay ma`naviy tajriba orttiraveradi. Binobarin, badiiy asar talqinidan ta`sirlanish, unga qadriyatlar nuqtayi nazaridan baho berishda o`quvchilar ham o`ziga yarasha ma`naviy huquqqa egadirlar.

Adabiyot predmetining maktabda o`rganiladigan o`zga o`quv predmetlaridan asosiy farqi shunda [3]», - deya e`tirof etadi uslubiyatchi-olim Q.Yo`ldoshev. Darhaqiqat, didaktik tahlil nutqiy faoliyat madaniyatini bosqichma-bosqich shakllantirishga zamin hozirlaydi. Unda og`zaki nutq izchilligi yozma nutq mantiqiyiligini ta`minlaydi. Yozuv madaniyati tinimsiz takrorlanib turadigan murakkab tizim sanaladi. To`g`rirog`i, uslubiy husnixat doimiy va davomiy mashqni taqozolaydi. O`z navbatida, nutqiy faoliyat har bir shaklida ma`naviy tajriba va nazariy o`zlashtirish darajasi bayon muvafaqqiyatini ta`min etadi. Axloqiy mezonlar ta`sirida shakllanadigan nutqiy madaniyat o`quv talablarini birinchi o`ringa ko`taradi.

Tahlil va idrok uzviyligi ta`minotini markazlashtiradigan konstruksiyada yaxlitlik maksimal nuqtaga ko`tariladi. Moddiy va g`oyaviy munosabat nisbatiga qurilgan tizimda dunyoqarash qadriyatga evriladi. Tasvir tiniqligi hamda ifoda izchilligi muvozanati nutqning organik uyushmasini izohlaydi. Ijtimoiy borliq mohiyatidan ifoda madaniyatiga o`tish matn ijodiy sarhadlarini shakllantiradi. Ichki va tashqi ma`no qatlamlari boshqaruvchanligi og`zaki va yozma nutq mundarijasini butunlashtiradi.

#### REFERENCES

1. Hotamov A., Zunnunov N. Adabiyot o`qitish metodikasi. – T.: 1992. – B 268.
2. 4-sinf «Ona tili» darsligi. – Toshkent. «O`qituvchi» 2003-yil. 96-bet.
3. Yo`ldoshev Q. Adabiyot o`qitishning ilmiy-nazariy asoslari. – T.: O`qituvchi, 1996. – B. 104.

## MATN VOSITASIDA O'QUVCHILARNING BOG'LANGAN NUTQ MALAKASINI RIVOJLANTIRISH USULLARI

Olimjon Eshimbetov

Toshkent gumanitar fanlari universiteti o'qituvchisi pedagogika fanlari bo'yicha  
falsafa fanlari doctori PhD

<https://doi.org/10.5281/zenodo.8054893>

**Annotatsiya.** Maqolada boshlang'ich sinf o'quvchilarda matn vositasida o'quvchilarning bog'langan nutq malakasini o'stirishning ilmiy-nazariy asoslari borasida atroflicha fikr-mulohazalar yuritiladi. turli xil didaktik o'yinlar va ularni ta'lim jarayonida maqsadli qo'ashning interaktiv jihatlari tadqiq qilindi. Ayniqsa, matn vositasida o'quvchilarning bog'langan nutq malakasini rivojlantirish usullari mexanizimiga alohida e'tibor berildi.

**Kalit so'zlar:** nutq, ko'nikma, tahlil, metod, tasavvur, interaktiv, pedagogik texnologiya, tallafuz, talqin.

## METHODS FOR THE DEVELOPMENT OF STUDENTS' ASSOCIATED SPEECH SKILLS IN THE TEXT TOOL

**Abstract.** The article provides comprehensive feedback on the scientific and theoretical basis of growing students' connected speech skills in primary-grade students by means of text. a variety of didactic games and interactive aspects of the target hand were researched in the process of training them. Particular attention was paid to the mechanism of methods for the development of students' associated speech skills in the text tool.

**Keywords:** speech, skills, analysis, method, imagination, interactive, pedagogical technology, tallafuz, interpretation.

## МЕТОДЫ РАЗВИТИЯ СВЯЗНОЙ РЕЧЕВОЙ КОМПЕТЕНЦИИ УЧАЩИХСЯ СРЕДСТВАМИ ТЕКСТА

**Аннотация.** В статье подробно рассмотрены научно-теоретические основы развития связной речевой компетенции учащихся с помощью текста у учащихся начальных классов. были исследованы различные дидактические игры и интерактивные аспекты их целенаправленного использования в образовательном процессе. Особое внимание было уделено механизму способов развития связной речевой компетенции учащихся средствами текста.

**Ключевые слова:** речь, умение, анализ, метод, воображение, интерактивность, педагогическая технология, высказывание, толкование.

Uzluksiz ta'lim tizimida o'quvchi qobiliyat va imkoniyati, o'ziga xos individual psixik xususiyatlari va ijodiy-ilmiy layoqatini yaxlit holda malakaviy jihatdan shakllantirish muhim ahamiyat kasb etadi. Nazariy bilim hamda amaliy ko'nikma orasidagi munosabat uzviylikini hosil qilish aynan mutaxassisdan maxsus tayyorgarlik taqozo qiladi. Binobarin, «muvaqqat asab rishtalari hayvonot olami va insonda mavjud universal fiziologik hodisa sanaladi. Ayni paytda, joriy holat psixologik mohiyatga intiladi: tasavvur, taassurot hamda tafsilotlararo uyg'unlik jozib assotsiatsiyani jilvalantiradi»<sup>1</sup>. Unda so'z va tushuncha, tuyg'u va mushohada, tasvir va tahlil o'rtasida muayyan bog'lanish darajasi hosil bo'ladi. To'g'rirog'i, ifoda hamda yozuv

<sup>1</sup> Pavlov I.P. Poln. Sobr. soch. T. 3. kn. 2. – M.: 1977. – S. 325.

muntazamligi shaxs ma'naviyati va ma'rifatini birlashtirish kafolati, bosqichma-bosqich rivojlantiriladigan layoqat nutqiy faoliyatga tutashadi. SHu ma'noda, onglilik va faollikni bir-biriga aloqalantirish ijodiy uzvlarni barqarorlashtirishga xizmat qiladi. O'qitish uslubiyatida izchillik matn yordamida amalga oshishini hisobga olsak, masala mohiyati oydinlashadi.

Matn – kitobxonga ta'sir o'tkazishning eng qulay va samarador vositasi, unda inson og'zaki hamda yozma nutq uzluksizligini mustahkamlash imkoniyati mavjud. Binobarin, ma'no butunligida «intellekt ruhiyat hamda dunyoqarash jipsligini»<sup>2</sup> tayin etadi. Jarayon bir nechta bosqichdan iborat: axborot darajasi, nazariy ma'lumot miqyosi, til amaliyotini o'zlashtirish sajiyasi, mustaqil fikrlash madaniyati. Aslida joriy qatlamlar har bir talabada o'ziga xos tarzda namoyon bo'ladi. Idrok etish mezonini va ma'rifiy ilg'am tafovuti inson dunyoqarashida o'zgachalanadi. To'g'rirog'i, o'qituvchi har bir yigit-qizning ham nazariy bilim malakasi, ham amaliy lug'at jamg'armasini nazorat qiladi.

Matn – mustaqil ijodiy jarayon hosilasi, u mashg'ulotlararo aloqani tiklaydigan universal mohiyatga daxldor. To'g'rirog'i, ketma-ketlikda amalga oshiriladigan qutb dars maqsadini tasavvur qilishga zamin hozirlaydi. Aslida materialni bilish va o'zlashtirish boshqa-boshqa hodisalar, ularni hatto teskari proporsional holat sifatida baholash mumkin. Biroq ta'lim tizimi bir-biriga bog'liq ikki bosqichni yaxlit holda o'rganishni tavsiyalaydi. O'z o'rnida, talaba qiziqish doirasi, ichki manfaatdorligi, faoliyat yo'nalishi, nutqiy omilkorligi hamda dunyoqarash xoslanganlik darajasi tiynati tugal butunlikni mantiqan to'ldiradigan ichki hamda tashqi omillarni hisobga olish masala mohiyatini to'g'ri yechish uchun shart-sharoitlar hozirlaydi.

Bog'langan nutq murakkab jarayon sanalib, u ichki qatlam va shamoyillar mushtarakligini dalolatlaydi. SHaxsni yuksak insonparvarlik hamda vatanparvarlik hissida tarbiyalash, ma'naviy-ma'rifiy ilg'amni yetakchi o'ringa ko'tarish, tahlil teranligi va tasvir tiniqligini markazlashtirish istiloh tabiatini tavsiflaydi. SHu ma'noda, badiiy nutq mohiyati og'zaki va yozma bayon mushtarakligini birlashtiradi. Unda material mohiyati va xarakteri maqsadga uyushadi. Uyushiq a'zolar tizimi mantiqiy bosqichlarni boshqaradi. To'g'ri, matn tanlovi mutaxassis tayyorgarligi, bosqich va qismlar orasidagi munosabat aloqadorligi, mutolaa va yozuv ziddiyatini umumlashtirishni maqsad qilib qo'yadi. Negaki, matn – ijodiy yondashuv samarasi, unda anglash o'ziga xosligi hamda o'zlashtirish falsafasi bir-biri bilan konfliktga kirishadi. Binobarin, odamzod bilim saviyasi muntazam o'qishni ma'qul ko'radi. Matn esa, o'z navbatida, nazariy ma'lumotlarni tashkil etadigan majmua hisoblanadi.

Ma'lumki, nutqiy faoliyat tilshunoslik, estetika, mantiq, falsafa tajribalariga tayanadi. Unda tarixiy ilg'am, intellektual salohiyat, tafakkur ma'rifati va qadriyaviy mezon o'zaro raqobatga kirishadi. Ijodiy, ijtimoiy va lingvistik formulalarning simmetrik uyg'unligi so'z botiniy mundarijasida «predmet» va «faoliyat» birlashuviga sharoit hozirlaydi. Binobarin, lug'aviy konstruktsiya zahirasi ijodiy morfologiya estetik bosimi negizida muayyan xarakter kasb etadi. Matn nisbiy tugalligi, o'z navbatida, differensial sifat ko'rsatkichi darajalanishini tavsiflaydi. SHu ma'noda, og'zaki va yozma nutq takomili lug'aviy tushunchadan moddiy-ma'noviy shaklga o'tish miqyoslari bilan izohlanadi. Aynan, talaba ifoda uslubi morfologik va sintaktik xususiyatlarini

---

<sup>2</sup> Ganelin SH.I. Didakticheskiy printsip soznatelnosti. – M.: Izd-vo Akademii pedagogicheskix nauk RSFSR, 1961. – S. 12.

to'liq mutlaqlashtirishi aslo mumkin emas. U fikr yo'sinidan dunyoqarash xos darajasi qadar masofada erkin harakatlanadi

Insonning ma'naviyati, madaniyati va odob-axloqi uning tilida yaqqol namoyon bo'ladi. Kuzatishlar shuni yaqqol ko'rsatyaptiki, o'quvchi nutqi ravon emas, so'z boyligi ham kamroq.

Har bir avlod oldida insoniyat yaratgan bilimlarni o'rganish va o'zlashtirish vazifasi turadi. Jamiyat taraqqiyotini hayotning takomillashuvini shuningsiz tasavvur qilib bo'lmaydi. Bunga erishishning birdan-bir yo'li yosh avlodning o'qish va bilim ko'nikma va malakasini shakllantirishdir. Hadislarda «Beshikdan to qabrgacha ilm izla», deyilishida judda katta hikmat bor. Ilm bobidagi izlanish va intilishlar insonni ma'naviy jihatdan o'stiradi, axloqiy barkamollikka eltadi. SHuning uchun ham bizning davrimizda xalq ta'lim tizimiga, yoshlar ma'naviyatining muhim bir manbai sifatida katta e'tibor berilmoqda.

O'qishda malakasizlik, o'qish madaniyatini bilmaslik har qanday o'rganish jarayonini tinkani quritadigan og'ir mehnat va majburiyatga aylantiradi. O'qish va o'rganish malakasi muayyan darajada shakllangan kishi uchun esa, ushbu faoliyat zavq beradigan ijodiy faoliyatga aylanadi. Qiynayotgan ishning samaradorligini ta'minlaydi.

Maktab adabiy ta'limning turli bosqichlarida o'quvchilarni badiiy matn ustida ishlashga o'rganishning maqbul usullari va shakllaridan foydalanish, shu jarayonda badiiy-estetik tushuncha va zavqni tarbiyalash, ularni kitobxonlikka o'rgatish kabi muammolar, (u) metodist olimlarning doimiy diqqat markazida bo'lib kelayotgani ham xuddi shu sababdandir.

Bunday kamchiliklardan qutulishning birdan-bir yo'li ona tili darslarida o'quvchining mustaqil fikrini rag'batlantirib borish kerak.

Bola maktabga gapirishni bilgan holda keladi, lekin u o'qishning birinchi kunlaridan boshlab beriladigan yangi tushuncha, fikr, hissiyotni ifodalab berish imkoniyatiga ega bo'lmaydi. Buning uchun uning so'z boyligi etishmaydi. Bola maktabga kelguncha, uning so'z boyligi bolalar bilan o'yin faoliyati uchun, shuningdek, uning talab va qiziqishlari oila doirasida bo'lib, ota-onalari va qarindoshlari bilan suhbatlashish uchun yetarli edi. Maktabda esa ko'pincha to'liq va keng javob berishga, o'qituvchi va sinf oldida so'zlashga to'g'ri keladi. Undan tashqari, maktabgacha bola o'z fikrini yozma holda ifodalagan emas. Bular yuzasidan malaka hosil qilishi uchun bola maxsus o'qishi, fikr yuritishga o'rgatilishi zarur.

Ona tilini mukammal o'qitish o'quvchilar nutq madaniyatini o'stirishga keng imkoniyat yaratadi. Ular o'qituvchi rahbarligida tabiat hodisalarini, kishilarning mehnat faoliyatini kuzatadilar, o'rtoqlari bilan fikr almashadilar, o'qituvchi va boshqalarning adabiy til normalari asosidagi nutqlarini eshitadilar, kitob o'qiydilar, o'zlari matn tuzadilar.

Bola maktabga kelgan dastlabki kunlardanoq og'zaki va yozma nutq qoidalarini, grammatikani o'rganadilar. Bu grammatik qoidalar o'quvchining nutq ko'nikma va malakasini o'stirish, mustaqil fikrlash qobiliyatini rivojlantirish ishi bilan bog'lab olib borilsa, adabiy nutqning rivojlanishiga katta ta'sir ko'rsatadi.

Bulardan tashqari, o'quvchi nutqini o'stirish, lug'atini boyitish ustida ma'lum reja asosida va maqsadga muvofiq ish olib borish talab etiladi. Birinchi navbatda o'quvchilarni o'z fikrini to'g'ri ifodalay olishga o'rgatish lozim.

Barcha sinf mashg'ulotlarida, shu jumladan ona tili darslarida ham tilni amaliy jihatdan o'zlashtirib olinadi. O'quvchilar ertaklar aytadilar, o'qiganlarini qayta hikoya qiladilar, matn

tuzadilar, uydagi va maktabdagi ishlari haqida, o'ynlari, atrofdagi hayot haqida so'zlaydilar, ayrim narsalarni, voqea-hodisalarni muhokama qiladilar.

Butun o'quv ishi jarayonida o'qituvchi o'quvchilarning so'zlarini to'g'ri talaffuz etishiga, urg'uni to'g'ri ishlatishiga, voqelikni aniq ifodalovchi so'z va ifodalarni tanlab, fikrni mazmun jihatdan to'g'ri tuza olishiga e'tibor berib, yo'l qo'ygan xatolarni to'g'rilab borishi katta ahamiyatga ega, ammo ularni nutq ustidagi yetarli ish deb bo'lmaydi.

Ma'lumki, muhandis bino qurishdan avval, maqsaddan kelib chiqib, binoning qanday bo'lishi kerakligini ko'z oldiga keltiradi va uning loyihasini tuzadi, shunday keyingina qurilishi uchun zarur bo'lgan material to'plashga kirishiladi. Binoni loyiha bo'yicha chiroyli qilib qurish uchun quruvchi nafaqat g'isht tanlash va terishni bilishi, balki binoning qurilayotgan qismi qanday bo'lishi kerakligini ko'z oldiga keltirishi kerak. G'isht qanchalik chiroyli bo'lmasin va u qanchalik yaxshi terilmasin, loyihasiz yaxshi bino qurib bo'lmaydi.

Matn yaratishda ham xuddi shunday, fikrning qaysi tarzda, og'zaki yoki yozma ifodalanishidan qat'iy nazar, o'quvchi, avvalo nima haqida va nima uchun gapirish, yozish kerakligini, ya'ni maqsadni yaxshi anglashi kerak. Maqsadga qarab tuzilajak matnning mavzusi belgilanadi va turi aniqlanadi. Matnlarni o'zining ifoda mazmuniga ko'ra quyidagi turlarga ajratish mumkin:

**Rivoya matn.** Bunday matnda biror narsa haqida ma'lumot berilishi, hikoya qilinishi yoki biror hodisaning tafsiloti tushuntirilishi mumkin.

**Tavsifiy matn.** Bunday matnda biror narsa (hodisa, kishi, buyum, manzara) tasvirlab (tavsiflab) ham berilishi mumkin. Matnda shuningdek, biror bir narsa (shaxs), uning faoliyati (holati) haqida mulohaza yuritilishi, biron fikr isbotlanishi mumkin.

**Axborot-matn.** Bunda esa bo'lib o'tgan voqea-hodisa yoki mavjud holat haqida oddiy axborot beriladi.

Bunday matnda so'zlarning ko'chma ma'nolaridan, tilning badiiy-tasviriy vositalaridan deyarli foydalanilmaydi, voqea-hodisa oddiy va aniq bayon qilinadi.

**Ijodiy-tavsifiy matn.** Bunda so'zlovchi yoki yozuvchi tomonidan ijodiy ravishda bayon etilgan voqea-hodisa, narsa yoki shaxsning tasviri yoki xabar, ma'lumotning ijodiy-tavsifiy bayonidir.

Ma'lum voqea-hodisalarga, narsa va shaxslarga oid fikr-mulohaza bildirish, ularni badiiy-tasviriy vositalar, dalillar bilan ta'riflash, izohlash ijodiy-tavsifiy matnga xos xususiyatlardandir.

#### REFERENCES

1. Pavlov I.P. Poln. Sobr. soch. T. 3. kn. 2. – M.: 1977. – S. 325.
2. Ganelin SH.I. Didakticheskiy printsip soznatelnosti. – M.: Izd-vo Akademii pedagogicheskix nauk RSFSR, 1961. – S. 12.

“ДАВЛАТ ТИЛИ ТЎҒРИСИДА” ГИ ҚОНУННИНГ  
ИЖТИМОЙ-МАДАНИЙ АҲАМИЯТИ

Олимжон Ешимбетов

Тошкент гуманитар фанлар университети ўқитувчиси педагогика фанлари бўйича  
фалсафа фанлари доктори PhD

<https://doi.org/10.5281/zenodo.8054952>

**Аннотация.** Ўзбек тилига давлат тили мақомининг берилиши она тилига бўлган мунособатни тубдан ўзгартирди. Ҳар бир давлатчиликда давлат тилининг аҳамияти.

**Калим сўзлар:** Давлат тили, она тили, расмий тил, қонун, фармон.

СОЦИОКУЛЬТУРНОЕ ЗНАЧЕНИЕ ЗАКОНА "О ГОСЯЗЕ"

**Аннотация.** Придание узбекскому языку статуса государственного коренным образом изменило отношение к родному языку. Значение государственного языка в каждом государстве.

**Ключевые слова:** Государственный язык, родной язык, официальный язык, закон, указ.

SOCIO-CULTURAL SIGNIFICANCE OF THE LAW "ON STATE LANGUAGE"

**Abstract.** The granting of the state language status to the Uzbek language radically changed the attitude towards the mother tongue. The importance of the state language in every state.

**Keywords:** State language, mother tongue, official language, law, decree.

Ўзбек тилига давлат тили мақомининг берилиши она тилига бўлган мунособатни тубдан ўзгартирди. Она тили таълими мазмунининг янгилаши мазкур соҳада қилиниши керак бўлган ишлар кўламини белгилаб берди. Республикамининг биринчи Президенти таълим соҳасига оид муаммоларга тўхталиб шундай деган эди: “Шу кунгача ҳеч ким бошланғич синфларда ва ундан кейинги босқичларда ўқиётган ўқувчиларга қайси синфда нимани ўқитиш мақсадга мувофиқлигини илмий нуқтаи назардан тўла асослаб берган эмас” [1]. Илк сўзлари, фикр-ўйи, теварак-атроф ҳақидаги мулоҳазаларини шу тилда баён қилади. Мана шунинг учун бўлса керак, ҳар бир инсоннинг ўз она тилига бўлган меҳр-муҳаббати бўлакчадир, у кишининг қалбида, юрак тўридадир. Шу боисдан ҳам ҳар бир инсон она тилини кадрламоғи, уни софлигини сақлашга, ривожига ўз ҳиссасини қўшмоғи лозимдир. Чунки маърифатпарвар адиб Абдулла Авлоний айганидек, „ҳар бир миллатнинг дунёда борлигини кўрсатадурган ойинаи ҳаёти тил ва адабиётидир, миллий тилни йўқотмак миллат руҳини йўқотмакдур“. Дарҳақиқат, сўзларни бузиб гапиришлар, ўринсиз чет сўзларини бемаъни сўкиш ва қарғиш сўзлари тилимиз тараққиётига уриладиган болтадир.

Шуни ҳам унутмаслигимиз жоизки, инсоннинг она тилига бўлган меҳр-муҳаббатини оширишда, албатта, китобхонлик маданиятининг ҳам ўрни жуда каттадир. Зотан, турли хилдаги бадиий, публицистик ва илмий характердаги асарлар мутолааси жараёнида ўқувчи онгида она тилига бўлган, унинг сеҳру жозибасига, тароватига бўлган меҳри ҳам босқичма-босқич ривожлана боради, ўз она тилида хатосиз ёзиш ва гапириш кўникмаси шаклланади.

Мактаб “Она тили” дарсликлариди ҳам, олий таълим дарсликлариди ҳам фонетик машқларга ўрин ажратилмаган. Бу ҳолат ўзбек адабий талаффуз меъёрларининг ўқувчи ва талабалар томонидан етарлича ўзлаштирилмай қолишига олиб келаётган сабаблардан



биридир. Она тили таълими тарихига назар ташласак, бундай машқлар ўзбек тили фан сифатида шаклланган дастлабки йилларда (1930–1940) чоп этилган дарсликларда ҳам учрамаслигига гувоҳ бўламиз [6].

Ўзбек тилига давлат тили мақомини бериш жараёни ҳам осонликча рўй бергани йўқ. XX асрнинг 80 йилларида бошланган уринишлар натижаси ўларок, 1988 йилга келиб қатор олимларимиз тилимиз ҳақ-ҳуқуқини тиклаш йўлидаги дадил фикрлари билан матбуотда чиқишлар қилдилар. Ниҳоят, 1989 йил 21 октябрда “Давлат тили тўғрисида”ги қонун қабул қилинди. 1995 йил 21 декабрда қайта таҳрир қилинган мазкур тарихий қонун мазмун-моҳияти ва ижтимоий аҳамияти жиҳатидан долзарбдир. “Ўзбек тилининг давлат тили сифатидаги нуфузи ва мавқеини тубдан ошириш чора-тадбирлари тўғрисида”ги 21.10.2019 йилдаги ПФ-5850-сон Ўзбекистон Республикаси Президентининг Фармони давлат тилининг юксалишига катта хизмат қилиб келмоқда. Ҳамда “Ўзбек тили байрами кунини белгилаш тўғрисида” ги қонун билан белгиланган **1-модда**. 21 октябр Ўзбек тили байрами кунини этиб белгилансин[2]. Ҳар бир фуқаронинг давлат тили ва у ҳақидаги муайян билимларга эга бўлмоғи ҳам фойдадан холи эмасдир. Ўзбекистон Республикаси Олий Мажлиси палаталари, Маданият вазирлиги, Ўзбекистон Ёзувчилар уюшмаси, Республика Маънавият ва маърифат маркази, Ўзбекистон Ёшлар иттифоқи, Ўзбекистон Хотин-қизлар қўмитаси, «Тараққиёт стратегияси» маркази ва кенг жамоатчиликнинг ўзбек тилига давлат тили мақоми берилган кун — 21 октябр санасини «Ўзбек тили байрами кунини» деб эълон қилиш тўғрисидаги таклифи маъқуллансин[3].

“Давлат тили тўғрисида”ги қонун бошқа миллат ва элатларининг тилларига нисбатан ҳам ҳурмат ва эътиборда бўлишга, бағрикенглик тамойилларига даъват этади: “Ўзбек тилига давлат тили мақомининг берилиши республика ҳудудида яшовчи миллат ва элатларнинг ўз она тилини қўллашдан иборат конституциявий ҳуқуқларига монелик қилмайди” (2-модда) [4].

“Ўзбекистон Республикасининг давлат тили ўзбек тилидир.

Ўзбекистон Республикаси ўз ҳудудида истиқомат қилувчи миллат ва элатларнинг тиллари, урф-одатлари ва анъаналари ҳурмат қилинишини таъминлайди, уларнинг ривожланиши учун шароит яратади...” (4-модда) [5]. Яъни, она тили бошқа тил бўлган, ўзга тилларда сўзловчи одамларга нисбатан мулоқотни давлат тилида ташкил этиш борасида таклиф киритиш ёки босим ўтказиш қонунан таъқиқланади. Инсон ўз она тилига қандай муносабатда бўлса, бошқа тилларга ҳам шундай муносабатда бўлишга чақиради.

## REFERENCES

1. Баркамол авлод – Ўзбекистон тараққиётининг пойдевори // И.А.Каримовнинг Ўзбекистон Республикаси Олий Мажлиси 9-сессиясида сўзлаган нутқи, 1997 йил 29 август. –Т.: Маърифат-мададкор, 2002. – 62 б
2. “Ўзбек тили байрами кунини белгилаш тўғрисида” ги 10.04.2020 йилдаги ЎҚР-615-сон Ўзбекистон Республикаси Қонуни
3. “Ўзбек тилининг давлат тили сифатидаги нуфузи ва мавқеини тубдан ошириш чора-тадбирлари тўғрисида”ги 21.10.2019 йилдаги ПФ-5850-сон Ўзбекистон Республикаси Президентининг Фармони

4. «Ўзбекистон республикасининг давлат тили ҳақида»ги қонунга ўзгартишлар ва қўшимчалар киритиш тўғрисидаги 21.12.1995 йилдаги 167-I-сон Ўзбекистон Республикаси Қонуни
5. Ўзбекистон Республикаси Конституцияси 01.05.2023
6. Ramazan Q., Qajjumij X. Grammatik. Sarf. Orta maktablar ucun darslik. I qism. –Т.: Oquvpeddavnasr, 1937. –149 b.

ҚОРАҚАЛПОҚ ТИЛИДА ТАЪЛИМ ОЛИБ БОРИЛАДИГАН МАКТАБНИНГ  
БОШЛАНҒИЧ СИНФ ЎҚУВЧИЛАР НУТҚИНИ РИВОЖЛАНТИРИШ  
ОМИЛЛАРИ

Олимжон Ешимбетов

Тошкент гуманитар фанлар университети ўқитувчиси педагогика фанлари бўйича  
фалсафа фанлари доктори PhD

<https://doi.org/10.5281/zenodo.8055007>

**Аннотация.** Мазкур мақолада қорақалпоқ синфларида 2-6 синф ўқувчиларининг боғланишли нутқини ривожлантиришининг назарий ва амалий тавсиялари келтирилган. Унда бола тасаввурини бойитишга қаратилган дидактик ўйинлар, шеърӣ матнлар, экскурс мулоқотлар хусусида сўз юритилади.

**Таянч сўзлар:** нутқ, мулоқот, тасаввур, тафаккур, экскурс, жараён, амалиёт, педагогика, синтаксис, образлик, лирик кечинма, яхлитлик, конструктив, дидактика.

FACTORS OF THE SPEECH DEVELOPMENT OF PRIMARY CLASS  
STUDENTS OF THE SCHOOL EDUCATED IN KARAKALPOK LANGUAGE

**Abstract.** This article presents theoretical and practical recommendations for the development of connected speech of students of grades 2-6 in Karakalpak classes. It talks about didactic games, poetic texts, excursion dialogues aimed at enriching the child's imagination.

**Key words:** speech, communication, imagination, thinking, excursion, process, practice, pedagogy, syntax, imagery, lyrical experience, integrity, constructive, didactic.

ФАКТОРЫ РЕЧЕВОГО РАЗВИТИЯ УЧЕНИКОВ НАЧАЛЬНЫХ КЛАССОВ  
ШКОЛЫ, ОБУЧАЮЩИХСЯ НА КАРАКАЛПОКСКОМ ЯЗЫКЕ

**Аннотация.** В данной статье приведены теоретические и практические рекомендации по развитию связной речи у учащихся 2-6 классов. Здесь говорится о дидактических играх, направленных на представление стихотворных текстов, вводных конструкций, общения.

**Ключевые слова:** Речь, общение, представление, мышление, экскурс, процесс, практика, педагогика, синтаксис, образность, лирические отступления, целостность, конструктивность, дидактика.

Ҳар қандай жамият ривожланиши миллий тилни ислоҳ қилиши билан ҳам белгиланади. Миллий тилнинг ижтимоий-руҳий жараён билан узвий боғлиқ ҳолда тараккий этиши, кўп ҳолларда ўзлашган сўзлар эвазига ҳам юз беради. Негаки, бола таълим-тарбиясида бевосита ўқитувчининг ўрни ва роли аҳамиятли бўлгани боис, уларнинг нутқини мунатазам равишда ўстириб боришни тақозо қилинади. Қорақалпоқ синфларида “Ўзбек тили” (Давлат тили) фани ўқувчиларга фақат нутқ ўстириш учунгина ўтилмайди, балки уларнинг тўғри талаффузини шакллантириш билан биргаликда ёзма нутқини ўстиришга ҳам қаратилади.

Таълим қорақалпоқ синфларида олиб бориладиган гуруҳларда одатда, ўзбек тили 2-синфдан ўтилишини инобатга олсак, муаммога аниқ ечим топилгандек бўлади. Айнан ўқувчилар ўша даврда атрофидаги оламдан жуда кўплаб информацияларни қабул қилишга мойил бўлади. Бу вақтда ўқувчи мустақил фикрлаш тарзига одатланса, нарс-буюмларнинг

номларини тўғри талаффуз қилса, матнни беҳато ёзса, эшитган сўзларини эркин мулоқот давомида эркин қўллашга ўзида куч топади.

Қорақалпоғистонда таълим тизимида – белгиланган расмий тил қорақалпоқ ва ўзбек тилидир. Қорақалпоқ синфларида ўзбек тилига, ундаги сўзларнинг маъноларини ўзлаштиришга эътибор берилса, шундагина мақсадга тўғри мўлжал олинган бўлади. Бунда ўқитувчидан фаоллик талаб этилади. Негаки, ўқитувчи ҳар бир машғулотга тайёрланган вақтида ёш ва синф нуктаи назаридан келиб чиққан ҳолда дастурли режа асосида иш олиб бориш лозим. Масалан, булар қайси шаклда амалга оширилади: биринчидан, ўқитувчи мавзунини аниқ ва пухта режа асосида ташкил қилиши; иккинчидан, мавзуга оид манбаларнинг ишончилигини қайта текшириши; учинчидан, мавзуга оид талаффузи қийин сўзларни ўйин ва кўргазмалилик тарзида юзага чиқариши; тўртинчидан, мавзуга оид луғатлар тузиб ва улар ёрдамида бола хотирасига сингдириб бориши керак бўлади.

Нутқий фаолият билан боғлиқ тадқиқотларда келтирилишича: “Яхши ривожланган нутқ жамиятда кишининг актив фаолиятининг муҳим воситаларидан биридир, ўқувчи учун эса нутқ мактабда муваффақиятли таълим олиш воситасидир. Болани кичик ёшиданок равон гапиришга ўргатиш лозим. Ўқувчилар нутқини ўстириш учун ўқитувчилар ўқувчилар нутқининг талаффузи, луғати, синтактик қурилиш ва боғланишли нутқини актив ўзлаштиришга ёрдам берадиган метод ва усуллардан фойдаланиши керак бўлади”<sup>168</sup>. Дарҳақиқат, келтирилган маълумотда икки жиҳат эътиборимизни жалб қилади, биринчидан, боғланишли нутқ табиатан бола тасаввурларининг ўсиб-улғайиб боришида аҳамият касб этса, иккинчидан, уни тарбия қилаётган муҳит ва оила ўртасидаги алоқа, муносабат, амалга ошади. Айниқса, бола уйда ёлғиз қолган пайтлари, ўзининг истаклари кетидан эргашади, телевизор томоша қилади, ўйинчоқ ўйнайди, расм чизади. Демак, нутқий кўникмани ҳосил қилиш жараёнида болага мунтазам оптимал равишда эътибор қаратиб, унинг нима билан машғул бўлаётганига ота она ҳам қизиқиши шарт. Чунончи, мулоқот, оиладаги муҳит, жонли парвариш, эътибор биринчи галда бола дунёқарашига тез таъсир қиладиган, таъсирчан воситаларни жалб этишни талаб қилади.

Ҳозирги кунда мактабларда ўқитувчининг жонли мулоқоти нутқига техник воситаларни жалб қилиш кўзланган мақсадга эришувга ёрдам беради. Ўқитувчининг синф аҳли билан мунтазам мулоқот қилиши ҳам уларнинг оғзаки нутқини ўстиришда катта аҳамиятга эга. Бу ўринда сўзловчи кўпинча сўзларнинг содда турини қўллайди, шу орқали бола дунёқарашини чархлаб боради. Оғзаки нутқда такрорланган градация, муболаға ва киноявийлик, қиёслаш методлари, турли маъно кўчимларини ҳам кенг истифода қилиш заруратини юзага келтиради.

Шунингдек, қорақалпоқ синфларининг 5-6-синфларида шеърини матнларни ёдлатиш ҳам муҳим роль ўйнайди. Катта ёшга қадам қўйган ўқувчи ўз она тилини ўрганганидек, бошқа тилни ўргатишда ҳам қиёсий тасаввурлардан фойдаланади. Булар қуйидаги шаклда олиб борилса натижалли бўлади:

- биринчидан, шеърини матн ҳиссий-эмоционал тасаввурларни ифода қилади;
- иккинчидан, сўз ва унинг маъно қатламларини қайта идрок этишга замин яратади;

<sup>168</sup> Аҳмаджанова М., Маматқулова Д. Бошланғич синф ўқувчиларининг оғзаки ва ёзма нутқини ўстириш тизими. // Молодой учёный №4. Научный журнал. Международная конференция. -

- учинчидан, жамоавий мулоқот кўпинча англамайдиган саволларга хос жавоб топишга етаклайди;

- тўртинчидан, нутқий кўникманинг шаклланиши, ўқитувчи режали мулоқотининг натижаларидан дарак беради.

Демак, ўқитувчи шеърий матнни ўзи ифодали ўқиб бериши зарур. У ўқувчига оғзаки етиб боради. Қабул қилиш жараёнида ўқувчининг маълум сўзларни билиб олиши баробарида, унга ўз шахсий муносабатини билдиришга, эркин муомала юритиш малакасини эгаллашга ёрдам беради.

Масалан шеърий матнга мурожаат қиламиз:

Жаҳонки муқаддас нени кўрибди,  
Барига онасан, эй қодир ҳаёт.  
Беш юз йил наридан боқиб турибди,  
Нурли бу юзларга нуроний бир зот.

Шу буюк ўғлингни ардоқлаб дилдан, -  
Халқим, таъзим этсанг арзигаё тамом.  
Унинг номи билан бирга битилган,  
Дунё дафтарида ўзбек деган ном<sup>1</sup>.

Боғланишли нутқини шакллантириш учун шеърий матн дастлабки асос вазифасини ўтайди. Мазмуний, ҳиссий англаган воқелик ва кечинма яхлитлиги ўқувчини нафақат тасаввурга, балки уни теран ўйлашга чорлайди. Ўқувчи жаҳонда Алишер Навоий номининг буюк даҳо эканлигини бир ўқишдаёқ англаши мумкин. Ахборот шаклида таништирилган мазкур байтларда давр нафасини ҳис қилиш қийин эмас. Негаки, тарих ва келажак ўртасидаги дунё манзараси ўқувчида фалсафий-эстетик мушоҳаданинг теранлашувига замин яратади.

Қорақалпоқ синфларида ўқитиладиган табиатшуносликка оид фанларда ҳам ўқувчи нутқини ўстиришга қаратилган талай кўрғазмалар воситалар қўйилган. Айниқса, Орол фожеаси билан боғлиқ ранг-тасвир маҳсулотлари ўқувчилар тасаввурида табиатга бола қарашларини шакллантирибгина қолмай, балки уларни бу жараённинг фаол билимдони бўлишга, ички қизиқишларининг янада теранлашувига шароит туғдиради. Булар экскурсия вақтида кўрган предметларини ўқитувчи изоҳлаши ёрдамида гуруҳларга бўлиб, уларни саралаб, синтезлаб таҳлил қиладилар. Бундай ёндашув фақатгина экофожианинг зарарли оқибатларидан дарак берибгина қолмай, уларнинг қандай заминда яшаётганини эслатиб, келажакда бундай офатларни бартараф қилувчи муҳандис бўлиб ҳам шаклланишига ҳавас уйғотади.

Ўқувчилар нутқини уларнинг тафаккуридан ажратиб тасаввур қилиб бўлмайди. Нутқ тафаккур негизида шаклланиб, такомиллаша боради. Бу педагогик тажрибада синалган ҳодисадир. Қорақалпоқ синфларида таълим олувчи ўқувчиларнинг ўзбек тилида эркин ва бежирим гапира олиши, ёза билиши, мулоқот қилиши асносида сўзларни беҳато талаффуз қилиши кўп ҳолларда ўқитувчининг масалага систематик ёндашувига боғлиқ бўлади.

<sup>1</sup> Орипов А. Танланган асарлар. Сайланма, 1-жилд. –Т., Адабиёт ва санъат нашриёти. 1999. –Б. 56.

Мулоқот – инсон руҳий-маънавий дунёсининг маҳсули. Мулоқот кишилиқ жамиятининг муҳим асоси. Усиз ҳеч бир ижодий сифат юзага чиқмайди. Ўқувчи ўз талаффузи билан қай даражада масалани ўзлаштириб бораётганини англаб, ўзи ҳақида ўзига баҳо бериб боради. Ўзбек тили дарслари, болалар нутқини, луғат бойлигини бойитишга самарали ёрдам беради, нутқни тузишни ўргатади.

Умуман, таълим қорақалпоқ тилида олиб бориладиган мактабларда ўқувчилар боғланишли нутқини тартибли ташкиллаштириш учун ўқитувчидан масъулият ва матонат талаб қилинади. Зеро, нутқий кўникма, маҳорат, соҳанинг янгиликларидан, педагогик тавсиявий характердаги кўрсатмалардан яхши хабардор бўлиш ҳам яхши самара беради. Зотан, ақлий ва ҳиссий фаолият бир-бирини тўлдирувчи икки инсон хусусиятларидир. Унда киши тажрибаси, характери, муомала маданияти ўз ифодасини топади. Жами унсурлар, тавсиявий характердаги масалалар реал моҳият касб этиб, ислоҳатчилик тамойилларининг натижалчилигини оширишга хизмат қилиши шубҳасиздир.

#### REFERENCES

1. Аҳмаджанова М., Маматқулова Д. Бошланғич синф ўқувчиларининг оғзаки ва ёзма нутқини ўстириш тизими.//Молодой учёный №4. Научный журнал. Международная конференция. -.
2. Орипов А. Танланган асарлар. Сайланма, 1-жилд. –Т., Адабиёт ва санъат нашриёти. 1999. –Б. 56.
3. Аминова М.Н., Мажидова М. Тарбия (ота-оналар ва мураббийлар учун энциклопедия) –Т.: Ўзбекистон миллий энциклопедияси. 2010.
4. Таълим жараёнида нутқ маданиятини шакллантириш масалалари. Ўзбекистон тилидан доимий 5-анжуман материаллари. –Т.: “Шарқ”, 199.
5. Ғулломов А., Қобилов Б. Нутқ ўстириш машғулоти. –Т.: “Ўқитувчи”, 1995.

## ИСПОЛЬЗОВАНИЕ СОВРЕМЕННЫХ ПЕДАГОГИЧЕСКИХ И ИННОВАЦИОННЫХ ТЕХНОЛОГИЙ В ПРАКТИКЕ ПРЕПОДАВАНИЯ ЯЗЫКОВ

Фазилова Гулнора Рахматовна

Школа 31 города Самарканда, Учитель высшей категории начальных классов

<https://doi.org/10.5281/zenodo.8055047>



**Аннотация.** В статье «Использование современных педагогических и инновационных технологий в практике преподавания языков» рассматривается проблема поиска новых приемов и способов повышения мотивации к обучению языков. Одной из этих форм являются новые педагогические технологии, внедрение которых способствует эффективному изучению языка. В статье дается определение понятиям «Педагогическая технология» и «инновационная технология», которые способны обеспечить высокий уровень обучения, соответствующий задачам и возможностям сегодняшнего мира, позволит молодым людям приспосабливаться в условиях быстроменяющейся, неустойчивой среды, обеспечит переход от книжного контента к активному с помощью единого общего хранилища учебных материалов при наличии аналитической системы поиска; приводится пример работы с инновационными методами.

**Ключевые слова:** новые информационные технологии, педагогическая технология, самостоятельная работа, языковые социальные сети.

### USE OF MODERN PEDAGOGICAL AND INNOVATIVE TECHNOLOGIES IN THE PRACTICE OF TEACHING LANGUAGES

**Abstract.** The article "The use of modern pedagogical and innovative technologies in the practice of teaching languages" considers the problem of finding new techniques and ways to increase motivation for learning languages. One of these forms is new pedagogical technologies, the introduction of which contributes to the effective learning of the language. The article defines the concepts of "Pedagogical technology" and "innovative technology", which are capable of providing a high level of education that meets the challenges and opportunities of today's world, will allow young people to adapt in a rapidly changing, unstable environment, and will ensure the transition from book content to active with the help of a single a common repository of educational materials in the presence of an analytical search system; an example of working with innovative methods is given.

**Key words:** new information technologies, pedagogical technology, independent work, linguistic social networks.

В системе образования и воспитания в общеобразовательных учреждениях методика преподавания языков занимает особое место. Обладая универсальными средствами воздействия на личность человека, язык способен целостно, системно влиять

на интеллект, чувства, мировоззрение и миропонимание, общую культуру каждого, кто соприкасается с её богатствами, развивать познавательные-мыслительные способности и чувство прекрасного. В художественных произведениях в образной форме отображён огромный опыт духовного развития, ценностных исканий и самовоспитания личности, познания в художественном слове-образе окружающего мира, освоение и осмысление которого необходимо для духовного, нравственного становления личности. Глубина и сила воздействия языка на человека обусловлены тем, что усвоение художественных идей, обогащение опытом предшествующих поколений происходит в личностной форме, ибо язык является носителем искусства и влияет комплексно на «ум» (интеллектуальную составляющую) и «сердце» (сферу эмоций) читателя.

Творческий поиск учителя, динамизм организации учебно-воспитательного процесса, его многовариантность, нацеленность на его кардинальное преобразование и развитие, на ценностные приоритеты - безусловная ценность филологических знаний по использованию современных педагогических и инновационных технологий в практике преподавания языков в сфере народного образования и педагогического новаторства.

Ориентации на общечеловеческие и национальные духовные ценности, принцип изучения языка как носителя слова, творческий характер обучения, вариативность, дифференцированный и личностно – деятельный подход к учащимся, непрерывность процесса образования являются важнейшими условиями совершенствования методологии и принципов обучения.

Преимущество и непрерывность обучения языка, его образования обеспечивают его единство на всех ступенях обучения. Другой важной задачей является активизация связей одного языка и предметов социально-гуманитарного цикла в процессе обучения образного отображения жизни с другими языками путём сопоставления произведений разных видов искусства (литературы, живописи, музыки, кино, театра), усиливая при этом их эстетическое воздействие на учащихся. Необходимо также реализовывать меж предметные связи языка и литературы, чтобы способствовать повышению речевой и читательской культуры учащихся.

Использование современных педагогических и инновационных технологий в практике преподавания языков в школе предусматривает следующие *цели*:

- 1) приобщение учащихся к искусству слова в контексте движения духовной и социально-исторической жизни народа и развитие на этой основе у них художественного мышления и эстетических чувств, творческих способностей, читательской и речевой культуры;
- 2) формирование нравственно-эстетических ориентаций;
- 3) воспитание личности обучаемого, способного воспринять красоту «художественного мира» и превратить ее в жизненный стимул своего духовного самосовершенствования.

*Личностно-ориентированный подход* означает, что в центре внимания находится ученик с его интересами, потребностями, способностями. Поэтому в процессе обучения литературе, с одной стороны, следует максимально точно учитывать индивидуальные и возрастные психологические особенности учащихся и особенности их ведущей деятельности, в рамках которой идёт становление и развитие ученика как субъекта учебной



деятельности, с другой стороны, данный подход реализует основные требования к современному учебному процессу: организация обучения не как процесс передачи готовых знаний от учителя к ученику, а как широкое взаимодействие между обучающим и обучающимися, сотрудничество и диалог учителя и ученика. Личностно-ориентированный подход в обучении русской литературы содействует развитию в учащемся креативных творческих способностей, воспитанию социально значимых качеств личности, пробуждает интерес к созидательной творческой деятельности, носит здоровьесберегающий характер, так как отвечает природным, социальным и культурным сущностям человека.

*Интегрированный подход.*

Реализация данного подхода означает стремление представить школьный курс литературы не как изолированный, а как тесно связанный с другими предметами, изучаемыми в средней школе: русским языком, историей, иностранными языками и др. Данный подход к обучению подразумевает также пропорциональное использование в процессе обучения материала, отобранного из различных сфер деятельности обучающихся (адаптационной, личностно-релевантной, общеинтеллектуальной и профессиональной).

*Компетентный подход* к обучению литературы нацелен на достижение определённых результатов и приобретение значимых компетенций. Процесс обучения при данном подходе - это приобретение знаний, умений, навыков и опыта деятельности с целью достижения профессионально и социально значимых компетентностей в самостоятельной, учебно-познавательной, социальной и культурной сферах деятельности.

Методы обучения в своей совокупности должны способствовать проявлению всех функций изучения языка - социальной, познавательной, воспитательной, эстетической, коммуникативной, гедонистической.

Общим требованием для всех методов является ориентация их на эстетическую сущность языка, её художественную специфику. В изучении языка очень важное значение имеет проникновение в атмосферу произведения, понимание значения детали, композиции, жанра, что обуславливает эстетическое воздействие художественного текста на читателя. Накопление эстетических впечатлений, последующая их систематизация и обобщение, осмысление нравственного содержания произведения обогащают жизненный опыт учеников, влияют на их ценностные ориентации, мироощущение, стимулируют их духовное развитие. Эвристический метод предполагает анализ как активизирующий интеллектуальные усилия способ. Это возможно тогда, когда школьники открывают в произведении созвучные им мысли, выявляют в нём значимый для себя смысл, устанавливают связи с собственными жизненными впечатлениями. Исследовательский метод - следующий шаг в развитии самостоятельного мышления учащихся. Он предусматривает выделение тем, проблем для самостоятельного решения учащимися - анализ прочитанных произведений из дополнительных списков, сопоставление произведений одного или разных авторов по тематике, жанру, художественному своеобразию, изучение их интерпретаций в других видах искусства.

Но главное - это сделать литературное обучение творческим процессом: когда ученик эмоционально отзывается на прочитанное, воссоздаёт в своей фантазии картины, нарисованные писателем, додумывает, сопереживает, опираясь в этой сложной работе на свой читательский и жизненный опыт. Осмысление произведения всегда требует

скрупулёзной работы над текстом, прослеживания авторской мысли. Эффективность литературного образования учащихся зависит от создания в общеобразовательном учреждении культа книги, культа родного слова. Внедрение информационных технологий в обучение способствует интенсификации учебного процесса, потому что позволяет более полно и всесторонне использовать особенности психологии восприятия школьников. Благодаря компьютеру, Интернету и мультимедийным средствам обучающимся будет предоставлена уникальная возможность овладения большим объемом информации с ее последующим анализом и классификацией. Значительно расширяется и мотивационная основа учебной деятельности.

Работа с компьютером не только способствует повышению интереса к учебе, но и дает возможность регулировать предъявление учебных задач по степени трудности, а также поощрения правильных решений. Кроме того, компьютер является инструментом осуществления контроля над деятельностью учащихся.

Компьютер способствует созданию оптимальных условий для успешного освоения программного материала. При этом обеспечивается гибкая, дифференцированная и доступная нагрузка упражнениями всех учащихся в классе. В затруднительных случаях компьютер позволяет ученику получать необходимые сведения справочного характера за короткий промежуток времени.

*Использование информационных технологий направлено на развитие умений нахождения оптимального языкового материала в ситуациях прямого и опосредованного общения, на формирование готовности решения как чисто коммуникативных, так и учебных, поисково-информационных задач, а также на интеграцию междисциплинарных знаний, формирование комплексных знаний и умений.*

Содержание, методы и структура урока должны максимально содействовать формированию и развитию творческих способностей школьников. Характерные особенности современного урока изучения языков - это познавательная, эстетическая ценность усваиваемого материала, высокий воспитательный потенциал урока, рациональное использование краеведческого материала, вариативность классных и домашних заданий с учетом уровня общего и языкового развития учащихся, разумное использование средств массовой информации, мультимедийных средств, разнообразие типов, видов и структуры уроков, организация деятельности учащихся в рамках однопредметного и межпредметного (интегрированного) урока, высокая педагогическая культура учителя, диалогический подход к школьникам (педагогика сотрудничества). В итоге - подчинение всей системы работы развитию и укреплению интереса учащихся к изучению языка

Методы обучения в своей совокупности должны способствовать применению всех функций языка - социальной, познавательной, воспитательной, эстетической, коммуникативной, гедонистической.

Общим требованием для всех методов является ориентация их на эстетическую сущность обучения языка, её художественную специфику.

Существуют многообразные методы обучения.

**Традиционные методы** - эвристический, исследовательский, репродуктивный

аудирование,

**Эвристический метод** способствует углублению первоначального эмоционального восприятия школьников, стимулирует их интеллектуальные усилия. Освоение произведения, его анализ обычно связаны с разрешением художественных, нравственных, общественных или философских проблем писателя. Задача учителя заключается в том, чтобы помочь учащимся обнаружить эти проблемы, найти пути их разрешения в художественном тексте, учить анализировать произведение, понимать его единство в многообразии компонентов, учить рассуждать, оформлять свои размышления в связной, последовательной, доказательной речи, устной и письменной.

**Исследовательский метод** - следующий шаг в развитии самостоятельного мышления учащихся. Он предусматривает выделение тем, проблем для самостоятельного решения учащимися - анализ прочитанных произведений из дополнительных списков, сопоставление произведений одного или разных авторов по тематике, жанру, художественному своеобразию, изучение их интерпретаций в других видах искусства.

**Репродуктивный метод.** Сущность его заключается в том, что учащиеся получают знания как бы в готовом виде - в слове или лекции учителя, в учебнике, в учебном пособии, в научно - популярных книгах, критических статьях и пр. Репродуктивный метод - не значит догматический: сам характер сообщаемых учащимся знаний требует не механического запоминания, а сознательного усвоения. Кроме того, и прочность знаний зависит не только от установки на запоминание, но и от интенсивности мыслительной деятельности школьников. Развитию мысли учащихся при репродуктивном методе особенно способствует проблемное изложение материала, в процессе которого учитель выдвигает проблему, раскрывает различные точки зрения на ее сущность, предлагает пути к правильной её постановке и разрешению.

**Метод чтения.** В процессе восприятия произведения происходит усвоение его художественных особенностей. Чтение художественного произведения качественно отличается от чтения научного, публицистического текста. Оно требует специального внимания к слову, фразе, ритму; вызывает работу воображения, эмоциональную взволнованность. Надо учить школьников слушать и слышать художественное слово, ценить его, наслаждаться им, учиться самим говорить и писать выразительно.

**Инновационные образовательные технологии.** Инновационные образовательные технологии - опорная технология, интерактивная технология, обучение в сотрудничестве, технология развития критического мышления через чтение и письмо, авторские технологии и др.

**Опорная технология** - схемы-опоры, опорные конспекты, лексико-грамматические и функционально-смысловые таблицы, сигнальные карточки, раздаточный материал, занимательные упражнения давно стали верными помощниками в нашей работе. Они вызывают чувства удивления, новизны, необычности, неожиданности, развивают сообразительность, инициативу, создают атмосферу доброжелательности, зажигают огонёк пытливости. Используя опорную технологию, задания и материалы необходимо подбирать так, чтобы они были доступны по пониманию, красочно оформлены, имели элементы занимательности и состязательности, содержали сведения и факты, выходящие за рамки учебных программ.

**Интерактивная технология** - это такая организация учебной деятельности, которая осуществляется при условии постоянного, активного взаимодействия обучающихся. Методы данной технологии - «Case-study» (анализ конкретных ситуаций), «Синквейн», «Дерево решений», «Поиск соответствий», «Ранжирование» и др. Данная технология способствует тому, что обучаемые приобретают коммуникативные навыки; развивают презентационные умения; формируют интерактивные умения, позволяющие эффективно взаимодействовать и принимать коллективные решения; приобретают экспертные умения и навыки; учатся учиться, самостоятельно отыскивая необходимые знания.

**Обучение в сотрудничестве** (кооперативное обучение) - эта одна из технологий личностно-ориентированного обучения, которая связана с организацией обучения учащихся в составе малых учебных групп (как правило, по 3—5 человек).

В школьной практике можно широко использовать следующие методы в рамках технологии сотрудничества: «Ажурная пила», «Метод структурированного противоречия», «Нумерация студентов», «Метод командной поддержки индивидуального обучения», «Обучение в команде». Главным звеном в технологии сотрудничества выступает учебно-коммуникативная ситуация, в разрешение которой включаются обучающиеся. Содержание такой ситуации носит как предметный, так и социально значимый характер.

**Технология развития критического мышления через чтение и письмо (ТРКМЧП)** - обеспечивает развитие критического мышления посредством активного (интерактивного) включения обучающихся в образовательный процесс. Особенностью данной технологии является то, что ученик в процессе обучения сам конструирует свой процесс, исходя из реальных и конкретных целей, сам определяет конечный результат. Методы ТРКМЧП - «Кубик Блума», «Ромашка Блума», «Инсерт», «Толстые и тонкие вопросы», «ЗХУ (знаем, хотим узнать, узнали)», «Диаманта», «ПОПС-формула» и др.

**Авторские технологии развития творческой деятельности обучающихся**, активизирующие творческое мышление учащихся, помогающие и ведущие к целенаправленному сознательному поиску решения новой проблемы и направленные на развитие таких базовых качеств личности, как коммуникабельность, креативность, мобильность, самостоятельность, толерантность, ответственность каждого обучающегося за собственный выбор и результаты своей деятельности. Это такие методы, как «Учимся вместе», «Займи позицию: согласен, не согласен», «Познай себя», «Литературное кафе», «Карта прогноза», «Карта рассказа», «Пирамида», «Творческие задания».

Использование инновационных образовательных технологий в обучении языка **способствуют** тому, что обучение становится творческим процессом: когда ученик эмоционально отзывается на прочитанное, воссоздаёт в своей фантазии картины, додумывает, сопереживает, опираясь в этой сложной работе на свой читательский и жизненный опыт, а также созданию в общеобразовательном учреждении культа книги, культа родного слова. Особая роль в становлении гражданской позиции и формировании гуманистического сознания принадлежит литературе. Изучение литературы в концепции глобального образования предполагает развитие способности понимать и оценивать шедевры мировой художественной культуры, давая возможность увидеть мир как единство многообразного, как динамичную систему, особое место в которой занимает культура и история родной страны, края, культура разных народов.

Преподавание языка в современном образовательном процессе тесно связана с дисциплинами художественного цикла – **музыкой (произношение ударных и безударных гласных.), изобразительным искусством**, влияющими на формирование у школьников эстетического отношения к окружающему миру; **с историей**, которая, обращая учащихся к исторической памяти, способствует становлению их активного отношения к действительности. Но, в первую очередь, литература связана **с русским языком**, так как слово как единица языка и речи реализуется с эстетической стороны именно в художественном произведении. Таким образом, связанный с литературой блок предметов не только не вызывает затруднений при взаимной интеграции, но и способствует углубленному пониманию художественного текста, закрепляя знания учеников, например: использование музыкальных фрагментов, рассмотрение картин на уроках литературы или получение историколитературной справки по периодике изучаемых произведений.

Интегрированность литературы и предметов естественно-научной направленности выявляется на содержательном уровне в различных тематических блоках дисциплин. Полученная учеником информация из художественного текста, способствует расширению знаний, полученных во время изучения естественно-научных дисциплин и воздействует на эмоциональную сферу посредством отклика в душе ученика.

Связь литературы с точными науками соотносится с методом логического анализа, используемого в процессе обучения и в повседневной жизни. Многоуровневые задачи с несколькими типом переменных в математике соотносимы с архитектурой произведения, композицией, развитием сюжетных линий в литературе.

Связь литературы с этикой и эстетикой способствует развитию эстетических особенности детей и формированию нравственного идеала. Таким образом, интеграция предмета литературы в современной школе - одно из направлений активных поисков новых педагогических решений, способствующих развитию творческого потенциала обучающихся.

Авторские технологии развития творческой деятельности обучающихся, активизирующие творческое мышление учащихся, помогающие и ведущие к целенаправленному сознательному поиску решения новой проблемы и направленные на развитие таких базовых качеств личности, как коммуникабельность, креативность, мобильность, самостоятельность, толерантность, ответственность каждого обучающегося за собственный выбор и результаты своей деятельности. Это такие методы, как «Учимся вместе», «Займи позицию: согласен, не согласен», «Познай себя», «Литературное кафе», «Карта прогноза», «Карта рассказа», «Пирамида», «Творческие задания».

**Традиционная система обучения несколько отстаёт от потребностей общества.** Концепция современного образования определила цель профессиональной деятельности учителя – сформировать у учащихся способность к успешной социализации в обществе, активной адаптации на рынке труда. Следствием этого становится разработка инновационных технологий в обучении. Инновационные методики характеризуются новым стилем организации учебно-познавательной деятельности учеников. Современные педагоги признают, что в развитии творческих способностей, интеллектуальной деятельности максимальные возможности представляет технология проблемного обучения. **Для развития интереса к русскому языку и литературе следует включать в урок**

исторические, этимологические справки, которые могут заинтересовать детей, проводить игровые формы работы: «Состав слово», «Третий лишний», «Переводчик», «Эрудит», «Собери пословицу», «Шеренга», «Перевёртыш», «Паутина слов» и др., использовать творческие эксперименты, метод проектов, нестандартные уроки, конкурсы, олимпиады. В современном обществе одним из быстро развивающихся методик и вызывающий огромный интерес со стороны учащихся является применение интернет ресурсов как инновационный подход к обучению. Идея использования Интернета в образовании не нова. Уже с начала 1990-х годов национальные и интернациональные компьютерные сети стали широко использоваться в учебных целях в рамках разных образовательных подходов. И учащиеся, и учителя смогли обмениваться информацией в режиме, не зависящем от времени и места. Новые дигитальные технологии освободили человеческий разум для более креативных задач, что способствует развитию личности. Это позволяет ученикам творчески взаимодействовать и с одноклассниками, и с учителем. **Например, урок-семинар имеет повторительно-обобщающий характер.** Она способствует формированию научного стиля речи, самооценке собственных высказываний, оказывается эффективной формой контроля и самоконтроля, ребята учатся работать самостоятельно, пользоваться научной литературой. Основой содержания урока-семинара служит теория. Ведущая цель - формирование теоретического мышления, которое позволит учащимся самостоятельно отбирать, изучать информацию и применять полученные знания на практике. В соответствии с задачами повторения разделов семинарские занятия можно организовать по следующим темам: «Состав слова и словообразование», «Морфология. Самостоятельные и служебные части речи», «Пунктуация простого предложения» и т.д. Уроки такого плана требуют тщательной подготовки и ученика, и учителя. Воспитательная и образовательная ценность семинаров неоспорима. Она заключается, прежде всего, в том, что школьники учатся самостоятельно работать с научной литературой, строить свои выступления в соответствии с предложенным планом, а это готовит учеников и к обучению в вузе. Одним из современных требований к уроку русского языка является работа с текстом. В связи с этим я использую в своей работе такую форму урока, как исследование. В самом названии «урок - исследование» просматривается основная задача - исследование языкового материала на основе текстов. Особое внимание при подготовке к такому уроку следует обратить на выбор текста. Текст должен быть высоко художественным, при этом необходимо учитывать и возрастные особенности учеников, и объём исследуемого материала. Целесообразно использовать для анализа тексты разных авторов, объединённых общей темой, тексты разных стилей и типов речи, чтобы впоследствии провести сравнительный и сопоставительный анализ. Дискуссия — одна из весьма сложных форм речи, для овладения которой необходима предварительная подготовка с речевыми штампами, помогающими ребята выражать свои мысли. Данный прием особенно эффективен на уроках литературы при обсуждении и анализе художественного произведения. Групповая дискуссия может использоваться как на стадии вызова, так и на стадии рефлексии. При этом в первом случае ее задача: обмен первичной информацией, выявление противоречий, а во втором – это возможность переосмысления полученных сведений, сравнение собственного видения проблемы с другими взглядами и позициями. Форма групповой дискуссии способствует развитию диалогичности общения,

становлению самостоятельности мышления. Эффективным также нахожу на некоторых уроках чтение с остановками и вопросы Блума (условное название методического приема организации чтения с использованием разных типов вопросов). Развитию критического мышления способствуют и нетрадиционные уроки, которые позволяют повысить интерес ученика как к предмету, так и к обучению в целом. Творчество на таких уроках я вижу не в развлекательности, а в подборе таких заданий, такого дидактического материала, который своей новизной, необычностью подачи (путешествие, заседание, конкурс, игра и т.д.), вызывая удивление, активизирует внимание, мышление ученика. Попадая в необычную ситуацию, ребёнок включается в деятельность, сотрудничество с учителем, при этом создается положительный эмоциональный фон, начинают активно функционировать интеллектуальная и волевая сферы, легче усваиваются знания, быстрее формируются умения и навыки. Этому способствует создание на нестандартных уроках условий для мобилизации творческих резервов и учителя, и ученика. Подготовка к нетрадиционным урокам проводится очень тщательно, а это, как правило, требует много сил и времени и со стороны учителя, и со стороны ученика. В своей практике я наиболее удачно использую несколько нетрадиционных форм урока: практикум, викторина, исследование, путешествие, диалог на основе проблемной ситуации, деловая игра, зачет. Выбор зависит от нескольких условий: во-первых, учитываю возрастные особенности учащихся, во-вторых, задачи, цели, содержание обучения в связи с изучаемой темой.

**Например, урок-семинар имеет повторительно-обобщающий характер.** Она способствует формированию научного стиля речи, самооценке собственных высказываний, оказывается эффективной формой контроля и самоконтроля, ребята учатся работать самостоятельно, пользоваться научной литературой. Основой содержания урока-семинара служит теория. Ведущая цель - формирование теоретического мышления, которое позволит учащимся самостоятельно отбирать, изучать информацию и применять полученные знания на практике.

В соответствии с задачами повторения разделов семинарские занятия можно организовать по следующим темам: **«Состав слова и словообразование», «Морфология. Самостоятельные и служебные части речи», «Пунктуация простого предложения»** и т.д. Уроки такого плана требуют тщательной подготовки и ученика, и учителя. Воспитательная и образовательная ценность семинаров неоспорима. Она заключается, прежде всего, в том, что школьники учатся самостоятельно работать с научной литературой, строить свои выступления в соответствии с предложенным планом, а это готовит учеников и к обучению в вузе. Одним из современных требований к уроку русского языка является работа с текстом. В связи с этим я использую в своей работе такую форму урока, как исследование. В самом названии «урок - исследование» просматривается основная задача - исследование языкового материала на основе текстов.

Особое внимание при подготовке к такому уроку следует обратить на выбор текста. Текст должен быть высоко художественным, при этом необходимо учитывать и возрастные особенности учеников, и объём исследуемого материала. Целесообразно использовать для анализа тексты разных авторов, объединённых общей темой, тексты разных стилей и типов речи, чтобы впоследствии провести сравнительный и сопоставительный анализ.

**На таком уроке перед учителем возникает задача: исследовать язык**

художественного текста нескольких текстов «под лингвистическим микроскопом» и вместе с тем не лишит художественное произведение его поэтического очарования и целостности. Как правило, перед таким уроком знаколю с произведением на уроке литературы, чтобы они имели представление о произведении в целом. При всем многообразии и эффективности нетрадиционных уроков использовать их часто нельзя по целому ряду причин. Но ведь так хочется, чтобы каждый урок был особенный, со своей «изюминкой». Поэтому я часто прибегаю к нестандартным, творческим элементам отдельного традиционного урока. Это и лексический диктант или диктант - кроссворд, как называют его ребята, и составление загадок на уроке, и комментированное письмо или предупредительные диктанты с «вагоновожатым», и задание по типу «найди лишнего, которое прививает умение синтеза и осмысления информации. Главное, чтобы детям на уроке некогда было скучать, чтобы им хотелось работать, учиться, а ведь для этого важны и ситуация успеха, которую, как правило, создают нестандартные уроки или элементы уроков, и самостоятельность, к которой ребята приучаются на таких уроках, и творческое отношение к русскому языку, которое воспитывается только на творческих уроках. Особенно хорошо использовать интернет общения с учащимися вузов зарубежных стран при изучении классиков русской литературы, вызывающий большой интерес у зарубежной молодежи. Это дает возможность учащимся рассмотреть смысл произведения с разных сторон Интернет позволяет реализовать различные приёмы, предоставлять методические разработки, разнообразить учебный процесс, сделать его более привлекательным, принимать во внимание потребности и интересы субъекта обучения, уровень его подготовки, оперативно и целенаправленно контролировать работу учащихся, эффективно управлять ею. Говоря о недостатках работы с применением Интернета, исследователи упоминают в качестве основного замкнутость учебных материалов на себя (невозможность выйти в живую сеть). Преодолеть этот недостаток можно, направив учащихся к конкретным сегментам Интернета, связанным с изучаемыми темами. Даже Александр Адамский утверждал, что: «Только наивный или заблуждающийся человек может полагать, что инновационная педагогика является универсальной заменой традиционных методов обучения».

Эту проблему можно решить следующим способом. Нужно, чтобы традиционные и инновационные методы обучения были в постоянной взаимосвязи и дополняли друг друга. Эти два понятия должны существовать на одном уровне. Инновационный подход к обучению позволяет так организовать учебный процесс, что ребёнку урок и в радость, и приносит пользу, не превращаясь просто в забаву или игру. И, может быть, именно на таком уроке, как говорил Цицерон, «зажгутся глаза слушающего о глаза говорящего». Что же такое «инновационное обучение» и в чём его особенности?

Определение «инновация» как педагогический критерий встречается часто и сводится, как правило, к понятию «новшество», «новизна». Между тем инновация в точном переводе с латинского языка обозначает не «новое», а «в новое». Именно эту смысловую нагрузку вложил в термин «инновационное» в конце прошлого века Дж. Боткин. Он и наметил основные черты «дидактического портрета» этого метода, направленного на развитие способности ученика к самосовершенствованию,



**самостоятельному поиску решений, к совместной деятельности в новой ситуации.**

Уход от традиционного урока через использование в процессе обучения новых технологий позволяет устранить однообразие образовательной среды и монотонность учебного процесса, создаст условия для смены видов деятельности обучающихся. Рекомендуется осуществлять выбор технологии в зависимости от предметного содержания, целей урока, уровня подготовленности обучающихся, возможности удовлетворения их образовательных запросов, возрастной категории обучающихся. К современным педагогическим технологиям относятся: информационно – коммуникационная технология; технология развития критического мышления; проектная технология; технология развивающего обучения; технология проблемного обучения; игровые технологии; модульная технология; технология мастерских; кейс – технология; технология интегрированного обучения; педагогика сотрудничества; технологии уровневой дифференциации; групповые технологии. Одним из методов активного обучения русского языка с применением инновационных технологий являются проблемное обучение, метод проектов, интерактивные технологии, деловые игры, интегрированные уроки, и т. д. Технология проблемного обучения – форма организации учебно-воспитательного процесса с помощью проблемных задач и проблемных ситуаций, которые придают обучению поисковый, исследовательский и интерактивный характер. Методом проблемного обучения является проблемная задача или ситуация, требующая актуализации универсальных (обще учебных) знаний. Специфика предмета русского языка и литературы заключается в том, что в художественном произведении всегда уже есть проблема, поставленная автором. И задача учителя – уловить те «сигналы», которые автор и его произведение посылает учителю. На практике одной из важнейших задач учителя является системная подготовительная работа по формированию навыков самостоятельной работы, анализу, синтезу информации, выработке приемов и достижению обратной связи. Большое значение в вопросах активизации имеет формулирование темы. Технология дифференцированного обучения - дифференциация осуществляется не за счет того, что одним ученикам дают меньший объем материала, а другим больший, а за счет того, что, предлагая учащимся одинаковый его объем, учитель ориентирует их на различные уровни требований к его усвоению. Игровые технологии реализуются посредством интерактивного обучения ("inter" - это взаимный, "act" - действовать), что означает взаимодействовать, находится в режиме беседы, диалога с кем-либо. Другими словами, в отличие от активных методов, интерактивные ориентированы на более широкое взаимодействие учеников не только с учителем, но и друг с другом и на доминирование активности учащихся в процессе обучения. Суть интерактивного обучения состоит в том, что учебный процесс организован таким образом, что практически все учащиеся оказываются вовлеченными в процесс познания, они имеют возможность понимать и рефлексировать по поводу того, что они знают и думают. Совместная деятельность учащихся в процессе познания, освоения учебного материала означает, что каждый вносит свой особый индивидуальный вклад, идет обмен знаниями, идеями, способами деятельности. Причем, происходит это в атмосфере доброжелательности и взаимной поддержки, что позволяет не только получать новое знание, но и развивает саму познавательную деятельность и навыки взаимодействия, переводит ее на более высокие формы кооперации и сотрудничества. Основными

составляющими интерактивных уроков являются интерактивные упражнения и задания, которые выполняются учащимися. Важное отличие интерактивных упражнений и заданий от обычных в том, что выполняя их, учащиеся не только и не столько закрепляют уже изученный материал, сколько изучают новый. В деловой игре взаимодействуют несколько игроков, принимающих решения в ситуации, моделирующей реальную, а учитель направляет игру, анализирует и оценивает действия игроков. Каждый из участников играет некоторую роль, он принимает решения и может быстро увидеть результат, приобретая, таким образом, свой собственный опыт. Деловые игры при изучении русского языка обеспечивают направленную активность психических процессов учеников: стимулируют мышление при использовании проблемных ситуаций, обеспечивают запоминание главного на занятиях, возбуждают интерес к изучаемой дисциплине и вырабатывают потребность к самостоятельному приобретению знаний. Для повышения мотивации учебного процесса использование метода проектов является одним из самых удачных способов при обучении русскому языку. Метод проектов — это гибкая модель организации учебного процесса, ориентированная на самореализацию учеников путем развития их интеллектуальных и физических возможностей, творческих способностей в процессе изучения учебного материала. При изучении русского языка ученики выполняют различные проекты, такие, например, как создание кроссвордов, мультфильмов, обучающих и развивающих игр и т. д. Таким образом, организация преподавания русского языка на основе информационных и инновационных технологий обеспечивает более высокое качество знаний учеников за счет четкого планирования занятия, повышения мотивации при изучении содержания предмета. В процессе обучения русскому языку ученики формируют умение работать с информацией для выполнения полученного задания, выдвигать свои идеи, анализировать учебный материал. Применение личностно-ориентированного подхода на уроках иностранного языка является одной из главных проблем в современном обучении. Большое внимание должно быть обращено на создание в университете такой образовательной среды, в которой происходит дальнейшая социализация личности и развиваются профессионально-ориентированные навыки каждого студента. Каждый обучающийся – это личность со своими потребностями и желаниями. Преподавателю необходимо учитывать все аспекты личностно-ориентированного подхода при разработке и внедрению курса иностранного языка. Ключевые слова: личностно-ориентированный подход, личность, студент, оценка, метод. Современное российское общество претерпевает изменения в экономическом, социальном и культурном плане, данные трансформации не могли не коснуться как системы образования в целом, так и высшего образования в частности. Переход современного российского социума к новой экономической формации затрагивает и функционирование высшей школы. В этой связи происходит смена педагогики техногенной цивилизации на «гуманитарную педагогику антропогенной цивилизации», в основе которой лежит идея такой организации процесса обучения и воспитания, при которой «обучающиеся становятся субъектами собственного развития». В области образования в целом и обучения иностранным языкам, в частности, личностно-ориентированное обучение является приоритетным. Преподавание может быть сосредоточено либо на подходе, направленном на учителя, либо на ученика, либо на сочетании того и другого подходов. На протяжении веков учитель был основным звеном и

руководителем всего процесса обучения, предпочтение отдавалось обучению, ориентированному на учителя]. - Специалистам в области образования и управленческим органам следует пересмотреть характер нынешней системы и учебных программ на всех уровнях, будь то в школах или высших учебных заведениях, и внести необходимые изменения, с тем, чтобы обеспечить обучение, в центре которого находится обучающийся.

- Преподаватели должны быть достаточно компетентны, чтобы использовать лично-ориентированный подход. - Одной из основных задач преподавателя должно стать поощрение и мотивация обучающихся к усердной работе и активному участию в занятиях.

- Преподаватели должны начать использовать методы обучения, в рамках лично-ориентированного подхода. - Студенты же в свою очередь должны быть готовы к изменению своей роли в процессе обучения. - Преподаватели должны стараться адаптировать используемые учебно-методические материалы к требованиям лично-ориентированного подхода. Они должны начать применять методы оценки, ориентированные на учащихся, которые при правильном использовании показывают объективную картину успеваемости студентов. Преподаватель должен использовать различные средства (средства массовой информации, социальные сети, IT-технологии) для поддержания устойчивой мотивации у студентов при изучении иностранного языка. Отсутствие мотивации к обучению наблюдается среди большого числа студентов. Это должно серьезно восприниматься всеми заинтересованными сторонами: администраторами, педагогами, разработчиками политики в области образования, учителями, родителями и всем обществом. Все должны принять меры, чтобы выявить причины этой проблемы. Необходимо провести исследования, чтобы выявить подводные камни всей системы образования в отношении лично-ориентированного подхода. Необходимо более всестороннее исследование, охватывающее большее количество обучающихся, чтобы узнать о состоянии реализации лично-ориентированного подхода. Другие трудности, связанные со всей системой, – это оценка и жесткая программа обучения, большое количество студентов в группе и т. д. Все это создает серьезные препятствия для достижения реального прогресса в обучении, ориентированном на учащихся. Нынешняя система оценки создает проблемы. Поскольку преподавание по-прежнему традиционно, как и оценка тоже. Основная задача традиционных методов обучения – формальный контроль, который осуществляется с помощью единственного метода тестирования. Традиционные тесты измеряют декларативные знания: заучивание лексики и грамматических явлений, правильность перевода текстов различного характера. Они не обязательно касаются глубины понимания или навыков, которые приобрели студенты. Оценка студентов с использованием методов, ориентированных на учащегося, отличается и измеряет различные навыки и способности, такие как мышление, критическое и творческое, глубокое понимание материала и т. д. Традиционные тесты не подходят для лично-ориентированного подхода. Следует использовать новые методы, такие как самооценка или коллегиальная оценка с использованием журналов, файлов, дневников блогов и проектов. Обучение, ориентированное на студентов, означает, что как им, так и преподавателям должно быть готово и доступно достаточное количество ресурсов, из которых обе стороны процесса обучения могут выбирать, давать задания, организовывать мероприятия и так далее. Это не всегда возможно. Кроме того, хорошо оборудованные и

современные библиотеки пока доступны не везде. Таким образом, на сегодняшний день ситуация в образовании такова, что административная система должна следовать уже определенной программе, где разработчику или преподавателю предоставляется мало свободы выбора. Когда преподаватель-энтузиаст пытается внедрить методы, ориентированные на учащихся, или использовать их, он сталкивается с такими трудностями, как необходимость следовать предписанной программе и закончить ее в заданное время или преподавать определенные темы не по своему выбору. Обучение, с применением лично-ориентированного подхода, требует небольшого числа учащихся в группах, чтобы преподаватель мог использовать различные виды групповой работы

Ключевые слова: алгоритм, алгоритмическое предписание, выбор методов обучения, программа деятельности учителя. При обучении учащихся учителю необходимо вооружиться системой методов обучения, с помощью которых возможно рациональное решение поставленных задач на уроке. В соответствии с характером задачи область конструктивных объектов, с которыми мы имеем дело, не может быть заранее зафиксирована. Конструктивность объектов является относительной, зависящей от интеллектуального уровня учащихся, от методического мастерства, организаторских способностей и коммуникативных навыков учителя. Конструктивность или неконструктивность объектов в выборе методов обучения может быть установлена лишь путём наблюдения и эксперимента. Аналогично обстоит дело и с операциями, которые имеют место в процессе выбора методов обучения учащихся. Они слишком многообразны, чтобы их можно было представить в виде некоторого завершённого, конечного списка. Относительный характер носит и элементарность операций. Одна и та же операция для одной системы может являться элементарной, для другой – неэлементарной. Все зависит от сложности и структуры системы. Массовость – выбор методов обучения в условиях алгоритмизации позволяет достигнуть не одну конкретную задачу обучения, а различные задачи из некоторого класса (типа) задач.

- Результативность – выбор методов обучения в алгоритмическом предписании всегда направлен на получение искомого результата. Эта черта алгоритмического предписания не предполагает, что все предписания приводят к получению нужного результата при всех исходных данных, принадлежащих к определённому классу. Возможно, что к некоторым исходным данным алгоритмическое предписание оказывается неприменимым, и тогда процесс выбора методов обучения безрезультативно обрывается. Мы представляем следующую структуру алгоритмического предписания по выбору методов обучения:

1) само предписание, состоящее из определённых указаний (правил, команд) о выборе методов обучения учащихся определённого школьного возраста;

2) учитель как система-исполнитель, к которой эти указания адресованы и которая их выполняет, осуществляя определённые операции в работе с учащимися;

3) учащиеся как объекты, на которые направлены операции и которые под воздействием операций приобретают необходимые знания, умения и навыки. Решение любой задачи состоит, в конечном счете, в преобразовании некоторого объекта или объектов из исходных состояний в конечные. Таким образом, в процессе решения задачи по выбору методов обучения имеются отношения двух видов: отношение предписания к учителю как системе, которая должна это предписание выполнять, осуществляя

соответствующие операции, и отношение учителя как системы и его операций к учащимся как объектам, на которые эти операции направлены и которые под воздействием учителя приобретают необходимые знания, умения и навыки

#### REFERENCES

1. Современные методы и технологии преподавания языков: сб. науч. ст. / Чуваш. гос. пед. ун-т; отв. ред. Н. В. Кормилина, Н. Ю. Шугаева. – Чебоксары: Чуваш. гос. пед. ун-т, 2019. – 449 с.
2. Назарова Н. Б., Мохова О. Л. Новые информационные технологии в обучении преподавания языков // Современные проблемы науки и образования. 2016. № 3.
3. Применение SMART-технологий в образовательном процессе «Образование без границ». МБОУ «СОШ №1». 2015. 20 с. [Электронный ресурс]. Режим доступа: <https://infourok.ru/primenenie-smarttehnologii-v-obrazovatelnom-processe-mobu-soshobrazovanie-bez-granic-540134.html>
4. Кизлякова Е. С. Внедрение новейших информационных технологий в обучении иностранным языкам. С.-П., 2010. 11 с.
5. Материалы республиканской научно-практической конференции. Современные парадигмы в преподавании языков.

## МЕДИАЦИЯ ИНСТИТУТИНИНГ ЎЗИГА ХОС АФЗАЛЛИКЛАРИ ВА УНГА ТАЪСИР ЭТУВЧИ ОМИЛЛАР

Араббоев Шерзодбек Нейматуллаевич

Ўзбекистон Республикаси Судьялар олий кенгаши ҳузуридаги Судьялар Олий  
мактаби “Фуқаролик йўналиши” тингловчиси.

<https://doi.org/10.5281/zenodo.8058219>

**Аннотация.** Ушбу мақолада медиация институтининг ўзига хос афзалликлари ва унга таъсир этувчи омиллар атрофлича ёритиб берилган.

**Калим сўзлар:** ижтимоий - иқтисодий муносабатлар, Фуқаролик - ҳуқуқий муносабатлар, суд, медиация, ҳуқуқий маданият.

## THE SPECIFIC ADVANTAGES OF THE MEDIATION INSTITUTE AND THE FACTORS AFFECTING IT

**Abstract.** This article covers the specific benefits of the mediation Institute and the factors that affect it in detail.

**Key words:** socio-economic relations, civil-legal Relations, Court, Mediation, legal culture.

## КОНКРЕТНЫЕ ПРЕИМУЩЕСТВА ИНСТИТУТА ПОСРЕДНИЧЕСТВА И ФАКТОРЫ, ВЛИЯЮЩИЕ НА НЕГО

**Аннотация.** В этой статье подробно рассматриваются конкретные преимущества института посредничества и факторы, влияющие на него.

**Ключевые слова:** социально-экономические отношения, гражданско-правовые отношения, судебные, посреднические, правовая культура.

Ҳар бир давлатда ижтимоий-иқтисодий муносабатлар шароитида низоларни келиб чиқиши табиий ҳолатдир. Тарихий жараёнлар низоларни унинг иштирокчилари ўртасида ҳеч бир тарафга зарар етказмаган ҳолда ҳал этиш самарали усул эканлигини кўрсатди.

Фуқаролик-ҳуқуқий муносабатларда вужудга келадиган низоларни ҳал қилишнинг энг кенг тарқалган оммавий усули бу суд йўли билан ҳал қилишдир. Лекин, низони суд ташқари ҳал қилишнинг муқобил йўллари ҳам борки, бунда келишмовчиликларни тезкор, қулай ва қўшимча харажатларсиз ҳал қилиш имконини беради.

Низоларни ҳал қилишнинг ана шундай муқобил усулларида бири бу медиация (воситачилик)дир.

Медиация нейтрал, мустақил субъект томонидан қарама-қарши томонларга ихтилофли вазиятни ҳал қилиш ва низони музокаралар ўтказишнинг ихтисослаштирилган коммуникатив, психологик ва бошқа усуллари орқали ҳал қилишнинг энг яхши ечимини топишда ёрдам беради. Медиациянинг хусусияти шундаки, у томонларнинг эҳтиёжлари ва манфаатларини ҳисобга олган ҳолда, уларга маъқул келадиган шароит ва усуллари белгилашда “олтин ўрталик”ни топиш муҳим аҳамият эгаллайди.

Мамлакатимизда ҳам сўнги йилларда низоларни тинч йўл билан ҳал этишга қаратилган турли усуллар, хусусан медиация институти амалиётини қўллашга эътибор кучаймоқда. Мазкур соҳани тартибга солишга қаратилган “Медиация тўғрисида”ги Ўзбекистон Республикаси Қонуни қабул қилинган. Мазкур Қонунда Медиацияга қуйидагича таъриф берилган: Медиация – бу келиб чиққан низони тарафлар ўзаро мақбул қарорга эришиши учун уларнинг ихтиёрий розилиги асосида медиатор кўмагида ҳал қилиш усули сифатида тушунилади.

Низоларни суд аралашувисиз муқобил усуллар орқали ҳал қилиш амалиётини шакллантириш ва унинг қўллаш соҳасини кенгайтириш орқали мазкур соҳани такомиллаштириб бориш зарур. Чунки, медиация ўзининг моҳияти жихатидан давлатнинг судловига муқобил механизмдир.

Медиация тартиботини танлаш фуқаролик-ҳуқуқий низоларни ҳал этишда низолашаётган тарафлар - фуқаролар ва юридик шахсларнинг вақт йўқотмаслиги, шунингдек ортиқча суд тўловлари учун харажатларни тўловларни олдини олади. Бу эса тарафларга низоларни тез ва ортиқча сарф-харажат қилмаган ҳолда, ўзига қулай бўлган вақтда ва жойда, ўзига маъқул бўлган усул ва шароитларда, улар ўртасидаги муносабатларга таъсир кўрсатмаслиги, балки муносабатларни ўзаро давом эттириш имкониятини беради.

“Медиация” сўзи инглиз луғатида “Mediation” – ўрталик, ўртакашлик, низодаги ўрталик сифатида, латин тилида эса “Mediare” – воситачилик қилмоқ, ўртада турмоқ, орага кирмоқ маъноларини англатади.

Медиация сўзининг луғавий маъноларини умумлаштириб, ихтилоф, низони ҳал этишда воситачилик қилиш, ихтисослашган мулоқот, музокаралар олиб бориш усулларида бири сифатида тушуниш мумкин.

Таниқли олим Ц.Шамкалашвилининг таъкидланишича, медиация ўзининг умумий ғоялари бўйича архаик келиб чиқишга эга бўлиб, у низоларни вужудга келиши билан бир вақтда вужудга келган. Бунда қарор қабул қилиш ҳуқуқига эга бўлмаган учинчи тараф низолашаётган тарафларга ихтилофни мустақил равишда ҳал этиш имкониятини беради<sup>169</sup>.

Медиацияни ўрганиш бўйича халқаро тадбирларда унинг самарадорлиги бўйича бир қатор маълумотлар келтирилади. Масалан, АҚШда мазкур процедурадан ўтган ишларнинг 95 фоизи суд муҳокамасигача етиб бормаган. Германияда медиациянинг кўрсаткичлари катта таассурот қолдиради – 90% дан кўпроқ музокаралар тарафларнинг келишув битими билан яқунланган. Қуйи Саксонияда самарадорлик 97% ни ташкил этади. Буюк Британияда 90-95% низоли ҳолатлар суд муҳокамасигача ҳал этилади. Европада медиациянинг самарадорлиги ўртача 40-80% ни ташкил этади<sup>170</sup>.

Низоларни медиация жараёни орқали муваффақиятли ҳал этиш кўп жиҳатдан ушбу жараёнда иштирок этаётган фуқароларнинг ҳуқуқий маданияти даражасига боғлиқ. Ҳуқуқий маданият - бу шахснинг ҳуқуқий билимлари, эътиқодлари ва муносабатлари, шунингдек, жамиятнинг моддий ва маънавий қадриятларига бўлган муносабати. Можарони тинч, энг қулай шарт-шароитларни излаш йўли билан ҳал қилиш томонлардан муаммони муҳокама ва очик мулоқот орқали ва кўп ҳолларда энг самарали йўл эканлигини тушунишни талаб қилади.

Медиациянинг ривожланиши ва шаклланиб бориши ҳисобига уни қўлланиши мумкин бўлган ҳуқуқий муносабатларнинг энг кенг тарқалган соҳалари оилавий, меҳнат муносабатлари, фуқаролик, маъмурий ва бошқа оммавий-ҳуқуқий муносабатлар, шу жумладан тадбиркорлик ва бошқа иқтисодий фаолият билан боғлиқ муносабатларда келиб чиқадиган низоларга нисбатан қўлланилишидир.

Медиациянинг қўллаш соҳаларидан кутиладиган натижа ва самарадорлик нуқтаи назаридан медиациянинг афзаллик жиҳатларини санаб ўтсак:

- медиация низолашаётган томонлар ўртасида ўзаро хурмат муносабатларини шакллантиради, томонлари ўртасидаги муносабатларни сақлаб қолиш ёки яхшилаш имконини беради, чунки у одамлар ўртасида ўзаро тушунишни ўрнатишга қаратилган.

- медиацияда ким ҳақ ва ким ноҳақлигини аниқлашга ёки ғалаба қозонишга қаратилган эмас. Бу жараёнда низони келтириб чиқарган айбдорни аниқлаш ва унинг жавобгарлик масаласи муҳокама қилинмайди ва ҳал этилмайди.

- медиация, судда деярли имконсиз бўлган муаммонинг ечимларини топишга имкон беради. Суд қарори иккала томон учун ҳам мажбурий қабул қилинади. Медиация

<sup>169</sup> Шамкалашвили Ц. Медиация как метод внесудебного разрешения споров. М-2006. –С. 14.

<sup>170</sup> Ф.Отахонов. Низоларни муқобил ҳал қилиш. Тўплам. Тошкент2022 й. –В. 5

тартиби эса ўзаро мураса тамойилига асосланади, бу эса натижага эришилгандан кейин ҳам томонлар ўртасидаги муносабатларни сақлаб қолиш имконини беради.

- ортиқча маблағ, ҳиссий куч ва вақтни тежайди. Низолар тез ҳал этилади. Суд қарорида керакли натижага эришиш учун бир нечта инстанциялардан ўтиш керак. Ҳар бири аввалгисининг қарорларини бекор қилиши мумкин ва жараён бир неча йил давом этиши мумкин.

Медиацияни қўллашда тортишувсиз ёки оддий низолар судга келтирилмайди. П. А. Астахов, воситачилик цивилизациялашган жамият тараққиётининг янги босқичи эканлигини таъкидлайди. Чунки медиация тўғри, қонуний ва ўзаро манфаатли муносабатда бўлишни ўргатади<sup>171</sup>.

Медиация энг аниқ ва ижобий натижалар беради. Ушбу тартиб туфайли томонларнинг ҳар бирининг манфаатлари қондирилади, чунки барча қарорлар адолатли, мақбул, ихтиёрий, уларнинг қонуний ҳуқуқ ва манфаатларига мувофиқ бўлади. Медиация тартибида келишув битимига эришишнинг иложи бўлмаса, тарафлар низоли масалани ҳал этиш учун судга мурожаат қилишлари мумкин.

Бозор муносабатлари шаклланган давлатларда вужудга келадиган низоларнинг энг кўп тарқалган тури бу корпоратив низолардир. Бу табиий ҳолатдир. Иқтисодиёт турли мулк шаклларига асосланар экан мулкдорлар ҳуқуқлари ва манфаатлари билан боғлиқ бўлган хусусан, акциядорлар умумий йиғилишининг қарорларига эътироз билдириш, битимларнинг ҳақиқий эмаслиги, акцияларни бегоналаштириш, юридик шахсга етказилган зарарни қоплаш ва бошқалар билан боғлиқ низолар кўп учрайди. Шунинг учун корпоратив низоларнинг моҳияти ва медиация тартиб-қоидаларининг мақсадларидан келиб чиқиб, ушбу йўналишда медиациянинг афзалликларини ажратиш кўрсатиш мумкин:

**Махфийлик.** Ушбу тоифадаги ишлар кўп ҳолларда компаниянинг ички ишлари билан боғлиқ бўлиб, бошқарув тузилмаси ва бизнес стратегияларига таъсир қилади. Кўпинча томонлар мавжуд низо тўғрисидаги маълумотларни тарқатишдан манфаатдор эмас, бу эса юридик шахс ва иштирокчиларнинг ўз обрўсига салбий таъсир кўрсатиши мумкин, бу уларнинг кейинги касбий фаолиятига халақит бериши мумкин. Бундай ҳолда, медиация процедурасининг махфийлиги суд муҳокамасининг ошкоралигидан устун келиб, бундай ҳолатда судни танлаш мутлақ ортиқча ҳисобланади.

**Конфликтнинг ҳар томонлама ёритилиши.** Медиациянинг мақсадлари нафақат низони нейтраллаш, балки шериклик ва ишбилармонлик муносабатларини ривожлантириш, ишбилармонлик этикасини шакллантириш, ижтимоий муносабатларни уйғунлаштиришдир. Бинобарин, ушбу тартибни қўллашда ким “ҳақ” ва ким “айбдор” эканлиги аниқланмайди, балки иккала томон учун ҳам уларнинг манфаатларини ҳисобга олган ҳолда вазиятдан чиқишнинг энг мақбул йўли изланади. Медиациянинг амалий хусусияти шундаки, томонлар, қоида тариқасида, ҳамкорликни давом эттирадилар ва ишбилармонлик муносабатларини яхшилаш йўлларини қидирадилар. Шундай қилиб, воситачилик тартиби туфайли компаниянинг барқарорлиги ва умуман иқтисодий мавқеи сақланиб қолади.

**Мослашувчанлик ва камроқ вақт.** Суд жараёни ҳар бир босқич учун норматив равишда белгиланган муддатларга эга бўлган аниқ тартибга солинган тартиб билан тавсифланади. Умуман олганда, суднинг ишни кўриб чиқиш ва қарор қабул қилишнинг бутун жараёни медиацияга қараганда анча кўпроқ вақтни талаб қилади.

С.А. Григорянц иқтисодий фаолият соҳасидаги медиация (воситачилик) фойдасига қуйидаги далилларни келтиради:

<sup>171</sup> . Астахов П. А. За медиацией – будущее цивилизованного общества // Медиация и право, 2014. № 3 (33). С. 41.



- вақтинчалик (воситачи муаммони тезда ҳал қилишга қодир);
- молиявий (бизнесдаги зиддият молиявий йўқотишлар, бизнес алоқаларини йўқотиш, капиталнинг акцияларга бўлиниши билан тўла);
- мағлуб томоннинг йўқлиги (медиация битими иккала томоннинг манфаатларини ҳисобга олишни ўз ичига олади);
- медиация тартиб-таомилининг махфийлиги (суд муҳокамасида тижорат маълумотларини ошкор қилиш эҳтимоли юқорилиги билан боғлиқ);
- эришилган воситачилик келишувининг ихтиёрий бажарилиши<sup>172</sup>.

Юқоридагилардан келиб чиқиб, низоларни давлат судларида ҳал этиш билан таққослаганда медиациянинг қуйидаги афзалликлари мавжуд.

**Биринчидан**, ҳуқуқларни давлат судларида ҳимоя қилишнинг суд шаклидан медиация жараёнининг асосий фарқи медиаторнинг низоининг моҳиятига нисбатан ўз-ўзидан ҳеч қандай қарор қабул қилмаслиги ҳисобланади. Медиация доирасидаги барча қарорлар фақат тарафларнинг ўзаро розилиги асосида қабул қилинади. Судда низолар судьялар томонидан тарафлар учун мажбурий бўлган ва мажбурий тартибда ижро қилиниши мумкин бўлган қарорлар чиқариш йўли билан тугатилади.

**Иккинчидан**, судларда ишларнинг кўплиги ва ишларни кўриб чиқиш ойлаб чўзилганлиги туфайли медиация орқали низоларни ҳал этиш вақтнинг тежалишига олиб келади, кўпинча бир иш бўйича низолар иккинчи ва учинчи инстанцияда давом этади, ютқазган тараф суд ҳужжатлари устидан шикоят қилади. Юридик ёрдам олишга сарфланадиган харажатлар суд жараёнининг давом этиш муддати билан узвий боғлиқ бўлганлиги туфайли низоларни тезкорлик билан ҳал қилиниши медиациянинг тежамкорлигини билдиради.

**Учинчидан**, медиация ўзгарувчан жараён ҳисобланиб, тарафлар низоини кўриб чиқиш жараёнини ўз хоҳишига кўра тартибга солишлари мумкин, уларга муаммони муҳокама этиш учун эркин шароит яратилади. Шу билан бирга медиаторнинг ўзи ҳам тарафларга низоини ҳал қилиш йўлини топишга ёрдам беради.

**Тўртинчидан**, суд ишининг оммавийлиги, ошкоралиги ва очиклигидан фарқли равишда медиация жараёнига махфийлик ҳосилдир. Тарафлардан олинган барча маълумотлар, «девордан ташқарига чиқмайди» ва медиаторнинг фаолияти тугагандан сўнг унинг барча ёзувлари йўқ қилиниши лозим.

**Бешинчидан**, суд қарорлари ҳар доим ҳам тарафлар истаган оқибатга олиб келмайди (камида бир тараф ишнинг натижасидан норозилигича қолади) ва бу ҳолат келажакда суд қарорларини нафақат ихтиёрий бажаришдан бош тортилишига, балки бажаришга мажбурий тўсқинлик қилинишига олиб келади. Медиация давомида барча қарорлар тарафларнинг икки томонлама келишувига кўра қабул қилинади ва иккала тараф ўзлари томонидан биргаликда қабул қилинган қарорларини ихтиёрий равишда бажариш мажбуриятини оладилар.

**Олтинчидан**, медиациянинг рад этиб бўлмайдиган устунликлари ичида тарафлар ўртасидаги яхши, дўстона муносабатларни сақлаб қолиш ҳисобланади. Медиация айниқса, мулкни тақсимлаш, эр-хотинлар, ота-оналар ва фарзандлар ўртасидаги келишмовчиликларни бартараф этиш, меҳнат низоларини ҳал этиш билан боғлиқ муаммоларни ҳал этишда самарали ҳисобланади.

Юқоридаги ҳолатларда медиация ва унинг қўлланилишидан кутилган натижаларнинг ижобийлиги ва жараённинг устун жихатларини келтириб ўтдик.

<sup>172</sup> . Григорянц С.А. Применение медиации как способа разрешения споров в сфере предпринимательства // Наука и образование: хозяйство и экономика; предпринимательство; право и управление. 2015. № 5 (60). С.83

Эндиликда, медиация жараёнини қўллашга қандай салбий омиллар таъсир кўрсатиши мумкин деган савол туғилиши табиий.

Бу саволнинг келиб чиқиши турли ҳуқуқ тизимларида ҳуқуқий муносабатларнинг тартибга солинганлик даражаси, норматив-ҳуқуқий ҳужжатларнинг устунлиги, медиация тартиб-таомиллари қўлланиладиган соҳаларда вужудга келаётган низоларнинг хусусиятлари билан бирга жамиятдаги муҳит ҳам ўз таъсирини кўрсатади. Бундай сабаблар постсовет давлатлари ҳуқуқий тизимига кўпроқ мос тушади. Маҳаллий менталитетдан келиб чиққан ҳолда сабабларни таҳлил қилиш мумкин, бунда ишончсизлик рухияти, ҳуқуқий маданиятнинг паст даражаси, низо субъектлари ўртасидаги зиддиятнинг юқори даражаси, низо келтириб чиқариш истаги, ҳуқуқбузарнинг суд орқали жавобгарликка тортилиши, тадбиркорларнинг бир-бирига ишончи йўқлиги, томонларнинг низоларни ҳал қилиш ва воситачилик шартномасини ихтиёрий равишда бажариш учун жавобгарликни ўз зиммаларига олмасликлари ва энг кўп тарқалган тури низони фақатгина суд тартибида ҳал қилиш амалиётини устун қўйилишидир.

Медиациянинг ташкилий-иқтисодий камчиликлари унга қўшимча харажатлар, медиация тартибидан фойдаланиш мумкин бўлган низоларнинг чекланган тоифалари, медиаторлар сонининг етарли эмаслигини ўз ичига олади.

Медиация тартиб-таомилларининг мурожаат қилмасликнинг асосий сабабларини таҳлил қиладиган бўлсак, ташкилий жихатдан низо иштирокчиларининг ушбу тартибнинг мавжудлиги, унинг янгилиги, хизматлар учун реклама йўқлиги тўғрисида етарли маълумотга эга эмаслигини ўз ичига олади. Иқтисодий жихатдан медиатор хизматлари учун нархсларнинг оптималлаштирилмаганлиги, низода ҳақ бўлиб турган тарафнинг низони ҳал қилиш учун пул тўлашни истамаслиги, субъектив ёки психологик жихатдан эса медиациянинг янги соҳа эканлиги, аҳолининг ҳуқуқий маданиятининг паст даражаси, воситачига ишончсизлик, унинг профессионаллиги ва низоларни ҳал қилиш сифатига шубҳаларни таъкидлаш. Бизнинг фикримизча, ушбу сабабларнинг барчаси биргаликда медиация тартиб-таомилдан фойдаланмасликда катта рол ўйнайди.

## СУД ХУЖЖАТЛАРИНИ ИЖРО ЭТИШ: МАЖБУРИЙ ВА ИХТИЁРИЙ ИЖРО ЭТИШ МЕХАНИЗМЛАРИ, ТИЗИМДАГИ ИСЛОҲОТЛАР ВА ИЛДАМ ҚАДАМЛАР

Сафаров Анвар Амонович

Ўзбекистон Республикаси Судьялар олий кенгаши ҳузуридаги  
Судьялар олий мактаби магистратура тингловчиси

<https://doi.org/10.5281/zenodo.8058242>

**Аннотация.** Мақолада суд ҳужжатларини мажбурий ижро этиши борасида мамлакатимизда кейинги йилларда амалга оширилган кенг қўламли ислоҳотлар, Ўзбекистон Республикаси Бош прокуратураси ҳузуридаги Мажбурий ижро бюроси давлат ижрочилари томонидан суд ҳужжатларини ижро этиши жараёнидаги янги тартиб-таомиллар, имконият ва механизмлар ҳақида фикр юритилган.

**Калит сўзлар:** ягона мажбурий ижро этиши органи, мажбурий ижро этиши жараёнида медиация тартиб-таомили, соддалаштирилган мажбурий ижро ишини юритиши институти, суд ҳужжатларини ихтиёрий ижро этиши, суд ҳужжатларини мажбурий ижро этиши.

## ИСПОЛНЕНИЕ СУДЕБНЫХ АКТОВ: МЕХАНИЗМЫ ПРИНУДИТЕЛЬНОГО И ДОБРОВОЛЬНОГО ИСПОЛНЕНИЯ, РЕФОРМЫ В СИСТЕМЕ И НАУКА ШАГИ

**Аннотация.** В статье рассмотрены масштабные реформы, проведенные в последние годы в нашей стране в области принудительного исполнения судебных актов, новые процедуры, возможности и механизмы в процессе исполнения судебных актов государственными исполнителями бюро по принудительному исполнению при Генеральной прокуратуре Республики Узбекистан.

**Ключевые слова:** единый орган принудительного исполнения, процедура посредничества в процессе исполнения, упрощенный институт принудительного исполнения, добровольное исполнение судебных актов, принудительное исполнение судебных актов.

## ENFORCEMENT OF COURT DOCUMENTS: MECHANISMS OF COMPULSORY AND VOLUNTARY ENFORCEMENT, SYSTEM REFORMS AND ILDAM STEPS

**Abstract.** The article reflected on the large-scale reforms carried out in the following years in our country regarding the mandatory execution of court documents, new procedures, opportunities and mechanisms in the process of executing court documents by state executors of the Bureau of mandatory enforcement under the prosecutor general's Office of the Republic of Uzbekistan.

**Key words:** single mandatory enforcement body, mediation procedure in the process of compulsory execution, simplified mandatory enforcement proceedings Institute, voluntary enforcement of court documents, mandatory enforcement of court documents.

Суд ҳокимияти мустақиллигини мустаҳкамлаш ва суд ҳимоясининг самарадорлигини оширишга қаратилган мамлакат суд-ҳуқуқ тизимини ислоҳ қилишнинг асосий вазифалари бўлиб, суд қарорларини ижро этишининг самарали тизимини яратиш, ўтказилаётган суд-ҳуқуқ ислоҳотлари жараёнида қабул қилинган суд қарорларининг сўзсиз

бажарилишини таъминлаш, шунингдек Ўзбекистон Республикаси Бош прокуратураси хузурида Мажбурий ижро бюросининг фаолиятини такомиллаштириш ва жавобгарлигини ошириш бўйича таъсирчан ташкилий-ҳуқуқий механизмларини яратишга алоҳида эътибор қаратилганлиги муҳим аҳамият касб этади.

2017 - 2021 йилларда Ўзбекистон Республикасини ривожлантиришнинг бешта устувор йўналиши бўйича Ҳаракатлар стратегиясида белгиланган вазифаларга мувофиқ, шунингдек, электр ва газ таъминоти соҳасида бошқарув тизимини, назорат ва ҳисобга олиш механизмларини янада такомиллаштириш, тўлов интизомини мустаҳкамлаш, жавобгарликни кучайтириш, ижро иши юритишнинг самарадорлигини тубдан ошириш мақсадида Ўзбекистон Республикаси Президентининг 2017 йил 29 майдаги “Электр энергияси ва табиий газ етказиб бериш ҳамда истеъмол қилиш соҳасида тўлов интизомини янада мустаҳкамлаш, шунингдек, ижро иши юритиш тизимини тубдан такомиллаштириш чора-тадбирлари тўғрисида”ги 5059-сонли Фармонида асосан Ўзбекистон Республикаси Бош прокуратураси хузурида Мажбурий ижро бюроси ташкил этилди ва тугатилаётган Ўзбекистон Республикаси Адлия Вазирлиги хузуридаги Суд департаментининг Ўзбекистон Республикасининг «Суд ҳужжатлари ва бошқа органлар ҳужжатларини ижро этиш тўғрисида»ги Қонуни ва бошқа қонун ҳужжатларида назарда тутилган вазифа, функциялари ҳамда ваколатлари Бюрога ўтказилди.

Кейинчалик, Ўзбекистон Республикаси Энергетика вазирлиги, Иқтисодий тараққиёт ва камбағалликни қисқартириш вазирлиги, Молия вазирлиги ва Ўзбекистон Республикаси Бош прокуратураси хузуридаги Мажбурий ижро бюросининг таклифларига асосан, Мажбурий ижро бюроси тизими ва фаолиятида ўзгариш бўлиб, Ўзбекистон Республикаси Президентининг 2020 йил 18 июндаги “Табиий газ ва электр энергиясини сотиш механизмининг такомиллаштириш бўйича қўшимча чора-тадбирлар тўғрисида” ги 6010-сонли Фармонида асосан Мажбурий ижро бюросининг табиий газ ва электр энергияси борасидаги вазифа ва ваколатлари тегишлича Ўзбекистон Республикаси Энергетика вазирлигига ўтказилди.

Бугунги кунда, Мажбурий ижро бюросининг энг асосий вазифаси суд ҳужжатлари ва бошқа органлар ҳужжатларининг сўзсиз ижросини таъминлаш бўлиб, бу борада Мажбурий ижро бюроси **ягона мажбурий ижро этиш органи** сифатида эътироф этилган ва Ўзбекистон Республикасининг 2001 йил 29 августдаги “Суд ҳужжатлари ва бошқа органлар ҳужжатларини ижро этиш тўғрисида” ги 258-II-сонли Қонунига асосан, суд ҳужжатлари ва бошқа органлар ҳужжатларини мажбурий ижро этиш Ўзбекистон Республикаси Бош прокуратураси хузуридаги Мажбурий ижро бюроси органларининг давлат ижрочилари зиммасига юклатилган ва уларнинг ваколатлари ушбу Қонун ва бошқа қонунчилик ҳужжатлари билан белгиланган.

Ижро тартиб-таомилларини янада соддалаштириш, суд ҳужжатлари ва бошқа органлар ҳужжатларини сўзсиз ва ўз вақтида ижро этишни таъминлаш, жисмоний ва юридик шахсларнинг ҳуқуқларини самарали ҳимоя қилиш мақсадида, Ўзбекистон Республикаси Президентининг 2019 йил 12 мартдаги ПҚ–4236-сонли «Суд ҳужжатлари ва бошқа органлар ҳужжатларини ижро этиш самарадорлигини янада ошириш чора-тадбирлари тўғрисида»ги Қарори қабул қилинган.

Мазкур қарор суд ҳужжатлари ва бошқа органлар ҳужжатларини ижро этиш соҳасига либерализм йўналишини олиб кирди десак янглишмаган бўламиз. Зеро, мазкур қарор билан суд ҳужжатлари ва бошқа органлар ҳужжатларини мажбурий ижро этиш жараёнига медиация институтининг киритилиши, ихтиёрий ижро этиш механизмига янги ҳуқуқий инструмент жорий этилишига хизмат қилади.

Хусусан, суд ва бошқа органлар ҳужжатларини мажбурий ижро этиш жараёнида медиация тартиб-таомилини амалга ошириш ундирувчининг аризаси бўйича ўн беш кундан кўп бўлмаган муддатга ижро иши юритишни тўхтатиб туриш учун асос бўлиб ҳисобланади. Томонлар ўртасида ижро ишининг ҳар қандай босқичида медиация тартиб-таомилини амалга ошириш натижалари бўйича ижро предметида доир келишув расмийлаштирилган ҳолларда, давлат ижрочиси ижро иши юритишни тугатиши белгиланди. Медиация тартиб-таомилини амалга ошириш жараёнига давлат ижрочиси ва давлатнинг бошқа органлари вакиллари арасидаги аралашуви тақиқланади.

***Қисқача қилиб айтганда, мажбурий ижро этиш жараёнида медиация тартиб-таомили, бу ижро ишининг ҳар қандай босқичида медиатор ёрдамида қарздор ва ундирувчи ўртасида медиация тартиб-таомилини амалга ошириш натижалари бўйича ижро предметида доир келишув расмийлаштирилишидир.***

Ўзбекистон Республикаси Президентининг 24.11.2020 йилдаги “Суд ҳужжатлари ва бошқа органлар ҳужжатларини ижро этиш тизимини янада такомиллаштириш чоратадбирлари тўғрисида” ги 6118-сонли Фармонида суд ҳужжатлари бажарилиши бўйича давлатнинг мажбурият кучини сафарбар қилмаган ҳолда уларнинг ихтиёрий ижро қилинишини янада кенг татбиқ этишга қаратилган ўзгартиш ва қўшимчаларни назарда тутувчи қонун лойиҳасини ишлаб чиқиш назарда тутилган ва ушбу Фармонга асосан 11.04.2022 йилда Ўзбекистон Республикасининг “Суд ҳужжатлари ва бошқа органлар ҳужжатларини ижро этиш тизими янада такомиллаштирилиши муносабати билан Ўзбекистон Республикасининг айрим қонун ҳужжатларига ўзгартиш ва қўшимчалар киритиш тўғрисида” ги 762-сонли Қонуни қабул қилинди.

Ушбу қонуннинг қабул қилиниши асносида Ўзбекистон Республикасининг “Суд ҳужжатлари ва бошқа органлар ҳужжатларини ижро этиш тўғрисида” ги Қонунига алоҳида аҳамиятга эга бўлган янги 8<sup>2</sup>-модда киритилиб, суд ҳужжатлари бажарилиши бўйича давлатнинг мажбурият кучини сафарбар қилмаган ҳолда уларнинг ихтиёрий ижро қилинишини таъминлаш механизми жорий этилди.

Ушбу моддада айрим тоифадаги ижро ҳужжатларининг тугал рўйхати санаб ўтилган бўлиб, уларнинг ижро этилишини ушбу ижро ҳужжатлари Мажбурий ижро бюроси органларига тақдим этилгунига қадар, ундирувчи томонидан тегишли давлат органига, ташкилотга ёки унинг мансабдор шахсига ижросини таъминлаш учун топширилади.

Ушбу ижро ҳужжатлари ўзига ушбу ҳужжатлар тақдим этилган давлат органи, ташкилот ва мансабдор шахслар томонидан, агар ижро ҳужжатларида бошқа муддат кўрсатилмаган бўлса, улар тақдим этилган кундан эътиборан ўн беш кун ичида, банкларга тақдим этилган юридик шахсдан пул маблағларини ундириш тўғрисидаги ижро ҳужжатлари эса кейинги иш кунидан кечиктирмай банк томонидан ижро этилади.

Ишга тиклаш ҳақидаги ижро ҳужжатлари ишга тиклаш ваколати берилган иш берувчига ижрони таъминлаш учун ундирувчи томонидан ижро ҳужжати тақдим этилган кундан кейин дарҳол ижро этилади.

Айрим тоифадаги ижро ҳужжатлари қонунда кўрсатилган муддатларда давлат органи, ташкилот ёки унинг мансабдор шахси томонидан узрсиз сабабларга кўра ижро этилмаган тақдирда, ундирувчи томонидан ижро ҳужжати Мажбурий ижро бюроси органларига тақдим этилади ҳамда айбдор шахслар суд ҳужжатлари ва бошқа органлар ҳужжатларини ижро этиш тўғрисидаги қонунчиликни бузганлик учун қонунда белгиланган жавобгарликка тортилади.

Бундан ташқари, ушбу қонун билан яна бир ўзига хос ижро ҳужжатларини ижро этиш механизми яъни, ижро ишини юритишнинг соддалаштирилган тартиби ва унда қўлланиладиган мажбурий ижро этиш чоралари жорий этилди.

Унга кўра, ижро ишини юритишнинг соддалаштирилган тартибда мажбурий ижро этиш ундирув қарздорнинг мол-мулкига қаратилмаган ҳамда қарздорга нисбатан жавобгарлик чоралари қўлланилмаган ҳолда амалга оширилади. Бунда қарздорга нисбатан фақат Ўзбекистон Республикасининг “Суд ҳужжатлари ва бошқа органлар ҳужжатларини ижро этиш тўғрисида”ги Қонуннинг 43<sup>2</sup>-моддасининг биринчи қисмида назарда тутилган ундирувни қарздор жисмоний шахснинг банклардаги ҳисобварақларида турган пул маблағларига қаратиш, меҳнатга ҳақ тўлашнинг энг кам миқдоридан кўп бўлмаган миқдордаги суммани ундириш ҳақидаги ижро ҳужжатлари бўйича ундирувни қарздор жисмоний шахснинг иш ҳақиға, стипендиясига, пенсиясига ва бошқа турлардаги даромадларига қаратиш каби мажбурий ижро этиш чоралари қўлланилиши мумкин.

Ижро ишини юритишнинг соддалаштирилган тартиби қарздор жисмоний шахслардан маъмурий жарималарни, солиқ қарзини ва давлат божини ундириш тўғрисидаги ижро ҳужжатларига нисбатан татбиқ этилади.

Ижро ишини соддалаштирилган тартибда юритиш бўйича давлат ижрочиси томонидан қарорлар қабул қилинмайди, ундирув қарздорнинг яшаш жойига ёки мол-мулки турган жойга бормаган ҳолда, ахборот-коммуникация технологияларини қўллаш йўли билан масофадан туриб амалга оширилади.

Давлат ижрочиси ижро ҳужжати келиб тушган пайдан эътиборан бир иш куни ичида қарздорга ижро ҳужжатидаги талабларни қонунда назарда тутилган тартибга мувофиқ ижро этиш ҳақида хабарнома юборади.

Ижро ҳужжатидаги талабларни ихтиёрий равишда ижро этиш учун қарздорга, у хабарномани олган кундан эътиборан беш кунлик муддат берилиб, бу ҳақда хабарномада кўрсатилади.

Қарздор ушбу белгиланган муддатда ижро ҳужжатининг талабларини узрли сабабларсиз ихтиёрий тартибда бажармаган тақдирда, давлат ижрочиси томонидан қарздорга нисбатан юқорида кўрсатиб ўтилган мажбурий ижро этиш чоралари қўлланилади ва ундан белгиланган тартибда ижро йиғими ундирилади.

Ижро ишини юритишнинг соддалаштирилган тартибдаги мажбурий ижро этиш чоралари беш кунлик белгиланган муддат тугаган кундан эътиборан уч иш кунидан кўп бўлмаган муддатда қўлланилади.

Ижро ишини юритишнинг соддалаштирилган тартибида қўлланиладиган мажбурий ижро этиш чоралари натижасиз бўлган тақдирда ижро ҳужжати ва ижро йиғимини ундириш тўғрисидаги қарор қонунда белгиланган умумий тартибда ижро этилади.

*Хулоса қилиб айтганда, соддалаштирилган мажбурий ижро ишини юритиш институти, бу фуқароларнинг мол-мулкига (пул маблағлари бундан мустасно) дахл қилмаган ҳамда уларга нисбатан ҳуқуқий таъсир ва жавобгарлик чораларини қўлламаган ҳолда мажбурий ижро этиш механизmidир.*

Ҳар қандай суд ҳужжатлари сўзсиз ижро этилиши шарт, лекин чиқарилган барча суд ҳужжатлари ҳам ихтиёрий равишда ижро этилавермайди, бундай ҳоларда ушбу суд ҳужжатлари Мажбурий ижро бюроси давлат ижрочилари томонидан мажбурий тартибда ижро этилади.

Ўзбекистон Республикасининг “Суд ҳужжатлари ва бошқа органлар ҳужжатларини ижро этиш тўғрисида” ги Қонунининг 23-моддасида ижро иши юритишни қўзғатиш ва давлат ижрочиси томонидан ижро ҳужжатларини мажбурий ижро этишга киришиш кўрсатиб ўтилган бўлиб, давлат ижрочиси ижро ҳужжатини суддан ёки уни берган бошқа органдан ёхуд ундирувчидан ижро учун қабул қилиб олиши ва ижро иши юритишни қўзғатиши шарт.

Давлат ижрочиси ижро ҳужжатини олган пайтдан эътиборан бир иш куни ичида ижро иши юритишни қўзғатиш тўғрисида қарор чиқаради.

Давлат ижрочиси ижро иши юритишни қўзғатиш тўғрисидаги қарорда ижро ҳужжатидаги талабларни ихтиёрий равишда бажариш учун ижро иши юритиш қўзғатилган кундан эътиборан кўпи билан ўн беш кун муддат белгилайди.

Мазкур муддат тугаганидан кейин эса ижро ҳужжатидаги талаблар қарздордан қўшимча равишда ижро йиғими, давлат ижрочиси томонидан қарздорга солинган жарималар, шунингдек ижро харажатлари ундирилган ҳолда, Қонуннинг 46-моддасида кўрсатиб ўтилган мажбурий ижро этиш чораларини қўллаш яъни, ундирувни қарздорнинг пул маблағларига ва бошқа мол-мулкига қаратиш, ундирувни қарздорнинг бошқа шахсларда турган пул маблағларига ва бошқа мол-мулкига қаратиш, ундирувни қарздорнинг дебиторлик қарзига, шу жумладан қарздор ундирувчи сифатида иштирок этаётган ижро ҳужжати бўйича унга тегишли бўлган маблағларга қаратиш, ундирувни қарздорга тегишли бўлган алоҳида мулкый ҳуқуқларга қаратиш, ундирувни қарздорнинг иш ҳақи, стипендияси, пенсияси ва бошқа турдаги даромадларига қаратиш, ижро ҳужжатида кўрсатилган муайян ашёларни қарздордан олиб қўйиш ва ундирувчига топшириш, шунингдек, ижро ҳужжатининг ижро этилишини таъминловчи, қонунларга мувофиқ бошқа чораларни қўллаш орқали мажбурий тартибда ижро этилади.

*Юқоридагилардан келиб чиқиб, хулоса қиладиган бўлсак, суд ҳужжатлари хоҳ ихтиёрий, хоҳ мажбурий тарзда бўлсин, ижро этилиши шартдир.*

*Суд ҳужжатларини ихтиёрий ижро этиш, бу белгиланган ихтиёрий муддатда, қарздорга нисбатан мажбурий чоралар қўлланилмасдан, давлатнинг мажбурлов кучини сафарбар қилмаган ҳолда ижро этилишидир.*

*Суд ҳужжатларини мажбурий ижро этиш эса, қарздор томонидан суд ҳужжатлари ижроси ихтиёрий тарзда ижро этилмаган тақдирда, давлатнинг*

*ваколатли мажбурий ижро органини жалб қилган ҳолда қарздорга нисбатан мажбурий ижро этиш чораларини қўллаш орқали ижро этилишидир.*

Ҳуқуқшунос олима, юридик фанлар доктори, профессор, Ўзбекистон Республикасида хизмат кўрсатган юрист Эсанова Замира Нормуратовна фикрича, фуқаролик процессуал қонунчилик нафақат фуқаролик ишларини кўриш ва ҳал қилиш билан боғлиқ муносабатларни, балки суд ва бошқа органлар қарорларини ижро этиш масалаларини ҳам тартибга солади. Унинг фикрича, ижро ишини юритиш босқичининг мақсади – қонунда белгиланган тартиб-қоидаларга асосан, суд ва бошқа органлар қарорларини ихтиёрий ва мажбурий ижро этиш усуллари орқали фуқароларнинг бузилган ҳуқуқ ва манфаатларини ҳимоя қилишга қаратилган, шунингдек, олима таъкидлаганидек, ижродаги медиация давлат ижрочиси фаолиятини алмаштирмайди, балки қўшимча имконият саналгани каби, айрим тоифадаги ижро ҳужжатларини ихтиёрий ижро этиш, соддалаштирилган мажбурий ижро ишини юритиш институти механизмлари ҳам суд ҳужжатларини ижро этиш борасида қўшимча имкониятдир.

#### REFERENCES

1. Ўзбекистон Республикасининг 2001 йил 29 августдаги “Суд ҳужжатлари ва бошқа органлар ҳужжатларини ижро этиш тўғрисида” ги 258-II-сонли Қонуни.
2. Ўзбекистон Республикасининг 2022 йил 11 апрелдаги “Суд ҳужжатлари ва бошқа органлар ҳужжатларини ижро этиш тизими янада такомиллаштирилиши муносабати билан Ўзбекистон Республикасининг айрим қонун ҳужжатларига ўзгартиш ва қўшимчалар киритиш тўғрисида” ги 762-сонли Қонуни.
3. Ўзбекистон Республикаси Президентининг 2017 йил 7 февралдаги “Ўзбекистон Республикасини янада ривожлантириш бўйича ҳаракатлар стратегияси тўғрисида” ги ПФ-4947-сонли Фармони.
4. Ўзбекистон Республикаси Президентининг 2017 йил 29 майдаги “Электр энергияси ва табиий газ етказиб бериш ҳамда истеъмол қилиш соҳасида тўлов интизомини янада мустаҳкамлаш, шунингдек, ижро иши юритиш тизимини тубдан такомиллаштириш чора-тадбирлари тўғрисида” ги 5059-сонли Фармони.
5. Ўзбекистон Республикаси Президентининг 2020 йил 18 июндаги “Табиий газ ва электр энергиясини сотиш механизмини такомиллаштириш бўйича қўшимча чора-тадбирлар тўғрисида” ги 6010-сонли Фармони.
6. Ўзбекистон Республикаси Президентининг 24.11.2020 йилдаги “Суд ҳужжатлари ва бошқа органлар ҳужжатларини ижро этиш тизимини янада такомиллаштириш чора-тадбирлари тўғрисида” ги 6118-сонли Фармони.
7. Ўзбекистон Республикасининг 2001 йил 29 августдаги “Суд ҳужжатлари ва бошқа органлар ҳужжатларини ижро этиш тўғрисида” ги 258-II-сонли Қонуни.
8. Ўзбекистон Республикасининг 2022 йил 11 апрелдаги “Суд ҳужжатлари ва бошқа органлар ҳужжатларини ижро этиш тизими янада такомиллаштирилиши муносабати билан Ўзбекистон Республикасининг айрим қонун ҳужжатларига ўзгартиш ва қўшимчалар киритиш тўғрисида” ги 762-сонли Қонуни.



9. Ўзбекистон Республикаси Президентининг 2019 йил 12 мартдаги «Суд ҳужжатлари ва бошқа органлар ҳужжатларини ижро этиш самарадорлигини янада ошириш чоратadbирлари тўғрисида»ги ПҚ–4236-сонли Қарори.
10. З.Н.Эсанованинг “Низоларни ҳал қилишда медиатция институтини қўллашнинг устивор жиҳатлари: Миллий ва хорижий тажриба” мавзусидаги мақоласи. (Илм-фан ва инновацион ривожланиш. 2020 № 1. УЎК: 347.746.42 (042) (575.1))

## YOSHLARDA MA'NAVİYAT HAMDA VIRTUAL BORLIQNING YOSHLAR HAYOTIDAGI O'RNI

**Bobobekov Dilmurod Jo'ramurodovich**

Sirdaryo viloyat yuridik texnikumi

maxsus fanlar o'qituvchisi

<https://doi.org/10.5281/zenodo.8058280>

**Annotatsiya.** Yoshlarning hayotida ularning olamiga bevosita ta'sir etadigan internet muxim o'rin tutib hayotining aksar qismini sarflasmoqda. Yoshlar hozirgi hamdaqtida ijtimoiy tarmoq bilan asosiy hamdaqtini o'tkazishi bu yoshlarning virtuallashuvi keng tus olganidan dalolatdir. Ushbu holatda yoshlar bilan ijtimoiy tarmoq haqida suhbatlar tashkil etish hamda ularga tushintirish ishlarini olib borish kerak. Chunki yoshlar bizning kelajagimiz ularni bilimli, tafakkurli qilib voyaga yetkazish, hamdatan uchun munosib farzand bo'lib yetishishlari uchun barcha sharoitlar bilan ta'minlash bu bizning burchimizdir. Ushbu maqolada yoshlar hayotida virtuallashuv sabablari hamda omillari haqida batafsil yoritilgan.

**Kalit so'zlar:** Yoshlar ongida ma'naviyatini shakllantirish, ma'naviy tushuncha, virtuallashuv, " Ommaviy madaniyat ", internet, globallashuv, ijtimoiy tarmoq tushunchasi.

## SPIRITUALITY IN YOUTH AND THE ROLE OF VIRTUAL EXISTENCE IN YOUTH LIFE

**Abstract.** In the life of young people, the internet, which directly affects their world, spends most of their lives taking its place. It is a sign that the virtualization of young people has become widespread, as young people now have their main sympathy with the social network. In this case, it is necessary to organize conversations with young people about the social network, as well as carry out work on their understanding. Because it is our duty to provide young people with all the conditions so that our future makes them educated, thoughtful, able to grow up to be a worthy child for hamdatan. This article covers in detail the causes and factors of virtualization in the life of young people.

**Key words:** formation of spirituality in the minds of young people, spiritual understanding, virtualization, " mass culture ", the internet, globalization, the concept of social network.

## ДУХОВНОСТЬ МОЛОДЕЖИ, А ТАКЖЕ РОЛЬ ВИРТУАЛЬНОГО СУЩЕСТВОВАНИЯ В ЖИЗНИ МОЛОДЕЖИ

**Аннотация.** Интернет, оказывающий непосредственное влияние на их мир, занимает важное место в жизни молодых людей и проводит большую часть их жизни. Тот факт, что молодежь в настоящее время поддерживает свою основную солидарность с социальной сетью, свидетельствует о широком распространении виртуализации среди молодежи. В этом случае необходимо организовать беседы с молодежью о социальной сети, а также провести с ними разъяснительную работу. Потому что наше будущее-это наша обязанность воспитывать их образованными, вдумчивыми, обеспечивать им все условия для того, чтобы они выросли достойными детьми. В этой статье подробно рассматриваются причины, а также факторы виртуализации в жизни молодежи.

**Ключевые слова:** формирование духовности в сознании молодежи, духовное понимание, виртуализация, " массовая культура ", интернет, глобализация, понятие социальной сети.

### **Kirish.**

Hozirda virtual tarmoq nomini olgan internet dunyo bo'yicha ommalashgani sir emas, undan dunyodagi deyarli barcha mamlakatlar foydalanishadi hamda bu foydalanuvchilarning asosiy qatlamini 16-35 yoshdagi insonlar tashkil etishi bu virtuallashuv asosan yoshlar hamda kelajak avlodni qamroviga olayotganidir.

Hozirda internet nafaqat yoshlar balkim barcha yosh toifa a'zolarining kundalik hayotida eng muhim ahamiyat kasb etayotgan ashyo deb hisoblaymiz. Ammo uning ommaviyligi hamda boshqarib bo'lmasligi tufayli undan to'g'ri hamda notog'ri foydalanish hisobidan "Ommaviy madaniyat" tushunchasi hayotimizga kirib keldi hamda 25 milliondan ortiq o'zbekistonliklar deyarli har kuni internetdan foydalanishadi, shu sababdan "Ommaviy madaniyat" ko'pdan-ko'p tok-shoular, muhokamalar hamda boshqa ko'rsatuvlarning bosh mavzusi bo'lmoqda.

### **Asosiy qism.**

1996-yildan boshlab bu muammo o'rganib kelinmoqda hamda internetga bog'lanib qolmoq, internetdan foydalanishi odat tusiga kirib qolishi, "Internetdan foydalanish sababidan Ijtimoiy hamda professional faoliyat pasayishi" deb tushuntirildi. Zero, buni yoshlar orasidagi kasallik deyish uchun biror bir tibbiy alomati yoki belgisi yo'q.

Salbiy tarafdin esa buni bartaraf qilish uchun xozircha ko'plab choralar ko'rilmayapti hamda bu ko'rsatgich yildan-yilga oshib bormoqda. Global tarmoq yoshlar ongiga hamda tafakkuriga ta'sir etadigan eng muhim hamda kuchli omillardan biridir.

Internetni o'ziga tortadigan jihatlari bu butunlay o'zga olamda yashash, o'zlari hohlagan insonlar bilan do'stlashish va yana bir nechta omillar shular jumlasidandir. "Internet bu yomon, undan foydalanmanmang" deyaversak buning aksi, yani qilma deb aytgan nasixatni qilib ko'rish harakatida bo'ladi. Bu holat ko'plab mutahassislarning katta e'tiborini tortmoqda. Buning sabablarini ko'rib chiqadigan bo'lsak:

Birinchiidan Internetga bog'lanib qolish yoshlarning soatlab hamdaqtini telefon vositasi bilan o'tkazishi, o'z qilishi kerak bo'lgan hamdazifalaridan chalg'ishi, chunki kompyuter hamda tarmoqdan foydalanish imkoniyatlari tugamaydi shu bilan birga kengayib ham boraveradi. Bu holatda yoshlar virtual tarmoqda ko'plab yangi-yangi ijtimoiy saytlardan foydalanishga bo'lgan qiziqishi ortib boradi.

**Muammolar hamda Tahlil natijalari.** Psixologik muammolar. Hozirgi kunda internetda sayt ochish hamda blogger bo'lish juda ham oson tusga kirgan. Ushbu sayt hamda blog egalaring dunyo qarahi turli xil bo'ladi.

Blogerlar tavsiyalari, Internet yulduzlari tomonidan beriladigan tavsiyalarni yoshlar ko'ngliga yaqin tutishi mumkin ammo "Hammasi ham birdek emas". Ya'ni barcha berilgan maslahatlarni bir xil qabul qilmaydi hamda turlicha munosabat bildiradi.

Ikkinchi muammo, uchinchi global muammolarni keltirib chiqaradi. Bu esa o'z navbatida turli yot hamda g'arazli fikrlaydigan insonlar tomonidan "Internet immuniteti" toliq shakllanmagan yoshlarni o'z tarafiga o'gdirishiga olib keladi. Bu odamlar juda xam kuchli psixologlar, hattoki intellektual rivojlangan yoshlarni ha'm o'z tarafiga og'dirishi mumkin.

Ushbu holatda yoshlarga virtual tarmoq haqida keng qamrovli tushunchalar berish ular bilan shu mavzular yuzasidan suhbat o'tkazish mavzuga muvofiqdir.

Yoshlardan Internetni kuniga necha soat foydalanishini aniqlash maqsadida yuz nafar yigit hamda qizlar ishtirokida so'rovnoma o'tkazildi. So'rovnoma tahlili natijalariga ko'ra: 37 nafar

yoshlar ijtimoiy tarmoqdan foydalanish vadaqti kamida 5 soat. 21 nafar yoshlar ijtimoiy tarmoqdan foydalanish vadaqti kamida 4 soat. 9 nafar yoshlar ijtimoiy tarmoqdan foydalanish vadaqti kamida 3 soat. 23 nafar yoshlar ijtimoiy tarmoqdan foydalanish vadaqti kamida 2 soat ekanligini aniqlandi.

Ammo Internetni yoshlarning bu kabi notog'ri hatti-harakatlarida ayblashning o'zi notog'ri. Ko'p odamlar, internet odamning ko'z oldida imkoniyat eshiklarini ochadi deb aytishadi. Har xil millat, kasb, ko'z-qarash egalari soniyalar ichida ma'lumot almashishini ta'minlaydi. Unumdorligi, tezligi hamda qulaylik tomonlari bizning ortiqcha vaqtimizni hamda harajatimizni tejaydi. Bu esa bizni dunyoyimizda eng ko'p ommabop foydalaniladigani ijtimoiy tarmoqlar ekanini ko'rsatadi.

Globalashuv sharoitida har bir davlat o'z tub maqsad hamda manfaatlariga mos uni himoya qilishga qodir milliy g'oya hamda milliy mafkuraga tobora ko'proq ehtiyoj sezmozda. Globalashuv jarayonining milliy g'oyaga ta'siri, uning o'zgartiruvchilik kuchi hozirgi dunyoning dolzarb muammosiga aylandi.

Bu jarayon turli mamlakatlar, xalqlar hayotida ularning bir-biriga bog'liqligini, o'zaro ta'sirini oshiradi, milliy-ma'naviy hamda g'oyaviy hayotida aks etmasdan qolmaydi. Bugun nafaqat ma'naviy-mafkuraviy hayotimizdagi, balki kishilik jamiyatining barcha sohalaridagi o'zgarish hamda yangilanishlar turmushimizga goh ijobiy, goh salbiy ta'sir ko'rsatmoqda. Zamonaviy texnika va texnologiyalarning rivojlanib borishi, axborot tarqatishning globalashuvi, bir tomondan, insoniyat taraqqiyotini, mamlakatlar o'rtasidagi o'zaro munosabat hamda hamkorlikni mustahkamlashga xizmat qilayotgan bo'lsa, ikkinchi tomondan, kuchli mafkuraviy ta'sir vositalariga aylanmoqda.

Internet olamidani biz yoshlar qanday foydalana olamiz? Albatta buning yo'llari juda ko'p. Istasangiz, zarur bo'lgan tarixga oid malumotni yuklash mumkin yoki xohlagan kitobni elektron tarzda yuklab olish esa ko'plagan o'quvchi hamda talabarga qo'l kelmoqda ammo ushbu holatda uning salbiy taraflari ham yo'q emas. Ammo, aynan zarurligi, foydaliligi hamda ishonchliligi tarmoqning ziyon taraflaridan asrab qoladi.

Prezidentimiz Shavkat Miromonovich Mirziyoyevning o'zlari ha'm Internet sohasini jadal rivojlantirish hamda keyingi yillarda uning tezligini kamida 4 barahamdariga oshirilishi lozimligi ta'kidlaganidan bilsak bo'ladi, internet, biz yoshlarning hayotida eng muhim rol o'ynaydigan tarmoq, hamda bu yo'nalishda bir qator islohotlar oldida turibmiz.

Ma'lumki, globalashuv jarayoni obyektiv hamda qonuniy jarayon bo'lib, o'ziga xos bir qancha ijobiy xususiyatlarga ega. Bu jarayon birinchi galda davlatlarga xalqaro maydonga erkin chiqishga, boshqalar bilan yaqindan hamkorlik olib borishga hamda o'z milliy manfaatlarini turli xil xalqaro hamda nodavlat tashkilotlar doirasida ta'minlashga keng imkoniyatlar beradi.

Shuni aytish kerakki, hamdaqt o'tishi bilan globalashuv jarayonining o'ziga xos ijobiy tomonlari bilan birga, bir qator salbiy jihatlari ham namoyon bo'la boshlaydi.

Davlatlarning bir-biriga sezilarli darajada o'sgan bog'liqligi shuni ko'rsatmoqdaki, bir mintaqadagi xoh salbiy, xoh ijobiy voqea — hodisalar dunyoning boshqa bir mintaqasiga juda tez tarqalib, o'z ta'sirini ko'rsatmoqda. Markaziy Osiyodagi Uyg'onish davri jamiyatning siyosiy, iqtisodiy hamda ma'naviy hayotida eng katta yutuqlarga erishdi. Bu davrda siyosiy hamda huquqiy

fanlar, yangi adabiyot hamda san'at, tibbiyot, falsafa, yangi estetik ong yaratildi.<sup>173</sup>

Bugungi kunda "milliy model" ga asoslangan ta'lim sohasidagi islohotlarning mohiyati milliy qadriyatlarning ustuvorligini ta'minlash yemas, balki yangi davr-jahon ilm-fani va ta'limidagi ulkan yutuqlar va milliy o'ziga xoslik asosiga qurilgan ta'lim tizimini rivojlantirishni rag'batlantirishdan iborat.<sup>174</sup>

**Xulosa.** Bu maqolaning ma'no mazmunidan kelib chiqqan holda shuni aytish joizki, bizning davrimizga kelib hayotimizning ajralmas bir qismiga aylanib borayotgan ijtimoiy tarmoqdan foydalanishda undan barcha o'ziga kerakli maqsadda foydalansa shundagina uni jamiyat uchun deyarli xavfsiz desak bo'ladi. Zero, hozirgi hamdaqtda globallashuv tashqi dunyodan uzilgan holda yashash biz yoshlar uchun to'g'ri kelmaydigan holdir. Shuning uchun zamon bilan hamnafas bo'lgan holda internetdan samarali foydalanishni taqazo qiladi.

## REFERENCES

1. Tolibjonovich, M. T. (2021). EASTERN RENAISSANCE AND ITS CULTURAL HERITAGE: THE VIEW OF FOREIGN RESEARCHERS. *ResearchJet Journal of Analysis and Inventions*, 2(05), 211-215.
2. Mukhtarov, U. M. (2019). STUDYING OF SCIENTIFIC-PHILOSOPHICAL HERITAGE OF THE EAST RENAISSANCE INTELLECTUALS IN DEVELOPMENT OF PHILOSOPHICAL EDUCATION. *Theoretical & Applied Science*, (7), 120-124.
3. "Ўзбекистон Миллий Енциклопедяси" Давлат илмий нашриёти. Тошкент. 2000.
4. O'zbekiston yoshlarining ongida ma'naviyatni shakllantirish hamda yoshlar hayotida virtuallashuv sabablari hamda omillari. Ta'lim fidoyilari. 05-2022y. Ergashev Doniyorbek Maxamadali o'g'li. Andijon Davlat Universiteti Ijtimoiy-iqtisodiyot fakulteti talabasi

---

<sup>173</sup> Tolibjonovich, M. T. (2021). EASTERN RENAISSANCE AND ITS CULTURAL HERITAGE: THE VIEW OF FOREIGN RESEARCHERS. *ResearchJet Journal of Analysis and Inventions*, 2(05), 211-215.

<sup>174</sup> Mukhtarov, U. M. (2019). STUDYING OF SCIENTIFIC-PHILOSOPHICAL HERITAGE OF THE EAST RENAISSANCE INTELLECTUALS IN DEVELOPMENT OF PHILOSOPHICAL EDUCATION. *Theoretical & Applied Science*, (7), 120-124

## СУД ТИЗИМИДА КАСБИЙ ЭТИКАНИ ТАКОМИЛЛАШТИРИШНИНГ ДОЛЗАРБ МАСАЛАЛАРИ.

Сахадинов Бобир Салоҳиддинович

Ўзбекистон Республикаси Судьялар олий кенгаши хузуридаги Судьялар Олий  
мактаби “Фуқаролик йўналиши” тингловчиси.

<https://doi.org/10.5281/zenodo.8058306>

*Аннотация.* Ушбу мақолада Суд тизимида касбий этикани такомиллаштиришнинг  
долзарб масалалари атрафлича ёритиб берилган.

*Калит сўзлар:* Судья, инсонпарварлик, суд маданиятини юксалтириш, суд  
маданияти.

## TOPICAL ISSUES OF IMPROVING PROFESSIONAL ETHICS IN THE JUDICIAL SYSTEM.

*Abstract.* This article covers the current issues of improving professional ethics in the  
judicial system in detail.

*Key words:* Judge, humanitarian, elevating judicial culture, judicial culture.

## АКТУАЛЬНЫЕ ВОПРОСЫ СОВЕРШЕНСТВОВАНИЯ ПРОФЕССИОНАЛЬНОЙ ЭТИКИ В СУДЕБНОЙ СИСТЕМЕ.

*Аннотация.* В данной статье подробно рассмотрены актуальные вопросы  
совершенствования профессиональной этики в судебной системе.

*Ключевые слова:* Судья, гуманизм, повышение судебной культуры, судебная  
культура.

Инсон-одоби билан...

Ҳар қандай инсонни мўътабар ва азиз қиладиган фазилат-унингодоби. “Одоб” арабча  
“адаб” сўздан олинган бўлиб, яхшиликка чақириб маъносини англатади. Демак, одоб  
яхшилик сифатини ҳам беради. Азалдан Шарқ халқлари инсон ҳаётининг моҳиятини яхши  
тарбия олмоқ ва яхши хулқ-одоб, фазилатларга эга бўлмоқликда деб тушунган ва ҳамини  
шунга интиланган. Шубҳасиз, донишманд боболаримиз беодобликни уят, иснод деб қараб,  
қалбни мажруҳ ҳолатга олиб келадиган энг катта қусур деб билган. Қалбнинг мажруҳлиги  
эса, вужуднинг мажруҳлиги деганидир. Одобсиз инсон ҳеч қачон обрў-эътибор қозонмаган,  
бирор нарсага эришмаган. Ундай одамнинг жамиятда яхши ўрин топиши, асло мумкин  
эмас. Одобсиз кишидан ҳамма қочади, узоқроқ юришга интилади. Бежиз, Мир Алишер  
Навоий Ҳазратлари, “Ёмондин куш бўлиб учиб қоч” демабдилар.

Бутун башарията ҳлини ўзининг бебаҳо асарлари билан одоб-ахлоққа, яхшиликка,  
эзгуликка чорлаган Имом-Ал Бухорий бобомиз ўзининг “Ал-адаб, ал-Муфрад” китобда  
одобни инсоннинг энг гўзал зийнати деб таърифлаб, одобсизлик уни жаҳолатга олиб  
боришини уқтиради. Буюк бобомизнинг хулосасига кўра, инсонда одоб бўлмагунча  
ҳақнинг ҳам, халқнинг ҳам меҳрини қозонаолмайди.

Судья кундалик ҳаётида ҳамда судьялик фаолиятида одобни инсоннинг кўрки деб  
қараб, фақат яхшилик томонда бўлишига ўзида куч топа олиши шарт. Тенглик ҳукм сурган  
жойда сотқинлик, алдамчи эҳтирослар, ғам-ғусса бўлмайди.

Одил судловнинг мақсади инсонпарварликдир. Инсонпарварлик бу маданиятдир.  
Суд маданиятини юксалтириш, ҳар бир суд жараёнида суд этикаси қоидаларига тўла риоя  
қилинишини таъминлаш билан пировардида адолатли суд қарорларининг қабул  
қилинишига эришилади.

Судья суд жараёнида юзага келадиган ҳар қандай масалани қонунга асосланган  
ҳолда, ҳеч қандай ҳиссиётларга берилмасдан, беғараз ва холисона ҳал эта билиш  
қобилиятига эга бўлиши зарур. Суд қарорлари қабул қилинишида у нафақат инкор этиб  
бўлмайдиган далилларга, шунингдек, касбий билим ва тажрибага этика ва маданият



қилишини, ўз фаолиятини адолат ва холислик принципларига асосланиб амалга оширишини назарда тутди.

Судьяларнинг мустақиллиги, дахлсизлиги, улар фаолиятига аралашинишга йўл қўйилмаслигининг давлат томонидан кафолатланиши, моддий ва ижтимоий таъминот даражаларининг юқори эканлиги одил судловга эришиш – қонуний, асосланган ва адолатли суд қарорлари чиқарилишининг омилларидир.

Судьянинг Кодекс қоидаларига сўзсиз риоя қилиши, ўз хизмат вазифаларини ҳалол ва виждонан бажариши судьянинг шаъни, кадр-қиммати ва ишчанлик обрўсини ҳамда умуман суднинг нуфузини сақлашда муҳим аҳамиятга эга.



## THE ACADEMIC MOBILITY OF THE TEACHERS AS A RAISING FACTOR OF THE QUALITY OF EDUCATION IN UZBEKISTAN

**Atamuratova Maftuna Muzafarovna**

Urgench State Pedagogical Institute

Faculty of Pedagogy Teacher of the department

"Pedagogy, methods of primary and preschool education"

[atamuratova.mm@gmail.com](mailto:atamuratova.mm@gmail.com)

<https://doi.org/10.5281/zenodo.8058324>

**Abstract.** *Issues of organization of academic mobility at the institute of higher education are considered. The notion of academic mobility at the institute of higher education, its goal, result, problems and ways of solving them are determined.*

**Key words:** *academic mobility, types, academic mobility programs, directions of development of international cooperation, internationalization, improving the quality of education.*

## АКАДЕМИЧЕСКАЯ МОБИЛЬНОСТЬ ПРЕПОДАВАТЕЛЕЙ КАК ФАКТОР ПОВЫШЕНИЯ КАЧЕСТВА ОБРАЗОВАНИЯ В УЗБЕКИСТАНЕ

**Аннотация.** *Рассмотрены вопросы организации академической мобильности в вузе, а также определено понятие академической мобильности в вузе, ее цель, результат, проблемы и пути их решения.*

**Ключевые слова:** *академическая мобильность, виды, программы академической мобильности, направления развития международного сотрудничества, интернационализация, повышение качества образования.*

Education in the Republic of Uzbekistan in modern conditions is undergoing significant changes. The trend of higher education in Uzbekistan is aimed at the internationalization of the educational system. The internationalization process is focused on strengthening the intellectual potential of the country, borrowing the experience of international partner universities and integrating them into the domestic educational and research process, promoting Uzbek education, science and culture in the global educational market.

Prospects for the development of internationalization are supported by the interaction of partner universities, when each participant "shares" the strongest aspects of the educational process and research with partners, thereby improving the quality of education.

Developing the internationalization of education, the Republic of Uzbekistan provides an opportunity to increase the competitiveness of the Uzbekistan economy by adapting graduates to the global world in all areas of social development. The expediency of the process of internationalization in education is aimed at achieving the following goals: changing and increasing financial resources by attracting foreign students on a commercial basis, enlarging the regional interaction of the university with other organizations for the effective use of its resources, teaching its students in foreign partner universities, improving the quality of education and scientific research of students and teachers in the international educational space.

One of the tools in the training of teachers, which will improve the quality of education,

is academic mobility.

According to the definition of the Committee of Ministers of the Council of Europe (2006), academic mobility means “the movement of someone associated with education for a specified (usually up to a year) period to another educational institution (in their own country or abroad) for training, teaching or research, after which the student, teacher or researcher returns to his primary school. This concept is not associated with emigration or a long period of study (work) abroad”<sup>175</sup>.

In the Leuven Communiqué (2009) “The mobility of students, novice researchers and higher education staff improves the quality of programs and research. It enhances the academic and cultural internationalization of European higher education... Mobility is essential for personal development and employability; it builds respect for diversity and the ability to understand other cultures...”<sup>176</sup>.

Academic mobility is aimed at the implementation of the following goals: improving the quality of education received by the student, introducing new methods and technologies in the learning process, participation of both students and teachers in the international education system, organizing conditions for employment of graduates, higher - increasing their competitiveness in the international labor market, as well as increasing the prestige of an educational organization in the world educational space.

Also, the problem of academic mobility was raised by Atamuratova Maftuna in her article. The author talks about academic mobility in terms of improving the quality of student education, and also as one of the main mechanisms of internationalization<sup>177</sup>.

The author talks about the need to support students of different genders through special programs in his article "Gender Equality in Education".<sup>178</sup>

Academic mobility of teaching staff in the field of educational and scientific activities can be carried out in the following forms:

- participation in advanced training programs, including internships;
- participation in conferences and seminars;
- participation in language and summer schools, in joint developments, etc.

The most successful academic mobility development programs include:

- The Erasmus program, which started in 1987 in the European Union. From 2014 to 2020, the Program was renamed Erasmus+. Its funding will amount to 14.7 million euros. According to the program, almost 270,000 students received EU grants to study abroad in

---

<sup>175</sup> Methodological recommendations for the development of the academic mobility of the students and university teachers in the higher educational institution. [electronic resource]  
[http://www.bologna.ntf.ru/DswMedia/recom-mendations\\_mobility\\_vsues.pdf](http://www.bologna.ntf.ru/DswMedia/recom-mendations_mobility_vsues.pdf). [in Russian].

<sup>176</sup> Chistohvalov V.N. The condition, tendencies and problems of the academic mobility in the European higher education space. M.: RUDN, 2008. [in Russian].

<sup>177</sup> Atamuratova M.M. Improving the pedagogical mechanisms of the process of internationalization of higher educational institutions of Uzbekistan.

<sup>178</sup> Atamuratova M.M. Gender Equality in Education. Journal of Science and Innovation Volume 1 №13 Pages 65-67. [in Russian].

2012-2013.

- Scholarship programs of the German Academic Exchange Service (DAAD). The service plays the role of an intermediary in the global educational space. The German Academic Exchange Service has fourteen foreign offices and about fifty information centers. When implementing academic exchanges, DAAD provides for about 60,000 scholarships per year.

- Fulbright program. In 2014, more than 1,500 Uzbek scientists, students, graduate students, and teachers received a Fulbright grant. Every year about 70 fellows come to the Republic of Uzbekistan for several programs.

The implementation of academic mobility of students "in its purest form" allows developing the following competencies: finding ways to interact with the world community, the ability to study the problem in a comparative aspect, the ability to cross-cultural communication, the ability to assess one's own level of knowledge, the ability to change self-perception, knowledge about other cultures. Academic mobility provides an impetus for the development of academic excellence through new contacts and perspectives, as well as the comparison of education systems. The absence of barriers in the field of education strengthens international cooperation and interconnection, and also improves the quality of higher education and research. To improve the quality of training of teaching staff, it is necessary to improve the model for organizing academic mobility of teaching staff of Uzbekistan universities. The development of academic mobility requires the solution of certain tasks: increasing the availability of choice and implementation of various educational trajectories for students within the framework of one or more basic educational programs; increasing the attractiveness of the proposed educational trajectories, as well as providing the opportunity for students to choose the most suitable trajectories for them, taking into account their personal characteristics, abilities, preferences, interests; creation of corporate information and educational, personnel and material and technical resources at the interuniversity level, as well as by organizing interaction with enterprises-strategic partners; formation of motivation for academic mobility for students.

As part of the project of the concept of modernization of teacher education, new approaches are being developed to the development and implementation of training programs for teachers. The changes affected the content and technologies of training teachers in accordance with professional standards, with the development of networking and academic mobility.

The implementation of the project "International Academic Mobility" is carried out in several directions: the formation of an international contractual framework for the recognition of documents on education and qualifications; formation of framework programs to support academic mobility, including the allocation of quotas by the Republic of Uzbekistan for the training of citizens of foreign states in educational institutions of higher education of the Uzbekistan; providing training for citizens of the Republic of Uzbekistan in foreign educational organizations; attracting leading scientists to Uzbek educational organizations of higher professional education, scientific institutions of state academies of sciences and state research centers of the Republic of Uzbekistan; establishment of partnership relations between scientific and educational organizations.

1. Recognition of education and (or) qualifications obtained in a foreign state.

Information support for the recognition in the Republic of Uzbekistan of foreign education and (or) foreign qualifications is carried out by the national information center, the functions of which are performed by an organization authorized by the Republic of Uzbekistan. Such an organization is the state budgetary scientific institution “Main State Expert Center for Education Evaluation”.

Legal framework: about 70 bilateral and multilateral agreements on the recognition of education, about 20 draft agreements are under development.

2. Reception by foreign countries for training of Uzbek students, graduate students and scientific and pedagogical workers. Every year, foreign states, individual educational organizations, international organizations provide Uzbek citizens with the opportunity to study in various educational programs at the expense of the host country. A prerequisite for participation in such programs for obtaining scholarships is the training or work of the applicant for a foreign scholarship in a Uzbek educational organization. Information about proposals received by the Uzbekistan Ministry of Education and Science is sent to educational institutions subordinate to the Ministry.

3. International academic mobility of scientific and scientific-pedagogical personnel.

The projects are implemented by the Department of Science and Technology of the Uzbekistan Ministry of Education and Science, the Department for Certification of Scientific and Scientific and Pedagogical Personnel of the Uzbekistan Ministry of Education and Science, as well as educational and scientific organizations. Educational and scientific organizations ensure the direction of pedagogical and scientific workers of Uzbek organizations engaged in educational activities to foreign educational organizations, which includes the admission of foreign pedagogical and scientific workers to Uzbek educational organizations engaged in educational activities, for the purpose of training, advanced training and improvement of scientific and educational activities.

4. International academic mobility of students.

Network interaction of educational organizations in the implementation of educational programs, including the mechanism for offsetting the results of mastering certain parts of the educational program in third-party organizations. Transfer from one organization to another for a certain period of time, in relation to students in basic professional educational programs.

The project is implemented by the Department of State Policy in the Sphere of Higher Education, the Department of State Policy in the Sphere of General Education, the Department of State Policy in the Sphere of Training of Workers and AVE, and educational organizations.

5. Confirmation of documents on education and (or) qualifications issued by Russian organizations engaged in educational activities.

Confirmation of documents on education and (or) qualifications by affixing an apostille on them is carried out by the executive authorities of the subjects of the Republic of Uzbekistan exercising the powers transferred to them by the Republic of Uzbekistan to confirm documents on education and (or) qualifications, upon applications citizens submitted in writing or in the form of electronic documents using public information and telecommunication networks, including the Internet, including a single portal of state and municipal services.

In the education system, the quality of educational processes, training and retraining of personnel, advanced training of teachers, certification and state accreditation of all types of state and non-state educational organizations, non-state education. Licensing of educational institutions, organization of recognition of educational documents issued in foreign countries, apostille of official documents issued by educational and scientific organizations, compilation of a rating of educational institutions of the Republic of Uzbekistan. One of the main tasks of the State Inspectorate is to make announcements.

The State Inspectorate also provides training in the education system for heads of educational and scientific organizations on issues of quality control of the educational process, teaching staff, training and retraining of personnel. Has the right to suspend the execution of orders, resolutions and decisions taken in violation. relevant legislation.

The State Inspectorate carries out its activities in the following areas:

1. Certification and state accreditation of educational institutions
2. Quality control of teaching staff, legalization, recognition and nostrification of education documents
3. Monitoring and quality control of education in the system of continuous education
4. Deadlines for filing and consideration of applications.

The implementation of the direction in the state educational policy "International academic mobility", the improvement of existing tools and mechanisms to support the mobility of teaching staff, the creation of new mechanisms for the development and quality of mobility, the formation of favorable legal, infrastructural, socio-economic conditions will contribute to the achievement targets set in national strategic documents and international agreements.

## REFERENCES

1. Atamuratova M.M. Gender Equality in Education. Journal of Science and Innovation Volume 1 №13 Pages 65-67. [in Russian].
2. Atamuratova M.M. Improving the pedagogical mechanisms of the process of internationalization of higher educational institutions of Uzbekistan.
3. Methodological recommendations for the development of the academic mobility of the students and university teachers in the higher educational institution.[electronic resource] [http://www.bologna.ntf.ru/DswMedia/recommendations\\_mobility\\_vsues.pdf](http://www.bologna.ntf.ru/DswMedia/recommendations_mobility_vsues.pdf). [in Russian].
4. The Ministry of education and science is planning to change the ways of teacher training in Russia. [Electronic resource] <http://ria.ru/society/20140110/988600848.html>. [in Russian].
5. The system of teacher training will be improved. [electronic resource] <http://xn--80aaacgdafieaxjhz1dhebdg0bs2m.xn--p1ai/smi/show/103>. [in Russian].
6. Chistohvalov V.N. The condition, tendencies and problems of the academic mobility in the European higher education space. M.: RUDN, 2008. [in Russian].

## KORRUPSIYAGA QARSHI HUQUQIY ONG VA HUQUQIY MADANIYATNI SHAKLLANTIRISH BO'YICHA TIZIMLI VA HUQUQIY YONDASHUV

**Botirov Shoxruxmirzo Boymirza o'g'li**

Jizzax viloyati Yuridik texnikumi Davlat huquqiy faoliyati yo'nalishi

6/21-guruh o'quvchisi

<https://doi.org/10.5281/zenodo.8056783>

*Annotatsiya.* Ushbu maqolada jamiyat hayotiga rahna soluvchi, uning barcha sohalarini izdan chiqarish, uning rivoji davlat va jamiyat inqirozini muqarrar qilish kuchiga ega bo'lgan korrupsiyaning kelib chiqish va rivojlanish omillari, jamiyatga ta'siri, unga qarshi yoshlar ongi va huquqiy madaniyatini shakllantirish borasida amalga oshirilishi zarur bo'lgan vazifalar haqida so'z boradi.

*Kalit so'zlar:* korrupsiya, lobbizm, xizmat haqi, poraxo'rlik, komplayens, jamoatchilik nazorati, aldamchilik.

## СИСТЕМНО-ПРАВОВОЙ ПОДХОД К ФОРМИРОВАНИЮ АНТИКОРРУПЦИОННОГО ПРАВОСОЗНАНИЯ И ПРАВОВОЙ КУЛЬТУРЫ

*Аннотация.* В данной статье рассмотрены факторы зарождения и развития коррупции, которая нарушает жизнь общества, пускает под откос все ее сферы, имеет силу сделать неизбежным кризис государства и общества, ее влияние на общество, формирование молодежи. сознание и правовая культура против него, он говорит о задачах, которые необходимо выполнить.

*Ключевые слова:* коррупция, лоббирование, вознаграждение, взяточничество, комплаенс, общественный контроль, мошенничество.

## SYSTEMATIC AND LEGAL APPROACH TO THE FORMATION OF LEGAL CONSCIOUSNESS AND LEGAL CULTURE AGAINST CORRUPTION

*Abstract.* In this article, the origin and development factors of corruption, which disrupts the life of society, derails all its areas, and has the power to make the crisis of the state and society inevitable, its impact on society, the formation of youth consciousness and legal culture against it. it talks about tasks that need to be done.

*Key words:* corruption, lobbying, remuneration, bribery, compliance, public control, fraud.

**Korrupsiya** – lotincha so'zdan olingan bo'lib, “aynish, poraga sotilish” — mansabdor shaxsning o'z mansabi bo'yicha berilgan huquqlarni shaxsiy boyish maqsadlarida bevosita suiiste'mol qilishidan iborat amaliyot degan ma'noni anglatadi.

Korrupsiya — chegara bilmas “ajdaho”, u aldamchilik, poraxo'rlik va pulni “yuvish” ning aniq “chizma” (sxema)laridan tashkil topgan.

Mansabdor shaxslarni sotib olish, ularning poraga sotilishi ham Korrupsiya deyiladi.

Aksariyat Korrupsiya **lobbizm** (monopoliyalarning qonunchilik organlari va amaldorlarga tazyiq o'tkazish bilan shug'ullanadigan muassasa va agentlari tizimi) bilan bog'langan. Xalqaro darajada 1970-yillarda Yaponiyaga samolyotlar sotishda kompaniya tomonidan oliy davlat amaldorlarini sotib olish bo'yicha "Lokxid ishi" eng yirik Korrupsiya ko'rinishlariga misol bo'ladi. Porani xaspo'shlash uchun yirik bitishuvlarda ko'proq "xizmat haqi" to'lash amaliyotidan foydalaniladi.

Korrupsiya bir necha ming yillik tarixga ega. Yozma manbalarda korrupsiya haqida eramizdan avvalgi Shumer podsholigi davrida eslatib o'tiladi. Korrupsiya bizning kunlarga yetib kelganligi shundan dalolat beradiki, boshqa illatlar kabi, uni ham tag-tugi bilan yo'qotib bo'lmaydi. Hatto rivojlangan g'arb davlatlari ham korrupsiyadan butkul xalos bo'lmagan. Biroq jamiyat rivojiga xavf soluvchi korrupsiyaning oldini olish, unga qarshi kurashish yer yuzidagi barcha davlatlarda hamisha va hamma zamonda davom etgan. Hatto bundan bir necha asr muqaddam vujudga kelgan "Islom dini" ta'limoti bo'yicha ham bu illat qattiq qoralanadi. Qur'oni karimda poraxo'rlik bevosita taqiqlanadi: "Bir-birlaringizning mollaringizni botil yo'l bilan yemang. Bilib turib odamlarning mollaridan bir qismini yeyishingiz uchun uni hokimlarga gunohkorona tashlamang" (Baqara surasi, 188).

Lekin shunga qaramay, poraxo'rlik Usmoniylar xalifaligida ham mavjud bo'lgan. Avvaliga xalifa turli idoralar faoliyatini shaxsan o'zi nazorat qilardi, lekin vaqt o'tishi bilan bu ishni o'ziga yaqin odam — xalifaning turli ishlar bo'yicha shaxsiy yordamchisi bo'lgan vazirga topshirib qo'ydi. Vaqt o'tishi bilan vazirlar keng tarmoqli davlat apparatini shakllantirdi. Pulga qattiq muhtojlik sezayotgan davlat soliqlar to'plashni xususiy shaxslarga topshirgani bois bu turli suiiste'molliklarni yuzaga keltirardi. Shu tariqa poraxo'rlik xalifalik tanazzulga yuz tutishining sabablaridan biriga aylandi.

Oldin G'arb, keyinroq Osiyo davlatlarida bu masala chuqurlashib, jamiyatda "kasallik" hududi, ko'lami va darajasi kuchayib borayotgan ekan, nima qilmoq kerak, degan doimiy savol paydo bo'ladi. Nima qilsa, dunyoni egallab, mamlakatlar iqtisodiyotiga raxna solayotgan bunday balo-qazoning ta'sir doirasi kamayadi?!

Poraxo'rlik va korrupsiya o'zbek jamiyatining rivojlanishiga, xususan, demokratik yangilanish hamda modernizatsiyalash jarayoniga har jihatdan xalaqit bermoqda.

Korrupsiyaning salbiy ta'siri quyidagilarda namoyon bo'ladi:

- birinchidan, jamiyatda adolatsizlik, tengsizlik va aholining noroziligiga olib keladi, bu esa barcha sohadagi islohotlarning natijasiga salbiy ta'sir etmay qolmaydi;

- ikkinchidan, fuqarolarimizda huquqiy ong hamda huquqiy madaniyatning yetarli darajada emasligi, o'z haq-huquqini himoya qila olmasligi jamiyatda adolat mezonining buzilishini ko'paytiradi;

- uchinchidan, siyosiy institutlar, jamoat tashkilotlari shaklan demokratik mezon, g'arb andozasiga o'xshasa-da, mazmun-mohiyatiga ko'ra, zamon talabidan orqada qolmoqda, bu kamchilik esa oldinga siljishimizga xalaqit beradi.

2017-yildan boshlab, mamlakatimizda "parlament nazorati", "jamoatchilik nazorati", degan atamalar taomilga kiritildi, bu borada ilk qonunlar qabul qilindi. Demak, biz mazkur sohada ishlaydigan tizimni tezlikda yaratishimiz, milliy mentalitetni hisobga olgan holda, Janubi-sharqiy Osiyo mamlakatlari ilg'or tajribasini qo'llashga o'tishimiz lozim. Jamoatchilik nazoratisiz O'zbekistonda siyosiy tizim islohotlarini amalga oshirib bo'lmaydi.

Ayniqsa, modernizatsiya, yangilanish, islohotlar bilan korrupsiyaning bir-biriga "qoni qo'shilmaydi", yangilik bilan eskilik tarafdorlari, fan, innovatsiya, kreativ fikrlovchilar bilan eski byurokratiya avlodi o'rtasida muttasil kurash davom etadi.

*Korrupsiya* — chegara bilmas "ajdaho", u aldanchilik, poraxo'rlik va pulni "yuvish"ning aniq "chizma" (sxema)laridan tashkil topgan.

Korrupsiyani idrok etish indeksini — davlat sektoridagi korrupsiya darajasini ekspert va biznes vakillari baholaydi. Avvalgi yillarda bo‘lgani kabi, dunyo mamlakatlarining uchdan ikki qismidan ko‘prog‘ining o‘rtacha bali 43 dan 50 gacha ko‘rsatkichda turibdi. Indeks tuzuvchilarning fikricha, bu aksariyat mamlakatlarning korrupsiyani jiddiy nazorat qila olmaganligi va demokratiyaning inqirozidan dalolat beradi.

2020-yil 29-iyunda Prezidentimizning “O‘zbekiston Respublikasida korrupsiyaga qarshi kurashish tizimini takomillashtirish bo‘yicha qo‘shimcha chora-tadbirlar to‘g‘risida”gi Farmoniga muvofiq tashkil etilgan Korrupsiyaga qarshi kurashish agentligi bu borada davlat siyosatini shakllantirish va amalga oshirish bilan birga, ana shu ko‘rsatkichni yaxshilash ustida ko‘p ishlashi kerak.

2020-2021-yillarda barcha davlat va xo‘jalik boshqaruvi organlarida korrupsiyaga qarshi ichki nazorat tizimi (“komplayens-nazorat”)ni bosqichma-bosqich joriy etish choralari ko‘rilishi sohada tub o‘zgarishlarga turtki beradi. Agentlikka xalqaro konvensiya talablarini bajarish maqsadida ushbu yo‘nalishdagi faoliyatni muvofiqlashtirish bo‘yicha O‘zbekiston Respublikasi milliy koordinatori vazifa va vakolatlari yuklatilishi, mamlakatimizning xalqaro reytinglardagi o‘rnini yaxshilash bo‘yicha “Yo‘l xaritasi” ishlab chiqilishi idoraning maqom hamda nufuzini yanada oshirishga, yoshlar ongini va huquqiy madaniyatini nazariy ma‘lumotlar bilan birga amaliyot birligi ta‘minlash borasidagi muhim vazifalarni amalga oshirishga xizmat qiladi.

O‘zbekiston Respublikasi prezidentining 2019-yil, 9-yanvardagi “Jamiyatda huquqiy ong va huquqiy madaniyatni yuksaltirish tizimini tubdan takomillashtirish to‘g‘risida”gi farmoniga muvofiq, jamiyatda huquqiy ong va huquqiy madaniyatni yuksaltirib borish qonun ustuvorligini ta‘minlash va qonuniylikni mustahkamlashning eng muhim shartlaridan biri hisoblanadi.

Huquqiy madaniyatni yuksaltirishda, eng avvalo, huquqiy ta‘lim va tarbiya borasidagi ishlar tizimli va uzviy olib borilmayapti. Uzoq yillar davomida bu masala huquqni muhofaza qiluvchi organlar va ayrim davlat organlarining ishi sifatida qarab kelinib, bunda oila, mahalla va fuqarolik jamiyati boshqa institutlarining ishtiroki yetarlicha ta‘minlanmagan.

Yoshlarning huquqiy tarbiyasiga salbiy ta‘sir ko‘rsatuvchi omillarga nisbatan huquqiy immunitetni shakllantirish, har bir shaxsda qonunlarga va odob-axloq qoidalariga hurmat, milliy qadriyatlarga sadoqat, huquqbuzarliklarga nisbatan murosasizlik hissini uyg‘otish ishiga kompleks tarzda yondashilmadi.

Aholining huquqiy bilimlarini oshirishga doir vazifalarning umumiy tusda belgilanganligi hamda ularni amalga oshirishning aniq ta‘sirchan mexanizmi mavjud emasligi jamiyatda huquqiy madaniyatni yuksaltirish borasidagi ishlarning samarasiz olib borilayotganligini ko‘rsatadi.

Huquqiy ong va huquqiy madaniyatni yuksaltirishda shaxsiy manfaatlar hamda jamiyat manfaatlari o‘rtasidagi muvozanatni saqlash g‘oyalarini aholi ongiga singdirish ishlarining yetarli olib borilmasligi ham qonun ustuvorligini ta‘minlashga o‘zining jiddiy salbiy ta‘sirini ko‘rsatmoqda.

Demak, milliy taraqqiyotga to‘siq bo‘lib kelayotgan korrupsiyani bartaraf etish yo‘lida dadil qadamlar tashlanmoqda. Eng asosiysi, korrupsiyaga qarshi kurashda huquqni muhofaza qiluvchi idoralar qanchalik harakat qilmasin, xalqimiz bu jirkanch illatga murosasiz bo‘lmas ekan, ta‘sirchan jamoatchilik nazoratini o‘rnatmas ekan, bu baloga qarshi samarali kurashni tashkil eta olmaymiz.



#### REFERENCES

1. O‘zME. Birinchi jild. Toshkent, 2000-yil
2. Bardhan P. Corruption and development // Journal of Economic Literature. — 1997. — Vol. 25. — P. 1320. [1] Arxivlandi 2009-09-20 Wayback Machine saytida.<sup>(ingl.)</sup>
3. Tanzi, V. Corruption, Governmental Activities and Markets // IMF Working Paper 94/99. — International Monetary Fund, Washington, DC. — 1994.<sup>(ingl.)</sup>

## CRITICAL THINKING AND ITS PECULIARITIES

Artikova Makhim Turaboy qizi

Teacher, Uzbekistan State World Languages University

[martikova1978@gmail.com](mailto:martikova1978@gmail.com)

<https://doi.org/10.5281/zenodo.8061344>

**Abstract.** This article will talk about critical thinking and its benefits. Reasonable opinions and considerations were cited throughout the article. Within the framework of the topic, conclusions and suggestions are presented.

**Key words:** critical thinking, skills, to solving problems, development, career.

### КРИТИЧЕСКОЕ МЫШЛЕНИЕ И ЕГО ОСОБЕННОСТИ

**Анотация.** В этой статье мы поговорим о критическом мышлении и его преимуществах. На протяжении всей статьи приводились обоснованные мнения и соображения. В рамках темы представлены выводы и предложения.

**Ключевые слова:** критическое мышление, навыки, подход к решению проблем, развитие, карьера.

Whether you're aiming to improve your performance at work or simply trying to live a more fulfilling life, you'll need a variety of hard and soft skills to move the needle. Some skills come naturally to some people, while others need to develop them actively.

One of these skills is critical thinking. But critical thinking itself is made up of several types of skills that contribute to solving problems more effectively.

Let's explore the different types of critical thinking skills and how you can start improving them to level up your career.

#### What is critical thinking?

Critical thinking is the ability to analyze facts and form a judgment. It is a form of emotional intelligence.

Someone with critical thinking skills can think clearly and rationally when the situation demands it. It allows them to perform problem-solving and decision-making more effectively.

As a result, you can look further than what you see at face value. You're able to analyze what you see from a situation and gain some insight that goes further than what's obvious to anyone from the outside.

Critical thinking also requires being able to understand the logical connection between two or more ideas or concepts. For example, a team working on a company's pricing strategy needs to think critically about several concepts.

Both the marketing and sales teams must work together. They need to analyze how to maximize sales. But they need to do so while also meeting profit goals. It's important to understand the logical connection between sales strategy and marketing logistics. It's the only way to get a good outcome.

Critical thinking is different from creative thinking. Creative thinking is the ability to generate brand new, innovative ideas. On the other hand, critical thinking requires you to carefully and logically analyze what information is given to you. Both are important to maximize results in any given situation

5 characteristics of critical thinking

What defines critical thinking? How does it affect the decision-making process? Here are five characteristics that make up the ability to think critically.

### **1. Dispositions**

Critical thinkers have specific traits that allow them to think the way they do. Some people are predisposed to these traits, while others need to develop them actively.

Some of these dispositions include:

- Open-mindedness
- Respecting evidence and reasoning
- Being able to consider different perspectives and points of view: in other words, having cognitive flexibility
- Not being stuck in one position
- Skepticism
- Clarity and precision

### **2. Argument**

Good critical thinkers need to make solid arguments.

An argument is making a statement aided by supporting evidence. It's important to use well thought-out arguments when you're in a constructive conflict. When analyzing a situation critically, you'll need to make several arguments in your own mind to come to a judgment.

### **3. Reasoning**

In addition to arguments, critical thinking also requires inferring conclusions. From the facts and arguments presented to you, you need to use reasoning skills to come to a logical conclusion.

This conclusion will determine the best course of action to take.

### **4. Criteria**

Critical thinking is sometimes a matter of discerning truth from fiction. Not all facts presented to you may have the same level of truth. Certain conditions need to be met for something to be considered believable, and a critical thinker needs to be able to understand that.

### **5. Metacognition**

Metacognition is the ability to think about your own thinking. Critical thinkers should be able to analyze their thoughts so that they can judge whether or not they've thought everything through. This helps them come up with better hypotheses.

What are critical thinking skills, and why are they important?

The critical thinking skills definition is: soft skills that help you in the critical thinking process. Developing these skills can improve your ability to think critically.

Critical thinking skills are considered one of many durable skills in the workplace. Many of these are soft skills that are also useful in other situations.

According to research by America Succeeds, critical thinking is in the top five most requested durable skills in job postings. Those top five durable skills get requested 2.6x more often than the top five hard skills. This goes to show that soft skills like critical thinking skills are in demand in the workplace.

Critical thinking skills are important for several reasons. These include helping you work independently and solve problems. Not all positions require ongoing critical thinking. But, those skills definitely matter to anyone who wants to uplevel their career. And even the most easygoing positions require at least some level of critical thinking skills.

For example, working as an accountant can be straightforward in most cases. But it may require critical thinking skills. For instance, what if certain expenses aren't easily distributed in simple categories? Without critical thinking skills, an accountant will struggle to work independently and solve problems on their own.

Critical thinking abilities also matter in everyday life. Having a foundation for critical thinking can help you analyze several possible solutions for problems that pop up in the home. It can also help you:

- Analyze different viewpoints
- Come up with the best solution for complex problems
- Become a better learner

#### 6 key critical thinking skills

Let's explore these six critical thinking skills you should learn and why they're so important to the critical thinking process.

### **1. Identifying biases**

This critical thinking skill is necessary for metacognition, which is the fifth characteristic of critical thinking. It involves knowing when others have a cognitive bias and when you have one yourself.

Biases can influence how someone understands the facts presented to them. But when you're aware of those biases, you can question yourself on those biases and consider other points of view.

Identifying biases is especially important for people who make hiring decisions. That's because biases against groups of minorities can lead to inequalities in the workplace when not identified.

For example, imagine a hiring manager comparing two resumes. Their gut feeling could guide them to discount one of the resumes due to a bias against the opposite gender. But let's say this hiring manager realizes they have this bias. They can then question themselves on whether or not this bias is influencing their judgment.

### **2. Inference**

Inference is the ability to draw conclusions based on the information you have. Without inference, it can be difficult to take action once you've analyzed the facts presented to you. Processing information is key to coming up with a reasoned judgment.

For example, let's go back to the accountant struggling to assign the correct category to a business expense. They can analyze other similar situations and infer the most logical category based on that information.

### **3. Research**

Before you analyze facts and infer a conclusion, you need to find out what those facts are. Researching skills allow you to discover facts and figures to make an argument.

Not all situations will have the required information available to you. Researching skills are necessary to dig into a situation and gather the information you need to think critically.

Some situations don't require further research. For example, a first responder who arrives on the scene of an automobile accident won't perform further research. They'll have to analyze what they see in front of them and decide which injuries are the most urgent to care for.

On the other hand, someone performing a market analysis will need to research competitors and gather information before coming up with an opinion.

#### **4. Identification**

Identification is different from inference and research. It involves being able to identify a problem but also what's influencing that problem.

In short, identification is necessary for someone to realize that they need to think critically about something. Without proper identification skills, it will be difficult for someone to know when it's time to analyze a situation.

For example, let's say you're entering numbers in a spreadsheet. The numbers aren't coming out as they usually do. Without identification skills, you could easily keep going without realizing there's an issue. But when you identify what's going on, you can see that something is broken in the spreadsheet's formula.

Only once you identify the fact that the formula is broken can you start analyzing what's going on to solve the issue.

#### **5. Curiosity**

Don't be afraid to question everything and explore what you're curious about. That's because intellectual curiosity is a valuable skill, especially when it comes to critical thinking.

One way to practice curiosity is to adopt a beginner's mindset. When you come into every situation with the mindset of a beginner, you're able to keep an open mind. You'll be able to perceive things you may not have noticed when keeping your mind closed.

#### **6. Judging relevance**

Not all information is equally pertinent. In order to make a critical judgment, it's important to be able to judge the relevance of the information you have.

Take, for instance, basic online researching skills. You have access to a plethora of information on virtually every topic imaginable. But performing online research requires you to constantly judge the relevance of what you see.

Without judging relevance, you'd spend too much time on details that don't matter as much for the final desired outcome. But when you're able to discern what's most pertinent, you can give that information more weight as you're thinking critically.

#### **Critical thinking skills: a real-life example**

So what would critical thinking skills look like in a real-life situation?

Let's imagine you're working in software quality assurance (QA) as a team lead. But every time your team needs to enter bug regression, everyone gets bottlenecked because you must manually populate the spreadsheet used for the regression. While you do this task, your team cannot be productive without you.

This process happens once a week and easily wastes half an hour for each team member.

First, you must identify what's going on. The team gets bottlenecked because only you, as the team lead, can access the information required to fill in the regression spreadsheet.

Next, you can research information. You can inquire to higher-ups about the reason why only you have access to this information. You can also speak to other teams about what potential solutions they've come up with to solve this problem.

Once you've done your research, it's time to analyze the information and judge relevance. Some teams have solutions that don't apply to you, so that information isn't relevant anymore.

Figure out if there are any personal biases before you analyze your information.

For example, it's possible that you don't get along with one of the other team leads. As a result, you could discount the information they've given you. But by identifying this bias, you can look past your personal opinion of this person and see how valuable their solution is.

Based on what you've analyzed, it's time to brainstorm and come up with a solution. You realize that creating a simple, automated script will save your team's time. And it will do so without consuming too many resources from the engineering department.

Next, present your solution to your manager. Explain how you came to this conclusion.

Now, let's say your spreadsheet automation solution is approved. It's important to go back and analyze what happens after implementing the solution. But only do this once the spreadsheet has been in place for long enough to gather plenty of information.

Here's an example. You could realize that the solution did solve the bottleneck. But, the script also slows down the spreadsheet and makes it difficult to work with. This would require you to go back to the drawing board and start the process all over again.

### **13 ways to start thinking critically**

Want to start improving your own critical thinking skill sets? Here's how you can improve critical thinking skills using 13 techniques:

1. Play games that require critical thinking skills
2. Ask more questions, even basic ones
3. Question your assumptions
4. Develop your technical skills so that you can identify problems more easily
5. Find ways to solve more problems (at work and at home)
6. Become aware of your mental processes, like the availability heuristic
7. Think for yourself: don't adopt other people's opinions without questioning them first
8. Seek out diversity of thought
9. Start developing foresight
10. Try active listening
11. Weigh the consequences of different actions before you act
12. Seek a mentor who can help you develop these skills
13. Get professional coaching

### **How to improve your critical thinking skills**

Critical thinking skills aren't always easy to develop. But it's much easier to start thinking critically when you have someone to work with.

#### **REFERENCES**

1. Muminov A. English Lexicology. T.2006
2. Ginzburg. R.Y., Xidekel.S.S., Knyazeva.G.Y., Sankin.A.A.; A course in Modern English Lexicology., M.,1979
3. Arnold .I.V. The English Word. M.,1986
4. Antrushina.G.B. Leksikologiya angliyskogo yazyka «M.,Drofa»2006

## XALIQRALIQ MÁDENIY BAYLANISLAR OQIW HÁM ILIMIY-IZERTLEW PÁNI SIPATINDA

**Abdullaeva Zulxumar Ondash qızı**

Berdaq atındađı Qaraqalpaq Mámleketlik Universiteti

Kórkem-óner fakulteti studenti

<https://doi.org/10.5281/zenodo.8062286>

**Annotatsiya.** *Bul maqlada túrli mámleketler hám xalıqlar ortasındađı mádeniy baylanislar, Ózbekstanniń shet mámleketler menen alıp barıp atırđan madeniy baylanisları, Orta Aziyadađı eń áyyemgi baylanis hám sawda jolları haqqında sóz etilgen.*

**Gilt sózler:** *Mádeniy baylanislar, Diniy hám dúnyalıq ilimler, ekonomikalıq mádeniy baylanislardıń, Ullı Jipek joli, Xalıq aralıq múnásebetler.*

## ИЗУЧЕНИЕ МЕЖДУНАРОДНЫХ КУЛЬТУРНЫХ ОТНОШЕНИЙ ТАКЖЕ ЯВЛЯЕТСЯ НАУЧНО-ПРОФЕССИОНАЛЬНЫМ КУРСОМ

**Аннотация.** *В данной статье рассказывается о культурных связях между народами разных стран, о культурных связях Узбекистана с зарубежными странами, о важнейших торговых и связях в Центральной Азии.*

**Ключевые слова:** *культурные отношения, религиозные и мирские науки, экономические и культурные отношения, жизнь Уллы Джипека, международные отношения.*

## THE STUDY OF INTERNATIONAL CULTURAL RELATIONS IS ALSO A SCIENTIFIC-PROFESSIONAL COURSE

**Abstract.** *This article talks about the cultural relations between the peoples of different countries, the cultural relations between Uzbekistan and other countries, and the most important trade and relations in Central Asia.*

**Key words:** *Cultural relations, Religion and worldly sciences, Economic and cultural relations, Ullı Jipek's life, Inter-ethnic relations.*

Túrli mámleketler hám xalıqlar ortasındađı mádeniy baylanislar hámme waqıt tariyxıy izzertlewlerde aktual tema bolıp kelgen. “Mádeniy baylanislar” túsiniđi bir qansha keń mánisli bolıp, ol insaniyat jámiyetleri ortasındađı túrli kórinistegi baylanislardı ózinde sáwlelendiredi. Mádeniy baylanislar sawda-satıq hám elshilik munasábetleri, ónermentshilik, arxitektura, súwretlew kórkem óneri, diniy-filosofiyalıq, ádep ikramlılıq kriteryalar almasıwı, ilim-pánniń túrli tarawlarındađı pidákerlik hám basqa kórinislerinde ámelge asırılıp kelingен. Hár qanday civilizaciýalar rawajlanıwında qońsı hám uzaq úlkeler menen bolđan mádeniy baylanislar úlken orın tutqan bolıp, túrli sebepler menen bunday baylanislardan úzilip qalđan jámiyetlerde turaqlılıq hám krizis dáwiri baslanıwı insaniyat tariyxında kóp martebe gúzetilgen.

Sol sebepli de túrli mámleketler hám xalıqlar ortasındađı mádeniy baylanislar tariyxı, bul baylanislardıń bađdarları, kórinisleri, ulıwmalıq hám jergilikli qásiyetlerin úyreniw, tiyisli tariyxıy nızamların anıqlaw pán aldındađı aktual wazıypalardan biri bolıp tabıladı.

Ózbekstanniń túrli mámleketler menen alıp barıp atırđan ekonomikalıq- mádeniy baylanisları barđan sayın keńeyip baratırđan, milliy-tariyxıy dástúrlер hám milliy mádeniyat tiklenip, zamanagóy tiykarda jáne de rawajlanıp atırđan xalqımız tariyxı hám mádeniyatına qızıǵıw asıp barıp atırđan búgingi kúnde ózbek xalqınıń jáhán civilizaciyası tariyxına qosqan úlken



úlesin kórsetip beriw, xalqımızdın bay mádeniy miyrasları menen dúnya xalıqların tanıştırıwdın áhmiyeti jáne de artpaqta.

Prezidentimiz ayıp ótkenleri sıyaqlı, “Házir Ózbekstan dep atalıwshı aymaq, yaǵnıy biziń watanımız tek shıǵıs emes, bálki ulıwma dúnyalıq civilizaciyası besiklerinen biri bolǵanın pútkil jáhán tán almaqta. Bul áyyemgi hám teberik topraqtan ullı oqımshılar, fazılı oqımshı adamlar, alımu ulamalar, siyasatshılar, sárkádalar jetisip shıqqan. Diniy hám dúnyalıq ilimlerdın tiykarları mine sol jerde jaratılǵan, sayqal tapqan”.

Túrli mámleketler ortasındaǵı ekonomikalıq mádeniy baylanıslardıń ámelge asıwında xalıq aralıq tranzit hám jergilikli áhmiyetke iye bolǵan jollardıń ornı úlken bolıp, olardıń tiykarǵı baǵdarların, járdemshi tarmaqların anıqlastırıw úlken ilimiy-ámeliy áhmiyetke iye esaplanadı. Sońǵı jıllarda pútkil dúnyada Ullı jipek jolı tariyxın, sonday eken, qádimgi xalqlar arasındaǵı ekonomikalıq, siyasiy mádeniy tariyxın úyreniwge qızıǵıwshılıq kúsheyip barmaqta. YUNESKO tárepinen 1988-jılda islep shıǵılǵan “Jipek jolı-baylanıs jolı” 10 jıllıq programması boyınsha respublikamızda da bir qatar jumıslar ámelge asırıldı hám asırılmaqda.

Ózbekstandı Qıtay menen, Iran hám Kavkaz artı arqalı Qara teńiz portları menen baylanıstratuǵın zamanagóy jollar júzege kelmekte. Evropa, Kavkaz, Aziya (TRASEKA) transport tarmaǵın rawajlandırıwda, Ullı jipek jolın zamanagóy tiykarda qayta tiklewde Ózbekstan aktiv qatnaspaqta.

Prezidentimiz pikrine qaraǵanda, Ullı Jipek jolı “2000 jıldan artıq waqıt aralıǵında shıǵıs penen batıstı sawda ekonomikalıq sabaqlar menen baylanıstırdı. Usı jerde jasawshı xalıqlardıń madeniy-ruwxıy baylanısların bekkemledi”. Usınıń sebebinen de “Jipek jolın qayta tiklew ideyası ayırım shaxslar iskerliginiń jemisi emes, bálki bul zárúratdır”. Ózbekstanınıń xalıq aralıq baylanısları barǵan sayın keńeyip barıp atırǵan házirgi dáwirde qádimgi jollar baǵdarın anıqlastırıw, toplanǵan tájiriyeberden ámeliy paydalanıw áhmiyetli ilimiy-ámeliy áhmiyetke iye esaplanadı. Sonnan kelip shıǵıp, búgingi kúnde:

- Orta Aziyadaǵı eń qádimgi baylanıs hám sawda jolları formalanıwı hám rawajlanıwın, bul jollardıń tiykarǵı jónelisleri hám tarmaqların anıqlastırıw;
- jergilikli hám tranzit baylanıs jollarınıń ishki hámde sırtqı sawda da, ekonomikalıq-mádeniy baylanıslarda tutqan ornın kórsetip beriw;
- áyyemgi jollar boyında jaylasqan mákanlar, olar evolyuciyası tuwrısında maǵlıwmat toplaw tariyxshılarımız aldında turǵan tiykarǵı wazıypalardan birine aylandı.

Búgingi kúnde Ózbekstanınıń dúnyadaǵı kóplegen mámleketler menen ámelge asırıp atırǵan ekonomikalıq-mádeniy baylanısları rawajlanıwı kóp tárepten bul baylanıslardıń qádimgi dáwir hám orta ásirlerdegi dástúriy baǵdarları, qásiyetleri, háraakterli belgilerin úyreniwge de baylanıslı bolıp tabıladı. “Civilizaciya” termini (latinshada “puháralıq”, “mámleket” mánisin beredi) 1768 jılda A. Fergyson tárepinen ilimiy mámilege kiritilgen bolıp, ol qandayda bir jámiyettiń ol yamasa bul basqıshındaǵı social ekonomikalıq hám siyasiy rawajlanıwınıń málim basqıshın, mádeniy hám ruwxıy madeniyat dárejesin ózinde sáwlelendiredi. BMSHnıń tálim, pán hám mádeniyat máseleleri menen shuǵullanıwshı bólimi YUNESKO Orta Aziya regionınıń tarixiy-mádeniy miyrasların, sonday-aq, Ózbekstanınıń tariyxıy estelikleri hám mádeniyatın, xalqımızdın bay ruwxıy miyrasları dástúrlerin úyreniw hám úgit násiyat etiwge úlken itibar bermekte. Ótken dáwirler siyasattanıwshılıǵı hám tariytanıwshılıǵında derlik qollanıwmaǵan “Orta Aziya civilizaciyası”, “Ózbekstan civilizaciyası” sıyaqlı túsinikler az-azdan respublikamızda hám

sirt ellerde baspadan shıgarılıp atırǵan dóretpelerde payda bolmaqta jáne bul quwanarlı jaǵday bolıp tabıladı.

Dáslepki mádeniy baylanıslardı rawajlandırıwdıń ayrıqsha ózgeshelikleri máselesin kórip shıǵıwda xojalıq, texnologiyalıq hám mádeniy jetiskenlikler tarqalǵan ayaqlardıń basqıshpa - basqısh keńeyip barıwı menen baylanıslı bolǵan civilizaciyanıń dáslepki hám keyingi oshaqları qalıplesiwi haqqındaǵı málim nızamǵa itibar qaratıw kerek. Sonı ayrıqsha atap ótiw kerek, qádimgi dáwirlerdegi xalıq aralıq mádeniy baylanıslardı rawajlandırıwdıń qásiyetleri hám ózine tán belgileri tuwrısındaǵı másele kórip shıǵıwda, óz-ara mádeniy sherikliktiń tiykarǵı baǵdarlarına, túrli mádeniy dástúrlardıń óz-ara tásiiri, xojalıq hám texnikalıq jetiskenliklerdi ózlestiriw qásiyetlerine, diniy hám ruwxıy mádeniyat tarawındaǵı óz-ara tásirdiń áhmiyetine, sının menen birge, úyrenilip atırǵan máseleniń joqarıda kórsetilgen jónelisler menen baylanıslı basqa sebeplerine de tiykarǵı itibardı qaratıw zárúr. XVI-XVIII ásirlerde xalıq aralıq baylanıslardıń rawajlanıwı ótken dáwirlerge salıstırǵanda da kóbirek Orta Aziyadaǵı ishki hám sırtqı siyasiy jaǵday menen belgilener edi. Bul baylanıslardıń turaqlılıǵına urım-putaqlıq urıslar, tarqaqlıq, úsh xanlıqtıń bar ekenligi hám oraylıq mámleket basqarıwınıń izden shıqqanlıǵı, úsh xanlıq ortasındaǵı óz-ara dawlar sıyaqlı Orta Aziyadaǵı siyasiy processlerdiń hárakterli belgileri hám qásiyetleri tásir eter edi.

Shaybaniyxannıń Bobur menen bolǵan gúresi “Shaybaniyname” hám “Baburnama” sıyaqlı Orta Shıǵıstıń XVI ásirdegi kórkem ádebiyatqa baylanıslı dóretpelerinde óz sawleleniwin tapqan bolıp, bul dóretpelerde anıq dáwir sawlelengen hám túrli tariyxıy maǵlıwmatlar toplanǵan qollanba sıpatında qaraw múmkin. Hindistanda Boburiylar mámleketiniń qalıplesiwi Orta Aziya hám İndiya ortasındaǵı tariyxıy - mádeniy baylanıslardıń jańa basqıshına tiykar salındı. Bul dáwirde Hindistanda orta Aziyalıq kóplegen ilimpazlar, shayırlar, súwretshiler (Muhammad Murod, Sáido, Yusufiy hám basqalar ) jasap dóretiwshilik qıldılar.

Mádeniy baylanıslar hám óz-ara tásirler dúnya xalqlarınıń mádeniy rawajlanıwına alıp kelgen. Bul mashqalanı úyreniw tariyxıy processlerge usı waqıtqa deyin húkimran bolıp kelgenine, bir tárepleme baha beriwden, xalqlar mádeniyatın “húkimran, eziwshi topar” hám “ezilgenler” mádeniyatında bolıwdan saqlanıwın hám “xalıqtıń ruwxıy ómiri birinshi nábette dinge sıyınıwdıń eziwshi tásiiri astında edi”, dep uqtırmastan anıq jandasıwdı talap etedi.

Mádeniy rawajlanıw mashqalasın xalıq aralıq baylanıslar mısasında kórer ekenbiz, bul processtıń ayrıqsha ózgesheliklerine onıń dáslepki basqıshlarınan baslap itibar beriw kerek. Onıń qádimgi basqıshlarınan biri Orta Aziyada dáslepki mámleketshilik rawajlanıwı menen, Xorezm, Margıyona, Baqtriya, Sógd sıyaqlı tariyxıy mádeniy wálayatlardıń ajıralıp shıǵıwı menen baylanıslı bolıp, olardı tek mádeniyat rawajlanıwı birligi emes, bálki birden bir dinge sıyınıw zardushtiylik da birlestirip turǵan. Mádeniy baylanıslar ornatılıwında, ruwxıy hám bilim rawajlanıwında qádimgi dáwirdiń túrli dinleri zárúrli orın tutqan. Olardan eń qádimgisi bolǵan zardushtiylik mángi tınıshlıq hám ezgullikka shaqırıp, joqarı ádep, páklik hám hadallıqtı, mexir-múrúwbetti, tábiyatqa abaylap munasábette bolıwdı, mudamı insan, shańaraq haqqında qayǵılanıwdı, miynet hám bilimge húrmetti úgit násiyat etken.

Ámir Temur hám Temuriylar dáwiri mádeniyat rawajlanıwınıń jańa basqıshı arxitektorshılıq hám kórkem óner, astronomiya, matematika, medicina, tariyx, huquq hám ádebiyattıń jáne de rawajlanǵanlıǵı menen hárakterlenedi. Tek ǵana Uluǵbek observatoriyası hám medresesinde túrli jónelistegi 100 ge jaqın alım túrli túrde izleniwler alıp barǵan. Samarqand

kitapxanasında bolsa 150 mın nusxadan artıq kitap bolğan. Nawayı, Jámıy, Babur, Kamoliddin Bekzod hám kópshilik basqa ataqlı alım, kórkem óner hám ádebiyat wákılleri ómirinde dáretiwshiligi mádeniyat rawajlanıwına, mádeniy baylanıslar rawajlanıwına úlken tásir kórsetken. **“Xalıq aralıq múnásebetler”** túsiniğiniń kóplegen tariypleri bar. Mısalı, xalıq aralıq múnásebetler, bul mámleket sistemaları hám mámleketler ortasındaǵı ekonomikalıq, siyasiy, ideologiyalıq, huqıqıy, diplomatik hám basqa baylanıslar hámde múnásebetler, sın menen birge jáhán maydanında háreketleniwshi tiykarǵı klasslar, tiykarǵı social, ekonomikalıq, siyasiy kúshler, shólkemler hám jámiyetshilik háreketleri, ulıwma, keń mániste xalıqlar ortasındaǵı múnásebetler kompleksi bolıp tabıladı.

#### **REFERENCES**

1. Abu Nasr Forobiy. “Fozil odamlar shahri”, Toshkent, G‘afur G‘ulom. Adabiyot va san’at nashriyoti”, 1993.
2. Avloniy A. Turkiy guliston yoxud axloq. Toshkent, 1993
3. Bekmurodov B, Quronboyev Q, Tangriyev L. Harakatlar strategiyasi asosida jadal taraqqiyot va yangilanish sari. Toshkent. G‘afur G‘ulom. 2017
4. Strategic Innovation Management University of Exeter, John Bessant, 978-92-85513-9-5 2014.
5. Innovation Management, Institute for Innovation and Technology, prof. Borut Likar ISBN 978-91-90592-9-6, Sloveniya, 2013 180 p
6. Kaykovus. Qobusnoma. Toshkent. Yangi asr avlodi. 2018.
7. To‘ychiyeva .S, Norbekov. A. Ijtimoiy siyosiy faoliyat. Toshkent. Fan va texnologiyalar. (lotinda yoziladi). 2010.

#### **Internet derekleri**

1. [www.ziyonet.uz](http://www.ziyonet.uz)
2. [www.teatr.uz](http://www.teatr.uz)
3. [www.bilim.uz](http://www.bilim.uz)
4. [www.ziyouz.com](http://www.ziyouz.com)

## MATERIYALLÍQ EMES MÁDENIY MIYRASTÍ ÚGIT-NÁSIYATLAWDA ĞALABA XABAR QURALLARÍNÍŇ ÁHMIYETI

**Shádibaev Aynazar Bağdatovich**

Qaraqalpaqstan Respublikasi Nókis qalasi

<https://doi.org/>

*Annotatsiya.* Materiyallıq emes mádeniy miyrastı úgit-násiyatlawda baspasózdiń roli hámde Televidenie hám radio esittiriwleri arqalı materiyallıq emes mádeniy miyrastı úgit-násiyatlaw usılları haqqında sóz etilgen

*Gilt sózler:* kórkem sóz óneri, xalıq awızeki poetikalıq dóretiwshiligi, folklor, ĞXQ, dástúriylik, variantlılıq.

## THE IMPORTANCE OF COMMUNICATION TOOLS IN PROMOTING INTANGIBLE CULTURAL HERITAGE

*Abstract.* The role of the press in the promotion of intangible cultural heritage and the methods of promotion of intangible cultural heritage were discussed through television and radio broadcasts.

*Key words:* kórkem sóz óneri, halik avızeki poetic composition, folklore, XXQ, tradition, variety.

## ВАЖНОСТЬ СРЕДСТВ КОММУНИКАЦИИ В ПОПУЛЯРИЗАЦИИ НЕМАТЕРИАЛЬНОГО КУЛЬТУРНОГО НАСЛЕДИЯ

*Аннотация.* Роль прессы в популяризации нематериального культурного наследия и методы популяризации нематериального культурного наследия обсуждались посредством теле- и радиопередач.

*Ключевые слова:* kórkem sóz óneri, halik avızeki poeticheskoe proizvedeniye, фольклор, XX в., традиция, эстрадный.

Búgingi jámiyet oğada úlken basımdağı informaciya almasıw procesinde jasap atır. Endi kishkene ğana xabar xalıqlar, milletler, húkimetler, mámleketler máplerine tiyisli ulıwma insaniylik áhmiyetke iye. Dúnyanıń qaysıdur noqatında júz bergen waqıya, dúnyanıń basqa bir múyeshinde jasaytuǵın insańa bir neshe minutalarda jetip baradı hám onı bıyparq qaldırmaıdı. Bul bolsa informaciyanıń insannıń ómiriniń ajıralmaytuǵın bir bólegi ekenliginen dárek beredi. Ózbekstan Respublikasınıń Birinshi Prezidenti Islam Karimov óziniń “Joqarı mánawiyat - jeńilmes kúsh” shıǵarmasında bul processke sonday túsindinik beredi: “Búgingi kúnde insan ruwxıylıǵına qarsı baǵdarlangan, bir qaraǵanda arzımaǵan bolıp túyiletuǵın kishkene xabar da informaciya álemindegi globalasıw kúshinen kúsh alıp, kózge kórinbeytuǵın, lekin zıyanın hesh nársе menen qaplap bolmaytuǵın úlken zıyan jetkiziwi múmkin”.

Informaciyanıń tásir etiw sheńberi sol dárejede kúshli, geyde olar mámleketler, milletler, qádiriyatlardı bir maqset átirapında birlestirse, geyde áne sol maqsetke qarsı túrde olardı bir-birine qarsı qoyadı. Sol kózqarastan aytıwımız múmkin, globalasıw dep atalap atırǵan XXI ásirde negizi úlken informaciyalasıw procesi biylep atır. Bul dáwir jańa informaciyalıq texnologiyalardıń joqarı dárejede rawajlanıwı sebepli kirip kiyatırǵan nanotexnologiyalar dáwiri, ásirese, pútkil dunya órmekshi torı bolǵan internet virtual baylanıs álemin payda etiw dáwiri, ğalabalıq kommunikaciya tiykarın baylanıs, informaciya basqarıp atırǵan dáwir bolıp tabıladı. Áne sonday úlken basımdağı informaciya almasıw sharayatında hár bir mámleket óziniń milliy

máplerin qorǵaw, xalqınıń milliy ózligi, materiyallıq hám materiallıq emes mádeniy miyrasları, qádiriyatları, úrp-ádet hám dástúrlerin saqlap qalıwı, rawajlandırıwı hám kelesi áwladlarǵa jetkiziw ushın juwapker bolıp tabıladı.

Ózbekstan Respublikası birinshi Prezidenti Islam Karimov óziniń “Joqarı mánawiyat-jeńilmes kúsh” shıǵarmasında tuwrı aytıp ótkeni sıyaqlı, “Hár qaysı xalıq yamasa millettin ruwxıylıqın onıń tariyxı, ózligin bildiriwshi úrp-ádet hám dástúrler, turmıshlıq qádiriyatlarınan bólek halda kóz aldımızǵa keltirip bolmaydı. Bul boyınsha, tábiyǵıy túrde, ruwxıy miyraslar, mádeniy baylıqlar, eski tariyxıy estelikler eń zárúrli faktorlardan bolıp xızmet etedi”.

Júdá úlken kólemdegi informaciya almasıwı processlerinde jaslar sanasında materiyallıq emes mádeniy miyraslar túsiniǵın sińdiriw hám de qádiriyatlar, úrp-ádetler hám dástúrler ruwxında tárbiyalaw, materiyallıq emes mádeniy miyraslardı asıraw jáne onı keleshek áwladqa jetkiziw sezimin qalıplestiriw ham de baspasózde usı temanıń sáwlelendiriliwi, rawajlanıw basqıshları, til, usıl, uqıp máselelerin analiz etiw aktual másele esaplanadı.

Bunda ásirese, jámiyetlik ómirdiń aynası bolǵan baspasózdiń ornı úlken. Sebebi globalasıw menen kelisimge kelip bolmaytuǵınlıǵı, degradaciyalanıwdıń saldamlı qáwip retinde kem-kemnen kusheyiwı, materiyallıq emes mádeniy miyraslardı saqlaw boyınsha túrli mashqalalardıń júzege keliwi onıń keleshekte joǵalıp ketiw qáwpin jedellestirmekte. Sol orında baspasóz materiyallıq emes mádeniy miyraslardıń áhmiyeti boyınsha xalıq jáne social institutlardıń xabardarlıǵın arttırıw, jámiyetlik birlik, turaqlı rawajlanıw hám itimallı qarama-qarsılıqlardıń aldın alıw quralı retinde, sonıń menen birge, onıń estetikalıq hám ruwxıy táreplerine kóbirek itibar qaratǵan halda, usı tarawda nátiyjeli is júrgizedi. Baspasóz materiyallıq emes mádeniy miyraslardıń óz-ózin ańlatıw hám payda bolıw formalarınıń tań qalarlıq kóptúrliligi máselelerinde, tiykarınan, túrli maqsetli gruppalar ushın mólsherlengen Mámleket hám xalıq aralıq shólkemlerdiń arnawlı programmaların úgit-násiyatlaw hám olardıń sheńberinde jámiyetshilik ortasında túrli ilaj hám aksiyalar ótkeriw, buǵan baylanıslı túrli mazmundaǵı materiallar baspadan shıǵarıw arqalı keń jámiyetshiliktiń xabardarlıǵın arttırıwǵa kómeklesedi. Sonıń menen birge, materiyallıq emes mádeniy miyraslardıń zamanagóy jámiyettegi ornın kórsetiwge mólsherlengen kritikalıq maqalalar, kórkem-publicistikalıq dóretpelerdiń baspadan shıǵarılıwı til hám mádeniyat, materiyallıq emes mádeniy miyraslardıń basqa kórinisleri boyınsha bilimderdi tereńlestiriwde, nátiyjeli qáwipsizliktiń ámeliyatı jónindegi informaciyanı tarqatıwda zárúrli orın tutadı. Baspasóz óziniń ámeldegi tarmaqlarınan paydalanǵan halda, olardıń qorǵaw háreketlerin qollap-quwatlaw maqsetinde jámiyetshilikler menen informaciya almasıw arqalı jergilikli, milliy hám xalıq aralıq kólemde tartıslardı shólkemlestiriw arqalı kómeklesedi. Usınıń sebebinen materiyallıq emes mádeniy miyraslardı saqlaw hám rawajlandırıwda baspasóz iskerligidegi tendenciyalar, nizamlıqlar, forma hám usıllarınıń transformaciyasın izertlew aktual áhmiyetke iye boladı.

2003-jıl 17-oktyabrda YUNESKOnıń Parijde bolıp ótken 32-sessiyasında qabıl etilgen Materiyallıq emes mádeniy miyraslardı qorǵaw boyınsha Xalıq aralıq Konvenciyatıń 14-statyasında tálim, jámiyetshiliktiń xabardarlıǵın asırıp barıw hám potencialdı bekkemlewge tiykar bolıp xızmet etiwı belgilep qoyılǵan. Oǵan kóre, hár bir qatnasıwshı-mámleket óz ıqtıyarında bolǵan qurallardı tómendegilerge jóneltiredi:

a) materiyallıq emes mádeniy miyraslardıń jámiyette keń tán alınıwı, húrmet etiliwi hám tán alınıwı procesine, atap aytqanda, tómendegi qurallar arqalı kómeklesiw:

1) tálim programmaları arqalı jámiyetshiliktiń, atap aytqanda, jaslardıń materiyallıq emes mádeniy miyraslar tuwrısındaǵı bilimlerin asırıw ;

2) tálim hám kadrlar tayarlaw salasında tiyisli jámiyetshiliklerge hám gruppalarǵa mólsherlengen anıq programmalar islep shıǵıw ;

3) materiyallıq emes mádeniy miyraslardı qorǵaw salasında, atap aytqanda, basqarıw hám ilimiy izertlew máseleleri menen baylanıslı múmkinshiliklerdi asırıw boyınsha tiyisli ilajlardı islep shıǵıw ;

4) bilimlerde tarqatıwdıń rásmiy bolmaǵan usıllarınan paydalanıw ;

b) materiyallıq emes mádeniy miyraslarǵa qáwip salıp atırǵan qáwipler, sonıń menen birge, usı Konvenciyanıń atqarılıwı maydanınan alıp barılıp atırǵan ilajlar haqqında jámiyetshilikti xabardar etip turıw ;

c) materiyallıq emes mádeniy miyraslardı kórinetuǵın etiw ushın kerek bolǵan tábiy mákanlar hám tariyxıy jaylardıń ayaqların qorǵaw salasındaǵı tálimge kómelesiw.

Sonıń menen birge, 2010-jıl 7-oktyabrda qabıl etilgen “2010-2020 -jıllarda materiyallıq emes mádeniy miyraslar obyektlerin qorǵaw, asırıw, izertlew hám olardan paydalanıw Mámleketlik Baǵdarlamasınıń” “Materiyallıq emes mádeniy miyraslardı saqlaw jáne onıń qáwipsizligin shólkemlestiriw boyınsha alıp barılatuǵın úgit-násiyat jumısları” bóliminiń 40 statyasında materiyallıq emes mádeniy miyraslardı qorǵaw, asırıw hám olardan paydalanıw boyınsha ámelge asırılıp atırǵan jumıslar, aldınǵı tájiriybelerdi ǵalaba xabar quralları arqalı keń úgit-násiyatlaw wazıypası júkletilgen. Atap aytqanda, xalıq, ásirese jaslardıń, sonıń menen birge, sırt el jámiyetshiliginiń materiyallıq emes mádeniy miyraslar boyınsha xabardarlıq dárejesin asırıwǵa qaratılǵan, jáhán materiyallıq emes mádeniy miyraslarınıń Reprezentativ dizimine kiritilgen hám usı dizimge kirgiziw ushın usınıs etilgen obyektlar, materiyallıq emes mádeniy miyraslardıń úgit-násiyatlanıwı menen baylanıslı xalıq aralıq hám respublikalıq kólemindegi simpoziumlar, seminarlar, jámiyetshilik forumı, festivallar, tańlawlar hám kórgezbeler, respublika kóleminde ótkerilip atırǵan ilajlar, sol tarawǵa arnalǵan ilimiy ekspediciyalar hám dala izertlewleri haqqında baspasózde maqalalar menen shıǵıw, kórsetiw hám esittiriwler tayarlaw da programmanıń tiykarǵı wazıypalarınan esaplanadı.

Bul processlerdi jámiyetshilikke jetkiziwde jámiyetlik ómir aynası bolǵan baspasózdiń ornı bólek ekenligin atap ótiw orınlı. Sonıń menen birge, respublikamızda baspadan shıǵarılatuǵın gazeta hám jurnallarda materiyallıq emes mádeniy miyraslardıń zamanagóy jámiyettegi ornın kórsetiwge mólsherlengen analitikalıq maqalalar, kórkem-publicistikalıq dóretpelerdi baspadan shıǵarıwı millettiń tili, mádeniyatı, úrp-ádetleri, dástúrleri boyınsha bilimlerde tereńlestiriw hám bekkemlewde nátiyjeli járdem beredi.

Ózbekstan Respublikası Mádeniyat hám sport isleri ministrliǵı hám de Ózbekstan Jazıwshılar awqamı basılıwı esaplanǵan “Ózbekstan ádebiyatı hám kórkem óneri” gazetasınıń 1991-2015-jıllarda baspadan shıǵarılǵan tábiyat hám álem menen baylanıslı bilim hám úrp-ádetlerge arnalǵan maqalalardı analizleybiz.

Basılıw háptelik gazeta bolıp, háptediń piyshembi kúni baspadan shıǵadı. Biz gazetaniń 25 jıllıq - 1250 den artıq sanın analizledik. Gazeta taqlamlarında materiyallıq emes mádeniy miyraslarǵa tiyisli 200 den artıq maqala baspadan shıǵarılǵan bolıp, sonnan 20 ǵa jaqını tábiyat hám álemge tiyisli bilim hám úrp-ádetlerge tiyisli maqalalardı quraydı. Atap aytqanda, ózbek xalqınıń eń áziz hám áyyemgi bayramı bolǵan “Nawrız” bayramı hám de ol menen baylanıslı úrp-

ádetler, dástúrlar, aspazshılıq kórkem óneri, sonıń menen birge, dástúriy xalıq kalendarları, kúnniń batıwına qaray kelesi kúnniń qanday keliwin aytıp beriw, aydıń turıwına qaray keyingi aydıń shamalıq hawa-rayın anıqlaw, haywanlar háreketi arqalı júz bolatuǵın waqıyalardı boljaw, dástúriy shıpakerlik kásibi sıyaqlılarga tiyisli maqalalar járiyalanǵan.

Gazetada shıǵıs xalıqları, atap aytqanda, ózbek xalqınıń ulıwma milliy, eń áziz ázeliy bayramı bolǵan Nawrız áyyamı hám de bayram bas taǵamı Súmelek haqqında tolıq toqtap ótilgen. Sonı aytıw kerek, Nawrız Azerbaydjan, Indiya, Iran, Qırǵızstan, Pakistan, Ózbekstan hám Turkiya usınısına kóre 2009-jılda (28 Sentabr-2 oktyabr 4-sessiya Abu -Dabi, Birlesken Arab Ámirliǵı) YUNESKOnıń Insaniyat materiyallıq emes mádeniy miyrasları Reprezentativ dizimine kiritilgen bolıp, 2010--jılda 21-mart BMSH tárepinen Xalıq aralıq Nawrız kúni dep daǵaza etilgen.

M.Jo'rayevtıń (2003-jıl 21-mart 12-san) “Yil boshiga tengdosh o‘yin”, J.Jabborovtıń (2006 -jıl 24-mart 12-san) “Navruz safosi”, I. Bayyev, N. Afoqovanıń (2009 -jıl 17-aprel 16-san) “Suma - ivitilgan bo'g'doy”, SH. Sálemniń (2010-jıl 5-mart 10-san) “Qo‘zigul bahortıń ko‘zları”, “Barhayot qadriyatlar”, B. Normurodovtıń (2013-jıl 15-mart 11-san) “Máńgi jasawshı qádiriyatlar”, B. Aminov (2013 -jıl 21 mart 12-san) “Quvvatijon Súmelek”, A. Jumanazardıń (2014 -jıl 28-mart 13-san) “Súmelek” sıyaqlı maqalaları usılar gápinen bolıp tabıladı.

Sonıń menen birge, biz “Ózbekstan ádebiyatı hám kórkem óneri” gazetasınıń taqlamlarında tábiyat hám álemge tiyisli A. Nabiyevtıń (1991 -jıl 19-aprel 16 - san) “Savobga yo'g'rilgan an'ana”, A. Jo'rayevtıń (1992 -jıl 18-dekabr 51- san) “Qirdagi suluv”, A. Ashirov, A. Qayumovtıń (2002 -jıl 3-may 18-19-sanlar) “Boysun ochiq muzey”, A. Otaboyevtıń (2003-jıl 31-oktyabr 44-san) “Tibet shıpakerlik kásibi sırları”, Q.Sadıqovtıń (2007 -jıl 14-dekabr 50-san) “Kún burji turaqlı turur”, N. Norqobilovtıń (2010 -jıl 19 noyabr 47-san) “Tog'dagi kókpar”, S. Davronovtıń (2014 -jıl 21 noyabr 47-san) “Milliy tamaqlar hawazası ” sıyaqlı maqalaların da analizledik.

Mamatqul Jo'rayevtıń 2003 -jıl 21-mart 12-sandaǵı “Jıl basına qatarlas oyın ” maqalasında Nawrız bayramı menen baylanıslı dástúrlerden biri - Súmelek pisiriw menen baylanıslı “Ashshadarozi” oyını haqqında gáp baradı. Avtor usı dástúrdiń kelip shıǵıw tariyxı, etnografiyalıq xarakteristikası, tábiyat menen baylanıslı elementlerin, Súmelek pisiriw menen tikkeley baylanıslı táreplerin ayqın kórsetip analiz etip bergen.

“Belgili bolıwısha, bul oyın Súmelek pisirilip atırǵanda shólkemlestirilgen. Onıń ushın eki yarım úsh gazlar shaması uzınlıqtaǵı tayaqtıń ushınan yarım gazlar shaması uzınlıqtaǵı tayaqtıń tómenireginen kishilew tayaqsha kese etip baylanısqan. Uzun boylı taxta quwırshaqtıń basına Xorezm taqıya kiygizib, ústinen aq oramal taslaǵan. Bul quwırshaq “Ashshadarozi” dep atalǵan. Hayallardan biri quwırshaqqa kiygizilgen uzın kóylektiń ishine kirip, onı Súmelek pisirilip atırǵan jerge alıp barǵan” dep jazadı avtor. Mamatqul Jo'rayevtıń pikirine qaraǵanda, bul oyınıń tirixiy túbiri “Avesto”da órt hám de jaqsılıq tımsalı retinde ayılǵan ilahiy Ashanı arnalǵan áyyemgi báhár tábiyat úrp-ádetleri menen baylanıslı. Sonıń menen birge, jaqtılıq hám jaqsılıq tımsalı Oxura Mazda jaratqan ilahiy Asha hám de órt húrmetine baǵıshlap ótkerilgen áyyemgi báhár bayramınıń babalarımız tárepinen dástúriy bayramlanıwı tiykarında putkil xalıq bayramı - Nawrız álem kelip shıqqan. Sebebi, ózbek xalıq ańızlarında da Nawrıztıń payda bolıwı quyashdıń shıǵıwı, órttiń oylap tabılıwı hám de kókleminiń baslanıwı menen suwretleniwi biykarǵa emes, degen kózqarastı da ilgeri súredi.

Gazetaniń 2006 -jil 24-mart 12-sanında Ózbekstan xalıq shayırı Jumaniyaz Jabborovtıń “Nawrız safosi” atlı maqalası baspadan shıǵarılǵan bolıp, onda Ózbekstan ǵárezsizliginiń 15 - jıllıǵı Ramazan yaki Qurban hayttan aldınǵı kúnde putkil xalıq bayramı retinde Nawrıztıń ayırıqsha áhmiyeti haqqında sóz boladı. Avtor “...jaqsı bilemiz, Nawrız bayramı óz tariyxıy, alıs jollarında talay qıyın-qıstaw, mashaqatlı sınaqlardı da óz basınan keshirdi. Onıń jolında biymáni tosiqlar, qısıwlarǵa da dus keldi. Haqıyqıy xalıq seyili retinde dúnyaǵa kelgen Nawrızımızǵa eskiniń sarqıtı, diniy dástúr, artıqsha bas awırwıw degen tamǵa basılıp, onı turmısımızdan shıǵarıp taslawǵa urınıslar da boldı. Lekin xalıq hesh qashan milliy bayramınan waz keshken emes. Nawrız negizinde sáwlelengen xalıq seyilleri degen joqarı túsiniń ǵárezsizlikimiz sharapatı menen ózine tartatuǵının, óz mánis dúnyasın taptı...” dep bir kúyunip, bir maqtanadı. Maqalanı esse janrına tiyisli desek, qáte bolmaydı. Sebebi avtor óz kewil keshirmeleri, sezim tınıshsızlanıwları menen bóliskisi keledi. “... tiykarǵı maqset, Nawrızdı haqıyqıy xalıq seyilindey ótkeriw. Tek atına ótetuǵın jıynalıslar, sóylewler joq. Nawrız - xalıq seyili. Adamlar quwansın, eń jaqsı lipasların kiyip shıǵıp, shıraylı davralar tuzib, tábiyaat qushaǵında gózzal insaniy bázim qursın” dep ǵárezsizlikti sharapatlaydı.

Gazetaniń 2009-jil 17-aprel 16 - sanında filologiya pánleri doktorları Yosh Bayyev hám de Nodira Afoqovatiń “Suma - ivitilgan bo'g'doy” atlı maqalası baspadan shıǵarılǵan. Usı maqala Nawrız bayramına arnalǵan jańa izertlew, folklortanıwshı alım Mamatqul Jo'rayevtıń “Nawrız bayramı ” kitapınıń prezentaciyana arnalǵan. Onda kitap avtorınıń Nawrız ruwxıy qádiriyatlarıń pútin sistemasında zárúr buwın ekenligin tereń sezgen halda, Nawrızdıń kelip shıǵıwı, onıń menen baylanıslı kalendarlıq múddetler, úrp-ádetler, Nawrız tamaqları, Nawrız oınları, áyyemgi babalarımızdıń waqıt anıqlaw usılların keń izertlengenligi bayanlanǵan. Ásirese, áyyemgi babalarımız ayırıqsha - júdá anıqlıqqa tiykarlanǵan “dıyxan kalendar”ların dóretkenligi, kókpar hám gúres oınlarınıń jańa jil ónimin shamalaw arqalı hám de qıs penen jaz, qaranǵılıq menen jaqtılıq, jawızlıq menen jaqsılıq ortasındaǵı gúres arqalı Nawrızǵa baylanıswı dıqqattı tartadı. “... kitapda oyanıw áyyamı menen baylanıslı úrp-ádet, dástúr, máresim, kalendarlıq múddetlerdiń júdá kóp atları keltirilgen bolıp, onı Nawrız haqqında ayırıqsha kórkem qomus, deyiw múmkin...”.

“Gúlistan ” — jámiyetlik-siyasiy hám kórkem-illustraciyalıq jurnal. Jurnal 1925-jıldan chıqa baslaǵan bolıp, ayına eki ret Ózbekstan Respublikası Mádeniyat hám sport isleri ministrliǵı shólkemlestiriwinde baspadan shıǵadı. Jurnal betlerinde mádeniyat tarawına tiyisli materiyyallar tiykarǵı orın iyeleydi. Onda materiyyalıq emes mádeniy miyraslar hám milliy qádiriyatlar, teatr, muzıka, súwretshilik kórkem óneri hám xalıq dóretiwshiligi, mádeniy-agartıwshılıq mákemeler hám basqa tuwısqan xalıqlar turmısı haqqında maqalalar berip barıladı.

Biz jurnaldıń 25 jıllıq 154 ten artıq sanın analizledik. Jurnal taqlamlarında materiyyalıq emes mádeniy miyraslarǵa tiyisli 140 tan artıq maqala baspadan shıǵarılǵan bolıp, 25 ten artıq maqala tábiyaat hám álem menen baylanıslı bilim hám úrp-ádetler baǵdarı temasına arnalǵan.

Abdurashid Abdug'afurovtıń “Hár kúnı bolsın, Nawrız!” (1991 -jil, 2-san, 5 bet), Toshnazar Omonjoulovtıń “Jerdey áyyemgi, Mehrjon!” (1994 -jil 4-san bet), Fayzulla Tóreyevtıń “Asıqpaqom”da Nawrız madhi” (1996 -jil 2-san 11 bet), Baltaboy Shodiyevtıń “Nawrızı Álem!” (1998 -jil 6 -san 10 bet), Tilep Mahmudovtıń “Avesto” haqqında ” (1999 -jil 4-san 24 bet; 1999 -jil 5-san 41 bet), Gulsara Qayumovatiń “Nawrız nafosat hám gózzalıq bayramı bolıp tabıladı” (2000 -jil 2-san 5 bet), No'monjon Orinboyevtıń “Tábiyaat - tiri janzat ” (2000 -jil 4-san 10 bet), Batır Tojixojayevtıń “Ázeliy dástúrler” (2000 -jil 2-san 10 bet), Ashıl Qasqıryev hám Nurali



Ismoilovtin "Ózbek xalqi dástúriy turaq-jaylari" (2000 -jil 4-san 44 bet), Alim Fayziyevtin "Nawriz sesi" (2001 -jil 2-san 8 bet), Akmal Saidovtin "Avesto" - Shigistn bahasiz esteligi" (2001 -jil 5-san 7 bet), Abdulkarim Usmonxo'jayevtin "Darisiz ko'nil emi" (2006 -jil 1-san 20 bet), Baxriniso Toqtasin qizitin "Piyazdin shıpbaxsh qasiyetleri" (2007 -jil 1-san 46 bet), Rauf Rahimtin "Marhabo, Nawriz!" (2007 -jil 2-san 1 bet), Behruztin "Gurbektin hawazasi so'ndimi" (2007 -jil 2-san bet), Abdulla Saidovtin "Qoli ashıq shabandoz" (2007 -jil 2-san 22 bet), Sapar Muhammadiyevtin "Timawdan ıqtıyat bolın" (2008 -jil 1-san 37 bet), "Nawriz gozzallıq ayyami" (2009 -jil 2-san 3 bet), Raxmetulla Sarımsaqovtin "Samaldı toqtatıw" (2009 -jil 5-san 21 bet), Dilfo'za Genjeyevatin "Bahar kelse, gul boladı bul baglar" (2013 -jil 2-san 7 bet), Juzika Xızmetshi balaovatin "Ko'klam tamaqlari" (2013 -jil 2-san 43 bet) sıyaqlı maqalalari usılar gapinen bolıp tabıladı.

Joqarıda sanap otılgen maqalalardın kopsheiligi tabiyattın oyanıw, janlanıw, jańalanıw hám pakleniw bayramı ayyemgi "Nawriz" benen baylanıslı ekenligin baqlaw mumkin. Atap aytqanda, Abdurashid Abdug'afurovtin "Har kuniń bolsın, Nawriz!" maqalasında Aliysheer Nawayı doretpelelerinde Nawrizdin ilimiy hám kirkem anlaptasi haqqında gap baradı. "... 1486 -jilda jazılğan "Tariyxı mulki Ajam" ("Iran patshahlari tariyxı") shıgarmasında Nawrizdi keshe hám kundizdin baharǵı teń keliw kuni ("teńbe-teńligi rabiiy") dep ilimiy tiykarlangan haqıyqattı aytıp atır, sonın menen birge, bayram retinde bayramdı bayramlaw adetiniń yarım tań qalǵanday shoh Jamshid zamanınan baslanganın belgilengenler etedi. Navaiy gazzelleriniń birinde bahar jawını tań qalǵanday turmıs suwı menen teńlestiredi, ol putkil bolmısqa qayta jan inam etip, janzattı, shayır sóz dizbegi menen aytqanda, "tiriltedi".

Usı baspalardın garezsizlik jılları (1991-2015 yy) uyrener ekenbiz, tabiyat hám alem menen baylanıslı milliy urp-adetlerge arnalǵan maqalalarga ayrıqsha orın ajaratılǵanına hám usı tema rejeli turde uzliksiz korsetip barılǵanına guwa bolıw mumkin.

## REFERENCES

1. Sayfullayev B., Yo'losheva S., Eshonqulov J., Ashirov A., Toshmatov O'. Nomoddiy madaniy meros – folklor ijro san'ati an'analari. O'quv qo'llanma. - T.: Navro'z, 2017. 216 b.
2. O'zbek milliy folklor san'ati va etnomadaniy qadriyatlar. O'quv qo'llanma. - T.: Navro'z, 2014.
3. S.Yo'ldosheva. Xalq urf-odatları va an'analari. O'quv qo'llanma. T.: "Ijod dunyosi" - 2003. 208 b.
4. S.Yo'ldosheva, S.Davlatova, G.Sattorova. Folklor kiyimlari va bezaklari. O'quv qo'llanma. T.: Talqin, 2008. 136 b.

## Qosımsha ádebiyatlar

1. Mirziyoyev SH.M. Tanqidıy tahlil, qat'iy tartib-intizom va shaxsiy javobgarlik – har bir rahbar faoliyatining kundalik qoidasi bo'lishi kerak. O'zbekiston Respublikasi Vazirlar Mahkamasining 2016 yil yakunlari va 2017 yil istiqbollariga bag'ishlangan majlisidagi O'zbekiston Respublikasi Prezidentining nutqi. //Xalq so'zi gazetasi. 2017 yil 16 yanvar, №11.
2. Mirziyoyev SH.M. Buyuk kelajagimizni mard va oliyjanob xalqimiz bilan birga quramiz. 2017 yil

3. Mirziyoyev SH.M.Qonun ustuvorligi va inson manfaatlarini ta'minlash-yurt taraqqiyoti va xalq faravonligining garovi. 2017 yil
4. Mirziyoyev SH.M. Erkin va faravon, demokratik O'zbekiston davlatini birgalikda quramiz.2017 yil
5. 2017-2021 yillarda O'zbekiston Respublikasini rivojlantirishning beshta ustuvor yo'nalishi bo'yicha HARAKATLAR STRATEGIYASI.

## **SOCIAL PSYCHOLOGICAL FACTORS OF PERSONALITY CHANGES IN OLD AGE**

**Jumayeva Guljahon O'ralovna**

Teacher of the Department of Psychology of TerDU

<https://doi.org/10.5281/zenodo.8062294>

**Abstract.** *Moving away from active participation in production in old age, changing social position with retirement are important changes in the social situation of development. The article describes the characteristics of old age, changes in the emotional sphere of a person, problems that arise in this age, egocentrism of old age, and gender differences.*

**Key words:** *old age, emotional sphere, meaning of life, behavior, social environment, self-awareness, egocentrism.*

## **СОЦИАЛЬНО-ПСИХОЛОГИЧЕСКИЕ ФАКТОРЫ ИЗМЕНЕНИЯ ЛИЧНОСТИ В ПОЖИЛОМ ВОЗРАСТЕ**

**Аннотация.** *Отход от активного участия в производстве в пожилом возрасте, изменение социального положения с выходом на пенсию являются важными изменениями социальной ситуации развития. В статье описаны особенности пожилого возраста, изменения в эмоциональной сфере человека, проблемы, возникающие в этом возрасте, эгоцентризм старости, гендерные различия.*

**Ключевые слова:** *старость, эмоциональная сфера, смысл жизни, поведение, социальная среда, самосознание, эгоцентризм.*

Aging is an important stage of human ontogenesis, without studying it it is impossible to build a holistic concept of mental development and form a positive image of aging. The psychology of old age is currently underdeveloped. Gerontopsychology was first mentioned in the West in 1922 by the American psychologist J. Hall and covered in the monograph "Old Age". In 1974, the Russian scientist M.D. Aleksandrova published the book "Social Psychological Gerontology" on gerontopsychology.

In the recent past, researchers considered old age to be only a period of decline. Old age is unique in the uniqueness of accumulated experience and the ability to share it with other generations. In old age, a person decides the following question: to preserve his old social ties, and to establish new social ties, or to join them in the interests of his loved ones, or to enter an individual life to solve his own problems. This choice determines one or another adaptation strategy - to preserve oneself as a person or as an individual. Depending on this choice, the strategy of adaptation, the leader's activity can be directed to save himself as a person, or to save him as an individual.

In the "closed circuit type" adaptation strategy, it is manifested in a decrease in the level of interests and aspirations to the outside world, egocentrism, weakening of emotional control, a complex of inaccuracy, irritability, sometimes indifference to others. This aging pattern is sometimes referred to as "passive aging" or loss of social interest. The change of personal structures is primarily affected by the cessation of active work. For many people, retirement is painful. Deprivation of a job that is the meaning of a person's life is a stressful situation. The destruction of the stereotype of the usual life, the change of social status, the sharp narrowing of the social circle often lead to depression, Consciousness, mobility are lost, intensively active people become passive.

There are changes in the emotional sphere. The processes of impoverishment of emotional life lead to the fact that people who have lived a stormy, emotionally intense life gradually become "calm", find joy in a narrow circle, sometimes their life becomes completely dark. An old man is stingy with words. The range of their feelings narrows, they focus their love on the family, even on one of its members (the only grandson or granddaughter), which becomes the center of all the joys of life for them.

The environment of an elderly person is changing: friends and peers are passing away, there is no energy and opportunity to start new ones. The range of interests narrows to questions about a person's health, desires and needs, and sometimes harms the interests of loved ones. Old age egocentrism and selfishness appear. Feeling the importance of one's own personality, focusing on diseases hides everything else. Characteristic features such as behavior and desire to teach are strengthened. Old age infirmity, indolence and softness appear. Elderly people are characterized by thrift, sometimes they become stingy. This is a hidden form of struggle for independence and freedom. Since elderly people, for various reasons, do not expect to earn money on their own for unexpected needs, the only way to maintain independence is to save every penny, food, things.

There are changes in the emotional sphere. The processes of impoverishment of emotional life lead to the fact that people who have lived a stormy, emotionally intense life gradually become "calm", find a place in a narrow circle, sometimes their life becomes completely dark. An old man is stingy with words. The range of their feelings narrows, they focus their love on the family, even on one of its members (the only grandson or granddaughter), which becomes the center of all the joys of life for them.

The environment of an elderly person is changing: friends and peers are passing away, there is no energy and opportunity to start new ones. The range of interests narrows to questions about a person's health, desires and needs, and sometimes harms the interests of loved ones. Old age egocentrism and selfishness appear. Feeling the importance of one's own personality, focusing on diseases hides everything else. Characteristic features such as behavior and desire to teach are strengthened. Old age infirmity, indolence and softness appear. Elderly people are characterized by thrift, sometimes they become stingy. This is a hidden form of struggle for independence and freedom. Since elderly people, for various reasons, do not expect to earn money on their own for unexpected needs, the only way to maintain independence is to save every penny, food, things.

Self-esteem elderly people are able to most accurately assess themselves and their capabilities, the ability to perform any activity, the ability to understand the nature of existing relationships with loved ones, etc. Elderly self-esteem declines with age. As the future shrinks, a person turns more and more to the past, to its analysis and evaluation. The past starts to excite a person more than the present. There is a summary of the results of life, a rethinking, a balanced reassessment of the past life. If life has brought satisfaction, then there will be a sense of the fullness and usefulness of one's existence, the ability to come to terms with the inevitable, the understanding that death is not terrible. On the contrary, the life lived is perceived as a series of mistakes and unfulfilled opportunities, there is regret about the impossibility of starting again, the lack of time for this increases the fear of death.

The rich experience of the past, its realization forms a special attitude of an elderly person to the present. Life wisdom, a unique philosophy of life emerges. Life satisfaction and self-esteem affect the level of social adaptation of an elderly person. Ambition, pride, vanity decrease with

age. With age, a person begins to look at the characteristics and events of life, as if it were an epic. But at the same time, although a little, sociality and humanity are reduced. In this regard, the opportunity to work among people decreases. People begin to tire of the old man.

In order to, self-awareness is realized in the construction of life perspectives - in the synthesis of a person's ideas about the past, present and future. It works as a mechanism for integrating the individual in various forms of manifestation in professional and social roles.

#### REFERENCES

1. Ананьев Б.Г. К проблеме возраста в современной психологии / Психология старения и старения: Хрестоматия / Сост. О. В. Краснова, А. Г. Лидеров. М.: Академия, 2003.
2. O'ralovna, J. G. (2023). SPECIFIC SOCIAL PSYCHOLOGICAL CHARACTERISTICS OF OLD AGE. EUROPEAN JOURNAL OF INNOVATION IN NONFORMAL EDUCATION, 3(5), 145-147.
3. Sattorova, M. (2023). PSYCHOLOGICAL MANIFESTATIONS OF ETHNIC AND SOCIAL TOLERANCE. *Modern Science and Research*, 2(6), 280-282..
4. O'ralovna, J. G. (2022). Social Psychological Problems of Alienation. EUROPEAN JOURNAL OF INNOVATION IN NONFORMAL EDUCATION, 2(4), 204-206.
5. Жумаева, Г. У. (2021). Психологические механизмы формирования профессиональных отношений будущего педагога. Достижения науки и образования, (4 (76)), 72-76.
6. Жумаева, Г. Ў. (2022). ОИЛАВИЙ МУНОСАБАТЛАРДАГИ БЕГОНАЛАШУВНИНГ ИЖТИМОЙ ПСИХОЛОГИК ОМИЛЛАРИ. *Science and innovation*, 1(B3), 428-431.
7. Pardayevich, S. S., & O'Ralovna, J. G. (2023). KICHIK MAKTAB YOSHDAGI BOLALALAR PSIXOLOGIYASI. *Talqin va tadqiqotlar ilmiy-uslubiy jurnali*, 1(17), 101-104.
8. Sattorova, M. (2022). DIAGNOSTICS OF SOCIAL TOLERANCE OF STUDENTS. *Science and innovation*, 1(B5), 526-528.

## YUQORI SINFLARDA INGLIZ TILINI SAMARALI INTERFAOL USLUBLARDAN FOYDALANI O'TISH HAQIDA METODIK TAVSIYA

Xatamova Nigora

Qashqadaryo viloyati Muborak tumani Muborak kasb-hunar maktabi  
ingliz tili fani o'qituvchisi

<https://doi.org/10.5281/zenodo.8062320>

**Annotatsiya.** Ushbu metodik tavsiyada bugungi kunda yosh avlodning xorijiy tillarni o'rganishga qiziqishi ortib bormoqda. Shu bois, umumta'lim maktablarida xorijiy tilni, jumladan ingliz tilini o'qitish darslarda interfaol metodlardan foydalanishni talab etadi. Ushbu maqola umumta'lim maktablarining ingliz tili darslarida interfaol metodlardan foydalanib darslarni tashkil qilishning samaralariga bag'ishlangan.

**Kalit so'zlar:** metod, interfaol metod, axborot-kommunikatsiya texnologiyalari, interfaollik.

### METHODOLOGICAL RECOMMENDATION ON THE USE OF EFFECTIVE INTERACTIVE TECHNIQUES IN THE HIGHER CLASSES OF ENGLISH

**Abstract.** According to this methodological recommendation, the interest of the young generation in learning foreign languages is increasing today. Therefore, teaching a foreign language, including English, in secondary schools requires the use of interactive methods in lessons. This article is devoted to the effects of organizing lessons using interactive methods in English language classes of general education schools.

**Key words:** method, interactive method, information and communication technologies, interactivity.

### МЕТОДИЧЕСКАЯ РЕКОМЕНДАЦИЯ ПО ИСПОЛЬЗОВАНИЮ ЭФФЕКТИВНЫХ ИНТЕРАКТИВНЫХ ПРИЕМОВ НА ВЫСШИХ КЛАССАХ АНГЛИЙСКОГО ЯЗЫКА

**Аннотация.** В данной методической рекомендации сегодня повышается интерес подрастающего поколения к изучению иностранных языков. Поэтому обучение иностранному языку, в том числе английскому, в общеобразовательных школах требует использования на уроках интерактивных методов. Данная статья посвящена эффектам организации уроков с использованием интерактивных методов в классах английского языка общеобразовательных школ.

**Ключевые слова:** метод, интерактивный метод, информационно-коммуникационные технологии, интерактивность.

Mamlakatimizda axborot jamiyatini shakllantirish, barcha sohalarda eng ilg'or axborot-kommunikatsiya texnologiyalarini joriy etish bo'yicha salmoqli ishlar amalga oshirilyapti. Xususan, bu jarayonda interfaol (interaktiv) xizmatlarning imkoniyatlari yuqori baholanmoqda. O'zbek tilining izohli lug'atida "interfaol" tushunchasiga axborotlarni kompyuter tarmog'i orqali qabul qilish yoki uzatishga asoslanish deya ta'rif berilgan. Vikipediya esa interaktivlik ob'yektlar o'rtasidagi o'zaro harakat xarakteri va darajasini ochib beruvchi tushuncha sifatida baholangan bo'lib, axborot nazariyasi, informatika va dasturlash, telekommunikatsiya tizimlari, sotsiologiya, sanoat dizayni va hokazo sohalarda qo'llanilishi aytiladi. Interfaol metod – ta'lim jarayonida o'quvchilar hamda

o'qituvchi o'rtasidagi faollikni oshirish orqali o'quvchilarning bilimlarni o'zlashtirishini faollashtirish, shaxsiy sifatlarini rivojlantirishga xizmat qiladi. Interfaol metodlarni qo'llash dars samaradorligini oshirishga yordam beradi. Interfaol ta'limning asosiy mezonlari: norasmiy bahs-munozaralar o'tkazish, o'quv materialini erkin bayon etish va ifodalash imkoniyati, ma'ruzalar soni kamligi, lekin seminarlar soni ko'pligi, o'quvchilar tashabbus ko'rsatishlariga imkoniyatlar yaratilishi, kichik guruh, katta guruh, sinf jamoasi bo'lib ishlash uchun topshiriqlar berish, yozma ishlar bajarish va boshqa metodlardan iborat bo'lib, ular ta'lim-tarbiyaviy ishlar samaradorligini oshirishda o'ziga xos ahamiyatga ega.

Hozirda ta'lim metodlarini takomillashtirish sohasidagi asosiy yo'nalishlardan biri interfaol ta'lim va tarbiya usullarini joriy qilishdan iborat. Barcha fan o'qituvchilari dars mashg'ulotlari jarayonida interfaol usullardan borgan sari kengroq foydalanmoqdalar. Interfaol usullarni qo'llash natijasida o'quvchilarning mustaqil fikrlash, tahlil qilish, xulosalar chiqarish, o'z fikrini bayon qilish, uni asoslagan holda himoya qila bilish, sog'lom muloqot, munozara, bahs olib borish ko'nikmalari shakllanib, rivojlanib boradi. Interfaol ta'lim jarayonida dars o'quvchilarning o'zaro muloqotlari asosida amalga oshiriladi. Interaktiv ingliz so'zidan olingan bo'lib, «Interakt», ya'ni, Inter - bu «o'zaro», «akt» - harakat, ta'sir, faollik ma'nolarini bildiradi. Interfaollik, bu - o'zaro ikki kishi faolligi, ya'ni, bunda o'quv-biluv jarayoni o'zaro suhbat tariqasida, dialog shaklda (kompyuter aloqasi) yoki o'qituvchi-o'quvchilarning o'zaro muloqotlari asosida kechadi. Interfaollik - o'zaro faollik, harakat, ta'sirchanlik, o'quvchi-o'qituvchi, o'quvchi-o'quvchi (sub'yekt-sub'yekt) suhbatlarida sodir bo'ladi. Interfaol metodlarning bosh maqsadi - o'q jarayoni uchun eng qulay muhit vaziyat yaratish orqali o'quvchining faol, erkin, ijodiy fikr yuritish, uni ehtiyoj, qiziqishlari, ichki imkoniyatlarini ishga solishga muhit yaratadi. Bunday darslar shunday kechadiki, bu jarayonda bironta ham o'quvchi chetda qolmay, eshitgan, o'qigan, ko'rgan bilgan fikr- mulohazalarini ochiq-oydin bildirish imkoniyatiga ega bo'ladilar. O'zaro fikr almashish jarayoni sodir bo'ladi. Bolalarda bilim olishga havas, qiziqish ortadi, o'zaro do'stona munosabatlar shakllanadi.

Chet tilini o'qitish metodikasida zamonaviy hisoblangan interfaol metodlar olimlar tomonidan ishlab chiqilgan va ularni an'anaviy metodlarga nisbatan samaradorlik darajasi ko'proq ekanligi isbotlangan. Interfaol metodlar o'quv jarayonining bilim salohiyatini an'anaviy metodlarga nisbatan ancha ko'taradi. Chunki, interfaol metodlarda o'quvchining o'zi mustaqil holda erkin fikr yuritadi, o'qituvchi bilan hamkor sifatida ishlaydi. Zamonaviy texnologiyalar orqali chet tili o'qitilar ekan, unda o'quvchi o'zi dars jarayonini rejalashtiradi, o'zi belgilagan o'quv rejasi asosida shug'ullanadi, o'quv materiali muhokamasida ishtirok etadilar. Bunda o'quvchilar birbirlariga yordam beradilar. XX - asr oxiri va XXI -asr boshlarida ta'lim sohasida "interfaol" usullar degan ibora pedagogik adabiyotlarda keng ishlatilmoqda. Bu iboraning mohiyatini ochib berishga harakat qilib ko'ramiz. "inter" o'ta degan ma'noda ishlatilmoqda. Interfaol degani o'ta faol ta'lim usuli deganidir. Bu usullar guruhi tez muddatda samarali ta'sir etish o'quvchilarda mustaqil fikr qilishni, ulardagi ijodkorlik hamda mavzu mohiyatini qiziqib o'zlashtirishlarini ta'minlaydi. O'qitishning interfaol usullari, tushuntirish, ko'rsatmali va vositalardan foydalanish kabi an'anaviy usullardan uning samaradorligi yuqori bo'lib, u talabalarni shaxs sifatida shakllanishi, xususi qobiliyatlarini oshirish, ijodiy mustaqilligini ta'minlashda muhim omil

hisoblanadi. Interfaol ta'lim va an'anaviy ta'lim o'rtasida farqlarni quyidagilarda ko'rishimiz mumkin:

1. O'quv rejadagi fanlarni o'qitishda qaysi mavzular bo'yicha interfaol darslar tashkil qilish maqsadga muvofiqligini hisobga olish zarur. Bunda har bir mavzu bo'yicha mashg'ulotning maqsadiga to'liq erishishni ta'minlaydigan interfaol yoki an'anaviy mashg'ulot turlaridan foydalanish ko'zda tutiladi.

2. Interfaol mashg'ulotning samarali bo'lishi uchun o'quvchilar yangi mashg'ulotdan oldin uning mavzusi bo'yicha asosiy tushunchalarni va dastlabki ma'lumotlarni bilishlarini ta'minlash zarur.

3. Interfaol mashg'ulotda o'quvchilarning mustaqil ishlashlari uchun an'anaviy mashg'ulotga nisbatan ko'p vaqt sarflanishini hisobga olish zarur. Shularga o'xshash farqlarning ijtimoiy hayotdagi ta'siri to'g'risida bir necha asr muqaddam. A.Navoiy o'zining mashhur "Mahbub ul-qulub" asari muqaddimasida shunday yozgan edi: "Umid ulkim, o'qig'uvchilar diqqat va e'tibor ko'zi bila nazar solg'aylar va har qaysisi o'z fahmu idroklariga ko'ra bahra olg'aylar". Bunda shu asarni har kim turlicha, ya'ni o'z fahmi idroki darajasidagina tushunishi, o'zlashtirishi, foyda ola bilishi va amalda qo'llay bilishi ko'rsatib o'tilgan bo'lib, bundan biz interfaol ta'lim usullarining an'anaviy usullardan asosiy farqlari to'g'risida yuqorida aytgan xulosalarimizni yanada qisqa qilib, o'quvchilarning fahmu idroklarini o'stirishdan iborat, deb ifodalashimiz mumkin. Bunda ta'kidlash lozimki, interfaol ta'lim usullari O'zbekistonda qadim zamonlardan beri ta'lim-tarbiya jarayonida muallim bilan talabalar hamda talabalar bilan talabalar o'rtasidagi muloqotlarda muhokama, munozara, muzokara, mushohada, tahlil, mashvarat, mushoira, mutolaa kabi shakllarda qo'llab kelingan. Bu usullar talabalarning nutq, tafakkur, mulohaza, zehn, iste'dod, zakovatlarini o'stirish orqali ularning mustaqil fikrlaydigan, komil insonlar bo'lib etishishlariga xizmat qilgan. Hozir interfaol mashg'ulotlarni olib borishda ma'lumki, asosan interfaol usullar qo'llanilmoqda.

Kelgusida esa bu usullar ma'lum darajada interfaol texnologiyaga o'sib o'tishi maqsadga muvofiq. Bu interfaol usul hamda texnologiya tushunchalarining o'zaro farqini bizningcha, shunday ta'riflash mumkin. Interfaol ta'lim usuli – har bir o'qituvchi tomonidan mavjud vositalar va o'z imkoniyatlari darajasida amalga oshiriladi. Bunda har bir o'quvchi o'z motivlari va intellektual darajasiga muvofiq ravishda turli darajada o'zlashtiradi. Interfaol ta'lim texnologiyasi - har bir o'qituvchi barcha o'quvchilar ko'zda tutilgandek o'zlashtiradigan mashg'ulot olib borishini ta'minlaydi. Bunda har bir o'quvchi o'z motivlari va intellektual darajasiga ega holda mashg'ulotni oldindan ko'zda tutilgan darajada o'zlashtiradi. Interfaol mashg'ulotlarni amalda qo'llash bo'yicha ayrim tajribalarni o'rganish asosida bu mashg'ulotlarning sifat va samaradorligini oshirishga ta'sir etuvchi ayrim omillarni ko'rsatishimiz mumkin. Ularni shartli ravishda tashkiliy-pedagogik, ilmiy–metodik hamda o'qituvchiga, o'quvchilarga, ta'lim vositalariga bog'liq omillar deb atash mumkin. Ular o'z mohiyatiga ko'ra ijobiy yoki salbiy ta'sir ko'rsatishini nazarda tutishimiz lozim. Interfaol mashg'ulot turlari ko'p bo'lib, ularni dars mavzusining xususiyatlari hamda ko'zda tutilgan maqsadlarga muvofiq tanlanadi va tegishli tayyorgarlik ko'riladi. Interfaol mashg'ulotda ishtirok etish uchun o'quvchilarning tayyorliklariga o'ziga xos talablar qo'yiladi, bular mashg'ulotda faol ishtirok etish uchun zarur bilimlarni o'zlashtirganlik, muloqotga



tayyorlik, o'zaro hamkorlikda ishlash, mustaqil fikrlash, o'z fikrini erkin bayon qilish va himoya qila olish ko'nikmalari va boshqalardan iborat.

Mashg'ulotda vaqtdan unumli foydalanish zarur shart hisoblanadi. Buning uchun zarur vositalarni to'g'ri tanlash, tayyorlash hamda mashg'ulot o'tkazuvchilar va ularning vazifalari aniq belgilangan bo'lishi lozim. Interfaol metodlar bilan an'anaviy ta'lim usullari orasida o'ziga xos farqlar mavjud bo'lib, har bir o'qituvchi bu farqlarni qiyoslashi, ularning bir-biriga nisbatan afzalliklari va kamchiliklarini darsni rejalashtirish va uni o'tkazish usullarini tanlashda to'g'ri hisobga olishi zarur. Bunda yangi bilimlarni berish, ko'nikmalarni shakllantirish, rivojlantirish, mustahkamlash, bilimlarni takrorlash, amalda qo'llash mashg'ulotlarida hamda o'quv fanining xususiyatlarini hisobga olgan holda har bir mavzu bo'yicha mashg'ulot uchun eng maqsadga muvofiq bo'lgan interfaol yoki boshqa metodlarni to'g'ri tanlash nazarda tutiladi. To'g'ri tanlangan metodlarni qo'llash mashg'ulotning qiziqarli va samarali bo'lishini ta'minlaydi. Ta'lim texnologiyasining hozirgi taraqqiyot bosqichi ta'lim jarayonida interfaol dars usullarining keng qo'llanilayotganligi bilan xarakterlanadi. Uzoq yillar foydalanilgan o'qitish texnologiyasidagi bir xillik, ta'lim jarayonida o'qituvchi gegemonligi, o'qituvchi tamonidan fanni tayyor, ortiqcha mushohada qilmasdan ham qabul qilinadigan darajaga keltirib o'quvchiga taqdim etishga urinish o'quvchilarning faolligini pasaytirib, ularda ijodiy fikrlash malakasini shakllanishiga to'sqinlik qila boshlagan edi. Shuning uchun ham ta'lim jarayoniga o'quvchini o'qitadigan emas, balki uni o'qishga, bilim olishga o'rgatadigan interfaol dars usullari ni qo'llashga urinish kuchaydi. Xulosa qilib aytganda, dars samaradorlini ta'minlashni maqsad qilib olgan o'qituvchi interfaol dars usullaridan o'z o'rnida mohirona foydalansagina o'z maqsadiga erishadi.

O'smirlik – bu shaxsni tarkib topish va kamolotga yetishishidir. Bu yoshda o'smirlarda tashqi muhitga munosabat va o'z faoliyatiga baho berish hususiyatlari rivojlanadi. Lekin shu bilan birga o'smirlarga xos narsa bu kuchiga ortiqcha baho berish va o'zligini ko'rsatishdir. Bu esa tez-tez turli xil qiyinchiliklarni keltirib chiqaradi. O'quvchilarning xotirasida, o'quv predmetlariga, chet tili predmetiga bo'lgan munosabatlarida ham sezilarli o'zgarish yuz beradi. Masalan: 7-8 sinf boshlarida chet tili o'rganishga bo'lgan qiziqish so'nadi. Lekin 9-10 sinfga kelib o'quvchilar chet tili o'rganishga alohida bir qiziqish va javobgarlik bilan qaraydilar. Bu bosqichda o'quvchilar psixologiyasining o'zgarishi tufayli avvalgi bosqichlarda yaxshi natija bermasligi mumkin. Yuqori sinf o'quvchilari bajarish maqsadi aniq bo'lmagan mashqlarni qiziqishsiz, befarqlik bilan bajaradilar. Ammo ular ma'no jihatdan bog'liq tekstlarni alohida bir qiziqish bilan o'qishadi. Bu bosqichda mustaqil ishlash alohida rol o'ynaydi, ayniqsa chet tili bilan. Yuqori sinflarda darsga qo'yilgan talablar oldingi bosqichlardagidan farq qiladi. Endi dars og'zaki nutq asosida ko'rilmaydi, chunki bu bosqichda til materialining ko'pchilik qismi passiv ravishda (retseptiv holda) o'rganiladi. Ya'ni o'qib tushinish asosiy rol kasb etadi. Tekstlar ham hajmi jihatidan katta, til materiali esa murakkabdir.

Darsni kompleks asosda tashkil qilish til materialining ayrim tomonini (leksik va grammatik) ayrim holda o'rganish bilan almashib turishi kerak. Bu bosqichda chet tili o'qitishning qiyinchilik tomonlaridan biri dars soatlarining kamayib ketishidir. Og'zaki nutq ko'nikmalari faqat darsda erishiladi, shuning uchun yuqori sinflarda dars soatining

cheklanganligi tufayli biz avval dialogik va monologik nutq sohasida erishilgan ko'nikma va malakalarni saqlashimiz va takomillashtirishimizga to'g'ri keladi. O'quvchilar sinfda mamlakatimiz va Angliya hayotidagi o'zlarini qiziqtiradigan voqealar yuzasidan suhbat olib borishlari kerak. Nutqni tinglab tushinish malakalarini o'stirishga e'tibor bermoq kerak. Bu bosqichda tez o'qishga o'rganishdan tashqari o'quvchilar chet tili, ona tili lug'atidan foydalanishni o'rganishlari kerak. Kontekstdan tushinishga o'rgatish ko'nikmalari ham shu bosqichdan boshlanadi, demak, tekstlarda ba'zi notanish so'zlar bo'lishiga yo'l qo'yiladi. O'qish bo'yicha amaliyot engil lug'atga murojaat qilmaydigan tekstlar asosida amalga oshiriladi.

Grammatik material. The Past Continuous, The Past Perfect; Future in the past Ind; Bu bosqichda o'quvchini shaxsini rivojlantirish va uning dunyo qarashini tarkib toptirish imkoniyatlari kengayadi. Mantiqiy xotirani (mushohadaviy) rivojlantiruvchi topshiriqlar bo'lmog'i kerak, chunki bu bosqichda o'quvchilarda xotirada saqlab qolish zarur bo'lgan ko'p materiallar to'planib qoladi. Bir-biriga bog'liq, mazmunli tekstlarni o'qish, chet tilidan axborot olish, imkoniyatini kengaytiradi. Bu bosqich chet tili o'qitish metod va usullarini ma'lum darajada o'zgartirishni talab qidadi.

Dialogik nutqni baxs, muhokama tarzida o'tkazish foydalidir. Bunda stimuly beruvchi nutqiy situatsiyalarning roli katta. Masalan: O'rtog'ingiz bilan kinoga boorish haqida kelishib oling. Bunda dialogda ikki emas, balki bir necha kishini ishtirok etishi katta ahamiyatga ega. Ayniqsa, dialoglarni instsenirovka qilish o'quvchilarda qiziqish uyg'otishi mumkin. Bunda xayrat, quvonch, ajablanishni ifodalashga o'rgatish zarur. Bu o'z navbatida tabiiy nutqqa undovchi o'yindir. Ammo shunga e'tibor berish kerakki, instserovka qilinayotgan dialogning ayrim elementlari avval oldindan ishlangan bo'lishi kerak. Buning uchun tayyorlov mashqlari zarur. Masalan: replikaga turli javoblar berish; rad qilish; qarshi savol berish; Monologik nutqni o'stirishga bog'liq fikr bildirish ko'nikmalarini o'stirish zarur. Bunda quyidagi topshiriqlar foydalidir:

1. Say where you went on Sunday, and whom you went with.
2. Say about the boy you met in the street where he was from.
3. Say how you went to Tashkent and what you saw there.

O'quvchilarni mulohaza qilish faktlarini aytishga o'rgatish zarur. Topshiriqlar o'zbekcha bo'lishi ham mumkin:

1. Siz nimaga qiziqishingizni aytib bering.
2. Siz nima uchun chet tilini yoqtirasiz (yoki yoqtirmaysiz) aytib bering va x. k.

Tekstlarni o'qitishda o'quvchilarga ayrim faktlarni isbotlovchi topshiriqlar berish foydali.

Masalan: Give as many facts from the text as you can to prove the following. He was a bad boy. He was a true friend. va x. k.

Eshitib-tushinish (audirovaniya) ko'nikmasini o'stirishda tekstni bir necha bor eshitish tavsiya qilinadi. Bunda tekst avval sekin, keyin esa tezroq o'qiladi. Har o'qilgandan keyin o'quvchilarning qanday yangi faktlarini tushunganliklari bilib olinadi. Ularni buning uchun baholash ham tekstni eshitib tushinish ko'nikmalarini o'stirishda eng muhimi o'quvchilarni har qanday qiyinlikdagi tekstni birinchi bor eshitgandayoq uning butun mazmunini

umumiy tarzda fahmlab olishga o'rgatish kerak.

(Reading: orientirlarga tayanib o'qishga o'rgatish); Lug'atdan foydalanishga o'rgatish; (turli xil lug'atlar bilan tanishtirish).

40-60 ming so'zli lug'atlar maktab sharoiti uchun eng qulay lug'at.

Shuningdek, o'quvchilarni lug'atsiz kontekst yordamida tushinishga ham o'rgatish zarur. Bu badiiy adabiyotlarni o'qishda kerak. Internatsional so'zlarni tanib olishda o'quvchilar diqqatini chet tili so'zi bilan ona tili so'zlari o'rnida ma'lum muvofiqlik borligiga tortmoq kerak. Masalan: ism-izm.

Yuqori sinflarda (9-10) adaptatsiya qilingan kitoblardan tashqari ilmiy ommabop va badiiy ommabop va badiiy adabiyotlardan olingan ayrim tekstlarni ham o'qishga o'rgatiladi. 10-sinf gazetadan qisqaroq maqolalarni, informatsiyalarni o'qishga o'rgatish zarur. Og'zaki nutq 10-sinf o'quvchilarga o'zlari qiziqqan mavzular yuzasidan suhbat olib borish kabi topshiriqlar berish foydali. Tekstni o'z so'zlari bilan ya'ni oddiygina so'zlab berish o'quvchilarda avval qiziqish uyg'otmasligi mumkin. Lekin tekst yangi axborot manbai sifatida uning mazmunini o'rganishda bu shart hisoblanadi. Og'zaki nutq mazmuni murakkablashadi, o'qilgan tekst yuzasidan olib borilgan suhbatdan o'quvchilarni qiziqtiruvchi va hayajonlantiruvchi masalani muhokama qilishga o'tadi. Avvalgi o'rganilgan so'zlarni so'z birikmalari sifatida boshqa ma'noda taniydilar.

Masalan:

hand - the hand of delegation to see - I don' t see why

to fall - to fall ill va x. k.

Qiyinchilik – dars soati kam. Nutqqa tayyorlov mashqlarini salmog'i ortadi.

Masalan:

Fikrni davom ettiring (gap qo'shing); Aytilganni aniqlang;

Bayon qilingan fikrni to'g'ri yoki noto'g'ri ekanligini aniqlang;

Bu bosqichda til materialini so'zlar, so'z birikmalari va ranglarni safarbar qiluvchi mashqlar foydali tayyorlov mashqlari bo'ladi. Nutqiy mashqlar yuqori sinflarda bir tomondan, tekstlar ikkinchi tomondan og'zaki nutq uchun belgilangan mavzular atrofida ko'riladi.

Turli qarash:

a) faqat mavzular

b) faqat tekstlar

Masalan: Kino mavzusi.

Siz kinoga qachon, kim bilan borganingiz haqida so'zlab bering. Filmda bosh rolni kim o'ynaganligini, o'zingiz yoqtirgan aktyorlar haqida aytib bering.

Situatsiya: do'stingizni uchratib qoldingiz, unga ko'rgan filmingiz haqida so'zlab bering. Mavzular bo'yicha ishlash materialini ma'lum darajada sistemaga solishga yordam beradi, o'quvchilar o'z muvaffaqiyatlarini o'zlari ko'radilar. Situatsiyalar real va hayotiy bo'lishi kerak.

Topshiriq:

Tekstdagi ma'nodan nima yoqdi-yu, nima yoqmad? so'zlab bering;

Tekstni reja bo'yicha so'zlab bering; o'zingiz yoqtirgan kitob yoki yozuvchi haqida so'zlab bering;

Nutqning bunday “tayyorlanmagan” formalaridan tashqari yuqori sinflarda “tayyorlangan” nutqdan ham topshiriqlar bo‘lishi kerak. Masalan: o‘qilgan material yuzasidan axborot, ma’ruza, gazetadagi maqolani sharxlash va x. k. Keyinchalik kuchli o‘quvchilarga axborot tayyorlashni buyurish mumkin.

Dialogik nutqni o‘stirish: intervyudan foydalanish mumkin. Bir o‘quvchi bola o‘quvchilarning savollariga javob qaytarishi mumkin.

Audirovaniya: Maxsus tekstlarni tinglashni mashq qilish. Bu tekst keyinchalik suhbat uchun mavzu vazifasini o‘taydi. Bunda tekstni asosiy g‘oyasi tushunilganligi aniqlanadi, qiziq materialni ma’lum qilish imkonini beradi. Tekstni necha marta tinglash kerak?

Til materialini o‘zlashtirish.

Yuqori sinflarda o‘qiganni tushinish uchun kerakli bo‘lgan til materiali o‘rganiladi. Masalan: Participle (Gerund Infinitive).

Egallangan bilimlarni sistemaga solish kerak. Eshitilishi jihatidan bir-biriga yaqin juft so‘zlarni tinglash va takrorlash;

O‘qish vaqtida eng katta qiyinchilik tug‘diradiganlardan biri frazeologiyadir. Frazeologik birikmalarni o‘quvchilar qismlarga aylantira olmaydilar.

Masalan; to give one’s word - to take part - to take points - to put one’s best foot forward etc.

Lekin ba’zilarini tarkibiy elementlarini so‘ratish mumkin. Bu esa ularni ma’nosini tushinishga yordam beradi. Biroq, quyidagi birikmalarni tarkibiy qismlarga ajratish orqali ularni ma’nosini tushinish oson.

Masalan: make playces, make a mistake, to take a bus, to take a train va x. k. Frazeologik tushunishni o‘rgatishda o‘quvchilarni aktiv minimumida bor bo‘lgan namunalarga asoslangan holda olib borish kerak. Bunda frazeologik birikmalarni ona tili ekvivalentini topish kabi mashqlarni bajarish kerak.

Ingliz tilini mukammal o‘rganishni istagan har bir inson uni o‘zi mustaqil tarzda ham o‘zlashtirsa bo‘ladi. Ammo buning uchun inson psixologik jihatdan til o‘rganishga tayyor bo‘lmog‘i lozim. Xorijiy tilni o‘rganish kishidan ozgina qunt, mustahkam iroda va tartibga asoslangan kun rejasini talab etadi. Bugungi kunda til o‘rganuvchilarining asosiy qismini 17-35 yosh oralig‘idagilar tashkil etadi. Ingliz tilini nafaqat o‘qituvchi ko‘magida, balki mustaqil ravishda ham o‘rganish mumkin. Buning uchun esa quyidagilarga amal qilish zarur:

1. Til bilan iloji boricha har kuni muntazam shug‘ullanish. Bunda huddi sport mashg‘ulotlaridagidek, ma’lum bir tizimga asoslangan holda mashq qilish muddati belgilanadi.
2. O‘qish rejasini tuzish. Ozgina dars qilgach, tanaffus e’lon qilib, musiqa tinglash yoki sayr qilish mumkin.
3. So‘z birikmasi — yaxshi usul. Hech qachon alohida so‘zlarni o‘rganmaslik kerak, faqat bir-biriga qo‘shilgan, kontekst holatda o‘rganish yaxshi natija beradi.
4. Yon daftarcha tutish. Daftarchaga yozilgan qo‘shma so‘zlarni, muloqotda ishlatishga harakat qilish ham katta foyda beradi.
5. Xotiraga muhrlash. Hayolan reklama, qo‘shiq so‘zlarini, dialoglarni, tarjima qilishga harakat qilish.
6. Yod olish — foydali mashq. To‘g‘ri va o‘qituvchilar tomonidan tekshirilgan so‘zlarni

yod olish darkor.

7. Iboralarni yodlash. Iboralar va hikmatli soʻzlarni yozib borish va zudlik bilan xotirada saqlash lozim.
8. Nazariya bilan cheklanib qolmaslik. Amaliy mashqlarga ham eʼtibor qaratish zarur. Kino tomosha qilish, turli adabiyot va gazetalarni mutolaa qilish, ingliz tilida soʻzlovchi doʻstlar bilan internet orqali suhbatlashish.
9. Xatolarni toʻgʻirlashga odatlanish. Hech qachon va hech nimani nazoratsiz, tekshiruvsiz qoldirmaslik shart.
10. Oʻziga ishonch. Hech nimaga qaramay, til oʻrganishdan toʻxtamaslik kerak.

Til bilan ifodalangan kontent oʻquvchilar hayoti, kundaligi bilan bogʻliq boʻlishi kerak, boshqa tomondan, oʻquvchilarni muloqotga chorlaydigan faoliyat yoki vazifalar ular uchun qiziqarli va muhim boʻlishi kerak. Oʻquvchilar dars davomida oʻzlarini darsning bir qismi sifatida tushunishadi va dars jarayonida xuddi asar qahramonidek oʻzlarini tutishadi, bunga harakat qilishadi. Oʻquvchilarda, odatda, chet tillarni oʻrganish hayotiy jarayon va oʻyinlarga asoslangan harakat usullaridan foydalangan tarzda oʻrganilganda juda samarali hamda muvaffaqiyatli boʻladi. Agar oʻyinli-syujetli jarayonlar orqali chet tili oʻrgatilsa, barcha oʻquvchilar bajonu-dil ishtirok etishadi, sababi ular shu tarzda oʻsha jarayonning bir boʻlagi ekanligini his etishadi. Ingliz tilini oʻrganishda nimalar toʻsiq boʻladi?

- Natijani sezmaslik;
- Meni xotiram yomon, soʻzlarni eslab qololmayman;
- Til oʻrganish – juda zerikarli;
- Men grammatikani umuman tushunmayman;
- Oʻquv jarayoniga juda koʻp vaqt ketadi;
- Bu juda qimmat;

Mana shunday oʻy - hayollar oʻquvchini ortga qaytarishiga yoʻl qoʻymasligi lozim. Bularning barchasi dangasalikning ayrim koʻrinishlari, barchasi bu qadar qoʻrqinchli emas deb oʻquvchi oʻziga singdirishi kerak. Agar oʻquvchi chet tilini oʻqituvchi bilan oʻrganmoqchi boʻlsa:

- «Oʻzining» oʻqituvchisini topishi;
- Ish hajmini aniqlashi;
- Haftada 3-5 marta mashq qilishi;
- Katta hajmdagi uy vazifasini bajarishi;
- Yozishni eʼtiborsiz qoldirmasligi;
- Ona tilida soʻzlovchi bilan suhbatlashishga harakat qilishi darkor.

Agar oʻquvchi ingliz tilini mustaqil oʻrganmoqchi boʻlsa:

1. Yaxshi, haqiqiy darslikni tanlash. Bu oʻqituvchining yordamisiz oʻqiganlar uchun muhimdir: darslik oʻquvchiga bilimlarni tuzishda va uni toʻgʻri «dozalashda» yordam beradi.
2. Soʻzlarni yoddan oʻrganish. Bu ingliz tilini tezda oʻrganish uchun qulay: ular bitta soʻzlarni emas, balki ularni qiziqtirgan mavzuning butun iboralarini yodlaydilar.
3. Tematik matnlarni takrorlash. Ushbu uslub oʻquvchiga kerakli lugʻatni oʻrganishga yordam beradi, tez-tez ishlatiladigan iboralarni eslab qolishida koʻmaklashadi.

4. O'quvchi o'rganganlarini takrorlash. Ingliz tilining bir qatlamini tezda «yutish» uchun shoshilmaslik kerak, avval o'rganilgan materialni ko'rib chiqishga vaqt ajratish zarur, aks holda u o'quvchi xotirasidan juda tez uchib ketadi.
5. Til muhitiga sho'ng'ish. Ingliz tilini tezroq o'rganish uchun atrofda munosib til muhitini yaratishga harakat qilish kerak. Audio materiallarni tinglashi, Podkastlar yordamida o'quvchi ingliz tilini tinglab tushunishni rivojlantirsa bo'ladi.

Zamonaviy jamiyatda chet tillari kasbiy ta'limning muhim tarkibiy qismiga aylanmoqda. Bunday bilimlarni insonlar dastlab maktab, kollej, litsey, keyinchalik institutlarda, o'quv kurslarida yoki mustaqil ravishda xorijiy tilni o'rganishga yordam beruvchi asosiy ma'lumot to'plamlari bilan tanishgan holda o'rganadilar. Bugungi kunda turli darajadagi til bilimiga ega kishilar uchun o'quv materiallarining katta to'plamlari mavjud. Ushbu maqsadga yetishishda muvaffaqiyatga erishish, o'qituvchilarning amaliy usullari va malakasiga bog'liq. Axborot texnologiyalari va zamonaviy o'qitish usullaridan foydalanish qobiliyati yangi materiallarni tezkor tushunishga yordam beradi.

1 Turli usullarni birlashtirib o'qituvchi muayyan ta'lim dasturlarini yechishga qodir bo'ladi. Shu munosabat bilan o'qituvchilar va talabalar xorijiy tillarni o'qitishning zamonaviy usullari bilan tanishishlari kerak. Natijada maqsadlariga erishish uchun eng samarali usullarni tanlay bilish ko'nikmalari shakillanadi. Bunda o'qitish va o'rganishning bir necha metodlaridan foydalanish samarali natija beradi. O'qitish kichik bosqichlarda amalga oshiriladi va o'quvchining mavjud bilim tizimiga asoslanadi.

2 Zamon ilgari lab borgani sari har sohada yangilik ko'payib bormoqda. Til o'rgatishda ham turli uslublar paydo bo'lmoqda. Ingliz tilini o'rgatishda o'rganuvchining salohiyat va darajasi, yoshidan kelib chiqqan holda bosqichma-bosqich o'rgatish yaxshi natija beradi. Bunda o'quvchilar boshlang'ich bosqichda o'qitish, o'rta bosqichda o'qitish, yuqori bosqichda o'qitish asosida guruhlariga bo'linadi. Har bir bosqich uchun o'qituvchi tomondan maxsus dastur ishlab chiqiladi.

Boshlang'ich bosqichda talaffuzga muhim e'tibor beriladi. Harmerning ta'kidlashicha, suhbat davomida ona tilini biladiganlardan birinchi talab- bu talaffuz. O'quv jarayonining boshlanishida o'qituvchi asosiy e'tiborni o'quvchining talaffuziga qaratishi kerak. Grammatika va lug'at asosiysi hisoblansada, ma'ruzachi talaffuzi notog'ri bo'lsa, buning hammasi befoyda. Native speakerlar agar so'zlovchi so'zlarni to'g'ri talaffuz qilsa nutqni grammatik xatolar bilan ham tushunishlari mumkin.<sup>3</sup> Shuning uchun o'qitishda dastavval asosiy e'ribor talaffuzga qaratiladi. Bunda native speakerlarning turli xil audiolaridan foydalanish yaxshi natija beradi. O'qituvchi dars davomida harflar, so'zlarni to'g'ri talaffuz qilishni o'rgatishi kerak. Shuningdek boshlang'ich bosqichda og'zaki nutqqa va o'qish texnikasini o'stirishga katta e'tibor beriladi. Bunda chet tilini o'qitishning nutq faoliyati turlari bo'yicha ko'rib chiqadigan bo'lsak, ularni o'rgatishda quyidagi vazifalarni bajarish zarur:

- a) O'qish mexanizmini hosil qilish;
- b) Og'zaki o'qish texnikasini o'stirish;
- c) O'qiganini tushunishga o'rgatish.

Boshlang'ich bosqichda o'qishning asosan ovoz chiqarib o'qish turiga keng o'rin ajratiladi. O'qish uchun ajratilgan matnlar ham eng sodda va oddiydan asta-sekin murakkablashib boradi. Lekin shuni aytish kerakki, boshlang'ich bosqichlardagi ish faoliyati

asosan ogʻzaki nutqiy koʻnikmalarni rivojlantirishga yoʻnaltirilgan boʻlishiga qaramay ingliz tilida ogʻzaki nutqni oʻstirish masalasini hal qila olmaydi. U haqiqiy ogʻzaki nutq ustida ishlash uchun faqat tayyorgarlik bosqichini oʻtaydi. Qolaversa, soʻzlarni chiroyli va ravon oʻqish oʻquvchining shu tilni oʻrganishga boʻlgan muhabbatini oshiradi.

Bundan tashqari oʻquvchilar boshlangʻich bosqichda The Present indefinite Tense., The Past indefinite Tense. , The Future indefinite Tense kabi fe'l zamonlarini yaxshi bilishlari va fe'l shakllaridan ushbu zamonlarda yorqin foydalana oladigan boʻlishlari talab etiladi. Oʻquvchilar otlarni birlikda va koʻplikda ishlatilishini, hozirgi noaniq zamonda kelgan fe'lning III shaxs birlikdagi shakliga "s" yoki "es" qoʻshimchalarini qoʻshilishini, gaplarning soʻroq, inkor va buyruq shakllarini ham boshlangʻich bosqichda oʻqish davrida egallaydilar.

Ingliz tilini oʻrgatishning oʻrta etapida asosiy eʼtibor koʻproq hajmdagi matnlarni oʻqib tushunishda fikrlashni, nutq faoliyatini, tashabbuskorlikni oshirishga yordam beradigan usullardan foydalanish kerak. Oʻquvchilarga uy vazifasi sifatida matnlar berib boriladi. Matnni tushunganligini tekshirishga moʻljallangan mashqlar berilib ular quyidagicha ifoda etilishi mumkin:

Answer the question on the text Samarkand:

- Why Samarkand is called like this?
- Where is the ancient centre of the city?
- How many population is there?

Savol - javob mashqlaridan foydalangan holda oʻquvchi nutqini kuchaytirish, xotirasini yaxshilash, takrorlash natijalariga erishiladi. Matnlar ichidan chiqqan yangi soʻzlar yod olinadi. Savol-javob qilish natijasida oʻsha soʻzlarning xotirada takrorlanishi hamda nutqda qoʻllay bilish koʻnikmalari shakllanadi. Bundan tashqari darslarda turli xil oʻyinlarni tashkil etish oʻquvchini til oʻrganishga boʻlgan qiziqishini orttirib, oʻrganish surʼatini oshiradi. "Hot ball" oʻyinida oʻquvchilar aylana boʻlib oladilar, koʻptokni bir-birlariga yangi soʻzlardan birini aytib otadilar. Ishtirokchilar bir-birlarining aytgan soʻzlarini takrorlamaydi, takrorlagan yoki soʻz ayta olmay toʻxtab qolgan holda oʻyindan chiqariladi. Shu tarzda oʻyin davom ettiriladi.

Oʻrta bosqichda grammatika birinchi bosqichga nisbatan chuqurlashtirilib oʻrgatiladi, oʻtilgan grammatik qoidalar asosida oʻquvchilarga mashqlar, testlar berilib bilimlari sinaladi.

Xulosa qilib aytish kerakki, zamonaviy tilni oʻrgatish koʻproq madaniyatli shaxsni shakllantirishga qaratilgan boʻlib, u oʻz-oʻzini tahlil qilish va yangi bilimlarni tizimlashtirish koʻnikmalariga ega ekan. Innovatsion usullar butun tizimni modernizatsiya qilishning ajralmas qismidir. Shunga amin holda oʻqituvchilar eng ilgʻor yondoshuvlar bilan tanishishlari va keyinchalik ularni birlashtirishi va oʻz ishlarida foydalangan holda taʼlim tizimida sezilarli oʻsishga erishish mumkin. Koʻplab tashkilotlar axborotni joʻnatish va olish uchun multimedia imkoniyatlaridan foydalangan holda yangi darajaga oʻtmoqda. Kompyuterlar va boshqa qurilmalardan foydalanish butun taʼlim jarayonining muvaffaqiyatini belgilaydi.

Taʼlim jarayonida oʻtkaziladigan treninglarda nutq koʻnikmalarini shakllantirishga va ijtimoiy moslashuvchanlikni rivojlantirishga yetarli eʼtibor berilishi kerak. Bundan tashqari taʼlimda har bir darsning muvaffaqiyati koʻp jihatdan mashgʻulotni toʻgʻri tashkil etishga bogʻliqdir. Dars oʻqituvchi va oʻquvchining ijodiy hamkorligiga asoslanishi lozim. Shundagina

o‘quvchilar mustaqil erkin fikrlay oladilar, irodalari tarbiyalanadi.

#### **REFERENCES**

1. Jalolov J. Chet tili o‘qitish metodikasi. – Toshkent. 2012
2. Harmer J. The Practice of English Language Teaching. – London., 2001
3. Xoshimov U. X va Yokubov I. Y. – Ingliz tili o‘qitish metodikasi. T. “O‘qituvchi”. 1995
4. Пассов Э. И. Общительный метод обучения иностранного разговора. – Москва., 1985
5. Johnson, K. E. The Sociocultural Turn and Its Challenges for Second Language Teacher Education. // TESOL Quarterly., – London., 2006
6. Harmer J. The Practice of English Language Teaching. – London., 2001



## MAKTABDA FIZIKA TA'LIMINI TASHKIL ETISHDA AKTNING AHAMIYATI

**Shokirova Chexrona**

Qashqadaryo viloyati Muborak tumani Muborak kasb-hunar maktabi  
fizika fani o'qituvchisi

<https://doi.org/10.5281/zenodo.8062346>

**Annotatsiya.** Ushbu maqolada fizika ta'limini tashkil etishda kompyuter texnologiyalarning ahamiyati borasida ma'lumotlar berilgan.

**Kalit so'zlar:** "Mexanika", "Mexanik tebranishlar va to'lqinlar", "Optika", "Qiziqarli fizika", slaydlar yaratish.

### THE IMPORTANCE OF THE ACT IN THE ORGANIZATION OF PHYSICS EDUCATION AT SCHOOL

**Abstract.** This article provides information on the importance of computer technologies in the organization of physics education.

**Keywords:** "Mechanics", "Mechanical vibrations and waves", "Optics", "Interesting physics", making slides.

### ЗНАЧЕНИЕ АКТА В ОРГАНИЗАЦИИ ФИЗИЧЕСКОГО ОБРАЗОВАНИЯ В ШКОЛЕ

**Аннотация.** В данной статье представлена информация о значении компьютерных технологий в организации физического образования.

**Ключевые слова:** «Механика», «Механические колебания и волны», «Оптика», «Интересная физика», изготовление слайдов.

Ma'lumki, keyingi yillarda kompyuter texnologiyalarining rivojlanishi bilan bog'liq holda dars mashg'ulotlarni tashkil etishning yangi shakllari shakllanmoqda. Ulardan, keng foydalanayotgan amaliy ishlardan biri kompyuterda maxsus dasturlar yordamida ko'zatilishi qiyin bo'lgan fizik jarayonlarni elektron darsliklar, animasiyalar, virtual tajribalar va taqdimotlar vositasida ko'rgazmali tushuntirishdir. Bunday ko'rinishdagi ishlangan fizika kursiga tegishli elektron vositalar ko'plab mavjud bo'lib, ular asosan maktab, akademik lisey va kollejlarda uchun qo'llanilishi ko'rsatilgan. Chunki, ushbu elektron vositalarni malaka oshirish institutlarida umumiy o'rta maktabda fizika fanini o'qitishda fizikaviy jarayonlarni, elektron darsliklar, animasiyalar, virtual laboratoriya va tajribalarni kurs tinglovchilariga dars davomida ko'rsatib bormoqda. Ushbu virtual laboratoriya ishlari odatdagi laboratoriya ishlari kabi ishning maqsadi, kerakli asbob va qurilmalar, ishni bajarish tartibi, nazorat savollariga ega. Fizika kursini o'qitish jarayoniga kompyuter texnologiyalarini qo'llash va ular asosidagi multimediyaviy vositalardan foydalanish pedagogik va psixologik nuqtai nazardan katta ahamiyatga ega bo'lib, quyidagi muhim natijalarga olib kelishi ma'lum:

- O'quv-tarbiya jarayoni faollashadi, dars samaradorligi oshadi;
- O'quv materiallarining turli shaklda (ovoz, matn, video, grafika, animasiya yordamida) o'zatilishi o'quvchilarning diqqatini o'ziga tortadi;
- Yuqori darajadagi ko'rgazmalilik o'quvchida, tinglovchida o'rganilayotgan fanga nisbatan katta qiziqish uyg'otadi;
- O'rganilgan o'quv materialining uzoq muddatga xotirada saqlanishini ta'minlaydi;

- Tinglovchilarning, o'quvchilarning mustaqil ta'lim olish imkoniyatlari ko'payadi va vaqt tanqisligi muammosi kamayadi;

Bundan 3500 yil oldin Konfusiy "eshitganimni yodimdan chiqaraman, ko'rganimni eslab qolaman, mustaqil bajarsam tushunib olaman" degan ekan. Chunki, ta'limda informasion hamda pedagogik texnologiyalarni qo'llaganda tinglovchi, o'quvchi eshitish, ko'rish, ko'rganlari asosida mustaqil fikrlash imkoniyatlariga ega bo'ladilar. Ta'lim jarayonida zamonaviy axborot texnologiyalardan foydalangan holda darslarni tashkillashtirish uchun ma'lum bir shart – sharoitlar va texnik vositalar mavjud bo'lish kerak.

**Birinchi**dan, axborot resurslariga:

- Shaxsiy kompyuter;
- Proyektor;
- Multimediya vositalar;
- Skaner (murakkab sxemalar va chizma, tasvirlarni kompyuterga o'tkazish uchun);
- Video kamera (video anjumanlar o'tkazish uchun va yana boshqa maqsadlarda);
- Printer, nusxa ko'chiruvchi qurilma (tarqatma materiallarni qog'ozga tushirish va ko'paytirish, yana boshqa maqsadlar uchun) va boshqa resurslar.

**Ikkinchi**dan, maxsus dasturiy ta'minotlar xisoblanadi.

Ta'lim tizimida multimediali elektron o'quv adabiyotlar, ma'ruzalar virtual laboratoriya ishlari, har hil animasion dasturlar va elektron versiya, slaydlar yaratishda kerak bo'ladigan maxsus dasturlar hisoblanadi.

Ta'lim jarayonida multimediya texnologiyalaridan "Otkrytaya fizika" umumiy o'rta ta'lim va o'rta maxsus, kasb-hunar ta'limi tinglovchilari uchun mo'ljallangan, multimediya – fizika kursi bo'lib, u quyidagi bo'limlarni o'z ichiga oladi. "Mexanika", "Mexanik tebranishlar va to'lqinlar", "Optika", "Qiziqarli fizika" va hokazolar. Bu dasturda maktab fizika kursining hamma bo'limlariga oid mingtaga yaqin masalalar berilgan. "Repetitor po fizike" o'quvchilarni tezkor metod usulida oliy o'quv yurtlariga fizika fanidan interfaol uslubda tayyorlashga imkon beradi.

6-9 sinflar uchun elektron darsliklardan foydalanish katta ahamiyatga ega. Ta'lim tizimida yuqorida keltirilgan dasturlar ya'ni, fizikon kompaniyasining dasturlarida tayyor modellar mavjud bo'lib bunda foydalanuvchi boshlang'ich parametrlarni kiritib bir necha turkum ishlarni (laboratoriya, masalalarni tahlil qilishda, taqdimot ma'ruzalarida animasiyalar) dan keng foydalanishi mumkin. Fizik jarayonlarini modellashtirish imkoniyatini beradigan dasturlariga: MatCad, MatLab, Maple, Matematika tizimlari, Crocodile, Physics, Electronics Workbench va boshqa dastur paketlarini misol keltirish mumkin.

Axborot texnologiyalarning imkoniyatidan foydalangan holda kompyuter modellarini o'quv jarayonlarida foydalanish o'zining samarasini beradi. Kompyuter modellarini o'quv jarayonlarida qo'llash tamoyillari quyidagilar:

- ❖ kompyuter dasturi tajribani o'tkazish mumkin bo'lmagan yoki tajriba ko'zatib bo'lmas darajada harakatlangan paytda qo'llanilishi lozim;
- ❖ kompyuter dasturi o'rganilayotgan detalni aniqlashda yoki yechilayotgan masalaning illyustrasiyasida yordam beradi;
- ❖ ish natijasida o'quvchilar model yordamida hodisalarni harakterlovchi kattaliklarning ham sifatini, ham miqdoriy bog'lanishlarini bilishlari kerak;

❖ dastur bilan ishlash paytida tinglovchilarning vazifasi turli qiyinlikdagi topshiriqlar ustida ishlashdan iborat, chunki bu o'z ustida mustaqil ishlashga imkon beradi.

Bugungi kunda o'qitishning an'anaviy ko'rinishidan farq qiladigan zamonaviy axborot texnologiyalarini qo'llash yuqori samaradorlikka erishishga imkoniyat yaratadi.

#### **REFERENCES**

2. Kamoldinov M., Vaxobjonov B. Innovation pedagogik texnologiya asoslari. T; "Talqin". 2010.

## RAQAMLI TALIM TEXNOLOGIYALARNI INFORMATIKA DARSLARIDA QO‘LLASH VA AHAMIYATI

Fazliyeva Malika

Qashqadaryo viloyati Muborak tumani Muborak kasb-hunar maktabi  
Informatika fani o'qituvchisi

<https://doi.org/10.5281/zenodo.8062639>

*Annotsiya.* Ushbu maqolada bugungi kunda eng rivojlanib borayotgan fanlardan biri informatika darslarida raqamli talim texnologiyalarini qo'llash haqida soz boradi. Informatika o'qitish jarayonida raqamli ta'lim resurslaridan turli shakllarda foydalanish va turli malumotlar yoritilgan.

**Kalit sozlar:** informatika, zamonaviy axborot, raqamli ta'lim, dars, kompyuter.

### APPLICATION AND IMPORTANCE OF DIGITAL EDUCATIONAL TECHNOLOGIES IN COMPUTER SCIENCE CLASSES

*Abstract.* This article talks about the use of digital learning technologies in computer science classes, one of the most developing subjects today. The use of digital educational resources in various forms and various information is highlighted in the process of computer science education.

**Keywords:** informatics, modern information, digital education, lesson, computer.

### ПРИМЕНЕНИЕ И ЗНАЧЕНИЕ ЦИФРОВЫХ ОБРАЗОВАТЕЛЬНЫХ ТЕХНОЛОГИЙ НА УРОКАХ ИНФОРМАТИКИ

*Аннотация.* В данной статье рассказывается об использовании цифровых технологий обучения на уроках информатики, одного из самых развивающихся предметов на сегодняшний день. Освещено использование цифровых образовательных ресурсов в различных формах и разнообразной информации в процессе обучения информатике.

**Ключевые слова:** информатика, современная информация, цифровое образование, урок, компьютер.

Hozirgi kunda informatika darslarida kompyuterdan foydalanish yaxshi samara bermoqda. Maktab davridan kompyuterdan unumli faydalana olish, ko'p jihatdan hozirgi o'quvchilarning kelajakdagi kasbiy tayyorgarligi muvaffaqiyatini belgilaydi. Kompyuter, o'qituvchi va talaba o'rtasidagi elektron vositachiga aylanadi. Demak, matematika o'qituvchisi oldida yangi muammolar paydo boladi, u yangi texnikalarni ozlashtirishi va zamonaviy axborot oquv muhitidan foydalanish asosida yangi oqitish usullarini ishlab chiqqish kerak boladi. Darsda axborot texnologiyalaridan foydalanish qiyin va mas'uliyatli masaladir, chunki u darsni o'tkazishning mavjud texnologiyasiga bogliq va darsda o'quv vaqtidan samarali foydalanishi kompyuter uskunalari va dasturiy ta'minoti bilan bog'liq. Raqamli ta'lim resurslari sifatida raqamli fotosuratlar, videokliplar, statik va dinamik modellar, virtual haqiqat va interaktiv modellashtirish ob'ektlari, ovozli yozuvlar, ramziy ob'ektlar va biznes grafikalar, matnli hujjatlar va boshqa o'quv materiallari o'quv jarayonini tashkil etish uchun zarur bo'ladi. Informatika va Matematikani o'qitish jarayonida raqamli ta'lim resurslaridan turli shakllarda foydalanish mumkin: taqdimotlar; tayyor o'quv va ko'rgazmali dasturlar; loyiha faoliyati; tadqiqot faoliyati; darsdan tashqari mashg'ulotlar

Darsda kompyuterdan mohirona foydalanish orqali o'qituvchi katta hajmli malumotlarni qiziqarli va korgazmali tarzda taqdim eta oladi. Kompyuterdan foydalangan holda darslarda o'quvchilarning kayfiyati ko'tariladi, fanga qiziqishi ortadi, diqqati jamlanadi. Raqamli tarkibli darslarni o'qitishda o'qituvchi ko'plab qo'shimcha materiallarni qamrab olishi mumkin. Talabalarning o'zlari informatika darslarida taqdimotlarni ishlab chiqishda ishtirok etishadi va organishadi hamda matematika darslariga tayorgarlikda undan foydalanish uchun o'qituvchisiga murojaat qilishlari mumkin. Shu bilan birga, ular o'zlarining dizayni uchun estetik didni rivojlantiradilar. Ushbu yondashuv o'qituvchi va talabalar o'rtasidagi muloqot uchun foydalidir, bu esa, talabalar o'rtasida juftlik, gruppada bolibishlashda, xususan, jamoada ishlash ko'nikmalarini rivojlantirish uchun foydalidir.

Shunday qilib, darsda raqamli ta'lim resurslaridan foydalanish ijobiy tomonlarini qayd etish imkonini beradi:

- talabalarning individual xususiyatlarini hisobga olish;
- o'quvchilarning ijodiy qobiliyatlarini rivojlantirish;
- fanga qiziqishni kuchaytirish
- dastur materialining yuqori sifatli o'zlashtirilishini ta'minlash.

Zamonaviy raqamli texnologiyalar dunyodagi universitetlar va boshqa o'quv muassasalarini rivojlantirish uchun yangi vositalarni taqdim etadi. Raqamlashtirish odamlarga ko'proq ma'lumot olishga va kundalik hayotlarida ko'proq qaror qabul qilishga imkon beradigan to'plangan tajriba va bilimlarni almashish uchun imkoniyat yaratadi. Qiziqarli raqamli yangiliklar orasida, onlayn ta'limning tez moslashishini ta'kidlash kerak, bu aralashgan ta'limni rivojlantirish va MOOC (Massive on-line ochiq kursi) onlayn kurslarining faol rivojlanishi shaklida namoyon bo'ladi. Onlayn ta'limning rivojlanish dinamikasi, xususan, mavjud onlayn kurslarning o'sishi bilan yaqqol namoyon bo'lmoqda, ularning soni har yili ikki baravar ortdi. Endi 500 dan ortiq universitetlardan 4200 dan ortiq kurslar taklif etiladi.

Ta'lim xizmatlarining o'sib borayotgan onlayn segmentining paydo bo'lishi ushbu sohaning manzarasini tubdan o'zgartirishi mumkin: taklif etilayotgan kurslar soni va talabalar sonining har yili ikki baravar ko'payishiga qo'shimcha ravishda, ba'zi taxminlarga ko'ra, MOOC bozorining taxmin qilingan jamlanma daromadi 2020 yilga kelib besh baravarga oshdi. Ta'limda raqamli texnologiyalarni qo'llashning qo'shimcha yo'nalishlari Amerika, Evropa va Rossiyadagi ko'plab universitetlar tomonidan amalga oshirilayotgan raqamli kutubxonalar va raqamli universitetlar shaharchalarini rivojlantirishdir. Raqamlashtirish tufayli, bugungi kunda har bir kishi ilgari faqat mutaxassislar va olimlar tomonidan mavjud bo'lgan ma'lumotlarga kirishlari mumkin. Ta'lim va fan dunyosi global bo'lib qoldi, endi akademik harakatchanlik dasturlari doirasida chet el universitetlariga bormagan talaba, o'qituvchi yoki olimni topish deyarli imkonsiz. Misli ko'rilmagan o'zgarishlar jarayonida ko'plab universitetlar o'zlarining noyob fazilatlarini va raqobatdosh ustunliklarini saqlab, global ilmiy va ta'lim xaritasida o'z o'rnini topishga harakat qilmoqdalar.

## REFERENCES

1. Боймуродов, А.Х. (2020). Integration of general educational schools and higher education institutions in the innovative cluster of pedagogical education. *European Journal of Research and Reflection in Educational Sciences*, 8(8), 1-5.

2. Боймуродов, А.Х. (2020). Умумий ўрта таълим тизимида информатика ва ахборот технологиялари фанини ўқитишнинг инновацион кластер модели. ЎзМУ хабарлари, 1(2), 42-46.
3. . Боймуродов, А.Х. (2020). Педагогик таълим инновацион кластерида on-line тизимдан фойдалани. ЎзМУ хабарлар, 1(2), 72-74

## ADABIYOTDA DUNYONING BADIY TASVIRI

Murodova Sevinch Abdimo'min qizi

Filologiya va tillarni o'qitish o'zbek tili ta'lim yo'nalishi talabasi

Xudoymurodova Xurriyat

Termiz davlat universiteti filologiya fanlari dotsenti

<https://doi.org/10.5281/zenodo.8063616>

*Annotatsiya.* Asar qay holatda tug'ilishi va nima sababdan u shu darajaga yetib kelishi, ya'ni dunyoni anlata olish darajasini egalagani to'g'risida.

*Kalit so'zlar:* Adabiyot, adabiyotning vazifalari, adabiyotning yaralishi.

## ARTISTIC REPRESENTATION OF THE WORLD IN LITERATURE

*Abstract.* About the situation in which the work was born and why it reached this level i.e. it acquired the level of being able to describe the world.

*Key words:* Literature, functions of literature, creation of literature.

## ХУДОЖЕСТВЕННОЕ ПРЕДСТАВЛЕНИЕ МИРА В ЛИТЕРАТУРЕ

*Аннотация.* О ситуации, в которой произведение родилось и почему оно достигло этого уровня, т. е. приобрело уровень возможности описания мира.

*Ключевые слова:* Литература, функции литературы, литературотворчество.

Adabiyot o'zi shu birgina so'z butun bir olamni eslatadi kishiga . Adabiyot har zamonda ham uni o'qigan kishiga zavq beradi . Adabiyot chegara bilamaydi . Bir millat kuychisi boshqa bir millatning ham eng sevimli ijodkori hisoblanishi shubhasiz . Shuning uchun ham adabiyotni faqat adabiyotshunoslar emas butun millat o'qiydi , xalq o'qiydi , dunyo o'qiydi. Adabiyotda millat qiyofasi o'z aksini topadi va u millatni jahonga tanitadi , ko'z – ko'z qiladi . Dunyoda shoirlar ko'p . Shoirlar qancha ko'p bo'lsa , adabiyot gulshani turfa gullar bilan shunchalik go'zal bo'ladi . Adabiyot – so'z san'ati , insonning dahosi yaratgan sirli va sehri mo'jiza. Insonlarning komolati va ma'naviyati shakllanishida adabiyotning o'rni beqiyosdir.

“Adabiyot” arabcha so'z bo'lib , “odoblar yig'indisi”, boshqacha aytganda “odoblar xazinasi” degan ma'noni beradi. Odob esa ma'naviy atalmish tushunchaning asosi hisoblanadi. Shuning uchun ham adabiyotni ma'naviyat xazinasi desak ham bo'ladi. Adabiyotning quyidagi vazifalari bor:

1. Hayotning haqoniy badiiy inekosini yaratish;
2. Inson obrazini yaratish, uning ichki olamini tasvirlash , tabiati va ruhiyatidagi go'zallik kurtaklarining tashqi olam ta'sirida g'uncha tugishi va gullash jarayonini ko'rsatish;
3. Tarix o'tmishdagi, shuningdek, hozirgi davrdagi ibratli voqealar va ajoyib kishilar hayotini aks ettirish orqali kishilarga emotsional ta'sir o'tkazish, zavq – shavq bag'ishlash, ularni tarbiyalash , ularning barkamol shahs bo'lib shakllanishida faol ishtirok etish .

Adabiyotning bosh vazifasi esa inson qalbida ezgulikka muhabbat , ezgulikka nafratni uyg'otishga qaratilgan . Biz bilamizki eng yaxshi narsa ham so'z , eng yomon narsa ham so'z sanaladi . Kitobxon badiiy asar o'qir ekan u qahramonalrning qaysinidir o'zini ideali qilib olishga harakat qiladi. Demak o'sha kitobxon asarda huddi o'zidek yoki bo'lmasa sal bo'lsada o'xshash epizodni tanlaydi. O'sha obraz qay holda ishtiroketishiga qarab o'qigan inson o'zgaradi, hayajonlanadi, nafratlanadi va h.k . Shu holatlatda yozuvchining so'z qo'llash mahoratini ko'rishimiz mumkin. Badiiy asar insonning tashqi va ichki qiyofasini yaratadi. Misol

uchun huddi Homid singari. Bunda bilamizki Homidning qanday insonligi uning tasviridan ko'zga yaqol tashlanadi. Adabiyot insonning borlig'iga aylanishi mumkin ,agarda shu asar hayotiy detallar asosida tuzilgan bo'lsa , dunyodagi bor muammolar asosida yozilgan bo'lsa , dunyo go'zalliklarini o'zida jamlagan bo'lsa uni mukamal asar deya olamiz . Asar syujeti kitobxonni o'ziga bo'ysundira oladi.Adabiyot dunyoning yaratilishi va taraqqiyotni ko'zlaydi . Chunki , asarlarni o'qir ekanmiz dunyo huddi adabiyotda jam bo'layotgandek his qilamiz o'zimizni .Adabiyot taraqqiyotning kaliti, kelajakning kaliti , turmush va bugunimizning kaliti desak mubolag'a bo'lmaydi.Adabiyot dunyoni anglatadi , hayotni o'rgatadi yurish turish , hayot faoliyatni yaxshilaydi. Adabiyotshunosni yoniga borsak yokida u kishidan biroz suhbat qursak , borliq hayotimiz biz o'ylaganda boshqa ekanligini anglaymiz.Adabiyotni avvalgidan ham ko'proq o'qishga, faqat, vaqtini shunga sarflashga harakat qilamiz. Albatta,asarni sevgan inson borliqni butun olamni sevadi.Bu esa ijodkorlar va yozuvchilarimizga bog'liq.Asar yozilar ekan u avvalo shakllanadi, mantiqiy xulosalar chiqariladi, teran tafakkur orqali idrok etiladi va so'ngida qog'ozga tushuriladi.Unda ham qog'ozga tushurilgan hoida kitob qilinmaydi , takror - takror yoziladi.Takror – takror o'zgartirishlar kiritiladi.Asar mazmuni sermazmun,kitobxonlar etiborini torta olishi uchun juda katta kuch talab etiladi.Asar yozuvchisi asariga bor vujudini berib yaratadi . Qahramonlar qanday azoblarni ko'rgan bo'lsa ijodkor uni oldindan ko'rgan, his qilgan bo'ladi .Chunki, yozuvchi yozish davomida qahramonlardan oldin u o'zi shu narsalarni sinab ko'radi va o'zining ichidan nimalar o'tgan bo'lsa barini qog'ozga ko'chiradi.Misol uchun :”O'tkan kunlar”dagi Kumush, “Ota”ramanidagi Sevinch obrazlarida “Kecha va kunduz”dagi Zebi obrazida ham shu holatlarni keltira olamiz.

#### REFERENCES

1. F.Boynazarov.-Jahon adabiyoti.-Musiqqa nashriyoti,-Toshkent. -2006 yil.
2. D.Quronov.-Adabiyot nazariyasi asoslari.-Navoiy universiteti,-Toshkent.-2018 yil.
3. S.Matjon,Sh.Sariev.-O'zbek adabiyoti.-Oltinchi nasr .-Toshkent.-2005 yil.



## ТЕМА КАК ЛИТЕРАТУРОВЕДЧЕСКАЯ КАТЕГОРИЯ И РАЗНОВИДНОСТИ ТЕМ

Нарзуллаевой Шоиры Бахшилловны

Азиатский Международный Университет. Ассистента кафедры

История и Филологии

<https://doi.org/10.5281/zenodo.8061313>

*Аннотация.* В данной статье рассматривается тема как литературная категория и многообразие тем. На протяжении всей статьи используются обоснованные мнения и комментарии. В конце статьи есть выводы и предложения.

*Ключевые слова:* литературная категория, научной литературе, образ, термина.

### THEME AS A LITERARY CATEGORY AND VARIETIES OF TOPICS

*Abstract.* This article considers the topic as a literary category and a variety of topics. Throughout the article, informed opinions and comments are used. At the end of the article there are conclusions and suggestions.

*Key words:* literary category, scientific literature, image, term.

В учебной, справочной и научной литературе термин «тема» толкуется по-разному. «Одни понимают под темой жизненный материал, взятый для изображения. Другие – основную общественную проблему, поставленную в произведении»<sup>179</sup> – пишет Г.Л. Абрамович. В понятии темы в этом случае объединяются два совершенно разных значения. Более четко эти значения разграничены в словаре литературных терминов: «Тема – основной замысел, основное звучание произведения. Представляя собой то неразложимое эмоционально-интеллектуальное ядро, которое поэт каждым своим произведением как бы пытается разложить, понятие темы – отнюдь не покрывается т. н. содержанием. Темой в широком смысле слова является тот целостный образ мира, который определяет поэтическое мировосприятие художника. Под знаком этого образа у художника сочетаются самые разнородные явления действительности. Благодаря этому образу и возможна синтетическая деятельность художника, которая и отличает его от не-художника»<sup>180</sup>.

Другое значение термина «тема» насущно для разумения познавательного аспекта искусства: оно восходит к теоретическим опытам прошлого столетия и связано не с элементами структуры, а напрямую с сущностью произведения как целого. Тема как фундамент художественного творения – это все то, что стало предметом авторского интереса, осмысления и оценки. Данный феномен Б.В. Томашевский назвал главной темой произведения. Он называл темы любви, смерти, революции. Тема, утверждал ученый, – это «единство значений отдельных элементов произведения. Она объединяет компоненты художественной конструкции, обладает актуальностью и вызывает интерес читателей»<sup>181</sup>. Ту же мысль выражают современные ученые: «Тема есть некоторая установка, которой подчинены все элементы произведения, некоторая интенция, реализуемая в тексте»<sup>182</sup>.

<sup>179</sup> Абрамович Г.Л. Введение в литературоведение. – М., 1970. – С. 122-123

<sup>180</sup> Словарь литературных терминов. Т. 2. П—Я. – М., 1987

<sup>181</sup> Томашевский Б.В. Теория литературы. Поэтика (1925). – М., 1996. – С. 176–178

<sup>182</sup> Жолковский А.К., Щеглов Ю.К. К понятиям «тема» и «поэтический мир»// Ученые записки/ Тартуского гос. ун-та. Вып. 365. Тарту, 1975. – С. 150

Термин «тема» издавна используется в музыковедении. Это – «наиболее яркий музыкальный фрагмент», элемент структуры, который «представляет от данного произведения» – то, что «запоминается и узнается»<sup>183</sup>. В данной терминологической традиции тема сближается (если не отождествляется) с мотивом. Это активный, выделенный, акцентированный компонент художественной ткани. По словам Б.В. Томашевского, темы мелких частей произведения именуются мотивами, «которые уже нельзя более дробить»<sup>184</sup>. Темами именуют наиболее существенные компоненты художественной структуры, аспекты формы, опорные приемы.

Литературные произведения, в абсолютном своем большинстве, имеют стабильные вечные темы, особенность которых состоит в том, что они практически неисчерпаемые, так как всегда будут актуальными в любом обществе. Сколько вариантов их раскрытия не было бы, все равно каждый раз остается что-то недосказанное, а также то, что поддается совершенно другой интерпретации в новых исторических условиях.

Знакомясь с различными литературными произведениями, мы поражаемся тому, как одна и та же тема видится разным писателям. Многие литературные произведения, дошедшие до нас, описывают один и тот же сюжет, но разделенный и подкорректированный веками.

Вечные темы литературы можно разделить на следующие категории:

1. Онтологические – темы неопознанных вечных явлений: космос, свет, тьма.

2. Антропологические темы:

- понятие бытия – грех, причастность, гордыня, жизнь человека, смерть.

- эпохальные события – войны, революции, мир, гражданская деятельность.

- сфера социальных инстинктов – любовь, дружба, семья, рвение к власти, социальные трансформации человека.

Рассуждения о вечных проблемах также весьма характерно для литературного процесса. Основной вечной проблемой, которая обсуждается в литературных произведениях, являются вопросы и проблемы нравственности человека и общества. Наряду с описанием данной проблемы, в литературе указаны и пути ее решения – для общества это революция или реформа, для человека – нравственное усовершенствование.

Еще одной традиционной вечной проблемой является вопрос о неприятии обществом отдельной личности, так называемого, героя – одиночки. Особое место в литературном процессе занимает осветление общечеловеческих проблем – поиски смысла жизни, понимание добра и зла, внутренние терзания и т.д.

В своем обращении к вечным темам искусство оказывается сродным и близким онтологически ориентированной философии и учениям о природе человека (антропологии). Преломление в искусстве бытийных констант стало предметом пристального рассмотрения философами эпохи романтизма<sup>185</sup>, а также учеными школ

<sup>183</sup> Ручьевская Е.А. Функции музыкальной темы. – Л., 1977. – С. 5, 8

<sup>184</sup> Томашевский Б.В. Поэтика. – М., 1996. – С. 71. О соотносительности понятий «тема» и «ив» см. также: Лотман Ю.М. Тема карт и карточной игры в русской литературе я XIX века // Ученые записки / Тартуского гос. ун-та. Вып. 365. Тарту, 1975. ГЧ20–121, 142 (прим.).

<sup>185</sup> По мысли Шеллинга, «вечные мифы» творятся большими поэтами (Данте, Шекспир, Сервантес, Гете) всех эпох: «Всякий великий поэт призван превратить в нечто целое открывающуюся ему часть мира и из его материала создать собственную мифологию» (Шеллинг В.Ф. Философия искусства. – С. 147).

мифологических Гримм в Германии, Ф.И. Буслаев в России) и неомифологических. (Н. Фрай)<sup>186</sup>, психоаналитического искусствоведения, ориентирующегося на труды З. Фрейда и К. Г. Юнга.

Наиболее значимой и распространенной в литературе со времени ее возникновения и до сегодняшнего дня является тема человека и его существования в мире. Образ человека – основной в искусстве слова. Поступки, мысли и чувства персонажей составляют центр авторского интереса в повествовательной литературе, в эпических и драматических жанрах. Внутренний мир человека является предметом познания в лирике. Человек как предмет изображения – центр литературной тематики в целом. Внутри него также можно выделить несколько условных тематических групп. К примеру, круг тем, в основе которых лежит самопознание автора, так называемая исповедальная тематика, где в центре находятся биографическая личность автора, его искания и размышления по поводу собственного существования. Важную роль такая тематика играет в автобиографической литературе. Например, в трилогии Л. Н. Толстого «Детство», «Отрочество», «Юность» одной из тем является становление личности молодого человека, близкого автору. Автобиографический пласт тематики присутствует и во многих лирических произведениях, так как отражает внутренний опыт автора, раскрывает его отношение к миру и жизни. Такова лирическая героиня ранней Ахматовой. Тема одиночества в мире, присутствующая в лирике Лермонтова, несомненно, имеет под собой автобиографический подтекст, а часто и напрямую отражена в тематике стихов великого поэта.

Наряду с термином «тема» нередко употребляется и близкий к нему по смыслу термин «тематика». Его применение указывает на то, что в произведение включает в себя не только основную, но и целый ряд вспомогательных тем и тематических линий; или темы многих произведений находятся в тесной связи с одной, или набором нескольких родственных тем, образуя обширную тематику одного класса. Так, В.М. Жирмунский мыслил тематику как сферу семантики художественной речи: «Каждое слово, имеющее вещественное значение, является для художника поэтической темой, своеобразным приемом художественного воздействия. В лирике нередко целое поэтическое направление определяется по преимуществу своими словесными темами; например, для поэтов-сентименталистов характерны такие слова, как «грустный», «томный», «сумерки», «печаль», «гробовая урна» и т. п.»<sup>187</sup>.

Тематика – совокупность литературных явлений, составляющих предметно-смысловой момент поэтического произведения. Определению подлежат следующие, связанные с понятием тематики, термины – тема, мотив, сюжет, фабула художественно-литературного произведения.<sup>188</sup>

<sup>186</sup> Всемирный резонанс имела работа Н. Фрая, где утверждалось, что ритуально-мифологические архетипы составляют основу писательского творчества, определяя облик едва ли не всех литературных жанров (Frye N. Anatomy of criticism. Princeton, 1957). Русский перевод см. в: Зарубежная эстетика и теория литературы XIX-XV вв.: Трактаты, статьи, эссе. – М., 1987. Из числа отечественных работ о «вечных темах» литературы назовем: Мелетинский Е.М. О литературных архетипах. – М., 1994.

<sup>187</sup> Жирмунский В.М. Задачи поэтики (1919, 1923)// Жирмунский В.М. Теория литературы. Поэтика. Стилистика. – Л., 1977. – С. 30.

<sup>188</sup> Литературная энциклопедия. Словарь литературных терминов. Т. 2. П—Я. – М., 1987

Понятие это (художественная тема, тематика) в значительной мере скомпрометировало себя догматически узкой интерпретацией, которая упрочилась в отечественном литературоведении начиная с 1920-х годов: темы литературных произведений настойчиво сводились к «социальной характерности»<sup>189</sup>.

Художественная тематика сложна и многопланова. На теоретическом уровне ее правомерно рассмотреть как совокупность трех начал. Это, во-первых, онтологические и антропологические универсалии, во-вторых – локальные (порой весьма масштабные) культурно-исторические явления, в-третьих – феномены индивидуальной жизни (прежде всего - авторской) в их самоценности. Перспектива подобного истолкования тематики искусства (на наш взгляд, еще весьма предварительно) намечена М. М. Гиршманом, по словам которого, «в произведениях как художественной целостности равно несомненными и равно достойными являются человечество, народ и конкретная человеческая личность»<sup>190</sup>.

Предметом изображения в произведениях художественной литературы (словесности) могут быть самые различные явления человеческой жизни, жизни природы, животного и растительного мира, а также материальной культуры (здания, обстановка, виды городов и т. п.). Иногда изображаются даже фантастические существа – говорящие и мыслящие животные и растения, различного рода духи, боги, великаны, чудовища и т. п.

Но основным предметом познания в художественной литературе (в ее отличии от синкретического словесного творчества первобытного общества) являются характерные особенности человеческой жизни в ее социальной сущности. Иначе говоря – это социальные характеры людей как в их внешних проявлениях, отношениях, деятельности, так и в их внутренней, душевной жизни, в состоянии и развитии их мыслей и переживаний.

Социальный характер, как уже указывалось, – это индивидуальное воплощение тех или иных общих, существенных, социально-исторических особенностей человеческой жизни. Социальным характером всегда обладает та или иная личность с ее индивидуальными чертами и свойствами. Но не всякая индивидуальность отличается ярко выраженной характерностью. Характер – это такая индивидуальность, которая воплощает в себе какие-то общие, существенные особенности социальной жизни людей со значительной степенью отчетливости и активности.

Образы животных, растений, виды природы часто имеют в художественной литературе иносказательное и служебное значение. Они или знаменуют собой людей, как это почти всегда бывает, например, в баснях, или создаются для выражения человеческих переживаний, особенно в лирических образах природы. Еще чаще явления природы с ее растительным и животным миром изображаются как та естественная среда, в которой протекает человеческая жизнь с ее социальной характерностью.

В реальной жизни существенные особенности людей, выражающиеся в их индивидуальности, всегда формируются под действием социальных отношений какой-то страны и эпохи. В этом смысле человеческие характеры всегда исторически конкретны.

<sup>189</sup> Пospelов Т.Н. Эстетическое и художественное. – С. 215–231.

<sup>190</sup> Гиршман М.М. Избранные статьи. Художественная целостность. Ритм. Стиль. Диалогическое мышление. – Донецк, 1996. – С. 11.

Каждая среда, страна, эпоха рождает свои, особенные характеры людей со всей разносторонностью и сложностью их жизни.

Так, в русском столичном дворянском обществе первой половины XIX в., представлявшем как будто одну классовую среду, были люди разного уровня мышления и разных взглядов. Одни вели спокойное, беззаботное, обеспеченное существование. Таких, например, изобразил Пушкин в лице графа Нулина или Л. Толстой в лице Анатоля Курагина. Другие более или менее активно участвовали в идейно-политической борьбе, которая уже тогда разделяла круги столичного дворянства на два враждебных лагеря. Многие из них были сторонниками и защитниками самодержавия и крепостничества. Таких, например, показал Грибоедов в «Горе от ума» в лице Скалозуба и Фамусова или Л. Толстой в «Войне и мире» в лице старого князя Курагина, Друбецкого, Берга. Немногие, сознавая реакционность самодержавия, крепостнической власти, подавляющей страну, стремились к ее свержению. Это были декабристы, о которых позднее упомянул Некрасов в поэме «Русские женщины». Были и такие, которые в своей враждебности к «светской черни» не шли дальше личного, индивидуалистического протестанства, – это Онегин у Пушкина, Печорин у Лермонтова, Бельтов у Герцена.

Существовали различия и между участниками революционного движения, приведшего к победе Великого Октября; между теми, кто участвовал в строительстве социализма в нашей стране. Так, Горький в романе «Мать» показал революционеров-подпольщиков, вышедших не только из рабочей среды, как Павел, Ниловна, Андрей Находка, но и из среды демократической интеллигенции, овладевшей социалистическими идеалами. Это Наташа, Саша, Егор Иванович, Софья, Николай Иванович. И в романе Шолохова «Поднятая целина» коммунисты, участвовавшие в преобразовании крестьянской жизни, – люди с разными социальными характерами. Давыдов – питерский рабочий с крепкими пролетарскими традициями, политически сознательный, уверенный в своих действиях; Нагульнов и Разметнов – выходцы из крестьянской бедноты, мыслящие и чувствовавшие в значительной мере стихийно.

Тематика произведений является выражением особенностей национальной жизни определенной эпохи. Так, например, тематическая организация романов Бальзака обусловлена своеобразием жизни французского буржуазно-дворянского общества 20 – 40-х годов XIX в. В отличие от образов протестующих дворянских интеллигентов типа Онегина, Печорина, характерных для передовой русской литературы того же времени, главные герои Бальзака – люди из обедневшего дворянства, пытающиеся сохранить свои аристократические привычки и вернуть утраченное достоинство путем выгодных связей и карьеры, или же это буржуазные дельцы, банкиры, ростовщики, или преуспевающие плуты, строящие свою карьеру на овладении тайнами частной жизни, на шантаже, ловкости, обольщении женщин и т. п.

Каждый писатель всегда тяготеет к выбору и изображению определенных характеров. Такое тяготение объясняется не только особенностями личного жизненного опыта писателя, не только индивидуальными свойствами его таланта, но прежде всего – его принадлежностью к тому или иному течению общественной мысли и вытекающей отсюда его идейной активностью, наличием у него определенного мирозерцания, определенных идеологических взглядов.

Переломы, происходящие в общественной жизни, обычно очень быстро отражаются на тематике художественных произведений. Но эти перемены могут быть двоякого рода. Они выражаются в появлении новых социально-исторических характеров, что, естественно, обуславливает новизну тематики в литературе того или иного периода. Так, появление рабочего класса и активизация его деятельности в России не могли не привлечь внимания русских писателей начала XX в., в первую очередь М. Горького.

В 40-е годы прошлого века русская литература как бы открыла для себя самый факт существования так называемого «маленького» человека – мелких чиновников, обитателей городских трущоб, чердаков, окраин, а также крестьян. Вспыхнувший интерес к таким характерам вызвал к жизни целый поток рассказов и очерков, посвященных одной и той же теме, авторами которых были писатели с различными идейными взглядами, – такие, как Тургенев и Григорович, Некрасов и Салтыков-Щедрин, Достоевский и Герцен и др.

Определенные социальные характеры встречаются не только в реалистической литературе, но и в произведениях классицизма, сентиментализма, романтизма, а также в произведениях более ранних эпох. Авторы их тоже выбирают, обобщают и творчески типизируют наиболее характерные, с их точки зрения, человеческие отношения и переживания. Эти отношения могут отражать черты как той эпохи, к которой принадлежит сам автор, так и других эпох, к которым принадлежат изображенные автором герои.

Таким образом, выбор характеров зависит от мирозерцания писателя, его общественных взглядов. А сущность самих характеров, составляющих тематику произведения, определяется состоянием общественной жизни той среды и эпохи, которая изображается в произведениях.

Но тематикой не исчерпывается содержание литературных произведений. Еще более важна другая сторона их содержания – проблематика.

Проблема – одна из сторон содержания литературных произведений. Как правило, даже в пределах одной темы, избранной писателем, возможна постановка самых различных проблем. Любое произведение является многопроблемным.<sup>191</sup>

Проблемой называется вопрос, не имеющий однозначного решения или предполагающий множество равнозначных решений. Многозначностью возможных решений проблема отличается от задачи. Проблема – это вопрос, и формулироваться она должна преимущественно в вопросительной форме, тем более если формулировка проблем является задачей вашего сочинения или другой работы по литературе.

Иногда в искусстве настоящим прорывом становится именно поставленный автором вопрос – новый, неизвестный обществу ранее, но ныне животрепещущий, жизненно важный. Многие произведения для того и создаются, чтобы поставить проблему.

Под проблематикой художественного произведения в литературоведении принято понимать область осмысления, понимания писателем отраженной реальности<sup>192</sup>. Это сфера, в которой проявляется авторская концепция мира и человека, где запечатлеваются размышления и переживания писателя, где тема рассматривается под определенным углом зрения.

<sup>191</sup> Литература. – М.: АСТ, 2002.

<sup>192</sup> Введение в литературоведение. – М., 1988. – С. 94. – С. 18.

«На уровне проблематики читателю как бы предлагается диалог, подвергается обсуждению та или иная система ценностей, ставятся вопросы, приводятся художественные «аргументы» за и против той или иной жизненной мироориентации. Проблематику можно назвать центральной частью художественного содержания, потому что в ней, как правило, и заключено то, ради чего мы обращаемся к произведению-неповторимый авторский взгляд на мир»<sup>193</sup>. Чем сложнее интересующее автора явление (то есть чем сложнее выбранная им тема), тем больше вопросов (проблем) оно будет вызывать, и тем сложнее для решения будут эти вопросы, то есть тем глубже и серьезнее будет проблематика литературного произведения.

Но следующим шагом становится авторское решение поставленного вопроса. Видение автором решения поставленных проблем и является идеей произведения.

Идея (греч. *Idea*, понятие, представление) – в литературе: основная мысль художественного произведения, предложенный автором способ решения поставленных им проблем. Совокупность идей, систему авторских мыслей о мире и человеке, воплощенную в художественных образах называют идейным содержанием художественного произведения.

Выраженное в произведении отношение к жизни, или ее идейно-эмоциональная оценка, всегда зависит от осмысления писателем изображаемых им характеров и всегда тем самым вытекает из его мировоззрения.

## REFERENCES

1. Абрамович Г.Л. Введение в литературоведение. – М., 1970. – С. 122-123
2. Словарь литературных терминов. Т. 2. П—Я. – М., 1987
3. Томашевский Б.В. Теория литературы. Поэтика (1925). – М., 1996. – С. 176–178
4. Жолковский А.К., Щеглов Ю.К. К понятиям «тема» и «поэтический мир»// Ученые записки/ Тартуского гос. ун-та. Вып. 365. Тарту, 1975. – С. 150
5. Ручьевская Е.А. Функции музыкальной темы. – Л., 1977. – С. 5, 8
6. Томашевский Б.В. Поэтика. – М., 1996. – С. 71. О соотносительности понятий «тема» и «ив» см. также: Лотман Ю.М. Тема карт и карточной игры в русской литературе яв XIX века // Ученые записки / Тартуского гос. ун-та. Вып. 365. Тарту, 1975. ГЧ20–121, 142 (прим.).
7. По мысли Шеллинга, «вечные мифы» творятся большими поэтами (Данте, Шекспир, Сервантес, Гете) всех эпох: «Всякий великий поэт призван превратить в нечто целое открывающуюся ему часть мира и из его материала создать собственную мифологию» (Шеллинг В.Ф. Философия искусства. – С. 147).
8. Всемирный резонанс имела работа Н. Фрая, где утверждалось, что ритуально-мифологические архетипы составляют основу писательского творчества, определяя облик едва ли не всех литературных жанров (Frye N. *Anatomy of criticism*. Princeton, 1957). Русский перевод см. в: Зарубежная эстетика и теория литературы XIX<sup>3</sup>/XX вв.: Трактаты, статьи, эссе. – М., 1987. Из числа отечественных работ о «вечных

<sup>193</sup> Есин А. Б. Принципы и приемы анализа литературного произведения. – М., 2000. – С.28

- темах» литературы назовем: Мелетинский Е.М. О литературных архетипах. – М., 1994.
9. Жирмунский В.М. Задачи поэтики (1919, 1923)// Жирмунский В.М. Теория литературы. Поэтика. Стилистика. – Л., 1977. – С. 30.
  10. Литературная энциклопедия. Словарь литературных терминов. Т. 2. П—Я. – М., 1987
  11. Поспелов Т.Н. Эстетическое и художественное. – С. 215–231.
  12. Гиршман М.М. Избранные статьи. Художественная целостность. Ритм. Стиль. Диалогическое мышление. – Донецк, 1996. – С. 11.
  13. Литература. – М.: АСТ, 2002.
  14. Введение в литературоведение. – М., 1988. – С. 94. – С. 18.



## INGLIZ TILIDAGI TELEDASTURLARDA QO‘LLANILUVCHI LEKSIK VOSITALARNING TIL XUSUSIYATLARI

**Jabborova Maxliyo Doniyor qizi**

Termiz davlat pedagogika instituti

2-bosqich magistranti

<https://doi.org/10.5281/zenodo.8066173>

*Annotatsiya.* Ushbu maqolada ingliz tilidagi teledasturlarda qo‘llaniluvchi leksik vositalarning til xususiyatlari haqida so‘z yuritilgan.

*Kalit so‘zlar:* Televideniye, axborot, kommunikativ, reklama, ritmik tuzilishi, komponentlar, takrorlash, parallelizm, davomlilik, fragment va so‘z tovushlari.

## LINGUISTIC FEATURES OF LEXICAL TOOLS USED IN ENGLISH-LANGUAGE TV PROGRAMS

*Abstract.* This article talks about the linguistic features of the lexical tools used in English-language TV programs.

*Key words:* Television, information, communication, advertising, rhythmic structure, components, repetition, parallelism, continuity, fragment and word sounds.

## ЛИНГВИСТИЧЕСКИЕ ОСОБЕННОСТИ ЛЕКСИЧЕСКИХ СРЕДСТВ, ИСПОЛЬЗУЕМЫХ В АНГЛОЯЗЫЧНЫХ ТЕЛЕПРОГРАММАХ

*Аннотация.* В данной статье говорится о языковых особенностях лексических средств, используемых в англоязычных телепрограммах.

*Ключевые слова:* Телевидение, информация, коммуникация, реклама, ритмическая структура, компоненты, повтор, параллелизм, преемственность, фрагментарное и словесное звучание.

Bugungi kunda telekanallarning eng katta g‘oyaviy targ‘ibot va tashviqotga ega ekanligi OAVlar ichida eng katta auditoriyaning axborotga bo‘lgan ehtiyojini qondirishi bilan asoslanadi. Dunyodagi barcha davlatlarda aholining deyarli 70-80 foizi o‘zi uchun kerakli axborotni aynan televideniye dan oladi. Bu ham fikrimizning dalili. 21-asrda sun‘iy yo‘ldosh orqali axborot qabul qilish va uzatish jarayoni butunjahon teletarmoqlari imkoniyatlarini nihoyatda oshirib yubordi.

Axborot asrida axborot bilan uning iste‘molchisi o‘rtasidagi munosabatlar o‘zgaradi. Ilgari auditoriya vakillari mavjud ommaviy axborotni egallab olishga ulgurardi. Audiovizual jurnalistika va internet rivojlanishi bilan umumiy, yaxlit auditoriya degan tushunchalar bekor qilindi. Bugungi kunda inson axborotni emas, aksincha, axborot o‘z iste‘molchisini qidirishga kirishdi. Jumladan, zamonaviy televideniye sohasida qator o‘zgarishlar kuzatilmoqda.

Birinchi holat, televideniye sohasiga information muloqot tili kirib keldi va bu keng ma‘noda davom etmoqda. Televideniye siyosati va o‘z tarqalish shakli asosida ommaviy auditoriyaga qaratilgan reklama birlamchi o‘rin kasb etadi. Shunday bo‘lsada, tarmoqlar media bozorida dasturlar ishlab chiqarish va sotish, audio va videokassetalar ishlab chiqish, o‘z ko‘rsatuvlari uchun mualliflik huquqlarini sotish kabi boshqa tijoriy amallar bilan ham shug‘ullanish orqasidan ham daromad ko‘radi<sup>194</sup>. Butun jahon telekanallarida kuzatilgani kabi mamlakatimiz kanallarida

<sup>194</sup> Гидденс Э. Социология, “Шарк”, Т.: 2002.

ham ingliz tilidagi teledasturlarning namoyish etilishi bilan bog'liq holat yaqqol ko'zga tashlanmoqda. Shu ma'noda:

7. reklama roliklari televideniye ekranlarini egallab bo'ldi;
8. reklamaga ixtisoslashgan ko'rsatuvlar paydo bo'ldi;
9. biror-bir mavzu va sohaga ixtisoslashgan o'z leksik xarakteriga ta'limiy-tarbiyaviy, tijoriy, ijtimoiy ko'rsatuvlar paydo bo'ldi;
10. o'rganish maqsadida, yoki umumiy jahon talablaridan kelib chiqib ko'riladigan telekanallarning ishga tushishi axborot tili globalizatsiyasi televideniye to'la ma'noda egallaganini aytib o'tish mumkin.

11. Madaniy til va leksik sferaning televideniye sohasiga kirib kelishiga doir mutaxassislarda turlicha fikrlar mavjud. Misol uchun, tijoriy kanallar Rossiyada 1990-yillarda paydo bo'la boshladi. "Novaya gazeta"da "Televideniye siyosat tugadi, aldash davom etmoqda"<sup>195</sup> nomli maqola e'lon qilinadi. Shu davrda Rossiya kanallaridagi ixtisoslashuvga oid jurnalistlar fikri, qarashlari, tanqidiy fikr-mulohazalari keltiriladi.

Jahon ilm-fani namoyondalari ham telekanallarda namoish etiladigan xorijiy tildagi teledasturlar xususida bir qancha fikr-mulohazalarni bayon qilishgan. Televideniye reklama va savdoning kuchli stimulyatori sifatida dunyoga kelgani, tovarlar va xizmat turlarini taqdim etishning eng maqbul vositasi sifatida qaralayotgani ta'kidlanadi va "Reklama beruvchilar va homiylar eng yangi, samarali va intensiv usullar orqali "sovg'alarini auditoriyaga yo'naltirishmoqda"<sup>196</sup>.

Til vositalarining ishlatilishi, jamiyat a'zolarining faoliyati sohaslarida tildan foydalanish xususiyatlariga ko'ra bir-biridan farqlanadi. Turli faoliyat sohalari va ularga mos nutqiy aloqa sohalarning mavjudligi ularning har bir uchun xos bolgan ichki kommunikativ umumiylik darajasining mavjudligini, ichki aloqaviy umumiylikning tvnlari (masalan, so'zlashuv, ilmiy, badiiy nutq sohalari uchun xos kommunikativ umumiylik darajasi) o'zaro farqli maromlilik masalalarini ilgari suradi. Umuman olganda esa, teledasturlarda kommunikativ umumiylikning tabiiy doirasi bu milliy til tizimi hisoblanadi: bu umumiylikning darajalanishi yozma nutqning xilma-xil ko'rinishi va shakllarda bo'lishini ko'rsatadi.

Ritm va tovush. Talaffuz jarayonida so'zlar ham o'z (ohang) ritmiga ega bo'ladi. Uzun gaplar mayin va yumshoq eshitilsa, qisqa gaplar urg'u bilan talaffuz qilinadi. So'z va frazalami takrorlash gapga ohang (ritm) va urg'u beradi. Har bir so'zni talaffuz qilish ohangi bo'ladi. Lekin gapning umumiy mazmuni uning tarkibidagi so'z ohangiga ta'sir ko'rsatadi. Gapning ritmik tuzilishida quyidagi komponentlar bo'ladi: takrorlash, parallelizm, davomlilik, fragment va so'z tovushlari.<sup>197</sup>

Til vositalari ayon bir nutqda til tizimida mavjud bo'lmagan o'zga bir vazifada ishlatilishi, yangi ma'no kashf etishi mumkin. Yozma nutq jarayonida ha doim yangicha qo'llanishlar (bular faqat jamiyatdagi yangiliklar bilangina emas, individual, okkazional qo'llanishlar bilan ham bog'liq) yuzaga kelib turadi. Bunday hoilarda biz nutq hodisasi - nutq (kontekstdan) qo'lanish,

<sup>195</sup> Новая газета", 2002 йил 15 июль

<sup>196</sup> Уэбстер Ф. Теории информационного общества. Пер с англ. Арапова М.В, Малыхиной Н.В. Под ред. Вартаковой Е. Л. – Москва: Аспект Пресс, 2004. – С.177.

<sup>197</sup> Kessler L, McDonald D. When words collide. A media Writers Guide to Grammar and Style. Thomson Higher Education Boston, MA 02210-1202, USA. 2008. 162 p.

nutqiy ma'no kabilar haqida gapiramiz. Mohiyat e'tibori bilan bunday nutqiy qo'llanishlar ham tilning yashirin imkoniyatlari asosida kelib chiqadi. Binobarin, nutqiy barcha o'zgarishlar va yangiliklar til tizimida o'z ifodasini topavermaydi. Ulaming ayrimlarigina til tarkibiga kirishi, til tiziinining unsuriga aylanishi mumkin. So'z san'atkorlari, jurnalistlar o'z asarlarida juda ko'plab yangi sozlar, yangi iboralar ijod etishadi

Tildagi hamma narsa to'g'ri va maromlidir. Tilda mavjud vositalarga nisbatan "yaxshi" va "yomon", "to'g'ri" va "noto'g'ri", "aniq va noaniq", "oson va qiyin" tarzida baholash sifatlarini qo'llab bo'lmaydi. Bimday baholash birikmalari nutq uchun daxldordir. Chunki yozma, ayniqsa, og'zaki nutqda til qoidalan va maromlaridan chekinish holatlarining yuz berishi tabiiy, til xatolari emas, yozma nutq xatolari haqida gapirish lozim. Nutq madaniyati muammosi xuddi mana shu asosida yuzaga keladi. Notiqlik san'ati va muomala madaniyati masalalarini o'rganish har bir jumalist uchun kerakli bo'lgan holatdir.

Ko'pchilik 21-asrni Texnologiya Asri deb ataydi va aynan 21-asrda texnologiyalar doimgida ko'proq ishlab chiqarilgan, shuning uchun ushbu nom berilgan deya fikrlaydi.

Har qanday matn kamida quyidagi to'rt umumiy tamoyil asosida yuzaga keladi.

1. Tushunilganlik, fahmlanganlik. Bu tamoyilga ko'ra matndagi so'zlar, so'z birikmalari ham, tugal fikr ifodalovchi ifodalar, tuzilmalar ham muayyan nominativ, kommunikativ mazmuniga ega va izchil tartiblangan bo'lishi lozim. Gap nima haqida ketayotganligi jimalistning o'zi uchun ham, auditoriya uchun ham aniq va ravshan anglashilib turishi kerak.

2. Maqsadga yo'naltirilganlik, asoslanganlik. Tugal ifodalar izchil tuzilmalar tizimi (umuman, matnning tarkiblanishi) muayyan bir maqsadni (umuman, muloqot ehtiyojini) nazarda tutishi zarur.

3. Nutq vaziyati talablariga muvofiqlik. Har qanday matn aloqa vaziyati talablari asosida tarkiblanishi, so'z, ifoda, nutq ifoda etilayotgan yoki matn insho qilinayotgan sharoitning (aloqa sohasi, o'mi, vaqti, kimga qaratilganligi kabilar) aloqaviy qoidalariga muvofiq bo'lishi kerak.,

4. Bog'langanlik, muntazamlilik va izchillik. Nutqning, matnning tarkibiy qismlari (so'zlar, so'z birikmalari, sintaktik tuzilmalar, matn bandlari) o'zaro ma'munan va mantiqan bog'liq bo'lishi, lisoniy va uslubiy tarkiblash qoidalariga muvofiq bo'lishi talab qilinadi.

Shuning uchun ham u medialingvistika, ya'ni media-axborot ommaviy vositalari, lingvistika - tilshunoslik demakdir. Medialingvistika - tilning media sohasida yoki bosma, audiovizual va onlayn ommaviy axborot vositalarida ifodalanadigan zamonaviy ommaviy axborot kommunikatsiya vositalarining tilshunoslik sohasini o'rganadigan tilshunoslik bo'limi hisoblanadi.

Medialingvistika tilning umumiy nazariyasi sifatida tilshunoslikning differensiallashuvi jarayonida shakllangan bo'lib, uni bildiruvchi atama psixolingvistika, sotsialingvistika, ontolingvistika, huquqshunoslik, siyosiy lingvistika va boshqa bir qator sohalar bilan hamkorlikda o'rganiladi va ular bilan uzviy bog'liqdir.

Medialingvistika ko'p tarmoqli soha bo'lib, fanlar tarkibiga ko'ra tilning umumiy nazariyasi sifatida tilshunoslikka simmetrikdir. U til faoliyatining muayyan holatini - uning murakkab tuzilishi va turli xil o'zgarishlar tendensiyalari bilan ommaviy aloqa sharoitida - til va nutq madaniyatidagi umumiy tendensiyalar yordamida tushuntirishga intiladi. Medialingvistika zamonamizning media amaliyoti bilan chambarchas bog'liq bo'lib, ularga, xususan, media ta'lim jarayoni ham ta'sir qiladi.

Garchi ushbu termin nemischa “Medienlinguistik” atamasiga borib taqalsa-da, uning jamiyatda faol qo’llanilishi rus tili bilan bog’liqdir<sup>198</sup>. Biroq, yaqin kunlarda ma’lum bo’lmoqdaki, media lingvistika nafaqat ommaviy axborot vositalari tilini, balki ommaviy axborot vositalari nutqini ham o’rganishi kerak. Chunki til ko’pincha so’zlar bilan chegaralanishi mumkin, nutq esa ohang, matnning kompozitsion butunligi va yaxlitligini va uzatilayotgan axborotning salbiy yoki ijobiy xarakterini ham belgilaydi.

Demak, medialingvistika ommaviy kommunikatsiya ishtirokchilarining nutqiy xulq-atvorini va uni mediatekslarning muayyan sohalari, teksturalari va janrlariga ajratilishini o’rganuvchi media nutq fanini o’z ichiga olishi kerak. Shu bilan birga, medialingvistika til resurslari (leksik, grammatik) va media stilistikasini o’rganadigan fan sifatida muhim ahamiyatga ega bo’lib, u turli xil nutq va nutq omillariga qarab media-muloqotning turli sohalari va vaziyatlarida resurslardan samarali foydalanish qonuniyatlarini tushuntiradi.

Misol uchun:

Ingliz tilida axborotlar, yangiliklar, maqolalar va reportajlar uchun sarlavha tanlayotganda ko’pincha majhullik va qisqalikka intilishga harakat qilinadi.

Muhimi, sarlavha

12. Tushunarli va biroz sirli
13. Qiziqali
14. Ohangdor va jarangdor
15. To’g’ri lug’at asosiga qurilgan bo’lishi kerak.

Tahlillardan ma’lum bo’lishicha, yangiliklarda mos kelmaydigan leksikadan foydalanish, ichki bog’lanishning mo’rtligi aniqlandi, bu esa uning o’quvchilarni xabardor qilish va ta’sir qilish kuchining keskin tushib ketishiga va natijada ommaviy axborot vositalarining obro’siga putur yetishiga olib kelishi mumkin. Bu kabi muammolarni oldini olish uchun esa media lingvistik usullarni takomillashtirish va bu bo’yicha yetarlicha say-harakatlar olib borish, malakali kadrlarni tayyorlash lozim bo’ladi.<sup>199</sup>

Umuman olganda xoh OAV gazeta va jurnal shakli yoki televideniye formatida bo’lsin, uning leksik tuzilishi vaz mazmuni alohida ahamiyatga ega.

## REFERENCES

1. Sotvaldieva, H. M. (2021). Using proverbs as A lead-In activity in teaching english as A Foreign Language. *Asian Journal of Multidimensional Research*, 10(11), 159-163.
2. Anderson, J.A. Television Literacy and the critical viewer. In J. Bryant & D.R. Anderson, (Eds). *Children's understanding of television: research on Children's attention and comprehension*. New York: Academic Press (1983)
3. F.J. Umurzoqova Yevropa teledasturlari va televideniyesining rivojlanish tendensiyalari // *Science and Education*. 2022. №6.

<sup>198</sup> Dobrosklonskaya T.G.ning "Media lingvistikasi nazariyasi va usullari" doktorlik dissertatsiyasida qo’llanilgan

<sup>199</sup> Sotvaldiyeva, H. ., & Tillavoldiyev, R. . (2022). INGLIZ VA O’ZBEK TILLARIDA OMMAVIY AXBOROT VOSITALARI LEKSIKASINING QIYOSIY TADQIQI. *Евразийский журнал социальных наук, философии и культуры*, 2(11), 254–258. извлечено от <https://in-academy.uz/index.php/ejsspc/article/view/5416>  
Другие форматы библиографических ссылок

4. Leuren Kessler, Duncan McDonald. When words collide, A media Writers Guide to Grammar and Stvle.Thomson Higher Education Boston, MA 02210-1202.USA. 2008. 173 p.

## ROMAN JANRINING O'ZIGA XOS XUSUSIYATLARI (ULUG'BEK HAMDAMNING "NA'MATAK" MINI ROMANI MISOLIDA)

**O'rolova Mohichehra**

Termez davlat universiteti filologiya fakulteti

2- bosqich talabasi

[mohichehraulova@gmail.com](mailto:mohichehraulova@gmail.com)

<https://doi.org/10.5281/zenodo.8066283>

**Annotatsiya.** Ushbu maqolada Ulug'bek Hamdamning "Na'matak" mini- romanida, roman tushunchasiga ta'rif, asardagi voqealar, asar mazmuni, o'zbek adabiyotshunosligida roman tushunchasi hamda romanga xos xususiyatlar haqida fikr yuritilgan.

**Kalit so'zlar:** Zamonaviy adabiyot, muammo, badiiy til, hajm, markaz, badiiy estetik, ijtimoiy psixologik, voqea.

### SPECIFIC FEATURES OF THE NOVEL GENRE (IN THE EXAMPLE OF ULUGBEK HAMDAM'S MINI-NOVEL "NAMATAK")

**Abstract.** In this article, Ulugbek Hamdam's mini-novel "Namatak", the definition of the concept of the novel, the events in the work, the content of the work, the concept of the novel in Uzbek literary studies, and the characteristics of the novel are discussed.

**Key words:** Modern literature, problem, artistic language, volume, center, artistic aesthetic, social psychological, event.

### ОСОБЕННОСТИ ЖАНРА РОМАНА (НА ПРИМЕРЕ МИНИ-РОМАНА УЛУГБЕКА ХАМДАМА «НАМАТАК»)

**Аннотация.** В данной статье мини-роман Улугбека Хамдама «Наматак», определение понятия романа, события в произведении, содержание произведения, понятие романа в узбекском литературоведении, характеристика романа Обсуждаются.

**Ключевые слова:** современная литература, проблема, художественный язык, объем, центр, художественная эстетика, социально-психологический, событие.

Roman haqida so'zlaganimizda, shaxs ruhiyatini keng qamrovda ifodalab, katta hajmliligi bilan hikoya va qissadan ajralib turuvchi butunlikni tushunami. Ammo bu aksariyat romanlarga xos. Sababi shundaki, ba'zi romanlar hajman qissadan uncha farq qilmasligi, bir syujetdan tarkib topib, voqealar vaqt nuqtayi nazaridan qisqa davom etishi ham mumkin. Masalan yozuvchi Ulug'bek Hamdam qalamiga mansub "Na'matak" romani. Asar hajm jihatidan juda kichik, biroq uchta avlod haqida hikoya qiladi. Bunday vaziyatda o'quvchi tasavvurida "Roman" nima? - degan savol tug'ilishi mumkin. Adabiyotshunos professor Dilmurod Quronov "Adabiyotshunoslik lug'ati" kitobida roman haqida shunday deydi: "Roman (roman - lotin tilida emas, roman tillaridan birida yozilgan ma'nosida)- zamonaviy adabiyotda epik turning yirik hajmli janridir".

Darhaqiqat roman bir syujetdan tarkib topuvchi butunlik. Romanning bugunini tushunish, unga xos belgilarni aniqlash uchun, uning qachon va qayerda paydo bo'lganligi, ya'ni tarixiga murojaat qilish kerak. Ilk romanlar milodning XII-XIII asrlarida roman tillarida so'zlashuvchi xalqlar orasida vujudga kelgan. "Roman tillari" tushunchasi Rimga tegishli degan ma'noni anglatib, lotin tili asosida shakllangan ispan, italyan, portugal, fransuz tillarini o'z ichiga olgan. Ovrupodagi deyarli barcha davlatlar uchun lotin tili rasmiy va badiiy til sanalgan. Ammo aholining asosiy qismi, bu tilni bilmagan. Shu asnoda yurtdagi quyi tabaqa vakillariga o'z tilini

qulayroq o'rgatish maqsadida, romanlar yozishga ehtiyoj sezilgan. Ulug'bek Hamdamning "Namatak" romanini mutoala qilgan odam, bir qarashda uning tub mazmun mohiyatini uncha anglay olmasligi mumkin, ammo asarni tubdan tahlil qiladigan bo'lsak, uning zamirida qanday yuksak ma'no yotganligini anglab olamiz.

"Qanday ko'zla boqsa odam olamga,  
Shunday javob aylar olam odamga".

Quyidagi jumla asarga epigraf qilib olingan va asarning asl mohiyatini, ushbu jumla o'zida mujassam etgan desak ham mubolag'a bo'lmaydi. Ikki qo'shni hovlisi o'rtasida bir na'matak paydo bo'ladi. Qo'shnilar o'zlarining tomonlariga tushgan na'mataklarni "o'zganing haqqi" qabilida, chelakka terib, bir - birlariga olib chiqib berishardi. Shu asnoda, bu odatni ularning farzandlar, yigit va qiz ham davom ettirishadi. Na'matak ularning tanishuvi, muhabbati va umr yo'llarining bog'lanishiga sabab bo'ldi. Oradan yillar o'tib, o'sha hovlida ularning avlodlari yashar edi. "Zamonlar o'tgan sayin, insonlar o'zagara boradi" deganlaridek, bu avlodlarning ochko'zlik, nafs, tuyg'ulari insoniylik sifatlaridan ustun kelib, bir - birlari bilan har kuni na'matakning ustidan janjal qilishardi. Bir kuni ikki qo'shni yana qattiq urushishdi va janjal fojiga aylanib, o'sha yigit va qizga baxt ulashgan na'matak bir qo'shning o'limi, yana birining esa qamalishiga sabab bo'ladi. Namatak chopilib qayta ko'karadi, ammo endi uning atrofida bir - biriga dushman ekanliginigina biluvchi, qo'shni yigit va qiz paydo bo'ladi. Hozirgi kunda keksa nuroniyalarimiz, yohud ko'pchilik insonlardan: "zamon o'zgaryabdi, odamlarda odamgarchilik, mehr - oqibat tuyg'ulari qolmayabdi. Yoshlar o'zgaryabdi," kabi so'zlarni kuzatamiz. Yozuvchi ham xuddi shu jumalarni asarida mujassam qilishga harakat qilgan. Yozuvchi birinchi avlod orqali mehr oqibat, ikkinchisi orqali esa ochko'zlik, nafs sifatlarini yoritib bergan, zero har uchala holat markazida ham Namatak turibdi. Demak har uchchala holatga ham Namatak sababchimi?

Bu savolga, yuqorida keltirilgan: "Qanday ko'zla boqsa odam olamga, Shunday javob aylar olam odamga" epigrafi javob bo'la oladi.

Uchinchi avlod vakillari Namatakni, u bilan bo'lgan voqealarni uncha yaxshi bilishmaydi, shunchaki bir- birlariga dushman ekanliklarini anglashadi xolos. Yozuvchi bu orqali insonlar hozirda o'zlari yashayotgan hayotga, voqealarga, hatto o'z taqdirilariga, turli sinovlarning chorasini topishga harakat ham qilmay qo'rganligini, shunchalik darajada befarq bo'lib ketishayotganini uqtirmoqchi bo'ladi. Romanni o'rganish borasida o'zbek adabiyotshunosligida dastlabki tadqiqotlar roman hajmining kattaligiga va mavzu janrining asosiy belgilariga qaratilgan bo'lsa, keyinchalik romanning asl mohiyati o'zga unsurlardan ham izlana boshlandi. Adabiyotshunos professor Dilmurod Quronov: "asarda quyilgan muammolar ko'lami janr xususiyatlarini belgilovchi unsur sifatida olinishi mumkin. Bu jihatdan roman dunyo- yu davrni bilish maqsadiga qaratilgan bo'lsa, qissa markazida qahramon xarakteri hikoyada esa konkret hayotiy voqea turadi deya ta'kidlagan. Ko'ramizki, roman, qissa, hikoya janrlariga mansub asarlar qahramonlari, asarda tutgan mavqei, ahamiyati, vazifasi jihatidan farqlanadi.

"Roman muallifi uchun qahramon vosita - dunyoni anglash vositasi, qissanafis uchun qahramonning o'zi maqsad (voqea - hodisalar vosita) hikoyanavis uchun voqeaning o'zi maqsad bo'lib qoladi". Xususan professor shu so'zlari orqali romanni qanday farqlash lozimligi, uning garchi yirik hajmli, hayotni keng ko'lamda tasvirlovchi, qahramonni davr bilan birgalikda talqin qilishi, turfa taqdirilar orqali jamiyatdagi voqealarni ochib berib, ko'p chiziqli syujetda bo'lsada, ammo, bu xususiyatlar aksariyat romanlarga xosligini takidlaydi va romanning janr xususiyatlarini

shularning o'zi bilangina belgilash kamlik qilishini aytib o'tadiva romanning 3 ta muhim xususiyatini takidlaydi.

1. Romaniy problema
2. Romaniy qahramon
3. Romaniy tafakkur

Xulosa qilib aytadigan bo'lsak,

Keyingi vaqtlarda kitobxon uzundan uzoq tabiat tasviri va voqealardan toqatsizlana boshladi va asarlarning ba'zi qismlarini mutolaa qilmay ketadigan bo'lishdi. Shu masalani to'g'irlash, ya'ni hajmni qisqartirib, mazmunni kengaytirish uchun ham yozuvchi Ulug'bek Hamdam o'zining "Na'matak" romanini yaratgandir balki. Har bir davrning badiiy - estetik talab-ehtiyotlaridan kelib chiqqan holda romanga ham turli o'zgarishlar kiritilib uning turfa xillari (maishiy, ishqiy, tarbiyaviy, sarguzasht - dedektiv ijtimoiy - psixologik yaratilyabdi. Roman janrining bir necha asrlik taraqqiyoti davomida uning turli xil ko'rinishlari yaratilganligini va hozirda ham o'zgarib, takomillashib borayotganini e'tiborga olib shuni aytish munkinki, yuqorida keltirilgan xususiyatlarning barchasini ham romanlardan izlash, ularni qat'iy qoida deb olishimiz to'g'ri bo'lmaydi.

#### **REFERENCES**

1. Quronov D. Adabiyot nazariyasi asoslari.-Toshkent: Navoiy Universiteti,2018.
2. Yo'ldoshev Q. Yoniq so'z-Toshkent: Yangi asr avlodi, 2006.
3. Boboyev T. Adabiyotshunoslik asoslari.-Toshkent: O'zbekiston, 2002.



ТАНА ҲАРОРАТИНИНГ КАЛАМУШ МИЯСИДАГИ МИХОДОНДРИЯНИНГ  
МЕМБРАНАДАГИ АЛМАШУВИГА ТАЪСИРИ

Алибекова Манзура Рустамовна

Гулистанский государственный университет

<https://doi.org/10.5281/zenodo.8066348>

**Аннотация.** В митохондриях мозга перегретых крыс при  $36,5 \pm 0,5$  C (по сравнению –  $35,5 \pm 0,5$  C) уровень фосфотидилхолина, фосфотидилинозита, лизофосфолипидов и фосфалипидной кислоты повышается, а фракции фосфатидиэтаноламина и кардиолипида уменьшаются. После перегревания животных при  $41,5 \pm 0,5$  C (по сравнению –  $36,5 \pm 0,5$  C) содержание фосфотидилхолина повышается ещё значительно, а в других фракций и лизоформ фосфолипидов – уменьшаются. Содержание кардиолипина, фосфатидилсерина, фосфатидной кислотлипина уменьшается также по сравнению с контролем.

**Ключевые слова:** митохондрия, кардодипид, фосфолипид, фракции.

EFFECT OF BODY TEMPERATURE ON MEMBRANE EXCHANGE OF  
MYCOCHONDRIA IN RAT BRAIN

**Abstract.** In the mitochondria of brain of overheated rats at the temperature of  $36,5 \pm 0,5$  C against  $26,5 \pm 0,5$  C, the level of phosphatidylcholine, phosphatidyl-inositol, lysophospholipids and phosphatidic acid increases, whereas that of the fractions of phosphatidylethanolamine and cardiolipin decreases. At the temperature of  $41,5 \pm 0,5$  C against  $36,5 \pm 0,5$  C, the content of phosphatidylcholine increases even higher, whereas the fractions of phospholipids and lysoforms of phospholipids decrease. The cardiolipin, phosphatidylserine, phosphatidic acid and lysocardiolipin decreases in comparison with the control.

**Keywords:** mitochondria, cardiolipid, phospholipid, fractions.

Ҳозирги пайтда липидларга ҳос бўлган учта функция мавжуд. Биринчи – хўжайра ва унинг органеллари мембраналарнинг муҳим структуравий компонентлиги иккинчи хўжайра ва органеллардаги биокимёвий реакцияларни хўжайралараро ҳамкорликни ва организмда кечаётган ҳар қил физиологик биокимёвий жараёнларни назорат қилувчи биоэффекторлик функцияси ва учинчиси метаболик ёқилғи захираси шакли.

Ҳозирда липидларга бўлган қизиқиш кучаймоқда. Охириги ўн йилликда қилинган илмий натижасида организмда бўлаётган, яъни хўжайра органелларда кечаётган физиологик-биокимёвий жараёнларда қатнашадиган липидларнинг муҳим биологик эффекторлиги. Назорат қилишлиги. Медиаторлигидир. Иккинчи мжер сифатида, липидлар хўжайра ичига турли ташқи сигналларни узатад, айни пайтда хўжайралараро медиаторлар бўлиб фаолият кўрсатишади (1-6). Липидлар, айниқса фосфалипидлар хўжайра ва органелла мембраналарининг стабиллигини таъминлайди. Ионлар алмашилишини бошқаради ва мембраналарга боғланганлигини активлигини сақлаб туради. (7.8)

Турли сабабларга кўра ҳаво ҳароратининг кўтарилишининг, айниқса ёз ойларида инсон ва ҳайвон организмда кечаётган физиологик-биокимёвий жараёнларга салбий таъсир кўрсатмоқда. Организмнинг қизиб кетиши, хўжайра органелларидан митохондрияларнинг оксидланишл фосфорланишини, ионлар ўтказилишини ва нафас олиш занжирида жойлашган энзимларнинг фаолликларни ўзгартириб юбормоқда (9.10).

Юқори ҳарорат таъсирида мембраналардаги фосфолипидларнинг сифат ва таркибий ўзгаришлари, липид-оксил, форфалипид-фосфалипид алоқалиринг бўзилиши ҳисобланади. Бу борада қилинган илмий тадқиқот ишлари етарли эмас. Ш у сабабли, биз олдимизга каламушларни турли интенсивликдаги ҳарорат сақлаб. Уларнинг мияси митохондриясидаги фосфолипидларнинг миқдорий фосфолипидларнинг миқдорий ўзгаришларини аниқлашни мақсад қилиб қўйдик.

Тажриба оғирлиги 180-200 г ли эркак оқ каламушда ўтказилди. Ҳайвонлар 3 гуруҳга бўлинди. Биринчиси -25,5±0,5 С иккинчиси -036,±0,5 С, Учинчиси 41,5±0,5 С да сақланди. Орадан 1 соат ўтгач ҳайвонларининг миясидан митохондриялар дифференцивл центрифугалаш усули билан ажратиб олинди. Митохондриялардаги липидлар ажратиб олиниб, фосфолипидлар таркиби юпқа қатламли хроматография услуби орқали аниқланди.(12).

Каламушлар 36,5±0,5С ҳароратда сақланганда мия митохондриясида фосфолипидларда ўзига хос ўзгаришлар аниқланди(1-жадвал). бунда 25,5±0,5 С дагига нисбатан фосфатидилхолиннинг миқдори 12% кўпайиб, фосфатидил-этаноланин 37,4 % камайди, фосфатидилсеринда ҳечқандай ўзгариш кузатилмади. Икки асосий фосфалипидларнинг ҳар хил томонга ўзгаришдан катъий назар лизофосфатилхолиннинг 10, лизофосфатидилэтанолнинг миқдори 28 маротабага кўпайди. Демак, юқори ҳарорат мия хужайраси цитоплазмаси фосфолипаза Ани (13,14) ва митохондрия мембранасида А2 (15) гидролиз активликлариникиескин даражада ошириб юборди. Иккинчи томондан, юқори ҳароратнинг таъсири фосфатидилхолиннинг бироз бўлса ҳам лўпайиши, фосфатидилэтаноланиннинг сезиларли даражада камайиши, мия хужайрада метилланиш реакциянинг тезлашиши ва декарбоксилланиш реакциясининг (16) осфоички мембранасида жойлашган.

**Юқори ҳароратнинг каламуш мияси хужайралари митохондриясининг фосфалипидоарга таъсири(фосфалипидларнинг миқдори:М +m; n =6-8)**

Фосфолипид	Ташқи муҳит ҳарорати С		
	2,5±0,5 С	36,6±2,5 С	41,5±0,5 С
Фосфидилхолин	2,5±1,45	28,01±1,21	38,50±1,66
Фосфатидилэтаноланин	40,42±2,38	25,30±1,13	35,30±2,00
Кардиолипин	12,33±0,54	11,44±0,48	6,30±0,25
Фосфатидилсерин	11,77±0,45	12,20±0,34	10,00±0,40
Фосфатидилинозит	3,85±0,20	4,80±0,23	2,00±0,11
Лизофосфатидилхолин	0,06±0,03	4,22±0,31	1,90±0,22
Лизофосфатидилэтаноланин	0,10±0,33	2,82±0,16	0,90±0,08
Лизокардиолипин	0,51±0,09	1,20±0,17	0,20±0,02
Фосфатид кислота	2,45±0,10	3,70±0,21	0,18±0,03
Идентификацияланмаган фосфалипидлар	3,50±0,20	5,41±0,21	2±0,23

Юқори ҳарорат таъсирида эндоген фосфолипазаларнинг активлигини ошишига қарамасдан фосфатидилсериннинг синтезини кучайганлигини билдиради(15)

Юқори ҳарорат таъсирида мия митохондриясида кардиоли-пиннинг бирозгина (7,2 % ) камайиши, лизокардиолипиннинг 2,35 мартабага кўпайиши, бир томондан кардиолипин синтезини (19,20)тезлашганлигини ва иккинчи томондан фосфолипаза А нинг (15) гидролитик активлигини кескин даражада ошганлигини билдиради

Юқори ҳарорат таъсирида мия фосфатид кислотанинг 1,51 мартада кўпайишининг асосий сабабларидан бири мия хўжайрасида  $\alpha$ -глицерофосфатнинг ёғ кислотаси билан ацилтрансфераза энзими иштирокидаги (21-23) реакциясининг тезлашишидан ёки фосфолипаза Днинг (24,25) гидролитик фаоллигини ошиб кетишидан бўлиши мумкин.

Каламушлани  $1,5 \pm 0,5$  С ҳароратда сақланганда мия митохондриясида фосфатидилхолин миқдори  $25,5 \pm 0,5$  С даги нисбатан 1,54 мартабага кўпайди. Фосфатидилэтанолламин ва фосфатидилсеринларнинг миқдори 1,25 ва 1,15 мартабага камайди ўта юқори ҳарорат мия хўрайралари цитоплазмасидаги фосфолипаза А ни ва митохондрия мембранасидаги фосфолипаза А ни гидролитик активлигининг пасайишига олиб келди. Чунки  $36,5 \pm 0,5$  С да мия митохондриясида лизофосфатидилхолин ва лизофосфатидилэтанолламинларнинг миқдори  $25,5 \pm 0,5$  С дагига нисбатан 10 ва 28 мартадарга кўпайган бўлса  $41,5 \pm 0,5$  С 31 ва 9 марталарга кўпайди, Демак, ута юқори ҳарорат эндоген фосфолипаза А ларнинг гидролитик активликларини фосфатидилхолинга нисбатан 2, фосфатидилэтанолламинга нисбатан 3 мартадан кўпроқда пасайтириб юборади.

$41,5 \pm 0,5$  С да сақланган каламушнинг мияси митохондриясида кардиолипин ва лизокардиолипинларнинг миқдори  $25,5 \pm 0,5$  С даги кўрсаткичларга нисбатан 1,5 ва 1,61 мартабага камайди. Демак, ута юқори ҳарорат бир вақтнинг ўзида митохондрия мембранасида кардиолипиннинг синтезини ва фосфолипаза А2нинг гидролитик активлигини пасайтириб юборади.

Ўта юқори ҳарорат таъсирида мия митохондриясида фосфатид кислотанинг миқдори 1,93 мартага камайди. Демак, ўта юқори ҳарорат, биринчидан митохондрия мембраналарида фосфатид кислотани  $\alpha$ -глицерофосфат билан ёғ кислотасининг ацилтрансфераза иштирокида ҳосил бўлишини ва фосфолипаза Д нинг гидролитик активлигини секинлашувига олиб келади.

Олинган натижаларнинг таҳлилига кўра иссиқлик таъсири ҳайвонларнинг аъзолари хужаларлари митохондрияси структураси ва функциянинг ўзгариши мембранадаги фосфолипидларнинг кескин кўпайишига олиб келади. Бу ўзгаришлар фосфолипидлар синтезининг тезлашиши ва фосфолипаза А энзимларининг гидролитик активлигининг ошганлиги туфайли содир бўлиши аниқланди. Бунда ҳайвонларни ҳалокатга олиб келувчи ҳарорат таъсири митохондрия мембранасида фосфотидилхолин миқдори кўпайиб бошқа фосфолипид ва лизофосфолипидларнинг бир-бирига нисбатан кескин ўзгаради. Бундан ўзгаришлар мембранада фосфолипид компонентларининг қайта тикланишини бўзилишидан, фосфолипид ва лизофосфолипидларнинг фосфолипаза ва лизофосфолипазалар томонидан гидролизини секинлашганидан бўлиши мумкин .

#### REFERENCES

1. Exton J.H. Biol.Chem.,14990, v 265, p1-4
2. Nishizuka Y.Science, 1992, v 258, p 607-614.
3. Liscovitch M.,Cantley L.C. Cell, 1994, v77, p 329-334.
4. Spigel S., Foster D.,Koleshnik R.,Cut.Opinion cell Biol.,1996, v 8,p 159-167
5. Hannun Y.A.,Science, 1996, v 274, p 1855-1859
6. Дитловицкая Э.Б. Биохимия ,1998 ,т 63, № 1, с 3-5
7. Lenar G.In..Subcellular biochemistry.Ancona,Italiy, 1979, №6,p 233-317
8. Мусаев Х.Н., Алматов К.Т.,Особенности энергетики органов пищеварения при адаптации организма к высокой температуре.Тошкент .Медицина ,1988. с 64

**БАКАЛАВР ТАЛАБАЛАРНИ КРЕДИТ-МОДУЛЬ ТИЗИМИДА ИНГЛИЗ ТИЛИНИ  
ЎҚИТИШДА МУСТАҚИЛ ТАЪЛИМ ОЛИШ КЎНИКМАСИНИ  
РИВОЖЛАНТИРИШНИНГ ЎЗИГА ХОС ЖИХАТЛАРИ**

**Тошматов Ойбек Шокирович**

ТДЮУ Хорижий тиллар кафедраси мудири,

ЧДПУ Мустақил тадқиқотчиси

<https://doi.org/10.5281/zenodo.8066449>

**Аннотация.** Мазкур мақолада ўқитиш сифатининг ўлчови сифатида тавсифланадиган ҳамда таълим дастурларини амалга оширишда жаҳон амалиётида кенг қўлланилаётган кредит-модуль тизимининг моҳияти, муаммога оид хориж тажрибаси, таълимнинг ягона стандартини яратиш, академик мобилликни йўлга қўйиш, касбий компетентликни оширишда унинг ўрни, шунингдек, мамлакатимизда Жамиятни барча соҳаларини рақамлаштириш шароитида кредит-модульга асосланган таълим тизимини жорий этиш бўлажак ўқитувчиларнинг мустақил таълим кўникмаларини шакллантиришда аҳамияти масалалари кўриб чиқилган. Муаллиф томонидан таълимда кредит-модуль тизимидан фойдаланишни такомиллаштиришга оид таклиф ва тавсиялар берилган.

**Калим сўзлар:** Хориж тажрибаси, кредит-модуль тизими, компетентлик.

**PECULIARITIES OF THE DEVELOPMENT OF INDEPENDENT LEARNING SKILLS  
IN TEACHING ENGLISH IN THE CREDIT-MODULE SYSTEM OF  
UNDERGRADUATE STUDENTS**

**Abstract.** In this article, the nature of the credit-module system, which is described as a measure of the quality of education and is widely used in the implementation of educational programs in the world practice, foreign experience related to the problem, the creation of a single standard of education, the establishment of academic mobility, its role in increasing professional competence, as well as the digitalization of all areas of society in our country the importance of introducing the credit-module-based educational system in the formation of independent educational skills of future teachers was considered. The author made suggestions and recommendations for improving the use of the credit-module system in education.

**Key words:** Foreign experience, credit-module system, competence.

**ОСОБЕННОСТИ РАЗВИТИЯ НАВЫКОВ САМОСТОЯТЕЛЬНОГО ОБУЧЕНИЯ  
ПРИ ОБУЧЕНИИ АНГЛИЙСКОМУ ЯЗЫКУ В КРЕДИТНО-МОДУЛЬНОЙ  
СИСТЕМЕ СТУДЕНТОВ БАКАЛАВРИАТА**

**Аннотация.** В данной статье раскрывается сущность кредитно-модульной системы, которая описывается как мера качества образования и широко применяется при реализации образовательных программ в мировой практике, зарубежный опыт, связанный с проблемой создания единый стандарт образования, установление академической мобильности, ее роль в повышении профессиональной компетентности, а также в нашей стране Общества во всех ее аспектах В условиях цифровизации сфер актуальны вопросы важности введения кредита -рассмотрена модульная система обучения в формировании самостоятельных учебных умений будущих учителей. Автор внес предложения и рекомендации по совершенствованию использования кредитно-модульной системы в

образованиши.

**Ключевые слова:** *зарубежный опыт, кредитно-модульная система, компетенции.*

Кредит-модуль тизимида ОТТ талабаси ўзини-ўзи ривожлантириши тўғрисида сўз юритганда фалсафий-педагогик ва психологик тасаввурдаги ўз-ўзини ривожлантириш муаммоларига мавжуд бўлган ёндашувларни ўз-ўзини ривожлантириш ва билиш фаолиятининг ўзаро боғлиқлигига эътибор қаратган ҳолда талаба шахсининг ўз-ўзини ривожлантириш омилларини ажратиб кўрсатишга интиланган тарзда кўриб чиқиш зарурдир.

Жаҳон таълим тизимидаги туб ислохотлар талабаларнинг чет тилларни мукамал ўрганишлари, барча соҳаларда чет тилини билган ҳолда ўзларини намоён эта олишлари учун зарур шарт- шароит яратиш бериш, уларнинг хорижий тилда оғзаки ва ёзма нутқларини ривожлантириш муаммоларини илгари сурмоқда. Таълим олувчиларнинг чет тилида фикр юритиш, эркин нутқни амалга ошира олиш қобилиятларини ривожлантириш, интеллектуал фаолиятини шакллантириш, уларнинг тайёргарлигини баҳолаш масалалари билан ЮНЕСКО, ЮНИСЕФ, Европа Университетлари Ассоциацияси, Олий Таълим Сифатини Таъминлаш Европа Тармоғи каби ташкилотлар шуғулланмоқда. Бу масаланинг умумий тенденцияларда ривожланиши замонавийлик ва ёш авлодда чет тилига оид малакаларнинг шаклланишида катта аҳамият касб этиб, замонавий тарбия муаммолари билан боғлиқ ҳолда талабаларнинг ижодий қобилиятларини оширишга хизмат қилмоқда. Республикамиз таълим тизимини ислоҳ қилишда хорижий тажрибаларга асосланган халқаро стандартларга мос келувчи ўқув дастурлари билан мувофиқлаштириш олий педагогик таълим тизимини такомиллаштиришга асос бўлди. Бу борада 2017-2021 йилларда Ўзбекистон Республикасини ривожлантиришнинг бешта устувор йўналиши бўйича Ҳаракатлар стратегиясида мамлакатимизда таълим ва ўқитиш сифатини баҳолашнинг халқаро стандартларини жорий қилиш асосида олий таълим муассасалари фаолиятининг сифати ҳамда самарадорлигини ошириш, илмий тадқиқот ва инновацион фаолиятни рағбатлантириш, илмий ва инновацион ютуқларни амалиётга жорий қилишнинг самарали механизмларини яратиш”, кадрлар тайёрлашнинг сифат даражасини ошириш, халқаро стандартлар асосида малакали мутахассислар тайёрлаш учун зарур шарт-шароитларни яратиш ҳар бир олий таълим муассасаси жаҳоннинг етакчи илмий-таълим муассасалари билан яқин ҳамкорлик алоқалари ўрнатиши ва талабаларнинг креативлик қобилиятларини ривожлантириш, олий таълим даражасини намунали босқичга олиб чиқиш ва тубдан такомиллаштириш асосий вазифалар сифатида белгиланди.

Ҳозирги вақтда таълим дастурларини амалга оширишда жаҳон амалиёти кредит-модуль тизимлари деб аталадиган тизимлардан фойдаланади, бунда кредит ўқитиш сифатининг ўлчови сифатида тавсифланади. Кредит (credit) тушунчаси бу ҳолда ҳар бир ўқув фанининг таълим ва касбий тайёргарлик мазмунига қўшган ҳиссасини ҳисобга олиш имконини берадиган миқдорий хусусиятни англатади. Олий таълимга нисбатан “модул” термини ўқув фанининг ўқув ва касбий дастурининг хужжатлаштирилган мантикий бирлигини англатади.

Қобилиятли, тажрибали ўқитувчилар ўзларини ўқувчининг ўрнига кўя олади ва шунга мувофиқ дарсларни ташкиллаштиради. Шунинг учун у баён этишнинг сифати ва дарс ўтиш механизмини аниқ ва изчил режалаштиради. Бу турдаги ўқитувчилар ўз фаолиятини замон талабларига мувофиқлаштирган ҳолда амалга ошириши барчага маълум. Замановий таълим тизимини эса “компетенция” ва “интерактив метод” атамаларисиз тасаввур қилиш мушкул. Таълим тизимини шакллантиришда ўқув-таълимий-компетенциянинг ўрни алоҳида аҳамиятга эга. Ўқув-таълимий-компетенция-ўқувчининг таълим жараёнида олган билимларини амалиётга тадбиқ эта олишидир. Мантиқий, методологик, қиёслаш, идрок қилиш, тадбиқ қилиш, ўз-ўзини баҳолаш фаолиятини ўз ичига олган ўзини-ўзи англашидаги билимлар йиғиндиси деганидир. Ўқувчиларга таълим бериш компетенциясини шакллантиришда интерактив методлардан таълим соҳасида бевосита фойдаланилади.

Инглиз тили дунёдаги энг машҳур тил бўлиб, у 67 дан ортиқ мамлакатларда сўзлашади ва БМТнинг олти тилидан биридир. Ҳеч бир бошқа тил бундай статистика билан мақтана олмайди Инглиз тили - бу халқаро тил, шунинг учун умумий ақлий ривожланишдан ташқари сиз саёҳат, иш, дам олиш ва бошқа кўп имкониятларга эга бўласиз. Бу усулда дарс ўтиш секинлик билан бизнинг таълим тизимимизга ҳам кириб келмоқда.

Бугунги кунда дунёнинг кўплаб давлатларида ушбу тизим барча олий таълим муассасаларининг интеграциясини таъминлаш, таълимнинг ягона стандартини яратиш, академик мобилликни йўлга қўйиш, касбий компетентликни унификация қилиш учун амал қилади.

Европа университетларида кредит тизимидан фойдаланиш олий таълим тўғрисидаги кўплаб янги қонунларга киритилган (Польша, Греция, Швеция, Финляндия, Австрия, Португалия, Норвегия, Ирландия, Дания).

Масалан, Данияда 2001 йилдан бошлаб у мажбурий ҳисобланади ва унга мувофиқ таълим бирликлари миқдори кредитларда кўрсатади.

Мазкур тизим асосида таълим жараёни - биринчи навбатда, восита сифатида яратилган, талаба томонидан олинган таълимнинг умумий ўлчовини танлашга имкон беради, унинг академик ҳаракатчанлиги учун зарур.

Талаба томонидан олинган кредитларни конвертация қилиш механизми сифатида кредит тизимини яратиш ва ривожлантириш зарурати қуйидагилар:

- бу тизим чет элда ўқишнинг академик тан олиншини кафолатлайди;
- кенг қамровли ўқув курсларига киришни таъминлайди;
- қув режаларининг шаффофлигини таъминлаш
- ўқув жараёнининг мазмуни ҳақида батафсил маълумот олиш; - академик тан олиш масалаларини ҳал қилишда ёрдам бериш;
- ўқув режаси курслари тузилишини аниқроқ акс эттириш;
- талабаларнинг иш юки ва ўқув натижалари;
- университетлар ўзларининг мустақиллигини ва барча қарорлар учун жавобгарлигини сақлаб қоладилар;
- бошқа университетдаги академик ҳаёт билан танишиш;

- талабаларнинг ҳаракатчанлик дастурлари;
- чет элда кейинги таълим олиш имконияти;
- чет элда ўқигандан кейин ўз ватанига қайтмасликни танлаши мумкин;
- малака олиш учун мезбон университетда қолиш имконияти;
- узлуксиз таълим жараёни.

Жамиятни барча соҳаларини рақамлаштириш шароитида кредит-модулга асосланган таълим тизими мустақил таълим кўникмаларини шакллантириш, келажак касбига кўп жиҳатдан мос бўлган фанларни танлаш имконини беради.

Кредит-модул тизими талаба юкламасини ўлчаш бирликлари сифатида модулли таълим технологиялари ва European Credit Transfer and Accumulation System - ECTS кредитлари бирлигига асосланган ўқув жараёнини ташкил этиш моделидир<sup>1</sup>. Ўқув жараёнини ташкил этишнинг кредит-модул тизими қуйидаги концептуал вазифаларни ижобий ҳал этиш учун мўлжалланган:

- ҳар бир модулнинг ўзлаштирилишини текширган ҳолда фан материални модулларга бўлиш;
- билимларни баҳолашнинг кенгроқ шкаласидан фойдаланиш; - билим олишнинг шаффофлигини ошириш;
- семестр давомида талабаларнинг тизимли мустақил ишларини рағбатлантириш; - таълим жараёнида мустақил таълим олишнинг улушини ошириш;
- таълим дастурларининг меҳнат бозорида мутахассисга қўйилган талабдан келиб чиқиб ўзгартириш мумкинлиги;
- таълимда соғлом ижодий ва илмий рақобатни жорий этиш.

Ушбу тизимга кўра ОТМда ўтиладиган ҳар бир фан ўқиш юкламаси миқдорига қараб, кредитларда акс этади. Масалан, ҳар бир фан ўртача 5-7 кредитларда акс этиши мумкин. Талаба эса ўқув йилида муайян миқдорда кредитлар тўплаб бориши мумкин ва бу миқдорга қараб, унга бакалавр ёки магистр даражаси берилади. Масалан, бакалавр даражасини қўлга киритиш учун жами 240 кредит тўплаш талаб этилиши мумкин.

Замонавий асосларда таълимда кредит-модул тизимидан фойдаланиш қуйидаги вазифа ва мақсадларда ўқув жараёнини такомиллаштириш ва ижобий ўзгартириш имкониятини очиб беради:

- ўқув жараёнини шахсга йўналтирилган форматда ташкил этиш;
- таълим олувчи - талабаларга индивидуал ўқув режаларини тузиш, фанларни ўзлаштириш кетма-кетлигини эркин белгилаш, шахсий семестр ўқув жадвалларини мустақил равишда тузиш имкониятини бериш;
- талабаларнинг ўқув-ўзлаштириш фаолияти натижаларини баҳолашнинг рағбатлантирувчи балл-рейтинг тизими;
- таълим мазмуни бўйича ўқув режалари, дастурлари ва стандартларини шакллантириш ва доимий равишда ишлаб чиқиш;
- ўқитувчиларга академик эркинликни, шу жумладан ўқитиш усулларини эркин танлаш ҳуқуқини бериш;



- ўқув тўловлари ва ўқитувчиларнинг иш ҳақи миқдорининг иқтисодий ҳисоб-китоблари;

- муассасанинг таркибий бўлинмаларининг бюджетини шакллантириш.

Шуни таъкидлаш керакки, талабанинг ўқув фаолиятини баҳолашнинг балл-рейтинг тизими талаба томонидан дарслик ёки маърузадан олинган маълумотни ўзлаштириш, ўқитувчи маълумотни узатиш сифатини баҳолаш қобилияти билан чекланган эди, бу кўпинча талабанинг интеллектуал ривожланишининг умумий даражаси билан белгиланади.

Ҳозирги вақтда қўлланиладиган кредит-модул тизими талабага муҳокама қилинаётган мавзу бўйича эркин гапириш имконини беради ва бу, ўз навбатида, мантикий боғлиқликларни шакллантириш имкониятларини очиб беради, бу эса танқидий, ижодий фикрлашни ривожлантиришга ёрдам беради ва талабани пассив тингловчидан фаол иштирокчисига айлантиради.

Ўқитувчиларга ўқитиш усуллари эркин танлаш ҳуқуқини бериш дарсларни ролли ўйинлар шаклида ўтказиш имконини беради, бу эса талабалар қабул қилинган қарор учун ўз масъулиятини англаш имконини берадиган кейс-стади, лойиҳалаш технологияларига асосланган амалий муаммоларни ҳал қилишда иштирок этадилар. Бундай ўқитиш усули нафақат билим сифатини, балки уни амалда қўллаш қобилиятини баҳолашга имкон беради.

Тадқиқотчининг фикрича, кредит-модулли тизимнинг асосий афзалликларидан бири, ўқув фанларини талабалар учун мазмунли бўлган таълим йўналишида жойлаштириш талаба учун бир-бирига қандай мос келишини “қўриш” ва танлаш имконини беради.

Маълумки, ривожланган давлатларнинг замонавий таълим тизими олдида турган муҳим вазифа Болонья жараёни тамойилларини амалга ошириш контекстида - олий таълим сифатини таъминлаш; ягона таълим майдонини яратиш; таълим тизимини уйғунлаштириш; умумий стандартларини яратиш; кредит-модулли ўқитиш тизимини жорий этишдан иборат эди.

Болонья жараёнининг мақсади ва вазифалари, таълим мазмуни ва амалиётини ташкил этиш шакли, шунингдек, ўқув жараёнини шакллантириш усули битирувчи учун зарур бўлган касбий ва ижтимоий компетенцияларни шакллантиришга хизмат қилади.

Кредитнинг ўзи маълум вақт ичида маълум ўқув натижаларига эришиш билан боғлиқ. Дарҳақиқат, академик кредит талаб қилинадиган таълим натижасига эришиш учун ўқитувчи ва талабанинг меҳнати миқдорини белгилайди. Кредит нафақат аудитория ишлари, балки талабанинг мустақил ишлаши учун ҳам мўлжалланган соатларни ўз ичига олади.

Ҳозирги вақтда мамлакатимиз олий таълими дунё олий таълим ҳудудининг бир қисмига айлантирадиган глобал ўзгариш жараёнларини бошидан кечитрмоқда. Давлатимиз раҳбари томонидан олий таълим тизимидаги устувор вазифаларга бағишланган видеоселектор йиғилишида мазкур йўналишдаги приоритет вазифаларни белгилаб берилди:

- бошқарув кенгашларининг ролини ошириш ва олий таълим муассасалари кафедралари ваколатларини кенгайтириш;
- ўқув жараёнини рақамли иқтисод ва бозор талабларига мувофиқлаштириш, ишлаб чиқариш билан боғлаш ва ўқувчиларнинг ўз устида ишлаши учун шароит яратиш;
- ОТМ ва университетларнинг илмий салоҳиятини ошириш, фан ва инновацияларни изчил ривожлантириш;
- соҳани рақамлаштириш орқали ўқитувчилар ва талабаларнинг ҳужжат алмашинуви жараёнида бюрократия ва коррупцияни камайтириш.
- таълим стандартларини халқаро стандартларга мувофиқлигини таъминлаш; ихчамлаштириш, мантиқийлигини таъминлаш.

Мазкур вазифаларни самарали амалга ошириш учун ОТМга ўқув-илмий ва ташкилий бошқарув масалалари бўйича мустақил қарорлар қабул қилиш ваколатлари берилди. ОТМ кенгаши ўқув режа, илмий лойиҳаларни жорий этиш, профессор-ўқитувчиларнинг ўқув юктамалари, таълим шаклларини белгилаш бўйича қарорлар қабул қилиш имкониятига эга.

Бундан ташқари, олий маълумот талаб қиладиган касблар рўйхатини оптималлаштириш, иқтисодиёт тармоқлари томонидан талаб қилинадиган янги мутахассисликларни жорий этиш вазифаси қўйилди, кредит-модул тизимига ўтиш рақамли технологияларни жорий этишга бўлган эҳтиёжни янада оширади. Шу ўринда 2020 йилда Вазирлар Маҳкамасининг “Олий таълим муассасаларида ўқув жараёнини ташкил этиш тизимини такомиллаштириш чора-тадбирлари тўғрисида”ги қарори қабул қилинганини алоҳида таъкидлаш жоиз. Мазкур ҳужжатга кўра, 2020-2021 ўқув йилидан бошлаб олий ўқув юртлирида ўқув жараёни қуйидагиларни назарда тутувчи босқичма-босқич кредит-модул тизимига ўтказиш амалга оширилмоқда:

- таълим дастурининг модулли тузилиши.
- муайян мутахассислик бўйича ўқув материали алоҳида блокларга - модульларга бўлиниши;
- таълим олувчи ўз мутахассислиги доирасида модулни мажбурий режимда ўрганиши; - таълим дастурларининг ижтимоий мослашувчанлигини ошириш;
- таълим муҳитининг ҳамкорлик тамойилига асосланиши;
- талабанинг индивидуал ўқув режасини шакллантиришдаги иштироки;
- мустақил таълим, лойиҳалар, ижодий ишлар (тақдимотлар) тайёрлаш, қўшимча адабиётларни ўрганиш;
- электрон таълим ресурсларини қўллаш;
- self-education, мустақил иш қобилиятларини ривожлантириш.

Мамлакатимизда кредит-модуль тизими мамлакатимиз педагог кадрлар тайёрлаш тизимини такомиллаштириш, педагог кадрларнинг касбий компетентлигини ривожлантириш, касбий тайёргарликнинг самарадорлигини ошириш, касбга оид амалий компетенцияларни ўзлаштириш имконини беради.

Хусусан, бўлажак педагогларнинг касбий компетентлик даражасини ривожлантириш, таълим самарадорлигини ошириш, хусусан, бўлажак педагог кадрларни инновацион фаолиятга йуналтириш, олий таълим муассасаларидаги ўқув жараёнига

таълим трендлари, инновациялар ва рақамли технологияларни татбиқ этиш, илғор хорижий тажрибаларни ўзлаштириш приоритет вазифалар сифатида тавсифланади.

Хорижда ва мамлакатимизда бўлажак педагог кадрларнинг касбий тайёргарлигини турли аспектларда такомиллаштиришга доир фундаментал тадқиқотлар, касбий компетентликни шакллантиришнинг назарий асослари, таълим амалиётига инновацион технологияларни татбиқ этиш, дистант таълим, модулли технологиялар муаммолари Robert Wagenaar, Е.С.Полат, А.В.Хуторской, Н. Муслимов, Р. Жўраев, У. Бегимкулов, У. Иноятов, Ш.С.Шарипов, Н.И.Тайлаков, У.Маҳкамов, О.Мусурманова каби олимлар томонидан тадқиқ қилинган.

Соҳага оид муаммолар қаторида бўлажак педагогларнинг амалий компетентлигини оширишга оид замонавий ахборот-таълим муҳитининг дидактик таъминотининг етарли эмаслиги, ўқув дастурларида компетентлик дефинициясининг етарли акс этмаганлиги; талабаларнинг танқидий ва ижодий тафаккурини ошириш, улкан ҳажмдаги маълумотлар билан ишлаш, лойиҳалаш услубларини қўллаш етарли ташкил этилмаганлигини кўрсатади.

Таклиф ва тавсиялар:

- амалий компетентликни ошириш бўйича касбий тайёргарлик фаолиятида лойиҳалаш технологияларидан самарали фойдаланиш;
  - бўлажак педагогларнинг ўқув жараёнини ташкил этишнинг кредит-модул тизимига рақамли технологияларни кенгроқ татбиқ этиш;
  - педагогик амалиётни таълим муассасалари негизида ўтказиш;
  - кредит-модул тизимининг энг муҳим омили бўлган ўқитувчи ва талабанинг ҳамкорлик технологияларини ривожлантириш;
  - мутахассисларнинг ижодий ташаббусларини қўллаб-қувватлаш;
  - модулларни меҳнат бозорида педагог шахсига қўйилган талаблар, назарий-амалий билим, компетентлиги билан коррелят тарзда мувофиқлаштириб бориш.
  - бўлажак талабаларни хорижий грантлар, илмий лойиҳаларда иштирокини мотивациялаш;
  - касбий компетентлик тизимига фасилитация, тьюторинг элементларини татбиқ этиш;
- узлуксиз билим олиш концепцияси ва меҳнат бозори талабидан келиб чиқиб, зарур назарий-амалий билимларни эгаллаш, амалий кўникмаларини шакллантириш.

## REFERENCES

1. Усмонов Б., Хабибуллаев Р. Олий ўқув юртларида ўқув жараёнини кредит-модуль тизимида ташкил қилиш. Ўқув қўлланма. Тошкент, 2020 й.
2. Robert Wagenaar, A History of ECTS, 1989-2019. Developing a World Standard for Credit Transfer and Accumulation in Higher Education. International Tuning Academy, 2020. Available at.
3. Уразғалиева Р.И., Роль методов активного обучения при кредитной системе / Р.И. Уразғалиева // Высшая школа Казахстана: науч.прил. Поиск, 2007. № 4. С. 48 - 51.
4. Полат Е.С., Бухаркина М.Ю. Современные педагогические и информационные

- технологии в системе образования: Учеб. пособие для студ. высш. учебн. заведений // М.: Издательский центр "Академия", 2010. - 368 с.
5. Бегимкулов У.Ш. Педагогик таълим жараёнларини ахборотлаштиришни ташкил этиш ва бошқариш назарияси ва амалиёти. Пед.фан.док. ... дисс.-Т.:2007.-305 б.;
  6. Джураев Р.Х. Организационно-педагогические основы интенсификации системы профессиональной подготовке в учебных заведениях профессионального образования. Автореф. дисс...док. пед. наук. -СПб.:1995. - 43 с.;
  7. Мусурманова О. // Узлуксиз таълим тизимида ўқитувчиларни касбий-педагогик компетентлигини ривожлантириш муаммолари ва истиқболлари: республика илмий-амалий анжумани материаллари. – Тошкент, Низомий номидаги ТДПУ, 2013. - Б. 112-118.;
  8. Маҳкамов У.И. Юқори синф ўқувчиларида ахлоқий маданиятни шакллантиришининг педагогик асослари: Педагогика фанлари доктори. ... дисс. – Т., 1998. – 286 б.;

## АТМОСФЕРАГА ЧИҚАРИЛГАН ИФЛОСЛАНТИРУВЧИ МОДДАЛАРНИНГ ШАҲАР ҲУДУДИГА ТАЪСИРИ

Odilova M.G.

TKTISHF assistent o'qituvchisi

<https://doi.org/10.5281/zenodo.8066601>

**Аннотация.** Мазкур мақолада шаҳар ҳудуди бўйлаб турли хил зарарли газларнинг тарқалиши, атмосферага чиқарилган ифлослантирувчи моддалар миқдори ҳамда шаҳар аҳолисини чиқинди газлардан ҳимоя қилиш чора тадбирларини самарали йўлларини танлаш бўйича таклиф ва тавсиялар келтирилган.

**Калим сўзлар:** шаҳар ҳудуди, транспорт оқими, чиқинди газ, руҳсат этилган меъёр, атмосфера ҳавоси, ифлосланиш, санитар ҳолат, ҳудуд бўйлаб тарқалиши.

## EFFECTS OF POLLUTANTS RELEASED INTO THE ATMOSPHERE ON THE URBAN AREA

**Abstract.** This article provides suggestions and recommendations on effective ways to spread various harmful gases around the city, the amount of pollutants emitted into the atmosphere, and measures to protect the urban population from exhaust gases.

**Key words:** urban area, traffic flow, exhaust gases, permissible norm, atmospheric air, pollution, sanitary condition, distribution throughout the territory.

## ВОЗДЕЙСТВИЕ ЗАГРЯЗНЯЮЩИХ ВЕЩЕСТВ, ВЫБРАСЫВАЕМЫХ В АТМОСФЕРУ, НА ГОРОДСКУЮ ТЕРРИТОРИЮ

**Аннотация.** В этой статье даются предложения и рекомендации по эффективным способам распространения различных вредных газов по городу, количеству загрязняющих веществ, выбрасываемых в атмосферу, и мерам по защите городского населения от отходящих газов.

**Ключевые слова:** городская территория, транспортный поток, выхлопные газы, допустимая норма, атмосферный воздух, загрязнение, санитарное состояние, распространение по территории.

**Кириш қисми:** Шаҳар аҳолисининг мунтазам ўсиб бориши аҳоли ва шаҳар хўжалигининг автотранспорт воситаларига бўлган эҳтиёжини ошириб бормоқда. Натижада шаҳар кўчаларнинг ўтказиш қобилияти пасайиши, транспорт воситаларининг ҳаракат тезлигини пасайиши, бир сатҳли чорраҳаларнинг кўпчилигида транспорт воситаларининг тирбандликларини вужудга келиши, бундай ҳолатлар эса транспорт воситаларининг ёнилғи сарфини ошиши, йўловчиларнинг вақт йўқотишлари, шунингдек чиқинди газларни ошиши каби қатор иқтисодий, ижтимоий, экологик, санитар-гигиеник ҳолатларни кескинлашувига олиб келмоқда. Шаҳар ҳудудини чиқинди газлар таъсиридан муҳофаза қилишда зарурий чора-тадбирларни ишлаб чиқиш ва уларни комплекс таққослаб энг мақбулини танлаш, шаҳарсозлик илимининг муҳим назарий ва амалий вазифалари ҳисобланади [4, 6, 9].

Ўзбекистон Республикаси Президентининг 2019-йил 30-октябрдаги ПФ-5863-сонли Фармонида кўра “2030 йилгача бўлган даврда Ўзбекистон Республикасининг атроф-муҳитни муҳофаза қилиш концепциясини тасдиқлаш тўғрисида” қонунига мувофиқ атроф-муҳитни муҳофаза қилиш соҳасида давлат сиёсатининг устувор йўналишларини белгилаш, табиатни муҳофаза қилиш соҳасидаги қонун ҳужжатлари бузилишлари профилактикаси,

уларни аниқлаш ва олдини олишнинг самарали механизмларини жорий этиш, республика аҳоли пунктларининг санитария ва экологик ҳолати учун давлат органлари, хўжалик юритувчи субъектлар раҳбарлари ва фуқароларнинг шахсий жавобгарлигини кучайтириш, шунингдек, 2030 йилгача бўлган даврда барқарор ривожланиш соҳасидаги Миллий мақсад ва вазифаларга эришишни таъминлаш мақсадида: атроф- муҳит объектларини (атмосфера ҳавоси, сув, ер, тупроқ, ер қаъри, биохилма-хиллик, қўриқланадиган табиий ҳудудлар) антропоген таъсир ҳамда бошқа салбий таъсир қилувчи омиллардан сақлаш ва сифатини таъминлаш устувор вазифа сифатида белгиланган [1].

Қўлланилган материаллар ва услублар: Атмосферанинг сунъий ифлосланишининг асосини транспорт ҳаракати ташкил этади. Йилдан-йилга ортиб бораётган бу махсулотларнинг ичида карбонат ангидрид (CO<sub>2</sub>) гази асосий рол ўйнайди. Бу газ техноген ифлосланиш оқибатида йилига атмосферага 20 млрд.т дан ортиқ миқдорда ажралиб чиқади. Техноген йўл билан пайдо бўлган бошқа хил газларнинг атмосфера ҳавосидаги миқдори 500 млн.т атрофида бўлиб, шундан 200 млн.т углерод оксиди (ис гази), 50 млн.т дан кўпроғи ҳар хил углеводородларга, 146 млн. т сульфат оксиди, 53 млн. т азот оксидлари ва бошқаларга тўғри келади. Булардан ташқари атмосферага кўплаб курум, кул, цемент, кўмир чанглари, металлургия ва бошқа саноат корхоналаридан ҳар хил чанглари чиқади.

Сўнгги йилларда атмосфера ҳавосининг ифлосланишида автотранспортнинг салбий роли тобора ортиб бормоқда. Катта шаҳарларда ва аҳолиси зич туманларда атмосфера ҳавосини ифлосланишида автотранспорт биринчи ўринда туради. Америка қўшма штатларида ҳавонинг техноген ифлосланишининг 61% автомобиллар ҳиссасига тўғри келади. Нью-Йорк, Лос-Анжелес, Токио каби кўпдан-кўп ўта катта шаҳарларда эса бу миқдор 90%га етди.

Ҳозирги вақтда дунёда шахсий автомобилларнинг сони 29-200 млн. дан ортиб кетди. Айнан мана шу автомобиллар атмосфера ҳавосига йилига 200 млн.т азот оксиди ажратиб чиқаради. Ҳавонинг автотранспорт воситалари натижасида ифлосланиши айниқса, Японияда, тобора ҳавфли тус олмақда. Бу мамлакатда майдон бирлигига тўғри келадиган автомашиналар сони ҳатто АҚШдагидан ҳам беш баробар кўп. Аҳвол шу даражага етиб бордики, Токио шаҳрининг йўл бошқарувчи автоинспекторлар ҳаво ифлослигидан ҳар 24 икки соатда алмашинади ва сўнгра улар тоза ҳаво қамалган махсус хоналарда тўйиб нафас олиб, “реанимация” қилинади. Россияда атмосферанинг ялпи ифлосланишида автотранспортнинг ҳиссаси 15%га борган. Автомобил двигателларидан ажралиб чиқадиган газлар таркибида 200га яқин турли хил моддаларнинг асосий қисмини ис гази CO<sub>2</sub> ташкил этади [4].

Бундан ташқари, автомобиллар ҳавога кўплаб азот, углеводлар ҳамда захарли кўрғошин бирикмаларини ажратиб чиқаради. Чунончи, 300 млн. Автомобиль ҳавони суткасига 800 минг.т.ис гази, 150000т углеводород, 50000т дан ортиқ азот ва деярли 1000т кўрғошин билан захарлайди. Шуни аълоҳида таъкидлаш керакки, жаҳоннинг барча мамлакатларидаги автомобиллар дунё аҳолисининг нафас олишига кетадиган кислороддан 3-4 баробар кўп кислород сарфлайди-ютади.

Ўрта Осиёнинг энг катта шаҳарларидан бири Тошкентда, 1991-2001 йиллар, ҳар йили турли манбалардан 2.25 млн.т дан 3.805 млн.т гача ифлосланувчи моддалар – CO<sub>2</sub>, 52%, олтингугурт диоксиди 16%, азот оксиди 8.9% ва ҳ.к. захарли газлар, чанг тўзон ҳавога

чиқарилган. Ўзбекистон ҳудудидаги завод, фабрика ва бошқа манбалардан 4.2 млн.т заҳарли газсимон моддалар бирикмалари ҳавога кўтарилган. Бу газлар республика аҳолисининг ҳар бирига 3кг дан тўғри келса, Олмалик, Оҳангарон, Ангрен каби шаҳарлар аҳолисининг ҳар бири йилига 930–1350кг дан заҳарли газ ва чанг ютади [2].

**Кўкаламзорлаштириш** – шаҳарда яшил зоналар яратиш юзасидан олиб бориладиган ишлар мажмуи. Яшил зоналар, асосан боғ ва хиёбонлардан ташкил топади, микроклимни соғломлаштиради, шамол тезлигини пасайтиради, чанг ва тўзонларни тутиб қолади, ҳаводаги тутун ва зарарли газларни ютади, шаҳар шовқинини камайтиради ва ҳ.к. Кўкаламзорлаштиришнинг эстетик аҳамияти катта. Кўкаламзорлаштирилган ҳудудда ҳаво ҳарорати очик жойларга нисбатан 160 салқин бўлиши, 1 гектар ўрмон йилига 54 т чанг ушлаб қолиши маълум.

**Натижалар:** Маълумки шаҳарлар атмосфера ҳавосини асосий ифлослантирувчи манба бу автотранспортлардан атмосфера ҳавосига чиқадиган зарарли газлар ҳисобланади. Бундай ҳолат шаҳарсозликда катта экологик муаммоларни келтириб чиқаришга сабабдир. Тошкент шаҳар статистика бошқармасининг 2018-йил маълумотида кўра тошкент шаҳрида 2017 йилда жами 210 минг тонна ифлослантирувчи моддалар атмосфера ҳавосига чиқарилган шундан: 3 750,663 саноат ташкилотларидан ҳамда 140,8 минг тонна шаҳардаги стационар ва ҳаракатланувчи манбаълар томонидан атмосфера ҳавосига чиқарилган. Ўзбекистон Республикаси Давлат Статистика қўмитасининг 01.12.2021 йил маълумотга кўра сўнги 10 йил ичида Ўзбекистон Республикаси ҳудуди бўйлаб энг кўп атмосфера ҳавосига чиқарилган ифлослантирувчи моддалар миқдори 2014- йилда 1162.1 минг тоннани ташкил этган [3].

Статистик маълумотларга кўра 2010-2020 йилларда Ўзбекистон Республикасида атмосферага чиқарилган ифлослантирувчи моддалар куйидагича (1-расм).

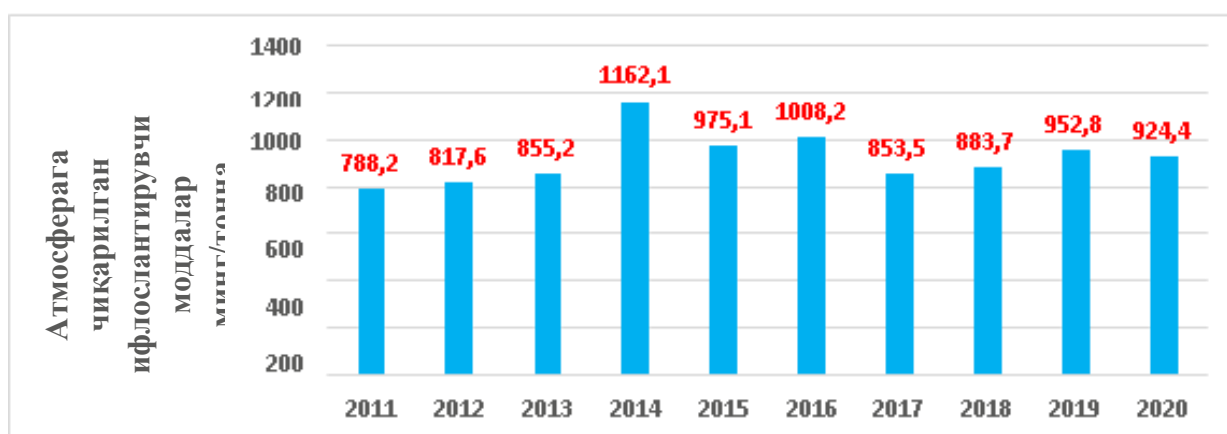

**1-расм.** Атмосферага чиқарилган ифлослантирувчи моддалар минг/тонна 25

Кўп миқдордаги зарарли газ ва тутунлар атмосферага тарқалиши орқали инсон организми заҳарланади, қон айланиши ёмонлашиб кўнгил айниши юзага келади. Бу таъсирларнинг ҳаммаси меҳнат унумдорлигини (50-60 %) га пасайтриб, бахтсиз ҳодисага сабаб бўлиши мумкин. Олимлар шаҳарларда учрайдиган юқумли тери касалликлари, сил ва яра касалликларини бевосита заҳарли газ ва тутунлар сабаблилигини исботлашган [4].

**Хулоса:** Хулоса қилиб айтганда шаҳарлардаги атмосфера ҳавосини тозалашда шаҳар худудида кўкаламзор (яшил) худудларни кўпайтириш, шаҳар худудида оммабон ҳамда экологияга камроқ заҳарли модда чиқарадиган ёқилғи метан газида ҳаракатланадиган автотранспорт воситалари қатновини йўлга қўйиш шунингдек, ёқилғисиз ҳаракатланадиган автотранспорт воситалари (электромобиллар)дан кенг фойдаланиш самарали йўл деб ҳисоблаймиз.

#### **REFERENCES**

1. Ўзбекистон Республикаси Президентининг 2019-йил 30-октябрдаги ПФ-5863-сонли “2030 йилгача бўлган даврда Ўзбекистон Республикасининг атроф-муҳитни муҳофаза қилиш концепциясини тасдиқлаш тўғрисида”ги Фармони.
2. Базаров Б.И. “Экологическая Безопасность автотранспортных средства” Т.: Издательство “CHINORENK” - 2012.
3. Ўзбекистон Республикаси Давлат Статистика қўмитасининг 01.12.2021 йилдаги статистик маълумотлари.
4. Саҳаров Г. “Йирик шаҳарларда атмосферани муҳофаза қилиш”. Ўзбекистон нашриёти Т.: -1983.



## ZAMONAVIY SHAHARLAR EKOLOGIK INFRASTRUKTURASINI TADQIQ ETISH

Odilova M.Gʻ.

TKTISHF assistent oʻqituvchisi

<https://doi.org/10.5281/zenodo.8066691>

**Annotatsiya.** Maqolada zamonaviy shaharlar ekologik infrastrukturasini tadqiq etish uchun qanday usullardan foydalanish kerakligi haqida maʼlumotlar keltirilgan.

**Kalit soʻzlar:** relief, infrastruktura, dolzarb masala, koʻkalamzorlashtirish, mikroiklim, atmosfera bosimi.

### STUDY OF ECOLOGICAL INFRASTRUCTURE OF MODERN CITIES

**Abstract.** The article provides information on what methods should be used to study the ecological infrastructure of modern cities.

**Key words:** relief, infrastructure, urgent problems, landscape design, microclimate, atmospheric pressure.

### ИЗУЧЕНИЕ ЭКОЛОГИЧЕСКОЙ ИНФРАСТРУКТУРЫ СОВРЕМЕННЫХ ГОРОДОВ

**Аннотация.** В статье представлена информация о том, какими методами следует изучать экологическую инфраструктуру современных городов.

**Ключевые слова:** рельеф, инфраструктура, актуальные проблемы, ландшафтный дизайн, микроклимат, атмосферное давление.

Zamonaviy shaharsozlikning eng katta muammolaridan biri – bu shahar transporti infrastrukturasini rivojlantirish masalasidir. Bu borada respublikamizda mustaqillik yillarida diqqatga sazovor ishlarning amalga oshirilayotganligi, hukumatimiz tomonidan Toshkent shahri, Qoraqolpogʻiston Respublikasi va viloyat maʼmuriy markazlari transport infrastrukturasini tubdan yaxshilash boʻyicha olib borayotgan ishlari mazkur sohani iqtisodiyot tarmoqlari uchun naqadar muhimligidan dalolat beradi. Shu bilan bir qatorda sohada oliy maʼlumotli kadrlar tayyorlash ham bugungi kunning dolzarb masalalaridan hisoblanadi.

Daraxtlar shaharlar va boshqa aholi punktlarining mikroiklimini shakllanishiga katta taʼsir koʻrsatadi. Yilning turli vaqtlaridagi havo harorati, atmosfera yogʻinlari miqdori, havo va tuproq namligi, quyosh turishi holatiga va quyosh radiatsiyasining jadalligi va davomiyligini belgilovchi bulutli kunlar shamol maromi, atmosfera bosimi – bularning hammasi birgalikda mazkur joyning iqlimini ifodalaydi. Relief, suv havzalarining, ochiq masofalarning mavjudligiga, tuproqning, yer osti suvlarining tavsifiga bogʻliq holda ayrim hududlardagi ob-havo koʻrsatkichlari mazkur joyning mikroiklimini yaratib, sezilarli darajada oʻzgarishi mumkin. Har qanday joyning issiqlik maromi quyoshdan olinayotgan nur energiyasining miqdori bilan belgilanib, shu joyda uning sarflanishi (atmosfera va yer sirti holatining aniq sharoitlarida) turlarini hisobga oladi. Quyosh radiatsiyasi miqdori yilning turli vaqtlarida oʻzgarib turuvchi kunning davomiyligi va quyoshning turishi holatiga maʼlum darajada bogʻliqdir. Yer yuzining turli nuqtalarida joylashgan shaharlarda oʻtkazilgan kuzatishlar quyosh turishining oʻrtacha davomiyligini belgilashga imkon beradi: Sank-Peterburg -1507, Moskva -1582, Odessa-2230, Yalta-2266, Toshkent-2889, Termiz-3059 kun. Bu koʻrsatkichlardan koʻrinib turibdiki, bizning Respublikamizni “Quyoshli Oʻzbekiston” deb bejiz aytishmaydi.[1]

Agar havo harorati janubiy tumanlardagi 14-30 °C, oʻrtacha shamolning tezligi 0,5 – 3 m/s, nisbiy namlik 30-70% boʻlsa, u holda mehnat qilish va turmush sharoitlari qulay deb hisoblanadi. Noqulay sharoitlar quyidagi koʻrsatkichlar bilan tavsiflanadi: havo harorati janubiy tumanlarda 30 °C dan ortiq, oʻrtacha iqlimli tumanlarda 26 °C dan ortiq yoki 1,5 m/s shamolda 30-35 °C, 2 m/s shamolda 25 °C, 3,5 m/s dan kam, yuqori haroratda 3 m/s dan yuqori, nisbiy namlik 30% dan kam va 70% dan ortiq.

Atmosferaning sanoat korxonalarini chiqindilari bilan ifloslanishi oqibatida ultrabinafsha nurlarining (quyosh radiatsiyasining inson organizmi uchun eng qimmatli boʻlgan qismi) yoʻqotilishi 20% dan 40% gacha tashkil etmoqda. Havoning changlanishi bulut paydo boʻlishiga imkoniyat yaratadi. Oʻsimliklar esa atmosferaning tozaligini 20% oshirishi mumkin.

Shaharda issiqlik maromining shakllanishi atrof-muhitdagi qurilishlar, koʻchalarning qoplamalarining issiqlik nurlanishi xususiyatlariga ham bogʻliq. Maxsus olib borilgan tadqiqotlar oʻsimliklar havo haroratiga jiddiy taʼsir koʻrsatishini koʻrsatadi. Imoratlar qurilayotgan joyda havo harorati, oʻsimliklar koʻp boʻlgan joydagiga qaraganda yuqori boʻlib, haroratning farqi baʼzan 10-12 °C ga yetadi. Daraxtlar orasida inson organizmi uchun ancha qulay harorat sharoitlari yaratiladi. Bunda shuni nazarda tutish kerakki, yer sirtining issiqlik nurlanishi natijasida havoning yerga yaqin qatlami, yashaydigan qatlam ayniqsa kuchli isiydi.[3]

Oʻzbekiston shaharlarining issiq sigʻimli “kiyimi” (asfalt, temirbeton, gʻisht, granit, marmar) yozgi kunlarda mikroiklimni shakllantirishda yetakchi rol oʻynaydi. Yozda - peshinda tuproqning, qum, asfalt, beton, binolarning tomlari va devorlarning ochiq quruq sirti radiatsion harorati 35-40 °C boʻlganda 70-80 °C ga yetishi mumkin (Kuzmichev, Pechinitsin-1979). Kun boʻyi uzoq vaqt qizigan sirt hatto kun botgandan keyin ham issiqlik chiqarib turadi, bu esa havo haroratining oshishiga va dim boʻlishiga olib keladi. Oʻsimliklarning radiatsion haroratning pasayishiga taʼsiri juda katta. Jumladan, yozda shahardagi binolar oʻrab olgan joyda havo harorati, kam nurlanadigan va tez soviydigan oʻsimliklar boʻlgan joydagiga qaraganda ancha yuqori boʻladi. Yozda qalin daraxt shoxlari ostida doim koʻngilga yoqadigan salqinlik boʻladi. Hatto alohida turgan daraxt soyasida radiatsion harorat ochiq joydagiga qaraganda 3-5 °C past boʻladi, yashil massivda esa 4,0 °C past boʻladi. Koʻm-koʻk daraxtlar ostidagi havo harorati ochiq joydagiga nisbatan 2-3,5 °C past boʻladi, yirik massivlarda bu farq 16 °C 972 ga yetishi mumkin. [2]

Quyoshli kunlarda ochiq shahar xududida umumiy quyosh radiatsiyasining jadalligi (toʻgʻri va ochilgan) oʻsimliklar orasidan taxminan yetti marta katta. Istirohat bogʻlari va hiyobonlarda koʻkalamzorlashtirilmagan shahar koʻchalaridagiga qaraganda radiatsiya bilan nurlanish 21% gacha pasayadi. Yoʻlak bilan koʻchaning qatnov qismi orasidagi besh metrli yashil qism piyodalarning issiqlik nurlanishini ikki marta va havo haroratini 1-6 °C ga pasaytirishi mumkin.

Daraxtlarning barglari oʻziga xos issiqlik xossalriga ega. Ular issiqlik nurlanishini ham, quyosh spektrini ham turli daraxtlarda turli darajada yutish, qaytarish va oʻtkazish xususiyatiga ega. Yosh eman (dub) daraxtlaridan iborat oʻrmon 96,8% quyosh radiatsiyasini tutib qoladi, qaragʻayzor 96%, archa, terak, emandan iborat aralash oʻrmon 97-98% quyosh radiatsiyasini tutib qoladi. Bunga daraxtlarning termokimyoviy vazifasi sababchidir. Oʻta qizishdan eng yaxshi himoyani zich, baland, gorizontal birlashgan, baland poyali, pastdan havoni yaxshi oʻtkazadigan, asfalt va binolarning devorlariga soya tashlab turadigan daraxtlar taʼminlaydi. Quyosh yoritgan

barglar kuchli qiziydi. Biroq soyadagi barglarning harorati atrofdagi muhit haroratidan pastroq bo'lib turadi, buning sababi barg plastinkalari namlikni kuchli bug'lantiradi. Shu sababli katta daraxt barglari yuzining kattaligi hisobiga kuniga 300 l dan ortiq suvni bug'lantirish qobiliyatiga ega. Jadal bug'lanish natijasida daraxt sirtining va mos ravishda atrof-muhitning sovushi jarayoni namoyon bo'ladi.[5]

Bargi keng bo'lgan daraxt turlari (eman, jo'ka, kataalka) suvni ko'p bug'latadi, bargi och yupqa bo'lgan daraxtlar (glidechiya, lox va b.) suvni kamroq bug'lantiradi. Daraxtlar va butalar havoning namligini oshirib, odamning issiqlik sezishiga ijobiy ta'sir ko'rsatadi. Namlikning 1% ortishi haroratning 3,5°C pasayishiga mos keladi. O'simliklarning bug'lantiruvchi sirti o'simliklar bilan band bo'lgan maydondan 20 marta kattadir. 1ga o'rmonda vegetatsiya davrida 3 mln.kg.gacha namlik bug'lanadi. Katta maydonda joylashgan bog'da yoz kunlari namlik ochiq maydondagiga qaraganda taxminan 20% yuqoridir. O'simliklarni havoning namligiga ta'siri daraxtning 20 ta balandligiga teng masofaga tarqaladi.

Agar daraxtlarni ixcham massivlar tarzida joylashtirib, orasini zich o't qoplagan maydon bilan ajratilsa, yanada yaxshiroq sharoitga e'erishiladi. Bunday yechim havoning aylanishiga imkon beradi, chunki ochiq maydonlar bilan qorong'i zich daraxtli joylar orasidagi radiatsion harorat farqi 30°C ga yetadi, namlik esa 20% bo'ladi. O'simliklar (daraxtlar)ning asosiy vazifalaridan biri-soya hosil qilish, to'g'ri tushayotgan quyosh radiatsiyasini kamaytirish. Bu yerda daraxt turlarini tanlash muhim ahamiyatga ega: masalan, lipa va kashtan daraxtlari soyasi shumtol (yasen) va oq akatsiyanikidan ikki marta zichroqdir. Soya maromi quruq va issiq iqlimli O'zbekiston shaharlari uchun ayniqsa muhimdir.

Qulay sharoit yaratish uchun ko'chalar, istirohat bog'lari, xiyobonlarni ayniqsa, yoz davrida shamollatish ham muhim ahamiyatga ega. Daraxtlarning juda zich holda ekilishi istirohat bog'larida, xiyobonda, ko'chada havo aylanishiga qarshilik qiladi, bunday joylarda havo dim bo'ladi. Yashil massiv barglari ostidagi va ochiq joydagi havo harorati orasidagi farq quyoshli kunlarda massivning soya tushgan qismida mahalliy shamollarni keltirib chiqaradi. Daraxtlarning bu xossasidan yaqin joydagi qurilish va turli xil maydonchalar va dam olish maskanlarini rejalashtirishda havoni almashtirish vositasi sifatida foydalanish kerak.

Daraxtlarning havo tarkibi va tozaligiga ta'siri. Ma'lumki, daraxtlar va butalar havodagi uglerod ikki oksidi (SO<sub>2</sub>) gazini yutib, uni kislorod bilan boyitadi. Birgalikda daraxtlar birsoatda 8 kg karbonat angidridni yutadi, xuddi shuncha miqdordagi karbonat angidridni shuncha vaqt ichida ikki yuz kishining o'pkasi chiqaradi. Boshqacha aytganda, bir kishiga 50m<sup>2</sup> ko'kalamzor shaharlardagi havoning optimal tarkibda bo'lishini ta'minlaydi.

Ishlab chiqarish kuchlarining jadal rivojlanishi sharoitida energetik xom ashyo juda ko'p iste'mol qilinayotgan bir paytda, atmosferaning gaz tarkibi, ayrim hollarda radiatsion fon ham o'zgarimoqda. Sanoat rivoji va ma'lum joylarda to'rejasi shi, avtomobil sanoatining rivojlanishi natijasida havodagi zararli tutun, qurum va gaz miqdori yo'l qo'yiladigan me'yorlardan ortib ketdi. Daraxtzorlar ustidagi havoda ochiq maydonlardagiga qaraganda kam miqdorda oltingugurtli birikmalar bo'lar ekan. O'simliklar shuningdek, sanoat korxonalarini chiqarib tashlayotgan azot oksidlari, shahar transportining serqatnov qismida qoldirayotgan uglerod oksidi miqdorini pasaytirishga imkon beradi.[4]

O'zbekistonda aholi punktlarning havosi yoz vaqtlari ortiqcha darajada changlanishi bilan ajralib turadi, bu lyossimon tuproqning o'ziga xos fizik xossalari bilan, shuningdek cho'ldan

kelayotgan garmselning changni olib kelishi bilan izohlanadi. Daraxtlar shahar ko'chalari ventilyatsiyasini yaxshilaydi va havoning tozalanishiga yordam beradi. To'laqonli ko'kalamzorlashtirish havoni changdan tozalashni ta'minlaydi, bunda havoning zararli mikroflora bilan to'yinganligi 40-45% pasayadi. Hatto qish oylarida ham, daraxtlarning bargi tushib ketgan bo'lsa ham ular changdan himoyalash vazifasini bajaradi. Shu bilan birga havoni changlantirishni kamaytirishning boshqa muhim chora-tadbirlari – sanoat korxonalarida changni maksimal daraja tutib qolish, ko'chalarni obodonlashtirish to'g'risida esda tutish lozim. Yoz mavsumimobaynida daraxtlar va butalar bargiga o'tirib qolgan changni davriy ravishda yuvib turish lozim. Bunga amal qilmaslik daraxt va butalarning asta-sekin halok etishi mumkin.

O'zbekistonning ko'pchilik tumanlarida yil bo'yi katta kuchga ega shamollar tez-tez bo'lib turadi. Ular osmonga juda ko'p miqdorda chang, qum zarrachalarini ko'tarib, ularni katta masofalarga tarqatadi. Changning bir qismi ko'cha hovlilar, xonadon ichiga kirib, ifloslantirib shaharlarda va boshqa aholi punktlarida o'tirib qoladi. Ko'kalamzorlar ular orqali o'tayotgan shamol oqimi tezligini uch marta kamaytiradi. 50 m kenglikdagi ko'kalamzorning shamol tezligini pasaytirishga ta'siri shamol kelayotgan tomondan ham, unga qarshi tomondan ham katta masofada seziladi. Bu shamol faoliyati kuchli tumanlarda muhim ahamiyatga egadir.

#### REFERENCES

1. Шукуров И.С., Луняков М.А., Халилов И.Р. Курсовое и дипломное проектирование по градостроительству. Издательства АСВ, Москва.: 2015, 328с.
2. Shodjalilov Sh., Qosimova S.T. Shahar injenerlik inshootlari. Toshkent.: TAQI. 2016 y.
3. Qodirova A.R. "Avtomobil yo'llarini loyihalash" 1va2 qism 2001y, 2004 y.
4. QMQ 2.01.01-94. Avtomobil yo'llari spravochnigi. – Toshkent.: O'zDavaxitqurilish qo'mitasi, 1994 y.
5. QMQ 2.01.01-94. Loyihalashtirish uchun iqlimiy va fizikaviy geologik ma'lumotlar. – Toshkent.: O'zDavaxitqurilish qo'mitasi, 1994 y.

## ГРАММАТИК СОН ШАКЛИНИНГ СЕМАНТИК ВА УСЛУБИЙ ХУСУСИЯТЛАРИ

И.Аҳмаджонов

ФарДУ таянч докторанти

А.Дадажонов

ФарДУ ўқитувчиси

<https://doi.org/10.5281/zenodo.8067899>

**Аннотация.** Ушбу мақолада грамматик сон шаклининг услубий ва семантик хусусиятлари баён этилган.

**Калим сўзлар:** морфема, аффикс, кўплик, услуб.

## SEMANTIC AND STYLISTIC FEATURES OF THE GRAMMATICAL NUMBER FORM

**Abstract.** This article describes the stylistic and semantic features of the grammatical form of a number.

**Key words:** morpheme, affix, agreement, etc.

## СЕМАНТИЧЕСКИЕ И СТИЛИСТИЧЕСКИЕ ОСОБЕННОСТИ ГРАММАТИЧЕСКОЙ ФОРМЫ ЧИСЛА

**Аннотация.** В данной статье описаны стилистические и семантические особенности грамматической формы числа.

**Ключевые слова:** морфема, аффикс, соглашение и др.

Отда зиддиятли муносабатда бўлган бирлик ва кўплик маъноси ҳамда бу маънони ифодаловчи шакл системаси грамматик сон категориясини ташкил этади.<sup>200</sup> Сон категорияси тадқиқи А.Ғуломов, А.Ҳожиев, Ш.Шаҳобиддинова, Я.Зулфиев каби тилшуносларнинг илмий изланишлари турли хил масалаларнинг ойдинлашишида қимматли манба эканлигини таъкидлаш зарур<sup>201</sup>. Сон категориясининг шаклий ифодаси сифатида –лар шакли ва ноль шакл инobatга олинган, бироқ нол шакл масаласида тилшуносларнинг фикрлари турлича. Ноль шакл масаласида А.Ҳожиевнинг фикрлари бу масаланинг аниқлашишига катта ёрдам беради. “Бу муаммони ҳал этишда қуйидаги икки ҳодисага асосланган ҳолда иш кўриш ижобий, тўғри хулосага келиш имконини беради:

- 1) тил бирликларида ифода ва маъно (мазмун) масаласи;
- 2) ноль морфеманинг фақат сўз шаклида, морфологик бирликда мавжудлигини тан олиш, аниқроғи, ноль шакл мавжудлигини тан олиш масаласи”.<sup>202</sup>

Олимнинг фикрларидан шуни англаш мумкинки, ноль морфема ва ноль шаклни қориштириб юбормаслик зарур. Ноль морфема атамаси ва тушунчаси мавжуд эмас, ноль шакл эса морфологик бирлик сифатида мавжуд.

<sup>200</sup> Замонавий ўзбек тили: Морфология. Муаллифлар жамоаси. – Тошкент: Мумтоз сўз, 2008, – Б. 210.

<sup>201</sup> Ғуломов А. Ўзбек тилида кўплик категорияси. – Т. 1944; Ҳожиев А. Ўзбек тилшунослигининг долзарб муаммолари (саккизинчи мақола) // Ўзбек тили ва адабиёти, 2007. – №5. – Б. 26-33; Шаҳобиддинова Ш. Грамматик маъно талқини хусусида. Фил.фан.ном.дисс, Зулфиев. Я. –лар аффиксининг сўз таркибида қўлланиш хусусиятлари // Ўзбек тили ва адабиёти. 1972, № 5. – Б. 67-69; Зулфиев.Я. Жамлик категориясининг ўзига хос хусусиятлари // Ўзбек тили ва адабиёти. 1975, № 3. – Б. 46-50.

<sup>202</sup> Ҳожиев А. Ўзбек тили морфологияси, морфемикаси ва сўз ясалишининг назарий масалалари.– Тошкент: Фан. 2010, – Б. 51.

Ноль шакл нафақат от туркумидаги сон категориясида, бошқа туркумларнинг айрим категорияларида ҳам мавжуд. Бу эса ноль шаклнинг ўзбек тилида мажбуриятдан далолат беради. Масалан, сифат туркумида оддий даража ноль шакл орқали изоҳланади. Феъл туркумида тасдиқ, аниқ нисбат каби морфологик категориялар ҳам ноль шакл орқали белгиланади. Ноль шаклнинг тилда мавжудлиги бошқа шаклларга таққосланганда, зидланганда намоён бўлади. Сон категориясидаги ноль шакл –лар аффиксига, сифат туркумидаги оддий даража маълум шаклга эга бўлган қиёсий, озайтirma, орттirma даражаларга, феълдаги тасдиқни ифодаловчи ноль шакл –ма шаклига зидлангандагина юзага келади.

Маҳмуд Кошғарийнинг таъкидлашича, XI аср эски туркий тилида кўплик кўрсаткичи **-лар** бўлиб, оғул, эр сўзларининг оғлан, эран кўплик формаси истисно тарзида қўлланилган. Бу сўзларнинг ҳам кўпчилигини ясашда **-лар** аффиксларидан фойдаланилган.<sup>203</sup> Бундан хулоса қилиш мумкинки, **-лар** шаклининг кўплик маъносини ифодалаши Қадимги туркий тил даврида ҳам мажбур бўлган.

**-лар** шаклининг семантик хусусиятлари ҳақида фикр юритилганда атаманинг номланишига ҳам эътибор қаратиш зарур. –лар шаклий томони бўлса, кўплик дея аталиш унинг семантикаси билан боғлиқ. Бу шаклнинг кўпликни ифодалашида ҳам семантик нозиклик сезилиб туради. Яъни барчасида кўплик маъноси ифодаланса-да, бу маънолар бир-биридан фарқ қилади.

**-лар** шакли, одатда, ноаниқ миқдорни ифодалайди. Аниқ миқдорни ифодалаш сон туркумига кирувчи лексемалар орқали содир бўлади. **-лар** шакли от туркумига кирувчи сўзлар таркибида келиб кўплик маъносини ифодалайди. Масалан,

*Одамлар, одамлар*, уни олқишланг,  
Қаранг, у нақадар эпчил ва ўктам.  
Биз-чи, эй баъзи кўзи очиклар,  
Эплаб юролмаймиз катта йўлда ҳам. (А.Орипов)

Ушбу мисолдаги одамлар сўзида кўплик маъноси мавжуд ва кўплик ноаниқ миқдорни ифодалаган.

**-лар** аффикси олмош туркумидаги сўзлар таркибида келганда ҳам бу маънони ифодалайди. Масалан,

*Уларни сен ўйилган кўз деб,*  
*Ўйламагин – кўради улар.*  
*Улар яшар дунёда биз деб,*  
*Қадамимиз тузатиб турар.* (Х.Даврон)

Мазкур парчадаги улар сўзи таркибида келган –лар шакли категориал маъно ифодалаган.

Бу аффикс сиз ва сен олмошларига қўшилганда кўпликни ифодалашдан ташқари ҳурмат ҳамда ҳурматсизлик маънолари ҳам юзага чиқади, лекин бу маънолар –лар шаклида эмас, олмошлар билан боғлиқ. Айтиб ўтилган маъноларнинг ҳосил бўлиши –лар шакли қўшилгач содир бўлади. Масалан,

*Сизлар борсиз сўзимда бор садолар,*

<sup>203</sup> Абдурахмонов Ғ., Шукуров Ш. Ўзбек тилининг тарихий грамматикаси. – Т: Ўқитувчи, 1973. – Б.30.

*Сизлар борсиз ишқ аҳлида гадо бор.*

*Сизлар борсиз минг бир дардга даво бор,*

*Мен офтобга алишмаган аёллар. (М.Тойир)*

Ушбу парчадаги сизлар сўз шакли кўплик шаклида ва маъносида қўлланган. Аслида, сиз олмоши II шахс кўпликни ифодалаши баён этилади. Бироқ бу маъно матн билан боғлиқ, -лар шакли қўшилгач, бу маъно аниқ сезилади ва кўплик маъносига қўшимча равишда хурмат маъноси ҳам англашилади. Сен олмоши эса бирликни ифодалайди. –лар шакли қўшилгандан сўнг кўплик маъноси юзага келади. Бу олмошда кўплик маъносидан ташқари хурматсизлик маъноси ҳам пайдо бўлади. Масалан, *Сенлар вазибаларни вақтида бажармадинг*. Ушбу мисолда сенлар олмошида кўплик ва хурматсизлик маънолари мавжуд.

Феъл туркумидаги сўзларда келганда ҳам баъзан кўплик маъносини ифодалай олади. Масалан,

*Отларни гижинглатиб,*

*Қамчилврни ўйнатиб*

*Келавердилар бари*

*Каттакон чинор сари (Х.Олимжон)*

Ушбу парчадаги келавердилар кўз шаклидаги –лар шакли айрим адабиётларда кесимлик шакли сифатида қаралади, яъни эга ва кесимни бириктирувчи аффикс дея эътироф этилади.<sup>204</sup> Мазкур сўздаги –лар шаклисиз ҳам эга ва кесим мослаша олади. Бу аффикс қўшилгач, кўплик маъноси юзага чиқади. Чунки *келаверди* сўз шаклида кўплик маъноси англашилмайди. *Ўқувчилар келди* ва *ўқувчилар келдилар* мисолларига эътибор қаратсак, -лар шаклисиз ҳам мослашишни кузатиш мумкин, кўплик маъноси ўқувчилвр сўзи орқали англашилади. *Келдилар* шаклида эса кўплик маъноси –лар орқали сезилади.

-лар шакли равиш лексемалар таркибида келганда яхлитланиб қолиш ҳолати учрайди ва бу шакл морфемик таҳлилда маъноли қисмга бўлинмайди. Масалан,

*Кўзларим ҳали ҳарф танимас эди,*

*Қалам ушлолмасди ҳали қўлларим.*

*Капалак изидан қувиб тинмасдим,*

*Юлдузларни санар эдим тунлари. (М.Бобоев)*

Юқоридаги парчада келтирилган тунлари сўзида –лар шакли мавжуд эмас, у таркибий қисмга бўлинмайди. Лекин бошқа мисолда –лар шаклини маъноли қисм деб ажратса бўлади. Масалан, *унинг тунлари бедорликда ўтади*. Бу мисолда –лар шакли кўплик маъносини англатади. Сабаби биргина тун эмас, ҳар кунги тунлар тушунилади. Морфологик томондан ёрдашилганда ҳам бу икки сўз шаклига тўғри баҳо бериш мумкин. От лексемалар матн таркибида ким, нима, қаер сўроқларига жавоб бўлади, қачон сўроғи эса равиш туркумига кирувчи лексемаларда кузатилади. Бундан аён бўладики, биринчи мисол равиш туркуми, иккинчи мисолда от туркуми саналади.

*-лар* шаклининг кўплик ифодалашида кўплик маъносига қўшимча равишда қандайдир ёндош маънолар ҳамроҳ бўлиши мумкин. Бунда асосий маъно кўплик, бошқа маънолар иккиламчи саналади.

<sup>204</sup> Ўзбек тили грамматикаси. I жилд. Морфология. 1975, – Б. 143.

Кўплик шакли ўхшатиш маъносини ифодайди. Бунда кўплик шакли атоқли отлар таркибида келади. Масалан,

*Мени бир ўй қийнайди ёмон,*

*Юрак яна ўйнайди ёмон.*

*Тошкентга қиз берма Марғилон –*

*Кумушлар йўқ, Зайнаблар омон.* (М.Юсуф)

Юқоридаги шеърий мисрада Зайнаблар ва Кумушлар сўзларида ўхшатиш ва кўплик маънолари мавжуд. Ўхшатиш маъносининг мавжудлиги шундаки, бир нечта Зайнаб ёки Кумуш исмли қизлар эмас, тақдири ва гўзаллиги асардаги қаҳрамонларга ўхшаш замондош қизлар эканлигида англаш мумкин. Кўплик маъноси эса бир нечта қизлар ҳақида фикр юритаётганлигидан англашилади. Бундай ўхшатиш маъносининг кўплик маъноси билан ҳамроҳ ҳолда келиши, одатда, бадий услубда мавжудлигини кузатиш мумкин.

Сўзлашув услубида –лар шакли кўплик маъноси билан ҳамроҳ ҳолда биргаликда англаш маъносини ҳам ифодалашини учратиш мумкин. Масалан, Рустамларникига борамиз, Достонлар ташриф буюришди гапларидаги атоқли отларда Рустам ва Достон исмли болаларнинг кўплигини эмас, улар билан ёнидаги шериклар тушунилади. Бу мисоллардан англаш мумкинки бирга англаш маъноси бирламчи, кўплик маъноси иккиламчи саналади. Турдош отлар таркибида келганда ҳам ушбу ҳолатни кузатиш мумкин. Бунда –лар шакли шахс семасига эга бўлган лексемаларга қўшилади. Масалан, холамларнинг хонадони, тоғамларнинг ҳовлиси, укамларнинг фарзандлари каби мисоллар орқали бу маъноларни англаш мумкин. Бу маънолар –лар шаклининг категориал хусусиятларидан саналади.

–лар шаклига нутқ услублари томонидан ёндашилмаган. Одатда бу шакл услубий бетараф, нейтрал саналади. Барча нутқ услублари эркин қўллана олади. Сабаби кўплик маъносини ифодаловчи воситалар кўп эмас. Лекин нутқ услубларда –лар шакли турлича қўлланиши мумкин.

Расмий услубда –лар шаклининг категориал маъноси юзага чиқади. Бу услубда унинг нокатегориал маънода ишлатиш чекланган. Расмий услубда бу аффикс, асосан, феъл туркумига оид бўлган сўзлар таркибида учрайди. Масалан, *Мажлисда қатнашдилар: А.Рустамов, Р.Қўчқоровлар*. Бу мисолда –лар шакли соф кўпликни ифодалаб келган.

Расмий услубнинг ёзма шакли маълум қолиплардан иборатлиги сабаб –лар шаклининг фаол тарзда қўлланмайди.

Расмий услубнинг оғзаки шаклида –лар шакли ундалмалар таркибида қатнашади. Масалан, *Ҳурматли анжуман иштирокчилари, кенгаш аъзолари* мисолларида –лар шаклининг кўплик маъносини англашнинг кўриш мумкин.

Илмий услуб расмий услубдан имкониятларининг кенглиги билан фарқ қилади. Илмий услубда фанлар ва касбларнинг кўплиги боис сўз, сўз шакллари ишлатиш доираси эркинроқ саналади. Кўплик шикли ҳам анча эркин ишлатилади. Масалан, *Тилишуносликнинг сўз ясалиши бўлимида, биринчидан, янги лексик бирликларнинг қандай ҳосил қилиниши, иккинчидан, мавжуд ясалмаларнинг қандай пайдо бўлганлиги текширилади.* (Ҳозирги ўзбек тили дарслиги) *Бирлик* ва *ясалмалар* сўзларида кўплик маъноси мавжудлигини англаш мумкин.

Сўзлашув, публицистик ва бадий услубларда –лар шакли эркин қўлланади.



Тил бирликларини умумийлик ва хусусийлик диалектикаси жиҳатидан талқин этган Ш.Шаҳобиддинова –лар шаклининг икки хил маъно хусусияти ҳақида фикр юритади.

Дастлабки маъно сон категорияси доирасидаги маъно, иккинчиси сон категориясидан чиқувчи маъно.<sup>205</sup> Бу фикрлардан хулоса қилиш мумкинки, кўплик шаклининг категориал ва нокатегориал томонлари мавжуд. –лар шаклининг нокатегориал маънолари талайгина. Бу маънолар нутқ услублари ва сўзловчининг индивидуал услуби орқали бир-биридан фарқ қилади.

#### REFERENCES

1. Замонавий ўзбек тили: Морфология. Муаллифлар жамоаси. – Тошкент: Мумтоз сўз, 2008, – Б. 210.
2. Ғуломов А. Ўзбек тилида кўплик категорияси. – Т. 1944;
3. Ҳожиёв А. Ўзбек тилшунослигининг долзарб муаммолари (сақкизинчи мақола) // Ўзбек тили ва адабиёти, 2007. – №5. – Б. 26-33;
4. Шаҳобиддинова Ш. Грамматик маъно талқини хусусида. Фил.фан.ном.дисс
5. Зулфиёв. Я. –лар аффиксининг сўз таркибида қўлланиш хусусиятлари // Ўзбек тили ва адабиёти. 1972, № 5. – Б. 67-69;
6. Зулфиёв.Я. Жамлик категориясининг ўзига хос хусусиятлари // Ўзбек тили ва адабиёти. 1975, № 3. – Б. 46-50.
7. Ҳожиёв А. Ўзбек тили морфологияси, морфемикаси ва сўз ясалишининг назармй масалалари.– Тошкент: Фан. 2010, – Б. 51.
8. Абдурахмонов Ғ., Шукуров Ш. Ўзбек тилининг тарихий грамматикаси. – Т: Ўқитувчи, 1973. – Б.30.
9. Ўзбек тили грамматикаси. I жилд. Морфология. 1975, – Б. 143.
10. Ҳожиёв И., Аҳмаджонов И. Теритн ва талқин муаммостга доир // Фарғона давлат университети илмий хабарномаси, 2019. – №1 – Б. 127-130. [10.00.00 №20]
11. Аҳмаджонов И. Морфемик бирликларнинг вазифасига кўра таснифланиши // Фарғона давлат университети илмий хабарномаси, 2021. – №3 – Б. 245-248. [10.00.00 №20]
12. Аҳмаджонов И. Шахс оти ясовчи морфемалар семантикасига доир // Фарғона давлат университети илмий хабарномаси, 2021. – №6 – Б. 215-219. [10.00.00 №20]
13. Аҳмаджонов И. Methodology and semantics of morphemes representing **the subjective assessment specific to the noun** // **International Scientific Journal Theoretical & Applied Science**. Usa, Philadelphia, 2021. Volume: 98. Issue 06. ISSN 2308-494X. – P. 650-653. SJIF- 7.184 (№23)
1. Vosiljonov, A. (2022). Basic theoretical principles of corpus linguistics. *Academicia Globe: Inderscience Research*, 3(2), 1-3.
1. Vosiljonov, A. (2022). LINGVISTIK TADQIQOTLARDA KORPUS O 'RGANISH OBYEKTI SIFATIDA. IJTIMOIIY FANLARDA INNOVASIYA ONLAYN ILMIIY JURNALI, 2(11), 176-182.

<sup>205</sup> Шаҳобиддинова Ш. Фил.фан.дисс.

2. Vosiljonov, A. (2022). PRAGMALINGVISTIKA VA UNING TAHLILY SHAKLLANISH TARIXI. *Science and innovation*, 1(B8), 99-105.
3. Vosiljonov, A. (2022). PRAGMALINGUISTICS AND THE HISTORY OF ITS ANALYTICAL DEVELOPMENT. *Science and Innovation*, 1(8), 99-105.
4. Vosiljonov, A., & Isaqova, X. (2023). EFFECTIVENESS OF MOTHER TONGUE EDUCATION IN THE PRIMARY GRADES. *International journal of advanced research in education, technology and management*, 2(2).
5. KHALIMBOYEVA, F., & VOSILJONOV, A. (2023). MAKTABGACHA YOSHDAGI BOLALAR DIQQATINI RIVOJLANTIRISH MUAMMOSINI NAZARIY O'RGANILISHI. *Journal of Pedagogical and Psychological Studies*, 1(5), 94-98.

## ADABIYOTSHUNOSLIKDA “AYOLLAR ADABIYOTI”NING SHAKLLANISH TARIXI VA RIVOJLANISHI

**Z.Tojimatova**

FarDU Adabiyotshunoslik kafedrası o'qıtuvchisi

**D.Umarov**

FarDU adabiyotshunoslik kafedrası o'qıtuvchisi

<https://doi.org/10.5281/zenodo.8067962>

**Annotatsiya.** Ushbu maqolada adabiyotshunoslikda “Ayollar adabiyoti” ning shakllanish tarixi va o'zbek adabiyotida tutgan o'rni haqida fikr yuritilgan.

**Kalit so'zlar:** “Ayollar adabiyoti”, tipologik o'xshashliklar, genetik xususiyatlar, mushaira, adabiy maktab.

### THE HISTORY AND DEVELOPMENT OF "WOMEN'S LITERATURE" IN LITERARY STUDIES

**Abstract.** This article discusses the history of the formation of "Women's Literature" in literary studies and its role in Uzbek literature.

**Key words:** "Women's literature", typological similarities, genetic characteristics, poem debate, literary school.

### ИСТОРИЯ И РАЗВИТИЕ «ЖЕНСКОЙ ЛИТЕРАТУРЫ» В ЛИТЕРАТУРОВЕДЕНИИ

**Аннотация.** Ой статье рассматривается история становления «женской литературы» в литературоведении и ее роль в узбекской литературе.

**Ключевые слова:** «Женская литература», типологическое сходство, генетическая характеристика, литературная школа.

Jahon adabiyotshunosligida ilk bor amerikalik tadqiqotchilar fanga “Ayollar adabiyoti” degan tushunchani olib kirishdi. Zero, XX asr o'rtalariga kelib jahon feminizatsiyasi<sup>206</sup> o'z ta'sirini so'z san'ati bo'lmish adabiyotga ham o'tkazayotgan edi. N.Beym 1978 yilda “Ayollar adabiyoti” nomli kitobini nashr qildi. N.Beym ayollar asarlarining o'ziga xos tipologik xususiyatlarini kashf etdi<sup>207</sup>. Unda XIX asrning o'rtalarida katta mashhurlikka ega bo'lgan, biroq keyinchalik ismlari aktualigini yo'qotgan ayol ijodkorlarning asarlari tahlil qilingan. Bular Ketrin - Mariya Sedjvik, Sara Xeyl, A.Dj. Greyvs, Mariya Makintosh, Emma Sautuort va Karolina Li Xens, Mari Kamins va Mariam Kouls Xarris. Yuqoridagi ijodkorlarning asarlarini tahlil qilish borasida Nina Beym “ayollar romani”ning o'ziga xos tipologik xususiyatlarini kashf etdi.

Adabiyotshunoslikda “Ayollar adabiyoti” borasidagi kuzatishlar “Ayollar adabiyotshunosligi” terminologik tushunchasini yuzaga keltirdi. Bu fan hali taraqqiyot davrini o'z boshidan kechirmoqda. “Ayollar adabiyotshunosligi”ga munosib hissa qo'shgan ingliz adibasi Virdjiniya Vulf<sup>208</sup> sanaladi. Yapon adabiyotshunoslari “Yaponiya ayollar adabiyoti”ni

<sup>206</sup> феминизм – лотинчада социал ва ижтимоий фаолиятда аёллар ҳуқуқи учун ҳаракат

<sup>207</sup> Baym N. Woman's fiction: A guide to novels by and about women in America, 1820-1870. – Hhaga; London: Cernel unif.Press. 1978. – 320 p.; Бу ҳақда қаранг: Умурова Г. Зулфия бадий олами ва поэтик мактаби. Филол. фан. д-ри (DSc)... дисс. – Самарқанд: 2019.

<sup>208</sup> Rigney B.H. A wreath upon the grave? The influence of Virginia Woolf on feminist critical theory// Criticism and critical theory.- L.: Arnold, 1984. Б.73

shakllantirgan adibalar ijodini o'rganib, uning o'ziga xos xususiyatlarini, ayol ijodkorlarning qahramon obrazini yaratishdagi genderlik alomatlarini aniqladi. Yu.Rumak mashhur yozuvchilar asarlarini tahlil qilib, ularda genetik jihatdan farqni ko'rsatdi. Chunonchi, yapon adibalari asarlarini yaponcha yozuv (idyografik sillabik, ya'ni aralash yozuv) bilan, erkak yozuvchilar esa xitoycha yozuvda yozgan. Chunki o'rta asrlarda Yaponiyada xitoy tili ilm-fan tili, rasmiy hujjat va olimlar tili deb hisoblangan.

Murakkabligi bois xitoy tilini yapon ayollari o'rgana olmaganlar.<sup>209</sup> Xuddi shunday o'zbek adabiyotida poetik maktab yaratgan ayol ijodkorlar ham mavjudki, ularning adabiy merosini, estetik olamini tadqiq etish bizlarni mana shu kabi fikrlarga olib keladi. O'zbek adabiyotida ham ayollar adabiyotini keng tadqiq etish uchun yetarlicha manbaa mavjud. Chunki, o'zbek mumtoz adabiyotida ayol ijodkorlarning o'rni va o'z nufuzi bo'lgan. Saroylarda shoiralarning, ijodkor ayollarning maxsus mushoiralari, adabiy anjumanlari muntazam bo'lib o'tgan. Ularning asarlari e'tiroflarga, tahsinlarga sazovor bo'lgan. Jumladan, shoira Nodira, Jahon Otin Uvaysiy, Dilshodi Barno, Anbar Otin kabi ijodkor ayollarning ijodiy merosi o'zbek adabiyotida ayollar adabiyotining ancha ilgari paydo bo'lganiga ishoradir.

Chunki bu shoiralardan katta adabiy maktab qolganki, uning an'analari bugungi kunda ham tadqiq etilmoqda. Ular yaratgan adabiy maktablarda yuzlab yosh shoirlar shakllangan, ayollarning ilmi, ziyoli, diniy va dunyoviy bilimlarni mukammal egallashi ijodining pafosiga aylangan. Tarixiy yodnomalarda, tazkiralarda ularning adabiyot nazariyasining bilimdoni ekanligi, adabiyotning bir qancha janrlarida ijod qilganligi e'tirof etilgan. Ijodiy jarayonda ayollar obrazi tasviri bilan ayollar adabiyotining o'ziga xos farqli jihatlari mavjud. O'zbek adabiyotining eng sara asarlari ayollarga bag'ishlangan, ularni madh etgan asarlardir. Shuning bilan birga o'zbek shoiralari va adibalari, ularning ijodi, adabiy merosi, mahorati ham o'ziga xosdir. O'zbek adabiyotida maktab yaratgan shoiralaramiz tomonidan yaratilgan adabiy maktablarning – ayollar adabiyotining shakllanishida o'rni beqiyos.

XX asr o'zbek adabiyotida mana shunday adabiy maktab yaratgan shoirlar sirasiga shoira Zulfiya adabiy maktabini kiritishimiz mumkin. Chunki shoira Zulfiya adabiy maktabi T.Sodiqova, H.Xudoyberdiyeva, O.Hojiyeva, G.Jo'rayeva, H.Ahmedova singari bir qancha iste'dodli shoiralarni yetishtirib berdi. Shubhasiz, adabiy maktab, ijodiy muhitni iste'dodlar yaratadi. Ayni paytda bu muhit yetishib chiqayotgan ijodkorlarning saviyasini belgilaydi. Har bir adabiy maktabning o'rni uning ijodkorlarining iste'dodi orqali baholanishi mumkin. Ayol ijodkorlarning ijodida ayol obrazi, ayol qalbi tasviri o'zgacha tasvirlanadi. Ayol ijodkorlar ayol kishining ruhiyatini erkak ijodkorlardan ko'ra chuqurroq idrok etadi.

Shoira Zulfiya estetikasida alohida ajralib turadigan muhim jihatlar o'zbek ayolining mardonavorligi, ulug' g'oyalarni tarannum qila olish qobiliyati, ajdodlarga xos zukkolik, Nodira, Uvaysiy, Anbar Otin singari mumtoz shoirlar maslagiga mosligida ko'rinadi. Bular shoira asl orzulari ushali shida, she'riyatda ayol obrazining teran mushohadakor fikrlar bilan chizilishida ko'rinadi. Ispan faylasufi Xose Ortega-i-Gasset shunday yozadi: "Har qaysi san'atning tarixi inson qalbining tomonlaridan birini ifodalashga bo'lgan qator urinishlardir. Xuddi shu narsa uni boshqa san'atlardan ajratib turadi. Bu urinishlar shunday bir egri chiziqni tashkil qiladiki, san'at

<sup>209</sup> Румак Ю.С. Факторы формирования гендерных образов в культуре Японии: Автореф. дисс ... канд. культурологии. – Саратов: 2010.Б.23

kamalakning yengil o‘qi kabi shu chiziq bo‘ylab zamon qa‘riga o‘z maqsadi sari intiladi. Intihosiz ufqdagi shu nuqta har qaysi san‘atning yo‘nalishini, mohiyatini va ma‘nosini ko‘rsatib turadi”<sup>210</sup>. Haqiqatan ham, ijodkor fitratidan o‘sib chiqqan ulug‘ g‘oyalar optimistik kayfiyatga borib tutashadi. Barcha san‘at asarlarida bo‘lgani kabi sabab va oqibat falsafasi tuyg‘ular realizmini yuzaga chiqaradi. “Ayollar adabiyoti”da ayol qalbi tasviri, qalb suvrati aynan ikki mavjudlik jumbog‘ini tahlil qilishda yanada yorqinroq namoyon bo‘ladi.

Borliqni badiiy inkishof qilishda estetik munosabat muhim ahamiyat kasb etishi sinalgan hodisa. Ushbu nazariy aqida va tushuncha she‘riy shakl tadrijida ijodkor ideali bilan chambarchas bog‘liq tarzda yuzaga chiqadi. O.Gassetning ijodkor olamshumul voqelik bilan ommaga tanilishi aniq, ammo unda yuksak san‘at asari uchqunlari bo‘lmasa uzoq yashay olmaydi, degan ta‘rifi XX va XXI asrlar adabiyoti ko‘zgisida o‘zining haqiqat ekanligini isbotlab turibdi. Bugun ayol ijodkorlar olamidagi mana shu yashovchanlik davom etib, “Ayollar adabiyoti”ning shakllanishi va davomiyligini yuzaga chiqarib turibdi desak yanglishmagan bo‘lamiz.

Istiqloq davri adabiyotida Halima Axmedova, Farida Afro‘z, Zebo Mirzo, Xosiyat Rustamova, Xosiyat Bobomurodova kabi ijodkorlarning poetik olami, ularning badiiy ijodi adabiyotning shakllanishida, ma‘naviy xazinaning yuksalishida o‘z o‘rniga egadir. Shu bilan birga poetik mahorati yuksak bo‘lishiga qaramay asarlari yetarlicha o‘rganilmagan ijodkor ayollar talaygina. Maqsuda Ergasheva, Shahodat Isaxonova, Jamila Ergasheva kabilar shular jumlasidandir.

#### REFERENCES

1. Tojimatova, Z. (2020, December). BIOGRAPHICAL FEATURES IN LYRIC IMAGE. In Конференции.
2. Akbarov A. T., Tojimatova Z. A. The harmony of the new renaissance pedagogy and the pedagogical views of mahmudkhuja behbudi //ACADEMICIA: An International Multidisciplinary Research Journal. – 2021. – T. 11. – №. 3. – C. 19-24.
3. Tojimatova, Z. (2020, December). BIOGRAPHICAL FEATURES IN LYRIC IMAGE. In Конференции.
4. Akbarov A. T., Tojimatova Z. A. The harmony of the new renaissance pedagogy and the pedagogical views of mahmudkhuja behbudi //ACADEMICIA: An International Multidisciplinary Research Journal. – 2021. – T. 11. – №. 3. – C. 19-24.
5. Tojimatova, Z. (2020, December). BIOGRAPHICAL FEATURES IN LYRIC IMAGE. In Конференции.
6. Akbarov A. T., Tojimatova Z. A. The harmony of the new renaissance pedagogy and the pedagogical views of mahmudkhuja behbudi //ACADEMICIA: An International Multidisciplinary Research Journal. – 2021. – T. 11. – №. 3. – C. 19-24.
7. Tojimatova, Z. (2020, December). BIOGRAPHICAL FEATURES IN LYRIC IMAGE. In Конференции.
8. Akbarov A. T., Tojimatova Z. A. The harmony of the new renaissance pedagogy and the pedagogical views of mahmudkhuja behbudi //ACADEMICIA: An International Multidisciplinary Research Journal. – 2021. – T. 11. – №. 3. – C. 19-24.

<sup>210</sup> Хосе Ортега-и-Гассет. Одам Ато жаннатда. Жаҳон адиблари адабиёт ҳақида. – Т.: «Маънавият», 2010.

9. Tojimatova, Z. (2020, December). BIOGRAPHICAL FEATURES IN LYRIC IMAGE. In Конференции.
10. Akbarov A. T., Tojimatova Z. A. The harmony of the new renaissance pedagogy and the pedagogical views of mahmudkhujja behbudi //ACADEMICIA: An International Multidisciplinary Research Journal. – 2021. – Т. 11. – №. 3. – С. 19-24.
11. Tojimatova, Z. (2020, December). BIOGRAPHICAL FEATURES IN LYRIC IMAGE. In Конференции.
12. Akbarov A. T., Tojimatova Z. A. The harmony of the new renaissance pedagogy and the pedagogical views of mahmudkhujja behbudi //ACADEMICIA: An International Multidisciplinary Research Journal. – 2021. – Т. 11. – №. 3. – С. 19-24.
13. Tojimatova, Z. (2020, December). BIOGRAPHICAL FEATURES IN LYRIC IMAGE. In Конференции.
14. Akbarov A. T., Tojimatova Z. A. The harmony of the new renaissance pedagogy and the pedagogical views of mahmudkhujja behbudi //ACADEMICIA: An International Multidisciplinary Research Journal. – 2021. – Т. 11. – №. 3. – С. 19-24.
15. Tojimatova, Z. (2020, December). BIOGRAPHICAL FEATURES IN LYRIC IMAGE. In Конференции.
16. Akbarov A. T., Tojimatova Z. A. The harmony of the new renaissance pedagogy and the pedagogical views of mahmudkhujja behbudi //ACADEMICIA: An International Multidisciplinary Research Journal. – 2021. – Т. 11. – №. 3. – С. 19-24.
17. Tojimatova, Z. (2020, December). BIOGRAPHICAL FEATURES IN LYRIC IMAGE. In Конференции.
18. Akbarov A. T., Tojimatova Z. A. The harmony of the new renaissance pedagogy and the pedagogical views of mahmudkhujja behbudi //ACADEMICIA: An International Multidisciplinary Research Journal. – 2021. – Т. 11. – №. 3. – С. 19-24.
19. Akbarov A. T., Tojimatova Z. A. The harmony of the new renaissance pedagogy and the pedagogical views of mahmudkhujja behbudi //ACADEMICIA: An International Multidisciplinary Research Journal. – 2021. – Т. 11. – №. 3. – С. 19-24.
20. Tojimatova, Z. (2020, December). BIOGRAPHICAL FEATURES IN LYRIC IMAGE. In Конференции.
21. Akbarov A. T., Tojimatova Z. A. The harmony of the new renaissance pedagogy and the pedagogical views of mahmudkhujja behbudi //ACADEMICIA: An International Multidisciplinary Research Journal. – 2021. – Т. 11. – №. 3. – С. 19-24.
22. Tojimatova, Z. (2020, December). BIOGRAPHICAL FEATURES IN LYRIC IMAGE. In Конференции.
23. Akbarov A. T., Tojimatova Z. A. The harmony of the new renaissance pedagogy and the pedagogical views of mahmudkhujja behbudi //ACADEMICIA: An International Multidisciplinary Research Journal. – 2021. – Т. 11. – №. 3. – С. 19-24.
24. Tojimatova, Z. (2020, December). BIOGRAPHICAL FEATURES IN LYRIC IMAGE. In Конференции.
25. Akbarov A. T., Tojimatova Z. A. The harmony of the new renaissance pedagogy and the pedagogical views of mahmudkhujja behbudi //ACADEMICIA: An International Multidisciplinary Research Journal. – 2021. – Т. 11. – №. 3. – С. 19-24.

26. Tojimatova, Z. (2020, December). BIOGRAPHICAL FEATURES IN LYRIC IMAGE. In Конференции.
27. Akbarov A. T., Tojimatova Z. A. The harmony of the new renaissance pedagogy and the pedagogical views of mahmudkhuja behbudi //ACADEMICIA: An International Multidisciplinary Research Journal. – 2021. – Т. 11. – №. 3. – С. 19-24.
28. Tojimatova, Z. (2020, December). BIOGRAPHICAL FEATURES IN LYRIC IMAGE. In Конференции.
29. Akbarov A. T., Tojimatova Z. A. The harmony of the new renaissance pedagogy and the pedagogical views of mahmudkhuja behbudi //ACADEMICIA: An International Multidisciplinary Research Journal. – 2021. – Т. 11. – №. 3. – С. 19-24.
30. Tojimatova, Z. (2020, December). BIOGRAPHICAL FEATURES IN LYRIC IMAGE. In Конференции.
31. Akbarov A. T., Tojimatova Z. A. The harmony of the new renaissance pedagogy and the pedagogical views of mahmudkhuja behbudi //ACADEMICIA: An International Multidisciplinary Research Journal. – 2021. – Т. 11. – №. 3. – С. 19-24.
32. Vosiljonov, A. (2022). Basic theoretical principles of corpus linguistics. *Academicia Globe: Inderscience Research*, 3(2), 1-3.
33. Vosiljonov, A. (2022). LINGVISTIK TADQIQOTLARDA KORPUS O‘RGANISH OBYEKTI SIFATIDA. IJTIMOY FANLARDA INNOVASIYA ONLAYN ILMIY JURNALI, 2(11), 176-182.
34. Vosiljonov, A. (2022). PRAGMALINGVISTIKA VA UNING TAHLILY SHAKLLANISH TARIXI. *Science and innovation*, 1(B8), 99-105.
35. Vosiljonov, A. (2022). PRAGMALINGUISTICS AND THE HISTORY OF ITS ANALYTICAL DEVELOPMENT. *Science and Innovation*, 1(8), 99-105.
36. Vosiljonov, A., & Isaqova, X. (2023). EFFECTIVENESS OF MOTHER TONGUE EDUCATION IN THE PRIMARY GRADES. *International journal of advanced research in education, technology and management*, 2(2).
37. KHALIMBOYEVA, F., & VOSILJONOV, A. (2023). MAKTABGACHA YOSHDAGI BOLALAR DIQQATINI RIVOJLANTIRISH MUAMMOSINI NAZARIY O‘RGANILISHI. *Journal of Pedagogical and Psychological Studies*, 1(5), 94-98.

## ADABIY ASAR QAHRAMONI TALQINI

Umarov Davron Odiljon o'g'li

Farg'ona davlat universiteti adabiyotshunoslik kafedrasida o'qituvchisi

Tojimatova Zulayho Abdug'affor qizi

Farg'ona davlat universiteti adabiyotshunoslik kafedrasida o'qituvchisi

<https://doi.org/10.5281/zenodo.8067971>

**Annotatsiya.** Ushbu maqolada adabiyotshunoslik ilmidagi muhim mavzulardan biri qahramon masalasi haqida ma'lumot berildi. Qahramon, personaj, obraz kabi tushunchalar o'rtasidagi o'xshash va farqli jihatlar o'rganildi.

**Kalit so'zlar:** hikoya, qahramon, personaj, obraz, estetik kategoriya, janrlar sistemasi, sotsialistik metod.

## INTERPRETATION OF THE HERO OF A LITERARY WORK

**Abstract.** In this article, one of the important topics in the science of literary studies is information about the problem of the hero. Similarities and differences between concepts such as hero, character, image were studied.

**Key words:** story, hero, character, image, aesthetic category, system of genres, socialist method.

## ИНТЕРПРЕТАЦИЯ ГЕРОЯ ЛИТЕРАТУРНОГО ПРОИЗВЕДЕНИЯ

**Аннотация.** В данной статье одной из важных тем литературоведческой науки является информация о проблеме героя. Изучены сходства и различия таких понятий, как герой, персонаж, образ.

**Ключевые слова:** рассказ, герой, персонаж, образ, эстетическая категория, жанровая система, социалистический метод.

Adabiyotda qahramon, personaj, obraz kabi tushuncha va masalalar juda katta o'rinni egallaydi. Chunki, har qanday asarda umumiy qilib aytganda, inson qatnashadi. Adabiyot markazida inson turadi. Lirik asarlarga nazar tashlasak, lirik qahramon orqali insonning tuyg'u, kechinma va hissiyotlariga duch kelamiz; epik asarlarda – butun boshli inson taqdirlari haqida hikoya qilinadi; dramatik asarlar esa insonni barcha jihatlarini teran ochib bera olish kuchiga ega. Inson taqdiri hamisha eng qiziq jarayon bo'lib kelgan. Asarlar qiziqib o'qilishi, qahramonlar hayotidan o'ziga kerakli jihatlar olinishi bevosita asarda inson taqdiri yoritilganligi bilan belgilanadi. Yuqorida ta'kidlaganimiz, inson taqdiri esa asarda qatnashgan qahramon, personaj va obrazlar orqali kitobxonga yetkaziladi.

Qahramon tushunchasiga to'xtaladigan bo'lsak, ilmiy adabiyotlarda bir-biriga yaqin fikrlarni ko'plab uchratishimiz mumkin. Xususan, ilmiy lug'atlarda qahramon atamasining birinchi ma'nosi izohlanganda: «asar personajlari tizimida yetakchi mavqe tutib, g'oyaviy-badiiy konsepsiyani shakllantirish va ifodalashda muhim rol o'ynovchi shaxs obrazi»<sup>211</sup>[1, 378] – deb ta'riflangan. Terminni bu ma'noda tushunish epik yoki dramatik asar personajlarini darajalashni ko'zda tutadi ham: syujet voqealari qahramon atrofida uyushtirilib, boshqa personajlar u bilan bog'liq holda asar voqeligiga kiritiladi; ular qahramon bilan hokim-tobe bo'lib, unga nisbatan yordamchi funksiyalarni bajaradi. Ko'p chiziqli murakkab syujet qurilishiga ega yirik hajmli

<sup>211</sup> Куронов Д, Мамажонов З, Шералиева М. Адабиётшунослик луғати. – Т:Академнашр, 2010 йил. – Б. 378



asarlarda bir emas, bir nechta qahramon harakatlanishi ham mumkin. Bu holda personajlar sistemasi o'z ichida mikrosistemalarga ajralib, ularning markazida qahramonlardan biri turadi. Bunga misol qilib, Abdulhamid Cho'lponning «Kecha» romanining boshlanishida ikkita shunday mikrosistemalar, ya'ni birining markazida Zebi, ikkinchisining markazida Akbarali turganini keltirishimiz mumkin. Asarda voqealar rivoji davomida Zebi mikrosistemasi yemirilib, uning o'zi Akbarali mikrosistemasining elementiga aylanadi, Miryoqub va Razzoq so'fi kabi qahramonlar esa yangi mikrosistemani tashkil qiladi. Yuqoridagi fikrlardan ayon bo'ladiki, «Kecha» asarida to'rtta qahramon bor. Bular: Zebi, Akbarali, Miryoqub, Razzoq so'fi. Bunga qo'shimcha ravishda, bu qahramonlar ham asar syujet-kompozitsion qurilishidagi o'rni va muallif maqsadini ifodalashdagi ahamiyati nuqtayi nazaridan darajalanishi, bosh va ikkinchi darajali qahramonlarga ajratilishi mumkin. Masalan, Romanning syujet-kompozitsion qurilishi jihatidan Zebi bosh qahramon bo'lsa, badiiy konsepsiyani butlash va ifodalashdagi roli nuqtayi nazaridan Miryoqub bosh qahramondir. Kichik hajmli epik asarlarda, hikoya va qissalarda, odatda, bitta qahramon harakatlanadi. Lekin buni qat'iy qoida deb qabul qilmaslik kerak, istisno holatlar ham ko'plab uchray turadi. Masalan, tasvirlanayotgan hayotiy holatning o'zi yetakchi estetik ahamiyat kasb etgan Abdulla Qahhorning «Anor» hikoyasida Turobjon ham, uning xotini ham birdek qahramon sanalishi mumkin.

Qahramon tushunchasi faqat estetik kategoriya bo'lmay, etik kategoriya ham hisoblanadi. Shuning uchun adabiyotshunoslikda *ijobiy qahramon va salbiy qahramon* tushunchalari farqlanishini kuzatish mumkin. [2,70] Garchi so'nggi yillarda adabiy qahramonlarni bu tarzda tasniflash tanqid ostiga olinib, unga adabiyotni jo'nlashtirish deb qaralayotgan bo'lsa ham, tasvir qaratilgan predmetga muallif munosabati mavjud ekan, bu hodisa o'z o'rnini saqlab qolaveradi. Faqat bu o'rinda bitta muhim jihatni unutmaslik kerak: ya'ni ijobiy yoki salbiy qahramonga avvaldan shakllangan simpatiya yoki antipatiya asosida munosabatda bo'lmay, unga, avvalo estetik hodisa sifatida yondashish zarur. Bu shart bajarilmagan holda o'quvchi badiiy voqelikni qahramonlardan biri yoki nari borsa roviy nigohi bilan ko'radiki, natijada o'qish jarayoni ijodiylikdan mosuvo bo'ladi. *Adabiyotshunoslikda aksilqahramon tushunchasining mavjudligi uchun qahramon faqat, estetik kategoriyagina bo'lmay, etik kategoriya ham ekanligining yana bir dalilidir.* [1,378-379]

Qahramon tushunchasining ikkinchi ma'nosiga ta'rif berilganda, muomala amaliyotida, ba'zan ilmda qahramon termini adabiy asarda harakatlanuvchi har qanday shaxs obrazi ma'nosida ham qo'llanadi. Bu holda u personaj terminiga sinonim bo'lib, hech qanday darajalanishni ko'zda tutmaydi. Quyidagi fikrlar ham qahramon masalasini ochishda xizmat qiladi: *Zamon va qahramon masalasi doimo adabiyot oldidagi markaziy masalalardan biri bo'lib kelgan va shunday bo'lib qolajak. O'zbek sovet adabiyotining barcha bosqichlarida, davr oldidagi yuksak grajdanlik burchini chuqur tushunib va uni amalga oshirish yo'lida tinim bilmaydigan qahramonlar obrazlari yaratilgan. Bu obrazlarning har biri ma'lum davrning talablari va ehtiyojlari bilan birga tug'ilgan, ammo o'quvchilarning doimiy do'sti va maslahatchilariga aylanib qolgan adabiy qahramonlardir.*<sup>212</sup>

Xulosa qilib shuni aytish mumkinki, adabiyotshunoslikda va umuman, adabiyotda qahramon masalasi markaziy o'rinni egallaydigan masalalardan biri bo'lib qolaveradi. Chunki

<sup>212</sup> Шермухаммедов П. Давр қаҳрамон тақдирида. – Т.:1976. – Б. 8-9

adabiyot bu, birinchi navbatda, insonshunoslik ham demakdir. Asarlar yaratilar ekan, unda inson, inson taqdiri, his-tuygʻulari, dunyoqarashi, jamiyat bilan aloqasi va yana juda koʻplab qirralar ham yoritilishda davom etadi. Bu yoʻlda qahramon, personaj, obraz va xarakter kabi tushunchalarni teran anglash adabiyotning «kuchi»ni atroflicha anglab yetishga xizmat qiladi.

#### REFERENCES

1. Куронов Д, Мамажонов З, Шералиева М. Адабиётшунослик луғати. – Т:Академнашр, 2010 йил.
2. Адабий тур ва жанрлар. 3 жилдлик.1-жилд. – Т.: ФАН, 1991.
3. Vosiljonov, A. (2022). Basic theoretical principles of corpus linguistics. *Academicia Globe: Inderscience Research*, 3(2), 1-3.
4. Vosiljonov, A. (2022). LINGVISTIK TADQIQOTLARDA KORPUS OʻRGANISH OBYEKTI SIFATIDA. IJTIMOY FANLARDA INNOVASIYA ONLAYN ILMIY JURNALI, 2(11), 176-182.
5. Vosiljonov, A. (2022). PRAGMALINGVISTIKA VA UNING TAHLILY SHAKLLANISH TARIXI. *Science and innovation*, 1(B8), 99-105.
6. Vosiljonov, A. (2022). PRAGMALINGUISTICS AND THE HISTORY OF ITS ANALYTICAL DEVELOPMENT. *Science and Innovation*, 1(8), 99-105.
7. Vosiljonov, A., & Isaqova, X. (2023). EFFECTIVENESS OF MOTHER TONGUE EDUCATION IN THE PRIMARY GRADES. *International journal of advanced research in education, technology and management*, 2(2).
8. KHALIMBOYEVA, F., & VOSILJONOV, A. (2023). MAKTABGACHA YOSHDAGI BOLALAR DIQQATINI RIVOJLANTIRISH MUAMMOSINI NAZARIY OʻRGANILISHI. *Journal of Pedagogical and Psychological Studies*, 1(5), 94-98.

## YANGI TARAQQIYOT BOSQICHIDA MADANIY MUNOSABATLAR

Fozilova Shalola

Tarix ta'lim mutaxassisligi

I bosqich magistranti

<https://doi.org/10.5281/zenodo.8067981>

*Annotatsiya.* Maqolada yangi rivojlanish davrida madaniy munosabatlar mazmunida kechayotgan ijobiy jarayonlar, ularning ijtimoiy sohadagi islohatlardagi o'rni tahlil etilgan.

*Tayanch so'z va iboralar:* madaniyat, munosbat, yangi taraqqiyot, falsafa, ijtimoiy, sivilizasiya, globalizm, harakatlar strategiyasi, yoshlar.

### CULTURAL RELATIONS AT A NEW STAGE OF DEVELOPMENT

*Abstract.* The article analyzes the positive processes taking place in the content of cultural relations during the period of new development, their role in reforms in the social sphere.

*Key words and phrases:* culture, attitude, new development, philosophy, social, civilization, globalism, action strategy, youth.

### КУЛЬТУРНЫЕ СВЯЗИ НА НОВОМ ЭТАПЕ РАЗВИТИЯ

*Аннотация.* В статье анализируются положительные процессы, происходящие в содержании культурных отношений в период нового развития, их роль в реформах в социальной сфере.

*Ключевые слова и фразы:* культура, отношение, новое развитие, философия, социальное, цивилизация, глобализм, стратегия действий, молодежь.

Global rivojlanish davrida madaniy munosabatlar masalasi falsafiy tadqiqotlar tizimida muhim o'rin egallamoqda. Jamiyat taraqqiyotida va inson kamolotida tutadigan madaniyat va madaniy munosabatlar, jahondagi yetakchi mamlakatlar va rivojlanayotgan davlatlar taraqqiyotida o'ziga xos o'rin egallashi jamiyatshunoslar tamonidan e'tirof etilgan, chunki bu jarayon hozirgi zamon sivilizasiyasi va mamlakatlarning barqaror rivojlanish sharoitiga o'tishi jarayoni, ijtimoiy hayot rivojidadagi ustivor yo'nalishlar bo'lgan "madaniyat", "sivilizasiya" tushunchalarining inson faoliyatidagi o'rni bilan chambarchas bog'liqdir. Jahondagi taraqqiyot bosqichida madaniy jarayonlar murakkabligi bilan xarakterlanadi. Ushbu jarayon bir tomondan aloqa kommunikasiyalarining rivovji, ijtimoiy hayotning barcha jabhalariga uning umimiy ta'sir ko'rsatib, mavjud tradision madaniy munosabatlarning transformasiyasiga olib kelmoqda va jahon madaniyati integrasiyasini kuchaytirdi, bunday holat madaniy munosabatlarning gumanistik missiyasida ko'zga tashlandi. Bu jarayon o'z navbatida obyektiv suratda global ong va global tafakkurning shakllanishiga sabab bo'lmoqda. Shu bilan birgalikda globallashuv sharoitida milliy madaniyatlarning saqlanishi muhim ahamiyat kasb etadi, mamlakatlar taraqqiyotida milliy madaniyatlar yanada ravnaqini ta'minlash zaruriyati masalasini ilgari suradi. Milliy madaniyatlarning saqlanishi, tarixiylik, etnomadaniyatlarni saqlashdan tashqari, uning akseologik ahamiyatini belgilaydi, shuningdek, globallashuv sharoitida inson manfaatlari va huquqini himoya qilish zaruriyati bidan xarakterlanadi. Shu munosabat bilan ta'kidlash lozimki, milliy madaniyat shaxsning atrof muhitga, o'zining ma'naviy dunyosini anglashida ifodalanadi, shu bilan birgalikda inson boshqa madaniyatlar mazmunini ham inkor qilmaydi. Globalizm sharoitida madaniyatlarni unifikasiya qilish natijasida betakror madaniy tizimlar barham topishi mumkin. Qadriyatlar,

ideallar turfaligi insoniyatning axborot, ma'naviy boyligi bilan solishtiriladi. Bunday vaziyatdan tashvishga tushgan YuNESKO milliy madaniyatlar rivoji, taraqqiyotini qo'llab quvatlashga bag'ishlangan qator deklarasiyalar va dasturlarni qabul qildi. Shunday qilib, jahon madaniyatidagi turfa xilma-xillikni aqlanishi, hozirgi globallashuv, axborot xuruji kuchaygan davrda muhim ilmiy nazariy va ijtimoiy ahamiyat kasb etadigan masalaga aylandi. Bunday sharoitda turli madaniyatlarning islohatlar ko'lamidagi o'rniga e'tibor berish, uning inson ma'naviy dunyosini shakllantirishdagi o'rnini anglash ularning jamiyatda islohatlarga uyg'unligini ta'minlaydi va fuqoralik jamiyatidagi o'rnini belgilaydi.

O'zbekistonning yangi rivojlanish davrida milliy madaniyatimizning ravnaqiga, madaniy munosobatlarning kengayishiga o'tkazilayotgan islohatlarning muhim bo'lagi sifatida e'tibor berildi. Harakatlar strategiyasida madaniyatning inson tarbiyasi va islohatlar ko'lamini ta'minlashdagi o'rnini belgilangan.<sup>213</sup> [1. 1-2 bet.]

Innovation madaniy munosobatlarning islohatlar tizimidagi, jamiyat taraqqiyotidagi, milltlararo bag'rikenglikni shakllantirishdagi o'rining ba'zi jihatlari faylasuf olimlar tomonidan tadqiq etilgan. Ushbu mavzuga aloqador bo'lgan ya'ni, madaniyat falsafasi, madaniyat tarixi va nazariyasi nuqtai nazaridan, ilmiy falsafiy muammo sifatida xorijdagi faylasuflar tomonidan ham tadqiq etilgan.<sup>214</sup>[2. 29-bet.]

Axborot madaniyati, ekologik madaniyat va barqaror taraqqiyot madaniyatini shakllantirish masalalariga boshqalarning tadqiqotlarini kiritish mumkin. O'zbekistonda mustaqillik davrida faylasuflar tomonidan ushbu mavzuning ba'zi jihatlari tadqiq etilgan. Yuqorida nomlari tilga olingan ilmiy tadqiqot ishlari va falsafiy, madaniyatshunoslik yo'nalishidagi ishlarning o'rganilishi ko'rsatadiki, yangi rivojlanish davrida madaniy munosobatlarning ijtimoiy taraqqiyotdagi o'rnini muammosi O'zbekistonlik faylasuf olimlar tomonidan yetarlicha darajada o'rganilmagan.

Shu munosbat bilan ta'kidlash lozimki, demokratik islohatlar kesimida milliy qadriyatlar rivojlanishining o'ziga xos jihatlari, ularni saqlashning, rivojlantirishning nazariy, metodologik, amaliy ahamiyatini falsafiy jihatdan asoslash, uning yangi davrga xos bo'lgan xususiyatlarini tadqiq qilish dolzarb ilmiy muammo hisoblanadi. Yangi rivojlanish davrida milliy madaniyat, madaniy munosobatlarning umumiy ma'naviy yuksalishdagi o'rnini anglash, uning gumanistik xarakteri, shu bilan birgalikda jahondagi madaniy jarayonlarga bevosita bog'liqligi, ya'ni xalqlar orasidagi do'stlikni mustahkamlashdagi, ularning global dunyoda o'zaro hamkorlik asosida yashashlarini, rivojlanishi, umumjahon taraqqiyotiga daxldorligini ta'minlovchi omillardan biri sifatida namoyon bo'lmoqda.

Ta'kidlash lozimki, hozirgi davrda madaniy munosabatlar, ya'ni turfa madaniyatlar o'zaro aloqasini etika va estetika jihatidan tushinish, ularning islohatlardagi o'rnini anglash, ushbu jarayon insonning, mutaxassislar shakllanish jarayoni, bilan bog'liqligini ilmiy asoslash dolzarb masaladir.<sup>215</sup> [3.] Madaniy munosabatlar uyg'unlashish holati, yoshlarga oid davlat siyosatida,

<sup>213</sup>Ўзбекистон республикасини ривожлантириш бўйича ҳаракатлар стратегияси. Ўзбекистон Республикаси Президентининг Фармони. Халқ сўзи, 8 февраль 2017 йил

<sup>214</sup>Межуев В.М. Как возможна философия культуры?// От философии жизни к философии культуры. М., 2000. С. 22. См.: Материалы ЮНЕСКО о культуре. - М., 1998.

<sup>215</sup>Ҳақимов Н.Х., Абдумаликов А.А. Ривожланишнинг янги босқичи шароитида кадрлар тайёрлашни такомиллаштириш. ФарДу илмий хабарлар. 5 сон, 2018 йил, 86- 88 бетлар.

tarixiy taraqqiyot qonuniyatlarining, shaxs ijtimoiy imkoniyatlarining ma'naviy va huquqiy qadiyatlarida namoyon bo'lishidir.<sup>216</sup>[4. 94-95 bet.]

Ta'kidlash lozimki, falsafiy tadqiqotlar tizimda yangi rivojlanish davriga xos bo'lgan madaniy aloqalar, munosabatlar mazmuni, rivojlanish xususiyatlarini mustaqil o'rganish amaliy ahamiyat kasb etadi.<sup>217</sup> [5. 85-86 bet.]

Innovation madaniy munosabatlarning mazmuni diniy bag'rikenglik, millatlararo munosabatlardagi totuvlikni saqlash zaruriyati va ularning o'zaro aloqadorligiga bevosita bog'liq.

Yangi taraqqiyot bosqichidagi innovation madaniy munosabatlarning o'ziga xos xususiyatlari va ularning barqaror rivojlanishga ta'siri, milliy munosabatlardagi o'rnining falsafiy tahlili ijtimoiy sohada o'tkazilayotgan islohatlarning tarkibiy qismini tashkil etadi.

Yuqoridagi maqsadni amalga oshirish uchun quyidagi vazifalar yechimiga alohida e'tibor berish maqsadga muvofiq.

- madaniyat fenomeni, uning genezisi va asosiy funksiyalari yangi rivojlanish davri nuqtai nazaridan chuqur tahlil qilish;
- madaniy munosabatlar jarayonining tarixiy falsafiy jihatlarini mamlakatimizda milliy g'oya ildizlari, ilmiy asoslarini yangidan o'rganish, ochilmagan qirralariga oid materiallar bilan boyitish masalarini tadqiq qilish;
- milliy madaniyatimiz bag'rikenglik xususiyatlarining yangi rivojlanish bosqichida qanday namoyon bo'layotganligini falsafiy tahlili nazariy va amaliy ahamiyat kasb etadi.
- madaniy munosabatlar uyg'unligining barqaror taraqqiyot bilan o'zaro aloqadorligini ilmiy-falsafiy jihatlarini asoslash ham hozirgi falsafa fanining muhim jabhalari qatoriga kiradi;
- madaniy munosabatlar sohasida, harakatlar strategiyasi talabalarini asosida o'tkazilayotgan siyosatning mazmuni va mohiyati tavsifi muhim tarbiyaviy, ma'rifiy ahamiyat kasb etadigan jarayondir;
- yangi rivojlanish davriga xos bo'lgan milliy madaniyatlar aloqasini, ya'ni yaxshi qo'shnichilik, madaniy hamkorlik masallarining falsafiy jihatlari ijtimoiy fanlardagi dolzarb muammolar sirasiga kiradi.

Innovation madaniy munosabatlar muommosining chuqur tahlilining nazariy metodologik asoslarini jamiyat rivojlanishiga yangicha falsafiy ilmiy yondoshuvlar, ya'ni tizimli, sinergetik, strukturalik usullari tayanilsa kutilgan natijaga erishish mumkin. Shuningdek, tadqiqot mavzusining fanlararo muammo ekanligini hisobga olib ijtimoiy falsafa, madaniyatshunoslik, barqaror taraqqiyot nazariyasi, jamiyatning yangi taraqqiyot bosqichiga doir monografik tadqiqotlar, xalqaro va respublika miqyosida o'tkazilgan ilmiy amaliy konferensiyalar va boshqa manbalarga tayanish maqsadga muvofiqdir. Ayniqsa, O'zbekiston Respublikasi Prezidenti asarlari, farmonlarini chuqur o'rganish muhim manba hisoblanadi.<sup>218</sup> [6. 2-25 bet.]

<sup>216</sup>Закон Республики Узбекистан «О государственной молодежной политике» от 14.09.2016 г. № ЗРУ-406.

<sup>217</sup>Кадирова З.Р Хахимов Н.Х.,. Концептуально-философские, социальные и духовно-нравственные проблемы анализа и реализации процесса интеграции науки и образования в Узбекистане. Монография.г. Ташкент. НУУз имени Мирзо Улугбека, 2017 год., с.56.

<sup>218</sup>МирзиёевШавкат.Критический анализ, жесткая дисциплина и персональная ответственность должны стать повседневной нормой в деятельности каждого руководителя.Доклад на расширенном заседании

Innovation madaniy munosobatlarga doir vazifalarning tahliliga mustaqil yondoshuv natijasida madaniyat tushunchasi funksiyalarining demokratik islohatlar davrida madaniy munosobatlarni chuqurlashtirishdagi o'рни, turfa madaniyatlar o'zaro aloqadorligi, shuningdek madaniyatning tarixiy jarayonlarni o'zida aks ettirganligi, yangi rivojlanish bosqichiga xos bo'lgan integrasiyalashuv jarayonining madaniy munosobatlarda aks ettirilish jarayoni falsafiy jihatdan tadqiq qilish nazariy va amaliy ahamiyatga molik ishdir.<sup>219</sup> [7. 56 bet.]

## REFERENCES

1. Ўзбекистон Республикасини ривожлантириш бўйича ҳаракатлар стратегияси. Ўзбекистон Республикаси Президентининг Фармони. Халқ сўзи, 8 февраль 2017 йил
2. Межуев В.М. Как возможна философия культуры?// От философии жизни к философии культуры. М., 2000. С. 22. См.: Материалы ЮНЕСКО о культуре. - М., 1998.
3. Закон Республики Узбекистан «О государственной молодежной политике» от 14.09.2016 г. № ЗРУ–406.
4. Мирзиёев Шавкат. Критический анализ, жесткая дисциплина и персональная ответственность должны стать повседневной нормой в деятельности каждого руководителя. Доклад на расширенном заседании Кабинета Министров, посвященном итогам социально-экономического развития страны в 2016 году и важнейшим приоритетным направлениям экономической программы на 2017 год. Ташкент, «Узбекистан», 2017, стр.94-95
5. Хакимов Н.Х., Абдумаликов А.А. Ривожланишнинг янги босқичи шароитида кадрлар тайёрлашни такомиллаштириш. ФарДу илмий хабарлар. 5 сон, 2018 йил, 86-88 бетлар.
6. Хакимов Н.Х., Рузиева Р.Х.. Реформирование науки и высшего образования как важный фактор в поддержке активного предпринимательства, инновационных идей и технологий. Узбекистан на пути к инновационному развитию. Сборник научных трудов. Ташкент, 2018, стр.25-27.
7. Хакимов Н.Х., Кадирова З.Р. Концептуально-философские, социальные и духовно-нравственные проблемы анализа и реализации процесса интеграции науки и образования в Узбекистане. Монография. г. Ташкент. НУУз имени Мирзо Улугбека, 2017 год., с.56.
8. Vosiljonov, A. (2022). Basic theoretical principles of corpus linguistics. *Academicia Globe: Inderscience Research*, 3(2), 1-3.

---

Кабинета Министров, посвященном итогам социально-экономического развития страны в 2016 году и важнейшим приоритетным направлениям экономической программы на 2017 год. Ташкент, «Узбекистан», 2017, стр.94-95

<sup>219</sup> Хакимов Н.Х., Р.Х.Рузиева. Реформирование науки и высшего образования как важный фактор в поддержке активного предпринимательства, инновационных идей и технологий. Узбекистан на пути к инновационному развитию. Сборник научных трудов. Ташкент, 2018, стр.25-27.

9. Vosiljonov, A. (2022). LINGVISTIK TADQIQOTLARDA KORPUS O‘RGANISH OBYEKTI SIFATIDA. IJTIMOYIY FANLARDA INNOVASIYA ONLAYN ILMIY JURNALI, 2(11), 176-182.
10. Vosiljonov, A. (2022). PRAGMALINGVISTIKA VA UNING TAHLILY SHAKLLANISH TARIXI. *Science and innovation*, 1(B8), 99-105.
11. Vosiljonov, A. (2022). PRAGMALINGUISTICS AND THE HISTORY OF ITS ANALYTICAL DEVELOPMENT. *Science and Innovation*, 1(8), 99-105.
12. Vosiljonov, A., & Isaqova, X. (2023). EFFECTIVENESS OF MOTHER TONGUE EDUCATION IN THE PRIMARY GRADES. *International journal of advanced research in education, technology and management*, 2(2).
13. KHALIMBOYEVA, F., & VOSILJONOV, A. (2023). MAKTABGACHA YOSHDAGI BOLALAR DIQQATINI RIVOJLANTIRISH MUAMMOSINI NAZARIY O‘RGANILISHI. *Journal of Pedagogical and Psychological Studies*, 1(5), 94-98.
14. Iminov, B. B. (2020). INNOVATIVE CULTURAL LINKS ARE AN IMPORTANT FACTOR IN SOCIAL DEVELOPMENT. *Scientific and Technical Journal of Namangan Institute of Engineering and Technology*, 2(3), 263-270.
15. Iminov, B. B. (2019). A PHILOSOPHICAL APPROACH TO INNOVATIVE AND CULTURAL-RELATIONS AT A NEW STAGE OF DEVELOPMENT. *Scientific and Technical Journal of Namangan Institute of Engineering and Technology*, 1(5), 157-162.

## INNOVATSION MADANIY MUNOSABATLAR YUKSALISHIDA TARAQQIYOT STRATEGIYASINING METODOLOGIK ASOSI

**Iminov Begzod Begijonovich**

Farg'ona davlat universiteti Katta o'qituvchisi

**Fozilova Shalola**

Tarix ta'lim mutaxassisligi I bosqich magistranti

<https://doi.org/10.5281/zenodo.8067996>

**Annotatsiya.** Mazkur maqolada innovatsion madaniy munosabatlar yuksalishida taraqqiyot strategiyasining metodologik asosi va ahamiyati haqida so'z boradi. Maqola davomida asosli fikr va mulohazalar keltirib o'tilgan.

**Kalit so'zlar:** yangi rivojlanish bosqichi, fuqarolik jamiyati, madaniy munosabatlar, ijtimoiy hayot.

### METHODOLOGICAL BASIS OF DEVELOPMENT STRATEGY IN THE RISE OF INNOVATIVE CULTURAL RELATIONS

**Abstract.** This article talks about the methodological basis and importance of the development strategy in the rise of innovative cultural relations. During the article, reasonable opinions and considerations are mentioned.

**Key words:** new stage of development, civil society, cultural relations, social life.

### МЕТОДОЛОГИЧЕСКИЕ ОСНОВЫ СТРАТЕГИИ РАЗВИТИЯ В УСЛОВИЯХ ПОДЪЕМА ИННОВАЦИОННЫХ КУЛЬТУРНЫХ СВЯЗЕЙ

**Аннотация.** В данной статье говорится о методологических основах и значении стратегии развития в становлении инновационных культурных отношений. В статье упоминаются обоснованные мнения и соображения.

**Ключевые слова:** новый этап развития, гражданское общество, культурные отношения, социальная жизнь.

Mamlakatimizning yangi rivojlanish bosqichida, ya'ni fuqarolik jamiyati rivojlanayotgan, millatlararo munosabatlarda uyg'unlikka erishilgan, yurtimizda yashayotgan millatlar vakillarining yaratuvchilik faoliyati, ijtimoiy turmushi uchun o'zaro huquqiy tenglik asosida barcha imkoniyatlar yaratilayotgan davrda, madaniy munosabatlar masalasi mohiyatini tadqiq qilish muhim ahamiyat kasb etadi. Fuqarolik jamiyati rivojida madaniy munosabatlar rivojlanayotgan davlatlar taraqqiyotida o'ziga xos o'rin egallashi faylasuflar tomonidan e'tirof etilgan, chunki bu jarayon hozirgi zamon sivilizatsiyasi va bizga qo'shni bo'lgan mamlakatlarning barqaror rivojlanish sharoitiga o'tishi jarayoni, ijtimoiy hayot rivojida ustuvor yo'nalish hisoblangan milliy taraqqiyot, inson ma'naviy dunyosi tuShunchalarining islohotlardagi nazariy o'rni, amaliy ahamiyatiga bog'liqdir.

Millatlararo munosabatlarning o'rganish va uning ilmiy tahlil qilish, innovatsion madaniyatni rivojlantirishning falsafiy omillarini ochib berish yosh olimlarning oldiga qo'ygan dolzarb masaladir. Millatlar mavjud ekan, ular o'rtasida o'zaro munosabatlar ham bo'ladi. Shunday ekan, globallaShuvning bu jarayonga o'tkazayotgan salbiy ta'sirining oldini olish haqida bosh qotirish va samarali mexanizmlarni topish o'z mustaqilligini, erkini, o'ziga xosligini qadrlashga qodir bo'lgan barcha millatlar oldida turgan eng dolzarb vazifa hisoblanadi. Shuning



uchun ham O'zbekiston Respublikasi Prezidenti taklifi bilan qabul qilingan va amalga oshirilayotgan O'zbekiston Respublikasini Taraqqiyot strategiyasida mamlakatimizda tinchlikni saqlash, millatlar va mamlakatlar orasidagi madaniy munosabatlarni yuksaltirish ustuvor vazifa sifatida e'tirof etilgan [1.B.1].

Taraqqiyot strategiyasi madaniy munosabatlar ravnaqi, globallashuv sharoitida rivojlanish tendentsiyalarini belgilashda muhim metodologik missiya o'rnini bajarmoqda. Jamiyatning jadal rivojlanishi sharoitida harakatlar strategiyasida ifoda etilgan kontseptual vazifalar, islohotlar ishtirokchilari uchun nazariy asos, uni amaliyotga kirib borishi jarayonida, yangi yo'nalishida muhim ilmiy manba o'rnini bajaryapti. Jamiyatda Harakatlar strategiyasi madaniyatlarining o'zaro aloqadorligidagi muhim o'rni, uning jamiyat a'zolari uchun zarur ahamiyat kasb etadigan baynalmilal, tolerantlik g'oyalarini ilgari surayotganligida ham o'z aksini topmoqda. Bu jarayonning islohotlar natijasida yaqqol namoyon bo'layotganligini, qo'shni mamlakatlar, ya'ni bizning an'anaviy, asrlar mobaynida hamkorlarimiz bo'lgan O'rta Osiyo mintaqasidagi xalqlar bilan mustaqillik davrida esa suveren davlatlar bilan o'zaro madaniy aloqalarimizning yangi yuksalish pallasiga kirganligida ko'rish mumkin. Ushbu jarayonning ilmiy metodologik asosini Taraqqiyot strategiyasi tashkil etadi. Madaniy aloqalar kengayishini ilmiy-nazariy negizini tashkil etgan ushbu tarixiy hujjatda madaniy munosabatlarning hozirgi reformatsion jarayon bilan uzviy bog'liqligi, uning ijtimoiy, iqtisodiy taraqqiyot uchun zaruriyati ilmiy asoslangan, yaqin kelajakdagi rivojlanish tendentsiyalari, ushbu jarayonning oldimizdagi strategik vazifalar yechimidagi tarixiy o'rniga urg'u berilgan. Ta'kidlash lozimki, yangi rivojlanish bosqichida ma'naviy madaniyat va madaniy munosabatlar islohotlar tizimida millatlararo qardoshlik aloqalari rivojini tiklagan, uni zamonaviy bosqichga olib chiqish mexanizmini takomillashtirgan hujjat vazifasini bajardi. Taraqqiyotning asosiy omillaridan biri bo'lgan millatlararo bag'rikenglik borasida 1995 yil 16 noyabrda BMTning Fan, ta'lim va madaniyat sohasida ixtisoslashgan tashkiloti "Bag'rikenglik tamoillari Deklaratsiyasini" qabul qilishi, 2000 yil "Xalqaro tinchlik madaniyati yili", 2001 yil esa "Xalqaro madaniyatlararo muloqot yili" deb e'lon qilinishi dunyo hamjamiyatida ham millatlararo munosabatlar dolzarb masala ekanligini ko'rsatadi. Shuning uchun ham yangi rivojlanish bosqichida madaniy munosabatlarning huquqiy asoslari yangilandi, fuqarolik jamiyati rivojlanishi uchun jamiyatdagi ijtimoiy tashkilotlar faoliyatini modernizatsiyalash, takomillashtirish, xalq diplomatiyasi faoliyatini yanada kengaytirish uchun zarur imkoniyatlar yaratildi. Buning uchun yangi rivojlanish davrida qo'shni mamlakatlar bilan vizasiz mamlakatlar hududiga kirib chiqish imkoniyati yaratildi[2.B.148]. Ayniqsa, qo'shni davlatlarda yashayotgan o'zbek diasporasi vakillarining malakatimizga kelib ketishi, an'anaviy qo'shnichilik, qarindosh urug'chilik munosabatlarini yanada mustahkamlash mumkin bo'ldi. Chegara hududlari yaqinida, unga tutash bo'lgan hududlarda azaldan o'zbek, tojik, qirg'iz, qozoq, turkman millati vakillari istiqomat qilgan. Harakatlar strategiyasining amaliyotga kiritilishi qo'shni davlatlarda yashayotgan aholi vakillari uchun savdo ishlarini, tadbirkorlikni, qo'shma korxonalar tashkil etish, madaniyat sohasidagi aloqalarni rivojlantirish imkoniyatlarini yaratdi.

Globallashuv va axborotlar asri sharoitida, mamlakatimizning hozirgi taraqqiyot bosqichida madaniy jarayonlar murakkabligi, uning rivojiga jiddiy yondashuv, mutaxassislar xulosalari asosida tashkil etilishi lozimligi bilan xarakterlanadi. Ushbu jarayon bir tomondan aloqa kommunikatsiyalarining rivoji, ijtimoiy hayotning barcha jabhalariga umumiy ta'sir ko'rsatib, mavjud an'anaviy madaniy munosabatlarning yangi transformatsiyasiga olib kelmoqda va sharq

xalqlari madaniyati integratsiyasini muayyan bo'lagini tashkil qiladigan jarayon ekanligini ko'rishimiz mumkin. Bunday ijobiy jarayon o'z navbatida ob'ektiv sur'atda mintaqa xalqlari orasidagi do'stlik, hamkorlik munosabatlarini yangi bosqichga olib chiqdi. Shu bilan birgalikda, globallashuv sharoitida milliy madaniyatlarning saqlanishi, milliy o'zlikning tub mohiyati, bag'rikenglik, millatparvarlik g'oyalarining mumtoz adabiyot, teatr, musiqa, rassomchilik va kino san'ati namunalari o'z aksini topganligi va mintaqa halqlari orasida yangicha usulda tarannum etilishi, madaniy aloqalar tizimida muhim amaliy ahamiyat kasb etadi. Madaniy munosabatlardagi, yangi rivojlanish bosqichiga xos bo'lgan xususiyat, ya'ni milliy madaniyat namunalari xorijiy mamlakatlardagi o'zbek millati vakillari orasida namoyish etilishi, yangi strategik munosabatlarning zarur sahifasidir[3.B.78]. Shuningdek, ushbu jarayon qardosh xalqlar madaniyatlari tarixiga, ularning shakllanish, rivojlanish jarayonini tadqiq qilishda, hamkor davlatlar jamiyatshunos olimlaridan iborat tadqiqotchilar guruhini tuzish zaruriyatini shakllantiradi. Chunki shiddat bilan rivojlanayotgan xalqaro munosabatlar, tarbiya topayotgan yangi avlod vakillariga mintaqa xalqlari madaniyati tarixi, adabiyot va san'at namoyondalari haqidagi ilmiy asoslangan yangi fikrlar, ob'ektiv axborot berish maqsadga muvofiq. Ushbu jarayonning yana bir vazifasi shundan iboratki, madaniy munosabatlarning yangi bosqichi xalq diplomatiyasini yanada kengaytirish, mashhur san'atkorlar, yozuvchilar, olimlarning ijodiy muloqoti, do'stona suhbatlari, uchrashuvlari xalqlar orasidagi munosabatlarni muntazam sur'atda ma'naviy jihatlarini boyitgan. Yoshlar orasida Abdurahmon Jomiy va Alisher Navoiy, Mirzo Ulug'bek va Ali Qushchi, Chingiz Aytmatov va Asil Rashidov orasidagi, Abay Qo'nonboev, Berdi Kerbaboevning o'zbekistonlik adiblar bilan aloqalari, do'stona munosabatlari tushuntirilishi, xalqlar o'rtasidagi do'stlik, hamkorlik munosabatlarining tarixiy ildizlaridan dalolat beradi. Madaniy aloqalar rivojidadagi yangi davrga xos bo'lgan xususiyatni Qozog'iston Respublikasida 2018 yil O'zbekiston yili sifatida e'lon qilinishi, 2019 yilning O'zbekistonda Qozog'iston yili deb nomlanishida ko'ramiz. Ushbu munosabat bilan har ikkala mamlakat san'at arboblari kontsertlari, teatr jamoalarining chiqishlari, badiiy jamoalar ijodiy jamoalari tomonidan tayyorlangan yangi spektakllarning shaharlardagi, sanoat va madaniyat markazlaridagi chiqishlari uyushtirildi, mo'yqalam ustalarining san'at asarlari ko'rgazmalari tashkil etildi. Qardosh xalqlar orasidagi madaniy munosabatlar jarayonida zamonaviy kadrlar tayyorlash ishiga ham muhim e'tibor berildi. Shu munosabat bilan Qozog'iston oliy o'quv yurtlariga o'n ming talabani grant asosida qabul qilish dasturi e'lon qilindi. O'zbekistonda turli millat vakillarining oliy ma'lumot olishlari uchun barcha imkoniyatlar yaratilgan, jumladan 2019-2020 o'quv yilidan boshlab O'zbekiston oliy o'quv yurtlariga mustaqil davlatlar hamdo'stligiga a'zo davlatlar fuqarolari suhbat natijasi bilan o'qishga qabul qilinadi, ya'ni ular test sinovlaridan ozod etilgan. 2019 yildan boshlab kasb-hunar ta'limi muassasalariga, ya'ni kasb-hunar kollejlari ham to'lov-kontrakt asosida xorijiy talabalar qabuli e'lon qilindi.

Madaniyatlar almashuvi jarayoni har ikkala qardosh davlatlar ommaviy axborot vositalari tomonidan yoritilishi an'anaga aylandi. O'zbekistonda qardosh xalqlar tili va madaniyatining yoritilishiga bo'lgan e'tibor kuchaytirildi. Mamlakatimizda maktab ta'limi 7 ta tilda olib boriladi. Shu jumladan turkman tilidagi maktablar 43 tani, qirg'iz tilidagi maktablar soni 42 tani, tojik tilidagi maktablar soni 244 tani, qozoq tilidagi maktablar soni 370 tani, rus tilidagi maktablar soni 862 tani, qoraqalpoq tilidagi maktablar soni 366 tani tashkil etadi. Ta'kidlash lozimki, mamlakatimizda o'n bir tilda gazetalar chop qilinadi, o'n ikki tilda teleradio eshittirish va

teleko'rsatuvlar tashkil qilingan. Mamlakatimizda istiqomat qilayotgan qardosh millatlar vakillarining bolalariga mo'ljallangan darsliklar qozoq, rus, tojik, qirg'iz, turkman, qoraqalpoq tillarida nashr qilinadi. [4.B.178]. Demokratik islohotlar davrida mamlakatimizda tashkil qilingan 138 ta milliy madaniy markazlar, 34 ta do'stlik jamiyatlari ushbu jarayonga munosib hissa qo'shmoqdalar. O'zbekistonning ijtimoiy-iqtisodiy rivojlanishiga, xalqlar orasidagi do'stlik rishtalarini mustahkamlashga, yosh avlod tafakkurida bag'rikenglik tamoyillarini shakllantirishga munosib hissa qo'shganligi uchun 14 nafar qardosh xalqlar vakillariga mustaqillik yillarida "O'zbekiston Qahramoni" unvoni bilan taqdirlangan.

Harakatlar strategiyasining ilmiy metodologik asosining asosiy yo'nalishidan biri, mamlakatimiz taraqqiyotida muhim ahamiyat kasb etadigan milliy madaniyatlar ravnaqini ta'minlash zaruriyati masalasini ilgari surganligidadir. Milliy madaniyatlarning ravnaqi, etnomadaniyatlarni hozirgi davrdagi rivojlanish jarayoniga yordam berish, uning akseologik ahamiyatini qadrlashi lozim, Shuningdek, fuqarolik jamiyati sharoitida milliy madaniyatlar mohiyati, ahamiyatini yoshlar ongiga singdirish zaruriyati bilan xarakterlanadi. Shu munosabat bilan ta'kidlash lozimki, milliy madaniyat shaxsning atrof muhitga, o'zining ma'naviy dunyosini anglashida ifodalanadi, Shu bilan birgalikda inson boshqa madaniyatlarning islohotlar tizimidagi o'rni, uning teran mazmunini inkor qilmaydi. Ushbu maqsadga yo'naltirilgan tadbirlar sirasiga mamlakat poytaxtida o'tkazilgan Turkmaniston Prezidenti kitobining taqdimotini keltirish mumkin. Turkmaniston Prezidenti Gurbanguli Berdimuhamedovning "Turkmaniston - Buyuk Ipak yo'lining yuragi" nomli kitobida ikki davlat o'rtasidagi an'anaviy do'stlik va hamkorlik aloqalari yangi zamon ruhida rivojlanayotganini ta'kidlagan. Turkmaniston Prezidentining yangi kitobi "Jayhun bo'ylab", "Qadimgi Marv", "Saraxs va Anau oralig'ida", "Nisadan Dehistongacha", "Qadimiy Dashovuz yerlarida" hamda "Mo'jizaviy dunyo" deb nomlangan olti bobdan iborat bo'lib, Buyuk Ipak yo'lining rivojlanish tendentsiyasi, tarixiy dinamikasi va yaxshi qo'shnihilik munosabatlarini mustahkamlashdagi roli hamda xalqlar o'rtasidagi ijtimoiy, iqtisodiy aloqalarining ravnaqi haqida ma'lumot berilgan.

O'zbekistonning yangi rivojlanish davrida milliy madaniyatimizning ravnaqiga, madaniy munosabatlarga o'tkazilayotgan demokratik islohotlarning jiddiy qismi sifatida qaraldi. Shuning uchun ham Harakatlar strategiyasida madaniyatning inson tarbiyasi va islohotlar ko'lamini ta'minlashdagi o'rni alohida belgilangan.

Rivojlanishning hozirgi davrida milliy amaliy madaniyatimiz durdonalariga mansub asarlarining targ'iboti, ma'naviy madaniyatida va uning kelajakdagi rivojida muhim ahamiyatga egadir. Xalqimizning boy tarixiy-madaniy merosi asrlar davomida avlodlardan avlodga o'tib kelmoqda. Ayniqsa, yangi rivojlanish davrida ushbu sohaga alohida e'tibor berildi, uning tarbiyaviy, xalqlar orasidagi o'zaro hamkorlikdagi o'rni ta'kidlandi. Ushbu maqsadda, "O'zbekiston madaniy merosi - xalqlar va davlatlar o'rtasidagi muloqotga yo'l" mavzuidagi xalqaro ilmiy-madaniy kongress o'tkazildi. Anjuman O'zbekistonning madaniy merosini xalqaro maydonda targ'ib etish va asrab-avaylash maqsadida YUNESKO va Germaniyaning Konrad Adenauer nomidagi jamg'armasining hamkorligida tashkil qilindi. Mazkur kongress davomida o'zbek xalqining moddiy va ma'naviy tarixini ochilmagan sahifalarini o'rganish, mamlakatimizda istiqomat qilayotgan turli millat hamda elatlar vakillari, diniy konfessiyalar o'rtasidagi o'zaro hamjihatlikni, yurtimizning jahon hamjamiyatidagi nufuzli o'rni va obro'sini targ'ib qilishga e'tibor berildi. Sharqshunoslik, arxeologiya, tarix, numizmatika, to'qimachilik, kulolchilik

sohalariga ixtisoslashgan 120 dan ortiq xorijiy va 100 dan ziyod mahalliy ekspertlar orasida Rossiya, Kanada, Italiya, Buyuk Britaniya, Hindiston, Misr, Janubiy Koreya, Belgiya, Gollandiya, Frantsiya, Germaniya, Chexiya, AQSH, Xitoy, Turkiya, Gretsiya, Ozarbayjon va boshqa mamlakatlardan kelgan sharqshunos olimlar, muzeylar va ilmiy-tadqiqot institutlari hodimlari ishtirokida “Dunyo to’plamlarida O’zbekistonning madaniy merosi” eksklyuziv madaniy-ma’rifiy media-loyihasi taqdimoti o’tkazildi. Bunda “O’zbekistonning madaniy merosi” turkumida uch tilda nashr etilgan kitob-albomlarning dastlabki besh jildi - “Sharq davlat muzeyi to’plami” (Moskva), “Rossiya etnografiya muzeyi to’plami” (Sankt-Peterburg), “Tretyakov davlat galereyasi to’plami” (Moskva), “O’zbekiston gilamlari va kashtalari dunyo to’plamlarida” (Rossiya, AQSH, Kanada, Avstraliya), Shuningdek, “Alisher Navoiy asarlari Rossiya milliy kutubxonasi to’plamlarida” (Sankt-Peterburg) kabi kitoblar namoyish etildi. Shuningdek, nashrga tayyorlanayotgan 6 jildli “O’zbekistonning musiqiy merosi”, “Davlat Ermitaji to’plami”, “Davlat tarix muzeyi to’plami”, “Sharq qo’lyozmalari instituti to’plami”, “O’zbekiston gilamdo’zligi: asrlar osha saqlangan an’analar” va “Germaniya muzeylari to’plamlari” xususida ham fikr almashildi[5.B.1].

Yuqorida ta’kidlab o’tilgan millatlararo madaniy aloqalarning barchasida Harakatlar strategiyasining hayotga tatbiq etilishga asosiy poydevor bo’lib hizmat qiladi. Ko’rinib turibdiki, millatlararo munosabatlarni to’g’ri yo’lga qo’yish borasida O’zbekiston o’ziga xos tajriba ortirdi. Bunda faqat milliy o’zlikni anglash, milliy g’urur va iftixor tuyg’usini tarbiyalash, millatlarning tili, madaniyati, urf-odatlarini asrab-avaylash bilan cheklanmaslik lozim[6.B.4].

Yuqoridagilarga asoslanib, ushbu maqolada quyidagilarni xulosa kilishimiz mumkin.

Yangi rivojlanish davrida tarixiy madaniy taraqqiyotning o’zini-o’zi tashkil etishga asoslangan zamonaviy modeli shakllanmoqda. Shu munosabat bilan madaniy munosabatlar demokratik taraqqiyot bosqichida o’z-o’zini tashkil etuvchi tizim sifatida namoyon bo’lib, unda iqtisodiy, siyosiy jarayonlarning o’zaro bog’liqligi kuzatiladi, ijtimoiy-madaniy hamkorlik yuksaladi. Madaniy munosabatlar rivojlanishi o’ziga xos omillar mazmunida namoyon bo’ladi. Harakatlar strategiyasining qabul qilinishi tarixiy taraqqiyot zaminida moddiy va nomoddiy sub’ektlarning o’zaro chambarchas bog’liqligining dolzarb jihatlarini tadqiq qilish vazifasini ilgari surdi.

## REFERENCES

1. O’zbekiston Respubikasi Prezidentining farmoni. “O’zbekiston Respublikasini yanada rivojlantirishning 2022-2026 yillarga mo’ljallangan Taraqqiyot strategiyasi”ni tasdiqlash tug’risida. Xalq so’zi, № 21 son, 2022 yil 28-yanvar, 1 bet.
2. Shavkat Mirziyoev. Erkin va farovon, demokratik O’zbekiston davlatini birgalikda barpo etamiz. –Toshkent. “O’zbekiston”, 2016. 456 bet.
3. Rahimbekov.S. Bag’rikenglik – barqarorlik va taraqqiyot omili. . –Toshkent. “O’zbekiston”, 2017. 123 bet.
4. Umarov B. Globallashuv ziddiyatlari:ijtimoiy va ma’naviy jihatlar. –Toshkent. “Ma’naviyat”, 2017. 253 bet.
5. www.kun.uz. 2019 yil 1 iyul
6. Xajiyeva M.S. Milliy ongda tolerantliknishakllantirishning ijtimoiy-falsafiy tahlili. Fal.f.dokt. avtoref. –Toshkent. 2011. 12 bet.

7. Yusupov Z.U. O'zbekiston madaniyatida milliylik va baynalmilalik. –Toshkent. “Fan”, 2017. 287 bet.
8. Vosiljonov, A. (2022). Basic theoretical principles of corpus linguistics. *Academicia Globe: Inderscience Research*, 3(2), 1-3.
9. Vosiljonov, A. (2022). LINGVISTIK TADQIQOTLARDA KORPUS O'RGANISH OBYEKTI SIFATIDA. IJTIMOYIY FANLARDA INNOVASIYA ONLAYN ILMIY JURNALI, 2(11), 176-182.
10. Vosiljonov, A. (2022). PRAGMALINGVISTIKA VA UNING TAHLILYI SHAKLLANISH TARIXI. *Science and innovation*, 1(B8), 99-105.
11. Vosiljonov, A. (2022). PRAGMALINGUISTICS AND THE HISTORY OF ITS ANALYTICAL DEVELOPMENT. *Science and Innovation*, 1(8), 99-105.
12. Vosiljonov, A., & Isaqova, X. (2023). EFFECTIVENESS OF MOTHER TONGUE EDUCATION IN THE PRIMARY GRADES. *International journal of advanced research in education, technology and management*, 2(2).
13. KHALIMBOYEVA, F., & VOSILJONOV, A. (2023). MAKTABGACHA YOSHDAGI BOLALAR DIQQATINI RIVOJLANTIRISH MUAMMOSINI NAZARIY O'RGANILISHI. *Journal of Pedagogical and Psychological Studies*, 1(5), 94-98.
14. Iminov, B. B. (2020). INNOVATIVE CULTURAL LINKS ARE AN IMPORTANT FACTOR IN SOCIAL DEVELOPMENT. *Scientific and Technical Journal of Namangan Institute of Engineering and Technology*, 2(3), 263-270.
15. Iminov, B. B. (2019). A PHILOSOPHICAL APPROACH TO INNOVATIVE AND CULTURAL-RELATIONS AT A NEW STAGE OF DEVELOPMENT. *Scientific and Technical Journal of Namangan Institute of Engineering and Technology*, 1(5), 157-162.

## ILMIY-TEXNIKAVIY MATN VA UNI TARJIMA QILISH MASALASI

Sharopov Azizjon Azimovich

Termiz Davlat Pedagogika Instituti

Xorijiy til va adabiyoti (ingliz tili) mutaxassisligi 1-kurs magistranti

[azizjonsharapov21@gmail.com](mailto:azizjonsharapov21@gmail.com)

<https://doi.org/10.5281/zenodo.8072781>

*Annotatsiya.* Ushbu maqola ilmiy-texnik matn tushunchasi va uni tarjima qilish masalasiga bag'ishlanadi. Shuningdek, ilmiy-texnik matnlarni tarjima qilish va yurtimizda bugungi kunda texnik tarjimonlarga bo'lgan talab, bu soha rivojlanishi uchun o'z hissasini qo'shgan olimlar haqida ham ma'lumotlar keltirilgan.

*Kalit so'zlar:* tarjima, tarjimon, ilmiy-texnik matn, texnik tarjimon, texnik tarjima turlari.

### THE PROBLEM OF SCIENTIFIC-TECHNICAL TEXT AND ITS TRANSLATION

*Abstract.* This article is devoted to the concept of scientific and technical text and its translation. Also, there is information about the translation of scientific and technical texts, the demand for technical translators in our country today, and the scientists who contributed to the development of this field.

*Key words:* translation, translator, scientific and technical text, technical translator, types of technical translation.

### ПРОБЛЕМА НАУЧНО-ТЕХНИЧЕСКОГО ТЕКСТА И ЕГО ПЕРЕВОДА

*Аннотация.* Данная посвящена понятию научно-технического текста и его перевода. Также есть информация о переводе научно-технических текстов, востребованности технических переводчиков в нашей стране сегодня и ученых, которые внесли свой вклад в развитие этой области.

*Ключевые слова:* перевод, переводчик, научно-технический текст, технический переводчик, виды технического перевода.

Bugungi shiddat bilan rivojlanayotgan dunyoda rivojlangan va rivojlanayotgan davlatlar bilan iqtisodiy, ilmiy, tibbiy, fan va texnika sohalarida tengma-teng raqobat qilish va bu sohalarida ajoyib natijalarga erishgan davlatlarning natijalarini o'rganish va yurtimizga tatbiq qilish uchun bugungi kunda ilmiy texnikaviy sohaga tegishli bo'lgan matnlarni tarjima qilish va bu matnlarni haqiqiy mano mazmunini tarjimada to'g'ri chiqara olishga bo'lgan ehtiyoj va e'tibor ortib bormoqda.

**Texnik tarjima** bu turli tillarda so'zlashadigan odamlar o'rtasida maxsus ilmiy va texnik ma'lumotlarni almashish uchun ishlatiladigan tarjima. Soddalashtirilgan yondashuvda texnik tarjima deganda texnik matnlarning tarjimasi tushuniladi. Texnik tarjima texnik tarjimonlar tomonidan amalga oshiriladi. Texnik tarjimon ilmiy-texnikaviy axborot almashishda vositachi hisoblanadi<sup>220</sup>.

**Texnik tarjima** rasmiy-mantiqiy (jamoaviy) uslubga asoslanib, aniqlik, hissiyotsizlik va shaxssizlik bilan ajralib turadi. Uning lug'atida lotin yoki yunoncha atamalardan foydalanildi. Texnik tarjimalar grammatikasi o'ziga xos va qat'iy belgilangan grammatik me'yorlardan

<sup>220</sup> Borisova, L. I. Inglizcha-ruscha ilmiy-texnikaviy tarjimaning leksik xususiyatlari. — M.: NVI THEZAURUS, 2005 — 215 p. ISBN 5-89191-068-3

foydalanish bilan tavsiflanadi: noaniq shaxsiy va shaxssiz konstruktsiyalar, passiv iboralar, fe'lining shaxssiz shakllari keng qo'llaniladi. Mantiqiy tanlash inversiya yordamida amalga oshiriladi<sup>221</sup>.

O'zbek tarjimashunosligidagi ilk qadamlarni o'zbek yozuvchilaridan Cho'lpon, G'afur G'ulom, Oybek, Abdulla Qahhor, Mirtemir kabi adib va shoirlarimiz boshlab berdi desak mubolag'a bo'lmaydi. Shuningdek badiiy tarjima sohasida M.Osim, N.Alimuhamedov, Sh.Shomuhamedov, K.Qaxxorova, O.Sharopov, Sh.Tolipov, V.Ro'zimatov kabilar professional tarjimon sifatida tanilganlar. O'zbek tilida ilmiy-texnikaviy, ijtimoiy-siyosiy adabiyotlar tarjimachiligida ham katta yutuqlarga erishilgan. Bunda R.Abduraxmonov, V.Rahimov, Z.Tincherova kabi tarjimonlarning hissasi katta<sup>222</sup>.

Ilmiy-texnik matnlarni qaysi ilmiy soha va qanday maqsadda tarjima qilinayotganiga qarab ular turlarga ajratiladi.

#### **Texnik tarjimaning turlari:**

1. to'liq yozma tarjima (texnik tarjimaning asosiy shakli)
2. referativ tarjima
3. annotativ tarjima
4. sarlavha tarjimasi
5. og'zaki texnik tarjima (masalan, yirik sanoat korxonasi chet elda ishlab chiqarilgan asbob-uskunalardan foydalanishni o'rgatish uchun talab qilinadi)<sup>223</sup>.

Ilmiy-texnik matnlar tarjimada yuqori aniqlikni talab etadi, shu sababli tarjimondan til boyligi va yuqori bilim ko'nikmalarini talab qiladi. Texnik tarjimonlar tarjima qilinayotgan soha haqida ma'lumotlarga ega bo'lishi va bu sohaga tegishli bo'lgan ilmiy terminlardan ham habardor bo'lishi kerak. Shu sababli tarjimonga quyidagi kasbiy talablar qo'yiladi.

#### **Texnik tarjimonning kasbiy talablar:**

- asliyat matnini tushunish uchun yetarli darajada kamida bitta chet tilini bilish
- tarjima qilinayotgan tilni (ona tili) savodli ifoda uchun yetarli darajada bilish
- ishchi ma'lumot manbalaridan foydalanish qobiliyati
- texnik terminologiyani asliyat tilida ham, tarjima tilida ham yaxshi bilish
- tarjima matni tegishli bo'lgan texnologiya sohasini yaxshi bilish
- texnik tarjimaning turli turlarini bilish
- Tarjimon uchun lingvistik ta'limdan tashqari, maxsus texnik ma'lumotga ham ega bo'lishi maqbuldir<sup>224</sup>.

<sup>221</sup> Klimzo, B. N. Texnik tarjimonning hunari. Ingliz tili, ilmiy-texnik adabiyotlar tarjimasi va tarjimonlari bo'yicha. 2-nashr, qayta ko'rib chiqilgan va kengaytirilgan. JANOB. Valent", 2006. — 508 b. ISBN 5-93439-194-1

<sup>222</sup> Salomov G'. Matn, tarjima va istiloh. T.: 1989.

<sup>223</sup> Pumpyanskiy, A. L. Ingliz ilmiy va texnik adabiyotlarini o'qish va tarjima qilish. — M.: SSSR, 1961 yil.

<sup>224</sup> Skoroxodko, E. F. Ingliz texnik adabiyotlarini tarjima qilish masalalari (terminlar tarjimasi). — Kiev: Kiev universiteti nashriyoti, 1963 yil.

#### REFERENCES

1. Borisova, L. I. Inglizcha-ruscha ilmiy-texnikaviy tarjimaning leksik xususiyatlari. — M.: NVI THEZAURUS, 2005 — 215 p. ISBN 5-89191-068-3
2. Klimzo, B. N. Texnik tarjimonning hunari. Ingliz tili, ilmiy-texnik adabiyotlar tarjimasi va tarjimonlari bo'yicha. 2-nashr, qayta ko'rib chiqilgan va kengaytirilgan. JANOB. Valent", 2006. — 508 b. ISBN 5-93439-194-1
3. Salomov G'. Matn, tarjima va istiloh. T.: 1989.
4. Pumpyanskiy, A. L. Ingliz ilmiy va texnik adabiyotlarini o'qish va tarjima qilish. — M.: SSSR, 1961 yil.
5. Skoroxodko, E. F. Ingliz texnik adabiyotlarini tarjima qilish masalalari (terminlar tarjimasi). — Kiev: Kiev universiteti nashriyoti, 1963 yil.



## “QAHRAMONLIK” UMUMIY MA’NOLI LEKSEMALARINING SEMANTIK STRUKTURASI

Eshquvatova Nasiba

NavDPI O‘zbek tili va adabiyoti fakulteti 3-kurs talabasi

<https://doi.org/10.5281/zenodo.8072944>

*Annotatsiya.* Ushbu maqolada “qahramonlik” umumiy ma’noli leksemalarining semantik strukturasi haqida ma’lumotlar keltirilgan.

*Kalit so‘zlar:* qahramonlik, o‘zbek tili, obyektiv olam, Grammatik plan, jasorat, qo‘rquv.

### SEMANTIC STRUCTURE OF GENERAL LEXEMES "HEROISM"

*Abstract.* This article provides information about the semantic structure of the general lexemes of "heroism".

*Key words:* heroism, Uzbek language, objective world, Grammar plan, courage, fear.

### СЕМАНТИЧЕСКАЯ СТРУКТУРА ОБЩЕУПОТРЕБИТЕЛЬНЫХ ЛЕКСЕМ «ГЕРОИЗМ»

*Аннотация.* В данной статье представлена информация о семантической структуре общих лексем «героизм».

*Ключевые слова:* героизм, узбекский язык, предметный мир, Грамматический план, отвага, страх.

O‘zbek tili leksikasi ham obyektiv olamning sistema ekanligini ifodalovchi sistemadir. Shuning uchun ham o‘zbek tili leksik sistemasini ongda aks etgan obyektiv olam sistemasining ifodalovchisi tarzida o‘rganish katta ahamiyatga ega.

Shu kungacha o‘zbek tili tilshunosligida o‘zbek tili leksikasini semasiologik planda – “shakldan mazmunga” tamoyili asosida o‘rganishga e’tibor kuchaytirildi. Grammatik planda esa obyektiv borliqdagi narsa va hodisalarning belgi, xususiyat, harakat, holatlarning nomlari muayyan so‘z turkumlari doirasida o‘rganildi. Bu esa o‘zbek tilini borliqdagi narsa va hodisalarni ong orqali qanday ifodalay olish imkoniyatlarini ochishga hamda ongimizdan tashqaridagi obyektiv olamning sistemaliligini ong orqali tilimizda qanday ifodasini topishini aniqlashga ma’lum darajada monelik qiladi.<sup>225</sup> Ushbu maqolada aynan “qahramonlik” umumiy ma’noli birliklarini sistemali tizim asosida tasniflash ko‘zda tutiladi.

Qahramonlik deganda, biz shaxsning biror xavfli vaziyatni yengish va unga javob qaytarish munosabati va qat’iyati, yoxud qo‘rquv yoki xavfini tushunishimiz shubhasizdir. Yanada chuqurroq yondashadigan bo‘lsak, jasorat - qo‘rquv va qo‘rquvga qaramay qiyinchilik hamda xavflarni yengish uchun insonni harakatni amalga oshirishga undaydigan ma’naviy fazilat. Biroq qahramonlik nafaqat xavf yoki xavfga duch kelgandagi mardlikni anglatadi, shuningdek, individual qo‘rquvga qarshi kurashishdir. Shuning uchun bu atama majoziy ma’noda ham ishlatiladi. Bundan ko‘rinadiki, qahramonlik leksemasining o‘zbek ijtimoiy ongida juda ham faoldir.

“O‘zbek tilining izohli lug‘ati”da jasorat leksemasiga quyidagicha ta’rif beriladi: jasorat (a.- mardlik, qo‘rqumaslik; shijoat) qahramonlik, mardlik, botirlik, dovyuraklik.<sup>226</sup> Xususan,

<sup>225</sup> Sh.Iskandarova. Leksikani mazmuniy maydon asosida o‘rganish muommalari. Toshkent,1998. – B. 6-7

<sup>226</sup> O‘zbek tilining izohli lug‘ati. T. : “O‘zbekiston milliy ensiklopediyasi” davlat ilmiy nashriyoti. 2006. 2-jild. B.

“Jasorat” leksemasining ma’nodoshlik hisoblangan jasorat semali leksemalar 400ga yaqin ekanligi aniqlanganligi. “O‘zbek tilining izohli lug‘ati” 1-jildida jasorat leksemasining 18 marta, 2-jildida 30 marta, 3-jildida 10 marta, 4-jildida 9marta, 5-jildida 13 marta uchraganligini tahlil qilingan.<sup>227</sup>

Biroq bir paradigmatik qatorda turadigan jasorat va qahramonlik leksemalarning semantik va shakily strukturasi bir necha farqlar mavjud. Ular hozirgacha o‘zbek tilshu tahlil qilinmagan “Qahramon” leksemasi tarkibidagi semalarga quyidagilar kiradi: “mardlik, qo‘rqmaslik, shijoatli, qaxramonlik, botirlik, dovyuraklik, jasur”. Qahramonlik 1 Mardlik, botirlik; dovyuraklik<sup>228</sup>.

Jasorat leksemasi	Qahramonlik leksemasi
mardlik, qo‘rqmaslik, shijoat	mardlik, botirlik, dovyuraklik

O‘zbek tilida qahramonlik umumiy ma’noli atov birliklarni shakl jihatdan quyidagilarga ajratish mumkin:

**1. So‘z shaklidagi qahramonlik umumiy ma’noli birliklar:**

❖ Tub so‘z shaklidagi leksemalar: jasorat, mard, botir, jasur. *Vatanga bo‘lgan jasorat, ya’ni himoya qilish, uni ko‘z qorachig‘idek asrayotgan harbiylar bemorlar uchun tunni kunga ulayotgan shifokorlar, o‘t o‘chiruvchilar, qutqaruvchilar jasorat sohiblaridir.*

❖ Yasama so‘z shaklidagi leksemalar: qaxramonlik, jasoratli, jasurona, jasurlanmoq. *Qaxramonlik har kimning ham qo‘lidan kelmaydiga noyob xislat. Botirlik-jangning ko‘rigi, Qo‘rqoqlik o‘ligi.*

❖ Murakkab so‘z shaklidagi so‘zlar:

a) qo‘shma so‘z: oliymaqom, oliyhimmat. *Sharif aka Nodirbek singari horijda davolanishga muhtoj uch kishiga amaliy yordam berib, o‘zining sahovatpesha, oliyhimmat ekanligini yana bir bor isbotladi;*

b) juft so‘z: bekam-ko‘st.

**2. So‘z birikmasi shaklidagi birliklar:** jasorat ko‘rsatmoq, shijoatli bo‘lmoq, qaxramonlik ko‘rsatmoq, dovyurak bo‘lmoq, jur‘at qilmoq. *Ammo negadir yigitlardan birontasi jur‘at etib, Zarifaga yaqinlashmas, dilidagini aytolmas edi. Amir Temur doim jangda jasorat ko‘rsatgan amir va askarlarga alohida e’tibor bilan qaradi.*

**3. Frazologik birliklar bilan ifodalanuvchi birliklar:** yuragida yoli bor, chumchuq pir etsa, yuragi shir etadigan, yurak yutib harakat qilmoq. *Qani, yuragida yoli bor sherlar bo‘lsa, maydonga chiqsin, kanal qazib, qo‘riq ochamiz. Pichoqni shu Hasan akang uradimi?! Chumchuq pir etsa, yuragi shir etadi-yu, buning!*

O‘zbek tilida jasorat umumiy ma’noli atov birliklarni ma’no jihatdan quyidagilarga ajratish mumkin:

**1. Qahramonlik umumiy ma’noli sinonimlar:** mardlik, qo‘rqmaslik, shijoatlilik, qahramonlik, dovyuraklik va h.k. *Menimcha, Qodir Rustamov mardlik bilan dong chiqargan jangchilarimizdan. Men dovyurak Rajabovni tog‘ burgutiga o‘xshatdim. Bu qo‘rqmas, qotmadan kelgan komandir urushning boshidan oxirigacha harbiy xizmatda bo‘ldi.*

<sup>227</sup> Hurriyat Karimova. “Jasorat” semali leksemalar, semantik-struktur, genetik xususiyatlari. Ilmiy maqola. B. 2

<sup>228</sup> O‘zbek tilining izohli lug‘ati. T. : “O‘zbekiston milliy ensiklopediyasi” davlat ilmiy nashriyoti. 2008. 5-jild. B. 272

2. **Qahramonlik umumiy ma'noli antonimlar:** nomard, yuraksiz, qo'rqoq, chumchuq pir etsa, yuragi shir etadigan va h.k. *Mard yigit qo'lida ajdar o'ladi, nomard odam ipni ajdar biladi. Yonboshlab yotganlar turib, o'nglanib o'tirdilar, ba'zi yuraksizlar orqa-o'nglariga qarab ham oldilar. Qo'rqoqqa ko'lanka azroil, deydilar.*<sup>229</sup>

Har bir milliy tilda leksemalar muayyn qonun-qoidalar asosida bir yerga jamlanib, to'dalanib boradi. Tilning o'ziga xos tarixiy taraqqiyoti jarayonida mazkur leksik-semantik guruhlar sifat va miqdor jihatdan tinmay o'zgarib boradi. Yuqorida ko'rib chiqilgan jasorat umumiy ma'noli birliklar ham ana shunday tarixiy shakllangan leksemalardir. Shu kabi birliklarni tadqiq etish bugungi kun uchun ahamiyatlidir.

#### REFERENCES

1. Sh.Iskandarova. Leksikani mazmuniy maydon asosida o'rganish muommalari. Toshkent,1998. – B. 6-7
2. O'zbek tilining izohli lug'ati. T. : "O'zbekiston milliy ensiklopediyasi" davlat ilmiy nashriyoti. 2006. 2-jild. B. 75
3. Hurriyat Karimova. "Jasorat" semali leksemalar, semantik-struktur, genetik xususiyatlari. Ilmiy maqola. B. 2

---

<sup>229</sup> O'zbek tilining izohli lug'ati. T. : "O'zbekiston milliy ensiklopediyasi" davlat ilmiy nashriyoti. 2008. 5-jild. B. 591

## XX ÁSIRDIŇ BIRINSHI YARIMINDA QARAQALPAQ MUZIKASI

Zuxurov Maxmud Maxsetovich

Berdaq atındaǵı Qaraqalpaq mámleketlik Universiteti Kórkem óner fakulteti oqıtıwshısı

<https://doi.org/10.5281/zenodo.8073385>

*Anotatsiya.* Bul maqalada XX ásirdeń birinshi yarımında Qaraqalpaq muzikasında dóretilgen qosıqlar olardıń tariyxı haqqında sóz etilgen.

*Gilt sóz:* “Jańa diyxan”, “Shólkem kolhoz”, “Komsomol”, “Pioner”, “Jengejan”, “Qazı iyshan”, mádeniyat, ónerler

### KARAKALPAK MUSIC IN THE FIRST HALF OF THE 20TH CENTURY

*Abstract.* In this article, the history of one of the spoons produced in the Karakalpak Ice Creamery in the first half of the 20th century is determined.

*Key words:* “Jańa diykhan”, “Sholkem kolkhoz”, “Komsomol”, “Pioner”, “Jengejan”, “Qazi iyshan”, culture, artists.

### КАРАКАЛПАКСКАЯ МУЗЫКА ПЕРВОЙ ПОЛОВИНЫ XX ВЕКА.

*Аннотация.* В данной статье определяется история одной из ложек, произведенных на Каракалпакском Мороженом в первой половине XX века.

*Ключевые слова:* «Яня дийхан», «Шолкемский колхоз», «Комсомол», «Пионер», «Женгеджан», «Казы ийшан», культура, художники.

XX ásirdeń birinshi yarımındaǵı muzıka mádeniyatındaǵı unamlı kórinislerdeń biri bul kórkem háweskerlerdeń húkimet tárepinen ǵamxorlıqqa alınıp, Tórtkúl, Tashkent, Moskva qalalarında olimpiadalardıń ótkeriliwi boldı. Birraq hár zamandıń ózindeń siyasıy dúzimge baylanıslı turmıs tárizi bolǵanday húkimet sol dáwirdegi atqarıwshılardan ózleriniń ideyasındaǵı rejelerdi xalıqtıń ideologiyasına sińdirip jetkeriwi ushın paydalanǵan. Sol dáwirdegi muzıka mádeniyatınıń jan kúyerleri xalıq muzikaların, olardıń tariyxın, sol dawirdegi xalıqtıń turmıs shárayatına maslastırıp, kóplegen shugarmalardı dóretti. Máselen, xalıq arasındaǵı jańa kórinistegi “Jańa diyxan”, “Shólkem kolhoz”, “Komsomol”, “Pioner”, “Jengejan”, “Qazı iyshan” sıyaqlı qosıqlar dóretildi.

1936-jılı mádeniyat tarawındaǵı talant iyelerin yaǵnıy baqsılardıń repertuarlarındaǵı qosıqlar hám namalardı gramplastinkalardı jazıp alıw máselesi qaralıp, Tórtkúlde olardıń eń aytqıshların hám bay repertuarǵa iye sheber atqarıwshılardı anıqlaw ushın tańlaw ótkeriledi. Olar arasında joqarı dárejedege qabileтке iye baqsılar tańlap alınıp, J.Shamuratov, E.Qospolatov, I.Patullaev, K.Axmetov, sonday-aq, xalıq qosıqlarınıń atqarıwshısı A.Shamuratovalardıń 1939-jılı aprel ayında Moskva qalasında dawısları plastinkaǵa jazıp alınıp, ózleriniń atqarıw repertuarın eń jaydırıw hám tanıtıw ushın birneshe koncertlerge jiberiledi. J.Shamuratovtıń atqarıwında shayır T.Seytmuratovtıń sózine “Maksim Gorkiy” hám qaraqalpaq xalıq sazı “Nama bası”, I.Patullaevtıń basshılıǵında ansambl atqarıwında “Qara jorǵa”, “Nar iydirgen” namaları, A.Shamuratovanıń atqarıwında “Arıwxan”, “Bozataw”, “Qońırat”, “Bálent shıǵıp názer salsam”, “Qáwender”, “Muńlı qız”, “Shimbay”, “Zarlı qız”, “Aqsúngúl”, “Xansayat”, “Nigarim”, “Ayjamal”, qaraqalpaq xalıq qosıqları esittirilip gramplastinkalardı jazılǵan. Bul dúrdanalar házirgi kúnde qaraqalpaq muzıka mádeniyatınıń ǵáziynesindegi altınǵa teń bay miyrasımız bolıp esaplanadı.

Sol dáwirde bul shıǵarmalardıń gramplastinkaǵa túsiriliwi ápirwayı xalıq ushın da quwanışlı jaǵdayǵa aylandı. Xalıq bul qosıq-namalardı ózleriniń toy-tamashalarında, dem aliw

oraylarında, keń jámáátshilik jıyılğan orınlarda potifonğa qoyğan Xalıq namaların gramplastinkalarğa túsiriw dáslep Moskvada ámelge asırılğan bolsa, keyinshelik bul jumıslar 1939-jılı Tashkent qalasında da óz kórinisin taptı. Bunda xalıq salt-dástúrin atqaratuǵın qosıqshılar hám de dástan atqarıwshı baqsı hám jırawlar qatnastı. Bir tárepten bul plastinkalar xalıqtıń toy-tamashalarında xızmet etiwi menen bir qatarda olardıń ruwxıyatınıń bayıwında hám muzıkağa bolǵan qızıǵıwshılıǵınıń artıp bariwına túrtki bolsa, ekinshi bir tárepten baqsılardıń dástúrlerin dawam ettirip, sol zamanǵa say jańa shıǵarmalardı dórete baslaydı hám xalıq namalarına azǵana ózgerisler kiritip, sol dáwirdegi shayırlardıń qosıq qatarlarına salıp atqaratuǵın bolǵan. Jáne de olardıń dóretiwshiliginde tek qaraqalpaq xalıq namaları ǵana orın almastan tuwısqan xalıqlarınıń da yaǵnıy túrkmen, ózbek, qazaq namalarından da paydalanǵanlıqların kóremiz. Al bul jaǵday bolsa xalıqtıń kórkem-ónerge bolǵan qızıǵıwshılıǵınıń nátiyjesi bolıp esaplanadı.

Usı dáwirdegi muzıka mádeniyatına qaratilǵan jane bir itibardin kórinisi - bul baqsı-jırawlardıń xızmetin ele de jaqsılaw, olardıń nátiyjeliligin asırıw maqsetinde joqarıdaǵıday olimpiadalar shólkemlestiriw jıldan-jılǵa dástúrge aylanıp barǵan. Bunday olimpiadalar dáslepki waqıtları baqsı-jırawlar ónerin jaqsılaw ushın shólkemlestirilgen bolsa, sońınan olar menen bir qatarda xalqımızǵa muzıka mádeniyatımızdın kóp qırlılıǵı kórsetiw hám basqa da óner sheberlerin olimpiadaǵa qızıqtırıw maqsetinde kóplegen nominaciyalar qosılıp, olardan qıssaxanlar, sázendeler, oyınshılar, shıńqobızshılar ham ulıwma xalıq muzıkasınıń talantları buǵan úlken qızıǵıwshılıqlar menen qatnasa baslaǵan. Asirese 1939-jıl Tortkúlde ótkerilgen Pútkil respublikalıq kórkem háweskerlerdiń olimpiadasına respublikamızdın eń shetki orınlarından da kóplegen talantlılar qatnasadı hám hátteki olardıń sanı 360 tan asıp ketedi.

Bul olimpiadanıń jáne bir abzal tárepi sonda, qatnasıwshılar Tortkúlde soń Ózbekstan basqıshı Tashkent qalasına ótkerilip, bul basqısthan saralanıp ótkenler bolsa Moskva qalasına jollama alǵan. Bul jaǵday óz ornında bir tárepten xalıq arasınan jas talant iyelerin júzege shıǵarǵan bolsa, ekinshi bir tárepten qaraqalpaq milliy muzıka madeniyatın dúnyaǵa tanıtqan. Olimpiadanıń bir neshe basqıshlarınan ótken jas talant iyeleri húkimet tárepinen maqtaw jarlıqları menen sıyılıqlanǵan hám en sonǵı basqısthan yaǵnıy Moskva qalasınan úlken tabıslar menen qaytqan qatnasıwshılar respublikamızdın barlıq orınlarında ózleriniń jeke koncertleri menen óz ónerlerin xalıqqa inám etip tanılǵan. Bunday jeke koncertlerdiń basım kópshiligi A.Shamuratova hám J.Shamuratovlar tárepinen shólkemlestirilip, olar arasında sońınan milliy mádeniyatımızdın kórkem ǵayratkerleri, joqarı húrmetke hám ataqlarǵa iye bolǵan, sonday-aq, xalqımızdın súyikli jıraw- baqsı hám shayırlarınan: Xojambergen Niyazov (Ógiz jıraw), Esemurat jıraw, Abbas shayı, Sadıq shayırlar ózleriniń dóretiwshiligi menen xalqımız kórkem-ónerin hám bay ádebiyatı bir basqısh joqarırǵa kóterip, qaraqalpaq mádeniyatın joqarı órlewinde tiykarǵı tayanış xızmetin atqarǵan.

Sol dáwirdegi muzıka salasındaǵı atqarıwshılardıń nota sawatına iye emesligi professional muzıkant hám kompozitorlardıń joq esabında bolǵanlıǵı qaraqalpaq muzıka mádeniyati hám kórkem-óneriniń keyingi basqıshlarǵa ótiwi belgili waqıtqa shekem irkilis jasalıwına sebep boldı. Bul irkilis 40-jıllarǵa deyin dawam etip qaraqalpaq milliy muzıkasınıń professional dárejede rawajlanıwına kerı tásirin kórsetti. Biraq keyin kórkem-óner tarawında bunday kemshiliklerdi saplastırıw jolında húkimet tárepinen bir neshe qararlar qabıl etilip Moskvadaǵı Lunacharskiy atındaǵı teatr institutına Leningrad konservatoriyasına, Tashkent muzıka texnikumına hám balet

mekteplerine birqansha jaslar oqıwǵa jiberilip olar pitkergennen soń qaraqalpaq kórkem- óneriniń rawajlananıwına úleslerin qostı.

1937-jılı qaraqalpaq muzika madeniyatın rawajlandırıw ushin qaraqalpaq xalıq nama hám qosıqların jıynap, olardı toplap, jazıp hám baspadan shıǵarıw máselesi qoyıldı. Bul ilajlar ózinin kútilgen nátiyesin berdi. Ózbekstan qaniygeleriniń járdemi menen bir neshe qaraqalpaq namaları baspadan shıǵarıldı. Solardıń ishinde kompozitor D.Tumanyan tárepinen 40 tan aslam xalıq qosıqları jazılıp notaǵa túsiriledi.

1938-jılı húkimet tárepinen xalıq kórkem-ónerin ele de rawajlandırıw maqsetinde jaqsı jazılǵan saxnalıq shıǵarmalarga hám onin muzikasına arnap kórik tanlawlardı járiyalaydı. Bul kórik- tańlawlar xalıq arasında bir qansha piesalar hám olarǵa say muzikalardıń payda bolıwına túrtki boldı.

1944-jıl respublikanıń muzıka tarawında úlken tariyxıy jańalıq boldı. Bul jılı Qaraqalpaq Mámleketlik filarmoniyası ashıldı. Oǵan talantlı solistler, oyınshılar, sázendeler mirat etildi. Filarmoniya dáslep Shımbay qalasında ashılıp sońınan Nókis qalasına kóshirildi.

Bul jumislarda dawam ettiriw hám jergilikli melodist kompozitorlardı jetilistiriw maqsetinde kompozitor D.Tumanyan, A.Kondorshtilovlar dáslep ózleri qaraqalpaq xalıq namaların úyrenip, sonin menen birgelikte J.Shamuratov, R.Arziyev, J.Kıdırov, Q.Menglibaev, A.Shamuratova hám taǵı basqa kóp talant iyelerine nota sawatxanlıǵın úyretip, olardıń esinde qalǵan kórsetpeleri boyınsha xalıq namaların notalastırǵan.

#### REFERENCES

1. A.Nadirova “Qaraqalpaq muzıkası tariyxı”, Toshkent-2018.
2. R.S.Abdullaev “O‘zbek mumtoz musiqasi” T.,-2008.
3. K.Ótegenov, K.Aymbetov “Qaraqalpaq muzıka ádebiyatı”. Nókis.,-2023.
4. Ibrohimov O. “O‘zbek xalq musiqa ijodi”, T., 1994;
5. “O‘zbek xalq poetik og‘zaki ijodi”, T., 1990;
6. T.Adambaeva “Revolyuciya dáwirine shekemgi qaraqalpaq muzikasınıń tariyxı”, “Qaraqalpaqstan” Nókis-1976.
7. T.Adambaeva “Qaraqalpaq sovet muzikasınıń tariyxı”, Nókis “Qaraqalpaqstan”,-1976.

## O‘ZBEK BOTANIKA TERMINOLOGIYASINING TARIXIY TARAQQIYOTI

Sultonova Kibriyoxon Faxriddin qizi

NavDPI doktoranti

<https://doi.org/10.5281/zenodo.8073050>

*Annotatsiya.* Ushbu maqolada o‘zbek botanika terminologiyasining tarixiy taraqqiyoti haqida ma’lumotlar keltirilgan.

*Kalit so‘zlar:* terminologik birliklar, Dunyo tilshunosli, terminologiya taraqqiyoti, funksional-semantik, lingvokulturologik, botanika terminologiyasi.

## HISTORICAL DEVELOPMENT OF UZBEK BOTANICAL TERMINOLOGY

*Abstract.* This article provides information about the historical development of Uzbek botanical terminology.

*Key words:* terminological units, world linguist, terminology development, functional-semantic, linguocultural, botanical terminology.

## ИСТОРИЧЕСКОЕ РАЗВИТИЕ УЗБЕКСКОЙ БОТАНИЧЕСКОЙ ТЕРМИНОЛОГИИ

*Аннотация.* В данной статье представлены сведения об историческом развитии узбекской ботанической терминологии.

*Ключевые слова:* терминологические единицы, мировой лингвист, развитие терминологии, функционально-семантическая, лингвокультурологическая, ботаническая терминология.

Jahon tilshunosligida muayyan sohalarga oid tushunchalarni ifodalovchi terminologik birliklarni tadqiq etish so‘nggi yillardagi ustuvor masalalardan biri sifatida e‘tirof etilmoqda.

Har bir sohaga oid ma’lumot-axborotlardan foydalanishni qulaylashirish maqsadida tegishli soha leksikasining mukammal lug‘atlari yaratilayotganligi o‘zbek tilshunosligida ham ayni shunday muammolarni hal qilishda zamonaviy yondashuvlarni taqozo etadi.

Zotan, har qanday fan tadqiqining asosiy manbai bo‘lgan terminlar barcha bilimlarning zamini hisoblanib turli soha terminlarining genetik asoslarini, funksional-semantik hamda lingvokulturologik, kognitiv xususiyatlarni, sinonimlik va omonimlik, umuman terminlarni tartibga solish imkoniyatlarini me‘yorlashtirish kabi masalalar hanuzgacha o‘z yechimini topmagani bois terminologik tizimlarni ilmiy tadqiq etish zaruratga aylangan.

Dunyo tilshunosligida til, xususan, terminologiya taraqqiyotini jamiyatning, millatning taraqqiyoti bilan uzviy bog‘liq tarzda tadqiq etish, barcha tillardagi zamonaviy terminologiyalarda

terminlarning paydo bo'lishi va alohida terminologik tizim sifatida shakllanishidan to uning adabiy til me'yorlariga moslashuvi va faol qo'llanishi bo'yicha izchil va asosli tadqiqotlar o'tkazish kun tartibiga qo'yilmoqda.

Terminologik tizimlarning unumtil leksikasi hamda transterminlashish hisobiga boyishida inson omilining o'rni va uning kognitsiyasi bilan amalga oshishi kabilarni tadqiq etishga alohida e'tibor qaratilmoqda.

Zero, "Ilm-fanni qo'llab-quvvatlash, uni bugungi zamon talablari asosida rivojlantirish masalalarini davlat siyosati darajasiga ko'tarish"<sup>230</sup>vazifasining belgilanishi barcha sohalar kabi terminologiya bo'yicha ham chuqur izlanishlar olib borish zaruratini ko'rsatadi. Jumladan, o'zbek tili terminologik tizimlarini rivojlantirish maqsadida sohaviy terminologik tizimlarini tadqiq etishda yangi paradigma asosida antropotsentrik va kognitiv tilshunoslik nuqtai nazardan yondashib, kognitiv tilshunoslik doirasida terminlarning kontseptual tuzilmasini tadqiq etish, o'zbek tilining milliy korpusini yaratish kabi ilmiy tadqiqotlarni yanada kengaytirish maqsadga muvofiqligini ko'rsatadi.

Xususan, botanika terminologiyasida yangi botanik terminlarning paydo bo'lishi, leksik-semantik qirralarining yuzaga kelishi kabi masalalar hamda ularning genetik asoslarini tadqiq qilish, turli tillardan o'zlashishi asosida turli lug'aviy birliklardan tarkib topgan botanika terminlarining milliy terminologik tizimlarda ta'sirini aniqlash va murakkab tarkibli terminlarning hosil bo'lishi, ularning leksikografik talqini yuzasidan aniq xulosalarga kelish tilshunoslikning dolzarb masalalaridan biri hisoblanmoqda.

Mustaqillikdan keyingi yillar ichida botanika va uning sohalari bo'yicha tuzilgan katta kichik terminalogik lug'atlar va boshqa tip lug'atlarda botanik terminlarning berilishi, ularning izohlanishi, ba'zan aniq ta'rifga ega bo'lmasligi, dublet terminlarning nihoyatda ko'pligi kabi masalalarni to'g'ri hal qilish o'zbek botanik leksikografiyasining ilmiy asoslarini ishlab chiqishni, ayni soha terminologiyasini tartibga solishni taqozo etadi.

O'zbek tili terminologik tizimlarini rivojlantirish maqsadida sohaviy terminologik tizimlarni tadqiq etishda yangi paradigma asosida antropotsentrik va kognitiv tilshunoslik nuqtayi nazardan yondashib, kognitiv tilshunoslik doirasida terminlarning konseptual tuzilmasini tadqiq etish, o'zbek tilining milliy korpusini yaratish kabi ilmiy tadqiqotlarni yanada maqsadga

---

<sup>230</sup> Mirziyoev SH.M. Milliy taraqqiyot yo'limizni qat'iyat bilan davom ettirib, yangi bosqichga ko'taramiz. Mamlakatimiz ilmiy jamoatchiligi vakillari bilan uchrashuvdagi nutqi. – Toshkent: "O'zbekiston" NMIU.2017.-B.166



muvofigligini ko'rsatadi. O'zbekiston Respublikasi Prezidentining 2017-yil 7-fevraldagi PF-4947-son "O'zbekiston Respublikasini yanada rivojlantirish bo'yicha harakatlar strategiyasi to'g'risida"gi, 2019-yil 21-oktyabrdagi PF-5850-son "O'zbek tilining davlat tili sifatidagi nufuzi va mavqeini tubdan oshirish chora-tadbirlari to'g'risida"gi farmonlarida, O'zbekiston Respublikasi Vazirlar Mahkamasining 1996-yil 10-sentyabrdagi 311-son "Davlat tili haqida"gi qonunni amalga oshirish davlat dasturiga o'zgartirishlar va qo'shimchalar kiritish to'g'risida"gi qarorida hamda ushbu faoliyatga oid boshqa me'yoriy-huquqiy hujjatlarda belgilangan vazifalarni amalga oshirishda ushbu dissertatsiya muayyan darajada xizmat qiladi.

Biror fan yoki soha ilmiy tadqiqot sifatida o'rganilganda, avvalo, uning tarixi va shakllanishi tahlil qilinishi tabiiy. O'zbek terminologiyasining shakllanish va rivojlantirish tarixini o'rganish shu sohada asrlar davomida qo'lga kiritilgan yutuqlardan hozirgi terminologiyani takomillashtirishda foydalanish uchun asos bo'ladi. Sharq tabobati va botanikasini yuksak darajada rivojlantirib, jahonga ma'lum mashhur qilgan olimlar, tabiblar, mutafakkirlar ko'p bo'lgan. Jumladan, Abu Bakr ar-Roziy, Abu Mansur Qamariy, Abu Ali ibn Sino kabi olimlar tabobat ilmiga oid ko'plab asarlar yaratganlar.

Botanik terminlarning asosiy qismi o'tmish olimlarimizning ilmiy, tarixiy, badiiy asarlari hamda turli davrlar tuzilgan lug'atlar orqali bizgacha yetib kelgan. Shu nuqtayi nazardan turkiy lug'atchilikning asoschisi Maxmud Koshg'ariyning "Devonu Lug'ati turk" asarini, XX asrgacha yaratilgan turli lug'atlarni, o'zbek mumtoz adabiyoti vakillari, xususan, Yusuf Xos Xojib, Alisher Navoiy, Bobur va boshqalarning badiiy, ilmiy asarlarini o'zbek tibbiyot terminologiyasining shakllanishi va rivojlanishida o'ziga xos o'rin tutgan manbalar deb hisoblash mumkin.

Jumladan, Maxmud Koshg'ariyning "Devonu lug'ati turk" asarida o'sha davrda va undan oldingi vaqtlarda faol bo'lgan terminologik birliklar, xususan, botanic terminlar qo'llangan.

O'zbek botanika terminologiyasining tarixi haqida gap ketganda, albatta, Alisher Navoiy davrida tabobat ilmi yanada taraqqiy etganligini qayd etish joiz. Alisher Navoiy "Mahbub ul-qulub" asarida botanika, sog'liqni saqlash masalalari va tabiblar haqida juda ko'p mulohaza yuritgan.

"Navoiy tili leksikasida ilm-fan sohalariga oid terminlar, kasb-hunar, san'at, etnografiyaga oid so'z-terminlar, maqollar va frazeologik iboralar... benixoyat ko'pdir",<sup>231</sup>– deb yozgan edi S.Ibrohimov. Bu tabiiy holdir, chunki har bir tilning lug'at tarkibi shu tilning taraqqiyot darajasini ko'rsatuvchi birinchi omildir. Haqiqatan, Navoiy asarlari o'rganilar ekan, ularda o'nlab

---

<sup>231</sup> Alisher Navoiy asarlari lug'ati.(Tuzuvchilar:P.Shamsiyeva va s.Ibrohimov).-Toshkent:G'.G'ulom nomidagi adabiyot va san'at nashriyoti, 1972.-B.16

fan va ishlab chiqarish sohalariga oid terminlar qo`llanganligini ko`rish mumkin. Jumladan, uning sara ijod namunalarida botanika terminlar xam ko`plab uchraydi.

Demak, yuqorida qayd etilgani kabi tarixda yaratilgan lug`atlar, badiiy va ilmiy asarlar orqali saqlanib kelayotgan botanic terminlar asosida zamonaviy botanika terminologiyasi shakllangan. O`tgan asrning 50-60- yillaridan boshlab botanikaga oid adabiyotlar, xususan, arab tilidan Ibn Sino, Beruniy, Abu Bakr ar-Roziy asarlari va boshqalar o`zbek tiliga tarjima qilina boshladi.

#### **REFERENCES**

1. Mirziyoev SH.M. Milliy taraqqiyot yo`limizni qat`iyat bilan davom ettirib, yangi bosqichga ko`taramiz. Mamlakatimiz ilmiy jamoatchiligi vakillari bilan uchrashuvdagi nutqi. – Toshkent: “O`zbekiston” NMIU
2. Alisher Navoiy asarlari lug`ati.(Tuzuvchilar:P.Shamsiyeva va s.Ibrohimov).- Toshkent:G`.G`ulom nomidagi adabiyot va san`at nashriyoti, 1972.-B.16
3. Saidnomanov A. O`zbek tili tibbiy terminlarining genetik asoslari “Terminologiya va terminografiya masalalari” (Ilmiy anjuman materiallari). – Samarqand, 2011. – B. 107-109.
4. Saidnomanov A. “ O`zbek tibbiyot terminologiyasida o`zlashgan qatlam “ O`zbek tilshunosligini rivojlantirishning dolzarb muammolari (Respublika ilmiy-amaliy konferentsiyasi materiallari to`plami). – Toshkent, 2020. – B. 142-148.
5. Saidnomanov A. Navoiy asarlarida tabobat terminlari va hozirgi tibbiyot terminologiyasi – Almati, 2019.

## AYRIM O‘ZBEK BOTANIK TERMINLARINING SEMANTIK TARAQQIYOTI

Sultonova Kibriyoxon Faxriddin qizi

NavDPI doktoranti

<https://doi.org/10.5281/zenodo.8073262>

**Annotatsiya.** Ushbu maqolada ayrim o‘zbek botanik terminlarining semantik taraqqiyoti haqida ma’lumotlar keltirilgan.

**Kalit so‘zlar:** botanik terminlar, terminologik leksika, terminlar terminotizmi, o‘simlik hayot manbai, metatili va ilmiy tadqiqotlar.

### SEMANTIC DEVELOPMENT OF SOME UZBEK BOTANICAL TERMS

**Abstract.** This article provides information about the semantic development of some Uzbek botanical terms.

**Key words:** botanical terms, terminological lexicon, terminotism of terms, Plant life source, metalanguage and scientific research.

### СЕМАНТИЧЕСКОЕ РАЗВИТИЕ НЕКОТОРЫХ УЗБЕКСКИХ БОТАНИЧЕСКИХ ТЕРМИНОВ

**Аннотация.** В данной статье представлена информация о семантическом развитии некоторых узбекских ботанических терминов.

**Ключевые слова:** ботанические термины, терминологическая лексика, терминологизм терминов, растительный источник жизни, метаязык и научное исследование.

Muayyan adabiy tilning so‘z boyligi o‘z tarkibida maxsus tushunchalarni ifodalovchi terminologik leksikani ham qamrab oladi. Umumiste’ moldagi so‘zlardan farqli ravishda doim maxsus tushunchalarni anglatish, ifodalash uchun xizmat qilishga yo‘naltirilgan terminlar o‘zbek adabiy tilining shakllanish va tarqqiy etish bosqichlari zaminida tarkib topdi va takomillashdi.<sup>232</sup> Termin –(lotincha terminus-chegara, chek so‘zidan) gapdan tashqarida olinganda ham aniq bir ma’no ifodalaydigan so‘z yoki turg‘un holatdagi so‘z birikmasidir.<sup>233</sup> Uning asl lug‘aviy ma’nosi ham shuni anglatadi. Demak, termin hamma so‘zlar singari so‘z bo‘lib, u ham ma’lum bir vosita hisoblanadi.

Bir soha doirasidagi terminlar terminotizmni tashkil qiladi. Terminlar fanning metatili va ilmiy tadqiqotlarning, shuningdek, insonning amaliy faoliyati sohalarining o‘ziga xos voqeligini anglatuvchi so‘zlar (iboralar) sifatida belgilanishi mumkin.

Mavzuyimizga doir ayrim terminlarga izoh berishda davom etar ekanmiz eng avvalo “botanika” terminiga e’tiborni qaratish maqsadga muvofiq bo‘lardi.

Botanika- (yu. Botanikos- o‘simlikka taalluqli, botane- o‘t, giyoh, o‘simlik) O‘simliklar haqidagi fan, nabotot.<sup>234</sup>

O‘simlik hayot manbai, shu bois tabiatdagi barcha tirik mavjudotlarni o‘simliklar olamisiz tasavvur etish qiyin. O‘simliklar qadim zamonlardan ayni vaqtgacha tabiat va insonlar hayotida katta ahamiyatga ega. Yer yuzida o‘simliklar turlari keng tarqalgan. Ularni tabiatning turli

<sup>232</sup> O‘zbek terminologiyasi. – A.B.Pardayev, D.B.Urinboyeva, D.A.Islamova.36-bet

<sup>233</sup> O‘zbek terminologiyasi. – A.B.Pardayev, D.B.Urinboyeva, D.A.Islamova.108-bet

<sup>234</sup> O‘zbek tilining izohli lug‘ati. 1-tom.- 328-bet.

burchaklarida va har xil ekologik sharoitda, boshqacha qilib aytganda, jazirama cho‘llardan baland qorli cho‘qqilargacha bo‘lgan turli tuproq va iqlim sharoitida uchratish mumkin.

zamonlardan boshlangan. O‘rta Osiyo, shu jumladan hozirgi O‘zbekiston o‘simliklariga oid terminlarni bundan bir necha yuz yillar ilgari yashagan mashhur allomalarimizning asarlarida uchratamiz. Masalan, Abu Rayhon Beruniy tabobatga bag‘ishlangan “Kitob as-Saydana fit-tib” nomli asarida diyorumizda o‘sadigan juda ko‘p dorivor o‘simliklar haqida ma’lumot bergan.<sup>235</sup>

O‘simliklarga bag‘ishlab o‘zbek tilida nashr etilayotgan ayrim ilmiy-ommabop asarlarda, ba’zi maqolalarda hamda darslik va qo‘llanmalarda o‘simliklarni nomlashda chalkashliklarga yo‘l qo‘yilib, atama va kategoriyalarning nomlari buzib yozilmoqda. Bulardan tashqari bir tur yoki turkumga mansub o‘simlikning bir necha nomlar bilan yozilish hollari ham kuzatilmoqda.

O‘simliklarning o‘zbekcha botanic terminlari va ularning ilmiy asoslari hamda turli darajadagi kategoriyalarning nomlari to‘liq ishlab chiqilmaganligi sababli nashr etilgan darsliklarda terminlarning nomlarini yozishda bir qator kamchiliklarga yo‘l qo‘yilgan.<sup>236</sup>

Shu kabi va boshqa jihatlarni inobatga olgan holda biz dissertatsiya mavzuyimizni “O‘zbek botanika terminologiyasida sinonimiya” deb nomladik. Ushbu mavzu qiziqarli va juda keng qamrovda yoritishga arziydigan mavzu desam, mubolag‘a bo‘lmaydi.

Masalan, **anor**-(forscha anor) 1.Anordoshlarga mansub, kichikroq daraxt yoki buta shaklidagi subtropik o‘simlik. *..har joy-har joyda ko‘milgan anor tuplari do‘mbayib yotibdi.*S.Zunnunova, “Olov” 2.Anor daraxtining ichi qizil donalar bilan liq to‘la yumaloq mevasi. 3.Anor(erkaklar va xotin-qizlar ismi).<sup>237</sup>

Anor –fors-tojikcha so‘z bo‘lib, shu o‘simlikning guli ham mevasi ham juda qizil, chiroyli bo‘lishi tufayli ibora o‘rnida, ism o‘rnida, nisbat berish o‘rnida, xalq orasida, badiiy adabiyotda keng tarqalgan. Chunonchi anor gulini Gulnor deb atash juda qadimdan rasm bo‘lgan.<sup>238</sup> *Gulnor* ham fors-tojikcha gul va nor so‘zlarining qo‘shilishidan yasalgan. *Nor* fors-tojikcha *anor* so‘zining ixchamlashtirilgan shakli. Rus tilida anorni *granat*, lotin tilida *punikagranatum* deb yuritiladi. Granat lotincha *granatus* – donali, dona-dona degan ma’noni anglatadi.

**Apelsin (po‘rtaxol)** – gollandcha *appelsien* –aynan “xitoy olmasi”. 1. Janub tomonlarda o‘sadigan doim yashil sitrus daraxt yoki buta. 2. Shu daraxtning po‘sti to‘q-sariq, go‘shiti yupqa pardalar bilan karjlarga bo‘lingan yumaloq yoki cho‘zinchoq sersuv mevasi. *Apelsin, limon va mandarinning behaholigi qobig‘ida ifori moyi bo‘lishligidir.* K.Mahmudov. O‘zbek tansiq taomlari.<sup>239</sup>

Apelsin terminiga botanika fani jihatidan ta’rif beradigan bo‘lsak, bu o‘simlik rutadoshlar oilasiga mansub, doimo yashil, ko‘p yillik daraxt yoki yirik buta. Bo‘yi 5-12 metrga yetadi, shoxlari tikanli, bargi qobiqli, shakli tuxumsimon, guli alohida-alohida joylashgan. Mevasi dumaloq yoki sal cho‘ziq, rangi-jigarrang sariq, jigarrang-qizg‘ish, ichi zarg‘aldoq rang, og‘irligi 100-140 gramgacha yetadi, -noyabr-dekabr oylarida pishib yetiladi, qancha kech uzilsa shirasi shuncha ko‘p bo‘ladi.<sup>240</sup>

<sup>235</sup> BOTANIKA.- O‘.Pratov, L.Shamsuvaliyeva, E.Sulaymonov, X.Axunov, K.Ibodov, V.Mahmudov. 5-bet

<sup>236</sup> BOTANIKA.- O‘.Pratov, L.Shamsuvaliyeva, E.Sulaymonov, X.Axunov, K.Ibodov, V.Mahmudov. 9-bet

<sup>237</sup> O‘zbek tilining izohli lug‘ati. 1-tom.- 87-bet

<sup>238</sup> Botanikadan qisqacha izohli lug‘at. A.I.Qosimov, M.M.Nabiyev. 11-bet

<sup>239</sup> O‘zbek tilining izohli lug‘ati. 1-tom.- 90-bet

<sup>240</sup> Botanikadan qisqacha izohli lug‘at. A.I.Qosimov, M.M.Nabiyev. 11-bet

*Apelsin*- ba'zi manbalarda aytilishicha, gollandchadan ruschaga ko'chgan. Ruschadan o'zbekchaga esa shu shaklda o'tgan. O'zbek tilida nashr etilgan ba'zi eski manbalarda *aflisun* shaklida uchraydi. Lotincha nomi *sitrus sinenzis- shirin apelsin* demakdir.

*Po'rtaxol*- arabcha so'z bo'lib, apelsinning o'zbek tilida qadimdan ishlatib kelingan nomi. "Botanikadan ruscha-o'zbekcha ensiklopediya lug'at"da va boshqa manbalarda apelsinga sinonim qilib berilgan.

Shu va shunga o'xshash ko'pgina o'simliklarning har tomonlama strukturalarini o'rganishda davom etamiz.

## TABIY OMILLARNING YO'L HOLATIGA TA'SIRI

Sodiqov I.S.

Toshkent Davlat transport universiteti prof.

Isakova G.Q.

Kosbergenova N.M.

Nazibekov A.Q.

Berdaq nomidagi QDU stajyor - o'qituvchilari

<https://doi.org/10.5281/zenodo.8071838>

*Annotatsiya.* Maqola avtomobil yo'lini loyihalashda tabiiy va iqlim sharoitlarining ta'sirini hisobga olishning o'ziga xos xususiyatlariga bag'ishlangan. Atrof-muhit sharoitlari yo'l konstruksiyasining o'ziga xos xususiyatlariga bevosita ta'sir qilishi ko'rsatilgan. Biroq, ular ikki tomonlama rol o'ynashi mumkin: yo'l va pastki qatlamlarning uzoq xizmat qilish muddatini rag'batlantirish va unga qarshi turish. Ob-havo sharoitlariga ta'sir qilish sababli, barcha yo'l inshootlarini to'liq himoya qilishni ta'minlash kerak.

**Kalit so'zlar:** tabiiy sharoitlar, yo'l qoplamasi, yo'llar, zamin, rejim, atmosfera yog'inlari.

### EFFECT OF NATURAL FACTORS ON ROAD CONDITION

*Abstract.* The article is devoted to the peculiarities of taking into account the influence of natural and climatic conditions in the design of the highway. It has been shown that environmental conditions directly affect the specific characteristics of road construction. However, they can play a dual role: promoting and counteracting the long service life of road and subgrades. Due to exposure to weather conditions, it is necessary to ensure full protection of all road structures.

**Key words:** natural conditions, road surface, roads, ground, regime, atmospheric precipitation.

### ВЛИЯНИЕ ПРИРОДНЫХ ФАКТОРОВ НА СОСТОЯНИЕ ДОРОГ

*Аннотация.* Статья посвящена особенностям учета влияния природно-климатических условий при проектировании автомобильной дороги. Показано, что условия окружающей среды напрямую влияют на специфические характеристики дорожного строительства. Однако они могут играть двойную роль: способствовать и препятствовать увеличению срока службы дорог и земляного полотна. Из-за воздействия погодных условий необходимо обеспечить полную защиту всех дорожных конструкций.

**Ключевые слова:** природные условия, дорожное покрытие, дороги, грунт, режим, атмосферные осадки.

Avtotransport vositalari tabiiy va iqlim sharoitlari bilan bir vaqtda yo'lga ta'sir qiladi. Tabiiy iqlim sharoiti ko'plab omillar bilan tavsiflanadi, ularning har biri e'tiborga olish va individual tahlilni talab qiladi. Ularning ta'siri avtomobil yo'llarini qurish, rekonstruksiya qilish, ta'mirlash va ulardan foydalanish xarajatlariga bevosita ta'sir qiladi, bu ko'p hollarda avtomobil yo'lining hayot aylanishining muayyan bosqichida u yoki bu yechimni tanlash uchun hal qiluvchi sababdir. Ushbu mavzuni o'rganish ko'p yillar davomida o'z dolzarbligini yo'qotmagan va tabiiy va iqlim omillarining yo'l tuzilishiga ta'sirini to'liq bartaraf etishning iloji yo'qligi sababli, shubhasiz, shunday bo'lib qoladi. O'zbekistondagi iqlim zonalarining atmosfera, gidrologik, tuproq va boshqa sharoitlari bo'yicha xilma-xilligi masalani yanada chuqurroq o'rganishni talab

qiladigan muammolar. Yo'llarning holatiga eng katta salbiy ta'sir ko'rsatadigan sharoitlar, masalan, relef, gidrologik va ob-havo-iqlim sharoitlari uchun eng batafsil ko'rib chiqish talab etiladi.

Tadqiqot jarayonida ko'rib chiqilayotgan mavzuga oid ilmiy maqolalar tahlil qilindi. Shunday qilib, o'z maqolasida Shuvaev A.N., Panova M.V., yo'l va pastki qavatning ishonchliligi va chidamliligini oshirish bilan bog'liq dolzarb masalalar haqida. Mualliflar, qurilishning qiyin sharoitlarida yo'llarning vayron bo'lish sabablari deb hisoblaydilar. Ishlash transport vositalarining ta'siri emas, balki tabiiy omillarning yo'lga ta'siri. Ular botqoqliklarda sintetik materiallar va geogridlardan foydalangan holda botqoqlarda qirg'oqlarning yangi konstruksiyalarini qo'llash tajribasini, shuningdek, yo'llar uchun poydevor va qoplamalarni yotqizish uchun tsement tuproqlarini o'zgartirish usullarini tavsiflaydi [1]

Maqolada Pegin P.A., Korchagin V.A., qisqa muddatli tabiiy omilning yo'l o'tkazuvchanligi xususiyatlarining o'zgarishiga ta'sirini o'rganish natijalarini va quyosh porlashining (ESD) transport oqimiga ta'sirini o'rgandi.

Ular qisqa muddatli tabiiy omilning salbiy ta'sirini kamaytirish va yo'lning o'tkazuvchanligini oshirish choralarini ishlab chiqdilar [2].

Yarmolinskiy A.I., Svetenok A.I., Gerasimov E.O.ning maqolasida avtomobil yo'lini rekonstruksiya qilishda tabiiy-iqlim sharoitlarini hisobga olishning o'ziga xos xususiyatlari to'g'risidagi masala ko'rib chiqilgan. Ko'tarilgan savollar Primorsk o'lkasida joylashgan Razdolnoye-Xasan avtomobil yo'lini rekonstruksiya qilish misolida ko'rib chiqiladi [3].

Mintaqaga, ya'ni geografik joylashuvga qarab tabiiy omillar ta'siridagi farqlar Krasnodar o'lkasi, Boshqostostan Respublikasi va Tula viloyati kabi bir nechta maqolalar misollarida ko'rib chiqildi [4]. Privalova N.M., Mamoshin E.Yu., Pankov V.A. asfalt-beton tarkibiy qismlariga salbiy ta'sir ko'rsatadigan yog'ingarchilik va faol quyosh radiatsiyasining rolini tavsiflang [4]. Privalova N.M., Mamoshin E.Yu., Pankov V.A.ning ishi. ushbu mintaqa uchun qoplamaning buzilishining eng zararli omillarini tavsiflaydi, shuningdek, so'nggi yillarda mamlakat janubida keng qo'llaniladigan yangi turdagi asfalt-betonni tavsiflaydi.

Aptalaev M.N., Jalko M.E harorat va namlikning tuproqni muzlatish jarayoniga va to'g'ridan-to'g'ri yo'l sirtining yaxlitligiga ta'siri ko'rsatilgan. Tuproqdagi haroratni taqsimlash va suyuqlikning filtratsiya harakati jarayonlarini aks ettiruvchi matematik modellar taqdim etilgan. Shuningdek, avtomobil yo'llari holatining texnik va ekspluatatsion ko'rsatkichlarini yaxshilashning ikkita varianti taklif etilmoqda, bu esa o'z navbatida harakat xavfsizligi va bir xilda harakatlanishiga ijobiy ta'sir ko'rsatadi.

Ukraina (D. Golovchenko maqolasi) va Belorussiya (Leonovich I.I., Novgorodskiy Ya.Ya., Burtil Yu.V. maqolasi) kabi qo'shni mamlakatlarning yo'l tarmoqlari holatini tahlil qilish ustida ish olib boradi. Ularga tegishli bo'lgan dizayn standartlari va sifat nazorati ham ko'rib chiqilgan. Yo'l qoplamalarining holati va turli xususiyatlarining o'zgarishi tahlilini ta'minlaydigan maqolalar o'rganildi. Maqolada Leonovich I.I., Novgorodskiy Ya.Ya., Burtil Yu.V. bir tekislik regressiya jarayonlarining rivojlanish dinamikasini baholash, zamonaviy tadqiqotlar nuqtai nazaridan kuchni baholashning mavjud usullarini tavsiflash.

Yo'llarning texnik holatini baholash mezonlari masalalari Osipova T.V., Sorokina M.M., Osipov D.E. tomonidan o'tkazilgan tadqiqot materiallari asosida ko'rib chiqildi, ularning ishlari yo'llarning ishonchliligi, xavfsizligi va barqarorligini oshirishga qaratilgan. ko'priklar inshootlari,

strukturaning ishlash rejimlarini belgilash, shuningdek, tuzilmalarni ta'mirlash va rekonstruksiya qilish zarurligini aniqlash.

Mevludinov Z.A., Tulyankina N.A., Xutortsov P.S., Volodko A.P. tabiiy iqlim omillarining avtomobil yo'lining yo'l tuzilishiga ta'sir qilish darajasini, shu jumladan yo'l sirtidagi namlik manbalarining turi va quvvatini va harorat ta'sirining intensivligini batafsil tavsiflaydi. Bodosov T.S. asarlarida. va Sviridova V.L. Oltoy o'lkasi yo'llarining ekspluatatsiya holatiga murakkab muhandislik-geologik sharoitlarning ta'siri muammosi, shuningdek, uni hal qilish usullari tasvirlangan. Xotuntsevning ishida Yu.L. ekologik muammolar, shu jumladan aholining motorizatsiyasi o'sishi bilan bog'liq muammolar aniqlandi. Maqola Xomyak Ya.V. va Skorchenko V.F.

"Yo'llar va atrof-muhit" tabiiy omillarning tashqi omillarga qarab turli toifadagi yo'llarni loyihalash usullari va joylashuviga ta'sirini ochib beradi. Bugungi kunda dolzarb bo'lgan ekologik xavfsizlik masalasini Yu.L.Xotuntsev ko'tarmoqda. Yo'lning ko'taruvchi qismlarini ta'mirlash (rekonstruksiya qilish) bo'yicha chora-tadbirlarni loyihalash xususiyatlari uslubiy tavsiyalarda batafsil tavsiflangan.

Yo'llarni buzish masalalari ko'p yillar davomida ko'rib chiqilgan. Shunday qilib, Perm milliy tadqiqot politexnika universiteti professori B.S. boshchiligidagi mualliflar jamoasi. Yushkova shunday ta'kidlaydi: "Magistral yo'llar foydalanishga topshirilgandan so'ng, birinchi yildayoq yo'l yuzasida 40-60 m oraliqda joylashgan ko'ndalang yoriqlar (muz yoriqlari), ikki yildan keyin - 10-30 m va bir vaqtning o'zida eskirish va parchalanish belgilarisiz ».

Yo'lda atrof-muhitning ta'sirini baholashda Vanchugova V.A. va Obuzdina M.V. yo'lning ish sharoitlari va holatini ko'rib chiqdi. Qurilish ishlarini olib borish davrida atrof-muhitga ta'sir qilish manbalari aniqlandi va tasniflandi. Ta'mirlash uskunalarning atmosfera havosiga, akustik muhitga, qo'shni hududning tuproq qoplamiga salbiy ta'sirini kamaytirish bo'yicha chora-tadbirlar va tavsiyalar ishlab chiqildi.

## REFERENCES

1. Сведения о показателях состояния безопасности дорожного движения: сайт. – URL: <http://stat.gibdd.ru> (дата обращения: 04.03.2020). – Текст: электронный
2. Привалова Н.М., Мамошин Е.Ю., Паньков В.А. ВЛИЯНИЕ ПРИРОДНЫХ ФАКТОРОВ НА СОСТОЯНИЕ
3. АВТОМОБИЛЬНЫХ ДОРОГ КРАСНОДАРСКОГО КРАЯ // Фундаментальные исследования. – 2008. – № 6. – С. 87-88; URL: <https://fundamental-research.ru/ru/article/view?id=3242> (дата обращения: 22.06.2023)



**YUQORI MALAKALI BOKSCHILARNI MUSOBAQA FAOLIYATIDA  
QO‘LLANILGAN TAYYORLOV HARAKATLARI KO‘RSATKICHLARINI  
TAHLIL QILISH**

**G‘.Q.Rajabov**

p.f.b.f.d(PhD), dotsent O‘zDJTSU

**B.Sh.Ergashev**

O‘zDJTSU 3-kurs talabasi

<https://doi.org/10.5281/zenodo.8073436>

*Annotatsiya.* Ushbu maqolada yuqori malakali bokschilarni musobaqa faoliyatida qo‘llanilgan tayyorlov harakatlari ko‘rsatkichlarini haqida ma‘lumotlar keltirilgan.

*Kalit so‘zlar:* jismoniy tarbiya va sport, sportni yanada rivojlantirish, sportchilarni kompleks tayyorlash, texnik-taktik hamda psixologik tayyorgarlik.

**ANALYSIS OF THE INDICATORS OF PREPARATORY ACTIONS USED BY  
HIGHLY QUALIFIED BOXERS IN COMPETITION ACTIVITIES**

*Abstract.* This article provides information about the indicators of training actions used by highly qualified boxers in competition.

*Keywords:* physical education and sports, further development of sports, comprehensive training of athletes, technical-tactical and psychological preparation.

**АНАЛИЗ ПОКАЗАТЕЛЕЙ ПОДГОТОВИТЕЛЬНЫХ ДЕЙСТВИЙ,  
ПРИМЕНЯЕМЫХ БОКСЕРАМИ ВЫСОКОЙ КВАЛИФИКАЦИИ В  
СОРЕВНОВАТЕЛЬНОЙ ДЕЯТЕЛЬНОСТИ**

*Аннотация.* В данной статье представлена информация о показателях тренировочных действий, используемых боксерами высокой квалификации на соревнованиях.

*Ключевые слова:* физическая культура и спорт, дальнейшее развитие спорта, комплексная подготовка спортсменов, технико-тактическая и психологическая подготовка.

**Ishning dolzarbligi.** Yurtimizda jismoniy tarbiya va sport davlat siyosati darajasiga ko‘tarilgani hech kimga sir emas. Jismoniy tarbiya va sportni yanada rivojlantirish borasida Prezident farmonlari va Vazirlar Mahkamasi qarorlarining qabul qilinishi sohaga berilayotgan e‘tiborning tasdig‘idir. O‘zbekiston Respublikasi Prezidenti Sh.M.Mirziyoevning 2017 yil 3 iyundagi PQ 3031-sonli “Jismoniy tarbiya va ommaviy sportni yanada rivojlantirish chora-tadbirlari to‘g‘risida”gi Qarori, O‘zbekiston Respublikasi Prezidenti Sh.M.Mirziyoevning 2021 yil 29 apreldagi PQ 5099-sonli “Boksni yanada rivojlantirish chora-tadbirlari to‘g‘risida”gi Qarori, O‘zbekiston Respublikasi Prezidentining 2021 yil 11 noyabrdagi PQ-5218-son “2024 yil Parij shahrida (Fransiya) bo‘lib o‘tadigan XXXIII yozgi olimpiya va XVII paralimpiya o‘yinlariga O‘zbekiston sportchilarini kompleks tayyorlash to‘g‘risi”da Qarori yurtimizda yuqori malakali sportchilarni tayyorlashni yanada yuqori pog‘onaga ko‘tarish uchun qonuniy asos bo‘lib xizmat qiladi. Olimpiya o‘yinlaridan joy olgan boks sport turi doimiy ravishda rivojlanib bormoqda, yldan-yilga tomoshabinbopligi ortib bormoqda bokschilar mahorati yanada takomillashmoqda, jismoniy, texnik-taktik hamda psixologik tayyorgarligini oshirishga bo‘lgan talablar ortib

bormoqda, shu sababli malakali bokschi larni tayyorlashning yangi usullarni izlab topishni taqoza qilmoqda.

Bir qator etkchi olimlarning fikricha [K.V.Gradopolov, 1938-1965; V.S.Denisov, 1957, G.I. Mokeev, 1998; V.A.Taymazov, 1997; V.A.Shishov, 1999; P.Yu.Solovyov, 2003; R.D.Xalmuxamedov 2020 va boshqalar], bokschi larning tayyorgarlik jarayonida texnik tayyorgarlik asosiy o'rin tutishi bo'yicha fikr bildirganlar. O'tkazilgan tadqiqotlar natijalariga asosan bokschi larni texnik tayyorgarligi eng muhimligi qaramasdan texnik-taktik harakatlarni baholashda ekspertlar jamoasi orqali amalga oshirilishi bu harakatlarni obektiv baholash muammoligicha qolaveradi. [V.A.Oskolkov, 1982-2005; O.A.Kuliev, Z.M.Mammadov 1975; M.P.Savchin, G.O.Jeroyan, I.P.Degtyarev 1974; G'.Q.Rajabov 2019; R.D.Xalmuxamedov 2020].

Yuqori malakali bokschi larni musobaqa faoliyati jarayonlarida texnik-taktik harakatlarni samaradorligini oshirishda tayyorlov harakatlarni o'rni judayam beqiyosdir. Boks sohasida o'tkazilgan tadqiqotlar natijalariga ko'ra, bokschi larning 60% dan ortig' vaziyatlarda bir-biri bilan to'g'ridan-to'g'ri aloqada bo'lmagan xolda o'quv-mashg'ulotlarni olib boradilar, ya'ni bevosita razvetka, aldanchi va manevr harakatlaridan iborat bo'lishi yoritib berilgan. SHu sababli yuqori malakali bokschi larni musobaqa faoliyati jarayonlarida tayyorlov harakatlarini to'g'ri yo'lga qo'yish va uning rang barangligi oshirish yuqori malakali bokschi larning keyingi hujum va himoya harakatlarini samaradorligini yanada oshiradi.

**Tadqiqotning maqsadi** – yuqori malakali bokschi larning musobaqa faoliyati jarayonlarida tayyorlov harakatlari qo'llanilish samaradorligini taxlil qilish.

**Tadqiqotning vazifasi** - yuqori malakali bokschi larning musobaqa faoliyati jarayonlarida tayyorlov harakatlari qo'llanilish samaradorligini son va sifat parametrlarini aniqlash.

**Tadqiqot usullari.** Ilmiy – uslubiy adabiyotlarni tahlil qilish, videotahlil, so'rovnoma, anketa so'rovi, nazariy tahlil. O'rtacha kattaliklar ishonchliligini aniqlashning matematik-statistik usullari.

**Tadqiqotning ob'ekti** – yuqori malakali bokschi larning musobaqa faoliyati jarayonidagi tayyorlov harakatlari.

**Tadqiqotning predeti** - yuqori malakali bokschi larning tayyorlov harakatlarni qo'llash hajmlari va natijaviyligi.

Biz tomondan rejalashtirilgan tadqiqotlar jarayonida pedagogik kuzatuvlar o'tkazildi hamda yuqori malakali bokschi larning musobaqa janglari yozib olindi. 1500 tadan ziyod jangovar harakatlar, jumladan tayyorlov harakatlarini qo'llanilish samaradorligi tahlil qilindi. Jami 52 musobaqa janglari yozib olib tahlil qilindi. Asosiy janglar 2022 yil bo'lib o'tgan boks bo'yicha O'zbekiston birinchiligida yozib olingan.

O'tkazilgan tadqiqotlar jarayonida asosan yuqori malakali bokschi larni musobaqa faoliyati jarayonida texnik-taktik harakatlar samaradorligini oshirishga ijobiy yordam beradigan tayyorlov harakatlari qo'llanilish hajmi va samaradorligini o'rganib chiqdik.

2022 yil bo'lib o'tgan O'zbekiston chempionati g'oliblari tomonidan qo'llanilgan tayyorlov harakatlarini o'rtacha ko'rsatkich quyidagi ko'rinishga ega bo'ldi.

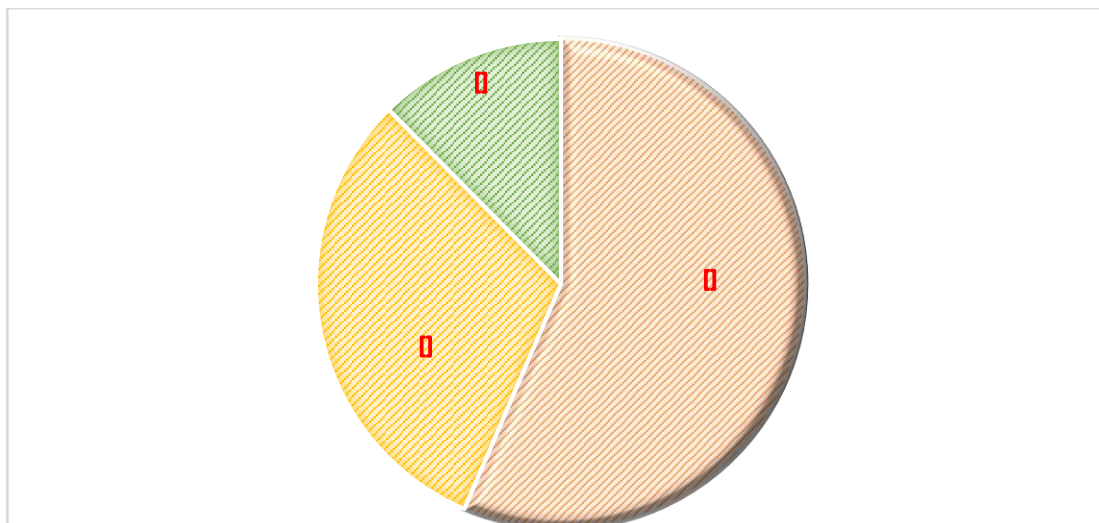

Izoh: fintlar 63%, zarbalar imitatsiyasi 23%, bo'sh joylarni yolg'ondan ochib berish 14%

**1-diagrammada. Yuqori malakali bokschilarning musobaqa faoliyatida qo'llanilgan tayyorlov harakatlarini hajmi ko'rsatkichlari**

Yuqori malakali bokschilarning musobaqa faoliyati jarayonida eng ko'p qo'llaniladigan tayyorlov harakatlar "fint"lar bo'lib (63%)ni tashkil qilgan. Bu harakatlarning "zarbalar imitatsiyasi" (23%) va "bo'sh joylarni yolg'ondan ochib berish" (14%) harakatlariga qaraganda ikki barobardan ortiqroq qo'llanilganini sababi o'tkazilgan pedagogik tahlillar ko'rsatkichlariga asosan harakatlar koordinatson jihatda bajarilishi osonroq hamda bokschilarni zarbalar o'tkazib yuborishini xafi anicha kamligidan dalolat beradi.

Yuqori malakali bokschilarni musobaqa faoliyatida qo'llanilgan tayyorlov harakatlari hajmi va natijadorligi ko'rsatkichlari 1-jadvalda keltirilgan.

**1-jadval**

**O'zbekiston Respublikasi chempionatida g'olib bo'lgan bokschilarni musobaqa faoliyatida qo'llanilgan tayyorlov harakatlari ko'rsatkichlarini**

№	Tayyorlov harakatlari	Zarbalar turlari	HH	HN
1.	Fintlar	bitalik zarbalar	44,5	51,3
		ikkitalik zarbalar	36,4	48,3
		seriyali sarbalar	19,1	33,5
2.	Zarbalar imitatsiyasi	bitalik zarbalar	46,5	50,3
		ikkitalik zarbalar	35,1	47,3
		seriyali sarbalar	18,4	31,5
3.	Bo'sh joylarni yolg'ondan ochib berish	bitalik zarbalar	44,5	48,3
		ikkitalik zarbalar	35,1	44,3
		seriyali sarbalar	20,4	30,5

Izoh: HH – harakatlar hajmi; HN – harakatlar natijadorligi

Biz tomonda o'tkazilgan dastlabki tadqiqot natijalarini tahlili bizga yuqori malakali bokschilarni musobaqa faoliyati jarayonida qo'llanilgan tayyorlov harakatlari "fint"lar, "zarbalar imitatsiyasi" va "bo'sh joylarni yolg'ondan ochib berish" dan keyin qo'llaniladigan hujum va himoya harakatlari hajmi va natijadorligi to'g'risidagi olingan ma'lumotlarni olimpiyada o'yinlari g'oliblari ko'rsatkichlari bilan solishtirish, bizga aynan shu harakatlarni pedagogik kuzatuvga olingan yuqori malakali bokschilarni ko'rsatkichlari qay darajada shakillangani to'g'risida hulosa qilishga imkon beredi.

2-jadvalda Olimpiyada o'yinlari g'oliblari Xasanboy Do'smatov, SHoxobiddin Zoirov, Fazliddin G'oinpazarov, yuqori malakali bokschi-larning musoboqa faoliyati jarayonida qo'llanilgan tayyorlov harakatlari hajmi va samaradorligi 2022 yil boks bo'yicha bo'lib o'tgan O'zbekiston chempionati g'oliblari ko'rsatkichlari bilan taqqoslanganda ancha katta farqlar borligi aniqlanagn.

2-jadval

**Rio-de-Janeyro bo'lib o'tgan Olimpiyada o'yinlarida g'olib bo'lgan bokschilarni musobaqa faoliyatida qo'llanilgan tayyorlov harakatlari ko'rsatkichlarini**

№	Tayyorlov harakatlari	Zarbalar turlari	HH	HN
1.	Fintlar	bitalik zarbalar	44,5	86,3
		ikkitalik zarbalar	36,4	78,3
		seriyali sarbalar	19,1	63,5
2.	Zarbalar imitatsiyasi	bitalik zarbalar	46,5	80,3
		ikkitalik zarbalar	35,1	77,3
		seriyali sarbalar	18,4	51,5
3.	Bo'sh joylarni yolg'ondan ochib berish	bitalik zarbalar	44,5	58,3
		ikkitalik zarbalar	35,1	47,3
		seriyali sarbalar	20,4	40,5

Izoh: HH – harakatlar hajmi; HN – harakatlar natijadorligi

**Hulosalar.** Biz tomondan tanlangan mavzu doirasida to'plangan manbalarda keltirilgan ilmiy-uslubiy ma'lumotlar, etakchi mutaxassis-olimlar fikr-mulohazalarini o'rganish, olib borilgan pedagogik kuzatuv, o'tkazilgan joriy tadqiqot natijalarining qiyosiy tahliliga ko'ra yuqori malakali bokschilarning musobaqa faoliyati janglarida qo'llanilgan tayyorlov harakatlari samaradorligini o'rganish bizga quyidagicha xulosa qilish imkonini berdi.

Kuzatuvlar jarayonida qatnashgan barcha yuqori malakali bokschilar tomonidan razvedka harakatlaridan raqibning yaxshi ko'rgan kombi-natsiyalari, uning kuchli zarba berish masofasi, individual jang olib borish uslubi xususiyatlari, jismoniy tayyorgarligini va h.k. aniqlash uchun zarur hamda aldanchi harakatlar va jang bilan razvedka qilish yordamida amalga oshiriladiga harakatlar 48 kg. vazin toifasidagi Nodirjon Mirzaahmedov, 51 kg. vazin toifasidagi Hasanboy Do'smatov, 67 kg. vazin toifasida Asadxo'ja Mo'ydinxo'jaev hamda +92 kg. vazin toifasidagi Lazizbek Mullojonov tayyorlov harakatlari qo'llanilish hajmi va samaradorligi yuqori bo'lgan bo'lsa, qolgan barcha vazin toifasidagi bokschilarda razvedka harakatlarini dierli amalga

oshirmasdan hujum harakatlariga o'tishlari kuzatildi. Musobaqa faoliyati jarayonida tayyorlov harakatlarni qo'llamaslik boks sport turining jozibadorligini pasaytiradi hamda jang samaradorligini tavakkalichilik asosan olib borishga undaydi.

Yuqorida qo'llanilgan tayyorlov harakatlarni Olimpiyada o'yinlar g'oliblari ko'rsatkichlari bilan solishtirganda X.Do'smatovdan tashqari bo'lgan bokschilarning barchasida tayyorlov harakatlari hajmi va natijaviyligi ham past ekanligini ko'rishimiz mumkin. Olingan natijalar tahliliga ko'ra to'g'ri qo'llanilgan tayyorlov harakatlari bokschilarga yuqori natijaga erishishning eng asosiy omillaridan biri ekanligini ko'rsatdi. Shu sababli yuqori malakali bokschilarni tayyorgarlik jarayonlarida tayyorlov harakatlarini musobaqa vaziyatlariga mos ravishda alohida e'tibor qaratishni talab qiladi.

### REFERENCES

1. Гуломжо Курбонбоевич Ражабов. Малакали боксчиларнинг мусобақа фаолиятининг юқори натижасига эришишга тайёр бўлишнинг шахсга хос шарт-шароитларини тадқиқ қилиш //Central Asian Research Journal for Interdisciplinary Studies. – 2022. – Т.5 - №. 2. – С. 576-588.
2. Г.М.Рахимқулиева Ф.Қ.Ражабов. МАЛАКАЛИ БОКСЧИЛАРНИНГ ТУРЛИ ЭКСТРЕМАЛ ВАЗИЯТЛАРДА МУСОБАҚА ФАОЛИЯТИ НАТИЖАДОРЛИГИНИ ОШИРИШ //International research and practice conference Engineering & Technology. – 2021. – Т.12 – №. 4. – С. 12-16.
3. РАЖАБОВ Ғ. Қ. МАЛАКАЛИ БОКСЧИЛАРНИНГ МУСОБАҚА ФАОЛИЯТИ ТЕХНИК-ТАКТИК ҲАРАКАТЛАРИ НАТИЖАДОРЛИГИГА ЧАЛҒИТУВЧИ ОМИЛЛАРНИНГ ТАЪСИРИНИ ТАДҚИҚ ҚИЛИШ //Фан-Спортга. – 2020. – №. 3 – С. 13-16.
4. Ражабов Гуломжон Курбонбоевич. МАЛАКАЛИ БОКСЧИЛАРНИНГ ИНДИВИДУАЛ ХУСУСИЯТЛАРИНИ ҲИСОБГА ОЛГАН ҲОЛДА МУСОБАҚА ФАОЛИЯТИ ТЕХНИК-ТАКТИК ҲАРАКАТЛАРИНИ ТАҲЛИЛ ҚИЛИШ //Современное образование (Узбекистан). – 2020. – №. 1 – С. 70-74.
5. Gulom Kurbonboyevich. Problem of Increasing Competitive Activity of Qualified Boxers in Stress Factors Absence and Occurrence //«Eastern European Scientific Journal». – 2018. – Т.61 – №. 6. – С. 11-16.
6. Ражабов Г. К. МАЛАКАЛИ БОКСЧИЛАРНИНГ ТЕХНИК-ТАКТИК МАҲОРАТИ БАРҚАРОРЛИГИНИ ОШИРИШ МЕТОДИКАСИ //Fan-Sportga. – 2018. - №.4. С. 21-26.
7. Ғ.Қ. Ражабов. Малакали боксчиларнинг мусобақа фаолияти натижавийлигига таъсир қилувчи чалғитувчи омиллар //ФАН-СПОРТГА. – 2017. – Т. 12 - №. 4. – С. 62-67.
8. Kazakov R. T. THE MAIN PHYSICAL QUALITIES OF ATHLETES //Modern Science and Research. – 2023. – Т. 2. – №. 6. – С. 719-725.
9. Ражабов Г.К., Каландаров Д.Ш., Каримов Ш.К. Влияние изменений правил соревнований и судейства в боксе на тренировочный и соревновательный процесс //Молодой ученый. – 2016. – №. 21. – С. 974-976.
10. Ражабов Г.К. Показатели тактико-технических действий высококвалифицированных боксеров в соревновательных боях в условиях отсутствия и возникновения

- стрессовых факторов (помех) //Academic research in educational sciences. – 2021. – Т. 2. – №. Special Issue 1. – С. 152-160.
11. Ражабов Г.К. Повышение результативности и надежности соревновательной деятельности квалифицированных боксёров //Теория и практика физической культуры. – 2020. – №. 7. – С. 81-81.
  12. Ражабов Ф.Қ. Малакали боксчиларнинг турли даражадаги экстремал вазиятларда жанг олиб бориш хусусиятлари //Фан-Спортга. – 2019. – №. 4. – С. 39-50.
  13. Ражабов Г.К. Влияние сбивающих факторов на психологическую устойчивость квалифицированных боксёров в экстремальных условиях соревнований //Актуальные задачи педагогики. – 2019. – С. 7-9.
  14. Ражабов Ф.Қ., Қаландаров Д.Ш., Каримов Ш.Қ. Малакали боксчиларни яккакураш шароитлари турлича бўлганда жанг олиб бориш воситалари қўлланилишининг индивидуал кўрсаткичларини тадқиқ қилиш //Фан-спортга, (7). – 2021.
  15. Ражабов Г.К. Влияние сбивающих факторов на психологическую устойчивость квалифицированных боксёров в экстремальных условиях соревнований //Актуальные задачи педагогики. – 2019. – С. 7-9.
  16. Ражабов Ф.Қ., Қаландаров Д.Ш., Каримов Ш.Қ. Малакали боксчиларни яккакураш шароитлари турлича бўлганда жанг олиб бориш воситалари қўлланилишининг индивидуал кўрсаткичларини тадқиқ қилиш //Фан-спортга, (7). – 2021.
  17. .Rajabov G., Mamatqulov X. BOKSCHILARNING MUSOBAQA FAOLIYATI XUSUSIYATLARINI HISOBGA OLGAN HOLDA TEXNIK-TAKTIK HARAKATLARINI TAKOMILLASHTIRISH //Академические исследования в современной науке. – 2023. – Т. 2. – №. 13. – С. 36-45.
  18. Ражабов Ф.Қ. МАЛАКАЛИ БОКСЧИЛАРНИНГ ТЕХНИК-ТАКТИК МАҲОРАТИ БАҲАРАҚОРЛИГИНИ ОШИРИШ МЕТОДИКАСИ //Fan-Sportga. – 2018. – №. 4. – С. 21-26.
  19. Kazakov R. THE METHOD OF IMPROVING PHYSICAL AND SPECIAL PHYSICAL FITNESS INDICATORS OF SHORT-DISTANCE RUNNERS //Журнал иностранных языков и лингвистики. – 2023. – Т. 6. – №. 2.
  20. Умаров Қ. А. ЮҚОРИ МАЛАКАЛИ БОКС ҚИЗЛАР ТЕРМА ЖАМОАСИНИНГ ЖИСМОНИЙ ВА ФУНКЦИОНАЛ ТАЙЁРГАРЛИК ДИНАМИКАСИ КЎРСАТКИЧЛАРИ //Academic research in educational sciences. – 2021. – Т. 2. – №. Special Issue 1. – С. 86-93.
  21. Халмухамедов Р. Д. и др. ТАЙЁРЛОВ МАШҚЛАР ЁРДАМИДА МАЛАКАЛИ БОКСЧИЛАРНИНГ ТЕХНИК-ТАКТИК МАҲОРАТИНИ ТАКОМИЛЛАШТИРИШ //Academic research in educational sciences. – 2021. – Т. 2. – №. Special Issue 1. – С. 209-219.
  22. Казоқов Р.Т., Абдиев Б.С., Джўрабаев А.М., Бўриев Б.Ў. Спортчилар тайёрлаш тизимини бошқарув асослари турлари. // "OMMAVIY SPORT TADBIRLARINI TASHKIL ETISH: MUAMMOLAR, TENDENSIYALAR VA ISTIQBOLLAR" ЎзДЖТСУ, 1, 530-538
  23. Чўлпиев С.И. и др. ЕНГИЛ АТЛЕТИКА МАШҚЛАРИ ТЕХНИКАСИНИ АНАЛИЗ ҚИЛИШ //YENGIL ATLETIKA SPORT TURLARIDA ZAXIRA SPORTCHILARNI

- TAYYORLASHNING DOLZARB MUAMMOLARI” mavzusidagi xalqaro ilmiy-amaliy anjuman . - 2023. - T. 1. - №. 6. -С. 222-226
24. Чўллийев С.И. и др.ЕНГИЛ АТЛЕТИКАНИ ЎРГАТИШ АСОСЛАРИ//YENGIL АТЛЕТИКА SPORT TURLARIDA ZAXIRA SPORTCHILARNI TAYYORLASHNING DOLZARB MUAMMOLARI mavzusidagi xalqaro ilmiy-amaliy anjuman. -2023. - T. 1. - №. 6. - С. 226-229
  25. Kazoqov R., Jo'raqo'ziev O., Eshpo'latov S. ҚИСҚА МАСОФАГА ЮГУРУВЧИ СПОРТЧИЛАРНИНГ МАШҒУЛОТ ДАВРЛАРИНИ ТУЗИЛИШИ //Modern Science and Research. – 2023. – Т. 2. – №. 4. – С. 5-11.
  26. Qutlimurodov I. X., Kazoqov R. T., Bo'ronov A. B. FUTBOLDA INNOVATSION TEXNOLOGIYALARNI QO'LLASH //Академические исследования в современной науке. – 2023. – Т. 2. – №. 11. – С. 111-117.
  27. Buriyev B. U., Qodirov R. R., Kazoqov R. T. Jismoniy tarbiya va sportda axborot kommunikatsiya texnologiyasining tuzilishi va tamoyillari //Ta'limda zamonaviy axborot texnologiyalaridan foydalanishning innovatsion usullari. – 2021. – Т. 5. – №. 5. – С. 555-559.
  28. Р.Т Казоқов.,Талабаларга ахборот хавфсизлигини таъминлаш компонентлигини ривожлантиришнинг ҳуқуқий асослари.,Ўзбекистон давлат саянат ва маданият институти хабарлари 4 (12), 61-68
  29. Казоқов Р.Т.,Кейс стади технологияларидан фойдаланиб талабаларнинг масофавий таълим технологиялари асосида педагогик маҳоратини шакллантириш.,Замонавий футболни ривожлантириш тенденциялари:муаммо ва ечимлари 11 (1 ...
  30. Давурбаева М. Ж., Казоқов Р. Т., Мадаминов М. П. Интернет тармоқларида талаба ёшларнинг мустақил таълим олишдаги билим ва кўникмаларининг такомиллаштириш //SPORT MENEJMENTI VA MARKETINGI: MUAMMOLAR, TENDENSIYALAR VA ISTIQBOLLAR. – 2019. – Т. 1. – №. 5
  31. Казоқов Р. Т. Талабаларга ахборот хавфсизлигини таъминлаш компонентлигини ривожлантиришнинг ҳуқуқий асослари //Ўзбекистон давлат саянат ва маданият институти хабарлари. – 2019. – Т. 4. – №. 12. – С. 61-68.
  32. Р.Т Казоқов, Ш.Қ Бекназаров, Ибодов, А. И.Футболчиларнинг антропометрик ўлчамлари ва тезлик сифатлари орасидаги корреляциясини ўрганишда акт дан фойдаланиш.,Тиббиёт ва спорт 1 (10), 27-30.
  33. Казоқов, Р. Т., & Джўрабаев, А. М. Юлдашева К.А ЎЗБЕКИСТОНДА ЖИСМОНИЙ ТАРБИЯНИНГ РИВОЖЛАНИШИ. *SPORT MENEJMENTI VA MARKETINGI: MUAMMOLAR, TENDENSIYALAR VA ISTIQBOLLAR*, 1-237.
  34. Джўрабаев А. М., Казоқов Р. Т. Биомеханик таҳлиллар асосида енгил атлетикачиларнинг функционал тайёргарлигидаги корреляция алоқаларининг таҳлили //Yoshlarni qo 'llab-quvvatlash va aholi salomatligini mustahkamlash yili” ga bag 'ishlangan. – 2021. – Т. 4. – №. 4. – С. 198-208.
  35. Kazoqov R. T., Djurabaev A. M. Kredit modul tizimi nima //Ta'limni raqamlashtirish sharoitida pedagog kadrlarni qayta tayyorlash va malakasini oshirish. – 2021. – Т. 4. – №. 4. – С. 198-206.

36. Казоқов Р. Т., Джўрабаев А. М. Юлдашева КА ЎЗБЕКИСТОНДА ЖИСМОНИЙ ТАРБИЯНИНГ РИВОЖЛАНИШИ //SPORT MENEJMENTI VA MARKETINGI: MUAMMOLAR, TENDENSIYALAR VA ISTIQBOLLAR. – С. 1,237-240.
37. Казоқов Р. Т. и др. МАМЛАКАТИМИЗ ЯНАДА ЮКСАЛИШИДА БОЛАЛАР СПОРТИНИНГ ЎРНИ //Академические исследования в современной науке. – 2023. – Т. 2. – №. 9. – С. 5-11.
38. Казоқов Р. Т. и др. ПЕДАГОГИКА ОЛИЙ ТАЪЛИМДА КЕЙС-СТАДИ ТАЪЛИМ ТЕХНОЛОГИЯСИ АСОСИДА ПЕДАГОГИК МАҲОРАТИНИ ШАКЛЛАНТИРИШ ЮЗАСИДАН ТАЖРИБА-СИНОВ ИШЛАРИНИНГ НАТИЖАЛАРИ //Академические исследования в современной науке. – 2023. – Т. 2. – №. 6. – С. 111-115.
39. Казоқов Р. Т. Кейс стади технологияларидан фойдаланиб талабаларнинг масофавий таълим технологиялари асосида педагогик маҳоратини шакллантириш //Замонавий футболни ривожлантириш тенденциялари: муаммо ва ечимлари. – Т. 11. – №.
40. Казоқов, Р. Т., Джўрабаев, А. М., Бўриев, Б. Ў., & Ахматов, Ж. О. (2023). ПЕДАГОГИКА ОЛИЙ ТАЪЛИМДА КЕЙС-СТАДИ ТАЪЛИМ ТЕХНОЛОГИЯСИ АСОСИДА ПЕДАГОГИК МАҲОРАТИНИ ШАКЛЛАНТИРИШ ЮЗАСИДАН ТАЖРИБА-СИНОВ ИШЛАРИНИНГ НАТИЖАЛАРИ. *Академические исследования в современной науке*, 2(6), 111- 41.Казоқов Р. Т., Мирзабдиллаева А. И., Мирзабдиллаева Х. И. МАКТАБГАЧА ТАЪЛИМ МУАССАСАЛАРИДА ТАРБИЯВИЙ ТАДБИРЛАРДА МИЛЛИЙ-МАЪНАВИЙ ҚАДРИЯТЛАРДАН ФОЙДАЛАНИШ //Академические исследования в современной науке. – 2023. – Т. 2. – №. 8. – С. 29-34.
41. Казоқов Р. Т. и др. ПЕДАГОГИКА ОЛИЙ ТАЪЛИМДА КЕЙС-СТАДИ ТАЪЛИМ ТЕХНОЛОГИЯСИ АСОСИДА ПЕДАГОГИК МАҲОРАТИНИ ШАКЛЛАНТИРИШ ЮЗАСИДАН ТАЖРИБА-СИНОВ ИШЛАРИНИНГ НАТИЖАЛАРИ //Академические исследования в современной науке. – 2023. – Т. 2. – №. 6. – С. 111-115.
42. Kazoqov R. T., Djurabaev A. M. Kredit modul tizimi nima //Ta'limni raqamlashtirish sharoitida pedagog kadrlarni qayta tayyorlash va malakasini oshirish. – 2021. – Т. 4. – №. 4. – С. 198-206.
43. Давурбаева М. Ж., Казоқов Р. Т., Мадаминов М. П. ТАЛАБА ЁШЛАРНИНГ МУСТАҚИЛ ТАЪЛИМ ОЛИЩДАГИ БИЛИМ ВА КўНИКМАЛАРИНИНГ ТАКОМИЛЛАШТИРИШДА ИНТЕРНЕТ РЕСУРСЛАРИДАН ФОЙДАЛАНИШНИНГ АХАМИЯТИ //Академические исследования в современной науке. – 2023. – Т. 2. – №. 5. – С. 26-31.
44. Давурбаева М. Ж., Казоқов Р. Т., Мадаминов М. П. ТАЛАБА ЁШЛАРНИНГ МУСТАҚИЛ ТАЪЛИМ ОЛИЩДАГИ БИЛИМ ВА КўНИКМАЛАРИНИНГ ТАКОМИЛЛАШТИРИШДА ИНТЕРНЕТ РЕСУРСЛАРИДАН ФОЙДАЛАНИШНИНГ АХАМИЯТИ //Академические исследования в современной науке. – 2023. – Т. 2. – №. 5. – С. 26-31.
45. Давурбаева М.Ж.,Казоқов Р.Т., Мадаминов М.П.Ёшларнинг мустақил таълим олишдаги билим ва кўникмаларининг такомиллаштиришда интернет ресурсларидан фойдаланишнинг ахамияти//ACADEMIC RESEARCH IN MODERN SCIENCE. - 2023/2/14. – Т. 2. – №. 5. – С. 26-31.



46. Казоков Р. Т., Жўрақўзиев О. О., Эшпўлатов С. С. СПОРТ МУАССАСАЛАРИДА ТАРБИЯВИЙ ТАДБИРЛАРДА МИЛЛИЙ-МАЪНАВИЙ ҚАДРИЯТЛАРДАН ФОЙДАЛАНИШ //Академические исследования в современной науке. – 2023. – Т. 2. – №. 13. – С. 238-248.
47. Казоков Р.Т., Бўриев Б.Ў., Абдиев Б.Ш., Джўрабаев А.М., Туропов А.Р.КУРАШ МИЛЛИЙ СПОРТ ТУРИНИ РИВОЖЛАНТИРИШНИНГ АСОСИЙ ЙЎНАЛИШЛАРИ // МИЛЛИЙ КУРАШ ТУРЛАРИ ВА УЛАРНИНГ НАЗАРИЙ-АМАЛИЙ МУАММОЛАРИ. - 2023. – Т. 1. – №. 2. – С. 161-163.
48. Джўрабаев А. М., Казоков Р. Т. Биомеханик таҳлиллар асосида энгил атлетикачиларнинг функционал тайёргарлигидаги корреляция алоқаларининг таҳлили //Yoshlarni qo‘llab-quvvatlash va aholi salomatligini mustahkamlash yili” ga bag‘ishlangan. – 2021. – Т. 4. – №. 4. – С. 198-208.
49. Казоков Р. Т., Расулов А. Ғ., Бўронов А. Б. СПОРТ МАКТАБЛАРИ ЎҚУВ-МАШҒУЛОТ ГУРУҲЛАРИДА ЁШ ФУТБОЛЧИЛАРНИ ТАНЛОВ УСЛУБИЯТЛАРИНИ АСОСЛАШ //Академические исследования в современной науке. – 2023. – Т. 2. – №. 15. – С. 38-46.
50. Kazoqov R. T., Bo'ronov A. B. SPORTDAGI DOLZARB YANGILIKLAR //Академические исследования в современной науке. – 2023. – Т. 2. – №. 15. – С. 47-56.
51. Karimov A., Artikov A. STUDYING THE ATTACKING ACTIONS OF YOUNG FOOTBALL PLAYERS DURING THE GAME AT THE CHILDREN'S YOUTH SPORTS SCHOOL //Modern Science and Research. – 2023. – Т. 2. – №. 4. – С. 508-518.
52. Ikromov X., Artikov A. ANALYSIS OF ATTEMPTS TO THROW THE BALL INTO THE GAME FROM THE SIDELINE IN UZBEK AND FOREIGN FOOTBALL MATCHES //Modern Science and Research. – 2023. – Т. 2. – №. 4. – С. 530-540.
53. Jo'rayev N., Artikov A. COMPARATIVE ANALYSIS OF THE RESULTS OF PUTTING THE BALL INTO THE GAME FROM THE SIDELINE (OUT) BY THE PLAYERS OF SOME NATIONAL FOOTBALL TEAMS AND CLUBS //Modern Science and Research. – 2023. – Т. 2. – №. 4. – С. 519-529.
54. Kozimov I., Artikov A. INCREASING ENDURANCE OF 13-14-YEAR-OLD PLAYERS //Modern Science and Research. – 2023. – Т. 2. – №. 4. – С. 553-563.
55. 56. Abdusamadov N., Artikov A. LEARNING TO USE THE GAME METHOD IN THE TRAINING OF 13-14-YEAR-OLD PLAYERS //Modern Science and Research. – 2023. – Т. 2. – №. 4. – С. 447-458.
56. Abduxamidov J., Artikov A. THE IMPORTANCE OF ACTION GAMES IN IMPROVING THE QUALITY OF AGILITY OF YOUNG PLAYERS //Modern Science and Research. – 2023. – Т. 2. – №. 4. – С. 435-446.
57. Arkromov F., Artikov A. ANALYSIS OF TECHNICAL AND TACTICAL ACTIONS OF HIGHLY QUALIFIED GOALKEEPERS //Modern Science and Research. – 2023. – Т. 2. – №. 4. – С. 423-434.
58. Bobojonov Y., Artikov A. STUDY THE MOVEMENTS OF THE HIGH-CLASS TEAMS TO ORGANIZE A QUICK ATTACK //Modern Science and Research. – 2023. – Т. 2. – №. 4. – С. 411-422.

59. Ibodullayev D., Artikov A. МЕТОДЫ ОТБОРА МОЛОДЫХ ИГРОКОВ //Modern Science and Research. – 2023. – Т. 2. – №. 4. – С. 378-388.
60. Erboyev X., Artikov A. GAME ACTIVITIES OF THE YOUTH NATIONAL TEAM OF UZBEKISTAN IN THE ASIAN CHAMPIONSHIP //Modern Science and Research. – 2023. – Т. 2. – №. 4. – С. 389-399.
61. G'aniyev J., Artikov A. ORGANIZATION OF WORK ON SELECTION IN FOOTBALL SCHOOLS //Modern Science and Research. – 2023. – Т. 2. – №. 4. – С. 378-388.
62. Boyxonov B., Artikov A. STUDYING THE TECHNICAL AND TACTICAL ACTIONS OF HIGHLY QUALIFIED MINI SOCCER GIRLS DURING THE GAME //Modern Science and Research. – 2023. – Т. 2. – №. 4. – С. 400-410.

## ПОНЯТИЕ СЛОВ «ЩЕДРОСТЬ И ТРУСОСТЬ» В ЛАКСКОМ ЯЗЫКАХ.

Муродова Дилдора Арабовна

Преподаватель русского языка и литературы  
Кафедры «Истории и филологических дисциплин»  
Азиатский Международный  
университет, Бухара, Узбекистан

<https://doi.org/10.5281/zenodo.8073146>

**Аннотация.** Статья посвящена анализу фразеологических единиц лакского языка, в которых отражен образ щедрого и трусливого человека. Статья посвящена фразеологическим единицам, которые обозначают щедрость и трусость характера человека. В данной статье анализируется образ щедрого человека. Здесь рассматривается поэтапный процесс формирования духовно- нравственных ценностей современной действительности во фразеологических единицах.

**Ключевые слова:** Образ человека, ценность, щедрость, трусость фразеологические единицы.

## THE CONCEPT OF THE WORDS "GENEROSITY AND COWARDICE" IN THE LAK LANGUAGES.

**Abstract.** The article is devoted to the analysis of phraseological units of the Lak language, which reflect the image of a generous and cowardly person. The article is devoted to phraseological units that denote the generosity and cowardice of a person's character. This article analyzes the image of a generous person. Here we consider a step-by-step process of formation of spiritual and moral values of modern reality in phraseological units.

**Key words:** The image of a person, value, generosity, cowardice phraseological units.

В смысловой структуре их фразеологических и паремиологических образов нашли отражение внешний и внутренний облик человека, его поступки в различных обстоятельствах, специфика мировосприятия и осмысления окружающего мира и т. д.

В данной статье анализируются фразеологические единицы лакского языка, в которых отражен образ трусливого человека.

По поводу обсуждаемой проблемы и отражения образа человека в дагестанских языках Д. С. Самедов отмечает следующее: «Внешний и внутренний облик человека запечатлен в разных языках. В ряду таких единиц фразеологизмы занимают особое место, так как являются яркими микрофрагментами языковой картины мира» [2, с.43].

Если понятие «трусость» по отношению к лицам женского пола воспринимается с легкой иронией, то для мужчин оно является эмоционально осуждаемым качеством. Образ трусливого человека (мужчины) не актуален для дагестанского языкового сознания, он не представлен широко ни в лакском, ни в других языках. При этом имеющиеся образы достаточно экспрессивны и имеют негативно-оценочные коннотации. Нераспространенность фразеологических образов трусливого человека в лакском языке можно объяснить, вероятно, нежелательностью данного качества для мужчин и его негативной оценкой носителями языка.

Подобные фразеологические образы – плод многовекового творчества лакцев, переходивших, как и все народы, от конкретных образов к метафорическим, создававших

новые компаративные образы, характеризующиеся образно-ассоциативной спецификой восприятия и эмоционально-интеллектуального осмысления окружающего мира. В лакском языке отмечены фразеологические образы, имеющие гендерный характер, поскольку они имеют отношение к характеристике, оценке лица конкретного пола. Характеризуемые фразеологические единицы, репрезентирующие концепт «трусливость», чаще всего имеют ориентированность на лиц мужского пола.

Единицы этого типа характеризуются ученым в качестве структур, где «внешний» человек [в образе орла] не соответствует «внутреннему» человеку [в образе перепелки], «построены на отношениях ассоциативного противопоставления образов животных, переносно характеризующих различные качества человека» [1, с.54].

В лакском языке в паремиологических и фразеологических образах исследуемого типа используется в основном зооморфный культурный код. Как правило, это компаративные структуры, где оценка человеку дана через сравнение с животными. Д. С. Самедов приводит такой пример лакской паремии: куц барзул, тІуллу ххюнклалул дур «вид как у орла, а поступки – как у перепелки» [5, с.76].

Противопоставление образов животных в исследуемом типе компаративных фразеологизмов и паремий – явление, характерное для лакского и других дагестанских языков. Чтобы актуализировать негативную оценку обозначаемого качества в сопоставлении лакцы обычно используют образы сильных и слабых животных. В лице жертвы изображается трус: ккаччин – ччиту, ччитун – кІулу ххун «для собаки кошкой, для кошки мышкой стать». Столкновение «собака – кошка» (ккаччи – читу), «кошка – мышка» (читу – кІулу) характеризует лицемера, труса, угодливого человека, готового быть/стать «жертвой» и исполнить волю того, кто сильнее.

Давая характеристику национально-культурному фразеологическому образу бивкІу нацІ «мертвая вошь», Д. С. Самедов подчеркивает: «Для понимания таких смыслов, их национально-культурной специфики необходимо знать принципы и культурные основы развертывания, заключенного и иногда зашифрованного (закодированного в социально-культурном плане) в них смыслового содержания» [4, с.81].

А в другом случае использован образ собаки, которая лает на труса: нигъаусуйн ккаччилгу хІап чайссар «собака лает на трусливого» (здесь образ трусливого человека скрыто противопоставляется образу смельчака, на которого «собака не лает»; актуализация такого образа в нескрытой форме выглядит следующим образом: собака лает не на смелого, а на трусливого человека. В другом компаративном фразеологическом образе трусливого человека, имеющем зооморфный культурный код, также содержатся экспрессия и негативная окраска: кьарчигъайлуяту лявкІусса ххюнчІа куна «как перепелка, спрятавшаяся от ястреба».

Нами отмечены случаи, когда образ труса пересечен с образом никчемного, духовно слабого, пассивного человека. Таким образом формируется многослойность семантики фразеологизма: бивкІу нацІ «о безынициативно-трусливом человеке» (букв. «мертвая вошь»).

Подобные образы представлены и в других дагестанских языках: ср. в арч. бакІа хварши «о трусливом, бессловесном человеке» (букв. «мертвый червь»), бакІа нацІ «мертвая вошь» (о бесполезном, трусоватом человеке) и др. ». [3, с.13].

Здесь мы постарались показать, что «употребление в лакском языке слова нацI «вошь» в сочетании с прилагательным бивкIу «мертвый» в значении «безынициативный человек» может быть мотивировано и тем, что, по данным других дагестанских языков, это слово в переносном значении выступает в качестве символа «маленький, совершенно незначительный, недостойный внимания».

#### REFERENCES

1. Анекдоты о «новых русских». Электронный адрес: <http://www.kulichki.com/tiger/nr.htm>.
2. Булгаков М.А. Собачье сердце / Ханский огонь: Повести и рассказы. -М.: Худож. лит. 1988. - 239 с.
3. Гайдар А.П. Сказка о военной тайне, о Мальчише-Кибальчише и его твердом слове. Киев: Веселка, 1979. 32 с.
4. Гоголь Н.В. Мертвые души. Том первый // Гоголь Н. В. Полное собрание сочинений в 14 т. М.; Л.: Изд-во АН СССР, 1937-1952. Т. 6. Мертвые души. Том первый. - 1951. - С. 5-247.
5. Горланова Н., Букур В. Любовь — бабки любовь // Новый Мир, 2004,7.
6. Горький М. Мать // Горький М. Мать. Воспоминания. М.: Худож. лит. 1985.- 512 с.

## THE HYDRO-INSULATING SOLUTIONS IN VERMICULITE STORE

**Tájetdinova Bibinaz Baxtiyarovna**

trainee teacher

[tajetdinovabibinaz@gmail.com](mailto:tajetdinovabibinaz@gmail.com)

**Dosjanova Guljaynar Fayzullaevna**

trainee teacher

[jaynadoszhanova@gmail.com](mailto:jaynadoszhanova@gmail.com)

Karakalpak State University

<https://doi.org/10.5281/zenodo.8076689>

**Abstract.** *In this article, the properties of thermal insulation solutions, which are one of the current exercises in construction works, were studied. Optimum compositions of thermal insulation solutions were worked out in vermiculite, which is widespread in the region of our country.*

**Key words:** *Thermal insulation, vermiculite, solution, superplasticizer.*

## ГИДРОИЗОЛЯЦИОННЫЕ РЕШЕНИЯ В ВЕРМИКУЛИТОВОМ СКЛАДЕ

**Аннотация.** *В данной статье были изучены свойства теплоизоляционных растворов, которые являются одним из актуальных занятий в строительных работах. Отработаны оптимальные составы теплоизоляционных растворов в широко распространенном в регионе нашей страны вермикулите.*

**Ключевые слова:** *Теплоизоляция, вермикулит, раствор, суперпластификатор.*

Nawadays, many countries in the world do not consider thermal energy to be among the most expensive types of energy, because thermal energy is not renewable. Thermal energy is only used for heating. It is for this reason that most of the countries that we consider to be developed today have banned the construction of buildings and structures without the use of thermal insulation construction materials. It is possible to heat the walls of individual multi-story residential buildings by 30-40% [1]. Separate building materials are not effective in terms of thermal insulation. Special heat-insulating building materials are needed for the left-hand side. It is necessary to maintain the microclimate in the thermal insulation of the building with a tin hammer. After choosing the necessary wall construction materials for the building, it is necessary to choose the right solution. The reason is that the strength of solutions and the parameters of heat transfer should be close to the parameters of the material used in the wall construction. For example, if the thermal insulation of the wall construction is made of foam concrete-like material, in such a case, it is impossible to use apivai building solution, because the heat transfer of the apivai solution is 4-5 times more than the heat transfer of foam concrete. This affects the thermal insulation of the building. Apart from this, it is important that these solutions have a jeteral level of the required volume base. Based on the above, we can say that the use of vermiculite is one of the best ways to make thermal insulation solutions in the region of our country. In our Izertlew group, the effect of vermiclutide on construction solutions was determined by determining the optimal composition of thermal insulation construction solutions.

Keeping the air in the working part of the building is one of the actual issues in construction works today. This issue is one of the issues that must be resolved in the regions of our country. According to the data, it was found that most of the heat loss in buildings comes from protective

structures (~30%), roof coverings (~10%), mirrors (~25%), ventilation systems (~25%), and heat radiation (~10%) [2].

In insulated constructions, there are always places where heat is absorbed at a level that cannot be taken into account (places with cracks, crevices, etc.). All such places have a negative effect on the heat distribution of the building, and as a result, such places do not play the role of heat and cold air. We can give an example of such air ducts, such as plastered blocks, and even doors.

The solution of the solution in the brick doing works does not fulfill the function of the air copy, as a result of which the thermal technical characteristics of the product are reduced. It is possible to use special solutions during the construction of walls made of ceramic tiles or blocks. However, the thermal insulation properties of such solutions are estimated to be 4-5 times less than the properties of materials used in wall constructions. The thermal insulation properties of the roof coverings are explained in detail in the constructions of the public sector. Because of this, printing plays an important role in thermal insulation works. If the thermal insulation of the roof coverings is good, then additional equipment is not required to maintain the atmosphere of the working environment.

We can satisfy the demand for effective, high-strength, and bio-resistant heat insulation building solutions of the building complex by using solutions containing polyoxylgen vermiculite. Such solutions can improve the quality of construction works and environmental cleanliness with minimal material and physical resources [3].

Multi-flammable vermiculite is obtained by burning in vermiculite furnaces with fine sand. When vermiculite is heated to a temperature of 1000 °C, it becomes a crystallized clay, and as a result, it expands (enlarges) quickly. The water-induced pud has a perpendicular effect on the fracture planes, and the mica plates are separated from each other, and the size of the particles increases by 6-15 times. After being diluted, vermiculite retains its weight as a result of the air between the mica plates. Multi-inflammable vermiculite is an odorless, scaly, soft, coarse-textured material. Vermiculite has a good sound and heat insulation properties, but it also has the properties of compressibility in a very large volume. Vermiculite can absorb up to 500% of liquid by weight. However, the vermiculite liquid was well absorbed, and it almost didn't go away. Air permeability is around 100%, and vermiculite permeability can be as low as 10%.

In the works of research, multi-functional vermiculite with a particle size of 0.6 mm was used. This vermiculite fully meets the GOST 31189-2000 standard.

Thermal technical properties of multi-expandable vermiculite are presented in the table below.

**1-table**

Faction	Zbulk density kg/m <sup>3</sup>	Termal conductivity $\lambda$ , Vt/m·°C
VKT-1	120	0,076
VKT-2	90	0,056-0,059

One of the disadvantages of multi-fertilizing vermiculite is that its particles are in a rough shape, it has poor liquid absorption, and the mixture of solutions does not have the ability to be jetted. In addition, the low mechanical strength of vermiculite particles due to the weak connection

between separate layers has an adverse effect on the adhesion of solutions. Finally, it is recommended to use fractionated vermiculites, because such fractions are cheap and expensive.

To improve vermiculite properties, it is possible to add different types of components. They must have the following properties.

Plasticizing compounds have water-reducing properties, and the vermiculite particles present in the aggregates help to improve the water/cement ratio. As a result, the viscosity of the solution increased, as well as the strength indicators.

The viscosity of the particles with the air self-gravity effect affects the viscosity of the solution. The one in the solution is characterized by the kernel effect, the thermal conductivity of the solution.

Adhesion properties are affected not only by the adhesion properties, but also by the adhesion properties between vermiculite particles.

In Research work, the effect of additives on solutions in vermiculite was studied. In order to compare the results, a standard sample of 10-12 cm diameter was prepared. The admixtures were selected in proportion to the cement mass. A cement/vermiculite ratio of 1/1 was used in samples of ½.

**2-table**

Covenants	Quality of the covenants, %	Water, ml	Cement/vermiculite	Water cement layer	Spreading, sm
Megaplast K12	0,5	187,5	1:1	0,65	9
Megaplast K12	0,3	190,0	1:1	0,67	10
Polyplast SP-1	0,1	190,0	1:1	0,65	10
Polyplast SP-1	0,22	190,0	1:1	0,65	10
Polyplast SP-3	0,5	184,0	1:1	0,61	9
C-3	0,8	160,0	1:1	0,53	21
C-3	0,6	150,0	1:1	0,52	16
C-3	0,6	150	1:1	0,5	15
C-3	0,6	145	1:1	0,49	9
Polyplast SP-1	0,1%	130	1:1	0,42	11,5
Polyplast SP-1	0,1	130	1:1	0,45	10,0
Megaplast K12	0,5	130	1:1	0,44	9,5
-	-	330	1:2	1,13	11



S-3	0,6	200	1:2	0,66	7,5
Polyplast SP-1	0,8	220	1:2	0,75	12
C-3	0,8	230	1:2	0,79	10
Polyplast SP-1	1,0	220	1:2	0,75	11
Polyplast SP-1	1,0	270	1:2	0,75	11
C-3	1,0	280	1:2	0,78	10,5
Polyplast SP-1	0,6	205	1:1	0,43	20
Polyplast SP-1	0,6	190	1:1	0,4	12
C-3	0,6	187	1:1	0,4	12

Based on the obtained results, the optimal combination of vermiculite solutions with superplasticizers can be said to be C-3 and Poliplast SP-1 superplasticizers with a ratio of 0.8% by cement mass. The viscosity of the solutions of this composition was determined along with the strength of the heat transfer principle. The initial value of such solutions was 0.185 Kcal/mK, and after adding superplasticizers, this value was equal to 0.140 Kcal/mK.

#### REFERENCES

4. Matrosov Yu.A. Energy saving in buildings. The problem and ways to solve it. M.: NIISF, 2008. 496 p.
5. Bakunin E.I. Analysis of ways to save energy and improve the energy efficiency of residential buildings. TulGU. Earth Sciences. 2011 No. 1. S. 41–46.
6. Tikhonov Yu.M., Selection of compositions, properties and application of light dry building mixtures based on expanded perlite and vermiculite // Bulletin of Civil Engineers. 2006. No. 3.

## MUĞALIMNÍŃ KÁSIPLIK KOMPONENTLIGINDE PSIXOLOGIYALIQ BILIMNÍŃ ORNI HÁM ZÁRÚRLIGI

Abdreimova Sevara Amanbayevna

Ko'rkem o'ner fakulteti Psixologiya qaniygeligi

<https://doi.org/10.5281/zenodo.8076713>

**Annotatsiya.** Bizler bul maqalada kásiplik kompotentlik yamasa sheberlik túsiniği haqqında hám onıń bilimlendiriw processinde tutqan orni, pedagogika menen baylanısı haqqında anıq mısallar menen bayan etemiz.

**Gilt sózler:** pedagogika, oqıw processı, muğalim, kompotentlik, kásiplik sheberlik, tárbiya.

### THE PLACE OF PSYCHOLOGICAL KNOWLEDGE IN THE PROFESSIONAL COMPONENT OF A TEACHER IS ESSENTIAL

**Abstract.** In this article, we will explain about the concept of professionalism, competence, and service, its place in the educational process, and its connection with pedagogy, with specific examples.

**Key words:** pedagogy, educational process, teacher, competency, professional service, education.

### СУЩЕСТВЕННО МЕСТО ПСИХОЛОГИЧЕСКИХ ЗНАНИЙ В ПРОФЕССИОНАЛЬНОЙ СОСТАВЛЯЮЩЕЙ ПЕДАГОГА

**Аннотация.** В этой статье мы расскажем о понятии профессионализма, компетентности или услуги, его месте в образовательном процессе и связи с педагогикой на конкретных примерах.

**Ключевые слова:** педагогика, образовательный процесс, педагог, компетентность, профессиональная служба, образование.

Ózbekstanımızda gárezsizlik sharapatı menen barlıq tarawlarda túpkilikli reformalar ámelge asırıldı, ekonomikalıq rawajlandırıwdıń ózbek modeli, kadrlar tayyarlawdıń milliy programması islep shıǵıldı hám basqıshpa-basqısh ámelge asırılıp atır. Mámleketimizde bilimlendiriw tarawına ayrıqsha itibar qaratılıp, keleshek áwladtı tárbiyalaw boyınsha zárúr shárt-shárayatlar, múmkinshilikler jaratılmaqta. Búgingi kúnde dúnya boylap informaciya kommunikatsiya sistemasınıń joqarı dárejede rawaj tawıp baratırǵanlıǵı jáne bul basqa tarawlar qatarında tálim processine da kirip kelip, onı jáne de sapalı qollanıwda óz tásirini kórsetip atırǵanlıǵı bárshemizge belgili. Bunday sharayatta insan iskerliginiń nazariy hám ámeliy qırları da úzliksiz jańalanıp turıwı tábiyiy bolıp tabıladı. Pedagogikalıq iskerlikte de quramalı miynet túri retinde bunnan tısqarı emes. Pedagoglar óz xızmetlerinde kepillik berilgen nátiyjelerdi qolǵa kirgiziwge urınıp atır.

XXI asrdi ilimpazlarımız tárepinen informaciya texnologiyaları asri dep tán alınǵanlıǵı pedagogikalıq hám informaciya texnologiyaları kún sayın barlıq tarawlarda rawajlanıp atırǵanı, atap aytqanda, bilimlendiriw tarawında da jańa informaciya texnologiyalarınan keń paydalanıw dástúriy oqıtıw usıllarınan kóre nátiyjeli hám joqarı nátiyjelerge alıp kelip atır. “Kadrlar tayarlaw milliy programması”da názerde tutılǵanı sıyaqlı, pedagogikalıq hám informaciya texnologiyaları, kompyuterlestiriw hám kompyuter tarmaqları negizinde tálim procesin jańa informaciyalar menen támiyinlew rawajlanıp atır. Sol sebepli de pedagogikalıq texnologiyalardı tálim procesine engiziw, tálim nátiyjeliliginiń asırıw ushın tınımsız izertlew búgingi kúnniń mútajligine aylandı.

Egerde pedagogtń kásiplik sheberligine hám kompotentligine toqtalıp ótsek, bul ald menen pedagogtń oqıwshılar menen óz-ara baylanısına hám háreketlerine baylanıslı bolıwıwın hám usı faktorlar menen ólsheniwin kóriwge boladı.

Egerde pedagogdń kásiplik uqıp programmasına ámeliy qaralsa, ol jaǵdayda birinshi orınǵa onıń integral sapası - oqıtıwshınıń uqıpınan ibarat boladı. Pedagogikalıq uqıpǵa berilgen tariypler sonsha kóp bolıwına qaramay, olarda uqıptń qaysı bólegine tiyisli ekenligi haqqındaǵı tárepleri álbette ańlatıladı.

Uqıp - bul joqarı hám mudamı ósip baratuǵın tárbiya hám oqıtıw kórkem ónerinen ibarat. Pedagog - óz jumısınıń ustası, óz pánin tereń biliwshi, pán hám kórkem ónerdń uyqas tarawları menen jaqsı tanıs, ámelde ulıwma hám jaslar psixologiyasın jaqsı túsinetuǵın, oqıtıw hám tárbiyalaw metodikasın hár tárepleme biliwshi hám de joqarı mádeniyatqa iye bolǵan qánige. Pedagogikalıq teoriyada oqıtıwshı sheberligin eki qıylı túsiniq bar. Birinshisi, pedagogikalıq miynetti túsiniw menen baylanıslı bolsa, ekinshisi tárbiyada pedagog shaxsı tiykarǵı orın tutadı. [3.32]

Oqıtıwshılıq insan jámiyeti tariyxı baslanǵannan baslap dawam etip, usınıń menen birge hámme waqt jámiyet hám jámiyetshilik tárepinen itibarǵa ılayıq izzetlep kelinggen kásip bolıp tabıladı.

«Oqıtıwshı -Al Forobiy - aqıl -parasatqa, shıraylı sóylewdi ıyelewi hám oqıwshılarǵa aytajaq bolǵan pikirlerin tolıq hám anıq ańlata alıwdı biliwi zárúr». Ol óz pikirin dawam ettirip, «Oqıtıwshı hám baslıqtń wazıypası dana mámleket basshısı wazıypasına uqsaydı, usınıń sebebinen oqıtıwshı esitken hám kórgenleriniń barlıǵın eslep qalıwı, aqıl -parasatqa, shıraylı sóylewdi ıyelewi oqıwshılarǵa aytajaq bolǵan pikirlerin tolıq hám anıq, ańlatpalap beriwdi biliwi kerek. Usınıń menen birge óz or-ar-namısın qádirlawi, ádalatlı bolıwı kerek. Áne sondaǵana ol insaniylyqtń joqarı dárejesine iye boladı hám baxıt shıńına erisedi» dep aytıp otedi. [4.53]

Qomusiy alım Abu Ali ibn Sino pikirinshe, «Oqıtıwshı shıdamlı, sap hújdanlı, shınshıl hám balanı tárbiyalaw metodların, etika -qaǵıydaların jaqsı biletuǵın adam bolıwı kerek. Oqıtıwshı oqıwshınıń pútkil ishki hám sırtqı dúnyasın úyrenip onıń aqıl qatlamlarına kire alıwı kerek».

Nasiriddin Tusiy óziniń «Oqıtıwshılardı tárbiyalaw tuwrısında» shıǵarmasında sonday deydi: «Oqıtıwshı tartısların aparıwda tastıyıp qılıwdı biliwi, óz pikirleriniń tuwrılıǵına iseniwi, sóylewi bolsa ulıwma taza, gápleri logikalıq ańlatılatuǵın bolıwı kerek. Oqıtıwshı sóylewi hesh qashan hám hesh jerde uwlı ironiya, qopal yamasa qattı bolıwı múmkin emes. Sabaq waqtında oqıtıwshınıń ózin tuta almawı jumıstı buzıwı múmkin».

Kompetentlik túsiniǵı bilimlendiriw tarawına psixologlardń ilimiy izertlewleri nátiyjesinde kirip kelgen. Psixologiyalıq kózqarastan kompetentlik “traditsiyaǵa tán bolmaǵan jaǵdaylar, qápelimde jaǵdaylarda qánigediń ózin qanday tutıwı, baylanısqa kirisiwi, bárshe menen óz-ara munasábetlerde jańa jol tutıwı, uǵımsız wazıypalardı orınlawda, qarama-qarsılıqlarǵa tolıq maǵlıwmatlardan paydalanıwda, izbe-iz baratuǵın hám quramalı processlerde háreketleniw rejesine iyelik etiwdi ańlatadı. [5.115]

Qullası juwmaqlap aytqanda kompotentlik tek qana oqıtıwshılar ushın emes bálkim barlıq taraw qanigeleri ushın zárur hám kerekli usıl bolıp esaplanadı. Oqıtıwshı bilimlendiriw processinde óz sheberligin paydalana alıqı, oqıwshılardıń psixologiyasından kelip shıǵıw jumıs alıp bbarıwı júda áhemiyetli faktor bolıp qaladı.

#### REFERENCES

1. "O'zbekiston Respublikasini yanada rivojlantirish bo'yicha harakatlar Strategiyasi to'g'risida" 2017 yil 7 fevraldagi PF-4947-sonli farmoni.
2. Umumiy o'rta va o'rta maxsus, kasb-qunar ta'limining davlat ta'lim standartlarini tasdiqlash to'g'risida O'zbekiston respublikasi Vazirlar Mahkamasining qarori. 2017 yil 6 aprel, 187-son.
3. Тожибоева, Г. Р. (2020). Психолого -педагогическая компетентность учителя начальных классов. *Science and World*, 1(77), 32-33.
4. Эрназарова Г. О., & Исламова М. Ш. (2019). Совершенствование подготовки к профессии учащихся профессиональных колледжей на основе акмеологического подхода. *Pedagogy & Psychology Theory and practice International Scientific Journal*, 6(26), 52-55.
5. Золотых, Н. В., & Хайтметов, Р. К. (2020). Условия формирования компетентности будущего педагога в личностно-развивающей воспитательной деятельности. *Academic Research in Educational Sciences*, 1(2), 113-119.

УДК: 636.2.034

## ОРГАНЫ ПИЩЕВАРЕНИЯ У КРУПНО РОГАТЫХ СКАТОВ И ПАТОМОРФОЛОГИЧЕСКАЯ ДИАГНОСТИКА ЗАБОЛЕВАНИЙ

Максудов Ансорхон Аббосхон угли

Рес.Узбекистан, г. Ташкент. Доктор-исследователь

[ansorkhon.maksudov@bk.ru](mailto:ansorkhon.maksudov@bk.ru)

<https://doi.org/10.5281/zenodo.8076762>

*Аннотация.* Среди болезней незаразной этиологии на скотоводческих фермах наиболее часто встречаются заболевания органов пищеварения. В этой статье рассмотрены вопросы диагностики и способы профилактики. Заболевания органов пищеварения широко распространены, нанося большой экономический ущерб животноводству.

*Ключевые слова:* органы пищеварения, патоморфологическая диагностика заболеваний, органы пищеварения, крупно рогатые скоты, телки и бычки и т.е.

## DIGESTIVE ORGANS IN LARGE HORNED STINGRAYS AND PATHOLOGICAL DIAGNOSTICS OF DISEASES

*Abstract.* Among the diseases of non-contagious etiology on livestock farms, diseases of the digestive system are most common. The article deals with the issues of diagnosis and methods of prevention. Diseases of the digestive system are widely spreading the great economic damage to livestock.

*Key words:* digestive organs, pathomorphological diagnosis of diseases, digestive organs, stingrays, heifers and bulls, etc.

**Введение:** В отрасли среди домашних животноводства, скотоводство – ведущая, обеспечивающая производство высокоценных продуктов питания – молока, говядины и телятины, а также кожевенного и другого сырья для промышленности. Доля товарной продукции скотоводства в общей стоимости продукции животноводства во многих странах мира составляет более 50% [1]. В Узбекистане тоже животноводство является одной из ведущих отраслей сельского хозяйства и занимает особое место в обеспечении населения продуктами питания. При этом доля животноводства в производстве валовой сельскохозяйственной продукции составляет 46,3 %. Учитывая это, в экономике республики реализуется проект «Поддержка устойчивого развития животноводства в Узбекистане», направленный на более широкое использование потенциала отрасли и его дальнейшее развитие [2].

Возникновение любого заболевания скота сопровождается серьезными убытками. При обнаружении больной особи или нескольких нужно немедленно предпринять действия по определению заболевания, его лечению и профилактике. Только своевременное вмешательство гарантирует положительный результат в лечении болезни КРС.

Патоморфологическом направлении актуальными проблемами считаются этиологии, патогенеза, диагностики и лечения наиболее часто встречаемых в нашем регионе заболеваний органов пищеварения. Актуальность проблем, связанных с современным состоянием гастроэнтерологии и перспективами ее дальнейшего развития в Узбекистане обусловлена большим количеством больных с заболеваниями органов пищеварения, их тяжелым и нередко прогрессирующим течением, приводящим к преждевременной

инвалидизации и смерти больных, необходимостью совершенствования методов лечения. Проблемы, стоящие перед нашими гастроэнтерологами к сегодняшнему дню, можно проследить по различным направлениям. Первое — это борьба с такими распространенными кислотозависимыми и хеликобактер-ассоциированными заболеваниями, как язвенная и рефлексная болезни, хронические гастриты [4].

Для изучения вышеперечисленных заболеваний были проведены специальные экспериментальные исследования. Экспериментальные исследования были проведены на крестьянском фермерском хозяйстве «Анор Агро Чорва». Предприятие располагается по адресу Республика Узбекистан, Ташкентской области, поселок Юкори Чирчик. Животноводство развивается в двух направлениях: мясное и молочное. Всего в хозяйстве «Анор Агро Чорва» содержится 2500 голов крупного рогатого скота. Молочное производство обеспечивают 1900 коров дойного стада. Содержание животных стойлово-лазерное. В помещениях бетонные полы с уклоном 2 градуса, отопление от котельной. Окна одинарные, на зиму дополнительно утепляются пленкой. Освещения естественное и искусственное, с помощью электрических ламп. Вентиляция приточная с механическим побуждением, вытяжная-естественная. Кормление 3 раза в сутки. Рационы сбалансированы по питательным веществам для разных групп животных. Телки и бычки содержатся в отдельных помещениях (Рисунок-1. а), беспривязно, с выходом на выгульные площади. Телята до трех месячного возраста содержатся в индивидуальных боксах профилактория, телята с трех- до семимесячного возраста содержатся группами по десять голов в отдельных боксах, а животные более старшего возраста - в телятниках (рисунок-2. б).

а)



б)



Рисунок-1. а) Индивидуальное содержание телят в боксах; б) Групповое содержание телят в возрасте 7 месяцев.

**Результаты исследований:** при обследовании обнаружен у теленка № 1953 болезнь «токсическая диспепсия». При постановке диагноза учитывались данные анамнеза: нарушение зоогигиенических условий содержания (отсутствие ежедневная и тщательная уборка помещения, наличие сквозняков и сырости), нарушение кормления (выпойка молозива осуществляется из грязных нестерилизованных сосковых поилок через неравные промежутки времени). Также учитывались клинические признаки: угнетение, отказ от корма, профузный понос. Для уточнения диагноза была проведена дифференциальная диагностика, исключая сходные болезни заразной и незаразной этиологии. Аппетит понижен. Прием корма и воды свободный, способ приема корма

правильный. Жевание и жвачка отсутствуют. Глотание свободное. Ротовая щель закрыта, губы сжаты, безболезненные, симметричные, местная температура понижена. Запах изо рта специфический. Слизистые оболочки ротовой полости бледно-розового цвета, сухая, целостность не нарушена. Десны без нарушения, язык влажный, чистый, эластичный, подвижный. Зубы: два резца на нижней челюсти, цилиндрической формы, правильно расположенные, безболезненные. Прохождение пищевого кома свободное, местная температура в области глотки и пищевода не повышена. Брюшная стенка: живот подтянут, голодные ямки запавшие. Сычуг: болезненность под реберной дугой с правой стороны, шумы перистальтики ослаблены, перкуторный звук притупленный. Перистальтика кишечника усиленная, частая, продолжительная, перкуторный звук тимпанический, есть болезненность. Печень безболезненна. Область печеночного притупления находится справа, в верхней части 10-11 межреберий в виде неправильного четырехугольника. Селезенка недоступна для исследования. Дефекация частая, при этом животное тужится. Профузный понос. Кал в умеренном количестве, серо-глинистого цвета, жидкой консистенции со зловонным запахом и примесью слизи.

Большое значение имели результаты патологоанатомического вскрытия: общее обезвоживание организма, острый катаральный гастроэнтерит, паралитический тип сердца (см. протокол патологоанатомического вскрытия). Для уточнения диагноза была проведена дифференциальная диагностика, исключая сходные болезни заразной и незаразной этиологии.

**Диагноз:** Простая диспепсия

**Прогноз:** Благоприятный

С целью устранения болезни проводилось лечение:

- 1) В первые сутки щадящая диета. Пропускается одна выпойки молозива, с заменой сенным отваром.
- 2) Гидратировать орально раствором воды с 5-8 граммами хлорида натрия на литр воды.
- 3) Внутримышечное введение витаминно-минерального комплекса «Витам» в дозе 10, 5 мл в течение трех дней.

После лечения здоровье телят стало лучше. Аппетит улучшился,

На данной работе рассмотрены вопросы диагностики и способы профилактики патоморфологическая диагностика заболеваний. Среди болезней незаразной этиологии на скотоводческих фермах наиболее часто встречаются заболевания органов пищеварения. Их широкое распространение наносит большой экономический ущерб животноводству, выражающийся в снижении живой массы у молодняка, уменьшении продуктивности, работоспособности, а также гибели животных.

## REFERENCES

1. Кобцев, М.Ф. Практикум по скотоводству и технологии производства молока и говядины. Учебное пособие. Гриф УМО вузов РФ / М.Ф. Кобцев. - М.: Лань, 2016. - 559 с.

2. Смирнова, М.Ф. Практическое руководство по мясному скотоводству. Учебное пособие / М.Ф. Смирнова, С.Л. Сафронов, В.В. Смирнова. - Москва: Наука, 2016. - 320 с.
3. Юсупов, Ю.Б. Животноводство в Узбекистане: Текущее состояние, проблемы и перспективы развития. Анализ в контексте тенденций развития аграрного сектора/ Юсупов, Ю.Б., Лерман, Ц., Чертовичский, и др. - Ташкент.: Издательство «Насаф», 2010.-160 с/
4. Максудов А.А “Патоморфологическая диагностика заболеваний органов пищеварения у крупного рогатого скота” // Сборник материалов научно – практической конференции: Минск: БНТУ,2023 г.-362 стр.
5. Антал, А. Выращивание молодняка крупного рогатого скота / А. Антал, Р. Благо, Я. Булла. - М: Агропромиздат, 2016. - 185 с.
6. Министерство сельского хозяйства Республики Узбекистан [www.agro.uz](http://www.agro.uz)
7. Государственный комитет ветеринарии Республики Узбекистан
8. [www.vetgov.uz](http://www.vetgov.uz)



## ЯНГИ ТЕХНОЛОГИЯЛАР ОРҚАЛИ ИНСОН САЛОМАТЛИГИНИ АСРАШ ЙЎЛЛАРИ

**Ziyobidin Suvonov Shaminovich**

SamISI, — Servis kafedراسи katta o'qituvchisi  
+998932334405

**Ismoiljon Mamajonov Shavkatbek o'g'li**

SamISI, — Sat-120 guruh talabasi  
+998902202260

<https://doi.org/10.5281/zenodo.8076812>

**Аннотация.** Ушбу мақолада сунъий интеллектнинг қандли диабет, юрак-қон томир касалликлари ва семириш каби нотўғри озиқ-овқат истеъмоли натижасида келиб чиқадиган касалликларни олдини олишга қаратилган чора тадбирларнинг потенциал афзалликлари муҳокама қилинади.

**Калит Сўзлар:** АИ (сунъий интеллект), қандли диабет, юрак-қон томир касалликлари, семизлик, парҳез, саломатлик, биотехнологиялар, ахборот технологиялари, маълумотлар базаси.

### WAYS TO PROTECT HUMAN HEALTH THROUGH NEW TECHNOLOGIES

**Abstract.** This article discusses the potential benefits of artificial intelligence for interventions aimed at preventing diseases caused by poor dietary intake, such as diabetes, cardiovascular disease, and obesity.

**Key words:** AI (artificial intelligence), diabetes, cardiovascular disease, obesity, diet, health, biotechnology, information technology, database.

### СПОСОБЫ ЗАЩИТЫ ЗДОРОВЬЯ ЧЕЛОВЕКА С ПОМОЩЬЮ НОВЫХ ТЕХНОЛОГИЙ

**Аннотация.** В этой статье обсуждаются потенциальные преимущества искусственного интеллекта в мероприятиях, направленных на профилактику заболеваний, вызванных неправильным питанием, таких как диабет, сердечно-сосудистые заболевания и ожирение.

**Ключевые слова:** ИИ (искусственный интеллект), диабет, сердечно-сосудистые заболевания, ожирение, диета, здоровье, биотехнологии, информационные технологии, база данных.

**Кириш.** Бутун дунёда кўплаб одамлар диабет, семизлик ва юрак-қон томир касалликлари каби бир қанча касалликлардан азият чекмоқда. Аммо технологик ютуқлар ва турли замонавий техник воситаларнинг пайдо бўлиши, касалликларни даволаш ва олдини олишда энг яхши имкониятларга эга бўлиши мумкин. Айниқса, биотехнологиялар ва ахборот технологиялари бундай муаммоларни ҳал қилиши ва олдини олиш учун АИ (сунъий интеллект) каби воситалардан фойдаланиши мумкин.

**Таҳлил методологияси:** Бу мақола таҳлилий кузатувлар, субъектив тажрибалар, ижтимоий ўзгаришлар ва тадқиқотлар асосида тайёрланган.

**Таҳлил ва натижалар:** Инсон турлари биринчи марта 70 000 йил олдин уларнинг мясидаги асабий ўзгаришлар когнитив инқилобга олиб келганида ривожлана бошлади ва кейин улар ўз қабилалари учун барқарор озиқ-овқат таъминотини яратиш учун

хамкорликда ов қилишни ва маълум мева ва сабзавотларни йиғишни ўргандилар. Аммо уларнинг диетасидаги энг муҳим ўзгариш олов биринчи марта 45 000 дан 35 000 йил олдин ихтиро қилинганда содир бўлди. Бу уларга нафақат мазали таомлар тайёрлаш, балки мамонтлар ва филлар каби йирик ҳайвонларга ҳужум қилиш имконини берди. Ўшандан буён инсоният ўзининг асосий манбаи: озиқ-овқат билан таъминлаш учун жуда кўп воситаларни яратди.

Бироқ, 20-асрнинг ўрталарига қадар энг яхши озиқ-овқат тайёрлаш воситаларига қарамай, очарчилик ҳар доим одамлар учун энг катта муаммо бўлган<sup>241</sup>. Саноат инкилобидан сўнг, озиқ-овқат ишлаб чиқариш линиялари ва унинг бутун дунё бўйлаб мисли кўрилмаган даражада тақсимланиши инсониятнинг энг катта муаммоси-очарчиликни бартараф этиш учун кўпроқ имконият берди. Аммо озиқ-овқат манбаларининг ортиқча ишлаб чиқарилиши ва нотўғри истеъмол натижасида янги турдаги муаммолар келиб чикди: семириш, диабет ва юрак қон-томир касалликлари ва бошқалар. Илгари одамлар етарлича овқатланмаганидан азият чекишган бўлса, замонавий одамлар эса жуда кўп ва нотўғри овқатланишдан азият чекишмоқда.

Noto'g'ri ovqatlanish deganda ozuqa moddalarini iste'mol qilishning etishmasligi yoki ortiqcha bo'lishi, asosiy oziq moddalarning nomutanosibligi yoki ozuqaviy moddalardan foydalanishning buzilishi tushuniladi.

Noto'g'ri ovqatlanish barcha shakllarda to'yib ovqatlanmaslik (charchoq, o'sishning sekinlashishi, kam vazn), vitamin yoki minerallarning etishmasligi, ortiqcha vazn, semirish va natijada ovqatlanish bilan bog'liq yuqumli bo'lmagan kasalliklar келиб чиқишига сабаб бўлмоқда (масалан, юрак касалликлари, қон томirlari, диабет ва ба'зи саратон тurlari). To'yib ovqatlanmaslik, uning barcha shakllarida, aholi salomatligi, farovonligi va barqaror rivojlanishiga katta zarar etkazadi. Oziq-ovqat xavfsizligida, to'yib ovqatlanmaslik va mikroelementlarning etishmasligi bilan кўплаб одамларнинг азият чекиши davom etmoqda. Дунё аҳолисининг тахминан 5 yoshgacha bo'lgan 20,2 million bola noto'g'ri ovqatlanish tufayli bo'yi orqada qolmoqda. Shu bilan birga, ayollarning 53 foizi, erkaklarning 45 foizi va maktab yoshidagi bolalar yoki o'spirinlarning 8 foizi ortiqcha vaznga ega yoki semirib ketgan<sup>242</sup>.

Агар рақамларда кўрилса, шакар истеъмоли ҳар йили террористик ҳужум ёки урушдан кўра кўпроқ одамларни ўлдиради. Биргина 2021 йилда жаҳон соғлиқни сақлаш ташкилоти (ЖССТ) маълумотларига кўра диабетдан 1,1 миллионга яқин одам вафот этди, террористик ҳужумдан эса бор йўғи дунё бўйлаб 23692 киши ўлган<sup>243</sup>. Энг катта инсон котилининг олдини олиш учун қандай йўллар мавжуд?

Қизиғи шундаки, сунъий интеллект каби янги технологиялар эволюцияси янги марраларни ваъда қилмоқда. Соғлиқни сақлаш ташкилотлари ва диетологлар сайёрадаги ҳар бир инсонга мурожаат қила олмайдилар ва озиқ-овқат истеъмол қилиш муаммоларини бартараф эта олмайдилар. Аммо сунъий интеллектнинг ривожланиши кўпроқ нарсани ҳал қилиши мумкин. Машинани ўрганиш ва ўқитиш бўйича сўнгги яхшиланишлар биз даволай олмайдиган касалликнинг айрим турларини олдини олишга ёрдам беради. Қон босимини ахборот технологиялари орқали кузатиб борадиган биометрик сенсорлар ёки ақлли соатлар

<sup>241</sup> Homo Sapiens; Y. N. Harari. <https://www.ynharari.com/book/sapiens-2/>

<sup>242</sup> JSST: World Health Organization. <https://www.who.int/>

<sup>243</sup> JSST: World Health Organization. <https://www.who.int/>

каби биологик технологияларнинг бирлашиши охир-оқибат йўналишни ўзгартириши мумкин .

Сунъий Интеллект диетамиз билан боғлиқ муаммоларни қандай ҳал қилиши мумкин?

Сунъий Интеллект ва биотехнология ҳали ҳам туғилиш каналида бўлса-да, узок муддатда жуда кўп имкониятлар мавжуд. Уларни инсон ҳаётига тўғри қўллаш умумий аҳоли саломатлигини ўзгартиради, бу эса умр кўриш давомийлигининг ошишига ёрдам беради. Лекин қандай қилиб? Миллий соғлиқни сақлаш маълумотлар базасига уланган тақиладиган қурилмалар ёки видеокузатув камераларидаги биометрик сенсорлар, иловалар ва марказий статистика маълумотлар базасидаги профилларимиз кундалик қон ўзгаришлари ва юрак уришини маълумотлар базасига юборади, натижада улар нафақат танамиздаги биологик ўзгаришларни кузатиб боради, балки улар бизни таҳлил қилишлари ва ўзимиздан кўра яхшироқ билишлари мумкин. Бундай таҳлилга асосланиб, организмдаги ўзгаришлар ва унинг ҳолати тўғрисида маълумотлар олиниши мумкин, шунингдек, бизга қандай озиқ-овқат маҳсулотла истеъмолини ҳамда ҳар куни қанча шакар истеъмол қилишни таклиф қилиши мумкин. Бу жамоатчиликни хайратда қолдирадиган фантазия бўлиб туюлиши мумкин, аммо машиналар тез орада ўтмишдаги саломатлик тарихи ва ҳозирги тана ҳолатига қараб нима қилиш кераклигини айтиб бера олади.

[диабетесинсонрол.сом](http://диабетесинсонрол.сом) га биноан, Сунъий Интеллект диабетнинг олдини олишда ёрдам беради. Бу одамларга соғлиғини тушуниш ва уни даволашда ёрдам бериши мумкин. Сунъий Интеллект билан ишлайдиган воситалар катта миқдордаги маълумотларни кузатиши ва таҳлил қилиши мумкин, шу билан бирга диабетнинг индивидуал ҳолатлари, шу жумладан уларнинг ҳолатига парҳез, жисмоний машқлар ва дори-дармонлар каби турли омиллар қандай таъсир қилишини яхшироқ тушунтириб бериши мумкин. Сунъий Интеллект - бу узлуксиз глюкоза миқдорини мониторинг маълумотларини таҳлили, юрак-қон томир касалликлари эртароқ аниқлаш имконини бериши мумкин. Бундан ташқари, Сунъий Интеллект асоратларни башорат қилиш ва олдини олишда анча яхши ёрдамчи бўлиши мумкин.

Соғлигимиз ва ҳаётимиз бўйича навбатдаги потенциал муаммомиз юрак-қон-томир касалликлари, одатда нотўғри озиқ-овқат истеъмоли ва стресснинг салбий оқибатлари туфайли пайдо бўлади.

Юрак ва юрак-қон томир касалликларига келиб чиқишига сабаб бўладиган омиллардан бу пассив турмуш тарзи ва тартибсиз овқатланишдир. Аммо машинани ўрганиш бу муаммони катта маълумотлар базасига тўғридан-тўғри кириш билан ўзгартириши мумкин. Касалликларини даволаш ва олдини олишда Сунъий Интеллект катта улушда ёрдам бериши мумкин. Мисол учун, агар тадқиқотчилар ва олимлар, шунингдек, тиббиёт мутахассисларининг жамоаси юрак-қон томир касалликларининг бир нечта турлари учун янги тўғри овқатланишни жорий қилиш орқали ҳар бир бемор учун алоҳида тақиладиган қурилма орқали кўз очиб юмгунча касаллик ҳақида ташхис қўйиш ва даволаш йўллари тавсия этиши мумкин. Қизиғи шундаки, у қон даражаси, ҳар бир кимёвий организмнинг ривожланишига қанча ҳисса қўшиши ва гормонлар даражаси ҳақидаги барча маълумотларни ўрганиб, улардан бундай парҳез кўрсатмаларини ва биз учун энг мос жадвални таклиф қилиши мумкин.

Мамлакатимиз тўғри овқатланиш ва юрак касалликларининг олдини олишнинг асосий манбалари бўлган янги сабзавот ва мевалар билан фахрланса-да, технологик қўлланмалар ва тушунчаларнинг етишмаслиги юрак касалликларини енгиш учун энг катта тўсиқдир. Аммо мамлакатда озиқ-овқат навларининг кўплиги, агар Суниъй Интеллект ва биосенсорлар каби тўғри воситалар ва юрак касалликларини ҳал қилишга қаратилган маблағлар бўлса, касалликни йўқ қилиш эҳтимоли юқори бўлиши мумкин.

**Xulosa va takliflar.** Айтиб ўтилганидек, озиқ-овқат етказиб курси ўзгартириш имконияти ҳақида Сунъий Интеллект салоҳияти катта. Уларнинг маълумотларини таҳлил қилиш ва биологик ҳавола қилиш тизимлари нафақат соғлом озиқ-овқат турларини ишлаб чиқариши мумкин. Анъанавий озиқ-овқат ишлаб чиқариш сўнгги 100 йил ичида соғлиқ муаммоларига қарамай муваффақиятли бўлди. Бироқ, маълум бир мамлакатнинг географик ва иқлим шароитларига асосланиб, сунъий интеллект маълум маҳсулотлардаги органик моддаларни ўзгартириши мумкин. Бундан ташқари, у озиқ-овқат таъминотидаги бундай қўшимча ўзгаришлар аҳолининг умумий соғлиғига қандай ҳисса қўшаётганини таҳлил қилиши мумкин.

Ўзбекистонда мева ва сабзавот навлари турли туманлиги билан ажралиб туради ва уларни етиштириш бўйича бой тарихий тажрибага эга. Робот саноатининг ривожланиши озуқа моддаларига бой озиқ-овқат манбаи навларини оммалаштиришга ёрдам беради. Шунингдек, бундай озиқ-овқат манбалари сайёрада семириш, юрак касалликлари ва диабет каби биринчи рақамли қотилларнинг олдини олади.

#### REFERENCES

1. Жаҳон Соғлиқни Сақлаш Ташкилоти. [хттпс://www.wxo.int/](http://www.wxo.int/)
2. Қандли Диабет Назорати. [хттпс://www.диабетесинсонтрол.ком/ҳow](http://www.диабетесинсонтрол.ком/ҳow).
3. Дунё Ўртача Умр Кўриш Статистикаси. [хттпс://www.ворлдлифеехпестансй.ком/узбекистан-соронарй-ҳeарт](http://www.ворлдлифеехпестансй.ком/узбекистан-соронарй-ҳeарт)
4. Ҳомо Деус: эртанги куннинг қисқача тарихи. Й. Н. Ҳаррари. [хттпс://www.йнҳарари.ком/боок/ҳомо-деус/](http://www.йнҳарари.ком/боок/ҳомо-деус/)
5. 21-аср учун 21дарс. Й. Н. Ҳаррари.
6. Ҳомо Сапиенс: Инсониятнинг қисқача тарихи. Й. Н. Ҳаррари. [хттпс://www.йнҳарари.ком/боок/сапиенс-2/](http://www.йнҳарари.ком/боок/сапиенс-2/)

## ТО, ЧТО НУЖНО ДЕТЯМ. ОБРАЗОВАТЕЛЬНЫЕ И ОБРАЗОВАТЕЛЬНЫЕ ЦЕЛИ В ПЕДАГОГИКЕ ДЛЯ ДЕТЕЙ, ДОСТИГШИХ ШКОЛЬНОГО ВОЗРАСТА.

Алимжанова Матлюба Юнусовна

преподаватель ФГУ

Умарова Мохинур Шукурохуновна

преподаватель профессионально техническая школа города Ферганы

Дадабоева Нигора Хамидуллаевна  
учительница сш №33 города Маргилан.

Муминжонова Дилафруз Зайнобиддиновна

учительница сш №27 города Кувасай.

<https://doi.org/10.5281/zenodo.8077137>

**Аннотация.** Дети рождаются не в виде пустых сосудов. Это индивидуальности, которые стремятся развиваться в соответствии со своими способностями, склонностями, интересами, а также недостатками и прокладывают свой собственный путь. Чтобы сделать этот процесс максимально эффективным, им нужны компетентные взрослые образцы для подражания, любящие и безопасные отношения, а также время для собственного развития. Дети не вписываются в хронологию взрослого мира, равно как и в его политические или экономические представления о целях.

**Ключевые слова:** Дети, учителя, цели, обучение, особенности.

### WHAT CHILDREN NEED. EDUCATIONAL AND EDUCATIONAL GOALS IN PEDAGOGY FOR CHILDREN WHO HAVE REACHED SCHOOL AGE.

**Abstract.** Children are not born as empty vessels. These are individuals who strive to develop in accordance with their abilities, inclinations, interests, as well as shortcomings and pave their own path. To make this process as effective as possible, they need competent adult role models, loving and safe relationships, as well as time for their own development. Children do not fit into the chronology of the adult world, as well as into its political or economic ideas about goals.

**Key words:** Children, teachers, goals, training, features.

Дети - существа, способные к обучению, любящие учиться и готовые к обучению. Их возможности для развития особенно широко открыты, особенно в первые годы детства и учебы в школе. Отсюда вытекает ответственность за формирование жизненного мира детей таким образом, чтобы в соответствии с подходом "салютогенеза" (Антоновский), по крайней мере, три основных компонента формировали воспитание:

1. Дети должны - и хотят - научиться познавать и понимать мир в его взаимосвязях, причем методический путь в этом процессе начинается с понимания простых и понятных взаимосвязей и ведет ко все более сложным

2. Дети обретают уверенность в собственных растущих силах и способностях в первую очередь благодаря тому, что у них появляется много возможностей делать что-то самостоятельно и справляться с заданиями. Там, где требуется помощь, она должна быть оказана естественным образом (управляемость).

3. Дети должны шаг за шагом открывать для себя значимость своих действий, чувств и мыслей; для этого в детстве и подростковом возрасте необходимы квалифицированные образцы для подражания в качестве руководства и руководства (значимость).

Во время обучения, которое определяется не правовыми нормами или экономическими соображениями, а физическим и умственным развитием ребенка, ребенку не нужны конкретные, поддающиеся проверке знания, необходимые для обучения. Напротив, период до школы, свободный от школьного обучения, служит для развития так называемых базовых навыков, на которых впоследствии можно будет основывать школьное образование и образование. Именно эти базовые навыки позволяют последующим подросткам / взрослым лучше справляться с требованиями повседневной жизни, создают необходимые основы для дальнейшей специализации. Дети, не достигшие школьного возраста, не нуждаются - и не могут - в интеллектуализации на уровне ассоциации. И никакой педагогики объятий тоже. Они нуждаются в внимательном сопровождении родителей и высококвалифицированных педагогов, которые дадут им ориентиры. Только так вы сможете найти свой собственный путь.

#### Навыки работы с телом и движениями

Ученые и учителя обнаружили нарушение осанки, избыточный вес или проблемы с равновесием более чем у половины первоклассников. Многие дети страдают от недостатка физической активности, их грубая и мелкая моторика развиты недостаточно. Это создает проблему не только для медицинских учреждений, но и для общества: психическое и духовное состояние человека соответствует его физической подвижности; у тех, кто не может поддерживать свое физическое равновесие, чаще возникают проблемы с душевным равновесием. Способность двигаться также очень сильно влияет на овладение языком. Способность понимать что-то и подходить к этому формирует восприятие, расширяет горизонты восприятия ребенка и активизирует процесс языкового развития. Таким образом, дети, которые учатся активно и разносторонне двигаться, также готовятся ко все более и более квалифицированной мыслительной деятельности.

Методические указания: Восприятие тела, телесные ощущения и грубая и мелкая моторика развиваются, например, при беге, лазании и прыжках со скакалкой, хороводе, играх и работе в саду или на кухне, игре на простых музыкальных инструментах, работе за рабочим столом (изготовление простых предметов, например, кормушки для птиц).

#### Сенсорная и перцептивная компетентность

Виртуальные миры расширяются, они преподносят нам качества, которых так не хватает в реальном мире. Чтобы не поддаваться этим миражам, нам нужно больше, чем когда-либо, полагаться на свои чувства, нам нужна повышенная перцептивная компетентность. Наши дети нуждаются в осознанном осознании того, что происходит вокруг них, что происходит с ними. Это развивается с уверенностью в собственных силах восприятия, поэтому в это время вам нужны надежные, неподдельные впечатления. Необходимая в дальнейшем медиаграмотность также имеет здесь образовательную основу. "Медиаграмотность, - утверждает американский компьютерный эксперт Джозеф Вайценбаум, - означает способность мыслить критически. Критически мыслить можно научиться только за счет критически осмысленного чтения, и для этого требуется высокий уровень владения языком".

#### Знание языка

Мышление и речь тесно взаимосвязаны. Только с помощью языка мы можем выразить то, что думаем, выразить свои чувства, дать название всем вещам в мире и начать общаться друг с другом. Однако этот инструмент требует раннего, активного и тщательного ухода. Дети учатся говорить в разговорной среде. В первую очередь это связано с человеческими отношениями между говорящим и слушающим

Когда дети начинают говорить, зависит от каждого человека. Но всем нужны хорошие языковые образцы для подражания во взрослом возрасте, чтобы влиться в язык.

Методические рекомендации: хорошие лингвистические образцы для подражания, четкий, многословный и образный язык, песни, стихи, игры на пальцах, рифмы, профессиональное и правильное наименование предметов, например, названия растений и животных, ежедневное рассказывание или чтение вслух значимых историй, сказок и т.п., заставлять детей произносить их, не исправлять их с точки зрения языка, уделять время слушанию принимать - от этого рождается удовольствие от чтения и способность читать.

#### Способность к воображению и творчеству

Противоречие присутствует повсюду: вокруг нас все больше и больше стандартизированных, готовых и фиксированных. С другой стороны, развитие человека и общества вряд ли возможно без воображения и творческого подхода. Но способны ли мы вообще на это в ближайшее время? Как мы приобретаем и сохраняем эту компетенцию? Если от взрослого человека по праву требуются изобретательность, ловкость ума и воображение в жизни и на работе, то эти навыки должны быть заложены в детском саду. Все творческое, все художественное расширяет душу и сознание человека.

Методические указания: игрушки и игровые материалы, созданные для того, чтобы вызывать воображение, т.е. освободить, такие как камни, доски, дерево, ткани; регулярные занятия в лесу или саду, разнообразные игровые и дизайнерские ситуации, например, ролевые игры, кукольные представления; бесплатные игры с руководством; воспроизведение ремесел, например, сапожника, плотника, портного, т.е. так называемые "первобытные занятия" знакомиться и развивать отношения в игровой форме; слушать увлекательные истории и воплощать их в жизнь в игровой форме.

#### REFERENCES

6. Alimjanova, M. (2021). About Gender Stereotypes. *Emergent: Journal of Educational Discoveries and Lifelong Learning*, 2(6), 1-5.
7. Алимджанова, М. (2020). ПЕДАГОГИЧЕСКАЯ СИСТЕМА ФОРМИРОВАНИЯ ОТВЕТСТВЕННОСТИ У МЛАДШИХ ШКОЛЬНИКОВ НА ОСНОВЕ НАЦИОНАЛЬНЫХ ЦЕННОСТЕЙ. *Теоретическая и прикладная наука*, (4), 914-917.
8. Алимжонова, М.Ю. (2021). Роль национальных ценностей в истории педагогического образования. *ACADEMICIA: Международный междисциплинарный исследовательский журнал*, 11 (3), 1040-1044.
9. Ботирова, Н. Д., & Алимджанова, М. Ю. (2022). Бўлажак Бошланғич Синф Ўқитувчиларини Эвристик Фаолиятини Ривожлантиришнинг Ташкилий Омиллари. *Scientific progress*, 3(4), 519-524.

10. Yunusovna, A. M. (2021). Pedagogical system of responsibility formation in primary school students based on national staff. *Web of Scientist: International Scientific Research Journal*, 2(06), 1-7.
11. Alimjanova, M. (2023). BOLALARGA O'YIN ORQALI DARS O'TISH USULI. *IQRO JURNALI*, 2(2), 562-570.
12. Botirova, N., & Alimjanova, M. (2022). TALABALARNING OQUV-BILISH FAOLIYATLARINI TASHKIL ETISH. *Eurasian Journal of Social Sciences, Philosophy and Culture*, 2(12), 65-72
13. Zuhra, O. (2023). BOSHLANG'ICH TA'LIM PEDAGOGIKASIDA INNOVATSIYA. *World of Science*, 6(4), 385-386.
14. Алимжанова М., Ботирова Н. и Эргашева М. (2022). Секреты опытных педагогов по работе с «трудными детьми». *Азиатский журнал исследований в области социальных и гуманитарных наук*, 12 (4), 451-457.
15. Alimjanova, M., & Umarova, M. (2022). АСПЕКТЫ ПЕДАГОГИКИ. *Science and innovation*, 1(B8), 136-141.
16. Alimjonova, N. (2021). BOSHLANG'ICH TA'LIM TALABALARINI BOSHLANG'ICH TA'LIMDA MUAMMOLI TA'LIMDAN FOYDALANISHGA O'RGATISH. *Boshlang'ich ta'limda innovatsiyalar*, 2(3).
17. Alimjanova, M. (2021). About Gender Stereotypes. *Emergent: Journal of Educational Discoveries and Lifelong Learning*, 2(6), 1-5.
18. Alimjanova, M. (2020). PEDAGOGICAL SYSTEM OF FORMATION OF RESPONSIBILITY IN PRIMARY SCHOOL STUDENTS ON THE BASIS OF NATIONAL VALUES. *Theoretical & Applied Science*, (4), 914-917..
19. Vosiljonov, A. (2022). Basic theoretical principles of corpus linguistics. *Academicia Globe: Inderscience Research*, 3(2), 1-3.
20. Vosiljonov, A. (2022). LINGVISTIK TADQIQOTLARDA KORPUS O'RGANISH OBYEKTI SIFATIDA. IJTIMOYIY FANLARDA INNOVASIYA ONLAYN ILMIY JURNALI, 2(11), 176-182.
21. Vosiljonov, A. (2022). PRAGMALINGVISTIKA VA UNING TAHLILYIY SHAKLLANISH TARIXI. *Science and innovation*, 1(B8), 99-105.
22. Vosiljonov, A. (2022). PRAGMALINGUISTICS AND THE HISTORY OF ITS ANALYTICAL DEVELOPMENT. *Science and Innovation*, 1(8), 99-105.
23. Vosiljonov, A., & Isaqova, X. (2023). EFFECTIVENESS OF MOTHER TONGUE EDUCATION IN THE PRIMARY GRADES. *International journal of advanced research in education, technology and management*, 2(2).
24. KHALIMBOYEVA, F., & VOSILJONOV, A. (2023). MAKTABGACHA YOSHDAGI BOLALAR DIQQATINI RIVOJLANTIRISH MUAMMOSINI NAZARIY O'RGANILISHI. *Journal of Pedagogical and Psychological Studies*, 1(5), 94-98.



## WORKING WITH CHILDREN WITH SPEECH DISORDERS AND SOCIALIZATION PROBLEMS

Alimjanova Matlyuba

<https://doi.org/10.5281/zenodo.8077496>

**Abstract.** *The trend of recent years is a sharp increase in the number of children with speech development disorders.*

**Key words:** *Speech disorders, speech, primary school children, socialization.*

### РАБОТА С ДЕТЬМИ С НАРУШЕНИЯМИ РЕЧИ И ПРОБЛЕМАМИ СОЦИАЛИЗАЦИИ

**Аннотация.** *Тенденцией последних лет является резкое увеличение числа детей с нарушениями речевого развития.*

**Ключевые слова:** *Речевые нарушения, речь, дети младшего школьного возраста, социализация.*

To date, many children with speech disorders, due to unfavorable social and biological reasons, are brought up and trained in modern general education schools. Most of these children have difficulties during socialization.

A speech disorder is a deviation in the speaker's speech from the language norm established in a given language environment, manifested in partial disorders (sound reproduction, tempo, rhythm, voice, etc.) and pre-determined by disorders of the normal functioning of psychophysiological mechanisms of speech activity.

The degree of speech impairment plays a particularly significant role in the socialization of primary school children.

The development of a child's speech is a complex and lengthy process. The child learns to master the forms of the language in which he develops. The child begins his life path with a ready and complex language. To successfully communicate with the people around him, the child must be proficient in this language. With the help of the native language, the child establishes social contacts with adults and peers .

In children with speech disorders, communicative abilities are characterized by the fact that they often ignore the interlocutor, seek to speak out first of all, and not to tell anything. At the same time, it does not matter for them whether their story is clear to the interlocutor.

The low level of cognitive activity is manifested in the following: there is insufficient stability of attention, limited possibilities of its distribution, the volume decreases reproduction and memorization of the material. Verbal memory is reduced while maintaining logical and semantic memory. The productivity of memorization in children is also reduced. Difficulties in the development of serial organization of movements were revealed in this category of children. They forget the elements and the sequence of tasks, complex instructions. Processing of auditory information also causes great difficulties.

The peculiarities of the emotional – volitional sphere of this category of children with speech disorders are manifested in: irritability or general inhibition, increased excitability, tearfulness, multiple mood changes, insularity, touchiness.

The peculiarities of thinking are generated by the connection of speech disorders with other aspects of mental development. "Having the prerequisites for mastering mental operations

accessible to their age, children lag behind in the development of verbal and logical thinking, without special training they hardly master analysis and synthesis, comparison and generalization..."

In a comprehensive school, three groups of difficulties can be distinguished, which are observed in the process of socialization of primary school children with speech disorders:

1) difficulties caused by individual psychological characteristics (character, temperament, emotional states, etc.);

2) difficulties caused by social factors (minimum level of experience and information, communication problems among peers and adults, as well as features of the intra-classroom and intra-family climate);

3) difficulties associated with a deviation in speech development (various features of forms of communication, low speech activity, small volume of active and passive vocabulary, etc.).

The first group is difficulties that are associated with individual psychological characteristics. For example, if a child is irritable, short-tempered, not restrained, overly sensitive, weakly controlling his emotions, as well as with a prevailing bad mood, then in this case awareness of a speech disorder can lead to significant difficulties in establishing interpersonal contacts.

The second group is social factors that cause difficulties in the communication of younger schoolchildren with speech disorders. Social isolation causes great harm to the child's development. Parents do not always attach importance to communication with the child, so he does not receive the necessary skills of interaction in society.

The third group includes communication difficulties associated with speech underdevelopment. All types of speech disorders affect speech communication. This should be taken into account when planning correctional work to correct speech. However, work on overcoming speech disorders, unfortunately, does not solve all problems, related to the socialization of these children. Children with speech disorders of various etiologies have a lot in common. This brings them closer and makes them similar.

Many have pronunciation disorders, which makes their speech little understandable. Most children in this category have a small volume of active and passive vocabulary with a limited number of words that denote abstract and generalizing words. At the same time, there are no necessary communication skills, both with adults and peers. This greatly affects their mental and personal development.

One of the main prerequisites for the emergence of mental states, manifested in inadequate passivity, is the presence of various types of speech disorders in a child. These violations are an obstacle to the performance of certain tasks

## REFERENCES

1. Alimjanova, M. (2021). About Gender Stereotypes. *Emergent: Journal of Educational Discoveries and Lifelong Learning*, 2(6), 1-5.
2. Алимджанова, М. (2020). ПЕДАГОГИЧЕСКАЯ СИСТЕМА ФОРМИРОВАНИЯ ОТВЕТСТВЕННОСТИ У МЛАДШИХ ШКОЛЬНИКОВ НА ОСНОВЕ НАЦИОНАЛЬНЫХ ЦЕННОСТЕЙ. *Теоретическая и прикладная наука*, (4), 914-917.
3. Алимжонова, М.Ю. (2021). Роль национальных ценностей в истории педагогического образования. *ACADEMICIA: Международный междисциплинарный*

- исследовательский журнал*, 11 (3), 1040-1044.
4. Ботирова, Н. Д., & Алимджонова, М. Ю. (2022). Бўлажак Бошланғич Синф Ўқитувчиларини Эвристик Фаолиятини Ривожлантиришнинг Ташкилий Омиллари. *Scientific progress*, 3(4), 519-524.
  5. Yunusovna, A. M. (2021). Pedagogical system of responsibility formation in primary school students based on national staff. *Web of Scientist: International Scientific Research Journal*, 2(06), 1-7.
  6. Alimjanova, M. (2023). BOLALARGA O'YIN ORQALI DARS O'TISH USULI. *IQRO JURNALI*, 2(2), 562-570.
  7. Botirova, N., & Alimjanova, M. (2022). TALABALARNING OQUV-BILISH FAOLIYATLARINI TASHKIL ETISH. *Eurasian Journal of Social Sciences, Philosophy and Culture*, 2(12), 65-72
  8. Zuhra, O. (2023). BOSHLANG'ICH TA'LIM PEDAGOGIKASIDA INNOVATSIYA. *World of Science*, 6(4), 385-386.
  9. Алимжанова М., Ботирова Н. и Эргашева М. (2022). Секреты опытных педагогов по работе с «трудными детьми». *Азиатский журнал исследований в области социальных и гуманитарных наук*, 12 (4), 451-457.
  10. Alimjanova, M., & Umarova, M. (2022). АСПЕКТЫ ПЕДАГОГИКИ. *Science and innovation*, 1(B8), 136-141.
  11. Alimjonova, N. (2021). BOSHLANG'ICH TA'LIM TALABALARINI BOSHLANG'ICH TA'LIMDA MUAMMOLI TA'LIMDAN FOYDALANISHGA O'RGATISH. *Boshlang'ich ta'limda innovatsiyalar*, 2(3).
  12. Alimjanova, M. (2021). About Gender Stereotypes. *Emergent: Journal of Educational Discoveries and Lifelong Learning*, 2(6), 1-5.
  13. Alimjanova, M. (2020). PEDAGOGICAL SYSTEM OF FORMATION OF RESPONSIBILITY IN PRIMARY SCHOOL STUDENTS ON THE BASIS OF NATIONAL VALUES. *Theoretical & Applied Science*, (4), 914-917.
  14. Vosiljonov, A. (2022). Basic theoretical principles of corpus linguistics. *Academicia Globe: Inderscience Research*, 3(2), 1-3.
  15. Vosiljonov, A. (2022). LINGVISTIK TADQIQOTLARDA KORPUS O'RGANISH OBYEKTI SIFATIDA. IJTIMOY FANLARDA INNOVASIYA ONLAYN ILMIY JURNALI, 2(11), 176-182.
  16. Vosiljonov, A. (2022). PRAGMALINGVISTIKA VA UNING TAHLILYI SHAKLLANISH TARIXI. *Science and innovation*, 1(B8), 99-105.
  17. Vosiljonov, A. (2022). PRAGMALINGUISTICS AND THE HISTORY OF ITS ANALYTICAL DEVELOPMENT. *Science and Innovation*, 1(8), 99-105.
  18. Vosiljonov, A., & Isaqova, X. (2023). EFFECTIVENESS OF MOTHER TONGUE EDUCATION IN THE PRIMARY GRADES. *International journal of advanced research in education, technology and management*, 2(2).
  19. KHALIMBOYEVA, F., & VOSILJONOV, A. (2023). MAKTABGACHA YOSHDAGI BOLALAR DIQQATINI RIVOJLANTIRISH MUAMMOSINI NAZARIY O'RGANILISHI. *Journal of Pedagogical and Psychological Studies*, 1(5), 94-98.

## РАЗВИТИЯ КРИТИЧЕСКОГО МЫШЛЕНИЯ В ПЕДАГОГИКЕ

Алимжанова Матлюба Юнусовна

Преподаватель ФГУ, кафедры социально-гуманитарных наук, заочное отделение.

<https://doi.org/10.5281/zenodo.8077513>

**Аннотация.** *Что такое критическое мышление? В первую очередь – это способность формировать собственное мнение и принимать решения, основываясь на полученной информации. Умение мыслить критически нужно развивать с самого детства.*

*Критическое мышление не учит бездумно следовать правилам и пользоваться готовыми решениями. Оно помогает взвешивать варианты, искать и анализировать информацию, оценивать и, порой, сомневаться.*

**Ключевые слова:** Мышления, критическое мышление, идеи, педагогика, психология.

### DEVELOPMENT OF CRITICAL THINKING IN PEDAGOGY

**Abstract.** *What is critical thinking? First of all, it is the ability to form your own opinion and make decisions based on the information received. The ability to think critically should be developed from childhood.*

*Critical thinking does not teach you to mindlessly follow the rules and use ready-made solutions. It helps to weigh options, search and analyze information, evaluate and, sometimes, doubt.*

**Key words:** *Thinking, critical thinking, ideas, pedagogy, psychology.*

Развитие критического мышления у студентов является основой для их становления в обществе как профессионалов, владеющих навыками предприимчивости, любознательности, креативности, способных правильно оценивать свое поведение, иметь собственные идеи, взгляды, строить и поднимать фундамент нашего великого будущего. Конечно, образовательный процесс важен в этой области.

В целях реализации преемственности и согласованности содержания образования между видами непрерывного образования в стране разрабатываются новые государственные образовательные стандарты и учебные планы. разрабатывается на основе компетентного подхода. В нем определяются параметры, критерии и требования к формированию у студентов навыков независимого, творческого, критического мышления, научного кругозора, умения взаимодействовать с другими и правильно оценивать события, находить свое место в общественной жизни, а также обосновывается актуальная педагогическая проблема.

Разработать методику подготовки учащихся к социальным отношениям, основанную на развитии критического мышления в процессе общего среднего образования и создании научных рекомендаций, направленные на использование данного метода в образовательной практике.

Анализ психолого-педагогической и философской литературы показывает, что проблема развития критического мышления с точки зрения современной науки является очень актуальным вопросом, но недостаточно разработанным. По определению, “критическое мышление” - это прежде всего форма мышления, имеющая специфическую, критическую направленность, поэтому мы определили его конкретную последовательность

основных понятий следующим образом: мышление → критика → критическое мышление → критическое мышление социального педагога.

Хотя большинство психологических исследований дают схожие определения понятий "мышление" и "интеллект", но не совсем. По результатам теоретического анализа, если сравнить понятия "мышление" и "интеллект" становится ясно, что интеллект признается понятием, объединяющим индивидуальные когнитивные и творческие способности. Созерцание, в свою очередь, обобщает интеллектуальные способности индивида в решении различных проблем и задач.

Следовательно, процесс мышления индивида и его результат напрямую связаны с интеллектуальный потенциал и в результате повышения качества когнитивных и творческих способностей интеллект растет и развивается. То есть развитие мышления означает рост и совершенствование интеллекта одновременно.

Психология изучает "мышление" как психический процесс, в то время как педагогика изучает способность индивида понимать, учиться и сосредотачиваться непосредственно на его формировании.

Анализируя понятие мышления как философскую, педагогическую и психологическую категорию, мы изучаем это явление как активный процесс познания мира посредством концепций, рассуждений, научной теории, гипотез, характеризующийся определенными существующими структурами и законами развития и практики.

Анализ понятия "критика" показал, что оно используется в двух основных смыслах: негативный, отрицательное отношение и в смысле выражения суждения, основанного на доказательствах о чем-либо. Отмечая, что понятие "критика" используется в качестве базовое понятие в процессе мышления и относится к понятию прямого анализа и выводов, мы используем понятие критики в широком смысле и интерпретируем его как анализ результата, легитимности, сути событий с целью объективного отражения.

Хотя есть те, кто считает, что термин "критическое мышление" возник в области формальной логики, следует отметить, что критическое мышление носит в первую очередь практический характер, поэтому оно дает представление об индивидуальных характеристиках обсуждаемого предмета. Аналитик интерпретируется как специфическая форма практической логики (Г. В. Сорина). В то же время одной из важнейших особенностей критического мышления является то, что с его помощью индивид учится анализировать, выражать свое мнение объективно, основываясь на доказательствах и выводах, профессиональных знаниях, размышлять над собственным образом мышления, поведенческими стереотипами, исправлять ошибки, когда это необходимо.

Всесторонне созданные условия и возможности, предоставляемые для процесса критического мышления студентов, создают множество преимуществ в области педагогики и психологии. Известно, что в педагогике и психологии понятие мастерства используется в дополнение к преподаванию и заучиванию. Все процессы в средних школах осуществляются для достижения такого же понимания. Следовательно, в обеспечении качества образовательного процесса, в частности, становления свободомыслящей деятельности учащегося определяются следующие педагогические и психологические основы:

1. Процесс восприятия учащимися событий в учебных материалах. В этом процессе

отражаются конкретные интерпретации, и читатель начинает воспринимать, то есть понимать, существующие ситуации.

2. Воображение, основанное на текущей ситуации студента. При этом читатель имеет четкое представление о состоянии как прошлого, так и будущего через настоящее состояние любого аспекта, основываясь на имеющейся у него информации, на основе имеющейся информации.

3. Его наблюдение за процессом является еще одной основой для его последующих действий. Он учится разбивать любой цельный объект на части или сравнивать объекты, чтобы поставить перед собой ясную и определенную цель.

4. Еще одна педагогико-психологическая основа свободного мышления заключается в том, чтобы что-то понимать. Благодаря пониманию читатель понимает взаимосвязь, связующее звено в окружающей среде и обществе между людьми. Он просто отстраняется от размышлений и ищет возможность всесторонне прояснить внутренние, внешние связи, причинно-следственные связи.

5. Умозаключение - это процесс, в ходе которого делается определенный вывод о свободном мышлении студента. В частности, студент пытается сделать выводы в результате своего понимания информация. Любой вывод требует обоснования. Ученик уже интерпретируется как педагогико-психологическая основа для составления выводов.

6. Процесс запоминания учебных материалов и материалов, необходимых для критического мышления. Сравнение с этим аспектом свободного мышления в любой ситуации дает основу для анализа. Это, в свою очередь, является необходимой возможностью для психологического воздействия на ученика.

7. Еще один аспект направления студента к свободному мышлению заключается в том, чтобы иметь возможность вовлечь студента. Студент пытается свободно мыслить, основываясь на любознательности, исследует и стремится чего-то достичь. В процессе преподавания и общественной жизни особую роль в образовании играет формирование свободного мышления у учащихся, повышение их заинтересованности в развитии своего потенциала. Поэтому с первых лет независимости Узбекистана вопрос предоставления свободы студентам, создания для них возможностей для самостоятельной работы был признан актуальным.

## REFERENCES

25. Alimjanova, M. (2021). About Gender Stereotypes. *Emergent: Journal of Educational Discoveries and Lifelong Learning*, 2(6), 1-5.
26. Алимджанова, М. (2020). ПЕДАГОГИЧЕСКАЯ СИСТЕМА ФОРМИРОВАНИЯ ОТВЕТСТВЕННОСТИ У МЛАДШИХ ШКОЛЬНИКОВ НА ОСНОВЕ НАЦИОНАЛЬНЫХ ЦЕННОСТЕЙ. *Теоретическая и прикладная наука*, (4), 914-917.
27. Алимжонова, М.Ю. (2021). Роль национальных ценностей в истории педагогического образования. *ACADEMICIA: Международный междисциплинарный исследовательский журнал*, 11 (3), 1040-1044.
28. Ботирова, Н. Д., & Алимджанова, М. Ю. (2022). Бўлажак Бошланғич Синф Ўқитувчиларини Эвристик Фаолиятини Ривожлантиришининг Ташкилий

- Омиллари. *Scientific progress*, 3(4), 519-524.
29. Yunusovna, A. M. (2021). Pedagogical system of responsibility formation in primary school students based on national staff. *Web of Scientist: International Scientific Research Journal*, 2(06), 1-7.
30. Alimjanova, M. (2023). BOLALARGA O'YIN ORQALI DARS O'TISH USULI. *IQRO JURNALI*, 2(2), 562-570.
31. Botirova, N., & Alimjanova, M. (2022). TALABALARNING OQUV-BILISH FAOLIYATLARINI TASHKIL ETISH. *Eurasian Journal of Social Sciences, Philosophy and Culture*, 2(12), 65-72
32. Zuhra, O. (2023). BOSHLANG'ICH TA'LIM PEDAGOGIKASIDA INNOVATSIYA. *World of Science*, 6(4), 385-386.
33. Алимжанова М., Ботирова Н. и Эргашева М. (2022). Секреты опытных педагогов по работе с «трудными детьми». *Азиатский журнал исследований в области социальных и гуманитарных наук*, 12 (4), 451-457.
34. Alimjanova, M., & Umarova, M. (2022). АСПЕКТЫ ПЕДАГОГИКИ. *Science and innovation*, 1(B8), 136-141.
35. Alimjonova, N. (2021). BOSHLANG'ICH TA'LIM TALABALARINI BOSHLANG'ICH TA'LIMDA MUAMMOLI TA'LIMDAN FOYDALANISHGA O'RGATISH. *Boshlang'ich ta'limda innovatsiyalar*, 2(3).
36. Alimjanova, M. (2021). About Gender Stereotypes. *Emergent: Journal of Educational Discoveries and Lifelong Learning*, 2(6), 1-5.
37. Alimjanova, M. (2020). PEDAGOGICAL SYSTEM OF FORMATION OF RESPONSIBILITY IN PRIMARY SCHOOL STUDENTS ON THE BASIS OF NATIONAL VALUES. *Theoretical & Applied Science*, (4), 914-917.
38. Vosiljonov, A. (2022). Basic theoretical principles of corpus linguistics. *Academia Globe: Inderscience Research*, 3(2), 1-3.
39. Vosiljonov, A. (2022). LINGVISTIK TADQIQOTLARDA KORPUS O'RGANISH OBYEKTI SIFATIDA. IJTIMOYIY FANLARDA INNOVASIYA ONLAYN ILMIY JURNALI, 2(11), 176-182.
40. Vosiljonov, A. (2022). PRAGMALINGVISTIKA VA UNING TAHLILYI SHAKLLANISH TARIXI. *Science and innovation*, 1(B8), 99-105.
41. Vosiljonov, A. (2022). PRAGMALINGUISTICS AND THE HISTORY OF ITS ANALYTICAL DEVELOPMENT. *Science and Innovation*, 1(8), 99-105.
42. Vosiljonov, A., & Isaqova, X. (2023). EFFECTIVENESS OF MOTHER TONGUE EDUCATION IN THE PRIMARY GRADES. *International journal of advanced research in education, technology and management*, 2(2).
43. KHALIMBOYEVA, F., & VOSILJONOV, A. (2023). MAKTABGACHA YOSHDAGI BOLALAR DIQQATINI RIVOJLANTIRISH MUAMMOSINI NAZARIY O'RGANILISHI. *Journal of Pedagogical and Psychological Studies*, 1(5), 94-98.

## PEDAGOGIKA VA PSIXOLOGIYA NAZARIYASIDA O'QUVCHILAR IJODIY FAOLIYATINI RIVOJLANTIRISHNING PEDAGOGIK OMILLARI VA ZARURIYATI

Abdubohiyeva O'g'iloy Muqimjon qizi

FarDU mustaqil izlanuvchisi

<https://doi.org/10.5281/zenodo.8077529>

**Annotatsiya.** Ushbu maqolada pedagogika va psixologiya kishiga ta'lim va tarbiya berishning psixologik qonuniyatlarini o'rganishni o'z predmeti deb biladi. U o'quvchilarda tafakkurning shakllanishini tadqiq qiladi, aqliy faoliyat usullari va ko'nikmalarini o'zlashtirish jarayonini boshqarish masalalarini o'rganadi, o'qitish jarayonini amalga oshirishga, pedagog bilan o'quvchilar o'rtasidagi o'zaro munosabatlarga va o'quvchilar jamoasidagi munosabatlarga ta'sir qiluvchi psixologik omillarni, o'quvchilardagi individual-psixologik farqlarni, aqliy rivojlanishdan orqada qoluvchi bolalar bilan olib boriladigan ta'lim-tarbiya ishlarining o'ziga xos xususiyatlarini aniqlaydi.

**Kalit so'zlar:** psixologik omil, aqliy faoliyat, ijodiy qobiliyatlar, individual xususiyat.

## PEDAGOGICAL FACTORS AND NECESSITY OF THE DEVELOPMENT OF CREATIVE ACTIVITY OF STUDENTS IN THE THEORY OF PEDAGOGY AND PSYCHOLOGY

**Abstract.** In this article, pedagogy and psychology consider the study of the Psychological Laws of education and upbringing of a person as their subject. He studies the formation of thinking in students, studies the issues of managing the process of mastering the methods and skills of mental activity, identifies psychological factors affecting the implementation of the teaching process, the interaction between the educator and students and the relationship in the team of students, individual-psychological differences in students, specifics of educational work carried out with children lagging behind mental development.

**Key words:** psychological factor, mental activity, creative abilities, individual trait.

## ПЕДАГОГИЧЕСКИЕ ФАКТОРЫ И НЕОБХОДИМОСТЬ РАЗВИТИЯ ТВОРЧЕСКОЙ ДЕЯТЕЛЬНОСТИ УЧАЩИХСЯ В ТЕОРИИ ПЕДАГОГИКИ И ПСИХОЛОГИИ

**Аннотация.** В данной статье педагогика и психология рассматривают своим предметом изучение психологических закономерностей воспитания и обучения человека. Он исследует формирование мышления у учащихся, исследует вопросы управления процессом овладения приемами и навыками умственной деятельности, выявляет психологические факторы, влияющие на реализацию процесса обучения, взаимодействие педагога с воспитанниками и взаимоотношения в коллективе воспитанников, индивидуально-психологические различия у воспитанников, специфику учебно-воспитательной работы с детьми с отставанием в психическом развитии.

**Ключевые слова:** психологический фактор, умственная деятельность, творческие способности, индивидуальная особенность.

O'zbekiston taraqqiyotining yangi bosqichida ta'lim-tarbiya tizimiga katta e'tibor berilmoqda. Jumladan, Maktabgacha ta'lim vazirligining tashkil etilganligi, shuningdek, maktab ta'limini rivojlantirish bo'yicha bir nechta Prezident qarorlari va farmonlarini keltirishimiz



mumkin. Zamon shiddat bilan rivojlanib borar ekan barcha sohalarda bo'lgani kabi ta'lim sohasiga ham innovatsion texnologiyalarni joriy etish davr talabi bo'lib qolaveradi.

Pedagogika shu qadar universal va kuchli ta'sir vositalarini o'zlashtirishi kerakki, bizning o'quvchimiz har qanday zararli ta'sirga, hatto eng kuchli ta'sirga duch kelganda, ular bizning ta'sirimiz bilan tekislanadi va yo'q qilinadi. Pedagogik ta'limning zamonaviy konsepsiyasi, birinchi navbatda, o'quvchilarning ijodiy qobiliyatlarini rivojlantirish uchun shart-sharoitlarni yaratishni o'z ichiga oladi, bining natijasida chuqur bilimga tayyorgarlikka erishish mumkin. Til va nutq tafakkur bilan uzviy bog'lanadi. Tilni egallash va nutq o'stirish bilan o'quvchining fikrlash qobiliyati ham o'sib boradi.

Maktabning vazifasi tilni kishilar orasidagi munosabatning rivojlangan nozik quroliga aylantirish hisoblanadi. Metodik fan sifatida ona tili o'qitish metodikasi boshlang'ich ta'lim standart belgilab bergan vazifalarni amalga oshiradi, ya'ni tafakkur qilish faoliyatlarini kengaytirish, erkin fikrlay olish, o'z fikrini og'zaki va yozma ravishda ravon bayon qila olish, jamiyat a'zolari bilan erkin muloqotda bo'la olish ko'nikma va malakalarini rivojlantirishga oid metod va usullarni ishlab chiqadi. Pedagogika va psixologiya kishiga ta'lim va tarbiya berishning psixologik qonuniyatlarini o'rganishni o'z predmeti deb biladi.

U o'quvchilarda tafakkurning shakllanishini tadqiq qiladi, aqliy faoliyat usullari va ko'nikmalarini o'zlashtirish jarayonini boshqarish masalalarini o'rganadi, o'qitish jarayonini amalga oshirishga, pedagog bilan o'quvchilar o'rtasidagi o'zaro munosabatlarga va o'quvchilar jamoasidagi munosabatlarga ta'sir qiluvchi psixologik omillarni, o'quvchilardagi individual-psixologik farqlarni, aqliy rivojlanishdan orqada qoluvchi bolalar bilan olib boriladigan ta'lim-tarbiya ishlarining o'ziga xos xususiyatlarini aniqlaydi.

Bu bilan pedagogik psixologiya metodika faniga o'quv materialini tanlashda, boshlang'ich sinflarda ona tilining mazmuni va hajmini, o'quv materialini aniqlashda hamda ularni sinflar bo'yicha taqsimlashni muayyan izchillikda joylashtirishda yordam beradi. O'qitishning samarali usul va shakllarini belgilashga, o'quvchilar analitik-sintetik faoliyatining to'g'ri o'sishiga ko'maklashadi. "Metodika psixologiya fani ma'lumotlariga tayanib o'qitishda o'quvchilarning yosh va individual xususiyatlarini hisobga olib yondashish imkoniyatiga ega bo'ladi"

O'qituvchi shaxsining mohiyati, uning pozitsiyasi, faoliyatni yuqori professional darajada boshqarish qobiliyatida. O'zlashtirishning mohiyatini aniqlash uchun esa, avvalo, pedagogik faoliyatning o'ziga xos xususiyatlarini tahlil qilamiz, uning pedagogik jarayonning yuqori tashkil etilishini ta'minlovchi o'qituvchi shaxsiga qo'yiladigan talablarini ko'rib chiqamiz. "Pedagogik mahorat-bu kasbiy faoliyatni o'z-o'zini tashkil etishning yuqori darajasini ta'minlaydigan shaxsiy xususiyatlar majmuasidir. Bunday muhim xususiyatlar qatoriga o'qituvchifaoliyatining insonparvarlik yo'nalishi, uning kasbiy bilimi, pedagogik qobiliyatlari va pedagogik texnikasini ham kiritamiz. O'qituvchining kasbiy mahoratini, undagi qat'iyatliligini, harakatlarining mazmunliligini oshirishning asosi kasbiy bilimdir"

Ba'zi psixologlarning fikricha, kreativ bo'lmagan tipdan farqli ravishda, kreativlikka ega bo'lgan kishilar tipi mavjudligini bildiradi. Shunisi qiziqki, bolalar va yoshlar orasida o'tkazilgan tadqiqotlar yosh va balog'atga yetgan individlarda kreativlik belgilari bir xil bo'ladi. Shunday xulosa chiqarish mumkinki, kreativlik shaxsiy qobiliyatlarga asoslangan holda bolalarning juda kichikligidan bashoratlash mumkin.

Ijodiy muvaffaqiyatlar asabbuzarliklar bilan bog'liq degan nuqtayi nazar ham mavjud. Shu bilan birga bu fikrga qarama-qarshi ravishda yuksak kreativ individlarda katta ruhiy kuchga egalik, tashqi muhitga, turli nizolarga nisbatan muvozanat mavjudligini ta'kidlovchi tadqiqotchilar ham mavjud. Kreativlikni motivatsion tasniflashga aloqador yagona qarashlar mavjud emas. Bir nuqtayi nazarga asosan kreativ individ o'z imkoniyatlaridan iloji boricha samarali foydalanishga, yangi, o'zlashtirilmagan yangi faoliyat turlarini bajarishda o'z qobiliyatlarini ishga soladi. Boshqa nuqtayi nazarga ko'ra kreativ bolalar motivatsiyasi tavakkalchilik, o'z imkoniyatlari chegaralarini aniqlashga asoslanadi.

Pedagogik asosli individual faoliyatning ta'limga nisbatan samaradorligi ko'proq bola rivojlanishining ikki darajasini hisobga olishga bog'liq: u nafaqat rivojlanishning oldingi bosqichlariga, balki katta yoshdagi o'quvchining psixologik xususiyatlariga ham asoslanadi. Nafaqat idrok darajasida, balki, ayniqsa, harakat darajasida

Pedagogik axloq qoidalarini puxta egallash o'qituvchidan o'ziga e'tibor berishni talab qiladi. O'quvchilar o'quv jarayonida ma'lum bilim, ko'nikma va malakalarga ega bo'ladilar, o'quv materialining mazmunini turli o'quv qurollaridan foydalangan holda turli yo'llar bilan o'zlashtirish mumkin. Shuning uchun o'qituvchi o'qitishning yanada muvaffaqiyatli va samarali bo'lishiga yordam beradigan usullarni tanlashi shart. Ta'limda tarbiyaviy vazifalarning bajarilishi metod tanlashga bog'liq. O'qituvchi materialni faqat nazariy yoki amaliy o'quv faoliyatining muayyan shakllarida suhbat yoki amaliy ish shaklida yoki to'g'ridan-to'g'ri kuzatishlar va shunga o'xshashlar shaklida o'zlashtirish mumkin. O'qituvchi turli ko'rgazmalar va texnik vositalardan unumli foydalana oladi, dars jarayonini yanada samarali o'tkazadi. Ulug' mutafakkirlarimizning betakror asarlari, hikmatli so'zlari, turli qahramonlik sahnalari tasvirlari, odob-axloq haqidagi filmlar tarbiya vositasi sifatida tarbiyaga ta'sir ko'rsatadi.

O'qituvchi doimiy ravishda o'quvchilarning xatti-harakatlarini kuzatib borishi va ularga javob berishi kerak. Pedagogik odob-axloq o'qituvchining o'z his-tuyg'ularini oqilona ifodalash qobiliyatiga ega ekanligini bildiradi. Pedagogik jarayonda o'qituvchining his-tuyg'ulari va kayfiyatlarini boshqarishda, ijtimoiy muloqot va kognitiv qobiliyatlarning mavjudligida, nutq texnikasini egallashda namoyon bo'ladigan xatti-harakatlarini kuzatish muhimdir. Pedagog nutq apparati bilan, ovoz, diksiya, intonatsiyadan to'g'ri foydalanishi va o'zining pedagogik qobiliyati, aql-zakovati, madaniyatiga doimo jiddiy e'tibor qarashi lozim.

Doimiy ravishda ularning pedagogik mahorati, qobiliyatlari darajasini tekshirib turish, o'z kasbiy burchlarini malakali bajarish, o'quvchilar qalbini qozonishning eng yaxshi usullarini topish. Zero, o'qituvchi nafaqat o'quvchilarni bilim bilan qurollantiradi, balki o'z harakatlari bilan ularga ta'sir ko'rsatadi. O'qituvchining eng muhim sifatlaridan biri uning o'quvchilar bilan o'zaro hamkorlikda talim-tarbiyaviy faoliyatni samarali tashkil qilishi, ular bilan qizg'in muloqot qila olishi va ularga jonkuyar, mehribon rahbar bo'lishidir.

Pedagogik-psixologik yo'nalishiarda olib borilayotgan ilmiy-tadqiqot ishlarida, o'qituvchilarning sermahsul pedagogik faoliyatni amalga oshirishlari uchun zarur bo'lgan kommunikativ qobiliyati to'g'risida ko'plab fikr va rulo hazalar yuritilgan. O'qituvchi o'z kasbiga qiziqmasa, o'quvchilarga nisbatan mehr-muhabbati bo'lmasa, ular bilan qizg'in muloqot qila olish qobiliyati, ya'ni kommunikativ xususiyatlari rivojlanmaydi. Uzoq yillar davomida pedagogika sohasida olib borilgan tajribalar shundan dalolat beradiki, kommunikativ faoliyatda

muvaffaqiyatga erishish uchun, o'qituvchining integral fanlar asoslarini va o'quv - tarbiyaviy ishlar metodikasini chuqur bilishi yetarli emas.

Zero, u bilim hamda amaliy ko'nikma va nialakalarini o'quvchilarga faqat bevosita jonli muloqot vositasida bera oladi. "O'qituvchi va o'quvchilarning jonli muloqoti, ta'lim muassasalarida pedagogik faoliyatning muhim sharti va mazmuni sifatida namoyon bo'ladi. Pedagogik faoliyatda muloqot o'quvchilarga zamon talablari asosida ta'lim berish vazifalarini hal qilish vositasi, tarbiyaviy jarayonlarni ijtimoiy-pedagogik jihatdan ta'minlash tizimi sifatida namoyon bo'ladi".<sup>244</sup> Pedagogik axloq qoidalarini o'zlashtirish o'qituvchidan o'ziga e'tibor berishni talab qiladi. O'quvchilar o'quv jarayonida ma'lum bilim, ko'nikma va malakalarni egallaydilar, o'quv materialining mazmunini esa turli o'quv qurollari yordamida turli yo'llar bilan egallash mumkin. Shuning uchun o'qituvchi yanada muvaffaqiyatli va samarali o'rganishga yordam beradigan usullarni tanlashi shart. Ta'limdagi tarbiyaviy vazifalarning bajarilishi metod tanlashga bog'liq.

Materialni faqat nazariy yoki amaliy o'quv faoliyatining muayyan shakllarida suhbat yoki amaliy ish shaklida yoki bevosita kuzatish va boshqalar shaklida o'zlashtirish mumkin. O'qituvchi o'quv jarayonini samarali o'tkazish uchun turli ko'rgazmalar va texnik vositalardan unumli foydalana oladi. Ta'lim-tarbiyaga buyuk mutafakkirlarimizning betakror asarlari, hikmatli so'zlari, turli qahramonlik sahnalari tasvirlari, odob-axloq tarbiya vositasi sifatidagi filmlar ta'sir ko'rsatadi. Turli ta'lim muammolarini hal qilishga hissa qo'shadigan o'quv faoliyati amaliyotida muammoli vaziyatlardan, ro'lli o'yinlardan foydalanish maqsadga muvofiqdir. Masalan, o'quvchilar o'qituvchi yoki o'quvchi vazifasini bajarib, masalani yechishlari va o'z faoliyati natijalarini solishtirishlari mumkin. Shuni ta'kidlash kerakki, ushbu harakatlarning natijalarini hisobga olgan holda, muayyan vaziyatlarda zarur bo'lgan mimika ( o'xshashlik) variantlari ustida ishlash mumkin.

Motivatsiya (istayman), nazariy (qila olaman), texnologik (qilaman) va natija (olaman) intilishi va tayyorligining jamuljamligi maktabgacha ta'lim pedagoglarining innovatsiya o'quv-tarbiya tizimini tashkil qiladi. <sup>245</sup>"Pedagogika va psixologiya" fanining asosiy maqsadi – o'quvchilarga umumiy pedagogik va psixologik bilimlarni berish, ularni ushbu fanlarning umumnazariy asoslari bilan tanishtirish, ta'lim-tarbiyaviy faoliyat xususiyatlari bo'yicha egallagan nazariy bilimlarini amaliyotda qo'llash ko'nikmalari bilan qurollantirishdan iboratdir. "Fanning vazifalari–o'quvchilarga pedagogika va psixologiya fanlarining predmeti, maqsadi, vazifalarini, ularning rivojlanish tarixi; zamonaviy ta'lim-tarbiya tizimlari, xususan, O'zbekistonning uzluksiz ta'lim tizimi, ta'lim mazmuni va tarbiya nazariyasi; ta'lim vatarbiya metodlari; pedagogikaning ijtimoiy asoslari, pedagogik faoliyat hamda uni tashkil etish jihatlari; ta'lim-tarbiyaning birligi tamoyili, pedagogik shaxsi va uning ijtimoiy burchi; psixika, psixologik kategoriyalar, qonuniyatlar, psixik jarayonlar va ularning toifalanishi; shaxs va faoliyat hamda shaxsning individual-psixologik xususiyatlari; moliya iqtisod yo'nalishlarida tahsil olayotgan talabalarga zarur bo'lgan keng ijodiy tafakkurning psixologik asoslari bo'yicha nazariy bilimlar bilan tanishtirish; zaruriy amaliy ko'nikmalarni tarkib toptirishdan iborat."<sup>246</sup>

<sup>244</sup><https://hozir.org/pedagogik-mahorat-haqida-tushuncha-uning-mohiyati.html>

<sup>245</sup> <https://new.tdpu.uz/page/1671>

<sup>246</sup> Mavlonova R.A.

Psixologiyada individ tomonidan amaliy faoliyat va munosabat jarayonida hosil qilinadigan hamda ijtimoiy munosabatlarning individga ta'sir o'tkazish darajasi va sifatini belgilaydigan muntazam tarzda ijtimoiy fazilat shaxs tushunchasi bilan ifoda etiladi. O'qituvchilarning pedagogik faoliyati samarali bo'lishi uchun zarur bo'lgan qobiliyatlar tizimini: bilim, bolani tushuna olish, kuzatuvchanlik, nutq malakasi, tashkilotchilik, kelajakni ko'ra bilish, diqqatni taqsimlab olish, vaziyatni to'g'ri baholash, yuzaga kelish ehtimol bo'lgan har xil ziddiyatlarni o'z vaqtida bartaraf etish, o'quvchilarni bilim olishga qiziqtirish kabilar tashkil etadi. Pedagogik jarayonning vazifasi bilim berish, tarbiyalash, rivojlantirish bo'lib, o'qituvchilarning faoliyat mezonini begilab beradi.

O'qituvchilarning faoliyati pedagogik jarayonning harakat vositasidir. Pedagogik faoliyat mustaqil ijtimoiy hodisadir. Pedagogik faoliyat - bu kattalarning ongli ravishda muntazam ravishda muntazam ijtimoiy-tarixiy ta'lim jarayoniga aralashishi, bolalarni kattalar tomonidan jamiyatning yetuk a'zosini tayyorlash uchun shakllantirishdir. Ta'limning ongli tajribasi, pedagogik nazariya va maxsus muassasalar tizimi bilan qurollangan pedagogik faoliyat, ta'limning obyektiv jarayoniga ongli ravishda aralashadi, uni tashkil etadi, bolalarni hayotga tayyorlashni tezlashtiradi va yaxshilaydi.

Odamlar ta'limi har doim, ijtimoiy rivojlanishning har qanday bosqichida, butun jamiyat tomonidan, ijtimoiy munosabatlarning butun tizimi va ijtimoiy ong shakllari tomonidan amalga oshiriladi. U ijtimoiy qarama-qarshiliklarning umumiylikini o'z ichiga oladi va aks ettiradi. Ijtimoiy funktsiya sifatida pedagogik faoliyat ta'limning ob'ektiv jarayoni natijasida vujudga keladi va maxsus o'qitilgan va o'qitilgan odamlar tomonidan olib boriladi. Bundan farqli o'laroq, o'quv jarayoniga jalb qilingan ko'plab kattalar bolalar bilan bo'lgan munosabatlarning ulkan tarbiyaviy ahamiyatini anglamaydilar, pedagogik maqsadlarga zid ravishda harakat qiladilar va harakat qiladilar. Pedagog faoliyatining vazifasi tarbiyala nuvchilarning ijtimoiy borliqni ongli va faol idrok etishga yo'naltirilgan faoliyatlarini boshqarishdan iboratdir.

## REFERENCES

1. Vosiljonov, A. (2022). Basic theoretical principles of corpus linguistics. *Academicia Globe: Inderscience Research*, 3(2), 1-3.
2. Vosiljonov, A. (2022). LINGVISTIK TADQIQOTLARDA KORPUS O'RGANISH OBYEKTI SIFATIDA. IJTIMOY FANLARDA INNOVASIYA ONLAYN ILMIY JURNALI, 2(11), 176-182.
3. Vosiljonov, A. (2022). PRAGMALINGVISTIKA VA UNING TAHLILY SHAKLLANISH TARIXI. *Science and innovation*, 1(B8), 99-105.
4. Vosiljonov, A. (2022). PRAGMALINGUISTICS AND THE HISTORY OF ITS ANALYTICAL DEVELOPMENT. *Science and Innovation*, 1(8), 99-105.
5. Vosiljonov, A., & Isaqova, X. (2023). EFFECTIVENESS OF MOTHER TONGUE EDUCATION IN THE PRIMARY GRADES. *International journal of advanced research in education, technology and management*, 2(2).
6. KHALIMBOYEVA, F., & VOSILJONOV, A. (2023). MAKTABGACHA YOSHDAGI BOLALAR DIQQATINI RIVOJLANTIRISH MUAMMOSINI NAZARIY O'RGANILISHI. *Journal of Pedagogical and Psychological Studies*, 1(5), 94-98.

7. Iminov, B. B. (2020). INNOVATIVE CULTURAL LINKS ARE AN IMPORTANT FACTOR IN SOCIAL DEVELOPMENT. *Scientific and Technical Journal of Namangan Institute of Engineering and Technology*, 2(3), 263-270.
8. Iminov, B. B. (2019). A PHILOSOPHICAL APPROACH TO INNOVATIVE AND CULTURAL-RELATIONS AT A NEW STAGE OF DEVELOPMENT. *Scientific and Technical Journal of Namangan Institute of Engineering and Technology*, 1(5), 157-162.

## SINF RAHBARINING YUKSAK – MA'NAVIY KAMOLOTI, G'OYAVIYLIGI VA PEDAGOGIK QARASHLARI.

Vosiljonov Azizbek Boxodirjon o'g'li

FarDU o'qituvchisi

Abdullazizova Rohatoy Usmonaliyevna

FarDU mustaqil tadqiqotchisi.

<https://doi.org/10.5281/zenodo.8077582>

*Annotatsiya.* Tarbiya inson shaxsini shakllantirish, uning ijtimoiy, siyosiy, madaniy, ma'rifiy hayotida faol ishtirokini ta'minlashga qaratilgan barcha ta'sirlar, tadbirlar, harakatlar, intilishlar majmuini anglatadi. Tarbiya nafaqat oila, maktab, bolalar va yoshlar tashkilotlarida olib boriladigan jarayonlar bo'libgina qolmay, uning yetakchi g'oyalari ommaviy axborot vositalari, gazeta va jurnallar orqali singdirilgan mafkurani ham o'z ichiga oladi.

*Kalit so'zlar:* indivudial - psixik, keng fikrlilik.

## HIGH – SPIRITUAL MATURITY, IDEALITY AND PEDAGOGICAL VIEWS OF THE CLASS LEADER.

*Abstract.* Upbringing refers to a set of all influences, activities, actions, aspirations aimed at forming a person's personality, ensuring his active participation in social, political, cultural, educational life. Upbringing is not only the processes carried out in the organizations of the family, school, children and youth, but also the ideology, the leading ideas of which are instilled through the media, newspapers and magazines.

*Keywords:* indivudial-psychic, broad-minded.

## ВЫСОКАЯ – ДУХОВНАЯ ЗРЕЛОСТЬ, ИДЕЙНОСТЬ И ПЕДАГОГИЧЕСКИЕ ВЗГЛЯДЫ КЛАССНОГО РУКОВОДИТЕЛЯ.

*Аннотация.* Под воспитанием понимается совокупность всех воздействий, действий, поступков, стремлений, направленных на формирование личности человека, обеспечение его активного участия в его социальной, политической, культурной, просветительской жизни. Воспитание-это не только процессы, происходящие в семье, школе, детских и молодежных организациях, его ведущие идеи также включают идеологию, привитую средствами массовой информации, газетами и журналами.

*Ключевые слова:* индивидуально - психическое, широкомасштабное мышление.

“Bizni hamisha o'ylantirib keladigan yana bir muhim masala – bu yoshlarimizning odob-axloqi, yurish-turishi, bir so'z bilan aytganda, dunyoqarashi bilan bog'liq. Bugun zamon shiddat bilan o'zgaryapti. Bu o'zgarishlarni hammadan ham ko'proq his etadigan kim – yoshlar. Mayli, yoshlar o'z davrining talablari bilan uyg'un bo'lsin. Lekin ayni paytda o'zligini ham unutmasin. Biz kimmiz, qanday ulug' zotlarning avlodimiz, degan da'vat ularning qalbida doimo aks-sado berib, o'zligiga sodiq qolishga undab tursin.

Bunga nimaning hisobidan erishamiz? Tarbiya, tarbiya va faqat tarbiya hisobidan.” Muhtaram prezidentimiz aytganidek yoshlarni tarbiyalash hozirgi davrida maktab va uydagi o'quv-tarbiya ishlarini amalga oshirayotgan pedagogik jamoa oldiga juda katta vazifalar qo'ymoqda. Maktab yosh avlodning dunyoqarashini tarkib toptirish, g'oyaviy, siyosiy jihatdan chiniqtirish, yuksak axloqiy fazilatlariga ega qilish, mehnatiga va ongli kasb tanlashga tayyorlash

lozim. Bu vazifalarni hal qilishda sinf rahbari muhim ro'l o'ynaydi. Chunki, u bir sinf sharoitida tarbiyaviy vazifalarni amalga oshirishga qaratilgan ishlarni tashkil etadi va boshqaradi.

O'zbekiston Respublikasi Prezidentining "Ma'naviyat va ma'rifat jamoatchilik markazi faoliyatini yanada takomillashtirish va samaradorligini oshirish to'g'risida"gi farmonida ko'rsatilganidek, jamiyatda yuksak ma'naviy fazilatlarini kamol toptirish, milliy mafkurani shakllantirish, yoshlarni boy madaniy merosimiz, tarixiy an'alarimizga, umuminsoniy qadriyatlarga hurmat, Vatanga muhabbat, istiqbol g'oyalari sadoqat ruhida tarbiyalash mamlakatimizda amalga oshirilayotgan barcha islohotlarning hal qiluvchi omilidir.

O'zbekona, milliy axloqda otabobolarimizning tarixiy tajribalari, Hozirgi davrda mamlakatimizda tarbiyaviy ishlarning mazmuni barkamol avlodni shakllantirishga qaratilgan. Respublikada sog'lom va barkamol avlodni tarbiyalash, yosh avlodni XXI asr talablariga to'liq javob beradigan har tamonlama rivojlangan shaxslar qilib voyaga yetkazish uchun zarur shart-sharoitlar va imkoniyatlar yaratilgan. Bu boradagi ishlarni aniq, maqsadli amalga oshirish uchun davlat ahamiyatiga molik hujjatlar, dasturlar va rejalar ishlab chiqildi. Birgina "Ta'lim to'g'risida"gi Qonun, "Kadrlar tayyorlash milliy dastur"ning qabul qilinishi yuksak umumiy va kasb-hunar madaniyatiga, istiqbolli vazifalarni hal etishga qodir barkamol avlodni tarbiyalashga yo'naltirilganligini keltirish kifoya.

Tarbiya inson shaxsini shakllantirish, uning ijtimoiy, siyosiy, madaniy, ma'rifiy hayotida faol ishtirokini ta'minlashga qaratilgan barcha ta'sirlar, tadbirlar, harakatlar, intilishlar majmuini anglatadi. Tarbiya nafaqat oila, maktab, bolalar va yoshlar tashkilotlarida olib boriladigan jarayonlar bo'libgina qolmay, uning yetakchi g'oyalari ommaviy axborot vositalari, gazeta va jurnallar orqali singdirilgan mafkurani ham o'z ichiga oladi. Tarbiyaviy ishlarni tashkil etishning asosiy tarkibiy qismlari quyidagilardan iborat:

- maqsadning aniq mezonlarda ifodalanishi;
- faoliyat maqsadini amalga oshirishda xizmat qilishi;
- bolalar tarbiyasidagi faoliyatni o'qituvchi, ota – ona va jamoa bilan hamkorlikda boshqaruvni ta'minlash muhimidir.

Tarbiyaviy ishlarni tashkil qilish va uning salohiyatini oshirish bola qalbida insoniy fazilatlarini singdirish ko'p jihatdan tarbiyachi-tarbiyalanuvchilarning ijodiy faoliyatini tashkil etishga bog'liq. Ular quyidagi omillarni qo'llash asosida vujudga keladi:

- tarbiya jarayonini tashkil qilishdagi munosabatlar. Bunda tarbiyalanuvchilarning kundalik hayotiy voqyealari jamoadagi tartib qoida va xulq-atvorlar haqidagi motivlar va ularga bir butun yondoshuv kabilardir;

- tarbiyaviy ishlarning maqsadi, aniqligi va ta'sirchanligi. Tarbiyaviy jarayonni loyihalashtirish, shakl, metod, shart – sharoitlarni oldindan aniqlab qo'yilgan maqsadga muvofiqlashtirish;

- tarbiyachi va tarbiyalanuvchilarning o'zaro munosabatlari. Tarbiyachi va tarbiyalanuvchilarning ruhiy holatlari, muloqat va munosabatda bo'lishlari, ruhiy shart – sharoitlar yaratilishi, tarbiyaviy tadbirlarni gigiyena qoidalariga moslash, estetik talablarga javob berishi, tarbiyaviy ishlarni muvaffaqiyatli tashkil etish funksiyalaridan biridir.

- O'quvchi – yoshlarning faolligi va mustaqil ijodiy faoliyatini tashkil etish. Tarbiyaviy tadbirlarni tashkil qilishda o'quvchi yoshlarning faolligi ko'p jihatdan ixtiyoriylik, tashkilotchilik va ijodkorligiga bog'liq;

- Tarbiyaviy ishlar ta'lim jarayonida olgan bilimlariga uyg'un bo'lishi. Tarbiyaviy ishlarni rejalashtirishda turli fanlarning integrasiyasi hisobga olish ijobiy xarakter kasb etadi. Tarbiyaviy ishlar metodikasi yosh avlodni har tamonlama barkamol avlod qilib tarbiyalash, ular ongiga milliy g'oyani singdirishda har tamonlama ta'sir ko'rsatadi.

O'zbekiston Respublikasi Konstitutsiyasida har bir fuqoroning ilm olishi, o'z qobiliyatlarini har tamonlama rivojlantirish ta'kidlanadi. Ta'lim to'g'risida qabul qilingan qonunda maktabning, unda amalga oshiriladigan ta'lim-tarbiyaning mazmuni amalga oshirilishi lozim bo'lgan tarbiyaning vazifalari belgilab berildi.

Ma'lumki yosh avlodga tarbiya berish jarayonida maktab juda katta ahamiyat kasb etadi. O'quvchilarga tarbiya berish, ularga ta'lim berish bilan birgalikda amalga oshiriladi. Ammo, tarbiyaning o'z vazifasi, mazmuni, amalga oshirish usul va vositalari mavjud. O'qish va tarbiya jarayonining uzviyligi ta'lim muassasalari oldiga qo'yilgan eng muhim pedagogik vazifalardan biri hisoblanadi. Shuning uchun sinfdan, maktabdan tashqari tarbiyaviy ishlar bevosita o'quv jarayoni bilan bog'langandir.

Har bir fanning predmeti, o'rganish obyekti, amalga oshirishi lozim vazifalari mavjud bo'lganidek, tarbiyaviy ishlar metodikasi fanining ham predmeti, o'rganish obyekti va amalga oshirilishi lozim bo'lgan vazifalari bor. Tarbiyaviy ishlar metodikasi fanining predmeti sinfda va maktabda, sinfdan va maktabdan tashqari tarbiyaviy ishlarni to'g'ri tashkil qilish, har tamonlama rivojlangan barkamol avlodni tarbiyalashning eng zamonaviy va eng qulay yo'nalishlarini belgilash, vositalarini izlab topishdan iboratdir.

Tarbiyaviy ishlar metodikasi fanining predmeti bo'lajak o'qituvchi- tarbiyachilarga kelajak avlodni ma'naviy yuksak fazilatlar egasi qilib tarbiyalash sanatining qirralari, shakl va yo'llari hamda bilim, ko'nikma va malaka hosil qilish haqida bahs yuritadi.

Tarbiyaviy ishlar metodikasi fanining o'rganish obyektini esa ta'lim muassalaridagi uzluksiz ta'lim –tarbiya jarayoni tashkil etadi.

Sinf rahbari quyidagi vazifalarni bajaradi:

1. O'ziga yuklatilgan sinfdagi tarbiyaviy ishlarni amalga oshiradi. Bu vazifani bajarayotganda u yolg'iz emas, shu sinfda dars berayotgan turli fan o'qituvchilari bilan hamkorlikda va ularga suyangan holda o'quvchilarda milliy dunyoqarash asoslarini shakllantiradi, axloqiy tarbiyasini rivojlantiradi. O'quvchilarni darsdan tashqari tadbirlarni tashkil etadi va sinf jamoasini mustahkamlaydi.

2. O'quvchilarning bilimga bo'lgan qiziqish va qobiliyatini o'stirish har bir o'quvchining individual-psixik xususiyatlarini hisobga olgan holda kasbga yo'naltirish va hayotiy maqsadlarini shakllantirish sinf rahbarining alohida vazifasidir. Ayni paytda har bir o'quvchining sog'ligini mustahkamlashga ham e'tibor beradi.

3. Sinf rahbarining diqqat markazida o'quvchilarning yuqori darsda o'zlashtirishini ta'minlash masalasi turadi. Buning uchun u har bir o'quvchining kundalik o'zlashtirishida voqif bo'lib turadi. Orqada qolayotganlarga o'z vaqtida, kechiktirmay yordam uyushtiradi.

4. Sinfdagi o'quvchilarning o'z-o'zini boshqarish ishlarini yo'naltiradi, ular ishtirokida sinf jamoasining ijtimoiy foydali ishlardagi ishtirokini ta'min etadi, maktab miqiyosida uyushtirilayotgan muhim tadbirlarda o'z sinfining faol qatnashishini ta'minlaydi.

5. Sinf o'quvchilarining ota-onalari, o'quv kuni uzaytirilgan guruhlarining tarbiyachilari,



korxonalar va muassasalardagi, turar joylardagi otaliqqa oluvchilar bilan yaqin aloqaga o'rnatadi.

6. Sinf rahbari shu sinfdagi dars berayotgan barcha fan o'qituvchilari

7. O'rtasida o'quvchilarga nisbatan yagona talablar o'rnatilishiga erishadi, ota-onalarga pedagogik bilimlar tarqatib, oila bilan maktab o'rtasidagi aloqani mustahkamlaydi.

8. Sinf rahbari o'z sinfidagi turli hujjatlarini; sinf jurnali, o'quvchilarning kundaliklari, tabellar, shaxsiy ma'lumotlari, turli xil reja va hisobotlarni yuritadi.

Tarbiyaviy ishlarning sifat va samaradorligi, avvalo tarbiyachining g'oyaviy ishonchiga va siyosiylikining darajasiga bog'liq. Buning uchun sinf rahbari fan yangiliklarini muntazam, egallab borishi bilan o'zining bilimni, ongini oshiradi.

Sinf rahbarining axloqiy obro'si g'oyat darajada yuqori bo'lishi ham bu o'rinda muhimdir. Sinf rahbari ana shundagina tarbiyaviy ta'sir ko'rsatishga ega bo'ladi. Tarbiyachining shaxsiy fazilatlarini, ma'naviy qiyofasi o'quvchilar ongining va xulqining shakllanishiga katta ta'sir ko'rsatadi. Sinf rahbari uchun malaka va ko'nikmalarga ega bo'lishni o'zi yetarli emas. U o'z tarbiyaviy faoliyatida yuksak darajadagi insonparvarlik fazilatlarini, o'z ishiga sadoqati, intizomi, odamiyligi, axloqiy sifatlarini bilan ham ta'sir o'gkazadi. Chunki, tarbiyachilik qobilyati juda ko'p sifatlarini: chuqur bilim, keng fikrlilik, ishga jon dildan ko'ngil qo'yish, bolalarga bo'lgan cheksiz, muhabbat muomala nazokatlilik, qalb yoshligi, serzavq temperament, oqil va adolatlilik namunasi, alohida nazokat sipolik va vazminlik kabi fazilatlarining bo'lishini taqozo qiladi. Bunga yana tarbiyachilik texnikasi qo'shimcha ishda muvaffaqiyat ta'minlanishi tabiiydir. Tarbiyachilik texnikasi sinf rahbarining asosiyqurolidir.

Sinf rahbarlaridan madaniyat darajasining kengligi, pedagogik odob talablariga rioya qilish, har bir bola shaxsini inson sifatida hurmat qilish bilan unga nisbatan talabchanlikni unutmaslik, tashkilotchilik malakalariga ega bo'lish, o'z muomolasini tinimsiz oshirib borish bilan ishga ijodiy yondashish talab qilinadi. Muhimi shundaki, sinf rahbarining o'zi bolalarni tarbiyalamoqchi bo'lgan g'oyaviy-axloqiy barkamollikka mos bo'lishi kerak. Tarbiyadagi xatolarning ko'pchiligiga asogiy sabab, bolaning oldiga qo'yilayotgan talablar tarbiyachi harakterida hamisha ham namoyon bo'lavermasligidadir.

## REFERENCES

9. Vosiljonov, A. (2022). Basic theoretical principles of corpus linguistics. *Academicia Globe: Inderscience Research*, 3(2), 1-3.
10. Vosiljonov, A. (2022). LINGVISTIK TADQIQOTLARDA KORPUS O'RGANISH OBYEKTI SIFATIDA. IJTIMOYIY FANLARDA INNOVASIYA ONLAYN ILMIY JURNALI, 2(11), 176-182.
11. Vosiljonov, A. (2022). PRAGMALINGVISTIKA VA UNING TAHLILIIY SHAKLLANISH TARIXI. *Science and innovation*, 1(B8), 99-105.
12. Vosiljonov, A. (2022). PRAGMALINGUISTICS AND THE HISTORY OF ITS ANALYTICAL DEVELOPMENT. *Science and Innovation*, 1(8), 99-105.
13. Vosiljonov, A., & Isaqova, X. (2023). EFFECTIVENESS OF MOTHER TONGUE EDUCATION IN THE PRIMARY GRADES. *International journal of advanced research in education, technology and management*, 2(2).

14. KHALIMBOYEVA, F., & VOSILJONOV, A. (2023). MAKTABGACHA YOSHDAGI BOLALAR DIQQATINI RIVOJLANTIRISH MUAMMOSINI NAZARIY O'RGANILISHI. *Journal of Pedagogical and Psychological Studies*, 1(5), 94-98.
15. Iminov, B. B. (2020). INNOVATIVE CULTURAL LINKS ARE AN IMPORTANT FACTOR IN SOCIAL DEVELOPMENT. *Scientific and Technical Journal of Namangan Institute of Engineering and Technology*, 2(3), 263-270.
16. Iminov, B. B. (2019). A PHILOSOPHICAL APPROACH TO INNOVATIVE AND CULTURAL-RELATIONS AT A NEW STAGE OF DEVELOPMENT. *Scientific and Technical Journal of Namangan Institute of Engineering and Technology*, 1(5), 157-162.

## MAKTABGACHA YOSHDAGI BOLALARGA O'ZGA TILNI O'RGATISH SOTSIOLINGVISTIK MUAMMO SIFATIDA

Yo'ldasheva Dilshoda To'lqinovna

Fardu Ijtimoiy-gumanitar fanlar kafedrası o'qituvchisi

Madraximova Mohiraxon Imomaliyevna

Fardu Ijtimoiy-gumanitar fanlar kafedrası o'qituvchisi

<https://doi.org/10.5281/zenodo.8077602>

**Annotatsiya.** Ushbu maqolada maktabgacha yoshdagi bolalarga o'zga tilni o'rgatishda sotsiologingvistik muammolar haqida ma'lumotlar keltirilgan.

**Kalit so'zlar:** mafkuraviy va madaniy rivojlanish, nutq va tafakkur, tildan foydalanish, ommaviy kommunikatsiya.

## TEACHING A LANGUAGE OTHER THAN PRESCHOOL CHILDREN AS A SOCIOLINGUISTIC PROBLEM

**Abstract.** This article presents information about sociolinguistic problems in teaching a language other than preschool children.

**Keywords:** ideological and cultural development, speech and thinking, language use, mass communication.

## ОБУЧЕНИЕ ДОШКОЛЬНИКОВ ИНОСТРАННОМУ ЯЗЫКУ КАК СОЦИОЛИНГВИСТИЧЕСКАЯ ПРОБЛЕМА

**Аннотация.** В данной статье представлена информация о социолингвистических проблемах обучения дошкольников иностранному языку.

**Ключевые слова:** идейно-культурное развитие, речь и мышление, использование языка, массовая коммуникация.

Til – bu ijtimoiy hodisadir. O'zbekiston Respublikasi hududida yashayotgan har bir xalqning ona tili uning milliy o'ziga xosligi va ma'naviy madaniyatining yorqin ko'rsatkichidir.

Rus tili bizning mintaqamizda va undan tashqarida yashayotgan barcha xalqlarning iqtisodiy, xo'jalik, mafkuraviy va madaniy rivojlanishida birlashtiruvchi omil bo'ldi. Rus tilidan foydalanish ko'p qirrali bo'lib, u turli millat vakllarining kundalik turmushdagi muloqotlarining muhim vositasi, o'sib kelayotgan yosh avlodni o'qitish va tarbiyalashning samarali vositasi hisoblanadi.

Til tafakkur bilan monand bog'langani holda ongni shakllantiradi. Nutq va tafakkur o'rtasidagi bog'liqlik nafaqat psixologik jarayonlarning chuqur bosqichlarida, balki ijtimoiy hodisalar darajasida ham namoyon bo'ladi. So'zning insonga, uning xulq-atvoriga ko'rsatadigan ta'siri barchaga yaxshi ma'lum.

Hozirgi paytda mamlakatimizda tillar o'rtasidagi o'zaro munosabatlarda ikki tamoyil mavjud: bir tomondan, milliy tillarning yanada rivojlanishi va takomillashuvi, o'zga tomondan esa – o'zbek tilining davlat tili sifatidagi ahamiyatining oshishi ro'y bermoqda.

O'zbekiston Respublikasining mustaqillikka erishishi va yuzaga kelgan iqtisodiy ehtiyojlar mamlakatdagi ko'p sonli aholining ona tili bo'lgan o'zbek tilini davlat tili sifatida o'rganishni shart qilib qo'ydi, bu esa ko'p millatli jamiyat sharoitida katta ijtimoiy ahamiyat kasb etadi.

Tildan foydalanish – bu ijtimoiy faoliyatning muayyan turi sohasida kishilarning o‘zaro muloqotidir. Hozirgi davr nuqtai nazaridan olib qaralganda quyidagilar eng muhim sohalar hisoblanadi:

- xo‘jalik faoliyat sohasi;
- ijtimoiy-siyosiy faoliyat sohasi;
- maishiy soha;
- uyushtirilgan muloqot sohasi;
- badiiy adabiyot sohasi;
- ommaviy kommunikatsiya sohasi;
- estetik ta‘sir ko‘rsatish sohasi;
- xalq og‘zaki ijodiyoti sohasi;
- ilm-fan sohasi;
- ish yuritishning barcha turlari sohasi;
- shaxsiy istiqbol sohasi;
- diniy soha.

Biz ko‘rib chiqayotgan jihatdan olinganda esa eng dolzarbi - bu maishiy soha va uyushtirilgan ta‘lim sohasidir.

Ko‘p yillik amaliyot shuni ko‘rsatdiki, bolalikda bilingvizm (ikki tillilik) bola hayotida har bir tilning tutgan o‘rniga, uning ikki tillilikdan qaysi vaziyatlarda va qay darajada foydalanishiga bog‘liq holda shakllanadi. Maktabgacha yoshda ikki tillilik shakllanishining quyidagi o‘ziga xos holatlarini ko‘rsatib o‘tish mumkin:

- bola tug‘ilgan paytidan boshlab ikki tilli oilada bir tildan o‘zga tilga o‘tib muomala qilish sharoitida tarbiyalanadi;

- bola oilada ona tilida so‘zlashadi, undan tashqarida esa (qo‘shnilar, qarindoshlar va boshqa shaxslar bilan) o‘zga tilni o‘zlashtiradi;

- bola o‘zga tilni aniq maqsadga yo‘naltirilgan mashg‘ulotlarda va ulardan tashqari vaqtlarda maktabgacha ta‘lim muassasasida egallaydi.

Ta‘lim rus tilida olib boriladigan MTTlarda tarbiyalanuvchilar ko‘p millatli bo‘lib, ular asosan: o‘zbek, rus, tojik, koreys, tatar, arman va boshqa millatlarga mansubdirlar.

Maktabgacha yoshdagi bolalarning o‘zga tilni (o‘zbek, rus va boshq.) egallab olishlari va shu bilan birga ona tilini ham unutmasliklari uchun sharoit yaratishga ommaviy intilish pedagogik jarayonni oqilona tashkil etish bilan uyg‘unlikda olib borilishi lozim.

Psixolingvistik adabiyotlarda yozilishicha, haqiqiy ikki tillilik faqat odam hech bo‘lmaganda bitta tilda har qanday fikrni mos tarzda ifodalashga qodir bo‘lgan taqdirdagina rivojlanadi. Agarda nutq bironta tilda ham to‘laqonli shakllanmagan bo‘lsa, bu holda fikr tuzilmasi buzilib ketadi va o‘z fikrini ifodalashga bo‘lgan intilish muvaffaqiyatsizlikka uchraydi, bu esa nafaqat psixologik ezilishlarga, balki muloqot sifatidagi chuqur yo‘qotishlarga va inson shaxsiga ziyon yetishiga olib keladi. Yarim tillilik deb ataladigan bunday hodisa, umuman olganda, jamiyat uchun ham ancha xavflidir, chunki bunda uning a‘zolarining muayyan qismi hissiyotlarini boshqara olmaydi hamda o‘z hissiyotlari, ehtiyojlari, istak-xohishlarini tegishli tarzda so‘z shakliga keltira olmaydi. Agarda inson xohlagan narsasini ayta olmasa, u boshqalar bilan teng ravishda raqobatlashishga, kommunikatsiyaning odatdagi shakllaridan foydalanishga qodir bo‘lmay qoladi hamda u o‘z-o‘zini boshqarishning qandaydir boshqa shakllariga murojaat

qilishga, baʼzan esa zoʻravonlik qilish, kuch ishlatishga majbur boʻladi. Shundan kelib chiqqan holda, ilk yoshdan boshlab individning nutqiy rivojlanishini tuzatishni toʻgʻri tashkil etish zarurdir. «Ilk start» ona tilini qabul qilishga va keyinchalik har qanday boshqa tilni oʻzlashtirib olishga ham ijobiy taʼsir koʻrsatadi. ”Til qanchalik oldin egallab olinsa, bilimlar ham shunchalik oson va toʻliqroq oʻzlashtiriladi” (N.I.Jinkin).

Bola tugʻilgan paytidan boshlab ijtimoiy mavjudot hisoblanadi. Uning har bir yosh bosqichidagi ijtimoiy rivojlanishi oʻz xususiyatlariga, vazifa va mazmuniga ega boʻlib, bularni amalga oshirish uchun pedagogika sohasidagi ishlarga tegishli shart-sharoitlarni yaratish darkor.

Dastlabki soʻzlar emotsional ifodaliligi, vaziyatga mosligi va kommunikativ yoʻnaltirilganligi bilan ajralib turadi. Bunday nutq avtonom yoki vaziyatga oid nutq deb ataladi, u faqat bola atrofidagi muhit bilan yaxshi tanish boʻlgan yaqinlarigagina tushunarlidir. Soʻzni dastlabki tushunish muayyan vaziyatni qabul qilish bilan uygʻunlashgandir. Ilk soʻzlar muayyan narsalarga taalluqli boʻlib, umumlashtiruvchi xususiyatga ega emas (soat deganda faqat devorda osilib turadigan soatlar tushuniladi). Soʻz bola xulqining umumiy koʻrinishidan joy oladi va u imo-ishora, qoʻl harakatlari, qarash-nigohlar, ifodali vositalar bilan birgalikda bir soʻzli fikrni bildirishga olib keladi (“Xayr”, “Ber”, “Ol”).

Ilk soʻzlarning paydo boʻlishi bolani rivojlantirishning ijtimoiy vaziyati oʻzgarganidan dalolat beradi. Endi bolaning oʻzi oʻz istak-xohishlarini maʼlum qilishi mumkin, kattalar esa ogʻzaki koʻrsatmalar yordamida uning xulq-atvorini yoʻnaltirish imkoniga ega boʻladilar.

Bolaning bu yoshda oʻzini-oʻzi anglab yetishini unga nisbatan kattalarning munosabati intikosi deyish mumkin. Oʻziga nisbatan ijobiy munosabat – shahsning normal rivojlanishi uchun asos hisoblanadi. Oʻziga nisbatan salbiy munosabat esa – bolaning ilk yoshda kattalar bilan emotsional-ijobiy muloqoti kam boʻlganligi natijasidir.

Bola bilan muloqot u bilan hamkorlik asosiga qurilishi lozim. Doimo kattalarning biron narsani majburlashlari bolada faol tadqiq etish va bilishga intilishni emas, balki sustlik, faqat atrof-muhitga moslashish istagini shakllantiradi.

### **Ilk yosh (1-3 yosh)**

Bir yoshdan uch yoshgacha boʻlgan davrda bola rivojlanishiga oid ijtimoiy vaziyat sezilarli darajada oʻzgaradi. Oʻz yaqinlari boʻlmish kattalar bilan birgalikda bolaning muloqot doirasiga birinchi navbatda kichkintoyning diqqat-eʼtibor va gʻamxoʻrlikka boʻlgan ehtiyojini qondirishi lozim boʻlgan boshqa kattalar (maktabgacha taʼlim muassasalari xodimlari, tarbiyachi yordamchisi) ham kirib kela boshlaydilar. Bunday sharoitda ilk yoshdagi bolalarda kattalar bilan narsalar, oʻyinchoqlar va ular bilan bajarilishi lozim boʻlgan harakatlar xususida muloqot qilishga ehtiyoj rivojlanadi.

### **REFERENCES**

1. Vosiljonov, A. (2022). Basic theoretical principles of corpus linguistics. *Academicia Globe: Inderscience Research*, 3(2), 1-3.
2. Vosiljonov, A. (2022). LINGVISTIK TADQIQOTLARDA KORPUS OʻRGANISH OBYEKTI SIFATIDA. IJTIMOY FANLARDA INNOVASIYA ONLAYN ILMIY JURNALI, 2(11), 176-182.
3. Vosiljonov, A. (2022). PRAGMALINGVISTIKA VA UNING TAHLILYI SHAKLLANISH TARIXI. *Science and innovation*, 1(B8), 99-105.

4. Vosiljonov, A. (2022). PRAGMALINGUISTICS AND THE HISTORY OF ITS ANALYTICAL DEVELOPMENT. *Science and Innovation*, 1(8), 99-105.
5. Vosiljonov, A., & Isaqova, X. (2023). EFFECTIVENESS OF MOTHER TONGUE EDUCATION IN THE PRIMARY GRADES. *International journal of advanced research in education, technology and management*, 2(2).
6. KHALIMBOYEVA, F., & VOSILJONOV, A. (2023). MAKTABGACHA YOSHDAGI BOLALAR DIQQATINI RIVOJLANTIRISH MUAMMOSINI NAZARIY O'RGANILISHI. *Journal of Pedagogical and Psychological Studies*, 1(5), 94-98.
7. Iminov, B. B. (2020). INNOVATIVE CULTURAL LINKS ARE AN IMPORTANT FACTOR IN SOCIAL DEVELOPMENT. *Scientific and Technical Journal of Namangan Institute of Engineering and Technology*, 2(3), 263-270.
8. Iminov, B. B. (2019). A PHILOSOPHICAL APPROACH TO INNOVATIVA AND CULTURAL-RELATIONS AT A NEW STAGE OF DEVELOPMENT. *Scientific and Technical Journal of Namangan Institute of Engineering and Technology*, 1(5), 157-162.

## “JAZIRAMADAGI ODAMLAR” ROMANIDA KINOYA TASVIR VOSITASINING QO’LLANILISHI

Yulduz Turdiyeva

Alisher Navoiy nomidagi ToshDO’TAU 2-bosqich tayanch doktaranti

<https://doi.org/10.5281/zenodo.8077790>

**Annotatsiya.** Ushbu maqolada “Jaziramadagi odamlar” romanida kinoya tasvir vositasining qo’llanilishi haqida ma’lumotlar keltirilgan.

**Kalit so’zlar:** Kinoya, yumoristik asarlar, Jaziramadagi odamlar, agronom, kinoyaviy lavhalar, yuksak vatanparvar kuychisi, Adabiyotshunoslik asoslari.

## THE USE OF AN IRONIC IMAGE MEDIUM IN THE NOVEL " PEOPLE IN HEAT

**Abstract.** This article contains information about the use of the sarcastic image medium in the novel “people in heat”.

**Key words:** irony, humorous works, people in the heat, agronomist, ironic plates, high patriotic singer, fundamentals of Literary Studies.

## ПРИМЕНЕНИЕ СРЕДСТВА САРКАСТИЧЕСКОГО ИЗОБРАЖЕНИЯ В РОМАНЕ "ЛЮДИ В ЖАРЕ"

**Аннотация.** В этой статье представлена информация о применении средства саркастического изображения в романе “Люди в жаре”.

**Ключевые слова:** Ирония, юмористические произведения, люди в жаре, агроном, саркастические кадры, высокий патриотический певец, основы литературоведения.

Ilmiy adabiyotlarda kinoyaga turlicha ta’rif keltiriladi, xususan, To’xta Boboyevning “Adabiyotshunoslik asoslari” darsligida: “Kinoya (yunon. Eironeio – bilib bilmaslikka olish) – inkorning bir ko’rinishi bo’lib, tasvir ob’yekti ustidan kesatish, qochiriq yo’li bilan yashirin kulish, piching. Kinoya ikki xil (fosh qiluvchi va shunchaki qochiriq, yengil kulgi) bo’ladi. Hajviyotda fosh qiluvchi sarkazm kinoya bo’lsa, yumoristik asarlarda quvnoq kulgi, piching, shunchaki yengil qochiriqlar) bo’ladi” [1:150-bet]. “Jaziramadagi odamlar” romanida kinoyaning birinchi, ya’ni fosh qiluvchi – sarkazm turi yetakchilik qiladi.

Muallif bu vosita orqali ayrim kishilarning salbiy xarakter jihatlarini, kamchiliklarini fosh qiladi, jamiyatdagi yozilmagan qonun-qoidalarni tanqid ostiga oladi, kishilarning hayotida ularning xohish-istaklari emas, mana shu qoidalar hukmronligiga kinoya orqali ishora qiladi. Asar qahramonlaridan Ulash agronom xarakteriga xos xususiyatlar, ayniqsa qusurlari haqida bir muncha xulosaga ega bo’lgan kitobxon uchun uning yaltiroq, shishirilgan sharga o’xshash balandparvoz gaplari, nodoatiy ishlari yangilik bo’lmasligi mumkin, lekin yozuvchi qahramonining bu xarakteri, dunyoqarashi, o’zini tutishidan foydalanib, kinoya, sarkazm qilish orqali kishilardagi ayrim illatlarni ustidan achchiq kuladi: “Yuksak vatanparvar kuychisi, motamsoro ayolning aljirashlari chin chiqib, hali boshlamagan dostoni chala qolishidan cho’chiganmi, yo hukumat sha’ni toptalganidan ozorlanganmi, har qalay, og’ir-ezgin xayollarga cho’mibdi. Cho’ma-cho’ma, go’yo davlat sha’niga tomgan dog’ni yuvib tashlashga oshiqqanday, uch-to’rt piyola limmo-lim aroqni ketma-ket sipqorib yuboribdi” [2:161-bet].

Askarlikdagi O’roqning to’satdan yuz bergan o’limi har qanday onaizorni ezib qo’ygani kabi Xosiyat xolani ham telba holiga keltirib qo’yayozgandi. Shu boisdanmi, farzandining

tirikligiga sabab bo'luvchi zarracha umiddan ham najot kutib, boshqalar bilan o'g'lining tirik bo'lishi mumkinligi haqidagi o'z taxminlari, xayollarini baham ko'ruvchi ona kishilar nazdida telbaga aylangan, o'g'lining askarlikka xiyonat qilib qochgan bo'lsa-da, tirik kelishiga umid bog'lagan bu onaga ba'zi "vatanparvar" hamqishloqlari "sotqin" sifatida qaray boshlashadi. Ularning munosabatini muallif umumiy qilib, agronomning kinoyaviy holatida ochib beradi. Shuningdek, kishilar uchun balandparvozlik hislari, chin insoniy rishtalardan ustun turishi, ba'zi shaxslar atrofdagilarning fojeasi, g'amidanda o'z manfaatida foydalanib qolishga harakat qilishi bu kinoyalar zamiriga yashirinadi.

Zero, O'roqning o'limidan qahramonlik, Xosiyat xolaning azasidan motamsoro ona, yosh beva Lolaning achchiq qismati sadoqatli yosh beva timsollarini yaratib, ular haqida doston yozishni lof urib va'da qilgan, buning orqasidan o'z obro'sini oshirishni, shoirlilik cho'qqisini zabt etishni maqsad qilgan shu – Ulash agronom emasmi!? "Uslub hodisasi bo'lmish kinoyaning voqelanishida nutq ohangi, turli ekstralingvistik omillar (imo-ishora, mimika, poza) muhim rol o'ynaydi. Biroq uni yuzaga keltiruvchi asos ziddiyat bo'lib, bu va yashirin kulgining mavjudligi uning ko'chim sifatidagi kinoya bilan mushtarak xususiyatidir" [3:16-bet].

Darhaqiqat, o'zining dissertatsiyasida kinoya haqida keng fikr yuritgan Mashhura Sheraliyeva kinoyani yuzaga keltiruvchi, badiiy kuchini ta'minlovchi omillar haqida ham to'xtalib o'tadi. Aynan, kinoyaning zamiridagi jamiyatga, ijtimoiy muhitga, odatlarga yoxud kishilardagi xarakter xususiyatlarga bo'lgan ziddiyatli tasviri va uning zamiridagi achchiq kulgu yozuvchi badiiy niyatini ifodalashda qo'l keladi. Xususan, asar boshida xiyonatdan jabr ko'rgan qiz obrazini yaratgan Shabnamning O'roqdan keyingi chin sevgisi bo'lmish Sherbekkada jafo qilib, boshqasiga turmushga chiqish voqealari mahorat bilan kinoya qilinadi. Bunda muallif, aslida yozganlarini teskari, ya'ni zid ma'nosini nazarda tutgan holda, biroz kesatiq, biroz samimiy kulgu bilan voqealarni yanada qiziqarli va ta'sirliroq qilib tasvirlaydi, agar yozuvchi Shabnamdagi bu vaziyatni to'g'riligicha, hikoya yo'li bilan yoritib berganida, uning zamiridagi asl ma'nosi bunchalar kuchli ta'sirga ega bo'lmas va o'quvchini ham o'ziga jalb etolmasdi.

Shu boisdanmi, asardagi har bir katta yoxud kichik obraz kitobxon diqqatidan chetda qolmaydi, ularning ham taqdiri kitobxonni befarq qoldirmaydi. "Uzun quloq gap-so'zlarga qaraganda, ko'pdan beri Qalqonov muallimning eshigidan sovchilar arimay qolgan ekan! Shabnam Sherbek Chinoriyga bo'lgan sevgisiga sadoqatidanmi, yo erlikka da'vogarlar ichida pichoqqa ilashadigani yo'qligidanmi, ishqilib, har gal ko'z yoshu dod-faryodlar to'foni bilan sovchilar to'dasini to'zg'itib yuborar ekan. Hatto, maslahatu nasihatlariga chog'langan xolalariga, "sevganim bor", degan emish mag'rur. Sevgani borligi erga tegishiga nechuk xalaqit berishini hech tushinolmay xolalarning ham obdon boshi qotibdi ancha payt.

Nihoyat, qay bir cho'l posyolkasida yashovchi, qay bir institutni bitirish arafasida turgan qay bir qarindoshidan sovchilar kelibdiyu...qarshilik qurbi quriganidanmi, xolalarning boshini qotirgan haqli savol allaqachon uning boshini bo'shashtirib qo'rganmi, har nechuk, Shabnam zor-zor, chun abro' navbahor yig'lab, o'hu nolalar chekib, noiloj rozilik bildiribdi! " [2:178-bet]. Bu kinoyaviy tasvir, nafaqat, Shabnamning ichki dunyosi, qarashlariga oyna tutar, shuningdek, ba'zi yoshlarning "sevgi" deb atalmish sof tuyg'uga qanday munosabatda ekanligini, chin kechinmalarning qadri qanchalik bo'lib qolganini ham namoyon etar edi.

Luqmon Bo'rixonning kinoya tasvir vositasidan foydalanishdagi o'ziga xos usuli shundaki, yozuvchining kinoyalari o'xshatish, qiyoslash, mubolag'a bilan qorishib ketadi. Muallif



mavjud holatni o'quvchi ko'z oldida yanada jonli, yanada ta'sirli namoyon etish maqsadida bir nechta tasvir vositalaridan joyida va samarali foydalanadi. Misol uchun, sovxoz direktori Chinor Moyliyevning, aslida bir oyog'i oqsoq bo'lishiga qaramasdan mustahkam va bahaybat daraxt nomi bilan atalgan, familiyasini esa mansabiga monand kinoya tarzida tanlangan qahramon, nojo'ya xatti-harakatlarini oshkor etar ekan, uning harakatlarini kinoyali tarzda Chinor ismiga, balki daraxtiga qiyoslaydi: "Ha, ha, Chinor Toshtemirovich jazirama saratonda bir guvranib chinakam chinorday qad rostlagandan beri, chinorday quloch yoyib, qo'yin-qo'njini to'ldirishga kirishib ketdi" [2:201-bet].

Asarda kinoyaviy lavhalar, ayniqsa, qahramonlarning xulq-atvorini, ichki dunyosini ochib berishda samarali vosita bo'lib keladi, muallif bu bilan asarning ham o'qimishlilikini, ham saviyasini oshiradi. Jumladan, asardagi o'zgacha qahramonlardan biri, O'roqning ukasi Ashur polvon obrazi kitobxon nigohida o'zining balandparvoz gap-so'zlari va bunga xos soxta viqorli harakatlari bilan ichi bo'sh, shishirilgan pufak kabi gavdalanadi. Romandagi Ashur bilan bog'liq voqealarning deyarli barchasi, sarkazm va pichingga yo'g'rilgani qahramonning o'zgachaligini yanada isbotlaydi.

Xususan, uning "to'yning madaniy qism"iga yakun yasovchi harakatlari-yu, xanjar bilan tomosha ko'rsatib, marhum akasining xunini olishga va'da berib, lekin nimagadir "esidan chiqib qolgan" qasami yoxud kurash maydonida "akamning ruhini", deya mag'lubiyatini-da g'alabaga, shon-shuhratga aylantirgan sahnalari barcha-barchasi yengil kesatq, achchiq kinoya mahsulidir. Asar boshida uning bu qusurlari oshkora tanqid qilinmagan bo'lsa-da, voqealar so'ngiga borib, hikoyachi bola – Samadning aqli o'sgani sayinmi, bu qusurlarga oshkora ishora qilina boshlanadi: "Biz – uch mehmon, uch muxlis bir-birimizga hangu mang tikilardik.

Chor atrofda Ashurni olqishu tahsinlarga ko'mib tashlashayotganidan quvonishimizni ham, bemahalda naq g'alabaning beliga tepgan qahramon o'g'lon xotirasidan xafa bo'lishimizni ham bilmasdik. Jo'ralarimdan ko'zimni olib qochdim. Qaroqlarim osmonga qadaldi. Nazarimda, qop-qora osmonda g'uj-g'uj yulduzlar emas, bir siltovda tizzalab qolgan Ashurning ko'zlaridan sachrab ketgan uchqunlar ayyorona jimirlar edi" [2:225-bet]. Asarda yana bir qahramon borki, Lolaxonning achchiq qismatiga, uning beva ayolga aylanib qolganidan ko'ra, qishloqdoshlari tomonidan sadoqat timsoliga aylantirib qo'yilib, insoniy his-tuyg'ulari, xohish-istaklari majburan "unuttirilgan" ayol qiyofasini yanada ochib berilishiga xizmat qilgan.

Samad bu qahramon harakatlarini hikoya qilar ekan, gohida faxr, gohida nafrat bilan unga ta'riflar berib o'tadi, ayniqsa, shoirning ba'zi nojo'ya harakatlarini kulgili bir kinoya bilan, yo'l-yo'lakay, go'yo bularni mavzuga aloqasi yo'qdek qistirib o'tadi, bunda yozuvchi aslida uning bu qiliqlarini tanqid qilishdan yirog'-u lekin, o'quvchi bilib qo'ysa foydadan holi emasdek tassurot qoldiradi: "Shunqor Hobil ko'zimga baloday ko'rinib qoldi. Yo'q, yo'q, har uchraganda adabiyot, tarix fani bo'yicha ezmalanib, savollarga ko'mib tashlaganidan, ikki-uch marta qaygo'rdagi ariqqa yiqilib velosipedimni mayib qilganidan, ziyofatlardan yarim tunda otam ikkovi mast-alast qaytib bezovta qilganidan emas, men uni boshqa aybi uchun yomon ko'rib qoldim" [2:264-bet]. Xulosa qilib aytganda, "Jaziramadagi odamlar" romani Qozoqboy Yo'ldoshev ta'rif berganlaridek "boshdan oyoq kinoyaga yo'grilgan" asardir, bu nafaqat asarning o'qimishlilikini oshirgan, balki, yozuvchining badiiy mahoratini, kinoya tasvir vositasidan foydalanishdagi uslubiy o'ziga xosligini ham namoyon etgandir.

## REFERENCES

1. Бобоев Тўхта. Адабиётшунослик асослари. Олий ўқув юртларининг филология (ўзбек тили ва адабиёти)факултетлари талабалари (бакалаврият босқичи) учун дарслик. Масъул муҳаррир: С. Мамажонов. 2-нашр, қайта ишланган ва тўлдирилган. – Т.: “Ўзбекистон”, 2001. 560 б.
2. Лукмон Бўрихон «Жазирамадаги одамлар»: Роман. – Т.: Гафур Ғулом номидаги нашриёт – манбаа ижодий уйи, 2012. – 324 б.
3. Шералиева Машхура. Ҳозирги ўзбек насрида киноя (ижтимоий-психологик омилларб поэтик тизимдаги ўрни) филология фанлари бўйича фалсафа доктори даражасини олиш учун тайёрланган диссертатсия. Тошкент шаҳри – 2017-йил.
4. Адабиёт назарияси, 2 томлик. II том (Адабий-тарихий жараён). Тошкент, Ўзбекистон ССР «Фан нашриёти». 1979. 448-бет.
5. Куронов Д. Адабиётшунослик луғати / Д.Куронов, З.Мамажонов, М.Шералиева. – Тошкент: Akademnashr, 2013. – 408 б.
6. Abdurauf Fitrat; Mas’ul muharrir B.Qosimov; Nashrga tayyorlovchi va izohlar muallifi H. Boltaboyev. – Т.: «Ma’naviyat», 2009. – 336 б.
7. Эркин Худайбердиев. Адабиётшуносликка кириш: Олий ўқув юртлари учун дарслик. – Т.: «Шарқ», 2008. – 368 б.
8. Ҳ. Каримов «Ўзбек романларининг тараққиёт тамойиллари»: Услубий қўлланма. – Т.: Алишер Навоий номидаги Ўзбекистон Миллий кутубхонаси, 2008 й. – 124 б.

## ТАЛАБАЛАР КАСБИЙ ЖИСМОНИЙ ТАЙЁРГАРЛИКНИ ТАШКИЛ ЭТИШ ВА ЖИСМОНИЙ РИВОЖЛАНИШНИ НАЗОРАТ ҚИЛИШНИ ЎРГАНИШ.

**Казоқов Р.Т.**

ЎзДЖТСУ. Ўқитувчи.

**Пирназаров Ш.А.**

ЎзДЖТСУ. Ўқитувчи.

**Шамсиддинов Ш.Х.**

ЎзДЖТСУ. Ўқитувчи.

<https://doi.org/10.5281/zenodo.8077812>

*Аннотация.* Мақолада талабаларнинг касбий жисмоний тайёргарликни ташкил этиши ва жисмоний ривожланишни назорат қилишни ўрганиш ҳақида фикр юритилган.

*Калим сўзлар:* касбий жисмоний тайёргарлик, гимнастика, сузиш, сайёҳлик, спорт ўйинлари, отиш бўйича назарий ва амалий бўлимлар.

### STUDENTS LEARN TO ORGANIZE PROFESSIONAL PHYSICAL TRAINING AND CONTROL PHYSICAL DEVELOPMENT.

*Abstract.* The article reflects on the organization of Professional Physical Training of students and the study of control over physical development.

*Key words:* theoretical and practical sections on Professional Physical Training, gymnastics, swimming, tourism, sports games, shooting.

### СТУДЕНТЫ УЧАТСЯ ОРГАНИЗОВЫВАТЬ ПРОФЕССИОНАЛЬНУЮ ФИЗИЧЕСКУЮ ПОДГОТОВКУ И КОНТРОЛИРОВАТЬ ФИЗИЧЕСКОЕ РАЗВИТИЕ.

*Аннотация.* В статье рассматриваются вопросы обучения студентов организации профессиональной физической подготовки и контроля физического развития.

*Ключевые слова:* теоретические и практические разделы по профессиональной физической подготовке, гимнастике, плаванию, туризму, спортивным играм, стрельбе.

Олий ўқув юртларида касбий амалий жисмоний тайёргарлигини ташкил қилиш шакллари. Ҳамма олий ўқув юртларида қабул қилинган жисмоний тарбия шакллари ичида касбий амалий жисмоний тайёргарлиги вазифаларини қўллаш афзал ҳисобланади.

Жисмоний тарбия дарсларида касбий амалий жисмоний тайёргарлиг. Бўлажак мутахассисларнинг жисмоний тайёргарлиги жисмоний тарбия дарсларида амалга оширилади, дастурга асосан бу дарслар уч қисмга бўлиниб ўтилади: махсус, асосий ва спорт. Олийгоҳларнинг дастурига энгил атлетика гимнастика, сузиш, сайёҳлик, спорт ўйинлари, отиш бўйича назарий ва амалий бўлимлар киритилган. Талаба амалий дарслар жараёнида касбий амалий жисмоний тайёргарлиг вазифалари жисмоний тарбия ва спорт турларининг қайси амалий қисмлари билан ҳал қилинишини билиши керак. У ҳамма машқларни синаб кўриш лозим.

Гимнастика дарслари талабаларнинг ҳаракат координацияси, қўлларнинг чаққонлиги, бел, қорин, тана мушакларининг статик чидамлилиги, диққат, эмоционал турғунлик, тез фикр юритиш, мардлик каби сифатларни тарбиялаш учун қўлланилади. Қўллар эпчиллиги ва координацияси буюмлар, ўртача ва кичик коптокчалар ёрдамида эркин машқлар бажариш билан ривожлантирилади. Статик чидамлилик, куч, статик ва

динамик машқлар ёрдамида ривожлантирилади. Махсус куч тренажёрларида машқ бажариш мақсадга мувофиқ.

Эмоционал турғунлик, мардликни шакллантириш учун югуриб келиб, таянч ҳолда “конь” дан сакраш, пастликка ва баландликка сакраш, “брусья”, ҳалқалар ва турникдан сакраб тутиш, батутда сакраш машқларидан фойдаланилади.

**Енгил атлетика** дарсларида бўлажак мутахассисларнинг рухий ва жисмоний сифатлари шакллантирилади. Бунинг учун қуйидаги воситалардан фойдаланилади: йилнинг иссиқ ва совуқ пайтларида ўйингоҳ йўлакларида ва жойларда узоқ тинимсиз югуриш, эстафетада югуриш, баландликка ва пастликка сакраш ва енгил атлетиканинг бошқа асосий тайёргарлик машқларидан фойдаланилади.

**Сузиш** дарсларида юрак-қон, нафас олиш, иссиқлик алмашинуви фаолияти яхшиланади, умумий чидамлилиқ шаклланади. 30 дақиқагача сузиш, 50-100 м га қайта-қайта сузиш, узоққа ва чуқурликка шўнғиш, 3-5 м лик трамплиндан турли усулда сакраш эпчиллик ва дов-юракликни тарбиялайди.

**Сайёҳлик** махсус жисмоний тайёргарликни талаб қиладиган машғулот ҳисобланади: юк билан узоқ юриш ва югуриш, горизонтал ва вертикал арқонга тирмашиб чиқиш, махсус тўсиқлардан ошиб ўтиш лозим бўлади.

**Спорт ўйинлари.** Асаб ва юрак-қон томир, мушак тармоқларининг шаклланишига кўмаклашади, кўриш ва эштиш анализаторларининг иши яхшиланади, умумий чидамлилиқ, эпчиллик, ҳаракат, координация, чаққонлик, реакция тезлиги, диққатни тақсимлаш, тез фикр юритиш эмоционал турғунлик каби сифатлар ҳам шаклланади.

**Дардан ташқари касбий амалий жисмоний тайёргарлик.** Дардан ташқи жисмоний тайёргарлик бутун ўқиш жараёнида олиб борилади ва у касбий амалий жисмоний тайёргарлиги ни тўлдириш учун хизмат қилади. Касбий амалий жисмоний тайёргарлигида дардан ташқари ўқитувчи топшириғига асосан шахсий режа билан бажарилади. Дардан ташқари касбий амалий жисмоний тайёргарлигини ўтказишнинг асосий вазифаси келажак профессионал фаолияти учун муҳим бўлган рухий-жисмоний сифатлар ва ҳаракат малакаларининг такомиллаштиришдан иборат. Шу билан бирга касбий амалий жисмоний тайёргарлиги ўқув юртларида, ўқиш мобайнида, ҳар томонлама жисмоний тайёргарлик, соғлиқни мустаҳкамлаш, жисмоний ва ақлий иш бажариш қобилиятини таъминлашга қаратилган бўлади.

Дардан ташқари касбий амалий жисмоний тайёргарлиги билан шуғулланганда талабаларни жисмоний тарбиялашнинг қуйидаги шакллари қўлланилади: эрталабки гигиеник бадан тарбия, йил давомида ҳар хил машқлар бажариш, касбий амалий жисмоний тайёргарлиги дастури бўйича махсус машғулотларни мустақил равишда бажариш.

Олий ўқув юртлари талабаларига қуйидаги кундалиқ жисмоний тарбия тўплами тавсия қилинади:

1. Очиқ ҳавода эрталабки бадан тарбия.
2. Сув муолажа тадбирлари.
3. 1,5-2 км масофага ўртача тезликда югуриш ва юриш.
4. Юрак-қон, нафас олиш тармоқлари, кўриш, қўл, бармоқлар ҳаракатининг аниқ бўлиши.

5. 1-2 дақиқа давомида нафас олиш ва яхши кўришни ривожлантирувчи машқларни мустақил бажариш.

6. 1,5-2 км юриб, чуқур нафас олиш, кўриш, қизиқувчанлик, фикрлаш машқларини бажариш.

7. Душ.

8. Уўқудан олдин 2 км юриб, сайр қилиш.

Касбий амалий жисмоний тайёргарлиги дастури бўйича махсус мустақил машғулотлар бир киши ёки 4-5 кишидан иборат гуруҳ билан ўтказилади. Бу машғулотлар 30-90 дақиқа давом этиб, ўқишдан кейин, дам олиш кунлари, амалиёт пайтида таътилларда ўтказилади.

Турли мутахассислик талабаларининг мустақил шуғулланиши учун қуйидаги касбий амалий жисмоний тайёргарлиги машқлар тавсия қилинади:

Комплекснинг йўналиш: жисмоний иш бажариш қобилиятини таъминлаш, умумий чидамкорликни ривожлантириш, тана, бел, қўл, бармоқларини динамик ва статик чидамлигини, чакқонлиги ва эгилувчанлиги, тез фикр юритиш ҳамда эмоционал турғунликни тарбиялаш.

Комплекснинг мазмуни:

1. Усти ёпиқ жойда 2-3 км гача юриш ва югуриш.
2. Турникка осилиб, 10-15 марта тортилиш.
3. 10-15 марта юқорига сакраш.
4. Қўл ва бармоқлар билан девордан 10-15 марта итарилиш.
5. Турли амплитудада олдинга ва орқага эгилиш ёки бревнога ўтириб, гавдани 10-15 марта олдинга ва орқага ташлаш.
6. Бир йўнлишда спортчи юриш.
7. 4-6 марта 50 м дан тепаликка югуриб чиқиш.
8. Нафасни ростлаб олиш учун нафас олиш ва нафас чиқариш машқларини бажариш.

## REFERENCES

1. Гуломжон Қурбонбоевич Ражабов. Малакали боксчиларнинг мусобақа фаолиятининг юқори натижасига эришишга тайёр бўлишнинг шахсга хос шарт-шароитларини тадқиқ қилиш //Central Asian Research Journal for Interdisciplinary Studies. – 2022. – Т.5 - №. 2. – С. 576-588.
2. Г.М.Рахимқулиева Ф.Қ.Ражабов. МАЛАКАЛИ БОКСЧИЛАРНИНГ ТУРЛИ ЭКСТРЕМАЛ ВАЗИЯТЛАРДА МУСОБАҚА ФАОЛИЯТИ НАТИЖАДОРЛИГИНИ ОШИРИШ //International research and practice conference Engineering & Technology. – 2021. – Т.12 – №. 4. – С. 12-16.
3. РАЖАБОВ Ф. Қ. МАЛАКАЛИ БОКСЧИЛАРНИНГ МУСОБАҚА ФАОЛИЯТИ ТЕХНИК-ТАКТИК ҲАРАКАТЛАРИ НАТИЖАДОРЛИГИГА ЧАЛҒИТУВЧИ ОМИЛЛАРНИНГ ТАЪСИРИНИ ТАДҚИҚ ҚИЛИШ //Фан-Спортга. – 2020. – №. 3 – С. 13-16.
4. Ражабов Гуломжон Қурбонбоевич. МАЛАКАЛИ БОКСЧИЛАРНИНГ ИНДИВИДУАЛ ХУСУСИЯТЛАРИНИ ҲИСОБГА ОЛГАН ҲОЛДА МУСОБАҚА ФАОЛИЯТИ

- ТЕХНИК-ТАКТИК ҲАРАКАТЛАРИНИ ТАҲЛИЛ ҚИЛИШ //Современное образование (Узбекистан). – 2020. – №. 1 – С. 70-74.
5. Gulom Kurbonboyevich. Problem of Increasing Competitive Activity of Qualified Boxers in Stress Factors Absence and Occurrence //«Eastern European Scientific Journal». – 2018. – Т.61 – №. 6. – С. 11-16.
  6. Ражабов Г. К. МАЛАКАЛИ БОКСЧИЛАРНИНГ ТЕХНИК-ТАКТИК МАҲОРАТИ БАРҚАРОРЛИГИНИ ОШИРИШ МЕТОДИКАСИ //Fan-Sportga. – 2018. - №.4. С. 21-26.
  7. Ғ.Қ. Ражабов. Малакали боксчиларнинг мусобақа фаолияти натижавийлигига таъсир қилувчи чалғитувчи омиллар //ФАН-СПОРТГА. – 2017. – Т. 12 - №. 4. – С. 62-67.
  8. Kazakov R. T. THE MAIN PHYSICAL QUALITIES OF ATHLETES //Modern Science and Research. – 2023. – Т. 2. – №. 6. – С. 719-725.
  9. Ражабов Г.К., Каландаров Д.Ш., Каримов Ш.К. Влияние изменений правил соревнований и судейства в боксе на тренировочный и соревновательный процесс //Молодой ученый. – 2016. – №. 21. – С. 974-976.
  10. Ражабов Г.К. Показатели тактико-технических действий высококвалифицированных боксеров в соревновательных боях в условиях отсутствия и возникновения стрессовых факторов (помех) //Academic research in educational sciences. – 2021. – Т. 2. – №. Special Issue 1. – С. 152-160.
  11. Ражабов Г.К. Повышение результативности и надежности соревновательной деятельности квалифицированных боксёров //Теория и практика физической культуры. – 2020. – №. 7. – С. 81-81.
  12. Ражабов Ғ.Қ. Малакали боксчиларнинг турли даражадаги экстремал вазиятларда жанг олиб бориш хусусиятлари //Фан-Спортга. – 2019. – №. 4. – С. 39-50.
  13. Ражабов Г.К. Влияние сбивающих факторов на психологическую устойчивость квалифицированных боксёров в экстремальных условиях соревнований //Актуальные задачи педагогики. – 2019. – С. 7-9.
  14. Ражабов Ғ.Қ., Қаландаров Д.Ш., Каримов Ш.Қ. Малакали боксчиларни яккакураш шароитлари турлича бўлганда жанг олиб бориш воситалари қўлланилишининг индивидуал кўрсаткичларини тадқиқ қилиш //Фан-спортга, (7). – 2021.
  15. Ражабов Г.К. Влияние сбивающих факторов на психологическую устойчивость квалифицированных боксёров в экстремальных условиях соревнований //Актуальные задачи педагогики. – 2019. – С. 7-9.
  16. Ражабов Ғ.Қ., Қаландаров Д.Ш., Каримов Ш.Қ. Малакали боксчиларни яккакураш шароитлари турлича бўлганда жанг олиб бориш воситалари қўлланилишининг индивидуал кўрсаткичларини тадқиқ қилиш //Фан-спортга, (7). – 2021.
  17. Rajabov G., Mamatqulov X. BOKSCHILARNING MUSOBAQA FAOLIYATI XUSUSIYATLARINI HISOBGA OLGAN HOLDA TEXNIK-TAKTIK HARAKATLARINI TAKOMILLASHTIRISH //Академические исследования в современной науке. – 2023. – Т. 2. – №. 13. – С. 36-45.
  18. Ражабов Ғ.Қ. МАЛАКАЛИ БОКСЧИЛАРНИНГ ТЕХНИК-ТАКТИК МАҲОРАТИ БАРҚАРОРЛИГИНИ ОШИРИШ МЕТОДИКАСИ //Fan-Sportga. – 2018. – №. 4. – С. 21-26.

19. Kazakov R. THE METHOD OF IMPROVING PHYSICAL AND SPECIAL PHYSICAL FITNESS INDICATORS OF SHORT-DISTANCE RUNNERS //Журнал иностранных языков и лингвистики. – 2023. – Т. 6. – №. 2.
20. Умаров Қ. А. ЮҚОРИ МАЛАКАЛИ БОКС ҚИЗЛАР ТЕРМА ЖАМОАСИНИНГ ЖИСМОНИЙ ВА ФУНКЦИОНАЛ ТАЙЁРГАРЛИК ДИНАМИКАСИ КЎРСАТКИЧЛАРИ //Academic research in educational sciences. – 2021. – Т. 2. – №. Special Issue 1. – С. 86-93.
21. Халмухамедов Р. Д. и др. ТАЙЁРЛОВ МАШҚЛАР ЁРДАМИДА МАЛАКАЛИ БОКСЧИЛАРНИНГ ТЕХНИК-ТАКТИК МАҲОРАТИНИ ТАКОМИЛЛАШТИРИШ //Academic research in educational sciences. – 2021. – Т. 2. – №. Special Issue 1. – С. 209-219.
22. Казоқов Р.Т., Абдиев Б.С., Джўрабаев А.М., Бўриев Б.Ў. Спортчилар тайёрлаш тизимини бошқарув асослари турлари. // "ОММАВИЙ СПОРТ ТАДБИРЛАРИНИ ТАШКИЛ ЕТИШ: МУАММОЛАР, ТЕНДЕНСИЯЛАР ВА ИСТИҚБОЛЛАР" ЎзДЖТСУ, 1, 530-538
23. Чўллийев С.И. и др. ЕНГИЛ АТЛЕТИКА МАШҚЛАРИ ТЕХНИКАСИНИ АНАЛИЗ ҚИЛИШ // YENGIL ATLETIKA SPORT TURLARIDA ZAXIRA SPORTCHILARNI TAYYORLASHNING DOLZARB MUAMMOLARI” mavzusidagi xalqaro ilmiy-amaliy anjuman . - 2023. - Т. 1. - №. 6. - С. 222-226
24. Чўллийев С.И. и др. ЕНГИЛ АТЛЕТИКАНИ ЎРГАТИШ АСОСЛАРИ // YENGIL ATLETIKA SPORT TURLARIDA ZAXIRA SPORTCHILARNI TAYYORLASHNING DOLZARB MUAMMOLARI mavzusidagi xalqaro ilmiy-amaliy anjuman. -2023. - Т. 1. - №. 6. - С. 226-229
25. Kazoqov R., Jo'raqo'ziev O., Eshpo'latov S. ҚИСҚА МАСОФАГА ЮГУРУВЧИ СПОРТЧИЛАРНИНГ МАШҒУЛОТ ДАВРЛАРИНИ ТУЗИЛИШИ //Modern Science and Research. – 2023. – Т. 2. – №. 4. – С. 5-11.
26. Qutlimurodov I. X., Kazoqov R. T., Vo'ronov A. B. FUTBOLDA INNOVATSION TECHNOLOGIYALARNI QO'LLASH //Академические исследования в современной науке. – 2023. – Т. 2. – №. 11. – С. 111-117.
27. Buriyev B. U., Qodirov R. R., Kazoqov R. T. Jismoniy tarbiya va sportda axborot kommunikatsiya texnologiyasining tuzilishi va tamoyillari //Ta'limda zamonaviy axborot texnologiyalaridan foydalanishning innovatsion usullari. – 2021. – Т. 5. – №. 5. – С. 555-559.
28. Р.Т Казоқов., Талабаларга ахборот хавфсизлигини таъминлаш компонентлигини ривожлантиришнинг ҳуқуқий асослари., Ўзбекистон давлат саънат ва маданият институти хабарлари 4 (12), 61-68
29. Казоқов Р.Т., Кейс стади технологияларидан фойдаланиб талабаларнинг масофавий таълим технологиялари асосида педагогик маҳоратини шакллантириш., Замонавий футболни ривожлантириш тенденциялари: муаммо ва ечимлари 11 (1 ...
30. Давурбаева М. Ж., Казоқов Р. Т., Мадаминов М. П. Интернет тармоқларида талаба ёшларнинг мустақил таълим олишдаги билим ва кўникмаларининг такомиллаштириш //SPORT MENEJMENTI VA MARKETINGI: MUAMMOLAR, TENDENSIYALAR VA ISTIQBOLLAR. – 2019. – Т. 1. – №. 5

31. Казоқов Р. Т. Талабаларга ахборот хавфсизлигини таъминлаш компонентлигини ривожлантиришнинг ҳуқуқий асослари //Ўзбекистон давлат саноат ва маданият институти хабарлари. – 2019. – Т. 4. – №. 12. – С. 61-68.
32. Р.Т Казоқов, Ш.Қ Бекназаров, Ибодов, А. И.Футболчиларнинг антропометрик ўлчамлари ва тезлик сифатлари орасидаги корреляциясини ўрганишда акт дан фойдаланиш.,Тиббиёт ва спорт 1 (10), 27-30.
33. Казоқов, Р. Т., & Джўрабаев, А. М. Юлдашева К.А ЎЗБЕКИСТОНДА ЖИСМОНИЙ ТАРБИЯНИНГ РИВОЖЛАНИШИ. *SPORT MENEJMENTI VA MARKETINGI: MUAMMOLAR, TENDENSIYALAR VA ISTIQBOLLAR*, 1-237.
34. Джўрабаев А. М., Казоқов Р. Т. Биомеханик таҳлиллар асосида енгил атлетикачиларнинг функционал тайёргарлигидаги корреляция алоқаларининг таҳлили //Yoshlarni qo 'llab-quvvatlash va aholi salomatligini mustahkamlash yili" ga bag 'ishlangan. – 2021. – Т. 4. – №. 4. – С. 198-208.
35. Kazoqov R. T., Djurabaev A. M. Kredit modul tizimi nima //Ta'limni raqamlashtirish sharoitida pedagog kadrlarni qayta tayyorlash va malakasini oshirish. – 2021. – Т. 4. – №. 4. – С. 198-206.
36. Казоқов Р. Т., Джўрабаев А. М. Юлдашева КА ЎЗБЕКИСТОНДА ЖИСМОНИЙ ТАРБИЯНИНГ РИВОЖЛАНИШИ //SPORT MENEJMENTI VA MARKETINGI: MUAMMOLAR, TENDENSIYALAR VA ISTIQBOLLAR. – С. 1,237-240.
37. Казоқов Р. Т. и др. МАМЛАКАТИМИЗ ЯНАДА ЮКСАЛИШИДА БОЛАЛАР СПОРТИНИНГ ЎРНИ //Академические исследования в современной науке. – 2023. – Т. 2. – №. 9. – С. 5-11.
38. Казоқов Р. Т. и др. ПЕДАГОГИКА ОЛИЙ ТАЪЛИМДА КЕЙС-СТАДИ ТАЪЛИМ ТЕХНОЛОГИЯСИ АСОСИДА ПЕДАГОГИК МАҲОРАТИНИ ШАКЛЛАНТИРИШ ЮЗАСИДАН ТАЖРИБА-СИНОВ ИШЛАРИНИНГ НАТИЖАЛАРИ //Академические исследования в современной науке. – 2023. – Т. 2. – №. 6. – С. 111-115.
39. Казоқов Р. Т. Кейс стади технологияларидан фойдаланиб талабаларнинг масофавий таълим технологиялари асосида педагогик маҳоратини шакллантириш //Замонавий футболни ривожлантириш тенденциялари: муаммо ва ечимлари. – Т. 11. – №. 1.
40. Казоқов, Р. Т., Джўрабаев, А. М., Бўриев, Б. Ў., & Ахматов, Ж. О. (2023). ПЕДАГОГИКА ОЛИЙ ТАЪЛИМДА КЕЙС-СТАДИ ТАЪЛИМ ТЕХНОЛОГИЯСИ АСОСИДА ПЕДАГОГИК МАҲОРАТИНИ ШАКЛЛАНТИРИШ ЮЗАСИДАН ТАЖРИБА-СИНОВ ИШЛАРИНИНГ НАТИЖАЛАРИ. *Академические исследования в современной науке*, 2(6), 111- 41.Казоқов Р. Т., Мирзабдиллаева А. И., Мирзабдиллаева Х. И. МАКТАБГАЧА ТАЪЛИМ МУАССАСАЛАРИДА ТАРБИЯВИЙ ТАДБИРЛАРДА МИЛЛИЙ-МАЪНАВИЙ ҚАДРИЯТЛАРДАН ФОЙДАЛАНИШ //Академические исследования в современной науке. – 2023. – Т. 2. – №. 8. – С. 29-34.
42. Казоқов Р. Т. и др. ПЕДАГОГИКА ОЛИЙ ТАЪЛИМДА КЕЙС-СТАДИ ТАЪЛИМ ТЕХНОЛОГИЯСИ АСОСИДА ПЕДАГОГИК МАҲОРАТИНИ ШАКЛЛАНТИРИШ ЮЗАСИДАН ТАЖРИБА-СИНОВ ИШЛАРИНИНГ НАТИЖАЛАРИ //Академические исследования в современной науке. – 2023. – Т. 2. – №. 6. – С. 111-115.



43. Kazonov R. T., Djurabaev A. M. Kredit modul tizimi nima //Ta'limni raqamlashtirish sharoitida pedagog kadrlarni qayta tayyorlash va malakasini oshirish. – 2021. – T. 4. – №. 4. – С. 198-206.
44. Давурбаева М. Ж., Казоқов Р. Т., Мадаминов М. П. ТАЛАБА ЁШЛАРНИНГ МУСТАҚИЛ ТАЪЛИМ ОЛИШДАГИ БИЛИМ ВА КЎНИКМАЛАРИНИНГ ТАКОМИЛЛАШТИРИШДА ИНТЕРНЕТ РЕСУРСЛАРИДАН ФОЙДАЛАНИШНИНГ АХАМИЯТИ //Академические исследования в современной науке. – 2023. – Т. 2. – №. 5. – С. 26-31.
45. Давурбаева М. Ж., Казоқов Р. Т., Мадаминов М. П. ТАЛАБА ЁШЛАРНИНГ МУСТАҚИЛ ТАЪЛИМ ОЛИШДАГИ БИЛИМ ВА КЎНИКМАЛАРИНИНГ ТАКОМИЛЛАШТИРИШДА ИНТЕРНЕТ РЕСУРСЛАРИДАН ФОЙДАЛАНИШНИНГ АХАМИЯТИ //Академические исследования в современной науке. – 2023. – Т. 2. – №. 5. – С. 26-31.
46. Давурбаева М.Ж.,Казоқов Р.Т., Мадаминов М.П.Ёшларнинг мустақил таълим олишдаги билим ва кўникмаларининг такомиллаштиришда интернет ресурсларидан фойдаланишнинг ахамияти//ACADEMIC RESEARCH IN MODERN SCIENCE. - 2023/2/14. – Т. 2. – №. 5. – С. 26-31.
47. Казоқов Р. Т., Жўракўзиев О. О., Эшпўлатов С. С. СПОРТ МУАССАСАЛАРИДА ТАРБИЯВИЙ ТАДБИРЛАРДА МИЛЛИЙ-МАЪНАВИЙ ҚАДРИЯТЛАРДАН ФОЙДАЛАНИШ //Академические исследования в современной науке. – 2023. – Т. 2. – №. 13. – С. 238-248.
48. Казоқов Р.Т., Бўриев Б.Ў., Абдиев Б.Ш., Джўрабаев А.М., Туропов А.Р.КУРАШ МИЛЛИЙ СПОРТ ТУРИНИ РИВОЖЛАНТИРИШНИНГ АСОСИЙ ЙЎНАЛИШЛАРИ // МИЛЛИЙ КУРАШ ТУРЛАРИ ВА УЛАРНИНГ НАЗАРИЙ-АМАЛИЙ МУАММОЛАРИ. - 2023. – Т. 1. – №. 2. – С. 161-163.
49. Джўрабаев А. М., Казоқов Р. Т. Биомеханик таҳлиллар асосида енгил атлетикачиларнинг функционал тайёргарлигидаги корреляция алоқаларининг таҳлили //Yoshlarni qo 'llab-quvvatlash va aholi salomatligini mustahkamlash yili" ga bag 'ishlangan. – 2021. – Т. 4. – №. 4. – С. 198-208.
50. Казоқов Р. Т., Расулов А. Ғ., Бўронов А. Б. СПОРТ МАКТАБЛАРИ ЎҚУВ-МАШҒУЛОТ ГУРУҲЛАРИДА ЁШ ФУТБОЛЧИЛАРНИ ТАНЛОВ УСЛУБИЯТЛАРИНИ АСОСЛАШ //Академические исследования в современной науке. – 2023. – Т. 2. – №. 15. – С. 38-46.
51. Kazonov R. T., Vo'ronov A. B. SPORTDAGI DOLZARB YANGILIKLAR //Академические исследования в современной науке. – 2023. – Т. 2. – №. 15. – С. 47-56.
52. Karimov A., Artikov A. STUDYING THE ATTACKING ACTIONS OF YOUNG FOOTBALL PLAYERS DURING THE GAME AT THE CHILDREN'S YOUTH SPORTS SCHOOL //Modern Science and Research. – 2023. – Т. 2. – №. 4. – С. 508-518.
53. Ikromov X., Artikov A. ANALYSIS OF ATTEMPTS TO THROW THE BALL INTO THE GAME FROM THE SIDELINE IN UZBEK AND FOREIGN FOOTBALL MATCHES //Modern Science and Research. – 2023. – Т. 2. – №. 4. – С. 530-540.

54. Jo'rayev N., Artikov A. COMPARATIVE ANALYSIS OF THE RESULTS OF PUTTING THE BALL INTO THE GAME FROM THE SIDELINE (OUT) BY THE PLAYERS OF SOME NATIONAL FOOTBALL TEAMS AND CLUBS //Modern Science and Research. – 2023. – T. 2. – №. 4. – C. 519-529.
55. Kozimov I., Artikov A. INCREASING ENDURANCE OF 13-14-YEAR-OLD PLAYERS //Modern Science and Research. – 2023. – T. 2. – №. 4. – C. 553-563.
56. Abdusamadov N., Artikov A. LEARNING TO USE THE GAME METHOD IN THE TRAINING OF 13-14-YEAR-OLD PLAYERS //Modern Science and Research. – 2023. – T. 2. – №. 4. – C. 447-458.
57. Abduxamidov J., Artikov A. THE IMPORTANCE OF ACTION GAMES IN IMPROVING THE QUALITY OF AGILITY OF YOUNG PLAYERS //Modern Science and Research. – 2023. – T. 2. – №. 4. – C. 435-446.
58. Arkromov F., Artikov A. ANALYSIS OF TECHNICAL AND TACTICAL ACTIONS OF HIGHLY QUALIFIED GOALKEEPERS //Modern Science and Research. – 2023. – T. 2. – №. 4. – C. 423-434.
59. Bobojonov Y., Artikov A. STUDY THE MOVEMENTS OF THE HIGH-CLASS TEAMS TO ORGANIZE A QUICK ATTACK //Modern Science and Research. – 2023. – T. 2. – №. 4. – C. 411-422.
60. Ibodullayev D., Artikov A. МЕТОДЫ ОТБОРА МОЛОДЫХ ИГРОКОВ //Modern Science and Research. – 2023. – T. 2. – №. 4. – C. 378-388.
61. Erboyev X., Artikov A. GAME ACTIVITIES OF THE YOUTH NATIONAL TEAM OF UZBEKISTAN IN THE ASIAN CHAMPIONSHIP //Modern Science and Research. – 2023. – T. 2. – №. 4. – C. 389-399.
62. G'aniyev J., Artikov A. ORGANIZATION OF WORK ON SELECTION IN FOOTBALL SCHOOLS //Modern Science and Research. – 2023. – T. 2. – №. 4. – C. 378-388.
63. Boyxonov B., Artikov A. STUDYING THE TECHNICAL AND TACTICAL ACTIONS OF HIGHLY QUALIFIED MINI SOCCER GIRLS DURING THE GAME //Modern Science and Research. – 2023. – T. 2. – №. 4. – C. 400-410.

## CHET TILI DARSIDA MUSIQANING O'RNI

Xolmurotov Jahongir

SamDCHTI Payariq xorijiy tillar fakulteti nemis tili fani o'qituvchisi

<https://doi.org/10.5281/zenodo.8077852>

**Annotatsiya.** Ushbu maqolaning mavzusi “chet tili darsida musiqaning o'rni” deb nomlanib, bunda nemis tili darslarida “musiq va qo'shiqlardan” qanday faol foydalanish usullari keltirilgan.

**Kalit so'zlar:** Musiqani chet ili darslarida qo'llash, motivatsiya, faol va mustaqil, rag'bat.

### THE ROLE OF MUSIC IN A FOREIGN LANGUAGE LESSON

**Abstract.** The topic of this article is called “the role of music in a foreign language lesson”, which presents how to actively use “music and songs” in German lessons.

**Key words:** and phrases. Application of music in foreign lessons, motivation, active and independent, incentive.

### РОЛЬ МУЗЫКИ НА УРОКЕ ИНОСТРАННОГО ЯЗЫКА

**Аннотация.** Тема данной статьи называется “роль музыки на уроке иностранного языка”, в которой рассказывается, как активно использовать “музыку и песни” на уроках немецкого языка.

**Ключевые слова:** Применение музыки на уроках иностранного языка, мотивация, активная и самостоятельная, мотивация.

**"Musiq insoniyatning umumiy tilidir."**

**(Henry Wadsworth Longfellow)**

Hozirgi kunda o'qituvchilardan madaniyatlararo usullardan foydalangan holda dars berish talab etiladi, Agar chet tili erta o'rganilsa, qo'shiqlar va musiq muhim rol o'ynaydi. Barcha yosh o'quvchilar qo'shiq aytishni yaxshi ko'rganligi sababli, qo'shiqlar motivatsiya elementi sifatida ishlatilishi mumkin. Kichik bolalar taqlid qilishni va qo'shiq kuylashda gapirishni yaxshi ko'radilar. Har kuni o'qituvchilar o'quvchilarni rag'batlantirish uchun nemis tili darslarini qanday qiziqarli qilish kerakligi haqidagi savol bilan shug'ullanishlari kerak. Chet tiliga qiziqish uyg'otish uchun o'qituvchilar chet tili darslarini o'quvchilar u bilan zavqlanadigan tarzda davom ettirishlari kerak. Shuning uchun ular o'z darslarida turli xil media (video), o'qitish usullari (qo'shiq so'zlari, o'yinlar bilan ishlash) va o'quv materiallaridan (qo'shiq so'zlari) foydalanadilar. Maqsad-faol va qiziqarli o'quv muhitini yaratish. Talabalarni rag'batlantirishning bir usuli-musiq va qo'shiqlardan foydalanish. Qo'shiq aytish qiziqarli va katta zavq bag'ishlaydi. Qo'shiq tilning zavqlanishini targ'ib qiladi va baxt tuyg'ularini qo'zg'atadi, bu o'rganishda muhim yordamchi bo'lishi mumkin.

Agar talabalar ohangni jozibali deb bilsalar, ular qayta – qayta qo'shiq aytishadi va matnni yodlab olishlari mumkin-ular chet tilini o'rganayotganda taqlid qilishadi. Musiq va qo'shiqlar faollashtiruvchi ta'sirga ega bo'lishi va talabalarning chet tiliga ijobiy yondashuvini yaratishi mumkinligiga ishonaman. Ammo musiq va qo'shiqlar faqat to'g'ri tanlangan taqdirdagina foydali bo'lishi mumkin, boshqa barcha o'quv ob'ektlari singari, didaktik tarzda tayyorlanishi va darslarda mohirona ishlatilishi kerak.

Barcha madaniyatlarda qo'shiqlar mavjud, ular inson hayotining muhim tarkibiy qismidir. Musiq va qo'shiqlarni madaniyatlar o'rtasidagi ko'pri deb atash mumkin. Qo'shiqlar nafaqat

ma'lumot manbai bo'lib xizmat qiladi, balki ular hissiy kuchga ega bo'lgani uchun, men ularni chet tili darslarida ishlatilishini dolzarb deb bilaman.

Didaktik nuqtai nazardan, bir tomondan, qo'shiqni chet tilining namunasi deb hisoblash mumkin, boshqa tomondan, qo'shiq o'quvchilarning estetik idrokini kengaytiradi va ularning tasavvurlarini rivojlantiradi. Qo'shiqlar turli vaziyatlarda ishlatilishi mumkin. Qo'shiqlar bilan turli yo'llar bilan, turli maqsadlar bilan ishlash mumkin. Chet tillarini o'qitishda qo'shiqlardan foydalanish juda dolzarb va muhim.

Qo'shiq aytish chet tilini o'rganishda yordamchi bo'lishi mumkin, chunki u tilni o'rganishda zavq bag'ishlaydi va baxt tuyg'ularini qo'zg'atadi. Qo'shiqlar yordamida o'quvchilar tilni tinglashlari, ritmni his qilishlari va xotirani mashq qilishlari mumkin. Qo'shiqlar yordamida alohida so'zlarning ma'nolari kashf etiladi, nutq tuyg'usi rivojlanadi. Talabalar qo'shiq kuylashadi va deyarli sezmasdan butun qo'shiqni kuylashlari mumkin. Qo'shiqlar va musiqa bo'shshadi. Musiqa-bu tilga qiziqish uyg'otadigan muhim vosita.

Biz qo'shiq matnlaridan turli xil o'quv maqsadlari uchun foydalanishimiz mumkin: tinglash va o'qishni tushunish, gapirish, talaffuz qilish, so'z boyligini egallash, grammatik tuzilmalarni o'rgatish va boshqalar.

O'quv maqsadlari qo'shiq tanlashdan oldin aniqlanishi kerak. Qo'shiqlarni tanlashda o'qituvchilar quyidagi mezonlarga e'tibor berishlari kerak:

- \* qo'shiqlar juda uzun bo'lmasligi kerak,
- \* qo'shiqlarda naqoratlar bo'lishi kerak,
- \* qo'shiqlar o'quvchilarga murojaat qilishi kerak,
- \* qo'shiqlar o'quvchilarning yoshi va til darajasiga mos kelishi kerak,
- \* ijrochining tushunarli va aniq talaffuziga ega bo'lish juda muhimdir,
- \* qo'shiqlar aniq o'quv maqsadlariga ega bo'lishi kerak.

Ushbu bosqichlar bilan bog'liq holda biz mashg'ulotlarni uchta toifaga bo'lishimiz mumkin, ya'ni tinglashdan oldin, tinglash paytida va tinglashdan keyin bajariladigan vazifalar.

Masalan, tinglashdan oldin bajariladigan mashqlarga quyidagilar kiradi kiradi:

- Assotsiogramma (Vortigel),
- Mavzuni muhokama qilish,
- Rasmlar orqali mavzuga kirish,
- Topshiriq mashqlari (masalan, rasm – matn) va hokazo.

Qo'shiq matnini tushunish har doim ham to'liq bajarilishi shart emas, tinglash paytida bajariladigan vazifalarga qatoriga quyidagi mashqlarni kiritishimiz mumkin:

- To'g'ri-noto'g'ri-vazifalar,
- Ko'p tanlovli vazifalar,
- Eslatmalarni yozing,
- Matn qo'shish,
- Qo'shiq matnini birga o'qish, va hokazo.

Tinglashdan keyin bajariladigan mashqlarga quyidagilarni kiritishimiz mumkin:

- Topshiriq mashqlari,
- To'g'ri-noto'g'ri mashqlar,
- Ha-Yo'q-Mashqlar,
- Matn haqida savollar,

- Lug'at yozing,
- Ertak qo'shiqlarini drammatizatsiya qilish va hokazo.

Chet tili darslarida qo'shiqlardan turli yo'llar bilan foydalanish mumkin, ular boshlang'ich darslarda ham, ilg'or darslarda ham qo'llanilishi mumkin, faqat qo'shiqlarni tanlashga e'tibor berish kerak. Musiqa va qo'shiqlar bilan ishlash orqali nafaqat to'rtta ko'nikmalarni targ'ib qilish, balki grammatika, lug'at boyligini oshirish ko'nikmalarni ham mashq qilish mumkin.

#### **REFERENCES**

1. Bierwisch, Manfred (1979): *Musik und Sprache*. In: Eberhardt Klemm: Jahrbuch der Musikbibliothek Peters: Aufsätze zur Musik. - Leipzig: Peters, B. 9-102
2. Butzkamm, Wolfgang *Lust zum Lehren, Lust zum Lernen. Fremdsprachen von Anfang an anders unterrichten*. Tübingen: A. Francke Verlag. (2012): B.19-25
3. Cemillán, Dolores Rodríguez (2014): *Lieder, die ein Deutschlehrer braucht*. In: Magazin/Extra1/2014, B. 53-57.
4. Ganiyeva, M. (2021). Effective Methods of TRIZ.

## MTT TARBIYACHILARINING OTA-ONALAR BILAN HAMKORLIGI.

**Berdiyeva Muborak**

GDPI maktabgacha ta'lim kafedrası o'qituvchisi

**Abdumo'minova Sevinch**

GDPI talabasi

<https://doi.org/10.5281/zenodo.8077867>

***Annotatsiya.** Ushbu maqola maktabgacha ta'limning jamiyat rivojidadagi ahamiyati va ro'lini yoritib berish, ota-onalar va MTT o'rtasidagi munosabatlarni o'rganib chiqish, mulohaza yuritish va tanqidiy tahlil nigohi bilan qarab, muammo va kamchiliklariga ijobiy yechim topishdan iborat.*

***Kalit so'zlar:** MTT, tarbiyachi, ota-ona bilan tarbiyachi o'rtasidagi munosabat, bola psixologiyasi, maktabgacha tayyorgarlik, modernizatsiya qilingan MTT.*

### COOPERATION OF MTT EDUCATORS WITH PARENTS.

***Abstract.** This article consists of highlighting the importance and role of preschool education in the development of society, studying the relationship between parents and MTT, meditating and looking through the gaze of critical analysis, finding a positive solution to their problems and shortcomings.*

***Key words:** MTT, educator, parent-care relationship, Child Psychology, preparation for schooling, modernized MTT.*

### СОТРУДНИЧЕСТВО ВОСПИТАТЕЛЕЙ МТТ С РОДИТЕЛЯМИ.

***Аннотация.** Эта статья призвана осветить значение и роль дошкольного образования в развитии общества, изучить взаимоотношения между родителями и МТТ, рассмотреть их с точки зрения рассуждений и критического анализа, найти позитивные решения их проблем и недостатков.*

***Ключевые слова:** МТТ, воспитатель, отношения между родителем и опекуном, детская психология, подготовка к школе, модернизированный мтт.*

Bolalarda maktabgacha ta'lim Yoshi 3 yoshdan keyin hisoblanadi. Yurtimizdagi barcha tashkilotlarda bolalarni 3 yoshdan so'ng qabul qilishadi va bu yoshgacha bolalar ota-onasining tarbiyasida va nazoratida bo'ladi. Bu haqida yaponiyalik mashhur yozuvchi Maniro Ibukaning "Uchgacha ayni vaqti" kitobida batafsil yoritib berilgan.

Bolalar 3 yoshiga qadar ota-onasining qaramog'ida bo'ladi ekan, demak, 3yoshgacha bo'lgan tarbiya va odob-axloqni ota-onasi berishi zarur. Nafaqat odob-axloq balki, bolaning fikrlashi va dunyoqarashini ijobiy tomonga o'zgartiradigan bolaning zehnini oshiradigan ertaklar o'qib berishi, turli xil ko'ngil ochar, quvnoq, oilaviy o'yinlar o'takazib turishi kerak va bu bolaning psixologiyasiga ijobiy ta'sir ko'rsatadi. Ana endi tarbiyachilarning ota-onalar bilan hamkorligi qanday bo'ladi? Bola MTM qadam tashlagan ilk kundanoq ota-ona bilan tarbiyachi unga mas'ul shaxs hisoblanadi. Bolaning tarbiyasi bilan faqat tarbiyachi emas, balki ota-onasi shug'ullanishi zarur. Tarbiyachi bu boradagi oddiy maslahatlarni ota-onalarga aytib o'tishadi.

Ya'ni darsda o'rgatiladigan oddiy mashg'ulotlar, tarbiyaviy ahamiyatga ega bo'lgan kichik o'yinlar, darsga oid bo'lgan kichik hisob-kitob amallari, yozish mashqlari faqat maktabgacha ta'lim muassasida emas, uyda ham, ota-ona qaramog'ida ham o'rgatilishi zarur ekanligi aytiladi.

Bolalar uchun kichik vazifalarni topshirishgan tarbiyachilar bu topshiriqlarni qanday bajarish kerak ekanligini ota-onalariga muntazam tushuntirib berishadi.

Tarbiyachilarning ota-onalar bilan hamkorligi farzandlarining maktabgacha bo'lgan davr mobaynida yaxshi o'sib rivojlanishiga, maktabda o'quv mahg'ulotlarini yaxshi bajarishiga ham aqliy, ham ruhiy va jismoniy maktabga tayyor bo'lishiga, do'stlar davrasida erkin va to'g'ri muloqot qilishiga yordam beradi. Shuningdek, bolalarning tarbiyasi va namunali bo'lishiga faqatgina tarbiyachining emas, ota-onaning ham xizmati katta hisoblanadi. Bolaning xulqi qanchalik tarbiyasi va namunali bo'lsa u darsda shunchalik tinch bo'ladi va o'rgatilyotgan darslarni yon-atrofdagilarga nisbatan ko'proq qabul qiladi. Bolalarning maktabda ham bilimlarini yaxshi o'zlashtirishida MTT ning xizmati katta hisoblanadi.

Bolalarning maktabga borishidan avvalroq ota-ona va tarbiyachining muloqoti orqali boshlang'ich darslar o'rgatilib boriladi. Misol uchun AQSHda kichik bolalar bog'chalariga xatto xususiy uyning hududida joylashgan. Ularning faoliyati esa majburiy litsenziyalanadi. Ulardagi bolalar bog'chalarining afzalliklari: nechta bolalar, bu ko'proq individual yondashuvni, oilaviy muhitni, nisbatan arzonlikni anglatadi, ularning aksariyati u yoki bu diasporaga mo'ljallangan (masalan rus, xitoy, yoki fransuz bolalar bog'chalariga mavjud. Shunga qaraganda AQSH ta'lim tizimi biznikiga qaraganda ancha farq qiladi. Amerika bog'chalariga bolalar juda erta yuboriladi.

O'zbekistondagi MT tizimi 2017-yil 30-sentabr kuni Shavkat Mirziyoyev Maktabgacha ta'lim vazirligini tashkil etish to'g'risidagi farmonga imzo chekkan edi. O'zbekistonda avvalo maktabgacha ta'lim sohasida yagona davlat siyosatini ishlab chiqish va amalga oshirishga vazirlik mas'ul hisoblanadi. O'zbekiston MTM lari 2 turga bo'linadi: davlat va nodavlat. O'zbekistonda bolalarni 3 yoshda MTM lariga qabul qilishadi. 6-7 yoshgacha bo'lgan maktabgacha ta'lim davlat va nodavlat bolalar maktabgacha ta'lim muassalarida va oilada amalga oshiriladi. MT ning maqsadi-bolalarni maktabdagi o'qishga tayyorlashdan iborat.

1891-yilda "Bog 'dorchilik" jamiyati tomonidan Toshkent istirohat bog'ida maktabgacha va maktab yoshidagi bolalar uchun "Bolalar maydonchasi" ko'inishida birinchi bolalar bog'chasi ochilgan. Undan keying yillar mobaynida mablag' yetishmasligi sababli bir necha bor yopilgan. Bolalar bog'chasi uchun istirohat bog'i hududidan sersoya joy ajratib berilgan bo'lib, u yerda arg'imchoqlar, qayiqlar o'rnatilgan ekan.

Hozirgi kunda MT sohasida variantiv dasturlar joriy etilmagan. Bolalarni maktabgacha tayyorlash bo'yicha muqobil moslashuvchan modellar yetarli darajada rivojlanmagan va shuning uchun birgalikda rivojlangan mamlakatlar singari nutqiy, matematik, jismoniy va ijodiy rivojlantirishga maxsus davlat ta'lim dasturlari tatbiq qilinmagan. O'zbekistondagi MTM da faoliyot yuritayotgan tarbiyachi pedagog kadrlarning aksariyati o'rta maxsus ma'lumotga ega. Bu esa hozirgi bolalarni maktab ta'limiga talab darajasida tayyorlash imkonini bermaydi va bu MTM dagi ta'lim jarayonining sifati va samaradorligini baholash zamon talablariga javob bermaydi. Hayotimizda hal qiluvchi ahamiyatga ega bo'lgan ta'lim tarbiya tizimi haqida gapirganda A.Avloniy bobomizning dono fikrlarini takror va takror aytishga to'g'ri keladi.

Maktabgacha ta'lim tizimi uzluksiz ta'limning birlamchi, eng asosiy bo'g'ini hisoblanadi. Mutaxassis va pedagoglarning ilmiy xulosalariga ko'ra, inson o'z umri davomida barcha axborot va ma'lumotning 70% 5 yoshgacha bo'lgan davrda oladi. Yaponiyada MTT tizimi ular ta'limda ma'lum bir nazariyaga amal qilmaydi. Ular eng yaxshi yutuqlarni va muvaffaqiyatga olib boradi, samarali usul va vositalarni oladi. Barcha bolalarga teng sharoitlar bo'lishi kerak deb qaraladi.

Ularda muhimi iste'dod emas sabr, matonat va harakter yaxshi xulq –atvor- bolaning dam olish va bayram kunlarida ham erta turishi, qattiq mehnat qilishi va o'ynashi, jismoniy mashqlar bilan shug'ullanishi, to'g'ri ovqatlanishi, kattalarni hurmat qilishi, boshqalarning tuyg'ulariga e'tibor berishi, boshqalarga qaram bo'lish va ularni tushunish qobiliyati ijobiy deb qaraladi.

Xulosa o'rnida shuni aytib o'tishimiz mumkinki, rivojlanayotgan O'zbekistonning poydevori MTT dir. MTTni rivojlantirishda, bolalarga to'g'ri tarbiya va ta'lim berishda bolalarni kasbga, ilmga, hunarga qiziqishlarini oshirishda yangi o'quv va uslub, qo'llanma va metodikalarini qo'llashimiz va Jaxondagi rivojlanayotgan davlatlar tajribalaridan kelib chiqib qo'llashimiz darkor. Misol uchun rivojlangan davlat hisoblanadigan Yaponiyadagi MTM da bolalarga teng e'tibor qaratiladi. Ular MTT ga qadam tashlagan kundanoq, turli xil kasb-hunar vajodiy faoliyat o'yinchoqlari bilan jixozlangan xonaga kirishadi. Bolaning qaysi o'yinchoqlarni o'ynashi, qaysi jixozlarga qiziqishiga qarab uning kelajakdagi kasbi va hunari belgilanadi.

Mana shu tajribalardan kelib chiqib, O'zbekistonda ham ushbu tajribani qo'llasak maqsadga muvofiq bo'ladi. Hattoki, hozirgi kunda Vatanimizdagi OTM da tahsil olayotgan ayrim talabalar ham "Siz kelajakda qaysi kasbni egallaysiz?" degan savolga ko'pchiligi yetarlicha va to'liq javob bera olishmayabdi. Ular Oliy ma'lumotli bo'lishini bila turib chet ellarga ishchi sifatida, ya'ni xalq tili bilan aytganda, "qora ishchi" sifatida ketishini, borib pul topishini aytishadi. Bu esa hozirgi davrda juda achinarli holatdir. Agarda O'zbekistonda maktab va Oliy ta'limdan avval MT tizimiga ko'proq yangi o'zgartirishlar kiritilsa va amalda tatbiq etilsa, o'ylaymanki, yurtimizda kelajagi porloq yaxshi kasb egalari yetishib chiqadi!

#### **REFERENCES**

1. Mirziyoyev SH.M. "MTT yanada rag'batlantirish va rivojlantirish chora tadbirlari to'g'risida" 05.04.2018-yil.PQ 3651.
2. Mirziyoyev SH.M. "MTM qurish, rekonstruksiya qilish capital ta'mirlash manzili dasturi to'g'risida". 02.07.2018-yil. PQ-3822.2018-yil.
3. Z.Ibodullayev.T.2008.darslik;
4. Sodiqova Sh.A.Maktabgacha pedagogika. T.: Tafakkur bo'stoni 2013
5. Xasanboyeva va boshqa.oila pedagogikasi.T.: "Aloqachi", 2007 y. "Bolangiz maktabga tayyormi?" metodik qo'llanma. T., 2001.
6. WWW. ziyonetkutubxona.uz.;
7. Ganiyeva, M. (2021). Effective Methods of TRIZ.



## NUTQDA TIBBIY MULOQOT SAN'ATI

Xongeldiyeva Sevara Shuxrat qizi

O'zbek filologiyasi fakulteti

Filologiya va tillarni o'qitish: o'zbek tili ta'limi yo'nalishi

2-bosqich talabasi

Umurqulov Bekpo'lat

Ilmiy rahbar

<https://doi.org/10.5281/zenodo.8077876>

**Annotatsiya.** Bu maqolada sohalarda nutq madaniyatining muhimligi, shifokorning o'ziga xos nutqi, tibbiyotda nutqning muhim vosita ekanligi borasidagi fikr-mulohazalar bildirilgan.

**Kalit so'zlar:** til, sohalarda nutq madaniyati, tibbiyot nutqi, tibbiyot muloqotining turlari, shifokor nutqi.

## THE ART OF MEDICAL COMMUNICATION IN SPEECH

**Abstract.** This article provides insights into the importance of speech culture in the fields, the specific speech of a physician, and the importance of speech in medicine.

**Key words:** language, speech culture in areas, medical speech, types of Medical Communication, doctor's speech.

## ИСКУССТВО МЕДИЦИНСКОГО ОБЩЕНИЯ В РЕЧИ

**Аннотация.** В данной статье высказываются мнения о важности речевой культуры в отраслях, конкретной речи врача, о том, что речь является важным инструментом в медицине.

**Ключевые слова:** язык, культура речи в сферах, медицинская речь, виды медицинской коммуникации, речь врача.

Inson borki, u qanaqadir xastalikka chalinsa shifokor xuzuriga boradi, undan o'ziga shifo, najot va tasalli istaydi. Shu onda bemor hayoti va va mamoti shifokor qo'lida bo'lib qoladi. Mana shu holatda shifokor tibbiy bilimga ega bo'lish qatorida, o'ziga xos muloqot san'atining ham egasi bo'lmog'i darkor. Bemorga beriladigan birinchi yordamtibbiy ko'nikmalar vositasida amalga oshirilsa, ikkinchi yordam esa shifokor va bemor o'rtasidagi muloqotdir. Birinchi yordam munosib ko'rsatilib, keyingisi to'g'ri berilmasa bemor holatida ijobiy o'zgarishlar bo'lishi qiyinlashadi. Bu fikrimizning isboti sifatida Alisher Navoiyning quyidagi so'zlarini keltirishimiz mumkin:

“Tabib o'z fanining bilimdoni bo'lishi, bemorlarga mehr-shafqat bilan muomala qilishi, asl tib ilmiga tabiati kelishmog'i, donishmandlarning so'ziga rioya qilib, ularga ergashmog'i, muloyimso'z va bemor ko'nglini ko'targuvchi va andishali, xushfe'l bo'lmog'i kerak. Tabib o'z kasbida mohir bo'lsa-yu, ammo o'zi badfe'l, beparvo, qo'polso'z bo'lsa, bemorni har qancha muolaja qilmasin, baribir uning mijozida o'zgarish paydo qilolmaydi.

Shirin so'zli mohir tabib tan xastaligiga shifodir,

Badfe'l, serjahl va savodsiz tabib esa el joniga balodir”[1,15].

So'z kuchli qudratga ega. Shunday ekan, shifokor va hamshira bemorga eng avvalo so'zi orqali ta'sir qilish mahoratiga ega bo'lishi kerak, ya'ni bemor bilan suhbatda shirinsuxan, so'zlar tushunarli, ishonarli, bir so'z bilan aytganda, notiq bo'lishi lozim.

Tibbiyot xodimining ishi faqat katta jismoniy ish bajarish bilan emas, balki katta emotsional (ruhiy) zo'riqish bilan bog'liqdir. Bunday zo'riqish bemor bilan muomala qilish

chog'ida ularning haddan ziyod ta'sirchanligi, kasallik tufayli injiq bo'lib qolishi, jizzakiligi natijasida vujudga keladi. Ruhiiy zo'riqish, shuningdek, shifokor amaliyotiga xos salbiy holatdir. Zero, ulardan sabr-matonat, o'z ishiga fidoyilarcha yondashish talab qilinadi. Ayniqsa, hamshira kasallar orasida ko'proq bo'ladi. Shuning uchun aniq harakatlari va shifokorning ko'rsatmalarini mahorat bilan bajarishi, bemorga xayrixohlik bilan samimiy munosabatda bo'lishi kasal ruhiyatiga ijobiy ta'sir etadi, g'amxo'rlik, diqqat-e'tibor hamshira bilan bemor o'rtasidagi aloqaning asosi hisoblanadi. Bunda so'z, nutq madaniyati katta ahamiyatga ega. Ana shundan kelib chiqqan holda, tibbiy muloqot turlarini keltirishimiz mumkin. Masalan, surunkali kasalliklar bilan chalangan bemorlar bilan muloqot qilish juda qiyin. Chunki ular doimiy ravishda shu kasallik bilan og'riydilar, uzoq vaqt davomida shifoxonalarda yotishadi, ular o'z kasalliklaridan, shifokor berayotgan tavsiyalardan zerikib qolishadi. Ularning o'zi "shifokor"ga aylanib qoladilar. Shu bilan birga tez asabiylashadigan, injiq bo'lib qolishadi. Bunday bemorlar bilan ishlaydigan shifokorlardan katta sabr talab qilinadi.

Yosh bilan bog'liq tibbiy muloqot turlari:

- kichik yoshdagi bolalar bilan tibbiy muloqot;
- o'smir va o'spirinlar bilan tibbiy muloqot;
- o'rta yoshlilar bilan tibbiy muloqot;
- keksa yoshlilar bilan tibbiy muloqot.

Yosh ham bemor shifokor o'rtasidagi muloqotda muhim o'rinda turadi. Masalan, kichik yoshdagi bolalar bilan muloqot qilish juda nozik bo'lishi kerak. Uning keying tibbiy ko'riklardan qo'rquvga tushmasligi uchun bu muhim sanaladi. Chunki bu yoshdagi bolalar ruhiyati juda ta'sirchan bo'lib atrofdagi kayfiyatni o'ziga tezda yuqtiradi. Masalan, hali yurish yoshiga yetmagan bolalarda suv terapiyasi o'tkazilib turiladi. Bolani suvdan qo'rqmasligi uchun u bilan tinch, sokin holatda suhbat qurish lozim. Bola bilan doim shirin ohangda gaplashish, uni tinimsiz erkalatib, olqishlab turish lozim. "*Voy, buncha shirintoy, barakalla!*", "*Qaranglar qo'lchalarini qanday qimirlatyapti*", "*Suv iliqqina, yumshoqqina, umboq bolamizni sog'lom, baquvvat qiladi*" va shunga o'xshash so'zlarni kanda qilmaslik kerak. Lekin zinhor qo'pollik yoki baqir-chaqirga yo'l qo'ymaslik darkor[2,2].

Gender xususiyati bilan bog'liq muloqot turlari:

- ayollar bilan tibbiy muloqot;
- erkaklar bilan tibbiy muloqot[3].

Bemordan uyalgan tabib bo'lolmaydi deyishsa-da, bemor tabibdan uyalishi, o'zida bo'layotgan holatlarni bemalol aytishga, tavsiyalarini eshitishga hijolat bo'lishi mumkin. Shu paytda shifokor bemorning jinsini hisobga olgan holda u bilan muloqotga kirishishi maqsadga muvofiq. Nutqida o'zaro har tomonlama sohaga doir so'zlardan foydalanishi va bemorga to'g'ri tavsiyalar bera olishi muhimdir.

Yuqoridagilar qatorida ijtimoiy holatni hisobga olish, shifokor uchun ham qo'yiladigan tashxis uchun ham juda muhim. Buyuk alloma Ibn Sino, Alisher Navoiy o'z asarlarida muloqot jarayonida tinglovchining qaysi tabaqadan ekanligi inobatga olishi kerakligini aytib o'tganlar. Tabaqa deyilganda boy-kambag'alligi emas balki kasb-kori nazarda tutilgan. Ya'ni dehqon bilan dehqonday, hunarmand bilan hunarmandday so'zlashmoq kerak. Ularning tibbiy ko'nikmalarini ham inobatga olishlari muloqotning yanada tushunarli bo'lishini ta'minlaydi. Xulosa qilib

aytadigan bo'lsak, shifokorning to'g'ri va o'rinli muloqoti bemor hayoti uchun hal qiluvchi rol o'ynaydi.

#### **REFERENCES**

1. Alisher Navoiy. Mahbub ul-qulub. –Toshkent: G'ofur G'ulom nomidagi adabiyot va san'at nashriyoti, 1983.
2. 2.Yurishdan avval suzish. Hamshira. 2014. 5-son.
3. [www.sciencebox.uz/Shifokorning](http://www.sciencebox.uz/Shifokorning) tibbiy muloqot san'ati.

### SHIFOKORLAR NUTQ MADANIYATI

Xongeldiyeva Sevvara Shuxrat qizi

O'zbek filologiyasi fakulteti

Filologiya va tillarni o'qitish: o'zbek tili ta'limi yo'nalishi

2-bosqich talabasi

Umurqulov Bekpo'lat

Ilmiy rahbar

<https://doi.org/10.5281/zenodo.8077906>

**Annotatsiya.** Bu maqolada sohalarda nutq madaniyatining muhimligi, shifokorning o'ziga xos nutqi, tibbiyotda nutqning muhim vosita ekanligi borasidagi fikr-mulohazalar bildirilgan.

**Kalit so'zlar:** til, sohalarda nutq madaniyati, tibbiyot nutqi, tibbiyot muloqotining turlari, shifokor nutqi.

### DOCTORS SPEECH CULTURE

**Abstract.** This article provides insights into the importance of speech culture in the fields, the specific speech of a physician, and the importance of speech in medicine.

**Key words:** language, speech culture in areas, medical speech, types of Medical Communication, doctor's speech.

### КУЛЬТУРА РЕЧИ ВРАЧЕЙ

**Аннотация.** В данной статье высказываются мнения о важности речевой культуры в отраслях, конкретной речи врача, о том, что речь является важным инструментом в медицине.

**Ключевые слова:** язык, культура речи в сферах, медицинская речь, виды медицинской коммуникации, речь врача.

Til inson aqliy, ruhiy va amaliy faoliyatining asosiy quroli, inson o'zligini namoyon qila oladigan kuchdir. U birgina kommunikatsiya vositasi bo'lmasdan, insonlarning odob-axloq ziynati ham hisoblanadi. Abdulla Avloniy aytganidek so'z insonning daraja va kamolini ilm va fazlini o'lchab ko'rsatadigan tarozisidir[2,2]. Tildan to'g'ri va o'rinli foydalanish, fikrini ravon, go'zal qilgan holda fikrini bayon qilish har bir kasb egasi uchun birdek muhim. Yildan yilga tilga bo'lgan e'tiborning ortishi, har bir sohada nutq madaniyatiga bo'lgan e'tiborni kuchyatirish, tildan unumli foydalanish chora-tadbirlarini oshirish bugungi kunning dolzarb masalalaridan biriga aylantirib qo'ydi. Shular orasida tibbiyot xodimlari nutqiga e'tibor ham muhim ahamiyatga ega. Chunki shifokor tomonidan ishlatilgan har bir o'rinli so'z bemorga jon ozig'i, uning dardiga malham bo'la oladigan, kasallikni yengish mumkin bo'lgan eng oddiy, lekin asosiy vosita bo'lib xizmat qiladi. Shunday kasalliklar borki ularning birinchi davosi so'z. Qadimdan so'z buyuk shifobaxsh kuch-quadratga ega bo'lib kelgan. So'z odamzot zabanidagi eng aziz gavhardir. Mashhur yunon hakimi Buqrot "Inson ruhini davolamay, tanga shifo berib bo'lmaydi", deb ta'kidlaganida aynan "so'z" ni nazarda tutgan. Darhaqiqat, turli kasalliklar ruhiyatda u yoki bu o'zgarishlarni vujudga keltiradi, bu esa bemorlar bilan bo'lgan muloqotda o'z ifodasini topadi. Inson aqliy va fiziologik faoliyatining mevasi – nutq orqali bu muloqot namoyon bo'ladi. Zamonaviy tibbiyotda shifobaxsh omil sifatida so'zning ahamiyati yanada ortdi. Turli davrlarda nutq madaniyatiga doimo katta e'tibor bilan qaralgan. Nutq madaniyatiga, bemor bilan muloqot san'atiga bekamu ko'st, mohirona amal qilish oson emas. Bu tibbiyot xodimidan yuksak ruhiy manbani, yuqori madaniyatni, o'ta

nozok darajadagi sezgirlikni, bilimni, matonatni va hatto ba'zida aktyorlik darajasidagi mahoratni talab qiladi.

Qadimgi hind tabibi sushruta: "So'z muloyim, yoqimli va umidvor qila oladigan, ruhga taskin berguvchi bo'lmog'i lozim", deb yozgan edi. Bu fikrlar hozirgi zamonda ham dolzarbdir. Abu Ali ibn Sinoning zamondoshi Muhammad Zakariyo ar-Roziy "Tibbiyot hikmatlari" asarida shunday yozadi: "O'zini tib olamiga bag'ishlagan inson eng avvalo, bilimli, kamtarin insonparvar, haqparvar, mulohazali, fahm-farosatli, istalgan masalaning mohiyatini tushuna oladigan bo'lishi lozim". Bu ta'rifga sazovor bo'lish uchun tibbiyot xodimidan katta bilim sohibi bo'lish talab qilinadi. Buning uchun shifokor va hamshira tib ilmlarini egallabgina qolmay, balki adabiyot, san'atni bilishi, nutq go'zalligini takomillashtirishi lozim. Nutqning vazminligi, yorqinligi go'zalligi va hikmatliligidan tashqari, shifokor va hamshira uchun nutqdagi xulq-atvor, uslub, ohang, dadillik, ma'lum darajada chiroyli talaffuz ham muhimdir. Shifokor va hamshiraning nutqi dalilga asoslangan, va ishontiruvchan, bemorni o'ziga rom qilib oladigan, aytgan tavsiya va ko'rsatmalariga, rioya qilishga undaydigan bo'lishi kerak. Shifokorning nutqi va fikri maqsadli, izchil bo'lishi, bemor uning so'zlaridagi kuchni, asoslanganlikni hamda o'zi haqidagi g'amxo'rlikni sezishi kerak.

Umuman olganda shifokor nutqiga bo'lgane'tibor juda qadim zamonlardan beri mavjud bo'lsa-da, hozirgi kundagi ijtimoiy, siyosiy, iqtosodiy o'zgarishlar, fan-texnologiyaning shiddat bilan rivojlanishi, ulardagi yutuqlar, shu bilan birga tibbiy-biologik, tibbiy-profilaktik, tibbiy-kimyoviy, tibbiy-texnik tushuncha va atamalar sonining tez sur'atlarda o'sib borishi, ularni xalqqa to'g'ri yetkaza olish tibbiyot xodimlari nutqiga yanada e'tibor qaratish, ularning nutq boyligini oshirishni zamon talabiga aylantirib qo'ydi[3,2]. Shifokor bemor bilan muloqotga kirishar ekan bemorning qanday kasallik bilan chalingani, kasbi ijtimoiy sharoiti, yoshi, gender xususiyati, tibbiy bilim darajasi, ruhiyatini kabilarni hisobga olishi, avvalo, muloqot madaniyatining eng muhim belgisi bo'lgan bemorni tinglay olish qobiliyatiga ega bo'lishi ham darkor. Kasalliklar turli bo'lgani kabi ana shu kasallikka chalingan bemorlar bilan muloqot ham turlicha bo'lishi kerak. Shifokor ruhiy kasallikka chalingan bemor bilan genekologik yoki onkologik kasallikka chalingan bemorlar bilan muloqot qilganday muloqot qila olmaydi. Turli xastalik bilan og'rigan bemorlar ruhiyati bir-biridan umuman farq qilib, ba'zilar o'ziga qo'yilgan to'g'ri tashxisni ko'tara olishsa, ba'zilar ko'tara olishmaydi, ba'zilar savol-javob boshlanishi bilanoq vahimaga tushib qolishadi. Natijada Ibn Sino aytganidek kasallikdan vahimasi kuchli bo'lib, ularda qo'shimcha kasalliklar vujudga kela boshlaydi. Bu ilmiy isbotini topgan nazariya bo'lib, bunday bemorlar ko'pincha yurak-qon tomir kasalliklari, qandli diabet va asab kasalliklarini orttirib olishlari, ba'zi hollarda o'lim holatlari kuzatilgan. Yoki yosh bola bilan kattalardek suhbat qurib bo'lmaydi. Ana shundan kelib chiqqan holda, tibbiy muloqot turlarini quyidagicha keltirishimiz mumkin:

1. Kasallik bilan bog'liq muloqot turlari:

- ruhiy kasallik bilan og'rigan bemorlar bilan muloqot;
- yurak-qon tomir kasalliklari bilan og'rigan bemorlar bilan muloqot;
- yuqumli kasalliklar bilan og'rigan bemorlar bilan muloqot;
- ginekologik kasalliklar bilan og'rigan bemorlar bilan muloqot;
- onkologik kasalliklar bilan og'rigan bemorlar bilan muloqot;
- surunkali kasalliklar bilan og'rigan bemorlar bilan muloqot.

Hozirgi kunda onkologik kasalliklar aholi orasida biroz keng tarqalayotgan kasalliklardan biri hisoblanadi. Ko'pchilik bemorlar bu kasallik nomini eshitishlari bilan qo'rquvga tushib qoladilar. Salomatligidan shikoyat qilib kelgan bemorlar orasida o'sma kasalligiga xos belgilar kuzatilsa, ularga onkolog ko'rigidan o'tib kelish maslahati beriladi. Bu esa bemorlarda hadik hissini oshiradi. Shunday paytlar shifokorlar xushmuomalalik bilan *"bu oddiy tekshiruv ekanligi"*, *"unda xayfli o'sma yo'qligi"*, *"kasallikning oldi qancha erta olinsa, u rakka aylanmasligi"*, *"tekshiruvlardan o'tmasa to'g'ri tashxis qo'ya olmasligi"* ni shifokor o'z nutqi orqali to'g'ri tushuntira olsa, bemorlarda hadik hissi yo'qolib, shifokor tavsiyalarini to'g'ri qabul qiladi. Onkologik kasalliklarda ko'pincha muolaja paytlarida ayollar sochi olib tashlanadi. Bu esa ayollarga biroz og'irdek tuyuladi, ayollar husniga husn qo'shib turuvchi sochlaridan ayrilgisi kelmaydi, boshqalar oldida hijolatlik hissi uyg'onadi. Shunda shifokor *"To'g'ri sochlaringiz juda chiroyli, lekin siz ularsiz ham go'zalsiz. Hozir sizning sog'ligingiz bundanda muhim. Hali oyoqqa turib ketsangiz, sochlaringiz hozirgidanda go'zal bo'lib o'sadi"*[1,10], deb, bemor ko'nglini olishi, bu narsa "fojia" emasligini uqtira bilishi kerak. Bu esa shifokorlarning bemorlarga bo'lgan nutq madaniyati bilan bevosita bog'liq!

Xulosa qilganda, nafaqat tibbiyotda balki boshqa sohalarda va shu soha vakillari uchun ham nutq madaniyati alohida ahamiyatga ega. Hozirgi kunda barcha sohalarda ijtimoiy aloqa rivojlanib bormoqda. Bu esa jamiyatdagi har bir inson nutq madaniyatini o'zlashtirgan bo'lishi kerakligini keltirib chiqaradi. Ayniqsa yuqorida ta'kidlanganidek, insonlar ruhiyatiga psixologik jihatdan turli kasalliklarni yengish uchun taskin beruvchi, ularni davolovchi shifokorlar nutqi bemorlar uchun muhim ahamiyat kasb etadi va o'lim yoqasidagi bemorga ham yashash umidini bag'ishlaydi. So'z va odam nutqi ana shunday qudratli kuchga ega!

#### REFERENCES

1. Mashaqqatli yo'lda yo'ldoshimiz. Saodat. 2014. 4-son.
2. [www.ziyouz.com](http://www.ziyouz.com).Abdulla Avloniy.Turkiy guliston yoxud axloq.
3. [www.sciencebox.uz/Shifokorning](http://www.sciencebox.uz/Shifokorning) tibbiy muloqot san'ati.

## ÓZBEK ÁDEBIYATINDA DRAMATURGIYANIŇ TUTQAN ORNI HÁM WAZIYPASI

Aldanazarova Gulmira

UzDSMI nf

<https://doi.org/10.5281/zenodo.8077933>

**Annotatsiya.** Bizler bul maqalada ózbek hámde dumya tariyxında dramaturgiyaniŇ tutqan orni hám keleshek jasların tárbiyalaw ushın dramaturgiyaniŇ áhemiyeti haqqında bayan etemiz.

**Gilt sózler:** Kompozitsiya, pralog, ekspodidsiya, waqıyalar rawajlanıwı, konflikt, túyin, kulminatsiya, sheshim, epiolog, fabula, perepitiya, sujet.

### THE ROLE OF DRAMATURGY IN UZBEK LITERATURE IS ALSO IMPORTANT

**Abstract.** In this article, we will explain the importance of dramaturgy in the history of Uzbek and world dramatists, as well as the education of future generations.

**Key words:** Composition, prologue, exposition, development of events, conflict, knot, climax, ending, epilogue, fable, episode, subject.

### ВАЖНА И РОЛЬ ДРАМАТУРГИИ В УЗБЕКСКОЙ ЛИТЕРАТУРЕ.

**Аннотация.** В этой статье мы объясним значение драматургии в истории узбекских и мировых драматургов, а также в воспитании будущих поколений.

**Ключевые слова:** Композиция, пролог, экспозиция, развитие событий, конфликт, узел, кульминация, кульминация, эпилог, басня, эпизод, сюжет.

Dramaturgiya mudam insangá shaqırıq saladı, onıń końil sırların ashıwǵa háreket etedi, insaniy óz-ara munasábetler mánisin ańǵarıwǵa háreket etedi, bul insan tariyxıy yamasa zamanagóy bolıwınıń áhmiyeti joq. Keleshekte jas dóretiwshilerimiz sheber qálem shayqaltıwları ushın házirde múmkinshilik jaratıw kerek. Hár bir rayon oraylarında shıǵarmashılıq orayların shólkemlestiriw, muzıka mekteplerinde, mádeniyat oraylarında jas qálemkeshler dógerekleri turaqlı túrde iskerlik júrgiziwi, bul álbette hár bir dóretiwshiniń yoshlandıradı, miynetke shaqıradı hám kún kelip olardan ájayıp dóretpeler shıǵıwı anıq. [4.82]

Dramaturgiya - basqa sóz benen, dramaturgiya kórkem óneriniń, kishi hám úlken tamasha yamasa teatr spektri dawamında ótkeriletuǵın atraksiyon hám teatr baqlawına qaratılǵan muwapıqlastırıw, jaratıw, maqala jazıw, koreografiya, teatr, isletiletuǵın pútkil texnika kóp qatlamları ; bunday túrleri óz-ara dramaturgiya teoriyalıq jaslıǵı hám jası óz-ara baylanıslılıq kórsetedi; sonıń menen birge, dramaturgiya qurılma qásiyetlerine, ónermentshiliktiń oylap shıǵarıwshı hám atqarıw jollarına muwapıqlıq kórsetedi. [2.68]

Dramaturgiyaǵa hár qıylı kórsetiwler kiritilgen, mısalı :

1. Tariyxıy dramaturgiya - programmalar yamasa temalar tiykarında tariyxıy hádiseler menen bayan etedi;
2. Jeke dramaturgiya - avtorınıń sózinen quramalı, kóbirek shaxslıǵı bar;
3. Komik dramaturgiya - kóp qızıq, oylap tabılǵan, qızıqlı, kishi oynılar menen shuǵıllanadı ;
4. Tragik dramaturgiya - basqasha tásir salmaytın, artıqmash, oylasıqlı, baxıtsiz hádiyseler menen kórsetiletuǵın dramaturgiyaniŇ bir túri;

5. Burlesk dramaturgiya - teatrdı jaqsı kórgen-bir orında qolay, házil, qáwiplı ózgerisler, qarama-qarsılıqlı oy-pikirlar menen qorǵalǵan, dramaturgiyanıń eń qızıq túri dep esaplanadı.

Bunnan tısqari, betlerde, adamlarda, olardıń psixologiyalıq jantasıwın sáwlelendiriwshi, tragikomik áhmiyetiniń joqarı dárejedege túrli drama túrleri bar. [1.19] Mısalı, romantik, kóp júzli, narsira, fantastik dramaturgiya, túsiniq drama, teatr-muzıqalıq kadr, hám soǵan uqsas.

Hár bir dóretiwshi málim bir zattı, temanı tańlap aladı. Bul tap sezim sıyaqlı onıń ishinde, sanasında rawaj tabadı, obrazlar, waqıyalar tizimini qıyalınan ótkerip, ideyasın pisiredi. Avtor tárepinen bolajaq dóretpede ushın tema tańlap alınǵanınan keyin onıń aldında keyingi mashqala kese boladı. Bul mashqala miynettiń dúzilisin anıqlawdan ibirat. Álbette miynettiń qurılısı, yaǵnıy quramın belgilew de talay juwappershilikli esaplanadı. Bul orında avtor shıǵarması kompozitsiyasını dúzip alıw háreketine túsip qaladı. Tiykarınan kompozitsiya sózi latin tilinen alınǵan bolıp, ol ózbek tilinde dúzilıw, qurılıs retinde mánis ańlatadı. Dóretpede kompozitsiyası tekǵana waqıyalar sisteması menen bálki sózler qurılısı, olardıń beriliwi menen de baylanıslı.

Dramatik tur ózbek ádebiyatına kirip kelgenine bir ásir boldı. Dáslepki dramatik dóretpede retinde tán alınǵan Salamatiydiń " Ákesin óltirgen" shıǵarması 1911 jıldı jazılǵan. Júz jıllıq tariyx hám tájiriybege iye bolǵan bul ózbek dramaturgiyası ótken ásirdeń bası hám ekinshi jáhán urısı dáwirin esapqa almaǵanda mudamı hám taǵı basqa kórkem ádebiyatqa baylanıslı túrlerden tómenrek rawajlanǵan.

Bul tómenlew ásirese ótken ásirdeń " turaqlılıq dáwiri" dep atalǵan 70 80 hám gárezsizlikteń dáslepki jıllarında anıq bilinedi. [3.109] Bunday tómenlewdeń arnawlı bir obektiv hám subyektiv sebepleri de bar. Áwele, sonı ashınıw menen atap ótiw orınlı, ádebiyatımızda tek dramaturgiya menen shuǵıllanatuǵın arnawlı dóretiwshiler júdá kem. Barları da demde maba tawıp jańa ashılıw dárejesindege saqna dóretpeleri jaratıp, teatrlardıń turaqlı sherigine aylanıp ketiwi ilajsız. Ekinshiden, mabada, sonday talantlı drama jaratılıp, saqnalastırılса da oǵan tamashagóydi qosıw mashqalası tuwıladı.

Úshinshiden bazar ekonomikası sebepli dramaturg óz shıǵarması menen boyıp ketip atırǵanı joq. Soǵan qaramay sońǵı 20 jıl ishinde drama jaratılmay da qalmaq, saqna bosap ta qalmaq, azı-kóbi tamashagóy teatrǵa da kirip turdı.

Eń áhmiyetlisi sońǵı jıllar dramaturgiyası forma hám mazmun tárepden jańalandı, janr múmkinshilikleri keńeydi. Artistler jáhán dramaturgiyasınıń mángi jasawshı tájiriybelerinen ónimli paydalana basladı. Bıylǵı jıllar dástúrlerge kóre kóplegen qosıqlı dramalar dúnyaǵa keldi. [5.87] E.Vohidovtıń " Istanbul baxıtsızlıǵı", A. Oripovtıń " Sahıpqıran", Ol Qoshqardıń " Rasulullo xatkeri", R. Babajonnnıń " Yusuf hám Zulayho" sıyaqlı dóretpeleri áne sol usılda pitilgen. Dramaturgiyanıń rawajlanıwı hám jańalanıwı tema kólemineń keńeyiwinde ayqın kórinedi. Buǵan baylanıslı ásirese tariyxıy temadaǵı saqna dóretpelerdeń kóbeygenligin bólek aytıw kerek. Tariyxqa munasábetteń ózgergenligi, ullı babalarımızdıń kórkem, ilimiy hám ruwxıy miyrasların qádirlew, tariyxıy dereklerdi úyreniw sebepli xalqımız ózligin ańǵarıw procesin basınan keshirdi. Ásirese Ámir Temur, Ahmad al-Farg'oniy, Mashrab sıyaqlı quramalı tariyxıy shaxslar haqqında hár túrli janrlarda túrli sırtqı kórinislerdege saqna dóretpeleri dúnyaǵa keldi. Bular arasında Ózbekstan xalıq jazıwshısı Ádil Yoqubovtıń " Jeńimpazı yamasa bir parivash qıssası" atlı tariyxıy draması zárúrli orın tutadı.

Tuwrı social temalardaǵı dóretpeler de kem emes, olarda da ideya kúshliligi bilinedi. Jámiyet rawajlanıwına xızmet etetuǵın, insanlar sanasına unamsız tasir etetuǵın waqıyalarǵa,



hádiyselergé qarsı gúres waqıyası kórsetilip atırđan, tamashagóyge silteme qılıp atırđanı jaqsı, biraq dodalawlar yađnıy dóretpelergé recenziyalar júdá kem dađaza qılınıp atırđanın bolsa ókiniw menen aytamız.

#### **REFERENCES**

1. Y. Solijonov. " Házirgi kórkem ádebiyatqa baylanıslı process". T. " Innovatsiya - Ziyó". 2020.
2. Matluba Isokova. " Dramaturg uqıbı". T. 2021.
3. L. Tashmuxammedova. " Ádebiyat tariyxı hám teoriyası"
4. Hans Bertens. Literary Theory. The basics, 2001,-page 34, 35, 36.
5. Matluba Isokova. " Dramaturg uqıbı tiykarları". T. 2013.
6. Tolıqxo'jayova. M., Qazaqboev. T. " Drama teoriyası". T. Pán hám texnologiyalar orayı. 2014.

## MUSIQA TARBIYASIGA DOIR ILMIY PEDAGOGIK TADQIQOTLARNING MUSIQA DARSIDA JORIY ETILISHI

Rustamova Xurshidabonu Jamshidovna

Buxoro shahar 13-MTT musiqa rahbari

<https://doi.org/10.5281/zenodo.8078732>

*Annotatsiya.* Mazkur maqolada musiqa tarbiyasiga doir ilmiy pedagogik tadqiqotlarning musiqa darsida joriy etilishi masalasiga alohida to'xtalib o'tilgan. Maqola davomida mavzu doirasidagi asosli fikr va mulohazalar keltirib o'tilgan.

*Kalit so'zlar:* musiqiy ta'lim tizimi, ilmiy pedagogik tadqiqotlar, musiqa darsi.

### IMPLEMENTATION OF SCIENTIFIC PEDAGOGICAL RESEARCH ON MUSIC EDUCATION IN MUSIC LESSONS

*Abstract.* This article focuses on the issue of introducing scientific pedagogical research on music education in music lessons. Reasonable opinions and comments within the scope of the topic are cited throughout the article.

*Key words:* musical education system, scientific pedagogical research, music lesson.

### ВНЕДРЕНИЕ НАУЧНО-ПЕДАГОГИЧЕСКИХ ИССЛЕДОВАНИЙ ПО МУЗЫКАЛЬНОМУ ВОСПИТАНИЮ НА УРОКАХ МУЗЫКИ

*Аннотация.* В данной статье рассматривается вопрос внедрения научно-педагогических исследований по музыкальному воспитанию на уроках музыки. Обоснованные мнения и комментарии в рамках темы цитируются на протяжении всей статьи.

*Ключевые слова:* система музыкального образования, научно-педагогические исследования, урок музыки.

Uzluksiz ta'lim tizimida musiqiy ta'lim tizimi bir necha bosqichlardan iborat. Musiqa ta'limi boshqa fanlar kabi maktabdan emas, balki maktabgacha ta'lim muassasalaridan boshlanadi va ta'lim tizimining barcha jabhalarida davom etadi.

Musiqa shunday san'at turiki, u insonlarni kechinmalari, emotsional hissiyotlari orqali birlashtiradi. Ular orasidagi aloqa vositasiga aylanadi. Bir kompozitor tomonidan yaratilgan musiqa boshqa insonlar qalbida turli-tuman kechinmalar uyg'otishining o'zini bir mo'jiza deb, atash mumkin. Musiqa tarbiyasi estetik tarbiyaning tarkibiy qismi hisoblanadi. Inson shaxsini shakllantiruvchi yetakchi omillardan biri - ta'lim-tarbiyadir. Estetik tarbiya esa uning tarkibiy qismi sifatida go'zallikning mohiyati, estetik va axloqiy hissiyotlarning birligi, san'atning xalqchilligi to'g'risidagi ta'limotga suyanib, o'quvchilarning obyektiv dunyo haqidagi bilimni kengaytiradi va chuqurlashtiradi, ijodiy qobiliyatini va iste'dodini o'stiradi hamda ularda yuksak ma'naviy fazilatlarining tarkib topishiga yordam beradi.

Odatda, estetik tarbiyaning maqsadi bolalarda estetik his-tuyg'u va fikrlarni rivojlantirish, go'zallikni ko'ra bilish va ulardan zavqlana olishdan iborat, deb tushuniladi. Aslida estetik tarbiyaning maqsad va vazifalari bu bilan chegaralanib qolmaydi, o'quvchilarni go'zallik va xunuklikni, yuksaklik va tubanlikni, shodlik, kulfatni anglash va ko'ra bilishga o'rgatadi. Estetik tarbiya umuminsoniy va milliy qadriyatlar qaror topishiga xizmat qiladi. Ayonki, tarbiya inson ongiga, his-tuyg'ulariga, tasavvuriga, e'tiqodiga, dunyoqarashiga, hatti-harakatlariga, xulq-atvoriga ta'sir o'tkazadi. Musiqa tili barchaga tushunarli va yaqindir.

Musiqqa tovush tovlanishlari orqali fikr va tuyg'ularni aks ettiradi, hayot bosqichlarida insoniyatni to'liqlantirib kelgan axloqiy muammolarni bayon qiladi. Bunda musiqaning falsafiy mohiyati ham namoyon bo'ladi. Ajoyib musiqqa asarlari chuqur falsafiy mazmun bilan sug'orilgan bo'ladi, musiqada hayot va o'lim, shaxs va jamiyat, ezgulik va zulm, qudrat va zayiflik kabi masalalar aks etadi. Musiqaning inson ruhiyatiga ta'sir qilishining tugallanmas imkoniyatlari qadimdan musiqashunoslar, mutafakkirlar va olimlar diqqatini o'ziga tortgan. Faylasuflar, psixologlar, pedagoglar va jamoat arboblari san'atlar ichida. musiqqa san'atining insonni shaxs sifatida shakllanishiga ta'sir qiladigan xususiyatlari haqida aniqlashga uringanlar. Qadim zamonlardan musiqaning, ayniqsa, uning komponentlari - ritm va kuyning inson kayfiyatiga ta'siri, uning ichki dunyosini o'zgartirishi haqida fikrlar mavjud bo'lgan.

Musiqqa san'ati estetik tarbiyaning muhim omili sifatida shaxs shakllanishiga kuchli ta'sir etadi. Oilada, bog'chada, maktabda musiqqa mashg'ulotlarini maqsadga muvofiq tarzda uyushtirish, yosh avlodning ichki dunyosini boyitish va san'atni to'g'ri tushunishdagi samarali yo'ldir. Musiqqa inson his-tuyg'ularini, orzu-umidlarini, xohish-istaklarini o'ziga xos badiiy tilda ifoda etadi va kishining his-tuyg'ulariga faol ta'sir etadi. Musiqqa ham fan, ham san'atdir. U fizika va matematikaga asoslanadi, bu fanlar musiqani fanga aylantiradi. Lekin musiqqa asariga shu fanning turg'un tushunchasi sifatida qarab bo'lmaydi.

Chunki musiqqa har doim rivojlanib turuvchi jonli san'atdir. Musiqqa san'ati inson hayotining ilk yillaridanoq uning hamrohiga aylanib, umumiy madaniy rivojlanishiga salmoqli hissa qo'shadi. Musiqqa inson umrining doimiy yo'ldoshi. Olim Stendalning aytishiga ko'ra, musiqqa — san'at turlari ichida insonning yuragiga chuqur kirib, uning ichki kechinmalarini aks ettirishga qodirdir. «Musiqqa san'atning ifodali turi tizimiga kiradi. Musiqqa ham voqea-hodisalarni ifodali aks ettiradi. Ammo u me'morchilikdagi kabi fazo va moddiy ashyo o'lchovlari bilan belgilanmaydi. Musiqqa ko'rish orqali emas, balki eshitish vositasida idrok etiladi.

Musiqqa mavzui o'z xususiyatiga ega bo'lib, inson va voqelikdagi barcha tomonlarini qamrab ololmaganligi uchun, eng avvalo, inson ichki ma'naviy dunyosini, uning tuyg'u va kayfiyatini ifodalaydi. Musiqqa voqelikning his-tuyg'uli qiyofasini yaratadi». Musiqqa kayfiyat holatini ifodalashda keng imkoniyatga ega. Inson kayfiyati murakkab hissiyot bo'lib, u hech narsa bilan bog'lanmagan. Kayfiyat umumlashgan xususiyatga ega bo'lib, undan ikkilamchi tomonlar chiqarib tashlanadi va insonning voqelikka bo'lgan tuyg'u munosabatini belgilaydigan eng muhim tomonlari ajratib olinadi.

Musiqaning kuch-qudrati shundaki, u shodlanish, qayg'urish, xayol surish, bardamlik, jasurlik, tushkunlik va shunga o'xshash inson ruhiy holatlarini xususiy va umumiy tarzda o'zaro bog'liqlikda, bir-biriga singib ketishida namoyish qila oladi. Musiqqa «til»i barcha qismlarning uzviy birligini, asar shaklini ifodalaydi. Shakl - musiqqa mazmunining moddiy ifodasidir. Bastakor fikri, tuyg'ulari, tasavvurlari eshituvchilarga musiqiy shakl orqali yetib boradi. Shu bois musiqqa «til»ini egallashga, uning mazmun-mohiyatini anglashga, musiqadagi fikrlar, tuyg'ular, kechinmalar boyligini o'zlashtirishga keng yo'l ochadi. O'sib kelayotgan avlod uchun musiqiy tarbiyaning ahamiyatini nihoyatda buyuk ekanligini qadimiy mutafakkirlar alohida urg'u bilan ta'kidlashgan. Kelajak jamiyat a'zosining insoniy va ijobiy fazilatlarini aynan bolalikdan boshlab shakllana boradi.

Aynan shu davrda musiqqa ijobiy sifatlarni shakllantiruvchi vosita hisoblangan, Musiqqa ashula va raqs tarkibida ham vujudga keladi va keyinchalik badiiy ijodning mustaqil turiga

aylanadi, o'ta o'ziga xos badiiy ifoda «til»iga ega bo'lib, maxsus ishlab chiqilgan va tanlab olingan tovushlar ana shu «til»ning manbaidir. Albatta. musiqa shaxsni shakllantirishning, uning ijobiy fazilatlarining yo'nalishlarini o'z-o'zidan belgilab bermaydi. Tarbiyaviy ta'sirning eng muhim tomonlari musiqiy asarning g'oyaviy mazmuniga bog'liqdir. Ana shu bilan musiqiy-estetik tarbiyaning vazifalari belgilanadi. Mashhur polyak kompozitori K.Shimanovskiy o'zining «Jamiyatda musiqaning tarbiyaviy ahamiyati» nomli maqolasida, musiqaning tabiiy kuchi haqida gapirar ekan, - uning ikki qarama-qarshi yo'nalishda - yaratish va buzish uchun ishlatish mumkinligini - «kerakli ishga yo'naltirgan holda, tez oqar daryoning suvlaridan foydalanib, foydali va unumli ishlar uchun, ya'ni tegirmonni aylantirish uchun ishlatgandek, musiqa kuchidan ham unumli foydalanish kerak», - degan. Musiqaning insonga ta'siri, shaxsning va jamiyating ruhiy hayotidagi o'rni kompleks muammo hisoblanadi. Ushbu murakkablik va serqirralik fanga darrov kelmadi. Shu o'rinda Asafevning «...musiqa - bu ham san'at, ham fan, ham til, ham o'yin» - degan so'zlarini eslash maqsadga muvofiqdir.

Demak, bolalarning musiqiy hamda shaxsiy xususiyatlarini shakllantirishda musiqa san'atining o'rni beqiyosdir. Musiqa kishiga har tomonlama ta'sir ko'rsatar ekan: kuy va uning musiqiy ifodasi kishining hissiyotiga chuqur ta'sir qilib, unda har xil hislarni uyg'otadi, turlicha kayfiyatlarni hosil qiladi. qo'shiqning matni, g'oyaviy mazmuni faqat hissiyotga emas, balki tinglovchilarning ongiga ham ta'sir qilib, ularni hayajonlantiradi va fikrlashga majbur etadi. Kishilarda asarda aks etgan ma'naviy muammolarga nisbatan muayyan munosabat uyg'otadi. Bunday ta'sir g'oyat murakkab va kuchlidir.

Qobiliyat - ma'lum bir turdagi faoliyatni muvaffaqiyatli amalga oshirishning subyektiv sharti bo'lib hisoblanuvchi shaxsning individual xususiyatidir. Qobiliyat - faoliyat jarayonida namoyon bo'ladi. Psixologiyaning ko'rsatishicha, inson bolasi tayyor qobiliyat bilan emas, balki biron-bir qobiliyatning ro'yobga chiqish va rivojlanish manbayi, layoqat bilan tug'iladi. Layoqat o'z holicha rivojlana olmaydi, uning rivojlanishi uchun qulay muhit kerak. Bola musiqaga layoqat bilan tug'ilishi mumkin, lekin uning musiqiy xususiyatlari shakllanishi uchun qulay muhit yaratilmasa, musiqaga bo'lgan layoqati rivojlanmay qoladi. Insonning shaxs sifatida shakllanishida yetakchi omillardan biri muhitdir. Muhit deganda kishiga ta'sir etadigan tashqi voqealar yig'indisi tushuriiladi. Muhit o'z navbatida - tabiiy muhit, ijtimoiy muhit, oila muhiti va boshqalarga bo'linadi.

Insondagi musiqiy layoqatning rivojlanishi va shakllanishi uchun ijtimoiy va oila muhiti muhimdir. Inson bolasi, agar insoniy muhitga tushmay, hayvonlar muhitiga tushib qolsa, unda irsiy belgilarning ayrim biologik ko'rinishlari saqlanadi, lekin insoniy fikr, faoliyat, xatti-harakat shakllanmaydi. Odob, axloq, fel-atvor - shaxsning barcha ruhiy sifatleri faqat muhit va tarbiyaning o'zaro ta'siri asosida vujudga keladi. Shu o'rinda bir narsani aytish kerak, musiqiy qobiliyati bo'lgan barcha insonlarning avlodlari ham. musiqiy qobiliyatga ega bo'ladi, degan fikrga qo'shilmaymiz. Ularning bolalarida musiqaga layoqat bo'lishi mumkin, lekin shu layoqat rivojlantirilmasa, layoqat qobiliyatga aylanmay, ya'ni shakllanmay qoladi. Zero, musiqa yosh avlodning ma'naviy, badiiy-axloqiy madaniyatini shakllantirishga, milliy g'ururi va vatanparvarlik tarbiyasini amalga oshirishga, fikr doyrasini kengaytirishga, ijodiy mahorati va badiiy didi o'sishiga, mustaqilligi va tashabbuskorligini tarbiyalashga xizmat qiladi.

Shu sababli Respublikamizdagi har bir maktabda hozirgi kunda musiqiy-estetik tarbiyaga pedagogikaning shaxsni shakllantiruvchi eng muhim omili sifatida qaralmoqda. Olimlardan Platon

inson qobiliyatlari tug'ma ekanligini aytgan va inson bilgan barcha harsa uning ideal bilimlar dunyosida bo'lgan paytidan xotiralar bo'lib hisoblanadi, deb taxmin qilgan. Frensis Galton o'zining «talantning tug'maligi, uning qonuniyatlari va oqibatlari» (1869) nomli kitobida «...buyuklik va iste'dod avloddan avlodga o'tadi, muhit esa bunda ikkinchi darajali omildir...», - deb aytgan. Biroq ko'pgina mashhur ijrochilar buyuklikning sababi to'qson foiz mehnatdandir va qolgan foizlarigina qobiliyatga bog'liqligini ta'kidlashgan. Lekin faqat mehnat bilan ham qobiliyatni cheksiz darajada-rivojlantirib bo'lmaydi. Kishining qobiliyati ma'lum bir imkoniyat va shaxsiy xususiyatlari doyrasidagina shakllanadi. Estetik va emotsional muhit musiqa olamida bolaga emotsional qulayliklar yaratib, undagi ijodga bo'lgan qiziqishni shakllantiradi.

Biroq, musiqiy muhitning samaradorligi faqat tashqi sharoitlargagina bog'liq bo'lmay, balki bola musiqiy rivojlanishini tartibga soluvchi muloqot, musiqiy-nazariy bilimlar, ijodiy usullarga ham bog'liq. O'quvchilarni musiqiy tarbiyalash jarayoni samarali kechishi uchun: qobiliyat yo'nalishlarida aks etuvchi insonning ijtimoiy-madaniy faolligi (E.A.Bodina); ijtimoiy va shaxsiy tajriba to'plash, madaniyatni saqlash yo'llari (A.L.Arnoldov, L.P.Bueva, E.S.Makaryan, V.M.Mejuev); belgilovchi faoliyat (L.S.Vigotskiy); hissiyot va obrazli tafakkur bilan bog'liq estetik tajriba, badiiy ma'lumotlar bilan bog'liq tushunchalar (A.E.Lazar); insonlar va narsalar dunyosi bilan aloqadorlik (V.S.Muxina); faoliyatlarni bilish va yanada rivojlanishga intilish (V.A.Petrovskiy) bo'lishi lozim.

V.V.Bogoslovskiyning fikricha, qobiliyat faoliyat talablariga javob beruvchi va undagi yuqori natijalarni ta'minlovchi inson shaxsi xususiyatlarining sintezidir. Shuningdek, V.V.Bogoslovskiy qobiliyatlamini ularning yo'nalishi va sohasiga qarab turlarga ajratadi. Bu borada psixologiya asosan umumiy va maxsus qobiliyatlamini farqlaydi. Umumiy qobiliyatlar deganda, bilimlarni o'zlashtirganda va har xil faoliyat turlarini qo'llaganda nisbatan yengillik hamda sarmahsullikni ta'minlovchi shaxs xususiyatlarining tizimi tushuniladi, deb hisoblaydi psixolog.

Qobiliyat - ko'nikma, malaka va bilim emas, balki ularni o'zlashtirish dinamikasidir. Qobiliyatlar - faoliyat davomida namoyon bo'ladigan imkoniyatdir. Musiqiy qobiliyat faqat musiqa amaliyoti, musiqa san'atiga xos bo'lgan musiqiy material, maxsus usullar orqaligina rivojlantirilishi mumkin. Faqat musiqagina insonning musiqiy hislarini uyg'otadi. V.N.Shatskaya o'quvchilarda musiqani his qilish va tushunish qobiliyatini tarbiyalash lozimligini ko'p marotaba uqtirgan. Musiqiy tarbiya berish, har bir bolada mavjud musiqiy qobiliyat va iste'dodni tarbiyalash, o'quvchining aqliy, fiziologik, mehnat va estetik xususiyatlarini shakllantirish aynan musiqa san'ati orqali, ma'lum bir tizimga solingan musiqiy ta'lim va tarbiya orqali amalga oshiriladi, deydi olim. Musiqiy ta'lim olmagan kishilarda, musiqiy qobiliyat bo'lmaydi.

Chunki ular musiqiy bilimlarni o'zlashtirmaganlar. O'quvchilar maktabga kelgunga qadar musiqa bilan tanish bo'lganlar, lekin musiqiy bilimlarni o'zlashtirish uzluksiz ta'limning - umumiy o'rta ta'limning boshlang'ich sinflariga to'g'ri keladi. Chunki boshlang'ich sinf o'quvchisining ruhiy jihatlari - xotirasi, ongi, diqqat-e'tibori, tafakkuri bilimlarni o'zlashtirishga tayyor bo'ladi.

## REFERENCES

1. Abdullin E. О начальном этапе музыкального обучения в общеобразовательных школах Японии // Музыкальное воспитание в школе, вып.9. М., 1984.
2. Abdullin E., Sipin G. Программа, устремляемая в будущее // «Советская музыка», 1988, КсЛО.

3. Avratiner V. Обучения и воспитание музыканта-педагога. М., 1981.
4. Akbarov I., Xusainov T. И лл-синф мусиқа дарслиги учун методик қўлланма. Т., 1974.
5. Alaev Yu. Пути формирования навыков многоголосного пения • в детском хоре //Музыкальное воспитание в школе, вып. 10, М., 1985.
6. Apraksina O. Методика музыкаиноного воспитания в школе. М., 1983.
7. Apraksina.O.A. Методика музыкаиноного воспитания в школе. (Учебное пособие для пед. институтов по спес. 2119 «Музыка и пение») - М.: Просвещение, 1983. -222с.

## TALABA YOSHLARDA MAFKURA TUSHUNCHASI VA MAFKURAVIY IMMUNITETNI SHAKLLANTIRISH.

**Ikromova Sitora Akbarovna**

Osiyo xalqaro universiteti Pedagogika va psixologiya kafedrasida assistenti

<https://doi.org/10.5281/zenodo.8078748>

**Annotatsiya.** Ushbu maqolada talaba yoshlarda mafkura tushunchasi va mafkuraviy immunitetni shakllantirish bo'yicha asosiy tushunchalar va dolzarb tomonlari haqida so'z boradi. Maqola davomida fikr va mulohazalar keltirib o'tilgan.

**Kalit so'zlar:** Mafkura, mafkuraviy immunitet, malaka, ko'nikma.

## CONCEPT OF IDEOLOGY AND FORMATION OF IDEOLOGICAL IMMUNITY IN YOUTH STUDENTS.

**Abstract.** This article talks about the main concepts and topical aspects of the concept of ideology and the formation of ideological immunity in young students. Thoughts and comments are mentioned throughout the article.

**Key words:** Ideology, ideological immunity, competence, skill.

## ФОРМИРОВАНИЕ ИДЕОЛОГИЧЕСКОГО ПРЕДСТАВЛЕНИЯ И ИДЕОЛОГИЧЕСКОГО ИММУНИТЕТА У СТУДЕНТОВ.

**Аннотация.** В данной статье говорится об основных понятиях и актуальных аспектах концепции мировоззрения и формирования идеологического иммунитета у студенческой молодежи. Мысли и комментарии упоминаются на протяжении всей статьи.

**Ключевые слова:** Идеология, идеологический иммунитет, компетентность, мастерство.

MAFKURA (arab. – fikrlar majmui) – muayyan ijtimoiy guruh, qatlam, millat, jamiyat, davlat manfaatlari, orzu-istak va maqsad-muddaolari ifodalangan g'oyaviy-nazariy qarashlar va ularni amalga oshirish tizimi. Unda manfaatlar ifodalanayotgan kuch va qatlamlarning o'tmishi, bugungi kuni va istiqboli o'z ifodasini topadi. Insoniyat tarixida turli-tuman mafkuralar bo'lgan. Turli xalqlar va ijtimoiy kuchlarning g'oyaviy rahnamolari, mutafakkir va arboblari, o'zlarining manfaat va maqsadlaridan kelib chiqib, mafkuraviy ta'limot va dasturlar ishlab chiqqanlar. Mafkura muayyan diniy, falsafiy ta'limot asosida yaratiladi, ma'lum ilmiy qarash va axloqiy tamoyillarga tayanadi. Mafkuralar o'z mohiyati va ta'sir kuchiga ko'ra, jamiyatni birlashtirishi yoki uni bir-biriga qarama-qarshi taraflarga bo'lib yuborishi, davlatning jahondagi obro' va mavqeini oshirishi yoki tushirishi, xalqlarni yuksaklikka ko'tarishi yoki tanazzulga duchor etishi mumkin. Yuksak maqsadlar, bunyodkor g'oyalarga asoslangan mafkura ijtimoiy - iqtisodiy taraqqiyotga turtki bo'ladi, ma'naviyatni yuksaltiradi, insonlarni ulug'vor ishlarga safarbar etadi. Ozodlik, erkinlik, mustaqillik, tinchlik, hamkorlik g'oyalari asosida shakllangan, ezgu maqsadlarga xizmat qiladigan mafkura bunyodkorlik xususiyatiga ega bo'ladi.

Vayronkor g'oyalar asosida shakllangan mafkuralar esa, jamiyat taraqqiyotiga g'ov bo'ladi, millat va xalqlarni asoratga soladi. Bunday mafkura o'z mazmun-mohiyatiga ko'ra, hukmron, mustabid, tajovuzkor, bosqinchilik, ekstremistik, aqidaparastlik shakllarida namoyon bo'ladi. Sobiq ittifoq davrida mafkuraga umuminsoniy qarash shakllanmagan, bunga yo'l qo'yilmagan edi. Unga to'g'ri va xolisona baho berish imkoni mustaqillik tufayli ochildi.

O'zbekiston Respublikasining Birinchi Prezident I.Karimovning asarlari, jumladan, "Tafakkur" jurnali bosh muharriri va "Fidokor" gazetasi muxbiri savollariga bergan javoblarida Mafkuraga chuqur ilmiy ta'rif berilgan. «Mafkura» tushunchasi- har qanday nazariya yoki ta'limot bir tizimga solingan g'oyalar majmuidan iborat bo'ladi. Dunyoqarashning negizini va muayyan ishonch-e'tiqodning asosini ham g'oya tashkil etadi. Odamlar, ijtimoiy sinf va qatlamlarning, millat va davlatlarning manfaat hamda maqsadlari ham g'oyalarda ifoda etiladi. O'z oldiga qo'ygan maqsadi, qanday jamiyat qurmoqchi ekani, bunga qanday yo'l va vositalar bilan erishmoqchi bo'layotgani haqidagi g'oyalar tizimi har bir millat, xalq va jamiyat milliy g'oyasining asosini tashkil etadi. Mafkura — muayyan ijtimoiy guruh yo qatlamning, millat yoki davlatning ehtiyojlarini, maqsad va intilishlarini, ijtimoiy-ma'naviy tamoyillarini ifoda etadigan g'oyalar, ularni amalga oshirish usul va vositalari tizimidir.

Turli ijtimoiy tuzumlar, jamiyatdagi har xil tabaqa va qatlamlarning mafkurasi turlicha bo'lishi tabiiy. Buning asosida manfaatlarining turlichaligi, ularni qondirish imkoniyatlari va uslublarining har xilligi yotadi. Sinfy qutblashuv kuchaygan, sinfiy kurash avj olgan (yoki sun'iy ravishda keskinlashtirilgan) tuzumlarda mafkura o'ta siyosiy lashadi, aholini o'zaro qarama-qarshi qilib qo'yadi. Ijtimoiy hamkorlikka asoslangan, erkin demokratik jamiyat barpo etishni ko'zlagan davlatlarda milliy g'oya aholining barcha qatlamlarini jipslashtirishga, umummanfaat va yagona maqsad yo'lida birlashishga chorlaydi. Bunday mafkuralarda ziddiyatli jihatlar emas, umuminsoniy tamoyillar kuchayib boradi. O'zbekiston xalqining milliy g'oya jamiyatni jipslashtirishga, buyuk kelajak yo'lida hamjihatlik bilan harakat qilishga, barpo etilayotgan erkin fuqarolik jamiyatida har bir yurtdoshimizning o'ziga xos o'rni bo'lishiga erishishga safarbar etadi.

**MAFKURAVIY IMMUNITET** — shaxs, ijtimoiy guruh, millat, jamiyatni turli zararli g'oyaviy ta'sirlardan himoya qilishga xizmat qiladigan g'oyaviy-nazariy qarashlar va qadriyatlar tizimi. Immunitet (lot. immunitaq - ozod bo'lish, qutilish) tibbiy tushuncha bo'lib, organizmning doimiy ichki muayyanligini saqlashi, o'zini turli ta'sirlardan, tashqi infeksiyalar kirib kelishidan himoya qilishga qodir bo'lgan reaksiyalar majmui tushuniladi. Sodda qilib aytganda, immunitet - kishi organizmining turli kasalliklardan himoya qila olish qobiliyatidir. Yuqoridagidan farqli o'laroq insonning umumiy immunitet tizimi tug'ma bo'lsa, mafkurani shakllantirib borish zarur. Ikkinchidan, u har bir avlod uchun o'ziga xos xususiyatga ega. Uchinchidan, immunitet tizimi shakllangandagina jamiyatda mafkuraviy daxlsizlikni ta'minlash mumkin. Mafkuraviy immuninitet tizimining, asosiy va birinchi elementi bu bilim. Ammo, bilimlarning turi ko'p. Buyuk davlatchilik shovinizmi yoki agressiv millatchilik mafkurasi tarafdorlari ham muayyan "bilim"larga tayanadilar, albatta. Shunday ekan, mafkuraviy immuninitet tizimidagi bilimlar ob'ektiv bo'lishi, voqelikni to'g'ri va to'liq aks ettirishi, inson ma'naviyatining boyitishi va jamiyat taraqqiyotiga xizmat qilishi lozim. Ular, o'z mohiyat e'tiboriga ko'ra, Vatan va millat manfaatlari bilan uzviy bog'liq bo'lmog'i kerak. Mafkuraviy immuninitet tizimining ikkinchi asosiy elementi ana shunday ilg'or bilimlar zamirida shakllanadigan baholar, qadriyatlar tizimidir. Zero, bilimlar qanchalik ob'ektiv va chuqur bo'lsa, uning zamirida yuzaga kelgan qadriyatlar ham shunchalik mustahkam bo'ladi.

Bir so'z bilan aytganda, qadriyatlar tizimi mafkuraviy immuninitetning imkoniyatlarini belgilab beradi va zararli g'oyalar yo'lida mustahkam qalqon bo'lib xizmat qiladi. Ammo bilimlar va qadriyatlar tizimi mavjudligining o'zi mafkuraviy immuninitetning mohiyatini to'liq ifoda eta olmaydi. Zero, bu ikki element mafkuraviy immuninitetning uchinchi muhim elementi, ya'ni



ijtimoiy-iqtisodiy, siyosiy va madaniy-ma'rifiy sohalardagi maqsadlar tizimi bilan bog'liq. Ana shunday aniq maqsadlar tizimi bo'lmas ekan, inson, millat yoki jamiyat goh oshkora, goh pinhona mafkuraviy tazyiqlarga duchor bo'laveradi. Mafkuraviy immunitet va mafkuraviy profilaktika. Mafkuraviy immunitet (lat. Ozod bo'lish) - mafkuraviy ta'sir, yot g'oyalarga qarshi tura olish degani Immunitet tug'ma bo'ladi, mafkuraviy immunitet esa – shakllanadi. Mafkuraviy immunitet tizimi: 1-bilim (ammo shovinizm ham bilimga tayanadi) 2-qadriyatlar tizimi 3-ijtimoiy –iqtisodiy, siyosiy va madaniy ma'rifiy sohalardagi aniq mo'ljal va maqsadlar tizimi bilan bog'liq. Mafkuraviy profilaktika – yot g'oyalarning kirib kelishining oldini olish va ularni yo'qotishga qaratilgan chora – tadbirlar majmui, to'g'ri tashkil etilgan ta'lim- tarbiya tizimidir. Mafkuraviy profilaktika ijtimoiy institutlar tomonidan amalga oshiriladigan turli shakllardagi g'oyaviy – tarbiyaviy, ma'naviy –mafkuraviy ishlar majmui bo'lib, u butun g'oyaviy tarbiya tizimini qamrab oladi. Mafkuraviy profilaktika g'oyaviy bo'shliqni tugatish mafkuraviy parokandalikni oldini olish yoki biror-bir hudud, qatlam, guruhni yot va zararli g'oyalar ta'siridan xalos qilish maqsadida amalga oshiriladi. Bugun dunyoning mafkuraviy manzarasida xulosa yasaydigan bo'lsak, mafkuralarning globallashuvi jarayoni bormoqda.

“Immunitet” so'zining ma'nosi O'zbekiston milliy ensiklopediyasida quyidagicha berilgan: (lot. - biron narsadan xalos, ozod bo'lish, qutulish) - tirik mavjudotlarning o'z butunligi va biologik noyobligini buzuvchi yot omillardan himoyalanihi, qarshilik ko'rsatishi, rezistentligi. Yot omillarga bakteriya va ularning toksinlari, viruslar, zamburug'lar, sodda jonivorlar, gel'mintlar, ko'chirib o'tkazilgan a'zo va to'qimalar, organizmning o'zgargan o'z hujayralari (mas., o'smasimon hujayralar) va b. kiradi. Bu omillar organizm uchun irsiy begona bo'lgan kimyoviy agentlar – antigenlarni tutib qoladi.

Mafkuraviy immunitet ma'naviy, ma'rifiy, siyosiy, iqtisodiy bilimlarni oddiygina qabul qilib olishini emas, balki ularni ongli ravishda tushunib yetishni, bu bilimlardan zamonaviy ijtimoiy voqealarga mafkuraviy kurashlar voqeligidan kelib chiqib, munosabat bildirish ko'nikmalarini shakllantirish, ayrim nosog'lom g'oyalarga javob berish, uni qabul qilmaslik holatidir.

Mafkuraviy immunitet muayyan g'oyalar to'qnashgan vaziyatlarda namoyon bo'ladi. Mafkuraviy immunitet fikriy jarayon natijasi bo'lganligi tufayli u ilmiy asoslangan, dalillar sistemasiga quriladi. Talaba mafkuraviy immunitetining tarkibini mafkuraviy bilim (vayronkor va bunyodkor g'oyalarning mohiyati, farqi haqidagi) (H) his-tuyg'u, (I) iroda, (K) ko'nikma va malakalar (M)tizimi tashkil qiladi. Mafkuraviy ko'nikmalar bilim, faoliyat va hatti-harakatlar birligida namoyon bo'ladi. Malakalar esa yot g'oyalar ta'siriga qarshi qaratilgan avtomatlashgan munosabat, adekvat yo'l va usullardir. Shu tariqa mafkuraviy immunitetning formulasini quyidagicha ifodalash mumkin:

1. Diniy aqidaparastlik va boshqa yot mafkuralar eng avvalo yoshlarning ayrim qismining g'oyaviy-siyosiy tajribasizligiga tayanadi. Yot mafkura va buzg'unchi ta'sirlar bilan kurash mafkuraviy tarbiyada loqaydlik, befarqlik kayfiyatining har qanday ko'rinishlariga murosasizlikni taqozo qiladi.

2. Qarshi targ'ibot samaradorligining zaruriy tamoyillaridan biri - uning tezkorligida bo'lib, unda muayyan mintaqaviy sharoitlarni, kishilarning yosh xususiyatlarini, oliy o'quv yurtining u yoki bu muddatda hal qila olishi mumkin bo'lgan mafkuraviy imkoniyatlarini hisobga olish ko'zda tutiladi.

3. Shaxsning mamlakat ichkarisida va tashqarisida sodir bo‘layotgan voqealarni mustaqil tahlil qila olishi, mafkuraviy immunitetni mustahkamlaydi.

#### **REFERENCES**

1. Karimov I.A. Qonun va adolat ustuvorligi faoliyatimiz mezoni bo‘lsin. Surxondaryo viloyat xalq deputatlari Kengashining navbatdan tashqari sessiyasida so‘zlangan nutq. g‘g‘Xalq so‘zi, 2004 yil 2 iyun
2. Karimov I.A. Vatanimizning tinchligi va xavfsizligi o‘z kuch-qudratimizga, xalqimizning hamjihatligi va bukilmas irodasiga bog‘liq. -T.: “O‘zbekiston”, 2004.
3. Azizxo‘jaev A.A. Mustaqillik: kurashlar, iztiroblar, quvonchlar. –T.: “Sharq”, “Akademiya” 2001.
4. Ozod Abbosxo‘jaev. Markazning g‘irrom o‘yinlari yoxud O‘zbekistonda qurilgan bo‘rilar uyasining yakson qilinishi haqida. g‘g‘ Xalq so‘zi 8- avgust 2003 yil.
5. Milliy istiqlol g‘oyasi: asosiy tushuncha va tamoyillar. –T.: “Yangi asr avlodi”, 2001

## NODAVLAT NOTIJORAT TASHKILOTLAR, ULARNI RIVOJLANTIRISH, QO‘LLAB QUVVATLASH VA BOSHQARISH

Xasanov Jaxongir Botir o'g'li

Oliy Majlis huzuridagi jamoat fondi bosh hisobchisi

E-mail: [903202221@mail.ru](mailto:903202221@mail.ru)

<https://doi.org/10.5281/zenodo.8080899>

*Annotatsiya.* Ushbu tezis nodavlat notijorat tashkilotlar, ularni rivojlantirish, qo‘llab quvvatlash va boshqarish hamda nodavlat notijorat tashkilotlar taraqqiyotning asosiy elementi hisoblanishi sir emas. Bugungi kun ijtimoiy-iqtisodiy holati ko‘rsatmoqdagi, jamiyat hayotida o‘z o‘rniga ega bo‘lishi uchun nodavlat notijorat tashkilotlari o‘z oldiga qo‘ygan vazifalarni og‘ishmay amalga oshirishi zarur.

**Kalit so‘zlar:** nodavlat notijorat tashkilot, jamiyat, taraqqiyot, tushuncha, metod.

## НЕКОММЕРЧЕСКИЕ ОРГАНИЗАЦИИ, ИХ РАЗВИТИЕ, ПОДДЕРЖКА И УПРАВЛЕНИЕ

*Аннотация.* Этот тезис не секрет, что НПО, их развитие, поддержка и управление, а также НПО являются ключевым элементом прогресса. Сегодняшняя социально-экономическая ситуация показывает, что для того, чтобы иметь место в жизни общества, необходимо, чтобы НПО без отклонений выполняли поставленные перед ними задачи.

**Ключевые слова:** НПО, общество, прогресс, концепция, метод.

## NON-PROFIT ORGANIZATIONS, THEIR DEVELOPMENT, SUPPORT AND MANAGEMENT

*Abstract.* It is not a secret that this thesis is considered a key element of the development of non-profit organizations, their development, support and management, and non-profit organizations. Today, the socio-economic situation shows that in order to have a place in the life of society, it is necessary that NGOs carry out their tasks without deviations.

**Key words:** non-profit organization, society, development, concept, method.

Mamlakatimizda mustaqillik yillarida amalga oshirilgan keng ko‘lamli islohotlar milliy davlatchilik va suverenitetni mustahkamlash, xavfsizlik va huquq-tartibotni, davlatimiz chegaralari daxlsizligini, jamiyatda qonun ustuvorligini, inson huquq va erkinliklarini, millatlararo totuvlik va diniy bag‘rikenglik muhitini ta‘minlash uchun muhim poydevor bo‘ldi, xalqimizning munosib hayot kechirishi, fuqarolarimizning bunyodkorlik salohiyatini ro‘yobga chiqarish uchun zarur shart-sharoitlar yaratdi.

Ma‘lumki, mamlakatimizning so‘ngi yillarida jamiyat hayotining barcha sohalarida demokratik o‘zgarishlarni amalga oshirishda nodavlat notijorat tashkilotlari hamda fuqarolik jamiyati boshqa institutlarining roli va ahamiyati, ijtimoiy faolligini oshirish bo‘yicha ta‘sirli va shuning bilan birga muhim chora-tadbirlar ko‘rilmogda.

Nodavlat notijorat tashkilotlari faoliyatining samaradorligini oshirishga qaratilgan 200 dan ortiq normativ-huquqiy hujjat qabul qilindi, ularni har tomonlama qo‘llab-quvvatlash uchun zarur institutsional baza yaratildi.

Bugungi kunda yurtimizda faoliyat ko‘rsatayotgan 9 200 dan ziyod nodavlat notijorat tashkiloti jismoniy va yuridik shaxslarning huquqlari va qonuniy manfaatlarini,

demokratik qadriyatlarni himoya qilishda, ijtimoiy, madaniy va ma'rifiy maqsadlarga erishishda muhim rol o'ynamoqda.

Ma'lumki, zamonaviy davlatlarda hukumat alohida olingan fuqarolarga nisbatan ular a'zo bo'lgan ijtimoiy guruhlar vositasida ta'sir ko'rsatadi. Chunki, ijtimoiy guruhlarni birlashishga, harakat qilishga undovchi kuch bo'lishi lozim. Albatta, bu kuchni ularning manfaatlari tashkil etishi kerak. Manfaatlar alohida ijtimoiy guruhlarning manfaatlari sifatida namoyon bo'lsa-da, bu guruhlarning a'zolari faqat mazkur bir guruhning a'zosi emas, balki bir vaqtning o'zida boshqa ijtimoiy guruhlarning ham a'zosi bo'lishi mumkin. Buning sababi shuki, har bir ijtimoiy qatlamning o'zi bir necha kichik guruhlariga bo'linib, ular bir-biridan malakasi, qanday mashg'ulot bilan bandligi va boshqa ijtimoiy belgilari bilan farqlanadi. Bundan ko'rinadiki, har bir guruh a'zosi ish joyida birinchi, bo'sh vaqtda ikkinchi guruhning a'zosi bo'lishi mumkin.

Mamlakat fuqarolarining ma'lum ijtimoiy guruhga mansubligidan kelib chiqib, nodavlat notijorat tashkilotlarga uyushishi natijasida manfaatlar uyg'unlashuvi ro'y beradi. Qaysi shaxsning qanday ijtimoiy guruhga a'zoligi, uning manfaatlaridan qay biri ustuvor va barqaror ahamiyatga ega ekanligidan kelib chiqib, u o'zi uchun muhimroq bo'lgan ijtimoiy guruhga a'zo bo'lishi mumkindir. Ana shunday ahamiyatli guruhlar ta'siri ijtimoiy tuzulmalar irodasini ifodalaydi. Hukumat esa, bu kabi guruhlar manfaatini doim e'tiborga olishi lozim hisoblanadi.

Mamlakatimizni 2017-2021-yillarda rivojlantirishning beshta ustuvor yo'nalishi bo'yicha "O'zbekiston Respublikasini yanada rivojlantirish bo'yicha Harakatlar strategiyasi to'g'risida" O'zbekiston Respublikasi Prezidenti Farmoni qabul qilinib, unda davlat va jamiyat hayotining barcha sohalarini tubdan isloh etishga qaratilgan 300 ga yaqin qonun, 4 mingdan ziyod O'zbekiston Respublikasi Prezidenti qarorlari qabul qilindi.

Farmondan misol keltiradigan bo'lsak, davlat va jamiyat qurilishini takomillashtirishga yo'naltirilgan demokratik islohotlarni chuqurlashtirish va mamlakatni modernizatsiya qilishda parlamentning hamda siyosiy partiyalarning rolini yanada kuchaytirish, davlat boshqaruvi tizimini isloh qilish, davlat xizmatining tashkiliy-huquqiy asoslarini rivojlantirish, «Elektron hukumat» tizimini takomillashtirish, davlat xizmatlari sifati va samarasini oshirish, jamoatchilik nazorati mexanizmlarini amalda tatbiq etish, fuqarolik jamiyati institutlari hamda ommaviy axborot vositalari rolini kuchaytirish.

Shuningdek, mamlakatimizda yashayotgan insonlarning huquqlarini ta'minlash, davlat organlarining ochiqligini yanada kuchaytirish, shuning bilan birga fuqarolik jamiyati institutlarining ro'li hamda aholi va jamoat birlashmalarining siyosiy faolligini oshirish bo'yicha tizimli ishlar amalga oshirilmoqda.

Jamoat birlashmasi tushunchasi nodavlat notijorat tashkilot tushunchasidan oldinroq paydo bo'lgan. Demak, jamoat birlashmasi tushunchasining keng mazmunga egaligini Asosiy qonunda, qonunlarda, shuningdek ko'plab qonun osti hujjatlarida jamoat birlashmasi tushunchasi ko'p qo'llanilgani bilan izohlash mumkin. Shuningdek, ba'zi mualliflar "90 yillar o'rtalaridayoq nodavlat tashkilot atamasi" qo'llanilganini aytib o'tganlar. Bu borada boshqacha qarashlar ham mavjud, ya'ni konstitutsiyaviy asosga ko'ra "Jamoat birlashmalari to'g'risida"gi Qonun shu tizimga kiruvchi qonunlar uchun umumiy asos bo'lishi kerak. Lekin bu fikrga qo'shilish biroz noaniqliklarni keltirib chiqarishi mumkin. Chunki fikrimizcha, jamoat

birlashmasi nodavlat notijorat tashkilotning turi bo'lgan "jamoat fondi" tushunchasini o'zida qamrab olmaydi.

Shuningdek, "jamoat tashkiloti nodavlat notijorat tashkilotning tashkiliy-huquqiy shakli sifatida fondlar va boshqa shakllar qatorida ko'rilishi kerak". G'arb adabiyotlarida uchta asosiy belgini: "nodavlat, notijorat va ixtiyoriylik" ni o'zida jamlagan tashkilotlarni jamoat tashkilotlari deb ataydilar. Bu haqida Sh.Nazarov "jamoat tashkilotlari faoliyatiga oid qonun hujjatlarida "jamoat tashkiloti" va "jamoat birlashmasi" tushunchalari o'rtasida muayyan definitsiya ko'rsatilmaganligi natijasida tegishli amaliyotda bir qator tushunmovchiliklar kelib chiqayotganligini ta'kidlash joiz. Shuni e'tiborga olgan holda, bizning fikrimizcha, mazkur jamoat tashkilotlari faoliyatini tartibga soluvchi qonunlarni umumlashtirib "Nodavlat notijorat tashkilotlari va jamoatchilik birlashmalari to'g'risida"gi deb nomlash to'g'ri bo'ladi".

Nodavlat notijorat tashkilotlari umuman keng miqyosda olganda jamoat birlashmalari tizimida oraliq o'rinni egallagan holda huquqiy jihatdan asoslangan ijtimoiy tushunchadir. Oraliq o'rinni egallashi deganda barcha jamoat birlashmalarining tub negizi qisman nodavlat notijorat tashkilotlariga kelib tutashadi. Masalan: jamoat birlashmalarining turi bo'lgan kasaba uyushmasi va siyosiy partiya tuzilishida ham fuqarolarining manfaatlar va maqsadlar mushtarakligi dastlabki o'ringa qo'yiladi. Nodavlat notijorat tashkilotlari jismoniy va yuridik shaxslarning huquqlari va qonuniy manfaatlarini ifodalashi hamda himoya qilishi asosiy maqsadlaridan biri sanaladi.

Nodavlat notijorat tashkilotini tuzishning umumiy maqsadi ijtimoiy foydali manfaatlarining qondirilishida aks etishi ifodalanadi. O'zbekiston Respublikasining "Nodavlat notijorat tashkilotlari to'g'risida"gi Qonunida ijtimoiy foydali manfaatlarini ifoda etuvchi faoliyat turlari alohida ta'kidlangan bo'lib, ular quyidagilar:

- jismoniy va yuridik shaxslarning qonuniy huquq va manfaatlarini himoyalash;
- demokratik qadriyatlarni himoya qilish;
- ijtimoiy, madaniy va ma'rifiy ahamiyatga molik faoliyat maqsadlarga erishish;
- ma'naviy va boshqa xildagi nomoddiy ehtiyojlarni qondirish;
- xayr-saxovat ishlarini amalga oshirish.

Mazkur qayd etilgan faoliyat turlaridan nodavlat notijorat tashkilotlarining vazifalari kelib chiqadi. Fikrimizcha, nodavlat notijorat tashkilotlarining vazifasini tahlil etishda "maqsad", "vazifa" va "funksiya" tushunchalarining o'zaro munosabatlariga e'tibor qaratish lozim. Buning uchun nodavlat notijorat tashkilotlari maqsadining shakllanishida uning ijtimoiy burchi namoyon bo'lishi, bu maqsadga erishish uchun aniq vazifalarni bajarish zarurligi hamda bu holat tegishli funksiyalarni amalga oshirishni taqozo etishini yodda tutishimiz kerak. Ayni paytda "funksiya" va "vazifa" bir-biridan ajralmas tushunchalar ekanligini ta'kidlash joiz. Vazifalar va funksiyalarning ta'riflari ham bir-biriga o'xshab ketadi. Buning boisi shundaki, nodavlat notijorat tashkilotlari va jamiyat oldida muayyan vazifalar ko'ndalang turgan bo'lsa, ularga taalluqli funksiyalarni ham amalga oshirish zarurati vujudga keladi. Aks holda nodavlat notijorat tashkilotlarining vazifalari bajarilmay qolib ketishi mumkin.

Shunday qilib, vazifa ikki xil zaruratni, ya'ni biron-bir maqsadga erishish hamda muayyan faoliyat turi bilan shug'ullanishni o'z ichiga oladi.

Nodavlat notijorat tashkiloti tashkil etilib o'zlariga yuklatilgan vazifalarni xolisona amalga oshirishining afzallik tomonlari quyidagilardan iborat:

- aholi o'rtasida ishsizlik kamayib, yangi ish o'rinlari yaratiladi;
- insonlar ma'lum bir g'oya atrofida birlashib, ijtimoiy hayotdagi ba'zi muammolarini hal qilinishiga o'z hissalarini qo'shadilar;
- aholi bo'sh vaqtdan unumli foydalanib, jamiyat uchun zararli illatlardan yiroqlashadilar;
- tashkilotdagi ish jarayonida yoshlarda hayotiy ko'nikma hosil bo'ladi va mustaqil hayotga tayyorlanadilar va h.k.

Jamiyat hayotidagi mavjud muammolarni hal etish uchun nodavlat notijorat tashkilotlari o'z faoliyatlarini takomillashtirishlari va bu borada ba'zi vazifalarni amalga oshirishlari zarur. Nodavlat notijorat tashkilotlarining jamiyatdagi vazifalarini o'rganib tadqiq qilgan olimlar S.Jo'raeva, A. Gonorskaya, Sh.Nazarovlar asosan bu borada umumiy va asoslantirilgan fikrlarni berib o'tadilar. S.Jo'raeva fuqarolik jamiyati institutlarining vazifalari sifatida ko'proq siyosiyhuquqiy jihatiga e'tibor qaratadi. Jumladan, "aholining siyosiy hayotda faol ishtirok etishiga ko'maklashish o'z ta'sir doirasidagi fuqarolarni hukumat tomonidan qabul qilingan yoki tayyorlanayotgan qarorlar to'g'risida xabardor qilish, qaror qabul qilish jarayoniga ta'sir ko'rsatish yo'llarini tushuntirish" deb qayd etilgan.

Shuningdek, tadqiqotchi S.Jo'raevaning fuqarolik jamiyati institutlarining "jamiyatdagi nizolarni hal qiluvchi institut vazifasini o'tash" borasidagi fikrlari biroz noaniq ifodalangan. Aynan qaysi turdagi nizolarni nodavlat notijorat tashkilot hal etishi mumkinligi masalasi ochiq qoldirilgan. Fikrimizcha, iqtisodiy nizolarni hal qilish uchun qonun hujjatlariga muvofiq hakamlik sudlarini tashkil etish orqali Savdo-sanoat palatasi hal qilsa, kasbiy nizolarni kasaba uyushmalari o'z vakolatlari doirasida ko'rib chiqadilar. A.V.Gonorskaya nodavlat notijorat tashkilotlarining ko'proq moliyaviy vazifalariga etibor qaratib, "chet el donorlaridan mustaqil" bo'lishlari lozimligini, shuningdek faoliyat yuritish chegarasini "yirik shaharlar chegarasida, qishloq tumanlarida faollashtirib kengaytirishni" nazarda tutadi.

Fikrimizcha, yuqorida aytib o'tgan vazifalarni amalga oshirish uchun nodavlat notijorat tashkilotlarning professionalligini oshirish, ular ishlayotgan sohada tajribaga ega bo'lish, turli ish metodlari, modellari va vositalarni jalb qilish san'atini bilishlari lozim.

Nodavlat notijorat tashkilotining samarali rivojlanishi uchun davlat, biznes va nodavlat notijorat tashkiloti o'rtasidagi, shuningdek, harakat ichidagi hamkorlik aloqalarini kuchaytirish lozim.

#### REFERENCES

1. Hamidova K. O'zbekiston Respublikasi Konstitutsiyasi va jamoat birlashmalari. Risola. – Toshkent: TDYuI, 2015.
2. Nazarov Sh.N. O'zbekistonda fuqarolik jamiyatini shakllantirishda jamoat tashkilotlarining roli (nazariy va huquqiy masalalar):Avtoref.dis. yurid.fan nom.-Toshkent, 2019.
3. "Nodavlat notijorat tashkilotlari to'g'risida"gi O'zbekiston Respublikasi Qonuni // O'zbekiston Respublikasi Oliy Majlisining Axborotnomasi. – 2009
4. Jo'raeva S. Fuqarolarning siyosiy madaniyatini yuksaltirishda fuqarolik jamiyati institutlarining roli // Demokratlashtirish va inson huquqlari. – 2019.

## O'ZBEK ADABIYOTIDA ZIYOLI OBRAZINING GENEZISI

Maxmidjonov Shoxruxbek Dilshod o'g'li

FarDU, Adabiyotshunoslik kafedrası o'qituvchisi

<https://doi.org/10.5281/zenodo.8081091>

**Annotatsiya.** Ushbu maqolada ziyoli obrazi va o'zbek adabiyotida ziyoli obrazining genezisining haqida fikr yuritilgan. Ziyoli obrazining ilk ko'rinishlari badiiy asarlar orqali talqin qilingan.

**Kalit so'zlar:** Badiiy adabiyot, badiiy obraz, ziyoli shaxs, olim inson, mif, xalq og'zaki ijodi, ageografik asarlar.

## ГЕНЕЗИС ОБРАЗА ИНТЕЛЛИГЕНТА В УЗБЕКСКОЙ ЛИТЕРАТУРЕ

**Аннотация.** В этой статье рассматривается образ интеллигента и генезис образа интеллигента в узбекской литературе. Первые проявления образа интеллектуала интерпретировались через художественные произведения.

**Ключевые слова:** Художественная литература, художественный образ, интеллектуальная личность, ученый человек, миф, устное народное творчество, агеографические произведения.

## THE GENESIS OF THE IMAGE OF AN INTELLECTUAL IN UZBEK LITERATURE

**Abstract.** This article reflects on the image of the intellectual and the genesis of the image of the intellectual in Uzbek literature. The first manifestations of the image of the intellectual artistic works were interpreted in reverse.

**Key words:** Fiction, artistic image, intellectual personality, scientist Man, myth, folk oral creativity, ageographic works.

Adabiyotning insonni ruhiyatini poklovchi axloqini tarbiyalovchi tafakkurini o'stiruvchi buyuk mo'jizadir. U misilsiz fikrlar g'oyalar manbai hisoblanadi. Unda turli zamonlarda yashagan turli xarakterdagi kishilarning fikrlari, o'ylari, orzu-umidlari, jamiyatdagi falsafiy, diniy, siyosiy qarashlari aks etgan bo'ladi. M.Gorkiy ta'rifi bilan aytganda, adabiyot "insonshunoslikdir". Inson va uning dunyosini so'z vositasida tasvirlash san'atidir. Parvardigor olamlarni yaratar ekan asl maqsadi inson edi. Olam Parvardigorning husn-u jamoli uchun ko'zgu bo'lsa, inson bu ko'zguning mahzaridir. Yaratganning qudrati, ilm-u karomati, sir-u asroridir. Ollohning ilmi va ishqining xazinasidir. Shu ma'noda insonshunoslik bo'lgan adabiyot boshqa san'at sohalaridan murakkab va muqaddasligi bilan ahamiyatli.

Adabiyot iste'dodlari orqali insonni tarbiyalaydi. Uning dunyoqarashini saviyasini, didini, ezgulik va yovuzlikka doir munosabatini yuksaltiradi. Davrlar o'tishi bilan adabiyotning obrazlar tizimida ham o'ziga xos evrilishlar, yangilanishlar yuz berdi. Har qanday adabiyot o'z davrining ko'zgusi. Ma'lum bir ma'noda o'sha davr tafakkurini, yashash davrini aks ettiradi. Shu sababli har bir davr ijodkorlari o'z yaratgan qahramonlari bilan adabiyot olamida buyuklik kasb etgan. Adabiyot hamisha odamlarni hayoti, ong-u shuurini yuqori ko'tarishga, o'zligini anglashga undaydi. Shunday ekan badiiy adabiyot olamida odamlarni oldinga boshlaydigan, ibrat bo'larlik qahramonlar yaratish dolzarb bo'lib kelgan. Adabiyotda xalq intilgan, ishongan ziyoli qatlami borki, ular har davr uchun muhim vazifalarni bajaruvchisi hisoblangan.

Ziyoli arabcha “ziyo” ya’ni nur tarqatuvchi ulashuvchi fikri ravshan, ongli, kimsa degan ma’noni bildiradi. Hatto ba’zi bir xalqlar biz tushungan ma’nodagi ziyoli so’zi o’rniga “oydin”, “oydinlar” deb ataydi. Masalan, turklarda bu atama keng tarqalgan. Bundan tashqari, “intelgent”, “intelgentsiya” (lotincha intelletus so’zidan olingan) atamasi aql, zakovat, ong, idrok, insonning fikrlash qobiliyati, degan ma’noni anglatadi. Lug’atlarda ko’rsatilishicha, “intelligentsiya” “professional tarzda aqliy mehnat bilan shug’ullanadigan va buning uchun zarur bo’lgan maxsus ma’lumotga ega ijtimoiy tabaqa”. Bunga injenerlar, texniklar, tibbiyot xodimlari, o’qituvchilar, huquqshunoslar, fan va san’at arboblari ham kiradi. Bu ta’rif, umuman, to’g’ri, biroq uning istisnolari ham bor. “Hayotda maxsus ma’lumotga ega bo’lmagan, aqliy mehnat bilan shug’ullanmaydigan, lekin aql-zakovati o’tkir, teran fikrlaydigan, narsa va hodisalarning mohiyatini chuqur idrok etaladigan oddiy odamlar ham tez-tez uchrab turadi”.<sup>247</sup>

Insonning tabiat va olam haqidagi tasavvurlaridan iborat bo’lgan dastlabki mifologik tafakkurlar zamirida ham qadimgi ajdodlarimizning olamni tushunishga va olamda o’z o’rnini anglashlariga bo’lgan intilishlarini aks ettiradi. Shunga ko’ra, mifologiya insoniyat ma’naviy tarixining ajralmas tarkibiy qismi hisoblanadi. Ibtidoiy tafakkur shaklida dastavval shunday obrazlar yaratildiki, bular xalq ishonchini, e’tiqodi ramziga aylandi. Bu xil obrazlar ma’budlar, xudolar, homiy kultlar, titan, pahlavon, asotir, pirlar, muqaddas kuchlar ko’rinishida o’z aksini topdi. Ularning har biri o’zida timsoliy ma’no tashib, urug’, elat, qabila ishonchi, e’tiqod madadkoriga aylangan. Afsona namunalari qadimgi turkiy qavmlar orasida yaratilgan tarixiy manbalar, yodnomalar, “Avesto” tarkibi, islom suralarida bizgacha yetib kelgan. Mazkur tip obrazlarning ijobiy namunalari ezgulik ato etuvchi tinchlik, osuda hayot, ezgulikni ulug’lash, yovuzlikni qoralash kabi yetakchi g’oyalarni ilgari suradilar. Ibtidoiy tushunchalarga ko’ra g’ayritabiiy hodisalarga ta’sir ko’rsatuvchi ma’budlar, ilohlar, voqelikka e’tiqod zaminida paydo bo’lgan irim-sirim, urf-odat, qadimiy duny qarash, tasavvurlar zamirida yaratilib shakllangan mazkur mifologik obrazlarning har biri ijtimoiy haytga mansub turli xil sohalardan birining boshqaruvchisi sifatida faoliyat ko’rsatadi. Ular mazmuni, funktsiyasi e’tibori bilan ikki xil tipga bo’linadi. Birinchi guruhni ma’budlar, ilohlar tashkil etadi. Bular: Xumo – baxt tole, davlat xudosi, Anaxita – suv ma’budasi, Xubbi –suv xudosi, Mirrix – urush, g’alaba xudosi, Mitra – quysh, yorug’lik xudosi, Qayumars, Yima ezgulik tangrisi, Nahit – obodlik, farovonlik ma’budi. Har qaysi ilohiy qudrat muqaddaslashtirilgan, yaratish funksiyasini ado etish bilan farqlanadi. Ikkinchisini pir, avliyolar tashkil etadi. Xubbi – Amudaryo piri, Cho’ponota – podachilar piri, Qambar – otboqarlar piri, Farhod – quruvchi ustakorlar piri, Xizr – ko’kalamzor, hosildorlik, cho’l piri. Bu xil obrazlar homiylik funktsiyasi bilan alohidalik kasb etadilar. Bu kabi ilk obrazlar zamirida ham xalq intiladigan turmush tarzini hayotini yengillashtiruvchi ularni yorug’ hayotga yetaklovchi ziyoli obrazining ibtidoiy ko’rinishlari hisoblanadi.

“Shohnoma”da keltirilishicha, Jamshid taxtga o’tirgach, bir qancha kashfiyotlar qiladi. Uning podsholigi davrida qurol aslahalar, mato-yu gazlamalar, kiyim-kechaklar yaratiladi. Firdavsiy ayniqsa, Jamshidning ana shu yaratuvchanlik xususiyatini ulug’laydi. Shoh xalqni tabaqalarga ajratib, har bir tabaqa o’z vazifasi bilan shug’ullanishi lozimligini ta’kidlaydi. Birinchi tabaqa Kotuziy, ya’ni ruhoniylar bo’lib, ular xalqdan ajralgan holda tog’u toshlarda yashab, ibodat bilan shug’ullanadi. Keyingi tabaqa Nisoriy – harbiylardir. Ular mamlakat tinchligini, shohlar toju

<sup>247</sup> O.Sharfutdinov. Ziyolilik 2003.



taxtini qo'riqlovchi posbonlardir. Uchinchi guruh Nasudiy, ya'ni dehqonlar bo'lib, ular birovga qaram bo'lmay, o'z kunlarini o'zlari ko'radilar. To'rtinchi tabaqa esa Axtuhushi – hunarmandlardir. Shubhasiz, Jamshid zamonida ularga e'tibor katta bo'lgan va shu sababli hunarmandchilik gullab yashnagan.<sup>248</sup> “Shohnoma”da Jamshid podsholigi davrlaridan boshlab shaharsozlik rivojlangan. Ilk bor g'ishtdan uy, saroy, hammomlar qurila boshlangan. Shuningdek, Jamshid zamonida qimmatbaho toshlar va xushbo'y atirlar kashf etiladi, tabobat vujudga kelib, dardlarga shifo topiladi, o'lim va kasalliklar bo'lmaydi, xalq shodu-xurram, zulm neligini bilmay osoyishta yashagan. Jamshid obrazi xalq xayolida yaratilgan, asarlar osha xalq qalbida ardoqlanib kelayotgan, qadimiy epik qahramondir.

Xadislarda keltirilishicha “Alloh taolo Yer yuzida xalifa yaratmoqchiman deganida, farishtalar, sen unda buzg'unchilik qiladiganni yaratasanmi, vaholanki biz seni poklab hamd aytamizku, deyishadi. Shunda, Alloh taolo Odam alayhissalomga ilm o'rgatadi, farishtalardan o'sha narsani so'raydi. Farishtalar esa, "Bizda sen bildirgan bilimdan o'zga narsa yo'q" deyдилar va Imom Moturidiyning Ta'vilotu ahli sunna asarida yozilishicha, farishtalar o'zlarining doimiy hamd aytish va Allohning poklash xususiyatining asl sababchisi ham Alloh ekanligini, agar Alloh ularga bu ilmni bermaganida, ya'ni qanday poklash va hamd aytish ilmni, hech narsa qilolmasligini anglashadi.<sup>249</sup> Ibn Rushd aytadi: "Insoniyat orasida omma doim ko'pchilikni tashkil qilgan". Agar lozim bo'lganda Qur'on ilmiy dalil va mantiqiy bahslarga to'la bo'lgan bo'lardi. Ammo buni ommaning aksari tushunmagan, oqibatda Qur'onni chetga surgan bo'lardi.

Qur'onda uch turli yondashuv bor:

- 1) Aql egalari uchun hikmat va tafakkurga chorlov.
- 2) O'rta tabaqa uchun mujodala va bahs.
- 3) Omma uchun go'zal mav'iza, xushxabar va ogohlantiruv.

Har bir qatlam uchun ular qabul qiladigan darajada yondashuv. Shuning uchun ham Qur'on barcha insonlarni zulmatlardan nurga chiqarish uchun nozil bo'lgan. Ya'ni bashariyatga ziyo bo'lgan.

Payg'ambarlar esa insoniyatga muallim sifatida bevosita Yaratgan Zotdan kelgan Haqiqatlarni yetkazganlar. Muqaddas manbalar, ageografik asarida ziyolilikning komil ahllari - payg'ambarlarning o'rgatuvchilik sifatleri keltirib o'tilgan. Bir qator ageografik asarlar jumladan “Qissasi Rabg'uziy”da, Navoiyning “Tarixi anbiyo va hukamo” kabi asarlarda ham bu haqida yetarlicha ma'lumotlarni uchratishimiz mumkin. Har bir payg'ambar ma'lum bir davr uchun muhim ilmlarni o'rgatuvchisi bo'lib yuborilgan. Jumladan, Yusuf xos Hojibning “Qutadg'u bilig” asarida Idris alayhissalom tasviri shunday berilgan: Payg'ambarning avvali o'z qavmiga xat yozishni o'rgatgan shu kishi edilar. Raqamni barpo qilgan ham shu kishi edilar.

Ilm ortuq olim erdi ibodatda soniy,  
Fazli birla uluv olim ilmni kez anglayur,  
Ilmu fazlu zuhdu judiyu darsu amal,  
Toatiga barcha olam bil muni-yu kez tonglayur.<sup>250</sup>

<sup>248</sup> Jabborova M. Oltin bitiklar. 2019-yil. 2-son Toshkent

<sup>249</sup> - Komil S. Xolxo'ja M. Ziyoli haqida fikrlar .

<sup>250</sup> Qissasi Rabg'uziy. –T.:1990.-B 35

Muqaddas dinimizda ham ilm va ulamolar ulug'lanadi. Quroni karimda ilk nozil qilingan oyatlardan ham buni bilish mumkin. Payg'ambarimiz Muhammad Mustafo(s.a.v.) ham o'z hadisi shariflarida ilmning fazilati va ilm oluvchi va o'rgatuvchining ajri haqida ko'p ta'kidlaganlar. Abu Dordo (r.a) Rosululloh (s.a.v)dan quyidagi hadisni eshitganini aytganlar. Rosululloh sallallahu alayhi vasallam: *"Kim ilm yo'lini tutsa, Alloh uni jannat yo'liga yo'llab qo'yadi. Albatta, farishtalar ilm talabidagi kishiga rozi bo'lib, qanotlarini yozib turadilar. Darhaqiqat, olim kishi uchun yer – osmondagi mavjudotlar va hattoki suvdagi baliqlar ham istig'for aytadilar. Albatta olimning obidga nisbatan fazilati to'lin oyning yulduzlarga ko'ra fazliga o'xshaydi. Darhaqiqat, ulamolar payg'ambarlarning merosxo'ridir. Payg'ambarlar dinor va dirhamlarni meros qoldirmadilar, ular faqatgina ilmni meros qoldirganlar. Kimki uni olsa, to'liq nasiba olibdi"* – dedilar.

Olamda Alloh taolaga eng yaqin zotlar payg'ambarlardir ular esa odamlarni ilm va ma'rifatga chorlovchi hisoblaganlar. Payg'ambarlarga, qo'ldan ketib qolmaydigan boylik-ilm berilgan. Ular ham bu sharaflilarni o'zlarining merosxo'rlari olimlarga meros qoldirib ketganlar. Olimlarni payg'ambarlarning me'rosxo'rlaridir deyilishi esa juda katta martaba va ma'suliyatdir.

Xulosa qilib aytganda ilm va yaxshi amal dunyodagi barcha narsadan afzaldir. Ilmni meros olgan kishi esa barcha yaxshilikni qo'lga kiritgan hisoblanadi. Alloh taolo ilm sababli olimlarni oliy qilib, yaxshilik amallarga yo'l boshlovchi qiladi. Farishtalar, xayvonlar, parrandalar, dengizdagi baliqlar xattoki ho'l-quruq narsalar borki barcha-barchasi olimning ilmi sababli unga istig'for aytadadi. Ilm mashaqqatini bosib o'tib ma'rifat kasb etgan kishi esa o'zligini asliyatini chuqurroq anglaydi. Yaratganga yaqinlik kasb etadi. Shu bois hadisda ilm o'rganish va o'rgatish yuksak baholangan.

## REFERENCES

1. Арасту. Поэтика. Ахлоқи кабир. Риторика. –Т.: Янги аср авлоди, 2011.
2. Ulug'ov A. Adabiyotshunoslik nazariyasi. – Т.: G'.G'ulom, 2018
3. Sarimsoqov B. Badiiylik asoslari va mezonlari. – Т.: BOOKMANY PRINT. 2022.
4. Umurov H. Adabiyotshunoslik asoslari. – Т.: A.QODIRIY NOMIDAGI XALQ MEROSI. 2004
5. Makhmidjonov, S. (2021). ARTISTIC INTERPRETATIONS OF THE EDGES OF THE HUMAN PSYCHE. *Интернаука*, (15-3), 75-76.
6. Shoxruxbek, M., Qosimov, A., Abdurashidovich, Q. A., Murodilovna, O. G., & Umurzakov, R. (2022). THE INWARD WORLD OF AN ARTISTIC DEPICTION OF THE CONTRADICTIONS.
7. Maxmidjonov, S., & Komilova, S. (2023). NAZAR ESHONQULNING "TOBUT" HIKOYASI TAHLILI. *Новости образования: исследование в XXI веке*, 1(6), 375-377.
8. Boburning jahon ilm-fani, Z. M. O 'ZBEKISTON RESPUBLIKASI OLIY TA'LIM, FAN VA INNOVATSIYALAR VAZIRLIGI.
9. Ahronqulovna, M. J. R., Jo'raev, H., Shoxruxbek, M., Qosimov, A., & Umurzakov, R. (2022). EXPRESSION OF FEMALE ARTISTRY.
10. Vosiljonov, A. (2022). Basic theoretical principles of corpus linguistics. *Academicia Globe: Inderscience Research*, 3(2), 1-3.

11. Vosiljonov, A. (2022). LINGVISTIK TADQIQOTLARDA KORPUS O‘RGANISH OBYEKTI SIFATIDA. IJTIMOY FANLARDA INNOVASIYA ONLAYN ILMIY JURNALI, 2(11), 176-182.
12. Vosiljonov, A. (2022). PRAGMALINGVISTIKA VA UNING TAHLILY SHAKLLANISH TARIXI. Science and innovation, 1(B8), 99-105.
13. Vosiljonov, A. (2022). PRAGMALINGUISTICS AND THE HISTORY OF ITS ANALYTICAL DEVELOPMENT. Science and Innovation, 1(8), 99-105.
14. Vosiljonov, A., & Isaqova, X. (2023). EFFECTIVENESS OF MOTHER TONGUE EDUCATION IN THE PRIMARY GRADES. International journal of advanced research in education, technology and management, 2(2).
15. KHALIMBOYEVA, F., & VOSILJONOV, A. (2023). MAKTABGACHA YOSHDAGI BOLALAR DIQQATINI RIVOJLANTIRISH MUAMMOSINI NAZARIY O‘RGANILISHI. Journal of Pedagogical and Psychological Studies, 1(5), 94-98.

## MONOLOGIK NUTQ TIPLARI HAQIDA

A.Dadajonov

FarDu o'qituvchisi.

<https://doi.org/10.5281/zenodo.8081132>

**Annotatsiya.** Maqolada monologik nutq turlari, rivoya, tasvir, muhokama nutqlari va uning o'ziga xos xususiyatlari yoritib berilgan. Bu boradagi tilshunos olimlar fikri umumlashtirilgan hamda ana shu nazariy qarashlar asosida nutq tiplarining o'ziga xos belgilar aniqlangan.

**Kalit so'z va iboralar:** monologik nutq, nutq tipi, tasvir, rivoya, muhokama, tafakkur, til, so'zlovchi niyati, fikrlash jarayoni, nutqiy jarayon, sabab-oqibat munosbati, fikrlashning struktur birligi, mantiqiy birlik, hukm, xulosa.

### ABOUT MONOLOGICAL TYPES OF SPEECH

**Abstract.** The article highlights the types of monological speech, narration, image, discussion speeches and its peculiarities. The opinion of linguistic scientists in this regard has been generalized, and on the basis of these theoretical views, specific signs of speech types have been identified.

**Key words and phrases:** monological speech, speech type, image, narrative, discussion, contemplation, language, speaker intention, thought process, speech process, cause-and-effect correspondence, structural unity of thinking, logical unity, judgment, conclusion.

### О ТИПАХ МОНОЛОГИЧЕСКОЙ РЕЧИ

**Аннотация.** В статье рассматриваются виды монологической речи, повествовательная, образная, дискуссионная речь и ее специфика. На основе этих теоретических взглядов были обобщены взгляды лингвистов и определены специфические признаки типов речи.

**Ключевые слова и фразы:** монологическая речь, тип речи, образ, повествование, обсуждение, мышление, язык, намерение говорящего, мыслительный процесс, речевой процесс, причинно-следственная связь, структурное единство мышления, логическое единство, суждение, умозаключение.

Insonlar o'zaro munosabatga kirishar ekan, o'z fikrlarini avvaldan o'ylangan ma'lum bir shaklda bayon etadi. Bunday forma dastavval gap shaklida ko'rinadi. Biroq aloqa-aralashuv gap doirasi bilan chegaralanmaydi. Chunki inson fikrini, xohish-istagini, maqsadini gapdan ko'ra yuqori birlikda ifodalaydi. Tafakkurda ro'y bergan fikriy jarayon tilda ma'lum bir qolipda o'z aksini topadi. Ana shunday forma – qolip vazifasini monologik nutq tiplari bajaradi.

Monologik nutq tiplari mazmun-vazifa jihatdan uchga bo'linishi va ular tasvir, rivoya, muhokamadan iborat ekanligi ilmiy adabiyotlarda e'tirof etilsa ham, biroq ular o'rtasidagi farqli va o'xshash tomonlari har doim ham to'g'ri ajratilmaydi. Shuning uchun nutq tiplarining o'xshash va farqli tomonlarini ko'rsatish monologik nutq tiplarini aniq tasavvur qilishga yordam beradi.

Nutqning uchta asosiy turini ajratish odatiy holdir: tasvir, rivoya va muhokama yuritish.

Rivoya - bu o'z vaqtida sodir bo'lgan voqea, harakat, hodisa haqida hikoya, xabar.

*Qalin daraxtlarga burkangan kotta hovlining etak tarafidan yangigina shuvoqdan chiqqan uy-dahliz, oldi ayvon. Hovli o'rtasida atrofida suv aylanib o'tadigan supa. Ariq bo'yida rayhonlar qulfurib yashnab turibdi. Suvi qochib qoqiga aynana boshlagan suxan o'rib tagi bilan*

*bitta bo'lib to'kilgan. Jannat to'kilgan o'zliklarni terib laganga solyapti. Supa ustida pashshaxona ichida Tursunboy barq urib uxlab yotibdi. Tut tagidagi chogroq so'riga nonushta tayorlangan. Oshxona oldida sariq samovar parillab qaynab turibdi.*

(Said Ahmad, "Ufq")

Rivoyada siz odatda harakatning joyi va vaqtini, xarakterini, sodir bo'layotgan voqealarning xronologik ketma-ketligini aniqlashingiz mumkin. Bu nima bo'lganligi haqida hikoya. Rivoya o'tgan zamonda mukammal fe'llarni ishlatish bilan tavsiflanadi (garchi shart bo'lmasa ham).

Ushbu parchada shu narsa ko'rinadiki voqealar ketmaketligada joylashtiriladi va bu rivoya matni qoidalariga to'la amal qilingan hisoblanadi. Ya'ni voqealar bola tomonidan ketma-ketlikda bayon qilingan.

Tasvir - bu nutq turi, uning yordamida obekt yoki voqea hodisasi uning doimiy yoki bir vaqtning o'zida mavjud bo'lgan belgilarini yoki harakatlarini ro'yxatlash orqali tasvirlanadi.

*Dadamlarning mahkamasi ulkan savdogar qurgan va endilikda partiya qo'mitasi joylashgan ko'rkam binoning shundoq biqiniga joylashgan edi. Men borganimda dadamlar ham idoradan chiqqan ekanlar. Meni uzoqdan ko'rib darvoza oldida to'xtadilar. Dadamlar to'ladan kelgan, novcha, qirraburun, o'sha davrda rasm bo'lgan to'mtoq mo'ylovli, xushqad, salobatli kishi edilar. Egnidagi libosi hozir xotiramda yo'q, agar yanglishmasam o'sha mahalda Stalinga taqlidan kiyiladigan ko'krak cho'ntakli yashil kostyum va galife shim kiygan, oyoqlarida ham o'sha zamonlarda rasm bo'lgan g'arch-g'urch xrom etik.*

(Odil Yoqubov. "Muzqaymoq")

Ushbu parcha qahramonning tashqi qiyofasini tasvirlaydi. Bu tavsif.

Tavsifni bayon qilish bilan taqqoslash mumkin, chunki tavsif - bu voqelikning statik surati, bayonda esa voqealar dinamikasi haqida hikoya qilinadi.

Ko'pincha, xarakterning tashqi ko'rinishi yoki shaxsiy fazilatlari, landshaft, ichki makon, harakat joyi va vaqti (masalan, shahar va davr) tasvirlangan.

**Muhokama** - bu nutq mavzu bo'yicha bildirilgan fikrlardan iborat bo'ladi. Bunday matn so'zlovchining nuqtayi nazarini belgilaydi va shu nuqtayi nazarga qarshli yoki unga qarshi dalillarni keltirib chiqaradi.

Muhokama muallif yoki qahramonlarning nuqtayi nazarini ifodalaydi, voqea yoki hodisalarning sabab-oqibat munosabatlarini, har qanday fikrni asoslash, isbotlash yoki rad etishni belgilaydi. Ko'pincha mulohaza xulosa bilan yakunlanadi.

Ushbu parchada rivoyat shaklidagi matndan tashkil topgan bo'lib, matn boshida voqea-hodisalar ketma-ketlikda berilib. Har bir qatorda sabab natija oqibatlari keltirilmoqda. Isbot dalillar ham shu o'rinda berilib, matnni muhokamaga mansub ekanligini belgilamoqda. *Davlat ham ishbilarmon, ham hukmdordir. Lekin davlat hech qachon, hech kimga vafo qilmaydi. Men umidni ixtiyor qilaman. Chunki umid hech qachon insonga xiyonat qilmaydi, undan ajralmaydi. Butun jahon undan manfaatdor* – degan ekan. *Biz ham o'sha Taqdirning dono qiziga o'xshab Umidni tanlasak, adashmaymiz.* Manashu jumlar orqali yuqoridagi fikrlarni isbotlash, yani, *Davlat ham ishbilarmon, ham hukmdordir*- bu muhokama mavzusi. *Lekin davlat hech qachon, hech kimga vafo qilmaydi*- bu esa sabab oqibati. *. Biz ham o'sha Taqdirning dono qiziga o'xshab Umidni tanlasak, adashmaymiz*- ushbu parchada esa xulos yaqqol ko'zga tashlanadi. Bu muhokama.

Bir parcha matn va hatto bitta jumla bir vaqtning o'zida bir nechta nutq turlarini o'z ichiga olishi mumkin. Lekin tilda tasvir va rivoya nutqi muhokma nutqida ancha keng tarqalgan.

Muhokama - bu og'zaki taqdimot, fikrni tushuntirish va tasdiqlash. Fikrlash fikrlar, g'oyalar rivojlanishini anglatadi va albatta, mavzu obyekt haqida yangi bilimlarni egallashga olib kelishi kerak, chunki mulohaza qilishning maqsadi atrofda dunyo haqidagi bilimlarni chuqurlashtirishdir.

## REFERENCES

1. Hojiyev A. Tilshunoslik terminlarining izohli lug'ati. – Toshkent: Davlat ilmiy nashriyoti, 2002.
2. Hojiyev A., Nurmonov A. Hozirgi o'zbek tili faol so'zlarining izohli lug'ati. – Toshkent, 1989.
3. Кожин А.Н., Крылова О.А., Одинцов В.В. Функциональные типы русской речи. – Москва. 1982.
4. Kuldashev, N., Parviz, A., & Avazbek, D. (2022). Fazli Namangani's "Majmuai Shoiron" Review Zullisonayn Issue. *Spanish Journal of Innovation and Integrity*, 6, 429-433.
5. Xojaliyev, I., & Dadajonov, A. (2021). Muhokamaning so'zlashuv uslubiga xoslanishiga doir. *Студенческий вестник*, (19-11), 15-16.
6. Хожалиев, И. Т. (2021). Муҳокама нутқининг ўзига хос хусусиятлари. *Студенческий вестник*, (7-3), 93-95.
7. Kuldashev, N., Avazbek, D., & Parviz, A. (2022). Opinions of Our Ancestors on Language and Speech Purity. *Journal of Ethics and Diversity in International Communication*, 2(4), 10-16.
8. Dadajonov, A. R., & Hojaliev, I. T. (2021). Muhokama nutqining o'ziga xos xususiyatlari. *Studencheskiy vestnik*.
9. Kholmatov, D., & Dadajonov, A. Philosophical views and ideological scope of jaloliddin rumi's works. *Zbiór artykułów naukowych recenzowanych*, 162.
10. DADAJONOV, A. (2021). Concerning the lexical-semantic features of discussion speech. *THEORETICAL & APPLIED SCIENCE Учредители: Теоретическая и прикладная наука*, 12, 378-382.
11. Jo'rayev, H., & Nabiyeva, N. N. qizi. (2023). ABDULLA QODIRIY IJODIDA IJTIMOY MUAMMOLARNING IFODALANISHI. *Educational Research in Universal Sciences*, 2(3), 1101–1103. Retrieved from <http://erus.uz/index.php/er/article/view/2528>
12. Odiljon o.,g.,li, U. D. (2023). ADABIY ASAR QAHRAMONI TALQINIDAGI O „ZIGA XOSLIKLAR. *IQRO JURNALI*, 2(2), 777-785.
13. Jo.,rayev, H., & Anvarova, D. (2022). Investitsiya, investitsion muhit, jozibadorlik, investorlar huquqi, Investitsiya kodeksi, investitsion ombudsmen, moliyalashtirish manbalari, to „g „ridan-to „g „ri investitsiyalar, mahalliy investitsiya. *RESEARCH AND EDUCATION*, 1(2), 329-332.
14. Jo.,rayev, H. A., & qizi Maxamadjonova, S. R. (2022). SHEKSPIR TRAGEDIYALARIDA AFORIZMLAR. *INTERNATIONAL CONFERENCE ON LEARNING AND TEACHING*, 1(7), 452-454.

15. Sayidolimov, J. B. O. G. L. (2023). AGIOGRAFIK OBRAZLARNING MAZMUNMOHIYATIDAGI EVRILISHLAR. *Oriental renaissance: Innovative, educational, natural and social sciences*, 3(3), 1318-1322
16. Jo'rayev, H., & Nuriddinova, M. (2023). TRADITIONALITY AND UNIQUENESS IN FURQAT'S CREATION. *Modern Science and Research*, 2(5), 831–842. Retrieved from <https://inlibrary.uz/index.php/science-research/article/view/20412>
17. Dehqonova, M. S. (2020). OYBEK'S POETRY THROUGH ANALYSES OF REPRESENTATIVES OF OYBEK STUDIES SCHOOL. *Theoretical & Applied Science*, (2), 13-17.
18. Dehqonova, Maxsuma, & Mirzagaliyeva, Umidaxon Baxtiyor Qizi (2022). ABDULLA QAHHORNING HAJVIY XARAKTER YARATISH MAHORATI. *International scientific journal of Biruni*, 1 (2), 234-240.
19. Dehqonova, Maxsuma, & Qosimov, Iqboljon (2022). OYBEK DOSTONLARIDA MAVZULAR XILMA-XILLIGI VA OBRAZLAR TASVIRI. *International scientific journal of Biruni*, 1 (2), 317-322.
20. Dehqonova, Maxsuma, & Abdurahimov, Muhammadrizo Xasanboy Ogli (2022). SAID AHMADNING OBRAZ YARATISH MAHORATI "UFQ" ROMANI ASOSIDA. *International scientific journal of Biruni*, 1 (2), 206-212.
21. Dehqonova, Maxsuma, & Muxtorjonova, Zulxumor (2022). MUNAQQID OYBEK VA O'ZBEK ADABIY TANQIDCHILIGI. *International scientific journal of Biruni*, 1 (2), 310-316.
22. Vosiljonov, A. (2022). Basic theoretical principles of corpus linguistics. *Academicia Globe: Inderscience Research*, 3(2), 1-3.
23. Vosiljonov, A. (2022). LINGVISTIK TADQIQOTLARDA KORPUS O'RGANISH OBYEKTI SIFATIDA. IJTIMOYIY FANLARDA INNOVASIYA ONLAYN ILMIY JURNALI, 2(11), 176-182.
24. Vosiljonov, A. (2022). PRAGMALINGVISTIKA VA UNING TAHLILYIY SHAKLLANISH TARIXI. *Science and innovation*, 1(B8), 99-105.
25. Vosiljonov, A. (2022). PRAGMALINGUISTICS AND THE HISTORY OF ITS ANALYTICAL DEVELOPMENT. *Science and Innovation*, 1(8), 99-105.
26. Vosiljonov, A., & Isaqova, X. (2023). EFFECTIVENESS OF MOTHER TONGUE EDUCATION IN THE PRIMARY GRADES. *International journal of advanced research in education, technology and management*, 2(2).
27. KHALIMBOYEVA, F., & VOSILJONOV, A. (2023). MAKTABGACHA YOSHDAGI BOLALAR DIQQATINI RIVOJLANTIRISH MUAMMOSINI NAZARIY O'RGANILISHI. *Journal of Pedagogical and Psychological Studies*, 1(5), 94-98.

## FURQAT IJODIY MEROSINING O'RGANILISHI

Xayitova Madina

FarDU magistri

<https://doi.org/10.5281/zenodo.8081220>

*Annotatsiya.* Mazkur maqolada Furqat hayoti va ijodini o'rganish natijasida furqatshunoslikning yuzga kelishi haqida fikr yuritiladi. Bu borada tadqiqotlar olib borgan olimlarning ilmiy ishlari to'g'risida ham qizqacha to'xtalib o'tilgan.

*Kalit so'zlar:* furqatshunoslik, ma'rifatparvar, faksimile, xitoy va uyg'ur tillari, devon, teatr.

## THE STUDY OF THE CREATIVE HERITAGE OF FURQAT

*Abstract.* In this article, the study of the life and creativity of Furqat will reflect on the coming to the face of furqatshunya. The scientific work of scientists who carried out research in this regard is also touched upon in detail.

*Key words:* science, enlightenment, facsimile, Chinese and Uyghur languages, devon, Theatre.

## ИЗУЧЕНИЕ ТВОРЧЕСКОГО НАСЛЕДИЯ ФУРКАДА

*Аннотация.* В этой статье рассматривается возникновение фуркадизма в результате изучения жизни и творчества Фуркада. Также по-девичьи затронуты научные труды ученых, проводивших исследования на эту тему.

*Ключевые слова:* Фуцзянь, просвещение, факсимиле, китайский и уйгурский языки, Девон, театр.

Furqat ijodini o'rganish XX asrning 30-yillaridan boshlab kuchayganini kuzatish mumkin. Ma'rifatparvar shoirning ayrim she'rlari o'sha paytlarda nashr etilgan maktab darsliklari va xrestomatiyalarida uchraydi. Adib asarlarini o'rganish va nashr qilishda filologiya fanlari doktori Xolid Rasulning xizmati katta bo'lganini ta'kidlash lozim. Uning Furqat hayoti va ijodini o'rganishga bag'ishlangan o'nlab maqolalari, risolalari chop etilgan. Olim shoir asarlarining o'zbek va rus tillarida bir jildlik va ikki jildlik nashrlarining bir necha marta amalga oshishida jonbozlik ko'rsatdi. 1959-yilda shoir tavalludining 100 yilligi munosabati bilan o'tkazilgan yubiley tantanalari adib ijodini o'rganishda muhim hodisa bo'ldi.

Shu munosabat bilan shoir yashagan davrning ijtimoiy va madaniy-adabiy hayoti haqida, shoirning faoliyati, ijodi haqida ko'p ilmiy maqolalar, monografiyalar yaratildi. Uning ijodiga oid alloma shoirlar G`.G`ulom, M.Shayxzoda, S.Abdulla, akademiklar I.Mo'minov, V.Zohidov, A.Qayumov, yirik adabiyotshunoslar Zaripov, L.Qayumov, A.Abdug`afurov, E.A.Karimov, Sh.Yusupovlarning salmoqli tadqiqotlari va monografiyalari yaratildi.<sup>251</sup>

Filologiya fanlari doktori Xolid Rasul Furqat "Tanlangan asarlari"ni jami etti marta (1940, 1951, 1958, 1959, 1975, 1980, 1990 yillarda) nashr ettirdi. Bular alohida, Furqat "Asarlar majmuasi"ning turli manbalar asosida tayyorlanib, arab yozuvida chop etilgan ikki jildlik faksimile nashri, ayniqsa, alohida ahamiyatga ega. Mazkur nashr shoirning shu paytgacha e`lon qilingan "Tanlangan asarlar"iga nisbatan ancha mukammal ekanligi bilan ajralib turadi. Shunga asarlarini qo`lyozma manbalari bilan qiyoslash natijalari bu to`plamning ham ayrim

<sup>251</sup> Furqat. Tanlangan asarlar. Toshkent: O`zRFA nashriyoti, 1958.



kamchiliklardan xoli emasligini ko`rsatmoqda. Jumladan, to`plamga shoirning ba`zi e`tiborli asarlari kirmay qolganligi, kirganlarining ham ayrimlari matn jihatidan nuqsonli ekanligi ushbu fikrni quvvatlaydi.

Professor G`. Karimov va adabiyotshunos N. Hotamovlar ham shoir asarlarini bir necha marta (1959,1973 yillarda) chop ettirdilar. Bundan tashqari, Furqat “Tanlangan asarlar”i rus (1958, 1962 1972 yillarda), xitoy (1989 va uyg`ur (1989) tillarida ham qayta-qayta nashr qilingan.

Furqat ijodiyotiga munosabat har doim ham bir xil kechdi, hamisha u yaxshi so`zlar bilan e`tirof etildi, deyish qiyin. Ziyo Said O`zbek vaqtlari matbuoti tarixiga materiallar” nomli tadqiqotida “qora davr” haqida to`xtaladi, “Turkiston viloyatining gazetasi” yozishuvchilari boshda gubernatur idorasida xizmat qilguvchi eski mirzalar” bo`lganligini ta`kidlab, “keyinroq shoir Furqatning uzundan-uzun she`rlari ko`rina boshlagan” idan yozg`iradiki, bu sho`ro siyosatining talabi edi. Miyon Buzruk Solihovning 1935- yili nashr etilgan “ O`zbek teatr tarixi uchun materiallar” asarida ham shoir merosiga nisbatan xuddi shunday munosabat kuzatiladi.

U ushbu kitobida “...rus teatrusining erlilar orasida havas va qiziqish tuqdirgani” to`g`risida yozib, Toshkentda “Suvorov” nomli pyesa tomoshaga qo`yilgani va “ ... tamoshochilar orasida mashhur shoir Furqat ham bo`lgan”ligini ta`kidlaydi. Suvorov haqidagi manzumaning 44 baytini keltirib, “ Furqatda teatru hayotiga havas va berilish ochiq sezilib turishi”ni qayd etadi. Shunga qaramay mazkur tadqiqotda ba`zi muhim fikrlar ham mavjud. Jumladan, unda Furqatning o`z she`rlarini yig`ib, devon tuzganligi haqida ma`lumot berilgan. 1954-yili Xolid Rasulning “Zokirjon Furqat ijodi”, “Furqat— ma`rifatparvar, demokrat shoir” nomli kitoblari nashr etildi. Ular shoir ijodini monografik o`rganishning dastlabki namunalari edi. Olimning “Furqat” tanqidiy biografik ocherki e`lon qilindi. Shu yili.Vohidovning “Furqat–ma`rifatparvar shoir” risolasi bosilib chiqdi.

Furqatning 100 yilligi munosabati bilan nashr etilgan “Furqat va Muqimiy haqida maqolalar” (1958) hamda “Zokirjon Furqat” (1959) nomli ikki maqolalar to`plami shoir hayoti va ijodini o`rganishda alohida o`rin tutadi. qar ikki to`plamdagi materiallar Furqat ijodining hali tadqiqotchilar e`tibori etarli qaratilmagan jihatlariga baqishlanganligi, ko`p hollarda muhim masalalar o`rtaga qo`yilib, puxta hal etilganligi, muhim ilmiy-nazariy xulosalar chiqarilganligi bilan e`tiborga molik. G`. Karimovning 1960- yili “Sharq yulduzi” jurnalida e`lon qilingan “Furqat hayoti va ijodiga doir ba`zi materiallar” maqolasida o`sha paytda Qozog`iston Markaziy Davlat arxivida saqlangan, keyinchalik Toshkentga, O`zbekiston Markaziy Davlat arxiviga ko`chirilgan muhim manba – N. P. Ostroumov shaxsiy fondidan aniqlangan. Furqatning xorijdan yo`llagan 18 dastxat maktubi, 4 ilmiy-etnografik asari haqida ma`lumot beriladi.

Ularni o`rganishning shoir hayoti va ijodini tadqiq etishdagi ahamiyati to`g`risida ilmiy xulosalar chiqariladi. G`. Karimovning mazkur tadqiqoti, ayniqsa, shoirning chet ellardagi hayoti hamda qizigan ijodiy faoliyatini o`rganishda yangi sahifa ochdi. E. Karimovning rus tilidagi “O`zbek adabiyotida realizmning rivojlanishi” (1975), “O`zbek demokratik adabiyoti realizmi” (1986) nomli tadqiqotlarida ham Furqat ijodiga oid e`tiborli mulohazalar bayon qilindi. Tadqiqotda ayrim munozarali jihatlar ham mavjud ediki, ular o`z vaqtida mutaxassislar tomonidan ko`rsatib o`tilgan. A. Abdug`afurovning 1977-yili nashr etilgan “Zokirjon Furqat” kitobi shoir hayoti va ijodi tadqiqiga bag`ishlangan birinchi yirik monografiya. Unda shoir hayoti va ijodi furqatshunoslikning o`sha davrdagi mavjud yutuqlarini mujassamlashtirgan holda ancha mufassal tadqiq etildi. Asar 3 qismdan iborat.

Dastlab Furqarning ijodiy merosi, unng kimlar tomonidan o'rganilganligi to'g'risida ma'lumotlar berilgan. Asarning birinchi qismi shoirning ijodiy biografiyasini o'z ichiga oladi. Ikkinchi qismda Furqatning poetik merosi, uchinchi qismi nasriy merosi talqin etiladi. Asar chin ma'noda Furqat shaxsiga bo'lgan munosabatning o'zgarib borayotganini ko'rsatgan.

#### REFERENCES

1. Jo'rayev, H., & Nabiyeva, N. N. qizi. (2023). ABDULLA QODIRIY IJODIDA IJTIMOY MUAMMOLARNING IFODALANISHI. *Educational Research in Universal Sciences*, 2(3), 1101–1103. Retrieved from <http://erus.uz/index.php/er/article/view/2528>
2. Odiljon o.,g.,li, U. D. (2023). ADABIY ASAR QAHRAMONI TALQINIDAGI O „ZIGA XOSLIKLAR. *IQRO JURNALI*, 2(2), 777-785.
3. Jo.,rayev, H., & Anvarova, D. (2022). Investitsiya, investitsion muhit, jozibadorlik, investorlar huquqi, Investitsiya kodeksi, investitsion ombudsmen, moliyalashtirish manbalari, to „g „ridan-to „g „ri investitsiyalar, mahalliy investitsiya. *RESEARCH AND EDUCATION*, 1(2), 329-332.
4. Jo.,rayev, H. A., & qizi Maxamadjonova, S. R. (2022). SHEKSPIR TRAGEDIYALARIDA AFORIZMLAR. *INTERNATIONAL CONFERENCE ON LEARNING AND TEACHING*, 1(7), 452-454.
5. Sayidolimov, J. B. O. G. L. (2023). AGIOGRAFIK OBRAZLARINING MAZMUNMOHIYATIDAGI EVRILISHLAR. *Oriental renaissance: Innovative, educational, natural and social sciences*, 3(3), 1318-1322
6. Jo'rayev, H., & Nuriddinova, M. (2023). TRADITIONALITY AND UNIQUENESS IN FURQAT'S CREATION. *Modern Science and Research*, 2(5), 831–842. Retrieved from <https://inlibrary.uz/index.php/science-research/article/view/20412>
7. Dehqonova, M. S. (2020). OYBEK'S POETRY THROUGH ANALYSES OF REPRESENTATIVES OF OYBEK STUDIES SCHOOL. *Theoretical & Applied Science*, (2), 13-17.
8. Dehqonova, Maxsuma, & Mirzagaliyeva, Umidaxon Baxtiyor Qizi (2022). ABDULLA QAHHORNING HAJVIY XARAKTER YARATISH MAHORATI. *International scientific journal of Biruni*, 1 (2), 234-240.
9. Dehqonova, Maxsuma, & Qosimov, Iqboljon (2022). OYBEK DOSTONLARIDA MAVZULAR XILMA-XILLIGI VA OBRAZLAR TASVIRI. *International scientific journal of Biruni*, 1 (2), 317-322.
10. Dehqonova, Maxsuma, & Abdurahimov, Muhammadrizo Xasanboy Ogli (2022). SAID AHMADNING OBRAZ YARATISH MAHORATI "UFQ" ROMANI ASOSIDA. *International scientific journal of Biruni*, 1 (2), 206-212.
11. Dehqonova, Maxsuma, & Muxtorjonova, Zulxumor (2022). MUNAQQID OYBEK VA O'ZBEK ADABIY TANQIDCHILIGI. *International scientific journal of Biruni*, 1 (2), 310-316.
12. Vosiljonov, A. (2022). Basic theoretical principles of corpus linguistics. *Academia Globe: Inderscience Research*, 3(2), 1-3.

13. Vosiljonov, A. (2022). LINGVISTIK TADQIQOTLARDA KORPUS O‘RGANISH OBYEKTI SIFATIDA. IJTIMOY FANLARDA INNOVASIYA ONLAYN ILMIY JURNALI, 2(11), 176-182.
14. Vosiljonov, A. (2022). PRAGMALINGVISTIKA VA UNING TAHLILY SHAKLLANISH TARIXI. Science and innovation, 1(B8), 99-105.
15. Vosiljonov, A. (2022). PRAGMALINGUISTICS AND THE HISTORY OF ITS ANALYTICAL DEVELOPMENT. Science and Innovation, 1(8), 99-105.
16. Vosiljonov, A., & Isaqova, X. (2023). EFFECTIVENESS OF MOTHER TONGUE EDUCATION IN THE PRIMARY GRADES. International journal of advanced research in education, technology and management, 2(2).
17. KHALIMBOYEVA, F., & VOSILJONOV, A. (2023). MAKTABGACHA YOSHDAGI BOLALAR DIQQATINI RIVOJLANTIRISH MUAMMOSINI NAZARIY O‘RGANILISHI. Journal of Pedagogical and Psychological Studies, 1(5), 94-98.

“ЁЗЁВОН ЧЎЛЛАРИ” ДАВЛАТ ТАБИАТ ЁДГОРЛИГИНИНИНГ БИОЛОГИК ВА  
ЛАНДАШФТ ХИЛМА-ХИЛЛИГИНИ САҚЛАБ ҚОЛИШДАГИ ЎРНИ ВА  
АҲАМИЯТИ

С.И.Мўминова

[sevarasf748@gmail.com](mailto:sevarasf748@gmail.com)

<https://doi.org/10.5281/zenodo.8081293>

**Аннотация.** Мақолада “Ёзёвон чўллари” давлат табиат ёдгорлигининг биологик ва ландшафт хилма-хиллигини сақлаб қолишдаги ўрни ва аҳамияти ҳақида фикр юритилган.

**Калим сўзлар:** флора ва фаунаси, Марказий Осиё, Фарғона водийси, Ёзёвон чўллари, Ўрта Ер денгизи атрофлари ва Евросиё чўллари.

“THE ROLE AND IMPORTANCE OF THE STATE NATURE MONUMENT”  
“YOZYOVON DESERTS ” IN PRESERVING BIOLOGICAL AND LANDASHFT  
DIVERSITY

**Abstract.** The article reflects on the role and significance of the State Nature monument “Yozyovon deserts” in preserving biological and landashft diversity.

**Key words:** flora and fauna, Central Asia, Fergana Valley, Yozyovon steppe, Mediterranean surroundings and Eurasian steppe.

“РОЛЬ И ЗНАЧЕНИЕ ГОСУДАРСТВЕННОГО ПАМЯТНИКА ПРИРОДЫ”  
“ЯЗЕВОНСКИЕ ПУСТЫНИ ” В СОХРАНЕНИИ БИОЛОГИЧЕСКОГО И  
ПРИРОДНОГО РАЗНООБРАЗИЯ

**Аннотация.** В статье рассматривается роль и значение государственного памятника природы “Язевонские пустыни ” в сохранении биологического и природного разнообразия.

**Ключевые слова:** флора и фауна, Центральная Азия, Ферганская долина, Язевонские пустыни, средиземноморские окрестности и евразийские пустыни.

Фарғона водийси флора ва фаунаси жуда қадимий бўлиб, турларга бой ҳудудлардан бири саналади. Бу ерда кенг тарқалган, келиб-кетувчи, камайиб бораётган ва ноёб турлар фарқланади. Шунингдек, эндемик ва автохтон турлар ўзига хос аҳамиятга эга. Бундан ташқари, тарихий ўтмишда бу ерга бошқа ўлкалардан, яъни Марказий Осиёнинг бошқа ҳудудлари, Ҳинди-Хитой, Ўрта Ер денгизи атрофлари ва Евросиё чўлларидаги кириб келган турлар ҳам мавжуд.

Фарғона водийси (Андижон, Наманган, Фарғона вилоятлари) қадимий, ўзига хос табиий ҳудуд бўлиб, унинг ноёб ўсимлик ва ҳайвонот дунёси мавжуд. Шу билан биргаликда бу ерда аҳоли жуда зич жойлашган. 18543 квадрат километр (водийнинг Ўзбекистон ҳудуди) ерда 2022 йил 1 январь ҳолатига кўра 10 080 960 нафардан ортиқ аҳоли яшайди. Айнан водийнинг қоқ марказида ноёб кум барханлари мавжуд. Мазкур ҳудудда 1991 йили ташкил этилган табиат ёдгорликларидан Ёзёвон чўллари (1820,4 га) ва Мингбулоқ (1000 га) табиат ёдгорликлари жойлашган. Аммо ҳудуднинг ҳажми ерларнинг ўзлаштирилиши натижасида тобора қисқариб бораётган. Ёзёвон чўлларидаги ноёблиги шундаки, бу ерда дунёнинг ҳеч бир бурчагида учрамайдиган ўнлаб ўзига хос, илмий тил билан айтганда эндемик ўсимликлар, беш турдаги эндемик ҳашарот ва беш турдаги эндемик судралиб

юрувчилар учрайди. Аммо мутахассисларнинг фикрига кўра, улар 4-5 йилнинг ичида умуман йўқ бўлиб кетиши мумкин.

Марказий Фарғона табиий ландшафтлари флораси, бошқа чўл минтақаларида кузатилганидек қурғоқчил шароитга мослашган ўсимликлар турларидан шаклланган. Худуднинг ўсимликлари юқори ҳарорат, паст нисбий намлик, ҳамда шўрлашган шароитда яшашга мослашганлиги билан ажралиб туради. Марказий Фарғонанинг қурғоқчил шароити атмосфера ёғинларининг камлиги, шунингдек юқори ҳароратнинг таъсири билан боғланган. Иқлим билан бир қаторда Марказий Фарғона қум барханларини шамол таъсирида ўзгартириб туриши ҳам маълум даражада ўсимликлар хилма-хиллигига ўз таъсирини кўрсатиши шубҳасиз. Таъкидланганлардан бир қаторда худуд ўсимликлар дунёсига ер ости сувларининг юза жойлашганлиги, тупроқнинг юқори даражада шўрлашганлигини ҳам инобатга олиш зарур.

Марказий Фарғонада туркумларга бой бўлган ўсимлик оилалари сони 4(15%) тани ташкил этади. Жумладан, Марказий Фарғонада бошоқдошлар (Poaceae) оиласининг 10 (19,6%) тури учрайди, бу кўрсаткич мураккабгулдошлар (Asteraceae) оиласида 6 (11,8%), дуккакдошлар (Fabaceae) оиласида 5 (9,8 %) ҳамда шўрадошлар (Chenopodiaceae) оиласида 3 (5,9%) турни ташкил этади. Мазкур оилаларнинг айрим турлари кенг тарқалган бўлиб худуд бўйлаб цено популяцияларни ҳосил қилиб ўсади. Бу ўринда қамиш (*Phragmites communis*), қўнғирбош (*Poa bulbosa*), ялтирбош (*Bromus oxyodon*), янтоқ (*Alhagi pseudalhagi*, *A.kirghisorum*).

Марказий Фарғонада толдошлар (Salicaceae), тожихўроздошлар (Amaranthaceae), торондошлар (Polygonaceae), қовоқдошлар (Brassicaceae), туятовондошлар (Zygophyllacea) оилалари ҳар бири иккитадан туркумга, қолган 17 (65 %) оилалар биттадан туркумга эга (1-жадвал).

**1-жадвал**

**Марказий Фарғона ўсимликларининг оилалар ва туркумлар бўйича тақсимланиш кўрсаткичлари**

№	Оилалар	Туркумлар		Турлар	
		Сони	%	Сони	%
1	POACEAE	10	19.61	11	16.68
2	ASTERACEAE	6	11.77	7	10.62
3	FABACEAE	5	9.81	6	9.10
4	CHENOPODIACEAE	3	5.89	4	6.07
5	SALICACEAE	2	3.92	6	9.10
6	AMARANTHACEAE	2	3.92	3	4.55
7	POLYGONACEAE	2	3.92	2	3.03
8	BRASSICACEAE	2	3.92	2	3.03
9	ZYGOPHYLLACEA	2	3.92	2	3.03
10	TAMARICACEAE	1	1.96	3	4.55
11	EQUSETACEAE	1	1.96	2	3.03
12	TYPHACEAE	1	1.96	2	3.03
13	CONVOLVULACEAE	1	1.96	2	3.03

14	SOLANACEAE	1	1.96	2	3.03
15	EPHEDRACEAE	1	1.96	1	1.51
16	LILIACEAE	1	1.96	1	1.51
17	CANNABACEAE	1	1.96	1	1.51
18	RANUCULACEAE	1	1.96	1	1.51
19	PAPAVERACEAE	1	1.96	1	1.51
20	EUPHORBIACEAE	1	1.96	1	1.51
21	ELAEAGNACEAE	1	1.96	1	1.51
22	PLUMBAGINACEAE	1	1.96	1	1.51
23	ASCLEPIADACEAE	1	1.96	1	1.51
24	BORAGINACEAE	1	1.96	1	1.51
25	SCROPHULARIACEAE	1	1.96	1	1.51
26	PLANTAGINACEAE	1	1.96	1	1.51
	Жами	51	100	66	100

Марказий Фарғонанинг ўсимлик дунёси бутун Марказий Осиё худудида кузатилганидек, учламчи даврдан бошлаб шаклланган қурғоқчил шароитга мосланиши, ўзгариши хосиласи саналади. Тадқиқот натижаларига кўра маълум бўладики, Марказий Фарғона табиий ландшафтларида 26 оила, 51 туркум ва 66 турга мансуб ўсимликлар учрайди. Марказий Фарғонада турларга бой бўлган оилалар сони 7 тани ташкил этади. Яъни бошоқдошлар турлар хилма-хиллиги 11 (16,7 %), мураккабгулдошлар 7 (11%), дуккакдошлар 6 (9,1%), толдошлар 6 (9,1%), шўрадошлар 4 (6%), тожихўроздошлар 3 (4,6%), юлғундошлар 3 (4,6 %) тўғри келади. Мазкур оилалар чўл флорасидаги 40 турга мансуб ўсимликларни бирлаштириб, бу кўрсаткич турлар хилма-хиллигининг 61% ни ташкил этади. Ўсимликларнинг 7 та оиласи 2 тадан турга эга, жумладан торондошлар (Polygonaceae), ковокдошлар (Brassicaceae), туятовондошлар (Zygophyllaceae), қирқбўғимдошлар (Equisetaceae), кўгадошлар (Typhaceae), печакдошлар (Convolvulaceae), итузумдошлар (Solanaceae) оилаларининг турлар хилма-хиллиги 14 (21%) тага тўғри келади. Қолган 12 оилаларнинг ҳар бири 1 тадан турга эга (1-жадвал).

Марказий Фарғона ўсимликлари қаторида тўқайлар алоҳида ўрин эгаллайди, тўқай флораси алоҳида гидротермик шароитга мослашган ўсимликлар бўлиб, бу худудда дарахтлар (*Populus pruinosa*, *P.nigra*, *Salix songorica*, *S.tenuifolia*, *S.wilhelmisiana*, *Elaeagnus angustifolia* ва бошқалар), буталар (*Tamarix hispida*, *T.parviflora*, *T.ramosissima* ва бошқалар) ҳамда ўтсимон ўсимликлар (*Phragmites communis*, *Glycyrrhiza glabra*, *Limonium sogdianum*, *Karelinia caspica*, *Cynodon dactylon*, *Aeluropus litoralis*, *Alhagi kirghisorum*) учрайди. Бу ўсимликлар тўқайларга хос бўлиб, узоқ муддатли вегетация циклига эгаллиги, шунингдек ёзги тиним даврини бўлмаслиги билан характерланади.

Тўқайзорлар жадал ўзгарувчан бўлиб, бу ҳолат сизод сувларини чуқурлигига, ҳамда инсон омига бевосита боғлиқ бўлади. М.М.Орифхонованинг (1967) таъкидлашича Марказий Фарғонанинг ўсимликлари 2 та катта гуруҳни ҳосил қилади. Яъни гумид ва қурғоқчил (чўл) гуруҳлари ва буларнинг ҳар бири ўз навбатида қатор тип ва формацияларга ажралади.

Тўқайзорларда туранғи, жингил формациялари учрайди. Ўтлоки-ботқоқ ўсимликлар типи таркибида қамиш, шўр ажриқ, янтоқ-ажриқ, янтоқ ҳамда оқбош формациялари шаклланган. Шунингдек чўл худудида галофил ўсимликлар ва псаммофил буталар типлари ўзига хос бир неча формацияларни ҳосил қилади [4]. Умумий қиёсланганда маълум бўладики, Марказий Фарғонада ўсимликларининг 6 (9,1 %) тури дарахтларга, 13 (19,7%) тури буталарга, 38 тури кўп йиллик ўтсимон ўсимликларга, 9 (13,6%) тури эса бир йиллик ўтсимон ўсимликларга мансуб.

Кейинги йилларда Фарғона, Андижон ва Наманган вилоятларида муҳофаза этиладиган табиий ҳудудлар тизимини такомиллаштириш борасида амалда ишлар олиб борилмади ёки давлат кадастри юритилмади. Масалан, Ёзёвон туманида 1994 йилда ташкил этилган, майдони 1820.4 га бўлган «Ёзёвон чўллари» табиат ёдгорлиги Марказий Фарғона учун типик бўлган қумли чўл ландшафтларини сақлаб қолиш, бойитиш ва муҳофаза қилишда бош вазифани бажариши, келажакда унга қўриқхона-эталон мақомини бериш мақсадида ташкил этилган эди. Лекин, Қорақалпоқ чўли учун эталон вазифасини бажарувчи, Фарғона водийсининг чўл минтақаси учун ягона бўлган, қўриқхона режимида муҳофаза этиладиган «Ёзёвон чўллари» табиат ёдгорлиги сув омбор қурилиши натижасида ўзининг илмий, экологик, эстетик ва ижтимоий аҳамиятини йўқотиб бормоқда.

Натижада, Ўзбекистон Республикаси «Қизил китоби»га киритилган сариқ астрагал, Фарғона водийси учун ноёб бўлиб қолган оқ ва қора саксовуллар, чўл узуми, туронгил; ҳайвонот вакиллари: эчкиэмар, тўнғиз, қирғовул, Фарғона чипор калтакесаги, штраух қурбақабоши, агама, кўрмаилон, ўқилон кабиларнинг миқдор ва сифат (деградацияси) жиҳатдан камайиб бормоқда. Бу ҳолат Фарғона вилоятидаги «Марказий Фарғона», «Акбаробод қумлари», «Бувайда қумлари» ва «Зилҳа қумлари» табиат ёдгорликларида ҳам кузатилмоқда. Айниқса, вилоят аҳамиятига эга бўлган, «Акбаробод қумлари» табиат ёдгорлиги худуди қурилиш хом-ашёси олинадиган худудга айлантирилган, «Бувайда қумлари» табиат ёдгорлиги худуди эса, шоли ва бошқа қишлоқ хўжалиги экинлари етиштирилиши натижасида жиддий зарар кўрган. «Зилҳа қумлари» табиат ёдгорлиги худуди «шифохона» вазифасини бажарувчи корхонага айлантирилган. Яъни қумга тушувчиларнинг тартибсиз ҳаракати таъсирида ўсимлик дунёси жиддий ўзгаришга учрамоқда.

Шуни таъкидлаш лозимки, Фарғона водийсида учрайдиган турларнинг кўпчилиги ов аҳамиятига эга, эстетик завқ берувчи, санитар ёки бошқа фойдали томони билан ажралиб туради. Шунинг учун улар ҳозирги кунда камайиб бораётган ёки йўқолиш хавфидаги турлардан саналади. Уларни мукамал ўрганиш, химоя қилиш ва кўпайтириш орқали сақлаб қолиш бугунги куннинг долзарб вазифаларидан бири ҳисобланади. Ушбу таҳлиллар ёрдамида талабалар дала амалиётлари давомида ва мустақил тарзда Фарғона водийсида учровчи муҳофазага олинган ҳайвонлар ҳақида билимга эга бўладилар. Маърузаларда олган назарий билимлар мустаҳкамланади. Шунингдек, ўрта мактабларнинг география, биология ва экология фанлари ўқитувчилари, ўрмон ва қишлоқ хўжалиги ходимлари ҳамда ҳайвонлар ҳаёти билан қизиқувчи ҳар қандай касб эгалари учун хизмат қилади.

## REFERENCES

1. Абдуллаева А.Т., Холбекова Х. Морфобоилогическая характеристика цветка *Salsola dendroides* Pall. // «Марказий Осиёда Ботаника фанининг ривожланиши ва унинг ишлаб чиқаришга интеграцияси» халқаро илмий конф. материаллари. Т. 2004.
2. Abduganiyev O., Obidjonov U., Mominova S. BIOLOGICAL DIVERSITY AND PROBLEMS OF ITS CONSERVATION (ON THE EXAMPLE OF THE FERGHANA VALLEY) // Academic research in educational sciences. – 2022. – Т. 3. – №. 4. – С. 1108-1114.
3. Абдуганиев О. И. и др. ДАРЁ ВОДИЙЛАРИ ЯНГИ ТЕКТОНИК ХАРАКАТЛАРНИНГ СЕЗГИР ИНДИКАТОРЛАРИ СИФАТИДА // Scientific Impulse. – 2022. – Т. 1. – №. 4. – С. 859-867.
4. Абдуганиев О. И. и др. ЛАНДШАФТ ВА БИОЛОГИК ХИЛМА-ХИЛЛИКНИ ГАТТАХЛИЛ АСОСИДА БАҲОЛАШ // Новости образования: исследование в XXI веке. – 2022. – Т. 1. – №. 1. – С. 53-58.
5. Абдуганиев О. И. и др. ЛАНДШАФТЛАРДАГИ БИОГЕОКИМЁВИЙ ЖАРАЁНЛАРНИНГ МЕЛИОРАТИВ ҲОЛАТГА ТАЪСИРИ ВА УНИ ОПТИМАЛЛАШТИРИШ МАСАЛАЛАРИ // Scientific Impulse. – 2022. – Т. 1. – №. 4. – С. 852-858.
6. Абдуганиев О. И. и др. ЭКОЛОГИК СЎҚМОҚЛАРНИ ТАШКИЛ ЭТИШ ВА УНДАН ФОЙДАЛАНИШНИНГ ГЕОГРАФИК ЖИХАТЛАРИ // Scientific Impulse. – 2022. – Т. 1. – №. 4. – С. 868-873.
7. Абдуганиев О. И., Дехқонбоева М. Н. МУҲОФАЗА ЭТИЛАДИГАН ТАБИИЙ ҲУДУДЛАРНИ ГЕОЭКОЛОГИК ЖИХАТДАН КОМПЛЕКС БАҲОЛАШ МЕЗОНЛАРИ // Новости образования: исследование в XXI веке. – 2023. – Т. 1. – №. 10. – С. 254-262.
8. Ахмедов М.Х., Махмедов М.А., Махмудов В.М. Фарғона водийсидаги ботаник тадқиқотлар, ютуқ ва муаммолар. // «Марказий Осиёда Ботаника фанининг ривожланиши ва унинг ишлаб чиқаришга интеграцияси» халқаро илмий конф. материаллари. Т. 2004.
9. Рустамов А.Р. Марказий Фарғона. – Ташкент: Меҳнат. 1995.
10. Мўминова С., Фарангиз Ф. БИОЛОГИК ТУРЛАРНИ ХИЛМА-ХИЛЛИГИ ВА НОЎБЛИГИНИ БАҲОЛАШ МЕТОДЛАРИ // SO ‘NGI ILMIY TADQIQOTLAR NAZARIYASI. – 2023. – Т. 6. – №. 2. – С. 63-68.
11. Otakulov, P. S. (2020). Ecological functions of phytonyms of the Fergana valley. *Asian Journal of Multidimensional Research (AJMR)*, 9(11), 230-234.
12. Sobirovich, O. P., & Vaxtiyor o'g'li, N. B. (2023). GEOGRAPHICAL NAMES IN SOCIO-ENVIRONMENTAL STUDIES BASED ON HISTORICAL METHODS. *Новости образования: исследование в XXI веке*, 1(9), 733-736.
13. Sobirovich, O. P., & Vaxtiyor o'g'li, N. B. (2023). METHODS OF RESEARCH OF SOCIO-ENVIRONMENTAL ASPECTS OF GEOGRAPHICAL NAMES. *Новости образования: исследование в XXI веке*, 1(9), 729-732.
14. Otakulov, P. S. (2020). Ecological functions of phytonyms of the Fergana valley. *Asian Journal of Multidimensional Research (AJMR)*, 9(11), 230-234.



15. Jahongirmirzo Jamoliddin O'G'Li Mamatisakov, Nuriniso Valijon Qizi Alijonova, & Sarvinoz Zokirjon Qizi Rahmatullayeva (2022). QUVASOY HUDUDIDAGI TOPONIMLARNING STRATIGRAFIK TAHLILI. *Central Asian Academic Journal of Scientific Research*, 2 (10), 49-55.
16. Gayratovich, M. E., Jahongir, M., & Abdugaffarovna, U. G. (2022). MAIN ECOTOURS IN FERGANA REGION. *O'ZBEKISTONDA FANLARARO INNOVATSIYALAR VA ILMYIY TADQIQOTLAR JURNALI*, 2(13), 136-140.
17. Mamatisakov, J., Abduqaxxorov, L., & Shaydiyev, H. (2022). HISTORICAL DEVELOPMENT OF TOURISM AND GEOGRAPHICAL ASPECTS OF ITS RESEARCH. *Scientific Impulse*, 1(4), 379-385.
18. Mamatisakov, J. J., Qahhorova, M. M., & Mo'Minova, S. I. (2022). MAKTAB GEOGRAFIYA TA'LIMIDA FOYDALANILADIGAN MATEMATIK FORMULALAR TAVSIFI. *Academic research in educational sciences*, 3(10), 153-161.
19. Muhitdinov, I. I. O. G. L. (2021). SO 'X DARYOSI OQIMINING SHAKLLANISHIDA GIDROMETEOROLOGIK OMILLARNING ROLI. *Academic research in educational sciences*, 2(7), 286-290.
20. Ахмадалиев, Ю. И., Маматисаков, Ж., & Мухитдинов, И. (2022). НЕОБХОДИМОСТЬ СОВМЕСТНОГО ИСПОЛЬЗОВАНИЯ И ОХРАНА ПРИРОДНЫХ РЕСУРСОВ ПРИГРАНИЧНЫХ ТЕРРИТОРИЙ. *Scientific Impulse*, 1(3), 732-738.
21. Mamatisakov, J. J. O. G. L., Abduqaxxorov, L. S. O. G. L., Rahmatjonov, A. A. O. G. L., & Vahobjonov, A. A. O. G. L. (2021). Regional Aspects Of Development Of Tourist Routes. *Scientific progress*, 2(8), 57-60.
22. Gayratovich, M. E., Jahongir, M., & Musajonovna, A. F. (2022). SPELEOTOURISTIC POSSIBILITIES OF FERGANA VALLEY. *Scientific Impulse*, 1(4), 66-70.
23. Mamatisakov, J. (2022). 1 Òzbekiston milliy ensiklopediyasi (2000-2005) 2 Ziyo. uz (sayti). *Scientific Impulse*, 1(2), 587-590.
24. Махкамов, Э. Г., & Маматисаков, Ж. (2021). РЕКРЕАЦИЯ ВА ТУРИЗМ ОБЪЕКТЛАРИНИ ХУДУДИЙ ЖОЙЛАШТИРИШНИНГ ГЕОГРАФИК ЖИХАТЛАРИ. *ГЕОГРАФИЯ: ПРИРОДА И ОБЩЕСТВО*, 2(1).
25. Mamatisakov, J. (2022). IMPROVING STUDENTS'GEOLOGICAL KNOWLEDGE BY SCHOOL GEOGRAPHY EDUCATION. *Academic research in educational sciences*, 3(10), 88-94.
26. Ilhomjon Ihtiyorjon O'G'Li Muhitdinov, & Jahongirmirzo Jamoliddin O'G'Li Mamatisakov (2021). FARG'ONA VODIYSINING JANUBIY QISMI GIDROGRAFIYASI. *Scientific progress*, 2 (3), 975-980.
27. Mamatisakov, J., Egamberdi, B., & Dostonbek, M. (2022). TERRITORIAL ASPECTS OF THE DISTRIBUTION OF ETHNOONYMS OF FERGANA REGION. *Scientific Impulse*, 1(2), 591-595.
28. Jahongirmirzo Jamoliddin O'G'Li Mamatisakov, & Ilhomjon Ihtiyorjon O'G'Li Muhitdinov (2021). PROSPECTS OF DEVELOPMENT OF ECOTOURISM IN THE PROTECTED NATURAL AREAS OF FERGANA REGION. *Scientific progress*, 2 (3), 986-989.

29. Jahongirmirzo Jamoliddin O'G'Li Mamatisakov, Ilhomjon Ihtiyorjon O'G'Li Muhitdinov, & Ablazbek Erkinjon Ogli Madraximov (2021). PROSPECTS OF DEVELOPMENT OF AGRICULTURAL TOURISM IN FERGANA REGION. *Scientific progress*, 2 (8), 823-825.
30. Vosiljonov, A. (2022). Basic theoretical principles of corpus linguistics. *Academicia Globe: Inderscience Research*, 3(2), 1-3.
31. Vosiljonov, A. (2022). LINGVISTIK TADQIQOTLARDA KORPUS O 'RGANISH OBYEKTI SIFATIDA. IJTIMOY FANLARDA INNOVASIYA ONLAYN ILMIY JURNALI, 2(11), 176-182.
32. Vosiljonov, A. (2022). PRAGMALINGVISTIKA VA UNING TAHLILY SHAKLLANISH TARIXI. *Science and innovation*, 1(B8), 99-105.
33. Vosiljonov, A. (2022). PRAGMALINGUISTICS AND THE HISTORY OF ITS ANALYTICAL DEVELOPMENT. *Science and Innovation*, 1(8), 99-105
34. Vosiljonov, A., & Isaqova, X. (2023). EFFECTIVENESS OF MOTHER TONGUE EDUCATION IN THE PRIMARY GRADES. *International journal of advanced research in education, technology and management*, 2(2).
35. KHALIMBOYEVA, F., & VOSILJONOV, A. (2023). MAKTABGACHA YOSHDAGI BOLALAR DIQQATINI RIVOJLANTIRISH MUAMMOSINI NAZARIY O'RGANILISHI. *Journal of Pedagogical and Psychological Studies*, 1(5), 94-98.

## THE ROLE OF GAME TECHNOLOGY IN ENGLISH LESSONS

Jalalova Sevara Janabay kizi

Bachelor degree student Chirchik State Pedagogical University

<https://doi.org/10.5281/zenodo.8081393>

**Abstract.** Currently, special attention is being paid to the development of creative activity and interests of pupils at schools in our country. Various competitions, Olympic Games are being held constantly. This shows that the principle of the learner's activity in the learning process has been and remains one of the basic rules in didactics. This article deals with the role of game technology in teaching English at schools focused on increasing the interests of school pupils.

**Keywords:** games, game technology, creative activity, pupils, school.

### РОЛЬ ИГРОВЫХ ТЕХНОЛОГИЙ НА УРОКАХ АНГЛИЙСКОГО ЯЗЫКА

**Аннотация.** В настоящее время развитию творческой активности и интересов учащихся в школах нашей страны уделяется особое внимание. Постоянно проводятся различные соревнования, Олимпийские игры. Это показывает, что принцип активности учащегося в процессе обучения был и остается одним из основных правил дидактики. В данной статье рассматривается роль игровых технологий в преподавании английского языка в школах, ориентированных на повышение интересов школьников.

**Ключевые слова:** игры, игровая технология, творческая деятельность, учащиеся, школа.

One of the interactive technologies in education is gaming technology. I use game technology in English classes focused on making the learning process interesting, to create a cheerful working mood of pupils and to overcome difficulties in mastering the learning material. The game will help you solve these problems and gives good results, increases pupils' interests in the lesson and, most importantly, allows them to master speech skills in the process of a natural situation and to communicate during playing.

Language learning is hard work. Effort is required at every moment and must be maintained over a long period of time. Games help and encourage many learners to sustain their interest and work. Games also help the teacher to create contexts in which the language is useful and meaningful. The learners want to take part and in order to do so must understand what others are saying or have written, and they must speak or write in order to express their own point of view or give information.

The need for meaningfulness in language learning has been accepted for some years. A useful interpretation of meaningfulness is that the learners respond to the content in a definite way. If they are amused, angered, intrigued or surprised the content is clearly meaningful to them. Thus the meaning of the language they listen to, read, speak and write will be more vividly experienced and, therefore, better remembered. If it is accepted that games can provide intense and meaningful practice of language, then they must be regarded as central to a teacher's repertoire. They are thus not for use solely on wet days and at the end of term!

The essence of didactic play is that pupils solve mental problems put forward by him in the form of entertaining games, find their own solutions, and to overcome certain difficulties. The learner perceives the mental task as a practical, playful task; this increases his mental activity.

In didactic play, a learner's emotional development is inextricably linked to his or her logical thinking and ability to express his or her thoughts in words. To solve the game problem it is necessary to compare the signs of objects, identify similarities and differences, generalize, and draw conclusions. Thus, the ability to judge, to draw conclusions, to apply their knowledge in different situations develops. This will be possible if pupils have a clear idea of the things and events that make up the content of the game.

#### Game functions

- educational games (memory, attention development, information retrieval, general education skills development, foreign language development)

- communicative games (creating an environment of communication in a foreign language, uniting the student body, establishing new emotional and communicative connections based on interaction in a foreign language)

- psychological (formation of skills to prepare their physiological state for more effective activities, as well as the reconstruction of the psyche to absorb large amounts of information).

Interactive games (alleviation of emotional stress caused by stress on the nervous system with intensive learning of a foreign language)

Developmental games (harmonious development of personal qualities to activate a person's backup ability)

To understand the meaning of didactic games, the following requirements are set.

➤ Every didactic game should provide exercises that are useful for pupils's mental development and their reading.

➤ An interesting task is required in a didactic game, the solution of which requires mental strength to overcome some difficulties.

Currently, Methodists have developed many role-playing games and options for conducting them in order to increase the interest in learning a foreign language and to improve the process of teaching a foreign language. Games are divided into the following categories.

1. Lexical games;
2. Grammar games;
3. Phonetic games;
4. Spelling games;
5. Creative games.

The role of the game in the lesson and the time allotted for the game depends on a number of factors: the readiness of the pupils, the material studied the specific objectives of the lesson and conditions and so on. For example, if the game is used as a training exercise for the initial correction of the material, then the lesson may take 15-20 minutes. In the future, the same game can be played for 3-5 minutes and will serve as a repetition of material already passed, as well as a release in class. The game stimulates pupils' interests and activity, takes into account their individual abilities, gives pupils the opportunity to prove themselves in activities that are interesting to them, and contributes to faster and longer memorization.

The game can and should be included in the process of teaching a foreign language from the first lessons. For example, when learning to count, you can use a "Prospects of Development o variety of "counters" that you can not only memorize, but also use to distribute roles in the next

open game that can be used as an exercise, so that young pupils lose the accumulated fatigue during class.

When working with elementary school age pupils, you can use visual aids both to introduce and correct new lexical material and to introduce and teach some grammatical structures. In this type of game, we engage in one or two speech styles that are repeated several times. Therefore, from the point of view of organizing oral material, such a game is nothing more than a verbal exercise, but we turn the usual verbal exercise into a game and avoid the boredom and distraction that are inevitable during memorization, emotional we create a conducive environment and increase interest in learning a foreign language.

#### **REFERENCES**

1. Artamonova, L.N. Games in English lessons and extracurricular activities, 2008. № 4. p.36;
2. Barashkova, E.A. Not all learnerren are gifted, but not all are gifted, 2005. -№ 9. p.14-15;
3. Ҳошимов Ў.Ҳ., Ёқубов И.Я. Инглиз тили ўқитиш методикаси. –Т.: Шарқ, 2003. –302 б.
4. Adams V. S., Zimmer B. E. Understanding Psychology. –New York: McGraw Hill Inc., 1990. –296
5. Сатторов Т.Қ. Бўлажак чет тили ўқитувчисининг услубий омилкорлигини шакллантириш технологияси (инглиз тили материалида). –Т.: ТДЮИ, 2003. – 192 б

## INNOVATIVE TECHNOLOGIES IN TEACHING VOCABULARY IN FOREIGN LANGUAGES

**Jalalova Sevara Janabay kizi**

Bachelor degree student Chirchik State Pedagogical University

<https://doi.org/10.5281/zenodo.8081572>

**Abstract.** *There is a large collection of teaching materials for people with different levels of language skills. Success in achieving this goal depends on the practical skills and qualifications of the teachers. The ability to use information technology and modern teaching methods helps to quickly grasp new materials.*

**Keywords:** *innovative technologies, teaching vocabulary, methods, skills of teachers.*

### ИННОВАЦИОННЫЕ ТЕХНОЛОГИИ В ОБУЧЕНИИ ЛЕКСИКЕ НА ИНОСТРАННЫХ ЯЗЫКАХ

**Аннотация.** *Существует большая коллекция учебных материалов для людей с разным уровнем владения языком. Успех в достижении этой цели зависит от практических навыков и квалификации преподавателей. Умение использовать информационные технологии и современные методы обучения помогает быстро усваивать новые материалы.*

**Ключевые слова:** *инновационные технологии, преподавание лексики, методы, мастерство преподавателей.*

Today, foreign language skills are becoming an integral part of vocational education. Due to the high level of cooperation with foreign partners in various fields, the demand for language learning is high. In modern society, foreign languages are becoming an important part of vocational education. Such knowledge is first acquired by people in schools, colleges, lyceums, and later in institutes, training courses, or by familiarizing themselves with basic information sets that help them learn a foreign language independently. There is a large collection of teaching materials for people with different levels of language skills. Success in achieving this goal depends on the practical skills and qualifications of the teachers. The ability to use information technology and modern teaching methods helps to quickly grasp new materials.<sup>1</sup> By combining different methods, a teacher is able to solve specific curricula. In this regard, teachers and students need to become familiar with modern methods of teaching foreign languages. As a result, they develop the skills to choose the most effective ways to achieve their goals. Using a variety of teaching and learning methods can be effective. Teaching takes place in small steps and is based on the student's existing knowledge system.<sup>2</sup> As time goes on, innovation in every field increases. There are also different styles of language teaching. In English language teaching, step-by-step teaching, depending on the learner's potential and level of age, gives good results. Students are divided into groups based on elementary education, intermediate education, and advanced education. A special program will be developed by the teacher for each stage.

At the initial stage, the emphasis is on pronunciation. According to Harmer, the first requirement of a native speaker is pronunciation. At the beginning of the learning process, the teacher should focus on the student's pronunciation. Although grammar and vocabulary are important, it is useless if the speaker mispronounces them. Native speakers can also understand speech with grammatical errors if the speaker pronounces the words correctly.<sup>3</sup> Therefore, in

teaching, the main focus is on pronunciation. In this case, the use of different audios of native speakers gives good results. The teacher should teach the correct pronunciation of letters and words during the lesson. There is also a strong emphasis on oral and reading skills in the early stages. If we look at the types of speech activities of foreign language teaching, it is necessary to perform the following tasks in their teaching:

- a) Create a reading mechanism;
- b) Improving oral reading techniques;
- c) Teach them to understand what they are reading.

At the elementary level, there is a strong emphasis on reading aloud. Reading texts are also becoming simpler and more complex. However, it should be noted that although the work in the early stages is mainly focused on the development of oral skills, it does not solve the problem of developing oral speech in English. He is only in the process of preparing to work on a real speech. In addition, reading words beautifully and fluently increases a student's love of learning the language.

In addition, students will be introduced to The Present Indefinite Tense, The Past Indefinite Tense., are required to be familiar with verb tenses such as The Future Indefinite Tense and to be able to use verb forms vividly in these tenses. Students will learn the use of nouns in the singular and plural, the addition of the suffix "s" or "es" to the third person singular form of the verb in the present indefinite tense, and the interrogative, negative, and imperative forms of sentences. during the study period.

At the intermediate stage of teaching English, the focus should be on using techniques that help to increase thinking, speaking, and initiative in reading and understanding larger texts. Students will be given homework assignments. Exercises to check comprehension of the text are given and can be expressed as follows:

Answer the question on the text Samarkand: Why Samarkand is called like this? Where is the ancient center of the city? How many population is there?

Question-answer exercises are used to strengthen the student's speech, improve memory, and repeat. New words from the text are memorized. Questioning and answering will help you to memorize the words and use them in your speech. In addition, a variety of games in the classroom will increase the student's interest in learning the language and speed up the learning process. In the Hot Ball game, students form a circle and say one of the new words to the ball. Participants do not repeat each other's words, are expelled from the game if they repeat or stop speaking. That's the way to play.

In the middle stage, grammar is taught in more depth than in the first stage, and students are given exercises, tests and tests based on the rules of grammar.

Computer and phone language learning programs are also great for elementary and middle school language learning. Examples include Talk (English speaking practice), Daily English, Learn English (English master), How to speak real English. These programs are designed to include reading, listening, and test sections. Recording new words on a phone Dictaphone in your spare time is another great way to repeat. Also, showing more English subtitles and cartoons is an effective way to teach the language. At the advanced level, independent work plays a special role, especially in a foreign language. The course requirements at this stage are different from those at the previous stages. The lesson is no longer based on oral speech, because at this stage most of the

language material is studied passively (receptively). That is, reading comprehension plays a key role.4 Texts are also large in size and language material is complex. Reading, speaking, listening exercises are held regularly. When organizing a lesson, a separate day is set for Reading, a separate day for Speaking, and a separate day for Listening. Homework is also more complex than previous steps. Speaking lessons include a 2-minute talk with a topic. Alternatively, text cards will be distributed to students. Each student gives their opinion on the topic on the card of their choice. The speech requires the use of previously used phrases, phrases, introductory words, new words, synonyms.

Homework can be used to prepare additional text topics using the press, periodicals, media, and online materials. Students will be interested to learn about interesting research and scientific discoveries. In conclusion, modern language teaching is aimed at forming a more cultured individual who has the skills to self-analyze and systematize new knowledge.

Innovative methods are an integral part of modernizing the entire system. With this in mind, teachers can become acquainted with the most advanced approaches and then combine them and use them in their work to achieve significant growth in the education system. Many organizations are moving to a new level, using multimedia capabilities to send and receive information. The use of computers and other devices determines the success of the whole educational process.

Adequate attention should be paid to the formation of speech skills and the development of social resilience in educational training. In addition, the success of any lesson in education depends in many ways on the proper organization of lessons. The lesson should be based on the creative collaboration of teacher and student. Only then will students be able to think independently and develop their abilities.

#### **REFERENCES**

1. Passov E. I. Sociable learning method of foreign conversation. - Moscow., 1985-10p.
2. Johnson, K. E. The Socio cultural Turn and Its Challenges for Second Language Teacher Education. // TESOL Quarterly., - London., 2006: - 235- pages
3. Harmer J. The Practice of English Language Teaching. - London., 2001: - 64 pages.
4. Jalolov J. Methods of teaching foreign languages. - Tashkent., 2012: - 48 pages



## HOZIRGI O`ZBEK ADABIYOTI TARAQQIYOTIDA SH.XOLMIRZAYEV IJODINING AHAMIYATI

Tursunpo'latova Guljahon  
Shomurodova Sabohat

Termiz davlat universiteti, O'zbek filologiyasi fakulteti  
3-kurs talabalari

<https://doi.org/10.5281/zenodo.8081643>

**Annotatsiya.** Mazkur maqolada hozirgi o'zbek adabiyoti taraqqiyotida Sh.Xolmirzayev ijodining ahamiyati, Sh.Xolmirzayevning tarjimai holi, shuningdek ijodiy yo`lining ilk bosqichi hamda hikoyalari, qissa va romanlari tahlilga tortilgan.

**Kalit so'zlar:** Sh.Xolmirzayev ijodining ahamiyati, qissa va romanlar, ijodiy yo`lining ilk bosqichi.

### THE IMPORTANCE OF SH. KholmIRZAYEV'S WORK IN THE DEVELOPMENT OF MODERN UZBEK LITERATURE

**Abstract.** In this article, the importance of Sh. KholmIRZAYEV's work in the development of modern Uzbek literature, Sh. KholmIRZAYEV's biography, as well as the first stage of his creative path and his stories, short stories and novels are analyzed.

**Key words:** the importance of Sh. KholmIRZAYEV's work, short stories and novels, the first stage of his creative path.

### ЗНАЧЕНИЕ ТВОРЧЕСТВА Ш. ХОЛМИРЗАЕВА В РАЗВИТИИ СОВРЕМЕННОЙ УЗБЕКСКОЙ ЛИТЕРАТУРЫ

**Аннотация.** В данной статье анализируются значение творчества Ш. Холмирзаева в развитии современной узбекской литературы, биография Ш. Холмирзаева, а также первый этап его творческого пути и его рассказы, рассказы и повести.

**Ключевые слова:** значение творчества Ш. Холмирзаева, рассказы и повести, первый этап его творческого пути.

Shukur Xolmirzayev ijodi hozirgi zamon o'zbek adabiyotining yorqin va mazmundor sahifalaridan birini tashkil etadi. Ko'p qirrali iste'dod sohibi Shukur Xolmirzayev adabiyotning turli janrlarida rang-barang badiiy asarlar yaratib, o'zbek adabiyoti xazinasini boyitgan. Adib o'zining rang-barang hikoyalari, publitsistik maqolalari, tarixiy esselari, realistik qissalari-yu ajoyib romanlari bilan hozirgi zamon adabiyotida munosib o`rin egallaydi.

SH.Xolmirzayev 1940 yilda Surxondaryo viloyatining Boysun tumanida tug'ildi. Maktabni a'lo baholar bilan bitirib, u 1956 yilda Toshkent Davlat Universitetiga o`qishga kirdi. Shukur Xolmirzayev eslashicha, maktabda o`qib yurgan chog`laridayoq unda adabiyotga havas uyg`onadi. Toshkent Davlat Universitetining filologiya fakultetida bu havas yanada ortadi. Xuddi shu yillari Shukur Xolmirzayev badiiy ijod sohasida dastlabki qadamlarini qo`yadi. Uning dadil ijod yo`liga kirishida fakultetdagi tanqidchi M.Qo`shjonov boshchilik qilgan adabiy to`garak katta maktablik vazifasini o`taydi. Dorilfununda Sh.Xolmirzayev jahon adabiyotining eng yaxshi namunalari bilan tanishib, badiiy ijod sirlarini anglay boshlaydi.

Iqtidorli yozuvchi Shukur Xolmirzayev hozirgi o'zbek adabiyotida o`z ovozigga, uslubiga ega bo`lgan ijodkorlardan hisoblanadi. U adabiyotimizga 1962 yil "Oq otlı" povesti bilan kirib keldi. Povest bolalar uchun yozilgan bo`lib, unda yoshlarning o`ziga xos orzu o`ylari va hayotga qarashlari aks etgan.

SH.Xolmirzayev mazkur povestini e`lon qildirgandan so`ng o`tgan o`ttiz yildan ziyodroq davr ichida juda ko`plab hikoyalar, bir qancha qissa va romanlar yozdi.

Yozuvchi Sh.Xolmirzayev hikoyanavis sifatida qaysi mavzuni qalamga olmasin, qandaydir muhim, salmoqdor ijtimoiy fikrni ifodalashga intiladi. Uning bu xususiyatlari, ayniqsa, keyingi yillarda yaratilgan "Shudring tushgan bedazor", "Cho`loq turna", "Podachi", "Ko`k

dengiz”, “Xorun ar-Rashid”, “Qadimda boʻlgan ekan”, “Tabassum”, “Ustoz”, “Farzand” kabi hikoyalarida yaqqol namoyon boʻlgan. Sh.Xolmirzayev hikoyalarida, asosan, Surxon vohasining kaloriti yorqin sezilib turadi. Yozuvchining hikoyalarida surxondaryoliklarning oʻziga xosligi, yorqin va katta xarakterlari, yashash tarzi yaqqol koʻzga tashlanib turadi. Uning “Arpali qishlogʻida”, “Olis yulduz ostida”, “Miltiq otildi”, “Kimsasiz hovli”, “Ov” kabi hikoyalari, “Soʻnggi bekat”, “Qil koʻprik”, “Olaboʻji” romanlarida bu koloritni aniq sezish mumkin. Toʻgʻri, yozuvchi Shukur Xolmirzayev dastlabki ijodiy qadamlaridanoq “oʻzligini”, oʻz uslubini topib olgani yoʻq. U tinimsiz izlanishlar, ijodiy tajribani oʻzlashtirish jarayonida shunga erishdi. “Mana oʻtmishu hozirgi zamon adabiyoti yozish usullaridan ozmi-koʻpmi oʻrganib, oʻz yoʻlimni topish ustida koʻp oʻyladim, - degan edi yozuvchi, - bu izlanish hatto nuqta, vergulni qayerga qoʻyish borasida ham boʻladi”.

Bu uning, xususan, soʻnggi yillarda yaratayotgan asarlarida oʻzining yorqin ifodasini topmoqda. Yozuvchining “Hayot abadiy”, “Kulgan bilan kuldigan”, “Ogʻir tosh koʻchsa”, “Boychechak ochildi”, “Choʻloq turna”, “Qariya”, “Ot egasi” kabi hikoyalarida katta ijtimoiy maʼnolar oʻz ifodasini topgan. Ular zamondoshlarimizning oʻzaro munosabatlari orqali ochib beriladi.

“Soʻnggi bekat” Sh.Xolmirzayevning jiddiy yutugʻi hisoblanadi. Yozuvchining oʻzi ham: “ijodda, izlanishda oʻzining ham kelib toʻxtagan soʻnggi bekatim bu”, - deb yozadi romandagi soʻzboshida. Romanning “Soʻnggi bekat” deb atalishida maʼlum ramziy maʼno mavjud. Asar qahramonlari hayotidagi muhim nuqta – soʻnggi bekati tasvirlanadi. Romanda Bekat qishlogʻi, u yerda yashayotgan zamondoshlarimizning amalga oshirayotgan ishlari haqida hikoya qilinadi. Asar qahramonlari soʻnggi bekatga yetib kelishgach, bosib oʻtgan yoʻllari haqida oʻylaydilar. Soʻnggi bekat ular hayotida muayyan darajada burilish nuqtasi boʻladi. Ular yoʻl qoʻygan xatolarini anglab yetishadi va uni tuzatishadi. Masalan, Oʻktam, Nasiba bilan aloqasini uzadi. Nasiba ham Oʻktam bilan baxtli boʻla olmasligini bilib, qishloqdan ketadi. Quvvatbekov esa shaharga ketmay, qishloqda qolishga qaror qiladi. Ishoq chol esa oʻzining kim ekanligini anglab yetadi, Shamsuddinov ham oʻzidagi kamchiliklarni tuzatishga kirishadi.

Yozuvchi Sh.Xolmirzayev ijodi kitobxonlar diqqatini jalb etib kelmoqda. Uning “Toʻlqinlar” povesti haqida S.Mirvaliyev, A.Rasulov, M.Olimov, A.Quljonov, N.Shukurov, S.Mirzayev, A.Aliyev kabi tanqidchilar bahslashgandilar. Uning “Soʻnggi bekat” romani boʻyicha professorlar U.Normatov va Ochil Togʻayevlar munozara qilishgan. Sh.Xolmirzayevning boshqa asarlari ham fikr olishuvlarga sababchi boʻlgan. Demak, u zamondoshlarimizni toʻlqinlantiradigan, salmoqli ijtimoiy fikrga molik asarlar ijod qilayotgan yozuvchidir. Uning shunday asarlaridan biri 80-yillarning oʻrtalarida eʼlon qilingan boʻlib, u roman “Qil koʻprik” deb ataladi.

Yozuvchi Shukur Xolmirzayev hikoyalari, povestlari hamda “Soʻnggi bekat” romanida, asosan zamonaviy mavzularni yoritgan boʻlsa, “Qil koʻprik” nomli yirik romanida inqilob yillaridagi qaynoq hayot materialiga murojaat qildi. Shu nuqtai nazardan yozuvchining ijodida bu asari yangi hodisa boʻldi.

Yozuvchi gʻoyaviy maqsadini Sharqiy Buxoro – Boysun atrofida sodir boʻlgan tarixiy voqealarni jonlantirish orqali roʻyobga chiqargan. Sh.Xolmirzayev gʻalabalarni himoya qilgan kishilarga xos koʻplab fazilatlarini Qurbon obrazida mujassamlashtiradi. Qurbon oddiy kosibning oʻgʻli. Ruhoniy Eshon Sudurning homiyligi tufayli madrasada oʻqigan, “oq qorani tanish” imkoniyatiga erishgan. Lekin u mehnatkashlarning quyi tabaqasidan chiqqani uchun puldorlar, boy bolalari orasida ajralib turadi. Natijada unda odamlarning qaysi tabaqasidan chiqqanligiga qaramay, teng boʻlishi zarur degan fikr paydo boʻladi. Shu fikrni amalga oshirish yoʻlida u atrofiga nazar soladi. Har qanday yangilikka qiziqadi. Undagi qiziqish Buxorodagi “Yosh buxoroliklar” partiyasining gʻoyasi bilan tanishishga olib keladi. Bunda Sadriddinxoʻja unga yordam beradi.

Qurbon yangilikka qiziqishi tufayli qamaladi, inqilob tufayli keyin ozodlikka chiqadi. Qurbon inqilob samaralarini himoya qilish yo`lida fidorkorlik ko`rsatuvchi qahramon darajasiga ko`tariladi. Uning sobiq piri Eshoni Sudur islom lashkarlari qo`mondoni Ibrohimbek qoshida bosh maslahatchi bo`ladi. Bu faqat unga dushman qarorgohiga kira olish uchun qulay imkoniyat yaratadi. Shu sababli razvedkachi sifatida yuboriladi. Qurbon o`ziga qiyin va mas`uliyatli vazifalar yuklatilganiga qaramay, ularni sharaf bilan bajaradi va halok bo`ladi.

Yozuvchi Qurbon obrazini jonli va jozibali ishlagan. U ijtimoiy faoliyatda aktiv bo`lishi bilan birga, shaxsiy hayotida ham jozibaga ega. Qurbonning Oyparchaga muhabbati undagi ijobiy xislatlarning yorqinroq namoyon bo`lishiga yordam beradi. Yozuvchi romandagi barcha obrazlar qatori Qurbon timsolining ham bir yoqlama yaratilishiga yo`l qo`ymaydi. Qurbon faol kurashchi, jon-dili bilan g`alabalarni himoya qilishga kirishgan qahramon bo`lsa-da, unda dinga, xudoga ishonish tuyg`ulari ham mavjud. Bu romanda nihoyatda haqqoniy va ishontirarli tarzda ifodalangan. Chunki madrasalarda tahsil ko`rgan sobiq mullavachchaning xudodan darhol yuz o`girishi mumkin bo`lmagan hol.

“Qil ko`prik” romanida Oyparcha obrazi ham samimiy mehr bilan yaratilgan. U amirlik tarafini olishni ham, sho`rolar tomoniga o`tishni ham bilmaydi, bamisoli Qurbonning tili bilan aytganda “Qil ko`prik” ustida qolgan shaxs. Qurbon Oyparchaning dunyoqarashidagi ana shu holatni yanada yaxshiroq anglaydi va uning to`g`ri yo`l topishiga yordam beradi.

Oyparcha to`g`ri so`zli, makkorlikni, aldanchilikni yoqtirmaydigan dadil va jasur qiz. U, muayyan darajada Qurbon xarakterining yangi qirralarini ochishga yordam beradi.

Katta epik asarlar yaratish sohasida muayyan tajriba to`plagan Shukur Xolmirzayev 80-yillarning ikkinchi yarmida yana zamonaviy mavzuda roman yaratishga kirishadi. Natijada uning “Yo`lovchi” romani maydonga keladi. Muallif unda qayta qurish yillarining manzaralarini gavalantirishni o`z oldiga maqsad qilib qo`ygan edi. Asarda yozuvchi asosiy qahramonini yo`lga tushirib, sovxozdan sovxozga, qurilishdan qurilishga o`tkazadi. U atrofda sodir bo`layotgan voqealarga qahramon ko`zi bilan qarab, ularni tushunishga, tahlil qilishga va baholashga intiladi. Qahramon ko`zidan qishloqlardagi dahshatli mehnat ham, axloqiy tubanliklar ham, nopok kishilaru ishbilarmon rahbarlar ham, hatto uzoq Kubadagi qiyinchiliklar ham qochib qutilmaydi. Yozuvchi qahramonni yo`lga chiqarib, uni obyektidan-obyektga o`tkazaversa, safari hech qachon tugamasligini payqab qoladi. Buning ustiga u kitobdagi ko`p voqealar juda sun`iy va mantiqsiz chiqqanligini sezadi. Shuning uchun ham Sh.Xolmirzayev boshda ikki kitob sifatida o`ylangan bu romanni davom ettirmaslikka qaror qiladi. “Yo`lovchi” romani shu tariqa yozuvchi ijodida bir tajriba bo`lib qoladi.

Shunga o`xshash tajribani yoki izlanishni Sh.Xolmirzayevning keyingi yirik asari “Ola bo`ji” deb atalgan “Romandan katta hikoya”sida ham ko`rish mumkin.

“Ola bo`ji” asarida 80-yillar oxiri va 90-yillarning boshlaridagi sharoit qamrab olingan. Agar asar sovet davrining so`nggi yillari tasviri bilan boshlansa, O`zbekiston mustaqilligining dastlabki kunlaridagi o`zgarishlar manzarasi bilan xotimalanadi. Asar markazida tarixchi maktab o`qituvchisi Ulton obrazi turadi. Uni yozuvchi sotsialistik realizm talablariga mos keladigan ijobiy qahramon sifatida ko`rsatishni maqsad qilib olgan. Asar oxirlariga borib esa muallif sotsialistik realizm qoidalaridan chekinibroq Ultonni zaifliklar, kamchiliklar va qusurlar egasi sifatida ham namoyon qilishga urinadi. Demak, davr shiddati asar metodiga ham o`z tamg`asini bosgan.

Asar boshida Ulton, asosan, go`zal fazilatlar sohibi sifatida namoyon bo`ladi. Chunonchi, u juda bilimli, dono, tajribali va ilmiy ishga qiziqadigan, erkin fikrlaydigan, va`dasiga vafodor bir yigit qiyofasida ko`rinadi. Bular Ultonning qishloqdagi hayoti va o`rta maktabdagi faoliyati tasviri jarayonida yuzaga chiqariladi. Faqat o`qishni, ya`ni oliy o`quv yurtini bitirganiga ancha o`tgan bo`lsa-da, Ulton hanz uylanmagan. Buning sabablaridan biri shundaki, u Toshkentda qolgan kursdoshi va sevgilisiga sadoqat saqlaydi. Qishloqda Ultonning uylanmaganligi haqidagi shov-shuvlar ko`payib ketadi va raykom sekretari To`qiliboy Qo`chqorov qulog`iga borib yetadi.

Qo`chqorov xalq rahbari sifatida darhol bu yigitni uylantirib qo`yish rejasini tuzadi hamda Ultonni o`z oldiga chaqiradi. O`sha yerda Ulton shu qishloqlik vrach qiz Bahor bilan yaqindan tanishtiriladi. Shundan keyin Ulton Toshkentdagi sevgilisini juda tez va oson unutadi. Afsuski, romandagi ko`plab epizodlar kabi bu voqea ham yaxshi dalillanmagan. Qanday bo`lmasin, zudlik bilan Ulton bilan Bahorning to`ylari bo`ladi va unga To`qliboy Qo`chqorovning o`zi rahbarlik qiladi. Bunday mehribonlikning sirlari, sabablari keyinroq ochiladi. So`ngra voqealar shiddatli tezlik bilan davom etadi. Kutilmaganda uyiga qaytgan Ulton xotinini To`qliboy Qo`chqorov bilan buzuqlik ustida tutib oladi. Lekin shuning o`zi bilan To`qliboy Qo`chqorov osongina taslim bo`lmaydi. Aksincha, unga qadar Ultonning boshiga og`ir savdolar tushadi. U jinnixonaga yuboriladi, qochganda esa, qaytadan tutilib, haqiqiy ruhiy kasalga aylantiriladi. Bu orada davrlar o`zgaradi, To`qliboy Qo`chqorov amalidan tushadi va zamonga moslashish yo`llarini qidirib qoladi. Ikki yoshning baxtiga zomin bo`lgani uchun To`qliboy Qo`chqorov ko`z o`ngimizda yozuvchi tomonidan "Ola bo`ji" qiyofasida tasvirlanadi. Mana shunday qisqa syujet chizig`iga asoslanganligi uchun bo`lsa kerak, muallif asarni "Romandan katta hikoya" deb atagan. Biroq, asosiy voqealar oqimi davomida hayotning juda ko`p muammolari, dolzarb masalalari, mavzulari, xalqning tili uchida turgan gaplar qalamga olinadi. Jumladan, asarda o`rta maktablarda bilim berishning saviyasi pastligi, o`quvchilar va o`qituvchilarning savodsizligi, o`quv binolari ta`mirlashga muhtojligi, qishloqdagi mehnat va hayotning og`irligi, xotin-qizlar ahvolining nochorligi, cho`ponlar turmushining zahmatlari mavzuini ham, meditsina xizmatining qoniqarsizligi, bolalar o`limining ko`pligi, tibbiy asbob-uskunalarining, dori-darmonlarning yetishmasligi muammolarini ham qalamga oladi. Shuningdek, asarda tarixga va o`tmishga ekskursiya qilinib, o`lkamizning ruslar tomonidan bosib olinishi, mustamlakachilikning mohiyati va oqibatlarini, turg`unlik va qayta qurish yillarining turli-tuman qirralari, illatlari, dahshatlari va fojialari, hozirgi kunlarning afzalliklari haqida ham ko`plab fikr-mulohazalar, qarashlar, histuyg`ular ham ifoda qilinadi. Bu fikr-mulohazalarning ko`pchiligi qahramonlar tilidan bayon qilinsa-da, aksariyati muallifning o`z o`ylaridek tuyuladi. Go`yo yozuvchi o`zi ko`pdan beri o`ylab yurgan g`oyalarini qahramonlari tiliga joylab qo`ygandek tuyuladi. Afsuski, ularning ko`pchiligi oddiy bayon, ya`ni deklaratsiya bo`lib qolgan va asarning asosiy voqealariga, qahramonlarning xatti-harakatlariga, romanning butun to`qimasiga yaxshi bog`lanib ketmagan. Asar kompozitsion jihatdan nomukammal va tarqoq chiqqan. Shunga qaramay, filologiya fanlari doktori I.Mirzayev o`zining "O`zbekiston adabiyoti va san`ati" gazetasida chiqqan taqrizida bu asarni butunicha ijobiy baholagan. Aslida "Ola bo`ji" asari ham xuddi "Yo`lovchi" romani kabi yozuvchi Sh.Xolmirzayev ijodida o`tkinchi bir voqea bo`lib qoladi, chunki u badiiy jihatdan juda zaif chiqqan.

Shunga qaramay Shukur Xolmirzayev o`zbek nasri taraqqiyotiga sezilarli hissa qo`shgan yozuvchi hisoblanadi. Uning ko`p jihatdan mukammal hikoyalari, "O`n sakkizga kirmagan kim bor?" qissasi, "So`nggi bekat" va "Qil ko`prik" romanlari xuddi shundan guvohlik beruvchi asarlar hisoblanadi.

So`nggi yillarda Shukur Xolmirzayev iste`dodining yana bir yangi qirrasini namoyon bo`la boshladi, ya`ni u yaxshi dramaturg sifatida ijodning eng qiyin sohasida dastlabki qadamlarni qo`ya boshladi.

Dramaturgiyaga qiziqish Shukur Xolmirzayev qalbida va ongida juda erta uyg`ongan. Bunday qiziqish ilk bor Shukur Xolmirzayev Toshkent Davlat dorilfununi filologiya fakultetiga o`qishga kirgan paytlarda namoyon bo`lgan. O`sha paytda, ya`ni 60-yillarning boshlarida dorilfununda juda yaxshi drama to`garagi bor edi. Unga mashhur aktyor Shukur Burxonov rahbarlik qilar edi. Shu to`garakka faol qatnashib, Shukur Xolmirzayev SHekspirning "Gamlet" tragediyasida bosh rolni o`ynaydi. Uning o`zi eslashicha, o`shanda Shukur Burxonov Xolmirzayevni teatr san`ati institutiga olib ketmoqchi bo`lgan. Lekin aktyor bo`lishdan ko`ra dramaturg sifatida qalam tebratishni afzal bilgan Shukur Xolmirzayev dorilfunundagi o`qishni

davom ettirgan. Shunga qaramay, u dramatik asar yozishga birdaniga kirishmagan. Juda ko'p hikoya, qissa va romanlar yozgandan keyingina Sh.Xolmirzayev san'atning eng qiyin sohasiga, ya'ni adabiyotning gultoji hisoblanuvchi dramaturgiyaga qo'l urdi.

SH.Xolmirzayevning "Ziyofat" asari jiddiy drama yaratish yo'lidagi ilk izlanishi bo'lgan. "Ziyofat" asar ma'naviy-axloqiy muammolar talqiniga bag'ishlangan dramadir. Shukur Xolmirzayev bu dramada ijtimoiy hayotdagi o'zgarishlar haqida fikr bildiradi. "Ziyofat" dramasi xotin-qizlarimizning taqdiri to'g'risida haqqoniy bahs yurituvchi asardir.

Drama ikki pardadan iborat bo'lib, birinchi pardasida Xayrigul ismli bir ayol o'ziga o't qo'yib o'lganidan so'ng, sovxoz direktori Metin, qishloq soveti raisi Habiba, rayon militsioneri Nurmat, gazeta muxbiri Qismat, mehmonxona xizmatchisi Omon va uning xotini Paxtagulning bo'lib o'tgan noxush voqea xususida fikrlashuvlari haqida gap boradi. Birinchi parda shunday xulosa bilan yakunlanadi. Go'yoki Xayrigul sevimli erining fojiali o'limiga dosh berolmay, o'z joniga qasd qilgan...

Dramada Habiba, Nurmat, Qismat bir maktabda o'qigan sinfdoshlardir. Ular jamiyatdagi eng kir, ma'naviy tubanlashgan shaxslardir. Paxtagul aytganidek, ular bir jamoa, kelishib ish qiladilar. Har qanday ishni pul bilan o'lchaydigan razil kishilar qiyofasidir. Ular Paxtagul aytganidek, mafiyadir.

Dramada hozirgi hayotimizda bo'layotgan hodisalar o'z ifodasini topgan. YA'ni tanish-bilishchilik, mansab, amaldorlik kabi illatlarni ham adib fosh etadi.

Xayrigul o'ziga olov yoqadi. Demak, bu olov yoqishda biror sabab bo'ladi. Yaqin-yaqinlargacha xotinlarga past nazar bilan qarash g'oyasi saqlanib keldi.

Tuban kimsalar Xayrigulning o'limi bilan bog'liqliklarini bosti-bosti qilib yuborish uchun hech nimadan qaytmaydilar. Yosh ayol nima uchun bu kunga tushgan deb qattiq o'ylanib, borib uyiga hol-ahvolini so'ramaydilar. Eshitganlariga asosan fikr yuritib, gazetaga maqola yozadilar. Ularning axloqiy jihatdan tubanligi ham fosh etiladi.

Dramada Paxtagul obrazi katta mahorat bilan yaratilgan. Paxtagul jirkanch hayotdan nafas olayotganidan qattiq iztirob chekadi. U adolat bormikin bu hayotda, - deb o'ylaydi va o'ziga olov yoqadi. U bunday hayotda yashashni xohlamaydi. Demak, Paxtagul ma'naviy dunyosi pok ayoldir.

Xotin-qizlarimiz orasida Paxtagulga, Xayrigulga o'xshab o'ziga olov yoqqanlar oz bo'lsa-da bor-ku! Yaqin-yaqinlargacha bu bir an'anaga aylanib ketayozdi. Ammo hozir ancha kamaygan... Demak, dramani tomosha qilib, biz xotin-qizlarimizning ijtimoiy hayotiga beparvo bo'lmasligimiz kerakligini anglaymiz.

#### REFERENCES

1. To'lqinlar. T., O'zadabiynashr. 1963.
2. O'n sakkizga kirmagan kim bor... T., "Yosh gvardiya", 1965.
3. Hayot abadiy. T., G'.G'ulom nomidagi adabiyot va san'at nashriyoti, 1974.
4. So'nggi bekat. T., "Yosh gvardiya", 1976.
5. Yo'llar, yo'ldoshlar. T., "Yosh gvardiya", 1984.
6. Bodom qishda gulladi. T., G'.G'ulom nomidagi Adabiyot va san'at nashriyoti, 1986.
7. Qil ko'prik. T., G'.G'ulom nomidagi Adabiyot va san'at nashriyoti, 1984.
8. Og'ir tosh ko'chsa. T., "Yosh gvardiya", 1980.

## JADIDCHILIK ADABIYOTIDA DAVR VA IJTIMOY MUHIT MASALASI

Tursunpo'latova Guljahon

Termiz davlat universiteti, O'zbek filologiyasi fakulteti  
3-kurs talabasi

<https://doi.org/10.5281/zenodo.8081735>

**Annotatsiya.** Mazkur maqolada jadidchilik adabiyotida davr va ijtimoiy muhit masalasi, jadidchilik harakatining mazmuni, mohiyati va uning xalq ma'naviyatini oshirishdagi roli, shuningdek jadidchilik oqimi namoyandalarining faoliyati, ilmiy-ma'rifiy qarashlari va taqdiri haqida so'z boradi. Maqola davomida asosli fikr va mulohazalardan foydalanilgan.

**Kalit so'zlar:** jadidchilik adabiyotida davr va ijtimoiy muhit, jadidchilik oqimi namoyandalarining faoliyati, jadidchilik harakatining mazmuni.

### THE ISSUE OF ERA AND SOCIAL ENVIRONMENT IN MODERNIST LITERATURE

**Abstract.** This article talks about the period and social environment in the Jadidism literature, the content and essence of the Jadidism movement and its role in improving the people's spirituality, as well as the activities, scientific and educational views and fate of the representatives of the Jadidism movement. Reasonable opinions and comments are used throughout the article.

**Key words:** era and social environment in Jadidism literature, activities of representatives of Jadidism movement, content of Jadidism movement.

### ПРОБЛЕМА ЭПОХИ И СОЦИАЛЬНОЙ СРЕДЫ В МОДЕРНИСТСКОЙ ЛИТЕРАТУРЕ

**Аннотация.** В данной статье рассматриваются период и социальная среда в литературе джадидизма, содержание и сущность джадидистского движения и его роль в повышении духовности народа, а также деятельность, научно-просветительские взгляды и судьбы представителей джадидизма. Джадидское движение. На протяжении всей статьи используются обоснованные мнения и комментарии.

**Ключевые слова:** период и социальная среда в джадидистской литературе, деятельность представителей джадидистского движения, содержание джадидистского движения.

Avvalo, shuni ta'kidlash joizki, ma'rifatparvarlik mafkurasi, bir tomondan, kapitalistik munosabatlarning O'rta Osiyoga kirib kelishi natijasida yuz bera boshlagan ijtimoiy-iqtisodiy va madaniy o'zgarishlarni o'zida aks ettirsa, ikkinchi tomondan, uni rivojlantirdi, ma'naviy mazmunini boyitib bordi.

XIX asr oxiri - XX asr boshlarida Turkistonda chor mustamlakachiligining ildiz otishi natijasida Markaziy Osiyoning ko'p joylarida jadidchilik harakati yuzaga keldi.

Bu harakat mavjud jamiyatning ijtimoiy-madaniy asoslarini qayta qurishga qaratilganligi sababli eski tuzum tarafdorlarining kuchli qarshiligiga duch keldi.

Ijtimoiy, iqtisodiy va madaniy islohotlar yo'li bilan xalq va jamiyat hayotini yaxshilashga, madaniy yuksaklikka olib chiqishga qaratilgan dasturlarni bajarishga kirishildi. Jadidchilik jamiyatni to'ntarish yo'li bilan emas, islo-hotlar yo'li bilan rivojlantirishni o'zining asosiy vazifasi deb belgiladi.

Jadidlar Turkiston hududida uzoq davr mobaynida yuz bergan ijtimoiy-madaniy inqirozga barham berishga harakat qilganlar. Shu maqsadda san'at, din, matbuot, maorif, adabiyot sohalarida

islohot o'tkazish g'oyalarini ilgari surganlar. Ular axloq-odob, e'tiqod, adliya, sog'liqni saqlash muammolarini qayta ko'rib chiqish, ijtimoiy-ma'naviy hayotning barcha sohaslarini shakllantirishni maqsad qilib olgan edilar. Istilo qilingandan so'ng ta'lim-tarbiya sohasidagi tanazzul yanada chuqurlashdi. Endilikda Turkistondagi maktab va madrasalar maxsus yollangan ba'zi bir ayg'oqchilar tomonidan taftish qilinib, ularning faoliyati noto'g'ri talqin etilar, ta'hm maskanlarida turli bid'atlar rasm qihnardi. Vaqf mulklarini qisqartirish yo'li bilan bir qancha madrasalar yopib qo'yildi. Umuman, chor hukumati ma'muriyati o'lkadagi eski maktab va madrasalarga nisbatan turli xil kurash usullarini qo'llay boshladi. 1890-yildan boshlab idoraviy yo'l bilan nazorat qilib turish uchun maxsus inspektor (muboshir) lavozimi joriy etildi. 1896-yildan boshlab maktab va madrasalar shahar va uyezd hokimlari orqali nazorat qilinadigan bo'ldi.

Ta'kidlanganidek, bu davrda Turkiston maktab va madrasalaridagi tarbiyaviy ishlarni general gubernatorlik boshqarardi. Mustamlakachilar 1875-yildan boshlab eski usuldagi musulmon maktablari qatorida awal o'z bolalarini o'qitish uchun Turkiston o'lka-sida ibtidoiy va o'rta maktablarni joriy qilishga kirishdilar.

Toshkentning ilg'or kishilari o'lkada tub o'zgarish qishning bosh yo'li maorifni isloh qilish, deb bildilar. Shu boisdan ular maktablar ocha boshladilar, unda dunyoviy ilmlar va ras tili o'rgatila boshlandi. 1884-yil 19-dekabrda o'z qarashlari bilan tanilgan Toshkent savdogari Saidazim-boyning uyida mahalliy xalq vakillari uchun rus-tuzem maktabi ochildi. Oradan bir yarim yil o'tgach, rus-tuzem maktablari rasmiy tarzda ma'qullandi va 1886-yili yana shunday 14 ta maktab ochildi.

Har bir rus-tuzem maktabiga «Faxriy mutavalli» tayinlangan bo'lib, u maktab joylashgan shahar va qishloqda yashaydigan boylardan bo'lar edi.

1891-yilning 1-yanvariga kelib, rus-tuzem maktablarining soni 89 taga yetadi. Rus-tuzem maktablaridagi o'qish 4 yil edi. O'quvchilar ras tili, matematika, kasb, ras qonunlari va shariatni o'rganardi.

Biroq chor Rossiyasining o'lkada rus-tuzem maktablari ochib, ras-tilini o'rgatishga bo'lgan sa'y-harakatlari orama-viylik kasb etmadi. 1917-yilning may oyida o'z davrining mashhur pedagogi F. Yegorov Turkiston maorifning ahvoli to'g'risida shunday xulosaga kelgan edi:

1. Rus-tuzem maktablari tashkil etilishidan ko'zlangan maqsadga erisha olmadi. Normal aqliy rivojlanishni bera olmadi, ras tilini to'g'ri o'rgata olmadi, musulmon diniy ta'hmoti asoslarini ongli tushunishga xalaqit qila olmadi.

2. Boshqa nohukumat maktablarning mavjudligi tuzem-chilarning keng ta'lim olishiga to'sqinlik qildi.

Shu boisdan 1917-yil 9-14-mayda Toshkent shahrida bo'lib o'tgan O'lka o'qituvchilarining 1-qurultoyi kun tartibiga Turkiston o'lkasi aholisi uchun muhim bo'lgan rus-tuzem maktablarini tahlil etish to'g'risida masala kiritildi. Qurultoyning raisi qilib saylangan Munawarqori Abdura-shidxonov anjumanda Turkiston maktab ishlarini isloh qilish to'g'risida ma'ruza qildi.

Qizg'in bahslardan so'ng Turkistonda milliy maktab qurish uchun qaror qabul qilindi.

Ushbu qarorda o'sha davrgacha mavjud bo'lgan rus-tuzem bilim yurtlari milliy maktablarga almashtirilishi zarar; quyi, o'rta va oliy ta'limga bo'linadigan maktablarda o'qish ona tilida olib borilishi kerak; boshlang'ich ta'lim umumiy, majburiy, bepul va 6 yoshdan bo'lishi, shu bilan birga, maktab uchun mablag' davlat xazinasidan, mahalliy idoralar va shahar boshqarmalaridan ajratilishi lozim, deyilgan edi. Bu maktablarga raslashtirish vositasi deb

qaralardi. Ularga qarama-qarshi «yangi usul maktablari» tuzish dasturi olg'a surildi. Bu maktablarda, asosan, turkiy til va ilohiyot o'rgatiladi.

Jadidlar harakati tarixning porloq sahifalaridan biri bo'lgan. Agar jadidlar faoliyatiga nazar solsak, ular naqa-dar vatanparvar, fidoyi, o'z g'oyalarini himoya qilish yo'lida hatto o'z hayotini qurbon qilishga ham tayyor mard insonlar ekanligini ko'ramiz. Ular millatni ilm-ma'rifatli qilish yo'lida tolmas kurashchi bo'lganlar. Bu yo'l yangi yo'l bo'lib, milliy ta'limni yuksak cho'qqilarga olib chi-qishga qaratilgan edi. Jadidlarning ijtimoiy tarbiya ishlarida alohida oqim bo'lib shakllanishi qanday yuz berdi? Jadidlar harakati ijtimoiy tarbiya ishlarida alohida oqim sifatida XX asr boshlarida Qrim, Kavkaz va Markaziy Osiyoda shakllandi. Jadidlar o'z siyosiy dasturini taniqli qrim-tatar siyosiy arbobi Ismoilbek G'aspirali (Gasprinskiy) (1851-1914) dan oldilar.

Ismoilbek yuqori aslzodalar oilasidan chiqadi. Qrimda musulmon diniy maktabida, Moskva kadetlar korpusida harbiy ta'lim oladi. Turkiya va Fransiya (2 yil yashagan) bo'ylab sayohat qiladi. Qrim yarim orolida yashagan ahohning 25 foizini tashkil qilgan qrim-tatarlari orasida turkiy til saqlanib qolishini yoqlagan. 20 yil «Tarjimon» jurnahni nashr etadi. Unda maktab va madrasalarda diniy bilimlarini, arab, fors, rus tillarini o'rgatish bilan birga tibbiyot, kimyo, nabotot, nujum, handasa (jami 17 fan) ni ham o'rgatishni targ'ib qiladi. Jadidlar dasturi maktabni isloh qilishga qaratilgan edi. 1892-yilda Ismoilbek G'aspirali musulmon maktablarini isloh qilish loyihasini Turkiston general gubernatori Rozenbaxga yuboradi va rad javobini oladi. 1893-yili Buxoro amiri Abdulahadga yangi usul maktablarini tuzishni taklif qiladi. So'ng u Qozon tatar-laridan foydalandi. Ismoilbek G'aspiralining harakatlari nati-jasida keyinchalik Buxoro amiri unga birinchi jadid makta-bini ochishga raxsat berdi. Ikkinchi jadid maktabini 1898-yilda Qo'qonda Salohiddin ochdi. 1920-yili Turkistonning turli joylarida 50 ga yaqin shunday maktab tuzildi. Toshkentda 20 ta, Qo'qonda 16 ta ana shunday jadid maktablari ochildi.

Jadidlar 1908-yilda Buxoroda ro'znomalar nashr ettirdilar, yangi usul maktabi («Maktabi usuli jadid») tashkil qildilar, bu maktablarda din asoslari bilan birga hisob, geografiya, tabiatshunoslik va boshqa dunyoviy fanlar o'qitilar edi. Biroq har qanday islohiy harakatlarga tish-tirnoqlari bilan qarshi turgan jaholatparastlar ig'vosi bilan amirlik saltanati yangi uslub maktablarini yopadi. Shundan so'ng 1909-yil 18-iyunda Buxoro jadidlari «Bolalar tarbiyasi» nomidagi yashirin jamiyat tuzdilar. Bu maxfiy jamiyat kambag'al-yo'qsillar uchun maktablar ochdi, ularni bepul o'qitdi, omnia orasida gazeta, jurnal va kitoblar tarqatdi. Shu harakatlari bilan mehnatkash xalq fikrini uyg'otishda katta hissa qo'shdi. «Bolalar tarbiyasi» jamiyatidagi ma'rifatparvar jadidlar tashabbusi bilan 1912-yilda gazetalar nashr etildi.

Jadid maktablarini bitirgan o'nlab yoshlar ana shu jamiyat orqali musulmon Sharqining Istanbul, Anqara, Qohira, Makka shaharlariga o'qishga yuborildi.

Jadidchihk harakatining uchinchi bosqichi 1917-yildan boshlab 30-yillargacha davom etdi. Bu davrda jadidlar ahvoli yanada murakkablashdi. Tarixiy manbalardan shu narsa ma'lumki, jadidlar yangi maktablar ochish, til va adabiyotni isloh qilish, matbuot erkinligi, teatrlar tashkil qilish uchun kurash olib bordilar. Afsuski, jamiyat hayotining barcha sohalarini siyosatlashtirish, subyektivizmga haddan tashqari berihsh natijasida jadidchilikka panturkizm, panislomizm va millatchihk tamg'asi bosildi. Abdulla Qodiriy, Cho'lpon, Usmon Nosir singari o'nlab millat gullari millatsevarligi uchun qatag'on qilindi. Salkam bir yarim asrlik mustamlaka va mustabidlik davrida Vatanimiz tarixi soxtalashtirildi. Xalqimizni o'z tarixiy xotirasidan judo qilish uchun katta kurash ketdi.



Ammo jadidlar chor hukumati davrida ham, bolsheviklar davrida ham ro'shnolik ko'rmadilar. Ularga millatchi, jamiyatga yot unsurlar tamg'asini bosishdi. Aslida ular har qanday etnik inson jamoasining tabiiy ehtiyoji bo'lgan, milliy mustaqillik tarafdorlari, milliy qahramonlar bo'lib, tazyiqdan qutulishning bosh yo'li xalqni o'qitib, bilimli, ma'naviyatli qilishdan iborat, deb qaragan edilar.

XX asr o'zbek adabiyotining mashhur namoyandasi, Turkiston jadidchilik harakatining g'oyaviy rahbarlaridan bo'lgan A. Fitrat 1884-yilda Buxoroda savdogar oilasida tug'ilgan. Otasi Abdurahimboy o'qimishli, dunyoning baland-pastini biladigan kishi bo'lgan. Abdurauf eski maktabda, so'ng Mirarab madrasasida tahsil ko'rdi. «Mij-mar» taxallusi bilan she'rlar yozdi. 1909-1913-yillarda Istanbul dorilfununida o'qidi. «Munozara» (1909), «Say-ha» nomh kitoblarini chop qildirdi. «Sayha» to'plamidagi she'rlarida Buxoro mustaqilligi g'oyasini birinchi marta juda yorqin ifodalab berdi.

Fitrat Buxoro inqilobining g'oyaviy-tashkiliy rahbarlaridan, keyin esa Buxoro xalq jumhuriyatining muassislaridan biri, siyosiy arbob sifatida ham shuhrat topdi.

Fitrat bu davrda yaratgan ko'plab asarlari bilan yangi o'zbek fani va madaniyatining bir qator yo'nalishlariga yo'l ochdi, xususan, O'rta Osiyo xalqlarining boy va qadim madaniy merosini har tomonlama izchil va chuqur o'rganishni boshlab berdi, o'zbek - tojik adabiy-madaniy yodgorliklarining mushtarak jihatlariga diqqatini qaratdi. Sovet hukumati tomonidan panturkist, millatchi, josus sifatida ayblanib, 1937-yilda qamoqqa olindi va 1938-yilda qatl etildi. Abdulla Avloniyning ma'rifatchilik faoliyati qanday bo'lgan?

Abdulla Avloniy 1878-yilning 12-iyulida Toshkentda Mergancha mahallasida to'quvchi oilasida tug'ildi. Otasi Miravlon aka asli qo'qonlik edi. Yosh Abdulla eski maktabda savod chiqardi, bir muddat Shayxontohurdagi Abdumalikboy madrasasiga qatnadi. 90-yillardan she'r yozishga tutindi. 1904-yilda Mirobodda jadid maktabi ochib, dars berdi. 1909-1917-yillarda «Birinchi muallim», olti qismdan iborat «Adabiyot yoxud milliy she'rlar», «Turkiy Guliston yoxud axloq» kabi darsliklar yozdi. Ayniqsa, so'nggi asari bolalarda milliy ong va axloqni shakllantirishda bugungi kun uchun ham g'oyat ahamiyatlidir. Avloniy «Hijron» taxallusi bilan yozgan o'nlab she'rlari an'anaviy she'riyatimizning yangilanishida katta xizmat qildi.

Avloniy 1909-yilda turli xayriya jamiyatlari, shirkatlar tashkil etib, o'lkaning ijtimoiy-siyosiy hayotida faol qat-nashib keldi. 1917-1918-yillarda Turkiston hayotida yuz bergan o'zgarishlarda ishtirok etdi, sovet hokimiyatining xalqni fojialar girdobiga tortayotganini anglab yetdi va buni ayrim she'rlarida ifodaladi. 1919-1920-yillarda RSFSR ning Hirotdagi muxtor elchisi bo'lib turdi. Adib o'z safar taassurotlari - «Afg'on sayohati»da qizil saltanatdagi ish tizimining chor istilochilik siyosatidan zarracha qolishmas-ligini oshkora aytdi. 20-yillarda O'zbekiston oliy ta'limini yo'lga qo'yishda qatnashdi. O'rta Osiyo Davlat universitetida til-adabiyot kafedراسi mudiri (1930), professor bo'lib ishladi. Ayni paytda maktablar uchun darsliklar tuzishni davom ettirdi. 1933-yilda VII sinf uchun «Vatan xrestomatiyasi»ni tuzdi. 1934-yil 25-avgustda vafot etdi. Abdulhamid Cho'lponning ma'rifatparvarlik g'oyalari nimalardan iborat edi?

Abdulhamid Cho'lpon. Cho'lpon - tong yulduzi ma'nosini bildiradi. Bu Abdulhamid Sulaymon o'g'lining adabiy taxallusidir. Cho'lpon 1897-yilda Andijonda tug'ildi. Maktab - madrasa, so'ng rus-tuzem maktabida o'qidi. 1914-yildan «Andijon», «Qalandar», «Mirzaqalandar», «Cho'lpon» taxalluslari bilan vaqtli matbuotda maqola va hikoyalari chiqa boshladi.

1917-yildan davrning shiddatli voqealari Cho'lponni o'z bag'riga oladi. Fitrat «Hurriyat» gazetasi bilan aloqa bog'laydi. Zakiy Validly bilan Boshqirdistonda, 1920-yilda Buxoro jumhuriyat matbuot organlarida ishlaydi. So'ngra O'zbekiston Xalq Komissarlari Soveti tomonidan Moskva-ga yuboriladi va tarjimon bo'lib faoliyat ko'rsatadi. Shu yillari «Uyg'onish» (1922), «Buloq» (1924), «Tong sirlari» nomi bilan she'riy kitoblari bosildi. «Xalil farang», «Cho'lpon sevgisi», «Cho'rining isyoni», «Mushtumzo'r», «O'rtoq Qarshiboyev», «Hujum», «Yorqinoy» (1926) kabi dramalari ketma-ket sahnaga qo'yildi, ayrimlari bosilib chiqdi. Navoiy, Fuzuliy, Tagor, Furqat, H. Jovid haqida maqolalari eTon qilindi.

1927-yildan matbuotda Cho'lponga qarshi hujum bosh-landi. O'sha yili oktabrda bo'lib o'tgan O'zbekiston madaniyat xodimlarining 2-qurultoyida Cho'lpon majlisdan haydab chiqarildi. Keying! o'n yil xorliklar, zorliklar, tahqir-u iztiroblar bilan kechdi. U og'ir vaziyatda «Soz» to'plamini nashr ettirib (1935), zamonasozlik qilishga majbur bo'ldi, oldingi fikrlaridan qaytganini e'lon qildi. Shunday tang-u tor sharoitda «Kecha va kunduz» romanini yozib, chop ettirdi (1936), Shekspirning «Hamlet», K. Gotsining «Ma-likai Turandot», Pushkin, Gorkiyning asarlarini o'zbekchaga katta mahorat bilan tarjima qildi.

Cho'lpon adabiyotning juda ko'p tur va janrlarida ijod etgan bo'lsa-da, ko'proq shoir sifatida shuhrat topdi. U XX asr o'zbek adabiyotining zabardast vakilidir. Uning 20- yillarda to'plamlarda bosilib chiqqan va bugun ma'lum bo'lgan she'rlari u qadar ko'p emas. Lekin ular o'zbek ziyolilariga chaqmoqdek ta'sir qilgan va butun adabiyotni o'z izmiga olgan edi. Cho'lpon 1937-yilda qamoqqa olinib, 1938-yilda qatl etildi. Abdulla Qodiriy ijodida ilm-ma'rifatni tashviq qilish qanday o'rin tutgan?

Abdulla Qodiriy. U o'zbek adabiyotining ulkan namoyandalaridan biri, o'zbek romanchiligining asoschisidir. U 1894-yilda Toshkentda tug'ildi. Eski usul maktabida, ras-tuzem maktabida, so'ng Abulqosim madrasasida o'qidi. 1910-yillarning o'rtalaridan «Julqunboy», «Dumbulboy», «Jiyan», «Ovsar», «Shilg'ay», «Shakkok» kabi taxalluslar bilan vaqtli matbuotda she'r va hikoyalari chiqa boshlagan. «Millatimga», «Ahvolimiz» she'rlari, «Juvonboz» hikoyasi, «Baxtsiz kuyov» dramasi yozdi. Uning oktabr o'zgarishlaridan keying! faoliyati, asosan, matbuot bilan bog'langan: «Oziq ishlari», «Rosta», «Ishtirokiyun», «Qizil bayroq» gazetalarida; «Inqilob», «Kommunist yo'ldoshi» jurnalida ishlagan, «Mushtum» jurnali (1923) ning asoschilaridandir. 1919-1925-yillarda matbuotda «Matbuot kuni», «G'irvonlik Mallavoy», «Ravot qashqirlari», «Bizda teatr ishining borishi» kabi yuzlab maqola va hikoyalar e'lon qildi. Abdulla Qodiriy yozuvchi sifatida elga tanitgan ilk asarlari «Kalvak mahzumning xotira daftaridan», «Toshpo'lat tajang nima deydi» hajviy qissalaridir. Abdulla Qodiriy ijodiy faoliyatining ilk qadamlaridanoq millatning taqdiri ustida qayg'urdi, uning uchun najot yo'lini izladi. Awaliga u yangi hukumatga ishondi, biroq mustamlaka siyosati mohiyat e'tibori bilan o'zgarmay qolayotganini, sho'rlik xalq bu qonli siyosatning qurboni bo'layotganini ko'rdi. Ayniqsa, Qo'qon muxtoriyatining qonga botirilishi uni larzaga soldi. Qodiriy «O'tkan kunlar» romanini yozdi, xalq ongini uyg'otmoqchi bo'ldi, «tariximizning eng kirlik qora kunlari», yurtni mustamlaka balosiga giriftor etgan keying! «xon zamonlari» - XIX asr o'rtalaridagi tarixiy haqiqatni badiiy chizib berdi. Ikkinchi yirik asari «Mehrobdan cha-yon» 1928-yilda yozilgan. 1934-yilda qishloq hayotidan «Obid ketmon» qissasini yozdi. Unda kollektivlashtirish harakatining bir qancha tomonlarini haqqoniy ko'rsatdi. Ichki ziddiyatlarni ochib berdi, ehtimol tutilgan xatarli oqi-batlardan ogohlantirdi, kolxoz tuzumi pirovardida odamlar-dagi tashabbusni, manfaatdorlik tuyg'usini

so'ndirishini aytdi. Bu asar ham sho'ro mafkurachilari kutgan asar bo'lib chiq-madi. Matbuotda Qodiriyga yana hujum boshlandi. 1937-yil hibsga olindi. To'qqiz oylik qiynoqdan so'ng 1938-yil qatl etildi.

Xulosa o'rnida shu narsani ta'kidlash joizki, Turkiston zaminida vujudga kelgan milliy uyg'onish vakillari, ya'ni jadidlarning ko'pchiligi maorif sohasida islohotlar o'tkazish, yangi usul maktablari tashkil etish, turkistonliklar uchun qisqa muddatda rivojlangan, madaniyatli va farovon turmushni barpo etishga harakat qildilar. Ularning ezgu amallari, ilg'or g'oyalari avlodlar tomonidan davom etti-rihb, ularni taxminan 130 yildan keyingina amalga oshirish imkoniyati paydo bo'ldi.

Xullas, ma'rifatparvarlik va jadidchilik harakati Turon-zamin xalqlari ozodligi va mustaqilligi, milliy ravnaqi yo'lida muayyan bosqich bo'lib, xalqimiz ma'naviyati va madaniyati tarixidan alohida o'rin oladi.

#### **REFERENCES**

1. Qur'oni Karim (Abdulazim Mansur tarjimasi). -T.: «Cho'lpon», 1992.
2. Imom Buxoriy. Hadis (Jome' as-sahih). -T.: Qomuslar Bosh tahririyati. 1991-1997.
3. O'zbekiston Respublikasining Konstitutsiyasi. -T.: «O'zbekiston», 2007.
4. Karimov I. Istiqlol va ma'naviyat. -T.: «O'zbekiston», 1994.
5. Karimov I. O'zbekistonning o'z istiqloq va taraqqiyot yo'li. 1-jild. -T.: «O'zbekiston», 1996.
6. Karimov I. Bizdan ozod va obod Vatan qolsin. 2-jild. -T.: «O'zbekiston», 1996.
7. Karimov I. Vatan sajdagoh kabi muqaddasdir. 3-jild. -T.: «O'zbekiston», 1996.
8. Karimov I. Yuksak malakali mutaxassislar - taraqqiyot omili. 4-jild. -T.: «O'zbekiston», 1996.
9. Karimov I. Yuksak ma'naviyatsiz kelajak yo'q. 5-jild. -T.: «O'zbekiston», 1997.

## ABDURAUUF FITRATNING “QIYOMAT” HIKOYASINING G’OYAVIY TAHLILI

Guljahon Tursunpo’latova

Termiz davlat universiteti, Filologiya va tillarni o’qitish:  
o’zbek tili 3-bosqich talabasi

<https://doi.org/10.5281/zenodo.8081809>

**Annotatsiya.** Mazkur maqolada Abdurauf Fitratning “Qiyomat” hikoyasining g’oyaviy tahlili, unda yoritib berilgan obrazlarning o’ziga xos xususiyatlari hamda Fitrat ijodiga alohida to’xtalib o’tilgan. Maqola davomida asosli fikr va mulohazalar keltirib o’tilgan.

**Kalit so’zlar:** Abdurauf Fitrat, jadidchilik harakatining rahnamosi, g’oyaviy tahlil.

### IDEOLOGICAL ANALYSIS OF THE STORY "QIYOMAT" BY ABDURAUUF FITRAT

**Abstract.** In this article, the ideological analysis of Abdurauf Fitrat's story "Doomsday", the specific characteristics of the characters highlighted in it, and Fitrat's work are discussed. During the article, reasonable opinions and considerations are mentioned.

**Key words:** Abdurauf Fitrat, leader of the Jadidist movement, ideological analysis.

### ИДЕОЛОГИЧЕСКИЙ АНАЛИЗ РАССКАЗА «КНЯМАТ» АБДУРАУФА ФИТРАТА

**Аннотация.** В данной статье рассматриваются идейный анализ рассказа Абдурауфа Фитрата «Судный день», особенности выделенных в нем образов, творчество самого Фитрата. В статье упоминаются обоснованные мнения и соображения.

**Ключевые слова:** Абдурауф Фитрат, лидер джадидистского движения, идеологический анализ.

Abdurauf Fitrat jadidchilik harakatining rahnamosi. “Chig’atoy gurungi” ning asoschisi. Milliy uyg’onish davri o’zbek adabiyotining zabardast vakillaridan biridir. Bilamizki, sho’ro davrida XX asrning boshlarida Turkistonda jadidchilik harakati avj oldi. Bu harakatning namoyondalari bo’lmish Abdurauf Fitrat, Mahmudxo’ja Behbudiy, Abdulla Qodiriy, Cho’lpon, Abdulla Avloniy va boshqalar o’z faoliyatlari davomida xalqni ilm-ma’rifatga chorladi, xalqni xat-savodli, ma’naviyatli bo’lishi uchun harakat qilishdi.

Ma’rifatparvarlar tomonidan tashkil etilgan yangi usuldagi jadid maktablari va kutubxonalar, teatr truppalari, chop etilishi yo’lga qo’yilgan gazeta va jurnallar, ular yozgan badiiy asarlar xalqning ma’naviy ongini yuksaltiruvchi manbalar edi. Lekin bu harakatlar ko’pga bormadi. Sho’ro hukumati ularning harakatiga cheklovlar qo’ya boshladi, chunki xalqni ilm-ma’rifatli bo’lishini xohlamasdi. Jadidchilarning asarlarini o’qir ekanmiz, ularda asosiy mavzu bo’lmish milliy ozodlik g’oyasi ko’pgina o’rinlarda ma’juziy til bilan ifodalanganiga shubha qilmaymiz.

Shulardan biri Abdurauf Fitratning “Qiyomat” hikoyasidir. Ushbu asar 1923-yilda yozilgan bo’lib, ko’plab munaqqidlar tomonidan “xayoliy hikoya” deya e’tirof etilgan. Ushbu hikoya haqida munaqqidlarimiz o’zining fikr-mulohazalarini berib o’tganlar. Jumladan, akademik Baxtiyor Nazarov asar haqida quyidagi fikrlarni bildirgan: “Fitrat “Qiyomat”da u dunyo bahonasida, aslida, bu dunyo – yer yuzida, Turkistonda sho’ro tuzumi o’rnatayotgan tartiblarga ishora qilyapti. Pochamir isyoni aslida tartib-intizom o’rnatishda barcha huquqlarni o’z qo’liga

olgan, yakka hokimlik da'vo etgan imperiya timsolidagi qudratli kuchga, zo'ravonlikka qarshi isyon va shunga da'vatdir.

Qahramonning, hech bo'lmasa, ismiga, ismining ma'nosiga e'tibor bering. Har bir narsada yetti o'ylab, ish tutadigan Fitrat o'z qahramonini, shunchaki, Ro'ziqul deb atab qo'ya qolgan emas. Bu esa, imperiya keltirgan, sho'ro keltirgan hayotning, tartibning, shu kunning quli, demakdir. Ro'ziqulning u dunyodagi harakatlari aslida, shu hayot, shu tartib, shu kunga qarshi qaratilgan isyonlardir». <sup>252</sup> Tanqidchi hikoyaning g'oyaviyligiga juda sinchkovlik bilan nazar tashlar ekan, hikoya haqida qimmatli bo'lgan fikrlarni yozgan. Ushbu hikoya haqida ko'plab fikrlar mavjud bo'lib, ulardan yana biri Saydulla Mirzayev tomonidan aytilgan: "Asar bir necha bor nashr etilgan.

Unda Pochamir (Ro'ziqul) boshidan kechgan sarguzashtlar, uning xayolan o'lib, u dunyoda xilma-xil voqealarning guvohi bo'lganligi tasvirlangan. Asar sujetini nazarda tutib, uni o'zbek tilidagi ilk mistik - fantastik nasr sifatida baholash mumkin. Bundan tashqari asar tili boshdan- oyoq yumor bilan yo'g'rilgan. Adib dahshatli voqealarni komik yo'l bilan kulgili tarzda ifodalagan. «Qiyomat» — badiiy jihatdan ham puxta. Yozuvchi asarda ezip tilining piching, kinoya, qochirim singari vositalaridan ustalik bilan foydalangan»<sup>253</sup>.

Hikoyada keltirilgan obrazlar va detallarning tag zamirida chuqur ma'no mujassamdir, ushbu ma'no esa majoziy til bilan ifodalangan desak mubolag'a bo'lmaydi. Asl ismi Ro'ziqul bo'lgan Pochamir "Qiyomat" hikoyasining bosh qahramoni. Hikoya boshida u og'ir ahvolda tasvirlanadi. Bunga sabab uning ko'knori iste'mol qilib kelganligidir. Bilamizki, ko'knorni iste'mol qilgan inson usiz tura olmaydi, tinimsiz unga talpinaveradi. Ko'knorni ramziylik belgisi sifatida qaraydigan bo'lsak, uni ozodlik, ya'ni istiqloлга o'xshatishimiz mumkin. Hikoyada Pochamir ko'knorga qanday talpingan bo'lgan bo'lsa, sho'ro davri muhitida jadidchilarimiz istiqloлга shunday talpinishgan.

"U dunyo"da nasha ham bor. Biroq bizga berarlarmi uni?! Unga borguncha ko'b qo'nuqlar, ko'b bekatlardan o'tish kerak. Qil ko'prik, tarozi, Munkar-Nakir. Bularning barisini ko'rmoq, o'tkarmoq kerak, undan keyin – nasha!"<sup>254</sup>

Nasha – bu o'zi nima? Nega yozuvchi uni asarda qo'llagan? Bundan maqsad nedur? Bir o'ylab ko'raylik-a, yuqoridagi jummalarning tag zamirida qanday ma'no mujassam? Nasha bu milliy ozodlik ramzi emasmi?! Yuqoridagi jumlag'a e'tibor qaratadigan bo'lsak, Pochamir nashaga yetish uchun ko'plab marralardan o'tish kerakligini xayolidan o'tkazadi. O'sha davrda mamlakatimiz mustamlakachilar siyosati ostida edi. Xalqning orzusi esa OZODLIK. Demak, istiqloлга erishish uchun ko'plab qiyinchiliklarni yengib o'tish kerak, ko'plab marralarni zabt etish kerak. Undan keyin – ozodlik! Fitrat ushbu hikoyada narigi dunyodagi odamlarni qip-yalang'och holda tasvirlaydi. Nega aynan yalang'och holatda?

"Bir to'da malak polislari yalang'och odamlarni bir tomonga surib, haydab keldilar. Pochamir ham surkka qo'shib yura berdi-yura berdi, keng bir kapponga borib to'xtadilar!"<sup>255</sup>.

Hikoyadagi har bir obraz va detallar ramziy ma'no tashiydi. O'sha davr muhitida sho'ro hukumati o'zbek xalqini ilmli, ma'rifatli, ma'naviyatli bo'lishini xohlamagan, buning boisi ilm-

<sup>252</sup> XX asr o'zbek adabiyoti tarixi. – T.: "O'qituvchi", 1999, 128-bet.

<sup>253</sup> Saydulla Mirzayev. XX asr o'zbek adabiyoti. – T.: "Yangi asr avlodi", 2005, 110-bet.

<sup>254</sup> Abdurauf Fitrat. Tanlangan asarlar. 1-jild. – T.: "Ma'naviyat", 2000, 169-170-bet.

<sup>255</sup> Abdurauf Fitrat. Tanlangan asarlar. 1-jild. – T.: "Ma'naviyat", 2000, 172-bet.

ma'rifatli xalq hech kimga qaram bo'lishni xohlamaydi, milliy ozodlik uchun bosh ko'taradi. Shuning uchun xalqni ma'naviyatga chorlovchi asarlar nashr etilishiga yo'l qo'yilmagan, gazeta va jurnallar faoliyati ko'p o'tmay to'xtab qolgan. Ongida ma'naviy bo'shliq bo'lgan insonlarni esa boshqarish osondir. Yuqorida keltirilgan parchada muallif yalang'och odamlarni ilm-ma'rifatdan yiroq bo'lgan oddiy xalq misolida ko'rsatgan bo'lsa ajab emas. Ushbu hikoyada malaklar qo'rqinchli holatda tasvirlanadi: "Pochamir endi bir oz tinchgina uxlamoqchi bo'lgan edi, go'rga ikki malak kirdi. Ko'zlari juda katta, bo'ylari uzun, boshlarida ikkitadan shoxi bor, ko'kraklari junli, qo'llarida yo'g'on kaltaklar!..."<sup>256</sup> Yana bir o'rinda shunga o'xshash jumla: "Pochamir titradi, qarasa, qo'rqinchli bir malak!"<sup>257</sup> Hikoyada qatnashgan qo'rqinchli malak obrazlari sho'ro davri hukumat amaldorlarini eslatadi go'yo.

"Bir necha kishi qo'ylarga minib qil ko'prikdan o'tib bormoqda. Nechasi qo'y ustidan, nechasi qo'y bilan birga chuqurga yumalab ketmoqda, bu yonda malaklar yana kishilarni qo'ylarga zo'rlab mindirib, qil ko'prikka yurguzmoqda"<sup>258</sup>

Ushbu jumalarga ham e'tibor qaratganimizda malaklarning kishilarni zo'rlab qo'ylarga mindirib qil ko'prikka yurgizishiga guvoh bo'lamiz. Bu esa o'sha davr hukumat vakillarining boshqaruv usuli hamda xalqqa o'tkazgan jabr-zulmlarini eslatadi go'yo. Hikoyada Pochamir qurbonlik qilgan oq va qora qo'ylar esa adolat va adolatsizlik ramzidir. Pochamir qil ko'prikdan o'tayotganda unga qora oriq qo'y keltiradi. Pochamir esa bundan norozi. U qurbonlik qilgan boshqa yaxshi qo'ylaridan bittasini keltirishini so'raydi. Oxir-oqibat malaklar unga katta oq qo'yni keltirishadi. Pochamir qil ko'prikdan o'tish jarayonida juda qo'rqanidan ko'zini ham ocholmaydi. U nihoyat qil ko'prikdan o'tgach, chiroyli bir shaharga ko'zi tushadi:

"Pochamir qo'ydan qo'ndi, ilgari qarab yugurdi, bir oz borg'ach, katta bir shaharga kirdi, shahar emas – bog', bog' emas – shahar edi.

Gullar, og'ochlar, qushlar, saroylar... Og'ochlarning tanasi oltin bilan kumushdan, yaprog'i zumrad toshdan, uylarning har biri bir bo'lak yoqutdan: og'ochlar orasidan, devorlar tagidan kichkina ariqchalar oqib turadir. Pochamir bir yarim yilgacha bu shaharning har yog'ida ko'chadan-ko'chaga, qopqadan-qopqaga yurdi, eng so'ng yoqutdan solingan kichkina bir uyga dush keldi. Qopqasining ustiga qaradi: "Ulug' Tangri bu uyni o'zining quli Ro'ziqul Otaboy o'g'liga bag'ishlagan", - degan bir yozuvni o'qidi"<sup>259</sup>

Hikoya boshida Pochamir narigi dunyoda ham ko'knor bor yoki yo'qligiga qiziqardi. Uni o'ylantirayotgan yagona narsa bu o'lim emas, aksincha, u dunyoda ham ko'knorini topish istagi edi. Nihoyat u ko'knorini topadi:

"Pochamir uyga bormoq uchun, orqasiga qaytdi. Dimog'i kuygan edi. Yana shul uyga borib ishsiz o'tirmoq unga malol kelar edi. O'ziga bir ish topmoqni o'ylab yurar edi. U yon-bu yonga qaragisi ham kelmas edi. To'rt odim nariroqda ko'ziga bir buta ko'knor ko'rindi. Shodligidan seskanib qo'ydi. Birdan shunga qarab yugurdi"<sup>260</sup>

<sup>256</sup> Abdurauf Fitrat. Tanlangan asarlar. 1-jild. – T.: "Ma'naviyat", 2000, 170-bet.

<sup>257</sup> Abdurauf Fitrat. Tanlangan asarlar. 1-jild. – T.: "Ma'naviyat", 2000, 175-bet.

<sup>258</sup> Abdurauf Fitrat. Tanlangan asarlar. 1-jild. – T.: "Ma'naviyat", 2000, 175-bet.

<sup>259</sup> Abdurauf Fitrat. Tanlangan asarlar. 1-jild. – T.: "Ma'naviyat", 2000, 178-bet.

<sup>260</sup> Abdurauf Fitrat. Tanlangan asarlar. 1-jild. – T.: "Ma'naviyat", 2000, 179-bet.

Hikoya so'nggida Pochamirning uzoq mashaqqatlardan so'ng chiroyli bir shaharga yetib borishi, u yerda go'zal bog'lar hamda gullarni uchratishi, o'ziga atalgan uyni topishi va oxirida ko'knorni topishi kabi voqealarni tasvirlash orqali Fitrat xalqimizning qancha jabr-zulmlar, qiyinchiliklardan so'ng ozodlikka erishishini bashorat qilgandek go'yo. Fitratning maqolalari, she'rlari, hikoyalari hamda dramatik asarlarini o'qir ekanmiz, ularning asosiy mavzusi din va dunyo haqidadir. Fitrat asarlarining asosiy g'oyasi esa milliy ozodlikni targ'ib etgan holda mustamlakachilik siyosati va ijtimoiy adolatsizlikni keskin qoralashdir.

Uning "Hind ixtilolchilari" dramasi istiqloqlarga erishish, ozodlik g'oyalari aks etgan bo'lsa, "Temur sag'anasi" tragediyasida mustamlakachilik zulmidan ezilgan xalqning ijtimoiy ahvoli yoritilgan hamda xuddi shunday asarlardan yana biri "Arslon" dramasi ham ijtimoiy adolatsizliklar natijasida vujudga kelgan hayotiy ziddiyatlar yorqin ifodalanadi. Ko'rib turganimizdek, Fitrat o'zining qimmatli asarlari orqali milliy uyg'onish davri o'zbek adabiyotiga katta hissa qo'shgan. Adabiyotshunos olim, munaqqid Ozod Sharafiddinov Fitrat haqida: "Fitrat - o'zbek adabiyotshunosligining otasi", - deya bergan ta'rifi ayni haqiqatdir. Abdurauf Fitrat millat uchun jon kuydirgan tarixning fidoyi farzandidir. Mamlakatimiz mustaqillikka erishgandan so'ng ko'plab tanqidchilarimiz, jumladan, Ozod Sharafiddinov, Begali Qosimov, Hamidulla Boltaboyev, Baxtiyor Nazarov, B.To'ychiboyev, Mamajon Rahmonovlar Fitratning asarlarini, uning ijodiy faoliyatini o'rganish mobaynida ko'plab risolalar va maqolalar yozgan.

#### REFERENCES

1. Abdurauf Fitrat. Tanlangan asarlar. 1-jild. – T.: "Ma'naviyat", 2000. 169-170-172-175-178-179-b.
2. XX asr o'zbek adabiyoti tarixi. – T.: "O'qituvchi", 1999. 128-b.
3. Saydulla Mirzayev. XX asr o'zbek adabiyoti. – T.: "Yangi asr avlodi", 2005. 110-b.

## ТАСВИРИЙ САНЪАТНИ ЎҚИТИШ ТЕХНОЛОГИЯСИДА ДИДАКТИКА АСНОСИДА ГЎЗАЛЛИКНИ ИДРОК ЭТИШ

Абдираманов. П.

Бердақ номидаги Қорақалпоқ Давлат университети.

<https://doi.org/10.5281/zenodo.8081947>

**Аннотация.** Мақолада ўқувчиларни ўқув фанларининг ҳар бирини янги педагогик технология асосида ўқитиш, дидактик ва методика соҳаларини такомиллаштиришни, ижодий қобилиятларини ривожлантиришида фанлар-аро алоқодорлик принцидан фойдаланиш, эртак ва бадий адабиётларга ишланган иллюстрацияларнинг болалар ижодий қобилиятларини ривожлантиришидаги аҳамийати, дидактик ва методик жиҳатларида ҳам албатта ижобий ўзгаришлар ясайдиган шарт – шароитлар ҳақида суз боради.

**Калим сўзлар:** Таълим-тарбиянинг бирлиги. Таълимнинг илмийлик принципи. Таълимда кўрсатмалик принциплари. Таълимда онглилик ва активлик принциплари.

### PERCEPTION OF THE BEAUTIFUL IN THE FIELD OF DIDACTICS IN THE TECHNOLOGY OF TEACHING FINE ARTS

**Abstract.** The article discusses the use of the principle of interdisciplinary communication in the development of creative abilities of students, the role of illustrations to fairy tales and fiction in the development of creative abilities of children, the understanding of life by preschool children through illustration, illustrator, i.e. graphic artist is considered the first educator, educating the tastes of kids to the worldview, and graphic artists-the first educator in life and the creativity of preschool children.it's about activity.

**Key words:** creativity, interdisciplinarity, illustration, illustrator, graphic artist, perception.

### ВОСПРИЯТИЕ ПРЕКРАСНОГО В ОБЛАСТИ ДИДАКТИКИ В ТЕХНОЛОГИИ ОБУЧЕНИЯ ИЗОБРАЗИТЕЛЬНОМУ ИСКУССТВУ

**Аннотация.** Статья требует обучения учащихся каждой из учебных дисциплин на основе новой педагогической технологии, совершенствования их дидактических и методических направлений. Использование принципа междисциплинарности в развитии творческих способностей, аксиоматичность иллюстраций к сказкам и художественной литературе в развитии творческих способностей детей говорят об условиях, которые, безусловно, имеют положительное значение как в дидактическом, так и в методическом аспектах.

**Ключевые слова:** Образование-это единство воспитания. Принцип научности образования. Принципы обучения в образовании. Принципы осознанности и активности в образовании.

Мамлакатимизнинг таълим-тарбия соҳасида ўзгариш ва шиддатли ривожланиши мактаб ўқув фанларининг ҳар бирини янги педагогик технология асосида ўқитиш, уларни дидактик ва методика соҳаларини такомиллаштиришни талаб қилади.

Шунга кўра мактаб ўқув фанларини, жумладан тасвирий санъат ўқув предметини ҳам янги педагогик технология асосида ўқитишни давр талаб қилмоқда.



Бу жараён ўзининг дидактик ва методик жиҳатларида ҳам албатта ижобий ўзгаришлар ясайдиган шарт – шароитлар яратилишини тақозо қилади.

Чунки, ҳар қандай таълим беришни ташкил этиш ва берилган билим – малака (таълим)ларини олдиндан белгиланган меъёردа бўлишини таъминлаш, асосан таълим бериш воситалари, дидактик ва кўргазма қуроллар, ўқитувчи нутқи ва уни ўқитиш дидактикаси ва методика – услубларидан қай тарзда мукамал, тўғри, асосли, фойдаланишга боғлиқ бўлади[1,21].

Чунки, дарс – фанни ўқитиш дидактикаси ва унинг принципларига жавоб бера олмайдиган бўлса, у ҳеч қачон самарали бўлмайди.

Тасвирий санъатни ўқитишнинг педагогик технологияси – ўқувчиларга тасвирий санъат бўйича билим – малакалар бериш, улар асосида шахсни ривожлантириш қонун – қоидаларини ўзида мужассам этган ҳолда олдиндан режалаштирилган натижани кафолатлайдиган, педагогик фаолиятдир, - десак уни дидактик жараёни ва методик йўналиши қай тарзда талқин этилади?

Педагогик технология – мураккаб жараён сифатида қатор ўқитиш босқичларидан ва ўз навбатда бу босқичларнинг ҳар бири ўзига хос амаллардан иборат бўлади. [2,46].

Агар биз тасвирий санъатнинг дарс машғулоти, яъни 45 минутли вақт ичида барча имконият, шарт – шароит, восита, дидактика, методик услублардан (қандай даражалигидан қатъий назар) фойдаланиб, кафолатланган натижа учун амалга оширилаётган фаолиятнинг барчаси (Н.Талзина таърифига кўра) тасвирий санъат дарсларининг педагогик технологияси бўлади.

Мактаб тасвирий санъатини ўқитиш технологиясида асосий нарса – бу кафолатланган натижа бўйича имконият, шарт – шароит, воситалар, методика ва услублар бўлиб, уларни ташкил этиш – тасвирий санъатни ўқитиш дидактикаси ва унинг принципларининг асосий вазифасига киради.

Чунки, мактаб тасвирий санъатини ўқитиш дидактикаси ҳар бир дарс – машғулоти учун энг аввало берилаётган билим – малакаларни илмий асосда бўлиши таъминланади. Илмийлик принципи – ўқувчиларга расми чизиладиган натура, объект, мавзу, воқеа – ҳодисаларни ёки таҳлил қиланадиган санъат асари бўйича бериладиган ҳар бир маълумотни илмий ва фан маълумотлари асосида бўлишини таъминлайди.

Сўнгра бериладиган билим-малакалар системали, кетма-кетлик асосда бўлиши таъминлади-ки, бу педагогикани ёки дидактикани осондан – қийинга бориш принципи асосида олиб борилади.

Бу жараён аввал осонроқ тасвирланадиган, оддий предметлар расмини чизиб, кейинги машғулотлар аста мураккаблаштириб бориш асосида қурилади.

Булар мактаб тасвирий санъати дастурида берилган мавзуларнинг кетма – кетлик мазмунида ўз ифодасини топган бўлади.

Шунингдек, мактаб тасвирий санъати бўйича ўқувчиларга бериладиган билим – малакалар дидактикани тарбиявийлик принципига амал қилинган ҳолда олиб борилади.

Чунки мактаб тасвирий санъати ўқув предмети ўқувчиларни бадиий – ахлоқий, эстетик, меҳнатга, ўз ҳалқига, Ватанига, ота – боболар ижодига катта хурмат билан қарашга ўргатади. [2,47].

Яна мактаб тасвирий санъатни ўқитиш технологияси ва дидактикаси талабига кўра ҳар бир дарс – ўқувчиларга берилаётган билим ва малакаларини шу дарсни ўзида амалиётида қўллаш имкониятига эга бўлиб, дарсни асосий қисмида берилган янги билим ва маълумотлар асосида расм чизиш амалиёти бажарилади. Бу фанни мазкур имконияти ва шарт-шароитига кўра унинг дарс технологиясида ижодий ўзгаришлар намоён бўлади.

Яна тасвирий санъатини ўқитишда ғоят аҳамиятга молик бўлган дидактик принцип–ўқувчиларнинг тасвирлаш қобилияти, билими, малакасига мос ҳолда ўқитишга шарт–шароит ва имкониятларини яратишдан иборатдир<sup>261</sup>. Бу принцип ўқувчиларнинг барчани расм ишлашга ва тасвирлар яратишга жалб қилиш имкониятини беради.

Мактаб тасвирий санъат бўйича ўқувчиларга бериладиган билим, малакаларини ижодий, фаол, мустақил ва ташаббускорлик асосида бўлишига алоҳида эътибор берилади.

Ўқувчиларга бериладиган тасвирий санъат бўйича билим малакаларини осон, қисқа, тушуннарли, илмий асосда бўлишини таъминлашда дидактикани кўргазмали ўқитиш–таълим бериш технологиясида энг асосий дидактик принцип саналади.

Мактаб тасвирий санъатининг Давлат дастури бўйича ўқув материалларининг ҳаммаси кўргазмали ўқитишни талаб қилади. Чунки,–“Мактабда кўргазмасиз ўқитиб бўлмайдиган ягона ўқув фани бу тасвирий санъатдир” – деб доимо таъкидланиши ҳам бежиз эмас. Шунинг учун мактаб тасвирий санъатини ўқитиш технологиясида кўргазмалилик олдин белгиланган мақсадга эришишни кафолатлай оладиган дидактик принципнинг энг асосийси ва энг самаралиси саналади. [3,91].

Мактаб тасвирий санъатини ўқитиш технологиясидаги дидактик жараён В.П.Беспалько кўрсатиб ўтганидек,–Янги дарс материалига кириш–яъни, ўқувчиларни янги дарс материални қабул қилишга тайёрлаш -мотивация жараёни билан бошланади. Бу ўқувчиларни янги дарс материалига бўлган қизиқишини ошириш билан бирга, уларни дарс давомидаги фаоллигини, мустақиллигини, ташаббускорлиги ва ижодкорлигини таъминлаш имкониятини беради.

Мактаб тасвирий санъатини ўқитиш технологиясида асосий ўринни уни ўқитиш дидактикаси ва методикаси олади. Чунки методика ва дидактика мактаб тасвирий санъатидан ўқувчиларга билим – малака беришнинг энг асосий ва охириги педагогик жараёни саналади. Методика – мактаб тасвирий санъатидан ўқувчиларга билим–малакалар беришнинг энг осон, энг самарали педагогик таъсир кўрсатувчи восита бўлиб, дарсдаги олдидан белгиланган натижаларни кафолатлай оладиган жараён ҳисобланади.

Бу ўринда шунини айтиш жойизки, мактаб тасвирий санъатини ўқитиш технологиясида қўлланиладиган ҳозирги замон ўқитиш методларидан бўлмиш: [3,21].

- Оғзаки баён этиш методи;
- Кўргазмали ўқитиш методи;
- Амалий ишлар методи бўлиб, бу методларнинг ҳар бири катор усулларга ҳам бўлинади;

Мактаб тасвирий санъатини ўқитишда энг кўп ишлатиладиган метод “Оғзаки баён этиш” методи бўлсада “Кўргазмали ўқитиш” ва “Амалий ишлар” методидан ҳам ҳар бир дарс жараёнида фойдаланилади.

Чунки, мактаб тасвирий санъати ўқув фанинг ўзига хос характериға кўра кўрғазмасиз ўқитиш мумкин бўлмаган ўқув фани ҳисобланади.

Яна бу ўқув предметини педагогик технологиясига кўра, 45 минутли дарсни ярмидан кўпи амалий ишлар билан таъминланади.

Мактаб тасвирий санъати дарсларида: “Оғзаки баён этиш” методини суҳбат, ҳикоя, савол – жавоб, маъруза каби услубларидан;

- “Кўрғазмали ўқитиш” методини намойиш, иллюстрация ва репродукция билан ишлаш, доскада ўқитувчи расми ва экскурсия, каби услублардан;
- “Амалий ишлар” методининг расм ишлаш, ҳайкал ишлаш, бадий – амалий санъат, композициялар устида ишлаш, санъат асарлари таҳлили, санъат асарлари юзасида иншо, реферат ёзиш, каби услублардан фойдаланилади.

Хулоса, мактаб тасвирий санъатини ўқитиш технологияси ўзини олдиндан белгиланган мақсадига эришиш учун бу фанни ўқитиш дидактикаси ва методикасидан аъло даражада фойдалана олиши ўқитувчи зиммасидаги асосий вазифа бўлиб қолади.

Бунинг учун мактаб тасвирий санъат ўқитувчиси энг аввал педагогик технология, уни мактаб тасвирий санъатини ўқитишдаги роли, ўрни мазмун – моҳиятини, сўнгра мактаб тасвирий санъатини ўқитиш дидактикаси, унинг принципларини ва ўқитиш методларини яхши билиб олиши, яна улардан қачон, қайси ўринда, қандай мазмунда фойдаланишни ўзлаштириб олиш зарур. [4,49].

Яна бир изоҳ–ки, юқоридаги ҳолатларни яхши билиши билан бирга мактаб тасвирий санъатини ўқитиш дидактикаси ва методикасини асоси бўлмиш мактабда тасвирий санъат кабинетини ташкил этиш ва унда ўқитишнинг дидактик материаллари, кўрғазма куруллари ва натура фондини яратиш зарур. Чунки, мактаб тасвирий санъатини ўқитиш технологияси, дидактикаси ва методикаси бўйича ишлашни, самара бериши асосан мактабда тасвирий санъат кабинети ташкил этишга боғлиқдир.

## REFERENCES

1. Баркамол авлод - Ўзбекистон тараққиётининг пойдевори. Т. 1999 йил.
2. Баркамол авлод орзуси. Т. 1999 йил.
3. Я.А. Коменский. Буюк дидактика. Т. 1975 йил.
4. Р.Хасанов. Мактабда тасвирий санъатни ўқитиш методикаси. Т. 2005 йил.

## TEKNOLOGIYA DARSLARIDA O'QUVCHILAR FAOLLIGINI OSHIRISH HAQIDA

Mamajonova Gulzira

Andijon Davlat pedagogika instituti v/b dotsent

O'ktamova Xojaroy

Xasanova Uzira

Abdulahodiyeva Munosib

Andijon davlat pedagogika universiteti Texnologik ta'lim yo'nalishi talabalari

<https://doi.org/10.5281/zenodo.8082002>

**Annotatsiya.** Ushbu maqolada texnologiya darslarida o'quvchilar faolligini oshirish hamda texnologiya fanida darslarni faol tashkil qilish uchun o'quvchilar faolligini oshirish zarur hisoblanadi. Texnologiya fanida o'quvchilarni darsda faolligi shu fanni tushintirish mohiyatiga bog'liq, maqolada shular haqida ma'lumotlar berilgan.

**Kalit so'zlar:** nazariy ta'lim, mashq qilish, aralash dars, instruktiv dars, nazorat-tekshirish darsi, individual.

### ABOUT INCREASING STUDENTS' ACTIVITY IN TECHNOLOGY CLASSES

**Abstract.** In this article, it is considered necessary to increase the activity of students in technology lessons and to actively organize lessons in technology. The activity of students in the science of technology depends on the essence of explaining this science, information about this is given in the article.

**Key words:** theoretical education, practice, mixed lesson, instructional lesson, control-check lesson, individual.

### О ПОВЫШЕНИИ АКТИВНОСТИ УЧАЩИХСЯ НА УРОКАХ ТЕХНОЛОГИИ

**Аннотация.** В данной статье рассматривается необходимость повышения активности учащихся на уроках технологии и активной организации уроков технологии. Активность учащихся в науке о технике зависит от сути объяснения этой науки, информация об этом приведена в статье.

**Ключевые слова:** теоретическое обучение, практика, смешанный урок, инструктивный урок, контрольно-проверочный урок, индивидуальный.

Zamonaviy fan va texnika taraqqiyoti umumta'lim maktablarida texnologiya fanini o'qitishga yangicha yondashuvni, o'quvchilarning bu fandan o'zlashtirishi lozim bo'lgan bilim va ko'nikmalarining mazmuni va darajasiga yuqori talablarni qo'yimoqda. Bugungi kunga kelib, o'quv axborotlari hajmining haddan tashqari ko'payib ketganligi o'quvchilarga nafaqat bilim berish, balki ularni "o'qish va o'rganishga o'rgatish"ni talab qilmoqda. Jadallik bilan o'zgarib va rivojlanib borayotgan axborotlashgan jamiyatda faoliyat ko'rsatish va yashash o'quvchilardan nafaqat shunchaki tayyor bilimlarni o'zlashtirishni, balki turfa ko'rinishdagi ma'lumotlarni mustaqil izlab topish va qayta ishlashni hamda ulardan turli hayotiy vaziyatlarda samarali foydalanishni taqozo etmoqda. Shuningdek, oxirgi paytlarda maktabda texnologiya fani bo'yicha o'quvchilar o'zlashtirishi nisbatan past bo'lib kelmoqda. Bu qaysidir ma'noda texnologiya fani mazmunining bir muncha nazariy, ilmiy, mantiqiy va amaliy tuzilishga ega ekanligi, texnologiya fani mazmunining hayotiy masalalarga kamroq bog'langan holda o'qitilishi hamda texnologiya fanini o'qitish metodikasining takomillashmagani bilan ham izohlash mumkin. Shulardan kelib chiqib, texnologiya fanini o'qitishga ham zamonaviy

talablar qo'yilmoqda va uni kompetentsiyaviy yondashuv asosida qayta ko'rib chiqishni taqozo etmoqda.

Texnologiya fani mashg'ulotlarida o'quv ishini to'g'ri tashkil qilish, o'quvchilarning davlat ta'lim standartlarida ko'zda tutilgan o'quv materiallarini tizimli o'rganish va puxta o'zlashtirishi hamda milliy yaratuvchanlik g'oyalarga asoslangan jamiyatimizning ongli quruvchilarini tarbiyalashga sharoit yaratadi. Texnologiya fani darslarida o'quvchilarning o'quv va ishlab chiqarish faoliyati turli tashkiliy shakllarda kechadi.

Texnologiya fani mashg'ulotlarida tashkiliy shakl deganda o'quv ishlab chiqarish faoliyati uchun o'quvchilar kichik guruhlarini tashkil etish yo'llari, bu faoliyatga rahbarlik qilish shakllari, shuningdek o'quv mashg'ulotlarining texnologik tuzilishi tushuniladi. Texnologiya fani mashg'ulotlari jarayoni ta'limning turli shakllar bilan ta'minlanadi. Ta'limning asosiy shakli dars hisoblanadi. Bu texnologiya fanidagi o'quv ishini tashkil etishning nazariy va ishlab chiqarish ta'limidagi asosiy shaklidir.

Texnologiya fani darsi o'quvchilarning barcha guruhlarini bir xil sharoitda yagona didaktik vazifaning bajarilishini ta'minlaydigan tashkiliy shaklidir. Texnologiya fanining u yoki bu shaklini tanlashda o'quvchilarni kasbiy bilim, ko'nikma va malakalar bilan qurollantirish jarayonida ularning mutloq maqsadi va yaqin vazifalari, mazmun hamda metodlari, shuningdek, moddiy sharoitini belgilaydigan asosiy omillarining u yoki bu shakliga bog'liq. O'quvchilar faoliyati va ta'limoti jarayonini, shuningdek amaliy tayyorgarlikning metodlari va didaktik vositalarini to'g'ri tanlash quyidagilarni ta'minlaydi:

buyumlar tayyorlashdagi texnologik jarayonlarning oqilona ko'rinishini tanlashni asoslash uchun nazariy bilimlardan maqsadga muvofiq foydalanish yoki ishlarni bajarish izchilligi;

o'quvchilarga pedagog tomonidan texnologik jarayonning alohida amaliy usullarini bajarishni, u yoki bu yo'nalish uchun harakterli bo'lgan nazorat- o'lchov asboblari va moslamalarini qo'llash yo'llarini, shuningdek zamonaviy ishlab chiqarish mutuxassislari tajribasini har tomonlama namoyish qilish, kasblarni o'quv dasturlari va rejalariga muvofiq ravishda tizimli va izchillik bilan o'rganish:

o'quvchilarning ishlab chiqarish ta'limiga tezroq qo'shilishi;

o'quv ishining turli tashkiliy shakllarida o'quvchilarning pedagog tomonidan berilgan uy vazifalarini mustaqil holda bajarishlari muhimdir.

Nazariy ta'limda o'quv ma'ruzalari, tushuntirish, seminarlar, laboratoriya mashg'ulotlari, praktikumlardan foydalaniladi. Ishlab chiqarish ta'limida esa muayyan sharoitlarda o'quv ishining kichik guruh ta'limiga yaqin bo'lgan shakli qo'llaniladi. Texnologiya fani o'qituvchisi o'quv ishini tashkil etishda ko'rsatilgan shakllarning har biridan foydalanishi, zarur bo'lganda ularni uyg'unlashtirishi (o'zaro moslashtirishi yoki birga qo'shib olib borishi) mumkin. Bunda o'quv dasturlarining bajarilishi o'quvchilarni ishlab chiqarishdagi mustaqil ishga tayyorgarligini oshirishni, ular tomonidan yangi texnika, texnologik jarayonlar va mehnatni tashkil etishni o'rganishini ta'minlaydi.

Pedagogning ta'limni bu bosqichdagi o'quv tarbiyaviy vazifalari, o'quv materialining mazmunidan kelib chiqib, ishlab chiqarish harakterini hisobga olgan holda guruh ishlab chiqarish ta'limini tashkil etishning eng oqilona shakllarini belgilaydi. Hususan dars, yoppasiga guruh shaklida o'quvchilar o'quv materialini bir vaqtda bir xil ishlarni bajargan holda o'rganadilar. Bu shakl o'qitish uchun juda qulay sharoit yaratadi va shuning uchun undan

birinchi navbatda foydalanish zarur. Texnologiya fanidagi ishlab chiqarish ta'limi dastlabki paytlarda maktab o'quv amaliyotxonalarida amalga oshiriladi. O'quv amaliyotxonalarida o'quvchilar tomonidan bajariladigan ish turlariga qarab mashg'ulotlarning quyidagi xillarini ko'rib o'tish mumkin: mashq darslari, o'quv - ishlab chiqarish, buyumlarini mustaqil tayyorlash darslari, aralash darslar, instruktiv va nazorat-tekshirish darslari.

#### **REFERENCES**

1. K.D.Davlatov "Mehnat va kasb ta'limi, kasb tanlash, mehnat tarbiyasi nazariyasi va uslubiyoti" Toshkent, Mehnat 1994 yil.
2. D.A.Txorjevskiy. «Mehnat ta'lim metodikasi» Toshkent, O'qituvchi 1987 yil. J.Ramziyev. «Umumtexnika predmetlari o'qitish va mehnat ta'limi metodikasi» Toshkent 1982 yil.
3. Karimov I. Mehnat ta'limi darslarida o'qitishning interfaol metodlaridan foydalanish. T.: RTM, 2009.
4. Muslimov N.A. va b. Mehnat ta'limi o'qitish metodikasi va kasb tanlashga yo'llash: Darslik T., 2014.

## MAKTABDA BOSHLANG'ICH SINFLARDA INTEGRATSION O'QITISHNING O'ZIGA XOS XUSUSIYATLARI HAQIDA

**Xadjanazarova Shaxrizod Mamatqosimovna**

Surxondaryo viloyati Jarqo'rg'on tumani 61-maktabning  
Boshlang'ich sinf o'qituvchisi

<https://doi.org/10.5281/zenodo.8084582>

*Annotatsiya.* Ushbu maqolada boshlang'ich sinflarda integratsion o'qitishning o'ziga xos xususiyatlari borasida ma'lumotlar beriladi.

*Kalit so'zlar:* Ilm-fan yutuqlari, ilg'or texnologiyalardan foydalanish, dars, metod, amaliy o'qitish, fanlararo aloqadorlik.

## ABOUT THE SPECIFIC CHARACTERISTICS OF INTEGRATED TEACHING IN PRIMARY CLASSES AT SCHOOL

*Abstract.* This article will provide information on the specific features of integration teaching in primary classes.

*Keywords:* science achievements, use of advanced technology, lesson, method, practical training, inter-scientific communication.

## ОБ ОСОБЕННОСТЯХ ИНТЕГРИРОВАННОГО ОБУЧЕНИЯ В НАЧАЛЬНЫХ КЛАССАХ В ШКОЛЕ

*Аннотация.* В данной статье представлена информация об особенностях интегрированного обучения в начальных классах.

*Ключевые слова:* Научные достижения, использование передовых технологий, урок, метод, практическое обучение, междисциплинарность.

Mamlakatimiz Prezidenti Sh.Mirziyoyevning "biz ta'lim va tarbiya tizimining barcha bo'g'inlari faoliyatini bugungi zamon talablari asosida takomillashtirishni o'zimizning birinchi darajali vazifamiz deb bilamiz" degan fikri muhim ahamiyat kasb etadi. Ta'lim amaliyoti ko'rsatishicha, maktab ta'limida fanlararo aloqadorlikni yo'lga qo'yish fan va jamiyat hayotida bugungi kunda sodir bo'layotgan integratsion jarayonlarning yorqin ifodasidir. Ushbu aloqadorlik o'quvchilarning bilimlarni ongli o'zlashtirishi, dunyo haqidagi yaxlit tasavvurlarini rivojlantirish va amaliy va ilmiy-metodik tayyorgarligini oshirishda muhim o'rinni egallaydi. Bunday tayyorgarlik umumiy o'rta ta'lim bitiruvchilarini darsda va darsdan tashqari mashg'ulotlarda, ishlab chiqarishda va umuman har qanday faoliyatda o'zlashtirgan bilim, ko'nikma va malakalarini erkin qo'llash imkoniyatini beradi.

Ilm-fan yutuqlari va ularning insonlar hayotidagi o'rni rivojlangan mamlakatlar maktab ta'limi mazmuni va strukturasi ta'sir o'tkazmay qolmaydi. Mamlakatimizda ta'lim sohasida olib borilayotgan islohotlar natijasida o'quv soatlari keskin qisqartirildi, o'quv materiallari mazmuni modernizatsiya qilindi. Turli o'quv predmetlarini o'qitishda soatlarning qisqarishi, o'quv materiallari mazmunining ilmiy jihatdan murakkablashishi natijasida o'quvchilarga qo'yilayotgan talablar kuchaydi, ta'lim sifatida birmuncha pasayishlar kuzatilmoqda.

O'quvchilar o'quv materiallarini o'zlashtirishida sodir bo'layotgan bunday pasayishlar yosh avlodning intellektual rivojlanishiga ta'sir etmay qolmaydi. Bu holat esa o'qituvchilardan o'quvchilarga bir fan doirasida bog'liqliklar asosida turli hodisalarni o'rganishni taqozo etadi. Tabiat hodisalarini, ularning tuzilishi, mohiyati va funksiyalarini, qonuniyatlarini o'rganish

o'quvchilar tafakkurida qiyoslash, analiz va sintez, abstraktsiyalash, umumlashtirish, induktiv va deduktiv xulosa chiqarish kabi tafakkur operatsiyalarini rivojlantirishga yordam beradi. Kadrlar tayyorlash milliy modelida fanning tabiat va jamiyat to'g'risidagi yangi fundamental hamda amaliy tadqiqiga oid yo'nalishlarini rivojlantirish, yuqori malakali, ilmiy salohiyatga ega pedagogik kadrlar tayyorlash, ularni jahon fani integratsiyasi darajasida ilmiy jihatdan savodxonligini va mahoratini oshirish shu asosda umumiy o'rta ta'lim maktablarida ta'lim va tarbiya mazmunini yangilash, sifat va samaradorligini ko'tarish, har bir fan bo'yicha o'quvchilarning nazariy bilimi, amaliy ko'nikma va malakalarini takomillashtirish ta'kidlangan. Erkin fikrlovchi, ijodkor, mamlakatimizning mustaqillik mafkurasiga sadoqatli bo'lgan barkamol shaxsni tarbiyalash boshlang'ich ta'lim samaradorligini oshirishni taqozo etadi. Shu nuqtai nazardan qaraganda fanlararo aloqadorlik qonuniyatlarining yaratilishi, aloqadorlik tizimining tarkib topishi ta'limda istiqbolli vazifalar yechimini ta'minlaydi.

Fanlararo aloqadorlik nazariyasining taraqqiyotida tabaqalashtirilgan holat hukm sursa ham amaliyotda integratsiya, o'zaro aloqadorlik fanning ijtimoiy ahamiyatini yanada oshiradi. So'nggi yillarda amalga oshirilayotgan fanlararo aloqadorlik muammolarini hal etishga bag'ishlangan ilmiy tadqiqotlar ijtimoiy hayot talabidir. Boshlang'ich maktabda integratsiyani amalga oshiruvchi bo'g'in vazifasini o'qituvchining o'zi amalga oshiradi. U bolalarning matematikaga, yozishga, tabiat ko'pgina boshlang'ich tushunchalarga va yana ko'pgina narsalarga o'rgatadi. O'z kuch va imkoniyatlari darajasida bu ishni amalga oshiradi. Boshlang'ich sinflarda bir o'qituvchining dars berishini, integratsiyaning bir usuli deb hisoblasak ham bo'ladi. Integratsiyani amalga oshirishning usullari yaxshi yoki yomon bo'lishi mumkin, muammoning mohiyati shundaki, usullarning birlaridan yuz o'girib, ikkinchisidan barcha darajalarida o'qituvchilarning (psixologik va fiziologik) yosh xususiyatlarini hisobga oladigan integratsion choralar tuzishni kiritishidir. Muammoning bunday qo'yilishi integratsiyaning turli ta'lim pog'onalarida turli xususiyatlarga ega ekanligini ko'rsatadi. Boshlang'ich maktabda integratsiyani bir-biriga nisbatan yaqin fanlarni birlashtirish asosida ko'rish maqsadga muvofiq. Ta'limning keyingi pog'onalaridan u asosiy fanlarning chegaralarini birlashtirishga harakat qiladi.

Bugungi kunda, ya'ni ta'lim-tarbiyaning hozirgi zamonaviy bosqichida o'qituvchining ishlash tizimi tubdan o'zgarimoqda va pedagogik texnologiyalar, integratsiya-lar, innovatsiyalar amaliyotda keng qo'llanilmoqda. O'quv fanlararo aloqadorlik ta'minlangan sharoitda o'quvchilarning egallagan bilimlari samarali rivojlanishi bilan bir qatorda ularning idrok qilish qobiliyati, faolliklari, iziqishlari, aqliy intellektual imkoniyatlari ortishiga erishiladi. O'quv fanlararo aloqadorlikni turli o'quv fanlari bo'yicha o'quv dasturlari, darsliklar mutanosibligini ta'minlovchi didaktik imkoniyat sifatida tushunish lozim.

«Intergratsiya» so'zi lotincha integratio-tiklash, to'ldirish, «integer» butun so'zidan kelib chiqqan. Integratsiya tushunchasi quyidagi ikki xil jarayon sifatida talqin etiladi: birinchidan, tizim, organizmning alohida tabaqalashtirilgan qism va vazifalarning bog'liqlik holatini bildiruvchi tushuncha va shu holatga olib boruvchi jarayon;

Bu o'z navbatida hozirgi va istiqbol talablariga javob beradigan, mustaqil fikr yurituvchi va ijodiy faoliyat ko'rsatuvchi, etuk shaxsni shakllantirishga imkon beradi. Zero u tahsil oluvchilardan faqatgina tahlil qilish va sintezlash operatsiyalarini talab qilish bilan chegaralanib qolmasdan, balki mavhumlashtirish, algoritmlashtirish, turkumlash, shartli belgilar yordamida ifodalash, sabab oqibatli aloqadorlikni aniqlash, tahlil etish, sintezlash, tizimlashtirish,



modellashtirish kabi yuksak darajali tafakkurlash operatsiyalarini talab etadi. Bu operatsiyalar o'rganilayotgan ob'ektni barcha muhim jihat va xususiyatlarini ajratib olib (tabaqalashtirib), mohiyati va mazmunini anglab etish va ularni umumlashtirish orqali amalga oshiriladi. Demak, integratsiya har doim ham uning ikkinchi tomoni bo'lgan tabaqalashtirish (differensiatsiya)ga tayangan holda rivojlanib boradi yoki aksincha.

Integratsiya masalasini pedagog olimlar va amaliyotchilar quyidagi yo'nalishlarda tadqiq etishni tavsiya etadilar: - o'quv predmetlari va fanlar turkumi doirasidagi mazmuni integratsiyalab o'rganish; - turli o'quv predmetlaridan tahsil beruvchi shaxslarning faoliyatlarini integratsiyalash; - ta'lim-tarbiya ishini tashkil etish shakllarini integratsiyalash va shu kabilar. Bu yo'nalishlarning har birining aniq o'z maqsadi bo'lib, uni amalga oshirish uchun mos shakl, metod, vosita va shartsharoitlarni talab etadi. Amaliyotda ulardan uyg'un holda foydalanilgandagina ko'zlangan maqsadga erishish mumkinligini ham shu o'rinda eslatib o'tish lozim. Yaxlit tizimni tuzishda integratsiyalanuvchi aloqadorlik muhim ahamiyatga ega bo'lib, ularni ichki ilmiy aloqadorlik ham deb ataladi. Tizimlashtirishdan ko'zlangan asosiy maqsad ichki ilmiy aloqadorlikni tartibga keltirish yo'li bilan yaxlitlikni yuzaga keltirishdan iboratdir. Bu jarayonda hosil bo'ladigan yaxlitlik yangi sifat ko'rsatgichlariga ega bo'ladi. Integratsiyalashtirishning mohiyati, nazariy sintez vositasi sifatida yangi darajadagi bilish natijalariga erishishdir. Ta'lim-tarbiya jarayonida integrativ yondashuvni amalga oshirish tizim yoki mavjud shakldagi yaxlit ob'ektning ichki va tashqi aloqalari, uni tashkil etish va boshqarish qonuniyatlarini bilgan holda olib borilishi mumkin. Integrativ yondashuv mazmunan tutash, aloqador, mantiqiy birbirini taqozo etuvchi va birbiriga singib chuqurlashtiruvchi va kengaytiruvchi o'quv fanlarini integratsiyalash uchun qo'llanilib, yaxlit mantiqiy mukammal bilim, ishharakat usullari va shaxsiy sifatlarni tarkib toptirishni ko'zda tutadi. Agar XIX – XX asrlar oralig'ida jahon pedagogikasida A.Gerd, D.Kaygarodov, A.Pavlov singari olimlar boshlang'ich maktabni tashkil qilish, unda olamni anglash jonli va jonsiz predmetlar haqida yaxlit tushunchalarni shakllantirish orqali amalga oshirilsa, o'quvchining biluv faoliyati samarali kechishi haqidagi o'z qarashlarini bayon qilgan bo'lsalar, YAn Komenskiy, D.Lokk, M.Pestalotsi, K.Ushinskiy qarashlarida ayni ta'lim samaradorligiga fanlararo aloqa vositasida erishish mumkinligi asoslandi. Ushbu qarash XX asrning oxirgi o'n yilliklariga qadar S.Baranova, N.Talizina, M.Lvov, N.Svetlovskaya, E.Koladin kabilar ishlarida ancha takomillashtirildi. Boshlang'ich ta'limdagi fanlararo va fanga oid tushunchalar aloqadorligiga tayanib ta'lim samaradorligiga erishish yo'llari, usul va vositalar XX asr oxiriga qadar Rossiyalik olimlar N.Drujinina, T.Nazarova, I.Blinova, R.Matyushova tomonidan keng ko'lamda tadqiq qilindi.

XXI asrga kelib, fanlararo aloqa o'zaro yaqin tushunchalarga asoslanib, yoki aloqador mavzular doirasida ularning mohiyatini o'quvchiga tushuntirishda ta'limni tizimli yaxlitlashtirish, uzviylashtirish o'zaro mujassamlash asosida bilim berish – ta'lim mazmunini integratsiyalash muammosiga alohida e'tibor qaratilmoqda. Bugungi kunda integratsiyalashgan ta'lim muammosiga boshlang'ich ta'limda ham jiddiy diqqat qaratilayotganligining sababini professorlar R.Mavlonova va N.Rahmonqulova “Boshlang'ich ta'limning integratsiyalashgan pedagogikasi”(2009), “Boshlang'ich ta'lim pedagogikasi, innovatsiya va integratsiyasi” (2013) nomli o'quv qo'llanmalarida quyidagicha izohlaydilar: “O'quv predmetlari orasidagi integratsiya predmetlar tizimini inkor etmaydi, balki predmetlar orasidagi aloqalar va bog'liqliklarni chuqurlashtirishga qaratilgan yondashuv – differensiya va integratsiya orasidagi munosabatni

tushunishga tayanadi... turli fanlarning element va qismlarini bir butunga birlashtirishga yo'naltirilgan integratsiya bir predmet bo'yicha bilimlarni ikkinchisiga ko'chirish yoki faoliyatning almashinishi emas, balki fanlar integratsiyasi yo'nalishlarini aks ettiruvchi yangi didaktik ekvivalentlarni yaratish jarayonidir.

Chet el ta'limi tajribasi shuni ko'rsatdiki, tabiat va jamiyat haqidagi bilimlarni rivojlantirish uchun asos bo'luvchi integratsiyalashgan fanlar ko'pgina mamlakatlar o'quv dasturlaridan allaqachon joy olgan. Ularda asosiy e'tibor o'quvchilarga boshlang'ich ta'lim orqali faqat o'quv predmetlari asosida bilim berishni emas, balki ijodiy fikrlash qobiliyatlarini rivojlantirishga qaratilgan ko'pgina xorijiy mamlakatlar boshlang'ich maktablarining o'ziga xos xususiyati integratsiyalangan kurslar bo'yicha ta'lim bo'lib qoldi. Kursning maqsadi bolani dunyo bilan suhbatga tortish, inson, tabiat, jamiyat, fan, san'at bilan suhbatlashadigan; faqat odamlar suhbatlashadigan til bilangina emas, hayvonlar, o'simliklar tili bilan, rassomlar, musiqachilar, olimlar foydalanadigan til bilan tanishtirishdir... Olamning umumiy ko'rinishini tovushlar, tasvirlar, ranglar orqali tanishdir; bola esa ham dunyoni, ham o'zini o'rganuvchi, tekshiruvchi o'rniga qo'yiladi". Olimlar qarashlari shuni anglatadiki, ta'limni integratsiyalashning asosiy maqsadi boshlang'ich sinflardan o'quvchilarda tabiat va jamiyat haqida yaxlit tasavvur uyg'otish va ularning rivojlanish qonuniyatlariga o'quvchi munosabatini tarkib toptirishdan iborat. Holbuki, bugungi kunda DTS bilan o'quv dasturlari o'rtasida nomuvofiqlik vujudga kelmoqda. Boshlang'ich ta'lim DTS da "Ona tili", "Matematika", "Tabiat" ta'lim sohalari ko'rsatilgan holda amaldagi o'quv rejasidan 10 ta predmet joy olgan. Bu holat o'quvchiga taqdim etilayotgan bilimlarda maydalashish va mavzular takrorini keltirib chiqarmoqda. Qaytarish va takrorlar esa o'quvchini zeriktiradi, vaqtdan unumli foydalanishga monelik qiladi. Misol tariqasida 1-4 sinflarning yillik taqvimiy ish rejasini oladigan bo'lsak, bir qator mavzular qaytarilayotganini, takrorlanayotganining guvoxi bo'lamiz [2]. Bu takroriylik asosan bir paytga (xafta ichida, bir kunda) to'g'ri keladi. Demak, ularni o'zaro bog'lab, bitta kompleks dars ishlanma yaratish natijasida integatsiyalashgan dars tashkil qilamiz. Natijada, o'quvchilar mujassam bilim olish imkoniyatiga ega bo'ladilar. "O'qish" darsidan "Vatan", "Odobnoma"dan "Bobolardan meros yurt", "Musiqqa"dan "Qo'shiq aytish qoidalari", "Tasviriy san'at" dan "Vatanjonim-vatanim" mavzulari ayni bir paytda o'rganiladi. Shuning uchun bu mavzularni predmetlararo integratsiyadan foydalanib uzviylashtirilsa, bitta dars vaqti, imkoniyatlari tejaladi.

#### REFERENCES

1. Yusupov E. Inson kamolotining ma'naviy asoslari. – Toshkent, Universitet, 1998.
2. Mavlonova R., Rahmonqulova R. Boshlang'ich ta'limning integratsiyalashgan pedagogikasi. T., Ilm ziyo, - 2009.

## MAKTABDA BOSHLANG'ICH SINFLARGA ONA TILI O'QITISH METODIKASI HAQIDA O'QITUVCHILARNI QARASHLARI

**Bekmuradova Dilbar Qurbonazar qizi**

Jarqo'rg'on tumanidagi 61-sonli umumta'lim maktabi  
boshlang'ich sinf o'qituvchisi

<https://doi.org/10.5281/zenodo.8084593>

*Annotsatsiya.* Ushbu maqolada boshlang'ich sinflarda ona tili o'qitish metodikasi mavzusida ma'lumotlar berishga harakat qilingan.

*Kalit so'zlar:* Savod o'rgatish metodikasi, grammatika, fonetika, so'z yaslashini o'rganish metodikasi, nutq o'stirish metodikasi.

## TEACHERS' VIEWS ON MOTHER LANGUAGE TEACHING METHODOLOGY TO PRIMARY CLASSES IN SCHOOL

*Abstract.* In this article, an attempt was made to provide information on the methodology of mother tongue teaching in primary classes.

*Key words:* Literacy teaching methodology, grammar, phonetics, word formation learning methodology, speech development methodology.

## МНЕНИЕ УЧИТЕЛЕЙ О МЕТОДИКЕ ОБУЧЕНИЯ РОДНОМУ ЯЗЫКУ В НАЧАЛЬНЫХ КЛАССАХ ШКОЛЫ

*Аннотация.* В данной статье предпринята попытка представить информацию о методике преподавания родного языка в начальных классах.

*Ключевые слова:* методика обучения грамоте, грамматика, фонетика, методика обучения словообразованию, методика развития речи.

Boshlang'ich sinflarda ona tili o'qitish metodikasi yuqori sinflarda ona tili o'qitish metodikasining dastlabki bosqichi bo'lib, u tekshiradigan masalalarni boshlang'ich sinf o'quvchilariga tadbiquan (muvofiq ravishda) o'rgatadi. Shu bilan birga, boshlang'ich sinflarda ona tili o'qitish metodikasining o'ziga xos xususiyatlari mavjud. Boshlang'ich sinflarda ona tilini o'qitish grammatika, imlo va unga bog'liq holda nutq o'stirish metodikasinigina emas, balki xat-savod o'rgatish, sinfda va sinfdan tashqari o'qish metodikalarini ham o'z ichiga oladi. Shulardan kelib chiqib, boshlang'ich sinflarda ona tili o'qitish metodikasi fani quyidagi vazifalarni bajaradi:

a) boshlang'ich sinflarda ona tili kursining mazmuni, hajmi va mavjud tizimini, ya'ni kursning (xat-savod o'rgatish, o'qish, grammatika, imlo, nutq o'stirish va h.k.) dasturini belgilash va asoslash;

b) o'qish va yozuvdan bilim va ko'nikmalarning shakllanishi jarayonini ham da bu jarayonda o'quvchilar duch keladigan qiyinchiliklarni o'rganish, xatolarning sababini tahlil qilish, ularning oldini olish va to'g'rilashga yordam beradigan ish turlarini ishlab chiqish;

d) ona tilidan beriladigan o'quv materialini o'quvchilar aniq tushunishi va puxta o'zlashtirishiga, ularda olgan bilimlarini amaliyotda tatbiq eta olishga va o'quvchilarning umumiy taraqqiyotiga, ya'ni ularning zehni, xotirasini, kuzatuvchanligini, yodda saqlashini, mantiqiy tafakkurini, ijodiy o'ylashini, nutqini o'stirishga yordam beradigan metod va vositalarni ishlab chiqish;

e) ona tilini o'rgatish bilan bog'liq holda maktablar oldiga qo'yilgan tarbiyaviy vazifalarni amalga oshirish, o'quvchilarda axloqiy va estetik sifatlarni shakllantirish.

Ona tili metodikasi ta'lim tizimining barcha bosqichlarida ona tilini o'qitishning izchillik va uzluksizligini ta'minlaydi. Maktabgacha tarbiya muassasasida, asosan, bolalarning nutqini o'stirish nazarda tutiladi. Boshlang'ich sinfda o'quvchilar nutqini o'stirishdan tashqari, ona tilidan elementar nazariy tushunchalarni amaliy o'zlashtirishlari ham nazarda tutiladi. Boshlang'ich sinflarda ona tili o'qitish metodikasi fani quyidagi bo'limlarni o'z ichiga oladi:

1. Savod o'rgatish metodikasi, ya'ni elementar o'qish va yozishga o'rgatish. Bolalarga savod o'rgatish pedagogika fanidagina emas, balki ijtimoiy hayotda ham juda jiddiy masalalardan hisoblanadi.
2. O'qish metodikasi. Boshlang'ich sinflarda o'qish predmetining vazifasi bolalarni to'g'ri, tez (me'yorida), ongli va ifodali o'qish malakalari bilan qurollantirish hisoblanadi.
3. Grammatika, fonetika, so'z yasashini o'rganish metodikasi. Bu bo'lim elementar to'g'ri yozuvga va husnixatga o'rgatishni, grammatik tushunchalar, boshlang'ich imlo malakalarini shakllantirishni nazarda tutadi.
4. Nutq o'stirish metodikasi. Bu bo'lim boshlang'ich sinflarda alohida o'rin tutadi. Bolalar birinchi navbatda tilni, nutqni o'quv predmeti sifatida anglaydilar, ular xohlagan va qiziqarli narsalarnigina emas, balki zaruriy narsa va hodisalar haqida o'ylab, rejali nutq tuzish zarurligini ham tushuna boshlaydilar. Ular o'zining grafik shakli bilangina emas, balki leksikasi, sintaktik va morfologik shakli bilan ham og'zaki nutqdan farq qiladigan yozma nutqni ham egallaydilar.

Ona tili o'qitish metodikasining metodologik asosi borliqni bilish nazariyasidir. Bu fanning bosh vazifasi o'quvchilarning o'zbek tili lug'at boyligini to'liq o'zlashtirib olishlarini ta'minlashdir. Ma'lumki, jamiyatda til kishilar o'rtasidagi aloqaning zaruriy vositasidir. Tilning aloqa vositasi sifatidagi ahamiyati uzluksiz ortib boradi. Til borliqni oqilona, mantiqiy bilish vositasidir. Til birliklari yordam idagina bilish jarayonida umumlashtirish, tushunchani muhokama va xulosa bilan bog'lash amalga oshadi.

Til va nutq tafakkur bilan uzviy bog'lanadi. Tilni egallash va nutq o'stirish bilan o'quvchining fikrlash qobiliyati ham o'sib boradi. Maktabning vazifasi tilni kishilar orasidagi munosabatning rivojlangan nozik quroliga aylantirish hisoblanadi.

Kadrlar tayyorlash sohasidagi davlat siyosati insonni intellektual va ma'naviy-axloqiy jihatdan tarbiyalash bilan uzviy bog'liq bo'lgan uzluksiz ta'lim tizimi orqali har tomonlarni barkamol shaxsni shakllantirishni nazarda tutadi. Ona tili o'qitish metodikasi fani ham ta'lim jarayonini tashkil etish shakllarini va usullarini ishlab chiqishda yuqoridagi maqsadlar asosida ish yuritadi. Umumiy o'rta ta'limning bir bosqichi bo'lgan boshlang'ich ta'lim 1-4-sinflarni o'z ichiga oladi. Milliy dasturda ta'kidlanganidek, bu bosqichda ta'limning yangicha tizimini va mazmunini shakllantirish uchun quyidagilar zarur:

— o'quvchilarning qobiliyatlari va imkoniyatlariga muvofiq ravishda ta'limga tabaqalashtirilgan yondashuvni joriy etish;

— ta'lim berishning ilg'or pedagogik texnologiyalarini, zamonaviy o'quv-uslubiy majmualarini yaratish va o'quv-tarbiya jarayonini didaktik jihatdan ta'minlash va hokazo.

Milliy dasturda ta'lim tizimining yaxlit axborot makonini vujudga keltirish bo'yicha ta'kidlangan ko'rsatmalar, uzluksiz ta'limni ta'minlash borasidagi islohotlarni amaliyotga tatbiq etish boshlang'ich sinflarda ona tili o'qitish metodikasi oldida turgan dolzarb vazifalardan hisoblanadi.

**REFERENCES**

1. J. G ‘. Yo'ldoshev, S. A. Usmonov. Pedagogik texnologiya asoslari. — T.: „O'qituvchi", 2004.
2. O'. Tolipov, M. Usmonbekova. Pedagogik texnologiyalarning tadbqiqiy asoslari. — T.: „Fan", 2006.
3. N.N. Azizxo'jaeva. Pedagogik texnologiya va pedagogik mahorat. T. Nizomiy nomidagi TDPU. 2006.

POSTNATAL ONTOGENEZDA EKSPERIMENTAL QANDLI DIABET  
TA'SIRIDA TO'SH - QOVURG'A KOMPLEKSI TUZILMALARINING MORFOLOGIK  
XUSUSIYATLARI

**Ibragimov D.I.**

Tibbiy pedagogika va davolash fakulteti 202-guruh  
talabasi

**Xamroqulova S.A**

II pediatriya va tibbiy biologiya fakulteti 126-guruh  
talabasi

**Ilmiy rahbar: Ibroximova L.I**

ToshPTI, kafedra Anatomiya, Patologik anatomiya

<https://doi.org/10.5281/zenodo.8086134>

*Annotasiya.* Ushbu maqolada eksperimental qandli diabet chaqirilgan kalamushlardan tug'ilgan avlodlarida to'sh-qovurg'a kompleksidagi pay va bo'gimlarda bo'ladigan o'zgarishlar va ularning morfofunktsional xususiyatlari ochib berilgan.

*Kalit so'zlar:* Eksperimental alloksan qandli diabet, xondrotsit, to'sh qovurg'a kompleksi.

EXPERIMENTAL DIABETES IN POSTNATAL ONTOGENESIS  
MORPHOLOGICAL CHARACTERISTICS OF THE STRUCTURES OF THE BREAST  
- RIB COMPLEX UNDER THE INFLUENCE

*Abstract.* In this article, the changes in tendons and joints of the sterno-costal complex and their morphofunctional characteristics are revealed in the offspring of rats with experimental diabetes.

*Key words:* Experimental alloxan diabetes, chondrocyte, sternal rib complex.

ЭКСПЕРИМЕНТАЛЬНЫЙ ДИАБЕТ В ПОСТНАТАЛЬНОМ ОНТОГЕНЕЗЕ  
МОРФОЛОГИЧЕСКАЯ ХАРАКТЕРИСТИКА СТРУКТУР ГРУДНО-  
РЕБЕРНОГО КОМПЛЕКСА ПОД ВОЗДЕЙСТВИЕМ

*Аннотация.* В данной статье выявлены изменения связок и суставов грудно-реберного комплекса и их морфофункциональные характеристики у потомства крыс с экспериментальным сахарным диабетом.

*Ключевые слова:* экспериментальный аллоксановый диабет, хондроцит, грудинно-реберный комплекс.

**Dolzarbligi.** Qandli diabet global muammo bo'lib, bu masalaga tobora ko'proq e'tibor qaratilayotganiga qaramay, uning ahamiyati yil sayin ortib bormoqda [1]. Mavjud vaziyatni saqlab qolgan holda, 2030 yilga borib kasallanishlar soni ikki baravar ko'payadi va er yuzidagi umumiy aholining 20 foizini tashkil qiladi, deb taxmin qilinmoqda [3]. Ushbu soxada ilmiy tadqiqod olib borish nafaqat ilmiy, balki amaliy ahamiyatga ega. Yuqorida aytilganlarning barchasi, biz tomonimizdan ishlab chiqilgan muammolar va to'sh-qovurg'a kompleksining uning deformatsiyalar va shikastlanishlar tarqalishi va ularning morfofunktsional asoslanmaganligi sababli uning dolzarbligi haqida xulosa chiqarish imkonini beradi

**Ishning maqsadi.** Eksperimental alloksanli qandli diabetga chalingan kalamush avlodlarining to'sh-qovurg'a kompleksi morfologik o'zgarishlar dinamikasini o'rganish.

***Tadqiqot materiallari va usullari.***

Tadqiqod uchun 150-200 g og'irlikdagi 32 ta oq labarator kalamushlarda o'tkazildi. Tadqiqod uchun hayvonlar 2 guruxga bo'lindi. Tadqiqot guruxini 32 ta kalamush tashkil qildi va erkak kalamush 3:1 nisbatni tashkil etdi. Eksperiment guruxiga alloksan 150 mg/kg distillangan suv aralashmasi qorin bo'shlig'iga bir marotabali intraperitoneal in'esiya yo'li orqali kiritildi.

Tadqiqot materiallari eksperimental diabet chaqirilgan onalardan tug'ilgan yosh kalamushlarning 7-14-21-30-60 kunlik ko'krak qafasining tarkibiy qismlari edi. Tadqiqotda gistologik taxlil qilish uchun eksperiment guruxidagi kalamushiaming to'sh-qovurg'a birikmasini olish kerak edi.

**Natija.** Aslida o'suvchi zona suyak shakllanishi va o'sishida muhim rol o'ynaydi va shu sababli to'shning epifizar tog'ayining holati o'rganib chiqildi. Ularda vaznini kamligi, teri osti yog klechatkasini yaxshi rivojlanmagani aniqlash mumkin. Qandli diabetning asosiy salbiy ta'siri tog'ay to'qimasida, qovurg'ani to'shga birikuvchi zonalarida aks ettiradi. Diabetik onalar homilalari xondrotsitlarning gistotsitologik differensiyasining kechikishini va periosteal ossifikasiyaning pasayishini ko'rsatdi.

## ПОДГОТОВКА КАДРОВ ДЛЯ СПОРТА: СОВРЕМЕННОЕ СОСТОЯНИЕ И НАПРАВЛЕНИЯ РАЗВИТИЯ.

**Миржамолова Севара Улугбек кизи**

магистр МСМ 01-22. УзГУФКИС

**Зиядуллаев Комил Шамсиевич**

Науч руководитель. к.э.н. УзГУФКИС

<https://doi.org/10.5281/zenodo.8092880>

***Аннотация.** В статье проведен анализ состояния кадрового потенциала тренеров, административных работников и специалистов, обеспечивающих подготовку спортивного резерва по уровню профессионального образования и возрасту и системы подготовки кадров для спорта с высшим образованием. Выявлены направления совершенствования в части развития структуры подготовки кадров, условий реализации программ, в том числе повышения роли вузов Минспорта Узбекистан.*

***Ключевые слова:** подготовка спортивного резерва, спортивная подготовка, кадровый потенциал, тренер, профессиональное образование, направления и специальности высшего образования.*

## TRAINING OF PERSONNEL FOR SPORTS: THE CURRENT STATE AND DIRECTIONS OF DEVELOPMENT.

***Abstract.** The article analyzes the state of the personnel potential of coaches, administrative workers and specialists providing training of the sports reserve by the level of professional education and age and the system of training for sports with higher education. The directions of improvement in terms of the development of the structure of personnel training, conditions for the implementation of programs, including increasing the role of universities of the Ministry of Sports of Uzbekistan, are identified.*

***Key words:** sports reserve training, sports training, personnel potential, coach, professional education, directions and specialties of higher education.*

В последнее десятилетие произошли существенные изменения нормативно правового регулирования сферы спорта. В 2011 году в федеральный закон «О физической культуре и спорте в Российской Федерации» введены понятия по спортивной подготовке и спортивному резерву, с 2012 года по настоящее время утверждаются и внедряются федеральные стандарты спортивной подготовки.

В период 2013 – 2015 годов в приказах Минспорта России закреплены нормативные правовые акты, которые регулируют вопросы осуществления спортивной подготовки, ее финансовое обеспечение, экспериментальную, инновационную, методическую деятельность по подготовке спортивного резерва, перечень базовых видов спорта, развиваемых в регионах, порядок ведения системы учета данных о спортсменах, занимающихся видом спорта и другие вопросы.

В настоящее время происходит формирование Национальной системы квалификаций, включающей национальную рамку квалификаций и профессиональные стандарты, которые с 2016 года вступили в силу и определяют, в том числе, требования к профессиональному образованию специалистов, осуществляющих подготовку спортивного резерва и региональных и национальных спортивных сборных команд по



видам спорта. В системе высшего образования в области физической культуры и спорта с реализуется двухуровневая модель подготовки – бакалавриат, магистратура, в которой подготовка тренерских кадров осуществляется в рамках направления бакалавриата Физическая культура.

Сложившаяся ситуация обостряет противоречия между ожиданиями рынка труда и системой подготовки кадров, которая требует совершенствования. Анализ кадрового потенциала системы подготовки спортивного резерва и особенностей регулирования труда тренеров свидетельствует, что ключевыми проблемами развития кадрового потенциала являются недостаточный уровень подготовленности тренеров и иных специалистов, обеспечивающих спортивную подготовку, и низкая привлекательность работы тренера в государственных и муниципальных учреждениях для молодых специалистов.

Кадровый потенциал тренеров системы подготовки спортивного резерва включает в себя работников организаций, находящихся в системе образования и в системе спортивной подготовки характеризуется уровнем образования, квалификацией и возрастом. В 2015 году, по данным официальной статистической отчетности, число работающих тренеров составило 98039 человек, из них количество штатных тренеров составило 68833 человека (70%). За последние пять лет доля штатных тренеров ежегодно увеличилась на 4%. Проведенный анализ кадрового потенциала системы подготовки спортивного резерва, в том числе уровень укомплектованности организаций спортивной подготовки высококвалифицированными специалистами, осуществляющими подготовку спортивного резерва, позволяет сделать вывод о несоответствии в подавляющем большинстве регионов структуры кадров в области физической культуры и спорта потребностям отрасли, преодолеть которое можно только при изменении подхода к их подготовке и использованию.

Анализ системы профессионального образования показал, что по образовательным программам высшего образования в области физической культуры и спорта в 2015 году на уровне бакалавриата обучалось 43 000 студентов, из них в образовательных организациях Министерства спорта 26700 студентов. По образовательным программам бакалавриата в 2015 году подготовлено 9000 человек.

Подготовка кадров для учреждений спортивной подготовки осуществляется преимущественно в рамках направления высшего образования 49.03.01 – «Физическая культура», по программам которой обучается 33 000 человек. В рамках данного направления реализуются образовательные программы подготовки кадров для системы образования, массовой физической культуры и спорта, спортивной подготовки, спорта высших достижений.

В целом направление высшего образования «Физическая культура» соотносится с 8 профессиональными стандартами, в том числе 3 из области образования (в сфере общего образования, профессионального образования и дополнительного образования) и 5 из области физической культуры и спорта (тренер, инструктор-методист, специалист по антидопинговому обеспечению, спортивный судья, руководитель организации, осуществляющей деятельность в области физической культуры и спорта, по месту работы, месту жительства,

Узбекской Федерации, взаимодействие с медицинскими университетами по подготовке специалистов для спортивной медицины, научно - методическое, информационно - аналитическое и методическое обеспечение видов спорта.

#### **ВЫВОДЫ**

1. Необходима организация работы по прогнозированию в сфере кадрового обеспечения организаций спортивной подготовки, выявлению изменений в структуре потребности в специалистах различных профессий, занятых в отрасли физической культуры и спорта.

2. Требуется внесение изменений в перечень направлений и специальностей высшего образования с целью введения специалитета по подготовке тренерских кадров для организаций спортивной подготовки и спортивных сборных команд и введение соответствующего федерального государственного образовательного стандарта высшего образования.

3. Развитие образовательных организаций высшего образования, находящихся в ведении Минспорта Узбекистан, целесообразно на основе включения в их структуру школьничков и училищ олимпийского резерва на основе формирования соответствующего государственного задания по спортивной подготовке.

4. Отраслевая система переподготовки и повышения квалификации кадров, включая руководителей организаций спортивной подготовки, руководителей органов исполнительной власти субъектов Российской Федерации в сфере физической культуры и спорта должна реализовываться в образовательных организациях высшего образования Минспорта России по прошедшим экспертизу и рекомендованным программам.

5. С целью обеспечения регионов тренерскими кадрами по различным видам спорта, в первую очередь по базовым видам спорта, целесообразно развитие системы целевой подготовки кадров.

#### **REFERENCES**

1. Чўллийев С.И. и др. ЕНГИЛ АТЛЕТИКА МАШҚЛАРИ ТЕХНИКАСИНИ АНАЛИЗ ҚИЛИШ//YENGIL ATLETIKA SPORT TURLARIDA ZAXIRA SPORTCHILARNI TAYYORLASHNING DOLZARB MUAMMOLARI” mavzusidagi xalqaro ilmiy-amaliy anjuman. - 2023. - Т. 1. - №. 6. -С. 222-226
2. Чўллийев С.И. и др.ЕНГИЛ АТЛЕТИКАНИ ЎРГАТИШ АСОСЛАРИ//YENGIL ATLETIKA SPORT TURLARIDA ZAXIRA SPORTCHILARNI TAYYORLASHNING DOLZARB MUAMMOLARI mavzusidagi xalqaro ilmiy-amaliy anjuman. -2023. - Т. 1. - №. 6. - С. 226-229
3. Kazakov R. T. THE MAIN PHYSICAL QUALITIES OF ATHLETES //Modern Science and Research. – 2023. – Т. 2. – №. 6. – С. 719-725.
4. Kazakov R. THE METHOD OF IMPROVING PHYSICAL AND SPECIAL PHYSICAL FITNESS INDICATORS OF SHORT-DISTANCE RUNNERS //Журнал иностранных языков и лингвистики. – 2023. – Т. 6. – №. 2.
5. Умаров Қ. А. ЮҚОРИ МАЛАКАЛИ БОКС ҚИЗЛАР ТЕРМА ЖАМОАСИНИНГ ЖИСМОНИЙ ВА ФУНКЦИОНАЛ ТАЙЁРГАРЛИК ДИНАМИКАСИ

- КЎРСАТКИЧЛАРИ //Academic research in educational sciences. – 2021. – Т. 2. – №. Special Issue 1. – С. 86-93.
6. Халмухамедов Р. Д. и др. ТАЙЁРЛОВ МАШҚЛАР ЁРДАМИДА МАЛАКАЛИ БОКСЧИЛАРНИНГ ТЕХНИК-ТАКТИК МАҲОРАТИНИ ТАКОМИЛЛАШТИРИШ //Academic research in educational sciences. – 2021. – Т. 2. – №. Special Issue 1. – С. 209-219.
  7. Казоқов Р.Т., Абдиев Б.С., Джўрабаев А.М., Бўриев Б.Ў. Спортчилар тайёрлаш тизимини бошқарув асослари турлари. // "OMMAVIY SPORT TADBIRLARINI TASHKIL ETISH: MUAMMOLAR, TENDENSIYALAR VA ISTIQBOLLAR" ЎзДЖТСУ, 1, 530-538
  8. Kazoqov R., Jo'raqo'ziev O., Eshpo'latov S. ҚИСҚА МАСОФАГА ЮГУРУВЧИ СПОРТЧИЛАРНИНГ МАШҒУЛОТ ДАВРЛАРИНИ ТУЗИЛИШИ //Modern Science and Research. – 2023. – Т. 2. – №. 4. – С. 5-11.
  9. Qutlimurodov I. X., Kazoqov R. T., Vo'ronov A. B. FUTBOLDA INNOVATSION TECHNOLOGIYALARNI QO'LLASH //Академические исследования в современной науке. – 2023. – Т. 2. – №. 11. – С. 111-117.
  10. Buriyev V. U., Qodirov R. R., Kazoqov R. T. Jismoniy tarbiya va sportda axborot kommunikatsiya texnologiyasining tuzilishi va tamoyillari //Та'limda zamonaviy axborot texnologiyalaridan foydalanishning innovatsion usullari. – 2021. – Т. 5. – №. 5. – С. 555-559.
  11. Р.Т Казоқов., Талабаларга ахборот хавфсизлигини таъминлаш компонентлигини ривожлантиришнинг ҳуқуқий асослари., Ўзбекистон давлат саънат ва маданият институти хабарлари 4 (12), 61-68
  12. Казоқов Р.Т., Кейс стади технологияларидан фойдаланиб талабаларнинг масофавий таълим технологиялари асосида педагогик маҳоратини шакллантириш., Замонавий футболни ривожлантириш тенденциялари: муаммо ва ечимлари 11 (1 ...
  13. Давурбаева М. Ж., Казоқов Р. Т., Мадаминов М. П. Интернет тармоқларида талаба ёшларнинг мустақил таълим олишдаги билим ва кўникмаларининг такомиллаштириш //SPORT MENEJMENTI VA MARKETINGI: MUAMMOLAR, TENDENSIYALAR VA ISTIQBOLLAR. – 2019. – Т. 1. – №. 5
  14. Казоқов Р. Т. Талабаларга ахборот хавфсизлигини таъминлаш компонентлигини ривожлантиришнинг ҳуқуқий асослари //Ўзбекистон давлат саънат ва маданият институти хабарлари. – 2019. – Т. 4. – №. 12. – С. 61-68.
  15. Р.Т Казоқов, Ш.Қ Бекназаров, Ибодов, А. И. Футболчиларнинг антропометрик ўлчамлари ва тезлик сифатлари орасидаги корреляциясини ўрганишда акт дан фойдаланиш., Гиббиёт ва спорт 1 (10), 27-30.
  16. Казоқов, Р. Т., & Джўрабаев, А. М. Юлдашева К.А ЎЗБЕКИСТОНДА ЖИСМОНИЙ ТАРБИЯНИНГ РИВОЖЛАНИШИ. SPORT MENEJMENTI VA MARKETINGI: MUAMMOLAR, TENDENSIYALAR VA ISTIQBOLLAR, 1-237.
  17. Джўрабаев А. М., Казоқов Р. Т. Биомеханик таҳлиллар асосида енгил атлетикачиларнинг функционал тайёргарлигидаги корреляция алоқаларининг таҳлили //Yoshlarni qo 'llab-quvvatlash va aholi salomatligini mustahkamlash yili" ga bag 'ishlangan. – 2021. – Т. 4. – №. 4. – С. 198-208.

18. Kazoqov R. T., Djurabaev A. M. Kredit modul tizimi nima //Ta'limni raqamlashtirish sharoitida pedagog kadrlarni qayta tayyorlash va malakasini oshirish. – 2021. – Т. 4. – №. 4. – С. 198-206.
19. Казоқов Р. Т., Джўрабаев А. М. Юлдашева КА ЎЗБЕКИСТОНДА ЖИСМОНИЙ ТАРБИЯНИНГ РИВОЖЛАНИШИ //SPORT MENEJMENTI VA MARKETINGI: MUAMMOLAR, TENDENSIYALAR VA ISTIQBOLLAR. – С. 1,237-240.
20. Казоқов Р. Т. и др. МАМЛАКАТИМИЗ ЯНАДА ЮКСАЛИШИДА БОЛАЛАР СПОРТИНИНГ ЎРНИ //Академические исследования в современной науке. – 2023. – Т. 2. – №. 9. – С. 5-11.
21. Казоқов Р. Т. и др. ПЕДАГОГИКА ОЛИЙ ТАЪЛИМДА КЕЙС-СТАДИ ТАЪЛИМ ТЕХНОЛОГИЯСИ АСОСИДА ПЕДАГОГИК МАҲОРАТИНИ ШАКЛЛАНТИРИШ ЮЗАСИДАН ТАЖРИБА-СИНОВ ИШЛАРИНИНГ НАТИЖАЛАРИ //Академические исследования в современной науке. – 2023. – Т. 2. – №. 6. – С. 111-115.
22. Казоқов Р. Т. Кейс стади технологияларидан фойдаланиб талабаларнинг масофавий таълим технологиялари асосида педагогик маҳоратини шакллантириш //Замонавий футболни ривожлантириш тенденциялари: муаммо ва ечимлари. – Т. 11. – №. 1.
23. Казоқов, Р. Т., Джўрабаев, А. М., Бўриев, Б. Ў., & Ахматов, Ж. О. (2023). ПЕДАГОГИКА ОЛИЙ ТАЪЛИМДА КЕЙС-СТАДИ ТАЪЛИМ ТЕХНОЛОГИЯСИ АСОСИДА ПЕДАГОГИК МАҲОРАТИНИ ШАКЛЛАНТИРИШ ЮЗАСИДАН ТАЖРИБА-СИНОВ ИШЛАРИНИНГ НАТИЖАЛАРИ. *Академические исследования в современной науке*, 2(6), 111- 24.Казоқов Р. Т., Мирзабдиллаева А. И., Мирзабдиллаева Х. И. МАКТАБГАЧА ТАЪЛИМ МУАССАСАЛАРИДА ТАРБИЯВИЙ ТАДБИРЛАРДА МИЛЛИЙ-МАЪНАВИЙ ҚАДРИЯТЛАРДАН ФОЙДАЛАНИШ //Академические исследования в современной науке. – 2023. – Т. 2. – №. 8. – С. 29-34.
24. Казоқов Р. Т. и др. ПЕДАГОГИКА ОЛИЙ ТАЪЛИМДА КЕЙС-СТАДИ ТАЪЛИМ ТЕХНОЛОГИЯСИ АСОСИДА ПЕДАГОГИК МАҲОРАТИНИ ШАКЛЛАНТИРИШ ЮЗАСИДАН ТАЖРИБА-СИНОВ ИШЛАРИНИНГ НАТИЖАЛАРИ //Академические исследования в современной науке. – 2023. – Т. 2. – №. 6. – С. 111-115.
25. Kazoqov R. T., Djurabaev A. M. Kredit modul tizimi nima //Ta'limni raqamlashtirish sharoitida pedagog kadrlarni qayta tayyorlash va malakasini oshirish. – 2021. – Т. 4. – №. 4. – С. 198-206.
26. Давурбаева М. Ж., Казоқов Р. Т., Мадаминов М. П. ТАЛАБА ЁШЛАРИНИНГ МУСТАҚИЛ ТАЪЛИМ ОЛИШДАГИ БИЛИМ ВА КЎНИКМАЛАРИНИНГ ТАКОМИЛЛАШТИРИШДА ИНТЕРНЕТ РЕСУРСЛАРИДАН ФОЙДАЛАНИШНИНГ АҲАМИЯТИ //Академические исследования в современной науке. – 2023. – Т. 2. – №. 5. – С. 26-31.
27. Давурбаева М. Ж., Казоқов Р. Т., Мадаминов М. П. ТАЛАБА ЁШЛАРИНИНГ МУСТАҚИЛ ТАЪЛИМ ОЛИШДАГИ БИЛИМ ВА КЎНИКМАЛАРИНИНГ ТАКОМИЛЛАШТИРИШДА ИНТЕРНЕТ РЕСУРСЛАРИДАН

- ФОЙДАЛАНИШНИНГ АХАМИЯТИ // Академические исследования в современной науке. – 2023. – Т. 2. – №. 5. – С. 26-31.
28. Давурбаева М.Ж., Казоқов Р.Т., Мадаминов М.П. Ёшларнинг мустақил таълим олишдаги билим ва кўникмаларининг такомиллаштиришда интернет ресурсларидан фойдаланишнинг ахамияти // ACADEMIC RESEARCH IN MODERN SCIENCE. - 2023/2/14. – Т. 2. – №. 5. – С. 26-31.
29. Казоқов Р. Т., Жўракўзиев О. О., Эшпўлатов С. С. СПОРТ МУАССАСАЛАРИДА ТАРБИЯВИЙ ТАДБИРЛАРДА МИЛЛИЙ-МАЪНАВИЙ ҚАДРИЯТЛАРДАН ФОЙДАЛАНИШ // Академические исследования в современной науке. – 2023. – Т. 2. – №. 13. – С. 238-248.
30. Казоқов Р.Т., Бўриев Б.Ў., Абдиев Б.Ш., Джўрабаев А.М., Туропов А.Р. КУРАШ МИЛЛИЙ СПОРТ ТУРИНИ РИВОЖЛАНТИРИШНИНГ АСОСИЙ Йўналишлари // МИЛЛИЙ КУРАШ ТУРЛАРИ ВА УЛАРНИНГ НАЗАРИЙ-АМАЛИЙ МУАММОЛАРИ. - 2023. – Т. 1. – №. 2. – С. 161-163.
31. Джўрабаев А. М., Казоқов Р. Т. Биомеханик таҳлиллар асосида энгил атлетикачиларнинг функционал тайёргарлигидаги корреляция алоқаларининг таҳлили // Yoshlarni qo 'llab-quvvatlash va aholi salomatligini mustahkamlash yili" ga bag 'ishlangan. – 2021. – Т. 4. – №. 4. – С. 198-208.
32. Казоқов Р. Т., Расулов А. Ф., Бўронов А. Б. СПОРТ МАКТАБЛАРИ ЎҚУВ-МАШҒУЛОТ ГУРУҲЛАРИДА ЁШ ФУТБОЛЧИЛАРНИ ТАНЛОВ УСЛУБИЯТЛАРИНИ АСОСЛАШ // Академические исследования в современной науке. – 2023. – Т. 2. – №. 15. – С. 38-46.
33. Kazoqov R. T., Vo'ronov A. B. SPORTDAGI DOLZARB YANGILIKLAR // Академические исследования в современной науке. – 2023. – Т. 2. – №. 15. – С. 47-56.
34. Kazoqov R. T., Pirnazarov S. A., Shamsiddinov S. X. STUDENTS LEARN TO ORGANIZE PROFESSIONAL PHYSICAL TRAINING AND CONTROL PHYSICAL DEVELOPMENT // Modern Science and Research. – 2023. – Т. 2. – №. 6. – С. 1195-1202.
35. Ражабов Г.К., Каландаров Д.Ш., Каримов Ш.К. Влияние изменений правил соревнований и судейства в боксе на тренировочный и соревновательный процесс // Молодой ученый. – 2016. – №. 21. – С. 974-976.
36. Ражабов Г.К. Показатели тактико-технических действий высококвалифицированных боксеров в соревновательных боях в условиях отсутствия и возникновения стрессовых факторов (помех) // Academic research in educational sciences. – 2021. – Т. 2. – №. Special Issue 1. – С. 152-160.
37. Ражабов Г.К. Повышение результативности и надежности соревновательной деятельности квалифицированных боксёров // Теория и практика физической культуры. – 2020. – №. 7. – С. 81-81.
38. Ражабов Ғ.Қ. Малакали боксчиларнинг турли даражадаги экстремал вазиятларда жанг олиб бориш хусусиятлари // Фан-Спортга. – 2019. – №. 4. – С. 39-50.
39. Ражабов Г.К. Влияние сбивающих факторов на психологическую устойчивость квалифицированных боксёров в экстремальных условиях соревнований // Актуальные задачи педагогики. – 2019. – С. 7-9.

40. Ражабов Ф.Қ., Қаландаров Д.Ш., Каримов Ш.Қ. Малакали боксчиларни яккакураш шароитлари турлича бўлганда жанг олиб бориш воситалари қўлланилишининг индивидуал кўрсаткичларини тадқиқ қилиш //Фан-спортга, (7). – 2021.
41. Ражабов Г.К. Влияние сбивающих факторов на психологическую устойчивость квалифицированных боксёров в экстремальных условиях соревнований //Актуальные задачи педагогики. – 2019. – С. 7-9.
42. Ражабов Ф.Қ., Қаландаров Д.Ш., Каримов Ш.Қ. Малакали боксчиларни яккакураш шароитлари турлича бўлганда жанг олиб бориш воситалари қўлланилишининг индивидуал кўрсаткичларини тадқиқ қилиш //Фан-спортга, (7). – 2021.
43. Rajabov G., Mamatqulov X. BOKSCHILARNING MUSOBAQA FAOLIYATI XUSUSIYATLARINI HISOBGA OLGAN HOLDA TEXNIK-TAKTIK HARAKATLARINI TAKOMILLASHTIRISH //Академические исследования в современной науке. – 2023. – Т. 2. – №. 13. – С. 36-45.
44. Ражабов Ф.Қ. МАЛАКАЛИ БОКСЧИЛАРНИНГ ТЕХНИК-ТАКТИК МАҲОРАТИ БАРҚАРОРЛИГИНИ ОШИРИШ МЕТОДИКАСИ //Fan-Sportga. – 2018. – №. 4. – С. 21-26.
45. Абидов Ш. У. Ёш футболчиларни техник-тактик ҳаракатларини мусобақа шароитида баҳолаш ва самаладорлигини аниқлаш //Fan-Sportga. – 2020. – №. 6. – С. 17-19.
46. Абидов Ш. У. Корпоративная социальная ответственность в спортивной промышленности //Научный альманах. – 2017. – №. 4-3. – С. 398-400.
47. Abidov S. U., Igamberdiev O. R., Bozorov S. R. Yosh futbolchilar mashg'ulotlaridagi yuklamalari hajmini yoshga qarab o'zgarishining maxsus harakat sifatlariga ta'sir etishi //Eurasian Journal of Academic Research. – 2022. – Т. 2. – №. 10. – С. 229-236.
48. АБИДОВ Ш. ФУТБОЛ ЎРГАТИШДА ДАСТЛАБКИ ТАЙЁРЛОВ ГУРУҲЛАРИДА ТЕХНИК-ТАКТИК КЎНИКМАЛАРНИ РИВОЖЛАНТИРИШ //О 'zbekiston milliy universiteti xabarlari. – 2022. – Т. 1. – №. 7.
49. Abidov S. U. ISSUES OF MODERN SPORTS AND EFFECTIVE TRAINING OF FOOTBALLERS //АКТУАЛЬНЫЕ ВОПРОСЫ ПЕДАГОГИКИ. – 2021. – С. 107-109.
50. Abidov S. U. USING OF "CUSTOMER DEPARTMENT" THE FOOTBALL CLUBS' MARKETING MANAGEMENT SYSTEM //Инновационное развитие. – 2017. – №. 4. – С. 43-44.
51. Абидов Ш. У. Анализ показателей экономической эффективности ОАО" ФК Бунёдкор" //Научный альманах. – 2017. – №. 4-3. – С. 395-397.
52. Karimov A., Artikov A. STUDYING THE ATTACKING ACTIONS OF YOUNG FOOTBALL PLAYERS DURING THE GAME AT THE CHILDREN'S YOUTH SPORTS SCHOOL //Modern Science and Research. – 2023. – Т. 2. – №. 4. – С. 508-518.
53. Ikromov X., Artikov A. ANALYSIS OF ATTEMPTS TO THROW THE BALL INTO THE GAME FROM THE SIDELINE IN UZBEK AND FOREIGN FOOTBALL MATCHES //Modern Science and Research. – 2023. – Т. 2. – №. 4. – С. 530-540.
54. Jo'rayev N., Artikov A. COMPARATIVE ANALYSIS OF THE RESULTS OF PUTTING THE BALL INTO THE GAME FROM THE SIDELINE (OUT) BY THE PLAYERS OF SOME NATIONAL FOOTBALL TEAMS AND CLUBS //Modern Science and Research. – 2023. – Т. 2. – №. 4. – С. 519-529.

55. Kozimov I., Artikov A. INCREASING ENDURANCE OF 13-14-YEAR-OLD PLAYERS //Modern Science and Research. – 2023. – Т. 2. – №. 4. – С. 553-563.
56. Abdusamadov N., Artikov A. LEARNING TO USE THE GAME METHOD IN THE TRAINING OF 13-14-YEAR-OLD PLAYERS //Modern Science and Research. – 2023. – Т. 2. – №. 4. – С. 447-458.
57. Abduxamidov J., Artikov A. THE IMPORTANCE OF ACTION GAMES IN IMPROVING THE QUALITY OF AGILITY OF YOUNG PLAYERS //Modern Science and Research. – 2023. – Т. 2. – №. 4. – С. 435-446.
58. Arkromov F., Artikov A. ANALYSIS OF TECHNICAL AND TACTICAL ACTIONS OF HIGHLY QUALIFIED GOALKEEPERS //Modern Science and Research. – 2023. – Т. 2. – №. 4. – С. 423-434.
59. Bobojonov Y., Artikov A. STUDY THE MOVEMENTS OF THE HIGH-CLASS TEAMS TO ORGANIZE A QUICK ATTACK //Modern Science and Research. – 2023. – Т. 2. – №. 4. – С. 411-422.
60. Ibodullayev D., Artikov A. МЕТОДЫ ОТБОРА МОЛОДЫХ ИГРОКОВ //Modern Science and Research. – 2023. – Т. 2. – №. 4. – С. 378-388.
61. Erboyev X., Artikov A. GAME ACTIVITIES OF THE YOUTH NATIONAL TEAM OF UZBEKISTAN IN THE ASIAN CHAMPIONSHIP //Modern Science and Research. – 2023. – Т. 2. – №. 4. – С. 389-399.
62. G'aniyev J., Artikov A. ORGANIZATION OF WORK ON SELECTION IN FOOTBALL SCHOOLS //Modern Science and Research. – 2023. – Т. 2. – №. 4. – С. 378-388.
63. Boyxonov B., Artikov A. STUDYING THE TECHNICAL AND TACTICAL ACTIONS OF HIGHLY QUALIFIED MINI SOCCER GIRLS DURING THE GAME //Modern Science and Research. – 2023. – Т. 2. – №. 4. – С. 400-410.

**ЁШ ВОЛЕЙБОЛЧИЛАР ТЕХНИК ВА ТАКТИК МАҲОРАТЛАРИНИ  
ТАКОМИЛЛАШТИРИШ ВА ЖИСМОНИЙ ТАЙЁРГАЛИКЛАРИН АМАЛГА  
ОШИРИШ УСЛУБ ВА ТАМОЙИЛЛАРИ.**

**Казоқов Р.Т.**

ЎзДЖТСУ. Ўқитувчи.

**Жўрақўзиев О.О.**

ЎзДЖТСУ. Ўқитувчи.

**Эшпўлатов С.С.**

ЎзДЖТСУ. Ўқитувчи.

<https://doi.org/10.5281/zenodo.8092885>

**Аннотация.** Мақолада ёш волейболчилар техник ва тактик маҳоратларини такомиллаштириш ва жисмоний тайёргалиklarин амалга ошириш услуб ва тамойиллари ҳақида фикр юритилган.

**Калит сўзлар:** Ёш волейболчилар, волейбол, ҳаракат техникаси, хужум техникаси, химоя техникаси, Хужум зарбаси.

**МЕТОДЫ И ПРИНЦИПЫ СОВЕРШЕНСТВОВАНИЯ ТЕХНИЧЕСКИХ И  
ТАКТИЧЕСКИХ НАВЫКОВ И ОСУЩЕСТВЛЕНИЯ ФИЗИЧЕСКОЙ  
ПОДГОТОВКИ ЮНЫХ ВОЛЕЙБОЛИСТОВ.**

**Аннотация.** В статье рассмотрены методы и принципы совершенствования технических и тактических навыков юных волейболистов и осуществления их физической подготовки.

**Ключевые слова:** юные волейболисты, волейбол, техника движения, техника атаки, техника защиты, атакующий удар.

**METHODS AND PRINCIPLES OF IMPROVING TECHNICAL AND  
TACTICAL SKILLS AND PHYSICAL TRAINING OF YOUNG VOLLEYBALL  
PLAYERS.**

**Abstract.** The article discusses the methods and principles of improving the technical and tactical skills of young volleyball players and the implementation of their physical training.

**Key words:** young volleyball players, volleyball, movement technique, attack technique, defense technique, attacking strike.

Уйинда кулланиладиган ҳаракат фаолиятларининг мақсадга мувофиқ, аниқ вазифаларини ечиб беришга имкон яратадиган усуллари мажмуига уйин техникаси деб айтишимиз мумкин. Аввало техника узи нима деган саволга жавоб берсак, техника” сузи, “маҳорат деган маънони англатади. техникани такомиллаштириш натижасида ёки техник усулларни эгаллаш билан юкори маҳоратга эришилади.

Волейбол уйинидаги барча ҳаракат усулларини бирлаштириладиган булса, булардан уйин техникаси ташкил топади. ҳаракат техникасини олдига қуйилган турли вазифаларни амалга ошириш билан мақсадга эришишда самарали ҳаракат қилиш билан баҳоланади. Бу баҳолаш-техниканинг даражаси ҳисобланади. уйиндаги ҳар бир техник усулни бажариш бир-бири билан ҳамбарчас боғланганлиги ва бу боғлиқлик ҳаракатланиш тизимидан ташкил топади. Ҳаракат техникаси вазифаларини аниқ бир усул билан ҳал этиш учун зарур ва етарли булган ҳаракатнинг динамик ва кнематик хусусиятларидир яъни,



кучларнинг муайян изчиллиги, гавданинг айрим қисмлари уртасидаги мувофиқлик ва хоказолар.

Техник ҳаракатларни бажаришда ҳаракатларнинг вақт жиҳатидан маълум бир фазалари фаркланади. одатда ҳаракатларнинг куйидаги 3 та фазасини ажратиш белгилаш мумкин :

1. Тайёргарлик фазаси
2. Асосий фазаси
3. Яқунловчи фазаси

Тайёргарлик фазасини ахамияти ушбу ҳаракатлар механизмининг амалга оширишда қулайроқ шароит яратишдан иборат. Бу шароитлар югуриб келиш, сакраш, айланма ҳаракатларни бажариш билан яратилади. тайёргарлик қисми қанчалик яхши бўлса асосий қисмининг бажариш шунча аниқроқ бўлади.

Асосий фазадаги ҳаракатлар бевосита асосий ҳаракат вазифаларининг хал этишга қаратилади. биодинамик нуқтаи-назаридан бу фазадаги энг муҳим нарса ҳаракатлантирувчи кучлардан тегишли вазиятда, тегишли йўналишда самарали фойдаланишдан иборатдир.

Яқунловчи фазадаги ҳаракатлар гавданинг мувозанатининг сақлаш мақсадида суниб боради ёки кескин тормозланади. волейбол динамик уйин бўлганлиги сабабли волейболчи турли техник усулларни эгаллаши, уйин вазиятидан келиб чиққан ҳолда уларни танлай олиши ва уни тез, аниқ бажариши лозим. Бу эса волейболчининг техник маҳоратининг белгилайди.

Волейбол ривожланишининг ҳар хил даврларида техник ҳаракатларни бажариш усуллари, талаблари шакли, мазмуни ўзгарди ва такомиллашиб борди. техник уйин қоидаларининг ўзгариши, тактик ҳаракатларни такомиллашуви, уйинчиларнинг жисмоний тайёргарлик даражасининг ўсиши асосий сабаб бўлди.

Волейбол уйининг техникасининг таснифласак у куйидаги 2 та катта бўлимга бўлинади:

1. ҳужум техникаси. 2. ҳимоя техникаси.

Ўз навбатида юқоридаги бўлимлар ҳам техник усулларнинг шакли ва мазмунига қараб бир қанча гуруҳларга бўлинади. ҳар бир гуруҳда техник ҳаракатларнинг ўзига хос

Ҳужум зарбасининг бериш ва тўсиқ қўйишда – баланд, уйинга киритилган тўпни қабул қилишда урта, ҳужум зарбасининг ёки тўпдан пастлаб қайтган тўпни қабул қилишда паст ҳолатлар эгалланади. Бунда умумий оғирлик марказининг ҳолати навбатдаги ҳаракатнинг хусусиятига боғлиқ бўлади. Шунинг ҳам айтиш керакки, ўйинчининг бўйи ва унинг маълум бир масофадаги тўпни қабул қила олиш қобилияти умумий оғирлик марказига сезиларли таъсир кўрсатади. Шунинг учун ҳам самарали туриш ҳолати шундай бўлиши керакки, бунда оғирлик маркази тезда таянч чегарасидан чиқиб, зарур ҳаракатланиш ва фаолият имкониятини бериши керак.

## REFERENCES

1. Чўлпиев С.И. и др. ЕНГИЛ АТЛЕТИКА МАШҚЛАРИ ТЕХНИКАСИНИ АНАЛИЗ ҚИЛИШ//YENGIL ATLETIKA SPORT TURLARIDA ZAXIRA SPORTCHILARNI

- TAYYORLASHNING DOLZARB MUAMMOLARI” mavzusidagi xalqaro ilmiy-amaliy anjuman . - 2023. - T. 1. - №. 6. -С. 222-226
2. Чўллийев С.И. и др.ЕНГИЛ АТЛЕТИКАНИ ЎРГАТИШ АСОСЛАРИ//YENGIL АТЛЕТИКА SPORT TURLARIDA ZAXIRA SPORTCHILARNI TAYYORLASHNING DOLZARB MUAMMOLARI mavzusidagi xalqaro ilmiy-amaliy anjuman. -2023. - T. 1. - №. 6. - С. 226-229
  3. Kazakov R. T. THE MAIN PHYSICAL QUALITIES OF ATHLETES //Modern Science and Research. – 2023. – Т. 2. – №. 6. – С. 719-725.
  4. Kazakov R. THE METHOD OF IMPROVING PHYSICAL AND SPECIAL PHYSICAL FITNESS INDICATORS OF SHORT-DISTANCE RUNNERS //Журнал иностранных языков и лингвистики. – 2023. – Т. 6. – №. 2.
  5. Умаров Қ. А. ЮҚОРИ МАЛАКАЛИ БОКС ҚИЗЛАР ТЕРМА ЖАМОАСИНИНГ ЖИСМОНИЙ ВА ФУНКЦИОНАЛ ТАЙЁРГАРЛИК ДИНАМИКАСИ КЎРСАТКИЧЛАРИ //Academic research in educational sciences. – 2021. – Т. 2. – №. Special Issue 1. – С. 86-93.
  6. Халмухамедов Р. Д. и др. ТАЙЁРЛОВ МАШҚЛАР ЁРДАМИДА МАЛАКАЛИ БОКСЧИЛАРНИНГ ТЕХНИК-ТАКТИК МАҲОРАТИНИ ТАКОМИЛЛАШТИРИШ //Academic research in educational sciences. – 2021. – Т. 2. – №. Special Issue 1. – С. 209-219.
  7. Казоқов Р.Т., Абдиев Б.С., Джўрабаев А.М., Бўриев Б.Ў. Спортчилар тайёрлаш тизимини бошқарув асослари турлари. //“ОММАВИЙ СПОРТ ТАДБИРЛАРИНИ ТАШКИЛ ЕТИШ: МУАММОЛАР, ТЕНДЕНСИЯЛАР ВА ИСТИҚБОЛЛАР” ЎзДЖТСУ, 1, 530-538
  8. Kazoqov R., Jo'raqo'ziev O., Eshpo'latov S. ҚИСҚА МАСОФАГА ЮГУРУВЧИ СПОРТЧИЛАРНИНГ МАШҒУЛОТ ДАВРЛАРИНИ ТУЗИЛИШИ //Modern Science and Research. – 2023. – Т. 2. – №. 4. – С. 5-11.
  9. Qutlimurodov I. X., Kazoqov R. T., Vo'ronov A. B. FUTBOLDA INNOVATSION TEXNOLOGIYALARNI QO'LLASH //Академические исследования в современной науке. – 2023. – Т. 2. – №. 11. – С. 111-117.
  10. Buriyev B. U., Qodirov R. R., Kazoqov R. T. Jismoniy tarbiya va sportda axborot kommunikatsiya texnologiyasining tuzilishi va tamoyillari //Ta'limda zamonaviy axborot texnologiyalaridan foydalanishning innovatsion usullari. – 2021. – Т. 5. – №. 5. – С. 555-559.
  11. Р.Т Казоқов., Талабаларга ахборот хавфсизлигини таъминлаш компонентлигини ривожлантиришнинг ҳуқуқий асослари., Ўзбекистон давлат саънат ва маданият институти хабарлари 4 (12), 61-68
  12. Казоқов Р.Т., Кейс стади технологияларидан фойдаланиб талабаларнинг масофавий таълим технологиялари асосида педагогик маҳоратини шакллантириш., Замонавий футболни ривожлантириш тенденциялари: муаммо ва ечимлари 11 (1 ...
  13. Давурбаева М. Ж., Казоқов Р. Т., Мадаминов М. П. Интернет тармоқларида талаба ёшларнинг мустақил таълим олишдаги билим ва кўникмаларининг такомиллаштириш //SPORT MENEJMENTI VA MARKETINGI: MUAMMOLAR, TENDENSIYALAR VA ISTIQBOLLAR. – 2019. – Т. 1. – №. 5

14. Казоқов Р. Т. Талабаларга ахборот хавфсизлигини таъминлаш компонентлигини ривожлантиришнинг ҳуқуқий асослари //Ўзбекистон давлат саънат ва маданият институти хабарлари. – 2019. – Т. 4. – №. 12. – С. 61-68.
15. Р.Т Казоқов, Ш.Қ Бекназаров, Ибодов, А. И.Футболчиларнинг антропометрик ўлчамлари ва тезлик сифатлари орасидаги корреляциясини ўрганишда акт дан фойдаланиш.,Тиббиёт ва спорт 1 (10), 27-30.
16. Казоқов, Р. Т., & Джўрабаев, А. М. Юлдашева К.А ЎЗБЕКИСТОНДА ЖИСМОНИЙ ТАРБИЯНИНГ РИВОЖЛАНИШИ. *SPORT MENEJMENTI VA MARKETINGI: MUAMMOLAR, TENDENSIYALAR VA ISTIQBOLLAR*, 1-237.
17. Джўрабаев А. М., Казоқов Р. Т. Биомеханик таҳлиллар асосида енгил атлетикачиларнинг функционал тайёргарлигидаги корреляция алоқаларининг таҳлили //Yoshlarni qo 'l-lab-quvvatlash va aholi salomatligini mustahkamlash yili" ga bag 'ishlangan. – 2021. – Т. 4. – №. 4. – С. 198-208.
18. Kazoqov R. T., Djurabaev A. M. Kredit modul tizimi nima //Ta'limni raqamlashtirish sharoitida pedagog kadrlarni qayta tayyorlash va malakasini oshirish. – 2021. – Т. 4. – №. 4. – С. 198-206.
19. Казоқов Р. Т., Джўрабаев А. М. Юлдашева КА ЎЗБЕКИСТОНДА ЖИСМОНИЙ ТАРБИЯНИНГ РИВОЖЛАНИШИ //SPORT MENEJMENTI VA MARKETINGI: MUAMMOLAR, TENDENSIYALAR VA ISTIQBOLLAR. – С. 1,237-240.
20. Казоқов Р. Т. и др. МАМЛАКАТИМИЗ ЯНАДА ЮКСАЛИШИДА БОЛАЛАР СПОРТИНИНГ ЎРНИ //Академические исследования в современной науке. – 2023. – Т. 2. – №. 9. – С. 5-11.
21. Казоқов Р. Т. и др. ПЕДАГОГИКА ОЛИЙ ТАЪЛИМДА КЕЙС-СТАДИ ТАЪЛИМ ТЕХНОЛОГИЯСИ АСОСИДА ПЕДАГОГИК МАҲОРАТИНИ ШАКЛЛАНТИРИШ ЮЗАСИДАН ТАЖРИБА-СИНОВ ИШЛАРИНИНГ НАТИЖАЛАРИ //Академические исследования в современной науке. – 2023. – Т. 2. – №. 6. – С. 111-115.
22. Казоқов Р. Т. Кейс стади технологияларидан фойдаланиб талабаларнинг масофавий таълим технологиялари асосида педагогик маҳоратини шакллантириш //Замонавий футболни ривожлантириш тенденциялари: муаммо ва ечимлари. – Т. 11. – №. 1.
23. Казоқов, Р. Т., Джўрабаев, А. М., Бўриев, Б. Ў., & Ахматов, Ж. О. (2023). ПЕДАГОГИКА ОЛИЙ ТАЪЛИМДА КЕЙС-СТАДИ ТАЪЛИМ ТЕХНОЛОГИЯСИ АСОСИДА ПЕДАГОГИК МАҲОРАТИНИ ШАКЛЛАНТИРИШ ЮЗАСИДАН ТАЖРИБА-СИНОВ ИШЛАРИНИНГ НАТИЖАЛАРИ. *Академические исследования в современной науке*, 2(6), 111- 24.Казоқов Р. Т., Мирзабдиллаева А. И., Мирзабдиллаева Х. И. МАКТАБГАЧА ТАЪЛИМ МУАССАСАЛАРИДА ТАРБИЯВИЙ ТАДБИРЛАРДА МИЛЛИЙ-МАЪНАВИЙ ҚАДРИЯТЛАРДАН ФОЙДАЛАНИШ //Академические исследования в современной науке. – 2023. – Т. 2. – №. 8. – С. 29-34.
24. Казоқов Р. Т. и др. ПЕДАГОГИКА ОЛИЙ ТАЪЛИМДА КЕЙС-СТАДИ ТАЪЛИМ ТЕХНОЛОГИЯСИ АСОСИДА ПЕДАГОГИК МАҲОРАТИНИ ШАКЛЛАНТИРИШ ЮЗАСИДАН ТАЖРИБА-СИНОВ ИШЛАРИНИНГ НАТИЖАЛАРИ //Академические исследования в современной науке. – 2023. – Т. 2. – №. 6. – С. 111-115.

25. Kazoqov R. T., Djurabaev A. M. Kredit modul tizimi nima //Ta'limni raqamlashtirish sharoitida pedagog kadrlarni qayta tayyorlash va malakasini oshirish. – 2021. – T. 4. – №. 4. – С. 198-206.
26. Давурбаева М. Ж., Казоқов Р. Т., Мадаминов М. П. ТАЛАБА ЁШЛАРНИНГ МУСТАҚИЛ ТАЪЛИМ ОЛИШДАГИ БИЛИМ ВА КЎНИКМАЛАРИНИНГ ТАКОМИЛЛАШТИРИШДА ИНТЕРНЕТ РЕСУРСЛАРИДАН ФОЙДАЛАНИШНИНГ АХАМИЯТИ //Академические исследования в современной науке. – 2023. – Т. 2. – №. 5. – С. 26-31.
27. Давурбаева М. Ж., Казоқов Р. Т., Мадаминов М. П. ТАЛАБА ЁШЛАРНИНГ МУСТАҚИЛ ТАЪЛИМ ОЛИШДАГИ БИЛИМ ВА КЎНИКМАЛАРИНИНГ ТАКОМИЛЛАШТИРИШДА ИНТЕРНЕТ РЕСУРСЛАРИДАН ФОЙДАЛАНИШНИНГ АХАМИЯТИ //Академические исследования в современной науке. – 2023. – Т. 2. – №. 5. – С. 26-31.
28. Давурбаева М.Ж.,Казоқов Р.Т., Мадаминов М.П.Ёшларнинг мустақил таълим олишдаги билим ва кўникмаларининг такомиллаштиришда интернет ресурсларидан фойдаланишнинг ахамияти//ACADEMIC RESEARCH IN MODERN SCIENCE. - 2023/2/14. – Т. 2. – №. 5. – С. 26-31.
29. Казоқов Р. Т., Жўракўзиев О. О., Эшпўлатов С. С. СПОРТ МУАССАСАЛАРИДА ТАРБИЯВИЙ ТАДБИРЛАРДА МИЛЛИЙ-МАЪНАВИЙ ҚАДРИЯТЛАРДАН ФОЙДАЛАНИШ //Академические исследования в современной науке. – 2023. – Т. 2. – №. 13. – С. 238-248.
30. Казоқов Р.Т., Бўриев Б.Ў., Абдиев Б.Ш., Джўрабаев А.М., Туропов А.Р.КУРАШ МИЛЛИЙ СПОРТ ТУРИНИ РИВОЖЛАНТИРИШНИНГ АСОСИЙ ЙЎНАЛИШЛАРИ // МИЛЛИЙ КУРАШ ТУРЛАРИ ВА УЛАРНИНГ НАЗАРИЙ-АМАЛИЙ МУАММОЛАРИ. - 2023. – Т. 1. – №. 2. – С. 161-163.
31. Джўрабаев А. М., Казоқов Р. Т. Биомеханик таҳлиллар асосида энгил атлетикачиларнинг функционал тайёргарлигидаги корреляция алоқаларининг таҳлили //Yoshlarni qo 'llab-quvvatlash va aholi salomatligini mustahkamlash yili" ga bag 'ishlangan. – 2021. – Т. 4. – №. 4. – С. 198-208.
32. Казоқов Р. Т., Расулов А. Ғ., Бўронов А. Б. СПОРТ МАКТАБЛАРИ ЎҚУВ-МАШҒУЛОТ ГУРУҲЛАРИДА ЁШ ФУТБОЛЧИЛАРНИ ТАНЛОВ УСЛУБИЯТЛАРИНИ АСОСЛАШ //Академические исследования в современной науке. – 2023. – Т. 2. – №. 15. – С. 38-46.
33. Kazoqov R. T., Vo'ronov A. B. SPORTDAGI DOLZARB YANGILIKLAR //Академические исследования в современной науке. – 2023. – Т. 2. – №. 15. – С. 47-56.
34. Kazoqov R. T., Pirnazarov S. A., Shamsiddinov S. X. STUDENTS LEARN TO ORGANIZE PROFESSIONAL PHYSICAL TRAINING AND CONTROL PHYSICAL DEVELOPMENT //Modern Science and Research. – 2023. – Т. 2. – №. 6. – С. 1195-1202.
35. 35.Ражабов Г.К., Каландаров Д.Ш., Каримов Ш.К. Влияние изменений правил соревнований и судейства в боксе на тренировочный и соревновательный процесс //Молодой ученый. – 2016. – №. 21. – С. 974-976.

36. Ражабов Г.К. Показатели тактико-технических действий высококвалифицированных боксеров в соревновательных боях в условиях отсутствия и возникновения стрессовых факторов (помех) //Academic research in educational sciences. – 2021. – Т. 2. – №. Special Issue 1. – С. 152-160.
37. Ражабов Г.К. Повышение результативности и надежности соревновательной деятельности квалифицированных боксёров //Теория и практика физической культуры. – 2020. – №. 7. – С. 81-81.
38. Ражабов Ф.Қ. Малакали боксчиларнинг турли даражадаги экстремал вазиятларда жанг олиб бориш хусусиятлари //Фан-Спортга. – 2019. – №. 4. – С. 39-50.
39. Ражабов Г.К. Влияние сбивающих факторов на психологическую устойчивость квалифицированных боксёров в экстремальных условиях соревнований //Актуальные задачи педагогики. – 2019. – С. 7-9.
40. Ражабов Ф.Қ., Қаландаров Д.Ш., Каримов Ш.Қ. Малакали боксчиларни яккакураш шароитлари турлича бўлганда жанг олиб бориш воситалари қўлланилишининг индивидуал кўрсаткичларини тадқиқ қилиш //Фан-спортга, (7). – 2021.
41. Ражабов Г.К. Влияние сбивающих факторов на психологическую устойчивость квалифицированных боксёров в экстремальных условиях соревнований //Актуальные задачи педагогики. – 2019. – С. 7-9.
42. Ражабов Ф.Қ., Қаландаров Д.Ш., Каримов Ш.Қ. Малакали боксчиларни яккакураш шароитлари турлича бўлганда жанг олиб бориш воситалари қўлланилишининг индивидуал кўрсаткичларини тадқиқ қилиш //Фан-спортга, (7). – 2021.
43. Rajabov G., Mamatqulov X. BOKSCHILARNING MUSOBAQA FAOLIYATI XUSUSIYATLARINI HISOBGA OLGAN HOLDA TEXNIK-TAKTIK HARAKATLARINI TAKOMILLASHTIRISH //Академические исследования в современной науке. – 2023. – Т. 2. – №. 13. – С. 36-45.
44. Ражабов Ф.Қ. МАЛАКАЛИ БОКСЧИЛАРНИНГ ТЕХНИК-ТАКТИК МАҲОРАТИ БАРҚАРОРЛИГИНИ ОШИРИШ МЕТОДИКАСИ //Fan-Sportga. – 2018. – №. 4. – С. 21-26.
45. Абидов Ш. У. Ёш футболчиларни техник-тактик ҳаракатларини мусобақа шароитида баҳолаш ва самаладорлигини аниқлаш //Fan-Sportga. – 2020. – №. 6. – С. 17-19.
46. Абидов Ш. У. Корпоративная социальная ответственность в спортивной промышленности //Научный альманах. – 2017. – №. 4-3. – С. 398-400.
47. Abidov S. U., Igamberdiev O. R., Bozorov S. R. Yosh futbolchilar mashg ‘ulotlaridagi yuklamalari hajmini yoshga qarab o ‘zgarishining maxsus harakat sifatlariga ta’sir etishi //Eurasian Journal of Academic Research. – 2022. – Т. 2. – №. 10. – С. 229-236.
48. АБИДОВ Ш. ФУТБОЛ ЎРГАТИШДА ДАСТЛАБКИ ТАЙЁРЛОВ ГУРУҲЛАРИДА ТЕХНИК-ТАКТИК КЎНИКМАЛАРНИ РИВОЖЛАНТИРИШ //О ‘zbekiston milliy universiteti xabarлари. – 2022. – Т. 1. – №. 7.
49. Abidov S. U. ISSUES OF MODERN SPORTS AND EFFECTIVE TRAINING OF FOOTBALLERS //АКТУАЛЬНЫЕ ВОПРОСЫ ПЕДАГОГИКИ. – 2021. – С. 107-109.
50. Abidov S. U. USING OF “CUSTOMER DEPARTMENT” THE FOOTBALL CLUBS’MARKETING MANAGEMENT SYSTEM //Инновационное развитие. – 2017. – №. 4. – С. 43-44.

51. Абидов Ш. У. Анализ показателей экономической эффективности ОАО" ФК Бунёдкор" //Научный альманах. – 2017. – №. 4-3. – С. 395-397.
52. Karimov A., Artikov A. STUDYING THE ATTACKING ACTIONS OF YOUNG FOOTBALL PLAYERS DURING THE GAME AT THE CHILDREN'S YOUTH SPORTS SCHOOL //Modern Science and Research. – 2023. – Т. 2. – №. 4. – С. 508-518.
53. Ikromov X., Artikov A. ANALYSIS OF ATTEMPTS TO THROW THE BALL INTO THE GAME FROM THE SIDELINE IN UZBEK AND FOREIGN FOOTBALL MATCHES //Modern Science and Research. – 2023. – Т. 2. – №. 4. – С. 530-540.
54. Jo'rayev N., Artikov A. COMPARATIVE ANALYSIS OF THE RESULTS OF PUTTING THE BALL INTO THE GAME FROM THE SIDELINE (OUT) BY THE PLAYERS OF SOME NATIONAL FOOTBALL TEAMS AND CLUBS //Modern Science and Research. – 2023. – Т. 2. – №. 4. – С. 519-529.
55. Kozimov I., Artikov A. INCREASING ENDURANCE OF 13-14-YEAR-OLD PLAYERS //Modern Science and Research. – 2023. – Т. 2. – №. 4. – С. 553-563.
56. Abdusamadov N., Artikov A. LEARNING TO USE THE GAME METHOD IN THE TRAINING OF 13-14-YEAR-OLD PLAYERS //Modern Science and Research. – 2023. – Т. 2. – №. 4. – С. 447-458.
57. Abduxamidov J., Artikov A. THE IMPORTANCE OF ACTION GAMES IN IMPROVING THE QUALITY OF AGILITY OF YOUNG PLAYERS //Modern Science and Research. – 2023. – Т. 2. – №. 4. – С. 435-446.
58. Arkromov F., Artikov A. ANALYSIS OF TECHNICAL AND TACTICAL ACTIONS OF HIGHLY QUALIFIED GOALKEEPERS //Modern Science and Research. – 2023. – Т. 2. – №. 4. – С. 423-434.
59. Bobojonov Y., Artikov A. STUDY THE MOVEMENTS OF THE HIGH-CLASS TEAMS TO ORGANIZE A QUICK ATTACK //Modern Science and Research. – 2023. – Т. 2. – №. 4. – С. 411-422.
60. Ibodullayev D., Artikov A. МЕТОДЫ ОТБОРА МОЛОДЫХ ИГРОКОВ //Modern Science and Research. – 2023. – Т. 2. – №. 4. – С. 378-388.
61. Erboyev X., Artikov A. GAME ACTIVITIES OF THE YOUTH NATIONAL TEAM OF UZBEKISTAN IN THE ASIAN CHAMPIONSHIP //Modern Science and Research. – 2023. – Т. 2. – №. 4. – С. 389-399.
62. G'aniyev J., Artikov A. ORGANIZATION OF WORK ON SELECTION IN FOOTBALL SCHOOLS //Modern Science and Research. – 2023. – Т. 2. – №. 4. – С. 378-388.
63. Boyxonov B., Artikov A. STUDYING THE TECHNICAL AND TACTICAL ACTIONS OF HIGHLY QUALIFIED MINI SOCCER GIRLS DURING THE GAME //Modern Science and Research. – 2023. – Т. 2. – №. 4. – С. 400-410.

## ЁШ ВОЛЕЙБОЛЧИЛАР ТРЕНИРОВКА МАШГУЛОТЛАРИНИ ТАШКИЛ ЭТИШ ЖАРАЁНЛАРИ.

**Казоқов Р.Т.**

ЎзДЖТСУ. Ўқитувчи.

**Жўрақўзиев О.О.**

ЎзДЖТСУ. Ўқитувчи.

**Эшпўлатов С.С.**

ЎзДЖТСУ. Ўқитувчи.

<https://doi.org/10.5281/zenodo.8092934>

*Аннотация.* Мақолада ёш волейболчилар техник ва тактик маҳоратларини такомиллаштириш ва жисмоний тайёргаликларин амалга ошириш услуб ва тамойиллари ҳақида фикр юритилган.

*Калит сўзлар:* волейбол, спорт, спорт мактаблари, жисмоний тарбия ва спорт, Машиқ воситаларини унумли танлаш, машқларни бажарилиш тартиби.

### YOUNG VOLLEYBALL PLAYERS ARE THE PROCESSES OF ORGANIZING TRAINING SESSIONS.

*Abstract.* The article reflects on the methods and principles of improving the technical and tactical skills of young volleyball players and the implementation of physical preparations.

*Key words:* volleyball, sports, sports schools, physical education and sports, the effective choice of training tools, the procedure for performing exercises.

### ПРОЦЕССЫ ОРГАНИЗАЦИИ ТРЕНИРОВОЧНЫХ ЗАНЯТИЙ ЮНЫХ ВОЛЕЙБОЛИСТОВ.

*Аннотация.* В статье рассмотрены методы и принципы совершенствования технических и тактических навыков юных волейболистов и осуществления их физической подготовки.

*Ключевые слова:* волейбол, спорт, спортивные школы, физкультура и спорт, эффективный подбор машинотехнических средств, порядок выполнения машинотехнических работ.

Ёш спортчиларни тайёрлаш тахлили шуни курсатдики, биринчи икки йил машгулотларида умумий жисмоний тайёргаликка мустахкам пойдевор куйиш, ҳаракат техникаси асослари, волейбол бошқа спорт турлари элементларига ургатиш, спорт машгулотларига муҳаббатни шакллантириш зарурдир. Спортга йуналтиришга барча болалар спорт билан шугулланишни хоҳлайди, уларнинг ҳаммаси машҳур спортчиларга ухшашни истайди – деган нуқтаи назардан ёндошиш керак, шунинг учун ҳам болаларга спорт турлари тавсия қилиниши керак. Бундай шароитда барча болалар баб-баравар шароитга эга буладилар ҳеч ким ажратиб олинмайди ва чекка қолганлар ҳам бўлмайди.

Спортга йуналтириш куйидаги вазифаларни ҳал қилади:

- Уқувчиларни жисмоний маданят ва спорт билан мунтазам шугулланишга эриштиради;

- Болалар –усмирлар спорт мактаблари учун уқувнинг урганиш гуруҳларида болаларни тайёрлайди;

- Болаларни, болалар –усмирлар спорт мактабларининг укув –машк гурухлари учун тайёрлайди;

- Мактабда жисмоний тарбия ва спортнинг йулга куйилишини ташкиллаштиради.

Бошлангич гурухларда илк тайёргарликни утуган болалар кейинчалик спорт мактабининг дастури материалларини яхши узлаштиради ва укув -машк жараёнига онгли равишда ёндошади. Кобиятли ёш спортчиларни йукотиш услубий сабаблар билан ҳам изохланади. Булардан асосийлари куидагилардир:

10-11 ёшдаги кобиятли спортчиларни бошлангич тайёргарликсиз танлаш ва кейинчалик малакали спортчилар машкларидан кам фарк киладиган махсус машклар бажаришга олиб келадиган йуналиш;

ёш спортчиларни тайёрлашда боскичларнинг мавжуд эмаслиги, тайёргарликниг асосий конун- коидаларини , шунингдек, унинг таркибини тан олмаслик.

Ёш спортчилар жисмоний тайёргарлиги услубияти бир машгулотнинг максадли йуналишидан келиб чиккан холда тузилади. Машк топширикларини тузишда куидаги асосий ташкилий –услубий коидалар эътиборга олинди :

- Машк воситаларини унумли танлаш;
- Машклар миқдори ва тавсифи;
- Машклар навбатлилиги;
- Машкларни бажарилиш тартиби;
- Алохида машклар уртасида хордик бериш;
- Бажариш ва ёндошувлар умумий миқдори;
- Жадваллик минтакасига боғлик холда бажарилган ишнинг миқдори;
- Машкларни бажариш (такрорий, ораликли, узгарувчан) услуби;
- Юкломанинг умумий хажми;
- Олдинги машк топширигида юклама.

Мутахассислар тажрибаси ва тадқиқотлар асосида бошловчи спортчиларнинг техник ва жисмоний тайёргарлигини таъминлаш учун машкларни комплекс тарзда куллаш яхшироқ эканлиги аникланди. Бу эса машкларни тартибли, максадли ва турли хил килиб утказиш имконини беради. Машк машгулотлари шугулланишидаги машк ва уйинлар комплекси турли огирликдаги 6-9 машкларни уз ичига олди ва улар барча жисмоний сифатларни тарбиялашни кузда тутуди. Уйин машкларига машк топшириклари сифатида каралди. Машк ва уйин топшириклари комплекс ёш спортчилар жисмоний сифатларини тарбиялашга йуналтирилган таъсири буйича гурухлаштирилган эди.

1. Тезликни тарбиялашга йуналтирилган машк ва уйин комплекслари (бутун тана билан тез харакат, турли бошлангич вазиятлардан харакат реакцияси тезлиги, кучли сакраш ва хоказо)

2. Тезлик- куч сифатларини тарбиялашга йуналтирилган машк ва уйинлар комплекси.

3. Уйин майдонини кенайтириш, харакат миқдорини югуриш, волейбол мусобакалари билан купайтириш ва топшириклар давомийлигини катта танафусларсиз узайтириш ёрдамида организмга булган юкломани орттириш оркали чидамлиликини тарбиялашга йуналтирилган машк ва уйинлар комплекс.



4. Кучни тарбиялашга йуналтирилган машк ва уйинлар комплекси (тананинг белгиланган холат хисобига, огиррок нарсалар, копток, жихозлардан фойдаланилган холда харакатланиш ва (отиш) хисобига мушаклар ишини ошириш.

У вужуднинг ўсиш ва шаклланиши, унинг ташқи таъсирларига асосий мослашув реакцияларини индивидуал ривожланиш (онтогенез)нинг турли боскичларида ривожланиш суръатларини сезиларли даражада белгилаб беради. Ирсий омил жисмоний ривожланиш харакат сифатлари, организмнинг аэроб ва анаэроб унумдорлигини спорт машки жараёнида функционал имкониятларнинг ортиш микдорини белгилаб беради. Йуналишлар бўйича гурухларни шакллантиришга юқорида ёзилган бундай ёндошув ўзини оклади. Шу билан бирга, бошланғич тайёргарлик боскичда ёш спортчиларни муайян спорт турига жалб этиш зарурлигини таъкидлашимиз мумкин.

### REFERENCES

1. Чўллийев С.И. и др. ЕНГИЛ АТЛЕТИКА МАШҚЛАРИ ТЕХНИКАСИНИ АНАЛИЗ ҚИЛИШ//YENGIL ATLETIKA SPORT TURLARIDA ZAXIRA SPORTCHILARNI TAYYORLASHNING DOLZARB MUAMMOLARI” mavzusidagi xalqaro ilmiy-amaliy anjuman. - 2023. - Т. 1. - №. 6. -С. 222-226
2. Чўллийев С.И. и др. ЕНГИЛ АТЛЕТИКАНИ ЎРГАТИШ АСОСЛАРИ//YENGIL ATLETIKA SPORT TURLARIDA ZAXIRA SPORTCHILARNI TAYYORLASHNING DOLZARB MUAMMOLARI mavzusidagi xalqaro ilmiy-amaliy anjuman. -2023. - Т. 1. - №. 6. - С. 226-229
3. Kazakov R. T. THE MAIN PHYSICAL QUALITIES OF ATHLETES //Modern Science and Research. – 2023. – Т. 2. – №. 6. – С. 719-725.
4. Kazakov R. THE METHOD OF IMPROVING PHYSICAL AND SPECIAL PHYSICAL FITNESS INDICATORS OF SHORT-DISTANCE RUNNERS //Журнал иностранных языков и лингвистики. – 2023. – Т. 6. – №. 2.
5. Умаров Қ. А. ЮҚОРИ МАЛАКАЛИ БОКС ҚИЗЛАР ТЕРМА ЖАМОАСИНИНГ ЖИСМОНИЙ ВА ФУНКЦИОНАЛ ТАЙЁРГАРЛИК ДИНАМИКАСИ КЎРСАТКИЧЛАРИ //Academic research in educational sciences. – 2021. – Т. 2. – №. Special Issue 1. – С. 86-93.
6. Халмухамедов Р. Д. и др. ТАЙЁРЛОВ МАШҚЛАР ЁРДАМИДА МАЛАКАЛИ БОКСЧИЛАРНИНГ ТЕХНИК-ТАКТИК МАҲОРАТИНИ ТАКОМИЛЛАШТИРИШ //Academic research in educational sciences. – 2021. – Т. 2. – №. Special Issue 1. – С. 209-219.
7. Казоқов Р.Т., Абдиев Б.С., Джўрабаев А.М., Бўриев Б.Ў. Спортчилар тайёрлаш тизимини бошқарув асослари турлари. //“ОММАВИЙ СПОРТ ТАДБИРЛАРИНИ ТАШКИЛ ЕТИШ: МУАММОЛАР, ТЕНДЕНСИЯЛАР ВА ИСТИҚБОЛЛАР” ЎзДЖТСУ, 1, 530-538
8. Казоқов Р., Жо’рақо’зиев О., Ешпо’латов С. ҚИСҚА МАСОФАГА ЮГУРУВЧИ СПОРТЧИЛАРНИНГ МАШҒУЛОТ ДАВРЛАРИНИ ТУЗИЛИШИ //Modern Science and Research. – 2023. – Т. 2. – №. 4. – С. 5-11.

9. Qutlimurodov I. X., Kazoqov R. T., Bo'ronov A. B. FUTBOLDA INNOVATSION TEXNOLOGIYALARNI QO'LLASH //Академические исследования в современной науке. – 2023. – Т. 2. – №. 11. – С. 111-117.
10. Buriyev B. U., Qodirov R. R., Kazoqov R. T. Jismoniy tarbiya va sportda axborot kommunikatsiya texnologiyasining tuzilishi va tamoyillari //Ta'limda zamonaviy axborot texnologiyalaridan foydalanishning innovatsion usullari. – 2021. – Т. 5. – №. 5. – С. 555-559.
11. Р.Т Казоқов.,Талабаларга ахборот хавфсизлигини таъминлаш компонентлигини ривожлантиришнинг ҳуқуқий асослари.,Ўзбекистон давлат саянат ва маданият институти хабарлари 4 (12), 61-68
12. Казоқов Р.Т.,Кейс стади технологияларидан фойдаланиб талабаларнинг масофавий таълим технологиялари асосида педагогик маҳоратини шакллантириш.,Замонавий футболни ривожлантириш тенденциялари:муаммо ва ечимлари 11 (1 ...
13. Давурбаева М. Ж., Казоқов Р. Т., Мадаминов М. П. Интернет тармоқларида талаба ёшларнинг мустақил таълим олишдаги билим ва кўникмаларининг такомиллаштириш //SPORT MENEJMENTI VA MARKETINGI: MUAMMOLAR, TENDENSIYALAR VA ISTIQBOLLAR. – 2019. – Т. 1. – №. 5
14. Казоқов Р. Т. Талабаларга ахборот хавфсизлигини таъминлаш компонентлигини ривожлантиришнинг ҳуқуқий асослари //Ўзбекистон давлат саянат ва маданият институти хабарлари. – 2019. – Т. 4. – №. 12. – С. 61-68.
15. Р.Т Казоқов, Ш.Қ Бекназаров, Ибодов, А. И.Футболчиларнинг антропометрик ўлчамлари ва тезлик сифатлари орасидаги корреляциясини ўрганишда акт дан фойдаланиш.,Тиббиёт ва спорт 1 (10), 27-30.
16. Казоқов, Р. Т., & Джўрабаев, А. М. Юлдашева К.А ЎЗБЕКИСТОНДА ЖИСМОНИЙ ТАРБИЯНИНГ РИВОЖЛАНИШИ. *SPORT MENEJMENTI VA MARKETINGI: MUAMMOLAR, TENDENSIYALAR VA ISTIQBOLLAR*, 1-237.
17. Джўрабаев А. М., Казоқов Р. Т. Биомеханик таҳлиллар асосида енгил атлетикачиларнинг функционал тайёргарлигидаги корреляция алоқаларининг таҳлили //Yoshlarni qo 'llab-quvvatlash va aholi salomatligini mustahkamlash yili" ga bag 'ishlangan. – 2021. – Т. 4. – №. 4. – С. 198-208.
18. Казоқов Р. Т., Djurabaev A. M. Kredit modul tizimi nima //Ta'limni raqamlashtirish sharoitida pedagog kadrlarni qayta tayyorlash va malakasini oshirish. – 2021. – Т. 4. – №. 4. – С. 198-206.
19. Казоқов Р. Т., Джўрабаев А. М. Юлдашева КА ЎЗБЕКИСТОНДА ЖИСМОНИЙ ТАРБИЯНИНГ РИВОЖЛАНИШИ //SPORT MENEJMENTI VA MARKETINGI: MUAMMOLAR, TENDENSIYALAR VA ISTIQBOLLAR. – С. 1,237-240.
20. Казоқов Р. Т. и др. МАМЛАКАТИМИЗ ЯНАДА ЮКСАЛИШИДА БОЛАЛАР СПОРТИНИНГ ЎРНИ //Академические исследования в современной науке. – 2023. – Т. 2. – №. 9. – С. 5-11.
21. Казоқов Р. Т. и др. ПЕДАГОГИКА ОЛИЙ ТАЪЛИМДА КЕЙС-СТАДИ ТАЪЛИМ ТЕХНОЛОГИЯСИ АСОСИДА ПЕДАГОГИК МАҲОРАТИНИ ШАКЛЛАНТИРИШ ЮЗАСИДАН ТАЖРИБА-СИНОВ ИШЛАРИНИНГ НАТИЖАЛАРИ //Академические исследования в современной науке. – 2023. – Т. 2. – №. 6. – С. 111-115.

22. Казоқов Р. Т. Кейс стади технологияларидан фойдаланиб талабаларнинг масофавий таълим технологиялари асосида педагогик маҳоратини шакллантириш //Замонавий футболни ривожлантириш тенденциялари: муаммо ва ечимлари. – Т. 11. – №. 1.
23. Казоқов, Р. Т., Джўрабаев, А. М., Бўриев, Б. Ў., & Ахматов, Ж. О. (2023). ПЕДАГОГИКА ОЛИЙ ТАЪЛИМДА КЕЙС-СТАДИ ТАЪЛИМ ТЕХНОЛОГИЯСИ АСОСИДА ПЕДАГОГИК МАҲОРАТИНИ ШАКЛЛАНТИРИШ ЮЗАСИДАН ТАЖРИБА-СИНОВ ИШЛАРИНИНГ НАТИЖАЛАРИ. *Академические исследования в современной науке*, 2(6), 111-115.
24. Казоқов Р. Т., Мирзабдиллаева А. И., Мирзабдиллаева Х. И. МАКТАБГАЧА ТАЪЛИМ МУАССАСАЛАРИДА ТАРБИЯВИЙ ТАДБИРЛАРДА МИЛЛИЙ-МАЪНАВИЙ ҚАДРИЯТЛАРДАН ФОЙДАЛАНИШ //Академические исследования в современной науке. – 2023. – Т. 2. – №. 8. – С. 29-34.
24. Казоқов Р. Т. и др. ПЕДАГОГИКА ОЛИЙ ТАЪЛИМДА КЕЙС-СТАДИ ТАЪЛИМ ТЕХНОЛОГИЯСИ АСОСИДА ПЕДАГОГИК МАҲОРАТИНИ ШАКЛЛАНТИРИШ ЮЗАСИДАН ТАЖРИБА-СИНОВ ИШЛАРИНИНГ НАТИЖАЛАРИ //Академические исследования в современной науке. – 2023. – Т. 2. – №. 6. – С. 111-115.
25. Kazoqov R. T., Djurabaev A. M. Kredit modul tizimi nima //Ta'limni raqamlashtirish sharoitida pedagog kadrlarni qayta tayyorlash va malakasini oshirish. – 2021. – Т. 4. – №. 4. – С. 198-206.
26. Давурбаева М. Ж., Казоқов Р. Т., Мадаминов М. П. ТАЛАБА ЁШЛАРНИНГ МУСТАҚИЛ ТАЪЛИМ ОЛИШДАГИ БИЛИМ ВА КўНИКМАЛАРИНИНГ ТАКОМИЛЛАШТИРИШДА ИНТЕРНЕТ РЕСУРСЛАРИДАН ФОЙДАЛАНИШНИНГ АХАМИЯТИ //Академические исследования в современной науке. – 2023. – Т. 2. – №. 5. – С. 26-31.
27. Давурбаева М. Ж., Казоқов Р. Т., Мадаминов М. П. ТАЛАБА ЁШЛАРНИНГ МУСТАҚИЛ ТАЪЛИМ ОЛИШДАГИ БИЛИМ ВА КўНИКМАЛАРИНИНГ ТАКОМИЛЛАШТИРИШДА ИНТЕРНЕТ РЕСУРСЛАРИДАН ФОЙДАЛАНИШНИНГ АХАМИЯТИ //Академические исследования в современной науке. – 2023. – Т. 2. – №. 5. – С. 26-31.
28. Давурбаева М.Ж.,Казоқов Р.Т., Мадаминов М.П.Ёшларнинг мустақил таълим олишдаги билим ва кўникмаларининг такомиллаштиришда интернет ресурсларидан фойдаланишнинг ахамияти//ACADEMIC RESEARCH IN MODERN SCIENCE. - 2023/2/14. – Т. 2. – №. 5. – С. 26-31.
29. Казоқов Р. Т., Жўрақўзиев О. О., Эшпўлатов С. С. СПОРТ МУАССАСАЛАРИДА ТАРБИЯВИЙ ТАДБИРЛАРДА МИЛЛИЙ-МАЪНАВИЙ ҚАДРИЯТЛАРДАН ФОЙДАЛАНИШ //Академические исследования в современной науке. – 2023. – Т. 2. – №. 13. – С. 238-248.
30. Казоқов Р.Т., Бўриев Б.Ў., Абдиев Б.Ш., Джўрабаев А.М., Туропов А.Р.КУРАШ МИЛЛИЙ СПОРТ ТУРИНИ РИВОЖЛАНТИРИШНИНГ АСОСИЙ ЙўНАЛИШЛАРИ // МИЛЛИЙ КУРАШ ТУРЛАРИ ВА УЛАРНИНГ НАЗАРИЙ-АМАЛИЙ МУАММОЛАРИ. - 2023. – Т. 1. – №. 2. – С. 161-163.
31. Джўрабаев А. М., Казоқов Р. Т. Биомеханик таҳлиллар асосида энгил атлетикачиларнинг функционал тайёргарлигидаги корреляция алоқаларининг

- таҳлили //Yoshlarni qo‘llab-quvvatlash va aholi salomatligini mustahkamlash yili” ga bag‘ishlangan. – 2021. – Т. 4. – №. 4. – С. 198-208.
32. Казоқов Р. Т., Расулов А. Ф., Бўронов А. Б. СПОРТ МАКТАБЛАРИ ЎҚУВ-МАШҒУЛОТ ГУРУҲЛАРИДА ЁШ ФУТБОЛЧИЛАРНИ ТАНЛОВ УСЛУБИЯТЛАРИНИ АСОСЛАШ //Академические исследования в современной науке. – 2023. – Т. 2. – №. 15. – С. 38-46.
33. Kazoqov R. T., Bo'ronov A. B. SPORTDAGI DOLZARB YANGILIKLAR //Академические исследования в современной науке. – 2023. – Т. 2. – №. 15. – С. 47-56.
34. Kazoqov R. T., Pirnazarov S. A., Shamsiddinov S. X. STUDENTS LEARN TO ORGANIZE PROFESSIONAL PHYSICAL TRAINING AND CONTROL PHYSICAL DEVELOPMENT //Modern Science and Research. – 2023. – Т. 2. – №. 6. – С. 1195-1202.
35. Ражабов Г.К., Каландаров Д.Ш., Каримов Ш.К. Влияние изменений правил соревнований и судейства в боксе на тренировочный и соревновательный процесс //Молодой ученый. – 2016. – №. 21. – С. 974-976.
36. Ражабов Г.К. Показатели тактико-технических действий высококвалифицированных боксеров в соревновательных боях в условиях отсутствия и возникновения стрессовых факторов (помех) //Academic research in educational sciences. – 2021. – Т. 2. – №. Special Issue 1. – С. 152-160.
37. Ражабов Г.К. Повышение результативности и надежности соревновательной деятельности квалифицированных боксёров //Теория и практика физической культуры. – 2020. – №. 7. – С. 81-81.
38. Ражабов Г.К. Малакали боксчиларнинг турли даражадаги экстремал вазиятларда жанг олиб бориш хусусиятлари //Фан-Спортга. – 2019. – №. 4. – С. 39-50.
39. Ражабов Г.К. Влияние сбивающих факторов на психологическую устойчивость квалифицированных боксёров в экстремальных условиях соревнований //Актуальные задачи педагогики. – 2019. – С. 7-9.
40. Ражабов Г.К., Қаландаров Д.Ш., Каримов Ш.Қ. Малакали боксчиларни яккакураш шароитлари турлича бўлганда жанг олиб бориш воситалари қўлланилишининг индивидуал кўрсаткичларини тадқиқ қилиш //Фан-спортга, (7). – 2021.
41. Ражабов Г.К. Влияние сбивающих факторов на психологическую устойчивость квалифицированных боксёров в экстремальных условиях соревнований //Актуальные задачи педагогики. – 2019. – С. 7-9.
42. Ражабов Г.К., Қаландаров Д.Ш., Каримов Ш.Қ. Малакали боксчиларни яккакураш шароитлари турлича бўлганда жанг олиб бориш воситалари қўлланилишининг индивидуал кўрсаткичларини тадқиқ қилиш //Фан-спортга, (7). – 2021.
43. Rajabov G., Mamatqulov X. BOKSCHILARNING MUSOBAQA FAOLIYATI XUSUSIYATLARINI HISOBGA OLGAN HOLDA TEXNIK-TAKTIK HARAKATLARINI TAKOMILLASHTIRISH //Академические исследования в современной науке. – 2023. – Т. 2. – №. 13. – С. 36-45.
44. Ражабов Г.К. МАЛАКАЛИ БОКСЧИЛАРНИНГ ТЕХНИК-ТАКТИК МАҲОРАТИ БАҲАРАҚОРЛИГИНИ ОШИРИШ МЕТОДИКАСИ //Fan-Sportga. – 2018. – №. 4. – С. 21-26.

45. Абидов Ш. У. Ёш футболчиларни техник-тактик ҳаракатларини мусобақа шароитида баҳолаш ва самаладорлигини аниқлаш //Fan-Sportga. – 2020. – №. 6. – С. 17-19.
46. Абидов Ш. У. Корпоративная социальная ответственность в спортивной промышленности //Научный альманах. – 2017. – №. 4-3. – С. 398-400.
47. Abidov S. U., Igamberdiev O. R., Bozorov S. R. Yosh futbolchilar mashg 'ulotlaridagi yuklamalari hajmini yoshga qarab o 'zgarishining maxsus harakat sifatlariga ta'sir etishi //Eurasian Journal of Academic Research. – 2022. – Т. 2. – №. 10. – С. 229-236.
48. АБИДОВ Ш. ФУТБОЛ ЎРГАТИШДА ДАСТЛАБКИ ТАЙЁРЛОВ ГУРУҲЛАРИДА ТЕХНИК-ТАКТИК КЎНИКМАЛАРНИ РИВОЖЛАНТИРИШ //О 'zbekiston milliy universiteti xabarлари. – 2022. – Т. 1. – №. 7.
49. Abidov S. U. ISSUES OF MODERN SPORTS AND EFFECTIVE TRAINING OF FOOTBALLERS //АКТУАЛЬНЫЕ ВОПРОСЫ ПЕДАГОГИКИ. – 2021. – С. 107-109.
50. Abidov S. U. USING OF "CUSTOMER DEPARTMENT" THE FOOTBALL CLUBS'MARKETING MANAGEMENT SYSTEM //Инновационное развитие. – 2017. – №. 4. – С. 43-44.
51. Абидов Ш. У. Анализ показателей экономической эффективности ОАО" ФК Бунёдкор" //Научный альманах. – 2017. – №. 4-3. – С. 395-397.
52. Karimov A., Artikov A. STUDYING THE ATTACKING ACTIONS OF YOUNG FOOTBALL PLAYERS DURING THE GAME AT THE CHILDREN'S YOUTH SPORTS SCHOOL //Modern Science and Research. – 2023. – Т. 2. – №. 4. – С. 508-518.
53. Ikromov X., Artikov A. ANALYSIS OF ATTEMPTS TO THROW THE BALL INTO THE GAME FROM THE SIDELINE IN UZBEK AND FOREIGN FOOTBALL MATCHES //Modern Science and Research. – 2023. – Т. 2. – №. 4. – С. 530-540.
54. Jo'rayev N., Artikov A. COMPARATIVE ANALYSIS OF THE RESULTS OF PUTTING THE BALL INTO THE GAME FROM THE SIDELINE (OUT) BY THE PLAYERS OF SOME NATIONAL FOOTBALL TEAMS AND CLUBS //Modern Science and Research. – 2023. – Т. 2. – №. 4. – С. 519-529.
55. Kozimov I., Artikov A. INCREASING ENDURANCE OF 13-14-YEAR-OLD PLAYERS //Modern Science and Research. – 2023. – Т. 2. – №. 4. – С. 553-563.
56. Abdusamadov N., Artikov A. LEARNING TO USE THE GAME METHOD IN THE TRAINING OF 13-14-YEAR-OLD PLAYERS //Modern Science and Research. – 2023. – Т. 2. – №. 4. – С. 447-458.
57. Abduxamidov J., Artikov A. THE IMPORTANCE OF ACTION GAMES IN IMPROVING THE QUALITY OF AGILITY OF YOUNG PLAYERS //Modern Science and Research. – 2023. – Т. 2. – №. 4. – С. 435-446.
58. Arkromov F., Artikov A. ANALYSIS OF TECHNICAL AND TACTICAL ACTIONS OF HIGHLY QUALIFIED GOALKEEPERS //Modern Science and Research. – 2023. – Т. 2. – №. 4. – С. 423-434.
59. Bobojonov Y., Artikov A. STUDY THE MOVEMENTS OF THE HIGH-CLASS TEAMS TO ORGANIZE A QUICK ATTACK //Modern Science and Research. – 2023. – Т. 2. – №. 4. – С. 411-422.
60. Ibodullayev D., Artikov A. МЕТОДЫ ОТБОРА МОЛОДЫХ ИГРОКОВ //Modern Science and Research. – 2023. – Т. 2. – №. 4. – С. 378-388.

61. Erboyev X., Artikov A. GAME ACTIVITIES OF THE YOUTH NATIONAL TEAM OF UZBEKISTAN IN THE ASIAN CHAMPIONSHIP //Modern Science and Research. – 2023. – Т. 2. – №. 4. – С. 389-399.
62. G'aniyev J., Artikov A. ORGANIZATION OF WORK ON SELECTION IN FOOTBALL SCHOOLS //Modern Science and Research. – 2023. – Т. 2. – №. 4. – С. 378-388.
63. Boyxonov B., Artikov A. STUDYING THE TECHNICAL AND TACTICAL ACTIONS OF HIGHLY QUALIFIED MINI SOCCER GIRLS DURING THE GAME //Modern Science and Research. – 2023. – Т. 2. – №. 4. – С. 400-410.
64. Алимжанов С. И., Ёкубов О. ПРОБЛЕМЫ ДЕТСКО-ЮНОШЕСКОГО ФУТБОЛА В ДОШКОЛЬНОГО ВОЗРАСТЕ //Академические исследования в современной науке. – 2022. – Т. 1. – №. 18. – С. 31-38.

## ТУГИЛГАНЛИКНИНГ ҚАЙД ЭТТИРИЛМАГАНЛИК ОҚИБАТЛАРИ ВА МУАММОЛАРИ

Зубайда Курбонова

Ўзбекистон Республикаси Судьялар Олий кенгаши ҳузуридаги

Судьялар Олий мактаби тингловчиси

<https://doi.org/10.5281/zenodo.8092975>

**Аннотация.** Мақолада туғилганликнинг қайд эттирилмаганлик оқибатлари ва муаммолари ҳақида фикр юритилган.

**Калим сўзлар:** ФХДЁ, гувоҳнома, туғилганликни қайд этиш, бола ҳуқуқлари, васийлик ва ҳомийлик органлари.

### CONSEQUENCES AND PROBLEMS OF UNRECORDED BIRTH

**Abstract.** The article reflects on the consequences and problems of unrecorded birth.

**Key words:** registry office, certificate, birth record, Child Rights, guardianship and guardianship authorities.

### ПОСЛЕДСТВИЯ И ПРОБЛЕМЫ НЕЗАРЕГИСТРИРОВАННЫХ РОДОВ

**Аннотация.** В статье рассматриваются последствия и проблемы незарегистрированных родов.

**Ключевые слова:** ЗАГС, справка, запись о рождении, права ребенка, органы опеки и попечительства.

Ҳозирда ФХДЁ бўлимларида фуқароларнинг бир неча йил кечикиб бўлсада туғилганлик ҳақидаги гувоҳномаларни олаётганлик ҳолатлари кўплаб учраб турибди.

Мазкур гувоҳнома боланинг туғилганлиги, унинг ота-онаси ким экани, унда кўрсатилган фактнинг тўғрилигини тасдиқловчи далил ҳисобланадиган ягона ҳужжат ҳисоблансада, уни олишга айрим фуқаролар бепарво бўлишяпти.

Боланинг туғилишини қайд этиш мажбурий бўлиб, бола туғилган жойдаги ёки ота-онасидан бирининг доимий яшаш жойидаги ФХДЁ бўлими томонидан бевосита ёки Давлат хизматлари марказлари орқали амалга оширилиши лозим. Бу ҳақда Ўзбекистон Республикаси Вазирлар Маҳкамасининг 2016 йил 14 ноябрдаги “Фуқаролик ҳолати далолатномаларини қайд этиш қоидаларини тасдиқлаш тўғрисида”ги қарори билан тасдиқланган “Фуқаролик ҳолати далолатномаларини қайд этиш қоидалари”да ёзиб қўйилган. Яъни, туғилганлик ҳақидаги ариза бола туғилган кундан бошлаб бир ой муддат мобайнида оғзаки ёки ёзма шаклда ота-онаси ёки улардан бири, алоҳида ҳолларда эса қариндошлари, қўшнилари ёки ота-онаси ёхуд ота-онасидан бири ваколат берган бошқа шахслар, шунингдек, тиббиёт муассасаларининг, ички ишлар ёки васийлик ва ҳомийлик органларининг мансабдор шахслари томонидан берилиши мумкин.

Туғилганликни қайд этиш – бола ҳуқуқлари рўёбга чиқарилишининг ва фуқаролик бўлмаслиги олдини олишнинг ҳуқуқий асосидир.

Юртимизда бирорта ҳам бола қайд этилмасдан қолиши мумкин эмаслик ҳолатига президентимиз Шавкат Мирзиёев томонидан ҳам алоҳида эътибор қаратилди. Ўзбекистон Республикаси Президентининг 2018 йил 12 июнда қабул “Фуқаролик ҳолати далолатномаларини қайд этиш тизимини янада такомиллаштириш чора-тадбирлари

тўғрисида”ги қарорига мувофиқ, бу борада чора-тадбирлар ишлаб чиқилиб, тегишли ташкилотлар томонидан ижрога қаратилди.

Ушбу қарор ижросини таъминлаш мақсадида масъул ходимлар томонидан уйма-уй юрилди, тўлиқ ҳажмдаги хатловлар ўтказилди ва бунинг натижасида шаръий никоҳда яшаётганлар, айрим сабабларга кўра фарзандларига ўз вақтида туғилганлик ҳақида гувоҳномаларни ололмаган фуқаролар бор ёки йўқлиги аниқланиб, уларга туғилганликни, ҳамда шахсини тасдиқловчи ҳужжатларни расмийлаштириш борасида тегишли тушунтиришлар ва амалий ёрдам берилди. Бу ҳаракатлар ҳозирга қадар давом этмоқда.

Бунинг натижасини куйидаги кўрсаткичлардан ҳам кўришимиз мумкин:

- **2018 йил** давомида биргина Бухоро вилоятида **39932 та** туғилиш ҳолати расмийлаштирилган бўлиб. Туман ва шаҳар ФХДЁ бўлимлари томонидан **281 та** муддати ўтиб туғилганлик ҳақидаги далолатнома ёзуви расмийлаштирилган. Шундан **271 таси** вояга етмаган фуқаронинг туғилганлиги қайд этилган бўлса, **10 таси** вояга етган, аммо туғилганлиги ҳозирги кунга қадар қайд этилмаган фуқаронинг туғилганлик ҳолати расмийлаштирилган. Юқорида келтирилган 281 та муддатини ўтказиб қайд этилган туғилганлик ҳолатининг **10 тасида** суднинг ҳал қилув қарори асосида муддати ўтиб туғилганлик ҳақидаги гувоҳнома берилган.

- **2019 йил** давомида биргина Бухоро вилоятида **40864 та** туғилиш ҳолати расмийлаштирилган бўлиб. Туман ва шаҳар ФХДЁ бўлимлари томонидан **229 та** муддати ўтиб туғилганлик ҳақидаги далолатнома ёзуви расмийлаштирилган. Шундан **218 таси** вояга етмаган фуқаронинг туғилганлиги қайд этилган бўлса, **11 таси** вояга етган, аммо туғилганлиги ҳозирги кунга қадар қайд этилмаган фуқаронинг туғилганлик ҳолати расмийлаштирилган. Юқорида келтирилган 229 та муддатини ўтказиб қайд этилган туғилганлик ҳолатининг **27 тасида** суднинг ҳал қилув қарори асосида муддати ўтиб туғилганлик ҳақидаги гувоҳнома берилган.

- **2020 йил** давомида биргина Бухоро вилоятида **41738 та** туғилиш ҳолати расмийлаштирилган бўлиб. Туман ва шаҳар ФХДЁ бўлимлари томонидан **112 та** муддати ўтиб туғилганлик ҳақидаги далолатнома ёзуви расмийлаштирилган. Шундан **110 таси** вояга етмаган фуқаронинг туғилганлиги қайд этилган бўлса, **2 таси** вояга етган, аммо туғилганлиги ҳозирги кунга қадар қайд этилмаган фуқаронинг туғилганлик ҳолати расмийлаштирилган. Юқорида келтирилган 112 та муддатини ўтказиб қайд этилган туғилганлик ҳолатининг **3 тасида** суднинг ҳал қилув қарори асосида муддати ўтиб туғилганлик ҳақидаги гувоҳнома берилган.

- **2021 йил** давомида биргина Бухоро вилоятида **43321 та** туғилиш ҳолати расмийлаштирилган бўлиб. Туман ва шаҳар ФХДЁ бўлимлари томонидан **222 та** муддати ўтиб туғилганлик ҳақидаги далолатнома ёзуви расмийлаштирилган. Шундан **211 таси** вояга етмаган фуқаронинг туғилганлиги қайд этилган бўлса, **11 таси** вояга етган, аммо туғилганлиги ҳозирги кунга қадар қайд этилмаган фуқаронинг туғилганлик ҳолати расмийлаштирилган. Юқорида келтирилган 222 та муддатини ўтказиб қайд этилган туғилганлик ҳолатининг **3 тасида** суднинг ҳал қилув қарори асосида муддати ўтиб туғилганлик ҳақидаги гувоҳнома берилган.

Маълумотларга мувофиқ қилсак, ФХДЁ органлари томонидан далолатномаларнинг муддати ўтиб қайд этилишига кўпроқ **ота-онанинг эътиборсизлиги ёки**



масъулиятсизлиги, туғилишни қайд этиш учун ҳужжатлар тўлиқ бўлмаганлиги, оилавий шароит билан боғлиқ ҳолатлар, ота (она)нинг паспорти йўқлиги ёки муддати тугаганлиги сабаб бўлмоқда. Баъзан эса, ота-она қонуний никоҳда бўлмаганлиги, бола уй шароитида туғилганлиги бўйича далолатнома тузилмаганлиги, туғилганлик ҳақидаги тиббий маълумотноманинг йўқ ёки йўқотилганлиги, онанинг паспорти бўлмаганлиги боис туғруқ муассасаси томонидан туғилганлик ҳақидаги тиббий маълумотнома берилмаганлиги, бола бошқа давлатда туғилганлиги сабаб ҳам далолатномаларнинг муддати ўтиб қайд этилиши ҳолатлари кузатилмоқда.

Хорижий давлатларда туғилишни ўз вақтида қайд қилмаганлик учун белгиланган тартибда жавобгарлик қўлланилади. Масалан, Франция қонунчилигида туғилишни қайд этиш муддати бола туғилганидан сўнг 5 иш кунида қайд қилиши белгиланган. Агарда ушбу муддат ўтиб кетса, боланинг туғилиши суд тартибида қайд қилинади. Бу ҳолда, боланинг ҳуқуқларини поймол қилганлиги учун ота-онасига ёки бошқа манфаатдор шахсларга нисбатан 3 минг 750 евро жарима ёки 6 ойгача озодликдан маҳрум қилиш жазоси қўлланилади. Бельгия давлати қонунчилигида бола туғилганидан сўнг ҳужжатларни 15 кун ичида расмийлаштириш белгиланган бўлиб, у ҳокимят (мэрия) томонидан қайд этилади. Ушбу муддатга риоя этмаган шахсларга нисбатан жарима тўлаш белгиланган.<sup>x</sup>

Ўзбекистонда эса белгиланган муддатнинг ўтиб кетганлиги туғилганликнинг қайд этилишига асло тўсқинлик қила олмайди. Шунингдек, ҳеч қандай жазо чораси ҳам белгиланмаган. Ота-онанинг қонуний никоҳи мавжуд бўлган ҳолларда улардан бири ёки ишончнома асосида бошқа манфаатдор шахс, ота-онанинг ўрнини босувчи шахс ёхуд васийлик ва ҳомийлик органларининг мансабдор шахслари томонидан ўн олти ёшгача бўлган боланинг туғилишини қайд этиш учун ФХДЁ органига туғилишни қайд этиш муддатини ўтказиб юборганлик сабабларини кўрсатиб, ариза тақдим этиши мумкин. 16 ёшдан ошган, туғилиши қайд этилмаган шахсларнинг туғилганлигини қайд этишда ҳам умумий асосларга таянилади, аммо туғилганлиги қайд этилмаган фуқаронинг туғилганлигини тасдиқловчи тиббий маълумотлар ёки унинг тиббий муассасадан ташқарида уй шароитида туғилганлигини тасдиқловчи бирор бир маълумот бўлмаса **у ёки бу онадан туғилганлик факти** суднинг ҳал қилув қарори асосида амалга оширилади.

Мазкур юридик фактни белгилаб чиқарилган ҳал қилув қарори асосида эса туғилганлиги қайд этилмаган фуқаронинг туғилиши ФХДЁ органи томонидан қайд этиб, унга туғилганлик ҳақидаги гувоҳнома тақдим этилади.

Туғилганликни қайд этирилмаганликнинг оқибатлари нималардан иборат?

- Авваламбор, мазкур фуқарода ҳуқуқ лаёқати ҳамда муомала лаёқати мавжудлигини белгилашнинг имконияти мавжуд бўлмайди.

- Унинг маълум ота-онадан туғилганлигини белгилашнинг имконияти мавжуд бўлмайди. Бу эса ўзнавбатида фуқарога фуқаролик ҳуқуқларидан фойдаланиш ва фуқаролик мажбуриятларини бажариш имкониятини чеклайди.

- Никоҳ ёшини, ҳарбий хизматга чақирилиш ёшини, жиноий жавобгарликка тортилиш ёшини ва бошқаларни аниқлаш имкониятини чеклайди.

- Фуқаронинг туғилганлиги қайд этилмаганининг оқибатида фуқарога шахсини тадиқловчи ҳужжатлар тайёрлаш имкониятини чеклайди ва бундай ҳужжатлар бўлмайди унда.

- Бундай фуқароларнинг шахсини аниқлашни имкони йўқлиги, шахсини тасдиқловчи бирор-бир ҳужжати йўқлиги сабабли, фуқаролик муносабатларига киришиш имконияти ҳам чекланган бўлади.

- Бундай фуқароларнинг туғилган фарзандларининг ҳам туғилганлиги қайд эттирилмасдан қолади ва ўз навбатида уларнинг фарзандлари учун ҳам юқоридаги муаммоларни келтириб чиқаради.

- Туғилганлиги қайд этилмаган фуқаролар Ўзбекистон Республикаси Конституциясида белгилаб қўйилган барча ҳуқуқларидан фойдаланиш имконияти чекланади.

Минг афсуски, бундай фуқаролар жамиятимизда мавжуд. Уларнинг бундай ҳолга тушишларига асосий сабаблар эса, ҳуқуқий саводхонликнинг етишмаслиги, эътиборсизлик, лоқайдлик ва бошқа ижтимоий омиллар бўлиши мумкин.

## FERGHANA-TASHKENT STATUS ROADS ARE AN IMPORTANT GROUP OF STATUS ART

**Orazalieva Raziya Ramanovna**

teacher of Karakalpak State University named after Berdak

<https://doi.org/10.5281/zenodo.8099832>

**Abstract.** This article talks about Fergana-Tashkent status roads, an important group of status art, local performance traditions.

**Key words:** Kashkarcha, Sokinoma, Wild Ushshaq, Bayot I-V, Chorgoh I-V, Gulyor-Shahnoz, Dugoh-Husayni.

### СТАТУСНЫЕ ДОРОГИ ФЕРГАНА-ТАШКЕНТ ЯВЛЯЮТСЯ ВАЖНОЙ ГРУППОЙ СТАТУСНЫХ ПРОИЗВЕДЕНИЙ ИСКУССТВА

**Аннотация.** В этой статье рассказывается о статусных дорогах Фергана-Ташкент, важной группе статусного искусства, местных традициях исполнения.

**Ключевые слова:** Кашкарча, Со кинома, Видушак, Бает II-V, Моргах II-V, Гюлер-Шахноз, Дугах-Хусаини.

In Uzbek classical music, "Fergana-Tashkent statuses" or "Fergana-Tashkent statuses" are another main form of status art. In the Fergana Valley in the 19th and 20th centuries, the songs and musical instruments with and without series were widespread, they took the leading place in the oasis classical music heritage, and were infused with local performance traditions.

The Ferghana-Tashkent maqam song and instrument tracks, which have a large and small series, are close to a number of branches (sarahbor, savt), branches (kashkarcha, sokinoma) and series (the melodic movement of ulaming) in "Shashmaqom", similar in form, methods). Fergana-Tashkent status and status roads make up a series of 2, 3, 5 and 7 parts. Each of them has certain branches and is separated from each other by means of numbers.

Among the Ferghana-Tashkent maqams, there are large series of hymns: Bayot I-V, Chorgoh I-V, Gulyor-Shahnoz, Dugoh-Husayni I-VII (each part of the ulam is designated by general numerical numbers, except for the Gulyor-Shahnoz maqam), for example, Bayot 1, Bayot 2, Bayot 3, Bayot 4, Bayot 5. Major status among instrumental tracks (performed by soloist or instrumental ensemble); Chorgoh I-V; Miskin I-VII, Nasrullayi I-III, Navrozi novice songs I-III; Hajiniyaz I-II, Sumai status roads, etc. In addition to these, separate vocal and instrumental maqam works, as well as mature musicians and composers, were created in proportion to the branches and branches of "Shashmaqom" on the basis of songs, kata songs and instrumental tracks specific to the Fergana Valley.

For example, Wild Pasture, Wild Ushshaq, Wild Tanovar (singing and musical tracks), Desert Iraq, Tashkent Irogi, Kokan Irogi, Samarkand or Haji Abdulaziz Ushshogi, Tashkent or Mulla To 'ychi Ushshogi, Khojand or Sodir Khan Hafiz Ushshagi and others.

Ferghana-Tashkent statuses were formed in the melody, methods and forms of the branches, branches and taronas of the "Shashmaqom" singing department and developed based on the movement of the singing track. The first part is based on Sarahbor, the second part is based on his tarona or prose, the third part is savat, the fourth part is kashkarcha and the fifth part is based on sokinama or ufar. Bayot, Chorgoh and Dugoh-Husayni maqoms were created on the basis of the branches of "Shashmaqom" named by these names ("Navo" and "Dugoh" maqoms), and

Gulyor-Shahnoz are branches of different maqoms ("Segoh" and "Rost" status) (five parts of this status have their own names: Gulyor, Shahnoz, Chapandozi Gulyor, Ushshaq and Ufari Gulyor). Gulyor-Shahnoz status is fundamentally different from other categories in terms of its structure. But Gulyor-Shahnoz's branches are more complex in terms of content and style, original songs of status. They are full of attractive, pleasant and impressive tones.

The series "Chorgoh" maqam consists of five parts and was created based on the Dugoh maqam branches of "Shashmaqom". Chorgoh 1, with its splendor and pleasantness, was created as a form of Dugoh sarahbori melody; but the development of the melody was shortened and certain changes were made to it. From the beginning to the climax (Muhayyari Chorgoh style is preserved) the direction and movement of the melody is similar to that of the leader (the circle method, tempo, and weight of the poem are preserved). Chorgoh 2 is a variant of Chorgoh style in Tarona style. Chorgoh 3 – It is said based on Chorgoh savtis, but its circle method and shape is simplified. Chorgoh 4 – Chorgoh savti is in the form of khashkarsha, and the theme, shape and circle method of the melody have been preserved. Chorgoh is in the 5th circle method, and its pace is much slower. But the performance style is characterized by its uniqueness.

Chorgoh maqam series is shortened from the branches of "Shashmaqom" adapted to the valley performance style (it becomes clear by the movement and development of the melody, the absence of the use of chords, the shortening of climaxes or the use of method options).

Ferghana-Tashkent maqams are widespread in traditional performance, and new versions of the ulam have been created by Uzbek composers, including Chorgoh VI (in the style of ufar) and Dugoh-Husaini VII-VIII (in the form of ufar and suporish) to Yunus Rajabi's work. belongs to Fergana-Tashkent Haji Abdulazaz Abdurasulov, Sodirkhan Hafiz Bobosharipov, Yunus Rajabi, Abdugadir Ismailov, Jorakhan Sultanov, Ma'murjon Uzokov, Imamjon Ikramov, Arifkhan Hotamov, Rasulqori Mamadaliyev, Ochilkhan Otakhanov, Abduhoshim Ismailov, Mahmudjon Tojiboyev and others were promoted in the promotion of their status. They greatly contributed to enriching them and creating new models.

#### REFERENCES

1. Abdullayev R. Musical and stylistic features of Uzbek epics. "Art", 2006, No. 1.
2. Abdullayev R. Big song. "Art of Uzbekistan", 1980, No. 6.
3. Karomatov F. Uzbek instrumental music. Tashkent, 1972. 17. Karomatov F., Rajabov I. Shashmaqom. //Shashmaqom, 1 lathe. Tashkent, 1966
4. Yunusov R. About statuses. Tashkent, 1982.
5. Yunusov R. Uzbek folk music creation. Part 2. Tashkent, 2000.
6. Fitrat A. Uzbek classical music and its history. Tashkent, 1993.
7. Shashmaqom lessons. 1st set. Tashkent, 2005.
8. Shashmaqom lessons. 2nd set. Tashkent, 2005.
9. Shashmaqom traditions and modernity. Tashkent, 2005.
10. History of Uzbek music. Tashkent, 1981.
11. Art of Uzbekistan. Tashkent, 2001.

## ПУБЛИЦИСТИКАЛЫҚ ТЕКСТ КОМПОЗИЦИЯСЫ

Турешова Сарбиназ Муратовна

Бердақ атындағы Қарақалпақ Мәмлекетлик университети доктаранты

<https://doi.org/10.5281/zenodo.8103511>

**Анотация.** Бул мақлада публицистикалық тексттің белгилери хәм сыпатлары, тексттің лексика-семантикалық өзгешелikleri, парцеллялар арқалы биригиу, тилистикалық фигуралар, форма хәм мазмун бирлиги, орын хәм уақыт бирлиги принципи, көркем текст тилинің улыўма халықлық тил хәм әдебий тилге қатнасын анықлау принципи, тиллик бирликлерди алмастырып қолланыу усылы, сөзликлерге тийкарланыу усылы, тил бирликлери индексин дүзиу усылы ҳаққында айтып өтилген.

**Гилт сөз:** Публицистика, текст, эстетик, лексика-семантикалық, функционал-стилистикалық, форма, Фразеология, лингвопоетика.

## PUBLICISTIC TEXT COMPOSITION

**Abstract.** In this article, the signs and characteristics of the journalistic text, lexical-semantic changes of the text, unity through fragments, stylistic figures, unity of form and content, the principle of unity of space and time, the principle of determining the universality of the language of the artistic text and its relation to the literary language, the method of replacing language units, the method of using dictionaries, the method of creating an index of language units was discussed.

**Key words:** journalism, text, aesthetics, lexical-semantic, functional-stylistic, form, phraseology, linguopoetics.

## КОМПОЗИЦИЯ ПУБЛИЦИСТИЧЕСКОГО ТЕКСТА

**Аннотация.** В данной статье рассмотрены признаки и характеристики публицистического текста, лексико-семантические изменения текста, единство через фрагменты, стилистические фигуры, единство формы и содержания, принцип единства пространства и времени, принцип определения всеобщности текста. обсуждались язык художественного текста и его отношение к литературному языку, способ замены языковых единиц, способ использования словарей, способ создания указателя языковых единиц.

**Ключевые слова:** публицистика, текст, эстетика, лексико-семантическая, функционально-стилистическая, форма, фразеология, лингвопоетика.

Публицистикалық тексттің белгилери хәм сыпатларына тоқтап өтпекшимиз. Оның курам бөлеклери сыпатында хәрекетшеңлик, жеделлик, пафослылық, өткирлестирилгенликти көрсетиўге болады. Публицистикалық текст сезимтал, пикир-тартысларға бай болыўы, ашық-айдынлыққа бейимлиги менен ажыралып турады. Турмыстың кескин социаллық-сиясий сәўлелендирилиўи көркемлик-эстетикалық усыллар менен үйлесип кетеди, олар бирликте шығармаға өзине тартыўшылық сыпат береді. Медиа стили шығармаға күш, өткирлик, жарқынлық, тартымлылық береді, оны социаллық мазмун хәм гуманизм менен толықтырады. Бундай стиль жарқын болады, өзине тартады, кеўилди толқытады, автордың өзи сәўлелендирип атырған машқалаларға бийпәрўа емеслигин дәлиллейди. Бунда, хәтте сезимлерге күтә берилмеўдин, қатаң сүўретлеўдин өзи де айырым

жағдайларда турмысты публицистикалық сәулелендириудің бір формасына айналады, Михаил Роммның «Эпиұайы фашизм» деген әжайып фильми буған мысал болады.

Тексттің лексика-семантикалық өзгешеликleri хаққинда айтқанымизда үйренилип атырған текст мазмунина сайкес, теманы тереңрек ашып бериуде автор стильн көрсетейушы троплар, синоним, антоним, генерген сөзлер, неологизмлер, парцеллятлар вулгаризмлердин шығармада қандай мақсетте қолланылғанлығы үйрениледи. Мысали:!!!!!!!!!!!!!!!!!!!!!!

**Парцеллятлар арқалы биригий.** Парцелляция термини французша «бөлеклениу, бөлеклерге ажыратейу» мәнисиндеги *парцеллер* сөзинен алынған хэм тил билиминиң синтаксис тарауында үйренилейи керек.<sup>262</sup>

Тил илиминде бул термин гәптиң експрессивлик мақсет пенен бөлеклениуйи, яғный гәптиң атап өтилиуйи нәзерде тутылған белгили бир бөлегиниң гәптиң сыртына шығарылуына қарай қолланылады. Ауйзеки тилде, текстте гейде қарым-қатнасқа байланыслы пүтин бир гәпте үзилис жүз береди. Сөйлеуши тыңлаушыға қандай да бир уақыя хаққинда хабар берип атырғанда мине сол хабар ишиндеги ең әхмийетли пикирди басқаларынан ажыратып, өз алдына айтыуға хәрекет етеди. Бул қайта атау, ауйзеки тилде интонация, пауза, логикалық пәт сыяқлы қураллар жәрдемінде әмелге асырылса, текстте парцеллятлы дизбеклер - текст компонентлерин експрессивлик-стистикалық мақсетке қарай қайта тәртиплеу арқалы пайда болады.

**Стистикалық фигуралар.** Көркем тексттің тәсиршеңлигин тәмийинлеуде синтаксислик усылдан кең пайдаланылады. Тилдиң көркемлеу қуралларының ишинде стилистикалық фигуралар айрықша орын ийелейди. Стистикалық фигуралар бул айрықша қурылған синтаксислик дизбеклер ямаса гәплер болып, олар тилдиң образлылығы ушын хызмет етеди. Стистикалық фигуралардың төмендеги түрлери көбирек қолланылады: инверсия, полисиндетон, апосиопеза, анафора, епифора, параллелизм, риторикалық қаратпа, риторикалық сорау, градация, антитеза, оксиморон.

Текстти түрлерге ажыратейудың және бир усылы – тилдиң функционал-стилистикалық өзгешелиги. Текстлер функционал-стилистикалық өзгешеликлерине қарай илимий текст (илимий мийнетлер, тезис, мақала, лексия, пикирлер), көркем әдебият тексти, рәсмий ис-қағазлар тексти (мағлыұматнама, қарар, буйрық, протокол, минезлеме), Публисистирикалық текстлерге бөлинеди.

Методология сөзи грек тилинен алынған болып, методос – «жол», «усыл», логос – «тәлиймат» деген мәнисти билдиреди. Яғный, инсанның теориялық хэм әмелий искерлигин дурыс шөлкемлестирейу хаққиндағ илим есапланады. текстти лингвистикалық анализлеу просесинде төмендеги принциплерге таянып әмелге асырылса мақсетке мууапық болады: Форма хэм мазму бирлиги принципи, орын хэм уақыт бирлиги принципи, көркем текст тилиниң улыуа халықлық тил хэм әдебий тилге байланысын анықлау, көркем тексттеги поетикалық актуалласқан тил бирликлерин анықлау, көркем тексттеги интертекстуаллық бирликлерди анықлау.

**Форма хэм мазмун бирлиги.** Болмыстағы предмет хэм қубылыслар арасындағы байланыслылық форма хэм мазмунның диалектикасынан коринеди. Форма хэм мазмунның диалектикалық бирлиги хәрқандай текст ушын зәрүр. Философлар мазмунға белгили бир

<sup>262</sup> Александрова О.В. Проблемы экспрессивного синтаксис. М., 1984. 63-бет.

предмет хэм кубылысларды кураушы ишки элементлер хэм өзгерислердин комплекси деп анықлама береді. Форманы мазмунды сәулелендириу усылы, шөлкемлестириушиси сыпатында қарайды. Форма хэм мазмун бир-бири менен тығыз байланыссы, биреуіндеги кемшилик екіншисине тәсирин тийгизиуі мүмкин.

Көркем текст формалық жақтан да, мазмунлық жақтан да өзине тән болған курамалы естетикалық пүтинлик есапланады. Онда мазмун қаншелли әхмийетли болса, форма да соншелли әхмийетли. Гейде, форма мазмун дәрежесине көтерилиуі, мазмунның әхмийетине тәсир тийгизиуі мүмкин. Көркем текстте автордың мазмунды формаға салыуда шеберлиги, бундағы индивидуал өзгешеликлер айрықша әхмийетке ийе. Көркем тексттин лингвопоетикалық анализинде, ең дәслеп, форма хэм мазмун бирлиги айрықша принцип сыпатында үйренилиуі керек. Хәрқандай көркем шығарма қаншама сәтли сүүретленгени менен жазыушының айтпақшы болған ойын анық түсине алмасаң, ол шығарма оқыушыны қанаатландыра алмайды. Форма хэм мазмунның сәйкеслиги автордың көркем мақсетиниң анық хэм толық көриниуі ушын салмақлы орын ийелейди.

**Орын хэм ўақыт бирлиги принципи.** Көркем тексттин тиллик өзгешеликleri үйренилгенде ондағы хәрбир ўақыяға орын хэм ўақыт бирлиги түсиниги есапқа алынып қатнас жасау керек. Хәрқандай шығарма орын хэм ўақыт пенен байланыссы халда жүзеге келеди. Тарийхый шығарма тилинде сәйкес заманның руўхын бериуши ўақыялардың қайсы орында, қандай орталықта жүз берип атырғанлығын айқынластырыушы лексика-грамматикалық бирликлер қатнасады. Орын хэм ўақыт түсиниги көркем шығармаға ғана тийисли белги емес. Ол хәрқандай текст түрлерине қатнасылы. Бул принцип тийкарында анализ етилгенде текст жазылған дәуир, текстте көтерилген тема, текст бирликлериниң тәбиятына қарап диахрониялық хэм синхрониялық аспектлерден бири таңланыуы керек.

Бул сәўбеттин қай жерде, қайсы дәуирде, қандай адамлар арасында болып өткенлигин келтирилген үзиндиден де билип алыу мүмкин. Сораулар да, жуўаптар да қысқа хэм анық берилген. Сорау бериу интонациясында мүләйимлик, аяушылық сезимлери бар екенлиги белгилі. Жуўаптан болса, қахарманның ақыллылығы көрсетилген.

Көркем текстти лингвопоетикалық жақтан анализлегенде орын хэм ўақыт бирлиги түсинигин есапқа алып қатнас жасау керек. Себеби, хәрқандай шығарма ўақыт хэм орын менен байланыссы халда жүзеге келеди.

**Көркем текст тилиниң улыўма халықлық тил хэм әдебий тилге қатнасын анықлау принципи.** Көркем әдебият тилиниң тарийхый тәрәпин улыўма халықлық тилден ажыратқан халда үйрениу мүмкин емес. Көркем тексттин еки түри бар: 1) заманагөй текст (хәзирги дәуирде жаратылған) 2) тарийхый текст (өтмиште жаратылған). Заманагөй тексттин де өз нәўбетинде еки түрин көриу мүмкин: а) бүгинги күн темасындағы текст; б) тарийхый темадағы текст. Мәселен, Ш.Сейтовтың «Жаман шығанақтағы Ақтуба» романында өз дәуирине тийисли ўақыялар сөз етилген. Т.Қайыпбергеновтың «Қарақалпақ дәстаны» трилогиясы, А.Садықовтың «Бостансыз бүлбил» романы тарийхый шығармалар қатарына киреди.

**Көркем текстте поетикалық актуалласқан тил бирликлерин анықлау принципи.** Көркем шығармадағы поетикалық актуалласқан тил бирликлерин анықлау да әхмийетли принциплерден бири. Бундай кураллардың лингвистикалық хэм көркемлик

тәрәпин ашып беріу арқалы көркем тексттің қәлиплесіу механизмлерин анық ислеп шығыу мүмкин.

**Көркем тексттеги интертекстуаллық механизмлердің лингвистикалық хәм семантикалық өзгешеликлерин анықлау принципи.** Текст ишинде қолланылған басқа текст түрлерин (нәзирегәйлик, нақыл, хәдис, рәуйят, миф, әпсаналар, дидактемалар, анау яки мынау жазыушының шығармасынан үзинди т.б.) анықлау хәм олардың шығарма мазмун менен қандай дәрежеде сәйкеслиги, көркем мазмунды сәулелендириу деги орны, тийкарғы текст пенен лингвистикалық хәм семантикалық байланысыуындағы әхмийетли жағдайлар хәккында пикир жүритиу көркем тексттің лингвопоетикасын ашыуда жүдә зәрүр.

Шығарма тилинің өзине тән өзгешеликлерин анықлауда төмендеги изертлеу усыллары жүдә әхмийетли.

**Тиллик бирликлерди алмастырып қолланыу усылы.** Шығарма тилинің көркемлиги, исенимли шығыуы, жазыушының авторлық шеберлигин анықлауда усыусылдан пайдаланылады. Шығармада қолланылған сөзлерди, гәплерди, фразеологизмлерди қайта дүзип көриу, уқсасы менен алмастырыу хәм усы тийкарда баха беріу нәзерде тутылады.

Фразеологиялық дизбеклерде синонимлерден баянлайын деп отырған ойымыздың ыңғайына қарай қайсысы үйлесимли болса, сол түрин қолланамыз. Жоқарыдағы мысалда «тез» деген сөздің мәнисин образлы етип айтыу ушын жазыушы тәрәпинен *қас пенен көздин арасында, көзди ашып жумғанша, қас қағымда* фразеологизмлерди шебер қолланылған. Бул бирликлерди синоними менен, яки басқа бир сөз бенен алмастырыуға болмайды. Егер алмастырылса, шығарма көркемлигине кері тәсири тийгизеди.

**Текст вариантларын салыстырыу.** Бул усыл арқалы белгили бир шығарма текстин басқа вариантлары менен салыстырады хәм тиллик өзгешеликлерди, автордың көзқарасы, көркем-естетикалық нийети шығарма идеясына байланыслы ашып бериледи. Жазыушының көркем шығарм тили үстинде ислеуин үйрениуде, жазыушы дүзетиулерин, тилден пайдаланыудағы шеберлигин белгилеуде бул усыл жақсы нәтийже береді.

**Сөзликлерге тийкарланыу усылы.** Шығарма тили, әсиресе тарийхый темадағы шығарма яки аударма шығармаларының тиллик өзгешеликлерди үйренілгенде тийисли сөзликлерге тийкарланыу керек болады.

Бир неше жыл алдын дәретилген шығармалар ушын сөзлик дүзиу зәрүрликке айланып бармақта. Сөзлик үстинде ислеу оқыушылардың сөз байлығын өсириудің ең әхмийетли дереклеринен болып есапланады. Усы сөзлик жәрдемінде тек ғана сөзлердің түп мәниси емес, бәлким аұыспалы мәнилери, хәр бир сөздің қайсы тилдің бирлиги екенлиги, етимологиясы, морфологиялық қурамы хәккында тереңнен мағлыұмат бериледи.

**Тил бирликлерди индексин дүзиу усылы.** Көркем тексттің анализи просесинде шығармадағы тил бирликлеринің индексин дүзип шығыу талап етиледи. Буның ушын ең дәслеп, шығармада көп қолланылған, шығарма көркемлиги ушын характерли бирликлер (мәселен, фразеологизмлер, синонимлер, антонимлер, метонимия, метафоралар болыуы мүмкин) анықланады. Кейин әлипбе тәртибинде терип шығылады. Бул жазыушының тил шеберлигин көрсетип беріуде фактлик материал хызметин атқарады.



## REFERENCES

1. Ахметов С., Усунов Ж, Жәримбетов Қ. Әдебиеттүү атамаларының орысша-қарақалпақша түсіндірме сөзлігі. Нөкіс, «Билим», 1994.
2. Бекбергенов А. Қарақалпақ тилинің стилистикасы. Н., 1990.
3. Бердимуратов Е. Әдебий тилдің функционаллық стильлеринің раўажланыўы менен қарақалпақ лексикасының раўажланыўы. Монография. – Нөкіс. 1973. 19-б.
4. Балакаев М., Жанпейсов Е., Томанов М., Манасбаев Б. Қзақ тилинің стилистикасы. Алматы, 1974;
5. Виноградов В.В. «О задачах истории русского литературного языка преимущественно XVII-XIX вв.» – Известия АН СССР, отделение русского языка и литературы. вып.3.М.1946;
6. Виноградов В.В. О языке художественной литературы. – Москва, 1959. 227-б.
7. Виноградов В.В. Стилистика. Теория поэтической речи. Поэтика. – М., 1963. 6-бет.
8. Дәўлетов А. Тил билими тийкарлары. Нөкіс., «Билим», 2007
9. Жумамуратова М. Журналистика хәм әдебият. – Нөкіс: Қарақалпақ мәмлекетлик университети. 1994-ж. 44 бет.
10. Колосов. Г.В. Искусство публицистики. – Алма-Ата: Қазақстан, 1968. 209-бет.
11. Лотман Ю.М. Анализ художественного текста. – М., 1973., с.24.
12. Мўминов Ф. Журналистика – ижтимоий институт сифатида.Т.: «Университет», 1998.
13. Машарипова Т. Ж. Публицистика теориясының бир пүтин концепциясы: илимий-методологиялық анализ (Қарақалпақ баспасөзи материаллары мысалында). – Ташкент: «MUMTOZ SO'Z», 2016. 208-б.

RASHOD NURI GUNTEKINING “SEVGI MAKTUBLARI” HIKOYASI  
G‘OYAVIY TAHLILI.

Safarova Aziza

Bozorova Farangiz

Termiz davlat universiteti

Filologiya va tillarni o‘qitish: o‘zbek tili 3-kurs talabalari

<https://doi.org/10.5281/zenodo.8103519>

*Annotatsiya.* Maqolada taniqli turk yozuvchisi Rashod Nuri Guntekinning “Sevgi maktublari” hikoyasi tahlil etilgan. Shu bilan birga hikoyaning bugungi kundagi ahamiyati va badiiy qiymati ham ochib berilgan.

*Kalit so‘zlar:* badiiy adabiyot, personaj, syujet, hikoya, yumoristik uslub.

IDEOLOGICAL ANALYSIS OF THE STORY "LOVE LETTERS" BY RASHAD  
NURI GUNTEKIN.

*Abstract.* The article analyzes the story "Love Letters" by the famous Turkish writer Rashad Nuri Guntekin. At the same time, the importance and artistic value of the story today is revealed.

*Key words:* fiction, character, plot, story, humorous style.

ИДЕОЛОГИЧЕСКИЙ АНАЛИЗ ПОВЕСТИ «ЛЮБОВНЫЕ ПИСЬМА»  
РАШАДА НУРИ ГЮНТЕКИНА.

*Аннотация.* В статье анализируется рассказ «Любовные письма» известного турецкого писателя Рашада Нури Гюнтекина. В то же время раскрывается важность и художественная ценность рассказа в наши дни.

*Ключевые слова:* художественная литература, персонаж, сюжет, повесть, юмористический стиль.

**Badiiy adabiyotda** har bir janrning o‘ziga xos o‘rni bor. Jumladan, roman janri orqali juda ko‘p **personajlar**, obrazlar taqdiri yoki katta bir davrdagi voqealar tasvirlansa, drama janri asosida insonning ziddiyatli hayoti, ijtimoiy muammolar va personajlar munosabatining so‘zlashuvga asoslanishi yotadi.

**Hikoya** janri esa adabiyotdagi boshqa janrlardan farq qiladi. Hikoya badiiy adabiyotda kichik epik janr hisoblansa-da, u orqali hayot hodisalari ixcham va ta’sirli ifoda etiladi. Shu kichik janrda insonlar hayotidagi voqealar, bir emas bir necha qahramonlar taqdiri, ruhiy holati ixcham

shaklda gavdalanitiriladi. Hikoya mazmuniga ko'ra lirik, psixologik, falsafiy, ilmiy-fantastik, satirik, yumoristik yo'nalishlarda bo'lishi mumkin.

Rashod Nuri Guntekin-turk yozuvchisi, dramaturg, adabiyotshunos va tarjimon bo'lib, uning "Xazonrezgi", "Tamg'a", "Yashil tun" nomli romanlari ancha mashhur. Yozuvchiga shuhrat keltirgan asari "Choliqushi" romanidir. Rashod Nuri Guntekinning hikoyalari ham badiiy jihatdan yuksak qiymatga ega. Uning hozirgacha yettidan ortiq hikoyalari nashr etilgan. Bu hikoyalari orasida eng mashhuri "Sevgi maktublari" hisoblanadi.

Ushbu maqolada muallif Rashod Nuri Guntekinning "Sevgi maktublari" hikoyasi g'oyaviy jihatdan tahlilga tortiladi. Hikoya **syujeti** Rasim ismli bolaning o'smirlik hayoti voqealari asosiga qurilgan bo'lib, unda Rasimning kelajagi otasi sababli yaxshi tomonga o'zgarishligi hikoya qilinadi. Asar syujetiga to'xtaladigan bo'lsak, bosh qahramon Rasimning Badia ismli qizdan sevgi maktublarini olishi bilan hikoya boshlanadi. Badiadan kelgan sevgi maktublari sababli Rasimning hayoti yaxshi tomonga o'zgarishni boshlaydi: maktabda o'zlashtirish darajasi oshadi, nafaqat tashqi ko'rinishida, balki ichki qalb go'zalligida ham o'zgarishlar ko'zga tashlana boradi.

Bundan hayratga tushgan onasi turmush o'rtog'iga bo'lgan voqealarni aytib beradi. Shunda turmush o'rtog'i aslida Badia nomidan o'zi o'g'liga sevgi maktublarini yozganligini, bu orqali farzandining hayotini har tomonlama yaxshilashga uringanini so'zlab beradi.

Bir qarashda hikoya yumoristik uslubda yozilganga o'xshaydi. Ammo muallif bu hikoyasi orqali farzand hayotida ota va onaning o'rni yuksak turishini ko'rsatib bergan. Hikoya qahramoni Rasim otasi sababli o'z kelajagini qutqarib qoldi. Otas o'g'liga shunchaki nasihat qilib qo'yishi mumkin edi. Ammo u bola qalbiga yaxshi amali bilan ta'sir qilishni, unga yaqinlashishni va do'stlashishni istadi va o'g'lining yaxshi tomonga o'zgarishiga ko'maklashdi.

Hikoyaning bugungi kundagi g'oyaviy ahamiyati bolaning kelajakdagi hayoti uchun otaning birdek ma'sul ekanligini ko'rsatib berish, ota-ona, atrofdagi insonlarning qo'llab-quvvatlashi orqaligina bola hayotida yaxshi tomonga o'zgarish sodir bo'lishini jamiyatga yana bir bor eslatish bo'lgan desak mubolag'a bo'lmaydi.

**MUNDARIJA/ TABLE OF CONTENTS/ СОДЕРЖАНИЕ**

1.	<i>O'ZBEKISTONDA "YASHIL IQTISODIYOT"GA O'TISH TIZIMIDA AMALGA OSHIRILAYOTGAN ISLOHOTLAR</i> <i>Ibragimova Sevara Muxamedjan qizi</i>	5
2.	<i>TADBIRKORLIK FAOLIYATIDA TABIIY RESURLARDAN OQILONA FOYDALANISH VA INSITUTSIONAL MUHITNI RIVOJLANTIRISH</i> <i>Soipova Nargisxon Safarboyevna</i> <i>Sheraliev Farangis Narzulla qizi</i>	9
3.	<i>PSYCHODIAGNOSTICS AND PSYCHOCORRECTION OF EMOTIONAL TENSION</i> <i>Kobilov Husniddin</i> <i>Ergasheva Izzat</i> <i>Yusupova Guzal</i>	13
4.	<i>ЎЗБЕКISTONДА ТАДБИРКОРЛИКНИ РИВОЖЛАНТИРИШ БОСҚИЧЛАРИ ВА МИЛЛИЙ ИҚТИСОДИЁТДА ТУТГАН ҶРНИ</i> <i>Дусияров Ш.Х</i>	16
5.	<i>XIZMAT KO'RSATISH SOHASIDA RAQOBATBARDOSHLIKNI MARKETING STRATEGIYALARI</i> <i>Ashurova Parvina Aliyevna</i>	26
6.	<i>DIRECTIONS FOR IMPROVING THE ECONOMIC ACTIVITY OF THE POPULATION IN UZBEKISTAN</i> <i>Obilov Mirkomil Rashidovich</i>	29
7.	<i>"IJTIMOIY" VA "DUNYOVIY DAVLAT" TUSHUNCHALARINING ILMIY-NAZARIY TALQINI</i> <i>O'rinboyev Ulug'bek O'rolboy o'g'li</i>	36
8.	<i>SURXONDARYO VILOYATIDAGI DARYOLAR VA KO'LLARNING SUG'ORISHDAGI AHAMIYATI</i> <i>Safaraliyeva Sabrina Akbaraliyevna</i> <i>Abdunazarova Nilufar Choriyor qizi</i> <i>Maxkamova Madinabonu Dilshod qizi</i> <i>Mamatraimova Tursunjon Raxmatillo qizi</i>	41
9.	<i>SURXANDARYO VILOYATI TUPROQLARI VA ORGANIK DUNYOSI</i> <i>Safaraliyeva Sabrina Akbaraliyevna</i> <i>Abdunazarova Nilufar Choriyor qizi</i> <i>Berdikulova Barno Nodir qizi</i> <i>Ziyodova Dilfuza Maxmud qizi</i>	47
10.	<i>XOTIN-QIZLARNI QO'LLAB-QUVVATLASHGA OID DAVLAT SIYOSATI (ILK ODIMLAR)</i> <i>Radjabova Sabohat Bobirovna</i>	49
11.	<i>SURXONDARYO VILOYATINING MADANIY HAYOTIDA XOTIN-QIZLAR FAOLIYATI</i> <i>Radjabova Sabohat Bobirovna</i>	53
12.	<i>PROFILAKTIKA INSPEKTORINING XOTIN-QIZLARGA NISBATAN TAZYIQ VA ZO'RAVONLIKLARDAN HIMOYA QILISH FAOLIYATINI TASHKIL ETISH.</i> <i>Choriyev Asqarali Bayramali o'g'li</i>	56

13.	<b>PROFILAKTIKA INSPEKTORINING XOTIN-QIZLARGA NISBATAN TAZYIQ VA ZO'RAVONLIKLARNI OLDINI OLISH FAOLIYATINI TASHKIL ETISH</b> <i>Choriyev Asqarali Bayramali o'g'li</i>	59
14.	<b>TIA PORTAL ISHCHI MUHITIDA MATEMATIK AMALLARNI BAJARISH BLOKLARINI HOSIL QILISH VA ULARDAN FOYDALANISH USULLARI</b> <i>Choriyev O'rinjon Bayramali o'g'li</i> <i>Allanov Muso Berdiyori o'g'li</i>	62
15.	<b>SANOAT QO'LLANILADIGA DASTURLANUVCHI MANTIQUIY KONTROLLERLARINI DASTURLASHDA ASOSIY MA'LUMOTLAR TURLARI, O'ZGARUVCHILARI VA ULARDAN FOYDALANISH USULLARI.</b> <i>Choriyev O'rinjon Bayramali o'g'li</i> <i>Mustafayev Abdulvosit Orol o'g'li</i> <i>Orifjonov Muhammadsoli Ibrohimjon o'g'li</i>	68
16.	<b>РЕНЕССАНСЛАР ПРИЗМАСИДА ВОРИСИЙЛИК ВА ЗАМОНАВИЙЛИК ДИАЛЕКТИКАСИ ТАЛҚИНИ</b> <i>Исақова Замирахон Рухитдиновна</i> <i>Тожибоева Муштарийбону Тожибой қизи</i> <i>Абдуқаҳҳоров Нодирбек Баҳодир ўғли</i>	73
17.	<b>TALIS XALQARO DASTURI VA TADQIQOTLARINING MAQSAD-VAZIFALARI</b> <i>Bekova Mahkamtosh Kuraysinovna</i>	81
18.	<b>СИСТЕМООБРАЗУЮЩИЕ КОМПОНЕНТЫ ФОРМИРОВАНИЯ РЕЗУЛЬТАТИВНОСТИ СОРЕВНОВАТЕЛЬНОЙ ДЕЯТЕЛЬНОСТИ ВОЛЕЙБОЛИСТОВ КАК ОСНОВА ДЛЯ КОРРЕКЦИИ УЧЕБНО-ТРЕНИРОВОЧНОГО ПРОЦЕССА</b> <i>А.А. Пулатов</i> <i>С.Ф. Ашуркова</i>	85
19.	<b>BOSHLANG'ICH SINFLAR O'QUVCHILARIGA XORIJIY TILLARNI O'RGATISHDA INNOVATSION USULLAR</b> <i>Akbarova Shahzodaxon Sobirovna</i>	92
20.	<b>ЛАЛМИКОР ЕРЛАР ШАРОИТИДА НУХАТ НАВЛАРИНИНГ УНУВЧАНЛИГИ</b> <i>Турсунова Мухлиса Камол қизи</i> <i>Хусанова Севара Шермамат қизи</i>	95
21.	<b>ILDIZMEVALI SABZAVOTLARNI SAQLANUVCHANLIGIGA TA'SIR ETUVCHI OMILLAR</b> <i>Cho'liyev Mirjalol Bekmurod o'g'li</i>	101
22.	<b>QAYTA ISHLANADIGAN DON MASSASINING NAMLIK KO'RSATKICHLARINI TADQIQ QILISH</b> <i>Jalilova Dilnoza Egamberdiyevna</i> <i>Ziyodullayeva Xursanoy Qodir qizi</i>	106
23.	<b>BOLALAR NUTQIDA LISONIY YARATUVCHANLIK</b> <i>Axmedova Nilufar Safarovna</i>	110
24.	<b>ГАРМОНИЯ ЧЕЛОВЕКА И ПРИРОДЫ В ТВОРЧЕСТВЕ ПАУСТОВСКОГО</b> <i>Мусаева Амина Караматовна</i>	113

25.	<i>ELECTRICAL PULSE TREATMENT OF NEMATODE-INFESTED PLANTS</i> <i>Bozorov Elmurod Ostanovich<sup>1</sup>, Bobonazarov Shaxriyor Eshburiyevich<sup>1</sup>, Tursunboev Akmal Olim ugli<sup>1</sup></i>	116
26.	<i>АВТОМАТИЗИРОВАННЫЕ СКЛАДЫ ПШЕНИЦЫ</i> <i>Бозоров Элмурод Останович<sup>1</sup> Турсунбоев Акмаль Олим угли<sup>1</sup></i>	121
27.	<i>O'RTA VA QISQA MASOFAGA YUGURISH TEXNIKASI HAQIDA</i> <i>Hamidullayev Jaloliddin Faxriddin o'g'li</i>	124
28.	<i>МАКТАБДА ТАРИХ ДАРСЛАРИНИ О'QUVCHILARGA KO'RGAZMALI QUROLLARDAN FOYDALANISHNING AHAMIYATI HAQIDA</i> <i>Kamalova Sayyora</i>	128
29.	<i>16-17 YOSHLI FUTBOLCHILARNI TEZKOR-KUCH SIFATINI OSHIRISH</i> <i>Xolqo'ziyev Abdulatif Nurmatovich</i>	132
30.	<i>INGLIZ TILINI BOSHLANG'ICH SINFLARGA O'QITISH USULLARI HAQIDA</i> <i>Rasulova Zebo G'ulomiddin qizi</i>	138
31.	<i>THE USE OF MODERN INNOVATIVE TECHNOLOGIES IN TEACHING ENGLISH</i> <i>Jalalova Sevara Janabay kiz</i>	142
32.	<i>VALENTLIK TUSHUNCHASI. SO'Z BIRIKMASI VA SINTAGMA MUNOSABATI</i> <i>(“DAFTAR HOSHIYASIDAGI BITIKLAR” ASARI MISOLIDA)</i> <i>Jo'rayeva Mehriniso</i>	144
33.	<i>СУТДОРЛИКНИ ЙИЛ ФАСЛАРГА БОҒЛИҚЛИГИ.</i> <i>О.Р. Куччиев Ж.О. Раззоқов Б. Муродов Мавланова М</i>	147
34.	<i>BUXORO AMIRLIGI IQTISODIY HAYOTI (ISHLAB CHIQARISH KUCHLARINING O'SISHI)</i> <i>Toshpo'latova Mohinabonu</i>	151
35.	<i>YOSH FUTBOLCHI BOLALARDA TEZKORLIK JISMONIY SIFATINI OSHIRISH</i> <i>Sa'dullayev S.B.</i>	156
36.	<i>ВЗАИМОСВЯЗАННОЕ ОБУЧЕНИЕ ВИДАМ РЕЧЕВОЙ ДЕЯТЕЛЬНОСТИ</i> <i>Камолова Г.Ж.</i>	160
37.	<i>МАККАЖО'ХОРИ NAV VA DURAGAYLARINING FIZIK-KIMYOVIY KO'RSATKICHLARINI TADQIQ QILISH</i> <i>Xushvaxtov Ruslan Abdiraximovich Ishmuxamedova Ra'no Chorievna</i>	164
38.	<i>ОТАЛИКНИ БЕЛГИЛАШ ТЎҒРИСИДАГИ ИШЛАРИНИНГ КЎРИШНИ ЎЗИГА ХОС ХУСУСИЯТЛАРИ</i> <i>Кабирова Наргиза Акрамовна</i>	168

39.	<i>BUXORO AMIRLIGINING HINDISTON VA XITOIY BILAN SAVDO ALOQALARI</i> <i>Oripova Chinnigul Aminjon qizi</i>	172
40.	<i>МАРКАЗИЙ ОСИЁ МИНТАҚАСИ ДАВЛАТЛАР ХАЛҚАРО МОЛИЯ ТИЗИМИНИНГ ТАҲЛИЛИ</i> <i>Б.И.Алиев</i>	176
41.	<i>CRYPTOCURRENCY, FACTORS AFFECTING IT, ITS ROLE IN THE WORLD ECONOMY AND STRATEGIES FOR CRYPTOCURRENCY MANAGEMENT</i> <i>M T Ortikova<sup>1</sup></i> <i>N K Sadullaeva<sup>2</sup></i>	183
42.	<i>АНАЛИЗ НИЧТОЖНЫХ СДЕЛОК С ПОРОКОМ СОДЕРЖАНИЯ ПО ПРАВУ УЗБЕКИСТАН И ГЕРМАНИИ.</i> <i>Халимова Жамила Евкочдиевна</i>	190
43.	<i>BOSHLANG'ICH SINFLARDA TASVIRIY SAN'ATNI O'QITISH METODIKASI</i> <i>Urayimjonov Yodgorbek Olimjon og'li</i>	194
44.	<i>QARSHI SHAHRI KO'CHALARIDA TRANSPORT VOSITALARINING ZICHLIGINI O'RGANISH</i> <i>Xushvaqtova Bibioysa Mamayusupovna</i> <i>Abduraxmonov Urol Nurmatovich</i>	199
45.	<i>CHO'LPON SHE'RIYATIDA GUL VA BULBUL OBRAZI</i> <i>Abramatova Mohichehra Abdurazzoq qizi</i>	204
46.	<i>ҚАЙСИ ХОЛАТЛАРДА ОТА-ОНАЛАР ЎЗ ОТА-ОНАЛИК ҲУҚУҚЛАРИДАН МАҲРУМ ҚИЛИНАДИ?</i> <i>Сулаймон Панжиев</i> <i>Мамаюсупов Жасур</i>	207
47.	<i>CHARACTERISTICS OF THE STYLE OF KATHERINE MANSFIELD'S STORIES</i> <i>Ataullayeva Sitorabonu</i>	210
48.	<i>ONA TILI VA ADABIYOT DARSLARIDA YANGI INNOVATSION TEXNOLOGIYALARDAN FOYDALANISH</i> <i>Ergasheva Mohigul Qahramon qizi</i>	214
49.	<i>ЎҚУВЧИЛАРДА КИТОБХОНЛИК МАДАНИЯТИНИ РИВОЖЛАНТИРИШНИНГ МЕТОДЛАРИ</i> <i>Олимжон Ешимбетов</i>	217
50.	<i>ЎҚУВЧИЛАРНИНГ КИТОБХОНЛИК МАДАНИЯТИНИ РИВОЖЛАНТИРИШ МАЗМУНИ, ШАКЛ, МЕТОД ВА ВОСИТАЛАРИ</i> <i>Олимжон Ешимбетов</i>	222
51.	<i>NURULLA CHORI ASARLARIDA PEYZAJ TASVIRINING NAMOYON BO'LISH OMILLARI</i> <i>Adolat Davlatova</i>	228
52.	<i>STUDIES IN THE FIELD OF INTERCULTURAL COMMUNICATION</i> <i>Marjona Mukhammadjonova</i>	232
53.	<i>PIRIMQUL QODIROVNING "YULDUZLI TUNLAR" ROMANIDA FORS TILIDAN O'ZLASHGAN QATLAM SO'ZLAR TALQINI</i> <i>Nazarov Zokir Muxammad o'g'li</i>	235

54.	<i>INNOVATSION YONDASHUV ASOSIDA O'QUVCHILARNI PROFESSIONAL TA'LIMGA YO'NALTIRISH METODIKASI</i> <i>Normurodov Sanjar Sultonovich</i>	240
55.	<i>SAHNAVY ASARDA ETYUDNING AHAMIYATIGA EGA JIHATLARI.</i> <i>Saparov Rinat Kuralbayevich</i> <i>Zamatdinov Adilbek Mirzaevich</i>	244
56.	<i>ЕНГИЛ АТЛЕТИКАЧИЛАРНИНГ ЙИЛЛИК МАШҒУЛОТ ЖАРАЁНЛАРИНИ БОШҚАРИШ.</i> <i>Саидова Н.Р.</i> <i>Аманжолова А.А.</i>	249
57.	<i>ЕНГИЛ АТЛЕТИКА СПОРТ ТУРИДА МУСОБАҚА ФАОЛИЯТИНИ БОШҚАРИШ.</i> <i>Саидова Н.Р.</i> <i>Аманжолова А.А.</i>	256
58.	<i>ЕНГИЛ АТЛЕТИКА СПОРТ ТУРИДА КУНЛИК МАШҒУЛОТЛАРНИ ЎРГАНИШ.</i> <i>Саидова Н.Р.</i> <i>Аманжолова А.А.</i>	263
59.	<i>BOSHLANG'ICH SINFI O'QUVCHILARINING TANQIDIY FIKRLASH KO'NIKMAALARINI SHAKLLANTIRISH</i> <i>Ergasheva Odina Xasan qizi</i>	270
60.	<i>ACCENTUATION FOR TEENAGERS</i> <i>Gavhar Nurqulova</i>	274
61.	<i>YANGI KONSTITUTSIYADA AYBSIZLIK PREZUMSIYASI VA MALAKALI YURIDIK YORDAM OLISH HUQUQI</i> <i>Shomuradova Malika Alisher qizi</i>	277
62.	<i>PSYCHOLOGICAL MANIFESTATIONS OF ETHNIC AND SOCIAL TOLERANCE</i> <i>Sattorova Maxliyo Dilmurod qizi</i>	280
63.	<i>FEATURES OF MENTAL DEVELOPMENT IN PRESCHOOL AGE</i> <i>Jovliyeva Nasiba Umrzoqovna</i>	283
64.	<i>AGRESSIV XULQ-ATVORINI KORREKSIYALASH USULLARI</i> <i>Haydarova Sarvinoz Saydullayevna</i>	286
65.	<i>УЧ ҲАТЛАБ САКРАШ БЎЙИЧА ЎЗБЕКИСТОН МИЛЛИЙ ТЕРМА ЖАМОАСИ АЪЗОЛАРИНИНГ ХАЛҚАРО МУСОБАҚАЛАРДА КЎРСАТГАН НАТИЖАЛАРИ ТАҲЛИЛИ</i> <i>Исоева Н.Ў</i> <i>Ахматов Ж.О</i>	289
66.	<i>ҚИСҚА МАСОФАЛАРГА ЮГУРУВЧИЛАРНИ ТЕЗКОР - КУЧ СИФАТЛАРИНИ ТАРБИЯЛАШ</i> <i>Абдурахмонова Сурайё Равшановна</i>	293
67.	<i>МЕТОДИКА УСТРАНЕНИЯ ЧУВСТВА ТРЕВОГИ У ВЫСОКОКВАЛИФИЦИРОВАННЫХ ВОЛЕЙБОЛИСТОК В ПРЕДСТАРТОВЫХ УСЛОВИЯХ</i> <i>С.Ф. Ашуркова</i>	297
68.	<i>БИОКИМЙО ФАНИНИ О'QITISHDA MUAMMOLI VAZIYATLAR USULIDAN FOYDALANISH</i> <i>Tajiyeva Oyimjon Ataxanovna</i>	303



69.	<i>BUYRAK VA YUQORI SIYDIK YO'LLARINING PARENXIMASI O'SMALARINI TASHXISLASHDA MRT VA MSKT FOYDALANISH AFZALLIKLARI</i> <i>Saidaxmedova Zuxra Otaxanovna</i>	307
70.	<i>TIPS OF TEACHING AND IMPROVE SPEAKING SKILLS IN ENGLISH</i> <i>Jalalova Sevara Janabay kizi</i>	311
71.	<i>ХОРИЖИЙ ТАЪЛИМ ТАЖРИБАЛАРИ БИЛАН БЎЛАЖАК МУТАХАССИСЛАРНИ ТАНИШТИРИШДА ИНТЕГАРАТИВ ЁНДАШИШ</i> <i>Эркин Сабуров</i>	314
72.	<i>ОНА ТИЛИ ДАРСЛАРИДА ЎҚУВЧИЛАРНИНГ ЛИНГВИСТИК КОМПЕТЕНЦИЯЛАРИНИ РИВОЖЛАНТИРИШ</i> <i>Олимжон Ешимбетов</i>	320
73.	<i>GENERAL INFORMATION ABOUT CRYPTOCURRENCY</i> <i>Esonova Shahlo Abdimurot qizi</i> <i>Nizomova Mehrangiz Jamoliddinzoda</i>	324
74.	<i>TURKISH FOLK TALES AND KARAKALPAK FOLKLORE.</i> <i>Sultanova Jazira Berdaxovna</i>	328
75.	<i>O'ZBEK TILSHUNOSLIGIGA O'ZLASHMA SO'ZLARNING KIRIB KELISHI TADQIQI</i> <i>Begmuhammedova Mushtariy Iqboljon qizi</i> <i>Obidova Shahnozaxon Shaxobiddin qizi</i>	330
76.	<i>MUNAVVAR QORI ABDURASHIDXONOVNING ILM FAN VA MA'RIFAT YO'LIDA OLIB BORGAN HARAKATLARI</i> <i>I.S.Usta-Alimova</i>	333
77.	<i>TEXNOLOGIYA FANI HAQIDA TUSHUNCHALAR VA UNING TURLI JIHATLARI HAQIDA</i> <i>Mamajonova Guluzra Abdurashidovna</i> <i>Muhammadjonova Zarnigor Adxamjon qizi</i> <i>Nematova Nigora Akromjon qizi</i>	336
78.	<i>TEXNOLOGIYA FANINI MAKTABDA O'QITILISHDA AFZALLIKLARI</i> <i>Mamajonova Guluzra Abdurashidovna</i> <i>Orifjonova Sarvinoz Doniyorbek qizi</i> <i>Jumaboyeva Mohira Avazbek qizi</i>	339
79.	<i>MAKTABDA TEXNOLOGIYANI O'QITISHDA ZAMONAVIY USULLARDAN FOYDALANISH</i> <i>Mamajonova Guluzra Abdurashidovna</i> <i>Abdurazzoqova Feruza Murodjonovna</i> <i>Dexqonova Gullola A'zamjon qizi</i>	343
80.	<i>GLOBAL INTERNET TARMOG'IDAGI TAHDIDLARNING MAZMUN-MOHİYATI.</i> <i>Mo'ydinov Asilbek Adxam o'g'li</i>	357
81.	<i>UMUMIY O'RTA TA'LIM MAKTABI O'QUVCHILARINING JISMONIY TAYYORGARLIGI MAZMUNI.</i> <i>Qodirov Shohbozjon G'ayratjon o'g'li</i>	368
82.	<i>TARIXIY-NAZARIY MANBALARDA TURLI TAHDIDLARGA QARSHI KURASH MASALASI TAHLILI VA HOZIRGI DAVRDA GLOBAL</i>	382

	<b>INTERNET TAHDIDLARINING O'ZIGA XOS XUSUSIYATLARI VA ULARGA QARSHI KURASH ZARURIYATI.</b> <i>Mo'ydinov Asilbek Adxam o'g'li</i>	
83.	<b>JISMONIY MADANIYAT VA SPORT SOHASIDA OLIY O'QUV YURTIGA KIRISH BO'YICHA TAYYORGARLIKNING DOLZARB MUAMMOLARI.</b> <i>Qodirov Shohbozjon G'ayratjon o'g'li</i>	395
84.	<b>UNIVERSITET TALABALARINING JISMONIY RIVOJLANISHI KO'RSATKICHLARI TAHLILI</b> <i>Qodirov Shohbozjon G'ayratjon o'g'li</i>	406
85.	<b>INTERNET TARMOG'IDAGI TAHDIDLARNI TARTIBGA SOLISHGA OID XALQARO TAJRIBA</b> <i>Mo'ydinov Asilbek Adxam o'g'li</i>	419
86.	<b>O'ZBEKISTON RESPUBLIKASI MILLIY QONUNCHILIK TIZIMIDA YOSHLARNI MA'NAVIY-MAFKURAVIY TAHDIDLARDAN HIMOYA QILISH MASALALARI.</b> <i>Mo'ydinov Asilbek Adxam o'g'li</i>	435
87.	<b>SINF DAN TASHQARI ISHLARNI TASHKIL ETISH METODLARI, SHAKLI VA USLUBLARI.</b> <i>Toshboyeva Ro'zixon Abdug'aprovna</i>	448
88.	<b>NAQSHBANDIYA TARIQATINING O'ZIGA XOS JIHATLARI.</b> <i>G'aniyev Ahrorjon</i>	465
89.	<b>TASAVVUF TARIQATI YO'NALISHLARI O'ZIGA XOS JIHATLARI.</b> <i>Axrorjon G'aniyev</i>	479
90.	<b>TASAVVUF TARIQATIGA OID NAZARIYALAR EVOLYUTSIYASI.</b> <i>Axrorjon G'aniyev</i>	494
91.	<b>PALEODEMOGRAFIYA VA UNING ASOSIY TUSHUNCHALARI.</b> <i>Aliyorbek Abdurahmonov</i>	506
92.	<b>PALEODEMOGRAFIK HISOBLASH USULLARI</b> <i>Aliyorbek Abdurahmonov</i>	520
93.	<b>TOSH DAVRIDAGI TUG'ILISH VA O'LIMNING XUSUSIYATLARI</b> <i>Aliyorjon Abduraxmonov Abduqaxxorovich</i>	535
94.	<b>KO'RISH QOBILIYATI BUZILGAN BOLALARNI PSIXOLOGIK-PEDAGOGIK TEKSHIRISH.</b> <i>Sharofutdinova Ra'noxon Shavkatovna</i>	549
95.	<b>BO'LAJAK BOSH LANG'ICH SINF O'QITUVCHILARNI SHAXSGA YO'NALTIRILGAN TA'LIM ASOSIDA O'QUV-BILISH KOMPETENSIYASINI RIVOJLANTIRISH</b> <i>Botirova Nasiba Djurabayevna</i>	563
96.	<b>TALABALARNI MILLIY MADANIY MEROS VA MILLIY QADRIYATLAR ASOSIDA TAYYORLASH PEDAGOGIK MUAMMO SIFATIDA</b> <i>Boyqo'ziyeva Ra'no Karimovna</i>	568
97.	<b>BOLALAR NUTQINI RIVOJLANTIRISH SOHASIDA MAKTABGACHA TA'LIM TASHKILOTIDA AMALGA OSHIRILADIGAN ISHLARNING MAQSAD VA VAZIFALARI</b> <i>Djumaboyev Muzaffar</i>	576
98.	<b>JAHON PEDAGOG MUTAXASSISLARI FAOLIYATIDA "QOBILIYATI" VA "PEDAGOGIK QOBILIYAT" TUSHUNCHALARINI MILLIY</b>	591

	<i>MENTALITET BILAN BOG'LAGAN HOLDA TALABALAR PEDAGOGIK MAHORATINI OSHIRISH VOSITALARI USTIDA ISHLASH.</i> <i>Xilola Isaqova</i>	
99.	<i>DEVELOPMENT AND EDUCATION OF PRESCHOOL CHILDREN</i> <i>Sharofutdinova Rano Shavkatovna</i> <i>Mamayusupov Jamshid Shoyunus o'g'li</i>	606
100.	<i>IMPROVEMENT OF METHODOLOGICAL PEDAGOGICAL SKILLS OF DEVELOPING CREATIVE ACTIVITY OF PRIMARY SCHOOL STUDENTS</i> <i>Sharofutdinova Ranoxon Shavkatovna</i>	617
101.	<i>KO'ZI OJIZ VA ZAYIF KO'RUVCHI O'QUVCHILARNING TA'LIM OLISHI.</i> <i>Sharofutdinova Ra'noxon Shavkatovna</i>	628
102.	<i>MENTAL ARIFMETIKANING BOLALARDA AQLIY RIVOJLANISHIDAGI AHAMIYATI.</i> <i>Sharofutdinova Ra'noxon Shavkatovna</i> <i>Karabayeva Xalimaxon Jumaboyevna</i>	640
103.	<i>BASKETBOL O'YIN TAKTIKASINING TASNIFI</i> <i>Sharifjon Tillayev</i>	652
104.	<i>ИСПОЛЬЗОВАНИЕ ИНТЕРАКТИВНЫХ МЕТОДИК НА УРОКАХ РКИ</i> <i>Адизова Дилрабо Акмаловна</i>	665
105.	<i>GHO'FUR GULAM'S POETIC SKILLS</i> <i>Abduvaitov Eldorbek Farxod o'g'li</i>	668
106.	<i>TEXNIKA YO'NALISHIDAGI OLIY O'QUV YURTLARIDA FIZIKANI O'QITISHDA TA'LIM KLASTERI METODIDAN FOYDALANISHNING O'RNI</i> <i>U.Turdiyev</i> <i>A.Narkulov</i>	671
107.	<i>XOLMUHAMMAD KARIMIY NASRI BADIYATI VA MAVZU KO'LAMI</i> <i>Sodiqova Dilshoda</i>	676
108.	<i>SHARQ MUTAFAKKIRLARINING TA'LIM- TARBIYAGA OID QARASHLARI</i> <i>Safarova O'roloy Faxriddin qizi</i>	680
109.	<i>К ВОПРОСУ ЦИФРОВИЗАЦИИ ВЫСШЕГО ОБРАЗОВАНИЯ В УЗБЕКИСТАНЕ</i> <i>Валиева Насиба Хадиятуллаевна</i>	685
110.	<i>O'QITUVCHILARNING KREATIV QOBILIYATLARINI RIVOJLANTIRISHDA MUAMMOLI TA'LIM METODIDAN FOYDALANISH</i> <i>Xushboqov Botir Xushboqovich</i>	696
111.	<i>KASBIM – FAXRIM</i> <i>Yakubova Dilbar Ulukmuratovna</i>	701
112.	<i>SYSTEM OF USING INTERNATIONAL EXPERIENCES IN ORGANIZING LESSONS FOR STUDENTS OF PEDAGOGICAL EDUCATIONAL INSTITUTIONS</i> <i>Qudratova Shakhnoza Bakhtiyor kizi</i>	706

113.	<i>UMUMIY O'RTA TA'LIM MAKTABLARI O'QUVCHILARINING UMUMMADANIY KOMPETENSIYALARINI RIVOJLANTIRISH MEKANIZIMI ("TARBIYA" FANI DINIY QADRIYATLAR MISOLIDA)</i> <i>Abdiramanov Bahadır Sagidullaevich</i>	711
114.	<i>ФУҚАРОЛИК ҲУҚУҚЛАРИНИ АМАЛГА ОШИРИШ ПРИНЦИПЛАРИНИНГ АҲАМИЯТИ</i> <i>Дилмурод Бўриев</i>	715
115.	<i>ЕНГИЛ АТЛЕТИКАЧИЛАРНИНГ АСОСИЙ ЖИСМОНИЙ СИФАТЛАРИ.</i> <i>Казоқов Р.Т.</i> <i>Расулов А.Ғ.</i>	719
116.	<i>ЎЗБЕКИСТОННИНГ ХОРИЖИЙ МАМЛАКАТЛАР БИЛАН СПОРТ СОҲАСИДАГИ ҲАМКОРЛИК АЛОҚАЛАРИ</i> <i>Жаҳонгиров Б.Б.</i> <i>Бўронов А.Б.</i>	726
117.	<i>ЕНГИЛ АТЛЕТИКА СПОРТ ТУРИДА ИННОВАЦИОН ТЕХНОЛОГИЯЛАРДАН ФОЙДАЛАНИШ.</i> <i>Саидова Н.Р.</i> <i>Аманжолова А.А.</i>	733
118.	<i>ҚИСҚА МАСОФАГА ЮГУРУВЧИЛАРИН ФУНКЦИОНАЛ КЎРСАТКИЧЛАРИНИ СПОРТ НАТИЖАЛАРИГА ТАЪСИРИ.</i> <i>Саидова Н.Р.</i> <i>Аманжолова А.А.</i>	740
119.	<i>TARJIMANING LEKSIK MUAMMOLARI (FRANSUZ TILI MISOLIDA)</i> <i>Hayitboyeva Dilnoza Ne'mat qizi</i>	748
120.	<i>ENGLISH LANGUAGE TEACHING METHODOLOGY FOR STUDENTS IN NON-PHILOLOGICAL EDUCATION USING SUGGESTOPEDIA TEACHING METHOD</i> <i>Ibragimova Sevinch Mansurbekovna</i>	758
121.	<i>ЎСМИРЛАРДА «МИЯ БОРМИ»?</i> <i>Аллакаев Илҳом Оқмуродович</i>	761
122.	<i>ТУРЛИ ФРАКЦИЯЛАРДА ЭКИЛГАН КУЗГИ БУҒДОЙНИНГ ДОН ХОСИЛДОРЛИГИГА МАЪДАНЛИ ЎҒИТЛАР МЕЪЁРЛАРИНИНГ ТАЪСИРИ</i> <i>Ирназарова Нилуфар Исмамуллаевна</i>	766
123.	<i>МЕҲНАТ БОЗОРИДА ИШЧИ КУЧИ РАҚОБАТБАРДОШЛИГИНИ ОШИРИШНИНГ АСОСИЙ ЙЎНАЛИШЛАРИ (ПАХТА ТЎҚИМАЧИЛИК КЛАСТЕРЛАРИ МИСОЛИДА)</i> <i>Маматқулов Мурод Мустафақулович</i>	770
124.	<i>METAFORA TURLARI HAMDA UNING BADIY ADABIYOTDAGI ANAMIYATI</i> <i>Do'lanova Ozoda Yuldashevna</i>	775
125.	<i>ICHKI ISHLAR VAZIRLIGI AKADEMIYASIDA SHUG'ILLANUVCHI QISQA MASOFAGA YUGURUVCHILARNI TEZKOR-KUCH SIFATLARINI RIVOJLANTIRISH SAMARADORLIGI.</i> <i>Xudayberganov Olimjon Komiljonovich</i>	780

	<i>M.D.Xushmuxammadiyeva</i>	
126.	<b>QISQA MASOFAGA YUGURUVCHI 6-7 SINFLIK O'QUVCHI QIZLAR ORGANIZMIDA JISMONIY TAYYORGARLIKNING O'RNINI</b> <i>Xudayberganov Olimjon Komiljonovich</i> <i>M. D.Xushmuxammadiyeva</i>	786
127.	<b>O'QUV MASHG'ULOT GURUHI BOSQON ULOQTIRUVCHI SPORTCHILARNING ULOQTIRISH TEXNIKASI USTIDAN PEDAGOGIK NAZORAT</b> <i>F.Ch.Ziyayev</i> <i>M. D.Xushmuxammadiyeva</i>	792
128.	<b>BOSQON ULOQTIRUVCHILARNI, ULOQTIRISH VAQTIDA MAYDONNI KUZATISH TEXNIKASI PARAMETRLARINI O'ZGARISHI.</b> <i>F.Ch.Ziyayev</i> <i>M. D.Xushmuxammadiyeva</i>	795
129.	<b>O'RTA GURUH YOSHIDAGI BOLALARNI GEOMETRIK SHAKL HAQIDAGI TASAVVURLARINI SHAKLLANTIRISH YO'LLARI.</b> <i>Abdurashidova E'zoza Rauf qizi</i>	800
130.	<b>PSYCHODIAGNOSTICS OF THE RELATIONSHIP BETWEEN AGGRESSIVENESS AND RELIGION IN ADOLESCENTS (IN MUSLIM AND CHRISTIAN TEENAGERS)</b> <i>Saydaliyeva Mekhriniso</i>	802
131.	<b>MAKTABGACHA TA'LIM TASHKILOTI TARBIYALANUVCHILARINING KREATIV QOBILIYATLARINI RIVOJLANTIRISHDA MULTIMEDIYA VOSITASINING AHAMIYATI</b> <i>Egamberdiyeva Muqaddas Gupronqul qizi</i> <i>Abdusattorova Umida Abdusamat qizi</i>	809
132.	<b>INTERNET OF THINGS AS A TOOL FOR OPTIMIZING PROCESSES IN AGRICULTURE</b> <i>Kudratov Alisher Alijonovich</i>	813
133.	<b>ТАЪСИС ШАРТНОМАСИ ВА КОРПОРАТИВ ҲУҚУҚ ХУСУСИДА АЙРИМ МУЛОҲАЗАЛАР</b> <i>Сағатова Муборак</i>	819
134.	<b>IJTIMOIIY TARMOQLARNING MAFKURAVIY XURUJLARGA QARSHI XUSHYORLIK TUYG'USINI TARBIYALASH OMILLARI</b> <i>Xasanov Xushnud Turg'unovich</i>	827
135.	<b>RUHIY TARBIYA FUQAROLIK JAMIYATI VA YUKSAK MA'NAVIYAT BARHAYOTLIGINING MUHIM OMILI</b> <i>Turobov Akram Ural o'g'li</i>	832
136.	<b>NON BILAN BOG'LIQ LEKSEMALARINING LEKSIKOGRAFIK TADQIQI</b> <i>Temirova Kamola Baxtiyor qizi</i>	837
137.	<b>XX ASR IKKINCHI YARMI O'ZBEK NASRINING YORQIN NAMOYONDALARI.</b> <i>Umarov Davron Odiljon o'g'li</i>	842
138.	<b>ADABIYOTSHUNOSLIKDA ADABIY TANQIDIY MAQOLALARINING AHAMIYATI</b> <i>Umarov Davron Odiljon o'g'li</i>	848
139.	<b>O'ZBEK HIKOYACHILIGINING ILK BOSQICHLARI</b> <i>Umarov Davron Odiljon o'g'li</i>	854

140.	<b><i>O'QITUVCHINING INNOVASION FAOLIYATINI OSHIRISHNING ZAMONAVIY USULLARI</i></b> <i>Musayeva Muhabbat Eshbayevna</i>	860
141.	<b><i>MUSTAQILLIK YILLARIDA PEDAGOGIK VA PSIXOLOGIK TADQIQOTLARNING ASOSIY YO'NALISHLARI</i></b> <i>Salayeva Latofat Ulug'bek qizi</i>	864
142.	<b><i>PEDAGOGIK TEXNOLOGIYA SIFATIDA MODULLI O'QITISHNING NAZARIY ASOSLANISHI</i></b> <i>Turayeva Xabiba Qaxromonovna</i>	869
143.	<b><i>AKTYORLIK MAHORATINING O'ZIGA HOS XUSUSIYATLARI</i></b> <i>Saparov Rinat Kuralbayevich</i> <i>Zamatdinov Adilbek Mirzaevich</i>	874
144.	<b><i>HOZIRGI KUN REJISSURASINING AYRIM MASALALARI</i></b> <i>Saparov Rinat Kuralbayevich</i> <i>Zamatdinov Adilbek Mirzaevich</i>	879
145.	<b><i>IKKINCHI JAHON URUSHI VA UNDA KEYINGI DAVRDA AFG'ONISTONDA MAORIFNING RIVOJLANISHI</i></b> <i>Do'smatova Oltinoy Tursun qizi</i>	882
146.	<b><i>GLOBAL INTERNET TARMOG'IDAGI TAHDIDLARNING MAZMUN-MOHİYATI</i></b> <i>Mo'ydinov Asilbek Adxam o'g'li</i>	886
147.	<b><i>TA'LIM MUASSASALARIDA GLOBAL INTERNET TARMOG'IDAGI TAHDIDLARGA QARSHI MAFKURAVIY PROFILAKTIKANI TAKOMILLASHTIRISH SAMARADORLIGI</i></b> <i>Mo'ydinov Asilbek Adxam o'g'li</i>	897
148.	<b><i>TALABALARNI HARBIY VATANPARVARLIK RUHIDA TARBIYALASHNING USTUVOR VAZIFALARI</i></b> <i>Madaminov Baxromjon Mansurjonovich</i>	910
149.	<b><i>MAKTABGACHA TA'LIM TASHKILOTINING OTA-ONALAR BILAN O'ZARO MUNOSABAT SHAKLLARI</i></b> <i>Buzrukova Dilorom Mamirxonovna</i>	914
150.	<b><i>FORMATION OF COMPETENCES OF STUDENTS IN TEACHING INFORMATION TECHNOLOGIES IN PROFESSIONAL EDUCATIONAL INSTITUTIONS</i></b> <i>Komilova Zulkhumor Xokimovna</i>	920
151.	<b><i>MANIFESTATION OF DESTRUCTIVE RELIGIOUS BEHAVIOR IN PERSONAL CHARACTERISTICS</i></b> <i>Dilrabo Muhiddinova</i> <i>Mekhriniso Saydaliyeva</i>	934
152.	<b><i>XOREOGRAFIYANIN' AKTYORLAR USHIN A'HMİYETI</i></b> <i>Saparov Rinat Kuralbaevich</i> <i>Zamatdinov Adilbek Mirzaevich</i>	939
153.	<b><i>ОРОЛ БҒЙИ ХАЛҚЛАРИ ТАРИХИ АРХИВ ҲУЖЖАТЛАРИ АСОСИДА ЎРГАНИЛИШИ</i></b> <i>А.К.Якунов</i>	942
154.	<b><i>ОРОЛ ДЕНГИЗИ ВА ОРОЛ БҒЙИ ХАЛҚЛАРИНИНГ ЎРГАНИЛИШ ТАРИХИ</i></b> <i>А.К.Якунов</i>	946

155.	<i>SHUKUR XOLMIRZAYEV HIKOYALARIDA BADIY DETALLAR</i> <i>Alimova Mohidil</i>	951
156.	<i>"KECHA VA KUNDUZ" ROMANIDA AYOLLAR OBRAZI TASVIRI</i> <i>Ahmadjonova Muslimaxon Anvarjon qizi</i>	955
157.	<i>MATN – OG‘ZAKI VA YOZMA NUTQ UZLUKSIZLIGINI</i> <i>TA‘MINLASHNING DIDAKTIK ASOSI</i> <i>Olimjon Eshimbetov</i>	958
158.	<i>MATN VOSITASIDA O‘QUVCHILARNING BOG‘LANGAN NUTQ</i> <i>MALAKASINI RIVOJLANTIRISH USULLARI</i> <i>Olimjon Eshimbetov</i>	964
159.	<i>“ДАВЛАТ ТИЛИ ТУҒРИСИДА” ГИ ҚОНУННИНГ</i> <i>ИЖТИМОЙИ-МАДАНИЙ АҲАМИЯТИ</i> <i>Олимжон Ешимбетов</i>	968
160.	<i>БОШЛАНҒИЧ СИНФ ЎҚУВЧИЛАР НУТҚИНИ РИВОЖЛАНТИРИШ</i> <i>ОМИЛЛАРИ</i> <i>Олимжон Ешимбетов</i>	971
161.	<i>ИСПОЛЬЗОВАНИЕ СОВРЕМЕННЫХ ПЕДАГОГИЧЕСКИХ И</i> <i>ИННОВАЦИОННЫХ ТЕХНОЛОГИЙ В ПРАКТИКЕ ПРЕПОДАВАНИЯ</i> <i>ЯЗЫКОВ</i> <i>Фазилова Гулнора Рахматовна</i>	975
162.	<i>МЕДИАЦИЯ ИНСТИТУТИНИНГ ЎЗИГА ХОС АФЗАЛЛИКЛАРИ ВА</i> <i>УНГА ТАЪСИР ЭТУВЧИ ОМИЛЛАР</i> <i>Араббоев Шерзодбек Нейматуллаевич</i>	990
163.	<i>СУД ХУЖЖАТЛАРИНИ ИЖРО ЭТИШ: МАЖБУРИЙ ВА ИХТИЁРИЙ</i> <i>ИЖРО ЭТИШ МЕХАНИЗМЛАРИ, ТИЗИМДАГИ ИСЛОҲОТЛАР ВА</i> <i>ИЛДАМ ҚАДАМЛАР</i> <i>Сафаров Анвар Амонович</i>	995
164.	<i>YOSHLARDA MA'NAVİYAT HAMDA VIRTUAL BORLIQNING YOSHLAR</i> <i>HAYOTIDAGI O'RNI</i> <i>Bobobekov Dilmurod Jo'ramurodovich</i>	1002
165.	<i>СУД ТИЗИМИДА КАСБИЙ ЭТИКАНИ ТАКОМИЛЛАШТИРИШНИНГ</i> <i>ДОЛЗАРБ МАСАЛАЛАРИ.</i> <i>Сахадинов Бобир Салохиддинович</i>	1006
166.	<i>THE ACADEMIC MOBILITY OF THE TEACHERS AS A</i> <i>RAISING FACTOR OF THE QUALITY OF EDUCATION IN</i> <i>UZBEKISTAN</i> <i>Atamuratova Maftuna Muzafarovna</i>	1009
167.	<i>KORRUPSIYAGA QARSHI HUQUQIY ONG VA HUQUQIY</i> <i>MADANIYATNI SHAKLLANTIRISH BO‘YICHA TIZIMLI VA HUQUQIY</i> <i>YONDASHUV</i> <i>Botirov Shoxruxmirzo Boymirza o‘g‘li</i>	1014
168.	<i>CRITICAL THINKING AND ITS PECULIARITIES</i> <i>Artikova Makhim Turaboy qizi</i>	1018
169.	<i>XALIQRALIQ MADENIY BAYLANISLAR OQIW HAM ILIMIY-</i> <i>IZERTLEW PANI SIPATINDA</i> <i>Abdullaeva Zulxumar Ondash qizi</i>	1024
170.	<i>MATERIYALLIQ EMES MADENIY MIYASTI UGIT-NASIYATLAWDA</i> <i> GALABA XABAR QURALLARININ AHMIYETI</i>	1028

	<i>Shádibaev Aynazar Baǵdatovich</i>	
171.	<i>SOCIAL PSYCHOLOGICAL FACTORS OF PERSONALITY CHANGES IN OLD AGE</i> <i>Jumayeva Guljahon O'ralovna</i>	1035
172.	<i>YUQORI SINFLARDA INGLIZ TILINI SAMARALI INTERFAOL USLUBLARDAN FOYDALANI O'TISH HAQIDA METODIK TAVSIYA</i> <i>Xatamova Nigora</i>	1038
173.	<i>МАКТАБДА ФИЗИКА ТА'ЛИМИНИ ТАШКИЛ ETISHDA AKTNING AHAMIYATI</i> <i>Shokirova Chexrona</i>	1049
174.	<i>RAQAMLI TALIM TEXNOLOGIYALARNI INFORMATIKA DARSLARIDA QO'LLASH VA AHAMIYATI</i> <i>Fazliyeva Malika</i>	1052
175.	<i>ADABIYOTDA DUNYONING BADIY TASVIRI</i> <i>Murodova Sevinch Abdimo'min qizi</i> <i>Xudoymurodova Xurriyat</i>	1055
176.	<i>ТЕМА КАК ЛИТЕРАТУРОВЕДЧЕСКАЯ КАТЕГОРИЯ И РАЗНОВИДНОСТИ ТЕМ</i> <i>Нарзуллаевой Шоира Бахшиллоевны</i>	1057
177.	<i>INGLIZ TILIDAGI TELEDASTURLARDA QO'LLANILUVCHI LEKSIK VOSITALARNING TIL XUSUSIYATLARI</i> <i>Jabborova Maxliyo Doniyor qizi</i>	1065
178.	<i>ROMAN JANRINING O'ZIGA XOS XUSUSIYATLARI (ULUG'BEK HAMDAMNING "NA'MATAK" MINI ROMANI MISOLIDA)</i> <i>O'rolova Mohichehra</i>	1070
179.	<i>ТАНА ҲАРОРАТИНИНГ КАЛАМУШ МИЯСИДАГИ МИХОДОНДРИЯНИНГ МЕМБРАНАДАГИ АЛМАШУВИГА ТАЪСИРИ</i> <i>Алибекова Манзура Рустамовна</i>	1073
180.	<i>БАКАЛАВР ТАЛАБАЛАРНИ КРЕДИТ-МОДУЛЬ ТИЗИМИДА ИНГЛИЗ ТИЛИНИ ЎҚИТИШДА МУСТАҚИЛ ТАЪЛИМ ОЛИШ КЎНИКМАСИНИ РИВОЖЛАНТИРИШНИНГ ЎЗИГА ХОС ЖИҲАТЛАРИ</i> <i>Тошматов Ойбек Шокирович</i>	1077
181.	<i>АТМОСФЕРАГА ЧИҚАРИЛГАН ИФЛОСЛАНТИРУВЧИ МОДДАЛАРНИНГ ШАҲАР ҲУДУДИГА ТАЪСИРИ</i> <i>Odilova M.G'.</i>	1085
182.	<i>ZAMONAVIY SHAHARLAR EKOLOGIK INFRASTRUKTURASINI TADQIQ ETISH</i> <i>Odilova M.G'.</i>	1089
183.	<i>ГРАММАТИК СОН ШАКЛИНИНГ СЕМАНТИК ВА УСЛУБИЙ ХУСУСИЯТЛАРИ</i> <i>И.Аҳмаджонов</i> <i>А.Дадажонов</i>	1093
184.	<i>YOTSHUNOSLIKDA "AYOLLAR ADABIYOTI"NING SHAKLLANISH TARIXI VA RIVOJLANISHI</i> <i>Z.Tojimatova</i> <i>D.Umarov</i>	1099
185.	<i>ADABIY ASAR QAHRAMONI TALQINI</i>	1104



	<i>Umarov Davron Odiljon o'g'li Tojimatova Zulayho Abdug'affor qizi</i>	
186.	<i>YANGI TARAQQIYOT BOSQICHIDA MADANIY MUNOSABATLAR Fozilova Shalola</i>	1107
187.	<i>STRATEGIYASINING METODOLOGIK ASOSI Iminov Begzod Begijonovich Fozilova Shalola</i>	1112
188.	<i>ILMIY-TEXNIKAVIY MATN VA UNI TARJIMA QILISH MASALASI Sharopov Azizjon Azimovich</i>	1118
189.	<i>“QAHRAMONLIK” UMUMIY MA’NOLI LEKSEMALARINING SEMANTIK STRUKTURASI Eshquvatova Nasiba</i>	1121
190.	<i>XX ASIRDIŃ BIRINSHI YARIMINDA QARAQALPAQ MUZIKASI Zuxurov Maxmud Maxsetovich</i>	1124
191.	<i>O‘ZBEK BOTANIKA TERMINOLOGIYASINING TARIXIY TARAQQIYOTI Sultonova Kibriyoxon Faxriddin qizi</i>	1127
192.	<i>AYRIM O‘ZBEK BOTANIK TERMINLARINING SEMANTIK TARAQQIYOTI Sultonova Kibriyoxon Faxriddin qizi</i>	1131
193.	<i>TABIY OMILLARNING YO'L HOLATIGA TA'SIRI Sodiqov I.S. Isakova G.Q. Kosbergenova N.M. Nazibekov A.Q.</i>	1134
194.	<i>YUQORI MALAKALI BOKSCHILARNI MUSOBAQA FAOLIYATIDA QO‘LLANILGAN TAYYORLOV HARAKATLARI KO‘RSATKICHLARINI TAHLIL QILISH G'.Q.Rajabov B.Sh.Ergashev</i>	1137
195.	<i>ПОНЯТИЕ СЛОВ «ЩЕДРОСТЬ И ТРУСОСТЬ» В ЛАКСКОМ ЯЗЫКАХ. Murodova Dilдора Arabovna</i>	1147
196.	<i>THE HYDRO-INSULATING SOLUTIONS IN VERMICULITE STORE Tajetdinova Bibinaz Baxtiyarovna Dosjanova Guljaynar Fayzullaevna</i>	1150
197.	<i>MUĞALIMNIŃ KÁSIPLIK KOMPONENTLIGINDE PSIXOLOGIYALIQ BILIMNIŃ ORNI HÁM ZÁRÚRLIGI Abdreimova Sevara Amanbayevna</i>	1154
198.	<i>ОРГАНЫ ПИЩЕВАРЕНИЯ У КРУПНО РОГАТЫХ СКАТОВ И ПАТОМОРФОЛОГИЧЕСКАЯ ДИАГНОСТИКА ЗАБОЛЕВАНИЙ Максудов Ансорхон Аббосхон угли</i>	1157
199.	<i>ЯНГИ ТЕХНОЛОГИЯЛАР ОРҚАЛИ ИНСОН САЛОМАТЛИГИНИ АСРАШ ЙЎЛЛАРИ Ziyobidin Suvonov Shaminovich Ismoiljon Mamajonov Shavkatbek o'g'li</i>	1161
200.	<i>ТО, ЧТО НУЖНО ДЕТЯМ. ОБРАЗОВАТЕЛЬНЫЕ И ОБРАЗОВАТЕЛЬНЫЕ ЦЕЛИ В ПЕДАГОГИКЕ ДЛЯ ДЕТЕЙ, ДОСТИГШИХ ШКОЛЬНОГО ВОЗРАСТА. Алимжанова Матлюба Юнусовна</i>	1165

	Умарова Мохинур Шукурохуновна Дадабоева Нигора Хамидуллаевна Муминжоновна Дилафруз Зайнобиддиновна	
201.	WORKING WITH CHILDREN WITH SPEECH DISORDERS AND SOCIALIZATION PROBLEMS Alimjanova Matlyuba	1169
202.	РАЗВИТИЯ КРИТИЧЕСКОГО МЫШЛЕНИЯ В ПЕДАГОГИКЕ Алимжанова Матлюба Юнусовна	1172
203.	PEDAGOGIKA VA PSIXOLOGIYA NAZARIYASIDA O'QUVCHILAR IJODIY FAOLIYATINI RIVOJLANTIRISHNING PEDAGOGIK OMILLARI VA ZARURIYATI Abdubogiyeva O'g'iloy Muqimjon qizi	1176
204.	SINF RAHBARINING YUKSAK – MA'NAVIY KAMOLOTI, G'OYAVIYLIGI VA PEDAGOGIK QARASHLARI. Vosiljonov Azizbek Boxodirjon o'g'li Abdullazizova Rohatoy Usmonaliyevna	1182
205.	MAKTABGACHA YOSHDAGI BOLALARGA O'ZGA TILNI O'RGATISH SOTSIOLINGVISTIK MUAMMO SIFATIDA Yo'ldasheva Dilshoda To'liqinovna Madraximova Mohiraxon Imomaliyevna	1187
206.	“JAZIRAMADAGI ODAMLAR” ROMANIDA KINOYA TASVIR VOSITASINING QO'LLANILISHI Yulduz Turdiyeva	1191
207.	ТАЛАБАЛАР КАСБИЙ ЖИСМОНИЙ ТАЙЁРГАРЛИКНИ ТАШКИЛ ЭТИШ ВА ЖИСМОНИЙ РИВОЖЛАНИШНИ НАЗОРАТ ҚИЛИШНИ ЎРГАНИШ. Казоқов Р.Т. Пирназаров Ш.А. Шамсиддинов Ш.Х.	1195
208.	CHET TILI DARSIDA MUSIQANING O'RNI Xolmuratov Jahongir	1203
209.	MTT TARBIYACHILARINING OTA-ONALAR BILAN HAMKORLIGI. Berdiyeva Muborak Abdumominova Sevinch	1206
210.	NUTQDA TIBBIY MULOQOT SAN'ATI Xongeldiyeva Sevara Shuxrat qizi Umurqulov Bekpo'lat	1209
211.	SHIFOKORLAR NUTQ MADANIYATI Xongeldiyeva Sevara Shuxrat qizi Umurqulov Bekpo'lat	1212
212.	ÓZBEK ÁDEBIYATINDA DRAMATURGIYANIŇ TUTQAN ORNI HÁM WAZIYPASI Aldanazarova Gulmira	1215
213.	MUSIQA TARBIYASIGA DOIR ILMIY PEDAGOGIK TADQIQOTLARNING MUSIQA DARSIDA JORIY ETILISHI Rustamova Xurshidabonu Jamshidovna	1218
214.	TALABA YOSHLARDA MAFKURA TUSHUNCHASI VA MAFKURAVIY IMMUNITETNI SHAKLLANTIRISH.	1223

	<i>Ikromova Sitora Akbarovna</i>	
215.	<i>NODAVLAT NOTIJORAT TASHKILOTLAR, ULARNI RIVOJLANTIRISH, QO'LLAB QUVVATLASH VA BOSHQARISH</i> <i>Xasanov Jaxongir Botir o'g'li</i>	1227
216.	<i>O'ZBEK ADABIYOTIDA ZIYOLI OBRAZINING GENEZISI</i> <i>Maxmidjonov Shoxruxbek Dilshod o'g'li</i>	1231
217.	<i>MONOLOGIK NUTQ TIPLARI HAQIDA</i> <i>A.Dadajonov</i>	1236
218.	<i>FURQAT IJODIY MEROSINING O'RGANILISHI</i> <i>Xayitova Madina</i>	1240
219.	<i>“ЁЗЁВОН ЧЎЛЛАРИ” ДАВЛАТ ТАБИАТ ЁДГОРЛИГИНИНИНГ</i> <i>БИОЛОГИК ВА ЛАНДАШФТ ХИЛМА-ХИЛЛИГИНИ САҚЛАБ</i> <i>ҚОЛИШДАГИ ЎРНИ ВА АҲАМИЯТИ</i> <i>С.И.Мўминова</i>	1244
220.	<i>THE ROLE OF GAME TECHNOLOGY IN ENGLISH LESSONS</i> <i>Jalalova Sevara Janabay kizi</i>	1251
221.	<i>INNOVATIVE TECHNOLOGIES IN TEACHING VOCABULARY IN</i> <i>FOREIGN LANGUAGES</i> <i>Jalalova Sevara Janabay kizi</i>	1254
222.	<i>HOZIRGI O'ZBEK ADABIYOTI TARAQQIYOTIDA SH.XOLMIRZAYEV</i> <i>IJODINING AHAMIYATI</i> <i>Tursunpo'latova Guljahon</i> <i>Shomurodova Sabohat</i>	1257
223.	<i>JADIDCHILIK ADABIYOTIDA DAVR VA IJTIMOY MUHIT MASALASI</i> <i>Tursunpo'latova Guljahon</i>	1262
224.	<i>ABDURAUUF FITRATNING “QIYOMAT” HIKOYASINING G'OYAVIY</i> <i>TAHLILI</i> <i>Guljahon Tursunpo'latova</i>	1268
225.	<i>ТАСВИРИЙ САЊАТНИ ЎҚИТИШ ТЕХНОЛОГИЯСИДА</i> <i>ДИДАКТИКА АСНОСИДА ГЎЗАЛЛИКНИ ИДРОК ЭТИШ</i> <i>Абдураманов. П.</i>	1272
226.	<i>TEXNOLOGIYA DARSLARIDA O'QUVCHILAR FAOLLIGINI OSHIRISH</i> <i>HAQIDA</i> <i>Mamajonova Gulzira</i> <i>O'ktamova Xojaroy</i> <i>Xasanova Uzira</i> <i>Abdulahodiyeva Munosib</i>	1276
227.	<i>МАКТАБДА БОШЛАНГ'ИЧ СИНФЛАРДА ИНТЕГРАТСИОН</i> <i>О'ҚИТИШНИНГ О'ЗИГА ХОС ХУСУСИЯТЛАРИ HAQIDA</i> <i>Xadjanazarova Shaxrizod Mamatqosimovna</i>	1279
228.	<i>МАКТАБДА БОШЛАНГ'ИЧ СИНФЛАРГА ОНА ТИЛИ О'ҚИТИШ</i> <i>METODIKASI HAQIDA O'QITUVCHILARNI QARASHLARI</i> <i>Bekmuradova Dilbar Qurbonazar qizi</i>	1283
229.	<i>POSTNATAL ONTOGENEZDA EKSPERIMENTAL QANDLI DIABET</i> <i>TA'SIRIDA TO'SH - QOVURG'A KOMPLEKSI TUZILMALARINING</i> <i>MORFOLOGIK XUSUSIYATLARI</i> <i>Ibragimov D.I.</i> <i>Xamroqulova S.A</i>	1286

	<i>Ibroximova L.I</i>	
230.	<b>ПОДГОТОВКА КАДРОВ ДЛЯ СПОРТА: СОВРЕМЕННОЕ СОСТОЯНИЕ И НАПРАВЛЕНИЯ РАЗВИТИЯ.</b> <i>Миржамолова Севара Улугбек кизи</i> <i>Зиядуллаев Комил Шамсиевич</i>	1288
231.	<b>ЁШ ВОЛЕЙБОЛЧИЛАР ТЕХНИК ВА ТАКТИК МАҲОРАТЛАРИНИ ТАКОМИЛЛАШТИРИШ ВА ЖИСМОНИЙ ТАЙЁРГАЛИКЛАРИН АМАЛГА ОШИРИШ УСЛУБ ВА ТАМОЙИЛЛАРИ.</b> <i>Казоқов Р.Т.</i> <i>Жўрақўзиев О.О.</i> <i>Эшпўлатов С.С.</i>	1296
232.	<b>ЁШ ВОЛЕЙБОЛЧИЛАР ТРЕНИРОВКА МАШҒУЛОТЛАРИНИ ТАШКИЛ ЭТИШ ЖАРАЁНЛАРИ.</b> <i>Казоқов Р.Т.</i> <i>Жўрақўзиев О.О.</i> <i>Эшпўлатов С.С.</i>	1303
233.	<b>ТУҒИЛГАНЛИКНИНГ ҚАЙД ЭТТИРИЛМАГАНЛИК ОҚИБАТЛАРИ ВА МУАММОЛАРИ</b> <i>Зубайда Курбонова</i>	1311
234.	<b>FERGHANA-TASHKENT STATUS ROADS ARE AN IMPORTANT GROUP OF STATUS ART</b> <i>Orazalieva Raziya Ramonovna</i>	1315
235.	<b>ПУБЛИЦИСТИКАЛЫҚ ТЕКСТ КОМПОЗИЦИЯСЫ</b> <i>Турешова Сарбиназ Муратовна</i>	1317
236.	<b>RASHOD NURI GUNTEKINNING “SEVGI MAKTUBLARI” HIKOYASI G‘OYAVIY TAHLILI.</b> <i>Safarova Aziza</i> <i>Bozorova Farangiz</i>	1322

*Eslatma!!! “Modern science and Research” jurnaliga kiritilgan maqolalardagi raqamlar, ma’lumotlar to’g’ri ekanligiga va maqola mazmuniga mualliflar shaxsan javobgardirlar.*

# **«MODERN SCIENCE AND RESEARCH»**

**INTERNATIONAL SCIENTIFIC JOURNAL**

**VOLUME 2/ISSUE 6**

*Issn: 2181-3906*

*“Modern Science and Research” MCHJ*

*Litsenziya № 042359/10.10.2022*

*Manzil: 100115, Toshkent shahri “Yangi hayot” tumani, “Humo” MFY 7a, 8/41*

*Tel: +99891-982-31-31*